



V40

ΕΓΧΕΙΡΙΔΙΟ ΚΑΤΟΧΟΥ



# VÄLKOMMEN!

Ελπίζουμε ότι θα απολαμβάνετε για πολλά χρόνια το αυτοκίνητο που αγοράσατε από τη Volvo. Το αυτοκίνητο αυτό σχεδιάστηκε με γνώμονα την ασφάλεια και την άνεση, τόσο τη δική σας όσο και των συνεπιβατών σας. Τα αυτοκίνητα της Volvo είναι από τα ασφαλέστερα παγκοσμίως. Το Volvo που αγοράσατε έχει επίσης σχεδιαστεί έτσι, ώστε να πληροί όλες τις ισχύουσες προϋποθέσεις που αφορούν στην ασφάλεια και το περιβάλλον.

Για να απολαύσετε στο έπακρο το Volvo σας, σας συνιστούμε να διαβάσετε τις οδηγίες και τις πληροφορίες σχετικά με τη συντήρηση στο παρόν εγχειρίδιο κατόχου. Το εγχειρίδιο κατόχου διατίθεται επίσης και ως εφαρμογή για κινητά τηλέφωνα (Volvo Manual) καθώς και στην ιστοσελίδα υποστήριξης της Volvo Cars ([support.volvocars.com](https://support.volvocars.com)).

# ΠΕΡΙΕΧΟΜΕΝΑ

## ΕΙΣΑΓΩΓΗ

Πώς να βρείτε πληροφορίες κατόχου	12
Ψηφιακό εγχειρίδιο κατόχου στο αυτοκίνητο	13
Δικτυακός τόπος υποστήριξης Volvo Cars	16
Ανάγνωση του εγχειριδίου κατόχου	17
Καταγραφή δεδομένων	21
Αξεσουάρ και πρόσθετος εξοπλισμός Volvo ID	22
Η φιλοσοφία μας για το περιβάλλον	24
Το εγχειρίδιο κατόχου και το περιβάλλον	27
Κρύσταλλο ασφαλείας	27

## ΑΣΦΑΛΕΙΑ

Γενικές πληροφορίες για τις ζώνες ασφαλείας	30
Ζώνη ασφαλείας - πρόσδεση	31
Ζώνη ασφαλείας - λασκάρισμα	32
Ζώνη ασφαλείας - εγκυμοσύνη	32
Υπενθύμηση ζώνης ασφαλείας	33
Προεντατήρας ζώνης ασφαλείας	33
Ασφάλεια - προειδοποιητική λυχνία	34
Σύστημα αερόσακων	35
Αερόσακοι στην πλευρά του οδηγού	36
Αερόσακος συνοδηγού	37
Αερόσακος συνοδηγού - ενεργοποίηση/απενεργοποίηση*	39
Πλευρικός αερόσακος (SIPS)	41
Αερόσακος τύπου κουρτίνας (IC)	43
Γενικές πληροφορίες για το σύστημα WHIPS (προστασία από τραυματισμούς του αυχένα)	44
WHIPS - θέση	45
Γενικές πληροφορίες για τη λειτουργία ασφάλειας	46
Λειτουργία ασφάλειας - προσπάθεια εκκίνησης του αυτοκινήτου	47
Λειτουργία ασφάλειας - μετακίνηση του αυτοκινήτου	48
Αερόσακος πεζών	48

Αερόσακος πεζών - μετακίνηση του αυτοκινήτου	49
Αερόσακος πεζών - δίπλωση	49
Γενικές πληροφορίες για την ασφάλεια παιδιών	50
Παιδικά καθίσματα	51
Παιδικά καθίσματα - θέση	57
Παιδικό κάθισμα - ISOFIX	58
ISOFIX - κατηγορίες μεγέθους	59
ISOFIX - τύποι παιδικού καθίσματος	61
Παιδικά καθίσματα - επάνω σημεία στερέωσης	63

## ΌΡΓΑΝΑ ΚΑΙ ΧΕΙΡΙΣΤΗΡΙΑ

Όργανα και χειριστήρια, αριστερο- τίμονο μοντέλο - επισκόπηση	66	Διακόπτες φώτων	98	Περιήγηση στα μενού - πίνακας οργάνων	125
Όργανα και χειριστήρια, δεξιότι- μονο μοντέλο - επισκόπηση	69	Φώτα θέσης	100	Επισκόπηση μενού - αναλογικός πίνακας οργάνων	125
Πίνακας οργάνων	72	Φώτα πορείας ημέρας	101	Επισκόπηση μενού - ψηφιακός πίνακας οργάνων	126
Αναλογικός πίνακας οργάνων - επισκόπηση	72	Ανίχνευση σήραγγας*	102	Μηνύματα	126
Ψηφιακός πίνακας οργάνων - επι- σκόπηση	74	Μεγάλη/μεσαία σκάλα	102	Μηνύματα - διευθέτηση	127
Οδηγός Eco & Οδηγός ισχύος*	76	Ενεργή μεγάλη σκάλα*	103	MY CAR	128
Πίνακας οργάνων - σημασία των ενδεικτικών λυχνιών	78	Ενεργοί προβολείς προσαρμοζό- μενης δέσμης*	105	Υπολογιστής ταξιδιού	129
Πίνακας οργάνων - σημασία των προειδοποιητικών λυχνιών	80	Προβολείς - ρύθμιση δέσμης προ- βολέων	107	Υπολογιστής ταξιδιού - αναλογικός πίνακας οργάνων	131
Δείκτης εξωτερικής θερμοκρασίας	82	Πίσω φώτα ομίχλης	110	Υπολογιστής ταξιδιού - ψηφιακός πίνακας οργάνων	135
Χιλιομετρητής	83	Φως φρένων	110	Υπολογιστής ταξιδιού - στατιστικά διαδρομής*	138
Ρολόι	84	Αλάρμ	111		
Πίνακας οργάνων - άδεια χρήσης	84	Φλας	111		
Λυχνίες στην οθόνη	85	Εσωτερικός φωτισμός	112		
Volvo Sensus	88	Διάρκεια φωτισμού απομάκρυνσης	114		
Θέσεις κλειδιού	89	Διάρκεια φωτισμού προσέγγισης	114		
Θέσεις κλειδιού - λειτουργίες σε διαφορετικά επίπεδα	90	Υαλοκαθαριστήρες και ψεκαστήρες	115		
Καθίσματα, μπροστά	92	Ηλεκτρικά παράθυρα	118		
Καθίσματα, μπροστινά - ηλεκτρικά	93	Εξωτερικοί καθρέπτες	119		
Καθίσματα, πίσω	95	Παράθυρα, εσωτερικός καθρέπτης και εξωτερικοί καθρέπτες - θέρμανση	121		
Τιμόνι	97	Εσωτερικός καθρέπτης	122		
		Γυάλινη οροφή*	123		
		Πυξίδα*	123		

## ΣΥΣΤΗΜΑ ΚΛΙΜΑΤΙΣΜΟΥ

Γενικές πληροφορίες για το σύστημα κλιματισμού	140
Πραγματική θερμοκρασία	141
Αισθητήρες - σύστημα κλιματισμού	141
Ποιότητα αέρα	141
Ποιότητα αέρα - φίλτρο χώρου επιβατών	142
Ποιότητα αέρα - Πακέτο εξοπλισμού Clean Zone Interior Package (CZIP)*	142
Ποιότητα αέρα - IAQS*	142
Ποιότητα αέρα - υλικό	143
Ρυθμίσεις μενού - σύστημα κλιματισμού	143
Κατανομή αέρα στο χώρο επιβατών	144
Ηλεκτρονικό σύστημα κλιματισμού - ECC*	146
Ηλεκτρονικό σύστημα ελέγχου θερμοκρασίας - ETC	147
Θερμαινόμενα μπροστινά καθίσματα*	148
Θερμαινόμενο πίσω κάθισμα*	148
Ανεμιστήρας	149
Αυτόματη ρύθμιση	150
Ρύθμιση θερμοκρασίας στο χώρο επιβατών	150
Κλιματισμός	151
Αποθάμβωση και ξεπάγωμα του παρμπρίζ	151

Κατανομή αέρα - ανακυκλοφορία	152
Κατανομή αέρα - πίνακας	154
Σύστημα προθέρμανσης κινητήρα και χώρου επιβατών*	156
Σύστημα προθέρμανσης κινητήρα και χώρου επιβατών* - άμεση έναρξη	157
Σύστημα προθέρμανσης κινητήρα και χώρου επιβατών* - άμεσος τερματισμός λειτουργίας	158
Σύστημα προθέρμανσης κινητήρα και χώρου επιβατών* - χρονοδιακόπτης	159
Σύστημα προθέρμανσης κινητήρα και χώρου επιβατών* - μηνύματα	160
Συμπληρωματικό σύστημα θέρμανσης*	161
ανεξάρτητο σύστημα θέρμανσης με καύσιμο*	162
Ηλεκτρικό συμπληρωματικό σύστημα θέρμανσης*	163

## ΦΟΡΤΩΣΗ ΚΑΙ ΑΠΟΘΗΚΕΥΣΗ

Αποθηκευτικοί χώροι	166
Αποθηκευτικός χώρος πλευρά οδηγού	168
Επιμήκης κονσόλα	168
Επιμήκης κονσόλα - υποβραχιόνιο	168
Επιμήκης κονσόλα - αναπτήρας και σταχτοδοχείο*	169
Ντουλαπάκι συνοδηγού	169
Ένθετα ταπέτα*	169
Καθρεπτάκι σκιαδίου	170
Επιμήκης κονσόλα - ρευματοδότες 12 V	170
Φόρτωση	171
Φόρτωση - φορτίο μεγάλου μήκους	172
Φορτίο στην οροφή	172
Κρίκοι συγκράτησης φορτίου	173
Φόρτωση - βάση για σακούλες	173
Φόρτωση - αναδιπλούμενη βάση για σακούλες*	174
Ρευματοδότης 12 V - χώρος αποσκευών	174
Δίχτυ αποσκευών*	175
Ράφι καπέλων	177

## ΚΛΕΙΔΑΡΙΕΣ ΚΑΙ ΣΥΝΑΓΕΡΜΟΣ

Τηλεχειριστήριο-κλειδί	180	Keyless Drive* - παρεμβολές στη λειτουργία του τηλεχειριστηρίου-κλειδιού	194	Συναγερμός* - αυτόματη όπλιση	207
Τηλεχειριστήριο-κλειδί - απώλεια	181	Keyless Drive* - κλειδωμα	194	Συναγερμός* - το τηλεχειριστήριο-κλειδί δεν λειτουργεί	208
Τηλεχειριστήριο-κλειδί - εξατομίκευση*	181	Keyless Drive* - ξεκλειδωμα	195	Σήματα συναγερμού*	208
Κλειδωμα/Ξεκλειδωμα - ενδεικτική λυχνία	182	Keyless Drive* - ξεκλειδωμα με το αποσπώμενο κλειδί	195	Μειωμένη ευαισθησία συναγερμού*	208
Τηλεχειριστήριο-κλειδί - ηλεκτρονικό σύστημα ακινητοποίησης (immobiliser)	183	Keyless Drive* - ρυθμίσεις κλειδώματος	196	Έγκριση τύπου - σύστημα τηλεχειριστηρίου-κλειδιού	209
Τηλεχειριζόμενο σύστημα ακινητοποίησης (immobiliser) με σύστημα ανίχνευσης*	184	Keyless Drive* - θέση κεραίας	196		
Τηλεχειριστήριο-κλειδί - λειτουργίες	185	Κλειδωμα/Ξεκλειδωμα - απ' έξω	197		
Τηλεχειριστήριο-κλειδί - εμβέλεια	186	Χειροκίνητο κλειδωμα της πόρτας	197		
Τηλεχειριστήριο-κλειδί με PCC* - μοναδικές λειτουργίες	187	Κλειδωμα/Ξεκλειδωμα - από μέσα	198		
Τηλεχειριστήριο-κλειδί με PCC* - εμβέλεια	188	Άνοιγμα όλων των παραθύρων	199		
Αποσπώμενο κλειδί	188	Κλειδωμα/Ξεκλειδωμα - ντουλαπάκι συνοδηγού	200		
Αποσπώμενο κλειδί - αφαίρεση/ τοποθέτηση	189	Κλειδωμα/Ξεκλειδωμα - πόρτα χώρου αποσκευών	200		
Αποσπώμενο κλειδί - Ξεκλειδωμα θυρών	190	Κλειδωμα/Ξεκλειδωμα - πορτάκι του ρεζερβουάρ	202		
Τηλεχειριστήριο-κλειδί/PCC - αντικατάσταση της μπαταρίας	190	Διπλό κλειδωμα*	203		
Keyless drive*	192	Κλειδαριές ασφαλείας παιδιών - χειροκίνητη ενεργοποίηση	204		
Keyless Drive* - εμβέλεια	192	Κλειδαριές ασφαλείας παιδιών - ηλεκτρική ενεργοποίηση*	205		
Keyless Drive* - ασφαλής χρήση του τηλεχειριστηρίου-κλειδιού	193	Συναγερμός*	206		
		Ενδεικτική λυχνία συναγερμού*	207		
		Συναγερμός* - αυτόματη εκ νέου όπλιση	207		

## ΥΠΟΣΤΗΡΙΞΗ ΤΟΥ ΟΔΗΓΟΥ

Μεταβλητή υποβοήθηση τιμονιού*	212	Προειδοποίηση απόστασης* - ενδεικτικές λυχνίες και μηνύματα	229	City Safety™ - λειτουργία	251
Ηλεκτρονικό πρόγραμμα ευστάθειας (ESC) - γενικά	212	Adaptive cruise control (ACC)*	230	City Safety™ - λειτουργία	251
Ηλεκτρονικό πρόγραμμα ευστάθειας (ESC) - λειτουργία	214	Adaptive cruise control* - λειτουργία	231	City Safety™ - περιορισμοί	252
Ηλεκτρονικό πρόγραμμα ευστάθειας (ESC) - ενδεικτικές λυχνίες και μηνύματα	215	Adaptive cruise control* - επισκόπηση	233	City Safety™ - αισθητήρας λείζερ	254
Ρυθμιστής ταχύτητας*	217	Adaptive cruise control* - διαχείριση ταχύτητας	234	City Safety™ - ενδεικτικές λυχνίες και μηνύματα	256
Ρυθμιστής ταχύτητας* - εισαγωγή	217	Adaptive cruise control* - ρύθμιση χρονικού διαστήματος προσέγγισης	235	Σύστημα προειδοποίησης σύγκρουσης*	257
Ρυθμιστής ταχύτητας* - αλλαγή ταχύτητας	218	Adaptive cruise control* - προσωρινή απενεργοποίηση και κατάσταση αναμονής	236	Σύστημα προειδοποίησης σύγκρουσης* - λειτουργία	258
Ρυθμιστής ταχύτητας - προσωρινή απενεργοποίηση και κατάσταση αναμονής*	219	Adaptive cruise control* - προσπέραση άλλου οχήματος	237	Σύστημα προειδοποίησης σύγκρουσης* - ανίχνευση δικυκλιστών	259
Ρυθμιστής ταχύτητας* - προειδοποίηση για υπέρβαση ταχύτητας	220	Adaptive cruise control* - απενεργοποίηση	238	Σύστημα προειδοποίησης σύγκρουσης* - ανίχνευση πεζών	261
Ρυθμιστής ταχύτητας* - απενεργοποίηση	220	Adaptive Cruise Control* - queue assistance	238	Σύστημα προειδοποίησης σύγκρουσης* - λειτουργία	262
Cruise control*	220	Adaptive Cruise Control* - queue assistance	238	Σύστημα προειδοποίησης σύγκρουσης* - περιορισμοί	264
Cruise control* - διαχείριση ταχύτητας	221	Adaptive cruise control* - εναλλαγή λειτουργιών cruise control	240	Σύστημα προειδοποίησης σύγκρουσης* - περιορισμοί αισθητήρα κάμερας	265
Cruise control*, προσωρινή απενεργοποίηση και κατάσταση αναμονής	223	Adaptive cruise control* - εντοπισμός βλαβών και ενέργειες	242	Σύστημα προειδοποίησης σύγκρουσης* - ενδεικτικές λυχνίες και μηνύματα	267
Cruise control* - ανάκτηση προκαθορισμένης ταχύτητας	224	Adaptive cruise control* - ενδεικτικές λυχνίες και μηνύματα	243	BLIS	269
Cruise control* - απενεργοποίηση	225	Αισθητήρας ραντάρ	245	BLIS - λειτουργία	270
Προειδοποίηση απόστασης*	226	Αισθητήρας ραντάρ - περιορισμοί	245	CTA*	271
Προειδοποίηση απόστασης* - περιορισμοί	227	Έγκριση τύπου - σύστημα ραντάρ	247	BLIS και CTA - ενδεικτικές λυχνίες και μηνύματα	274
		City Safety™	250		

Πληροφορίες σημάτων οδικής κυκλοφορίας (RSI)	274
Πληροφορίες σημάτων οδικής κυκλοφορίας (RSI)* - χειρισμός	275
Πληροφορίες σημάτων οδικής κυκλοφορίας (RSI)* - περιορισμοί	277
Σύστημα επαγρύπνησης οδηγού*	278
Driver Alert Control (DAC)*	279
Driver Alert Control (DAC)* - λειτουργία	280
Driver Alert Control (DAC)* - ενδεικτικές λυχνίες και μηνύματα	281
Lane Keeping Aid*	282
Lane Keeping Aid - λειτουργία	282
Lane Keeping Aid - λειτουργία	284
Lane Keeping Aid - περιορισμοί	285
Lane Keeping Aid - ενδεικτικές λυχνίες και μηνύματα	286
Υποβοήθηση στάθμευσης*	287
Σύστημα υποβοήθησης στάθμευσης* - λειτουργία	287
Σύστημα υποβοήθησης στάθμευσης* - πίσω	289
Σύστημα υποβοήθησης στάθμευσης* - μπροστά	289
Σύστημα υποβοήθησης στάθμευσης* - ένδειξη βλάβης	290
Σύστημα υποβοήθησης στάθμευσης* - καθαρισμός των αισθητήρων	291

Κάμερα υποβοήθησης στάθμευσης	292
Κάμερα υποβοήθησης στάθμευσης - ρυθμίσεις	294
Κάμερα υποβοήθησης στάθμευσης - περιορισμοί	296
Park Assist Pilot (PAP)*	296
Park Assist Pilot (PAP)* - λειτουργία	297
Park Assist Pilot (PAP)* - χειρισμός	298
Park Assist Pilot (PAP)* - περιορισμοί	300
Active Park Assist (PAP)* - ενδεικτικές λυχνίες και μηνύματα	302

## ΕΚΚΙΝΗΣΗ ΚΑΙ ΟΔΗΓΗΣΗ

Εκκίνηση του κινητήρα	304
Σβήσιμο του κινητήρα	305
Κλειδωμα τιμονιού	305
Εκκίνηση με βοηθητικά καλώδια	306
Κιβώτια ταχυτήτων	307
Μηχανικό κιβώτιο ταχυτήτων	307
Ένδειξη αλλαγής σχέσεων*	308
Αυτόματο κιβώτιο ταχυτήτων - Geartronic*	309
Αναστολέας μοχλού επιλογής ταχυτήτων	313
Υποβοήθηση εκκίνησης σε ανηφόρα (HSA)*	314
Start/Stop*	314
Start/Stop* - λειτουργία και χειρισμός	315
Start/Stop* - ο κινητήρας δεν σβήνει	317
Start/Stop* - ο κινητήρας τίθεται αυτόματα σε λειτουργία	318
Start/Stop* - ο κινητήρας δεν τίθεται σε λειτουργία αυτόματα	319
Start/Stop* - ακούσιος τερματισμός λειτουργίας μηχανικού κιβωτίου ταχυτήτων	320
Start/Stop* - ενδεικτικές λυχνίες και μηνύματα	321
Πρόγραμμα οδήγησης ECO*	323
Φρένο	325

Ποδόφρενο - σύστημα αντιμπλοκαρίσματος τροχών	327
Ποδόφρενο - φώτα απότομου φρεναρίσματος και αυτόματα αλάρμα	327
Ποδόφρενο - έκτακτη υποβοήθηση πέδησης	327
Χειρόφρενο	328
Πέρασμα από σημεία με νερά	329
Υπερθέρμανση	329
Οδήγηση με την πόρτα χώρου αποσκευών ανοικτή	330
Υπερφόρτωση - μπαταρία εκκίνησης	331
Πριν από μεγάλο ταξίδι	331
Οδήγηση το χειμώνα	332
Πορτάκι του ρεζερβουάρ - Άνοιγμα/κλείσιμο	332
Πορτάκι του ρεζερβουάρ - χειροκίνητο άνοιγμα	333
Ανεφοδιασμός καυσίμου	334
Καύσιμο - χειρισμός	335
Καύσιμο - βενζίνη	335
Καύσιμο - diesel	337
Καταλυτικοί μετατροπείς	338
Πλήρωση καυσίμου - με δοχείο καυσίμου	339
Φίλτρο κατακράτησης σωματιδίων πετρελαιοκινητήρων (DPF)	339

Οικονομική οδήγηση	340
Οδήγηση με τρέιλερ	341
Οδήγηση με τρέιλερ - μηχανικό κιβώτιο ταχυτήτων	343
Οδήγηση με τρέιλερ - αυτόματο κιβώτιο ταχυτήτων	343
Κοτσαδόρος	344
Αποσπώμενος κοτσαδόρος* - αποθήκευση	344
Αποσπώμενος κοτσαδόρος* - προδιαγραφές	345
Αποσπώμενος κοτσαδόρος* - σύνδεση/αφαίρεση	346
Υποβοήθηση ευστάθειας τρέιλερ - TSA	349
Ρυμούλκηση	350
Κρίκος ρυμούλκησης	351
Οδική βοήθεια	352

## **ZANTEΣ ΚΑΙ ΕΛΑΣΤΙΚΑ**

Ελαστικά - συντήρηση	354
Ελαστικά - φορά περιστροφής	355
Ελαστικά - δείκτες φθοράς πέλματος	356
Ελαστικά - πίεση	356
Διαστάσεις τροχών και ζαντών	357
Ελαστικά - διαστάσεις	358
Ελαστικά - δείκτης φορτίου	358
Ελαστικά - δείκτες ταχύτητας	359
Παξιμάδια τροχών	359
Χειμερινά ελαστικά	360
Εφεδρικός τροχός*	361
Αλλαγή τροχών - αφαίρεση του εφεδρικού τροχού*	362
Αλλαγή τροχών - αφαίρεση τροχών	362
Αλλαγή τροχών - τοποθέτηση	365
Προειδοποιητικό τρίγωνο	366
Γρύλος*	367
Κιτ πρώτων βοηθειών*	368
Σύστημα επιτήρησης ελαστικών (TM)*	368
Έκτακτη επισκευή ελαστικού*	370
Κιτ έκτακτης επισκευής ελαστικού* - επισκόπηση	371
Έκτακτη επισκευή ελαστικού* - χειρισμός	372
Έκτακτη επισκευή ελαστικού* - επανέλεγχος	375

Φούσκωμα ελαστικών με τον συμπίεσή του κτt έκτακτης επι-σκευής ελαστικού\*

376

## ΣΥΝΤΗΡΗΣΗ ΚΑΙ ΣΕΡΒΙΣ

Πρόγραμμα σέρβις της Volvo	380
Κράτηση για σέρβις και επισκευή*	380
Ανύψωση του αυτοκινήτου	384
Καπό κινητήρα - άνοιγμα και κλείσιμο	386
Χώρος κινητήρα - επισκόπηση	386
Χώρος κινητήρα - έλεγχος	387
Λάδι κινητήρα - γενικά	388
Λάδι κινητήρα - έλεγχος και πλήρωση	389
Ψυκτικό - στάθμη	390
Υγρό φρένων και συμπλέκτη - στάθμη	392
Σύστημα κλιματισμού - εντοπισμός βλαβών και επισκευή	393
Αντικατάσταση λαμπτήρα - γενικά	394
Αντικατάσταση λαμπτήρα - θέση μπροστινών φώτων	395
Αντικατάσταση λαμπτήρα - προβολείς	395
Αντικατάσταση λαμπτήρα - κάλυμμα λαμπτήρων μεγάλης/ μεσαίας σκάλας προβολέων	396
Αντικατάσταση λαμπτήρα - μεσαία σκάλα	397
Αντικατάσταση λαμπτήρα - μεγάλη σκάλα	398
Αντικατάσταση λαμπτήρα - φλας μπροστά	398
Αντικατάσταση λαμπτήρα - φώτα θέσης, μπροστά	399

Αντικατάσταση λαμπτήρα - φώτα πορείας ημέρας	400
Αντικατάσταση λαμπτήρα - θέση πίσω φώτων	400
Αντικατάσταση λαμπτήρα - φλας πίσω, φώτα φρένων και φως όπισθεν	401
Αντικατάσταση λαμπτήρα - πίσω φως ομίχλης	401
Αντικατάσταση λαμπτήρα - φως στο καθρεπτάκι σκιαδίου	402
Λυχνίες - προδιαγραφές	403
Μάκτρα υαλοκαθαριστήρων	403
Υγρό ψεκαστήρων - πλήρωση	406
Μπαταρία εκκίνησης - γενικά	407
Μπαταρία - ενδεικτικές λυχνίες	408
Μπαταρία εκκίνησης - αντικατάσταση	409
Μπαταρία - Start/Stop	409
Ηλεκτρικό σύστημα	412
Ασφάλειες - γενικά	412
Ασφάλειες - στο χώρο του κινητήρα	414
Ασφάλειες - κάτω από το ντουλαπάκι συνοδηγού	418
Ασφάλειες - κάτω από το μπροστινό δεξιό κάθισμα	421
Πλύσιμο του αυτοκινήτου	424
Γυάλισμα και κέρωμα	426

Προστατευτική επίστρωση απομά- κρυνσης νερού και βρομιάς	427
Αντισκωριακή προστασία	428
Καθαρισμός του εσωτερικού του αυτοκινήτου	428
Ζημιά στη βαφή	430

## ΤΕΧΝΙΚΑ ΧΑΡΑΚΤΗΡΙΣΤΙΚΑ

Τύπος	434
Διαστάσεις	437
Βάρη	438
Δυνατότητα ρυμούλκησης και φορτίο κεφαλής κοτσαδόρου	439
Τεχνικά χαρακτηριστικά κινητήρα	441
Λάδι κινητήρα - αντίξοες συνθήκες οδήγησης	443
Λάδι κινητήρα - προδιαγραφές και όγκος	445
Ψυκτικό - ποιότητα και όγκος	447
Λάδι κιβωτίου ταχυτήτων - προδια- γραφές και όγκος	448
Υγρό φρένων - προδιαγραφές και όγκος	449
Ρεζερβουάρ - χωρητικότητα	450
Σύστημα κλιματισμού, υγρό - όγκος και προδιαγραφές	451
Κατανάλωση καυσίμου και εκπομπές CO <sub>2</sub>	453
Ζάντες και ελαστικά - εγκεκριμέ- νες διαστάσεις	457
Δείκτης φορτίου και δείκτης ταχύ- τητας	459
Ελαστικά - εγκεκριμένες πιέσεις ελαστικών	460

## ΑΛΦΑΒΗΤΙΚΟ ΕΥΡΕΤΗΡΙΟ

ΑΛΦΑΒΗΤΙΚΟ ΕΥΡΕΤΗΡΙΟ	461
----------------------	-----

ΕΙΣΑΓΩΓΗ

## Πώς να βρίσκετε πληροφορίες κατόχου

Οι πληροφορίες κατόχου είναι διαθέσιμες σε διάφορες μορφές, τόσο ψηφιακές όσο και έντυπες. Το εγχειρίδιο κατόχου είναι διαθέσιμο στην οθόνη του αυτοκινήτου, ως εφαρμογή για κινητά τηλέφωνα και στην ιστοσελίδα υποστήριξης της Volvo Cars. Στο ντουλαπάκι συνοδηγού υπάρχει ένας οδηγός Quick Guide και ένα συμπληρωματικό έντυπο του εγχειριδίου κατόχου, με προδιαγραφές και πληροφορίες για τις ασφάλειες, μεταξύ άλλων. Το έντυπο εγχειρίδιο κατόχου μπορεί να παραγγελθεί.

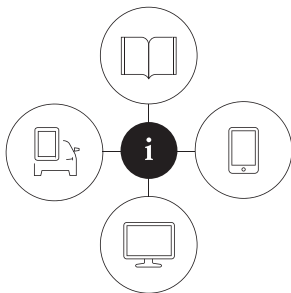

©2016

### Η οθόνη του αυτοκινήτου<sup>1</sup>



Στην οθόνη του αυτοκινήτου είναι διαθέσιμο το εγχειρίδιο κατόχου σε ψηφιακή μορφή. Πατήστε το κουμπί **MY CAR** στην κεντρική κοσσόλα, πατήστε **OK/MENU** και επιλέξτε **Owner's manual**. Οι πληρο-

φορίες είναι αναζητήσιμες και επίσης χωρίζονται σε κατηγορίες.

Διαβάστε περισσότερα στο Ψηφιακό εγχειρίδιο κατόχου στο αυτοκίνητο.

### Εφαρμογή για κινητά τηλέφωνα

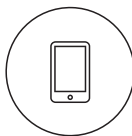

Στο App Store ή το Google Play, αναζητήστε "Volvo Manual", κατεβάστε (download) την εφαρμογή στο smartphone ή το tablet σας και επιλέξτε το αυτοκίνητο.

Η εφαρμογή περιέχει επεξηγηματικά βίντεο καθώς και επιλογές για την οπτική πλοήγηση, με εικόνες από το εξωτερικό και το εσωτερικό του αυτοκινήτου. Είναι εύκολο να περιηγηθείτε στις διαφορετικές ενότητες του εγχειριδίου κατόχου και επίσης μπορείτε να πραγματοποιήσετε αναζήτηση στο περιεχόμενο. Διαβάστε περισσότερα για το Εγχειρίδιο κατόχου σε κινητές συσκευές.

### Ιστοσελίδα υποστήριξης της Volvo Cars



Επισκεφθείτε στη διεύθυνση [support.volvocars.com](http://support.volvocars.com) και επιλέξτε τη χώρα σας. Εδώ μπορείτε να βρείτε εγχειρίδια κατόχου, τόσο online όσο και σε μορφή PDF. Στην ιστοσελίδα υποστήριξης της Volvo

Cars υπάρχουν επίσης επεξηγηματικά βίντεο και περαιτέρω πληροφορίες και βοήθεια για το Volvo σας και την κατοχή του αυτοκινήτου σας. Η ιστοσελίδα είναι διαθέσιμη για τις περισσότερες αγορές. Διαβάστε περισσότερα στην ιστοσελίδα υποστήριξης της Volvo Cars.

### Έντυπες πληροφορίες

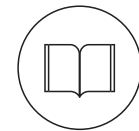

Στο ντουλαπάκι συνοδηγού υπάρχει ένα συμπληρωματικό έντυπο του εγχειριδίου κατόχου<sup>2</sup>, που περιέχει πληροφορίες για τις ασφάλειες και προδιαγραφές, καθώς και μια σύνοψη σημαντικών και πρακτικών πληροφοριών.

Υπάρχει επίσης διαθέσιμος ένας οδηγός Quick Guide σε έντυπη μορφή που σας βοηθά να αρχίσετε να χρησιμοποιείτε τις λειτουργίες που χρησιμοποιούνται πιο συχνά στο αυτοκίνητο.

<sup>1</sup> Μαζί με το αυτοκίνητο παρέχεται ένα πλήρες έντυπο εγχειρίδιο στις αγορές για τις οποίες δεν υπάρχει εγχειρίδιο κατόχου στην οθόνη.

<sup>2</sup> Μαζί με το αυτοκίνητο παρέχεται ένα πλήρες έντυπο εγχειρίδιο στις αγορές για τις οποίες δεν υπάρχει εγχειρίδιο κατόχου στην οθόνη.

Ανάλογα με το επίπεδο εξοπλισμού που έχει επιλεγεί, την αγορά, κ.λπ., ενδέχεται επίσης να υπάρχουν περισσότερες πληροφορίες κατόχου σε έντυπη μορφή στο αυτοκίνητο.

Το έντυπο εγχειρίδιο κατόχου και το σχετικό συμπληρωματικό έντυπο μπορούν να παραγγελθούν. Απευθυνθείτε σε έναν εξουσιοδοτημένο διανομέα της Volvo για την παραγγελία. Δείτε πώς είναι δομημένο το εγχειρίδιο κατόχου στην Ανάγνωση του εγχειριδίου κατόχου.

### Αλλαγή της γλώσσας στην οθόνη του αυτοκινήτου

Η αλλαγή της γλώσσας στην οθόνη του αυτοκινήτου μπορεί να σημαίνει μη συμμόρφωση ορισμένων πληροφοριών με τη νομοθεσία ή τους κανονισμούς της εκάστοτε χώρας. Μην επιλέξετε γλώσσα που είναι δυσνόητη, διότι μπορεί έτσι να δυσκολευτείτε να μετακινηθείτε προς τα πίσω στο περιβάλλον λογισμικού στην οθόνη.

### ! ΣΗΜΑΝΤΙΚΟ

Ο οδηγός φέρει πάντοτε την ευθύνη να οδηγεί το αυτοκίνητο με ασφάλεια και να τηρεί τον κώδικα οδικής κυκλοφορίας. Είναι επίσης σημαντικό το όχημα να συντηρείται και να χρησιμοποιείται σύμφωνα με τις συστάσεις της Volvo στις πληροφορίες κατόχου.

Αν υπάρχει διαφορά ανάμεσα στις πληροφορίες στην οθόνη και στις εκτυπωμένες πληροφορίες, τότε υπερισχύουν πάντοτε οι εκτυπωμένες πληροφορίες.

### Σχετικές πληροφορίες

- Ψηφιακό εγχειρίδιο κατόχου στο αυτοκίνητο (σ. 13)
- Δικτυακός τόπος υποστήριξης Volvo Cars (σ. 16)
- Ανάγνωση του εγχειριδίου κατόχου (σ. 17)

## Ψηφιακό εγχειρίδιο κατόχου στο αυτοκίνητο

Μπορείτε να διαβάσετε το εγχειρίδιο κατόχου στην οθόνη του αυτοκινήτου<sup>3</sup>. Το περιεχόμενο είναι αναζητήσιμο, ενώ μπορείτε να περιηγηθείτε εύκολα στις διάφορες ενότητες του.

Ανοίξτε το ψηφιακό εγχειρίδιο κατόχου - πατήστε το κουμπί **MY CAR** στην κεντρική κονσόλα, πιάστε **OK/MENU** και επιλέξτε **Owner's manual**.

Για τη βασική περιήγηση, βλ. Χειρισμός του συστήματος. Βλ. παρακάτω για μια πιο λεπτομερή περιγραφή.

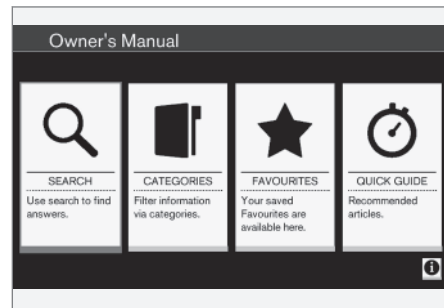

Εγχειρίδιο κατόχου, αρχική σελίδα.

Υπάρχουν τέσσερις επιλογές για να βρίσκετε πληροφορίες στο ψηφιακό εγχειρίδιο κατόχου:

<sup>3</sup> Ισχύει για ορισμένα μοντέλα του αυτοκινήτου.

- ◀ • **Αναζήτηση** - Λειτουργία αναζήτησης για την εύρεση ενός άρθρου.
- **Κατηγορίες** - Όλα τα άρθρα ταξινομημένα σε κατηγορίες.
- **Αγαπημένα** - Γρήγορη πρόσβαση στα άρθρα που έχετε προσθέσει στα Αγαπημένα.
- **Quick Guide** - Μια επιλογή άρθρων για κοινές λειτουργίες.

Επιλέξτε την πληροφοριακή λυχνία στην κάτω δεξιά γωνία για να δείτε πληροφορίες σχετικά με το ψηφιακό εγχειρίδιο κατόχου.

#### **i ΣΗΜΕΙΩΣΗ**

Το ψηφιακό εγχειρίδιο κατόχου δεν είναι διαθέσιμο ενώ οδηγείτε.

## Αναζήτηση

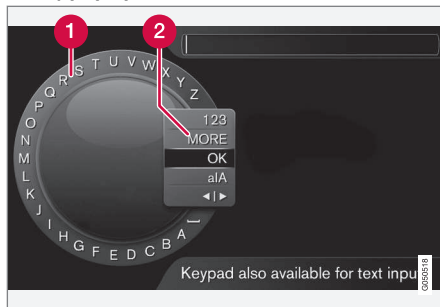

Αναζήτηση χρησιμοποιώντας τον περιστροφικό επιλογέα χαρακτήρων.

- 1** Λίστα χαρακτήρων.
- 2** Αλλαγή της λειτουργίας εισαγωγής (βλ. παρακάτω πίνακα).

Χρησιμοποιήστε τον περιστροφικό επιλογέα χαρακτήρων για να εισάγετε έναν όρο αναζήτησης, π.χ. "ζώνη ασφαλείας".

1. Περιστρέψτε το κουμπί **TUNE** μέχρι το γράμμα που θέλετε, πατήστε **OK/MENU** για επιβεβαίωση. Μπορείτε επίσης να χρησιμοποιήσετε τα πλήκτρα με τους αριθμούς και τα γράμματα στο πλαίσιο χειριστηρίων στην κεντρική κονσόλα.
2. Συνεχίστε με το επόμενο γράμμα κ.ο.κ.

3. Για να αλλάξετε τη λειτουργία εισαγωγής από γράμματα σε αριθμούς ή σε ειδικούς χαρακτήρες, ή για να πραγματοποιήσετε μια αναζήτηση, γυρίστε το **TUNE** σε μία από τις επιλογές (βλ. επεξήγηση στον παρακάτω πίνακα) στη λίστα για την αλλαγή της λειτουργίας εισαγωγής (2), πατήστε **OK/MENU**.

<b>123/ABC</b>	Για εναλλαγή μεταξύ γραμμάτων και αριθμών, χρησιμοποιήστε το <b>OK/MENU</b> .
<b>MORE</b>	Για την εναλλαγή μεταξύ ειδικών χαρακτήρων, χρησιμοποιήστε το <b>OK/MENU</b> .
<b>OK</b>	Εκτελέστε την αναζήτηση. Γυρίστε το <b>TUNE</b> για να επιλέξετε ένα άρθρο αποτελεσμάτων αναζήτησης, πατήστε <b>OK/MENU</b> για να μεταβείτε στο άρθρο.

a/A	Αλλάζει μεταξύ πεζών και κεφαλαίων γραμμάτων με το <b>OK/MENU</b> .
◀▶	<p>Αλλαγή από τον περιστροφικό επιλογή χαρακτήρων στο πεδίο αναζήτησης. Μετακινήστε το δρομέα με το <b>TUNE</b>. Διαγράψτε τυχόν ορθογραφικά λάθη με το <b>EXIT</b>. Για να επιστρέψετε στον περιστροφικό επιλογή χαρακτήρων, πατήστε <b>OK/MENU</b>.</p> <p>Σημειώστε ότι τα κουμπιά ψηφίων και γραμμάτων στον πίνακα ελέγχου μπορούν να χρησιμοποιηθούν για επεξεργασία στο πεδίο αναζήτησης.</p>

### Εισαγωγή με το αριθμητικό πληκτρολόγιο



Αριθμητικό πληκτρολόγιο.

Ένας άλλος τρόπος εισαγωγής χαρακτήρων είναι να χρησιμοποιήσετε τα κουμπιά της κεντρικής κονσόλας **0-9**, **\*** και **#**.

Όταν πατήσετε π.χ. το **9**, εμφανίζεται μια ράβδος με όλους τους χαρακτήρες<sup>4</sup> κάτω από το κουμπί, π.χ. **W**, **x**, **y**, **z** και **9**. Πατώντας στιγμιαία το κουμπί, ο κέρσορας περνά διαδοχικά από αυτούς τους χαρακτήρες.

- Σταματήστε με τον κέρσορα στον χαρακτήρα που θέλετε για να τον επιλέξετε - ο χαρακτήρας εμφανίζεται στη γραμμή εισαγωγής.
- Διαγραφεί/αναίρεση χρησιμοποιώντας το **EXIT**.

Για να εισάγετε έναν αριθμό, κρατήστε πατημένο το αντίστοιχο αριθμητικό πλήκτρο.

### Κατηγορίες

Τα άρθρα στο εγχειρίδιο κατόχου είναι δομημένα σε κύριες κατηγορίες και υποκατηγορίες. Το ίδιο άρθρο μπορεί να υπάρχει σε αρκετές κατάλληλες κατηγορίες για να μπορεί να βρεθεί ευκολότερα.

Γυρίστε το **TUNE** για να περιηγηθείτε στο δενδροειδή δομή κατηγοριών και πατήστε **OK/MENU** για να ανοίξει μια κατηγορία - επιλεγμένο **■** - ή άρθρο - επιλεγμένο **□**. Πατήστε **EXIT** για να επιστρέψετε στην προηγούμενη προβολή.

### Αγαπημένα

Εδώ βρίσκονται τα άρθρα που είναι αποθηκευμένα ως αγαπημένα. Για την επιλογή ενός άρθρου ως αγαπημένου, βλέπε ενότητα "Πλοήγηση σε ένα άρθρο" παρακάτω.

Γυρίστε το **TUNE**, για να πλοηγηθείτε στη λίστα αγαπημένων και πιέστε **OK/MENU**, για να ανοίξετε ένα άρθρο. Πατήστε **EXIT** για να επιστρέψετε στην προηγούμενη προβολή.

### Quick Guide

Εδώ βρίσκεται μια επιλογή άρθρων για να γνωρίσετε τις πιο συνηθισμένες λειτουργίες του αυτοκινήτου σας. Μπορείτε να έχετε πρό-

<sup>4</sup> Ο χαρακτήρας για κάθε κουμπί μπορεί να διαφέρει ανάλογα με την αγορά/χώρα/γλώσσα.

- ◀ σβαση στα άρθρα μέσω κατηγοριών, αλλά συλλέγονται εδώ για γρήγορη πρόσβαση.

Γυρίστε το **TUNE**, για να πλοηγηθείτε στο Quick Guide και πιάστε **OK/MENU**, για να ανοίξετε ένα άρθρο. Πατήστε **EXIT** για να επιστρέψετε στην προηγούμενη προβολή.

## Περιήγηση σε ένα άρθρο

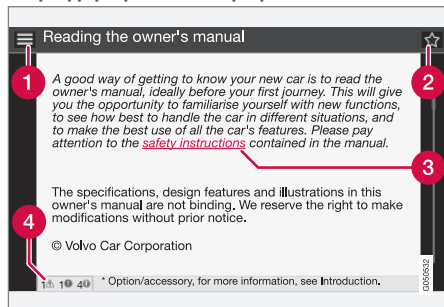

- 1 **Αρχική σελίδα** - οδηγεί στην αρχική σελίδα του εγχειριδίου κατόχου.
- 2 **Αγαπημένα** - προσθέτει/αφαιρεί ένα άρθρο ως αγαπημένο. Μπορείτε επίσης να πιάσετε το κουμπί **FAV** στην κεντρική κονσόλα για να προσθέσετε/αφαιρέσετε ένα άρθρο στα/από τα αγαπημένα.
- 3 **Σύνδεσμος που επισημαίνεται** - οδηγεί στο συνδεδεμένο άρθρο.
- 4 **Ειδικά κείμενα** - Αν το άρθρο περιέχει προειδοποιήσεις, σημαντικά κείμενα ή κείμενα σημειώσεων, εμφανίζεται εδώ ένα

σχετικό σύμβολο καθώς και ο αριθμός τέτοιων κειμένων στο άρθρο.

Γυρίστε το **TUNE** για να περιηγηθείτε στους συνδέσμους ή για κύλιση σε ένα άρθρο. Όταν η οθόνη έχει κυλίσει στην αρχή/στο τέλος ενός άρθρου, υπάρχει πρόσβαση στις επιλογές αρχικής σελίδας και αγαπημένων με ένα επιπλέον βήμα κύλισης πάνω/κάτω. Πιάστε **OK/MENU**, για να ενεργοποιήσετε την επιλογή/το σύνδεσμο που επισημαίνεται. Πατήστε **EXIT** για να επιστρέψετε στην προηγούμενη προβολή.

## Σχετικές πληροφορίες

- Δικτυακός τόπος υποστήριξης Volvo Cars (σ. 16)

## Δικτυακός τόπος υποστήριξης Volvo Cars

Υπάρχουν πρόσθετες πληροφορίες για το αυτοκίνητό σας στον δικτυακό τόπο Volvo Cars και την ιστοσελίδα υποστήριξης. Από τον δικτυακό τόπο, μπορείτε επίσης να περιηγηθείτε στο My Volvo, μια προσωπική ιστοσελίδα για εσάς και το αυτοκίνητό σας.

## Υποστήριξη στο διαδίκτυο

Μεταβείτε στη διεύθυνση [support.volvocars.com](http://support.volvocars.com) ή χρησιμοποιήστε τον κωδικό QR παρακάτω για να επισκεφθείτε την ιστοσελίδα. Η ιστοσελίδα υποστήριξης για τις περισσότερες αγορές.



Κωδικός QR που οδηγεί στην σελίδα υποστήριξης.

Οι πληροφορίες στην ιστοσελίδα υποστήριξης είναι αναζητήσιμες και επίσης χωρίζονται σε διαφορετικές κατηγορίες. Παρέχει υποστήριξη για επιλογές που αφορούν π.χ. σε διαδικτυακές υπηρεσίες και λειτουργίες, στο Volvo On Call\*, στο σύστημα πλοήγησης\* και σε εφαρμογές. Τα βίντεο και οι οδηγίες βήμα προς βήμα επεξηγούν διάφορες διαδικασίες, π.χ. πώς συνδέεται το αυτοκίνητο στο διαδίκτυο μέσω κινητού τηλεφώνου.

## Πληροφορίες με δυνατότητα λήψης (download) από την ιστοσελίδα υποστήριξης

### Χάρτες

Στα αυτοκίνητα με το προαιρετικό σύστημα πλοήγησης Sensus Navigation\*, υπάρχει η δυνατότητα λήψης (download) χαρτών από την ιστοσελίδα υποστήριξης.

### Εφαρμογές (app)

Σε επιλεγμένα μοντέλα Volvo από το έτος μοντέλου 2014 και 2015, το εγχειρίδιο κατόχου είναι διαθέσιμο με τη μορφή εφαρμογής. Η εφαρμογή Volvo On Call\* είναι επίσης προσβάσιμη από εδώ.

### Εγχειρίδια κατόχου από προγενέστερα έτη μοντέλου

Τα εγχειρίδια κατόχου από προγενέστερα έτη μοντέλου είναι διαθέσιμα εδώ σε μορφή PDF. Ο οδηγός Quick Guide και το συμπληρωματικό έγγραφο είναι επίσης προσβάσιμα από την ιστοσελίδα υποστήριξης. Επιλέξτε μοντέλο αυτοκινήτου και έτος μοντέλου για να κατεβάσετε (download) το εγχειρίδιο ή έγγραφο που θέλετε.

### Επικοινωνία

Στην ιστοσελίδα υποστήριξης υπάρχουν πληροφορίες επικοινωνίας για την εξυπηρέτηση πελατών και τον πλησιέστερο εξουσιοδοτημένο διανομέα της Volvo.

## My Volvo στο διαδίκτυο<sup>5</sup>

Από την ηλεκτρονική διεύθυνση [www.volvocars.com](http://www.volvocars.com) μπορείτε να περιηγηθείτε στον δικτυακό τόπο My Volvo, που αποτελεί μια προσωπική ιστοσελίδα για εσάς και το αυτοκίνητό σας.

Δημιουργήστε ένα προσωπικό Volvo ID, συνδεθείτε στον δικτυακό τόπο My Volvo και δείτε μεταξύ άλλων μια σύνοψη των υπηρεσιών, των συμβάσεων και των εγγυήσεων. Στον δικτυακό τόπο My Volvo υπάρχουν επίσης πληροφορίες σχετικά με τα αξεσουάρ και το λογισμικό που προορίζονται για το μοντέλο του αυτοκινήτου σας.

### Σχετικές πληροφορίες

- Volvo ID (σ. 23)

## Ανάγνωση του εγχειριδίου κατόχου

Ένας καλός τρόπος να εξοικειωθείτε με το νέο σας αυτοκίνητο είναι να διαβάσετε το εγχειρίδιο κατόχου, ιδίως πριν από το πρώτο σας ταξίδι.

Διαβάζοντας το εγχειρίδιο κατόχου, μπορείτε να εξοικειωθείτε με τις νέες λειτουργίες, να βρείτε συμβουλές πώς να χειριστείτε με τον καλύτερο τρόπο το αυτοκίνητο σε διαφορετικές καταστάσεις και να μάθετε πώς να αξιοποιήσετε όλα τα χαρακτηριστικά του στο βέλτιστο βαθμό. Δώστε ιδιαίτερη προσοχή στις οδηγίες ασφαλείας που παρατίθενται στο εγχειρίδιο κατόχου.

Οι αναπτυξιακές εργασίες βρίσκονται συνεχώς σε εξέλιξη για να βελτιώσουμε το προϊόν μας. Λόγω των τροποποιήσεων, οι πληροφορίες, οι περιγραφές και οι εικόνες στο εγχειρίδιο κατόχου μπορεί να διαφέρουν από τον εξοπλισμό του αυτοκινήτου. Διατηρούμε το δικαίωμα πραγματοποίησης αλλαγών χωρίς προειδοποίηση.

© Volvo Car Corporation

<sup>5</sup> Ισχύει σε ορισμένες αγορές.

## « Εγχειρίδιο κατόχου σε κινητά τηλέφωνα



### ΣΗΜΕΙΩΣΗ

Μπορείτε να κατεβάσετε (download) το εγχειρίδιο κατόχου ως εφαρμογή για κινητό τηλέφωνο (ισχύει για συγκεκριμένα μοντέλα αυτοκινήτου και κινητά τηλέφωνα), βλ. [www.volvocars.com](http://www.volvocars.com).

Η εφαρμογή για κινητό τηλέφωνο περιλαμβάνει επίσης βίντεο και αναζητήσιμο περιεχόμενο και εύκολη περιήγηση μεταξύ των διαφορετικών τμημάτων.

### Προαιρετικός εξοπλισμός/αξεσουάρ

Όλα τα είδη προαιρετικού εξοπλισμού/αξεσουάρ επισημαίνονται με έναν αστερίσκο\*.

Εκτός από το βασικό εξοπλισμό, στο εγχειρίδιο κατόχου περιγράφονται επίσης ο προαιρετικός εξοπλισμός (εξοπλισμός εγκατεστημένος από το εργοστάσιο) και ορισμένα αξεσουάρ (πρόσθετα εξαρτήματα τοποθετημένα εκ των υστέρων).

Ο εξοπλισμός που περιγράφεται στο εγχειρίδιο κατόχου δεν διατίθεται σε όλα τα αυτοκίνητα - ο εξοπλισμός διαφέρει ανάλογα με την προσαρμογή στις ανάγκες κάθε αγοράς και τους εθνικούς ή τους κατά τόπους νόμους και διατάξεις.

Εάν έχετε οποιαδήποτε αμφιβολία σχετικά με το στάνταρ ή τον προαιρετικό εξοπλισμό και τα αξεσουάρ, απευθυνθείτε στον εξουσιοδοτημένο διανομέα Volvo της περιοχής σας.

### Ειδικό κείμενο

#### ΠΡΟΕΙΔΟΠΟΙΗΣΗ

Το κείμενο με την ένδειξη "Προειδοποίηση" εμφανίζεται εάν υπάρχει κίνδυνος τραυματισμού.

#### ΣΗΜΑΝΤΙΚΟ

Το κείμενο με την ένδειξη "Σημαντικό" εμφανίζεται εάν υπάρχει κίνδυνος ζημιάς.

### ΣΗΜΕΙΩΣΗ

Η "ΣΗΜΕΙΩΣΗ" παρέχει συμβουλές που διευκολύνουν για παράδειγμα τη χρήση χαρακτηριστικών και λειτουργιών.

### Υποσημείωση

Πρόκειται για πληροφορίες στο εγχειρίδιο κατόχου με τη μορφή υποσημειώσεων στο κάτω μέρος της σελίδας. Αυτές οι πληροφορίες είναι συμπληρωματικές του κειμένου στο οποίο παραπέμπουν με έναν αριθμό. Εάν η υποσημείωση παραπέμπει σε κείμενο σε πίνακα, τότε αντί για αριθμούς χρησιμοποιούνται γράμματα για την παραπομπή.

### Κείμενο μηνυμάτων

Στο αυτοκίνητο υπάρχουν οθόνες στις οποίες εμφανίζονται κείμενα μενού και κείμενα μηνύματος. Στο εγχειρίδιο κατόχου, η όψη αυτών των κειμένων διαφέρει από το κανονικό κείμενο. Παραδείγματα κειμένων μενού και κειμένων μηνύματος: **Media, Sending location**.

### Πινακίδες

Στο αυτοκίνητο υπάρχουν διαφορετικοί τύποι πινακίδων, στις οποίες αναγράφονται πληροφορίες με απλό και σαφή τρόπο. Οι πινακίδες που υπάρχουν στο αυτοκίνητο κατατάσσονται παρακάτω με φθίνουσα σειρά ως προς την επικινδυνότητα της προειδοποίησης/των πληροφοριών.

## Προειδοποίηση για τραυματισμό

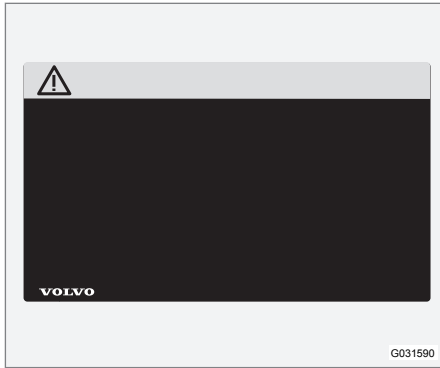

Μαύρα σύμβολα ISO σε κίτρινο πλαίσιο προειδοποίησης, λευκό κείμενο/εικόνα σε μαύρο πλαίσιο μηνύματος. Χρησιμοποιείται για να υποδείξει ότι υπάρχει κίνδυνος ο οποίος μπορεί να οδηγήσει σε σοβαρό τραυματισμό ή θάνατο, εάν αγνοήσετε την προειδοποίηση.

## Κίνδυνος υλικών ζημιών

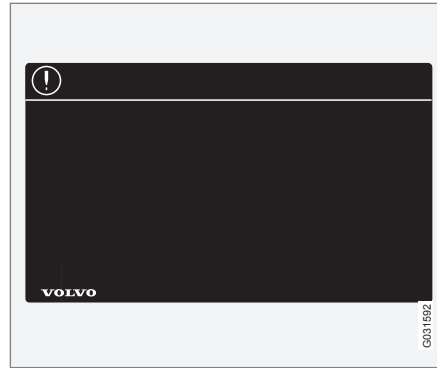

Λευκά σύμβολα ISO και λευκό κείμενο/εικόνα σε μαύρο ή μπλε πλαίσιο προειδοποίησης και πεδίο μηνύματος. Χρησιμοποιείται για να υποδείξει ότι υπάρχει κίνδυνος ο οποίος μπορεί να οδηγήσει σε υλικές ζημιές, εάν αγνοήσετε την προειδοποίηση.

## Information

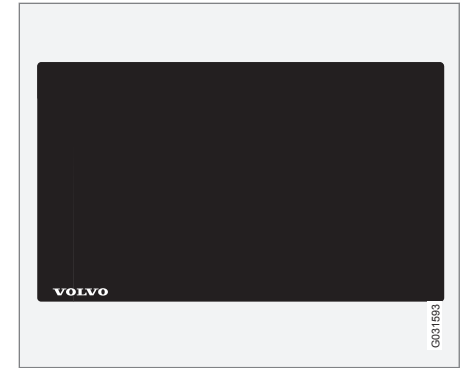

Λευκά σύμβολα ISO και λευκό κείμενο/εικόνα σε μαύρο πεδίο μηνύματος.

### **i ΣΗΜΕΙΩΣΗ**

Οι πινακίδες που απεικονίζονται στο εγχειρίδιο κατόχου δεν είναι απαραίτητως ακριβή αντίγραφα των πινακίδων που υπάρχουν στο αυτοκίνητο. Έχουν συμπεριληφθεί για να δείξουν σε ποια σημεία βρίσκονται στο αυτοκίνητο και ποια είναι περίπου η μορφή τους. Οι πληροφορίες που ισχύουν για το αυτοκίνητό σας αναγράφονται στην πινακίδα στο αυτοκίνητο.

## ◀◀ **Λίστες διαδικασιών**

Οι διαδικασίες κατά τις οποίες ο οδηγός πρέπει να προβεί σε συγκεκριμένες ενέργειες είναι αριθμημένες στο εγχειρίδιο κατόχου.

**1** Όπου υπάρχει μια σειρά εικόνων με οδηγίες βήμα-προς-βήμα, η αρίθμηση κάθε βήματος αντιστοιχεί στην αρίθμηση της σχετικής εικόνας.

**A** Όπου η σειρά των οδηγιών δεν είναι σημαντική, υπάρχουν λίστες με γράμματα δίπλα στις εικόνες.

**1** Τα βέλη εμφανίζονται άλλοτε αριθμημένα άλλοτε όχι και χρησιμοποιούνται στις εικόνες για να υποδείξουν φορά κίνησης.

**A** Τα βέλη με γράμματα χρησιμοποιούνται για να αποσαφηνιστεί μια κίνηση όταν η αντίστροφη φορά είναι άσχετη με τη διαδικασία.

Εάν δεν υπάρχει σειρά εικόνων με οδηγίες βήμα-προς-βήμα, τότε κάθε βήμα είναι απλώς αριθμημένο με τη σειρά.

## **Λίστες θέσεων**

**1** Οι κόκκινοι κύκλοι, μέσα στους οποίους υπάρχει ένας αριθμός, χρησιμοποιούνται σε εικόνες συνοπτικής παρουσίασης στις οποίες απεικονίζονται διαφορετικά εξαρτήματα. Ο αριθμός υπάρχει στη λίστα θέσεων ως παραπομπή στην εικόνα που απεικονίζει το σχετικό εξάρτημα.

## **Λίστες βημάτων**

Οι λίστες βημάτων παρατίθενται με τη μορφή αριθμημένης σειράς ενεργειών στο εγχειρίδιο κατόχου.

Παράδειγμα:

- Ψυκτικό
- Λάδι κινητήρα

## **Σχετικές πληροφορίες**

Οι σχετικές πληροφορίες αφορούν σε άλλα άρθρα που περιέχουν συναφείς πληροφορίες.

## **Εικόνες**

Οι εικόνες στο εγχειρίδιο είναι ορισμένες φορές σχηματικές και μπορεί να διαφέρουν από την πραγματική εμφάνιση του αυτοκινήτου ανάλογα με το επίπεδο εξοπλισμού και την αγορά.

## **Συνέχεια**

▶▶ Το σύμβολο αυτό βρίσκεται τέρμα κάτω δεξιά, όταν ένα άρθρο συνεχίζεται στην επόμενη σελίδα.

## **Συνέχεια από την προηγούμενη σελίδα**

◀◀ Το σύμβολο αυτό βρίσκεται τέρμα επάνω αριστερά, όταν ένα άρθρο συνεχίζεται από την προηγούμενη σελίδα.

## **Σχετικές πληροφορίες**

- Το εγχειρίδιο κατόχου και το περιβάλλον (σ. 27)
- Δικτυακός τόπος υποστήριξης Volvo Cars (σ. 16)

## Καταγραφή δεδομένων

Ως μέρος της διασφάλισης ασφάλειας και ποιότητας της Νοίνο συγκεκριμένες πληροφορίες σχετικά με τη λειτουργία του οχήματος τη λειτουργικότητα και συμβάντα καταγράφονται στο αυτοκίνητο.

Αυτό το όχημα διαθέτει "Event Data Recorder" (EDR). Ο βασικός του σκοπός είναι να καταγράφει και να καταχωρεί δεδομένα που αφορούν σε τροχαία ατυχήματα ή συνθήκες σύγκρουσης, όπως όταν ενεργοποιείται ένας αερόσακος ή όταν το όχημα προσκρούσει σε κάποιο εμπόδιο στον δρόμο. Τα δεδομένα καταγράφονται για να κατανοήσουμε καλύτερα τον τρόπο που λειτουργούν τα συστήματα του οχήματος σε αυτού του είδους τις συνθήκες. Το EDR έχει σχεδιαστεί για να καταγράφει δεδομένα για τη δυναμική και τα συστήματα ασφάλειας του οχήματος μια μικρά χρονικά διαστήματα, συνήθως 30 δευτερολέπτων ή μικρότερα.

Το EDR σε αυτό το όχημα έχει σχεδιαστεί για να καταγράφει δεδομένα, σε περίπτωση τροχαίων ατυχημάτων ή σε συνθήκες σύγκρουσης, για τα εξής:

- Πώς λειτουργήσαν τα διάφορα συστήματα στο αυτοκίνητο
- Αν οι ζώνες ασφαλείας οδηγού και συνοδηγού ήταν προσδεδεμένες/απασφαλισμένες

- Χρήση του πεντάλ γκαζιού ή του πεντάλ φρένων από τον οδηγό
- Ταχύτητα κίνησης του οχήματος

Αυτές οι πληροφορίες μπορούν να μας βοηθήσουν να κατανοήσουμε καλύτερα τον τρόπο με τον οποίο συμβαίνουν τα τροχαία ατυχήματα, οι τραυματισμοί και οι ζημιές. Το EDR καταγράφει δεδομένα σε περίπτωση μη αμελητέας σύγκρουσης. Το EDR δεν καταγράφει δεδομένα σε φυσιολογικές οδηγικές συνθήκες. Ομοίως, το σύστημα δεν καταγράφει ποτέ ποιος οδηγεί το όχημα ή τη γεωγραφική θέση του ατυχήματος ή του αποσοβηθέντος ατυχήματος. Ωστόσο, τρίτοι φορείς, όπως η αστυνομία, μπορούν να χρησιμοποιήσουν τα καταγεγραμμένα δεδομένα σε συνδυασμό με το είδος των προσωπικά ταυτοποιήσιμων πληροφοριών που συλλέγονται σε σταθερή βάση μετά από τροχαίο ατύχημα. Για την ερμηνεία των καταγεγραμμένων δεδομένων απαιτείται ειδικός εξοπλισμός και πρόσβαση είτε στο όχημα είτε στο EDR.

Εκτός από το EDR, το αυτοκίνητο διαθέτει μια σειρά από υπολογιστές που έχουν σχεδιαστεί για τον συνεχή έλεγχο και επιτήρηση της λειτουργίας του αυτοκινήτου. Μπορούν να καταγράφουν δεδομένα σε φυσιολογικές οδηγικές συνθήκες, αλλά πιο συγκεκριμένα καταγράφουν βλάβες που επηρεάζουν τον χειρισμό και τη λειτουργικότητα του οχήματος ή όταν ενεργοποιείται η λειτουργία ενεργής υποστή-

ριξης οδηγού του οχήματος (π.χ. City Safety και λειτουργία αυτόματης πέδησης).

Ορισμένα από τα καταγεγραμμένα δεδομένα είναι απαραίτητα για να μπορέσουν οι τεχνικοί σέρβις και συντήρησης να διαγνώσουν και να αντιμετωπίσουν τις βλάβες που προκαλούνται στο όχημα. Οι καταγεγραμμένες πληροφορίες είναι επίσης απαραίτητες για να μπορεί η Νοίνο να πληροί τις νομικές απαιτήσεις που προβλέπονται από τη νομοθεσία και τους κυβερνητικούς φορείς. Οι πληροφορίες που καταγράφονται στο όχημα αποθηκεύονται στον σχετικό υπολογιστή μέχρι να γίνει σέρβις ή επισκευή στο όχημα.

Εκτός από τα παραπάνω, οι καταγεγραμμένες πληροφορίες μπορούν να χρησιμοποιηθούν συγκεντρωτικά για έρευνα και ανάπτυξη προϊόντος με σκοπό τη διαρκή βελτίωση της ασφάλειας και της ποιότητας των αυτοκινήτων Νοίνο.

Η Νοίνο δεν θα συμμετάσχει στην κοινοποίηση των πληροφοριών που περιγράφονται παραπάνω σε τρίτους χωρίς τη συναίνεση του κατόχου του οχήματος. Για την τήρηση της νομοθεσίας και των κανονισμών της εκάστοτε χώρας, η Νοίνο ίσως αναγκαστεί να κοινοποιήσει αυτές τις πληροφορίες στην αστυνομία ή σε άλλες αρχές που μπορεί να εγείρουν αξίωση νομικού δικαιώματος πρόσβασης στις εν λόγω πληροφορίες. Για την ανάγνωση και ερμηνεία των καταγεγραμμένων δεδομένων, απαιτείται ειδικός τεχνικός εξοπλισμός στον



οποίο έχει πρόσβαση η Volvo και τα συνεργεία που είναι συμβεβλημένα με τη Volvo. Η Volvo οφείλει να φροντίζει ώστε οι πληροφορίες που μεταδίδονται στη Volvo κατά το σέρβις και τη συντήρηση να αποθηκεύονται και να χρησιμοποιούνται με ασφαλή τρόπο και η διαχείρισή τους να πληροί τις νομικές προϋποθέσεις. Για περισσότερες πληροφορίες - απευθυνθείτε σε έναν εξουσιοδοτημένο διανομέα της Volvo.

## Αξεσουάρ και πρόσθετος εξοπλισμός

Η εσφαλμένη σύνδεση και τοποθέτηση αξεσουάρ και πρόσθετου εξοπλισμού μπορεί να προκαλέσει προβλήματα στο ηλεκτρονικό σύστημα του αυτοκινήτου.

Ορισμένα αξεσουάρ λειτουργούν μόνο όταν έχει εγκατασταθεί το αντίστοιχο λογισμικό στο σύστημα του υπολογιστή του αυτοκινήτου. Για το λόγο αυτό, η Volvo συνιστά να απευθύνεστε πάντοτε σε ένα εξουσιοδοτημένο συνεργείο της Volvo πριν τοποθετήσετε αξεσουάρ ή πρόσθετο εξοπλισμό που συνδέονται στο ηλεκτρονικό σύστημα ή το επηρεάζουν.

## Θερμοανακλαστικό παρμπρίζ\*

Το παρμπρίζ διαθέτει θερμοανακλαστική επίστρωση (IR) που μειώνει την ηλιακή θερμότητα στο χώρο επιβατών.

Εάν τοποθετηθεί ηλεκτρονικός εξοπλισμός, όπως ένας πομποδέκτης, πίσω από μια γυάλινη επιφάνεια με θερμοανακλαστική επίστρωση, μπορεί να επηρεαστεί η λειτουργία και η απόδοσή του.

Για τη βέλτιστη λειτουργία του, ο ηλεκτρονικός εξοπλισμός πρέπει να τοποθετείται σε σημείο στο παρμπρίζ που δεν υπάρχει θερμοανακλαστική επίστρωση (βλ. την επισημασμένη περιοχή στην εικόνα).

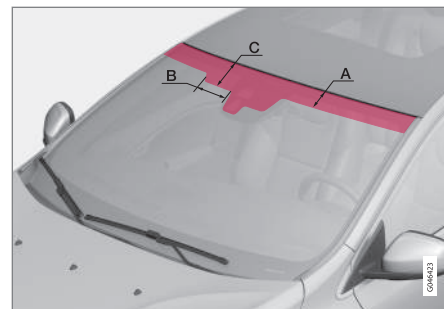

Σημεία με επίστρωση IR.

	Διαστάσεις
A	65 mm
B	150 mm
C	125 mm

## Volvo ID

Το Volvo ID είναι το προσωπικό αναγνωριστικό σας, που παρέχει πρόσβαση σε διάφορες υπηρεσίες<sup>6</sup>.

Παραδείγματα υπηρεσιών:

- My Volvo - ο προσωπικός ιστότοπος για εσάς και το αυτοκίνητό σας.
- Σε ένα αυτοκίνητο συνδεδεμένο στο διαδίκτυο\* - ορισμένες λειτουργίες και υπηρεσίες απαιτούν εγγραφή του αυτοκινήτου σας σε ένα προσωπικό Volvo ID, για να μπορείτε, για παράδειγμα, να στείλετε νέα διεύθυνση από μια υπηρεσία χάρτη στο διαδίκτυο απευθείας στο αυτοκίνητο.
- Το Volvo On Call\* - Volvo ID χρησιμοποιείται όταν συνδέσετε στην εφαρμογή Volvo On Call.

## Πλεονεκτήματα του Volvo ID

- Ένα όνομα χρήστη και ένας κωδικός πρόσβασης για πρόσβαση σε υπηρεσίες σε απευθείας σύνδεση, δηλ. μόνο ένα όνομα χρήστη και ένας κωδικός πρόσβασης για να θυμάστε.
- Όταν αλλάζετε όνομα χρήστη/κωδικό πρόσβασης για μια υπηρεσία (π.χ. Volvo On Call), η αλλαγή εφαρμόζεται αυτόματα και για τις υπόλοιπες υπηρεσίες (π.χ. δικτυακός τόπος My Volvo)

## Δημιουργήστε ένα Volvo ID

Για να δημιουργήσετε ένα Volvo ID, πρέπει να εισάγετε μια προσωπική διεύθυνση e-mail. Στη συνέχεια ακολουθήστε τις οδηγίες στο μήνυμα e-mail που αποστέλλεται αυτόματα στη διεύθυνση που δηλώσατε για να ολοκληρωθεί η εγγραφή. Είναι δυνατό να δημιουργήσετε ένα Volvo ID μέσω μιας από τις ακόλουθες υπηρεσίες:

- My Volvo - Εισάγετε τη διεύθυνση e-mail σας και ακολουθήστε τις οδηγίες.
- Για ένα αυτοκίνητο συνδεδεμένο στο διαδίκτυο\* - Εισάγετε την ηλεκτρονική διεύθυνσή σας στην εφαρμογή που απαιτεί Volvo ID και ακολουθήστε τις οδηγίες. Εναλλακτικά, πατήστε το κουμπί Σύνδεσης  στην κεντρική κονσόλα δύο φορές και επιλέξτε **Apps → Settings** και ακολουθήστε τις οδηγίες.
- Volvo On Call\* - Κατεβάστε (download) την πιο πρόσφατη έκδοση της εφαρμογής Volvo On Call. Επιλέξτε δημιουργία Volvo ID από την αρχική σελίδα, εισαγάγετε μια διεύθυνση e-mail και ακολουθήστε τις οδηγίες.

## Σχετικές πληροφορίες

- Δικτυακός τόπος υποστήριξης Volvo Cars (σ. 16)

<sup>6</sup> Οι διαθέσιμες υπηρεσίες μπορεί να διαφέρουν με την πάροδο του χρόνου και ανάλογα με το επίπεδο εξοπλισμού και την αγορά.

## Η φιλοσοφία μας για το περιβάλλον

Η Volvo Car Corporation προσπαθεί συνεχώς ώστε να παράγει ασφαλέστερα και πιο απο-

τελεσματικά προϊόντα και λύσεις για να μειωθεί ο αρνητικός αντίκτυπος στο περιβάλλον.



Η φροντίδα για το περιβάλλον είναι ένας από τους σημαντικότερους παράγοντες που διέπουν όλες τις επιχειρηματικές δραστηριότητες της Volvo Cars. Το περιβαλλοντικό έργο βασίζεται σε έναν ολόκληρο κύκλο ζωής του αυτοκινήτου στο οποίο συυπολογίζεται ο περιβαλλοντικός αντίκτυπος που ασκεί, από τη σχεδίαση έως την απόσυρση για παλιοσίδερα και την ανακύκλωση. Σύμφωνα με τη βασική αρχή της Volvo Cars, κάθε νέο προϊόν που σχεδιάζεται πρέπει να έχει μικρότερο αντίκτυπο στο περιβάλλον από το προϊόν που αντικαθιστά.

Το έργο περιβαλλοντικής διαχείρισης της Volvo έχει οδηγήσει στην ανάπτυξη πιο αποδοτικών και λιγότερο ρυπογόνων κινητήρων Drive-E. Το προσωπικό περιβάλλον είναι επίσης σημαντικό για τη Volvo - ο αέρας μέσα σε ένα Volvo είναι, για παράδειγμα, πιο καθαρός από τον εξωτερικό αέρα χάρη στο σύστημα κλιματισμού.

Το Volvo σας πληροί τα πιο αυστηρά διεθνή περιβαλλοντικά πρότυπα. Όλες οι παραγωγικές μονάδες της Volvo πρέπει να είναι πιστοποιημένες κατά ISO 14001, γεγονός που υπο-

στηρίζει μια συστηματική προσέγγιση στα περιβαλλοντικά ζητήματα λειτουργίας, και οδηγεί σε μια συνεχή βελτίωση με μειωμένο περιβαλλοντικό αντίκτυπο. Η πιστοποίηση κατά ISO σημαίνει επίσης συμμόρφωση με τους ισχύοντες περιβαλλοντικούς νόμους και διατάξεις. Η Volvo απαιτεί επίσης οι συνεργάτες της να πληρούν αυτές τις απαιτήσεις.

### Κατανάλωση καυσίμων

Καθώς ένα μεγάλο μέρος του συνολικού αντίκτυπου του αυτοκινήτου στο περιβάλλον

προέρχεται από τη χρήση του, η έκφραση του περιβαλλοντικού έργου της Volvo Cars δίδεται στη μείωση της κατανάλωσης καυσίμου, των εκπομπών διοξειδίου του άνθρακα και άλλων ρύπων του αέρα. Τα αυτοκίνητα της Volvo είναι ιδιαίτερα ανταγωνιστικά όσον αφορά στην κατανάλωση καυσίμου σε σύγκριση με αντίστοιχα αυτοκίνητα της κατηγορίας τους. Όσο χαμηλότερη είναι η κατανάλωση καυσίμου, τόσο λιγότερες είναι οι εκπομπές διοξειδίου του άνθρακα που συντελούν στο φαινόμενο του θερμοκηπίου.

### **Συμβολή σε ένα καλύτερο περιβάλλον**

Ένα αυτοκίνητο που εξοικονομεί ενέργεια και καύσιμα όχι μόνο συμβάλλει στη μείωση του περιβαλλοντικού αντίκτυπου, αλλά μειώνει επίσης και το κόστος για τον κάτοχο του αυτοκινήτου. Ως οδηγός, είναι εύκολο να μειώσετε την κατανάλωση καυσίμου και, συνεπώς, να εξοικονομήσετε χρήματα και να συμβάλλετε σε ένα καλύτερο περιβάλλον - ακολουθούν οι συμβουλές:

- Προγραμματίστε μια αποδοτική μέση ταχύτητα. Οι ταχύτητες πάνω από 80 km/h (50 mph) και κάτω από 50 km/h (30 mph) έχουν ως αποτέλεσμα αυξημένη κατανάλωση ενέργειας.
- Τηρείτε τα μεσοδιαστήματα που συνιστώνται στο Βιβλίο σέρβις και εγγύησης για το σέρβις και τη συντήρηση του αυτοκινήτου.
- Μην αφήνετε τον κινητήρα στο ρελαντί - σβήνετε τον κινητήρα όταν είστε σταματη-

μένοι για μεγάλο χρονικό διάστημα. Τηρείτε τους κανονισμούς της εκάστοτε χώρας.

- Προγραμματίστε το ταξίδι - οι πολλές περιπτώσεις και οι αυξομειώσεις της ταχύτητας συντείνουν στην αυξημένη κατανάλωση καυσίμου.
- Εάν το αυτοκίνητο διαθέτει σύστημα προθέρμανσης κινητήρα\*, πρέπει να το χρησιμοποιείτε πριν ξεκινήσετε με κρύο κινητήρα - βελτιώνει την ικανότητα εκκίνησης και μειώνει τη φθορά όταν επικρατούν χαμηλές θερμοκρασίες και ο κινητήρας ανέρχεται στην κανονική θερμοκρασία λειτουργίας πιο γρήγορα, με αποτέλεσμα να μειώνεται η κατανάλωση και οι εκπομπές καυσαερίων.

Επίσης να θυμάστε να πετάτε τα απορρίμματα που είναι επιβλαβή για το περιβάλλον, όπως μπαταρίες και λάδι, πάντοτε με τρόπο ασφαλής για το περιβάλλον. Εάν δεν είστε σίγουροι για τον τρόπο απόρριψης αυτού του είδους απορριμμάτων, συμβουλευτείτε ένα συνεργείο - συνιστάται να απευθυνθείτε σε ένα εξουσιοδοτημένο συνεργείο της Volvo.

Ακολουθώντας αυτή τη συμβουλή, μπορείτε να εξοικονομήσετε χρήματα, συμβάλλετε στην εξοικονόμηση των πόρων του πλανήτη και η ανθεκτικότητα του αυτοκινήτου παρατείνεται. Για περισσότερες πληροφορίες και περαιτέρω συμβουλές, βλ. Οδηγός Eco (σ. 76), Οικονο-

μική οδήγηση (σ. 340) και Κατανάλωση καυσίμου (σ. 453).

### **Αποτελεσματικός έλεγχος εκπομπών καυσαερίων**

Τα αυτοκίνητα της Volvo κατασκευάζονται με γνώμονα τη φιλοσοφία "Καθαρό μέσα-έξω", γεγονός που σημαίνει καθαρό χώρο επιβατών αλλά και ιδιαίτερα αποτελεσματικό έλεγχο εκπομπών καυσαερίων. Σε πολλές περιπτώσεις, οι εκπομπές καυσαερίων είναι κατά πολύ χαμηλότερες από τα ισχύοντα στάνταρ.

### **Καθαρός αέρας στο χώρο των επιβατών**

Το φίλτρο χώρου επιβατών δεν επιτρέπει στη σκόνη και τη γύρη να εισχωρήσει στο χώρο επιβατών μέσω της εισόδου αέρα.

Το Σύστημα ποιότητας αέρα χώρου επιβατών (IAQS)\* διασφαλίζει ότι ο αέρας που εισέρχεται στον χώρο επιβατών είναι καθαρότερος από τον εξωτερικό αέρα.

Το σύστημα καθαρίζει τον αέρα στον χώρο επιβατών από ρύπους όπως μικροσωματίδια, υδρογονάνθρακες, οξείδια του αζώτου και επιφανειακό όζον. Εάν ο εξωτερικός αέρας είναι μολυσμένος, η εισόδος αέρα κλείνει και ενεργοποιείται η ανακυκλοφορία αέρα. Κάτι τέτοιο μπορεί να συμβεί σε περίπτωση κυκλοφορικής συμφόρησης, για παράδειγμα σε ουρές και σήραγγες.



- ◀ Το IAQS αποτελεί μέρος του πακέτου εξοπλισμού Clean Zone Interior Package (CZIP)\*, το οποίο περιλαμβάνει επίσης μια λειτουργία που επιτρέπει στον ανεμιστήρα να τεθεί σε λειτουργία όταν το αυτοκίνητο ξεκλειδωθεί με το τηλεχειριστήριο-κλειδί.

### Εσωτερικό

Τα υλικά που χρησιμοποιούνται στο εσωτερικό ενός Volvo επιλέγονται προσεκτικά και έχουν δοκιμαστεί ώστε να είναι ευχάριστα και άνετα. Ορισμένες από τις λεπτομέρειες είναι χειροποίητες, όπως οι ραφές στο τιμόνι που ράβονται με το χέρι. Το εσωτερικό επιτηρείται ώστε να μην αναδίδονται έντονες οσμές ή ουσίες που προκαλούν δυσφορία σε περίπτωση π.χ. υψηλής θερμοκρασίας και έντονης ηλιοφάνειας.

### Τα συνεργεία της Volvo και το περιβάλλον

Η τακτική συντήρηση δημιουργεί τις προϋποθέσεις για μεγαλύτερη διάρκεια λειτουργικής ζωής του αυτοκινήτου και χαμηλή κατανάλωση καυσίμου. Με αυτό τον τρόπο, συμβάλλετε επίσης σε ένα καθαρότερο περιβάλλον. Όταν τα συνεργεία της Volvo αναλαμβάνουν το σέρβις και τη συντήρηση του αυτοκινήτου σας, η προστασία του περιβάλλοντος γίνεται και δικό μας θέμα. Η Volvo έχει σαφείς απαιτήσεις για τον τρόπο με τον οποίο σχεδιάζονται οι εγκαταστάσεις ενός συνεργείου, ώστε να αποτρέπονται οι διαρροές επικίνδυνων ουσιών στο περιβάλλον. Το προσωπικό στα συνεργεία της

Volvo διαθέτει τις γνώσεις και τα εργαλεία που απαιτούνται για να εγγυηθεί τη σωστή φροντίδα απέναντι στο περιβάλλον.

### Ανακύκλωση

Επειδή το έργο της Volvo αφορά σε ολόκληρο τον κύκλο ζωής των οχημάτων της, είναι επίσης σημαντικό το αυτοκίνητο να ανακυκλώνεται με τρόπο άρτιο για το περιβάλλον. Το αυτοκίνητο μπορεί να ανακυκλωθεί σχεδόν εξ ολοκλήρου. Για το λόγο αυτό, ο τελευταίος κάτοχος του αυτοκινήτου θα πρέπει να απευθυνθεί σε έναν εξουσιοδοτημένο διανομέα, ο οποίος θα τον παραπέμψει σε πιστοποιημένο/εγκεκριμένο κέντρο ανακύκλωσης.

### Σχετικές πληροφορίες

- Το εγχειρίδιο κατόχου και το περιβάλλον (σ. 27)

## Το εγχειρίδιο κατόχου και το περιβάλλον

Ο πολτός χαρτιού για ένα εκτυπωμένο εγχειρίδιο κατόχου προέρχεται από δάση που έχουν πιστοποιηθεί από το Forest Stewardship Council (FSC)<sup>®</sup> ή από άλλες ελεγχόμενες πηγές.

Το σύμβολο FSC<sup>®</sup> σημαίνει ότι ο πολτός χαρτιού που έχει χρησιμοποιηθεί σε ένα εκτυπωμένο εγχειρίδιο κατόχου προέρχεται από δάση που έχουν πιστοποιηθεί από το FSC<sup>®</sup> ή από άλλες ελεγχόμενες πηγές.

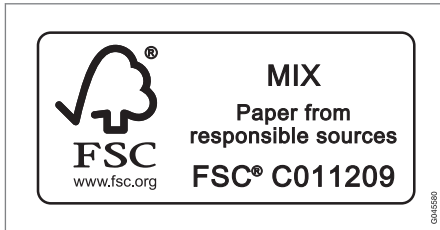

### Σχετικές πληροφορίες

- Η φιλοσοφία μας για το περιβάλλον (σ. 24)

## Κρύσταλλο ασφαλείας



Το κρύσταλλο είναι ενισχυμένο, ώστε να παρέχει μεγαλύτερη προστασία κατά των διαρρήξεων και καλύτερη ηχομόνωση στο χώρο επιβατών. Το παρμπρίζ και τα παράθυρα\* διαθέτουν κρύσταλλο ασφαλείας (επίστρωση ειδικής μεμβράνης).



ΑΣΦΑΛΕΙΑ

## Γενικές πληροφορίες για τις ζώνες ασφαλείας

Σε περίπτωση απότομης πέδησης, οι επιβάτες μπορεί να τραυματιστούν σοβαρά εάν δεν φορούν ζώνη ασφαλείας. Βεβαιωθείτε ότι όλοι οι επιβάτες φορούν ζώνη ασφαλείας στη διάρκεια της διαδρομής.

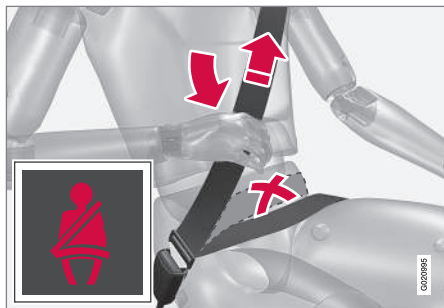

Τεντώστε το οριζόντιο τμήμα της ζώνης κατά μήκος της λεκάνης, τραβώντας το διαγώνιο τμήμα της ζώνης ασφαλείας προς τον ώμο. Το οριζόντιο τμήμα της ζώνης πρέπει να βρίσκεται χαμηλά (όχι πάνω από την κοιλιά).

Για να παρέχει η ζώνη ασφαλείας τη μέγιστη δυνατή προστασία είναι σημαντικό να εφαρμόζει σωστά και σφικτά στο σώμα. Μη ρυθμίζετε την ανάκλιση της πλάτης του καθίσματος πολύ προς τα πίσω. Η ζώνη ασφαλείας έχει σχεδιαστεί έτσι, ώστε να παρέχει προστασία όταν το κάθισμα βρίσκεται στην κανονική, όρθια θέση.

Οι επιβαίνοντες που δεν φορούν ζώνη ασφαλείας ειδοποιούνται να προσδέσουν (σ. 31) τη ζώνη ασφαλείας τους μέσω μιας ηχητικής και οπτικής υπενθύμισης (σ. 33).

### Να θυμάστε

- Μη χρησιμοποιείτε κλιπ ή οποιοδήποτε άλλο αντικείμενο που θα μπορούσε να εμποδίσει τη σωστή εφαρμογή της ζώνης ασφαλείας.
- Η ζώνη ασφαλείας δεν πρέπει να έχει συστραφεί ή να έχει "πιαστεί" κάπου.

### ⚠️ ΠΡΟΕΙΔΟΠΟΙΗΣΗ

Οι ζώνες ασφαλείας και οι αερόσακοι λειτουργούν συμπληρωματικά. Εάν η ζώνη ασφαλείας δεν χρησιμοποιείται σωστά ή δεν χρησιμοποιείται καθόλου, ενδέχεται να μειωθεί ο βαθμός προστασίας του αερόσακου σε περίπτωση σύγκρουσης.

### ⚠️ ΠΡΟΕΙΔΟΠΟΙΗΣΗ

Κάθε ζώνη ασφαλείας προορίζεται για ένα άτομο μόνο.

### ⚠️ ΠΡΟΕΙΔΟΠΟΙΗΣΗ

Ποτέ μην τροποποιείτε ή επισκευάζετε τις ζώνες ασφαλείας εσείς οι ίδιοι. Η Volvo συνιστά να απευθυνθείτε σε ένα εξουσιοδοτημένο συνεργείο της Volvo.

Εάν η ζώνη ασφαλείας υποστεί ισχυρή καταπόνηση, όπως σε περίπτωση σύγκρουσης, πρέπει να αντικατασταθεί ολόκληρη. Ορισμένα από τα χαρακτηριστικά προστασίας της ζώνης ασφαλείας μπορεί να έχουν χαθεί ακόμη κι αν η ζώνη δεν φαίνεται να έχει υποστεί ζημιά. Η ζώνη ασφαλείας πρέπει επίσης να αντικατασταθεί εάν εμφανίζει σημάδια φθοράς ή ζημιάς. Η νέα ζώνη ασφαλείας πρέπει να είναι εγκεκριμένη και σχεδιασμένη για τοποθέτηση στην ίδια θέση με τη ζώνη που θα αντικατασταθεί.

### Σχετικές πληροφορίες

- Ζώνη ασφαλείας - εγκυμοσύνη (σ. 32)
- Ζώνη ασφαλείας - λασκάρισμα (σ. 32)
- Προεντατήρας ζώνης ασφαλείας (σ. 33)

## Ζώνη ασφαλείας - πρόσδεση

Προσδέστε τη ζώνη ασφαλείας (σ. 30) πριν αρχίσετε να οδηγείτε.

Τραβήξτε έξω τη ζώνη ασφαλείας αργά και ασφαλίστε την, πιέζοντας τη μεταλλική γλώσσα μέσα στην πόρπη της ζώνης. Όταν η ζώνη ασφαλίσει, θα ακουστεί ένα δυνατό "κλικ".

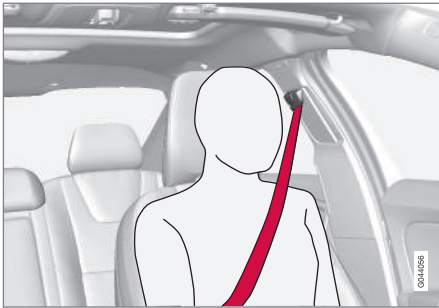

Σωστή χρήση ζώνης ασφαλείας.

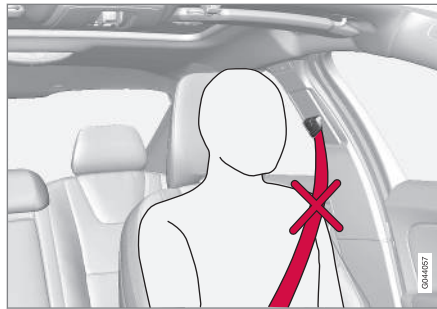

Λανθασμένη χρήση ζώνης ασφαλείας. Η ζώνη πρέπει να εφάπτεται στον ώμο.

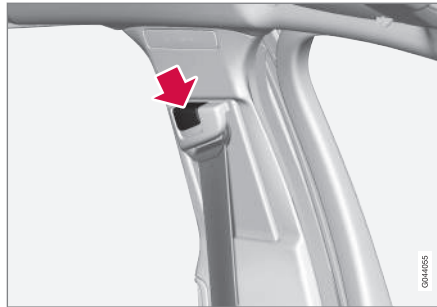

Ρύθμιση ύψους ζώνης ασφαλείας. Πιέστε το κουμπί και μετακινήστε την ασφάλεια κάθετα. Τοποθετήστε τη ζώνη όσο τον δυνατόν ψηλότερα χωρίς να τρίβεται στο λαιμό σας.

Το έλασμα ασφάλισης στο πίσω μεσαίο κάθισμα εφαρμόζει μόνο στην αντίστοιχη πόρπη ζώνης ασφαλείας.

## Να θυμάστε

Η ζώνη ασφαλείας θα μπλοκάρει και δεν θα μπορείτε να την τραβήξετε:

- εάν την τραβήξετε πολύ απότομα
- σε απότομο φρενάρισμα ή απότομη επιτάχυνση
- σε περίπτωση που το αυτοκίνητο πάρει μεγάλη κλίση.

## Σχετικές πληροφορίες

- Ζώνη ασφαλείας - εγκυμοσύνη (σ. 32)
- Ζώνη ασφαλείας - λασκάρισμα (σ. 32)
- Προεντατήρας ζώνης ασφαλείας (σ. 33)
- Υπενθύμιση ζώνης ασφαλείας (σ. 33)

## Ζώνη ασφαλείας - λασκάρισμα

Λύστε τη ζώνη ασφαλείας (σ. 30) όταν το αυτοκίνητο σταματήσει.

Πατήστε το κόκκινο κουμπί στην πόρπη της ζώνης ασφαλείας και στη συνέχεια αφήστε τη ζώνη να τυλιχτεί. Εάν η ζώνη ασφαλείας δεν τυλιχθεί πλήρως, τροφοδοτήστε την με το χέρι μέσα στο μηχανισμό για να μην κρέμεται.

### Σχετικές πληροφορίες

- Ζώνη ασφαλείας - πρόσδεση (σ. 31)
- Υπενθύμιση ζώνης ασφαλείας (σ. 33)

## Ζώνη ασφαλείας - εγκυμοσύνη

Οι έγκυες πρέπει να χρησιμοποιούν πάντοτε τη ζώνη ασφαλείας (σ. 30), αλλά με σωστό τρόπο.



Το διαγώνιο τμήμα της ζώνης ασφαλείας πρέπει να περνά πάνω από τον ώμο, να διέρχεται ανάμεσα από το στήθος και να κατεβαίνει στο πλάι της κοιλιάς.

Το οριζόντιο τμήμα της ζώνης ασφαλείας πρέπει να είναι επίπεδο πάνω από τους μηρούς και να περνά όσο το δυνατόν χαμηλότερα από την κοιλιά. – Σε καμία περίπτωση δεν πρέπει να ανεβαίνει προς την κοιλιά. Η ζώνη ασφαλείας δεν πρέπει να είναι χαλαρή, αλλά να εφαρμόζει όσο το δυνατόν πιο καλά στο σώμα. Επίσης, βεβαιωθείτε ότι η ζώνη ασφαλείας δεν έχει συστραφεί.

Όσο προχωρά η εγκυμοσύνη, οι έγκυες οδηγοί πρέπει να ρυθμίζουν το κάθισμα (σ. 92) και

το τιμόνι (σ. 97) έτσι, ώστε να μπορούν να ελέγχουν εύκολα το αυτοκίνητο κατά την οδήγηση (δηλαδή πρέπει να μπορούν να χειρίζονται άνετα τα πεντάλ και το τιμόνι). Αυτό σημαίνει ότι θα πρέπει να μετακινήσουν το κάθισμα όσο το δυνατόν πιο πίσω ώστε να δημιουργηθεί αρκετός χώρος ανάμεσα στο τιμόνι και την κοιλιά.

### Σχετικές πληροφορίες

- Ζώνη ασφαλείας - πρόσδεση (σ. 31)
- Ζώνη ασφαλείας - λασκάρισμα (σ. 32)

## Υπενθύμιση ζώνης ασφαλείας

Οι επιβαίνοντες που δεν φορούν ζώνη ασφαλείας ειδοποιούνται να προσδέσουν (σ. 31) τη ζώνη ασφαλείας τους μέσω μιας ηχητικής και οπτικής υπενθύμισης.



Η ηχητική υπενθύμιση ενεργοποιείται ανάλογα με την ταχύτητα του αυτοκινήτου, και ορισμένες φορές βάσει χρονικής ρύθμισης. Η οπτική υπενθύμιση ενεργοποιείται με τη μορφή ένδειξης στην κονσόλα οροφής και τον πίνακα οργάνων (σ. 72).

Η υπενθύμιση ζώνης ασφαλείας δεν καλύπτει τα παιδικά καθίσματα.

## Πίσω κάθισμα

Η υπενθύμιση ζώνης ασφαλείας στο πίσω κάθισμα έχει δύο επιμέρους λειτουργίες:

- Δείχνει ποιες ζώνες ασφαλείας (σ. 30) χρησιμοποιούνται στο πίσω κάθισμα. Στον

πίνακα οργάνων εμφανίζεται ένα μήνυμα όταν οι ζώνες ασφαλείας είναι προσδεμένες ή εάν ανοίξει κάποια από τις πίσω πόρτες. Το μήνυμα επιβεβαιώνεται αυτόματα μετά από περίπου 30 δευτερόλεπτα οδήγησης ή αφού πατήσετε το κουμπί **OK** στο μοχλοδιακόπτη των φλας (σ. 125). Εάν κάποιος από τους επιβάτες δεν έχει προσδεθεί με τη ζώνη ασφαλείας, το μήνυμα μπορεί να επιβεβαιωθεί μόνο χειροκίνητα πατώντας το κουμπί **OK** στο μοχλοδιακόπτη των φλας.

- Ενεργοποιεί μια προειδοποίηση εάν κάποιο από τις πίσω ζώνες ασφαλείας απασφαλιστεί κατά τη διαδρομή. Αυτή η προειδοποίηση εμφανίζεται με τη μορφή μηνύματος στον πίνακα οργάνων μαζί με το ηχητικό/οπτικό σήμα. Η προειδοποίηση σβήνει όταν η ζώνη ασφαλείας ασφαλιστεί ξανά, ή μπορείτε να την επιβεβαιώσετε πατώντας το κουμπί **OK**.

Η οθόνη πληροφοριών του πίνακα οργάνων δείχνει ποιες ζώνες ασφαλείας έχουν προσδεθεί. Αυτές οι πληροφορίες είναι πάντοτε διαθέσιμες.

## Προεντατήρας ζώνης ασφαλείας

Οι ζώνες ασφαλείας (σ. 30) στην πλευρά του οδηγού, την πλευρά του συνοδηγού και στα πίσω ακριανά καθίσματα διαθέτουν προεντατήρες ζώνης ασφαλείας. Πρόκειται για ένα μηχανισμό ο οποίος τεντώνει τη ζώνη ασφαλείας σε περίπτωση αρκετά ισχυρής σύγκρουσης. Έτσι, η ζώνη ασφαλείας παρέχει πιο αποτελεσματική προστασία στους επιβάτες.

### **ΠΡΟΕΙΔΟΠΟΙΗΣΗ**

Ποτέ μην εισάγετε το μεταλλικό έλασμα της ζώνης ασφαλείας συνοδηγού στην πόρπη στην πλευρά του οδηγού. Εισάγετε πάντοτε το μεταλλικό έλασμα κάθε ζώνης ασφαλείας στη σωστή πόρπη. Φροντίστε ώστε οι ζώνες ασφαλείας να μην υποστούν ζημιά και μην εισάγετε άλλα αντικείμενα στην πόρπη. Διαφορετικά, οι ζώνες ασφαλείας και οι πόρπες ενδέχεται να μη λειτουργήσουν όπως προβλέπεται σε περίπτωση σύγκρουσης. Υπάρχει κίνδυνος σοβαρού τραυματισμού.

## Σχετικές πληροφορίες

- Γενικές πληροφορίες για τις ζώνες ασφαλείας (σ. 30)

## Ασφάλεια - προειδοποιητική λυχνία

Η προειδοποιητική λυχνία εμφανίζεται εάν ανιχνευθεί σφάλμα κατά την ανίχνευση σφαλμάτων ή εάν έχει ενεργοποιηθεί κάποιο σύστημα. Όταν απαιτείται, η προειδοποιητική λυχνία εμφανίζεται μαζί με ένα σχετικό μήνυμα στην οθόνη πληροφοριών του πίνακα οργάνων (σ. 72).

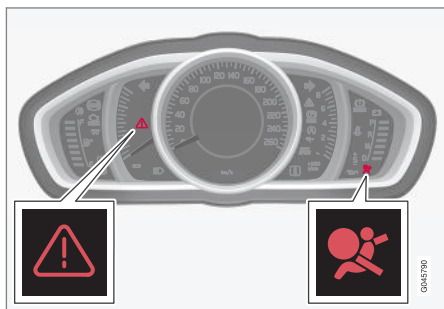

Προειδοποιητικό τρίγωνο και προειδοποιητική λυχνία για το σύστημα αερόσακων (σ. 35) στον αναλογικό πίνακα οργάνων.

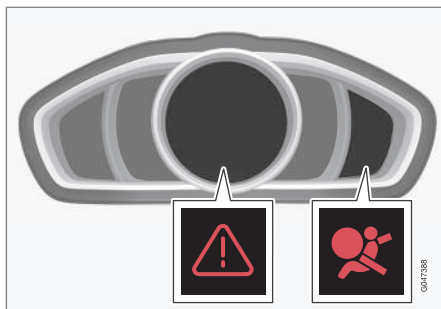

Προειδοποιητικό τρίγωνο και προειδοποιητική λυχνία για το σύστημα αερόσακων στον ψηφιακό πίνακα οργάνων.

Η προειδοποιητική λυχνία στον πίνακα οργάνων ανάβει όταν το τηλεχειριστήριο-κλειδί βρίσκεται στη θέση II (σ. 90) - διενεργείται ανίχνευση σφαλμάτων κάθε φορά που ανοίγετε το διακόπτη ανάφλεξης. Η λυχνία σβήνει μετά από 6 δευτερόλεπτα περίπου εάν το σύστημα αερόσακων λειτουργεί κανονικά.

Η προειδοποιητική λυχνία εμφανίζεται εάν ανιχνευθεί σφάλμα κατά την ανίχνευση σφαλμάτων ή εάν έχει ενεργοποιηθεί κάποιο σύστημα. Όταν απαιτείται, η προειδοποιητική λυχνία εμφανίζεται μαζί με ένα σχετικό μήνυμα στην οθόνη. Σε περίπτωση βλάβης της προειδοποιητικής λυχνίας, ανάβει το προειδοποιητικό τρίγωνο και στην οθόνη εμφανίζεται το μήνυμα **Αερόσακος SRS Απαιτείται σέρβις** ή **Αερόσακος SRS Επείγον σέρβις**. Η Volvo

συνιστά να απευθυνθείτε αμέσως σε ένα εξουσιοδοτημένο συνεργείο της Volvo.

## ΠΡΟΕΙΔΟΠΟΙΗΣΗ

Εάν η προειδοποιητική λυχνία του συστήματος αερόσακων παραμένει αναμμένη ή εάν ανάψει ενώ οδηγείτε, σημαίνει ότι το σύστημα αερόσακων δεν λειτουργεί σωστά. Η λυχνία ανάβει ως ένδειξη βλάβης στο σύστημα αερόσακων, στο σύστημα προεντατήρα ζώνης ασφαλείας, στο σύστημα SIPS ή IC ή κάποιας άλλης βλάβης στο σύστημα. Η Volvo συνιστά να απευθυνθείτε αμέσως σε ένα εξουσιοδοτημένο συνεργείο της Volvo.

## Σχετικές πληροφορίες

- Γενικές πληροφορίες για τη λειτουργία ασφαλείας (σ. 46)

## Σύστημα αερόσακων

Σε περίπτωση μετωπικής σύγκρουσης, το σύστημα των αερόσακων συμβάλλει στην προστασία του κεφαλιού, του προσώπου και του θώρακα του οδηγού και του συνοδηγού.

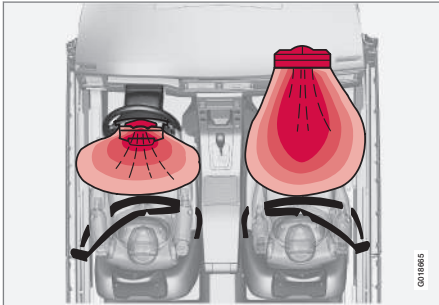

Κάτοψη συστήματος αερόσακων, αριστεροτίμονο αυτοκίνητο.

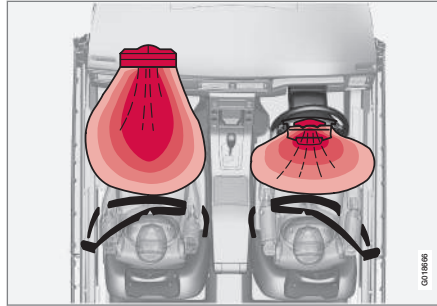

Κάτοψη συστήματος αερόσακων, δεξιότιμονο αυτοκίνητο.

Το σύστημα αποτελείται από αερόσακους και αισθητήρες. Όταν η σύγκρουση είναι αρκετά σφοδρή, ενεργοποιούνται οι αισθητήρες και ένας ή περισσότεροι αερόσακοι φουσκώνουν και αναπτύσσουν πολύ υψηλή θερμοκρασία. Ο αερόσακος μετριάξει την αρχική δύναμη της πρόσκρουσης για τον επιβαίνοντα. Ο αερόσακος ξεφουσκώνει όταν συμπιεστεί λόγω της σύγκρουσης. Τότε, απελευθερώνεται καπνός στο εσωτερικό του αυτοκινήτου. Αυτό είναι απόλυτα φυσιολογικό. Ολόκληρη η διαδικασία, από το φούσκωμα έως το ξεφούσκωμα του αερόσακου, διαρκεί μερικά δέκατα του δευτερολέπτου.

Εάν οι αερόσακοι φουσκώσουν, συνιστούμε τα εξής:

- Ανάσπρωση του αυτοκινήτου. Η Volvo συνιστά να το μεταφέρετε σε ένα εξουσιοδο-

τημένο συνεργείο της Volvo. Μην οδηγείτε το αυτοκίνητο εάν ανοίξουν οι αερόσακοι.

- Η Volvo συνιστά να αναθέσετε σε ένα εξουσιοδοτημένο συνεργείο της Volvo την αντικατάσταση των εξαρτημάτων των συστημάτων ασφαλείας του αυτοκινήτου.
- Επικοινωνήστε οπωσδήποτε με ένα γιατρό.

### ΠΡΟΕΙΔΟΠΟΙΗΣΗ

Η μονάδα ελέγχου του συστήματος αερόσακων βρίσκεται στην κεντρική κονσόλα. Εάν η κεντρική κονσόλα έχει βραχεί με νερό ή άλλο υγρό, αποσυνδέστε τα καλώδια της μπαταρίας. Μην επιχειρήσετε να ξεκινήσετε το αυτοκίνητο, γιατί μπορεί να ενεργοποιηθούν οι αερόσακοι. Ανάσπρωση του αυτοκινήτου. Η Volvo συνιστά να το μεταφέρετε σε ένα εξουσιοδοτημένο συνεργείο της Volvo.



**⚠ ΠΡΟΕΙΔΟΠΟΙΗΣΗ**

Μην οδηγείτε ποτέ το αυτοκίνητο εάν έχουν ενεργοποιηθεί οι αερόσακοι. Η οδήγηση του αυτοκινήτου δεν θα είναι εύκολη. Επίσης μπορεί να έχουν υποστεί ζημιά και άλλα συστήματα ασφαλείας. Η παρατεταμένη έκθεση στον καπνό και τη σκόνη που εκλύονται με το φούσκωμα των αερόσακων μπορεί να προκαλέσει ερεθισμό/τραυματισμό στα μάτια και το δέρμα. Σε αυτή την περίπτωση, ξεπλύνετε με κρύο νερό. Η ταχύτητα με την οποία φουσκώνουν οι αερόσακοι και το υλικό τους μπορεί να προκαλέσουν τραυματισμό και εγκαύματα στο δέρμα λόγω τριβής.

**⚠ ΠΡΟΕΙΔΟΠΟΙΗΣΗ**

Η Volvo συνιστά να απευθυνθείτε σε ένα εξουσιοδοτημένο συνεργείο της Volvo για επισκευή. Τυχόν πλημμελής εργασία στο σύστημα αερόσακων μπορεί να προκαλέσει βλάβη και να οδηγήσει σε σοβαρό τραυματισμό.

**ⓘ ΣΗΜΕΙΩΣΗ**

Οι ανιχνευτές αντιδρούν διαφορετικά ανάλογα με το είδος της σύγκρουσης και αν η ζώνη ασφαλείας είναι προσδεδεμένη ή όχι. Ισχύει για όλες τις θέσεις των ζωνών ασφαλείας εκτός από το πίσω κεντρικό κάθισμα.

Μπορεί επομένως να υπάρξει σύγκρουση κατά την οποία θα ενεργοποιηθεί μόνο ο ένας (ή κανένας) αερόσακος. Οι ανιχνευτές υπολογίζουν τη δύναμη της σύγκρουσης που επενεργεί στο όχημα και η αντίδραση προσαρμόζεται ανάλογα, ώστε να ανοίξει ένας ή περισσότεροι αερόσακοι ανάλογα με την περίπτωση.

**Σχετικές πληροφορίες**

- Αερόσακοι στην πλευρά του οδηγού (σ. 36)
- Αερόσακος συνοδηγού (σ. 37)
- Ασφάλεια - προειδοποιητική λυχνία (σ. 34)

**Αερόσακοι στην πλευρά του οδηγού**

Για την ενίσχυση της προστασίας που παρέχει η ζώνη ασφαλείας (σ. 30) στην πλευρά του οδηγού, το αυτοκίνητο διαθέτει δύο αερόσακους (σ. 35).

Ο ένας από τους αερόσακους αυτούς βρίσκεται διπλωμένος μέσα στο κεντρικό τμήμα του τιμονιού. Σε αυτό το σημείο του τιμονιού υπάρχει η ένδειξη **AIRBAG**.

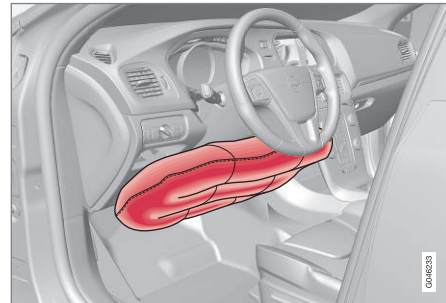

Αερόσακος γονάτων στην πλευρά του οδηγού σε αριστεροτίμονο μοντέλο.

Ο δεύτερος αερόσακος (στο ύψος των γονάτων) είναι τοποθετημένος στο κάτω μέρος του ταμπλό στην πλευρά του οδηγού και σε αυτό το σημείο αναγράφεται η λέξη **AIRBAG**.

**⚠ ΠΡΟΕΙΔΟΠΟΙΗΣΗ**

Οι ζώνες ασφαλείας και οι αερόσακοι λειτουργούν συμπληρωματικά. Εάν η ζώνη ασφαλείας δεν χρησιμοποιείται σωστά ή δεν χρησιμοποιείται καθόλου, ενδέχεται να μειωθεί ο βαθμός προστασίας των αερόσακων σε περίπτωση σύγκρουσης.

**Σχετικές πληροφορίες**

- Αερόσακος συνοδηγού (σ. 37)

**Αερόσακος συνοδηγού**

Για την ενίσχυση της προστασίας που παρέχει η ζώνη ασφαλείας (σ. 30) στην πλευρά του συνοδηγού, το αυτοκίνητο διαθέτει έναν αερόσακο (σ. 35).

Ο αερόσακος βρίσκεται διπλωμένος σε μια θήκη πάνω από το ντουλαπάκι του συνοδηγού. Στο κάλυμμα αυτής της θήκης υπάρχει η ένδειξη **AIRBAG**.

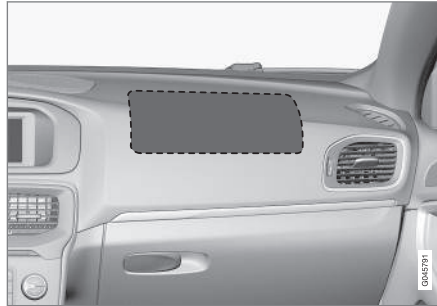

Θέση του αερόσακου συνοδηγού σε αριστεροτίμονο αυτοκίνητο.

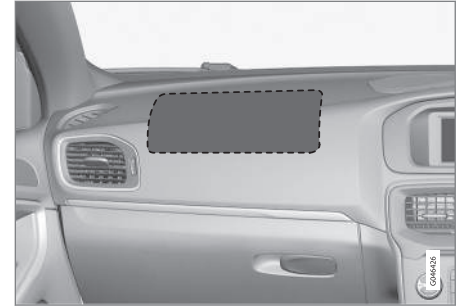

Θέση του αερόσακου συνοδηγού σε δεξιότιμονο αυτοκίνητο.

**Ετικέτα για τον αερόσακο συνοδηγού**

Ετικέτα στο σκιάδιο του συνοδηγού.



Ετικέτα στην κολόνα της πόρτας συνοδηγού. Η ετικέτα είναι ορατή όταν η πόρτα του συνοδηγού είναι ανοικτή.

Η προειδοποιητική ετικέτα για τον αερόσακο συνοδηγού βρίσκεται στο σημείο που απεικονίζεται παραπάνω.

### **⚠️ ΠΡΟΕΙΔΟΠΟΙΗΣΗ**

Ποτέ μη χρησιμοποιείτε παιδικό κάθισμα με φορά προς τα πίσω σε κάθισμα που προστατεύεται από ενεργό αερόσακο. Εάν δεν τηρηθεί αυτή η οδηγία, το παιδί μπορεί να τραυματιστεί σοβαρά ή θανάσιμα.

### **⚠️ ΠΡΟΕΙΔΟΠΟΙΗΣΗ**

Οι ζώνες ασφαλείας και οι αερόσακοι λειτουργούν συμπληρωματικά. Εάν η ζώνη ασφαλείας δεν χρησιμοποιείται σωστά ή δεν χρησιμοποιείται καθόλου, ενδέχεται να μειωθεί ο βαθμός προστασίας του αερόσακου σε περίπτωση σύγκρουσης.

Για να ελαχιστοποιηθεί το ενδεχόμενο τραυματισμού από φούσκωμα του αερόσακου, οι επιβάτες πρέπει να κάθονται σε όρθια θέση με τα πόδια τους στο δάπεδο και ακουμπισμένοι στην πλάτη του καθίσματος. Πρέπει επίσης να φορούν τις ζώνες ασφαλείας.

### **⚠️ ΠΡΟΕΙΔΟΠΟΙΗΣΗ**

Μην τοποθετείτε αντικείμενα μπροστά ή επάνω στο ταμπλό στο σημείο που βρίσκεται ο αερόσακος συνοδηγού.

### **⚠️ ΠΡΟΕΙΔΟΠΟΙΗΣΗ**

Μην επιτρέπετε ποτέ σε κανέναν να στέκεται ή να κάθεται μπροστά από το κάθισμα του συνοδηγού.

Ποτέ μη χρησιμοποιείτε παιδικό κάθισμα με φορά προς τα πίσω στη θέση του συνοδηγού, αν ο αερόσακος συνοδηγού είναι ενεργοποιημένος.

Οι επιβάτες που κάθονται στραμμένοι προς τα εμπρός (παιδιά και ενήλικες) δεν πρέπει ποτέ να κάθονται στο κάθισμα του συνοδηγού αν ο αερόσακος συνοδηγού είναι απενεργοποιημένος.

Παράλειψη τήρησης της παραπάνω οδηγίας μπορεί να θέσει σε κίνδυνο τη ζωή του ατόμου ή να προκαλέσει σοβαρό προσωπικό τραυματισμό.

### **Διακόπτης - PACOS\***

Μπορείτε να απενεργοποιήσετε (σ. 39) τον αερόσακο συνοδηγού εάν το αυτοκίνητο διαθέτει διακόπτη PACOS (Passenger Airbag Cut Off Switch).

### **⚠️ ΠΡΟΕΙΔΟΠΟΙΗΣΗ**

Αν το αυτοκίνητο διαθέτει αερόσακο συνοδηγού, αλλά όχι διακόπτη PACOS (Passenger Airbag Cut Off Switch), ο αερόσακος είναι πάντοτε ενεργοποιημένος.

## Σχετικές πληροφορίες

- Αερόσακοι στην πλευρά του οδηγού (σ. 36)
- Παιδικά καθίσματα (σ. 51)

## Αερόσακος συνοδηγού - ενεργοποίηση/απενεργοποίηση\*

Μπορείτε να απενεργοποιήσετε τον αερόσακο συνοδηγού (σ. 37) αν το αυτοκίνητο διαθέτει διακόπτη PACOS (Passenger Airbag Cut Off Switch).

### Διακόπτης - PACOS

Ο διακόπτης για τον αερόσακο του συνοδηγού (PACOS) βρίσκεται στην άκρη του ταμπλό στην πλευρά του συνοδηγού και είναι προσβάσιμος όταν είναι ανοικτή η πόρτα του συνοδηγού.

Βεβαιωθείτε ότι ο διακόπτης βρίσκεται στην επιθυμητή θέση. Για να αλλάξετε τη θέση του διακόπτη, πρέπει να χρησιμοποιήσετε το αποσπώμενο κλειδί (σ. 189) από το τηλεχειριστήριο.

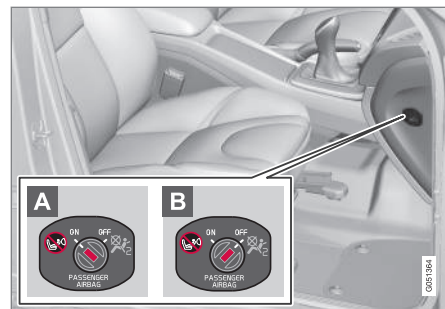

Θέση του διακόπτη αερόσακου.

- A ON** - ο αερόσακος είναι ενεργοποιημένος. Με τον διακόπτη σε αυτή τη θέση, όλοι οι επιβάτες που κάθονται στραμμένοι προς τα εμπρός (παιδιά και ενήλικες) μπορούν να κάθονται με ασφάλεια στο κάθισμα του συνοδηγού.
- B OFF** - ο αερόσακος είναι απενεργοποιημένος. Με τον διακόπτη σε αυτή τη θέση, τα παιδιά που κάθονται σε παιδικό κάθισμα με φορά προς τα πίσω μπορούν να κάθονται με ασφάλεια στο κάθισμα του συνοδηγού.



### **⚠️ ΠΡΟΕΙΔΟΠΟΙΗΣΗ**

**Αερόσακος ενεργοποιημένος** (κάθισμα συνοδηγού):

Ποτέ μη χρησιμοποιείτε παιδικό κάθισμα με φορά προς τα πίσω στη θέση του συνοδηγού, όταν ο αερόσακος συνοδηγού είναι ενεργοποιημένος.

**Αερόσακος απενεργοποιημένος** (κάθισμα συνοδηγού):

Οι επιβάτες που κάθονται στραμμένοι προς τα εμπρός (παιδιά και ενήλικες) δεν πρέπει ποτέ να κάθονται στο κάθισμα του συνοδηγού όταν ο αερόσακος συνοδηγού είναι απενεργοποιημένος.

Παράλειψη τήρησης της παραπάνω οδηγίας μπορεί να θέσει σε κίνδυνο τη ζωή του ατόμου ή να προκαλέσει σοβαρό προσωπικό τραυματισμό.

### **i ΣΗΜΕΙΩΣΗ**

Όταν το τηλεχειριστήριο-κλειδί βρίσκεται στη θέση II (σ. 90) η προειδοποιητική λυχνία (σ. 34) για τον αερόσακο εμφανίζεται στον πίνακα οργάνων επί 6 δευτερόλεπτα περίπου.

Αμέσως μετά, η ενδεικτική λυχνία στην κονσόλα οροφής ανάβει δείχνοντας τη σωστή κατάσταση του αερόσακου συνοδηγού.

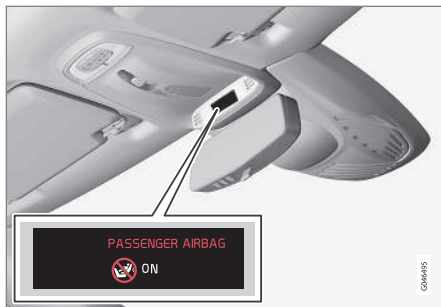

Ενδεικτική λυχνία που υποδεικνύει ότι ο αερόσακος συνοδηγού είναι ενεργοποιημένος.

Ένα μήνυμα κειμένου και μια προειδοποιητική λυχνία στην κονσόλα οροφής υποδεικνύουν ότι ο αερόσακος συνοδηγού είναι ενεργοποιημένος (βλ. προηγούμενη εικόνα).

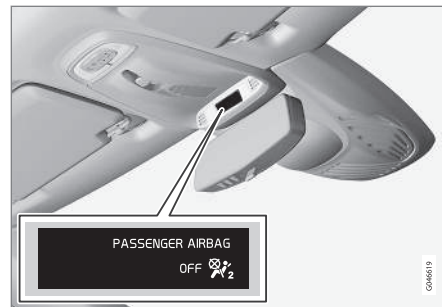

Ενδεικτική λυχνία που υποδεικνύει ότι ο αερόσακος του συνοδηγού είναι απενεργοποιημένος.

Ένα μήνυμα κειμένου και μια προειδοποιητική λυχνία στην κονσόλα οροφής υποδεικνύουν ότι ο αερόσακος συνοδηγού είναι απενεργοποιημένος (βλ. προηγούμενη εικόνα).

### **⚠️ ΠΡΟΕΙΔΟΠΟΙΗΣΗ**

Ποτέ μη χρησιμοποιείτε παιδικό κάθισμα με φορά προς τα πίσω στο μπροστινό κάθισμα αν ο αερόσακος του συνοδηγού είναι ενεργοποιημένος και η λυχνία  στην κονσόλα οροφής είναι αναμμένη. Εάν δεν τηρηθεί αυτή η οδηγία, η ζωή του παιδιού μπορεί να τεθεί σε κίνδυνο.

### **⚠️ ΠΡΟΕΙΔΟΠΟΙΗΣΗ**

Μην επιτρέπετε σε κανέναν να κάθεται στη θέση του συνοδηγού, αν το μήνυμα στην κονσόλα οροφής δείχνει ότι ο αερόσακος είναι απενεργοποιημένος και αν η προειδοποιητική λυχνία (σ. 34) για το σύστημα αερόσακων εμφανίζεται επίσης στον πίνακα οργάνων. Κάτι τέτοιο αποτελεί ένδειξη σοβαρής βλάβης. Απευθυνθείτε σε ένα συνεργείο το συντομότερο δυνατό. Η Volvo συνιστά να απευθυνθείτε σε ένα εξουσιοδοτημένο συνεργείο της Volvo.

**⚠ ΠΡΟΕΙΔΟΠΟΙΗΣΗ**

Τυχόν παράλειψη της παραπάνω οδηγίας μπορεί να θέσει σε κίνδυνο τη ζωή των επιβατών.

**Σχετικές πληροφορίες**

- Παιδικά καθίσματα (σ. 51)

**Πλευρικός αερόσακος (SIPS)**

Σε περίπτωση πλευρικής σύγκρουσης, ένα μεγάλο μέρος της δύναμης πρόσκρουσης κατανέμεται από το σύστημα SIPS (Side Impact Protection System) στις δοκούς, τις κολόνες, το δάπεδο, την οροφή και σε άλλα δομικά στοιχεία του αμαξώματος. Οι πλευρικοί αερόσακοι οδηγού και συνοδηγού προστατεύουν την περιοχή του θώρακα και της λεκάνης και αποτελούν σημαντικό τμήμα του συστήματος SIPS.



Το σύστημα αερόσακων SIPS αποτελείται από δύο βασικά συστήματα, τους πλευρικούς αερόσακους και τους αισθητήρες. Οι πλευρικοί αερόσακοι είναι τοποθετημένοι στην πλάτη των μπροστινών καθισμάτων.

Όταν η σύγκρουση είναι αρκετά σφοδρή, ενεργοποιούνται οι αισθητήρες και φουσκώνουν οι πλευρικοί αερόσακοι. Ο αερόσακος

φουσκώνει και καταλαμβάνει το χώρο ανάμεσα στον επιβάτη και το πλαίσιο της πόρτας, μετριάζοντας έτσι τις επιπτώσεις της σύγκρουσης. Ο αερόσακος ξεφουσκώνει όταν συμπιεστεί λόγω της σύγκρουσης. Κανονικά, φουσκώνει μόνο ο πλευρικός αερόσακος που βρίσκεται στην πλευρά της σύγκρουσης.

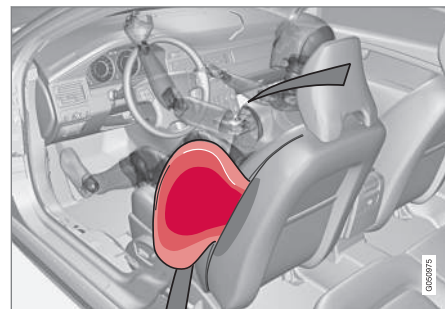

Κάθισμα οδηγού, αριστεροτίμονο μοντέλο.

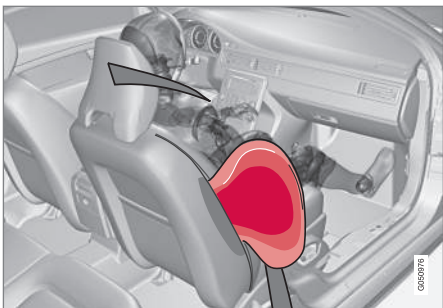

Κάθισμα συνοδηγού, αριστεροτίμονο μοντέλο.

**⚠️ ΠΡΟΕΙΔΟΠΟΙΗΣΗ**

- Η Volvo συνιστά οι επισκευές να πραγματοποιούνται μόνο από εξουσιοδοτημένο συνεργείο της Volvo. Τυχόν πλημμελής εργασία στο σύστημα αερόσακων SIPS μπορεί να προκαλέσει βλάβη και να οδηγήσει σε σοβαρό τραυματισμό.
- Μην τοποθετείτε αντικείμενα ή αξεσουάρ ανάμεσα στην εξωτερική πλευρά των καθισμάτων και το πλαίσιο της πόρτας, γιατί στο χώρο αυτό φουσκώνει ο πλευρικός αερόσακος.
- Η Volvo συνιστά να χρησιμοποιείτε μόνο καλύμματα καθισμάτων που είναι εγκεκριμένα από τη Volvo. Η χρήση άλλων καλυμμάτων μπορεί να παρεμποδίσει τη λειτουργία των πλευρικών αερόσακων.
- Οι πλευρικοί αερόσακοι λειτουργούν συμπληρωματικά με τις ζώνες ασφαλείας. Χρησιμοποιείτε πάντα τη ζώνη ασφαλείας.

**Σχετικές πληροφορίες**

- Αερόσακοι στην πλευρά του οδηγού (σ. 36)
- Αερόσακος συνοδηγού (σ. 37)
- Αερόσακος τύπου κουρτίνας (IC) (σ. 43)

**SIPS και παιδικά καθίσματα**

Η προστασία που παρέχει το αυτοκίνητο σε παιδιά που κάθονται σε παιδικό κάθισμα ή σε βοηθητικό παιδικό κάθισμα δεν μειώνεται από τον πλευρικό αερόσακο.

## Αερόσακος τύπου κουρτίνας (IC)

Οι αερόσακοι τύπου κουρτίνας προστατεύουν το κεφάλι του οδηγού και του συνοδηγού από πρόσκρουση στο εσωτερικό του αυτοκινήτου σε περίπτωση σύγκρουσης.



Οι αερόσακοι τύπου κουρτίνας IC (Inflatable Curtain) υπάγονται στο σύστημα SIPS (σ. 41). Είναι τοποθετημένοι στην επένδυση οροφής κατά μήκος των δύο πλευρών της οροφής και συμβάλλουν στην προστασία του οδηγού και του συνοδηγού και των επιβατών στα πίσω ακριανά καθίσματα του αυτοκινήτου. Όταν η σύγκρουση είναι αρκετά σφοδρή, ενεργοποιούνται οι αισθητήρες και φουσκώνουν οι αερόσακοι τύπου κουρτίνας.

### ⚠️ ΠΡΟΕΙΔΟΠΟΙΗΣΗ

Ποτέ μην κρεμάτε βαριά αντικείμενα στις χειρολαβές της οροφής. Το άγκιστρο είναι σχεδιασμένο μόνο για ελαφρά ρούχα (όχι για συμπαγή αντικείμενα όπως, για παράδειγμα, ομπρέλες).

Μη βιδώνετε και μη στερεώνετε αντικείμενα στην επένδυση οροφής, στις κολόνες των θυρών ή στα πλευρικά πλαίσια του αυτοκινήτου. Μπορεί έτσι να περιοριστεί η ασφάλεια που σας παρέχουν τα διάφορα συστήματα προστασίας. Η Volvo συνιστά να χρησιμοποιείτε μόνο γνήσια αξεσουάρ της Volvo εγκεκριμένα για τοποθέτηση σε αυτά τα σημεία.

### ⚠️ ΠΡΟΕΙΔΟΠΟΙΗΣΗ

Μην τοποθετείτε στο αυτοκίνητο αντικείμενα ψηλότερα από 50 mm κάτω από το άνω άκρο των παραθύρων. Διαφορετικά, η προστασία που παρέχεται από τους αερόσακους τύπου κουρτίνας στην επένδυση οροφής μπορεί να μειωθεί σημαντικά.

### ⚠️ ΠΡΟΕΙΔΟΠΟΙΗΣΗ

Ο αερόσακος οροφής λειτουργεί ως συμπληρωματικό σύστημα προστασίας των ζωνών ασφαλείας.

Χρησιμοποιείτε πάντα τη ζώνη ασφαλείας.

## Σχετικές πληροφορίες

- Γενικές πληροφορίες για τις ζώνες ασφαλείας (σ. 30)
- Σύστημα αερόσακων (σ. 35)
- Πλευρικός αερόσακος (SIPS) (σ. 41)

## Γενικές πληροφορίες για το σύστημα WHIPS (προστασία από τραυματισμούς του αυχένα)

Το WHIPS (σύστημα προστασίας από τραυματισμούς του αυχένα) είναι ένα σύστημα που προστατεύει τον αυχένα από τραυματισμούς του αυχένα δίκην μαστιγίου. Το σύστημα αποτελείται από τις πλάτες καθισμάτων απορρόφησης ενέργειας και από τα ειδικά σχεδιασμένα προσκέφαλα στα μπροστινά καθίσματα.

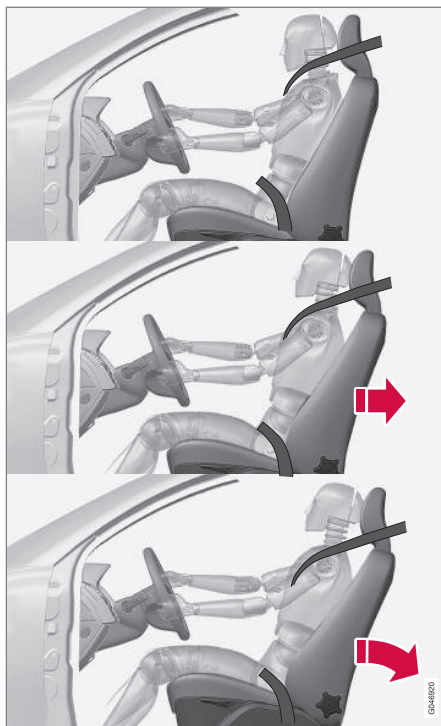

Το σύστημα WHIPS ενεργοποιείται σε περίπτωση οπίσθιας σύγκρουσης, ανάλογα με τη

γωνία και την ταχύτητα πρόσκρουσης, και τον τύπο του συγκρούμενου οχήματος.

### **⚠️ ΠΡΟΕΙΔΟΠΟΙΗΣΗ**

Το σύστημα WHIPS λειτουργεί ως συμπληρωματικό σύστημα προστασίας των ζωνών ασφαλείας. Χρησιμοποιείτε πάντα τη ζώνη ασφαλείας.

### Ιδιότητες καθισμάτων

Όταν το σύστημα WHIPS ενεργοποιείται, οι πλάτες των μπροστινών καθισμάτων πέφτουν προς τα πίσω, αλλάζοντας έτσι τη θέση του οδηγού και του συνοδηγού. Με αυτό τον τρόπο, μειώνεται ο κίνδυνος τραυματισμού στον αυχένα.

### **⚠️ ΠΡΟΕΙΔΟΠΟΙΗΣΗ**

Μην τροποποιείτε και μην επισκευάζετε ποτέ εσείς οι ίδιοι το κάθισμα ή το σύστημα WHIPS. Η Volvo συνιστά να απευθυνθείτε σε ένα εξουσιοδοτημένο συνεργείο της Volvo.

### WHIPS και παιδικά καθίσματα

Η προστασία που παρέχει το αυτοκίνητο σε παιδιά που κάθονται σε παιδικό κάθισμα ή σε βοηθητικό παιδικό κάθισμα δεν μειώνεται από το σύστημα WHIPS.

## Σχετικές πληροφορίες

- WHIPS - θέση (σ. 45)
- Γενικές πληροφορίες για τις ζώνες ασφαλείας (σ. 30)

## WHIPS - θέση

Για βέλτιστη προστασία από το σύστημα WHIPS (σ. 44), ο οδηγός και ο συνοδηγός πρέπει να κάθονται στη σωστή θέση και να φροντίζουν ώστε η λειτουργία του συστήματος να μην εμποδίζεται.

### Θέση καθίσματος

Ρυθμίστε το μπροστινό κάθισμα (σ. 92) στη σωστή θέση πριν αρχίσετε να οδηγείτε.

Ο οδηγός και ο συνοδηγός πρέπει να κάθονται στο κέντρο του καθίσματος, ενώ η απόσταση ανάμεσα στο κεφάλι και το προσκέφαλο πρέπει να είναι όσο το δυνατόν μικρότερη.

### Λειτουργία

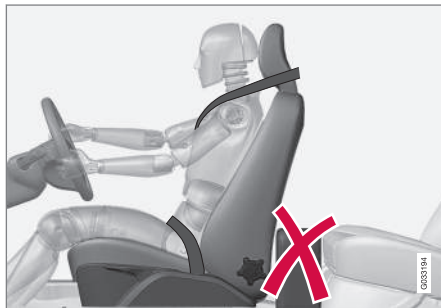

Μην αφήνετε αντικείμενα στο δάπεδο πίσω από το κάθισμα του οδηγού/συνοδηγού, διότι μπορεί να εμποδιστεί η λειτουργία του συστήματος WHIPS.

## ⚠️ ΠΡΟΕΙΔΟΠΟΙΗΣΗ

Μην στερεώνετε σκληρά αντικείμενα στο χώρο ανάμεσα στο πίσω κάθισμα και την πλάτη του μπροστινού καθίσματος. Βεβαιωθείτε ότι η λειτουργία του συστήματος WHIPS δεν παρεμποδίζεται.

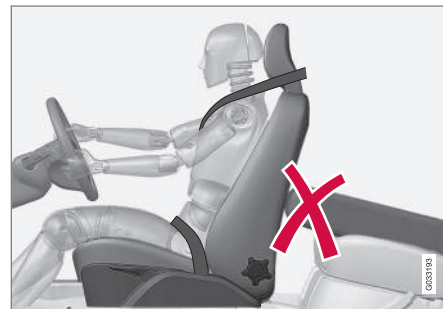

Μην τοποθετείτε αντικείμενα στο πίσω κάθισμα τα οποία μπορεί να εμποδίσουν τη λειτουργία του συστήματος WHIPS.

## ⚠️ ΠΡΟΕΙΔΟΠΟΙΗΣΗ

Εάν η πλάτη του πίσω καθίσματος είναι αναδιπλωμένη προς τα εμπρός, το αντίστοιχο μπροστινό κάθισμα πρέπει να μετακινηθεί προς τα εμπρός έτσι, ώστε να μην έρχεται σε επαφή με την αναδιπλωμένη πλάτη.

## ΠΡΟΕΙΔΟΠΟΙΗΣΗ

Εάν το κάθισμα έχει υποστεί ισχυρή καταπόνηση, όπως για παράδειγμα σε περίπτωση οπίσθιας σύγκρουσης, το σύστημα WHIPS πρέπει να ελεγχθεί. Η Volvo συνιστά να ελεγχθεί σε ένα εξουσιοδοτημένο συνεργείο της Volvo.

Η ικανότητα προστασίας του συστήματος WHIPS μπορεί να έχει περιοριστεί, ακόμη κι αν το κάθισμα φαίνεται σε καλή κατάσταση.

Η Volvo συνιστά να απευθυνθείτε σε ένα εξουσιοδοτημένο συνεργείο της Volvo για έλεγχο του συστήματος, ακόμη και μετά από ήπια οπίσθια σύγκρουση.

## Γενικές πληροφορίες για τη λειτουργία ασφάλειας

Η λειτουργία Safety mode είναι μια κατάσταση ασφαλείας που ενεργοποιείται όταν λόγω της σύγκρουσης ενδέχεται να έχει υποστεί ζημιά κάποιο σημαντικό σύστημα του αυτοκινήτου, όπως οι σωλήνες καυσίμου, οι αισθητήρες οποιουδήποτε συστήματος ασφαλείας ή το σύστημα πέδησης.

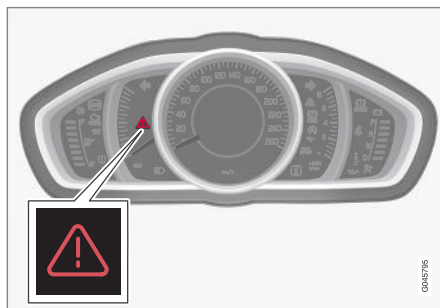

Προειδοποιητικό τρίγωνο στον αναλογικό πίνακα οργάνων.

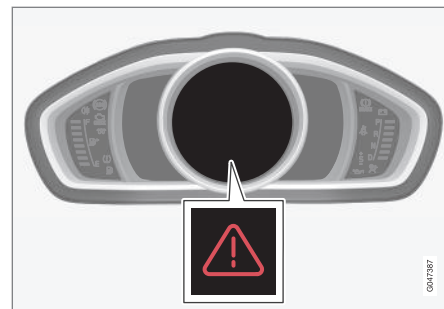

Προειδοποιητικό τρίγωνο στον ψηφιακό πίνακα οργάνων.

Εάν το αυτοκίνητο εμπλακεί σε σύγκρουση, ενδέχεται να εμφανιστεί το μήνυμα **Λειτουργία Ασφάλειας Βλ. εγχειρίδιο** στην οθόνη πληροφοριών του πίνακα οργάνων (σ. 72). Αυτό σημαίνει ότι κάποιες από τις λειτουργίες του αυτοκινήτου έχουν υποβαθμιστεί.

## ΠΡΟΕΙΔΟΠΟΙΗΣΗ

Μην επιχειρήσετε ποτέ να επισκευάσετε εσείς οι ίδιοι το αυτοκίνητο ή να αποκαταστήσετε τη λειτουργία των ηλεκτρονικών του συστημάτων μετά από κατάσταση ασφαλείας. Κάτι τέτοιο μπορεί να οδηγήσει σε τραυματισμό ή να προκαλέσει βλάβη στο αυτοκίνητο. Η Volvo συνιστά να απευθύνεστε πάντοτε σε εξουσιοδοτημένο συνεργείο της Volvo για τον έλεγχο και την αποκατάσταση του αυτοκινήτου σε κανονική κατάσταση εάν εμφανιστεί η ένδειξη **Λειτουργία Ασφάλειας Βλ. εγχειρίδιο**.

### Σχετικές πληροφορίες

- Λειτουργία ασφαλείας - προσπάθεια εκκίνησης του αυτοκινήτου (σ. 47)
- Λειτουργία ασφαλείας - μετακίνηση του αυτοκινήτου (σ. 48)

## Λειτουργία ασφαλείας - προσπάθεια εκκίνησης του αυτοκινήτου

Εάν το αυτοκίνητο βρίσκεται σε λειτουργία ασφαλείας (σ. 46), μπορείτε να προσπαθήσετε να θέσετε το αυτοκίνητο σε λειτουργία εάν όλα φαίνονται φυσιολογικά και έχετε ελέγξει ότι δεν υπάρχει διαρροή καυσίμου.

Πρώτα, βεβαιωθείτε ότι δεν υπάρχει διαρροή καυσίμου από το αυτοκίνητο. Επίσης, δεν πρέπει να υπάρχει η παραμικρή οσμή καυσίμου.

Αν όλα φαίνονται να λειτουργούν κανονικά και έχετε βεβαιωθεί ότι δεν υπάρχει διαρροή καυσίμου, μπορείτε να δοκιμάσετε να βάλετε μπροστά το αυτοκίνητο.

Αφαιρέστε το τηλεχειριστήριο-κλειδί και ανοίξτε την πόρτα του οδηγού. Εάν εμφανιστεί ένα μήνυμα σύμφωνα με το οποίο ο διακόπτης ανάφλεξης είναι ανοικτός, πατήστε το κουμπί Start. Στη συνέχεια κλείστε την πόρτα και εισάγετε ξανά το τηλεχειριστήριο-κλειδί. Τα ηλεκτρονικά συστήματα του αυτοκινήτου θα πρέπει τώρα να επανέλθουν σε κανονική κατάσταση. Στη συνέχεια, δοκιμάστε να θέσετε το αυτοκίνητο σε λειτουργία.

Εάν το μήνυμα **Λειτουργία Ασφάλειας Βλ. εγχειρίδιο** εξακολουθεί να εμφανίζεται στην οθόνη, τότε δεν πρέπει να οδηγήσετε ή να ρυμουλκήσετε το αυτοκίνητο, αλλά να καλέσετε οδική βοήθεια (σ. 352). Ακόμη και στην

περίπτωση που το αυτοκίνητο δεν φαίνεται να έχει πρόβλημα, ενδέχεται κάποια βλάβη που δεν είναι εμφανής να καταστήσει αδύνατο τον έλεγχο του αυτοκινήτου αφού το θέσετε σε λειτουργία.

## ΠΡΟΕΙΔΟΠΟΙΗΣΗ

Σε καμία περίπτωση μην επιχειρήσετε να θέσετε το αυτοκίνητο σε λειτουργία, εάν υπάρχει η παραμικρή οσμή καυσίμου και στην οθόνη εμφανίζεται το μήνυμα **Λειτουργία Ασφάλειας Βλ. εγχειρίδιο**. Βγείτε αμέσως από το αυτοκίνητο.

## ΠΡΟΕΙΔΟΠΟΙΗΣΗ

Εάν το αυτοκίνητο βρίσκεται σε κατάσταση ασφαλείας, δεν πρέπει να ρυμουλκηθεί. Πρέπει να μεταφερθεί από το συγκεκριμένο σημείο. Η Volvo συνιστά να μεταφερθεί σε ένα εξουσιοδοτημένο συνεργείο της Volvo.

### Σχετικές πληροφορίες

- Λειτουργία ασφαλείας - μετακίνηση του αυτοκινήτου (σ. 48)

## Λειτουργία ασφάλειας - μετακίνηση του αυτοκινήτου

Εάν στην οθόνη εμφανιστεί το μήνυμα **Normal mode** μετά από μηδενισμό του **Λειτουργία Ασφάλειας Βλ. εγχειρίδιο** μετά από προσπάθεια εκκίνησης του αυτοκινήτου (σ. 47), μπορείτε να μετακινήσετε προσεκτικά το αυτοκίνητο εάν βρίσκεται σε επικίνδυνο σημείο.

Μη μετακινείτε το αυτοκίνητο μακρύτερα από όσο είναι απαραίτητο.

### Σχετικές πληροφορίες

- Γενικές πληροφορίες για τη λειτουργία ασφάλειας (σ. 46)

## Αερόσακος πεζών

Ο αερόσακος πεζών (Pedestrian Airbag) σε ορισμένες μετωπικές συγκρούσεις συμβάλλει ώστε να μετριαστεί η σύγκρουση του πεζού με το αυτοκίνητο.



Ο αερόσακος πεζών (Pedestrian Airbag) βρίσκεται κάτω από το καπό του κινητήρα κοντά στο παρμπρίζ. Σε περίπτωση συγκεκριμένων μετωπικών συγκρούσεων με πεζό, οι αισθητήρες στον μπροστινό προφυλακτήρα ενεργοποιούνται και ο αερόσακος φουσκώνει, αν χρειαστεί, ανάλογα με τη δύναμη της πρόσκρουσης. Οι αισθητήρες είναι ενεργοί σε ταχύτητα περίπου 20-50 km/h (12-30 mph) και σε θερμοκρασία περιβάλλοντος μεταξύ -20 και +70°C.

Οι αισθητήρες έχουν σχεδιαστεί έτσι, ώστε να ανιχνεύουν σύγκρουση με αντικείμενο που έχει

ιδιότητες παρόμοιες με αυτές του ανθρώπινου ποδιού.

### **i** ΣΗΜΕΙΩΣΗ

Μπορεί να υπάρχουν αντικείμενα στην οδική κυκλοφορία που ενεργοποιούν ένα σήμα στους αισθητήρες το οποίο είναι παρόμοιο με σύγκρουση με πεζό. Υπάρχει πιθανότητα το σύστημα να ενεργοποιηθεί σε περίπτωση σύγκρουσης με ένα τέτοιο αντικείμενο.

Εάν ο αερόσακος ενεργοποιηθεί (Pedestrian Airbag)

- το πίσω μέρος του καπό του κινητήρα ανασηκώνεται και ασφαλίζει σε αυτή τη θέση
- τα αλάρι ενεργοποιούνται
- το σύστημα πέδησης προετοιμάζεται για την επικείμενη πέδηση έκτακτης ανάγκης.

**⚠ ΠΡΟΕΙΔΟΠΟΙΗΣΗ**

Μην τοποθετείτε τυχόν αξεσουάρ και μην κάνετε τροποποιήσεις στο μπροστινό μέρος. Τυχόν εσφαλμένη παρέμβαση στο μπροστινό μέρος μπορεί να έχει ως αποτέλεσμα το σύστημα να μη λειτουργεί σωστά και να οδηγήσει σε σοβαρό τραυματισμό και να προκληθεί ζημιά στο αυτοκίνητο.

Η Νοίνο συνιστά να χρησιμοποιείτε αυθεντικούς βραχίονες υαλοκαθαριστήρων και μόνο τα αυθεντικά εξαρτήματα υαλοκαθαριστήρων.

**⚠ ΠΡΟΕΙΔΟΠΟΙΗΣΗ**

Η Νοίνο συνιστά να απευθυνθείτε σε ένα εξουσιοδοτημένο συνεργείο της Νοίνο σε περίπτωση ζημιάς στον προφυλακτήρα, για να διασφαλίσετε ότι το σύστημα είναι άθικτο.

**Σχετικές πληροφορίες**

- Αερόσακος πεζών - μετακίνηση του αυτοκινήτου (σ. 49)
- Αερόσακος πεζών - δίπλωση (σ. 49)

**Αερόσακος πεζών - μετακίνηση του αυτοκινήτου**

Το αυτοκίνητο μπορεί να μετακινηθεί εάν δεν έχει τεθεί σε λειτουργία ασφάλειας (σ. 46).

Εάν ενεργοποιήθηκε οποιοσδήποτε από τους υπόλοιπους αερόσακους στο χώρο επιβατών, το αυτοκίνητο παραμένει σε λειτουργία ασφαλείας.

Εάν έχει ενεργοποιηθεί μόνο ο αερόσακος πεζών (σ. 48) Pedestrian Airbag:

1. Μετακινήστε το αυτοκίνητο στο πλησιέστερο ασφαλές σημείο.
2. Διπλώστε τον αερόσακο σύμφωνα με τις οδηγίες (σ. 49).
3. Απευθυνθείτε στο πλησιέστερο συνεργείο.

**⚠ ΠΡΟΕΙΔΟΠΟΙΗΣΗ**

Η Νοίνο συνιστά, μετά από τυχόν ενεργοποίηση του αερόσακου, να απευθυνθείτε σε ένα εξουσιοδοτημένο συνεργείο της Νοίνο το συντομότερο δυνατό.

**Σχετικές πληροφορίες**

- Αερόσακος πεζών (σ. 48)

**Αερόσακος πεζών - δίπλωση**

Ο αερόσακος πεζών (σ. 48) (Pedestrian Airbag) πρέπει να διπλωθεί πριν το αυτοκίνητο μετακινηθεί.

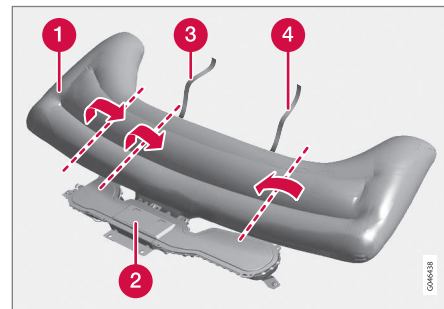

- 1 Αερόσακος
- 2 Περίβλημα αερόσακου
- 3 Ιμάντας Velcro, δεξιά πλευρά
- 4 Ιμάντας Velcro, αριστερή πλευρά

Ο αερόσακος μπορεί να είναι ζεστός και να εκλύει καπνό. Αυτό είναι φυσιολογικό. Αναδιπλώστε τον αερόσακο ως εξής:

1. Εντοπίστε τον ιμάντα Velcro στην αριστερή πλευρά (4).

- ◀ 2. Μαζέψτε το ύφασμα του αερόσακου σε όλο το μήκος του στην αριστερή πλευρά. Στη συνέχεια αναδιπλώστε το μαζεμένο ύφασμα προς το κέντρο. Τυλίξτε τον μίαντα Velcro (διπλής όψης) σε όσο το δυνατόν περισσότερο ύφασμα και δέστε τον.
3. Πιέστε το τυλιγμένο τμήμα του αερόσακου μέσα στο περίβλημα του αερόσακου (2).
4. Επαναλάβετε τα σημεία 1-3 για τη δεξιά πλευρά. Μπορεί να χρειαστεί να αναδιπλώσετε το μαζεμένο ύφασμα δύο φορές σε αυτή την πλευρά για να τυλίξετε τον μίαντα Velcro γύρω του.
5. Το κάλυμμα του περιβλήματος του αερόσακου θα ανοίξει ελαφρά. Αυτό είναι απόλυτα φυσιολογικό.

### Σχετικές πληροφορίες

- Αερόσακος πεζών - μετακίνηση του αυτοκινήτου (σ. 49)

## Γενικές πληροφορίες για την ασφάλεια παιδιών

Η Volvo διαθέτει εξοπλισμό ασφαλείας παιδιών (παιδικά καθίσματα, βοηθητικά παιδικά καθίσματα κ' συστήματα πρόδρασης) που έχει σχεδιαστεί ειδικά για το συγκεκριμένο αυτοκίνητο.

Η χρήση του εξοπλισμού ασφαλείας παιδιών της Volvo παρέχει τις βέλτιστες συνθήκες ασφαλούς μετακίνησης του παιδιού με το αυτοκίνητο. Επιπλέον, ο εξοπλισμός ασφαλείας παιδιών εφαρμόζει σωστά και είναι εύχρηστος.

Τα παιδιά, ανεξαρτήτως ηλικίας και ύψους, πρέπει να κάθονται στο αυτοκίνητο σωστά ασφαλισμένα. Μην αφήνετε ποτέ τα παιδιά να κάθονται στην αγκαλιά των επιβατών.

Η Volvo συνιστά τα παιδιά να ταξιδεύουν σε παιδικό κάθισμα με φορά προς τα πίσω μέχρι όσο το δυνατόν μεγαλύτερη ηλικία, τουλάχιστον μέχρι 3-4 ετών, και στη συνέχεια σε βοηθητικό παιδικό κάθισμα/παιδικό κάθισμα με φορά προς τα εμπρός μέχρι να φτάσουν σε ύψος 140 cm.

**i ΣΗΜΕΙΩΣΗ**

Οι νομικές διατάξεις για τον τύπο παιδικού καθίσματος που πρέπει να χρησιμοποιείται για παιδιά διαφορετικής ηλικίας και ύψους διαφέρουν από χώρα σε χώρα. Ελέγξτε τι προβλέπει η νομοθεσία.

**i ΣΗΜΕΙΩΣΗ**

Εάν έχετε απορίες κατά την τοποθέτηση εξοπλισμού ασφαλείας για παιδιά, επικοινωνήστε με τον κατασκευαστή για σαφέστερες οδηγίες.

### Κλειδαριές ασφαλείας παιδιών

Μπορείτε να απομονώσετε (σ. 204) τα χειριστήρια για τα πίσω ηλεκτρικά παράθυρα και τις λαβές για τις πίσω πόρτες, ώστε να μην ανοίγουν από μέσα.

### Σχετικές πληροφορίες

- Παιδικά καθίσματα (σ. 51)
- Παιδικά καθίσματα - θέση (σ. 57)
- Παιδικό κάθισμα - ISOFIX (σ. 58)
- Παιδικά καθίσματα - επάνω σημεία στερέωσης (σ. 63)

## Παιδικά καθίσματα

Τα παιδιά πρέπει να κάθονται άνετα και με ασφάλεια. Βεβαιωθείτε ότι το παιδικό κάθισμα χρησιμοποιείται σωστά.

### ΣΗΜΕΙΩΣΗ

Όταν χρησιμοποιείτε εξοπλισμό ασφαλείας για παιδιά, είναι σημαντικό να διαβάσετε τις οδηγίες τοποθέτησης που συνοδεύουν το εκάστοτε προϊόν.

### ΠΡΟΕΙΔΟΠΟΙΗΣΗ

Μην στερεώνετε τους ιμάντες στερέωσης του παιδικού καθίσματος στην οριζόντια ράβδο ρύθμισης του καθίσματος, στα ελατήρια ή τις δοκούς και τις ράβδους που βρίσκονται κάτω από το κάθισμα. Τα αιχμηρά άκρα μπορεί να προκαλέσουν ζημιά τους ιμάντες.

Ανατρέξτε στις οδηγίες εγκατάστασης του παιδικού καθίσματος για τη σωστή τοποθέτηση.

« Συνιστώμενα παιδικά καθίσματα<sup>1</sup>

Βάρος	Μπροστινό κάθισμα (με απενεργοποιημένο αερόσακο, μόνο παιδικά καθίσματα με φορά προς τα πίσω)	Μπροστινό κάθισμα (με απενεργοποιημένο αερόσακο, μόνο παιδικά καθίσματα με φορά προς τα εμπρός)	Ακριανό πίσω κάθισμα	Μεσαίο πίσω κάθισμα
Ομάδα 0 max 10 kg  Ομάδα 0+ max 13 kg			Βρεφικό κάθισμα Volvo (Volvo Infant Seat) - παιδικό κάθισμα με φορά προς τα πίσω, που ασφαλίσει με το σύστημα στερέωσης ISOFIX.  Έγκριση τύπου: E1 04301146  (L)	
Ομάδα 0 max 10 kg  Ομάδα 0+ max 13 kg	Βρεφικό κάθισμα Volvo (Volvo Infant Seat) - παιδικό κάθισμα με φορά προς τα πίσω, που ασφαλίσει με τη ζώνη ασφαλείας του αυτοκινήτου.  Έγκριση τύπου: E1 04301146  (U)		Βρεφικό κάθισμα Volvo (Volvo Infant Seat) - παιδικό κάθισμα με φορά προς τα πίσω, που ασφαλίσει με τη ζώνη ασφαλείας του αυτοκινήτου.  Έγκριση τύπου: E1 04301146  (U)	Βρεφικό κάθισμα Volvo (Volvo Infant Seat) - παιδικό κάθισμα με φορά προς τα πίσω, που ασφαλίσει με τη ζώνη ασφαλείας του αυτοκινήτου.  Έγκριση τύπου: E1 04301146  (U)

<sup>1</sup> Για να χρησιμοποιήσετε άλλα παιδικά καθίσματα, το αυτοκίνητό σας πρέπει να συμπεριλαμβάνεται στην εσωκλειόμενη λίστα οχημάτων του κατασκευαστή ή τα καθίσματα πρέπει να είναι εγκεκριμένα σύμφωνα με τον κανονισμό ασφαλείας ECE R44.

Βάρος	Μπροστινό κάθισμα (με απενεργοποιημένο αερόσακο, μόνο παιδικά καθίσματα με φορά προς τα πίσω)	Μπροστινό κάθισμα (με ενεργοποιημένο αερόσακο, μόνο παιδικά καθίσματα με φορά προς τα εμπρός)	Ακριανό πίσω κάθισμα	Μεσαίο πίσω κάθισμα
Ομάδα 0 max 10 kg  Ομάδα 0+ max 13 kg	Παιδικά καθίσματα εγκεκριμένα για γενική χρήση. <sup>A</sup> (U)		Παιδικά καθίσματα εγκεκριμένα για γενική χρήση. (U)	
Ομάδα 1 9-18 kg	Περιστρεφόμενο παιδικό κάθισμα Volvo (Volvo Convertible Child Seat) – παιδικό κάθισμα με φορά προς τα πίσω, που ασφαλίζει με τη ζώνη ασφαλείας του αυτοκινήτου και ιμάντες. Έγκριση τύπου: E5 04192 (L)		Περιστρεφόμενο παιδικό κάθισμα Volvo (Volvo Convertible Child Seat) – παιδικό κάθισμα με φορά προς τα πίσω, που ασφαλίζει με τη ζώνη ασφαλείας του αυτοκινήτου και ιμάντες. Έγκριση τύπου: E5 04192 (L)	
Ομάδα 1 9-18 kg	Παιδικά καθίσματα Volvo με φορά προς τα πίσω Έγκριση τύπου: E5 04212 (L)		Παιδικά καθίσματα Volvo με φορά προς τα πίσω Έγκριση τύπου: E5 04212 (L)	
Ομάδα 1 9-18 kg		Παιδικά καθίσματα με φορά προς τα εμπρός εγκεκριμένα για γενική χρήση. <sup>A, B</sup> (UF)	Παιδικά καθίσματα εγκεκριμένα για γενική χρήση. (U)	



Βάρος	Μπροστινό κάθισμα (με απενεργοποιημένο αερόσακο, μόνο παιδικά καθίσματα με φορά προς τα πίσω)	Μπροστινό κάθισμα (με απενεργοποιημένο αερόσακο, μόνο παιδικά καθίσματα με φορά προς τα εμπρός)	Άκρινο πίσω κάθισμα	Μεσαίο πίσω κάθισμα
Ομάδα 2 15-25 kg	Περιστρεφόμενο παιδικό κάθισμα Volvo (Volvo Convertible Child Seat) – παιδικό κάθισμα με φορά προς τα πίσω, που ασφαλίζει με τη ζώνη ασφαλείας του αυτοκινήτου και ιμάντες. Έγκριση τύπου: E5 04192 (L)		Περιστρεφόμενο παιδικό κάθισμα Volvo (Volvo Convertible Child Seat) – παιδικό κάθισμα με φορά προς τα πίσω, που ασφαλίζει με τη ζώνη ασφαλείας του αυτοκινήτου και ιμάντες. Έγκριση τύπου: E5 04192 (L)	
Ομάδα 2 15-25 kg	Παιδικά καθίσματα Volvo με φορά προς τα πίσω Έγκριση τύπου: E5 04212 (L)		Παιδικά καθίσματα Volvo με φορά προς τα πίσω Έγκριση τύπου: E5 04212 (L)	
Ομάδα 2 15-25 kg		Περιστρεφόμενο παιδικό κάθισμα Volvo (Volvo Convertible Child Seat) - παιδικό κάθισμα με φορά προς τα εμπρός, που ασφαλίζει με τη ζώνη ασφαλείας του αυτοκινήτου. Έγκριση τύπου: E5 04191 (U)	Περιστρεφόμενο παιδικό κάθισμα Volvo (Volvo Convertible Child Seat) - παιδικό κάθισμα με φορά προς τα εμπρός, που ασφαλίζει με τη ζώνη ασφαλείας του αυτοκινήτου. Έγκριση τύπου: E5 04191 (U)	

Βάρος	Μπροστινό κάθισμα (με απενεργοποιημένο αερόσακο, μόνο παιδικά καθίσματα με φορά προς τα πίσω)	Μπροστινό κάθισμα (με ενεργοποιημένο αερόσακο, μόνο παιδικά καθίσματα με φορά προς τα εμπρός)	Ακριανό πίσω κάθισμα	Μεσαίο πίσω κάθισμα
Ομάδα 2/3 15-36 kg		Βοηθητικό παιδικό κάθισμα Volvo με πλάτη (Volvo Booster Seat with backrest). Έγκριση τύπου: E1 04301169 (UF)	Βοηθητικό παιδικό κάθισμα Volvo με πλάτη (Volvo Booster Seat with backrest). Έγκριση τύπου: E1 04301169 (UF)	
Ομάδα 2/3 15-36 kg		Βοηθητικό παιδικό κάθισμα Volvo Έγκριση τύπου: E1 04301312 (UF)	Βοηθητικό παιδικό κάθισμα Volvo Έγκριση τύπου: E1 04301312 (UF, L)	



Βάρος	Μπροστινό κάθισμα (με απενεργοποιημένο αερόσακο, μόνο παιδικά καθίσματα με φορά προς τα πίσω)	Μπροστινό κάθισμα (με ενεργοποιημένο αερόσακο, μόνο παιδικά καθίσματα με φορά προς τα εμπρός)	Ακριανό πίσω κάθισμα	Μεσαίο πίσω κάθισμα
Ομάδα 2/3 15-36 kg		Βοηθητικό παιδικό κάθισμα με και χωρίς πλάτη (Booster Cushion with and without backrest). Έγκριση τύπου: E5 04216 (UF)	Βοηθητικό παιδικό κάθισμα με και χωρίς πλάτη (Booster Cushion with and without backrest). Έγκριση τύπου: E5 04216 (UF)	

L: Κατάλληλο για ειδικά παιδικά καθίσματα. Αυτά τα παιδικά καθίσματα ενδέχεται να προορίζονται για χρήση σε ειδικό μοντέλο αυτοκινήτου, στην κατηγορία περιορισμένης ή ημι-γενικής χρήσης.

U: Κατάλληλο για παιδικά καθίσματα εγκεκριμένα για γενική χρήση σε αυτή την κατηγορία βάρους.

UF: Κατάλληλο για παιδικά καθίσματα με φορά προς τα εμπρός εγκεκριμένα για γενική χρήση σε αυτή την κατηγορία βάρους.

B: Ενσωματωμένα παιδικά καθίσματα εγκεκριμένα για αυτή την κατηγορία βάρους.

A Μόνο για παιδικό κάθισμα που τοποθετείται με την πλάτη προς τα εμπρός. Ρυθμίστε την πλάτη του καθίσματος σε όρθια θέση.

B Η Νοίνο συνιστά παιδικό κάθισμα με φορά προς τα πίσω για παιδιά σε αυτή την κατηγορία βάρους.

### Σχετικές πληροφορίες

- Παιδικά καθίσματα - θέση (σ. 57)
- Παιδικά καθίσματα - επάνω σημεία στερέωσης (σ. 63)
- Παιδικό κάθισμα - ISOFIX (σ. 58)
- Γενικές πληροφορίες για την ασφάλεια παιδιών (σ. 50)

## Παιδικά καθίσματα - θέση

Η θέση του παιδιού στο αυτοκίνητο και ο απαιτούμενος εξοπλισμός για την ασφάλειά του καθορίζονται από το βάρος και το ύψος του παιδιού.



Τα παιδικά καθίσματα με φορά προς τα πίσω και ο αερόσακος δεν είναι συμβατά μεταξύ τους.

Τοποθετείτε πάντοτε τα παιδικά καθίσματα (σ. 51) με φορά προς τα πίσω στο πίσω κάθισμα, αν ο αερόσακος του συνοδηγού είναι ενεργοποιημένος (σ. 39). Αν στη θέση του συνοδηγού κάθεται κάποιο παιδί, μπορεί να τραυματιστεί σοβαρά εάν ο αερόσακος ανοίξει.

Αν ο αερόσακος του συνοδηγού είναι απενεργοποιημένος, τότε το παιδικό κάθισμα με φορά προς τα πίσω μπορεί να τοποθετηθεί στο κάθισμα του συνοδηγού.

## Ετικέτα για τον αερόσακο συνοδηγού



Ετικέτα στο σκιάδιο του συνοδηγού.

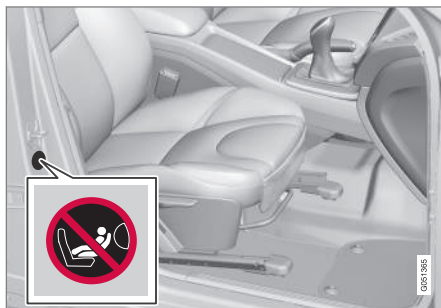

Ετικέτα στην κολόνα της πόρτας συνοδηγού. Η ετικέτα είναι ορατή όταν η πόρτα του συνοδηγού είναι ανοικτή.

Η προειδοποιητική ετικέτα για τον αερόσακο συνοδηγού βρίσκεται στο σημείο που απεικονίζεται παραπάνω.

Μπορείτε να τοποθετήσετε:

- ένα παιδικό κάθισμα με φορά προς τα πίσω στο κάθισμα του συνοδηγού όταν ο αερόσακος του συνοδηγού είναι απενεργοποιημένος.
- ένα παιδικό κάθισμα/βοηθητικό παιδικό κάθισμα με φορά προς τα εμπρός στο κάθισμα του συνοδηγού όταν ο αερόσακος του συνοδηγού είναι ενεργοποιημένος.
- ένα ή περισσότερα παιδικά καθίσματα/βοηθητικά παιδικά καθίσματα στο πίσω κάθισμα.

## **⚠️ ΠΡΟΕΙΔΟΠΟΙΗΣΗ**

Ποτέ μη χρησιμοποιείτε παιδικό κάθισμα με φορά προς τα πίσω σε κάθισμα που προστατεύεται από ενεργό αερόσακο. Εάν δεν τηρηθεί αυτή η οδηγία, το παιδί μπορεί να τραυματιστεί σοβαρά ή θανάσιμα.



### **⚠ ΠΡΟΕΙΔΟΠΟΙΗΣΗ**

Μην επιτρέπετε ποτέ σε κανέναν να στέκεται ή να κάθεται μπροστά από το κάθισμα του συνοδηγού.

Ποτέ μη χρησιμοποιείτε παιδικό κάθισμα με φορά προς τα πίσω στη θέση του συνοδηγού, αν ο αερόσακος συνοδηγού είναι ενεργοποιημένος.

Οι επιβάτες που κάθονται στραμμένοι προς τα εμπρός (παιδιά και ενήλικες) δεν πρέπει ποτέ να κάθονται στο κάθισμα του συνοδηγού αν ο αερόσακος συνοδηγού είναι απενεργοποιημένος.

Παράλειψη τήρησης της παραπάνω οδηγίας μπορεί να θέσει σε κίνδυνο τη ζωή του ατόμου ή να προκαλέσει σοβαρό προσωπικό τραυματισμό.

### **⚠ ΠΡΟΕΙΔΟΠΟΙΗΣΗ**

Βοηθητικά παιδικά καθίσματα/παιδικά καθίσματα με μεταλλικό ή άλλο σύστημα στήριξης που μπορεί να ακουμπά στο κουμπί ανοίγματος της ζώνης ασφαλείας δεν πρέπει να χρησιμοποιούνται, καθώς μπορεί να προκαλέσουν ακούσιο άνοιγμα της ζώνης ασφαλείας.

Φροντίζετε ώστε το επάνω τμήμα του παιδικού καθίσματος να μην ακουμπά στο παρμπρίζ.

### **ⓘ ΣΗΜΕΙΩΣΗ**

Οι κανονισμοί που αφορούν τη θέση των παιδιών στο αυτοκίνητο διαφέρουν από χώρα σε χώρα. Ελέγξτε τι προβλέπει η νομοθεσία.

#### **Σχετικές πληροφορίες**

- Γενικές πληροφορίες για την ασφάλεια παιδιών (σ. 50)
- Παιδικά καθίσματα - επάνω σημεία στερέωσης (σ. 63)
- Παιδικό κάθισμα - ISOFIX (σ. 58)

## **Παιδικό κάθισμα - ISOFIX**

Το ISOFIX είναι ένα σύστημα στερέωσης για παιδικά καθίσματα αυτοκινήτου (σ. 51), το οποίο βασίζεται σε ένα διεθνές πρότυπο.

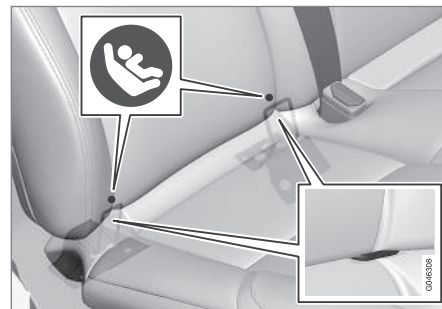

Τα σημεία στερέωσης για το σύστημα ISOFIX βρίσκονται στο κάτω τμήμα της πλάτης των πίσω ακριανών καθισμάτων.

Η θέση των σημείων στερέωσης δεικνύεται από τα σύμβολα που υπάρχουν στην επένδυση της πλάτης (βλ. προηγούμενη εικόνα).

Κατά τη στερέωση του παιδικού καθίσματος στα σημεία στήριξης ISOFIX, ακολουθείτε πάντα τις οδηγίες τοποθέτησης του κατασκευαστή.

### Σχετικές πληροφορίες

- ISOFIX - κατηγορίες μεγέθους (σ. 59)
- ISOFIX - τύποι παιδικού καθίσματος (σ. 61)
- Γενικές πληροφορίες για την ασφάλεια παιδιών (σ. 50)

### ISOFIX - κατηγορίες μεγέθους

Υπάρχει μια ταξινόμηση ανά μέγεθος για τα παιδικά καθίσματα με σύστημα στερέωσης ISOFIX (σ. 58), ISOFIX, προκειμένου ο χρήστης να διευκολυνθεί όταν θα χρειαστεί να επιλέξει το σωστό τύπο παιδικού καθίσματος (σ. 61).

Κατηγορία μεγέθους	Περιγραφή
A	Πλήρους μεγέθους παιδικό κάθισμα με φορά προς τα εμπρός
B	Μικρού μεγέθους (εναλλακτ. 1) παιδικό κάθισμα με φορά προς τα εμπρός
B1	Μικρού μεγέθους (εναλλακτ. 2) παιδικό κάθισμα με φορά προς τα εμπρός
C	Πλήρους μεγέθους παιδικό κάθισμα με φορά προς τα πίσω
D	Μικρού μεγέθους παιδικό κάθισμα με φορά προς τα πίσω
E	Βρεφικό κάθισμα με φορά προς τα πίσω

Κατηγορία μεγέθους	Περιγραφή
F	Εγκάρσιο βρεφικό κάθισμα, τοποθέτησης αριστερά
G	Εγκάρσιο βρεφικό κάθισμα, τοποθέτησης δεξιά

### ΠΡΟΕΙΔΟΠΟΙΗΣΗ

Μη χρησιμοποιείτε ποτέ παιδικό κάθισμα με φορά προς τα πίσω στη θέση του συνοδηγού, αν ο αερόσακος συνοδηγού είναι ενεργοποιημένος.

### ΣΗΜΕΙΩΣΗ

Εάν στο παιδικό κάθισμα ISOFIX δεν αναγράφεται ταξινόμηση μεγέθους, το μοντέλο του αυτοκινήτου πρέπει να υπάρχει στη λίστα των οχημάτων στα οποία μπορεί να τοποθετηθεί το παιδικό κάθισμα.

### ΣΗΜΕΙΩΣΗ

Η Volvo συνιστά να απευθυνθείτε σε έναν εξουσιοδοτημένο διανομέα της Volvo για προτάσεις σχετικά με τα παιδικά καθίσματα ISOFIX που συνιστά η Volvo.

◀◀ **Σχετικές πληροφορίες**

- ISOFIX - τύποι παιδικού καθίσματος  
(σ. 61)

## ISOFIX - τύποι παιδικού καθίσματος

Τα παιδικά καθίσματα έχουν διαφορετικά μεγέθη – όπως και τα αυτοκίνητα. Αυτό

σημαίνει ότι δεν ταιριάζουν όλα τα παιδικά καθίσματα σε όλα τα μοντέλα αυτοκινήτων.

Τύπος παιδικού καθίσματος	Βάρος	Κατηγορία μεγέθους	Καθίσματα για τοποθέτηση παιδικών καθισμάτων ISOFIX <sup>A</sup>	
			Μπροστινό κάθισμα	Ακριανό πίσω κάθισμα
Βρεφικό κάθισμα/εγκάρσιο	max 10 kg	F	X	X
		G	X	X
Βρεφικό κάθισμα, με φορά προς τα πίσω	max 10 kg	E	X	OK (IL)
Βρεφικό κάθισμα, με φορά προς τα πίσω	max 13 kg	E	X	OK (IL)
		D	X	OK (IL)
		C	X	OK (IL)
Παιδικό κάθισμα, με φορά προς τα πίσω	9-18 kg	D	X	OK (IL)
		C	X	OK (IL)



Τύπος παιδικού καθίσματος	Βάρος	Κατηγορία μεγέθους	Καθίσματα για τοποθέτηση παιδικών καθισμάτων ISOFIX <sup>A</sup>	
			Μπροστινό κάθισμα	Ακριανό πίσω κάθισμα
Παιδικό κάθισμα, με φορά προς τα εμπρός	9-18 kg	B	X	OK <sup>B</sup> (IUF)
		B1	X	OK <sup>B</sup> (IUF)
		A	X	OK <sup>B</sup> (IUF)

X: Η θέση ISOFIX δεν είναι κατάλληλη για παιδικά καθίσματα ISOFIX σε αυτή την κατηγορία βάρους ή/και ύψους.

IL: Κατάλληλο για ειδικά παιδικά καθίσματα ISOFIX. Αυτά τα παιδικά καθίσματα ενδέχεται να προορίζονται για συγκεκριμένο μοντέλο αυτοκινήτου, στην κατηγορία περιορισμένης ή ημι-γενικής χρήσης.

IUF: Κατάλληλο για παιδικά καθίσματα ISOFIX με φορά προς τα εμπρός τα οποία είναι εγκεκριμένα για γενική χρήση σε αυτή την κατηγορία βάρους.

<sup>A</sup> Το ISOFIX είναι ένα σύστημα στερέωσης παιδικών καθισμάτων αυτοκινήτου που βασίζεται σε ένα διεθνές πρότυπο.

<sup>B</sup> Η Νομο συνιστά παιδικά καθίσματα με φορά προς τα πίσω για αυτή την ηλικιακή ομάδα.

Βεβαιωθείτε ότι έχετε επιλέξει τη σωστή κατηγορία μεγέθους (σ. 59) του παιδικού καθίσματος με σύστημα στερέωσης ISOFIX.

### Σχετικές πληροφορίες

- Παιδικό κάθισμα - ISOFIX (σ. 58)

## Παιδικά καθίσματα - επάνω σημεία στερέωσης

Το αυτοκίνητο διαθέτει άνω σημεία στερέωσης για συγκεκριμένα παιδικά καθίσματα (σ. 51) που τοποθετούνται με φορά προς τα εμπρός. Αυτά τα σημεία στερέωσης βρίσκονται στην πίσω πλευρά του καθίσματος.

### Επάνω σημεία στερέωσης

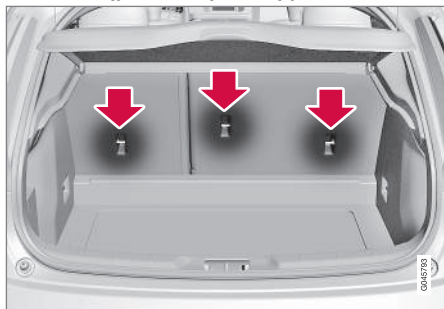

Τα άνω σημεία στερέωσης ουσιαστικά προορίζονται για χρήση με παιδικά καθίσματα με φορά προς τα εμπρός. Η Volvo συνιστά τα μικρά παιδιά να κάθονται σε παιδικό κάθισμα με φορά προς τα πίσω μέχρι τη μεγαλύτερη δυνατή ηλικία.

### ΣΗΜΕΙΩΣΗ

Αναδιπλώστε τα προσκέφαλα για να διευκολυνθείτε κατά την τοποθέτηση αυτού του τύπου παιδικού καθίσματος στα αυτοκίνητα με αναδιπλούμενα προσκέφαλα στα ακριανά καθίσματα.

### ΣΗΜΕΙΩΣΗ

Εάν το αυτοκίνητο διαθέτει κάλυμμα πάνω από το χώρο αποσκευών, το κάλυμμα πρέπει να αφαιρεθεί για να μπορέσουν να τοποθετηθούν παιδικά καθίσματα στα σημεία στερέωσης.

Για λεπτομερείς πληροφορίες σχετικά με τον τρόπο που πρέπει να σφίγγετε το παιδικό κάθισμα στα άνω σημεία στερέωσης, ανατρέξτε στις οδηγίες του κατασκευαστή του καθίσματος.

### ΠΡΟΕΙΔΟΠΟΙΗΣΗ

Πρέπει πάντοτε να τραβάτε τους μνάντες του παιδικού καθίσματος μέσα από την άνοιγμα στο στέλεχος του προσκέφαλου πριν τους τεντώσετε στο σημείο σύνδεσης.

### Σχετικές πληροφορίες

- Γενικές πληροφορίες για την ασφάλεια παιδιών (σ. 50)
- Παιδικά καθίσματα - θέση (σ. 57)

- Παιδικό κάθισμα - ISOFIX (σ. 58)



ΌΡΓΑΝΑ ΚΑΙ ΧΕΙΡΙΣΤΉΡΙΑ

## **Όργανα και χειριστήρια, αριστεροτίμονο μοντέλο - επισκόπηση**

Στην επισκόπηση μπορείτε να δείτε πού βρίσκονται οι οθόνες και τα χειριστήρια του αυτοκινήτου.

Επισκόπηση, αριστεροτίμονα μοντέλα

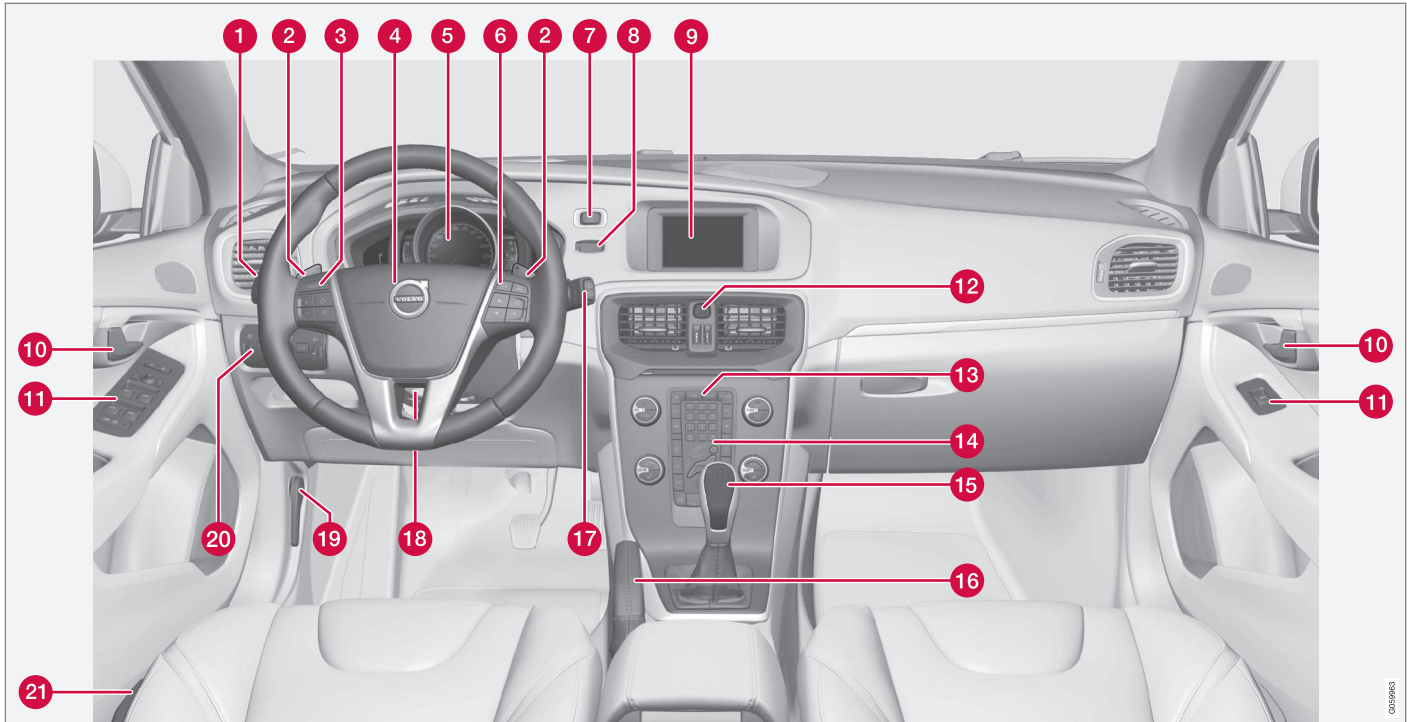

0255960



	Λειτουργία	Βλ.
1	Μενού και μηνύματα, φλας, μεγάλη/μεσαία σκάλα, υπολογιστής ταξιδιού	(σ. 125), (σ. 127), (σ. 111), (σ. 102) και (σ. 129).
2	Χειροκίνητη αλλαγή σχέσεων σε αυτόματο κιβώτιο ταχυτήτων*	(σ. 309).
3	Cruise control*	(σ. 220) και (σ. 230).
4	Κόρνα, αερόσακοι	(σ. 97) και (σ. 35).
5	Πίνακας οργάνων	(σ. 72).
6	Περιήγηση στα μενού, χειρισμός ηχοσυστήματος, χειρισμός τηλεφώνου*	(σ. 128) και το συμπληρωματικό έντυπο Sensus Infotainment.
7	Κουμπί <b>START/STOP ENGINE</b>	(σ. 304).
8	Διακόπτης ανάφλεξης	(σ. 89).

	Λειτουργία	Βλ.
9	Οθόνη για το σύστημα Infotainment και την εμφάνιση των μενού	(σ. 128) και το συμπληρωματικό έντυπο Sensus Infotainment.
10	Λαβή πόρτας	–
11	Πλαίσιο χειριστήριων	(σ. 198), (σ. 205), (σ. 118) και (σ. 119).
12	Αλάρμ	(σ. 111).
13	Πίνακας ελέγχου για το σύστημα Infotainment και την περιήγηση στα μενού	(σ. 128) και το συμπληρωματικό έντυπο Sensus Infotainment.
14	Πλαίσιο χειριστήριων για το σύστημα κλιματισμού	(σ. 146) ή (σ. 147).
15	Επιλογέας ταχυτήτων	(σ. 307) ή (σ. 309).
16	Χειρόφρενο	(σ. 328).

	Λειτουργία	Βλ.
17	Υαλοκαθαριστήρες και σύστημα πλύσης	(σ. 115).
18	Ρύθμιση τιμονιού	(σ. 97).
19	Μοχλός απασφάλισης καπό κινητήρα	(σ. 386).
20	Διακόπτης φώτων, διακόπτης ανοίγματος πόρτας χώρου αποσκευών	(σ. 98) και (σ. 200).
21	Ρύθμιση καθίσματος*	(σ. 93).

### Σχετικές πληροφορίες

- Δείκτης εξωτερικής θερμοκρασίας (σ. 82)
- Χιλιομετρικής (σ. 83)
- Ρολοί (σ. 84)

## **Όργανα και χειριστήρια, δεξιότιμο μοντέλο - επισκόπηση**

Στην επισκόπηση μπορείτε να δείτε πού βρίσκονται οι οθόνες και τα χειριστήρια του αυτοκινήτου.

◀◀ Επισκόπηση, δεξιότιμνα μοντέλα

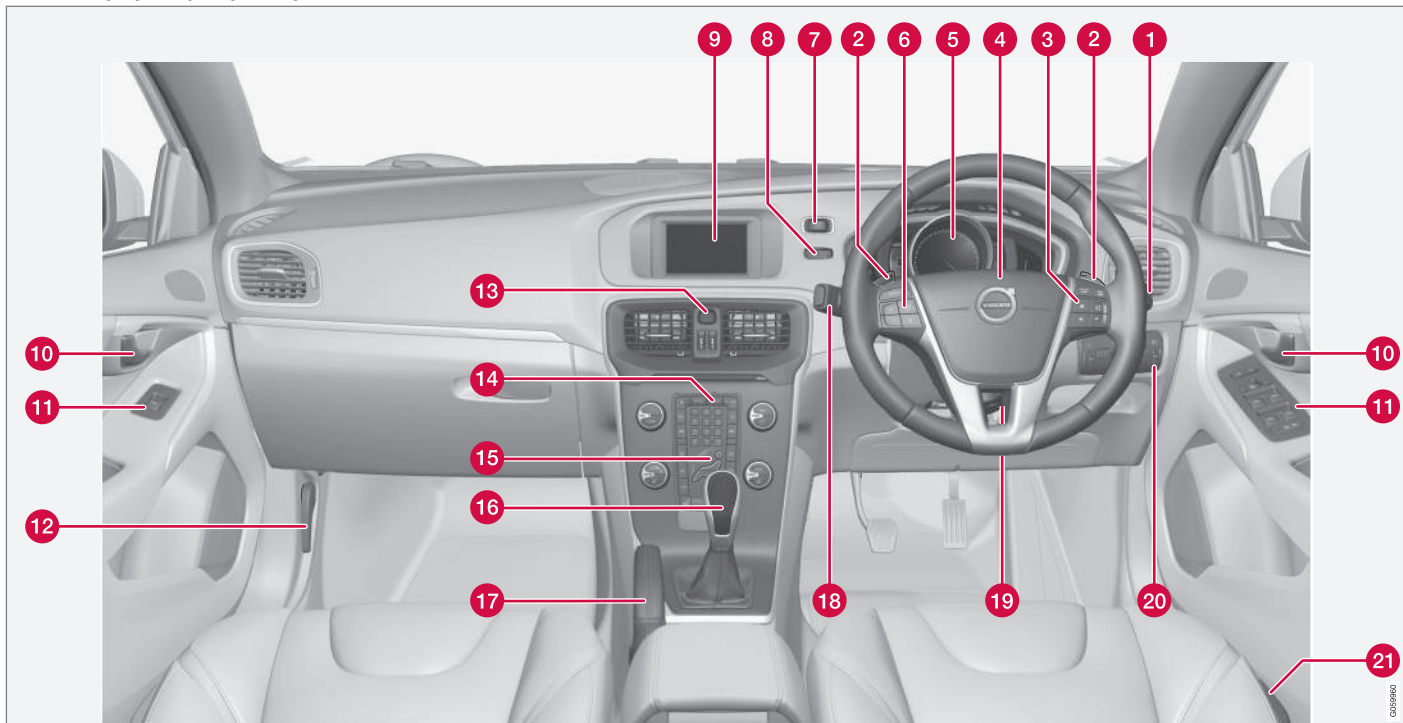

	Λειτουργία	Βλ.
1	Υαλοκαθαριστήρες και σύστημα πλύσης	(σ. 115).
2	Χειροκίνητη αλλαγή σχέσεων σε αυτόματο κιβώτιο ταχυτήτων*	(σ. 309).
3	Περιήγηση στα μενού, χειρισμός ηχοουστήματος, χειρισμός τηλεφώνου*	(σ. 128) και το συμπληρωματικό έντυπο Sensus Infotainment.
4	Κόρνα, αερόσακοι	(σ. 97) και (σ. 35).
5	Πίνακας οργάνων	(σ. 72).
6	Cruise control*	(σ. 220) και (σ. 230).
7	Κουμπί <b>START/STOP ENGINE</b>	(σ. 304).
8	Διακόπτης ανάφλεξης	(σ. 89).
9	Οθόνη για το σύστημα Infotainment και την εμφάνιση των μενού	(σ. 128) και το συμπληρωματικό έντυπο Sensus Infotainment.

	Λειτουργία	Βλ.
10	Λαβή πόρτας	–
11	Πλαίσιο χειριστήριων	(σ. 198), (σ. 205), (σ. 118) και (σ. 119).
12	Μοχλός απασφάλισης καπό κινητήρα	(σ. 386).
13	Αλάρμ	(σ. 111).
14	Πίνακας ελέγχου για το σύστημα Infotainment και την περιήγηση στα μενού	(σ. 128) και το συμπληρωματικό έντυπο Sensus Infotainment.
15	Πλαίσιο χειριστήριων για το σύστημα κλιματισμού	(σ. 146) ή (σ. 147).
16	Επιλογέας ταχυτήτων	(σ. 307) ή (σ. 309).
17	Χειρόφρενο	(σ. 328).
18	Μενού και μηνύματα, φλας, μεγάλη/μμεσαία σκάλα, υπολογιστής ταξιδιού	(σ. 125), (σ. 127), (σ. 111), (σ. 102) και (σ. 129).

	Λειτουργία	Βλ.
19	Ρύθμιση τιμονιού	(σ. 97).
20	Διακόπτης φώτων, διακόπτης ανοίγματος πόρτας χώρου αποσκευών	(σ. 98) και (σ. 200).
21	Ρύθμιση καθίσματος*	(σ. 93).

### Σχετικές πληροφορίες

- Δείκτης εξωτερικής θερμοκρασίας (σ. 82)
- Χιλιομετρικής (σ. 83)
- Ρολόι (σ. 84)

## Πίνακας οργάνων

Η οθόνη πληροφοριών του πίνακα οργάνων εμφανίζει πληροφορίες για ορισμένες από τις λειτουργίες του αυτοκινήτου, καθώς και μηνύματα.

- Αναλογικός πίνακας οργάνων - επισκόπηση (σ. 72)
- Ψηφιακός πίνακας οργάνων - επισκόπηση (σ. 74)
- Πίνακας οργάνων - σημασία των ενδεικτικών λυχνιών (σ. 78)
- Πίνακας οργάνων - σημασία των προειδοποιητικών λυχνιών (σ. 80)

## Αναλογικός πίνακας οργάνων - επισκόπηση

Η οθόνη πληροφοριών του πίνακα οργάνων εμφανίζει πληροφορίες για ορισμένες από τις λειτουργίες του αυτοκινήτου, καθώς και μηνύματα.

### Οθόνη πληροφοριών

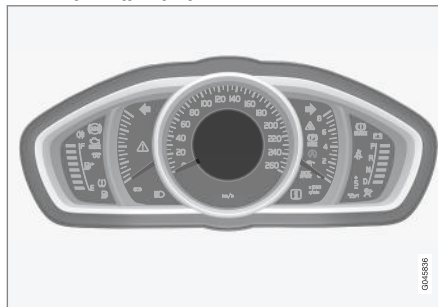

Οθόνη πληροφοριών, αναλογικός πίνακας οργάνων.

Περαιτέρω περιγραφές παρατίθενται στις ενότητες για τις λειτουργίες που χρησιμοποιούν την οθόνη.

## Δείκτες και ενδεικτικές λυχνίες

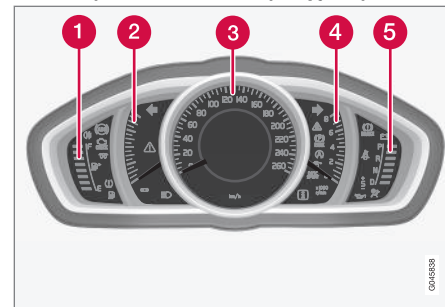

- 1 Δείκτης στάθμης καυσίμου. Όταν ο δείκτης κατέβει στη μία λευκή γραμμή<sup>1</sup>, ανάβει η κίτρινη ενδεικτική λυχνία χαμηλής στάθμης στο ρεζερβουάρ. Βλ. επίσης Υπολογιστής ταξιδιού (σ. 129) και Ανεφοδιασμός καυσίμου (σ. 334).
- 2 Eco meter Ο δείκτης αυτός δείχνει πόσο οικονομικά οδηγείται το αυτοκίνητο. Όσο μεγαλύτερη είναι η ένδειξη στην κλίμακα, τόσο πιο οικονομικά οδηγείται το αυτοκίνητο.
- 3 Ταχύμετρο

<sup>1</sup> Όταν το μήνυμα της οθόνης **Αυτονομία ρεζερβουάρ**: αρχίζει να εμφανίζει την ένδειξη —, η ένδειξη γίνεται κόκκινη.

- 4 Στροφόμετρο. Δείχνει τις στροφές του κινητήρα σε χιλιάδες στροφές ανά λεπτό (σαλ).
- 5 Ένδειξη αλλαγής σχέσεων μετάδοσης<sup>2</sup> / Ένδειξη θέσης σχέσης μετάδοσης<sup>3</sup>. Βλ. επίσης Ένδειξη αλλαγής σχέσεων\* (σ. 308) ή Αυτόματο κιβώτιο ταχυτήτων - Geartronic\* (σ. 309).

### Ενδεικτικές και προειδοποιητικές λυχνίες

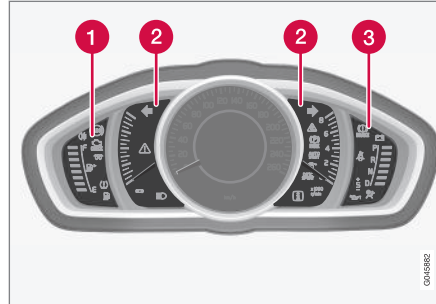

Ενδεικτικές και προειδοποιητικές λυχνίες, αναλογικός πίνακας οργάνων.

- 1 Ενδεικτικές λυχνίες
- 2 Ενδεικτικές και προειδοποιητικές λυχνίες
- 3 Προειδοποιητικές λυχνίες<sup>4</sup>

### Έλεγχος λειτουργίας

Όλες οι ενδεικτικές και προειδοποιητικές λυχνίες εκτός από τα σύμβολα στο κέντρο της οθόνης πληροφοριών, ανάβουν όταν το κλειδί είναι στη θέση II ή όταν εκκινείται ο κινητήρας. Μόλις ο κινητήρας τεθεί σε λειτουργία, όλες οι λυχνίες πρέπει να σβήσουν εκτός από τη

λυχνία του χειρόφρενου που σβήνει μόνο όταν λύσετε το χειρόφρενο.

Εάν ο κινητήρας δεν τεθεί σε λειτουργία ή εάν ο έλεγχος λειτουργίας πραγματοποιηθεί όταν ο διακόπτης ανάφλεξης βρίσκεται στη θέση II, τότε όλες οι λυχνίες σβήνουν εντός λίγων δευτερολέπτων εκτός από τη λυχνία, που υποδεικνύει βλάβη στο σύστημα εκπομπών καυσαερίων και τη λυχνία χαμηλής πίεσης λαδιού.

### Σχετικές πληροφορίες

- Πίνακας οργάνων (σ. 72)
- Πίνακας οργάνων - σημασία των ενδεικτικών λυχνιών (σ. 78)
- Πίνακας οργάνων - σημασία των προειδοποιητικών λυχνιών (σ. 80)
- Ψηφιακός πίνακας οργάνων - επισκόπηση (σ. 74)

<sup>2</sup> Μηχανικό κιβώτιο ταχυτήτων.

<sup>3</sup> Αυτόματο κιβώτιο ταχυτήτων.

<sup>4</sup> Σε ορισμένες εκδόσεις κινητήρα δεν υπάρχουν συστήματα προειδοποίησης για απώλεια πίεσης λαδιού. Στα αυτοκίνητα με αυτές τις εκδόσεις κινητήρα δεν χρησιμοποιείται η ένδειξη χαμηλής πίεσης λαδιού. Η προειδοποίηση χαμηλής στάθμης λαδιού εμφανίζεται με τη μορφή κειμένου στην οθόνη. Για περισσότερες πληροφορίες, βλ. Λάδι κινητήρα - γενικά (σ. 388).

## Ψηφιακός πίνακας οργάνων - επισκόπηση

Η οθόνη πληροφοριών του πίνακα οργάνων εμφανίζει πληροφορίες για ορισμένες από τις λειτουργίες του αυτοκινήτου, καθώς και μηνύματα.

### Οθόνη πληροφοριών

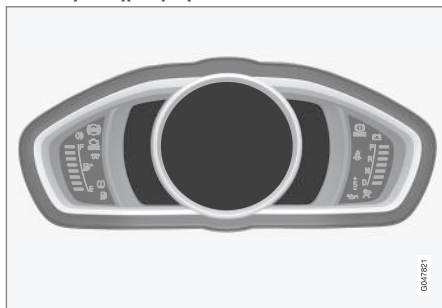

Οθόνη πληροφοριών, ψηφιακός πίνακας οργάνων\*.

Περαιτέρω περιγραφές παρατίθενται στις ενότητες για τις λειτουργίες που χρησιμοποιούν την οθόνη.

### Δείκτες και ενδεικτικές λυχνίες

.Μπορείτε να επιλέξετε διάφορα θέματα για τον ψηφιακό πίνακα οργάνων. Πιθανά θέματα είναι τα "Elegance", "Eco" και "Performance".

Μπορείτε να επιλέξετε ένα θέμα μόνο όταν ο κινητήρας βρίσκεται σε λειτουργία.

Για να επιλέξετε το θέμα, πατήστε το κουμπί **OK** στον αριστερό μοχλοδιακόπτη και ενεργοποιήστε την επιλογή μενού **Θέματα** γυρίζοντας τον περιστροφικό ρυθμιστή στο μοχλό. Πατήστε το κουμπί **OK**. Γυρίστε τον περιστροφικό ρυθμιστή για να επιλέξετε το θέμα και επιβεβαιώστε την επιλογή σας πατώντας το κουμπί **OK**.

Σε ορισμένες εκδόσεις μοντέλων, η εμφάνιση της οθόνης της κεντρικής κονσόλας ακολουθεί το θέμα που έχει επιλεγεί για τον πίνακα οργάνων.

Η αντίθεση και το χρώμα για τον πίνακα οργάνων μπορούν επίσης να ρυθμιστούν χρησιμοποιώντας τον αριστερό μοχλοδιακόπτη.

Για περισσότερες πληροφορίες σχετικά με τη διαχείριση μενού, βλ. Περιήγηση στα μενού - πίνακας οργάνων (σ. 125).

Η επιλογή θέματος και η ρύθμιση της αντίθεσης και του χρώματος μπορούν να αποθηκευτούν για κάθε τηλεχειριστήριο-κλειδί στη μνήμη κλειδιού του αυτοκινήτου\*, βλ. Τηλεχειριστήριο-κλειδί - εξατομίκευση\* (σ. 181).

### Θέμα "Elegance"

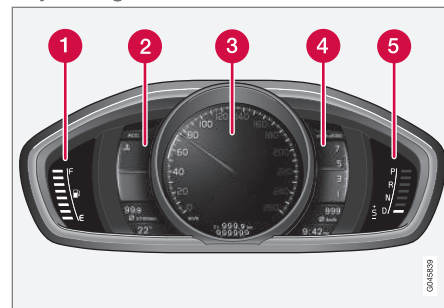

Δείκτες και ενδεικτικές λυχνίες, θέμα "Elegance".

- 1 Δείκτης στάθμης καυσίμου. Όταν ο δείκτης κατέβει στη μία λευκή γραμμή<sup>5</sup>, ανάβει η κίτρινη ενδεικτική λυχνία χαμηλής στάθμης στο ρεζερβουάρ. Βλ. επίσης Υπολογιστής ταξιδιού (σ. 129) και Ανεφοδιασμός καυσίμου (σ. 334).
- 2 Δείκτης θερμοκρασίας για το ψυκτικό του κινητήρα
- 3 Ταχύμετρο
- 4 Στροφόμετρο. Δείχνει τις στροφές του κινητήρα σε χιλιάδες στροφές ανά λεπτό (σαλ).

<sup>5</sup> Όταν το μήνυμα της οθόνης **Αυτονομία ρεζερβουάρ**: αρχίζει να εμφανίζει την ένδειξη  $\text{-----}$ , η ένδειξη γίνεται κόκκινη.

\* Προαιρετικός εξοπλισμός/αξεσουάρ.

- 5 Ένδειξη αλλαγής σχέσεων μετάδοσης<sup>6</sup> / Ένδειξη θέσης σχέσης μετάδοσης<sup>7</sup>. Βλ. επίσης Ένδειξη αλλαγής σχέσεων\* (σ. 308) ή Αυτόματο κιβώτιο ταχυτήτων - Geartronic\* (σ. 309).

### Θέμα "Eco"

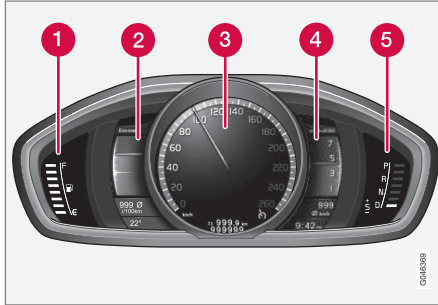

Δείκτες και ενδεικτικές λυχνίες, θέμα "Eco".

- 1 Δείκτης στάθμης καυσίμου. Όταν ο δείκτης κατέβει στη μία λευκή γραμμή<sup>5</sup>, ανάβει η κίτρινη ενδεικτική λυχνία χαμηλής στάθμης στο ρεζερβουάρ. Βλ. επίσης Υπολογιστής ταξιδιού (σ. 129) και Ανεφοδιασμός καυσίμου (σ. 334).
- 2 Eco guide. Βλ. επίσης Οδηγός Eco & Οδηγός ισχύος\* (σ. 76).
- 3 Ταχύμετρο

<sup>6</sup> Μηχανικό κιβώτιο ταχυτήτων.

<sup>7</sup> Αυτόματο κιβώτιο ταχυτήτων.

<sup>5</sup> Όταν το μήνυμα της οθόνης **Αυτονομία ρεζερβουάρ**: αρχίζει να εμφανίζεται την ένδειξη , η ένδειξη γίνεται κόκκινη.

- 4 Στροφόμετρο. Δείχνει τις στροφές του κινητήρα σε χιλιάδες στροφές ανά λεπτό (σαλ).
- 5 Ένδειξη αλλαγής σχέσεων μετάδοσης<sup>6</sup> / Ένδειξη θέσης σχέσης μετάδοσης<sup>7</sup>. Βλ. επίσης Ένδειξη αλλαγής σχέσεων\* (σ. 308) ή Αυτόματο κιβώτιο ταχυτήτων - Geartronic\* (σ. 309).

### Θέμα "Performance"

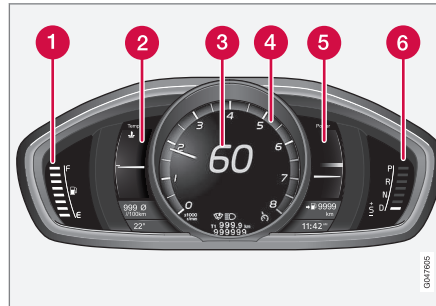

Δείκτες και ενδεικτικές λυχνίες, θέμα "Performance".

- 1 Δείκτης στάθμης καυσίμου. Όταν ο δείκτης κατέβει στη μία λευκή γραμμή<sup>5</sup>, ανάβει η κίτρινη ενδεικτική λυχνία χαμηλής στάθμης στο ρεζερβουάρ. Βλ. επίσης

- Υπολογιστής ταξιδιού (σ. 129) και Ανεφοδιασμός καυσίμου (σ. 334).
- 2 Δείκτης θερμοκρασίας για το ψυκτικό του κινητήρα
- 3 Ταχύμετρο
- 4 Στροφόμετρο. Δείχνει τις στροφές του κινητήρα σε χιλιάδες στροφές ανά λεπτό (σαλ).
- 5 Power guide. Βλ. επίσης Οδηγός Eco & Οδηγός ισχύος\* (σ. 76).
- 6 Ένδειξη αλλαγής σχέσεων μετάδοσης<sup>6</sup> / Ένδειξη θέσης σχέσης μετάδοσης<sup>7</sup>. Βλ. επίσης Ένδειξη αλλαγής σχέσεων\* (σ. 308) ή Αυτόματο κιβώτιο ταχυτήτων - Geartronic\* (σ. 309).

#### « Ενδεικτικές και προειδοποιητικές λυχνίες

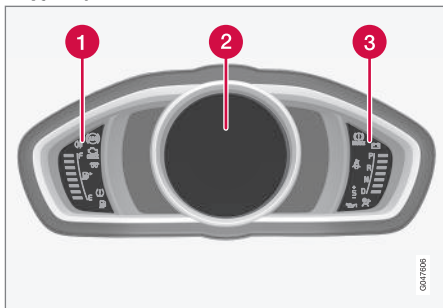

Ενδεικτικές και προειδοποιητικές λυχνίες, ψηφιακός πίνακας οργάνων.

- 1 Ενδεικτικές λυχνίες
- 2 Ενδεικτικές και προειδοποιητικές λυχνίες
- 3 Προειδοποιητικές λυχνίες<sup>8</sup>

#### Έλεγχος λειτουργίας

Όλες οι ενδεικτικές και προειδοποιητικές λυχνίες εκτός από τα σύμβολα στο κέντρο της οθόνης πληροφοριών, ανάβουν όταν το κλειδί είναι στη θέση II ή όταν εκκινείται ο κινητήρας. Μόλις ο κινητήρας τεθεί σε λειτουργία, όλες οι λυχνίες πρέπει να σβήσουν εκτός από τη λυχνία του χειρόφρενου που σβήνει μόνο όταν λύσετε το χειρόφρενο.

Εάν ο κινητήρας δεν τεθεί σε λειτουργία ή εάν ο έλεγχος λειτουργίας πραγματοποιηθεί όταν ο διακόπτης ανάφλεξης βρίσκεται στη θέση II, τότε όλες οι λυχνίες σβήνουν εντός λίγων δευτερολέπτων εκτός από τη λυχνία, που υποδεικνύει βλάβη στο σύστημα εκπομπών καυσαερίων και τη λυχνία χαμηλής πίεσης λαδιού.

#### Σχετικές πληροφορίες

- Πίνακας οργάνων (σ. 72)
- Πίνακας οργάνων - σημασία των ενδεικτικών λυχνιών (σ. 78)
- Πίνακας οργάνων - σημασία των προειδοποιητικών λυχνιών (σ. 80)
- Αναλογικός πίνακας οργάνων - επισκόπηση (σ. 72)

#### Οδηγός Eco & Οδηγός ισχύος\*

Οι οδηγοί Eco guide και Power guide είναι δύο όργανα στον πίνακα οργάνων (σ. 72) που βοηθούν τον οδηγό να οδηγήσει το αυτοκίνητο με τη βέλτιστη οικονομία καυσίμου.

Το αυτοκίνητο αποθηκεύει επίσης στατιστικά των ταξιδιών που έχουν πραγματοποιηθεί, τα οποία προβάλλονται με τη μορφή σχηματικού διαγράμματος ράβδων, βλ. Υπολογιστής ταξιδιού - στατιστικά διαδρομής\* (σ. 138).

#### Eco guide

Αυτό το όργανο δείχνει πόσο οικονομικά οδηγείται το αυτοκίνητο.

Για να δείτε αυτή τη λειτουργία, επιλέξτε το θέμα "Eco", βλ. Ψηφιακός πίνακας οργάνων - επισκόπηση (σ. 74).

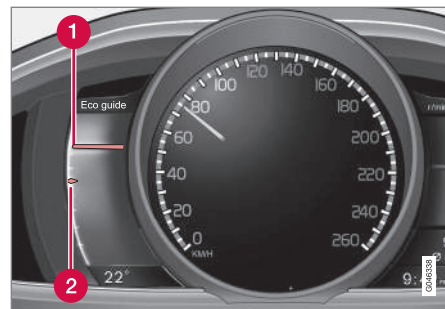

<sup>8</sup> Σε ορισμένες εκδόσεις κινητήρα δεν υπάρχουν συστήματα προειδοποίησης για απώλεια πίεσης λαδιού. Στα αυτοκίνητα με αυτές τις εκδόσεις κινητήρα δεν χρησιμοποιείται η ένδειξη χαμηλής πίεσης λαδιού. Η προειδοποίηση χαμηλής στάθμης λαδιού εμφανίζεται με τη μορφή κειμένου στην οθόνη. Για περισσότερες πληροφορίες, βλ. Λάδι κινητήρα - γενικά (σ. 388).

**1** Στιγμαία τιμή

**2** Μέση τιμή

### Στιγμαία τιμή

Η στιγμιαία τιμή εμφανίζεται εδώ - όσο μεγαλύτερη είναι η τιμή στην κλίμακα, τόσο καλύτερα.

Η στιγμιαία τιμή υπολογίζεται με βάση την ταχύτητα, τις στροφές του κινητήρα, την ισχύ του κινητήρα που αξιοποιείται και τη χρήση του ποδόφρενου.

Συνιστάται να διατηρείτε τη βέλτιστη ταχύτητα (50-80 km/h (30-50 mph)) και χαμηλές στροφές κινητήρα. Οι δείκτες υποχωρούν κατά την επιτάχυνση και την πέδηση.

Εάν οι στιγμιαίες τιμές είναι πολύ χαμηλές, φωτίζεται η κόκκινη ζώνη στο μετρητή (με μια μικρή καθυστέρηση) που σημαίνει μικρή οικονομία, και συνεπώς η κατάσταση αυτή πρέπει να αποφεύγεται.

### Μέση τιμή

Η μέση τιμή ακολουθεί αργά τη στιγμιαία τιμή και περιγράφει τον τρόπο που οδηγείται το αυτοκίνητο το τελευταίο διάστημα. Όσο ψηλότερα βρίσκονται οι δείκτες στην κλίμακα, τόσο μεγαλύτερη είναι η οικονομία που επιτυγχάνει ο οδηγός.

### Power guide

Αυτός ο δείκτης δείχνει τη σχέση μεταξύ της ισχύος ((Power)) που καταναλώνει ο κινητήρας και της ισχύος που είναι διαθέσιμη.

Για να δείτε αυτή τη λειτουργία, επιλέξτε το θέμα "Performance", βλ. Ψηφιακός πίνακας οργάνων - επισκόπηση (σ. 74).

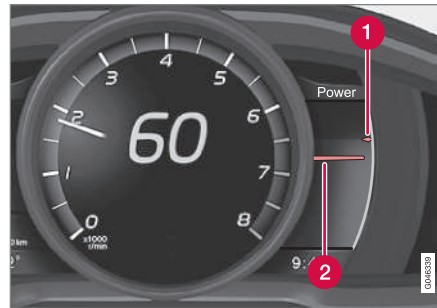

**1** Διαθέσιμη ισχύς κινητήρα

**2** Χρησιμοποιούμενη ισχύς κινητήρα

### Διαθέσιμη ισχύς κινητήρα

Ο μικρότερος επάνω δείκτης δείχνει τη διαθέσιμη ισχύ του κινητήρα<sup>9</sup>. Όσο μεγαλύτερη είναι η τιμή στην κλίμακα, τόσο μεγαλύτερη ισχύς είναι διαθέσιμη στην τρέχουσα σχέση μετάδοσης.

### Χρησιμοποιούμενη ισχύς κινητήρα

Ο μεγαλύτερος κάτω δείκτης δείχνει τη χρησιμοποιούμενη ισχύ του κινητήρα<sup>9</sup>. Όσο μεγαλύτερη είναι η τιμή στην κλίμακα, τόσο περισσότερη ισχύς χρησιμοποιείται από τον κινητήρα.

Όταν μεταξύ των δύο δεικτών υπάρχει μεγάλο κενό, σημαίνει ότι υπάρχει μεγάλο απόθεμα ισχύος.

<sup>9</sup> Η ισχύς εξαρτάται από τις στροφές του κινητήρα.

## Πίνακας οργάνων - σημασία των ενδεικτικών λυχνιών

Οι ενδεικτικές λυχνίες προειδοποιούν τον οδηγό ότι μια λειτουργία έχει ενεργοποιηθεί, ότι το σύστημα λειτουργεί ή ότι έχει σημειωθεί κάποιο σφάλμα ή βλάβη.

### Ενδεικτικές λυχνίες

Λυχνία	Ερμηνεία
	Βλάβη στο σύστημα ABL
	Σύστημα εκπομπών καυσαερίων
	Βλάβη στο σύστημα ABS
	Πίσω φως ομίχλης αναμμένο
	Σύστημα ευστάθειας, βλ. Ηλεκτρονικό πρόγραμμα ευστάθειας (ESC) - γενικά (σ. 212)
	Σύστημα ευστάθειας, πρόγραμμα λειτουργίας Sport, βλ. Ηλεκτρονικό πρόγραμμα ευστάθειας (ESC) - λειτουργία (σ. 214)
	Προθερμαντήρας κινητήρα (πετρελαιοκινητήρας)
	Χαμηλή στάθμη καυσίμου στο ρεζερβουάρ

Λυχνία	Ερμηνεία
	Πληροφορίες, διαβάστε το κείμενο στην οθόνη
	Μεγάλη σκάλα αναμμένη
	Αριστερό φλας
	Δεξί φλας
	Eco- λειτουργία ενεργοποιημένη, βλ. Πρόγραμμα οδήγησης ECO* (σ. 323)
	Start/Stop, ο κινητήρας σβήνει αυτόματα, βλ. Start/Stop* - λειτουργία και χειρισμός (σ. 315)
	Σύστημα επιτήρησης πίεσης ελαστικών, βλ. Σύστημα επιτήρησης ελαστικών (TM)* (σ. 368)

### Βλάβη στο σύστημα ABL

Η λυχνία ανάβει εάν σημειωθεί βλάβη στη λειτουργία ABL (Active Bending Lights).

### Σύστημα εκπομπών καυσαερίων

Εάν η λυχνία ανάψει μετά την εκκίνηση του κινητήρα, ενδέχεται να σημαίνει ότι υπάρχει βλάβη στο σύστημα εκπομπών καυσαερίων του αυτοκινήτου. Οδηγήστε μέχρι ένα συνεργείο για έλεγχο. Η Volvo συνιστά να απευθυν-

θείτε σε ένα εξουσιοδοτημένο συνεργείο της Volvo.

### Βλάβη στο σύστημα ABS

Εάν ανάψει αυτή η λυχνία, το σύστημα δεν λειτουργεί. Το κανονικό σύστημα πέδησης του αυτοκινήτου συνεχίζει να λειτουργεί, αλλά χωρίς τη λειτουργία ABS.

1. Σταματήστε το αυτοκίνητο σε ασφαλές μέρος και σβήστε τον κινητήρα.
2. Θέστε πάλι σε λειτουργία τον κινητήρα.
3. Εάν η λυχνία παραμένει αναμμένη, οδηγήστε μέχρι ένα συνεργείο για έλεγχο του συστήματος ABS. Η Volvo συνιστά να απευθυνθείτε σε ένα εξουσιοδοτημένο συνεργείο της Volvo.

### Πίσω φως ομίχλης αναμμένο

Αυτή η λυχνία ανάβει όταν είναι αναμμένο το πίσω φως ομίχλης. Υπάρχει μόνο ένα πίσω φως ομίχλης - βρίσκεται στην πλευρά του οδηγού.

### Σύστημα ευστάθειας

Όταν η λυχνία αναβοσβήνει, το σύστημα ευστάθειας λειτουργεί. Εάν η λυχνία ανάψει και παραμείνει σταθερά αναμμένη, υπάρχει βλάβη στο σύστημα.

### Σύστημα ευστάθειας, πρόγραμμα λειτουργίας Sport

Η λυχνία ανάβει όταν είναι ενεργοποιημένο το πρόγραμμα λειτουργίας Sport. Η λειτουργία Sport επιτρέπει την πιο δυναμική οδήγηση του αυτοκινήτου. Το σύστημα ανιχνεύει εάν ο οδηγός πατά το πεντάλ γκαζιού, στρίβει το τιμόνι ή παίρνει τις στροφές πιο έντονα απ' ό,τι συνήθως, επιτρέποντας έτσι την ελεγχόμενη ολίσθηση με το πίσω μέρος έως ένα συγκεκριμένο βαθμό, πριν παρέμβει για να σταθεροποιήσει το αυτοκίνητο.

### Προθέρμαντjρας κινητjρα (πετρελαιοκινητjρα)

Αυτj η λυχνία ανάβει κατά την προθέρμανση του κινητjρα. Η προθέρμανση λειτουργεί κυρίως λόγω χαμηλjς θερμοκρασίας.

### Χαμηλj στάθμη καυσίμου στο ρεζερβουάρ

Όταν η λυχνία ανάψει, η στάθμη του καυσίμου στο ρεζερβουάρ είναι χαμηλj - συμπληρώστε καύσιμο το συντομότερο δυνατόν.

### Πληροφορίες, διαβάστε το κείμενο στην οθόνj

Εάν κάποιο από τα συστήματα του αυτοκινήτου δεν συμπεριφέρεται φυσιολογικά, ανάβει η πληροφοριακj λυχνία και ταυτόχρονα εμφανίζεται σχετικό μήνυμα στην οθόνj πληροφοριών. Το μήνυμα διαγράφεται με το κουμπί OK, βλ. Περιήγηση στα μενού - πίνακας οργάνων.

νων (σ. 125), ή σβήνει αυτόματα μετά από λίγο (το χρονικό αυτό διάστημα εξαρτάται από τη λειτουργία που εμφανίζεται). Η πληροφοριακj λυχνία μπορεί επίσης να ανάψει σε συνδυασμό με άλλες λυχνίες.

#### ΣΗΜΕΙΩΣΗ

Εάν εμφανιστεί μήνυμα σέρβις, η λυχνία και το μήνυμα σβήνουν εάν πατήσετε το κουμπί OK, ή σβήνουν αυτόματα μετά από λίγο.

### Μεγάλj σκάλα αναμμένη

Η λυχνία ανάβει όταν είναι αναμμένη η μεγάλj σκάλα και όταν χρησιμοποιείτε το σινιάλο προβολών.

### Αριστερό/δεξί φλας

Όταν είναι αναμμένα τα αλάρμ, ανάβουν και οι δύο λυχνίες των φλας.

### Λειτουργία Eco ενεργοποιημένη

Η ενδεικτικj λυχνία ανάβει όταν η λειτουργία Eco είναι ενεργοποιημένη.

### Start/Stop

Η λυχνία ανάβει όταν ο κινητjρας σβήσει αυτόματα.

### Σύστημα επιτjρησης πίεσης ελαστικών

Η λυχνία ανάβει σε περίπτωση χαμηλjς πίεσης ελαστικών, ή αν σημειωθεί βλάβη στο σύστημα επιτjρησης πίεσης ελαστικών.

### Υπενθύμιση – οι πόρτες δεν έχουν κλείσει

Εάν κάποια από τις πόρτες δεν έχει κλείσει καλά, τότε ανάβει η πληροφοριακj λυχνία ή η προειδοποιητικj λυχνία και παράλληλα στην οθόνj πληροφοριών εμφανίζεται μια επεξηγηματικj εικόνα. Σταματjστε το αυτοκίνητο σε ασφαλές σημείο το συντομότερο δυνατόν και κλείστε την πόρτα που είναι ανοικτj.

 Αν οδηγείτε το αυτοκίνητο με ταχύτητα μικρότερη από 7 km/h (4 mph) περίπου, ανάβει η πληροφοριακj λυχνία.

 Αν οδηγείτε το αυτοκίνητο με ταχύτητα μεγαλύτερη από 7 km/h (4 mph) περίπου, ανάβει η προειδοποιητικj λυχνία.

Εάν το καπό του κινητjρα<sup>10</sup> δεν έχει κλείσει καλά, τότε ανάβει η προειδοποιητικj λυχνία και παράλληλα στην οθόνj πληροφοριών εμφανίζεται μια επεξηγηματικj εικόνα. Σταματjστε το αυτοκίνητο σε ασφαλές σημείο το συντομότερο δυνατόν και κλείστε το καπό του κινητjρα.

Εάν η πόρτα του χώρου αποσκευών δεν έχει κλείσει καλά, τότε ανάβει η πληροφοριακj λυχνία και παράλληλα στην οθόνj πληροφοριών εμφανίζεται μια επεξηγηματικj εικόνα. Σταματjστε το αυτοκίνητο σε ασφαλές σημείο το συντομότερο δυνατόν και κλείστε την πόρτα του χώρου αποσκευών.

<sup>10</sup> Μόνο για αυτοκίνητα με σύστημα συναγερμού\*.



#### « Σχετικές πληροφορίες

- Πίνακας οργάνων (σ. 72)
- Πίνακας οργάνων - σημασία των προειδοποιητικών λυχνιών (σ. 80)
- Αναλογικός πίνακας οργάνων - επισκόπηση (σ. 72)
- Ψηφιακός πίνακας οργάνων - επισκόπηση (σ. 74)

### Πίνακας οργάνων - σημασία των προειδοποιητικών λυχνιών

Οι προειδοποιητικές λυχνίες προειδοποιούν τον οδηγό ότι έχει ενεργοποιηθεί μια σημαντική λειτουργία ή ότι έχει σημειωθεί κάποιο σοβαρό σφάλμα ή βλάβη.

#### Προειδοποιητικές λυχνίες

Λυχνία	Ερμηνεία
	Χαμηλή πίεση λαδιού <sup>A</sup>
	Χειρόφρενο τραβηγμένο, ψηφιακό όργανο
	Χειρόφρενο τραβηγμένο, αναλογικό όργανο
	Αερόσακοι – SRS
	Υπενθύμιση ζώνης ασφαλείας
	Ο εναλλάκτης δεν φορτίζει
	Βλάβη στο σύστημα πέδησης
	Προειδοποίηση

<sup>A</sup> Σε ορισμένες εκδόσεις κινητήρα δεν υπάρχουν συστήματα προειδοποίησης για απώλεια πίεσης λαδιού. Στα αυτοκίνητα με αυτές τις εκδόσεις κινητήρα δεν χρησιμοποιείται η ένδειξη χαμηλής πίεσης λαδιού. Η προειδοποίηση χαμηλής στάθμης λαδιού εμφανίζεται με τη μορφή κειμένου στην

οθόνη. Για περισσότερες πληροφορίες, βλ. Λάδι κινητήρα - γενικά (σ. 388).

#### Χαμηλή πίεση λαδιού

Εάν αυτή η λυχνία ανάψει κατά την οδήγηση, σημαίνει ότι η πίεση λαδιού του κινητήρα είναι πολύ χαμηλή. Σβήστε αμέσως τον κινητήρα και ελέγξτε τη στάθμη λαδιού στον κινητήρα. Συμπληρώστε λάδι, εάν είναι απαραίτητο. Εάν η λυχνία ανάβει ενώ η στάθμη λαδιού είναι κανονική, απευθυνθείτε σε ένα συνεργείο. Η Volvo συνιστά να απευθυνθείτε σε ένα εξουσιοδοτημένο συνεργείο της Volvo.

#### Χειρόφρενο τραβηγμένο

Αυτή η λυχνία ανάβει και παραμένει σταθερά αναμμένη όταν το χειρόφρενο είναι τραβηγμένο. Η λυχνία ανάβει κατά την εφαρμογή. Για περισσότερες πληροφορίες, βλ. Χειρόφρενο (σ. 328).

#### Αερόσακοι – SRS

Αν η λυχνία παραμένει αναμμένη ή αν ανάψει ενώ οδηγείτε, σημαίνει ότι έχει ανιχνευθεί βλάβη σε ένα από τα συστήματα ασφαλείας του αυτοκινήτου. Οδηγήστε μέχρι ένα συνεργείο για έλεγχο το συντομότερο δυνατό. Η Volvo συνιστά να απευθυνθείτε σε ένα εξουσιοδοτημένο συνεργείο της Volvo.

#### Υπενθύμιση ζώνης ασφαλείας

Η λυχνία αυτή αναβοσβήνει αν ο οδηγός ή ο συνοδηγός δεν έχουν προσδεθεί με τη ζώνη ασφαλείας ή εάν κάποιος από τους επιβάτες των πίσω καθισμάτων βγάλει τη ζώνη ασφαλείας.

### Ο εναλλάκτης δεν φορτίζει

Αυτή η λυχνία ανάβει κατά την οδήγηση εάν έχει σημειωθεί βλάβη στο ηλεκτρικό σύστημα. Επισκεφτείτε ένα συνεργείο. Η Volvo συνιστά να απευθυνθείτε σε ένα εξουσιοδοτημένο συνεργείο της Volvo.

### Βλάβη στο σύστημα πέδησης

Εάν ανάβει αυτή η λυχνία, ενδέχεται να είναι πολύ χαμηλή η στάθμη του υγρού φρένων. Σταματήστε το αυτοκίνητο σε ασφαλές σημείο και ελέγξτε τη στάθμη στο δοχείο υγρού φρένων, βλ. Υγρό φρένων και συμπλέκτη - στάθμη (σ. 392).

Εάν οι λυχνίες φρένων και ABS ανάψουν ταυτόχρονα, ενδέχεται να υπάρχει πρόβλημα στο σύστημα κατανομής της δύναμης πέδησης.

1. Σταματήστε το αυτοκίνητο σε ασφαλές μέρος και σβήστε τον κινητήρα.

2. Θέστε πάλι σε λειτουργία τον κινητήρα.

- Εάν σβήσουν και οι δύο λυχνίες, συνεχίστε την οδήγηση.
- Εάν οι λυχνίες παραμείνουν αναμμένες, ελέγξτε τη στάθμη στο δοχείο του υγρού φρένων, βλ. Υγρό φρένων και συμπλέκτη - στάθμη (σ. 392). Εάν η στάθμη του υγρού φρένων είναι κανονική αλλά οι λυχνίες παραμένουν αναμμένες, οδηγήστε πολύ προσεκτικά το αυτοκίνητο μέχρι ένα συνεργείο για έλεγχο του συστήματος πέδησης. Η Volvo συνιστά να απευθυνθείτε σε ένα εξουσιοδοτημένο συνεργείο της Volvo.

### ΠΡΟΕΙΔΟΠΟΙΗΣΗ

Εάν η στάθμη στο δοχείο υγρού φρένων βρίσκεται κάτω από την ένδειξη **MIN**, μη συνεχίσετε να οδηγείτε εάν πρώτα δεν συμπληρώσετε υγρό φρένων.

Η απώλεια του υγρού φρένων πρέπει να διερευνηθεί από ένα συνεργείο. Η Volvo συνιστά να απευθυνθείτε σε ένα εξουσιοδοτημένο συνεργείο της Volvo.

### ΠΡΟΕΙΔΟΠΟΙΗΣΗ

Εάν οι λυχνίες ΦΡΕΝΩΝ και ABS ανάψουν ταυτόχρονα, υπάρχει κίνδυνος ολίσθησης του πίσω τμήματος του αυτοκινήτου σε περίπτωση δυνατού φρεναρίσματος.

### Προειδοποίηση

Η κόκκινη προειδοποιητική λυχνία ανάβει εάν ανιχνευτεί βλάβη που μπορεί να επηρεάσει την ασφάλεια ή/και τη διευθυντικότητα του αυτοκινήτου. Στην οθόνη πληροφοριών εμφανίζεται ταυτόχρονα ένα επεξηγηματικό κείμενο. Η λυχνία παραμένει αναμμένη μέχρι να αποκατασταθεί η βλάβη, ωστόσο μπορείτε να διαγράψετε το μήνυμα κειμένου με το κουμπί **OK**, βλ. Περιήγηση στα μενού - πίνακας οργάνων (σ. 125). Η προειδοποιητική λυχνία μπορεί επίσης να ανάψει σε συνδυασμό με άλλες λυχνίες.

Ενέργεια:

1. Σταματήστε σε ασφαλές σημείο. Μη συνεχίσετε να οδηγείτε.
2. Διαβάστε τις πληροφορίες που εμφανίζονται στην οθόνη. Ακολουθήστε τις υποδείξεις του μηνύματος στην οθόνη. Διαγράψτε το μήνυμα με το κουμπί **OK**.

#### « Υπενθύμιση – οι πόρτες δεν έχουν κλείσει

Εάν κάποια από τις πόρτες δεν έχει κλείσει καλά, τότε ανάβει η πληροφοριακή λυχνία ή η προειδοποιητική λυχνία και παράλληλα στην οθόνη πληροφοριών εμφανίζεται μια επεξηγηματική εικόνα. Σταματήστε το αυτοκίνητο σε ασφαλές σημείο το συντομότερο δυνατόν και κλείστε την πόρτα που είναι ανοικτή.

**I** Αν οδηγείτε το αυτοκίνητο με ταχύτητα μικρότερη από 7 km/h (4 mph) περίπου, ανάβει η πληροφοριακή λυχνία.

**A** Αν οδηγείτε το αυτοκίνητο με ταχύτητα μεγαλύτερη από 7 km/h (4 mph) περίπου, ανάβει η προειδοποιητική λυχνία.

Εάν το καπό του κινητήρα<sup>11</sup> δεν έχει κλείσει καλά, τότε ανάβει η προειδοποιητική λυχνία και παράλληλα στην οθόνη πληροφοριών εμφανίζεται μια επεξηγηματική εικόνα. Σταματήστε το αυτοκίνητο σε ασφαλές σημείο το συντομότερο δυνατόν και κλείστε το καπό του κινητήρα.

Εάν η πόρτα του χώρου αποσκευών δεν έχει κλείσει καλά, τότε ανάβει η πληροφοριακή λυχνία και παράλληλα στην οθόνη πληροφοριών εμφανίζεται μια επεξηγηματική εικόνα. Σταματήστε το αυτοκίνητο σε ασφαλές σημείο το συντομότερο δυνατόν και κλείστε την πόρτα του χώρου αποσκευών.

#### Σχετικές πληροφορίες

- Πίνακας οργάνων (σ. 72)
- Πίνακας οργάνων - σημασία των ενδεικτικών λυχνιών (σ. 78)
- Αναλογικός πίνακας οργάνων - επισκόπηση (σ. 72)
- Ψηφιακός πίνακας οργάνων - επισκόπηση (σ. 74)

#### Δείκτης εξωτερικής θερμοκρασίας

Η ένδειξη για την εξωτερική θερμοκρασία εμφανίζεται στον πίνακα οργάνων.

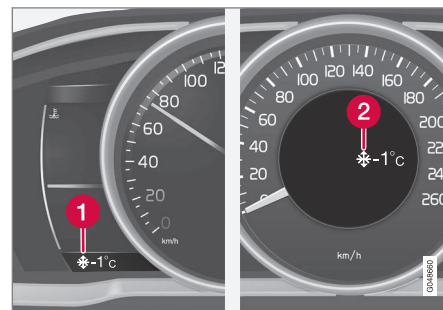

- 1 Ένδειξη για την εξωτερική θερμοκρασία, ψηφιακός πίνακας οργάνων
- 2 Ένδειξη για την εξωτερική θερμοκρασία, αναλογικός πίνακας οργάνων

Όταν η θερμοκρασία κυμαίνεται μεταξύ +2 °C και -5 °C, εμφανίζεται το σύμβολο μιας χιονοβιάδας στην οθόνη. Αυτό αποτελεί προειδοποίηση ότι το οδόστρωμα ενδέχεται να είναι ολισθηρό λόγω πάγου. Ο δείκτης εξωτερικής θερμοκρασίας μπορεί να δείχνει ελαφρώς υψηλότερη τιμή από την πραγματική θερμοκρασία εάν το αυτοκίνητο έχει παραμείνει σταθμευμένο.

<sup>11</sup> Μόνο για αυτοκίνητα με σύστημα συναγερμού\*.

## Σχετικές πληροφορίες

- Πίνακας οργάνων (σ. 72)

## Χιλιομετρητής

Η ένδειξη του χιλιομετρητή εμφανίζεται στον πίνακα οργάνων.

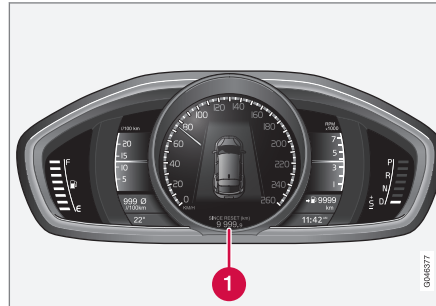

Μερικός χιλιομετρητής, ψηφιακό όργανο.

### 1 Ένδειξη χιλιομετρητή<sup>12</sup>

Οι δύο χιλιομετρητές **T1** και **T2** χρησιμοποιούνται για τη μέτρηση μικρών αποστάσεων. Η απόσταση εμφανίζεται στην οθόνη.

Γυρίστε τον περιστροφικό διακόπτη στον αριστερό μοχλοδιακόπτη για να εμφανιστεί ο χιλιομετρητής που θέλετε.

Με ένα παρατεταμένο πάτημα (μέχρι την αλλαγή) στο κουμπί **RESET** του αριστερού μοχλοδιακόπτη μηδενίζεται ο χιλιομετρητής που εμφανίζεται. Για περισσότερες πληροφορίες, βλ. Υπολογιστής ταξιδιού (σ. 129).

<sup>12</sup> Η εμφάνιση της οθόνης μπορεί να διαφέρει ανάλογα με την έκδοση του πίνακα οργάνων.

## Ρολόι

Η ένδειξη του ρολογιού εμφανίζεται στον πίνακα οργάνων.

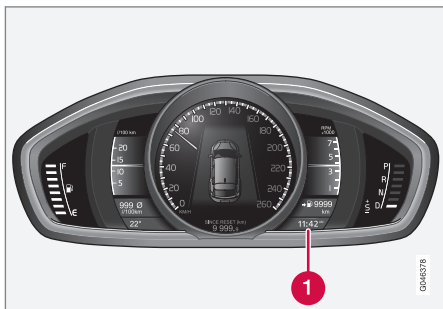

Ρολόι, ψηφιακός πίνακας οργάνων.

**1** Οθόνη για την ένδειξη της ώρας<sup>13</sup>

## Ρύθμιση του ρολογιού

Μπορείτε να ρυθμίσετε το ρολόι στο σύστημα του μενού MY CAR, βλ. MY CAR (σ. 128).

## Σχετικές πληροφορίες

- Πίνακας οργάνων (σ. 72)

## Πίνακας οργάνων - άδεια χρήσης

Η άδεια αποτελεί σύμβαση που παρέχει το δικαίωμα χειρισμού μιας συγκεκριμένης λειτουργίας ή το δικαίωμα χρήσης του δικαιώματος ενός τρίτου σύμφωνα με τους όρους και τις προϋποθέσεις της σύμβασης. Το παρακάτω κείμενο συνιστά τη σύμβαση της Volvo με τον κατασκευαστή και παρατίθεται στα Αγγλικά.

### Combined Instrument Panel Software Open Source Software Notice

This product uses certain free / open source and other software originating from third parties, that is subject to the GNU Lesser General Public License version 2 (LGPLv2), The FreeType Project License ("FreeType License") and other different and/or additional copy right licenses, disclaimers and notices. The links to access the exact terms of LGPLv2, and the other open source software licenses, disclaimers, acknowledgements and notices are provided to you below. Please refer to the exact terms of the relevant License, regarding your rights under said licenses. Volvo Car Corporation (VCC) offers to provide the source code of said free/open source software to you for a charge covering the cost of performing such distribution, such as the cost of media, shipping and handling, upon written request. Please contact your nearest Volvo Dealer.

The offer is valid for a period of at least three (3) years from the date of the distribution of this product by VCC / or for as long as VCC offers spare parts or customer support.

Portions of this product uses software copyrighted © 2007 The FreeType Project ([www.freetype.org](http://www.freetype.org)). All rights reserved.

Portions of this product uses software with Copyright © 1994–2013 Lua.org, PUC-Rio (<http://www.lua.org/>)



### This product includes software under following licenses:

LGPL v2.1: <http://www.gnu.org/licenses/old-licenses/lgpl-2.1.html>

- GNU FriBidi
- DevIL

The FreeType Project License: <http://git.savannah.gnu.org/cgit/freetype/freetype2.git/tree/docs/FTL.TXT>

- FreeType 2

<sup>13</sup> Η ώρα εμφανίζεται στο μέσον του πίνακα οργάνων όταν υπάρχει αναλογικό ταμπλό.

MIT License: <http://opensource.org/licenses/mit-license.html>

- Lua

## Λυχνίες στην οθόνη

Στην οθόνη του αυτοκινήτου εμφανίζονται διάφορες λυχνίες. Οι λυχνίες χωρίζονται σε προειδοποιητικές, ενδεικτικές και πληροφοριακές.

Παρακάτω παρατίθενται οι πιο συνήθεις λυχνίες με τη σημασία τους και μια αναφορά στα σημεία του εγχειριδίου που μπορείτε να βρείτε περισσότερες πληροφορίες σχετικά.

 - Η κόκκινη προειδοποιητική λυχνία ανάβει εάν ανιχνευτεί βλάβη που μπορεί να επηρεάσει την ασφάλεια ή/και τη διεθυντικότητα του αυτοκινήτου. Στην οθόνη πληροφοριών του πίνακα οργάνων εμφανίζεται ταυτόχρονα ένα επεξηγηματικό κείμενο.





 - Η κίτρινη πληροφοριακή λυχνία ανάβει, ενώ παράλληλα εμφανίζεται και σχετικό κείμενο στην οθόνη πληροφοριών του πίνακα οργάνων, όταν σημειωθεί απόκλιση σε οποιοδήποτε από τα συστήματα του αυτοκινήτου. Η κίτρινη πληροφοριακή λυχνία μπορεί επίσης να ανάψει σε συνδυασμό με άλλες λυχνίες.

## Προειδοποιητικές λυχνίες στον πίνακα οργάνων









Λυχνία	Ερμηνεία	Βλ.
	Χαμηλή πίεση λαδιού	(σ. 80)
	Χειρόφρενο τραβηγμένο, ψηφιακό όργανο	(σ. 80), (σ. 328)
	Χειρόφρενο τραβηγμένο, αναλογικό όργανο	(σ. 80)
	Αερόσακοι – SRS	(σ. 34), (σ. 80)
	Υπενθύμιση ζώνης ασφαλείας	(σ. 30), (σ. 80)
	Ο εναλλάκτης δεν φορτίζει	(σ. 80)
	Βλάβη στο σύστημα πέδησης	(σ. 80), (σ. 325)
	Προειδοποίηση, λειτουργία ασφαλείας	(σ. 34), (σ. 46), (σ. 80)

«« Λυχνίες ελέγχου στον πίνακα οργάνων









Λυχνία	Ερμηνεία	Βλ.
	Βλάβη στο σύστημα ABL*	(σ. 78), (σ. 105)
	Σύστημα εκπομπών καυσαερίων	(σ. 78)
	Βλάβη στο σύστημα ABS	(σ. 78), (σ. 325)
	Πίσω φως ομίχλης αναμμένο	(σ. 78), (σ. 110)
	Σύστημα ευστάθειας, ESC (Ηλεκτρονικό πρόγραμμα ευστάθειας), Trailer Stability Assist*	(σ. 78), (σ. 215), (σ. 349)
	Σύστημα ευστάθειας, πρόγραμμα λειτουργίας Sport	(σ. 78), (σ. 215)
	Προθερμαντήρας κινητήρα (πετρελαιοκινητήρας)	(σ. 78)
	Χαμηλή στάθμη καυσίμου στο ρεζερβουάρ	(σ. 78), (σ. 160)







Λυχνία	Ερμηνεία	Βλ.
	Πληροφορίες, διαβάστε το κείμενο στην οθόνη	(σ. 78)
	Μεγάλη σκάλα αναμμένη	(σ. 78), (σ. 102)
	Αριστερά φλας	(σ. 78)
	Δεξιά φλας	(σ. 78)
	Start/Stop*, ο κινητήρας σβήνει αυτόματα	(σ. 78), (σ. 315)
	Λειτουργία ECO* ενεργοποιημένη	(σ. 78), (σ. 323)
	Σύστημα επιτήρησης πίεσης ελαστικών*	(σ. 78), Σύστημα επιτήρησης ελαστικών (TM)* (σ. 368)

Πληροφοριακές λυχνίες στον πίνακα οργάνων

Λυχνία	Ερμηνεία	Βλ.
	Μεγάλη σκάλα με αυτόματη λειτουργία αντιθαμβωτικής προστασίας - AHB*	(σ. 103)
	Αισθητήρας κάμερας*, αισθητήρας λέιζερ*	(σ. 103), (σ. 256), (σ. 267), (σ. 281), (σ. 286)
	Adaptive cruise control*	(σ. 243)
	Adaptive cruise control*	(σ. 234), (σ. 243)
	Adaptive cruise control*, Προειδοποίηση απόστασης* (λειτουργία Προειδοποίησης απόστασης)	(σ. 243), (σ. 226)
	Adaptive cruise control*	(σ. 233)
	Cruise control*	(σ. 220)
	Ρυθμιστής ταχύτητας	(σ. 217)



Λυχνία	Ερμηνεία	Βλ.
	Αισθητήρας ραντάρ* (σ. 243), (σ. 229), (σ. 267)	
	Start/Stop* (σ. 321)	
	Start/Stop* (σ. 321)	
	Start/Stop* (σ. 321)	
	Προειδοποίηση απόστασης* (Distance Alert), City Safety™, σύστημα προειδοποίησης σύγκρουσης*, Αυτόματη πέδηση*	(σ. 229), (σ. 256), (σ. 267)
	Σύστημα προθέρμανσης κινητήρα και χώρου επιβατών*	(σ. 160)
	Σύστημα προθέρμανσης κινητήρα και χώρου επιβατών* Απαιτείται σέρβις	(σ. 160)

Λυχνία	Ερμηνεία	Βλ.
	Ενεργοποιημένος χρονοδιακόπτης*	(σ. 160)
	Ενεργοποιημένος χρονοδιακόπτης*	(σ. 160)
	Σύστημα ABL*	(σ. 105)
	Αποφορτ. μπαταρ.	(σ. 160)
	Park Assist Pilot - PAP*	(σ. 296)
	Αισθητήρας βροχής*	(σ. 115)
	Lane Keeping Aid*	(σ. 284)
	Σύστημα επαγρύπνησης οδηγού*, Lane assistance*	(σ. 286)
	Σύστημα επαγρύπνησης οδηγού*, Lane assistance*	(σ. 281), (σ. 286)

Λυχνία	Ερμηνεία	Βλ.
	Σύστημα προειδοποίησης οδηγού*, ώρα για διάλειμμα	(σ. 280)
	Σύστημα προειδοποίησης οδηγού*, ώρα για διάλειμμα	(σ. 281)
	Ένδειξη αλλαγής σχέσεων	(σ. 308)
	Θέσεις κιβωτίου ταχυτήτων	(σ. 309)
	Καταγεγραμμένες πληροφορίες για την ταχύτητα*	(σ. 275)
	Μέτρηση της στάθμης λαδιού	(σ. 389)



#### « Πληροφοριακές λυχνίες στην οθόνη της κονσόλας οροφής

Λυχνία	Ερμηνεία	Βλ.
	Υπενθύμιση ζώνης ασφαλείας	(σ. 33)
	Αερόσακος, κάθισμα συνοδηγού, ενεργοποιημένος	(σ. 39)
	Αερόσακος, κάθισμα συνοδηγού, απενεργοποιημένος	(σ. 39)

#### Σχετικές πληροφορίες

- Πίνακας οργάνων - σημασία των ενδεικτικών λυχνιών (σ. 78)
- Πίνακας οργάνων - σημασία των προειδοποιητικών λυχνιών (σ. 80)
- Μηνύματα - διευθέτηση (σ. 127)

#### Volvo Sensus

Το Volvo Sensus αποτελεί την καρδιά της προσωπικής εμπειρίας Volvo και σας συνδέει με το αυτοκίνητο και τον έξω κόσμο. Το Sensus παρέχει πληροφορίες, ψυχαγωγία και βοήθεια όταν χρειάζεται. Το Sensus περιλαμβάνει διαισθητικές λειτουργίες που βελτιώνουν τη μετακίνησή σας με το αυτοκίνητο και απλοποιούν την κατοχή του.



Η έξυπνη δομή περιήγησης καθιστά εφικτή τη λήψη σχετικής υποστήριξης, πληροφοριών και ψυχαγωγίας όταν χρειάζεται, χωρίς να αποσπάται ο οδηγός.

Το Sensus καλύπτει όλες τις λύσεις αυτοκινήτου που επιτρέπουν τη σύνδεση\* με τον έξω κόσμο και, ταυτόχρονα, σας επιτρέπει να ελέγχετε με έξυπνο τρόπο όλες τις δυνατότητες του αυτοκινήτου.

Το Volvo Sensus συνδυάζει και παρουσιάζει πολλές λειτουργίες αρκετών από τα συστήματα του αυτοκινήτου στην οθόνη της κεντρικής κονσόλας. Με το Volvo Sensus, είναι εφικτή η εξατομίκευση του αυτοκινήτου μέσω ενός έξυπνου περιβάλλοντος επικοινωνίας με το χρήστη. Μπορείτε να κάνετε ρυθμίσεις στις Ρυθμίσεις αυτοκινήτου, Ήχος και πολυμέσα, Σύστημα κλιματισμού, κ.λπ.

Με τα κουμπιά και τα χειριστήρια στην κεντρική κονσόλα ή τα δεξιά χειριστήρια στο τιμόνι\*, μπορείτε να ενεργοποιείτε ή να απενεργοποιείτε λειτουργίες και να πραγματοποιείτε πολλές διαφορετικές ρυθμίσεις.

Με ένα πάτημα στο **MY CAR**, εμφανίζονται όλες οι ρυθμίσεις που αφορούν στην οδήγηση και το χειρισμό του αυτοκινήτου, όπως City Safety, κλειδαριές και συναγερμός, αυτόματη ρύθμιση ταχύτητας ανεμιστήρα, ρύθμιση του ρολογιού, κ.λπ.

Με ένα πάτημα στην αντίστοιχη λειτουργία **RADIO, MEDIA, TEL\***, , **NAV\*** και **CAM**<sup>14</sup> μπορείτε να ενεργοποιήσετε άλλες πηγές, συστήματα και λειτουργίες, π.χ. AM, FM, CD, DVD\*, TV\*, Bluetooth®\*, πλοήγηση\* και κάμερα υποβοήθησης στάθμευσης\*.

Για περισσότερες πληροφορίες σχετικά με όλες τις λειτουργίες/συστήματα, ανατρέξτε

<sup>14</sup> Ισχύει για ορισμένα μοντέλα του αυτοκινήτου.

στη σχετική ενότητα στο εγχειρίδιο κατόχου ή στο συμπληρωματικό έντυπο.

### Γενική επισκόπηση

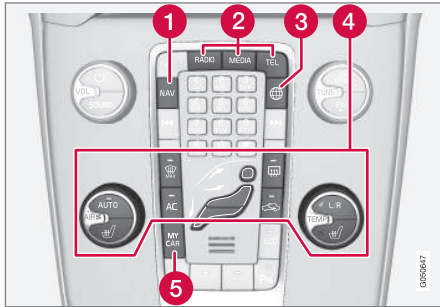

Πίνακας ελέγχου κεντρικής κονσόλας. Το διάγραμμα είναι σχηματικό - διαφέρει τόσο ο αριθμός των λειτουργιών όσο και η διάταξη των κουμπιών ανάλογα με τον εξοπλισμό που έχει επιλεγεί και την αγορά.

- 1 Πλοήγηση\* - **NAV**, βλ. ξεχωριστό συμπληρωματικό έντυπο (Sensus Navigation).
- 2 Ήχος και μέσα - **RADIO, MEDIA, TEL\***, βλ. ξεχωριστό συμπληρωματικό έντυπο (Sensus Infotainment).
- 3 Αυτοκίνητο με δυνατότητα σύνδεσης στο διαδίκτυο - **🌐\***, βλ. ξεχωριστό συμπληρωματικό έντυπο (Sensus Infotainment).
- 4 Σύστημα κλιματισμού (σ. 140).
- 5 Ρυθμίσεις λειτουργίας - **MY CAR**, βλ. MY CAR (σ. 128).

### Θέσεις κλειδιού

Μπορείτε να χρησιμοποιήσετε το τηλεχειριστήριο-κλειδί για να ρυθμίσετε το ηλεκτρικό σύστημα του οχήματος σε διάφορες λειτουργίες/επίπεδα έτσι, ώστε να είναι διαθέσιμες οι διάφορες λειτουργίες, βλ. Θέσεις κλειδιού - λειτουργίες σε διαφορετικά επίπεδα (σ. 90).



Διακόπτης ανάφλεξης με βγαλμένο/τοποθετημένο το τηλεχειριστήριο-κλειδί.

### ΣΗΜΕΙΩΣΗ

Στα αυτοκίνητα με σύστημα εκκίνησης και κλειδώματος Keyless\*, δεν χρειάζεται να τοποθετήσετε το κλειδί στον διακόπτη ανάφλεξης αλλά μπορείτε να το έχετε π.χ. στην τσέπη σας. Για περισσότερες πληροφορίες σχετικά με το σύστημα εκκίνησης και κλειδώματος Keyless, βλ. Keyless drive\* (σ. 192).

### Εισάγετε το κλειδί

1. Κρατήστε το άκρο του τηλεχειριστηρίου-κλειδιού με το αποσπώμενο κλειδί και εισάγετε το κλειδί στο διακόπτη ανάφλεξης.
2. Στη συνέχεια πιέστε το κλειδί μέσα στην κλειδαριά μέχρι την τερματική του θέση.

### ΣΗΜΑΝΤΙΚΟ

Τυχόν ξένες ύλες στο διακόπτη ανάφλεξης μπορεί να επηρεάσουν τη λειτουργία της κλειδαριάς ή να καταστρέψουν την κλειδαριά.

Μην πιέζετε προς τα μέσα το τηλεχειριστήριο-κλειδί εάν δεν το έχετε γυρίσει σωστά - Κρατήστε το άκρο με το αποσπώμενο κλειδί, βλ. Αποσπώμενο κλειδί - αφαίρεση/τοποθέτηση (σ. 189).



◀◀ **Τραβήξτε το κλειδί.**

Πιάστε το τηλεχειριστήριο-κλειδί και τραβήξτε το έξω από τον διακόπτη ανάφλεξης.

**Θέσεις κλειδιού - λειτουργίες σε διαφορετικά επίπεδα**

Για να ενεργοποιήσετε τη χρήση ενός περιορισμένου αριθμού λειτουργιών με τον κινητήρα σβηστό, μπορείτε να ρυθμίσετε το ηλεκτρικό σύστημα του αυτοκινήτου σε 3 διαφορετικά επίπεδα (θέσεις κλειδιού) - 0, I και II - με το τηλεχειριστήριο-κλειδί. Αυτά τα επίπεδα περιγράφονται σε όλο το εγχειρίδιο κατόχου με την ονομασία "θέσεις κλειδιού".

Στον παρακάτω πίνακα παρατίθενται οι διαθέσιμες λειτουργίες σε κάθε θέση κλειδιού/επίπεδο.

Επίπεδο	Λειτουργίες
0	<ul style="list-style-type: none"> <li>• Εμφανίζεται η ένδειξη του χιλιομετρητή, το ρολόι και ο δείκτης θερμοκρασίας.</li> <li>• Τα ηλεκτρικά καθίσματα είναι ρυθμιζόμενα.</li> <li>• Το ηχοσύστημα μπορεί να χρησιμοποιηθεί για περιορισμένο χρονικό διάστημα - βλ. συμπληρωματικό έντυπο Sensus Infotainment.</li> </ul>
I	<ul style="list-style-type: none"> <li>• Μπορεί να χρησιμοποιηθεί η ηλιοροφή, τα ηλεκτρικά παράθυρα, η πρίζα 12V στο χώρο επιβατών, το σύστημα πλοήγησης, το τηλέφωνο, ο ανεμιστήρας εξασερισμού και οι υαλοκαθαριστήρες παρμπρίζ.</li> </ul>

Επί-πεδο	Λειτουργίες
II	<ul style="list-style-type: none"> <li>• Ανάβουν οι προβολείς.</li> <li>• Οι προειδοποιητικές/ενδεικτικές λυχνίες ανάβουν επί 5 δευτερόλεπτα.</li> <li>• Ενεργοποιούνται αρκετά άλλα συστήματα. Ωστόσο, η ηλεκτρική θέρμανση της έδρας των καθισμάτων και το πίσω παρμπρίζ μπορεί να ενεργοποιηθεί μόνο μετά την εκκίνηση του κινητήρα.</li> </ul> <p><b>Σε αυτή τη θέση κλειδιού καταναλώνεται μεγάλη ποσότητα ρεύματος από την μπαταρία και για το λόγο αυτό πρέπει να την αποφεύγετε!</b></p>

### Επιλογή θέσης κλειδιού/επιπέδου

- **Θέση κλειδιού 0** - Ξεκλειδώστε το αυτοκίνητο - αυτό σημαίνει ότι το ηλεκτρικό σύστημα του αυτοκινήτου βρίσκεται στο επίπεδο 0.

**ΣΗΜΕΙΩΣΗ**

Για να φτάσετε στο επίπεδο I ή II **χωρίς** να θέσετε τον κινητήρα σε λειτουργία - **μην** πατήσετε το πεντάλ φρένων/συμπλέκτη όταν πρόκειται να γυρίσετε το κλειδί σε αυτές τις θέσεις.

- **Θέση κλειδιού I** - Με το τηλεχειριστήριο-κλειδί τοποθετημένο μέχρι μέσα στο διακόπτη ανάφλεξης<sup>15</sup> - Πατήστε στιγμιαία το κουμπί **START/STOP ENGINE**.
- **Θέση κλειδιού II** - Με το τηλεχειριστήριο-κλειδί τοποθετημένο μέχρι μέσα στο διακόπτη ανάφλεξης<sup>15</sup> - Πατήστε μία φορά παρατεταμένα<sup>16</sup> το κουμπί **START/STOP ENGINE**.
- **Επαναφορά του κλειδιού στη θέση 0** - Για να επαναφέρετε το κλειδί στη θέση 0 από τη θέση II και I - Πατήστε στιγμιαία το κουμπί **START/STOP ENGINE**.

### Ηχοσύστημα

Για πληροφορίες σχετικά με τις λειτουργίες του ηχοσυστήματος όταν το τηλεχειριστήριο-κλειδί έχει αφαιρεθεί, βλ. συμπληρωματικό έντυπο Sensus Infotainment.

### Εκκίνηση και σβήσιμο του κινητήρα

Για πληροφορίες σχετικά με την εκκίνηση/το σβήσιμο του κινητήρα, βλ. Εκκίνηση του κινητήρα (σ. 304).

### Ρυμούλκηση

Για σημαντικές πληροφορίες σχετικά με το τηλεχειριστήριο-κλειδί κατά τη ρυμούλκηση, βλ. Ρυμούλκηση (σ. 350).

### Σχετικές πληροφορίες

- Θέσεις κλειδιού (σ. 89)

<sup>15</sup> Δεν είναι απαραίτητο για αυτοκίνητα με σύστημα εκκίνησης και κλειδώματος Keyless \*.

<sup>16</sup> Περίπου 2 δευτερόλεπτα

## Καθίσματα, μπροστά

Τα μπροστινά καθίσματα του αυτοκινήτου διαθέτουν διαφορετικές επιλογές ρυθμίσεως για τη βέλτιστη άνεση των επιβατών.



- 1 Για να ρυθμίσετε το μηχανισμό στήριξης οσφυϊκής χώρας\*, περιστρέψτε το κουμπί<sup>17</sup>.
- 2 Εμπρός/πίσω: τραβήξτε τη λαβή προς τα πάνω για να ρυθμίσετε την απόσταση έως το τιμόνι και τα πεντάλ. Βεβαιωθείτε ότι το κάθισμα έχει ασφαλίσει στη νέα θέση.
- 3 Για να ανυψώσετε/κατεβάσετε το μπροστινό τμήμα της έδρας του καθίσματος\*, μετακινήστε το μοχλό επάνω/κάτω αντίστοιχα.
- 4 Για να ρυθμίσετε την κλίση της πλάτης του καθίσματος, περιστρέψτε το κουμπί.

<sup>17</sup> Ισχύει επίσης για το ηλεκτρικό κάθισμα.

- 5 Για να ανυψώσετε/κατεβάσετε το κάθισμα\*, μετακινήστε το μοχλό επάνω/κάτω αντίστοιχα.
- 6 Πλαίσιο χειριστηρίων για το ηλεκτρικό κάθισμα\*, βλ. Καθίσματα, μπροστινά - ηλεκτρικά (σ. 93).

### **⚠ ΠΡΟΕΙΔΟΠΟΙΗΣΗ**

Ρυθμίστε τη θέση του καθίσματος του οδηγού πριν ξεκινήσετε, ποτέ κατά την οδήγηση. Βεβαιωθείτε ότι το κάθισμα έχει ασφαλίσει για να αποφευχθεί τυχόν τραυματισμός σε περίπτωση δυνατού φρεναρίσματος ή ατυχήματος.

## Ρύθμιση προσκέφαλων μπροστινών καθισμάτων

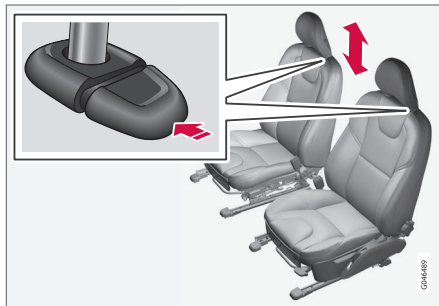

Τα προσκέφαλα μπορούν να ρυθμιστούν καθ' ύψος.

Ρυθμίστε το προσκέφαλο σύμφωνα με το ύψος του ατόμου έτσι, ώστε να καλύπτεται όλο το πίσω μέρος του κεφαλιού εάν είναι εφικτό.

Για να ρυθμίσετε το ύψος, το κουμπί (βλ. εικόνα) πρέπει να είναι πατημένο ενώ μετακινείτε το προσκέφαλο προς τα πάνω ή κάτω.

Το προσκέφαλο μπορεί να ρυθμιστεί σε τρεις διαφορετικές θέσεις.

## Αναδίπλωση πλάτης καθίσματος συνοδηγού\*

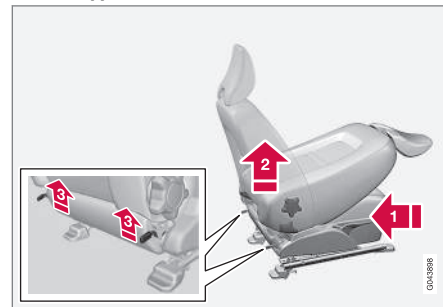

Η πλάτη του καθίσματος συνοδηγού μπορεί να διπλωθεί προς τα εμπρός, για να δημιουργηθεί χώρος για αντικείμενα μεγάλου μήκους.

- 1 ➔ Μετακινήστε το κάθισμα όσο το δυνατόν πιο πίσω/κάτω.

\* Προαιρετικός εξοπλισμός/αξεσουάρ.

- 2 Ρυθμίστε την πλάτη του καθίσματος στην όρθια θέση.
- 3 Σηκώστε το άγκιστρα στην πίσω πλευρά της πλάτης του καθίσματος και διπλώστε την πλάτη προς τα εμπρός.
4. Σπρώξτε το κάθισμα προς τα εμπρός έτσι, ώστε το προσκέφαλο να "ασφαλίσει" κάτω από το ντουλαπάκι του συνοδηγού.

Για την επαναφορά στην όρθια θέση, ακολουθήστε την αντίστροφη διαδικασία.

### **ΠΡΟΕΙΔΟΠΟΙΗΣΗ**

Μη χρησιμοποιείτε το χώρο πίσω από το κάθισμα του συνοδηγού ή το πίσω μεσαίο κάθισμα, όταν η πλάτη του καθίσματος συνοδηγού είναι αναδιπλωμένη.

### **ΠΡΟΕΙΔΟΠΟΙΗΣΗ**

Πιάστε την πλάτη του καθίσματος και βεβαιωθείτε ότι έχει ασφαλίσει σωστά αφότου την επαναφέρετε στην όρθια θέση, για να αποφευχθεί τυχόν τραυματισμός σε περίπτωση απότομου φρεναρίσματος ή ατυχήματος.

### **Σχετικές πληροφορίες**

- Καθίσματα, μπροστινά - ηλεκτρικά (σ. 93)
- Καθίσματα, πίσω (σ. 95)

## **Καθίσματα, μπροστινά - ηλεκτρικά**

Τα μπροστινά καθίσματα του αυτοκινήτου διαθέτουν διαφορετικές επιλογές ρύθμισης για τη βέλτιστη άνεση των επιβατών. Το ηλεκτρικό κάθισμα μπορεί να μετακινηθεί εμπρός/πίσω και πάνω/κάτω. Το μπροστινό άκρο της έδρας του καθίσματος μπορεί να ρυθμιστεί προς τα πάνω/κάτω. Η κλίση της πλάτης του καθίσματος μπορεί να ρυθμιστεί.

### **Ηλεκτρικά ρυθμιζόμενο κάθισμα\***

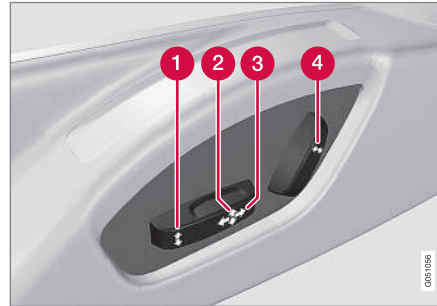

- 1 Το μπροστινό τμήμα της έδρας καθίσματος προς τα επάνω/κάτω
- 2 Ανύψωση/κατέβασμα καθίσματος
- 3 Κάθισμα, εμπρός/πίσω
- 4 Την κλίση της πλάτης του καθίσματος

Τα ηλεκτρικά καθίσματα διαθέτουν σύστημα προστασίας από υπερβολική καταπόνηση, το

οποίο ενεργοποιείται εάν το κάθισμα μπλοκαριστεί από κάποιο αντικείμενο. Εάν συμβεί κάτι τέτοιο, ρυθμίστε το ηλεκτρικό σύστημα του αυτοκινήτου, γυρίζοντας το κλειδί, στη θέση I ή 0 και περιμένετε λίγο, πριν ρυθμίσετε ξανά το κάθισμα.

Μπορείτε να κάνετε μόνο μία ρύθμιση (εμπρός/πίσω/επάνω/κάτω) κάθε φορά.

### **Προκαταρκτικά**

Όταν το κλειδί δεν βρίσκεται στο διακόπτη της μίζας, το κάθισμα μπορεί να ρυθμιστεί μόνο για κάποιο διάστημα μετά το ξεκλείδωμα της πόρτας με το τηλεχειριστήριο-κλειδί. Η ρύθμιση των καθισμάτων συνήθως πραγματοποιείται όταν το κλειδί βρίσκεται στη θέση I και μπορεί να γίνει ανά πάσα στιγμή εφόσον ο κινητήρας βρίσκεται σε λειτουργία.

### **Κάθισμα με λειτουργία μνήμης\***

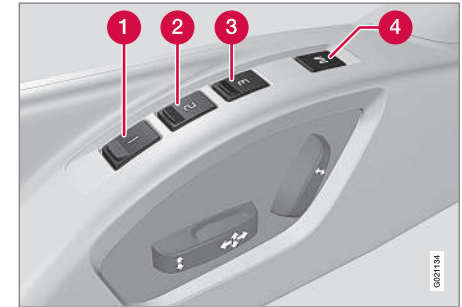

- ◀◀ Η λειτουργία μνήμης αποθηκεύει ρυθμίσεις για το κάθισμα και τους εξωτερικούς καθρέπτες.

### Αποθήκευση ρύθμισης

1 Κομπι μνήμης

2 Κομπι μνήμης

3 Κομπι μνήμης

4 Κομπι αποθήκευσης των ρυθμίσεων

1. Ρυθμίστε το κάθισμα και τους εξωτερικούς καθρέπτες.
2. Πατήστε και κρατήστε πατημένο το κουμπι **M** πατώντας ταυτόχρονα το κουμπι **1**, **2** ή **3**. Κρατήστε τα κουμπιά πατημένα μέχρι να ακούσετε το ηχητικό σήμα και να εμφανιστεί κείμενο στον πίνακα οργάνων.

Πρέπει να ρυθμίσετε ξανά το κάθισμα για να μπορέσει να οριστεί νέα μνήμη.

### Χρήση αποθηκευμένης ρύθμισης

Πατήστε ένα από τα κουμπιά μνήμης **1-3** μέχρι το κάθισμα και οι εξωτερικοί καθρέπτες να σταματήσουν. Αν αφήσετε το κουμπι, η κίνηση του καθίσματος και των εξωτερικών καθρεπτών θα διακοπεί.

### Μνήμη κλειδιού\* στο τηλεχειριστήριο-κλειδί

Όλα τα τηλεχειριστήρια-κλειδιά μπορούν να χρησιμοποιηθούν από διαφορετικούς οδηγούς για να αποθηκεύσουν τις ρυθμίσεις για το κάθισμα οδηγού και τους εξωτερικούς καθρέπτες<sup>18</sup>, βλ. Τηλεχειριστήριο-κλειδί - εξατομίκευση\* (σ. 181).

### Άμεση ακινητοποίηση

Εάν το κάθισμα αρχίσει να κινείται κατά λάθος, πατήστε ένα από τα κουμπιά ρύθμισης για το κάθισμα ή τα κουμπιά μνήμης για να σταματήσει η κίνηση του καθίσματος.

### ΠΡΟΕΙΔΟΠΟΙΗΣΗ

Κίνδυνος τραυματισμού λόγω σύνθλιψης! Βεβαιωθείτε ότι τα παιδιά δεν παίζουν με τα κουμπιά. Κατά τη ρύθμιση του καθίσματος, βεβαιωθείτε ότι δεν υπάρχουν αντικείμενα μπροστά, πίσω ή κάτω από το κάθισμα. Βεβαιωθείτε ότι δεν κινδυνεύει να παγιδευτεί κανείς από τους επιβάτες που κάθονται στο πίσω κάθισμα.

### Θερμαινόμενα καθίσματα

Για τα θερμαινόμενα καθίσματα, βλ. Θερμαινόμενα μπροστινά καθίσματα\* (σ. 148) και Θερμαινόμενο πίσω κάθισμα\* (σ. 148).

### Σχετικές πληροφορίες

- Καθίσματα, μπροστά (σ. 92)
- Καθίσματα, πίσω (σ. 95)

<sup>18</sup> Μόνο εάν το αυτοκίνητο διαθέτει ηλεκτρικό κάθισμα με λειτουργία μνήμης και αναδιπλούμενους ηλεκτρικούς εξωτερικούς καθρέπτες και εσωτερικό καθρέπτη.

## Καθίσματα, πίσω

Η πλάτη των πίσω καθισμάτων και πίσω ακριανά προσκέφαλα μπορούν να αναδιπλωθούν. Το προσκέφαλο του πίσω μεσαίου καθίσματος μπορεί να ρυθμιστεί κατακόρυφα ώστε να είναι κατάλληλο για το ύψος του επιβάτη.

### Προσκέφαλο, μεσαίο κάθισμα, πίσω

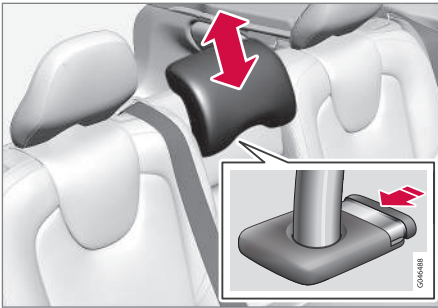

Ρυθμίστε το προσκέφαλο σύμφωνα με το ύψος του επιβάτη έτσι, ώστε να καλύπτεται όλο το πίσω μέρος του κεφαλιού εάν είναι εφικτό. Τραβήξτε το προς τα πάνω όσο χρειάζεται.

Για να κατεβάσετε ξανά το προσκέφαλο, πρέπει να πατήσετε το κουμπί (βλ. εικόνα) ενώ μετακινείτε προσεκτικά το προσκέφαλο προς τα κάτω.

Το προσκέφαλο μπορεί να ρυθμιστεί σε πέντε διαφορετικές θέσεις.

### **⚠ ΠΡΟΕΙΔΟΠΟΙΗΣΗ**

Το μεσαίο προσκέφαλο πρέπει να βρίσκεται στην κατώτατη θέση του όταν στο μεσαίο κάθισμα δεν κάθεται επιβάτης. Όταν στο μεσαίο κάθισμα κάθεται επιβάτης, το προσκέφαλο πρέπει να είναι σωστά ρυθμισμένο στο ύψος του επιβάτη έτσι ώστε, αν είναι εφικτό, να καλύπτει ολόκληρο το πίσω μέρος του κεφαλιού του.

### Χειροκίνητη αναδίπλωση των ακριανών προσκεφάλων, πίσω κάθισμα

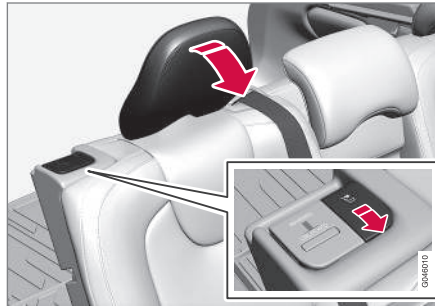

Τραβήξτε τη λαβή ασφάλισης πιο κοντά στο προσκέφαλο για να διπλώσετε το προσκέφαλο προς τα εμπρός.

Μπορείτε να ρυθμίσετε το προσκέφαλο προς τα πίσω με το χέρι.

### **⚠ ΠΡΟΕΙΔΟΠΟΙΗΣΗ**

Πρέπει να ασφαλίσετε το προσκέφαλο αφότου το ανεβάσετε.

### Αναδίπλωση της πλάτης του πίσω καθίσματος

#### **! ΣΗΜΑΝΤΙΚΟ**

Όταν πρόκειται να αναδιπλώσετε την πλάτη του καθίσματος, η ποτηροθήκη για τα πίσω καθίσματα δεν πρέπει να είναι ανοικτή και δεν πρέπει να υπάρχουν αντικείμενα στο πίσω κάθισμα. Επίσης οι ζώνες ασφαλείας δεν πρέπει να είναι ασφαλισμένες στην πόρτη. Διαφορετικά, υπάρχει κίνδυνος να προκληθεί ζημιά στην επένδυση του πίσω καθίσματος.

#### **i ΣΗΜΕΙΩΣΗ**

Μπορεί να χρειαστεί να μετακινήσετε τα μπροστινά καθίσματα προς τα εμπρός ή/και να ρυθμίσετε τις πλάτες των καθισμάτων προς τα πάνω, για να μπορέσετε να αναδιπλώσετε εντελώς τις πλάτες των πίσω καθισμάτων προς τα εμπρός.

- Και τα δύο τμήματα μπορούν να αναδιπλωθούν ξεχωριστά.
- Εάν θέλετε να αναδιπλώσετε την πλάτη και των τριών καθισμάτων ταυτόχρονα, τότε πρέπει να αναδιπλώσετε την πλάτη κάθε καθίσματος ξεχωριστά.

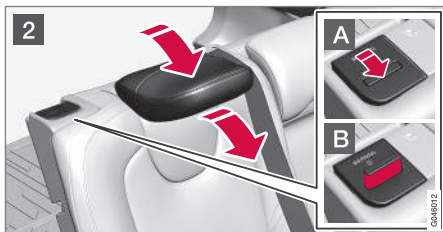
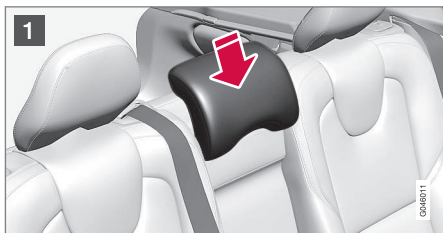

- 1 Εάν κατεβάζετε το δεξιό τμήμα - αφήστε και ρυθμίστε το προσκέφαλο για το μεσαίο κάθισμα, ανατρέξτε παραπάνω στην ενότητα "Προσκέφαλο, μεσαίο κάθισμα, πίσω".

- 2 Τα προσκέφαλα των ακριανών καθισμάτων κατεβαίνουν αυτόματα όταν αναδιπλώνετε την πλάτη των καθισμάτων. Τραβήξτε προς τα πάνω τη λαβή ασφάλισης της πλάτης του καθίσματος **A** ενώ ταυτόχρονα αναδιπλώνετε την πλάτη προς τα εμπρός. Η κόκκινη ένδειξη επάνω στο άγκιστρο ασφάλισης **B** δείχνει ότι η πλάτη του καθίσματος δεν είναι πλέον ασφαλισμένη στη θέση της.

### **i** ΣΗΜΕΙΩΣΗ

Όταν οι πλάτες των καθισμάτων έχουν αναδιπλωθεί προς τα κάτω, πρέπει να μετακινήσετε τα προσκέφαλα ελαφρά προς τα εμπρός ώστε να μην έρχονται σε επαφή με το μαξιλάρι του καθίσματος.

Για την επαναφορά στην όρθια θέση, ακολουθήστε την αντίστροφη διαδικασία.

### **i** ΣΗΜΕΙΩΣΗ

Όταν έχετε επαναφέρει την πλάτη του καθίσματος στην όρθια θέση, ο κόκκινος δείκτης δεν πρέπει να φαίνεται. Εάν εμφανίζεται, σημαίνει ότι η πλάτη του καθίσματος δεν έχει ασφαλίσει στη θέση της.

### **⚠** ΠΡΟΕΙΔΟΠΟΙΗΣΗ

Βεβαιωθείτε ότι η πλάτη του καθίσματος και το προσκέφαλο στο πίσω κάθισμα έχουν ασφαλίσει σωστά μετά την επαναφορά στην όρθια θέση.

### Σχετικές πληροφορίες

- Καθίσματα, μπροστά (σ. 92)
- Καθίσματα, μπροστινά - ηλεκτρικά (σ. 93)

## Τιμόνι

Το τιμόνι μπορεί να ρυθμιστεί σε διάφορες θέσεις και διαθέτει χειριστήρια για την κέρνα και το cruise control, καθώς και χειριστήριο για το μενού, το ηχοσύστημα και το τηλε-φωνο.

## Ρύθμιση

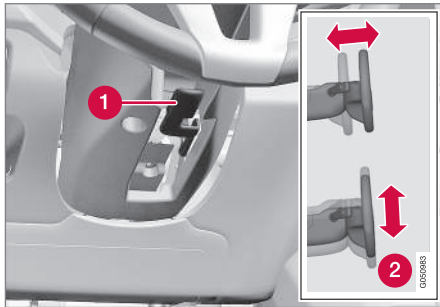

Ρύθμιση του τιμονιού.

- 1 Μοχλός - απασφάλιση του τιμονιού
- 2 Πιθανές θέσεις του τιμονιού

Μπορείτε να ρυθμίσετε τόσο το ύψος του τιμονιού όσο και την απόστασή του από τον οδηγό:

1. Πιέστε το μοχλό προς τα εμπρός για να απασφαλίσει το τιμόνι.

2. Ρυθμίστε το τιμόνι στη θέση που σας εξυπηρετεί.
3. Τραβήξτε το μοχλό προς τα πίσω για να ασφαλίσει το τιμόνι στη θέση του. Εάν ο μοχλός μετακινείται δύσκολα, πιέστε το τιμόνι ελαφρά πιέζοντας την ίδια στιγμή το μοχλό προς τα πίσω.

## ΠΡΟΕΙΔΟΠΟΙΗΣΗ

Ρυθμίστε και ασφαλίστε το τιμόνι πριν οδηγήσετε.

Στο σύστημα διεύθυνσης μεταβλητής υποβοήθησης\*, μπορείτε να ρυθμίσετε την υποβοήθηση του τιμονιού, βλ. Μεταβλητή υποβοήθηση τιμονιού\* (σ. 212).

## Πληκτρολόγιο\* και χειριστήρια αλλαγής ταχυτήτων στο τιμόνι\*

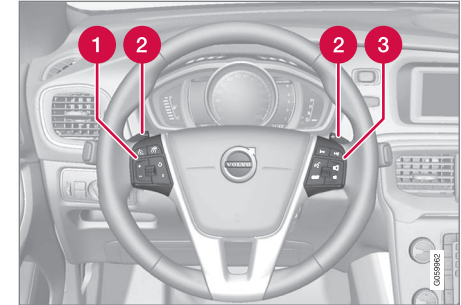

Πλήκτρα και χειριστήρια αλλαγής ταχυτήτων στο τιμόνι.

- 1 Cruise control\* (σ. 220)\* και Adaptive cruise control (ACC)\* (σ. 230)\*.
- 2 Χειριστήριο στο τιμόνι για τη χειροκίνητη αλλαγή σχέσεων σε αυτόματο κιβώτιο ταχυτήτων, βλ. Αυτόματο κιβώτιο ταχυτήτων - Geartronic\* (σ. 309).
- 3 Χειρισμός ηχοσυστήματος και τηλεφώνου, βλ. συμπληρωματικό έντυπο, Sensus Infotainment.



## ◀ Κόρνα



Κόρνα.

Πιέστε το κεντρικό τμήμα του τιμονιού για να ηχήσει η κόρνα.

## Διακόπτες φώτων

Ο διακόπτης προβολών ενεργοποιεί και ρυθμίζει τα εξωτερικά φώτα. Χρησιμοποιείται επίσης για τη ρύθμιση του φωτισμού οθόνης και οργάνων και του ατμοσφαιρικού φωτισμού (σ. 112).

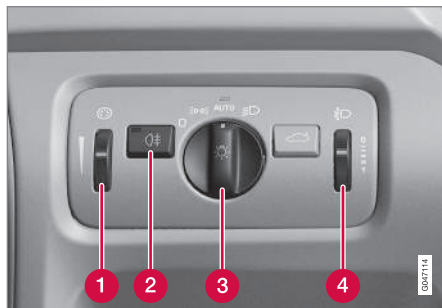

Επισκόπηση, διακόπτες φώτων.

- 1 Περιστροφικός διακόπτης ρύθμισης φωτισμού οθόνης και οργάνων και φωτισμού εσωτερικού χώρου\*
- 2 Κουμπί πίσω φωτός ομίχλης
- 3 Κουμπί για τον φωτισμό ενώ οδηγείτε και κατά τη στάθμευση
- 4 Περιστροφικός διακόπτης για τη ρύθμιση ύψους δέσμης προβολών

<sup>19</sup> LED (Light Emitting Diode)

Τα αυτοκίνητα με προβολείς LED<sup>19\*</sup> διαθέτουν λειτουργία αυτόματης ρύθμισης ύψους δέσμης προβολών και, συνεπώς, όχι περιστροφικό ρυθμιστή για το ύψος δέσμης προβολών.

**Θέσεις διακόπτη**

Θέση	Ερμηνεία
<b>0</b>	<p>Φώτα πορείας ημέρας<sup>A</sup> όταν το ηλεκτρικό σύστημα του αυτοκινήτου βρίσκεται στη θέση κλειδιού <b>II</b> ή όταν ο κινητήρας βρίσκεται σε λειτουργία.</p> <p>Μπορείτε να χρησιμοποιήσετε το σινιάλο προβολών.</p>
<b>ΞDΞ</b>	<p>Φώτα πορείας ημέρας, πλαϊνά φώτα όγκου πίσω και φώτα θέσης όταν το ηλεκτρικό σύστημα του αυτοκινήτου βρίσκεται στη θέση κλειδιού <b>II</b> ή όταν ο κινητήρας βρίσκεται σε λειτουργία.</p> <p>Πλαϊνά φώτα όγκου πίσω και φώτα θέσης όταν το αυτοκίνητο είναι σταθμευμένο<sup>B</sup>.</p> <p>Μπορείτε να χρησιμοποιήσετε το σινιάλο προβολών.</p>

Θέση	Ερμηνεία
<b>AUTO</b>	<p>Φώτα πορείας ημέρας, πλαϊνά φώτα όγκου πίσω και φώτα θέσης σε φως ημέρας όταν το ηλεκτρικό σύστημα του αυτοκινήτου βρίσκεται στη θέση κλειδιού <b>II</b> ή όταν ο κινητήρας βρίσκεται σε λειτουργία.</p> <p>Μεσαία σκάλα, πλαϊνά φώτα όγκου πίσω και φώτα θέσης σε λιγιστό φως ημέρας ή στο σκοτάδι ή όταν είναι αναμμένα τα πίσω φώτα ομίχλης.</p> <p>Ενεργοποιείται η λειτουργία Ανίχνευση σήραγγας (σ. 102)*.</p> <p>Η λειτουργία Ενεργή μεγάλη σκάλα (σ. 103)* μπορεί να χρησιμοποιηθεί.</p> <p>Μπορείτε να ανάψετε τη μεγάλη σκάλα όταν η μεσαία σκάλα είναι αναμμένη.</p> <p>Μπορείτε να χρησιμοποιήσετε το σινιάλο προβολών.</p>

Θέση	Ερμηνεία
	<p>Μεσαία σκάλα, πλαϊνά φώτα όγκου πίσω και φώτα θέσης.</p> <p>Μπορείτε να ανάψετε τη μεγάλη σκάλα.</p> <p>Μπορείτε να χρησιμοποιήσετε το σινιάλο προβολών.</p>

<sup>A</sup> Μέσα ή κάτω από τον μπροστινό προφυλακτήρα.  
<sup>B</sup> Επίσης στο ρελαντί όταν ο κινητήρας βρίσκεται σε λειτουργία, με την προϋπόθεση ότι ο διακόπτης έχει μετακινηθεί σε αυτή τη θέση από άλλη θέση.

Η Volvo συνιστά να χρησιμοποιείτε το πρόγραμμα **AUTO** όταν οδηγείτε το αυτοκίνητο.

**⚠️ ΠΡΟΕΙΔΟΠΟΙΗΣΗ**

Το σύστημα φωτισμού του αυτοκινήτου δεν μπορεί να προσδιορίσει πότε το φως ημέρας είναι πολύ ασθενές ή επαρκώς δυνατό, π.χ. σε ομίχλη και βροχή, σε όλες τις περιπτώσεις.

Ο οδηγός φέρει πάντοτε την ευθύνη να διασφαλίζει ότι οδηγεί με επιλεγμένη την σκάλα φώτων που είναι κατάλληλη για την περίπτωση και σύμφωνα με τον ισχύοντα κώδικα οδικής κυκλοφορίας.



#### ◀ Φωτισμός οθόνης και οργάνων

Η ένταση φωτισμού της οθόνης και των οργάνων είναι διαφορετική ανάλογα με τη θέση του κλειδιού στο διακόπτη ανάφλεξης, βλ. Θέσεις κλειδιού - λειτουργίες σε διαφορετικά επίπεδα (σ. 90).

Η ένταση φωτισμού της οθόνης μειώνεται αυτόματα στο σκοτάδι - η ευαισθησία ρυθμίζεται από τον περιστροφικό διακόπτη.

Η ένταση του φωτισμού οργάνων ρυθμίζεται από τον περιστροφικό διακόπτη.

#### Ρύθμιση ύψους δέσμης προβολών

Το ύψος της δέσμης προβολών ως προς τον κατακόρυφο άξονα μπορεί να αλλάξει λόγω του φορτίου του αυτοκινήτου, με αποτέλεσμα το φως των προβολών να ενοχλεί τους επερχόμενους οδηγούς του αντίθετου ρεύματος. Για το λόγο αυτό, φροντίστε να ρυθμίσετε το ύψος της δέσμης προβολών. Χαμηλώστε το ύψος της δέσμης εάν το αυτοκίνητο φέρει μεγάλο φορτίο.

1. Αφήστε τον κινητήρα σε λειτουργία ή το ηλεκτρικό σύστημα του αυτοκινήτου στη θέση I.
2. Περιστρέψτε τον περιστροφικό διακόπτη προς τα πάνω/κάτω, για να αυξήσετε/μειώσετε το ύψος της δέσμης των προβολών.

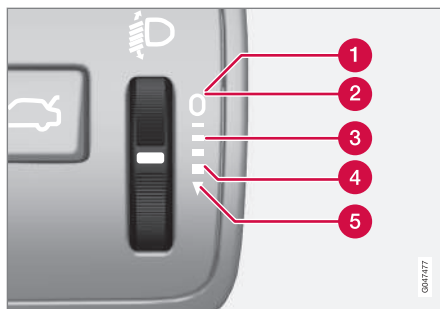

Θέσεις περιστροφικού διακόπτη για διάφορες περιπτώσεις βάρους.

- 1 Μόνο οδηγός
- 2 Οδηγός και συνοδηγός στο μπροστινό κάθισμα συνοδηγού
- 3 Επιβάτες σε όλα τα καθίσματα
- 4 Επιβάτες σε όλα τα καθίσματα και μέγιστο φορτίο στο χώρο αποσκευών
- 5 Οδηγός και μέγιστο φορτίο στο χώρο αποσκευών

#### Σχετικές πληροφορίες

- Φώτα θέσης (σ. 100)
- Φώτα πορείας ημέρας (σ. 101)
- Μεγάλη/μεσαία σκάλα (σ. 102)

#### Φώτα θέσης

Τα φώτα θέσης ανάβουν από τον διακόπτη προβολών.

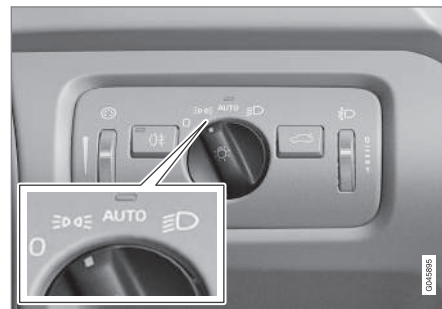

Διακόπτης προβολών στη θέση φώτων θέσης.

Γυρίστε το διακόπτη στη θέση για **AUTO** (ταυτόχρονα ανάβει ο φωτισμός πινακίδας αριθμού κυκλοφορίας).

Εάν το ηλεκτρικό σύστημα του αυτοκινήτου βρίσκεται στη θέση κλειδιού II ή αν ο κινητήρας βρίσκεται σε λειτουργία, τότε ανάβουν επίσης τα φώτα πορείας ημέρας.

Όταν είναι σκοτάδι και ανοίξει η πόρτα του χώρου αποσκευών, ανάβουν τα πίσω φώτα θέσης ως ειδοποίηση για τα επερχόμενα οχήματα. Αυτό συμβαίνει ανεξάρτητα από τη θέση που βρίσκεται ο διακόπτης ή σε ποια θέση κλειδιού βρίσκεται το ηλεκτρικό σύστημα του αυτοκινήτου.

Όταν οδηγείτε περισσότερο από 30 δευτερόλεπτα με μέγ. ταχύτητα 10 km/h (περίπου 6 mph), ή αν η ταχύτητα υπερβεί τα 10 km/h (περίπου 6 mph), τα φώτα πορείας ημέρας ανάβουν και στον πίνακα οργάνων εμφανίζεται η ένδειξη **Επαναφέρετε το διακόπτη φώτων**, που σας υποδεικνύει να επιλέξετε λειτουργία διαφορετική από την **ΞΩΦΞ**.

### Σχετικές πληροφορίες

- Διακόπτες φώτων (σ. 98)

### Φώτα πορείας ημέρας

Με το διακόπτη ρύθμισης προβολών στη θέση **AUTO** και το ηλεκτρικό σύστημα του αυτοκινήτου στη θέση II ή με τον κινητήρα σε λειτουργία, τα φώτα πορείας ημέρας ανάβουν αυτόματα όταν υπάρχει φως ημέρας.

### Φώτα πορείας ημέρας στη διάρκεια της ημέρας. DRL

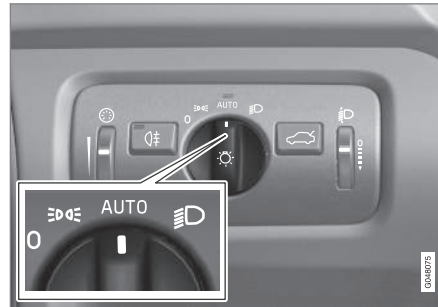

Διακόπτης προβολών στη θέση **AUTO**.

Με το διακόπτη προβολών στη θέση **AUTO**, τα φώτα πορείας ημέρας (Daytime Running Lights - DRL) ανάβουν αυτόματα όταν το αυτοκίνητο οδηγείται με φως ημέρας. Ένας αισθητήρας φωτός στο επάνω μέρος του ταμπλό αλλάζει τη λειτουργία από φώτα πορείας ημέρας στη μεσαία σκάλα μετά τη δύση του ηλίου ή όταν το φως της ημέρας είναι πολύ ασθενές.

Η μετάβαση στη μεσαία σκάλα πραγματοποιείται επίσης αν ανάψουν τα πίσω φώτα ομίχλης.

### **ΠΡΟΕΙΔΟΠΟΙΗΣΗ**

Αυτό το σύστημα συμβάλλει στην εξοικονόμηση ενέργειας - δεν μπορεί να αξιολογήσει σε όλες τις περιπτώσεις εάν το φως ημέρας είναι πολύ ασθενές ή επαρκώς δυνατό, π.χ. στην ομίχλη και τη βροχή.

Ο οδηγός φέρει πάντοτε την ευθύνη να διασφαλίζει ότι οδηγεί με επιλεγμένη την κατάλληλη σκάλα φώτων ανάλογα με την περίπτωση και σύμφωνα με τον ισχύοντα κώδικα οδικής κυκλοφορίας.

### Σχετικές πληροφορίες

- Μεγάλη/μεσαία σκάλα (σ. 102)
- Διακόπτες φώτων (σ. 98)

## Ανίχνευση σήραγγας\*

Η λειτουργία Ανίχνευση σήραγγας αλλάζει το φωτισμό από τα φώτα πορείας ημέρας στη μεσαία σκάλα όταν αυτοκίνητο κινείται μέσα σε σήραγγα.

Η λειτουργία ανίχνευσης σήραγγας διατίθεται σε αυτοκίνητα με αισθητήρα βροχής\*. Ο αισθητήρας ανιχνεύει ότι το αυτοκίνητο εισέρχεται σε σήραγγα και το σύστημα μεταβαίνει από τα φώτα πορείας ημέρας στη μεσαία σκάλα. Περίπου 20 δευτερόλεπτα από τη στιγμή που το αυτοκίνητο θα εξέλθει από τη σήραγγα, το σύστημα φωτισμού επιστρέφει στα φώτα πορείας ημέρας. Εάν το αυτοκίνητο εισέλθει και σε άλλη σήραγγα σε αυτό το χρονικό διάστημα, τότε οι προβολείς παραμένουν στη μεσαία σκάλα. Με αυτό τον τρόπο αποφεύγονται οι συνεχείς αλλαγές στο φωτισμό του αυτοκινήτου.

Λάβετε υπόψη σας ότι ο διακόπτης προβολέων πρέπει να παραμείνει στη θέση **AUTO** για να λειτουργήσει η ανίχνευση σήραγγας.

## Σχετικές πληροφορίες

- Μεγάλη/μεσαία σκάλα (σ. 102)
- Διακόπτες φώτων (σ. 98)

<sup>20</sup> Όταν είναι ενεργοποιημένη η μεσαία σκάλα.

## Μεγάλη/μεσαία σκάλα

Με το διακόπτη ρύθμισης προβολέων στη θέση **AUTO** και το ηλεκτρικό σύστημα του αυτοκινήτου στη θέση II ή με τον κινητήρα σε λειτουργία, η μεσαία σκάλα ενεργοποιείται αυτόματα σε συνθήκες ανεπαρκούς φωτισμού.



Μοχλοδιακόπτης και διακόπτης προβολέων.

- ➔ Θέση για το σινιάλο προβολέων
- ➔ Θέση για τη μεγάλη σκάλα

## Μεσαία σκάλα

Με το διακόπτη στη θέση **AUTO**, η μεσαία σκάλα ανάβει αυτόματα μόλις αρχίσει να σκοτεινιάζει ή όταν το φως της ημέρας είναι πολύ

ασθενές. Η μεσαία σκάλα ανάβει επίσης αυτόματα αν ανάψει το πίσω φως ομίχλης.

Με το διακόπτη στη θέση **βD**, η μεσαία σκάλα είναι πάντοτε αναμμένη όταν ο κινητήρας βρίσκεται σε λειτουργία ή όταν το κλειδί βρίσκεται στη θέση II.

## Σινιάλο προβολέων

Μετακινήστε απαλά το μοχλοδιακόπτη προς το τιμόνι στη θέση για το σινιάλο προβολέων. Η μεγάλη σκάλα ανάβει και παραμένει αναμμένη μέχρι να αφήσετε το μοχλοδιακόπτη.

## Μεγάλη σκάλα

Μπορείτε να ανάψετε τη μεγάλη σκάλα όταν ο διακόπτης βρίσκεται στη θέση **AUTO**<sup>20</sup> ή **βD**. Για να ανάψετε/σβήσετε τη μεγάλη σκάλα, μετακινήστε το μοχλοδιακόπτη προς το τιμόνι έως την τερματική θέση και αφήστε τον. Εναλλακτικά, μπορείτε να σβήσετε τη μεγάλη σκάλα πιέζοντας ελαφρά το μοχλοδιακόπτη προς το τιμόνι.

Όταν η μεγάλη σκάλα είναι αναμμένη, στον πίνακα οργάνων εμφανίζεται η λυχνία **βD**.

## Σχετικές πληροφορίες

- Ενεργοί προβολείς προσαρμοζόμενης δέσμης\* (σ. 105)
- Ενεργή μεγάλη σκάλα\* (σ. 103)
- Διακόπτες φώτων (σ. 98)

\* Προαιρετικός εξοπλισμός/αξεσουάρ.

- Προβολείς - ρύθμιση δέσμης προβολών (σ. 107)
- Ανίχνευση σήραγγας\* (σ. 102)

### Ενεργή μεγάλη σκάλα\*

Η λειτουργία Ενεργή μεγάλη σκάλα ανιχνεύει τη δέσμη των προβολών των επερχόμενων οχημάτων ή τα πίσω φώτα των προπορευόμενων οχημάτων και μεταβαίνει από τη μεγάλη στη μεσαία σκάλα. Το σύστημα φωτισμού επιστρέφει στη μεγάλη σκάλα όταν δεν ανιχνεύεται πλέον φως από εισερχόμενα οχήματα.

### Ενεργή μεγάλη σκάλα - AHB

Η Ενεργή μεγάλη σκάλα (Active High Beam - AHB) είναι μια λειτουργία που χρησιμοποιεί έναν αισθητήρα κάμερας στο πάνω άκρο του μπροστινού παρμπρίζ για να ανιχνεύει τη δέσμη των προβολών των επερχόμενων οχημάτων ή τα πίσω φώτα των προπορευόμενων οχημάτων, και στη συνέχεια μεταβαίνει από τη μεγάλη στη μεσαία σκάλα. Η λειτουργία μπορεί επίσης να συνυπολογίσει τα φώτα του δρόμου.

Ο φωτισμός επιστρέφει στη μεγάλη σκάλα περίπου ένα δευτερόλεπτο αφότου ο αισθητήρας της κάμερας δεν ανιχνεύει πλέον τις δέσμες προβολών από επερχόμενα οχήματα ή τα πίσω φώτα από προπορευόμενα οχήματα.

### Ενεργοποίηση/Απενεργοποίηση

Μπορείτε να ενεργοποιήσετε τη λειτουργία AHB όταν ο διακόπτης προβολών βρίσκεται στη θέση **AUTO** (με την προϋπόθεση ότι δεν έχει απενεργοποιηθεί στο σύστημα του μενού MY CAR, βλ. MY CAR (σ. 128)).



Μοχλοδιακόπτης και διακόπτης προβολών στη θέση **AUTO**.

Η λειτουργία μπορεί να ενεργοποιηθεί ενώ οδηγείτε σε σκοτάδι με ταχύτητα περίπου 20 km/h (12 mph) ή μεγαλύτερη.

Για να ενεργοποιήσετε/απενεργοποιήσετε τη λειτουργία AHB, μετακινήστε τον αριστερό μοχλοδιακόπτη προς το τιμόνι έως την τερματική θέση και αφήστε τον. Τυχόν απενεργοποίηση όταν η μεγάλη σκάλα είναι αναμμένη σημαίνει ότι τα φώτα ανάβουν απευθείας στη μεσαία σκάλα.

### Αυτοκίνητο με αναλογικό πίνακα οργάνων

Όταν είναι ενεργοποιημένη η λειτουργία AHB, ανάβει η λυχνία  στον πίνακα οργάνων.

Όταν είναι αναμμένη η μεγάλη σκάλα, στον πίνακα οργάνων ανάβει επίσης η λυχνία .

### Αυτοκίνητο με ψηφιακό πίνακα οργάνων



- ◀◀ Όταν είναι ενεργοποιημένη η λειτουργία AHB, στον πίνακα οργάνων ανάβει η λυχνία  με λευκό χρώμα.



Όταν η μεγάλη σκάλα είναι αναμμένη, η λυχνία ανάβει με μπλε χρώμα.

### Χειροκίνητος χειρισμός

#### ΣΗΜΕΙΩΣΗ

Διατηρείτε την επιφάνεια του παρμπρίζ μπροστά από τον αισθητήρα της κάμερας καθαρή, χωρίς πάγο, χιόνι, θάμνωμα και βρομιά.

Μην κολλάτε και μην τοποθετείτε τίποτε στο παρμπρίζ μπροστά από τον αισθητήρα της κάμερας, διότι αυτό μπορεί να μειώσει την αποτελεσματικότητα ή να εμποδίσει τη λειτουργία ενός ή περισσότερων συστημάτων που εξαρτώνται από την κάμερα.

Εάν στην οθόνη του πίνακα οργάνων εμφανιστεί το μήνυμα **Ενεργη μεγάλη σκάλα προσωρινά μη διαθέσιμη Ενεργοποιήστε χειροκίν.**, η εναλλαγή μεταξύ μεγάλης και μεσαίας σκάλας πρέπει να γίνει χειροκίνητα. Ωστόσο, ο διακόπτης προβολέων πρέπει να βρίσκεται ακόμη στη θέση . Το ίδιο ισχύει αν εμφανίζεται το μήνυμα **Οι αισθητήρες παρμπρίζ παρεμποδίζονται Βλ. εγχειρίδιο** και η λυχνία . Η λυχνία  σβήνει όταν εμφανίζονται αυτά τα μηνύματα.

Η λειτουργία AHB μπορεί να είναι προσωρινά μη διαθέσιμη π.χ. σε πυκνή ομίχλη ή έντονη βροχοπτώση. Όταν η λειτουργία AHB καταστεί διαθέσιμη ξανά ή όταν οι αισθητήρες του παρμπρίζ δεν φράσσονται πλέον, το μήνυμα σβήνει και ανάβει η λυχνία .

#### ΠΡΟΕΙΔΟΠΟΙΗΣΗ

Η λειτουργία AHB είναι ένα βοήθημα για τη χρήση της βέλτιστης φωτεινής δέσμης όταν οι συνθήκες είναι ευνοϊκές.

Ο οδηγός είναι αυτός(-ή) που φέρει πάντοτε την ευθύνη για τη χειροκίνητη μετάβαση ανάμεσα στη μεγάλη και τη μεσαία σκάλα όταν απαιτείται από τις κυκλοφοριακές ή καιρικές συνθήκες.

#### ΣΗΜΑΝΤΙΚΟ

Παραδείγματα περιπτώσεων που μπορεί να χρειάζεται η χειροκίνητη εναλλαγή μεταξύ μεγάλης και μεσαίας σκάλας:

- Σε έντονη βροχοπτώση ή πυκνή ομίχλη
- Σε βροχοπτώση με χαμηλές θερμοκρασίες
- Σε χιονοθύελλες ή λασπόχιονο
- Στο λυκόφως
- Κατά την οδήγηση σε σημεία με ανεπαρκή φωτισμό
- Όταν ο φωτισμός στην κυκλοφορία μπροστά από το όχημα είναι ανεπαρκής
- Εάν υπάρχουν πεζοί πάνω ή δίπλα στο δρόμο
- Εάν υπάρχουν αντικείμενα υψηλής ανακλαστικότητας όπως σήματα στο δρόμο
- Όταν τα φώτα από τα επερχόμενα οχήματα εμποδίζονται π.χ. από προστατευτική μπάρα
- Όταν υπάρχει κυκλοφορία οχημάτων σε δρόμους που συνδέονται με το δρόμο που κινείστε
- Στην πλαγιά ενός λόφου ή σε κοίλωμα
- Σε κλειστές στροφές.

Για περισσότερες πληροφορίες σχετικά με τους περιορισμούς του αισθητήρα της κάμερας, βλ. Σύστημα προειδοποίησης σύγκρουσης\* - περιορισμοί αισθητήρα κάμερας (σ. 265).

### Σχετικές πληροφορίες

- Μεγάλη/μεσαία σκάλα (σ. 102)
- Διακόπτες φώτων (σ. 98)

### Ενεργοί προβολείς προσαρμοζόμενης δέσμης\*

Οι ενεργοί προβολείς προσαρμοζόμενης δέσμης έχουν σχεδιαστεί έτσι, ώστε να φωτίζουν στον καλύτερο δυνατό βαθμό τις στρόφες και τις διασταυρώσεις.

Τα αυτοκίνητα με προβολείς LED<sup>21\*</sup> μπορούν να διαθέτουν ενεργούς προβολείς προσαρμοζόμενης δέσμης, ανάλογα με το επίπεδο εξοπλισμού του αυτοκινήτου.



Δέσμη προβολέων με λειτουργία απενεργοποιημένη (αριστερά) και ενεργοποιημένη (δεξιά) αντίστοιχα.

Οι προβολείς LED μπορούν να περιλαμβάνουν λειτουργία ενεργών προβολέων προσαρμοζόμενης δέσμης, ανάλογα με το επίπεδο εξοπλισμού του αυτοκινήτου. Οι ενεργοί προβολείς προσαρμοζόμενης δέσμης ακολουθούν τις

κινήσεις του τιμονιού να φωτίζουν στον καλύτερο δυνατό βαθμό τις στρόφες και τις διασταυρώσεις, παρέχοντας έτσι μεγαλύτερη ασφάλεια.

Η λειτουργία ενεργοποιείται αυτόματα κατά την εκκίνηση του αυτοκινήτου (με την προϋπόθεση ότι δεν έχει απενεργοποιηθεί στο σύστημα του μενού MY CAR, βλ. MY CAR (σ. 128)). Σε περίπτωση σφάλματος στη λειτουργία, ανάβει η λυχνία  στον πίνακα οργάνων ενώ ταυτόχρονα στην οθόνη πληροφοριών εμφανίζεται ένα επεξηγηματικό κείμενο και μία ακόμη λυχνία.

Λυχνία	Μήνυμα	Ερμηνεία
	<b>Βλάβη συστήμ. προβολέων Απαιτείται σέρβις</b>	Το σύστημα είναι απενεργοποιημένο. Εάν το μήνυμα εξακολουθεί να εμφανίζεται, απευθυνθείτε σε ένα συνεργείο. Η Volvo συνιστά να απευθυνθείτε σε ένα εξουσιοδοτημένο συνεργείο της Volvo.

<sup>21</sup> LED (Light Emitting Diode)



- ◄◄ Η λειτουργία είναι ενεργή μόνο μετά τη δύση του ηλίου ή στο σκοτάδι και μόνο όταν το αυτοκίνητο κινείται.

Μπορείτε να ενεργοποιήσετε/απενεργοποιήσετε τη λειτουργία<sup>22</sup> στο σύστημα του μενού MY CAR, βλ. MY CAR (σ. 128).

### Σχετικές πληροφορίες

- Μεγάλη/μεσαία σκάλα (σ. 102)
- Ενεργή μεγάλη σκάλα\* (σ. 103)
- Διακόπτες φώτων (σ. 98)

---

<sup>22</sup> Το αυτοκίνητο παραδίδεται από το εργοστάσιο με τη λειτουργία ενεργοποιημένη.

## Προβολείς - ρύθμιση δέσμης προβολέων

Η δέσμη των προβολέων αλογόνου πρέπει να προσαρμοστεί έτσι, ώστε να μη θαμπώνει τους υπόλοιπους οδηγούς, ενώ μπορεί να ρυθμιστεί για οδήγηση στο δεξί ή το αριστερό ρεύμα κυκλοφορίας.

### Προβολείς LED\*

Η φωτεινή δέσμη δεν χρειάζεται ρύθμιση. Η δέσμη προβολέων έχει σχεδιαστεί έτσι, ώστε μη θαμπώνει τους οδηγούς των επερχόμενων οχημάτων.

### Προβολείς αλογόνου

Η ρύθμιση της δέσμης των προβολέων αλογόνου πραγματοποιείται με επικάλυψη των κρυστάλλων των προβολέων. Η δέσμη των προβολέων ενδέχεται ωστόσο να είναι μην είναι ιδιαίτερα αποτελεσματική.

### Επικάλυψη των προβολέων

1. Φωτοτυπήστε τα πατρόν Α και Β αν το αυτοκίνητο είναι αριστεροτίμονο ή τα πατρόν C και D αν το αυτοκίνητο είναι δεξιότιμονο, βλ. ενότητα παρακάτω "Πατρόν για προβολείς αλογόνου": Η κλίμακα των πατρόν είναι 1:2. Χρησιμοποιήστε φωτοτυπικό μηχάνημα με λειτουργία μεγέθυνσης για παράδειγμα, και φωτοτυπήστε τα πατρόν σε μεγέθυνση 200 %:
  - A = LHD Right (αριστεροτίμονο, δεξί φανάρι)
  - B = LHD Left (αριστεροτίμονο, αριστερό φανάρι)
  - C = RHD Right (δεξιότιμονο, δεξί φανάρι)
  - D = RHD Left (δεξιότιμονο, αριστερό φανάρι)
2. Αποτυπώστε το πατρόν σε ένα αδιάβροχο αυτοκόλλητο φύλλο και κόψτε το περίγραμμα.
3. Αρχίστε από τις γραμμές σχεδιασμού στο φανάρι των προβολέων, δείτε τις γραμμές στην παρακάτω εικόνα. Τοποθετήστε τα αυτοκόλλητα πατρόν στις γραμμές σχεδίασης με τη βοήθεια της εικόνας.



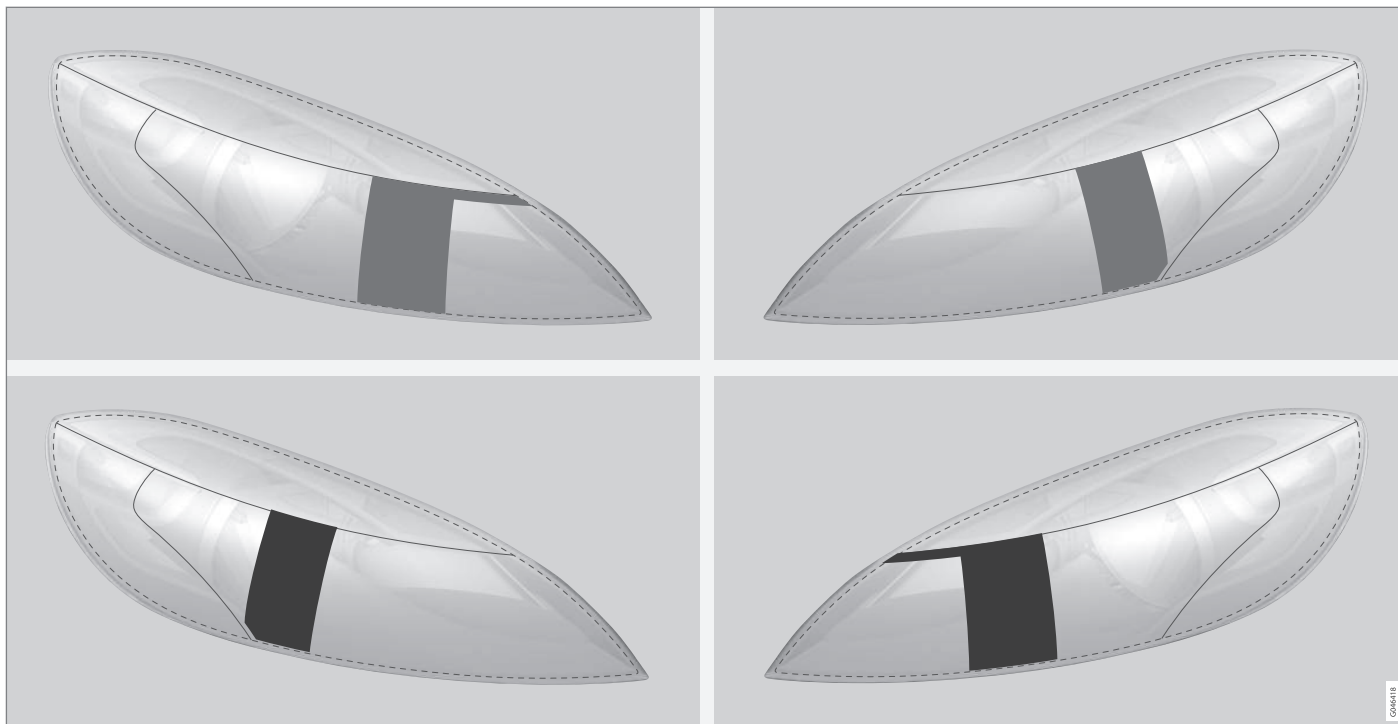

Επάνω σειρά: αριστεροτίμονα αυτοκίνητα, πατρών Α και Β. Κάτω σειρά: δεξιότιμονα αυτοκίνητα, πατρών C και D.

Πατρόν για προβολείς αλογόνου

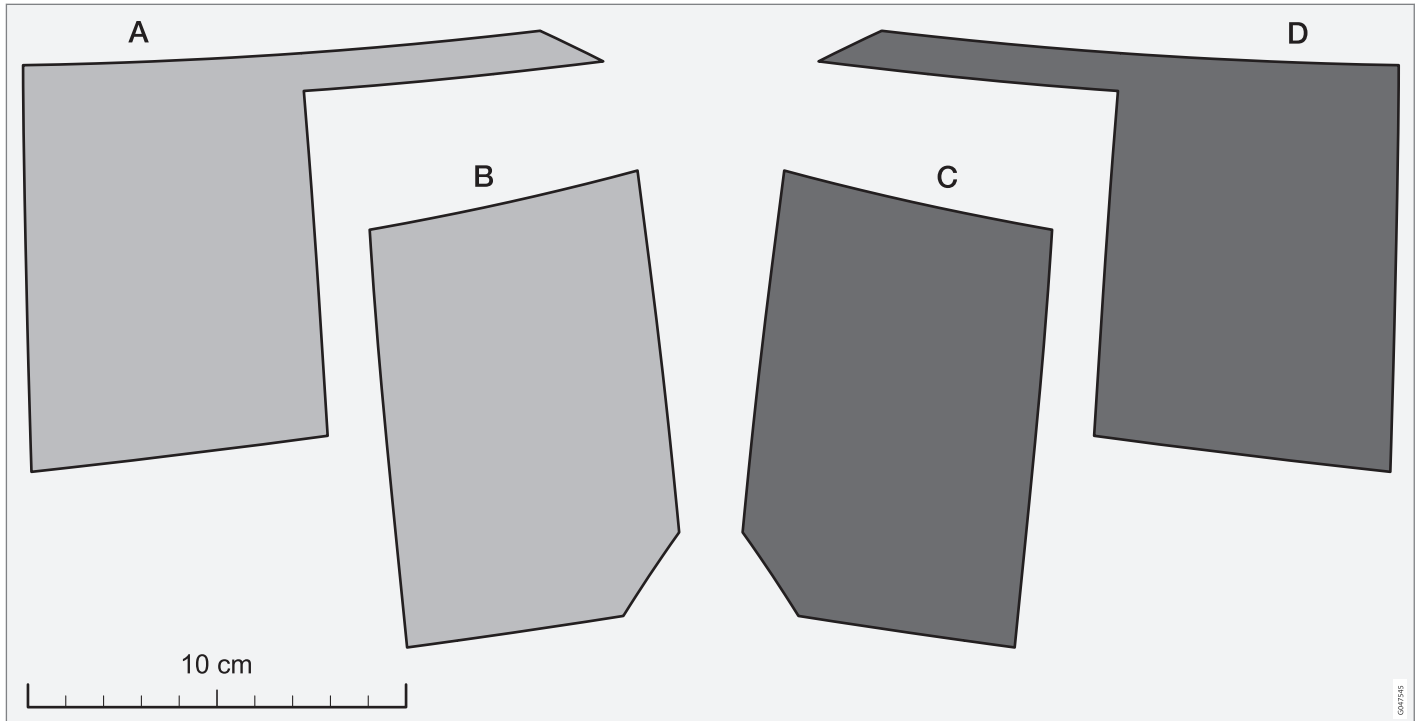

## Πίσω φώτα ομίχλης

Όταν η ορατότητα είναι περιορισμένη λόγω ομίχλης, το πίσω φως ομίχλης μπορεί να χρησιμοποιηθεί έτσι, ώστε οι υπόλοιποι χρήστες του δρόμου να παρατηρούν έγκαιρα τα προπορευόμενα οχήματα.

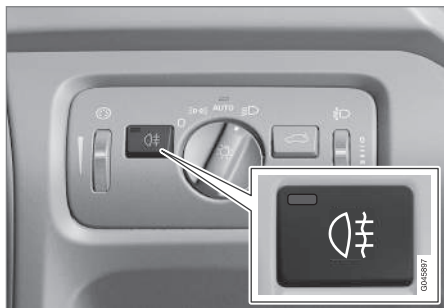



Κουμπί πίσω φωτός ομίχλης.

Το πίσω φως ομίχλης αποτελείται από έναν λαμπτήρα στην αριστερή πλευρά αν το αυτοκίνητο είναι αριστεροτίμονο αυτοκίνητο, ή στη δεξιά πλευρά αν είναι δεξιότιμονο.

Το πίσω φως ομίχλης μπορεί να ανάψει μόνο όταν το κλειδί βρίσκεται στη θέση II ή αν ο κινητήρας βρίσκεται σε λειτουργία και ο διακόπτης προβολέων στη θέση AUTO ή .

Πατήστε το κουμπί για να το ανάψετε/σβήσετε. Η ενδεικτική λυχνία 

στον πίνακα οργάνων και η λυχνία στο κουμπί ανάβουν, όταν ανάψει το πίσω φως ομίχλης.

Το πίσω φως ομίχλης σβήνει αυτόματα όταν πατήσετε το κουμπί **START/STOP ENGINE** ή όταν γυρίσετε τον διακόπτη προβολέων στη θέση  ή .

### ΣΗΜΕΙΩΣΗ

Οι κανονισμοί σχετικά με τη χρήση των πίσω φώτων ομίχλης διαφέρουν από χώρα σε χώρα.

### Σχετικές πληροφορίες

- Διακόπτες φώτων (σ. 98)

## Φως φρένων

Τα φώτα φρένων ανάβουν αυτόματα όταν πατάτε το πεντάλ φρένου.

Το φως φρένων ανάβει όταν πατάτε το πεντάλ φρένων. Επίσης, ανάβει όταν ένα από τα συστήματα υποστήριξης οδηγού, όπως Adaptive cruise control (σ. 230), City Safety (σ. 250) ή Σύστημα προειδοποίησης σύγκρουσης (σ. 257) φρενάρει το αυτοκίνητο.

### Σχετικές πληροφορίες

- Ποδόφρενο - φώτα απότομου φρεναρίσματος και αυτόματα αλάρμ (σ. 327)

## Αλάρμ

Τα αλάρμ προειδοποιούν τους υπόλοιπους χρήστες του δρόμου - αναβοσβήνουν όλα τα φλας του αυτοκινήτου ταυτόχρονα - ότι αυτή η λειτουργία είναι ενεργοποιημένη.

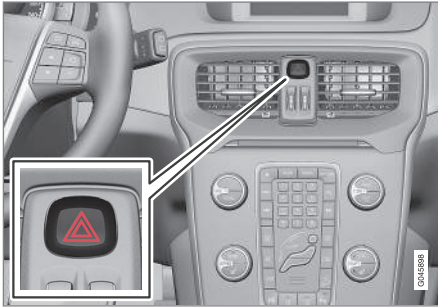

Κουμπί αλάρμ.

Πατήστε το κουμπί για να ανάψετε τα αλάρμ. Όταν είναι αναμμένα τα αλάρμ, αναβοσβήνουν και οι δύο λυχνίες των φλας στον πίνακα οργάνων.

Τα αλάρμ ανάβουν αυτόματα όταν το αυτοκίνητο φρενάρει τόσο απότομα που ανάβουν τα φώτα απότομου φρεναρίσματος και η ταχύτητά του μειωθεί κάτω από τα 10 km/h (6 mph) περίπου. Τα αλάρμ παραμένουν αναμμένα όταν το αυτοκίνητο σταματήσει και σβήνουν αυτόματα όταν το αυτοκίνητο ξεκινήσει ξανά: μπορείτε επίσης να τα σβήσετε πατώντας το κουμπί.

## Σχετικές πληροφορίες

- Φλας (σ. 111)
- Ποδόφρενο - φώτα απότομου φρεναρίσματος και αυτόματα αλάρμ (σ. 327)

## Φλας

Τα φλας του αυτοκινήτου ανάβουν και σβήνουν από τον αριστερό μοχλοδιακόπτη. Τα φλας αναβοσβήνουν τρεις φορές ή συνεχόμενα, ανάλογα πόσο θα μετακινήσετε τον μοχλοδιακόπτη προς τα πάνω ή κάτω.



Φλας.

### Σύντομο αναβοσβήσιμο

- 1) Μετακινήστε τον μοχλοδιακόπτη προς τα πάνω ή κάτω στην πρώτη θέση και αφήστε τον. Τα φλας αναβοσβήνουν τρεις φορές. Μπορείτε να ενεργοποιήσετε/απενεργοποιήσετε τη λειτουργία στο σύστημα του μενού MY CAR, βλ. MY CAR (σ. 128).

### Συνεχές αναβοσβήσιμο

- 2) Μετακινήστε τον μοχλοδιακόπτη προς τα πάνω ή κάτω στην τερματική του θέση.

- ◀ Ο μοχλοδιακόπτης παραμένει σε αυτή τη θέση και επανέρχεται στην αρχική του θέση χειροκίνητα, ή αυτόματα εάν στρίψετε το τιμόνι.

### Λυχνίες φλας

Για τις λυχνίες των φλας, βλ. Πίνακας οργάνων - σημασία των ενδεικτικών λυχνιών (σ. 78).

### Σχετικές πληροφορίες

- Αλάρμ (σ. 111)

### Εσωτερικός φωτισμός

Ο φωτισμός του χώρου επιβατών ανάβει/σβήνει από τα κουμπιά στα χειριστήρια επάνω από τα μπροστινά καθίσματα και το πίσω κάθισμα.



Διακόπτες στην κονσόλα οροφής για τα μπροστινά φώτα ανάγνωσης και το φωτισμό χώρου επιβατών.

- 1 Φως ανάγνωσης, αριστερή πλευρά
- 2 Φωτισμός χώρου επιβατών (φωτισμός δαπέδου\* και πλαφονιέρες) - Ενεργοποίηση/Απενεργοποίηση
- 3 Αυτόματη λειτουργία για το φωτισμό του χώρου επιβατών
- 4 Φως ανάγνωσης, δεξιά πλευρά

Μπορείτε να ανάψετε και να σβήσετε το φωτισμό του χώρου επιβατών χειροκίνητα εντός 30 λεπτών από τη στιγμή που θα:

- σβήσετε τον κινητήρα και το ηλεκτρικό σύστημα του αυτοκινήτου βρίσκεται στη θέση 0
- θα ξεκλειδώσετε το αυτοκίνητο χωρίς ωστόσο να θέσετε τον κινητήρα σε λειτουργία.

### Μπροστινά φώτα ανάγνωσης\*

Τα φώτα ανάγνωσης ανάβουν και σβήνουν πατώντας στιγμιαία το αντίστοιχο κουμπί στην κονσόλα οροφής.

Η φωτεινότητα ρυθμίζεται κρατώντας το κουμπί πατημένο.

### Πίσω φώτα ανάγνωσης\*



Πίσω φώτα ανάγνωσης.

Τα φώτα ανάβουν και σβήνουν πατώντας στιγμιαία το αντίστοιχο κουμπί.

Η φωτεινότητα ρυθμίζεται κρατώντας το κουμπί πατημένο.

### Φωτισμός δαπέδου ως ατμοσφαιρικός φωτισμός\*

Για να αυξήσετε την ένταση του φωτισμού στον εσωτερικό χώρο ενόσω οδηγείτε, μπορείτε να ενεργοποιήσετε το φωτισμό δαπέδου στη χαμηλή ένταση.

Μπορείτε να αλλάξετε την ένταση του φωτισμού δαπέδου από το σύστημα του μενού MY CAR, βλ. MY CAR (σ. 128).

### Φωτισμός στους αποθηκευτικούς χώρους των μπροστινών θυρών\*

Ο φωτισμός στους αποθηκευτικούς χώρους των μπροστινών θυρών ανάβει όταν ο κινητήρας τίθεται σε λειτουργία.

### Φως στο ντουλαπάκι του συνοδηγού

Ο φωτισμός στο ντουλαπάκι του συνοδηγού ανάβει και σβήνει αντίστοιχα όταν το ντουλαπάκι ανοίξει ή κλείσει.

### Φως στο καθρεπτάκι του σκιαδίου

Ο φωτισμός στο καθρεπτάκι σκιαδίου (σ. 170) ανάβει και σβήνει αντίστοιχα όταν ανοίγετε ή κλείνετε το κάλυμμα.

### Φωτισμός στο χώρο αποσκευών

Ο φωτισμός στο χώρο αποσκευών ανάβει και σβήνει, αντίστοιχα, όταν ανοίγει ή κλείνει η πόρτα του χώρου αποσκευών.

### Αυτόματη λειτουργία για το φωτισμό του χώρου επιβατών

Η αυτόματη λειτουργία είναι ενεργοποιημένη όταν η λυχνία στο κουμπί **AUTO** είναι αναμμένη.

Ο φωτισμός του χώρου επιβατών στη συνέχεια ανάβει και σβήνει όπως περιγράφεται παρακάτω.

Ο φωτισμός του χώρου επιβατών ανάβει και παραμένει αναμμένος επί 30 δευτερόλεπτα, εάν:

- Ξεκλειδώσετε το αυτοκίνητο με το τηλεχειριστήριο-κλειδί ή με το αποσπώμενο κλειδί, βλ. Τηλεχειριστήριο-κλειδί - λειτουργίες (σ. 185) ή Αποσπώμενο κλειδί - Ξεκλείδωμα θυρών (σ. 190)
- σβήσετε τον κινητήρα και το ηλεκτρικό σύστημα του αυτοκινήτου βρίσκεται στη θέση **0**.

Τα φώτα του χώρου επιβατών σβήνουν όταν:

- τεθεί σε λειτουργία ο κινητήρας
- το αυτοκίνητο κλειδωθεί.

Ο φωτισμός του χώρου επιβατών ανάβει και σβήνει αντίστοιχα όταν κάποια πόρτα ανοίξει ή κλείσει.

Παραμένει αναμμένος επί δύο λεπτά εάν ανοίξει κάποια από τις πόρτες.

Εάν ανάψετε το φωτισμό χειροκίνητα και κλείδωσετε το αυτοκίνητο, θα σβήσει αυτόματα μετά από δύο λεπτά.

### Ατμοσφαιρικός φωτισμός\*

Όταν ο κανονικός φωτισμός του χώρου επιβατών σβήσει και ο κινητήρας βρίσκεται σε λειτουργία, μια λυχνία LED ανάβει στην μπροστινή και πίσω κονσόλα οροφής αντίστοιχα για να παρέχει χαμηλό φωτισμό και να βελτιώσει την ατμόσφαιρα στο εσωτερικό κατά την οδήγηση. Το φως βοηθά επίσης να βλέπετε καλύτερα, όταν έξω είναι σκοτάδι, τα διάφορα αντικείμενα μέσα στους αποθηκευτικούς χώρους, κ.λπ. Αυτός ο φωτισμός σβήνει όταν σβήνει ο κινητήρας. Μπορείτε να αλλάξετε την ένταση και το χρώμα του φωτός στο σύστημα του μενού MY CAR, βλ. MY CAR (σ. 128).

## Διάρκεια φωτισμού απομάκρυνσης

Ο φωτισμός απομάκρυνσης περιλαμβάνει τους προβολείς μεσαίας σκάλας, τα φώτα θέσης, τα φώτα στις εξωτερικές λαβές και τον φωτισμό πινακίδας αριθμού κυκλοφορίας.

Ορισμένα από τα εξωτερικά φώτα μπορούν να παραμείνουν αναμμένα, ώστε να λειτουργήσουν ως φωτισμός απομάκρυνσης μετά το κλείδωμα του αυτοκινήτου.

1. Αφαιρέστε το τηλεχειριστήριο-κλειδί από το διακόπτη ανάφλεξης.
2. Μετακινήστε τον αριστερό μοχλοδιακόπτη προς το τιμόνι στην τερματική του θέση, και αφήστε τον. Μπορείτε να ενεργοποιήσετε αυτή τη λειτουργία με την ίδια διαδικασία που ακολουθείτε για το σιγάλο προβολέων, βλ. Μεγάλη/μεσαία σκάλα (σ. 102).
3. Βγείτε από το αυτοκίνητο και κλειδώστε την πόρτα.

Όταν αυτή η λειτουργία είναι ενεργοποιημένη, ανάβουν οι προβολείς στη μεσαία σκάλα, τα φώτα θέσης, τα φώτα στις εξωτερικές λαβές και ο φωτισμός πινακίδας αριθμού κυκλοφορίας.

Μπορείτε να ρυθμίσετε το χρονικό διάστημα για το οποίο ο φωτισμός απομάκρυνσης θα παραμείνει αναμμένος στο σύστημα του μενού MY CAR, βλ. MY CAR (σ. 128).

## Σχετικές πληροφορίες

- Διάρκεια φωτισμού προσέγγισης (σ. 114)

## Διάρκεια φωτισμού προσέγγισης

Ο φωτισμός προσέγγισης περιλαμβάνει τα φώτα θέσης, τα φώτα στους εξωτερικούς καθρέπτες, τον φωτισμό πινακίδας αριθμού κυκλοφορίας, τις πλαφονιέρες και τον φωτισμό δαπέδου.

Ο φωτισμός προσέγγισης ενεργοποιείται με το τηλεχειριστήριο-κλειδί, βλ. Τηλεχειριστήριο-κλειδί - λειτουργίες (σ. 185), και χρησιμοποιείται για να ανάψουν τα φώτα του αυτοκινήτου ενώ πλησιάζετε προς το αυτοκίνητο από απόσταση.

Όταν ενεργοποιείτε αυτή τη λειτουργία με το τηλεχειριστήριο-κλειδί, ανάβουν τα φώτα θέσης, τα φώτα στις εξωτερικές λαβές, ο φωτισμός πινακίδας αριθμού κυκλοφορίας, οι πλαφονιέρες και ο φωτισμός δαπέδου.

Μπορείτε να ρυθμίσετε το χρονικό διάστημα για το οποίο ο φωτισμός προσέγγισης θα παραμείνει αναμμένος στο σύστημα του μενού MY CAR, βλ. MY CAR (σ. 128).

## Σχετικές πληροφορίες

- Διάρκεια φωτισμού απομάκρυνσης (σ. 114)

## Υαλοκαθαριστήρες και ψεκαστήρες

Οι υαλοκαθαριστήρες και οι ψεκαστήρες καθαρίζουν το μπροστινό και το πίσω παρμπρίζ. Οι προβολείς καθαρίζουν με πλύσιμο υπό υψηλή πίεση.

### Υαλοκαθαριστήρες παρμπρίζ<sup>23</sup>

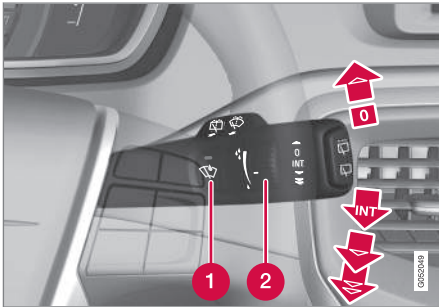

Υαλοκαθαριστήρες παρμπρίζ και ψεκαστήρες παρμπρίζ.

- 1** Αισθητήρας βροχής, (απ)ενεργοποίηση
- 2** Ρύθμιση ευαισθησίας/συχνότητας με τον περιστροφικό διακόπτη

### Υαλοκαθαριστήρες παρμπρίζ απενεργοποιημένοι

- 0** Μετακινήστε το μοχλοδιακόπτη στη θέση **0** για να απενεργοποιήσετε τους υαλοκαθαριστήρες παρμπρίζ.



### Μία διαδρομή υαλοκαθαριστήρων

-  Τραβήξτε το μοχλοδιακόπτη προς τα πάνω και αφήστε τον για να εκτελεστούν οι υαλοκαθαριστήρες μία διαδρομή.

### Διακοπόμενη λειτουργία υαλοκαθαριστήρων

- INT** Ρυθμίστε με τον περιστροφικό διακόπτη τον αριθμό των διαδρομών που εκτελούν κάθε φορά οι υαλοκαθαριστήρες, όταν έχετε επιλέξει τη διακοπόμενη λειτουργία.

### Συνεχής λειτουργία

-  Οι καθαριστήρες λειτουργούν με κανονική ταχύτητα.
-  Οι καθαριστήρες λειτουργούν με υψηλή ταχύτητα.

**!** **ΣΗΜΑΝΤΙΚΟ**

Πριν ενεργοποιήσετε τους υαλοκαθαριστήρες, βεβαιωθείτε ότι τα μάκτρα δεν έχουν παγώσει και απομακρύνετε τυχόν χιόνι ή πάγο από το μπροστινό (και το πίσω) παρμπρίζ.

**!** **ΣΗΜΑΝΤΙΚΟ**

Χρησιμοποιήστε άφθονο υγρό ψεκαστήρων για να καθαρίσετε το παρμπρίζ με τους υαλοκαθαριστήρες. Όταν λειτουργούν οι υαλοκαθαριστήρες το παρμπρίζ πρέπει να είναι υγρό.

### Θέση ρύθμισης, μάκτρο υαλοκαθαριστήρα

Για τον καθαρισμό του παρμπρίζ/των μάκτρων υαλοκαθαριστήρων και την αντικατάσταση των μάκτρων υαλοκαθαριστήρων, βλ. Πλύσιμο του αυτοκινήτου (σ. 424) και Μάκτρα υαλοκαθαριστήρων (σ. 403).

### Αισθητήρας βροχής\*

Ο αισθητήρας βροχής ανιχνεύει την ποσότητα νερού που πέφτει στο παρμπρίζ και ενεργοποιεί αυτόματα τους υαλοκαθαριστήρες του παρμπρίζ. Μπορείτε να ρυθμίσετε την ευαι-

<sup>23</sup> Για την αντικατάσταση των μάκτρων των υαλοκαθαριστήρων και για τη μετακίνησή τους στη θέση ρύθμισης, βλ. Μάκτρα υαλοκαθαριστήρων (σ. 403). Για την πλήρωση του υγρού πλύσης, βλ. Υγρό ψεκαστήρων - πλήρωση (σ. 406).

- ◀ σθησία του αισθητήρα βροχής από τον περιστροφικό διακόπτη.

Όταν ο αισθητήρας βροχής ενεργοποιείται, στον πίνακα οργάνων εμφανίζεται η λυχνία αισθητήρα βροχής .

### Ενεργοποίηση και ρύθμιση ευαισθησίας

Για να ενεργοποιήσετε τον αισθητήρα βροχής, το αυτοκίνητο πρέπει να κινείται ή το τηλεχειριστήριο-κλειδί να βρίσκεται στη θέση **I** ή **II** και ο μοχλοδιακόπτης υαλοκαθαριστήρων παρμπρίζ να βρίσκεται στη θέση **0** ή στη θέση μίας διαδρομής στο παρμπρίζ.

Για να ενεργοποιήσετε τον αισθητήρα βροχής, πατήστε το κουμπί  για τον αισθητήρα βροχής. Οι υαλοκαθαριστήρες του παρμπρίζ εκτελούν μία διαδρομή.

Μετακινήστε το μοχλοδιακόπτη προς τα πάνω προκειμένου οι υαλοκαθαριστήρες να εκτελέσουν μία επιπλέον διαδρομή.

Περιστρέψτε τον περιστροφικό διακόπτη προς τα πάνω/κάτω για να αυξήσετε/μειώσετε την ευαισθησία. (Εάν περιστρέψετε τον περιστροφικό διακόπτη προς τα πάνω, οι υαλοκαθαριστήρες εκτελούν μία επιπλέον διαδρομή.)

### Απενεργοποίηση

Για να απενεργοποιήσετε τον αισθητήρα βροχής, πατήστε το κουμπί  για τον αισθητήρα βροχής ή μετακινήστε τον μοχλοδιακό-

πτη προς τα κάτω σε άλλο πρόγραμμα λειτουργίας των υαλοκαθαριστήρων.

Ο αισθητήρας βροχής απενεργοποιείται αυτόματα όταν βγάλετε το τηλεχειριστήριο-κλειδί από το διακόπτη ανάφλεξης ή πέντε λεπτά από τη στιγμή που θα σβήσετε τον κινητήρα.

### ΣΗΜΑΝΤΙΚΟ

Οι υαλοκαθαριστήρες του παρμπρίζ μπορεί να τεθούν σε λειτουργία και να υποστούν ζημιά όταν το αυτοκίνητο βρίσκεται σε αυτόματο πλυντήριο αυτοκινήτων. Απενεργοποιήστε τον αισθητήρα βροχής όταν το αυτοκίνητο βρίσκεται σε κίνηση ή όταν το τηλεχειριστήριο-κλειδί βρίσκεται στη θέση **I** ή **II**. Η λυχνία στον πίνακα οργάνων και η λυχνία στο κουμπί σβήνουν.

## Σύστημα πλύσης προβολέων και παρμπρίζ

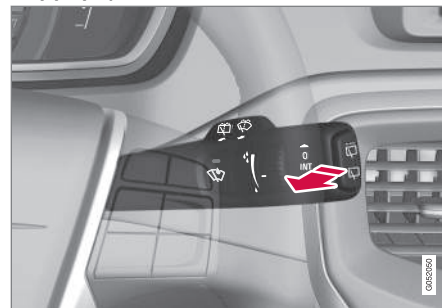

Λειτουργία πλύσης.

### Πλύση του παρμπρίζ

Τραβήξτε το μοχλοδιακόπτη προς το τιμόνι για να ξεκινήσει η λειτουργία των ψεκαστήρων παρμπρίζ και προβολέων.

Οι υαλοκαθαριστήρες εκτελούν μερικές ακόμη διαδρομές στο παρμπρίζ και οι προβολείς πλένονται μόλις αφήσετε το μοχλοδιακόπτη.

### Πλύση προβολέων υπό υψηλή πίεση\*

Κατά την πλύση των προβολέων υπό υψηλή πίεση καταναλώνεται μεγάλη ποσότητα υγρού πλύσης. Για οικονομία του υγρού, οι προβολείς πλένονται αυτόματα κάθε πέμπτη φορά που πλένεται το παρμπρίζ.

## Μειωμένη πλύση

Εάν στο δοχείο υπολείπεται μόνο 1 λίτρο περίπου υγρού ψεκαστήρων και στην οθόνη του πίνακα οργάνων εμφανιστεί το μήνυμα ότι πρέπει να συμπληρώσετε υγρό, τότε η παροχή υγρού ψεκαστήρων στους προβολείς διακόπτεται. Αυτό γίνεται για να δοθεί προτεραιότητα στον καθαρισμό του παρμπρίζ και στην ορατότητα που παρέχει.

## Σκούπισμα και πλύσιμο του πίσω παρμπρίζ

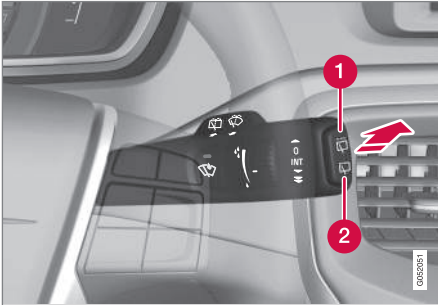

- 1** Υαλοκαθαριστήρας πίσω παρμπρίζ – διακοπτόμενη λειτουργία
- 2** Υαλοκαθαριστήρας πίσω παρμπρίζ – συνεχής λειτουργία

Πιέστε το μοχλοδιακόπτη προς τα εμπρός (βλ. το βέλος στην παραπάνω εικόνα) για να ξεκινήσει η λειτουργία του ψεκαστήρα και του υαλοκαθαριστήρα πίσω παρμπρίζ.

### **i** ΣΗΜΕΙΩΣΗ

Ο υαλοκαθαριστήρας του πίσω παρμπρίζ διαθέτει προστασία κατά της υπερθέρμανσης, που σημαίνει ότι το μοτέρ τίθεται εκτός λειτουργίας εάν υπερθερμανθεί. Ο υαλοκαθαριστήρας πίσω παρμπρίζ τίθεται ξανά σε λειτουργία αφότου παρέλθει ένα χρονικό διάστημα μέχρι να κρυώσει (30 δευτερόλεπτα ή περισσότερο, ανάλογα με τη θερμοκρασία του μοτέρ και την εξωτερική θερμοκρασία).

## Υαλοκαθαριστήρας – όπισθεν

Εάν επιλέξετε όπισθεν ενώ οι υαλοκαθαριστήρες είναι ενεργοποιημένοι, ο υαλοκαθαριστήρας του πίσω παρμπρίζ θα ενεργοποιηθεί στη διακοπτόμενη λειτουργία<sup>24</sup>. Η λειτουργία διακόπτεται όταν επιλέξετε άλλη ταχύτητα.

Εάν ο υαλοκαθαριστήρας του πίσω παρμπρίζ έχει ήδη ενεργοποιηθεί στη συνεχή λειτουργία, θα παραμείνει σε αυτή.

### **i** ΣΗΜΕΙΩΣΗ

Στα αυτοκίνητα με αισθητήρες βροχής, ο πίσω υαλοκαθαριστήρας τίθεται σε λειτουργία κατά την όπισθεν εάν ο αισθητήρας είναι ενεργοποιημένος και βρέχει.

## Σχετικές πληροφορίες

- Υγρό ψεκαστήρων - πλήρωση (σ. 406)

<sup>24</sup> Μπορείτε να απενεργοποιήσετε αυτή τη λειτουργία (διακοπτόμενη λειτουργία υαλοκαθαριστήρων κατά την όπισθεν). Επισκεφτείτε ένα συνεργείο. Η Volvo συνιστά ένα εξουσιοδοτημένο συνεργείο της Volvo.

## Ηλεκτρικά παράθυρα

Μπορείτε να ανοίξετε ή να κλείσετε όλα τα ηλεκτρικά παράθυρα από το πλαίσιο χειριστηρίων στην πόρτα του οδηγού - τα πλαίσια χειριστηρίων στις υπόλοιπες πόρτες χρησιμοποιούνται για το χειρισμό των αντίστοιχων ηλεκτρικών παραθύρων.

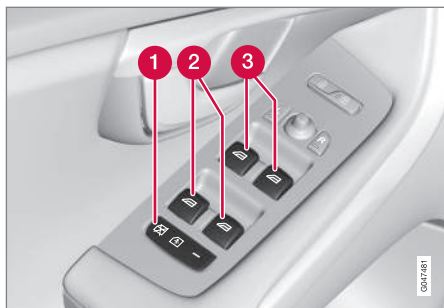

Πλαίσιο χειριστηρίων στην πόρτα του οδηγού.

- 1 Ηλεκτρικές κλειδαριές ασφαλείας παιδιών που δεν επιτρέπουν στα παιδιά να ανοίξουν τις πίσω πόρτες από μέσα\* και να ανοίξουν/κλείσουν τα πίσω παράθυρα, βλ. Κλειδαριές ασφαλείας παιδιών - ηλεκτρική ενεργοποίηση\* (σ. 205).
- 2 Διακόπτες για τα πίσω παράθυρα
- 3 Διακόπτες για τα μπροστινά παράθυρα

### ⚠ ΠΡΟΕΙΔΟΠΟΙΗΣΗ

Βεβαιωθείτε ότι δεν θα παγιδευτούν παιδιά ή άλλοι επιβάτες όταν κλείσετε τα παράθυρα από την πόρτα του οδηγού.

### ⚠ ΠΡΟΕΙΔΟΠΟΙΗΣΗ

Βεβαιωθείτε ότι δεν θα παγιδευτούν παιδιά ή άλλοι επιβάτες αν/όταν κλείσετε τα παράθυρα με το τηλεχειριστήριο-κλειδί.

### ⚠ ΠΡΟΕΙΔΟΠΟΙΗΣΗ

Εάν υπάρχουν παιδιά μέσα στο αυτοκίνητο - θυμηθείτε να απενεργοποιείτε πάντοτε τα ηλεκτρικά παράθυρα γυρίζοντας το κλειδί στη θέση 0 και στη συνέχεια να παίρνετε το τηλεχειριστήριο-κλειδί μαζί σας όταν βγείτε από το αυτοκίνητο. Για πληροφορίες σχετικά με τις θέσεις κλειδιού - βλ. Θέσεις κλειδιού - λειτουργίες σε διαφορετικά επίπεδα (σ. 90).

## Χειρισμός



Χειρισμός των ηλεκτρικών παραθύρων.

- 1 Χειρισμός χωρίς αυτόματη λειτουργία
- 2 Χειρισμός με αυτόματη λειτουργία

Μπορείτε να ανοίξετε ή να κλείσετε όλα τα ηλεκτρικά παράθυρα από το πλαίσιο χειριστηρίων στην πόρτα του οδηγού - τα πλαίσια χειριστηρίων στις υπόλοιπες πόρτες χρησιμοποιούνται μόνο για τον χειρισμό των αντίστοιχων ηλεκτρικών παραθύρων. Μόνο ένα πλαίσιο χειριστηρίων μπορεί να χρησιμοποιηθεί κάθε φορά.

Για να χρησιμοποιήσετε τα ηλεκτρικά παράθυρα, το κλειδί πρέπει να βρίσκεται τουλάχιστον στη θέση I - βλ. Θέσεις κλειδιού - λειτουργίες σε διαφορετικά επίπεδα (σ. 90). Μπορείτε να χρησιμοποιήσετε τα ηλεκτρικά παράθυρα επί μερικά λεπτά μετά το σβήσιμο του κινητήρα και από τη στιγμή που θα αφαιρέσετε

το τηλεχειριστήριο-κλειδί αλλά μέχρι να ανοίξετε την πόρτα.

Το κλείσιμο των παραθύρων διακόπτεται και το παράθυρο ανοίγει εάν παρεμβληθεί κάποιο εμπόδιο στη διαδρομή του. Μπορείτε να παρακάμψετε τη λειτουργία προστασίας μπλοκαρίσματος όταν το κλείσιμο διακοπεί, π.χ. εάν έχει αρχίσει να σχηματίζεται παγετός. Μετά από δύο διαδοχικές διακοπές κατά το κλείσιμο, η λειτουργία προστασίας από μπλοκάρισμα ενεργοποιείται εξαναγκαστικά και η αυτόματη λειτουργία απενεργοποιείται για λίγο - τώρα το κλείσιμο είναι εφικτό εάν κρατήσετε το κουμπί τραβηγμένο προς τα πάνω.

### **i ΣΗΜΕΙΩΣΗ**

Ένας τρόπος να μειωθεί ο παλμικός θόρυβος από τον αέρα που προκαλείται όταν είναι ανοικτά τα πίσω παράθυρα είναι να ανοίξετε λίγο και τα μπροστινά παράθυρα.

### **Χειρισμός χωρίς αυτόματη λειτουργία**

Μετακινήστε ένα από τα κουμπιά ελέγχου επάνω/κάτω. Τα ηλεκτρικά παράθυρα ανοίγουν/κλείνουν όσο κρατάτε το κουμπί ελέγχου.

### **Χειρισμός με αυτόματη λειτουργία**

Μετακινήστε ένα από τα κουμπιά ελέγχου επάνω/κάτω στην τερματική θέση και αφήστε το. Το παράθυρο αυτόματα ανοίγει/κλείνει εντελώς.

### **Χειρισμός με το τηλεχειριστήριο-κλειδί ή το κουμπί κεντρικού κλειδώματος**

Για τον χειρισμό των ηλεκτρικών παραθύρων απ' έξω από το αυτοκίνητο με το τηλεχειριστήριο-κλειδί ή από μέσα με το κουμπί κεντρικού κλειδώματος, βλ. Τηλεχειριστήριο-κλειδί - λειτουργίες (σ. 185) ή Κλείδωμα/εξκλείδωμα - από μέσα (σ. 198).

### **Επαναρύθμιση**

Εάν η μπαταρία αποσυνδεθεί, η λειτουργία αυτόματου ανοίγματος πρέπει να επαναρυθμιστεί προκειμένου να πραγματοποιείται σωστά.

1. Μετακινήστε απαλά το μπροστινό τμήμα του κουμπιού προς τα πάνω, στην τερματική θέση, για να κλείσει το παράθυρο εντελώς, και κρατήστε το κουμπί σε αυτή τη θέση επί ένα δευτερόλεπτο.
2. Αφήστε το κουμπί.
3. Μετακινήστε το μπροστινό τμήμα του κουμπιού ξανά προς τα πάνω επί ένα δευτερόλεπτο.

### **⚠ ΠΡΟΕΙΔΟΠΟΙΗΣΗ**

Για να λειτουργήσει η προστασία μπλοκαρίσματος, χρειάζεται επαναρύθμιση.

### **Εξωτερικοί καθρέπτες**

Μπορείτε να ρυθμίσετε τους εξωτερικούς καθρέπτες με το joystick που υπάρχει στα χειριστήρια στην πόρτα του οδηγού.



Χειριστήρια για τους εξωτερικούς καθρέπτες.

### **Ρύθμιση**

1. Πατήστε το κουμπί **L** για τον αριστερό εξωτερικό καθρέπτη ή το κουμπί **R** για το δεξιό εξωτερικό καθρέπτη. Η λυχνία στο κουμπί ανάβει.
2. Προσαρμόστε τη θέση του καθρέπτη με το διακόπτη ρύθμισης που βρίσκεται στο κέντρο.
3. Πατήστε ξανά το κουμπί **L** ή **R**. Κανονικά η λυχνία πρέπει να σβήσει.



## **⚠ ΠΡΟΕΙΔΟΠΟΙΗΣΗ**

Και οι δύο καθρέπτες είναι ευρυγώνιοι για να παρέχουν την καλύτερη δυνατή ορατότητα. Ενδέχεται τα αντικείμενα που βλέπετε στον καθρέπτη να φαίνονται ότι βρίσκονται σε μεγαλύτερη απόσταση από την πραγματική.

### **Αποθήκευση ρυθμίσεων<sup>25</sup>**

Οι ρυθμίσεις για τον εσωτερικό και τους εξωτερικούς καθρέπτες και για τη θέση του καθίσματος οδηγού μπορούν να αποθηκευτούν για κάθε τηλεχειριστήριο-κλειδί στη μνήμη κλειδιού του αυτοκινήτου\*, βλ. Τηλεχειριστήριο-κλειδί - εξατομίκευση\* (σ. 181).

### **Ρύθμιση κλίσης εξωτερικού καθρέπτη κατά τη στάθμευση<sup>25</sup>**

Ο εξωτερικός καθρέπτης μπορεί να στραφεί προς τα κάτω ώστε ο οδηγός να μπορεί να δει το έρεισμα του δρόμου, για παράδειγμα κατά τη στάθμευση.

- Επιλέξτε την όπισθεν και πατήστε το κουμπί **L** ή **R**.

Όταν από την όπισθεν επιλέξετε άλλη σχέση, ο καθρέπτης επιστρέφει αυτόματα στην αρχική του θέση μετά από 10 δευτερόλεπτα περίπου, ή γρηγορότερα αν πατήσετε το κουμπί με την ένδειξη **L** ή **R** αντίστοιχα.

### **Αυτόματη ρύθμιση κλίσης εξωτερικού καθρέπτη κατά τη στάθμευση<sup>25</sup>**

Όταν επιλέγετε την όπισθεν, ο εξωτερικός καθρέπτης στρέφεται προς τα κάτω έτσι, ώστε ο οδηγός να μπορεί να δει το έρεισμα του δρόμου, για παράδειγμα κατά τη στάθμευση. Όταν από την όπισθεν επιλέξετε άλλη σχέση, ο καθρέπτης επιστρέφει αυτόματα στην αρχική του θέση μετά από λίγο.

Μπορείτε να ενεργοποιήσετε/απενεργοποιήσετε τη λειτουργία στο σύστημα του μενού MY CAR, βλ. MY CAR (σ. 128).

### **Αυτόματη αναδίπλωση κατά το κλειδώμα\***

Όταν κλειδώνετε/ξεκλειδώνετε το αυτοκίνητο με το τηλεχειριστήριο-κλειδί, οι εξωτερικοί καθρέπτες αναδιπλώνονται/επανερχονται στην ανοικτή θέση αυτόματα.

Μπορείτε να ενεργοποιήσετε/απενεργοποιήσετε τη λειτουργία στο σύστημα του μενού MY CAR, βλ. MY CAR (σ. 128).

### **Επαναρύθμιση καθρεπτών**

Εάν οι καθρέπτες μετακινηθούν από την αρχική τους θέση λόγω εξωτερικής δύναμης, πρέπει να επαναρυθμιστούν ηλεκτρικά για να

λειτουργήσει σωστά η ηλεκτρική τους αναδίπλωση/επαναφορά στην ανοικτή θέση:

1. Αναδιπλώστε τους καθρέπτες με τα κουμπί **L** και **R**.
2. Επαναφέρετε τους καθρέπτες στην ανοικτή θέση με τα κουμπί **L** και **R**.
3. Επαναλάβετε την παραπάνω διαδικασία όπως είναι απαραίτητο.

Η επαναρύθμιση των καθρεπτών ολοκληρώθηκε.

### **Αναδιπλούμενοι ηλεκτρικοί εξωτερικοί καθρέπτες\***

Οι καθρέπτες μπορούν να αναδιπλωθούν για τη στάθμευση και την οδήγηση σε στενά σημεία:

1. Πατήστε τα κουμπί **L** και **R** ταυτόχρονα (το κλειδί πρέπει να βρίσκεται τουλάχιστον στη θέση I).
2. Αφήστε τα μετά από 1 δευτερόλεπτο περίπου. Οι καθρέπτες σταματούν αυτόματα στη θέση πλήρους αναδίπλωσης.

Για να επαναφέρετε τους καθρέπτες στην ανοικτή θέση, πατήστε τα κουμπί **L** και **R** ταυτόχρονα. Οι καθρέπτες επανερχονται αυτόματα στην ανοικτή θέση.

<sup>25</sup> Μόνο σε συνδυασμό με ηλεκτρικό κάθισμα με μνήμη, βλ. Καθίσματα, μπροστινά - ηλεκτρικά (σ. 93).

\* Προαιρετικός εξοπλισμός/αξεσουάρ.

### Φωτισμός απομάκρυνσης και φωτισμός προσέγγισης

Το φως στους εξωτερικούς καθρέπτες ανάβει όταν επιλεγεί ο φωτισμός προσέγγισης (σ. 114) ή φωτισμός απομάκρυνσης (σ. 114).

### Σχετικές πληροφορίες

- Εσωτερικός καθρέπτης (σ. 122)
- Παράθυρα, εσωτερικός καθρέπτης και εξωτερικοί καθρέπτες - θέρμανση (σ. 121)

### Παράθυρα, εσωτερικός καθρέπτης και εξωτερικοί καθρέπτες - θέρμανση

Το σύστημα αποθάμβωσης χρησιμοποιείται για τη γρήγορη αποθάμβωση και την απομάκρυνση του πάγου από το μπροστινό παρμπρίζ, το πίσω παρμπρίζ και τους εξωτερικούς καθρέπτες.

### Θερμαινόμενο μπροστινό παρμπρίζ\*, πίσω παρμπρίζ και εξωτερικοί καθρέπτες

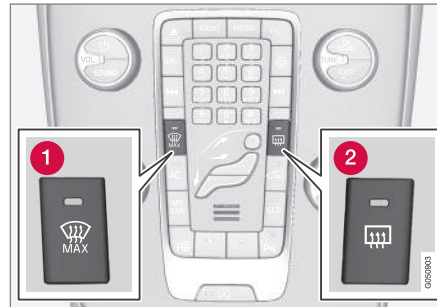

- 1 Θέρμανση, παρμπρίζ
- 2 Θέρμανση, πίσω παρμπρίζ και εξωτερικοί καθρέπτες

Η λειτουργία χρησιμοποιείται για την απομάκρυνση του πάγου και την αποθάμβωση του μπροστινού παρμπρίζ, του πίσω παρμπρίζ και των εξωτερικών καθρεπτών.

Με ένα πάτημα του αντίστοιχου κουμπιού ενεργοποιείται η θέρμανση. Η λυχνία στο διακόπτη ανάβει, ως ένδειξη ότι η λειτουργία είναι ενεργοποιημένη. Απενεργοποιήστε τη λειτουργία θέρμανσης μόλις ο πάγος/θάμπωμα καθαρίσει, για να μην υπερφορτωθεί η μπαταρία άσκοπα. Ωστόσο, η λειτουργία απενεργοποιείται αυτόματα μετά από ένα συγκεκριμένο χρονικό διάστημα.

Βλ. επίσης Αποθάμβωση και Ξεπάγωμα του παρμπρίζ (σ. 151).

Η λειτουργία αποθάμβωσης/ξεπαγώματος των εξωτερικών καθρεπτών και του πίσω παρμπρίζ ενεργοποιείται αυτόματα εάν το αυτοκίνητο τεθεί σε λειτουργία με εξωτερική θερμοκρασία χαμηλότερη από +7 °C. Μπορείτε να επιλέξετε τη λειτουργία αυτόματου ξεπαγώματος στο σύστημα του μενού MY CAR, βλ. MY CAR (σ. 128).

Η πιξίδα (σ. 123) απενεργοποιείται όταν ενεργοποιηθεί το θερμαινόμενο παρμπρίζ. Όταν το θερμαινόμενο παρμπρίζ απενεργοποιηθεί, η πιξίδα ενεργοποιείται ξανά.

## Εσωτερικός καθρέπτης

Μπορείτε να ρυθμίσετε την ανακλαστικότητα του εσωτερικού καθρέπτη από το χειριστήριο στο κάτω άκρο του καθρέπτη. Εναλλακτικά, η ανακλαστικότητα του εσωτερικού καθρέπτη ρυθμίζεται αυτόματα.

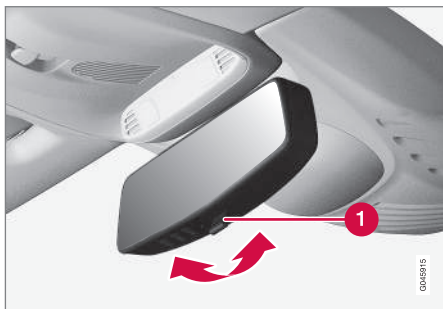

- 1** Χειριστήριο λειτουργίας αντιθαμβωτικής προστασίας

### Χειροκίνητη λειτουργία αντιθαμβωτικής προστασίας

Το εκτυφλωτικό φως από τα αυτοκίνητα που ακολουθούν ανακλάται στον εσωτερικό καθρέπτη και μπορεί να θαμπώσει τον οδηγό. Ενεργοποιήστε τη λειτουργία αντιθαμβωτικής προστασίας χρησιμοποιώντας το χειριστήριο αντιθαμβωτικής προστασίας, όταν τα φώτα

των αυτοκινήτων που ακολουθούν είναι εκτυφλωτικά:

1. Ενεργοποιήστε τη λειτουργία αντιθαμβωτικής προστασίας τραβώντας το χειριστήριο προς το χώρο επιβατών.
2. Επαναφέρετε τον καθρέπτη στην κανονική του θέση, μετακινώντας το χειριστήριο προς το παρμπρίζ.

### Αυτόματη λειτουργία αντιθαμβωτικής προστασίας\*

Η αντανάκλαση του έντονου φωτός από τα αυτοκίνητα που ακολουθούν μειώνεται αυτόματα από τον εσωτερικό καθρέπτη. Ο διακόπτης για τη χειροκίνητη λειτουργία αντιθαμβωτικής προστασίας δεν υπάρχει στους καθρέπτες με αυτόματη αντιθαμβωτική λειτουργία.

Ο εσωτερικός καθρέπτης διαθέτει δύο αισθητήρες - έναν στραμμένο προς τα εμπρός και έναν προς τα πίσω - που λειτουργούν συνδυαστικά για να εντοπίσουν και να περιορίσουν το εκτυφλωτικό φως. Ο αισθητήρας που είναι στραμμένος προς τα εμπρός ανιχνεύει το φως περιβάλλοντος, ενώ ο αισθητήρας που είναι στραμμένος προς τα πίσω ανιχνεύει το φως από τα φώτα των οχημάτων που ακολουθούν.

### **i** ΣΗΜΕΙΩΣΗ

Εάν οι αισθητήρες εμποδίζονται, π.χ. από παρκόμετρα, πομποδέκτες, σκιάδια ή αντικείμενα στα καθίσματα ή στο χώρο αποσκευών, με τρόπο που το φως δεν φτάνει μέχρι τους αισθητήρες, η λειτουργία αντιθαμβωτικής προστασίας του εσωτερικού καθρέπτη είναι περιορισμένη.

Μόνο ο εσωτερικός καθρέπτης με αυτόματη λειτουργία αντιθαμβωτικής προστασίας μπορεί να εξοπλιστεί με πιξίδα (σ. 123).

### Σχετικές πληροφορίες

- Εξωτερικοί καθρέπτες (σ. 119)

## Γυάλινη οροφή\*

Ο χειρισμός του αλεξήλιου της γυάλινης οροφής γίνεται από το διακόπτη στην κονσόλα οροφής.

Η γυάλινη οροφή είναι σταθερή, αλλά ο χειρισμός του ηλεκτρικά τυλιγόμενου αλεξήλιου είναι εφικτός από το χειριστήριο στην κονσόλα οροφής όταν το κλειδί βρίσκεται στη θέση I ή II. Για πληροφορίες σχετικά με τις θέσεις κλειδιού - βλ. Θέσεις κλειδιού - λειτουργίες σε διαφορετικά επίπεδα (σ. 90).

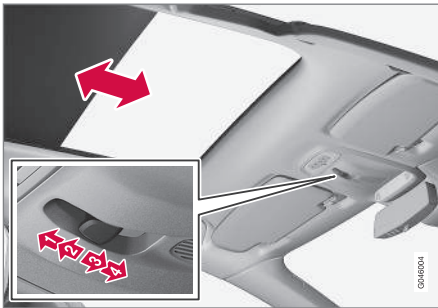

- 1) Αυτόματο άνοιγμα μέχρι την τερματική θέση
- 2) Χειροκίνητο άνοιγμα μέχρι να αφήσετε το κουμπί

- 3) Χειροκίνητο κλείσιμο μέχρι να αφήσετε το κουμπί
- 4) Αυτόματο κλείσιμο μέχρι την τερματική θέση

### ! ΣΗΜΑΝΤΙΚΟ

- Μην πιάνετε το αλεξήλιο διότι μπορεί να υποστεί ζημιά.
- Χρησιμοποιείτε μόνο το διακόπτη στην κονσόλα οροφής για το χειρισμό του αλεξήλιου.

## Πυξίδα\*

Στην επάνω δεξιά γωνία του εσωτερικού καθρέπτη υπάρχει μια ένδειξη πυξίδας που εμφανίζει την κατεύθυνση προς την οποία είναι στραμμένο το μπροστινό τμήμα του αυτοκινήτου.

### Χειρισμός

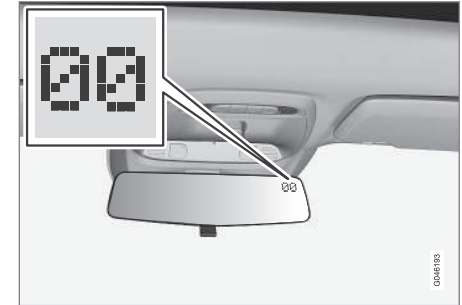

Εσωτερικός καθρέπτης με πυξίδα.

Εμφανίζονται οκτώ διαφορετικές κατευθύνσεις με λατινικές συντμήσεις: **N** (βόρεια), **NE** (βορειοανατολικά), **E** (ανατολικά), **SE** (νοτιοανατολικά), **S** (νότια), **SW** (νοτιοδυτικά), **W** (δυτικά) και **NW** (βορειοδυτικά).

Η πυξίδα ενεργοποιείται αυτόματα κατά την εκκίνηση του αυτοκινήτου ή όταν το κλειδί γυρίσει στη θέση II, βλ. Θέσεις κλειδιού - λειτουργίες σε διαφορετικά επίπεδα (σ. 90). Για να απενεργοποιήσετε/ενεργοποιήσετε την πυξίδα - πιέστε το κουμπί στην πίσω πλευρά



◀ του καθρέπτη χρησιμοποιώντας, για παράδειγμα, ένα συνδετήρα.

Η πυξίδα απενεργοποιείται όταν ενεργοποιηθεί το θερμαινόμενο παρμπρίζ. Όταν το θερμαινόμενο παρμπρίζ απενεργοποιηθεί, η πυξίδα ενεργοποιείται ξανά.

### Ρύθμιση

Η γη χωρίζεται σε 15 μαγνητικές ζώνες. Η πυξίδα έχει ρυθμιστεί για τη γεωγραφική περιοχή στην οποία έγινε η παράδοση του αυτοκινήτου. Εάν το αυτοκίνητο κινείται σε διάφορες μαγνητικές ζώνες, η πυξίδα θα πρέπει να ρυθμιστεί. Προχωρήστε ως εξής:

1. Σταματήστε το αυτοκίνητο σε ένα μεγάλο ανοικτό χώρο, μακριά από χαλύβδινες κατασκευές και καλώδια υψηλής τάσης.
2. Βάλτε μπροστά το αυτοκίνητο.

### **i** ΣΗΜΕΙΩΣΗ

Για την καλύτερη δυνατή ρύθμιση, κλείστε όλα τα ηλεκτρικά συστήματα (σύστημα κλιματισμού, υαλοκαθαριστήρες κ.λπ.) και βεβαιωθείτε ότι όλες οι πόρτες είναι κλειστές.

3. Κρατήστε πατημένο το κουμπί που βρίσκεται στην κάτω πλευρά του εσωτερικού καθρέπτη επί 3 δευτερόλεπτα περίπου. Εμφανίζεται ο αριθμός της τρέχουσας μαγνητικής ζώνης.

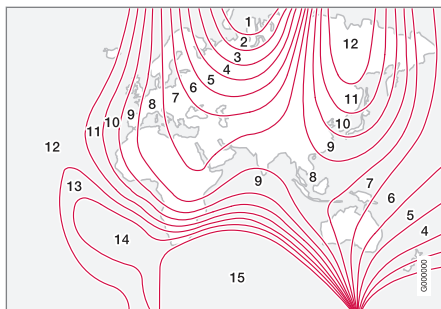

Μαγνητικές ζώνες.

4. Πατήστε το κουμπί επανειλημμένα μέχρι να εμφανιστεί η μαγνητική ζώνη (1–15) που επιθυμείτε. Ανατρέξτε στο χάρτη μαγνητικών ζωνών της πυξίδας.
5. Περιμένετε μέχρι στην οθόνη να εμφανιστεί ξανά το γράμμα **C**, ή κρατήστε το κουμπί στο κάτω μέρος του εσωτερικού καθρέπτη πατημένο επί 6 δευτερόλεπτα περίπου (χρησιμοποιήστε π.χ. ένα συνδετήρα) μέχρι να εμφανιστεί το γράμμα **C**.
6. Οδηγήστε αργά διαγράφοντας έναν κύκλο με ταχύτητα όχι μεγαλύτερη από 10 km/h (6 mph) μέχρι να εμφανιστεί στην οθόνη κάποια από τις κατευθύνσεις που δείχνει η πυξίδα, που υποδεικνύει ότι η ρύθμιση ολοκληρώθηκε. Στη συνέχεια, διαγράψτε ακόμη 2 κύκλους για να ολοκληρωθεί η ρύθμιση.

7. Επαναλάβετε την παραπάνω διαδικασία όπως είναι απαραίτητο.

## Περιήγηση στα μενού - πίνακας οργάνων

Μπορείτε να χειριστείτε τα μενού που εμφανίζονται στην οθόνη πληροφοριών στον πίνακα οργάνων (σ. 72) από τον αριστερό μοχλοδιακόπτη. Το ποια μενού εμφανίζονται εξαρτάται από τη θέση κλειδιού (σ. 90).

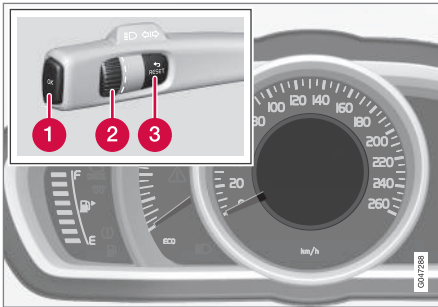

Οθόνη πληροφοριών (αναλογικός πίνακας οργάνων) και χειριστήρια για την περιήγηση στα μενού.

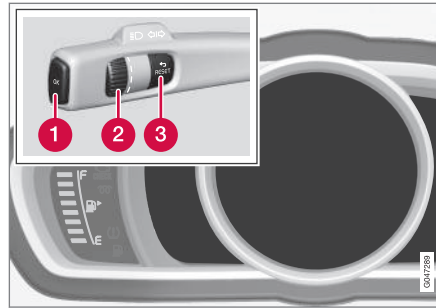

Οθόνες πληροφοριών (ψηφιακός πίνακας οργάνων) και χειριστήρια για την περιήγηση στα μενού.

- 1 **OK** - πρόσβαση στο μενού, επιβεβαίωση μηνυμάτων και επιβεβαίωση των επιλογών στα μενού.
- 2 Περιστροφικός διακόπτης – μετακίνηση μεταξύ των επιλογών μενού.
- 3 **RESET** - μηδενισμός δεδομένων στο επιλεγμένο βήμα του υπολογιστή ταξιδιού και επιστροφή στη δομή του μενού.

Εάν εμφανιστεί μήνυμα (σ. 126) πρέπει να το επιβεβαιώσετε με το **OK** για να μπορέσουν να εμφανιστούν τα μενού.

### Σχετικές πληροφορίες

- Μηνύματα - διευθέτηση (σ. 127)
- Επισκόπηση μενού - αναλογικός πίνακας οργάνων (σ. 125)
- Επισκόπηση μενού - ψηφιακός πίνακας οργάνων (σ. 126)

## Επισκόπηση μενού - αναλογικός πίνακας οργάνων

Το ποια μενού εμφανίζονται στην οθόνη πληροφοριών του πίνακα οργάνων εξαρτάται από τη θέση κλειδιού (σ. 90).

Ορισμένες από τις παρακάτω επιλογές μενού προϋποθέτουν να έχει εγκατασταθεί η λειτουργία και υλικό (hardware) στο αυτοκίνητο.

Ψηφ. ένδειξη ταχ.

Θερμαντήρας\*

Ανεξάρτητ. θερμ.\*

Επιλογές TC

Κατάσταση σέρβις

Στάθμη λαδιού<sup>26</sup>

Μηνύματα (##)<sup>27</sup>

### Σχετικές πληροφορίες

- Περιήγηση στα μενού - πίνακας οργάνων (σ. 125)
- Επισκόπηση μενού - ψηφιακός πίνακας οργάνων (σ. 126)
- Πίνακας οργάνων (σ. 72)

## Επισκόπηση μενού - ψηφιακός πίνακας οργάνων

Το ποια μενού εμφανίζονται στην οθόνη πληροφοριών του πίνακα οργάνων εξαρτάται από τη θέση κλειδιού (σ. 90).

Ορισμένες από τις παρακάτω επιλογές μενού προϋποθέτουν να έχει εγκατασταθεί η λειτουργία και υλικό (hardware) στο αυτοκίνητο.

Ρυθμίσεις\*

Θέματα

Λειτ. Αντίθεση/Λειτ. Χρώμα

Κατάσταση σέρβις

Μηνύματα<sup>28</sup>

Στάθμη λαδιού<sup>29</sup>

Θερμαντ. στάθμ.\*

Μηδενισμός υπολογιστή ταξιδιού

### Σχετικές πληροφορίες

- Περιήγηση στα μενού - πίνακας οργάνων (σ. 125)
- Επισκόπηση μενού - αναλογικός πίνακας οργάνων (σ. 125)
- Πίνακας οργάνων (σ. 72)

## Μηνύματα

Όταν ανάβει μια προειδοποιητική, πληροφοριακή ή ενδεικτική λυχνία, στην οθόνη πληροφοριών εμφανίζεται ένα αντίστοιχο μήνυμα.

Μήνυμα	Ερμηνεία
<b>Σταματ. με ασφάλ<sup>A</sup></b>	Σταματήστε και σβήστε τον κινητήρα. Σοβαρός κίνδυνος ζημιάς - συμβουλευτείτε ένα συνεργείο <sup>B</sup> .
<b>Σβήσ. κιν.<sup>A</sup></b>	Σταματήστε και σβήστε τον κινητήρα. Σοβαρός κίνδυνος ζημιάς - συμβουλευτείτε ένα συνεργείο <sup>B</sup> .
<b>Επείγον σέρβις<sup>A</sup></b>	Απευθυνθείτε σε ένα συνεργείο <sup>B</sup> ώστε το αυτοκίνητο να ελεγχθεί αμέσως.
<b>Απαιτ. σέρβις<sup>A</sup></b>	Απευθυνθείτε σε ένα συνεργείο <sup>B</sup> ώστε το αυτοκίνητο να ελεγχθεί το συντομότερο δυνατό.
<b>Βλ. εγχειρίδιο<sup>A</sup></b>	Ανατρέξτε στο εγχειρίδιο κατόχου.

Μήνυμα	Ερμηνεία
<b>Ωρα να κλείσετε ραντεβού για συντήρηση</b>	Ωρα να κανονίσετε το προγραμματισμένο σέρβις - απευθυνθείτε σε ένα συνεργείο <sup>B</sup> .
<b>Ωρα για τακτική συντήρηση</b>	Ωρα για το προγραμματισμένο σέρβις - απευθυνθείτε σε ένα συνεργείο <sup>B</sup> . Καθορίζεται από τον αριθμό των διανυθέντων χιλιομέτρων, τον αριθμό των μηνών που έχουν παρέλθει από το τελευταίο σέρβις, τη χρονική διάρκεια λειτουργίας του κινητήρα και τις προδιαγραφές του λαδιού.
<b>Η προγραμματισμένη συντήρηση έχει παρέλθει</b>	Εάν το πρόγραμμα σέρβις δεν τηρείται, η εγγύηση δεν καλύπτει τυχόν εξαρτήματα που έχουν υποστεί ζημιά - απευθυνθείτε σε ένα συνεργείο <sup>B</sup> .

<sup>26</sup> Ορισμένοι κινητήρες.

<sup>27</sup> Ο αριθμός των μηνυμάτων εμφανίζεται εντός παρενθέσεων.

<sup>28</sup> Ο αριθμός των μηνυμάτων εμφανίζεται εντός παρενθέσεων.

<sup>29</sup> Ορισμένοι κινητήρες.

Μήνυμα	Ερμηνεία
<b>Κιβώτιο ταχυτήτων Απαιτείται αλλαγή λαδιού</b>	Απευθυνθείτε σε ένα συνεργείο <sup>B</sup> ώστε το αυτοκίνητο να ελεγχθεί το συντομότερο δυνατό.
<b>Κιβώτιο ταχυτήτων Μειωμένη απόδοση</b>	Η λειτουργικότητα του κιβωτίου ταχυτήτων είναι περιορισμένη. Οδηγείτε με προσοχή μέχρι να σβήσει το μήνυμα <sup>C</sup> . Εάν εμφανίζεται επανειλημμένα - απευθυνθείτε σε ένα συνεργείο <sup>B</sup> .
<b>Κιβώτιο ταχυτήτων Ζεστό Μειώστε ταχύτητα</b>	Οδηγήστε ομαλά για λίγη ώρα ακόμη ή σταματήστε το αυτοκίνητο με ασφάλεια. Επιλέξτε νεκρά και αφήστε τον κινητήρα να λειτουργήσει στο ρελαντί μέχρι να σβήσει το μήνυμα <sup>C</sup> .
<b>Κιβώτιο ταχυτήτων Ζεστό Σταματήστε με ασφάλεια Περιμένετε να κρυσώσει</b>	Σοβαρή βλάβη. Σταματήστε αμέσως το αυτοκίνητο με ασφάλεια και απευθυνθείτε σε ένα συνεργείο <sup>B</sup> .

Μήνυμα	Ερμηνεία
<b>Προσωρ. απενεργ.<sup>A</sup></b>	Μια λειτουργία έχει απενεργοποιηθεί προσωρινά και επαναρρυθμίζεται αυτόματα ενώ οδηγείτε ή μετά από την επόμενη εκκίνηση του κινητήρα.
<b>Χαμηλή ισχύς μπαταρίας Λειτουργία εξοικονόμησης ισχύος</b>	Το ηχοσύστημα τίθεται εκτός λειτουργίας για εξοικονόμηση ισχύος. Φορτίστε την μπαταρία.

<sup>A</sup> Τμήμα μηνύματος, εμφανίζεται μαζί με πληροφορίες σχετικά με το πού έχει εμφανιστεί το πρόβλημα.

<sup>B</sup> Συνιστάται να απευθυνθείτε σε ένα εξουσιοδοτημένο συνεργείο της Volvo.

<sup>C</sup> Για περισσότερα μηνύματα όσον αφορά το αυτόματο κιβώτιο ταχυτήτων.

### Σχετικές πληροφορίες

- Μηνύματα - διευθέτηση (σ. 127)
- Περιήγηση στα μενού - πίνακας οργάνων (σ. 125)

## Μηνύματα - διευθέτηση

Χρησιμοποιήστε τον αριστερό μοχλοδιακόπτη για την επιβεβαίωση και περιήγηση στα μηνύματα (σ. 126) που εμφανίζονται στην οθόνη πληροφοριών του πίνακα οργάνων.

Όταν ανάβει μια προειδοποιητική, πληροφορική ή ενδεικτική λυχνία, στην οθόνη εμφανίζεται ένα αντίστοιχο μήνυμα. Αποθηκεύεται ένα μήνυμα σφάλματος σε μια λίστα μνήμης μέχρι να αποκατασταθεί η βλάβη.

Πατήστε **OK** στον αριστερό μοχλοδιακόπτη για να επιβεβαιώσετε<sup>30</sup> ένα μήνυμα. Μετακινήστε διαδοχικά μεταξύ των μηνυμάτων με τον περιστροφικό ρυθμιστή (σ. 125).

### **i** ΣΗΜΕΙΩΣΗ

Εάν εμφανιστεί προειδοποιητικό μήνυμα ενώ χρησιμοποιείται ο υπολογιστής ταξιδιού, πρέπει να επιβεβαιώσετε το μήνυμα (πατώντας το κουμπί **OK**) για να επιστρέψετε στον υπολογιστή ταξιδιού.

### Σχετικές πληροφορίες

- Επισκόπηση μενού - αναλογικός πίνακας οργάνων (σ. 125)
- Επισκόπηση μενού - ψηφιακός πίνακας οργάνων (σ. 126)

## MY CAR

Το MY CAR είναι μια πηγή μενού που διαχειρίζεται πολλές από τις λειτουργίες του αυτοκινήτου, π.χ. City Safety™, κλειδαριές και συναγερμός, αυτόματη ρύθμιση ταχύτητας του ανεμιστήρα, ρύθμιση του ρολογιού, κ.λπ.

Ορισμένες λειτουργίες είναι στάνταρ, άλλες είναι προαιρετικές - η γκάμα επίσης διαφέρει ανάλογα με την αγορά.

## Χειρισμός

Η περιήγηση στα μενού πραγματοποιείται μέσω των κουμπιών στην κεντρική κονσόλα ή με τα δεξιά χειριστήρια στο τιμόνι\*.

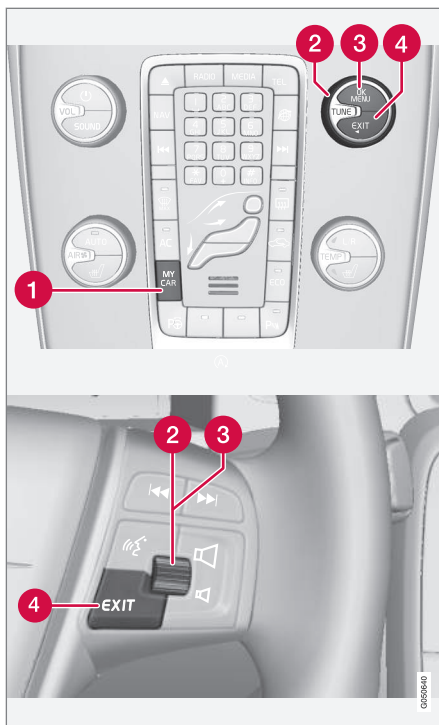

Πλαίσιο χειριστηρίων στην κεντρική κονσόλα και χειριστήρια στο τιμόνι. Το διάγραμμα είναι σχηματικό - διαφέρει τόσο ο αριθμός των λειτουργιών όσο και η

διάταξη των κουμπιών ανάλογα με τον εξοπλισμό που έχει επιλεγεί και την αγορά.

- 1 **MY CAR** - ανοίγει το μενού συστήματος MY CAR.
- 2 **TUNE** - γυρίστε το περιστροφικό κουμπί στην κεντρική κονσόλα ή τον περιστροφικό ρυθμιστή στο τιμόνι για κύλιση/πάνω στις επιλογές του μενού.
- 3 **OK/MENU** - πατήστε το κουμπί στην κεντρική κονσόλα ή τον περιστροφικό ρυθμιστή στο τιμόνι για να επιλέξετε/τσεκάρετε τη μαρκαρισμένη επιλογή μενού ή αποθηκεύστε την επιλεγμένη λειτουργία στη μνήμη.
- 4 **EXIT**

## Λειτουργίες EXIT

Ανάλογα με τη λειτουργία στην οποία βρίσκεται ο κέρσορας όταν πατήσετε στιγμιαία το **EXIT** και σε ποιο επίπεδο του μενού, μπορεί να συμβεί ένα από τα παρακάτω:

- η τηλεφωνική κλήση απορρίπτεται
- η τρέχουσα λειτουργία διακόπτεται
- οι εισαχθέντες χαρακτήρες διαγράφονται
- οι πιο πρόσφατες επιλογές ακυρώνονται
- μετακίνηση προς τα πάνω στο σύστημα του μενού.

<sup>30</sup> Μπορείτε επίσης να επιβεβαιώσετε ένα μήνυμα με τον περιστροφικό ρυθμιστή ή με το κουμπί **RESET**.

Με ένα παραπεταμένο πάτημα στο **EXIT** μεταβαίνετε στην κανονική προβολή για το MY CAR ή, αν βρίσκεστε ήδη στην κανονική προβολή, στο ανώτατο επίπεδο του μενού (προβολή κύριας πηγής).

### Επιλογές μενού και κατάλογοι αναζήτησης

Για την περιγραφή των επιλογών μενού και των καταλόγων αναζήτησης στο MY CAR, βλ. συμπληρωματικό έντυπο Sensus Infotainment.

### Υπολογιστής ταξιδιού

Ο υπολογιστής ταξιδιού του αυτοκινήτου καταγράφει και υπολογίζει τιμές όπως π.χ. απόσταση, κατανάλωση καυσίμου και μέση ταχύτητα κατά την οδήγηση.

Το περιεχόμενο και η εμφάνιση του υπολογιστή ταξιδιού διαφέρουν ανάλογα αν ο πίνακας οργάνων είναι αναλογικός ή ψηφιακός:

- Υπολογιστής ταξιδιού - αναλογικός πίνακας οργάνων (σ. 131)
- Υπολογιστής ταξιδιού - ψηφιακός πίνακας οργάνων (σ. 135)



Οι πληροφορίες από τον υπολογιστή ταξιδιού μπορούν να εμφανίζονται στην οθόνη πληροφοριών του πίνακα οργάνων<sup>31</sup>.

### Χιλιομετρητής

Ο υπολογιστής ταξιδιού περιλαμβάνει δύο μερικούς χιλιομετρητές και έναν ολικό χιλιομετρητή για τα συνολικά διανυθέντα χιλιόμετρα.

### Μύση κατανόλωση

Η μέση κατανάλωση καυσίμου υπολογίζεται από τον τελευταίο μηδενισμό.

#### **i** ΣΗΜΕΙΩΣΗ

Ενδέχεται να υπάρχει μια μικρή απόκλιση αν έχει χρησιμοποιηθεί σύστημα προθέρμανσης με καύσιμο\*.

### Μέση ταχύτητα

Η μέση ταχύτητα υπολογίζεται για τη διανυθείσα απόσταση από την τελευταία φορά που μηδενίστηκε η ένδειξη.

### Στιγμιαία

Οι πληροφορίες για την τρέχουσα κατανάλωση καυσίμου ενημερώνονται διαρκώς - περίπου μία φορά το δευτερόλεπτο. Όταν το αυτοκίνητο κινείται με χαμηλή ταχύτητα, η κατανάλωση εμφανίζεται σε μονάδες χρόνου - σε υψηλότερη ταχύτητα εμφανίζεται σε σχέση με τα διανυθέντα χιλιόμετρα.

Μπορείτε να επιλέξετε διαφορετικές μονάδες μέτρησης (km/miles) για την ένδειξη - βλ. ενό-

<sup>31</sup> Η όψη και οι ενδείξεις της οθόνης μπορεί να διαφέρουν ανάλογα με την έκδοση των οργάνων.



- ◀▶ τητα παρακάτω. "Αλλαγή μονάδων μέτρησης" (σ. 129)

### Αυτονομία

Ο υπολογιστής ταξιδιού εμφανίζει την κατά προσέγγιση απόσταση που μπορεί να διανυθεί με το καύσιμο που υπολείπεται στο ρεζερβουάρ.

Όταν η κεφαλίδα **Αυτονομία** δείχνει "----", η αυτονομία του ρεζερβουάρ δεν είναι εγγυημένη.

- Σε αυτή την περίπτωση, ανεφοδιάστε το αυτοκίνητο με καύσιμο το συντομότερο δυνατό.

Ο υπολογισμός βασίζεται στη μέση κατανάλωση καυσίμου κατά τα τελευταία 30 km και στην ωφέλιμη ποσότητα καυσίμου που απομένει στο ρεζερβουάρ.

#### **i** ΣΗΜΕΙΩΣΗ

Μπορεί να υπάρχει μια μικρή απόκλιση στην ένδειξη, αν αλλάξετε τον τρόπο που οδηγείτε.

Όταν οδηγείτε οικονομικά, η απόσταση που μπορεί να διανύσει το όχημα είναι γενικά μεγαλύτερη. Για περισσότερες πληροφορίες σχετικά με το πώς μπορεί να επηρεαστεί η κατα-

νάλωση καυσίμου, βλ. Η φιλοσοφία μας για το περιβάλλον (σ. 24).

### Ψηφιακή ένδειξη ταχύτητας σε άλλη μονάδα<sup>32</sup>

Αν το κεντρικό όργανο είναι διαβαθμισμένο σε mph, η αντίστοιχη ψηφιακή ταχύτητα εμφανίζεται σε km/h.

### Αλλαγή μονάδας

Μπορείτε να αλλάξετε τις μονάδες απόστασης και καυσίμου στο σύστημα του μενού **MY CAR**, βλ. MY CAR (σ. 128).

#### **i** ΣΗΜΕΙΩΣΗ

Αυτές οι μονάδες, εκτός από τον υπολογιστή ταξιδιού, αλλάζουν επίσης στο σύστημα πλοήγησης\* της Volvo.

### Σχετικές πληροφορίες

- Υπολογιστής ταξιδιού - αναλογικός πίνακας οργάνων (σ. 131)
- Υπολογιστής ταξιδιού - ψηφιακός πίνακας οργάνων (σ. 135)
- Υπολογιστής ταξιδιού - στατιστικά διαδρομής\* (σ. 138)

<sup>32</sup> Μόνο ψηφιακός πίνακας οργάνων και ορισμένες αγορές.

## Υπολογιστής ταξιδιού - αναλογικός πίνακας οργάνων

Μπορείτε να βλέπετε τις πληροφορίες από τον υπολογιστή ταξιδιού στον πίνακα οργάνων και να τις χειρίζεστε από τα χειριστήρια στον αριστερό μοχλοδιακόπτη και από το μενού του πίνακα οργάνων.

Ο έλεγχος και οι ρυθμίσεις μπορούν να πραγματοποιηθούν αμέσως μόλις ο πίνακας οργάνων φωτιστεί σε συνδυασμό με το ξεκλείδωμα. Αν δεν ενεργοποιηθεί κάποιος από τους υπολογιστές ταξιδιού εντός

30 δευτερολέπτων περίπου από τη στιγμή που θα ανοίξει η πόρτα του οδηγού, τότε ο φωτισμός οργάνων σβήνει - μετά, για να λειτουργήσει ο υπολογιστής ταξιδιού πρέπει είτε να γυρίσετε το κλειδί στη θέση II είτε να θέσετε τον κινητήρα σε λειτουργία.

### **i** ΣΗΜΕΙΩΣΗ

Εάν εμφανιστεί μήνυμα προειδοποίησης όταν χρησιμοποιείτε τον υπολογιστή ταξιδιού, πρέπει πρώτα να επιβεβαιώσετε το μήνυμα για να μπορέσει να επανενεργοποιηθεί ο υπολογιστής ταξιδιού.

- Επιβεβαιώστε το μήνυμα, πατώντας στιγμιαία το κουμπί **OK** στο μοχλοδιακόπτη των φλας.

## Χειριστήρια

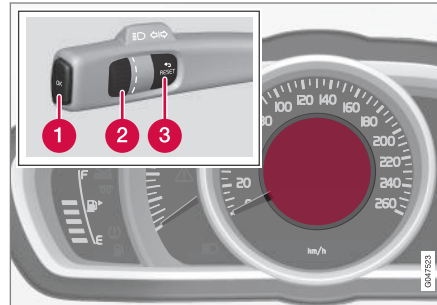

Οθόνη πληροφοριών και κουμπιά ελέγχου.

- 1 OK** - ανοίγει το μενού του πίνακα οργάνων, επιβεβαιώνει μηνύματα ή επιλογές μενού.
- 2 Περιστροφικός ρυθμιστής** - χρησιμοποιείται για την περιήγηση μεταξύ των επιλογών μενού ή των επιλογών του υπολογιστή ταξιδιού.
- 3 RESET** - μηδενίζει τον τρέχοντα χιλιόμετρο ή χρησιμοποιείται για μετακίνηση προς τα πίσω στη δομή μενού.

## Εναλλακτική υπολογ. ταξιδιού

Επιλέξτε ποιος υπολογιστής ταξιδιού θέλετε να φαίνεται:

1. Για να διασφαλίσετε ότι δεν έχετε ξεχάσει κάποια ρύθμιση ημιτελή - "μηδενίστε" τες πρώτα, πατώντας δύο φορές το **RESET**.
2. Γυρίστε τον περιστροφικό ρυθμιστή για να περιηγηθείτε ανάμεσα στις επιλογές και να σταματήσετε στην κεφαλίδα που θέλετε.

Μπορείτε να αλλάξετε την οθόνη του υπολογιστή ταξιδιού στον πίνακα οργάνων σε άλλη επιλογή οποιαδήποτε στιγμή στη διάρκεια της διαδρομής. Με μία τις επιλογές, μπορείτε να επιλέξετε να μην εμφανίζεται καθόλου ο υπολογιστής ταξιδιού.



Κεφαλίδα υπολογιστή ταξιδιού στον πίνακα οργάνων	Πληροφορία
Χιλιόμετρητής <b>T1 και συν. απόστ.</b>	<ul style="list-style-type: none"> <li>Με ένα παρατεταμένο πάτημα στο <b>RESET</b>, μηδενίζεται ο χιλιόμετρητής T1.</li> </ul>
Χιλιόμετρητής <b>T2 και συν. απόστ.</b>	<ul style="list-style-type: none"> <li>Με ένα παρατεταμένο πάτημα στο <b>RESET</b>, μηδενίζεται ο χιλιόμετρητής T2.</li> </ul>
<b>Αυτονομία</b>	Για περισσότερες πληροφορίες - βλ. ενότητα "Αυτονομία" (σ. 129).
<b>Κατανάλ. καυσίμου</b>	Τρέχουσα κατανάλωση
<b>Μέση ταχύτητα</b>	<ul style="list-style-type: none"> <li>Με ένα παρατεταμένο πάτημα στο <b>RESET</b> μηδενίζεται το <b>Μέση ταχύτητα</b>.</li> </ul>
Δεν υπάρχουν πληροφορίες στον υπολογιστή ταξιδιού.	Με αυτή την επιλογή, εμφανίζεται μια κενή οθόνη και επίσης επισημαίνεται η αρχή/το τέλος της κυκλικής διάταξης.

### Μηδενισμός του υπολογιστή ταξιδιού

1. Γυρίστε τον περιστροφικό ρυθμιστή και σταματήστε την κεφαλίδα του υπολογιστή ταξιδιού που θέλετε να μηδενιστεί: **T1 και συν. απόστ., T2 και συν. απόστ.** ή **Μέση ταχύτητα**.
2. Με ένα παρατεταμένο πάτημα στο **RESET**, μηδενίζεται η τιμή της επιλεγμένης κεφαλίδας.

Κάθε κεφαλίδα πρέπει να μηδενίζεται ξεχωριστά

### Λειτουργίες στο μενού του πίνακα οργάνων

Το μενού του πίνακα οργάνων περιλαμβάνει επιλογές ρυθμίσεων για τον υπολογιστή ταξιδιού. Ανοίξτε το μενού για να ελέγξετε/ρυθμίσετε τις λειτουργίες στον παρακάτω πίνακα.

1. Για να διασφαλίσετε ότι δεν έχετε ξεχάσει κάποια ρύθμιση ημιτελή - "μηδενίστε" τες πρώτα, πατώντας δύο φορές το **RESET**.

2. Πατήστε το κουμπί **OK**.
3. Περιηγηθείτε στις λειτουργίες χρησιμοποιώντας τον περιστροφικό ρυθμιστή και επιλέξτε/επιβεβαιώστε τη λειτουργία που θέλετε με το **OK**.
4. Ολοκληρώστε πατώντας δύο φορές το **RESET** αφότου ολοκληρώσετε τον έλεγχο/ρύθμιση.

Λειτουργίες	Πληροφορία
<p><b>Ψηφ. ένδειξη ταχ.</b></p> <ul style="list-style-type: none"> <li>• km/h</li> <li>• mph</li> <li>• Κενή οθόνη.</li> </ul>	<p>Δείχνει την ταχύτητα του αυτοκινήτου σε ψηφιακή μορφή στο κέντρο του πίνακα οργάνων.</p>
<p><b>Θερμαντήρας*</b></p> <ul style="list-style-type: none"> <li>• ΑΜΕΣΗ ΕΚΚΙΝΗΣΗ</li> <li>• Χρονοδιακόπτης 1</li> <li>• Χρονοδιακόπτης 2</li> </ul>	<p>Για την περιγραφή του προγραμματισμού του χρονοδιακόπτη, βλ. Σύστημα προθέρμανσης κινητήρα και χώρου επιβατών* - χρονοδιακόπτης (σ. 159).</p>
<p><b>Ανεξάρτητ. θερμ.*</b></p> <ul style="list-style-type: none"> <li>• <b>Αυτ. ενεργ.</b></li> <li>• <b>Απενεργ.</b></li> </ul>	<p>Για περισσότερες πληροφορίες, βλ. Συμπληρωματικό σύστημα θέρμανσης* (σ. 161).</p>
<p><b>Επιλογές TC</b></p> <ul style="list-style-type: none"> <li>• Αυτονομία</li> <li>• Κατανάλωση καυσίμων</li> <li>• Μέση ταχύτητα</li> <li>• Χίλιομετρητής <b>T1 και συν. απόστ.</b></li> <li>• Χίλιομετρητής <b>T2 και συν. απόστ.</b></li> </ul>	<p>Εδώ μπορείτε να ενεργοποιήσετε τις επιλογές που θέλετε να είναι διαθέσιμες ως επιλέξιμες κεφαλίδες στον υπολογιστή ταξιδιού. Τα σύμβολα για τις επιλογές που είναι ήδη ενεργές έχουν λευκό χρώμα με ένα "√" - τα υπόλοιπα έχουν γκρι χρώμα και δεν έχουν "√":</p>
<p><b>Κατάσταση σέρβις</b></p>	<p>Εμφανίζει τον αριθμό των μηνών και των χιλιομέτρων μέχρι το επόμενο σέρβις.</p>
<p><b>Στάθμη λαδιού<sup>A</sup></b></p>	<p>Για περισσότερες πληροφορίες, βλ. Λάδι κινητήρα - έλεγχος και πλήρωση (σ. 389).</p>
<p><b>Μηνύματα (##)</b></p>	<p>Για περισσότερες πληροφορίες, βλ. Μηνύματα (σ. 126).</p>

<sup>A</sup> Ορισμένοι κινητήρες.





### Σχετικές πληροφορίες

- Υπολογιστής ταξιδίου (σ. 129)
- Υπολογιστής ταξιδίου - στατιστικά διαδρομής\* (σ. 138)

## Υπολογιστής ταξιδιού - ψηφιακός πίνακας οργάνων

Μπορείτε να βλέπετε τις πληροφορίες από τον υπολογιστή ταξιδιού στον πίνακα οργάνων και να τις χειρίζεστε από τα χειριστήρια στον αριστερό μοχλοδιακόπτη και από το μενού του πίνακα οργάνων.

Ο έλεγχος και οι ρυθμίσεις μπορούν να πραγματοποιηθούν αμέσως μόλις ο πίνακας οργάνων φωτιστεί σε συνδυασμό με το ξεκλείδωμα. Αν δεν ενεργοποιηθεί κάποιος από τους υπολογιστές ταξιδιού εντός 30 δευτερολέπτων περίπου από τη στιγμή που θα ανοίξει η πόρτα του οδηγού, τότε ο φωτισμός οργάνων σβήνει - μετά, για να λειτουργήσει ο υπολογιστής ταξιδιού πρέπει είτε να γυρίσετε το κλειδί στη θέση II είτε να θέσετε τον κινητήρα σε λειτουργία.

### **i** ΣΗΜΕΙΩΣΗ

Εάν εμφανιστεί μήνυμα προειδοποίησης όταν χρησιμοποιείτε τον υπολογιστή ταξιδιού, πρέπει πρώτα να επιβεβαιώσετε το μήνυμα για να μπορέσει να επανενεργοποιηθεί ο υπολογιστής ταξιδιού.

- Επιβεβαιώστε το μήνυμα, πατώντας στιγμιαία το κουμπί **OK** στο μοχλοδιακόπτη των φλας.

## Χειριστήρια

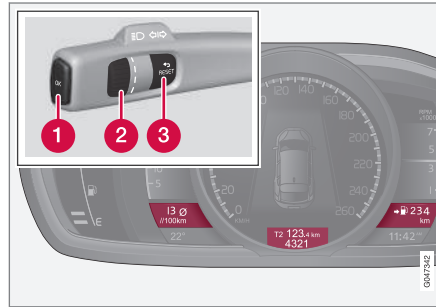

Υπάρχει η δυνατότητα να εμφανίζονται τρεις επιλογές υπολογιστή ταξιδιού ταυτόχρονα - μία σε κάθε "παράθυρο".

- 1 OK** - ανοίγει το μενού του πίνακα οργάνων, επιβεβαιώνει μηνύματα ή επιλογές μενού.
- 2 Περιστροφικός ρυθμιστής** - χρησιμοποιείται για την περιήγηση μεταξύ των επιλογών μενού ή των επιλογών του υπολογιστή ταξιδιού.
- 3 RESET** - μηδενίζει τον τρέχοντα χιλιόμετρο ή χρησιμοποιείται για μετακίνηση προς τα πίσω στη δομή μενού.

## Εναλλακτική υπολογ. ταξιδιού

Επιλέξτε ποιος υπολογιστής ταξιδιού θέλετε να φαίνεται:

1. Για να διασφαλίσετε ότι δεν έχετε ξεχάσει κάποια ρύθμιση ημιτελή - "μηδενίστε" τες πρώτα, πατώντας δύο φορές το **RESET**.
2. Γυρίστε τον περιστροφικό ρυθμιστή για να περιηγηθείτε στους συνδυασμούς κεφαλιδών.
3. Σταματήστε στον συνδυασμό που θέλετε, για να εμφανίζονται διαρκώς αυτά τα δεδομένα διαδρομής στον πίνακα οργάνων.

Μπορείτε να αλλάξετε την οθόνη του υπολογιστή ταξιδιού στον πίνακα οργάνων σε άλλη επιλογή οποιαδήποτε στιγμή στη διάρκεια της διαδρομής. Με μία τις επιλογές, μπορείτε να επιλέξετε να μην εμφανίζεται καθόλου ο υπολογιστής ταξιδιού.



Συνδυασμός κεφαλίδων			Πληροφορία
Μύση κατανάλωση	Χιλιόμετρο T1 + Ένδειξη μετρητή	Μέση ταχύτητα	• Με ένα παρατεταμένο πάτημα στο <b>RESET</b> , μηδενίζεται ο χιλιόμετρο T1.
Στιγμιαία	Χιλιόμετρο T2 + Ένδειξη μετρητή	Αυτονομία	• Με ένα παρατεταμένο πάτημα στο <b>RESET</b> , μηδενίζεται ο χιλιόμετρο T2.
Στιγμιαία	Ένδειξη μετρητή	km/h<math>\langle \rangle \text{mph}^A</math>	km/h<math>\langle \rangle \text{mph}</math> - "Ψηφιακή ένδειξη ταχύτητας με την όπισθεν", βλ. Υπολογιστής ταξιδιού (σ. 129).
	Δεν υπάρχουν πληροφορίες στον υπολογιστή ταξιδιού.		Με αυτή την επιλογή, σβήνουν και οι τρεις ενδείξεις υπολογιστή ταξιδιού και επίσης επισημαίνεται η αρχή/το τέλος της κυκλικής διάταξης.

<sup>A</sup> Μόνο ορισμένες αγορές.

## Μηδενισμός του υπολογιστή ταξιδιού

### Χιλιόμετρο T1

1. Γυρίστε τον περιστροφικό ρυθμιστή και σταματήστε στον συνδυασμό κεφαλίδας με τον χιλιόμετρο T1 που θέλετε να μηδενιστεί.
2. Με ένα παρατεταμένο πάτημα στο **RESET**, μηδενίζεται η τιμή της επιλεγμένης κεφαλίδας.

### Μέση ταχύτητα και μέση κατανάλωση

1. Πατήστε **OK** για να ανοίξει το μενού του πίνακα οργάνων.
2. Περιηγηθείτε μέχρι την επιλογή μενού **Μηδενισμός υπολογιστή ταξιδιού** με τον περιστροφικό ρυθμιστή και επιβεβαιώστε την επιλογή σας με το **OK**.

3. Επιλέξτε μηδενισμό της μέσης κατανάλωσης, της μέσης ταχύτητας ή και των δύο αυτών παραμέτρων, και επιβεβαιώστε την επιλογή σας με το **OK**.
4. Ολοκληρώστε πατώντας **RESET**.

### Λειτουργίες στο μενού του πίνακα οργάνων

Το μενού του πίνακα οργάνων περιλαμβάνει επιλογές ρυθμίσεων για τον υπολογιστή ταξιδιού. Ανοίξτε το μενού για να ελέγξετε/ρυθμίσετε τις λειτουργίες στον παρακάτω πίνακα.

1. Για να διασφαλίσετε ότι δεν έχετε ξεχάσει κάποια ρύθμιση ημιτελή - "μηδενίστε" τις πρώτα, πατώντας δύο φορές το **RESET**.

2. Πατήστε το κουμπί **OK**.
3. Περιηγηθείτε στις λειτουργίες χρησιμοποιώντας τον περιστροφικό ρυθμιστή και επιλέξτε/επιβεβαιώστε τη λειτουργία που θέλετε με το **OK**.
4. Ολοκληρώστε πατώντας δύο φορές το **RESET** αφότου ολοκληρώσετε τον έλεγχο/ρύθμιση.

Λειτουργίες	Πληροφορία
<p><b>Μηδενισμός υπολογιστή ταξιδιού</b></p> <ul style="list-style-type: none"> <li>• Μύση κατανάλωση</li> <li>• Μέση ταχύτητα</li> </ul>	<p>Μηδενίστε την τιμή της μέσης κατανάλωσης καυσίμου και της μέσης ταχύτητας. Λάβετε υπόψη σας ότι με αυτή τη λειτουργία δεν μηδενίζονται και οι δύο χιλιομετρητές T1 και T2.</p>
<b>Μηνύματα</b>	Για περισσότερες πληροφορίες, βλ. Μηνύματα (σ. 126).
<b>Θέματα</b>	Επιλέξτε το θέμα για την εμφάνιση του πίνακα οργάνων, βλ. Ψηφιακός πίνακας οργάνων - επισκόπηση (σ. 74).
<b>Ρυθμίσεις*</b>	Επιλέξτε <b>Αυτ. ενεργ.</b> ή <b>Απενεργ.</b> . Για περισσότερες πληροφορίες, βλ. Συμπληρωματικό σύστημα θέρμανσης* (σ. 161).
<b>Λεπ. Αντίθεση/Λεπ. Χρώμα</b>	Ρύθμιση της φωτεινότητας και της έντασης χρωμάτων του πίνακα οργάνων.
<p><b>Θερμαντ. στάθμ.*</b></p> <ul style="list-style-type: none"> <li>• <b>Άμεση εκκίνηση</b></li> <li>• Χρονοδιακόπτης 1</li> <li>• Χρονοδιακόπτης 2</li> </ul>	Για την περιγραφή του προγραμματισμού του χρονοδιακόπτη, βλ. Σύστημα προθέρμανσης κινητήρα και χώρου επιβατών* - χρονοδιακόπτης (σ. 159).
<b>Κατάσταση σέρβις</b>	Εμφανίζει τον αριθμό των μηνών και των χιλιομέτρων μέχρι το επόμενο σέρβις.
<b>Στάθμη λαδιού<sup>Α</sup></b>	Για περισσότερες πληροφορίες, βλ. Λάδι κινητήρα - έλεγχος και πλήρωση (σ. 389).

<sup>Α</sup> Ορισμένοι κινητήρες.

### Σχετικές πληροφορίες

- Υπολογιστής ταξιδιού (σ. 129)
- Υπολογιστής ταξιδιού - στατιστικά διαδρομής\* (σ. 138)

## Υπολογιστής ταξιδιού - στατιστικά διαδρομής\*

Τα στατιστικά διαδρομής από τον υπολογιστή ταξιδιού μπορούν να εμφανίζονται στην οθόνη της κεντρικής κονσόλας και παρέχουν μια γραφική απεικόνιση της κατανάλωσης καυσίμου.

### Λειτουργία

- Ανοίξτε το σύστημα του μενού MY CAR (σ. 128) και επιλέξτε **Trip statistics** για να δείτε το ραβδόγραμμα.

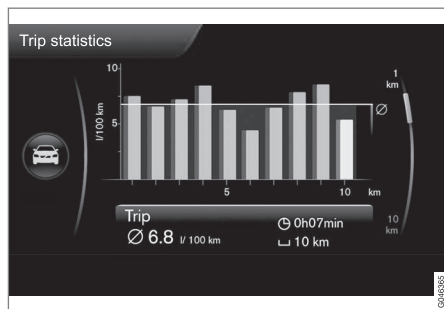

Στατιστικά ταξιδιού<sup>33</sup>.

Κάθε μπάρα συμβολίζει 1 km ή 10 km απόστασης που έχει διανυθεί, ανάλογα με την επιλεγμένη κλίμακα - η μπάρα τέρμα δεξιά δείχνει τις τιμές για το τρέχον χιλιόμετρο ή για τα 10 km.

Μπορείτε να χρησιμοποιήσετε το περιστροφικό κουμπί **TUNE** για να αλλάξετε την κλίμακα για κάθε μπάρα μεταξύ 1 km και 10 km - ο δρομέας τέρμα δεξιά αλλάζει θέση μεταξύ επάνω και κάτω, ανάλογα με την επιλεγμένη κλίμακα.

### Ρυθμίσεις

Μπορείτε να κάνετε διαφορετικές ρυθμίσεις στο σύστημα του μενού **MY CAR - Trip statistics**.

- **Reset when vehicle has been off for minimum 4h** - μαρκάρετε το πλαίσιο επιλέγοντας **ENTER** και βγείτε από το μενού επιλέγοντας **EXIT**. Με αυτή την επιλογή ενεργοποιημένη, όλα τα στατιστικά διαγράφονται αυτόματα μόλις σταματήσετε να οδηγείτε και το αυτοκίνητο παραμένει σε στάση περισσότερο από 4 ώρες. Τα στατιστικά ταξιδιού αρχίζουν ξανά από το μηδέν την επόμενη φορά που ο κινητήρας τίθεται σε λειτουργία.
- **Start new trip** - Το **ENTER** χρησιμοποιείται για τη διαγραφή όλων των προηγούμενων στατιστικών, κλείστε το μενού επιλέγοντας **EXIT**. Αν αρχίσετε να οδηγείτε πριν παρέλθουν 4 ώρες, πρέπει πρώτα να διαγράψετε χειροκίνητα την τρέχουσα περίοδο χρησιμοποιώντας αυτή την επιλογή.

Βλ. επίσης πληροφορίες σχετικά με τον Οδηγό Eco (σ. 76).

### Σχετικές πληροφορίες

- Υπολογιστής ταξιδιού (σ. 129)
- Υπολογιστής ταξιδιού - αναλογικός πίνακας οργάνων (σ. 131)
- Υπολογιστής ταξιδιού - ψηφιακός πίνακας οργάνων (σ. 135)

<sup>33</sup> Σχηματικό διάγραμμα - η μορφή μπορεί να διαφέρει ανάλογα με το ενημερωμένο λογισμικό ή την αγορά.

ΣΥΣΤΗΜΑ ΚΛΙΜΑΤΙΣΜΟΥ

## Γενικές πληροφορίες για το σύστημα κλιματισμού

Το αυτοκίνητο διαθέτει ηλεκτρονικό σύστημα κλιματισμού. Το σύστημα κλιματισμού ψύχει ή θερμαίνει και αφυγραίνει τον αέρα στο χώρο επιβατών.

Υπάρχουν δύο διαφορετικά συστήματα κλιματισμού:

- Ηλεκτρονικό σύστημα ελέγχου θερμοκρασίας (ETC) (σ. 147)
- Ηλεκτρονικό σύστημα κλιματισμού (ECC) (σ. 146)

### **i** ΣΗΜΕΙΩΣΗ

Μπορείτε να απενεργοποιήσετε το σύστημα κλιματισμού (AC) (σ. 151) αλλά, για να διασφαλίσετε την καλύτερη δυνατή απόδοσφαιρα στο χώρο επιβατών και για να μη θαμπώνουν τα τζάμια, το σύστημα κλιματισμού πρέπει να είναι πάντοτε ενεργοποιημένο.

## Πρέπει να θυμάστε τα εξής

- Για να εξασφαλιστεί η βέλτιστη λειτουργία του συστήματος κλιματισμού, τα πλαϊνά παράθυρα πρέπει να είναι κλειστά.
- Η λειτουργία Άνοιγμα όλων των παραθύρων (σ. 199) ανοίγει ή κλείνει όλα τα παράθυρα ταυτόχρονα και μπορεί να χρησιμοποιηθεί για παράδειγμα για να αεριστεί

γρήγορα το αυτοκίνητο όταν επικρατούν υψηλές θερμοκρασίες.

- Απομακρύνετε τον πάγο και το χιόνι από τις θυρίδες εισαγωγής αέρα του συστήματος κλιματισμού (θυρίδες που βρίσκονται ανάμεσα στο καπό του κινητήρα και το παρμπρίζ).
- Όταν ο καιρός είναι ζεστός, οι υδρατμοί που δημιουργούνται από το σύστημα κλιματισμού μπορεί να στάζουν κάτω από το αυτοκίνητο. Αυτό είναι φυσιολογικό.
- Όταν ο κινητήρας χρειάζεται πλήρη ισχύ, π.χ. για πλήρη επιτάχυνση, το σύστημα κλιματισμού μπορεί να τεθεί προσωρινά εκτός λειτουργίας. Η θερμοκρασία στο χώρο επιβατών ενδέχεται να αυξηθεί προσωρινά.
- Για την αποθάμβωση των εσωτερικών επιφανειών των παραθύρων, χρησιμοποιήστε καταρχήν τη λειτουργία αποθάμβωσης (σ. 151). Για να μειωθεί το ενδεχόμενο θαμπώματος, διατηρείτε τα παράθυρα καθαρά και χρησιμοποιείτε καθαριστικό τζαμιών.

## Αυτοκίνητα με Start/Stop\*

Όταν ο κινητήρας έχει σβήσει μέσω της αυτόματης λειτουργίας (σ. 314) η λειτουργία ορισμένων συστημάτων μπορεί να περιοριστεί προσωρινά, π.χ. ταχύτητα ανεμιστήρα (σ. 149) του συστήματος κλιματισμού.

## Αυτοκίνητα με ECO\*

Η λειτουργία ορισμένων συστημάτων μπορεί να περιοριστεί προσωρινά, όταν ενεργοποιηθεί η λειτουργία ECO (σ. 323), π.χ. το σύστημα κλιματισμού (σ. 151).

### **i** ΣΗΜΕΙΩΣΗ

Όταν η λειτουργία ECO είναι ενεργοποιημένη, αλλάζουν αρκετές παράμετροι στις ρυθμίσεις του συστήματος κλιματισμού ενώ αρκετές λειτουργίες συσκευών κατανάλωσης ρευστούς περιορίζονται. Μπορείτε να μηδενίσετε ορισμένες ρυθμίσεις χειροκίνητα, αλλά η πλήρης λειτουργικότητά τους αποκαθίσταται μόνο αν απενεργοποιήσετε τη λειτουργία ECO.

## Σχετικές πληροφορίες

- Πραγματική θερμοκρασία (σ. 141)
- Αισθητήρες - σύστημα κλιματισμού (σ. 141)
- Ρυθμίσεις μενού - σύστημα κλιματισμού (σ. 143)
- Κατανομή αέρα στο χώρο επιβατών (σ. 144)
- Ποιότητα αέρα (σ. 141)
- Θερμανόμενα μπροστινά καθίσματα\* (σ. 148)
- Θερμανόμενο πίσω κάθισμα\* (σ. 148)

## Πραγματική θερμοκρασία

Η σχέση της θερμοκρασίας που θα επιλέξετε στο χώρο επιβατών με την πραγματική θερμοκρασία που θα επιτευχθεί εξαρτάται από τις φυσικές συνθήκες σε συνάρτηση με τη θερμοκρασία περιβάλλοντος, την ταχύτητα του αέρα, την υγρασία και την έκθεση στον ήλιο κ.λπ. μέσα και έξω από το αυτοκίνητο τη συγκεκριμένη στιγμή.

Το σύστημα διαθέτει έναν αισθητήρα ηλιακής ακτινοβολίας (σ. 141) οποίος ανιχνεύει την πλευρά από την οποία ο ήλιος προσπίπτει στο χώρο επιβατών. Αυτό σημαίνει<sup>1</sup> ότι η θερμοκρασία μπορεί να διαφέρει μεταξύ των δεξιών και των αριστερών αεραγωγών, ανεξάρτητα εάν οι διακόπτες έχουν ρυθμιστεί στην ίδια θερμοκρασία και στις δύο πλευρές.

## Σχετικές πληροφορίες

- Γενικές πληροφορίες για το σύστημα κλιματισμού (σ. 140)
- Ρύθμιση θερμοκρασίας στο χώρο επιβατών (σ. 150)

## Αισθητήρες - σύστημα κλιματισμού

Το σύστημα κλιματισμού διαθέτει ορισμένους αισθητήρες που συμβάλλουν στη ρύθμιση της θερμοκρασίας (σ. 141) μέσα στο αυτοκίνητο.

- Ο αισθητήρας ηλιακής ακτινοβολίας βρίσκεται στην επάνω πλευρά του ταμπλό.
- Ο αισθητήρας θερμοκρασίας χώρου επιβατών βρίσκεται πίσω από τον πίνακα ελέγχου του συστήματος κλιματισμού.
- Ο αισθητήρας εξωτερικής θερμοκρασίας βρίσκεται μέσα στον εξωτερικό καθρέπτη.

### ΣΗΜΕΙΩΣΗ

Μην καλύπτετε και μη φράσσετε τους αισθητήρες με ρούχα ή άλλα αντικείμενα.

## Σχετικές πληροφορίες

- Γενικές πληροφορίες για το σύστημα κλιματισμού (σ. 140)

## Ποιότητα αέρα

Το εσωτερικό στο χώρο επιβατών έχει σχεδιαστεί έτσι, ώστε να είναι ευχάριστο και άνετο, ακόμη και για άτομα που υποφέρουν από αλλεργίες και άσθμα.

- Φίλτρο χώρου επιβατών (σ. 142)
- Υλικά στο χώρο επιβατών (σ. 143)
- Πακέτο εξοπλισμού Clean Zone Interior Package (CZIP) (σ. 142)\*
- Σύστημα ποιότητας αέρα χώρου επιβατών (IAQS) (σ. 142)\*

## Σχετικές πληροφορίες

- Γενικές πληροφορίες για το σύστημα κλιματισμού (σ. 140)

<sup>1</sup> Ισχύει μόνο για το ECC.

## Ποιότητα αέρα - φίλτρο χώρου επιβατών

Ο αέρας που εισέρχεται στο χώρο επιβατών καθαρίζεται μέσω ενός φίλτρου.

Το φίλτρο πρέπει να αντικαθίσταται σε τακτά χρονικά διαστήματα. Ακολουθήστε τις οδηγίες του προγράμματος σέρβις της Volvo για τα συνιστώμενα διαστήματα αντικατάστασης. Εάν το αυτοκίνητο χρησιμοποιείται σε υπερβολικά ρυπογόνο περιβάλλον, το φίλτρο ίσως πρέπει να αντικαθίσταται συχνότερα.

### **i** ΣΗΜΕΙΩΣΗ

Υπάρχουν διάφοροι τύποι φίλτρου για το χώρο επιβατών. Βεβαιωθείτε ότι έχει τοποθετηθεί το σωστό φίλτρο.

## Σχετικές πληροφορίες

- Ποιότητα αέρα (σ. 141)

## Ποιότητα αέρα - Πακέτο εξοπλισμού Clean Zone Interior Package (CZIP)\*

Το CZIP περιλαμβάνει μια σειρά τροποποιήσεων που διατηρούν το χώρο επιβατών ακόμη πιο καθαρό από αλλεργιογόνες και ασθματογόνες ουσίες.

Συμπεριλαμβάνονται τα εξής:

- Προηγμένη λειτουργία ανεμιστήρα, που σημαίνει ότι ο ανεμιστήρας αρχίζει να λειτουργεί όταν ανοίγετε το αυτοκίνητο με το τηλεχειριστήριο-κλειδί. Ο ανεμιστήρας τροφοδοτεί το χώρο επιβατών με φρέσκο αέρα. Η λειτουργία ενεργοποιείται όταν χρειάζεται, και απενεργοποιείται αυτόματα μετά από κάποιο διάστημα ή όταν ανοίξει κάποια από τις πόρτες. Το χρονικό διάστημα λειτουργίας του ανεμιστήρα μειώνεται σταδιακά λόγω μειωμένων αναγκών μέχρι το αυτοκίνητο να γίνει 4 ετών.
- Το σύστημα ποιότητας αέρα IAQS (σ. 142) είναι ένα πλήρως αυτόματο σύστημα, το οποίο καθαρίζει τον αέρα στο χώρο επιβατών από ρύπους όπως μικροσωματίδια, υδρογονάνθρακες, οξειδία του αζώτου και επιφανειακό όζον.

## Σχετικές πληροφορίες

- Γενικές πληροφορίες για το σύστημα κλιματισμού (σ. 140)
- Ποιότητα αέρα (σ. 141)

## Ποιότητα αέρα - IAQS\*

Το σύστημα ποιότητας αέρα IAQS απομονώνει τα καυσάερα και τα σωματίδια, ώστε να μειωθούν οι οσμές και οι ρυπογόνες ουσίες στο χώρο επιβατών.

Εάν ο εξωτερικός αέρας είναι ρυπαρός, τότε η εισαγωγή αέρα κλείνει για να παραμείνουν έξω από την καμπίνα οι υδρογονάνθρακες, τα οξειδία του αζώτου και το επιφανειακό όζον. Ο αέρας ανακυκλοφορεί στο χώρο των επιβατών.

Μπορείτε να ενεργοποιήσετε/απενεργοποιήσετε τη λειτουργία στο σύστημα του μενού MY CAR. Για περιγραφή του συστήματος του μενού, βλ. MY CAR (σ. 128).

### **i** ΣΗΜΕΙΩΣΗ

Ο αισθητήρας ποιότητας αέρα πρέπει να είναι πάντοτε ενεργοποιημένος για να διασφαλιστεί η βέλτιστη ποιότητα του αέρα στο χώρο επιβατών.

Σε ψυχρό κλίμα, η αυτόματη ανακυκλοφορία του αέρα είναι περιορισμένη για να αποτραπεί το θάμπωμα.

**Σχετικές πληροφορίες**

- Γενικές πληροφορίες για το σύστημα κλιματισμού (σ. 140)
- Ποιότητα αέρα (σ. 141)
- Ποιότητα αέρα - Πακέτο εξοπλισμού Clean Zone Interior Package (CZIP)\* (σ. 142)

**Ποιότητα αέρα - υλικό**

Τα δοκιμασμένα υλικά έχουν σχεδιαστεί έτσι, ώστε να ελαχιστοποιείται η ποσότητα σκόνης στο χώρο επιβατών ενώ συμβάλλουν και στον ευκολότερο καθαρισμό του χώρου επιβατών.

Τα ταπέτα τόσο στο χώρο επιβατών όσο και στο χώρο αποσκευών αφαιρούνται και καθαρίζονται εύκολα. Χρησιμοποιείτε καθαριστικά υλικά και προϊόντα φροντίδας αυτοκινήτου που συνιστώνται από τη Volvo για τον καθαρισμό του εσωτερικού (σ. 428).

**Σχετικές πληροφορίες**

- Ποιότητα αέρα (σ. 141)

**Ρυθμίσεις μενού - σύστημα κλιματισμού**

Μπορείτε να ενεργοποιήσετε/απενεργοποιήσετε ή να αλλάξετε τις προεπιλεγμένες ρυθμίσεις για τέσσερις από τις λειτουργίες του συστήματος κλιματισμού από την κεντρική κονσόλα.

- Ταχύτητα ανεμιστήρα στο αυτόματο σύστημα κλιματισμού \* (σ. 150).
- Χρονοδιακόπτης ανακυκλοφορίας αέρα (σ. 152).
- Αυτόματη έναρξη του συστήματος αποθάμβωσης πίσω παρμπρίζ (σ. 121).
- Σύστημα ποιότητας αέρα χώρου επιβατών \* (σ. 142).

Μπορείτε να επαναφέρετε τις προεπιλεγμένες ρυθμίσεις του συστήματος κλιματισμού από το σύστημα του μενού MY CAR. Για περιγραφή του συστήματος του μενού, βλ. MY CAR (σ. 128).

**Σχετικές πληροφορίες**

- Γενικές πληροφορίες για το σύστημα κλιματισμού (σ. 140)

## Κατανομή αέρα στο χώρο επιβατών

Ο εισερχόμενος αέρας κατανέμεται στο χώρο επιβατών από διαφορετικούς αεραγωγούς.

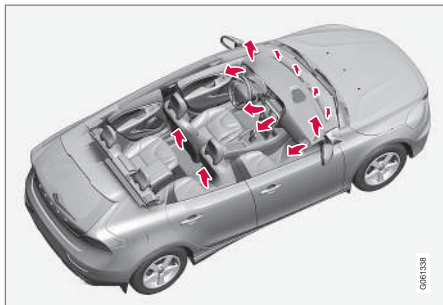

Η κατανομή του αέρα πραγματοποιείται εντελώς αυτόματα στη λειτουργία **AUTO\***.

Εάν χρειαστεί, μπορείτε να χειριστείτε τη λειτουργία χειροκίνητα, βλ. πίνακα κατανομής αέρα (σ. 154).

## Αεραγωγοί στο ταμπλό

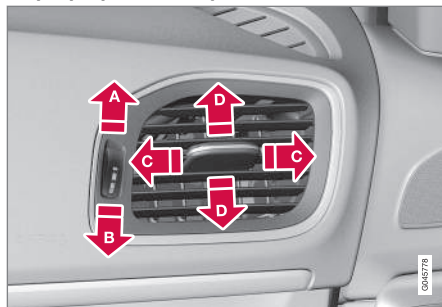

- A** Άνοικτοι
- B** Κλειστοί
- C** Πλευρική ροή αέρα
- D** Κάθετη ροή αέρα

Στρέψτε τους αεραγωγούς προς τα πλαϊνά παράθυρα για να ξεθαμπώσουν τα τζάμια.

### **i** ΣΗΜΕΙΩΣΗ

Πρέπει να θυμάστε ότι τα μικρά παιδιά είναι πιο ευαίσθητα στα ρεύματα αέρα.

## Κατανομή αέρα



- 1** Κατανομή αέρα - σύστημα αποθάμβωσης παρμπρίζ
- 2** Κατανομή αέρα - αεραγωγός, ταμπλό
- 3** Κατανομή αέρα - εξαερισμός, δάπεδο

Η εικόνα περιλαμβάνει τρία κουμπιά. Όταν πατάτε τα κουμπιά, στην οθόνη TV ανάβει η αντίστοιχη φιγούρα (βλ. εικόνα παρακάτω) και ένα βέλος μπροστά από κάθε σημείο της φιγούρας δείχνει την κατανομή αέρα που έχει επιλεγεί. Για περισσότερες πληροφορίες, βλ. πίνακα κατανομής αέρα (σ. 154).



Η επιλεγμένη κατανομή αέρα απεικονίζεται στην οθόνη TV της κεντρικής κονσόλας.

### Σχετικές πληροφορίες

- Γενικές πληροφορίες για το σύστημα κλιματισμού (σ. 140)
- Αυτόματη ρύθμιση (σ. 150)
- Κατανομή αέρα - ανακυκλοφορία (σ. 152)

## Ηλεκτρονικό σύστημα κλιματισμού - ECC\*

Το ECC (Ηλεκτρονικό σύστημα κλιματισμού) διατηρεί την επιλεγμένη θερμοκρασία στο

χώρο επιβατών και μπορεί να ρυθμιστεί ξεχωριστά για την πλευρά του οδηγού και του συνοδηγού.

Η λειτουργία Auto χρησιμοποιείται για την αυτόματη ρύθμιση της θερμοκρασίας, του κλιματισμού, της ταχύτητας του ανεμιστήρα, της ανακυκλοφορίας και της κατανομής του αέρα.

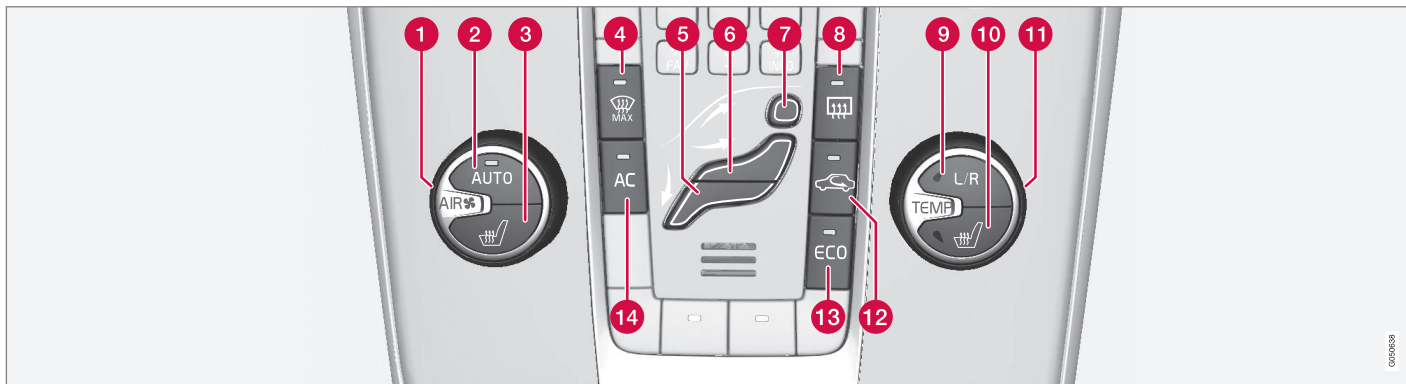

**1** Ανεμιστήρας (σ. 149)

**2** **AUTO** - Αυτόματο σύστημα κλιματισμού (σ. 150)

**3** Ηλεκτρικά θερμαινόμενο μπροστινό κάθισμα (σ. 148), αριστερή πλευρά

**4** Θερμαινόμενο παρμπρίζ\* και μέγ. ένταση συστήματος αποθάμβωσης (σ. 151)

**5** Κατανομή αέρα (σ. 144) - εξαερισμός δαπέδου

**6** Κατανομή αέρα - αεραγωγός, ταμπλό

**7** Κατανομή αέρα - σύστημα αποθάμβωσης παρμπρίζ

**8** Συστήματα αποθάμβωσης πίσω παρμπρίζ και εξωτερικών καθρεπτών (σ. 121)

**9** Ρύθμιση, αριστερή/δεξιά πλευρά για τη ρύθμιση θερμοκρασίας (σ. 150)

**10** Ηλεκτρικά θερμαινόμενο μπροστινό κάθισμα (σ. 148), δεξιά πλευρά

**11** Διακόπτης ρύθμισης θερμοκρασίας (σ. 150)

**12** Ανακυκλοφορία αέρα (σ. 152)

**13** **ECO\*** (σ. 323)

**14** **AC** - (Απενεργοποίηση συστήματος κλιματισμού (σ. 151)

### Σχετικές πληροφορίες

- Γενικές πληροφορίες για το σύστημα κλιματισμού (σ. 140)

## Ηλεκτρονικό σύστημα ελέγχου θερμοκρασίας - ETC

Με το ETC (Ηλεκτρονικό σύστημα ελέγχου θερμοκρασίας), η θερμοκρασία ρυθμίζεται

αυτόματα ενώ η κατανομή του αέρα και η ρύθμιση του ανεμιστήρα πραγματοποιούνται χειροκίνητα.

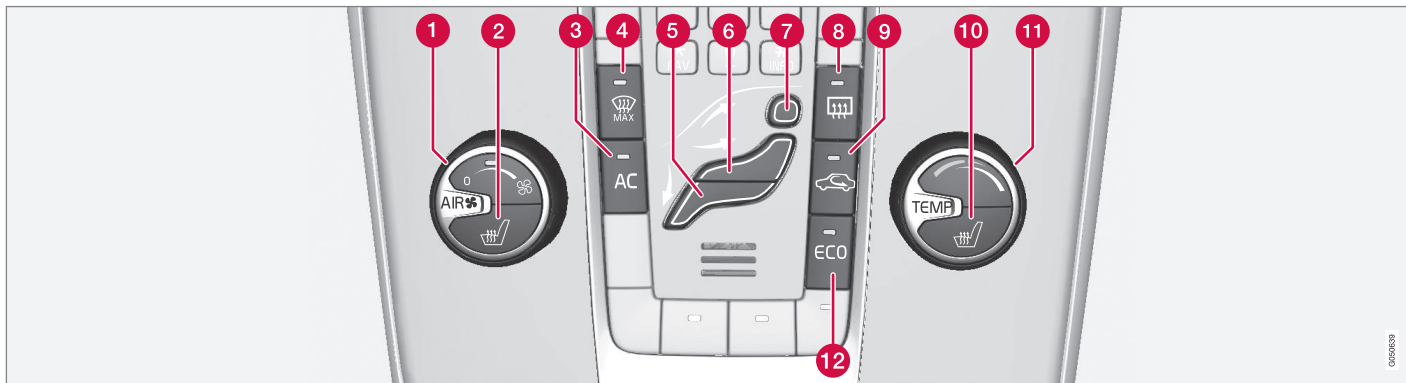

- 1 Ανεμιστήρας (σ. 149)
- 2 Ηλεκτρικά θερμαινόμενο μπροστινό κάθισμα (σ. 148), αριστερή πλευρά
- 3 AC - (Απ)ενεργοποίηση συστήματος κλιματισμού (σ. 151)
- 4 Θερμαινόμενο παρμπρίζ και μέγ. ένταση συστήματος αποθάμβωσης\*
- 5 Κατανομή αέρα (σ. 144) - εξαερισμός δαπέδου
- 6 Κατανομή αέρα - αεραγωγός, ταμπλό
- 7 Κατανομή αέρα - σύστημα αποθάμβωσης παρμπρίζ
- 8 Συστήματα αποθάμβωσης πίσω παρμπρίζ και εξωτερικών καθρεπτών (σ. 121)
- 9 Ανακυκλοφορία αέρα (σ. 152)
- 10 Ηλεκτρικά θερμαινόμενο μπροστινό κάθισμα (σ. 148), δεξιά πλευρά
- 11 Διακόπτης ρύθμισης θερμοκρασίας (σ. 150)
- 12 ECO\* (σ. 323)

### Σχετικές πληροφορίες

- Γενικές πληροφορίες για το σύστημα κλιματισμού (σ. 140)

## Θερμαινόμενα μπροστινά καθίσματα\*

Το σύστημα θέρμανσης μπροστινών καθισμάτων διαθέτει τρεις θέσεις για μεγαλύτερη άνεση του οδηγού και του συνοδηγού όταν κάνει κρύο.

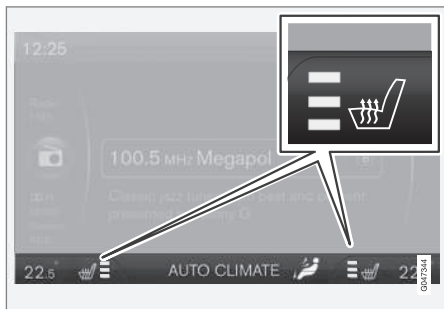

Η τρέχουσα ρύθμιση θέρμανσης απεικονίζεται στην οθόνη TV της κεντρικής κονσόλας.



Πατήστε το κουμπί επανειλημμένα για να μετακινηθείτε εναλλάξ ανάμεσα στα διάφορα επίπεδα ή για να απενεργοποιήσετε τη λειτουργία.

Υπάρχουν τρεις ρυθμίσεις θέρμανσης, που παρέχουν διαφορετική θερμαντική απόδοση:

- Μέγιστη ρύθμιση θέρμανσης - ανάβουν τρία πορτοκαλί πλαίσια στην οθόνη της

κεντρικής κονσόλας (βλ. εικόνα παραπάνω).

- Χαμηλότερη ρύθμιση θέρμανσης - ανάβουν δύο πορτοκαλί πλαίσια στην οθόνη.
- Ελάχιστη ρύθμιση θέρμανσης - ανάβει ένα πορτοκαλί πλαίσιο στην οθόνη.
- Απενεργοποιημένη θέρμανση - δεν ανάβει κανένα πλαίσιο.

### **ΠΡΟΕΙΔΟΠΟΙΗΣΗ**

Τα θερμαινόμενα καθίσματα δεν πρέπει να χρησιμοποιούνται από το ανθρώπινο που δυσκολεύονται να αντιληφθούν την αύξηση στη θερμοκρασία λόγω απώλειας αίσθησης ή που διαφορετικά δυσκολεύονται να χρησιμοποιήσουν τα χειριστήρια για θερμαινόμενα καθίσματα. Διαφορετικά μπορεί να υποστούν τραυματισμούς από εγκαύματα.

### Σχετικές πληροφορίες

- Γενικές πληροφορίες για το σύστημα κλιματισμού (σ. 140)
- Θερμαινόμενο πίσω κάθισμα\* (σ. 148)

## Θερμαινόμενο πίσω κάθισμα\*

Το σύστημα θέρμανσης για τα πίσω ακριανά καθίσματα διαθέτει τρεις θέσεις για μεγαλύτερη άνεση των επιβατών όταν κάνει κρύο.



Η τρέχουσα ένταση θέρμανσης εμφανίζεται στις λυχνίες του κουμπιού:

Πατήστε το κουμπί επανειλημμένα για να μετακινηθείτε εναλλάξ ανάμεσα στα διάφορα επίπεδα ή για να απενεργοποιήσετε τη λειτουργία.

Υπάρχουν τρεις ρυθμίσεις θέρμανσης, που παρέχουν διαφορετική θερμαντική απόδοση:

- Μέγιστη ρύθμιση θέρμανσης - ανάβουν τρεις λυχνίες.
- Χαμηλότερη ρύθμιση θέρμανσης - ανάβουν δύο λυχνίες.

- Ελάχιστη ρύθμιση θέρμανσης - ανάβει μία λυχνία.
- Απενεργοποιημένη θέρμανση - δεν ανάβει καμία λυχνία.

### ΠΡΟΕΙΔΟΠΟΙΗΣΗ

Τα θερμαινόμενα καθίσματα δεν πρέπει να χρησιμοποιούνται από το ανθρώπου που δυσκολεύονται να αντιληφθούν την αύξηση στη θερμοκρασία λόγω απώλειας αίσθησης ή που διαφορετικά δυσκολεύονται να χρησιμοποιήσουν τα χειριστήρια για θερμαινόμενα καθίσματα. Διαφορετικά μπορεί να υποστούν τραυματισμούς από εγκαύματα.

### Σχετικές πληροφορίες

- Γενικές πληροφορίες για το σύστημα κλιματισμού (σ. 140)
- Θερμαινόμενα μπροστινά καθίσματα\* (σ. 148)

### Ανεμιστήρας

Ο ανεμιστήρας μπορεί να ενεργοποιηθεί οποιαδήποτε στιγμή για να μη θαμπώσουν τα παράθυρα.

### ΣΗΜΕΙΩΣΗ

Εάν ο ανεμιστήρας απενεργοποιηθεί εντελώς, το σύστημα κλιματισμού δεν τίθεται σε λειτουργία, με κίνδυνο τα παράθυρα να θαμπώνουν.

### Με ECC\*



Γυρίστε τον περιστροφικό διακόπτη για να αυξήσετε ή να μειώσετε την ταχύτητα του ανεμιστήρα, η λειτουργία **AUTO** απενεργοποιείται. Εάν επιλεγεί η λειτουργία **AUTO**, η ταχύτητα του ανεμιστήρα ρυθμίζεται αυτόματα (σ. 150) - η ταχύτητα του ανεμιστήρα που είχε ρυθμιστεί προηγουμένως ακυρώνεται.

### Με ETC



Γυρίστε τον περιστροφικό διακόπτη για να αυξήσετε ή να μειώσετε την ταχύτητα του ανεμιστήρα.

### Σχετικές πληροφορίες

- Γενικές πληροφορίες για το σύστημα κλιματισμού (σ. 140)
- Ηλεκτρονικό σύστημα κλιματισμού - ECC\* (σ. 146)
- Ηλεκτρονικό σύστημα ελέγχου θερμοκρασίας - ETC (σ. 147)

## Αυτόματη ρύθμιση

Η αυτόματη ρύθμιση είναι εφικτή μόνο στο ηλεκτρονικό σύστημα κλιματισμού (ECC) (σ. 146).



Η αυτόματη λειτουργία ρυθμίζει αυτόματα τη θερμοκρασία (σ. 150), τον κλιματισμό (σ. 151), την ταχύτητα του ανεμιστήρα (σ. 149), την ανακυκλοφορία αέρα (σ. 152) και την κατανομή αέρα (σ. 144).

Εάν επιλέξετε μία ή περισσότερες μη αυτόματες λειτουργίες, η ρύθμιση των υπόλοιπων λειτουργιών εξακολουθεί να πραγματοποιείται αυτόματα. Όλες οι χειροκίνητες ρυθμίσεις απενεργοποιούνται όταν πατήσετε το **AUTO**. Στην οθόνη εμφανίζεται η ένδειξη **AUTO CLIMATE**.

Μπορείτε να ρυθμίσετε την ταχύτητα του ανεμιστήρα στην αυτόματη λειτουργία στο σύστημα του μενού MY CAR. Για περιγραφή του συστήματος του μενού, βλ. MY CAR (σ. 128).

## Σχετικές πληροφορίες

- Γενικές πληροφορίες για το σύστημα κλιματισμού (σ. 140)

## Ρύθμιση θερμοκρασίας στο χώρο επιβατών

Όταν θέτετε το αυτοκίνητο σε λειτουργία, υιοθετείται η πιο πρόσφατη ρύθμιση θερμοκρασίας.

### ΣΗΜΕΙΩΣΗ

Η επιλογή μεγαλύτερης ή μικρότερης θερμοκρασίας από την επιθυμητή δεν επιταχύνει τη διαδικασία θέρμανσης ή ψύξης.

## Με ECC\*

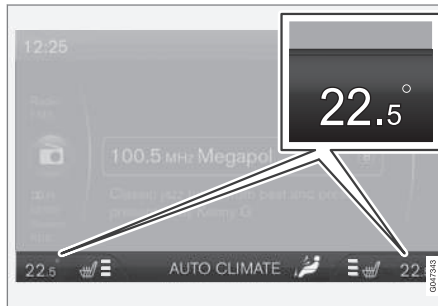

Η τρέχουσα θερμοκρασία για κάθε πλευρά εμφανίζεται στην οθόνη τηλεόρασης της κεντρικής κονσόλας.



Ο οδηγός και ο συνοδηγός μπορούν να ρυθμίσουν τη θερμοκρασία στην πλευρά τους ανεξάρτητα ο ένας από τον άλλον. Πατήστε επανειλημμένα το **L/R** στο κουμπί για να επιλέξετε τη ρύθμιση

για αριστερά, δεξιά ή και για τις δύο πλευρές. Ρυθμίστε τη θερμοκρασία χρησιμοποιώντας αυτό το διακόπτη - η επιλεγμένη θερμοκρασία για κάθε πλευρά εμφανίζεται στην οθόνη της κεντρικής κονσόλας.

## Με ETC



Μπορείτε να ρυθμίσετε τη θερμοκρασία στο χώρο επιβατών με το διακόπτη.

## Σχετικές πληροφορίες

- Γενικές πληροφορίες για το σύστημα κλιματισμού (σ. 140)
- Πραγματική θερμοκρασία (σ. 141)
- Ηλεκτρονικό σύστημα ελέγχου θερμοκρασίας - ETC (σ. 147)
- Ηλεκτρονικό σύστημα κλιματισμού - ECC\* (σ. 146)

## Κλιματισμός

Ο κλιματισμός ψύχει και αφυγραίνει τον εισερχόμενο αέρα όπως είναι απαραίτητο.



Όταν η λυχνία στο κουμπί **AC** ανάψει, σημαίνει ότι ο έλεγχος του συστήματος κλιματισμού γίνεται από την αυτόματη λειτουργία του συστήματος.

Όταν η λυχνία στο κουμπί **AC** σβήσει, σημαίνει ότι το σύστημα κλιματισμού είναι αποσυνδεδεμένο. Οι υπόλοιπες λειτουργίες εξακολουθούν να ρυθμίζονται αυτόματα. Όταν ενεργοποιηθεί η λειτουργία μέγιστης αποθάμβωσης (σ. 151) το σύστημα κλιματισμού ενεργοποιείται αυτόματα, έτσι ώστε ο αέρας να αφυγρανθεί στη μέγιστη ρύθμιση.

## Αποθάμβωση και Ξεπαγώμα του παρμπρίζ

Το θερμαινόμενο παρμπρίζ\* και η λειτουργία μέγ. Ξεπαγώματος χρησιμοποιούνται για τη γρήγορη αποθάμβωση και απομάκρυνση του πάγου από το παρμπρίζ και τα παράθυρα.

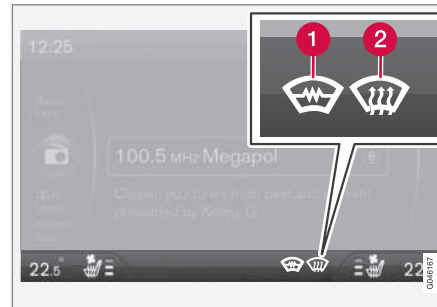

Η επιλεγμένη ρύθμιση εμφανίζεται στην οθόνη TV της κεντρικής κονσόλας.

- 1 Θερμαινόμενο παρμπρίζ\*
- 2 Μέγιστη αποθάμβωση



Η λυχνία στο διακόπτη αποθάμβωσης ανάβει όταν η λειτουργία αυτή είναι ενεργοποιημένη.

Πατήστε το κουμπί επανειλημμένα για να μετακινηθείτε εναλλάξ ανάμεσα στα διάφορα επίπεδα ή για να απενεργοποιήσετε τη λειτουργία.

Στα αυτοκίνητα χωρίς θερμαινόμενο παρμπρίζ, υπάρχει μία ρύθμιση ξεπαγώματος:

- Ροή αέρα στα παράθυρα - ανάβει η λυχνία (2) στην οθόνη.
- Απενεργοποιημένη λειτουργία - δεν ανάβει καμία λυχνία.

Στα αυτοκίνητα με θερμαινόμενο παρμπρίζ, υπάρχουν δύο ρυθμίσεις ξεπαγώματος:

- Έναρξη της θέρμανσης του παρμπρίζ<sup>2</sup> - η λυχνία (1) ανάβει στην οθόνη.
- Έναρξη της θέρμανσης του παρμπρίζ<sup>2</sup> και της ροής αέρα προς τα παράθυρα - οι λυχνίες (1) και (2) ανάβουν στην οθόνη.
- Απενεργοποιημένη λειτουργία - δεν ανάβει καμία λυχνία.

### **i** ΣΗΜΕΙΩΣΗ

Το θερμαινόμενο παρμπρίζ και τα παράθυρα με προστασία κατά της υπερϊώδους ακτινοβολίας (σ. 22) μπορεί να επηρεάσουν την απόδοση των πομποδεκτών και άλλου εξοπλισμού επικοινωνιών.

<sup>2</sup> Η πυξίδα σβήνει όταν το θερμαινόμενο παρμπρίζ είναι ενεργοποιημένο.



**i ΣΗΜΕΙΩΣΗ**

Στην άκρη κάθε πλευράς του παρμπριζ υπάρχει ένα τμήμα τριγωνικού σχήματος που δεν είναι ηλεκτρικά θερμαινόμενο, και εκεί το ξεπάγωμα μπορεί να διαρκέσει περισσότερο.

**i ΣΗΜΕΙΩΣΗ**

Το ηλεκτρικά θερμαινόμενο παρμπριζ δεν είναι διαθέσιμο όταν ο κινητήρας σβήσει αυτόματα (σ. 314).

Για μέγιστη αφύγρανση στο χώρο επιβατών όταν η λειτουργία είναι ενεργή, συμβαίνουν επίσης τα εξής:

- το σύστημα κλιματισμού ενεργοποιείται αυτόματα
- η ανακυκλοφορία αέρα και το σύστημα ποιότητας αέρα απενεργοποιούνται αυτόματα.

**i ΣΗΜΕΙΩΣΗ**

Τα επίπεδα θορύβου αυξάνονται όταν ο ανεμιστήρας λειτουργεί στη μέγιστη ταχύτητα.

Όταν κλείσετε το σύστημα αποθάμβωσης το σύστημα κλιματισμού επιστρέφει στις προηγούμενες ρυθμίσεις.

### Σχετικές πληροφορίες

- Γενικές πληροφορίες για το σύστημα κλιματισμού (σ. 140)

### Κατανομή αέρα - ανακυκλοφορία

Επιλέξτε την ανακυκλοφορία αέρα για να μην εισέλθει ρυπαρός αέρας, καυσαέρια κ.λπ. στο χώρο επιβατών, δηλ. όταν αυτή η λειτουργία είναι ενεργοποιημένη, δεν εισέρχεται εξωτερικός αέρας στο αυτοκίνητο.



Όταν ενεργοποιηθεί η ανακυκλοφορία αέρα, ανάβει η πορτοκαλί λυχνία στο κουμπί.

**i ΣΗΜΑΝΤΙΚΟ**

Εάν η ανακυκλοφορία του αέρα στο εσωτερικό του αυτοκινήτου παραταθεί για μεγάλο χρονικό διάστημα, υπάρχει περίπτωση να θαμπώσουν τα τζάμια.

### Χρονοδιακόπτης

Όταν έχει ενεργοποιηθεί η λειτουργία του χρονοδιακόπτη, το σύστημα ακυρώνει τη λειτουργία χειροκίνητης ενεργοποίησης ανακυκλοφορίας αέρα ανάλογα με την εξωτερική θερμοκρασία. Με αυτό τον τρόπο ελαχιστοποιείται το ενδεχόμενο σχηματισμού πάγου, θαμπώματος των τζαμιών και εισόδου πινηρού αέρα.

Μπορείτε να ενεργοποιήσετε/απενεργοποιήσετε τη λειτουργία στο σύστημα του μενού

MY CAR. Για περιγραφή του συστήματος του μενού, βλ. MY CAR (σ. 128).

**i ΣΗΜΕΙΩΣΗ**





Όταν επιλέγετε τη λειτουργία μέγιστης αποθάμβωσης, η ανακυκλοφορία αέρα παραμένει απενεργοποιημένη.





**Σχετικές πληροφορίες**

- Γενικές πληροφορίες για το σύστημα κλιματισμού (σ. 140)
- Κατανομή αέρα στο χώρο επιβατών (σ. 144)
- Κατανομή αέρα - πίνακας (σ. 154)

## Κατανομή αέρα - πίνακας

Μπορείτε να χρησιμοποιήσετε τρία κουμπιά για να επιλέξετε την κατανομή (σ. 144) του αέρα.

	Κατανομή αέρα	Χρήση
	Μια μεγάλη ποσότητα θερμού αέρα διοχετεύεται προς τα παράθυρα.	για ταχεία απομάκρυνση του πάγου και γρήγορη αποθάμβωση.
	Αέρας προς το παρμπρίζ, μέσω του αεραγωγού ξεπαγώματος, και τα πλαϊνά παράθυρα. Εισέρχεται μια ποσότητα αέρα από τους αεραγωγούς.	για να αποτραπεί το θάμπωμα και ο σχηματισμός πάγου όταν το κλίμα είναι ψυχρό και υγρό (για να επιτευχθεί αυτό, ο ανεμιστήρας δεν πρέπει να έχει ρυθμιστεί σε πολύ χαμηλή ταχύτητα).
	Αέρας προς τα παράθυρα και από τους αεραγωγούς του ταμπλό.	για ευχάριστη ατμόσφαιρα σε ζεστό και στεγνό καιρό.
	Ροή αέρα προς το κεφάλι και το θώρακα από τους αεραγωγούς του ταμπλό.	για δροσερή ατμόσφαιρα σε ζεστό καιρό.

	Κατανομή αέρα	Χρήση
	Αέρας προς το δάπεδο και τα παράθυρα. Εισέρχεται μια ποσότητα αέρα από τους αεραγωγούς του ταμπλό.	για ευχάριστη ατμόσφαιρα και αποτελεσματική αποθάμβωση σε κρύο ή υγρό καιρό.
	Αέρας προς το δάπεδο και από τους αεραγωγούς του ταμπλό.	σε συνθήκες ηλιοφάνειας με σχετικά χαμηλή εξωτερική θερμοκρασία.
	Αέρας προς το δάπεδο. Μία ποσότητα αέρα διοχετεύεται προς τους αεραγωγούς του ταμπλό και προς τα παράθυρα.	για θερμό ή δροσερό αέρα προς το δάπεδο.
	Αέρας προς τα παράθυρα, από τους αεραγωγούς του ταμπλό και προς το δάπεδο.	για δροσερό αέρα προς το δάπεδο σε συνθήκες υψηλής θερμοκρασίας και υγρασίας ή ζεστό αέρα στο επάνω μέρος του σώματος όταν επικρατούν χαμηλές θερμοκρασίες.

### Σχετικές πληροφορίες

- Γενικές πληροφορίες για το σύστημα κλιματισμού (σ. 140)
- Κατανομή αέρα - ανακυκλοφορία (σ. 152)

## Σύστημα προθέρμανσης κινητήρα και χώρου επιβατών\*

Ο προκαταρκτικός κλιματισμός προετοιμάζει το σύστημα θέρμανσης, τον κινητήρα και το χώρο επιβατών του αυτοκινήτου πριν αρχίσετε να οδηγείτε έτσι, ώστε να μειωθεί τόσο η φθορά όσο και οι ανάγκες σε ενέργεια κατά τη διαδρομή. Η προθέρμανση του αυτοκινήτου σας θα επιμηκύνει επίσης την απόσταση οδήγησης.

Ο θερμαντήρας μπορεί να τεθεί σε λειτουργία απευθείας (σ. 157) ή με το χρονοδιακόπτη (σ. 159).

Το σύστημα προθέρμανσης δεν μπορεί να τεθεί σε λειτουργία εάν η εξωτερική θερμοκρασία υπερβαίνει τους 15 °C. Η μέγιστη διάρκεια λειτουργίας του συστήματος προθέρμανσης είναι 50 λεπτά.

### **⚠ ΠΡΟΕΙΔΟΠΟΙΗΣΗ**

Μη χρησιμοποιείτε το θερμαντήρα καυσίμου σε εσωτερικό χώρο. Εκλύονται καυσαέρια.

### **ℹ ΣΗΜΕΙΩΣΗ**

Όταν ο ανεξάρτητος θερμαντήρας καυσίμου βρίσκεται σε λειτουργία, μπορεί να εμφανιστεί καπνός από το κάτω μέρος του αυτοκινήτου, το οποίο είναι απολύτως φυσιολογικό.

## Ανεφοδιασμός καυσίμου

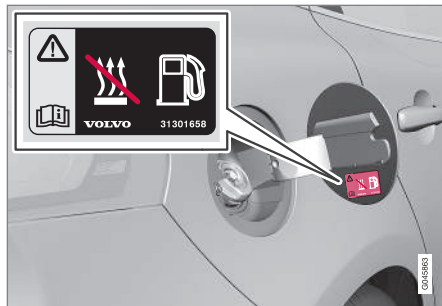

Πινακίδα στο πορτάκι του ρεζερβουάρ.

### **⚠ ΠΡΟΕΙΔΟΠΟΙΗΣΗ**

Το καύσιμο που έχει χυθεί μπορεί να αναφλεγεί. Απενεργοποιήστε το βοηθητικό σύστημα προθέρμανσης με καύσιμο πριν ξεκινήσετε τον ανεφοδιασμό.

Δείτε στον πίνακα οργάνων για να βεβαιωθείτε ότι ο θερμαντήρας είναι απενεργοποιημένος. Όταν λειτουργεί, εμφανίζεται η λυχνία της θέρμανσης.

## Στάθμευση σε επικλινές έδαφος

Εάν το αυτοκίνητο είναι σταθμευμένο σε έδαφος με μεγάλη κλίση, το μπροστινό μέρος του αυτοκινήτου πρέπει να είναι στραμμένο προς την κατηφόρα, ώστε να εξασφαλιστεί η τροφοδοσία του συστήματος προθέρμανσης με καύσιμο.

## Μπαταρία και καύσιμα

Εάν η μπαταρία εκκίνησης δεν είναι επαρκώς φορτισμένη ή η στάθμη καυσίμου είναι πολύ χαμηλή, ο θερμαντήρας θα απενεργοποιηθεί αυτόματα και στην οθόνη θα εμφανιστεί ένα μήνυμα. Επιβεβαιώστε το μήνυμα πατώντας μία φορά το κουμπί **OK** στο μοχλοδιακόπτη των φλας (σ. 125).

### **! ΣΗΜΑΝΤΙΚΟ**

Η επαναλαμβανόμενη χρήση του θερμαντήρα σε συνδυασμό με την οδήγηση σε μικρές αποστάσεις μπορεί να μειώσει τη στάθμη φόρτισης της μπαταρίας εκκίνησης, γεγονός που μπορεί να έχει ως αποτέλεσμα ο θερμαντήρας να σταματήσει να λειτουργεί ή να μην μπορεί να τεθεί σε λειτουργία. Στη χειρότερη περίπτωση, δεν θα είναι εφικτή η εκκίνηση του κινητήρα.

Για να είστε βέβαιοι ότι η μπαταρία εκκίνησης έχει επαναφορτιστεί επαρκώς, ώστε να μπορεί να παράγει την ενέργεια που καταναλώθηκε από το θερμαντήρα αν τον χρησιμοποιείτε τακτικά, πρέπει να οδηγήσετε το αυτοκίνητο για όσο χρονικό διάστημα ήταν ενεργός ο θερμαντήρας. Το σύστημα προθέρμανσης χρησιμοποιείται για 50 λεπτά το πολύ κάθε φορά.

**Σχετικές πληροφορίες**

- Σύστημα προθέρμανσης κινητήρα και χώρου επιβατών\* - μηνύματα (σ. 160)
- Συμπληρωματικό σύστημα θέρμανσης\* (σ. 161)

**Σύστημα προθέρμανσης κινητήρα και χώρου επιβατών\* - άμεση έναρξη**

Το σύστημα προθέρμανσης κινητήρα και χώρου επιβατών μπορεί να τεθεί απευθείας σε λειτουργία.

Μπορείτε να ενεργοποιήσετε την άμεση έναρξη μέσω των εξής:

- οθόνη πληροφοριών
- τηλεχειριστήριο-κλειδί\*
- κινητό τηλέφωνο\*.

Στην άμεση έναρξη λειτουργίας στο σύστημα προθέρμανσης κινητήρα και το καλοριφέρ χώρου επιβατών (σ. 156), το σύστημα λειτουργεί επί 50 λεπτά.

Ο χώρος επιβατών θα αρχίσει να θερμαίνεται μόλις το ψυκτικό του κινητήρα φθάσει στη σωστή θερμοκρασία.

** ΣΗΜΕΙΩΣΗ**

Μπορείτε να θέσετε το αυτοκίνητο σε λειτουργία και να το οδηγήσετε ενώ το σύστημα προθέρμανσης βρίσκεται σε λειτουργία.

**Άμεση έναρξη μέσω της οθόνης πληροφοριών**

1. Πατήστε **OK** για να αποκτήσετε πρόσβαση στο μενού.

2. Χρησιμοποιήστε τον περιστροφικό ρυθμιστή για να μεταβείτε στην επιλογή **Θερμαντήρας** και επιλέξτε με το **OK**.
3. Μετακινηθείτε με κύλιση προς τα εμπρός στο επόμενο μενού στο **Άμεση εκκίνηση** για να ενεργοποιήσετε το σύστημα προθέρμανσης και επιλέξτε το με **OK**.
4. Για έξοδο από το μενού, πατήστε **RESET**.

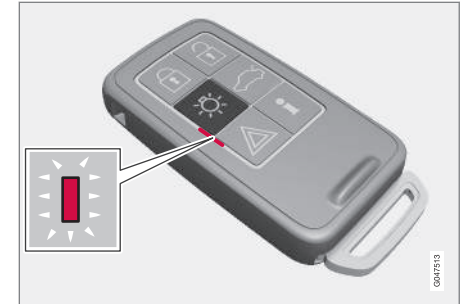
**Άμεση έναρξη μέσω του τηλεχειριστηρίου-κλειδιού\***

Ενδεικτική λυχνία στο τηλεχειριστήριο-κλειδί με PCC\*.

◀ Μπορείτε να ενεργοποιήσετε το σύστημα προθέρμανσης κινητήρα και χώρου επιβατών από το τηλεχειριστήριο-κλειδί:

- Κρατήστε το κουμπί για το φωτισμό προ-σέγγισης  πατημένο επί 2 δευτερόλεπτα.

Τα αλάρμ παρέχουν πληροφορίες για τα εξής:

- Αναβοσβήνουν 5 φορές στιγμιαία και στη συνέχεια μένουν σταθερά αναμμένα επί 3 δευτερόλεπτα περίπου - το σήμα έχει φτάσει στο αυτοκίνητο και το σύστημα προθέρμανσης έχει ενεργοποιηθεί.
- Αναβοσβήνουν 5 φορές στιγμιαία - το σήμα έχει φτάσει στο αυτοκίνητο αλλά το σύστημα προθέρμανσης δεν έχει ενεργοποιηθεί.
- Τα αλάρμ παραμένουν σβηστά - το σήμα δεν έχει φτάσει στο αυτοκίνητο.

Εάν πατήσετε το κουμπί για τις πληροφορίες  όταν το σύστημα προθέρμανσης είναι ενεργό, τότε η ενδεικτική λυχνία θα εμφανίσει την κατάσταση στην οποία βρίσκεται το σύστημα - ταυτόχρονα εμφανίζεται η κατάσταση κλειδώματος (σ. 187) του αυτοκινήτου. Όσο διερευνάται η κατάσταση, η ενδεικτική λυχνία αναβοσβήνει στιγμιαία δύο φορές και στη συνέχεια παραμένει σταθερά αναμμένη αν το σύστημα προθέρμανσης είναι ενεργό.

Η κατάσταση εμφανίζεται επίσης στον υπολογιστή ταξιδιού κατά τη θέρμανση.

### Άμεση έναρξη μέσω κινητού τηλεφώνου\*

Υπάρχει η δυνατότητα ενεργοποίησης και πληροφόρησης για επιλεγμένες ρυθμίσεις μέσω της εφαρμογής Volvo On Call\*.

### Σχετικές πληροφορίες

- Σύστημα προθέρμανσης κινητήρα και χώρου επιβατών\* - χρονοδιακόπτης (σ. 159)
- Σύστημα προθέρμανσης κινητήρα και χώρου επιβατών\* - άμεσος τερματισμός λειτουργίας (σ. 158)
- Σύστημα προθέρμανσης κινητήρα και χώρου επιβατών\* - μηνύματα (σ. 160)

### Σύστημα προθέρμανσης κινητήρα και χώρου επιβατών\* - άμεσος τερματισμός λειτουργίας

Μπορείτε να απενεργοποιήσετε το σύστημα προθέρμανσης κινητήρα και χώρου επιβατών από την οθόνη πληροφοριών:

1. Πατήστε **OK** για να αποκτήσετε πρόσβαση στο μενού.
2. Χρησιμοποιήστε τον περιστροφικό ρυθμιστή για να μεταβείτε στην επιλογή **Θερμαντήρας** και επιλέξτε με το **OK**.
3. Μετακινηθείτε με κύλιση προς τα εμπρός στο επόμενο μενού στο **Σταματ.** για να απενεργοποιήσετε το σύστημα προθέρμανσης και επιλέξτε το με **OK**.
4. Για έξοδο από το μενού, πατήστε **RESET**.

### Σχετικές πληροφορίες

- Σύστημα προθέρμανσης κινητήρα και χώρου επιβατών\* - άμεση έναρξη (σ. 157)
- Σύστημα προθέρμανσης κινητήρα και χώρου επιβατών\* - χρονοδιακόπτης (σ. 159)
- Σύστημα προθέρμανσης κινητήρα και χώρου επιβατών\* - μηνύματα (σ. 160)

## Σύστημα προθέρμανσης κινητήρα και χώρου επιβατών\* - χρονοδιακόπτης

Ο χρονοδιακόπτης για το σύστημα προθέρμανσης κινητήρα και το καλοριφέρ χώρου επιβατών (σ. 156) είναι συνδεδεμένος με το ρολόι του αυτοκινήτου.

Μπορείτε να επιλέξετε δύο διαφορετικές ώρες ενεργοποίησης χρησιμοποιώντας το χρονοδιακόπτη. Σε αυτή την περίπτωση, η ώρα ενεργοποίησης είναι η ώρα που το αυτοκίνητο έχει θερμανθεί και είναι έτοιμο. Το ηλεκτρονικό σύστημα του αυτοκινήτου υπολογίζει τότε πρέπει να ξεκινήσει η θέρμανση βάσει της εξωτερικής θερμοκρασίας.

### **i** ΣΗΜΕΙΩΣΗ

Όλες οι ρυθμίσεις του χρονοδιακόπτη θα σβήσουν εάν μηδενιστεί το ρολόι του αυτοκινήτου.

### Ρύθμιση

1. Πατήστε **OK** για να αποκτήσετε πρόσβαση στο μενού.
2. Χρησιμοποιήστε τον περιστροφικό ρυθμιστή (σ. 125) για να μεταβείτε στην επιλογή **Θερμαντήρας** και επιλέξτε με το **OK**.

3. Επιλέξτε έναν από τους δύο χρονοδιακόπτες χρησιμοποιώντας τον περιστροφικό ρυθμιστή και επιβεβαιώστε την επιλογή σας με το **OK**.
4. Πατήστε στιγμιαία το **OK** για να μεταβείτε στη ρύθμιση της ώρας που είναι αναμμένη.
5. Επιλέξτε την απαιτούμενη ώρα με τον περιστροφικό διακόπτη.
6. Πατήστε στιγμιαία το **OK** για να μεταβείτε στη ρύθμιση των λεπτών που είναι αναμμένη.
7. Επιλέξτε τα απαιτούμενα λεπτά με τον περιστροφικό διακόπτη.
8. Πατήστε **OK**<sup>3</sup> για να επιβεβαιώσετε τη ρύθμιση.
9. Επιστρέψτε στη δομή του μενού με το **RESET**.
10. Επιλέξτε την άλλη ώρα (συνεχίστε από το βήμα 2) ή κλείστε το μενού με το **RESET**.

### Εκκίνηση

1. Πατήστε **OK** για να αποκτήσετε πρόσβαση στο μενού.
2. Χρησιμοποιήστε τον περιστροφικό ρυθμιστή για να μεταβείτε στην επιλογή **Θερμαντήρας** και επιλέξτε με το **OK**.

3. Επιλέξτε έναν από τους δύο χρονοδιακόπτες χρησιμοποιώντας τον περιστροφικό διακόπτη και ενεργοποιήστε τον με το **OK**.
4. Για έξοδο από το μενού, πατήστε **RESET**.

### Απενεργοποίηση

Όταν το σύστημα θέρμανσης έχει ενεργοποιηθεί από το χρονοδιακόπτη, μπορείτε να το απενεργοποιήσετε χειροκίνητα πριν παρέλθει ο καθορισμένος χρόνος. Προχωρήστε ως εξής:

1. Πατήστε **OK** για να αποκτήσετε πρόσβαση στο μενού.
2. Χρησιμοποιήστε τον περιστροφικό ρυθμιστή για να μεταβείτε στην επιλογή **Θερμαντήρας** και επιλέξτε με το **OK**.
  - > Εάν ένας χρονοδιακόπτης έχει ρυθμιστεί αλλά δεν έχει ενεργοποιηθεί, εμφανίζεται το εικονίδιο ενός ρολογιού δίπλα στη ρυθμισμένη ώρα.
3. Επιλέξτε έναν από τους δύο χρονοδιακόπτες χρησιμοποιώντας τον περιστροφικό ρυθμιστή και επιβεβαιώστε την επιλογή σας με το **OK**.

<sup>3</sup> Πατήστε **OK** ξανά για να ενεργοποιήσετε το χρονοδιακόπτη.

4. Απενεργοποιήστε το χρονοδιακόπτη ως εξής:
- με παρατεταμένο πάτημα του **OK** ή
  - με στιγμιαίο πάτημα του **OK** για να συνεχίσετε στο μενού. Στη συνέχεια σταματήστε το χρονοδιακόπτη και επιβεβαιώστε με το **OK**.
5. Για έξοδο από το μενού, πατήστε **RESET**. Μπορείτε να απενεργοποιήσετε απευθείας (σ. 157) το σύστημα προθέρμανσης που έχει τεθεί σε λειτουργία με το χρονοδιακόπτη.

### Σχετικές πληροφορίες

- Σύστημα προθέρμανσης κινητήρα και χώρου επιβατών\* - μηνύματα (σ. 160)

### Σύστημα προθέρμανσης κινητήρα και χώρου επιβατών\* - μηνύματα

Οι ενδεικτικές λυχνίες και τα μηνύματα σχετικά με το σύστημα προθέρμανσης κινητήρα και χώρου επιβατών (σ. 156) διαφέρουν ανάλογα εάν ο πίνακας οργάνων είναι αναλογικός (σ. 72) ή ψηφιακός (σ. 74).



Όταν το σύστημα προθέρμανσης έχει ενεργοποιηθεί η λυχνία θέρμανσης ανάβει στην οθόνη πληροφοριών.

Όταν ενεργοποιηθεί ένας από τους χρονοδιακόπτες, η λυχνία του ενεργοποιημένου χρονοδιακόπτη ανάβει στην οθόνη πληροφοριών ενώ ταυτόχρονα εμφανίζεται η προκαθορισμένη ώρα δίπλα στη λυχνία.





Λυχνία για τον ενεργοποιημένο χρονοδιακόπτη στον αναλογικό πίνακα οργάνων.



Λυχνία για τον ενεργοποιημένο χρονοδιακόπτη στον ψηφιακό πίνακα οργάνων.

Στον πίνακα παρατίθενται οι λυχνίες και το κείμενο που εμφανίζεται στην οθόνη.

Λυχνία	Μήνυμα	Ερμηνεία
		<p>Το σύστημα προθέρμανσης έχει ενεργοποιηθεί και βρίσκεται σε λειτουργία.</p> <p>Ο χρονοδιακόπτης του συστήματος θέρμανσης ενεργοποιείται μόλις αφαιρέσετε το τηλεχειριστήριο-κλειδί από το διακόπτη ανάφλεξης και βγείτε από το αυτοκίνητο - ο κινητήρας και ο χώρος επιβατών θα θερμανθούν την προκαθορισμένη ώρα.</p>
 	<b>Θερμότητας καυσίμου. Εξοικονόμ. ισχύος μπαταρίας</b>	<p>Το σύστημα προθέρμανσης έχει απενεργοποιηθεί από το ηλεκτρονικό σύστημα του αυτοκινήτου για να διευκολυνθεί η εκκίνηση του κινητήρα.</p>

Λυχνία	Μήνυμα	Ερμηνεία
	<b>Η λειτουργία του θερμαντ. καυσίμου διακόπηκε Στάθμη καυσίμου χαμηλή</b>	Η ρύθμιση του συστήματος προθέρμανσης δεν είναι εφικτή διότι η στάθμη καυσίμου είναι πολύ χαμηλή - αυτό συμβαίνει για να διευκολυνθεί η εκκίνηση του κινητήρα όπως και η οδήγηση για 50 km περίπου.
	<b>Θερμαντήρας καυσίμου Απαιτείται σέρβις</b>	Το σύστημα θέρμανσης δεν λειτουργεί. Απευθυνθείτε σε ένα συνεργείο για επισκευή. Η Volvo συνιστά να απευθυνθείτε σε ένα εξουσιοδοτημένο συνεργείο της Volvo.

Το κείμενο στην οθόνη σβήνει αυτόματα μετά από ένα χρονικό διάστημα ή εάν πατήσετε μία φορά το κουμπί **OK** στο μοχλοδιακόπτη των φλας (σ. 125).

### Σχετικές πληροφορίες

- Σύστημα προθέρμανσης κινητήρα και χώρου επιβατών\* - άμεση έναρξη (σ. 157)
- Σύστημα προθέρμανσης κινητήρα και χώρου επιβατών\* - χρονοδιακόπτης (σ. 159)

### Συμπληρωματικό σύστημα θέρμανσης\*

Στα αυτοκίνητα με πετρελαιοκινητήρα που πωλούνται σε περιοχές που επικρατεί ψυχρό κλίμα<sup>4</sup>, μπορεί να χρειάζεται ένα συμπληρωματικό σύστημα θέρμανσης για να επιτευχθεί η σωστή θερμοκρασία λειτουργίας του κινητήρα και επαρκής θέρμανση στο χώρο επιβατών.

Σε αυτές τις περιπτώσεις, το αυτοκίνητο διαθέτει είτε

- ηλεκτρικός ανεξάρτητος θερμαντήρας (σ. 163) ή
- ανεξάρτητος θερμαντήρας καυσίμου (σ. 162)<sup>5</sup>.

### Σχετικές πληροφορίες

- Σύστημα προθέρμανσης κινητήρα και χώρου επιβατών\* (σ. 156)

<sup>4</sup> Πληροφορίες για τις εν λόγω γεωγραφικές περιοχές διατίθενται στους εξουσιοδοτημένους διανομείς της Volvo.

<sup>5</sup> Στα αυτοκίνητα με σύστημα προθέρμανσης κατά τη στάθμευση (σ. 156).

## ανεξάρτητο σύστημα θέρμανσης με καύσιμο\*

Το αυτοκίνητο διαθέτει είτε ηλεκτρικό σύστημα προθέρμανσης (σ. 163) είτε ανεξάρτητο σύστημα προθέρμανσης (σ. 161) καυσίμου.

Το σύστημα θέρμανσης ενεργοποιείται αυτόματα όταν απαιτείται περισσότερη θέρμανση και ο κινητήρας βρίσκεται σε λειτουργία.

Το σύστημα προθέρμανσης απενεργοποιείται αυτόματα όταν επιτευχθεί η επιθυμητή θερμοκρασία ή όταν σβήσει ο κινητήρας.

### **i** ΣΗΜΕΙΩΣΗ

Όταν το βοηθητικό σύστημα προθέρμανσης βρίσκεται σε λειτουργία, μπορεί να εμφανιστεί καπνός από το κάτω μέρος του αυτοκινήτου, αυτό είναι απολύτως φυσιολογικό.

## Αυτόματη λειτουργία ή απενεργοποίηση

Μπορείτε, αν θέλετε, να απενεργοποιήσετε την αυτόματη έναρξη λειτουργίας του ανεξάρτητου συστήματος θέρμανσης.

### **i** ΣΗΜΕΙΩΣΗ

Η Volvo συνιστά να απενεργοποιείτε το ανεξάρτητο σύστημα προθέρμανσης με καύσιμο στις μικρές αποστάσεις.

1. Πριν θέσετε σε λειτουργία τον κινητήρα: Γυρίστε το κλειδί στη θέση **I** (σ. 90).
2. Πατήστε **OK** για να αποκτήσετε πρόσβαση στο μενού.
3. Χρησιμοποιήστε τον περιστροφικό διακόπτη για να μεταβείτε διαδοχικά στην επιλογή **Ανεξάρτητ. θερμ.**<sup>6</sup> ή **Ρυθμίσεις**<sup>7</sup> και επιλέξτε με το **OK**.
4. Επιλέξτε μία από τις επιλογές **ΕΝΕΡΓ/ΣΗ** ή **ΑΠΕΝΕΡΓ/ΣΗ** χρησιμοποιώντας τον περιστροφικό διακόπτη και επιβεβαιώστε την επιλογή σας με το **OK**.
5. Για έξοδο από το μενού, πατήστε **RESET**.

### **i** ΣΗΜΕΙΩΣΗ

Οι επιλογές των μενού εμφανίζονται μόνο όταν το κλειδί βρίσκεται στη θέση **I** - τυχόν ρυθμίσεις πρέπει συνεπώς να πραγματοποιούνται πριν από την εκκίνηση του κινητήρα.

## Σχετικές πληροφορίες

- Σύστημα προθέρμανσης κινητήρα και χώρου επιβατών\* (σ. 156)

<sup>6</sup> Αναλογικός πίνακας οργάνων.

<sup>7</sup> Ψηφιακός πίνακας οργάνων.

## Ηλεκτρικό συμπληρωματικό σύστημα θέρμανσης\*

Το αυτοκίνητο διαθέτει είτε θερμαντήρα καυσίμου (σ. 162) είτε ηλεκτρικό ανεξάρτητο θερμαντήρα (σ. 161).

Το χειρισμός αυτού του συστήματος θέρμανσης δεν γίνεται χειροκίνητα αλλά ενεργοποιείται αυτόματα όταν ο κινητήρας τεθεί σε λειτουργία και η εξωτερική θερμοκρασία κυμαίνεται κάτω από 9 °C και απενεργοποιείται όταν η θερμοκρασία στο χώρο επιβατών ανέλθει στην καθορισμένη τιμή.

### Σχετικές πληροφορίες

- Σύστημα προθέρμανσης κινητήρα και χώρου επιβατών\* (σ. 156)



ΦΟΡΤΩΣΗ ΚΑΙ ΑΠΟΘΗΚΕΥΣΗ

## Αποθηκευτικοί χώροι

Επισκόπηση αποθηκευτικών χώρων στο χώρο επιβατών.

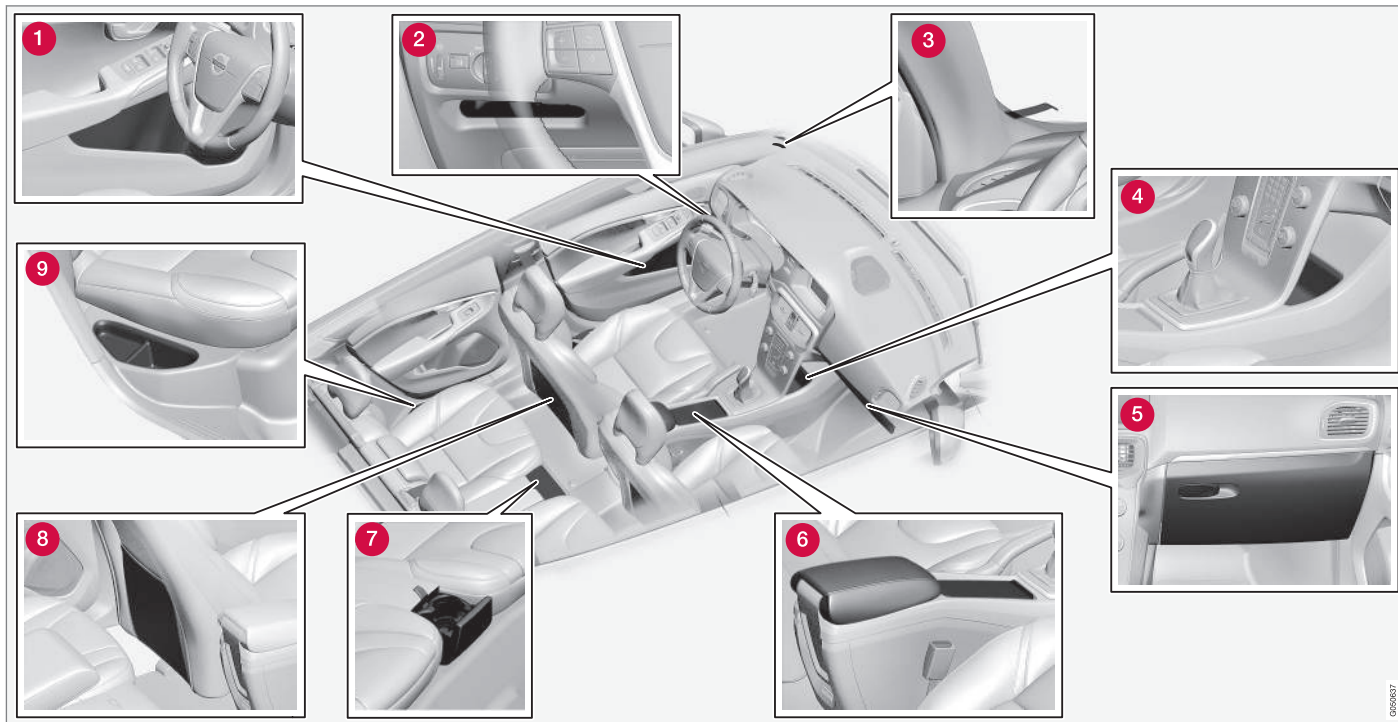

- 1 Αποθηκευτικός χώρος<sup>1</sup> στο πλαίσιο της πόρτας
- 2 Αποθηκευτικός χώρος, πλευρά οδηγού (σ. 168)
- 3 Κλιπ χάρτινων αποκομμάτων
- 4 Αποθηκευτικός χώρος
- 5 Ντουλαπάκι συνοδηγού (σ. 169)
- 6 Αποθηκευτικός χώρος, ποτηροθήκη (σ. 168)
- 7 Ποτηροθήκη\* στο πίσω κάθισμα
- 8 Τσέπη<sup>2</sup>
- 9 Αποθηκευτικός χώρος, πίσω κάθισμα

### ΠΡΟΕΙΔΟΠΟΙΗΣΗ

Φυλάσσετε αντικείμενα όπως κινητά τηλέφωνα, φωτογραφικές μηχανές, τηλεχειριστήρια για τα αξεσουάρ, κ.λπ. στο ντουλαπάκι του συνοδηγού ή σε άλλους αποθηκευτικούς χώρους. Διαφορετικά, μπορεί να προκαλέσουν τραυματισμό στους επιβαίνοντες σε περίπτωση απότομου φρεναρίσματος ή σύγκρουσης.

<sup>1</sup> Με υποδοχή ξίστρας πάγου στην πλευρά του οδηγού.

<sup>2</sup> Δεν ισχύει για υφασμάτινη ταπεταρία.

## Αποθηκευτικός χώρος πλευρά οδηγού

Αυτός ο αποθηκευτικός χώρος (σ. 166) βρίσκεται στην πλευρά του οδηγού, αριστερά του πίνακα φώτων.

### ΠΡΟΕΙΔΟΠΟΙΗΣΗ

Μην τοποθετείτε αιχμηρά αντικείμενα στο χώρο αποσκευών ή αντικείμενα που προεξέχουν.

## Επιμήκης κονσόλα

Η επιμήκης κονσόλα βρίσκεται ανάμεσα στα μπροστινά καθίσματα.

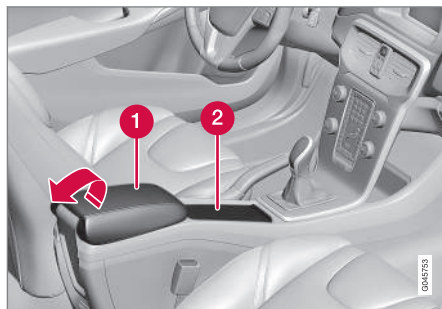

- 1** Αποθηκευτικός χώρος (π.χ. για CD) και θύρα USB\*/είσοδος AUX κάτω από το υποβραχιόνιο.
- 2** Περιλαμβάνει την ποτηροθήκη για τον οδηγό και το συνοδηγό. (Εάν υπάρχει σταχτοδοχείο και αναπτήρας (σ. 169) τότε αντί του ρευματοδότη 12 V (σ. 170) υπάρχει ένας αναπτήρας για το μπροστινό κάθισμα και ένα αποσπώμενο σταχτοδοχείο στην ποτηροθήκη.)

### Σχετικές πληροφορίες

- Αποθηκευτικοί χώροι (σ. 166)
- Επιμήκης κονσόλα - υποβραχιόνιο (σ. 168)

## Επιμήκης κονσόλα - υποβραχιόνιο

Η επιμήκης κονσόλα βρίσκεται ανάμεσα στα μπροστινά καθίσματα.

Όταν το υποβραχιόνιο στην επιμήκη κονσόλα είναι κλειστό, μπορείτε να το ρυθμίσετε\* εμπρός-πίσω.

### Σχετικές πληροφορίες

- Επιμήκης κονσόλα - ρευματοδότες 12 V (σ. 170)
- Επιμήκης κονσόλα - αναπτήρας και σταχτοδοχείο\* (σ. 169)

## Επιμήκης κονσόλα - αναπήρας και σταχτοδοχείο\*

Στην ποτηροθήκη κάτω από το υποβραχιόνιο υπάρχει ένα αποσπώμενο σταχτοδοχείο. Ο αναπήρας βρίσκεται στο ρευματοδότη 12 V (σ. 170) για το μπροστινό κάθισμα.

Για να αποσπάσετε το σταχτοδοχείο που βρίσκεται στην επιμήκη κονσόλα (σ. 168), τραβήξτε το προς τα πάνω.

Ο αναπήρας ενεργοποιείται πατώντας το κουμπί προς τα μέσα. Όταν ο αναπήρας πυρακτώσει, το κουμπί πετάγεται προς τα έξω. Τραβήξτε προς τα έξω τον αναπήρα και χρησιμοποιήστε το πυρακτωμένο άκρο για να ανάψετε τσιγάρο.

### Σχετικές πληροφορίες

- Αποθηκευτικοί χώροι (σ. 166)

## Ντουλαπάκι συνοδηγού

Το ντουλαπάκι συνοδηγού βρίσκεται στην πλευρά του συνοδηγού.

Στο χώρο αυτό μπορείτε, για παράδειγμα, να φυλάξετε το εγχειρίδιο κατόχου και οδικούς χάρτες. Υπάρχουν επίσης υποδοχές για στυλό στην εσωτερική επιφάνεια του ντουλαπιού. Μπορείτε να κλειδώσετε\* (σ. 200) το ντουλαπάκι συνοδηγού με το αποσπώμενο κλειδί (σ. 189).

### Σχετικές πληροφορίες

- Αποθηκευτικοί χώροι (σ. 166)

## Ένθετα ταπέτα\*

Τα ένθετα ταπέτα μαζεύουν π.χ. σκουπίδια και λασπόχιο. Η Volvo προσφέρει ένθετα ταπέτα ειδικά κατασκευασμένα για το αυτοκίνητό σας.

### ΠΡΟΕΙΔΟΠΟΙΗΣΗ

Χρησιμοποιείτε μόνο ένα ταπέτο για κάθε κάθισμα και βεβαιωθείτε, πριν ξεκινήσετε, ότι το ταπέτο στο χώρο ποδιών του οδηγού είναι σωστά τοποθετημένο και στερεωμένο στους πείρους για μην παγιδευτεί δίπλα ή κάτω από τα πεντάλ.

### Σχετικές πληροφορίες

- Καθαρισμός του εσωτερικού του αυτοκινήτου (σ. 428)

## Καθρεπτάκι σκιαδίου

Το καθρεπτάκι σκιαδίου βρίσκεται στην πίσω πλευρά του σκιαδίου.



Φωτιζόμενο καθρεπτάκι σκιαδίου.

Το φως ανάβει αυτόματα μόλις ανοίξετε το κάλυμμα.

## Σχετικές πληροφορίες

- Αντικατάσταση λαμπτήρα - φως στο καθρεπτάκι σκιαδίου (σ. 402)

## Επιμήκης κονσόλα - ρευματοδότες 12 V

Οι ρευματοδότες (12 V) βρίσκονται στον αποθηκευτικό χώρο της επιμήκους κονσόλας και δίπλα στην ποτηροθήκη<sup>3</sup>.

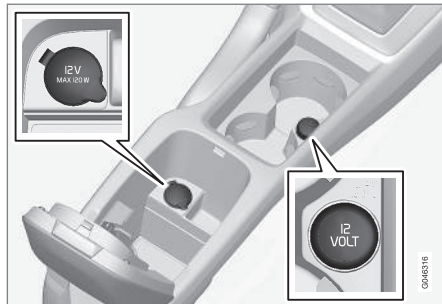

Ρευματοδότης 12 V στην επιμήκη κονσόλα, μπροστινά καθίσματα.

Οι ρευματοδότες μπορούν να χρησιμοποιηθούν για διάφορα αξεσουάρ 12 V, π.χ. οθόνη TV, σύστημα αναπαραγωγής ήχου και κινητό τηλέφωνο. Για να υπάρχει ηλεκτρική τροφοδοσία από την πρίζα, το τηλεχειριστήριο-κλειδί πρέπει να βρίσκεται τουλάχιστον στη θέση I (σ. 90).

## **⚠️ ΠΡΟΕΙΔΟΠΟΙΗΣΗ**

Αφήνετε πάντοτε το βύσμα στην πρίζα όταν δεν χρησιμοποιείτε την πρίζα.

## **i ΣΗΜΕΙΩΣΗ**

Ο προαιρετικός εξοπλισμός και τα αξεσουάρ - π.χ. οθόνη TV, συστήματα αναπαραγωγής ήχου και κινητά τηλέφωνα - που συνδέονται σε έναν από τους ρευματοδότες 12 V του χώρου επιβατών, μπορεί να ενεργοποιηθούν από το σύστημα κλιματισμού ακόμη κι όταν το τηλεχειριστήριο-κλειδί έχει αφαιρεθεί ή όταν το αυτοκίνητο είναι κλειδωμένο, για παράδειγμα, όταν το σύστημα προθέρμανσης κινητήρα και χώρου επιβατών\* είναι ενεργοποιημένο τη συγκεκριμένη στιγμή.

Για αυτό το λόγο, αφαιρέστε τις τάπες από τους ρευματοδότες για τον προαιρετικό εξοπλισμό ή τα αξεσουάρ όταν δεν χρησιμοποιούνται, διότι η μπαταρία μπορεί να αποφορτιστεί σε περίπτωση που συμβεί κάτι τέτοιο!

## **! ΣΗΜΑΝΤΙΚΟ**

Η μέγ. απαίτηση ισχύος είναι 10 A (120 W) σε κάθε πρίζα.

<sup>3</sup> Εάν το αυτοκίνητο διαθέτει επίσης σταχοδοχείο και αναπτήρα, τότε δεν υπάρχει ποτηροθήκη και παρακείμενος ρευματοδότης 12 V.

**ΣΗΜΕΙΩΣΗ**

Ο συμπιεστής για το κιτ έκτακτης επίσκευής ελαστικού (σ. 370) έχει ελεγχθεί και εγκριθεί από τη Volvo.

**Σχετικές πληροφορίες**

- Επιμήκης κονσόλα - αναπτήρας και σταχυοδοχείο\* (σ. 169)
- Ρευματοδότης 12 V - χώρος αποσκευών (σ. 174)

**Φόρτωση**

Το ωφέλιμο φορτίο εξαρτάται από το απόβαρο του αυτοκινήτου.

Το ωφέλιμο φορτίο εξαρτάται από το απόβαρο του αυτοκινήτου. Το ωφέλιμο φορτίο του αυτοκινήτου μειώνεται κατά το συνολικό βάρος των επιβατών και όλων των αξεσουάρ.

Για περισσότερες πληροφορίες σχετικά με τα βάρη, βλ. Βάρη (σ. 438).



Η πόρτα του χώρου αποσκευών ανοίγει με το κουμπί που βρίσκεται στον πίνακα φώτων ή στο τηλεχειριστήριο-κλειδί, βλ. Κλειδωμα/Ξεκλειδωμα - πόρτα χώρου αποσκευών (σ. 200).

**ΠΡΟΕΙΔΟΠΟΙΗΣΗ**

Τα οδηγικά χαρακτηριστικά του αυτοκινήτου αλλάζουν ανάλογα με το βάρος και τη θέση του φορτίου.

**Κατά τη φόρτωση, πρέπει να θυμάστε τα εξής**

- Τοποθετήστε κατάλληλα το φορτίο έτσι, ώστε να εφαρμόζει σταθερά στην πίσω πλευρά της πλάτης των πίσω καθισμάτων.

Λάβετε υπόψη σας ότι τα αντικείμενα δεν πρέπει να εμποδίζουν τη λειτουργία του συστήματος WHIPS για τα μπροστινά καθίσματα εάν αναδιπλώσετε την πλάτη κάποιου

από τα πίσω καθίσματα, βλ. WHIPS - θέση (σ. 45).

- Κεντράρετε το φορτίο.
- Τα βαριά αντικείμενα πρέπει να τοποθετούνται όσο πιο χαμηλά γίνεται. Αποφεύγετε την τοποθέτηση βαρέων φορτίων σε αναδιπλωμένες πλάτες καθισμάτων.
- Καλύψτε τις αιχμηρές άκρες με κάτι μαλακό, ώστε να αποφύγετε ζημιές στην ταπετσαρία.
- Ασφαλίστε όλα τα φορτία στους κρίκους συγκράτησης φορτίων με ιμάντες ή με δίχτυα.

**ΠΡΟΕΙΔΟΠΟΙΗΣΗ**

Ένα αντικείμενο που δεν είναι δεμένο και ζυγίζει 20 kg, σε περίπτωση μετωπικής σύγκρουσης με ταχύτητα 50 km/h (30 mph), μπορεί να φέρει την ισχύ πρόσκρουσης ενός αντικειμένου που ζυγίζει 1000 kg.

**ΠΡΟΕΙΔΟΠΟΙΗΣΗ**

Η προστασία που παρέχεται από τον αερόσακο τύπου κουρτίνας στην επένδυση οροφής μπορεί να μειωθεί ή να εξαιρεθεί εντελώς από φορτία μεγάλου ύψους.

- Δεν πρέπει ποτέ να τοποθετείτε φορτία που υπερβαίνουν σε ύψος την πλάτη του καθίσματος.





## **⚠ ΠΡΟΕΙΔΟΠΟΙΗΣΗ**

Στερεώνετε πάντοτε το φορτίο. Διαφορετικά, το φορτίο μπορεί να μετατοπιστεί σε περίπτωση δυνατού φρεναρίσματος προκαλώντας τραυματισμό στους επιβάτες του αυτοκινήτου.

Καλύψτε τα αιχμηρά άκρα και τις αιχμηρές γωνίες με κάποιο μαλακό υλικό.

Κατά τη φόρτωση ή την εκφόρτωση αντικειμένων μεγάλου μήκους, σβήστε τον κινητήρα και τραβήξτε το χειρόφρενο. Διαφορετικά, υπάρχει κίνδυνος να μετακινηθεί κατά λάθος ο μοχλός ή ο επιλογέας ταχυτήτων στη θέση Drive - με αποτέλεσμα το αυτοκίνητο να αρχίσει να κινείται.

### **Σχετικές πληροφορίες**

- Κρίκοι συγκράτησης φορτίου (σ. 173)
- Δίχτυ αποσκευών\* (σ. 175)
- Φόρτωση - φορτίο μεγάλου μήκους (σ. 172)
- Φορτίο στην οροφή (σ. 172)

## **Φόρτωση - φορτίο μεγάλου μήκους**

Για να διευκολυνθείτε κατά τη φόρτωση αντικειμένων στο χώρο αποσκευών, μπορείτε να διπλώσετε προς τα κάτω την πλάτη του πίσω καθίσματος. Η πλάτη του καθίσματος συνοδηγού μπορεί επίσης να αναδιπλωθεί ώστε να τοποθετήσετε φορτίο μεγάλου μήκους.

### **Αναδίπλωση του καθίσματος συνοδηγού**

Βλ. Καθίσματα, μπροστά (σ. 92).

### **Αναδίπλωση της πλάτης του πίσω καθίσματος**

Βλ. (σ. 96).

### **Σχετικές πληροφορίες**

- Φόρτωση (σ. 171)

## **Φορτίο στην οροφή**

Οι συνιστώμενες σχάρες οροφής για φορτία στην οροφή είναι αυτές που κατασκευάζονται από τη Volvo. Κι αυτό για να αποφευχθεί τυχόν ζημιά στο αυτοκίνητο και να επιτευχθεί η μεγαλύτερη πιθανή ασφάλεια στη διάρκεια της διαδρομής.

Ακολουθήστε προσεκτικά τις οδηγίες τοποθέτησης που παρέχονται μαζί με τις σχάρες.

- Ελέγχετε περιοδικά τη σχάρα φορτίου και το ίδιο το φορτίο, ώστε να βεβαιωθείτε ότι έχουν στερεωθεί σωστά. Δέστε το φορτίο με μάντες πρόσδεσης ώστε να είναι ασφαλές.
- Καταναίμετε ομοιόμορφα το φορτίο επάνω στη σχάρα φορτίου. Τοποθετήστε στη βάση τα βαρύτερα αντικείμενα.
- Το μέγεθος της επιφάνειας που εκτίθεται στον αέρα, και συνεπώς η κατανάλωση καυσίμου, αυξάνεται ανάλογα με το μέγεθος του φορτίου.
- Οδηγείτε ήπια. Αποφεύγετε τις απότομες επιταχύνσεις, το δυνατό φρενάρισμα και τους απότομους ελιγμούς στις στροφές.

**⚠ ΠΡΟΕΙΔΟΠΟΙΗΣΗ**

Το κέντρο βάρους και τα οδικτικά χαρακτηριστικά του αυτοκινήτου μεταβάλλονται ανάλογα με το φορτίο στην οροφή.

Για πληροφορίες σχετικά με το μέγιστο επιτρεπόμενο φορτίο στην οροφή, συμπτ. της σχάρας οροφής και της μπαγκαζιέρας, βλ. Βάση (σ. 438).

**Σχετικές πληροφορίες**

- Φόρτωση (σ. 171)

**Κρίκοι συγκράτησης φορτίου**

Τα άγκιστρα συγκράτησης φορτίου χρησιμοποιούνται για την πρόσδεση με ιμάντες και τη στερέωση αντικειμένων στο χώρο αποσκευών.

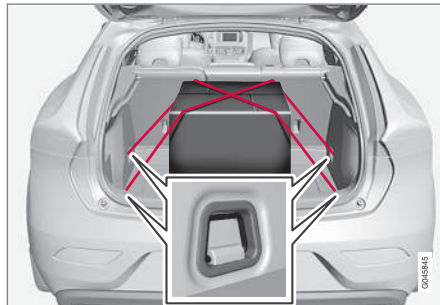
**⚠ ΠΡΟΕΙΔΟΠΟΙΗΣΗ**

Τα σκληρά, αιχμηρά ή/και βαριά αντικείμενα που προεξέχουν μπορεί να προκαλέσουν τραυματισμό σε περίπτωση απότομου φρεναρίσματος.

Τα μεγάλα και βαριά αντικείμενα πρέπει να ασφαλιζονται πάντοτε με ζώνη ασφαλείας ή ιμάντες συγκράτησης φορτίων.

**Σχετικές πληροφορίες**

- Φόρτωση (σ. 171)

**Φόρτωση - βάση για σακούλες**

Οι βάσεις για σακούλες συγκρατούν τις σακούλες στη θέση τους, ώστε να μην πέσουν και αδειάσουν στο χώρο αποσκευών. Η βάση έχει μέγ. φέρουσα ικανότητα 3 kg.

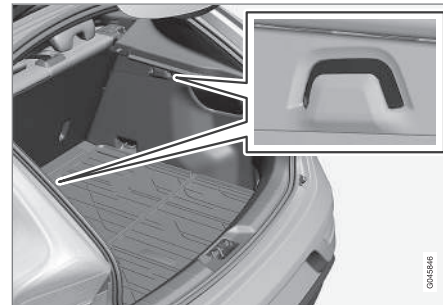

Βάση σακιδίων

**Σχετικές πληροφορίες**

- Φόρτωση (σ. 171)
- Φόρτωση - αναδιπλούμενη βάση για σακούλες\* (σ. 174)

## Φόρτωση - αναδιπλούμενη βάση για σακούλες\*

Η αναδιπλούμενη βάση για σακούλες στο δάπεδο συγκρατεί τις σακούλες στις θέσεις τους για να μην πέσουν και το περιεχόμενό τους σκορπιστεί στο χώρο αποσκευών - ανοίγει σε τρεις θέσεις.



Αναδιπλούμενη βάση για σακούλες

Μπορεί να ρυθμιστεί σε δύο θέσεις ρύθμισης και μία θέση σέρβις, όπως είναι γνωστή, όπου είναι εντελώς ανοικτή. Υπάρχουν επίσης δύο εκδόσεις συνδυασμών για το δάπεδο, μία με θέσεις ρύθμισης σε ένα δοχείο κάτω από το δάπεδο και μία με θέσεις ρύθμισης σε πλαστικές ράγες. Παρακάτω απεικονίζεται η θέση ρύθμισης σε δοχείο κάτω από το δάπεδο.

Το μέγιστο φορτίο στην κεντρική βάση είναι 3 kg και στην ακριανή βάση είναι 10 kg.

## Αναδίπλωση προς τα πάνω



- Σηκώστε τη λαβή\* στο επάνω μέρος του δαπέδου και ανοίξτε το δάπεδο προς τα πάνω.
- Μετακινήστε το δάπεδο προς τα εμπρός στην κατάλληλη θέση και τοποθετήστε το στην αυλάκωση ρύθμισης.
3. Στη θέση σέρβις, το δάπεδο μετακινείται τέρμα μπροστά προς την πλάτη του πίσω καθίσματος και τοποθετείται στο πλαστικό στήριγμα στο κέντρο.

## Σχετικές πληροφορίες

- Φόρτωση (σ. 171)
- Φόρτωση - βάση για σακούλες (σ. 173)

## Ρευματοδότης 12 V - χώρος αποσκευών

Η πρίζα μπορεί να χρησιμοποιηθεί για διάφορα αξεσουάρ 12 Volt, π.χ. οθόνη, σύστημα αναπαραγωγής ήχου και κινητό τηλέφωνο.

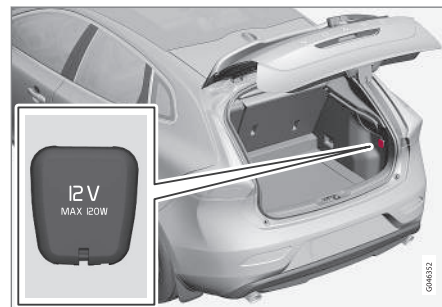

Κατεβάστε το κάλυμμα για να αποκτήσετε πρόσβαση στο ρευματοδότη.

- Ο ρευματοδότης παρέχει επίσης ρεύμα όταν το τηλεχειριστήριο-κλειδί δεν βρίσκεται στο διακόπτη ανάφλεξης.

### ⚠ ΣΗΜΑΝΤΙΚΟ

Η μέγ. απαίτηση ισχύος είναι 10 A (120 W).

**i ΣΗΜΕΙΩΣΗ**

Να θυμάστε ότι η χρήση του ρευματοδότη με τον κινητήρα σβηστό ενδέχεται να αποφορτίσει τη μπαταρία του αυτοκινήτου.

**i ΣΗΜΕΙΩΣΗ**

Ο συμπιεστής για το κιτ έκτακτης επίσκευσης ελαστικού (σ. 370) έχει ελεγχθεί και εγκριθεί από τη Volvo.

**Σχετικές πληροφορίες**

- Επιδμήκης κονσόλα - ρευματοδότες 12 V (σ. 170)

**Δίκτυ αποσκευών\***

Το δίκτυ αποσκευών δεν επιτρέπει στο φορτίο να εκτιναχθεί προς τα εμπρός στο χώρο επιβατών σε περίπτωση απότομου φρεναρίσματος.



Το δίκτυ αποσκευών τοποθετείται σε τέσσερα σημεία στερέωσης.

Για λόγους ασφαλείας, το δίκτυ αποσκευών πρέπει πάντοτε να είναι σωστά στερεωμένο και ασφαλισμένο. Το πλέγμα έχει κατασκευαστεί από ανθεκτικό νάιλον και στερεώνεται πίσω από τις πλάτες των μπροστινών καθισμάτων.

**⚠ ΠΡΟΕΙΔΟΠΟΙΗΣΗ**

Το φορτίο στο χώρο αποσκευών πρέπει να είναι καλά στερεωμένο, και επίσης να έχει τοποθετηθεί σωστά ένα δίκτυ ασφαλείας.

**Σύνδεση****i ΣΗΜΕΙΩΣΗ**

Ο ευκολότερος τρόπος να τοποθετήσετε το δίκτυ ασφαλείας είναι από τις πίσω πόρτες.

**⚠ ΠΡΟΕΙΔΟΠΟΙΗΣΗ**

Είναι απαραίτητο για να διασφαλίσετε ότι τα επάνω σημεία στερέωσης του δικτύου ασφαλείας έχουν τοποθετηθεί σωστά και οι ιμάντες τάνυσης έχουν στερεωθεί κατάλληλα. Εάν το δίκτυο έχει υποστεί ζημιά, δεν πρέπει να το χρησιμοποιήσετε.

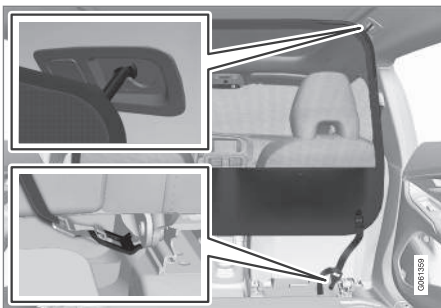

1. Αγκιστρώστε τα άγκιστρα στο σημείο στερέωσης της οροφής, με τις ασφάλειες των ιμάντων στερέωσης στραμμένες προς το μέρος σας.

Περάστε τους ιμάντες στερέωσης του δικτιού αποσκευών μέσα από τους κρίκους στην πίσω πλευρά των οδηγών των καθισμάτων - η διαδικασία είναι ευκολότερη αν οι πλάτες των καθισμάτων βρίσκονται στην όρθια θέση και τα καθίσματα έχουν μετακινηθεί ελαφρώς προς τα εμπρός.

Προσέξτε ώστε να μην πιέσετε δυνατά το κάθισμα/την πλάτη του καθίσματος κόντρα στο δίχτυ όταν τραβήξετε ξανά προς τα πίσω το κάθισμα/την πλάτη του καθίσματος - μετακινήστε το κάθισμα/την πλάτη του καθίσματος τόσο, όσο χρειάζεται μέχρι να ακουμπήσει στο δίχτυ.

**!** **ΣΗΜΑΝΤΙΚΟ**

Εάν πιέσετε δυνατά προς τα πίσω το κάθισμα/την πλάτη του καθίσματος στο δίχτυ ασφαλείας, τότε το δίχτυ ή/και τα σχετικά σημεία στερέωσης στην οροφή μπορεί να υποστούν ζημιά.

2. Πατήστε το κουμπί στην ασφάλεια του ιμάντα στερέωσης και περάστε τον ιμάντα στερέωσης από το κάτω μέρος μέσα από την ασφάλεια.

Τεντώστε το δίχτυ αποσκευών από τους ιμάντες στερέωσης.



### Αφαίρεση και αποθήκευση

1. Λασκάρετε το δίχτυ αποσκευών πιέζοντας το κουμπί στην ασφάλεια του ιμάντα στερέωσης και διοχετεύετε τον ιμάντα προς τα έξω.

2. Απαγκιστρώστε τα άγκιστρα από τα σημεία στερέωσης στην οροφή.
3. Διπλώστε το δίχτυ αποσκευών και τοποθετήστε το στην τσάντα αποθήκευσης στον χώρο αποσκευών.

### Σχετικές πληροφορίες

- Φόρτωση (σ. 171)
- Κρίκοι συγκράτησης φορτίου (σ. 173)

## Ράφι καπέλων

Μπορείτε να αφαιρέσετε την εταζέρα για να μεγαλώσει ο χώρος αποσκευών.

### Αφαίρεση του ραφιού καπέλων

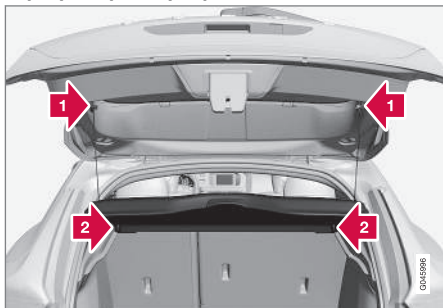

- 1** ▶ Αποσυνδέστε τους κρίκους ανύψωσης του ραφιού καπέλων και στις δύο πλευρές.
- 2** ▶ Απαγκιστρώστε το μπροστινό άκρο του ραφιού καπέλων και αφαιρέστε το.

### Σχετικές πληροφορίες

- Φόρτωση (σ. 171)
- Φόρτωση - φορτίο μεγάλου μήκους (σ. 172)



ΚΛΕΙΔΑΡΙΕΣ ΚΑΙ ΣΥΝΑΓΕΡΜΟΣ

## Τηλεχειριστήριο-κλειδί

Μεταξύ άλλων, το τηλεχειριστήριο-κλειδί χρησιμοποιείται για το κλειδωμα/ξεκλειδωμα και την εκκίνηση του κινητήρα.

Το τηλεχειριστήριο-κλειδί διατίθεται σε τρεις εκδόσεις - Τηλεχειριστήριο-κλειδί βασικής έκδοσης, τηλεχειριστήριο-κλειδί χωρίς PCC\* και τηλεχειριστήριο-κλειδί με PCC\*.

Λειτουργίες	Βασική <sup>A</sup>	χωρίς PCC <sup>A</sup>	με PCC <sup>B</sup>
Κλειδωμα/ξεκλειδωμα και αποσπώμενο κλειδί	x	x	x
Κλειδωμα/ξεκλειδωμα Keyless		x	x
Εκκίνηση του κινητήρα χωρίς κλειδί		x	x
Κουμπιά πληροφοριών και ενδεικτικές λυχνίες			x

<sup>A</sup> Κλειδί 5 πλήκτρων

<sup>B</sup> Κλειδί 6 πλήκτρων

## Περισσότερες πληροφορίες

- Τηλεχειριστήριο-κλειδί βασικής έκδοσης - είναι κλειδί βασικής έκδοσης, βλ. Τηλεχειριστήριο-κλειδί - λειτουργίες (σ. 185) για μια περιγραφή των λειτουργιών του.
- Τηλεχειριστήριο-κλειδί χωρίς PCC - με Keyless Drive\* (σ. 192) και κλειδωμα (σ. 194) και ξεκλειδωμα (σ. 195) Keyless.
- Τηλεχειριστήριο-κλειδί με PCC - διαθέτει επίσης κουμπιά πληροφοριών και ενδεικτικές λυχνίες. Διαβάστε περισσότερα για αυτές τις μοναδικές λειτουργίες (σ. 187).

Όλα τα τηλεχειριστήρια-κλειδιά περιέχουν ένα μεταλλικό αποσπώμενο κλειδί (σ. 188). Το ορατό τμήμα διατίθεται σε δύο εκδόσεις για να μπορείτε να ξεχωρίζετε τα τηλεχειριστήρια-κλειδιά.

Μπορείτε να παραγγείλετε πρόσθετα τηλεχειριστήρια-κλειδιά - αλλά όχι διαφορετικής έκδοσης από αυτό που παραδόθηκε με το αυτοκίνητο. Έως έξι τηλεχειριστήρια-κλειδιά μπορούν να συντονιστούν και να χρησιμοποιηθούν για ένα αυτοκίνητο.

Το αυτοκίνητο διαθέτει δύο τηλεχειριστήρια-κλειδιά.

## ΠΡΟΕΙΔΟΠΟΙΗΣΗ

Εάν υπάρχουν παιδιά στο αυτοκίνητο:

Μην παραλείπετε να απομονώνετε τα ηλεκτρικά παράθυρα βγάζοντας το τηλεχειριστήριο-κλειδί από τη μίζα, εάν ο οδηγός βγει από το αυτοκίνητο.

## Τηλεχειριστήριο-κλειδί - απώλεια

Εάν χάσετε κάποιο από τα τηλεχειριστήρια-κλειδιά (σ. 180) μπορείτε να παραγγείλετε καινούργιο σε κάποιο συνεργείο - συνιστάται να απευθυνθείτε σε ένα εξουσιοδοτημένο συνεργείο της Volvo.

Πρέπει να προσκομίσετε τα υπόλοιπα τηλεχειριστήρια-κλειδιά στο συνεργείο της Volvo. Ο κωδικός του τηλεχειριστηρίου-κλειδιού που χάθηκε πρέπει να διαγραφεί από το σύστημα για λόγους ασφαλείας. Μπορείτε να ελέγξετε τον τρέχοντα αριθμό κλειδιών που έχουν καταχωρηθεί στο αυτοκίνητο στο σύστημα του μενού MY CAR. Για περιγραφή του συστήματος του μενού, βλ. MY CAR (σ. 128).

## Σχετικές πληροφορίες

- Τηλεχειριστήριο-κλειδί - λειτουργίες (σ. 185)
- Τηλεχειριστήριο-κλειδί - εμβέλεια (σ. 186)

## Τηλεχειριστήριο-κλειδί - εξαιρέσεις\*

Χάρη στη μνήμη κλειδιού στο τηλεχειριστήριο-κλειδί, ορισμένες ρυθμίσεις στο αυτοκίνητο μπορούν να προσαρμοστούν ξεχωριστά για διαφορετικά άτομα.

Η λειτουργία μνήμης κλειδιού είναι διαθέσιμη σε συνδυασμό, για παράδειγμα, με το ηλεκτρικό\* κάθισμα οδηγού (σ. 93).

Οι ρυθμίσεις για τους εξωτερικούς καθρέπτες (σ. 119), το κάθισμα οδηγού, την υποβοήθηση του τιμονιού (σ. 212) και το θέμα, την αντίθεση και το χρώμα (σ. 74) του πίνακα οργάνων μπορούν να αποθηκευτούν στη μνήμη κλειδιού, ανάλογα με το επίπεδο εξοπλισμού του αυτοκινήτου.

Μπορείτε να ενεργοποιήσετε/απενεργοποιήσετε τη λειτουργία<sup>1</sup> στο σύστημα του μενού MY CAR. Για περιγραφή του συστήματος του μενού, βλ. MY CAR (σ. 128).

Όταν η λειτουργία ενεργοποιείται, οι ρυθμίσεις συνδέονται αυτόματα με τη μνήμη του κλειδιού. Αυτό σημαίνει ότι τυχόν αλλαγή σε μια ρύθμιση θα αποθηκευτεί αυτόματα στη μνήμη του συγκεκριμένου τηλεχειριστηρίου-κλειδιού.

## Αποθήκευση ρυθμίσεων

Προχωρήστε ως εξής για να αποθηκεύσετε τις ρυθμίσεις και να χρησιμοποιήσετε τη μνήμη κλειδιού στο τηλεχειριστήριο-κλειδί:

1. Ξεκλειδώστε το αυτοκίνητο με το τηλεχειριστήριο-κλειδί στη μνήμη του οποίου θέλετε να αποθηκευτεί η ρύθμιση<sup>2</sup>.
2. Βεβαιωθείτε ότι η λειτουργία μνήμης του κλειδιού είναι ενεργοποιημένη στο σύστημα του μενού MY CAR.
3. Πραγματοποιήστε τις ρυθμίσεις που θέλετε π.χ. το κάθισμα και τους εξωτερικούς καθρέπτες.
4. Οι ρυθμίσεις αποθηκεύονται στη μνήμη του τρέχοντος τηλεχειριστηρίου-κλειδιού.

Την επόμενη φορά που το αυτοκίνητο θα ξεκλειδωθεί με το ίδιο τηλεχειριστήριο-κλειδί, οι θέσεις που έχουν αποθηκευτεί στη μνήμη του κλειδιού θα εφαρμοστούν αυτόματα - δεδομένου ότι έχουν αλλάξει από την τελευταία φορά που χρησιμοποιήθηκε το τρέχον τηλεχειριστήριο-κλειδί.

<sup>1</sup> Γνωστή ως μνήμη κλειδιού αυτοκινήτου στο MY CAR.

<sup>2</sup> Αυτή η ρύθμιση δεν επηρεάζει τις ρυθμίσεις που έχουν αποθηκευτεί στη λειτουργία μνήμης του ηλεκτρικού καθίσματος.

### ◀ Αμεση ακινητοποίηση

Εάν το κάθισμα αρχίσει να κινείται κατά λάθος, πατήστε ένα από τα κουμπιά ρύθμισης για το κάθισμα ή τα κουμπιά μνήμης για να σταματήσει η κίνηση του καθίσματος.

Η επανεκκίνηση, προκειμένου το κάθισμα να φτάσει στη θέση που έχει αποθηκευτεί στη μνήμη του κλειδιού, πραγματοποιείται πατώντας το κουμπί ξεκλειδώματος στο τηλεχειριστήριο-κλειδί. Σε αυτή την περίπτωση, η πόρτα του οδηγού πρέπει να είναι ανοικτή.

### ΠΡΟΕΙΔΟΠΟΙΗΣΗ

Κίνδυνος τραυματισμού λόγω σύνθλιψης! Βεβαιωθείτε ότι τα παιδιά δεν παίζουν με τα κουμπιά. Κατά τη ρύθμιση του καθίσματος, βεβαιωθείτε ότι δεν υπάρχουν αντικείμενα μπροστά, πίσω ή κάτω από το κάθισμα. Βεβαιωθείτε ότι δεν κινδυνεύει να παγιδευτεί κανείς από τους επιβάτες που κάθονται στο πίσω κάθισμα.

### Αλλαγή ρυθμίσεων

Εάν στο αυτοκίνητο πλησιάσουν περισσότερα από ένα άτομα κρατώντας από ένα τηλεχειριστήριο-κλειδί, θα ισχύσουν οι ρυθμίσεις π.χ. για το κάθισμα και τους εξωτερικούς καθρέπτες για το άτομο με το τηλεχειριστήριο-κλειδί που θα ξεκλειδώσει την πόρτα του οδηγού.

Εάν η πόρτα του οδηγού ανοίξει από το άτομο Α με το τηλεχειριστήριο-κλειδί Α αλλά οδηγήσει το άτομο Β με το

τηλεχειριστήριο-κλειδί Β, τότε οι ρυθμίσεις μπορούν να αλλάξουν ως εξής:

- Ενώ στέκεται δίπλα στην πόρτα του οδηγού ή στη θέση του οδηγού, το άτομο Β πατά το κουμπί ξεκλειδώματος στο δικό του/της τηλεχειριστήριο-κλειδί.
- Επιλέξτε μία από τις τρεις πιθανές μνήμες για τη ρύθμιση του καθίσματος με το κουμπί καθίσματος 1-3.
- Ρυθμίστε το κάθισμα και τους εξωτερικούς καθρέπτες χειροκίνητα.

### Σχετικές πληροφορίες

- Τηλεχειριστήριο-κλειδί - λειτουργίες (σ. 185)
- Τηλεχειριστήριο-κλειδί με PCC\* - μοναδικές λειτουργίες (σ. 187)

### Κλειδωμα/Ξεκλειδωμα - ενδεικτική λυχνία

Όταν κλειδώνετε ή ξεκλειδώνετε το αυτοκίνητο χρησιμοποιώντας το τηλεχειριστήριο-κλειδί (σ. 180), τα φλας επιβεβαιώνουν ότι το κλειδωμα/ξεκλειδωμα πραγματοποιήθηκε σωστά.

- Κλειδώμα - αναβοσβήνουν μία φορά και οι εξωτερικοί καθρέπτες αναδιπλώνονται<sup>3</sup>.
- Ξεκλειδώμα - αναβοσβήνουν δύο φορές και οι εξωτερικοί καθρέπτες ανοίγουν<sup>3</sup>.

### **i ΣΗΜΕΙΩΣΗ**

Προσέξτε να μην κλειδώσετε το τηλεχειριστήριο-κλειδί μέσα στο αυτοκίνητο.

Τα φλας αναβοσβήνουν μόνο αν κλειδωθούν όλες οι κλειδαριές και όλες οι πόρτες είναι κλειστές. Τα φλας αναβοσβήνουν όταν κλείσει η τελευταία πόρτα.

### **Επιλογή της λειτουργίας**

Στο σύστημα του μενού MY CAR μπορείτε να καθορίσετε διαφορετικές επιλογές για την επισημάνση του κλειδώματος/ξεκλειδώματος με τα φώτα. Για περιγραφή του συστήματος του μενού, βλ. MY CAR (σ. 128).

### **Ενδεικτική λυχνία κλειδώματος**

Όταν η λυχνία LED δίπλα στο παρμπρίζ αναβοσβήνει, επιβεβαιώνει ότι το αυτοκίνητο είναι κλειδωμένο.



1δια λυχνία LED με την ενδεικτική λυχνία συναγερμού (σ. 207).

### **i ΣΗΜΕΙΩΣΗ**

Τα αυτοκίνητα χωρίς σύστημα συναγερμού μπορεί επίσης να διαθέτουν αυτή τη λυχνία.

### **Σχετικές πληροφορίες**

- Keyless drive\* (σ. 192)
- Ενδεικτική λυχνία συναγερμού\* (σ. 207)

## **Τηλεχειριστήριο-κλειδί - ηλεκτρονικό σύστημα ακινητοποίησης (immobiliser)**

Το ηλεκτρονικό σύστημα ακινητοποίησης (immobiliser) είναι σύστημα αντικλεπτικής προστασίας που αποτρέπει την εκκίνηση (σ. 304) του αυτοκινήτου από τρίτους.

Κάθε τηλεχειριστήριο-κλειδί (σ. 180) διαθέτει ένα μοναδικό κωδικό. Η εκκίνηση του αυτοκινήτου είναι εφικτή μόνο εάν χρησιμοποιηθεί το σωστό τηλεχειριστήριο-κλειδί με το σωστό κωδικό.

Τα παρακάτω μηνύματα σφάλματος που εμφανίζονται στην οθόνη πληροφοριών του πίνακα οργάνων αφορούν στο ηλεκτρονικό σύστημα ακινητοποίησης (immobiliser):

<sup>3</sup> Μόνο για αυτοκίνητα με ηλεκτρικά αναδιπλούμενους εξωτερικούς καθρέπτες.



Μήνυμα	Ερμηνεία
<b>Εισάγετε το κλειδί του αυτοκινήτου</b>	Σφάλμα ανάγνωσης του τηλεχειριστηρίου-κλειδιού κατά την εκκίνηση - Αφαιρέστε το κλειδί από το διακόπτη ανάφλεξης, πιέστε το πάλι προς τα μέσα και δοκιμάστε ξανά να θέσετε τον κινητήρα σε λειτουργία.
<b>Το κλειδί του αυτοκινήτου δεν βρέθηκε<sup>A</sup></b>	Σφάλμα ανάγνωσης του τηλεχειριστηρίου-κλειδιού κατά την εκκίνηση - Επαναλάβετε την προσπάθεια εκκίνησης.  Εάν το σφάλμα εξακολουθεί να εμφανίζεται: Πιέστε το τηλεχειριστήριο-κλειδί μέσα στο διακόπτη ανάφλεξης και επιχειρήστε ξανά να θέσετε τον κινητήρα σε λειτουργία.

Μήνυμα	Ερμηνεία
<b>Σύστημα Immobilizer Επιχειρήστε νέα εκκίνηση</b>	Σφάλμα στο σύστημα ακινητοποίησης (immobiliser) κατά την εκκίνηση. Εάν το σφάλμα εξακολουθεί να εμφανίζεται: Απευθυνθείτε σε ένα συνεργείο - συνιστάται να απευθυνθείτε σε ένα εξουσιοδοτημένο συνεργείο της Volvo.

<sup>A</sup> Ισχύει μόνο για αυτοκίνητα με σύστημα εκκίνησης και κλειδώματος Keyless.

#### Σχετικές πληροφορίες

- Τηλεχειριζόμενο σύστημα ακινητοποίησης (immobiliser) με σύστημα ανίχνευσης\* (σ. 184)
- Keyless drive\* (σ. 192)

#### Τηλεχειριζόμενο σύστημα ακινητοποίησης (immobiliser) με σύστημα ανίχνευσης\*

Το τηλεχειριζόμενο σύστημα ακινητοποίησης (immobiliser) με σύστημα ανίχνευσης<sup>4</sup> καθιστά εφικτή την ανίχνευση και τον εντοπισμό του αυτοκινήτου καθώς και την ενεργοποίηση του συστήματος ακινητοποίησης από απόσταση.

Απευθυνθείτε στον πλησιέστερο εξουσιοδοτημένο διανομέα της Volvo για περισσότερες πληροφορίες και βοήθεια σχετικά με την ενεργοποίηση του συστήματος.

#### Σχετικές πληροφορίες

- Τηλεχειριστήριο-κλειδί (σ. 180)
- Τηλεχειριστήριο-κλειδί - ηλεκτρονικό σύστημα ακινητοποίησης (immobiliser) (σ. 183)

<sup>4</sup> Μόνο σε ορισμένες αγορές και σε συνδυασμό με το Volvo On Call\*.





## Τηλεχειριστήριο-κλειδί - λειτουργίες

Το τηλεχειριστήριο-κλειδί διαθέτει λειτουργίες όπως κλείδωμα και ξεκλείδωμα των θυρών.

### Λειτουργίες



Τηλεχειριστήριο-κλειδί βασικής έκδοσης.

-  Κλείδωμα
-  Ξεκλείδωμα
-  Φωτισμός προσέγγισης
-  Πόρτα χώρου αποσκευών
-  Λειτουργία πανικού



Τηλεχειριστήριο-κλειδί με PCC\* (Personal Car Communicator).

-  Κομπιά πληροφοριών - βλ. Τηλεχειριστήριο-κλειδί με PCC\* - μοναδικές λειτουργίες (σ. 187) για μια περιγραφή του τρόπου λειτουργίας του.

### Κομπιά λειτουργιών

-  **Κλείδωμα** – Κλειδώνει τις πόρτες και την πόρτα χώρου αποσκευών όταν το σύστημα συναγερμού ενεργοποιηθεί, βλ. Κλείδωμα/ Ξεκλείδωμα - απ' έξω (σ. 197).

Πατήστε και κρατήστε το πατημένο για να κλείσουν όλα τα παράθυρα ταυτόχρονα. Για περισσότερες πληροφορίες, βλ. Ανοίγμα όλων των παραθύρων (σ. 199).

### ΠΡΟΕΙΔΟΠΟΙΗΣΗ

Εάν κλείσετε τα παράθυρα χρησιμοποιώντας το τηλεχειριστήριο-κλειδί, βεβαιωθείτε ότι δεν θα παγιδευτούν τα χέρια κάποιου επιβάτη.

-  **Ξεκλείδωμα (σ. 197)** - Ξεκλειδώνει τις πόρτες και την πόρτα του χώρου αποσκευών όταν το σύστημα συναγερμού είναι απενεργοποιημένο.

Πατήστε και κρατήστε το πατημένο για να ανοίξουν όλα τα παράθυρα ταυτόχρονα. Για περισσότερες πληροφορίες, βλ. Ανοίγμα όλων των παραθύρων (σ. 199).

Η λειτουργία μπορεί να τροποποιηθεί έτσι ώστε, αντί όλες οι πόρτες να ξεκλειδώνουν ταυτόχρονα, να ξεκλειδώνει η πόρτα του οδηγού μόνο με το πάτημα του κομπιού και με ένα δεύτερο πάτημα του κομπιού - εντός δέκα δευτερολέπτων - να ξεκλειδώνουν οι υπόλοιπες πόρτες.

Μπορείτε να αλλάξετε τη λειτουργία στο σύστημα του μενού MY CAR. Για περιγραφή του συστήματος του μενού, βλ. MY CAR (σ. 128).

-  **Διάρκεια φωτισμού προσέγγισης (σ. 114)** - Χρησιμοποιείται για να ανάψουν τα φώτα του αυτοκινήτου ενώ πλησιάζετε προς το αυτοκίνητο από απόσταση.



- ◀◀  **Πόρτα χώρου αποσκευών (σ. 200)** - Ξεκλειδώνει την πόρτα του χώρου αποσκευών και αφοπλίζει το συναγερμό μόνο για την πόρτα του χώρου αποσκευών.

 **Λειτουργία πανικού** – Χρησιμοποιείται για να τραβήξει την προσοχή σε περίπτωση ανάγκης.

Πατήστε και κρατήστε πατημένο το κουμπί επί τρία δευτερόλεπτα τουλάχιστον ή πατήστε το δύο φορές εντός τριών δευτερολέπτων για να ενεργοποιηθούν τα φλας και να ηχήσει η κόρνα.

Μπορείτε να απενεργοποιήσετε τη λειτουργία με το ίδιο κουμπί, αφού παραμείνει ενεργή επί πέντε δευτερόλεπτα τουλάχιστον. Διαφορετικά, η λειτουργία απενεργοποιείται αυτόματα μετά από τρία λεπτά περίπου.

### Σχετικές πληροφορίες

- Τηλεχειριστήριο-κλειδί (σ. 180)

### Τηλεχειριστήριο-κλειδί - εμβέλεια

Το τηλεχειριστήριο-κλειδί (στη βασική του έκδοση) έχει εμβέλεια 20 μέτρων περίπου από το αυτοκίνητο.

Εάν το αυτοκίνητο δεν επιβεβαιώσει το πάτημα του κουμπιού με σχετική ένδειξη - πλησιάστε πιο κοντά και προσπαθήστε ξανά.

#### ΣΗΜΕΙΩΣΗ

Οι λειτουργίες του τηλεχειριστηρίου-κλειδιού μπορεί να επηρεαστούν από ραδιοκύματα στον περιβάλλοντα χώρο, από τα κτίρια, από τη μορφολογία του εδάφους, κ.λπ. Μπορείτε ανά πάσα στιγμή να κλειδώσετε/ξεκλειδώσετε το αυτοκίνητο με το αποσπώμενο κλειδί (σ. 190).

Αν αφαιρεθεί το τηλεχειριστήριο-κλειδί από το αυτοκίνητο όταν ο κινητήρας βρίσκεται σε λειτουργία ή όταν το κλειδί βρίσκεται στη θέση **I** ή **II** (σ. 89) και όλες οι πόρτες είναι κλειστές, τότε στην οθόνη πληροφοριών του πίνακα οργάνων εμφανίζεται ένα προειδοποιητικό μήνυμα και ταυτόχρονα ακούγεται ένα σύντομο ηχητικό σήμα υπενθύμισης.

Το μήνυμα σβήνει όταν το τηλεχειριστήριο-κλειδί επιστρέψει στο αυτοκίνητο, και στη συνέχεια πατηθεί το κουμπί **OK** ή όταν κλείσουν όλες οι πόρτες.

### Σχετικές πληροφορίες

- Τηλεχειριστήριο-κλειδί (σ. 180)
- Τηλεχειριστήριο-κλειδί - λειτουργίες (σ. 185)

## Τηλεχειριστήριο-κλειδί με PCC\* - μοναδικές λειτουργίες

Το τηλεχειριστήριο-κλειδί με PCC\* διαθέτει περισσότερες λειτουργίες σε σχέση με το τηλεχειριστήριο-κλειδί της βασικής έκδοσης (σ. 180) με τη μορφή ενός κουμπιού πληροφοριών και ενδεικτικών λυχνιών.

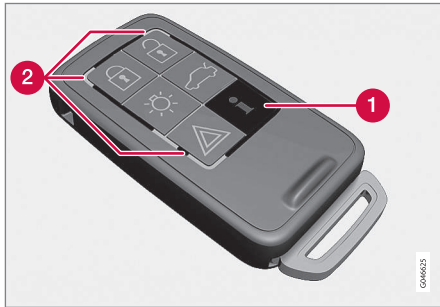

Τηλεχειριστήριο-κλειδί με PCC.

- 1 Κουμπί πληροφοριών
- 2 Ενδεικτικές λυχνίες

Χρησιμοποιώντας το κουμπί πληροφοριών μπορείτε να δείτε συγκεκριμένες πληροφορίες για το αυτοκίνητο μέσω των ενδεικτικών λυχνιών.

## Χρήση του κουμπιού πληροφοριών

- Πατήστε το κουμπί πληροφοριών 
  - > Όλες οι ενδεικτικές λυχνίες αναβοσβήνουν διαδοχικά στο PCC επί 7 δευτερόλεπτα περίπου. Αυτό σημαίνει ότι οι πληροφορίες από το αυτοκίνητο έχουν διαβαστεί.

Εάν πατήσετε οποιοδήποτε από τα υπόλοιπα κουμπιά σε αυτό το διάστημα, η ανάγνωση διακόπτεται.

### ΣΗΜΕΙΩΣΗ

 Εάν δεν ανάβει καμία από τις ενδεικτικές λυχνίες πατώντας επανειλημμένα το κουμπί πληροφοριών ή σε διαφορετικές θέσεις (καθώς και μετά από 7 δευτερόλεπτα και αφού ανάψουν διαδοχικά όλες οι λυχνίες στο PCC), απευθυνθείτε σε ένα συνεργείο - συνιστάται να απευθυνθείτε σε ένα εξουσιοδοτημένο συνεργείο της Volvo.

Οι ενδεικτικές λυχνίες εμφανίζουν πληροφορίες όπως δείχνει η παρακάτω εικόνα:

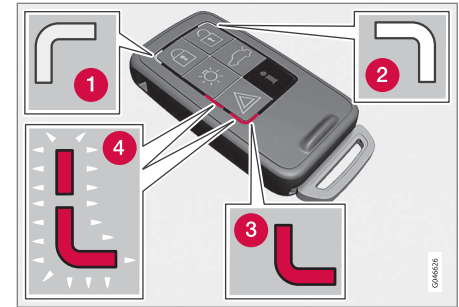

- 1 Πράσινο φως σταθερά αναμμένο – το αυτοκίνητο είναι κλειδωμένο.
- 2 Κίτρινο φως σταθερά αναμμένο – το αυτοκίνητο είναι ξεκλειδωτό.
- 3 Κόκκινο φως σταθερά αναμμένο – ο συναγερμός είναι ενεργοποιημένος από τότε που το αυτοκίνητο κλειδώθηκε.
- 4 Κόκκινο φως που αναβοσβήνει εναλλάξ στις δύο ενδεικτικές λυχνίες – ο συναγερμός ενεργοποιήθηκε εντός των τελευταίων 5 λεπτών.

### Σχετικές πληροφορίες

- Τηλεχειριστήριο-κλειδί με PCC\* - εμβέλεια (σ. 188)

## Τηλεχειριστήριο-κλειδί με PCC\* - εμβέλεια

Η εμβέλεια ενός τηλεχειριστηρίου-κλειδιού με PCC (Personal Car Communicator) για το ξεκλείδωμα των θυρών και της πόρτας του χώρου αποσκευών είναι περίπου 20 μέτρα από το αυτοκίνητο - για τις άλλες λειτουργίες είναι περίπου 100 μέτρα. Εάν το αυτοκίνητο δεν επιβεβαιώσει το πάτημα του κουμπιού με σχετική ένδειξη - πλησιάστε πιο κοντά και προσπαθήστε ξανά.

### **i** ΣΗΜΕΙΩΣΗ

Η λειτουργία του κουμπιού πληροφοριών μπορεί να επηρεαστεί από ραδιοκύματα στον περιβάλλοντα χώρο, από τα κτίρια, από τη μορφολογία του εδάφους, κ.λπ.

## Εκτός εμβέλειας

Εάν το τηλεχειριστήριο-κλειδί βρίσκεται σε μεγάλη απόσταση από το αυτοκίνητο ώστε να διαβαστούν οι πληροφορίες, απεικονίζεται η κατάσταση στην οποία βρισκόταν το αυτοκίνητο την τελευταία φορά, χωρίς οι ενδεικτικές λυχνίες να αναβοσβήνουν διαδοχικά στο τηλεχειριστήριο-κλειδί.

Εάν χρησιμοποιούνται αρκετά τηλεχειριστήρια-κλειδιά για το αυτοκίνητο, τότε μόνο το τηλεχειριστήριο-κλειδί που χρησιμοποιήθηκε την τελευταία φορά για το κλείδωμα/ξεκλείδωμα δείχνει τη σωστή κατάσταση.

### **i** ΣΗΜΕΙΩΣΗ

**i** Εάν δεν ανάβει καμία από τις ενδεικτικές λυχνίες πατώντας επανειλημμένα το κουμπί πληροφοριών ή σε διαφορετικές θέσεις (καθώς και μετά από 7 δευτερόλεπτα και αφού ανάψουν διαδοχικά όλες οι λυχνίες στο PCC), απευθυνθείτε σε ένα συνεργείο - συνιστάται να απευθυνθείτε σε ένα εξουσιοδοτημένο συνεργείο της Volvo.

## Σχετικές πληροφορίες

- Keyless Drive\* - εμβέλεια (σ. 192)
- Τηλεχειριστήριο-κλειδί - εμβέλεια (σ. 186)

## Αποσπώμενο κλειδί

Το τηλεχειριστήριο-κλειδί περιέχει ένα αποσπώμενο μεταλλικό κλειδί με το οποίο μπορείτε να ενεργοποιήσετε ορισμένες λειτουργίες και να πραγματοποιήσετε κάποιες διαδικασίες.

Ο μοναδικός κωδικός του αποσπώμενου κλειδιού παρέχεται από εξουσιοδοτημένα συνεργεία της Volvo, στα οποία συνιστάται να απευθύνεστε όταν παραγγέλνετε καινούργια αποσπώμενα κλειδιά.

## Λειτουργίες του αποσπώμενου κλειδιού

Πώς να χρησιμοποιήσετε το αποσπώμενο κλειδί του τηλεχειριστηρίου:

- η μπροστινή αριστερή πόρτα μπορεί να ξεκλειδώσει χειροκίνητα (σ. 190) αν το κεντρικό κλείδωμα δεν μπορεί να ενεργοποιηθεί με το τηλεχειριστήριο-κλειδί.
- μπορείτε να ενεργοποιήσετε/απενεργοποιήσετε (σ. 204) τις μηχανικές κλειδαριές ασφαλείας παιδιών στις πίσω πόρτες.
- μπορείτε να κλειδώσετε χειροκίνητα την μπροστινή δεξιά πόρτα και τις πίσω πόρτες, π.χ. σε περίπτωση ηλεκτρικής βλάβης.

- το ντουλαπάκι του συνοδηγού\* μπορεί να ξεκλειδωθεί.
- μπορείτε να ενεργοποιήσετε/απενεργοποιήσετε τον αερόσακο του συνοδηγού (PACOS\*).

### Σχετικές πληροφορίες

- Χειροκίνητο κλειδί της πόρτας (σ. 197)
- Κλειδίωμα/Ξεκλειδίωμα - ντουλαπάκι συνοδηγού (σ. 200)
- Αερόσακος συνοδηγού - ενεργοποίηση/απενεργοποίηση\* (σ. 39)

### Αποσπώμενο κλειδί - αφαίρεση/τοποθέτηση

Η αφαίρεση/τοποθέτηση του αποσπώμενου κλειδιού (σ. 188) πραγματοποιείται ως εξής:

#### Αφαίρεση του αποσπώμενου κλειδιού

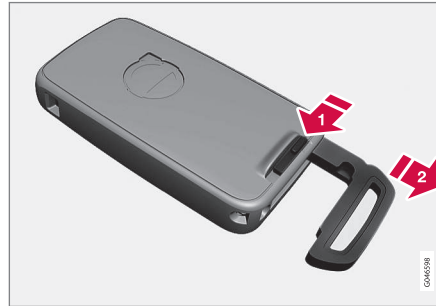

- ➡ Σύρετε την ελαστική ασφάλεια στο πλάι.
- ➡ Ταυτόχρονα, τραβήξτε ταυτόχρονα το κλειδί προς τα πίσω.

#### Σύνδεση του αποσπώμενου κλειδιού

Επανατοποθετήστε προσεκτικά το αποσπώμενο κλειδί στη θέση του στο τηλεχειριστήριο κλειδί (σ. 180).

1. Κρατήστε το τηλεχειριστήριο με την πλευρά στην οποία υπάρχει η υποδοχή στραμμένη προς τα πάνω και σπρώξτε το κλειδί μέσα στην υποδοχή του.

2. Πιέστε ελαφρά το κλειδί. Θα πρέπει να ακούσετε ένα "κλικ" όταν το κλειδί ασφαλίσει στη θέση του.

### Σχετικές πληροφορίες

- Αποσπώμενο κλειδί - ξεκλειδίωμα θυρών (σ. 190)
- Κλειδαριές ασφαλείας παιδιών - χειροκίνητη ενεργοποίηση (σ. 204)
- Αερόσακος συνοδηγού - ενεργοποίηση/απενεργοποίηση\* (σ. 39)

## Αποσπώμενο κλειδί - Ξεκλείδωμα θυρών

Το αποσπώμενο κλειδί μπορεί να χρησιμοποιηθεί αν το κεντρικό κλειδωμα δεν μπορεί να ενεργοποιηθεί με το τηλεχειριστήριο-κλειδί - π.χ. αν η μπαταρία του τηλεχειριστηρίου-κλειδιού (σ. 190) έχει αποφορτιστεί.

Μπορείτε να ανοίξετε την μπροστινή αριστερή πόρτα ως εξής:

1. Ξεκλειδώστε την μπροστινή αριστερή πόρτα τοποθετώντας το κλειδί στον ομφαλό της κλειδαριάς στη λαβή της πόρτας. Για περισσότερες πληροφορίες, βλ. Keyless Drive\* - Ξεκλείδωμα με το αποσπώμενο κλειδί (σ. 195).

### **i ΣΗΜΕΙΩΣΗ**

Όταν η πόρτα ξεκλειδωθεί με το αποσπώμενο κλειδί και ανοίξει, ενεργοποιείται ο συναγερμός.

2. Απενεργοποιήστε το συναγερμό εισάγοντας το τηλεχειριστήριο-κλειδί στο διακόπτη ανάφλεξης.

Για τα αυτοκίνητα με σύστημα εκκίνησης και κλειδώματος Keyless, βλ. Keyless Drive\* - Ξεκλείδωμα με το αποσπώμενο κλειδί (σ. 195).

## Σχετικές πληροφορίες

- Αποσπώμενο κλειδί (σ. 188)
- Τηλεχειριστήριο-κλειδί (σ. 180)

## Τηλεχειριστήριο-κλειδί/PCC - αντικατάσταση της μπαταρίας

Η μπαταρία<sup>5</sup> στο τηλεχειριστήριο-κλειδί μπορεί να χρειάζεται αντικατάσταση.

Η μπαταρία για το τηλεχειριστήριο-κλειδί πρέπει να αντικατασταθεί αν:

- ανάβει η πληροφοριακή λυχνία και στον πίνακα οργάνων εμφανίζεται το μήνυμα **Εξασθενημένη μπαταρία κλειδιού αυτοκινήτου**. Βλ. εγχειρίδιο

και/ή

- οι κλειδαριές δεν αποκρίνονται κατ' επανάληψη στα σήματα από το τηλεχειριστήριο-κλειδί σε απόσταση 20 μέτρων από το αυτοκίνητο.

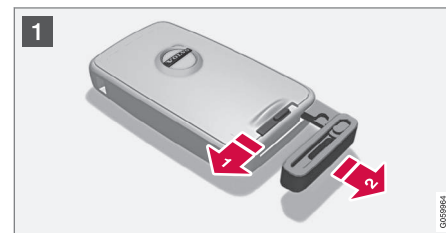

<sup>5</sup> Το τηλεχειριστήριο-κλειδί με PCC περιέχει δύο μπαταρίες.

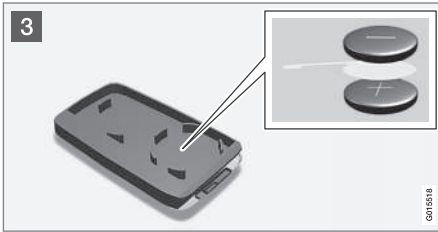

## Ανοιγμα

- 1 **1** Σύρετε την ελατηριωτή ασφάλεια στο πλάι.
- 2 **2** Ταυτόχρονα, τραβήξτε ταυτόχρονα το κλειδί προς τα πίσω.
- 2 **3** Τοποθετήστε ένα κατσαβίδι με μύτη 3 mm στην οπή πίσω από την ελατηριωτή ασφάλεια και ανασηκώστε προσεκτικά το κάλυμμα του τηλεχειριστηρίου-κλειδιού.

### **i** ΣΗΜΕΙΩΣΗ

Γυρίστε το τηλεχειριστήριο-κλειδί με τα κουμπιά προς τα πάνω για να μη σας πέσουν οι μπαταρίες όταν το ανοίξετε.

### **!** ΣΗΜΑΝΤΙΚΟ

Μην αγγίζετε τις καινούργιες μπαταρίες και τις επιφάνειες επαφής τους με τα δάχτυλά σας, διότι μπορεί να επηρεαστεί η λειτουργία τους.

## Αντικατάσταση μπαταρίας

### **i** ΣΗΜΕΙΩΣΗ

Η Βολνο συνιστά οι μπαταρίες που πρόκειται να χρησιμοποιηθούν στο τηλεχειριστήριο-κλειδί/PCC να πληρούν το UN Manual of Test and Criteria, Part III, sub-section 38.3. Οι εργοστασιακές μπαταρίες ή οι μπαταρίες που αντικαθιστώνται από εξουσιοδοτημένο συνεργείο της Βολνο πληρούν τα παραπάνω κριτήρια.

- 3 Προσέξτε τη φορά τοποθέτησης της μπαταρίας(-ιών) στο εσωτερικό του καλύμματος, όσον αφορά στη θετική (+) και την αρνητική (-) πλευρά.

## Τηλεχειριστήριο-κλειδί με μία μπαταρία

1. Αφαιρέστε προσεκτικά την μπαταρία.
2. Τοποθετήστε καινούργια μπαταρία με τη θετική (+) πλευρά προς τα κάτω.

## Τηλεχειριστήριο-κλειδί με PCC\* με δύο μπαταρίες

1. Αφαιρέστε προσεκτικά τις μπαταρίες.
2. Πρώτα τοποθετήστε καινούργια μπαταρία με τη θετική (+) πλευρά προς τα πάνω.
3. Τοποθετήστε το πλαστικό ένθεμα ανάμεσα και, τέλος, τοποθετήστε τη δεύτερη καινούργια μπαταρία με τη θετική (+) πλευρά προς τα κάτω.

## Τύπος μπαταρίας

Χρησιμοποιήστε μπαταρίες τύπου CR2430, 3 V.

## Συναρμολόγηση

1. Πιέστε το κάλυμμα του τηλεχειριστηρίου-κλειδιού στη θέση του.
2. Κρατήστε το τηλεχειριστήριο με την πλευρά στην οποία υπάρχει η υποδοχή στραμμένη προς τα πάνω και σπρώξτε το κλειδί μέσα στην υποδοχή του.
3. Πιέστε ελαφρά το κλειδί. Θα πρέπει να ακούσετε ένα "κλικ" όταν το κλειδί ασφαλίσει στη θέση του.





**ΣΗΜΑΝΤΙΚΟ**

Φροντίστε οι αποφορτισμένες μπαταρίες να απορριφθούν με τρόπο ασφαλή για το περιβάλλον.

**Σχετικές πληροφορίες**

- Τηλεχειριστήριο-κλειδί (σ. 180)
- Τηλεχειριστήριο-κλειδί - λειτουργίες (σ. 185)

**Keyless drive\***

Τα αυτοκίνητα με Keyless Drive διαθέτουν σύστημα εκκίνησης και κλειδώματος που μπορείτε να χειριστείτε χωρίς κλειδί.

Με το σύστημα εκκίνησης και κλειδώματος Keyless, μπορείτε να θέσετε σε λειτουργία, να κλειδώσετε και να ξεκλειδώσετε το αυτοκίνητο χωρίς να εισάγετε το τηλεχειριστήριο-κλειδί (σ. 180) στον διακόπτη ανάφλεξης<sup>6</sup>. Αρκεί να έχετε το τηλεχειριστήριο-κλειδί στην τσέπη σας. Το σύστημα καθιστά ευκολότερο και πιο άνετο το άνοιγμα του αυτοκινήτου, π.χ. όταν κρατάτε πολλά πράγματα.

Και τα δύο τηλεχειριστήρια-κλειδιά του αυτοκινήτου διαθέτουν λειτουργία Keyless. Μπορείτε να παραγγείλετε περισσότερα τηλεχειριστήρια-κλειδιά.

Το ηλεκτρικό σύστημα του αυτοκινήτου μπορεί να ρυθμιστεί σε τρία διαφορετικά επίπεδα - θέση κλειδιού **0**, **I** και **II** (σ. 90) - με το τηλεχειριστήριο-κλειδί.

**Σχετικές πληροφορίες**

- Keyless Drive\* - εμβέλεια (σ. 192)
- Keyless Drive\* - ασφαλής χρήση του τηλεχειριστηρίου-κλειδιού (σ. 193)
- Keyless Drive\* - παρεμβολές στη λειτουργία του τηλεχειριστηρίου-κλειδιού (σ. 194)

**Keyless Drive\* - εμβέλεια<sup>7</sup>**

Για να ξεκλειδώσετε τις πόρτες ή την πόρτα του χώρου αποσκευών αυτόματα χωρίς να πατήσετε κάποιο κουμπί στο τηλεχειριστήριο-κλειδί, το τηλεχειριστήριο-κλειδί πρέπει να βρίσκεται σε απόσταση 1,5 μέτρου περίπου από τη λαβή της πόρτας ή της πόρτας χώρου αποσκευών του αυτοκινήτου.

Εάν θέλετε να κλειδώσετε ή να ξεκλειδώσετε κάποια πόρτα, πρέπει να έχετε το τηλεχειριστήριο-κλειδί μαζί σας. Δεν είναι δυνατό να κλειδώσετε ή να ξεκλειδώσετε την πόρτα εάν το τηλεχειριστήριο-κλειδί βρίσκεται στην άλλη πλευρά του αυτοκινήτου.

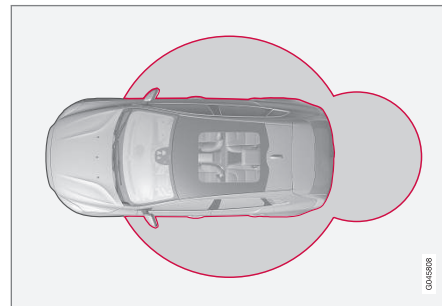

<sup>6</sup> Δεν ισχύει για τηλεχειριστήριο-κλειδί βασικής έκδοσης.  
<sup>7</sup> Δεν ισχύει για αυτοκίνητα με σύστημα εκκίνησης Keyless

Οι κόκκινοι κύκλοι στην προηγούμενη εικόνα αντιστοιχούν στην περιοχή που καλύπτουν οι κεραίες του συστήματος.

Εάν αφαιρεθούν όλα τα τηλεχειριστήρια-κλειδιά από το αυτοκίνητο όταν ο κινητήρας βρίσκεται σε λειτουργία ή όταν το κλειδί βρίσκεται στη θέση **I** ή **II** (σ. 90), και κάποια πόρτα ανοίξει και έπειτα κλείσει, τότε στην οθόνη πληροφοριών του πίνακα οργάνων εμφανίζεται ένα προειδοποιητικό μήνυμα και ταυτόχρονα ακούγεται ένα ηχητικό σήμα υπενθύμισης.

Όταν το τηλεχειριστήριο-κλειδί επιστραφεί στο αυτοκίνητο, το προειδοποιητικό μήνυμα σβήνει και η ηχητική υπενθύμιση σταματά να ακούγεται μόλις:

- ανοίξετε και κλείσετε μία πόρτα
- εισάγετε το τηλεχειριστήριο-κλειδί στην κλειδαριά του διακόπτη ανάφλεξης
- Πατήσετε το κουμπί **OK** στο μοχλοδιακόπτη των φλας.

### Σχετικές πληροφορίες

- Keyless drive\* (σ. 192)
- Keyless Drive\* - θέση κεραίας (σ. 196)

### Keyless Drive\* - ασφαλής χρήση του τηλεχειριστηρίου-κλειδιού

Είναι πολύ σημαντικό να χρησιμοποιείτε όλα τα τηλεχειριστήρια-κλειδιά με μεγάλη προσοχή.

Αν ένα από τα τηλεχειριστήρια-κλειδιά<sup>8</sup> έχει παραμείνει μέσα στο αυτοκίνητο, τότε οι λειτουργίες Keyless απενεργοποιούνται σε περίπτωση π.χ. που το αυτοκίνητο κλειδωθεί με το άλλο τηλεχειριστήριο-κλειδί του αυτοκινήτου. Με αυτό τον τρόπο αποτρέπεται η παραβίαση του αυτοκινήτου.

Την επόμενη φορά που το αυτοκίνητο θα ξεκλειδωθεί με το άλλο τηλεχειριστήριο-κλειδί, το τηλεχειριστήριο-κλειδί που είχε παραμείνει μέσα στο αυτοκίνητο επανενεργοποιείται.

#### ΣΗΜΑΝΤΙΚΟ

Μην αφήνετε το τηλεχειριστήριο-κλειδί με PCC μέσα στο αυτοκίνητο. Εάν κάποιος παραβιάσει το αυτοκίνητό σας και πάρει το τηλεχειριστήριο-κλειδί, θα μπορεί π.χ. να θέσει σε λειτουργία το αυτοκίνητο εισάγοντας το τηλεχειριστήριο-κλειδί στο διακόπτη της μίζας και πατώντας το κουμπί **START/STOP ENGINE**.

### Σχετικές πληροφορίες

- Keyless drive\* (σ. 192)

<sup>8</sup> Ισχύει για τηλεχειριστήριο-κλειδί με PCC (Personal Car Communicator).

## Keyless Drive\* - παρεμβολές στη λειτουργία του τηλεχειριστηρίου-κλειδιού

Τα ηλεκτρομαγνητικά πεδία ή τα συστήματα ελέγχου μπορούν να προκαλέσουν παρεμβολές στις λειτουργίες keyless (σ. 192) του τηλεχειριστηρίου-κλειδιού.

### **i** ΣΗΜΕΙΩΣΗ

Μην τοποθετείτε/φυλάσσετε το τηλεχειριστήριο-κλειδί με λειτουργία Keyless κοντά σε κινητό τηλέφωνο ή μεταλλικό αντικείμενο σε απόσταση μικρότερη από 10-15 cm.

Εάν παρ' όλα αυτά υπάρχουν παρεμβολές, χρησιμοποιήστε το τηλεχειριστήριο-κλειδί και το αποσπώμενο κλειδί όπως τηλεχειριστήριο-κλειδί βασικής έκδοσης (σ. 180).

### Σχετικές πληροφορίες

- Τηλεχειριστήριο-κλειδί/PCC - αντικατάσταση της μπαταρίας (σ. 190)
- Keyless Drive\* - ασφαλής χρήση του τηλεχειριστηρίου-κλειδιού (σ. 193)
- Keyless Drive\* - εμβέλεια (σ. 192)

## Keyless Drive\* - κλειδωμα

Τα αυτοκίνητα με σύστημα εκκίνησης και κλειδώματος Keyless διαθέτουν ένα ευαίσθητο στην αφή σημείο στην εξωτερική λαβή των θυρών και ένα κουμπί με λαστιχένια επένδυση δίπλα στο λαστιχένιο πλαίσιο αφής της πόρτας χώρου αποσκευών.

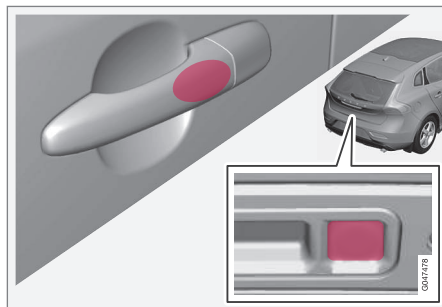

Κλειδώστε τις πόρτες και την πόρτα του χώρου αποσκευών κραδαινόντας τη λαβή οποιασδήποτε πόρτας ή πατώντας το μικρότερο από τα δύο κουμπιά με τη λαστιχένια επένδυση στην πόρτα του χώρου αποσκευών - η ενδεικτική λυχνία κλειδώματος (σ. 182) στο παρμπρίζ αρχίζει να αναβοσβήνει επιβεβαιώνοντας έτσι ότι το κλειδωμα έχει ολοκληρωθεί.

Όλες οι πόρτες και η πόρτα του χώρου αποσκευών πρέπει να είναι κλειστά πριν κλειδώ-

σετε το αυτοκίνητο - διαφορετικά το αυτοκίνητο δεν κλειδώνει.

### **i** ΣΗΜΕΙΩΣΗ

Εάν το αυτοκίνητο διαθέτει αυτόματο κιβώτιο ταχυτήτων, ο επιλογέας ταχυτήτων πρέπει να βρίσκεται στη θέση **P**, διαφορετικά το αυτοκίνητο δεν μπορεί να κλειδωθεί ή να οπλιστεί ο συναγερμός.

### Σχετικές πληροφορίες

- Keyless drive\* (σ. 192)
- Ενδεικτική λυχνία συναγερμού\* (σ. 207)

## Keyless Drive\* - Ξεκλείδωμα<sup>9</sup>

Για το ξεκλείδωμα, πιάστε τη λαβή κάποιας πόρτας ή πιέστε το πλαίσιο αφής της πόρτας χώρου αποσκευών - ανοίξτε την πλαϊνή πόρτα ή την πόρτα χώρου αποσκευών ως συνήθως.

### **i** ΣΗΜΕΙΩΣΗ

Οι λαβές των θυρών κανονικά "καταγράφουν" το άγγιγμα του χεριού, αλλά όταν φοράτε χοντρά γάντια ή όταν η κίνηση γίνει πολύ γρήγορα, μπορεί να χρειαστεί να προσπαθήσετε και δεύτερη φορά ή να βγάλετε τα γάντια.

### Σχετικές πληροφορίες

- Keyless drive\* (σ. 192)
- Keyless Drive\* - κλειδωμα (σ. 194)

## Keyless Drive\* - Ξεκλείδωμα με το αποσπώμενο κλειδί

Αν η ενεργοποίηση του κεντρικού κλειδώματος με το τηλεχειριστήριο-κλειδί δεν είναι εφικτή, π.χ. αν οι μπαταρίες έχουν αποφορτιστεί, τότε μπορείτε να ξεκλειδώσετε την μπροστινή αριστερή πόρτα με το αποσπώμενο κλειδί (σ. 188) του τηλεχειριστηρίου-κλειδιού.

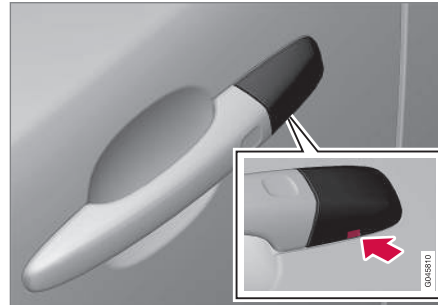

Οπή για το αποσπώμενο κλειδί - για να λασκάρετε το κάλυμμα.

Για να αποκτήσετε πρόσβαση στον ομφαλό της κλειδαριάς, το πλαστικό κάλυμμα της λαβής της πόρτας πρέπει να αφαιρεθεί - αυτό γίνεται επίσης με το αποσπώμενο κλειδί:

1. Σπρώξτε το αποσπώμενο κλειδί περίπου 1 cm ευθεία επάνω μέσα στην οπή στην κάτω πλευρά της λαβής της πόρτας/ κάλυμμα - μην το ανασηκώσετε.
  - > Το πλαστικό κάλυμμα λασκάρει αυτόματα από τη δύναμη που ασκείται όταν σπρώχνετε το αποσπώμενο κλειδί ευθεία επάνω μέσα στο άνοιγμα.
2. Στη συνέχεια τοποθετήστε το αποσπώμενο κλειδί στον ομφαλό της κλειδαριάς και ξεκλειδώστε την πόρτα.
3. Επανατοποθετήστε το πλαστικό κάλυμμα μετά το ξεκλείδωμα.

### **i** ΣΗΜΕΙΩΣΗ

Όταν η μπροστινή αριστερή πόρτα ξεκλειδωθεί με το κλειδί και ανοίξει, ενεργοποιείται ο συναγερμός (σ. 206). Μπορείτε να τον απενεργοποιήσετε εισάγοντας το τηλεχειριστήριο-κλειδί στο διακόπτη ανάφλεξης, βλ. Συναγερμός\* - το τηλεχειριστήριο-κλειδί δεν λειτουργεί (σ. 208).

### Σχετικές πληροφορίες

- Keyless drive\* (σ. 192)
- Αποσπώμενο κλειδί - αφαίρεση/τοποθέτηση (σ. 189)

<sup>9</sup> Δεν ισχύει για τηλεχειριστήρια-κλειδιά με εκκίνηση Keyless.

## Keyless Drive\* - ρυθμίσεις κλειδώματος

Μπορείτε να προσαρμόσετε τις ρυθμίσεις κλειδώματος στα αυτοκίνητα με σύστημα εκκίνησης και κλειδώματος Keyless επισημαίνοντας στο σύστημα του μενού MY CAR ποιες πόρτες θέλετε να ξεκλειδώνουν.

Για περιγραφή του συστήματος του μενού, βλ. MY CAR (σ. 128).

### Σχετικές πληροφορίες

- Keyless drive\* (σ. 192)

## Keyless Drive\* - θέση κεραίας

Τα αυτοκίνητα με σύστημα εκκίνησης και κλειδώματος Keyless διαθέτουν μερικές ενσωματωμένες κεραίες που βρίσκονται σε διαφορετικά σημεία στο αυτοκίνητο.

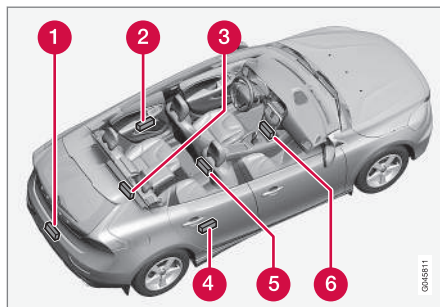

- 1 Πίσω προφυλακτήρα, κέντρο
- 2 Λαβή πόρτας, πίσω αριστερά
- 3 Χώρος αποσκευών, στο κέντρο και την άκρη, κάτω από το δάπεδο
- 4 Λαβή πόρτας, πίσω δεξιά
- 5 Κεντρική κονσόλα, κάτω από το πίσω τμήμα
- 6 Κεντρική κονσόλα, κάτω από το μπροστινό τμήμα.

## ⚠️ ΠΡΟΕΙΔΟΠΟΙΗΣΗ

Τα άτομα με βηματοδότη δεν πρέπει να πλησιάζουν περισσότερο από 22 cm στην κεραία του συστήματος Keyless. Αυτό γίνεται για να μην προκληθούν παρεμβολές ανάμεσα στο βηματοδότη και το σύστημα Keyless.

### Σχετικές πληροφορίες

- Keyless drive\* (σ. 192)

## Κλειδωμα/Ξεκλειδωμα - απ' έξω

Το κλειδωμα/ξεκλειδωμα απ' έξω πραγματοποιείται από το τηλεχειριστήριο-κλειδί (σ. 185). Με το τηλεχειριστήριο-κλειδί μπορείτε να κλειδώσετε/ξεκλειδώσετε όλες τις πόρτες, την πόρτα του χώρου αποσκευών και το πορτάκι του ρεζερβουάρ. Μπορείτε να επιλέξετε διαφορετικές διαδικασίες για το ξεκλειδωμα.

Για να ενεργοποιηθεί η διαδικασία κλειδώματος, η πόρτα του οδηγού πρέπει να είναι κλειστή - εάν είναι ανοικτή κάποια από τις πόρτες ή η πόρτα του χώρου αποσκευών, τότε η πόρτα κλειδώνει και ο συναγερμός ενεργοποιείται μόνο όταν κλείσει. Για τα αυτοκίνητα με σύστημα κλειδώματος χωρίς κλειδί\*, όλες οι πόρτες και η πόρτα του χώρου αποσκευών πρέπει να είναι κλειστές, βλ. Keyless Drive\* - κλειδωμα (σ. 194) και Keyless Drive\* - ξεκλειδωμα (σ. 195).

### ΣΗΜΕΙΩΣΗ

Προσέξτε να μην κλειδώσετε το τηλεχειριστήριο-κλειδί μέσα στο αυτοκίνητο.

Εάν η πόρτα δεν κλειδώνει/ξεκλειδώνει με το τηλεχειριστήριο-κλειδί, η μπαταρία ενδέχεται να έχει αποφορτιστεί - κλειδώστε ή ξεκλειδώστε την μπροστινή αριστερή πόρτα με το αποσπώμενο κλειδί (σ. 189).

### ΣΗΜΕΙΩΣΗ

Πρέπει να θυμάστε ότι ο συναγερμός ενεργοποιείται όταν η πόρτα ανοίξει αφότου ξεκλειδωθεί με το αποσπώμενο κλειδί - ο συναγερμός απενεργοποιείται όταν το τηλεχειριστήριο-κλειδί τοποθετηθεί στο διακόπτη ανάφλεξης.

### ΠΡΟΕΙΔΟΠΟΙΗΣΗ

Προσέξτε να μην κλειδωθείτε μέσα στο αυτοκίνητο κατά το κλειδωμα απ' έξω με το τηλεχειριστήριο-κλειδί - σε αυτή την περίπτωση δεν μπορείτε να ανοίξετε κάποια από τις πόρτες από μέσα χρησιμοποιώντας τους διακόπτες στις πόρτες. Για περισσότερες πληροφορίες, βλ. Διπλό κλειδωμα\* (σ. 203).

## Αυτόματη επαναφορά κλειδώματος

Εάν δεν ανοίξετε καμία από τις πόρτες ή την πόρτα χώρου αποσκευών εντός δύο λεπτών από το ξεκλειδωμα, όλες οι πόρτες ξανακλειδώνουν αυτόματα. Αυτή η λειτουργία αποτρέπει την πιθανότητα να αφήσετε κατά λάθος το αυτοκίνητο ξεκλειδωτό. Αν το αυτοκίνητο διαθέτει σύστημα συναγερμού, βλ. Συναγερμός\* (σ. 206).

## Σχετικές πληροφορίες

- Κλειδωμα/Ξεκλειδωμα - από μέσα (σ. 198)
- Τηλεχειριστήριο-κλειδί - λειτουργίες (σ. 185)

## Χειροκίνητο κλειδωμα της πόρτας

Σε ορισμένες περιπτώσεις, το αυτοκίνητο πρέπει να κλειδωθεί χειροκίνητα, π.χ. σε περίπτωση ηλεκτρικής βλάβης.

Μπορείτε να κλειδώσετε την μπροστινή αριστερή πόρτα από τον ομφαλό της κλειδαριάς με το αποσπώμενο κλειδί (σ. 195) του τηλεχειριστηρίου-κλειδιού.

Άλλες πόρτες δεν έχουν ομφαλό κλειδαριάς και αντί αυτού έχουν ένα διακόπτη κλειδώματος στο άκρο κάθε πόρτας την οποία πρέπει να πιέσετε χρησιμοποιώντας το αποσπώμενο κλειδί - στη συνέχεια κλειδώνουν/μπλοκάρουν μηχανικά ώστε να μην μπορούν να ανοίξουν απ' έξω. Οι πόρτες μπορούν ωστόσο να ανοίξουν από μέσα.

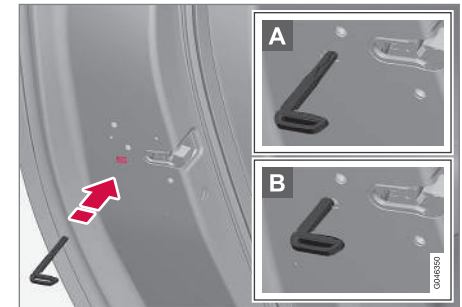

Χειροκίνητο κλειδωμα της πόρτας. Δεν πρέπει να συγχέονται με τις κλειδαριές ασφαλείας παιδιών (σ. 204).

- ◀ - Αφαιρέστε το αποσπώμενο κλειδί (σ. 189) από το τηλεχειριστήριο-κλειδί. Εισάγετε το αποσπώμενο κλειδί στην οπή για την ασφάλεια και πιέστε το κλειδί προς τα μέσα μέχρι να φτάσει στο κάτω μέρος, περίπου 12 mm.

**A** Η πόρτα μπορεί να ανοίξει τόσο απ' έξω όσο και από μέσα.

**B** Η πόρτα δεν μπορεί να ανοίξει απ' έξω. Για να επιστρέψει στη θέση A, η εσωτερική λαβή της πόρτας πρέπει να ανοίξει.

Μπορείτε επίσης να ξεκλειδώσετε τις πόρτες από το κουμπί ξεκλειδώματος στο τηλεχειριστήριο-κλειδί (σ. 180) ή με το κουμπί κεντρικού κλειδώματος στην πόρτα του οδηγού.

### **i** ΣΗΜΕΙΩΣΗ

- Με την ασφάλεια κάθε πόρτας, κλειδώνει μόνο η συγκεκριμένη πόρτα - όχι όλες οι πόρτες ταυτόχρονα.
- Εάν κάποια από τις πίσω πόρτες έχει κλειδωθεί χειροκίνητα και οι κλειδαριές ασφαλείας παιδιών (σ. 204) έχουν ενεργοποιηθεί χειροκίνητα, η πόρτα αυτή δεν μπορεί να ανοίξει ούτε απ' έξω ούτε από μέσα. Όταν κάποια από τις πίσω πόρτες έχει κλειδωθεί με αυτό τον τρόπο, μπορεί να ξεκλειδωθεί μόνο με το τηλεχειριστήριο-κλειδί ή από το κουμπί κεντρικού κλειδώματος.

### Σχετικές πληροφορίες



- Τηλεχειριστήριο-κλειδί/PCC - αντικατάσταση της μπαταρίας (σ. 190)

### Κλειδωμα/Ξεκλειδωμα - από μέσα

Για το κλειδωμα/ξεκλειδωμα, μπορεί να χρησιμοποιήσετε το κουμπί στην πόρτα του οδηγού για το κεντρικό κλειδωμα. Όλες οι πόρτες και η πόρτα του χώρου αποσκευών (σ. 200) μπορούν να κλειδωθούν ή να ξεκλειδωθούν ταυτόχρονα.



Κεντρικό κλειδωμα

- Πατήστε το ένα άκρο  του κουμπιού για το κλειδωμα - το άλλο άκρο  για το ξεκλειδωμα.

### Λυχγία στο κουμπί κλειδώματος

Όταν η λυχγία στο κουμπί κεντρικού κλειδώματος της πόρτας του οδηγού ανάβει σημαίνει ότι όλες οι πόρτες έχουν κλειδώσει.

## Ξεκλείδωμα

Μπορείτε να ξεκλειδώσετε μια πόρτα από μέσα με δύο διαφορετικούς τρόπους:

- Πατήστε το κουμπί κεντρικού κλειδώματος .

Με ένα παρατεταμένο πάτημα ανοίγουν επίσης όλα τα παράθυρα\* ταυτόχρονα (βλ. επίσης ενότητα Άνοιγμα όλων των παραθύρων (σ. 199)).

- Τραβήξτε τη λαβή της πόρτας και ανοίξτε την πόρτα - η πόρτα ξεκλειδώνει και ανοίγει με μία κίνηση.

## Κλειδωμα

- Και οι δύο μπροστινές πόρτες πρέπει να είναι κλειστές για να ενεργοποιηθεί το κεντρικό κλειδωμα. Πατήστε το κουμπί κεντρικού κλειδώματος  - όλες οι πόρτες κλειδώνουν. Εάν οποιαδήποτε από τις πίσω πόρτες είναι ανοικτή, θα κλειδώσει μόλις κλείσει.

Με ένα παρατεταμένο πάτημα κλείνουν επίσης όλα τα παράθυρα ταυτόχρονα (βλ. επίσης ενότητα Άνοιγμα όλων των παραθύρων (σ. 199)).

## Αυτόματο κλειδωμα

Οι πόρτες και η πόρτα του χώρου αποσκευών κλειδώνουν αυτόματα όταν το αυτοκίνητο αρχίζει να κινείται.

Μπορείτε να ενεργοποιήσετε/απενεργοποιήσετε τη λειτουργία στο σύστημα του μενού

MY CAR. Για περιγραφή του συστήματος του μενού, βλ. MY CAR (σ. 128).

## Σχετικές πληροφορίες



- Κλειδωμα/Ξεκλείδωμα - απ' έξω (σ. 197)
- Συναγερμός\* (σ. 206)

## Άνοιγμα όλων των παραθύρων

Η λειτουργία Άνοιγμα όλων των παραθύρων ανοίγει ή κλείνει όλα τα παράθυρα ταυτόχρονα και μπορεί να χρησιμοποιηθεί για παράδειγμα για να αεριστεί γρήγορα το αυτοκίνητο όταν επικρατούν υψηλές θερμοκρασίες.



Κουμπί κεντρικού κλειδώματος

Με ένα παρατεταμένο πάτημα στην ενδεικτική λυχνία  στο κουμπί κεντρικού κλειδώματος ή στο τηλεχειριστήριο-κλειδί, **ανοίγουν** όλα τα παράθυρα ταυτόχρονα. Με την ίδια διαδικασία στο κουμπί , **κλείνουν** όλα τα παράθυρα ταυτόχρονα.

## Σχετικές πληροφορίες

- Κλειδωμα/Ξεκλείδωμα - από μέσα (σ. 198)
- Ηλεκτρικά παράθυρα (σ. 118)

## Κλειδωμα/Ξεκλειδωμα - ντουλαπάκι συνοδηγού

Το ντουλαπάκι του συνοδηγού (σ. 169) μπορεί να κλειδωθεί/ξεκλειδωθεί μόνο με το αποσπώμενο κλειδί από το τηλεχειριστήριο-κλειδί (σ. 180).

Για πληροφορίες σχετικά με το κλειδί, βλ. Αποσπώμενο κλειδί - αφαίρεση/τοποθέτηση (σ. 189).



Για να κλειδώσετε το ντουλαπάκι του συνοδηγού:

- ➔ Τοποθετήστε το αποσπώμενο κλειδί στην κλειδαριά, στο ντουλαπάκι του συνοδηγού.

- ➔ Γυρίστε το αποσπώμενο κλειδί 90 μοίρες δεξιόστροφα. Η οπή της κλειδαριάς βρίσκεται στην οριζόντια θέση μετά το κλείδωμα.

- ➔ Αφαιρέστε το αποσπώμενο κλειδί.

- Για να το ξεκλειδώσετε, ακολουθήστε την αντίστροφη διαδικασία.

## Σχετικές πληροφορίες

- Τηλεχειριστήριο-κλειδί - λειτουργίες (σ. 185)

## Κλειδωμα/Ξεκλειδωμα - πόρτα χώρου αποσκευών

Μπορείτε να ανοίξετε, να κλειδώσετε και να ξεκλειδώσετε την πόρτα του χώρου αποσκευών με διάφορους τρόπους.

## Χειροκίνητο άνοιγμα

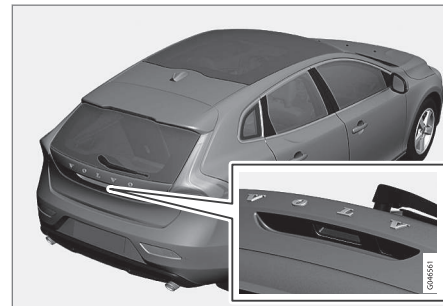

Λαστιχένιο πλαίσιο με ηλεκτρική επαφή.

Η πόρτα του χώρου αποσκευών παραμένει κλειστή μέσω μιας ηλεκτρικής κλειδαριάς. Άνοιγμα:

1. Πιέστε ελαφρά προς τα κάτω το πλατύτερο από τα δύο λαστιχένια πλαίσια κάτω από την εξωτερική λαβή - η κλειδαριά απασφαλίζει.
2. Τραβήξτε την εξωτερική λαβή προς τα πάνω για να ανοίξετε εντελώς την πόρτα του χώρου αποσκευών.

**!** ΣΗΜΑΝΤΙΚΟ

- Για την απασφάλιση της κλειδαριάς της πόρτας χώρου αποσκευών απαιτείται ελάχιστη δύναμη - απλώς πιέστε απαλά στο πλαίσιο με τη λαστιχένια επένδυση.
- Μην ασκείτε δύναμη στο λαστιχένιο πλαίσιο όταν ανοίγετε την πόρτα του χώρου αποσκευών - χρησιμοποιήστε τη λαβή. Εάν ασκηθεί πολύ μεγάλη δύναμη, μπορεί να προκληθεί ζημιά στις ηλεκτρικές επαφές στο λαστιχένιο πλαίσιο.

**Ξεκλείδωμα με το τηλεχειριστήριο-κλειδί**

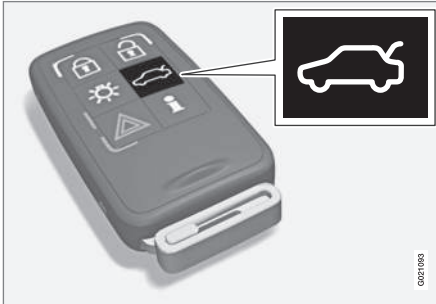

Μπορείτε να χρησιμοποιήσετε το κουμπί  στο τηλεχειριστήριο-κλειδί (σ. 180) για να

αφοπλίσετε\* το συναγερμό για την πόρτα του χώρου αποσκευών και να την ξεκλειδώσετε ξεχωριστά.

Η ενδεικτική λυχνία κλειδώματος (σ. 182) στο ταμπλό σταματά να αναβοσβήνει, ως ένδειξη ότι δεν είναι κλειδωμένες όλες οι πόρτες στο αυτοκίνητο και ότι οι αισθητήρες στάθμης και κίνησης του συστήματος συναγερμού\* και οι αισθητήρες ανοίγματος της πόρτας χώρου αποσκευών έχουν απενεργοποιηθεί.

Οι πόρτες παραμένουν κλειδωμένες και ο συναγερμός οπλισμένος.

Μπορείτε να ανοίξετε την πόρτα του χώρου αποσκευών με δύο διαφορετικούς τρόπους χρησιμοποιώντας το τηλεχειριστήριο-κλειδί:

**Ένα πάτημα** - Το καπό του χώρου αποσκευών ξεκλειδώνει, αλλά παραμένει κλειστό - πιέστε ελαφρά το λαστιχένιο πλαίσιο πίεσης κάτω από την εξωτερική λαβή και ανοίξετε το καπό του χώρου αποσκευών. Εάν δεν ανοίξετε την πόρτα του χώρου αποσκευών εντός 2 λεπτών, τότε θα ξανακλειδώσει και ο συναγερμός θα οπλίσει ξανά.

**Διπλό πάτημα** (εντός 3 δευτερολέπτων) - η πόρτα του χώρου αποσκευών ξεκλειδώνει και η γλωττίδα της κλειδαριάς αποσυνδέεται, οπότε η πόρτα του χώρου αποσκευών ανοίγει κατά ένα εκατοστό περίπου - τραβήξτε την εξωτερική λαβή προς τα πάνω για να ανοίξει. Συνθήκες όπως βροχή, κρύο, πάγος ή χιόνι

μπορεί ωστόσο να εμποδίσουν την πόρτα του χώρου αποσκευών να απασφαλίσει από την κλειδαριά.

**i** ΣΗΜΕΙΩΣΗ

- Όταν ξεκλειδώνετε το καπό/πόρτα του χώρου αποσκευών με 2 πατήματα στο τηλεχειριστήριο-κλειδί ή μέσα από το αυτοκίνητο, η αυτόματη επαναφορά κλειδώματος δεν ενεργοποιείται διότι το καπό/πόρτα του χώρου αποσκευών είναι ανοικτή - πρέπει να την κλείσετε χειροκίνητα.
- Μόλις το καπό/πόρτα του χώρου αποσκευών κλείσει, ξεκλειδώνει και ο συναγερμός δεν οπλίζει - ξανακλειδώστε το καπό/πόρτα του χώρου αποσκευών και οπλίστε ξανά το συναγερμό με το κουμπί  στο τηλεχειριστήριο-κλειδί.



#### ◀◀ Άνοιγμα του αυτοκινήτου από μέσα



#### 1 Ξεκλείδωμα, πόρτα χώρου αποσκευών

Για να ανοίξετε την πόρτα του χώρου αποσκευών:

- Πατήστε το κουμπί (1) στο πλαίσιο χειριστηρίων προβολών.
  - > Η κλειδαριά απασφαλίζει και η πόρτα του χώρου αποσκευών ανοίγει μερικά εκατοστά.

#### Κλειδωμα με το τηλεχειριστήριο-κλειδί

- Πατήστε το κουμπί κλειδώματος  στο τηλεχειριστήριο-κλειδί (σ. 185).
  - > Η ενδεικτική λυχνία κλειδώματος στο ταμπλό αρχίζει να αναβοσβήνει, που σημαίνει ότι το αυτοκίνητο είναι κλειδωμένο και το σύστημα συναγερμού\* έχει οπλίσει.

#### Σχετικές πληροφορίες

- Κλειδωμα/Ξεκλείδωμα - από μέσα (σ. 198)
- Κλειδωμα/Ξεκλείδωμα - απ' έξω (σ. 197)

#### Κλειδωμα/Ξεκλείδωμα - πορτάκι του ρεζερβουάρ

Το πορτάκι του ρεζερβουάρ ξεκλειδώνει από το τηλεχειριστήριο-κλειδί (σ. 180) με το κουμπί ξεκλειδώματος .

Το πορτάκι του ρεζερβουάρ παραμένει ξεκλειδωτο μέχρι να κλειδώσετε το αυτοκίνητο με το κουμπί κλειδώματος  στο τηλεχειριστήριο-κλειδί. Εάν κλειδώσετε το αυτοκίνητο ενώ κινείται ή από τους εσωτερικούς διακόπτες, τότε το πορτάκι του ρεζερβουάρ παραμένει ξεκλειδωτο.

Η λογική κλειδώματος για το πορτάκι του ρεζερβουάρ ακολουθεί επίσης το κλειδωμα ή το ξεκλείδωμα του συστήματος Keyless και το σύστημα κεντρικού κλειδώματος.

#### Σχετικές πληροφορίες

- Πορτάκι του ρεζερβουάρ - Άνοιγμα/κλείσιμο (σ. 332)
- Πορτάκι του ρεζερβουάρ - χειροκίνητο άνοιγμα (σ. 333)

## Διπλό κλείδωμα\*

Διπλό κλείδωμα<sup>10</sup> σημαίνει ότι όλες οι λαβές των θυρών αποσυνδέονται από το σύστημα μηχανικά, με αποτέλεσμα οι πόρτες να μην μπορούν να ανοίξουν από μέσα.

Το διπλό κλείδωμα ενεργοποιείται με το τηλεχειριστήριο-κλειδί (σ. 180) και ενεργοποιείται με καθυστέρηση δέκα δευτερολέπτων περίπου από το κλείδωμα των θυρών.

### ΣΗΜΕΙΩΣΗ

Εάν κάποια από τις πόρτες ανοίξει εντός του διαστήματος χρονοκαθυστέρησης, τότε η διαδικασία διακόπτεται και ο συναγερμός απενεργοποιείται.

Το αυτοκίνητο μπορεί να ξεκλειδωθεί μόνο με το τηλεχειριστήριο-κλειδί όταν είναι ενεργοποιημένη η λειτουργία διπλού κλειδώματος. Μπορείτε επίσης να ξεκλειδώσετε την μπροστινή αριστερή πόρτα με το αποσπώμενο κλειδί (σ. 188).

### ΠΡΟΕΙΔΟΠΟΙΗΣΗ

Για να μην κλειδωθεί κάποιος μέσα στο αυτοκίνητο, μην επιτρέπετε σε κανέναν να παραμείνει μέσα σε αυτό εάν δεν έχετε απενεργοποιήσει το διπλό κλείδωμα.

## Προσωρινή απενεργοποίηση

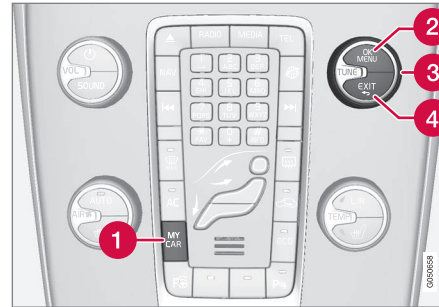

Οι ενεργές επιλογές του μενού επισημαίνονται με το σύμβολο +.

- 1 MY CAR
- 2 OK MENU
- 3 Περιτροφικό κουμπί TUNE
- 4 EXIT

Εάν πρόκειται να μείνει κάποιος στο αυτοκίνητο αλλά πρέπει να κλειδώσετε τις πόρτες απ' έξω, τότε μπορείτε να απενεργοποιήσετε προσωρινά τη λειτουργία διπλού κλειδώματος - αυτό γίνεται από το σύστημα του μενού MY CAR. Για λεπτομερή περιγραφή του συστήματος του μενού, βλ. MY CAR (σ. 128).

Στο MY CAR μπορείτε να ενεργοποιήσετε μια από τις παρακάτω επιλογές:

- **Activate once:** - Στον πίνακα οργάνων τότε εμφανίζεται η ένδειξη **Κλειδαριές και συναγερμός Μειωμένη προστασία** και το διπλό κλείδωμα απενεργοποιείται όταν κλειδώσετε το αυτοκίνητο, μόνο αυτή τη φορά. (Λάβετε υπόψη σας ότι οι αισθητήρες κίνησης και κλίσης του συναγερμού\* απενεργοποιούνται ταυτόχρονα.)

Την επόμενη φορά που ο κινητήρας θα τεθεί σε λειτουργία, το σύστημα μηδενίζεται και στον πίνακα οργάνων εμφανίζεται το μήνυμα **Κλειδαριές και συναγερμός Πλήρης προστασία**, κατά το οποίο το διπλό κλείδωμα και οι αισθητήρες κίνησης και κλίσης του συστήματος συναγερμού ενεργοποιούνται ξανά.

- **Ask when exiting:** - Κάθε φορά που ο κινητήρας σβήνει, ο οδηγός πρέπει να απαντά στην ερώτηση **Activate Reduced Guard until engine has started again?**

<sup>10</sup> Μόνο σε συνδυασμό με συναγερμό.

◀◀ **Εάν πρόκειται να απενεργοποιήσετε τη λειτουργία διπλού κλειδώματος**

- Πατήστε **OK/MENU** και κλειδώστε το αυτοκίνητο. (Λάβετε υπόψη σας ότι οι αισθητήρες κίνησης και κλίσης του συναγερμού\* απενεργοποιούνται ταυτόχρονα.)
  - > Την επόμενη φορά που ο κινητήρας θα τεθεί σε λειτουργία, το σύστημα μηδενίζεται και στον πίνακα οργάνων εμφανίζεται το μήνυμα **Κλειδαριές και συναγερμός Πλήρης προστασία**, κατά το οποίο η λειτουργία διπλού κλειδώματος και οι αισθητήρες κίνησης και κλίσης του συστήματος συναγερμού ενεργοποιούνται ξανά.

**Εάν δεν πρόκειται να αλλάξετε τη ρύθμιση του συστήματος κλειδώματος**

- Πατήστε **EXIT** και κλειδώστε το αυτοκίνητο.

**i ΣΗΜΕΙΩΣΗ**

- Πρέπει να θυμάστε ότι το συναγερμός του αυτοκινήτου είναι ενεργός όταν το αυτοκίνητο είναι κλειδωμένο.
- Εάν κάποια από τις πόρτες ανοίξει από μέσα, ο συναγερμός ενεργοποιείται.

Τα παραπάνω ισχύουν αν το διπλό κλειδί δεν έχει απενεργοποιηθεί προσωρινά.

**Σχετικές πληροφορίες**

- Keyless Drive\* - Ξεκλείδωμα με το αποσπώμενο κλειδί (σ. 195)

**Κλειδαριές ασφαλείας παιδιών - χειροκίνητη ενεργοποίηση**

Οι κλειδαριές ασφαλείας παιδιών δεν επιτρέπουν στα παιδιά να ανοίξουν τις πίσω πόρτες από μέσα.

Οι κλειδαριές ασφαλείας παιδιών βρίσκονται στο πίσω άκρο των πίσω θυρών και η πρόσβαση σε αυτές είναι εφικτή μόνο όταν οι πόρτες είναι ανοικτές.

**Ενεργοποίηση/απενεργοποίηση των κλειδαριών ασφαλείας παιδιών**

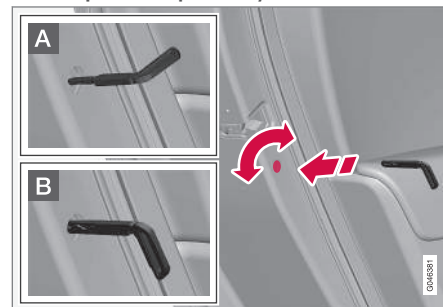

Με κλειδαριές ασφαλείας παιδιών. Δεν πρέπει να συγχέονται με τις μη αυτόματες κλειδαριές θυρών (σ. 197).

- Χρησιμοποιήστε το αποσπώμενο κλειδί (σ. 189) τηλεχειριστηρίου-κλειδιού για να γυρίσετε το διακόπτη.

- A** Η πόρτα δεν μπορεί να ανοίξει από μέσα.
- B** Η πόρτα μπορεί να ανοίξει τόσο απ' έξω όσο και από μέσα.

### **i** ΣΗΜΕΙΩΣΗ

- Με την ασφάλεια κάθε πόρτας κλειδώνει μόνο η συγκεκριμένη πόρτα - όχι και οι δύο πίσω πόρτες ταυτόχρονα.
- Τα αυτοκίνητα με ηλεκτρικές κλειδαριές ασφαλείας παιδιών δεν διαθέτουν μηχανικές κλειδαριές ασφαλείας παιδιών.

### Σχετικές πληροφορίες

- Κλειδαριές ασφαλείας παιδιών - ηλεκτρική ενεργοποίηση\* (σ. 205)
- Κλειδωμα/Ξεκλειδωμα - από μέσα (σ. 198)

### Κλειδαριές ασφαλείας παιδιών - ηλεκτρική ενεργοποίηση\*

Οι κλειδαριές ασφαλείας παιδιών δεν επιτρέπουν στα παιδιά να ανοίξουν τις πίσω πόρτες από μέσα.

#### Ενεργοποίηση

Οι κλειδαριές ασφαλείας παιδιών μπορούν να ενεργοποιηθούν/απενεργοποιηθούν με το κλειδί σε οποιαδήποτε θέση (σ. 89) μετά τη θέση **0**. Η ενεργοποίηση/απενεργοποίηση μπορεί να πραγματοποιηθεί έως και 2 λεπτά από το σβήσιμο του κινητήρα, με την προϋπόθεση ότι δεν θα ανοίξει κάποια πόρτα.



Πλαίσιο χειριστηρίων στην πόρτα του οδηγού.

1. Θέστε τον κινητήρα σε λειτουργία ή γυρίστε το κλειδί σε οποιαδήποτε θέση μετά τη **0**.

2. Πατήστε το κουμπί στο πλαίσιο χειριστηρίων της πόρτας του οδηγού.
  - > Στην οθόνη πληροφοριών εμφανίζεται το μήνυμα **Πίσω κλειδαριές ασφαλείας παιδιών ενεργοποιημένες** και η λυχνία στο κουμπί ανάβει - οι κλειδαριές είναι ενεργές.

Όταν η ηλεκτρική κλειδαριά ασφαλείας για παιδιά είναι ενεργοποιημένη, τότε:

- μπορείτε να ανοίξετε τα πίσω παράθυρα μόνο από το πλαίσιο χειριστηρίων στην πόρτα του οδηγού
- μπορείτε να ανοίξετε τις πίσω πόρτες από μέσα.

Η τρέχουσα ρύθμιση αποθηκεύεται όταν σβήσει ο κινητήρας - εάν κλειδαριές ασφαλείας παιδιών ενεργοποιηθούν κατά το σβήσιμο του κινητήρα, η λειτουργία θα παραμείνει ενεργοποιημένη την επόμενη φορά που ο κινητήρας θα τεθεί σε λειτουργία.

### Σχετικές πληροφορίες

- Κλειδαριές ασφαλείας παιδιών - χειροκίνητη ενεργοποίηση (σ. 204)
- Κλειδωμα/Ξεκλειδωμα - από μέσα (σ. 198)

## Συναγερμός\*

Ο συναγερμός είναι συσκευή που εκπέμπει μια προειδοποίηση σε περίπτωση π.χ. παραβίασης του αυτοκινήτου.

Ο συναγερμός ενεργοποιείται, εάν:

- ανοίξει κάποια πόρτα, το καπό του κινητήρα ή η πόρτα χώρου αποσκευών<sup>11</sup>
- ανιχνευθεί κίνηση στο χώρο των επιβατών (εάν το αυτοκίνητο διαθέτει αισθητήρα κίνησης\*)
- το αυτοκίνητο ανυψωθεί ή ρυμουλκηθεί (εάν το αυτοκίνητο διαθέτει αισθητήρα κλίσης\*)
- αποσυνδεθεί το καλώδιο της μπαταρίας
- η σειρήνα αποσυνδεθεί.

Εάν υπάρχει βλάβη στο σύστημα συναγερμού, στην οθόνη πληροφοριών του πίνακα οργάνων εμφανίζεται ένα μήνυμα. Σε αυτή την περίπτωση, απευθυνθείτε σε ένα συνεργείο - συνιστάται να απευθυνθείτε σε ένα εξουσιοδοτημένο συνεργείο της Volvo.

**ΣΗΜΕΙΩΣΗ**

Οι αισθητήρες κίνησης ενεργοποιούν έναν προειδοποιητικό ήχο σε περίπτωση που καταγραφεί κίνηση μέσα στο χώρο επιβατών - τα ρεύματα αέρα καταγράφονται επίσης. Για το λόγο αυτό, ο συναγερμός ενεργοποιείται εάν αφήσετε το αυτοκίνητο με κάποιο παράθυρο ανοικτό ή εάν χρησιμοποιηθεί το σύστημα θέρμανσης χώρου επιβατών.

Για να αποφύγετε κάτι τέτοιο: Κλείστε το παράθυρο όταν πρόκειται να απομακρυνθείτε από το αυτοκίνητο. Εάν πρόκειται να χρησιμοποιήσετε το ενσωματωμένο σύστημα θέρμανσης του αυτοκινήτου (ή φορητό ηλεκτρικό θερμαντήρα) - ρυθμίστε τους αεραγωγούς έτσι, ώστε η ροή του αέρα να διοχετεύεται προς τα πάνω στο χώρο επιβατών. Εναλλακτικά, μπορείτε να χρησιμοποιήσετε μειωμένη ευαισθησία συναγερμού, Μειωμένη ευαισθησία συναγερμού\* (σ. 208).

**ΣΗΜΕΙΩΣΗ**

Μην επιχειρήσετε να επισκευάσετε ή να τροποποιήσετε εσείς οι ίδιοι τα εξαρτήματα στο σύστημα συναγερμού. Οποιαδήποτε απόπειρα τέτοιου είδους ενδέχεται να επηρεάσει τους όρους της εγγύησης.

## Όπλιση του συναγερμού

- Πατήστε το κουμπί κλειδώματος του τηλεχειριστηρίου-κλειδιού.

## Απενεργοποίηση του συναγερμού

- Πατήστε το κουμπί ξεκλειδώματος του τηλεχειριστηρίου-κλειδιού.

## Απενεργοποίηση ενεργοποιημένου συναγερμού

- Πατήστε το κουμπί ξεκλειδώματος του τηλεχειριστηρίου-κλειδιού ή τοποθετήστε το τηλεχειριστήριο-κλειδί στο διακόπτη ανάφλεξης.

## Σχετικές πληροφορίες

- Συναγερμός\* - αυτόματη εκ νέου όπλιση (σ. 207)
- Συναγερμός\* - το τηλεχειριστήριο-κλειδί δεν λειτουργεί (σ. 208)

<sup>11</sup> Ισχύει σε ορισμένες αγορές.

### Ενδεικτική λυχνία συναγερμού\*

Η ενδεικτική λυχνία συναγερμού δείχνει την κατάσταση του συστήματος συναγερμού (σ. 206).

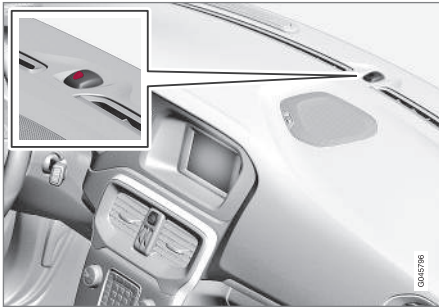

Ίδια λυχνία LED με την ενδεικτική λυχνία κλειδώματος (σ. 182).

Η κόκκινη λυχνία LED στο ταμπλό δείχνει την κατάσταση του συστήματος συναγερμού:

- Η λυχνία LED είναι σβηστή – ο συναγερμός δεν έχει οπλίσει
- Η λυχνία LED αναβοσβήνει μία φορά ανά δύο δευτερόλεπτα – ο συναγερμός έχει οπλίσει
- Η λυχνία LED αναβοσβήνει γρήγορα μόλις αφοπλιστεί ο συναγερμός (και μέχρις ότου το τηλεχειριστήριο-κλειδί τοποθετηθεί στο διακόπτη ανάφλεξης και γυρίσει στη θέση I) – ο συναγερμός έχει ενεργοποιηθεί.

### Συναγερμός\* - αυτόματη εκ νέου όπλιση

Η αυτόματη εκ νέου όπλιση του συναγερμού (σ. 206) αποτρέπει το ενδεχόμενο να αφήσετε κατά λάθος το συναγερμό αφοπλισμένο.

Αν το αυτοκίνητο ξεκλειδωθεί με το τηλεχειριστήριο-κλειδί (σ. 180)(και ο συναγερμός έχει αφοπλιστεί) αλλά δεν ανοίξει καμία από τις πόρτες ή η πόρτα του χώρου αποσκευών εντός 2 λεπτών, τότε ο συναγερμός οπλίζει ξανά αυτόματα. Ταυτόχρονα το αυτοκίνητο ξανακλειδώνει.

### Σχετικές πληροφορίες

- Συναγερμός\* - αυτόματη όπλιση (σ. 207)

### Συναγερμός\* - αυτόματη όπλιση

Σε ορισμένες χώρες, ο συναγερμός (σ. 206) ενεργοποιείται μετά από μια ορισμένη χρονοκαθυστέρηση, αν η πόρτα του οδηγού ανοίξει και κλείσει αλλά το αυτοκίνητο δεν ξανακλειδωθεί.

### Σχετικές πληροφορίες

- Σήματα συναγερμού\* (σ. 208)

## Συναγερμός\* - το τηλεχειριστήριο-κλειδί δεν λειτουργεί

Εάν ο συναγερμός (σ. 206) δεν απενεργοποιείται με το τηλεχειριστήριο-κλειδί, π.χ. εάν η μπαταρία (σ. 190) του κλειδιού έχει αποφορτιστεί, μπορείτε να ξεκλειδώσετε το αυτοκίνητο, να αφοπλίσετε το συναγερμό και να θέσετε τον κινητήρα σε λειτουργία ως εξής:

1. Ανοίξτε την μπροστινή αριστερή πόρτα με το αποσπώμενο κλειδί (σ. 195).
  - > Ο συναγερμός ενεργοποιείται, τα φλας αναβοσβήνουν και ηχεί η σειρήνα.



2. Τοποθετήστε το τηλεχειριστήριο-κλειδί στο διακόπτη ανάφλεξης.
  - > Ο συναγερμός απενεργοποιείται.

## Σήματα συναγερμού\*

Όταν ενεργοποιηθεί ο συναγερμός (σ. 206), ηχεί μια σειρήνα και όλα τα φλας αναβοσβήνουν.

- Η σειρά ηχεί επί 30 δευτερόλεπτα ή μέχρι ο συναγερμός να απενεργοποιηθεί. Η σειρήνα διαθέτει δική της μπαταρία και λειτουργεί ανεξάρτητα από την μπαταρία του αυτοκινήτου.
- Τα φλας αναβοσβήνουν επί 5 λεπτά ή μέχρι να απενεργοποιηθεί ο συναγερμός.

## Μειωμένη ευαισθησία συναγερμού\*

Μειωμένη προστασία σημαίνει ότι οι αισθητήρες κίνησης και κλίσης μπορεί να απενεργοποιηθούν προσωρινά.

Για να αποφευχθεί η ακούσια ενεργοποίηση του συναγερμού, π.χ. όταν μέσα στο αυτοκίνητο υπάρχει σκύλος ή κατά τη μεταφορά του αυτοκινήτου με βαγόνι ή πορθμείο, απενεργοποιήστε προσωρινά τους αισθητήρες κίνησης και κλίσης.

Η διαδικασία είναι η ίδια με την προσωρινή απενεργοποίηση του διπλού κλειδώματος, βλ. Διπλό κλειδωμα\* (σ. 203).

## Σχετικές πληροφορίες

- Συναγερμός\* (σ. 206)
- Ενδεικτική λυχνία συναγερμού\* (σ. 207)

## Έγκριση τύπου - σύστημα τηλεχειριστηρίου-κλειδιού



Μπορείτε να δείτε την έγκριση τύπου για το σύστημα τηλεχειριστηρίου-κλειδιού στον πίνακα.

### Σύστημα κλειδώματος, βασικό

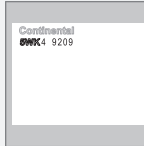
Χώρα/Περιοχή	
ΕΕ, Κίνα	 <p>Continental                      FCC ID: 320599146284                      IC: 320599146284                      CCA: B08L P194074                      CIET87777C0500R                      TRO: L P194074                      CMI: ID: 2009011124                      Complies with IFA                      Standards D301752                      YA-2009499                      Made in Cz</p>

Χώρα/Περιοχή	
Κίνα	 <p>Continental                      BDK4 6599                      CIET87777C0500R                      TRO: L P194074                      CMI: ID: 2009011124                      Complies with IFA                      Standards D301752                      YA-2009499                      Made in Cz</p>
Χονγκ Κονγκ	 <p>Continental                      BDK4 9209</p>

### Σύστημα κλειδώματος Keyless (Keyless drive)

Χώρα/Περιοχή	
ΕΕ	 <p>Continental                      BDK4 9265</p>
Κορέα	 <p>Continental                      STP-BDK 49268                      Made in Cz</p>

### Σχετικές πληροφορίες

- Τηλεχειριστήριο-κλειδί (σ. 180)



ΥΠΟΣΤΗΡΙΞΗ ΤΟΥ ΟΔΗΓΟΥ

## Μεταβλητή υποβοήθηση τιμονιού\*

Το σύστημα διεύθυνσης μεταβλητής υποβοήθησης "σκληραίνει" το τιμόνι όσο αυξάνεται η ταχύτητα του αυτοκινήτου ώστε ο οδηγός να έχει καλύτερη αίσθηση του τιμονιού.

Σε αυτοκινητοδρόμους, το τιμόνι γίνεται πιο σκληρό. Το τιμόνι είναι "ελαφρύ" και δεν χρειάζεται μεγαλύτερη προσπάθεια όταν σταθμεύετε το αυτοκίνητο ή όταν κινείστε με χαμηλή ταχύτητα.

Ο οδηγός μπορεί να επιλέξει μεταξύ τριών επιπέδων υποβοήθησης τιμονιού ως προς την απόκριση στις συνθήκες του οδοστρώματος ή την ευαισθησία του τιμονιού στο σύστημα του μενού **MY CAR** (σ. 128):

- Εκεί, αναζητήστε το **Steering force level** και επιλέξτε **Low, Medium** ή **High**.

Δεν έχετε πρόσβαση σε αυτό το μενού όταν το αυτοκίνητο κινείται.

### ΣΗΜΕΙΩΣΗ

Σε συγκεκριμένες περιπτώσεις το υποβοηθούμενο σύστημα διεύθυνσης μπορεί να ζεσταθεί πολύ και να χρειάζεται προσωρινά να ψυθεί - σε αυτό το διάστημα το υποβοηθούμενο σύστημα διεύθυνσης λειτουργεί με μειωμένη ισχύ και το στρίψιμο του τιμονιού μπορεί να είναι ελαφρώς δυσκολότερο.

Παράλληλα με την προσωρινά μειωμένη υποβοήθηση στη διεύθυνση εμφανίζεται ένα μήνυμα στον πίνακα οργάνων.

### Σχετικές πληροφορίες

- MY CAR (σ. 128)

## Ηλεκτρονικό πρόγραμμα ευστάθειας (ESC) - γενικά

Το σύστημα ευστάθειας ESC (Electronic Stability Control) βοηθά τον οδηγό να αποφύγει τη διολίσθηση και βελτιώνει την πρόσφυση του αυτοκινήτου.



Η ενεργοποίηση του συστήματος ESC κατά την πέδηση μπορεί να γίνει αισθητή ως παλμικός ήχος. Το αυτοκίνητο ενδέχεται να επιταχύνει πιο αργά απ' ό,τι συνήθως όταν πατήσετε το πεντάλ γκαζιού.

### ΠΡΟΕΙΔΟΠΟΙΗΣΗ

Το σύστημα ευστάθειας ESC λειτουργεί επιβοηθητικά - δεν μπορεί να διαχειριστεί όλες τις καταστάσεις σε όλες τις οδικές συνθήκες.

Ο οδηγός φέρει πάντοτε την ευθύνη να διασφαλίζει ότι το αυτοκίνητο οδηγείται σωστά και ότι τηρούνται οι ισχύοντες κανόνες και κανονισμοί οδικής κυκλοφορίας.

Το σύστημα ESC περιλαμβάνει τις παρακάτω λειτουργίες:

- Σύστημα ενεργού ελέγχου εκτροπής
- Σύστημα ελέγχου σπιναρίσματος
- Σύστημα ελέγχου πρόσφυσης
- Σύστημα ελέγχου βραδύτητας κινητήρα - EDC

- Σύστημα ελέγχου πρόσφυσης στις στροφές - CTC
- Σύσταση διεύθυνσης στον οδηγό – DSR
- Υποβοήθηση ευστάθειας τρέιλερ\* - TSA

### Σύστημα ενεργού ελέγχου εκτροπής

Η λειτουργία αυτή ελέγχει τη δύναμη κίνησης και πέδησης των τροχών μεμονωμένα, προκειμένου να διατηρήσει την ευστάθεια του αυτοκινήτου.

### Σύστημα ελέγχου σπιναρίσματος

Η λειτουργία μειώνει την ισχύ του κινητήρα εάν οι κινητήριοι τροχοί ολισθαίνουν στην επιφάνεια πάνω στην οποία κινούνται, για να διατηρήσει η σταθερότητα και η πρόσφυση.

### Σύστημα ελέγχου πρόσφυσης

Η λειτουργία αυτή είναι ενεργή σε χαμηλές ταχύτητες και μεταφέρει ισχύ από τον κινητήριο τροχό που ολισθαίνει στον κινητήριο τροχό που δεν ολισθαίνει.

### Σύστημα ελέγχου βραδύτητας κινητήρα - EDC

Το EDC (Engine Drag Control) αποτρέπει το ακούσιο κλείδωμα των τροχών, π.χ. μετά από επιλογή μικρότερης σχέσης ή πέδηση από τον κινητήρα όταν οδηγείτε με χαμηλές σχέσεις σε ολισθηρό οδόστρωμα.

Το ακούσιο κλείδωμα των τροχών κατά την οδήγηση μπορεί, μεταξύ άλλων, να επηρεάσει την ικανότητα του οδηγού να διευθύνει το αυτοκίνητο.

### Σύστημα ελέγχου πρόσφυσης στις στροφές - CTC

Το CTC (Corner Traction Control) αντισταθμίζει την υποστροφή και επιτρέπει στον οδηγό να επιταχύνει περισσότερο απ' ό,τι συνήθως στις στροφές χωρίς ο εσωτερικός τροχός να σπινάρει, π.χ. σε μια είσοδο-στροφή στον αυτοκινητόδρομο για τη λωρίδα επιτάχυνσης ώστε να ενσωματωθεί ομαλά με τη ροή των υπόλοιπων οχημάτων.

### Σύσταση διεύθυνσης στον οδηγό – DSR

Η λειτουργία DSR (Driver Steering Recommendation) βοηθά τον οδηγό να διευθύνει το αυτοκίνητο προς τη σωστή κατεύθυνση όταν υπάρχει μειωμένη πρόσφυση ή όταν ενεργοποιηθεί το σύστημα ABS.

Ο βασικός ρόλος της λειτουργίας DSR είναι να βοηθήσει τον οδηγό να διευθύνει το αυτοκίνητο στη σωστή κατεύθυνση όταν το αυτοκίνητο ολισθαίνει.

Η λειτουργία DSR επενεργεί με ελαφρά ροπή στρέψης στο τιμόνι προς την κατεύθυνση στην οποία πρέπει κινηθεί το αυτοκίνητο για να δια-

τηρηθεί/επιτευχθεί η μέγιστη δυνατή πρόσφυση και να σταθεροποιηθεί το αυτοκίνητο.

### Trailer Stability Assist\* - TSA<sup>1</sup>

Ο σκοπός της λειτουργίας Υποβοήθησης ευστάθειας τρέιλερ (σ. 349) είναι να σταθεροποιεί το αυτοκίνητο με το συνδεδεμένο τρέιλερ εάν αρχίσει να διπλώνει. Για περισσότερες πληροφορίες, βλ. Οδήγηση με τρέιλερ (σ. 341).

#### **i ΣΗΜΕΙΩΣΗ**

Η λειτουργία απενεργοποιείται εάν ο οδηγός επιλέξει τη λειτουργία **Sport**.

### Σχετικές πληροφορίες

- Ηλεκτρονικό πρόγραμμα ευστάθειας (ESC) - λειτουργία (σ. 214)
- Ηλεκτρονικό πρόγραμμα ευστάθειας (ESC) - ενδεικτικές λυχνίες και μηνύματα (σ. 215)

<sup>1</sup> Το Trailer Stability Assist συμπεριλαμβάνεται στην εγκατάσταση του εργοστασιακού κοσασδούρου της Volvo.

## Ηλεκτρονικό πρόγραμμα ευστάθειας (ESC) - λειτουργία

### Επιλογή επιπέδου - λειτουργία Sport

Το σύστημα ESC είναι μόνιμα ενεργοποιημένο - δεν μπορεί να απενεργοποιηθεί.



Ωστόσο, ο οδηγός μπορεί να επιλέξει τη λειτουργία **Sport** για πιο δυναμική οδήγηση του αυτοκινήτου.

Στη λειτουργία **Sport**, το σύστημα ανιχνεύει αν ο οδηγός πατά το πεντάλ γκαζιού, στρίβει το τιμόνι ή παίρνει τις στροφές πιο έντονα από ό,τι συνήθως, επιτρέποντας έτσι την ελεγχόμενη ολίσθηση με το πίσω μέρος έως ένα συγκεκριμένο βαθμό, πριν παρέμβει για να σταθεροποιήσει το αυτοκίνητο.

Αν, για παράδειγμα, ο οδηγός σταματήσει μια ελεγχόμενη ολίσθηση αφήνοντας το πεντάλ γκαζιού, τότε παρεμβαίνει το σύστημα ESC και σταθεροποιεί το αυτοκίνητο.

Με τη λειτουργία **Sport**, επιτυγχάνεται επίσης η μέγιστη πρόσφυση αν το αυτοκίνητο "κολλήσει" ή κατά την οδήγηση σε ασταθή επιφάνεια - π.χ. άμμος ή παχύ στρώμα χιονιού.

Προχωρήστε ως εξής για να επιλέξετε τη λειτουργία **Sport**:

Μπορείτε να επιλέξετε τη λειτουργία **Sport** στο σύστημα του μενού MY CAR. Για περι-

γραφή του συστήματος του μενού, βλ. MY CAR (σ. 128).







Ως ένδειξη της λειτουργίας **Sport**, στον πίνακα οργάνων ανάβει αυτή η λυχνία και παραμένει αναμμένη μέχρι ο οδηγός να την αποεπιλέξει ή μέχρι να σβήσει τον κινητήρα - την επόμενη φορά που ο κινητήρας θα τεθεί σε λειτουργία, το σύστημα ESC θα επιστρέψει στην κανονική του λειτουργία.

### Σχετικές πληροφορίες



- Ηλεκτρονικό πρόγραμμα ευστάθειας (ESC) - γενικά (σ. 212)
- Ηλεκτρονικό πρόγραμμα ευστάθειας (ESC) - ενδεικτικές λυχνίες και μηνύματα (σ. 215)
- MY CAR (σ. 128)

## Ηλεκτρονικό πρόγραμμα ευστάθειας (ESC) - ενδεικτικές λυχνίες και μηνύματα

### Πίνακας

Λυχνία	Μήνυμα	Ερμηνεία
	<b>ESC Προσωρινά απενεργ/νο</b>	Η λειτουργία του συστήματος ESC έχει ανασταλεί προσωρινά λόγω υπερθέρμανσης των δίσκων των φρένων - η λειτουργία επανενεργοποιείται αυτόματα όταν τα φρένα κρυώσουν.
	<b>ESC Απαιτείται σέρβις</b>	Το ESC είναι απενεργοποιημένο. <ul style="list-style-type: none"> <li>• Σταματήστε το αυτοκίνητο σε ασφαλές μέρος, σβήστε τον κινητήρα και θέστε τον ξανά σε λειτουργία.</li> <li>• Επισκεφτείτε ένα συνεργείο εάν το μήνυμα εξακολουθεί να εμφανίζεται - συνιστάται να απευθυνθείτε σε ένα εξουσιοδοτημένο συνεργείο της Volvo.</li> </ul>
 ΚΑΙ 	<b>"Message"</b>	Υπάρχει ένα μήνυμα στον πίνακα οργάνων - διαβάστε το!
	Η λυχνία παραμένει αναμμένη επί 2 δευτερόλεπτα.	Διενεργείται έλεγχος του συστήματος κατά την εκκίνηση του κινητήρα.



Λυχνία	Μήνυμα	Ερμηνεία
	Η λυχνία αναβοσβήνει.	Το ESC ενεργοποιείται.
	Η λυχνία είναι σταθερά αναμμένη.	Η λειτουργία <b>Sport</b> είναι ενεργοποιημένη. <b>ΣΗΜΕΙΩΣΗ:</b> Το ESC δεν απενεργοποιείται σε αυτό το πρόγραμμα λειτουργίας - αναστέλλεται μερικώς.

### Σχετικές πληροφορίες

- Ηλεκτρονικό πρόγραμμα ευστάθειας (ESC)  
- γενικά (σ. 212)
- Ηλεκτρονικό πρόγραμμα ευστάθειας (ESC)  
- λειτουργία (σ. 214)

## Ρυθμιστής ταχύτητας\*

Ο ρυθμιστής ταχύτητας ((Speed Limiter)) μπορεί να θεωρηθεί ως ένα αντίστροφο Cruise control - ο οδηγός ρυθμίζει την ταχύτητα χρησιμοποιώντας το πεντάλ γκαζιού αλλά ο ρυθμιστής ταχύτητας δεν του επιτρέπει να υπερβεί ακούσια μια προεπιλεγμένη/ καθορισμένη ταχύτητα.

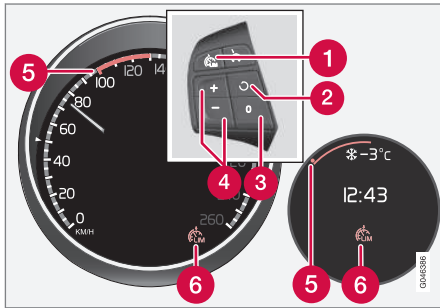

Χειριστήρια στο τιμόνι και πίνακες οργάνων, ψηφιακός και αναλογικός.

- 1 Ρυθμιστής ταχύτητας - Ενεργοποίηση/ Απενεργοποίηση.
- 2 Η κατάσταση αναμονής αναστέλλεται και ανακτάται η αποθηκευμένη ταχύτητα.
- 3 Κατάσταση αναμονής
- 4 Ενεργοποίηση και ρύθμιση της μέγ. ταχύτητας.

- 5 Επιλεγμένη ταχύτητα
- 6 Ρυθμιστής ταχύτητας ενεργός

## Σχετικές πληροφορίες

- Ρυθμιστής ταχύτητας\* - εισαγωγή (σ. 217)
- Ρυθμιστής ταχύτητας - προσωρινή απενεργοποίηση και κατάσταση αναμονής\* (σ. 219)
- Ρυθμιστής ταχύτητας\* - προειδοποίηση για υπέρβαση ταχύτητας (σ. 220)
- Ρυθμιστής ταχύτητας\* - απενεργοποίηση (σ. 220)

## Ρυθμιστής ταχύτητας\* - εισαγωγή

Ο ρυθμιστής ταχύτητας ((Speed Limiter)) μπορεί να θεωρηθεί ως ένα αντίστροφο Cruise control - ο οδηγός ρυθμίζει την ταχύτητα χρησιμοποιώντας το πεντάλ γκαζιού αλλά ο ρυθμιστής ταχύτητας δεν του επιτρέπει να υπερβεί ακούσια μια προεπιλεγμένη/ καθορισμένη ταχύτητα.

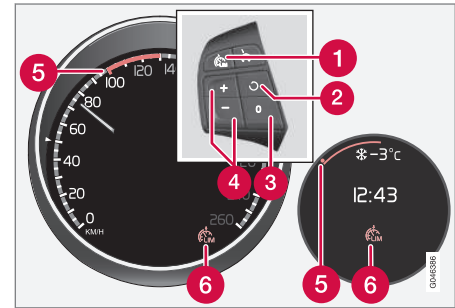

Χειριστήρια στο τιμόνι και πίνακες οργάνων, ψηφιακός και αναλογικός.

- 1 Ρυθμιστής ταχύτητας - Ενεργοποίηση/ Απενεργοποίηση.
- 2 Η κατάσταση αναμονής αναστέλλεται και ανακτάται η αποθηκευμένη ταχύτητα.
- 3 Κατάσταση αναμονής
- 4 Ενεργοποίηση και ρύθμιση της μέγ. ταχύτητας.



- ◀◀ **5** Επιλεγμένη ταχύτητα
- 6** Ρυθμιστής ταχύτητας ενεργός

### Ενεργοποίηση και εφαρμογή



Όταν ο ρυθμιστής ταχύτητας είναι ενεργός, η σχετική λυχνία (6) εμφανίζεται σε συνδυασμό με ένα σημάδι (5) δίπλα στην ανώτατη ταχύτητα που έχει οριστεί, στον πίνακα οργάνων.

Μπορείτε να επιλέξετε και να αποθηκεύσετε τη μέγιστη δυνατή ταχύτητα στη μνήμη τόσο στη διάρκεια της διαδρομής όσο και όταν το αυτοκίνητο είναι σταματημένο.

### Κατά την οδήγηση

1. Πατήστε το κουμπί  στο τιμόνι για να ενεργοποιήσετε το ρυθμιστή ταχύτητας.
  - > Στον πίνακα οργάνων ανάβει η λυχνία (6) για το ρυθμιστή ταχύτητας.
2. Όταν το αυτοκίνητο βρίσκεται σε κίνηση με την επιθυμητή μέγιστη δυνατή ταχύτητα: Πατήστε ένα από τα κουμπιά  ή  στο τιμόνι, μέχρι στον πίνακα οργάνων να εμφανιστεί ένα σημάδι (5) δίπλα στην επιθυμητή ανώτατη ταχύτητα.
  - > Ο περιοριστής ταχύτητας (κόφτης) στη συνέχεια είναι ενεργός και η επιλεγμένη μέγ. ταχύτητα αποθηκεύεται στη μνήμη.

### Όταν το αυτοκίνητο είναι σταματημένο



1. Πατήστε το κουμπί  στο τιμόνι για να ενεργοποιήσετε το ρυθμιστή ταχύτητας.
2. Χρησιμοποιήστε το κουμπί  μέχρι στον πίνακα οργάνων να εμφανιστεί ένα σημάδι (5) δίπλα στην επιθυμητή ανώτατη ταχύτητα.
  - > Ο περιοριστής ταχύτητας (κόφτης) στη συνέχεια είναι ενεργός και η επιλεγμένη μέγ. ταχύτητα αποθηκεύεται στη μνήμη.

### Σχετικές πληροφορίες

- Ρυθμιστής ταχύτητας\* (σ. 217)

## Ρυθμιστής ταχύτητας\* - αλλαγή ταχύτητας

### Αλλαγή της αποθηκευμένης ταχύτητας

Η αποθηκευμένη μέγ. ταχύτητα αλλάζει αν πατήσετε στιγμιαία ή παρατεταμένα το κουμπί  ή  στο τιμόνι.

Για να ρυθμίσετε την ταχύτητα κατά +/- 5 km/h (+/- 5 mph):

- Χρησιμοποιήστε στιγμιαία πατήματα - με κάθε πάτημα η ταχύτητα αλλάζει κατά +/- 5 km/h (+/- 5 mph).

Για να ρυθμίσετε την ταχύτητα κατά +/- 1 km/h (+/- 1 mph):

- Κρατήστε πατημένο το κουμπί και αφήστε το στη μέγ. ταχύτητα που θέλετε.

Το τελευταίο πάτημα αποθηκεύεται στη μνήμη.

### Σχετικές πληροφορίες

- Ρυθμιστής ταχύτητας\* (σ. 217)

## Ρυθμιστής ταχύτητας - προσωρινή απενεργοποίηση και κατάσταση αναμονής\*

Ο ρυθμιστής ταχύτητας ((Speed Limiter) μπορεί να θεωρηθεί ως ένα αντίστροφο Cruise control - ο οδηγός ρυθμίζει την ταχύτητα χρησιμοποιώντας το πεντάλ γκαζιού αλλά ο ρυθμιστής ταχύτητας δεν του επιτρέπει να υπερβεί ακούσια μια προεπιλεγμένη/ καθορισμένη ταχύτητα.

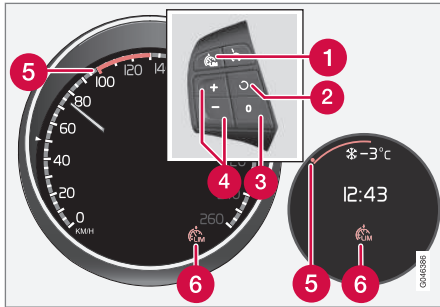



Χειριστήρια στο τιμόνι και πίνακα οργάνων Ψηφιακός και αναλογικός.

- 1 Ρυθμιστής ταχύτητας - Ενεργοποίηση/ Απενεργοποίηση.
- 2 Η κατάσταση αναμονής αναστέλλεται και ανακάτται η αποθηκευμένη ταχύτητα.
- 3 Κατάσταση αναμονής

- 4 Ενεργοποίηση και ρύθμιση της μέγ. ταχύτητας.
- 5 Επιλεγμένη ταχύτητα
- 6 Ρυθμιστής ταχύτητας ενεργός

### Προσωρινή απενεργοποίηση - κατάσταση αναμονής

Για να απενεργοποιήσετε προσωρινά το ρυθμιστή ταχύτητας και να τον θέσετε σε κατάσταση αναμονής:

- Πατήστε το κουμπι .
- > Το σημάδι (5) στον πίνακα οργάνων αλλάζει χρώμα από ΠΡΑΣΙΝΟ σε ΛΕΥΚΟ (Ψηφιακός) ή από ΛΕΥΚΟ σε ΓΚΡΙ (Αναλογικός) και ο οδηγός μπορεί προσωρινά να υπερβεί την καθορισμένη ανώτατη ταχύτητα.
- Ο ρυθμιστής ταχύτητας επανενεργοποιείται με ένα πάτημα στο . Το σημάδι (5) αλλάζει τότε χρώμα από ΛΕΥΚΟ σε ΠΡΑΣΙΝΟ (Ψηφιακός) ή από ΓΚΡΙ σε ΛΕΥΚΟ (Αναλογικός) και η ανώτατη ταχύτητα του αυτοκινήτου μειώνεται ξανά.

### Προσωρινή απενεργοποίηση με το πεντάλ γκαζιού

Μπορείτε επίσης να θέσετε το ρυθμιστή ταχύτητας σε κατάσταση αναμονής με το πεντάλ

γκαζιού, π.χ. για να επιταχύνετε γρήγορα για να αποφύγετε μια επικίνδυνη κατάσταση:

- Πατήστε το πεντάλ γκαζιού μέχρι τέρμα.
  - > Στον πίνακα οργάνων απεικονίζεται η αποθηκευμένη ανώτατη ταχύτητα με έγχρωμο σημάδι (5) και ο οδηγός μπορεί προσωρινά να υπερβεί την καθορισμένη ανώτατη ταχύτητα – το σημάδι (5) της οθόνης αλλάζει χρώμα από ΠΡΑΣΙΝΟ σε ΛΕΥΚΟ (Ψηφιακός) ή από ΛΕΥΚΟ σε ΓΚΡΙ (Αναλογικός) σε αυτό το διάστημα.

Ο ρυθμιστής ταχύτητας επανενεργοποιείται αυτόματα όταν σηκώσετε το πόδι σας από το πεντάλ γκαζιού και η ταχύτητα του αυτοκινήτου μειώνεται κάτω από την επιλεγμένη/αποθηκευμένη ανώτατη ταχύτητα - το σημάδι (5) αλλάζει χρώμα από ΛΕΥΚΟ σε ΠΡΑΣΙΝΟ (Ψηφιακός) ή από ΓΚΡΙ σε ΛΕΥΚΟ (Αναλογικός) και η μέγιστη ταχύτητα του αυτοκινήτου περιορίζεται ξανά.

### Σχετικές πληροφορίες



- Ρυθμιστής ταχύτητας\* (σ. 217)

## Ρυθμιστής ταχύτητας\* - προειδοποίηση για υπέρβαση ταχύτητας

Ο ρυθμιστής ταχύτητας (Speed Limiter) μπορεί να θεωρηθεί ότι αποτελεί ένα αντίστροφο Cruise control - ο οδηγός ρυθμίζει την ταχύτητα χρησιμοποιώντας το πεντάλ γκαζιού αλλά ο ρυθμιστής ταχύτητας δεν του επιτρέπει να υπερβεί ακούσια μια προ-επιλεγμένη/καθορισμένη ταχύτητα.

Σε δρόμους με μεγάλη κατηφορική κλίση, η πέδηση από τον κινητήρα του ρυθμιστή ταχύτητας μπορεί να μην επαρκεί και το αυτοκίνητο να υπερβεί την επιλεγμένη μέγιστη ταχύτητα. Ο οδηγός προειδοποιείται σχετικά με ένα ηχητικό σήμα. Το σήμα ηχεί μέχρι ο οδηγός να επιβραδύνει και η ταχύτητα να μειωθεί κάτω από την επιλεγμένη μέγιστη ταχύτητα.

### ① ΣΗΜΕΙΩΣΗ

Ο συναγερμός ενεργοποιείται μόνο μετά από 5 δευτερόλεπτα αν η ταχύτητα έχει υπερβεί το όριο τουλάχιστον κατά 3 km/h (2 mph) περίπου, με την προϋπόθεση ότι δεν έχει πατηθεί το κουμπί  ή  τα τελευταία τριάντα δευτερόλεπτα.



### Σχετικές πληροφορίες

- Ρυθμιστής ταχύτητας\* (σ. 217)

## Ρυθμιστής ταχύτητας\* - απενεργοποίηση

Ο ρυθμιστής ταχύτητας ((Speed Limiter)) μπορεί να θεωρηθεί ως ένα αντίστροφο Cruise control - ο οδηγός ρυθμίζει την ταχύτητα χρησιμοποιώντας το πεντάλ γκαζιού αλλά ο ρυθμιστής ταχύτητας δεν του επιτρέπει να υπερβεί ακούσια μια προεπιλεγμένη/καθορισμένη ταχύτητα.

Για να απενεργοποιήσετε το ρυθμιστή ταχύτητας:

- Πατήστε το κουμπί  στο τιμόνι.
  - > Η λυχνία στον πίνακα οργάνων (σ. 217) για το ρυθμιστή ταχύτητας και το σημάδι για την προκαθορισμένη ταχύτητα σβήνουν. Η επιλεγμένη και η αποθηκευμένη ταχύτητα συνεπώς διαγράφονται από τη μνήμη και δεν μπορούν να ανακτηθούν με το κουμπί .

Ο οδηγός μπορεί σε αυτή την περίπτωση να χρησιμοποιήσει το πεντάλ γκαζιού για να επιλέξει μια ταχύτητα χωρίς περιορισμό.

### Σχετικές πληροφορίες

- Ρυθμιστής ταχύτητας\* (σ. 217)

## Cruise control\*

Το cruise control (CC – Cruise Control) βοηθά τον οδηγό να διατηρήσει μια σταθερή ταχύτητα, ώστε η οδήγηση να είναι πιο χαλαρή σε αυτοκινητοδρόμους και σε μακριές και ευθείες δρόμους με σταθερή ροή οχημάτων.

### Επισκόπηση

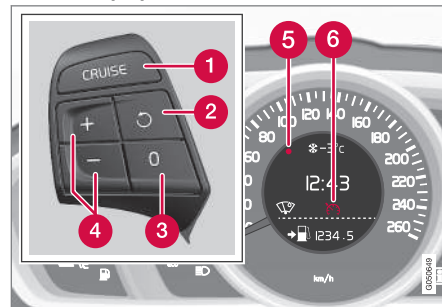

Κουμπιά στο τιμόνι και τον πίνακα οργάνων σε αυτοκίνητα χωρίς ρυθμιστή ταχύτητας (κόφτη)<sup>2</sup>.

<sup>2</sup> Στους εξουσιοδοτημένους διανομείς της Volvo υπάρχουν οι τελευταίες πληροφορίες σχετικά με τα όσα ισχύουν στην εκάστοτε αγορά.

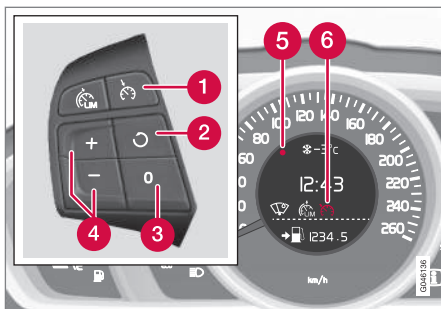

Κουμπιά στο τιμόνι και τον πίνακα οργάνων σε αυτοκίνητα με ρυθμιστή ταχύτητας (κόφτης)<sup>2</sup>.

- 1 Cruise control - Ενεργοποίηση/Απενεργοποίηση.
- 2 Η κατάσταση αναμονής αναστέλλεται και ανακτάται η αποθηκευμένη ταχύτητα.
- 3 Κατάσταση αναμονής
- 4 Ενεργοποίηση και ρύθμιση της ταχύτητας.
- 5 Επιλεγμένη ταχύτητα (ΓΚΡΙ = κατάσταση αναμονής).
- 6 Επιλεγμένη ταχύτητα (ΓΚΡΙ = κατάσταση αναμονής).

## ⚠️ ΠΡΟΕΙΔΟΠΟΙΗΣΗ

Ο οδηγός πρέπει πάντοτε να δίνει προσοχή στις κυκλοφοριακές συνθήκες και να είναι έτοιμος να παρέμβει όταν το cruise control δεν διατηρεί την κατάλληλη ταχύτητα ή/και απόσταση.

Ο οδηγός φέρει πάντοτε την απόλυτη ευθύνη να διασφαλίζει ότι το αυτοκίνητο οδηγείται σωστά.

## Σχετικές πληροφορίες

- Cruise control\* - διαχείριση ταχύτητας (σ. 221)
- Cruise control\*, προσωρινή απενεργοποίηση και κατάσταση αναμονής (σ. 223)
- Cruise control\* - ανάκτηση προκαθορισμένης ταχύτητας (σ. 224)
- Cruise control\* - απενεργοποίηση (σ. 225)
- Adaptive cruise control (ACC)\* (σ. 230)

## Cruise control\* - διαχείριση ταχύτητας

Μπορείτε να ενεργοποιήσετε, να ρυθμίσετε και να αλλάξετε την αποθηκευμένη ταχύτητα.

## Ενεργοποίηση και ρύθμιση ταχύτητας

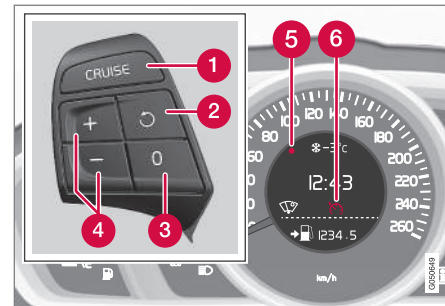

Κουμπιά στο τιμόνι και οθόνη σε αυτοκίνητα χωρίς περιοριστή ταχύτητας (κόφτης)<sup>3</sup>.

<sup>2</sup> Στους εξουσιοδοτημένους διανομείς της Νόλο υπάρχουν οι τελευταίες πληροφορίες σχετικά με τα όσα ισχύουν στην εκάστοτε αγορά.

<sup>3</sup> Στους εξουσιοδοτημένους διανομείς της Νόλο υπάρχουν οι τελευταίες πληροφορίες σχετικά με τα όσα ισχύουν στην εκάστοτε αγορά.

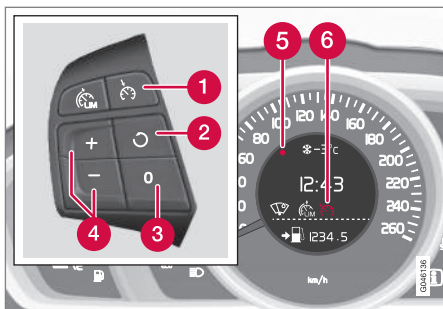

Κουμπιά στο τιμόνι και οθόνη σε αυτοκίνητα με περιοριστή ταχύτητας (κόφτης)<sup>3</sup>.

#### Για να θέσετε σε λειτουργία το cruise control:

- Πατήστε το κουμπί **CRUISE** (χωρίς ρυθμιστή ταχύτητας) ή (με ρυθμιστή ταχύτητας) στο τιμόνι.
- > Η λυχνία (6) του cruise control στον πίνακα οργάνων ανάβει - το cruise control βρίσκεται σε κατάσταση αναμονής.

#### Για να επενεργήσει το σύστημα cruise control:

- Στην ταχύτητα που θέλετε - πατήστε στο τιμόνι το κουμπί ή .
- > Η τρέχουσα ταχύτητα αποθηκεύεται στη μνήμη και στον πίνακα οργάνων το σημάδι (5) ανάβει στην επιλεγμένη ταχύ-

τητα και η λυχνία (6) αλλάζει χρώμα από ΓΚΡΙ σε ΛΕΥΚΟ - το αυτοκίνητο τότε υιοθετεί την αποθηκευμένη ταχύτητα.

#### ΣΗΜΕΙΩΣΗ

Το Cruise control δεν μπορεί να ενεργοποιηθεί όταν η ταχύτητα του αυτοκινήτου είναι μικρότερη από 30 km/h (20 mph).

#### Αλλαγή της αποθηκευμένης ταχύτητας

Η αποθηκευμένη ταχύτητα αλλάζει αν πατήσετε στιγμιαία ή παρατεταμένα το κουμπί ή στο τιμόνι.

Για να ρυθμίσετε την ταχύτητα κατά +/- 5 km/h (+/- 5 mph):

- Χρησιμοποιήστε στιγμιαία πατήματα - με κάθε πάτημα η ταχύτητα αλλάζει κατά +/- 5 km/h (+/- 5 mph).

Για να ρυθμίσετε την ταχύτητα κατά +/- 1 km/h (+/- 1 mph):

- Κρατήστε πατημένο το κουμπί και αφήστε το στην ταχύτητα που θέλετε.

Το τελευταίο πάτημα αποθηκεύεται στη μνήμη.

Εάν αυξήσετε ταχύτητα πατώντας το πεντάλ γκαζιού πριν πατήσετε το κουμπί , τότε αποθηκεύεται η ταχύτητα με την οποία κινείται το αυτοκίνητο όταν πατηθεί το κουμπί.

Τυχόν προσωρινή επιτάχυνση με το πεντάλ γκαζιού, π.χ. κατά το προσπέρασμα, δεν επηρεάζει τη ρύθμιση του Cruise control - το αυτοκίνητο επιστρέφει στην τελευταία αποθηκευμένη ταχύτητα όταν αφήσετε το πεντάλ γκαζιού.

#### ΣΗΜΕΙΩΣΗ

Εάν κρατήσετε πατημένο οποιοδήποτε από τα κουμπιά του Cruise Control επί αρκετά λεπτά, τότε η λειτουργία του αναστέλλεται και απενεργοποιείται. Για να μπορέσετε να ενεργοποιήσετε ξανά το Cruise Control, πρέπει να σταματήσετε το αυτοκίνητο και να θέσετε τον κινητήρα ξανά σε λειτουργία.

#### Σχετικές πληροφορίες

- Cruise control\* (σ. 220)

<sup>3</sup> Στους εξουσιοδοτημένους διανομείς της Volvo υπάρχουν οι τελευταίες πληροφορίες σχετικά με τα όσα ισχύουν στην εκάστοτε αγορά.

## Cruise control\*, προσωρινή απενεργοποίηση και κατάσταση αναμονής

Μπορείτε να απενεργοποιήσετε τη λειτουργία προσωρινά και να τη θέσετε σε κατάσταση αναμονής.

### Προσωρινή απενεργοποίηση - κατάσταση αναμονής

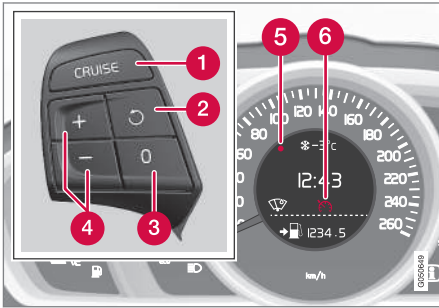

Κουμπιά στο τιμόνι και οθόνη σε αυτοκίνητα χωρίς περιοριστή ταχύτητας (κόφτης)<sup>4</sup>.

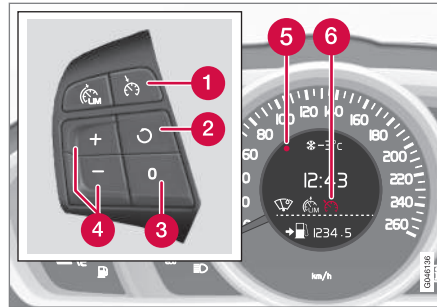

Κουμπιά στο τιμόνι και οθόνη σε αυτοκίνητα με περιοριστή ταχύτητας (κόφτης)<sup>4</sup>.

Για να απενεργοποιηθεί προσωρινά το cruise control και να εισέλθει σε κατάσταση αναμονής:

- Πατήστε το κουμπί **0**.
- > Το σημάδι (5) και η λυχνία (6) στον πίνακα οργάνων αλλάζουν χρώμα από ΛΕΥΚΟ σε ΓΚΡΙ - το cruise control απενεργοποιείται προσωρινά.

### Κατάσταση αναμονής λόγω παρέμβασης του οδηγού

Το cruise control απενεργοποιείται προσωρινά και τίθεται αυτόματα σε κατάσταση αναμονής εάν:

- πατήσετε το ποδόφρενο
- πατήσετε το πεντάλ του συμπλέκτη περισσότερο από 1 λεπτό<sup>5</sup>
- ο μοχλός ταχυτήτων/επιλογέας μετακινηθεί στη θέση **N**
- ο οδηγός οδηγεί με ταχύτητα μεγαλύτερη από την αποθηκευμένη επί περισσότερο από 1 λεπτό.

Ο οδηγός πρέπει σε αυτή την περίπτωση να ρυθμίσει την ταχύτητα.

Τυχόν προσωρινή επιτάχυνση με το πεντάλ γκαζιού, π.χ. κατά το προσπέρασμα, δεν επηρεάζει τη ρύθμιση του - το αυτοκίνητο επιστρέφει στην τελευταία αποθηκευμένη ταχύτητα όταν αφήσετε το πεντάλ γκαζιού.

### Αυτόματη κατάσταση αναμονής

Το Cruise control απενεργοποιείται προσωρινά και τίθεται σε κατάσταση αναμονής εάν:

- οι τροχοί χάνουν την πρόσφυση τους
- οι στροφές του κινητήρα είναι πολύ χαμηλές/υψηλές
- η ταχύτητα μειωθεί κάτω από τα 30 km/h (20 mph).

Ο οδηγός πρέπει σε αυτή την περίπτωση να ρυθμίσει την ταχύτητα.

<sup>4</sup> Στους εξουσιοδοτημένους διανομείς της Volvo υπάρχουν οι τελευταίες πληροφορίες σχετικά με τα όσα ισχύουν στην εκάστοτε αγορά.

<sup>5</sup> Η απενεργοποίηση και η επιλογή μεγαλύτερης ή μικρότερης σχέσης δεν έχει σχέση με την κατάσταση αναμονής.

#### « Σχετικές πληροφορίες

- Cruise control\* (σ. 220)
- Cruise control\* - διαχείριση ταχύτητας (σ. 221)
- Cruise control\* - ανάκτηση προκαθορισμένης ταχύτητας (σ. 224)
- Cruise control\* - απενεργοποίηση (σ. 225)

### Cruise control\* - ανάκτηση προκαθορισμένης ταχύτητας

Το cruise control (σ. 220) (CC – Cruise Control) βοηθά τον οδηγό να διατηρήσει μια σταθερή ταχύτητα.

Μετά από προσωρινή απενεργοποίηση και την κατάσταση αναμονής (σ. 223) μπορείτε να ανακτήσετε την προκαθορισμένη ταχύτητα.

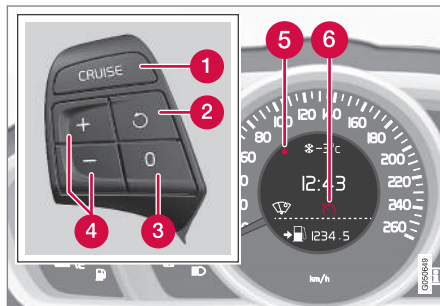

Κουμπιά στο τιμόνι και οθόνη σε αυτοκίνητα χωρίς περιοριστή ταχύτητας (κόφτης)<sup>6</sup>.

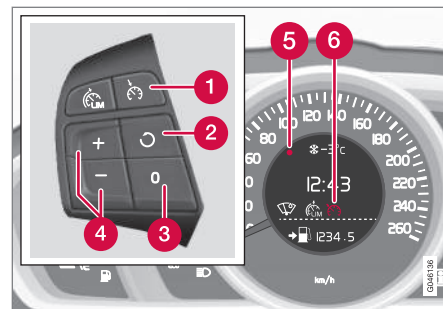

Κουμπιά στο τιμόνι και οθόνη σε αυτοκίνητα με περιοριστή ταχύτητας (κόφτης)<sup>6</sup>.

Για να επανενεργοποιήσετε το cruise control από την κατάσταση αναμονής:

- Πατήστε το κουμπί  στο τιμόνι.
- > Το σημάδι (5) και η λυχνία (6) στον πίνακα οργάνων αλλάζουν χρώμα από ΓΚΡΙ σε ΛΕΥΚΟ - το αυτοκίνητο στη συνέχεια υιοθετεί την ταχύτητα που αποθηκεύτηκε την τελευταία φορά.

#### ΣΗΜΕΙΩΣΗ

Το αυτοκίνητο μπορεί να επιταχύνει αισθητά μόλις ανακτηθεί η ταχύτητα εάν επιλέξετε .

<sup>6</sup> Στους εξουσιοδοτημένους διανομείς της Volvo υπάρχουν οι τελευταίες πληροφορίες σχετικά με τα όσα ισχύουν στην εκάστοτε αγορά.

**Σχετικές πληροφορίες**

- Cruise control\* (σ. 220)
- Cruise control\* - διαχείριση ταχύτητας (σ. 221)
- Cruise control\*, προσωρινή απενεργοποίηση και κατάσταση αναμονής (σ. 223)
- Cruise control\* - απενεργοποίηση (σ. 225)

**Cruise control\* - απενεργοποίηση**

Ο τρόπος με τον οποίο απενεργοποιείται περιγράφεται εδώ.

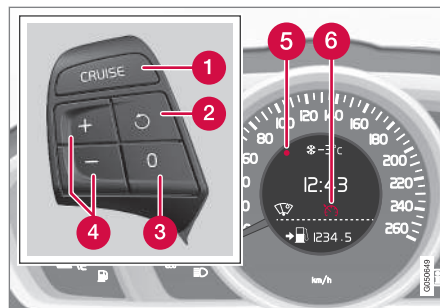

Κουμπιά στο τιμόνι και οθόνη σε αυτοκίνητα χωρίς περιοριστή ταχύτητας (κόφτης)<sup>7</sup>.

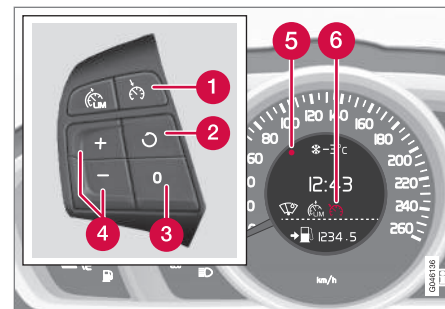

Κουμπιά στο τιμόνι και οθόνη σε αυτοκίνητα με περιοριστή ταχύτητας (κόφτης)<sup>7</sup>.

Το Cruise control απενεργοποιείται από το κουμπί (1) στο τιμόνι ή αν σβήσετε τον κινητήρα - η προκαθορισμένη ταχύτητα διαγράφεται από τη μνήμη και δεν μπορεί να ανακτηθεί με το κουμπί .

**Σχετικές πληροφορίες**

- Cruise control\* (σ. 220)
- Cruise control\* - διαχείριση ταχύτητας (σ. 221)
- Cruise control\*, προσωρινή απενεργοποίηση και κατάσταση αναμονής (σ. 223)
- Cruise control\* - ανάκτηση προκαθορισμένης ταχύτητας (σ. 224)

<sup>7</sup> Στους εξουσιοδοτημένους διανομείς της Volvo υπάρχουν οι τελευταίες πληροφορίες σχετικά με τα όσα ισχύουν στην εκάστοτε αγορά.

## Προειδοποίηση απόστασης\*

Η λειτουργία Προειδοποίηση απόστασης (Distance Alert) προειδοποιεί τον οδηγό αν το χρονικό διάστημα προσέγγισης του προπορευόμενου οχήματος μειωθεί υπερβολικά.

Η λειτουργία Προειδοποίησης απόστασης είναι ενεργή σε ταχύτητες πάνω από τα 30 km/h (20 mph) και επενεργεί μόνο ως προς τα οχήματα που κινούνται μπροστά από το αυτοκίνητο, στην ίδια κατεύθυνση. Δεν παρέχονται πληροφορίες για την απόσταση για τα επερχόμενα, βραδυκίνητα ή ακίνητα οχήματα.

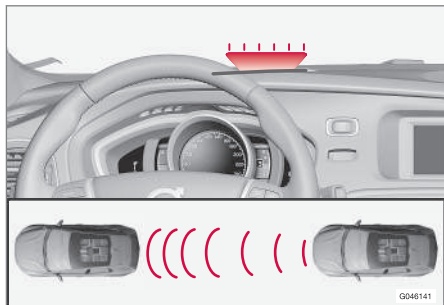

Πορτοκαλί προειδοποιητική λυχνία<sup>8</sup>.

Η πορτοκαλί προειδοποιητική λυχνία στο παρμπρίζ παραμένει σταθερά αναμμένη εάν η απόσταση έως το προπορευόμενο όχημα είναι

μικρότερη από το καθορισμένο χρονικό διάστημα προσέγγισης.

### ΣΗΜΕΙΩΣΗ

Η λειτουργία Προειδοποίησης απόστασης είναι απενεργοποιημένη όσο το Adaptive Cruise Control είναι ενεργό.

### ΠΡΟΕΙΔΟΠΟΙΗΣΗ

Η λειτουργία Προειδοποίησης απόστασης επενεργεί μόνο εάν η απόσταση έως το προπορευόμενο όχημα είναι μικρότερη από την προκαθορισμένη - η ταχύτητα του αυτοκινήτου δεν επηρεάζεται.

## Χειρισμός



Πατήστε το κουμπί στην κεντρική κονσόλα για να ενεργοποιήσετε ή να απενεργοποιήσετε τη λειτουργία. Η λειτουργία είναι ενεργή εάν μία λυχνία είναι αναμμένη στο κουμπί.

Ορισμένοι συνδυασμοί του επιλεγμένου εξοπλισμού δεν επιτρέπουν κενό χώρο για κουμπί στην κεντρική κονσόλα - σε αυτή την περίπτωση, ο χειρισμός της λειτουργίας πραγματοποιείται από το σύστημα του μενού του αυτοκινήτου **MY CAR** (σ. 128) - εκεί αναζητήστε τη λειτουργία **Distance Alert**.

## Προκαθορισμένο χρονικό διάστημα

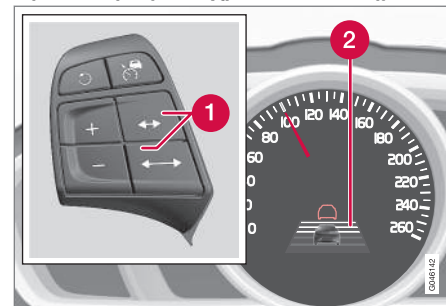

Χειριστήρια και ένδειξη του χρονικού διαστήματος προσέγγισης.

- 1** Χρονικό διάστημα προσέγγισης - Αύξηση/μείωση.
- 2** Χρονικό διάστημα προσέγγισης - Ενεργοποιημένο.

<sup>8</sup> ΣΗΜΕΙΩΣΗ: Η εικόνα είναι απλοποιημένη - οι λεπτομέρειες μπορεί να διαφέρουν ανάλογα με το μοντέλο του αυτοκινήτου.



Μπορείτε να επιλέξετε διαφορετικά χρονικά διαστήματα προσέγγισης μέχρι το προπορευόμενο όχημα, τα οποία θα εμφανίζονται στον πίνακα οργάνων ως 1-5 οριζόντιες γραμμές - όσο περισσότερες

είναι οι γραμμές, τόσο μεγαλύτερο το χρονικό διάστημα προσέγγισης. Η μία γραμμή αντιστοιχεί σε 1 δευτερόλεπτο περίπου από το προπορευόμενο όχημα, ενώ οι 5 γραμμές σε 3 δευτερόλεπτα περίπου.

Η ίδια λυχνία εμφανίζεται επίσης όταν ενεργοποιηθεί το Adaptive cruise control (σ. 230).

### **i ΣΗΜΕΙΩΣΗ**

Όσο μεγαλύτερη είναι η ταχύτητα, τόσο μεγαλύτερη είναι η υπολογισμένη απόσταση σε μέτρα για το εκάστοτε χρονικό διάστημα προσέγγισης.

Το προκαθορισμένο χρονικό διάστημα προσέγγισης χρησιμοποιείται επίσης από το Adaptive cruise control (σ. 231).

Χρησιμοποιείτε μόνο χρονικά διαστήματα προσέγγισης που επιτρέπονται από τον κώδικα οδικής κυκλοφορίας.

### **Σχετικές πληροφορίες**

- Προειδοποίηση απόστασης\* - περιορισμοί (σ. 227)
- Προειδοποίηση απόστασης\* - ενδεικτικές λυχνίες και μηνύματα (σ. 229)

### **Προειδοποίηση απόστασης\* - περιορισμοί**

Αυτή η λειτουργία, η οποία χρησιμοποιεί τον ίδιο αισθητήρα ραντάρ με το Adaptive cruise control (σ. 230) και την Προειδοποίηση σύγκρουσης με αυτόματη πέδηση (σ. 257), έχει ορισμένους περιορισμούς.

### **i ΣΗΜΕΙΩΣΗ**

Σε δυνατό ήλιο, αντανακλάσεις και έντονες διακυμάνσεις της έντασης του φωτός, και όταν φοράτε γυαλιά ηλίου, υπάρχει πιθανότητα να μην μπορείτε δείτε την προειδοποιητική λυχνία στο παρμπρίζ.

Όταν επικρατούν κακές καιρικές συνθήκες ή σε ελικοειδείς δρόμους, μπορεί να επηρεαστεί η ικανότητα του αισθητήρα ραντάρ να ανιχνεύει προπορευόμενα οχήματα.

Το μέγεθος των άλλων οχημάτων μπορεί επίσης να επηρεάσει την ικανότητα ανίχνευσης, π.χ. μοτοσικλέτες. Αυτό σημαίνει ότι η προειδοποιητική λυχνία μπορεί να ανάψει σε απόσταση μικρότερη απ' ό,τι προβλέπει η ρύθμιση ή ότι η προειδοποίηση μπορεί να είναι προσωρινά μη διαθέσιμη.

Σε πολύ υψηλές ταχύτητες, η λυχνία μπορεί επίσης να ανάψει σε μικρότερη απόσταση από την καθορισμένη λόγω περιορισμών στην εμβέλεια του αισθητήρα.



- ◀◀ Για περισσότερες πληροφορίες σχετικά με τους περιορισμούς του αισθητήρα του ραντάρ, βλ. Αισθητήρας ραντάρ - περιορισμοί (σ. 245) και Σύστημα προειδοποίησης σύγκρουσης\* - λειτουργία (σ. 262).



### **Σχετικές πληροφορίες**

- Προειδοποίηση απόστασης\* (σ. 226)
- Προειδοποίηση απόστασης\* - ενδεικτικές λυχνίες και μηνύματα (σ. 229)

## Προειδοποίηση απόστασης\* - ενδεικτικές λυχνίες και μηνύματα

Η λειτουργία χρησιμοποιεί συγκεκριμένες ενδεικτικές λυχνίες και μηνύματα που μπορούν

να εμφανιστούν στον πίνακα οργάνων αν η λειτουργία βρίσκεται σε έκπτωση λόγω περιορισμών (σ. 227).

Λυχνία <sup>A</sup>	Μήνυμα	Ερμηνεία
	<b>Το ραντάρ παρεμποδίζεται Βλ. εγχειρίδιο</b>	<p>Η Προειδοποίηση απόστασης είναι προσωρινά απενεργοποιημένη.</p> <p>Ο αισθητήρας του ραντάρ (σ. 245) είναι καλυμμένος και δεν μπορεί να ανιχνεύσει άλλα οχήματα. Για παράδειγμα, σε περίπτωση έντονης βροχόπτωσης ή εάν έχει συσσωρευτεί λασπόχιοιο μπροστά από τον αισθητήρα του ραντάρ.</p> <p>Για πληροφορίες, βλ. Αισθητήρας ραντάρ - περιορισμοί (σ. 245).</p>
 	<b>Προειδοποίηση σύγκρουσης Απαιτείται σέρβις</b>	<p>Η λειτουργία Προειδοποίησης απόστασης και Προειδοποίησης σύγκρουσης με αυτόματη πέδηση (σ. 263) είναι εντελώς ή μερικώς απενεργοποιημένη.</p> <p>Επισκεφτείτε ένα συνεργείο εάν το μήνυμα εξακολουθεί να εμφανίζεται - συνιστάται να απευθυνθείτε σε ένα εξουσιοδοτημένο συνεργείο της Volvo.</p>

<sup>A</sup> Τα σύμβολα είναι σχηματικά.

## Adaptive cruise control (ACC)\*

Το Adaptive cruise control (ACC – Adaptive Cruise Control) βοηθά στον οδηγό να διατηρεί σταθερή ταχύτητα σε συνδυασμό με έναν προεπιλεγμένο χρονικό διάστημα προσέγγισης έως το προπορευόμενο όχημα.

Χάρη στο Adaptive cruise control, η οδηγική εμπειρία είναι πιο χαλαρή στα μεγάλα ταξίδια στις εθνικές οδούς και τους μακρείς ευθείς δρόμους με ομαλή κυκλοφορία οχημάτων.

Ο οδηγός ρυθμίζει την ταχύτητα (σ. 234) και το χρονικό διάστημα προσέγγισης έως το προπορευόμενο αυτοκίνητο. Όταν ο ανιχνευτής του ραντάρ ανιχνεύσει ότι το προπορευόμενο όχημα κινείται με μικρότερη ταχύτητα, η ταχύτητά του προσαρμόζεται αυτόματα στην ταχύτητα του προπορευόμενου οχήματος. Όταν ο δρόμος είναι ξανά ελεύθερος, το αυτοκίνητο ανακάτ την επιλεγμένη ταχύτητα.

Εάν το Adaptive cruise control απενεργοποιηθεί ή τεθεί σε κατάσταση αναμονής και το αυτοκίνητο πλησιάσει πολύ κοντά στο προπορευόμενο όχημα, τότε η λειτουργία Προειδοποίησης απόστασης (σ. 226) προειδοποιεί τον οδηγό ότι βρίσκεται σε πολύ μικρή απόσταση.

## ΠΡΟΕΙΔΟΠΟΙΗΣΗ

Ο οδηγός πρέπει πάντοτε να δίνει προσοχή στις κυκλοφοριακές συνθήκες και να είναι έτοιμος να παρέμβει όταν το Adaptive cruise control δεν διατηρεί την κατάλληλη ταχύτητα ή απόσταση.

Το Adaptive cruise control δεν μπορεί να χρησιμοποιηθεί σε όλες τις κυκλοφοριακές, καιρικές και οδικές συνθήκες.

Διαβάστε όλες τις ενότητες σχετικά με το Adaptive cruise control στο εγχειρίδιο κατόχου για να μάθετε όλους τους περιορισμούς του, τους οποίους πρέπει να γνωρίζετε ως οδηγός πριν το χρησιμοποιήσετε.

Ο οδηγός φέρει πάντοτε την ευθύνη να τηρεί την κατάλληλη απόσταση και ταχύτητα, ακόμη κι όταν χρησιμοποιείται το Adaptive cruise control.

## ΣΗΜΑΝΤΙΚΟ

Η συντήρηση των μερών του συστήματος adaptive cruise control πρέπει να πραγματοποιείται μόνο σε συνεργείο - συστάται να απευθυνθείτε σε ένα εξουσιοδοτημένο συνεργείο της Volvo.

## Αυτόματο κιβώτιο ταχυτήτων

Τα αυτοκίνητα με αυτόματο κιβώτιο ταχυτήτων διαθέτουν προηγμένη λειτουργικότητα με τη λειτουργία Queue assistance (σ. 238) του Adaptive cruise control.

## Σχετικές πληροφορίες

- Adaptive cruise control\* - λειτουργία (σ. 231)
- Adaptive cruise control\* - επισκόπηση (σ. 233)
- Adaptive cruise control\* - διαχείριση ταχύτητας (σ. 234)
- Adaptive cruise control\* - ρύθμιση χρονικού διαστήματος προσέγγισης (σ. 235)
- Adaptive cruise control\* - προσωρινή απενεργοποίηση και κατάσταση αναμονής (σ. 236)
- Adaptive cruise control\* - προσπάθεια άλλου οχήματος (σ. 237)
- Adaptive cruise control\* - απενεργοποίηση (σ. 238)
- Adaptive Cruise Control\* - queue assistance (σ. 238)
- Adaptive cruise control\* - εναλλαγή λειτουργιών cruise control (σ. 240)
- Αισθητήρας ραντάρ (σ. 245)
- Αισθητήρας ραντάρ - περιορισμοί (σ. 245)
- Adaptive cruise control\* - εντοπισμός βλαβών και ενέργειες (σ. 242)
- Adaptive cruise control\* - ενδεικτικές λυχνίες και μηνύματα (σ. 243)

## Adaptive cruise control\* - λειτουργία

Το σύστημα adaptive cruise control αποτελείται από ένα σύστημα ελέγχου πορείας (cruise control) και ένα σύστημα προσδιορισμού απόστασης μέσω συντεταγμένων.

### Επισκόπηση λειτουργιών

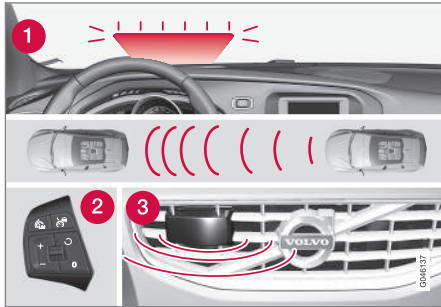

Επισκόπηση λειτουργιών<sup>9</sup>.

- 1** Προειδοποιητική λυχνία - ο οδηγός πρέπει να φρενάρει
- 2** Χειριστήρια στο τιμόνι (σ. 97)
- 3** Αισθητήρας ραντάρ (σ. 245)

Το σύστημα adaptive cruise control αποτελείται από ένα σύστημα ελέγχου πορείας (cruise

control) και ένα σύστημα προσδιορισμού απόστασης μέσω συντεταγμένων.

### ⚠️ ΠΡΟΕΙΔΟΠΟΙΗΣΗ

Το Adaptive cruise control δεν είναι σύστημα αποφυγής σύγκρουσης. Ο οδηγός πρέπει να παρέμβει εάν το σύστημα δεν ανιχνεύσει το προπορευόμενο όχημα.

Το Adaptive cruise control δεν φρενάρει εάν μπροστά από το αυτοκίνητο υπάρχουν άνθρωποι ή ζώα, ή μικρά οχήματα, όπως ποδήλατα και μοτοσικλέτες. Ούτε στην περίπτωση επερχόμενων, βραδυκίνητων ή ακίνητων οχημάτων και αντικειμένων.

Μη χρησιμοποιείτε το Adaptive cruise control, για παράδειγμα, σε κίνηση στην πόλη, σε έντονη κυκλοφορία, σε διασταυρώσεις, σε ολισθηρές επιφάνειες με μεγάλες ποσότητες νερού ή λασπόχιου στο δρόμο, σε έντονη βροχόπτωση/χιονόπτωση, σε κακή ορατότητα, σε ελικοειδείς ή ολισθηρούς δρόμους.

Η απόσταση έως το προπορευόμενο όχημα υπολογίζεται κυρίως από έναν αισθητήρα ραντάρ. Η λειτουργία Cruise control ρυθμίζει την ταχύτητα μέσω επιτάχυνσης και πέδησης. Όταν τα φρένα χρησιμοποιούνται από το Adaptive cruise control, ακούγεται ένα αμυδρός θόρυβος - αυτό είναι φυσιολογικό.

### ⚠️ ΠΡΟΕΙΔΟΠΟΙΗΣΗ

Το πεντάλ φρένου κινείται όταν το Adaptive cruise control φρενάρει το αυτοκίνητο. Μην αφήνετε το πόδι σας κάτω από το πεντάλ φρένου - μπορεί να παγιδευτεί.

Ο σκοπός του Adaptive cruise control είναι να διατηρεί την πορεία πίσω από το προπορευόμενο όχημα στην ίδια λωρίδα σύμφωνα με το χρονικό διάστημα προσέγγισης (σ. 235) που έχει επιλέξει ο οδηγός. Εάν ο αισθητήρας του ραντάρ δεν μπορεί να ανιχνεύσει κανένα προπορευόμενο όχημα, τότε το αυτοκίνητο θα διατηρήσει την ταχύτητα που έχει οριστεί και αποθηκευτεί από τον οδηγό. Αυτό συμβαίνει επίσης όταν η ταχύτητα του προπορευόμενου οχήματος υπερβαίνει την αποθηκευμένη ταχύτητα.

Ο σκοπός του Adaptive cruise control είναι να ελέγχει ομαλά την ταχύτητα του αυτοκινήτου. Στις περιπτώσεις που απαιτείται απότομη πέδηση, πρέπει να φρενάρει ο ίδιος ο οδηγός. Αυτό ισχύει όταν υπάρχουν μεγάλες διακυμάνσεις στην ταχύτητα ή εάν το προπορευόμενο όχημα φρενάρει απότομα. Λόγω των περιορισμών του αισθητήρα ραντάρ (σ. 245), η πέδηση μπορεί να επενεργήσει απότομα ή καθόλου.

<sup>9</sup> ΣΗΜΕΙΩΣΗ: Η εικόνα είναι απλοποιημένη - οι λεπτομέρειες μπορεί να διαφέρουν ανάλογα με το μοντέλο του αυτοκινήτου.

- ◀ Μπορείτε να ενεργοποιήσετε το Adaptive cruise control για να ακολουθήσετε κάποιο όχημα με ταχύτητα από 30 km/h<sup>10</sup> (20 mph) έως και 200 km/h (125 mph). Αν η ταχύτητα μειωθεί κάτω από τα 30 km/h (20 mph) ή αν οι στροφές του κινητήρα μειωθούν υπερβολικά, το Cruise control τίθεται σε κατάσταση αναμονής όπου η αυτόματη πέδηση αναστέλλεται - σε αυτή την περίπτωση πρέπει να αναλάβει ο/η οδηγός ώστε να διατηρήσει απόσταση ασφαλείας από το προπορευόμενο όχημα.

### Προειδοποιητική λυχνία - ο οδηγός πρέπει να φρενάρει

Η δυνατότητα πέδησης του Adaptive cruise control ανέρχεται στο 40% περίπου της δυνατότητας πέδησης του αυτοκινήτου.

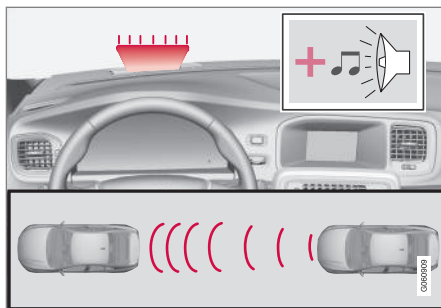

Οπτικοακουστικό προειδοποιητικό σήμα σε περίπτωση κινδύνου σύγκρουσης<sup>11</sup>.

Εάν το αυτοκίνητο χρειαστεί να φρενάρει πιο δυνατά απ' ό,τι επιτρέπει το Adaptive cruise control και ο οδηγός δεν φρενάρει, τότε χρησιμοποιείται η προειδοποιητική λυχνία και ο προειδοποιητικός ήχος από το Σύστημα προειδοποίησης σύγκρουσης (σ. 257) για να ειδοποιηθεί ο οδηγός ότι πρέπει να παρέμβει αμέσως.

### **i** ΣΗΜΕΙΩΣΗ

Η κόκκινη προειδοποιητική λυχνία μπορεί να μην είναι εύκολα ορατή, όταν ο ήλιος είναι ακριβώς απέναντί σας ή εάν φοράτε γυαλιά ηλίου.

### **⚠** ΠΡΟΕΙΔΟΠΟΙΗΣΗ

Το Adaptive cruise control προειδοποιεί μόνο για τα οχήματα που έχει ανιχνεύσει ο αισθητήρας ραντάρ. Αυτό σημαίνει ότι μπορεί να μην ενεργοποιηθεί προειδοποίηση ή να ενεργοποιηθεί με ορισμένη καθυστέρηση. Μην περιμένετε την προειδοποίηση χωρίς να φρενάρετε όταν χρειάζεται.

### Δρόμοι με μεγάλη κλίση ή/και μεγάλο φορτίο

Πρέπει να θυμάστε ότι το Adaptive cruise control προορίζεται ουσιαστικά για χρήση κατά την οδήγηση σε επίπεδο οδόστρωμα. Το σύστημα μπορεί να δυσκολευτεί να διατηρήσει τη σωστή απόσταση από το προπορευόμενο όχημα όταν οδηγείτε σε δρόμους με μεγάλη κατηφορική κλίση, με μεγάλο φορτίο ή με τρέλερ - σε αυτή την περίπτωση, πρέπει να είστε ιδιαίτερα προσεκτικοί και έτοιμοι να μειώσετε ταχύτητα.

### Σχετικές πληροφορίες

- Adaptive cruise control (ACC)\* (σ. 230)
- Adaptive cruise control\* - επισκόπηση (σ. 233)
- Cruise control\* (σ. 220)

<sup>10</sup> Το Queue Assist (σ. 238) σε αυτοκίνητα με αυτόματο κιβώτιο ταχυτήτων μπορεί να λειτουργήσει μεταξύ 0-200 km/h (0-125 mph).

<sup>11</sup> ΣΗΜΕΙΩΣΗ: Η εικόνα είναι απλοποιημένη - οι λεπτομέρειες μπορεί να διαφέρουν ανάλογα με το μοντέλο του αυτοκινήτου.

## Adaptive cruise control\* - επισκόπηση

Ο χειρισμός του Adaptive cruise control (σ. 230) και των χειριστηρίων στο τιμόνι διαφέρει ανάλογα εάν το αυτοκίνητο διαθέτει περιοριστή ταχύτητας (κόφτη) (σ. 217)<sup>12</sup>.

### Adaptive cruise control με ρυθμιστή ταχύτητας

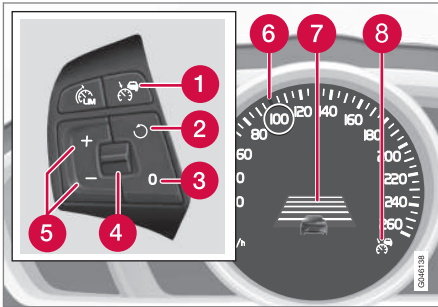

- 1 Cruise control - Ενεργοποίηση/Απενεργοποίηση.
- 2 Η κατάσταση αναμονής αναστέλλεται και ανακτάται η αποθηκευμένη ταχύτητα.
- 3 Κατάσταση αναμονής
- 4 Χρονικό διάστημα προσέγγισης - Αύξηση/μείωση.

- 5 Ενεργοποίηση και ρύθμιση της ταχύτητας.
- 6 Πράσινη ένδειξη στην αποθηκευμένη ταχύτητα (ΛΕΥΚΟ = κατάσταση αναμονής).
- 7 Χρονική απόσταση
- 8 Το ACC είναι ενεργό όταν η λυχνία είναι ΠΡΑΣΙΝΗ (ΛΕΥΚΗ = κατάσταση αναμονής).

### Adaptive cruise control χωρίς ρυθμιστή ταχύτητας

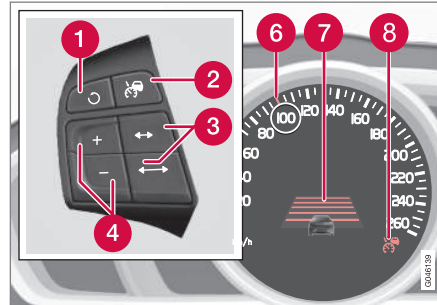

- 1 Η κατάσταση αναμονής αναστέλλεται και ανακτάται η αποθηκευμένη ταχύτητα.
- 2 Cruise control - Ενεργοποίηση/Απενεργοποίηση ή κατάσταση αναμονής.
- 3 Χρονικό διάστημα προσέγγισης - Αύξηση/μείωση.

- 4 Ενεργοποίηση και ρύθμιση της ταχύτητας.
- 5 (Δεν χρησιμοποιείται)
- 6 Πράσινη ένδειξη στην αποθηκευμένη ταχύτητα (ΛΕΥΚΟ = κατάσταση αναμονής).
- 7 Χρονική απόσταση
- 8 Το ACC είναι ενεργό όταν η λυχνία είναι ΠΡΑΣΙΝΗ (ΛΕΥΚΗ = κατάσταση αναμονής).

### Σχετικές πληροφορίες

- Adaptive cruise control (ACC)\* (σ. 230)
- Adaptive cruise control\* - διαχείριση ταχύτητας (σ. 234)
- Adaptive cruise control\* - ρύθμιση χρονικού διαστήματος προσέγγισης (σ. 235)
- Adaptive cruise control\* - προσωρινή απενεργοποίηση και κατάσταση αναμονής (σ. 236)
- Cruise control\* (σ. 220)



<sup>12</sup> Στους εξουσιοδοτημένους διανομείς της Volvo υπάρχουν οι τελευταίες πληροφορίες σχετικά με τα όσα ισχύουν στην εκάστοτε αγορά.

## Adaptive cruise control\* - διαχείριση ταχύτητας

### Για θέσετε σε λειτουργία το ACC:

- Πατήστε το κουμπί  στο τιμόνι - ανάβει μια παρόμοια ΛΕΥΚΗ λυχνία στον πίνακα οργάνων (8) που δείχνει ότι το Adaptive cruise control βρίσκεται σε κατάσταση αναμονής (σ. 236).

### Για να θέσετε σε λειτουργία το ACC:

- Στην ταχύτητα που θέλετε - πατήστε στο τιμόνι το κουμπί  ή .
- > Η τρέχουσα ταχύτητα αποθηκεύεται στη μνήμη, στον πίνακα οργάνων εμφανίζεται ένας "μεγεθυντικός φακός" (6) γύρω από την αποθηκευμένη ταχύτητα επί ένα δευτερόλεπτο περίπου και η σχετική ένδειξη αλλάζει χρώμα από ΛΕΥΚΟ σε ΠΡΑΣΙΝΟ.



Όταν αυτή η λυχνία αλλάξει χρώμα από ΛΕΥΚΟ σε ΠΡΑΣΙΝΟ, το ACC είναι ενεργό και το αυτοκίνητο διατηρεί την αποθηκευμένη ταχύτητα.





Μόνο όταν εμφανιστεί η εικόνα ενός άλλου αυτοκινήτου, ελέγχεται η **απόσταση** έως το προπορευόμενο όχημα από το ACC.



Ταυτόχρονα επισημαίνεται ένα εύρος ταχύτητας:

- η υψηλότερη ταχύτητα με την ΠΡΑΣΙΝΗ ένδειξη είναι η προγραμματισμένη ταχύτητα
- η χαμηλότερη ταχύτητα είναι η ταχύτητα του προπορευόμενου οχήματος.

### Αλλαγή της αποθηκευμένης ταχύτητας

Η αποθηκευμένη ταχύτητα αλλάζει αν πατήσετε στιγμιαία ή παρατεταμένα το κουμπί  ή  στο τιμόνι.

Για να ρυθμίσετε την ταχύτητα κατά +/- 5 km/h (+/- 5 mph):

- Χρησιμοποιήστε στιγμιαία πατήματα - με κάθε πάτημα η ταχύτητα αλλάζει κατά +/- 5 km/h (+/- 5 mph).

Για να ρυθμίσετε την ταχύτητα κατά +/- 1 km/h (+/- 1 mph):

- Κρατήστε πατημένο το κουμπί και αφήστε το στην ταχύτητα που θέλετε.

Το τελευταίο πάτημα αποθηκεύεται στη μνήμη.

Εάν αυξήσετε ταχύτητα πατώντας το πεντάλ γκαζιού πριν πατήσετε το κουμπί , τότε

αποθηκεύεται η ταχύτητα με την οποία κινείται το αυτοκίνητο όταν πατηθεί το κουμπί.

Τυχόν προσωρινή επιτάχυνση με το πεντάλ γκαζιού, π.χ. κατά το προσπέρασμα, δεν επηρεάζει τη ρύθμιση του - το αυτοκίνητο επιστρέφει στην τελευταία αποθηκευμένη ταχύτητα όταν αφήσετε το πεντάλ γκαζιού.

### ΣΗΜΕΙΩΣΗ

Εάν κρατήσετε πατημένο οποιοδήποτε από τα κουμπιά του Adaptive cruise control επί αρκετά λεπτά, τότε η λειτουργία του αναστέλλεται και απενεργοποιείται. Για να μπορέσετε να το ενεργοποιήσετε ξανά, πρέπει να σταματήσετε το αυτοκίνητο και να θέσετε τον κινητήρα ξανά σε λειτουργία.

Σε ορισμένες περιπτώσεις δεν μπορεί να επανενεργοποιηθεί - σε αυτή την περίπτωση, στον πίνακα οργάνων (σ. 243) εμφανίζεται το **Adaptive cruise control μη διαθέσιμο**.

### Σχετικές πληροφορίες

- Adaptive cruise control (ACC)\* (σ. 230)
- Adaptive cruise control\* - επισκόπηση (σ. 233)
- Cruise control\* (σ. 220)

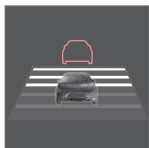

## Adaptive cruise control\* - ρύθμιση χρονικού διαστήματος προσέγγισης



Μπορείτε να επιλέξετε διαφορετικά χρονικά διαστήματα προσέγγισης μέχρι το προπορευόμενο όχημα, τα οποία θα εμφανίζονται στον πίνακα οργάνων ως 1-5 οριζόντιες γραμμές - όσο περισσότερες

είναι οι γραμμές, τόσο μεγαλύτερο το χρονικό διάστημα προσέγγισης. Η μία γραμμή αντιστοιχεί σε 1 δευτερόλεπτο περίπου από το προπορευόμενο όχημα, ενώ οι 5 γραμμές σε 3 δευτερόλεπτα περίπου.

Για να ορίσετε/αλλάξετε τη χρονική απόσταση:

- Γυρίστε τον περιστροφικό διακόπτη στο κουμπί στο τιμόνι (ή χρησιμοποιήστε τα κουμπιά   εάν το αυτοκίνητο δεν διαθέτει περιοριστή ταχύτητας (κόφτη)).

Σε χαμηλές ταχύτητες, όταν οι αποστάσεις είναι μικρές, το σύστημα adaptive cruise control αυξάνει ελαφρά το χρονικό διάστημα προσέγγισης.

Χάρη στο adaptive cruise control, το χρονικό διάστημα προσέγγισης ποικίλει σημαντικά σε ορισμένες περιπτώσεις έτσι, ώστε το αυτοκίνητο να μπορέσει να ακολουθήσει το προπορευόμενο όχημα ομαλά και άνετα.

Λάβετε υπόψη σας ότι όταν το χρονικό διάστημα προσέγγισης είναι μικρό, ο χρόνος που έχει ο οδηγός για να αντιδράσει είναι μικρός εάν προκύψει κάποιο ξαφνικό πρόβλημα στην κυκλοφορία.

Η ίδια λυχνία εμφανίζεται επίσης όταν ενεργοποιηθεί η Προειδοποίηση απόστασης (σ. 226).

### ΣΗΜΕΙΩΣΗ

Χρησιμοποιείτε μόνο χρονικά διαστήματα προσέγγισης που επιτρέπονται από τον κώδικα οδικής κυκλοφορίας.

Εάν το Adaptive cruise control δεν φαίνεται να επενεργεί όταν είναι ενεργοποιημένο, αυτό μπορεί να συμβαίνει επειδή η χρονική απόσταση έως το προπορευόμενο όχημα δεν επιτρέπει στο αυτοκίνητο να επιταχύνει.

Όσο μεγαλύτερη είναι η ταχύτητα, τόσο μεγαλύτερη είναι η υπολογισμένη απόσταση σε μέτρα για το εκάστοτε χρονικό διάστημα προσέγγισης.

Διαβάστε περισσότερα για τη διαχείριση της ταχύτητας (σ. 234).

### Σχετικές πληροφορίες

- Adaptive cruise control (ACC)\* (σ. 230)
- Adaptive cruise control\* - επισκόπηση (σ. 233)

- Cruise control\* (σ. 220)

## Adaptive cruise control\* - προσωρινή απενεργοποίηση και κατάσταση αναμονής

Μπορείτε να απενεργοποιήσετε προσωρινά το Adaptive cruise control και να το θέσετε σε κατάσταση αναμονής.

### Προσωρινή απενεργοποίηση/ κατάσταση αναμονής - με ρυθμιστή ταχύτητας (κόφτη)

Για να απενεργοποιηθεί προσωρινά το Adaptive cruise control και να εισέλθει σε κατάσταση αναμονής:

- Πατήστε το κουμπί  στο τιμόνι



Αυτή η λυχνία και η ένδειξη της αποθηκευμένης ταχύτητας αλλάζει στη συνέχεια χρώμα από ΠΡΑΣΙΝΟ σε ΛΕΥΚΟ.

### Προσωρινή απενεργοποίηση/ κατάσταση αναμονής - χωρίς ρυθμιστή ταχύτητας

Για να απενεργοποιηθεί προσωρινά το Adaptive cruise control και να εισέλθει σε κατάσταση αναμονής:

- Πατήστε το κουμπί  στο τιμόνι

## Κατάσταση αναμονής λόγω παρέμβασης του οδηγού

Το Adaptive cruise control απενεργοποιείται προσωρινά και τίθεται αυτόματα σε κατάσταση αναμονής εάν:

- πατήσετε το ποδόφρενο
- πατήσετε το πεντάλ του συμπλέκτη περισσότερο από 1 λεπτό<sup>13</sup>
- μετακινήσετε τον επιλογέα ταχυτήτων στη θέση **N** (αυτόματο κιβώτιο ταχυτήτων)
- ο οδηγός οδηγεί με ταχύτητα μεγαλύτερη από την αποθηκευμένη επί περισσότερο από 1 λεπτό.

Ο οδηγός πρέπει σε αυτή την περίπτωση να ρυθμίσει την ταχύτητα.

Τυχόν προσωρινή επιτάχυνση με το πεντάλ γκαζιού, π.χ. κατά το προσπέρασμα, δεν επηρεάζει τη ρύθμιση του - το αυτοκίνητο επιστρέφει στην τελευταία αποθηκευμένη ταχύτητα όταν αφήσετε το πεντάλ γκαζιού.

Για περισσότερες πληροφορίες, βλ. ενότητες Ρύθμιση ταχύτητας (σ. 234) και Προσπέραση άλλου οχήματος (σ. 237).

## Αυτόματη κατάσταση αναμονής

Το Adaptive cruise control εξαρτάται από άλλα συστήματα, π.χ. Σύστημα ευστάθειας ESC (σ. 212). Αν οποιοδήποτε από αυτά τα συστή-

ματα σταματήσουν να λειτουργούν, τότε το Adaptive cruise control απενεργοποιείται αυτόματα.

Σε περίπτωση αυτόματης απενεργοποίησης, ακούγεται ένα ηχητικό σήμα και στον πίνακα οργάνων εμφανίζεται το μήνυμα **Η λειτουργία του Adaptive cruise control ακυρώθηκε**. Ο οδηγός πρέπει σε αυτή την περίπτωση να παρέμβει και να προσαρμόσει την ταχύτητα και την απόσταση στο προπορευόμενο όχημα.

Η αυτόματη απενεργοποίηση μπορεί να οφείλεται στα εξής:

- ο οδηγός ανοίξει την πόρτα
- ο οδηγός απασφαλίσει τη ζώνη ασφαλείας του
- οι στροφές του κινητήρα είναι πολύ χαμηλές/υψηλές
- η ταχύτητα έχει μειωθεί κάτω από τα 30 km/h<sup>14</sup> (20 mph)
- οι τροχοί χάνουν την πρόσφυσή τους
- τα φρένα αναπτύσσουν υψηλή θερμοκρασία
- ο αισθητήρας του ραντάρ έχει καλυφθεί π.χ. με χιονόνερο ή λόγω έντονης βροχόπτωσης (τα κύματα του ραντάρ εμποδίζονται).

<sup>13</sup> Η απενεργοποίηση και η επιλογή μεγαλύτερης ή μικρότερης σχέσης δεν έχει σχέση με την κατάσταση αναμονής.

<sup>14</sup> Δεν ισχύει για αυτοκίνητο με Queue Assistant - μέχρι να έρθει σε στάση.

Για περισσότερες πληροφορίες σχετικά με τις ενδεικτικές λυχνίες, τα μηνύματα και τη σημασία τους, βλ. ενότητα Ενδεικτικές λυχνίες και μηνύματα στην οθόνη (σ. 243).

### Ανάκτηση προκαθορισμένης ταχύτητας

Το Adaptive cruise control που βρίσκεται σε κατάσταση αναμονής επανενεργοποιείται με ένα πάτημα στο κουμπί  που βρίσκεται στο τιμόνι - η ταχύτητα τότε ρυθμίζεται στην τελευταία αποθηκευμένη ταχύτητα.

#### ΣΗΜΕΙΩΣΗ

Το αυτοκίνητο μπορεί να επιταχύνει αισθητά μόλις ανακτηθεί η ταχύτητα εάν επιλέξετε .

### Σχετικές πληροφορίες

- Adaptive cruise control (ACC)\* (σ. 230)
- Adaptive cruise control\* - επισκόπηση (σ. 233)
- Cruise control\* (σ. 220)

### Adaptive cruise control\* - προσπέραση άλλου οχήματος

Το ACC μπορεί να επίσης να συμβάλλει κατά την προσπέραση.

Όταν το αυτοκίνητο ακολουθεί άλλο όχημα και ο οδηγός βγάλει φλας<sup>15</sup> ότι πρόκειται να κάνει ελιγμό προσπέρασης, το Adaptive cruise control συμβάλλει ώστε το αυτοκίνητο να επιταχύνει στιγμιαία προς το προπορευόμενο όχημα.

Η λειτουργία είναι ενεργή σε ταχύτητες πάνω από τα 70 km/h (43 mph).

Διαβάστε περισσότερα για τα διαφορετικά χρονικά διαστήματα προσέγγισης (σ. 235) έως το προπορευόμενο όχημα.

Διαβάστε περισσότερα για τη ρύθμιση της ταχύτητας (σ. 234).

#### ΠΡΟΕΙΔΟΠΟΙΗΣΗ

Λάβετε υπόψη ότι αυτή η λειτουργία μπορεί να ενεργοποιηθεί σε περισσότερες περιπτώσεις εκτός από το προσπέρασμα, π.χ. όταν ανάψετε φλας ως ένδειξη ότι θα αλλάξετε λωρίδα ή ότι θα βγείτε στην επόμενη έξοδο - το αυτοκίνητο τότε θα επιταχύνει ελαφρά.



### Σχετικές πληροφορίες

- Adaptive cruise control (ACC)\* (σ. 230)
- Adaptive cruise control\* - επισκόπηση (σ. 233)
- Cruise control\* (σ. 220)



<sup>15</sup> Μόνο για το αριστερό φλας σε αριστεροτίμονο μοντέλο ή το δεξί φλας σε δεξιοτίμονο μοντέλο.

## Adaptive cruise control\* - απενεργοποίηση

### Χειριστήρια χωρίς ρυθμιστή ταχύτητας

Το Adaptive cruise control απενεργοποιείται εάν πατήσετε **στιγμιαία** το κουμπί  στο τιμόνι. Η προκαθορισμένη ταχύτητα διαγράφεται και δεν μπορεί να ανακτηθεί με το κουμπί .

### Χειριστήρια χωρίς ρυθμιστή ταχύτητας

Με ένα **στιγμιαίο** πάτημα στο κουμπί  στο τιμόνι, το Adaptive cruise control εισέρχεται σε κατάσταση αναμονής. Με ένα ακόμη στιγμιαίο πάτημα, απενεργοποιείται. Η προκαθορισμένη ταχύτητα διαγράφεται και δεν μπορεί να ανακτηθεί με το κουμπί .

### Σχετικές πληροφορίες

- Adaptive cruise control (ACC)\* (σ. 230)
- Adaptive cruise control\* - επισκόπηση (σ. 233)
- Cruise control\* (σ. 220)

## Adaptive Cruise Control\* - queue assistance

Η λειτουργία Queue assistance παρέχει επίσης στο Adaptive cruise control βελτιωμένη λειτουργικότητα σε ταχύτητες κάτω από τα 30 km/h (20 mph).

Στα αυτοκίνητα με αυτόματο κιβώτιο ταχυτήτων, το Adaptive cruise control συνεπικουρείται από τη λειτουργία Queue assistance (αναφέρεται επίσης ως "Queue Assist").

Το Queue assistance διαθέτει τις παρακάτω λειτουργίες:

- Εκτεταμένο εύρος ταχυτήτων - επίσης κάτω από τα 30 km/h (20 mph) και όταν το αυτοκίνητο είναι σταματημένο
- Αλλαγή στόχου
- Η αυτόματη πέδηση αναστέλλεται όταν το αυτοκίνητο είναι σταματημένο

Λάβετε υπόψη σας ότι η χαμηλότερη ταχύτητα που μπορεί να επιλεγεί για το Adaptive cruise control είναι τα 30 km/h (20 mph) - παρότι το Cruise control μπορεί να ακολουθήσει ένα άλλο όχημα μέχρι να σταματήσει εντελώς (0 km/h), η επιλογή/αποθήκευση χαμηλότερης ταχύτητας **δεν** είναι εφικτή.

Μάθετε περισσότερα για τη ρύθμιση της ταχύτητας (σ. 230) και τα διαφορετικά χρονικά διαστήματα προσέγγισης έως το προπορευόμενο όχημα (σ. 235).

## Επέκταση εύρους ταχύτητας

### ΣΗΜΕΙΩΣΗ

Για να ενεργοποιήσετε το Cruise control, η πόρτα του οδηγού πρέπει να είναι κλειστή και ο οδηγός πρέπει να έχει προσδέσει τη ζώνη ασφαλείας του.

Στο αυτόματο κιβώτιο ταχυτήτων, το Adaptive cruise control μπορεί να ακολουθήσει ένα άλλο όχημα με ταχύτητα 0-200 km/h (0-125 mph).

### ΣΗΜΕΙΩΣΗ

Για να ενεργοποιηθεί το Cruise control σε ταχύτητες κάτω από τα 30 km/h (20 mph), πρέπει να υπάρχει προπορευόμενο όχημα σε λογική απόσταση.

Για μικρότερες στάσεις σε συνδυασμό με τη σημειωτών κίνηση σε αργή κυκλοφορία ή στους φωτεινούς σηματοδότες, η οδήγηση συνεχίζεται αυτόματα εάν οι στάσεις είναι μικρότερες των 3 δευτερολέπτων περίπου - εάν μεσολαβήσει μεγαλύτερο χρονικό διάστημα μέχρι το αυτοκίνητο να αρχίσει να κινείται ξανά, τότε το Cruise control τίθεται σε κατάσταση αναμονής (σ. 236) με αυτόματη πέδηση. Ο οδηγός πρέπει σε αυτή την περί-

ππτωση να το ενεργοποιήσει ξανά με έναν από τους εξής τρόπους:

- Πατήστε το κουμπί  στο τιμόνι

...ή...

- Πατήστε το πεντάλ γκαζιού.
- > Το cruise control τότε θα ανακτήσει ταχύτητα ακολουθώντας το προπορευόμενο όχημα.

### ΣΗΜΕΙΩΣΗ

Η λειτουργία Queue Assist μπορεί να συγκρατήσει το αυτοκίνητο ακίνητο έως και 4 λεπτά - τότε τα φρένα απενεργοποιούνται.

Βλ. περισσότερες πληροφορίες στο κείμενο με επικεφαλίδα "Διακοπή αυτόματης πέδησης σε στάση".

## Αλλαγή στόχου

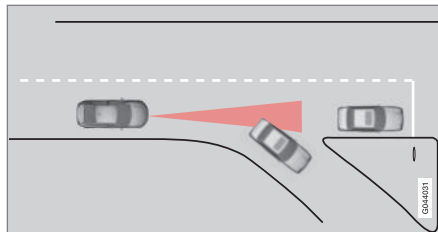

Εάν το στοχοθετημένο προπορευόμενο όχημα ξαφνικά στρίψει (σε κάποια έξοδο), μπορεί πιο μπροστά να υπάρχουν σταματημένα οχήματα.

Όταν το Adaptive cruise control ακολουθεί ένα άλλο όχημα με ταχύτητα **κάτω από** τα 30 km/h (20 mph) και αλλάξει στόχο, από κινούμενο σε σταματημένο αυτοκίνητο, το Cruise control θα φρενάρει λόγω του σταματημένου αυτοκινήτου.

### ΠΡΟΕΙΔΟΠΟΙΗΣΗ

Όταν το Adaptive cruise control ακολουθεί ένα προπορευόμενο όχημα με ταχύτητα **πάνω από** 30 km/h (20 mph) και αλλάξει στόχο, από το προπορευόμενο σε σταματημένο αυτοκίνητο, το Adaptive cruise control θα αγνοήσει το σταματημένο όχημα και θα επιλέξει την αποθηκευμένη ταχύτητα.

- Ο οδηγός πρέπει να παρέμβει και να φρενάρει.

## Αυτόματη κατάσταση αναμονής με αλλαγή "στόχου"

Το Adaptive cruise control απενεργοποιείται προσωρινά και τίθεται σε κατάσταση αναμονής:

- όταν η ταχύτητα είναι μικρότερη από 5 km/h (5 mph) και το Cruise control δεν μπορεί να αποφασίσει αν ο "στόχος" αναφοράς είναι σταματημένο όχημα ή κάποιο άλλο αντικείμενο, π.χ. αναβαθμός.
- όταν η ταχύτητα είναι μικρότερη από 5 km/h (5 mph) και το προπορευόμενο όχημα στρίψει σε κάποια έξοδο, και το Cruise control δεν έχει πλέον μπροστά του κάποιο όχημα να ακολουθήσει.

## Τερματισμός αυτόματης πέδησης σε στάση

Στις παρακάτω περιπτώσεις, το Queue assistance σταματά την αυτόματη πέδηση σε στάση:

- ο οδηγός ανοίξει την πόρτα
- ο οδηγός απασφαλίσει τη ζώνη ασφαλείας του.

Αυτό σημαίνει ότι τα φρένα δεν επενεργούν και το αυτοκίνητο θα αρχίσει να κινείται - ο οδηγός πρέπει συνεπώς να παρέμβει και να φρενάρει ο ίδιος το αυτοκίνητο για να παραμείνει στη θέση του.



**ΣΗΜΑΝΤΙΚΟ**

Το Queue Assist μπορεί να διατηρήσει το αυτοκίνητο σταματημένο όχι περισσότερο από 4 λεπτά - τότε τα φρένα απενεργοποιούνται.

Η προσοχή του οδηγού εφιστάται σε αυτό σε διάφορα στάδια, με αυξανόμενη ένταση:

1. Ηχητική προειδοποίηση (ήχος πινακ) και μήνυμα κειμένου.
2. Μια προειδοποιητική λυχνία στο παρμπρίζ αρχίζει επίσης να αναβοσβήνει.
3. Εφαρμόζεται διαδοχική πέδηση.

Για περισσότερες πληροφορίες σχετικά με τις ενδεικτικές λυχνίες, τα μηνύματα και τη σημασία τους, βλ. ενότητα Ενδεικτικές λυχνίες και μηνύματα στην οθόνη (σ. 243).

Το Queue assistance αφήνει το ποδόφρενο και εισέρχεται σε κατάσταση αναμονής επίσης στις εξής περιπτώσεις:

- ο οδηγός ακουμπά το πόδι του στο πεντάλ φρένου
- ο επιλογέας ταχυτήτων μετακινηθεί στη θέση **P**, **N** ή **R**
- ο οδηγός θέσει το Cruise control σε κατάσταση αναμονής
- ενεργοποιηθεί το χειρόφρενο.

### Σχετικές πληροφορίες

- Adaptive cruise control (ACC)\* (σ. 230)
- Adaptive cruise control\* - επισκόπηση (σ. 233)
- Cruise control\* (σ. 220)

## Adaptive cruise control\* - εναλλαγή λειτουργιών cruise control

### Μετάβαση από το ACC στο CC

Στον πίνακα οργάνων εμφανίζεται μια λυχνία για το ενεργό Cruise control:

CC Cruise Control	ACC Adaptive Cruise Control
Cruise control	Adaptive cruise control

Με ένα πάτημα του κουμπιού, η λειτουργία προσαρμογής (σύστημα προσδιορισμού απόστασης) στο Adaptive cruise control (σ. 230) απενεργοποιείται, και τότε το αυτοκίνητο υιοθετεί μόνο την προκαθορισμένη/αποθηκευμένη ταχύτητα.

- **Κρατήστε πατημένο** το κουμπί στο τιμόνι - η λυχνία στον πίνακα οργάνων αλλάζει από σε .
- > Με αυτό τον τρόπο ενεργοποιείται το Cruise Control (CC).

** ΠΡΟΕΙΔΟΠΟΙΗΣΗ**

Το αυτοκίνητο πλέον δεν φρενάρει αυτόματα μετά την αλλαγή στο ACC στο CC - ακολουθεί απλώς την προκαθορισμένη ταχύτητα.

**Επιστροφή από το CC στο ACC**

Απενεργοποιήστε το Cruise control (CC) πατώντας 1-2 φορές το κουμπί . Την επόμενη φορά που θα ενεργοποιήσετε το σύστημα, θα ενεργοποιηθεί το Adaptive cruise control (ACC).

**Σχετικές πληροφορίες**

- Adaptive cruise control (ACC)\* (σ. 230)
- Adaptive cruise control\* - επισκόπηση (σ. 233)
- Adaptive cruise control\* - προσωρινή απενεργοποίηση και κατάσταση αναμονής (σ. 236)
- Cruise control\* (σ. 220)

## Adaptive cruise control\* - εντοπισμός βλαβών και ενέργειες

Εάν στον πίνακα οργάνων εμφανιστεί το μήνυμα **Το ραντάρ παρεμποδίζεται Βλ. εγχειρίδιο**, σημαίνει ότι ο αισθητήρας του

ραντάρ (σ. 245) του Adaptive cruise control δεν μπορεί να ανιχνεύσει προπορευόμενα οχήματα.

Αυτό το μήνυμα δηλώνει ότι δεν είναι ενεργή καμία από τις δύο λειτουργίες Προειδοποίησης

απόστασης (σ. 226) ή Προειδοποίησης σύγκρουσης με αυτόματη πέδηση (σ. 257).

Στον παρακάτω πίνακα παρατίθενται παραδείγματα πιθανών αιτιών για την εμφάνιση του μηνύματος, μαζί με τις κατάλληλες ενέργειες:

Αιτία	Ενέργεια
Η επιφάνεια του ραντάρ στη μάσκα του ψυγείου είναι βρόμικη ή έχει καλυφθεί με πάγο ή χιόνι.	Καθαρίστε τη βρομιά, τον πάγο ή το χιόνι από την επιφάνεια του ραντάρ στη μάσκα του ψυγείου.
Τα σήματα του ραντάρ εμποδίζονται από έντονη βροχοπτώση ή χιονόπτωση.	Καμία ενέργεια. Ορισμένες φορές το ραντάρ λειτουργεί παρά την έντονη βροχοπτώση ή χιονόπτωση.
Το νερό ή το χιόνι από το οδόστρωμα εκτινάσσεται και εμποδίζει τα σήματα του ραντάρ.	Καμία ενέργεια. Ορισμένες φορές, το ραντάρ λειτουργεί παρά τη βροχή ή το χιόνι στο οδόστρωμα.
Η επιφάνεια του ραντάρ έχει καθαριστεί αλλά το μήνυμα παραμένει.	Περιμένετε. Μπορεί να χρειαστούν μερικά λεπτά προκειμένου το ραντάρ να ανιχνεύσει ότι δεν υπάρχει πλέον εμπόδιο.



### Σχετικές πληροφορίες

- Adaptive cruise control (ACC)\* (σ. 230)
- Adaptive cruise control\* - επισκόπηση (σ. 233)
- Cruise control\* (σ. 220)

## Adaptive cruise control\* - ενδεικτικές λυχνίες και μηνύματα

Ορισμένες φορές το Adaptive cruise control μπορεί να εμφανίσει μια λυχνία ή/και ένα

μήνυμα κειμένου. Ακολουθούν αρκετά παραδείγματα - ακολουθήστε τη σύσταση που εμφανίζεται ανάλογα με την περίπτωση:

Λυχνία <sup>A</sup>	Μήνυμα	Ερμηνεία
	Η λυχνία ανάβει με ΛΕΥΚΟ χρώμα	Το Adaptive cruise control έχει ρυθμιστεί σε κατάσταση αναμονής (σ. 236).
	Η λυχνία ανάβει με ΠΡΑΣΙΝΟ χρώμα	Το αυτοκίνητο διατηρεί την αποθηκευμένη ταχύτητα.
		Το στάνταρ cruise control επιλέγεται χειροκίνητα.
	<b>Ρυθμίστε ESC ως Normal για ενεργ/ση του Cruise</b>	Το Adaptive cruise control δεν μπορεί να ενεργοποιηθεί αν πρώτα το <b>ESC</b> δεν εισέλθει στη λειτουργία Normal - Σύστημα ευστάθειας (σ. 212).
	<b>Η λειτουργία του Adaptive cruise control ακυρώθηκε</b>	Το Adaptive cruise control έχει απενεργοποιηθεί - η ταχύτητα πρέπει να ρυθμιστεί από τον οδηγό.
	<b>Adaptive cruise control μη διαθέσιμο</b>	Το Adaptive cruise control δεν μπορεί να ενεργοποιηθεί. Πιθανές αιτίες: <ul style="list-style-type: none"> <li>• τα φρένα αναπτύσσουν υψηλή θερμοκρασία</li> <li>• ο αισθητήρας του ραντάρ είναι καλυμμένος π.χ. από υγρό χιόνι ή από βροχή.</li> </ul> Για περισσότερες πληροφορίες σχετικά με τον εντοπισμό βλαβών, βλ. ενότητα Εντοπισμός βλαβών και ενέργειες (σ. 242)





Λυχνία <sup>A</sup>	Μήνυμα	Ερμηνεία
	<b>Το ραντάρ παρεμποδίζεται</b> <b>Βλ. εγχειρίδιο</b>	<p>Το Adaptive cruise control είναι προσωρινά απενεργοποιημένο.</p> <ul style="list-style-type: none"> <li>• Ο αισθητήρας του ραντάρ εμποδίζεται και δεν μπορεί να ανιχνεύσει άλλα οχήματα. Για παράδειγμα, σε περίπτωση έντονης βροχόπτωσης ή εάν έχει συσσωρευτεί λασπόχινο μπροστά από τον αισθητήρα του ραντάρ.</li> </ul> <p>Ο οδηγός μπορεί στη συνέχεια να επιλέξει να μεταβεί στο στάνταρ Cruise control (σ. 220) (CC) - ένα μήνυμα κειμένου παρέχει πληροφορίες για τις κατάλληλες εναλλακτικές.</p> <p>Διαβάστε περισσότερα για τους περιορισμούς του αισθητήρα του ραντάρ (σ. 245).</p>
	<b>Adaptive cruise control Απαιτείται σέρβις</b>	<p>Το Adaptive cruise control είναι απενεργοποιημένο.</p> <ul style="list-style-type: none"> <li>• Απευθυνθείτε σε ένα συνεργείο - συνιστάται να απευθυνθείτε σε ένα εξουσιοδοτημένο συνεργείο της Volvo.</li> </ul>
	<b>Πατήστε φρένο για να συγκρατήσετε το όχημα</b> + ηχητική προειδοποίηση + προειδοποιητική λυχνία στο παρμπρίζ + άνιση κατανομή πέδησης <sup>B</sup>	<p>Το αυτοκίνητο είναι σε στάση και το Adaptive cruise control θα απενεργοποιήσει το ποδόφρενο, που σημαίνει ότι το αυτοκίνητο μπορεί να αρχίσει να κινείται.</p> <ul style="list-style-type: none"> <li>• Ο οδηγός πρέπει να φρενάρει ο ίδιος. Το μήνυμα παραμένει και ο προειδοποιητικός ήχος ακούγεται μέχρι ο οδηγός να πατήσει το πεντάλ φρένου ή να χρησιμοποιήσει το πεντάλ γκαζιού.</li> </ul>
	<b>Κάτω από 30 km/h Απαιτείται προπορευόμενο όχημα<sup>B</sup></b>	<p>Εμφανίζεται όταν ο οδηγός επιχειρήσει να ενεργοποιήσει το Adaptive cruise control σε ταχύτητες κάτω από τα 30 km/h (20 mph) χωρίς να υπάρχει προπορευόμενο όχημα μέσα στην απόσταση ενεργοποίησης.</p>

<sup>A</sup> Τα σύμβολα είναι σχηματικά.

<sup>B</sup> Μόνο με Queue Assist.

### Σχετικές πληροφορίες

- Adaptive cruise control (ACC)\* (σ. 230)
- Adaptive cruise control\* - επισκόπηση (σ. 233)
- Cruise control\* (σ. 220)

## Αισθητήρας ραντάρ

Η λειτουργία του αισθητήρα του ραντάρ είναι να ανιχνεύει αυτοκίνητα ή μεγαλύτερα αυτοκίνητα που κινούνται στην ίδια κατεύθυνση και την ίδια λωρίδα κυκλοφορίας.

Ο αισθητήρας του ραντάρ χρησιμοποιείται στις παρακάτω λειτουργίες:

- Απόσταση προειδοποίησης\*
- Adaptive cruise control\*
- Προειδοποίηση σύγκρουσης με Αυτόματη πέδηση και Προστασία πεζών\*

### **!** ΣΗΜΑΝΤΙΚΟ

Σε περίπτωση ορατής ζημιάς στη μάσκα του ψυγείου του αυτοκινήτου, ή εάν υποπτεύεστε ότι ο αισθητήρας του ραντάρ έχει υποστεί ζημιά:

- Απευθυνθείτε σε ένα συνεργείο - συνιστάται να απευθυνθείτε σε ένα εξουσιοδοτημένο συνεργείο της Volvo.

Η λειτουργία ενδέχεται να εξαφανιστεί πλήρως ή μερικώς - ή να δυσλειτουργεί - εάν η μάσκα του ψυγείου, ο αισθητήρας του ραντάρ ή το στήριγμά του έχει υποστεί ζημιά ή έχει λασκάρει.

Τυχόν τροποποίηση του αισθητήρα ραντάρ μπορεί να τον καταστήσει παράνομο προς χρήση.

## Σχετικές πληροφορίες

- Αισθητήρας ραντάρ - περιορισμοί (σ. 245)
- Adaptive cruise control (ACC)\* (σ. 230)
- Σύστημα προειδοποίησης σύγκρουσης\* (σ. 257)
- Προειδοποίηση απόστασης\* (σ. 226)

## Αισθητήρας ραντάρ - περιορισμοί

Ο αισθητήρας του ραντάρ (σ. 245) έχει ορισμένους περιορισμούς - λόγω περιορισμένου πεδίου ανίχνευσης για παράδειγμα.

Η ικανότητα του Adaptive cruise control να ανιχνεύει προπορευόμενα οχήματα μειώνεται σημαντικά αν:

- η ταχύτητα των προπορευόμενων οχημάτων διαφέρει σημαντικά από την ταχύτητα με την οποία κινείστε
- ο αισθητήρας του ραντάρ είναι καλυμμένος - π.χ. σε έντονη βροχόπτωση ή λασπόχιοιο ή αν έχουν συσσωρευτεί άλλα αντικείμενα μπροστά από τον αισθητήρα του ραντάρ.

### **i** ΣΗΜΕΙΩΣΗ

Διατηρείτε καθαρή την επιφάνεια μπροστά από τον αισθητήρα του ραντάρ.

## Πεδίο ανίχνευσης

Ο αισθητήρας ραντάρ έχει περιορισμένο πεδίο ανίχνευσης. Σε ορισμένες περιπτώσεις, κάποιο όχημα δεν ανιχνεύεται ή η ανίχνευση πραγματοποιείται αργότερα από ό,τι αναμένεται.



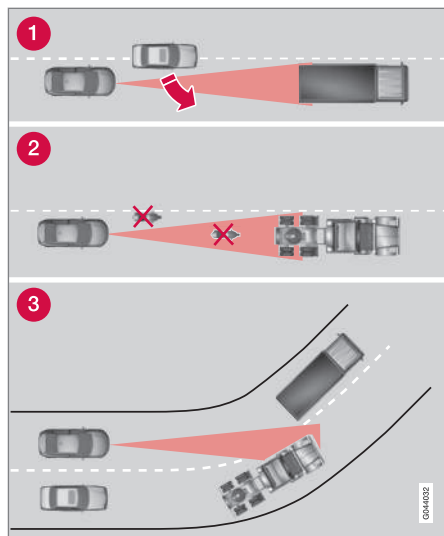

Πεδίο ορατότητας ACC.

- 1 Ορισμένες φορές ο αισθητήρας του ραντάρ καθυστερεί να ανιχνεύσει οχήματα που βρίσκονται σε πολύ κοντινή απόσταση - π.χ. ένα κινούμενο όχημα που βρίσκεται ανάμεσα στο αυτοκίνητό σας και στα προπορευόμενα οχήματα.
- 2 Τα μικρά οχήματα, π.χ. οι μοτοσικλέτες ή τα οχήματα που δεν κινούνται στη μέση της λωρίδας κυκλοφορίας, μπορεί να μην ανιχνευτούν.

- 3 Στις στροφές, ο αισθητήρας ραντάρ ενδέχεται να μην ανιχνεύσει το σωστό όχημα ή να χάσει από το πεδίο του ένα όχημα που έχει ήδη ανιχνεύσει.

### **⚠️ ΠΡΟΕΙΔΟΠΟΙΗΣΗ**

Ο οδηγός πρέπει πάντοτε να δίνει προσοχή στις κυκλοφοριακές συνθήκες και να είναι έτοιμος να παρέμβει όταν το Adaptive cruise control δεν διατηρεί την κατάλληλη ταχύτητα ή απόσταση.

Το Adaptive cruise control δεν μπορεί να χρησιμοποιηθεί σε όλες τις κυκλοφοριακές, καιρικές και οδικές συνθήκες.

Διαβάστε όλες τις ενότητες σχετικά με το Adaptive cruise control στο εγχειρίδιο κατόχου για να μάθετε όλους τους περιορισμούς του, τους οποίους πρέπει να γνωρίζετε ως οδηγός πριν το χρησιμοποιήσετε.

Ο οδηγός φέρει πάντοτε την ευθύνη να τηρεί την κατάλληλη απόσταση και ταχύτητα, ακόμη κι όταν χρησιμοποιείται το Adaptive cruise control.

### **⚠️ ΠΡΟΕΙΔΟΠΟΙΗΣΗ**

Μην τοποθετείτε αξεσουάρ ή άλλα αντικείμενα, όπως βοηθητικούς προβολείς, μπροστά από τη μάσκα του ψυγείου.

### **⚠️ ΠΡΟΕΙΔΟΠΟΙΗΣΗ**

Το Adaptive cruise control δεν είναι σύστημα αποφυγής σύγκρουσης. Ο οδηγός πρέπει να παρέμβει εάν το σύστημα δεν ανιχνεύσει το προπορευόμενο όχημα.

Το Adaptive cruise control δεν φρενάρει εάν μπροστά από το αυτοκίνητο υπάρχουν άνθρωποι ή ζώα, ή μικρά οχήματα, όπως ποδήλατα και μοτοσικλέτες. Ούτε στην περίπτωση επερχόμενων, βραδυκίνητων ή ακίνητων οχημάτων και αντικειμένων.

Μη χρησιμοποιείτε το Adaptive cruise control, για παράδειγμα, σε κίνηση στην πόλη, σε έντονη κυκλοφορία, σε διασταυρώσεις, σε ολισθηρές επιφάνειες με μεγάλες ποσότητες νερού ή λασπόχιονου στο δρόμο, σε έντονη βροχόπτωση/χιονόπτωση, σε κακή ορατότητα, σε ελικοειδείς ή ολισθηρούς δρόμους.

### **Σχετικές πληροφορίες**

- Adaptive cruise control (ACC)\* (σ. 230)
- Σύστημα προειδοποίησης σύγκρουσης\* (σ. 257)
- Προειδοποίηση απόστασης\* (σ. 226)



**Έγκριση τύπου - σύστημα ραντάρ**

Μπορείτε να δείτε την έγκριση τύπου για τις μονάδες ραντάρ του αυτοκινήτου στον πίνακα.

Αγορά	ACC <sup>A</sup>	BLIS <sup>B</sup>	Λυχνία	Έγκριση τύπου
Βραζιλία	✓			Este equipamento opera em caráter secundário, isto é, não tem direito à proteção contra interferência prejudicial, mesmo de estações do mesmo tipo e não pode causar interferência a sistemas operando em caráter primário. Modelo: L2C0038TR 1071-10-3451 EAN: 07897843800248
		✓		Modelo: L2C0055TR 1500-15-8065 EAN: 07897843840978
Ευρώπη	✓	✓		Hereby, Delphi Electronics & Safety declares that L2C0038TR / L2C0055TR are in compliance with the essential requirements and other relevant provisions of Directive 1999/5/EC. The Declaration of Conformity may be consulted at Delphi Electronics & Safety / 2151 E. Lincoln Road / Kokomo, Indiana 46902 USA



Αγορά	ACC <sup>A</sup>	BLIS <sup>B</sup>	Λυχνία	Έγκριση τύπου
Ηνωμένα Αραβικά Εμιράτα	✓			TRA REGISTERED No: 0018923/09 DEALER No: DA37380/15
		✓		TRA REGISTERED No: ER37357/15 DEALER No: DA37380/15
Ινδονησία	✓			14785/POSTEL/2010 1982
		✓		38806/SDPPI/2015 4927
Ιορδανία	✓			Type Approval No.: TRC/LPD/2009/87 Equipment type: Low Power Device (LPD)
		✓		Type Approval No.: TRC/LPD/2015/3 Equipment Type: Low Power Device (LPD)
Κορέα	✓			Certification No. DPH-L2C0038TR
		✓		Certification No. MSIP-CMI-DPH-L2C0055TR

Αγορά	ACC <sup>A</sup>	BLIS <sup>B</sup>	Λυχνία	Έγκριση τύπου
Μαρόκο	✓			AGREE PAR L'ANRT MAROC Numero d'agrement : MR 4838 ANRT 2009 Date d'agrement : 22/05/2009
		✓		AGREE PAR L'ANRT MAROC NUMÉRO D'AGRÉMENT: MR 9929 ANRT 2014 DATE D'AGRÉMENT: 26/12/2014
Σιγκαπούρη	✓	✓		Complies with IDA Standards DA105753
Νότια Αφρική	✓			TA-2009/163 APPROVED
		✓		TA-2014/2390 APPROVED
Ταϊβάν	✓			CCAB09LP4590T3
		✓		CCAB15LP0680T0

A ACC = Adaptive Cruise Control

B BLIS = Blind Spot Information

### Σχετικές πληροφορίες

- Αισθητήρας ραντάρ (σ. 245)

## City Safety™

Η λειτουργία City Safety™ βοηθά τον οδηγό να αποφύγει τυχόν σύγκρουση κατά την οδήγηση σε κυκλοφοριακή συμφόρηση, μεταξύ άλλων, όπου οι αλλαγές στην κυκλοφορία των προπορευόμενων οχημάτων σε συνδυασμό με τη μειωμένη προσοχή μπορεί να οδηγήσουν σε ατύχημα.

Η λειτουργία City Safety™ είναι ενεργή σε ταχύτητες κάτω από τα 50 km/h (30 mph) και βοηθά τον οδηγό φρενάροντας αυτόματα το αυτοκίνητο σε περίπτωση επικείμενου κινδύνου σύγκρουσης με προπορευόμενο όχημα, εάν ο οδηγός δεν αντιδράσει έγκαιρα φρενάροντας ή/και στρίβοντας το τιμόνι.

Η λειτουργία City Safety™ ενεργοποιείται σε περιπτώσεις κατά τις οποίες ο οδηγός έπρεπε να έχει φρενάρει νωρίτερα - γι αυτό και δεν μπορεί να βοηθήσει τον οδηγό σε κάθε περίπτωση.

Η λειτουργία City Safety™ έχει σχεδιαστεί έτσι, ώστε να ενεργοποιείται όσο το δυνατόν πιο αργά ώστε να αποτρέπεται η περιττή παρέμβαση.

Η λειτουργία City Safety™ δεν πρέπει να χρησιμοποιείται ως δικαιολογία από τον/την οδηγό για την αλλαγή του τρόπου με τον οποίο οδηγεί. Εάν ο οδηγός βασίζεται αποκλειστικά στη λειτουργία City Safety™ για την πέδηση, αργά ή γρήγορα θα εμπλακεί σε σύγκρουση.

Η λειτουργία City Safety™ συνήθως γίνεται αντιληπτή από τον οδηγό ή τους επιβάτες μόνο σε περίπτωση που το αυτοκίνητο κινδυνεύει να εμπλακεί σε σύγκρουση.

Εάν το αυτοκίνητο διαθέτει και λειτουργία Προειδοποίησης σύγκρουσης με Αυτόματη πέδηση\* (σ. 257), τα δύο αυτά συστήματα λειτουργούν συμπληρωματικά μεταξύ τους.

### ΣΗΜΑΝΤΙΚΟ

Η συντήρηση και η αντικατάσταση των μερών του συστήματος City Safety™ πρέπει να πραγματοποιείται μόνο σε συνεργείο - συνιστάται να απευθυνθείτε σε ένα εξουσιοδοτημένο συνεργείο της Volvo.

## ΠΡΟΕΙΔΟΠΟΙΗΣΗ

Το σύστημα City Safety™ δεν ενεργοποιείται σε όλες τις οδηγικές, κυκλοφοριακές, καιρικές ή οδικές συνθήκες.

Το σύστημα City Safety™ δεν ανιχνεύει οχήματα που κινούνται προς την αντίθετη κατεύθυνση, μικρά οχήματα, μοτοσικλέτες και ποδήλατα ή ανθρώπους και ζώα.

Το City Safety™ μπορεί να αποτρέψει μια σύγκρουση όταν η διαφορά ταχύτητας είναι μικρότερη από 15 km/h (9 mph) - όταν η διαφορά ταχύτητας είναι μεγαλύτερη, μπορεί απλώς να μειώσει την ταχύτητα της σύγκρουσης. Για να επιτευχθεί πλήρης πέδηση, ο οδηγός πρέπει να πατήσει το πεντάλ φρένου.

Ποτέ μην περιμένετε το City Safety™ να επενεργήσει. Ο οδηγός φέρει πάντοτε την ευθύνη να τηρεί την κατάλληλη απόσταση και ταχύτητα.

## Σχετικές πληροφορίες

- City Safety™ - περιορισμοί (σ. 252)
- City Safety™ - λειτουργία (σ. 251)
- City Safety™ - λειτουργία (σ. 251)
- City Safety™ - αισθητήρας λέιζερ (σ. 254)
- City Safety™ - ενδεικτικές λυχνίες και μηνύματα (σ. 256)

## City Safety™ - λειτουργία

Η λειτουργία City Safety™ ανιχνεύει την κυκλοφορία μπροστά από το αυτοκίνητο με έναν αισθητήρα λέιζερ (σ. 254) που βρίσκεται στο επάνω άκρο του παρμπρίζ. Εάν υπάρχει επικείμενος κίνδυνος σύγκρουσης, το σύστημα City Safety™ φρενάρει αυτόματα το αυτοκίνητο, γεγονός που γίνεται αισθητό ως απότομο φρενάρισμα.

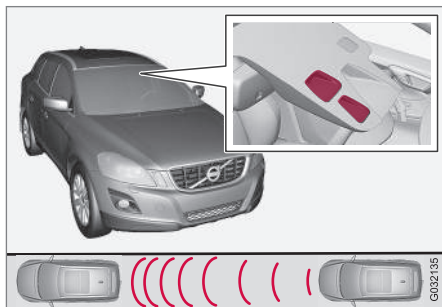

Παράθυρο πομπού και δέκτη αισθητήρα λέιζερ<sup>16</sup>.

Αν η διαφορά ταχύτητας από το προπορευόμενο όχημα είναι 4-15 km/h (3-9 mph), τότε το City Safety™ μπορεί να αποτρέψει εντελώς τυχόν σύγκρουση.

Το City Safety™ εφαρμόζει στιγμιαία και απότομη πέδηση και το αυτοκίνητο ακινητοποιείται σε φυσιολογικές συνθήκες ακριβώς πίσω από

το προπορευόμενο όχημα. Για τους περισσότερους οδηγούς κάτι τέτοιο είναι ασυνήθιστο σε σχέση με το συλ οδήγησής τους, και ενδέχεται να μην το θεωρούν εύκολο ή ευχάριστο.

Αν η διαφορά ταχύτητας ανάμεσα στα οχήματα είναι μεγαλύτερη από 15 km/h (9 mph), τότε το City Safety™, από μόνο του, μπορεί να μην αποτρέψει εντελώς τη σύγκρουση - για να επιτευχθεί πλήρης πέδηση, ο οδηγός πρέπει να πατήσει το πεντάλ φρένων. Με αυτό τον τρόπο, η σύγκρουση μπορεί να αποφευχθεί ακόμη κι αν η διαφορά ταχύτητας είναι μεγαλύτερη από 15 km/h (9 mph).

Όταν η λειτουργία ενεργοποιηθεί και φρενάρει το αυτοκίνητο, στον πίνακα οργάνων εμφανίζεται ένα μήνυμα (σ. 256) ότι η λειτουργία είναι/ήταν ενεργή.

### ΣΗΜΕΙΩΣΗ

Όταν το σύστημα City Safety™ φρενάρει το αυτοκίνητο, ανάβουν τα φώτα φρένων.

### Σχετικές πληροφορίες

- City Safety™ (σ. 250)
- City Safety™ - λειτουργία (σ. 251)
- City Safety™ - περιορισμοί (σ. 252)

## City Safety™ - λειτουργία

Η λειτουργία City Safety™ βοηθά τον οδηγό να αποφύγει τυχόν σύγκρουση κατά την οδήγηση σε κυκλοφοριακή συμφόρηση, μεταξύ άλλων, όπου οι αλλαγές στην κυκλοφορία των προπορευόμενων οχημάτων σε συνδυασμό με τη μειωμένη προσοχή μπορεί να οδηγήσουν σε ατύχημα.

### Ενεργοποίηση και απενεργοποίηση

#### ΣΗΜΕΙΩΣΗ

Η λειτουργία City Safety™ ενεργοποιείται αυτόματα όταν ο κινητήρας τίθεται σε λειτουργία.

Σε ορισμένες περιπτώσεις, συνιστάται να απενεργοποιείτε το City Safety™, π.χ. εάν υπάρχουν κλαδιά με φύλλα που μπορεί να χτυπήσουν στο καπό του κινητήρα ή/και το παρμπρίζ.

City Safety™, ο χειρισμός αυτής της λειτουργίας πραγματοποιείται στο σύστημα του μενού **MY CAR** (σ. 128) και μετά την εκκίνηση του κινητήρα, η λειτουργία μπορεί να απενεργοποιηθεί ως εξής:

- Πραγματοποιήστε αναζήτηση στο **MY CAR** για το **Driver support system** και μαρκάρετε την επιλογή **Απενεργοποίηση** στο **City Safety**.

<sup>16</sup> ΣΗΜΕΙΩΣΗ: Η εικόνα είναι απλοποιημένη - οι λεπτομέρειες μπορεί να διαφέρουν ανάλογα με το μοντέλο του αυτοκινήτου.



Ωστόσο, η λειτουργία θα ενεργοποιηθεί την επόμενη φορά που θα θέσετε τον κινητήρα σε λειτουργία, ανεξάρτητα εάν το σύστημα ήταν ενεργοποιημένο ή απενεργοποιημένο όταν σβήσατε τον κινητήρα.

### ΠΡΟΕΙΔΟΠΟΙΗΣΗ

Ο αισθητήρας λέιζερ (σ. 254) εκπέμπει φως λέιζερ ακόμη κι όταν η λειτουργία City Safety™ έχει απενεργοποιηθεί χειροκίνητα.

Για να ενεργοποιήσετε τη λειτουργία City Safety™ ξανά:

- Ακολουθήστε την ίδια διαδικασία όπως για την απενεργοποίηση, αλλά επιλέξτε **Ενεργοποίηση**.

### Σχετικές πληροφορίες

- City Safety™ (σ. 250)
- City Safety™ - περιορισμοί (σ. 252)
- City Safety™ - ενδεικτικές λυχνίες και μηνύματα (σ. 256)

## City Safety™ - περιορισμοί

Ο αισθητήρας του συστήματος City Safety™ έχει σχεδιαστεί έτσι, ώστε να ανιχνεύει αυτοκίνητα και άλλα μεγάλα οχήματα που κινούνται μπροστά από αυτοκίνητο, ανεξαρτήτως ημέρας ή νύχτας.

Ωστόσο, η λειτουργία έχει ορισμένους περιορισμούς.

Περιορισμοί στον αισθητήρα σημαίνει ότι το City Safety™ έχει περιορισμένη ή καθόλου λειτουργικότητα π.χ. σε σφοδρή χιονόπτωση ή βροχοπτώση, πυκνή ομίχλη, δυνατό αέρα με σκόνη ή χιονοθύελλες. Το θάμπωμα, η βρομιά, ο πάγος ή το χιόνι στο παρμπρίζ μπορεί επίσης να παρεμποδίσουν τη λειτουργία.

Αντικείμενα αναρτημένα σε χαμηλό ύψος, π.χ. σημαιάκι για φορτίο που προεξέχει, ή αξεσουάρ όπως βοηθητικά φώτα και προστατευτικές μπάρες που τοποθετούνται ψηλότερα από το καπό του κινητήρα περιορίζουν τη λειτουργία.

Το φως λέιζερ από τον αισθητήρα του συστήματος City Safety™ μετρά τον τρόπο με τον οποίο ανακλάται το φως. Ο αισθητήρας δεν μπορεί να ανιχνεύσει αντικείμενα χαμηλής ανακλαστικότητας. Τα πίσω τμήματα του αυτοκινήτου συνήθως αντανακλούν επαρκώς

το φως, χάρη στην πινακίδα αριθμού κυκλοφορίας και τους πίσω ανακλαστήρες φωτός.

Όταν το οδόστρωμα είναι ολισθηρό, η απόσταση πέδησης μεγαλώνει, γεγονός που μπορεί να επηρεάσει την ικανότητα του συστήματος City Safety™ να αποφύγει τυχόν σύγκρουση. Σε τέτοιες περιπτώσεις, τα συστήματα ABS<sup>17</sup> και ESC<sup>18</sup> παρέχουν την καλύτερη δυνατή δύναμη πέδησης παράλληλα με ομαλή σταθερότητα.

Όταν το αυτοκίνητό σας κινείται με την όπισθεν, το City Safety™ απενεργοποιείται προσωρινά.

Το City Safety™ δεν ενεργοποιείται σε χαμηλές ταχύτητες - κάτω από τα 4 km/h (3 mph), αυτός είναι και ο λόγος που το σύστημα δεν παρεμβαίνει σε περιπτώσεις που το αυτοκίνητο πλησιάζει με πολύ μικρή ταχύτητα ένα προπορευόμενο όχημα, π.χ. κατά τη στάθμευση.

Οι εντολές του οδηγού έχουν πάντοτε υψηλότερη προτεραιότητα - αυτός είναι και ο λόγος που το σύστημα City Safety™ δεν παρεμβαίνει σε περιπτώσεις που είναι σαφές ότι ο οδηγός πραγματοποιεί ελιγμούς με το τιμόνι ή επιταχύνει, ακόμη κι αν η σύγκρουση είναι αναπόφευκτη.

Όταν το City Safety™ έχει αποτρέψει μια σύγκρουση με ένα σταθερό αντικείμενο, το

<sup>17</sup> (Anti-lock Braking System) - Σύστημα αντιμπλοκαρίσματος τροχών.

<sup>18</sup> (Electronic Stability Control) - Σύστημα ευστάθειας.

αυτοκίνητο παραμένει σταματημένο το πολύ έως 1,5 δευτερόλεπτο. Εάν το αυτοκίνητο φρενάρει λόγω κινούμενου προπορευόμενου οχήματος, τότε η ταχύτητά του προσαρμόζεται στην ταχύτητα του προπορευόμενου οχήματος.

Εάν το αυτοκίνητο διαθέτει μηχανικό κιβώτιο ταχυτήτων, ο κινητήρας σβήνει όταν το City Safety™ ακινητοποιήσει το αυτοκίνητο, εκτός εάν ο οδηγός πατήσει πριν το πεντάλ του συμπλέκτη.

### **i** ΣΗΜΕΙΩΣΗ

- Διατηρείτε καθαρή την επιφάνεια του παρμπρίζ μπροστά από τον αισθητήρα λέιζερ (σ. 254) χωρίς πάγο, χιόνι και βρομιά. Για να δείτε πού βρίσκεται ο αισθητήρας, βλ. City Safety™ - λειτουργία (σ. 251).
- Μην κολλάτε και μην τοποθετείτε τίποτα στο παρμπρίζ μπροστά από τον αισθητήρα λέιζερ
- Αφαιρέστε τον πάγο και το χιόνι από το καπό του κινητήρα - το χιόνι και ο πάγος δεν πρέπει να υπερβαίνουν σε ύψος τα 5 cm.

### Εντοπισμός βλαβών και ενέργειες

Εάν στον πίνακα οργάνων εμφανιστεί το μήνυμα (σ. 256) **Οι αισθητήρες παρμπρίζ παρεμποδίζονται** Βλ. **εγχειρίδιο**, σημαίνει

ότι ο αισθητήρας λέιζερ είναι καλυμμένος και δεν μπορεί να ανιχνεύσει τα προπορευόμενα οχήματα. Αυτό σημαίνει ότι το σύστημα City Safety™ δεν είναι ενεργό.

Το μήνυμα **Οι αισθητήρες παρμπρίζ παρεμποδίζονται** Βλ. **εγχειρίδιο** δεν εμφανίζεται σε όλες τις περιπτώσεις που φράσσεται ο αισθητήρας λέιζερ. Για το λόγο αυτό, ο οδηγός πρέπει να φροντίζει να διατηρεί καθαρό το παρμπρίζ και την περιοχή μπροστά από τον αισθητήρα λέιζερ.

Στον παρακάτω πίνακα παρατίθενται πιθανές αιτίες για την εμφάνιση του μηνύματος μαζί με τις συνιστώμενες κατάλληλες ενέργειες.

Αιτία	Ενέργεια
Η επιφάνεια του παρμπρίζ μπροστά από τον αισθητήρα λέιζερ είναι βρώμικη ή έχει καλυφθεί με πάγο ή χιόνι.	Καθαρίστε την επιφάνεια του παρμπρίζ μπροστά από τον αισθητήρα από τυχόν βρομιά, πάγο και χιόνι.
Το πεδίο ανίχνευσης του αισθητήρα λέιζερ φράσσεται.	Αφαιρέστε το εμπόδιο.

### **i** ΣΗΜΑΝΤΙΚΟ

Εάν στο παρμπρίζ, μπροστά από οποιοδήποτε από τα δύο "παράθυρα" του αισθητήρα λέιζερ υπάρχουν σπασίματα, χαραγές ή κτυπήματα από πέτρες τα οποία καλύπτουν επιφάνεια περίπου 0,5 x 3,0 mm (ή μεγαλύτερη), πρέπει να απευθυνθείτε σε ένα συνεργείο για αντικατάσταση του παρμπρίζ - συνιστάται να απευθυνθείτε σε ένα εξουσιοδοτημένο συνεργείο της Volvo. Για να δείτε πού βρίσκεται ο αισθητήρας, βλ. City Safety™ - λειτουργία (σ. 251).

Εάν δεν προβείτε στις κατάλληλες ενέργειες, η απόδοση της λειτουργίας City Safety™ ενδέχεται να είναι περιορισμένη.

Για να αποφευχθεί ο κίνδυνος ανεπιτυχούς, ανεπαρκούς ή περιορισμένης λειτουργίας του City Safety™, ισχύουν επίσης τα παρακάτω:

- Η Volvo συνιστά να **μην** επισκευάζετε ρωγμές, χαραγές ή σημάδια από πέτρες στην περιοχή που βρίσκεται μπροστά από τον αισθητήρα λέιζερ - αντί αυτού, πρέπει να αντικαθίσταται ολόκληρο το παρμπρίζ.
- Πριν αντικαταστήσετε το παρμπρίζ, απευθυνθείτε σε ένα εξουσιοδοτημένο συνεργείο της Volvo για να βεβαιω-



θεείτε ότι έχει παραγγελθεί και θα τοποθετηθεί το σωστό παρμπρίζ.

- Κατά την αντικατάσταση, πρέπει να τοποθετηθούν οι ίδιοι υαλοκαθαριστήρες παρμπρίζ, εγκεκριμένοι από τη Volvo.

### Σχετικές πληροφορίες

- City Safety™ (σ. 250)
- City Safety™ - λειτουργία (σ. 251)
- City Safety™ - λειτουργία (σ. 251)

## City Safety™ - αισθητήρας λέιζερ

Η λειτουργία City Safety™ περιλαμβάνει έναν αισθητήρα ο οποίος εκπέμπει φως λέιζερ. Απευθυνθείτε σε ένα εξειδικευμένο συνεργείο σε περίπτωση βλάβης ή εάν ο αισθητήρας λέιζερ χρειάζεται σέρβις - συνιστάται να απευθυνθείτε σε ένα εξουσιοδοτημένο συνεργείο της Volvo. Πρέπει οπωσδήποτε να τηρείτε τις σχετικές οδηγίες κατά τη χρήση του αισθητήρα λέιζερ.

Οι δύο παρακάτω ετικέτες αφορούν στον αισθητήρα λέιζερ:

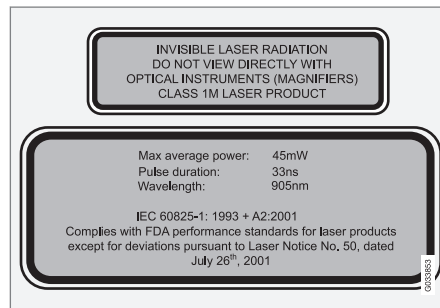

Στην επάνω πινακίδα στην εικόνα αναγράφεται η κλάση της ακτίνας λέιζερ:

- Ακτινοβολία λέιζερ - Μην κοιτάζετε απευθείας στην ακτίνα λέιζερ με οπτικά όργανα - Προϊόν λέιζερ κλάσης 1M.

Στην κάτω πινακίδα στην εικόνα αναγράφονται τα χαρακτηριστικά της ακτίνας λέιζερ:

- IEC 60825-1:1993 + A2:2001. Πληροί τα πρότυπα του οργανισμού FDA (Οργανισμός Τροφίμων και Φαρμάκων των ΗΠΑ) για το σχεδιασμό των προϊόντων λέιζερ με εξαίρεση τις αποκλίσεις σύμφωνα με την Οδηγία περί λέιζερ "Laser Notice No. 50" από την 26η Ιουλίου 2001.

### Στοιχεία ακτινοβολίας για τον αισθητήρα λέιζερ

Στον παρακάτω πίνακα αναγράφονται τα φυσικά χαρακτηριστικά του αισθητήρα λέιζερ.

Μέγιστη παλμική ενέργεια	2.64 μJ
Μέγιστη μέση ισχύς	45 mW
Διάρκεια παλμού	33 ns
Απόκλιση (οριζόντια x κάθετη)	28° x 12°

**⚠ ΠΡΟΕΙΔΟΠΟΙΗΣΗ**

Εάν δεν τηρήσετε οποιαδήποτε από αυτές τις οδηγίες, υπάρχει κίνδυνος οφθαλμικής βλάβης!

- Μην κοιτάζετε ποτέ μέσα στον αισθητήρα λέιζερ (από όπου εκπέμπεται σκεδαζόμενη, αόρατη ακτινοβολία λέιζερ) από απόσταση 100 mm ή πιο κοντά με οπτικά μέσα μεγέθυνσης όπως μεγεθυντικό φακό, μικροσκόπιο, φακό ή παρόμοια οπτικά όργανα.
- Η δοκιμή, επισκευή, αφαίρεση, ρύθμιση ή/και αντικατάσταση των ανταλλακτικών του αισθητήρα λέιζερ πρέπει να πραγματοποιούνται μόνο από καταρτισμένο συνεργείο - συνιστούμε να απευθυνθείτε σε ένα εξουσιοδοτημένο συνεργείο της Volvo.
- Για να αποφύγετε την έκθεση σε επιβλαβή ακτινοβολία, μην πραγματοποιείτε τροποποιήσεις ή εργασίες συντήρησης διαφορετικές από αυτές που περιγράφονται σε αυτό το εγχειρίδιο.
- Ο επισκευαστής πρέπει να εφαρμόζει τις πληροφορίες συνεργείου που έχουν καταρτιστεί ειδικά για τον αισθητήρα λέιζερ.
- Μην αφαιρείτε τον αισθητήρα λέιζερ (ούτε το σχετικό φακό). Ο αισθητήρας λέιζερ που έχει αφαιρεθεί είναι κλάσης λέιζερ 3B σύμφωνα με το πρό-

τυπο IEC 60825-1. Το λέιζερ κλάσης 3B δεν είναι ασφαλές για τα μάτια και, για το λόγο αυτό, ενέχει κίνδυνο τραυματισμού.

- Η φίσα του αισθητήρα λέιζερ πρέπει να έχει αποσυνδεθεί πριν αφαιρέσετε τον αισθητήρα από το παρμπρίζ.
- Ο αισθητήρας λέιζερ πρέπει να τοποθετηθεί στο παρμπρίζ πριν συνδεθεί η φίσα του αισθητήρα.
- Ο αισθητήρας λέιζερ εκπέμπει φως λέιζερ όταν το τηλεχειριστήριο-κλειδί βρίσκεται στη θέση II (σ. 90), ακόμη κι αν ο κινητήρας είναι σβηστός.

**Σχετικές πληροφορίες**



- City Safety™ (σ. 250)

## City Safety™ - ενδεικτικές λυχνίες και μηνύματα

Σε συνδυασμό με την αυτόματη πέδηση από το σύστημα City Safety (σ. 250)™, στον

πίνακα οργάνων μπορεί να ανάψει μία ή περισσότερες λυχνίες (σ. 256) και να εμφανιστεί ένα μήνυμα κειμένου. Μπορείτε να επιβεβαιώσετε το μήνυμα κειμένου πατώντας

στιγμιαία το κουμπί **OK** στο μοχλοδιακόπτη των φλας.

Λυχνία <sup>A</sup>	Μήνυμα	Σημασία/Ενέργεια
	<b>Αυτόματη πέδηση μέσω του City Safety</b>	Το σύστημα City Safety™ εφαρμόζει πέδηση ή έχει φρενάρει αυτόματα.
	<b>Οι αισθητήρες παρμπρίζ παρεμποδίζονται Βλ. εγχειρίδιο</b>	<p>Ο αισθητήρας λέιζερ δεν λειτουργεί προσωρινά διότι φράσσεται από κάποιο εμπόδιο.</p> <ul style="list-style-type: none"> <li>Αφαιρέστε το εμπόδιο που φράσσει τον αισθητήρα ή/και καθαρίστε το παρμπρίζ μπροστά από τον αισθητήρα.</li> </ul> <p>Διαβάστε για τους περιορισμούς του αισθητήρα λέιζερ(σ. 252).</p>
	<b>City Safety Απαιτείται σέρβις</b>	<p>Το σύστημα City Safety™ δεν λειτουργεί.</p> <ul style="list-style-type: none"> <li>Επισκεφτείτε ένα συνεργείο εάν το μήνυμα εξακολουθεί να εμφανίζεται - συνιστάται να απευθυνθείτε σε ένα εξουσιοδοτημένο συνεργείο της Volvo.</li> </ul>

A Τα σύμβολα είναι σχηματικά.

### Σχετικές πληροφορίες

- City Safety™ (σ. 250)
- City Safety™ - λειτουργία (σ. 251)

## Σύστημα προειδοποίησης σύγκρουσης\*

Το σύστημα "Προειδοποίησης σύγκρουσης με Αυτόματη πέδηση και Ανίχνευση δικυκλιστών και πεζών" βοηθά τον οδηγό όταν υπάρχει κίνδυνος σύγκρουσης με κάποιο πεζό, δικυκλιστή ή προπορευόμενο όχημα που είναι σταματημένα ή που κινούνται προς την ίδια κατεύθυνση.

Το σύστημα "Προειδοποίησης σύγκρουσης με Αυτόματη πέδηση και Ανίχνευση δικυκλιστών και πεζών" ενεργοποιείται σε περιπτώσεις κατά τις οποίες ο οδηγός έπρεπε να έχει φρενάρει πολύ νωρίτερα - γι αυτό και δεν μπορεί να βοηθήσει τον οδηγό σε κάθε περίπτωση.

Το σύστημα "Προειδοποίησης σύγκρουσης με Αυτόματη πέδηση και Ανίχνευση δικυκλιστών και πεζών" έχει σχεδιαστεί έτσι, ώστε να ενεργοποιείται όσο το δυνατόν πιο αργά ώστε να αποτρέπεται η περιττή παρέμβαση.

Το σύστημα "Προειδοποίησης σύγκρουσης με Αυτόματη πέδηση και Ανίχνευση δικυκλιστών και πεζών" μπορεί να αποτρέψει μια σύγκρουση ή να μειώσει την ταχύτητα σύγκρουσης.

Το σύστημα "Προειδοποίησης σύγκρουσης με Αυτόματη πέδηση και Ανίχνευση δικυκλιστών και πεζών" δεν πρέπει να χρησιμοποιείται ως δικαιολογία από τον/την οδηγό για την αλλαγή

του τρόπου με τον οποίο οδηγεί. Αν ο οδηγός βασίζεται αποκλειστικά στο σύστημα Προειδοποίησης σύγκρουσης με Αυτόματη πέδηση για να φρενάρει, αργά ή γρήγορα μπορεί να εμπλακεί σε σύγκρουση.

### Δύο επίπεδα συστήματος

Ανάλογα με τον εξοπλισμό του αυτοκινήτου, η λειτουργία "Προειδοποίησης σύγκρουσης με Αυτόματη πέδηση και Ανίχνευση δικυκλιστών και πεζών" μπορεί να υπάρχει σε δύο εκδόσεις:

#### Επίπεδο 1

Ο/η οδηγός απλώς προειδοποιείται<sup>19</sup> για την ύπαρξη εμποδίων μέσω οπτικών και ηχητικών σημάτων - δεν υπάρχει παρέμβαση αυτόματης πέδησης, πρέπει να φρενάρει ο ίδιος ο οδηγός.

#### Επίπεδο 2

Ο/η οδηγός προειδοποιείται για την ύπαρξη εμποδίων μέσω οπτικών και ηχητικών σημάτων - το αυτοκίνητο φρενάρει αυτόματα εάν ο/η οδηγός δεν αντιδράσει σε εύλογο χρονικό διάστημα.

### ! ΣΗΜΑΝΤΙΚΟ

Η συντήρηση των εσωτερικών εξαρτημάτων του συστήματος "Προειδοποίησης σύγκρουσης με Αυτόματη πέδηση & Ανίχνευση δικυκλιστών και πεζών" πρέπει να πραγματοποιείται μόνο σε συνεργείο - συνιστάται να απευθυνθείτε σε ένα εξουσιοδοτημένο συνεργείο της Volvo.

### Σχετικές πληροφορίες

- Σύστημα προειδοποίησης σύγκρουσης\* - λειτουργία (σ. 258)
- Σύστημα προειδοποίησης σύγκρουσης\* - ανίχνευση πεζών (σ. 261)
- Σύστημα προειδοποίησης σύγκρουσης\* - ανίχνευση δικυκλιστών (σ. 259)
- Σύστημα προειδοποίησης σύγκρουσης\* - λειτουργία (σ. 262)
- Σύστημα προειδοποίησης σύγκρουσης\* - περιορισμοί (σ. 264)
- Σύστημα προειδοποίησης σύγκρουσης\* - περιορισμοί αισθητήρα κάμερας (σ. 265)
- Σύστημα προειδοποίησης σύγκρουσης\* - ενδεικτικές λυχνίες και μηνύματα (σ. 267)

<sup>19</sup> Δεν ενεργοποιείται προειδοποίηση για δικυκλιστές στο "Επίπεδο 1".

## Σύστημα προειδοποίησης σύγκρουσης\* - λειτουργία

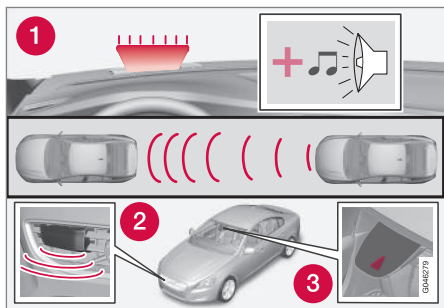

Επισκόπηση λειτουργιών<sup>20</sup>.

- 1 Ηχητικό-οπτικό προειδοποιητικό σήμα σε περίπτωση κινδύνου σύγκρουσης.
- 2 Αισθητήρας του ραντάρ<sup>21</sup>
- 3 Αισθητήρας κάμερας

Η λειτουργία Προειδοποίησης σύγκρουσης με Αυτόματη πέδηση εκτελεί τρία βήματα με την εξής σειρά:

1. Προειδοποίηση σύγκρουσης
2. Υποβοήθηση πέδησης<sup>21</sup>
3. Αυτόματη πέδηση<sup>21</sup>

Το σύστημα προειδοποίησης σύγκρουσης και το City Safety™ (σ. 250) λειτουργούν συμπληρωματικά μεταξύ τους.

### 1 - Προειδοποίηση σύγκρουσης

Προειδοποιεί πρώτα τον οδηγό σε περίπτωση πιθανής, επικείμενης σύγκρουσης.

Το σύστημα προειδοποίησης σύγκρουσης μπορεί να ανιχνεύσει πεζούς, δικυκλιστές ή οχήματα που είναι σταματημένα ή που κινούνται προς την ίδια κατεύθυνση με το αυτοκίνητό σας και βρίσκονται μπροστά σας.

Εάν υπάρχει κίνδυνος σύγκρουσης με πεζό, δικυκλιστή ή προπορευόμενο όχημα, το σύστημα εφιστά την προσοχή του οδηγού με ένα κόκκινο προειδοποιητικό σήμα (1) που αναβοσβήνει και με ένα ηχητικό σήμα.

### 2 - Υποβοήθηση πέδησης

Εάν ο κίνδυνος σύγκρουσης αυξηθεί περαιτέρω μετά την προειδοποίηση σύγκρουσης, ενεργοποιείται η λειτουργία υποβοήθησης πέδησης.

Αυτό σημαίνει ότι το σύστημα πέδησης προετοιμάζεται για απότομο φρενάρισμα και τα φρένα επενεργούν ελαφρά, γεγονός που μπορεί να γίνει αισθητό ως ελαφρύς κραδασμός.

Εάν πατήσετε το πεντάλ φρένου αρκετά γρήγορα, επενεργεί η πλήρης πέδηση.

Η υποβοήθηση πέδησης ενισχύει επίσης την πέδηση από τον οδηγό, εάν το σύστημα θεωρήσει ότι η πέδηση δεν επαρκεί για να αποφευχθεί τυχόν σύγκρουση.

### 3 - Αυτόματη πέδηση

Η λειτουργία αυτόματης πέδησης ενεργοποιείται τελευταία.

Εάν σε αυτή την περίπτωση ο οδηγός δεν έχει αρχίσει ακόμη τον ελιγμό έκτακτης ανάγκης και ο κίνδυνος σύγκρουσης είναι επικείμενος, τότε ενεργοποιείται η λειτουργία αυτόματης πέδησης - αυτό συμβαίνει ανεξάρτητα αν ο οδηγός πατήσει φρένο ή όχι. Τότε επιτυγχάνεται φρενάρισμα με πλήρη δύναμη πέδησης προκειμένου να μειωθεί η ταχύτητα σύγκρουσης ή με περιορισμένη δύναμη πέδησης εάν επαρκεί για να αποφευχθεί η σύγκρουση. Για τους δικυκλιστές, η προειδοποίηση και η παρέμβαση πλήρους πέδησης μπορεί να ενεργοποιηθούν πολύ αργά ή ταυτόχρονα.

<sup>20</sup> ΣΗΜΕΙΩΣΗ: Η εικόνα είναι απλοποιημένη - οι λεπτομέρειες μπορεί να διαφέρουν ανάλογα με το μοντέλο του αυτοκινήτου.

<sup>21</sup> Μόνο σύστημα επιπέδου 2.

**⚠ ΠΡΟΕΙΔΟΠΟΙΗΣΗ**

Το σύστημα προειδοποίησης σύγκρουσης δεν ενεργοποιείται σε όλες τις συνθήκες οδήγησης ή κυκλοφοριακές, καιρικές ή οδικές συνθήκες. Το σύστημα προειδοποίησης σύγκρουσης δεν αντιδρά σε οχήματα ή δικυκλιστές που κινούνται προς την αντίθετη κατεύθυνση ή σε ζώα.

Η προειδοποίηση ενεργοποιείται μόνο σε περίπτωση υψηλού κινδύνου σύγκρουσης. Στην ενότητα "Λειτουργία" και την ενότητα "Περιορισμοί", παρατίθενται οι περιορισμοί που πρέπει να γνωρίζει ο/η οδηγός πριν χρησιμοποιήσει στο σύστημα Προειδοποίησης σύγκρουσης με Αυτόματη πέδηση.

Οι προειδοποιήσεις και οι παρεμβάσεις πέδησης για τους πεζούς και τους δικυκλιστές απενεργοποιούνται όταν η ταχύτητα του αυτοκινήτου υπερβαίνει τα 80 km/h (50 mph).

Οι προειδοποιήσεις και οι παρεμβάσεις πέδησης για τους πεζούς και τους δικυκλιστές δεν λειτουργούν στο σκοτάδι και μέσα σε σήραγγες - ακόμη κι αν τα φώτα του δρόμου είναι αναμμένα.

Η λειτουργία αυτόματης πέδησης μπορεί να αποτρέψει μια σύγκρουση ή να μειώσει την ταχύτητα σύγκρουσης. Για να διασφαλιστεί η πλήρης απόδοση των φρένων, ο οδηγός πρέπει πάντοτε να πατά το πεντάλι φρένων - ακόμη και κατά την αυτόματη πέδηση του αυτοκινήτου.

Ποτέ μην περιμένετε για την προειδοποίηση σύγκρουσης. Ο οδηγός είναι πάντοτε υπεύθυνος για την τήρηση της σωστής απόστασης και ταχύτητας - ακόμη κι όταν χρησιμοποιείται το σύστημα προειδοποίησης σύγκρουσης με αυτόματη πέδηση.

**Σχετικές πληροφορίες**

- Σύστημα προειδοποίησης σύγκρουσης\* (σ. 257)

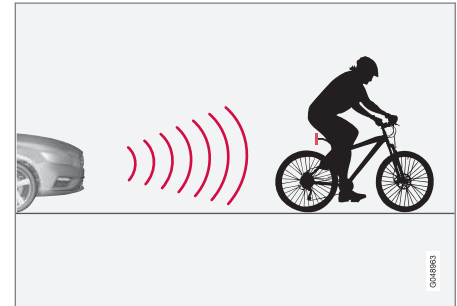
**Σύστημα προειδοποίησης σύγκρουσης\* - ανίχνευση δικυκλιστών**

Η λειτουργία "βλέπει" μόνο τους δικυκλιστές από πίσω, που κινούνται στην ίδια κατεύθυνση με το όχημα.

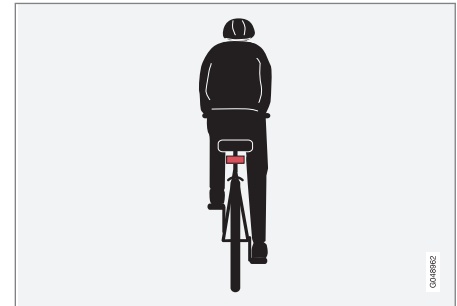

Χαρακτηριστικό παράδειγμα της φιγούρας που το σύστημα ερμηνεύει ως δικυκλιστή - με σαφές περι-



- ◀ γραμμάριο σώματος και ποδηλάτου, ακριβώς από πίσω και στον οπτικό άξονα του αυτοκινήτου.

Για τη βέλτιστη απόδοση του συστήματος, η λειτουργία του συστήματος που ανιχνεύει δικυκλιστές πρέπει να λαμβάνει όσο το δυνατόν πιο σαφείς πληροφορίες για την ανθρωπινή φιγούρα και το περίγραμμα του ποδηλάτου - οι πληροφορίες αυτές αφορούν στην αναγνώριση του ποδηλάτου, του κεφαλιού, των χεριών, των ώμων, των ποδιών, του επάνω και κάτω μέρους του σώματος σε συνδυασμό με το συνήθη τρόπο κίνησης ενός ανθρώπου.

Εάν ένα μεγάλο μέρος του σώματος του δικυκλιστή ή του ποδηλάτου δεν είναι ορατό στην κάμερα της λειτουργίας, τότε το σύστημα δεν μπορεί να ανιχνεύσει το δικυκλιστή.

- Για να μπορέσει η λειτουργία να ανιχνεύσει ένα δικυκλιστή, πρέπει να είναι ενήλικας(-η) και να βρίσκεται πάνω σε ποδήλατο "κανονικού μεγέθους".
- Η λειτουργία μπορεί να ανιχνεύει μόνο δικυκλιστές ακριβώς από πίσω, οι οποίοι κινούνται στην ίδια κατεύθυνση - όχι υπό γωνία από πίσω ή από το πλάι.
- Το ποδήλατο πρέπει να διαθέτει ιδιαίτερα ευκρινές και εγκεκριμένο<sup>22</sup> κόκκινο αντανακλαστικό στο πίσω μέρος του, τοποθετημένο σε ύψος τουλάχιστον 70 cm από το οδόστρωμα.

- Οι δικυκλιστές που κινούνται στις νοητές γραμμές/προεκτάσεις στο αριστερό ή το δεξιό άκρο του αυτοκινήτου μπορεί να ανιχνευτούν πολύ αργά ή καθόλου.
- Η ικανότητα της λειτουργίας να διακρίνει δικυκλιστές μόλις αρχίσει να σκοτεινιάζει ή μόλις αρχίσει να χαράζει είναι περιορισμένη - όπως συμβαίνει με το ανθρώπινο μάτι.
- Η ικανότητα της λειτουργίας να ανιχνεύει δικυκλιστές απενεργοποιείται όταν οδηγείτε σε σκοτάδι και μέσα σε σήραγγες - ακόμη κι όταν ο φωτισμός του δρόμου είναι αναμμένος.
- Για την καλύτερη δυνατή ανίχνευση ποδηλάτων, η λειτουργία City Safety™ πρέπει να είναι ενεργοποιημένη, βλ. City Safety™ (σ. 250).

### ΠΡΟΕΙΔΟΠΟΙΗΣΗ

Η Προειδοποίηση σύγκρουσης με Αυτόματη πέδηση & Ανίχνευση δικυκλιστών είναι επιβοηθητική λειτουργία.

Η λειτουργία δεν μπορεί να ανιχνεύσει:

- όλους τους δικυκλιστές σε όλες τις συνθήκες και δεν βλέπει δικυκλιστές, για παράδειγμα, που δεν διακρίνονται καλά.
- δικυκλιστές των οποίων η φιγούρα δεν διαγράφεται πλήρως λόγω ρούχων ή που πλησιάζουν από το πλάι.
- ποδήλατα χωρίς κόκκινο αντανακλαστικό στο πίσω μέρος τους.
- ποδήλατα φορτωμένα με μεγάλα αντικείμενα.

Ο οδηγός είναι πάντοτε υπεύθυνος για τη σωστή οδήγηση του αυτοκινήτου και για την τήρηση απόστασης ασφαλείας η οποία πρέπει να είναι προσαρμοσμένη στη σωστή ταχύτητα.

### Σχετικές πληροφορίες

- Σύστημα προειδοποίησης σύγκρουσης\* (σ. 257)

<sup>22</sup> Το αντανακλαστικό πρέπει να πληροί τις συστάσεις και προϋποθέσεις του αρμόδιου φορέα οδικής κυκλοφορίας στην εκάστοτε αγορά.

## Σύστημα προειδοποίησης σύγκρουσης\* - ανίχνευση πεζών

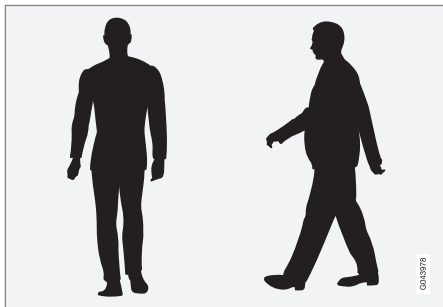

Χαρακτηριστικά παραδείγματα φιγούρων που το σύστημα θεωρεί ως πεζούς με σαφές περίγραμμα σώματος.

Για τη βέλτιστη απόδοση του συστήματος, η λειτουργία του συστήματος που ανιχνεύει πεζούς πρέπει να λαμβάνει όσο το δυνατόν πιο σαφείς πληροφορίες για την ανθρώπινη φιγούρα - οι πληροφορίες αυτές αφορούν στην αναγνώριση του κεφαλιού, των χεριών, των ώμων, των ποδιών, του επάνω και κάτω μέρους του σώματος σε συνδυασμό με συνήθη τρόπο κίνησης ενός ανθρώπου.

Εάν μεγάλα μέρη του σώματος δεν είναι ορατά στην κάμερα, τότε το σύστημα δεν μπορεί να ανιχνεύσει έναν πεζό.

- Για να μπορέσει το σύστημα να ανιχνεύσει τον πεζό, πρέπει να είναι ορατό ολόκληρο

το σώμα του/της και το ύψος του/της να ανέρχεται τουλάχιστον στα 80 cm.

- Η ικανότητα του αισθητήρα της κάμερας να διακρίνει πεζούς μόλις αρχίσει να σκοτεινιάζει ή μόλις αρχίσει να χαράζει είναι περιορισμένη - όπως συμβαίνει με το ανθρώπινο μάτι.
- Η ικανότητα του αισθητήρα της κάμερας να ανιχνεύει πεζούς απενεργοποιείται όταν οδηγείται σε σκοτάδι και μέσα σε σήραγγες - ακόμη κι όταν ο φωτισμός του δρόμου είναι αναμμένος.

### ΠΡΟΕΙΔΟΠΟΙΗΣΗ

Η "Προειδοποίηση σύγκρουσης με Αυτόματη πέδηση & Ανίχνευση δικυκλιστών και πεζών" είναι επιβοηθητική λειτουργία. Η λειτουργία δεν μπορεί να ανιχνεύσει όλους τους πεζούς σε όλες τις περιπτώσεις και δεν μπορεί να "δει", για παράδειγμα:

- πεζούς που δεν διακρίνονται καλά, άτομα των οποίων η φιγούρα δεν διαγράφεται πλήρως λόγω ρούχων ή πεζούς με ύψος κάτω από 80 cm.
- πεζούς που μεταφέρουν μεγάλα αντικείμενα.

Ο οδηγός είναι πάντοτε υπεύθυνος για τη σωστή οδήγηση του αυτοκινήτου και για την τήρηση απόστασης ασφαλείας προσαρμοσμένη στη σωστή ταχύτητα.

### Σχετικές πληροφορίες

- Σύστημα προειδοποίησης σύγκρουσης\* (σ. 257)

## Σύστημα προειδοποίησης σύγκρουσης\* - λειτουργία

Οι ρυθμίσεις για το σύστημα προειδοποίησης σύγκρουσης πραγματοποιούνται από το **MY CAR** μέσω της οθόνης της κεντρικής κονσόλας και του συστήματος του μενού, βλ. MY CAR (σ. 128).

### Ενεργοποίηση και απενεργοποίηση προειδοποιητικών σημάτων

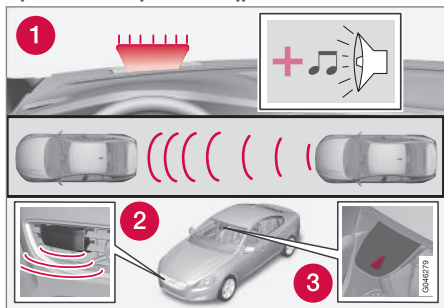

1. Οπτικοακουστικό προειδοποιητικό σήμα σε περίπτωση κινδύνου σύγκρουσης<sup>23</sup>.

Μπορείτε να επιλέξετε αν τα ακουστικά και οπτικά προειδοποιητικά σήματα σύγκρουσης θέλετε να είναι ενεργοποιημένα ή απενεργοποιημένα.

Κατά την εκκίνηση του κινητήρα ενεργοποιείται αυτόματα η ρύθμιση που ήταν επιλεγμένη όταν έσβησε ο κινητήρας.

### ΣΗΜΕΙΩΣΗ

Οι λειτουργίες Υποβοήθησης πέδησης και Αυτόματης πέδησης είναι πάντοτε ενεργοποιημένες - δεν μπορούν να απενεργοποιηθούν.

Οι ρυθμίσεις για το σύστημα προειδοποίησης σύγκρουσης πραγματοποιούνται μέσω της οθόνης της κεντρικής κονσόλας και του συστήματος του μενού **MY CAR**, βλ. (σ. 128).

### Οπτικά και ακουστικά σήματα

Όταν το οπτικό και ακουστικό σήμα του συστήματος προειδοποίησης σύγκρουσης έχουν ενεργοποιηθεί, η προειδοποιητική λυχνία (αρ. [1] στην προηγούμενη εικόνα) ελέγχεται κάθε φορά που ο κινητήρας τίθεται σε λειτουργία ανάβοντας στιγμιαία τα φωτεινά σημεία της προειδοποιητικής λυχνίας.

Μετά την εκκίνηση του κινητήρα, μπορείτε να απενεργοποιήσετε τόσο τη φωτεινή ένδειξη όσο και το ηχητικό σήμα:

- Αναζητήστε την **Collision warning** στο **Driver support system** στο σύστημα του μενού **MY CAR** (σ. 128) - και εκεί αποεπιλέξτε τη λειτουργία.

### Ηχητικό σήμα

Μετά την εκκίνηση του κινητήρα, μπορείτε να ενεργοποιήσετε/απενεργοποιήσετε τον προειδοποιητικό ήχο ξεχωριστά:

- Αναζητήστε τον **Warning sound** στην **Collision warning** στο σύστημα του μενού **MY CAR** (σ. 128) - και εκεί επιλέξτε ενεργοποίηση ή απενεργοποίηση.

Μετά από αυτό, το σύστημα προειδοποίησης σύγκρουσης επισημαίνεται μόνο με μια φωτεινή ένδειξη.

### Προκαθορισμένη απόσταση προειδοποίησης

Η απόσταση προειδοποίησης ρυθμίζει την απόσταση στην οποία ενεργοποιούνται οι οπτικές και ηχητικές προειδοποιήσεις.

- Αναζητήστε την **Warning distance** στην **Collision warning** στο σύστημα του μενού **MY CAR** (σ. 128) - και εκεί επιλέξτε **Long**, **Normal** ή **Short**.

Η απόσταση προειδοποίησης καθορίζει την ευαισθησία του συστήματος. Εάν για την απόσταση προειδοποίησης επιλέξετε **Long**, η προειδοποίηση ενεργοποιείται νωρίτερα. Δοκιμάστε πρώτα με την επιλογή **Long** και εάν λόγω αυτής της ρύθμισης προκύπτουν πολλές προειδοποιήσεις, οι οποίες μπορεί σε ορισμένες περιπτώσεις να θεωρηθούν ενοχλητικές,

<sup>23</sup> Η εικόνα είναι απλοποιημένη - το μοντέλο του αυτοκινήτου και οι λεπτομέρειες μπορεί να διαφέρουν.

αλλάξετε την απόσταση προειδοποίησης σε **Normal**.

Για την απόσταση προειδοποίησης χρησιμοποιείτε τη ρύθμιση **Short** μόνο σε εξαιρετικές περιπτώσεις, π.χ. για δυναμική οδήγηση.

### **i** ΣΗΜΕΙΩΣΗ

Όταν το adaptive cruise control χρησιμοποιείται, η προειδοποιητική λυχνία και ο προειδοποιητικός ήχος θα χρησιμοποιηθούν από το cruise control ακόμη κι αν το σύστημα προειδοποίησης σύγκρουσης είναι απενεργοποιημένο.

Το σύστημα προειδοποίησης σύγκρουσης προειδοποιεί τον οδηγό όταν υπάρχει κίνδυνος σύγκρουσης, ωστόσο η λειτουργία δεν μπορεί να μειώσει το χρόνο αντίδρασης του οδηγού.

Για να είναι το σύστημα προειδοποίησης σύγκρουσης αποτελεσματικό, οδηγείτε πάντοτε με τη λειτουργία Προειδοποίησης απόστασης (σ. 226) ρυθμισμένη σε χρονικό διάστημα προσέγγισης 4-5.

### **i** ΣΗΜΕΙΩΣΗ

Ακόμη κι αν η απόσταση προειδοποίησης έχει οριστεί ως **Long**, οι προειδοποιήσεις μπορεί φαινομενικά να παρουσιάζουν μια υστέρηση σε ορισμένες περιπτώσεις, π.χ. όταν υπάρχουν μεγάλες διαφορές στην ταχύτητα ή εάν τα προπορευόμενα οχήματα φρενάρουν απότομα.

### **⚠** ΠΡΟΕΙΔΟΠΟΙΗΣΗ

Κανένα αυτόματο σύστημα δεν μπορεί να εγγυηθεί 100 % σωστή λειτουργία σε όλες τις περιπτώσεις. Για το λόγο αυτό, ποτέ μη δοκιμάσετε το σύστημα Προειδοποίησης σύγκρουσης με Αυτόματη πέδηση κατευθύνοντας το αυτοκίνητο προς ανθρώπους ή οχήματα - κάτι τέτοιο μπορεί να προκαλέσει σοβαρή ζημιά και τραυματισμό και να θέσει σε κίνδυνο ανθρώπινες ζωές.

### Έλεγχος ρυθμίσεων

Μπορείτε να ελέγχετε τις απαραίτητες ρυθμίσεις από την οθόνη της κεντρικής κονσόλας.

- Αναζητήστε το σύστημα του μενού MY CAR (σ. 128) για το **Collision warning** στο **Driver support system**.

### Συντήρηση

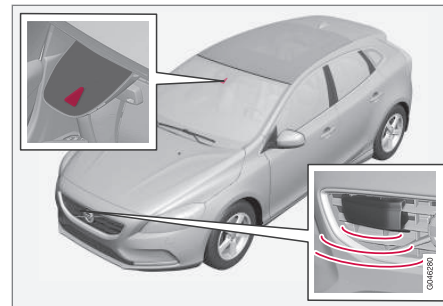

Αισθητήρας κάμερας και αισθητήρας ραντάρ<sup>24</sup>.

Για να λειτουργήσουν σωστά οι αισθητήρες, πρέπει να διατηρούνται καθαροί, χωρίς βρομιά, πάγο και χιόνι, και να καθαρίζονται τακτικά με νερό και σαμπουάν αυτοκινήτου.

### **i** ΣΗΜΕΙΩΣΗ

Τυχόν βρομιά, πάγος και χιόνι στους αισθητήρες επηρεάζει τη λειτουργικότητά τους και μπορεί να εμποδίζει τη μέτρηση.

### Σχετικές πληροφορίες

- Σύστημα προειδοποίησης σύγκρουσης\* (σ. 257)

<sup>24</sup> ΣΗΜΕΙΩΣΗ: Η εικόνα είναι απλοποιημένη - οι λεπτομέρειες μπορεί να διαφέρουν ανάλογα με το μοντέλο του αυτοκινήτου.

## Σύστημα προειδοποίησης σύγκρουσης\* - περιορισμοί

Η λειτουργία έχει ορισμένους περιορισμούς - για παράδειγμα, δεν ενεργοποιείται μέχρι τα 4 km/h (3 mph).

Το οπτικό σήμα προειδοποίησης του συστήματος προειδοποίησης σύγκρουσης μπορεί να μην είναι εύκολα αντιληπτό όταν ο ήλιος είναι ακριβώς απέναντί σας, όταν υπάρχουν αντανακλάσεις ή όταν φοράτε γυαλιά ηλίου, ή εάν δεν κοιτάζετε ευθεία μπροστά. Γι αυτό το λόγο ο προειδοποιητικός ήχος πρέπει πάντοτε να είναι ενεργοποιημένος.

Όταν το οδόστρωμα είναι ολισθηρό, η απόσταση πέδησης μεγαλώνει, γεγονός που μπορεί να επηρεάσει την ικανότητα αποφυγής τυχόν σύγκρουσης. Σε αυτές τις περιπτώσεις, τα συστήματα ABS και ESC (σ. 212) παρέχουν την καλύτερη δυνατή δύναμη πέδησης παράλληλα με ομαλή σταθερότητα.

### ΣΗΜΕΙΩΣΗ

Το οπτικό σήμα προειδοποίησης μπορεί να απενεργοποιηθεί προσωρινά όταν στο χώρο επιβατών αναπτύχθει υψηλή θερμοκρασία, λόγω δυνατού ήλιου για παράδειγμα. Εάν συμβεί κάτι τέτοιο, ακούγεται ένας προειδοποιητικός ήχος κόμης κι αν έχει απενεργοποιηθεί στο σύστημα του μενού.

- Οι προειδοποιήσεις ενδέχεται να μην ενεργοποιηθούν εάν η απόσταση από το προπορευόμενο όχημα είναι μικρή ή εάν οι κινήσεις του τιμονιού και των πεντάλ είναι μεγάλες, π.χ. πολύ δυναμική οδήγηση.

### ΠΡΟΕΙΔΟΠΟΙΗΣΗ

Οι προειδοποιήσεις και οι παρεμβάσεις πέδησης μπορεί να ενεργοποιηθούν πολύ αργά ή καθόλου εάν, λόγω της κυκλοφοριακής κατάστασης ή λόγω εξωτερικών παραγόντων, το ραντάρ ή ο αισθητήρας της κάμερας δεν μπορεί να ανιχνεύσει σωστά το προπορευόμενο όχημα ή δικυκλιστή.

Η εμβέλεια του συστήματος αισθητήρα είναι περιορισμένη για τους πεζούς και τους δικυκλιστές<sup>25</sup> - οι προειδοποιήσεις και οι σχετικές παρεμβάσεις πέδησης του συστήματος είναι αποτελεσματικές όταν η ταχύτητα του αυτοκινήτου δεν υπερβαίνει τα 50 km/h (30 mph). Για τα ακίνητα ή βραδυκίνητα οχήματα, οι προειδοποιήσεις και οι παρεμβάσεις πέδησης είναι αποτελεσματικές όταν η ταχύτητα του αυτοκινήτου δεν υπερβαίνει τα 70 km/h (43 mph).

Οι προειδοποιήσεις και οι παρεμβάσεις πέδησης για βραδυκίνητα οχήματα μπορούν να απενεργοποιηθούν στο σκοτάδι ή αν η ορατότητα είναι κακή.

Οι προειδοποιήσεις και οι παρεμβάσεις πέδησης για τους πεζούς και τους δικυκλιστές απενεργοποιούνται όταν η ταχύτητα του αυτοκινήτου υπερβαίνει τα 80 km/h (50 mph).

<sup>25</sup> Για τους δικυκλιστές, η προειδοποίηση και η παρέμβαση πλήρους πέδησης μπορεί να αργήσουν να ενεργοποιηθούν ή να ενεργοποιηθούν ταυτόχρονα.

Το σύστημα προειδοποίησης σύγκρουσης χρησιμοποιεί τους ίδιους αισθητήρες ραντάρ με το Adaptive cruise control (σ. 230).

Εάν θεωρείτε ότι οι προειδοποιήσεις που ακούγονται είναι πολύ συχνές ή ενοχλητικές, μπορείτε να μειώσετε την απόσταση προειδοποίησης. Ως αποτέλεσμα, το σύστημα παρέχει μια προειδοποίηση αργότερα, που μειώνει το συνολικό αριθμό προειδοποιήσεων, βλ. Σύστημα προειδοποίησης σύγκρουσης - λειτουργία (σ. 262).

Το σύστημα Προειδοποίησης σύγκρουσης με Αυτόματη πέδηση απενεργοποιείται προσωρινά όταν είναι επιλεγμένη η όπισθεν.

Η λειτουργία Προειδοποίησης σύγκρουσης με αυτόματη πέδηση δεν ενεργοποιείται σε χαμηλές ταχύτητες - κάτω από τα 4 km/h (3 mph), αυτός είναι και ο λόγος που το σύστημα δεν παρεμβαίνει σε περιπτώσεις που το αυτοκίνητο πλησιάζει με πολύ μικρή ταχύτητα ένα προπορευόμενο όχημα, π.χ. κατά τη στάθμευση.

Στις περιπτώσεις όπου ο οδηγός φαίνεται να οδηγεί με σύνεση και επίγνωση της κατάστασης, η προειδοποίηση σύγκρουσης μπορεί να αναβληθεί για λίγο ώστε οι άσκοπες προειδοποιήσεις να περιοριστούν στον ελάχιστο δυνατό βαθμό.

Όταν η λειτουργία αυτόματης πέδησης έχει αποτρέψει μια σύγκρουση με ένα σταθερό αντικείμενο, το αυτοκίνητο παραμένει σταματημένο το πολύ έως 1,5 δευτερόλεπτο. Εάν το

αυτοκίνητο φρενάρει λόγω κινούμενου προπορευόμενου οχήματος, τότε η ταχύτητά του προσαρμόζεται στην ταχύτητα του προπορευόμενου οχήματος.

Εάν το αυτοκίνητο διαθέτει μηχανικό κιβώτιο ταχυτήτων, ο κινητήρας σβήνει όταν η λειτουργία αυτόματης πέδησης ακινητοποιήσει το αυτοκίνητο, εκτός εάν ο οδηγός πατήσει πριν το πεντάλ του συμπλέκτη.

### Σχετικές πληροφορίες

- Σύστημα προειδοποίησης σύγκρουσης\* (σ. 257)

## Σύστημα προειδοποίησης σύγκρουσης\* - περιορισμοί αισθητήρα κάμερας

Η λειτουργία χρησιμοποιεί τον αισθητήρα κάμερας του αυτοκινήτου, ο οποίος έχει ορισμένους περιορισμούς.

Ο αισθητήρας της κάμερας χρησιμοποιείται επίσης - όπως και η Προειδοποίηση σύγκρουσης με Αυτόματη πέδηση - από τις εξής λειτουργίες:

- Ενεργή μεγάλη σκάλα (σ. 103)
- Πληροφορίες οδικής σήμανσης (σ. 274)
- Driver Alert Control - DAC (σ. 279)
- Lane Keeping Aid (σ. 282).

### ΣΗΜΕΙΩΣΗ

Διατηρείτε την επιφάνεια του παρμπρίζ μπροστά από τον αισθητήρα της κάμερας καθαρή, χωρίς πάγο, χιόνι, θάμπωμα και βρομιά.

Μην κολλάτε και μην τοποθετείτε τίποτα στο παρμπρίζ μπροστά από τον αισθητήρα της κάμερας, διότι αυτό μπορεί να μειώσει την αποτελεσματικότητα ή να εμποδίσει τη λειτουργία ενός ή περισσότερων συστημάτων που εξαρτώνται από την κάμερα.

Οι αισθητήρες της κάμερας έχουν τους ίδιους περιορισμούς με το ανθρώπινο μάτι, δηλ. δεν



«βλέπουν» καλά στο σκοτάδι, σε σφοδρή χιονόπτωση ή βροχόπτωση ή πυκνή ομίχλη για παράδειγμα. Σε αυτές τις συνθήκες, οι λειτουργίες των συστημάτων που εξαρτώνται από την κάμερα μπορεί να επηρεαστούν σημαντικά ή να απενεργοποιηθούν προσωρινά.

Το δυνατό κόντρα φως, οι αντανακλάσεις, το χιόνι, ο πάγος ή η βρομιά στην επιφάνεια του οδοστρώματος ή ασαφείς διαγραμμίσεις των λωρίδων κυκλοφορίας μπορούν επίσης να επηρεάσουν σημαντικά τη λειτουργία του αισθητήρα της κάμερας, όταν χρησιμοποιείται για να σαρώσει το οδόστρωμα και για να ανιχνεύσει τυχόν πεζούς και άλλα οχήματα.

Το πεδίο ανίχνευσης του αισθητήρα της κάμερας είναι περιορισμένο και για το λόγο αυτό οι πεζοί, οι δικυκλιστές και τα οχήματα σε ορισμένες περιπτώσεις δεν μπορούν να ανιχνευτούν ή ανιχνεύονται αργότερα απ' ό,τι αναμένεται.

Όταν επικρατούν πολύ υψηλές θερμοκρασίες, η κάμερα απενεργοποιείται προσωρινά επί 15 λεπτά περίπου από τη στιγμή που ο κινητήρας τίθεται σε λειτουργία, για να προστατευτεί η λειτουργικότητα της κάμερας.

**Εντοπισμός βλαβών και ενέργειες**  
Εάν στην οθόνη εμφανιστεί το μήνυμα **Οι αισθητήρες παρμπρίζ παρεμποδίζονται** Βλ. **εγχειρίδιο**, σημαίνει ότι ο αισθητήρας της κάμερας εμποδίζεται και ότι δεν μπορεί να ανιχνεύσει πεζούς, δικυκλιστές, οχήματα ή δια-

γραμμίσεις στο οδόστρωμα μπροστά από το αυτοκίνητο.

Ταυτόχρονα, αυτό σημαίνει ότι - εκτός από την Προειδοποίηση σύγκρουσης με αυτόματη πέδηση - δεν θα λειτουργούν πλήρως ούτε οι παρακάτω λειτουργίες:

- Ενεργή μεγάλη σκάλα
- Driver Alert Control
- Lane Keeping Aid
- Πληροφορίες σημάτων οδικής κυκλοφορίας

Στον παρακάτω πίνακα παρατίθενται πιθανές αιτίες για την εμφάνιση του μηνύματος, μαζί με τις κατάλληλες ενέργειες.







Αιτία	Ενέργεια
Η επιφάνεια του παρμπρίζ μπροστά από την κάμερα είναι βρόμικη ή έχει καλυφθεί με πάγο ή χιόνι.	Καθαρίστε την επιφάνεια του παρμπρίζ μπροστά από την κάμερα από τυχόν βρομιά, πάγο και χιόνι.
Σε περίπτωση πυκνής ομίχλης, έντονης βροχής ή πυκνού χιονιού, η κάμερα δεν λειτουργεί αποτελεσματικά.	Καμία ενέργεια. Ορισμένες φορές η κάμερα λειτουργεί παρά την έντονη βροχόπτωση ή χιονόπτωση.

Αιτία	Ενέργεια
Η επιφάνεια του παρμπρίζ μπροστά από την κάμερα έχει καθαριστεί, αλλά το μήνυμα παραμένει.	Περιμένετε. Ενδέχεται να χρειαστούν αρκετά λεπτά έως ότου η κάμερα μετρήσει την ορατότητα.
Έχει συσσωρευτεί βρομιά ανάμεσα στην εσωτερική επιφάνεια του παρμπρίζ και την κάμερα.	Επισκεφτείτε ένα συνεργείο για τον καθαρισμό του παρμπρίζ, στην εσωτερική πλευρά του καλύμματος της κάμερας - συνιστάται να απευθυνθείτε σε ένα εξουσιοδοτημένο συνεργείο της Volvo.

**Σχετικές πληροφορίες**

- Σύστημα προειδοποίησης σύγκρουσης\* (σ. 257)

## Σύστημα προειδοποίησης σύγκρουσης\* - ενδεικτικές λυχνίες και μηνύματα

Λυχνία <sup>A</sup>	Μήνυμα	Ερμηνεία
	<b>Collision warning system απενεργ/vo</b>	Το σύστημα προειδοποίησης σύγκρουσης είναι απενεργοποιημένο. Εμφανίζεται όταν ο κινητήρας τεθεί σε λειτουργία. Το μήνυμα σβήνει αυτόματα μετά από 5 δευτερόλεπτα περίπου ή εάν πατήσετε το κουμπί <b>OK</b> .
	<b>Σύστημα προειδοποίησης σύγκρουσης Μη διαθέσιμο</b>	Το σύστημα προειδοποίησης σύγκρουσης δεν μπορεί να ενεργοποιηθεί. Εμφανίζεται όταν ο οδηγός επιχειρήσει να ενεργοποιήσει τη λειτουργία. Το μήνυμα σβήνει αυτόματα μετά από 5 δευτερόλεπτα περίπου ή εάν πατήσετε το κουμπί <b>OK</b> .
	<b>Ενεργοποιήθηκε η Αυτόματη πέδηση</b>	Η λειτουργία αυτόματης πέδησης είναι ενεργή. Το μήνυμα σβήνει εάν πατήσετε μία φορά το κουμπί <b>OK</b> .
	<b>Οι αισθητήρες παρμπρίζ παρεμποδίζονται Βλ. εγχειρίδιο</b>	Ο αισθητήρας κάμερας (σ. 265) είναι προσωρινά απενεργοποιημένος. Εμφανίζεται σε περίπτωση χιονιού, πάγου ή βρομιάς στο παρμπρίζ για παράδειγμα. <ul style="list-style-type: none"> <li>Καθαρίστε την επιφάνεια του παρμπριζι μπροστά από τον αισθητήρα της κάμερας.</li> </ul>
	<b>Το ραντάρ παρεμποδίζεται Βλ. εγχειρίδιο</b>	Η λειτουργία Προειδοποίησης σύγκρουσης με αυτόματη πέδηση είναι προσωρινά απενεργοποιημένη. Ο αισθητήρας του ραντάρ (σ. 245) εμποδίζεται και δεν μπορεί να ανιχνεύσει άλλα οχήματα. Για παράδειγμα, σε περίπτωση έντονης βροχόπτωσης ή εάν έχει συσσωρευτεί λασπόχονιο μπροστά από τον αισθητήρα του ραντάρ.
	<b>Προειδοποίηση σύγκρουσης Απαιτείται σέρβις</b>	Η λειτουργία Προειδοποίησης σύγκρουσης με αυτόματη πέδηση είναι εντελώς ή μερικώς απενεργοποιημένη. <ul style="list-style-type: none"> <li>Επισκεφτείτε ένα συνεργείο εάν το μήνυμα εξακολουθεί να εμφανίζεται - συνιστάται να απευθυνθείτε σε ένα εξουσιοδοτημένο συνεργείο της Volvo.</li> </ul>

<sup>A</sup> Τα σύμβολα των λυχνιών είναι απλοποιημένα - ενδέχεται να διαφέρουν ανάλογα με την αγορά και το μοντέλο αυτοκινήτου.





### Σχετικές πληροφορίες

- Σύστημα προειδοποίησης σύγκρουσης\*  
(σ. 257)

## BLIS

Η λειτουργία BLIS (Blind Spot Information System) έχει σχεδιαστεί για να βοηθά τον οδηγό κατά την οδήγηση σε πυκνή κυκλοφορία σε δρόμους με αρκετές λωρίδες κυκλοφορίας προς την ίδια κατεύθυνση.

Η λειτουργία BLIS αποτελεί βοήθημα του οδηγού και προορίζεται να τον προειδοποιεί για τα εξής:

- οχήματα στα τυφλά σημεία του αυτοκινήτου
- οχήματα στην αριστερή και δεξιά λωρίδα που βρίσκεται πιο κοντά στο αυτοκίνητο τα οποία πλησιάζουν γρήγορα.

### ΠΡΟΕΙΔΟΠΟΙΗΣΗ

Το BLIS είναι συμπληρωματικό βοήθημα και δεν λειτουργεί σε όλες τις περιπτώσεις.

Το σύστημα BLIS δεν υποκαθιστά την ασφαλή οδήγηση και τη χρήση του εσωτερικού καθρέπτη και των εξωτερικών καθρεπτών.

Το BLIS δεν μπορεί να υποκαταστήσει την ευθύνη και την προσοχή του οδηγού - την ευθύνη για την κίνηση με την όπισθεν και αλλαγή λωρίδας με ασφάλεια φέρει πάντοτε ο οδηγός.

## Επισκόπηση

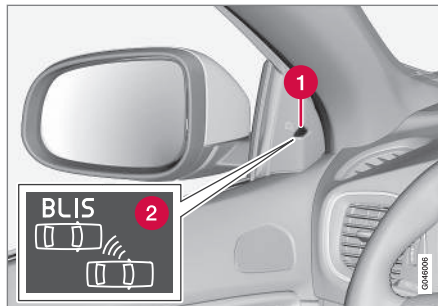

Θέση λυχνίας BLIS<sup>26</sup>.

- 1 Ενδεικτική λυχνία
- 2 Σύμβολο BLIS

### ΣΗΜΕΙΩΣΗ

Η λυχνία ανάβει στην πλευρά του αυτοκινήτου στην οποία το σύστημα έχει ανιχνεύσει άλλο όχημα. Εάν το αυτοκίνητο το προσπεράσουν οχήματα και από τις δύο πλευρές, τότε ανάβουν και οι δύο λυχνίες.

## Συντήρηση

Οι αισθητήρες για τις λειτουργίες BLIS βρίσκονται εσωτερικά του πίσω φτερού/προφυλακτήρα σε κάθε γωνία του αυτοκινήτου.



Διατηρείτε αυτή την επιφάνεια καθαρή - επίσης στην αριστερή πλευρά.

- Για να διασφαλιστεί η βέλτιστη λειτουργικότητα, τα σημεία μπροστά από τους αισθητήρες πρέπει να διατηρούνται καθαρά.

## Σχετικές πληροφορίες

- BLIS - λειτουργία (σ. 270)
- BLIS και CTA - ενδεικτικές λυχνίες και μηνύματα (σ. 274)
- CTA\* (σ. 271)

<sup>26</sup> ΣΗΜΕΙΩΣΗ: Η εικόνα είναι απλοποιημένη - οι λεπτομέρειες μπορεί να διαφέρουν ανάλογα με το μοντέλο του αυτοκινήτου.

## BLIS - λειτουργία

Η λειτουργία BLIS (Blind Spot Information System) έχει σχεδιαστεί για να βοηθά τον οδηγό κατά την οδήγηση σε πυκνή κυκλοφορία σε δρόμους με αρκετές λωρίδες κυκλοφορίας προς την ίδια κατεύθυνση.

### Ενεργοποίηση/απενεργοποίηση του BLIS

Το σύστημα BLIS ενεργοποιείται όταν ο κινητήρας τίθεται σε λειτουργία. Ως επιβεβαίωση, οι ενδεικτικές λυχνίες στις πόρτες αναβοσβήνουν μία φορά.



Κουμπί ενεργοποίησης/απενεργοποίησης.

Μπορείτε να ενεργοποιήσετε/απενεργοποιήσετε τη λειτουργία **BLIS** πατώντας το κουμπί **BLIS** στην κεντρική κονσόλα.

Ορισμένοι συνδυασμοί του επιλεγμένου εξοπλισμού δεν επιτρέπουν κενό χώρο για κουμπί στην κεντρική κονσόλα - σε αυτή την περίπτωση, ο χειρισμός της λειτουργίας πραγματοποιείται αντί αυτού από το σύστημα του μενού MY CAR<sup>27</sup> του αυτοκινήτου:

- Επιλέξτε **Ενεργ.** ή **Απενεργ.** στο **Settings** → **Car settings** → **BLIS**.

Όταν η λειτουργία BLIS απενεργοποιηθεί/ενεργοποιηθεί, η λυχνία στο κουμπί σβήνει/ανάβει και στον πίνακα οργάνων η αλλαγή επιβεβαιώνεται με ένα μήνυμα κειμένου. Η ενδεικτική λυχνία στην πόρτα αναβοσβήνει μία φορά κατά την ενεργοποίηση.

Για να σταματήσει να εμφανίζεται το μήνυμα:

- Πατήστε το κουμπί **OK** στον αριστερό μοχλοδιακόπτη.
- ή
- Περιμένετε περίπου 5 δευτερόλεπτα – το μήνυμα σταματά να εμφανίζεται.

### Πότε ενεργοποιείται το σύστημα BLIS

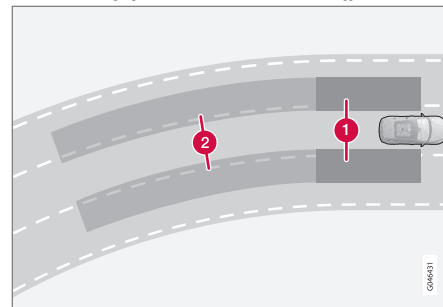

Αρχή λειτουργίας του BLIS: 1. Ζώνη στα τυφλά σημεία. 2. Ζώνη για τα οχήματα που πλησιάζουν γρήγορα.

Η λειτουργία BLIS είναι ενεργή σε ταχύτητες πάνω από τα 10 km/h (6 mph).

Το σύστημα έχει σχεδιαστεί έτσι, ώστε να αντιδρά όταν:

- άλλα οχήματα προσπερνούν το αυτοκίνητο
- κάποιο όχημα πλησιάζει γρήγορα το αυτοκίνητο.

Όταν το BLIS ανιχνεύσει όχημα στη ζώνη 1 ή όχημα που πλησιάζει γρήγορα στη ζώνη 2, η λυχνία BLIS στο πλαίσιο της πόρτας ανάβει και παραμένει σταθερά αναμμένη. Εάν ο οδηγός ανάψει το φλας στην ίδια πλευρά με την

<sup>27</sup> Για πληροφορίες σχετικά με το σύστημα του μενού - MY CAR (σ. 128).

προειδοποίηση σε αυτή την περίπτωση, η λυχνία BLIS, από σταθερά αναμμένη, αρχίζει να αναβοσβήνει με πιο έντονο φως.

### **⚠ ΠΡΟΕΙΔΟΠΟΙΗΣΗ**

Το σύστημα BLIS δεν λειτουργεί σε απότομες στροφές.

Το BLIS δεν λειτουργεί όταν το αυτοκίνητο κινείται με την όπισθεν.

### **Περιορισμοί**

- Εάν οι αισθητήρες καλυφθούν με βροδιά, πάγο ή χιόνι, μπορεί να μη λειτουργούν σωστά και να μην είναι σε θέση να ενεργοποιήσουν τις σχετικές προειδοποιήσεις. Το BLIS δεν μπορεί να ανιχνεύει τυχόν κινδύνους εάν οι αισθητήρες είναι καλυμμένοι.
- Μην κολλάτε τυχόν αντικείμενα, ταινία ή ετικέτες στην περιοχή των αισθητήρων.
- Το BLIS απενεργοποιείται όταν στο ηλεκτρικό σύστημα του αυτοκινήτου συνδεθεί τρέιλερ.

### **! ΣΗΜΑΝΤΙΚΟ**

Η επισκευή εξαρτημάτων των λειτουργιών BLIS και CTA ή επαναβαφή των προφυλακτών πρέπει να πραγματοποιείται μόνο από συνεργείο - συνιστάται εξουσιοδοτημένο συνεργείο της Volvo.

### **Σχετικές πληροφορίες**

- BLIS (σ. 269)
- BLIS και CTA - ενδεικτικές λυχνίες και μηνύματα (σ. 274)

### **CTA\***

Η λειτουργία CTA (Cross Traffic Alert) του συστήματος BLIS αποτελεί βοήθημα του οδηγού και χρησιμοποιείται για να προειδοποιεί τον οδηγό για διασταυρούμενη κυκλοφορία όταν το αυτοκίνητο κινείται με την όπισθεν. Το CTA λειτουργεί επικουρικά του BLIS (σ. 269).

### **Ενεργοποίηση/απενεργοποίηση του CTA**

Το CTA ενεργοποιείται όταν ο κινητήρας τίθεται σε λειτουργία. Ως επιβεβαίωση, οι ενδεικτικές λυχνίες στις πόρτες αναβοσβήνουν μία φορά.



Ενεργοποίηση/Απενεργοποίηση για τους αισθητήρες υποβοήθησης στάθμευσης και CTA.

Στα αυτοκίνητα με Σύστημα υποβοήθησης στάθμευσης (σ. 287), μπορείτε να απενεργοποιήσετε/ενεργοποιήσετε ξεχωριστά τη



- ◀◀ λειτουργία CTA με το κουμπί (α)πενεργοποίησης του συστήματος υποβοήθησης στάθμευσης.

Στα αυτοκίνητα χωρίς κουμπί για το σύστημα υποβοήθησης στάθμευσης, μπορείτε να χρησιμοποιήσετε τη λειτουργία CTA στο σύστημα του μενού **MY CAR** (σ. 128), ως εξής:

- Αναζητήστε το **Cross Traffic Alert** στο **BLIS** και αποειλέξτε το - η λειτουργία CTA τότε απενεργοποιείται.

Ωστόσο, το σύστημα BLIS παραμένει ενεργοποιημένο μετά την απενεργοποίηση της λειτουργίας CTA.

### **⚠ ΠΡΟΕΙΔΟΠΟΙΗΣΗ**

Το CTA είναι συμπληρωματικό βοήθημα και δεν λειτουργεί σε όλες τις περιπτώσεις.

Το σύστημα CTA δεν υποκαθιστά την ασφαλή οδήγηση και τη χρήση του εσωτερικού καθρέπτη και των εξωτερικών καθρεπτών.

Το CTA δεν μπορεί να υποκαταστήσει την ευθύνη και την προσοχή του οδηγού - την ευθύνη για την κίνηση με την όπισθεν και αλλαγή λωρίδας με ασφάλεια φέρει πάντοτε ο οδηγός.

### **Πότε ενεργοποιείται η λειτουργία CTA**

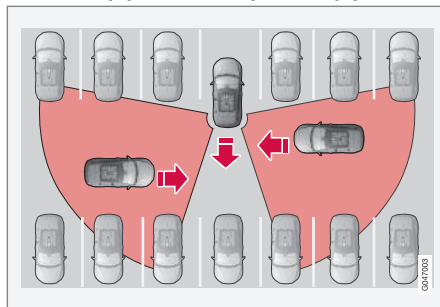

Αρχή λειτουργίας για το CTA.

Η λειτουργία CTA συμπληρώνει τη λειτουργία BLIS καθώς έχει τη δυνατότητα να διακρίνει τη διασταυρούμενη κυκλοφορία από το πλάι στην όπισθεν, όπως όταν το όχημα βγαίνει από τη θέση στάθμευσης με την όπισθεν.

Η λειτουργία CTA έχει σχεδιαστεί πρωταρχικά για να ανιχνεύει οχήματα. Σε ευνοϊκές συνθήκες, μπορεί επίσης να ανιχνεύσει μικρότερα αντικείμενα, όπως ποδηλάτες και πεζούς.

Το CTA είναι ενεργό μόνο κατά την κίνηση με την όπισθεν και ενεργοποιείται αυτόματα όταν στο κιβώτιο ταχυτήτων επιλεγεί η όπισθεν.

- Εάν η λειτουργία CTA ανιχνεύσει ότι κάτι πλησιάζει από το πλάι, ακούγεται ένα ηχητικό προειδοποιητικό σήμα. Το σήμα ακούγεται είτε από το αριστερό είτε από το

δεξί ηχείο ανάλογα με την κατεύθυνση από την οποία πλησιάζει το αντικείμενο.

- Η λειτουργία CTA προειδοποιεί επίσης τον οδηγό ανάβοντας τις λυχνίες BLIS.
- Μια πρόσθετη προειδοποίηση παρέχεται επίσης με τη μορφή εικονιδίου που ανάβει στα γραφικά PAS (σ. 287) της οθόνης.

### **Περιορισμοί**

Η λειτουργία CTA δεν αποδίδει βέλτιστα σε όλες τις περιπτώσεις, αλλά έχει συγκεκριμένους περιορισμούς - για παράδειγμα, οι αισθητήρες CTA δεν μπορούν να "δουν" μέσα από άλλα σταθμευμένα οχήματα ή εμπόδια.

Ακολουθούν ορισμένα παραδείγματα πότε το "πεδίο ορατότητας" της λειτουργίας CTA μπορεί να είναι περιορισμένο εξαρχής και το σύστημα να μην μπορεί, κατά συνέπεια, να ανιχνεύσει τα οχήματα που πλησιάζουν παρά μόνο όταν πλησιάσουν πολύ κοντά:

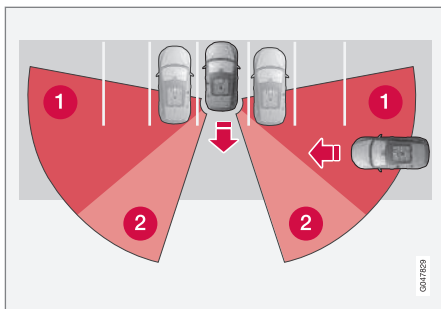

Το αυτοκίνητο είναι σταθμευμένο πολύ μέσα σε μια θέση στάθμευσης.

- 1 Τυφλός τομέας CTA.
- 2 Τομέας όπου η λειτουργία CTA δεν μπορεί να ανιχνεύσει/"δει".

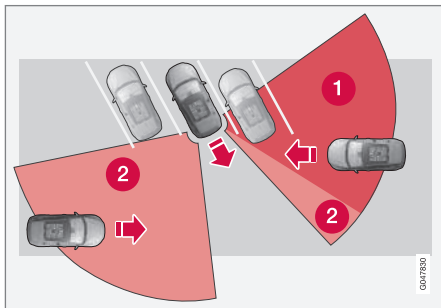

Σε γωνιακή θέση στάθμευσης, η λειτουργία CTA μπορεί να εντελώς "τυφλή" από τη μία πλευρά.

Ωστόσο, όταν ο οδηγός κινείται αργά με την όπισθεν, η γωνία αλλάζει ως προς το όχημα/ αντικείμενο που μπλοκάρει την ορατότητα του συστήματος, με αποτέλεσμα ο "τυφλός" τομέας να μειώνεται ραγδαία.

Παραδείγματα περαιτέρω περιορισμών:

- Εάν οι αισθητήρες καλυφθούν με βρομιά, πάγο ή χιόνι, μπορεί να μη λειτουργούν σωστά και να μην είναι σε θέση να ενεργοποιήσουν τις σχετικές προειδοποιήσεις. Το CTA δεν μπορεί να ανιχνεύει τυχόν κινδύνους εάν οι αισθητήρες είναι καλυμμένοι.
- Το CTA απενεργοποιείται όταν στο ηλεκτρικό σύστημα του αυτοκινήτου συνδεθεί τρέιλερ.

### ! ΣΗΜΑΝΤΙΚΟ

Η επισκευή εξαρτημάτων των λειτουργιών BLIS και CTA ή επαναβαφή των προφυλακτικών πρέπει να πραγματοποιείται μόνο από συνεργείο - συνιστάται εξουσιοδοτημένο συνεργείο της Volvo.

### Συντήρηση

Οι αισθητήρες για τις λειτουργίες BLIS και CTA βρίσκονται εσωτερικά του πίσω φτερού/προφυλακτήρα σε κάθε γωνία του αυτοκινήτου.



Διατηρείτε αυτή την επιφάνεια καθαρή - επίσης στην αριστερή πλευρά.

- Για να διασφαλιστεί η βέλτιστη λειτουργικότητα, τα σημεία μπροστά από τους αισθητήρες πρέπει να διατηρούνται καθαρά.
- Μην κολλάτε τυχόν αντικείμενα, ταινία ή ετικέτες στην περιοχή των αισθητήρων.

### Σχετικές πληροφορίες

- BLIS (σ. 269)
- BLIS και CTA - ενδεικτικές λυχνίες και μηνύματα (σ. 274)

## BLIS και CTA - ενδεικτικές λυχνίες και μηνύματα

Στις περιπτώσεις που οι λειτουργίες BLIS (Blind Spot Information System) (σ. 269) και CTA (σ. 271) παρουσιάσουν σφάλμα ή διακοπών, στον πίνακα οργάνων μπορεί να εμφανιστεί μια λυχνία μαζί με ένα επεξηγηματικό μήνυμα. Ακολουθήστε τυχόν συστάσεις του συστήματος.

Παραδείγματα μηνύματος:

Μήνυμα	Ερμηνεία
<b>CTA Απενεργοποιημένο</b>	Η λειτουργία CTA έχει απενεργοποιηθεί χειροκίνητα. Η λειτουργία BLIS είναι ενεργή.
<b>BLIS και CTA απενεργοποιημένα Συνδεδεμένο τρέιλερ</b>	Οι λειτουργίες BLIS και CTA έχουν απενεργοποιηθεί προσωρινά επειδή έχει συνδεθεί τρέιλερ στο ηλεκτρικό σύστημα του αυτοκινήτου.
<b>BLIS και CTA Απαιτείται σέρβις</b>	Το BLIS και το CTA δεν λειτουργούν. <ul style="list-style-type: none"> <li>Επισκεφτείτε ένα συνεργείο εάν το μήνυμα εξακολουθεί να εμφανίζεται - συνιστάται να απευθυνθείτε σε ένα εξουσιοδοτημένο συνεργείο της Volvo.</li> </ul>

Μπορείτε να επιβεβαιώσετε το μήνυμα κειμένου πατώντας στιγμιαία το κουμπί **OK** στο μοχλοδιακόπτη των φλας.

### Σχετικές πληροφορίες

- BLIS (σ. 269)
- CTA\* (σ. 271)

## Πληροφορίες σημάτων οδικής κυκλοφορίας (RSI)

Η λειτουργία πληροφοριών σημάτων οδικής κυκλοφορίας (RSI – Road Sign Information) βοηθά τον οδηγό να θυμάται ποια σήματα οδικής κυκλοφορίας έχει συναντήσει το όχημα.

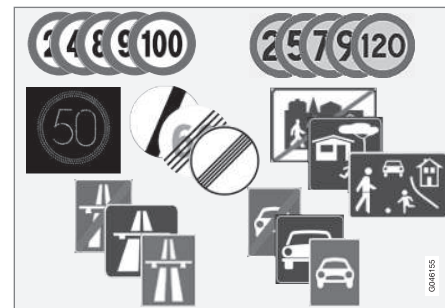

Παραδείγματα ευανάγνωστων σημάτων που αφορούν στην ταχύτητα<sup>28</sup>.

Η λειτουργία πληροφοριών σημάτων οδικής κυκλοφορίας παρέχει πληροφορίες για την τρέχουσα ταχύτητα, για την αρχή ή το τέλος ενός αυτοκινητοδρόμου ή μιας οδού και πότε απαγορεύεται το προσπέρασμα. Εάν το όχημα περάσει από ένα σήμα για αυτοκινητόδρομο/οδό και ένα σήμα ανώτατου ορίου ταχύτητας, το RSI αποφασίζει να εμφα-

<sup>28</sup> Τα σήματα οδικής κυκλοφορίας που εμφανίζονται στον πίνακα οργάνων εξαρτώνται από την αγορά - στις εικόνες παρατίθενται μόνο ορισμένα παραδείγματα.

νίσει το σύμβολο του σήματος για την ανώτατη επιτρεπόμενη ταχύτητα.

### **⚠ ΠΡΟΕΙΔΟΠΟΙΗΣΗ**

Το RSI δεν λειτουργεί σε όλες τις περιπτώσεις, έχει σχεδιαστεί απλώς ως συμπληρωματικό βοήθημα.

Ο οδηγός φέρει πάντοτε την απόλυτη ευθύνη να διασφαλίζει ότι το αυτοκίνητο οδηγείται σωστά και ότι τηρούνται οι ισχύοντες κανόνες και κανονισμοί οδικής κυκλοφορίας.

### **Σχετικές πληροφορίες**

- Πληροφορίες σημάτων οδικής κυκλοφορίας (RSI)\* - χειρισμός (σ. 275)
- Πληροφορίες σημάτων οδικής κυκλοφορίας (RSI)\* - περιορισμοί (σ. 277)

## **Πληροφορίες σημάτων οδικής κυκλοφορίας (RSI)\* - χειρισμός**

Η λειτουργία πληροφοριών σημάτων οδικής κυκλοφορίας (RSI – Road Sign Information) βοηθά τον οδηγό να θυμάται ποια σήματα οδικής κυκλοφορίας έχει συναντήσει το όχημα. Ο χειρισμός της λειτουργίας περιγράφεται παρακάτω.

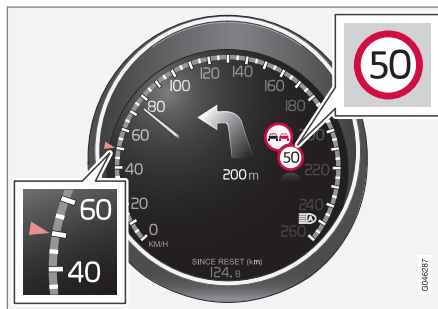

Εγγεγραμμένες πληροφορίες ταχύτητας<sup>29</sup>.

Όταν το RSI καταγράψει ένα οδικό σήμα περί υποχρεωτικής ταχύτητας, το σήμα εμφανίζεται ως σύμβολο στον πίνακα οργάνων.

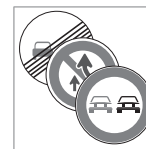

Μαζί με το σύμβολο για το τρέχον όριο ταχύτητας, μπορεί επίσης να εμφανιστεί ένα σήμα ότι απαγορεύεται το προσπέρασμα ανάλογα με την περίπτωση.

### **Τέλος εμποδίου ή αυτοκινητοδρόμου**

Ένα σχετικό οδικό σήμα εμφανίζεται στον πίνακα οργάνων επί 10 δευτερόλεπτα περίπου σε περιπτώσεις που το RSI ανιχνεύσει σήμα που αφορά στο τέλος ορίου ταχύτητας - ή άλλες πληροφορίες που αφορούν στην ταχύτητα, π.χ. τέλος αυτοκινητοδρόμου.

Παραδείγματα τέτοιων σημάτων είναι:

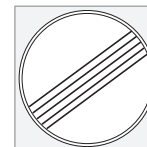

Τέλος όλων των εμποδίων.



Τέλος αυτοκινητοδρόμου.

<sup>29</sup> Τα σήματα οδικής κυκλοφορίας που εμφανίζονται στον πίνακα οργάνων εξαρτώνται από την αγορά - στις εικόνες παρατίθενται μόνο ορισμένα παραδείγματα.

- ◀ Στη συνέχεια, οι πληροφορίες σημάτων σταματούν να εμφανίζονται μέχρι να ανιχνευτεί το επόμενο σήμα που αφορά στην ταχύτητα.

### Πρόσθετα σήματα

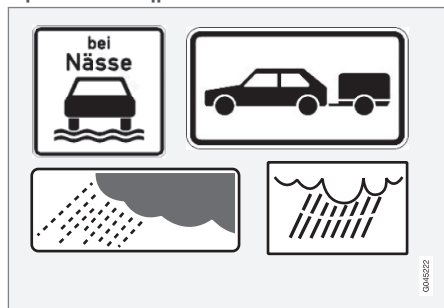

Παραδείγματα πρόσθετων σημάτων<sup>29</sup>.

Ορισμένες φορές, για τον ίδιο δρόμο υπάρχουν σήματα με διαφορετικά όρια ταχύτητας - τότε ένα πρόσθετο σήμα δείχνει σε ποιες περιπτώσεις ισχύουν τα διαφορετικά όρια ταχύτητας. Το τμήμα του δρόμου μπορεί να είναι ιδιαίτερα επικίνδυνο για ατυχήματα όταν βρέχει ή/και όταν επικρατεί ομίχλη, για παράδειγμα.

Ένα πρόσθετο σήμα που αφορά στη βροχή εμφανίζεται μόνο αν οι υαλοκαθαριστήρες του παμπρίζ χρησιμοποιούνται.

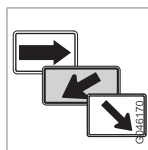

Η ταχύτητα που ισχύει σε μια έξοδο του δρόμου επισημαίνεται, σε ορισμένες αγορές, με ένα πρόσθετο σήμα που περιέχει ένα βέλος.

Τα σήματα ταχύτητας που συνδέονται με αυτό τον τύπο πρόσθετου σήματος εμφανίζονται μόνο εάν ο οδηγός χρησιμοποιεί τα φλας.

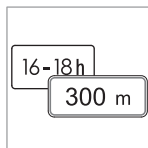

Ορισμένες ταχύτητες ισχύουν μόνο μετά από π.χ. μια συγκεκριμένη απόσταση σε μια συγκεκριμένη ώρα της ημέρας. Η προσοχή του οδηγού επιστράτει στην περίπτωση μέσω ενός συμβόλου πρόσθετου σήματος κάτω από το σύμβολο που δείχνει την ταχύτητα.

### Εμφάνιση πρόσθετων πληροφοριών



Το σύμβολο πρόσθετου σήματος με τη μορφή άδειου πλαισίου κάτω από το σύμβολο ταχύτητας στον πίνακα οργάνων σημαίνει ότι το RSI έχει ανιχνεύσει ένα πρόσθετο σήμα με συμπληρωματικές πληροφορίες για το τρέχον όριο ταχύτητας.

### Ενεργοποίηση/Απενεργοποίηση πληροφοριών σημάτων οδικής κυκλοφορίας

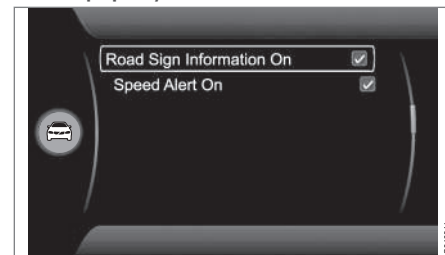

Μπορείτε να απενεργοποιήσετε το σύμβολο της ταχύτητας στον πίνακα οργάνων.

Για να απενεργοποιήσετε τη λειτουργία RSI:

- Αναζητήστε τη λειτουργία στο σύστημα του μενού **MY CAR MY CAR** (σ. 128), αποεπιλέξτε το **Road sign information** (Road Sign Information On) και πηγαίστε πίσω με το **EXIT**.

<sup>29</sup> Τα σήματα οδικής κυκλοφορίας που εμφανίζονται στον πίνακα οργάνων εξαρτώνται από την αγορά - στις εικόνες παρατίθενται μόνο ορισμένα παραδείγματα.

## Ενεργοποίηση/Απενεργοποίηση προειδοποίησης ταχύτητας

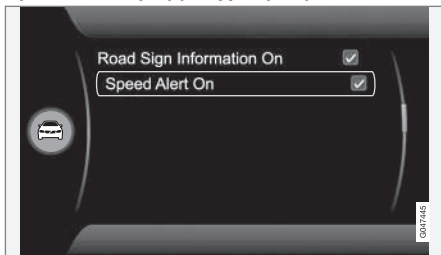

Ο οδηγός μπορεί να επιλέξει να λαμβάνει μια προειδοποίηση όταν έχει υπερβεί το ισχύον όριο ταχύτητας κατά 5 km/h (3 mph) ή περισσότερο. Αυτή η προειδοποίηση δίδεται από το σύμβολο που δείχνει την ισχύουσα ανώτατη ταχύτητα να αναβοσβήνει προσωρινά όταν το όχημα υπερβεί αυτή την ταχύτητα.

Για να ενεργοποιήσετε την προειδοποίηση ταχύτητας:

- Αναζητήστε τη λειτουργία στο σύστημα του μενού **MY CAR** MY CAR (σ. 128), επιλέξτε το **Speed alert** (Speed Alert) και πηγαίετε πίσω με το **EXIT**.

## Sensus Navigation

Αν το αυτοκίνητο διαθέτει Sensus Navigation, οι πληροφορίες ταχύτητας εκφωνούνται από

τη μονάδα πλοήγησης στις παρακάτω περιπτώσεις:

- Αν ανιχνευτούν σήματα που επισημαίνουν έμμεσα όριο ταχύτητας<sup>30</sup>, όπως σήματα για αυτοκινητόδρομο και αυτοκινητόδρομο ταχείας κυκλοφορίας.
- Αν θεωρηθεί ότι ένα σήμα που έχει ήδη ανιχνευτεί δεν ισχύει πλέον, χωρίς να ανιχνευτεί νέο σήμα.

## Σχετικές πληροφορίες

- Πληροφορίες σημάτων οδικής κυκλοφορίας (RSI) (σ. 274)
- Πληροφορίες σημάτων οδικής κυκλοφορίας (RSI)\* - περιορισμοί (σ. 277)
- MY CAR (σ. 128)

## Πληροφορίες σημάτων οδικής κυκλοφορίας (RSI)\* - περιορισμοί

Η λειτουργία πληροφοριών σημάτων οδικής κυκλοφορίας (RSI – Road Sign Information) βοηθά τον οδηγό να θυμάται ποια σήματα οδικής κυκλοφορίας έχει συναντήσει το όχημα. Η λειτουργία έχει τους παρακάτω περιορισμούς.

Ο αισθητήρας της κάμερας της λειτουργίας RSI έχει περιορισμούς ακριβώς όπως το ανθρώπινο μάτι. Μάθετε περισσότερα για αυτό στην ενότητα για τους περιορισμούς αισθητήρα της κάμερας (σ. 265).

Τα σήματα που παρέχουν έμμεσα πληροφορίες για το ισχύον όριο ταχύτητας, π.χ. πινακίδες με ονόματα πόλεων/περιοχών, δεν καταγράφονται από τη λειτουργία RSI.

Ακολουθούν ορισμένα παραδείγματα περιπτώσεων που μπορεί να παρεμποδίσουν τη λειτουργία:

- Ξεθωριασμένα σήματα
- Σήματα τοποθετημένα πάνω σε στροφή
- Σήματα που έχουν περιστραφεί ή υποστεί ζημιά
- Κρυμμένα σήματα ή σήματα τοποθετημένα σε λάθος θέση
- Σήματα εντελώς ή μερικώς καλυμμένα από πάγο, χιόνι ή/και βροδιά.

<sup>30</sup> Μπορεί να υπάρχουν διαφορές σε διαφορετικές αγορές.

#### ◀ Σχετικές πληροφορίες

- Πληροφορίες σημάτων οδικής κυκλοφορίας (RSI) (σ. 274)
- Πληροφορίες σημάτων οδικής κυκλοφορίας (RSI)\* - χειρισμός (σ. 275)

#### Σύστημα επαγρύπνησης οδηγού\*

Το Driver Alert System προορίζεται να βοηθήσει τον οδηγό του οποίου οι οδηγικές ικανότητες αρχίζουν και φθίνουν ή τον οδηγό που αρχίζει να αποκλίνει ακούσια από τη λωρίδα κυκλοφορίας στην οποία κινείται.

Το Driver Alert System αποτελείται από διαφορετικές λειτουργίες, οι οποίες μπορούν να είναι ενεργοποιημένες είτε ταυτόχρονα είτε ξεχωριστά:

- Driver Alert Control - DAC (σ. 280).
- Lane Keeping Aid (σ. 284).

Η ενεργοποιημένη λειτουργία τίθεται σε κατάσταση αναμονής και δεν επενεργεί αυτόματα μέχρι η ταχύτητα του αυτοκινήτου να υπερβεί τα 65 km/h (40 mph).

Η λειτουργία απενεργοποιείται ξανά όταν η ταχύτητα μειωθεί κάτω από τα 60 km/h (37 mph).

Οι λειτουργίες χρησιμοποιούν μια κάμερα η οποία λειτουργεί με βάση τις πλευρικές διαγραμμίσεις που υπάρχουν σε κάθε πλευρά της λωρίδας κυκλοφορίας.

#### ΠΡΟΕΙΔΟΠΟΙΗΣΗ

Το Driver Alert System δεν λειτουργεί σε όλες τις περιπτώσεις, έχει σχεδιαστεί απλώς ως συμπληρωματικό βοήθημα.

Ο οδηγός φέρει πάντοτε την απόλυτη ευθύνη να διασφαλίζει ότι το αυτοκίνητο οδηγείται σωστά.

#### Σχετικές πληροφορίες

- Driver Alert Control (DAC)\* (σ. 279)
- Lane Keeping Aid\* (σ. 282)

## Driver Alert Control (DAC)\*

DAC προορίζεται να τραβήξει την προσοχή του οδηγού όταν ο τρόπος που οδηγεί γίνεται ολοένα και πιο ασταθής, π.χ. εάν η προσοχή του αποσπαστεί ή εάν κοντεύει να αποκοιμηθεί.

Ο στόχος του συστήματος DAC είναι η ανίχνευση της σταδιακά φθίνουσας ικανότητας οδήγησης και προορίζεται ως επί το πλείστον για χρήση σε αυτοκινητοδρόμους.

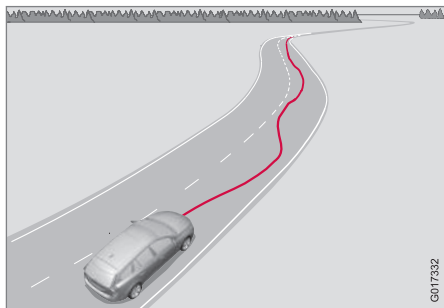

Η κάμερα ανιχνεύει τις πλευρικές διαγραμματίσεις στη λωρίδα κυκλοφορίας και συγκρίνει το τμήμα του δρόμου με τις κινήσεις του τιμονιού του οδηγού. Ο οδηγός ειδοποιείται εάν το όχημα δεν ακολουθεί ομοιόμορφη πορεία στο δρόμο.

Σε ορισμένες περιπτώσεις η ικανότητα οδήγησης δεν επηρεάζεται, παρά την κούραση του

οδηγού. Σε αυτή την περίπτωση, ενδέχεται να μην ενεργοποιηθεί καμία προειδοποίηση για τον οδηγό. Για το λόγο αυτό, είναι πάντοτε σημαντικό να σταματάτε για λίγο την οδήγηση εάν αισθανθείτε κούραση, ανεξάρτητα εάν το σύστημα DAC ενεργοποιήσει κάποια προειδοποίηση ή όχι.

### ΣΗΜΕΙΩΣΗ

Η λειτουργία δεν πρέπει να χρησιμοποιείται για την υπέρβαση του χρονικού διαστήματος οδήγησης. Πρέπει πάντοτε να προγραμματίζετε στάσεις σε τακτά χρονικά διαστήματα και να είστε σίγουροι ότι είστε καλά ξεκούραστοι.

### Περιορισμός

Σε ορισμένες περιπτώσεις, το σύστημα ενδέχεται να ενεργοποιήσει μια προειδοποίηση χωρίς να φθίνει η ικανότητα οδήγησης του οδηγού, για παράδειγμα:

- σε ισχυρούς πλευρικούς ανέμους
- σε τραχιές επιφάνειες οδοστρώματος.

Η λειτουργία DAC δεν προορίζεται για χρήση σε κυκλοφορία εντός πόλης.

### ΣΗΜΕΙΩΣΗ

Ο αισθητήρας της κάμερας έχει ορισμένους περιορισμούς, βλ. Σύστημα προειδοποίησης σύγκρουσης\* - περιορισμοί αισθητήρα κάμερας (σ. 265).

### Σχετικές πληροφορίες

- Σύστημα επαγρύπνησης οδηγού\* (σ. 278)
- Driver Alert Control (DAC)\* - λειτουργία (σ. 280)
- Driver Alert Control (DAC)\* - ενδεικτικές λυχνίες και μηνύματα (σ. 281)
- Lane Keeping Aid\* (σ. 282)

## Driver Alert Control (DAC)\* - Λειτουργία

Οι ρυθμίσεις πραγματοποιούνται από την οθόνη της κεντρικής κονσόλας και το σύστημα του μενού.

### Ενεργοποίηση/Απενεργοποίηση

Μπορείτε να θέσετε τη λειτουργία Driver Alert σε κατάσταση αναμονής από το σύστημα του μενού **MY CAR** (σ. 128):

- Τσεκαρισμένο πλαίσιο - λειτουργία ενεργοποιημένη.
- Μη τσεκαρισμένο πλαίσιο - η λειτουργία είναι απενεργοποιημένη.

### Λειτουργία

Η λειτουργία Driver Alert ενεργοποιείται όταν η ταχύτητα του αυτοκινήτου υπερβαίνει τα 65 km/h (40 mph) και παραμένει ενεργή όσο η ταχύτητα κυμαίνεται πάνω από τα 60 km/h (37 mph).



Εάν το όχημα οδηγείται ακανόνιστα, ο οδηγός ειδοποιείται με ένα ηχητικό σήμα και με το μήνυμα κειμένου (σ. 281) **Driver Alert Ωρα για**

**διάλειμμα** - ταυτόχρονα ανάβει η σχετική λυχνία στον πίνακα οργάνων. Η προειδοποίηση επαναλαμβάνεται μετά από λίγο, εάν η ικανότητα οδήγησης δεν βελτιωθεί.

Η προειδοποιητική λυχνία μπορεί να σβήσει:

- Πατήστε το κουμπί **OK** στον αριστερό μοχλοδιακόπτη.

## ΠΡΟΕΙΔΟΠΟΙΗΣΗ

Τυχόν προειδοποίηση πρέπει να ληφθεί πολύ σοβαρά υπόψη, καθώς ο νυσταγμένος οδηγός συχνά δεν αντιλαμβάνεται πλήρως την κατάστασή του/της.

Σε περίπτωση προειδοποίησης ή ενδείξεων κούρασης, σταματήστε το αυτοκίνητο σε ασφαλές σημείο το συντομότερο δυνατό και ξεκουραστείτε.

Μελέτες έχουν δείξει ότι το να οδηγεί κανείς κουρασμένος είναι εξίσου επικίνδυνο με το να οδηγεί υπό την επήρεια αλκοόλ.

### Σχετικές πληροφορίες



- Σύστημα επαγρύπνησης οδηγού\* (σ. 278)
- Driver Alert Control (DAC)\* (σ. 279)

## Driver Alert Control (DAC)\* - ενδεικτικές λυχνίες και μηνύματα

Το Driver Alert Control - DAC (σ. 279) μπορεί να εμφανίσει ενδεικτικές λυχνίες και μηνύ-

ματα κειμένου στον πίνακα οργάνων ή στην οθόνη της κεντρικής κονσόλας σε διαφορετικές περιπτώσεις.

Ακολουθούν διάφορα παραδείγματα:

Λυχνία <sup>A</sup>	Μήνυμα	Ερμηνεία
	<b>Driver Alert Ώρα για διάλειμμα</b>	Η οδήγηση του αυτοκινήτου είναι ακανόνιστη - ο οδηγός ειδοποιείται από ένα ηχητικό προειδοποιητικό σήμα + μήνυμα κειμένου.
	<b>Οι αισθητήρες παρμπρίζ παρεμποδίζονται. Βλ. εγχειρίδιο</b>	Ο αισθητήρας της κάμερας είναι προσωρινά απενεργοποιημένος. Εμφανίζεται σε περίπτωση χιονιού, πάγου ή βρομιάς στο παρμπρίζ για παράδειγμα. <ul style="list-style-type: none"> <li>Καθαρίστε την επιφάνεια του παρμπρίζ μπροστά από τον αισθητήρα της κάμερας.</li> </ul> Διαβάστε για τους περιορισμούς του αισθητήρα της κάμερας, βλ. Σύστημα προειδοποίησης σύγκρουσης* - περιορισμοί αισθητήρα κάμερας (σ. 265).
	<b>Σύστημα προειδοπ. οδηγού Απαιτείται σέρβις</b>	Το σύστημα είναι απενεργοποιημένο. <ul style="list-style-type: none"> <li>Επισκεφτείτε ένα συνεργείο εάν το μήνυμα εξακολουθεί να εμφανίζεται - συνιστάται να απευθυνθείτε σε ένα εξουσιοδοτημένο συνεργείο της Volvo.</li> </ul>

A Τα σύμβολα είναι σχηματικά.

### Σχετικές πληροφορίες

- Σύστημα επαγρύπνησης οδηγού\* (σ. 278)
- Driver Alert Control (DAC)\* - λειτουργία (σ. 280)
- Lane Keeping Aid\* (σ. 282)

## Lane Keeping Aid\*

Η λειτουργία Lane Keeping Aid υπάγεται στις λειτουργίες του Driver Alert System - αναφέρεται επίσης ως LKA (Lane Keeping Aid).

Η λειτουργία αυτή προορίζεται για χρήση σε αυτοκινητοδρόμους και παρόμοιους μεγάλους δρόμους με σκοπό να μειωθεί ο κίνδυνος το αυτοκίνητο να βγει ακούσια από τη λωρίδα του σε ορισμένες περιπτώσεις.

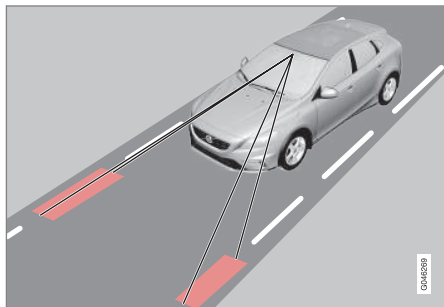

Μια κάμερα ανιχνεύει τις πλευρικές διαγραμμίσεις στο δρόμο. Αν ο αυτοκίνητο τείνει να διασχίσει μια πλευρική διαγράμμιση, τότε η λειτουργία Lane Keeping Aid κατευθύνει ενεργά το αυτοκίνητο πίσω στη λωρίδα του με ελαφρά ροπή στρέψης στο τιμόνι.

Αν το αυτοκίνητο φτάσει ή διασχίσει την πλευρική διαγράμμιση, τότε η λειτουργία Lane

Keeping Aid προειδοποιεί επίσης τον οδηγό με δονήσεις στο τιμόνι.

### ΠΡΟΕΙΔΟΠΟΙΗΣΗ

Το LKA είναι απλώς ένα βοήθημα του οδηγού και δεν ενεργοποιείται σε όλες τις οδηγικές, κυκλοφοριακές, καιρικές ή οδικές συνθήκες.

Ο οδηγός φέρει πάντοτε την απόλυτη ευθύνη να διασφαλίζει ότι το αυτοκίνητο οδηγείται σωστά και ότι τηρούνται οι ισχύοντες νόμοι και κανονισμοί οδικής κυκλοφορίας.

### Σχετικές πληροφορίες

- Lane Keeping Aid - λειτουργία (σ. 282)
- Lane Keeping Aid - λειτουργία (σ. 284)
- Lane Keeping Aid - περιορισμοί (σ. 285)
- Lane Keeping Aid - ενδεικτικές λυχνίες και μηνύματα (σ. 286)
- Σύστημα επαγρύπνησης οδηγού\* (σ. 278)

## Lane Keeping Aid - λειτουργία

Μπορείτε να κάνετε ορισμένες ρυθμίσεις για τη λειτουργία Lane Keeping Aid (Lane Keeping Aid).

### Απενεργοποίηση & Ενεργοποίηση

Η λειτουργία Lane Keeping Aid είναι ενεργή μεταξύ 65-200 km/h (40-125 mph) σε δρόμους με ευδιάκριτες πλευρικές διαγραμμίσεις. Η λειτουργία απενεργοποιείται προσωρινά σε στενούς δρόμους με απόσταση μικρότερη των 2,6 μέτρων ανάμεσα στις πλευρικές διαγραμμίσεις.



Πατήστε το κουμπί στην κεντρική κονσόλα για να ενεργοποιηθεί ή να απενεργοποιηθεί η λειτουργία. Η λυχνία στο κουμπί ανάβει όταν η λειτουργία είναι ενεργοποιημένη.

Ορισμένοι συνδυασμοί του επιλεγμένου εξοπλισμού δεν επιτρέπουν κενό χώρο για το

κουμπί On/Off στην κεντρική κονσόλα - σε αυτή την περίπτωση, ο χειρισμός της λειτουργίας πραγματοποιείται αντί αυτού από το σύστημα του μενού του αυτοκινήτου **MY CAR** (σ. 128). Σε αυτή την περίπτωση, προχωρήστε ως εξής:

- Αναζητήστε το **Lane Keeping Aid** και στη συνέχεια επιλέξτε ενεργοποίηση ή απενεργοποίηση.

Επιπλέον, στο μενού **MY CAR** μπορείτε να κάνετε τις παρακάτω επιλογές:

- Προειδοποίηση με δόνηση στο τιμόνι: **Vibration only** - Ενεργοποίηση ή απενεργοποίηση.
- Ενεργό σύστημα διεύθυνσης: **Steering assist only**- Ενεργοποίηση ή απενεργοποίηση.
- Προειδοποίηση με δόνηση στο τιμόνι και Ενεργό σύστημα διεύθυνσης: **Full function** - Ενεργοποίηση ή απενεργοποίηση.

### Ενεργό σύστημα διεύθυνσης

Η λειτουργία Lane Keeping Aid προσπαθεί να διατηρήσει το αυτοκίνητο εντός των πλευρικών διαγραμμίσεων της λωρίδας κυκλοφορίας.

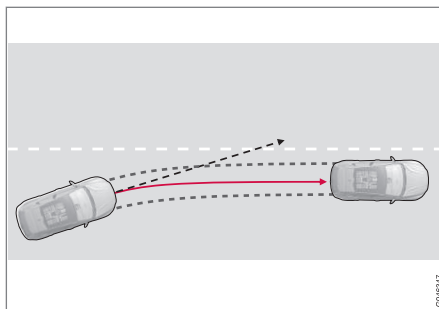

Η λειτουργία LKA παρεμβαίνει και αλλάζει την πορεία του αυτοκινήτου.

Αν το αυτοκίνητο πλησιάζει στην αριστερή ή τη δεξιά πλευρική διαγράμμιση της λωρίδας και δεν ανάψει το φλας, το αυτοκίνητο καθοδηγείται πάλι μέσα στη λωρίδα.

### Προειδοποίηση με δόνηση στο τιμόνι

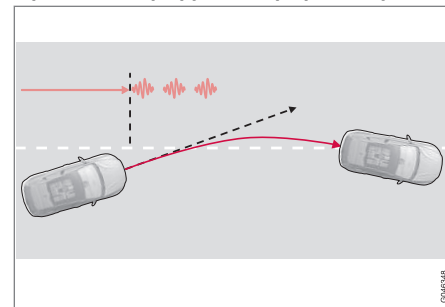

Η λειτουργία LKA ειδοποιεί τον οδηγό με δονήσεις στο τιμόνι<sup>31</sup>.

Αν το αυτοκίνητο διασχίσει μια πλευρική διαγράμμιση, τότε η λειτουργία Lane Keeping Aid ειδοποιεί τον οδηγό με δονήσεις στο τιμόνι<sup>32</sup>. Αυτό συμβαίνει ανεξάρτητα αν το αυτοκίνητο οδηγηθεί ενεργά πίσω στη λωρίδα του με ελαφρά ροπή στρέψης στο τιμόνι.

<sup>31</sup> Η εικόνα δείχνει 3 δονήσεις όταν το αυτοκίνητο διασχίσει την πλευρική διαγράμμιση.

<sup>32</sup> Οι δονήσεις στο τιμόνι διαφέρουν - όσο περισσότερη ώρα έχει παρέλθει από τη στιγμή που το αυτοκίνητο διέσχισε την πλευρική διαγράμμιση, τόσο περισσότεροι είναι οι παλμοί.

#### « Σύστημα Dynamic cornering

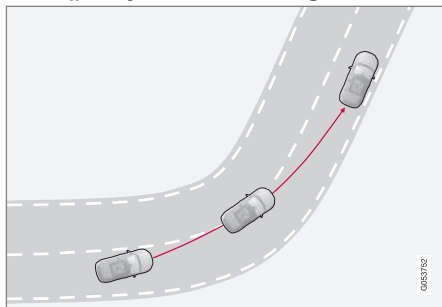

Η λειτουργία LKA δεν επενεργεί σε απότομες κλειστές στροφές.

Σε ορισμένες περιπτώσεις, η λειτουργία Lane Assistance επιτρέπει στο αυτοκίνητο να διασχίσει τις διαγραμμίσεις της λωρίδας χωρίς να ενεργοποιήσει το ενεργό σύστημα διεύθυνσης ή κάποια προειδοποίηση. Παράδειγμα μιας τέτοιας περίπτωσης είναι όταν το σύστημα χρησιμοποιεί τη διπλανή λωρίδα κυκλοφορίας όταν ο δρόμος μπροστά είναι ανοικτός.

#### Σχετικές πληροφορίες

- Lane Keeping Aid\* (σ. 282)

#### Lane Keeping Aid - λειτουργία

Επικουρικά με τη λειτουργία Lane Keeping Aid στον πίνακα οργάνων χρησιμοποιούνται έξυπνα γραφικά σε διαφορετικές περιπτώσεις. Ακολουθούν διάφορα παραδείγματα:

##### **i** ΣΗΜΕΙΩΣΗ

Το LKA απενεργοποιείται προσωρινά όσο το φλας είναι αναμμένο.



Η λειτουργία LKA "βλέπει" τις παρακάτω πλευρικές διαγραμμίσεις.

Αν η λειτουργία Lane Keeping Aid είναι ενεργή και ανιχνεύσει/"δει" τις πλευρικές διαγραμμίσεις, η λυχνία LKA τις επισημαίνει με ΛΕΥΚΕΣ γραμμές.

- ΓΚΡΙ πλευρική διαγράμμιση – η λειτουργία Lane Keeping Aid δεν βλέπει γραμμή σε αυτή την πλευρά του αυτοκινήτου.

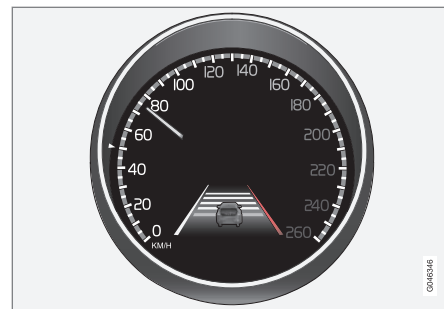

Η λειτουργία LKA επενεργεί στη δεξιά πλευρά.

Η λειτουργία Lane Keeping Aid παρεμβαίνει και κατευθύνει το αυτοκίνητο αντίθετα από την πλευρική διαγράμμιση - αυτό επισημαίνεται ως εξής:

- ΚΟΚΚΙΝΗ γραμμή για την εν λόγω πλευρά.

#### Σχετικές πληροφορίες

- Lane Keeping Aid\* (σ. 282)

## Lane Keeping Aid - περιορισμοί

Ο αισθητήρας της κάμερας για τη λειτουργία Lane Keeping Aid έχει παρόμοιους περιορισμούς με το ανθρώπινο μάτι.

Για περισσότερες πληροφορίες, βλ. Σύστημα προειδοποίησης σύγκρουσης\* - περιορισμοί αισθητήρα κάμερας (σ. 265) και (σ. 263).

### **i** ΣΗΜΕΙΩΣΗ

Σε ορισμένες απαιτητικές συνθήκες, η λειτουργία Lane assistance μπορεί να δυσκολευτεί να βοηθήσει σωστά τον οδηγό - σε μια τέτοια περίπτωση, συνιστάται να απενεργοποιήσετε τη λειτουργία.

Παραδείγματα τέτοιων συνθηκών είναι:

- οδικά έργα
- χειμερινές οδικές συνθήκες
- κακό οδόστρωμα
- πολύ δυναμικό στιλ οδήγησης
- κακές καιρικές συνθήκες με περιορισμένη ορατότητα.

## Τα χέρια στο τιμόνι

Για να λειτουργήσει το Lane Keeping Aid, ο/η οδηγός πρέπει να έχει τα χέρια του/της στο τιμόνι. Η λειτουργία LKA παρακολουθεί διαρκώς αν ισχύει αυτό. Εάν δεν ανιχνευτούν χέρια στο τιμόνι, τότε εμφανίζεται ένα μήνυμα κειμέ-

νου που προτρέπει τον οδηγό να κατευθύνει το αυτοκίνητο κρατώντας το τιμόνι.

Αν ο οδηγός δεν εφαρμόσει την προτροπή του συστήματος, τότε η λειτουργία Lane Keeping Aid εισέρχεται σε κατάσταση αναμονής στην οποία θα παραμείνει μέχρι ο οδηγός να αρχίσει να κατευθύνει ξανά το αυτοκίνητο.

## Σχετικές πληροφορίες



- Lane Keeping Aid\* (σ. 282)

## Lane Keeping Aid - ενδεικτικές λυχνίες και μηνύματα

Σε περιπτώσεις όπου η λειτουργία Lane assistance δεν είναι ενεργή, στον πίνακα

οργάνων μπορεί να εμφανιστεί ένα σύμβολο σε συνδυασμό με ένα επεξηγηματικό μήνυμα - ακολουθήστε τη σχετική σύσταση αν χρειάζεται.

Παραδείγματα μηνύματος:

Λυχνία	Μήνυμα	Ερμηνεία
	<b>Οι αισθητήρες παρμπρίζ παρεμποδίζονται Βλ. εγχειρίδιο</b>	Ο αισθητήρας της κάμερας είναι προσωρινά απενεργοποιημένος. Εμφανίζεται σε περίπτωση χιονιού, πάγου ή βρομιάς στο παρμπρίζ για παράδειγμα. <ul style="list-style-type: none"> <li>Καθαρίστε το παρμπρίζ μπροστά από τον αισθητήρα της κάμερας.</li> </ul> Διαβάστε για τους περιορισμούς του αισθητήρα της κάμερας, βλ. Σύστημα προειδοποίησης σύγκρουσης* - περιορισμοί αισθητήρα κάμερας (σ. 265) και (σ. 263).
	<b>Lane Keeping Aid Απαιτείται σέρβις</b>	Το σύστημα είναι απενεργοποιημένο. <ul style="list-style-type: none"> <li>Επισκεφτείτε ένα συνεργείο εάν το μήνυμα εξακολουθεί να εμφανίζεται - συνιστάται να απευθυνθείτε σε ένα εξουσιοδοτημένο συνεργείο της Volvo.</li> </ul>
	<b>Lane Keeping Aid Διακόπηκε</b>	Η λειτουργία LKA έχει τεθεί σε κατάσταση αναμονής. Οι γραμμές του συμβόλου LKA δείχνουν πότε η λειτουργία θα ενεργοποιηθεί ξανά.

### Σχετικές πληροφορίες

- Lane Keeping Aid\* (σ. 282)

## Υποβοήθηση στάθμευσης\*

Το σύστημα υποβοήθησης στάθμευσης χρησιμοποιείται βοηθητικά κατά τη στάθμευση. Ένα ηχητικό σήμα και οι ενδείξεις στην οθόνη της κεντρικής κονσόλας δείχνουν την απόσταση έως το αντικείμενο που έχει ανιχνευτεί.

Μπορείτε να ρυθμίσετε την ένταση ήχου του συστήματος υποβοήθησης στάθμευσης, όταν ακούγεται το συνεχές ηχητικό σήμα, από το περιστροφικό κουμπί **VOL** στην κεντρική κονσόλα ή από το σύστημα του μενού **MY CAR** του αυτοκινήτου, βλ. MY CAR (σ. 128).

Το σύστημα υποβοήθησης στάθμευσης διατίθεται σε δύο εκδόσεις:

- Μόνο πίσω
- Μπροστά και πίσω.

### **i** ΣΗΜΕΙΩΣΗ

Επειδή ο κοτσαδόρος είναι συνδεδεμένος με το ηλεκτρικό σύστημα του αυτοκινήτου, στη μέτρηση της απόστασης μέχρι ένα αντικείμενο πίσω από το αυτοκίνητο υπολογίζεται το τμήμα που κοτσαδόρου που προεκβάλλει.

## **⚠** ΠΡΟΕΙΔΟΠΟΙΗΣΗ

- Το σύστημα υποβοήθησης στάθμευσης δεν υποκαθιστά την ευθύνη που φέρει ο ίδιος ο οδηγός κατά τη στάθμευση.
- Οι αισθητήρες έχουν "τυφλά σημεία" στα οποία τα εμπόδια δεν μπορούν να ανιχνευθούν.
- Προσέξτε μήπως βρίσκονται π.χ. παιδιά και ζώα κοντά στο αυτοκίνητο.

## Σχετικές πληροφορίες

- Σύστημα υποβοήθησης στάθμευσης\* - καθαρισμός των αισθητήρων (σ. 291)
- Σύστημα υποβοήθησης στάθμευσης\* - λειτουργία (σ. 287)
- Σύστημα υποβοήθησης στάθμευσης\* - μπροστά (σ. 289)
- Σύστημα υποβοήθησης στάθμευσης\* - ένδειξη βλάβης (σ. 290)
- Σύστημα υποβοήθησης στάθμευσης\* - πίσω (σ. 289)
- Κάμερα υποβοήθησης στάθμευσης (σ. 292)
- Park Assist Pilot (PAP)\* (σ. 296)

## Σύστημα υποβοήθησης στάθμευσης\* - λειτουργία

Το σύστημα υποβοήθησης στάθμευσης ενεργοποιείται αυτόματα όταν ο κινητήρας τίθεται σε λειτουργία - ανάβει η λυχνία On/Off στο διακόπτη. Εάν απενεργοποιήσετε την υποβοήθηση στάθμευσης με το διακόπτη, η λυχνία σβήνει.



Ενεργοποίηση/Απενεργοποίηση για τους αισθητήρες της λειτουργίας υποβοήθησης στάθμευσης και CTA<sup>33</sup>.

Στην οθόνη της κεντρικής κονσόλας εμφανίζεται συνοπτικά η σχέση ανάμεσα στο αυτοκίνητο και το εμπόδιο που έχει ανιχνευτεί.

<sup>33</sup> Πλευρική προειδοποίηση, CTA (Cross Traffic Alert) (σ. 271)

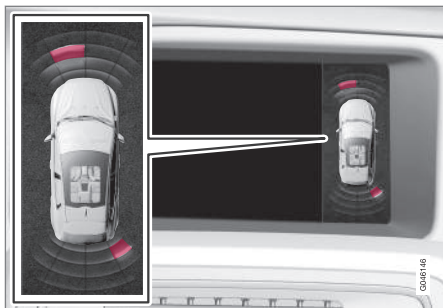

Προβολή οθόνης - δείχνει ένα αντικείμενο μπροστά αριστερά και πίσω δεξιά.

Οι τομείς που επισημαίνονται δείχνουν ποιό από τους τέσσερις αισθητήρες ανίχνευσαν εμπόδιο. Όσο πιο κοντά στο σύμβολο του αυτοκινήτου βρίσκεται το επιλεγμένο πλαίσιο ενός τομέα, τόσο μικρότερη είναι η απόσταση ανάμεσα στο αυτοκίνητο και το εμπόδιο που έχει ανιχνευτεί.

Η συχνότητα του σήματος αυξάνεται όσο μικραίνει η απόσταση έως το εμπόδιο, μπροστά ή πίσω από το αυτοκίνητο. Οι υπόλοιποι ήχοι του ηχοσυστήματος σιγούν αυτόματα.

Όταν η απόσταση είναι περίπου 30 cm, ηχητικό σήμα είναι συνεχόμενο και το πεδίο του ενεργού αισθητήρα κοντά στο αυτοκίνητο είναι πλήρες. Εάν το εμπόδιο που έχει ανιχνευτεί βρίσκεται σε απόσταση ικανή για ενεργοποίηση συνεχόμενου ηχητικού σήματος τόσο

πίσω όσο και μπροστά από το αυτοκίνητο, τότε το σήμα ακούγεται εναλλάξ από τα ηχεία.

### **!** ΣΗΜΑΝΤΙΚΟ

Τα αντικείμενα, π.χ. αλυσίδες, λεπτοί γυαλιστεροί στύλοι ή χαμηλά κιγκλιδώματα, μπορεί να βρίσκονται στη "σκιά του σήματος" όπου προσωρινά δεν ανιχνεύονται από τους αισθητήρες - ο παλμικός ηχητικός τόνος μπορεί τότε να σταματήσει αντί να αλλάξει στον αναμενόμενο συνεχή τόνο.

Οι αισθητήρες δεν μπορούν να ανιχνεύσουν ψηλά αντικείμενα, όπως αποβάθρες φόρτωσης που προεκβάλλουν.

- Σε τέτοιες περιπτώσεις, πρέπει να προσέχετε ιδιαίτερα και να αλλάξετε θέση στο αυτοκίνητο πολύ αργά ή ακόμη και να σταματήσετε τον ελιγμό στάθμευσης - μπορεί να υπάρχει μεγάλος κίνδυνος να προκληθεί ζημιά σε οχήματα ή σε άλλα αντικείμενα καθώς οι πληροφορίες από τους αισθητήρες δεν είναι πάντοτε αξιόπιστες σε τέτοιες συνθήκες.

### Σχετικές πληροφορίες

- Υποβοήθηση στάθμευσης\* (σ. 287)
- Σύστημα υποβοήθησης στάθμευσης\* - καθαρισμός των αισθητήρων (σ. 291)
- Σύστημα υποβοήθησης στάθμευσης\* - μπροστά (σ. 289)

- Σύστημα υποβοήθησης στάθμευσης\* - ένδειξη βλάβης (σ. 290)
- Σύστημα υποβοήθησης στάθμευσης\* - πίσω (σ. 289)
- Κάμερα υποβοήθησης στάθμευσης (σ. 292)
- Park Assist Pilot (PAP)\* (σ. 296)

## Σύστημα υποβοήθησης στάθμευσης\* - πίσω

Το σύστημα υποβοήθησης στάθμευσης χρησιμοποιείται βοηθητικά κατά τη στάθμευση. Ένα ηχητικό σήμα και οι ενδείξεις στην οθόνη της κεντρικής κονσόλας δείχνουν την απόσταση έως το αντικείμενο που έχει ανιχνευτεί.

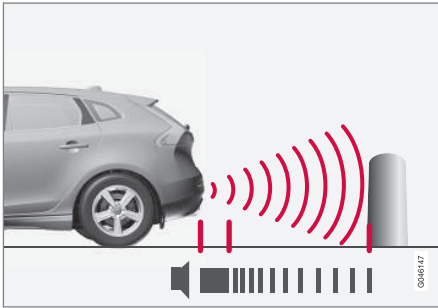

Η απόσταση που καλύπτεται στο πίσω μέρος του αυτοκινήτου είναι περίπου 1,5 μέτρο. Το ηχητικό σήμα για τα εμπόδια πίσω από το αυτοκίνητο ακούγεται από ένα από τα πίσω ηχεία.

Η πίσω υποβοήθηση στάθμευσης ενεργοποιείται όταν επιλέγετε όπισθεν.

Όταν κινείστε με την όπισθεν π.χ. με τρέιλερ στον κοτσαδόρο, το πίσω σύστημα υποβοήθησης στάθμευσης απενεργοποιείται αυτόματα -

διαφορετικά οι αισθητήρες θα αντιδρούσαν στο τρέιλερ.

### **i** ΣΗΜΕΙΩΣΗ

Όταν κινείστε με την όπισθεν π.χ. με τρέιλερ ή βάση ποδηλάτων στον κοτσαδόρο - χωρίς αυθεντικό καλώδιο τρέιλερ Volvo - πρέπει να απενεργοποιήσετε χειροκίνητα το σύστημα υποβοήθησης στάθμευσης ώστε οι αισθητήρες να μην αντιδράσουν στο τρέιλερ ή τη βάση ποδηλάτων.

### Σχετικές πληροφορίες

- Υποβοήθηση στάθμευσης\* (σ. 287)
- Σύστημα υποβοήθησης στάθμευσης\* - καθαρισμός των αισθητήρων (σ. 291)
- Σύστημα υποβοήθησης στάθμευσης\* - λειτουργία (σ. 287)
- Σύστημα υποβοήθησης στάθμευσης\* - μπροστά (σ. 289)
- Σύστημα υποβοήθησης στάθμευσης\* - ένδειξη βλάβης (σ. 290)
- Κάμερα υποβοήθησης στάθμευσης (σ. 292)
- Park Assist Pilot (PAP)\* (σ. 296)

## Σύστημα υποβοήθησης στάθμευσης\* - μπροστά

Το σύστημα υποβοήθησης στάθμευσης χρησιμοποιείται βοηθητικά κατά τη στάθμευση. Ένα ηχητικό σήμα και οι ενδείξεις στην οθόνη της κεντρικής κονσόλας δείχνουν την απόσταση έως τα αντικείμενα που έχουν ανιχνευτεί.

Το σύστημα υποβοήθησης στάθμευσης ενεργοποιείται αυτόματα όταν ο κινητήρας τίθεται σε λειτουργία - ανάβει η λυχνία On/Off στο διακόπτη. Εάν απενεργοποιήσετε την υποβοήθηση στάθμευσης με το διακόπτη, η λυχνία σβήνει.

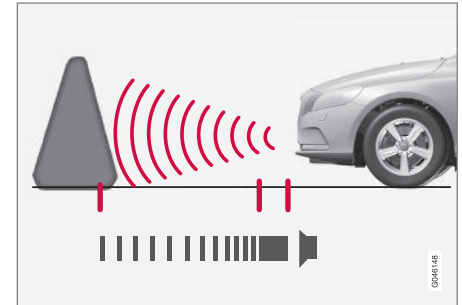

Η απόσταση που καλύπτει το σύστημα στο μπροστινό μέρος του αυτοκινήτου είναι περίπου 0,8 μέτρα. Το ηχητικό σήμα για τα εμπόδια μπροστά από το αυτοκίνητο ακούγεται από ένα από τα μπροστινά ηχεία.



- ◀ Το μπροστινό σύστημα υποβοήθησης στάθμευσης είναι ενεργό σε ταχύτητες έως 10 km/h (6 mph). Αν το σύστημα υποβοήθησης στάθμευσης απενεργοποιηθεί επειδή το αυτοκίνητο κινείται πολύ γρήγορα - με ταχύτητα 11 km/h (7 mph) ή μεγαλύτερη -, επανενεργοποιείται όταν η ταχύτητα μειωθεί κάτω από τα 10 km/h (6 mph).

**! ΣΗΜΑΝΤΙΚΟ**

Όταν έχουν τοποθετηθεί πρόσθετες λάμπες: Πρέπει να θυμάστε ότι δεν πρέπει να εμποδίζουν τους αισθητήρες - οι πρόσθετες λάμπες μπορεί να ανιχνευτούν ως εμπόδια.

**Σχετικές πληροφορίες**

- Υποβοήθηση στάθμευσης\* (σ. 287)
- Σύστημα υποβοήθησης στάθμευσης\* - καθαρισμός των αισθητήρων (σ. 291)
- Σύστημα υποβοήθησης στάθμευσης\* - λειτουργία (σ. 287)
- Σύστημα υποβοήθησης στάθμευσης\* - ένδειξη βλάβης (σ. 290)
- Σύστημα υποβοήθησης στάθμευσης\* - πίσω (σ. 289)
- Κάμερα υποβοήθησης στάθμευσης (σ. 292)
- Park Assist Pilot (PAP)\* (σ. 296)

**Σύστημα υποβοήθησης στάθμευσης\* - ένδειξη βλάβης**

Το σύστημα υποβοήθησης στάθμευσης χρησιμοποιείται βοηθητικά κατά τη στάθμευση. Ένα ηχητικό σήμα και οι ενδείξεις στην οθόνη της κεντρικής κονσόλας δείχνουν την απόσταση έως το αντικείμενο που έχει ανιχνευτεί.



Εάν η πληροφοριακή λυχνία ανάψει στον πίνακα οργάνων και παραμένει σταθερά αναμμένη και εμφανιστεί το μήνυμα κειμένου **Σύστ. υποβοήθ. στάθμευσης Απαιτείται σέρβις**, σημαίνει ότι το σύστημα υποβοήθησης στάθμευσης έχει απενεργοποιηθεί.

**! ΣΗΜΑΝΤΙΚΟ**

Σε ορισμένες περιπτώσεις, οι αισθητήρες στάθμευσης μπορεί να εκπέμψουν λανθασμένα προειδοποιητικά σήματα λόγω εξωτερικών πηγών ήχου που εκπέμπουν στις ίδιες συχνότητες υπερήχων με αυτές στις οποίες λειτουργεί το σύστημα.

Τέτοιες πηγές μπορεί να είναι κόρνες, ο θόρυβος βρεγμένων ελαστικών στο οδόστρωμα, τα αερόφρενα και ο θόρυβος από τις εξατμίσεις μοτοσικλετών κ.λπ.

**Σχετικές πληροφορίες**

- Υποβοήθηση στάθμευσης\* (σ. 287)
- Σύστημα υποβοήθησης στάθμευσης\* - καθαρισμός των αισθητήρων (σ. 291)
- Σύστημα υποβοήθησης στάθμευσης\* - λειτουργία (σ. 287)
- Σύστημα υποβοήθησης στάθμευσης\* - μπροστά (σ. 289)
- Σύστημα υποβοήθησης στάθμευσης\* - πίσω (σ. 289)
- Κάμερα υποβοήθησης στάθμευσης (σ. 292)
- Park Assist Pilot (PAP)\* (σ. 296)

## Σύστημα υποβοήθησης στάθμευσης\* - καθαρισμός των αισθητήρων

Το σύστημα υποβοήθησης στάθμευσης χρησιμοποιείται βοηθητικά κατά τη στάθμευση. Ένα ηχητικό σήμα και οι ενδείξεις στην οθόνη της κεντρικής κονσόλας δείχνουν την απόσταση έως το αντικείμενο που έχει ανιχνευτεί.

Οι αισθητήρες υποβοήθησης στάθμευσης πρέπει να καθαρίζονται τακτικά για να διασφαλιστεί η καλή τους λειτουργία. Καθαρίζετε τους αισθητήρες με νερό και σαμπουάν αυτοκινήτου.

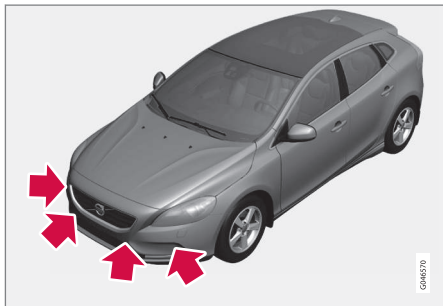

Θέση αισθητήρα, μπροστά.

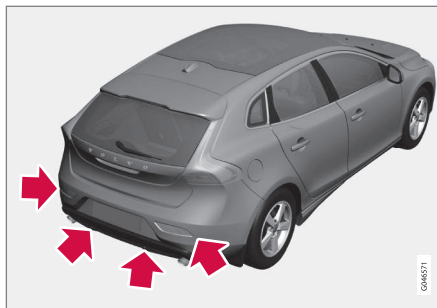

Θέση αισθητήρα, πίσω.

### **i** ΣΗΜΕΙΩΣΗ

Τυχόν βροδιά, πάγος και χιόνι στους αισθητήρες επηρεάζει τη λειτουργικότητά τους και μπορεί να εμποδίζει τη μέτρηση.

### Σχετικές πληροφορίες

- Υποβοήθηση στάθμευσης\* (σ. 287)
- Σύστημα υποβοήθησης στάθμευσης\* - λειτουργία (σ. 287)
- Σύστημα υποβοήθησης στάθμευσης\* - μπροστά (σ. 289)
- Σύστημα υποβοήθησης στάθμευσης\* - ένδειξη βλάβης (σ. 290)
- Σύστημα υποβοήθησης στάθμευσης\* - πίσω (σ. 289)

- Κάμερα υποβοήθησης στάθμευσης (σ. 292)
- Park Assist Pilot (PAP)\* (σ. 296)

## Κάμερα υποβοήθησης στάθμευσης

Η κάμερα του συστήματος στάθμευσης λειτουργεί επιβοηθητικά και ενεργοποιείται όταν επιλέγετε την όπισθεν.

Η εικόνα από την κάμερα προβάλλεται στην οθόνη της κεντρικής κονσόλας.

### **i** ΣΗΜΕΙΩΣΗ

Επειδή ο κοτσαδόρος είναι συνδεδεμένος με το ηλεκτρικό σύστημα του αυτοκινήτου, στη μέτρηση της απόστασης μέχρι ένα αντικείμενο πίσω από το αυτοκίνητο υπολογίζεται το τμήμα που κοτσαδόρου που προεκβάλλει.

### **⚠** ΠΡΟΕΙΔΟΠΟΙΗΣΗ

- Η κάμερα του συστήματος στάθμευσης είναι ένα βοήθημα και δεν μπορεί ποτέ να υποκαταστήσει τις ευθύνες του οδηγού όταν κινείται με την όπισθεν.
- Η κάμερα έχει "τυφλά σημεία" όπου δεν μπορούν να ανιχνευθούν εμπόδια.
- Προσέξτε μήπως βρίσκονται π.χ. άνθρωποι ή ζώα κοντά στο αυτοκίνητο.

## Λειτουργία και χειρισμός

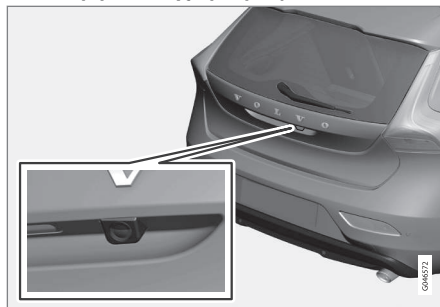

Θέση της κάμερας δίπλα στη λαβή ανοίγματος.

Η κάμερα δείχνει τι υπάρχει πίσω από το αυτοκίνητο καθώς και εάν εμφανιστεί κάτι από τα πλάγια.

Η κάμερα δείχνει μια ευρεία περιοχή πίσω από το αυτοκίνητο και ένα μέρος του προφυλακτήρα και τον κοτσαδόρο (εάν υπάρχει).

Τα αντικείμενα στην οθόνη μπορεί να απεικονίζονται ελαφρώς κεκλιμένα - αυτό είναι φυσιολογικό.

### **i** ΣΗΜΕΙΩΣΗ

Τα αντικείμενα στην οθόνη ενδέχεται να βρίσκονται πιο κοντά στο αυτοκίνητο απ' ό,τι φαίνεται στην οθόνη.

Εάν είναι ενεργή κάποια άλλη προβολή, τότε η κάμερα του συστήματος στάθμευσης αναλαμβάνει αυτόματα και στην οθόνη εμφανίζεται η εικόνα από την κάμερα.

Όταν επιλέγετε την όπισθεν, εμφανίζονται δύο συνεχόμενες γραμμές οι οποίες απεικονίζουν τα σημεία κύλισης των πίσω τροχών του αυτοκινήτου με την τρέχουσα γωνία τιμονιού - έτσι διευκολύνεται η παράλληλη στάθμευση, η κίνηση με την όπισθεν σε στενά σημεία και η πρόσδεση του τρέιλερ στον κοτσαδόρο. Διακεκομμένες γραμμές προσδιορίζουν κατά προσέγγιση τις εξωτερικές διαστάσεις του αυτοκινήτου. Οι γραμμές υποβοήθησης στάθμευσης μπορούν να απενεργοποιηθούν - βλ. ενότητα Ρυθμίσεις (σ. 294).

Αν το αυτοκίνητο διαθέτει επίσης Αισθητήρες υποβοήθησης στάθμευσης \* (σ. 287), τότε οι πληροφορίες εμφανίζονται γραφικά με τη μορφή χρωματιστών πεδίων για να δείξουν την απόσταση ως τα ανιχνευμένα αντικείμενα, βλ. κεφαλίδα "Αυτοκίνητα με αισθητήρες οπισθοπορείας" παρακάτω στο κείμενο.

Η κάμερα είναι ενεργή επί 5 δευτερόλεπτα περίπου μετά την αποσύμ-πλεξη της όπισθεν ή μέχρι η ταχύτητα του αυτοκινήτου να υπερβεί τα 10 km/h (6 mph) κατά την εμπροσθοπορεία ή τα 35 km/h (22 mph) κατά την κίνηση με την όπισθεν.

## Συνθήκες φωτισμού

Η εικόνα της κάμερας ρυθμίζεται αυτόματα σύμφωνα με τις τρέχουσες συνθήκες φωτισμού. Εξαιτίας αυτής της διαδικασίας, η φωτεινότητα και η ποιότητα της εικόνας ενδέχεται να διαφέρουν ελαφρά. Σε συνθήκες μειωμένου φωτισμού, η ποιότητα της εικόνας μπορεί να είναι ελαφρώς μειωμένη.

### **i** ΣΗΜΕΙΩΣΗ

Διατηρείτε το φακό της κάμερας καθαρό από τυχόν βρομιά, χιόνι και πάγο για να διασφαλίσετε τη βέλτιστη λειτουργία της. Αυτό είναι ιδιαίτερα σημαντικό σε συνθήκες χαμηλού φωτισμού.

## Κατευθυντήριες γραμμές

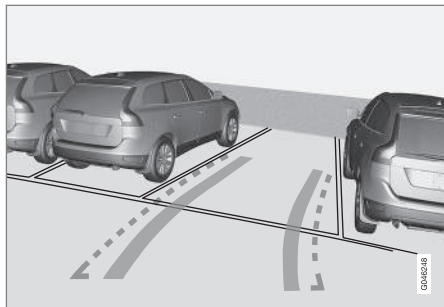

Παραδείγματα απεικόνισης των γραμμών υποβοήθησης στάθμευσης για τον οδηγό.

Οι γραμμές στην οθόνη προβάλλονται σαν να βρίσκονται στο έδαφος πίσω από το αυτοκίνητο και σχετίζονται άμεσα με τις κινήσεις του τιμονιού, γεγονός που δείχνει στον οδηγό την κατεύθυνση που θα ακολουθήσει το αυτοκίνητο - ακόμη κι όταν το αυτοκίνητο στρίβει.

### **i** ΣΗΜΕΙΩΣΗ

- Όταν κινείστε με την όπισθεν με τρίλερ το οποίο δεν είναι συνδεδεμένο στο ηλεκτρικό σύστημα του αυτοκινήτου, οι γραμμές στην οθόνη δείχνουν την πορεία που θα ακολουθήσει το **αυτοκίνητο** - όχι το τρίλερ.
- Όταν υπάρχει συνδεδεμένο τρίλερ στο ηλεκτρικό σύστημα του αυτοκινήτου, στην οθόνη δεν εμφανίζονται γραμμές.
- Η κάμερα του συστήματος στάθμευσης απενεργοποιείται αυτόματα κατά την οδήγηση με τρίλερ εάν χρησιμοποιείται γνήσιο καλώδιο ρυμούλκησης της Volvo.

### **!** ΣΗΜΑΝΤΙΚΟ

Πρέπει να θυμάστε ότι στην οθόνη εμφανίζεται μόνο ο χώρος πίσω από το αυτοκίνητο - προσέχετε συνεπώς τα πλάγια και το μπροστινό μέρος του αυτοκινήτου όταν στρίβετε το τιμόνι με την όπισθεν.

## Γραμμές οριοθέτησης

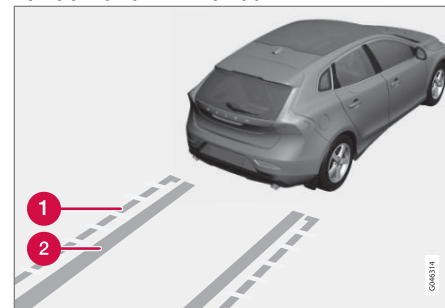

Διαφορετικές γραμμές στο σύστημα.

- 1 Γραμμή οριοθέτησης, ζώνη ελεύθερης κίνησης με την όπισθεν
- 2 "Ίχνη τροχών"

Η διακεκομμένη γραμμή (1) οριοθετεί μια ζώνη σε απόσταση έως και 1,5 m περίπου πίσω από τον προφυλακτήρα. Δείχνει επίσης και το όριο των μερών του αυτοκινήτου που προεξέχουν περισσότερο, όπως οι εξωτερικοί καθρέπτες και οι γωνίες - ακόμη κι όταν το αυτοκίνητο στρίβει.

Τα πλατιά "ίχνη των τροχών" (2) ανάμεσα στο πλευρικές γραμμές δείχνουν την πορεία κύλισης των τροχών και μπορούν να επεκταθούν κατά 3,2 m περίπου πίσω από τον προφυλακτήρα εάν δεν μεσολαβήσει κανένα εμπόδιο.

◀◀ **Αυτοκίνητα με αισθητήρες όπισθεν\***

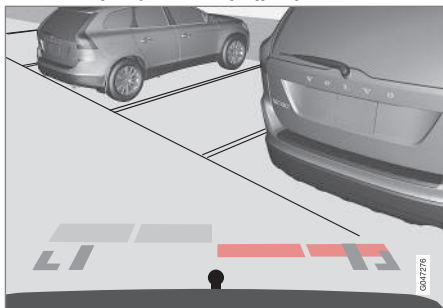

Οι χρωματιστές περιοχές (4, μία για κάθε αισθητήρα) δείχνουν την απόσταση.

Αν το αυτοκίνητο διαθέτει επίσης Σύστημα υποβοήθησης στάθμευσης (σ. 287), η απόσταση εμφανίζεται με χρωματιστά πεδία για κάθε αισθητήρα που καταγράφει εμπόδιο.

Το χρώμα των περιοχών αυτών αλλάζει όσο η απόσταση μέχρι το αντικείμενο μειώνεται - από ανοιχτό κίτρινο σε κίτρινο, έπειτα σε πορτοκαλί και τέλος σε κόκκινο.

Χρώμα / βαφή	Απόσταση (μέτρα)
Ανοιχτό κίτρινο	0,7–1,5
Κίτρινο	0,5–0,7
Πορτοκαλί	0,3–0,5
Κόκκινο	0–0,3

**Σχετικές πληροφορίες**

- Κάμερα υποβοήθησης στάθμευσης - ρυθμίσεις (σ. 294)
- Κάμερα υποβοήθησης στάθμευσης - περιορισμοί (σ. 296)
- Υποβοήθηση στάθμευσης\* (σ. 287)
- Park Assist Pilot (PAP)\* (σ. 296)

**Κάμερα υποβοήθησης στάθμευσης - ρυθμίσεις**

**Ενεργοποίηση απενεργοποιημένης κάμερας**

Αν η λειτουργία της κάμερας είναι απενεργοποιημένη όταν επιλέγεται η όπισθεν, ενεργοποιείται με τον εξής τρόπο:

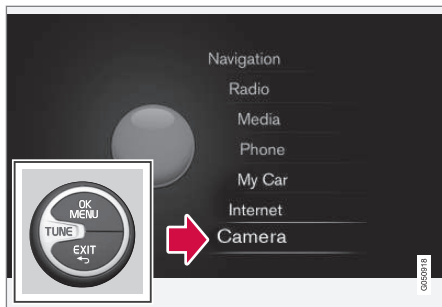

Μενού κύριας πηγής<sup>34</sup>.

1. Πατήστε μία ή δύο φορές **παρτεταμένα** το **EXIT** για να αποκτήσετε πρόσβαση στο μενού της κύριας πηγής.
2. Γυρίστε το κουμπί **TUNE** μέχρι την επιλογή "Κάμερα" και πατήστε **OK/MENU**.
3. Στο παρακάτω μενού: - Γυρίστε το στην προβολή κάμερας που θέλετε με το **TUNE** και πατήστε **OK/MENU** - στην οθόνη εμφανίζεται ο χώρος πίσω από το αυτοκίνητο.

#### Προαιρετικός εξοπλισμός\*

Στα αυτοκίνητα με μπροστινή προαιρετική κάμερα υπάρχει ένα κουμπί **CAM** στο πλαίσιο χειριστηρίων κλιματισμού.



Η θέση του κουμπιού μπορεί να διαφέρει ανάλογα με τις επιλογές για τον υπόλοιπο εξοπλισμό.

- Πατήστε **CAM** για να ενεργοποιήσετε την κάμερα - στην οθόνη εμφανίζεται η τρέχουσα προβολή της κάμερας.
- Για να εναλλαγή εικόνας μεταξύ της κάμερας οπισθοπορείας και της μπροστινής κάμερας:
- Πατήστε **CAM** ή γυρίστε το **TUNE**.

#### Αλλαγή ρύθμισης

Ως προεπιλεγμένη ρύθμιση, η κάμερα ενεργοποιείται όταν επιλέγετε την όπισθεν.

Μπορείτε να αλλάξετε τις ρυθμίσεις για την κάμερα του συστήματος στάθμευσης όταν στην οθόνη είναι ενεργή η προβολή κάμερας:

1. Πατήστε **OK/MENU** όταν εμφανίζεται η προβολή της κάμερας - η οθόνη μεταβαίνει σε ένα μενού με διάφορες επιλογές.
2. Περιστρέψτε το για να φτάσετε στην επιλογή που θέλετε με το **TUNE**.
3. Μαρκάρετε τις επιλογές πατώντας **OK/MENU** μία φορά και μετακινηθείτε προς τα πίσω με το **EXIT**.

#### Κοτσαδόρος

Η κάμερα μπορεί να χρησιμοποιηθεί προς όφελός σας όταν προσδένετε ένα τρέιλερ. Στην οθόνη μπορεί να εμφανιστεί μια γραμμή υποβοήθησης στάθμευσης για τη νοητή "τροχιά" του κοτσαδόρου προς το τρέιλερ - ακριβώς σαν "ίχνη από τροχούς".

Μπορείτε να επιλέξετε να εμφανίζονται τα "ίχνη από τροχούς" ή η τροχιά του κοτσαδόρου - δεν υπάρχει δυνατότητα να απεικονίζονται και οι δύο επιλογές ταυτόχρονα.

1. Πατήστε το **OK/MENU** όταν είναι ενεργή η προβολή της κάμερας.
2. Γυρίστε το για να φτάσετε στην επιλογή **Tow bar trajectory guide line** με το **TUNE**.
3. Μαρκάρετε τις επιλογές πατώντας **OK/MENU** μία φορά και μετακινηθείτε προς τα πίσω με το **EXIT**.

<sup>34</sup> Βλ. συμπληρωματικό έντυπο Sensus Infotainment για περισσότερες πληροφορίες σχετικά με το σύστημα του μενού.

#### ◀ Ζουμ

Αν απαιτούνται ελιγμοί ακριβείας, τότε μπορείτε να μεγεθύνετε την προβολή της κάμερας:

- Πατήστε **CAM** ή γυρίστε το **TUNE** - πατώντας επανειλημμένα /γυρίζοντας το κουμπί επιστρέφετε στην κανονική προβολή.

Αν υπάρχουν περισσότερες επιλογές διαθέσιμες, διατίθενται σε κυκλική διάταξη - πατήστε/γυρίστε το κουμπί μέχρι να εμφανιστεί η προβολή κάμερας που θέλετε].

#### Σχετικές πληροφορίες

- Κάμερα υποβοήθησης στάθμευσης (σ. 292)
- Κάμερα υποβοήθησης στάθμευσης - περιορισμοί (σ. 296)
- Υποβοήθηση στάθμευσης\* (σ. 287)
- Park Assist Pilot (PAP)\* (σ. 296)

### Κάμερα υποβοήθησης στάθμευσης - περιορισμοί

#### **i** ΣΗΜΕΙΩΣΗ

Οι βάσεις ποδηλάτων ή άλλα αξεσουάρ που έχουν στερεωθεί στο πίσω μέρος του αυτοκινήτου μπορεί να εμποδίζουν το πεδίο ορατότητας της κάμερας.

#### Πρέπει να θυμάστε τα εξής

Λάβετε υπόψη σας ότι υπάρχει η πιθανότητα, ακόμη αν εμποδίζεται μόνο ένα σχετικά μικρό τμήμα της εικόνας, ο χώρος που δεν απεικονίζεται να είναι μεγάλος. Αυτό σημαίνει ότι μπορεί να υπάρχουν εμπόδια που να μην ανιχνευτούν παρά μόνο όταν το αυτοκίνητο πλησιάσει πολύ κοντά.

- Διατηρείτε το φακό της κάμερας καθαρό, χωρίς βρομιά, πάγο και χιόνι.
- Καθαρίζετε τακτικά το φακό της κάμερας με χλιαρό νερό και σαμπουάν αυτοκινήτου - προσέχετε να μη γρατσουνίσετε το φακό.

#### Σχετικές πληροφορίες

- Κάμερα υποβοήθησης στάθμευσης (σ. 292)
- Κάμερα υποβοήθησης στάθμευσης - ρυθμίσεις (σ. 294)
- Υποβοήθηση στάθμευσης\* (σ. 287)
- Park Assist Pilot (PAP)\* (σ. 296)

### Park Assist Pilot (PAP)\*

Το Active park assist (PAP – Park Assist Pilot) βοηθά τον οδηγό να σταθμεύσει ελέγχοντας πρώτα εάν ο χώρος είναι αρκετά μεγάλος και στη συνέχεια στρίβοντας το τιμόνι και κατευθύνοντας το αυτοκίνητο μέσα στο χώρο.

Στον πίνακα οργάνων εμφανίζονται λυχνίες, γραφικά και κείμενο που δείχνουν πότε πρέπει να εκτελεστούν οι διάφορες λειτουργίες.

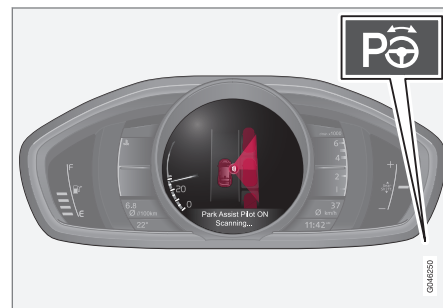

Το κουμπί On/Off βρίσκεται στην κεντρική κονσόλα.

#### **i** ΣΗΜΕΙΩΣΗ

Επειδή ο κοτσαδόρος είναι συνδεδεμένος με το ηλεκτρικό σύστημα του αυτοκινήτου, στη μέτρηση της απόστασης μέχρι ένα αντικείμενο πίσω από το αυτοκίνητο συνυπολογίζεται το τμήμα που κοτσαδόρου που προεκβάλλει.

**⚠ ΠΡΟΕΙΔΟΠΟΙΗΣΗ**

Το PAP δεν λειτουργεί σε όλες τις περιπτώσεις, έχει σχεδιαστεί απλώς ως συμπληρωματικό βοήθημα.

Ο οδηγός φέρει πάντοτε την τελική ευθύνη να οδηγεί το αυτοκίνητο με ασφάλεια και να έχει την προσοχή του στραμμένη στον περιβάλλοντα χώρο και τους υπόλοιπους χρήστες του δρόμου που πλησιάζουν ή διέρχονται όταν σταθμεύει.

**Σχετικές πληροφορίες**

- Park Assist Pilot (PAP)\* - λειτουργία (σ. 297)
- Park Assist Pilot (PAP)\* - χειρισμός (σ. 298)
- Park Assist Pilot (PAP)\* - περιορισμοί (σ. 300)
- Active Park Assist (PAP)\* - ενδεικτικές λυχνίες και μηνύματα (σ. 302)
- Κάμερα υποβοήθησης στάθμευσης (σ. 292)

**Park Assist Pilot (PAP)\* - λειτουργία**

Στον πίνακα οργάνων εμφανίζονται λυχνίες, γραφικά και κείμενο που δείχνουν πότε πρέπει να εκτελεστούν οι διάφορες λειτουργίες.

**ⓘ ΣΗΜΕΙΩΣΗ**

Η λειτουργία PAP μετρά τον χώρο και κατευθύνει το αυτοκίνητο - αυτό που πρέπει να κάνει ο οδηγός είναι:

- να προσέχει τον χώρο γύρω από το αυτοκίνητο
- να ακολουθεί τις οδηγίες στον πίνακα οργάνων
- να αλλάζει σχέσεις (όπισθεν/εμπροσθοπορείας)
- να ελέγχει και να διατηρεί ταχύτητα ασφαλείας
- να πατά φρένο και να σταματά το αυτοκίνητο.

Το PAP μπορεί να ενεργοποιηθεί εάν πληρούνται τα παρακάτω κριτήρια μόλις ο κινητήρας τεθεί σε λειτουργία:

- Οι λειτουργίες ABS<sup>35</sup> ή ESC<sup>36</sup> δεν πρέπει να παρεμβαίνουν όταν η λειτουργία PAP είναι ενεργή - μπορείτε να απενεργοποιή-

σετε αυτές τις λειτουργίες σε περίπτωση π.χ. απότομων και ολισθηρών επιφανειών, βλ. σχετικές ενότητες σχετικά με το Ποδόφρενο (σ. 325) και το Σύστημα ευστάθειας ESC (σ. 212) για περισσότερες πληροφορίες.

- Δεν πρέπει να συνδεθεί τρέιλερ στο αυτοκίνητο.
- Η ταχύτητα πρέπει να είναι μικρότερη από 50 km/h (30 mph).

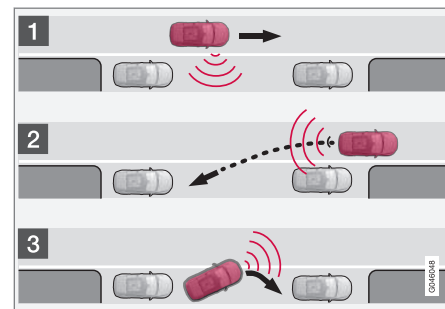

Αρχή λειτουργίας για το PAP.

Η PAP σταθμεύει το αυτοκίνητο ακολουθώντας τα παρακάτω βήματα:

1. Η λειτουργία αναζητά χώρο στάθμευσης και μετρά τις διαστάσεις του - κατά τη

<sup>35</sup> (Anti-lock Braking System) - Σύστημα αντιμπλοκαρίσματος τροχών.

<sup>36</sup> (Electronic Stability Control) - Σύστημα ευστάθειας.

- « μέτρηση, η ταχύτητα του αυτοκινήτου δεν πρέπει να υπερβαίνει τα 30 km/h (20 mph).
2. Το σύστημα κατευθύνει το αυτοκίνητο μέσα στη θέση στάθμευσης με την όπισθεν.
  3. Το αυτοκίνητο παίρνει θέση μέσα στον χώρο στάθμευσης με κινήσεις εμπρός/πίσω.

### Σχετικές πληροφορίες

- Park Assist Pilot (PAP)\* (σ. 296)
- Κάμερα υποβοήθησης στάθμευσης (σ. 292)

## Park Assist Pilot (PAP)\* - χειρισμός

Στον οδηγό παρέχονται οδηγίες για τη λειτουργία του συστήματος PAP με απλό, σαφή τρόπο στον πίνακα οργάνων - με τη μορφή γραφικών και μηνυμάτων κειμένου (σ. 302).

### ΣΗΜΕΙΩΣΗ

Πρέπει να θυμάστε ότι, σε ορισμένες θέσεις του τιμονιού, οι οδηγίες στον πίνακα οργάνων μπορεί να εμποδίζονται όταν στρίβετε το τιμόνι σε έναν ελιγμό στάθμευσης.

### 1 - Αναζήτηση και έλεγχος διαστάσεων

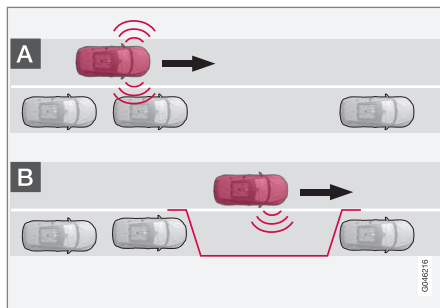

### ΣΗΜΕΙΩΣΗ

Η λειτουργία PAP μετρά τον χώρο και κατευθύνει το αυτοκίνητο - αυτό που πρέπει να κάνει ο οδηγός είναι:

- να προσέχει τον χώρο γύρω από το αυτοκίνητο
- να ακολουθεί τις οδηγίες στον πίνακα οργάνων
- να αλλάζει σχέσεις (όπισθεν/εμπροσθοπορείας)
- να ελέγχει και να διατηρεί ταχύτητα ασφαλείας
- να πατά φρένο και να σταματά το αυτοκίνητο.

### ΣΗΜΕΙΩΣΗ

Η απόσταση ανάμεσα στο αυτοκίνητο και τους χώρους στάθμευσης πρέπει να είναι 0,5-1,5 μέτρα όσο το σύστημα PAP αναζητά χώρο στάθμευσης.

Η λειτουργία PAP αναζητά χώρο στάθμευσης και ελέγχει εάν είναι αρκετά μεγάλος. Προχωρήστε ως εξής:



1. Ενεργοποιήστε το PAP πατώντας αυτό το κουμπί και μην οδηγείτε με ταχύτητα μεγαλύτερη από 30 km/h (20 mph).

2. Παρατηρείτε τον πίνακα οργάνων και να είστε έτοιμοι να σταματήσετε το αυτοκίνητο όταν κάτι τέτοιο σας ζητηθεί μέσω γραφικών και μηνυμάτων κειμένου.
3. Σταματήστε το αυτοκίνητο όταν κάτι τέτοιο σας ζητηθεί μέσω γραφικών και κειμένου.

### **i** ΣΗΜΕΙΩΣΗ

Η λειτουργία PAP αναζητά χώρο στάθμευσης στην περιοχή, εμφανίζει οδηγίες και καθοδηγεί το αυτοκίνητο μέσα στη θέση στάθμευσης προς την πλευρά του συνοδηγού. Ωστόσο εάν χρειαστεί, το αυτοκίνητο μπορεί επίσης να σταθμεύσει στην πλευρά του δρόμου που βρίσκεται ο οδηγός:

- Ανάψτε τα φλας για την πλευρά του οδηγού - τότε το σύστημα θα αναζητήσει χώρο στάθμευσης σε αυτή την πλευρά του αυτοκινήτου.

## 2 - Είσοδος με την όπισθεν

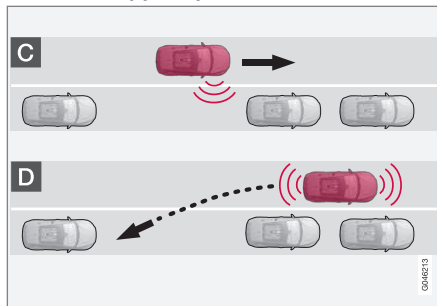

Στο βήμα της κίνησης με την όπισθεν, το PAP θα κατευθύνει το αυτοκίνητο μέσα στη θέση στάθμευσης. Προχωρήστε ως εξής:

1. Βεβαιωθείτε ότι ο χώρος πίσω από το αυτοκίνητο είναι ελεύθερος, και επιλέξτε την όπισθεν.
2. Κινηθείτε με την όπισθεν αργά και προσεκτικά χωρίς να πιάνετε το τιμόνι - και με ταχύτητα όχι μεγαλύτερη από 7 km/h (4 mph).
3. Παρατηρείτε τον πίνακα οργάνων και να είστε έτοιμοι να σταματήσετε το αυτοκίνητο όταν κάτι τέτοιο σας ζητηθεί μέσω γραφικών και μηνυμάτων κειμένου.

### **i** ΣΗΜΕΙΩΣΗ

- Μη βάζετε τα χέρια σας στο τιμόνι όταν η λειτουργία PAP είναι ενεργοποιημένη.
- Βεβαιωθείτε ότι το τιμόνι δεν εμποδίζεται με οποιοδήποτε τρόπο και ότι περιστρέφεται ελεύθερα.
- Για βέλτιστα αποτελέσματα - Περιμένετε μέχρι το τιμόνι να στρίψει πριν αρχίσετε να κινείστε προς τα πίσω/εμπρός.

## 3 - Θέση

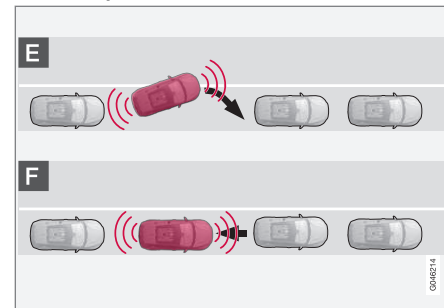

Όταν το αυτοκίνητο εισέλθει με την όπισθεν στη θέση στάθμευσης, πρέπει να ευθυγραμμιστεί και να σταματήσει.

- ◀ 1. Επιλέξτε πρώτη ή τη θέση **D**, περιμένετε μέχρι να στρίψει το τιμόνι, και στη συνέχεια οδηγήστε προς τα εμπρός.
2. Σταματήστε το αυτοκίνητο όταν κάτι τέτοιο σας ζητηθεί μέσω γραφικών και του μηνύματος κειμένου.
3. Επιλέξτε όπισθεν και οδηγήστε προς τα πίσω αργά μέχρι τα γραφικά και το μήνυμα κειμένου να σας υποδείξουν να σταματήσετε.

Η λειτουργία απενεργοποιείται αυτόματα και τα γραφικά και το μήνυμα δείχνουν ότι η διαδικασία στάθμευσης ολοκληρώθηκε. Μπορεί να χρειαστεί ο οδηγός να διορθώσει τη θέση του αυτοκινήτου. Μόνο ο οδηγός μπορεί να προσδιορίσει αν το αυτοκίνητο είναι σωστά σταθμευμένο.

### **!** ΣΗΜΑΝΤΙΚΟ

Η απόσταση προειδοποίησης είναι μικρότερη όταν οι αισθητήρες χρησιμοποιούνται από το σύστημα PAP από ό,τι όταν χρησιμοποιούνται από το σύστημα Park Assist.

### Σχετικές πληροφορίες

- Park Assist Pilot (PAP)\* (σ. 296)
- Κάμερα υποβοήθησης στάθμευσης (σ. 292)

## Park Assist Pilot (PAP)\* - περιορισμοί

Η διαδικασία PAP διακόπτεται:

- αν οδηγείτε το αυτοκίνητο πολύ γρήγορα - πάνω από τα 7 km/h (4 mph)
- εάν ο οδηγός πιάσει το τιμόνι
- αν ενεργοποιηθεί το ABS<sup>37</sup> ή ESC<sup>38</sup> - π.χ. αν κάποιος τροχός χάσει την πρόσφυση του σε ολισθηρό οδόστρωμα.

Ένα μήνυμα κειμένου επισημαίνει ότι η διαδικασία PAP σταμάτησε.

### **i** ΣΗΜΕΙΩΣΗ

Τυχόν βρομιά, πάγος και χιόνι στους αισθητήρες επηρεάζει τη λειτουργικότητά τους και μπορεί να εμποδίζει τη μέτρηση.

### **!** ΣΗΜΑΝΤΙΚΟ

Σε ορισμένες περιπτώσεις, το PAP δεν μπορεί να βρει χώρο στάθμευσης - ένας λόγος μπορεί να είναι οι παρεμβολές στους αισθητήρες από εξωτερικές πηγές ήχου που εκπέμπουν στις ίδιες συχνότητες υπερήχων με αυτές στις οποίες λειτουργεί το σύστημα.

Τέτοιες πηγές μπορεί να είναι κόνρες, ο θόρυβος βρεγμένων ελαστικών στο οδόστρωμα, τα αερόφρενα και ο θόρυβος από τις εξατμίσεις μοτοσικλετών κ.λπ.

### Πρέπει να θυμάστε τα εξής

Ο οδηγός πρέπει να έχει στο μυαλό του ότι το Park Assist Pilot είναι βοήθημα - δεν αποτελεί αλάνθαστη, πλήρως αυτόματη λειτουργία. Ο οδηγός πρέπει συνεπώς να είναι έτοιμος να παρέμβει. Υπάρχουν επίσης λεπτομέρειες που πρέπει να θυμάστε όταν σταθμεύετε, π.χ.:

- Το σύστημα PAP ξεκινά με βάση την τρέχουσα θέση των σταθμευμένων οχημάτων - εάν δεν είναι σωστά σταθμευμένα, τότε τα ελαστικά και οι ζάντες του αυτοκινήτου μπορεί να υποστούν ζημιά στα κράσπεδα.
- Το PAP έχει σχεδιαστεί για στάθμευση σε ίσιους δρόμους, όχι σε απότομες καμπύλες ή στροφές. Για αυτό το λόγο, βεβαιω-

<sup>37</sup> (Anti-lock Braking System) - Σύστημα αντιμπλοκαρίσματος τροχών.

<sup>38</sup> (Electronic Stability Control) - Σύστημα ελέγχου ευστάθειας και πρόσφυσης.

θείτε ότι το αυτοκίνητο είναι σταθμευμένο παράλληλα προς το χώρο στάθμευσης όταν το PAP μετρά το χώρο.

- Δεν είναι πάντοτε εφικτό να βρεθούν θέσεις στάθμευσης σε στενούς δρόμους διότι δεν υπάρχει αρκετός χώρος για ελιγμούς. Σε τέτοιες συνθήκες στάθμευσης, βοηθά το σύστημα να οδηγείτε όσο το δυνατόν πιο κοντά στο έρεισμα του δρόμου που θέλετε να σταθμεύσετε.
- Πρέπει να θυμάστε ότι το μπροστινό μέρος του αυτοκινήτου μπορεί να προεκβάλλει προς τη ροή των επερχόμενων οχημάτων την ώρα που σταθμεύετε.
- Τυχόν αντικείμενα που βρίσκονται ψηλότερα από το πεδίο ανίχνευσης των αισθητήρων δεν συμπεριλαμβάνονται στους υπολογισμούς για τον ελιγμό στάθμευσης. Αυτό μπορεί να έχει ως αποτέλεσμα το PAP να οδηγήσει το αυτοκίνητο στη θέση στάθμευσης πολύ νωρίς - για το λόγο αυτό, τέτοιου είδους θέσεις στάθμευσης πρέπει να αποφεύγονται.
- Ο οδηγός είναι υπεύθυνος να αποφασίσει αν ο χώρος που επέλεξε το PAP είναι κατάλληλος για στάθμευση.
- Χρησιμοποιείτε εγκεκριμένα ελαστικά<sup>39</sup> με τη σωστή πίεση ελαστικών - αυτό επηρεά-

ζει την ικανότητα του PAP να σταθμεύει το αυτοκίνητο.

- Σε περίπτωση έντονης βροχόπτωσης ή χιονόπτωσης, το σύστημα μπορεί να μη μετρήσει σωστά το χώρο στάθμευσης.
- Μη χρησιμοποιείτε το PAP αν έχετε τοποθετήσει αντιολισθητικές αλυσίδες ή εφεδρικό τροχό στο αυτοκίνητο.
- Μη χρησιμοποιείτε το PAP εάν αντικείμενα που έχετε φορτώσει προεξέχουν από το αυτοκίνητο.

### ! ΣΗΜΑΝΤΙΚΟ

Αν τοποθετήσετε ζάντες ή/και ελαστικά σε άλλες εγκεκριμένες διαστάσεις, μπορεί να αλλάξει η περιμέτρος των ελαστικών, που σημαίνει ότι οι παράμετροι του συστήματος PAP μπορεί τότε να χρειαστεί να ενημερωθούν. Συμβουλευθείτε ένα συνεργείο - συνιστάται να απευθυνθείτε σε ένα εξουσιοδοτημένο συνεργείο της Volvo.

## Συντήρηση

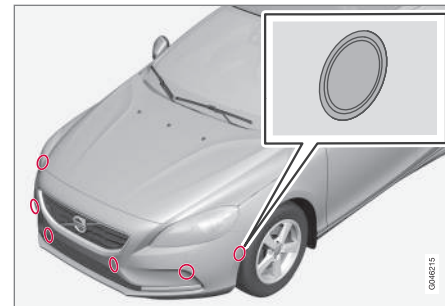

Οι αισθητήρες PAP βρίσκονται στους προφυλακτήρες<sup>40</sup> - 6 μπροστά και 4 πίσω.

Για τη σωστή λειτουργία του συστήματος PAP, οι αισθητήρες του πρέπει να καθαρίζονται(σ. 291) τακτικά με νερό και σαμπουάν αυτοκινήτου.

## Σχετικές πληροφορίες

- Park Assist Pilot (PAP)\* (σ. 296)
- Κάμερα υποβοήθησης στάθμευσης (σ. 292)
- Σύστημα υποβοήθησης στάθμευσης\* - καθαρισμός των αισθητήρων (σ. 291)

<sup>39</sup> "Εγκεκριμένα ελαστικά" είναι τα ελαστικά ίδιου τύπου και μάρκας με τα καινούρια ελαστικά που παραδόθηκε το αυτοκίνητο από το εργοστάσιο.

<sup>40</sup> ΣΗΜΕΙΩΣΗ: Η εικόνα είναι απλοποιημένη - οι λεπτομέρειες μπορεί να διαφέρουν ανάλογα με το μοντέλο του αυτοκινήτου.

## **Active Park Assist (PAP)\* - ενδεικτικές λυχνίες και μηνύματα**

Στον πίνακα οργάνων μπορεί να εμφανιστούν διαφορετικοί συνδυασμοί συμβόλων και κειμένου με διαφορετικό περιεχόμενο - ορισμένες φορές συνοδεύονται από μια αυτεξήγητη συμβουλή για την κατάλληλη ενέργεια.

Εάν κάποιο μήνυμα επισημάνει ότι το σύστημα Park Assist Pilot έχει απενεργοποιηθεί, συνιστάται να απευθυνθείτε σε ένα εξουσιοδοτημένο συνεργείο της Volvo.

### **Σχετικές πληροφορίες**

- Park Assist Pilot (PAP)\* (σ. 296)
- Κάμερα υποβοήθησης στάθμευσης (σ. 292)

ΕΚΚΪΝΗΣΗ ΚΑΙ ΟΔΪΓΗΣΗ

## Εκκίνηση του κινητήρα

Ο εκκίνηση και το σβήσιμο του κινητήρα πραγματοποιείται χρησιμοποιώντας το τηλεχειριστήριο-κλειδί και το κουμπί **START/STOP ENGINE**.



Διακόπτης ανάφλεξης με βγαλμένο/τοποθετημένο το τηλεχειριστήριο-κλειδί, και κουμπί **START/STOP ENGINE**.

### ! ΣΗΜΑΝΤΙΚΟ

Μην πιέζετε προς τα μέσα το τηλεχειριστήριο-κλειδί εάν δεν το έχετε γυρίσει σωστά - Κρατήστε το άκρο με το αποσπώμενο κλειδί, βλ. Αποσπώμενο κλειδί - αφαίρεση/τοποθέτηση (σ. 189)

1. Εισάγετε το τηλεχειριστήριο-κλειδί στο διακόπτη ανάφλεξης και πιέστε το μέχρι την τερματική του θέση.
2. Κρατήστε το πεντάλ του συμπλέκτη πατημένο μέχρι το τέρμα<sup>1</sup>. (Εάν το αυτοκίνητο διαθέτει αυτόματο κιβώτιο ταχυτήτων - πατήστε το πεντάλ φρένου.)
3. Πατήστε το κουμπί **START/STOP ENGINE** και αφήστε το.

Η μίζα γυρίζει μέχρι να θεθεί σε λειτουργία ο κινητήρας ή μέχρι να ενεργοποιηθεί η προστασία υπερθέρμανσης.

### ! ΣΗΜΑΝΤΙΚΟ

Εάν ο κινητήρας δεν θεθεί σε λειτουργία μετά από 3 προσπάθειες - περιμένετε 3 λεπτά πριν κάνετε νέα προσπάθεια. Η ικανότητα εκκίνησης του αυτοκινήτου αυξάνεται εάν επιτραπεί στην μπαταρία να ανακτήσει την ισχύ της.

### ⚠️ ΠΡΟΕΙΔΟΠΟΙΗΣΗ

Βγάζετε πάντοτε το τηλεχειριστήριο-κλειδί από το διακόπτη ανάφλεξης όταν απομακρύνετε από το αυτοκίνητο και φροντίζετε να είναι επιλεγμένη η θέση κλειδιού **0** - ιδίως εάν υπάρχουν παιδιά μέσα στο αυτοκίνητο. Για πληροφορίες σχετικά με αυτή τη λειτουργία, βλ. Θέσεις κλειδιού (σ. 89).

### i ΣΗΜΕΙΩΣΗ

Ο αριθμός στροφών του ρελαντί μετά από ψυχρή εκκίνηση είναι υψηλότερος από τον κανονικό σε ορισμένους τύπους κινητήρων. Αυτό συμβαίνει προκειμένου το σύστημα εκπομπών καυσαερίων να μπορέσει να φθάσει στην κανονική θερμοκρασία λειτουργίας το συντομότερο δυνατόν, γεγονός που μειώνει τις εκπομπές καυσαερίων και έτσι προστατεύεται το περιβάλλον.

### Εκκίνηση Keyless (Keyless drive)\*

Ακολουθήστε τα βήματα 2-3 για την εκκίνηση keyless (σ. 192) (χωρίς κλειδί) βενζινοκινητήρων και πετρελαιοκινητήρων.

<sup>1</sup> Εάν το αυτοκίνητο κινείται, αρκεί να πατήσετε το κουμπί **START/STOP ENGINE** για να θέσετε το αυτοκίνητο σε λειτουργία.

**ΣΗΜΕΙΩΣΗ**

Μια προϋπόθεση για να τεθεί ο κινητήρας σε λειτουργία είναι ένα από τηλεχειριστήριο-κλειδιά του αυτοκινήτου με σύστημα εκκίνησης και κλειδώματος Keyless να βρίσκεται μέσα στον χώρο επιβατών ή στον χώρο αποσκευών.

**ΠΡΟΕΙΔΟΠΟΙΗΣΗ**

Ποτέ μην αφαιρείτε το τηλεχειριστήριο-κλειδί από το αυτοκίνητο ενώ οδηγείτε ή όταν το αυτοκίνητο ρυμουλκείται.

**Σχετικές πληροφορίες**

- Θέσεις κλειδιού (σ. 89)

**Σβήσιμο του κινητήρα**

Ο κινητήρας σβήνει από το κουμπί **START/STOP ENGINE**.

Για να σβήσετε τον κινητήρα:

- Πατήστε το κουμπί **START/STOP ENGINE** - ο κινητήρας σβήνει.
- Εάν το αυτοκίνητο διαθέτει αυτόματο κιβώτιο ταχυτήτων και ο επιλογέας ταχυτήτων δεν βρίσκεται στη θέση **P** ή εάν το αυτοκίνητο κινείται - Πατήστε το κουμπί **START/STOP ENGINE** δύο φορές ή κρατήστε το πατημένο μέχρι να σβήσει ο κινητήρας.

**Σχετικές πληροφορίες**

- Θέσεις κλειδιού (σ. 89)

**Κλειδώμα τιμονιού**

Η κλειδαριά του τιμονιού εμποδίζει τη διεύθυνση του αυτοκινήτου εάν π.χ. κλαπεί. Μπορεί να παρατήσετε έναν μηχανικό θόρυβο κατά το κλείδωμα ή το ξεκλείδωμα του τιμονιού.

**Λειτουργία**

- Η κλειδαριά του τιμονιού ενεργοποιείται όταν σβήσει ο κινητήρας και ανοίξει η πόρτα του οδηγού.
- Η κλειδαριά του τιμονιού απενεργοποιείται όταν το τηλεχειριστήριο-κλειδί βρίσκεται μέσα στον διακόπτη ανάφλεξης<sup>2</sup> και πατήσετε το κουμπί **START/STOP ENGINE**.

**Σχετικές πληροφορίες**

- Εκκίνηση του κινητήρα (σ. 304)
- Θέσεις κλειδιού (σ. 89)
- Τιμόνι (σ. 97)

<sup>2</sup> Στα αυτοκίνητα με σύστημα εκκίνησης και κλειδώματος Keyless, αρκεί να υπάρχει το τηλεχειριστήριο-κλειδί μέσα στον χώρο επιβατών.

## Εκκίνηση με βοηθητικά καλώδια

Εάν η μπαταρία εκκίνησης (σ. 407) έχει αποφορτιστεί, τότε μπορείτε να θέσετε το αυτοκίνητο σε λειτουργία με ρεύμα από άλλο αυτοκίνητο.

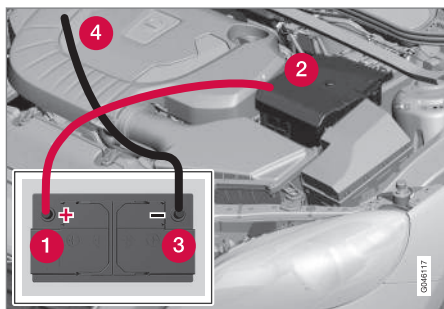

Κατά την εκκίνηση του αυτοκινήτου με βοηθητικά καλώδια, πρέπει να ακολουθούνται τα παρακάτω βήματα για να μην προκληθούν βραχυκυκλώματα ή άλλη ζημιά:

1. Το ηλεκτρικό σύστημα του αυτοκινήτου πρέπει να βρίσκεται στη θέση 0, βλ. Θέσεις κλειδιού (σ. 89).
2. Βεβαιωθείτε ότι η τάση της βοηθητικής μπαταρίας είναι 12 V.
3. Εάν η βοηθητική μπαταρία βρίσκεται σε άλλο αυτοκίνητο, σβήστε τον κινητήρα του άλλου αυτοκινήτου και βεβαιωθείτε ότι τα αυτοκίνητα δεν έρχονται σε επαφή μεταξύ τους.
4. Συνδέστε το ένα κροκοδειλάκι του κόκκινου βοηθητικού καλωδίου στο θετικό πόλο (1) της μπαταρίας του άλλου οχήματος.
5. Ανοίξτε τα κλιπ στο μπροστινό κάλυμμα της μπαταρίας στο αυτοκίνητο και αφαιρέστε το κάλυμμα.
6. Συνδέστε το άλλο κροκοδειλάκι του κόκκινου βοηθητικού καλωδίου στον θετικό πόλο (2) της μπαταρίας του οχήματος.
7. Συνδέστε το ένα κροκοδειλάκι του μαύρου βοηθητικού καλωδίου στον αρνητικό πόλο (3) της μπαταρίας του άλλου οχήματος.
8. Συνδέστε το άλλο κροκοδειλάκι σε ένα σημείο γείωσης, π.χ. στη δεξιά βάση του κινητήρα στο επάνω μέρος, στην κεφαλή της εξωτερικής βίδας (4).
9. Βεβαιωθείτε ότι τα κροκοδειλάκια βοηθητικού καλωδίου έχουν στερεωθεί καλά, για να μην προκληθούν σπινθήρες κατά την προσπαθεια της εκκίνησης.
10. Θέστε σε λειτουργία τον κινητήρα του αυτοκινήτου με τη βοηθητική μπαταρία και αφήστε τον να λειτουργήσει επί μερικά λεπτά σε στροφές λίγο υψηλότερες από το ρελαντί περίπου 1500 σ.α.λ..
11. Θέστε σε λειτουργία τον κινητήρα του αυτοκινήτου με την αποφορτισμένη μπαταρία.

### ! ΣΗΜΑΝΤΙΚΟ

Συνδέστε το βοηθητικό καλώδιο εκκίνησης προσεκτικά για να μην προκληθεί βραχυκύκλωμα με άλλα εξαρτήματα στο χώρο του κινητήρα.

### ! ΣΗΜΑΝΤΙΚΟ

Μην πιάνετε τις συνδέσεις ανάμεσα στο καλώδιο και το αυτοκίνητο κατά τη διαδικασία εκκίνησης - υπάρχει κίνδυνος σπινθήρων.

12. Αφαιρέστε τα βοηθητικά καλώδια ακολουθώντας την αντίστροφη διαδικασία, πρώτα το μαύρο και μετά το κόκκινο.
  - > Βεβαιωθείτε ότι κανένα από τα κροκοδειλάκια του μαύρου βοηθητικού καλωδίου δεν έρχεται σε επαφή με τον θετικό πόλο της μπαταρίας ή με το κροκοδειλάκι που είναι συνδεδεμένο στο κόκκινο βοηθητικό καλώδιο.

**⚠ ΠΡΟΕΙΔΟΠΟΙΗΣΗ**

- Η μπαταρία μπορεί να απελευθερώσει ένα αέριο μίγμα οξυγόνου-υδρογόνου, το οποίο είναι εξαιρετικά εύφλεκτο. Εάν ένα καλώδιο βοηθητικής εκκίνησης δεν συνδεθεί σωστά, μπορεί να σχηματιστεί σπινθήρας και αυτό μπορεί να είναι αρκετό για να εκραγεί η μπαταρία.
- Η μπαταρία περιέχει θειικό οξύ, το οποίο μπορεί να προκαλέσει σοβαρά εγκαύματα.
- Εάν το θειικό οξύ έρθει σε επαφή με τα μάτια, το δέρμα ή τα ρούχα σας, ξεπλύνετε με άφθονη ποσότητα νερού. Εάν το οξύ έρθει σε επαφή με τα μάτια σας, απευθυνθείτε αμέσως σε γιατρό.

**Σχετικές πληροφορίες**

- Εκκίνηση του κινητήρα (σ. 304)

**Κιβώτια ταχυτήτων**

Υπάρχουν δύο βασικοί τύποι κιβωτίων ταχυτήτων - μηχανικό και αυτόματο.

- Μηχανικό κιβώτιο ταχυτήτων (σ. 307)
- Αυτόματο κιβώτιο ταχυτήτων, Geartronic (σ. 309)

**⚠ ΣΗΜΑΝΤΙΚΟ**

Για να αποτραπεί τυχόν ζημιά στα εξαρτήματα του συστήματος μετάδοσης κίνησης, η θερμοκρασία λειτουργίας του κιβωτίου ταχυτήτων ελέγχεται. Εάν υπάρχει κίνδυνος υπερθέρμανσης, στον πίνακα οργάνων ανάβει μια προειδοποιητική λυχνία και εμφανίζεται ένα μήνυμα κειμένου. Ακολουθήστε τις συστάσεις στο μήνυμα κειμένου.

**Μηχανικό κιβώτιο ταχυτήτων**

Η λειτουργία που επιτελεί το κιβώτιο ταχυτήτων είναι η αλλαγή σχέσης μετάδοσης ανάλογα με την ταχύτητα και τις ανάγκες ισχύος.



Μοτίβο αλλαγής σχέσεων.

Το μηχανικό κιβώτιο ταχυτήτων διαθέτει 6 σχέσεις, η σειρά αλλαγής σχέσεων είναι έντυπη πάνω στον μοχλό ταχυτήτων.

- Σε κάθε αλλαγή σχέσης, πατάτε το πεντάλ του συμπλέκτη μέχρι το τέρμα.
- Απομακρύνετε το πόδι σας από το πεντάλ του συμπλέκτη μεταξύ των αλλαγών σχέσης.



## ⚠️ ΠΡΟΕΙΔΟΠΟΙΗΣΗ

Ενεργοποιείτε πάντοτε το χειρόφρενο όταν σταθμεύετε σε επικλινές έδαφος - η επιλογή σχέσης στο κιβώτιο δεν επαρκεί για τη συγκράτηση του αυτοκινήτου σε όλες τις περιπτώσεις.

### Αναστολέας της όπισθεν

Ο αναστολέας της όπισθεν αποτρέπει την ακούσια σύμπλεξη της όπισθεν, όταν το αυτοκίνητο κινείται προς τα εμπρός.

- Ακολουθήστε το μοτίβο αλλαγής σχέσεων στο μοχλό ταχυτήτων και αρχίστε από τη νεκρά, **N** πριν τον μετακινήσετε στη θέση **R**.
- Επιλέγεται την όπισθεν μόνο όταν το αυτοκίνητο είναι σταματημένο.

### Σχετικές πληροφορίες

- Λάδι κιβωτίου ταχυτήτων - προδιαγραφές και όγκος (σ. 448)
- Κιβώτια ταχυτήτων (σ. 307)

## Ένδειξη αλλαγής σχέσεων\*

Η ένδειξη αλλαγής σχέσεων ειδοποιεί τον οδηγό πότε είναι η κατάλληλη στιγμή να επιλέξει την αμέσως υψηλότερη ή χαμηλότερη σχέση για να επιτευχθεί η χαμηλότερη δυνατή κατανάλωση καυσίμου.

Μια απαραίτητη λεπτομέρεια όσον αφορά στην οδήγηση που είναι φιλική προς το περιβάλλον είναι να οδηγείτε έχοντας επιλέξει τη σωστή σχέση και να αλλάζετε σχέσεις έγκαιρα.

Ορισμένες εκδόσεις διαθέτουν μια ενδεικτική λυχνία ως υποβοήθηση - την GSI (Gear Shift Indicator) - η οποία ειδοποιεί τον οδηγό πότε είναι κατάλληλη στιγμή για να αλλάξει σε υψηλότερη ή χαμηλότερη ταχύτητα προκειμένου να επιτύχει τη λιγότερη δυνατή κατανάλωση καυσίμου. Ωστόσο, λαμβάνοντας υπόψη χαρακτηριστικά όπως οι επιδόσεις και η κύλιση χωρίς κραδασμούς, ίσως είναι καλύτερο η αλλαγή σχέσης να γίνει σε υψηλότερες στροφές.

### Μηχανικό κιβώτιο ταχυτήτων

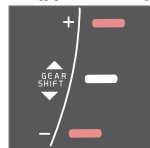

Ένδειξη αλλαγής σχέσεων για μηχανικό κιβώτιο ταχυτήτων. Μόνο μία ένδειξη ανάβει κάθε φορά - ανάβει στο κέντρο μόνο κατά τη φυσιολογική οδήγηση.

Όταν συνιστάται επιλογή μεγαλύτερης σχέσης, ο κέρσορας φωτίζει το σύμβολο "+" και, όταν συνιστάται επιλογή μικρότερης σχέσης, ο κέρσορας φωτίζει το σύμβολο "-" (επισημαίνεται με κόκκινο χρώμα στην εικόνα).

### Αυτόματο κιβώτιο ταχυτήτων



Πίνακας οργάνων "Ψηφιακός" με ένδειξη αλλαγής σχέσεων.

Ο αριθμός μέσα στο πλαίσιο δείχνει την τρέχουσα σχέση.



Στον "Αναλογικό" πίνακα οργάνων, εμφανίζονται οι θέσεις αλλαγής σχέσεων και οι ενδεικτικές λυχνίες των φλας στο κέντρο.

## Σχετικές πληροφορίες

- Μηχανικό κιβώτιο ταχυτήτων (σ. 307)
- Αυτόματο κιβώτιο ταχυτήτων - Geartronic\* (σ. 309)

## Αυτόματο κιβώτιο ταχυτήτων - Geartronic\*

Το αυτόματο κιβώτιο ταχυτήτων Geartronic διαθέτει έναν υδραυλικό μετατροπέα ροπής που μεταφέρει την ισχύ από τον κινητήρα στο κιβώτιο ταχυτήτων. Διαθέτει δύο λειτουργίες αλλαγής σχέσεων - αυτόματη και χειροκίνητη.

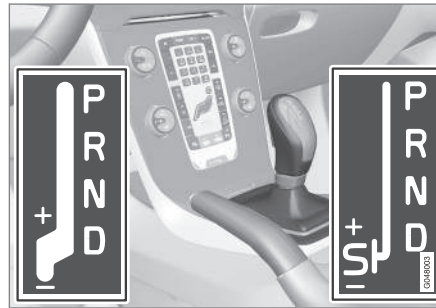

**D:** Θέσεις αυτόματης αλλαγής σχέσεων. **+/-:** Θέσεις χειροκίνητης αλλαγής σχέσεων. **S:** Λειτουργία Sport\*.<sup>3</sup>

Στον πίνακα οργάνων εμφανίζεται η θέση του επιλογέα ταχυτήτων μέσω των εξής ενδείξεων: **P, R, N, D, S\*, 1, 2, 3** κ.λπ.

## Θέσεις κιβωτίου ταχυτήτων

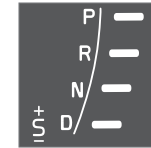

Οι θέσεις αυτόματης αλλαγής σχέσεων επισημαίνονται στα δεξιά του πίνακα οργάνων. (Μόνο μία ένδειξη ανάβει κάθε φορά - αυτή που δείχνει την τρέχουσα θέση του επιλογέα ταχυτήτων.)

Η λυχνία "S" για τη λειτουργία Sport ανάβει με ΠΟΡΤΟΚΑΛΙ χρώμα όταν η λειτουργία είναι ενεργή.

## P – Θέση στάθμευσης

Επιλέξτε τη θέση **P** κατά την εκκίνηση του κινητήρα ή όταν το αυτοκίνητο είναι σταθμευμένο.

Για να μπορέσετε να μετακινήσετε τον επιλογέα ταχυτήτων από τη θέση **P** σε άλλη θέση, το πεντάλ φρένων πρέπει να είναι πατημένο και το κλειδί να βρίσκεται στη θέση (σ. 90) **II**.

Το κιβώτιο ταχυτήτων κλειδώνει μηχανικά όταν επιλεγεί η σχέση **P**. Ενεργοποιείτε επίσης το χειρόφρενο όταν το αυτοκίνητο είναι σταθμευμένο, βλ. Χειρόφρενο (σ. 328).

<sup>3</sup> Το μοτίβο των σχέσεων στο μοχλό ταχυτήτων διαφέρει ανάλογα με την έκδοση του κινητήρα.



### **i** ΣΗΜΕΙΩΣΗ

Ο επιλογέας ταχυτήτων πρέπει να βρίσκεται στη θέση **P** για να μπορέσει το αυτοκίνητο να κλειδωθεί και να οπλίσει ο συναγερμός.

### **!** ΣΗΜΑΝΤΙΚΟ

Το αυτοκίνητο πρέπει να είναι σταματημένο όταν επιλέγετε τη θέση **P**.

### **!** ΠΡΟΕΙΔΟΠΟΙΗΣΗ

Ενεργοποιείτε πάντοτε το χειρόφρενο όταν σταθμεύετε σε επικλινές έδαφος - η επιλογή της θέσης **P** στο αυτόματο κιβώτιο ταχυτήτων δεν επαρκεί για τη συγκράτηση του αυτοκινήτου σε όλες τις περιπτώσεις.

### **R** – Όπισθεν

Το αυτοκίνητο πρέπει να είναι σταματημένο όταν επιλέγετε τη θέση **R**.

### **N** – Νεκρά

Σε αυτή τη θέση δεν είναι επιλεγμένη καμία ταχύτητα και μπορείτε να θέσετε τον κινητήρα σε λειτουργία. Ενεργοποιείτε το χειρόφρενο, εάν το αυτοκίνητο είναι σταματημένο και ο επιλογέας ταχυτήτων βρίσκεται στη θέση **N**.

Για να μπορέσετε να μετακινήσετε τον επιλογέα ταχυτήτων από τη θέση **N** σε άλλη θέση,

το πεντάλ φρένων πρέπει να είναι πατημένο και το κλειδί να βρίσκεται στη θέση (σ. 90) **II**.

### **D** – Θέση οδήγησης

Η θέση **D** είναι η σχέση κανονικής οδήγησης. Η αλλαγή σε μεγαλύτερη ή μικρότερη σχέση στο κιβώτιο ταχυτήτων πραγματοποιείται αυτόματα, ανάλογα με την επιτάχυνση και την ταχύτητα κίνησης. Το αυτοκίνητο πρέπει να είναι σταματημένο όταν μετακινείτε τον επιλογέα ταχυτήτων στη θέση **D** από τη θέση **R**.

### **Geartronic** – Θέσεις χειροκίνητης αλλαγής σχέσεων (+/-)

Ο οδηγός μπορεί επίσης να αλλάζει σχέσεις χειροκίνητα χρησιμοποιώντας το αυτόματο κιβώτιο ταχυτήτων Geartronic. Το αυτοκίνητο φρενάρει με τον κινητήρα όταν αφήνετε το πεντάλ γκαζιού.

Η θέση χειροκίνητης αλλαγής σχέσεων επιτυγχάνεται εάν μετακινήσετε το μοχλό στο πλάι, από τη θέση **D** στην τερματική θέση στο "+/-". Το σύμβολο "+/-" στον πίνακα οργάνων αλλάζει χρώμα από ΛΕΥΚΟ σε πορτοκαλί και τα ψηφία **1, 2, 3** κ.λπ. εμφανίζονται σε ένα πλαίσιο, που αντιστοιχεί στη σχέση που έχει μόλις επιλεγεί.

- Μετακινήστε το μοχλό προς τα εμπρός στο **+** (συν) για να επιλέξετε μεγαλύτερη σχέση και αφήστε το μοχλό, ο οποίος θα επιστρέψει στη νεκρά μεταξύ **+** και **-**.

ή

- Τραβήξτε το μοχλό προς τα πίσω στο **-** (πλην) για να επιλέξετε μικρότερη σχέση, και αφήστε τον.

Μπορείτε να επιλέξετε τη λειτουργία χειροκίνητης αλλαγής σχέσεων "+/-" οποιαδήποτε στιγμή ενώ οδηγείτε.

Το σύστημα Geartronic επιλέγει αυτόματα μικρότερη σχέση εάν ο οδηγός αφήσει την ταχύτητα να ελαττωθεί κάτω από το επίπεδο που είναι κατάλληλο για την επιλεγμένη σχέση, ώστε να αποφευχθούν τα τινάγματα και το σβήσιμο του κινητήρα.

Για να επιστρέψετε στην αυτόματη αλλαγή σχέσεων:

- Μετακινήστε το μοχλό στην τερματική θέση **D**.

### **i** ΣΗΜΕΙΩΣΗ

Εάν το κιβώτιο ταχυτήτων διαθέτει πρόγραμμα Sport, μεταβαίνει σε χειροκίνητη λειτουργία μόνο εάν μετακινήσετε το μοχλό προς τα εμπρός ή πίσω στη θέση "+/-". Στον πίνακα οργάνων, δεν εμφανίζεται πλέον η ένδειξη **S**, αλλά οι σχέσεις **1, 2, 3** κ.λπ. που επιλέγονται.

### **Χειριστήρια αλλαγής ταχυτήτων στο τιμόνι\***

Συμπληρωματικά με τη χειροκίνητη αλλαγή σχέσεων από τον επιλογέα ταχυτήτων, υπάρ-

χουν επίσης χειριστήρια αλλαγής ταχυτήτων στο τιμόνι.

Για να μπορέσετε να αλλάξετε σχέσεις από τα χειριστήρια αυτά στο τιμόνι, πρέπει πρώτα να τα έχετε ενεργοποιήσει. Αυτό γίνεται τραβώντας ένα από τα χειριστήρια αυτά προς το τιμόνι - τότε στον πίνακα οργάνων η ένδειξη αλλάζει από "D" σε έναν αριθμό, που δηλώνει την τρέχουσα σχέση.

Για να επιλέξετε την αμέσως επόμενη σχέση:

- Τραβήξτε ένα από τα χειριστήρια αλλαγής ταχυτήτων στο τιμόνι προς τα πίσω - προς το τιμόνι - και αφήστε το.



Και τα δύο χειριστήρια αλλαγής ταχυτήτων στο τιμόνι.

- 1 "-": Επιλέγει την αμέσως μικρότερη σχέση.
- 2 "+": Επιλέγει την αμέσως μεγαλύτερη σχέση.

Η σχέση αλλάζει με κάθε τράβηγμα του χειριστηρίου αλλαγής σχέσεων με την προϋπόθεση ότι οι στροφές του κινητήρα δεν υπερβαίνουν το επιτρεπόμενο εύρος στροφών.

Μετά από κάθε αλλαγή σχέσης, η ένδειξη στον πίνακα οργάνων αλλάζει δείχνοντας την τρέχουσα σχέση.

## **i** ΣΗΜΕΙΩΣΗ

### **Αυτόματη απενεργοποίηση**

Εάν τα χειριστήρια αλλαγής ταχυτήτων στο τιμόνι δεν χρησιμοποιούνται, τότε μετά από ένα μικρό διάστημα απενεργοποιούνται - ως σχετική ένδειξη, στον πίνακα οργάνων αντί για τον αριθμό της τρέχουσας σχέσης εμφανίζεται πλέον το γράμμα "D".

Εξαίρεση αποτελεί η πέδηση από τον κινητήρα - σε αυτή την περίπτωση τα χειριστήρια αλλαγής ταχυτήτων στο τιμόνι ενεργοποιούνται όσο η πέδηση από τον κινητήρα βρίσκεται σε εξέλιξη.

### **Χειροκίνητη απενεργοποίηση**

Τα χειριστήρια αλλαγής ταχυτήτων στο τιμόνι μπορούν επίσης να απενεργοποιηθούν χειροκίνητα:

- Τραβήξτε και τα δύο χειριστήρια αλλαγής ταχυτήτων στο τιμόνι προς το τιμόνι και κρατήστε τα μέχρι στον πίνακα οργάνων ο αριθμός για την τρέχουσα σχέση να αλλάξει σε "D".

Τα χειριστήρια αλλαγής ταχυτήτων στο τιμόνι μπορούν επίσης να χρησιμοποιηθούν με τον επιλογέα ταχυτήτων στη λειτουργία Sport\* - τότε τα χειριστήρια αλλαγής ταχυτήτων στο τιμόνι είναι συνεχώς ενεργά χωρίς να απενεργοποιούνται.



## « Geartronic - Λειτουργία Sport (S)



Η λειτουργία Sport προσδίδει πιο σπορ χαρακτηριστικά στην οδήγηση και επιτρέπει τη λειτουργία του κινητήρα σε υψηλότερες στροφές. Ταυτόχρονα, το αυτοκίνητο αποκρίνεται γρηγορότερα στην επιτάχυνση. Κατά τη δυναμική οδήγηση, προτεραιότητα έχουν οι μικρότερες σχέσεις, που σημαίνει ότι η επιλογή μεγαλύτερης σχέσης καθυστερεί.

Για να ενεργοποιήσετε τη λειτουργία Sport:

- Μετακινήστε τον επιλογέα ταχυτήτων στο πλάι, από τη θέση **D** στην τερματική θέση στο **+S-** - η ένδειξη στον πίνακα οργάνων αλλάζει από **D** σε **S**.

Μπορείτε να επιλέξετε τη λειτουργία Sport οποιαδήποτε στιγμή ενώ οδηγείτε.

## Geartronic - Χειμερινή λειτουργία

Όταν ο δρόμος είναι ολισθηρός, το αυτοκίνητο ενδέχεται να ξεκινήσει ευκολότερα εάν επιλέξετε 3η χειροκίνητα.

1. Πατήστε το πεντάλ φρένων και μετακινήστε τον επιλογέα ταχυτήτων από τη θέση **D** στην τερματική θέση **+/-** - η ένδειξη στον πίνακα οργάνων αλλάζει από **D** στον αριθμό **1**<sup>4</sup>.
2. Μετακινηθείτε προς τα πάνω μέχρι την 3η πιέζοντας τον επιλογέα προς τα εμπρός

στο **+** (συν) δύο φορές - η ένδειξη στον πίνακα οργάνων αλλάζει από **1** σε **3**.

3. Αφήστε το πεντάλ φρένου και επιταχύνετε προσεκτικά.

Η λειτουργία "Χειμερινή οδήγηση" του κιβωτίου ταχυτήτων σημαίνει ότι το αυτοκίνητο ξεκινά με τον κινητήρα σε χαμηλότερες στροφές και μειωμένη ισχύ κινητήρα στους κινητήριους τροχούς.

## Λειτουργία Kick-Down

Αν πατήσετε το πεντάλ του γκαζιού μέχρι το τέρμα της διαδρομής του (πέρα από τη θέση που θεωρείται ως πλήρης επιτάχυνση) επιλέγεται αυτόματα μικρότερη σχέση. Αυτό ονομάζεται κατέβασμα ταχύτητας για μέγιστη επιτάχυνση (kick-down).

Αν αφήσετε το πεντάλ του γκαζιού από τη θέση "kick-down", τότε επιλέγεται αυτόματα μεγαλύτερη σχέση.

Το "kick-down" χρησιμοποιείται όταν απαιτείται μέγιστη επιτάχυνση, π.χ. κατά την προσπάθεια.

## Λειτουργία ασφαλείας

Για να αποφευχθεί η υπέρβαση του ορίου στροφών του κινητήρα, το πρόγραμμα ελέγχου του κιβωτίου ταχυτήτων διαθέτει αναστολέα επιλογής χαμηλότερης ταχύτητας, ο οποίος αποτρέπει το kick-down.

Το Geartronic δεν επιτρέπει την επιλογή μικρότερης σχέσης/kick-down, διότι κάτι τέτοιο θα αύξανε τις στροφές του κινητήρα σε βαθμό που θα μπορούσε να προκληθεί ζημιά στον κινητήρα. Εάν ο οδηγός επιχειρήσει να επιλέξει μικρότερη σχέση με αυτό τον τρόπο όταν ο κινητήρας λειτουργίας λειτουργεί σε υψηλές στροφές, δεν θα γίνει τίποτα - η αρχική σχέση παραμένει επιλεγμένη.

Όταν έχει ενεργοποιηθεί το kickdown, το αυτοκίνητο μπορεί να αλλάξει μία ή περισσότερες σχέσεις κάθε φορά ανάλογα με τις στροφές του κινητήρα. Όταν οι στροφές του κινητήρα αυξηθούν στο ανώτατο όριο, πραγματοποιείται αλλαγή σε μεγαλύτερη σχέση ώστε να μην υποστεί ζημιά.

## Ρυμούλκηση

Αν το αυτοκίνητο πρέπει να ρυμουλκηθεί - βλ. σημαντικές πληροφορίες στην ενότητα Ρυμούλκηση (σ. 350).

## Σχετικές πληροφορίες

- Λάδι κιβωτίου ταχυτήτων - προδιαγραφές και όγκος (σ. 448)
- Κιβώτια ταχυτήτων (σ. 307)

<sup>4</sup> Εάν το αυτοκίνητο διαθέτει λειτουργία Sport\*, τότε εμφανίζεται πρώτα η ένδειξη **"S"**.

## Αναστολέας μοχλού επιλογής ταχυτήτων

Υπάρχουν δύο διαφορετικοί τύποι αναστολέα επιλογέα ταχυτήτων - μηχανικός και αυτόματος.

## Μηχανικός αναστολέας αλλαγής ταχυτήτων

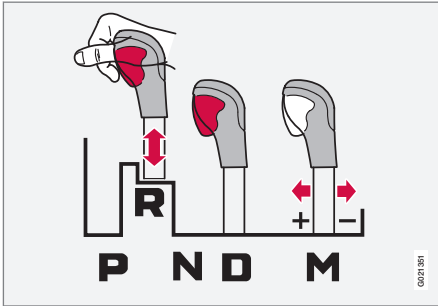

Μπορείτε να μετακινήσετε ελεύθερα τον επιλογέα ταχυτήτων εμπρός πίσω μεταξύ των θέσεων **N** και **D**. Οι άλλες θέσεις διαθέτουν ένα μηχανισμό ασφάλισης, τον οποίο μπορείτε να απενεργοποιήσετε από το κουμπί του αναστολέα στον επιλογέα ταχυτήτων.

Εάν πατήσετε το κουμπί του αναστολέα, μπορείτε να μετακινήσετε τον επιλογέα ταχυτήτων προς τα εμπρός ή προς τα πίσω μεταξύ των θέσεων **P**, **R**, **N** και **D**.

## Αυτόματος αναστολέας αλλαγής σχέσεων

Το αυτόματο κιβώτιο ταχυτήτων διαθέτει ειδικά συστήματα ασφαλείας:

### Θέση στάθμευσης (P)

Αυτοκίνητο σταματημένο με κινητήρα σε λειτουργία:

- Κρατήστε το πεντάλ φρένου πατημένο, ενώ μετακινείτε τον επιλογέα ταχυτήτων σε άλλη θέση.

### Ηλεκτρικός αναστολέας σχέσης – Shiftlock Θέση στάθμευσης (P)

Για να μπορέσετε να μετακινήσετε τον επιλογέα ταχυτήτων από τη θέση **P** σε άλλες θέσεις, το πεντάλ φρένων πρέπει να είναι πατημένο και το κλειδί να βρίσκεται στη θέση (σ. 90) II.

### Shiftlock – Νεκρά (N)

Εάν ο επιλογέας ταχυτήτων βρίσκεται στη θέση **N** και το αυτοκίνητο παραμένει σταματημένο επί 3 δευτερόλεπτα τουλάχιστον (ανεξάρτητα εάν ο κινητήρας βρίσκεται σε λειτουργία ή όχι), ο επιλογέας ταχυτήτων ασφαλιζεί.

Για να μπορέσετε να μετακινήσετε τον επιλογέα ταχυτήτων από τη θέση **N** σε άλλη θέση, το πεντάλ φρένων πρέπει να είναι πατημένο και το κλειδί να βρίσκεται στη θέση (σ. 90) II.

## Απενεργοποίηση του αυτόματου αναστολέα αλλαγής σχέσεων

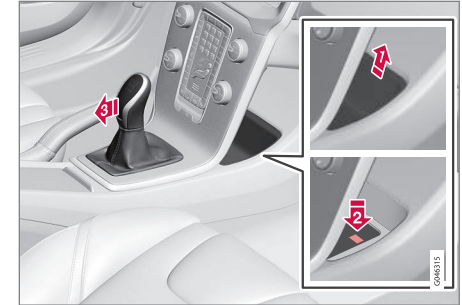

Εάν το αυτοκίνητο δεν μπορεί να μετακινηθεί, π.χ. λόγω αποφορτισμένης μπαταρίας, ο επιλογέας ταχυτήτων πρέπει να μετακινηθεί από τη θέση **P** για να μπορέσει να κινηθεί το αυτοκίνητο.

- Ανασηκώστε το ένθετο με την εξωτερικό περίγραμμα στο χώρο πίσω από την κεντρική κονσόλα και εντοπίστε ένα ελατηριωτό κουμπί στο κάτω μέρος αυτού του χώρου.
- Πατήστε το κουμπί και κρατήστε το πατημένο.
- Μετακινήστε τον επιλογέα ταχυτήτων από τη θέση **P** σε άλλη θέση και αφήστε το κουμπί.

- ◀◀ 4. Επανατοποθετήστε το ένθετο του αποθηκευτικού χώρου.

### Σχετικές πληροφορίες

- Αυτόματο κιβώτιο ταχυτήτων - Geartronic\* (σ. 309)

### Υποβοήθηση εκκίνησης σε ανηφόρα (HSA)\*

Μπορείτε να αφήσετε το ποδόφρενο πριν ξεκινήσετε ή πριν αρχίσετε να κινείστε ανηφορικά με την όπισθεν - η λειτουργία HSA (Hill Start Assist) φροντίζει ώστε το αυτοκίνητο να μην κυλίσει προς τα πίσω.

Η λειτουργία σημαίνει ότι η πίεση στο πεντάλ στο σύστημα πέδησης διατηρείται επί αρκετά δευτερόλεπτα αφότου μετακινήσετε το πόδι σας από το πεντάλ φρένων στο πεντάλ γκαζιού.

Η προσωρινή επίδραση πέδησης απενεργοποιείται μετά από μερικά δευτερόλεπτα ή όταν ο οδηγός επιταχύνει.

### Σχετικές πληροφορίες

- Εκκίνηση του κινητήρα (σ. 304)

### Start/Stop\*

Ορισμένοι συνδυασμοί κινητήρα-κιβωτίου ταχυτήτων διατίθενται με λειτουργία Start/Stop η οποία ενεργοποιείται π.χ. σε κυκλοφοριακή συμφόρηση ή κατά την αναμονή σε φανάρι - ο κινητήρας τότε σβήνει προσωρινά και επανεκκινείται αυτόματα όταν πρόκειται να συνεχίσετε να οδηγείτε.

Η φροντίδα για το περιβάλλον είναι ένας από τους σημαντικότερους παράγοντες και διέπει όλες τις επιχειρηματικές δραστηριότητες της Volvo Car Corporation. Αυτή η προσήλωση στο στόχο οδήγησε σε πολλές διαφορετικές λειτουργίες εξοικονόμησης ενέργειας, μία από τις οποίες είναι και η λειτουργία Start/Stop, που όλες έχουν σαν στόχο τη μείωση κατανάλωσης καυσίμου, που με τη σειρά της συμβάλλει στη μείωση των καυσαερίων.

## Γενικές πληροφορίες για το Start/Stop



Ο κινητήρας σβήνει - γίνεται πιο αθόρυβος και πιο καθαρός...

Η λειτουργία Start/Stop δίνει στον οδηγό τη δυνατότητα για έναν πιο ενεργητικό και φιλικό προς το περιβάλλον τρόπο οδήγησης του αυτοκινήτου, επιτρέποντας στον κινητήρα να σβήνει αυτόματα, όποτε οι συνθήκες είναι κατάλληλες.

Το σύστημα του μενού του αυτοκινήτου MY CAR (σ. 128) στο κείμενο με επικεφαλίδα **Drive-E** περιέχει πληροφορίες για το σύστημα Start/Stop της Volvo, καθώς και συστάσεις σχετικά με τεχνικές οδήγησης για εξοικονόμηση ενέργειας.

### Μηχανικό ή αυτόματο κιβώτιο ταχυτήτων

Λάβετε υπόψη σας ότι υπάρχουν διαφορές στη λειτουργία Start/Stop ανάλογα εάν το κιβώτιο ταχυτήτων είναι μηχανικό ή αυτόματο.

## Σχετικές πληροφορίες

- Start/Stop\* - λειτουργία και χειρισμός (σ. 315)
- Εκκίνηση του κινητήρα (σ. 304)
- Start/Stop\* - ο κινητήρας δεν τίθεται σε λειτουργία αυτόματα (σ. 319)
- Start/Stop\* - ο κινητήρας τίθεται αυτόματα σε λειτουργία (σ. 318)
- Start/Stop\* - ο κινητήρας δεν σβήνει (σ. 317)
- Start/Stop\* - ακούσιος τερματισμός λειτουργίας μηχανικού κιβωτίου ταχυτήτων (σ. 320)
- Start/Stop\* - ενδεικτικές λυχνίες και μηνύματα (σ. 321)
- Μπαταρία - Start/Stop (σ. 409)

## Start/Stop\* - λειτουργία και χειρισμός

Η λειτουργία Start/Stop ενεργοποιείται αυτόματα όταν ο κινητήρας τίθεται σε λειτουργία με το κλειδί.

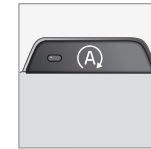

Η λειτουργία Start/Stop ενεργοποιείται αυτόματα όταν ο κινητήρας τίθεται σε λειτουργία με το κλειδί. Ο οδηγός ειδοποιείται για αυτή τη λειτουργία μέσω αυτού του συμβόλου για το κουμπί On/Off που ανάβει στον πίνακα οργάνων και της λυχνίας που ανάβει στο κουμπί On/Off.

Όλα τα συνήθη συστήματα του αυτοκινήτου όπως ο φωτισμός, το ραδιόφωνο, κ.λπ. λειτουργούν ως συνήθως ακόμη κι όταν ο κινητήρας έχει σβήσει αυτόματα, με εξαίρεση κάποια συστήματα του εξοπλισμού η λειτουργία των οποίων μπορεί προσωρινά να περιοριστεί, π.χ. η ταχύτητα περιστροφής του ανεμιστήρα του συστήματος κλιματισμού ή η πολύ υψηλή ένταση ήχου του ηχοσυστήματος.

### Αυτόματο σβήσιμο του κινητήρα

Για να επενεργήσει το αυτόματο σβήσιμο του κινητήρα, απαιτούνται τα εξής:



Συνθήκες	M/A A
Πατήστε συμπλέκτη, μετακινήστε το μοχλό ταχυτήτων στη νεκρά και αφήστε το πεντάλ του συμπλέκτη - ο κινητήρας σβήνει αυτόματα.	M
Σταματήστε το αυτοκίνητο με το ποδόφρενο και στη συνέχεια κρατήστε το αριστερό σας πόδι πάνω στο πεντάλ - ο κινητήρας σβήνει αυτόματα.	A

A M = Μηχανικό κιβώτιο ταχυτήτων, A = Αυτόματο κιβώτιο ταχυτήτων.



Εάν η λειτουργία ECO ενεργοποιηθεί, τότε ο κινητήρας μπορεί να σβήσει αυτόματα πριν το αυτοκίνητο έρθει εντελώς σε στάση.

Για συγκεκριμένες εκδόσεις κινητήρων, ο κινητήρας μπορεί να σβήσει αυτόματα πριν το αυτοκίνητο έρθει σε στάση ανεξάρτητα αν η λειτουργία ECO είναι ενεργοποιημένη.



Όταν ο κινητήρας σβήσει αυτόματα, ανάβει η λυχνία για τη λειτουργία Start/Stop στον πίνακα οργάνων.

## Αυτόματη εκκίνηση του κινητήρα

Συνθήκες	M/A <sup>A</sup>
Με το μοχλό ταχυτήτων στη νεκρά: 1. Πατήστε το πεντάλ του συμπλέκτη ή πατήστε το πεντάλ γκαζιού - ο κινητήρας τίθεται σε λειτουργία. 2. Επιλέξτε κατάλληλη ταχύτητα και οδηγήστε.	M
Σηκώστε το πόδι σας από το ποδόφρενο - ο κινητήρας τίθεται αυτόματα σε λειτουργία και μπορείτε να συνεχίσετε να οδηγείτε.	A
Συνεχίστε να πατάτε το φρένο και πατήστε το πεντάλ γκαζιού - ο κινητήρας εκκινείται αυτόματα.	A
Όταν κινείστε σε επιφάνεια με κατηγορική κλίση, έχετε την εξής επιλογή: • Αφήστε το ποδόφρενο και αφήστε το αυτοκίνητο να ξεκινήσει - ο κινητήρας τίθεται σε λειτουργία αυτόματα όταν η ταχύτητα υπερβεί το ρυθμό κανονικής βάρδιασης.	M + A

A M = Μηχανικό κιβώτιο ταχυτήτων, A = Αυτόματο κιβώτιο ταχυτήτων.

## Απενεργοποίηση της λειτουργίας Start/Stop



Σε ορισμένες περιπτώσεις, συνιστάται να απενεργοποιείτε την αυτόματη λειτουργία Start/Stop - αυτό γίνεται με το πάτημα αυτού του κουμπιού.



Η απενεργοποίηση της λειτουργίας επισημαίνεται με το σβήσιμο των λυχνιών του πίνακα οργάνων Start/Stop και της λυχνίας στο κουμπί.



Η λειτουργία Start/Stop απενεργοποιείται μέχρι να ενεργοποιηθεί ξανά με το κουμπί ή μέχρι την επόμενη φορά που ο κινητήρας θα τεθεί σε λειτουργία με το κλειδί.

## Υποβοήθηση εκκίνησης HSA

Μπορείτε επίσης να σηκώσετε το πόδι σας από το ποδόφρενο σε έδαφος με ανηφορική κλίση για να τεθεί ο κινητήρας αυτόματα σε λειτουργία - η λειτουργία HSA (σ. 314) (Hill Start Assist) αποτρέπει την ολίσθηση του αυτοκινήτου προς τα πίσω.

HSA σημαίνει ότι η πίεση στο σύστημα πέδησης παραμένει προσωρινά διαθέσιμη όταν ο/η οδηγός μετακινεί το πόδι του/της από το πεντάλ φρένων στο πεντάλ γκαζιού για να ξεκινήσει μετά από το αυτόματο σβήσιμο του

κινητήρα. Η προσωρινή επενέργεια πέδησης απενεργοποιείται μετά από μερικά δευτερόλεπτα ή όταν ο οδηγός επιταχύνει.

### Σχετικές πληροφορίες

- Start/Stop\* (σ. 314)
- Εκκίνηση του κινητήρα (σ. 304)
- Start/Stop\* - ο κινητήρας δεν τίθεται σε λειτουργία αυτόματα (σ. 319)
- Start/Stop\* - ο κινητήρας τίθεται αυτόματα σε λειτουργία (σ. 318)
- Start/Stop\* - ο κινητήρας δεν σβήνει (σ. 317)
- Start/Stop\* - ακούσιος τερματισμός λειτουργίας μηχανικού κιβωτίου ταχυτήτων (σ. 320)
- Start/Stop\* - ενδεικτικές λυχνίες και μηνύματα (σ. 321)
- Μπαταρία - Start/Stop (σ. 409)

### Start/Stop\* - ο κινητήρας δεν σβήνει

Ακόμη κι αν η λειτουργία Start/Stop είναι ενεργοποιημένη, ο κινητήρας δεν σβήνει πάντοτε αυτόματα εάν.

Ο κινητήρας δεν σβήνει αυτόματα εάν:

Συνθήκες	M/A <sup>A</sup>
Το αυτοκίνητο δεν έχει επιταχύνει πρώτα έως τα 10 km/h (6 mph) περίπου μετά από εκκίνηση με το κλειδί ή μετά το τελευταίο αυτόματο σβήσιμο του κινητήρα.	M + A
ο οδηγός έχει απασφαλίσει την πόρπη της ζώνης ασφαλείας.	M + A
η ισχύς της μπαταρίας είναι μικρότερη από το κατώτατο επιτρεπτό όριο.	M + A
ο κινητήρας δεν βρίσκεται στην κανονική θερμοκρασία λειτουργίας.	M + A
η θερμοκρασία περιβάλλοντος κυμαίνεται περίπου στο σημείο πήξης ή πάνω από τους 30 °C περίπου.	M + A
η ηλεκτρική θέρμανση του παρμπρίζ είναι ενεργοποιημένη.	M + A

Συνθήκες	M/A <sup>A</sup>
το περιβάλλον στο χώρο επιβατών έχει διαφορά από τις προκαθορισμένες τιμές <sup>B</sup> - αυτό επισημαίνεται από το βεντιλατέρ που λειτουργεί σε υψηλή ταχύτητα.	M + A
το αυτοκίνητο κινείται με την όπισθεν.	M + A
η θερμοκρασία της μπαταρίας της μίζας είναι χαμηλότερη από το σημείο πήξης ή υπερβολικά υψηλή.	M + A
ο οδηγός στρίβει περισσότερο το τιμόνι.	M + A
το φίλτρο σωματιδίων του συστήματος εξαγωγής καυσαερίων είναι γεμάτο - η προσωρινά απενεργοποιημένη λειτουργία Start/Stop επανενεργοποιείται μόλις εκτελεστεί ένας κύκλος αυτόματου καθαρισμού (βλ. Φίλτρο κατακράτησης σωματιδίων πετρελαιοκινητήρων (DPF) (σ. 339)).	M + A
η κλίση του δρόμου είναι πολύ απότομη.	M + A
υπάρχει τρέιλερ ηλεκτρικά συνδεδεμένο στο ηλεκτρικό σύστημα του αυτοκινήτου.	M + A





Συνθήκες	M/A <sup>A</sup>
το καπό του κινητήρα είναι ανοικτό <sup>C</sup> .	M + A
το κιβώτιο ταχυτήτων δεν έχει κανονική θερμοκρασία λειτουργίας.	A
η πίεση του ατμοσφαιρικού αέρα είναι μικρότερη ή ίση με 1500-2500 μέτρα περίπου πάνω από το επίπεδο της θάλασσας - η τρέχουσα πίεση του αέρα κυμαίνεται ανάλογα με τις καιρικές συνθήκες που επικρατούν.	A
η λειτουργία Queue Assist του Adaptive cruise control είναι ενεργοποιημένη.	A
ο επιλογέας ταχυτήτων μετακινήθηκε από τη θέση <b>D</b> στη θέση <b>R</b> , <b>S<sup>D</sup></b> ή <b>+/-</b> .	A

A M = Μηχανικό κιβώτιο ταχυτήτων, A = Αυτόματο κιβώτιο ταχυτήτων.

B Αυτοκίνητο με ECC.

C Μόνο σε ορισμένους κινητήρες.

D Λειτουργία Sport.

### Σχετικές πληροφορίες

- Start/Stop\* (σ. 314)
- Start/Stop\* - λειτουργία και χειρισμός (σ. 315)
- Εκκίνηση του κινητήρα (σ. 304)

- Start/Stop\* - ο κινητήρας δεν τίθεται σε λειτουργία αυτόματα (σ. 319)
- Start/Stop\* - ο κινητήρας τίθεται αυτόματα σε λειτουργία (σ. 318)
- Start/Stop\* - ακούσιος τερματισμός λειτουργίας μηχανικού κιβωτίου ταχυτήτων (σ. 320)
- Start/Stop\* - ενδεικτικές λυχνίες και μηνύματα (σ. 321)
- Μπαταρία - Start/Stop (σ. 409)

### Start/Stop\* - ο κινητήρας τίθεται αυτόματα σε λειτουργία

Όταν ένας κινητήρας έχει σβήσει με την αυτόματη λειτουργία, μπορεί να επανεκκινηθεί σε ορισμένες περιπτώσεις χωρίς ο οδηγός να έχει αποφασίσει αν θέλει να συνεχίσει την πορεία του.

Στις παρακάτω περιπτώσεις, ο κινητήρας τίθεται αυτόματα σε λειτουργία ακόμη κι αν ο/η οδηγός δεν έχει πατήσει το πεντάλ του συμπλέκτη (μηχανικό κιβώτιο ταχυτήτων) ή ακόμη κι αν σπρώξει το πόδι του/της από το πεντάλ φρένων (αυτόματο κιβώτιο ταχυτήτων):

Συνθήκες	M/A <sup>A</sup>
Τα παράθυρα θαμπώνουν.	M + A
Το περιβάλλον στο χώρο επιβατών παρουσιάζει απόκλιση από τις προ-καθορισμένες τιμές <sup>B</sup> .	M + A
Υπάρχει μια προσωρινά υψηλή απαίτηση ισχύος ή η ισχύς της μπαταρίας έχει μειωθεί κάτω από το ελάχιστο επιτρεπόμενο επίπεδο.	M + A
Επαναλαμβανόμενο πάτημα του πεντάλ φρένου.	M + A
Το καπό του κινητήρα έχει ανοίξει <sup>C</sup> .	M + A

Συνθήκες	M/A <sup>A</sup>
Το αυτοκίνητο αρχίζει να κινείται ή αυξάνεται η ταχύτητά του ελαφρά, αν το αυτοκίνητο σταμάτησε αυτόματα χωρίς να είναι εντελώς ακίνητο.	M + A
Η πόρπη της ζώνης ασφαλείας του οδηγού άνοιξε με τον επιλογή ταχυτήτων στη θέση <b>D</b> ή <b>N</b> .	A
Κινήσεις του τιμονιού <sup>C</sup> .	A
Ο επιλογέας ταχυτήτων μετακινήθηκε από τη θέση <b>D</b> στη θέση <b>S</b> <sup>D</sup> , <b>R</b> ή "+/-".	A
Η πόρτα του οδηγού άνοιξε με τον επιλογή ταχυτήτων στη θέση <b>D</b> - ένα ηχητικό σήμα ("πινγκ") και ένα μήνυμα κειμένου ενημερώνουν ότι η λειτουργία Start/Stop είναι ενεργή.	A

A M = Μηχανικό κιβώτιο ταχυτήτων, A = Αυτόματο κιβώτιο ταχυτήτων.

B Αυτοκίνητο με ECC.

C Μόνο σε ορισμένους κινητήρες.

D Λειτουργία Sport.

## ΠΡΟΕΙΔΟΠΟΙΗΣΗ

Μην ανοίγετε το καπό του κινητήρα όταν ο κινητήρας έχει σβήσει αυτόματα - ο κινητήρας μπορεί ξαφνικά να τεθεί σε λειτουργία αυτόματα. Πρώτα σβήστε τον κινητήρα ως συνήθως, με το κουμπί **START/STOP ENGINE**, πριν ανοίξετε το καπό.

### Σχετικές πληροφορίες

- Start/Stop\* - λειτουργία και χειρισμός (σ. 315)
- Εκκίνηση του κινητήρα (σ. 304)
- Start/Stop\* - ο κινητήρας δεν τίθεται σε λειτουργία αυτόματα (σ. 319)
- Start/Stop\* - ο κινητήρας δεν σβήνει (σ. 317)
- Start/Stop\* - ακούσιος τερματισμός λειτουργίας μηχανικού κιβωτίου ταχυτήτων (σ. 320)
- Start/Stop\* - ενδεικτικές λυχνίες και μηνύματα (σ. 321)
- Μπαταρία - Start/Stop (σ. 409)
- Start/Stop\* (σ. 314)

## Start/Stop\* - ο κινητήρας δεν τίθεται σε λειτουργία αυτόματα

Η αυτόματη εκκίνηση του κινητήρα δεν λειτουργεί πάντοτε μετά από το αυτόματο σβήσιμο.

Στις παρακάτω περιπτώσεις ο κινητήρας δεν τίθεται αυτόματα σε λειτουργία μετά από αυτόματο σβήσιμο:

Συνθήκες	M/A <sup>A</sup>
Έχει επιλεγεί μια σχέση χωρίς αποσύμπλεξη - ένα μήνυμα στην οθόνη ειδοποιεί τον οδηγό να μετακινήσει το μοχλό ταχυτήτων στη νεκρά για να μπορέσει να ενεργοποιηθεί η αυτόματη εκκίνηση.	M
Ο οδηγός είναι μη προσδεδεμένος.	M
Ο οδηγός δεν είναι προσδεδεμένος με τη ζώνη ασφαλείας, ο επιλογέας ταχυτήτων βρίσκεται στη θέση <b>P</b> και η πόρτα του οδηγού είναι ανοικτή - ο κινητήρας πρέπει να τεθεί κανονικά σε λειτουργία.	A

A M = Μηχανικό κιβώτιο ταχυτήτων, A = Αυτόματο κιβώτιο ταχυτήτων.



#### ◀ Σχετικές πληροφορίες

- Start/Stop\* (σ. 314)
- Start/Stop\* - λειτουργία και χειρισμός (σ. 315)
- Εκκίνηση του κινητήρα (σ. 304)
- Start/Stop\* - ο κινητήρας τίθεται αυτόματα σε λειτουργία (σ. 318)
- Start/Stop\* - ο κινητήρας δεν σβήνει (σ. 317)
- Start/Stop\* - ακούσιος τερματισμός λειτουργίας μηχανικού κιβωτίου ταχυτήτων (σ. 320)
- Start/Stop\* - ενδεικτικές λυχνίες και μηνύματα (σ. 321)
- Μπαταρία - Start/Stop (σ. 409)

### Start/Stop\* - ακούσιος τερματισμός λειτουργίας μηχανικού κιβωτίου ταχυτήτων

Αν η εκκίνηση αποτύχει και ο κινητήρας σβήνει, προχωρήστε ως εξής:

1. Βεβαιωθείτε ότι η ζώνη ασφαλείας του οδηγού έχει ασφαλίσει στην πόρπη της.
2. Πατήστε το πεντάλ του συμπλέκτη ξανά - ο κινητήρας τίθεται σε λειτουργία αυτόματα.
3. Σε ορισμένες περιπτώσεις, ο μοχλός ταχυτήτων πρέπει να βρίσκεται στη νεκρά. Στον πίνακα οργάνων εμφανίζεται τότε το κείμενο **Put gear in neutral**.

#### Σχετικές πληροφορίες

- Start/Stop\* (σ. 314)
- Start/Stop\* - λειτουργία και χειρισμός (σ. 315)
- Εκκίνηση του κινητήρα (σ. 304)
- Start/Stop\* - ο κινητήρας δεν τίθεται σε λειτουργία αυτόματα (σ. 319)
- Start/Stop\* - ο κινητήρας τίθεται αυτόματα σε λειτουργία (σ. 318)
- Start/Stop\* - ο κινητήρας δεν σβήνει (σ. 317)
- Start/Stop\* - ενδεικτικές λυχνίες και μηνύματα (σ. 321)
- Μπαταρία - Start/Stop (σ. 409)

## Start/Stop\* - ενδεικτικές λυχνίες και μηνύματα

Η λειτουργία Start/Stop μπορεί να εμφανίσει μηνύματα κειμένου στον πίνακα οργάνων.

### Μήνυμα κειμένου



Σε συνδυασμό με αυτή την ενδεικτική λυχνία, η λειτουργία Start/Stop μπορεί να εμφανίσει μηνύματα κειμένου στον πίνακα οργάνων για ορισμένες περι-

πτώσεις. Για κάποιες από αυτές, υπάρχει μια συνιστώμενη ενέργεια που πρέπει να πραγματοποιηθεί. Στον παρακάτω πίνακα παρατίθενται ορισμένα παραδείγματα.

Λυχνία	Μήνυμα	Πληροφορίες/Ενέργεια	M/A*
	<b>Auto Start/Stop Απαιτείται σέρβις</b>	Το σύστημα Start/Stop δεν λειτουργεί. Απευθυνθείτε σε ένα συνεργείο - συνιστάται να απευθυνθείτε σε ένα εξουσιοδοτημένο συνεργείο της Volvo.	M + A
	<b>Autostart Κινητήρας σε λειτουργία</b> + ηχητικό σήμα	Ενεργοποιείται, αν ανοίξει η πόρτα οδηγού με τον κινητήρα αυτόματα σταματημένο και τον επιλογέα ταχυτήτων στη θέση <b>D</b> .	A
	<b>Πατήστε το κουμπί Start</b>	Ο κινητήρας δεν θα τεθεί σε λειτουργία αυτόματα - θέστε σε λειτουργία τον κινητήρα με το συνήθη τρόπο, με το κουμπί <b>START/STOP ENGINE</b> .	M + A
	<b>Πατήστε το πεντάλ του συμπλέκτη για εκκίνηση</b>	Ο κινητήρας είναι έτοιμος για αυτόματη εκκίνηση - σε αναμονή για το πάτημα του πεντάλ του συμπλέκτη.	M
	<b>Πατήστε τα πεντάλ φρένων και συμπλέκτη για εκκίνηση</b>	Ο κινητήρας είναι έτοιμος για αυτόματη εκκίνηση - σε αναμονή για το πάτημα του πεντάλ φρένου ή του πεντάλ συμπλέκτη.	M
	<b>Επιλέξτε νεκρά για εκκίνηση</b>	Έχει εμπλακεί σχέση μετάδοσης χωρίς να αποσύμπλεξη - αποεπιλέξτε τη σχέση και μετακινήστε το μοχλό ταχυτήτων στη νεκρά.	M





Λυχνία	Μήνυμα	Πληροφορίες/Ενέργεια	M/A <sup>A</sup>
	<b>Επιλέξτε P ή N για εκκίνηση</b>	Η λειτουργία Start/Stop έχει απενεργοποιηθεί - μετακινήστε τον επιλογέα ταχυτήτων στη θέση <b>N</b> ή <b>P</b> και θέστε τον κινητήρα σε λειτουργία ως συνήθως με το κουμπί <b>START/STOP ENGINE</b> .	A
	<b>Πατήστε το κουμπί Start</b>	Το κινητήρας δεν θα τεθεί αυτόματα σε λειτουργία - θέστε τον κινητήρα σε λειτουργία ως συνήθως με το κουμπί <b>START/STOP ENGINE</b> και τον επιλογέα ταχυτήτων στη θέση <b>P</b> ή <b>N</b> .	A

A M = Μηχανικό κιβώτιο ταχυτήτων, A = Αυτόματο κιβώτιο ταχυτήτων.

Εάν κάποιο μήνυμα δεν σβήσει όταν η ενέργεια ολοκληρωθεί, πρέπει να απευθυνθείτε σε ένα συνεργείο - συνιστάται να απευθυνθείτε σε ένα εξουσιοδοτημένο συνεργείο της Volvo.

### Σχετικές πληροφορίες

- Start/Stop\* (σ. 314)
- Start/Stop\* - λειτουργία και χειρισμός (σ. 315)
- Εκκίνηση του κινητήρα (σ. 304)
- Start/Stop\* - ο κινητήρας δεν τίθεται σε λειτουργία αυτόματα (σ. 319)
- Start/Stop\* - ο κινητήρας τίθεται αυτόματα σε λειτουργία (σ. 318)
- Start/Stop\* - ο κινητήρας δεν σβήνει (σ. 317)
- Start/Stop\* - ακούσιος τερματισμός λειτουργίας μηχανικού κιβωτίου ταχυτήτων (σ. 320)
- Μπαταρία - Start/Stop (σ. 409)

## Πρόγραμμα οδήγησης ECO\*

ECO<sup>5</sup> Πρόκειται για μια πρωτοποριακή λειτουργία της Volvo για αυτοκίνητα με αυτόματο κιβώτιο ταχυτήτων, που μπορεί να μειώσει την κατανάλωση καυσίμου έως και 5 %, ανάλογα με τον τρόπο που οδηγεί ο οδηγός. Η λειτουργία δίνει στον οδηγό τη δυνατότητα για έναν πιο ενεργητικό και φιλικό προς το περιβάλλον τρόπο οδήγησης.

### Γενικά



Τα παρακάτω έχουν αλλάξει στην ενεργοποίηση της λειτουργίας ECO:

- Σημεία αλλαγής ταχυτήτων του κιβωτίου ταχυτήτων.
- Απόκριση και διαχείριση κινητήρα από το πεντάλ γκαζιού.
- Λειτουργία Start/Stop - ο κινητήρας μπορεί επίσης να σβήσει αυτόματα πριν το αυτοκίνητο έρθει εντελώς σε στάση.
- Η λειτουργία Eco Coast ενεργοποιείται - το φρένο κινητήρα παύει.
- Ρυθμίσεις συστήματος αυτόματου κλιματισμού - μερικοί ηλεκτρικοί καταναλωτές

απενεργοποιούνται ή λειτουργούν με μειωμένη ισχύ.

### ΣΗΜΕΙΩΣΗ

Όταν η λειτουργία ECO είναι ενεργοποιημένη, αλλάζουν αρκετές παράμετροι στις ρυθμίσεις του συστήματος κλιματισμού ενώ αρκετές λειτουργίες συσκευών κατανάλωσης ρεύματος περιορίζονται. Μπορείτε να μηδενίσετε ορισμένες ρυθμίσεις χειροκίνητα, αλλά η πλήρης λειτουργικότητά τους αποκαθίσταται μόνο απενεργοιώντας τη λειτουργία ECO.

### ECO - Λειτουργία

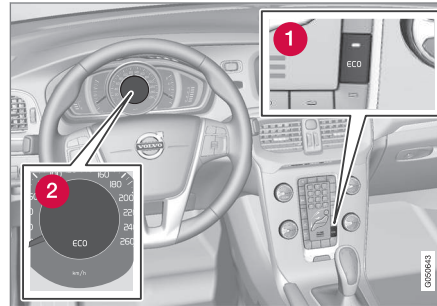

1 ECO ενεργοποίηση/απενεργοποίηση

2 Λυχνία ECO

Η λειτουργία ECO απενεργοποιείται, όταν σβήνει ο κινητήρας και, για το λόγο αυτό, πρέπει να ενεργοποιείται κάθε φορά που ο κινητήρας τίθεται σε λειτουργία. Υπάρχουν εξαιρέσεις για ορισμένους κινητήρες. Ωστόσο, αυτό μπορεί εύκολα να διαπιστωθεί τόσο από τη λυχνία **ECO** στον πίνακα οργάνων όσο και από τη λυχνία στο κουμπί ECO- που ανάβουν όταν η λειτουργία είναι ενεργοποιημένη.

### Ενεργοποίηση ή απενεργοποίηση λειτουργίας ECO

**ECO**

Η απενεργοποιημένη λειτουργία ECO επισημαίνεται με το σβήσιμο του συμβόλου **ECO** στον πίνακα οργάνων και της λυχνίας στο κουμπί ECO. Η λειτουργία στη συνέχεια απενεργοποιείται μέχρι να ενεργοποιηθεί ξανά με το κουμπί ECO.



### Eco Coast - Λειτουργία

Η υπολειτουργία Eco Coast σημαίνει στην πράξη ότι το φρένο κινητήρα απενεργοποιείται, που με τη σειρά του σημαίνει ότι η κινητική ενέργεια του αυτοκινήτου χρησιμοποιείται για την κύλιση για μεγαλύτερες αποστάσεις. Όταν ο οδηγός αφήνει το πεντάλ γκαζιού το κιβώτιο ταχυτήτων αποσυμπλέκεται αυτόματα από τον

<sup>5</sup> Δεν διατίθεται στο V40 CROSS COUNTRY με AWD.

- ◀◀ κινητήρα οι στροφές του οποίου μειώνονται στο ρελαντί με ελάχιστη κατανάλωση.

Αυτή η λειτουργία προορίζεται για χρήση σε περίπτωση όταν αναμένεται μείωση της ταχύτητας, π.χ. για σταθερή οδήγηση σε δρόμο με χαμηλότερο όριο ταχύτητας.

Η λειτουργία Eco Coast διευκολύνει την προορατική οδήγηση κατά την οποία ο οδηγός μπορεί να χρησιμοποιήσει την επονομαζόμενη τεχνική "Pulse & Glide" και να ελαχιστοποιήσει το φρενάρισμα.

Ο συνδυασμός Eco Coast και της προσωρινά απενεργοποιημένης λειτουργίας ECO μπορεί επίσης να συμβάλει αθροιστικά στη μείωση της κατανάλωσης. Αναλόγως:

- Ενεργό Eco Coast: Μακρά κύλιση **χωρίς** φρένο κινητήρα = Χαμηλή κατανάλωση

και

- Απενεργοποιημένη λειτουργία ECO: Συντομη κύλιση **με** πέδηση από τον κινητήρα = ελάχιστη κατανάλωση.

### **i** ΣΗΜΕΙΩΣΗ

Ωστόσο, για να επιτευχθεί η καλύτερη χαμηλή κατανάλωση καυσίμου, θα πρέπει γενικά να αποφεύγεται το Eco Coast σε συνδυασμό με σύντομες αποστάσεις.

### **Ενεργοποίηση της λειτουργίας Eco Coast**

Η λειτουργία ενεργοποιείται, όταν αφήσετε εντελώς το πεντάλ γκαζιού, σε συνδυασμό με τις εξής παραμέτρους:

- Κουμπί **ECO** πατημένο
- Επιλογέας ταχυτήτων στη θέση **D**
- Ταχύτητα μεταξύ 65-140 km/h περίπου (40-87 mph).
- Η κλίση κατωφέρειας του δρόμου δεν είναι μεγαλύτερη από 6% περίπου.

### **Απενεργοποίηση Eco Coast**

Σε ορισμένες περιπτώσεις, μπορεί να θέλετε να απενεργοποιήσετε τη λειτουργία Eco Coast. Παραδείγματα τέτοιων περιπτώσεων είναι:

- σε κατωφέρειες με απότομη κλίση - για να μπορεί να χρησιμοποιηθεί η πέδηση από τον κινητήρα.
- πριν από επικείμενο ελιγμό προσπέρασης - για να μπορέσει να ολοκληρωθεί με τον ασφαλέστερο δυνατό τρόπο.

Απενεργοποίηση Eco Coast και επαναφορά του φρένου κινητήρα μπορεί να γίνει ως εξής:

- Πατήστε το κουμπί **ECO**.
- Μετακινήστε το μοχλό ταχυτήτων στη χειροκίνητη θέση **"S+/-"**.

- Αλλάξτε σχέση με τα χειριστήρια αλλαγής ταχυτήτων στο τιμόνι.
- Πατήστε το πεντάλ γκαζιού ή φρένων.

### **Eco Coast - Περιορισμοί**

Η λειτουργία δεν είναι διαθέσιμη εάν:

- το Cruise control είναι ενεργοποιημένο
- Η κλίση κατωφέρειας του δρόμου είναι μεγαλύτερη από 6% περίπου.
- αλλάξετε χειροκίνητα σχέση με τα χειριστήρια αλλαγής ταχυτήτων στο τιμόνι\*
- ο κινητήρας ή/και το κιβώτιο ταχυτήτων βρίσκονται σε κανονική θερμοκρασία λειτουργίας
- μετακινήσετε τον επιλογέα ταχυτήτων από τη θέση **D** στη θέση **"S+/-"**
- η ταχύτητα βρίσκεται εκτός του εύρους 65-140 km/h περίπου (40-87 mph).

## Περισσότερες πληροφορίες και ρυθμίσεις

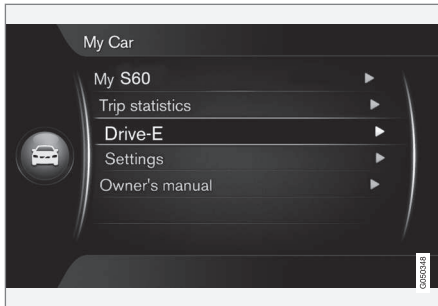

Το μενού του συστήματος **MY CAR** του αυτοκινήτου περιέχει περαιτέρω πληροφορίες για την έννοια του ECO - βλέπε ενότητα MY CAR (σ. 128).

## Σχετικές πληροφορίες

- Γενικές πληροφορίες για το σύστημα κλιματισμού (σ. 140)

## Φρένο

Το ποδόφρενο χρησιμοποιείται για να επιβραδύνετε το αυτοκίνητο ενώ οδηγείτε.

Το αυτοκίνητο διαθέτει δύο κυκλώματα φρένων. Αν κάποιο κύκλωμα φρένων υποστεί βλάβη, η διαδρομή του πεντάλ φρένου μεγαλώνει και πρέπει να πατήσετε το πεντάλ φρένων πιο δυνατά για να φρενάρι το αυτοκίνητο.

Η πίεση που ασκεί με το πόδι ο οδηγός στο πεντάλ φρένου ενισχύεται από το σερβόφρενο.

### ΠΡΟΕΙΔΟΠΟΙΗΣΗ

Το σερβόφρενο λειτουργεί μόνο όταν βρίσκεται σε λειτουργία ο κινητήρας.

Εάν πατήσετε το πεντάλ φρένου όταν ο κινητήρας είναι σβηστός, θα αισθανθείτε το πεντάλ σκληρό και θα χρειαστεί να το πατήσετε με μεγαλύτερη δύναμη για να φρενάρι το αυτοκίνητο.

Στα αυτοκίνητα με τη λειτουργία Υποβοήθηση εκκίνησης σε ανηφόρα (HSA)\* (σ. 314)\*, το πεντάλ επιστρέφει πιο αργά από ό,τι συνήθως στην κανονική του θέση αν το αυτοκίνητο είναι σταθευμένο σε επικλινές έδαφος ή σε ανομοιόμορφη επιφάνεια.

Κατά την οδήγηση σε ορεινές περιοχές ή με μεγάλο φορτίο πρέπει να αποφεύγετε την

υπερβολική χρήση των φρένων, χρησιμοποιώντας την πέδηση από τον κινητήρα. Η πέδηση από τον κινητήρα εφαρμόζεται πολύ αποτελεσματικά όταν χρησιμοποιείται η ίδια σχέση μετάδοσης στις ανηφορικές και τις κατηφορικές διαδρομές.

Για περισσότερες γενικές πληροφορίες σχετικά με τα βαριά φορτία του αυτοκινήτου, Λάδι κινητήρα - αντίξοες συνθήκες οδήγησης (σ. 443).

## Πέδηση σε βρεγμένο δρόμο

Όταν οδηγείτε για πολύ ώρα σε έντονη βροχόπτωση χωρίς να φρενάριτε, η πέδηση μπορεί να καθυστερήσει ελαφρώς όταν χρησιμοποιήσετε τα φρένα. Αυτό μπορεί επίσης να συμβεί μετά από πλύσιμο του αυτοκινήτου. Τότε είναι απαραίτητο να πατήσετε το πεντάλ φρένων πιο δυνατά. Για αυτό το λόγο, τηρείτε μεγαλύτερη απόσταση από τα προπορευόμενα οχήματα.

Φρενάριτε το αυτοκίνητο δυνατά μετά από οδήγηση σε βρεγμένο δρόμο και μετά από πλύσιμο του αυτοκινήτου. Τα δισκόφρενα στη συνέχεια ζεσταίνονται, στεγνώνουν πιο γρήγορα και προστατεύονται από την οξειδωση. Λάβετε υπόψη σας την τρέχουσα κυκλοφοριακή κατάσταση όταν φρενάριτε.

## Πέδηση σε δρόμο με αλάτι

Όταν φρενάριτε σε δρόμο που έχει διαστρωθεί με αλάτι, μπορεί να σχηματιστεί μια



◀ στρώση αλατιού στα δισκόφρενα και τις επενδύσεις των φρένων. Αυτό μπορεί να μεγαλώσει την απόσταση ακινητοποίησης. Για αυτό το λόγο, πρέπει να διατηρείτε μεγάλη απόσταση ασφαλείας από το προπορευόμενο όχημα. Επίσης βεβαιωθείτε για τα εξής:

- Φρενάρετε τακτικά για να αφαιρεθεί τυχόν στρώση αλατιού. Βεβαιωθείτε ότι οι υπόλοιποι χρήστες του δρόμου δεν κινδυνεύουν λόγω της πέδησης.
- Πατήστε προσεκτικά το πεντάλ φρένων όταν θέλετε να σταματήσετε και πριν αρχίσετε την επόμενη διαδρομή.

### Συντήρηση

Για να διατηρήσετε το αυτοκίνητο όσο το δυνατόν πιο ασφαλές και αξιόπιστο, τηρείτε τα μεσοδιαστήματα σέρβις της Volvo που παρατίθενται στο Εγχειρίδιο Σέρβις και Εγγύησης.



Οι καινούργιες επενδύσεις φρένων και οι επενδύσεις φρένων αντικατάστασης και τα δισκόφρενα παρέχουν βέλτιστη απόδοση πέδησης μετά από μερικά χιλιόμετρα αφότου "στρώσουν". Για να αντισταθμίσετε τη μειωμένη απόδοση των φρένων, πατήστε το πεντάλ φρένων πιο δυνατά. Η Volvo συνιστά να τοποθετείτε μόνο επενδύσεις φρένων που είναι εγκεκριμένες για το Volvo σας.

**!** **ΣΗΜΑΝΤΙΚΟ**



Η φθορά στα μέρη του συστήματος φρένων πρέπει να ελέγχεται τακτικά.

Απευθυνθείτε σε ένα συνεργείο για πληροφορίες σχετικά με τη διαδικασία ή αναθέστε σε ένα συνεργείο τον έλεγχο - συνιστάται να απευθυνθείτε σε ένα εξουσιοδοτημένο συνεργείο της Volvo.

### Λυχνίες στον πίνακα οργάνων

Λυχνία	Ερμηνεία
	Σταθερά αναμμένη – Ελέγξτε τη στάθμη υγρού φρένων. Εάν η στάθμη είναι χαμηλή, συμπληρώστε υγρό φρένων και ελέγξτε ποια είναι η αιτία απώλειας υγρού φρένων.
	Σταθερά αναμμένη επί 2 δευτερόλεπτα κατά την εκκίνηση του κινητήρα - πραγματοποιείται αυτόματος έλεγχος λειτουργίας.

**!** **ΠΡΟΕΙΔΟΠΟΙΗΣΗ**

Εάν οι λυχνίες  και  ανάψουν ταυτόχρονα, ενδέχεται να έχει σημειωθεί βλάβη στο σύστημα πέδησης.

Εάν η στάθμη στο δοχείο υγρού φρένων είναι κανονική, οδηγήστε προσεκτικά μέχρι το πλησιέστερο συνεργείο για έλεγχο του συστήματος πέδησης - συνιστάται να απευθυνθείτε σε ένα εξουσιοδοτημένο συνεργείο της Volvo.

Εάν η στάθμη στο δοχείο υγρού φρένων βρίσκεται κάτω από την ένδειξη **MIN**, μη συνεχίσετε να οδηγείτε εάν πρώτα δεν συμπληρώσετε υγρό φρένων.

Η αιτία της απώλειας υγρού φρένων πρέπει να διερευνηθεί.

### Σχετικές πληροφορίες

- Χειρόφρενο (σ. 328)
- Ποδόφρενο - φώτα απότομου φρεναρίσματος και αυτόματα αλάρμ (σ. 327)
- Ποδόφρενο - έκτακτη υποβοήθηση πέδησης (σ. 327)
- Ποδόφρενο - σύστημα αντιπλοκαρίσματος τροχών (σ. 327)

## Ποδόφρενο - σύστημα αντιμπλοκαρίσματος τροχών

Το σύστημα αντιμπλοκαρίσματος τροχών, ABS (Anti-lock Braking System), αποτρέπει το μπλοκάρισμα των τροχών κατά την πέδηση.

Με αυτή τη λειτουργία, ο οδηγός διατηρεί τον έλεγχο του αυτοκινήτου και μπορεί να πραγματοποιεί ελιγμούς πιο εύκολα για να αποφύγει, για παράδειγμα, κάποιο κίνδυνο. Όταν ενεργοποιηθεί αυτή η λειτουργία, ενδέχεται να αισθανθείτε κραδασμούς στο πεντάλ φρένου, το οποίο είναι φυσιολογικό.

Μόλις ο κινητήρας τεθεί σε λειτουργία και ο οδηγός αφήσει το πεντάλ φρένου, πραγματοποιείται αυτόματα ένας σύντομος έλεγχος στο σύστημα ABS. Ενδέχεται να πραγματοποιηθεί ένας πρόσθετος αυτόματος έλεγχος του συστήματος ABS όταν η ταχύτητα του αυτοκινήτου είναι χαμηλή. Ο έλεγχος μπορεί να γίνει αντιληπτός με τη μορφή δονήσεων στο πεντάλ φρένων.

### Σχετικές πληροφορίες

- Φρένο (σ. 325)
- Χειρόφρενο (σ. 328)
- Ποδόφρενο - φώτα απότομου φρεναρίσματος και αυτόματα αλάρμ (σ. 327)
- Ποδόφρενο - έκτακτη υποβοήθηση πέδησης (σ. 327)

## Ποδόφρενο - φώτα απότομου φρεναρίσματος και αυτόματα αλάρμ

Τα φώτα απότομου φρεναρίσματος ενεργοποιούνται για να ειδοποιήσουν τα οχήματα που ακολουθούν ότι το αυτοκίνητο φρενάρει απότομα. Όταν αυτή η λειτουργία είναι ενεργή, το φως φρένων αναβοσβήνει αντί να παραμένει σταθερά αναμμένο - όπως συμβαίνει κατά το κανονικό φρενάρισμα.

Τα φώτα απότομου φρεναρίσματος ανάβουν σε ταχύτητες πάνω από 50 km/h (31 mph) αν το σύστημα ABS είναι ενεργό ή/και σε περίπτωση δυνατού φρεναρίσματος. Μόλις το αυτοκίνητο επιβραδύνει κάτω από τα 10 km/h (6 mph), το φως φρένων σταματά πλέον να αναβοσβήνει και παραμένει σταθερά αναμμένο - ταυτόχρονα ανάβουν τα αλάρμ (σ. 111), τα οποία αναβοσβήνουν μέχρι ο οδηγός να επιταχύνει τουλάχιστον μέχρι τα 20 km/h (12 mph) ή μέχρι να τα σβήσει πατώντας το αντίστοιχο κουμπί.

### Σχετικές πληροφορίες

- Φρένο (σ. 325)
- Χειρόφρενο (σ. 328)
- Ποδόφρενο - έκτακτη υποβοήθηση πέδησης (σ. 327)
- Ποδόφρενο - σύστημα αντιμπλοκαρίσματος τροχών (σ. 327)

## Ποδόφρενο - έκτακτη υποβοήθηση πέδησης

Η έκτακτη υποβοήθηση πέδησης (Emergency Brake Assist) βοηθά στην αύξηση της δύναμης πέδησης, μειώνοντας έτσι την απόσταση φρεναρίσματος.

Το σύστημα EBA ανιχνεύει τον τρόπο με τον οποίο φρενάρει ο οδηγός και αυξάνει τη δύναμη πέδησης ανάλογα. Η δύναμη πέδησης μπορεί να ενισχυθεί μέχρι και το σημείο που ενεργοποιείται το σύστημα ABS. Η λειτουργία EBA διακόπτεται όταν η πίεση που ασκεί ο οδηγός στο πεντάλ φρένου μειωθεί.

### ΣΗΜΕΙΩΣΗ

Όταν το EBA έχει ενεργοποιηθεί, η διαδρομή του πεντάλ φρένου είναι ελαφρώς μεγαλύτερη απ' ό,τι συνήθως. Πατήστε (και κρατήστε) πατημένο το πεντάλ φρένου όσο χρειαστεί. Εάν αφήσετε το πεντάλ φρένου, η πέδηση σταματά.

### Σχετικές πληροφορίες

- Φρένο (σ. 325)
- Χειρόφρενο (σ. 328)
- Ποδόφρενο - φώτα απότομου φρεναρίσματος και αυτόματα αλάρμ (σ. 327)
- Ποδόφρενο - σύστημα αντιμπλοκαρίσματος τροχών (σ. 327)

## Χειρόφreno

Το χειρόφreno δεν επιτρέπει την κύλιση του αυτοκινήτου όταν είναι σταματημένο μέσω μηχανικής ασφάλισης/ακινητοποίησης δύο τροχών.

### ΠΡΟΕΙΔΟΠΟΙΗΣΗ

Ενεργοποιείτε πάντοτε το χειρόφreno όταν σταθμεύετε σε επικλινές έδαφος - η επιλογή μιας σχέσης στο κιβώτιο, ή της θέσης **P** εάν το αυτοκίνητο διαθέτει αυτόματο κιβώτιο ταχυτήτων, δεν επαρκεί για τη συγκράτηση του αυτοκινήτου σε όλες τις περιπτώσεις.



Προειδοποιητική λυχνία στον πίνακα οργάνων.

### Ενεργοποίηση του χειρόφρενου

1. Πατήστε το πεντάλ φρένων δυνατά.

2. Τραβήξτε το μοχλό δυνατά.
  - >  Η προειδοποιητική λυχνία στον πίνακα οργάνων ανάβει. Η προειδοποιητική λυχνία ανάβει ανεξάρτητα αν τραβήξετε το χειρόφreno απαλά ή απότομα.
3. Αφήστε το πεντάλ φρένων και ελέγξτε εάν το αυτοκίνητο παραμένει ακινητοποιημένο.
4. Εάν το αυτοκίνητο κινείται, πρέπει να τραβήξετε το μοχλό του χειρόφρενου λίγο πιο πάνω.

Όταν σταθμεύετε το αυτοκίνητο, ο επιλογέας ταχυτήτων πρέπει να βρίσκεται πάντοτε στην 1η (μηχανικό κιβώτιο ταχυτήτων) ή στη θέση **P** (αυτόματο κιβώτιο ταχυτήτων).

### Στάθμευση σε επικλινές έδαφος

Εάν σταθμεύσετε το αυτοκίνητο στραμμένο προς την ανωφέρεια του δρόμου:

- Στρέψτε τους τροχούς **αντίθετα από** το κράσπεδο.

Εάν σταθμεύσετε το αυτοκίνητο στραμμένο προς την κατωφέρεια του δρόμου:

- Στρέψτε τους τροχούς **προς** το κράσπεδο.

### Απενεργοποίηση του χειρόφρενου

1. Πατήστε το πεντάλ φρένων δυνατά.

2. Τραβήξτε το μοχλό ελαφρά προς τα πάνω, πατήστε το κουμπί, λύστε το χειρόφreno και αφήστε το κουμπί.
  - > Η προειδοποιητική λυχνία στον πίνακα οργάνων σβήνει.

Αν ο οδηγός ξεχάσει να απενεργοποιήσει το χειρόφreno – εκτός από την προειδοποιητική λυχνία που ανάβει – μια ηχητική επισήμανση (πινγκ) σε συνδυασμό με ένα μήνυμα στον πίνακα οργάνων προειδοποιούν το οδηγό σχετικά, όταν η ταχύτητα του αυτοκινήτου υπερβαίνει τα 10 km/h (6 mph).

### Σχετικές πληροφορίες

- Φρένο (σ. 325)

## Πέρασμα από σημεία με νερά

Οδήγηση σε νερά σημαίνει ότι το αυτοκίνητο διασχίζει δρόμο που έχει καλυφθεί με νερό υψηλής στάθμης. Κατά τη διέλευση από αβαθή απαιτείται μεγάλη προσοχή.

Μπορείτε να διασχίσετε με το αυτοκίνητο νερά βάθους έως και 25 cm με ταχύτητα όχι μεγαλύτερη από κανονική βάδιση. Όταν το αυτοκίνητο διασχίζει σημεία με τρεχούμενα νερά, απαιτείται μεγάλη προσοχή.

Όταν περνάτε από σημεία με νερά, διατηρείτε χαμηλή ταχύτητα και μη σταματάτε το αυτοκίνητο. Όταν πλέον διασχίσετε το σημείο με νερά, πατήστε ελαφρά το πεντάλ φρένου και βεβαιωθείτε ότι το σύστημα πέδησης λειτουργεί κανονικά. Το νερό και η λάσπη για παράδειγμα μπορεί να υγράνουν τις επενδύσεις τριβής (θερμού) με αποτέλεσμα η λειτουργία πέδησης να επενεργεί με καθυστέρηση.

- Αν είναι απαραίτητο, καθαρίστε τις επαφές για το ηλεκτρικό σύστημα προθέρμανσης και τον κοτσαδόρο του τρέιλερ μετά από οδήγηση σε νερό και λάσπη.
- Μην αφήνετε για μεγάλο χρονικό διάστημα το αυτοκίνητο σε σημεία με νερά όπου η στάθμη υπερβαίνει το μαρσπιέ - κάτι τέτοιο μπορεί να προκαλέσει ηλεκτρικές βλάβες.

### ! ΣΗΜΑΝΤΙΚΟ

Εάν εισέλθει νερό στο φίλτρο αέρα, ο κινητήρας μπορεί να υποστεί ζημιά.

Εάν η στάθμη του νερού υπερβαίνει τα 25 cm, το νερό μπορεί να εισέλθει στο κιβώτιο ταχυτήτων. Κάτι τέτοιο θα ελαττώσει τη λιπαντική ικανότητα των λαδιών και θα μειώσει τη διάρκεια λειτουργικής ζωής του συστήματος.

Η ζημιά σε οποιοδήποτε εξάρτημα, τον κινητήρα, το κιβώτιο ταχυτήτων, το στροβιλοσυμπιεστή, το διαφορικό ή τα εσωτερικά του μέρη, που οφείλεται σε πλημμύρα, κλειδωμα υδροστατικού συστήματος ή έλλειψη λαδιού, δεν καλύπτεται από την εγγύηση.

Εάν ο κινητήρας σβήσει σε νερά, μην επιχειρήσετε να τον θέσετε ξανά σε λειτουργία - το αυτοκίνητο πρέπει να ρυμουλκηθεί έξω από το νερό και να μεταφερθεί σε ένα συνεργείο - συνιστάται να απευθυνθείτε σε ένα εξουσιοδοτημένο συνεργείο της Volvo. Υπάρχει κίνδυνος σοβαρής βλάβης στον κινητήρα.

### Σχετικές πληροφορίες

- Οδική βοήθεια (σ. 352)
- Ρυμούλκηση (σ. 350)

## Υπερθέρμανση

Υπό ειδικές συνθήκες, για παράδειγμα κατά την οδήγηση σε ορεινές περιοχές και σε υψηλές θερμοκρασίες, υπάρχει κίνδυνος υπερθέρμανσης του κινητήρα και του συστήματος μετάδοσης κίνησης - ιδίως με μεγάλο φορτίο.

Για πληροφορίες σχετικά με την υπερθέρμανση κατά την οδήγηση με ρυμουλκούμενο, βλέπε Οδήγηση με τρέιλερ (σ. 341).

- Αφαιρέστε τυχόν βοηθητικούς προβολείς από το μπροστινό μέρος της μάσκας όταν οδηγείτε σε περιβάλλον όπου επικρατούν υψηλές θερμοκρασίες.
- Εάν η θερμοκρασία στο σύστημα ψύξης του κινητήρα είναι πολύ υψηλή, στον πίνακα οργάνων ανάβει μια προειδοποιητική λυχνία και εμφανίζεται ένα μήνυμα κειμένου **Υψηλή θερμοκρ. κινητήρα** **Σταματήστε σε ασφαλές σημείο** - σταματήστε το αυτοκίνητο σε ασφαλές σημείο και αφήστε τον κινητήρα να λειτουργήσει στο ρελαντί επί μερικά λεπτά για να κρυώσει.
- Εάν εμφανιστεί το μήνυμα κειμένου **Υψηλή θερμοκρ. κινητήρα** **Σβήστε τον κινητήρα ή Στάθμη ψυκτ. κινητ. χαμηλή** **Σταματήστε σε ασφαλές σημείο**, πρέπει να σταματήσετε το αυτοκίνητο και να σβήσετε τον κινητήρα.



- Σε περίπτωση υπερθέρμανσης του κιβωτίου ταχυτήτων, ενεργοποιείται μια ενσωματωμένη λειτουργία προστασίας, που επισημαίνεται από μια προειδοποιητική λυχνία στον πίνακα οργάνων και το μήνυμα κειμένου **Κιβώτιο ταχυτήτων ζεστό Μειώστε ταχύτητα ή Κιβώτιο ταχυτήτων ζεστό Σταματήστε με ασφάλεια Περιμένετε να κρυώσει** - ακολουθήστε τη σχετική σύσταση, μειώστε ταχύτητα και σταματήστε το αυτοκίνητο σε ασφαλές σημείο και αφήστε τον κινητήρα να λειτουργήσει στο ρελαντί για λίγα λεπτά για να κρυώσει το κιβώτιο ταχυτήτων.
- Εάν το αυτοκίνητο υπερθερμανθεί, ενδέχεται να απενεργοποιηθεί αυτόματα το σύστημα κλιματισμού προσωρινά.
- Μην σβήνετε αμέσως τον κινητήρα αφού σταματήσετε έπειτα από απαιτητική οδήγηση.

#### **i ΣΗΜΕΙΩΣΗ**

Είναι φυσιολογικό ο ανεμιστήρας ψύξης του κινητήρα να παραμείνει για λίγο σε λειτουργία αφότου σβήσετε τον κινητήρα.

#### **Σχετικές πληροφορίες**

- Οδήγηση με τρέιλερ - μηχανικό κιβώτιο ταχυτήτων (σ. 343)
- Οδήγηση με τρέιλερ - αυτόματο κιβώτιο ταχυτήτων (σ. 343)

#### **Οδήγηση με την πόρτα χώρου αποσκευών ανοικτή**

Σε περίπτωση οδήγησης με την πόρτα του χώρου αποσκευών ανοικτή, τα δηλητηριώδη καυσαέρια της εξάτμισης μπορεί να εισχωρήσουν στο αυτοκίνητο μέσα από το χώρο αποσκευών.

#### **⚠ ΠΡΟΕΙΔΟΠΟΙΗΣΗ**

Μην οδηγείτε με την πόρτα του χώρου αποσκευών ανοικτή! Τα δηλητηριώδη καυσαέρια της εξάτμισης μπορούν να εισχωρήσουν στο αυτοκίνητο μέσα από το χώρο αποσκευών.

#### **Σχετικές πληροφορίες**

- Φόρτωση (σ. 171)

## Υπερφόρτωση - μπαταρία εκκίνησης

Οι λειτουργίες των ηλεκτρικών συστημάτων του αυτοκινήτου επιβαρύνουν την μπαταρία σε διαφορετικό βαθμό. Μην αφήνετε το κλειδί ανάφλεξης στη θέση II όταν ο κινητήρας είναι σβηστός. Χρησιμοποιήστε τη λειτουργία I για μικρότερη κατανάλωση ενέργειας, βλ. Θέσεις κλειδιού - λειτουργίες σε διαφορετικά επίπεδα (σ. 90).

Επίσης, προσέξτε τα διάφορα αξεσουάρ που επιβαρύνουν το ηλεκτρικό σύστημα. Μην χρησιμοποιείτε λειτουργίες που καταναλώνουν πολύ ρεύμα, όταν ο κινητήρας είναι σβηστός. Παραδείγματα αυτών των λειτουργιών είναι:

- ανεμιστήρας εξαερισμού
- προβολείς
- υαλοκαθαριστήρας παρμπρίζ
- ηχοσύστημα (υψηλή ένταση).

Εάν η τάση της μπαταρίας είναι χαμηλή, στην οθόνη πληροφοριών εμφανίζεται το κείμενο **Χαμηλή ισχύς μπαταρίας Λειτουργία εξοικονόμησης ισχύος**. Η λειτουργία εξοικονόμησης ενέργειας απενεργοποιεί ορισμένες λειτουργίες ή αναστέλλει κάποιες από αυτές όπως ο ανεμιστήρας εξαερισμού ή/και το ηχοσύστημα.

- Σε αυτή την περίπτωση, φορτίστε την μπαταρία θέτοντας τον κινητήρα σε λειτουργία και αφήστε τον να λειτουργήσει επί 15 λεπτά τουλάχιστον - η φόρτιση της μπαταρίας είναι πιο αποτελεσματική όταν οδηγείτε το αυτοκίνητο παρά όταν το αυτοκίνητο είναι ακίνητο με τον κινητήρα να λειτουργεί στο ρελαντί.

### Σχετικές πληροφορίες

- Μπαταρία εκκίνησης - γενικά (σ. 407)

## Πριν από μεγάλο ταξίδι

Πριν από ένα μεγάλο ταξίδι, συνιστάται να κάνετε τα εξής:

- Βεβαιωθείτε ότι ο κινητήρας λειτουργεί κανονικά και ότι η κατανάλωση καυσίμου (σ. 453) είναι φυσιολογική.
- Βεβαιωθείτε ότι δεν υπάρχουν διαρροές (καυσίμου, λαδιού ή άλλων υγρών).
- Ελέγξτε όλους τους λαμπτήρες και το βάθος πέλματος των ελαστικών.
- Σε ορισμένες χώρες επιβάλλεται από το νόμο στο αυτοκίνητο να υπάρχει προειδοποιητικό τρίγωνο (σ. 366).

### Σχετικές πληροφορίες

- Λάδι κινητήρα - έλεγχος και πλήρωση (σ. 389)
- Εφεδρικός τροχός\* (σ. 361)
- Αντικατάσταση λαμπτήρα - γενικά (σ. 394)

## Οδήγηση το χειμώνα

Για την οδήγηση το χειμώνα είναι σημαντικό να κάνετε ορισμένους ελέγχους για να διασφαλιστεί ότι το αυτοκίνητο μπορεί να οδηγηθεί με ασφάλεια.

### Πρέπει να θυμάστε τα εξής:

Πριν τη χειμερινή περίοδο ελέγχετε ιδίως τα παρακάτω:

- Το ψυκτικό υγρό (σ. 447) του κινητήρα πρέπει να περιέχει 50% γλυκόλης. Το μίγμα αυτό προστατεύει τον κινητήρα από τη διάβρωση λόγω πάγου σε θερμοκρασίες έως και  $-35\text{ }^{\circ}\text{C}$  περίπου. Για να αποφύγετε κινδύνους για την υγεία, δεν πρέπει να αναμιγνύετε διαφορετικούς τύπους γλυκόλης.
- Το ρεζερβουάρ πρέπει να διατηρείται γεμάτο για να αποφευχθεί η δημιουργία συμπυκνωμάτων.
- Το ιξώδες λαδιού του κινητήρα είναι σημαντικό. Τα λάδια χαμηλότερου ιξώδους (λεπτόρρευστα λάδια) διευκολύνουν την εκκίνηση όταν επικρατούν χαμηλές θερμοκρασίες και επίσης μειώνουν την κατανάλωση καυσίμου όταν ο κινητήρας είναι κρύος. Για περισσότερες πληροφορίες σχετικά με τα κατάλληλα λάδια, βλ. Λάδι κινητήρα - αντίξοες συνθήκες οδήγησης (σ. 443).

### ❗ ΣΗΜΑΝΤΙΚΟ

Μη χρησιμοποιείτε λάδι χαμηλού ιξώδους κατά την απαιτητική οδήγηση ή όταν επικρατούν υψηλές θερμοκρασίες.

- Πρέπει να ελέγχετε την κατάσταση της μπαταρίας και την κατάσταση φόρτισης. Όταν επικρατούν χαμηλές θερμοκρασίες, οι απαιτήσεις από την μπαταρία αυξάνονται και η ισχύς της μειώνεται από το κρύο.
- Χρησιμοποιείτε υγρό ψεκαστήρων (σ. 406) να μη σχηματιστεί πάγος στο δοχείο υγρού ψεκαστήρων.

Για το καλύτερο δυνατό κράτημα, η Volvo συνιστά τη χρήση χειμερινών ελαστικών σε όλους τους τροχούς εάν υπάρχει κίνδυνος χιονιού ή πάγου.

### ❗ ΣΗΜΕΙΩΣΗ

Η χρήση χειμερινών ελαστικών επιβάλλεται από το νόμο σε ορισμένες χώρες. Η χρήση ελαστικών με καρφία δεν επιτρέπεται σε όλες τις χώρες.

### Ολισθηρό οδόστρωμα

Οδηγήστε σε ολισθηρό οδόστρωμα υπό ελεγχόμενες συνθήκες για να δείτε πώς αντιδρά το αυτοκίνητο.

## Πορτάκι του ρεζερβουάρ - Άνοιγμα/κλείσιμο

Το πορτάκι του ρεζερβουάρ ανοίγει/κλείνει ως εξής:

### Πορτάκι του ρεζερβουάρ, άνοιγμα/κλείσιμο

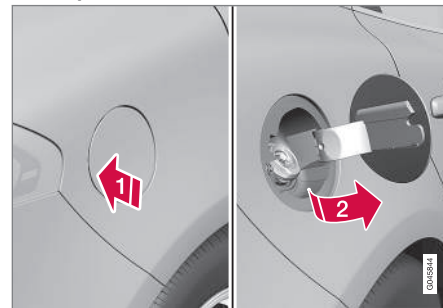

- ➦ Ανοίξτε το πορτάκι του ρεζερβουάρ πιέζοντας ελαφρά στο πίσω μέρος.
- ➦ Τραβήξτε προς τα έξω το πορτάκι.

Κλείστε το πορτάκι μετά τον ανεφοδιασμό καυσίμου.

Για την περιγραφή του κλειδώματος και ξεκλειδώματος για το πορτάκι του ρεζερβουάρ, βλ. Κλειδώμα/ξεκλειδώμα - πορτάκι του ρεζερβουάρ (σ. 202). Η λογική κλειδώματος για το πορτάκι του ρεζερβουάρ ακολουθεί επίσης το κλειδώμα ή το ξεκλειδώμα του

συστήματος Keyless και το σύστημα κεντρικού κλειδώματος.

### Σχετικές πληροφορίες

- Ανεφοδιασμός καυσίμου (σ. 334)

### Πορτάκι του ρεζερβουάρ - χειροκίνητο άνοιγμα

Μπορείτε να ανοίξετε το πορτάκι του ρεζερβουάρ με το χέρι όταν δεν μπορεί να ανοίξει απ' έξω.

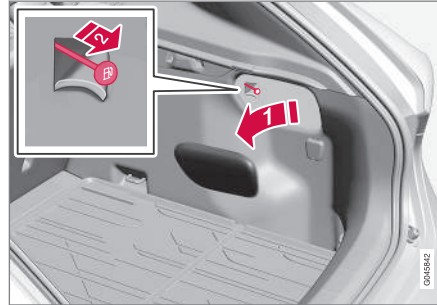

- 1) Ανοίξτε/αφαιρέστε τη θήκη στο χώρο αποσκευών (στην ίδια πλευρά με το πορτάκι του ρεζερβουάρ).
- 2) Τραβήξτε προσεκτικά το κορδόνι ευθεία προς τα πίσω. Τώρα μπορείτε να ανοίξετε το πορτάκι απ' έξω.

#### ⚠ ΣΗΜΑΝΤΙΚΟ

Τραβήξτε το καλώδιο απαλά - για να αποφύγετε η κλειδαριά απαιτείται ελάχιστη δύναμη.

### Σχετικές πληροφορίες

- Κλείδωμα/ξεκλείδωμα - πορτάκι του ρεζερβουάρ (σ. 202)
- Ανεφοδιασμός καυσίμου (σ. 334)

## Ανεφοδιασμός καυσίμου

Το ρεζερβουάρ διαθέτει ένα σύστημα πλήρωσης καυσίμου χωρίς κάλυμμα. Η πλήρωση πραγματοποιείται ως εξής:

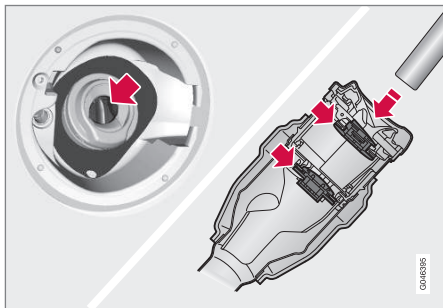

1. Ανοίξτε το πορτάκι του ρεζερβουάρ.
2. Επιλέγτε καύσιμο εγκεκριμένο για χρήση στο αυτοκίνητο, σύμφωνα με τον κωδικό<sup>6</sup> που αναγράφεται στην εσωτερική πλευρά στο πορτάκι του ρεζερβουάρ.

Βλ. πληροφορίες για τα εγκεκριμένα καύσιμα στην αντίστοιχη ενότητα για τη βενζίνη (σ. 335) και το πετρέλαιο diesel (σ. 337).

3. Εισάγετε το ρύγχος της αντλίας του πρατηρίου καυσίμου στο στόμιο πλήρωσης καυσίμου. Φροντίστε να εισάγετε το ρύγχος **σωστά** μέσα στο σωλήνα πλήρωσης. Ο σωλήνας πλήρωσης περιλαμβάνει δύο ανοιγόμενα κλαπέτα. Το στόμιο της αντλίας πρέπει να εισαχθεί προς τα μέσα και να περάσει και τα δύο κλαπέτα, για να αρχίσει ο ανεφοδιασμός καυσίμου.
4. Μη γεμίζετε υπερβολικά το ρεζερβουάρ, αλλά σταματήστε τον ανεφοδιασμό καυσίμου όταν διακοπεί η παροχή από την αντλία του πρατηρίου καυσίμου την πρώτη φορά.

### **i** ΣΗΜΕΙΩΣΗ

Τυχόν υπερπλήρωση μπορεί να οδηγήσει σε υπερχειλίση του ρεζερβουάρ όταν ο καιρός είναι ζεστός.

### **i** ΣΗΜΕΙΩΣΗ

Για να αποφύγετε το πιτσίσισμα, περιμένετε περίπου 5-8 δευτερόλεπτα πριν αφαιρέσετε προσεκτικά το ρύγχος μετά τον ανεφοδιασμό καυσίμου.

## Σχετικές πληροφορίες

- Πλήρωση καυσίμου - με δοχείο καυσίμου (σ. 339)
- Πορτάκι του ρεζερβουάρ - Άνοιγμα/κλείσιμο (σ. 332)

<sup>6</sup> Ο κωδικός, σύμφωνα με το πρότυπο CEN prEN16942, βρίσκεται στην εσωτερική πλευρά στο πορτάκι του ρεζερβουάρ και σύντομα (εντός δύο ετών) θα αναγράφεται στις αντίστοιχες αντλίες καυσίμου και τα ρύγχη των αντλιών στα πρατήρια καυσίμων σε όλη την Ευρώπη.

## Καύσιμο - χειρισμός

Μη χρησιμοποιείτε καύσιμα ποιότητας κατώτερης από αυτή συνιστά η Volvo, διότι κάτι τέτοιο έχει αρνητικές επιπτώσεις στην απόδοση του κινητήρα και την κατανάλωση καυσίμου.

### ΠΡΟΕΙΔΟΠΟΙΗΣΗ

Αποφεύγετε να εισπνέετε τις αναθυμιάσεις καυσίμου και προσέχετε να μην πεταχτεί καύσιμο στα μάτια σας.

Εάν μπει καύσιμο στα μάτια σας, βγάλτε τους φακούς επαφής (εάν φοράτε) και ξεπλύνετε τα μάτια σας με άφθονο νερό επί 15 λεπτά τουλάχιστον, και ζητήστε ιατρική βοήθεια.

Προσέξτε ώστε να μην καταπιείτε καύσιμο. Τα καύσιμα όπως η βενζίνη και το diesel είναι ιδιαίτερα τοξικά και μπορεί να προκαλέσουν μόνιμες βλάβες ή θάνατο σε περίπτωση κατάποσης. Σε περίπτωση κατάποσης καυσίμου, ζητήστε αμέσως ιατρική βοήθεια.

### ΠΡΟΕΙΔΟΠΟΙΗΣΗ

Το καύσιμο που χύνεται στο έδαφος μπορεί να αναφλεγεί.

Σβήστε το σύστημα προθέρμανσης με καύσιμο πριν από τον ανεφοδιασμό.

Μη χρησιμοποιείτε κινητό τηλέφωνο κατά τον ανεφοδιασμό καυσίμου. Το κουδούνισμα του τηλεφώνου μπορεί να προκαλέσει σπινθήρα και ανάφλεξη των αναθυμιάσεων της βενζίνης, με αποτέλεσμα να προκληθεί πυρκαγιά και τραυματισμός.

### ΣΗΜΑΝΤΙΚΟ

Εάν χρησιμοποιηθούν μίγματα καυσίμων διάφορων τύπων ή καύσιμα που δεν συνιστώνται, θα ακυρωθεί η εγγύηση της Volvo και τυχόν συμπληρωματικές συμβάσεις σέρβις - αυτό ισχύει για όλους τους κινητήρες.

### ΣΗΜΕΙΩΣΗ

Οι ακραίες καιρικές συνθήκες, η οδήγηση με τρέιλερ ή η οδήγηση σε μεγάλο υψόμετρο σε συνδυασμό με την ποιότητα καυσίμου αποτελούν παράγοντες που μπορούν να επηρεάσουν τις επιδόσεις του αυτοκινήτου.

## Σχετικές πληροφορίες

- Οικονομική οδήγηση (σ. 340)

## Καύσιμο - βενζίνη

Η βενζίνη είναι ένα είδος καυσίμου που προορίζεται για αυτοκίνητα με βενζινοκινητήρα.

Χρησιμοποιείτε μόνο βενζίνη γνωστών εταιρειών. Ποτέ μη χρησιμοποιείτε καύσιμο αμφίβολης ποιότητας. Η βενζίνη πρέπει να πληροί το πρότυπο EN 228.

#### ◀◀ Κωδικός για τη βενζίνη

Ο κωδικός<sup>7</sup> βρίσκεται στην εσωτερική πλευρά στο πορτάκι του ρεζερβουάρ και σύντομα (εντός δύο ετών) θα αναγράφεται στις αντίστοιχες αντλίες καυσίμου και τα ρύγχη των αντλιών στα πρατήρια καυσίμων σε όλη την Ευρώπη.

Αυτοί είναι οι κωδικοί για τα τρέχοντα στάνταρ καύσιμα στην Ευρώπη. Στα αυτοκίνητα με βενζινοκινητήρα μπορεί να χρησιμοποιείται βενζίνη με τους παρακάτω κωδικούς:



Η E5 είναι βενζίνη με μέγιστη περιεκτικότητα σε οξυγόνο 2,7 % και 5 % αιθανόλη κατ' όγκο.



Η E10 είναι βενζίνη με μέγιστη περιεκτικότητα σε οξυγόνο 3,7 % και 10 % αιθανόλη κατ' όγκο.

**! ΣΗΜΑΝΤΙΚΟ**

- Η χρήση του καυσίμου που περιέχει έως 10% αιθανόλης κατ' όγκο επιτρέπεται.
- Η βενζίνη EN 228 E10 (μέγ. 10% αιθανόλης κατ' όγκο) είναι εγκεκριμένη για χρήση.
- Η χρήση αιθανόλης πάνω από E10 (μέγ. 10% αιθανόλης κατ' όγκο) δεν επιτρέπεται, π.χ. η E85 δεν επιτρέπεται.

#### Αριθμός οκτανίων

- Για κανονικές συνθήκες οδήγησης, μπορεί να χρησιμοποιηθεί καύσιμο 95 RON.
- Για μέγιστες επιδόσεις και ελάχιστη καταπόνηση καυσίμου, συνιστάται καύσιμο 98 RON.

Όταν οδηγείτε σε θερμοκρασίες πάνω από +38 °C, συνιστάται να χρησιμοποιείτε καύσιμο με το μέγιστο δυνατό αριθμό οκτανίων για βέλτιστη απόδοση και μέγιστη οικονομία καυσίμου.

**! ΣΗΜΑΝΤΙΚΟ**

- Χρησιμοποιείτε μόνο αμόλυβδη βενζίνη για να μην υποστεί ζημιά ο καταλυτικός μετατροπέας.
- Καύσιμα με μεταλλικά πρόσθετα δεν πρέπει να χρησιμοποιούνται.
- Μη χρησιμοποιείτε πρόσθετα που δεν συνιστώνται από τη Volvo.

#### Σχετικές πληροφορίες

- Οικονομική οδήγηση (σ. 340)
- Καύσιμο - χειρισμός (σ. 335)
- Ανεφοδιασμός καυσίμου (σ. 334)

<sup>7</sup> Σύμφωνα με το πρότυπο CEN prEN16942.

## Καύσιμο - diesel

Το diesel είναι ένας τύπος καυσίμου που προορίζεται για αυτοκίνητα με πετρελαιοκινητήρα.

Χρησιμοποιείτε μόνο πετρέλαιο γνωστών εταιρειών. Ποτέ μη χρησιμοποιείτε καύσιμο αμφίβολης ποιότητας. Το πετρέλαιο diesel πρέπει να πληροί τα πρότυπα EN 590 ή SS 155435. Οι πετρελαιοκινητήρες είναι ευπαθείς στις ρυπογόνες ουσίες που υπάρχουν στο καύσιμο, όπως για παράδειγμα στις υπερβολικά μεγάλες ποσότητες θείου και μετάλλων.

### Κωδικός

Ο κωδικός<sup>8</sup> βρίσκεται στην εσωτερική πλευρά στο πορτάκι του ρεζερβουάρ και σύντομα (εντός δύο ετών) θα αναγράφεται στις αντίστοιχες αντλίες καυσίμου και τα ρύγχη των αντλιών στα πρατήρια καυσίμων σε όλη την Ευρώπη.

Αυτός είναι ο κωδικός που ισχύει για το τρέχον στάνταρ καύσιμο στην Ευρώπη. Στα αυτοκίνητα με πετρελαιοκινητήρα μπορεί να χρησιμοποιείται πετρέλαιο diesel με τους παρακάτω κωδικούς:



Το B7 είναι πετρέλαιο diesel με μέγιστη περιεκτικότητα μεθυλεστέρων λιπαρών οξέων (FAME) 7 % κατ' όγκο.

Όταν επικρατούν χαμηλές θερμοκρασίες (χαμηλότερες από 0 °C), στο πετρέλαιο ενδέχεται να σχηματιστούν ιζήματα παραφίνης τα οποία μπορεί να προκαλέσουν προβλήματα ανάφλεξης. Οι ποιότητες καυσίμου που πωλούνται πρέπει να προσαρμόζονται ανάλογα με την εποχή και την κλιματική ζώνη, αλλά σε ακραίες καιρικές συνθήκες, όταν το καύσιμο είναι πολυκαιρισμένο ή όταν μετακινείστε μεταξύ κλιματικών ζωνών, ενδέχεται να σχηματιστούν ιζήματα παραφίνης.

Ο κίνδυνος συμπτωμάτων στο ρεζερβουάρ μειώνεται εάν το ρεζερβουάρ διατηρείται γεμάτο. Κατά τον ανεφοδιασμό καυσίμου, πρέπει να βεβαιώνετε ότι η περιοχή γύρω από το σωλήνα πλήρωσης καυσίμου είναι καθαρή. Προσέχετε ώστε να μη χυθεί καύσιμο στις βαμμένες επιφάνειες. Εάν χυθεί καύσιμο, πλύνετε την περιοχή με απορρυπαντικό και νερό.

### ! ΣΗΜΑΝΤΙΚΟ

Το καύσιμο Diesel πρέπει να:

- πληροί τα πρότυπα EN 590 ή/και SS 155435
- έχει περιεκτικότητα σε θείο που να μην υπερβαίνει τα 10 mg/kg
- έχει όχι περισσότερο από 7% κατ' όγκο FAME<sup>9</sup> (B7).

### ! ΣΗΜΑΝΤΙΚΟ

Καύσιμα τύπου ντίζελ που δεν πρέπει να χρησιμοποιούνται:

- Ειδικά πρόσθετα
- Ντίζελ ναυτικής χρήσης
- Πετρέλαιο θέρμανσης
- FAME<sup>10</sup> και καύσιμα φυτικής προέλευσης.

Αυτά τα καύσιμα δεν πληρούν τις προδιαγραφές σύμφωνα με τις συστάσεις της Volvo, αυξάνουν τις φθορές και προκαλούν ζημιά στον κινητήρα που δεν καλύπτεται από την εγγύηση της Volvo.

## Άδειο ρεζερβουάρ

<sup>8</sup> Πρότυπο CEN prEN16942.

<sup>9</sup> Μεθυλεστέρες λιπαρών οξέων

<sup>10</sup> Επιτρέπεται η χρήση πετρελαίου diesel με μέγιστη περιεκτικότητα FAME (B7) 7% κατ' όγκο.

◀ Μόλις ο κινητήρας σβήσει όταν το καύσιμο εξαντληθεί, το σύστημα καυσίμου χρειάζεται μερικά λεπτά για να πραγματοποιήσει έναν έλεγχο. Πριν από την εκκίνηση του κινητήρα, μόλις γεμίσετε το ρεζερβουάρ με diesel - προχωρήστε ως εξής:

1. Εισάγετε το τηλεχειριστήριο-κλειδί στο διακόπτη ανάφλεξης και πιέστε το μέχρι την τερματική του θέση, βλ. Θέσεις κλειδιού (σ. 89).
2. Πατήστε το κουμπί **START χωρίς** να πατάτε το πεντάλ φρένου ή/και το πεντάλ συμπλέκτη.
3. Περιμένετε περίπου ένα λεπτό.
4. Για να θέσετε τον κινητήρα σε λειτουργία: Πατήστε το πεντάλ φρένου ή/και το πεντάλ συμπλέκτη και στη συνέχεια πατήστε ξανά το κουμπί **START**.

### **i ΣΗΜΕΙΩΣΗ**

Πριν τον ανεφοδιασμό του αυτοκινήτου με καύσιμο:

- Σταματήστε το αυτοκίνητο σε όσο το δυνατόν πιο επίπεδο έδαφος - εάν το αυτοκίνητο βρίσκεται υπό κλίση, υπάρχει κίνδυνος να σχηματιστούν θύλακες αέρα στην τροφοδοσία καυσίμου.

### **Μεσοδιαστήματα σέρβις για το φίλτρο καυσίμου**

Για βέλτιστη απόδοση, είναι σημαντικό να τηρείτε τα μεσοδιαστήματα σέρβις για τις αλλαγές φίλτρου καυσίμου και να χρησιμοποιείτε γνήσια ανταλλακτικά που έχουν κατασκευαστεί ειδικά για αυτό το σκοπό.

### **Σχετικές πληροφορίες**

- Φίλτρο κατακράτησης σωματιδίων πετρελαιοκινητήρων (DPF) (σ. 339)
- Καύσιμο - χειρισμός (σ. 335)
- Οικονομική οδήγηση (σ. 340)

### **Καταλυτικοί μετατροπείς**

Σκοπός των καταλυτικών μετατροπών είναι ο καθαρισμός των καυσαερίων. Βρίσκονται κοντά στον κινητήρα ώστε να φθάνουν γρήγορα στη θερμοκρασία λειτουργίας.

Οι καταλυτικοί μετατροπείς αποτελούνται από ένα μονόλιθο (κεραμικό ή μεταλλικό) με διόδους. Τα τοιχώματα των διόδων είναι επικαλυμμένα με ένα λεπτό στρώμα λευκόχρυσου/ροδίου/παλλαδίου. Τα μέταλλα αυτά δρουν ως καταλύτες, συμμετέχουν δηλαδή σε μια χημική αντίδραση και την επιταχύνουν χωρίς, ωστόσο, να καταναλώνονται.

### **Αισθητήρας οξυγόνου Lambda-sond™**

Ο αισθητήρας Lambda-sond αποτελεί τμήμα ενός συστήματος ελέγχου, σκοπός του οποίου είναι η μείωση των εκπομπών καυσαερίων και η μεγαλύτερη οικονομία καυσίμου. Για περισσότερες πληροφορίες, βλ. Κατανάλωση καυσίμου και εκπομπές CO<sub>2</sub> (σ. 453).

Ένας αισθητήρας οξυγόνου παρακολουθεί την περιεκτικότητα οξυγόνου των καυσαερίων που εκλύει ο κινητήρας. Οι τιμές αυτές εισάγονται σε ένα ηλεκτρονικό σύστημα που ελέγχει συνεχώς τα μπεκ. Η αναλογία καυσίμου - αέρα που εισέρχεται στον κινητήρα ρυθμίζεται συνεχώς. Με αυτό τον τρόπο επιτυγχάνονται οι βέλτιστες συνθήκες για αποτελεσματική καύση και μείωση των επιβλαβών καυσαερίων (υδρογονάνθρακες, μονοξειδίο του άνθρακα

και οξείδια του αζώτου) με τη βοήθεια του τριοδικού καταλυτικού μετατροπέα.

### Σχετικές πληροφορίες

- Οικονομική οδήγηση (σ. 340)
- Καύσιμο - βενζίνη (σ. 335)
- Καύσιμο - diesel (σ. 337)

## Πλήρωση καυσίμου - με δοχείο καυσίμου

Κατά την πλήρωση καυσίμου (σ. 334) από δοχείο, χρησιμοποιήστε το χωνί που βρίσκεται κάτω από το άνοιγμα του διαπέδου στο χώρο αποσκευών.

### ΣΗΜΑΝΤΙΚΟ

Οι νομοθετικές διατάξεις περί αποθήκευσης δοχείων καυσίμου μέσα στο αυτοκίνητο διαφέρουν από χώρα σε χώρα. Ελέγξτε τι προβλέπει η νομοθεσία.

Φροντίστε να εισάγετε το χωνί **σωστά** μέσα στο σωλήνα πλήρωσης. Ο σωλήνας πλήρωσης περιλαμβάνει δύο ανοιγόμενα κλαπέτα. Το χωνί της αντλίας πρέπει να εισαχθεί προς τα μέσα και να περάσει και τα δύο κλαπέτα, για να αρχίσει η πλήρωση καυσίμου.

### Σχετικές πληροφορίες

- Κλειδωμα/ξεκλειδωμα - πορτάκι του ρεζερβουάρ (σ. 202)
- Πορτάκι του ρεζερβουάρ - χειροκίνητο άνοιγμα (σ. 333)

## Φίλτρο κατακράτησης σωματιδίων πετρελαιοκινητήρων (DPF)

Τα πετρελαιοκίνητα αυτοκίνητα διαθέτουν φίλτρο κατακράτησης σωματιδίων, το οποίο καθιστά το σύστημα ελέγχου εκπομπών καυσαερίων πιο αποτελεσματικό.

Τα σωματίδια στα καυσαέρια συλλέγονται στο φίλτρο κατά την πορεία του αυτοκινήτου. Η επονομαζόμενη "ανανέωση" αρχίζει ώστε να καούν τα σωματίδια και να εκκενωθεί το φίλτρο. Για να γίνει αυτό, ο κινητήρας πρέπει να έχει φθάσει σε κανονική θερμοκρασία λειτουργίας.

Η 'ανανέωση' του φίλτρου πραγματοποιείται αυτόματα και συνήθως διαρκεί 10-20 λεπτά. Ενδέχεται να διαρκέσει λίγο περισσότερο εάν το όχημα κινείται με χαμηλή μέση ταχύτητα. Η κατανάλωση του καυσίμου ενδέχεται να αυξηθεί ελαφρά όσο διαρκεί η "αναγέννηση".

### Ανανέωση σε κρύο καιρό

Εάν οδηγείτε συχνά το αυτοκίνητο για μικρές αποστάσεις σε κρύο καιρό, ο κινητήρας δεν φθάνει σε κανονική θερμοκρασία λειτουργίας. Αυτό σημαίνει ότι δεν πραγματοποιείται ανανέωση του φίλτρου κατακράτησης σωματιδίων και το φίλτρο δεν εκκενώνεται.

Όταν το φίλτρο γεμίσει με σωματίδια κατά το 80% περίπου, στον πίνακα οργάνων ανάβει ένα κίτρινο προειδοποιητικό τρίγωνο και στην

- « θόνη πληροφοριών εμφανίζεται το μήνυμα **Φίλτρο αιθάλης γεμάτο Βλ. εγχειρίδιο.**

Ξεκινήστε την ανανέωση του φίλτρου οδηγώντας το αυτοκίνητο μέχρις ότου ο κινητήρας φθάσει σε κανονική θερμοκρασία λειτουργίας, κατά προτίμηση σε κεντρικό δρόμο ή αυτοκινητόδρομο. Θα πρέπει να οδηγήσετε το αυτοκίνητο για άλλα 20 λεπτά.

<b>i ΣΗΜΕΙΩΣΗ</b>
<p>Κατά τη διάρκεια της "αναγέννησης" μπορεί να συμβούν τα ακόλουθα:</p> <ul style="list-style-type: none"> <li>• μπορεί να παρατηρήσετε προσωρινά μια μικρή μείωση στην ισχύ του κινητήρα</li> <li>• η κατανάλωση καυσίμου μπορεί να αυξηθεί προσωρινά</li> <li>• μπορεί να αισθανθείτε οσμή καμένου.</li> </ul>

Όταν η ανανέωση ολοκληρωθεί, το προειδοποιητικό κείμενο σβήνει αυτόματα.

Χρησιμοποιήστε το σύστημα προθέρμανσης κατά τη στάθμευση\* όταν επικρατούν χαμηλές θερμοκρασίες, ώστε ο κινητήρας να φθάσει γρηγορότερα στην κανονική θερμοκρασία λειτουργίας.

<b>! ΣΗΜΑΝΤΙΚΟ</b>
<p>Εάν το φίλτρο είναι εντελώς γεμάτο με σωματίδια, ο κινητήρας μπορεί να τίθεται δύσκολα σε λειτουργία και το φίλτρο δεν λειτουργεί. Μπορεί να χρειαστεί να αντικαταστήσετε το φίλτρο.</p>

### Σχετικές πληροφορίες

- Καύσιμο - diesel (σ. 337)
- Οικονομική οδήγηση (σ. 340)

## Οικονομική οδήγηση

Οδηγείτε οικονομικά και φιλικά προς το περιβάλλον οδηγώντας ομαλά, προνοητικά και προσαρμόζοντας τον τρόπο οδήγησής σας στις υπάρχουσες συνθήκες.

- Χρησιμοποιήστε το ECO Guide\* (σ. 76) που δείχνει πόσο οικονομικά οδηγείται το αυτοκίνητο ως προς την κατανάλωση καυσίμου.
- Για χαμηλότερη κατανάλωση καυσίμου, ενεργοποιήστε το πρόγραμμα οδήγησης ECO<sup>11</sup>, το οποίο μπορεί να μειώσει περαιτέρω την κατανάλωση καυσίμου.
- Χρησιμοποιήστε τη λειτουργία κύλισης με τη νεκρά Eco Coast<sup>12</sup> - το φρένο κινητήρα σταματά και η κινητική ενέργεια του αυτοκινήτου μπορεί να χρησιμοποιηθεί για μεγαλύτερες αποστάσεις.
- Οδηγείτε με τη μεγαλύτερη δυνατή σχέση, ανάλογα με την κυκλοφορία και το δρόμο στον οποίο κινείστε - όταν ο κινητήρας λειτουργεί σε χαμηλές στροφές, η κατανάλωση καυσίμου είναι μικρότερη. Χρησιμοποιείτε την ένδειξη αλλαγής σχέσεων (σ. 308)<sup>13</sup>.
- Οδηγήστε με σταθερή ταχύτητα και κρατήστε επαρκή απόσταση από άλλα οχή-

<sup>11</sup> Ισχύει για το αυτόματο κιβώτιο ταχυτήτων.

<sup>12</sup> Βλέπε "Πρόγραμμα οδήγησης ECO".

<sup>13</sup> Ισχύει για το μηχανικό κιβώτιο ταχυτήτων.

ματα και αντικείμενα για ελαχιστοποίηση της πέδησης.

- Υψηλή ταχύτητα συνεπάγεται αυξημένη κατανάλωση καυσίμου - η αεροδυναμική αντίσταση αυξάνεται με την ταχύτητα.
- Μην αφήνετε τον κινητήρα να λειτουργεί στο ρελαντί μέχρι να φτάσει σε θερμοκρασία λειτουργίας, αλλά είναι προτιμότερο να οδηγήσετε με κανονικό φορτίο αμέσως μετά την εκκίνηση - ένας κρύος κινητήρας καταναλώνει περισσότερο καύσιμο από έναν ζεστό.
- Οδηγείτε με τη σωστή πίεση στα ελαστικά και να την ελέγχετε τακτικά - επιλέξτε πίεση ελαστικών ECO για καλύτερα αποτελέσματα, βλ. Ελαστικά - εγκεκριμένες πιέσεις ελαστικών (σ. 460).
- Ο τύπος των ελαστικών μπορεί να επηρεάσει την κατανάλωση καυσίμου - συμβουλευτείτε έναν επίσημο διανομέα για τα κατάλληλα ελαστικά.
- Βγάλτε από το αυτοκίνητο αντικείμενα που δεν χρειάζεστε. Όσο μεγαλύτερο είναι το φορτίο του αυτοκινήτου, τόσο μεγαλύτερη είναι και η κατανάλωση καυσίμου.
- Χρησιμοποιείτε την πέδηση από τον κινητήρα για να επιβραδύνετε, όταν αυτό είναι εφικτό χωρίς να υπάρχει κίνδυνος για τους υπόλοιπους χρήστες του δρόμου.
- Το φορτίο στην οροφή και η μπαγκαζιέρα οροφής αυξάνουν την αεροδυναμική αντί-

σταση, με αποτέλεσμα η κατανάλωση καυσίμου να αυξάνεται - αφαιρείτε τις μπάρες οροφής όταν δεν τις χρησιμοποιείτε.

- Αποφύγετε την οδήγηση με ανοιχτά παράθυρα.

Για περισσότερες πληροφορίες, βλ. Η φιλοσοφία μας για το περιβάλλον (σ. 24) και Κατανάλωση καυσίμου και εκπομπές CO<sub>2</sub> (σ. 453).

### ΠΡΟΕΙΔΟΠΟΙΗΣΗ

Ποτέ μη σβήνετε τον κινητήρα ενώ κινείστε, π.χ. στην κατηφόρα, διότι έτσι απενεργοποιούνται σημαντικά συστήματα όπως το υδραυλικό σύστημα διεύθυνσης και το σερβόφρενο.

## Οδήγηση με τρέιλερ

Όταν οδηγείτε με τρέιλερ, υπάρχουν κάποια σημαντικά ζητήματα που πρέπει να λάβετε υπόψη σας σχετικά π.χ. τον κοτσαδόρο, το τρέιλερ και την τοποθέτηση του φορτίου στο τρέιλερ.

Το ωφέλιμο φορτίο εξαρτάται από το απόβαρο του αυτοκινήτου. Το ωφέλιμο φορτίο του αυτοκινήτου μειώνεται κατά το συνολικό βάρος των επιβατών και όλων των αξεσουάρ, π.χ. του κοτσαδόρου. Για περισσότερες λεπτομερείς πληροφορίες, βλ. Βάρη (σ. 438).

Εάν ο κοτσαδόρος έχει τοποθετηθεί από τη Volvo, το αυτοκίνητο παραδίδεται με όλο τον απαραίτητο εξοπλισμό για οδήγηση με τρέιλερ.

- Ο κοτσαδόρος του αυτοκινήτου πρέπει να είναι εγκεκριμένου τύπου.
- Εάν ο κοτσαδόρος τοποθετήθηκε εκ των υστέρων, πρέπει να ελέγξετε σε διανομέα της Volvo ότι το αυτοκίνητο είναι κατάλληλα εξοπλισμένο για οδήγηση με τρέιλερ.
- Τοποθετήστε το φορτίο στο τρέιλερ έτσι ώστε το βάρος στον κοτσαδόρο να είναι σύμφωνο με το υποδεικνυόμενο μέγιστο επιτρεπόμενο φορτίο στην κεφαλή του κοτσαδόρου.
- Φουσκώστε τα ελαστικά στη συνιστώμενη πίεση για οδήγηση με πλήρες φορτίο. Για πληροφορίες σχετικά με την πίεση των



- ◀ ελαστικών, βλ. Ελαστικά - εγκεκριμένες πιέσεις ελαστικών (σ. 460).
- Ο κινητήρας καταπονείται περισσότερο από το σύνηθες κατά την οδήγηση με τρέιλερ.
- Μη ρυμουλκείτε βαρύ τρέιλερ όταν το αυτοκίνητο είναι καινούργιο. Περιμένετε να διανύσει πρώτα τουλάχιστον 1000 km.
- Τα φρένα καταπονούνται πολύ περισσότερο απ' ό,τι συνήθως σε μεγάλες και απότομες κατηφόρες. Επιλέξτε χαμηλότερη σχέση στο κιβώτιο ταχυτήτων και προσαρμόστε την ταχύτητά σας.
- Για λόγους ασφαλείας, όταν στο αυτοκίνητο υπάρχει συνδεδεμένο τρέιλερ, δεν πρέπει να υπερβαίνετε τη μέγιστη επιτρεπόμενη ταχύτητα. Τηρείτε την κείμενη νομοθεσία για τα επιτρεπόμενα όρια ταχύτητας και το μέγιστο βάρος.
- Διατηρήστε χαμηλή ταχύτητα κατά την οδήγηση με τρέιλερ σε μεγάλη, απότομη ανηφόρα.
- Αποφεύγετε την οδήγηση με τρέιλερ σε επιφάνειες με κλίση μεγαλύτερη από 12 %.

### Καλώδιο τρέιλερ

Εάν ο κοτσαδόρος του αυτοκινήτου έχει φιν 13 ακίδων και το τρέιλερ έχει φιν 7 ακίδων, χρειάζεται προσαρμογές. Χρησιμοποιήστε καλώδιο προσαρμογέα εγκεκριμένο από τη

Volvo. Βεβαιωθείτε ότι το καλώδιο δεν ακουμπά στο έδαφος.

### Φλας και φώτα φρένων στο τρέιλερ

Εάν έχει καεί κάποιος από τους λαμπτήρες των φλας στο τρέιλερ, η ενδεικτική λυχνία των φλας στον πίνακα οργάνων αναβοσβήνει γρηγορότερα απ' ό,τι συνήθως και στην οθόνη πληροφοριών εμφανίζεται το μήνυμα **Βλάβη στα φλας του τρέιλερ**.

Εάν κάποιος από τους λαμπτήρες του φωτός φρένων του τρέιλερ έχει καεί, εμφανίζεται το μήνυμα **Βλάβη φωτός φρένων του τρέιλερ**.

### Έλεγχος ύψους ανάρτησης\*

Τα πίσω αμορτισέρ διατηρούν σταθερό το ύψος της ανάρτησης ανεξάρτητα από το φορτίο του αυτοκινήτου (έως το ανώτατο επιτρεπτό βάρος). Όταν το αυτοκίνητο είναι σταματημένο, το πίσω μέρος του αυτοκινήτου χαμηλώνει ελαφρώς - αυτό είναι φυσιολογικό.

### Βάρος τρέιλερ

Για πληροφορίες σχετικά με το επιτρεπτό βάρος του τρέιλερ της Volvo, βλ. Δυνατότητα ρυμούλκησης και φορτίο κεφαλής κοτσαδόρου (σ. 439).

**i ΣΗΜΕΙΩΣΗ**

Τα επίσημα μέγιστα φορτία τρέιλερ είναι αυτά που επιτρέπονται από τη Volvo. Η εκάστοτε εθνική νομοθεσία οδικής κυκλοφορίας μπορεί να περιορίζει ακόμη περισσότερο τα φορτία τρέιλερ και τις ταχύτητες κίνησης. Ο κοτσαδόρος μπορεί να έχει πιστοποιηθεί για ρυμούλκηση φορτίων μεγαλύτερων από αυτά που μπορεί να ρυμουλκήσει το αυτοκίνητο.

**⚠ ΠΡΟΕΙΔΟΠΟΙΗΣΗ**

Ακολουθήστε τις υποδεικνυόμενες οδηγίες για φορτία τρέιλερ. Διαφορετικά, μπορεί να είναι δύσκολο να ελέγξετε το αυτοκίνητο και το τρέιλερ σε περίπτωση απότομων ελιγμών και κατά την πέδηση.

### Σχετικές πληροφορίες

- Κοτσαδόρος (σ. 344)
- Αντικατάσταση λαμπτήρα - γενικά (σ. 394)

## Οδήγηση με τρέιλερ - μηχανικό κιβώτιο ταχυτήτων

Όταν οδηγείτε με τρέιλερ (σ. 341) σε ορεινές περιοχές και επικρατούν υψηλές θερμοκρασίες, υπάρχει κίνδυνος υπερθέρμανσης.

- Μη λειτουργείτε τον κινητήρα πάνω από τις 4500 σ.α.λ. (πετρελαιοκινητήρες: 3500 σ.α.λ.) - διαφορετικά η θερμοκρασία λαδιού μπορεί να αυξηθεί υπερβολικά.

### Σχετικές πληροφορίες

- Μηχανικό κιβώτιο ταχυτήτων (σ. 307)

## Οδήγηση με τρέιλερ - αυτόματο κιβώτιο ταχυτήτων

Όταν οδηγείτε σε ορεινές περιοχές με τρέιλερ και επικρατούν υψηλές θερμοκρασίες, υπάρχει κίνδυνος υπερθέρμανσης.

- Το αυτόματο κιβώτιο ταχυτήτων επιλέγει τη βέλτιστη σχέση ανάλογα με το φορτίο και τις στροφές του κινητήρα.
- Σε περίπτωση υπερθέρμανσης, ανάβει μια προειδοποιητική λυχνία στον πίνακα οργάνων και εμφανίζεται ένα μήνυμα κειμένου στην οθόνη πληροφοριών - ακολουθήστε τη σύσταση που εμφανίζεται.

### Απότομες κλίσεις

- Μην ασφαλίζετε το αυτόματο κιβώτιο ταχυτήτων σε μεγαλύτερη σχέση από αυτή που μπορεί να "αντεπεξέλθει" ο κινητήρας - δεν είναι πάντοτε καλή ιδέα να οδηγείτε με υψηλότερη σχέση όταν ο κινητήρας λειτουργεί σε χαμηλές στροφές.

### Στάθμευση σε επικλινές έδαφος

1. Πατήστε το ποδόφρενο.
2. Ενεργοποιήστε το χειρόφρενο.
3. Μετακινήστε τον επιλογέα ταχυτήτων στη θέση **P**.
4. Αφήστε το ποδόφρενο.
- Μετακινήστε τον επιλογέα ταχυτήτων στη θέση στάθμευσης **P** όταν σταθμεύετε

αυτόματο αυτοκίνητο με συνδεδεμένο τρέιλερ. Χρησιμοποιείτε πάντοτε το χειρόφρενο.

- Ακινητοποιείτε τους τροχούς με τάκους όταν σταθμεύετε το αυτοκίνητο με τρέιλερ σε επικλινή επιφάνεια.

### Εκκίνηση σε επικλινές έδαφος

1. Πατήστε το ποδόφρενο.
2. Μετακινήστε τον επιλογέα ταχυτήτων στη θέση οδήγησης **D**.
3. Απενεργοποιήστε το χειρόφρενο.
4. Αφήστε το ποδόφρενο και αρχίστε να οδηγείτε.

### Σχετικές πληροφορίες

- Αυτόματο κιβώτιο ταχυτήτων - Geartronic\* (σ. 309)

## Κοτσαδόρος

Με τον κοτσαδόρο μπορείτε π.χ. να ρυμουλκήσετε τρέιλερ στο πίσω μέρος του αυτοκινήτου.

Αν το αυτοκίνητο διαθέτει αφαιρούμενο κοτσαδόρο, ακολουθήστε προσεκτικά τις οδηγίες τοποθέτησης του ελεύθερου άκρου, βλ. Αποσπώμενος κοτσαδόρος\* - σύνδεση/αφαίρεση (σ. 346).

### **⚠ ΠΡΟΕΙΔΟΠΟΙΗΣΗ**

Εάν το αυτοκίνητο διαθέτει αποσπώμενο κοτσαδόρο της Volvo:

- Ακολουθήστε τις οδηγίες τοποθέτησης προσεκτικά.
- Το αποσπώμενο τμήμα του κοτσαδόρου πρέπει να ασφαλίσει με το κλειδί πριν ξεκινήσει το αυτοκίνητο.
- Βεβαιωθείτε ότι η ενδεικτική θυρίδα δείχνει πράσινο.

## Σημαντικοί έλεγχοι

- Η κεφαλή του κοτσαδόρου πρέπει να καθαρίζεται και να λιπαίνεται με γράσο τακτικά.

### **⚠ ΠΡΟΕΙΔΟΠΟΙΗΣΗ**

Τα κινούμενα μέρη του αποσπώμενου κοτσαδόρου δεν πρέπει να επαλείφονται με γράσο/λάδι. Κάτι τέτοιο μπορεί να μειώσει την ασφάλεια.

### **i ΣΗΜΕΙΩΣΗ**

Όταν χρησιμοποιείτε κοτσαδόρο με αποσβεστήρα κραδασμών, στην κεφαλή του κοτσαδόρου δεν πρέπει να υπάρχει γράσο.

Αυτό ισχύει επίσης όταν τοποθετείτε βάση ποδηλάτων που στερεώνεται με σφιγκτήρα στην κεφαλή του κοτσαδόρου.

## Σχετικές πληροφορίες

- Οδήγηση με τρέιλερ (σ. 341)
- Αποσπώμενος κοτσαδόρος\* - προδιαγραφές (σ. 345)
- Αποσπώμενος κοτσαδόρος\* - αποθήκευση (σ. 344)

## Αποσπώμενος κοτσαδόρος\* - αποθήκευση

Αποθηκεύετε τον αποσπώμενο κοτσαδόρο στο χώρο αποσκευών.

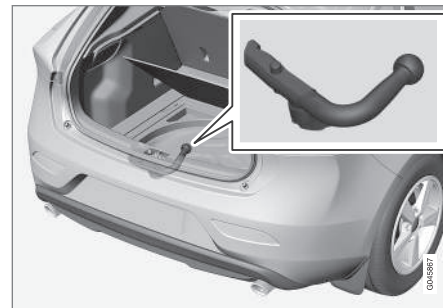

Ο αποσπώμενος κοτσαδόρος πρέπει να αποθηκεύεται στο πλαίσιο αφρώδους υλικού<sup>14</sup> κάτω από το δάπεδο του χώρου αποσκευών όταν δεν χρησιμοποιείται.

### **! ΣΗΜΑΝΤΙΚΟ**

Αφαιρείτε πάντοτε τον αποσπώμενο κοτσαδόρο μετά τη χρήση και αποθηκεύστε τον στην καθορισμένη θέση στο αυτοκίνητο.

<sup>14</sup> Η εικόνα είναι απλοποιημένη, το πλαίσιο αφρώδους υλικού μπορεί να έχει διαφορετική μορφή ανάλογα με τον εξοπλισμό του αυτοκινήτου.

**Σχετικές πληροφορίες**

- Αποσπώμενος κοτσαδόρος\* - προδιαγραφές (σ. 345)
- Αποσπώμενος κοτσαδόρος\* - σύνδεση/αφαίρεση (σ. 346)
- Οδήγηση με τρέλερ (σ. 341)

**Αποσπώμενος κοτσαδόρος\* - προδιαγραφές**

Προδιαγραφές του αποσπώμενου κοτσαδόρου.

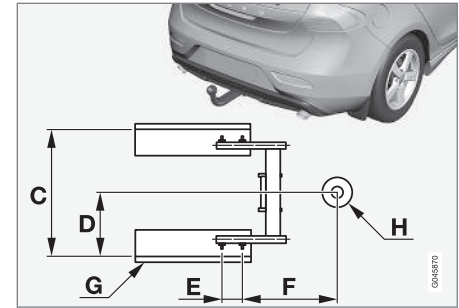
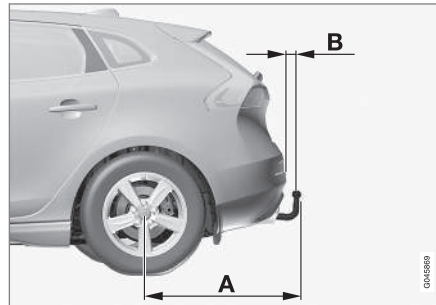
**Διαστάσεις, σημεία στερέωσης (mm)**

A	887
B	79
C	881
D	441
E	109
F	306
G	Πλευρική δοκός
H	Κέντρο σφαιρικής κεφαλής

#### ◀ Σχετικές πληροφορίες

- Αποσπώμενος κοτσαδόρος\* - σύνδεση/αφαίρεση (σ. 346)
- Αποσπώμενος κοτσαδόρος\* - αποθήκευση (σ. 344)
- Οδήγηση με τρέιλερ (σ. 341)

### Αποσπώμενος κοτσαδόρος\* - σύνδεση/αφαίρεση

Η σύνδεση/αφαίρεση του αποσπώμενου κοτσαδόρου πραγματοποιείται με τον εξής τρόπο:

#### Σύνδεση

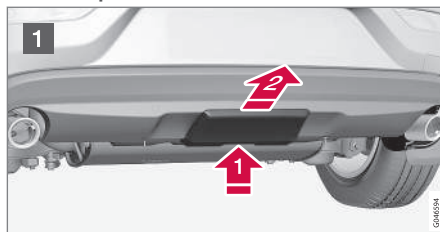

- 1 Αφαιρέστε το προστατευτικό κάλυμμα πιέζοντας πρώτα την ασφάλεια **1** και τραβώντας στη συνέχεια το κάλυμμα ευθεία προς τα πίσω **2**.

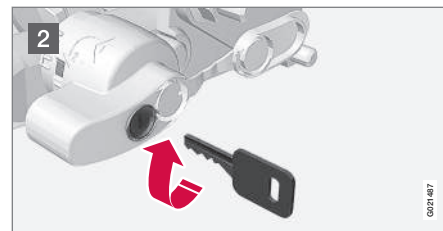

- 2 Βεβαιωθείτε ότι ο μηχανισμός βρίσκεται στη θέση απασφάλισης γυρνώντας το κλειδί δεξιόστροφα.

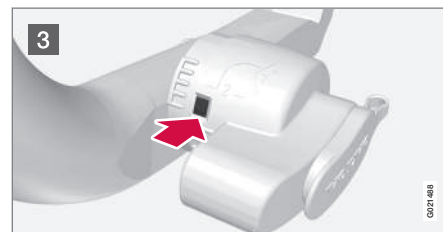

- 3 Βεβαιωθείτε ότι η ενδεικτική θυρίδα δείχνει κόκκινο.

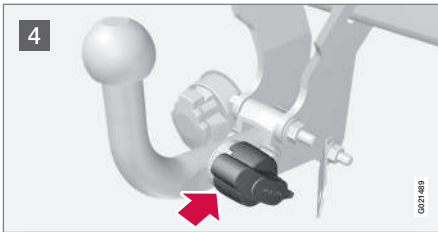

- 4 Εισαγάγετε την κεφαλή του κοτσαδόρου μέχρι να ακουστεί ένα κλικ.

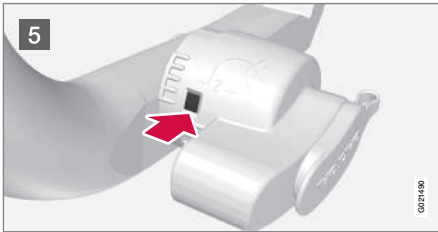

- 5 Βεβαιωθείτε ότι η ενδεικτική θυρίδα δείχνει πράσινο.

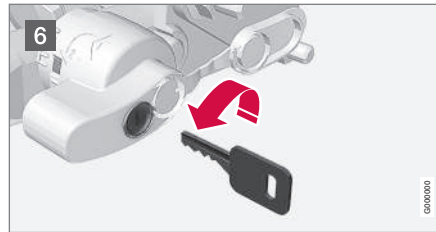

- 6 Γυρίστε το κλειδί αριστερόστροφα στη θέση ασφάλισης. Αφαιρέστε το κλειδί από την κλειδαριά.

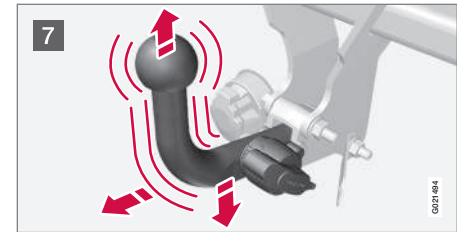

- 7 Βεβαιωθείτε ότι η κεφαλή του κοτσαδόρου είναι καλά στερεωμένη τραβώντας την προς τα πάνω, κάτω και πίσω.

### **⚠ ΠΡΟΕΙΔΟΠΟΙΗΣΗ**

Εάν η κεφαλή του κοτσαδόρου δεν έχει τοποθετηθεί σωστά, αποσυνδέστε και προσαρτήστε την ξανά σύμφωνα με τις οδηγίες που παρατίθενται παραπάνω.

### **! ΣΗΜΑΝΤΙΚΟ**

Λιπαίνετε μόνο το σημείο προσάρτησης της κεφαλής κοτσαδόρου στον κοτσαδόρο, το υπόλοιπο τμήμα του κοτσαδόρου πρέπει να είναι καθαρό και στεγνό.

### **i ΣΗΜΕΙΩΣΗ**

Όταν χρησιμοποιείτε κοτσαδόρο με αποσβεστήρα κραδασμών, στην κεφαλή του κοτσαδόρου δεν πρέπει να υπάρχει γράσο.



8 Ντίζα ασφαλείας.

### ΠΡΟΕΙΔΟΠΟΙΗΣΗ

Φροντίστε να στερεώσετε το συρματόσχοινο ασφαλείας του τρέιλερ στο σχετικό βραχίονα.

### Αφαίρεση του αφαιρούμενου κοτσαδόρου

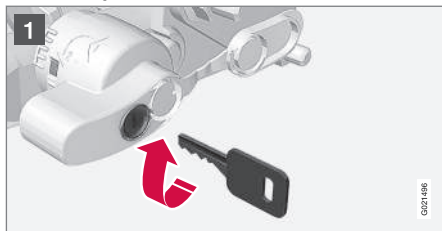

1 Τοποθετήστε το κλειδί και γυρίστε το δεξιά στη θέση απασφάλισης.

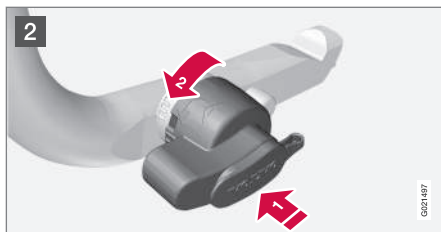

2 Πιέστε τον τροχό ασφάλισης προς τα μέσα **1** και γυρίστε τον αριστερά **2** μέχρι να ακουστεί ένα κλικ.

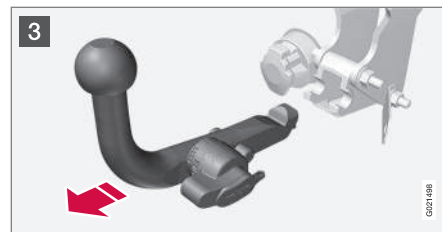

3 Γυρίστε εντελώς προς τα κάτω τον τροχό ασφάλισης, μέχρι να τερματίσει. Κρατήστε τον σε αυτή τη θέση τραβώντας ταυτόχρονα την κεφαλή του κοτσαδόρου προς τα πίσω και προς τα επάνω.

### ΠΡΟΕΙΔΟΠΟΙΗΣΗ

Στερεώστε καλά τον αποσπώμενο κοτσαδόρο εάν τον φυλάσσετε στο αυτοκίνητο, βλ. Αποσπώμενος κοτσαδόρος\* - αποθήκευση (σ. 344).

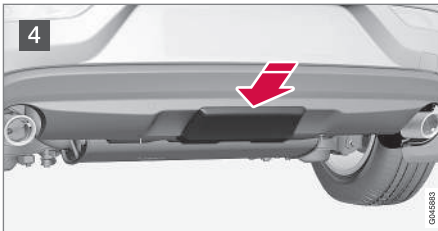

- 4 Πιέστε το προστατευτικό κάλυμμα μέχρι να κουμπώσει.

### Σχετικές πληροφορίες

- Αποσπώμενος κοτσαδόρος\* - αποθήκευση (σ. 344)
- Αποσπώμενος κοτσαδόρος\* - προδιαγραφές (σ. 345)
- Οδήγηση με τρέιλερ (σ. 341)

## Υποβοήθηση ευστάθειας τρέιλερ - TSA<sup>15</sup>

Η λειτουργία υποβοήθησης ευστάθειας τρέιλερ TSA (Trailer Stability Assist) είναι σχεδιασμένη να σταθεροποιεί το αυτοκίνητο και το συνδεδεμένο τρέιλερ εάν αρχίσει να διπλώνει.

TSA- η λειτουργία συμπεριλαμβάνεται στο σύστημα ευστάθειας (σ. 212)ESC<sup>16</sup>.

### Λειτουργία

Το φαινόμενο της διπλώσης μπορεί να παρατηρηθεί σε οποιοδήποτε συνδυασμό αυτοκινήτου/τρέιλερ. Η διπλώση συνήθως παρατηρείται σε υψηλές ταχύτητες. Ωστόσο, υπάρχει κίνδυνος και σε χαμηλότερες ταχύτητες, εάν το ρυμουλκούμενο είναι υπερφορτωμένο ή εάν το φορτίο δεν είναι σωστά κατανομημένο, π.χ. πολύ πίσω.

Για να παρατηρηθεί διπλώση, πρέπει να συντρέχουν συγκεκριμένοι παράγοντες, π.χ.:

- Όταν το αυτοκίνητο με το τρέιλερ υπόκειται σε ξαφνικό και ισχυρό πλευρικό άνεμο.
- Όταν το αυτοκίνητο με το τρέιλερ κινείται σε ανομοιόμορφο οδόστρωμα ή πέσει σε λακκούβα.
- Απότομες κινήσεις του τιμονιού.

### Χειρισμός

Εάν αρχίσει η διπλώση, μπορεί να είναι δύσκολο ή ακόμη και αδύνατο να διορθωθεί. Αυτό δυσκολεύει το χειρισμό του συνδυασμού αυτοκινήτου/τρέιλερ και υπάρχει κίνδυνος, για παράδειγμα, να καταλήξετε στο αντίθετο ρεύμα κυκλοφορίας ή να βγείτε από το δρόμο.

Η λειτουργία υποβοήθησης ευστάθειας τρέιλερ παρακολουθεί διαρκώς τις κινήσεις του αυτοκινήτου, ιδίως τις πλευρικές κινήσεις. Εάν ανιχνευθεί διπλώση, οι μπροστινοί τροχοί φρενάρουν αυτόματα. Αυτό γίνεται για να σταθεροποιηθεί ο συνδυασμός αυτοκινήτου/τρέιλερ. Αυτό συνήθως επαρκεί για να ανακτήσει ο οδηγός τον έλεγχο του αυτοκινήτου.

Εάν η διπλώση δεν αντιμετωπιστεί την πρώτη φορά που ενεργοποιείται το σύστημα TSA, ο συνδυασμός αυτοκινήτου/τρέιλερ φρενάρει με όλους τους τροχούς και η ισχύς του κινητήρα μειώνεται. Μόλις η διπλώση σταδιακά αντιμετωπιστεί και ο συνδυασμός αυτοκινήτου/τρέιλερ σταθεροποιηθεί και πάλι, το σύστημα TSA σταματά τη διόρθωση και ο οδηγός έχει ξανά τον πλήρη έλεγχο του αυτοκινήτου. Για περισσότερες πληροφορίες, βλ. Ηλεκτρονικό πρόγραμμα ευστάθειας (ESC) - γενικά (σ. 212).

<sup>15</sup> Συμπεριλαμβάνεται στην τοποθέτηση γνήσιου κοτσαδόρου Volvo.

<sup>16</sup> (Electronic Stability Control) - Ηλεκτρονικό πρόγραμμα ευστάθειας.

## « Διάφορα

Το σύστημα TSA μπορεί να ενεργοποιηθεί σε υψηλότερες ταχύτητες.

### **i** ΣΗΜΕΙΩΣΗ

Η λειτουργία TSA απενεργοποιείται εάν ο οδηγός επιλέξει το πρόγραμμα **Sport**, βλ. Ηλεκτρονικό πρόγραμμα ευστάθειας (ESC) - γενικά (σ. 212).

Το TSA ενδέχεται να μην ενεργοποιηθεί εάν ο οδηγός χειρίζεται απότομα το τιμόνι προσπαθώντας να διορθώσει τη δίπλωση, διότι σε μια τέτοια περίπτωση το σύστημα TSA δεν μπορεί να προσδιορίσει εάν η δίπλωση προκαλείται από το τρέιλερ ή από τον οδηγό.



Η ένδειξη **ESC**<sup>16</sup> στον πίνακα οργάνων αναβοσβήνει όταν το σύστημα TSA είναι ενεργό.

## Σχετικές πληροφορίες

- Ηλεκτρονικό πρόγραμμα ευστάθειας (ESC) - γενικά (σ. 212)

## Ρυμούλκηση

Κατά τη ρυμούλκηση, το ένα όχημα ρυμουλκείται από άλλο όχημα με συρματόσχοινο ρυμούλκησης.

Ενημερωθείτε για το ανώτατο νόμιμο όριο ταχύτητας ρυμούλκησης πριν αρχίσετε τη ρυμούλκηση.

1. Ανάψτε τα αλάρμ του αυτοκινήτου.
2. Στερεώστε το συρματόσχοινο ρυμούλκησης στον κρίκο ρυμούλκησης.
3. Ξεκλειδώστε την κλειδαριά του τιμονιού (σ. 305) εισάγοντας το τηλεχειριστήριο-κλειδί στο διακόπτη ανάφλεξης και πατήστε παρατεταμένα το κουμπί **START/STOP ENGINE** - ενεργοποιείται η θέση κλειδιού II (σ. 90).
4. Το τηλεχειριστήριο-κλειδί πρέπει να παραμείνει στο διακόπτη ανάφλεξης κατά τη ρυμούλκηση του αυτοκινήτου.
5. Διατηρείτε το συρματόσχοινο ρυμούλκησης τεντωμένο όταν το ρυμουλκούμενο όχημα μειώνει ταχύτητα, πατώντας ελαφρά το πεντάλ φρένου - με αυτό τον τρόπο αποφεύγετε τα βίαια τραντάγματα.
6. Να είστε προετοιμασμένοι να φρενάρετε για να σταματήσετε.

### **⚠** ΠΡΟΕΙΔΟΠΟΙΗΣΗ

- Βεβαιωθείτε ότι το τιμόνι έχει ξεκλειδωθεί πριν τη ρυμούλκηση.
- Το τηλεχειριστήριο-κλειδί πρέπει να βρίσκεται στη θέση II - στη θέση I ενεργοποιούνται όλοι οι αερόσακοι.
- Μη βγάζετε ποτέ το τηλεχειριστήριο-κλειδί από το διακόπτη ανάφλεξης όταν το αυτοκίνητο ρυμουλκείται.

### **⚠** ΠΡΟΕΙΔΟΠΟΙΗΣΗ

Το σερβόφρενο και το υδραυλικό τιμόνι δεν λειτουργούν όταν ο κινητήρας είναι σβηστός - το πεντάλ φρένων πρέπει να πατηθεί περίπου 5 φορές πιο δυνατά και το τιμόνι θα είναι πολύ πιο σκληρό απ' ό,τι συνήθως.

## Μηχανικό κιβώτιο ταχυτήτων

Πριν τη ρυμούλκηση:

- Μετακινήστε το μοχλό ταχυτήτων στη Νεκρά και λύστε το χειρόφρενο.

<sup>16</sup> (Electronic Stability Control) - Ηλεκτρονικό πρόγραμμα ευστάθειας.

## Αυτόματο κιβώτιο ταχυτήτων Geartronic

### ! ΣΗΜΑΝΤΙΚΟ

Πρέπει να θυμάστε ότι, κατά τη ρυμούλκηση, οι τροχοί του αυτοκινήτου πρέπει να περιστρέφονται πάντοτε προς τα εμπρός.

- Μη ρυμουλκείτε αυτοκίνητα με αυτόματο κιβώτιο ταχυτήτων με ταχύτητα μεγαλύτερη από 80 km/h (50 mph) ή για αποστάσεις μεγαλύτερες από 80 km.

Πριν τη ρυμούλκηση:

- Μετακινήστε τον επιλογέα ταχυτήτων στη θέση **N** και λύστε το χειρόφρενο.

### Εκκίνηση με βοηθητικά καλώδια

Μη ρυμουλκείτε το αυτοκίνητο για να τεθεί ο κινητήρας σε λειτουργία με εμπλοκή ταχύτητας. Εάν η μπαταρία έχει αποφορτιστεί και ο κινητήρας δεν τίθεται σε λειτουργία, χρησιμοποιήστε την μπαταρία άλλου οχήματος για βοηθητική εκκίνηση, βλ. Εκκίνηση με βοηθητικά καλώδια (σ. 306).

### ! ΣΗΜΑΝΤΙΚΟ

Ο καταλυτικός μετατροπέας μπορεί να υποστεί ζημιά κατά την προσπάθεια εκκίνησης του κινητήρα με ρυμούλκηση του αυτοκινήτου.

### Σχετικές πληροφορίες

- Αλάρμ (σ. 111)
- Κρίκος ρυμούλκησης (σ. 351)

## Κρίκος ρυμούλκησης

Χρησιμοποιήστε τον κρίκο ρυμούλκησης για τη ρυμούλκηση οχήματος. Ο κρίκος ρυμούλκησης είναι βιδωμένος σε μια υποδοχή με σπείρωμα πίσω από ένα κάλυμμα τάπα στη δεξιά πλευρά του μπροστινού ή πίσω προφυλακτήρα.

### Πρόσδεση του κρίκου ρυμούλκησης

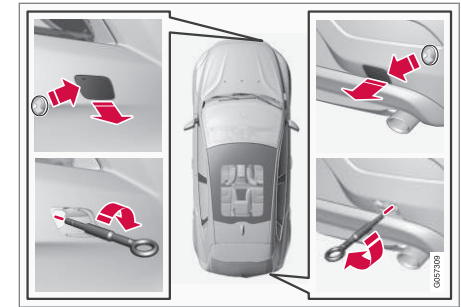

1. Βγάλτε τον κρίκο ρυμούλκησης που είναι αποθηκευμένος στο πλαίσιο αφρώδους υλικού κάτω από το δάπεδο του χώρου αποσκευών.

- ◀ 2. Το κάλυμμα του σημείου προσάρτησης του κρίκου ρυμούλκησης ανοίγει με τον εξής τρόπο:
- Το κάλυμμα φέρει ένα σημάδι κατά μήκος της μίας πλευράς ή σε μία γωνία: Πιέστε στο σημείο που βρίσκεται το σημάδι με το δάκτυλό σας και ταυτόχρονα αναδιπλώστε προς τα έξω την απέναντι πλευρά/γωνία - το κάλυμμα περιστρέφεται ελαφρά γύρω από τον άξονά του και τότε μπορείτε να το αφαιρέσετε.
3. Βιδώστε τον κρίκο ρυμούλκησης μέχρι το κολάρο. Περιστρέψτε καλά τον κρίκο ρυμούλκησης μέχρι μέσα π.χ. χρησιμοποιώντας το μπουλονόκλειδο\*.

### **!** ΣΗΜΑΝΤΙΚΟ

Ο κρίκος ρυμούλκησης έχει σχεδιαστεί μόνο για τη ρυμούλκηση σε δρόμους και **όχι** για την έλξη του αυτοκινήτου προκειμένου να ξεκολλήσει ή να ανασυρθεί από χαντάκι. Σε μια τέτοια περίπτωση, πρέπει να καλέσετε οδική βοήθεια.

### Αφαίρεση

1. Ξεβιδώστε και αφαιρέστε τον κρίκο ρυμούλκησης μετά τη χρήση. Τοποθετήστε τον κρίκο ρυμούλκησης πίσω στη θέση του στο πλαίσιο αφρώδους υλικού.

2. Επανατοποθετήστε το κάλυμμα του προφυλακτήρα.

### Σχετικές πληροφορίες

- Ρυμούλκηση (σ. 350)
- Οδική βοήθεια (σ. 352)

### Οδική βοήθεια

Όταν το αυτοκίνητο ακινητοποιηθεί λόγω βλάβης, μεταφέρεται από άλλο όχημα.

Σε μια τέτοια περίπτωση, πρέπει να καλέσετε οδική βοήθεια.

### **!** ΣΗΜΑΝΤΙΚΟ

Πρέπει να θυμάστε ότι, κατά τη μεταφορά, οι τροχοί του αυτοκινήτου πρέπει να περιστρέφονται πάντοτε προς τα εμπρός.

### Σχετικές πληροφορίες

- Ρυμούλκηση (σ. 350)

ΖΑΝΤΕΣ ΚΑΙ ΕΛΑΣΤΙΚΑ

## Ελαστικά - συντήρηση

Μεταξύ άλλων, ο σκοπός των ελαστικών είναι να φέρουν φορτίο, να παρέχουν πρόσφυση στο οδόστρωμα, να αποσβένουν τους κραδασμούς και να προστατεύουν τη ζάντα από τη φθορά.

## Οδηγικά χαρακτηριστικά

Τα ελαστικά επηρεάζουν σε μεγάλο βαθμό τα οδηγικά χαρακτηριστικά του αυτοκινήτου. Ο τύπος του ελαστικού, οι διαστάσεις, η πίεση των ελαστικών και ο δείκτης ταχύτητας έχουν μεγάλη σημασία για την απόδοση του αυτοκινήτου.

## Ηλικία ελαστικού

Όλα τα ελαστικά που είναι παλαιότερα των 6 ετών πρέπει να ελέγχονται από ειδικό, ακόμη κι αν δεν φαίνονται φθαρμένα. Τα ελαστικά φθείρονται με το πέρασμα του χρόνου και αποσυντίθενται ακόμη κι αν χρησιμοποιούνται λίγο ή καθόλου. Επομένως η απόδοση των ελαστικών μπορεί να μειωθεί. Αυτό ισχύει για όλα τα ελαστικά που αποθηκεύονται για μελλοντική χρήση. Τυχόν ρωγμές ή αλλοίωση του χρώματος των ελαστικών αποτελούν ενδείξεις ακαταλληλότητας του ελαστικού για χρήση.

## Καινούρια ελαστικά



Τα ελαστικά είναι είδη που φθείρονται. Μετά από μερικά χρόνια, αρχίζουν να σκληραίνουν και τα χαρακτηριστικά/η ικανότητα τριβής τους σταδιακά μειώνονται. Γι αυτό, κατά την αντικατάσταση των ελαστικών, ζητήστε όσο το δυνατόν πιο καινούργια ελαστικά. Αυτό είναι ιδιαίτερα σημαντικό για τα χειμερινά ελαστικά. Τα τελευταία τέσσερα ψηφία του αριθμού δηλώνουν την εβδομάδα και το έτος κατασκευής. Πρόκειται για τη σήμανση DOT (Department of Transportation) του ελαστικού, και αναγράφεται με τη μορφή τεσσάρων ψηφίων, για παράδειγμα 1510. Το ελαστικό στην εικόνα κατασκευάστηκε την 15η εβδομάδα του 2010.

## Καλοκαιρινά και χειμερινά ελαστικά

Κατά την αντικατάσταση των θερινών και των χειμερινών ελαστικών, τα ελαστικά πρέπει να σηματοδοτούνται ανάλογα με την πλευρά του

αυτοκινήτου στην οποία ήταν τοποθετημένα, για παράδειγμα **L** για αριστερά και **R** για δεξιά.

## Φθορά και συντήρηση

Όσο πιο σωστή είναι η πίεση των ελαστικών (σ. 356) τόσο πιο ομοιόμορφη είναι η φθορά. Ο τρόπος που οδηγείτε, η πίεση των ελαστικών, οι κλιματολογικές συνθήκες και η κατάσταση του οδοστρώματος επηρεάζουν τη γήρανση και τη φθορά των ελαστικών σας. Για να αποφύγετε τις διαφορές στο βάθος του πέλματος και στη φθορά των ελαστικών (σ. 356), μπορείτε να εναλλάσσετε τα μπροστινά με τα πίσω ελαστικά. Η κατάλληλη διανευθείσα απόσταση για την πρώτη αλλαγή είναι περίπου 5000 km και στη συνέχεια κάθε 10000 km. Η Volvo συνιστά να απευθυνθείτε σε ένα εξουσιοδοτημένο συνεργείο της Volvo για τον έλεγχο του βάθους του πέλματος. Αν υπάρχουν ήδη σημαντικές διαφορές στη φθορά (διαφορά > 1 mm στο βάθος του πέλματος) ανάμεσα στα ελαστικά, τότε τα ελαστικά με τη μικρότερη φθορά πρέπει να τοποθετηθούν στον πίσω άξονα. Η υποτροπή συνήθως διορθώνεται ευκολότερα από την υπερτροπή, και έχει ως αποτέλεσμα το αυτοκίνητο να εξακολουθήσει να κινείται σε ευθεία γραμμή αντί το πίσω μέρος να αρχίζει να ολισθαίνει προς τη μία πλευρά, με κίνδυνο ο οδηγός να χάσει εντελώς τον έλεγχο του αυτοκινήτου. Για αυτό το λόγο είναι σημαντικό οι πίσω τροχοί να μη χάσουν ποτέ την πρόσφυση τους πριν από τους μπροστινούς τροχούς.

Οι τροχοί με τοποθετημένα τα ελαστικά πρέπει να αποθηκεύονται σε οριζόντια θέση ή κρεμασμένοι - ποτέ όρθιοι.

### **⚠ ΠΡΟΕΙΔΟΠΟΙΗΣΗ**

Εάν το ελαστικό υποστεί ζημιά, μπορεί να χάσετε τον έλεγχο του αυτοκινήτου.

### **Σχετικές πληροφορίες**

- Ελαστικά - διαστάσεις (σ. 358)
- Ελαστικά - δείκτες ταχύτητας (σ. 359)
- Ελαστικά - φορά περιστροφής (σ. 355)

### **Ελαστικά - φορά περιστροφής**

Τα ελαστικά με πέλμα, που είναι σχεδιασμένα για περιστροφή προς μία μόνο φορά, διαθέτουν βέλος επισήμανσης της φοράς περιστροφής.

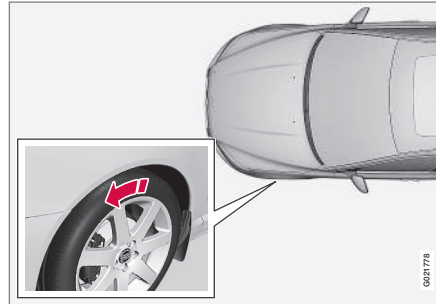

Το βέλος δείχνει τη φορά περιστροφής του ελαστικού.

Το ελαστικό πρέπει να περιστρέφεται πάντοτε προς την ίδια κατεύθυνση σε όλη τη διάρκεια ζωής του. Αλλαγή θέσης των ελαστικών μπορεί να γίνει μόνο μεταξύ των μπροστινών και πίσω ελαστικών, ποτέ μεταξύ των δεξιών και αριστερών ελαστικών ή το αντίστροφο. Εάν τα ελαστικά δεν τοποθετηθούν σωστά, επηρεάζονται αρνητικά τα χαρακτηριστικά πέδησης του αυτοκινήτου, καθώς και η ικανότητα απομάκρυνσης νερού, χιονιού και λάσπης από το ελαστικό. Τα ελαστικά με το μεγαλύτερο βάθος πέλματος πρέπει να τοποθετούνται

πάντοτε στον πίσω άξονα του αυτοκινήτου (για να μειώνεται ο κίνδυνος πλαγιαλίσθησης).

### **i ΣΗΜΕΙΩΣΗ**

Βεβαιωθείτε ότι και τα δύο ζεύγη τροχών είναι ίδιου τύπου, έχουν τις ίδιες διαστάσεις και επίσης είναι ίδιας μάρκας.

Φουσκώστε τα ελαστικά στη συνιστώμενη πίεση (σ. 356) που αναγράφεται στον πίνακα πιέσεων ελαστικών.

### **Σχετικές πληροφορίες**

- Ελαστικά - διαστάσεις (σ. 358)
- Ελαστικά - δείκτες ταχύτητας (σ. 359)
- Ελαστικά - συντήρηση (σ. 354)
- Ελαστικά - δείκτες φθοράς πέλματος (σ. 356)

## Ελαστικά - δείκτες φθοράς πέλματος

Οι δείκτες φθοράς πέλματος δείχνουν την κατάσταση του βάθους πέλματος των ελαστικών.

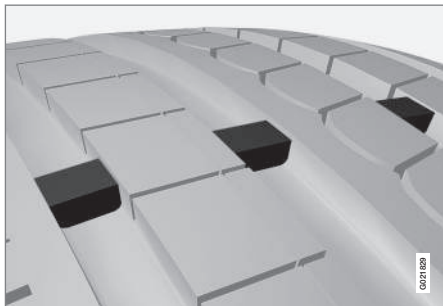

Δείκτες φθοράς πέλματος.

Οι δείκτες φθοράς πέλματος είναι στενά, υπερυψωμένα στελέχη, τοποθετημένα εγκάρσια στις διαμήκεις αυλακώσεις του πέλματος του ελαστικού. Στο πλευρικό τοίχωμα του ελαστικού υπάρχουν τα γράμματα TWI (Tread Wear Indicator). Όταν το βάθος πέλματος του ελαστικού μειωθεί στα 1,6 mm, το πέλμα του ελαστικού θα έρθει στο ίδιο ύψος με τους δείκτες φθοράς πέλματος. Αντικαταστήστε τα ελαστικά με καινούργια το συντομότερο δυνατόν. Να θυμάστε ότι τα ελαστικά με πολύ μικρό βάθος πέλματος παρέχουν ελάχιστη πρόσφυση σε βροχή και χιόνι.

## Σχετικές πληροφορίες

- Ελαστικά - δείκτες ταχύτητας (σ. 359)
- Ελαστικά - πίεση (σ. 356)
- Ελαστικά - φορά περιστροφής (σ. 355)

## Ελαστικά - πίεση

Τα ελαστικά μπορούν να έχουν διαφορετικές πιέσεις, οι οποίες μετρώνται σε bar.

### Έλεγχος της πίεσης ελαστικών

Η πίεση των ελαστικών πρέπει να ελέγχεται κάθε μήνα, όταν τα ελαστικά είναι κρύα. Κρύα θεωρούνται τα ελαστικά που έχουν την ίδια θερμοκρασία με το περιβάλλον. Μετά από κάποια χιλιόμετρα οδήγησης, τα ελαστικά θερμαίνονται και η πίεσή τους αυξάνεται.

Αν η πίεση των ελαστικών είναι χαμηλή, αυξάνεται η κατανάλωση καυσίμου, μειώνεται η διάρκεια ζωής των ελαστικών και επηρεάζονται αρνητικά τα οδηγικά χαρακτηριστικά του αυτοκινήτου. Εάν οδηγείτε με πολύ χαμηλή πίεση ελαστικών, τα ελαστικά μπορεί επίσης να υπερθερμανθούν και να υποστούν ζημιά. Η πίεση των ελαστικών επηρεάζει την άνεση στο ταξίδι, το θόρυβο από το οδόστρωμα και τα οδηγικά χαρακτηριστικά του αυτοκινήτου.



### ΣΗΜΕΙΩΣΗ

Η πίεση των ελαστικών μειώνεται με την πάροδο του χρόνου, αυτό είναι φυσιολογικό. Η πίεση των ελαστικών ποικίλει επίσης ανάλογα με τη θερμοκρασία περιβάλλοντος.

**Ετικέτα πιέσεων ελαστικών**

Οι συνιστώμενες πιέσεις ελαστικών για διάφορες συνθήκες φορτίου και ταχύτητας κίνησης αναγράφονται στην ετικέτα πιέσεων ελαστικών που βρίσκεται στην κολόνα της πόρτας του οδηγού (μεταξύ μπροστινής και πίσω πόρτας). Αναγράφονται επίσης στον πίνακα πιέσεων ελαστικών.

Μπορείτε να βρείτε την πίεση ελαστικών για τις συνιστώμενες διαστάσεις ελαστικών του αυτοκινήτου και πληροφορίες σχετικά με την πίεση ECO που οδηγούν σε οικονομία καυσίμου στο έντυπο εγχειρίδιο κατόχου.

***i* ΣΗΜΕΙΩΣΗ**

Οι διαφορές θερμοκρασίας επηρεάζουν την πίεση των ελαστικών.

**Οικονομία καυσίμου, πίεση ECO**

Όταν μεταφέρετε ελαφρύ φορτίο (μέγ. 3 άτομα) και σε ταχύτητες έως 160 km/h (100 mph), μπορείτε να επιλέξετε πίεση ECO για την καλύτερη δυνατή οικονομία καυσίμου. Αν επιζητείτε τα καλύτερα επίπεδα θορύβου και άνεσης κατά τη μετακίνηση, συνιστώνται αντί αυτού οι πιέσεις ελαστικών μικρότερης άνεσης.

(Βλ. εγκεκριμένες πιέσεις ελαστικών(σ. 460).)

**Σχετικές πληροφορίες**

- Ελαστικά - δείκτες ταχύτητας (σ. 359)
- Ελαστικά - φορά περιστροφής (σ. 355)
- Ελαστικά - συντήρηση (σ. 354)
- Ελαστικά - δείκτες φθοράς πέλματος (σ. 356)
- Ελαστικά - εγκεκριμένες πιέσεις ελαστικών (σ. 460)

**Διαστάσεις τροχών και ζαντών**

Οι διαστάσεις των τροχών και των ζαντών παρατίθενται σύμφωνα με τα παραδείγματα στον παρακάτω πίνακα.

Το αυτοκίνητο φέρει έγκριση πλήρους οχήματος. Αυτό σημαίνει ότι υπάρχουν συγκεκριμένοι συνδυασμοί ζαντών και ελαστικών που είναι εγκεκριμένοι.

Για πληροφορίες σχετικά με τις εγκεκριμένες διαστάσεις, βλ. Ζάντες και ελαστικά - εγκεκριμένες διαστάσεις (σ. 457).

Στους τροχούς (ζάντες) αναγράφονται οι διαστάσεις, για παράδειγμα: 7Jx16x50.

7	Πλάτος ζάντας σε ίντσες
J	Προφίλ πατούρας ζάντας
16	Διάμετρος ζάντας σε ίντσες
50	Off-set σε mm (απόσταση από το κέντρο της ζάντας έως την επιφάνεια επαφής της ζάντας με το μουαγιέ)

**Σχετικές πληροφορίες**

- Παξιμάδια τροχών (σ. 359)

## Ελαστικά - διαστάσεις

Οι διαστάσεις των ελαστικών του αυτοκινήτου είναι συγκεκριμένες, βλ. παραδείγματα στον παρακάτω πίνακα.

Οι διαστάσεις αναγράφονται σε όλα τα ελαστικά του αυτοκινήτου. Παράδειγμα αναγραφόμενης ένδειξης: 215/55R16 97W.

205	Πλάτος ελαστικού (mm)
50	Σχέση προφίλ και πλάτους του ελαστικού (%)
R	Ακτινική ενίσχυση
17	Διάμετρος ζάντας σε ίντσες (")
93	Κωδικός για το μέγιστο επιτρεπόμενο φορτίο ελαστικών, δείκτης φορτίου (σ. 358) (LJ)
W	Δείκτης μέγιστης επιτρεπόμενης ταχύτητας, δείκτης ταχύτητας (σ. 359) (SS). (Σε αυτή την περίπτωση 270 km/h (168 mph)).

Το αυτοκίνητο φέρει έγκριση για ολόκληρο το όχημα με συγκεκριμένους συνδυασμούς ζαντών και ελαστικών.

Για πληροφορίες σχετικά με τις εγκεκριμένες διαστάσεις, βλ. Ζάντες και ελαστικά - εγκεκριμένες διαστάσεις (σ. 457).

## Σχετικές πληροφορίες

- Ελαστικά - πίεση (σ. 356)
- Ελαστικά - φορά περιστροφής (σ. 355)
- Ελαστικά - δείκτες φθοράς πέλματος (σ. 356)
- Δείκτης φορτίου και δείκτης ταχύτητας (σ. 459)

## Ελαστικά - δείκτης φορτίου

Ο δείκτης φορτίου δείχνει την ικανότητα ενός ελαστικού να φέρει συγκεκριμένο φορτίο.

Κάθε ελαστικό έχει μια συγκεκριμένη φέρουσα ικανότητα, ένα δείκτη φορτίου (LJ). Το βάρος του αυτοκινήτου καθορίζει τη φέρουσα ικανότητα που απαιτείται από τα ελαστικά.

Ο ελάχιστος επιτρεπόμενος δείκτης αναγράφεται στον πίνακα δεικτών φορτίου, βλ. Δείκτης φορτίου και δείκτης ταχύτητας (σ. 459).

## Σχετικές πληροφορίες

- Ελαστικά - διαστάσεις (σ. 358)
- Ελαστικά - δείκτες ταχύτητας (σ. 359)
- Ελαστικά - πίεση (σ. 356)
- Ελαστικά - δείκτες φθοράς πέλματος (σ. 356)

## Ελαστικά - δείκτες ταχύτητας

Κάθε ελαστικό μπορεί να αντέξει μια συγκεκριμένη ανώτατη ταχύτητα και, έτσι, υπάγεται σε έναν συγκεκριμένο δείκτη ταχύτητας (SS - Speed Symbol).

Η κατηγορία του ελαστικού πρέπει να αντιστοιχεί τουλάχιστον στην τελική ταχύτητα του αυτοκινήτου. Στον παρακάτω πίνακα αναγράφεται η μέγιστη επιτρεπόμενη ταχύτητα που ισχύει για κάθε δείκτη ταχύτητας (SS). Μόνη εξαίρεση αποτελούν τα χειμερινά ελαστικά (σ. 360) (με και χωρίς μεταλλικά καρφιά), όπου μπορεί να χρησιμοποιηθεί μικρότερος δείκτης ταχύτητας. Αν τοποθετηθούν τέτοια ελαστικά, δεν πρέπει να οδηγείτε το αυτοκίνητο με ταχύτητα μεγαλύτερη από το όριο ταχύτητας του ελαστικού (για παράδειγμα, ένα αυτοκίνητο με ελαστικά κατηγορίας Q δεν πρέπει να υπερβαίνει τα 160 km/h (100 mph)). Η ταχύτητα του οχήματος καθορίζεται από τον κώδικα οδικής κυκλοφορίας, και όχι από το όριο ταχύτητας των ελαστικών.

### **i** ΣΗΜΕΙΩΣΗ

Η μέγιστη επιτρεπόμενη ταχύτητα αναγράφεται στον πίνακα.

Q	160 km/h (100 mph) (μόνο με χειμερινά ελαστικά)
T	190 km/h (118 mph)
H	210 km/h (130 mph)
V	240 km/h (149 mph)
W	270 km/h (168 mph)
Y	300 km/h (186 mph)

### **⚠** ΠΡΟΕΙΔΟΠΟΙΗΣΗ

Στο αυτοκίνητο πρέπει να τοποθετηθούν ελαστικά με δείκτη φορτίου (σ. 358) (LI) και δείκτη ταχύτητας (SS) μεγαλύτερο ή ίσο του προδιαγραφόμενου. Εάν χρησιμοποιηθεί ελαστικό με πολύ χαμηλό δείκτη φορτίου ή δείκτη ταχύτητας, μπορεί να υπερθερμανθεί.

### Σχετικές πληροφορίες

- Ελαστικά - διαστάσεις (σ. 358)
- Ελαστικά - πίεση (σ. 356)
- Ελαστικά - φορά περιστροφής (σ. 355)

## Παξιμάδια τροχών

Τα παξιμάδια τροχών χρησιμοποιούνται για τη στερέωση των τροχών στα μπουαγιέ και διατίθενται σε διάφορες εκδόσεις.

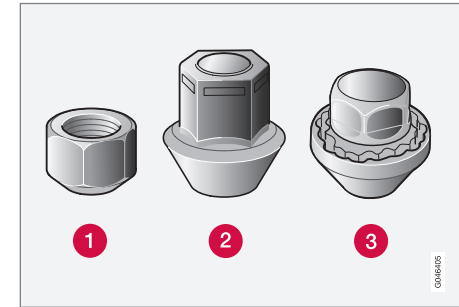

- 1 Στάνταρ παξιμάδια τροχών
- 2 Παξιμάδια τροχών υψηλού προφίλ
- 3 Ασφαλιζόμενα παξιμάδια τροχών

### Ροπή σύσφιξης

- Παξιμάδι τροχού τύπου 1 (ασάλινη ζάντα): 110 Nm
- Παξιμάδι τροχού τύπου 2 (ζάντα αλουμινίου): 130 Nm
- Ασφαλιζόμενο παξιμάδι τροχού τύπου 3 (σιδερένια ζάντα/ζάντα αλουμινίου): 110 Nm

- ◀ Χρησιμοποιείτε μόνο ζάντες που έχουν δοκιμαστεί και εγκριθεί από τη Volvo και αποτελούν γνήσια αξεσουάρ της Volvo. Ελέγξτε τη ροπή σύσφιξης με δυναμόκλειδο.

### Ασφαλιζόμενα παξιμάδια τροχών\*

Τα ασφαλιζόμενα παξιμάδια τροχών μπορούν να χρησιμοποιηθούν τόσο στις αλουμιένιες όσο και στις σιδερένιες ζάντες. Κάτω από το δάπεδο στο χώρο αποσκευών υπάρχει ένας χώρος για τη θήκη των ασφαλιζόμενων παξιμαδιών τροχού.

### Σχετικές πληροφορίες

- Διαστάσεις τροχών και ζαντών (σ. 357)

### Χειμερινά ελαστικά

Τα χειμερινά ελαστικά είναι ελαστικά σχεδιασμένα για οδήγηση σε χειμερινές συνθήκες.

### Χειμερινά ελαστικά

Η Volvo συνιστά τη χρήση χειμερινών ελαστικών συγκεκριμένων διαστάσεων. Οι διαστάσεις των ελαστικών εξαρτώνται από την έκδοση του κινητήρα. Εάν πρόκειται να χρησιμοποιήσετε χειμερινά ελαστικά, τοποθετήστε το σωστό τύπο ελαστικών και στους τέσσερις τροχούς.

#### ΣΗΜΕΙΩΣΗ

Η Volvo συνιστά να συμβουλευτείτε έναν εξουσιοδοτημένο διανομέα της Volvo σχετικά με την πιο κατάλληλη ζάντα και τον τύπο ελαστικού.

### Ελαστικά με καρφιά

Τα χειμερινά ελαστικά με καρφιά θα πρέπει να διανύσουν ομαλά μια απόσταση 500-1000 km, ώστε τα καρφιά να εφαρμόσουν σωστά στα ελαστικά. Με αυτόν τον τρόπο, αυξάνεται η διάρκεια ζωής τόσο του ελαστικού όσο και των καρφιών.

#### ΣΗΜΕΙΩΣΗ

Οι νομοθετικοί κανονισμοί για τη χρήση ελαστικών με καρφιά διαφέρουν από χώρα σε χώρα.

### Βάθος πέλματος

Όταν στο οδόστρωμα υπάρχει πάγος ή χιόνι και επικρατούν χαμηλές θερμοκρασίες, οι απαιτήσεις από τα ελαστικά αυξάνονται σημαντικά σε σχέση με τις συνθήκες που επικρατούν το καλοκαίρι. Για το λόγο αυτό, η Volvo συνιστά να μην οδηγείτε με χειμερινά ελαστικά με βάθος πέλματος μικρότερο από 4 mm.

### Χρήση αντιολισθητικών αλυσίδων

Αντιολισθητικές αλυσίδες μπορούν να τοποθετηθούν μόνο στους μπροστινούς τροχούς (το ίδιο ισχύει και για τα αυτοκίνητα με κίνηση στους τέσσερις τροχούς). Ποτέ μην οδηγείτε με ταχύτητα μεγαλύτερη από 50 km/h (30 mph) με αντιολισθητικές αλυσίδες. Αποφεύγετε την οδήγηση σε μη ασφαλτοστρωμένους δρόμους, διότι έτσι φθείρονται οι αντιολισθητικές αλυσίδες αλλά και τα ελαστικά.

#### ΠΡΟΕΙΔΟΠΟΙΗΣΗ

Χρησιμοποιείτε γνήσιες αντιολισθητικές αλυσίδες Volvo ή αντίστοιχες, οι οποίες έχουν σχεδιαστεί για το συγκεκριμένο μοντέλο του αυτοκινήτου και τις διαστάσεις ελαστικού και ζάντας. Εάν έχετε αμφιβολίες, η Volvo συνιστά να συμβουλευτείτε ένα εξουσιοδοτημένο συνεργείο της Volvo. Εάν δεν χρησιμοποιήσετε σωστές αντιολισθητικές αλυσίδες, μπορεί να προκληθεί σοβαρή ζημιά στο αυτοκίνητό σας καθώς και ατύχημα.

### Σχετικές πληροφορίες

- Αλλαγή τροχών - αφαίρεση τροχών (σ. 362)

### Εφεδρικός τροχός\*

Ο εφεδρικός τροχός (προσωρινός) χρησιμοποιείται για να αντικαταστήσει προσωρινά ένα από τα κανονικά ελαστικά που έχει κλατάρει.

Ο εφεδρικός τροχός προορίζεται μόνο για προσωρινή χρήση και πρέπει να αντικατασταθεί με κανονικό τροχό το συντομότερο δυνατό. Η οδηγική συμπεριφορά του αυτοκινήτου μπορεί να αλλάξει όταν χρησιμοποιείται ο εφεδρικός τροχός. Ο εφεδρικός τροχός είναι μικρότερος από έναν κανονικό τροχό. Η απόσταση του αυτοκινήτου από το έδαφος επηρεάζεται ανάλογα. Δώστε προσοχή σε υψηλά κράσπεδα και μην πλένετε το αυτοκίνητο σε αυτόματο πλυντήριο. Εάν ο εφεδρικός τροχός τοποθετηθεί στην μπροστινό άξονα, δεν μπορείτε ταυτόχρονα να χρησιμοποιήσετε και αντιολισθητικές αλυσίδες. Στα οχήματα με τετρακίνηση, ο μηχανισμός μετάδοσης στον πίσω άξονα μπορεί να αποσυνδεθεί. Ο εφεδρικός τροχός δεν πρέπει να επισκευάζεται. Η σωστή πίεση για τον εφεδρικό τροχό αναγράφεται στον πίνακα πίεσης ελαστικών, Ελαστικά - πίεση (σ. 356).

### ! ΣΗΜΑΝΤΙΚΟ

- Μην υπερβαίνετε ποτέ τα 80 km/h (50 mph) όταν στο αυτοκίνητο έχει τοποθετηθεί εφεδρικός τροχός.
- Δεν πρέπει ποτέ να οδηγείτε το αυτοκίνητο με περισσότερους από έναν προσωρινούς εφεδρικούς τροχούς.

### Σχετικές πληροφορίες

- Αλλαγή τροχών - αφαίρεση τροχών (σ. 362)
- Αλλαγή τροχών - τοποθέτηση (σ. 365)
- Αλλαγή τροχών - αφαίρεση του εφεδρικού τροχού\* (σ. 362)
- Γρύλος\* (σ. 367)
- Προειδοποιητικό τρίγωνο (σ. 366)
- Παξιμάδια τροχών (σ. 359)

## Αλλαγή τροχών - αφαίρεση του εφεδρικού τροχού\*

Ο εφεδρικός τροχός\* μαζί με τον γρύλο\* και το μπουλονόκλειδο\* αποθηκεύονται κάτω από το δάπεδο στον χώρο αποσκευών.

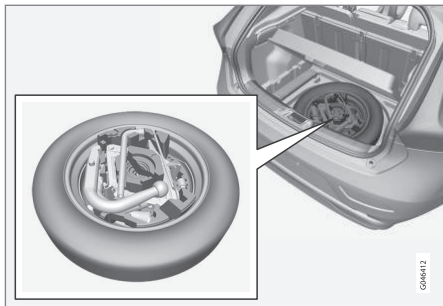

1. Σηκώστε το πίσω άκρο του δαπέδου χώρου αποσκευών (ή στα μοντέλα με αρθρωτό δάπεδο χώρου αποσκευών, κρατήστε τη λαβή του δαπέδου χώρου αποσκευών, σηκώστε προς τα πάνω και μετακινήστε το πίσω μέρος του δαπέδου προς τα εμπρός).
2. Σηκώστε και αφαιρέστε το πλαίσιο αποθήκευσης\* (μόνο στα μοντέλα με αρθρωτό δάπεδο χώρου αποσκευών).
3. Σηκώστε και αφαιρέστε το κάτω δάπεδο (μόνο στα μοντέλα με αρθρωτό δάπεδο χώρου αποσκευών).

4. Ξεβιδώστε τη συνδετική βίδα και τραβήξτε έξω το πλαίσιο αφρώδους υλικού που περιέχει το γρύλο και τα εργαλεία.
5. Κρατήστε το άκρο του εφεδρικού τροχού, και στη συνέχεια σηκώστε το. Πιέστε τον εφεδρικό τροχό ελαφρά προς τα εμπρός και τραβήξτε τον έξω από τον αποθηκευτικό χώρο.

### Σχετικές πληροφορίες

- Αλλαγή τροχών - αφαίρεση τροχών (σ. 362)
- Αλλαγή τροχών - τοποθέτηση (σ. 365)
- Γρύλος\* (σ. 367)
- Εφεδρικός τροχός\* (σ. 361)
- Προειδοποιητικό τρίγωνο (σ. 366)
- Παξιμάδια τροχών (σ. 359)

## Αλλαγή τροχών - αφαίρεση τροχών

Μπορείτε να αλλάξετε τα ελαστικά του αυτοκινήτου π.χ. με χειμερινά ελαστικά / εφεδρικό τροχό.

Τοποθετήστε το προειδοποιητικό τρίγωνο(σ. 366) εάν πρέπει να αντικαταστήσετε έναν τροχό σε σημείο από το οποίο διέρχονται πολλά αυτοκίνητα. Το αυτοκίνητο και ο γρύλος(σ. 367)\* πρέπει να βρίσκονται σε σταθερή οριζόντια επιφάνεια.

1. Τραβήξτε το χειρόφρενο, (σ. 328) και επιλέξτε όπισθεν, ή τη θέση **P** εάν το αυτοκίνητο διαθέτει αυτόματο κιβώτιο ταχυτήτων.

**⚠ ΠΡΟΕΙΔΟΠΟΙΗΣΗ**

Βεβαιωθείτε ότι ο γρύλος είναι σε καλή κατάσταση και ότι τα σπειρώματα είναι καλά λιπασμένα και καθαρά.

**i ΣΗΜΕΙΩΣΗ**

Η Volvo συνιστά να χρησιμοποιείτε μόνο το γρύλο\* που παραδίδεται μαζί με το αυτοκίνητο, το οποίο αναγράφεται στην πινακίδα του γρύλου.

Στην πινακίδα αναγράφεται επίσης η μέγιστη ανυψωτική ικανότητα του γρύλου σε συγκεκριμένο ύψος ανύψωσης.

2. Βγάλτε τον τροχό που θέλετε να τοποθετήσετε και τα εργαλεία. Εάν πρόκειται να τοποθετήσετε εφεδρικό τροχό, υπάρχει ένα κιτ στη θέση του που περιέχει γάντια και μια πλαστική τσάντα για το κλαταρισμένο ελαστικό.
3. Τοποθετήστε τάκους μπροστά και πίσω από τους τροχούς που θα παραμείνουν στο έδαφος. Χρησιμοποιήστε συμπαγείς ξύλινους τάκους ή μεγάλες πέτρες για παράδειγμα.

4. Τα αυτοκίνητα με σιδερένιες ζάντες διαθέτουν αφαιρούμενα τάσια. Χρησιμοποιήστε το εργαλείο αφαίρεσης για να αγκιστρώσετε και να τραβήξετε κάθε τάσι ώστε να το αφαιρέσετε. Εναλλακτικά, μπορείτε να τραβήξετε κάθε τάσι με το χέρι.

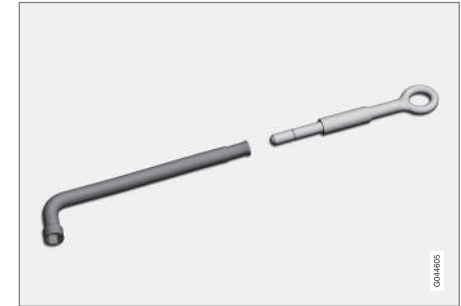
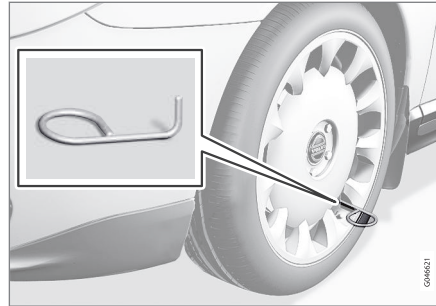

Μπουλονόκλειδο και κρίκος ρυμούλκησης.

**! ΣΗΜΑΝΤΙΚΟ**

Ο κρίκος ρυμούλκησης πρέπει να βιδωθεί μέχρι τέρμα στο μπουλονόκλειδο.

6. Αφαιρέστε τις πλαστικές τάπες από τα παξιμάδια τροχού με το ειδικό εργαλείο.



7. Λασκάρετε τα παξιμάδια του τροχού κατά ½-1 στροφή προς τα αριστερά με το μπουλονόκλειδο\*

### ⚠️ ΠΡΟΕΙΔΟΠΟΙΗΣΗ

Ποτέ μην τοποθετείτε τίποτε ανάμεσα στο έδαφος και το γρύλο, ούτε και ανάμεσα στο γρύλο και το σημείο στήριξης του γρύλου.

8. Σε κάθε πλευρά του αυτοκινήτου υπάρχουν δύο σημεία στήριξης του γρύλου. Ανεβάστε τον γρύλο\* έτσι, ώστε η πατούρα στο αμάξωμα να καταλήξει μέσα στην εγκοπή στην κεφαλή του γρύλου.

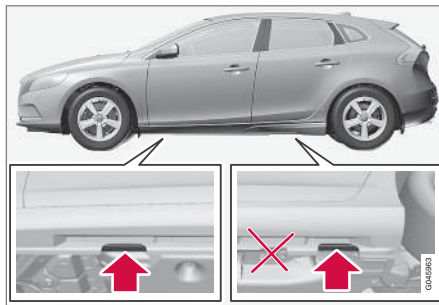

### ⚠️ ΣΗΜΑΝΤΙΚΟ

Το έδαφος κάτω από το γρύλο πρέπει να είναι σταθερό, ομαλό και επίπεδο.

9. Ανυψώστε το αυτοκίνητο με το γρύλο, μέχρις ότου ο τροχός σηκωθεί εντελώς από το έδαφος. Αφαιρέστε τα παξιμάδια τροχού και βγάλτε τον τροχό ανασηκώνοντάς τον.

### ⚠️ ΠΡΟΕΙΔΟΠΟΙΗΣΗ

Ποτέ μην μπαίνετε κάτω από το αυτοκίνητο όταν είναι ανυψωμένο με γρύλο.

Οι επιβάτες δεν πρέπει να παραμένουν μέσα στο αυτοκίνητο ενώ αυτό ανυψώνεται με το γρύλο. Αν πρέπει να αλλάξετε ελαστικό σε σημείο με διερχόμενη κυκλοφορία οχημάτων, οι επιβάτες πρέπει να σταθούν σε ασφαλές σημείο.

### Σχετικές πληροφορίες

- Αλλαγή τροχών - τοποθέτηση (σ. 365)
- Αλλαγή τροχών - αφαίρεση του εφεδρικού τροχού\* (σ. 362)
- Εφεδρικός τροχός\* (σ. 361)
- Προειδοποιητικό τρίγωνο (σ. 366)
- Παξιμάδια τροχών (σ. 359)

## Αλλαγή τροχών - τοποθέτηση

Είναι σημαντικό η διαδικασία τοποθέτησης του τροχού να πραγματοποιηθεί σωστά.

### Τοποθέτηση

#### ΠΡΟΕΙΔΟΠΟΙΗΣΗ

Ποτέ μην μπαίνετε κάτω από το αυτοκίνητο όταν είναι ανυψωμένο με γρύλο.

Οι επιβάτες δεν πρέπει να παραμένουν μέσα στο αυτοκίνητο ενώ αυτό ανυψώνεται με το γρύλο. Αν πρέπει να αλλάξετε ελαστικό σε σημείο με διερχόμενη κυκλοφορία οχημάτων, οι επιβάτες πρέπει να σταθούν σε ασφαλές σημείο.

1. Καθαρίστε τις επιφάνειες επαφής ανάμεσα στον τροχό και το μουαγιέ.
2. Τοποθετήστε τον τροχό. Σφίξτε καλά τα παξιμάδια του τροχού.

3. Κατεβάστε το αυτοκίνητο, ώστε να μην μπορεί να περιστραφεί ο τροχός.



4. Σφίξτε τα παξιμάδια του τροχού χιαστί. Είναι σημαντικό τα παξιμάδια του τροχού να συσφιχθούν με τη σωστή ροπή σύσφιξης. Ελέγξτε τη ροπή σύσφιξης με δυναμόκλειδο.
5. Επανατοποθετήστε τα πλαστικά καπάκια στα παξιμάδια των τροχών.

- 6.

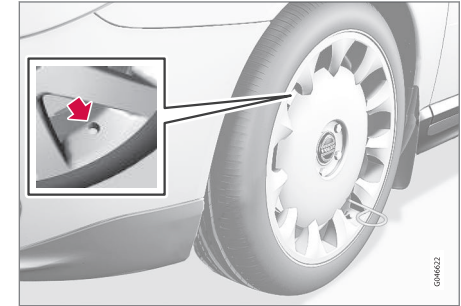

Επανατοποθετήστε τα τάσια, εάν υπάρχουν.

#### ΣΗΜΕΙΩΣΗ

Η οπή για τη βαλβίδα στο τάσι πρέπει να βρίσκεται επάνω από τη βαλβίδα στη ζάντα κατά την τοποθέτηση.

### Επανατοποθέτηση των εργαλείων στις θέσεις τους

Αφότου χρησιμοποιήσετε τα εργαλεία, πρέπει να τα επανατοποθετήσετε στις σωστές τους θέσεις στο πλαίσιο αφρώδους υλικού.

Εάν ο εφεδρικός τροχός έχει χρησιμοποιηθεί μπορείτε να τοποθετήσετε τον τροχό με το κλαταρισμένο ελαστικό μέσα στην πλαστική

- ◀◀ θήκη που υπάρχει στο πακέτο με τα γάντια. Επανατοποθετήστε το πλαίσιο αφρώδους υλικού στη θέση του και πιέστε τη βίδα συγκράτησης προς τα κάτω στο δάπεδο του αποθηκευτικού χώρου.

### ! ΣΗΜΑΝΤΙΚΟ

Τα εργαλεία και ο γρύλος\* πρέπει να αποθηκεύονται στην ειδική θέση στο χώρο φόρτωσης του αυτοκινήτου όταν δεν χρησιμοποιούνται.

### i ΣΗΜΕΙΩΣΗ

- Μετά το φούσκωμα του ελαστικού, επανατοποθετείτε πάντοτε την τάπα της βαλβίδας για να μην υποστεί ζημιά η βαλβίδα από χαλίκια, βρομιά, κ.λπ.
- Χρησιμοποιείτε μόνο πλαστικές τάπες βαλβίδων. Οι μεταλλικές τάπες βαλβίδων μπορεί να οξειδωθούν και να είναι δύσκολο να τις ξεβιδώσετε.

### Όταν επιλέγετε διαφορετική διάσταση ελαστικών

Απευθυνθείτε σε ένα εξουσιοδοτημένο συνεργείο της Vaino για την ενημέρωση του λογισμικού κάθε φορά που αλλάζετε διαστάσεις ελαστικών. Μπορεί να χρειαστεί λήψη (download) λογισμικού όταν επιλέγετε τόσο μεγαλύτερες όσο και μικρότερες διαστάσεις ελαστικών, και

επίσης κατά την εναλλαγή μεταξύ θερινών και χειμερινών ελαστικών.

### Σχετικές πληροφορίες

- Αλλαγή τροχών - αφαίρεση του εφεδρικού τροχού\* (σ. 362)
- Αλλαγή τροχών - αφαίρεση τροχών (σ. 362)
- Εφεδρικός τροχός\* (σ. 361)
- Προειδοποιητικό τρίγωνο (σ. 366)
- Παξιμάδια τροχών (σ. 359)

### Προειδοποιητικό τρίγωνο

Το προειδοποιητικό τρίγωνο χρησιμοποιείται για να προειδοποιήσει άλλους χρήστες του δρόμου ότι το όχημα είναι ακινητοποιημένο.

### Αποθήκευση και άνοιγμα

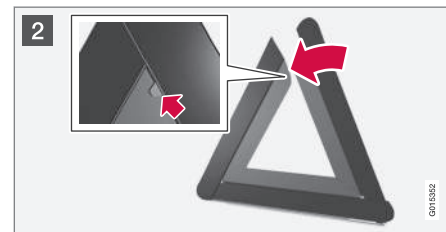

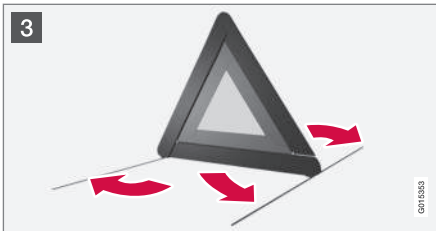

- 1 Σηκώστε το κάλυμμα του δαπέδου (ή πιέστε το πίσω μέρος του δαπέδου χώρου αποσκευών προς τα εμπρός εάν το αυτοκίνητο διαθέτει αρθρωτό δάπεδο και στη συνέχεια τραβήξτε το κάτω δάπεδο προς τα πάνω) και αφαιρέστε το προειδοποιητικό τρίγωνο.
- 2 Αφαιρέστε το προειδοποιητικό τρίγωνο από τη θήκη του, ανοίξτε το και συνδέστε τις δύο πλευρές.
- 3 Ανοίξτε τα σκέλη του προειδοποιητικού τριγώνου.

Τηρείτε τους κανονισμούς για τη χρήση του προειδοποιητικού τριγώνου. Τοποθετήστε το προειδοποιητικό τρίγωνο σε κατάλληλο σημείο ως προς την κυκλοφορία.

Βεβαιωθείτε ότι το προειδοποιητικό τρίγωνο και η θήκη του έχουν στερεωθεί σωστά στο χώρο αποσκευών μετά τη χρήση.

### Σχετικές πληροφορίες

- Εφεδρικός τροχός\* (σ. 361)

### Γρύλος\*

Χρησιμοποιήστε τον γρύλο για να ανυψώσετε το αυτοκίνητο, όταν αλλάζετε τροχό.

Χρησιμοποιείτε μόνο τον εργοστασιακό γρύλο όταν τοποθετείτε εφεδρικό τροχό ή κατά την εναλλαγή μεταξύ θερινών και χειμερινών ελαστικών. Το σπείρωμα του γρύλου πρέπει να είναι πάντοτε καλά γρασαρισμένο.

### ! ΣΗΜΑΝΤΙΚΟ

Τα εργαλεία και ο γρύλος\* πρέπει να αποθηκεύονται στην ειδική θέση στο χώρο φόρτωσης του αυτοκινήτου όταν δεν χρησιμοποιούνται.

### i ΣΗΜΕΙΩΣΗ

Ο συνήθης γρύλος του αυτοκινήτου έχει σχεδιαστεί μόνο για περιστασιακή, σύντομη χρήση, για παράδειγμα για την αλλαγή κλαταρισμένου ελαστικού, αλλαγή σε χειμερινά/θερινά ελαστικά κ.λπ. Μόνο ο γρύλος για το συγκεκριμένο μοντέλο αυτοκινήτου πρέπει να χρησιμοποιείται για την ανύψωση του αυτοκινήτου. Εάν πρόκειται να ανυψώνετε το αυτοκίνητο με το γρύλο πιο συχνά ή για περισσότερη ώρα απ' ό,τι χρειάζεται για να αλλάξετε λάστιχο, συνιστάται να χρησιμοποιήσετε γρύλο συνεργείου. Σε αυτή την περίπτωση, ακολουθήστε τις οδηγίες χρήσης που συνοδεύουν το γρύλο.

### Σχετικές πληροφορίες

- Προειδοποιητικό τρίγωνο (σ. 366)
- Έκτακτη επισκευή ελαστικού\* (σ. 370)

## Κιτ πρώτων βοηθειών\*

Το κουτί πρώτων βοηθειών περιέχει υλικά πρώτων βοηθειών.



Μια θήκη που περιέχει υλικά πρώτων βοηθειών βρίσκεται στην αριστερή πλευρά του χώρου αποσκευών.

## Σύστημα επιτήρησης ελαστικών (TM)\*<sup>1</sup>

Το σύστημα TM (Tyre Monitor) ανιχνεύει την ταχύτητα περιστροφής των ελαστικών για να προσδιορίσει αν η πίεση στα ελαστικά είναι σωστή.

### Περιγραφή συστήματος

Αν η πίεση του ελαστικού είναι πολύ χαμηλή, η διάμετρος του αλλάζει και, ως αποτέλεσμα, αλλάζει η ταχύτητα περιστροφής του. Συγκρίνοντας τα ελαστικά μεταξύ τους, το σύστημα μπορεί να προσδιορίσει αν η πίεση σε ένα ή περισσότερα ελαστικά είναι πολύ χαμηλή.

Το σύστημα αυτό δεν υποκαθιστά την κανονική συντήρηση των ελαστικών.

### Μηνύματα

Αν η πίεση του ελαστικού είναι πολύ χαμηλή, τότε ανάβει μια ενδεικτική λυχνία (⚠) στον πίνακα οργάνων και εμφανίζεται ένα από τα παρακάτω μηνύματα:

- Πίεση ελαστικών χαμηλή Ελέγξτε, ρυθμίστε και βαθμονομήστε το σύστημα
- Σύστημα πίεσης ελαστικών Απαιτείται σέρβις
- Σύστημα πίεσης ελαστικών Προς το παρόν μη διαθέσιμ.

### ⚠ ΣΗΜΑΝΤΙΚΟ

Αν σημειωθεί βλάβη στο σύστημα TM, η ενδεικτική λυχνία (⚠) στον πίνακα οργάνων αναβοσβήνει επί 1 λεπτό περίπου και στη συνέχεια παραμένει σταθερά αναμμένη. Επίσης εμφανίζεται ένα μήνυμα στον πίνακα οργάνων.

<sup>1</sup> Στάνταρ σε ορισμένες αγορές.

**Διαγραφή των μηνυμάτων**

1. Ελέγξτε την πίεση σε όλα τα ελαστικά με ένα μανόμετρο ελαστικών.
2. Φουσκώστε το ελαστικό (ή τα ελαστικά) στη σωστή πίεση σύμφωνα με την ετικέτα πιέσεων ελαστικών στην κολόνα της πόρτας οδηγού (ανάμεσα στην μπροστινή και πίσω πόρτα).
3. Επαναβαθμονομήστε το σύστημα TM στο **MY CAR**.

 **ⓘ ΣΗΜΕΙΩΣΗ**

Για να αποφύγετε τη λανθασμένη πίεση ελαστικών, πρέπει να ελέγχετε την πίεση όταν τα ελαστικά είναι κρύα. "Κρύα ελαστικά" σημαίνει ότι η θερμοκρασία των ελαστικών είναι ίδια με τη θερμοκρασία περιβάλλοντος (περίπου 3 ώρες από τη στιγμή που οδηγήθηκε το αυτοκίνητο). Μετά από μερικά χιλιόμετρα οδήγησης, τα ελαστικά ζεσταίνονται και η πίεσή τους αυξάνεται.

 **⚠ ΠΡΟΕΙΔΟΠΟΙΗΣΗ**

- Η λανθασμένη πίεση ελαστικών μπορεί να οδηγήσει σε ζημιά στα ελαστικά, που μπορεί να έχει ως αποτέλεσμα ο οδηγός να χάσει τον έλεγχο του αυτοκινήτου.
- Το σύστημα δεν μπορεί να επισημάνει ξαφνική ζημιά στα ελαστικά εκ των προτέρων.

**Βαθμονόμηση TM**

Για να λειτουργήσει σωστά το σύστημα TM, πρέπει να καθοριστεί μια τιμή αναφοράς για την πίεση ελαστικών. Αυτό πρέπει να γίνεται κάθε φορά που αλλάζετε ελαστικά ή που ρυθμίζετε την πίεση των ελαστικών μετά από επαναβαθμονόμηση του συστήματος στο **MY CAR**.

Για παράδειγμα, πρέπει να ρυθμίζετε την πίεση των ελαστικών όταν οδηγείτε με βαρύ φορτίο ή για οδήγηση με μεγάλη ταχύτητα (πάνω από 160 km/h (100 mph)). Κατόπιν, το σύστημα πρέπει να επαναβαθμονομηθεί.

**Επαναβαθμονόμηση**

Οι ρυθμίσεις πραγματοποιούνται με τα χειριστήρια στην κεντρική κονσόλα, βλ. MY CAR (σ. 128).

1. Σβήστε τον κινητήρα.

2. Φουσκώστε όλα τα ελαστικά στην πίεση που θέλετε σύμφωνα με την ετικέτα πιέσεων ελαστικών στην κολόνα της πόρτας οδηγού (ανάμεσα στην μπροστινή και την πίσω πόρτα).

Ή ανατρέξτε στον πίνακα πιέσεων ελαστικών.

3. Θέστε τον κινητήρα σε λειτουργία και αφήστε το αυτοκίνητο ακίνητο.
4. Ανοίξτε το σύστημα του μενού **MY CAR** και επιλέξτε το μενού **Tyre monitor**.
5. Επιλέξτε **Start calibration** και πατήστε OK.
6. Πατήστε OK αφότου ελέγξετε και ρυθμίσετε την πίεση σε όλα τα ελαστικά για να αρχίσει η βαθμονόμηση.
7. Οδηγήστε το αυτοκίνητο.
  - > Η επαναβαθμονόμηση πραγματοποιείται αυτόματα ενώ το αυτοκίνητο οδηγείται και μπορείτε να τη διακόψετε οποιαδήποτε στιγμή. Αν ο κινητήρας σβήσει ενώ η επαναβαθμονόμηση βρίσκεται σε εξέλιξη, τότε ανακτάται όταν το αυτοκίνητο οδηγηθεί ξανά. Το σύστημα δεν επιβεβαιώνει την ολοκλήρωση της βαθμονόμησης.

Η νέα τιμή αναφοράς ισχύει μέχρι να επαναλάβετε τα βήματα 1-7.



**i ΣΗΜΕΙΩΣΗ**

Να θυμάστε ότι το σύστημα TM πρέπει να επαναβαθμονομείται με κάθε αλλαγή ελαστικού ή αν η πίεση των ελαστικών ρυθμιστεί. Εάν δεν αποθηκευτούν νέες τιμές αναφοράς, τότε το σύστημα δεν μπορεί να λειτουργήσει σωστά.

**i ΣΗΜΕΙΩΣΗ**

- Μετά το φούσκωμα του ελαστικού, επανατοποθετείτε πάντοτε την τάπα της βαλβίδας για να μην υποστεί ζημιά η βαλβίδα από χαλίκια, βρομιά, κ.λπ.
- Χρησιμοποιείτε μόνο πλαστικές τάπες βαλβίδων. Οι μεταλλικές τάπες βαλβίδων μπορεί να οξειδωθούν και να είναι δύσκολο να τις ξεβιδώσετε.

### Κατάσταση συστήματος και ελαστικών

Μπορείτε να ελέγχετε την τρέχουσα κατάσταση του συστήματος και των ελαστικών στην οθόνη της κεντρικής κονσόλας.

1. Ανοίξτε το σύστημα του μενού **MY CAR**.
2. Επιλέξτε το μενού **Tyre monitor**.
  - > Η κατάσταση για τις πιέσεις των ελαστικών εμφανίζεται με χρωματική κωδικοποίηση.

Η κατάσταση επισημαίνεται μέσω χρωματικής κωδικοποίησης για κάθε ελαστικό σύμφωνα με τα εξής:

- Εντελώς πράσινο: το σύστημα λειτουργεί κανονικά και η πίεση όλων των ελαστικών είναι ελαφρώς υψηλότερη από τη συνιστώμενη.
- Κίτρινος τροχός: η πίεση του αντίστοιχου ελαστικού είναι πολύ χαμηλή.
- Όλοι οι τροχοί κίτρινοι: η πίεση είναι πολύ χαμηλή σε δύο ή περισσότερα ελαστικά.
- Όλοι οι τροχοί με γκρι χρώμα και το μήνυμα **Σύστημα πίεσης ελαστικών Προς το παρόν μη διαθέσιμ.**: το σύστημα επιτήρησης πίεσης ελαστικών είναι προσωρινά απενεργοποιημένο. Μπορεί να χρειαστεί να οδηγήσετε για λίγη ώρα το αυτοκίνητο με ταχύτητα πάνω από 30 km/h (20 mph) για να ενεργοποιηθεί ξανά το σύστημα.
- Όλοι οι τροχοί με γκρι χρώμα και το μήνυμα **Σύστημα πίεσης ελαστικών Απαιτείται σέρβις**: έχει σημειωθεί σφάλμα στο σύστημα. Απευθυνθείτε σε εξουσιοδοτημένο διανομέα ή συνεργείο της Volvo.

### Σχετικές πληροφορίες

- Ελαστικά - πίεση (σ. 356)

### Έκτακτη επισκευή ελαστικού\*

Το κιτ έκτακτης επισκευής ελαστικού, **Temporary Mobility Kit (TMK)**, χρησιμοποιείται για την στεγανοποίηση της διάτρησης και για τον έλεγχο και τη ρύθμιση της πίεσης των ελαστικών.

Το κιτ έκτακτης επισκευής ελαστικού αποτελείται από έναν συμπιεστή και μια φιάλη με στεγανοποιητικό. Η στεγανοποίηση αποτελεί προσωρινή επισκευή. Το στεγανοποιητικό υγρό στεγανοποιεί αποτελεσματικά τα ελαστικά που έχουν υποστεί διάτρηση στο πέλμα.

Το κιτ έκτακτης επισκευής ελαστικού έχει περιορισμένη ικανότητα στεγανοποίησης ελαστικών με διάτρηση στο τοίχωμα. Μη χρησιμοποιείτε το κιτ έκτακτης επισκευής ελαστικού σε ελαστικά με μεγάλα σχισίματα, ρωγμές ή παρόμοιες ζημιές.

**i ΣΗΜΕΙΩΣΗ**

Το κιτ έκτακτης επισκευής ελαστικού προορίζεται μόνο για τη στεγανοποίηση ελαστικών με διάτρηση στο πέλμα.

**i ΣΗΜΕΙΩΣΗ**

Ο συμπιεστής για την προσωρινή επισκευή διάτρησης έκτακτης ανάγκης έχει ελεγχθεί και εγκρίθει από τη Volvo.

## Θέση

Το κιτ επισκευής ελαστικού βρίσκεται στο πλαίσιο αφρώδους υλικού<sup>2</sup> κάτω από το δάπεδο στον χώρο αποσκευών.

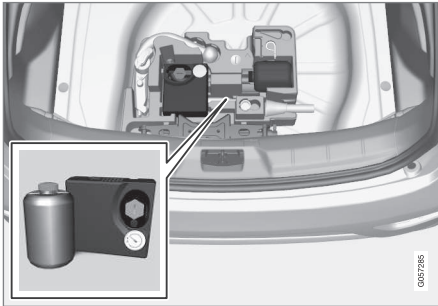

Έκδοση 1.

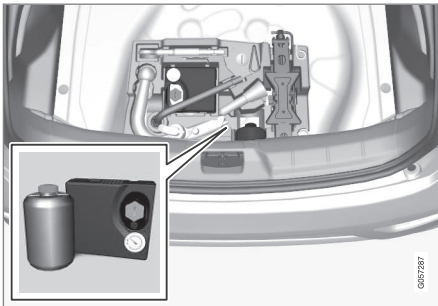

Έκδοση 2.

## Σχετικές πληροφορίες

- Έκτακτη επισκευή ελαστικού\* - χειρισμός (σ. 372)
- Έκτακτη επισκευή ελαστικού\* - επανέλεγχος (σ. 375)
- Κιτ έκτακτης επισκευής ελαστικού\* - επισκόπηση (σ. 371)

## Κιτ έκτακτης επισκευής ελαστικού\* - επισκόπηση

Επισκόπηση των εξαρτημάτων που αποτελούν το κιτ έκτακτης επισκευής ελαστικού, Temporary Mobility Kit (TMK).

Τα εξαρτήματα είναι αποθηκευμένα κάτω από το δάπεδο στον χώρο αποσκευών.

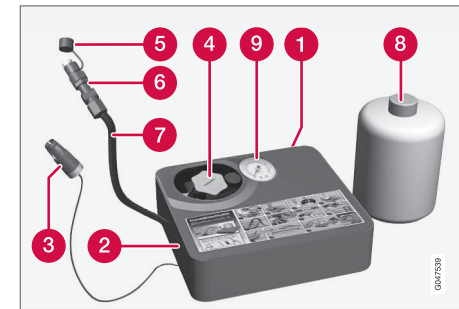

- 1 Ετικέτα, ανώτατη επιτρεπόμενη ταχύτητα
- 2 Διακόπτης
- 3 Ηλεκτρικό καλώδιο
- 4 Υποδοχή φιάλης (πορτοκαλί τάπα)
- 5 Προστατευτική τάπα
- 6 Βαλβίδα εκτόνωσης πίεσης

<sup>2</sup> Η μορφή του πλαισίου αφρώδους υλικού μπορεί να διαφέρει ανάλογα με τον εξοπλισμό του αυτοκινήτου.

- ◀ 7 Εύκαμπτος σωλήνας αέρα
- 8 Φιάλη στεγανοποιητικού υγρού
- 9 Μανόμετρο

### Φιάλη στεγανοποιητικού υγρού

Αντικαταστήστε τη φιάλη με το στεγανοποιητικό υγρό πριν παρέλθει η ημερομηνία λήξης της και μετά από τη χρήση. Η φιάλη που αφαιρέσατε πρέπει να αντιμετωπίζεται ως επικίνδυνο απόβλητο.

### ⚠ ΠΡΟΕΙΔΟΠΟΙΗΣΗ

Η φιάλη περιέχει αιθανόλη και φυσικό λάτεξ-1.2.

Επιβλαβές σε περίπτωση κατάποσης. Μπορεί να προκαλέσει αλλεργική αντίδραση σε περίπτωση επαφής με το δέρμα.

Αποφεύγετε την επαφή με το δέρμα και τα μάτια.

Πρέπει να το αποθηκεύετε μακριά από παιδιά.

### ⚠ ΠΡΟΕΙΔΟΠΟΙΗΣΗ

- Αν το στεγανοποιητικό υγρό έρθει σε επαφή με το δέρμα, πρέπει να το ξεπλύνετε αμέσως με σαπούνι και άφθονο νερό.
- Αν το στεγανοποιητικό υγρό έρθει σε επαφή με τα μάτια, πρέπει να τα ξεπλύνετε αμέσως με φυσιολογικό ορό ή με άφθονο νερό. Αν η ενόχληση επιμένει, πρέπει να σας εξετάσει οφθαλμίατρος.

### Σχετικές πληροφορίες

- Έκτακτη επισκευή ελαστικού\* (σ. 370)

### Έκτακτη επισκευή ελαστικού\* - χειρισμός

Στεγανοποίηση διάτρησης με κιτ έκτακτης επισκευής ελαστικού, Temporary Mobility Kit (TMK).

### Έκτακτη επισκευή ελαστικού

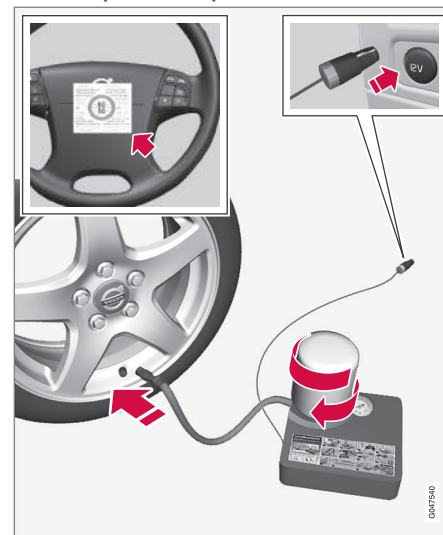

Για πληροφορίες σχετικά με τη λειτουργία των εξαρτημάτων, βλ. Κιτ έκτακτης επισκευής ελαστικού\* - επισκόπηση (σ. 371).

1. Τοποθετήστε το προειδοποιητικό τρίγωνο και ανάψτε τα αλάρμ, αν πρόκειται να στεγανοποιήσετε το ελαστικό σε σημείο από το οποίο διέρχονται άλλα οχήματα.

Αν η διάτρηση προκλήθηκε από καρφή ή παρόμοιο αντικείμενο, αφήστε στο πάνω στο ελαστικό. Βοηθά στην στεγανοποίηση της τρύπας.

2. Αποκολλήστε την ετικέτα για την ανώτατη επιτρεπόμενη ταχύτητα (που βρίσκεται στη μία πλευρά του συμπιεστή) και κολλήστε την στο τιμόνι. Μην οδηγείτε με ταχύτητα μεγαλύτερη από 80 km/h (50 mph) μετά από επισκευή με το κιτ επισκευής ελαστικού έκτακτης ανάγκης.
3. Βεβαιωθείτε ότι ο διακόπτης βρίσκεται στη θέση **0** και βγάλτε το ηλεκτρικό καλώδιο και τον εύκαμπτο σωλήνα αέρα.
4. Ξεβιδώστε το πορτοκαλί καπάκι από τον συμπιεστή και ξεβιδώστε τον φελλό από τη φιάλη.

### ΣΗΜΕΙΩΣΗ

Μην ανοίγετε τη στεγανοποίηση της φιάλης μέχρι να τη χρησιμοποιήσετε. Η στεγανοποίηση ανοίγει αυτόματα όταν βιδώνετε τη φιάλη.

5. Βιδώστε τη φιάλη στο κάτω μέρος της υποδοχής φιάλης.

> Η φιάλη και η υποδοχή φιάλης διαθέτουν αντίστροφη ασφάλεια που αποτρέπει τη διαρροή του στεγανοποιητικού. Όταν η φιάλη είναι βιδωμένη, δεν μπορεί να ξεβιδωθεί από την υποδοχή της φιάλης. Η αφαίρεση της φιάλης πρέπει να πραγματοποιηθεί σε συνεργείο, η Volvo συνιστά σε εξουσιοδοτημένο συνεργείο της Volvo.

### ΠΡΟΕΙΔΟΠΟΙΗΣΗ

- Αν το στεγανοποιητικό υγρό έρθει σε επαφή με το δέρμα, πρέπει να το ξεπλύνετε αμέσως με σαπούνι και άφθονο νερό.
- Αν το στεγανοποιητικό υγρό έρθει σε επαφή με τα μάτια, πρέπει να τα ξεπλύνετε αμέσως με φυσιολογικό ορό ή με άφθονο νερό. Αν η ενόχληση επιμένει, πρέπει να σας εξετάσει οφθαλμίατρος.

### ΠΡΟΕΙΔΟΠΟΙΗΣΗ

Μην ξεβιδώνετε τη φιάλη. Η φιάλη διαθέτει ένα ασφαλιστικό μάνδαλο αναστροφής για την αποτροπή διαρροής.

6. Ξεβιδώστε το καπάκι του ελαστικού.

Βεβαιωθείτε ότι η βαλβίδα μείωσης της πίεσης στον εύκαμπτο σωλήνα αέρα είναι βιδωμένη μέχρι τέρμα, και βιδώστε το στόμιο της βαλβίδας εύκαμπτου σωλήνα αέρα μέχρι κάτω στη βάση του σπειρώματος στη βαλβίδα του ελαστικού.

7. Συνδέστε το ηλεκτρικό καλώδιο στον πλησιέστερο ρευματοδότη 12 V και θέστε το αυτοκίνητο σε λειτουργία.

### ΣΗΜΕΙΩΣΗ

Βεβαιωθείτε ότι δεν χρησιμοποιείται κανείς από τους ρευματοδότες 12 V όταν λειτουργεί ο συμπιεστής.

### ΠΡΟΕΙΔΟΠΟΙΗΣΗ

Μην αφήνετε παιδιά στο αυτοκίνητο χωρίς επίβλεψη, όταν ο κινητήρας είναι σε λειτουργία.

- ◀ 8. Θέστε σε λειτουργία το συμπιεστή γυρνώντας το διακόπτη στη θέση I.

### ΠΡΟΕΙΔΟΠΟΙΗΣΗ

Μη στέκεστε ποτέ κοντά στο ελαστικό όταν ο συμπιεστής βρίσκεται σε λειτουργία. Σε περίπτωση ρωγμών ή ανομοιομορφίας στο ελαστικό, πρέπει να απενεργοποιήσετε το συμπιεστή αμέσως. Δεν πρέπει να συνεχίσετε το ταξίδι σας. Συνιστάται να απευθυνθείτε σε ένα εξουσιοδοτημένο βουλκανιζατέρ.

### ΣΗΜΕΙΩΣΗ

Όταν ο συμπιεστής αρχίζει να λειτουργεί, η πίεση μπορεί να αυξηθεί έως και 6 bar αλλά θα μειωθεί μετά από 30 δευτερόλεπτα περίπου.

9. Φουσκώστε το ελαστικό επί 7 λεπτά.

### ΣΗΜΑΝΤΙΚΟ

Ο συμπιεστής δεν πρέπει να χρησιμοποιείται περισσότερο από 10 λεπτά - κίνδυνος υπερθέρμανσης.

10. Απενεργοποιήστε το συμπιεστή για να ελέγξετε την πίεση στο μανόμετρο. Η ελάχιστη πίεση είναι 1,8 bar και η μέγιστη 3,5 bar. (Αφήστε να διαφύγει αέρας χρησιμοποιώντας τη βαλβίδα εκτόνωσης πίεσης, εάν η πίεση του ελαστικού είναι πολύ υψηλή.)

### ΠΡΟΕΙΔΟΠΟΙΗΣΗ

Εάν η πίεση των είναι κάτω από 1,8 bar, τότε η οπή στο ελαστικό είναι πολύ μεγάλη. Δεν πρέπει να συνεχίσετε το ταξίδι σας. Συνιστάται να απευθυνθείτε σε ένα εξουσιοδοτημένο βουλκανιζατέρ.

11. Θέστε εκτός λειτουργίας τον συμπιεστή και αποσυνδέστε το ηλεκτρικό καλώδιο.  
12. Ξεβιδώστε τον εύκαμπο σωλήνα αέρα από τη βαλβίδα αέρα του ελαστικού και επανατοποθετήστε το καπάκι στο ελαστικό.  
13. Τοποθετήστε την προστατευτική τάπα στον εύκαμπο σωλήνα αέρα για να αποφευχθεί η διαρροή του εναπομείναντος στεγανοποιητικού υγρού.

14. Οδηγήστε το συντομότερο δυνατό τουλάχιστον για 3 km με ταχύτητα όχι μεγαλύτερη από 80 km/h (50 mph), για να μπορέσει το στεγανοποιητικό υγρό να στεγανοποιηθεί καλά το ελαστικό.

### ΣΗΜΕΙΩΣΗ

Όταν το ελαστικό αρχίσει να περιστρέφεται, θα εξέρχεται στεγανοποιητικό υγρό από το σημείο της διάτρησης.

### ΠΡΟΕΙΔΟΠΟΙΗΣΗ

Βεβαιωθείτε ότι δεν στέκεται κανείς κοντά στο αυτοκίνητο, για να μην πισιστεί από το στεγανοποιητικό υγρό όταν το αυτοκίνητο ξεκινά. Η απόσταση πρέπει να είναι τουλάχιστον δύο μέτρα.

15. Επακόλουθη επιθεώρηση:

Συνδέστε τον εύκαμπο σωλήνα αέρα στη βαλβίδα αέρα του ελαστικού Ξανά και ελέγξτε την πίεση ελαστικών με το μανόμετρο, βλ. Έκτακτη επισκευή ελαστικού\* - επανέλεγχος (σ. 375).

### Σχετικές πληροφορίες

- Έκτακτη επισκευή ελαστικού\* (σ. 370)
- Έκτακτη επισκευή ελαστικού\* - επανέλεγχος (σ. 375)
- Κιτ έκτακτης επισκευής ελαστικού\* - επισκόπηση (σ. 371)

\* Προαιρετικός εξοπλισμός/αξεσουάρ.

## Έκτακτη επισκευή ελαστικού\* - επανέλεγχος

Όταν ένα ελαστικό έχει στεγανοποιηθεί με το κιτ έκτακτης επισκευής ελαστικού, Temporary Mobility Kit (TMK), πρέπει να ελεγχθεί ξανά μετά από οδήγηση 3 χιλιομέτρων περίπου.

### Έλεγχος της πίεσης ελαστικών

Βγάλτε τη συσκευή στεγανοποίησης ελαστικού. Ο συμπιεστής πρέπει να είναι απενεργοποιημένος.

1. Ξεβιδώστε το καπάκι του ελαστικού.

Βγάλτε τον εύκαμπο σωλήνα αέρα και βιδώστε το στόμιο της βαλβίδας μέχρι κάτω στη βάση του σπειρώματος στη βαλβίδα του ελαστικού.

2. Δείτε την πίεση του ελαστικού στο μανόμετρο.
  - Αν η πίεση του ελαστικού είναι χαμηλότερη από 1,3 bar, τότε το ελαστικό δεν έχει στεγανοποιηθεί σωστά. Δεν πρέπει να συνεχίσετε το ταξίδι σας. Απευθυνθείτε σε βουλκανιζατέρ.
  - Αν η πίεση του ελαστικού είναι υψηλότερη από 1,3 bar, πρέπει να φουσκώσετε το ελαστικό έως την πίεση που αναγράφεται στην ετικέτα πιέσεων ελαστικών στην κολόνα της πόρτας του οδηγού (1 bar = 100 kPa).
  - Αφήστε να διαφύγει αέρας χρησιμοποιώντας τη βαλβίδα εκτόνωσης πίεσης εάν η πίεση του ελαστικού είναι πολύ υψηλή.
3. Αν το ελαστικό χρειάζεται φούσκωμα:
  1. Συνδέστε το ηλεκτρικό καλώδιο στον πλησιέστερο ρευματοδότη 12 V και θέστε το αυτοκίνητο σε λειτουργία.
  2. Θέστε σε λειτουργία τον συμπιεστή και φουσκώστε το ελαστικό στη συνιστώμενη πίεση που αναγράφεται στην ετικέτα πιέσεων ελαστικών στην κολόνα της πόρτας του οδηγού.
  3. Απενεργοποιήστε το συμπιεστή.

4. Αφαιρέστε τη συσκευή στεγανοποίησης ελαστικού, τοποθετήστε την προστατευτική τάπα στον εύκαμπο σωλήνα αέρα και διπλώστε τον σωλήνα μέσα στο κουτί.

### ΠΡΟΕΙΔΟΠΟΙΗΣΗ

Μην ξεβιδώνετε τη φιάλη. Η φιάλη διαθέτει ένα ασφαλιστικό μάνδαλο αναστροφής για την αποτροπή διαρροής.

5. Επανατοποθετήστε το καπάκι στο ελαστικό.

### ΣΗΜΕΙΩΣΗ

- Μετά το φούσκωμα του ελαστικού, επανατοποθετείτε πάντοτε την τάπα της βαλβίδας για να μην υποστεί ζημιά η βαλβίδα από χαλίκια, βρομιά, κ.λπ.
- Χρησιμοποιείτε μόνο πλαστικές τάπες βαλβίδων. Οι μεταλλικές τάπες βαλβίδων μπορεί να οξειδωθούν και να είναι δύσκολο να τις ξεβιδώσετε.



### **ΣΗΜΕΙΩΣΗ**

Μετά τη χρήση, πρέπει να αντικαταστήσετε τη φιάλη στεγανοποιητικού υγρού και τον εύκαμπτο σωλήνα αέρα. Η Volvo συνιστά αυτή η αντικατάσταση να πραγματοποιείται σε εξουσιοδοτημένο συνεργείο της Volvo.

### **ΠΡΟΕΙΔΟΠΟΙΗΣΗ**

Ελέγχετε τακτικά την πίεση των ελαστικών.

Η Volvo συνιστά να οδηγήσετε το αυτοκίνητο μέχρι το πλησιέστερο εξουσιοδοτημένο συνεργείο της Volvo για να αντικαταστήσετε/επισκευάσετε το ελαστικό που έχει υποστεί ζημιά. Ενημερώστε τους τεχνικούς στο συνεργείο ότι το ελαστικό περιέχει στεγανοποιητικό υγρό.

### **ΠΡΟΕΙΔΟΠΟΙΗΣΗ**

Δεν πρέπει να υπερβαίνετε τα 80 km/h (50 mph) μετά από επισκευή του κιτ επισκευής ελαστικού έκτακτης ανάγκης. Η Volvo συνιστά να απευθυνθείτε σε ένα εξουσιοδοτημένο συνεργείο της Volvo για επιθεώρηση του στεγανοποιημένου ελαστικού (η μέγιστη απόσταση που μπορεί να διανυθεί είναι 200 km). Το προσωπικό του συνεργείου μπορεί να αξιολογήσει εάν το ελαστικό μπορεί να επιδιορθωθεί ή εάν πρέπει να αντικατασταθεί.

### Σχετικές πληροφορίες

- Έκτακτη επισκευή ελαστικού\* - χειρισμός (σ. 372)

### **Φούσκωμα ελαστικών με τον συμπιεστή του κιτ έκτακτης επισκευής ελαστικού\***

Μπορείτε να φουσκώσετε τα εργοστασιακά ελαστικά του αυτοκινήτου με το συμπιεστή που υπάρχει στο κιτ έκτακτης επισκευής ελαστικού (σ. 371).

1. Ο συμπιεστής πρέπει να είναι απενεργοποιημένος. Βεβαιωθείτε ότι ο διακόπτης βρίσκεται στη θέση **0** και βγάλτε το ηλεκτρικό καλώδιο και τον εύκαμπτο σωλήνα αέρα.
2. Ξεβιδώστε το καπάκι του ελαστικού και βιδώστε το στόμιο της βαλβίδας του εύκαμπτου σωλήνα αέρα μέχρι κάτω στη βάση του σπειρώματος στη βαλβίδα του ελαστικού.

3. Συνδέστε το ηλεκτρικό καλώδιο στον πλησιέστερο ρευματοδότη 12 V και θέστε το αυτοκίνητο σε λειτουργία.

### ΠΡΟΕΙΔΟΠΟΙΗΣΗ

Η εισπνοή καυσαερίων μπορεί να είναι θανατηφόρα. Μην αφήνετε ποτέ τον κινητήρα σε λειτουργία μέσα σε κλειστούς χώρους ή χώρους με ανεπαρκή εξαερισμό.

### ΠΡΟΕΙΔΟΠΟΙΗΣΗ

Μην αφήνετε παιδιά στο αυτοκίνητο χωρίς επίβλεψη, όταν ο κινητήρας είναι σε λειτουργία.

4. Θέστε σε λειτουργία το συμπιεστή γυρνώντας το διακόπτη στη θέση I.

### ΣΗΜΑΝΤΙΚΟ

Ο συμπιεστής δεν πρέπει να χρησιμοποιείται περισσότερο από 10 λεπτά - κίνδυνος υπερθέρμανσης.

5. Φουσκώστε το ελαστικό στη συνιστώμενη πίεση που αναγράφεται στην ετικέτα πιέσεων ελαστικών στην κολόνα της πόρτας του οδηγού. Αφήστε να διαφύγει αέρας χρησιμοποιώντας τη βαλβίδα εκτόνωσης πίεσης εάν η πίεση του ελαστικού είναι πολύ υψηλή.

6. Απενεργοποιήστε το συμπιεστή. Αφαιρέστε τον εύκαμπτο σωλήνα αέρα και αποσυνδέστε το ηλεκτρικό καλώδιο.
7. Επανατοποθετήστε το καπάκι στο ελαστικό.

### Σχετικές πληροφορίες

- Έκτακτη επισκευή ελαστικού\* (σ. 370)
- Κιτ έκτακτης επισκευής ελαστικού\* - επισκόπηση (σ. 371)



ΣΥΝΤΗΡΗΣΗ ΚΑΙ Σ'ΕΡΒΙΣ

## Πρόγραμμα σέρβις της Volvo

Για να διατηρήσετε το αυτοκίνητο όσο το δυνατόν πιο ασφαλές και αξιόπιστο, τηρείτε το πρόγραμμα σέρβις της Volvo που παρατίθεται στο Εγχειρίδιο Σέρβις και Εγγύησης.

Η Volvo συνιστά να αναθέσετε σε ένα εξουσιοδοτημένο συνεργείο της Volvo τις εργασίες σέρβις και συντήρησης. Τα συνεργεία της Volvo διαθέτουν το προσωπικό, τα ειδικά εργαλεία και τα απαραίτητα εγχειρίδια σέρβις που εγγυώνται άριστη ποιότητα σέρβις.

### **!** ΣΗΜΑΝΤΙΚΟ

Για να ισχύει η εγγύηση της Volvo, διαβάστε και ακολουθήστε τις οδηγίες στο Εγχειρίδιο Σέρβις και Εγγύησης.

## Σχετικές πληροφορίες

- Σύστημα κλιματισμού - εντοπισμός βλαβών και επισκευή (σ. 393)

## Κράτηση για σέρβις και επισκευή\*<sup>1</sup>

Μπορείτε να διαχειριστείτε τις πληροφορίες κράτησης για σέρβις και επισκευή απευθείας από το αυτοκίνητό σας όταν είναι συνδεδεμένο στο διαδίκτυο.

Αυτή η υπηρεσία<sup>1</sup> παρέχει έναν εύκολο τρόπο να κάνετε κράτηση για σέρβις και επίσκεψη στο συνεργείο απευθείας από το αυτοκίνητό σας. Οι πληροφορίες του αυτοκινήτου αποστέλλονται στον εξουσιοδοτημένο διανομέα της περιοχής σας, ο οποίος μπορεί να προετοιμάσει την επίσκεψή σας στο συνεργείο. Ο εξουσιοδοτημένος διανομέας θα επικοινωνήσει μαζί σας για να προγραμματίσετε την ώρα του ραντεβού. Σε ορισμένες αγορές, το σύστημα σας υπενθυμίζει την ώρα του προγραμματισμένου ραντεβού καθώς πλησιάζει, ενώ το σύστημα πλοήγησης<sup>2</sup> μπορεί επίσης να σας καθοδηγήσει μέχρι το συνεργείο όταν φτάσει η ώρα.

## Για να χρησιμοποιήσετε την υπηρεσία Volvo ID και το προφίλ μου

- Δηλώστε ένα Volvo ID. Για περισσότερες πληροφορίες και πώς να δημιουργήσετε ένα Volvo ID, βλ. Volvo ID (σ. 23).
- Συνδεθείτε στην πύλη κατόχων My Volvo, μεταβείτε στο προφίλ σας και κάντε τα εξής:

1. Βεβαιωθείτε ότι το αυτοκίνητο είναι συνδεδεμένο στο προφίλ σας.
2. Βεβαιωθείτε ότι τα στοιχεία επικοινωνίας σας είναι σωστά.
3. Επιλέξτε τον εξουσιοδοτημένο διανομέα της Volvo που θέλετε να επικοινωνήσει μαζί σας για σέρβις ή επισκευή.
4. Επιλέξτε τον δίαυλο επικοινωνίας που προτιμάτε (τηλέφωνο). Οι πληροφορίες κράτησης αποστέλλονται πάντοτε στο αυτοκίνητο και σε εσάς μέσω email.

<sup>1</sup> Ισχύει σε ορισμένες αγορές.

<sup>2</sup> Ισχύει για το Sensus Navigation.

### Προϋπόθεση για κράτηση από το αυτοκίνητο

- Για να λάβετε και να αποστείλετε πληροφορίες για την κράτηση από και προς το αυτοκίνητο, το αυτοκίνητο πρέπει να είναι συνδεδεμένο στο διαδίκτυο, βλ. συμπληρωματικό έντυπο για το σύστημα Sensus Infotainment για πληροφορίες πώς να συνδέσετε το αυτοκίνητο στο διαδίκτυο.
- Επειδή οι πληροφορίες κράτησης αποστέλλονται μέσω της προσωπικής σας τηλεφωνικής συνδρομής, θα ερωτηθείτε αν θέλετε να αποσταλούν οι πληροφορίες. Η ερώτηση εμφανίζεται μία φορά και στη συνέχεια εφαρμόζεται στην επιλεγμένη σύνδεση για ένα περιορισμένο χρονικό διάστημα.
- Για να λειτουργήσει η υπηρεσία και για να επικοινωνήσει το σύστημα μέσω της θόδης του αυτοκινήτου, οι ειδοποιήσεις/τα αναδυόμενα μηνύματα πρέπει να γίνουν αποδεκτά. Στην κανονική προβολή για την πηγή **MY CAR**, πατήστε **OK/MENU** και στη συνέχεια **Service & repair** → **Display notifications**.

### Χρήση της υπηρεσίας

Μπορείτε να αποκτήσετε πρόσβαση σε όλα τα μενού και τις ρυθμίσεις από την κανονική προ-

βολή στο **MY CAR** πατώντας **OK/MENU** και στη συνέχεια **Service & repair**.

Όταν έχει έρθει η ώρα για σέρβις, και σε ορισμένες περιπτώσεις όταν το αυτοκίνητο χρειάζεται επισκευή, εμφανίζεται μια ειδοποίηση στον πίνακα οργάνων (σ. 72) και μέσω ενός αναδυόμενου μενού στην οθόνη.

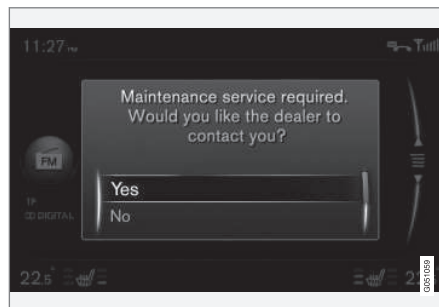

Μήνυμα για σέρβις στην οθόνη.

Σημασία των επιλογών απάντησης στο αναδυόμενο μενού της οθόνης:

- **Yes** - Αποστέλλεται ένα ερώτημα κράτησης στον εξουσιοδοτημένο διανομέα της περιοχής σας ο οποίος στη συνέχεια επικοινωνεί μαζί σας με μια πρόταση για κρά-

τηση. Η λυχνία σέρβις και το μήνυμα σέρβις στον πίνακα οργάνων σβήνουν.

- **No** - Δεν θα εμφανιστούν άλλα αναδυόμενα μηνύματα στην οθόνη. Το μήνυμα στον πίνακα οργάνων παραμένει. Όταν μαρκάρετε αυτή την επιλογή, μπορείτε να αρχίσετε τη διαδικασία χειροκίνητης κράτησης στο αυτοκίνητο, βλ. παρακάτω.
- **Postpone** - Το αναδυόμενο μενού θα εμφανιστεί την επόμενη φορά που θα θέσετε το αυτοκίνητο σε λειτουργία.

#### « Χειροκίνητη κράτηση για σέρβις ή επισκευή<sup>1</sup>

1. Πατήστε το κουμπί **MY CAR** στην κεντρική κονσόλα και επιλέξτε **Service & repair → Dealer information → Request service or repair**.
  - > Τα στοιχεία του οχήματος αποστέλλονται αυτόματα στον εξουσιοδοτημένο διανομέα της περιοχής σας.
2. Ο εξουσιοδοτημένος διανομέας αποστέλλει μια πρόταση κράτησης στο αυτοκίνητο.
3. Αποδεχθείτε την πρόταση κράτησης ή ζητήστε νέα.

Όταν η κράτηση γίνει αποδεκτή, οι πληροφορίες για την κράτηση αποθηκεύονται στο αυτοκίνητο, βλ. Οι κρατήσεις μου. Το αυτοκίνητο θα επικοινωνήσει αυτόματα μαζί σας μέσω υπενθυμίσεων για την κράτηση στην οθόνη και θα σας καθοδηγήσει στην επίσκεψη στο συνεργείο.

Μπορείτε επίσης να κλείσετε επίσκεψη στο συνεργείο μέσω του My Volvo. Μεταβείτε στην επιλογή "Οι κρατήσεις μου" και επιλέξτε "Ενημέρωση" για να αποκτήσετε πρόσβαση στις κρατήσεις από το My Volvo.

#### Οι κρατήσεις μου<sup>1</sup>

Εμφάνιση πληροφοριών για την κράτηση στην οθόνη του αυτοκινήτου. Αποδεχθείτε την πρόταση κράτησης ή ζητήστε νέα.

- Επιλέξτε **Service & repair → My bookings**.

#### Κλήση στον εξουσιοδοτημένο διανομέα<sup>1</sup>

Με ένα τηλέφωνο Bluetooth® συνδεδεμένο στο αυτοκίνητο, μπορείτε να καλέσετε τον εξουσιοδοτημένο διανομέα της περιοχής σας. Για τη σύνδεση του τηλεφώνου, βλ. συμπληρωματικό έντυπο Sensus Infotainment.

- Επιλέξτε **Service & repair → Dealer information → Call dealer**.

#### Χρήση του συστήματος πλοήγησης<sup>1, 2</sup>

Εισάγετε το συνεργείο που θέλετε ως προορισμό ή ενδιάμεσο προορισμό στο σύστημα πλοήγησης.

- Επιλέξτε **Service & repair → Dealer information → Set single destination**.
- Επιλέξτε **Service & repair → Dealer information → Add as waypoint**.

#### Αποστολή στοιχείων οχήματος<sup>1</sup>

Τα στοιχεία του οχήματος αποστέλλονται σε μια κεντρική βάση δεδομένων της Volvo (όχι

στον εξουσιοδοτημένο διανομέα της περιοχής σας) από όπου οι εξουσιοδοτημένοι διανομείς της Volvo μπορούν να ανασύρουν πληροφορίες οχημάτων χρησιμοποιώντας τον αριθμό πλαισίου του οχήματος (VIN<sup>3</sup>). Ο αριθμός είναι εκτυπωμένος στο βιβλίο σέρβις και εγγύησης του αυτοκινήτου, εναλλακτικά στο εσωτερικό του παρμπρίζ στην κάτω αριστερή γωνία.

- Επιλέξτε **Service & repair → Send car data**.

#### Πληροφορίες κράτησης και στοιχεία οχήματος

Όταν αποφασίσετε να κάνετε κράτηση για σέρβις από το αυτοκίνητό σας, οι πληροφορίες για την κράτηση και τα στοιχεία του οχήματος θα αποσταλούν. Τα στοιχεία του οχήματος περιλαμβάνουν πληροφορίες σχετικά με τα παρακάτω:

- ανάγκη για σέρβις
- κατάσταση λειτουργίας
- στάθμη υγρών
- Ένδειξη μετρητή
- τον αριθμό πλαισίου του αυτοκινήτου (VIN<sup>3</sup>)
- Την έκδοση λογισμικού του αυτοκινήτου.

<sup>1</sup> Ισχύει σε ορισμένες αγορές.

<sup>2</sup> Ισχύει για το Sensus Navigation.

<sup>3</sup> Αριθμός πλαισίου οχήματος

## Σχετικές πληροφορίες

- Volvo ID (σ. 23)

## Ανύψωση του αυτοκινήτου

Κατά την ανύψωση του αυτοκινήτου, είναι σημαντικό ο γρύλος ή οι βραχίονες ανύψωσης να τοποθετούνται στα προβλεπόμενα σημεία στην κάτω πλευρά του αμαξώματος του αυτοκινήτου.

### **i** ΣΗΜΕΙΩΣΗ

Η Volvo συνιστά να χρησιμοποιείτε μόνο το γρύλο που συνοδεύει το αυτοκίνητο. Εάν χρησιμοποιηθεί γρύλος διαφορετικός από αυτόν που συνιστάται από τη Volvo, ακολουθήστε τις συνοδευτικές οδηγίες χρήσης του γρύλου.

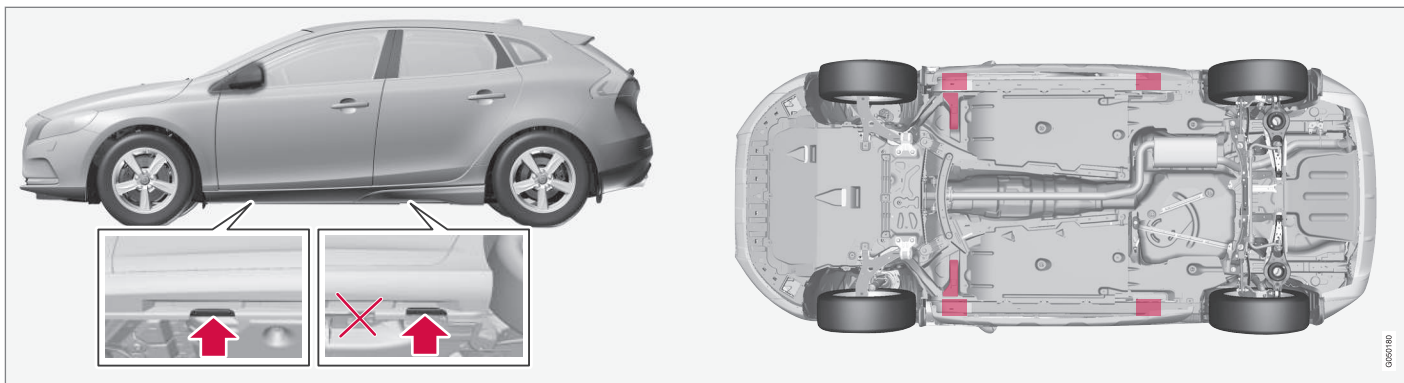

Σημεία στήριξης (βέλη) για το γρύλο του αυτοκινήτου και σημεία ανύψωσης (επισημαίνονται με κόκκινο χρώμα).

Εάν το αυτοκίνητο ανυψωθεί με μπροστινό γρύλο συνεργείου, τότε ο γρύλος πρέπει να τοποθετηθεί σε ένα από τα δύο σημεία ανύψωσης που βρίσκονται κάτω από το αυτοκίνητο προς τα μέσα. Εάν το αυτοκίνητο ανυψωθεί με πίσω γρύλο συνεργείου, τότε ο γρύλος πρέπει να τοποθετηθεί σε ένα από τα τέσσερα σημεία ανύψωσης. Βεβαιωθείτε ότι ο γρύλος του συνεργείου είναι τοποθετημένος με τέτοιο τρόπο ώστε το αυτοκίνητο να μην μπορεί να γλιστρήσει από το γρύλο. Χρησιμοποιείτε πάντοτε τρίποδο ή κάτι παρόμοιο.

Εάν το αυτοκίνητο ανυψωθεί με δίστυλο ανυψωτήρα συνεργείου, τότε ο μπροστινός και ο πίσω βραχίονας ανύψωσης μπορούν να τοποθετηθούν κάτω από τα ακριανά σημεία ανύψω-

σης (σημεία στήριξης γρύλου). Εναλλακτικά, μπορούν να χρησιμοποιηθούν τα εσωτερικά σημεία ανύψωσης στο μπροστινό μέρος.

### Σχετικές πληροφορίες

- Αλλαγή τροχών - αφαίρεση τροχών (σ. 362)

## Καπό κινητήρα - άνοιγμα και κλείσιμο

Μπορείτε να ανοίξετε το καπό του κινητήρα αν γυρίσετε τη λαβή στο χώρο επιβατών δεξιά και μετακινήσετε το μάνδαλο στη μάρκα του ψυγείου προς τα αριστερά.



Η λαβή για το άνοιγμα του καπό του κινητήρα βρίσκεται πάντοτε στην αριστερή πλευρά.

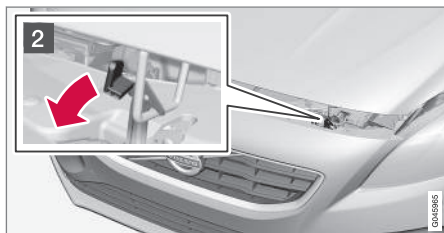

- 1 Περιστρέψτε τη λαβή περίπου 20-25 μοίρες δεξιά. Θα ακούσετε το άγκιστρο να απασφαλίζει.

- 2 Μετακινήστε το άγκιστρο προς τα αριστερά και ανοίξτε το καπό του κινητήρα. (Το άγκιστρο βρίσκεται ανάμεσα στον προβολέα και τη μάρκα του ψυγείου, βλ. εικόνα.)

### ΠΡΟΕΙΔΟΠΟΙΗΣΗ

Βεβαιωθείτε ότι το καπό του κινητήρα ασφαλίζει σωστά όταν το κλείσετε.

### Σχετικές πληροφορίες

- Χώρος κινητήρα - έλεγχος (σ. 387)
- Χώρος κινητήρα - επισκόπηση (σ. 386)

## Χώρος κινητήρα - επισκόπηση

Η επισκόπηση δείχνει διάφορα εξαρτήματα που αφορούν στο σέρβις.

### Χώρος κινητήρα

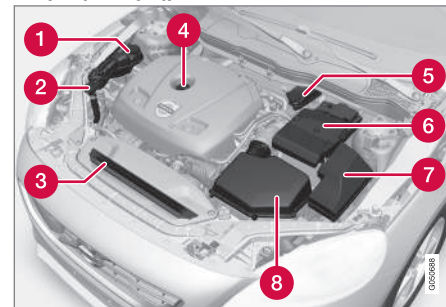

Η διάταξη του χώρου κινητήρα μπορεί να διαφέρει ανάλογα με το μοντέλο και την έκδοση του κινητήρα.

- 1 Δοχείο διαστολής ψυκτικού
- 2 Σωλήνας πλήρωσης υγρού ψεκαστήρων
- 3 Ψυγείο
- 4 Σωλήνας πλήρωσης λαδιού κινητήρα
- 5 Δοχείο για το υγρό φρένων και συμπλέκτη (βρίσκεται στην πλευρά του οδηγού)
- 6 Μπαταρία
- 7 Κουτί ρελέ και ασφαλειοθήκη
- 8 Φίλτρο αέρα

**⚠ ΠΡΟΕΙΔΟΠΟΙΗΣΗ**

Από το σύστημα ανάφλεξης διέρχεται ρεύμα πολύ υψηλής τάσης. Η τάση στο σύστημα ανάφλεξης είναι εξαιρετικά επικίνδυνη. Το ηλεκτρικό σύστημα του αυτοκινήτου πρέπει πάντοτε να βρίσκεται στη θέση **0** όταν πραγματοποιούνται εργασίες στο χώρο του κινητήρα, βλ. Θέσεις κλειδιού - λειτουργίες σε διαφορετικά επίπεδα (σ. 90).

Μην αγγίζετε τα μπουζί ή τον πολλαπλασιαστή όταν το ηλεκτρικό σύστημα του αυτοκινήτου βρίσκεται στη θέση κλειδιού **II** ή όταν ο κινητήρας είναι ζεστός.

**Σχετικές πληροφορίες**

- Καπό κινητήρα - άνοιγμα και κλείσιμο (σ. 386)
- Χώρος κινητήρα - έλεγχος (σ. 387)

**Χώρος κινητήρα - έλεγχος**

Ορισμένα λάδια και υγρά πρέπει να ελέγχονται σε τακτά χρονικά διαστήματα.

**Τακτικός έλεγχος**

Ελέγχετε τα παρακάτω λάδια και υγρά σε τακτά χρονικά διαστήματα, π.χ., κατά τον ανεφοδιασμό καυσίμου:

- Ψυκτικό
- Λάδι κινητήρα
- Υγρό ψεκαστήρων

**⚠ ΠΡΟΕΙΔΟΠΟΙΗΣΗ**

Πρέπει να θυμάστε ότι ο ανεμιστήρας του ψυγείου (βρίσκεται στο μπροστινό μέρος του χώρου κινητήρα, πίσω από το ψυγείο) μπορεί να τεθεί αυτόματα σε λειτουργία για κάποιο διάστημα μετά το σβήσιμο του κινητήρα.

Αναθέτετε πάντοτε το πλύσιμο του κινητήρα σε συνεργείο - συνιστάται να απευθυνθείτε σε ένα εξουσιοδοτημένο συνεργείο της Volvo. Εάν ο κινητήρας είναι ζεστός, υπάρχει κίνδυνος πυρκαγιάς.

**Σχετικές πληροφορίες**

- Καπό κινητήρα - άνοιγμα και κλείσιμο (σ. 386)
- Χώρος κινητήρα - επισκόπηση (σ. 386)
- Ψυκτικό - στάθμη (σ. 390)

- Λάδι κινητήρα - έλεγχος και πλήρωση (σ. 389)
- Υγρό ψεκαστήρων - πλήρωση (σ. 406)

## Λάδι κινητήρα - γενικά

Για να μπορούν να τηρηθούν τα συνιστώμενα διαστήματα σέρβις, πρέπει να χρησιμοποιείται εγκεκριμένο λάδι κινητήρα.

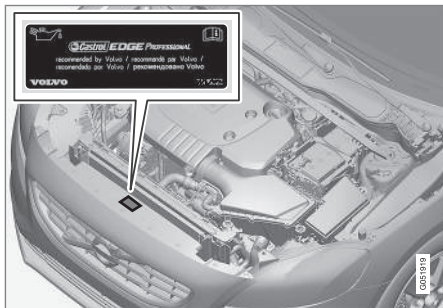

Η Volvo συνιστά:



Όταν οδηγείτε υπό αντίξοες συνθήκες, βλ. Λάδι κινητήρα - αντίξοες συνθήκες οδήγησης (σ. 443).



## ! ΣΗΜΑΝΤΙΚΟ

Προκειμένου ο κινητήρας να ανταποκρίνεται στις απαιτήσεις των μεσοδιαστημάτων σέρβις, στο εργοστάσιο πραγματοποιείται πλήρωση όλων των κινητήρων με ένα ειδικό συνθετικό λάδι κινητήρα. Η επιλογή του λαδιού έχει γίνει πολύ προσεκτικά, σύμφωνα με τη διάρκεια ζωής, τα χαρακτηριστικά εκκίνησης, την κατανάλωση καυσίμου και τις συνέπειες στο περιβάλλον.

Για να μπορούν να τηρηθούν τα συνιστώμενα διαστήματα σέρβις, πρέπει να χρησιμοποιείται εγκεκριμένο λάδι κινητήρα. Χρησιμοποιείτε μόνο το συνιστώμενο τύπο λαδιού τόσο για την πλήρωση όσο και για την αλλαγή λαδιού, διαφορετικά υπάρχει κίνδυνος να επηρεαστεί η διάρκεια ζωής, τα χαρακτηριστικά εκκίνησης, η κατανάλωση καυσίμου και οι συνέπειες στο περιβάλλον.

Η Volvo Car Corporation αποποιείται κάθε ευθύνης στο πλαίσιο της εγγύησης εάν το λάδι κινητήρα που χρησιμοποιείται δεν είναι προδιαγραφόμενου τύπου και ιξώδους.

Η Volvo συνιστά οι αλλαγές λαδιών να πραγματοποιούνται σε εξουσιοδοτημένο συνεργείο της Volvo.

Η Volvo χρησιμοποιεί διαφορετικά συστήματα για την προειδοποίηση χαμηλής/υψηλής στάθμης λαδιού ή χαμηλής πίεσης λαδιού. Ορισμένες εκδόσεις κινητήρα διαθέτουν αισθητήρα πίεσης λαδιού, και στη συνέχεια χρησιμοποιείται η προειδοποιητική λυχνία χαμηλής πίεσης λαδιού στον πίνακα οργάνων . Άλλες εκδόσεις διαθέτουν αισθητήρα στάθμης λαδιού, όταν ο οδηγός ενημερώνεται μέσω της προειδοποιητικής λυχνίας  και μηνυμάτων κειμένων στην οθόνη. Ορισμένες εκδόσεις διαθέτουν και τα δύο συστήματα. Για περισσότερες πληροφορίες, απευθυνθείτε σε έναν εξουσιοδοτημένο διανομέα της Volvo.

Αλλάζετε το λάδι κινητήρα και το φίλτρο λαδιού σύμφωνα με το χρονοδιάγραμμα που συστήται στο Βιβλίο Σέρβις και Εγγύησης.

Η χρήση λαδιού υψηλότερων προδιαγραφών από τη συνιστώμενη επιτρέπεται. Αν οδηγείτε το αυτοκίνητο σε αντίξοες συνθήκες, η Volvo συστήνει τη χρήση λαδιού υψηλότερων προδιαγραφών από ό,τι συνήθως, βλ. Λάδι κινητήρα - αντίξοες συνθήκες οδήγησης (σ. 443).

Για τις χωρητικότητες πλήρωσης, βλ. Λάδι κινητήρα - προδιαγραφές και όγκος (σ. 445).

### Σχετικές πληροφορίες

- Λάδι κινητήρα - έλεγχος και πλήρωση (σ. 389)

## Λάδι κινητήρα - έλεγχος και πλήρωση

Η στάθμη λαδιού ανιχνεύεται με τον ηλεκτρονικό αισθητήρα στάθμης λαδιού.

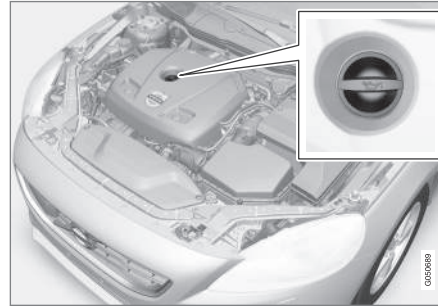

Σωλήνας πλήρωσης<sup>4</sup>.

Σε ορισμένες περιπτώσεις, μπορεί να χρειαστεί να συμπληρώσετε λάδι ανάμεσα στα μεσοδιαστήματα σέρβις.

Δεν χρειάζεται να προβείτε σε κάποια ενέργεια όσον αφορά στη στάθμη λαδιού κινητήρα πριν εμφανιστεί κάποιο μήνυμα στην οθόνη του πίνακα οργάνων, βλ. παρακάτω εικόνα.

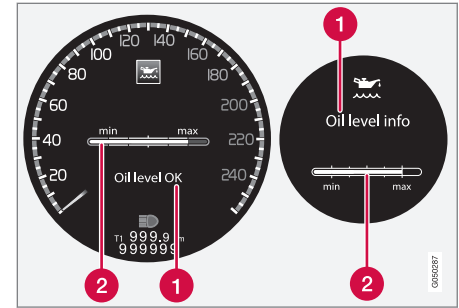

Μήνυμα και γραφική απεικόνιση στην οθόνη. Στην αριστερή οθόνη εμφανίζεται ο ψηφιακός πίνακας οργάνων και στη δεξιά οθόνη ο αναλογικός.

- 1 Μήνυμα
- 2 Στάθμη λαδιού κινητήρα

Η στάθμη λαδιού ελέγχεται μέσω του ηλεκτρονικού δείκτη στάθμης λαδιού με τον περιστροφικό διακόπτη όταν ο κινητήρας είναι σβηστός, βλ. Περιήγηση στα μενού - πίνακας οργάνων (σ. 125).

<sup>4</sup> Οι κινητήρες με ηλεκτρονικό αισθητήρα στάθμης λαδιού δεν έχουν δείκτη στάθμης λαδιού.



### **⚠️ ΠΡΟΕΙΔΟΠΟΙΗΣΗ**

Αν εμφανιστεί το μήνυμα **Απαιτείται αλλαγή λαδιού**, επισκεφθείτε ένα συνεργείο - συνιστάται να απευθυνθείτε σε ένα εξουσιοδοτημένο συνεργείο της Volvo. Η στάθμη λαδιού ενδέχεται να είναι πολύ υψηλή.

### **❗ ΣΗΜΑΝΤΙΚΟ**

Εάν εμφανιστεί ειδοποίηση για χαμηλή στάθμη λαδιού, συμπληρώστε μόνο την ποσότητα που χρειάζεται, για παράδειγμα, 0,5 λίτρα.

### **i ΣΗΜΕΙΩΣΗ**

Το σύστημα δεν μπορεί να ανιχνεύσει άμεσα αλλαγές κατά την πλήρωση ή την αποστράγγιση του λαδιού. Το αυτοκίνητο πρέπει να έχει οδηγηθεί για 30 km περίπου και να έχει παραμείνει σε στάση επί 5 λεπτά με τον κινητήρα σβηστό και σε επίπεδο έδαφος, για να είναι σωστή η ένδειξη της στάθμης λαδιού.

### **⚠️ ΠΡΟΕΙΔΟΠΟΙΗΣΗ**

Προσέχετε να μη χυθεί λάδι στο ζεστό σωλήνα της εξάτμισης γιατί υπάρχει κίνδυνος πυρκαγιάς.

### **Μέτρηση της στάθμης λαδιού**

Αν πρέπει να ελέγξετε τη στάθμη λαδιού, ο έλεγχος πρέπει να γίνει ακολουθώντας την εξής σειρά.

1. Γυρίστε το κλειδί στη θέση **II**, βλ. Θέσεις κλειδιού - λειτουργίες σε διαφορετικά επίπεδα (σ. 90).
2. Περιστρέψτε τον περιστροφικό διακόπτη στον αριστερό μοχλοδιακόπτη στη θέση **Στάθμη λαδιού**.  
> Τότε θα δείτε να εμφανίζονται οι πληροφορίες σχετικά με τη στάθμη λαδιού κινητήρα.

Για περισσότερες πληροφορίες σχετικά με τη διαχείριση μενού, βλ. Περιήγηση στα μενού - πίνακας οργάνων (σ. 125).

### **i ΣΗΜΕΙΩΣΗ**

Αν οι συνθήκες για τη μέτρηση της στάθμης λαδιού (χρόνος μετά το σβήσιμο του κινητήρα, κλίση του αυτοκινήτου, εξωτερική θερμοκρασία, κ.λπ.) δεν είναι σωστές, θα εμφανιστεί το μήνυμα **Μη διαθέσιμ.** Αυτό **δεν** σημαίνει ότι υπάρχει κάποιο πρόβλημα στα συστήματα του αυτοκινήτου.

### **Σχετικές πληροφορίες**

- Λάδι κινητήρα - γενικά (σ. 388)
- Θέσεις κλειδιού - λειτουργίες σε διαφορετικά επίπεδα (σ. 90)

### **Ψυκτικό - στάθμη**

Το ψυκτικό υγρό ψύχει τον κινητήρα εσωτερικής καύσης στη σωστή θερμοκρασία λειτουργίας. Η θερμότητα που μεταδίδεται από τον κινητήρα στο ψυκτικό μπορεί να χρησιμοποιηθεί για να θερμανθεί ο χώρος επιβατών.

### **Έλεγχος της στάθμης**

Η στάθμη του ψυκτικού πρέπει να βρίσκεται μεταξύ των ενδείξεων **MIN** και **MAX** στο δοχείο διαστολής. Αν το σύστημα δεν περιέχει επαρκή ποσότητα υγρού, ενδέχεται να αναπτυχθούν υπερβολικά υψηλές θερμοκρασίες με κίνδυνο να προκληθεί ζημιά στον κινητήρα.

### **i ΣΗΜΕΙΩΣΗ**

Ελέγχετε τη στάθμη ψυκτικού υγρού τακτικά όταν ο κινητήρας είναι κρύος.

## Πλήρωση

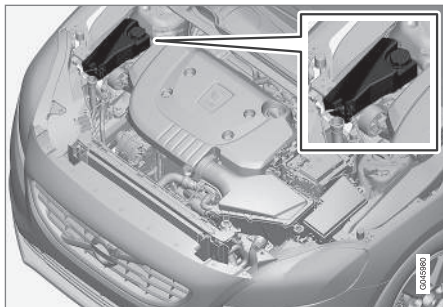

Όταν συμπληρώνετε ψυκτικό υγρό, ακολουθείτε τις οδηγίες που αναγράφονται στη συσκευασία. Ποτέ μη γεμίζετε το δοχείο μόνο με νερό. Ο κίνδυνος να παγώσει το υγρό αυξάνεται εξίσου εάν η ποσότητα του ψυκτικού είναι πολύ μεγάλη ή πολύ μικρή.

Αν υπάρχει ψυκτικό υγρό κάτω από το αυτοκίνητο, αν υπάρχει οσμή ψυκτικού ή αν έχετε συμπληρώσει περισσότερα από 2 λίτρα, καλέστε οδική βοήθεια για να αποφευχθεί ο κίνδυνος ζημιάς στον κινητήρα κατά την εκκίνηση λόγω ελαττώματος στο σύστημα ψύξης.

## ⚠ ΠΡΟΕΙΔΟΠΟΙΗΣΗ

Το ψυκτικό υγρό μπορεί να είναι καυτό. Αν χρειαστεί να συμπληρώσετε ψυκτικό όταν ο κινητήρας βρίσκεται σε θερμοκρασία λειτουργίας, ξεβιδώστε αργά την τάπα του δοχείου διαστολής για να εκτονωθεί η υπερπίεση.

## ⓘ ΣΗΜΑΝΤΙΚΟ

- Η υψηλή περιεκτικότητα σε χλώριο, χλωρίδια και άλλα άλατα μπορεί να προκαλέσει διάβρωση στο σύστημα ψύξης.
- Χρησιμοποιείτε πάντοτε ψυκτικό υγρό με αντιδιαβρωτικό παράγοντα όπως συνιστάται από τη Volvo.
- Βεβαιωθείτε ότι το μίγμα του ψυκτικού υγρού αποτελείται από 50% νερού και 50% ψυκτικού.
- Αναμιγνύετε το ψυκτικό υγρό με νερό βρύσης εγκεκριμένης ποιότητας. Εάν έχετε αμφιβολίες σχετικά με την ποιότητα του νερού, χρησιμοποιήστε προαναμεμιγμένο ψυκτικό υγρό σύμφωνα με τις συστάσεις της Volvo.
- Κατά την αλλαγή ψυκτικού υγρού/αντικατάσταση των μερών του συστήματος ψύξης, απαιτείται έκπλυση του συστήματος ψύξης με νερό βρύσης εγκεκριμένης ποιότητας ή έκπλυση με προαναμεμιγμένο ψυκτικό υγρό.
- Ο κινητήρας πρέπει να λειτουργεί μόνο με γεμάτο σύστημα ψύξης. Διαφορετικά, όταν οι θερμοκρασίες είναι πολύ υψηλές, υπάρχει κίνδυνος ζημιάς (ρωγμές) στην κυλινδροκεφαλή.

Για τις χωρητικότητες και τα πρότυπα σχετικά με την ποιότητα του νερού, βλ. Ψυκτικό - ποιότητα και όγκος (σ. 447).

## Υγρό φρένων και συμπλέκτη - στάθμη

Η στάθμη του υγρού φρένων και συμπλέκτη πρέπει να βρίσκεται ανάμεσα στις ενδείξεις **MIN** και **MAX** στο δοχείο.

### Έλεγχος της στάθμης

Το υγρό φρένων και συμπλέκτη βρίσκεται στο ίδιο δοχείο. Η στάθμη πρέπει να βρίσκεται μεταξύ των ενδείξεων **MIN** και **MAX** οι οποίες διακρίνονται στην εσωτερική επιφάνεια του δοχείου. Ελέγχετε τη στάθμη τακτικά.

Αλλάζετε το υγρό φρένων κάθε δύο χρόνια ή σε κάθε δεύτερο σέρβις.

Το υγρό πρέπει να αντικαθίσταται κάθε χρόνο όταν το αυτοκίνητο χρησιμοποιείται σε συνθήκες που απαιτούν δυνατό και συχνό φρενάρισμα, όπως κατά την οδήγηση σε ορεινές διαδρομές ή σε τροπικά κλίματα με υψηλή υγρασία.

Για τις χωρητικότητες και τις συνιστώμενες προδιαγραφές υγρού φρένων, βλ. Υγρό φρένων - προδιαγραφές και όγκος (σ. 449).

## ΠΡΟΕΙΔΟΠΟΙΗΣΗ

Εάν η στάθμη στο δοχείο υγρού φρένων βρίσκεται κάτω από την ένδειξη **MIN**, μη συνεχίσετε να οδηγείτε εάν πρώτα δεν συμπληρώσετε υγρό φρένων. Η Volvo συνιστά η αιτία της απώλειας υγρού φρένων να διερευνηθεί σε ένα εξουσιοδοτημένο συνεργείο της Volvo.

## Πλήρωση

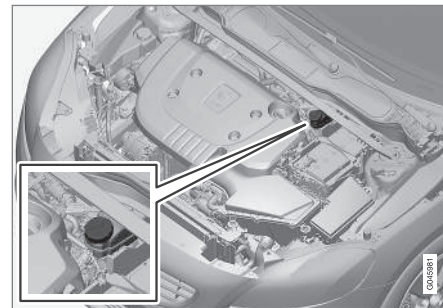

Το δοχείο υγρού βρίσκεται στην πλευρά του οδηγού.

Ξεβιδώστε την τάπα του δοχείου και συμπληρώστε υγρό. Η στάθμη πρέπει να βρίσκεται μεταξύ των ενδείξεων **MIN** και **MAX**, οι οποίες διακρίνονται στην εσωτερική επιφάνεια του δοχείου.

**ΣΗΜΑΝΤΙΚΟ**

Μην ξεχάσετε να επανατοποθετήσετε την τάπα.

**Σύστημα κλιματισμού - εντοπισμός βλαβών και επισκευή**

Το σέρβις και τυχόν επισκευή του συστήματος κλιματισμού πρέπει να πραγματοποιείται μόνο σε εξουσιοδοτημένο συνεργείο.

**Αντιμετώπιση προβλημάτων και επισκευή**

Το σύστημα κλιματισμού περιέχει φθορίζοντες παράγοντες ιχνηθέτησης. Μπορείτε να χρησιμοποιήσετε υπεριώδες φως κατά τις εργασίες ανίχνευσης διαρροών.

Η Volvo συνιστά να απευθυνθείτε σε ένα εξουσιοδοτημένο συνεργείο της Volvo.

**Αυτοκίνητα με ψυκτικό R134a****ΠΡΟΕΙΔΟΠΟΙΗΣΗ**

Το σύστημα κλιματισμού περιέχει πεπιεσμένο ψυκτικό R134a. Το σέρβις και τυχόν επισκευή αυτού του συστήματος πρέπει να γίνεται μόνο σε εξουσιοδοτημένο συνεργείο.

**Αυτοκίνητα με ψυκτικό R1234yf****ΠΡΟΕΙΔΟΠΟΙΗΣΗ**

Το σύστημα κλιματισμού περιέχει πεπιεσμένο ψυκτικό R1234yf. Σύμφωνα με το SAE J2845 (Εκπαίδευση τεχνικών για ασφαλές σέρβις και περιορισμό ψυκτικών μέσων που χρησιμοποιούνται σε συστήματα κλιματισμού αυτοκινούμενων οχημάτων), το σέρβις και η επισκευή του συστήματος ψυκτικού πρέπει να πραγματοποιείται μόνο από εκπαιδευμένους και πιστοποιημένους τεχνικούς για να διασφαλιστεί η ασφάλεια του συστήματος.

**Σχετικές πληροφορίες**

- Πρόγραμμα σέρβις της Volvo (σ. 380)

## Αντικατάσταση λαμπτήρα - γενικά

Αρκετοί από τους λαμπτήρες του αυτοκινήτου μπορούν να αντικατασταθούν από τον οδηγό. Για την αντικατάσταση των λυχνιών LED, απευθυνθείτε σε ένα συνεργείο.

Οι προδιαγραφές (σ. 403) των λαμπτήρων αναγράφονται. Στην παρακάτω λίστα παρατίθενται οι θέσεις των λαμπτήρων και άλλων πηγών φωτισμού που είναι εξειδικευμένες, όπως λυχνίες LED<sup>5</sup>, ή που για κάποιο λόγο δεν μπορούν να αντικατασταθούν παρά μόνο σε συνεργείο<sup>6</sup>:

- Προβολείς LED
- φώτα θέσης, μπροστά<sup>7</sup>
- φώτα πορείας ημέρας, μπροστινός προφυλακτήρας<sup>7</sup>
- πλαϊνά φλας, εξωτερικοί καθρέπτες<sup>7</sup>
- φωτισμός προσέγγισης, εξωτερικοί καθρέπτες
- εσωτερικός φωτισμός στο χώρο αποσκευών
- φως στο ντουλαπάκι του συνοδηγού
- Φώτα θέσης, πίσω
- πλαϊνά φώτα όγκου, πίσω
- φως φρένων πάνω από το πίσω παρμπρίζ

<sup>5</sup> LED (Light Emitting Diode)

<sup>6</sup> Συνιστάται να απευθυνθείτε σε ένα εξουσιοδοτημένο συνεργείο της Volvo.

<sup>7</sup> Ορισμένες εκδόσεις

- φως πινακίδας αριθμού κυκλοφορίας.

### ΠΡΟΕΙΔΟΠΟΙΗΣΗ

Το ηλεκτρικό σύστημα του αυτοκινήτου πρέπει να βρίσκεται στη θέση **0** όταν αντικαθιστάτε λαμπτήρες, βλ. Θέσεις κλειδιού - λειτουργίες σε διαφορετικά επίπεδα (σ. 90).

### ΣΗΜΑΝΤΙΚΟ

Ποτέ μην ακουμπάτε τη γυάλινη επιφάνεια των λαμπτήρων με τα δάκτυλά σας. Η λιπαρότητα από τα δάκτυλά σας εξατμίζεται όταν θερμανθεί, καλύπτει το κάτοπτρο και στη συνέχεια προκαλεί ζημιά.

### ΣΗΜΕΙΩΣΗ

Αν, μετά την αντικατάσταση του σπασμένου λαμπτήρα, εξακολουθεί να εμφανίζεται μήνυμα σφάλματος, συνιστούμε να απευθυνθείτε σε ένα εξουσιοδοτημένο συνεργείο της Volvo.

### ΣΗΜΕΙΩΣΗ

Ορισμένες φορές στο εσωτερικό των κρυστάλλων των προβολέων και των πίσω φώτων αναπτύσσεται υγρασία. Αυτό είναι φυσιολογικό, όλα τα εξωτερικά φώτα είναι σχεδιασμένα ώστε να αντέχουν σε αυτές τις συνθήκες. Οι υδρατμοί που σχηματίζονται συνήθως εξαερώνονται από το φωτιστικό σώμα όταν η λάμπα παραμένει αναμμένη για κάποιο χρονικό διάστημα.

## Σχετικές πληροφορίες

- Λυχνίες - προδιαγραφές (σ. 403)
- Αντικατάσταση λαμπτήρα - θέση μπροστινών φώτων (σ. 395)
- Αντικατάσταση λαμπτήρα - θέση πίσω φώτων (σ. 400)
- Αντικατάσταση λαμπτήρα - φως στο καθερπάκι σκιαδίου (σ. 402)

## Αντικατάσταση λαμπτήρα - θέση μπροστινών φώτων

Στην επισκόπηση απεικονίζονται οι θέσεις των λυχνιών στο μπροστινό μέρος ενός αυτοκινήτου με προβολείς αλογόνου.

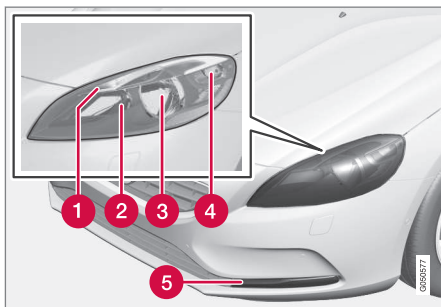

- 1 Φως θέσης (σ. 399)
- 2 Μεγάλη σκάλα (σ. 398)
- 3 Μεσαία σκάλα (σ. 397)
- 4 Φλας (σ. 398)
- 5 Φώτα πορείας ημέρας (σ. 400) (λυχνία LED\* ή λαμπτήρας ανάλογα με την έκδοση)

### Σχετικές πληροφορίες

- Αντικατάσταση λαμπτήρα - γενικά (σ. 394)
- Αντικατάσταση λαμπτήρα - προβολείς (σ. 395)

- Λυχνίες - προδιαγραφές (σ. 403)

## Αντικατάσταση λαμπτήρα - προβολείς

Η αντικατάσταση όλων των λαμπτήρων των προβολέων γίνεται από το χώρο του κινητήρα. Πρώτα λασκάρετε και αφαιρέστε ολόκληρο τον προβολέα.

### **i** ΣΗΜΕΙΩΣΗ

Ισχύει για αυτοκίνητα με προβολείς αλογόνου.

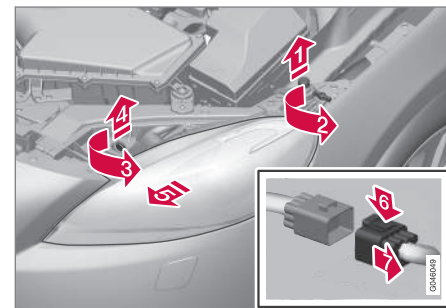

1. 1 ➔ Τραβήξτε έξω το στοπ του καπό κινητήρα.
2. 2 ➔ Λασκάρετε τη βίδα με ένα εργαλείο Torx, μεγέθους T30.

3. **3** Γυρίστε τον ασφαλιστικό πείρο προς τα αριστερά.
- 4** Τραβήξτε έξω τον ασφαλιστικό πείρο.
4. **5** Αφαιρέστε τον προβολέα, γέρνοντας και τραβώντας τον εναλλάξ προς τα έξω.

**!** ΣΗΜΑΝΤΙΚΟ

Προσέχετε όταν τραβάτε έξω τον προβολέα ώστε να μην προκληθεί ζημιά στα εξαρτήματα.

5. **6** Πιέστε την ασφάλεια προς τα κάτω.
- 7** Αποσυνδέστε τη φίσα.

Ακουμπήστε το φανάρι σε μαλακή επιφάνεια για να μη γρατσουνιστεί στο κρύσταλλο.

**!** ΣΗΜΑΝΤΙΚΟ

Μην τραβάτε το ηλεκτρικό καλώδιο, μόνο τη φίσα.

6. Αντικαταστήστε το σχετικό λαμπτήρα σύμφωνα με τις οδηγίες.

Ο προβολέας πρέπει να προσαρμοστεί στη θέση του και η επαφή να τοποθετηθεί σωστά πριν ανάψετε τα φώτα ή γυρίσετε το κλειδί στον διακόπτη ανάφλεξης.

**Σχετικές πληροφορίες**

- Αντικατάσταση λαμπτήρα - γενικά (σ. 394)
- Αντικατάσταση λαμπτήρα - θέση μπροστώνων φώτων (σ. 395)
- Αντικατάσταση λαμπτήρα - κάλυμμα λαμπτήρων μεγάλης/μεσαίας σκάλας προβολέων (σ. 396)
- Αντικατάσταση λαμπτήρα - φλας μπροστά (σ. 398)
- Αντικατάσταση λαμπτήρα - φώτα θέσης, μπροστά (σ. 399)
- Λυχνίες - προδιαγραφές (σ. 403)

**Αντικατάσταση λαμπτήρα - κάλυμμα λαμπτήρων μεγάλης/μεσαίας σκάλας προβολέων**

Οι λαμπτήρες για τη μεγάλη/μεσαία σκάλα προβολέων είναι προσβάσιμοι ανοίγοντας το μεγαλύτερο κάλυμμα των προβολέων.

**i ΣΗΜΕΙΩΣΗ**

Ισχύει για αυτοκίνητα με προβολείς αλογόβου.

Για να μπορέσετε να αποσπάσετε το μεγάλο κάλυμμα, πρέπει πρώτα να ξεκουμπώσετε και να αφαιρέσετε τον προβολέα, βλ. Αντικατάσταση λαμπτήρα - προβολείς (σ. 395).

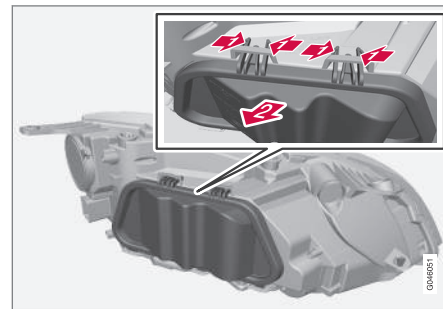

1. **1** Πιέστε τα άγκιστρα μαζί.
- 2** Αφαιρέστε το κάλυμμα υπό γωνία.

2. Αντικαταστήστε το σχετικό λαμπτήρα σύμφωνα με τις οδηγίες.

### Σχετικές πληροφορίες

- Αντικατάσταση λαμπτήρα - μεσαία σκάλα (σ. 397)
- Αντικατάσταση λαμπτήρα - μεγάλη σκάλα (σ. 398)

### Αντικατάσταση λαμπτήρα - μεσαία σκάλα

Ο λαμπτήρας της μεσαίας σκάλας βρίσκεται εσωτερικά του μεγαλύτερου καλύμματος προβολέων.

#### **i** ΣΗΜΕΙΩΣΗ

Ισχύει για αυτοκίνητα με προβολείς αλογό-νου.

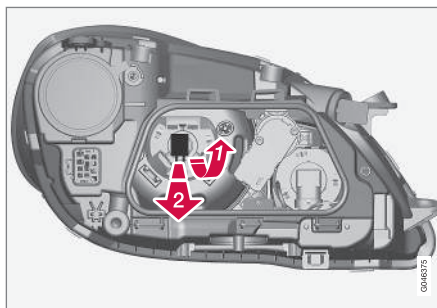

1. Αποσπάστε τον προβολέα (σ. 395).
2. Αποσπάστε το κάλυμμα (σ. 396).
3. **1** Πιέστε το ντουί του λαμπτήρα προς τα πάνω μέχρι να απασφαλίσει.
- 2** Τραβήξτε έξω το ντουί του λαμπτήρα.

4. Αντικαταστήστε το λαμπτήρα και επανατοποθετήστε τα εξαρτήματα ακολουθώντας την αντίστροφη διαδικασία.

### Σχετικές πληροφορίες

- Λυχνίες - προδιαγραφές (σ. 403)

## Αντικατάσταση λαμπτήρα - μεγάλη σκάλα

Ο λαμπτήρας της μεγάλης σκάλας βρίσκεται εσωτερικά του μεγαλύτερου καλύμματος προβολών.

### **i** ΣΗΜΕΙΩΣΗ

Ισχύει για αυτοκίνητα με προβολείς αλογό-νου.

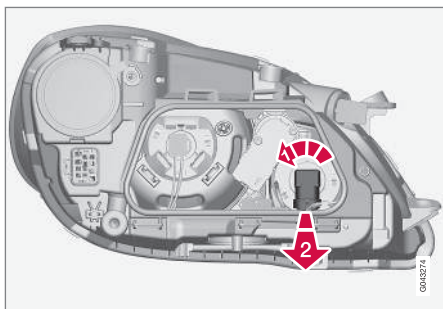

1. Αποσπάστε τον προβολέα (σ. 395).
2. Αποσπάστε το κάλυμμα (σ. 396).
3. **1**▶ Περιστρέψτε το ντουί του λαμπτήρα αριστερά.  
**2**▶ Τραβήξτε έξω το ντουί του λαμπτήρα.

4. Αντικαταστήστε το λαμπτήρα και επανατοποθετήστε τα εξαρτήματα ακολουθώντας την αντίστροφη διαδικασία.

### Σχετικές πληροφορίες

- Λυχνίες - προδιαγραφές (σ. 403)

## Αντικατάσταση λαμπτήρα - φλας μπροστά

Ο λαμπτήρας των φλας είναι τοποθετημένος μέσα στο μικρότερο κάλυμμα των προβολέων.

### **i** ΣΗΜΕΙΩΣΗ

Ισχύει για αυτοκίνητα με προβολείς αλογό-νου.

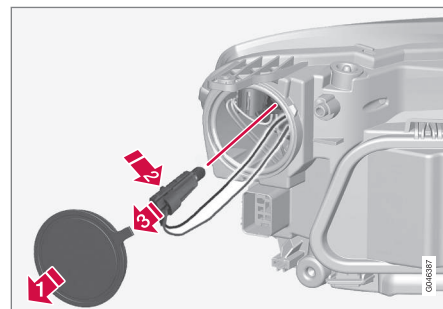

1. Αποσπάστε τον προβολέα (σ. 395).
2. **1**▶ Ανοίξτε το κάλυμμα.
3. **2**▶ Πιέστε την ασφάλεια προς τα μέσα.  
**3**▶ Τραβήξτε έξω το ντουί του λαμπτήρα.
4. Αντικαταστήστε το λαμπτήρα και επανατοποθετήστε τα εξαρτήματα ακολουθώντας την αντίστροφη διαδικασία.

## Σχετικές πληροφορίες

- Λυχνίες - προδιαγραφές (σ. 403)

### Αντικατάσταση λαμπτήρα - φώτα θέσης, μπροστά

Το ντουί των φώτων θέσης βρίσκεται στο πλάι του προβολέα.

#### **i** ΣΗΜΕΙΩΣΗ

Ισχύει για αυτοκίνητα με προβολείς αλογό-νου.

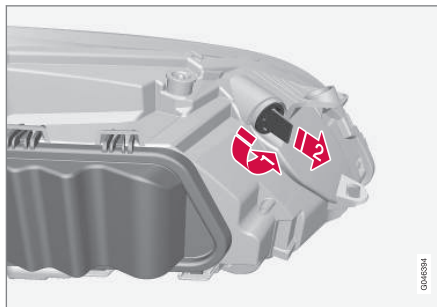

1. Αποσπάστε τον προβολέα (σ. 395).
2. **1** Περιστρέψτε το ντουί του λαμπτήρα αριστερά.  
**2** Τραβήξτε έξω το ντουί του λαμπτήρα.
3. Αντικαταστήστε το λαμπτήρα και επαντοποθετήστε τα εξαρτήματα ακολουθώντας την αντίστροφη διαδικασία.

## Σχετικές πληροφορίες

- Λυχνίες - προδιαγραφές (σ. 403)

## Αντικατάσταση λαμπτήρα - φώτα πορείας ημέρας

Ο λαμπτήρας των φώτων πορείας ημέρας βρίσκεται εσωτερικά του καλύμματος προφυλακτήρα.

### **i** ΣΗΜΕΙΩΣΗ

- Ισχύει για αυτοκίνητα με προβολείς αλογόνου.
- Ισχύει μόνο για φώτα πορείας ημέρας με λαμπτήρες.

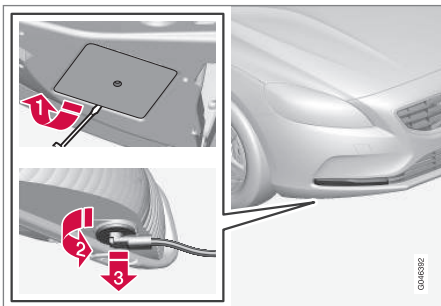

1. **1** ➔ Ανοίξτε το κάλυμμα.
2. **2** ➔ Περιστρέψτε το ντουί του λαμπτήρα αριστερά.
- 3** ➔ Τραβήξτε έξω το ντουί του λαμπτήρα.

3. Αντικαταστήστε το λαμπτήρα και επανατοποθετήστε τα εξαρτήματα ακολουθώντας την αντίστροφη διαδικασία.

### Σχετικές πληροφορίες

- Λυχνίες - προδιαγραφές (σ. 403)

## Αντικατάσταση λαμπτήρα - θέση πίσω φώτων

Στην επισκόπηση απεικονίζεται η θέση των λαμπτήρων στο πίσω μέρος.

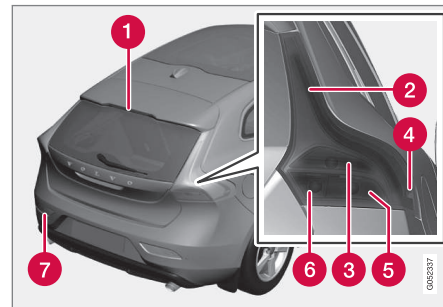

- 1** Φως φρένων (LED)
- 2** Φώτα θέσης (LED)
- 3** Φως φρένων (σ. 401)
- 4** Πλαϊνά φώτα όγκου (LED)
- 5** Φλας (σ. 401)
- 6** Φως όπισθεν (σ. 401)
- 7** Φως ομίχλης (πλευρά οδηγού) (σ. 401)



### Σχετικές πληροφορίες

- Αντικατάσταση λαμπτήρα - γενικά (σ. 394)
- Λυχνίες - προδιαγραφές (σ. 403)

## Αντικατάσταση λαμπτήρα - φλας πίσω, φώτα φρένων και φως όπισθεν

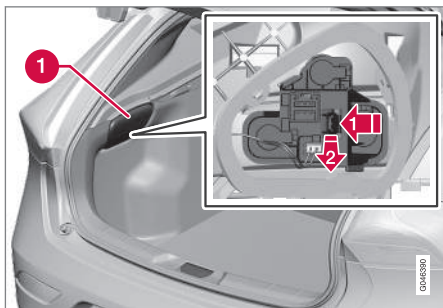
Οι λαμπτήρες για τα πίσω φλας, τα φώτα φρένων και τα φώτα όπισθεν αντικαθίστανται μέσα από τον χώρο αποσκευών.



1. Αφαιρέστε το κάλυμμα στην ταπετσαρία (1) που βρίσκεται στην ίδια πλευρά με τον καμένο λαμπτήρα.
2.  Πιέστε την ασφάλεια προς το πλάι.  
 Τραβήξτε έξω το ντουί του λαμπτήρα.
3. Αφαιρέστε τον καμένο λαμπτήρα πιέζοντας προς τα μέσα και περιστρέφοντάς τον αριστερά.
4. Αντικαταστήστε το λαμπτήρα και επανατοποθετήστε τα εξαρτήματα ακολουθώντας την αντίστροφη διαδικασία.

## Σχετικές πληροφορίες

- Αντικατάσταση λαμπτήρα - θέση πίσω φώτων (σ. 400)
- Λυχνίες - προδιαγραφές (σ. 403)

## Αντικατάσταση λαμπτήρα - πίσω φως ομίχλης

Ο λαμπτήρας για το πίσω φως ομίχλης είναι τοποθετημένος στο ντουί λαμπτήρα του προφυλακτήρα.

Τα αριστεροτίμονα αυτοκίνητα διαθέτουν ένα φως ομίχλης στην αριστερή πλευρά, ενώ τα δεξιοτίμονα αυτοκίνητα έχουν τον προβολέα ομίχλης στη δεξιά πλευρά.

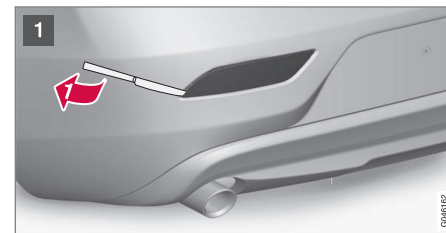

Φανάρι στην αριστερή πλευρά.



**1** Εισάγετε (περίπου 20 mm) ένα αμβλύ αντικείμενο, π.χ. μαχαίρι, στο τρίγωνο.

**1** Ανασηκώστε το προσεκτικά μέχρι η γλωττίδα να απασφαλίσει.

**!** **ΣΗΜΑΝΤΙΚΟ**  
Προσέξτε να μην προκληθεί ζημιά στα εξαρτήματα.

**2** **2** Περιστρέψτε το ντουί του λαμπτήρα αριστερά.

**3** Τραβήξτε έξω το ντουί του λαμπτήρα.

3. Πιέστε προς τα μέσα τον λαμπτήρα και περιστρέψτε τον αριστερά.

4. Αντικαταστήστε το λαμπτήρα και επανατοποθετήστε τα εξαρτήματα ακολουθώντας την αντίστροφη διαδικασία.

### Σχετικές πληροφορίες

- Λυχνίες - προδιαγραφές (σ. 403)

### Αντικατάσταση λαμπτήρα - φως στο καθρεπτάκι σιαδίου

Οι λαμπτήρες για το καθρεπτάκι σιαδίου βρίσκονται πίσω από το αντίστοιχο κρύσταλλο.

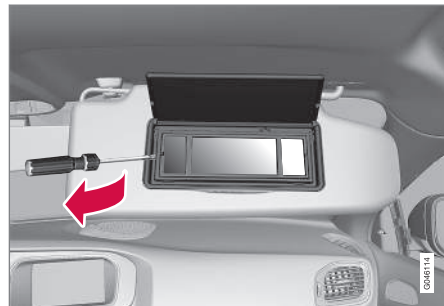

1. Εισάγετε ένα κατσαβίδι κάτω από το κρύσταλλο του λαμπτήρα και με προσεκτικές κινήσεις ανασηκώστε την προεξοχή στην άκρη.

2. Βγάλτε προσεκτικά από τη θέση του το κρύσταλλο του λαμπτήρα.

3. Χρησιμοποιώντας ένα μυτοσίμπιδο, τραβήξτε το λαμπτήρα έξω προς το πλάι. Μη σφίγγετε τον λαμπτήρα πολύ δυνατά με το μυτοσίμπιδο. Διαφορετικά, το γυαλί του λαμπτήρα μπορεί να σπάσει.

4. Αντικαταστήστε το λαμπτήρα και επανατοποθετήστε τα εξαρτήματα ακολουθώντας την αντίστροφη διαδικασία.

### Σχετικές πληροφορίες

- Λυχνίες - προδιαγραφές (σ. 403)

## Λυχνίες - προδιαγραφές

Οι προδιαγραφές ισχύουν για τους λαμπτήρες. Για την αντικατάσταση των λυχνιών LED, απευθυνθείτε σε ένα συνεργείο.

Φωτισμός	W <sup>A</sup>	Τύπος
Μεσαία σκάλα <sup>B</sup>	55	H7 LL
Μεγάλη σκάλα <sup>B</sup>	65	H9
Μπροστινά φλας	21	HY21W
Φώτα θέσης, μπροστά <sup>B</sup>	5	W5W LL
Φώτα πορείας ημέρας, μπροστινός προφυλακτήρας <sup>C</sup>	19	PW19W
Πλαϊνά φλας, εξωτερικοί καθρέπτες <sup>C</sup>	5	WY5W LL
Φλας, πίσω	21	PY21W LL
Φως φρένων	21	P21W LL
Φως όπισθεν	21	P21W LL
Πίσω φώτα ομίχλης	21	H21W LL
Φως στο καθρεπτάκι του σκιαδίου	1,2	Ντουί T5 Π2x4,6B

A Watt

B Αυτοκίνητα με προβολείς αλογόνου

C Ορισμένες εκδόσεις

## Σχετικές πληροφορίες

- Αντικατάσταση λαμπτήρα - γενικά (σ. 394)
- Αντικατάσταση λαμπτήρα - θέση μπροστινών φώτων (σ. 395)
- Αντικατάσταση λαμπτήρα - θέση πίσω φώτων (σ. 400)
- Αντικατάσταση λαμπτήρα - φως στο καθρεπτάκι σκιαδίου (σ. 402)

## Μάκτρα υαλοκαθαριστήρων

Τα μάκτρα των υαλοκαθαριστήρων απομακρύνουν το νερό από το μπροστινό και το πίσω παρμπρίζ. Μαζί με το υγρό ψεκαστήρων, καθαρίζουν τα παρμπρίζ και διασφαλίζουν την ορατότητα για την οδήγηση.

Τα μάκτρα των υαλοκαθαριστήρων παρμπρίζ πρέπει να βρίσκονται στη θέση ρύθμισης όταν πρόκειται να τα αντικαταστήσετε.

### Θέση ρύθμισης



Μάκτρα υαλοκαθαριστήρων στη θέση ρύθμισης.

Για να μπορέσετε να αντικαταστήσετε, να καθαρίσετε ή να σηκώσετε τα μάκτρα των υαλοκαθαριστήρων (για να απομακρύνετε τον πάγο από το παρμπρίζ για παράδειγμα), πρέπει να βρίσκονται στη θέση ρύθμισης.



**! ΣΗΜΑΝΤΙΚΟ**

Πριν μετακινήσετε τα μάκτρα των υαλοκαθαριστήρων στη θέση ρύθμισης, βεβαιωθείτε ότι δεν έχουν παγώσει.

1. Εισάγετε το τηλεχειριστήριο-κλειδί στο διακόπτη ανάφλεξης<sup>8</sup> και πατήστε στιγμιαία το κουμπί **START/STOP ENGINE** για να τεθεί το ηλεκτρικό σύστημα του αυτοκινήτου στη θέση **I**. Για λεπτομερείς πληροφορίες σχετικά με τις θέσεις κλειδιού, βλ. Θέσεις κλειδιού - λειτουργίες σε διαφορετικά επίπεδα (σ. 90).
2. Πατήστε στιγμιαία το κουμπί ξανά **START/STOP ENGINE** για να τεθεί το ηλεκτρικό σύστημα του αυτοκινήτου στη θέση **0**.
3. Εντός 3 δευτερολέπτων, μετακινήστε το δεξί μοχλοδιακόπτη προς τα πάνω και κρατήστε τον σε αυτή τη θέση επί 1 δευτερόλεπτο περίπου.
  - > Οι υαλοκαθαριστήρες μετακινούνται στην όρθια θέση.

Οι υαλοκαθαριστήρες επιστρέφουν στη θέση έναρξης όταν πατάτε στιγμιαία το κουμπί **START/STOP ENGINE** για να τεθεί το ηλεκτρικό σύστημα αυτοκινήτου στη θέση **I** (ή κατά την εκκίνηση του αυτοκινήτου).

**! ΣΗΜΑΝΤΙΚΟ**

Αν οι βραχίονες των υαλοκαθαριστήρων στη θέση ρύθμισης έχουν ανασηκωθεί από το παρμπρίζ, πρέπει να τους κατεβάσετε και πάλι πάνω στο παρμπρίζ για να μπορούν να λειτουργήσουν. Αυτό γίνεται για να αποφευχθούν οι εκδοχές στο χρώμα του καπό του κινητήρα.

**Αντικατάσταση μάκτρων υαλοκαθαριστήρων**

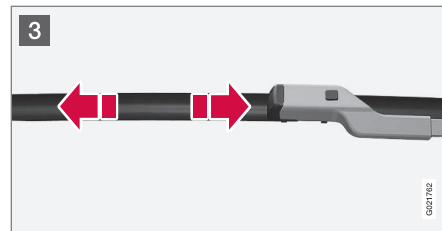
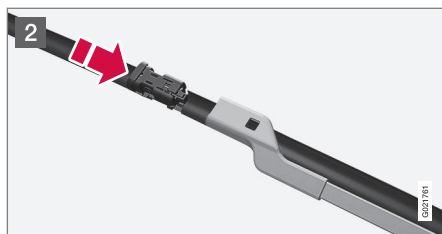
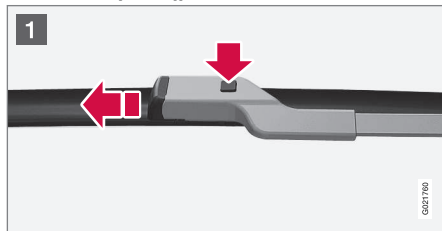

- 1 Αναδιπλώστε προς τα πάνω το βραχίονα του υαλοκαθαριστήρα όταν βρίσκεται στη θέση ρύθμισης. Πατήστε το κουμπί στο στέλεχος του μάκτρου και τραβήξτε προς τα έξω, παράλληλα με το βραχίονα του υαλοκαθαριστήρα.
- 2 Σύρετε το καινούργιο μάκτρο στη θέση του, μέχρι να ακουστεί ένα "κλικ".
- 3 Βεβαιωθείτε ότι το μάκτρο έχει τοποθετηθεί σωστά.
- 4 Αναδιπλώστε το βραχίονα του υαλοκαθαριστήρα πίσω προς το παρμπρίζ.

Οι υαλοκαθαριστήρες επιστρέφουν από τη θέση ρύθμισης στη θέση έναρξης όταν πατάτε στιγμιαία το κουμπί **START/STOP ENGINE** για να τεθεί το ηλεκτρικό σύστημα αυτοκινήτου στη θέση **I** (ή κατά την εκκίνηση του αυτοκινήτου).

<sup>8</sup> Δεν χρειάζεται σε αυτοκίνητα με σύστημα κλειδώματος και εκκίνησης Keyless.

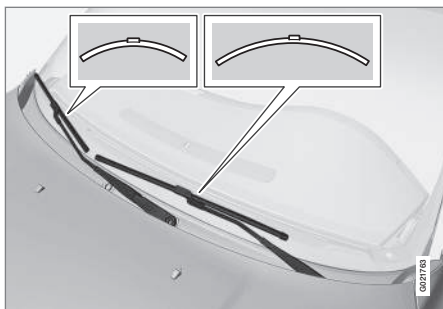

### **i** ΣΗΜΕΙΩΣΗ

Τα μάκτρα των υαλοκαθαριστήρων δεν έχουν το ίδιο μήκος. Το μάκτρο του υαλοκαθαριστήρα στην πλευρά του οδηγού έχει μεγαλύτερο μήκος απ' ό,τι στην πλευρά του συνοδηγού.

### **⚠** ΠΡΟΕΙΔΟΠΟΙΗΣΗ

Επειδή το αυτοκίνητο διαθέτει αερόσακο Pedestrian Airbag, η Volvo συνιστά να χρησιμοποιείτε αυθεντικούς βραχίονες υαλοκαθαριστήρων και μόνο τα αυθεντικά εξαρτήματα υαλοκαθαριστήρων.

### Αντικατάσταση του μάκτρου υαλοκαθαριστήρα, πίσω παρμπρίζ

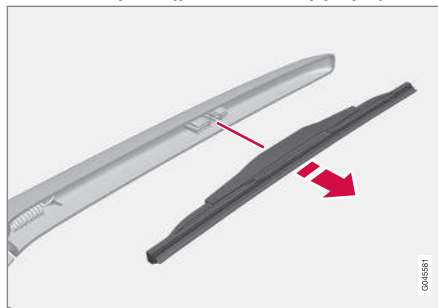

1. Σηκώστε το βραχίονα του υαλοκαθαριστήρα.
2. Πιάστε την εσωτερική πλευρά του μάκτρου (από το σημείο που δείχνει το βέλος).
3. Στρέψτε το προς τα αριστερά για να χρησιμοποιήσετε το άκρο του μάκτρου ως μοχλό κόντρα στο βραχίονα του υαλοκαθαριστήρα, για να αφαιρέσετε το μάκτρο πιο εύκολα.
4. Πιέστε το καινούργιο μάκτρο για να κουμπώσει στη θέση του. Βεβαιωθείτε ότι έχει τοποθετηθεί σωστά.
5. Κατεβάστε το βραχίονα του υαλοκαθαριστήρα.

### Καθαρισμός

Για τον καθαρισμό των μάκτρων υαλοκαθαριστήρων και του παρμπρίζ, βλ. Πλύσιμο του αυτοκινήτου (σ. 424).

### **!** ΣΗΜΑΝΤΙΚΟ

Ελέγχετε τα μάκτρα τακτικά. Η αμελής συντήρηση μειώνει τη διάρκεια ζωής των μάκτρων των υαλοκαθαριστήρων.

### Σχετικές πληροφορίες

- Υγρό ψεκαστήρων - πλήρωση (σ. 406)

## Υγρό ψεκαστήρων - πλήρωση

Το υγρό ψεκαστήρων χρησιμοποιείται για τον καθαρισμό των προβολών και των παραθύρων. Το υγρό ψεκαστήρων με αντιψυκτικό πρέπει να χρησιμοποιείται όταν η θερμοκρασία είναι χαμηλότερη από το σημείο πήξης.

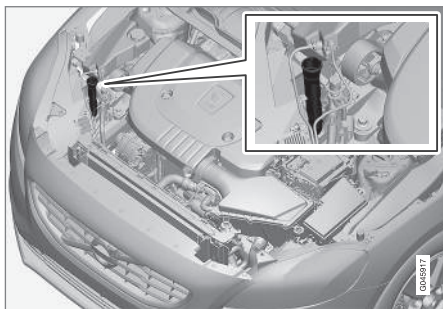

Για να συμπληρώσετε υγρό ψεκαστήρων, ανοίξτε το μπλε καπάκι.

Οι ψεκαστήρες του παρμπρίζ και των προβολών χρησιμοποιούν το ίδιο δοχείο υγρού.

### **i** ΣΗΜΕΙΩΣΗ

Όταν απομένει περίπου 1 λίτρο υγρού ψεκαστήρων στο δοχείο, στον πίνακα οργάνων θα εμφανιστεί ένα μήνυμα να συμπληρώσετε υγρό ψεκαστήρων μαζί με τη λυχνία .

**Συνιστώμενες προδιαγραφές:** Υγρό ψεκαστήρων που συνιστάται από τη Volvo - με προσασία κατά του παγώματος όταν επικρατούν χαμηλές θερμοκρασίες και κάτω από το σημείο πήξης.

### **!** ΣΗΜΑΝΤΙΚΟ

Χρησιμοποιείτε γνήσιο υγρό ψεκαστήρων Volvo ή αντίστοιχο, με συνιστώμενο pH μεταξύ 6 και 8, στο τελικό διάλυμα (π.χ. σε αναλογία 1:1 με απεσταγμένο νερό).

### **!** ΣΗΜΑΝΤΙΚΟ

Χρησιμοποιείτε υγρό ψεκαστήρων με αντιψυκτικό όταν η θερμοκρασία βρίσκεται κάτω από το μηδέν, για να μην παγώσει η αντλία, το δοχείο και οι εύκαμπτοι σωλήνες.

### Όγκος:

- Αυτοκίνητα **με** σύστημα πλύσης προβολών: 5,5 λίτρα.
- Αυτοκίνητα **χωρίς** σύστημα πλύσης προβολών: 3,2 λίτρα.

### Σχετικές πληροφορίες

- Μάκτρα υαλοκαθαριστήρων (σ. 403)
- Υαλοκαθαριστήρες και ψεκαστήρες (σ. 115)

- Καπό κινητήρα - άνοιγμα και κλείσιμο (σ. 386)

## Μπαταρία εκκίνησης - γενικά

Η μπαταρία εκκίνησης χρησιμοποιείται για την τροφοδοσία της μίζας και άλλου ηλεκτρικού εξοπλισμού στο αυτοκίνητο.

Η μπαταρία εκκίνησης είναι μια παραδοσιακή μπαταρία 12 V.

Η ωφέλιμη διάρκεια ζωής και η λειτουργία της μπαταρίας επηρεάζονται από διάφορους παράγοντες όπως οι πολλαπλές εκκινήσεις, οι αποφορτίσεις, ο τρόπος και οι συνθήκες οδήγησης, οι κλιματολογικές συνθήκες, κ.λπ.

- Ποτέ μην αποσυνδέετε την μπαταρία όταν ο κινητήρας βρίσκεται σε λειτουργία.
- Βεβαιωθείτε ότι τα καλώδια της μπαταρίας είναι σωστά συνδεδεμένα και σφιγμένα.

Στον παρακάτω πίνακα παρατίθενται οι προδιαγραφές για την μπαταρία εκκίνησης.

Τάση (V)	12
Χωρητικότητα κατά την εκκίνηση με κρύο κινητήρα <sup>A</sup> - CCA <sup>B</sup> (A)	720

Διαστάσεις , ΜxΠxΥ (mm)	278X175X190
Χωρητικότητα (Ah)	70

<sup>A</sup> Σύμφωνα με το πρότυπο EN.

<sup>B</sup> Αμπερ κατά την εκκίνηση με κρύο κινητήρα.

### ! ΣΗΜΑΝΤΙΚΟ

Όταν αντικαθιστάτε την μπαταρία εκκίνησης στα αυτοκίνητα με λειτουργία Start/Stop, πρέπει να τοποθετείτε μπαταρία τύπου EFB<sup>9</sup> ή ισχυρότερη.

Όταν αντικαθιστάτε την εφεδρική μπαταρία, πρέπει να τοποθετείτε μπαταρία τύπου AGM<sup>10</sup>.

### ! ΣΗΜΑΝΤΙΚΟ

Εάν αντικαταστήσετε την μπαταρία εκκίνησης, φροντίστε να χρησιμοποιήσετε νέα μπαταρία με την ίδια δυνατότητα κρίσας εκκίνησης με την εργοστασιακή (βλ. πινακίδα πάνω στην μπαταρία).

### i ΣΗΜΕΙΩΣΗ

- Όταν αντικαθιστάτε την μπαταρία, το μέγεθος της νέας μπαταρίας πρέπει να αντιστοιχεί στις διαστάσεις της αρχικής μπαταρίας.

### ⚠ ΠΡΟΕΙΔΟΠΟΙΗΣΗ

- Η μπαταρία μπορεί να απελευθερώσει ένα αέριο μίγμα οξυγόνου-υδρογόνου, το οποίο είναι εξαιρετικά εύφλεκτο. Εάν ένα καλώδιο βοηθητικής εκκίνησης δεν συνδεθεί σωστά, μπορεί να σχηματιστεί σπινθήρας και αυτό μπορεί να είναι αρκετό για να εκραγεί η μπαταρία.
- Η μπαταρία περιέχει θεικό οξύ, το οποίο μπορεί να προκαλέσει σοβαρά εγκαύματα.
- Εάν το θεικό οξύ έρθει σε επαφή με τα μάτια, το δέρμα ή τα ρούχα σας, ξεπλύνετε με άφθονη ποσότητα νερού. Εάν το οξύ έρθει σε επαφή με τα μάτια σας, απευθυνθείτε αμέσως σε γιατρό.

<sup>9</sup> Enhanced Flooded Battery.

<sup>10</sup> Absorbed Glass Mat.



**! ΣΗΜΑΝΤΙΚΟ**

Όταν φορτίζετε την μπαταρία εκκίνησης ή την εφεδρική μπαταρία (σ. 409), χρησιμοποιείτε μόνο σύγχρονο φορτιστή μπαταρίας με ρυθμιζόμενη τάση φόρτισης. Η λειτουργία ταχείας φόρτισης δεν πρέπει να χρησιμοποιείται διότι μπορεί να προκαλέσει ζημιά στην μπαταρία.

**! ΣΗΜΑΝΤΙΚΟ**

Εάν η παρακάτω οδηγία δεν τηρηθεί, τότε η λειτουργία εξοικονόμησης ενέργειας για το σύστημα Infotainment ενδέχεται να απενεργοποιηθεί προσωρινά ή/και το μήνυμα στην οθόνη πληροφοριών του πίνακα οργάνων σχετικά με την κατάσταση φόρτισης της μπαταρίας εκκίνησης να μην ισχύει προσωρινά, μετά από σύνδεση εξωτερικής μπαταρίας ή φορτιστή μπαταρίας:

- Ο αρνητικός πόλος στην κύρια μπαταρία του αυτοκινήτου δεν πρέπει **ποτέ** να χρησιμοποιηθεί για τη σύνδεση εξωτερικής μπαταρίας ή φορτιστή - ως σημείο γείωσης μπορεί να χρησιμοποιηθεί μόνο το **πλαίσιο του αυτοκινήτου**.

Βλ. Εκκίνηση με βοηθητικά καλώδια (σ. 306) για περιγραφή πώς πρέπει να συνδέονται τα κροκοδειλάκια των καλωδίων.

**i ΣΗΜΕΙΩΣΗ**

Εάν η μπαταρία αποφορτιστεί πολλές φορές, η διάρκεια ζωής της μειώνεται.

Η διάρκεια ζωής της μπαταρίας επηρεάζεται από διάφορους παράγοντες, συμπε. των συνθηκών οδήγησης και του κλίματος. Η δυνατότητα εκκίνησης του οχήματος από την μπαταρία σταδιακά μειώνεται με την πάροδο του χρόνου και για το λόγο αυτό χρειάζεται επαναφόρτιση εάν το αυτοκίνητο δεν χρησιμοποιείται για μεγάλο χρονικό διάστημα ή όταν διανύει μόνο μικρές αποστάσεις. Η ικανότητα εκκίνησης μειώνεται ακόμη περισσότερο σε πολύ χαμηλές θερμοκρασίες.

Για να διατηρηθεί η μπαταρία σε καλή κατάσταση, συνιστάται να οδηγείτε το αυτοκίνητο τουλάχιστον επί 15 λεπτά οδήγησης/κάθε εβδομάδα ή να συνδέετε την μπαταρία σε φορτιστή μπαταρίας με αυτόματη λειτουργία βραδείας φόρτισης.

Η μπαταρία που διατηρείται πλήρως φορτισμένη επιτυγχάνει μέγιστη διάρκεια ζωής.

**Σχετικές πληροφορίες**

- Μπαταρία - ενδεικτικές λυχνίες (σ. 408)
- Μπαταρία εκκίνησης - αντικατάσταση (σ. 409)

**Μπαταρία - ενδεικτικές λυχνίες**

Υπάρχουν πληροφοριακές και προειδοποιητικές λυχνίες πάνω στις μπαταρίες.

**Λυχνίες πάνω στις μπαταρίες**

	<p>Να χρησιμοποιείτε προστατευτικά γυαλιά.</p>
	<p>Περισσότερες πληροφορίες στο εγχειρίδιο κατόχου του αυτοκινήτου.</p>
	<p>Να αποθηκεύετε την μπαταρία μακριά από παιδιά.</p>
	<p>Η μπαταρία περιέχει διαβρωτικό οξύ.</p>

	Προφυλάσσετε την μπαταρία από σπινθήρες και γυμνή φλόγα.
	Κίνδυνος έκρηξης.
	Πρέπει να παραδοθεί για ανακύκλωση.

**i ΣΗΜΕΙΩΣΗ**

Οι χρησιμοποιημένες μπαταρίες εκκίνησης ή εφεδρικές μπαταρίες πρέπει να ανακυκλώνονται με τρόπο ασφαλή για το περιβάλλον, διότι περιέχουν μόλυβδο.

**Σχετικές πληροφορίες**

- Μπαταρία εκκίνησης - γενικά (σ. 407)
- Μπαταρία - Start/Stop (σ. 409)

**Μπαταρία εκκίνησης - αντικατάσταση**

Η μπαταρία εκκίνησης πρέπει να αντικαθίσταται από εξουσιοδοτημένο συνεργείο.

Η Volvo συνιστά να αναθέσετε την αντικατάσταση των μπαταριών σε ένα εξουσιοδοτημένο συνεργείο - συνιστάται να απευθυνθείτε σε ένα εξουσιοδοτημένο συνεργείο της Volvo.

Για περισσότερες πληροφορίες σχετικά με την μπαταρία εκκίνησης του αυτοκινήτου, βλ. Μπαταρία εκκίνησης - γενικά (σ. 407) και Εκκίνηση με βοηθητικά καλώδια (σ. 306).

**Μπαταρία - Start/Stop**

Τα αυτοκίνητα με λειτουργία Start/Stop, εκτός από την μπαταρία εκκίνησης, διαθέτουν εφεδρική μπαταρία.

Τα αυτοκίνητα με λειτουργία Start/Stop διαθέτουν δύο μπαταρίες 12 V - μια πολύ ισχυρή μπαταρία για την εκκίνηση και μια εφεδρική μπαταρία που συμβάλλει στη διαδικασία εκκίνησης της λειτουργίας Start/Stop.

Για περισσότερες πληροφορίες σχετικά με τη λειτουργία Start/Stop, βλ. Start/Stop\* (σ. 314).

Για περισσότερες πληροφορίες σχετικά με την μπαταρία εκκίνησης του αυτοκινήτου, βλ. Εκκίνηση με βοηθητικά καλώδια (σ. 306).

Στον παρακάτω πίνακα παρατίθενται οι προδιαγραφές για την εφεδρική μπαταρία.

Τάση (V)	12
Χωρητικότητα κατά την εκκίνηση με κρύο κινήτηρα <sup>A</sup> - CCA <sup>B</sup> (A)	120 <sup>C</sup> 170 <sup>D</sup>



Διαστάσεις , ΜxΠxΥ (mm)	150x90x106 <sup>C</sup>
	150x90x130 <sup>D</sup>
Χωρητικότητα (Ah)	8 <sup>C</sup>
	10 <sup>D</sup>

A Σύμφωνα με το πρότυπο EN.

B Cold Cranking Amperes.

C Μηχανικό κιβώτιο ταχυτήτων σε συνδυασμό με τη λειτουργία Start/Stop, που σβήνει τον κινητήρα μόνο όταν το αυτοκίνητο είναι εντελώς σταματημένο.

D Άλλα.

### **!** ΣΗΜΑΝΤΙΚΟ

Όταν αντικαθιστάτε την μπαταρία εκκίνησης στα αυτοκίνητα με λειτουργία Start/Stop, πρέπει να τοποθετείτε μπαταρία τύπου EFB<sup>11</sup> ή ισχυρότερη.

Όταν αντικαθιστάτε την εφεδρική μπαταρία, πρέπει να τοποθετείτε μπαταρία τύπου AGM<sup>12</sup>.

### **i** ΣΗΜΕΙΩΣΗ

- Όσο μεγαλύτερες είναι οι απαιτήσεις ισχύος του αυτοκινήτου, τόσο περισσότερο πρέπει να λειτουργεί ο εναλλάκτης και να φορτιστούν οι μπαταρίες = αυξημένη κατανάλωση καυσίμου.
- Όταν η χωρητικότητα της μπαταρίας έχει μειωθεί κάτω από το ελάχιστο επιτρεπόμενο επίπεδο, τότε η λειτουργία απενεργοποιείται Start/Stop.

Προσωρινά μειωμένη λειτουργία Start/Stop λόγω υψηλής απαίτησης ισχύος σημαίνει:

- Ο κινητήρας τίθεται σε λειτουργία αυτόματα<sup>13</sup> χωρίς ο οδηγός να πατήσει το πεντάλ του συμπλέκτη (μηχανικό κιβώτιο ταχυτήτων).
- Ο κινητήρας τίθεται σε λειτουργία αυτόματα χωρίς ο/η οδηγός να σηκώσει το πόδι του/της από το πεντάλ φρένων (αυτόματο κιβώτιο ταχυτήτων).

### Θέση των μπαταριών

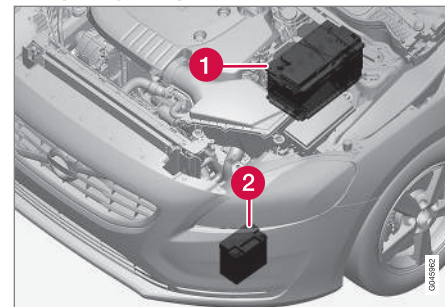

**1** Μπαταρία<sup>14</sup>

**2** Εφεδρική μπαταρία

Η εφεδρική μπαταρία κανονικά δεν χρειάζεται περισσότερο σέρβις από την κανονική μπαταρία που χρησιμοποιείται για την εκκίνηση. Απευθυνθείτε σε ένα συνεργείο εάν έχετε ερωτήσεις ή αντιμετωπίσετε πρόβλημα - συνιστάται να απευθυνθείτε σε ένα εξουσιοδοτημένο συνεργείο της Volvo.

<sup>11</sup> Enhanced Flooded Battery.

<sup>12</sup> Absorbed Glass Mat.

<sup>13</sup> Η αυτόματη εκκίνηση μπορεί να ενεργοποιηθεί μόνο εάν ο μοχλός ταχυτήτων βρίσκεται στη νεκρά.

<sup>14</sup> Βλ. Μπαταρία εκκίνησης - γενικά (σ. 407) για μια λεπτομερή περιγραφή της μπαταρίας εκκίνησης.

**! ΣΗΜΑΝΤΙΚΟ**

Η λειτουργία Start/Stop του κινητήρα ενδέχεται να διακοπεί προσωρινά μετά τη σύνδεση εξωτερικής μπαταρίας ή φορτιστή, εάν δεν τηρηθεί η παρακάτω οδηγία:

- Ο αρνητικός πόλος στην κύρια μπαταρία του αυτοκινήτου δεν πρέπει **ποτέ** να χρησιμοποιηθεί για τη σύνδεση εξωτερικής μπαταρίας ή φορτιστή - ως σημείο γείωσης μπορεί να χρησιμοποιηθεί μόνο το **πλαίσιο του αυτοκινήτου**.

Βλ. Εκκίνηση με βοηθητικά καλώδια (σ. 306) για περιγραφή πώς πρέπει να συνδέονται τα κροκοδειλάκια των καλωδίων.

**i ΣΗΜΕΙΩΣΗ**

Αν η μπαταρία εκκίνησης έχει αποφορτιστεί σε τέτοιο βαθμό, που οι συνήθεις ηλεκτρικές λειτουργίες του αυτοκινήτου υποβαθμιστούν και ο κινητήρας στη συνέχεια τεθεί σε λειτουργία μέσω εξωτερικής μπαταρίας ή με φορτιστή, η λειτουργία Start/Stop θα εξακολουθήσει να είναι ενεργοποιημένη. Αν η λειτουργία Start/Stop σβήσει αυτόματα τον κινητήρα λίγο αργότερα, υπάρχει μεγάλος κίνδυνος η αυτόματη εκκίνηση του κινητήρα να αποτύχει λόγω ανεπαρκούς φορτίου στην μπαταρία, καθώς η μπαταρία δεν είχε την ευκαιρία να επαναφορτιστεί.

Σε περίπτωση βοηθητικής εκκίνησης του αυτοκινήτου ή αν δεν υπάρχει αρκετός χρόνος να φορτιστεί η μπαταρία με φορτιστή, συνιστάται να απενεργοποιήσετε προσωρινά τη λειτουργία Start/Stop μέχρι η μπαταρία να επαναφορτιστεί από το αυτοκίνητο. Όταν η εξωτερική θερμοκρασία είναι +15 °C, η μπαταρία πρέπει να φορτιστεί τουλάχιστον επί 1 ώρα από το αυτοκίνητο. Σε χαμηλότερη εξωτερική θερμοκρασία, ο συνιστώμενος χρόνος φόρτισης μπορεί να χρειαστεί να αυξηθεί στις 3-4 ώρες. Για τη φόρτιση της μπαταρίας, συνιστάται η χρήση εξωτερικού φορτιστή.

Για περισσότερες πληροφορίες σχετικά με τη φόρτιση της μπαταρίας εκκίνησης, βλ. Μπαταρία εκκίνησης - γενικά (σ. 407).

**Σχετικές πληροφορίες**

- Μπαταρία - ενδεικτικές λυχνίες (σ. 408)

## Ηλεκτρικό σύστημα

Το ηλεκτρικό σύστημα είναι μονοπολικό και χρησιμοποιεί το πλαίσιο και το κέλυφος του κινητήρα ως αγωγούς.

Το αυτοκίνητο διαθέτει έναν εναλλάκτη AC που ρυθμίζεται από την τάση.

Οι διαστάσεις, ο τύπος και η απόδοση της μπαταρίας εκκίνησης εξαρτώνται από τον εξοπλισμό και τη λειτουργία του αυτοκινήτου.

### ! ΣΗΜΑΝΤΙΚΟ

Εάν αντικαταστήσετε την μπαταρία εκκίνησης, φροντίστε να χρησιμοποιήσετε νέα μπαταρία με την ίδια δυνατότητα κρύας εκκίνησης με την εργοστασιακή (βλ. πινακίδα πάνω στην μπαταρία).

## Σχετικές πληροφορίες

- Μπαταρία εκκίνησης - αντικατάσταση (σ. 409)
- Μπαταρία εκκίνησης - γενικά (σ. 407)

## Ασφάλειες - γενικά

Όλες οι ηλεκτρικές λειτουργίες και τα ηλεκτρικά εξαρτήματα προστατεύονται από διάφορες ασφάλειες, οι οποίες προστατεύουν το ηλεκτρικό σύστημα του αυτοκινήτου από βραχυκύκλωμα ή υπερφόρτωση.

Εάν ένα ηλεκτρικό εξάρτημα ή κάποια ηλεκτρική λειτουργία δεν λειτουργεί, μπορεί να οφείλεται στο γεγονός ότι η ασφάλεια του εξαρτήματος υπερφορτώθηκε προσωρινά και κάηκε. Εάν η ίδια ασφάλεια καίγεται επανειλημμένα, σημαίνει ότι υπάρχει βλάβη στο εξάρτημα. Η Volvo συνιστά να απευθυνθείτε σε ένα εξουσιοδοτημένο συνεργείο της Volvo για έλεγχο.

## Αντικατάσταση

1. Ανατρέξτε στο διάγραμμα ασφαλειών για να εντοπίσετε την καμένη ασφάλεια.
2. Βγάλτε την ασφάλεια και εξετάστε την από το πλάι για να διαπιστώσετε αν το κურτό σύρμα έχει καεί.
3. Εάν η ασφάλεια έχει καεί, αντικαταστήστε την με μια καινούργια ασφάλεια ίδιου χρώματος και ίδιου αμπεράζ.

## ⚠️ ΠΡΟΕΙΔΟΠΟΙΗΣΗ

Ποτέ μη χρησιμοποιείτε ξένο αντικείμενο ή ασφάλεια με αμπεράζ μεγαλύτερο από το προδιαγραφόμενο, όταν αντικαθιστάτε μια ασφάλεια. Αυτό μπορεί να προκαλέσει σοβαρή ζημιά στο ηλεκτρικό σύστημα και, πιθανόν, φωτιά.

## Θέση κεντρικών ηλεκτρικών μονάδων

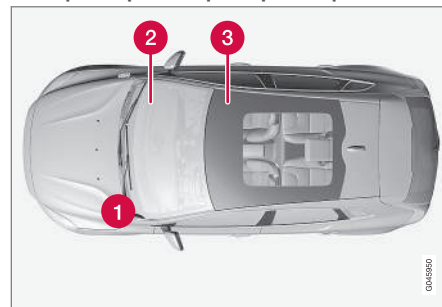

Θέσεις ασφαλειοθηκών σε αριστεροτίμονο αυτοκίνητο. Εάν το αυτοκίνητο είναι δεξιοτίμονο, η ασφαλειοθήκη κάτω από το ντουλαπάκι του συνοδηγού βρίσκεται στην αντίθετη πλευρά.

- 1 Χώρος κινητήρα
- 2 Κάτω από το ντουλαπάκι του συνοδηγού
- 3 Κάτω από το μπροστινό δεξί κάθισμα

**Σχετικές πληροφορίες**

- Ασφάλειες - στο χώρο του κινητήρα (σ. 414)
- Ασφάλειες - κάτω από το ντουλαπάκι συνοδηγού (σ. 418)
- Ασφάλειες - κάτω από το μπροστινό δεξί κάθισμα (σ. 421)

## Ασφάλειες - στο χώρο του κινητήρα

Οι ασφάλειες στο χώρο του κινητήρα προστατεύουν τις λειτουργίες του κινητήρα και των φρένων, μεταξύ άλλων.

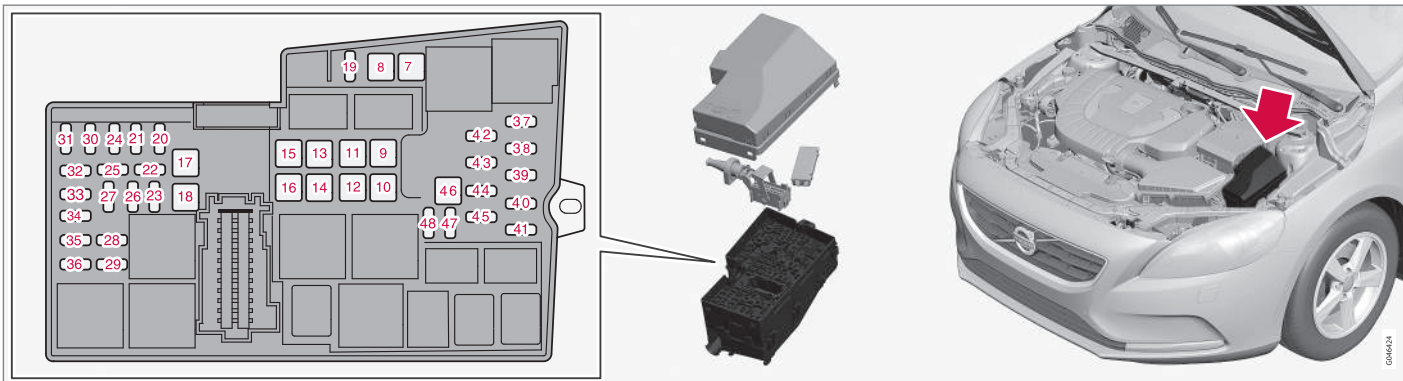

Στην εσωτερική επιφάνεια του καλύμματος υπάρχει ένας εξολκέας ο οποίος καθιστά ευκολότερη τη διαδικασία αφαίρεσης και τοποθέτησης των ασφαλειών.

Η ασφαλειοθήκη έχει επίσης χώρο για αρκετές εφεδρικές ασφάλειες.

### Αντικατάσταση ασφαλειών

Πρόσβαση στις ασφάλειες μπορείτε να έχετε αφαιρώντας το κάλυμμα που υπάρχει στη μπα-

ταρία της μίζας και το κάλυμμα της μονάδας διανομής ηλεκτρικού ρεύματος.

### Αφαίρεση των καλυμμάτων

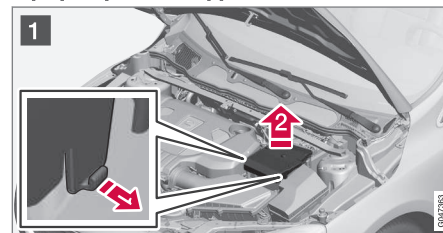

1 **1** ➔ Ξεδιπλώστε τους γάντζους ασφάλισης που βρίσκονται στα πλάγια του καλύμματος της μπαταρίας της μίζας.

2 **2** ➔ Ανασηκώστε το κάλυμμα ευθεία προς τα πάνω.

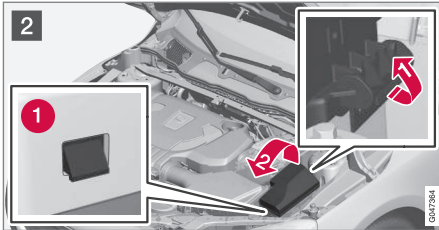

2 **1** ➔ Ξεδιπλώστε το γάντζο ασφάλισης που βρίσκεται στο πλάι της μονάδας διανομής ηλεκτρικού ρεύματος.

2 **2** ➔ Περιστρέψτε το κάλυμμα προς τα πάνω έως ότου τα ταύκια ασφάλισης (1) απασφαλίσουν.

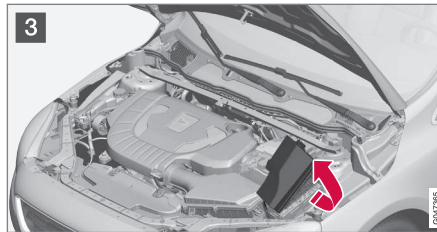

3 **3** ➔ Διπλώστε το κάλυμμα προς τον κινητήρα για να αποκτήσετε πρόσβαση στις ασφάλειες.

### Επανατοποθέτηση των καλυμμάτων

Επανατοποθετήστε τα εξαρτήματα ακολουθώντας την αντίστροφη διαδικασία.

### Θέσεις

Στην ετικέτα στην εσωτερική πλευρά του καλύμματος αναγράφονται οι θέσεις των ασφαλειών.

- Οι ασφάλειες 7-18 και 46 είναι τύπου "JCASE" και η αντικατάστασή τους πρέπει να γίνεται σε συνεργείο<sup>15</sup>.
- Οι ασφάλειες 19-45 και 47-48 είναι τύπου "Mini".

	Λειτουργία	A <sup>A</sup>
7	Αντλία ABS	40
8	Βαλβίδες ABS	30
9	Ψεκαστήρες προβολέων*	20
10	Ανεμιστήρας εξαερισμού	40
11	-	-
12	Κεντρική ασφάλεια για τις ασφάλειες 32-36	30
13	-	-
14	Θερμαινόμενο παρμπρίζ, δεξιά πλευρά*	40
15	-	-
16	Θερμαινόμενο παρμπρίζ, αριστερή πλευρά*	40
17	Σύστημα προθέρμανσης κατά τη στάθμευση*	20
18	Υαλοκαθαριστήρες	20
19	Κεντρική ηλεκτρονική μονάδα, αναφοράς, εφεδρική μπαταρία	5
20	Κόρνα	15

<sup>15</sup> Συνιστάται να απευθυνθείτε σε ένα εξουσιοδοτημένο συνεργείο της Volvo.



	Λειτουργία	A <sup>A</sup>
21	Φως φρένων	5
22	-	-
23	Διακόπτης προβολέων	5
24	Εσωτερικά πηνία ρελέ	5
25	Ρευματοδότης 12 V, επιμήκης κονσόλα μπροστά	15
26	Ηλεκτρονική μονάδα ελέγχου κιβωτίου ταχυτήτων	15
27	-	-
28	Ρευματοδότης 12 V, επιμήκης κονσόλα πίσω	15
29	-	-
30	Ηλεκτρονική μονάδα ελέγχου κινητήρα (ECM)	5
31	Ηλεκτροκίνητο κάθισμα, δεξιά*	20
32	Αισθητήρες λάμδα - Πηνίο ρελέ στο ρελέ για τον ανεμιστήρα ψύξης	15

	Λειτουργία	A <sup>A</sup>
33	Ρυθμιστές υποπίεσης - Βαλβίδες - Ηλεκτρονική μονάδα ελέγχου, κάλυμμα ψυγείου - Ηλεκτρονική μονάδα ελέγχου, κάλυμμα σπίλερ (πετρελαιοκινητήρες) - Συμπιεστής A/C - Ηλεκτρομαγνητική βαλβίδα για την αντλία λαδιού κινητήρα - Βαλβίδα ψύξης για το σύστημα κλιματισμού (πετρελαιοκινητήρες) - Ηλεκτρονική μονάδα ελέγχου προθερμαντήρων (πετρελαιοκινητήρες) - Πηνία ρελέ στα ρελέ για τις λειτουργίες Start/Stop	10
34	Βαλβίδα EGR (πετρελαιοκινητήρες) - Βαλβίδα EVAP (βενζινοκινητήρες) - Ηλεκτρονική μονάδα ελέγχου κινητήρα - Θερμοστάτης για το σύστημα ψύξης κινητήρα (βενζινοκινητήρες) - Αντλία ψύξης για το EGR (πετρελαιοκινητήρες)	15
35	Πολλαπλασιαστές (βενζινοκινητήρες)	15
	Θερμαντήρας φίλτρου πετρελαίου (diesel)	25
36	Ηλεκτρονική μονάδα ελέγχου κινητήρα (ECM)	15

	Λειτουργία	A <sup>A</sup>
37	ABS	5
38	Ηλεκτρονική μονάδα ελέγχου κινητήρα, ηλεκτρονική μονάδα ελέγχου κιβωτίου ταχυτήτων, αερόσακοι	7,5
39	Ρύθμιση ύψους δέσμης προβολέων*	10
40	Ηλεκτρικός έλεγχος σερβό	5
41	Κεντρική ηλεκτρονική μονάδα	15
42	-	-
43	-	-
44	Σύστημα προειδοποίησης σύγκρουσης	5
45	Αισθητήρας πεντάλ γκαζιού	5
46	-	-
47	-	-
48	Αντλία ψυκτικού (όταν δεν είναι διαθέσιμο το σύστημα προθέρμανσης κατά τη στάθμευση)	10

<sup>A</sup> Αμπέρ

### Σχετικές πληροφορίες

- Ασφάλειες - κάτω από το ντουλαπάκι συνοδηγού (σ. 418)
- Ασφάλειες - κάτω από το μπροστινό δεξί κάθισμα (σ. 421)

## Ασφάλειες - κάτω από το ντουλαπάκι συνοδηγού

Οι ασφάλειες κάτω από το ντουλαπάκι του συνοδηγού προστατεύουν, μεταξύ άλλων, τις

λειτουργίες αερόσακων και φωτισμού του χώρου επιβατών.



Στην εσωτερική πλευρά του καλύμματος για την ασφαλειοθήκη στο χώρο του κινητήρα υπάρχει μια τσιμπίδα που διευκολύνει τη διαδικασία αφαίρεσης και τοποθέτησης των ασφαλειών.

Η ασφαλειοθήκη στο χώρο του κινητήρα έχει επίσης χώρο για αρκετές εφεδρικές ασφάλειες.

## Αντικατάσταση ασφαλειών

Μπορείτε να αποκτήσετε πρόσβαση στις ασφάλειες όταν αφαιρέσετε το προστατευτικό κάλυμμα από την ασφαλειοθήκη.

### Αφαίρεση καλύμματος

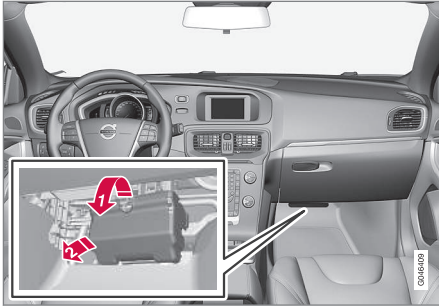

- Πιάστε την εγκοπή και τραβήξτε μέχρι οι γλωττίδες ασφάλισης στο κάτω άκρο του καλύμματος να αποσπαστούν από την ασφαλειοθήκη.
- Αφαιρέστε το κάλυμμα.

#### **i** ΣΗΜΕΙΩΣΗ

Πρέπει να τραβήξετε με σχετικά μεγάλη δύναμη τις γλωττίδες ασφάλισης στο πάνω άκρο του καλύμματος για να απασφαλίσουν από την ηλεκτρική μονάδα διανομής.

### Επανατοποθέτηση καλύμματος



- Εισάγετε τις κάτω γλωττίδες.
- Γυρίστε το κάλυμμα προς τα πάνω μέχρι να ασφαλισουν οι πάνω γλωττίδες.

#### **i** ΣΗΜΕΙΩΣΗ

Βεβαιωθείτε ότι οι επάνω γλωττίδες ασφάλισης έχουν κουμπώσει σωστά στις αυλακώσεις της ηλεκτρικής μονάδας διανομής.

#### Θέσεις

Οι ασφάλειες είναι τύπου "Mini".

	Λειτουργία	A <sup>A</sup>
56	Αντλία καυσίμου	20
57	-	-

	Λειτουργία	A <sup>A</sup>
58	Υαλοκαθαριστήρας πίσω παρμπρίζ	15
59	Οθόνη στην κονσόλα οροφής (υπενθύμηση ζώνης ασφαλείας/ ενδεικτική λυχνία για τον αερόσακο συνοδηγού)	5
60	Εσωτερικός φωτισμός, Χειριστήρια στην κονσόλα οροφής για τα μπροστινά φώτα ανάγνωσης και το φωτισμό χώρου επιβατών - Ηλεκτρικά καθίσματα*	7,5
61	Ηλεκτρικά τυλιγόμενο αλεξήλιο για γυάλινη οροφή*	10
62	Αισθητήρας βροχής*, λειτουργία αντιθαμβωτικής προστασίας, εσωτερικός καθρέπτης*, αισθητήρας υγρασίας*	5
63	Σύστημα προειδοποίησης σύγκρουσης*	5
64	-	-
65	Ξεκλείδωμα, πόρτα χώρου αποσκευών <sup>B</sup>	10
66	-	-
67	Εφεδρική θέση 3, σταθερή τάση	5





	Λειτουργία	A <sup>A</sup>
68	Κλειδώμα τιμονιού	15
69	Πίνακας οργάνων	5
70	Σύστημα κεντρικού κλειδώματος, πορτάκι του ρεζερβουάρ <sup>C</sup>	10
71	Πλαίσιο χειριστηρίων κλιματισμού	7,5
72	Μονάδα ελέγχου τιμονιού	7,5
73	Σειρήνα*, φίσα συνδέσμου δεδομένων OBDII	5
74	Μεγάλη σκάλα	15
75	-	-
76	Φως όπισθεν	7,5
77	Υαλοκαθαριστήρες παρμπρίζ <sup>D</sup> , υαλοκαθαριστήρας πίσω παρμπρίζ <sup>D</sup>	20
78	Σύστημα ακινητοποίησης	5
79	Εφεδρική θέση 1, σταθερή τάση	15
80	Εφεδρική θέση 2, σταθερή τάση	20
81	Αισθητήρας κίνησης για τον συναγερμό* - Δέκτης τηλεχειριστηρίου	5

	Λειτουργία	A <sup>A</sup>
82	Υαλοκαθαριστήρες παρμπρίζ <sup>E</sup> , υαλοκαθαριστήρας πίσω παρμπρίζ <sup>E</sup>	20
83	Σύστημα κεντρικού κλειδώματος, πορτάκι του ρεζερβουάρ <sup>F</sup>	10
84	Ξεκλείδωμα, πόρτα χώρου αποσκευών <sup>G</sup>	10
85	Ηλεκτρικό συμπληρωματικό σύστημα θέρμανσης*, Κουμπί καθίσματος για θέρμανση πίσω*	7,5
86	Αερόσακοι - Αερόσακος πεζών*	7,5
87	Εφεδρική θέση 4, σταθερή τάση	7,5
88	-	-
89	-	-

A Αμπέρ

B Βλ. επίσης ασφάλεια 84.

C Βλ. επίσης ασφάλεια 83.

D Βλ. επίσης ασφάλεια 82.

E Βλ. επίσης ασφάλεια 77.

F Βλ. επίσης ασφάλεια 70.

G Βλ. επίσης ασφάλεια 65.

### Σχετικές πληροφορίες

- Ασφάλειες - στο χώρο του κινητήρα (σ. 414)
- Ασφάλειες - κάτω από το μπροστινό δεξί κάθισμα (σ. 421)

## Ασφάλειες - κάτω από το μπροστινό δεξί κάθισμα

Οι ασφάλειες που βρίσκονται κάτω από το μπροστινό δεξί κάθισμα προστατεύουν το

σύστημα Infotainment και το σύστημα θέρμανσης καθισμάτων, μεταξύ άλλων.

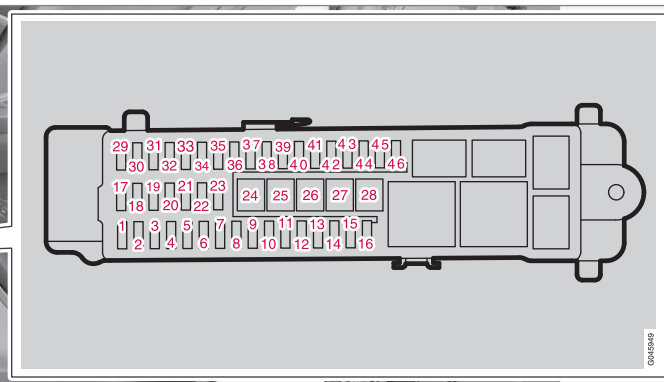
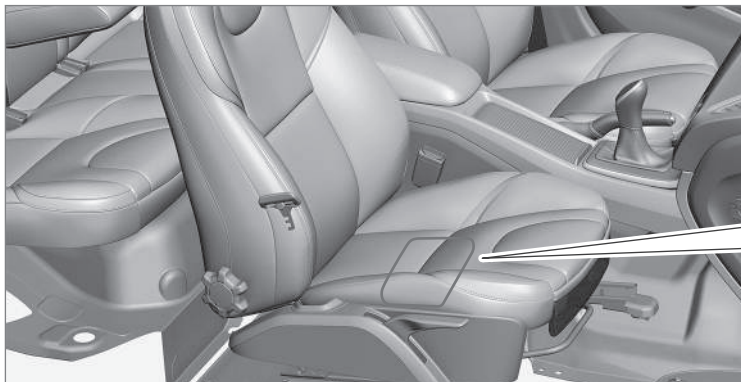

Στην εσωτερική πλευρά του καλύμματος για την **ασφαλειοθήκη στο χώρο του κινητήρα** υπάρχει μια τσιμπίδα που διευκολύνει τη διαδικασία αφαίρεσης και τοποθέτησης των ασφαλειών.

Η **ασφαλειοθήκη στο χώρο του κινητήρα** έχει επίσης χώρο για αρκετές εφεδρικές ασφάλειες.

### Θέσεις

- Οι ασφάλειες 24-28 είναι τύπου "JCASE" και η αντικατάστασή τους πρέπει να γίνεται μόνο σε συνεργείο<sup>16</sup>.
- Οι ασφάλειες 1-23 και 29-46 είναι τύπου "Mini".

	Λειτουργία	Α <sup>Α</sup>
1	-	-
2	Σύστημα Keyless*	10
3	Λαβές θυρών, σύστημα Keyless*	5
4	Πλαίσιο χειριστηρίων, μπροστινή αριστερή πόρτα	25

<sup>16</sup> Συνιστάται να απευθυνθείτε σε ένα εξουσιοδοτημένο συνεργείο της Volvo.

◀

	Λειτουργία	Α <sup>Α</sup>
5	Πλαίσιο χειριστηρίων, μπροστινή δεξιά πόρτα	25
6	Πλαίσιο χειριστηρίων, πίσω αριστερή πόρτα	25
7	Πλαίσιο χειριστηρίων, πίσω δεξιά πόρτα	25
8	Κεντρική ασφάλεια για τις ασφάλειες 12-16: Infotainment	25
9	Ηλεκτρικό κάθισμα, αριστερό*	20
10	-	-
11	Εσωτερικό πηνίο ρελέ	5
12	-	-
13	-	-
14	-	-
15	-	-
16	-	-
17	Ρευματοδότης 12 V, χώρος αποσκευών	15
18	-	-
19	-	-

	Λειτουργία	Α <sup>Α</sup>
20	-	-
21	-	-
22	-	-
23	Υποδοχή τρέιλερ 2*	20
24	Μονάδα ελέγχου ηχοσυστήματος (ενισχυτής)*	30
25	-	-
26	Υποδοχή τρέιλερ 1*	40
27	Σύστημα αποθάμβωσης πίσω παρμπρίζ	30
28	-	-
29	BLIS*	5
30	Σύστημα υποβοήθησης στάθμευσης*	5
31	Κάμερα συστήματος στάθμευσης*	5
32	-	-
33	-	-
34	Θέρμανση καθισμάτων, μπροστινή πλευρά οδηγού	15

	Λειτουργία	Α <sup>Α</sup>
35	Θέρμανση καθισμάτων, μπροστινή πλευρά συνοδηγού	15
36	-	-
37	-	-
38	-	-
39	Σύστημα θέρμανσης καθίσματος, πίσω δεξιά*	15
40	Σύστημα θέρμανσης καθίσματος, πίσω αριστερά*	15
41	-	-
42	-	-
43	-	-
44	-	-

	<b>Λειτουργία</b>	<b>A<sup>A</sup></b>
<b>45</b>	Ηλεκτρονική μονάδα ελέγχου ηχοουστήματος (ενισχυτής)*, σήμα για διαγνωστικό έλεγχο - Ηλεκτρονική μονάδα ελέγχου ηχοουστήματος ή Ηλεκτρονική μονάδα ελέγχου Sensus <sup>B</sup> - Ηλεκτρονική μονάδα ελέγχου Infotainment ή Οθόνη <sup>B</sup> - Ψηφιακό ραδιόφωνο*- TV*	15
<b>46</b>	Τηλεματική*, Bluetooth*	5

<sup>A</sup> Αμπέρ

<sup>B</sup> Ορισμένες εκδόσεις μοντέλου.

### Σχετικές πληροφορίες

- Ασφάλειες - στο χώρο του κινητήρα (σ. 414)
- Ασφάλειες - κάτω από το ντουλαπάκι συνοδηγού (σ. 418)

## Πλύσιμο του αυτοκινήτου

Το αυτοκίνητο πρέπει να πλένεται αμέσως μόλις λερωθεί. Πλένετε το αυτοκίνητο σε πλυντήριο αυτοκινήτων με σύστημα διαχωρισμού λαδιού. Χρησιμοποιήστε ειδικό καθαριστικό αυτοκινήτων.

### Πλύσιμο με το χέρι

- Αφαιρείτε τα περιττώματα των πουλιών από τις βαμμένες επιφάνειες το συντομότερο δυνατό. Τα περιττώματα των πουλιών περιέχουν χημικές ουσίες που αλλοιώνουν πολύ γρήγορα το χρώμα των βαμμένων επιφανειών. Για τη διάρθωση τυχόν αλλοίωσης του χρώματος, συνιστάται να απευθυνθείτε σε εξουσιοδοτημένο συνεργείο της Volvo.
- Πλένετε το κάτω μέρος του αμαξώματος με λάστιχο.
- Ξεπλένετε ολόκληρο το αυτοκίνητο μέχρι να αφαιρεθεί όλη η χαλαρή βρομιά ώστε να μειωθεί ο κίνδυνος να γρατσοουνιστεί η βαφή από το πλύσιμο. Μη διοχετεύετε το νερό απευθείας πάνω στις κλειδαριές.
- Εάν είναι απαραίτητο, χρησιμοποιήστε κρύο απολιπαντικό παράγοντα στις πολύ βρόμικες επιφάνειες. Και σε αυτή την περίπτωση, οι επιφάνειες δεν πρέπει να είναι καυτές λόγω έκθεσης στον ήλιο!
- Για το πλύσιμο του αυτοκινήτου χρησιμοποιήστε σφουγγάρι, ειδικό καθαριστικό για αυτοκίνητα και άφθονο χλιαρό νερό.

- Καθαρίστε τα μάκτρα των υαλοκαθαριστήρων με χλιαρό διάλυμα σαπουνιού ή καθαριστικού ειδικού για αυτοκίνητα.
- Σκουπίστε το αυτοκίνητο με ένα καθαρό, μαλακό δέρμα ή με ένα υαλοκαθαριστήρα χειρός. Εάν δεν αφήνετε τις σταγόνες της βροχής να στεγνώνουν πάνω στο αυτοκίνητο στο δυνατό φως του ήλιου, μειώνονται οι πιθανότητες να δημιουργηθούν λεκέδες οι οποίες πρέπει να καθαριστούν με γυάλισμα.



### ΠΡΟΕΙΔΟΠΟΙΗΣΗ

Το πλύσιμο του κινητήρα πρέπει να γίνεται πάντοτε σε συνεργείο. Εάν ο κινητήρας είναι ζεστός, υπάρχει κίνδυνος πυρκαγιάς.



### ΣΗΜΑΝΤΙΚΟ

Όταν οι προβολείς είναι βρόμικοι, η λειτουργικότητά τους είναι περιορισμένη. Καθαρίζετε τους τακτικά, για παράδειγμα κατά τον ανεφοδιασμό καυσίμου.

Μη χρησιμοποιείτε καθαριστικά που είναι διαβρωτικά ή που έχουν pH κάτω από 3,5 ή πάνω από 11,5. Χρησιμοποιείτε νερό και ένα μαλακό σφουγγάρι.



### ΣΗΜΕΙΩΣΗ

Ορισμένες φορές, στο εσωτερικό των κρυστάλλων των προβολέων και των πίσω φώτων αναπτύσσεται υγρασία. Αυτό είναι φυσιολογικό, όλα τα εξωτερικά φώτα είναι σχεδιασμένα ώστε να αντέχουν σε αυτές τις συνθήκες. Οι υδρατμοί που σχηματίζονται συνήθως εξαερώνονται από το φωτιστικό σώμα όταν η λάμπα παραμένει αναμμένη για κάποιο χρονικό διάστημα.

### Αυτόματα πλυντήρια αυτοκινήτων

Στο αυτόματο πλυντήριο αυτοκινήτων, το αυτοκίνητό σας μπορεί να πλυθεί εύκολα και γρήγορα, ωστόσο δεν πλένονται όλα τα σημεία του αυτοκινήτου. Για καλύτερα αποτελέσματα, συνιστάται το πλύσιμο του αυτοκινήτου με το χέρι.



### ΣΗΜΕΙΩΣΗ

Το αυτοκίνητο πρέπει να πλένεται μόνο με το χέρι τους πρώτους μήνες. Κι αυτό γιατί οι βαμμένες επιφάνειες είναι πιο ευαίσθητες όταν το αυτοκίνητο είναι καινούργιο.



### ΣΗΜΑΝΤΙΚΟ

Αν το αυτοκίνητο έχει βαφτεί με διαφανές ματ βερνίκι, ποτέ μη χρησιμοποιείτε πρόγραμμα πλύσης που στο τέλος περιλαμβάνει εφαρμογή καυτού κεριού.

## Πλύσιμο υπό υψηλή πίεση

Όταν χρησιμοποιείτε πλυστική συσκευή υψηλής πίεσης, διοχετεύετε το νερό με κινήσεις αριστερά δεξιά και βεβαιωθείτε ότι το ακροφύσιο δεν πλησιάζει περισσότερο από 30 cm στην επιφάνεια του αυτοκινήτου (η απόσταση αυτή ισχύει για όλες τις εξωτερικές επιφάνειες του αυτοκινήτου). Μη διοχετεύετε το νερό απευθείας πάνω στις κλειδαριές.

## Έλεγχος φρένων

### **A** ΠΡΟΕΙΔΟΠΟΙΗΣΗ

Ελέγχετε πάντοτε τα φρένα μετά το πλύσιμο του αυτοκινήτου, και το χειρόφρενο, για να είστε βέβαιοι ότι τα τακάκια των φρένων δεν εμφανίζουν ίχνη υγρασίας και διάβρωσης και ότι τα φρένα λειτουργούν κανονικά.

Πρέπει να πατάτε κάθε τόσο το πεντάλ φρένου ελαφρά, όταν οδηγείτε για μεγάλα χρονικά διαστήματα σε βροχή ή λάσπη. Λόγω της θερμότητας που αναπτύσσεται από την τριβή, τα θερμούι θερμαίνονται και στεγνώνουν. Το ίδιο πρέπει να κάνετε όταν ξεκινάτε την οδήγηση και επικρατούν συνθήκες πολύ χαμηλής θερμοκρασίας ή αυξημένης υγρασίας.

## Μάκτρα υαλοκαθαριστήρων

Υπολείμματα ασφάλτου, σκόνης και αλάτων στα μάκτρα των υαλοκαθαριστήρων, όπως και η ύπαρξη εντόμων, πάγου κ.λπ. στο παρμπρίζ,

μειώνουν τη διάρκεια λειτουργικής ζωής των μάκτρων.

Για τον καθαρισμό:

- Τοποθετήστε τα μάκτρα υαλοκαθαριστήρων στη θέση ρύθμισης, βλ. Μάκτρα υαλοκαθαριστήρων (σ. 403).

### **i** ΣΗΜΕΙΩΣΗ

Καθαρίζετε τα μάκτρα των υαλοκαθαριστήρων και το παρμπρίζ τακτικά με χλιαρό διάλυμα σαπουνιού ή καθαριστικού ειδικού για αυτοκίνητα.

Μη χρησιμοποιείτε ισχυρά διαλυτικά.

## Εξωτερικά πλαστικά, λαστιχένια και διακοσμητικά μέρη

Για τον καθαρισμό και τη φροντίδα των βαμμένων πλαστικών, ελαστικών και διακοσμητικών εξαρτημάτων, όπως οι γυαλιστερές διακοσμητικές κορνίζες, συνιστάται η χρήση ενός ειδικού καθαριστικού που διατίθεται από τους εξουσιοδοτημένους διανομείς της Volvo. Όταν χρησιμοποιείτε αυτό το καθαριστικό, πρέπει να ακολουθείτε προσεκτικά τις οδηγίες.

Τα πλαίσια γύρω από τα παράθυρα, οι ράγες οροφής του αυτοκινήτου και τα πλαίσια των θυρών στα παράθυρα\* κατασκευάζονται από ανοδιωμένο αλουμίνιο. Αυτό σημαίνει ότι πρέπει να πλένονται με καθαριστικό με pH μεταξύ

3.5 και 11.5. Αυτό γίνεται για να αποφευχθεί ο αποχρωματισμός.



Μέρη που πρέπει να πλένονται με καθαριστικό με pH μεταξύ 3.5 και 11.5.



### ! ΣΗΜΑΝΤΙΚΟ

Αποφύγετε το κέρωμα και τη στίλβωση σε πλαστικά και ελαστικά μέρη, και σε μέρη με ματ ή σατινέ βαφή.

Όταν χρησιμοποιείτε απολιπαντικό σε πλαστικές και λαστιχένιες επιφάνειες, τρίψτε ελαφρά την επιφάνεια, εάν χρειαστεί. Χρησιμοποιείτε ένα μαλακό σφουγγάρι πλυσίματος.

Η στίλβωση των γυαλιστερών διακοσμητικών κορνιζών μπορεί να φθείρει ή να προκαλέσει ζημιά στη στιλπνή επιφάνεια.

Δεν πρέπει να χρησιμοποιούνται στιλβωτικά που περιέχουν διαβρωτικές ουσίες.

### ! ΣΗΜΑΝΤΙΚΟ

Συνιστάται να μην πλένετε το αυτοκίνητο με καθαριστικά με pH κάτω από 3,5 ή πάνω από 11,5. Αυτό μπορεί να προκαλέσει αποχρωματισμό των μερών από ανοδιωμένο αλουμίνιο όπως η σχάρα οροφής και το πλαίσιο των παραθύρων.

Ποτέ μη χρησιμοποιείτε γυαλιστικό μετάλλων σε εξαρτήματα από ανοδιωμένο αλουμίνιο, κάτι τέτοιο μπορεί να προκαλέσει αποχρωματισμό και να καταστρέψει την επίστρωση της επιφάνειας.

## Ζάντες

Χρησιμοποιείτε μόνο το καθαριστικό ζαντών που συνιστάται από τη Volvo.

Μετά το πλύσιμο, μπορεί να παρατηρήσετε αποχρωματισμό στη βάση των ακτίνων στις ζάντες, λόγω της μεταλλικής σκόνης από τους δίσκους των φρένων που προσκολλάται στη βαφή των ζαντών. Το διαλυτικό είναι αποτελεσματικό σε πολλές περιπτώσεις, σε συνδυασμό με πολύ ελαφρύ γυάλισμα χρησιμοποιώντας ένα απαλό πανί.

Τα ισχυρά καθαριστικά ζαντών μπορεί να προκαλέσουν ζημιά και λεκέδες στην επιφάνεια των επιχρωμιωμένων αλουμινίων ζαντών.

## Σχετικές πληροφορίες

- Γυάλισμα και κέρωμα (σ. 426)
- Καθαρισμός του εσωτερικού του αυτοκινήτου (σ. 428)
- Προστατευτική επίστρωση απομάκρυνσης νερού και βρομιάς (σ. 427)

## Γυάλισμα και κέρωμα

Γυαλίστε και κερώστε τις βαμμένες επιφάνειες του αυτοκινήτου εάν έχουν θαμπώσει ή θέλετε να ενισχύσετε την προστασία τους.

Το αυτοκίνητο δεν χρειάζεται γυάλισμα τον πρώτο χρόνο. Μπορείτε ωστόσο να το περιποιείστε με κεριό αυτό το διάστημα. Μη γυαλίσετε και μην κερώνετε το αυτοκίνητο όταν είναι εκτεθειμένο στον ήλιο.

Πριν το γυάλισμα ή το κέρωμα, πρέπει να πλύνετε και να στεγνώσετε το αυτοκίνητο πολύ καλά. Καθαρίστε τους λεκέδες από άσφαλτο ή πίσσα με πετρελαϊκό αιθέρα (white spirit) ή με το ειδικό καθαριστικό για πίσσα. Για την αφαίρεση επίμονων λεκέδων μπορείτε να χρησιμοποιήσετε μια ήπια στιλβωτική κρέμα, ειδική για βαμμένες επιφάνειες αυτοκινήτων.

Χρησιμοποιήστε πρώτα το γυαλιστικό και στη συνέχεια κερώστε το αμάξωμα με υγρό ή στερεό κεριό. Ακολουθείτε προσεκτικά τις οδηγίες που παρέχονται στη συσκευασία. Πολλά σκευάσματα περιέχουν και γυαλιστικό και κεριό.

**! ΣΗΜΑΝΤΙΚΟ**

Αποφύγετε το κέρωμα και τη στίλβωση σε πλαστικά και ελαστικά μέρη, και σε μέρη με ματ ή σατινέ βαφή.

Όταν χρησιμοποιείτε απολιπαντικό σε πλαστικές και λαστιχένιες επιφάνειες, τρίψτε ελαφρά την επιφάνεια, εάν χρειαστεί. Χρησιμοποιείτε ένα μαλακό σφουγγάρι πλυσίματος.

Η στίλβωση των γυαλιστερών διακοσμητικών κορνιζών μπορεί να φθείρει ή να προκαλέσει ζημιά στη στιλπνή επιφάνεια.

Δεν πρέπει να χρησιμοποιούνται στιλβωτικά που περιέχουν διαβρωτικές ουσίες.

**! ΣΗΜΑΝΤΙΚΟ**

Πρέπει να χρησιμοποιείτε μόνο υλικά βαφής που συνιστώνται από τη Volvo. Οι εργασίες συντήρησης, όπως στεγανοποίηση, προστασία, γυάλισμα ή άλλες παρόμοιες εργασίες μπορεί να προκαλέσουν ζημιές στη βαφή. Η ζημιά στις βαμμένες επιφάνειες που προκαλείται από τέτοιες εργασίες δεν καλύπτεται από την εγγύηση της Volvo.

**Ματ διαφανές βερνίκι**

Όταν το αυτοκίνητο έχει περαστεί με ματ διαφανές βερνίκι, πρέπει να λάβετε υπόψη σας τα

παρακάτω για να αποφύγετε ζημιά από πλημμελή χειρισμό.

**! ΣΗΜΑΝΤΙΚΟ**

Ποτέ μη χρησιμοποιείτε στιλβωτικά σε επιφάνειες που έχουν περαστεί με διαφανές, ματ βερνίκι. Με τη στίλβωση, η βαφή γίνεται γυαλιστερή.

Μη χρησιμοποιείτε διαλυτικά, λειαντικά, στιλβωτικά ή υλικά διατήρησης στιλπνότητας, π.χ. κερί. Αυτά τα προϊόντα προορίζονται μόνο για γυαλιστερές επιφάνειες. Αν χρησιμοποιηθούν σε ματ βαφή, τότε η επιφάνεια θα υποστεί σοβαρή ζημιά (γυαλιστερά σημεία).

**! ΣΗΜΑΝΤΙΚΟ**

- Αν πέσει κερί στη ματ βαμμένη επιφάνεια, πρέπει να αφαιρεθεί αμέσως με καθαρό οινόπνευμα.
- Φροντίστε να μην πέσει ρετσίνα, γράσο ή λάδι στη βαφή του αυτοκινήτου. Μπορεί να αφήσουν υπολείμματα. Αφαιρέστε τα αμέσως χρησιμοποιώντας καθαρό οινόπνευμα.

Προχωρήστε με προσοχή και μην ασκείτε μεγάλη πίεση στη βαμμένη επιφάνεια.

**Σχετικές πληροφορίες**

- Πλύσιμο του αυτοκινήτου (σ. 424)

**Προστατευτική επίστρωση απομάκρυνσης νερού και βρομιάς**

Τα παράθυρα φέρουν μια επιφανειακή επίστρωση η οποία βελτιώνει την ορατότητα σε δυσχερείς καιρικές συνθήκες.

**Προστατευτική επίστρωση απομάκρυνσης νερού και βρομιάς\***

Η επίστρωση απομάκρυνσης νερού υφίσταται φυσιολογική φθορά.

Συντήρηση:

- Μη χρησιμοποιείτε ποτέ προϊόντα όπως κερί αυτοκινήτου, απολιπαντικό ή παρόμοια υλικά στις γυάλινες επιφάνειες, διότι έτσι καταστρέφονται οι ιδιότητες απομάκρυνσης νερού.
- Προσέξτε κατά τον καθαρισμό ώστε να μην υποστεί ζημιά η γυάλινη επιφάνεια.
- Για να αποφύγετε τυχόν ζημιά στις γυάλινες επιφάνειες όταν αφαιρείτε τον πάγο – χρησιμοποιείτε μόνο πλαστική ξυστρα.
- Για να διατηρηθούν οι προστατευτικές ιδιότητες της επίστρωσης απομάκρυνσης νερού, συνιστάται η χρήση ειδικού υλικού φινιρίσματος στα παράθυρα που διατίθεται από τους εξουσιοδοτημένους διανομείς της Volvo. Αυτό πρέπει να γίνει για πρώτη φορά μετά από τρία χρόνια και στη συνέχεια κάθε χρόνο.





### ! ΣΗΜΑΝΤΙΚΟ

Μη χρησιμοποιείτε μεταλλική ξύστρα για να αφαιρέσετε τον πάγο από τα παράθυρα. Χρησιμοποιείτε το σύστημα θέρμανσης για να αφαιρεθεί ο πάγος από τους εξωτερικούς καθρέπτες, βλ. Παράθυρα, εσωτερικούς καθρέπτες και εξωτερικοί καθρέπτες - θέρμανση (σ. 121).

### Σχετικές πληροφορίες

- Πλύσιμο του αυτοκινήτου (σ. 424)

### Αντισκωριακή προστασία

Το αυτοκίνητό σας διαθέτει πλήρη αντισκωριακή προστασία από το εργοστάσιο. Ορισμένα μέρη του αμαξώματος είναι κατασκευασμένα από γαλβανισμένη λαμαρίνα. Το κάτω μέρος του αμαξώματος διαθέτει επικάλυψη από αντιδιαβρωτικό κράμα, ανθεκτικό στη φθορά. Οι δοκοί, οι κοιλότητες, τα κλειστά τμήματα και οι πόρτες έχουν επικαλυφθεί με ένα λεπτόρρευστο, διεισδυτικό υγρό αντισκωριακής προστασίας.

### Έλεγχος και συντήρηση

Η αντιδιαβρωτική προστασία του αυτοκινήτου συνήθως δεν χρειάζεται συντήρηση, ωστόσο όταν το αυτοκίνητο διατηρείται καθαρό, είναι ευκολότερο να μειωθεί ο κίνδυνος διάβρωσης. Η χρήση ισχυρών αλκαλικών ή όξινων καθαριστικών διαλυμάτων πρέπει πάντοτε να αποφεύγεται στα γυαλιστερά μέρη των επενδύσεων. Τυχόν σημάδια από πέτρες πρέπει να επιδιορθώνονται μόλις εντοπιστούν.

### Σχετικές πληροφορίες

- Ζημιά στη βαφή (σ. 430)

### Καθαρισμός του εσωτερικού του αυτοκινήτου

Χρησιμοποιείτε μόνο καθαριστικά και προϊόντα φροντίδας αυτοκινήτου που συνιστώνται από τη Volvo. Για καλύτερα αποτελέσματα, καθαρίζετε τακτικά και αφαιρείτε τους λεκέδες αμέσως. Είναι σημαντικό να καθαρίζετε με ηλεκτρική σκούπα πριν χρησιμοποιήσετε καθαριστικές ουσίες.

**! ΣΗΜΑΝΤΙΚΟ**

- Ορισμένα χρωματιστά ρούχα (π.χ. σκουρόχρωμα τζην και σουέντ) μπορεί να "βάψουν" την ταπετσαρία. Σε μια τέτοια περίπτωση, είναι σημαντικό να καθαρίσετε και να περιποιηθείτε αυτά τα σημεία της ταπετσαρίας το συντομότερο δυνατό.
- Ποτέ μη χρησιμοποιείτε ισχυρά διαλυτικά όπως υγρό ψεκαστήρων, καθαρή βενζίνη ή πετρελαϊκό αιθέρα (white spirit) για να καθαρίσετε το εσωτερικό του οχήματος, διότι μπορεί να καταστραφεί η ταπετσαρία καθώς και τα υλικά του εσωτερικού.
- Ποτέ μην ψεκάζετε το καθαριστικό απευθείας πάνω σε εξαρτήματα που φέρουν ηλεκτρικά κουμπιά και χειριστήρια. Αντί αυτού, σκουπίστε τα με ένα πανί το οποίο έχετε υγράνει με καθαριστικό.
- Η χρήση αιχμηρών αντικειμένων και Velcro μπορεί να καταστρέψει την υφασμάτινη ταπετσαρία.

**Υφασμάτινη ταπετσαρία και ταπετσαρία οροφής**

Η Volvo παρέχει ένα συνδυαστικό προϊόν περιποίησης για υφασμάτινες ταπετσαρίες και ταπετσαρίες οροφής το οποίο, όταν χρησιμοποιείται σύμφωνα με τις οδηγίες χρήσης, συν-

τηρεί τις ιδιότητες της ταπετσαρίας. Το προϊόν περιποίησης υφασμάτων επενδύσεων διατίθεται προς πώληση από τους εξουσιοδοτημένους διανομείς της Volvo.

**Δερμάτινη ταπετσαρία**

Οι δερμάτινες ταπετσαρίες της Volvo έχουν υποβληθεί σε ειδική κατεργασία, για να διατηρήσουν την αρχική τους εμφάνιση.

Η δερμάτινη ταπετσαρία είναι ένα φυσικό προϊόν που αλλάζει και αποκτά μια όμορφη πατίνα με την πάροδο του χρόνου. Απαιτείται τακτικός καθαρισμός και περιποίηση προκειμένου να διατηρηθούν οι ιδιότητες και το χρώμα του δέρματος. Η Volvo παρέχει ένα συνδυαστικό προϊόν καθαρισμού και περιποίησης των δερμάτινων ταπετσαριών, Volvo Leather Care Kit/Wipes (μαντιλάκια), το οποίο, όταν χρησιμοποιείται σύμφωνα με τις οδηγίες χρήσης, συντηρεί την αδιάβροχη επιστροφή των δερμάτινων επιφανειών.

Για τα καλύτερα δυνατά αποτελέσματα, η Volvo συνιστά να καθαρίζετε την ταπετσαρία και να επαλείφετε την προστατευτική κρέμα μία έως τέσσερις φορές το χρόνο (ή συχνότερα εάν χρειάζεται). Τα μαντιλάκια/κιτ φροντίδας δερμάτινων επιφανειών της Volvo διατίθεται προς πώληση από τους εξουσιοδοτημένους διανομείς της Volvo.

**Δερμάτινο τιμόνι**

Το δέρμα πρέπει να αναπνέει. Ποτέ μην καλύπτετε το δερμάτινο τιμόνι με προστατευτικό

πλαστικό. Τα μαντιλάκια/κιτ φροντίδας δερμάτινων επιφανειών της Volvo συνιστάται για τον καθαρισμό του δερμάτινου τιμονιού.

**Εσωτερικά πλαστικά, μεταλλικά και ξύλινα μέρη**

Για τον καθαρισμό των εσωτερικών εξαρτημάτων και επιφανειών συνιστάται να χρησιμοποιείτε ένα πανάκι λεπτών ινών το οποίο έχετε υγράνει ελαφρά με νερό, που διατίθεται από τους εξουσιοδοτημένους διανομείς της Volvo.

Μην τρίβετε τους λεκέδες. Ποτέ μη χρησιμοποιείτε ισχυρά απορρυπαντικά. Για τους πιο επίμονους λεκέδες, μπορείτε να χρησιμοποιήσετε ένα ειδικό καθαριστικό που διατίθεται από τους διανομείς της Volvo.

**Ζώνες ασφαλείας**

Χρησιμοποιείτε νερό και συνθετικό απορρυπαντικό. Μπορείτε να βρείτε ειδικό καθαριστικό για υφάσματα στους εξουσιοδοτημένους διανομείς Volvo της περιοχής σας. Βεβαιωθείτε ότι η ζώνη ασφαλείας έχει στεγνώσει πριν την αφίση με ταυλιχθεί μέσα στην υποδοχή της.

**Ένθετα ταπέτα και ταπέτα δαπέδου**

Αφαιρέστε τα ταπέτα για να καθαρίσετε ξεχωριστά τη μοκέτα του δαπέδου και τα ταπέτα. Χρησιμοποιείτε ηλεκτρική σκούπα για να αφαιρέσετε τη σκόνη και τη βρωμιά. Κάθε ένθετο ταπέτο στερεώνεται με πείρους.



- ◀ Για να αφαιρέσετε το ένθετο ταπέτο, πιάστε το από κάθε πείρο και σηκώστε το ταπέτο ευθεία πάνω.

Τοποθετήστε το ένθετο ταπέτο στη θέση του πιέζοντας σε κάθε πείρο.

### **⚠ ΠΡΟΕΙΔΟΠΟΙΗΣΗ**

Χρησιμοποιείτε μόνο ένα ταπέτο για κάθε κάθισμα και βεβαιωθείτε, πριν ξεκινήσετε, ότι το ταπέτο στο χώρο ποδιών του οδηγού είναι σωστά τοποθετημένο και στερεωμένο στους πείρους για μην παγιδευτεί δίπλα ή κάτω από τα πεντάλ.

Για τους λεκέδες στα ταπέτα δαπέδου, μετά τη χρήση ηλεκτρικής σκούπας, συνιστάται καθαριστικό για χαλιά. Τα ταπέτα δαπέδου πρέπει να καθαρίζονται με καθαριστικά που συνιστούν οι εξουσιοδοτημένοι διανομείς της Volvo.

### **Σχετικές πληροφορίες**

- Πλύσιμο του αυτοκινήτου (σ. 424)

## **Ζημιά στη βαφή**

Η βαφή αποτελεί σημαντικό μέρος της προστασίας του αυτοκινήτου από τη σκουριά και θα πρέπει να ελέγχεται τακτικά. Οι πιο συνηθισμένες ζημιές των βαμμένων επιφανειών είναι τα γδαρσίματα από πέτρες, οι γρατσουνιές και τα σημάδια στα φτερά, τις πόρτες και τους προφυλακτήρες.

### **⚠ ΣΗΜΑΝΤΙΚΟ**

Όταν το αυτοκίνητο είναι βαμμένο με ματ, διαφανές βερνίκι:

Αναθέστε τις επισκευές στη βαφή μόνο σε εξουσιοδοτημένο συνεργείο. Συνιστάται να απευθυνθείτε σε ένα εξουσιοδοτημένο συνεργείο της Volvo.

## **Επιδιόρθωση μικρής ζημιάς στη βαφή**

Για να αποφύγετε την εμφάνιση σκουριάς, τυχόν ζημιά στις βαμμένες επιφάνειες πρέπει να επιδιορθώνεται αμέσως.

**Υλικά που μπορεί να χρειαστείτε**

- Αστάρι<sup>17</sup> - διατίθεται ένα ειδικό αυτοκόλλητο αστάρι σε μορφή σπρέι π.χ. για προφυλακτήρες με πλαστική επένδυση
- βασικό χρώμα και βερνίκι - διατίθενται σε μορφή σπρέι ή στυλό/στικ επιδιόρθωσης χρώματος<sup>18</sup>.
- Αυτοκόλλητη ταινία.
- λεπτό γυαλόχαρτο<sup>17</sup>.

## **Κωδικός χρώματος**

Η ετικέτα κωδικού χρώματος βρίσκεται στην κολόνα της πόρτας του αυτοκινήτου και είναι ορατή όταν είναι ανοικτή η πίσω δεξιά πόρτα.

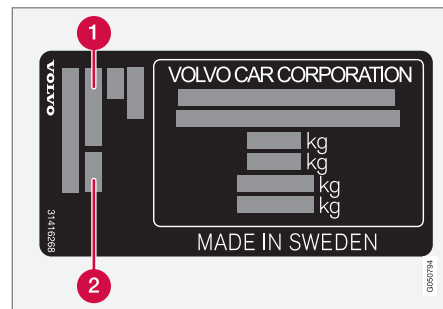

- 1 Κωδικός βαφής αμαξώματος
- 2 Οποιοσδήποτε δεύτερων κωδικός εξωτερικού χρώματος

<sup>17</sup> Εάν χρειάζεται.

<sup>18</sup> Ακολουθήστε τις οδηγίες που συμπεριλαμβάνονται με το πακέτο για το στυλό/στικ επιδιόρθωσης χρώματος.

Είναι σημαντικό να χρησιμοποιηθεί το σωστό χρώμα. Για τη θέση της πινακίδας προϊόντος, βλ. Τύπος (σ. 434).

### Επιδιόρθωση τυχόν μικρής ζημιάς στη βαφή όπως σημάδια από πέτρες και γδαρσίματα

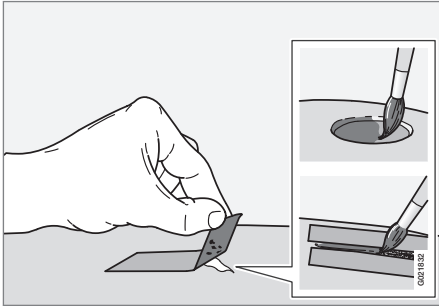

Πριν αρχίσετε την επιδιόρθωση, το αυτοκίνητο πρέπει να είναι καθαρό και στεγνό και η θερμοκρασία της βαμμένης επιφάνειας πάνω από 15 °C.

1. Καλύψτε με αυτοκόλλητη ταινία την επιφάνεια που έχει υποστεί ζημιά. Στη συνέχεια ξεκολλήστε την ταινία, για να αφαιρέσετε τυχόν υπολείμματα μπογιάς.

Εάν η ζημιά έχει φτάσει στο μέταλλο, συνιστάται η χρήση ασταριού. Σε περίπτωση ζημιάς σε πλαστική επιφάνεια, πρέπει να χρησιμοποιηθεί αυτοκόλλητο αστάρι για καλύτερα αποτελέσματα - ψεκάστε μια μικρή ποσότητα μέσα στο καπάκι του σπρέι και περάστε μια λεπτή στρώση χρώματος με πινέλο.

2. Μπορείτε να τρίψετε ελαφρά τοπικά την επιφάνεια με πολύ λεπτό λειαντικό υλικό πριν τη βάψετε εάν είναι απαραίτητο (π.χ. εάν υπάρχουν τραχιές ακμές). Καθαρίστε καλά την επιφάνεια και αφήστε τη να στεγνώσει.
3. Ανακατέψτε καλά το αστάρι και απλώστε το με ένα λεπτό πινέλο, ένα σπρίτο ή κάτι παρόμοιο. Ολοκληρώστε περνώντας βασικό χρώμα και βερνίκι μόλις στεγνώσει το αστάρι.
4. Για γδαρσίματα, ακολουθήστε την ίδια διαδικασία, αλλά καλύψτε με αυτοκόλλητη ταινία την περιοχή γύρω από το γδάρισμα για να προστατεύσετε τη βαμμένη επιφάνεια που δεν έχει υποστεί ζημιά.

#### **ΣΗΜΕΙΩΣΗ**

Εάν από το χτύπημα από πέτρα δεν έχει αποκαλυφθεί μέταλλο και υπάρχει ακόμη μια στρώση χρώματος, περάστε το σημείο με βασικό χρώμα και βερνίκι μόλις καθαρίσετε την επιφάνεια.

#### **Σχετικές πληροφορίες**

- Αντισκωριακή προστασία (σ. 428)



ΤΕΧΝΙΚΑ ΧΑΡΑΚΤΗΡΙΣΤΙΚΑ

## **Τύπος**

Ο τύπος, ο αριθμός πλαισίου οχήματος, κ.λπ., δηλ. πληροφορίες μοναδικές για κάθε

αυτοκίνητο, αναγράφονται σε μια πινακίδα στο αυτοκίνητο.

## Θέση ετικετών

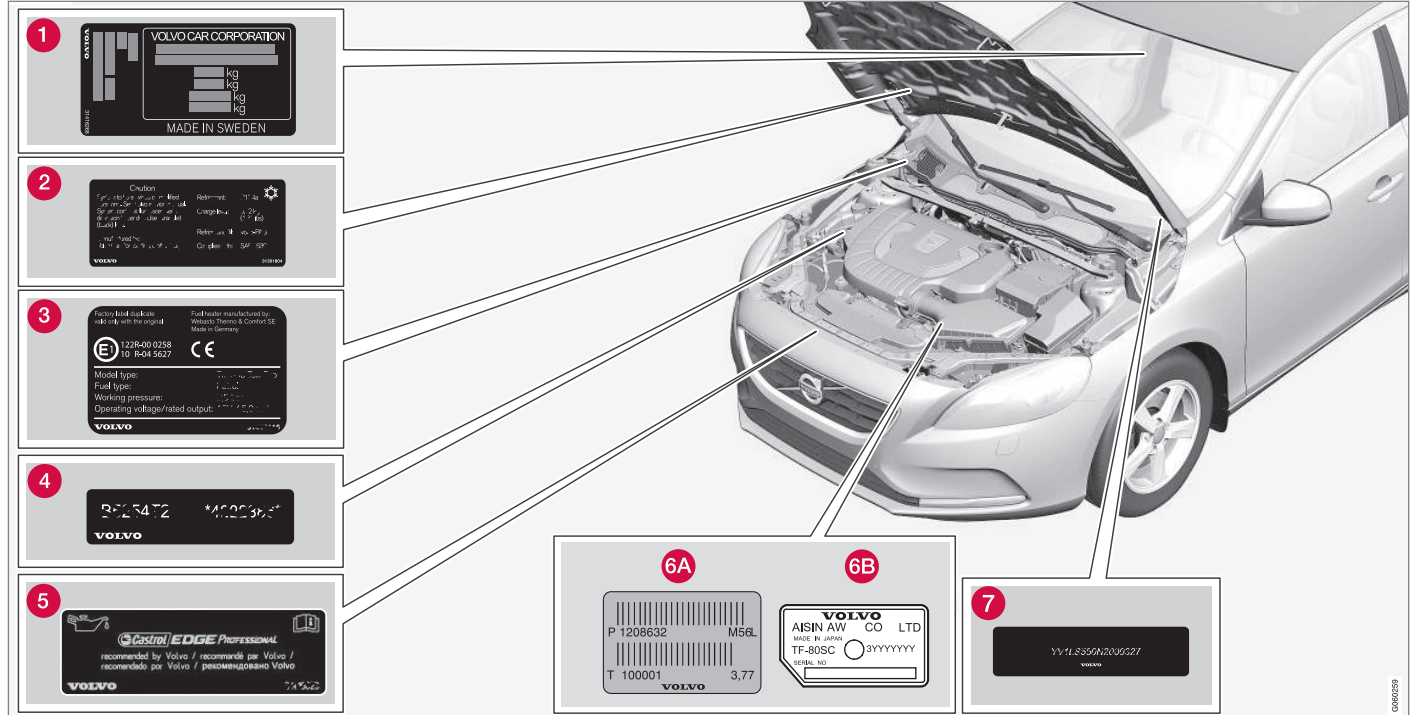

Η εικόνα είναι απλοποιημένη - οι λεπτομέρειες μπορεί να διαφέρουν ανάλογα με την αγορά και το μοντέλο.

Κάθε φορά που επικοινωνείτε με κάποιον εξουσιοδοτημένο διανομέα της Volvo και όταν

θέλετε να παραγγείλετε ανταλλακτικά και αξεσουάρ για το αυτοκίνητό σας, θα διευκολυν-



- ◀◀ Θείτε αν γνωρίζετε τον τύπο του αυτοκινήτου, τον αριθμό πλαισίου του οχήματος (VIN) και τον αριθμό του κινητήρα.
- 1 Πινακίδα για τον τύπο, τον αριθμό πλαισίου οχήματος (VIN), τα μέγιστα επιτρεπτά βάρη, τον κωδικό εξωτερικού χρώματος και τον αριθμό έγκρισης τύπου. Η πινακίδα είναι τοποθετημένη στην κολόνα της πόρτας και είναι ορατή όταν είναι ανοικτή η πίσω δεξιά πόρτα.
  - 2 Ετικέτα για το σύστημα A/C.
  - 3 Πινακίδα συστήματος προθέρμανσης κατά τη στάθμευση.
  - 4 Πινακίδα για τον κωδικό κινητήρα και τον σειριακό αριθμό του κινητήρα.
  - 5 Πινακίδα λαδιού κινητήρα.
  - 6 Πινακίδα για τα στοιχεία τύπου κιβωτίου ταχυτήτων και τον σειριακό αριθμό.
    - A Μηχανικό κιβώτιο ταχυτήτων
    - B Αυτόματο κιβώτιο ταχυτήτων
  - 7 Πινακίδα για τον αριθμό πλαισίου του αυτοκινήτου - VIN (Vehicle Identification Number).

Περισσότερες πληροφορίες σχετικά με το αυτοκίνητο περιλαμβάνονται στην άδεια του αυτοκινήτου.

### ΣΗΜΕΙΩΣΗ

Οι πινακίδες που απεικονίζονται στο εγχειρίδιο κατόχου δεν είναι απαραίτητως ακριβή αντίγραφα των πινακίδων που υπάρχουν στο αυτοκίνητο. Έχουν συμπεριληφθεί για να δείξουν σε ποια σημεία βρίσκονται στο αυτοκίνητο και ποια είναι περίπου η μορφή τους. Οι πληροφορίες που ισχύουν για το αυτοκίνητό σας αναγράφονται στην πινακίδα στο αυτοκίνητο.

### Σχετικές πληροφορίες

- Βάρη (σ. 438)
- Τεχνικά χαρακτηριστικά κινητήρα (σ. 441)

## Διαστάσεις

Το μήκος, το ύψος του αυτοκινήτου κ.λπ. αναγράφονται στον πίνακα.

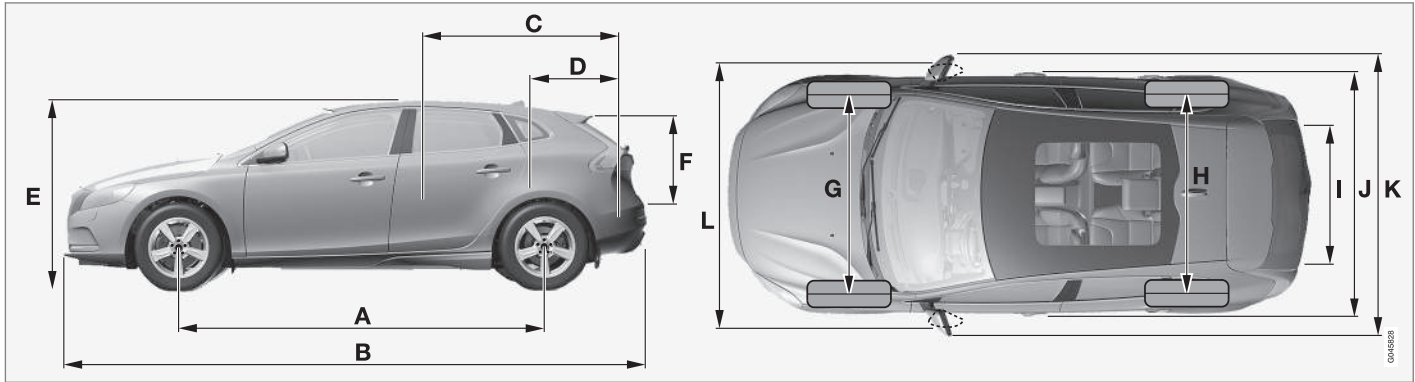

V40.

	Διαστάσεις	mm
A	Μεταξόνιο	2647
B	Μήκος	4370
C	Μήκος φορτίου, δάπεδο, αναδιπλωμένο πίσω κάθισμα	1508
D	Μήκος φορτίου, δάπεδο	684
E	Ύψος	1420
F	Ύψος φορτίου	532

	Διαστάσεις	mm
G	Μετατρόχιο μπροστά	1546 <sup>A</sup> 1551 <sup>B</sup> 1559 <sup>C</sup>
H	Μετατρόχιο πίσω	1533 <sup>A</sup> 1538 <sup>B</sup> 1546 <sup>C</sup>

	Διαστάσεις	mm
I	Πλάτος φορτίου, δάπεδο	960
J	Πλάτος	1802
K	Πλάτος συμπτ. εξωτερικών καθρεπτών	2041
L	Πλάτος συμπτ. των αναδιπλωμένων εξωτερικών καθρεπτών	1857

A Offset 52,5 mm.  
B Offset 50 mm.  
C Offset 46 mm.

## Βάρη

Το μέγ. μικτό βάρος οχήματος, κ.λπ. αναγράφεται σε μια πινακίδα στο αυτοκίνητο.

Στο απόβαρα συμπεριλαμβάνεται το βάρος του οδηγού, το ρεζερβουάρ γεμάτο κατά 90 % και όλα τα υγρά.

Το βάρος των επιβατών και των αξεσουάρ, και το φορτίο στην κεφαλή του κοτσαδόρου (σ. 439) (όταν υπάρχει συνδεδεμένο τρίλερ) επηρεάζουν το ωφέλιμο φορτίο και δεν συμπεριλαμβάνονται στο απόβαρα.

Επιτρεπόμενο μέγ. φορτίο = Μικτό βάρος οχήματος - Απόβαρα.

### ΣΗΜΕΙΩΣΗ

Το αναγραφόμενο απόβαρα ισχύει για αυτοκίνητα με βασικό εξοπλισμό - δηλ. χωρίς πρόσθετο εξοπλισμό ή αξεσουάρ. Αυτό σημαίνει ότι, για κάθε αξεσουάρ που προστίθεται, η ικανότητα φόρτωσης του αυτοκινήτου μειώνεται αντίστοιχα κατά το βάρος του εκάστοτε αξεσουάρ.

Παραδείγματα αξεσουάρ που μειώνουν την ικανότητα φόρτωσης είναι τα διάφορα επίπεδα εξοπλισμού (π.χ. Kinetic/Momentum/Summum), καθώς και άλλα αξεσουάρ όπως ο κοτσαδόρος, η σχάρα οροφής, η μπαγκαζιέρα οροφής, το ηχοσύστημα, τα πρόσθετα φώτα, το GPS, το σύστημα προθέρμανσης κινητήρα με καύσιμο, το πλέγμα ασφαλείας, οι μοκέτες, το κάλυμμα χώρου αποσκευών, τα ηλεκτρικά καθίσματα, κ.λπ.

Ένας σίγουρος τρόπος για να προσδιορίσετε το απόβαρα του δικού σας αυτοκινήτου είναι η ζύγισή του.

### ΠΡΟΕΙΔΟΠΟΙΗΣΗ

Τα οδηγικά χαρακτηριστικά του αυτοκινήτου αλλάζουν ανάλογα με το βάρος και τον τρόπο κατανομής του φορτίου.

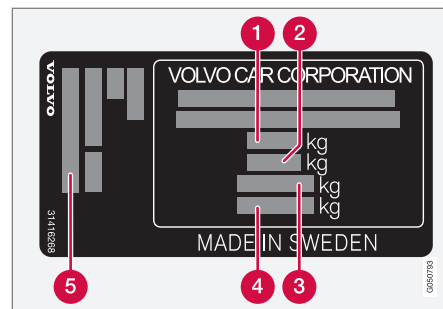

Για πληροφορίες σχετικά με τη θέση της πινακίδας, βλ. Τύπος (σ. 434).

- 1** Μέγ. μικτό βάρος οχήματος
- 2** Μέγ. βάρος ακολουθίας (αυτοκίνητο+τρίλερ)
- 3** Μέγ. φορτίο μπροστινού άξονα
- 4** Μέγ. φορτίο πίσω άξονα
- 5** Επίπεδο εξοπλισμού

Μέγ. φορτίο: Βλ. άδεια κυκλοφορίας.

Μέγ. φορτίο οροφής: 75 kg.

### Σχετικές πληροφορίες

- Δυνατότητα ρυμούλκησης και φορτίο κεφαλής κοτσαδόρου (σ. 439)

## Δυνατότητα ρυμούλκησης και φορτίο κεφαλής κοτσαδόρου

Η δυνατότητα ρυμούλκησης και το φορτίο κεφαλής κοτσαδόρου για την οδήγηση με τρέιλερ αναγράφονται στους πίνακες.

## Μέγ. βάρος τρέιλερ με φρένα

### ΣΗΜΕΙΩΣΗ

Δεν είναι διαθέσιμοι όλοι οι κινητήρες σε όλες τις αγορές.

V40 Κινητήρας	Κωδικός κινητήρα <sup>A</sup>	Κιβώτιο ταχυτήτων	Μέγ. βάρος τρέιλερ με φρένα (kg)	Μέγ. φορτίο στην κεφαλή του κοτσαδόρου (kg)
T2	B4204T38	Χειροκίν., M76	1500	75
T2	B4154T5	Αυτόμ., TF-71SC	1500	75
T3	B4204T37	Χειροκίν., M76	1500	75
T3	B4154T4	Αυτόμ., TF-71SC	1500	75
T3	B4154T6	Αυτόμ., TF-71SC	1500	75
T4	B4204T19	Χειροκίν., M76	1500	75
T4	B4204T19	Αυτόμ., TF-71SC	1500	75
T4	B4204T41	Αυτόμ., TG-81SC	1500	75
T5	B4204T11	Αυτόμ., TG-81SC	1500	75
D2	D4204T8	Χειροκίν., M76	1500	75
D2	D4204T8	Αυτόμ., TF-71SC	1500	75
D3	D4204T9	Χειροκίν., M76	1500	75
D3	D4204T9	Αυτόμ., TF-71SC	1500	75





V40 Κινητήρας	Κωδικός κινητήρα <sup>A</sup>	Κιβώτιο ταχυτήτων	Μέγ. βάρος τρέιλερ με φρένα (kg)	Μέγ. φορτίο στην κεφαλή του κοτσαδόρου (kg)
D4	D4204T14	Χειροκίν., M66	1500	75
D4	D4204T14	Αυτόμ., TG-81SC	1500	75

<sup>A</sup> Ο κωδικός κινητήρα, ο αριθμός εξαρτήματος και ο σειριακός αριθμός αναγράφονται στον κινητήρα, βλ. Τύπος (σ. 434).

### Μέγ. βάρος τρέιλερ χωρίς φρένα

V40 Κινητήρας	Μέγ. βάρος τρέιλερ χωρίς φρένα (kg)	Μέγ. φορτίο στην κεφαλή του κοτσαδόρου (kg)
D2 (D4204T8) με μηχανικό κιβώτιο ταχυτήτων	650	50
λοιπά	700	50

### Σχετικές πληροφορίες

- Βάρη (σ. 438)
- Οδήγηση με τρέιλερ (σ. 341)
- Υποβοήθηση ευστάθειας τρέιλερ - TSA (σ. 349)

**Τεχνικά χαρακτηριστικά κινητήρα**

Οι προδιαγραφές κινητήρα (επιδόσεις κ.λπ.) για κάθε έκδοση κινητήρα αναγράφονται στον πίνακα.

<b>ΣΗΜΕΙΩΣΗ</b>
Δεν είναι διαθέσιμοι όλοι οι κινητήρες σε όλες τις αγορές.

V40 Κινητήρας	Κωδικός κινητήρα <sup>A</sup>	Ιπποδύναμη (kW/rpm)	Ιπποδύναμη (hp/rpm)	Ροπή (Nm/rpm)	Αρ. κυλίνδρων	Διάμετρος (mm)	Διαδρομή (mm)	Κυβισμός (λίτρα)	Λόγος συμπίεσης
T2	B4154T5	90/5000	122/5000	220/1600-3500	4	82,0	70,9	1,498	10,5:1
T2	B4204T38	90/5000	122/5000	220/1100-3500	4	82,0	93,2	1,969	11,3:1
T3	B4154T4	112/5000	152/5000	250/1700-4000	4	82,0	70,9	1,498	10,5:1
T3	B4204T37	112/5000	152/5000	250/1300-4000	4	82,0	93,2	1,969	11,3:1
T3	B4154T6	112/5000	152/5000	250/1700-4000	4	82,0	70,9	1,498	8,8:1
T4	B4204T19	140/4700	190/4700	300/1300-4000	4	82,0	93,2	1,969	11,3:1
T4	B4204T41	180/5500	245/5500	350/1500-4800	4	82,0	93,2	1,969	8,6:1
T5	B4204T11	180/5500	245/5500	350/1500-4800	4	82,0	93,2	1,969	10,8:1
D2	D4204T8	88/3750	120/3750	280/1500-2250	4	82,0	93,2	1,969	16,0:1
D3	D4204T9	110/3750	150/3750	320/1750-3000	4	82,0	93,2	1,969	16,0:1
D4	D4204T14	140/4250	190/4250	400/1750-2500	4	82,0	93,2	1,969	15,8:1

<sup>A</sup> Ο κωδικός κινητήρα, ο αριθμός εξαρτήματος και ο σειριακός αριθμός αναγράφονται στον κινητήρα, βλ. Τύπος (σ. 434).

◀◀ **Σχετικές πληροφορίες**

- Ψυκτικό - ποιότητα και όγκος (σ. 447)
- Λάδι κινητήρα - προδιαγραφές και όγκος (σ. 445)

## Λάδι κινητήρα - αντίξοες συνθήκες οδήγησης

Οι αντίξοες συνθήκες οδήγησης μπορεί να οδηγήσουν σε υπερβολική αύξηση της θερμοκρασίας και της κατανάλωσης λαδιού. Παρακάτω ακολουθούν ορισμένα παραδείγματα δυσχερών συνθηκών οδήγησης.

Ελέγχετε τη στάθμη λαδιού (σ. 389), συχνότερα όταν διανύετε μεγάλες αποστάσεις:

- ρυμουλκώντας τροχόσπιτο ή τρέιλερ
- σε ορεινές περιοχές
- σε υψηλές ταχύτητες
- όταν η θερμοκρασία είναι χαμηλότερη από  $-30\text{ }^{\circ}\text{C}$  ή υψηλότερη από  $+40\text{ }^{\circ}\text{C}$

Τα παραπάνω ισχύουν και για μικρότερες αποστάσεις οδήγησης σε χαμηλές θερμοκρασίες.

Επιλέξτε πλήρως συνθετικό λάδι κινητήρα εάν οδηγείτε σε αντίξοες συνθήκες. Παρέχει μεγαλύτερη προστασία στον κινητήρα.

Η Volvo συνιστά:



### ! ΣΗΜΑΝΤΙΚΟ

Προκειμένου ο κινητήρας να ανταποκρίνεται στις απαιτήσεις των μεσοδιαστημάτων σέρβις, στο εργοστάσιο πραγματοποιείται πλήρωση όλων των κινητήρων με ένα ειδικό συνθετικό λάδι κινητήρα. Η επιλογή του λαδιού έχει γίνει πολύ προσεκτικά, σύμφωνα με τη διάρκεια ζωής, τα χαρακτηριστικά εκκίνησης, την κατανάλωση καυσίμου και τις συνέπειες στο περιβάλλον.

Για να μπορούν να τηρηθούν τα συνιστώμενα διαστήματα σέρβις, πρέπει να χρησιμοποιείται εγκεκριμένο λάδι κινητήρα. Χρησιμοποιείτε μόνο το συνιστώμενο τύπο λαδιού τόσο για την πλήρωση όσο και για την αλλαγή λαδιού, διαφορετικά υπάρχει κίνδυνος να επηρεαστεί η διάρκεια ζωής, τα χαρακτηριστικά εκκίνησης, η κατανάλωση καυσίμου και οι συνέπειες στο περιβάλλον.

Η Volvo Car Corporation αποποιείται κάθε ευθύνης στο πλαίσιο της εγγύησης εάν το λάδι κινητήρα που χρησιμοποιείται δεν είναι προδιαγραφόμενου τύπου και ιξώδους.

Η Volvo συνιστά οι αλλαγές λαδιών να πραγματοποιούνται σε εξουσιοδοτημένο συνεργείο της Volvo.

◀◀ **Σχετικές πληροφορίες**

- Λάδι κινητήρα - προδιαγραφές και όγκος (σ. 445)
- Λάδι κινητήρα - γενικά (σ. 388)

## Λάδι κινητήρα - προδιαγραφές και όγκος

Οι συνιστώμενες προδιαγραφές λαδιού κινητήρα και ο όγκος για κάθε έκδοση κινητήρα αναγράφονται στον πίνακα.

Η Volvo συνιστά:



**i ΣΗΜΕΙΩΣΗ**

Δεν είναι διαθέσιμοι όλοι οι κινητήρες σε όλες τις αγορές.

V40 Κινητήρας	Κωδικός κινητήρα <sup>A</sup>	Προδιαγραφές λαδιού	Όγκος, συμπ. φίλτρου λαδιού (λίτρα)
T2	B4204T38	Castrol Edge Professional V 0W-20 ή VCC RBS0-2AE 0W-20	περίπου 5,9
T2	B4154T5		περίπου 5,9
T3	B4154T4		περίπου 5,9
T3	B4154T6		περίπου 5,9
T3	B4204T37	Castrol Edge Professional V 0W-20 ή VCC RBS0-2AE 0W-20	περίπου 5,9
T4	B4204T19		περίπου 5,9
T4	B4204T41		περίπου 5,9
T5	B4204T11		περίπου 5,9



<b>V40 Κινητήρας</b>	<b>Κωδικός κινητήρα<sup>A</sup></b>	<b>Προδιαγραφές λαδιού</b>	<b>Όγκος, συμπ. φίλτρου λαδιού (λίτρα)</b>
D2	D4204T8	Castrol Edge Professional V 0W-20 ή VCC RBS0-2AE 0W-20	περίπου 5,2
D3	D4204T9		περίπου 5,2
D4	D4204T14		περίπου 5,2

<sup>A</sup> Ο κωδικός κινητήρα, ο αριθμός εξαρτήματος και ο σειριακός αριθμός αναγράφονται στον κινητήρα, βλ. Τύπος (σ. 434).

### Σχετικές πληροφορίες

- Λάδι κινητήρα - αντίξοες συνθήκες οδήγησης (σ. 443)
- Λάδι κινητήρα - έλεγχος και πλήρωση (σ. 389)

## Ψυκτικό - ποιότητα και όγκος

Ο εγκεκριμένος όγκος ψυκτικού για κάθε έκδοση κινητήρα αναγράφεται στον πίνακα.

**Συνιστώμενες προδιαγραφές:** Ψυκτικό συνιστώμενο από τη Volvo αναμεμιγμένο με νερό σε ποσοστό 50%<sup>1</sup>, βλ. συσκευασία.

<b>i ΣΗΜΕΙΩΣΗ</b>
Δεν είναι διαθέσιμοι όλοι οι κινητήρες σε όλες τις αγορές.

V40 Κινητήρας <sup>A</sup>		Όγκος (λίτρα)
T2	B4154T5	7,5 (7,8 <sup>B</sup> )
T2	B4204T38	
T3	B4154T4	
T3	B4154T6	
T3	B4204T37	
T4	B4204T19	
T4	B4204T41	
T5	B4204T11	

V40 Κινητήρας <sup>A</sup>		Όγκος (λίτρα)
D2	D4204T8	8,0 (8,4 <sup>B</sup> )
D3	D4204T9	
D4	D4204T14	

<sup>A</sup> Ο κωδικός κινητήρα, ο αριθμός εξαρτήματος και ο σειριακός αριθμός αναγράφονται στον κινητήρα, βλ. Τύπος (σ. 434).

<sup>B</sup> Ισχύει για αυτοκίνητα με σύστημα προθέρμανσης με καύσιμο.

## Σχετικές πληροφορίες

- Ψυκτικό - στάθμη (σ. 390)

<sup>1</sup> Η ποιότητα νερού πρέπει να πληροί το πρότυπο STD 1285.1.

## Λάδι κιβωτίου ταχυτήτων - προδιαγραφές και όγκος

Το συνιστώμενο λάδι κιβωτίου ταχυτήτων και ο όγκος για κάθε έκδοση κιβωτίου ταχυτήτων αναγράφονται στον πίνακα.

### Μηχανικό κιβώτιο ταχυτήτων

Μηχανικό κιβώτιο ταχυτήτων	Όγκος (λίτρα)	Συνιστώμενο υγρό μετάδοσης
M66	περίπου 1,45	BOT 350M3
M76	περίπου 1,6	BOT 352 B1

### Αυτόματο κιβώτιο ταχυτήτων

Αυτόματο κιβώτιο ταχυτήτων	Όγκος (λίτρα)	Συνιστώμενο υγρό μετάδοσης
TF-71SC	περίπου 6,8	AW1
TG-81SC	περίπου 6,6 <sup>A</sup> περίπου 7,5 <sup>B</sup>	AW1

A Βενζινοκινητήρες

B Πετρελαιοκινητήρες

### **i** ΣΗΜΕΙΩΣΗ

Το λάδι του κιβωτίου ταχυτήτων δεν χρειάζεται αλλαγή υπό κανονικές συνθήκες οδήγησης. Ωστόσο μπορεί να χρειαστεί αλλαγή σε αντίξοες συνθήκες οδήγησης.

### Σχετικές πληροφορίες

- Λάδι κινητήρα - αντίξοες συνθήκες οδήγησης (σ. 443)
- Τύπος (σ. 434)

## **Υγρό φρένων - προδιαγραφές και όγκος**

Υγρό φρένων είναι το μέσο σε ένα υδραυλικό σύστημα πέδησης που χρησιμοποιείται για τη μεταφορά της πίεσης από την κεντρική αντλία φρένων στα μηχανικά φρένα.

**Συνιστώμενες προδιαγραφές:** Volvo Original  
Dot 4 κλάσης 6 ή αντίστοιχο.

**Όγκος:** 0,6 λίτρα

### **Σχετικές πληροφορίες**

- Υγρό φρένων και συμπλέκτη - στάθμη (σ. 392)

## Ρεζερβουάρ - χωρητικότητα

Η χωρητικότητα του ρεζερβουάρ για κάθε έκδοση κινητήρα αναγράφεται στον πίνακα.

<b>V40 Κινητήρας</b>	<b>Όγκος (λίτρα)</b>	<b>Συνιστώμενες προδιαγραφές</b>
Βενζίνη	περίπου 62	Καύσιμο - βενζίνη (σ. 335)
Πετρέλαιο	περίπου 62 <sup>A</sup> (περίπου 40 <sup>B</sup> )	Καύσιμο - diesel (σ. 337)

A Προαιρετικός εξοπλισμός για τον κινητήρα D2 (D4204T8) με μηχανικό κιβώτιο ταχυτήτων.

B Ισχύει για τον κινητήρα D2 (D4204T8) με μηχανικό κιβώτιο ταχυτήτων.

## Σχετικές πληροφορίες

- Ανεφοδιασμός καυσίμου (σ. 334)
- Τεχνικά χαρακτηριστικά κινητήρα (σ. 441)

## Σύστημα κλιματισμού, υγρό - όγκος και προδιαγραφές

Το σύστημα κλιματισμού στο αυτοκίνητο χρησιμοποιεί ψυκτικό, είτε R1234yf είτε R134a, ανάλογα με την αγορά. Πληροφορίες σχετικά με ποιο ψυκτικό χρησιμοποιεί το σύστημα κλιματισμού του αυτοκινήτου μπορείτε να δείτε στην πινακίδα που βρίσκεται στην εσωτερική πλευρά του καπό κινητήρα.

Οι συνιστώμενες προδιαγραφές και ο όγκος των υγρών και των λιπαντικών στο σύστημα κλιματισμού αναγράφονται στους παρακάτω πίνακες.

### Πινακίδα A/C

#### Πινακίδα για R134a

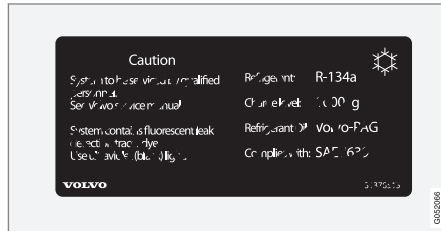

Η πινακίδα είναι τοποθετημένη στην εσωτερική πλευρά του καπό κινητήρα.

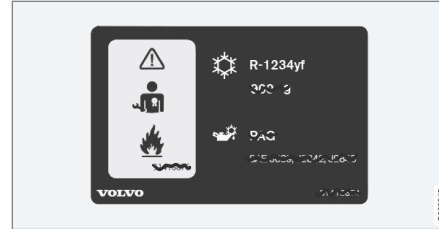

#### Πινακίδα για R1234yf



Η πινακίδα είναι τοποθετημένη στην εσωτερική πλευρά του καπό κινητήρα.

#### Επεξήγηση συμβόλων R1234yf

Λυχνία	Σημασία
	Προσοχή
	Κινητό σύστημα κλιματισμού (MAC)
	Τύπος λιπαντικού

Λυχνία	Σημασία
	Απαιτείται καθαρισμένος και πιστοποιημένος τεχνικός για το σέρβις του κινητού συστήματος κλιματισμού (MAC)
	Εύφλεκτα ψυκτικά

### Ψυκτικό

#### Αυτοκίνητα με ψυκτικό R134a

Βάρος	Συνιστώμενες προδιαγραφές
625 G	R134a

### ΠΡΟΕΙΔΟΠΟΙΗΣΗ

Το σύστημα κλιματισμού περιέχει πεπε-  
σμένο ψυκτικό R134a. Το σέρβις και τυχόν  
επισκευή αυτού του συστήματος πρέπει να  
γίνεται μόνο σε εξουσιοδοτημένο συνερ-  
γείο.

#### ◀ Αυτοκίνητα με ψυκτικό R1234yf

Βάρος	Συνιστώμενες προδιαγραφές
575 G	R1234yf

#### ΠΡΟΕΙΔΟΠΟΙΗΣΗ

Το σύστημα κλιματισμού περιέχει πεπλεγμένο ψυκτικό R1234yf. Σύμφωνα με το SAE J2845 (Εκπαίδευση τεχνικών για ασφαλές σέρβις και περιορισμό ψυκτικών μέσων που χρησιμοποιούνται σε συστήματα κλιματισμού αυτοκινούμενων οχημάτων), το σέρβις και η επισκευή του συστήματος ψυκτικού πρέπει να πραγματοποιείται μόνο από εκπαιδευμένους και πιστοποιημένους τεχνικούς για να διασφαλιστεί η ασφάλεια του συστήματος.

#### Λάδι συμπίεστη

Όγκος	Συνιστώμενες προδιαγραφές
60 ml	Λάδι PAG

#### Εξατμιστής

#### ΣΗΜΑΝΤΙΚΟ

Ο εξατμιστής του συστήματος A/C δεν πρέπει ποτέ να επισκευάζεται ή να αντικαθίσταται με μεταχειρισμένο εξατμιστή. Ο νέος εξατμιστής πρέπει να φέρει πιστοποίηση και σήμανση σύμφωνα με το SAE J2842.

#### Σχετικές πληροφορίες

- Σύστημα κλιματισμού - εντοπισμός βλαβών και επισκευή (σ. 393)

## Κατανάλωση καυσίμου και εκπομπές CO<sub>2</sub>

Η κατανάλωση καυσίμου σε ένα όχημα μετράται σε λίτρα ανά 100 χλμ. και οι εκπομπές CO<sub>2</sub> σε γραμμάρια CO<sub>2</sub> ανά χλμ.







### Επεξήγηση

CO <sub>2</sub>	gr CO <sub>2</sub> /km
	λίτρα/100 χλμ

	αστικός κύκλος οδήγησης
	οδήγηση εκτός πόλης
	μικτός κύκλος οδήγησης
<b>man</b>	μηχανικό κιβώτιο ταχυτήτων
<b>aut</b>	Αυτόματο κιβώτιο ταχυτήτων







<b>i</b> <b>ΣΗΜΕΙΩΣΗ</b>
Εάν τα στοιχεία κατανάλωσης και εκπομπών λείπουν, τότε συμπεριλαμβάνονται στο συνοδευτικό παράρτημα.







<b>i</b> <b>ΣΗΜΕΙΩΣΗ</b>
Δεν είναι διαθέσιμοι όλοι οι κινητήρες σε όλες τις αγορές.

<b>V40</b> 							
		CO <sub>2</sub>		CO <sub>2</sub>		CO <sub>2</sub>	
T2 <sup>A</sup> (B4204T38)	<b>man</b>	-	-	-	-	-	-
T2 <sup>B</sup> (B4204T38)	<b>man</b>	-	-	-	-	-	-
T2 <sup>A</sup> (B4154T5)	<b>aut</b>	170	7,3	106	4,5	129	5,5
T2 <sup>B</sup> (B4154T5)	<b>aut</b>	168	7,2	101	4,4	125	5,4
T3 (B4204T37)	<b>man</b>	-	-	-	-	-	-
T3 (B4154T4)	<b>aut</b>	170	7,3	106	4,5	129	5,5





<b>V40</b> 							
		CO <sub>2</sub>	∅ 	CO <sub>2</sub>	∅ 	CO <sub>2</sub>	∅ 
T4 (B4204T19)	<b>man</b>	-	-	-	-	-	-
T4 (B4204T19)	<b>aut</b>	165	7,2	107	4,6	128	5,5
T5 (B4204T11)	<b>aut</b>	185	7,9	110	4,8	137	5,9
D2 <sup>A</sup> (D4204T8)	<b>man</b>	-	-	-	-	-	-
D2 <sup>B</sup> (D4204T8)	<b>man</b>	-	-	-	-	-	-
D2 <sup>A</sup> (D4204T8)	<b>aut</b>	116	4,4	93	3,5	101	3,8
D2 <sup>B</sup> (D4204T8)	<b>aut</b>	110	4,3	90	3,4	97	3,7
D3 <sup>A</sup> (D4204T9)	<b>man</b>	-	-	-	-	-	-
D3 <sup>B</sup> (D4204T9)	<b>man</b>	-	-	-	-	-	-
D3 <sup>A</sup> (D4204T9)	<b>aut</b>	117	4,6	97	3,7	104	4,0
D3 <sup>B</sup> (D4204T9)	<b>aut</b>	116	4,5	93	3,6	101	3,9
D4 <sup>A</sup> (D4204T14)	<b>man</b>	110	4,2	93	3,6	99	3,8

V40 							
		CO <sub>2</sub>	∅ 	CO <sub>2</sub>	∅ 	CO <sub>2</sub>	∅ 
D4 <sup>B</sup> (D4204T14)	man	108	4,1	89	3,5	96	3,7
D4 <sup>A</sup> (D4204T14)	aut	132	5,0	96	3,7	109	4,2
D4 <sup>B</sup> (D4204T14)	aut	129	4,9	93	3,5	106	4,0

<sup>A</sup> Δεν ισχύει για την έκδοση με τις χαμηλές εκπομπές καυσαερίων.

<sup>B</sup> Αυτό ισχύει **μόνο** για την έκδοση με τις χαμηλές εκπομπές καυσαερίων.

### Κατανάλωση καυσίμου

Η κατανάλωση καυσίμου και οι τιμές εκπομπών καυσαερίων στον παραπάνω πίνακα βασίζονται σε συγκεκριμένους κύκλους οδήγησης ΕΕ (βλ. παρακάτω), που ισχύουν για αυτοκίνητα με απόβαρο στη βασική έκδοση και χωρίς πρόσθετο εξοπλισμό. Το βάρος του αυτοκινήτου μπορεί να αυξηθεί ανάλογα με τον εξοπλισμό. Αυτό, σε συνδυασμό με το φορτίο του αυτοκινήτου, αυξάνει η κατανάλωση καυσίμου και οι εκπομπές διοξειδίου του άνθρακα.

Υπάρχουν διάφοροι λόγοι για την αυξημένη κατανάλωση καυσίμου σε σχέση με τις τιμές που αναγράφονται στον πίνακα. Ακολουθούν παραδείγματα:

- Εάν το αυτοκίνητο διαθέτει πρόσθετο εξοπλισμό που επηρεάζει το βάρος του.
- Το στυλ οδήγησης του οδηγού.
- Αν ο πελάτης επιλέξει ζάντες διαφορετικές από αυτές που τοποθετούνται ως στάνταρ στη βασική έκδοση του μοντέλου η αντίσταση κύλισης μπορεί να αυξηθεί.
- Υψηλή ταχύτητα όταν υπάρχει μεγάλη αεροδυναμική αντίσταση λόγω του ανέμου.
- Ποιότητα καυσίμου, οδικές και κυκλοφοριακές συνθήκες, καιρικές συνθήκες και κατάσταση του αυτοκινήτου.

Με έναν συνδυασμό των παραπάνω μπορείτε να επιτύχετε σημαντική βελτίωση στην κατανάλωση καυσίμου.

Μεγάλες αποκλίσεις στην κατανάλωση καυσίμου μπορεί να παρατηρηθούν σε σύγκριση με τους κύκλους οδήγησης ΕΕ (βλ. παρακάτω) που χρησιμοποιούνται στην πιστοποίηση του αυτοκινήτου και στους οποίους βασίζονται οι τιμές κατανάλωσης στον πίνακα. Για περισσότερες πληροφορίες, ανατρέξτε στους κανονισμούς που παρατίθενται στο.

Η κατανάλωση είναι υψηλότερη και η απόδοση ισχύος χαμηλότερη όταν χρησιμοποιείτε καύσιμο με αριθμό οκτανίων 91 RON.



**i ΣΗΜΕΙΩΣΗ**

Οι ακραίες καιρικές συνθήκες, η οδήγηση με τρέιλερ ή η οδήγηση σε μεγάλο υψόμετρο σε συνδυασμό με την ποιότητα του καυσίμου αποτελούν παράγοντες που μπορούν να αυξήσουν σημαντικά την κατανάλωση καυσίμου του αυτοκινήτου.

### Κύκλοι οδήγησης ΕΕ

Οι επίσημες αναφερόμενες τιμές κατανάλωσης καυσίμου βασίζονται σε δύο τυποποιημένους κύκλους οδήγησης σε περιβάλλον εργαστηρίου ("κύκλοι οδήγησης ΕΕ") σύμφωνα με την EU Regulation no 692/2008 και 715/2007 (Euro 5 / Euro 6) και UN ECE Regulation no 101. Επειδή οι κύκλοι οδήγησης χρησιμοποιούνται επίσης για τον έλεγχο ποιότητας, υπάρχουν σημαντικές απαιτήσεις για την επαναληψιμότητα των δοκιμών. Για αυτό τον λόγο, οι δοκιμές πραγματοποιούνται υπό αυστηρό έλεγχο και μόνο με τις βασικές λειτουργίες του αυτοκινήτου (π.χ. με τον κλιματισμό, το ραδιόφωνο, κ.λπ. απενεργοποιημένα). Ως συνέπεια, τα αποτελέσματα από τις επίσημες τιμές δεν είναι προφανώς αντιπροσωπευτικά αυτού που εισπράττει ο πελάτης κατά την πραγματική χρήση του αυτοκινήτου.

Οι κανονισμοί καλύπτουν τους κύκλους οδήγησης "Εντός πόλης" και "Εκτός πόλης".

- **Οδήγηση εντός πόλης** - η μέτρηση αρχίζει με την κρύα εκκίνηση του κινητήρα. Η οδήγηση είναι προσομοιωμένη.
- **Οδήγηση εκτός πόλης** - το αυτοκίνητο επιταχύνει και φρενάρει σε ταχύτητες που κυμαίνονται μεταξύ 0-120 km/h (0-75 mph). Η οδήγηση είναι προσομοιωμένη.

Η εκκίνηση των αυτοκινήτων με μηχανικό κιβώτιο ταχυτήτων γίνεται με 2α.

Η επίσημη τιμή για τον μικτό κύκλο οδήγησης, η οποία αναγράφεται στον πίνακα, είναι ένας συνδυασμός των αποτελεσμάτων από τον κύκλο οδήγησης εντός πόλης και εκτός πόλης, όπως προβλέπεται από τη νομοθεσία.

Τα καυσαέρια συλλέγονται για να υπολογιστούν οι εκπομπές διοξειδίου του άνθρακα (εκπομπές CO<sub>2</sub>) στη διάρκεια των δύο κύκλων οδήγησης. Αυτά στη συνέχεια υποβάλλονται σε ανάλυση και δίνουν την τιμή των εκπομπών CO<sub>2</sub>.

### Σχετικές πληροφορίες

- Οικονομική οδήγηση (σ. 340)
- Καύσιμο - βενζίνη (σ. 335)
- Καύσιμο - diesel (σ. 337)
- Βάρη (σ. 438)

### Ζάντες και ελαστικά - εγκεκριμένες διαστάσεις

Σε ορισμένες χώρες δεν αναγράφονται όλες οι εγκεκριμένες διαστάσεις στην άδεια ή σε άλλα έγγραφα. Στον παρακάτω πίνακα παρατίθενται όλοι οι εγκεκριμένοι συνδυασμοί

ζαντών και ελαστικών. Για την ανάγνωση του πίνακα, απαιτούνται πληροφορίες για τον κινητήρα και τον τύπο του κιβωτίου ταχυτήτων. Για πληροφορίες σχετικά με αυτά τα στοιχεία, βλ. Τύπος (σ. 434).

Για πληροφορίες σχετικά με τον ελάχιστο επιτρεπόμενο δείκτη φορτίου (LI) και τον ελάχιστο επιτρεπόμενο δείκτη ταχύτητας (SS), βλ. Δείκτης φορτίου και δείκτης ταχύτητας (σ. 459).

✓ = εγκεκριμένο

V40 Κινητήρας		μηχ./ αυτ.	205/55R16 7x16x50 6,5x16x52,5	205/50R17 7x17x50 7x17x52,5	225/45R17 7,5x17x52,5 7x17x50	225/40R18 7,5x18x52,5	235/35R19 <sup>A</sup> 8x19x50
T2 <sup>B</sup>	B4154T5	αυτ.	✓	-	-	-	-
T2 <sup>C</sup>	B4154T5	αυτ.	✓	✓	✓	✓	-
T2 <sup>B</sup>	B4204T38	μηχ.	✓	-	-	-	-
T2 <sup>C</sup>	B4204T38	μηχ.	✓	✓	✓	✓	-
T3	B4154T4	αυτ.	✓	✓	✓	✓	-
T3	B4204T37	μηχ.	✓	✓	✓	✓	-
T4	B4204T19	μηχ./αυτ.	✓	✓	✓	✓	✓
T5	B4204T11	αυτ.	✓	✓	✓	✓	✓
D2 <sup>B</sup>	D4204T8	μηχ./αυτ.	✓	-	-	-	-
D2 <sup>C</sup>	D4204T8	μηχ./αυτ.	✓	✓	✓	✓	-
D3 <sup>B</sup>	D4204T9	μηχ./αυτ.	✓	-	-	-	-
D3 <sup>C</sup>	D4204T9	μηχ./αυτ.	✓	✓	✓	✓	✓



V40 Κινητήρας		μηχ./ αυτ.	205/55R16 7x16x50 6,5x16x52,5	205/50R17 7x17x50 7x17x52,5	225/45R17 7,5x17x52,5 7x17x50	225/40R18 7,5x18x52,5	235/35R19 <sup>A</sup> 8x19x50
D4 <sup>B</sup>	D4204T14	μηχ./αυτ.	✓	-	-	-	-
D4 <sup>C</sup>	D4204T14	μηχ./αυτ.	✓	✓	✓	✓	✓

A Ισχύει μόνο αυτοκίνητα με εργοστασιακές ζάντες 19".

B Αυτό ισχύει **μόνο** για την έκδοση με τις χαμηλές εκπομπές καυσαερίων.

C **Δεν** ισχύει για την έκδοση με τις χαμηλές εκπομπές καυσαερίων.

### Σχετικές πληροφορίες

- Ελαστικά - διαστάσεις (σ. 358)
- Ελαστικά - δείκτες ταχύτητας (σ. 359)
- Ελαστικά - δείκτης φορτίου (σ. 358)
- Διαστάσεις τροχών και ζαντών (σ. 357)

## Δείκτης φορτίου και δείκτης ταχύτητας

Στον παρακάτω πίνακα αναγράφεται ο δείκτης κατώτατου επιτρεπόμενου φορτίου (LI)

και ταχύτητας (SS). Για την ανάγνωση του πίνακα, απαιτούνται πληροφορίες για τον κινητήρα και τον τύπο του κιβωτίου ταχυτή-

των. Για πληροφορίες σχετικά με αυτά τα στοιχεία, βλ. Τύπος (σ. 434).

V40 Κινητήρας		μηχ./ αυτ.	Κατώτατος επιτρεπόμενος δείκτης φορτίου (LI) <sup>A</sup>	Κατώτατος επιτρεπόμενος δείκτης ταχύτητας (SS) <sup>B</sup>
T2	B4154T5	αυτ.	91	H
T2	B4204T38	μηχ.	91	H
T3	B4154T4	αυτ.	91	H
T3	B4204T37	μηχ.	91	H
T4	B4204T19	μηχ./αυτ.	91	H
T5	B4204T11	αυτ.	91	W
D2	D4204T8	μηχ./αυτ.	91	H
D3	D4204T9	μηχ./αυτ.	91	H
D4	D4204T14	μηχ./αυτ.	91	V

<sup>A</sup> Ο δείκτης φορτίου των ελαστικών πρέπει να είναι μεγαλύτερος ή ίσος αυτού που αναγράφεται στον πίνακα.

<sup>B</sup> Ο δείκτης ταχύτητας των ελαστικών πρέπει να είναι μεγαλύτερος ή ίσος αυτού που αναγράφεται στον πίνακα.

## Σχετικές πληροφορίες

- Ζάντες και ελαστικά - εγκεκριμένες διαστάσεις (σ. 457)
- Ελαστικά - εγκεκριμένες πιέσεις ελαστικών (σ. 460)
- Ελαστικά - δείκτης φορτίου (σ. 358)

- Ελαστικά - δείκτες ταχύτητας (σ. 359)

## Ελαστικά - εγκεκριμένες πιέσεις ελαστικών

Οι εγκεκριμένες πιέσεις ελαστικών για κάθε έκδοση κινητήρα αναγράφονται στον πίνακα.

V40 Κινητήρας	Διαστάσεις ελαστικών	Ταχύτητα (km/h)	Φορτίο, 1-3 άτομα		Μέγ. φορτίο		Πίεση ECO <sup>A</sup>
			Μπροστά (kPa) <sup>B</sup>	Πίσω (kPa)	Μπροστά (kPa)	Πίσω (kPa)	Μπροστά/πίσω (kPa)
Όλοι οι κινητήρες	205/55 R16	0 - 160 <sup>C</sup>	230	230	260	260	260 (280 <sup>D</sup> )
	205/50 R17	160+ <sup>E</sup>	250	250	300	280	-
	225/45 R17						
	225/40 R18	0 - 160 <sup>C</sup>	230	230	260	260	260
	235/35 R19	160+ <sup>E</sup>	270	270	320	300	-
Προσωρινός εφεδρικός τροχός		μέγ. 80 <sup>F</sup>	420	420	420	420	-

<sup>A</sup> Οικονομική οδήγηση.

<sup>B</sup> Σε ορισμένες χώρες, δίπλα στη μονάδα μέτρησης "Pascal" του Διεθνούς Συστήματος Μονάδων, χρησιμοποιείται η μονάδα μέτρησης "bar": 1 bar = 100 kPa.

<sup>C</sup> 0 - 100 mph

<sup>D</sup> Ισχύει μόνο για ζάντες 16" για την έκδοση D2/D4 με το μηχανικό κιβώτιο, χαμηλών εκπομπών.

<sup>E</sup> 100+ mph

<sup>F</sup> μέγ. 50 mph

### **i** ΣΗΜΕΙΩΣΗ

Δεν είναι πάντοτε διαθέσιμοι όλοι οι κινητήρες, τα ελαστικά ή οι συνδυασμοί αυτών σε όλες τις αγορές.

### Σχετικές πληροφορίες

- Ζάντες και ελαστικά - εγκεκριμένες διαστάσεις (σ. 457)
- Ελαστικά - διαστάσεις (σ. 358)
- Ελαστικά - πίεση (σ. 356)
- Τύπος (σ. 434)

'Ανανέωση' φίλτρου	339
--------------------	-----

## A

Αερισμός	144
Αερόσακοι SIPS	41
ΑΕΡΟΣΑΚΟΣ	36, 37
Αερόσακος	
ενεργοποίηση/απενεργοποίηση,	
PACOS	39
πλευρά οδηγού	36
πλευρά συνοδηγού	37, 39
Αερόσακος πεζών	48
αναδίπλωση προς τα πάνω	49
μετακίνηση του αυτοκινήτου	49
αερόσακος τύπου κουρτίνας	43
Αισθητήρας βροχής	115
Αισθητήρας κάμερας	252, 265
Αισθητήρας λέιζερ	254
Αισθητήρας ραντάρ	231
Περιορισμοί	245
Αλάμ	111
Αλλαγή τροχού	362
Αλλαγή τροχών	362

Αλλεργιογόνοι και ασθματογόνοι παράγοντες.	142
Αναδιπλούμενοι ηλεκτρικοί εξωτερικοί καθρέπτες	120
Αναστολέας αλλαγής σχέσεων, μηχανική απενεργοποίηση	313
Αναστολέας μοχλού επιλογής ταχυτήτων	313
Αναστολέας της όπισθεν	308
Ανεμιστήρας	
ECC	149
ETC	149
Ανεφοδιασμός καυσίμου	202, 339
πλήρωση	334
πλήρωση με εφεδρικό δοχείο καυσίμου	339
πορτάκι του ρεζερβουάρ	332
πορτάκι του ρεζερβουάρ, κλειδωμα	202
πορτάκι του ρεζερβουάρ, χειροκίνητο άνοιγμα	333
Ανίχνευση δικυκλιστών	259
Ανίχνευση σήραγγας	102
Αντιμετώπιση προβλημάτων	
Adaptive Cruise Control	242
Αντισκωριακή προστασία	428
Ανύψωση του αυτοκινήτου	384

Απενεργοποίηση του αναστολέα αλλαγής ταχυτήτων	313
Απόβαρο	438
Αποθηκευτικοί χώροι	
Μεσαία κονσόλα	168
Ντουλαπάκι συνοδηγού	169
πλευρά οδηγού	168
Αποθηκευτικοί χώροι στο χώρο των επιβατών	166
Αποσβεστήρας κραδασμών	344
Αποσπώμενο κλειδί	188, 189, 190
αριθμός οκτανίων	335
Ασφάλειες	
αλλαγή	412
Γενικά	412
κάτω από το μπροστινό δεξί κάθισμα	421
κάτω από το ντουλαπάκι συνοδηγού	418
στον χώρο κινητήρα	414
Ασφαλειοθήκη	412
Ασφαλιζόμενα μπουλόνια τροχών	359
Ατμοσφαιρικός φωτισμός	113
Αυτοκίνητο με δυνατότητα σύνδεσης στο διαδίκτυο	
κράτηση για σέρβις και επισκευή	380
Αυτόματα πλυντήρια αυτοκινήτων	424
Αυτόματη επαναφορά κλειδώματος	197
Αυτόματη μεγάλη σκάλα	103

## ΑΛΦΑΒΗΤΙΚΟ ΕΥΡΕΤΗΡΙΟ

Αυτόματο κιβώτιο ταχυτήτων θέσεις χειροκίνητης αλλαγής σχέ- σεων (Geartronic)	309 310
ρυμούλκηση και οδική βοήθεια τρέιλερ	351 343
Αφαιρούμενος κοτσαδόρος αποθήκευση	344

### **B**

Βάθος πέλματος	360
Βαμμένες επιφάνειες ζημιά και επιδιόρθωση κωδικός χρώματος	430 430
Βάρη απόβαρο	438
Βάση σακιδίων αναδιπλούμενη	173 174

### **Γ**

Γδαρσίματα και μικρά σημάδια από πέτρες	430
Γρύλος	367
Γυάλινη οροφή, ηλεκτρικά τυλιγόμενο αλεξήλιο	123

Γυάλισμα	426
----------	-----

### **Δ**

Δείκτες	
δείκτης στάθμης καυσίμου	72, 74
στροφόμετρο	72, 74
Ταχύμετρο	72, 74
Δείκτες ταχύτητας, ελαστικά	359
Δείκτες φθοράς πέλματος	356
δείκτης εξωτερικής θερμοκρασίας	82
Δείκτης στάθμης λαδιού, ηλεκτρονικός	389
Δείκτης φορτίου ελαστικών	358
Δερμάτινη ταπετσαρία, οδηγίες πλύσης	429
Δέσμη προβολέων προσαρμογή	107 107
ρύθμιση ύψους	100
Δέσμη προβολέων, ρύθμιση	107
Διακόπτης προβολέων	98
Διακόπτης ρύθμισης θερμοκρασίας	150
Διακοπτόμενη λειτουργία υαλοκαθαρι- στήρων	115
Διάρκεια φωτισμού απομάκρυνσης	114
Διάρκεια φωτισμού προσέγγισης	114, 185
Διαστάσεις	437

Διαστάσεις ελαστικού	358
Διάτρηση	370
διπλό κλειδωμα απενεργοποίηση	203 203
προσωρινή απενεργοποίηση	203
Δυνατότητα ρυμούλκησης και φορτίο κεφαλής κοτσαδόρου	439

### **E**

Έγκριση τύπου σύστημα ραντάρ	247
σύστημα τηλεχειριστηρίου-κλειδιού	209
Εγχειρίδιο κατόχου, σήμανση ECO	27
Εκκίνηση Keyless (εκκίνηση χωρίς κλειδί)	192, 193, 194, 195, 196, 304
Εκκίνηση με βοηθητικά καλώδια	306
Εκκίνηση χωρίς κλειδί	192, 193, 194, 195, 196, 304
Εκπομπές CO <sub>2</sub>	453
Εκπομπές διοξειδίου του άνθρακα	453
Έκτακτη επισκευή ελαστικού ενέργεια	370 372
επανελέγχος	375
φούσκωμα των ελαστικών	376

Ελαστικά		Ενσωματωμένα ταπέτα	169	Εσωτερικός καθρέπτης/εξωτερικοί καθρέπτες	
βάθος πέλματος	360	Εντοπισμός βλαβών στον αισθητήρα της κάμερας	253	εσωτερικό	122
δείκτες φθοράς πέλματος	356	Εξοπλισμός έκτακτης ανάγκης		ηλεκτρικά αναδιπλούμενοι	120
διαστάσεις	457, 459	Κουτί πρώτων βοηθειών	368	πόρτα	119
επισκευή κλαταρισμένου ελαστικού	370	προειδοποιητικό τρίγωνο	366	Πυξίδα	123
παρακολούθηση πίεσης ελαστικών	368	Εξωτερικές διαστάσεις	437	Σύστημα θέρμανσης	121
Πατήστε	356, 460	Εξωτερικοί καθρέπτες	119	Εταζέρα	177
Προδιαγραφές	457, 459, 460	Επαναρύθμιση	120	Ετικέτα πιέσεων ελαστικών	356
συντήρηση	354	Επαναρύθμιση των εξωτερικών καθρεπτών	120	Ετικέτες	434
φορά περιστροφής	355	Επαναρύθμιση των ηλεκτρικών παραθύρων	119	Εφεδρική μπαταρία	409
χειμερινά ελαστικά	360	Επιβεβαίωση κλειδώματος	182	εφεδρικός τροχός	
Έλεγχος της στάθμης λαδιού κινητήρα.	389	Επίπεδο υποβοήθησης τιμονιού, βλ. Υποβοήθηση τιμονιού	212	αφαίρεση	362
Ενδεικτικές λυχνίες	73, 76, 78	Επισκόπηση οργάνων		τοποθέτηση	365
Ενδεικτικές λυχνίες και μηνύματα		αριστεροτίμονο μοντέλο	66	Εφεδρικός τροχός	361, 362
Adaptive Cruise Control	243	δεξιότιμονο μοντέλο	69		
LKA	286	Επιφάνεια με προστατευτική επίστρωση απομάκρυνσης νερού, καθαρισμός	427	<b>Z</b>	
Προειδοποίηση σύγκρουσης με αυτόματη πέδηση	256, 267	Εργαλείο ανύψωσης	367	Ζάντα τροχού, διαστάσεις	357
Σύστημα ελέγχου προειδοποίησης οδηγού	281	Εσωτερικός καθρέπτης	122	Ζάντες	
Ενδεικτική λυχνία κλειδώματος	182, 207	Αυτόματη λειτουργία αντιθαμβωτικής προστασίας	122	καθαρισμός	426
Ένδειξη αλλαγής σχέσεων	308			Ζάντες και ελαστικά	361
Ενεργή υποβοήθηση στάθμευσης	296			δείκτης φορτίου και δείκτης ταχύτητας ελαστικών	459
Ενδεικτικές λυχνίες και μηνύματα	302			εγκεκριμένες διαστάσεις	457
λειτουργία	297			Ζώνη ασφαλείας	30
Περιορισμοί	300			εγκυμοσύνη	32
χειρισμός	298				
Ενεργοί προβολείς προσαρμοζόμενης δέσμης	105				

## ΑΛΦΑΒΗΤΙΚΟ ΕΥΡΕΤΗΡΙΟ

λασκάρισμα	32
Πίσω κάθισμα	33
προεντατήρας ζώνης ασφαλείας	33
πρόσδεση	31
υπενθύμιση ζώνης ασφαλείας	33

## H

Ηλεκτρικά παράθυρα	118
Επαναρύθμιση	119
Ηλεκτρικά τυλιγόμενο αλεξήλιο για τη γυάλινη οροφή	123
Ηλεκτρική πρίζα	170
χώρος αποσκευών	174
Ηλεκτρικό κάθισμα	93
Ηλεκτρικό σύστημα	412
Ηλεκτρονικό σύστημα ακινητοποίησης (Immobiliser)	183
Ηλεκτρονικό σύστημα ελέγχου θερμοκρασίας - ETC	147
Ηλεκτρονικό σύστημα κλιματισμού - ECC	146

## Θ

Θάμπωμα	
αποθάμβωση των παραθύρων	140
σχηματισμός υδρατμών στους προβολείς	424
Θερμαντήρας καυσίμου	
χρονοδιακόπτης	159
Θερμοανακλαστικό παρμπρίζ	22
Θερμοκρασία	
πραγματική θερμοκρασία	141
Θέσεις κλειδιού	89
Θέσεις χειροκίνητης αλλαγής σχέσεων (Geartronic)	310
Θέση ρύθμισης	403

## K

Καθαρισμός	
αυτόματο πλυντήριο αυτοκινήτων	424
ζάντες	426
ζώνες ασφαλείας	429
πλύσιμο του αυτοκινήτου	424
ταπετσαρία	428
Καθαρισμός αέρα	
υλικά	143
χώρος επιβατών	141, 142, 143

Κάθισμα, βλ. Καθίσματα	92
Καθίσματα	92
αναδίπλωση της πλάτης μπροστινού καθίσματος	92
αναδίπλωση της πλάτης πίσω καθίσματος	95
ισχύς	93
προσκέφαλα, πίσω	95
Σύστημα θέρμανσης	148
Καθρεπτάκι σιαδίου	170
Φωτισμός	113
Κάμερα υποβοήθησης στάθμευσης	292
Ρυθμίσεις	294
Καπό του κινητήρα, άνοιγμα	386
Καταλυτικός μετατροπέας	338
Οδική βοήθεια	351
Κατανομή αέρα	144
Ανακυκλοφορία αέρα	152
πίνακας	154
Καύσιμο	335, 337
κατανάλωση καυσίμου	453
κωδικός	335, 337
οικονομία καυσίμου	356
φίλτρο καυσίμου	338
Κέρωμα	426
Κιβώτιο ταχυτήτων	307
αυτόματο	309
χειροκίνητ.	307

Κινητήρας	
Start/Stop	314
απενεργοποίηση	305
εκκίνηση	304
υπερθέρμανση	329
Κιτ έκτακτης επισκευής ελαστικού	
επισκόπηση	371
θέση	370
στεγανοποιητικό υγρό	371
Κλειδαριά	
κλειδωμα	197
ξεκλειδωμα	197, 198
χειροκίνητο κλειδωμα	197
Κλειδαριά ασφαλείας	
παιδιών	50
Κλειδαριές ασφαλείας παιδιών	204, 205
Κλειδί	180, 181, 182
Κλειδωμα/ξεκλειδωμα	
από μέσα	198
πόρτα χώρου αποσκευών	200
Κλειδωμα τιμονιού	305
Κλιματισμός	151
Κόρνα	98
Κοτσαδόρος	344
αποσπώμενος, αφαίρεση	348
αποσπώμενος, σύνδεση	346
Προδιαγραφές	345

Κοτσαδόρος, βλ. Εξοπλισμός ρυμούλκησης	344
Κοτσαδόρος - αποσπώμενος σύνδεση/αφαίρεση	346, 348
Κουμπί πληροφοριών, PCC	187
Κουτί πρώτων βοθηθιών	368
Κράτηση σέρβις και επισκευή	380
Κρίκος ρυμούλκησης	351
Κρύσταλλο ασφαλείας	27
Κωδικός χρώματος, βαφή	430
<b>Λ</b>	
Λάδι, βλ. επίσης Λάδι κινητήρα	443, 445
Λάδια και υγρά	447, 448, 449, 451
Λάδι κιβωτίου ταχυτήτων	
όγκος και κατηγορία	448
Λάδι κινητήρα	388, 443
αντίξοες συνθήκες οδήγησης	443
προδιαγραφές και όγκος	445
φίλτρο	388
Λάδι κινητήρα, πλήρωση	389
λαμπτήρες, προδιαγραφές	403
Λαμπτήρες μπροστινών φώτων	
θέση	395
Λειτουργία ECO	323

Λειτουργία μνήμης στο κάθισμα	93
Λειτουργία πανικού	185
Λειτουργία πλήρους αερισμού	140, 199
Λειτουργία χωρίς κλειδί - κλειδωμα	194
Λειτουργία χωρίς κλειδί - ξεκλειδωμα	195
Λεκέδες	428
Λυχνίες	394

**M**

Μάκτρα υαλοκαθαριστήρων	403
αλλαγή	404
αντικατάσταση, πίσω παρμπρίζ	405
θέση ρύθμισης	403
καθαρισμός	405
Μέγ. φορτίο οροφής	438
Μεγάλη/μεσαία σκάλα	102
Μεγάλη σκάλα, αυτόματη ενεργοποίηση	103
Μενού	
επισκόπηση μενού, αναλογικό	125
επισκόπηση μενού, ψηφιακό	126
Πίνακας οργάνων	125
Μεσαία κονσόλα	168
αναπητήρας και σταχοδοχείο	169

## ΑΛΦΑΒΗΤΙΚΟ ΕΥΡΕΤΗΡΙΟ

Ρευματοδότης 12 V υποβραχιόνιο	170 168
Μηδενισμός, χιλιομετρητής	132, 136
Μηνύματα	127
Μηνύματα και ενδεικτικές λυχνίες	
Adaptive Cruise Control	243
LKA	286
Προειδοποίηση σύγκρουσης με αυτόματη πέδηση	256, 267
Σύστημα ελέγχου προειδοποίησης οδηγού	281
Σύστημα προθέρμανσης κινητήρα και χώρου επιβατών	160
Μηνύματα στην οθόνη πληροφοριών	126
Μηνύματα στο BLIS	274
Μηνύματα σφάλματος	
Adaptive Cruise Control	243
LKA	286
βλ. Μηνύματα και ενδεικτικές λυχνίες	243
Σύστημα ελέγχου προειδοποίησης οδηγού	281
Μηνύματα σφάλματος στο BLIS	274
μηχανικό κιβώτιο ταχυτήτων	307
GSI - Υποβοήθηση επιλογή ταχυτήτων	308
ρυμούλκηση και οδική βοήθεια	350
τρέιλερ	343

Μικτό βάρος οχήματος	438
Μνήμη κλειδιού αυτοκινήτου	181
Μπαταρία	306, 331, 407
αλλαγή	409
Βοηθητική	409
Εκκίνηση	407
εκκίνηση με βοηθητικά καλώδια	306
Προειδοποιητικές λυχνίες	408
Σύμβολα πάνω στην μπαταρία	408
συντήρηση	407
τηλεχειριστήριο-κλειδί/PCC	190
υπερφόρτωση	331
Μπουλόνια τροχών	359
με δυνατότητα κλειδώματος	359
Μπροστινό κάθισμα	
προσκέφαλο	92

## N

Ντουλαπάκι συνοδηγού	169
κλειδωμα	200

## Ξ

Ξεκλειδωμα	
απ' έξω	197
από μέσα	199
Ξεκλειδωμα με το κλειδί	195

## O

Οδήγηση	331
με την πόρτα του χώρου αποσκευών	
ανοικτή	330
σύστημα ψύξης	329
Οδήγηση με τρέιλερ	341
δυνατότητα ρυμούλκησης	439
φορτίο στην κεφαλή του κοτσαδόρου	439
Οδήγηση το χειμώνα	332
Οδηγός ηλεκτρικής ισχύος	76
Οδική βοήθεια	352
Οθόνη πληροφοριών	72, 74
Οικονομική οδήγηση	340
ολισθηρό οδόστρωμα	332
Ολίσθηση	332
Όργανα και χειριστήρια	66, 69

## Π

Παιδικά καθίσματα	50	Περιεκτικότητα αιθανόλης μέγιστο 10% κατ' όγκο	335	Πλύσιμο του αυτοκινήτου	424
άνω σημεία στερέωσης για παιδικά καθίσματα	63	Περιοριστής ταχύτητας απενεργοποίηση	217 220	Ποιότητα βενζίνης	335
κατηγορίες μεγεθών για παιδικά καθί- σματα με σύστημα στερέωσης ISOFIX	59	εισαγωγή	217, 218	Πομποδέκτης	22
συνιστώμενα	51	προειδοποίηση για υπέρβαση ταχύτη- τας	220	Πόρτα χώρου αποσκευών Κλειδίωμα/Ξεκλειδίωμα	200
Σύστημα στερέωσης ISOFIX για παι- δικά καθίσματα	58	προσωρινή απενεργοποίηση	219	Ποτήρια ασφαλείας/ενισχυμένο	27
τύποι	61	Πετρέλαιο	337	Προαιρετικός εξοπλισμός/αξεσουάρ	17
παιδιών		Πίεση ECO	356, 460	Προβολείς	395
ασφάλεια	50	Πίνακας οργάνων	72, 74	Πρόγραμμα οδήγησης ECO	323
θέση στο αυτοκίνητο	57	Πίσω κάθισμα		Πρόγραμμα σέρβις	380
κλειδαριές ασφαλείας παιδιών	50	Σύστημα θέρμανσης	148	Προειδοποίηση απόστασης	226
παιδικά καθίσματα και πλευρικοί αερόσακοι	41	Πίσω λαμπτήρες θέση	400	Ενδεικτικές λυχνίες και μηνύματα	229
παιδικό κάθισμα και αερόσακος	57	Πίσω παρμπρίζ σύστημα θέρμανσης	121	Περιορισμοί	227
Πακέτο εξοπλισμού Clean Zone Interior (CZIP)	142	Πλάτη καθίσματος	92	Προειδοποίηση σύγκρουσης	257, 258
Παράθυρα, εσωτερικός καθρέπτης και εξωτερικοί καθρέπτες	427	μπροστινό κάθισμα, αναδίπλωση	92	Προειδοποίηση σύγκρουσης με αυτό- ματη πέδηση	257
Παρακολούθηση ελαστικών	368	πίσω κάθισμα, αναδίπλωση	95	Προειδοποιητικές λυχνίες	73, 76, 80
Παρακολούθηση πίεσης ελαστικών	368	Πλευρικός αερόσακος, SIPS	41	Αερόσακοι – SRS	80
Παρμπρίζ		Πληροφορίες σημάτων οδικής κυκλοφο- ρίας	274	Βλάβη στο σύστημα πέδησης	80
σύστημα θέρμανσης	121	Περιορισμοί	277	ο εναλλάκτης δεν φορτίζει	80
Σύστημα θέρμανσης	151	χειρισμός	275	Προειδοποίηση	80
Πέρασμα από σημεία με νερά	329	Πλύση προβολέων υπό υψηλή πίεση	116	υπενθύμηση ζώνης ασφαλείας	33, 80
		Πλύση του παρμπρίζ	116	Χαμηλή πίεση λαδιού	80
				Χειρόφρενο τραβηγμένο	80

Προειδοποιητική λυχνία Adaptive Cruise Control	231
σύστημα ελέγχου ευστάθειας και πρόσφυσης	212
Σύστημα προειδοποίησης σύγκρουσης	262
Προειδοποιητικός ήχος Σύστημα προειδοποίησης σύγκρουσης	262
Προειδοποιητικό τρίγωνο	366
Προεντατήρας ζώνης ασφαλείας	33
Προκαθορισμένο χρονικό διάστημα	226
Προσαρμογή της δέσμης προβολέων	107
Προσαρμογή των οδηγικών χαρακτηριστικών	212
προσκέφαλο κατέβασμα	95
μεσαίο κάθισμα, πίσω	95
μπροστινό κάθισμα	92
Προστασία πεζών	257
Προστατευτική επιστροφή απομάκρυνσης νερού και βρομιάς	427
Πρώτες βοήθειες	368
Πυξίδα ρύθμιση	123 124

**P**

Ρεζερβουάρ όγκος	450
Ρολόι, ρύθμιση	84
Ροπή	441
Ρύθμιση δέσμης προβολέων	107
Ρύθμιση του τιμονιού	97
Ρύθμιση ύψους δέσμης των προβολέων	100
Ρυμούλκηση κρίκος ρυμούλκησης	350 351

**Σ**

Σβήσιμο του κινητήρα	305
Σήμανση ECO, FSC, εγχειρίδιο κατόχου	27
Στάθμη λαδιού χαμηλή	389
Στατιστικά ταξιδιού	138
Στεγανοποιητικό υγρό	371
Στερέωση φορτίου (Φόρτωση)	173
Σύγκρουση	46
Σύγκρουση, βλ. Σύγκρουση	46
Σύμβολα Ενδεικτικές λυχνίες Προειδοποιητικές λυχνίες	73, 76, 78 73, 76

Συμπληρωματικό σύστημα προθέρμανσης ηλεκτρικό με καύσιμο	161, 163 161, 162
συναγερμός αυτόματη ενεργοποίηση έλεγχος του συναγερμού ενδεικτική λυχνία συναγερμού μειωμένη ευαισθησία συναγερμού σήματα συναγερμού τηλεχειριστήριο-κλειδί εκτός λειτουργίας	206, 207, 208 207 187 207 208 208 208
Συναγερμός αυτόματος επανοπλισμός	207
Συνιστώμενα παιδικά καθίσματα πίνακας	51
Συντήρηση Αντισκωριακή προστασία	428
Συστάσεις κατά την οδήγηση	331
Σύστημα αερόσακων προειδοποιητική λυχνία	35 34
Σύστημα ακινητοποίησης	183
Σύστημα ακινητοποίησης (immobiliser) με τηλεχ/σμό	184
Σύστημα αποθάμβωσης	151
Σύστημα ελέγχου βραδύτητας κινητήρα	213
Σύστημα ελέγχου ευστάθειας και πρόσφυσης	212

Σύστημα ελέγχου προειδοποίησης οδηγού	279	Σύστημα ποιότητας αέρα χώρου επιβατών (IAQS)	
χειρισμός	280	Καθαρισμός αέρα	142
Σύστημα ελέγχου πρόσφυσης	212	Σύστημα προειδοποίησης οδηγού	278
Σύστημα ελέγχου πρόσφυσης στις στροφές	213	Σύστημα προειδοποίησης σύγκρουσης αισθητήρας ραντάρ	245, 251
Σύστημα ελέγχου σπιναρίσματος	212	Ανίχνευση πεζών	261
Σύστημα ενεργού ελέγχου εκτροπής	212	γενικοί περιορισμοί	264
σύστημα ευστάθειας	212	λειτουργία	258
Σύστημα θέρμανσης		χειρισμός	262
εσωτερικός καθρέπτης και εξωτερικοί καθρέπτες	121	Σύστημα προθέρμανσης κινητήρα	156
Καθίσματα	148	Σύστημα προθέρμανσης κινητήρα και χώρου επιβατών	
παρμπρίζ	121	άμεση διακοπή λειτουργίας	158
πίσω παρμπρίζ	121	άμεση εκκίνηση	157
Σύστημα κλιματισμού		μηνύματα	160
αισθητήρες	141	χρονοδιακόπτης	159
αυτόματη ρύθμιση	150	Σύστημα προθέρμανσης χώρου επιβατών	156
Γενικά	140	Σύστημα τηλεχειριστηρίου-κλειδιού, έγκριση τύπου	209
διακόπτης ρύθμισης θερμοκρασίας	150	Σύστημα υποβοήθησης εκκίνησης σε ανηφόρα	314
επισκευή	393	Σύστημα ψύξης	329
πραγματική θερμοκρασία	141	υπερθέρμανση	329
προσωπικές ρυθμίσεις	143	Σχηματισμός υδρατμών στους προβολείς	424
Σύστημα κλιματισμού, υγρό όγκος και κατηγορία	451		
Σύστημα ποιότητας αέρα IAQS	142		

<b>T</b>	
Ταπετσοαρία αυτοκινήτου	428
Τεχνικά χαρακτηριστικά κινητήρα	441
Τηλεχειριστήριο-κλειδί	180, 181, 182
αντικατάσταση μπαταρίας	190
αποσπώμενο κλειδί	188, 189, 190
απώλεια	181
Αυτονομία	186, 192
λειτουργίες	185
Τηλεχειριστήριο-κλειδί με το PCC Αυτονομία	188
Τιμόνι	97
Πληκτρολόγιο	97
ρύθμιση τιμονιού	97
Τραυματισμοί του αυχένα, WHIPS	44
τρέιλερ	341
καλώδιο	341, 342
οδήγηση με τρέιλερ	341
Τρέιλερ	
δίπλωση	349
Τροχοί	
αντιολισθητικές αλυσίδες	360
αφαίρεση	362
εφεδρικός τροχός	361
Τύπος	434

## Υ

Υαλοκαθαριστήρας παρμπρίζ	115
αισθητήρας βροχής	115
Υαλοκαθαριστήρες και σύστημα πλύσης	115
Υγρά, χωρητικότητες	406, 447, 448, 449, 450, 451
Υγρό φρένων	
προδιαγραφές και όγκος	449
Υγρό φρένων και συμπλέκτη	392
υγρό ψεκαστήρων	406
Υπενθύμιση ζώνης ασφαλείας	33
Υπερθέρμανση	329, 341
Υποβοήθηση ευστάθειας τρέιλερ	213, 349
Υποβοήθηση στάθμευσης	287
αισθητήρες υποβοήθησης στάθμευσης	291
ενδεικτική λυχνία σφάλματος	290
λειτουργία	287
προς τα πίσω	289
Υποβοήθηση τιμονιού, μεταβλητή	212
Υπολογιστής ταξιδιού	129, 135, 138
αναλογικός πίνακας οργάνων	131
Υποστήριξη	16
Υψηλή θερμοκρασία κινητήρα	329

## Φ

Φίλτρο αιθάλης	339
ΦΙΛΤΡΟ ΑΙΘΑΛΗΣ ΓΕΜΑΤΟ	339
Φίλτρο σωματιδίων πετρελαίου	339
Φίλτρο χώρου επιβατών	142
Φλας	111
φορά περιστροφής	355
Φορτίο οροφής, μέγ. βάρος	438
Φόρτωση	
Γενικά	171, 173
μακρύ φορτίο	172
σημεία στερέωσης	173
φορτίο στην οροφή	172
χώρος αποσκευών	171, 173
Φρένα	325, 327
Έκτακτη υποβοήθηση πέδησης, EBA	327
λυχνίες στον πίνακα οργάνων	326
πλήρωση υγρού φρένων	392
Σύστημα αντιμπλοκαρίσματος τροχών, ABS	327
σύστημα φρένων	325, 327
Φως φρένων	110
χειρόφρενο	328
Φρένο	325, 327
Φροντίδα του αυτοκινήτου	424
Δερμάτινη ταπετοαρία	429

Φως ομίχλης	
πίσω	110
Φως φρένων	110
Φώτα πορείας ημέρας	101
Φωτεινές ενδείξεις, PCC	187
Φωτισμός	
Position lamp	100
ανίχνευση σήραγγας	102
Αυτόματη μεγάλη σκάλα	103
αυτόματος φωτισμός, χώρος επιβατών	113
ενεργοί προβολείς προσαρμοζόμενης δέσμης	105
κουμπιά ελέγχου	98, 112
λαμπτήρες, προδιαγραφές	403
μεγάλη/μεσαία σκάλα	102
πίσω φως ομίχλης	110
Ρύθμιση ύψους δέσμης προβολέων στο χώρο επιβατών	112
φώτα πορείας ημέρας	101
φωτισμός απομάκρυνσης	114
Φωτισμός οθόνης	100
Φωτισμός οργάνων	100
φωτισμός προσέγγισης	114, 185
χειριστήρια για τον φωτισμό	100
Φωτισμός, αντικατάσταση λαμπτήρων	394
καθρεπτάκι σκιαδίου	402
μεγάλη σκάλα (αυτοκίνητα με προβολείς αλογόνου)	398

μεσαία σκάλα (αυτοκίνητα με προβολείς αλογόνου)	397
μπροστινό φως θέσης	399
πίσω ντουί λαμπτήρων: φλας, φώτα φρένων και φώτα όπισθεν	401
πίσω φως ομίχλης	401
φλας, μπροστά	398
φώτα πορείας ημέρας	400
Φωτισμός οθόνης	100
Φωτισμός οργάνων	100
Φωτισμός χώρου επιβατών αυτόματ.	112 113

**X**

Χειμερινά ελαστικά	360
Χειριστήρια για τον φωτισμό	100
Χειριστήρια στο τιμόνι	97
Χειρόφρενο	328
Χιλιομετρητής	83, 129
Χιλιομετρητής, μηδενισμός	132, 136
Χιλιομετρική απόσταση	129
χώρος αποσκευών	
δίχτυ αποσκευών	175
Εταζέρα	177
σημεία στερέωσης	173
Φωτισμός	113

Χώρος αποσκευών	
Φόρτωση	171
Χώρος κινητήρα	
Έλεγχος	387
επισκόπηση	386
Λάδι κινητήρα	388
Υγρό φρένων και συμπλέκτη	392
ψυκτικό	390

**Ψ**

Ψεκαστήρας	
Παρμπρίζ	116
πίσω παρμπρίζ	117
υγρό ψεκαστήρων, πλήρωση	406
Ψυκτικό	
όγκος και κατηγορία	447
Ψυκτικό, έλεγχος και πλήρωση	390
Ψυκτικό υγρό	393

**A**

ACC – Adaptive cruise control	230
Adaptive Cruise Control	230
αισθητήρας ραντάρ	245
αλλαγή λειτουργίας του cruise control	240

Αντιμετώπιση προβλημάτων	242
απενεργοποίηση	238
διαχείριση ταχύτητας	234
επισκόπηση	233
κατάσταση αναμονής	236
λειτουργία	231
προσπέραςμα	237
προσωρινή απενεργοποίηση	236
ρύθμιση του χρονικού διαστήματος	
προσέγγισης	235

**B**

BLIS	269, 270
------	----------

**C**

City Safety™	250
Cruise control	220
ανάκτηση προκαθορισμένης ταχύτητας	224
απενεργοποίηση	225
διαχείριση ταχύτητας	221
προσωρινή απενεργοποίηση	223
CTA	271
CZIP (Πακέτο εξοπλισμού Clear Zone Interior)	142

**D**

Diesel εξάντληση καυσίμου	337
------------------------------	-----

**E**

ECC, ηλεκτρονικό σύστημα κλιματισμού	146
Eco Cruise	323
EcoGuide	76
ETC, Ηλεκτρονικό σύστημα ελέγχου θερμοκρασίας	147

**F**

FSC, περιβαλλοντική σήμανση	27
-----------------------------	----

**G**

Geartronic	310
GSI - Υποβοήθηση επιλογή ταχυτήτων	308

**I**

IAQS - Σύστημα ποιότητας αέρα χώρου επιβατών	142
--	-----

**L**

Lane assistance χειρισμός	284, 285
Lane Keeping Aid - LKA	282
LKA - Lane Keeping Aid	282

**M**

MY CAR	128
--------	-----

**P**

PACOS	39
PAP = Ενεργή υποβοήθηση στάθμευσης	296
PCC – Personal Car Communicator Αυτονομία	188
Λειτουργίες	185
Personal Car Communicator	188
Pocket park assist - PAP	296

Position lamp	100
---------------	-----

**Q**

Queue Assist	238
Queue assistance	238

**S**

Safety mode	46
μετακίνηση του αυτοκινήτου	48
προσπάθεια εκκίνησης	47
Sensus	88
Start/Stop	314
λειτουργία και χειρισμός	315
ο κινητήρας δεν σβήνει	317

**T**

TSA - Υποβοήθηση ευστάθειας τρέιλερ	213, 349
--	----------

**V**

---

Volvo ID	23
Volvo Sensus	88

**W**

---

WHIPS	
θέση	45
παιδικό κάθισμα/βοηθητικό παιδικό κάθισμα	44
προστασία από τραυματισμούς του αυχένα (δίκην μαστιγίου)	44





