



V60

CROSS COUNTRY

WEB EDITION
KÄYTTÖOPAS

HYVÄ VOLVON OMISTAJA

KIITÄMME TEITÄ VOLVON VALITSEMISESTA.

Toivoimme, että saatte useiden vuosien ilon Volvolla ajamisesta. Auto on suunniteltu Teidän ja matkustajienne turvallisuutta ajatellen. Volvo on yksi maailman turvallisimmista henkilöautoista. Volvonne on myös suunniteltu täyttämään voimassa olevat turvallisuus- ja ympäristövaatimukset.

Jotta perehtyisitte autoonne paremmin, suosittelemme tutustumaan sen varusteisiin sekä tämän omistajan käsikirjan ohjeisiin ja huoltotietoihin.





01 Johdanto

Käyttöopas auton näytössä.....	13
Käyttöoppaan lukeminen.....	13
Digitaalinen käyttöopas autossa.....	16
Datan tallennus.....	18
Tarvikkeet ja lisävarusteet.....	19
Tukea ja tietoa autosta internetissä.....	19
Volvo ID.....	20
Ympäristöfilosofia.....	21
Käyttöopas ja ympäristö.....	23
Laminoitu lasi.....	23



02 Turvallisuus

Yleistä turvavöistä.....	25
Turvavyö - kiinnittäminen.....	25
Turvavyö - irrotus.....	26
Turvavyö - raskaus.....	27
Turvavyömuistutin.....	27
Turvavyönkiristin.....	28
Turvallisuus - varoitussymboli.....	28
Turvavyöjärjestelmä.....	29
Turvavyö kuljettajan puolella.....	30
Matkustajan turvavyö.....	31
Matkustajan turvavyö - aktivointi/deaktivointi*.....	32
Sivuturvavyö (SIPS).....	34
Sivuturvavyö (SIPS) - lastenistuin/lastenvyö.....	35
Turvaverho (IC).....	35
Yleistä WHIPS-järjestelmästä (whiplash-suoja).....	36
WHIPS - lastenistuin.....	37
WHIPS - istuma-asento.....	37
Kun järjestelmät laukeavat.....	38
Yleistä turvallisuustilasta.....	39
Turvallisuustila - käynnistysyritykset.....	40
Turvallisuustila - siirtäminen.....	41



Yleistä lapsiturvallisuudesta.....	41
Lastenistuin.....	42
Lastenistuin - sijainti.....	47
Lastenistuin - kaksivaiheinen turvavyötyyny*.....	48
Kaksivaiheinen turvavyötyyny* - ylös kääntäminen.....	49
Kaksivaiheinen turvavyötyyny* - alas kääntäminen.....	50
Lastenistuin - ISOFIX.....	51
ISOFIX - kokoluokat.....	51
ISOFIX - lastenistuintyytit.....	52
Lastenistuin - yläkiinnityspisteet.....	54



03 Mittarit, katkaisimet ja hallintalaitteet

Mittarit, katkaisimet ja hallintalaitteet, vasemmalta ohjattava auto - katsaus.....	56
Mittarit, katkaisimet ja hallintalaitteet, oikealta ohjattava auto - katsaus.....	59
Mittaristo.....	62
Mittaristo, analoginen - katsaus.....	62
Mittaristo, digitaalinen - katsaus.....	63
Eco guide & Power guide*.....	66
Mittaristo - merkisymbolien sisältö.....	67
Mittaristo - varoitussymbolien sisältö.....	69
Ulkolämpötilamittari.....	70
Välimatkamittari.....	71
Kello.....	71
Mittaristo - lisenssisopimus.....	71
Symbolit näytössä.....	72
Volvo Sensus.....	75
Avaimen asennot.....	76
Avaimen asennot - toiminnot eri tasoilla...	77
Etuistuimet.....	78
Etuistuimet - sähkökäyttöiset*.....	79
Takaistuimet.....	80
Ohjauspyörä.....	83
Ohjauspyörän sähkölämmitys**.....	84



Valokatkaisimet.....	84
Seisontavalo.....	87
Huomiovalot.....	87
Tunnelin havaitseminen*.....	88
Kauko-/lähivalot.....	88
Automaattiset kaukovalot*.....	89
Aktiiviset ksenonvalonheittimet*.....	91
Takasumuvalo.....	92
Jarruvalot.....	93
Varoitusvilkut.....	93
Suuntavalot.....	94
Matkustamovalaistus.....	94
Paluuvalaistuksen kesto.....	96
Turvavalaistus.....	96
Valonheittimet - valokuvioiden sovitin.....	96
Pyyhkimet ja huuhtelulaite.....	97
Ikkunannostimet.....	99
Taustapeilit - ulko.....	100
Ikkunat ja taustapeilit - sähkölämmitys...	102
Taustapeili - sisä.....	102
Kompassi*.....	103
Kattoluukku*.....	104
Valikkokäsittely - mittaristo.....	106



Valikkokatsaus - mittaristo.....	107
Viestit.....	107
Ilmoitukset - käsittely.....	108
MY CAR.....	109
Ajotietokone.....	110
Ajotietokone - analoginen mittaristo.....	111
Ajotietokone - digitaalinen mittaristo.....	115
Ajotietokone - täydentäviä tietoja.....	119
Ajotietokone - ajostatistiiikka*.....	120



04 Ilmastointi

Yleistä lämmityksestä ja ilmanvaihdosta	122
Todellinen lämpötila.....	123
Tunnistimet - lämmitys ja ilmanvaihto.....	123
Ilmanlaatu.....	123
Ilmanlaatu - matkustamosuodatin.....	124
Ilmanlaatu - Clean Zone Interior Package (CZIP)*.....	124
Ilmanlaatu - IAQS*.....	125
Ilmanlaatu - materiaalit.....	125
Valikkoasetukset - lämmitys ja ilmanvaihto.....	125
Matkustamon ilmanjako.....	126
Elektroninen lämmitys- ja ilmanvaihtolaitteisto - ECC.....	128
Sähkölämmitteiset etuistuimet*.....	129
Sähkölämmitteinen takaistuin*.....	129
Puhallin.....	130
Automaattinen säätö.....	130
Matkustamon lämpötilan säätö.....	131
Ilmastointi.....	131
Kosteuden ja huurteen poisto tuulilasilta	132
Ilmanjako - uudelleenkierrätys.....	133
Ilmanjako - taulukko.....	134
Moottorin- ja matkustamonlämmitin*.....	136



Moottorin- ja matkustamonlämmitin* - suorakäynnistys.....	137
Moottorin- ja matkustamonlämmitin* - suoraskeminen.....	138
Moottorin- ja matkustamonlämmitin* - ajastin.....	138
Moottorin- ja matkustamonlämmitin* - ilmoitukset.....	140
Lisälämmitin*.....	142
Polttoainekäyttöinen lisälämmitin*.....	142
Sähköinen lisälämmitin*.....	143



05 Kuormaus ja säilytys

Säilytystilat.....	145
Keskikonsoli.....	147
Keskikonsoli - savukkeensytytin ja tuhakuppi*.....	147
Hansikaslokero.....	147
Lisämatot*.....	148
Meikkipeili.....	148
Keskikonsoli - 12 V:n liitäntä.....	148
Kuormaus.....	149
Kuormaus - pitkät tavarat.....	150
Kattokuorma.....	151
Kuormankiinnityssilmukat.....	151
Kuormaus - kassinpidin*.....	151
12 V:n liitäntä - kuormatila*.....	152
Suojaverkko*.....	152
Suojaverkko* yhdistettynä näkösuojaan.	154
Suojasäleikkö.....	154
Näkösuoja.....	155

**06 Lukot ja hälytin**

Kauko-ohjain.....	157
Etäavain - häviäminen	157
Etäavain - personalisointi*.....	158
Lukitus/lukituksen avaaminen - osoittaminen.....	159
Lukkoilmaisin.....	159
Elektroninen käynnistyksenesto.....	160
Kaukokäyttöinen käynnistyksenesto jäljitysjärjestelmällä*.....	160
Etäavain - toiminnot.....	161
Etäavain - käyttöetäisyys.....	162
PCC:llä varustettu etäavain* - ainutlaatuiset toiminnot.....	162
Etäavain PCC:llä* - käyttöetäisyys.....	163
Irrotettava avainliuska.....	164
Irrotettava avainliuska - irrotus/kiinnitys.....	164
Irrotettava avainliuska - oven lukituksen avaaminen.....	165
Erillislukitus*.....	165
Etäavain - pariston vaihto.....	167
Avaimeton käyttö*.....	168
Keyless Drive* - etäavaimen käyttöetäisyys.....	168
Keyless drive* - etäavaimen turvallinen käsittely.....	169



Keyless drive* - häiriötä etäavaimen toiminnassa.....	169
Keyless drive* - lukitus.....	170
Keyless Drive* - lukituksen avaaminen.....	170
Keyless drive* - lukituksen avaaminen avainliuskalla	171
Keyless Drive* - lukkoasetukset.....	171
Keyless Drive* - antennin sijainti.....	172
Lukitseminen/lukituksen avaaminen - ulkopuolelta.....	172
Oven manuaalinen lukitseminen.....	173
Lukitus/lukituksen avaaminen - sisäpuolelta.....	174
Läpituuletustoiminto.....	175
Lukitseminen/lukituksen avaaminen - hansikaslokero.....	175
Lukitseminen/lukituksen avaaminen - takaluukku.....	176
Salpalukitustila*.....	177
Lapsilukko - manuaalinen aktivointi.....	178
Lapsilukko - sähköinen aktivointi*.....	179
Hälytys.....	179
Hälytysilmaisin.....	180
Hälytin - automaattinen uudelleenaktivointi.....	181



Hälytin - etäavain ei toimi.....	181
Hälytyssignaalit.....	181
Rajoitettu hälytystaso.....	182
Tyyppihyväksyntä - etäavainjärjestelmä.....	182



07 Kuljettajan tuki

Aktiivinen alusta - Four-C*	184
Säädettävä ohjauspyörän vastus*	184
Elektroninen vakautuksen säätö (ESC) - yleistä	185
Elektroninen vakautuksen säätö (ESC) - käsittely	186
Elektroninen vakautuksen säätö (ESC) - symbolit ja ilmoitukset	187
Liikennemerkki-informaatio (RSI)*	189
Liikennemerkki-informaatio (RSI)* - käsittely	189
Liikennemerkki-informaatio (RSI)* - rajoitukset	191
Nopeusrajoitin	192
Nopeusrajoitin - aloittaminen	192
Nopeusrajoitin - nopeuden muuttaminen	193
Nopeusrajoitin - tilapäinen deaktivointi ja valmiustila	193
Nopeusrajoitin - ylitetyn nopeuden hälytys	194
Nopeusrajoitin - sulkeminen	194
Nopeudensäädin*	195
Vakionopeudensäädin* - ajonopeuden käsittely	196
Vakionopeudensäädin* tilapäinen aktiivisuuden poisto ja valmiustila	196



Vakionopeudensäädin* - asetetun nopeuden palauttaminen	197
Vakionopeudensäädin* - sulkeminen	198
Mukautuva nopeudensäädin - ACC*	198
Mukautuva nopeudensäädin* - toiminta	199
Mukautuva nopeudensäädin* - katsaus	201
Mukautuva nopeudensäädin* - nopeuden käsittely	202
Mukautuva nopeudensäädin* - aikaetäisyyden asettaminen	203
Mukautuva nopeudensäädin* - tilapäinen deaktivointi ja valmiustila	203
Mukautuva nopeudensäädin* - toisen ajoneuvon ohittaminen	204
Mukautuva nopeudensäädin* - poiskytkentä	205
Mukautuva nopeudensäädin* - jonoavustaja	205
Mukautuva nopeudensäädin* - nopeudensäätimen toiminnan vaihto	207
Tutkatunnistin	207
Tutkatunnistin - rajoitukset	208
Mukautuva nopeudensäädin* - vianetsintä ja toimenpide	210
Mukautuva nopeudensäädin* - symbolit ja ilmoitukset	211



Etäisyysvaroitusta*	213
Etäisyysvaroitusta* - rajoitukset	214
Etäisyysvaroitusta* - symbolit ja ilmoitukset	215
City Safety™	216
City Safety™ - toiminta	217
City Safety™ - käsittely	217
City Safety™ - rajoitukset	218
City Safety™ - lasertunnistin	220
City Safety™ - symbolit ja ilmoitukset	222
Törmäysvaroitusta*	223
Törmäysvaroitusta* - toiminta	224
Törmäysvaroitusta* - polkupyöräilijän havaitseminen	225
Törmäysvaroitusta* - jalankulkijan havaitseminen	226
Törmäysvaroitusta* - käsittely	227
Törmäysvaroitusta* - rajoitukset	228
Törmäysvaroitusta* - kameratunnistimen rajoitukset	229
Törmäysvaroitusta* - symbolit ja ilmoitukset	231
Driver Alert System*	233
Driver Alert Control (DAC)*	233
Driver Alert Control (DAC)* - käsittely	234



Driver Alert Control (DAC)* - symbolit ja ilmoitukset.....	235
Kaista-avustaja (LDW)*.....	236
Kaista-avustajan (LDW) - toiminta.....	237
Kaista-avustaja (LDW) - käsittely.....	237
Kaista-avustaja (LDW) - rajoitukset.....	238
Kaista-avustaja (LDW) - symbolit ja ilmoitukset.....	239
Kaista-avustaja (LKA)*.....	240
Kaista-avustaja (LKA) - toiminta.....	241
Kaista-avustaja (LKA) - käsittely.....	242
Kaista-avustaja (LKA) - rajoitukset.....	243
Kaista-avustaja (LKA) - symbolit ja ilmoitukset.....	244
Pysäköintititka*.....	245
Pysäköintititka* - toiminta.....	245
Pysäköintititka* - taaksepäin.....	246
Pysäköintititka* - eteenpäin.....	247
Pysäköintititka* - vikaosoitus.....	248
Pysäköintititka* - tunnistimien puhdistus	248
Pysäköintiapukamera*.....	249
Pysäköintiapukamera - asetukset.....	251
Pysäköintiapukamera - rajoitukset.....	252
Aktiivinen pysäköintititka (PAP)*.....	253



Aktiivinen pysäköintiapu (PAP)* - toiminta.....	253
Aktiivinen pysäköintiapu (PAP)* - käsittely.....	254
Aktiivinen pysäköintiapu (PAP)* - rajoitukset.....	256
Aktiivinen pysäköintititka (PAP)* - symbolit ja ilmoitukset.....	257
BLIS*.....	257
BLIS* - käsittely.....	258
CTA*.....	260
BLIS - symbolit ja ilmoitukset.....	262
Tyypinhyväksyntä - tutkajarjestelmä.....	262



08 Käynnistys ja ajo

Alkolukko*.....	264
Alkolukko* - toiminnot ja käsittely.....	264
Alkolukko* - säilytys.....	265
Alkolukko* - ennen moottorin käynnistystä.....	265
Alkolukko* - huomioitavaa.....	267
Alkolukko* - symbolit ja teksti-ilmoitukset.....	268
Moottorin käynnistäminen.....	269
Moottorin sammuttaminen.....	270
Ohjauslukko.....	270
Etäkäynnistys (ERS)*.....	271
Etäkäynnistys (ERS) - käsittely.....	271
Etäkäynnistys (ERS) - symbolit ja ilmoitukset.....	273
Käynnistysapuakku.....	274
Vaihteistot.....	275
Käsivalintainen vaihteisto.....	276
Vaihtoilmaisin*.....	276
Automaattivaihteisto - Geartronic*.....	277
Automaattivaihteisto - Powershift*.....	281
Vaihteenvalitsinsalpa.....	283
Liikkeellelähtöapu mäessä (HSA)*.....	284
Neliveto - AWD*.....	284



Hill Descent Control (HDC)*.....	285
Start/Stop*.....	286
Start/Stop* - toiminta ja käsittely.....	287
Start/Stop* - moottori ei pysähdy.....	288
Start/Stop* - moottori käynnistyy automaattisesti.....	289
Start/Stop* - moottori ei käynnisty automaattisesti.....	290
Start/Stop* - tahaton moottorin pysähtyminen, käsivalintainen vaihteisto.....	291
Start/Stop* - asetukset.....	291
Start/Stop* - symbolit ja ilmoitukset.....	292
ECO*.....	294
Käyttöjarru.....	296
Käyttöjarru - lukkiutumattomat jarrut.....	297
Käyttöjarru - hätäjarruvalot ja automaattiset varoitusvilkut.....	298
Käyttöjarru - hätäjarruvahvistus.....	298
Seisontajarru.....	299
Kahlaus.....	303
Ylikuumeneminen.....	303
Ajaminen takaluukku/tavaratilun luukku avoimna.....	304
Ylikuormitus - käynnistysakku.....	304
Ennen pitkää matkaa.....	305



Talviajo.....	305
Polttoainesäiliön luukku - Avaaminen/sulkeminen.....	306
Polttoainesäiliön luukku - avaaminen käsin.....	306
Polttoaineen täyttö.....	307
Polttoaine - käsittely.....	307
Polttoaine - bensiini.....	308
Polttoaine - diesel.....	309
Dieselin hiukkassuodatin (DPF).....	310
Katalyysaattorit.....	311
Polttoainetaloudellinen ajo.....	311
Perävaunun vetäminen*.....	312
Perävaunun vetäminen* - käsivalintainen vaihteisto.....	313
Perävaunun vetäminen* - automaattivaihteisto.....	314
Vetolaite/Vetokoukku*.....	314
Irrotettava vetokoukku* - säilytys.....	315
Irrotettava vetokoukku* - erittelyt.....	315
Irrotettava vetokoukku* - kiinnitys/irrotus.....	316
Perävaunun vakautusjärjestelmä - TSA..	318
Hinaus.....	319
Hinaussilmukka.....	320
Vetäminen.....	321



09 Pyörät ja renkaat

Renkaat - hoito.....	324
Renkaat - pyörimissuunta.....	325
Renkaat - kulumisvaroitin.....	326
Renkaat - ilmanpaine.....	326
Rengas- ja vannekoot.....	327
Renkaat - koot.....	328
Renkaat - kuormitusindeksi.....	328
Renkaat - nopeusluokat.....	329
Pyöränruuvit.....	329
Talvirenkaat.....	330
Pyöränvaihto - pyörän irrotus.....	330
Pyörän vaihto - asennus.....	333
Varoituskolmio.....	334
Työkalut.....	335
Nosturi*.....	335
Ensiapulaukku*.....	336
Rengaspaineiden valvonta*.....	336
Rengaspainevalvonta (TPMS)* - yleistä..	337
Rengaspainevalvonta (TPMS)* - säätö (uudelleenkalibrointi).....	338
Rengaspainevalvonta (TPMS)* - tila.....	338
Rengaspainevalvonta (TPMS)* - aktiivointi/deaktiivointi.....	339



Rengaspainevalvonta (TPMS)* - suositukset.....	340
Rengaspainevalvonta (TPMS)* - matalan rengaspaineen korjaaminen.....	340
Rengaspainevalvonta (TM)*.....	341
Väliaikainen renkaanpaikkaus.....	342
Väliaikainen renkaanpaikkaussarja - sijainti.....	343
Tilapäinen renkaanpaikkaussarja - yleiskatsaus.....	344
Väliaikainen renkaanpaikkaus - käsittely	344
Tilapäinen renkaanpaikkaus - jälkitarkastus.....	346
Tilapäinen renkaanpaikkaussarja - renkaan täyttö.....	347
Tilapäinen renkaanpaikkaussarja - paikkausneste.....	348
Tyyppihyväksyntä - rengaspainevalvonta (TPMS).....	349



10 Ylläpito ja huolto

Volvon huolto-ohjelma.....	356
Huollon ja korjauksen varaaminen*.....	356
Auton nostaminen.....	359
Konepelti - avaaminen ja sulkeminen.....	361
Moottoritila - katsaus.....	361
Moottoritila - tarkastus.....	362
Moottoriöljy - yleistä.....	363
Moottoriöljy - tarkastus ja täyttö.....	364
Jäähdytysneste - taso.....	367
Jarru- ja kytkinneste - määrä.....	368
Ohjaustehostinöljy - taso.....	369
Lämmitys- ja ilmanvaihtolaitteisto - vianetsintä ja korjaus.....	370
Polttimonvaihto - yleistä.....	370
Polttimon vaihto - valonheitin.....	371
Polttimon vaihto - kauko-/lähivalopolttimoiden peitekansi.....	372
Polttimon vaihto - lähivalot.....	373
Polttimon vaihto - kaukovalot.....	373
Polttimon vaihto - lisäkaukovalot.....	374
Polttimon vaihto - etusuuntavalot.....	375
Polttimon vaihto - valo takana.....	375
Polttimon vaihto - polttimoiden sijainti takana.....	376



Polttimon vaihto - rekisterikilven valo.....	376
Polttimon vaihto - kuormatilan valaistus.....	376
Polttimon vaihto - meikkipeiliin valo.....	377
Polttimot - erittelyt	377
Pyyhkimien sulat.....	378
Huuhteluneste - täyttö.....	380
Käynnistysakku - yleistä.....	381
Akku - symbolit.....	382
Käynnistysakku - vaihto.....	383
Akku - Start/Stop.....	384
Sähköjärjestelmä.....	387
Varokkeet - yleistä.....	387
Varokkeet - moottoritilassa.....	389
Varokkeet - käsinekotelon alla.....	393
Varokkeet - ohjausyksikössä käsinekotelon alla.....	395
Varokkeet - kuormatilassa.....	397
Varokkeet - moottoritilan kylmävyöhyke.....	399
Autonpesu.....	401
Kiillotus ja vahaus.....	402
Vettä ja likaa hylkivä pintakerros.....	403
Ruostesuojaus.....	404
Sisustuksen puhdistus.....	404
Maalivauriot.....	405



11 Erittelyt

Tyypimerkinnot.....	408
Mitat.....	411
Massat.....	412
Vetopaino ja kuulaan kohdistuva paino..	413
Moottorin erittelyt.....	415
Moottoriöljy - epäsuotuisat ajo-olosuhteet.....	416
Moottoriöljy - laatu ja määrä.....	417
Jäähdytysneste - laatu ja määrä.....	419
Vaihteistoöljy - laatu ja määrä.....	420
Jarruneste - laatu ja määrä.....	422
Ohjaustehostinöljy - laatu.....	422
Polttoainesäiliö - tilavuus.....	423
Ilmastointilaitteen erittelyt.....	424
Polttoaineenkulutus ja CO2-päästöt.....	425
Renkaat - hyväksytyt rengaspaineet.....	427



12 Aakkosellinen hakemisto

Aakkosellinen hakemisto.....	428
------------------------------	-----

12



01



JOHDANTO



Käyttöopas auton näytössä

Käyttöopas on käytettävissä auton näytössä¹ digitaalisena. Käyttöopas antaa tietoja siitä, miten auto toimii.

Autoissa, joissa omistajainformaatio esitetään näytössä, on painettu käyttöopas täydennys ja sisältää tärkeää tekstiä, viimeisimmät päivitykset sekä ohjeita, jotka voivat olla hyviä, kun ette käytännön syistä voi lukea tietoja auton näytöstä.

Käyttöopas on saatavissa myös Volvon tukisivulla ja se on mahdollista ladata mobiilisovelluksena.

Kuvanäytön kielen vaihtaminen voi tarkoittaa, ettei tietty informaatio vastaa kansallisia tai paikallisia lakeja ja määräyksiä.

! TÄRKEÄÄ

Kuljettaja on aina vastuussa auton liikenteen kannalta turvallisesta ajamisesta sekä voimassa olevien lakien ja määräysten noudattamisesta. On myös tärkeää, että autoa hoidetaan ja käsitellään omistajainformaatioissa olevien Volvon suositusten mukaisesti.

Jos näytössä ja painetussa kirjassa olevien tietojen välillä on eroa, painettu informaatio on aina voimassa.

¹ Koskee tiettyjä automalleja.

Käyttöoppaan lukeminen

Hyvä tapa tutustua uuteen autoon on lukea käyttöopas, mieluiten ennen ensimmäistä ajoa matkaa.

Käyttöoppaan lukeminen on hyvä tapa tutustua uusiin toimintoihin, saada neuvoja siitä, kuinka autoa parhaiten käsitellään eri tilanteissa ja oppia hyödyntämään auton kaikkia hienouksia mahdollisimman hyvin. Huomioi, kaikkia käyttöoppaassa olevat turvallisuusohjeet.

Käyttöoppaassa olevat erittelyt, rakennetiedot ja kuvat eivät ole sitovia. Pidätämme itsellemme oikeuden muutoksiin ilman edeltävää ilmoitusta.

© Volvo Car Corporation

! TÄRKEÄÄ

Älkää poistako tätä opasta autosta - jos syntyy ongelmia, puuttuvat tällöin välttämättömät tiedot, mistä ja kuinka voidaan etsiä ammattimaista apua.

Omistajan käsikirja liikkuvissa yksiköissä



i HUOM

Käyttöopas voidaan ladata matkapuhelinsovelluksena (koskee tiettyjä automalleja ja liikkuvia yksiköitä), ks. www.volvocars.com.

Matkapuhelinsovellus sisältää myös videon sekä etsittävässä olevan sisällön ja yksinkertaisen navigoinnin eri osien välillä.

Valinnais-/lisävarusteet

Kaiken tyyppiset valinnais-/lisävarusteet merkitään tähdellä*.

Vakiovarusteiden lisäksi käyttöohjekirjassa selostetaan myös valinnaisvarusteita (tehtaalla asennettuja varusteita) ja joitakin lisävarusteita (jälkiasennettuja varusteita).

* Valinnais-/lisävaruste, katso lisätietoa Johdanto-kappaleesta.



01 Johdanto



Käyttöoppaassa selostettua varustusta ei ole kaikissa autoissa - ne on varustettu eri tavoin riippuen eri markkina-alueiden tarpeista ja kansallisista tai paikallisista laeista sekä määräyksistä.

Jos olette epävarma siitä, mikä on vakio- tai valinnais-/lisävaruste, ottakaa yhteys Volvon jälleenmyyjään.

Erityiset tekstit

VAROITUS

Varoitusilmoitus ilmestyy, jos aiheutuu loukkaantumisaava.

TÄRKEÄÄ

Tärkeää-tekstit ilmestyvät, jos on materiaalivahingon vaara.

HUOM

HUOM-tekstit antavat ohjeita tai vihjeitä, jotka helpottavat yksityiskohtien ja toimintojen käyttöä.

Alaviite

Käyttöoppaassa on tietoja, jotka ovat alaviitteenä sivun alareunassa. Nämä tiedot ovat lisäys tekstiin, johon ne numeron välityksellä viittaavat. Jos alaviite koskee taulukossa olevaa tekstiä, viittaukseen käytetään numeroiden sijasta kirjaimia.

Ilmoitustekstit

Autossa on näyttöjä, jotka esittävät valikko- ja ilmoitustekstejä. Käyttöoppaassa näiden tekstien ulkonäkö eroaa tavallisesta tekstistä. Esimerkkejä valikko- ja ilmoitusteksteistä: **Soitin, Sijainti lähetetään.**

Tarrat

Autossa on erityyppisiä tarroja, joiden tarkoitus on välittää tärkeää tietoa helposti ja selkeästi. Tarrat sisältävät seuraavien vakavuuksien varoituksia/tietoa.

Henkilövahinkojen vaara

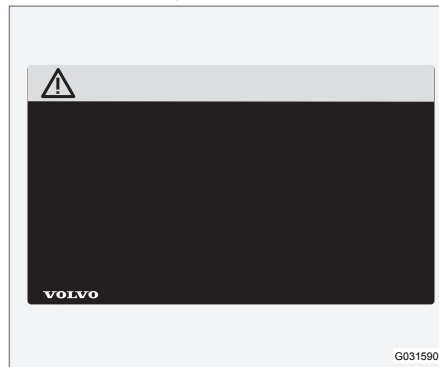

Mustia ISO-symboleita keltaisella pohjalla, valkoinen teksti/kuva mustalla pohjalla. Käytetään ilmaisemaan vaaraa, joka voi aiheuttaa vakavia henkilövahinkoja tai menehtymisen, jos varoitusta ei huomioida.

Omaisuuksien vaara



Valkoisia ISO-symboleita ja valkoinen teksti/kuva mustalla tai sinisellä varoitus- ja ilmoituspohjalla. Käytetään ilmaisemaan vaaraa, joka voi aiheuttaa omaisuusvahinkoja, jos varoitusta ei huomioida.

Tiedotuksia



Valkoiset ISO-symbolit ja valkoinen teksti/kuva mustalla pohjalla.

i HUOM

Käyttöohjekirjassa esitettävät tarrat eivät välttämättä ole tarkkoja kuvia autossa olevista. Tarkoituksena on esittää, miltä ne suunnilleen näyttävät ja missä ne suunnilleen ovat autossa. Juuri Teidän autoanne koskeva informaatio on vastaavassa tarasssa autossa.

Menettelyluettelot

Menettelyt, joissa toimenpiteet pitää tehdä tietyssä järjestyksessä, on numeroitu käyttöoppaassa.

1 Kun vaihe vaiheelta esitettävään ohjeeseen on kuvasarja, jokainen kohta on numeroitu samalla tavalla kuin vastaava kuva.

A Luetteloita kirjaimineen esiintyy kuvasarjojen yhteydessä, kun ohjeiden keskinäinen järjestys ei ole merkityksellinen.

T Nuolia esiintyy numeroituina ja numeroimattomina ja niitä käytetään liikkeen havainnollistamiseksi.

A Kirjaimilla varustettuja nuolia käytetään havainnollistamaan liikettä, jossa keskinäinen järjestys ei ole asianmukainen.

Jos vaihe vaiheelta esitettävälle ohjeelle ei ole kuvasarjaa, eri vaiheet on numeroitu tavallisilla numeroilla.

Kohdeluettelot

1 Katsauksellisissa kuvissa, joissa osoitetaan eri osia, käytetään numerolla varustettuja punaisia ympyröitä. Numero on myös kuvan yhteydessä olevassa kohdeluettelossa, jossa kohde selostetaan.

Pisteluetelot

Kun käyttöoppaassa esiintyy listaus, käytetään pistelueteloa.

Esimerkki:

- Jäähdytysneste
- Moottoriöljy

Aiheeseen liittyvät tiedot

Asiaan liittyvät tiedot viittaavat muihin artikkeleihin, joissa on samankaltaista tietoa.

Kuvat

Jotkut kirjan kuvat ovat kaaviomaisia ja voivat poiketa auton ulkonäöstä varustelutasosta ja markkina-alueesta riippuen.

Jatkuu

» Tämä symboli on sijoitettu alareunaan oikealle, kun artikkeli jatkuu seuraavalla aukeamalla.

Jatkoa edelliseltä sivulta

« Tämä symboli on sijoitettu ylös vasemmalle, kun artikkeli jatkuu edelliseltä aukeamalla.

Aiheeseen liittyvät tiedot

- Käyttöopas ja ympäristö (s. 23)
- Tukea ja tietoa autosta internetissä (s. 19)

Digitaalinen käyttöopas autossa

Omistajan käsikirjaa voidaan lukea näytöstä autossa². Sisältöä voidaan hakea ja on helpo-poa navigoida eri osien välillä.

Avatkaa digitaalinen käyttöopas - painakaa **MY CAR**-painiketta keskikonsolissa, painakaa **OK/MENU** ja valitkaa **Käyttöoppaan**.

Perusnavigointi, ks. Järjestelmän käsittely. Alla on perusteellisempi selostus.

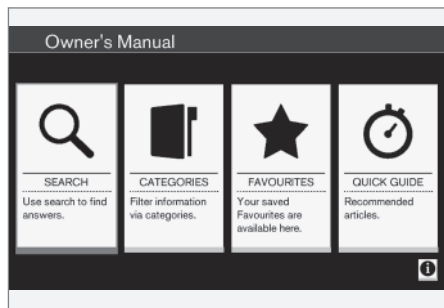

Käyttöoppaan aloitussivu.

On neljä vaihtoehtoa löytää tietoja digitaalisesta käyttöoppaasta:

- **Hakeminen** - Hakutoiminto artikkelin löytämiseksi.
- **Kategoriat** - Kaikki artikkelit lajiteltuina kategorioihin.

² Koskee tiettyjä automalleja.

- **Suosikit** - Suosikeiksi merkittyjen artikkelien pikasaanti.
- **Quick Guide** - Valikoima artikkeleita tavallisia toimintoja varten.

Valitkaa infosymboli oikeasta alakulmasta saadaksenne tietoja digitaalisesta käyttöoppaasta.

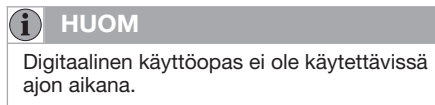

Hae

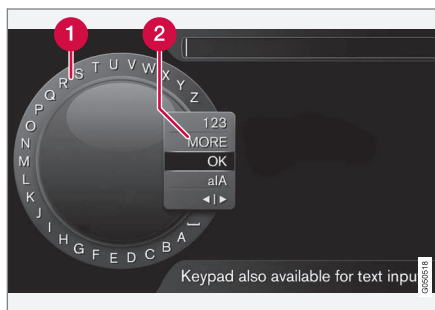

Etsiminen kirjoitusmerkkipyörän avulla.

- 1 Merkkiliista.
- 2 Syöttötilan vaihtaminen (ks. seuraavaa taulukkoa).

Käyttäkää kirjoitusmerkkipyörää hakusanan syöttämiseen, esim. "turvavyö".

1. Kääntäkää **TUNE** -säädin haluamanne kirjaimen kohdalle, painakaa **OK/MENU** vahvistaaksenne. Myös keskikonsolissa olevia numero- ja kirjainpainikkeita voidaan käyttää.
2. Jatkaa seuraavalla kirjaimella jne.
3. Syöttötilan vaihtamiseksi numeroihin tai erikoismerkkeihin tai haun tekemiseksi kääntäkää **TUNE**-säädin syöttötilan vaihtamislistan (2) jonkin valinnan kohdalle (ks. selitystä jäljempänä olevasta taulukosta), painakaa **OK/MENU**.

123/AB C	Vaihtakaa kirjainten ja numeroiden välillä painamalla OK/MENU .
LISÄÄ	Vaihtakaa erikoismerkkeihin painikkeella OK/MENU .
OK	Tehkää haku. Kääntäkää TUNE -säädintä tuloksen valitsemiseksi, painakaa OK/MENU artikkeliin siirtymiseksi.

a/A	Vaihtaa pienten ja suurten kirjainten välillä painettaessa OK/MENU .
◀▶	Vaihtaa kirjoitusmerkkipyörästä hakukenttään. Siirtää kohdistinta TUNE -säätimellä. Hävittää mahdollinen kirjoitusvirhe painamalla EXIT . Kirjoitusmerkkipyörään palaamiseksi painaa OK/MENU . Huomatkaa, että numero- ja kirjainpainikkeita ohjauspaneelissa voidaan käyttää hakukentän muokkauksessa.

Kirjoittakaa numeronäppäimistöllä.



Numeronäppäimistö.

Toinen tapa syöttää merkkejä on keskikonsolin painikkeilla **0-9**, ***** ja **#**.



Esim. painamalla **9** esitetään kaikkien sen painikkeen alla olevien merkkien pino³, esim. **W**, **x**, **y**, **z** ja **9**. Painikkeen nopeat painallukset siirtävät kohdistinta näiden merkkien läpi.

- Pysäyttää kohdistin halutun merkin kohdalle valitsemista varten - merkki esitetään kirjoitusrivillä.
- Poistaa/kumotkaa painamalla **EXIT**.

Numeron kirjoittamiseksi pitääkää vastaava numeropainike painettuna.

Kategoriat

Omistajan käsikirjan artikkelit on strukturoitu pääkategorioihin ja alakategorioihin. Sama artikkeli voi olla useassa sopivassa kategoriassa, jotta se löytyy helpommin.

Kääntäkää **TUNE**-säädintä navigoidaksenne kategoriapuussa ja painakaa **OK/MENU** kategorian avaamiseksi - merkitty  - tai artikkeli - merkitty . Painakaa **EXIT** peruuttaaksenne edelliseen näkymään.

Suosikit

Täällä ovat artikkelit, jotka on tallennettu suosikeiksi. Artikkelin merkitseminen suosikiksi, ks. otsikkoa "Navigointi artikkelissa" jäljempänä.

Kääntäkää **TUNE**-säädintä navigoidaksenne suosikkiluettelossa ja painakaa **OK/MENU** artikkelin avaamiseksi. Painakaa **EXIT** peruuttaaksenne edelliseen näkymään.

Quick Guide

Täällä on valikoima artikkeleita, joiden avulla opitaan tuntemaan auton tavallisimmat toiminnot. Artikkeleihin voidaan päästä myös kategorioiden kautta, mutta ne on koottu tänne nopeaa pääsyä varten.

Kääntäkää **TUNE**-säädintä navigoidaksenne Quick Guide -oppaassa ja painakaa **OK/MENU** artikkelin avaamiseksi. Painakaa **EXIT** peruuttaaksenne edelliseen näkymään.

Navigointi artikkelissa

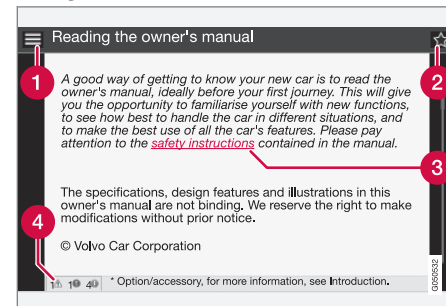

- 1 Koti** - vie käyttöoppaan aloitussivulle.
- 2 Suosikki** - lisää/poistaa artikkelin suosikeihin/suosikeista. Voidaan myös painaa

³ Ko. painikkeen kirjoitusmerkit voivat vaihdella riippuen markkina-alueesta/maasta/kielestä.

FAV-painiketta keskikonsolissa artikkelin lisäämiseksi suosikkeihin/poistamiseksi suosikeista.

3 Merkitty linkki - vie linkitettyyn artikkeliin.

4 Erityiset tekstit - jos artikkeli sisältää varoitus-, tärkeää- tai huom.-tekstejä, tässä esitetään niihin liittyvät symbolit ja artikkelissa olevien sellaisten tekstien lukumäärä.

Kääntäkää **TUNE**-säädintä navigoidaksenne linkkien välillä tai selataksenne artikkelia. Kun näyttö on selattu alkuun/loppuun, päästään vaihtoehtoihin koti ja suosikit selaamalla vielä yksi askel ylös/alas. Painakaa **OK/MENU** valinnan/merkityn linkin aktivoimiseksi. Painakaa **EXIT** peruuttaaksenne edelliseen näkymään.

Datan tallennus

Tietyt ajoneuvon käyttöä ja toimintaa koskevat tiedot sekä mahdolliset onnettomuudet rekisteröidään auton muistiin.

Autossanne on useita tietokoneita, joiden tehtävän on jatkuvasti tarkkailla ja valvoa auton käyttöä ja toimintaa. Tietyt tietokoneet voivat rekisteröidä tietoja normaalin ajon aikana, jos ne havaitsevat vian. Lisäksi rekisteröidään tietoja törmäyksen tai onnettomuuden uhan yhteydessä. Osia rekisteröidyistä tiedoista tarvitaan, jotta mekaanikot voivat huollon ja ylläpidon yhteydessä voivat diagnosoida ja korjata autossa syntyneet viat, ja jotta Volvo voi täyttää lain ja muiden asetusten vaatimukset.

Tämän lisäksi Volvo käyttää tietoja tutkimus- ja tarkoituksessa kehittäessään jatkuvasti laatua ja turvallisuutta, kun tiedot voivat auttaa ymmärtämään paremmin olosuhteita, jotka vaikuttavat onnettomuuksien ja henkilövahinkojen syntymiseen.

Informaatio sisältää tietoja auton eri järjestelmien sekä moduulien tilasta ja toiminnasta, koskien mm. moottori-, kaasuläppä-, ohjaus- ja jarrujärjestelmiä. Tämä informaatio voi sisältää tietoja kuljettajan tavasta kuljettaa autoa, kuten esim. auton nopeus, jarru- ja kaasupolkimen käyttö, ohjausliikkeet ja ovatko kuljettaja ja matkustaja käyttäneet turvavöitä vai eivät. Tämä informaatio voidaan kerrotuista syistä tallentaa auton tietokonei-

siin tietyinä aikana, mutta myös törmäyksen tai onnettomuuden uhan seurauksena. Volvo voi säilyttää tietoja niin kauan kuin ne voivat auttaa kehittämään ja edelleen lisäämään turvallisuutta ja laatua sekä niin kauan kuin laki ja muut määräykset, jotka Volvon pitää ottaa huomioon, vaativat.

Volvo ei myötävaikuta edellä selostettujen tietojen luovuttamiseen kolmannelle osapuolelle ilman auton omistajan suostumusta. Volvo voidaan kuitenkin kansallisten lakien ja määräysten perusteella pakottaa antamaan näitä tietoja viranomaisille, kuten poliisille tai muille, joilla voi olla laillinen oikeus saada niitä käyttöönsä.

Jotta voidaan lukea ja tulkita auton tietokoneiden rekisteröimiä tietoja, tarvitaan erityinen varustus, joka Volvolla ja Volvon kanssa sopimuksen tehneillä korjaamoilla on käytettävissä. Volvo vastaa siitä, että Volvolle huollon ja ylläpidon yhteydessä siirtyvät tiedot tallennetaan ja että niitä käsitellään turvallisella tavalla, ja että käsittely täyttää soveltuvat lain vaatimukset. Lisätietoja - ottakaa yhteys Volvon jälleenmyyjään.

Tarvikkeet ja lisävarusteet

Tarvikkeen ja lisävarusteen virheellinen kytkeminen voi vaikuttaa auton sähköjärjestelmään haitallisesti.

Tietyt lisävarusteet toimivat vain, kun niihin kuuluva ohjelmisto on auton tietokonejärjestelmässä. Volvo suosittelee, että otatte tämän vuoksi aina yhteyden valtuutettuun Volvon tekniseen palveluun ennen kuin asennatte tarvikkeita tai lisävarusteita, jotka kytketään tai jotka vaikuttavat sähköjärjestelmään.

Lämpöä heijastava tuulilasi*

Tuulilasi on varustettu lämpöä heijastavalla kalvolla (IP), joka vähentää auringon lämpösäteilyä matkustamossa.

Elektronisen varusteen, esim. lähetin vastaanottimen, sijainti lämpöä heijastavalla kalvolla varustetun lasipinnan takana voi vaikuttaa sen toimintaan ja suorituskykyyn haitallisesti.

Jos elektronisen varusteen toiminnan pitää olla optimaalista, tämä tulee sijoittaa tuulilasin sille osalle, jolta lämpöä heijastava kalvo puuttuu (ks. merkittyä aluetta kuvassa).

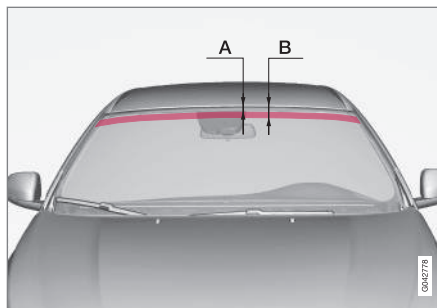

Alue, jolla IP-kalvoa ei ole käytetty.

A on etäisyys tuulilasin yläreunasta alaseen alkuun. B on etäisyys tuulilasin yläreunasta alaseen loppuun.

	Mitat
A	40 mm
B	80 mm

Tukea ja tietoa autosta internetissä

Volvo Carsin kotisivulla ja tukisivustolla on lisätietoa autostanne. Kotisivulta voidaan siirtyä myös eteenpäin My Volvo -sivustolle, joka on henkilökohtainen verkkosivusto teitä ja autoanne varten.

Internet-tuki

Siirry sivustolle menemällä osoitteeseen support.volvocars.com tai käyttämällä alla olevaa QR-koodia. Tukisivusto on saatavana useimmilla markkina-alueilla.



Tukisivustolle vievä QR-koodi.

Tukisivustolta voidaan hakea tietoa, joka on jaettu eri kategorioihin. Siellä on tietoa esim. internetiin liitettyistä palveluista ja toiminnoista, Volvo On Call (VOC)*, navigointijärjestelmästä* ja sovelluksista. Eri toimenpiteet, esim. auton liittäminen internetiin matkapuhelimen avulla, selitetään videoiden ja vaiheittaisen ohjeiden avulla.

Tukisivustolta ladattavissa olevat tiedot

Kartat

Jos autossa on Sensus Navigation*, tukisivustolta on mahdollista ladata karttoja.



Mobiilisovellukset

Tiettyihin mallivuosien 2014 ja 2015 Volvo-malleihin on saatavana käyttöopas sovelluksen muodossa. Sitä kautta on mahdollista päästä myös VOC*-sovellukseen.

Aiempien mallivuosien käyttöoppaat

Aiempien mallivuosien käyttöoppaat ovat saatavana täältä pdf-muodossa. Tukisivustolta pääsee myös Quick Guideen ja lisäosaan. Ladatkaa koneellenne haluamanne julkaisu valitsemalla automalli ja mallivuosi.

Yhteystiedot

Tukisivustolta löytyvät asiakastuen ja lähimmän Volvon jälleenmyyjän yhteystiedot.

My Volvo internetissä⁴

Osoitteesta www.volvocars.com on mahdollista navigoida edelleen sivustolle My Volvo web, joka on henkilökohtainen nettisivu Teille ja autollenne.

Luokaa henkilökohtainen Volvo ID -tunnus, kirjautukaa My Volvo web -sivustolle ja saatte katsauksen mm. huollosta, sopimuksista ja takuista. My Volvo -sivustolla on myös tietoja mallikohtaisista lisävarusteista ja ohjelmistoista autoon.

Aiheeseen liittyvät tiedot

- Volvo ID (s. 20)

Volvo ID

Volvo ID on henkilökohtainen ID-tunnuksenne, joka mahdollistaa pääsyn eri palveluihin⁵.

Esimerkkejä palveluista:

- My Volvo - henkilökohtainen web-sivu Teille ja autollenne.
- Internetiin yhdistetty auto* - Tietyt toiminnot ja palvelut vaativat toimiakseen auton rekisteröimisen henkilökohtaiseen tunnuksen Volvo ID, jotta esimerkiksi osoitteen lähettäminen internetin karttapalvelusta suoraan autoon onnistuisi.
- Volvo On Call, VOC* - Volvo ID käytetään kirjaututtaessa Volvo On Call -mobiilisovellukseen.

Volvo ID-tunnuksen edut

- Yksi käyttäjänimi ja tunnussana online-palveluun pääsemiseksi, ts. vain yksi käyttäjänimi ja yksi tunnussana muistettava.
- Muutettaessa jonkin palvelun käyttäjänimeä/tunnuksiaan (esim. VOC) se muuttuu automaattisesti myös muille palveluille (esim. My Volvo)

Volvo ID-tunnuksen luominen

Volvo ID -tunnuksen luomiseksi Teidän pitää ilmoittaa henkilökohtainen sähköpostiosoite. Noudattakaa sitten ilmoitettuun osoitteeseen

automaattisesti lähetettävässä sähköposti-ilmoituksessa olevia ohjeita saattaaksenne rekisteröinnin loppuun. On mahdollista luoda Volvo ID -tunnus seuraavista palveluista jonkin kautta:

- My Volvo - Ilmoittakaa sähköpostiosoite ja noudattakaa ohjeita.
- Internetiin yhdistetty auto* - Ilmoittakaa sähköpostiosoite sovelluksessa, joka edellyttää Volvo ID-tunnuksia ja noudattakaa ohjeita. Vaihtoehtoisesti painakaa kahdesti keskikonsolissa olevaa yhdistämisspainiketta  ja valitkaa **Sovellukset** → **Asetukset** sekä noudattakaa ohjeita.
- Volvo On Call, VOC* - Ladatkaa VOC-sovelluksen uusin versio. Valitkaa Volvo ID-tunnuksen luominen aloitussivulta, ilmoittakaa sähköpostiosoite ja noudattakaa ohjeita.

Aiheeseen liittyvät tiedot

- Tukea ja tietoa autosta internetissä (s. 19)

⁴ Koskee tiettyjä markkina-alueita.

⁵ Käytettävissä olevat palvelut voivat vaihdella ajan myötä sekä varustetasosta ja markkina-alueesta riippuen.

Ympäristöfilosofia

Volvonne täyttää ankarat kansainväliset ympäristövaatimukset ja se on lisäksi valmistettu

eräässä maailman tehokkaimmin voimavaroja käytävistä ja puhtaimmista tehtaista. Volvo Car Corporation työskentelee jatkuvasti turval-

lisempien ja tehokkaampien tuotteiden ja ratkaisujen kehittämiseksi negatiivisen ympäristövaikutuksen vähentämiseksi.



Ympäristöstä huolehtiminen on eräs Volvo Cars -yhtiön ydinarvoista, joka ohjaa kaikkea toimintaa. Uskomme myös, että asiakkaamme jakavat käsityksemme ympäristöstä.

Volvo Cars -yhtiöllä on maailmanlaajuinen ISO-sertifikaatti, joka sisältää kaikki tehtaat ja useita muita yksiköitämme kattavan ympäristönormin ISO 14001. Asetamme myös vaatimuksia yhteistyökumppaneillemme toimimisesta järjestelmällisesti ympäristöön liittyvien kysymysten suhteen.

Polttoaineenkulutus

Volvon autoilla on omilla luokissaan kilpailukykyinen polttoaineenkulutus. Pienempi polttoaineenkulutus antaa yleisesti pienemmät hiilidioksidikasvihuonekaasun päästöt.

Kuljettajana voitte vaikuttaa polttoaineenkulutukseen. Lukekaa lisätietoa kohdasta "Myötävaikuttaminen parempaan ympäristöön".

Tehokas pakokaasunpuhdistus

Volvonne on valmistettu konseptin "Puhdas sisältä ja ulkoa" mukaisesti – konseptin, joka käsittää puhtaan matkustamoympäristön ja erittäin tehokkaan pakokaasunpuhdistuksen.

Useissa tapauksissa pakokaasupäästöt ovat paljon voimassa olevien normien alapuolella.

Puhdas ilma matkustamossa

Matkustamon suodatin estää pölyn ja siitepölyn pääsyn matkustamoon ilmanoton kautta.

Edistyksellinen ilmanlaatujärjestelmä Interior Air Quality System* (IAQS) varmistaa sen, että sisään tuleva ilma on puhtaampaa kuin ilma ulkona liikenneympäristössä.

Järjestelmä muodostuu elektronisesta tunnistimesta ja hiilisuodattimesta. Sisään tulevaa ilmaa tarkkaillaan jatkuvasti ja jos tiettyjen epäterveellisten kaasujen, kuten hiilimonoksi-



din, pitoisuus nousee liian korkeaksi, ilmanotto suljetaan. Tällainen tilanne voi syntyä esim. vilkkaassa liikenteessä, jonoissa tai tunneleissa.

Hiilisuodatin estää typpioksidien, maanpinnan otsonin ja hiilivetyjen pääsyn sisään.

Sisusta

Volvon sisustus on muotoiltu olemaan viihtyisä ja miellyttävä, myös kosketusallergikoille ja astmaatikoille. Ympäristösovitettujen materiaalien valinta on katsottu erittäin tärkeäksi.

Volvon korjaamot ja ympäristö

Säännöllisellä huollolla luotte edellytykset autonne pitkälle käyttöiälle ja pienelle polttoaineenkulutukselle. Siten myötävaikutatte puhtaampaan ympäristöön. Kun annatte Volvon teknisen palvelun hoitaa autonne huollon ja hoidon, siitä tulee järjestelmämme osa. Volvo asettaa vaatimuksia korjaamotilojemme suunnittelulle estääkseen jätteiden ja päästöjen joutumisen ympäristöön. Huoltohenkilöstöllämme on tiedot ja työkalut, joita tarvitaan hyvään ympäristöstä huolehtimiseen.

Myötävaikuttaminen parempaan ympäristöön

On helppoa parantaa itse ympäristön tilaa – tässä muutamia neuvoja:

- Välttää joutokäyntiä – sammuttaa moottori joutuessanne odottamaan

pidempään. Ottakaa huomioon paikalliset määräykset.

- Ajakaa taloudellisesti – olkaa ennakoiva.
- Suorittakaa huolto ja ylläpito käyttöoppaan ohjeiden mukaisesti – noudattakaa Huolto- ja takuukirjan suosittelimia välejä.
- Jos auto on varustettu moottorinlämmittimellä*, käytäkää sitä ennen kylmäkäynnistystä – se parantaa käynnistyskykyä sekä vähentää kulumista kylmällä säällä ja moottori saavuttaa normaalin toimintalämpötilansa nopeammin, mikä laskee kulutusta ja vähentää päästöjä.
- Suuri nopeus lisää kulutusta huomattavasti, koska ilmanvastus kasvaa – nopeuden kaksinkertaistaminen nostaa ilmanvastuksen nelinkertaiseksi.
- Käsitelkää ympäristölle vaarallisia jätteitä, kuten esim. akkuja ja öljyä ympäristöystävällisellä tavalla. Neuvotelkaa korjaamon kanssa, jos olette epävarma, kuinka tämän tyyppinen jäte pitää hävittää – suosittelemme valtuutettua Volvon teknistä palvelua.

Noudattamalla näitä neuvoja voidaan rahaa ja maailman voimavaroja säästää sekä auton kestävyyttä pidentää. Lisätietoa ja neuvoja: ks. Eco guide (s. 66), Polttoainetaloudellinen ajo (s. 311) ja Polttoaineenkulutus (s. 425).

Kierrätys

Osana Volvon ympäristötyössä on tärkeää, että auto kierrätetään ympäristön kannalta oikealla tavalla. Melkein koko auto voidaan kierrättää. Auton viimeistä omistajaa pyydetään ottamaan yhteys jälleenmyyjään sertifioidulle/hyväksytylle kierrätyslaitokselle opastusta varten.

Aiheeseen liittyvät tiedot

- Käyttöopas ja ympäristö (s. 23)

Käyttöopas ja ympäristö

Käyttöoppaan painettuun versioon käytetty paperimassa on peräisin Forest Stewardship Council®-sertifioiduista metsistä tai muista tarkastetuista lähteistä.

FSC®-symboli osoittaa, että käyttöoppaan painettuun versioon käytetty paperimassa on peräisin FSC®-sertifioiduista metsistä tai muista tarkastetuista lähteistä.



Aiheeseen liittyvät tiedot

- Ympäristöfilosofia (s. 21)

Laminoitu lasi



Lasi on vahvistettu, mikä antaa paremman murtosuojan ja paremman äänieristyksen matkustamoon. Tuulilasi ja muut lasit* on laminoitu.

02

TURVALLISUUS

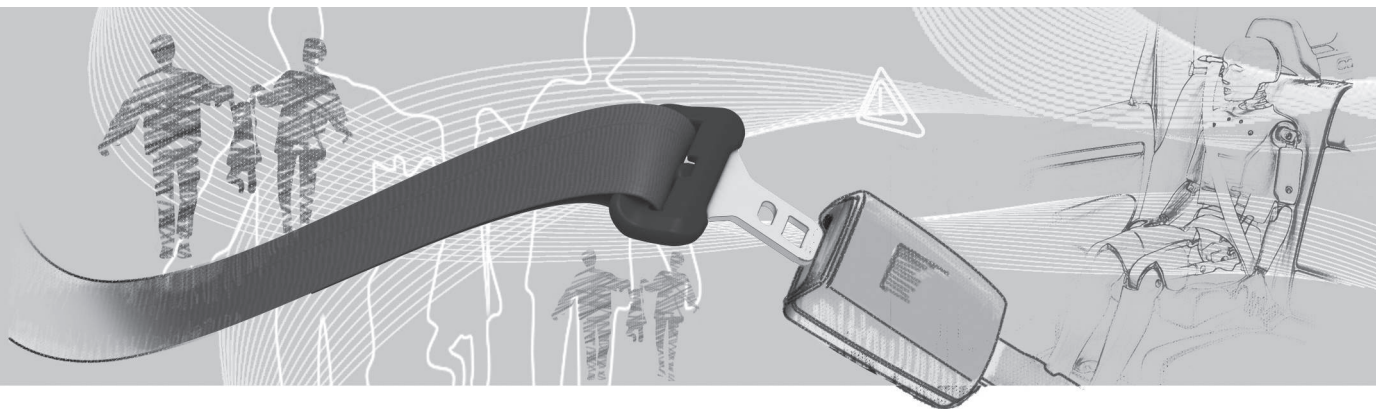



Yleistä turvavöistä

Jarrutuksella voi olla vaikeita seurauksia, jos turvavöitä ei käytetä. Varmistakaa tämän vuoksi, että kaikkien matkustajien turvavöt ovat kiinnitettynä ajon aikana.

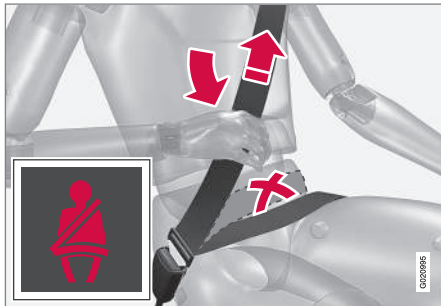

Kiristäkää lantiovyö lantion päälle vetämällä olkavöystä ylöspäin olkapäätä kohti. Lantiovyön pitää olla alhaalla (ei vatsan päällä).

Jotta turvavyö suojaa mahdollisimman hyvin on tärkeää että se on tiukasti vartaloa vasten. Älkää kallistako selkänöjää liian paljon taaksepäin, turvavyö on tarkoitettu suojaamaan normaalissa istuma-asennossa.

Jos turvavöitä ei käytetä, muistutetaan ottamaan (s. 25) käyttöön antamalla ääni- ja valomuistutuksen (s. 27).

Huomatkaa

- Älkää käyttäkö jousilukkoja tms., joka estää turvavöitä asettumasta oikein.
- Turvavyö ei saa olla kiertyneenä.

VAROITUS

Turvavyö ja turvatyyny toimivat yhteiskäytöksessä. Jos turvavöitä ei käytetä tai sitä käytetään väärin, se voi törmäystilanteissa vaikuttaa turvatyynyn tehokkuuteen.

VAROITUS

Kaikki turvavöt on tarkoitettu vain yhden henkilön käyttöön.

VAROITUS

Älkää koskaan tehkö itse muutoksia tai korjauksia turvavöihin. Volvo suosittelee, että otatte yhteyden valtuutettuun Volvon tekniseen palveluun.

Jos turvavyö on altistunut voimakkaalle kuormitukselle, esim. törmäyksen yhteydessä, koko turvavyö pitää vaihtaa. Osa turvavyön suojaominaisuuksista on voitu menettää, vaikka se vaikuttaakin vaurioitumattomalta. Vaihda turvavyö myös, jos se on kulunut tai vaurioitunut. Uuden turvavyön pitää olla tyyppihyväksytty ja tarkoitettu samalle paikalle kuin pois vaihdettu turvavyö.

Aiheeseen liittyvät tiedot

- Turvavyö - raskaus (s. 27)
- Turvavyö - irrotus (s. 26)
- Turvavyönkiristin (s. 28)

Turvavyö - kiinnittäminen

Kiinnittäkää turvavyö (s. 25) ennen ajon aloittamista.

Vetäkää vyö esiin hitaasti ja lukitkaa se työntämällä sen lukituskieleke vyölukkoon. Voimakas naksahdus ilmaisee vyön lukkiutumisen.



Oikein asetettu turvavyö.



Väärin asetettu turvavyö. Vyön pitää olla olkapään päällä.



Turvavyön korkeussäätö. Painakaa painiketta ja siirtäkää vyötä korkeussuunnassa. Asettakaa vyö mahdollisimman korkealle ilman, että se hankaa kaulaa.

Takaistuimella lukituskieleke sopii vain sille tarkoitettuun lukkoon¹.

¹ Tietyt markkina-alueet.

Huomatkkaa

Turvavyö lukkiutuu eikä sitä voi vetää ulos:

- jos sitä vedetään liian nopeasti
- jarrutettaessa ja kiihdytettäessä
- jos auto kallistuu voimakkaasti.

Aiheeseen liittyvät tiedot

- Turvavyö - raskaus (s. 27)
- Turvavyö - irrotus (s. 26)
- Turvavyönkristin (s. 28)
- Turvavyömuistutin (s. 27)

Turvavyö - irrotus

Irrottakaa turvavyö (s. 25), kun auto on paikallaan.

Painakaa vyölukon punaista nuppia ja antakaa sitten rulla vetää vyö sisään. Jos turvavyö ei kelaudu kokonaan sisään, syöttäkää sitä sisään käsin siten, ettei se jää roikkumaan.

Aiheeseen liittyvät tiedot

- Turvavyö - kiinnittäminen (s. 25)
- Turvavyömuistutin (s. 27)



Turvavyö - raskaus

Turvavyötä (s. 25) pitää aina käyttää raskauden aikana, mutta on tärkeää käyttää sitä oikein.

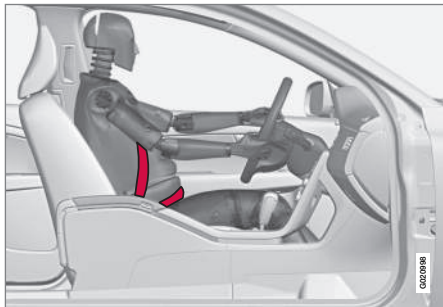

Turvavyön pitää olla tiiviisti olkapäätä vasten, turvavyön diagonaaliosan olla rintojen välissä ja vatsan sivulla.

Turvavyön lantio-osan pitää olla litteänä reisien sivulla ja mahdollisimman alhaalla vatsan alla – sen ei koskaan saa antaa liukua ylös. Turvavyön pitää olla mahdollisimman lähellä kehoa ilman tarpeetonta löysyyttä. Tarkastakaa myös, ettei turvavyö ole kiertynyt.

Raskaana olevan kuljettajan pitää raskauden edistyessä säätää istuin (s. 78) ja ohjauspyörä (s. 83) niin, että hän pystyy hallitsemaan auton täysin (mikä tarkoittaa sitä, että hänen pitää helposti ulottua ohjauspyörään ja polkimiin). Pyrkikää saamaan vatsan ja

ohjauspyörän välinen etäisyys mahdollisimman suureksi.

Aiheeseen liittyvät tiedot

- Turvavyö - kiinnittäminen (s. 25)
- Turvavyö - irrotus (s. 26)

Turvavyömuistutin

Jos turvavyötä ei käytetä, muistutetaan ottamaan (s. 25) käyttöön antamalla ääni- ja valomuistutus.



Äänimuistutus riippuu nopeudesta ja tietyissä tapauksissa ajasta. Valomuistutus on katto-konsolissa ja mittaristossa (s. 62).

Lastenistuimet eivät sisälly turvavyömuistutinjärjestelmään.

Takaistuin

Takaistuimella turvavyömuistuttimella on kaksi osatoimintoa:

- Kertoa mitä turvavyötä (s. 25) takaistuimella käytetään. Mittaristossa esitetään ilmoitus käytettäessä jotain turvavyöistä tai jos jokin takaovista on avattu. Ilmoitus häviää automaattisesti noin 30 sekunnin



ajon jälkeen tai kun on painettu vilkkuvivun **OK**-painiketta (s. 106).

- Muistuttaa, että jokin takaistuimen turvavöistä on irrotettu ajon aikana. Muistutus saadaan ilmoituksena mittaristossa yhdistettynä ääni- ja valomerkkiin. Muistutus lakkaa, kun turvavyö on jälleen otettu käyttöön, mutta se voidaan myös kuitata manuaalisesti painamalla **OK**-painiketta.

Mittariston ilmoitus, joka näyttää, mitkä turvavyöt ovat käytössä, on aina käytettävissä. Tallennettujen ilmoitusten katsomiseksi painakaa **OK**-painiketta.

Tietyt markkina-alueet

Jos kuljettaja ja etuistuimen matkustaja eivät käytä turvavyötä, muistutetaan turvavyön käyttöönotosta antamalla ääni- ja valomuistutus. Pienellä nopeudella äänimuistutusta annetaan ensimmäiset 6 sekuntia.

Turvavyönkiristin

Kaikki turvavyöt (s. 25) on varustettu turvavyönkiristimillä. Turvavyönkiristimessä oleva mekanismi kiristää turvavyön riittävän voimakkaan törmäyksen yhteydessä. Turvavyö pysäyttää tällöin matkustajan tehokkaammin.



VAROITUS

Älkää koskaan työntäkö matkustajan turvavyön lukkokieltä kuljettajan turvavyön solkeen. Työntäkö turvavyön lukkokieli aina kyseisen puolen vyölukkoon. Älkää koskaan vahingoittako turvavöitä älkääkä työntäkö vyölukkoon vieraita esineitä. Turvavyöt ja vyöluko eivät tällöin ehkä toimi törmäyksessä suunnitellulla tavalla. Vakavien vammojen vaara on olemassa.

Turvallisuus - varoitusymboli

Varoitusymboli näytetään, jos vianetsinnässä havaitaan vika tai jokin järjestelmä on aktivoitu. Tarvittaessa varoitusymboli näytetään yhdessä ilmoituksen kanssa mittariston (s. 62) infonäytössä.

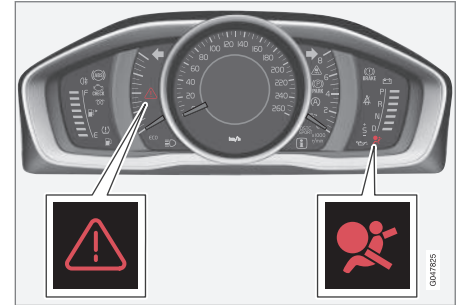

Varoituskolmio sekä turvavyöjärjestelmän (s. 29) varoitusymboli analogisessa mittaristossa.

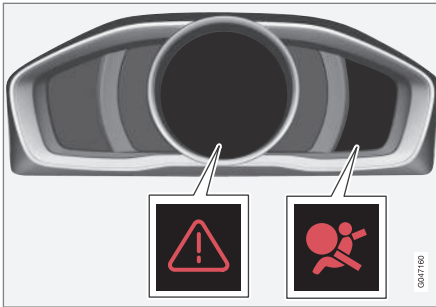

Varoituskolmio sekä turvatyynyjärjestelmän varoitus-symboli digitaalisessa mittaristossa.

Varoitus-symboli mittaristossa syttyy, kun etäävain on avainasennossa II (s. 77). Symboli sammuu n. 6 sekunnin kuluttua, jos turvatyynyjärjestelmä on ehjä.

VAROITUS

Jos turvatyynyjärjestelmän varoitus-symboli jää palamaan tai syttyy ajon aikana, se on merkki siitä, ettei turvatyynyjärjestelmän toiminta ole täysin asianmukaista. Symboli osoittaa vikaa turvavyö-, SIPS- tai IC-järjestelmässä tai muuta vikaa järjestelmässä. Volvo suosittelee, että otatte pikimmiten yhteyden valtuutettuun Volvon tekniseen palveluun.

Jos varoitus-symboli on rikki, syttyy varoitus-kolmio ja **SRS-turvatyyny Tarvitsee huollon** tai **SRS-turvatyyny Huolla kiireellisesti** esitetään näytössä. Volvo suosittelee, että otatte

pikimmiten yhteyden valtuutettuun Volvon tekniseen palveluun.

Aiheeseen liittyvät tiedot

- Yleistä turvallisuusutilasta (s. 39)

Turvatyynyjärjestelmä

Turvatyynyjärjestelmä auttaa keulakolareissa suojaamaan kuljettajan ja matkustajan päätä, kasvoja ja rintakehää.

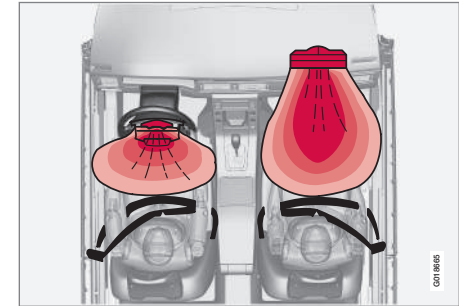

Turvatyynyjärjestelmä ylhäältä nähtynä, vasemmalta ohjattava auto.

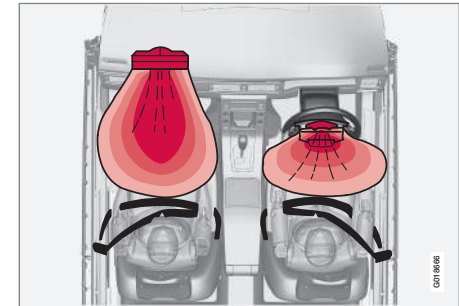

Turvatyynyjärjestelmä ylhäältä nähtynä, oikealta ohjattava auto.



Järjestelmä muodostuu turvatyynyistä ja tunnistimista. Riittävän voimakkaan törmäyksen yhteydessä tunnistimet reagoivat ja turvatyyny/-tyynyt täyttyvät ja lämpenevät. Turvatyyny vaimentaa henkilöön kohdistuvia iskuja törmäyshetkellä. Kun turvatyynyä puristetaan kokoon törmäyksen aikana, se tyhjenee. Tässä yhteydessä muodostuu autoon jonkin verran savua, mikä on täysin normaalia. Koko tapahtuma, tyynyn täytyminen ja tyhjeneminen, tapahtuu muutamassa kymmenesosasekunnissa.

VAROITUS

Volvo suosittelee, että otatte yhteyden valtuutettuun Volvon tekniseen palveluun korjausta varten. Virheellinen puuttuminen turvatyynyjärjestelmään voi aiheuttaa virheellisen toiminnan ja sen seurauksena vakavia henkilövahinkoja.

HUOM

Tunnistimet reagoivat eri tavoin riippuen törmäystapahtumasta ja siitä, käytetäänkö turvavyötä vai ei. Koskee kaikkia turvavyöpaikkoja.

Siksi saattaa syntyä onnettomuustilanteita, joissa vain toinen (tai ei kumpikaan) turvatyyny aktivoituu. Tunnistimet tunnistavat autoon kohdistuneen törmäyksen voimakkuuden ja sopeuttaa sitten toimenpiteen tämän mukaisesti siten, että yksi tai useampi turvatyyny laukaistaan.

Aiheeseen liittyvät tiedot

- Turvatyyny kuljettajan puolella (s. 30)
- Matkustajan turvatyyny (s. 31)
- Turvallisuus - varoitussymboli (s. 28)

Turvatyyny kuljettajan puolella

Turvavyön (s. 25) täydennyksenä kuljettajan puolella on auto varustettu turvatyynyllä (s. 29).

Turvatyyny on asennettu kokoon taitettuna ohjauspyörän keskioon. Ohjauspyörässä on merkintä **AIRBAG**.

VAROITUS

Turvavyö ja turvatyyny toimivat yhteisvaikutuksessa. Jos turvavyötä ei käytetä tai sitä käytetään väärin, se voi törmäystilanteessa vaikuttaa turvatyynyn tehokkuuteen.

Aiheeseen liittyvät tiedot

- Matkustajan turvatyyny (s. 31)



Matkustajan turvatyyny

Turvavyön (s. 25) täydennyksenä matkustajan puolella on auto varustettu turvatyynyllä (s. 29).

Turvatyyny on asennettu laskostettuna käsinekotelon yläpuolella olevaan tilaan. Kojelaudassa on merkintä **AIRBAG**.



Turvatyynyn sijainti matkustajan puolella vasemmalta ohjattavassa autossa.



Turvatyynyn sijainti matkustajan puolella oikealta ohjattavassa autossa.

Matkustajan turvatyynyn varoitustarra on toisessa seuraavista kahdesta paikasta autossa:



Vaihtoehto 1: Turvatyynyn tarran sijainti matkustajanpuoleisessa häikäisyuojassa.



Vaihtoehto 2: Turvatyynyn tarran sijainti matkustajanpuoleisessa ovipilarissa. Tarra tulee näkyviin, kun matkustajan ovi avataan.

VAROITUS

Älkää koskaan sijoitako selkänöjä menosuuntaan käännettyä lastenistuinta istuimelle, joka on aktivoitunut turvatyynyn suojaama. Jos tätä kehoitusta ei noudateta, lapselle voi aiheutua hengenvaara tai vakava vamma.



VAROITUS

Turvavyö ja turvatyyny toimivat yhteisvaikutuksessa. Jos turvavyötä ei käytetä tai sitä käytetään väärin, se voi törmäystilanteessa vaikuttaa turvatyynyn tehokkuuteen.

Loukkaantumisen estämiseksi siinä tapauksessa, että turvatyyny täytyy, etumatkustajan täytyy istua mahdollisimman suorassa, jalat lattiassa ja selkä painettuna selkänojaan. Turvavyön täytyy olla lukittuna.

VAROITUS

Älkää koskaan sijoittako mitään esineitä kojelaudan eteen tai päälle, kun etumatkustajan paikalla on turvatyyny.

VAROITUS

Älkää koskaan sijoittako lasta lastenistuinmessa tai lastentyynyllä etuistuimelle, jos turvatyyny on aktivoitu.

Älkää koskaan antako kenenkään seistä tai istua matkustajan istuimen edessä.

Henkilöt, jotka ovat lyhyempiä kuin 140 cm, eivät saa koskaan istua matkustajan paikalla edessä, jos turvatyyny on aktivoitu.

Edellä mainittujen ohjeiden laiminlyöminen voi aiheuttaa hengenvaaran.

Kytkin – PACOS*

Matkustajan puolella edessä oleva turvatyyny voidaan deaktivoida (s. 32), jos auto on varustettu PACOS-kytkimellä (Passenger Airbag Cut Off Switch).

VAROITUS

Jos auto on varustettu etuistuimen matkustajan turvatyynyllä, mutta siinä ei ole PACOS-kytkintä (matkustajan turvatyynyn katkaisin), turvatyyny on aina aktivoituna.

Aiheeseen liittyvät tiedot

- Turvatyyny kuljettajan puolella (s. 30)
- Lastenistuin (s. 42)

Matkustajan turvatyyny – aktivointi/deaktivointi*

Matkustajan puoleinen turvatyyny (s. 31) etuistuimella voidaan deaktivoida, jos auto on varustettu PACOS-kytkimellä (Passenger Airbag Cut Off Switch).

Kytkin - PACOS

Matkustajan paikan turvatyynyn kytkin (PACOS) on sijoitettu kojelaudan päätyyn matkustajan puolelle ja siihen päästään käsi-ksi, kun ovi avataan.

Tarkastakaa, että kytkin on haluamassanne asennossa. Etävaimen avainliuskaa (s. 164) voidaan käyttää asennon muuttamiseen.

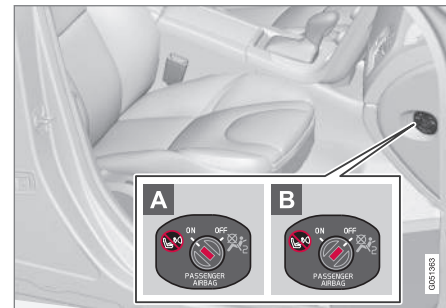

Turvatyynyn kytkimen sijainti.

- A** Turvatyyny on aktivoitu. Kun kytkin on tässä asennossa, voivat yli 140 cm pitkät matkustajat istua etuistuimella, sitä vas-



toin ei koskaan lapsi lastenistuimessa tai lastentyynyllä.

- B** Turvatyynyn aktivointi on poistettu. Kun kytkin on tässä asennossa, voi lapsi istua etumatkustajan istuimella lastenistuimessa tai lastentyynyllä, eivät koskaan yli 140 cm pitkät henkilöt.

VAROITUS

Aktivoitu turvatyyny (matkustajan paikka):

Älkää koskaan sijoittako lasta lastenistuimessa tai lastentyynyllä matkustajan paikalle eteen, jos turvatyyny on aktivoitu. Tämä koskee kaikkia henkilöitä, jotka ovat lyhyempiä kuin 140 cm.

Aktiivoimaton turvatyyny (matkustajan paikka):

Henkilöiden, jotka ovat pitempiä kuin 140 cm, ei koskaan pidä istua matkustajan paikalla, kun turvatyynyn aktivointi on poistettu.

Edellä mainittujen ohjeiden laiminlyöminen voi aiheuttaa hengenvaaran.

HUOM

Kun etäavain on avainasennossa II (s. 77), esitetään mittaristossa turvatyynyn varoitussymboli (s. 28) n. 6 sekuntia.

Sen jälkeen sytty kattokonsolissa merkkivalo, joka osoittaa matkustajan paikan turvatyynyn oikean tilan.



Merkkivalo, joka ilmoittaa, että matkustajan paikan turvatyyny on aktivoitu.

Kattokonsolissa oleva varoitussymboli osoittaa, että matkustajan turvatyyny edessä on aktivoitu (ks. edellinen kuva).

VAROITUS

Älkää koskaan asettako lastenistuinta tai lastentyynyä etuistuimelle, jos turvatyyny on aktivoituna ja kattokonsolin symboli  palaa. Jos tätä kehoitusta ei noudateta, lapselle voi aiheutua hengenvaara.



Merkkivalo, joka ilmoittaa, että matkustajan turvatyynyn aktivointi on poistettu.

Teksti-ilmoitus ja symboli kattokonsolissa osoittavat, että turvatyynyn aktivointi matkustajan paikalla edessä on poistettu (ks. yllä olevaa kuvaa).

VAROITUS

Älkää salliko matkustajan istua matkustajan paikalla, jos ilmoitus kattokonsolissa osoittaa, ettei turvatyynyä ole aktivoitu ja turvatyynyjärjestelmän varoitussymboli (s. 28) esitetään samalla mittaristossa. Tämä tarkoittaa, että on syntynyt vakava vika. Hakeutukaa pikimmiten korjaamolle. Volvo suosittelee, että otatte yhteyden valtuutettuun Volvon tekniseen palveluun.



VAROITUS

Edellä mainittujen ohjeiden laiminlyöminen voi aiheuttaa hengenvaaran auton matkustajille.

Aiheeseen liittyvät tiedot

- Lastenistuin (s. 42)

Sivuturvatyyny (SIPS)

Sivutörmäyksen yhteydessä SIPS (Side Impact Protection System) jakaa suuren osan törmäysvoimasta palkkeihin, pilareihin, lattiaan, kattoon ja korin muihin osiin. Sivuturvatyyny, kuljettajan ja matkustajan paikalla, suojaavat rintaa ja lantiota ja ovat SIPS-järjestelmän tärkeä osa.



SIPS-tyynyjärjestelmä muodostuu kahdesta pääosasta, sivuturvatyynystä ja tunnistimista. Sivuturvatyyny on sijoitettu etuistuimen selkänokan runkoon.

Riittävän voimakkaassa törmäyksessä tunnistimet reagoivat ja sivuturvatyyny täyttyy. Turvatyyny täyttyy autossa olijan ja ovipaneelin välissä sekä vaimentaa henkilöön kohdistuvia iskuja törmäyshetkellä. Kun turvatyynyä puristetaan kokoon törmäyksen aikana, se tyhjenee. Sivuturvatyyny täyttyy normaalisti vain törmäyspuolella.

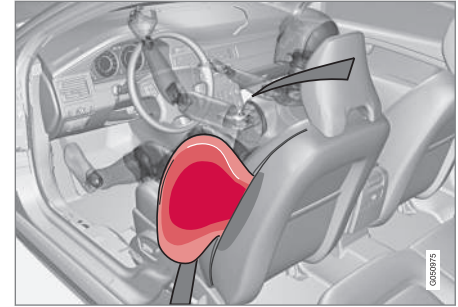

Kuljettajan paikka, vasemmalta ohjattava auto.

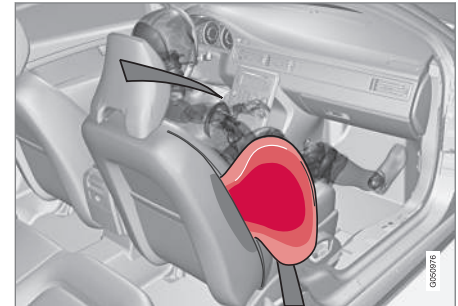

Matkustajan paikka, vasemmalta ohjattava auto.



VAROITUS

- Volvo suosittelee, että korjauksen tekee vain valtuutettu Volvon tekninen palvelu. SIPS-turvatyynyjärjestelmään tehdyt virheelliset toimenpiteet voivat aiheuttaa väärän toiminnan ja niiden seurauksena voi olla vakavia henkilövahinkoja.
- Älkää asettako mitään esineitä istuimen ulkoreunan ja ovipaneelin väliseen tilaan, koska sivuturvatyyny voi vaikuttaa tähän tilaan.
- Volvo suosittelee käytettäväksi vain Volvon hyväksymiä istuinsuojia. Muut istuinsuojat voivat estää sivuturvatyynyjen toiminnan.
- Sivuturvatyyny on turvavyötä täydentävä apulaite. Käyttäkää aina turvavyötä.

Aiheeseen liittyvät tiedot

- Turvatyyny kuljettajan puolella (s. 30)
- Matkustajan turvatyyny (s. 31)
- Sivuturvatyyny (SIPS) - lastenistuin/lastentyyny (s. 35)
- Turvaverho (IC) (s. 35)

Sivuturvatyyny (SIPS) - lastenistuin/lastentyyny

Sivuturvatyyny ei vaikuta negatiivisesti lastenistuimen tai lastentyynyn suojaominaisuuksiin (s. 34).

Lastenistuin/lastentyyny (s. 42) voidaan sijoittaa etuistuimelle, jos autossa ei ole aktivoitua turvatyynyä (s. 32) matkustajan puolella.

Aiheeseen liittyvät tiedot

- Matkustajan turvatyyny (s. 31)
- Yleistä lapsiturvallisuudesta (s. 41)

Turvaverho (IC)

Turvaverho auttaa suojaamaan kuljettajan ja etuistuimen matkustajan päätä iskeytymiseltä auton sisäosia vasten törmäyksen yhteydessä.



Turvaverho IC (Inflatable Curtain) on SIPS-järjestelmän (s. 34) ja turvatyynyjärjestelmän (s. 29) osa. Se on asennettu pituussuunnassa sisäkaton molemmille puolille ja auttaa suojaamaan kuljettajaa ja auton ulkopaikkojen matkustajia. Riittävän voimakkaassa törmäyksessä tunnistimet reagoivat ja turvaverho täyttyy.



VAROITUS

Älkää koskaan ripustako tai kiinnittäkö painavampia esineitä katossa oleviin kahvoihin. Koukku on tarkoitettu vain kevyille päälyysvaatteille (ei koville esineille, kuten esim. sateenvarjoille).

Älkää ruuvatko tai asentako mitään auton sisäkattoon, ovipilareihin tai sivupaneelisiin. Tarkoitettu suojavaikutus voi tällöin jäädä saamatta. Volvo suosittelee, että käytätte vain Volvon alkuperäisiä osia, jotka on hyväksytty sijoitettaviksi näille alueille.

VAROITUS

Auton saa kuormata korkeintaan 50 mm:n päähän ovien ikkunoiden yläreunasta. Muutoin auton sisäkattoon piilotetun turvaverhon suojavaikutus saattaa estyä.

VAROITUS

Turvaverho on turvavyötä täydentävä apulaite. Käyttäkää aina turvavyötä.

Aiheeseen liittyvät tiedot

- Yleistä turvavöistä (s. 25)

Yleistä WHIPS-järjestelmästä (whiplash-suoja)

WHIPS (Whiplash Protection System) on suoja retkahdusvammoja vastaan. Järjestelmä koostuu energiaa vaimentavasta selkänöjasta sekä järjestelmään sovitetusta niskatuesta etuistuimissa.

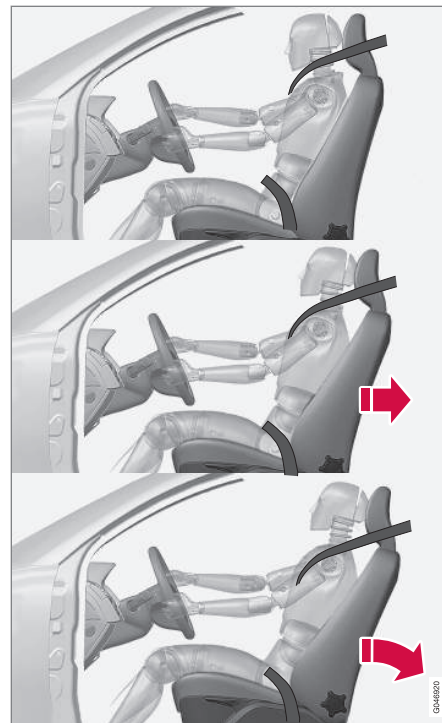

WHIPS-järjestelmä aktivoituu takatörmäyksessä, jossa törmäyskulma, nopeus ja törmäävän ajoneuvon ominaisuudet ovat vaikuttavia tekijöitä.



VAROITUS

WHIPS-järjestelmä on turvavyötä täydentävä apulaite. Käyttäkää aina turvavyötä.

Istuimen ominaisuudet

Kun WHIPS-järjestelmä aktivoituu, etuistui-
mien selkänojat kääntyvät taaksepäin siten,
että kuljettajan sekä etumatkustajan istuma-
asento muuttuu. Näin vähennetään retkah-
dusvammojen, ns. whiplash-vammojen, vaa-
raa.

VAROITUS

Älkää tehkö koskaan mitään muutoksia tai
korjauksia istuimeen tai itse WHIPS-järjes-
telmään. Volvo suosittelee, että otatte
yhteyden valtuutettuun Volvon tekniseen
palveluun.

Aiheeseen liittyvät tiedot

- WHIPS - lastenistuin (s. 37)
- WHIPS - istuma-asento (s. 37)
- Yleistä turvavöistä (s. 25)

WHIPS - lastenistuin

WHIPS-järjestelmä (s. 36) ei vaikuta negatiivi-
sesti lastenistuimen tai lastentyynyn suojaomi-
naisuuksiin.

Lastenistuin/lastentyyny (s. 42) voidaan
sijoittaa etuistuimelle, jos autossa ei ole akti-
voitua turvavyöä (s. 32) matkustajan puo-
lella.

Aiheeseen liittyvät tiedot

- Yleistä lapsiturvallisuudesta (s. 41)

WHIPS - istuma-asento

WHIPS-järjestelmä (s. 36) suojaa kuljettajaa ja
matkustajia tehokkaimmin, kun heidän istuma-
asentonsa on oikea eikä järjestelmän toiminta
ole estynyt millään tavalla.

Istuma-asento

Säätäkää oikea istuma-asento etuistuimelle
(s. 78) ennen ajoonlähtöä.

Kuljettajan ja etumatkustajan on istuttava
keskellä istuinta ja pidettävä pää mahdollisim-
man lähellä niskatukea.

Tehtävä



Älkää sijoittako lattialle kuljettajan/matkustajan
istuimen taakse mitään esineitä, jotka voivat
estää WHIPS-järjestelmän toiminnan.



VAROITUS

Älkää asettako laatikkomaista tavaraa siten, että se puristuu takaistuimen tyyntöosan ja etuistuimen selkänojan väliin. Muistakaa olla estämättä WHIPS-järjestelmän toimintaa.



Älkää sijoittako takaistuimelle mitään esineitä, jotka voivat estää WHIPS-järjestelmän toiminnan.

VAROITUS

Jos takaistuimen selkänoja käännetään alas, täytyy vastaavaa etuistuinta siirtää eteenpäin siten, ettei se ota kiinni alakäännettyyn selkänojaan.

VAROITUS

Jos istuimeen on kohdistunut suuri kuormitus, esim. takatörmäyksen yhteydessä, pitää WHIPS-järjestelmä tarkastaa. Volvo suosittelee sen tarkistamista pikimmiten valtuutetussa Volvon teknisessä palvelussa.

Osa WHIPS-järjestelmän suojausominaisuuksista on voitu menettää, vaikka istuin vaikuttaa vahingoittumattomalta.

Volvo suosittelee ottamaan yhteyden valtuutettuun Volvon tekniseen palveluun myös vähäisen taakse suuntautuneen törmäyksen jälkeen.

Kun järjestelmät laukeavat

Törmäyksessä kaikki Volvon eri henkilöturvajärjestelmät toimivat yhteistyössä vahinkojen pienentämiseksi.

Järjestelmä	Aktivoituu
Turvavyönkiristimet (s. 28) etuistui- met	Etu- ja/tai sivu- ja/tai perätörmäyk- sissä ja/tai kieräh- dysonnettomuuk- sissa
Turvavyönkiristin, takaistuin	Keula- ja/tai sivutör- mäyksessä ja/tai kaatumisessa
Turvatyynyt (Ohjauspyörän (s. 30) ja matkusta- jan turvatyyny (s. 31))	Etutörmäyksessä ^A
Sivuturvatyynyt SIPS (s. 34)	Sivutörmäyksessä ^A



Järjestelmä	Aktivoituu
Turvaverho IC (s. 35)	Sivutörmäyksessä ja/tai kaatumisessa ja/tai tietyissä keulatörmäyksissä ^A
Retkahdussuojus WHIPS (s. 36)	Takaapäin tulevassa päälleajoissa

^A Auto voi kärsiä huomattavia muodonmuutoksia törmäyksessä turvatyynyjen laukeamatta. Tietty tekijät, kuten törmäyskohteen jäykkyys ja paino, auton nopeus, törmäyskulma jne., vaikuttavat siihen, kuinka auton eri turvajärjestelmät aktivoituvat.

Jos turvatyynyt (s. 29) ovat lauenneet, suositellaan seuraavaa:

- Kuljetuttakaa auto hinausautolla. Volvo suosittelee, että kuljetutatte sen valtuutetun Volvon tekniseen palveluun. Älkää ajako autolla, jonka turvatyynyt ovat lauenneet.
- Volvo suosittelee, että annatte valtuutetun Volvon teknisen palvelun hoitaa auton turvajärjestelmän komponenttien vaihdon.
- Ottakaa aina yhteyttä lääkäriin.

HUOM

Turvatyynyt ja -vyöt aktivoituvat vain kerran törmäyksessä.

VAROITUS

Turvatyynyjärjestelmän ohjauksyksikkö on sijoitettu keskikonsoliin. Jos keskikonsoli on kastunut vedestä tai muusta nesteestä, irrottakaa akkukaapelit. Älkää yrittäkö käynnistää autoa, koska turvatyynyt voivat lauetta. Käyttäkää hinausautopalvelua. Volvo suosittelee, että kuljetutatte sen valtuutettuun Volvon tekniseen palveluun.

VAROITUS

Älkää koskaan ajako, jos jokin turvatyyny on lauenut. Tämä saattaa vaikeuttaa auton hallintaa. Myös muut turvajärjestelmät voivat olla vaurioituneita. Turvatyynyjen laukeamisessa purkautuvan savun ja pölyn voimakas altistus voi aiheuttaa ärsytystä/vahinkoa iholle tai silmiin. Ärsytyksen syntyessä pese kylmällä vedellä. Myös nopea täyttyminen yhdessä tynymateriaalin kanssa voi aiheuttaa ihoon hiertymiä ja palovaurioita.

Yleistä turvallisuustilasta

Turvallisuustila on suoja, joka aktivoituu, kun törmäys on voinut vaurioittaa tärkeää toimintoa autossa, kuten polttoaineputkia, jonkin turvajärjestelmän tunnistimia tai jarrujärjestelmää.

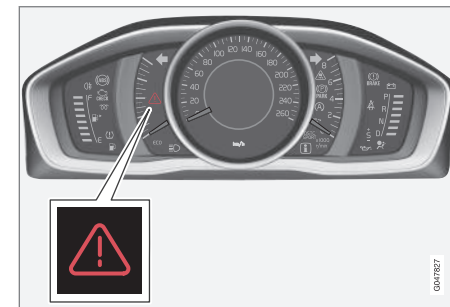

Varoituskolmio analogisessa mittaristossa.

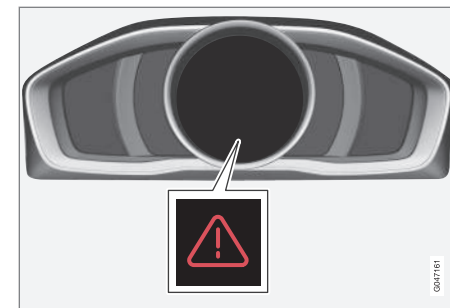

Varoituskolmio digitaalisessa mittaristossa.



Jos auto on ollut törmäyksessä, voidaan teksti **Turvallisuustila Katso käyttöohjekirjaa** esittää mittariston (s. 62) infonäytössä. Se tarkoittaa, että auton toimintoja on rajoitettu.

VAROITUS

Älkää koskaan yrittäkö itse korjata autoa tai palauttaa elektroniikkaa toimintaan sen oltua turvallisuustilassa. Se voi aiheuttaa henkilövahinkoja tai sen, ettei auto toimi normaalisti. Volvo suosittelee, että annatte valtuutetun Volvon teknisen palvelun hoitaa tarkastuksen ja auton palauttamisen normaaliin tilaan, kun **Turvallisuustila Katso käyttöohjekirjaa** on esitetty.

Aiheeseen liittyvät tiedot

- Turvallisuustila - käynnistysyritykset (s. 40)
- Turvallisuustila - siirtäminen (s. 41)

Turvallisuustila - käynnistysyritykset

Jos auto on turvallisuustilassa, (s. 39) käynnistystä voidaan yrittää, jos kaikki vaikuttaa normaalilta ja on varmistettu, ettei polttoainevuotoja ole.

Tarkastakaa ensin, että autosta ei ole valunut polttoainetta. Polttoaineen hajua ei myöskään saa tuntua.

Jos kaikki vaikuttaa normaalilta ja on varmistettu, ettei polttoainevuotoja ole, käynnistystä voidaan yrittää.

Poistakaa etäavain lukosta ja avatkaa kuljettajan ovi. Jos nyt esitetään ilmoitus siitä, että virta on päällä, painakaa käynnistyspainiketta. Sulkekaa sitten ovi ja asettakaa etäavain takaisin lukkoon. Auton elektroniikka yrittää nyt asettua takaisin normaaliin tilaan. Yrittäkää sen jälkeen käynnistää auto.

Jos ilmoitus **Turvallisuustila Katso käyttöohjekirjaa** on edelleen näytössä autolla ei saa ajaa eikä sitä saa hinata vaan se on kuljettettava (s. 321) pois. Piilovauriot voivat ajon aikana tehdä auton mahdottomaksi käyttää, vaikka se vaikuttaa ajokuntoiselta.

VAROITUS

Älkää yrittäkö missään olosuhteissa käynnistää autoa uudelleen, jos se haisee polttoaineelle, kun ilmoitus **Turvallisuustila Katso käyttöohjekirjaa** esitetään. Poistukaa autosta pikimmiten.



VAROITUS

Kun auto on edelleen turvallisuustilassa, sitä ei saa hinata. Se pitää kuljetuttaa paikalta hinausautolla. Volvo suosittelee, että se viedään kuljetusautolla valtuutettuun Volvon tekniseen palveluun.

Aiheeseen liittyvät tiedot

- Turvallisuustila - siirtäminen (s. 41)



Turvallisuustila - siirtäminen

Jos teksti **Normal mode** näytetään, kun teksti **Turvallisuustila Katso käyttöohjekirjaa** on nollattu käynnistysyrityksen (s. 40) jälkeen, auto voidaan varovasti siirtää liikenneturvallisuutta vaarantavalta paikaltaan.

Älkää siirtäkö autoa kauemmaksi kuin on välttämätöntä.

Aiheeseen liittyvät tiedot

- Yleistä turvallisuustilasta (s. 39)

Yleistä lapsiturvallisuudesta

Lasten on aina matkustettava autossa oikein kiinnitettynä iästä ja koosta riippumatta. Lasta ei saa kuljettaa aikuisen sylissä.

Volvo suosittelee, että lapset matkustavat selkänöja menosuuntaan käännettyssä lastenistuimessa niin pitkään kuin mahdollista, vähintään 3-4 vuoden ikään, ja sen jälkeen kasvot eteenpäin lastentyynyllä/lastenistuimessa aina 10-vuotiaiksi asti.

Lasten sijoittaminen autoon ja käytettävä varustus valitaan lapsen painon ja koon mukaan, ks. Lastenistuin (s. 42).

HUOM

Lakimääräykset siitä, miten lapset tulee sijoittaa autoon, vaihtelevat maittain. Ottaa selvää lakien sisällöstä.

Volvolla on lasten turvavarusteita (lastenistui- mia, lastentyynyjä & kiinnityslaitteita), jotka on kehitetty juuri Teidän autoanne varten. Jos käytätte lapsille tarkoitettuja Volvon turvavarusteita, saatte parhaat edellytykset lapsenne turvalliseen matkustamiseen autossa, mutta myös lasten turvavarustuksen, joka sopii ja on helppo käyttää.

HUOM

Jos teillä on kysymyksiä lasten turvavälineiden asentamisesta, tiedustelkaa tarkempia ohjeita tuotteen valmistajalta.

Lapsilukko

Takaovet ja takaovien ikkunat* voidaan lukita manuaalisesti (s. 178) tai elektronisesti (s. 179)* sisältä tapahtuvalta avaamiselta.

Aiheeseen liittyvät tiedot

- Lastenistuin - sijainti (s. 47)
- Lastenistuin - ISOFIX (s. 51)
- Lastenistuin - yläkiinnityspisteet (s. 54)



Lastenistuin

Lasten pitää istua hyvin ja turvallisesti. Varmistakaa, että lastenistuinta käytetään oikein.



Lastenistuin ja turvatyyny eivät kuulu yhteen.

HUOM

Lasten turvatuotteita käytettäessä on tärkeää lukea mukana toimitetut asennusohjeet.

VAROITUS

Älkää kiinnittäkö lastenistuimen kiinnitysnauhoja istuimen pitkittäissäädön tankoon tai kiskoihin ja palkkeihin istuimen alla. Terävät reunat voivat vioittaa turvavyötä.

Katsokaa lastenistuimen asennusohjetta, jotta asennus tapahtuu oikein.



Suosittelut lastenistuimet²

Paino	Etuistuin (turvatyynyn ollessa pois käytöstä)	Takaistuimen reunapaikka	Takaistuimen keski- paikka
Ryhmä 0 enint. 10 kg Ryhmä 0+ enint. 13 kg		Volvon vauvanistuin (Volvo Infant Seat) – selkänöja menosuuntaan käännetty lastenistuin, joka kiinnitetään ISOFIX-kiinnitysjärjestelmällä. Tyyppihyväksyntä: E1 04301146 (L)	
Ryhmä 0 enint. 10 kg Ryhmä 0+ enint. 13 kg	Volvon vauvanistuin (Volvo Infant Seat) – selkänöja menosuuntaan käännetty lastenistuin, joka kiinnitetään auton turvavyöllä. Tyyppihyväksyntä: E1 04301146 (U)	Volvon vauvanistuin (Volvo Infant Seat) – selkänöja menosuuntaan käännetty lastenistuin, joka kiinnitetään auton turvavyöllä. Tyyppihyväksyntä: E1 04301146 (U)	Volvon vauvanistuin (Volvo Infant Seat) – selkänöja menosuuntaan käännetty lastenistuin, joka kiinnitetään auton turvavyöllä. Tyyppihyväksyntä: E1 04301146 (U)
Ryhmä 0 enint. 10 kg Ryhmä 0+ enint. 13 kg	Lastenistuimet, jolla on yleisesti hyväksytyjä. (U)	Lastenistuimet, jolla on yleisesti hyväksytyjä. (U)	Lastenistuimet, jolla on yleisesti hyväksytyjä. (U)

² Muiden lastenistuinten osalta pitää autonne olla valmistajan oheistamassa ajoneuvoluettelossa tai olla yleisesti hyväksytyt lain vaatimuksen ECE R44 mukaisesti.



Paino	Etuistuin (turvatyynyn ollessa pois käytöstä)	Takaistuimen reunapaikka	Takaistuimen keski- paikka
Ryhmä 1 9–18 kg	Selkänoja menosuuntaan käännetty/käännettävä Volvon lastenistuin (Volvo Convertible Child Seat) - selkänoja menosuuntaan käännetty lastenistuin, joka kiinnitetään auton turvavyöllä ja kiinnitysnauhoilla. Tyyppihyväksyntä: E5 04192 (L)	Selkänoja menosuuntaan käännetty/käännettävä Volvon lastenistuin (Volvo Convertible Child Seat) - selkänoja menosuuntaan käännetty lastenistuin, joka kiinnitetään auton turvavyöllä ja kiinnitysnauhoilla. Tyyppihyväksyntä: E5 04192 (L)	
Ryhmä 1 9–18 kg	Lastenistuiimet, jolla on yleisesti hyväksytyjä. (U)	Lastenistuiimet, jolla on yleisesti hyväksytyjä. (U)	Lastenistuiimet, jolla on yleisesti hyväksytyjä. (U)
Ryhmä 2 15–25 kg	Selkänoja menosuuntaan käännetty/käännettävä Volvon lastenistuin (Volvo Convertible Child Seat) - selkänoja menosuuntaan käännetty lastenistuin, joka kiinnitetään auton turvavyöllä ja kiinnitysnauhoilla. Tyyppihyväksyntä: E5 04192 (L)	Selkänoja menosuuntaan käännetty/käännettävä Volvon lastenistuin (Volvo Convertible Child Seat) - selkänoja menosuuntaan käännetty lastenistuin, joka kiinnitetään auton turvavyöllä ja kiinnitysnauhoilla. Tyyppihyväksyntä: E5 04192 (L)	



Paino	Etuistuin (turvatyynyn ollessa pois käytöstä)	Takaistuimen reunapaikka	Takaistuimen keski- paikka
Ryhmä 2 15–25 kg	Selkänöja menosuuntaan käännetty/käännettävä Volvon lastenistuin (Volvo Convertible Child Seat) – kasvot eteenpäin käännetty lastenistuin, joka kiinnitetään auton turvavyöllä. Tyypinhyväksyntä: E5 04191 (U)	Selkänöja menosuuntaan käännetty/käännettävä Volvon lastenistuin (Volvo Convertible Child Seat) – kasvot eteenpäin käännetty lastenistuin, joka kiinnitetään auton turvavyöllä. Tyypinhyväksyntä: E5 04191 (U)	Selkänöja menosuuntaan käännetty/käännettävä Volvon lastenistuin (Volvo Convertible Child Seat) – kasvot eteenpäin käännetty lastenistuin, joka kiinnitetään auton turvavyöllä. Tyypinhyväksyntä: E5 04191 (U)
Ryhmä 2/3 15–36 kg	Selkänöjalla varustettu Volvon turvavyötyyny (Volvo Booster Seat with backrest). Tyypinhyväksyntä: E1 04301169 (UF)	Selkänöjalla varustettu Volvon turvavyötyyny (Volvo Booster Seat with backrest). Tyypinhyväksyntä: E1 04301169 (UF)	Selkänöjalla varustettu Volvon turvavyötyyny (Volvo Booster Seat with backrest). Tyypinhyväksyntä: E1 04301169 (UF)
Ryhmä 2/3 15–36 kg	Lastentyyny selkänöjalla ja ilman (Booster Cushion with and without backrest). Tyypinhyväksyntä: E5 04216 (UF)	Lastentyyny selkänöjalla ja ilman (Booster Cushion with and without backrest). Tyypinhyväksyntä: E5 04216 (UF)	Lastentyyny selkänöjalla ja ilman (Booster Cushion with and without backrest). Tyypinhyväksyntä: E5 04216 (UF)



Paino	Etuistuin (turvatyynyn ollessa pois käytöstä)	Takaistuimen reunapaikka	Takaistuimen keski- paikka
Ryhmä 2/3 15–36 kg		Integroitu turvavyötyyny (Integrated Booster Cushion) – tehdasasenteinen lisävaruste. Tyyppihyväksyntä: E5 04189 (B)	

L: Sopiva erityisille lastenistuimille. Nämä lastenistuinmet voivat olla erityistä automallia, rajoitettuja tai puoliuniversaaleja luokkia varten.

U: Sopiva yleisesti hyväksytyille lastenistuimelle tässä painoluokassa.

UF: Sopiva eteenpäinkäännetuille, yleisesti hyväksytyille lastenistuimille tässä painoluokassa.

B: Sisäänrakennetut lastenistuinmet hyväksyty tälle painoluokalle.

Aiheeseen liittyvät tiedot

- Lastenistuin - sijainti (s. 47)
- Lastenistuin - yläkiinnityspisteet (s. 54)
- Lastenistuin - ISOFIX (s. 51)
- Yleistä lapsiturvallisuudesta (s. 41)



Lastenistuin - sijainti

Sijoittakaa lastenistuimet/lastentyynyt (s. 42) aina takaistuimelle, jos matkustajan paikan turvatyyny on aktivoitu (s. 32). Lapsi voi vammautua vakavasti, jos turvatyyny täyttyy, jos lapsi istuu matkustajan paikalla.

Matkustajan turvatyynyn varoitustarra on toisessa seuraavista kahdesta paikasta autossa:



Vaihtoehto 1: Turvatyynyn tarran sijainti matkustajanpuoleisessa häikäisyuojassa.



Vaihtoehto 2: Turvatyynyn tarran sijainti matkustajanpuoleisessa ovipilarissa. Tarra tulee näkyviin, kun matkustajan ovi avataan.

Voitte hyvin sijoittaa:

- lastenistuimen/-tyynyn matkustajan istuimelle kunhan autossa ei ole aktivoitua turvatyynyä matkustajan paikalla.
- yksi tai useampia lastenistuimia/lastentyynyjä takaistuimella.

VAROITUS

Älkää koskaan sijoittako selkänöjä menosuuntaan käännettyä lastenistuinta istuimelle, joka on aktivoitunut turvatyynyn suojaama. Jos tätä kehoitusta ei noudateta, lapselle voi aiheutua hengenvaara tai vakava vamma.

VAROITUS

Älkää koskaan sijoittako lasta lastenistuinmessa tai lastentyynyllä etuistuimelle, jos turvatyyny on aktivoitu.

Älkää koskaan antako kenenkään seistä tai istua matkustajan istuimen edessä.

Henkilöt, jotka ovat lyhyempiä kuin 140 cm, eivät saa koskaan istua matkustajan paikalla edessä, jos turvatyyny on aktivoitu.

Edellä mainittujen ohjeiden laiminlyöminen voi aiheuttaa hengenvaaran.

VAROITUS

Lastentyynyjä tai lastenistuimia, joissa on turvavyölukon avauspainikkeen kohdalle asettuvia teräsrautoja tai muita rakenteita, ei saa käyttää, koska ne voivat aiheuttaa turvavyölukon tahattoman avautumisen.

Älkää antako lastenistuimen yläosan painaa tuulilasias vasten.

Aiheeseen liittyvät tiedot

- Yleistä lapsiturvallisuudesta (s. 41)
- Lastenistuin - yläkiinnityspisteet (s. 54)
- Lastenistuin - ISOFIX (s. 51)



Lastenistuin – kaksivaiheinen turvavyötyyny*

Integroiduissa turvavyötyynyissä takaistuimella lapset voivat istua mukavasti ja turvallisesti.

Integroidut turvavyötyynyt on erityisesti suunniteltu antamaan hyvä turvallisuus. Yhdessä turvavyön (s. 25) kanssa ne on hyväksytty lapsille, jotka painavat 15 - 36 kg ja ovat vähintään 95 cm pitkiä.



Oikea sijainti, vyön pitää olla asetettuna reilusti olkapään päälle.



Virheellinen sijainti, niskasuojan pitää olla säädettyä pään korkeudelle eikä vyö saa olla olkapään alapuolella.

Tarkastakaa ennen matkaa, että:

- integroitu kaksivaiheinen turvavyötyyny on oikein säädetty taulukon mukaan (s. 49) ja lukittuna
- turvavyö on kosketuksessa lapsen kehoon ja ettei se ole löysällä tai kiertynyt
- turvavyö ei ole lapsen kaulan päällä tai olkapään alapuolella (ks. edelliset kuvat)
- turvavyön lantio-osa on sijoitettu alas lantion päälle, jolloin se antaa mahdollisimman hyvän suojan.

Turvavyötyynyn kahden tason säätö tehdään kääntämällä ylös (s. 49) ja kääntämällä alas (s. 50).

VAROITUS

Volvo suosittelee, että korjauksen tai vaihdon tekee vain valtuutettu Volvon tekninen palvelu. Älkää tehkö muutoksia tai lisäyksiä turvavyötyynyyn. Jos integroitu turvavyötyyny on ollut alttiina voimakkaalle kuormitukselle, esim. törmäyksen yhteydessä, koko turvavyötyyny pitää vaihtaa. Vaikka turvavyötyyny vaikuttaakin vaurioitumattomalta, osa sen suojaominaisuuksista on voitu menettää. Turvavyötyyny pitää vaihtaa myös, jos se on hyvin kuluut.

VAROITUS

Jos kaksivaiheisen turvavyötyynyn ohjeita ei noudateta, tämä voi aiheuttaa lapselle vakavia vammoja onnettomuustapauksessa.



Kaksivaiheinen turvavyötyyny* - ylös kääntäminen

integroitu turvavyötyyny (s. 48) takaistuimella voidaan kääntää ylös kahdessa vaiheessa. Kuinka monessa vaiheessa tyyny käännetään ylös, riippuu lapsen painosta.

	Vaihe 1	Vaihe 2
Paino	22–36 kg	15–25 kg

Vaihe 1³



- 1 Vetäkää kahvasta eteenpäin ja ylöspäin lastenistuimen avaamiseksi.



- 2 Painakaa lastenistuinta taaksepäin sen lukitsemiseksi.

Vaihe 2⁴



- 1 Aloittakaa alemmasta vaiheesta. Painakaa painiketta.

³ Alempi vaihe.

⁴ Ylempi vaihe.



- 2 Nostakaa lastenistuinta etureunasta ja painakaa sitä taaksepäin selkänojaa kohti sen lukitsemiseksi.

i HUOM

Turvavyötyynyä ei voi säätää vaiheesta 2 vaiheeseen 1. Se pitää ensin palauttaa kääntämällä alas (s. 50) koko istuintyyntyä.

Aiheeseen liittyvät tiedot

- Kaksivaiheinen turvavyötyyny* - alas kääntäminen (s. 50)

Kaksivaiheinen turvavyötyyny* - alas kääntäminen

integroitu turvavyötyyny (s. 48) takaistuimella voidaan kääntää alas ylimmästä tai seuraavasta alemmasta vaiheesta kokonaan istuintyyntyyn alas käännettyyn asentoon. Sitä vastoin turvavyötyynyä ei voi säätää ylemmästä vaiheesta alempaan vaiheeseen.



- 1 Vetäkää kahvasta eteenpäin istuimen vapauttamiseksi.

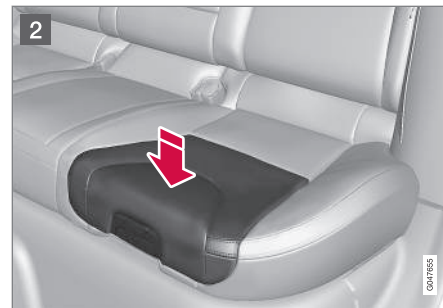

- 2 Painakaa kädellä alaspäin istuimen keskeltä sen lukitsemiseksi.

i TÄRKEÄÄ

Tarkastakaa ennen kääntämistä alas, ettei irtonaisia esineitä (esim. leikkikaluja) ole jätetty tyyntyn alla olevaan tilaan.

i HUOM

Käännettäessä selkänoja takana pitää turvavyötyyny ensin kääntää alas.

Aiheeseen liittyvät tiedot

- Kaksivaiheinen turvavyötyyny* - ylös kääntäminen (s. 49)



Lastenistuin - ISOFIX

ISOFIX on kansainväliseen standardiin perustuva lastenistuimen (s. 42) kiinnitysjärjestelmä.



ISOFIX-kiinnitysjärjestelmän kiinnityskohdat ovat piilossa takaistuimen selkänojan alaosan takana, reunapaikoilla.

Selkänojan verhoilussa olevat symbolit osoittavat kiinnityskohtien sijainnin (ks. edellä olevaa kuvaa).

Painakaa istumapaikan istuintyynyä alas päästäksenne käsiksi kiinnityskohtiin.

Noudattakaa aina valmistajan asennusohjeita, kun lastenistuin kytketään ISOFIX-kiinnityskohtiin.

Aiheeseen liittyvät tiedot

- ISOFIX - kokoluokat (s. 51)
- ISOFIX - lastenistuintyytit (s. 52)
- Yleistä lapsiturvallisuudesta (s. 41)

ISOFIX - kokoluokat

ISOFIX (s. 51) -kiinnitysjärjestelmällä varustetuille lastenistuimille on kokoluokitus, joka auttaa käyttäjiä valitsemaan oikeantyyppisen lastenistuimen (s. 52).

Kokoluokka	Selostus
A	Täysi koko, eteenpäin käännetty lastenistuin
B	Rajoitettu koko (vaihtoehto 1), eteenpäin käännetty lastenistuin
B1	Rajoitettu koko (vaihtoehto 2), eteenpäin käännetty lastenistuin
C	Täysi koko, taaksepäin käännetty lastenistuin
D	Rajoitettu koko, taaksepäin käännetty lastenistuin
E	Taaksepäin käännetty vauvakaukalo
F	Poikittainen vauvakaukalo, vasen
G	Poikittainen vauvakaukalo, oikea

VAROITUS

Älkää koskaan sijoittako lasta etumatkustajan istuimelle, jos autossa on aktivoitava turvatyyny.

HUOM

Jos lasten ISOFIX-turvavälineestä puuttuu kokoluokitus, täytyy automallin löytyä lasten turvavälineen automallien luettelosta.

HUOM

Volvo suosittelee, että otatte yhteyden valtuutettuun Volvon jälleenmyyjään saadaksenne tietoja siitä, mitä ISOFIX-lastenistuintia Volvo suosittelee.



ISOFIX - lastenistuintyytit

Lastenistuimet ovat eri kokoisia – autot ovat eri kokoisia. Tämä aiheuttaa sen, että kaikki

lastenistuimet eivät sovi kaikille paikoille kaikissa automalleissa.

Lastenistuimen tyyppi	Paino	Kokoluokka	Matkustajapaikat ISOFIX-lastenistuinten asentamista varten	
			Etuistuin	Takaistuimen reunapaikka
Lastenistuin, poikittainen	enint. 10 kg	F	X	X
		G	X	X
Vauvakaukalo, taaksepäin käännetty	enint. 10 kg	E	X	OK (IL)
Vauvakaukalo, taaksepäin käännetty	enint. 13 kg	E	X	OK (IL)
		D	X	OK (IL)
		C	X	OK (IL)
Lastenistuin, selkänoja menosuuntaan käännetty	9–18 kg	D	X	OK (IL)
		C	X	OK (IL)



Lastenistuimen tyyppi	Paino	Kokoluokka	Matkustajapaikat ISOFIX-lastenistuinten asentamista varten	
			Etuistuin	Takaistuimen reunapaikka
Lastenistuin, eteenpäin käännetty	9–18 kg	B	X	OK ^A (IUF)
		B1	X	OK ^A (IUF)
		A	X	OK ^A (IUF)

X: ISOFIX-sijoittaminen ei sovi ISOFIX-lastenistuimelle tässä painoluokassa ja/tai kokoluokassa.

IL: Sopiva erityisille ISOFIX-lastenistuimille. Nämä lastenistuinten voivat olla erityistä automallia, rajoitettuja tai puoliuniversaaleja luokkia varten.

IUF: Sopiva eteenpäinkäännetuille ISOFIX-lastenistuimille, jotka ovat yleisesti hyväksytyjä tässä painoluokassa.

^A Volvo suosittelee tälle ryhmälle selkänoja menosuuntaan käännettyä lastenistuinta.

Katsokaa, että valitsette oikean suuruusluokan (s. 51) lastenistuimille, joissa on ISOFIX (s. 51)-kiinnitysjärjestelmä.



Lastenistuin - yläkiinnityspisteet

Auto on varustettu tietyille eteenpäin käännetyille lastenistuimille (s. 42) tarkoitetuilla yläkiinnityskohdilla. Nämä kiinnityskohdat on sijoitettu istuimen takapuolelle.

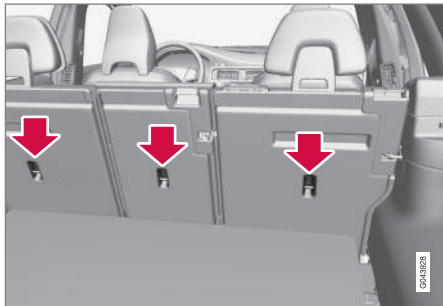

Yläkiinnityskohdat on pääasiassa tarkoitettu käytettäviksi yhdessä eteenpäin käännettyjen lastenistuinten kanssa. Volvo suosittelee, että pienet lapset istuvat selkänöja menosuuntaan käännetyissä lastenistuimissa mahdollisimman pitkään.

HUOM

Kääntäkää niskasuojia tämän tyyppisen lastenistuimen asennuksen helpottamiseksi autoihin, joissa on käännettävät niskasuojat laitapaikoilla.

HUOM

Jos auton tavaratilan päällä on näkösuoja, se pitää poistaa, ennen kuin lastenistuin voidaan asentaa kiinnityskohtiin.

Yksityiskohtaiset tiedot lastenistuimen kiinnittämisestä yläkiinnityskohtiin, ks. istuinvalmistajan ohjeita.

VAROITUS

Lastenistuimen kiinnitysnauhat pitää aina vetää niskatuen jalan reiän läpi ennen kuin ne kiristetään kiinni kiinnityskohtaan.

Aiheeseen liittyvät tiedot

- Yleistä lapsiturvallisuudesta (s. 41)
- Lastenistuin - sijainti (s. 47)
- Lastenistuin - ISOFIX (s. 51)

03

MITTARIT, KATKAISIMET JA HALLINTALAITTEET

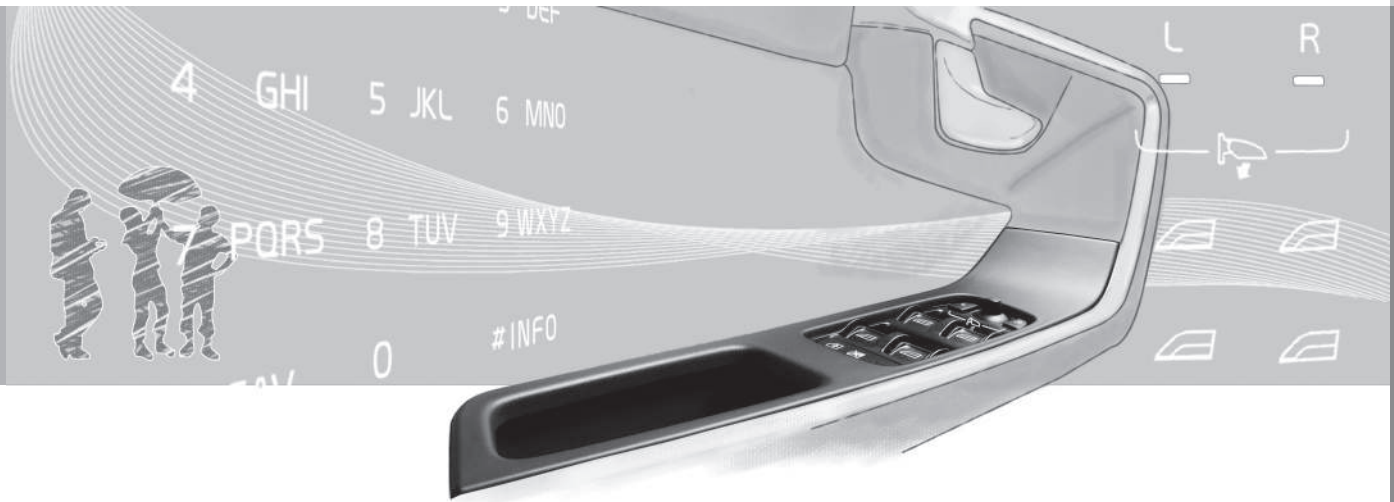



03 Mittarit, katkaisimet ja hallintalaitteet

Mittarit, katkaisimet ja hallintalaitteet, vasemmalta ohjattava auto - katsaus

*Katsauksessa näytetään, missä auton näytöt,
katkaisimet ja hallintalaitteet sijaitsevat.*



Katsaus, vasemmanpuoleinen ohjaus

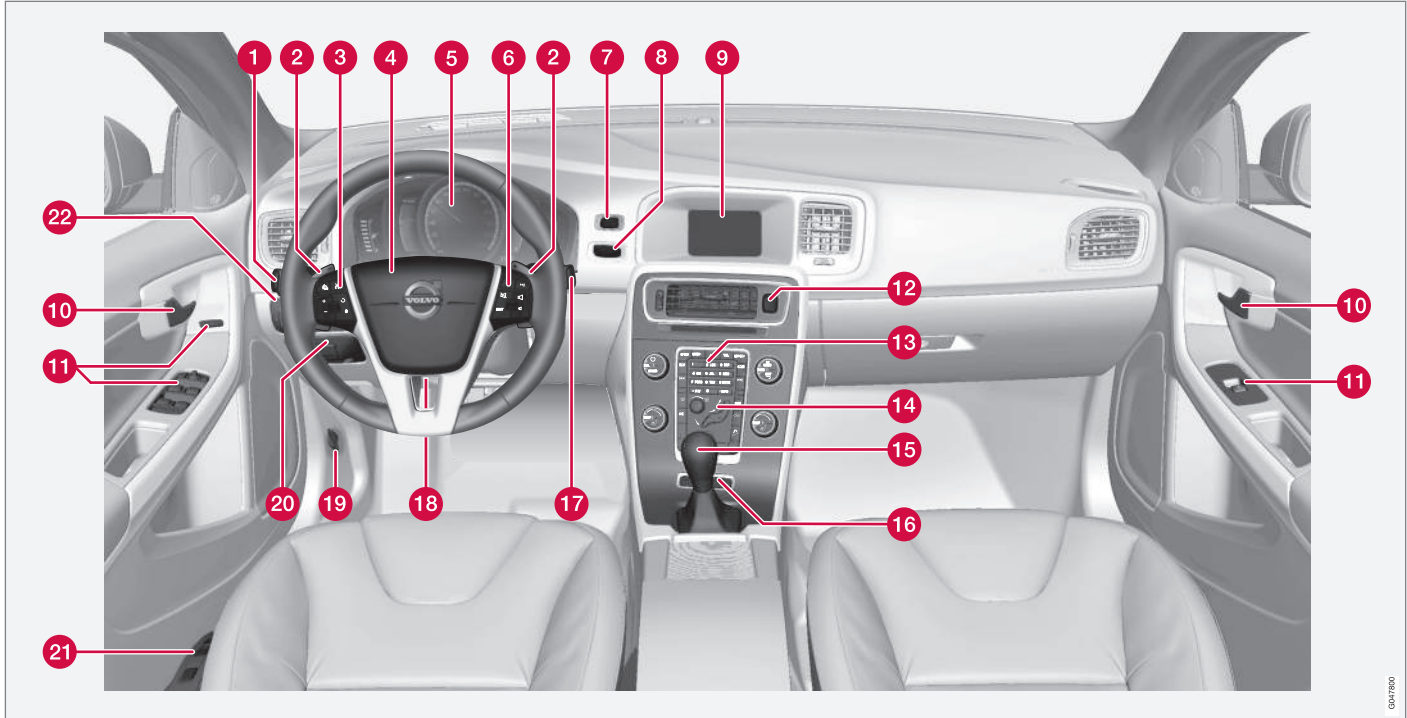



03 Mittarit, katkaisimet ja hallintalaitteet



	Toiminto	Ks.
1	Valikoiden ja ilmoitusten käsittely, vilkut, kauko-/lähivalot, ajotietokone	(s. 106), (s. 108), (s. 94), (s. 88) ja (s. 119).
2	Automaattivaihteiston manuaalinen vaihtaminen*	(s. 277).
3	Nopeudensäädin*	(s. 195) ja (s. 198).
4	Äänitorvi, turvatyyny	(s. 83) ja (s. 29).
5	Mittaristo	(s. 62).
6	Valikkojen käsittely, ääniohjaus, puhelinohjaus*	(s. 109) ja lisäosaa Sensus Infotainment.
7	START/STOP ENGINE -painike	(s. 269).
8	Virtalukko	(s. 76).
9	Näyttöruutu Infotainment-järjestelmää ja valikkojen näyttöä varten	(s. 109) ja lisäosaa Sensus Infotainment.
10	Oven avauskahva	–

	Toiminto	Ks.
11	Säädinpaneeli	(s. 174), (s. 179), (s. 99) ja (s. 100).
12	Varoitusvilkut	(s. 93).
13	Ohjauspaneeli infotainment-järjestelmää ja valikkokäsittelyä varten	(s. 109) ja lisäosaa Sensus Infotainment.
14	Ohjauspaneeli ilmastointilaitetta varten	(s. 128).
15	Vaihteenvaihtin	(s. 276), (s. 277) tai (s. 281).
16	Aktiivisen alustan säädin (Four-C)*	(s. 184).
17	Pyyhkimet ja huuhtelulaite	(s. 97).
18	Ohjauspyörän säätö	(s. 83).
19	Konepellin avaja	(s. 361).
20	Seisontajarru	(s. 299).

	Toiminto	Ks.
21	Istuimen säätö*	(s. 79).
22	Valokatkaisin, polttoainesäiliön ja taka-akselin avaja	(s. 84), (s. 306) ja (s. 176).

Aiheeseen liittyvät tiedot

- Ulkolämpötilamittari (s. 70)
- Välimatkamittari (s. 71)
- Kello (s. 71)



Mittarit, katkaisimet ja hallintalaitteet, oikealta ohjattava auto - katsaus

*Katsauksessa näytetään, missä auton näytöt,
katkaisimet ja hallintalaitteet sijaitsevat.*



03 Mittarit, katkaisimet ja hallintalaitteet



Katsaus, oikeanpuoleinen ohjaus

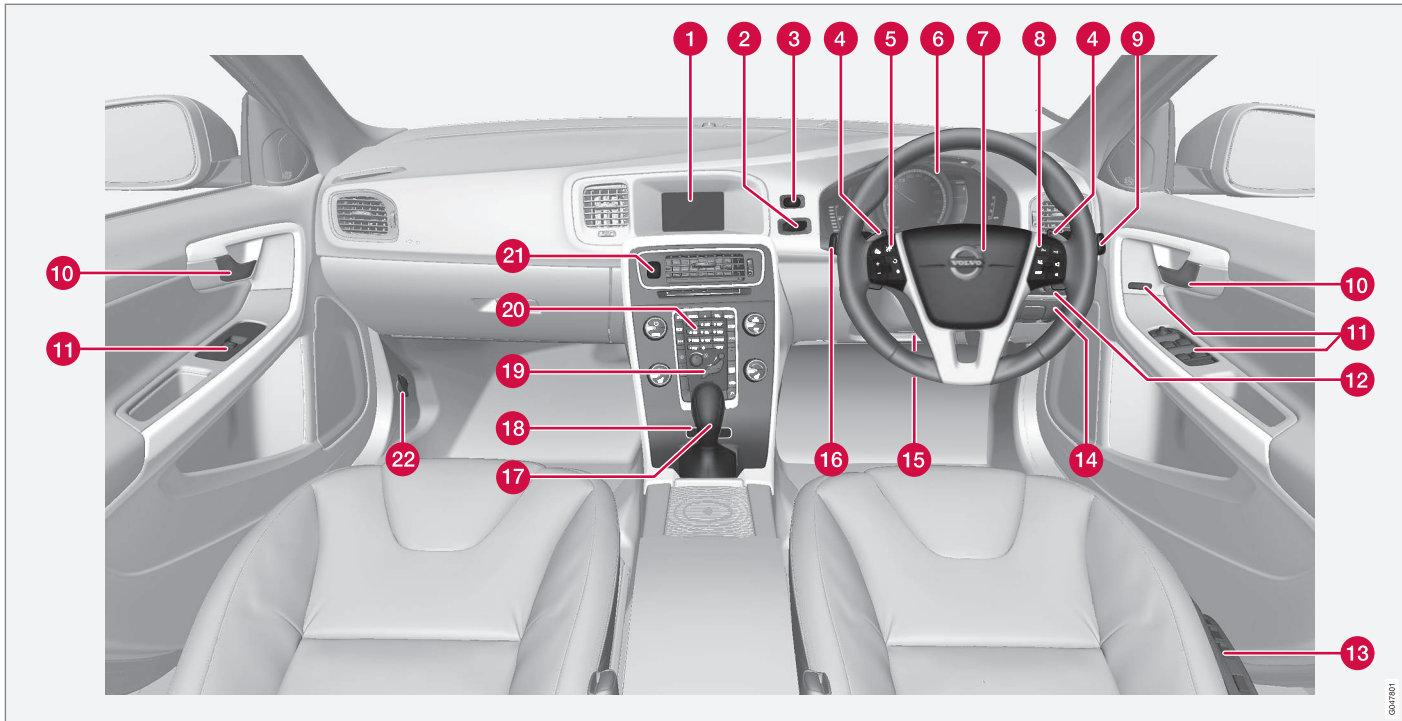

0411101



	Toiminto	Ks.
1	Näyttöruutu Infotainment-järjestelmää ja valikkojen näyttöä varten	(s. 109) ja lisäosaa Sensus Infotainment.
2	Virtalukko	(s. 76).
3	START/STOP ENGINE -painike	(s. 269).
4	Automaattivaihteiston manuaalinen vaihtaminen*	(s. 277).
5	Nopeudensäädin*	(s. 195) ja (s. 198).
6	Mittaristo	(s. 62).
7	Äänitorvi, turvatyyny	(s. 83) ja (s. 29).
8	Valikkojen käsittely, ääniohjaus, puhelinohjaus*	(s. 109) ja lisäosaa Sensus Infotainment.
9	Pyyhkimet ja huuhtelulaite	(s. 97).
10	Oven avauskahva	–

	Toiminto	Ks.
11	Säädinpaneeli	(s. 174), (s. 179), (s. 99) ja (s. 100).
12	Valokatkaisin, polttoainesäiliön ja takaluukun avaaja	(s. 84), (s. 306) ja (s. 176).
13	Istuimen säätö*	(s. 79).
14	Seisontajarru	(s. 299).
15	Ohjauspyörän säätö	(s. 83).
16	Valikoiden ja ilmoitusten käsittely, vilkut, kauko-/lähivalot, ajotietokone	(s. 106), (s. 108), (s. 94), (s. 88) ja (s. 119).
17	Vaihteenvalitsin	(s. 276), (s. 277) tai (s. 281).
18	Aktiivisen alustan säädin (Four-C)*	(s. 184).
19	Ohjauspaneeli ilmastointilaitetta varten	(s. 128).

	Toiminto	Ks.
20	Ohjauspaneeli infotainment-järjestelmää ja valikkokäsitelyä varten	(s. 109) ja lisäosaa Sensus Infotainment.
21	Varoitusvilkut	(s. 93).
22	Konepellin avaaja	(s. 361).

Aiheeseen liittyvät tiedot

- Ulkolämpötilamittari (s. 70)
- Välimatkamittari (s. 71)
- Kello (s. 71)

Mittaristo

Mittariston infonäytössä esitetään tietoja tietyistä auton toiminnoista sekä ilmoituksia.

- Mittaristo, analoginen - katsaus (s. 62)
- Mittaristo, digitaalinen - katsaus (s. 63)
- Mittaristo - merkisymbolien sisältö (s. 67)
- Mittaristo - varoitusymbolien sisältö (s. 69)

Mittaristo, analoginen - katsaus

Mittariston infonäytössä esitetään tietoja tietyistä auton toiminnoista sekä ilmoituksia.

Mittariston näyttö



Tietonäyttö, analoginen mittaristo.

Mittariston infonäytössä esitetään tietoja auton tietyistä toiminnoista, esim. nopeudensäätimestä ja ajotietokoneesta sekä ilmoituksista. Tiedot näytetään symbolien ja tekstin avulla. Lisätietoja annetaan näyttöä käyttävien toimintojen yhteydessä.

Mittarit ja näytöt

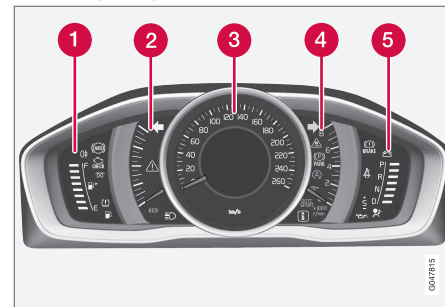

- 1 Polttoainemittari. Kun ilmaisin laskee valkoisen merkinnän¹ kohdalle, keltainen symboli syttyy merkiksi vähäisestä polttoainemäärästä. Katsokaa myös Ajotietokone - täydentäviä tietoja (s. 119) ja Polttoaineen täyttö (s. 307).
- 2 Eco meter. Mittari ilmoittaa, kuinka taloudellisesti autoa ajetaan. Mitä korkeammalle asteikossa viisari osoittaa, sitä taloudellisempää ajo on.
- 3 Nopeusmittari
- 4 Kierroslukumittari. Mittari ilmoittaa moottorin kierrosluvun tuhansina kierroksina minuutissa.
- 5 Vaihtoilmaisin²/Vaihtoilmaisin³. Ks. myös Vaihtoilmaisin* (s. 276), Automaattivaih-

¹ Kun näytön ilmoitus "Ajomatka säiliössä olevalla polttoaineella:" alkaa näyttää "----", merkintä muuttuu punaiseksi.

² Käsiavalintainen vaihteisto.

³ Automaattivaihteisto.



teisto - Geartronic* (s. 277) tai Automaattivaihteisto - Powershift* (s. 281).

Merkki- ja varoitusvalot

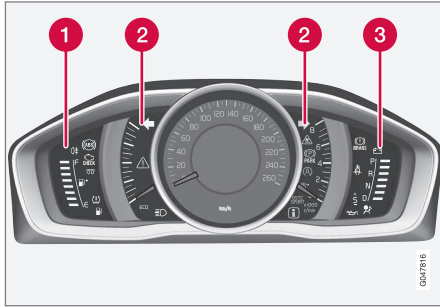

Merkki- ja varoitusymbolit, analoginen mittaristo.

- 1 Merkkisymbolit
- 2 Merkki- ja varoitusvalot
- 3 Varoitusymbolit⁴

Toiminnan tarkastus

Kaikki merkki- ja varoitusymbolit, paitsi infonäytön keskellä olevat, syttyvät avainasennossa II tai käynnistettäessä moottori. Kun moottori on käynnistetty, kaikkien symbolien pitää sammua, paitsi seisontajarrun. Se sammuu vasta, kun seisontajarru vapautetaan.

Jos moottori ei käynnisty tai jos toiminnan tarkastus tehdään avaimen asennossa II,

kaikki symbolit sammuvat muutaman sekunnin kuluessa, paitsi auton pakokaasunpuhdistusjärjestelmän vikaa osoittava symboli ja liian matalaa öljynpainetta osoittava symboli.

Aiheeseen liittyvät tiedot

- Mittaristo (s. 62)
- Mittaristo - merkkisymbolien sisältö (s. 67)
- Mittaristo - varoitusymbolien sisältö (s. 69)

Mittaristo, digitaalinen - katsaus

Mittariston infonäytössä esitetään tietoja tietyistä auton toiminnoista sekä ilmoituksia.

Mittariston näyttö

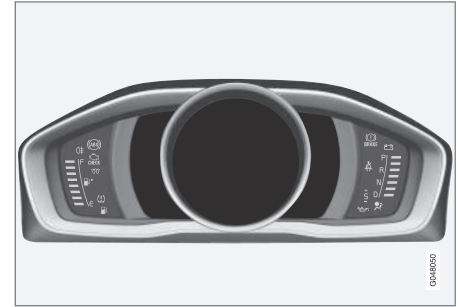

Tietonäyttö, digitaalinen mittaristo*.

Mittariston infonäytössä esitetään tietoja auton tietyistä toiminnoista, esim. nopeudensäätimestä ja ajotietokoneesta sekä ilmoituksista. Tiedot näytetään symbolien ja tekstin avulla. Lisätietoja annetaan näyttöä käyttävien toimintojen yhteydessä.

Mittarit ja näytöt

Digitaaliselle mittaristolle voidaan valita erilaisia teemoja. Mahdolliset teemat ovat "Elegance", "Eco" ja "Performance".

Teema voidaan valita vain moottorin ollessa käynnissä.

⁴ Tietyissä malleissa ei ole järjestelmää, joka varoittaa öljynpaineen puuttumisesta. Näillä versioilla varustetuissa autoissa ei käytetä pienen öljynpaineen symbolia. Varoittaminen pienestä öljynpaineesta tapahtuu tällöin näyttötekstin kautta. Lisätietoja, ks. Moottoriöljy - yleistä (s. 363).



Teeman valitseminen - painakaa ohjauspylvään vasemmanpuoleisen vivun **OK**-painiketta ja valitsemalla valikkovaihtoehto **Teemat** kääntämällä vivun säätöpyörää. Painakaa **OK**-painiketta. Kääntäkää säätöpyörää teeman valitsemiseksi ja vahvistakaa valinta painamalla **OK**-painiketta.

Keskikonsolin näytön ulkonäkö noudattaa tietyissä malliversioissa mittariston teeman valintaa.

Ohjauspylvään vasemmanpuoleisella vivulla voidaan myös säätää mittariston kontrastitilaa ja väritilaa.

Lisätietoja valikkokäsittelystä, ks. Valikkokäsittely - mittaristo (s. 106).

Teeman valinta sekä kontrasti- ja väritilan valinta voidaan jokaisen etäavaimen osalta tallentaa avainmuistiin*, ks. Etäavain - personalisointi* (s. 158).

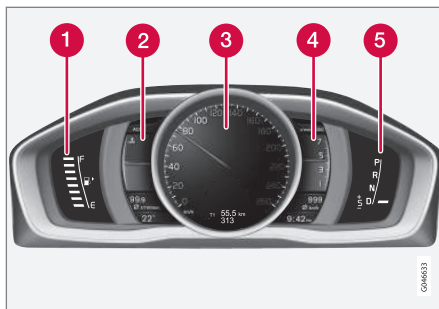

Mittarit ja näytöt, teema "Elegance".

- 1 Polttoainemittari. Kun ilmaisin laskee valkoisen merkinnän⁵ kohdalle, keltainen symboli syttyy merkiksi vähäisestä polttoainemäärästä. Katsokaa myös Ajotietokone - täydentäviä tietoja (s. 119) ja Polttoaineen täyttö (s. 307).
- 2 Moottorin jäähdystynesteen lämpömittari
- 3 Nopeusmittari
- 4 Kierroslukumittari. Mittari ilmoittaa moottorin kierrosluvun tuhansina kierroksina minuutissa.
- 5 Vaihtoilmaisin⁶/Vaihtoilmaisin⁷. Ks. myös Vaihtoilmaisin* (s. 276), Automaattivaihteisto - Geartronic* (s. 277) tai Automaattivaihteisto - Powershift* (s. 281).

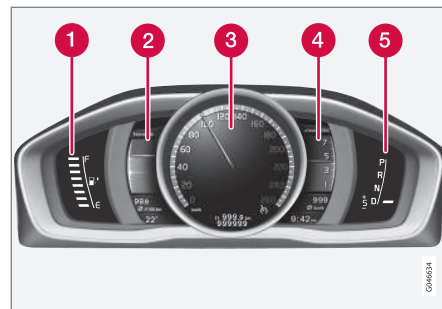

Mittarit ja näytöt, teema "Eco".

- 1 Polttoainemittari. Kun ilmaisin laskee valkoisen merkinnän⁵ kohdalle, keltainen symboli syttyy merkiksi vähäisestä polttoainemäärästä. Katsokaa myös Ajotietokone - täydentäviä tietoja (s. 119) ja Polttoaineen täyttö (s. 307).
- 2 Eco guide. Ks. myös Eco guide & Power guide* (s. 66).
- 3 Nopeusmittari
- 4 Kierroslukumittari. Mittari ilmoittaa moottorin kierrosluvun tuhansina kierroksina minuutissa.
- 5 Vaihtoilmaisin⁶/Vaihtoilmaisin⁷. Ks. myös Vaihtoilmaisin* (s. 276), Automaattivaihteisto - Geartronic* (s. 277) tai Automaattivaihteisto - Powershift* (s. 281).

⁵ Kun näytön ilmoitus "Ajomatka säiliössä olevalla polttoaineella:" alkaa näyttää "----", merkintä muuttuu punaiseksi.

⁶ Käsiavalintainen vaihteisto.

⁷ Automaattivaihteisto.

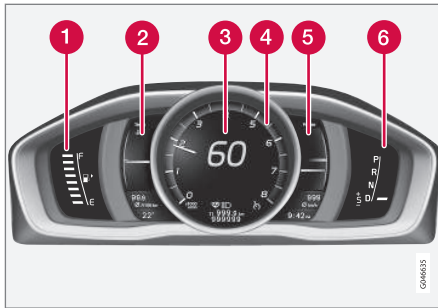

Mittarit ja näytöt, teema "Performance".

- 1 Polttoainemittari. Kun ilmaisin laskee valkoisen merkinnän⁵ kohdalle, keltainen symboli syttyy merkiksi vähäisestä polttoainemäärästä. Katsokaa myös Ajotietokone - täydentäviä tietoja (s. 119) ja Polttoaineen täyttö (s. 307).
- 2 Moottorin jäähdytysnesteen lämpömittari
- 3 Nopeusmittari
- 4 Kierroslukumittari. Mittari ilmoittaa moottorin kierrosluvun tuhansina kierroksina minuutissa.

- 5 Power guide. Ks. myös Eco guide & Power guide* (s. 66).
- 6 Vaihtoilmaisin⁶/Vaihtoilmaisin⁷. Ks. myös Vaihtoilmaisin* (s. 276), Automaattivaihteisto - Geartronic* (s. 277) tai Automaattivaihteisto - Powershift* (s. 281).

Merkki- ja varoitusvalot

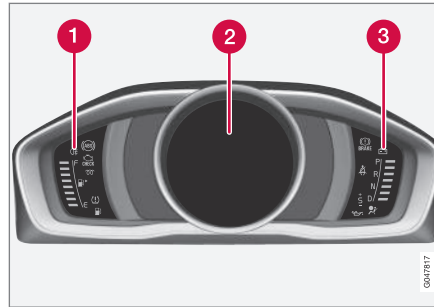

Merkki- ja varoitusymbolit, digitaalinen mittaristo.

- 1 Merkkisymbolit
- 2 Merkki- ja varoitusvalot
- 3 Varoitusymbolit⁸

Toiminnan tarkastus

Kaikki merkki- ja varoitusymbolit, paitsi infonäytön keskellä olevat, syttyvät avainasennossa II tai käynnistettäessä moottori. Kun moottori on käynnistetty, kaikkien symbolien pitää sammua, paitsi seisontajarrun. Se sammuu vasta, kun seisontajarru vapautetaan.

Jos moottori ei käynnisty tai jos toiminnan tarkastus tehdään avaimen asennossa II, kaikki symbolit sammuvat muutaman sekunnin kuluessa, paitsi auton pakokaasunpuhdistusjärjestelmän vikaa osoittava symboli ja liian matalaa öljynpainetta osoittava symboli.

Aiheeseen liittyvät tiedot

- Mittaristo (s. 62)
- Mittaristo - merkkisymbolien sisältö (s. 67)
- Mittaristo - varoitusymbolien sisältö (s. 69)

⁵ Kun näytön ilmoitus "Ajomatka säiliössä olevalla polttoaineella:" alkaa näyttää "----", merkintä muuttuu punaiseksi.

⁶ Käsisäilytysvaihteisto.

⁷ Automaattivaihteisto.

⁸ Tietyissä malleissa ei ole järjestelmää, joka varoittaa öljynpaineen puuttumisesta. Näillä versioilla varustetuissa autoissa ei käytetä pienen öljynpaineen symbolia. Varoittaminen pienestä öljynpainesta tapahtuu tällöin näyttötekstin kautta. Lisätietoja, ks. Moottoriöljy - yleistä (s. 363).



03 Mittarit, katkaisimet ja hallintalaitteet

Eco guide & Power guide*

Eco guide ja Power guide ovat kaksi mittariston (s. 62) välinettä, jotka auttavat kuljettajaa ajamaan autoa mahdollisimman taloudellisesti.

Auto tallentaa myös tilaston tehdyistä ajomatkoista, jotka voidaan nähdä pylvädiagrameina, ks. Ajotietokone - ajostatistiikka (s. 120).*

Eco guide

Tämä mittari antaa osoituksen siitä, kuinka taloudellisesti autoa ajetaan.

Jotta tämä toiminto voidaan nähdä, valitaan teema "Eco", ks. Mittaristo, digitaalinen - katsaus (s. 63).

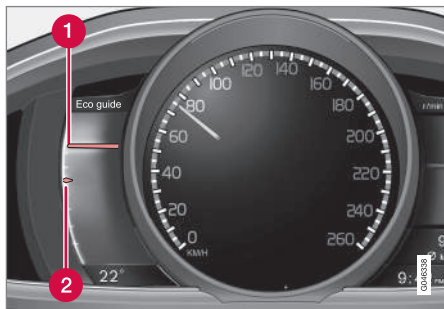

- 1 Hetkellinen arvo
- 2 Keskiarvo

⁹ Teho riippuu moottorin kierrosluvusta.

Hetkellinen arvo

Tässä näytetään hetkellinen arvo - mitä korkeammalla se on asteikossa, sitä parempi.

Hetkellinen arvo lasketaan nopeuden, moottorin kierrosluvun, käytetyn moottorin tehon ja jarrutusten perusteella.

Kuljettajaa kannustetaan ajamaan optimaalisella nopeudella (50-80 km/h) ja alhaisilla kierrosluvuilla. Painettaessa kaasua ja jarrutettaessa viisarit laskevat alaspäin.

Jos hetkellinen arvo on erittäin alhainen, mittarin punainen alue syttyy (lyhyellä viiveellä) merkiksi epätaloudellisesta ajotavasta, jota on vältettävä.

Keskiarvo

Keskiarvo seuraa hitaasti hetkellistä arvoa ja kuvaa sitä, miten autoa on ajettu viime aikoina. Mitä korkeammalla asteikossa viisarit ovat, sitä taloudellisemmin kuljettaja on ajanut.

Power guide

Tämä mittari näyttää suhteen sen välillä, paljonko tehoa (Power) otetaan moottorista ja paljonko tehoa on käytettävissä.

Jotta tämä toiminto voidaan nähdä, valitaan teema "Performance", ks. Mittaristo, digitaalinen - katsaus (s. 63).

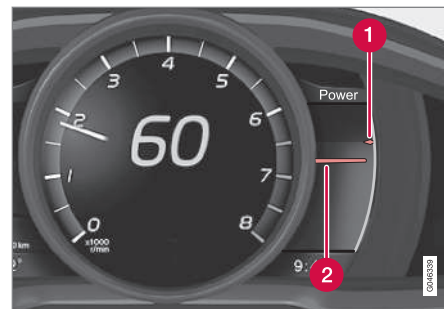

- 1 Saatavana oleva moottorin teho
- 2 Käytetty moottorin teho

Saatavana oleva moottorin teho

Pienempi yläviisari ilmoittaa saatavana olevan moottorin tehon⁹. Mitä korkeammalla viisari on asteikolla, sitä enemmän tehoa on käytettävissä valitulla vaihteella.

Käytetty moottorin teho

Suurempi alaviisari ilmoittaa käytetyn moottorin tehon⁹. Mitä korkeammalla se on asteikolla, sitä enemmän tehoa moottorista otetaan.

Jos viisarien välillä on suuri väli, se on merkki suuresta tehovarannosta.



Mittaristo - merkkisymbolien sisältö

Merkkivalosymbolit ilmoittavat kuljettajalle toiminnon aktivoinnista, järjestelmän toiminnasta tai ilmenneestä viasta tai puutteesta.

Merkkisymbolit

Symboli	Sisältö
	Vika ABL-järjestelmässä
	Pakokaasunpuhdistusjärjestelmä
	Vika ABS-järjestelmässä
	Takasumuvalo päällä
	Vakausjärjestelmä, ks. Elektroninen vakauksen säätö (ESC) - yleistä (s. 185)
	Vakausjärjestelmä, sport-tila, ks. Elektroninen vakauksen säätö (ESC) - käsittely (s. 186)
	Hehkutus (diesel)
	Säiliössä vähän polttoainetta
	Informaatio, lukekaa näyttöteksti

Symboli	Sisältö
	Kaukovalot päällä
	Vasen vilkku
	Oikea vilkku
	Eco-toiminto päällä, ks. ECO* (s. 294)
	Start/Stop, moottori sammutettu automaattisesti, ks. Start/Stop* - toiminta ja käsittely (s. 287)
	Rengaspainejärjestelmä, ks. Rengaspaineiden valvonta* (s. 336)

Vika ABL-järjestelmässä

Symboli palaa, jos ABL-toimintoon (Active Bending Lights) on syntynyt vika.

Pakokaasunpuhdistusjärjestelmä

Jos symboli syttyy moottorin käynnistämisen jälkeen, se voi johtua viasta auton pakokaasunpuhdistusjärjestelmässä. Ajakaa korjaamolle tarkastusta varten. Volvo suosittelee, että käännytte valtuutetun Volvon teknisen palvelun puoleen.

Vika ABS-järjestelmässä

Jos symboli syttyy, järjestelmä ei toimi. Auton varsinainen jarrujärjestelmä toimii edelleen, mutta ilman ABS-toimintoa.

1. Pysäyttäkää auto turvalliseen paikkaan ja sammuttakaa moottori.
2. Käynnistäkää moottori uudelleen.
3. Jos symboli jää palamaan, ajakaa korjaamolle ABS-järjestelmän tarkastusta varten. Volvo suosittelee, että käännytte valtuutetun Volvon teknisen palvelun puoleen.

Takasumuvalo päällä

Symboli palaa takasumuvalon ollessa päällä.

Vakausjärjestelmä

Vilkkuva symboli ilmaisee, että vakausjärjestelmä toimii. Jos symboli palaa jatkuvasti, järjestelmään on syntynyt vika.

Vakausjärjestelmä, sport-tila

Sport-tila antaa mahdollisuuden aktiivisempaan ajokokemukseen. Järjestelmä tunnistaa tällöin, ovatko kaasupoljin, ohjauspyörän liikkeet ja kaarreajo aktiivisempia kuin normaalissa ajossa ja sallii silloin auton takapäähän luiston tiettyyn tasoon asti ennen kuin se puuttuu tilanteeseen ja vakauttaa auton. Symboli palaa, kun sport-tila on aktivoitu.

Hehkutus (diesel)

Symboli palaa, kun hehkutus on käynnissä. Esilämmitys tapahtuu enimmäkseen matalan lämpötilan vuoksi.



03 Mittarit, katkaisimet ja hallintalaitteet



Säiliössä vähän polttoainetta

Kun symboli syttyy, polttoainemäärä säiliössä on pieni, lisääkää polttoainetta pikimmiten.

Informaatio, lukekaa näyttöteksti

Infosymboli syttyy yhdessä infonäytössä olevan tekstin kanssa, kun auton jossain järjestelmässä on sattunut poikkeama normaalista. Ilmoitusteksti sammutetaan **OK**-painikkeella, ks. Valikkokäsittely - mittaristo (s. 106), tai se häviää automaattisesti hetken kuluttua (aika vaihtelee riippuen osoitettavasta toiminnosta). Infosymboli voi syttyä myös yhdessä muiden symbolien kanssa.



HUOM

Kun huoltoilmoitus ilmestyy, sammuvat symboli ja ilmoitus painamalla **OK**-painiketta, tai sammuvat automaattisesti hetken kuluttua.

Kaukovalot päällä

Symboli palaa, kun kaukovalot ovat sytytettyinä sekä kaukovalovilkun yhteydessä.

Vasen/oikea vilkku

Molemmat vilkkusymbolit vilkkuvat, kun varoitusvilkkuja käytetään.

Eco-toiminto päällä

Symboli palaa, kun Eco-toiminto on aktivoitu.

Start/Stop

Symboli palaa, kun moottori on sammutettu automaattisesti.

Rengaspainejärjestelmä

Symboli palaa rengaspaineen ollessa matala, tai jos rengaspainejärjestelmään on syntynyt vika.

Muistutus – auki jääneet ovet

Jos jokin ovista ei ole asianmukaisesti suljettu, syttyy info- tai varoitussymboli yhdessä selventävän kuvan kanssa infonäytössä. Pysäyttäkää auto turvalliseen paikkaan ja sulkekaa auki oleva ovi.



Jos autolla ajetaan pienemmällä nopeudella kuin n. 7 km/h, infosymboli syttyy.



Jos autolla ajetaan suuremmalla nopeudella kuin n. 7 km/h, varoitus-symboli syttyy.

Jos konepelti¹⁰ ei ole asianmukaisesti suljettu, varoitussymboli syttyy yhdessä selventävän kuvan kanssa infonäytössä. Pysäyttäkää auto turvalliseen paikkaan ja sulkekaa konepelti.

Jos takaluukku ei ole asianmukaisesti suljettu, tietosymboli syttyy yhdessä selventävän kuvan kanssa infonäytössä. Pysäyttäkää auto turvalliseen paikkaan ja sulkekaa takaluukku.

Aiheeseen liittyvät tiedot

- Mittaristo (s. 62)
- Mittaristo - varoitussymbolien sisältö (s. 69)
- Mittaristo, digitaalinen - katsaus (s. 63)









¹⁰ Vain hälyttimellä* varustetut autot.



Mittaristo - varoitussymbolien sisältö

Varoitussymbolit ilmoittavat kuljettajalle tärkeän toiminnon aktivoinnista tai vakavan vian tai puutteen ilmenemisestä.

Varoitussymbolit

Symboli	Sisältö
	Pieni öljynpaine ^A
	Seisontajarru kytketty, digitaalinen mittaristo
	Seisontajarru kytketty, analoginen mittaristo
	Turvatyyny – SRS
	Turvavyömuistutin
	Generaattori ei lataa
	Vika jarrujärjestelmässä
	Varoitus

^A Tietyissä malleissa ei ole järjestelmää, joka varoittaa öljynpaineen puuttumisesta. Näillä versioilla varustetuissa autoissa ei käytetä pienen öljynpaineen symbolia. Varoittaminen pienestä öljynpaineesta tapahtuu tällöin näyttötekstin kautta. Lisätietoja, ks. Moottoriöljy - yleistä (s. 363).

Pieni öljynpaine

Jos symboli syttyy ajon aikana, moottorin öljypaine on liian pieni. Sammuttaa moot-

tori välittömästi ja tarkastakaa moottorin öljymäärä, lisätäkää tarvittaessa. Jos symboli syttyy ja öljymäärä on normaali, ottakaa yhteys korjaamoon. Volvo suosittelee, että käännytte valtuutetun Volvon teknisen palvelun puoleen.

Seisontajarru kytkettynä

Symboli palaa jatkuvasti, kun seisontajarru on kytkettynä. Symboli vilkkuu kytketymisen aikana ja alkaa sitten palaa jatkuvasti.

Jos symboli vilkkuu jossain muussa tilanteessa, se tarkoittaa, että on syntynyt vika. Lukekaa infonäytössä oleva ilmoitus.

Lisätietoja, ks. Seisontajarru (s. 299).

Turvatyyny – SRS

Jos symboli jää palamaan tai syttyy ajon aikana, yölukossa, SRS-, SIPS- tai IC-järjestelmässä on havaittu vika. Ajakaa pikimmiten korjaamolle tarkastusta varten. Volvo suosittelee, että käännytte valtuutetun Volvon teknisen palvelun puoleen.

Turvavyömuistutin

Symboli vilkkuu niin kauan kuin kuljettajan tai etumatkustajan turvavyö on kiinnittämättä tai takaistuimella matkustava on avannut turvavyön.

Generaattori ei lataa

Symboli syttyy ajon aikana, jos sähköjärjestelmässä on syntynyt vika. Hakeutukaa korjaamolle. Volvo suosittelee, että käännytte valtuutetun Volvon teknisen palvelun puoleen.

Vika jarrujärjestelmässä

Jos symboli syttyy, jarrunestettä saattaa olla liian vähän. Pysäyttäkää auto turvalliseen paikkaan ja tarkastakaa nestemäärä jarrunestesäiliössä, ks. Jarru- ja kytkinneste - määrä (s. 368).

Jos jarru- ja ABS-symbolit palavat samanaikaisesti, jarruvoiman jakoon on saattanut tulla vika.

1. Pysäyttäkää auto turvalliseen paikkaan ja sammuttakaa moottori.
2. Käynnistäkää moottori uudelleen.

- Jos molemmat symbolit sammuvat, voitte jatkaa ajoa.
- Jos merkkivalot palavat edelleen, tarkastakaa nestemäärä jarrunestesäiliössä, ks. Jarru- ja kytkinneste - määrä (s. 368). Jos jarrunestesäiliön nestetaso on normaali ja varoitussymbolit palavat edelleen, voitte ajaa auton varovasti lähimpään korjaamoon jarrujärjestelmän tarkastusta varten. Volvo suosittelee, että käännytte valtuutetun Volvon teknisen palvelun puoleen.



VAROITUS

Jos jarrunestepinta on **MIN**-tason alapuolella jarrunestesäiliössä, ei autolla tule ajaa edelleen lisäämättä jarrunestettä.

Korjaamon pitää tarkastaa jarrunestehäviö, Volvo suosittelee, että otatte yhteyden valtuutettuun Volvon tekniseen palveluun.

VAROITUS

Jos jarru- ja ABS-symbolit palavat samanaikaisesti, on vaarana auton takapään voimakas luisto voimakkaasti jarrutettaessa.

Varoitus

Punainen varoitusvalo syttyy, kun on havaittu vika, joka voi vaikuttaa turvallisuuteen ja/tai auton ajettavuuteen. Samanaikaisesti esitetään informaationäytössä selventävä teksti. Symboli jää näkyviin, kunnes vika on korjattu, mutta teksti-ilmoitus voidaan poistaa painamalla **OK**-painiketta, ks. Valikkokäsittely -mittaristo (s. 106). Varoitusymboli voi syttyä myös yhdessä muiden symbolien kanssa.

Toimenpide:

1. Pysäyttäkää turvalliiseen paikkaan. Autolla ei saa ajaa edelleen.
2. Lukekaa viesti mittariston näytöstä. Tehkää näytössä esitetävän ilmoituksen mukainen toimenpide. Poistakaa ilmoitus **OK**-painikkeella.

¹¹ Vain hälyttimellä* varustetut autot.

Muistutus – auki jääneet ovet

Jos jokin ovista ei ole asianmukaisesti suljettu, syttyy info- tai varoitussymboli yhdessä selventävän kuvan kanssa infonäytössä. Pysäyttäkää auto turvalliiseen paikkaan ja sulkekaa auki oleva ovi.

 Jos autolla ajetaan pienemmällä nopeudella kuin n. 7 km/h, infosymboli syttyy.

 Jos autolla ajetaan suuremmalla nopeudella kuin n. 7 km/h, varoitus-symboli syttyy.

Jos konepelti¹¹ ei ole asianmukaisesti suljettu, varoitussymboli syttyy yhdessä selventävän kuvan kanssa infonäytössä. Pysäyttäkää auto turvalliiseen paikkaan ja sulkekaa konepelti.

Jos takaluukku ei ole asianmukaisesti suljettu, tietosymboli syttyy yhdessä selventävän kuvan kanssa infonäytössä. Pysäyttäkää auto turvalliiseen paikkaan ja sulkekaa takaluukku.

Aiheeseen liittyvät tiedot

- Mittaristo (s. 62)
- Mittaristo - merkkisymbolien sisältö (s. 67)
- Mittaristo, digitaalinen - katsaus (s. 63)

Ulkolämpötilamittari

Ulkolämpötilamittarin näyttö esitetään mittaristossa.

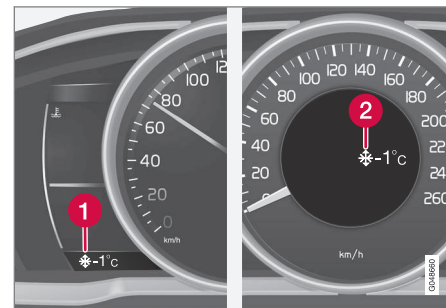

1. Ulkolämpötilamittarin näyttö, digitaalinen mittari
2. Ulkolämpötilamittarin näyttö, analoginen mittari

Kun lämpötila on alueella +2 °C - -5 °C, lumihiutalesymboli palaa näytössä. Se varoittaa liukkauden vaarasta. Jos auto on seissyt paikallaan, mittari voi näyttää liian korkeaa arvoa.

Aiheeseen liittyvät tiedot

- Mittaristo (s. 62)



Välimatkamittari

Välimatkamittarin näyttö näkyy mittaristossa.



Välimatkamittari, digitaalinen mittaristo.

1 Välimatkamittarin näyttö¹²

Molempia välimatkamittareita **T1** ja **T2** käytetään lyhyiden ajomatkojen mittaamiseen. Matkan pituus esitetään näytössä.

Näyttäkää haluamanne mittari kääntämällä ohjauspylvään vasemmanpuoleisen vivun säätöpyörää.

Ohjauspylvään vasemmanpuoleisen vivun **RESET**-painikkeen pitkä painallus (kunnes muutos tapahtuu) nollaa näytettävän välimatkamittarin. Lisätietoja, ks. Ajotietokone - täydentäviä tietoja (s. 119).

Aiheeseen liittyvät tiedot

- Mittaristo (s. 62)

Kello

Kellon näyttö näkyy mittaristossa.



Kello, digitaalinen mittaristo.

1 Näyttö ajan esittämistä varten¹³

Kellon asettaminen

Kello voidaan asettaa valikkojärjestelmässä MY CAR, ks. MY CAR (s. 109).

Aiheeseen liittyvät tiedot

- Mittaristo (s. 62)

Mittaristo - lisenssisopimus

Lisenssi on sopimus tietyn toiminnan suorittamisesta oikein tai oikeutta hyödyntää toisen oikeutta sopimuksessa ilmoitetuin ehdoin. Seuraava teksti on Volvon sopimus valmistajan/kehittäjän kanssa ja se on englanninkielinen.

Combined Instrument Panel Software Open Source Software Notice

This product uses certain free / open source and other software originating from third parties, that is subject to the GNU Lesser General Public License version 2 (LGPLv2), The FreeType Project License ("FreeType License") and other different and/or additional copy right licenses, disclaimers and notices. The links to access the exact terms of LGPLv2, and the other open source software licenses, disclaimers, acknowledgements and notices are provided to you below. Please refer to the exact terms of the relevant License, regarding your rights under said licenses. Volvo Car Corporation (VCC) offers to provide the source code of said free/open source software to you for a charge covering the cost of performing such distribution, such as the cost of media, shipping and handling, upon written request. Please contact your nearest Volvo Dealer.

¹² Näytön ulkonäkö voi olla erilainen riippuen mittaristoversiosta.



03 Mittarit, katkaisimet ja hallintalaitteet

The offer is valid for a period of at least three (3) years from the date of the distribution of this product by VCC / or for as long as VCC offers spare parts or customer support.

Portions of this product uses software copyrighted © 2007 The FreeType Project (www.freetype.org). All rights reserved.

Portions of this product uses software with Copyright © 1994–2013 Lua.org, PUC-Rio (<http://www.lua.org/>)



This product includes software under following licenses:

LGPL v2.1: <http://www.gnu.org/licenses/old-licenses/lgpl-2.1.html>

- GNU FriBidi
- DevIL

The FreeType Project License: <http://git.savannah.gnu.org/cgiit/freetype/freetype2.git/tree/docs/FTL.TXT>

- FreeType 2

MIT License: <http://opensource.org/licenses/mit-license.html>

- Lua

Symbolit näytössä



Auton näytössä esiintyy joukko erilaisia symboleita. Symbolit on jaettu varoitus-, merkki- ja infosymboleihin.

Seuraavassa näytetään tavallisimmin esiintyvät symbolit merkityksineen ja viittauksineen siitä, mistä käyttöoppaassa voidaan löytää lisätietoja.

 - Punainen varoitusymboli syttyy, kun on havaittu vika, joka voi vaikuttaa turvallisuuteen ja/tai auton ajettavuuteen. Samanaikaisesti esitetään mittariston infonäytössä selvä teksti.

 - Infosymboli syttyy, yhdessä mittariston infonäytössä esitettävän tekstin kanssa, kun jossain auton järjestelmästä on sattunut poikkeama. Infosymboli voi syttyä myös yhdessä muiden symbolien kanssa.

Varoitusymbolit mittaristossa

Symboli	Sisältö	Ks.
	Pieni öljynpaine	(s. 69)
	Seisontajarru kytkettynä	(s. 69), (s. 299)

¹³ Analogisessa mittaristossa kellonaika näytetään mittariston keskellä.



Symboli	Sisältö	Ks.
	Seisontajarru kytketty, vaihtoehtoinen symboli	(s. 69)
	Turvavyönyt – SRS	(s. 28), (s. 69)
	Turvavyömuistutin	(s. 25), (s. 69)
	Generaattori ei lataa	(s. 69)
	Vika jarrujärjestelmässä	(s. 69), (s. 296)
	Varoitus, Turvallisuuksustila	(s. 28), (s. 39), (s. 69), (s. 281)

Merkkisymbolit mittaristossa

Symboli	Sisältö	Ks.
	Vika ABL-järjestelmässä*	(s. 67), (s. 91)
	Pakokaasunpuhdistusjärjestelmä	(s. 67)
	Vika ABS-järjestelmässä	(s. 67), (s. 296)

Symboli	Sisältö	Ks.
	Takasumuvalo päällä	(s. 67), (s. 92)
	Vakautusjärjestelmä, ESC (Electronic Stability Control), Perävaunun vakautusjärjestelmä	(s. 67), (s. 187), (s. 318)
	Vakautusjärjestelmä, sport-tila	(s. 67), (s. 187)
	Hehkutus (diesel)	(s. 67)
	Säiliössä vähän polttoainetta	(s. 67), (s. 140)
	Informaatio, luekaa näyttöteksti	(s. 67)
	Kaukovalot päällä	(s. 67), (s. 88)
	Vasen vilkku	(s. 67)
	Oikea vilkku	(s. 67)

Symboli	Sisältö	Ks.
	Start/Stop*, moottori pysähtyy automaattisesti	(s. 67), (s. 292)
	ECO-toiminto* päällä	(s. 67), (s. 294)
	Rengaspainejärjestelmä*	(s. 67), (s. 336)

Tietosymbolit mittaristossa

Symboli	Sisältö	Ks.
	Nopeudensäädin*	(s. 195)
	Mukautuva nopeudensäädin*	(s. 211)
	Mukautuva nopeudensäädin*, aikaetäisyyys	(s. 198), (s. 201)
	Mukautuva nopeudensäädin*, Etäisyyส์varoitus* (Distance Alert)	(s. 203), (s. 213)
	Tutkatunnistin*	(s. 211), (s. 215), (s. 231)



03 Mittarit, katkaisimet ja hallintalaitteet



Symboli	Sisältö	Ks.
	Nopeudenrajoitin	(s. 192)
	Tuulilasitunnistin*, Kamerateunnistin*, Lasertunnistin*	(s. 89), (s. 222), (s. 231), (s. 235), (s. 239), (s. 244)
	Automaattijarrutus*, Etäisyysvaroitus* (Distance Alert), City Safety™, Törmäysvaroitin*	(s. 215), (s. 222), (s. 231)
	ABL-järjestelmä*	(s. 91)
	Driver Alert System*, Tauon aika	(s. 234)
	Driver Alert System*, Tauon aika	(s. 235)
	Seisontajarru	(s. 299)
	Sadetunnistin*	(s. 97)

Symboli	Sisältö	Ks.
	Aktiiviset kaukovalot, AHB (Active High Beam)*	(s. 89)
	Start/Stop*	(s. 292)
	Start/Stop*	(s. 292)
	Driver Alert System*, Kaistaavustaja (LDW), Kaistaavustaja (LKA)	(s. 235), (s. 239), (s. 244)
	Driver Alert System*, Lane Departure Warning*	(s. 237)
	Driver Alert System*, Lane Departure Warning*	(s. 239), (s. 244)
	Rekisteröity nopeusinformaatio*	(s. 189)

Symboli	Sisältö	Ks.
	Moottorin- ja matkustamonlämmitin*	(s. 140)
	Moottorin- ja matkustamonlämmitin* Huolto tarvitaan	(s. 140)
	Aktivoitu ajastin*	(s. 140)
	Aktivoitu ajastin*	(s. 140)
	Heikko akku	(s. 140)
	Polttoainesäiliön luukku, oikea puoli	(s. 306)
	Vaihtoilmaisin	(s. 276)
	Vaiheasennot	(s. 277)

03



Symboli	Sisältö	Ks.
	Öljymäärän mitaus	(s. 364)
	Aktiivinen pysäköintiutka - PAP*	(s. 253)

Infosymbolit kattokonsolin näytössä

Symboli	Sisältö	Ks.
	Turvavyömuistutin	(s. 27)
	Matkustajan paikan turvavyö, aktivoitu	(s. 32)
	Matkustajan paikan turvavyö, aktivointi poistettu	(s. 32)

Aiheeseen liittyvät tiedot

- Mittaristo - merkisymbolien sisältö (s. 67)
- Mittaristo - varoitussymbolien sisältö (s. 69)
- Ilmoitukset - käsittely (s. 108)

Volvo Sensus

Volvo Sensus on henkilökohtaisen Volvo-elämyksen sydän ja se yhdistää teidät autoonne ja ympäröivään maailmaan. Sensus tarjoaa tietoa, viihdettä ja tarvittaessa apua. Sensus sisältää intuitiivisia toimintoja, jotka tekevät automatkasta paremman kokemuksen ja auton omistamisesta helppaa.



Intuitiivinen navigointirakenne mahdollistaa asianmukaisen tuen, informaation ja ylläpidon saamisen, kun sitä tarvitaan, kuljettajaa häiritsemättä.

Sensus sisältää kaikki auton ratkaisut, jotka mahdollistavat yhteydet* ympäröivään maailmaan, ja tarjoaa intuitiivisen tavan hallita auton kaikkia toimintoja.

Volvo Sensus yhdistää ja esittelee auton usean järjestelmän monia toimintoja keskikonsolin näytössä. Volvo Sensus -järjestelmällä autosta voidaan tehdä henkilökohtainen helppokäyttöisen käyttöliittymän avulla. Ase-

tuksia voidaan kohdissa Auton asetukset, Audio ja media, Lämmitys ja ilmanvaihto jne.

Keskikonsolin painikkeilla ja säätimillä tai ohjauspyörän oikeanpuoleisella painikesarjalla* voidaan toimintoja aktivoida tai sulkea ja tehdä useita vaihtelevia asetuksia.

Painamalla **MY CAR** esitellään kaikki ajamiseen ja auton hallintaan liittyvät asetukset, esim. City Safety, lukot ja hälytyn, automaattinen puhaltimen nopeus, kellon asetus jne.

Painamalla **RADIO, MEDIA, TEL**, , **NAV*** tai **CAM*** voidaan aktivoida muita lähteitä, järjestelmiä ja toimintoja, esim. AM, FM, CD, DVD*, TV*, Bluetooth®, navigointi* ja pysäköintiapukamera*.

Lisätietoja kaikista toiminnoista/järjestelmistä, ks. ko. osaa omistajan käsikirjassa tai sen lisäosassa.



Katsaus

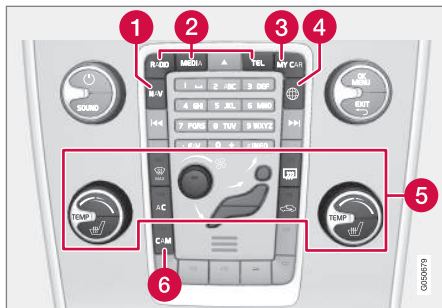

Ohjauspaneeli keskikonsolissa. Kuva on kaaviomainen - toimintojen ja painikkeiden sijainti vaihtelee valitusta varustuksesta ja markkina-alueesta riippuen.

- 1 Navigointi* - **NAV**, ks. erillistä lisäosaa (Sensus Navigation).
- 2 Äänentoisto ja media - **RADIO, MEDIA, TEL***, ks. erillistä lisäosaa (Sensus Infotainment).
- 3 Toiminta-asetukset - **MY CAR**, ks. MY CAR (s. 109).
- 4 Internetiin yhdistetty auto - *, ks. erillistä lisäosaa (Sensus Infotainment).
- 5 Ilmastointilaitte (s. 122).
- 6 Pysäköintiapukamera* (s. 249) – **CAM***.

Avaimen asennot

Etäavaimella voidaan auton sähköjärjestelmä asettaa eri tiloihin/tasolle ja siten tehdä eri toiminnot käytettäväiksi, ks. Avaimen asennot -toiminnot eri tasoilla (s. 77).



Virtalukko etäavain vedettynä ulos/painettuna sisään.

HUOM

Avaimettomalla* toiminnolla varustetuissa autoissa etäavainta ei tarvitse työntää virtalukkoon, vaan se voidaan pitää esim. taskussa. Lisätietoja Keyless-toiminnoista, ks. Avaimeton käyttö* (s. 168).

Etäavaimen asettaminen paikalleen

1. Pitäkää kiinni irrotettavalla avainliuskalla varustetusta etäavaimen päästä ja asettakaa etäavain virtalukkoon.
2. Painakaa sitten etäavain lukossa ääri-asentoonsa.



TÄRKEÄÄ

Vieras esine virtalukossa voi vaarantaa toiminnan tai tuhota lukon.

Älkää painako etäavainta sisään väärin käännettynä - pitäkää kiinni päästä, jossa on irrotettava avainliuska, ks. Irrotettava avainliuska - irrotus/kiinnitys (s. 164).

Etäavaimen poistaminen

Tarttukaa etäavaimen ja vetäkää se pois virtalukosta.



Avaimen asennot - toiminnot eri tasoilla

Jotta on mahdollista käyttää rajoitettua määrää toimintoja moottorin ollessa sammutettuna, voidaan auton sähköjärjestelmä asettaa 3 eri tasolle - **0**, **I** ja **II** - etäavaimella. Tämä omistajan käsikirja selostaa nämä tasot perusteellisesti nimellä "avainasennot".

Seuraava taulukko esittää, mitkä toiminnot ovat käytettävissä kussakin avainasennossa/kullakin tasolla.

Taso	Toiminnot
0	<ul style="list-style-type: none"> Matkamittari, kello ja lämpömittari sytytetään. Sähkökäyttöisiä istuimia voidaan säätää. Äänentoistolaitteistoa voidaan käyttää rajoitettu aika - ks. lisäosaa Sensus Infotainment.
I	<ul style="list-style-type: none"> Kattoluukkuja, ikkunannostimia, 12 V:n liitäntää matkustamossa, navigointia, puhelinta, tuuletuspuhallinta ja tuulilasinpyyhkimiä voidaan käyttää.
II	<ul style="list-style-type: none"> Valonheittimet sytytetään. Varoitus-/merkkivalot palavat 5 sekuntia. Useat muut järjestelmät aktivoidaan. Istuintynnyjen ja takalasin sähkölämmitys voidaan kuitenkin aktivoida vasta moottorin käynnistämisen jälkeen. <p>Tämä avainasento kuluttaa paljon virtaa käynnistysakusta ja sitä tulee sen vuoksi välttää!</p>

Avainasennon/taso valinta

- Avainasento 0** - Avatkaa auton lukitus -tällöin auton sähköjärjestelmä on tasolla **0**.

HUOM

Tason **I** tai **II** saavuttamiseksi **ilman** moottorin käynnistystä - **älkää** painako jarru-/kytkinpoljinta, kun nämä avainasennot valitaan.

- Avainasento I** - Etäavaimen ollessa painettuna täysin virtalukkoon¹⁴ - Painakaa lyhyesti **START/STOP ENGINE**.
- Avainasento II** - Etäavaimen ollessa työnnettynä täysin virtalukkoon¹⁴ - Tehkää pitkä¹⁵ painikkeen **START/STOP ENGINE** painallus.
- Takaisin avainasentoon 0** - Takaisin avainasentoon **0** palaamiseksi asennosta **II** ja **I** - Painakaa lyhyesti **START/STOP ENGINE**.

Äänentoistolaitteisto

Tietoja äänentoistolaitteiston toiminnasta etäavain poistettuna, katsokaa lisäosaa Sensus Infotainment.

¹⁴ Ei tarpeen, jos autossa on Keyless*-toiminto.

¹⁵ N. 2 sekuntia.



03 Mittarit, katkaisimet ja hallintalaitteet



Moottorin käynnistäminen ja pysäyttäminen

Tietoja moottorin käynnistämisestä/pysäyttämisestä, ks. Moottorin käynnistäminen (s. 269).

Hinaus

Tärkeitä tietoja etävaimesta hinauksen yhteydessä, ks. Hinaus (s. 319).

Aiheeseen liittyvät tiedot

- Avaimen asennot (s. 76)

Etuistuimet

Auton etuistuimissa on useita eri säätömahdollisuuksia parhaan mahdollisen istuimukavuuden saamiseksi.

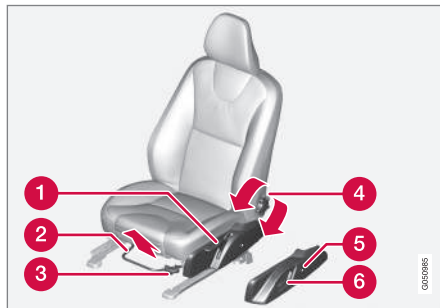

- 1 Pumpatkaa ylös/alas istuimen nostamiseksi/laskemiseksi.
- 2 Eteen-/taaksepäin, nostakaa kahvaa oikean etäisyyden säätämiseksi ohjauspyörään ja polkimiin. Tarkastakaa, että istuin lukkiutuu paikalleen, kun säätöä on muutettu.
- 3 Pumpatkaa ylös/alas istuintyynyn etureunan nostamiseksi/laskemiseksi*.
- 4 Kääntäkää säätöpyörää selkänöjan kallistuksen säätämiseksi.

- 5 Ristiselän tuen muuttaminen*, painakaa painiketta.
- 6 Sähkötoimisen istuimen käyttöpaneeli*, ks. Etuistuimet - sähkökäyttöiset* (s. 79).



VAROITUS

Säätäkää kuljettajan istuin oikeaan ajoasentoon ennen ajon aloittamista, ei koskaan ajon aikana. Varmistakaa, että istuin on lukittu, jotta vältetään henkilövahingot mahdollisen kovan jarrutuksen tai onnettomuuden yhteydessä.

Matkustajan istuimen selkänöjan kääntäminen*¹⁶

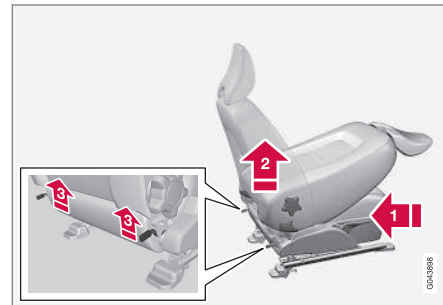

¹⁶ Koskee vain mukavuusistuimia.



Etumatkustajan istuimen selkänoja voidaan kallistaa eteen pitkän tavaran kuormausta varten.

- 1 Työntäkää istuin mahdollisimman pitkälle taakse-/alaspäin.
- 2 Asettakaa selkänoja pystysuoraan asentoon.
- 3 Nostakaa selkänojan takapuolella olevia salpoja ja kääntäkää selkänojaa eteenpäin.
- 4 Työntäkää istuinta eteen siten, että niskatuki "lukkiutuu" käsinkeotelon alle.

Kääntäminen ylös tapahtuu päinvastaisessa järjestyksessä.

VAROITUS

Tartukaa selkänojaan ja varmistakaa, että se on kunnollisesti lukittu ylös kääntämisen jälkeen, henkilövahinkojen välttämiseksi mahdollisen kovan jarrutuksen tai onnettomuuden yhteydessä.

Aiheeseen liittyvät tiedot

- Etuistuimet - sähkökäyttöiset* (s. 79)
- Takaistuimet (s. 80)

Etuistuimet - sähkökäyttöiset*

Auton etuistuimissa on useita eri säätömahdollisuuksia parhaan mahdollisen istuimukavuuden saamiseksi. Sähkökäyttöistä istuinta voidaan siirtää eteenpäin/taaksepäin ja ylös/alas. Istuintyydyn etureuna voidaan nostaa/laskea. Selkänojan kallistusta ja ristiselän tukea* voidaan säätää.

Sähkökäyttöinen istuin

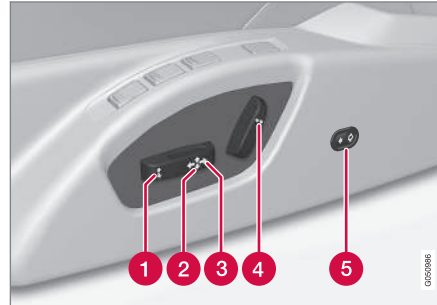

- 1 Istuintyydyn etureuna ylös/alas
- 2 Istuimen nostaminen/laskeminen
- 3 Istuin eteen-/taaksepäin
- 4 Selkänojan kaltevuus
- 5 Ristiselän tukea* säädetään sisään- ja ulospäin.

Sähkökäyttöisissä istuimissa on ylikuormitus-suoja, joka laukeaa, jos jokin esine lukitsee

istuimen. Jos näin tapahtuu, asettakaa auton sähköjärjestelmä avariasentoon **I** tai **0** ja odottakaa lyhyt hetki ennen kuin istuinta liikutetaan uudelleen.

Vain yksi liike kerrallaan (eteen/taakse/ylös/alas/sisään-/ulospäin) on mahdollinen.

Valmistelut

Istuimen säätö voidaan tehdä tietyn ajan sisällä sen jälkeen, kun oven lukitus on avattu etäavaimella, vaikka avain ei ole virtalukossa. Istuimen säätö tehdään normaalisti avainasennossa **I** ja se voidaan tehdä aina, kun moottori on käynnissä.

Muistitoiminnolla varustettu istuin*

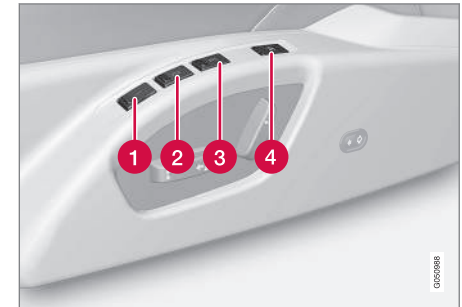

Muistitoiminto tallentaa istuimen ja ulkotasapeilien asetukset.



Asetuksen tallentaminen

- 1 Muistipainike
- 2 Muistipainike
- 3 Muistipainike
- 4 Asetuksen tallennuspainike

1. Säätäkää istuin ja ulkostaustapeilit.
2. Pitäkää painiketta **M** painettuna samanlaisesti, kun painiketta **1**, **2** tai **3** painetaan. Pitäkää painikkeita painettuina, kunnes kuuluu merkkiääni ja teksti esitetään mittaristossa.

Istuin pitää säätää uudelleen ennen kuin uusi muistiasetus voidaan asettaa.

Ristiselän tuen asetusta ei tallenneta.

Tallennetun asetuksen käyttäminen

Painakaa jotain muistipainikkeista **1–3**, kunnes istuin ja ulkostaustapeilit pysähtyvät. Jos painike vapautetaan, istuimen ja ulkostaustapeilien liike keskeytyy.

Avainmuisti* etävaimessa

Kaikkia etävaimia voi käyttää eri kuljettaja kuljettajan istuimen ja ulkostaustapeilien asetusten¹⁷ tallentamiseksi, ks. Etävain - henkilöä* (s. 158).

Hätäpysäytys

Jos istuin alkaa liikkua vahingossa, painakaa jotakin istuimen säätö- tai muistipainikkeista, niin istuin pysähtyy.

Uudelleenkäynnistys avainmuistiin tallennetun istuimen asennon saavuttamiseksi tehdään painamalla etävaimessa olevaa lukituksen avauspainiketta. Kuljettajan oven on oltava tällöin auki.



VAROITUS

Väliinpuristumisen vaara! Valvokaa, että lapset eivät leiki säätimien kanssa. Tarkistakaa, ettei mitään esineitä ole säädön aikana istuimen edessä, takana tai alla. Katsokaa, ettei kukaan takaistuimen matkustajista voi jäädä puristuksiin.

Sähkölämmitetyt istuimet

Sähkölämmitteiset istuimet, ks. Sähkölämmitteiset etuistuimet* (s. 129) ja Sähkölämmittimen takaistuin* (s. 129).

Aiheeseen liittyvät tiedot

- Etuistuimet (s. 78)
- Takaistuimet (s. 80)

Takaistuimet

Takaistuimen selkänoja ja ulkopaikkojen niskasuojat voidaan kääntää alas. Keskipaikan niskasuojaa voidaan säätää matkustajan pituuden mukaan.

Niskatuki keskipaikalla takana

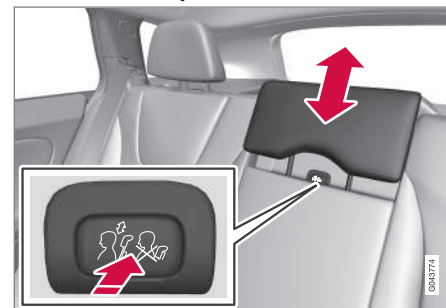

Säätäkää niskatuki matkustajan pituuden mukaan siten, että se mahdollisuuksien mukaan peittää koko pään takaosan. Työntäkää sitä ylöspäin tarvittaessa.

Tuen laskemiseksi takaisin alas pitää nuppia (sijoitettu selkänojan ja niskasuojan väliin keskelle, ks. kuvaa) painaa samalla, kun niskasuojaa painetaan varovasti alas.

¹⁷ Vain, jos autossa on sähkökäyttöinen istuin, joka on varustettu muistilla, ja sähköisesti sisään käännettävät taustapeilit. Ristiselän tuen asetusta ei tallenneta.



VAROITUS

Keskipaikan niskasuojan on oltava alimmassa asennossaan, kun keskipaikalla ei istu ketään. Kun keskipaikalla on matkustaja, niskasuoja on säädettävä oikein hänen pituutensa mukaan siten, että se peittää koko takaraivon, jos mahdollista.

Takaistuimen ulompien niskatukien kääntäminen alas manuaalisesti

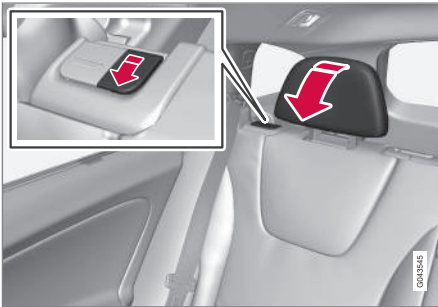

Vetäkää lähinnä niskatukea olevasta salpakahevasta niskatuen kääntämiseksi eteenpäin.

Niskatuki siirretään takaisin manuaalisesti, kunnes kuuluu napsahdus.

VAROITUS

Niskatukien pitää olla lukittuina ylös kääntämisen jälkeen.

Takaistuimen selkänöjan kääntäminen

TÄRKEÄÄ

Kun selkänöja käännetään, ei takaistuimella saa olla mitään esineitä. Myöskään turvavyöt eivät saa olla kytkettyinä. Muutoin on olemassa vaara, että takaistuimen verhoiluille aiheutuu vaurioita.

Kolmiosainen selkänöja voidaan kääntää eri tavoin.

HUOM

Etuistuimia voidaan joutua työntämään eteen ja/tai selkänöja säättämään, jotta takaselkänöjat voidaan kääntää täysin eteen.

- Vasemmanpuoleinen osa voidaan kääntää erikseen.
- Keskimmäinen osa voidaan kääntää erikseen.
- Oikeanpuoleinen osa voidaan kääntää vain yhdessä keskimmäisen kanssa.
- Jos koko selkänöja käännetään, eri osat käännetään jokainen erikseen.

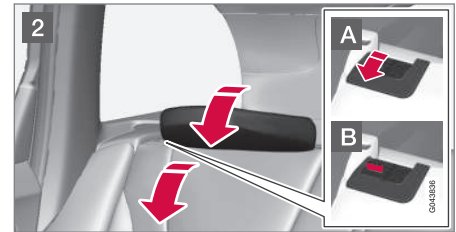

- 1 Jos keskipaikan selkänöja käännetään - vapauttakaa ja säätäkää keskipaikan niskasuojaa, ks. aikaisempaa lukua "Niskatuki keskipaikalla takana".
- 2 Laitimmat niskatuet kääntyvät automaattisesti, kun laitimmat selkänöjat käännetään. Vetäkää selkänöjan salpakahta ylös **A** ja kääntäkää samalla selkänöja eteen. Salvan punainen merkki **B** ilmaisee, ettei selkänöja ole enää lukittu.



03 Mittarit, katkaisimet ja hallintalaitteet



HUOM

Kun selkänojat on käännetty, pitää niskasuoja siirtää hieman eteenpäin, etteivät ne ota kiinni istuintyynyyn.

Kääntäminen ylös tapahtuu päinvastaisessa järjestyksessä.

HUOM

Kun selkänoja on käännetty takaisin, punainen merkki ei enää näy. Jos se ilmestyy edelleen, selkänoja ei ole lukittuna.

VAROITUS

Tarkastakaa, että selkänoja ja takaistuimen niskasuoja ovat kunnollisesti lukittuina ylöskääntämisen jälkeen.

Takaistuimen ulompien niskatukien kääntäminen alas sähköisesti*

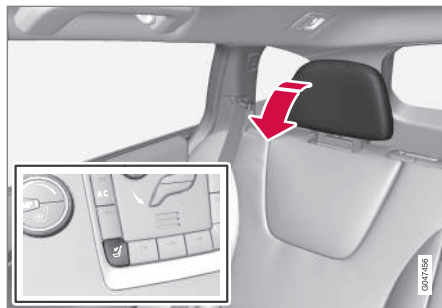

1. Etävaimen pitää olla avainasennossa II.
2. Painakaa painiketta reunimmaisten taka-niskatukien kääntämiseksi siten, että näkyvyys taaksepäin paranee.

VAROITUS

Älkää kääntäkö ulompia niskasuoja alas, jos ulkopaikoilla istuu matkustajia.

Siirtäkää niskatukea manuaalisesti takaisin, kunnes kuuluu napsahdus.

VAROITUS

Niskatukien pitää olla lukittuina ylös kääntämisen jälkeen.

Aiheeseen liittyvät tiedot

- Etuistuimet (s. 78)
- Etuistuimet - sähkökäyttöiset* (s. 79)



Ohjauspyörä

Ohjauspyörä voidaan säätää eri asentoihin ja siinä on äänitorven ja vakionopeudensäätimen sekä valikko-, ääni- ja puhelinohjauksen painikkeet.

Säätö

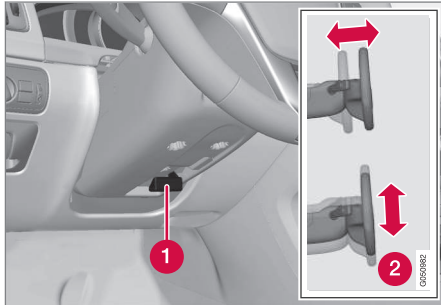

Ohjauspyörän säätö.

- 1 Vipu - ohjauspyörän vapauttaminen
- 2 Ohjauspyörän mahdolliset asennot

Ohjauspyörää voidaan säätää korkeus- ja syvyysuunnassa:

1. Vapauttakaa ohjauspyörä vetämällä vipua itseänne kohti.
2. Säätäkää ohjauspyörä sopivaan asentoon.

3. Painakaa vipu takaisin ohjauspyörän kiinnittämiseksi. Jos se tuntuu jäykältä, painakaa hieman ohjauspyörää vipua palauttaessanne.

VAROITUS

Säätäkää ja lukitkaa ohjauspyörän asento ennen matkaan lähtemistä.

Nopeudesta riippuvan ohjaustehostuksen* yhteydessä voidaan ohjauspyörän vastusta säätää, ks. Säädettävä ohjauspyörän vastus* (s. 184).

Painikesarjat* ja ohjauspyörän valitsimet*

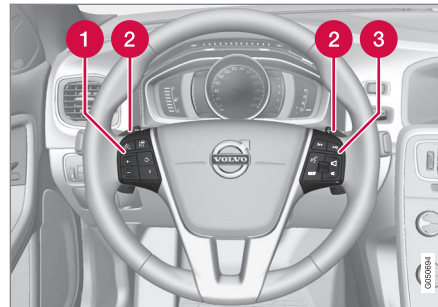

Ohjauspyörän painikesarjat ja valitsimet.

- 1 Nopeudensäädin* (s. 195)* ja Mukautuva nopeudensäädin – ACC* (s. 198)*.
- 2 Ohjauspyörävalitsin automaattivaihteiston manuaalista vaihteenvalintaa varten, ks.

Automaattivaihteisto - Geartronic* (s. 277).

- 3 Äänentoiston ja puhelimen ohjaus, ks. erillistä lisäosaa Sensus Infotainment.

Äänitorvi



Äänitorvi.

Painakaa ohjauspyörän keskiötä äänimerkin antamiseksi.

Aiheeseen liittyvät tiedot

- Ohjauspyörän sähkölämmitys** (s. 84)

Ohjauspyörän sähkölämmitys**

Ohjauspyörää voidaan lämmittää sähköisesti.

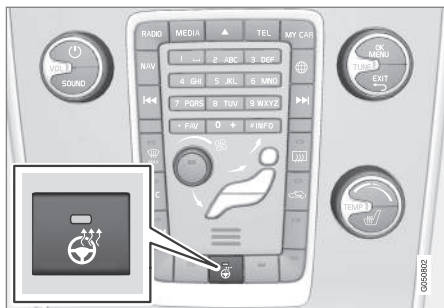
Toiminto

Painikkeen sijainti voi vaihdella muista valituista varusteista ja markkina-alueesta riippuen.

Painamalla **painiketta toistuvasti vaihdetaan** seuraavien toimintojen välillä:

Toiminto	Ilmoitus
Pois toiminnasta	Painikkeen merkkivalo sammuksissa
Lämmitys	Painikkeen merkkivalo palaa

Automaattinen ohjauspyörän lämmitys

Kun ohjauspyörän lämmityksen automaattinen käynnistys on käytössä, ohjauspyörän lämmitys käynnistyy käynnistettäessä moottori. Automaattinen käynnistys tapahtuu, kun

auto on kylmä ja ympäristön lämpötila alle n. 10 °C. Ottakaa toiminto käyttöön/poistakaa se käytöstä valikkojärjestelmässä **MY CAR** (s. 109).

Valokatkaisimet

Valokatkaisimella sytytetään ja säädetään ulkovaloja. Sitä käytetään myös säätämään näyttö- ja mittaristovaloistusta sekä tunnelmavaloja (s. 94).



Katsaus valokatkaisimiin



Katsaus valokatkaisimiin.

- 1 Näyttö- ja mittaristovalaimen ja tunnelmavalon säätöpyörä*
- 2 Sumutakavalon painike
- 3 Ajo- ja seisontavalon säädin
- 4 Valojen korkeudensäädön säätöpyörä¹⁸

Säätimen asento

i HUOM

Huomiovaloissa ja etuseisontavalloissa käytetään samoja lamppuja. Valaistusteho on suurempi, kun lamppuja käytetään huomiovaloina.

Tila	Sisältö
0	Huomiovalot ^A , kun auton virta-avain on asennossa II tai moottori on käynnissä. Kaukovalovilkkaa voidaan käyttää.
	Huomiovalot, positio-/seisontavalot takana ja sivuvalot, kun auton sähköjärjestelmä on avainasennossa II tai moottori on käynnissä. Positio-/seisontavalot/sivuvalot, kun auto on pysäköitynä. Kaukovalovilkkaa voidaan käyttää.

Tila	Sisältö
AUTO	Huomiovalot, positio-/seisontavalot takana ja sivuvalot päivänvalossa, kun auton sähköjärjestelmä on avainasennossa II tai moottori on käynnissä. Lähivalot ja positio-/seisontavalot/sivuvalot heikossa päivänvalossa tai pimeässä tai kun sumutakavalo tai tuulilasipyyhkimet jatkuvalla pyyhinnällä on aktivoitu. Toiminto Tunnelin havaitseminen (s. 88)* on aktivoitu. Toimintoa Automaattiset kaukovalot (s. 89)* voidaan käyttää. Kaukovalot voidaan kytkeä, kun lähivalot ovat käytössä. Kaukovalovilkkaa voidaan käyttää.
	Lähivalot ja seisonta-/sivuvalot. Kaukovalot voidaan aktivoida. Kaukovalovilkkaa voidaan käyttää.

^A Sijaitsevat etupuskurissa tai sen alapuolella.

¹⁸ Ei ole aktiivisilla Xenon-valonheittimillä* varustetuissa autoissa.



03 Mittarit, katkaisimet ja hallintalaitteet



Volvo suosittelee tilan **AUTO** käyttöä, kun autoa ajetaan.

VAROITUS

Auton valaistuslaitteisto ei voi kaikissa tilanteissa päätellä, milloin päivänvalo on liian heikko tai tarpeeksi voimakas, esim. sumussa ja sateessa.

Kuljettaja on aina vastuussa siitä, että autolla ajetaan käyttäen liikenneturvallista valaistusta ja voimassa olevien liikennesääntöjen mukaisesti.

Mittaristovalistus

Eri näyttö- ja mittaristovalistus syttyy riippuen avaimen asennosta, ks. Avaimen asennot - toiminnot eri tasoilla (s. 77).

Näyttövalaistusta himmennetään automaattisesti pimeällä – herkkyys asetetaan säätöpyörällä.

Mittaristovalauksen voimakkuutta säädetään säätöpyörällä.

Valonheittimien korkeussuuntauksen säätö

Auton kuormitus muuttaa valonheittimien korkeussuuntausta, mikä voi johtaa vastaan tulevien ajoneuvojen häikäistymiseen. Vältä tätä säätämällä valojen korkeussuuntausta. Alentakaa valojen suuntausta, jos auto on raskaasti kuormattu.

1. Antakaa moottorin olla käynnissä tai pidä auton sähköjärjestelmä avainasennossa I.
2. Kääntäkää säätöpyörää ylös-/alaspäin valojen suuntauksen nostamiseksi/laske-
miseksi.

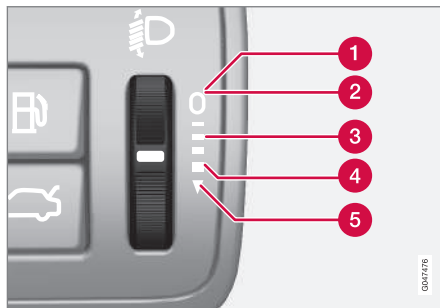

Säätöpyörän asennot eri kuormitustapauksille.

- 1 Vain kuljettaja.
- 2 Kuljettaja sekä matkustaja istuimellaan edessä
- 3 Henkilö kaikilla istuimilla
- 4 Henkilö kaikilla istuimilla sekä enimmäiskuorma kuormatilassa
- 5 Kuljettaja sekä enimmäiskuorma kuormatilassa

Autoissa, joissa on aktiiviset Xenon-valonheittimet*, on automaattinen valojen korkeuden säätö, eikä niissä siksi ole säätöpyörää.

Aiheeseen liittyvät tiedot

- Seisontavalo (s. 87)
- Huomiovalot (s. 87)
- Kauko-/lähivalot (s. 88)

0001796



Seisontavalo

Positio-/seisontavalot sytytetään valokatkaisimen säätimellä.



Valokatkaisin seisontavalojen asennossa.

Asettakaa säädin asentoon **AUTO** (numerokilven valaistus syttyy samanaikaisesti).

Jos auton sähköjärjestelmä on avainasennossa II tai moottori käynnissä, etupään positio-/seisontavalojen asemesta palavat huomiovalot.

Kun ulkona on pimeää ja takaluukku avataan, takaseisontavalot syttyvät takana olevien huomion herättämiseksi. Tämä tapahtuu riippumatta katkaisimen asennosta tai siitä, missä avainasennossa auton sähköjärjestelmä on.

Aiheeseen liittyvät tiedot

- Valokatkaisimet (s. 84)

Huomiovalot

Kun valokatkaisimen kytkin on asennossa **AUTO** ja auton sähköjärjestelmä avainasennossa II tai moottori käynnissä, huomiovalot aktivoidaan automaattisesti päivänvalossa.

Huomiovalot päivällä DRL



Valokatkaisin asennossa **AUTO**.

Kun valokatkaisin on asennossa **AUTO**, huomiovalot (Daytime Running Lights - DRL) aktivoituvat automaattisesti, kun autolla ajetaan päivänvalossa. Kojelaudan päällä oleva valotunnistin vaihtaa huomiovaloilta lähivaloille hämärtäessä tai kun päivänvalo ei enää riitä. Lähivaloille vaihdetaan myös silloin, kun tuulilasipyyhkimet tai sumutakavalo aktivoidaan.



VAROITUS

Järjestelmä on energiansäästön apuväline - se ei voi kaikissa tilanteissa ratkaista, milloin päivänvalo on liian heikkoa tai riittävän voimakasta, esim. sumussa ja sateessa.

Kuljettaja on aina vastuussa siitä, että autolla ajetaan käyttäen liikenneturvallisuuden kannalta oikeaa valaistusta ja voimassa olevien liikennesääntöjen mukaisesti.

Tunnelin havaitseminen*

Tunnelin havaitsemistointinto vaihtaa valot huomiovaloilta lähivaloille, kun auto ajaa tunneliin. N. 20 sekuntia tunnelista ulos ajamisen jälkeen vaihdetaan taas huomiovaloille.

Toiminto Tunnelin havaitseminen on sadetunnistimella varustetussa autossa*. Tunnistin havaitsee ajamisen tunneliin ja vaihtaa huomiovaloilta lähivaloille. N. 20 sekuntia tunnelista ulos ajamisen jälkeen vaihdetaan taas huomiovaloille. Jos tämän ajan kuluessa ajetaan seuraavaan tunneliin, lähivalot pysyvät käytössä. Siten vältetään usein toistuvat muutokset auton valoissa.

Huomatkaa, että valokatkaisimen pitää olla asennossa **AUTO**, jotta tunnelin havaitseminen toimii.

Aiheeseen liittyvät tiedot

- Kauko-/lähivalot (s. 88)
- Valokatkaisimet (s. 84)

Kauko-/lähivalot

Kun valokatkaisimen kytkin on asennossa **AUTO** ja auton sähköjärjestelmä avainasennossa **II** tai moottori käynnissä, lähivalot aktivoidaan automaattisesti huonoissa valaistulosuhteissa.

Kun valokatkaisimen kytkin on asennossa **☰**, lähivalot palavat aina, kun moottori on käynnissä tai kun avainasento **II** on aktiivinen.



Ohjauspylvään vipu ja valokatkaisin.

- ➔ Kaukovaloilkun asento
- ➔ Kaukovalojen asento

Lähivalot

Kun valokatkaisin on asennossa **AUTO**, lähivalot aktivoidaan automaattisesti hämärän

tullen tai kun päivänvalo ei enää riitä. Lähivalot aktivoidaan myös automaattisesti, jos tuulilasinyyhkimet tai sumutakavalot ovat käytössä.

Kun valokatkaisin on asennossa **☰**, lähivalot palavat aina, kun moottori on käynnissä tai kun avainasento **II** on aktiivinen.

Kaukovaloilkku

Siirtäkää ohjauspylvään vipua kevyesti ohjauspyörää kohti kaukovaloilkun asentoon. Kaukovalot palavat, kunnes vipu vapautetaan.

Kaukovalot

Kaukovalot voidaan aktivoida, kun valokatkaisin on asennossa **AUTO**¹⁹ tai **☰**. Kaukovalojen aktivointi/aktivoinnin poisto tehdään vetämällä ohjauspylvään vipua ohjauspyörää kohti ääriasentoon ja vapauttamalla se. Vaihtoehtoisesti voidaan kaukovalojen aktivointi poistaa vetämällä ohjauspylvään vipua kevyesti ohjauspyörää kohti.

Kaukovalojen ollessa aktivoituina symboli **☰** palaa mittaristossa.

Lisävalot*

Jos autossa on lisävalot, kuljettaja voi valikojärjestelmässä MY CAR valita, pitääkö niiden olla sammutettuina vai syttyä/sammua

¹⁹ Kun lähivalot palavat.



samanaikaisesti kaukovalojen²⁰ kanssa, ks. MY CAR (s. 109).

Aiheeseen liittyvät tiedot

- Aktiiviset ksenonvalonheittimet* (s. 91)
- Automaattiset kaukovalot* (s. 89)
- Valokatkaisimet (s. 84)
- Valonheittimet - valokuvion sovitus (s. 96)
- Tunnelin havaitseminen* (s. 88)

Automaattiset kaukovalot*

Toiminto Automaattiset kaukovalot on varustettu päällä/pois-toiminnolla tai mukautuvalla toiminnolla valonheitinversiosta riippuen. Toiminto havaitsee vastaantulevan liikenteen valonheittimien valon tai edellä ajavan ajoneuvon takavalot ja vaihtaa tällöin kaukovaloilta lähivaloille. Automaattiset lähivalot mukautuvalla toiminnolla himmentävät vain valokeilan sen osan, joka osoittaa suoraan ajoneuvoon. Valot palautuvat kaukovaloille, kun valoa ei enää havaita.

Automaattiset kaukovalot - AHB

Automaattiset kaukovalot (Active High Beam - AHB) on toiminto, joka tuulilasin yläreunassa olevalla kameratunnistimella havaitsee vastaantulevan liikenteen valonheittimien valon tai edellä ajavan ajoneuvon takavalot, ja vaihtaa tällöin kaukovaloilta lähivaloille. Toiminto voi ottaa myös katuvalaistuksen huomioon.

Halogeenivalonheittimillä varustetut autot

Valot palaavat kaukovaloiksi muutama sekunti sen jälkeen, kun kameratunnistin ei enää havaitse vastaantulevan liikenteen ajovaloja tai edellä ajavan ajoneuvon takavalvoja.

Aktiivisilla ksenonvalonheittimillä varustetut autot

Jos automaattisissa kaukovaloissa on päällä/pois-toiminto, valaistus palautuu kaukova-

loille muutama sekunti sen jälkeen, kun kameratunnistin ei enää havaitse vastaantulevan liikenteen valonheittimien valoja tai edellä olevan ajoneuvon takavalvoja.

Jos automaattisissa kaukovaloissa on mukautuva toiminto, jatkaa valokeila, erona siihen, mitä tapahtuu tavanomaisessa himmennyksessä, valaisemista edelleen kaukovaloilla vastaan tulevan tai edessä olevan ajoneuvon molemmille puolille - vain suoraan ajoneuvoa kohti osoittava valokeilan osa himmennetään.

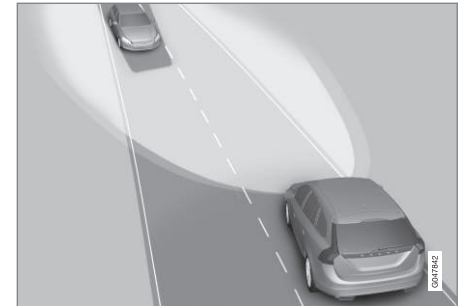

Mukautuva toiminto: Lähivalot suoraan vastaan-tulevaa ajoneuvoa kohti, mutta edelleen kaukovalot ajoneuvon molemmilla puolilla.

Valot vaihtuvat täysiksi kaukovaloiksi muutama sekunti sen jälkeen, kun kameratunnistin ei enää havaitse vastaantulevan liikenteen

²⁰ Korjaamon pitää yhdistää lisävalot sähköjärjestelmään. Volvo suosittelee, että otatte yhteyden valtuutettuun Volvon tekniseen palveluun.



teen ajovaloja tai edellä ajavan ajoneuvon takavaloja.

Aktiivointi/aktiivoinnin poisto

AHB voidaan aktivoida, kun valokatkaisimen säädin on asennossa **AUTO** (edellyttäen, ettei toimintoa ole deaktivoitu valikkojärjestelmässä MY CAR, ks. MY CAR (s. 109)).





*Ohjauspylvään vipu ja valokatkaisin asennossa **AUTO**.*

Toiminto voi aktivoitua ajettaessa pimeään aikaan vähintään ajonopeudella 20 km/h.

AHB:n aktiivointi/aktiivoinnin poisto tehdään vetämällä ohjauspylvään vasempaa vipua ohjauspyörää kohti ääriasettoon ja vapauttamalla se. Deaktiivointi kaukovalojen yhteydessä aiheuttaa sen, että valaistus vaihdetaan suoraan lähivaloille.

Analogisella mittaristolla varustettu auto

Kun AHB on käytössä, symboli  palaa mittariston infonäytössä.

Kaukovalojen palaessa myös symboli  palaa mittaristossa. Aktiivisten ksenonvalonheittimien tapauksessa näin käy myös silloin, jos kaukovalot on osittain himmennetty, ts. heti kun valokeila valaisee hieman lähivaloja enemmän.

Digitaalisella mittaristolla varustettu auto

Kun AHB on käytössä, symboli  palaa valkoisena mittariston infonäytössä.

Kaukovalojen palaessa symboli palaa sinisenä. Aktiivisten ksenonvalonheittimien tapauksessa näin käy myös silloin, jos kaukovalot on osittain himmennetty, ts. heti kun valokeila valaisee hieman lähivaloja enemmän.



Käsinkäyttö

HUOM

Pitäkää tuulilasin pinta kameratunnistimen kohdalta puhtaana jäädä, lumesta, huurteesta ja liasta.

Älkää liimatko tai asentako mitään tuulilasiin kameratunnistimen eteen, sillä se voi heikentää toimintaa tai saada yhden tai useamman kamerasta riippuvan toiminnon lakkaamaan.

Jos ilmoitus **Active high beam tilap. ei käytettävissä** Kytke käsin esitetään mitta-

riston infonäytössä, vaihtaminen kauko- ja lähivalojen välillä pitää tehdä manuaalisesti. Valokatkaisin voi kuitenkin olla asennossa **AUTO**. Sama on voimassa myös, jos ilmoitus **Tuulilasin tunnistimet estetty. Katso käyttöohjekirjaa** ja symboli  esitetään. Symboli  sammuu, kun nämä ilmoitukset esitetään.

AHB voi olla tilapäisesti pois käytöstä, esim. sumun ollessa tiheää tai sateen voimasta. Kun AHB jälleen saadaan käyttöön, tai tuulilasin tunnistimet eivät enää ole peitossa, ilmoitus sammuu ja symboli  syytty.

VAROITUS

AHB on apuväline, jolla käytetään parhaita mahdollisia valoja suotuisissa olosuhteissa.

Kuljettajan vastuulla on aina vaihtaa käsin kauko- ja lähivalojen välillä, kun liikennetai sääolosuhteet sitä edellyttävät.

TÄRKEÄÄ

Esimerkkejä tilanteista, joissa voi olla tarpeen vaihtaa käsin kauko- ja lähivalojen välillä:

- Rankkasade tai sankka sumu
- Alijäähdyneen sateen yhteydessä
- Lumipyry tai räntäsade



- Kuutamoo
- Ajettaessa heikosti valaistuissa taajamissa
- Kun edellä olevan liikenteen valot valaisevat heikosti
- Jos tien tiellä tai sen reunassa on jalankulkijoita
- Jos tien läheisyydessä on voimakkaasti heijastavia esineitä, kuten kylttejä
- Kun esim. tiekaide peittää vastaan tulevan liikenteen valot
- Kun liittyvillä teillä on liikennettä
- Mäenharjoilla tai notkoissa
- Jyrkissä mutkissa.

Lisätietoja kameratunnistimen rajoituksista, ks. Törmäysvaroitin* - kameratunnistimen rajoitukset (s. 229).

Aiheeseen liittyvät tiedot

- Kauko-/lähivalot (s. 88)
- Valokatkaisimet (s. 84)

Aktiiviset ksenonvalonheittimet*

Aktiiviset Xenon-valonheittimet on suunniteltu antamaan maksimaalisesti valoa kaarteissa ja risteyksissä, mikä parantaa samalla turvallisuutta.

Aktiiviset Xenon-valonheittimet ABL



Valokuvio toiminnon ollessa aktiivoimaton (vasen) ja aktivoitu (oikea).

Jos auto on varustettu aktiivisilla ksenonvalonheittimillä (Active Bending Lights – ABL), valonheittimien valokeilat seuraavat ohjaukseen liikettä mahdollisimman tehokkaan valaistuksen antamiseksi kaarteissa ja risteyksissä, ja siten myös turvallisuuden lisäämiseksi.

Toiminto aktivoidaan automaattisesti käynnistettäessä auto (edellyttäen, ettei sitä ole deaktivoitu valikkojärjestelmässä MY CAR,

MY CAR (s. 109)). Toiminnon vian yhteydessä palaa symboli  mittaristossa samalla, kun infonäyttö esittää selittävän tekstin ja lisäksi palavan symbolin.

Symboli	Ilmoitus	Sisältö
	Ajovalojärjestelmän toimintahäiriö Tarvitsee huollon	Järjestelmä ei toimi. Hakeutukaa korjaamolle, jos ilmoitus säilyy. Volvo suosittelee, että otatte yhteyden valtuutettuun Volvon tekniseen palveluun.

Toiminto on aktiivinen vain hämärässä tai pimeässä, ja vain auton liikkeessä.

Toiminto²¹ voidaan deaktivoida/aktivoida valikkojärjestelmässä MY CAR, ks. MY CAR (s. 109).

Valokuvion säätö, ks. Valonheittimet - valokuvion sovitus (s. 96).

²¹ Aktivoitu toimitettaessa tehtaalta.



03 Mittarit, katkaisimet ja hallintalaitteet



Kaarrevalot*

Aktiiviset ksenonvalonheittimet mukautuvaa tyyppiä olevalla toiminnolla Automaattiset kaukovalot (Automaattiset kaukovalot mukautuvalla toiminnalla) on varustettu kaarrevaloilla, jotka tilapäisesti valaisevat alueen vinosti auton edessä suuntaan, johon ohjauspyörää käännetään jyrkässä käännoksessä, tai suuntaan, johon vilkkuja käytetään.

Toiminto aktivoituu, kun kauko- tai lähivalot ovat käytössä ja auton nopeus alle n. 30 km/h.

Lisäksi molemmat kaarrevalot sytytetään peruutettaessa valaistuksen täydentämiseksi.

Aiheeseen liittyvät tiedot

- Kauko-/lähivalot (s. 88)
- Automaattiset kaukovalot* (s. 89)
- Valokatkaisimet (s. 84)

Takasumuvalo

Kun näkyvyys on huono sumun vuoksi, voidaan käyttää takasumuvaloa, joka ilmoittaa muille tielläliikkujiille edessä olevasta ajoneuvosta.

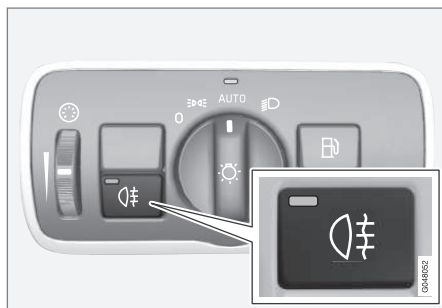

Takasumuvalon painike.

Takasumuvalo voidaan sytyttää vain, kun avain on asennossa II tai moottori on käynnissä ja valokatkaisin asennossa **AUTO** tai **☰**.

Painakaa painiketta valojen kytkemiseksi päälle/pois. Takasumuvalon merkkivalo **☰** mittaristossa ja painikkeessa oleva valo palaavat, kun takasumuvalo on sytytetty.

Takasumuvalo sammuu automaattisesti, kun moottori sammutetaan tai valokatkaisin asetetaan asentoon **0** tai **☰☰**.



HUOM

Sumutakavalon käyttöä koskevat määräykset vaihtelevat eri maissa.

Aiheeseen liittyvät tiedot

- Valokatkaisimet (s. 84)



Jarruvalot

Jarruvalot syttyvät automaattisesti jarrutettaessa.

Jarruvalot syttyvät, kun jarrupoljin painetaan alas. Lisäksi ne syttyvät, jos jokin kuljettajan tukijärjestelmistä Mukautuva nopeudensäädin (s. 198), City Safety (s. 216) tai Törmäysvaroitin (s. 223) jarruttaa autoa.

Aiheeseen liittyvät tiedot

- Käyttäjarru - hätäjarruvalot ja automaattiset varoitusvilkut (s. 298)

Varoitusvilkut

Varoitusvilkut varoittavat muita tielläliikkuja vilkuttamalla auton kaikkia suuntavaloja, kun tämä toiminto on aktivoitu.

Molemmat vilkkusymbolit mittaristossa vilkkuvat, kun varoitusvilkuja käytetään.

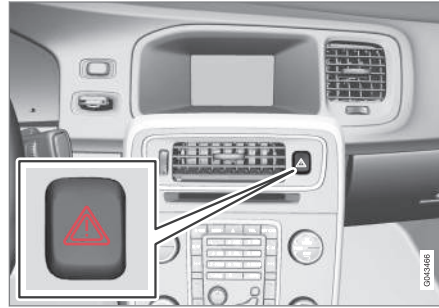

Varoitusvilkkujen painike.

Painakaa painiketta varoitusvilkkujen aktivoimiseksi. Molemmat vilkkusymbolit mittaristossa vilkkuvat, kun varoitusvilkuja käytetään.

Varoitusvilkut aktivoidaan automaattisesti, kun autoa on jarrutettu niin voimakkaasti, että hätäjarruvalot ovat aktivoituneet ja nopeus alittaa 10 km/h. Varoitusvilkut pysyvät aktiivisina, kun on pysähdetty, ja sammuvat automaattisesti, kun lähdetään jälleen liikkeelle, tai jos painiketta painetaan.

Aiheeseen liittyvät tiedot

- Suuntavalot (s. 94)
- Käyttäjarru - hätäjarruvalot ja automaattiset varoitusvilkut (s. 298)

Suuntavalot

Auton suuntavaloja hallitaan ohjauspylvään vasemmalla vivulla. Suuntavalot vilkkuvat kolme kertaa tai jatkuvasti riippuen siitä, kuinka pitkälle alas tai ylös vipua siirretään.



Suuntavalot.

Lyhyt vilkutusjakso

1 Siirtäkää ohjauspylvään vipu ylös- tai alaspäin ensimmäiseen asentoon ja vapauttakaa se. Suuntavalot vilkkuvat kolme kertaa. Toiminto voidaan aktivoida/deaktivoida valikkojärjestelmässä MY CAR, ks. MY CAR (s. 109).

Jatkuva vilkutusjakso

2 Siirtäkää ohjauspylvään vipu ylös- tai alaspäin uloimpaan asentoon.

Vipu jää asentoonsa ja se siirretään takaisin käsin tai se palautuu automaattisesti ohjauspyörän liikkeen vaikutuksesta.

Vilkkusymbolit

Vilkkusymbolit, ks. Mittaristo - merkkisymbolien sisältö (s. 67).

Aiheeseen liittyvät tiedot

- Varoitusvilkut (s. 93)

Matkustamovalaistus

Matkustamovalaistus aktivoidaan/deaktivoidaan etu- ja takaistuimen yläpuolella olevien säätimien painikkeilla.



Säätimet kattokonsolissa etumaisia lukuvaloja ja matkustamovalaistusta varten.

- 1 Lukuvalo, vasen puoli
- 2 Lukuvalo, oikea puoli
- 3 Matkustamovalaistus

Kaikki valaistus matkustamossa voidaan sytyttää ja sammuttaa manuaalisesti 30 minuutin kuluessa siitä, kun:

- moottori on sammutettu ja auton sähköjärjestelmä on avainasennossa 0
- auton lukitus on avattu, mutta moottoria ei ole käynnistetty.



Kattovalaistus edessä

Lukuvalot edessä sytytetään tai sammutetaan painamalla ko. painiketta kattokonsolissa.

Taempi kattovalaistus



Taempi kattovalaistus.

Valot sytytetään tai sammutetaan ko. painiketta painamalla.

Autoonnousuvalot

Autoonnousuvalot (ja matkustamovalaisuus) syttyvät ja sammuvat, kun jokin sivuovi avataan tai suljetaan.

Hansikaslokeron valo

Hansikaslokeron valaistus syttyy ja sammuu, kun luukku avataan tai suljetaan.

Meikkipeilin valaistus

Meikkipeilin (s. 148) syttyy ja sammuu, kun kansi avataan tai suljetaan.

Kuormatilan valaistus

Valaistus kuormatilassa syttyy ja sammuu, kun takaluukku avataan tai suljetaan.

Valaistusautomaatiikka

Matkustamovalaisuksen painikkeella voidaan valita matkustamon valaistukselle kolme tilaa:

- **Pois** - oikea puoli painettuna sisään, valaistusautomaatiikan aktivointi on poistettu.
- **Neutraaliasento** – valaistusautomaatiikka on aktivoitu.
- **Päällä** - vasen puoli painettuna sisään, matkustamon valaistus palaa.

Neutraaltila

Kun painike on neutraaliasennossa, matkustamon valaistus syttyy ja sammuu automaattisesti seuraavan mukaisesti.

Matkustamon valaistus syttyy ja jää palamaan 30 sekunniksi, jos:

- auton lukitus avataan etäavaimella tai avainliuskalla, ks. sivu Etäavain - toiminnot (s. 161) tai Irrotettava avainliuska - oven lukituksen avaaminen (s. 165)
- moottori sammutettu ja auton sähköjärjestelmä on avainasennossa **0**.

Matkustamon valaistus sammuu, kun:

- moottori käynnistyy
- auto lukitaan.

Valaistus syttyy ja jää palamaan kahdeksi minuutiksi, jos jokin ovi on auki.

Jos jokin valaistus sytytetään manuaalisesti ja auto lukitaan, valaistus sammuu automaattisesti kahden minuutin kuluttua.

Tunnelmavalot*

Kun tavallinen matkustamovalaistus on sammunut ja moottori käy, muutamia valodiodeja palaa, mm. kattovalaistuksessa heikon valon antamiseksi ja tunnelman kohottamiseksi ajon aikana. Valo mahdollistaa myös sen, että pimeänä vuorokaudenaikana on helpompi nähdä esineet säilytyslokerossa jne. Tämä valaistus sammuu hetken tavallisen matkustamovalaisuksen jälkeen, kun auto lukitaan. Valaistuksen voimakkuutta säädetään valo-
katkaisimen (s. 84) säätöpyörällä.



Paluuvalaistuksen kesto

Saattovalaistus käsittää lähivalot, seisontavalot, ulkostaustapeilien valot, numerokilven valon, sisäkattovalaistuksen ja autoonnousuvalot.

Osaa ulkopuolisesta valaistuksesta voidaan pitää palamassa, jolloin se toimii saattovalaistuksena auton lukitsemisen jälkeen.

1. Poistakaa kauko-ohjain virtalukosta.
2. Vetäkää ohjauspylvään vasen vipu ääri-sentoon ohjauspyörää kohti ja vapautta-kaa se. Toiminto aktivoidaan samalla tavalla kuin kaukovalovilkku, ks. Kauko-/ lähivalot (s. 88).
3. Nouskaa ulos autosta ja lukitkaa ovi.

Toiminnon aktivoituessa lähivalot, seisontavalot, ulkoisten taustapeilien valot, rekisterikilven valo, takasisävalot ja autoonnousuvalot palavat.

Aika, jonka saattovalaistus palaa, voidaan säätää valikkojärjestelmässä MY CAR, ks. MY CAR (s. 109).

Aiheeseen liittyvät tiedot

- Turvavalistus (s. 96)

Turvavalistus

Turvavalistus käsittää seisontavalot, ulkostaustapeilien valot, numerokilven valon, sisäkattovalaistus ja autoonnousuvalot.

Turvavalistus sytytetään kauko-ohjaimella, ks. Etäavain - toiminnot (s. 161), ja sitä käytetään auton valaistuksen syöttämiseen matkan päästä.

Kun toiminto aktivoidaan kauko-ohjaimella, seisontavalot, ulkoisten taustapeilien valot, rekisterikilven valo, takasisävalot ja autoonnousuvalot palavat.

Aika, jonka turvavalistus palaa, voidaan säätää valikkojärjestelmässä MY CAR, ks. MY CAR (s. 109).

Aiheeseen liittyvät tiedot

- Paluuvalaistuksen kesto (s. 96)

Valonheittimet - valokuvion sovitus

Jos auto on varustettu aktiivisilla ksenonvalonheittimillä ja siinä on automaattisten kaukovalojen toiminto, valokuvio pitää asettaa uudelleen siirryttäessä oikeanpuoleisesta vasemmanpuoleiseen liikenteeseen ja päinvastoin.

Aktiiviset ksenonvalonheittimet*

Autoissa, joissa ei ole automaattisten kaukovalojen toimintoa*, ei valokuvion sovitusta tarvitse tehdä. Valokuvio on muotoiltu siten, että vastaantuleva liikenne ei häikäisty.

Automaattisilla kaukovaloilla varustetussa autossa pitää valokuvio sovittaa. Auton pitää seistä paikallaan ja moottorin olla joutokäynnillä, kun valokuvio vaihdetaan oikean- ja vasemmanpuoleisen liikenteen kesken.

Valokuvio vaihdetaan valikkojärjestelmässä MY CAR, ks. MY CAR (s. 109).

Halogeenivalonheittimet

Valokuviota ei tarvitse sovittaa. Valokuvio on muotoiltu siten, että vastaantuleva liikenne ei häikäisty.



Pyyhkimet ja huuhtelulaite

Lasinpyyhkimet ja huuhtelulaite puhdistavat tuulilas ja takalasin. Valonheittimet puhdistetaan suurpainehuuhtelulla.

Tuulilasinpyyhkimet²²

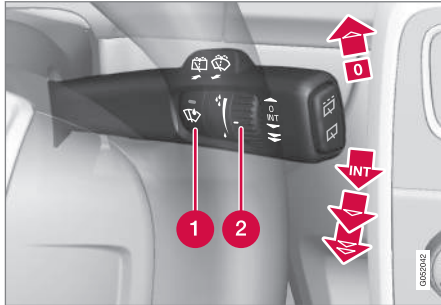

Tuulilasinpyyhkimet ja tuulilasin huuhtelulaitteet.

- 1 Sadetunnistin, päälle/pois
- 2 Säätpöyrä, herkkyy/taajuus

Tuulilasinpyyhkimet pois toiminnasta

0 Siirtäkää vipua asentoon 0 tuulilasinpyyhkimien sulkemiseksi.



Yksi pyyhkäisy

 Siirtäkää vipua ylöspäin ja vapauttaa pyyhintäliikkeen tekemiseksi.

Tihkupyyhintä

INT Asettakaa pyyhkäisyjen määrä aikayksikköä kohti säätpöyrällä, kun jaksopyyhintä on valittuna.

Jatkuva pyyhintä

-  Pyyhkimet pyyhkivät normaalilla nopeudella.
-  Pyyhkimet pyyhkivät suurella nopeudella.

! TARKEÄÄ

Ennen kuin talvella aktivoi lasinpyyhkimet, varmistakaa, että pyyhinsulat eivät ole jäätyneet kiinni ja että lumi ja jää on kaavittu pois tuulilasista (ja takalasista).

! TARKEÄÄ

Käyttäkää runsaasti pesunestettä, kun pyyhkimet puhdistavat tuulilasia. Tuulilasin pitää olla märkä tuulilasinpyyhkimien toiminnassa.

Pyyhinsulkien huoltoasento

Tuulilasin/pyyhinsulkien puhdistus ja pyyhinsulkien vaihto, ks. Autonpesu (s. 401) ja Pyyhkimien sulat (s. 378).

Sadetunnistin*

Sadetunnistin tunnistaa veden määrän tuulilasilla ja aktivoi pyyhkimet automaattisesti.

Sadetunnistimen herkkyyttä muutetaan säätpöyrällä.

Kun sadetunnistin aktivoidaan, painikkeen valo syttyy ja sadetunnistimen symboli  näytetään mittaristossa.

Aktivointi ja herkkyyden säätö

Kun sadetunnistin aktivoidaan, pitää auton olla käynnissä tai etäavaimen asennossa I tai II samalla, kun tuulilasinpyyhkimien vipun pitää olla asennossa 0 tai yksittäisen pyyhkäisyn asennossa.

Aktivoikaa sadetunnistin painamalla sadetunnistimen painiketta . Pyyhkimet tekevät pyyhkäisyliikkeen.

Jos vipua siirretään ylöspäin, pyyhkimet tekevät ylimääräisen liikkeen.

Kääntäkää säätpöyrää ylöspäin herkkyyden lisäämiseksi ja alaspäin sen pienentämiseksi. (Kun säätpöyrää käännetään ylöspäin, tehdään ylimääräinen pyyhintäliike.)

Aktivoinnin poistaminen

Kytkekää sadetunnistin pois päältä painamalla sadetunnistimen painiketta  tai siirtämällä vipua alaspäin toiselle pyyhinhohjelmalle.

²² Pyyhinsulkien vaihto ja pyyhinsulkien huoltoasento, ks. Pyyhkimien sulat (s. 378). Huuhteluneste täytty, ks. Huuhteluneste - täytty (s. 380).



03 Mittarit, katkaisimet ja hallintalaitteet



Sadetunnistin deaktivoidaan automaattisesti, kun etäavain poistetaan virtalukosta tai viisi minuuttia moottorin sammuttamisen jälkeen.

! TÄRKEÄÄ

Automaattipesussa tuulilasinyyhkimet voivat käynnistyä ja vaurioitua, kaaPoista sadetunnistin toiminnasta, kun auto käy tai etäavain on asennossa I tai II. Mittariston symboli poistuu ja painikkeen valo sammuu.

Valonheittimien ja lasien huuhtelu



Huuhtelutoiminto.

Tuulilasin huuhtelu

Siirtäkää vipua ohjauspyörää kohti tuulilasin ja valonheittimien huuhtelujen käynnistämiseksi.

Vivun vapauttamisen jälkeen tuulilasinpyyhkimet tekevät muutamia ylimääräisiä pyyhkäisyjä ja valonheittimet huuhdellaan.

Lämmitetyt huuhtelusmittimet*

Huuhtelusmittimia lämmitetään automaattisesti kylmässä säässä, jotta estetään huuhtelunesteen jäätyminen kiinni.

Ajovalojen suurpainehuuhtelu*

Valonheittimien suurpainehuuhtelu kuluttaa paljon huuhtelunestettä. Nesteen säästämiseksi valonheittimet huuhdellaan automaattisesti tuulilasin joka viidennen huuhtelun yhteydessä.

Rajoitettu huuhtelu

Kun huuhtelunestettä on säiliössä jäljellä n. 1 litra ja ilmoitus huuhtelunesteen lisäämisestä näytetään mittariston näytössä, suljetaan huuhtelunesteen syöttö valonheittimille. Tällä ensisijaistetaan tuulilasin puhdistus ja näkyvyys sen läpi.

Takalasin pyyhintä ja huuhtelu



- 1 Takalasinpyyhin – jaksopyyhintä
- 2 Takalasinpyyhin – jatkuva nopeus

Siirtämällä vipua eteenpäin (ks. nuolta edellä olevassa kuvassa) käynnistetään takalasin huuhtelu ja pyyhintä.

i HUOM

Takalasinpyyhin on varustettu ylikuumentumissuojalla, mikä sulkee moottorin, jos se ylikuumentuu. Takalasinpyyhin toimii jälleen jäähtymisjakson jälkeen (30 sekuntia tai pidempi, riippuen moottorin lämpötilasta ja ulkolämpötilasta).

Pyyhin – peruutus

Jos peruutusvaihte kytetään tuulilasinpyyhkimien ollessa aktivoituina, takalasinpyyhin



käynnistyy jaksopyyhintätilassa²³. Toiminto lakkaa, kun peruutusvaihe kytketään pois päältä.

Jos takalasinpyyhin jo toimii jatkuvalla nopeudella, ei tapahdu muutosta.

i HUOM

Sadetunnistimella varustetuissa autoissa aktivoituu takalasin lämmitys peruutettaessa, jos tunnistin on aktivoituna ja sataa.

Aiheeseen liittyvät tiedot

- Huuhteluneste - täyttö (s. 380)

Ikkunannostimet

Kuljettajan oven säädinpaneelilla voidaan käyttää kaikkia ikkunannostimia - muiden ovien säädinpaneeleilla voidaan käyttää vain kyseistä ikkunannostinta.



Säädinpaneeli kuljettajan ovessa.

- 1 Ovien* ja takaikkunoiden sähköinen avaussalpa, ks. Lapsilukko - sähköinen aktivointi* (s. 179).
- 2 Säätimet, takaikkunat
- 3 Säätimet, etuikkunat

! VAROITUS

Tarkistakaa, etteivät lapset tai muut matkustajat jää puristuksiin, kun ikkunat suljetaan kuljettajan ovesta.

! VAROITUS

Tarkistakaa, että lapset tai muut matkustajat eivät jää väliin, jos/kun ikkunat suljetaan etäavaimella.

! VAROITUS

Jos autossa on lapsia, muistakaa aina katkaista virta ikkunannostimilta valitsemalla avainasento 0 ja ottakaa etäavain mukaanne, kun poistutte autosta. Tiedot avaimen asennoista - ks. Avaimen asennot - toiminnot eri tasoilla (s. 77).

Käyttö



Ikkunannostimien käyttö.

- 1 Käyttö ilman automatiikkaa
- 2 Käyttö automatiikalla

²³ Tämä toiminto (jaksopyyhintä peruutettaessa) voidaan kytkeä pois. Käykää korjaamolla. Volvo suosittelee valtuutettua Volvon teknistä palvelua.



03 Mittarit, katkaisimet ja hallintalaitteet



Kuljettajan oven säädinpaneelilla voidaan käyttää kaikkia ikkunannostimia - muiden ovien säädinpaneelilla voidaan käyttää vain ko. ikkunannostinta. Vain yhtä säädinpaneelia kerrallaan voidaan käyttää.

Jotta ikkunannostimia voidaan käyttää, avainasennon pitää olla vähintään I - ks. Avaimen asennot - toiminnot eri tasoilla (s. 77). Moottorin sammuttamisen jälkeen voidaan ikkunannostimia käyttää muutamia minutteja etäavaimen poistamisen jälkeen - ei kuitenkaan oven avaamisen jälkeen.

Ikkunoiden sulkeminen keskeytyy ja ikkuna avataan, jos jokin estää sen liikkeen. On mahdollista ohittaa puristumisuoja, kun sulkeminen on keskeytynyt esim. jäänmuodostuksen yhteydessä. Kahden peräkkäisen keskeytyneen sulkemisen jälkeen puristumisuoja ohitetaan ja automaattinen toiminto suljetaan lyhyeksi ajaksi, nyt sulkeminen voidaan tehdä pitämällä painiketta jatkuvasti nostettuna.

HUOM

Yksi tapa vähentää sykkivää ilmavirran ääntä, kun takaovien ikkunoita on avattu, on avata hieman myös etuovien ikkunoita.

Käyttö ilman automatiikkaa

Siirtäkää jotain säädintä kevyesti ylös-/alaspäin. Ikkunannostimet käyvät ylös/alas niin kauan kuin säädintä pidetään tässä asennossa.

Käyttö automatiikalla

Siirtäkää jokin säätimistä ylös-/alaspäin ääri-asentoonsa ja vapauttakaa se sitten. Ikkuna liikkuu automaattisesti ääri-asentoonsa.

Käyttö etäavaimella ja keskuslukituksella

Etäavaimella ulkopuolelta tai sisäpuolelta keskuslukituksella tapahtuva sähkökäyttöisten ikkunannostimien käyttö, ks. Kauko-ohjain (s. 157) ja Lukitus/lukituksen avaaminen - sisäpuolelta (s. 174).

Asettaminen uudelleen

Jos akku on kytketty irti, pitää automaattinen avaamistoiminto asettaa uudelleen, jotta se toimii oikein.

1. Vetäkää painikkeen etuosaa kevyesti ylöspäin ikkunan nostamiseksi ääri-asentoonsa ja pitäkää painike tässä asennossa sekunnin ajan.
2. Päästäkää painike hetkeksi.
3. Vetäkää painikkeen etuosaa jälleen ylös yhdeksi sekunniksi.



VAROITUS

Puristumisuojuksen toiminta edellyttää uutta asetusta.

Taustapeilit - ulko

Ulkotaustapeilien asento säädetään kuljettajan ovelta olevalla säätövivulla.



Säätimet, ulkotaustapeilit.

Säätö

1. Painakaa painiketta **L** vasemman taustapeilin tai painiketta **R** oikean taustapeilin osalta. Painikkeessa oleva valo palaa.
2. Säätekää asento keskellä olevalla säätövivulla.
3. Painakaa vielä kerran painiketta **L** tai **R**. Valon pitää sammua.



VAROITUS

Molemmat peilit ovat laajakulmatyypisiä hyvän yleissilmäyksen saamiseksi. Esineet voivat näyttää olevan kauempana kuin ne todellisuudessa ovat.



Asetusten tallennus²⁴

Taustapeilien ja kuljettajan istuimen asentojen tallennus voidaan jokaisen etävavaimen osalta tallentaa auton avainmuistiin*, ks. Etävavin - personalisointi* (s. 158).

Taustapeilin kääntäminen pysäköitäessä²⁴

Taustapeili voidaan kääntää kulmaan alas, jotta kuljettaja voi nähdä esim. tien reunan pysäköidessään.

- Kytkekää peruutusvaihe ja painakaa painiketta **L** tai **R**.

Kun peruutusvaihe kytketään pois, taustapeili palautuu automaattisesti alkuperäiseen asentoonsa noin 10 sekunnin kuluttua, tai aikaisemmin painettaessa painiketta **L** tai **R**.

Automaattinen taustapeilin kääntäminen pysäköitäessä²⁴

Kun peruutusvaihe kytketään, taustapeili käännetään automaattisesti kulmaan alas, jotta kuljettaja voi nähdä esim. tien reunan pysäköidessään. Kun peruutusvaihe kytketään pois, taustapeili palaa automaattisesti alkuperäiseen asentoonsa hetken kuluttua.

Toiminto voidaan aktivoida/deaktivoida valikojärjestelmässä MY CAR, ks. MY CAR (s. 109).

Automaattinen kääntäminen sisään lukitsemisen yhteydessä²⁴

Kun auto lukitaan/lukitus avataan kauko-ohjaimella, käännetään taustapeilit automaattisesti sisään/ulos.

Toiminto voidaan aktivoida/deaktivoida valikojärjestelmässä MY CAR, ks. MY CAR (s. 109).

Palautus normaaliasentoon

Ulkoisen vaikutuksen johdosta asentoaan muuttaneet peilit pitää palauttaa sähköisesti normaaliasentoon, jotta sähköinen sisään-/uloskääntäminen toimisi oikein:

1. Kääntäkää peilit sisään painikkeilla **L** ja **R**.
2. Kääntäkää ne takaisin ulos painikkeilla **L** ja **R**.
3. Toistakaa edellä kuvattu toimenpide tarvittaessa.

Peilit on asetettu uudelleen neutraalitilaan.

Automaattinen himmennys*

Jotta taustapeileissä voi olla tämä toiminto, sisätaustapeileissä on myös oltava automaattinen himmennys, ks. Taustapeili - sisä (s. 102).

Sähköisesti sisäänkäännettävät taustapeilit*

Pysäköintiä/ahtaisiin tiloihin ajoa varten peilit voidaan kääntää sisään:

1. Painakaa painikkeita **L** ja **R** samanaikaisesti (avainasennon pitää olla vähintään **I**).
2. Vapauttakaa ne noin 1 sekunnin kuluttua. Peilit pysähtyvät automaattisesti täysin sisäänkäännettyyn asentoon.

Kääntäkää peilit ulos painamalla painikkeita **L** ja **R** samanaikaisesti. Peilit pysähtyvät automaattisesti uloskäännettyyn asentoon.

Lähestymisvalaistuksen kesto ja saattovalo

Taustapeileissä oleva valo syttyy, kun turvalaistus (s. 96) tai turvalaistus (s. 96) on valittu.

Aiheeseen liittyvät tiedot

- Taustapeili - sisä (s. 102)
- Ikkunat ja taustapeilit - sähkölämmitys (s. 102)

²⁴ Vain yhdessä muistilla varustetun sähkökäyttöisen istuimen kanssa, ks. Etuistuimet - sähkökäyttöiset* (s. 79).

Ikkunat ja taustapeilit - sähkölämmitys

Sähkölämmitystä käytetään jään ja huurun poistamiseen tuulilasista, takalasisista ja ulkostaustapeileistä.

Sähkölämmitteinen tuulilasi*, takalasi ja sähkölämmitteiset ulkostaustapeilit

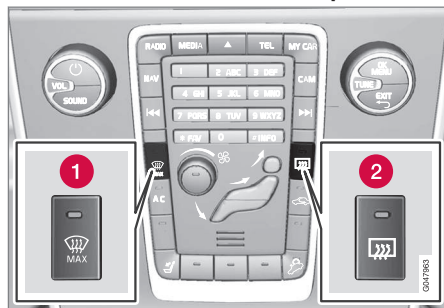

- 1 Tuulilasin sähkölämmitys
- 2 Takalasin ja sähkölämmitteisten ulkostaustapeilien sähkölämmitys

Toimintoa käytetään jään ja huurun poistamiseen tuulilasista, takalasisista ja ulkostaustapeileistä.

Vastaavan painikkeen painaminen käynnistää lämmityksen. Painikkeessa oleva valo osoittaa, että toiminto on aktiivinen. Sulkekaa lämmitys heti, kun jää/huuru on hävinnyt, ettei akku kuormitu tarpeettoman paljon. Toiminto

sulkeutuu kuitenkin automaattisesti tietyn ajan kuluttua.

Ks. myös Kosteuden ja huurteen poisto tuulilasilta (s. 132).

Ulkostaustapeilien ja takalasin huuru/jää poistetaan automaattisesti, jos auto käynnistetään matalammassa ulkolämpötilassa kuin +7 °C. Automaattinen sulatus voidaan valita valikkojärjestelmässä MY CAR, ks. MY CAR (s. 109).

Taustapeili - sisä

Sisätaustapeili voidaan himmentää peilin alareunassa olevalla säätimellä. Vaihtoehtoisesti taustapeili himmenee automaattisesti.



- 1 Himmennyksen säädin

Manuaalinen himmennys

Jos takaa tulee voimakas valo, se voi heijastua taustapeileistä ja häikäistä kuljettajaa. Himmennäkää himmennyssäätimellä, kun takana olevien valot häiritsevät:

1. Himmennäkää siirtämällä säädintä matkustamon suuntaan.
2. Palauttakaa normaaliasentoon siirtämällä säädintä tuulilasin suuntaan.

Automaattinen himmennys*

Jos takaapäin tulee voimakas valo, taustapeili himmenee automaattisesti. Manuaalisen him-



mennyksen säädintä ei ole automaattisella himmennyksellä varustetussa peilissä.

Taustapeilissä on kaksi tunnistinta, yksi eteen- ja yksi taaksepäin suunnattu, jotka toimivat yhdessä tunnistukseen ja eliminoidakseen häikäisevän valon. Eteenpäin suunnattu tunnistin havaitsee ympäröivän valon, kun taas taaksepäin suunnattu tunnistaa takana ajavan ajoneuvon valonheittimien valon.

i HUOM

Jos esim. pysäköintiolosuhteet, transponderit, häikäisysoijat tai esineet istuimella tai tavaratilassa peittävät tunnistimet siten, että niihin ei pääse valoa, sisä- ja ulkotasustapeilien himmennystoimintoa heikennetään.

Vain automaattisella himmennyksellä varustettu taustapeili voi olla varustettu kompassilla (s. 103).

Aiheeseen liittyvät tiedot

- Taustapeilit - ulko (s. 100)

Kompassi*

Taustapeilin oikeassa yläkulmassa on näyttö, joka esittää, mihin kompassisuuntaan auton keula osoittaa.

Käsittely



Kompassilla varustettu taustapeili.

Kahdeksan eri suuntaa esitetään englanninkielisinä lyhenteinä: **N** (pohjoinen), **NE** (koillinen), **E** (itä), **SE** (kaakko), **S** (etelä), **SW** (lounas), **W** (länsi) ja **NW** (luode).

Kompassi aktivoituu automaattisesti, kun auto käynnistetään tai kun avainasento **II** on aktiivinen, ks. Avaimen asennot - toiminnot eri tasoilla (s. 77). Kompassin sulkemiseksi/aktivoimiseksi painakaa taustapeilin alaosassa olevaa painiketta esim. paperiliittimellä.

Kalibrointi

Kompassi voi tarvita kalibrointia, jotta se näyttää suunnat oikein.

Maapallo on jaettu 15 magneettiseen vyöhykkeeseen. Kompassi on kalibroitava, jos autoa siirretään usean magneettisen vyöhykkeen verran.

Tehkää kalibrointi seuraavasti:

1. Pysäyttäkää auto suurelle aukiolle, jolla ei ole teräsrakenteita tai korkeajännitejohdot.
2. Käynnistäkää auto, poistakaa kaikki sähkövarusteet (ilmastointilaitte, lasinpyyhkimet jne.) toiminnasta ja tarkistakaa, että kaikki ovet ovat kiinni.

i HUOM

Kalibrointi voi epäonnistua tai jäädä kokonaan pois, jos sähköistä varustusta ei suljeta.

3. Pitäkää taustapeilin alapuolella olevaa painiketta painettuna n. 3 sekuntia (käytäkää esim. paperiliittintä). Kulloisenkin magneettisen vyöhykkeen numero näytetään.

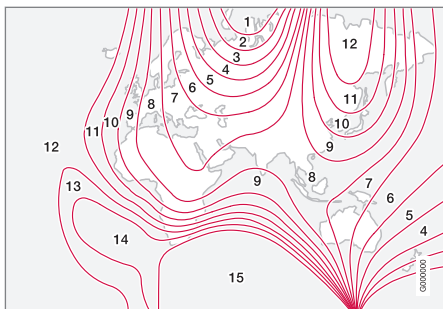

Magneettiset vyöhykkeet.

4. Painakaa toistuvasti painiketta, kunnes haluamanne magneettinen vyöhyke (1–15) näytetään, ks. kompassin magneettisten vyöhykkeiden kartta.
5. Odottakaa, kunnes näyttöön palaa merkki **C**, tai painakaa taustapeilin alareunassa olevaa painiketta n. 6 sekunnin ajan, kunnes merkki **C** näytetään.
6. Ajakaa hitaasti ympyrää enintään 10 km/h:n ajonopeudella, kunnes näytössä näytetään kompassisuunta merkinä kalibroinnin valmistumisesta. Ajakaa tämän jälkeen vielä 2 kierrosta kalibroinnin hienosäätöä varten.

7. **Sähkölämmitteisellä tuulilasilla varustetut autot***: Jos merkki **C** näytetään näytössä, kun tuulilasin sähkölämmitys kytketään päälle, tehkää kalibrointi edellä olevan kohdan 6 mukaisesti tuulilasin sähkölämmitys aktivoituna, ks. Kosteuden ja huurteen poisto tuulilasilta (s. 132).
8. Toistakaa edellä kuvattu toimenpide tarvittaessa.

Kattoluukku*

Kattoluukku voidaan ohjata katossa olevalla säätimellä.

Kattoluukun sisäinen aurinkosuojus suljetaan manuaalisesti.

Kattoluukkuun kuuluu ilmanohjain.

Kattoluukun käyttösäädin on sijoitettu kattoon. Kattoluukku voidaan avata pystysuoraan takareunasta tai vaakasuoraan. Avaimen asennon pitää olla I tai II, jotta kattoluukku voidaan avata.

Vaakasuora avaaminen

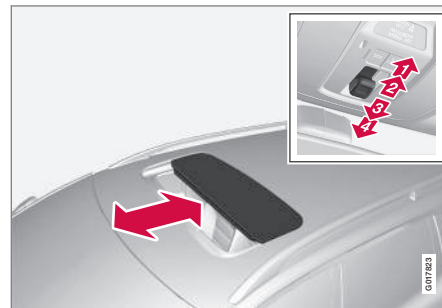

Vaakasuora avaaminen, taakse-/eteenpäin.

- 1▶ Avaaminen, automaattinen
- 2▶ Avaaminen, manuaalinen
- 3▶ Sulkeminen, manuaalinen
- 4▶ Sulkeminen, automaattinen



Avaaminen

Kattoluukun avaamiseksi kokonaan vetäkää säädin taaksepäin automaattisen avaamisen asentoon ja vapauttakaa se.

Avatkaa manuaalisesti vetämällä säädintä taaksepäin painokohtaan. Luukku liikkuu kohti täysin auki -asentoa niin kauan kuin painiketta pidetään painettuna.

Sulkeminen

Sulkekaa manuaalisesti painamalla säädintä eteenpäin manuaalisen sulkemisen painokohtaan. Luukku liikkuu kohti kiinni -asentoa niin kauan kuin painiketta pidetään painettuna.

VAROITUS

Puristumisvaara, kun kattoluukku suljetaan. Kattoluukun puristumisuojaus toimii vain automaattisen sulkemisen yhteydessä, ei manuaalisen.

Sulkekaa automaattisesti painamalla säädin automaattisen sulkemisen asentoon ja vapauttakaa.

Virransyöttö kattoluukulle katkaistaan valitsemalla avainasento **0** ja poistamalla etäavain virtalukosta.

VAROITUS

Jos autossa on lapsia:

Muistakaa aina katkaista kattoluukun virta valitsemalla avainasento **0** ja ottakaa sitten etäavain mukaanne, kun autosta poistutaan. Tiedot avaimen asennoista - ks. Avaimen asennot - toiminnot eri tasoilla (s. 77).

Pystysuora avaaminen

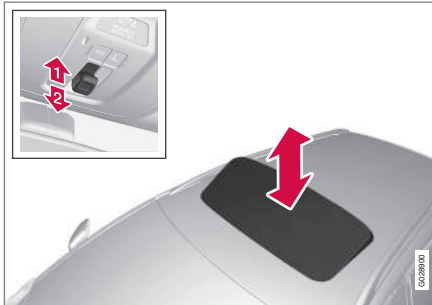

Pystysuora avaaminen, ylös takareunasta.

- 1** Avatkaa painamalla säätimen takareunaa ylöspäin.
- 2** Sulkekaa vetämällä säätimen takareunaa alaspäin.

Sulkeminen etäavaimella tai keskuslukituspainikkeella

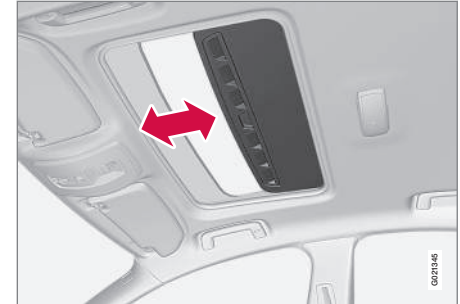

Lukkonupin pitkällä painalluksella suljetaan kattoluukku ja kaikki ikkunat, ks. Etäavain - toiminnot (s. 161) ja Lukitus/lukituksen avaaminen - sisäpuolelta (s. 174). Ovet ja takaluukku lukitaan. Jos sulkeutuminen pitää keskeyttää, painakaa lukituspainiketta uudelleen.

VAROITUS

Jos kattoluukku suljetaan, valvokaa, ettei kukaan jää puristuksiin.

Aurinkosuojaus

Kattoluukkuun kuuluu sisäinen, manuaalisesti siirrettävä aurinkosuojaus. Kun kattoluukku avataan, aurinkosuojaus siirtyy automaattisesti taaksepäin. Tarttukaa kahvaan ja työntäkää suojusta eteenpäin sen sulkemiseksi.



03 Mittarit, katkaisimet ja hallintalaitteet



Puristumissuoja

Kattoluukussa on puristumissuojaus, joka laukeaa automaattisen sulkemisen yhteydessä, jos jokin esine salpaa luukun. Eston yhteydessä kattoluukku pysähtyy ja avautuu sen jälkeen automaattisesti viimeisimpään aukioloasentoon.

Ilmanohjain



Kattoluukkuun kuuluu ilmanohjain, joka kääntetään ylös kattoluukun ollessa auki.

Valikkokäsittely - mittaristo

Ohjauspölyvään vasemmanpuoleisella vivulla ohjataan valikoita (s. 107), jotka esitetään infonäytössä mittaristossa (s. 62). Esitettävät valikot riippuvat avainasennosta (s. 77).

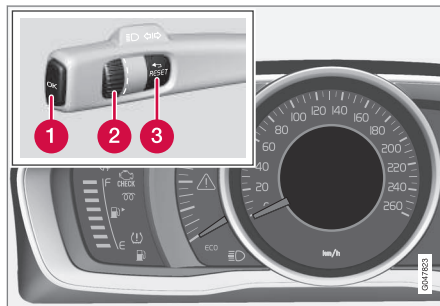

Näyttö (analoginen mittaristo) ja valikkokäsittelyn käyttösäätimet.

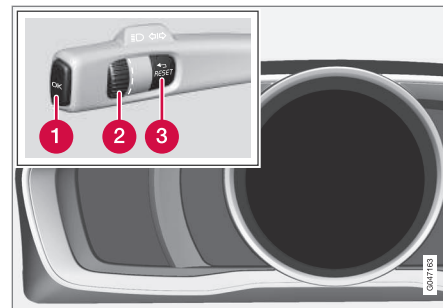

Näyttö (digitaalinen mittaristo) ja valikkokäsittelyn käyttösäätimet.

- 1 **OK** – pääsy ilmoitusluetteloon sekä vahvistaa ilmoitukset.
- 2 Säätyöpöytä – selaa valikkovalintojen välillä.
- 3 **RESET** – nollaa aktiivisen toiminnon. Käytetään tietyissä tapauksissa valitsemaan/aktivoimaan toiminto, ks. selostusta ko. toiminnon kohdalta.

Jos on saatu ilmoitus, (s. 107), se on vahvistettava painamalla **OK** valikoiden näyttämiseksi.

Aiheeseen liittyvät tiedot

- Ilmoitukset - käsittely (s. 108)



Valikkokatsaus - mittaristo

Mittariston infonäytössä esitettävät valikot riippuvat avainasennosta (s. 77).

Jotkut seuraavista valikkovaihtoehtoista edellyttävät, että toiminto ja laite on asennettu autoon.

Analoginen mittaristo

Digitaalinen nopeus

Lämmitin*

Lisälämmitin*

TC-valinnat

Huoltotila

Öljymäärä²⁵

Ilmoitukset (##)²⁶

Digitaalinen mittaristo

Asetukset*

Teemat

Kontrastitila/Väritila

Huoltotila

Ilmoitukset²⁶

Öljymäärä²⁵

Pysäköinti lämmitin*

Ajotietokoneen nollaus

Aiheeseen liittyvät tiedot

- Mittaristo, analoginen - katsaus (s. 62)
- Mittaristo, digitaalinen - katsaus (s. 63)
- Valikkokäsittely - mittaristo (s. 106)

Viestit

Samanaikaisesti kun varoitus-, info- tai merkisyysmerkki syttyy, esitetään täydentävä ilmoitus infonäytössä.

Ilmoitus	Sisältö
Pysähdysvaroen ^A	Pysähtykää ja sammuttaka moottori. Vakava vauriovaara – ottakaa yhteys korjaamoon ^B .
Sammuta moottori ^A	Pysähtykää ja sammuttaka moottori. Vakava vauriovaara – ottakaa yhteys korjaamoon ^B .
Huolla heti ^A	Ottakaa yhteys korjaamoon ^B auton välitöntä tarkastusta varten.
Huoltoa tarvitaan ^A	Ottakaa yhteys korjaamoon ^B auton tarkastamiseksi mahdollisimman pian.
Ks. käsikirjaa ^A	Lukekaa käyttöopas.
Varaa aika huoltoon	Aika varata huolto – ottakaa yhteys korjaamoon ^B .

²⁵ Tiedot moottorin.

²⁶ Ilmoitusten määrä ilmoitetaan suluisissa.



03 Mittarit, katkaisimet ja hallintalaitteet



Ilmoitus	Sisältö
Määräaikais-huollon aika	Huollon aika – ottakaa yhteys korjaamoon ^B . Ajankohtaan vaikuttavat ajomäärä, kuukausien määrä edellisestä huollosta sekä moottorin käyntiaika ja öljyn laatu.
Huolto myöhässä	Jos huoltovälejä ei noudateta, takuu ei kata mahdollisesti vaurioituneita osia – ottakaa yhteys korjaamoon ^B .
Vaihteisto Tarvitsee öljynvaihdon	Ottakaa yhteys korjaamoon ^B auton tarkastamiseksi mahdollisimman pian.
Vaihteisto Rajoitettu toiminta	Vaihteisto ei selvitä täyttä kapasiteettia. Ajakaa varovasti, kunnes ilmoitus sammuu ^C . Jos osoitus toistuu, ottakaa yhteys korjaamoon ^B .

Ilmoitus	Sisältö
Vaihteisto kuuma Rajoita nopeutta	Ajakaa rauhallisemmin tai pysäyttäkää auto turvallisella tavalla. Kytkekää vaihde pois ja antakaa moottorin käydä joutokäynnillä, kunnes ilmoitus sammuu ^C .
Vaihteisto kuuma Pysähdy turvallisesti Odota jäähdytymistä	Kriittinen vika. Pysäyttäkää auto heti turvallisella tavalla ja ottakaa yhteys korjaamoon ^B .
Tilapäisesti suljettu^A	Toiminto on tilapäisesti suljettu ja asetetaan automaattisesti uudelleen ajon aikana tai seuraavan käynnistyksen jälkeen.
Akun varaus matala Virransäästötila	Äänentoistojärjestelmä suljettu energian säästämiseksi. Ladatkaa akku.

^A Osa ilmoituksista esitetään varustettuna tiedolla siitä, missä ongelma on syntynyt.
^B Suosittelemme valtuutettua Volvon teknistä palvelua.
^C Lisätietoja automaattivaihteistosta, ks. Automaattivaihteisto - Geartronic* (s. 277).

Aiheeseen liittyvät tiedot

- Ilmoitukset - käsittely (s. 108)
- Valikkokäsittely - mittaristo (s. 106)

Ilmoitukset - käsittely

Ohjauspylvään vasemmanpuoleisella vivulla voidaan vahvistaa ja selata ilmoituksia (s. 107), jotka esitetään mittariston infonäytössä.

Samanaikaisesti kun varoitus-, info- tai merkisyntymä syttyy, esitetään täydentävä ilmoitus näytössä. Vikailmoitus tallennetaan muistilistaan, kunnes vika on korjattu.

Ilmoitus vahvistetaan painamalla **OK** ohjauspylvään vasemmassa vivussa. Selatkaa ilmoituksia säätöpyörällä (s. 106).

i HUOM

Jos ajotietokonetta käytettäessä ilmestyy varoitusilmoitus, täytyy ilmoitus lukea (painakaa **OK**), ennen kuin aiempi toiminto voidaan aktivoida.

Aiheeseen liittyvät tiedot

- Valikkokatsaus - mittaristo (s. 107)



MY CAR

MY CAR on valikkolähde, joka käsittelee useita auton toimintoja, esim. City Safety™, lukot ja hälytin, automaattinen puhaltimen nopeus, kellon asettaminen jne.

Tietyt toiminnot ovat vakioita, muut valinnaisia - tarjonta vaihtelee myös markkina-alueittain.

Käsittely

Navigointi valikoissa tapahtuu keskikonsolin painikkeilla tai ohjauspyörän oikeanpuoleisella painikesarjalla*.

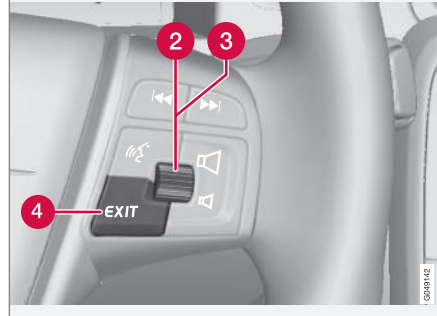
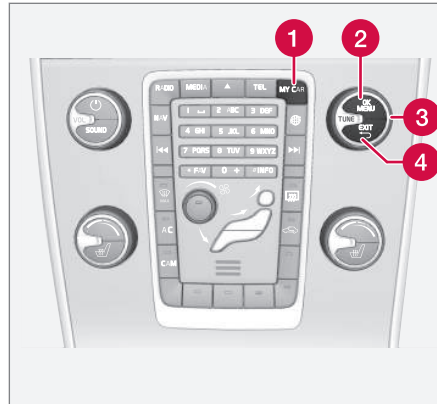

Keskikonsolin ohjauspaneeli ja ohjauspyörän painikesarja. Kuva on kaaviomainen - toimintojen ja

painikkeiden sijainti vaihtelee valitusta varustuksesta ja markkina-alueesta riippuen.

- 1 **MY CAR** - avaa valikkojärjestelmän MY CAR.
- 2 **OK/MENU** - painakaa keskikonsolissa olevaa painiketta tai ohjauspyörässä olevaa säätöpyörää valitaksenne/ruksataksenne korostetun valikkovaihtoehdon tai tallentaaksenne valitun toiminnon muistiin.
- 3 **TUNE** - kääntäkää keskikonsolissa olevaa säädintä tai ohjauspyörässä olevaa säätöpyörää askeltaaksenne ylös/alas valikkovaihtoehtoissa.
- 4 **EXIT**

EXIT-toiminnot

Riippuen siitä, missä toiminnossa kohdistin on painettaessa **EXIT**-painiketta ja millä valikkotasolla, voi tapahtua jotain seuraavista:

- puhelu hylätään
- käytössä oleva toiminto keskeytetään
- syötetyt merkit poistetaan
- viimeksi tehty valinta perutaan
- vie ylöspäin valikkojärjestelmässä.

Pitkä painikkeen **EXIT** painallus vie valikkojärjestelmän MY CAR normaalinäkymään tai jos ollaan normaalinäkymässä, korkeimmalle valikkotasolle (päävalikko).



Valikkovaihtoehdot ja hakupolut

Valikkovaihtoehtojen ja hakupolkujen selostus järjestelmässä MY CAR, ks. lisäosaa Sensus Infotainment.

Ajotietokone

Auton ajotietokone voi tallentaa, laskea ja näyttää eri tietoja matkan aikana.

Ajotietokoneen sisältö ja ulkonäkö vaihtelevat sen mukaan, onko mittaristo analoginen vai digitaalinen:

- Ajotietokone - analoginen mittaristo (s. 111)
- Ajotietokone - digitaalinen mittaristo (s. 115)

Ajotietokoneen tarkastus ja asetukset voidaan tehdä heti, kun mittariston valaistus on syttynyt automaattisesti lukituksen avaamisen yhteydessä. Jos mitään ajotietokoneen säätimistä ei käytetä n. 30 sekunnin sisällä kuljettajan oven avaamisen jälkeen, mittariston valaistus sammuu, jonka jälkeen tarvitaan avainasento II (s. 77) tai moottorin käynnistys, jotta ajotietokonetta voidaan käyttää.



HUOM

Jos varoitusilmoitus esitetään, kun ajotietokonetta käytetään, pitää ilmoitus ensin kuitata ennen kuin ajotietokone voidaan aktivoida uudelleen.

- Kuitatkaa ilmoitus painamalla lyhyesti vilkkuvun **OK**-painiketta.

Ryhmävalikot

Ajotietokoneella on kaksi erilaista ryhmävalikkoa:

- Toiminnot
- Mittariston otsikko

Ajotietokoneen **toiminnot** ja eri **otsikot** on lueteltu omissa päättymättömissä silmukoissaan.

Aiheeseen liittyvät tiedot

- Ajotietokone - ajostatistiikka* (s. 120)
- Ajotietokone - täydentäviä tietoja (s. 119)



Ajotietokone - analoginen mittaristo

Ajotietokoneen valikot ovat portaattomassa silmukassa. Yksi vaihtoehdoista on, että ajotietokoneen näyttö sammuu - tämä merkitsee myös silmukan alkua/loppua.

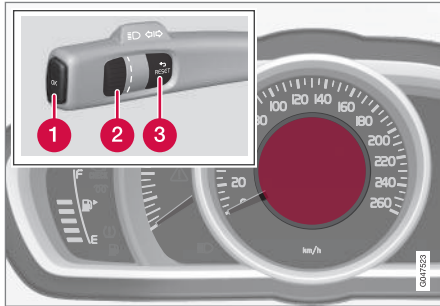

Infonäyttö ja säätimet.

- 1 **OK** – Avaa silmukan, jossa ovat ajotietokoneen toiminnot + aktivoi merkityn vaihtoehdon.
- 2 **Säätöpyörä** - Avaa silmukan, jossa ovat ajotietokoneen otsikot + selaa vaihtoehtojen välillä.
- 3 **RESET** - Peruu tai nolaa toiminnon tai poistuu siitä, kun valinta on tehty.

Toiminnot

Avatkaa toiminnot ja tarkistakaa/säätäkää niitä seuraavasti:

1. Sen varmistamiseksi, että mikään säädin ei ole keskellä jaksoa, "nollatkaa" säätimet ensin painamalla kaksi kertaa **RESET**.
2. Painakaa **OK** - kaikki toiminnot sisältävä silmukka avataan.
3. Selatkaa toimintoja **säätöpyörällä** ja valitkaa/vahvistakaa painamalla **OK**.
4. Lopettakaa painamalla kaksi kertaa **RESET**, kun tarkastus/säätö on tehty.

Ajotietokoneen eri toiminnot on lueteltu seuraavassa taulukossa:



03 Mittarit, katkaisimet ja hallintalaitteet



Toiminnot	Tiedot
Digitaali nopeus <ul style="list-style-type: none"> • km/h • mph • Ei näyttöä 	Näyttää auton nopeuden digitaalisesti mittariston keskustassa: <ul style="list-style-type: none"> • Avatkaa painamalla OK, valitkaa säätöpyörällä, vahvistakaa painamalla OK ja poistukaa painamalla RESET.
Lämmitin* <ul style="list-style-type: none"> • SUORAKÄYNNISTYS • - Ajastin 1 - vie kellonajan valintavalikkoon. • - Ajastin 2 - vie kellonajan valintavalikkoon. 	Selostus ajastimen ohjelmoinnista, ks. Moottorin- ja matkustamonlämmitin* - ajastin (s. 138).
Lisälämmitin* <ul style="list-style-type: none"> • Autom. • Pois 	Lisätietoja, ks. Lisälämmitin* (s. 142).
TC-valinnat <ul style="list-style-type: none"> • Ajomatka tyhjiin säiliöön • Polttoaineenkulutus • Keskinopeus • Välimatkamittari T1 ja kok.etäisyys • Välimatkamittari T2 ja kok.etäisyys 	Tässä valitaan/aktivoidaan ajotietokoneen valinnaisiksi otsikoiksi lisättävät vaihtoehdot. Jo valittujen vaihtoehtojen symbolit ovat VALKOISIA ja niissä on "väkänen", muut ovat HARMAITA ja niistä väkänen puuttuu: <ol style="list-style-type: none"> 1. Avatkaa toiminto valitsemalla OK, selatkaa vaihtoehtojen symboleja säätöpyörällä ja merkitkää/pysähtykää haluamanne symbolin kohdalle. 2. Vahvistakaa painamalla OK – symboli muuttuu HARMAASTA VALKOISEKSI ja se merkitään väkäselä. 3. Jatkaa toimintosymbolien valitsemista säätöpyörällä tai lopettakaa valitsemalla RESET.
Huoltotila	Näyttää kuukausien määrää ja ajomatkan seuraavaan huoltotilanteeseen.

03



Toiminnot	Tiedot
Öljymäärä ^A	Lisätietoja, ks. Moottoriöljy - tarkastus ja täyttö (s. 364).
Ilmoitukset (##)	Lisätietoja, ks. Ilmoitukset - käsittely (s. 108).

A Tietyt moottorit.

Otsikot

Yksi seuraavan taulukon otsikoista voidaan valita näytettäväksi jatkuvasti mittaristossa. Valitkaa haluamanne otsikko seuraavasti:

1. Sen varmistamiseksi, että mikään säädin ei ole keskellä jaksoa, "nollatkaa" säätimet ensin painamalla kaksi kertaa **RESET**.
2. Kääntäkää **säätöpyörää** - ajotietokoneen valinnaisia otsikoita näytetään silmukana.
3. Pysähtykää haluamanne otsikon kohdalle.

03

Ajotietokoneen otsikko mittaristossa	Tiedot
Välimatkamittari T1 ja kok.etäisyys	<ul style="list-style-type: none"> • Painikkeen RESET pitkä painallus nollaa välimatkamittarin T1.
Välimatkamittari T2 ja kok.etäisyys	<ul style="list-style-type: none"> • Painikkeen RESET pitkä painallus nollaa välimatkamittarin T2.
Toimintasäde jäljellä	Lisätietoja - ks. osaa "Käyttöetäisyys - ajomatka tyhjään säiliöön" (s. 119).
Kulutus	Kulloinenkin kulutus.
Keskinopeus	<ul style="list-style-type: none"> • Painamalla pitkään RESET nollataan Keskinopeus.
Ei ajotietokoneen tietoja.	Tämä vaihtoehto näyttää tyhjän näytön ja on myös merkki silmukan alusta/lopusta.

Mittariston ajotietokoneen otsikko voidaan vaihtaa koska tahansa ajon aikana. Menetelkää näin:

- Kääntäkää **säätöpyörää** ja pysähtykää haluamanne otsikon kohdalle.

Nollaus - Välimatkamittari ja keskinopeus

Ko. ajotieturiotsikolla - **T1 ja kok.etäisyys**, **T2 ja kok.etäisyys** tai **Keskinopeus** - esitetynä mittaristossa:

- Painakaa pitkään painiketta **RESET** - valittu otsikko nollataan. Kukin otsikko on nollattava erikseen.



Aiheeseen liittyvät tiedot

- Ajotietokone (s. 110)
- Ajotietokone - täydentäviä tietoja (s. 119)
- Ajotietokone - ajostatistiikka* (s. 120)



Ajotietokone - digitaalinen mittaristo

Ajotietokoneen valikot ovat portaattomassa silmukassa. Yksi vaihtoehdoista on, että ajotietokoneen kolme näyttöä sammuvat - se osoittaa myös silmukan alkua/loppua.

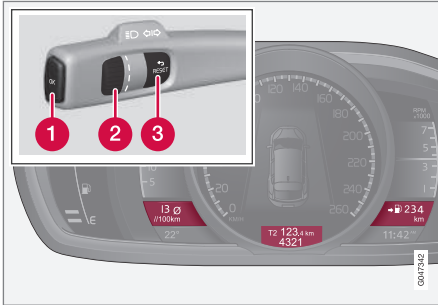

Infonäytöt ja ohjauspylvään vivun säädin.

- 1 **OK** - Avaa silmukan, jossa ovat ajotietokoneen toiminnot + aktivoi merkityn vaihtoehdon.
- 2 **Säätöpyörä** - Avaa silmukan, jossa ovat ajotietokoneen otsikot + selaa vaihtoehtojen välillä.
- 3 **RESET** - Peruu tai nolaa toiminnon tai poistuu siitä, kun valinta on tehty.

Toiminnot

Avatkaa toiminnot ja tarkistakaa/säätäkää niitä seuraavasti:

1. Sen varmistamiseksi, että mikään säädin ei ole keskellä jaksoa, "nollatkaa" säätimet ensin painamalla kaksi kertaa **RESET**.
2. Painakaa **OK** - kaikki toiminnot sisältävä silmukka avataan.
3. Selatkaa toimintoja **säätöpyörällä** ja valitkaa/vahvistakaa painamalla **OK**.
4. Lopettakaa painamalla kaksi kertaa **RESET**, kun tarkastus/säätö on tehty.

Ajotietokoneen eri toiminnot on lueteltu seuraavassa taulukossa:



03 Mittarit, katkaisimet ja hallintalaitteet



Toiminnot	Tiedot
Ajotietokoneen nollaus <ul style="list-style-type: none"> Keskikulutus Keskinopeus 	Huomattavaa , että tämä toiminto ei nolaa molempia välimatkamittareita T1 ja T2 - katso- kaa taulukkoa osassa "Otsikot" ja osassa "Nollaus" - Keskinopeus/-kulutus saadaksenne tietoja ko. hetkestä.
Ilmoitukset	Lisätietoja, ks. Ilmoitukset - käsittely (s. 108).
Teemat	Tässä valitaan mittariston (s. 62) ulkonäkö.
Asetukset*	Valitkaa Autom. tai Pois . Lisätietoja, ks. Lisälämmitin* (s. 142).
Kontrastitila/Väritila	Mittariston valon ja värien voimakkuuden säätö.
Pysäköinti lämmitin* <ul style="list-style-type: none"> Suorakäynnistys - Symboli Ajastin 1 - vie kellonajan valintavalik- koon. - Symboli Ajastin 2 - vie kellonajan valintavalik- koon. 	Selostus ajastimen ohjelmoinnista, ks. Moottorin- ja matkustamonlämmitin* - ajastin (s. 138).
Huoltotila	Näyttää kuukausien määrä ja ajomatkan seuraavaan huoltotilanteeseen.
Öljymäärä^A	Lisätietoja, ks. Moottoriöljy - tarkastus ja täyttö (s. 364).

^A Tietyt moottorit.

* Valinnais-/lisävaruste, katso lisätietoa Johdanto-kappaleesta.



Otsikot

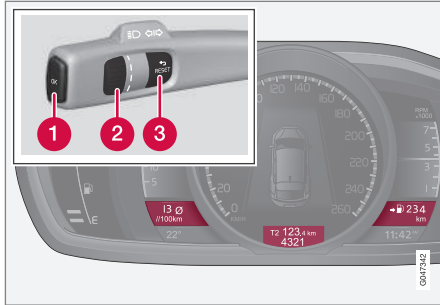

Kolme ajotietokoneen otsikkoja voidaan näyttää samanaikaisesti - yksi kussakin "ikkunassa".

Yksi seuraavan taulukon otsikkoyhdistelmistä voidaan valita näytettäväksi jatkuvasti mittaristossa. Valitkaa haluamanne otsikko seuraavasti:

1. Sen varmistamiseksi, että mikään säädin ei ole keskellä jaksoa, "nollatkaa" säätimet ensin painamalla kaksi kertaa **RESET**.
2. Kääntäkää **säätöpyörää** - valinnaisia otsikkoyhdistelmiä näytetään silmukkana.
3. Pysähtykää haluamanne otsikkoyhdistelmän kohdalle.

Otsikkoyhdistelmät			Tiedot
Keskikulutus	Välimatkamittari T1 + mittarilukema	Keskinopeus	• Painikkeen RESET pitkä painallus nolaa välimatkamittarin T1.
Hetkellinen kulutus	Välimatkamittari T2 + mittarilukema	Ajomatka tyhjiin säiliöön	• Painikkeen RESET pitkä painallus nolaa välimatkamittarin T2.
Hetkellinen kulutus	Mittarilukema	kmh<>mph	kmh<>mph - ks. osaa "Digitaalinen nopeusnäyttö" (s. 119).
	Ei ajotietokoneen tietoja.		Tämä valinta sammuttaa ajotietokoneen kaikki kolme näyttöä ja on merkki myös silmukan alusta/lopusta.

Mittariston ajotietokoneen otsikkoyhdistelmä voidaan vaihtaa koska tahansa ajon aikana. Menetelkää näin:

- Kääntäkää **säätöpyörää** ja pysähtykää haluamanne otsikon kohdalle.

Nollaus - Välimatkamittari

Kääntäkää **säätöpyörällä** esille otsikkoyhdistelmä, joka sisältää nollattavan välimatkamittarin:

- Painakaa pitkään painiketta **RESET** - valittu välimatkamittari nolataan.



Nollaus - Keskinopeus/-kulutus

1. Valitkaa toiminto **Ajotietokoneen nollaus** ja aktivoikaa painamalla **OK**.
2. Valitkaa jokin seuraavista vaihtoehtoista **säätöpyörällä** ja aktivoikaa painamalla **OK**:
 - l/100 km
 - km/h
 - Molempien nollaus
3. Lopettakaa painamalla **RESET**.

Aiheeseen liittyvät tiedot

- Ajotietokone - täydentäviä tietoja (s. 119)
- Ajotietokone - ajostatistiikka* (s. 120)



Ajotietokone - täydentäviä tietoja

Tässä on täydentäviä tietoja joistain toiminoista.

Keskikulutus

Keskimääräinen polttoaineenkulutus lasketaan viimeisimmästä nollauksesta.

i HUOM

Tietty poikkeama saattaa ilmetä, jos on käytetty polttoainekäyttöistä lämmitintä*.

Keskinopeus

Keskinopeus lasketaan viime nollauksen jälkeen ajatulle ajomatkalalle.

Hetkellinen kulutus

Hetkellistä polttoaineenkulutusta koskevat tiedot päivittyvät jatkuvasti, noin sekunnin välein. Kun autolla ajetaan alhaisella nopeudella, näytetään kulutus aikayksikköä kohti suuremmilla nopeuksilla se näytetään suhteessa ajomatkaan.

Eri näyttöyksiköt (km/mailit) voidaan valita - katsokaa osaa Yksikön muuttaminen" (s. 119).

Käyttöetäisyys - ajomatka tyhjiin säiliöön

Ajotietokone esittää likimääräisen matkan, joka voidaan ajaa säiliössä jäljellä olevalla polttoaineella.

Kun otsikko Toimintasäde jäljellä näyttää "----", taattua ajomatkaa ei ole jäljellä.

- Tankatkaa tällöin mahdollisimman pian.

Laskenta perustuu keskikulutukseen viimeksi ajettujen 30 km:n aikana ja jäljellä käytettävissä olevaan polttoainemäärään.

i HUOM

Tietty poikkeama voi syntyä, jos ajotapaa muutetaan.

Taloudellinen ajotapa antaa yleisesti katsotuna pidemmän ajomatkan. Lisätietoja siitä, kuinka polttoaineenkulutukseen voidaan vaikuttaa, katsokaa Volvo Personvagnar -yhtiön ympäristöfilosofia (s. 21).

Digitaalinen nopeusnäyttö²⁷

Nopeus näytetään vastakkaisena yksikkönä (km/h / mph) suhteessa päämittaristoon. Jos esim. asteikon yksiköt ovat mph, ajotietokone näyttää vastaavan nopeuden yksiköissä km/h ja päinvastoin.

Yksikön muuttaminen

Matkan ja nopeuden yksikköä (km/miles) voidaan vaihtaa valikkojärjestelmässä MY CAR, ks. MY CAR (s. 109).

i HUOM

Ajotietokoneen lisäksi nämä yksiköt muutuvat samalla myös Volvon navigointijärjestelmässä*.

Aiheeseen liittyvät tiedot

- Ajotietokone - ajostatistiikka* (s. 120)

²⁷ Vain mittaristolla "Digital".



03 Mittarit, katkaisimet ja hallintalaitteet

Ajotietokone - ajostatistiikka*

Tietoa tehdyistä matkoista tallennetaan, mm. keskimääräinen polttoaineenkulutus ja keskinopeus, jotka voidaan nähdä keskikonsolin näytössä pylväsdiagrammina.

Toiminto

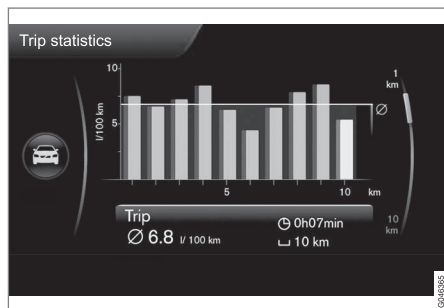

Ajostatistiikka²⁸

Jokainen pylväs esittää 1 km:n tai 10 km:n ajomatkaa riippuen valitusta asteikosta - kauimpana oikealla oleva pylväs näyttää arvon meneillään olevalle kilometrille tai 10 km:lle.

TUNE-säätöpyörällä voidaan pylväiden asteikko vaihtaa välillä 1 km ja 10 km - kohdistin aivan oikealla vaihtaa tilan ylhäällä ja alhaalla suhteessa valittuun asteikkoon.

Käsittely

Valikkojärjestelmässä **MY CAR** voidaan tehdä eri asetuksia, ks. MY CAR (s. 109) - etsikää siellä kohta **Ajotilasto**.

Vaihtoehdon "**Nollaa kun ajoneuvo väh. 4 h pois käynnistä**" ollessa merkittynä poistetaan kaikki statistiikka automaattisesti ajon päätyttyä ja 4 tunnin seisomisen jälkeen. Moottorin seuraavan käynnistyksen yhteydessä Ajostatistiikka alkaa nollasta.

- **Nollaa kun ajoneuvo väh. 4 h pois käynnistä** - merkitkää ruutu painamalla **ENTER** ja peruuttakaa pois valikossa painamalla **EXIT**.

Jos uusi ajojakso aloitetaan ennen kuin 4 tuntia on kulunut, pitää ko. jakso ensin poistaa manuaalisesti vaihtoehdolla "**Käynnistä uusi ajo**".

- **Käynnistä uusi ajo** - painamalla **ENTER** poistetaan kaikki aiempi statistiikka, peruuttakaa pois valikosta painamalla **EXIT**.

Ks. myös tietoja oppaasta Eco guide (s. 66).

Aiheeseen liittyvät tiedot

- Ajotietokone - täydentäviä tietoja (s. 119)

²⁸ Kuva on kaaviomainen - ulkoasu voi vaihdella automallista tai päivitetystä ohjelmistosta riippuen.

* Valinnais-/lisävaruste, katso lisätietoa Johdanto-kappaleesta.

04

ILMASTOINTI





04 Ilmastointi

Yleistä lämmityksestä ja ilmanvaihdosta

Auto on varustettu elektronisella lämmityksen ja ilmanvaihdon säädöllä (s. 128). Lämmitys- ja ilmanvaihtolaitteisto jäähdyttää tai lämmittelee sekä poistaa kosteutta matkustamon ilmasta.

HUOM

Ilmastointi (AC) (s. 131) voidaan sulkea, mutta mahdollisimman hyvän ilmanvaihtomukavuuden saamiseksi matkustamoon ja ikkunoiden huuruuntumisen välttämiseksi sen tulee aina olla päällä.

Muistettavaa

- Jotta ilmastointi toimii optimaalisesti, tulee sivuikkunoiden ja kattoluukun* olla kiinni.
- Läpituuletustoiminto (s. 175) avaa/sulkee kaikki sivuikkunat samanaikaisesti ja sitä voidaan käyttää esim. auton tuulettamiseen nopeasti lämpimällä säällä.
- Harjatkaa lumi ja jää lämmitys- ja ilmastointilaitteen ilmanottoaukon päältä (konepellin ja tuulilasin välistä).
- Lämpimällä säällä voi ilmastointilaitteesta tippua kondenssivettä auton alle. Tämä on normaalia.
- Kun moottori tarvitsee maksimaalisen voiman, esim. täyskaasukiihdytyksessä, ilmastointi voidaan tilapäisesti sulkea.

Matkustamossa voi tapahtua tilapäinen lämpötilan nousu.

- Huurun poistamiseen ikkunoiden sisäpinnalta pitää ensisijaisesti käyttää huurteenpoistotoimintoa (s. 132). Huurtumisriskin pienentämiseksi ikkunat on pidettävä puhtaina ja puhdistettava tavallisella ikkunapesuaineella.

Autot Start/Stop* -toiminnolla

Moottorin ollessa automaattisesti pysäytettynä (s. 286) tietyn varustuksen toiminta voi olla tilapäisesti rajoitettua, esim. lämmitys- ja ilmastointilaitteiston puhaltimen nopeus (s. 130).

Autot ECO* -toiminnolla

Kun toiminto ECO (s. 294) aktivoidaan, tietyn varustuksen toiminta voi rajoittua tai sulkeutua tilapäisesti, esim. ilmastointi (s. 131).

HUOM

Aktivoidessa ECO-toiminto muutetaan joitakin parametreja lämmitys- ja ilmastointijärjestelmän asetuksia ja joidenkin sähkökuluttajien toimintoja rajoitetaan. Tiedyt asetukset voidaan palauttaa manuaalisesti, mutta täysi toiminta saadaan takaisin vain deaktivoimalla ECO-toiminto.

Aiheeseen liittyvät tiedot

- Todellinen lämpötila (s. 123)
- Valikkoasetukset - lämmitys ja ilmanvaihto (s. 125)

- Elektroninen lämmitys- ja ilmanvaihtolaitteisto - ECC (s. 128)
- Matkustamon ilmanjako (s. 126)
- Ilmanlaatu (s. 123)

* Valinnais-/lisävaruste, katso lisätietoa Johdanto-kappaleesta.



Todellinen lämpötila

Matkustamon valittu lämpötila vastaa sitä fyysistä tuntemusta, jonka ulkoilman lämpötila, ilman virtausnopeus, ilmankosteus, auringon säteily yms. olosuhteet auton sisällä ja sen ulkopuolella saavat aikaan.

Järjestelmässä on aurinkoisuustunnistin (s. 123), joka tunnistaa, mistä suunnasta aurinko paistaa matkustamoon. Tästä seuraa, että lämpötila voi erota oikean ja vasemman ilmasuuttimen välillä, vaikka se on säädetty samaksi kummallakin puolella.

Aiheeseen liittyvät tiedot

- Yleistä lämmityksestä ja ilmanvaihdosta (s. 122)
- Matkustamon lämpötilan säätö (s. 131)

Tunnistimet - lämmitys ja ilmanvaihto

Lämmitys- ja ilmanvaihtolaitteistossa on useita tunnistimia, jotka auttavat säätämään lämpötilaa, (s. 123) autossa.

- Aurinkoisuustunnistin on kojelaudan päällä.
- Matkustamon lämpötilatunnistin on ilmastointipaneelin alapuolella.
- Ulkolämpötila-anturi on ulkostaustapeilissä.
- Kosteustunnistin* on sisätaustapeilin luona.



HUOM

Älkää peittäkö tai tukkiko antureita vaatekappaleilla tai muilla esineillä.

Aiheeseen liittyvät tiedot

- Yleistä lämmityksestä ja ilmanvaihdosta (s. 122)

Ilmanlaatu

Matkustamon sisustus on muotoiltu viihtyisäksi ja miellyttäväksi, myös kosketusallergikoille ja astmaatikoille.

- Matkustamon suodatin (s. 124)
- Materiaali matkustamossa (s. 125)
- Clean Zone Interior Package (CZIP) (s. 124)*
- Interior Air Quality System (IAQS) (s. 125)*

Aiheeseen liittyvät tiedot

- Yleistä lämmityksestä ja ilmanvaihdosta (s. 122)



Ilmanlaatu - matkustamosuodatin

Kaikki matkustamoon tuleva ilma puhdistetaan suodattimella.

Suodatin pitää vaihtaa säännöllisesti. Noudatakaa Volvon huolto-ohjelman suosittelemia vaihtovälejä. Ajettaessa erittäin epäpuhtaassa ympäristössä saattaa suodattimen vaihto olla tarpeen useammin.

HUOM

Matkustamon suodattimia on erityyppisiä. Varmista, että oikea suodatin asennetaan.

Aiheeseen liittyvät tiedot

- Ilmanlaatu (s. 123)

Ilmanlaatu - Clean Zone Interior Package (CZIP)*

CZIP käsittää sarjan muutoksia, jotka pitävät matkustamon entistä puhtaampaa allergiaa ja astmaa aiheuttavista aineista.

Se sisältää seuraavaa:

- Laajennettu puhallintoiminto, joka tarkoittaa, että puhallin käynnistyy avattaessa auto kauko-ohjaimella. Puhallin täyttää tällöin matkustamon raittiilla ilmalla. Toiminto käynnistyy tarvittaessa ja sulkeutuu automaattisesti hetken kuluttua tai kun jokin matkustamon ovista avataan. Puhallin toiminta-aika lyhenee vähitellen pienentyvän tarpeen takia, kunnes auto on 4 vuotta vanha.
- Ilmanlaatujärjestelmä IAQS (s. 125) on täysin automaattinen järjestelmä, joka puhdistaa matkustamon ilman epäpuhtauksista, kuten hiukkaset, hiilivedyt, typioksidit ja maanpinnan otsoni.

HUOM

CZIP-normin säilyttämiseksi autoissa, joissa on CZIP, pitää IAQS-suodatin vaihtaa 15 000 km:n jälkeen tai kerran vuodessa riippuen siitä, kumpi ensin sattuu. Kuitenkin enintään 75 000 km 5 vuoden aikana. Autoissa, joissa ei ole CZIP:tä, eikä asiakas halua säilyttää CZIP-normia, IAQS-suodatin pitää vaihtaa määräaikaishuollon yhteydessä.

Lisätietoja CZIP:stä, ks. esitettä, joka tulee ostetun auton mukana.

Aiheeseen liittyvät tiedot

- Yleistä lämmityksestä ja ilmanvaihdosta (s. 122)
- Ilmanlaatu (s. 123)



Ilmanlaatu - IAQS*

Sisäilman laatujärjestelmä IAQS erottaa kaasut ja hiukkaset siten, että hajujen ja epäpuhauksien pitoisuutta matkustamossa rajoitetaan.

Jos ulkoilma on saastunutta, ilmanotto suljetaan ja ilmaa kierrätetään uudelleen.

Toiminto on mahdollista aktivoida valikkojärjestelmässä MY CAR. Valikkojärjestelmän selostus, ks. MY CAR (s. 109).

HUOM

Matkustamon parhaan ilman takaamiseksi pitää ilmanlaatu-tunnistimen olla aina kytkettynä.

Kylmässä ilmanalassa matkustamon ilman uudelleenkierrätystä on rajoitettu huurunmuodostuksen välttämiseksi.

Jos huurua muodostuu, tulee ilmanlaatu-tunnistin kytkeä pois ja käyttää tuulilasin sekä sivuikkunoiden ja takalasin huurteenpoistotoimintoa.

Aiheeseen liittyvät tiedot

- Yleistä lämmityksestä ja ilmanvaihdosta (s. 122)
- Ilmanlaatu (s. 123)
- Ilmanlaatu - Clean Zone Interior Package (CZIP)* (s. 124)

Ilmanlaatu - materiaalit

Testatut materiaalit on kehitetty minimoimaan pölyn määrä matkustamossa ja helpottamaan matkustamon pitämistä puhtaana.

Matot sekä matkustamossa että kuormatilassa ovat irrotettavia ja ne on helppo poistaa ja puhdistaa. Käyttäkää Volvon suosittelemia puhdistusaineita ja autonhoitotuotteita sisustan puhdistamiseksi (s. 404).

Aiheeseen liittyvät tiedot

- Ilmanlaatu (s. 123)

Valikkoasetukset - lämmitys ja ilmanvaihto

Keskikonsolin kautta on mahdollista aktivoida/sulkea tai muuttaa ilmastointilaitteen kuuden toiminnon perusasetusta.

- Puhaltimeen taso automaattisen ilmastointiin yhteydessä (s. 130).
- Uudelleenkierrätyksen ajastin (s. 133).
- Takalasin huurteenpoiston (s. 102) automaattinen käynnistys.
- Sisäilman laatujärjestelmä* (s. 125).
- Kuljettajan istuinlämmityksen (s. 129) automaattinen käynnistys.
- Ohjauspyörän lämmityksen (s. 84) automaattinen käynnistys.

Lisätietoja valikkojärjestelmän (s. 109) selostuksessa.

Ilmastointilaitteen toiminnot voidaan valikkojärjestelmässä MY CAR palauttaa perusasetukseksi. Valikkojärjestelmän selostus, ks. MY CAR (s. 109).

Aiheeseen liittyvät tiedot

- Yleistä lämmityksestä ja ilmanvaihdosta (s. 122)



04 Ilmastointi

Matkustamon ilmajako

Sisään tuleva ilma jaetaan usean eri suuttimen kautta matkustamoon.

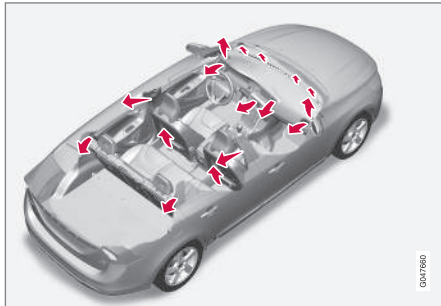

AUTO-tilassa ilmajako tapahtuu täysin automaattisesti.

Tarvittaessa sitä voidaan ohjata manuaalisesti, ks. ilmajakotaulukkoa (s. 134).

Tuuletussuuttimet kojelaudassa

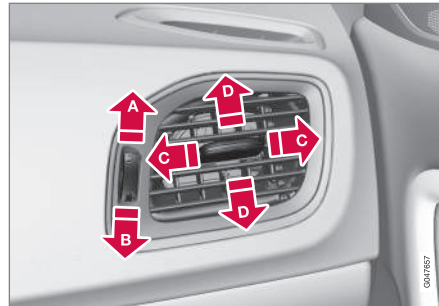

- A** Auki
- B** Kiinni
- C** Ilmavirran suuntaus sivusuunnassa
- D** Ilmavirran suuntaus korkeussuunnassa

Jos reunimaiset suuttimet suunnataan siviikkunoihin, voidaan huuru eliminoida.

Tuuletussuuttimet ovipilareissa

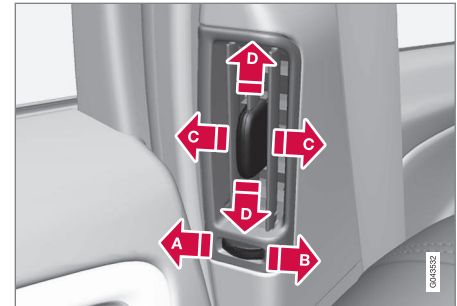

- A** Kiinni
- B** Auki
- C** Ilmavirran suuntaus sivusuunnassa
- D** Ilmavirran suuntaus korkeussuunnassa

Jos suuttimet suunnataan ikkunoille, huuru voidaan poistaa kylmässä ilmanalassa.

Jos suuttimet suunnataan matkustamoon, saadaan lämpimässä ilmanalassa miellyttävä olo tila takaistuimelle.

i HUOM

Muistakaa, että pienet lapset voivat olla herkkiä ilmavirtauksille ja vedolle.

04



Ilmanjako

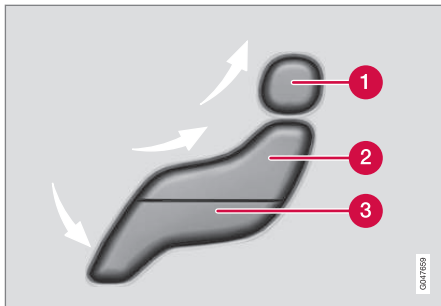

- 1 Ilmanjako - tuulilasin huurteenpoisto
- 2 Ilmanjako - tuuletussuutin kojelaudassa
- 3 Ilmanjako - tuuletus lattialle

Kuva muodostuu kolmesta painikkeesta. Painikkeita painettaessa syttyy näytössä (ks. seuraava kuva) vastaava kuvio ja nuoli kuvion osan edessä osoittaa, mikä ilmanjako on valittuna. Lisätietoja, ks. ilmanjakotaulukkoa (s. 134).



Valittu ilmanjako esitetään keskikonsolin näytössä.

Aiheeseen liittyvät tiedot

- Yleistä lämmityksestä ja ilmanvaihdosta (s. 122)
- Automaattinen säätö (s. 130)
- Ilmanjako - uudelleenkierrätys (s. 133)



04 Ilmastointi

Elektroninen lämmitys- ja ilmanvaihtolaitteisto - ECC

ECC (Electronic Climate Control) ylläpitää matkustamossa valitun lämpötilan ja se on

säädettävissä erikseen kuljettajan ja matkustajan puolelle.

Automaattitoiminnossa lämpötilaa, ilmastointia, puhaltimen nopeutta, uudelleenkierätystä ja ilmanjakoa säädetään automaattisesti.

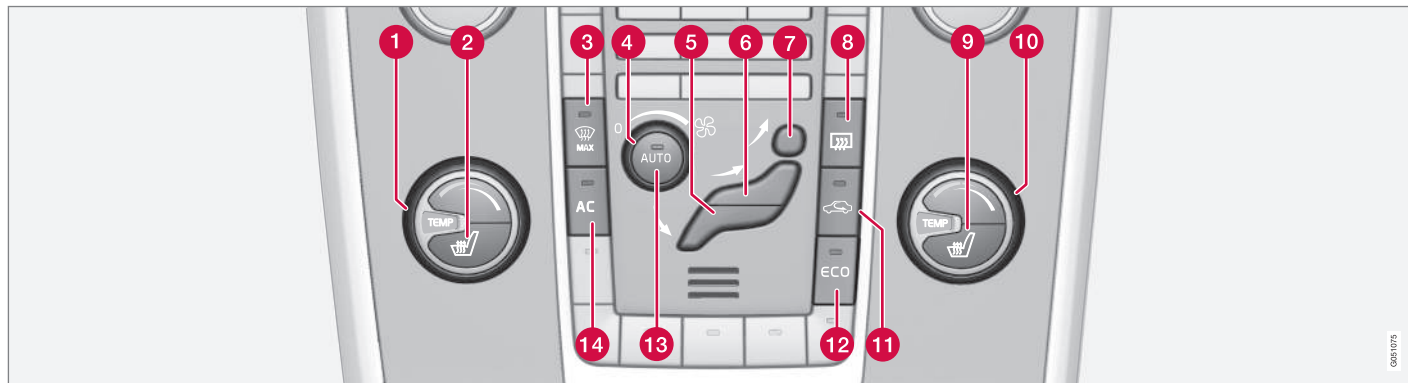

- 1** Lämpötilan säätö (s. 131), vasen puoli
- 2** Sähkölämmitteinen etuistuin, (s. 129), vasen puoli
- 3** Sähkölämmitteinen tuulilasit* ja maksimi huurteenpoisto (s. 132)
- 4** Puhallin (s. 130)
- 5** Ilmanjako (s. 126) - tuuletus lattialle
- 6** Ilmanjako - tuuletussuutin kojelaudassa
- 7** Ilmanjako - tuulilasin huurteenpoisto
- 8** Sähkölämmitteinen takalasi ja sähkölämmitteiset ulkostaustapeilit (s. 102)
- 9** Sähkölämmitteinen etuistuin, (s. 129), oikea puoli
- 10** Lämpötilan säätö (s. 131), oikea puoli
- 11** Uudelleenkierätyks (s. 133)
- 12** ECO* (s. 294)
- 13** **AUTO** - Automaattinen ilmastoinnin säätö (s. 130)
- 14** **AC** - Ilmastointi päällä/pois (s. 131)

Aiheeseen liittyvät tiedot

- Yleistä lämmityksestä ja ilmanvaihdesta (s. 122)

0001075



Sähkölämmitteiset etuistuimet*

Etuistuimen lämmityksessä on kolme asentoa kuljettajan ja etumatkustajan mukavuuden parantamiseksi kylmällä säällä.

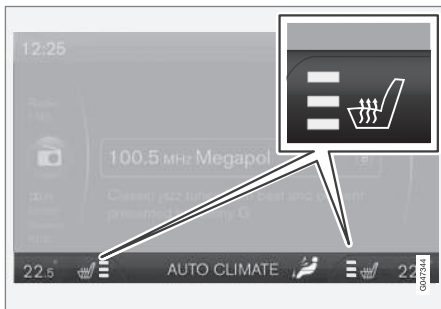

Ko. lämpötila esitetään keskikonsolin näytössä.



Aktivoikaa toiminto painamalla painiketta toistuvasti:

- Korkein lämmitystaso - keskikonsolin näyttöruudulla on kolme valaistua oranssia palkkia (ks. yllä oleva kuva).
- Alempi lämmitystaso - näyttöruudulla on kaksi valaistua oranssia palkkia.

- Alin lämmitystaso - näyttöruudulla on yksi valaistu oranssi palkki.
- Lämmitys pois toiminnasta - yhtään palkkia ei ole valaistu.

VAROITUS

Henkilöt, joiden on vaikea käsittää lämmön nousua heikentyneen tuntoaistin vuoksi tai henkilöt, joilla on vaikeuksia käsitellä sähkölämmitteisen istuimen säädintä, eivät saa käyttää istuimien sähkölämmitystä. Muussa tapauksessa voi aiheutua palovammoja.

Kuljettajan istuinlämmityksen automaattinen käynnistys

Kun kuljettajan istuinlämmityksen automaattinen käynnistys on käytössä, lämmitys on korkeimmalla tasolla käynnistettäessä moottori.

Automaattinen käynnistys tapahtuu, kun auto on kylmä ja ympäristön lämpötila on alle n. +10 °C.

Toiminto on mahdollista aktivoida valikkojärjestelmässä MY CAR. Valikkojärjestelmän selostus, ks. MY CAR (s. 109).

Aiheeseen liittyvät tiedot

- Yleistä lämmityksestä ja ilmanvaihdosta (s. 122)
- Sähkölämmitteinen takaistuin* (s. 129)

Sähkölämmitteinen takaistuin*

Sähkölämmitteisen takaistuimen¹ ulkopaikoilla voidaan valita kolme lämmitysasentoa matkustajien mukavuuden lisäämiseksi kylmällä säällä.



Kulloisenkin lämmitystason ilmoittavat painikkeen valot.

Aktivoikaa toiminto painamalla painiketta toistuvasti:

- Korkein lämmitystaso - kolme valoa palaa.
- Alempi lämmitystaso - kaksi valoa palaa.
- Alin lämmitystaso - yksi valo palaa.
- Lämmitys pois toiminnasta - yhtään valoa ei pala.

¹ Sähkölämmitteinen takaistuin jää pois, jos valitaan integroitu kaksivaiheinen turvavyötyyny (s. 48).



VAROITUS

Henkilöt, joiden on vaikea käsittää lämmön nousua heikentyneen tuntoaistin vuoksi tai henkilöt, joilla on vaikeuksia käsitellä sähkölämmitteisen istuimen säädintä, eivät saa käyttää istuimien sähkölämmitystä. Muussa tapauksessa voi aiheutua palovammoja.

Aiheeseen liittyvät tiedot

- Yleistä lämmityksestä ja ilmanvaihdosta (s. 122)
- Sähkölämmitteiset etuistuimet* (s. 129)

Puhallin

Puhaltimen on aina oltava aktivoituna, etteivät ikkunat mene huuruun.

HUOM

Jos puhallin on täysin suljettuna, ilmastointi ei kytkeydy - mikä voi aiheuttaa ikkunoiden huuruuntumisen vaaran.

Puhaltimen säädin



Kääntäkää säädintä puhaltimen nopeuden lisäämiseksi tai vähentämiseksi. Jos **AUTO** valitaan, puhaltimen nopeutta säädetään automaattisesti (s. 130) - aiemmin asetettu puhaltimen

nopeus kytketään pois.

Aiheeseen liittyvät tiedot

- Yleistä lämmityksestä ja ilmanvaihdosta (s. 122)
- Elektroninen lämmitys- ja ilmanvaihtolaitteisto - ECC (s. 128)

Automaattinen säätö

Automaattinen toiminto säätää automaattisesti lämpötilaa (s. 131), ilmastointia (s. 131), puhaltimen nopeutta (s. 130), uudelleenkierrätystä (s. 133) ja ilmanjakoa (s. 126).



Valittaessa yksi tai useampi manuaalinen toiminto muut toiminnot pysyvät automaattisessa ohjauksessa. Painettaessa **AUTO** -painiketta kytketään kaikki manuaaliset asetukset pois. Näyttö esittää

AUTOMAATTINEN ILMASTOINTI.

Puhaltimen nopeus automaattitilassa voidaan asettaa valikkojärjestelmässä MY CAR. Valikkojärjestelmän selostus, ks. MY CAR (s. 109).

Aiheeseen liittyvät tiedot

- Yleistä lämmityksestä ja ilmanvaihdosta (s. 122)



Matkustamon lämpötilan säätö

Kun auto käynnistetään, on viimeksi tehty lämpötila-asetus käytössä.

i HUOM

Lämpenemistä tai viilenemistä ei voi nopeuttaa valitsemalla toivottua korkeampi tai matalampi lämpötila.

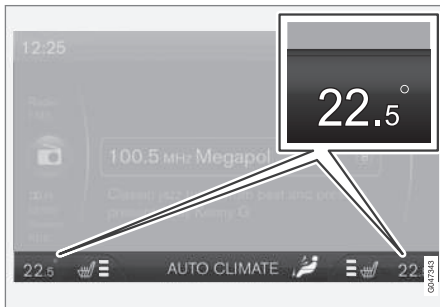

Ko. lämpötila kummallekin puolelle esitetään keskikonsolin näytössä.



Säätimellä lämpötila voidaan asettaa - erikseen kuljettajan ja matkustajan puolelle.

Aiheeseen liittyvät tiedot

- Yleistä lämmityksestä ja ilmanvaihdosta (s. 122)
- Todellinen lämpötila (s. 123)
- Elektroninen lämmitys- ja ilmanvaihtolaitteisto - ECC (s. 128)

Ilmastointi

Ilmastointi viilentää tulevan ilman ja poistaa siitä kosteuden tarvittaessa.



Kun **AC**-painikkeessa oleva valo palaa, ilmanjakoa ohjaa järjestelmän automatiikka.

Kun **AC**-painikkeessa oleva valo on sammunut, ilmastointi on suljettuna. Muita toimintoja ohjataan edelleen automaattisesti. Kun maksimi huurteenpoistotoiminto (s. 132) aktivoidaan, ilmastointi kytkeytyy automaattisesti päälle siten, että ilmasta poistetaan mahdollisimman paljon kosteutta.



04 Ilmastointi

Kosteuden ja huurteen poisto tuulilasilta

Tuulilasin sähkölämmitystä* ja enimmäishuurteenpoistoa käytetään huurun ja jään saamiseksi nopeasti pois tuulilasilta ja sivuikkunoilta.

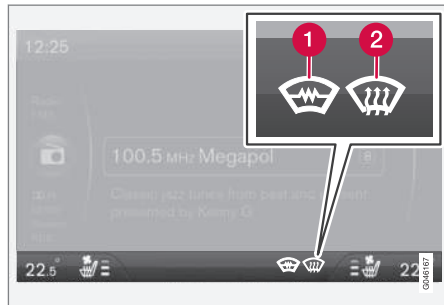

Valittu asetus esitetään keskikonsolin näytössä.

- 1 Sähkölämmitteinen tuulilasi*
- 2 Maksimi huurteenpoisto



Huurteenpoistopainikkeessa oleva valo palaa, kun toiminto on kytketty.

Aktivoi toiminto painamalla painiketta toistuvasti.

Autot, joissa ei ole sähkölämmitteistä tuulilasia:

- Ilmaa virtaa ikkunoihin - näyttöruudulla palaa symboli (2).
- Toiminto pois toiminnasta - mikään symboli ei pala.

Sähkölämmitteisellä tuulilasilla varustetut autot:

- Käynnistää tuulilasin sähkölämmitys² - symboli (1) palaa näyttöruudulla.
- Käynnistää tuulilasin sähkölämmitys² ja ilman puhallus ikkunoihin - symbolit (1) ja (2) palavat näyttöruudulla.
- Toiminto pois toiminnasta - mikään symboli ei pala.

i HUOM

Sähkölämmitteinen tuulilasi ja IP-lasi (s. 19) voivat vaikuttaa transponderien ja muun kommunikaatiovarustuksen suorituskykyyn.

i HUOM

Tuulilasin molemmilla puolilla kauimmaisena olevalla kolmion muotoisella alueella ei ole sähkölämmitystä, näillä alueilla jäänpoisto voi kestää pidempään.

i HUOM

Tuulilasin sähkölämmitys ei ole käytettävissä moottorin ollessa pysäytettynä automaattisesti (s. 286).

Kun toiminto valitaan, tapahtuu lisäksi seuraavaa, jotta matkustamon ilmasta poistetaan mahdollisimman paljon kosteutta:

- ilmastointi kytketään automaattisesti päälle
- uudelleenkierrätys ja ilmanlaatujärjestelmä poistetaan automaattisesti toiminnasta.

i HUOM

Äänitaso nousee puhaltimen enimmäisnopeuden myötä.

Kun huurteenpoistotoiminto suljetaan, lämmitys ja ilmastointi palaa automaattisesti edellisille asetuksille.

Aiheeseen liittyvät tiedot

- Yleistä lämmityksestä ja ilmanvaihdesta (s. 122)

² Jos merkki **C** esitetään taustapeilissä, kun sähkölämmitteinen tuulilasi aktivoidaan, pitää kompassi (s. 103)^{*} kalibroida uudelleen.



Ilmanjako - uudelleenkierrätys

Uudelleenkierrätys valitaan huonon ilman, pakokaasujen tms. sulkemiseksi pois matkustamosta, ts. ulkopuolelta ei oteta autoon ilmaa toiminnon ollessa aktivoituna.



Kun uudelleenkierrätys on kytkettyä, oranssinvärinen valo palaa painikkeessa.

TÄRKEÄÄ

Jos autossa olevaa ilmaa kierrätetään liian kauan, on olemassa vaara, että ikkunoiden sisäpinnoille muodostuu huurua.

Ajastin

Ajastintoiminnon ollessa aktivoituna laite antaa manuaalisesti aktivoitun uudelleenkierrätystilan ulkolämpötilasta riippuvan ajan kuluttua. Tämä vähentää jään, huurun ja huonon ilman vaaraa.

Toiminto on mahdollista aktivoita valikkojärjestelmässä MY CAR. Valikkojärjestelmän selostus, ks. MY CAR (s. 109).

HUOM

Valittaessa maksimaalinen huurteenpoisto, uudelleenkierrätys kytkeytyy aina pois.

Aiheeseen liittyvät tiedot

- Yleistä lämmityksestä ja ilmanvaihdosta (s. 122)
- Matkustamon ilmanjako (s. 126)
- Ilmanjako - taulukko (s. 134)



04 Ilmastointi

Ilmanjako - taulukko

Kolmella painikkeella valitaan ilmanjako (s. 126).

	Ilmanjako	Tarkoitus
	Ilmaa ikkunoille. Tietty ilmavirtaus tuuletussuuttimista. Ilma ei kierrä uudelleen. Ilmastointi on aina kytkettynä.	kun haluatte poistaa jään ja huurun nopeasti.
	Ilmaa tuulilasille, huurteenpoistosuuttimien kautta, ja sivuikkunoille. Tietty ilmavirtaus tuuletussuuttimista.	kun haluatte välttää huurtumisen ja jään muodostumisen kylmällä ja kostealla säällä (tällöin puhaltimen nopeus ei saa olla liian alhainen).
	Ilmavirta ikkunoille ja kojelaudan ilmanvaihtosuuttimista.	kun haluatte hyvän mukavuuden lämpimällä ja kuivalla säällä.
	Puhallus pään ja rinnan korkeudelle kojelaudan ilmanvaihtosuuttimista.	kun haluatte hyvän jäähdytyksen lämpimällä säällä.



	Ilmanjako	Tarkoitus
	Ilmaa lattialle ja ikkunoille. Tietty ilmavirta kojelaudan tuuletussuuttimista.	kun haluatte miellyttävän ilman ja hyvän huurteenpoiston kylmällä tai kostealla säällä.
	Puhallus lattialle ja kojelaudan ilmanvaihtosuuttimista.	aurinkoisella säällä, kun ulkona on viileää.
	Ilmaa lattialle. Tietty ilmavirta kojelaudan tuuletussuuttimista ja ikkunoille.	lämmityksen tai viilennyksen saamiseksi lattiaan.
	Puhallus ikkunoille, kojelaudan ilmanvaihtosuuttimista ja lattialle.	viilennyksen saamiseksi lattialle lämpimässä, kuivassa säässä tai lämmityksen ylös kylmässä säässä.

Aiheeseen liittyvät tiedot

- Yleistä lämmityksestä ja ilmanvaihdosta (s. 122)
- Ilmanjako - uudelleenkierrätys (s. 133)



04 Ilmastointi

Moottorin- ja matkustamonlämmitin*

Esi-ilmastoinnilla lämmitin valmistelee auton moottorin ja matkustamon ennen ajoonlähtöä siten, että kuluminen ja energiantarve ajon aikana pienenee.

Lämmitin voidaan käynnistää suoraan (s. 137) tai ajastimella (s. 138).

Jos ulkolämpötila ylittää 15 °C, lämmitintä ei voi käynnistää. Lämpötilassa -5 °C tai sen alapuolella lämmitin enimmäiskäyntiaika on 50 minuuttia.

VAROITUS

Älkää käyttäkö polttoainekäyttöistä lämmitintä sisätiloissa. Pakokaasuja syntyy.

HUOM

Kun polttoainekäyttöinen lämmitin on aktiivinen, oikeanpuoleisesta pyöränkotelosta voi tulla savua, mikä on täysin normaalia.

Tankkaus

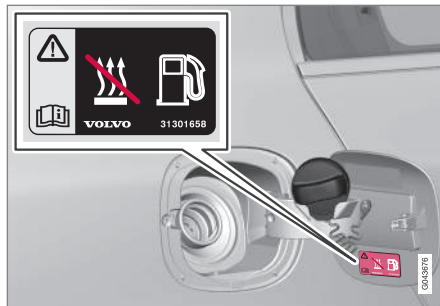

Varoitustarra säiliön luukussa.

VAROITUS

Ulos läikkyvä polttoaine voi syttyä. Sulkekaa polttoainekäyttöinen lämmitin ennen tankkauksen aloittamista.

Tarkistakaa mittaristosta, että lämmitin on suljettu. Sen ollessa käynnissä näytetään lämmityssymboli.

Pysäköinti mäkeen

Jos auto on pysäköitynä jyrkkään mäkeen, keulan tulee olla alamäkeen, jotta polttoaineen syöttö polttoainekäyttöiselle lämmitinmelle on varmaa.

Akku ja polttoaine

Jos akun varaus ei ole riittävä tai jos polttoainetta on liian vähän, lämmitin kytkeytyy automaattisesti pois päältä ja infonäyttö esittää

ilmoituksen. Vahvistakaa ilmoitus painamalla vilkkuviivun (s. 106) **OK**-painiketta.

TÄRKEÄÄ

Usein toistuva lämmitin käyttö yhdistettynä lyhyisiin ajomatkoihin johtaa akun purkautumiseen, josta seuraa käynnistymisvaikeuksia.

Varmistaaksenne, että akkuun latautuu yhtä paljon energiaa kuin mitä pysäköintilämmitin käyttää, täytyy autolla ajaa yhtä kauan kuin lämmitintä käytetään, jos lämmitin on säännöllisesti käytössä. Lämmitintä käytetään enintään 50 minuuttia kullakin kerralla.

Aiheeseen liittyvät tiedot

- Moottorin- ja matkustamonlämmitin* - ilmoitukset (s. 140)
- Lisälämmitin* (s. 142)



Moottorin- ja matkustamonlämmitin* - suorakäynnistys

Moottorin- ja matkustamonlämmitin voidaan käynnistää suoraan.

Suorakäynnistys voidaan suorittaa:

- infonäytöllä
- etäavaimella*
- matkapuhelimella*.

moottorin- ja matkustamonlämmitin (s. 136) suorakäynnistykseen yhteydessä se on aktivoituna 50 minuuttia.

Matkustamon lämmitys alkaa heti, kun moottorin jäähdytysneste on saavuttanut oikean lämpötilan.

i HUOM

Auto voidaan käynnistää ja sitä voidaan ajaa, kun lämmitin on toiminnassa.

Suorakäynnistys infonäytön kautta

1. Painakaa lyhyesti **OK** päästäksenne valikkoon.
2. Askeltakaa säätöpyörällä kohtaan **Lämmitin** ja valitkaa painamalla **OK**.
3. Askeltakaa edelleen seuraavassa valikossa kohtaan **Suorakäynnistys** lämmitin aktivoimiseksi ja valitkaa painamalla **OK**.
4. Poistukaa valikosta painamalla **RESET**.

Suorakäynnistys etäavaimen kautta*

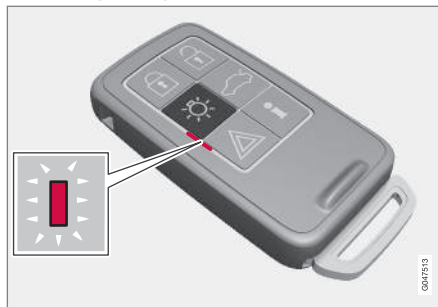

Merkkivalo etäavaimessa PCC:llä*.

Moottorin- ja matkustamonlämmitin voidaan aktivoida etäavaimella:

- Pitäkää turvavalauksen painike  painettuna 2 sekuntia.
- Varoitusvilkut välittävät tietoa seuraavasti:
- 5 lyhyttä välähdystä ja sen jälkeen jatkuva palaminen n. 3 sekuntia - signaali on saavuttanut auton ja lämmitin on aktivoitu.
 - 5 lyhyttä välähdystä - signaali on saavuttanut auton, mutta lämmitin ei ole aktivoitunut.
 - Varoitusvilkut pysyvät sammuksissa - auto ei ole saanut signaalia.

Jos informaation  painiketta painetaan, kun lämmitin on aktiivinen, merkkivalo näyttää tämän tilan - samanaikaisesti esitetään auton

lukitustila (s. 162). Tilan tutkimisen aikana merkkivalo antaa pari lyhyttä välähdystä, joita seuraa jatkuva palaminen, jos lämmitin on aktiivinen.

Tila esitetään myös ajotietokoneessa käynnissä olevan lämmityksen aikana.

Suorakäynnistys matkapuhelimen kautta*

Aktivointia ja matkapuhelimella valittuja asetuksia koskevaa tietoa tulee saataville Volvo On Call* -mobiilisovelluksen kautta.

Aiheeseen liittyvät tiedot

- Moottorin- ja matkustamonlämmitin* - ajastin (s. 138)
- Moottorin- ja matkustamonlämmitin* - suorasulkeminen (s. 138)
- Moottorin- ja matkustamonlämmitin* - ilmoitukset (s. 140)



Moottorin- ja matkustamonlämmitin* - suoraskäynnistyminen

Moottorin- ja matkustamonlämmitin voidaan sulkea suoraan infonäytön kautta.

1. Painakaa lyhyesti **OK** päästäksenne valikkoon.
2. Askeltakaa säätöpyörällä kohtaan **Lämmitin** ja valitkaa painamalla **OK**.
3. Askeltakaa edelleen seuraavassa valikossa kohtaan **Seis** lämmittimen deaktivoimiseksi ja valitkaa painamalla **OK**.
4. Poistukaa valikosta painamalla **RESET**.

Aiheeseen liittyvät tiedot

- Moottorin- ja matkustamonlämmitin* - suoraskäynnistyminen (s. 137)
- Moottorin- ja matkustamonlämmitin* - ajastin (s. 138)
- Moottorin- ja matkustamonlämmitin* - ilmoitukset (s. 140)

Moottorin- ja matkustamonlämmitin* - ajastin

Moottorin- ja matkustamonlämmittimen (s. 136) ajastin on kytketty auton kelloon.

Ajastimella voidaan valita kaksi eri ajankohdtaa. Ajankohdalla tarkoitetaan tässä kellonai-kaa, jolloin auton lämmittämisen pitää olla valmis. Auton elektroniikka laskee itse lämmityksen alkamisajan vallitsevan ulkolämpötilan mukaan.



HUOM

Jos auton kello säädetään uudestaan, pyyhkiytyy ajastimen mahdollinen ohjelmointi.

Säätö³

1. Painakaa lyhyesti **OK** päästäksenne valikkoon.
2. Askeltakaa säätöpyörällä (s. 106) toisen ajastimen **Lämmitin** kohdalle ja valitkaa painikkeella **OK**.
3. Valitkaa toinen kahdesta ajastimesta säätöpyörällä ja vahvistakaa painamalla **OK**.
4. Painakaa lyhyesti **OK** päästäksenne valaistuun tuntiasetukseen.
5. Valitkaa haluamanne tunti säätöpyörällä.

6. Painakaa lyhyesti **OK** päästäksenne minuuttiasetukseen.
7. Valitkaa haluamanne minuutit säätöpyörällä.
8. Vahvistakaa asetus painamalla lyhyesti **OK**⁴.
9. "Peruuttakaa valikkorakenteessa painamalla **RESET**.
10. Valitkaa toinen ajastin (jatkoa kohdasta 2) tai poistukaa valikosta painamalla **RESET**.

Käynnistää

1. Painakaa lyhyesti **OK** päästäksenne valikkoon.
2. Askeltakaa säätöpyörällä kohtaan **Lämmitin** ja valitkaa painamalla **OK**.
3. Valitkaa toinen kahdesta ajastimesta säätöpyörällä ja aktivoikaa painamalla **OK**.
4. Poistukaa valikosta painamalla **RESET**.

Sulkeminen

Ajastimen käynnistämä lämmitin voidaan sammuttaa manuaalisesti, ennen kuin ajastin tekee sen. Menetelkää näin:

1. Painakaa lyhyesti **OK** päästäksenne valikkoon.

³ Ajastimen säätö on mahdollista vain moottorin ollessa sammutettu.

⁴ Seuraava **OK**-painallus aktivoi ajastimen.



2. Askeltakaa säätöpyörällä kohtaan **Lämmitin** ja valitkaa painamalla **OK**.
 - > Jos ajastin on asetettu, muttei aktivoitu, näkyy kellokuvake asetetun ajan vieressä.
3. Valitkaa toinen kahdesta ajastimesta säätöpyörällä ja vahvistakaa painamalla **OK**.
4. Sulkekaa ajastin painamalla:
 - pitkään **OK** tai
 - lyhyesti **OK** päästäksenne eteenpäin valikossa. Valitkaa sitten ajastimen pysäyttäminen ja vahvistakaa valinta painamalla **OK**.
5. Poistukaa valikosta painamalla **RESET**.

Ajastimen käynnistämä lämmitin voidaan sulkea myös suoraan (s. 138).

Aiheeseen liittyvät tiedot

- Moottorin- ja matkustamonlämmitin* - ilmoitukset (s. 140)



04 Ilmastointi

Moottorin- ja matkustamonlämmittin* - ilmoitukset

Symbolit ja näyttöilmoitukset koskien moottorin- ja matkustamonlämmittintä (s. 136) ovat erilaisia riippuen siitä, onko mittaristo (s. 62) analoginen vai digitaalinen.



Kun lämmitin on aktivoituna, lämpösymboli palaa infonäytössä.

Kun jokin ajastin on aktivoitu, aktivoitujen ajastimien symboli palaa näytössä samalla, kun asetettu aika esitetään symbolin vieressä.



Aktivoitujen ajastimien symboli analogisessa mittaristossa.



Aktivoitujen ajastimien symboli digitaalisessa mittaristossa.

Taulukko esittää esiintyvät symbolit ja näyttötekstit.

Symboli	Ilmoitus	Sisältö
		Lämmitin on kytkettynä ja toiminnassa.
 	PA-käyttöinen lämmitin pysäytetty Akunsäästötila	Auton elektroniikka sammutti lämmittimen moottorin käynnistyksen mahdollistamiseksi.
 	PA-käyttöinen lämmitin pysäytetty Polttoainetta vähän	Lämmittimen käynnistys ei ole mahdollista johtuen pienestä polttoainemäärästä - tämä siksi, että mahdollistetaan moottorin käynnistäminen sekä n. 50 km:n ajo.
	PA-käyttöinen lämmitin Tarvitsee huollon	Lämmitin ei toimi. Ottakaa yhteys korjaamoon korjausta varten. Volvo suosittelee, että otatte yhteyden valtuutettuun Volvon tekniseen palveluun.

* Valinnais-/lisävaruste, katso lisätietoa Johdanto-kappaleesta.



Näyttöteksti sammuu automaattisesti hetken kuluttua tai vilkkuvivussa (s. 106) olevan **OK**-painikkeen painamisen jälkeen.



04 Ilmastointi

Lisälämmitin*

Kylmillä ilmastovyöhykkeillä⁵ voidaan tarvita lisälämmitintä moottorin oikean lämpötilan saavuttamiseksi ja riittävän lämmön saamiseksi matkustamoon.

Dieselmoottorilla varustettuihin autoihin on asennettu polttoainekäyttöinen lisälämmitin (s. 142).

Puolikylmällä⁵ ilmastovyöhykkeellä dieselkäyttöiset autot saavat sähköisen lisälämmitimen (s. 143) polttoainekäyttöisen asemesta.

Tietyillä bensiinimootoreilla⁶ varustetuissa autoissa on sähköinen lisälämmitin integroitu auton ilmastointijärjestelmään.

Aiheeseen liittyvät tiedot

- Moottorin- ja matkustamonlämmitin* (s. 136)

Polttoainekäyttöinen lisälämmitin*

Auto on varustettu joko sähköisellä (s. 143) tai polttoainekäyttöisellä lisälämmitimellä (s. 142).

Lämmitin käynnistyy automaattisesti tarvittaessa lisälämpöä silloin, kun moottori on käynnissä.

Lämmitin sammuu automaattisesti, kun oikea lämpötila on saavutettu tai kun moottori sammutetaan.

HUOM

Kun lisälämmitin on aktiivinen, oikeanpuoleisesta pyöränkotelosta voi tulla savua, mikä on täysin normaalia.

Auto-tila tai sulkeminen

Lisälämmitin automaattinen käynnistysjakso voidaan sulkea haluttaessa.

HUOM

Volvo suosittelee, että polttoainekäyttöinen lisälämmitin suljetaan lyhyiden ajomatkojen yhteydessä.

1. Ennen moottorin käynnistystä: Valitkaa avainasento **I** (s. 77).
2. Painakaa lyhyesti **OK** päästäksenne valikkoon.
3. Askeltakaa säätöpyörällä kohtaan **Lisälämmitin**⁷ tai **Asetukset**⁸ ja valitkaa painamalla **OK**.
4. Valitkaa toinen vaihtoehtoista **PÄÄLLÄ** tai **POIS** säätöpyörällä ja vahvistakaa painamalla **OK**.
5. Poistukaa valikosta painamalla **RESET**.

HUOM

Valikkovaihtoehdot ovat näkyvissä vain avaimen asennossa **I** - mahdollinen säätö pitää tämän vuoksi tehdä ennen moottorin käynnistämistä.

Matkustamolämmitin*

Jos lisälämmitintä on täydennetty ajastintoinnolla se voi toimia matkustamolämmitinänä (s. 136).

⁵ Valtuutetulla Volvo-myyjällä on tiedot ko. maantieteellisistä alueista.

⁶ Valtuutetulla Volvo-myyjällä on tiedot ko. moottoreista.

⁷ Analoginen mittaristo.

⁸ Digitaalinen mittaristo.

* Valinnais-/lisävaruste, katso lisätietoa Johdanto-kappaleesta.



Sähköinen lisälämmitin*

Auto on varustettu joko polttoainekäyttöisellä (s. 142) tai sähköisellä lisälämmittimellä (s. 142).

Lämmitintä ei voi säätää manuaalisesti, vaan se aktivoidaan automaattisesti moottorin käynnistämisen jälkeen ulkolämpötilan ollessa alle 14 °C ja sammutetaan, kun asetettu matkustamon lämpötila on saavutettu.

Aiheeseen liittyvät tiedot

- Moottorin- ja matkustamonlämmitin* (s. 136)

05

KUORMAUS JA SÄILYTYS

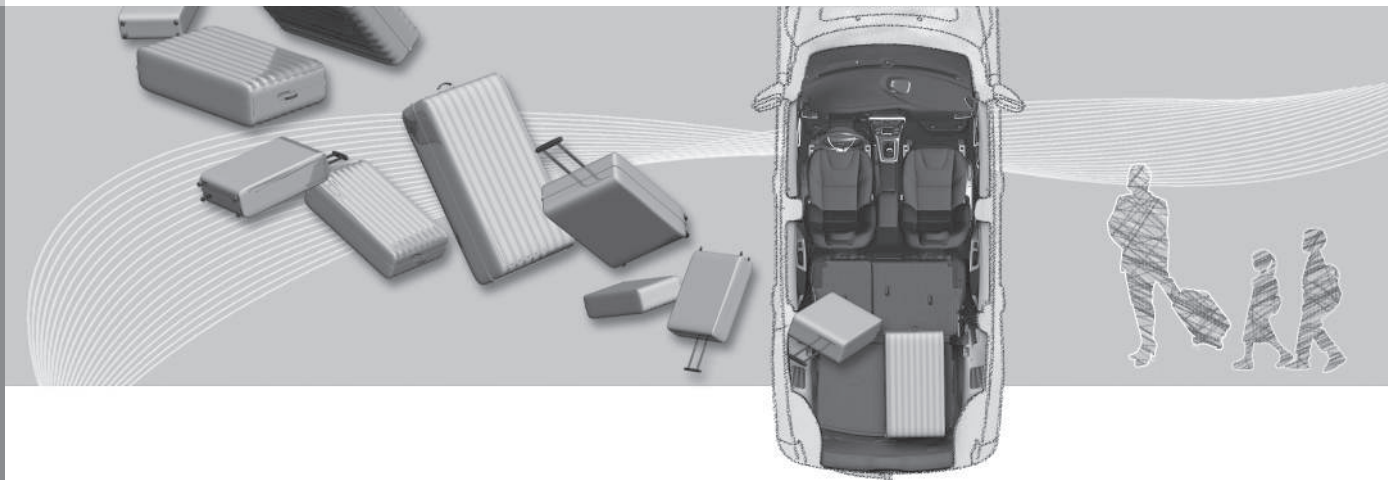



Säilytystilat

Yleiskatsaus matkustamon säilytystiloihin.

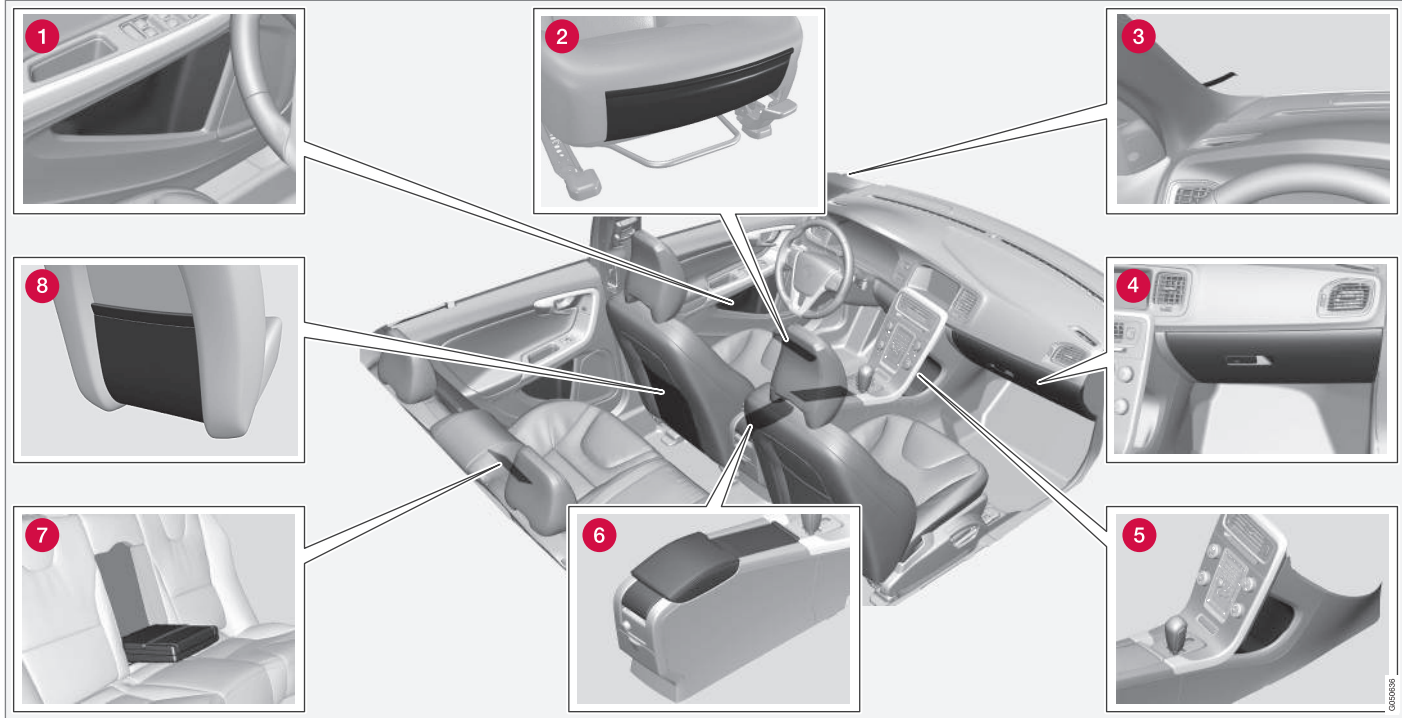



05 Kuormaus ja säilytys



- 1 Säilytyslokero ovipaneelissa
- 2 Säilytystasku* etuistuinten istuintyynyjen etureunassa
- 3 Pääsylimupidin
- 4 Hansikaslokero (s. 147)
- 5 Säilytyslokero
- 6 Säilytyslokero, mukinpidin (s. 147)
- 7 Mukinpidin* kyynärnojassa, takaistuin
- 8 Säilytystasku



VAROITUS

Säilyttäkää irtoesineitä, kuten matkapuhelinta, kameraa, lisälaitteiden kauko-ohjainta jne. käsi- tai muussa säilytyslokerossa. Voimakkaan jarrutuksen tai törmäyksen yhteydessä ne voivat muuten vahingoittaa autossa olevia henkilöitä.



Keskikonsoli

Tunnelikonsoli on sijoitettu etuistuinten väliin.

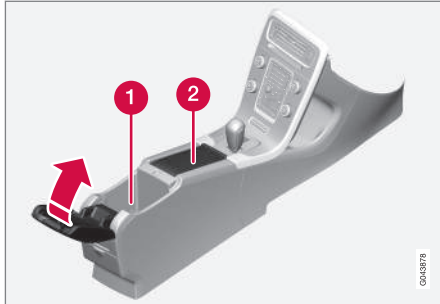

- 1 Säilytyslokerot (esim. CD-levyille) ja USB-*/AUX-tuloliitäntä kyynärnojan alla.
- 2 Sisältää mukinpitimet kuljettajalle ja matkustajalle. Jos tuhkakuppi ja savukkeensytytin (s. 147) on valittu, on savukkeensytytin 12 V:n liitännässä (s. 148) etuistumelle, ja irrotettava tuhkakuppi mukinpitimessä.

Aiheeseen liittyvät tiedot

- Säilytystilat (s. 145)
- Keskikonsoli - savukkeensytytin ja tuhkakuppi* (s. 147)

Keskikonsoli - savukkeensytytin ja tuhkakuppi*

Irrotettava tuhkakuppi sijaitsee mukinpitimessä käsinojan alla. Savukkeensytytin sijaitsee etuistuinta varten 12 V:n liitännässä (s. 148).

Tunnelikonsolissa (s. 147) oleva tuhkakuppi irrotetaan nostamalla sitä suoraan ylöspäin.

Sytytin aktivoidaan painamalla nappi sisään. Kun sytytystoiminto on valmis, nappi tulee takaisin ulos. Vetäkää sytytin ulos ja käyttäkää hehkua sytyttämiseen.

Aiheeseen liittyvät tiedot

- Säilytystilat (s. 145)

Hansikaslokerot

Käsinekotelo on sijoitettu matkustajan puolelle.



Täällä voidaan säilyttää esim. auton omistajan käsikirjaa ja kartoja. Luukun sisäpuolella on pitimet kynille. Käsinekotelo voidaan lukita* (s. 175) avainliuskalla (s. 164).

Aiheeseen liittyvät tiedot

- Säilytystilat (s. 145)



Lisämatot*

Lisämatot keräävät esim. roskia ja lumisohjoja. Volvo myy erityisvalmisteisia lisämattoja.

VAROITUS

Käyttäkää vain yhtä lisämattoa jokaisella paikalla ja tarkastakaa ennen ajoon lähtöä, että kuljettajan paikan matto on painettu kunnolla alas ja kiinnitetty tapeille, ettei se joudu puristuksiin polkimien luona ja niiden alle.

Aiheeseen liittyvät tiedot

- Sisustuksen puhdistus (s. 404)

Meikkipeili

Meikkipeili sijaitsee häikäisysuojan takasivulla.

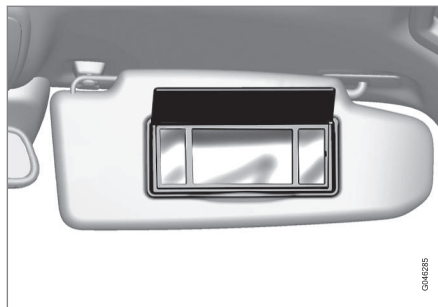

Valaistuksella varustettu meikkipeili.

Valo syttyy automaattisesti, kun kansi nostetaan ylös.

Aiheeseen liittyvät tiedot

- Polttimon vaihto - meikkipeilin valo (s. 377)

Keskikonsoli - 12 V:n liitäntä

Sähköliitännät (12 V) on sijoitettu mukinpitimen viereen¹ sekä keskikonsolin takaosaan.



12 V:n liitäntä keskikonsolissa, etuistuvin.



12 V:n liitäntä keskikonsolissa, takaistuvin.

¹ Jos tuhkakuppi ja savukkeensytytin on valittu, mukinpidin ja sen viereessä oleva 12 V:n liitäntä jäävät pois.



Sähköliitintää voidaan käyttää eri lisävarusteille, jotka on tarkoitettu 12 V:n jännitteelle, esim. näytöt, musiikkisoittimet ja matkapuhelimet. Jotta liitännästä saa virtaa, pitää etävaimen olla vähintään avainasennossa I (s. 77).

VAROITUS

Antakaa aina tulpan olla liitännässä, kun sitä ei käytetä.

HUOM

Lisävaruste ja laite - esim. näytöt, musiikki-soitin ja matkapuhelin - joka on kytketty johonkin matkustamon 12 V:n sähköliitännöistä, voivat aktivoitua ilmastointilaitteen vaikutuksesta myös etävaimen ollessa poistettuna tai auton ollessa lukittuna, esim. kun pysäköintilämmitin aktivoidaan ennalta asetettuna ajankohtana.

Vetäkää sen vuoksi liittimet irti lisävarusteen tai laitteen sähköliitännöistä, kun niitä ei käytetä, koska käynnistysakku voi tyhjäntyä tällaisessa tapauksessa.

TÄRKEÄÄ

Suurin virranotto on 10 A (120 W), jos käytetään yhtä liitintää kerrallaan. Jos molempia tunnelikonsolin liitintöjä käytetään samanaikaisesti, on voimassa 7,5 A (90 W) liitintää kohti.

Jos kompressori on kytketty renkaanpaikkausta varten toiseen liitintään, ei toiseen liitintään saa kytkeä mitään muuta sähkölaitetta.

HUOM

Renkaan väliaikaiseen täyttämiseen (s. 342) käytettävä kompressori on Volvon testaama ja hyväksymä.

Aiheeseen liittyvät tiedot

- Keskikonsoli - savukkeensytytin ja tuhakuppi* (s. 147)
- 12 V:n liitintä - kuormatila* (s. 152)

Kuormaus

Tavarankuljetuskyky riippuu auton massasta ajokunnossa.

Tavarankuljetuskyky riippuu auton massasta ajokunnossa. Matkustajien ja kaikkien lisävarusteiden painojen summa rajoittaa tavarankuljetuskykyä vastaavalla painolla.

Yksityiskohtaiset tiedot painoista, Massat (s. 412).



Takaluukku avataan valopaneelissa olevalla painikkeella tai etävaimella, ks. Lukitseminen/lukituksen avaaminen - takaluukku (s. 176).

VAROITUS

Auton ajo-ominaisuudet muuttuvat kuorman painon ja sijoituksen mukaan.

Kuormattaessa muistettavaa

- Asettakaa kuorma takaistuimen selkänöjään vasten.

Huomattakaa, ettei mikään esine saa estää etuistuimen WHIPS-järjestelmän toimintaa, jos jokin takaistuimen selkänöjää on käännetytynä alas, ks. WHIPS - istuma-asento (s. 37).

- Keskittäkää kuorma.
- Painavat esineet pitää sijoittaa mahdollisimman alas. Vältäkää raskaan kuorman sijoittamista alas käännetytyn selkänöjän päälle.



05 Kuormaus ja säilytys



- Suojatkaa terävät kulmat jollakin pehmeällä, jotta verhoilu ei vaurioidu.
- Kiinnittäkää kaikki kuorma hihnoilla tai nippusiteillä kuormankiinnityssilmukoihin.

VAROITUS

Irrallinen 20 kg painava esine voi 50 km/h nopeudella tapahtuvassa keulatörmäyksessä saada 1000 kg:n painoa vastaavan liikemassan.

VAROITUS

Sisäkatossa olevan turvaverhon suojavaikeutus voi puuttua tai rajoittua, jos kuorma ulottuu liian korkealle.

- Älkää koskaan kuormatko selkänöjia ylemmäs.

VAROITUS

Kiinnittäkää aina kuorma. Muutoin se voi kovassa jarrutuksessa siirtyä ja vahingoittaa autossa olevia henkilöitä.

Peittäkää terävät reunat ja kulmat jollain pehmeällä.

Sammuttakaa moottori ja kytkekää seison-tajarru kuormatessanne/poistaessanne pitkiä esineitä. Epäsuotuisissa tapauksissa kuorma voi osua vaihdevipuun tai vaihteervalitsimeen ja siten siirtää sen ajoasentoon - auto voi tällöin lähteä liikkeelle.

Aiheeseen liittyvät tiedot

- Kuormankiinnityssilmukat (s. 151)
- Suojaverkko* (s. 152)
- Kuormaus - pitkät tavarat (s. 150)
- Kattokuorma (s. 151)

Kuormaus - pitkät tavarat

*Kuormatilan kuormaamisen (s. 149) helpottamiseksi voidaan takaistuimen selkänöjät kääntää alas. Erityisen pitkää kuormaa varten voidaan matkustajan istuimen² selkänöjia kääntää, **

Takaistuimen selkänöjan kääntäminen

Jos takaistuimen selkänöjia pitää kääntää, ks. Takaistuimet (s. 80).

² Koskee vain mukavuuksistumia.

* Valinnais-/lisävaruste, katso lisätietoa Johdanto-kappaleesta.



Kattokuorma

Kattokuormalle suositellaan Volvon kehittämiä taakkatelineitä. Ne estävät auton vaurioitumisen ja takaavat parhaan mahdollisen ajoturvalisyyden.

Noudattakaa huolellisesti taakkatelineen mukana tulevaa asennusohjetta.

- Tarkastakaa säännöllisesti, että taakkatelineet ja kuorma ovat kunnolla kiinni. Sitokaa kuorma hyvin kuormaliinalla.
- Jakakaa kuorma tasaisesti taakkatelineille. Asettakaa painavin kuorma alimaiseksi.
- Auton ilmanvastus ja siten polttoainekulutus kasvavat kuorman koon myötä.
- Ajakaa pehmeästi. Välttäkää voimakkaita kiihdytyksiä, kovaa jarrutuksia ja kovaa kaarreajoa.

VAROITUS

Auton painopiste ja ajo-ominaisuudet muuttuvat kattokuorman yhteydessä.

Tiedot suurimmasta sallitusta kattokuormasta, taakkatelineistä ja mahdollisesta suksilaatikosta, ks. Massat (s. 412).

Aiheeseen liittyvät tiedot

- Kuormaus (s. 149)

Kuormankiinnityssilmukat

Käännettäviä kuormankiinnityssilmukoita käytetään nauhojen kiinnittämiseen esineiden ankkuroimisessa kuormatilassa.

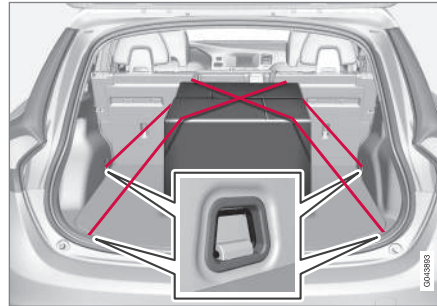

VAROITUS

Kovat ja terävät ja/tai raskaat ulostyöntyvät esineet voivat aiheuttaa henkilövahinkoja voimakkaassa jarrutuksessa.

Sitokaa aina isot ja raskaat tavarat turvavyöllä tai kuormansidontahinnoilla.

Aiheeseen liittyvät tiedot

- Kuormaus (s. 149)

Kuormaus - kassinpidin*

Kassinpidin pitää kassit paikoillaan ja estää niiden kaatumisen ja sisällön leviämisen kuormatilassa.



Kassinpidin lattiasa olevan, ylös käännettävän luukun alla.

1. Kääntäkää ylös pidike, joka on lattialuukun osa.
2. Kiristäkää kassit kiinni kiristysnauhoilla ja kiinnittäkää kantokahvat koukkuihin.

Aiheeseen liittyvät tiedot

- Kuormaus (s. 149)



12 V:n liitäntä - kuormatila*

Sähköliitäntää voidaan käyttää eri lisävarusteille, jotka on tarkoitettu 12 V:n jännitteelle, esim. näytöt, musiikkisoittimet ja matkapuhelimet.

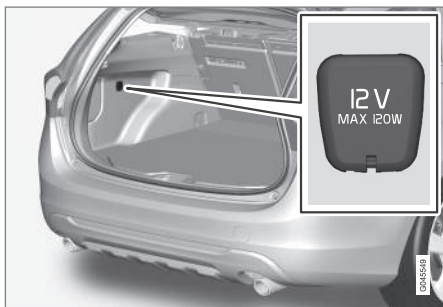

Kääntäkää kansi alas, jotta sähköliitäntään päästään käsiksi.

- Liitäntä antaa jännitteen myös silloin, kun etäavain ei ole virtalukossa.

! TÄRKEÄÄ

Suurin virranotto on 10 A (120 W).

i HUOM

Huomataks, että sähköliitännän käyttö moottorin ollessa sammutettuna aiheuttaa vaaran auton käynnistysakun tyhjenemisestä.

i HUOM

Renkaan väliaikaiseen paikkaamiseen käytetty kompressori on Volvon kokeilema ja hyväksymä. Katsokaa lisätietoja Volvon suositteleman väliaikaisen renkaanpaikkaussarjan (TMK) käyttämisestä, ks. Väliaikainen renkaanpaikkaus (s. 342).

Aiheeseen liittyvät tiedot

- Keskkikonsoli - 12 V:n liitäntä (s. 148)

Suojaverkko*

Suojaverkko estää kuormaa tulemasta matkustamon puolelle voimakkaissa jarrutuksissa.

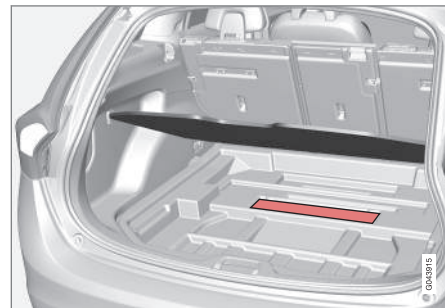

Suojaverkkokasettien säilytyspaikka.

Kokoon rullattavalla, kahdessa kasetissa olevalla suojaverkolla on säilytyspaikka kuormatilan lattialuukun alla.

Verkkokasettien kiinnitys

Kokoon rullattavalla, kahdessa kasetissa olevalla suojaverkolla on säilytyspaikka kuormatilan lattialuukun alla.

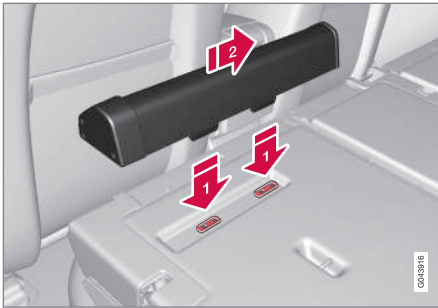

Kaksiosainen suojavaikkokasetti kiinnitetään selkänojan takapuolelle. Pienin kasetti kiinnitetään vasemmalle puolelle (katsottuna takaluukun suunnasta).

1. Kääntäkää takaistuimen selkänoja eteen, ks. Takaistuimet (s. 80).
 2. Sovittakaa kasetin kiinnityskiskot selkänojan kiinnityskorkojen eteen **1**.
 3. Työntäkää kasetti kiinnityskorkoihin **2**.
 4. Kääntäkää selkänoja takaisin ja lukitkaa se.
- Kasetin poistaminen tapahtuu päinvastaisessa järjestyksessä.

Suojaverkkojen käyttö

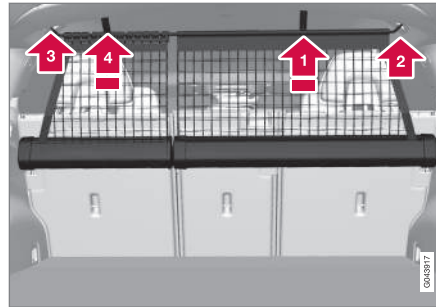

Verkko vedetään ylös pois kaseteista ja se on itselukkiutuva n. yhden minuutin kuluttua, jos takaistuimen selkänojat on käännetty ylös.

- 1** Vetäkää verkon oikeanpuoleinen osa ylös sen raksin avulla.
 - 2** Työntäkää tanko oikealla puolella olevaan kiinnikkeeseen ja työntäkää sitten eteenpäin – tanko lukkiutuu napsahtaen kiinni.
 - 3** Vetäkää tangon teleskooppiosa ulos ja napsauttakaa se kiinni toiselle puolelle.
 - 4** Vetäkää vasen kuormaverkko ylös ja pujottakaa se kiinni tankoon.
- Kääntäminen kokoon tapahtuu päinvastaisessa järjestyksessä.

Verkkoa voidaan käyttää myös takaistuimen selkänojen ollessa käännettyinä eteen.

Verkkokasettien irrotus

1. Kelatkaa suojavaikkot kasetteihin osassa Suojaverkkojen käyttö olevan käänteisen menettelyn mukaisesti.
2. Kääntäkää koko selkänoja eteen.
3. Työntäkää kasetteja ulospäin, kunnes ne irtaavat kiinnityskiskoista.

Säilyttäkää kasetteja lokerossaan kuormatilan lattialuukun alla.

VAROITUS

Tavaratilan kuorma täytyy kiinnittää hyvin, myös oikein asennetulla suojavaikkolla.

Aiheeseen liittyvät tiedot

- Kuormaus (s. 149)
- Suojasäleikkö (s. 154)



Suojaverkko* yhdistettynä näkösuojaan

Suojaverkko estää kuormaa tulemasta matkustamon puolelle voimakkaissa jarrutuksissa.



Vetoraksit verkkojen ylös vetämistä varten.

Suojaverkko voidaan myös kääntää ylös takaistuimesta, kun näkösuoja on vedettyä ulos.

Noudattakaa menettelyä, joka selostetaan kohdassa "Suojaverkon käyttö" (s. 152). Narut ylöskääntämistä varten on sijoitettu nuolten kohdalle.

Aiheeseen liittyvät tiedot

- Suojaverkko* (s. 152)
- Kuormaus (s. 149)
- Kuormankiinnityssilmukat (s. 151)

Suojasäleikkö

Suojasäleikkö estää kuormaa tai kotieläimiä tulemasta matkustamon puolelle voimakkaissa jarrutuksissa.

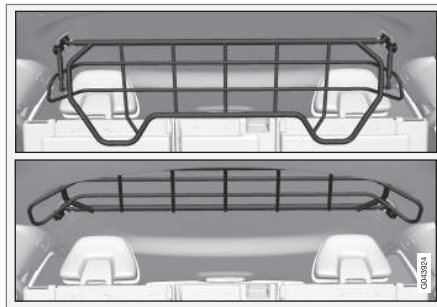

Kääntäminen ylös

Tartukaa suojasäleikön alareunaan ja vetäkää taakse-/ylöspäin.

! TÄRKEÄÄ

Suojasäleikköä ei voi kääntää ylös tai alas, kun näkösuoja on asennettu.

Asennus/irrotus

Suojasäleikkö on tavallisesti pysyvästi asennettuna autoon, koska se voidaan yksinkertaisesti kääntää ylös kattoon ja siten pois tieltä tarvittaessa pidempää kuormatilaa. Niin halu-

ttaessa voidaan suojasäleikkö kuitenkin irrottaa ja poistaa autosta.

Tietoja tarvittavista työkaluista ja menettelytavoista asennuksessa/irrotuksessa, ks. uushankinnan mukana tullutta asennusohjetta³.

Asennettaessa takaisin suojasäleikkö pitää aina turvallisuussyistä kiinnittää ja varmistaa oikealla tavalla.

Aiheeseen liittyvät tiedot

- Suojaverkko* (s. 152)
- Kuormaus (s. 149)
- Kuormankiinnityssilmukat (s. 151)

³ Asennusohje nro 30756681.



Näkösuoja

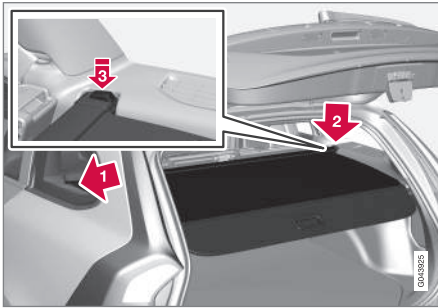

Vetäkää näkösuoja kuorman päälle ja pujottaa se kiinni kuormatilan takapilareissa oleviin koloihin.

TÄRKEÄÄ

Suojasäleikköä ei voi kääntää ylös tai alas, kun näkösuoja on asennettu.

Näkösuojan kiinnitys

- 1 Viekää suojan toinen päätykappale sivupaneelissa olevaan syvennykseen.
- 2 Viekää toinen päätykappale vastaavaan syvennykseen.
- 3 Painakaa molemmat puolet kiinni. Pitää kuulua napsahtava ääni ja punaisen merkinnän pitää hävitä.
 - > Tarkastakaa, että molemmat päätykappaleet on lukittu.

Näkösuojan irrotus

1. Painakaa toisen päätykappaleen painike sisään ja nostakaa päätykappale irti.
2. Kääntäkää suoja varovasti ylös/ulos, jolloin toinen päätykappale irtoaa automaattisesti.

Näkösuojan taemman peitelevyn kääntäminen alas

Näkösuojan taempi peitelevy painuu sisään kelattuun asentoonsa vaakasuoraan kuormatilassa, kun se on asennettu.

- Vetäkää peitelevyä kevyesti taaksepäin, vapauttakaa tukihyllyiltä ja kääntäkää alas.

Aiheeseen liittyvät tiedot

- Kuormaus (s. 149)
- Kuormaus - pitkät tavarat (s. 150)

06



LUKOT JA HÄLYTIN





Kauko-ohjain

Etäavainta käytetään mm. lukitsemiseen/lukituksen avaamiseen ja moottorin käynnistämiseen.

Etäavaimesta on kaksi versiota - Perusmallinen etäavain ja PCC-etäavain (Personal Car Communicator)*.

Toiminta	Perusmalli ^A	PCC:llä ^B
Lukitseminen/lukituksen avaaminen sekä irrotettava avainliuska	x	x
Avaimeton lukitseminen/lukituksen avaaminen		x
Avaimeton moottorin käynnistys		x
Infopainike ja merkkivalot		x

A Avain, jossa 5 painiketta

B Avain, jossa 6 painiketta

PCC-etäavaimella on laajennettu toiminta verrattuna perusmalliseen etäavaimeseen - mm. tuki Keyless Drive -toiminnoille (s. 168) ja tiettyjä ainutlaatuisia toimintoja (s. 162).

Kaikissa etäavaimessa on irrotettava avainliuska (s. 164), joka on metallia. Näkyvästä osasta on kaksi mallia, jotta etäavaimet voidaan erottaa toisistaan.

Lisää etäavaimia voidaan tilata myöhemmin - ei kuitenkaan muita versioita kuin se, joka toimitettiin auton mukana. Jopa kuusi avainta voidaan ohjelmoida sekä käyttää yhteen ja samaan autoon.

Auto toimitetaan kahdella kauko-ohjaimella varustettuna



VAROITUS

Jos autossa on lapsia:

Muistakaa aina katkaista virta ikkunannostimista ja takaluukusta etäavaimella, kun kuljettaja poistuu autosta.

Aiheeseen liittyvät tiedot

- Etäavain - toiminnot (s. 161)

Etäavain - häviäminen

Jos etäavain häviää, uusi voidaan tilata korjaamolta - valtuutettua Volvon teknistä palvelua suositellaan.

Jäljellä olevat etäavaimet pitää tällöin ottaa mukaan Volvon tekniseen palveluun. Varastamisen estämiseksi hävinneen etäavaimen koodi poistetaan järjestelmästä.

Autoon rekisteröityjen avainten määrä voidaan tarkastaa valikkojärjestelmässä MY CAR. Valikkojärjestelmän selostus, ks. MY CAR (s. 109).

Aiheeseen liittyvät tiedot

- Etäavain - toiminnot (s. 161)



Etäavain - personalisointi*

Etäavaimen (s. 157) avainmuistin avulla auton tietyt asetukset voidaan mukauttaa henkilön mukaan.

Avainmuistitoiminto on yhdessä sähkökäyttöisen* kuljettajan istuimen kanssa.

Ulkoisten taustapeilien (s. 100), kuljettajan istuimen, ohjauspyörän vastuksen (s. 184) asetukset sekä mittariston teemojen, kontrasti- ja väritilojen (s. 63) asetukset voidaan tallentaa muistiin riippuen auton varustetasta.

Toiminto¹ voidaan aktivoida/deaktivoida valikkojärjestelmässä MY CAR. Valikkojärjestelmän selostus, ks. MY CAR (s. 109).

Kun toiminto on aktivoitu, yhdistetään asetukset automaattisesti avainmuistiin. Se tarkoittaa, että muutos asetuksessa tallennetaan automaattisesti erityiseen etäavaimen muistiin.

Asetusten tallennus

Katsokaa, että avainmuistitoiminto on aktivoitu valikkojärjestelmässä MY CAR.

Menetkää näin tallentaaksenne asetukset ja käyttäaksenne etäavaimen avainmuistia:

1. Avatkaa auton lukitus etäavaimella, jonka muistiin asetukset² pitää tallentaa.
2. Tehkää haluamanne asetukset esim. istuimelle ja ulkostaustapeileille.
3. Asetukset tallennetaan ko. etäavaimen muistiin.

Seuraavan kerran kun auton lukitus avataan samalla etäavaimella, avainmuistiin tallennetut asennot säädetään automaattisesti - edellyttäen, että niitä on muutettu sen jälkeen, kun ko. etäavainta käytettiin edellisen kerran.

Hätäpysäytys

Jos istuin alkaa liikkua vahingossa, painakaa jotakin istuimen säätö- tai muistipainikkeista, niin istuin pysähtyy.

Uudelleenkäynnistys avainmuistiin tallennetun istuimen asennon saavuttamiseksi tehdään painamalla etäavaimessa olevaa lukituksen avauspainiketta. Kuljettajan oven on oltava tällöin auki.



VAROITUS

Väliinpuristumisen vaara! Valvokaa, että lapset eivät leiki säätimien kanssa. Tarkistakaa, ettei mitään esineitä ole säädön aikana istuimen edessä, takana tai alla. Katsokaa, ettei kukaan takaistuimen matkustajista voi jäädä puristuksiin.

Asetusten muuttaminen

Jos usea henkilö, jolla jokaisella on oma etäavaimensa, lähestyy autoa, tehdään esim. istuimen ja ulkostaustapeilien asetukset sen henkilön perusteella, jonka etäavain avaa kuljettajan oven lukituksen.

Jos henkilö A on avannut kuljettajan oven etäavaimella A, mutta autoa on tarkoitus ajaa henkilön B, jolla on etäavain B, asetuksia voidaan muuttaa seuraavalla tavalla:

- Seistessään kuljettajan oven vieressä tai istuessaan ohjauspyörän takana henkilö B painaa lukituksen avauspainiketta etäavaimessaan, ks. Etäavain - toiminnot (s. 161).
- Valitkaa jokin kolmesta mahdollisesta istuimen säätömuistista istuimen painikkeilla 1 - 3, ks. Etuistuimet - sähkökäyttöiset* (s. 79).
- Säätäkää istuin ja ulkostaustapeilit manuaalisesti, ks. Etuistuimet - sähkö-

¹ Kutsutaan Avainmuisti MY CAR -valikkojärjestelmässä.

² Tämä asetukset ei vaikuta niihin asetuksiin, jotka on tallennettu sähkökäyttöisen istuimen muistitoiminnolla.



käyttöiset* (s. 79) ja Taustapeilit - ulko (s. 100).

Asetusten uudelleenaktivointi

Kun auto lukitaan, tai 30 minuutin kuluttua, jos auto jätetään lukitsematta, avainmuisti deaktivoidaan ja asetetaan vakioprofiili. Ko. etäavaimen avainmuistin aktivoimiseksi uudelleen edellytetään seuraavaa.

Autot ilman Keyless Drive -toimintoa

Avainmuistiin tallennetut asetukset aktivoituvat uudelleen, jos auton lukitus avataan painamalla etäavaimessa olevaa lukituksen avauspainiketta.

Autot Keyless Drive -toiminnolla

Avainmuisti aktivoituu, jos:

1. Auton lukitus avataan joka painamalla etäavaimessa olevaa lukituksen avauspainiketta tai avaimettoman lukituksen avauksen yhteydessä.
2. Jos auto on lukitsematon, tehdään avain-skannaus, kun kuljettajan ovi avataan. Jos löytyy uniikki etäavain, sen tallennetut asetukset aktivoituvat. Jos auto on lukittu, ks. edellistä kohtaa.

Aiheeseen liittyvät tiedot

- PCC:llä varustettu etäavain* - ainutlaatuiset toiminnot (s. 162)

Lukitus/lukituksen avaaminen - osoittaminen

Kun auto lukitaan tai avataan lukituksesta etäavaimella (s. 157), ilmaisevat auton suunta-tilat lukituksen/lukituksen avaamisen tapahtuneen oikein.

- Lukitseminen - yksi välähdys ja taustapeilit käännetään³ sisään.
- Lukituksen avaaminen - kaksi välähdystä ja taustapeilit käännetään³ ulos.

Lukitsemisen yhteydessä osoitus tapahtuu vain, jos kaikki lukot on lukittu ovien sulkemisen jälkeen.

Toiminnan valitseminen

Eri vaihtoehdot lukitsemisen/lukituksen avaamisen osoittamiseksi valoilla voidaan asettaa auton valikkojärjestelmässä MY CAR. Valikkojärjestelmän selostus, ks. MY CAR (s. 109).

Aiheeseen liittyvät tiedot

- Avaimeton käyttö* (s. 168)
- Lukkoilmaisain (s. 159)
- Hälytysilmaisin (s. 180)

Lukkoilmaisain

Vilkkuva diodi tuulilasina luona varmistaa, että auto on lukittu.

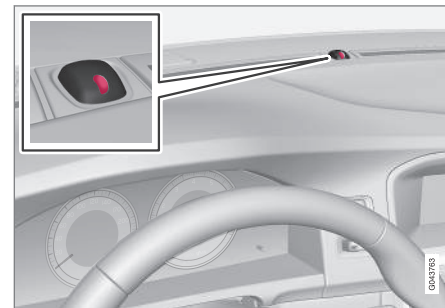

Sama diodi kuin hälytysilmaisimella (s. 180).



HUOM

Myös ilman hälytintä olevissa autoissa on tämä ilmaisain.

Aiheeseen liittyvät tiedot

- Lukitus/lukituksen avaaminen - osoittaminen (s. 159)

³ Vain sisäänkäännettävillä taustapeileillä varustetut autot.



Elektroninen käynnistyksenesto

Elektroninen käynnistyksenesto on varkaudenesolaite, joka estää ajoneuvon luvattoman käynnistämisen.

Jokaisella etäavaimella (s. 157) on ainutlaatuisen koodi. Auto voidaan käynnistää vain oikealla etäavaimella, jossa on asianmukainen koodi.

Seuraavat vikailmoitukset mittariston infonäytössä johtuvat elektronisesta ajonestosta:

Ilmoitus	Sisältö
Aseta auton avain paikalleen	Vika luettaessa etäavain käynnistyksen aikana - Vetäkää avain pois virtalukosta, painakaa se uudelleen paikalleen ja tehkää uusi käynnistysyritys.
Auton avainta ei löydetä	Vika luettaessa etäavainta käynnistyksen aikana - tehkää uusi käynnistysyritys. Jos vika säilyy: Työntäkää etäavain virtalukkoon ja tehkää uusi käynnistysyritys.
Ajonesto Yritä käynnistää uudelleen	Vika käynnistyksenestojärjestelmässä käynnistyksen aikana. Jos vika säilyy: Ottakaa yhteys korjaamoon - valtuutettua Volvon teknistä palvelua suositellaan.

Auton käynnistys, ks. Moottorin käynnistäminen (s. 269).

Aiheeseen liittyvät tiedot

- Kaukokäyttöinen käynnistyksenesto jäljitysjärjestelmällä* (s. 160)

Kaukokäyttöinen käynnistyksenesto jäljitysjärjestelmällä*

Kaukokäyttöinen käynnistyksenesto jäljitysjärjestelmällä⁴ mahdollistaa auton jäljittämisen ja paikantamisen sekä käynnistykseneston aktivoimisen matkan päästä, mikä sammuttaa moottorin.

Ottakaa yhteys lähimpään Volvo-myyjään saadaksenne lisätietoja ja apua järjestelmän aktivoinnissa.

Aiheeseen liittyvät tiedot

- Kauko-ohjain (s. 157)
- Elektroninen käynnistyksenesto (s. 160)

⁴ Vain tietyt markkina-alueet ja yhdessä Volvo On Call -järjestelmän* kanssa.

* Valinnais-/lisävaruste, katso lisätietoa Johdanto-kappaleesta.



Etäavain - toiminnot

Perusmallisessa etäavaimessa on toimintoja, kuten esim. ovien lukitus ja lukituksen avaaminen.

Toiminnot



Perusmallinen etäavain.

- Lukitus
- Lukituksen avaaminen
- Lähestymisvalaist. kesto
- Takaluukku
- Paniikkitoiminto



PCC:llä varustettu etäavain* (Personal Car Communicator).

Tiedotuksia

Toimintopainikkeet

Lukitseminen - Lukitsee ovet ja takaluukun samalla, kun hälytin aktivoidaan.

Pitkä painallus sulkee kaikki ikkunat ja kattoaluukun* samanaikaisesti. Lisätietoja, ks. Läpituuletustoiminto (s. 175).

VAROITUS

Jos takaluukku ja ikkunoita suljetaan, valvokaa, ettei kenenkään sormia jää väliin.

Lukituksen avaaminen - Avaa ovien ja takaluukun lukituksen samalla, kun hälyttimeen aktivoitua poistetaan.

Pitkä painallus avaa kaikki ikkunat samanaikaisesti. Lisätietoja, ks. Läpituuletustoiminto (s. 175).

Toiminto voidaan muuttaa kaikkien ovien samanaikaisesta lukituksen avaamisesta sellaiseksi, että painikkeen painallus avaa ensin vain kuljettajan oven lukituksen ja toisen painalluksen jälkeen - kymmenen sekunnin kuluessa - avataan muiden ovien lukitus.

Toimintoa voidaan muuttaa valikkojärjestelmässä MY CAR. Valikkojärjestelmän selostus, ks. MY CAR (s. 109).

Lähestymisvalaistus - Käytetään syyttämään auton valaistus matkan päästä. Lisätietoja, ks. Turvavalistus (s. 96).

Takaluukku (s. 176) - Avaa lukituksen ja poistaa vain takaluukun hälyttimeen valvonnan.

Paniikkitoiminto - Käytetään hätäpaikissa ympäristön huomion herättämiseksi.

Jos painiketta pidetään painettuna vähintään 3 sekuntia tai sitä painetaan kaksi kertaa 3 sekunnin aikana, vilkut ja äänitorvi aktivoituvat.

Toiminto voidaan sulkea samalla painikkeella, kun se on ollut aktivoituna vähintään 5 sekuntia. Muussa tapauksessa se sulkeutuu n. 3 minuutin kuluttua.



Aiheeseen liittyvät tiedot

- Kauko-ohjain (s. 157)
- PCC:llä varustettu etäavain* - ainutlaatuiset toiminnot (s. 162)
- Lukitseminen/lukituksen avaaminen - ulkopuolelta (s. 172)

Etäavain - käyttöetäisyys

Etäavaimen toimintoja (perusmallissa) voidaan käyttää noin 20 metrin etäisyydellä autosta.

Jos auto ei vahvista painikkeen painallusta - siirtyä lähemmäs ja tehdä uusi yritys.



HUOM

Ympäröivät radioaallot, rakennukset, topografiset olosuhteet yms. voivat häiritä etäavaintoimintoja. Auto voidaan aina lukita/lukitus avata avainluskalla (s. 165).

Jos etäavain poistetaan autosta moottorin käydessä tai avainasennon I tai II (s. 76) ollessa aktiivinen ja jos kaikki ovet suljetaan, mittariston infonäytössä esitetään varoitusilmoitus samalla, kun kuullaan äänimuistutus.

Kun etäavain on palautettu autoon, ilmoitus sammuu ja äänimuistutus lakkaa sen jälkeen, kun joko/tai:

- Etäavain on asetettu virtalukkoon.
- Nopeus ylittää 30 km/h.
- **OK**-painiketta on painettu.

Aiheeseen liittyvät tiedot

- Kauko-ohjain (s. 157)
- Etäavain - toiminnot (s. 161)

PCC:llä varustettu etäavain* - ainutlaatuiset toiminnot

PCC-etäavaimessa on laajennettu toiminta verrattuna perusmalliseen etäavaimen (s. 157) infopainikkeena ja merkkivalona.

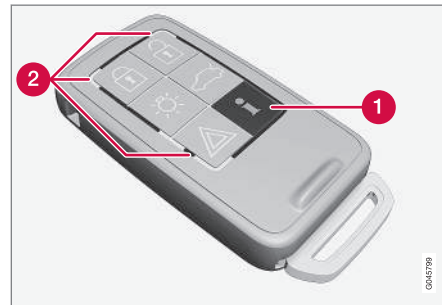

Etäavain ja PCC.

- 1 Infopainike
- 2 Merkkivalo

Infopainikkeella voidaan autosta saada määrättyjä tietoja merkkivalojen avulla.



Infopainikkeen käyttö

- Painakaa infopainiketta .
 - > Noin 7 sekunnin ajan kaikki merkkivalot vilkkuvat ja valo vaeltaa ympäri etäavaimessa. Se osoittaa, että informaatiota luetaan autosta.

Jos jotain muista painikkeista painetaan tänä aikana, lukeminen keskeytyy.

HUOM

 Jos mikään merkkivalo ei pala käytössä infopainiketta toistuvissa tilanteissa ja eri paikoissa (sekä 7 sekunnin kuluttua että valon siirryttyä PCC:n ympäri), ottakaa yhteys korjaamoon - valtuutettua Volvon teknistä palvelua suositellaan.

Merkkivalot antavat tietoja seuraavan kuvan mukaisesti.

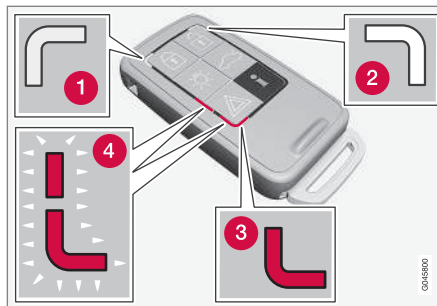

- 1 Vihreä kiinteä valo – Auto on lukittu.
- 2 Keltainen kiinteä valo – Auto on lukitsematon.
- 3 Punainen jatkuva valo - Hälytys on lauennut auton lukitsemisen jälkeen.
- 4 Punainen valo vilkkuu muuttuvasti kummassakin punaisessa merkkivalossa - Hälytys on lauennut alle 5 minuuttia siten.

Aiheeseen liittyvät tiedot

- Etäavain PCC:llä* - käyttöetäisyys (s. 163)

Etäavain PCC:llä* - käyttöetäisyys

PCC-etäavaimen käyttöetäisyys (Personal Car Communicator) ovien ja takaluukun lukitsemista, lukituksen avaamista varten on n. 20 metriä autosta - muille toimintoille jopa n. 100 metriä.

Jos auto ei vahvista painikkeen painallusta - siirtykää lähemmäs ja tehkää uusi yritys.

HUOM

Ympäröivät radioaallot, rakennukset, topografiset olosuhteet yms. voivat häiritä informaatiopainikkeen toimintaa.

Etäavaimen käyttöetäisyyden ulkopuolella

Jos etäavain on liian kaukana autosta informaation lukemiseksi, näytetään viimeisin tila, johon auto jätettiin, ilman että merkkivalo kulkee ympäri etäavaimessa.

Jos autossa käytetään useampaa etäavainta, vain se, jota viimeksi käytettiin lukitsemiseen/ lukituksen avaamiseen, näyttää oikean tilan.

HUOM

 Jos mikään merkkivalo ei pala käytössä infopainiketta käyttöetäisyydellä, se voi johtua siitä, että viimeisintä kommunikaatiota etäavaimen ja auton välillä ovat häirinneet ympäröivät radioaallot, rakennukset, maantieteelliset olosuhteet tms.





Aiheeseen liittyvät tiedot

- Keyless Drive* - etäavaimen käyttöetäisyys (s. 168)
- Etäavain - käyttöetäisyys (s. 162)

Irrotettava avainliuska

Etäavaimessa on irrotettava, metallinen avainliuska, jolla voidaan aktivoida joitakin toimintoja ja suorittaa tiettyjä vaiheita.

Avainliuskan ainutlaatuinen koodi on valtuuteilla Volvon teknisillä palveluilla, joita suositellaan tilattaessa uusia avainliuskoja.

Avainliuskan toiminnot

Etäavaimen irrotettavalla avainliuskalla voidaan:

- vasen etuovi avata manuaalisesti, jos keskuslukitusta ei voida aktivoida etäavaimella, ks. Irrotettava avainliuska - oven lukituksen avaaminen (s. 165).
- takaovien mekaaniset lapsilukot aktivoida/deaktivoida (s. 178).
- oikea etuovi ja takaovet lukita manuaalisesti (s. 173) esim. virtakatkoksen yhteydessä.
- estää pääsy käsinekoteloon ja kuormatilaan (erillislukitus (s. 165)*).
- matkustajan turvatyyny edessä (PACOS*) aktivoidaan/deaktivoidaan (s. 32).

Aiheeseen liittyvät tiedot

- Etäavain - toiminnot (s. 161)
- Kauko-ohjain (s. 157)

Irrotettava avainliuska - irrotus/kiinnitys

Irrotettava avainliuska (s. 164) irrotetaan/kiinnitetään seuraavasti:

Avainliuskan irrotus

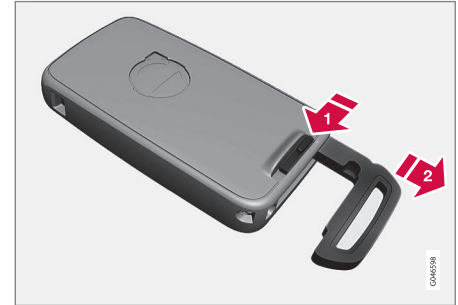

- 1) Vetäkää jousikuormitteista salpaa sivulle.
- 2) Vetäkää samalla avainliuska ulos suoraan taaksepäin.

Avainliuskan kiinnitys

Asettakaa avainliuska varovasti takaisin paikalleen etäavaimen (s. 157).

1. Pitäkää etäavainta rako ylöspäin ja pujotakaa metallinen avainliuska rako.
2. Painakaa metallista avainliuskaa kevyesti. Kuuluu naksahdus, kun metallinen avainliuska lukkiutuu kiinni.



Aiheeseen liittyvät tiedot

- Irrotettava avainliuska - oven lukituksen avaaminen (s. 165)
- Lapsilukko - manuaalinen aktivointi (s. 178)
- Matkustajan turvavyö - aktivointi/deaktivointi* (s. 32)

Irrotettava avainliuska - oven lukituksen avaaminen

Irrotettavaa avainliuskaa (s. 164) voidaan käyttää, jos keskuslukitusta ei voida aktivoida etäävaimella (s. 157), esim. jos avaimen paristo on lopussa.

Jos keskuslukitusta ei voida aktivoida etäävaimella, esim. koska paristot ovat lopussa, vasen etuovi voidaan avata seuraavasti:

1. Avatkaa vasemman etuoven lukitus avainliuskalla ovenkahvan lukkosylinteristä. Kuva ja lisätietoja, ks. Keyless drive* - lukituksen avaaminen avainliuskalla (s. 171).

HUOM

Kun oven lukitus avataan avainliuskalla ja ovi avataan, hälytys laukeaa.

2. Sulkekaa hälytys asettamalla avain virtalukkoon.

Keyless-järjestelmällä varustettu auto, ks. Keyless drive* - lukituksen avaaminen avainliuskalla (s. 171).

Aiheeseen liittyvät tiedot

- Kauko-ohjain (s. 157)
- Etäävain - pariston vaihto (s. 167)

Erillislukitus*

Erillislukitusta on ajateltu käytettäväksi, kun auto jätetään huoltoon, hotelliin tai vastaavaan. Käsinekotelo on tällöin lukittu ja takaluukun lukko on kytketty pois keskuslukituksesta - takaluukku ei voi avata etuovissa olevalla keskuslukituksen painikkeella eikä etäävaimella (s. 157).

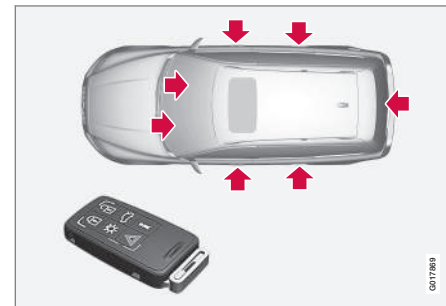

Lukituskohdat etäävaimella, jossa **on** avainliuska.



06 Lukot ja hälytin



Lukitsemiskohdat etäavaimella, jossa **ei ole** avainliuskaa, erillislukituksen ollessa **aktiivitu**.

Tämä tarkoittaa sitä, että etäavainta ilman avainliuskaa voidaan käyttää vain hälyttimen (s. 179) aktivointiin/deaktivointiin, ovien avaamiseen ja auton ajamiseen.

Etäavain ilman avainliuskaa voidaan sitten antaa huollon tai hotellin henkilökunnalle - auton omistaja pitää irtonaisten avainliuskien.

HUOM

Älkää unohtako vetää näkösuojaa (s. 155) tavaratilan päälle ennen takaluukun sulkeamista.

Aktivointi/aktivoinnin poisto

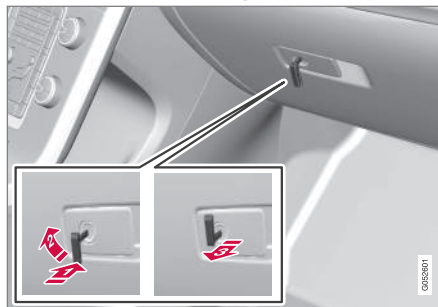

Erillislukituksen aktivointi.

Erillislukituksen aktivointi:

- Työntäkää avainliuskaa hansikaslokeron lukkosylinteriin.
- Kääntäkää avainliuskaa 180 astetta myötäpäivään.
- Vetäkää avainliuskaa pois. Samalla mittariston tietonäytössä näytetään ilmoitus.

Sen jälkeen hansikaslokero on lukittu eikä takaluukun lukitusta voida enää avata etäavaimella tai keskuslukituksen painikkeella.

HUOM

Älkää laittako avainliuskaa takaisin etäavaimen - vaan säilyttäkää se varmassa paikassa.

- Aktivoinnin poisto tapahtuu päinvastaisessa järjestyksessä.

Tietoja pelkän käsinekotelon lukitsemisesta, ks. Lukitseminen/lukituksen avaaminen - hansikaslokero (s. 175).



Etäavain - pariston vaihto

Etäavaimen paristo⁵ voidaan vaihtaa tarvittaessa.

Etäavaimen paristo tulee vaihtaa, jos:

- mittariston tietosymboli syttyy ja näytössä on **Auton avaimen paristo heikko Ks. käyttöohjekirjaa**

ja/tai

- lukot eivät toistuvasti reagoi etäavaimen signaaliin 20 metrin sisällä autosta katsoen.

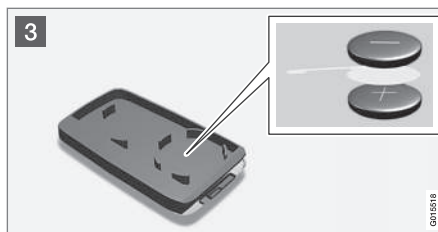

Avaaminen

- 1** Vetäkää jousikuormitteista salpaa sivulle.
- 2** Vetäkää samalla avainliuska ulos suoraan taaksepäin.
- 3** Työntäkää 3 mm:n ruuvitaltta reikään, joka on jousikuormitetun salvan takana, ja kammetkaa varovasti etäavain ylös.

HUOM

Kääntäkää etäavain siten, että painikkeet ovat ylöspäin, millä estätte paristojen putoamisen avattaessa.

TÄRKEÄÄ

Vältäkö koskettelemasta uusia paristoja ja niiden kontaktipintoja sormin, koska tämä heikentää niiden toimintaa.

Pariston vaihto

- 3** Huomioikaa kuinka paristo/paristot on/ovat kiinni kannen sisäpuolella, varsinkin niiden (+)- ja (-)-puolen suhteen.

Etäavain (yksi paristo)

- Kääntäkää paristo varovasti irti.
- Asettakaa uusi paikalleen (+) -puoli alaspäin.

PCC:llä varustettu etäavain* (kaksi paristoa)

- Kääntäkää paristot varovasti irti.
- Asettakaa ensin yksi uusi paikalleen (+) -puoli ylöspäin.
- Asettakaa valkoinen muoviliuska väliin ja lopuksi vielä toinen uusi paristo (+) -puoli alaspäin.

Paristotyyppi

Käyttäkää paristoja, joiden merkintä on CR2430, 3 V - yksi etäavaimessa, kaksi PCC:llä varustetussa etäavaimessa.

HUOM

Volvo suosittelee, että paristot, joita käytetään etäavaimessa/PCC:ssä täyttävät vaatimuksen UN Manual of Test and Criteria, Part III, sub-section 38.3. Tehtaalla asennettavat tai valtuutetun Volvon teknisen palvelun vaihtamat paristot täyttävät em. kriteerin.

⁵ PCC:llä varustetussa etäavaimessa on kaksi paristoa.



Kokoaminen

1. Painakaa etäavain kokoon.
2. Pitäkää etäavainta rako ylöspäin ja pujotakaa metallinen avainliuska rakoon.
3. Painakaa metallista avainliuskaa kevyesti. Kuuluu naksahdus, kun metallinen avainliuska lukkiutuu kiinni.

! TÄRKEÄÄ

Huolehdiikaa paristojen kierrätyksestä ympäristöä säästävällä tavalla.

Aiheeseen liittyvät tiedot

- Kauko-ohjain (s. 157)
- Etäavain - toiminnot (s. 161)

Avaimeton käyttö*

Keyless Drive -toiminnolla varustetuissa autoissa on käynnistys- ja lukkojärjestelmä, jota voidaan käsitellä avaimettomasti.

Avaimettomalla käynnistys- ja lukkojärjestelmällä auto voidaan käynnistää, lukita ja lukitus avata ilman, että etäavain (s. 157)⁶ on virtalukossa. Riittää, että etäavain on mukana taskussa. Järjestelmä tekee esim. auton avaamisen mukavammaksi, kun kädet on varattu.

Molemmissa auton mukana toimitettavissa etäavaimissa on Keyless-toiminto. Lisää etäavaimia voidaan tilata.

Auton sähköjärjestelmä voidaan esiasettaa kolmelle eri tasolle - avainasento **0**, **I** ja **II** (s. 77) - etäavaimella.

Aiheeseen liittyvät tiedot

- Keyless Drive* - etäavaimen käyttöetäisyys (s. 168)
- Keyless drive* - etäavaimen turvallinen käsittely (s. 169)
- Keyless drive* - häiriöitä etäavaimen toiminnassa (s. 169)

Keyless Drive* - etäavaimen käyttöetäisyys

Jotta ovet tai takaluukku voidaan lukita automaattisesti painamatta etäavaimen painiketta⁷, on etäavaimen oltava n. 1,5 metrin etäisyydellä auton ovenkahvasta tai takaluukusta.

Oven lukitsevan tai lukituksen avaavan henkilön on pidettävä etäavain mukanaan. Ovea ei voi lukita tai avata lukituksesta, jos etäavain on auton vastakkaisella puolella.

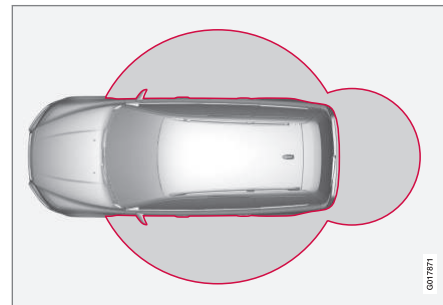

Punaiset renkaat yllä olevassa kuvassa osoittavat alueen, jonka järjestelmän antennit peittävät.

Jos kaikki etäavaimet poistetaan autosta moottorin käydessä tai avainasennon **I** tai **II** (s. 77) ollessa aktiivinen ja jos kaikki ovet suljetaan, mittariston infonäytössä esitetään

⁶ Koskee vain PCC-etäavainta.

⁷ Koskee PCC:llä (Personal Car Communicator) varustettua etäavainta.



varoitussilmoitus samalla, kun kuullaan äänimuihistus.

Kun etäavain on palautettu autoon, varoitussilmoitus sammuu ja äänimuihistus lakkaa, kun joko/tai:

- ovi on avattu ja suljettu
- etäavain on asetettu virtalukkoon
- **OK**-painiketta on painettu.

Aiheeseen liittyvät tiedot

- Avaimeton käyttö* (s. 168)
- Keyless Drive* - antennin sijainti (s. 172)

Keyless drive* - etäavaimen turvallinen käsittely

Käsitelkää auton etäavaimia erittäin huolellisesti.

Jos jokin etäavaimista⁸ on unohdettu autoon, deaktivoidaan Keyless-toiminta, jos auto esim. lukitaan toisella autoon kuuluvalla etäavaimella. Kukaan asiaankuulumaton ei voi silloin avata ovia.

Seuraavan kerran kun auton lukitus avataan toisella etäavaimella, aktivoidaan autoon unohtunut etäavain uudelleen.



TÄRKEÄÄ

Vältäkkää jättämään PCC-toiminnolla varustettua etäavainta autoon. Jos joku murtautuu autoon ja saa etäavaimen käsiinsä, on auto mahdollista käynnistää painamalla etäavain virtalukkoon ja painamalla sitten **START/STOP ENGINE**-painiketta.

Aiheeseen liittyvät tiedot

- Avaimeton käyttö* (s. 168)

Keyless drive* - häiriöitä etäavaimen toiminnassa

Etäavaimen Keyless-toimintoja (s. 168) voivat häiritä sähkömagneettiset kentät ja suojaus.



HUOM

Älkää asettako/säilyttäkö PCC:tä matkapuhelimen tai metalliesineiden lähellä - ei lähempänä kuin 10-15 cm.

Jos häiriöitä kuitenkin syntyy, käyttäkää etäavainta ja avainliuskaa kuten perusmallista etäavainta, ks. Etäavain - toiminnot (s. 161).

Aiheeseen liittyvät tiedot

- Etäavain - pariston vaihto (s. 167)
- Keyless drive* - etäavaimen turvallinen käsittely (s. 169)
- Keyless Drive* - etäavaimen käyttöetäisyys (s. 168)

⁸ Koskee PCC:llä (Personal Car Communicator) varustettua etäavainta.



Keyless drive* - lukitus

Keyless drive -toiminnolla varustetuissa autoissa on kosketusherkkä alue ovien ulkakahvoissa sekä kumipintainen painike takaluukun kumipintaisen painolevyn vieressä luki-
tusta/lukituksen avaamista varten.

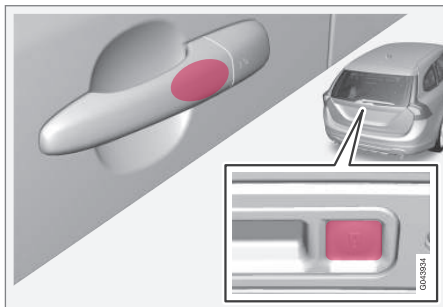

Kosketusherkkä alue ovien ulkakahvoissa sekä kumipintainen painike takaluukun kumipintaisen painolevyn vieressä.

Lukitkaa ovet ja takaluukku painamalla pitkään jotain ovenkahvojen kosketusherkistä alueista tai painakaa takaluukun kumipintaisia painikkeista pienempää - lukitusilmaisin (s. 159) tuulilasissa vahvistaa lukitsemisen alkamalla vilkkua.

Kaikkien ovien ja takaluukun pitää olla kiinni ennen kuin auto voidaan lukita - muussa tapauksessa auto ei lukkiudu.

HUOM

Automaattivaihteistolla varustetussa autossa täytyy valita vaihteenvaihtimen P-vasento - muussa tapauksessa autoa ei voi lukita eikä hälytintä kytkeä.

Aiheeseen liittyvät tiedot

- Avaimeton käyttö* (s. 168)
- Hälytysilmaisin (s. 180)

Keyless Drive* - lukituksen avaaminen

Lukitus avautuu, kun käsi tarttuu ovenkahvaan tai takaluukun kumipintaiseen painolevyyn vai-
kutetaan - avatkaa ovi tai takaluukku normaalisti.

HUOM

Ovenkahvat rekisteröivät normaalisti käden, joka tarttuu ovenkahvaan, mutta paksuja käsineitä käytettäessä tai hyvin nopean kädenliikkeen jälkeen voidaan tarvita toinen yritys tai käsineen riisuminen.

Aiheeseen liittyvät tiedot

- Avaimeton käyttö* (s. 168)
- Keyless drive* - lukitus (s. 170)



Keyless drive* - lukituksen avaaminen avainliuskalla

Jos keskuslukitusta ei voi avata etäavaimella, esim. jos paristot ovat lopussa, vasen etuovi voidaan avata irrotettavalla avainliuskalla.

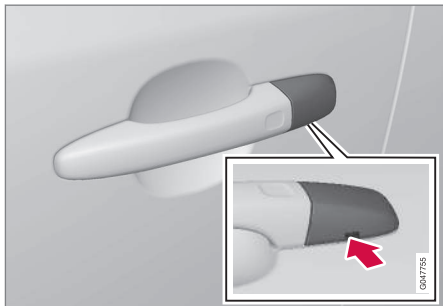

Reikä avainliuskaa varten - kotelon irrottamiseksi.

Jotta lukkosylinteriin päästään käsiksi, pitää ovenkahvan muovikotelo irrottaa - myös se tehdään avainliuskalla:

1. Painakaa avainliuskaa n. 1 cm suoraan ylös ovenkahvassa/kotelon alapuolella olevaan reikään - älkää kammetko.
 - > Momentti irrottaa muovikotelon automaattisesti, kun liuskaa painetaan suoraan ylös aukkoon.
2. Työntäkää sitten avainliuska lukkosylinteriin ja avatkaa oven lukitus.

3. Asettakaa muovikotelo takaisin lukituksen avaamisen jälkeen.

HUOM

Kun vasemman kuljettajan oven lukitus avataan avainliuskalla ja ovi avataan, hälytys laukeaa. Se suljetaan asettamalla PCC virtalukkoon, ks. Hälytin - etäavain ei toimi (s. 181).

Aiheeseen liittyvät tiedot

- Avaimeton käyttö* (s. 168)
- Irrotettava avainliuska - irrotus/kiinnitys (s. 164)
- Hälytys (s. 179)

Keyless Drive* - lukkoasetukset

Lukitusasetuksia autoille, jotka on varustettu Keyless Drive -toiminnolla, voidaan sovittaa ilmoittamalla valikkojärjestelmässä MY CAR, minkä ovien lukitus pitää avata.

Valikkojärjestelmän selostus, ks. MY CAR (s. 109).

Aiheeseen liittyvät tiedot

- Avaimeton käyttö* (s. 168)



06 Lukot ja hälytin

Keyless Drive* - antennin sijainti

Keyless Drive -toiminnolla varustetuissa autoissa on useita sisäisiä antennejä, jotka on sijoitettu eri paikkoihin autossa.

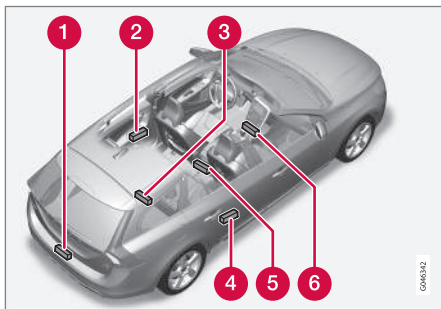

- 1 Puskuri takana, keskellä
- 2 Ovenkahva, vasen takana
- 3 Kuormatila, sisimpänä lattian alla keskellä
- 4 Ovenkahva, oikea takana
- 5 Keskikonsoli, takaosan alla
- 6 Keskikonsoli, etuosan alla.

VAROITUS

Henkilöiden, joilla on sydämentahdistin, pitää pysyä vähintään 22 cm:n etäisyydellä Keyless-järjestelmän antenneista. Tällä estetään mahdolliset häiriöt sydämentahdistimen ja Keyless-järjestelmän välillä.

Aiheeseen liittyvät tiedot

- Avaimeton käyttö* (s. 168)

Lukitseminen/lukituksen avaaminen - ulkopuolelta

Lukitseminen/lukituksen avaaminen ulkopuolelta tapahtuu etäavaimella (s. 157). Etäavaimella voidaan lukita/avata kaikkien ovien ja takaluukun lukitus samanaikaisesti. Lukituksen avaamiselle voidaan valita eri sekvenssejä, ks. Etäavain - toiminnot (s. 161).

Jotta lukitussekvenssi voidaan aktivoida, pitää kuljettajan oven olla kiinni - jos jokin muista ovista tai takaluukku on auki, lukitaan se/nämä ja hälytin aktivoidaan vasta, kun se/ne suljetaan. Avaimettomalla lukkojärjestelmällä* varustetuissa autoissa pitää kaikkien ovien ja tavaratilan luukun olla kiinni.

HUOM

Tiedostakaa vaara etäavaimen lukitsemisesta autoon.

Jos lukitus/lukituksen avaaminen etäavaimella ei toimi, sen paristo voi olla tyhjä - lukitkaa tai avatkaa vasemman etuoven lukitus tällöin irrotettavalla avainliuskalla, ks. Irrotettava avainliuska - irrotus/kiinnitys (s. 164).

HUOM

Huomatkaa, että hälytys laukeaa, kun ovi avataan avainliuskalla lukitsemisen jälkeen - hälytys suljetaan tällöin työntämällä etäavain virtalukkoon.

**VAROITUS**

Ottakaa huomioon vaara tulla lukituksi autoon, kun se lukitaan ulkopuolelta etäavaimella - sen jälkeen ovia ei voi avata sisäpuolelta oven salpakahvoilla.

Lisätietoja, ks. Salpalukitustila* (s. 177).

Automaattinen uudelleenlukitus

Jos mitään ovista tai takaluukkua ei ole avattu kahden minuutin kuluessa lukituksen avaamisesta, lukitaan kaikki lukot automaattisesti uudelleen. Tämä toiminto vähentää vaaraa, että auto jätetään tahattomasti lukitsematta. (Hälyttimellä varustetut autot, ks. Hälytys (s. 179).)

Aiheeseen liittyvät tiedot

- Lukitus/lukituksen avaaminen - sisäpuolelta (s. 174)
- Avaimeton käyttö* (s. 168)

Oven manuaalinen lukitseminen

Tietyissä tilanteissa auto pitää voida lukita manuaalisesti, esim. virtakatkoksen yhteydessä.

Vasen etuovi voidaan lukita sen lukkosylinterillä ja etäavaimen irrotettavalla avainliuskalla, ks. Keyless drive* - lukituksen avaaminen avainliuskalla (s. 171).

Muissa ovissa ei ole lukkosylinteriä, ja sen sijaan ko. oven päädyssä lukituskahva, josta pitää kääntää - sen jälkeen ne ovat mekaanisesti lukittuja/salvattuja ulkopuolelta tapahtuvalta avaamiselta. Ovet voidaan edelleen avata sisäpuolelta.

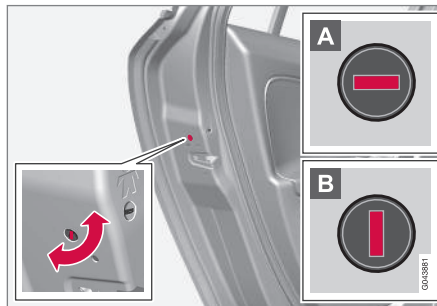

Oven manuaalinen lukitseminen. Ei saa sekoittaa lapsilukkoon (s. 178).

- Käyttäkää etäavaimen irrotettavaa avainliuskaa kahvan kääntämiseen, ks. Irrotettava avainliuska - irrotus/kiinnitys (s. 164).

- A Ovi on salvattu ulkopuolelta tapahtuvalta avaamiselta.
- B Ovi voidaan avata sekä ulko- että sisäpuolelta.

HUOM

- Oven kääntösalpa lukitsee vain ko. oven - ei kaikkia ovia samanaikaisesti.
- Manuaalisesti lukittua takaovea, jossa on aktivoitu manuaalinen lapsilukko, ei voida avata ulko- tai sisäpuolelta, ks. Lapsilukko - manuaalinen aktivointi (s. 178). Siten lukitun takaoven lukitus voidaan avata tai etäavaimella tai keskuslukituksen painikkeella.

Aiheeseen liittyvät tiedot

- Etäavain - pariston vaihto (s. 167)



Lukitus/lukituksen avaaminen - sisäpuolelta

Kaikki ovet ja takaluukku voidaan lukita tai lukitus avata samanaikaisesti kuljettajan ja matkustajan oven* keskuslukituspainikkeella.

Keskuslukitus



Keskuslukitus.

- Lukitkaa painamalla painikkeen toista puolta – toinen puoli avaa lukituksen.

Pitkä painallus avaa myös kaikki sivuikkunat* samanaikaisesti.

Lukituksen avaaminen

Sisäpuolelta oven lukitus voidaan avata kahdella eri tavalla:

- Painakaa keskuslukituspainiketta .

Pitkä painallus avaa kaikki sivuikkunat* samanaikaisesti (ks. myös Läpituuletustoiminto (s. 175)).

- Vetäkää ovenkahvasta ja avatkaa ovi - oven lukitus aukeaa ja ovi avautuu hetkessä.

Valo lukkonupissa

Keskuslukituksesta on kaksi versiota - valolla kuljettajan oven keskuslukituspainikkeessa on eri merkitys versiosta riippuen.

Keskuslukituspainike vain kuljettajan ovenssa, muissa ovissa ei ole nuppia:

- Palava valo tarkoittaa, että kaikki ovet ovat lukossa.

Keskuslukituspainike molemmissa etuovissa ja sähköinen lukitusnuppi kummassakin takaovessa:

- Palava valo tarkoittaa, että vain ko. ovi on lukossa. Kun kaikki nupit palavat, kaikki ovet ovat lukossa.

Lukitus

- Painakaa keskuslukituspainiketta - kaikki suljetut ovet lukitaan.

Pitkä painallus myös sulkee kaikki sivuikkunat ja kattoluukun samanaikaisesti (ks. myös Läpituuletustoiminto (s. 175)).

Lukkonuppi*, takaovet



Nupin valo palaa, kun ovi on lukossa.

Takaovien lukkonuppi lukitsee vain ko. takaoven.

Oven lukituksen avaaminen:

- Vetäkää ovenkahvasta -, lukitus ja ovi on avattu.

Automaattinen lukitseminen

Kun auto alkaa liikkua, lukitaan ovet ja takaluukku automaattisesti.

Toiminto voidaan aktivoida/deaktivoida valikkojärjestelmässä **MY CAR**. Valikkojärjestelmän selostus, ks. MY CAR (s. 109).

Aiheeseen liittyvät tiedot

- Lukitseminen/lukituksen avaaminen - ulkopuolelta (s. 172)
- Hälytys (s. 179)
- Etävain - toiminnot (s. 161)



Läpituuletustoiminto

Läpituuletustoiminto avaa tai sulkee kaikki sivuikkunat samanaikaisesti ja sitä voidaan käyttää esim. auton tuulettamiseen nopeasti lämpimällä säällä.



Keskuslukituspainike

Pitkä [🔓]-symbolin painallus keskuslukituspainikkeessa **avaa** kaikki sivuikkunat samanaikaisesti. Sama menettely [🔒]-symbolilla **sulkee** kaikki sivuikkunat samanaikaisesti.

Aiheeseen liittyvät tiedot

- Lukitus/lukituksen avaaminen - sisäpuolelta (s. 174)
- Ikkunannostimet (s. 99)

Lukitseminen/lukituksen avaaminen – hansikaslokeri

Hansikaslokeri (s. 147) voidaan lukita/sen lukitus avata vain etäävaimen irrotettavalla avainliuskalla.

Tietoja avainliuskasta, ks. Irrotettava avainliuska - irrotus/kiinnitys (s. 164).

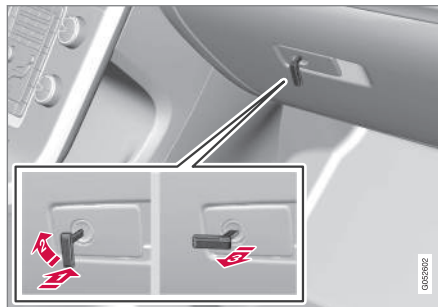

Hansikaslokeron lukitseminen:

- 1 Työntäkää avainliuska käsinekotelon lukosylinteriin yllä olevan kuvan mukaisesti.
 - 2 Kääntäkää avainliuskaa 90 astetta myötäpäivään.
 - 3 Vetäkää avainliuska pois.
- Lukituksen avaaminen tapahtuu päinvas-
taisessa järjestyksessä.

Tietoja erillislukituksesta, ks. Erillislukitus* (s. 165).

Aiheeseen liittyvät tiedot

- Kauko-ohjain (s. 157)



06 Lukot ja hälytin

Lukitseminen/lukituksen avaaminen - takaluukku

Takaluukku voidaan avata, lukita ja lukita usealla eri tavalla.

Manuaalinen avaaminen

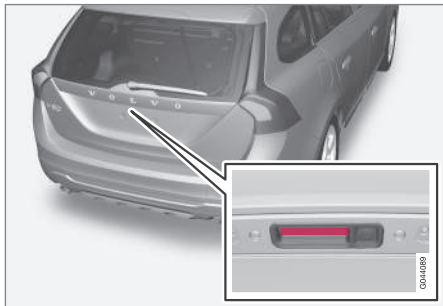

Kumilevy sähköisellä kytkimellä.

Sähköinen lukko pitää takaluukun kiinni.

Avaaminen:

1. Painakaa kevyesti leveämpää kahdesta kumipäälysteisestä painolevystä ulkokahvan alapuolella - lukko vapautetaan.
2. Nostakaa ulkokahvasta luukun avaamiseksi kokonaan.

! TÄRKEÄÄ

- Takaluukun lukituksen avaamiseen tarvitaan hyvin vähän voimaa - painakaa vain kevyesti kumipäälysteistä levyä.
- Älkää kohdistako nostovoimaa kumilevyn avatessanne takaluukkuun - nostakaa kahvasta. Liian suuri voima voi vaurioittaa kumilevyn sähkökosketinta.

Lukituksen avaaminen etävaimella

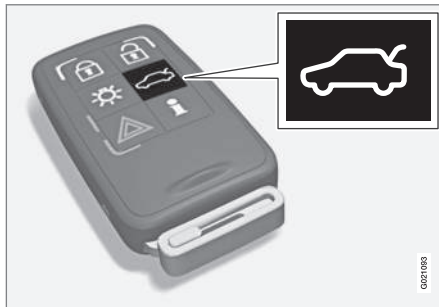

Etävaimen -painikkeella voidaan pelkättään takaluukun hälytys poistaa* ja sen lukitus avata.

Lukitusilmaisoin (s. 159) kojelaudassa lopettaa vilkkumisen osoittaen, ettei koko auto ole lukittu ja hälyttimen* taso- ja liiketunnistimet sekä takaluukun avaamistunnistimet kytetään pois toiminnasta.

Ovet pysyvät lukittuina ja hälytyksen piirissä.

- Takaluukun lukitus avataan, mutta luukku pysyy suljettuna - painakaa kevyesti kumipäälysteistä painolevyä ulkokahvan alla ja nostakaa luukku.

Jos luukku ei avata 2 minuutin kuluessa, se lukitaan uudelleen ja hälytin aktivoidaan uudelleen.

Lukituksen avaaminen auton sisäpuolelta



1 Takaluukun lukituksen avaaminen

Takaluukun lukituksen avaaminen:

- Painakaa valopaneelin painiketta (1).
 - > Luukun lukitus avataan ja luukku voidaan avata 2 minuutin kuluessa (jos auto on lukittu sisäpuolelta).



Lukitseminen etäavaimella

- Painakaa etäavaimessa olevaa lukituspainiketta , ks. Etäavain - toiminnot (s. 161).
 - > Lukitusilmaisoin kojelaudassa alkaa vilkkua, mikä tarkoittaa, että auto on lukittu ja hälytin* on aktivoitu.

Aiheeseen liittyvät tiedot

- Lukitus/lukituksen avaaminen - sisäpuolelta (s. 174)
- Lukitseminen/lukituksen avaaminen - ulkopuolelta (s. 172)

Salpalukitustila*

Salpalukitustila⁹ tarkoittaa, että kaikki avauskahvat kytketään mekaanisesti vapaiksi, mikä tekee mahdolliseksi oven avaamisen sekä sisä- että ulkopuolelta.

Salpalukitustila aktivoidaan etäavaimella (s. 157) ja se alkaa n. 10 sekunnin viiveellä ovien lukitsemisen jälkeen.

HUOM

Jos ovi avataan viiveaikana, jakso keskeytyy ja hälytyksen aktivointi poistuu.

Auton lukitus voidaan avata vain etäavaimella, kun salpalukitustila on aktivoitu. Vasemman etuoven lukitus voidaan avata myös irrotettavalla avainliuskalla (s. 164). Lisäksi on mahdollista avata ovien ja takaluukun lukitus autoissa, jotka on varustettu avaimettomalla toiminnolla Keyless Drive*, tarttumalla oven tai takaluukun kahvaan.

VAROITUS

Älkää jättäkö ketään autoon poistamatta ensin toiminnon Salpalukitustila aktivointia, ettei kukaan ole vaarassa tulla lukituksi autoon.

Tilapäinen aktivoinnin poisto

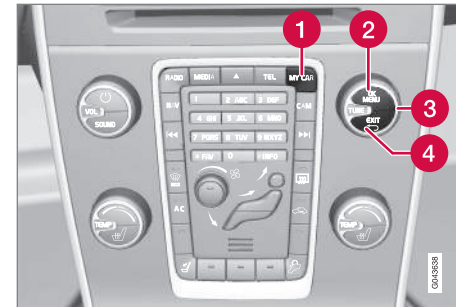

Aktiiviset valikkovalinnat osoitetaan rastilla.

- 1 MY CAR
- 2 OK MENU
- 3 TUNE-kääntösäädin
- 4 EXIT

Jos joku haluaa jäädä autoon ja ovet pitää lukita ulkopuolelta, voidaan Salpalukitustila-toiminto tilapäisesti sulkea. Se tehdään valikkojärjestelmässä **MY CAR**. Valikkojärjestelmän selostus, ks. MY CAR (s. 109).

⁹ Vain yhdessä hälyttimen kanssa.



i HUOM

- Huomatkaa, että hälytin aktivoituu, kun auto lukitaan.
- Jos jokin ovista avataan sisäpuolelta, hälytys laukeaa.

Yllä mainittu pätee, jos salpalukitusta ei ole poistettu tilapäisesti toiminnasta.

Aiheeseen liittyvät tiedot

- Keyless drive* - lukituksen avaaminen avainliuskalla (s. 171)
- Kauko-ohjain (s. 157)

Lapsilukko - manuaalinen aktivointi

Lapsilukko estää lapsia avaamasta takaovia sisäpuolelta.

Lapsilukon aktivointi/deaktivointi

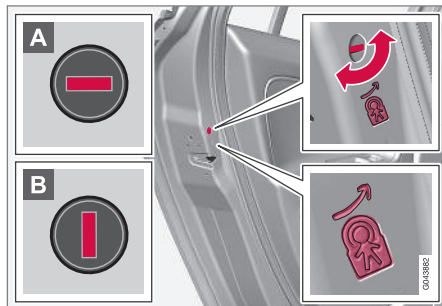

Manuaalinen lapsilukko. Ei saa sekoittaa manuaaliseen ovilukkoon (s. 173).

Lapsilukon säädin on takaovien takareunassa ja siihen pääsee käsiksi vain oven ollessa auki.

Lapsilukon aktivointi/aktivoinnin poisto:

- Käyttäkää etävaimen irrotettavaa avainliuskaa (s. 164) kahvan kääntämiseen.

A Ovi on salvattu sisäpuolelta tapahtuvalta avaamiselta.

B Ovi voidaan avata sekä ulko- että sisäpuolelta.

! VAROITUS

Kummassakin takaovessa on kaksi kääntösälpää - älkää sekoittako lapsilukkoa käsikäyttöiseen ovilukkoon.

i HUOM

- Oven kääntösälpä lukitsee vain ko. oven - ei molempia takaovia samanaikaisesti.
- Sähköisellä lapsilukolla varustetuissa autoissa ei ole manuaalista sälpää.

Aiheeseen liittyvät tiedot

- Lapsilukko - sähköinen aktivointi* (s. 179)
- Lukitus/lukituksen avaaminen - sisäpuolelta (s. 174)
- Lukitseminen/lukituksen avaaminen - ulkopuolelta (s. 172)



Lapsilukko - sähköinen aktivointi*

Elektronisesti aktivoitava lapsilukko estää lapsia avaamasta takaovia tai ikkunoita sisäpuolelta.

Aktivointi

Lapsilukko voidaan aktivoida/deaktivoida poistaa kaikissa avainasennossa (s. 76), jotka ovat korkeampia kuin 0. Aktivointi/deaktivointi voidaan tehdä jopa 2 minuuttia moottorin sammuttamisen jälkeen edellyttäen, ettei mitään ovea avata.

Lapsilukon aktivointi:



Säädinpaneeli, kuljettajan ovi.

1. Käynnistäkää moottori tai valitkaa avaimen asento, joka on korkeampi kuin 0.

2. Painakaa kuljettajan oven säädinpaneelissa olevaa painiketta.

> Mittariston infonäyttö esittää ilmoituksen **Lapsilukko takana aktivoitu** ja painikkeen valo palaa - salpa on aktiivinen.

Kun lapsilukko on aktiivinen, voidaan:

- ikkunat avataan vain kuljettajan oven säädinpaneelistä
- ovia ei voida avata sisäpuolelta.

Sammutettaessa moottori tallennetaan ko. asetus - jos lapsilukko on aktivoitu sammutettaessa moottori, toiminto on edelleen aktivoitu moottorin seuraavan käynnistyksen yhteydessä.

Aiheeseen liittyvät tiedot

- Lapsilukko - manuaalinen aktivointi (s. 178)
- Lukitus/lukituksen avaaminen - sisäpuolelta (s. 174)

Hälytys

Hälytyn on laite, joka varoittaa esimerkiksi autoon tehtävästä murrosta.

Aktivoitu hälytys laukeaa, jos:

- ovi, konepelti tai takaluukku avataan
- matkustamossa havaitaan liikettä (jos autossa on liikeanturi*)
- autoa nostetaan tai hinataan (jos siinä on kallistusanturi*)
- käynnistysakun kaapeli kytketään irti
- sireeni kytketään pois.

Jos hälytysjärjestelmään tulee vika, mittariston infonäyttö näyttää ilmoituksen. Ottakaa tällöin yhteys korjaamoon - valtuutettua Volvon teknistä palvelua suositellaan.



i HUOM

Liiketunnistimet laukaisevat hälytyksen, kun matkustamossa tapahtuu liikettä - myös ilmavirrat rekisteröidään. Sen jälkeen hälytys voi lauetta, jos auto jätetään ikkuna tai kattoluukku auki tai jos käytetään matkustamolämmitintä.

Tämän välttämiseksi: Sulkekaa ikkunat/kattoluukku, kun autosta poistutaan. Jos auton integroitua matkustamolämmitintä (tai kannettavaa sähköistä) käytetään - suunnatkaa ilmavirta tuuletussuuttimista siten, ettei se ole ylöspäin matkustamossa. Vaihtoehtoisesti voidaan käyttää rajoitettua hälytystasoa, ks. Rajoitettu hälytystaso (s. 182).

i HUOM

Älkää yrittäkö itse korjata tai muuttaa hälytinjärjestelmään kuuluvia osia. Kaikki sellaiset yritykset voivat vaikuttaa vakuutusehtoihin.

Hälyttimen aktivointi

- Painakaa etäavaimessa olevaa lukituspainiketta.

Hälyttimen sulkeminen

- Painakaa etäavaimessa olevaa lukituksen avauspainiketta.

Lauenneen hälytyksen poiskytkeminen

- Painakaa etäavaimessa olevaa lukituksen avauspainiketta tai asettakaa etäavain virtalukkoon.

Aiheeseen liittyvät tiedot

- Hälytysilmaisain (s. 180)
- Hälytin - automaattinen uudelleenaktivointi (s. 181)
- Hälytin - etäavain ei toimi (s. 181)

Hälytysilmaisain

Hälytysilmaisain näyttää hälytysjärjestelmän (s. 179) tilan.

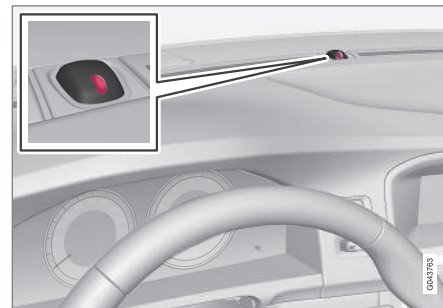

Sama diodi kuin lukkoilmalmaisimella (s. 159).

Punainen valodiodi kojelaudassa osoittaa hälytysjärjestelmän tilan:

- Diodi sammuksissa - hälytin kytketty pois toiminnasta
- Diodi vilkkuu kerran joka toinen sekunti - hälytin on kytkettynä
- Diodi vilkkuu nopeasti hälyttimen poiskytkemisen jälkeen (ja siihen asti, että etäavain asetetaan virtalukkoon ja avaimen asento I valitaan) - hälytys on ollut lauenneena.



Hälytin - automaattinen uudelleenaktivointi

Automaattinen hälyttimen (s. 179) uudelleenaktivointi estää auton jättämisen vahingossa siten, että hälytin ei ole aktivoituna.

Jos auton lukitus avataan etäavaimella (ja hälyttimen aktivointi on poistettu), mutta mitään ovista tai takaluukkua ei avata 2 minuutin kuluessa, hälytin aktivoituu uudelleen automaattisesti. Samalla auto lukitaan uudelleen.

Aiheeseen liittyvät tiedot

- Rajoitettu hälytystaso (s. 182)

Hälytin - etäavain ei toimi

Jos hälytintä (s. 179) ei voi sulkea etäavaimella - jos esim. avaimen paristo (s. 167) on tyhjä - auton lukitus voidaan avata, poistaa auto hälyttimen valvonnasta ja moottori käynnistää seuraavalla tavalla:

1. Avatkaa kuljettajan ovi irrotettavalla avainliuskalla (s. 171).
 - > Hälytys laukeaa, hälytysilmaisin (s. 180) vilkkuu nopeasti ja sireeni soi.



2. Asettakaa etäavain virtalukkoon.
 - > Hälytin suljetaan ja hälytysilmaisin sammuu.
3. Moottorin käynnistäminen.

Hälytyssignaalit

Hälytyksen (s. 179) lauetessa sireeni soi ja kaikki suuntavalot vilkkuvat.

- Sireeni soi 30 sekuntia tai kunnes hälytin suljetaan. Sireenissä on oma akku ja se toimii auton käynnistysakusta riippumatta.
- Kaikki suuntavalot vilkkuvat 5 minuuttia tai siihen asti, kunnes hälytin suljetaan.



06 Lukot ja hälytin

Rajoitettu hälytystaso

Rajoitettu hälytystaso tarkoittaa, että liike- ja kallistusanturit voidaan kytkeä tilapäisesti pois toiminnasta.

Hälytyksen (s. 179) tarkoitukselloman aktivoitumisen välttämiseksi - jos esim. koira jätetään lukittuun autoon tai matkan aikana autojunassa tai autolautalla - sulkekaa liike- ja kallistusanturit tilapäisesti.

Menettelytapa on sama kuin kytkettäessä salpalukitustila (s. 177)¹⁰.

Aiheeseen liittyvät tiedot

- Hälytysilmaisain (s. 180)

Tyyppihyväksyntä - etäavainjärjestelmä

Etäavainjärjestelmän tyyppihyväksyntä voidaan lukea taulukosta.

Lukkojärjestelmä, vakio

Maa/Alue	
EU, Kiina	

Avaimeton lukkojärjestelmä (Keyless drive)

Maa/Alue	
EU	
Korea	

Maa/Alue	
Kiina	
Hongkong	

Aiheeseen liittyvät tiedot

- Kauko-ohjain (s. 157)

¹⁰ Vain yhdessä hälyttimen kanssa.

07

KULJETTAJAN TUKI

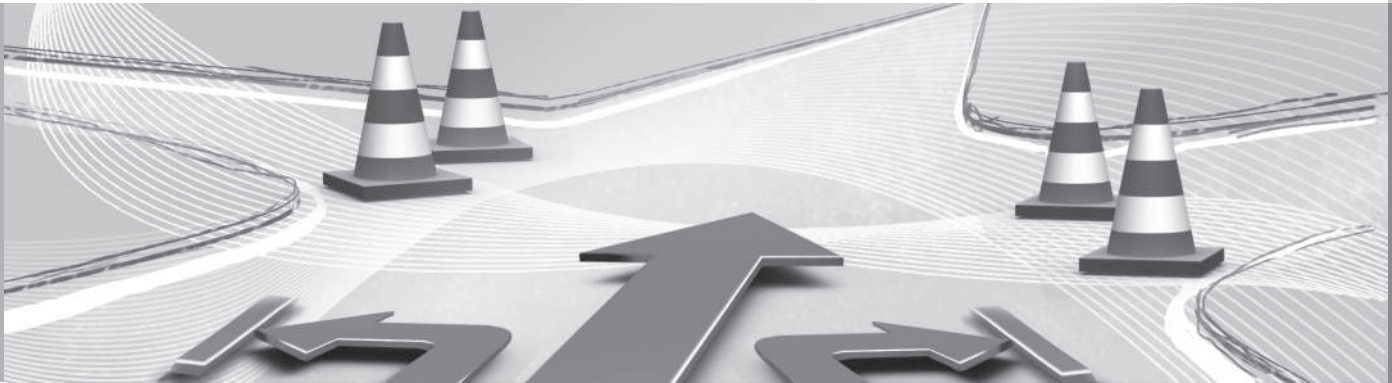



Aktiivinen alusta - Four-C*

Aktiivinen alusta "Four-C" (Continuously Controlled Chassis Concept) säätää iskunvaimentimien ominaisuuksia siten, että auton ajo-ominaisuuksia voidaan säätää. Asetuksia on kolme: **Comfort**, **Sport** ja **Advanced**.

Comfort

Säätö saa aikaan sen, että auto koetaan mukavammaksi karkealla ja epätasaisella tienpinnalla. Iskunvaimennus on pehmeä ja korin liike mukautuvaa ja miellyttävää.

Sport

Asetus saa aikaan sen, että auto koetaan urheilullisemmaksi, tätä suositellaan aktiivisempaan ajoon. Ohjausvaste on nopeampi tilassa Comfort. Vaimennus on kovempi ja kori seuraa tienpintaa heilahtelun vähentämiseksi kaarreaajossa.

Advanced

Tätä asetusta suositellaan vain erittäin tasaisille ja sileille tienpinnoille.

Iskunvaimentimet on optimoitu mahdollisimman hyvälle ajorataotteelle ja heilahtelua kaarteissa on edelleen minimoitu.

Käsittely



Käyttöpainikkeet.

Keskikonsolin painikkeilla valitaan haluttu alusta-asetus. Asetus, jota käytettiin sammuttaessa moottori, aktivoidaan uudelleen moottorin seuraavan käynnistyksen yhteydessä. Poikkeuksena on Advanced - se käynnistetään uudelleen tilana Sport.

Säädettävä ohjauspyörän vastus*

Nopeudesta riippuva ohjaustehostin lisää ohjauspyörän vastetta suhteessa auton nopeuteen paremman ajotuntuman antamiseksi kuljettajalle.

Moottoriteillä ohjaus tuntuu vakaammalta. Pysäköitäessä ja pienellä nopeudella ohjaus on kevyt eikä vaadi ponnistelua.

Kuljettaja voi valita ajotuntumaan tai ohjauksen herkkyyteen vaikuttavasta kolmesta eri ohjausvastuksen tasosta valikkojärjestelmässä **MY CAR**, MY CAR (s. 109):

- Hakekaa esiin **Ohjausvoiman taso** ja valitkaa **Alhainen**, **Keski** tai **Voimakas**.

Tähän asetukseen ei pääse auton liikkuessa.



HUOM

Tietyissä tilanteissa voi ohjaustehostin lämmentä liikaa ja sitä pitää tällöin tilapäisesti jäähdyttää - sen ajan ohjaustehostin toimii rajoitetulla teholla ja ohjauspyörän kääntäminen voidaan kokea hieman rasokkaammaksi.

Tilapäisesti rajoitetun ohjaustehostuksen ohella mittaristo esittää ilmoituksen.

Aiheeseen liittyvät tiedot

- MY CAR (s. 109)



Elektroninen vakautuksen säätö (ESC) - yleistä

Vakautusjärjestelmä ESC (Electronic Stability Control) auttaa kuljettajaa välttämään luistoja ja parantaa auton etenemiskykyä.



Jarrutettaessa voidaan ESC-järjestelmän toiminta havaita sykkivänä äänenä. Painettaessa kaasua auto voi kiihtyä odotettua hitaammin.

VAROITUS

Vakautusjärjestelmä ESC on täydentävä apuväline - se ei kykene käsittelemään kaikkia tilanteita kaikissa keleissä.

Kuljettajalla on aina vastuussa auton turvallisuudesta ajamisesta sekä voimassa olevien liikennesääntöjen ja määräysten noudattamisesta.

ESC-järjestelmä sisältää seuraavat toiminnot:

- Sivuluistonestotoiminto
- Vetoluistonestotoiminto
- Vetovoimatoiminto
- Moottorijarrutuksen ohjaus - EDC
- Corner Traction Control - CTC
- Perävaunun vakautusjärjestelmä – TSA

Sivuluistonestotoiminto

Toiminto ohjaa pyörien veto- ja jarrutusvoimaa yksilöllisesti auton vakauttamiseksi.

Vetoluistonestotoiminto

Toiminto estää vetävien pyörien luistamisen tien pintaa vasten kiihdytyksessä.

Vetovoimatoiminto

Toiminto on aktiivinen pienessä nopeudessa ja siirtää voimaa luistavalta pyörältä sille vetäville pyörälle, joka ei luista.

Moottorijarrutuksen ohjaus - EDC

EDC (Engine Drag Control) estää tahattoman pyörien lukkiutumisen esim. alavaihtamisen tai moottorijarrutuksen jälkeen ajettaessa pienillä vaihteilla liukkaalla alustalla.

Tahaton pyörien lukkiutuminen ajon aikana voi mm. vaikeuttaa kuljettajan mahdollisuuksia ohjata autoa.

Corner Traction Control - CTC*

CTC kompensoi aliohjausta ja sallii normaalia suuremman kiihdytyksen kaarteissa sisemmän pyörän luistamatta, esim. kaartuvassa moottoritien liittymässä, jotta päästään nopeasti vallitsevaan liikennerytmiin.

Perävaunun vakautusjärjestelmä* - TSA¹

Perävaunun vakautusjärjestelmän (s. 318) tehtävänä on vakauttaa auton ja perävaunun yhdistelmä tilanteissa, joissa yhdistelmä alkaa heilahdella. Lisätietoja, ks. Perävaunun vetäminen* (s. 312).

HUOM

Toiminto suljetaan, jos kuljettaja valitsee Sport-tilan.

Aiheeseen liittyvät tiedot

- Elektroninen vakautuksen säätö (ESC) - käsittely (s. 186)
- Elektroninen vakautuksen säätö (ESC) - symbolit ja ilmoitukset (s. 187)

¹ Trailer Stability Assist sisältyy Volvon akuperäisen vetokoukun asennukseen.



Elektroninen vakautuksen säätö (ESC) - käsittely

Tason valinta - Sport-tila

ESC-järjestelmä on aina aktivoitu - sitä ei voi sulkea.



Kuljettaja voi kuitenkin valita **Sport**-tilan, mikä antaa mahdollisuuden aktiivisempaan ajoelämykseen.

Sport-tila valitaan valikkojärjestelmässä MY CAR. Valikkojärjestelmän selostus, ks. MY CAR (s. 109).

Sport-tilan yhteydessä järjestelmä havaitsee, jos kaasupoljin ja kaartaminen ovat aktiivisempia kuin normaalissa ajossa, ja se sallii tällöin perän hallitun luiston tiettyyn tasoon ennen kuin se puuttuu tilanteeseen ja vakauttaa auton.

Jos kuljettaja esim. keskeyttää hallitun luiston vapauttamalla kaasupolkimen, ESC-järjestelmä puuttuu tilanteeseen ja vakauttaa auton.

Sport-tila antaa myös maksimaalisen vetovoiman, jos auto on ajettu kiinni tai ajettaessa löysällä alustalla - esim. hiekassa tai syvässä lumessa.



Sport-tila osoitetaan mittaristossa tämän symbolin palamisena jatkuvasti, kunnes kuljettaja valitsee toiminnon pois tai kunnes moottori sammutetaan - moottorin seuraavan käynnistyksen jälkeen ESC-järjestelmä on jälleen normaalitilassaan.

Aiheeseen liittyvät tiedot

- Elektroninen vakautuksen säätö (ESC) - yleistä (s. 185)
- Elektroninen vakautuksen säätö (ESC) - symbolit ja ilmoitukset (s. 187)



Elektroninen vakautuksen säätö (ESC)

- symbolit ja ilmoitukset

Taulukko

Symboli	Ilmoitus	Sisältö
	ESC Tilapäisesti POIS	ESC-järjestelmää on tilapäisesti rajoitettu johtuen jarrulevyjen liian korkeasta lämpötilasta - toiminto aktivoituu uudelleen automaattisesti, kun jarrut ovat jäähtyneet.
	ESC Tarvitsee huollon	ESC-järjestelmä ei toimi. <ul style="list-style-type: none"> • Pysäyttäkää auto turvalliseen paikkaan, sammuttakaa moottori ja käynnistäkää se uudelleen. • Hakeutukaa korjaamolle, jos ilmoitus säilyy - valtuutettua Volvon teknistä palvelua suositellaan.
	"Ilmoitus"	Mittaristossa (s. 62) on teksti-ilmoitus - Lukekaa se!
ja 		
	Jatkuva valo 2 sekuntia.	Järjestelmän tarkastus moottorin käynnistyksen yhteydessä.
	Vilkkuva valo.	ESC-järjestelmä puuttuu tilanteeseen.
	Kiinteä valo.	Sport -tila on aktivoitu. HUOM! ESC-järjestelmä ei ole suljettuna tässä tilassa - se on osittain rajoitettu.



Aiheeseen liittyvät tiedot

- Elektroninen vakautuksen säätö (ESC) -yleistä (s. 185)
- Elektroninen vakautuksen säätö (ESC) -käsittely (s. 186)



Liikennemerkki-informaatio (RSI)*

Toiminto Liikennemerkki-informaatio (RSI – Road Sign Information) auttaa kuljettajaa muistamaan, mitä nopeuteen liittyviä liikennemerkkejä auto on ohittanut.

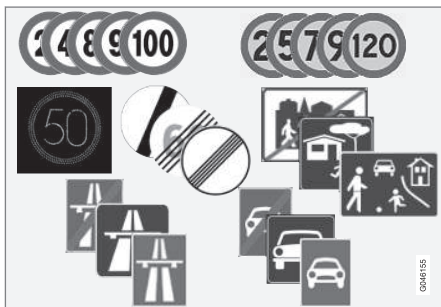

Esimerkkejä luettavista, nopeuteen liittyvistä merkeistä².

Toiminto RSI antaa tietoja mm. kulloisestakin nopeudesta, moottoritien tai moottoriliikenteen alkamisesta/päätymisestä sekä ohituskielloista.

Tapauksessa, jossa sekä merkki moottoritiestä/moottoriliikennetiestä että merkki suurimmasta sallitusta nopeudesta ohitetaan, RSI valitsee suurimman sallitun nopeuden merkkisymboliin näyttämisen.

VAROITUS

RSI ei toimi kaikissa tilanteissa, vaan se on tarkoitettu vain täydentäväksi apulaitteeksi.

Kuljettajalla on aina perimmäinen vastuu auton turvallisesta ajamisesta sekä lakien ja tieliikennemääräysten noudattamisesta.

Aiheeseen liittyvät tiedot

- Liikennemerkki-informaatio (RSI)* - käsittely (s. 189)
- Liikennemerkki-informaatio (RSI)* - rajoitukset (s. 191)

Liikennemerkki-informaatio (RSI)* - käsittely

Toiminto Liikennemerkki-informaatio (RSI – Road Sign Information) auttaa kuljettajaa muistamaan, mitä nopeuteen liittyviä liikennemerkkejä auto on ohittanut.

Toimintoa käsitellään näin:

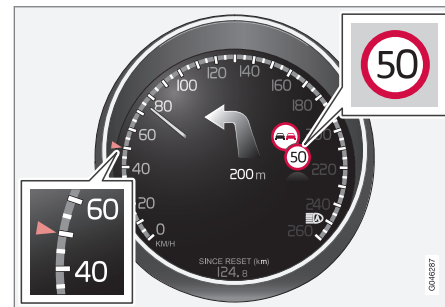

Rekisteröity nopeusinformaatio³.

Kun RSI on rekisteröinyt liikennemerkkin sallitusta nopeudesta, merkki näytetään symbolina mittaristossa.

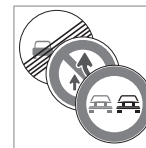

Yhdessä voimassa olevan nopeusrajoituksen symbolin kanssa voidaan esiintyvissä tapauksissa näyttää myös ohituskiellon merkki.

² Mittaristossa näytettävät liikennemerkit riippuvat markkina-alueesta - tämän ohjeen kuvat näyttävät vain muutamia esimerkkejä.

³ Mittaristossa näytettävät liikennemerkit riippuvat markkina-alueesta - tämän ohjeen kuvat näyttävät vain muutamia esimerkkejä.



07 Kuljettajan tuki



Rajoitus tai moottoritie päätty

Tilanteissa, joissa RSI havaitsee merkin, joka tarkoittaa, että nopeusrajoitus päättyy - tai muun nopeuteen liittyvän informaation, esim. moottoritie päättyy - esitetään vastaava liikennemerkki mittaristossa n. 10 sekunnin ajan:

Esimerkkejä sellaisista merkeistä ovat:

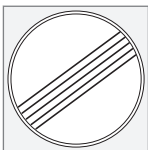

Kaikki rajoitukset päättyvät.



Moottoritie päätty.

Tämän jälkeen merkkitiedot piilotetaan, kunnes seuraava nopeusrajoitukseen liittyvä kyltti havaitaan.

Lisäkilvet

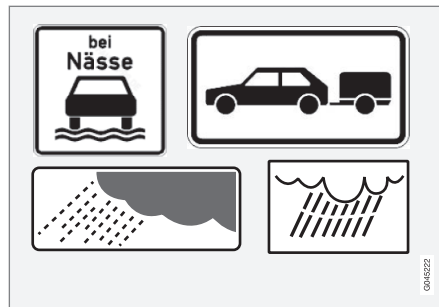

Esimerkkejä lisäkilvistä³.

Joskus ilmoitetaan eri nopeusrajoituksia samalle tielle - lisäkilpi ilmoittaa tällöin, missä olosuhteissa nopeudet ovat voimassa. Kyseessä voi olla erityisen onnettomuusaltis tieosuus esim. sateella ja/tai sumussa.

Sateeseen liittyvä lisäkilpi näytetään vain, jos tuulilasinpyyhkimiä käytetään.

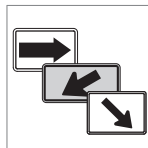

Ulosmenoväylällä voimassa oleva nopeus ilmoitetaan tietyillä markkina-alueilla lisäkilvellä, joka sisältää nuolen.

Tämän tyyppiseen nopeusmerkkiin yhdistetty lisäkilpi näytetään vain, jos kuljettaja käyttää suunta-aloa.

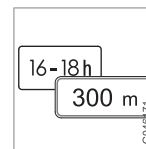

Tietyt nopeudet ovat voimassa esim. vasta tietyn osuuden jälkeen tai tietynä vuorokaudenaikana. Kuljettajan huomio kiinnitetään asiaan lisäkyltilin symbolilla nopeussymbolin alla.

Lisätietojen näyttäminen



Lisäkyltilin symboli tyhjän kehyksen muodossa mittariston nopeussymbolin alapuolella merkitsee sitä, että RSI on havainnut lisätieto kulloisestakin nopeusrajoituksesta sisältävän kyltin.

Asetus MY CAR -valikossa

RSI:lle on valintamahdollisuuksia valikkojärjestelmässä **MY CAR**, ks. MY CAR (s. 109).

³ Mittaristossa näytettävät liikennemerkit riippuvat markkina-alueesta - tämän ohjeen kuvat näyttävät vain muutamia esimerkkejä.



Liikennemerkki-informaatio Päällä/Pois



Mittariston nopeussymbolien näyttö voidaan sulkea. Toiminto voidaan aktivoida/deaktivoida valikkojärjestelmässä **MY CAR**. Valikkojärjestelmän selostus, ks. MY CAR (s. 109).

Nopeusvaroitus



Kuljettaja voi valita varoituksen saamisen, kun voimassa oleva nopeusrajoitus ylitetään 5 km/h tai enemmän. Varoitus annetaan siten, että voimassa oleva suurin nopeus vilkkuu tilapäisesti, kun nopeus ylitetään. Toiminto voidaan aktivoida/deaktivoida valikkojärjestel-

mässä **MY CAR**. Valikkojärjestelmän selostus, ks. MY CAR (s. 109).

Aiheeseen liittyvät tiedot

- Liikennemerkki-informaatio (RSI)* (s. 189)
- Liikennemerkki-informaatio (RSI)* - rajoitukset (s. 191)
- MY CAR (s. 109)

Liikennemerkki-informaatio (RSI)* - rajoitukset

Toiminto Liikennemerkki-informaatio (RSI – Road Sign Information) auttaa kuljettajaa muistamaan, mitä nopeuteen liittyviä liikennemerkkejä auto on ohittanut. Toiminnolla on seuraavia rajoituksia.

RSI-toiminnon kameratunnistimella on rajoituksia, jotka muistuttavat ihmisen silmän vastaavia - lukekaa lisää kameratunnistimen rajoituksista (s. 229).

RSI-toiminto ei rekisteröi merkkejä, jotka ilmoittavat epäsuorasti nopeusrajoituksen olemassaolon, esim. kaupungin/taajaman nimikieli.

Tässä on muutamia esimerkkejä seikoista, jotka voivat häiritä toimintoa:

- Haalistuneet merkit
- Kaarteeseen sijoitetut merkit
- Kiertyneet tai vaurioituneet merkit
- Peittyneet tai huonosti sijoitetut merkit
- Merkit, jotka ovat osittain tai kokonaan huurteen, lumen ja/tai lian peittämiä.

Aiheeseen liittyvät tiedot

- Liikennemerkki-informaatio (RSI)* (s. 189)
- Liikennemerkki-informaatio (RSI)* - käsittely (s. 189)



Nopeudenrajoitin

Nopeusrajoitin ((Speed Limiter)) voidaan käänteiseksi vakionopeudensäätimeksi - kuljettaja säätää nopeutta kaasupolkimella, mutta nopeusrajoitin estää ennalta valitun/asetetun nopeuden ylittämisen vahingossa.

Katsaus

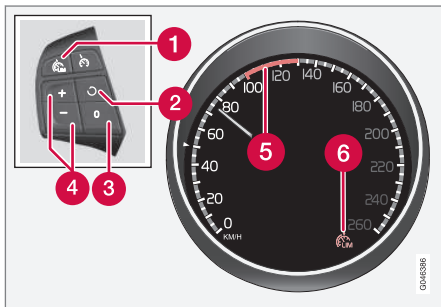

Ohjauspyörän painikesarja ja mittaristo.

- 1 Nopeusrajoitin - Päällä/Pois.
- 2 Valmiustila lakkaa ja tallennettu nopeus palautetaan.
- 3 Valmiustila.
- 4 Aktivointi ja enimmäisnopeuden säätö.
- 5 Valittu nopeus.
- 6 Nopeudenrajoitin aktiivinen.

Aiheeseen liittyvät tiedot

- Nopeusrajoitin - aloittaminen (s. 192)
- Nopeudenrajoitin - tilapäinen deaktivointi ja valmiustila (s. 193)
- Nopeusrajoitin - ylitetyn nopeuden hälytys (s. 194)
- Nopeusrajoitin - sulkeminen (s. 194)



Nopeusrajoitin - aloittaminen

Kytkeminen päälle ja aktivointi

Kun nopeudenrajoitin on aktiivinen, esitetään sen symboli (6) yhdessä merkinnän (5) kanssa asetetun suurimman nopeuden yhteydessä mittaristossa.

Muistissa olevan suurimman mahdollisen nopeuden valinta ja tallennus voidaan tehdä sekä ajettaessa että seistäessä paikallaan.

Ajon aikana

1. Painakaa ohjauspyörän painiketta  nopeusrajoittimen asettamiseksi.
 - > Nopeusrajoittimen symboli (6) syttyy mittaristossa.
2. Kun auto liikkuu halutulla suurimmalla mahdollisella nopeudella: Painakaa toista painikkeista  tai , kunnes mittaristo esittää merkinnän (5) halutun enimmäisnopeuden yhteydessä.
 - > Nopeudenrajoitin on sen jälkeen aktiivinen ja valittu enimmäisnopeus on tallennettu muistiin.

Paikallaan oltaessa

1. Painakaa ohjauspyörän painiketta  nopeusrajoittimen asettamiseksi.



2. Siirtyä -painikkeella, kunnes mittarissa on merkintä (5) halutun enimmäisnopeuden yhteydessä.
- > Nopeusrajoitin on sen jälkeen aktiivinen ja valittu enimmäisnopeus on tallennettu muistiin.

Aiheeseen liittyvät tiedot

- Nopeusrajoitin (s. 192)

Nopeusrajoitin - nopeuden muuttaminen

Tallennetun nopeuden muuttaminen

Tallennettua enimmäisnopeutta muutetaan lyhyillä tai pitkällä ohjauspyörän painikkeen tai painalluksilla.

Säätö +/- 5 km/h:

- Käyttäkää lyhyitä painalluksia - jokainen painallus antaa +/- 5 km/h.

Säätö +/- 1 km/h:

- Pitäkää painike painettuna ja vapauttaa haluamanne enimmäisnopeuden kohdalla.

Viimeksi tehdyt painallukset tallennetaan muistiin.

Aiheeseen liittyvät tiedot

- Nopeusrajoitin (s. 192)

Nopeusrajoitin - tilapäinen deaktivointi ja valmiustila

Nopeusrajoitin ((Speed Limiter)) voidaan katsoa käänteiseksi vakionopeudensäätimiksi - kuljettaja säätää nopeutta kaasupolkimella, mutta nopeusrajoitin estää ennalta valitun/asetetun nopeuden ylittämisen vahingossa.

Tilapäinen aktivoinnin poisto - valmiustila

Nopeusrajoittimen sulkemiseksi tilapäisesti ja sen asettaminen valmiustilaan:

- Painakaa painiketta .
- > Mittariston merkintä (5) vaihtaa väriä VIHREÄSTÄ VALKOISEKSI ja kuljettaja voi väliaikaisesti ylittää säädetyn enimmäisnopeuden.
- Nopeusrajoitin aktivoidaan uudelleen painamalla , jolloin merkintä (5) vaihtaa värinsä VALKOISESTA VIHREÄKSI ja auton enimmäisnopeus on jälleen rajoitettu.

Tilapäinen aktivoinnin poisto kaasupolkimella

Nopeusrajoitin voidaan asettaa valmiustilaan myös kaasupolkimella, esim. jotta voidaan nopeasti kiihdyttää auto pois tilanteesta:



07 Kuljettajan tuki



- Painakaa kaasupoljin täysin alas.
 - > Mittaristo esittää tallennetun enimmäisnopeuden värillisellä merkinnällä (5) ja kuljettaja voi tilapäisesti ylittää asetetun enimmäisnopeuden - merkintä (5) vaihtaa siksi aikaa värinsä VIHREÄSTÄ VALKOISEKSI.

Nopeusrajoitin aktivoituu uudelleen automaattisesti, kun kaasupoljin on vapautettu ja auton nopeus jarrutettu valitun/tallennetun enimmäisnopeuden alapuolelle - näytön merkintä (5) vaihtaa värinsä VALKOISESTA VIHREÄKSI ja auton enimmäisnopeus on jälleen rajoitettu.

Aiheeseen liittyvät tiedot

- Nopeudenrajoitin (s. 192)
- Nopeusrajoitin - aloittaminen (s. 192)
- Nopeusrajoitin - nopeuden muuttaminen (s. 193)
- Nopeusrajoitin - sulkeminen (s. 194)
- Nopeusrajoitin - ylitetyn nopeuden hälytys (s. 194)

Nopeusrajoitin - ylitetyn nopeuden hälytys

Nopeusrajoitin ((Speed Limiter)) voidaan katsoa käänteiseksi vakionopeudensäätimeksi - kuljettaja säättää nopeutta kaasupolkimella, mutta nopeusrajoitin estää ennalta valitun/asetetun nopeuden ylittämisen vahingossa.

Jyrkissä alamäissä voi nopeusrajoittimen moottorijarrutuksen teho olla riittämätön ja valittu enimmäisnopeus ylitetään. Kuljettajalle huomautetaan tästä merkkiäänellä.

Merkkiäänäni kuuluu, kunnes kuljettaja on jarruttanut nopeuden valitun enimmäisnopeuden alapuolelle.

HUOM

Hälytys aktivoidaan vasta 5 sekunnin kuluttua, jos nopeus on ylitetty vähintään 3 km:lla/h edellyttäen, ettei mitään painikkeista tai ole painettu viimeisen puolen minuutin aikana.

Aiheeseen liittyvät tiedot

- Nopeudenrajoitin (s. 192)
- Nopeusrajoitin - nopeuden muuttaminen (s. 193)
- Nopeusrajoitin - aloittaminen (s. 192)
- Nopeudenrajoitin - tilapäinen deaktivointi ja valmiustila (s. 193)
- Nopeusrajoitin - sulkeminen (s. 194)

Nopeusrajoitin - sulkeminen

Nopeusrajoitin ((Speed Limiter)) voidaan katsoa käänteiseksi vakionopeudensäätimeksi - kuljettaja säättää nopeutta kaasupolkimella, mutta nopeusrajoitin estää ennalta valitun/asetetun nopeuden ylittämisen vahingossa.

Nopeusrajoittimen sulkeminen:

- Painakaa ohjauspyörän painiketta .
 - > Mittariston symboli nopeusrajoittimelle (6) ja asetetun nopeuden merkinnällä (5) sammuu - sen jälkeen hävitetään asetettu/tallennettu nopeus, jota ei siten voida palauttaa -painikkeella.

Kuljettaja voi sen jälkeen valita nopeuden rajoituksetta.

Aiheeseen liittyvät tiedot

- Nopeudenrajoitin (s. 192)
- Nopeusrajoitin - aloittaminen (s. 192)
- Nopeudenrajoitin - tilapäinen deaktivointi ja valmiustila (s. 193)
- Nopeusrajoitin - ylitetyn nopeuden hälytys (s. 194)



Nopeudensäädin*

Nopeudensäädin (CC – Cruise Control) auttaa kuljettajaa pitämään tasaisen nopeuden, mikä antaa miellyttävämmän ajoelämyksen moottoriteillä ja pitkillä, suorilla maanteillä tasaisessa liikennevirrassa.

Katsaus

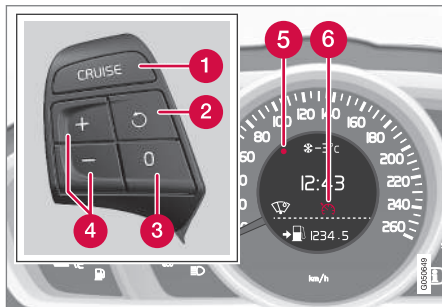

Ohjauspyörän painikesarja ja mittaristo autossa, jossa **ei** ole Nopeudenrajoitinta⁴.

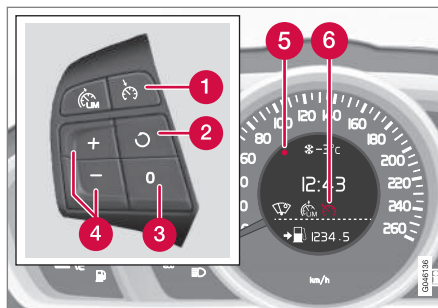

Ohjauspyörän painikesarja ja mittaristo autossa, jossa **on** nopeudenrajoitin⁴.

- 1 Nopeudensäädin - Päällä/Pois.
- 2 Valmiustila lakkaa ja tallennettu nopeus palautetaan.
- 3 Valmiustila
- 4 Aktivointi ja nopeuden säätö.
- 5 Valittu nopeus (HARMAA = Valmiustila).
- 6 Nopeudensäädin aktiivinen - VALKOINEN SYMBOLI (HARMAA = Valmiustila).

VAROITUS

Kuljettajan pitää aina tarkkailla liikenneolosuhteita ja puuttua nopeudensäätöön, kun vakionopeudensäädin ei pidä nopeutta ja/tai etäisyyttä sopivana.

Lopullinen vastuu auton turvallisesta ajamisesta on aina kuljettajalla.

Aiheeseen liittyvät tiedot

- Vakionopeudensäädin* - ajonopeuden käsittely (s. 196)
- Vakionopeudensäädin* tilapäinen aktiivisuuden poisto ja valmiustila (s. 196)
- Vakionopeudensäädin* - asetetun nopeuden palauttaminen (s. 197)
- Vakionopeudensäädin* - sulkeminen (s. 198)
- Mukautuva nopeudensäädin – ACC* (s. 198)

⁴ Volvon jälleenmyyjillä on päivitetty tiedot kunkin markkina-alueen tilanteesta.





Vakionopeudensäädin* - ajonopeuden käsittely

On mahdollista aktivoida, asettaa ja muuttaa tallennettu nopeus.

Aktivointi ja nopeuden säätö Nopeudensäätimen käynnistäminen:

- Painakaa ohjauspyörän painiketta **CRUISE (ilman nopeusrajoitinta)** tai  (nopeusrajoittimella).
- > Nopeudensäätimen symboli (6) mittaristossa syttyy - nopeudensäädin on valmiustilassa.



Nopeudensäätimen aktivointi:

- Halutulla nopeudella - painakaa ohjauspyörän painiketta  tai .
- > Ko. nopeus tallennetaan muistiin ja mittariston merkintä (5) syttyy valitulla nopeudella ja symboli (6) vaihtaa värinsä HARMAASTA VALKOISEKSI - auto noudattaa sen jälkeen tallennettua nopeutta.

HUOM

Vakionopeudensäädintä ei voi kytkeä toimintaan, jos nopeus on alle 30 km/h.

Tallennetun nopeuden muuttaminen

Tallennettua nopeutta muutetaan lyhyillä tai pitkillä ohjauspyörän painikkeen  tai  painalluksilla.

Säätö +/- 5 km/h:

- Käyttäkää lyhyitä painalluksia - jokainen painallus antaa +/- 5 km/h.

Säätö +/- 1 km/h:

- Pitäkää painike painettuna ja vapauttakaa haluamanne nopeuden kohdalla.

Viimeksi tehdyt painallukset tallennetaan muistiin.

Jos nopeutta lisäään kaasupolkimella ennen -painikkeen painamista, auton nopeus painikkeen painamishetkellä tallennetaan.

Tilapäinen nopeuden nostaminen kaasupolkimella, esim. ohitettaessa, ei vaikuta nopeudensäätimen asetukseen - auto palaa viimeksi tallennetulle nopeudelle, kun kaasupoljin vapautetaan.

HUOM

Jos jotakin nopeudensäätimen painikkeista painetaan useita minutteja, järjestelmä lukkiutuu ja suljetaan. Ennen kuin vakionopeudensäädin voidaan aktivoida uudestaan, täytyy auto pysäyttää ja moottori sammuttaa.

Aiheeseen liittyvät tiedot

- Nopeudensäädin* (s. 195)

Vakionopeudensäädin* tilapäinen aktiivoinnin poisto ja valmiustila

Toiminnon aktivointi voidaan poistaa tilapäisesti ja se voidaan asettaa valmiustilaan.

Tilapäinen aktiivoinnin poisto - valmiustila

Nopeudensäätimen kytkeminen tilapäisesti pois ja asettaminen valmiustilaan:

- Painakaa ohjauspyörän painiketta .
- > Mittariston merkintä (5) ja symboli (6) vaihtavat värinsä VALKOISESTA HARMAAKSI - Nopeudensäädin on tilapäisesti kytketty pois.



Valmiustila kuljettajan toiminnan vuoksi

Nopeussäädin kytketään tilapäisesti pois ja asetetaan automaattisesti valmiustilaan, jos:

- käyttöjarrua painetaan
- kytkinpoljin on painettuna pidempään kuin 1 minuutin⁵
- vaihevipu/vaihteenvalitsin siirretään **N**-asentoon
- kuljettaja pitää tallennettua suurempaa nopeutta kauemmin kuin 1 minuutin.

Kuljettajan pitää sen jälkeen itse säätää nopeutta.

Tilapäinen nopeuden nostaminen kaasupolkimella, esim. ohitettaessa, ei vaikuta asetukseen - auto palaa viimeksi tallennetulle nopeudelle, kun kaasupoljin vapautetaan.

Automaattinen valmiustila

Nopeussäädin kytketään tilapäisesti pois ja asetetaan valmiustilaan, jos:

- pyörät menettävät otteensa tiehen
- moottorin kierrosluku on liian pieni/suuri
- nopeus laskee alle arvon n. 30 km/h.

Kuljettajan pitää sen jälkeen itse säätää nopeutta.

Aiheeseen liittyvät tiedot

- Nopeudensäädin* (s. 195)
- Vakionopeudensäädin* - ajonopeuden käsittely (s. 196)
- Vakionopeudensäädin* - asetetun nopeuden palauttaminen (s. 197)
- Vakionopeudensäädin* - sulkeminen (s. 198)

Vakionopeudensäädin* - asetetun nopeuden palauttaminen

Vakionopeudensäädin (CC – Cruise Control) auttaa kuljettajaa pitämään nopeuden tasaisena.

Tilapäisen aktivoinnin poiston ja valmiustilan (s. 196) jälkeen asetettu nopeus voidaan palauttaa.

Nopeudensäätimen aktivoimiseksi uudelleen valmiustilasta:

- Painakaa ohjauspyörän painiketta .
- > Mittariston merkintä (5) ja symboli (6) vaihtaa värinsä HARMAASTA VALKOISEKSI - auto noudattaa sen jälkeen viimeksi tallennettua nopeutta.



HUOM

Kun nopeus palautetaan -painikkeella, saattaa seurauksena olla nopeuden huomattava kasvu.

Aiheeseen liittyvät tiedot

- Nopeudensäädin* (s. 195)
- Vakionopeudensäädin* - ajonopeuden käsittely (s. 196)
- Vakionopeudensäädin* tilapäinen aktivoinnin poisto ja valmiustila (s. 196)
- Vakionopeudensäädin* - sulkeminen (s. 198)

⁵ Kytkeminen vapaalle ja suuremman tai pienemmän vaihteen valitseminen ei aiheuta valmiustilaa.



Vakionopeudensäädin* - sulkeminen

Tässä kuvataan, miten se sammutetaan.

Nopeudensäädin suljetaan ohjauspyörän painikkeella (1) tai sammuttamalla moottori - siten hävitetään asetettu/tallennettu nopeus, jota sitten ei voida palauttaa -painikkeella.

Aiheeseen liittyvät tiedot

- Nopeudensäädin* (s. 195)
- Vakionopeudensäädin* - ajonopeuden käsittely (s. 196)
- Vakionopeudensäädin* tilapäinen aktiivoinnin poisto ja valmiustila (s. 196)
- Vakionopeudensäädin* - asetetun nopeuden palauttaminen (s. 197)

Mukautuva nopeudensäädin – ACC*

Mukautuva nopeudensäädin (ACC – Adaptive Cruise Control) auttaa kuljettajaa säilyttämään tasaisen nopeuden esivalitun aikavälin kanssa ja turvallisen etäisyyden edellä olevaan ajoneuvoon.

Mukautuva nopeudensäädin antaa rennomman ajoelämyksen pitkillä matkoilla moottoreilla ja pitkillä, suorilla maanteillä tasaisessa liikennevirrassa.

Kuljettaja asettaa halutun nopeuden (s. 202) ja aikavälin (s. 203) edellä kulkevaan autoon. Kun tutkatunnistin havaitsee hitaamman ajoneuvon auton edessä, nopeus sovitetaan automaattisesti tämän mukaiseksi. Kun tie on vapaa, auto ottaa jälleen valitun nopeuden.

Jos mukautuva nopeudensäädin on suljettu tai asetettu valmiustilaan (s. 203) ja auto tulee liian lähelle edessä olevaa ajoneuvoa, sen sijaan toiminto Etäisyysvaroitusta (s. 213) varoittaa kuljettajaa lyhyestä etäisyydestä.



VAROITUS

Kuljettajan pitää aina tarkkailla liikenneolosuhteita ja puuttua tilanteeseen, kun mukautuva nopeussäädin ei pidä sopivaa nopeutta tai sopivaa etäisyyttä.

Mukautuva nopeussäädin ei kykene käsittelemään kaikkia liikenne-, sää- ja tieolosuhteita.

Lukekaa kaikki osat Mukautuvasta nopeudensäätimestä käyttöoppaasta selvittääksenne sen rajoitukset, jotka kuljettajan pitää tietää ennen kuin järjestelmää käytetään.

Kuljettaja on aina vastuussa siitä, että oikea etäisyys ja nopeus säilytetään, myös käytettäessä mukautuvaa nopeussäädintä.



TÄRKEÄÄ

Mukautuvan vakionopeussäätimen komponenttien huollon saa tehdä vain huoltokorjaamossa - suosittelemme Volvon teknistä palvelua.

ACC-toiminnon kantama voi olla jonkin verran rajoitettu rajoitetun ajan huollon jälkeen. Järjestelmä kalibroidaan ajon aikana ja se palaa täydelliseen toimintaan automaattisesti.

Automaattivaihteisto

Automaattivaihteistoissa autoissa on Mukautuvan nopeudensäätimen toiminnon yhteydessä jonoavustajan (s. 205) laajennetut toiminnot.



Aiheeseen liittyvät tiedot

- Mukautuva nopeudensäädin* - toiminta (s. 199)
- Mukautuva nopeudensäädin* - katsaus (s. 201)
- Mukautuva nopeudensäädin* - nopeuden käsittely (s. 202)
- Mukautuva nopeudensäädin* - aikaetäisyyden asettaminen (s. 203)
- Mukautuva nopeudensäädin* - tilapäinen deaktivointi ja valmiustila (s. 203)
- Mukautuva nopeudensäädin* - toisen ajoneuvon ohittaminen (s. 204)
- Mukautuva nopeudensäädin* - poiskytkentä (s. 205)
- Mukautuva nopeudensäädin* - jonoavustaja (s. 205)
- Mukautuva nopeudensäädin* - nopeudensäätimen toiminnan vaihto (s. 207)
- Tutkatunnistin (s. 207)
- Tutkatunnistin - rajoitukset (s. 208)
- Mukautuva nopeudensäädin* - vianetsintä ja toimenpide (s. 210)
- Mukautuva nopeudensäädin* - symbolit ja ilmoitukset (s. 211)

Mukautuva nopeudensäädin* - toiminta

Se koostuu itse säätimestä ja sen kanssa toimivasta etäisyydenpitojärjestelmästä.

Katsaus toimintaan

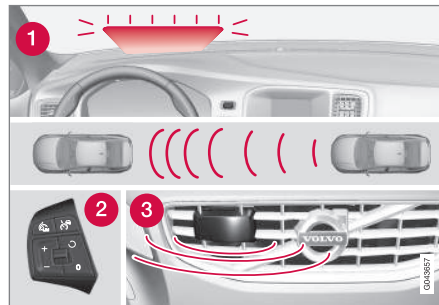

Katsaus toimintaan⁶.

- 1 Varoitusvalo - kuljettajan tekemä jarrutus välttämätön
- 2 Ohjauspyörän painikesarja (s. 201)
- 3 Tutkatunnistin (s. 207)

VAROITUS

Sopeutuva vakionopeussäädin ei ole törmäyksen välttämisyjärjestelmä. Kuljettajan pitää puuttua tilanteeseen, jos järjestelmä ei havaitse edessä olevaa ajoneuvoa.

Sopeutuva vakionopeussäädin ei jarruta ihmisten tai eläinten eikä pienten ajoneuvojen, esim. polku- tai moottoripyörien vuoksi. Ei myöskään matalien perävaunujen, vastaan tulevien, hitaasti liikkuvien tai paikallaan olevien ajoneuvojen ja esineiden vuoksi.

Älkää käyttäkö sopeutuvaa vakionopeussäädintä esim. kaupunkiliikenteessä, vilkkaassa liikenteessä, liukkaalla, kun ajoradalla on paljon vettä tai loskaa, voimakkaassa vesi- tai lumisateessa, näkyvyyden ollessa huono, mutkaisilla teillä tai poistumis- ja liityntärampeilla.

Etäisyys edellä olevaan ajoneuvoon (s. 203) mitataan pääasiassa tutkatunnistimen avulla (s. 207). Nopeudensäädintoiminto säätää nopeutta kaasunpainalluksilla ja jarrutuksilla. On normaalia, että jarruista kuuluu heikko ääni, kun mukautuva nopeudensäädin käyttää niitä.

⁶ HUOM! Kuva on kaaviomainen - yksityiskohdat voivat erota automallista riippuen.



07 Kuljettajan tuki



VAROITUS

Jarrupoljin liikkuu, kun mukautuva nopeudensäädin jarruttaa. Älkää lepuuttako jalkaa jarrupolkimen alla - se voi tällöin jäädä puristuksiin.

Mukautuva nopeudensäädin pyrkii seuraamaan edellä omalla kaistalla olevaa ajoneuvoa kuljettajan asettamalla aikaetäisyydellä (s. 203). Jos tutkatunnistin ei havaitse edellä olevaa ajoneuvoa, auto säilyttää sen sijaan kuljettajan asettaman ja tallentaman nopeuden. Niin tapahtuu myös, jos edessä olevan ajoneuvon nopeus ylittää tallennetun nopeuden.

Mukautuva nopeudensäädin pyrkii säätämään nopeutta pehmeästi. Tilanteissa, jotka edellyttävät nopeita jarrutuksia, kuljettajan on jarrutettava itse. Tämä koskee suuria nopeuseroja tai tilannetta, jossa edellä oleva auto jarruttaa voimakkaasti. Tutkatunnistimen rajoituksesta (s. 208) johtuen jarrutus voi tulla odottamatta tai jäädä tulematta.

Mukautuva nopeudensäädin voidaan aktiivoida seuraamaan toista ajoneuvoa nopeudesta 30 km/h⁷ nopeuteen 200 km/h asti. Jos nopeus laskee alle arvon 30 km/h tai jos moottorin käyntinopeus tulee liian matalaksi, nopeudensäädin asetetaan valmiustilaan (s. 203), jolloin automaattinen jarrutus lakkaa

- kuljettajan täytyy tällöin itse alkaa pitää turvallista etäisyyttä edellä olevaan ajoneuvoon.

Varoitusvalo - kuljettajan tekemä jarrutus välttämätön

Mukautuvalla nopeussäätimellä on jarrutuskyky, joka vastaa n. 40 % auton jarrutuskapasiteetista.

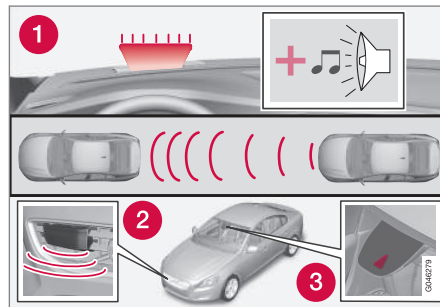

1. Törmäysvaroittimen varoitusvalo ja varoitusään⁸.

Jos autoa pitää jarruttaa voimakkaammin kuin mistä mukautuva nopeudensäädin selviytyy, ja kuljettaja ei jarruta, käytetään törmäysvaroittimen (s. 223) varoitusvaloa ja varoitusääntä huomauttamaan kuljettajalle, että välitön puuttuminen asiaan on välttämätöntä.

HUOM

Varoitusvaloa voi olla vaikea havaita, jos auringonpaiste on voimakas, tai aurinkolaseja käytettäessä.

VAROITUS

Mukautuva nopeudensäädin varoittaa vain autoista, jotka sen tutkayksikkö on havainnut - sen vuoksi varoitus voi jäädä tulematta tai tapahtua tietyllä viiveellä. Älkää odottako varoitusta vaan jarruttakaa, kun se on tarpeen.

Mäkiset tiet ja/tai raskas kuorma

Huomatkaa, että mukautuva nopeudensäädin on ensisijassa tarkoitettu käytettäväksi tasaisilla teillä ajettaessa. Sillä voi olla vaikeuksia säilyttää oikea etäisyys edellä olevaan ajoneuvoon ajettaessa jyrkissä alamäissä, raskaalla kuormalla tai perävaunua vetäen - olkaa tällöin erityisen tarkkaavainen ja valmis jarruttamaan.

Aiheeseen liittyvät tiedot

- Mukautuva nopeudensäädin - ACC* (s. 198)
- Mukautuva nopeudensäädin* - poiskytkentä (s. 205)
- Mukautuva nopeudensäädin* - toisen ajoneuvon ohittaminen (s. 204)

⁷ Jonoavustaja (s. 205) (automaattivaihteistolla varustetuissa autoissa) voi käsitellä väliä 0-200 km/h.

⁸ HUOM! Kuva on kaaviomainen - yksityiskohdat voivat poiketa automallista riippuen.



Mukautuva nopeudensäädin* - katsaus

Mukautuvan nopeudensäätimen käsittely ja ohjauspyörän painikesarja vaihtelevat riippuen siitä, onko auto varustettu nopeusrajoittimella⁹ vai ei.

Mukautuva nopeudensäädin nopeusrajoittimen kanssa

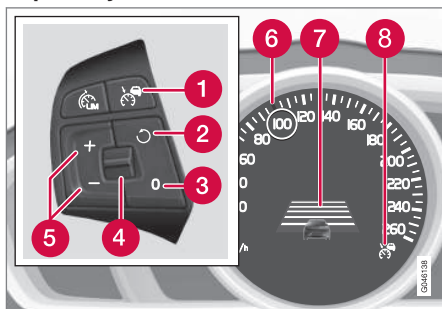

- 1 Nopeussäädin - Päällä/Pois.
- 2 Valmiustila lakkaa ja tallennettu nopeus palautetaan.
- 3 Valmiustila
- 4 Aikaetäisyys - Lisääminen/vähentäminen.
- 5 Aktivointi ja nopeuden säätö.
- 6 Vihreä merkintä tallennetun nopeuden yhteydessä (VALKOINEN = valmiustila).

- 7 Aikaetäisyys
- 8 ACC on aktiivinen VIHREÄN symbolin yhteydessä (VALKOINEN = valmiustila).

Mukautuva nopeudensäädin ilman nopeusrajoitinta

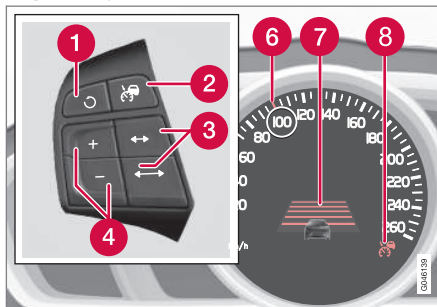

- 1 Valmiustila lakkaa ja tallennettu nopeus palautetaan.
- 2 Nopeussäädin - Päällä/Pois tai Valmiustila.
- 3 Aikaetäisyys - Lisääminen/vähentäminen.
- 4 Aktivointi ja nopeuden säätö.
- 5 (Ei käytössä)
- 6 Vihreä merkintä tallennetun nopeuden yhteydessä (VALKOINEN = valmiustila).
- 7 Aikaetäisyys
- 8 ACC on aktiivinen VIHREÄN symbolin yhteydessä (VALKOINEN = valmiustila).

- 7 Aikaetäisyys
- 8 ACC on aktiivinen VIHREÄN symbolin yhteydessä (VALKOINEN = valmiustila).

Aiheeseen liittyvät tiedot

- Mukautuva nopeudensäädin – ACC* (s. 198)
- Mukautuva nopeudensäädin* - toiminta (s. 199)
- Mukautuva nopeudensäädin* - symbolit ja ilmoitukset (s. 211)

⁹ Volvon jälleenmyyjillä on päivitetty tiedot kunkin markkina-alueen tilanteesta.





07 Kuljettajan tuki

Mukautuva nopeudensäädin* - nopeuden käsittely

ACC:n käynnistäminen:

- Painakaa ohjauspyörän painiketta  - vastaava VALKOINEN symboli syttyy mittaristossa (8), mikä osoittaa, että mukautuva nopeudensäädin on valmiustilassa (s. 203).

ACC:n aktivointi:

- Halutulla nopeudella - painakaa ohjauspyörän painiketta  tai .
- > Ko. nopeus tallennetaan muistiin, mittaristo esittää "suurennuslasin" (6) tallennetun nopeuden ympärillä muutaman sekunnin ajan ja sen merkintä muuttuu VALKOISESTA VIHREÄKSI.



Kun tämä symboli vaihtaa värinsä VALKOISESTA VIHREÄKSI, ACC on aktiivinen ja auto pitää tallennetun nopeuden.





Vain kun symboli esittää toisen ajoneuvon kuvan, ACC säätää **etäisyyttä** edessä olevaan ajoneuvoon.



Samalla merkitään nopeusväli:

- suurempi nopeus VIHREÄLLÄ merkinnällä on esiohjelmoitu nopeus
- pienempi nopeus on edessä olevan ajoneuvon nopeus.

Tallennetun nopeuden muuttaminen

Tallennettua nopeutta muutetaan lyhyillä tai pitkillä ohjauspyörän painikkeen  tai  painalluksilla.

Säätö +/- 5 km/h:

- Käyttäkää lyhyitä painalluksia - jokainen painallus antaa +/- 5 km/h.

Säätö +/- 1 km/h:

- Pitäkää painike painettuna ja vapauttakaa haluamanne nopeuden kohdalla.

Viimeksi tehdyt painallukset tallennetaan muistiin.

Jos nopeutta lisätään kaasupolkimella ennen -painikkeen painamista, auton nopeus painikkeen painamishetkellä tallennetaan.

Tilapäinen nopeuden nostaminen kaasupolkimella, esim. ohitettaessa, ei vaikuta asetuk-

seen - auto palaa viimeksi tallennetulle nopeudelle, kun kaasupoljin vapautetaan.



HUOM

Jos jotakin mukautuvan nopeudensäätimen painikkeista painetaan useita minuita, toiminto lukkiutuu ja suljetaan. Ennen kuin se voidaan aktivoida uudelleen, täytyy auto pysäyttää ja moottori käynnistää uudelleen.

Tietyissä tilanteissa sitä ei voida aktivoida uudelleen - tällöin mittaristo (s. 211) näyttää **Sopeutuva nopeudensäätö ei saatavilla**.

Aiheeseen liittyvät tiedot

- Mukautuva nopeudensäädin - ACC* (s. 198)
- Mukautuva nopeudensäädin* - katsaus (s. 201)
- Mukautuva nopeudensäädin* - toiminta (s. 199)



Mukautuva nopeudensäädin* - aikaetäisyyden asettaminen



Edellä olevaan ajoneuvoon voidaan valita eri aikavälejä ja tämä esitetään mittaristossa 1-5 vaakaviivana. Mitä useampi viiva, sitä pidempi aikaetäisyys. Yksi viiva vastaa n. 1 sekuntia edessä olevaan ajoneuvoon, 5 viivaa n. 3 sekuntia.

Aikaetäisyyden asettaminen/muuttaminen:

- Kääntäkää ohjauspyörän painikesarjan (s. 201) säätöpyörää (tai käyttäkää painikkeita  ilman nopeudenrajoitinta olevissa autoissa).

Pienellä nopeudella, kun etäisyydet tulevat lyhyiksi, mukautuva nopeudensäädin lisää aikaväliä hieman.

Voidakseen seurata edellä ajavaa autoa pehmeällä ja miellyttävällä tavalla mukautuva nopeudensäädin sallii aikavälin vaihdella selvästi tietyissä paikoissa.

Huomatkaa, että pienet aikaetäisyydet antavat kuljettajalle lyhyen ajan reagoida ja toimia, jos liikenteessä tapahtuu jotain odottamatonta.

Sama symboli esitetään myös toiminnon Etäisyysvaroitusta (s. 213) ollessa aktivoituna.

HUOM

Käyttäkää vain paikallisten liikennesääntöjen sallimaa aikaetäisyyttä.

Jos mukautuva nopeudensäädin ei aktiivoinnin yhteydessä tunnu vaikuttavan, syynä voi olla, että aikaetäisyys edessä olevaan ajoneuvoon estää nopeuden lisäämisen.

Mitä suurempi nopeus, sitä pitemmäksi tulee etäisyys metreinä annetulla aikaetäisyydellä.

Luekaa lisää nopeuden käsittelystä (s. 202).

Aiheeseen liittyvät tiedot

- Mukautuva nopeudensäädin – ACC* (s. 198)
- Mukautuva nopeudensäädin* - katsaus (s. 201)
- Mukautuva nopeudensäädin* - toiminta (s. 199)
- Mukautuva nopeudensäädin* - poiskytkentä (s. 205)

Mukautuva nopeudensäädin* - tilapäinen deaktivointi ja valmiustila

Mukautuva nopeudensäädin voidaan tilapäisesti deaktivoita ja asettaa valmiustilaan.

Tilapäinen deaktivointi/valmiustila - nopeusrajoittimella varustettu auto

Mukautuvan vakionopeudensäätimen kytkeminen tilapäisesti pois ja asettaminen valmiustilaan:

- Painakaa ohjauspyörän painiketta  0



Tämä symboli ja tallennetun nopeuden merkintä vaihtaa tällöin värinsä VIHREÄSTÄ VALKOISEKSI.

Tilapäinen deaktivointi/valmiustila - ilman nopeusrajoitinta oleva auto

Mukautuvan vakionopeudensäätimen kytkeminen tilapäisesti pois ja asettaminen valmiustilaan:

- Painakaa ohjauspyörän painiketta 

Valmiustila kuljettajan toiminnan vuoksi

Mukautuva nopeudensäädin kytketään tilapäisesti pois ja asetetaan automaattisesti valmiustilaan, jos:

- käyttäjarrua painetaan
- kytkinpoljin on painettuna pidempään kuin 1 minuutin¹⁰

¹⁰ Kytkeminen vapaalle ja suuremman tai pienemmän vaihteen valitseminen ei aiheuta valmiustilaa.



07 Kuljettajan tuki



- vaihteenvaihtin siirretään **N**-asentoon (automaattivaihteisto)
- kuljettaja pitää tallennettua suurempaa nopeutta kauemmin kuin 1 minuutin.

Kuljettajan pitää sen jälkeen itse säätää nopeutta.

Tilapäinen nopeuden nostaminen kaasupolkimella, esim. ohitettaessa, ei vaikuta asetukseen - auto palaa viimeksi tallennetulle nopeudelle, kun kaasupoljin vapautetaan.

Automaattinen valmiustila

Mukautuva nopeudensäädin on riippuvainen muista järjestelmistä, esim. vakautusjärjestelmästä ESC (s. 185). Jos jokin näistä järjestelmistä lakkaa toimimasta, mukautuva nopeudensäädin suljetaan automaattisesti.

Automaattisen aktivoinnin poiston yhteydessä kuuluu signaali ja ilmoitus **Sopeutuva nopeudensäätö peruttu** näytetään mittaristossa. Kuljettajan pitää tällöin puuttua asiaan ja itse sovittaa nopeus ja etäisyys edellä olevaan ajoneuvoon.

Automaattinen aktivoinnin poisto voi johtua seuraavista seikoista:

- kuljettaja avaa oven
- kuljettaja irrottaa turvavyönsä
- moottorin kierrosluku on liian pieni/suuri
- nopeus on laskenut alhaisemmaksi kuin 30 km/h¹¹

- pyörät menettävät otteensa tienhen
- jarrujen lämpötila on korkea
- tutkatunnistin on esim. märän lumen tai voimakkaan sateen tukkima (tutka-aaltojen kulku estyy).

Asetetun nopeuden palauttaminen

Valmiustilassa oleva mukautuva vakionopeudensäädin aktivoidaan painamalla ohjauspyörän painiketta  - nopeus asetetaan tällöin viimeksi tallennetun mukaiseksi.



HUOM

Seurauksena voi olla merkittävä nopeuden lisäys, kun nopeudensäädin aktivoidaan -painikkeella.

Aiheeseen liittyvät tiedot

- Mukautuva nopeudensäädin – ACC* (s. 198)
- Mukautuva nopeudensäädin* - katsaus (s. 201)
- Nopeudensäädin* (s. 195)

Mukautuva nopeudensäädin* - toisen ajoneuvon ohittaminen

Kun auto seuraa toista ajoneuvoa ja kuljettaja osoittaa tulevan ohituksen suuntavalolla¹², mukautuva vakionopeudensäädin auttaa kiihdyttämällä autoa hetkellisesti edessä olevaa ajoneuvoa kohti.

Toiminto on aktiivinen nopeuksissa yli 70 km/h.



VAROITUS

Muistakaa, että tämä toiminto voidaan aktivoida monessa tilanteessa lukuun ottamatta ohituksia. Kun esimerkiksi suuntavaloa käytetään kaistanvaihdoissa tai toiselle tielle poistuttaessa, auto kiihdyttää hetkellisesti.

Aiheeseen liittyvät tiedot

- Mukautuva nopeudensäädin – ACC* (s. 198)
- Mukautuva nopeudensäädin* - katsaus (s. 201)
- Mukautuva nopeudensäädin* - toiminta (s. 199)



¹¹ Ei koske jonoavustimella varustettua autoa - se selviää pysähdyksiin asti.

* Valinnais-/lisävaruste, katso lisätietoa Johdanto-kappaleesta.





Mukautuva nopeudensäädin* - poiskytkentä

Painikesarjan nopeusrajoittimella

Mukautuva nopeudensäädin kytketään pois ohjauspyörän painikesarjan painikkeella , ks. (s. 201) - siten poistetaan asetettu/tallennettu nopeus, jota ei sitten voida palauttaa -painikkeella.

Painikesarja ilman nopeusrajoitinta

Lyhyellä ohjauspyörän painikkeeseen  painalluksella asetetaan mukautuva vakionopeudensäädin valmiustilaan (s. 203). Lyhyellä uusintapainalluksella se suljetaan - siten poistetaan asetettu/tallennettu nopeus, jota ei sitten voida palauttaa -painikkeella.

Aiheeseen liittyvät tiedot

- Mukautuva nopeudensäädin – ACC* (s. 198)
- Mukautuva nopeudensäädin* - toiminta (s. 199)
- Mukautuva nopeudensäädin* - symbolit ja ilmoitukset (s. 211)

Mukautuva nopeudensäädin* - jonoavustaja

Jonoavustaja laajentaa mukautuvan nopeudensäätimen toimintaa myös nopeuksissa alle 30 km/h.

Automaattivaihteistolla varustetussa autossa on mukautuvassa nopeudensäätimessä toiminto Jonoavustaja (kutsutaan myös nimellä "Queue Assist").

Jonoavustajassa on seuraavat toiminnot:

- Laajennettu nopeusväli - myös alle 30 km/h ja paikallaan
- Kohteen vaihto
- Automaattinen jarrutus lakkaa seistäessä paikallaan
- Seisontajarrun automaattinen aktivointi.

Huomatkaa, että mukautuvan vakionopeudensäätimen pienin ohjelmitava nopeus on 30 km - vaikka se selviää toisen ajoneuvon seuraamisesta pysähdyksiin asti, ei pienempää nopeutta kuin 30 km/h voida valita/tallentaa.

Laajennettu nopeusväli

HUOM

Jotta mukautuva nopeudensäädin voidaan aktivoida, kuljettajan oven pitää olla kiinni ja kuljettajalla olla turvavyö kytkettynä.

Automaattivaihteiston yhteydessä mukautuva vakionopeudensäädin voi seurata toista ajoneuvoa välillä 0-200 km/h.

HUOM

Jotta mukautuva nopeudensäädin voidaan aktivoida pienemmällä nopeudella kuin 30 km/h, pitää edellä olevan auton olla kohtuullisella etäisyydellä.

Hitaassa liikenteen ryömintäajan yhteydessä tapahtuvien lyhyiden pysähdysten tai liikennevalojen yhteydessä ajo palautetaan automaattisesti, jos pysähdys ei ylitä n. 3 sekuntia - jos kestää kauemmin, ennen kuin edessä oleva auto alkaa jälleen liikkua, mukautuva nopeudensäädin asetetaan valmiustilaan, johon kuuluu automaattinen jarrutus. Kuljettajan pitää sitten aktivoida se uudelleen seuraavalla tavalla:

- Painakaa ohjauspyörän painiketta .
- tai
- Painakaa kaasupoljinta.

¹² Vain vasen vilkku vasemmalta ohjattavassa autossa, ja vilkku oikealle oikealta ohjattavassa autossa.



07 Kuljettajan tuki



- > Sen jälkeen mukautuva nopeussäädin palauttaa edellä olevan ajoneuvon seuraamisen.

i HUOM

Jonoavustajatoiminto voi pitää auton paikallaan enintään 4 minuuttia - sen jälkeen seisontajarru kytketään ja mukautuva nopeudensäädin kytketään pois toiminnasta.

- Ennen kuin mukautuva nopeudensäädin voidaan aktivoida uudelleen pitää seisontajarru vapauttaa.

Kohteen vaihto

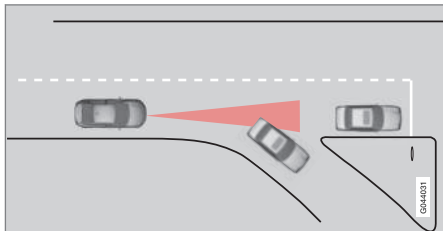

Jos edessä olevan kohdeajoneuvon nopeasti kääntyy, voi edessä olla seisova liikenne.

Kun mukautuva vakionopeudensäädin seuraa toista ajoneuvoa **alle** 30 km/h:n nopeuksilla ja vaihtaa kohteen liikkuvasta paikallaan olevaan ajoneuvoon, mukautuva nopeudensäädin jarruttaa seisovan ajoneuvon vuoksi.

! VAROITUS

Kun mukautuva nopeudensäädin seuraa toista ajoneuvoa **yli** 30 km/h:n nopeuksilla ja vaihtaa kohdetta liikkuvasta paikallaan olevaan ajoneuvoon, se jättää paikallaan olevan ajoneuvon huomiotta ja valitsee sen sijaan tallennetun nopeuden.

- Kuljettajan täytyy puuttua ajoon ja jarruttaa.

Automaattinen valmiustila kohteen vaihtuessa

Mukautuva vakionopeudensäädin kytketään pois ja asetetaan valmiustilaan:

- kun nopeus alittaa 5 km/h ja mukautuva nopeudensäädin on epävarma siitä, onko kohde paikallaan oleva ajoneuvo vai jokin muu esine, esim. ajoeste.
- kun nopeus alittaa 5 km/h ja edellä oleva ajoneuvo kääntyy siten, ettei mukautuvalla nopeudensäätimellä enää ole seurattavaa ajoneuvoa.

Automaattisen jarrutuksen päätyminen paikallaan oltaessa

Tietäissä tilanteissa Jonoavustaja keskeyttää automaattisen jarrutuksen paikallaan oltaessa. Se tarkoittaa, että jarrut irrottavat ja auto voi alkaa rullata - kuljettajan pitää sen vuoksi puuttua tilanteeseen ja jarruttaa itse auton pitämiseksi paikallaan.

Jonoavustaja vapauttaa käyttöjarrun ja asettaa mukautuvan nopeudensäätimen valmiustilaan seuraavissa tilanteissa:

- kuljettajan asettaa jalan jarrupolkimelle
- seisontajarru kytketään
- vaihteenvalitsin siirretään asentoon **P**-, **N**-tai **R**
- kuljettaja asettaa mukautuvan nopeudensäätimen valmiustilaan.

Seisontajarrun automaattinen aktivointi

Tietäissä tilanteissa jonoavustaja kytkee seisontajarrun pitääkseen auton jatkuvasti paikallaan.

Tämä tapahtuu, jos:

- kuljettaja avaa oven tai irrottaa turvavyön
- ESC muutetaan **Normal**-tilasta **Sport**-tilaan
- Jonoavustaja on pitänyt autoa paikallaan kauemmin kuin 4 minuuttia
- moottori sammutetaan
- jarrut ovat ylikuumentuneet.

Aiheeseen liittyvät tiedot

- Mukautuva nopeudensäädin – ACC* (s. 198)
- Mukautuva nopeudensäädin* - katsaus (s. 201)
- Mukautuva nopeudensäädin* - toiminta (s. 199)

* Valinnais-/lisävaruste, katso lisätietoa Johdanto-kappaleesta.



Mukautuva nopeudensäädin* - nopeudensäätimen toiminnan vaihto

Vaihtaminen ACC:ltä CC:lle

Mittaristossa esitetään aktiivisen nopeudensäätimen symboli:

CC Cruise Control	ACC Adaptive Cruise Control
Vakionopeudensäädin	Mukautuva vakionopeudensäädin

Painikkeen painalluksella voidaan mukautuva osa (etäisyydenpidin) nopeudensäätimessä deaktivoida, jolloin auto vain noudattaa asetettua/tallennettua nopeutta.

- Painakaa **pitkään** ohjauspyörän painiketta - mittariston symboli vaihtaa tilasta tilaan .
- > Näin on vakiomallinen nopeudensäädin (s. 195) CC (Cruise Control) aktivoitu.

VAROITUS

Auto ei jarruta enää automaattisesti, kun vaihdetaan ACC-asennosta CC-asentoon - auto noudattaa vain asetettua nopeutta.

Vaihtaminen CC:ltä takaisin ACC:lle

Sulkekaa nopeudensäädin 1-2 painikkeen painalluksella kohdan sulkemishoje (s. 205) mukaisesti. Kun järjestelmä seuraavan kerran kytketään päälle, mukautuva nopeudensäädin aktivoituu.

Aiheeseen liittyvät tiedot

- Mukautuva nopeudensäädin – ACC* (s. 198)
- Mukautuva nopeudensäädin* - katsaus (s. 201)
- Mukautuva nopeudensäädin* - toiminta (s. 199)

Tutkatunnistin

Tutkatunnistimen tehtävänä on havaita samaan suuntaan kulkevat autot tai suurehkot ajoneuvot samalla ajokaistalla.

Seuraavat toiminnot käyttävät tutkatunnistinta:

- Etäisyysvaroitusta*
- Mukautuva nopeudensäädin*
- Törmäysvaroitin automaattijarrutuksella ja polkupyöräilijöiden sekä jalankulkijoiden osoituksella*

TÄRKEÄÄ

Auton etusäleikön näkyvän vaurion yhteydessä tai epäiltäessä, että tutkatunnistin voi olla vaurioitunut:

- Ottakaa yhteys korjaamoon - valtuutettua Volvon teknistä palvelua suositellaan.

Toiminto voi puuttua kokonaan tai osittain - tai toimia virheellisesti - jos etusäleikkö, tutkatunnistin tai sen konsoli on vaurioitunut tai irronnut.

Tutkatunnistimen muuttaminen voi tehdä sen käytön laittomaksi.

Aiheeseen liittyvät tiedot

- Tutkatunnistin - rajoitukset (s. 208)
- Mukautuva nopeudensäädin – ACC* (s. 198)



07 Kuljettajan tuki

- Törmäysvaroitin* (s. 223)
- Etäisyysvaroitin* (s. 213)

Tutkatunnistin - rajoitukset

Tutkatunnistimella (s. 207) on tiettyjä rajoituksia - mm. rajallisen näkökentän vuoksi.

Mukautuvan nopeudensäätimen kyky havaita edessä oleva ajoneuvo heikkenee voimakkaasti, jos:

- edessä olevan ajoneuvon nopeus eroaa paljon oman auton nopeudesta
- sen tutkatunnistin tukkeutuu - esim. rannalla sateella tai jos lumisohjoa tai muita roskia on kasautunut tutkatunnistimen eteen.

HUOM

Pitäkää tutkatunnistimen edessä oleva pinta puhtaana - ks. alaotsikkoa "Huolto" (s. 227).

Näkökenttä

Tutkatunnistimen näkökenttä on rajoitettu. Tietyissä tilanteissa ei toista ajoneuvoa havaita tai havaitseminen tapahtuu odotettua myöhemmin.

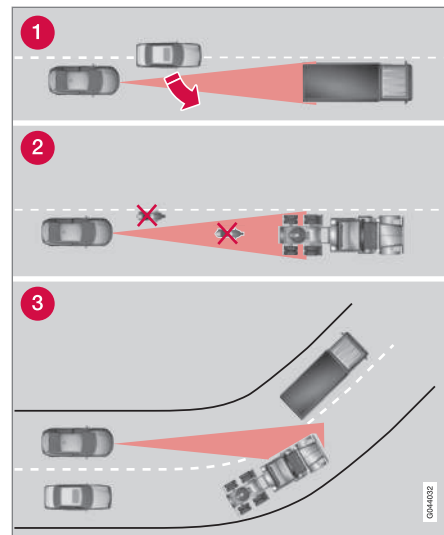

ACC:n näkökenttä.

- 1 Tutkatunnistin voi joskus havaita lähellä olevan ajoneuvon myöhään lyhyeltä etäisyydeltä - esim. ajoneuvon, joka ajaa oman auton ja edessä olevan ajoneuvon väliin.
- 2 Pienet ajoneuvot, esim. moottoripyörät tai ajoneuvot, jotka eivät aja kaistan keskellä, voivat jäädä havaitsematta.
- 3 Kaarteissa tutkatunnistin voi havaita väärän ajoneuvon tai kadottaa havaitun ajoneuvon näkyvistään.

**VAROITUS**

Kuljettajan pitää aina tarkkailla liikenneolosuhteita ja puuttua tilanteeseen, kun mukautuva nopeussäädin ei pidä sopivaa nopeutta tai sopivaa etäisyyttä.

Mukautuva nopeussäädin ei kykene käsittelemään kaikkia liikenne-, sää- ja tieolosuhteita.

Lukekaa kaikki osat Mukautuvasta nopeudensäätimestä käyttöoppaasta selvittääksenne sen rajoitukset, jotka kuljettajan pitää tietää ennen kuin järjestelmää käytetään.

Kuljettaja on aina vastuussa siitä, että oikea etäisyys ja nopeus säilytetään, myös käytettäessä mukautuvaa nopeussäädintä.

VAROITUS

Säleikön etupuolelle ei saa asentaa varusteita tai muita esineitä, esim. lisävaloja.

VAROITUS

Mukautuva vakionopeussäädin ei ole järjestelmä, jolla estetään törmäyksiä. Kuljettajan pitää puuttua tilanteeseen, jos järjestelmä ei havaitse edessä olevaa ajoneuvoa.

Mukautuva vakionopeussäädin ei jarruta ihmisten tai eläinten eikä pienten ajoneuvojen, esim. polku- tai moottoripyörien vuoksi. Ei myöskään vastaantulevien, hitaasti liikkuvien tai paikallaan olevien ajoneuvojen ja esineiden vuoksi.

Älkää käyttäkö mukautuvaa vakionopeussäädintä esim. kaupunkiliikenteessä, vilkkaassa liikenteessä, liukkaalla, kun ajoradalla on paljon vettä tai loskaa, voimakkaassa vesi- tai lumisateessa, näkyvyyden ollessa huono, mutkaisilla teillä tai poistumis- ja liityntärampeilla.

Aiheeseen liittyvät tiedot

- Mukautuva nopeudensäädin – ACC* (s. 198)
- Törmäysvaroitin* (s. 223)
- Etäisyysvaroitin* (s. 213)



07 Kuljettajan tuki

Mukautuva nopeudensäädin* - vianetsintä ja toimenpide

Jos mittaristo näyttää ilmoituksen **Tutka estetty** **Katso käyttöohjekirjaa**, se tarkoittaa, että mukautuvan nopeudensäätimen tut-

katunnistin (s. 207) ei voi havaita toista ajoneuvoa autonne edessä.

Tämä ilmoitus osoittaa, etteivät myöskään toiminnot Etäisyysvaroitin (s. 213) tai Tör-

mäysvaroitin automaattijarrutuksella (s. 223) toimi.

Seuraava taulukko näyttää esimerkkejä mahdollisista syistä ilmoituksen esittämiseen ja sopivan toimenpiteen:

Syy	Toimenpide
Tutkapinta etusäleikössä on likainen tai jään tai lumen peittävä.	Puhdistakaa etusäleikössä oleva tutkapinta liasta, jäästä ja lumesta.
Voimakas sade tai lumi estää tutkasignaalien kulun.	Ei toimenpiteitä. Joskus tutka ei toimi voimakkaassa sateessa.
Tienpinnassa oleva vesi tai lumi pyörteilee ilmaan ja estää tutkasignaalien kulun.	Ei toimenpiteitä. Joskus tutka ei toimi voimakkaassa sateessa tai tienpinnan ollessa luminen.
Tutkapinta on puhdistettu, mutta ilmoitus ei häviä.	Odotakaa. Joskus voi kestää muutamia minutteja, ennen kuin tutka havaitsee, ettei se enää ole tukossa.

Aiheeseen liittyvät tiedot





- Mukautuva nopeudensäädin* - katsaus (s. 201)
- Mukautuva nopeudensäädin* - toiminta (s. 199)
- Mukautuva nopeudensäädin* - symbolit ja ilmoitukset (s. 211)



Mukautuva nopeudensäädin* - symbolit ja ilmoitukset

Mukautuva nopeudensäädin voi toisinaan näyttää symbolin ja/tai teksti-ilmoituksen.

Tässä on muutamia esimerkkejä - noudattakaa näissä tapauksissa annettua suositusta:

Symboli	Ilmoitus	Sisältö
	Symboli on vihreä.	Auto säilyttää tallennetun nopeuden.
	Symboli on valkoinen	Mukautuva nopeudensäädin on asetettu valmiustilaan.
		Vakiomallinen nopeudensäädin on manuaalisesti valittu.
	Aseta ESC normaali tilaan nopeuden- säädin mahdollist.	Mukautuvaa nopeudensäädintä ei voi aktivoida ennen kuin vakautusjärjestelmä (ESC) (s. 185) on asetettu normaalitilaan.
	Sopeutuva nopeudensäätö peruttu	Mukautuva nopeudensäädin on suljettu - kuljettajan pitää itse säätää nopeutta.
	Sopeutuva nopeudensäätö ei saatavilla	Mukautuvaa nopeudensäädintä ei voi aktivoida. Tämä voi joskus johtua seuraavista seikoista: <ul style="list-style-type: none"> jarrujen lämpötila on korkea tutkatunnistin on esim. märän lumen tai sateen tukkima.
	Tutka estetty Katso käyttöohjekirjaa	Mukautuva nopeudensäädin ei tilapäisesti toimi. <ul style="list-style-type: none"> Tutkatunnistin on tukossa eikä voi havaita muita ajoneuvoja. Esim. voimakkaassa sateessa tai jos lumisohjoja on kasaantunut tutkatunnistimen eteen. <p>Kuljettaja voi tällöin valita vaihtamisen (s. 207) tavanomaiseen nopeudensäätimeen (CC) - teksti-ilmoitus kertoo sopivista vaihtoehdoista.</p> <p>Lukekaa tutkatunnistimen rajoituksista (s. 208).</p>





07 Kuljettajan tuki



Symboli	Ilmoitus	Sisältö
	Sopeutuva nopeudensäädin Tarvitsee huollon	Mukautuva nopeudensäädin ei toimi. <ul style="list-style-type: none">Ottakaa yhteys korjaamoon - valtuutettua Volvon teknistä palvelua suositellaan.
	Paina jarrua auton pitämiseksi + akustinen hälytys^A	Auto seisoo paikallaan ja nopeudensäädin vapauttaa käyttöjarrun antaakseen seisontajarrun alkaa toimia ja pitää auto paikallaan, mutta vika seisontajarrussa aiheuttaa sen, että auto alkaa heti liikkua. <ul style="list-style-type: none">Kuljettajan pitää jarruttaa itse. Ilmoitus säilyy ja hälytys soi, kunnes kuljettaja painaa jarrupoljinta tai käyttää kaasupoljinta.
	Alle 30 km/h Eteen tarvitaan ajoneuvo^A	Näytetään yritettäessä aktivoida Mukautuva nopeudensäädin nopeuden ollessa alle 30 km/h ilman edessä aktivointietäisyydellä olevaa ajoneuvoa.

^A Vain jonoavustajan kanssa.

Aiheeseen liittyvät tiedot

- Mukautuva nopeudensäädin – ACC* (s. 198)
- Mukautuva nopeudensäädin* - katsaus (s. 201)
- Mukautuva nopeudensäädin* - toiminta (s. 199)



Etäisyysvaroitusta*

Toiminto Etäisyysvaroitusta (Distance Alert) varoittaa kuljettajaa, jos aikaetäisyys edellä olevaan ajoneuvoon tulee liian lyhyeksi.

Etäisyysvaroitusta on aktiivinen nopeuksilla yli 30 km/h ja se reagoi vain ajoneuvoihin, jotka ajavat oman auton edessä samaan suuntaan. Vastaan tulevista, hitaasti kulkevista tai paikallaan seisovista ajoneuvoista ei anneta etäisyystietoja.

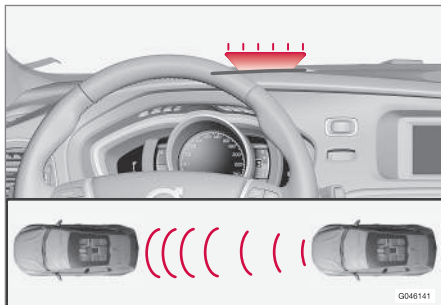

Oranssinvärinen varoitusvalo¹³.

Oranssinvärinen varoitusvalo tuulilasissa palaa jatkuvasti, jos etäisyys edessä olevaan ajoneuvoon on lyhyempi kuin asetettu aikaetäisyys.

HUOM

Etäisyysvaroitusta on poistettu toiminnasta, kun sopeutuva vakionopeussäädin on aktivoituna.

VAROITUS

Etäisyysvaroitusta reagoi vain, jos etäisyys edessä olevaan ajoneuvoon on lyhyempi kuin esiasetettu arvo - oman auton nopeuteen ei vaikuteta.

Käsittely

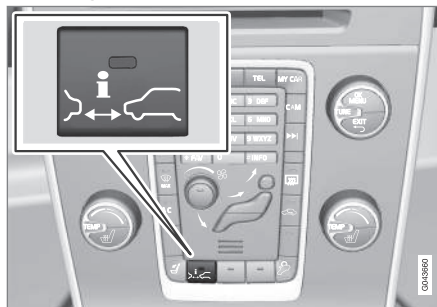

Painakaa keskikonsolissa olevaa painiketta toiminnon kytkemiseksi tai sulkemiseksi. Painikkeessa palava valo osoittaa, että toiminto on kytketty päälle.

Valitun varustuksen tietyt yhdistelmät eivät jätä tilaa painikkeelle keskikonsolissa - tällöin

toimintoa käsitellään auton valikkojärjestelmässä **MY CAR** (s. 109) - etsikää sieltä esiintuva toiminto **Etäisyysvaroitusta**.

Aikaetäisyyden asettaminen

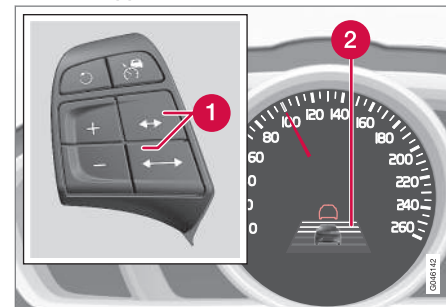

Aikaetäisyyden säädin ja symboli.

- 1 Aikaetäisyys - Lisääminen/vähentäminen.
- 2 Aikaväli - päällä.

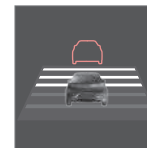

Edellä olevaan ajoneuvoon voidaan valita eri aikavälejä ja tämä esitetään mittaristossa 1-5 vaakaviivana. Mitä useampi viiva, sitä pidempi aikaetäisyys. Yksi viiva vastaa n. 1 sekuntia edessä olevaan ajoneuvoon, 5 viivaa n. 3 sekuntia.

¹³ HUOM! Kuva on kaaviomainen - yksityiskohdat voivat poiketa automallista riippuen.



07 Kuljettajan tuki



Sama symboli esitetään myös mukautuvan nopeudensäätimen (s. 199) ollessa aktivoituna.

i HUOM

Mitä suurempi nopeus, sitä pitemmäksi tulee etäisyys metreinä annetulla aikaetäisyydellä.

Asetettua aikaetäisyyttä käyttää myös Mukautuva nopeudensäädin (s. 199).

Käyttäkää vain paikallisten liikennesääntöjen sallimaa aikaetäisyyttä.

Aiheeseen liittyvät tiedot

- Etäisyysvaroitusta* - rajoitukset (s. 214)
- Etäisyysvaroitusta* - symbolit ja ilmoitukset (s. 215)

Etäisyysvaroitusta* - rajoitukset

Tällä toiminnolla, joka käyttää samaa tutkatunnistinta kuin Mukautuva nopeudensäädin (s. 198) ja Törmäysvaroitin automaattisella jarrutuksella (s. 223), on tietyt rajoitukset.

i HUOM

Voimakas auringonpaiste, heijastukset tai voimakkaat valonvaihtelut sekä aurinkolasien käyttö voivat aiheuttaa sen, ettei varoitusvalo tuullisissa näy.

Huono sää tai mutkaiset tiet voivat vaikuttaa tutkatunnistimen mahdollisuuksiin havaita edellä olevia ajoneuvoja.

Myös ajoneuvojen koko voi vaikuttaa kykyyn havaita esim. moottoripyöriä. Tämä voi tarkoittaa, että varoitusvalo syttyy asetettua lyhyemmältä etäisyydeltä tai että varoitus satunnaisesti jää pois.

Hyvin korkea nopeus voi myös aiheuttaa valon syttymisen lyhyemmällä kuin säädettyllä etäisyydellä tunnistimen toimintaetäisyyden rajoitusten takia.

Lisätietoja tutkatunnistimen rajoituksista, ks. Tutkatunnistin - rajoitukset (s. 208) ja (s. 228).

Aiheeseen liittyvät tiedot



- Etäisyysvaroitusta* (s. 213)
- Etäisyysvaroitusta* - symbolit ja ilmoitukset (s. 215)



Etäisyysvaroitusta* - symbolit ja ilmoitukset

minto on alennetulla tasolla sen rajoituksista johtuen.

Toiminnolla on tiettyjä symboleita ja ilmoituksia, joita voidaan esittää mittaristossa, jos toi-

Symboli ^A	Ilmoitus	Sisältö
	Tutka estetty Katso käyttöohjekirjaa	Etäisyysvaroitusta ei tilapäisesti toimi. Tutkatunnistin on tukossa eikä voi havaita muita ajoneuvoja esim. voimakkaassa sateessa tai jos lumisuhjoa on kasaantunut tutkatunnistimen eteen. Luekaa tutkatunnistimen rajoituksista (s. 208).
	Törmäysvaroitusta Tarvitsee huollon	Etäisyysvaroitusta sekä törmäysvaroitusta automaattijarrutuksella on kokonaan tai osittain pois toiminnasta. Hakeutukaa korjaamolle, jos ilmoitus säilyy - valtuutettua Volvon teknistä palvelua suositellaan.

A Symbolit ovat kaaviomaisia - voivat vaihdella markkina-alueen ja automallin mukaan.

Aiheeseen liittyvät tiedot

- Etäisyysvaroitusta* (s. 213)
- Etäisyysvaroitusta* - rajoitukset (s. 214)



City Safety™

City Safety™ on toiminto, joka auttaa kuljettajaa välttämään törmäyksen esim. ajettaessa jonoissa, joissa muutokset edellä olevassa liikenteessä yhdessä tarkkaamattomuuden kanssa voivat johtaa onnettomuuteen.

Toiminto City Safety™ on aktiivinen alle 50 km/h nopeuksissa ja auttaa kuljettajaa jarruttamalla autoa automaattisesti uhkaavan, edessä olevaan ajoneuvoon kohdistuvan törmäysvaaran yhteydessä, jos kuljettaja ei itse reagoi ajoissa jarruttamalla ja/tai ohjaamalla sivuun.

City Safety™ aktivoituu tilanteissa, joissa kuljettajan olisi oikeastaan pitänyt aloittaa jarrutus huomattavasti aikaisemmin, joten toiminto ei voi auttaa kuljettajaa kaikissa tilanteissa.

City Safety™ on suunniteltu aktivoitumaan mahdollisimman myöhään tarpeettomien puuttumisten välttämiseksi.

City Safety™ -toimintoa ei pidä käyttää muuttamaan kuljettajan ajotapaa – jos kuljettaja luottaa järjestelmään ja antaa City Safety™ -toiminnon jarruttaa, törmäys tapahtuu ennemmin tai myöhemmin.

Kuljettaja tai matkustaja huomaa City Safety™ -järjestelmän yleensä vain tilanteissa, joissa törmäys on erittäin lähellä.

Jos autossa on myös törmäysvaroitin automaattijarrutuksella (s. 223)*, nämä järjestelmät täydentävät toisiaan.



TÄRKEÄÄ

City Safety™ -järjestelmän ylläpitohuollon ja osien vaihdon saa tehdä vain huoltokorjaamossa - suosittelemme Volvon teknistä palvelua.



VAROITUS

Törmäysvaroitin City Safety™ ei toimi kaikissa ajotilanteissa, liikenne-, sää- ja tieolosuhteissa.

City Safety™ ei reagoi autoon, joka ajaa toiseen suuntaan kuin oma auto, pieneen ajoneuvoon, moottoripyöriin eikä ihmisiin ja eläimiin.

City Safety™ voi estää törmäyksen, kun nopeusero on alle 15 km/h - kun nopeusero on suurempi, vain törmäysnopeutta on mahdollista pienentää. Jotta jarrutusvaikutus olisi suurin, täytyy kuljettajan painaa jarrupoljinta voimakkaasti.

Älkää jääkö koskaan odottamaan, että City Safety™ puuttuu ajoon. Kuljettaja vastaa aina etäisyyden ja nopeuden pysymisestä oikeana.

Aiheeseen liittyvät tiedot

- City Safety™ - rajoitukset (s. 218)
- City Safety™ - toiminta (s. 217)

- City Safety™ - käsittely (s. 217)
- City Safety™ - lasertunnistin (s. 220)
- City Safety™ - symbolit ja ilmoitukset (s. 222)



City Safety™ - toiminta

City Safety lukee auton edessä olevaa liikennettä lasertunnistimella, joka on asennettu tuulilasien yläreunaan. Uhkaavan törmäysvaaran yhteydessä City Safety jarruttaa automaattisesti autoa, mikä voidaan kokea voimakkaana jarrutuksena.

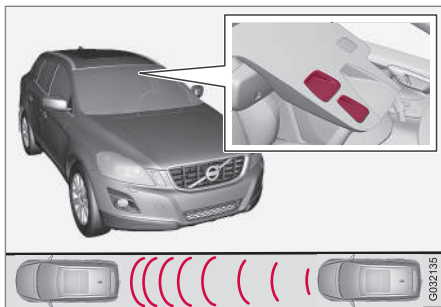

Lasertunnistimen lähetyks- ja vastaanottoikkuna¹⁴.

Jos nopeusero on 4–15 km/h suhteessa edellä olevaan autoon, City Safety voi täysin välttää törmäyksen.

City Safety aktivoi lyhyen, voimakkaan jarrutuksen ja pysäyttää auton normaalitapauksessa juuri edellä olevan ajoneuvon taakse. Useimmille kuljettajille tämä on kaukana normaalista ajotavasta ja se voidaan kokea epämiellyttävänä.

Jos ajoneuvojen välinen nopeusero on yli 15 km/h, City Safety ei voi yksin välttää törmäystä – täyden jarrutusvoiman saavuttamiseksi kuljettajan on painettava jarrupoljinta, ja tällöin voi olla mahdollista välttää törmäys, myös nopeuseron ollessa yli 15 km/h.

Kun toiminto aktivoidaan ja jarruttaa, mittaristo näyttää teksti-ilmoituksen, että toiminto on/on ollut aktiivinen.

HUOM

Kun City Safety™ jarruttaa, syttyvät jarruvalot.

Aiheeseen liittyvät tiedot

- City Safety™ - rajoitukset (s. 218)
- City Safety™ (s. 216)
- City Safety™ - käsittely (s. 217)
- City Safety™ - lasertunnistin (s. 220)
- City Safety™ - symbolit ja ilmoitukset (s. 222)

City Safety™ - käsittely

City Safety™ on toiminto, joka auttaa kuljettajaa välttämään törmäyksen esim. ajettaessa jonoissa, joissa muutokset edellä olevassa liikenteessä yhdessä tarkkaamattomuuden kanssa voivat johtaa onnettomuuteen.

Päällä ja Pois

HUOM

Toiminto City Safety™ aktivoidaan automaattisesti käynnistettäessä moottori.

Tietyissä tilanteissa voi olla toivottavaa sulkea City Safety™-toiminto, esim. kun lehdekkäät oksat voivat pyyhkäistä konepellin ja/tai tuulilasin.

City Safety™ -toimintoa käsitellään valikkojärjestelmässä **MY CAR** (s. 109) ja moottorin käynnistämisen jälkeen toiminto voidaan sulkea seuraavasti:

- Hakekaa valikkojärjestelmässä **MY CAR** esiin **Kuljettajan tukijärjestelmä** ja valitkaa vaihtoehto **Pois** kohdassa **City Safety**.

Moottorin seuraavan käynnistyksen yhteydessä toiminto on kuitenkin jälleen päällä, vaikka järjestelmä oli suljettu, kun moottori sammutettiin.

¹⁴ HUOM! Kuva on kaaviomainen - yksityiskohdat voivat poiketa automallista riippuen.



VAROITUS

Lasertunnistin lähettää laservaloa myös, kun City Safety™ -toiminto on suljettu manuaalisesti.

Aiheeseen liittyvät tiedot

- City Safety™ (s. 216)
- City Safety™ - rajoitukset (s. 218)
- City Safety™ - toiminta (s. 217)
- City Safety™ - lasertunnistin (s. 220)
- City Safety™ - symbolit ja ilmoitukset (s. 222)
- MY CAR (s. 109)

City Safety™ - rajoitukset

City Safety -tunnistin on suunniteltu havaitsemaan autot ja muut suurehkot moottoriajoneuvot auton edessä ja se on riippumaton siitä, onko päivä vai yö.

Toiminolla on kuitenkin joitakin rajoituksia.

Tunnistimen rajoitukset tarkoittavat, että City Safety toimii huonommin - tai ei lainkaan - esim. voimakkaassa lumi- tai vesisateessa, tiheässä sumussa tai jos ilmassa on runsaasti pölyä tai savua. Myös huuru, liika, jää tai lumi tuulilasilla voi häiritä toimintaa.

Riippuvat esineet, kuten esim. ulos työntyvän kuorman lippu/viiri tai lisävarusteet, esim. lisävalot ja etukaaret, jotka ylittävät konepellin korkeuden, rajoittavat toimintaa.

Laservalo City Safety -järjestelmän tunnistimesta mittaa, kuinka valo heijastuu. Tunnistin ei voi havaita kohteita, joiden heijastuskyky on pieni. Ajoneuvon takaosat heijastavat yleensä valoa riittävästi rekisterikilven ja takavalojen heijastimien ansiosta.

Liukkaalla tiellä jarrutusmatka pitenee, mikä voi rajoittaa City Safety -järjestelmän kykyä välttää törmäys. Sellaisissa tilanteissa ABS¹⁵- ja ESC¹⁶-järjestelmät antavat mahdollisimman hyvän jarrutusvoiman ja säilyttävät suuntavaaka-
vuuden.

Kun oma auto peruuttaa, on City Safety tilapäisesti deaktivoituna.

City Safety -järjestelmä ei aktivoidu pienissä nopeuksissa - alle 4 km/h - mistä johtuen järjestelmä ei puutu tilanteisiin, joissa edessä olevaa autoa lähestytään erittäin hitaasti, esim. pysäköitäessä.

Kuljettajan komennot ensisijaistetaan aina, mistä johtuen City Safety -järjestelmä ei puutu tilanteisiin, joissa kuljettaja merkittäväällä tavalla ohjaa tai kaasuttaa, vaikka törmäys on väistämätön.

Kun City Safety -järjestelmä on estänyt törmäyksen paikallaan olevan esineen kanssa, auto pysyy paikallaan korkeintaan 1,5 sekuntia. Jos autoa on jarrutettu edessä olevan liikkuvan ajoneuvon takia, rajoitetaan nopeus samaksi, jota edessä oleva ajoneuvo käyttää.

Käsivalintaisella vaihteistolla varustetussa autossa moottori pysähtyy, kun City Safety on pysäyttänyt auton, jos kuljettaja ei ehdi painaa kytkinpoljinta ennen sitä.

¹⁵ (Anti-lock Braking System) - Lukkiutumaton jarrujärjestelmä.

¹⁶ (Electronic Stability Control) - Vakautusjärjestelmä.

**! HUOM**

- Pitäkää lasertunnistimen edessä oleva tuulilasin pinta puhtaana jäästä, lumesta ja liasta (ks. kuvaa tunnistimen sijainnista (s. 217)).
- Älkää liimatko tai asentako mitään tuulilasiin lasertunnistimen eteen.
- Poistakaa jää ja lumi konepelliltä - lumi- ja jääpeitteen paksuus ei saa ylittää 5 senttimetriä.

Vianetsintä ja toimenpide

Jos mittaristossa on ilmoitus **Tuulilasin tunnistimet estetty**. **Katso käyttöohjekirjaa**, lasertunnistin on tukossa eikä pysty havaitsemaan auton edessä olevia ajoneuvoja, mikä puolestaan tarkoittaa sitä, että City Safety ei toimi.

Käyttöohjekirjaa, lasertunnistin on tukossa eikä pysty havaitsemaan auton edessä olevia ajoneuvoja, mikä puolestaan tarkoittaa sitä, että City Safety ei toimi.

Ilmoitusta **Tuulilasin tunnistimet estetty**. **Katso käyttöohjekirjaa** ei kuitenkaan esitetä kaikissa tilanteissa, joissa lasertunnistin on tukossa – kuljettajan pitää tämän vuoksi pitää huolellisesti tuulilasi ja lasertunnistimen edessä oleva alue puhtaana.

Seuraavasta taulukosta ilmenee mahdollisia ilmoituksen esittämisen syitä ja ehdotuksia sopivaksi toimenpiteeksi.

Syy	Toimenpide
Tuulilasin pinta lasertunnistimen edessä on likainen tai jään tai lumen peittävä.	Puhdistakaa tuulilasin pinta tunnistimen edessä liasta, jäästä ja lumesta.
Lasertunnistimen näkökenttä on tukossa.	Poistakaa peittävä esine.

! TÄRKEÄÄ

Jos tuulilasiin syntyy halkeama, naarmu tai kivenisku lasertunnistimen jonkin "ikkunan" eteen, ja se peittää n. 0,5 x 3,0 mm:n suuruisen pinnan (tai suuremman), pitää ottaa yhteys korjaamoon tuulilasin vaihtoa varten (ks. kuvaa tunnistimen tunnistimen sijainnista (s. 217)) - valtuutettua Volvon teknistä palvelua suositellaan.

Toimenpiteen jättäminen pois voi aiheuttaa City Safety™ -toiminnon rajoitetun suorituskyvyn.

Jotta City Safety™ -toiminto ei vaarannu, sen toiminta huonone tai ole virheellistä, myös seuraavat ohjeet pätevät:

- Volvo suosittelee, että lasertunnistimen edessä olevan alueen halkeamia, naarmuja tai kiveniskemiä **ei** korjata, vaan tällöin koko tuulilasi on vaihdettava.
- Ottakaa ennen tuulilasin vaihtoa yhteys Volvon valtuutettuun tekniseen palveluun varmistaaksenne, että oikea tuulilasi tilataan ja asennetaan.
- Vaihdettaessa pitää asentaa saman tyyppiset tai Volvon hyväksymät tuulilasinpyyhkimet.

Aiheeseen liittyvät tiedot

- City Safety™ (s. 216)
- City Safety™ - toiminta (s. 217)
- City Safety™ - käsittely (s. 217)



City Safety™ - lasertunnistin

Toiminto City Safety™ sisältää tunnistimen, joka lähettää laservaloa (ks. kuvaa (s. 217) tunnistimen sijainnista). Ottakaa yhteys pätevään korjaamoon vian sattuessa tai kun tarvitaan lasertunnistimen huoltoa - valtuutettua Volvon teknistä palvelua suositellaan. On ehdottoman välttämätöntä noudattaa ilmoitettuja ohjeita lasertunnistinta käsiteltäessä.

Seuraavat kaksi tarraa liittyvät lasertunnistimeen:

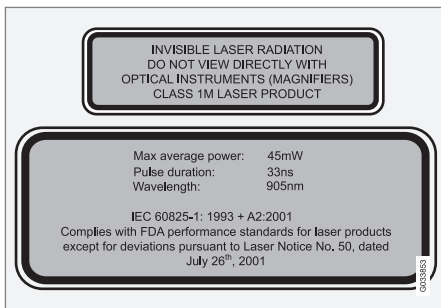

Kuvan ylempi tarra kertoo laservalon luokituksen:

- Lasersäteilyä - Älkää katsoko lasersädetä optisilla laitteilla - Luokan 1M laser-tuote.

Kuvan alempi tarra kertoo laservalon fysikaalisen datan:

- IEC 60825-1:1993 + A2:2001 Vastaa FDA:n (amerikkalainen elintarvikelaitos) normeja lasertuotteiden mallien suhteen lukuun ottamatta poikkeuksia "Laser Notice No. 50" mukaisesti päiväyksellä 26. heinäkuuta 2001.

Lasertunnistimen säteilydata

Seuraava taulukko määrittelee lasertunnistimen fysikaaliset tiedot.

Suurin pulssienergia	2,64 µJ
Suurin keskiantoteho	45 mW
Pulssinpituus	33 ns
Divergenssi (vaaka x pysty)	28° × 12°



VAROITUS

Jos jotain näistä ohjeista ei noudateta, on olemassa silmävammojen vaara!

- Älkää koskaan katsoko lasertunnistimeen (josta lähtee näkymätöntä lasersäteilyä) 100 mm:n tai pienemmältä etäisyydeltä suurentavalla optiikalla, tyyppiä suurennuslasi, mikroskooppi, objektiivi tai vastaava optinen laite.
- Lasertunnistimen testauksen, korjauksen, irrotuksen, säädön ja/tai varaosien vaihdon saa tehdä vain pätevää korjaamo - valtuutettua Volvon teknistä palvelua suositellaan.
- Haitalliselle säteilylle altistumisen välttämiseksi älkää tehkö tässä eritellyn lisäksi mitään muuta uudelleensäätöä tai huoltoa.
- Korjaajan pitää noudattaa erityisiä lasertunnistinta varten olevaa korjaamoinformaatiota.
- Älkää irrottako lasertunnistinta (ml. linssien poistaminen). Irrotettu lasertunnistin täyttää laserluokan 3B IEC-normin 60825-1 mukaisesti. Luokan 3B laser ei ole turvallinen silmille ja muodostaa sen vuoksi vammautumisvaaran.
- Lasertunnistimen liittimen pitää olla kytkettynä irti ennen irrotusta tuulilasta.



- Lasertunnistimen pitää olla asennettu tuulilasiin ennen kuin tunnistimen liitin kytketään.
- Lasertunnistin lähettää laservaloa, kun etävain on avainasennossa II (s. 77) myös moottorin ollessa sammutettuna.

Aiheeseen liittyvät tiedot

- City Safety™ (s. 216)
- City Safety™ - rajoitukset (s. 218)
- City Safety™ - toiminta (s. 217)
- City Safety™ - käsittely (s. 217)
- City Safety™ - symbolit ja ilmoitukset (s. 222)





07 Kuljettajan tuki

City Safety™ - symbolit ja ilmoitukset

Samalla kun City Safety™ (s. 216) jarruttaa automaattisesti, yksi tai useampi mittariston

symboleista voi syttyä samalla, kun esitetään teksti-ilmoitus. Teksti-ilmoitus voidaan sam-

muttaa painamalla lyhyesti vilkkuvivun **OK**-painiketta.

Symboli	Ilmoitus	Sisältö/Toimenpide
	City Safety Jarruttaa automaattisesti	City Safety™ jarruttaa tai on tehnyt automaattisen jarrutuksen.
	Tuulilasin tunnistimet estetty. Katso käyttöohjekirjaa	Lasertunnistin on tilapäisesti pois toiminnasta, koska jokin peittää sen. <ul style="list-style-type: none">Poistakaa esine, joka peittää tunnistimen, ja/tai puhdistakaa tuulilasi edestä. Lukekaa lasertunnistimen rajoituksista (s. 218).
	City Safety Tarvitsee huollon	City Safety™ ei toimi. <ul style="list-style-type: none">Hakeutukaa korjaamolle, jos ilmoitus säilyy - valtuutettua Volvon teknistä palvelua suositellaan.

Aiheeseen liittyvät tiedot

- City Safety™ (s. 216)
- City Safety™ - rajoitukset (s. 218)
- City Safety™ - toiminta (s. 217)
- City Safety™ - käsittely (s. 217)
- City Safety™ - lasertunnistin (s. 220)



Törmäysvaroitin*

"Törmäysvaroitin automaattijarrutuksella ja polkupyöräilijöiden sekä jalankulkijoiden osoituksella" on apuväline, joka on tarkoitettu autamaan kuljettajaa, joka on vaarassa ajaa jalankulkijan, edellä olevan polkupyöräilijän tai ajoneuvon, joka seisoo tai kulkee samaan suuntaan, päälle.

"Törmäysvaroitin automaattijarrutuksella ja polkupyöräilijöiden sekä jalankulkijoiden osoitukselle" aktivoituu tilanteissa, joissa kuljettajan olisi oikeastaan pitänyt aloittaa jarrutus huomattavasti aikaisemmin, joten toiminto ei voi auttaa kuljettajaa kaikissa tilanteissa.

"Törmäysvaroitin automaattijarrutuksella ja polkupyöräilijöiden sekä jalankulkijoiden osoituksella" on suunniteltu aktivoitumaan mahdollisimman myöhään tarpeettomien puuttumisten välttämiseksi.

"Törmäysvaroitin automaattijarrutuksella ja polkupyöräilijöiden sekä jalankulkijoiden osoituksella" voi estää törmäyksen tai alentaa törmäysnopeutta.

"Törmäysvaroitinta automaattijarrutuksella ja polkupyöräilijöiden sekä jalankulkijoiden osoituksella" ei pidä käyttää muuttamaan kuljettajan ajotapaa - jos kuljettaja luottaa Törmäysvaroittimeen automaattijarrutuksella ja antaa sen jarruttaa, törmäys tapahtuu ennemmin tai myöhemmin.

¹⁷ Ei varoitusta polkupyöräilijöistä "tasolla 1".

Kaksi järjestelmätasoa

Auton varustuksesta riippuen toiminnosta "Törmäysvaroitin automaattijarrutuksella ja polkupyöräilijöiden sekä jalankulkijoiden osoituksella" voi esiintyä kahta versiota:

Taso 1

Kuljettajaa vain varoitetaan¹⁷ esiin tulevista esteistä näkyvillä ja akustisilla signaaleilla - automaattijarrutusta ei tapahdu, kuljettajan pitää jarruttaa itse.

Taso 2

Kuljettajaa varoitetaan esiin tulevista esteistä näkyvillä ja akustisilla signaaleilla - autoa jarrutetaan automaattisesti, jos kuljettaja ei itse toimi kohtuullisessa ajassa.



TÄRKEÄÄ

"Automaattisella jarrutuksella ja polkupyöräilijöiden sekä jalankulkijoiden osoituksella varustetun törmäysvaroitin" mukaan lukien siihen sisältyvien komponenttien huollon saa tehdä vain korjaimella - valtuutettua Volvon teknistä palvelua suositellaan.

Aiheeseen liittyvät tiedot

- Törmäysvaroitin* - toiminta (s. 224)
- Törmäysvaroitin* - jalankulkijan havaitseminen (s. 226)
- Törmäysvaroitin* - polkupyöräilijän havaitseminen (s. 225)

- Törmäysvaroitin* - käsittely (s. 227)
- Törmäysvaroitin*- rajoitukset (s. 228)
- Törmäysvaroitin* - kameratunnistimen rajoitukset (s. 229)
- Törmäysvaroitin* - symbolit ja ilmoitukset (s. 231)



Törmäysvaroitin* - toiminta

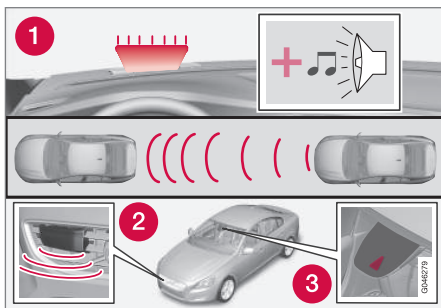

Katsaus toimintaan¹⁸.

- 1 Audiovisuaalinen varoitussignaali törmäysvaaran yhteydessä.
- 2 Tutkatunnistin¹⁹
- 3 Kamerateunnistin

Törmäysvaroitin automaattijarrutuksella tekee kolme toimenpidettä seuraavassa järjestyksessä:

1. **Törmäysvaroitus**
2. **Jarrutusapu**¹⁹
3. **Automaattijarrutus**¹⁹

Törmäysvaroitin ja City Safety™ (s. 216) täydentävät toisiaan.

1 - Törmäysvaroitus

Ensin kuljettajaa varoitetaan lähellä olevasta törmäyksestä.

Törmäysvaroitin voi havaita jalankulkijan, polkupyöräilijän tai ajoneuvon, joka seisoo paikallaan tai ajaa samaan suuntaan oman auton edessä.

Törmäysvaaran uhatessa jalankulkijan, polkupyöräilijän tai ajoneuvon kanssa herätetään kuljettajan huomio punaisena vilkkuvalla varoitussignaalilla (1) ja akustisella signaalilla.

2 - Jarrutusapu¹⁹

Jos törmäysvaara on kasvanut edelleen törmäysvaroituksen jälkeen, jarrutusapu aktivoituu.

Tämä tarkoittaa, että jarrujärjestelmää valmistellaan nopeaan jarrutukseen käyttämällä jarruja heikosti, mikä voidaan tuntea kevyehkönä nykäyksenä.

Jos jarrupoljinta painetaan riittävän nopeasti, jarrutus tapahtuu täydellä jarruvaikutuksella.

Jarrutusapu vahvistaa myös kuljettajan jarrutusta, jos järjestelmä päättää, ettei jarrutus ole riittävä törmäyksen välttämiseksi.

3 - Automaattijarrutus¹⁹

Viimeisessä kohdassa aktivoidaan automaattinen jarrutustoiminto.

Jos kuljettaja tässä tilanteessa ei vielä ole aloittanut väistötoimenpidettä ja törmäysvaara uhkaa, automaattinen jarrutustoiminto alkaa toimia riippumatta siitä - tämä tapahtuu riippumatta siitä, jarruttaako kuljettaja vai ei. Jarrutus tapahtuu tällöin täydellä jarrutusteholla törmäysnopeuden vähentämiseksi tai rajoitetulla jarrutusteholla, jos se riittää törmäyksen välttämiseen. Polkupyöräilijöiden osalta voivat varoitus ja täysi jarrutus tulla hyvin myöhään tai samanaikaisesti.

¹⁸ HUOM! Kuva on kaaviomainen - yksityiskohdat voivat poiketa automallista riippuen.

¹⁹ Vain järjestelmän tasolla 2.



VAROITUS

Törmäysvaroitin ei toimi kaikissa ajotilanteissa, liikenne-, sää- ja tieolosuhteissa. Törmäysvaroitin ei reagoi ajoneuvoihin tai polkupyöräilijöihin, jotka ajavat toiseen suuntaan kuin oma autonne, tai eläimiin.

Varoitus aktivoituu vain suuren törmäysvaaran yhteydessä. Tässä kappaleessa "Toiminta" sekä kappaleessa "Rajoitukset" kerrotaan rajoituksista, joista kuljettajan täytyy olla tietoinen ennen automaattijarrutuksella varustetun törmäysvaroitimen käyttämistä.

Varoitus ja jarruttaminen jalankulkijan ja polkupyöräilijän vuoksi ovat poissa toiminnasta, kun auton nopeus on yli 80 km/h.

Varoitus ja jarrutus jalankulkijan ja polkupyöräilijän vuoksi eivät toimi pimeässä ja tunnelleissa - eivät silloinkaan, vaikka katuvalot palaisivat.

Automaattinen jarrutustoiminto voi estää törmäyksen tai rajoittaa törmäysnopeutta. Täyden jarruvaikutuksen varmistamiseksi tulee kuljettajan aina painaa jarrua - myös auton jarruttaessa automaattisesti.

Älkää koskaan odottako törmäysvaroitusta. Kuljettaja vastaa aina oikean etäisyyden ja nopeuden pitämisestä - myös käytettäessä automaattisella jarrutuksella varustettua törmäysvaroitinta.

Aiheeseen liittyvät tiedot

- Törmäysvaroitin* (s. 223)

²⁰ Heijastimen pitää täyttää ko. markkina-alueen liikenneviranomaisten suositukset ja ehdot.

Törmäysvaroitin* - polkupyöräilijän havaitseminen

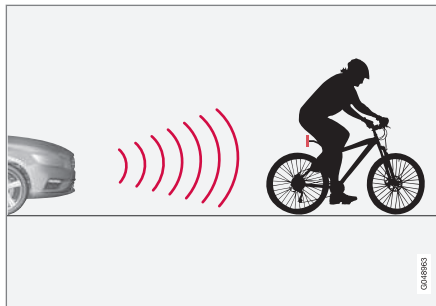

Toiminto "näkee" polkupyöräilijän vain takaa tämä ajaessa samaan suuntaan.



Optimaalinen esimerkki siitä, mitä järjestelmä tulkitsee polkupyöräilijäksi - selvät kehon ja polku-

pyörän ääriviivat, suoraan takaa ja auton keskilinjalla.

Järjestelmän optimaalinen toiminta edellyttää, että polkupyöräilijän tunnistava toiminto saa mahdollisimman yksikäsitteisiä tietoja kehon ja polkupyörän hahmosta - tämä edellyttää mahdollisuutta erottaa polkupyörä, pää, kädet, olkapää, jalat, ylä- ja alavartalo yhdessä ihmismäisesti normaalin liikekaavion kanssa.

Jos suuret osat pyöräilijän kehosta tai polkupyörästä eivät ole toiminnon kamerasädealueessä, järjestelmä ei voi havaita polkupyöräilijää.

- Jotta toiminto voi havaita polkupyöräilijän, tämän pitää olla täysikasvuinen ja istua "vanhanmallisen polkupyörän" päällä.
- Polkupyörän pitää olla varustettu hyvin näkyvällä ja hyväksytyllä²⁰, taaksepäin suunnatulla punaisella heijastimella, joka on asennettu vähintään 70 cm tienpinnan yläpuolelle.
- Toiminto voi havaita polkupyöräilijän vain suoraan takaapäin tämän ajaessa samaan suuntaan - ei vinosti takaa, ei sivulta.
- Polkupyöräilijät, jotka ajavat auton ajattelujen/jatkettujen sivulinjojen vasemmalla tai oikealla reunalla, voidaan havaita myöhään tai ei lainkaan.



07 Kuljettajan tuki



- Toiminnon kyky havaita polkupyöräilijöitä hämärässä ja sarastuksessa on rajoittunut - aivan kuten ihmisen silmänkin.
- Toiminnon kyky havaita polkupyöräilijöitä puuttuu ajettaessa pimeässä ja tunneleissa - myös katuvalaistuksen palaessa.
- Optimaalisen polkupyöräosoituksen saamiseksi pitää toiminnon City Safety™ olla aktiivituna, ks. City Safety™ (s. 216).

VAROITUS

Törmäysvaroitin automaattisella jarrutuksella & polkupyöräilijöiden osoituksella on apuväline.

Toiminto ei voi havaita:

- kaikkia pyöräilijöitä kaikissa tilanteissa ja eikä esim. näe osittain peitossa olevia pyöräilijöitä.
- pyöräilijöitä vaatteissa, jotka peittävät kehon ääriiviä tai jotka tulevat sivulta.
- pyöräilijöitä, joilla ei ole taaksepäin suunnattua punaista heijastinta.
- pyöräilijöitä, joilla on kuormana suurehkoja esineitä.

Kuljettaja on aina vastuussa auton oikeasta ajamisesta ja turvaetäisyyksien soveltamisesta nopeuteen.

Aiheeseen liittyvät tiedot

- Törmäysvaroitin* (s. 223)

Törmäysvaroitin* - jalankulkijan havaitseminen

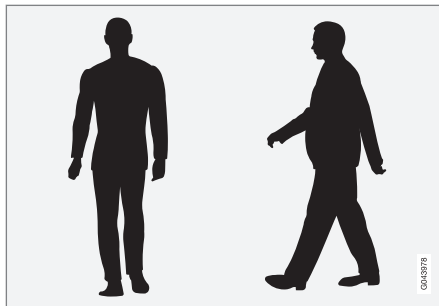

Optimaalisia esimerkkejä siitä, mitä järjestelmä pitää jalankulkijoina, joilla on selvä kehon hahmo.

Järjestelmän optimaalinen toiminta edellyttää, että jalankulkijoita tunnistava toiminto saa mahdollisimman yksikäsitteisiä tietoja kehon hahmosta - tämä edellyttää mahdollisuutta erottaa pää, kädet, olkapäät, jalat, ylä- ja alavartalo yhdessä ihmismäisesti normaalin liikekaavion kanssa.

Jos suuria osia kehosta ei ole toiminnon kameran näkyvissä, järjestelmä ei voi havaita jalankulkijaa.

- Jotta jalankulkija voidaan havaita, pitää tämän näkyä kokonaisuutena hahmona ja olla pituudeltaan vähintään 80 cm.
- Kameratunnistimen kyky nähdä jalankulkijoita hämärässä ja sarastuksessa on

rajoittunut - aivan kuten ihmisen silmänkin.

- Kameratunnistimen kyky havaita jalankulkijoita puuttuu ajettaessa pimeässä ja tunneleissa - myös katuvalaistuksen palaessa.

VAROITUS

"Törmäysvaroitin automaattisella jarrutuksella ja polkupyöräilijöiden sekä jalankulkijoiden osoituksella" on apuväline. Toiminto ei kykene havaitsemaan kaikkia jalankulkijoita kaikissa tilanteissa, eikä esim. näe:

- osittain peitossa olevia jalankulkijoita, kehon ääriiviä peittäviä vaatteita käytäviä henkilöitä tai jalankulkijoita, jotka ovat lyhyempiä kuin 80 cm.
- jalankulkijoita, jotka kantavat suurehkoja esineitä.

Kuljettaja on aina vastuussa auton moitteettomasta ajamisesta ja turvaetäisyyden soveltamisesta nopeuden mukaan.

Aiheeseen liittyvät tiedot

- Törmäysvaroitin* (s. 223)



Törmäysvaroitin* - käsittely

Varoitussignaalit päällä ja pois

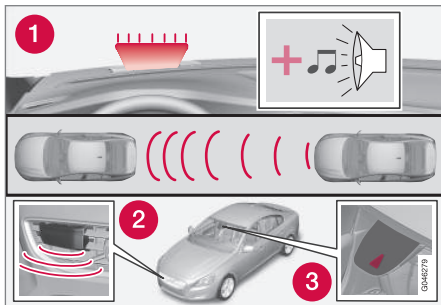

1. Akustinen ja näkyvä varoitussignaali törmäysvaaran yhteydessä.²¹

Kuljettaja voi valita, ovatko törmäysvaroitimen kuuluvat ja näkyvät varoitussignaalit käytössä vai eivät.

Käynnistettäessä moottori saadaan automaattisesti asetus, joka oli valittuna, kun moottori sammutettiin.

i HUOM

Jarrutusapu ja automaattinen jarrutus ovat aina käytössä, niitä ei voida kytkeä pois päältä.

Törmäysvaroitimen asetukset tehdään keskikonsolin näytön ja valikkojärjestelmän **MY CAR** kautta, ks. (s. 109).

Valo- ja äänisignaalit

Kun törmäysvaroitimen valo- ja äänivaroitus on aktivoituna, testataan varoitusvalo (nro [1] edellisessä kuvassa) aina moottorin käynnistyksen yhteydessä sytyttämällä varoitusvalon erilliset valopisteet.

Moottorin käynnistämisen jälkeen voidaan sekä valo- että äänisignaali sulkea:

- Hakekaa esiin **Törmäysvaroitin** kohdassa **Kuljettajan tukijärjestelmä** valikkojärjestelmässä **MY CAR** (s. 109) - valitkaa sen jälkeen merkinnän poistaminen toiminnolta.

Äänimerkki

Moottorin käynnistämisen jälkeen voidaan varoitusääni aktivoida/deaktivoida erikseen:

- Hakekaa esiin **Varoitusääni** kohdassa **Törmäysvaroitin** valikkojärjestelmässä **MY CAR** (s. 109), - valitkaa sen jälkeen tai **Päällä** tai **Pois**.

Sen jälkeen törmäysvaroitin osoitetaan vain valomerkillä.

Varoetäisyyden asettaminen

Varoetäisyys säätää sen, miltä etäisyydeltä visuaalinen ja akustinen varoitus annetaan.

- Hakekaa esiin **Varoitusetäisyys** kohdassa **Törmäysvaroitin** valikkojärjestelmässä **MY CAR** (s. 109) - valitkaa sen jälkeen **Pitkä**, **Normaali** tai **Lyhyt**.

Varoetäisyys määrää järjestelmän herkkyyden. Varoetäisyys **Pitkä** antaa aikaisemman varoituksen. Kokeilkaa ensin vaihtoehdolla **Pitkä**. Jos tämä asetus antaa liian monta varoitusta, mikä tietyissä tilanteissa voidaan kokea ärsyttäväksi, vaihtakaa varoetäisyydeksi **Normaali**.

Käyttäkää varoetäisyyttä **Lyhyt** vain poikkeustapauksissa, esim. dynaamisessa ajossa.

i HUOM

Kun sopeutuvaa nopeussäädintä käytetään, nopeussäädin käyttää varoitusvaloa ja varoitusääntä myös törmäysvaroitimen ollessa suljettuna.

Törmäysvaroitin varoittaa kuljettajaa törmäysvaarasta, mutta toiminto ei voi lyhentää kuljettajan reaktioaikaa.

Jotta törmäysvaroitin on tehokas, ajakaa aina etäisyysvaroitin (s. 213) asetettuna aikaetäisyydelle 4-5.

²¹ Kuva on kaaviomainen - automalli ja yksityiskohdat voivat olla erilaisia.



07 Kuljettajan tuki



i HUOM

Vaikka varoetäisyydeksi on asetettu Pitkä, varoitukset voidaan tietyissä tilanteissa kokea myöhäisiksi. Esim. suurien nopeuserojen yhteydessä, tai jos edessä oleva auto jarruttaa voimakkaasti.

! VAROITUS

Mikään automaattinen järjestelmä ei voi taata 100 % oikeaa toimintaa kaikissa tilanteissa. Sen vuoksi alkää koskaan kokeilko täysjarrutustoiminnolla varustettua törmäysvaroitinta ihmisiä tai muita ajoneuvoja kohtaan - siihen liittyy vakavan loukkaantumisen ja hengenmenetyksen vaara.

Asetusten tarkastus

Voimassa olevat asetuksen voidaan tarkastaa keskikonsolin näytön ja valikkojärjestelmän (s. 109) **MY CAR** kautta.

Huolto

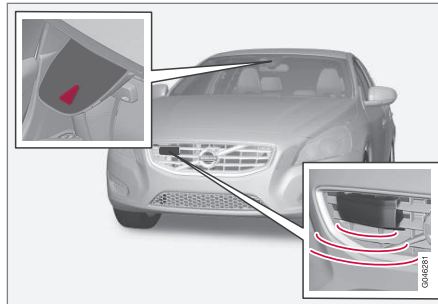

Kamera- ja tutkatunnistin²².

Jotta tunnistimet toimivat normaalisti, ne täytyy pitää puhtaina liasta, jäädästä ja lumesta sekä puhdistaa säännöllisesti vedellä ja autonpesuaineella.

i HUOM

Antureita peittävä lika, jää ja lumi heikentävät toimintaa ja voivat tehdä mittaamisen mahdottomaksi.

Aiheeseen liittyvät tiedot

- Törmäysvaroitin* (s. 223)

Törmäysvaroitin*- rajoitukset

Toiminnolla on tiettyjä rajoituksia - se on esim. toiminnassa vasta n. 4 km/h nopeudesta alkaen.

Törmäysvaroitimen visuaalista varoitussignaalia (ks. (1) kuvassa (s. 224)) voi olla vaikea havaita voimakkaassa auringonvalossa, heijastusten yhteydessä, käytettäessä aurinkolaseja tai jos kuljettajan katse ei ole suunnatuna suoraan eteen. Varoitusaänen tulee sen vuoksi olla aina aktiivituuna.

Liukkaalla tiellä jarrutusmatka pitenee, mikä voi rajoittaa kykyä välttää törmäys. Sellaisissa tilanteissa ABS- ja ESC (s. 185) -järjestelmät antavat mahdollisimman hyvän jarrutusvoiman ja säilyttävät suuntavakavuuden.

i HUOM

Näkyvä varoitussignaali voidaan tilapäisesti poistaa toiminnasta, kun lämpötila matkustamossa on korkea esim. voimakkaan auringonpaisteen aiheuttamana. Jos näin tapahtuu, varoitusaäni aktivoituu myös, vaikka se on suljettu valikkojärjestelmästä.

- Varoitukset voivat jäädä pois, jos etäisyyttä edellä olevaan ajoneuvoon on lyhyt tai ohjauspyörän ja polkimien liikkeet suuria, esim. aktiivisen ajotavan yhteydessä.

²² HUOM! Kuva on kaaviomainen - yksityiskohdat voivat poiketa automallista riippuen.

* Valinnais-/lisävaruste, katso lisätietoa Johdanto-kappaleesta.

**VAROITUS**

Varoitukset ja jarrutus voidaan laukaista myöhään tai jäädä tulematta, jos liikennetilanne tai ulkoinen vaikutus saa aikaan sen, ettei kameratunnistimen kykene havaitsemaan jalankulkijaa, edessä olevaa ajoneuvoa tai polkupyöräilijää oikealla tavalla.

Tunnistinjärjestelmällä on rajoitettu toiminta-alueisuus jalankulkijoille ja polkupyöräilijöille²³ - järjestelmä antaa näistä tehokkaita varoituksia ja jarruttaa autoa nopeuksiin 50 km/h asti. Paikallaan olevan tai hitaasti liikkuvan ajoneuvon suhteen varoitukset ja jarrutus ovat tehokkaita auton nopeuksiin 70 km/h asti.

Varoitukset paikallaan olevista tai hitaasti kulkevista ajoneuvoista voidaan kytkeä pois toiminnasta johtuen pimeydestä tai huonosta näkyvyydestä.

Varoitus sekä jarruttaminen jalankulkijoiden ja polkupyöräilijöiden vuoksi ovat pois toiminnasta, kun auton nopeus on yli 80 km/h.

Törmäysvaroitin käyttää samaa tutkatunnistintia kuin mukautuva nopeudensäädin (s. 198). Lukekaa lisää tutkatunnistimen rajoituksista (s. 208).

Jos varoitukset koetaan liian usein toistuvina ja häiritsevinä, varoitusetäisyyttä (s. 227) voidaan pienentää. Tämä johtaa tällöin siihen, että järjestelmä varoittaa myöhemmässä vai-

heessa, mikä vähentää varoitusten kokonaismäärää.

Peruutusvaihteen ollessa kytkettynä on Törmäysvaroitin automaattijarrutuksella tilapäisesti deaktivoitu.

Törmäysvaroitin automaattijarrutuksella ei aktivoidu pienissä nopeuksissa - alle 4 km/h - mistä johtuen järjestelmä ei puutu tilanteisiin, joissa oma auto lähestyy edessä olevaa autoa erittäin hitaasti, esim. pysäköitäessä.

Tilanteissa, joissa kuljettaja osoittaa aktiivista ja tietoista ajokäyttäytymistä, törmäysvaroitusta voidaan myöhäistää hieman tarpeettomien varoitusten minimoimiseksi.

Kun automaattijarrutus on estänyt törmäyksen paikallaan olevan esineen kanssa, auto pysyy paikallaan korkeintaan 1,5 sekuntia. Jos autoa on jarrutettu edessä olevan liikkuvan ajoneuvon takia, rajoitetaan nopeus samaksi, jota edessä oleva ajoneuvo käyttää.

Käsivalintaisella vaihteistolla varustetussa autossa moottori pysähtyy, kun automaattijarrutus on pysäyttänyt auton, jos kuljettaja ei ehdi painaa kytkinpoljinta ennen sitä.

Aiheeseen liittyvät tiedot

- Törmäysvaroitin* (s. 223)

Törmäysvaroitin* - kameratunnistimen rajoitukset

"Törmäysvaroitin automaattijarrutuksella ja polkupyöräilijöiden sekä jalankulkijoiden osoituksella" on apuväline, joka on tarkoitettu autamaan kuljettajaa, joka on vaarassa ajaa jalankulkijan, edellä olevan polkupyörän tai ajoneuvon, joka seisoo tai kulkee samaan suuntaan, päälle.

Toiminto käyttää auton kameratunnistinta, jolla on tiettyjä rajoituksia.

Auton kameratunnistinta käyttävät - paitsi Törmäysvaroitin automaattijarrutuksella - myös toiminnot:

- Automaattinen kaukovalo (s. 89)
- Liikennemerkki-informaatio (s. 189)
- Driver Alert Control - DAC (s. 233)
- Kaista-avustaja (s. 236)

HUOM

Pitääkö tuulilasin pinta kameratunnistimen kohdalta puhtaana jäädä, lumesta, huurteesta ja liasta.

Älkää liimatko tai asentako mitään tuulilasiin kameratunnistimen eteen, sillä se voi heikentää toimintaa tai saada yhden tai useamman kamerasta riippuvan toiminnon lakkaamaan.

²³ Polkupyöräilijöiden osalta voivat varoitukset ja täysi jarrutus tulla hyvin myöhään tai samanaikaisesti.





07 Kuljettajan tuki



Kameratunnistimella on rajoituksia, jotka muistuttavat ihmisen silmän vastaavia, ts. se "näkee" huonommin esim. pimeällä, voimakkaassa lumi- tai vesisateessa ja tiheässä sumussa. Sellaisissa olosuhteissa kameratunnistimen toiminnot voivat rajoittua voimakkaasti tai sulkeutua tilapäisesti.

Myös voimakas vastavalo, heijastukset ajoradassa, likainen tienpinta tai epäselvät ajokais-tan sivumerkinnot voivat voimakkaasti rajoittaa toimintoa, kun kameratunnistinta käytetään lukemaan ajorataa sekä havaitsemaan jalankulkijoita ja muita ajoneuvoja.

Kameratunnistimen näkökenttä on rajoitettu, mistä johtuen jalankulkijoita, polkupyöräilijöitä ja ajoneuvoja ei tietyissä tilanteissa voida havaita tai havaitseminen tapahtuu odotettua myöhemmin.

Hyvin korkeissa lämpötiloissa kamera kytetään tilapäisesti pois päältä n. 15 minuutiksi moottorin käynnistämisen jälkeen kameratoiminnon suojaamiseksi.

Vianetsintä ja toimenpide

Jos näyttö esittää ilmoituksen **Tuulilasin tunnistimet estetty**. **Katso käyttöohjekirjaa**, tämä tarkoittaa, että kameratunnistin on tukossa eikä voi havaita jalankulkijoita, polkupyöräilijöitä, ajoneuvoja tai tieviivoja auton edessä.

Tämä tarkoittaa samalla sitä, että törmäysvaroituksen ja automaattijarrutuksen lisäksi

myös seuraavien toimintojen toimintaa on rajoitettu:

- Automaattinen kaukovalo
- Driver Alert Control
- Kaista-avustaja
- Liikennemerkki-informaatio

Seuraavasta taulukosta ilmenevät mahdolliset syyt ilmoituksen esittämiseen ja sopiva toimenpide.

Syy	Toimenpide
Tuulilasin pinta kameran edessä on likainen tai jäässä tai lumen peittävä.	Puhdistakaa tuulilasin pinta kameran edessä liasta, jäästä ja lumesta.
Tiheä sumu, voimakas sade tai lumi aiheuttaa sen, ettei kamera näe riittävän hyvin.	Ei toimenpiteitä. Kamera ei joskus toimi voimakkaassa sateessa.

Syy	Toimenpide
Tuulilasin pinta kameran edessä on puhdistettu, mutta ilmoitus ei häviä.	Odottakaa. Voi kestää muutamia minutteja, ennen kuin kamera mittaa näkyvyyden.
Tuulilasin sisäpuolen ja kameran välille on tullut likaa.	Hakeutukaa korjaamolle tuulilasin puhdistamiseksi kamerakotelon sisäpuolelta - valtuutettua Volvon teknistä palvelua suositellaan.

Aiheeseen liittyvät tiedot

- Törmäysvaroitin* (s. 223)







Törmäysvaroitin* - symbolit ja ilmoitukset

"Törmäysvaroitin automaattijarruksella ja polkupyöräilijöiden sekä jalankulkijoiden osoit-

uksella" on apuväline, joka on tarkoitettu autamaan kuljettajaa, joka on vaarassa ajaa jalankulkijan, edellä olevan polkupyörän tai



ajoneuvon, joka seisoo tai kulkee samaan suuntaan, päälle.

Symboli ^A	Ilmoitus	Sisältö
	Collision warning system POIS	Törmäysvaroitin suljettu. Esitetään, kun moottori käynnistetään. Ilmoitus sammuu n. 5 sekunnin kuluttua tai OK -painikkeen painamisen jälkeen.
	Collision warning system Ei saatavilla	Törmäysvaroitinta ei voida aktivoida. Esitetään, kun kuljettaja yrittää aktivoida toiminnon. Ilmoitus sammuu n. 5 sekunnin kuluttua tai OK -painikkeen painamisen jälkeen.
	Automaattinen jarrutus aktivoitiin	Automaattijarrutus on ollut aktiivinen. Ilmoitus sammuu OK -painikkeen painalluksen jälkeen.
	Tuulilasin tunnistimet estetty. Katso käyttöoh- jekirjaa	Kameratunnistin on tilapäisesti pois toiminnasta. Esitetään, kun tuulilasilla on esim. lunta, jäätä tai likaa. <ul style="list-style-type: none"> Puhdista tuulilasin pinta kameratunnistimen edestä. Luekaa kameratunnistimen rajoituksista (s. 229).



07 Kuljettajan tuki



Symboli ^A	Ilmoitus	Sisältö
	Tutka estetty Katso käyttöohjekirjaa	Törmäysvaroitin automaattijarrutuksella on tilapäisesti pois toiminnasta. Tutkatunnistin on tukossa eikä voi havaita muita ajoneuvoja. Esim. voimakkaassa sateessa tai jos lumisohjoa on kasaantunut tutkatunnistimen eteen. Luekaa tutkatunnistimen rajoituksista (s. 208).
	Törmäysvaroitin Tarvitsee huollon	Törmäysvaroitin automaattijarrutuksella on kokonaan tai osittain pois toiminnasta. <ul style="list-style-type: none">• Hakeutukaa korjaamolle, jos ilmoitus säilyy - valtuutettua Volvon teknistä palvelua suositellaan.

A Symbolit ovat kaaviomaisia - voivat vaihdella markkina-alueen ja automallin mukaan.

Aiheeseen liittyvät tiedot

- Törmäysvaroitin* (s. 223)
- Törmäysvaroitin* - toiminta (s. 224)
- Törmäysvaroitin* - jalankulkijan havaitseminen (s. 226)
- Törmäysvaroitin* - polkupyöräilijän havaitseminen (s. 225)
- Törmäysvaroitin* - käsittely (s. 227)
- Törmäysvaroitin* - rajoitukset (s. 228)
- Törmäysvaroitin* - kameratunnistimen rajoitukset (s. 229)



Driver Alert System*

Driver Alert System on tarkoitettu auttamaan kuljettajaa, jonka ajokäyttäytyminen on heikkenemässä tai joka on tahattomasti poistumassa ajokaistaltaan.

Driver Alert System muodostuu eri toiminnoista, jotka voivat olla päällä samanaikaisesti tai erikseen:

- Driver Alert Control - DAC (s. 234).
- Kaistavahti - LDW (s. 236).

tai

- Kaista-avustaja - LKA (s. 240)

Päälle kytketty toiminto on valmiustilassa ja aktivoituu automaattisesti vasta, kun nopeus ylittää 65 km/h.

Toiminnon aktivointi poistuu, kun nopeus laskee alle arvon 60 km/h.

Molemmat toiminnot käyttävät kameraa, joka on riippuvainen siitä, että ajokaistan kummalakin puolelle on maalattu sivumerkinnyt.

VAROITUS

Driver Alert System ei toimi kaikissa tilanteissa, vaan se on tarkoitettu vain täydentäväksi apulaitteeksi.

Lopullinen vastuu auton turvallisuudesta ajamisesta on aina kuljettajalla.

Aiheeseen liittyvät tiedot

- Driver Alert Control (DAC)* (s. 233)
- Kaista-avustaja (LDW)* (s. 236)
- Kaista-avustaja (LKA)* (s. 240)

Driver Alert Control (DAC)*

Toiminto DAC on tarkoitettu kiinnittämään kuljettajan huomio, kun tämä alkaa ajaa epävarmasti, esim. jos kuljettajaa on häiritty tai hän on nukahtamassa.

DAC:n tavoitteena on havaita hitaasti heikentynyt ajokäyttäytyminen ja se on ensi sijassa tarkoitettu käytettäväksi suuremmilla teillä. Toimintoa ei ole tarkoitettu kaupunkiliikenteeseen.

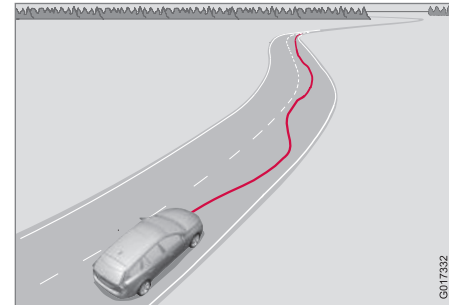

Kamera lukee ajorataan maalattuja sivumerkinnytöjä ja vertaa tien suuntaa kuljettajan tekemiin ohjauspyörän liikkeisiin. Kuljettaja hälytetään, kun auto ei seuraa ajorataa tasaisesti.

Tietyissä tapauksissa väsymys ei ehkä vaikeuta ajokäyttäytymiseen. Tällöin voi sattua, ettei kuljettajaa varoiteta. Tämän vuoksi on aina tärkeää pysähtyä ja pitää tauko tunnet-



07 Kuljettajan tuki



taessa väsymystä, riippumatta siitä, onko DAC varoittanut vai ei.

HUOM

Toimintoa ei saa käyttää ajoajan pidentämiseen. Suunnitelkaa matkaan aina tasaisin välein taukoja ja katsokaa, että ajatte aina hyvin levänneenä.

Rajoitus

Tietyissä tapauksissa järjestelmä voi varoittaa, vaikka kuljettajan ajokäyttäytyminen ei ole heikentynyt, esim.:

- voimakkaiden sivutuulien yhteydessä
- uraisella tienpinnalla.

HUOM

Kameratunnistimella on tiettyjä rajoituksia (s. 229).

Aiheeseen liittyvät tiedot

- Driver Alert System* (s. 233)
- Driver Alert Control (DAC)* - käsittely (s. 234)
- Driver Alert Control (DAC)* - symbolit ja ilmoitukset (s. 235)

Driver Alert Control (DAC)* - käsittely

Asetukset tehdään keskikonsolin näytöstä ja sen valikkojärjestelmästä.

Päällä/Pois

Toiminto Driver Alert voidaan asettaa valmiustilaan valikkojärjestelmän **MY CAR** (s. 109) kautta.

- Merkitty ruutu - toiminto aktivoitu.
- Merkitsemätön ruutu - toiminto on suljettu.

Tehtävä

Driver Alert aktivoidaan, kun nopeus ylittää 65 km/h ja se pysyy aktiivisena niin kauan kuin nopeus on yli 60 km/h.



Jos ajossa ilmenee epävarmuutta, kuljettajaa varoitetaan äänimerkillä ja teksti-ilmoituksella **Driver Alert Tauon aika** - viereinen symboli syttyy samalla mittaristossa. Varoitus toistetaan hetken kuluttua, jos ajokäyttäytyminen ei parane.

Varoitussymboli voidaan sammuttaa:

- Painakaa ohjauspylvään vasemmanpuoleisen vivun **OK**-painiketta.



VAROITUS

Varoitus tulee ottaa vakavasti, koska uninen kuljettaja ei usein itse huomaa tilaansa.

Varoituksen tai väsymyksen tunteen yhteydessä pysäyttäkää auto turvallisesti pikimmiten ja levätkää.

Tutkimukset ovat osoittaneet, että on yhtä vaarallista ajaa väsyneenä kuin alkoholin vaikutuksen alaisena.

Aiheeseen liittyvät tiedot

- Driver Alert System* (s. 233)
- Driver Alert Control (DAC)* (s. 233)



Driver Alert Control (DAC)* - symbolit ja ilmoitukset

DAC (s. 233) näyttää eri tilanteissa symboleja ja teksti-ilmoituksia mittaristossa tai keskikonsolin näytössä.

Tässä muutamia esimerkkejä:

Symboli ^A	Ilmoitus	Sisältö
	Driver Alert Tauon aika	Autossa on ilmennyt epävarma ajotapa - kuljettaja hälytetään akustisella varoitusäänellä + tekstillä.
	Tuulilasin tunnistimet estetty. Katso käyttöohjekirjaa	Kameratunnistin on tilapäisesti pois toiminnasta. Esitetään, kun tuulilasin pinta on esim. lunta, jäätä tai likaa. <ul style="list-style-type: none"> Puhdista tuulilasin pinta kameratunnistimen edestä. Luekaa kameratunnistimen rajoituksista (s. 229).
	Driver Alert järjestelmä Tarvitsee huollon	Järjestelmä ei toimi. <ul style="list-style-type: none"> Hakeutukaa korjaamolle, jos ilmoitus säilyy - valtuutettua Volvon teknistä palvelua suositellaan.

^A Symbolit ovat kaaviomaisia - voivat vaihdella markkina-alueen ja automallin mukaan.

Aiheeseen liittyvät tiedot

- Driver Alert System* (s. 233)
- Driver Alert Control (DAC)* (s. 233)
- Driver Alert Control (DAC)* - käsittely (s. 234)



Kaista-avustaja (LDW)*

Kaista-avustajan (Lane Departure Warning) tehtävänä on, moottoriteillä ja vastaavilla suu-
rehkoilla väylillä, auttaa kuljettajaa rajoitta-
maan vaaraa siitä, että auto tietyissä tilan-
teissa tahattomasti poistuu omalta ajokais-
talta.

Kaista-avustaja LDW tai LKA

Kaista-avustajasta on kaksi versiota:

- LDW - Lane Departure Warning - varoittaa kuljettajaa äänellä tai värinöillä ohjauspyörässä.
- LKA - Lane Keeping Aid (Lane Keeping Aid) - ohjaa auton takaisin ajokaistalle ja/tai varoittaa kuljettajaa äänellä tai värinöillä ohjauspyörässä.

Auto toimitetaan varustettuna toisella näistä järjestelmistä - markkina-alue ja moottorivaihto-
toehto ratkaisevat, kummalla.

Jos on epäselvää, onko autossa LDW vai LKA:

- Avatkaa valikkojärjestelmä **MY CAR** ja hakekaa esiin **Kuljettajan tukijärjestelmä** - siellä ilmoitetaan **Lane Departure Warning**, onko autossa LDW vai **Kaistanpitoavustin** LKA:ta varten.

LDW:n periaate

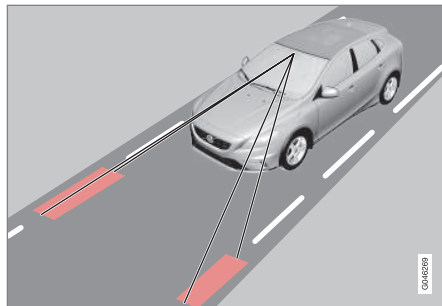

(Kuva on kaaviomainen - ei mallikohtainen.)

Kamera lukee tien/ajokaistan sivuviivoja.

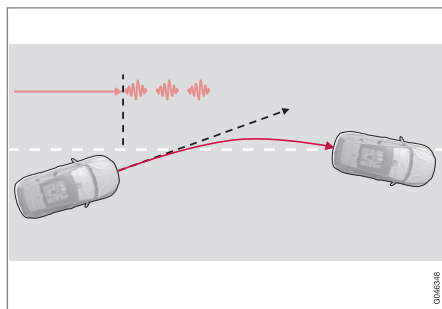

Varoitus värisyttämällä ohjauspyörää²⁴.

Jos auto ylittää toisen sivuviivoista, kuljettajaa varoitetaan äänimerkillä tai värisyttämällä

ohjauspyörää. Ohjauspyörän värisytyks vaihtelee – mitä kauemmin auto ylittää reunaviivan, sitä pitempään ohjauspyörä värisee.

i HUOM

Kuljettajaa varoitetaan vain kerran jokaisessa tilanteessa, kun pyörät ylittävät viivan. Hälytystä ei siis kuulla, kun autolla on viiva pyörien välissä.

! VAROITUS

Kaista-avustaja on vain kuljettajan apuväline, joka ei toimi kaikissa ajotilanteissa tai liikenne-, sää- ja tielolosuhteissa.

Kuljettaja on aina vastuussa auton turvallisuudesta ajamisesta sekä lakien ja tieliikennemääräysten noudattamisesta.

Aiheeseen liittyvät tiedot

- Kaista-avustajan (LDW) - toiminta (s. 237)
- Kaista-avustaja (LDW) - käsittely (s. 237)
- Kaista-avustaja (LDW) - rajoitukset (s. 238)
- Kaista-avustaja (LDW) - symbolit ja ilmoitukset (s. 239)
- Kaista-avustaja (LKA)* (s. 240)
- Driver Alert System* (s. 233)

²⁴ Kuva näyttää 3 värinää, kun sivuviiva ylitetään.



Kaista-avustajan (LDW) - toiminta

Toimintoa Kaista-avustaja (Lane Departure Warning) varten voidaan tehdä tietyjä asetuksia.

Pois & Päälle

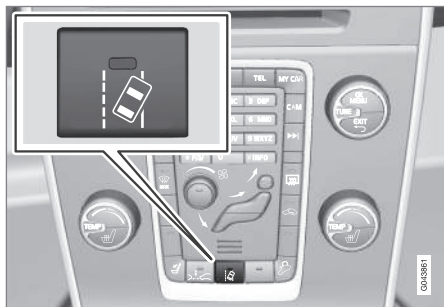

Painakaa keskikonsolin painiketta toiminnon aktivoimiseksi tai sulkemiseksi. Painikkeen valo palaa, kun toiminto on kytketty päälle.

Toimintoa täydentää mittaristossa eri tilanteissa näytettävä selventävä grafiikka.

Henkilökohtaiset asetukset

Asetukset tehdään keskikonsolin näytöstä valikkojärjestelmän **MY CAR** kautta. Valikkojärjestelmän selostus, ks. MY CAR (s. 109).

Valitse vaihtoehtoista:

- **Päälle käynnistettäessä** - Toiminto asetetaan valmiustilaan aina, kun moottori käynnistetään. Muussa tapauksessa saa-

daan sama arvo, joka oli, kun moottori sammutettiin.

- **Suurempi herkkyys** - Herkkyys lisääntyy, hälytys tulee aikaisemmin ja vähemmän rajoituksia on voimassa.

Aiheeseen liittyvät tiedot

- Kaista-avustaja (LDW)* (s. 236)
- Kaista-avustaja (LKA)* (s. 240)

Kaista-avustaja (LDW) - käsittely

Kaista-avustajaa Lane Departure Warning täydentää mittaristossa eri tilanteissa näytettävä selventävä grafiikka. Tässä muutamia esimerkkejä:



LDW-toiminnon sivuviivat.

- LDW-symbolissa on VALKOISET sivuviivat - toiminto on aktiivinen ja havaitsee/näkee" toisen sivuviivan tai molemmat.
- LDW-symbolissa on HARMAAT sivuviivat - toiminto on aktiivinen, muttei näe vasenta eikä oikeaa sivuviivaa.

tai

- LDW-symbolissa on HARMAAT sivuviivat - toiminto on valmiustilassa, koska nopeus on alle 65 km/h.
- LDW-symbolista puuttuvat sivuviivat - toiminto on deaktivoitu.



Aiheeseen liittyvät tiedot

- Kaista-avustaja (LDW)* (s. 236)
- Kaista-avustaja (LKA)* (s. 240)

Kaista-avustaja (LDW) - rajoitukset

Kaista-avustajan (Lane Departure Warning) kameratunnistimella on samantapaisia rajoituksia kuin ihmisen silmällä.

Lisätietoja, luekaa kameratunnistimen rajoituksista (s. 229).



HUOM

On joitakin tilanteita, jolloin LDW ei anna varoitusta, esim.:

- Suuntavalot päällä
- Kuljettajalla on jalka jarrupolkimella²⁵
- Painettaessa kaasupoljiin nopeasti alas²⁵
- Nopeiden ohjauspyörän liikkeiden yhteydessä²⁵
- Käännettäessä niin voimakkaasti, että auto kallistuu.

Aiheeseen liittyvät tiedot

- Kaista-avustaja (LDW)* (s. 236)
- Kaista-avustaja (LKA)* (s. 240)

²⁵ Kun "Suurempi herkkyys" on valittuna, annetaan kuitenkin varoitus, ks. Kaista-avustajan (LDW) - toiminta (s. 237).

* Valinnais-/lisävaruste, katso lisätietoa Johdanto-kappaleesta.





Kaista-avustaja (LDW) - symbolit ja ilmoitukset

Tilanteissa, joissa kaista-avustaja ei toimi, mitaristossa voidaan näyttää symboli yhdessä

selittävän ilmoituksen kanssa. Noudattakaa tällöin annettuja suosituksia.

Esimerkki ilmoituksista:

Symboli	Ilmoitus	Sisältö
	Lane Departure Warning PÄÄLLÄ/ Lane Departure Warning POIS	Toiminto on kytketty päälle/suljettu. Esitetään kytkettäessä päälle/suljettaessa. Teksti häviää n. 5 sekunnin kuluttua.
	Tuulilasinnistimet estetty. Katso käyttöohjekirjaa	Kameratunnistin on tilapäisesti pois toiminnasta. Esitetään, kun tuulilasilla on esim. lunta, jäätä tai likaa. <ul style="list-style-type: none"> • Puhdistakaa tuulilasi kameratunnistimen edestä. Luekaa kameratunnistimen rajoituksista (s. 229).
	Driver Alert järjestelmä Tarvitsee huollon	Järjestelmä ei toimi. <ul style="list-style-type: none"> • Hakeutukaa korjaamolle, jos ilmoitus säilyy - valtuutettua Volvon teknistä palvelua suositellaan.

Aiheeseen liittyvät tiedot

- Kaista-avustaja (LDW)* (s. 236)
- Kaista-avustaja (LKA)* (s. 240)



Kaista-avustaja (LKA)*

Kaista-avustajan tehtävänä on, moottoriteillä ja vastaavilla suurehkoilla väylillä, auttaa kuljettajaa rajoittamaan vaaraa siitä, että auto tiettyissä tilanteissa tahattomasti poistuu omalta ajokaistalta.

Kaista-avustaja LDW tai LKA

Kaista-avustajasta on kaksi versiota:

- LDW - **Lane Departure Warning** - varoittaa kuljettajaa äänellä tai värinöillä ohjauspyörässä.
- LKA - **Lane Keeping Aid** (Lane Keeping Aid) - ohjaa auton takaisin ajokaistalle ja/tai varoittaa kuljettajaa äänellä tai värinöillä ohjauspyörässä.

Auto toimitetaan varustettuna toisella näistä järjestelmistä - markkina-alue ja moottorivaihtoeto ratkaisevat, kummalla.

Jos on epäselvää, onko autossa LDW vai LKA:

- Avatkaa valikkojärjestelmä **MY CAR** ja hakekaa esiin **Kuljettajan tukijärjestelmä** - siellä ilmoitetaan **Lane Departure Warning**, onko autossa LDW vai **Kaistanpitoavustin** LKA:ta varten.

LKA:n periaate

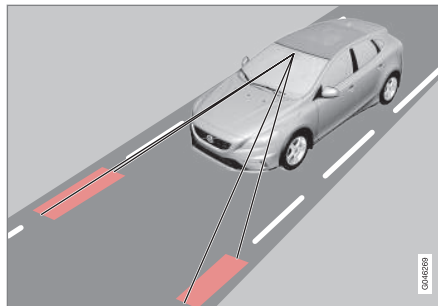

(Kuva on kaaviomainen - ei mallikohtainen.)

Kamera lukee tien/ajokaistan sivuviivoja.

Jos auto on ylittämässä sivuviivaa, kaista-avustaja ohjaa aktiivisesti auton takaisin ajokaistalle kohdistamalla ohjauspyörään heikon ohjausmomentin.

Jos auto saavuttaa tai ylittää sivuviivan, kaista-avustaja varoittaa lisäksi kuljettajaa värinöillä ohjauspyörässä.



VAROITUS

Kaista-avustaja on vain kuljettajan apuväline, joka ei toimi kaikissa ajotilanteissa tai liikenne-, sää- ja tielolosuhteissa.

Kuljettaja on aina vastuussa auton turvallisuudesta ajamisesta sekä lakien ja tieliikennemääräysten noudattamisesta.

Aiheeseen liittyvät tiedot

- Kaista-avustaja (LKA) - toiminta (s. 241)
- Kaista-avustaja (LKA) - käsittely (s. 242)
- Kaista-avustaja (LKA) - rajoitukset (s. 243)
- Kaista-avustaja (LKA) - symbolit ja ilmoitukset (s. 244)
- Kaista-avustaja (LDW)* (s. 236)
- Driver Alert System* (s. 233)



Kaista-avustaja (LKA) - toiminta

Toimintoa Kaista-avustaja (Lane Keeping Aid) varten voidaan tehdä tiettyjä asetuksia.

Pois & Päälle

Kaista-avustaja on aktiivinen nopeusvälillä 65-200 km/h teillä, joilla on hyvin näkyvät sivuviivat. Kapeilla teillä, joilla ajokaista on alle 2,6 metriä sivuviivojen välillä, toiminto suljetaan tilapäisesti.

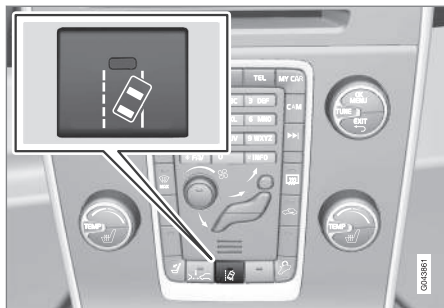

Painakaa keskikonsolin painiketta toiminnon aktivoimiseksi tai sulkemiseksi. Painikkeen valo palaa, kun toiminto on kytketty päälle.

Valitun varustuksen tietyt yhdistelmät eivät jätä tilaa Pois-/Päällä-painikkeelle keskikonsolissa - tällöin toimintoa sen sijaan käsitellään auton valikkojärjestelmässä **MY CAR**.

Valikkojärjestelmän selostus, ks. MY CAR (s. 109).

Valikkojärjestelmässä **MY CAR** voidaan valita mm. seuraavaa:

- Värinävaroitus ohjauspyörässä: **Vain värinä** - Päällä tai Pois.
- Aktiivinen ohjaus: **Vain ohjausapu** - Päällä tai Pois.
- Sekä varoitus ohjauspyörän värinällä että aktiivinen ohjaus: **Täysi toiminnallisuus** - Päällä tai Pois.

Aktiivinen ohjaus

Kaista-avustaja pyrkii pitämään auton ajokaistan sivuviivojen välissä.

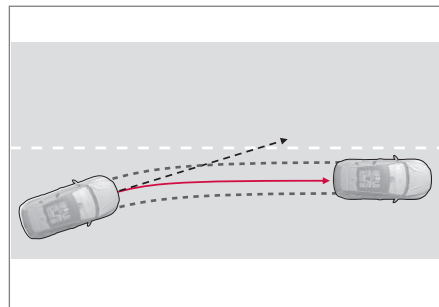

LKA puuttuu tilanteeseen ja ohjaa pois.

Jos auto lähestyy ajokaistan vasenta tai oikeaa sivuviivaa ilman, että suuntavaloo on aktivoitu, auto ohjataan takaisin.

Varoitus ohjauspyörän värinällä

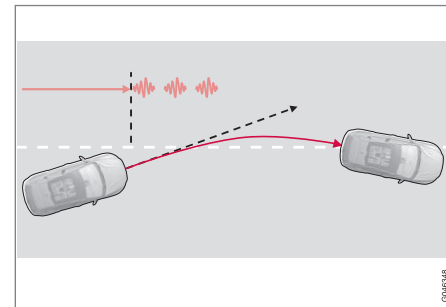

LKA ohjaa ja varoittaa ohjauspyörän värinöillä²⁶.

Jos auto ylittää sivuviivan, kaista-avustaja varoittaa värinöillä ohjauspyörässä²⁷. Tämä tapahtuu riippumatta siitä, ohjataanko auto aktiivisesti takaisin käyttämällä ohjausmomenttia vai ei.

²⁶ Kuva näyttää 3 värinää, kun sivuviiva ylitetään.

²⁷ Ohjauspyörän värisytyks vaihtelee – mitä enemmän auto ylittää reunaviivan, sitä enemmän ohjauspyörä värisee.



07 Kuljettajan tuki



Dynaaminen kaartaminen

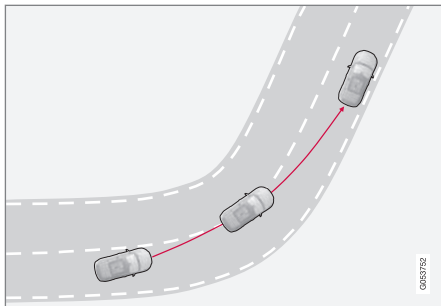

LKA ei puutu tilanteeseen jyrkässä sisäkaarteessa.

Tietyissä tapauksissa kaista-avustaja sallii sen, että sivuviivat ylitetään, puuttumatta tilanteeseen aktiivisella ohjauksella tai varoituksella. Viereisen kaistan hyödyntäminen mutkissa oikaisemiseen näkyvyyden ollessa hyvä on esimerkki siitä.

Aiheeseen liittyvät tiedot

- Kaista-avustaja (LKA)* (s. 240)
- Kaista-avustaja (LDW)* (s. 236)

Kaista-avustaja (LKA) - käsittely

Kaista-avustajaa (Lane Keeping Aid) täydentää mittaristossa eri tilanteissa näytettävä selväviivä grafiikka. Tässä muutamia esimerkkejä:

HUOM

LKA on tilapäisesti deaktivoitu niin kauan kuin suuntavalo on kytketty.



LKA "näkee" ja noudattaa sivuviivoja.

Kun kaista-avustaja on aktiivinen ja havaitsee/"näkee" sivuviivat, tämä osoitetaan siten, että LKA-symbolilla on VALKOISET viivat.

- HARMAA sivuviiva - Kaista-avustaja ei näe viivaa auton sillä puolella.

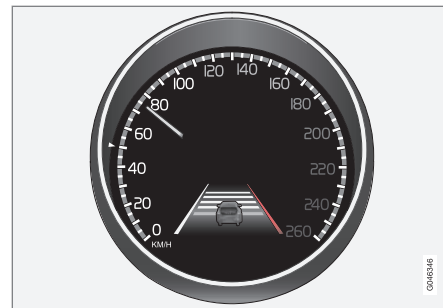

LKA puuttuu tilanteeseen oikealla puolella.

Kaista-avustaja puuttuu tilanteeseen ja ohjaa pois sivuviivalta - tämä osoitetaan seuraavasti:

- PUNAINEN viiva ko. puolella.

Aiheeseen liittyvät tiedot

- Kaista-avustaja (LKA)* (s. 240)
- Kaista-avustaja (LDW)* (s. 236)



Kaista-avustaja (LKA) - rajoitukset

Kaista-avustajan (Lane Keeping Aid) kamera-tunnistimella on samantapaisia rajoituksia kuin ihmisen silmällä.

Lisätietoja, luekaa kameratunnistimen rajoituksista (s. 229) ja katsokaa Törmäysvaroitin* - käsittely (s. 227).

HUOM

Joissakin vaativissa tilanteissa kaista-avustajan voi olla vaikea auttaa kuljettajaa oikealla tavalla - tällöin suositellaan toiminnon kytkemistä pois päältä.

Esimerkkejä tällaisista tilanteista voivat olla:

- tietyö
- talvikeli
- tien huono päällyste
- hyvin urheilullinen ajotapa
- huono sää ja rajoitettu näkyvyys.

Kädet ohjauspyörässä

Edellytys kaista-avustajan toiminnalle on, että kuljettaja pitää kädet ohjauspyörässä, minkä LKA jatkuvasti tarkastaa - jos näin ei ole, kuljettajaa kehoitetaan teksti-ilmoituksella ohjaamaan autoa aktiivisesti.

Jos kuljettaja ei noudata kehotusta alkaa ohjata, kaista-avustaja jatkaa valmiustilassa - toiminto on sitten keskeytettyinä, kunnes kuljettaja alkaa jälleen ohjata autoa.

Aiheeseen liittyvät tiedot

- Kaista-avustaja (LKA)* (s. 240)
- Kaista-avustaja (LDW)* (s. 236)





07 Kuljettajan tuki

Kaista-avustaja (LKA) - symbolit ja ilmoitukset

Tilanteissa, joissa kaista-avustaja ei toimi, mittaristossa voidaan näyttää symboli yhdessä

selittävän ilmoituksen kanssa. Noudattakaa tällöin annettuja suosituksia.

Esimerkki ilmoituksista:

Symboli	Ilmoitus	Sisältö
	Tuulilasin tunnistimet estetty. Katso käyttöohjekirjaa	Kameratunnistin on tilapäisesti pois toiminnasta. Esitetään, kun tuulilasilla on esim. lunta, jäätä tai likaa. <ul style="list-style-type: none">Puhdistakaa tuulilasi kameratunnistimen edestä. Lukekaa kameratunnistimen rajoituksista, ks. Törmäysvaroitin* - kameratunnistimen rajoitukset (s. 229) ja Törmäysvaroitin* - käsittely (s. 227).
	Lane Keeping Aid Tarvitsee huollon	Järjestelmä ei toimi. <ul style="list-style-type: none">Hakeutukaa korjaamolle, jos ilmoitus säilyy - valtuutettua Volvon teknistä palvelua suositellaan.
	Lane Keeping Aid Keskeytetty	LKA on keskeytynyt ja asetettu valmiustilaan. LKA-symbolin viivat osoittavat, milloin toiminto on jälleen aktiivinen.

Aiheeseen liittyvät tiedot

- Kaista-avustaja (LKA)* (s. 240)
- Kaista-avustaja (LDW)* (s. 236)

* Valinnais-/lisävaruste, katso lisätietoa Johdanto-kappaleesta.



Pysäköintitutka*

Pysäköintitutkaa käytetään apuvälineenä pysäköitäessä. Äänimerkki sekä symbolit keskikonsolin kuvaruudulla osoittavat etäisyyden havaittuun esteeseen.

Pysäköintitutkan äänitasoa voidaan säätää äänimerkin kuuluessa keskikonsolin **VOL**-säätimellä. Äänitasoa voidaan säätää myös äänensäätövalikossa, johon päästään painamalla **SOUND**, tai auton valikkojärjestelmässä (s. 109) **MY CAR**²⁸.

Pysäköintitutkasta on kaksi versiota:

- Vain takana
- Sekä edessä että takana.

i HUOM

Koska vetokoukku on jatkuvasti kytkettynä auton sähköjärjestelmään, sen ulkonema otetaan huomioon toiminnon mitatessa paikoitustilaa.

! VAROITUS

- Pysäköintiapu ei voi koskaan korvata kuljettajan itsensä vastuuta pysäköitäessä.
- Tunnistimilla on kuolleita kulmia, joissa esteitä ei voida havaita.
- Ottakaa huomioon esim. ihmiset tai eläimet, jotka ovat auton lähellä.

Aiheeseen liittyvät tiedot

- Pysäköintitutka* - toiminta (s. 245)
- Pysäköintitutka* - eteenpäin (s. 247)
- Pysäköintitutka* - taaksepäin (s. 246)
- Pysäköintitutka* - tunnistimien puhdistus (s. 248)
- Pysäköintitutka* - vikaosoitus (s. 248)
- Pysäköintiapukamera* (s. 249)

Pysäköintitutka* - toiminta

Pysäköintitutka aktivoituu automaattisesti käynnistettäessä moottori - katkaisimen valo palaa. Jos pysäköintitutka suljetaan painikkeella, valo sammuu.



Pysäköintitutkan ja CTA:n* päällä/pois-painike.

Jos auto on varustettu CTA:lla (s. 260), vilkkuvat BLIS-järjestelmän (s. 257) merkkivalot kerran, kun pysäköintitutka aktivoidaan painikkeella.

²⁸ Riippuen ääni- ja mediajärjestelmästä.



07 Kuljettajan tuki

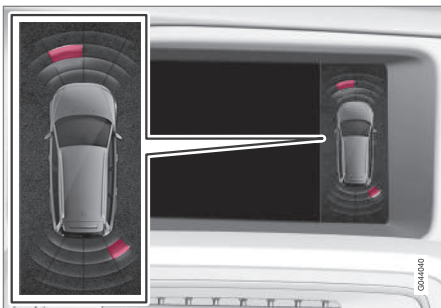

Kuvaruutunäkymä - esittää esteen vasemmalla edessä ja oikealla takana.

Keskikonsolin kuvaruutu esittää yleiskuvan suhteesta auton ja havaitun esteen välillä.

Merkitty sektori osoittaa, mikä/mitkä neljästä tunnistimesta on havainnut/ovat havainneet esteen. Mitä lähempänä autosymbolia merkitty sektoriruutu on, sitä lyhyempi on etäisyys auton ja havaitun esteen välillä.

Mitä lyhyempi etäisyys takana tai edessä olevaan esteeseen, sitä tiheämmin merkkiääni kuuluu. Muu äänentoistojärjestelmästä tuleva ääni vaimennetaan automaattisesti.

Etäisyyden ollessa alle 30 cm ääni on jatkuva ja merkitty aktiivisen tunnistimen kenttä lähinnä autoa on täytetty. Jos havaittu este on jatkuvan äänen etäisyydellä sekä auton takana että edessä, ääni tulee kaiuttimista vuorotellen.

! TÄRKEÄÄ

Esineet, kuten esim. ketjut, ohuet paljat tolpat tai matalat esteet voivat jäädä "signaalikatveeseen" eivätkä tunnistimet tällöin tilapäisesti havaitse niitä - sykkivä ääni voi tällöin odottamatta lakata sen sijaan, että se muuttuisi odotetuksi jatkuvaksi ääneksi.

Tunnistimet eivät voi havaita korkeita esineitä, kuten esim. ulos työntyviä kuorma-siltoja.

- Olkaa tällaisissa tilanteissa erityisen tarkkaavainen ja käyttäkää/siirtäkää autoa erittäin hitaasti tai keskeyttäkää käynnissä oleva pysäköinti - auton tai muiden esineiden korkea vaurioitumisvaara voi olla olemassa, koska tunnistimet eivät tilapäisesti toimi optimaalisesti.

Aiheeseen liittyvät tiedot

- Pysäköintitutka* (s. 245)
- Pysäköintitutka* - eteenpäin (s. 247)
- Pysäköintitutka* - taaksepäin (s. 246)
- Pysäköintitutka* - tunnistimien puhdistus (s. 248)
- Pysäköintitutka* - vikaosoitus (s. 248)
- Pysäköintiapukamera* (s. 249)

Pysäköintitutka* - taaksepäin

Pysäköintitutkaa käytetään apuvälineenä pysäköitäessä. Äänimerkki sekä symbolit keskikonsolin kuvaruudulla osoittavat etäisyyden havaittuun esteeseen.

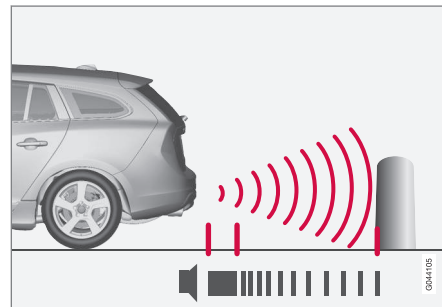

Mittausalue suoraan auton taakse on n. 1,5 m. Takana olevaa estettä osoittava äänimerkki tulee yhdestä takakaiuttimesta.

Pysäköintitutka taaksepäin aktivoidaan, kun peruutusvaihte kytetään.

Jos peruutuksen aikana vetokoukkuun on kiinnitetty esim. perävaunu, pysäköintitutka suljetaan automaattisesti, jotta tunnistimet eivät reagoi perävaunuun.

**HUOM**

Peruutettaessa esim. perävaunun kanssa tai polkupyöränpitimen ollessa vetokoukussa - ilman Volvon alkuperäistä perävaijurohdotusta - voidaan pysäköintitutka joutua sulkemaan manuaalisesti, etteivät tunnistimet reagoi näihin.

Aiheeseen liittyvät tiedot

- Pysäköintitutka* (s. 245)
- Pysäköintitutka* - toiminta (s. 245)
- Pysäköintitutka* - eteenpäin (s. 247)
- Pysäköintitutka* - tunnistimien puhdistus (s. 248)
- Pysäköintitutka* - vikaosoitus (s. 248)
- Pysäköintiapukamera* (s. 249)

Pysäköintitutka* - eteenpäin

Pysäköintitutkaa käytetään apuvälineenä pysäköitäessä. Äänimerkki sekä symbolit keskikonsolin kuvaruudulla osoittavat etäisyyden havaittuun esteeseen.

Pysäköintitutka aktivoituu automaattisesti moottorin käynnistyksen yhteydessä - pois/päällä-katkaisimen valo palaa. Jos pysäköintitutka suljetaan painikkeella, valo sammuu.

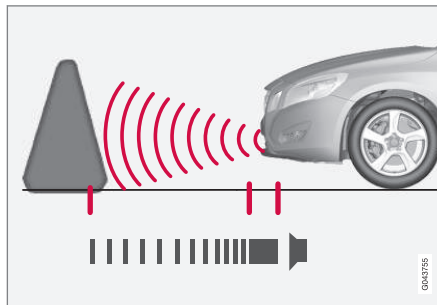

Mittausalue suoraan auton eteen on n. 0,8 m. Edessä olevaa estettä osoittava äänimerkki tulee yhdestä etukaiuttimesta.

Pysäköintiapu eteenpäin on aktiivinen nopeuden 10 km/h asti. Painikkeessa oleva valo palaa osoittaen, että järjestelmä on kytketty päälle. Kun nopeus alittaa 10 km/h, järjestelmä aktivoituu uudelleen.

HUOM

Pysäköintiapu eteenpäin suljetaan, kun seisontajarru kytketään tai P-asento valitaan automaattivaihteistolla varustetussa autossa.

TÄRKEÄÄ

Lisävaloja asennettaessa: Muistakaa, että ne eivät saa varjostaa tunnistimia - silloin lisävalot voidaan tunnistaa esteiksi.

Aiheeseen liittyvät tiedot

- Pysäköintitutka* (s. 245)
- Pysäköintitutka* - toiminta (s. 245)
- Pysäköintitutka* - taaksepäin (s. 246)
- Pysäköintitutka* - tunnistimien puhdistus (s. 248)
- Pysäköintitutka* - vikaosoitus (s. 248)
- Pysäköintiapukamera* (s. 249)



Pysäköintitutka* - vikaosoitus

Pysäköintitutkaa käytetään apuvälineenä pysäköitäessä. Äänimerkki sekä symbolit keskikonsolin kuvaruudulla osoittavat etäisyyden havaittuun esteeseen.

 Jos mittariston infosymboli palaa kiinteästi ja teksti-ilmoitus Pysäköintitutkajärjestelmä Vaatii huollon näytetään, pysäköintitutka ei toimi.

TÄRKEÄÄ

Tietyissä olosuhteissa pysäköintiapujärjestelmä voi antaa vääriä varoitussignaaleja, jotka johtuva ulkoisista äänilähteistä, jotka synnyttävät samoja ultraäänitaajuuksia, joilla järjestelmä toimii.

Esimerkkejä tällaisista äänenlähteistä ovat äänitorvi, renkaat märällä asfaltilla, ilmajarrut, moottoripyörien pakojärjestelmät ym.

Aiheeseen liittyvät tiedot

- Pysäköintitutka* (s. 245)
- Pysäköintitutka* - tunnistimien puhdistus (s. 248)
- Pysäköintitutka* - toiminta (s. 245)
- Pysäköintitutka* - eteenpäin (s. 247)
- Pysäköintitutka* - taaksepäin (s. 246)
- Pysäköintiapukamera* (s. 249)

Pysäköintitutka* - tunnistimien puhdistus

Pysäköintitutkaa käytetään apuvälineenä pysäköitäessä. Äänimerkki sekä symbolit keskikonsolin kuvaruudulla osoittavat etäisyyden havaittuun esteeseen.

Jotta tunnistimet toimisivat oikein, ne on puhdistettava säännöllisesti vedellä ja autonpesuaineella.

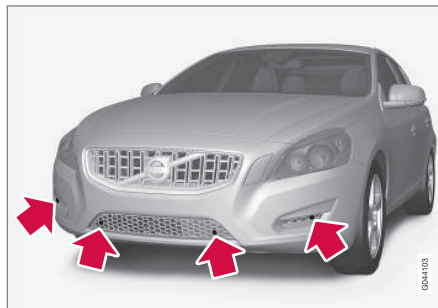

Tunnistimien sijainti edessä.

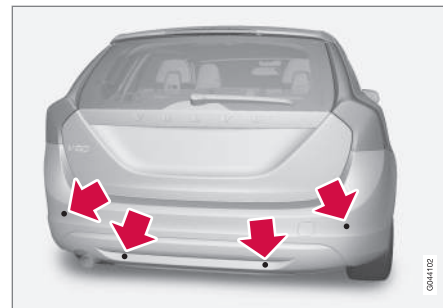

Tunnistimien sijainti takana.

HUOM

Tunnistimia peittävä lika, jää ja lumi voivat aiheuttaa vääriä varoitussignaaleita.

Aiheeseen liittyvät tiedot

- Pysäköintitutka* (s. 245)
- Pysäköintitutka* - toiminta (s. 245)
- Pysäköintitutka* - eteenpäin (s. 247)
- Pysäköintitutka* - taaksepäin (s. 246)
- Pysäköintitutka* - vikaosoitus (s. 248)
- Pysäköintiapukamera* (s. 249)



Pysäköintiapukamera*

Pysäköintikamera on apujärjestelmä, joka aktivoituu, kun peruutusvaihte valitaan.

Kamerakuva esitetään keskikonsolin näytössä.

i HUOM

Koska vetokoukku on jatkuvasti kytkettynä auton sähköjärjestelmään, sen ulkonema otetaan huomioon toiminnon mitatessa paikoitustilaa.

! VAROITUS

- Pysäköintikamera on apuväline eikä se voi koskaan korvata kuljettajan vastuuta peruutettaessa.
- Kameralla on kuolleita kohtia, joissa olevia esteitä ei havaita.
- Varokaa auton lähellä olevia ihmisiä ja eläimiä.

Toiminta ja käsittely

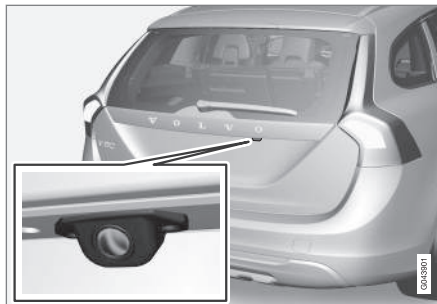

Kameran sijainti avauskahvan vieressä.

Kamera näyttää, mitä auton takana on, ja ilmestyykö sivuilta jotain.

Kamera näyttää leveän alueen auton takana sekä osan puskurista ja mahdollisesta vetokoukusta.

Esineet näytössä voidaan kokea hieman kalistuneiksi - tämä on normaalia.

i HUOM

Esine kuvaruudulla voi olla lähempänä autoa kuin miltä se näyttää.

Jos jokin muu näkymä on aktiivinen, pysäköintikamerajärjestelmä ottaa automaattisesti etusijan ja sen kamerakuva esitetään näytössä.

Kun peruutusvaihte valitaan, esitetään graafisesti kaksi yhtenäistä viivaa, jotka osoittavat, missä auton takapyörät kulkevat ohjauspyörän ko. asennossa, tämä auttaa taskupysäköinnissä, peruuttamisessa ahtaissa tiloissa ja perävaunun kytkemisessä. Myös auton likimääräiset ulkomitat esitetään katkoviivalla. Apuviivat voidaan sulkea - ks. osaa Asetukset (s. 251).

Jos auto on varustettu pysäköintiaputunnistimilla (s. 245)*, niiden informaatio esitetään graafisesti värillisenä kenttänä kuvaamaan etäisyyttä havaittuun esteeseen, ks. otsikko "Peruutustunnistimilla varustetut autot" edempänä tekstissä.

Kamera on aktiivinen n. 5 sekuntia peruutusvaihteen poiskytkemisen jälkeen tai kunnes auton nopeus ylittää 10 km/h eteenpäin tai 35 km/h taaksepäin.

Valaistusolosuhteet

Kamerakuva säädetään automaattisesti valitsevien valaistusolosuhteiden mukaan. Kuva voi siksi vaihdella hieman valonvoimakkuuden ja laadun suhteen. Huonot valaistusolosuhteet voivat hieman heikentää kuvanlaatua.

i HUOM

Mahdollisimman hyvän toiminnan saamiseksi pitääkää kamerasinssi puhtaana liasta, lumesta ja jäästä. Tämä on erityisen tärkeää huonoissa valaistusolosuhteissa.



07 Kuljettajan tuki



Apuviivat

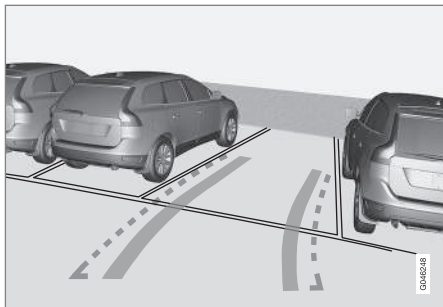

Esimerkki apuviivojen näyttämisestä kuljettajalle.

Lokasuojien linjat projisoidaan kuin ne olisivat maan tasossa auton takana ja ne ovat suoraan riippuvaisia ohjauspyörän kääntökulmasta, mikä mahdollistaa sen, että kuljettaja näkee auton kulkeman reitin - myös sen kääntyessä.

HUOM

- Peruutettaessa perävaunun kanssa, kun tätä ei ole sähköisesti kytketty autoon, näytön viivat osoittavat sen linjauksen, jonka **auto** ottaa - ei perävaunu.
- Näytössä ei esitetä viivoja, kun perävaunu on sähköisesti kytketty auton sähköjärjestelmään.
- Pysäköintikamera kytkeytyy automaattisesti pois toiminnasta perävaunua vedettäessä, jos käytetään Volvon alkuperäisiä perävaunukaapeleita.

TÄRKEÄÄ

Huomatkaa, että kun valittuna on taaksepäin suunnattu kameranäkymä, näytössä näkyy vain auton takana oleva alue - tarkkaillaa tällöin huolellisesti auton sivuja ja etupuolta, kun käännätte ohjauspyörää peruuttaessanne.

Rajaviivat

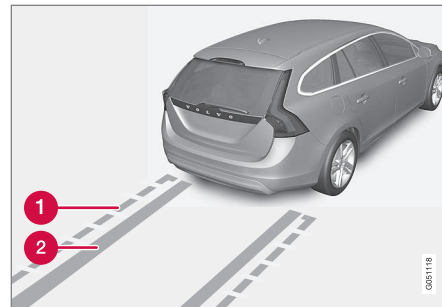

Järjestelmän eri viivat.

- 1 Rajaviiva vapaan peruutuksen vyöhykkeelle
- 2 "Pyöränjäljet"

Katkoviiva (1) merkitsee vyöhykkeen jopa n. 1,5 m taaksepäin puskurista. Se on samalla raja auton eniten ulostyöntyville osille, esim. ulkostaustapeileille ja kulmille - myös auton kääntyessä.

Leveät "pyöränjäljet" (2) sivuviivojen välissä kertovat, mistä pyörät tulevat kulkemaan, ja ne voivat ulottua n. 3,2 m taaksepäin puskurista, jos tiellä ei ole mitään estettä.



Peruutustunnistimilla varustetut autot*

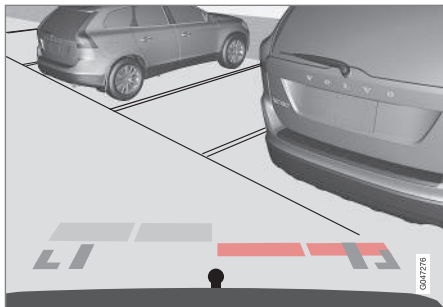

Värillinen kenttä (yksi tunnistinta kohti) näyttää etäisyyden.

Jos auto on varustettu myös Pysäköintitutkalla (s. 245), esitetään etäisyys värillisenä kenttänä jokaisen esteen rekisteröineen tunnistimen osalta.

Kenttien väri muuttuu, kun etäisyys esteeseen vähenee - vaaleankeltaisesta keltaiseen, oranssin kautta punaiseen.

"väri; maali"	Etäisyys (metriä)
Vaaleankeltainen	0,7–1,5
Keltainen	0,5–0,7
Oranssi	0,3–0,5
Punainen	0–0,3

Aiheeseen liittyvät tiedot

- Pysäköintiapukamera - asetukset (s. 251)
- Pysäköintiapukamera - rajoitukset (s. 252)
- Pysäköintitutka* (s. 245)
- Aktiivinen pysäköintitutka (PAP)* (s. 253)

Pysäköintiapukamera - asetukset

Suljetun kameran aktivointi

Jos kameratoiminto on suljettuna valittaessa peruutusvaihte, se aktivoituu seuraavasti:



- Painakaa **CAM** - näyttö esittää ko. kameranäkymän.

Asetuksen muuttaminen

Vakioasetus on, että kamera aktivoituu, kun peruutusvaihte valitaan.

Pysäköintikameran asetuksia voidaan muuttaa, kun näyttö esittää kameranäkymän:



07 Kuljettajan tuki



1. Painakaa **OK/MENU**, kun kameranäkymä esitetään - näyttö vaihtaa valikkoon, jossa on eri vaihtoehtoja.
2. Kääntäkää esiin haluamanne vaihtoehto säätimellä **TUNE**.
3. Merkitkää vaihtoehto painamalla **OK/MENU** ja peruuttakaa pois painamalla **EXIT**.

Vetokoukku

Kameraa voidaan hyvin käyttää perävaunun kytkemisessä. Apuviiva vetokoukun ajateltua "rataa" varten perävaunua kohti voidaan esittää näytössä - aivan kuten "pyöränjäljille".

Valinta voidaan tehdä "pyöränjälkien" tai vetokoukun radan näyttämisen välillä - molempia vaihtoehtoja ei voida esittää samanaikaisesti.

1. Painakaa **OK/MENU**, kun kameranäkymä esitetään.
2. Kääntäkää vaihtoehto **Perävaunun liikeradan ohjausviiva** esiin säätimellä **TUNE**.
3. Merkitkää vaihtoehto painamalla **OK/MENU** ja peruuttakaa pois painamalla **EXIT**.

Zoomaus (lähennys/loitunnus)

Tarvittaessa tarkkaa toimintaa voidaan kameranäkymää zoomata lähemmäs:

- Painakaa **CAM** tai kääntäkää **TUNE**-säädintä - toistuva painallus/kääntäminen vaihtaa takaisin normaalinäkymään.

Jos useampia vaihtoehtoja on, ne ovat silmu-kassa - painakaa/kääntäkää, kunnes haluttu kameranäkymä esitetään.

Automaattinen zoomaus

Autoissa, joissa on pysäköintititka (s. 245) ja vetokoukku, on myös **Automaattinen zoom** vaihtoehtona kameravalikossa. Tämän vaihtoehdon ollessa merkittynä, kamera zoomaa vetokoukkuun automaattisesti lähemmäs, kun auto lähestyy kohdetta/perävaunua.

Ks. aiempaa otsikkoa "Asetuksen muuttaminen" selvittääksenne, kuinka valikkovaihtoehto aktivoidaan.

Aiheeseen liittyvät tiedot

- Pysäköintiapukamera* (s. 249)
- Pysäköintititka* (s. 245)
- Aktiivinen pysäköintititka (PAP)* (s. 253)

Pysäköintiapukamera - rajoitukset



HUOM

Polkupyöräkannattimet tai muut taakse asennetut lisävarusteet voivat peittää kameran näkyvyyden.

Muistettavaa

Olkaa tarkkaavainen, vaikka vain suhteellisen pieni osa kuvasta näyttäisi olevan peitettyinä, se voi tarkoittaa sitä, että melko suuri alue on peitossa ja esteet voivat siksi jäädä havaitsematta, kunnes ne ovat jo liian lähellä autoa.

- Kameran linssi on pidettävä puhtaana liasta, jäädästä ja lumesta.
- Puhdistakaa kameran linssi säännöllisesti haalealla vedellä ja autoshampoolla - varokaa, että linssi ei naarmuunnu.

Aiheeseen liittyvät tiedot

- Pysäköintiapukamera* (s. 249)
- Pysäköintiapukamera - asetukset (s. 251)
- Pysäköintititka* (s. 245)



Aktiivinen pysäköintitutka (PAP)*

Aktiivinen pysäköintiapu (PAP – Park Assist Pilot) auttaa kuljettajaa pysäköimään tarkastamalla ensin, onko tila riittävän suuri, ja sen jälkeen kääntämällä ohjauspyörää sekä ohjaamalla auton tilaan.

Mittaristo näyttää symboleilla, grafiikalla ja tekstillä, milloin eri kohdat pitää tehdä.

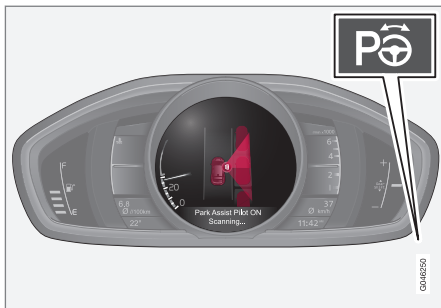

Päällä-/Pois -painike on keskikonsolissa.

i HUOM

Koska vetokoukku on jatkuvasti kytkettynä auton sähköjärjestelmään, sen ulkonema otetaan huomioon toiminnon mitatessa paikoitustilaa.

! VAROITUS

PAP ei toimi kaikissa tilanteissa, vaan se on tarkoitettu vain täydentäväksi apulaitteeksi.

Kuljettaja on aina täysin vastuussa siitä, että autoa ajetaan turvallisesti, lisäksi hänen pitää valvoa ympäristöä ja muita tienkäyttäjiä, jotka lähestyvät tai ohittavat pysäköinnin yhteydessä.

Aiheeseen liittyvät tiedot

- Aktiivinen pysäköintitutka (PAP)* -symbolit ja ilmoitukset (s. 257)
- Aktiivinen pysäköintiapu (PAP)* - käsittely (s. 254)
- Aktiivinen pysäköintiapu (PAP)* - toiminta (s. 253)
- Aktiivinen pysäköintiapu (PAP)* - rajoitukset (s. 256)
- Pysäköintitutka* (s. 245)
- Pysäköintiapukamera* (s. 249)

Aktiivinen pysäköintiapu (PAP)* - toiminta

i HUOM

PAP-toiminto mittaa tilan ja kääntää ohjauspyörää - kuljettajan tehtävänä on noudattaa mittariston ohjeita ja valita vaihde (taakse-/eteenpäin), säätää nopeutta, jarruttaa ja pysäyttää.

PAPvoidaan aktivoida, jos seuraavat ehdot täyttyvät moottorin käynnistämisen jälkeen:

- Toimintoihin ABS²⁹ tai ESC³⁰ ei saa puuttua PAP-toiminnon ollessa aktivoituna - nämä voivat aktivoitua esim. jyrkän ja liukkaan alustan yhteydessä, ks. osia Käyttöjarru sekä Vakautusjärjestelmä ESC (s. 185) saadaksenne lisätietoja.
- Perävaunua ei saa olla kytkettynä autoon.
- Nopeuden pitää olla alle 50 km/h.

²⁹ (Anti-lock Braking System) - Lukkiutumaton jarrujärjestelmä.

³⁰ (Electronic Stability Control) - Vakautusjärjestelmä.



07 Kuljettajan tuki

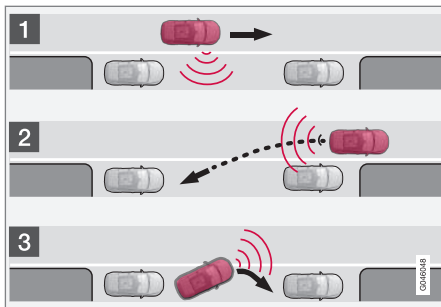

PAP:n periaate.

PAP-toiminto pysäköi auton seuraavia osavaiheita käyttäen:

1. Pysäköintitilaa haetaan ja tarkastusmitataan - mitattaessa ei nopeus saa ylittää arvoa 30 km/h..
2. Auto ohjataan tilaan peruutuksella.
3. Auto sovitetaan tilaan ajamalla eteen- ja taaksepäin.

Aiheeseen liittyvät tiedot

- Aktiivinen pysäköintititka (PAP)* (s. 253)
- Pysäköintititka* (s. 245)
- Pysäköintiapukamera* (s. 249)

Aktiivinen pysäköintiapu (PAP)* - käsittely

HUOM

Muistakaa, että tietyissä asennoissa ohjauspyörä voi peittää mittariston ilmoitukset, kun sitä käännetään pysäköinnin aikana.

1 - Haku ja tarkastusmittaus

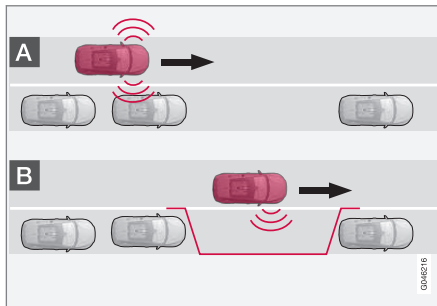

PAP-toiminto etsii ja tarkastaa, onko pysäköintialaa riittävän suuri. Menetelkää näin:



1. Aktivoi PAP painamalla tätä painiketta älkääkä ajako nopeammin kuin 30 km/h.

2. Tarkkailkaa mittaristoa ja olkaa valmiina pysäyttämään auto, kun grafiikka ja teksti pyytävät sitä.
3. Pysäyttäkää auto, kun grafiikka ja teksti pyytävät niin.

HUOM

PAP etsii tilaa pysäköintiä varten, näyttää ohjeita ja ohjaa auton paikalle sen matkustajan puolella. Mutta haluttaessa voidaan auto pysäköidä myös kuljettajan puolelle katua:

- Aktivoi suuntavalo kuljettaja puolelle - tällöin auto pysäköidään kadun sille puolelle.

2 - Peruuttaminen paikkaan

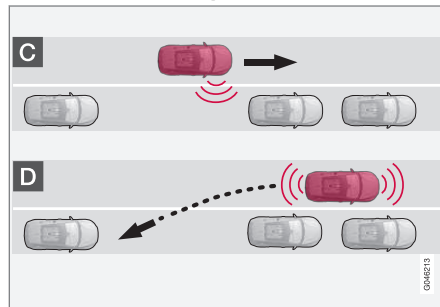

Kohdassa Peruutus PAP ohjaa auton pysäköintitilaan. Menetelkää seuraavasti:



1. Tarkastakaa, että taaksepäin on vapaata, ja kytkekää peruutusvaihde.
2. Peruuttakaa hitaasti ja varovasti koskematta ohjauspyörään - eikä lujempaa kuin n. 7 km/h.
3. Tarkkailkaa mittaristoa ja olkaa valmiina pysäyttämään auto, kun grafiikka ja teksti pyytävät sitä.

! HUOM

- Pitäkää kädet poissa ohjauspyörästä, kun PAP-toiminto on aktivoituna.
- Huolehtikaa, ettei mikään estä ohjauspyörän vapaata liikkumista.
- Mahdollisimman hyvän tuloksen saavuttamiseksi - Odottakaa, kunnes ohjauspyörä on kääntynyt valmiiksi ennen kuin ajaminen taakse-/eteenpäin aloitetaan.

3 - Sovittaminen

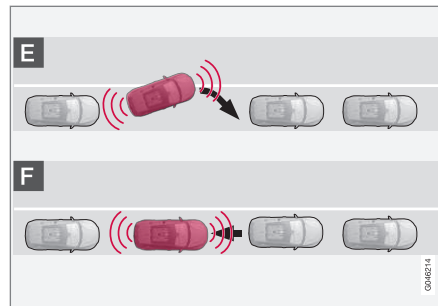

Kun auto on peruutettu pysäköintitilaan, se pitää suoristaa ja sovittaa paikalleen.

1. Kytkekää 1. vaihde tai **D**-asento, odottakaa, kunnes ohjauspyörä on kääntynyt, ja ajakaa hitaasti eteenpäin.
2. Pysäyttäkää auto, kun grafiikka ja teksti-ilmoitus pyytävät sitä.
3. Kytkekää peruutusvaihde ja ajakaa hitaasti taaksepäin, kunnes grafiikka ja teksti-ilmoitus pyytävät pysäyttämään.

Toiminto suljetaan automaattisesti pysäköinnin lopettamisen jälkeen samalla, kun grafiikka ja teksti-ilmoitus näyttävät pysäköinnin olevan suoritettu. Kuljettaja voi kuitenkin joutua tekemään ylimääräisen korjauksen jälkikäteen - vain kuljettaja voi arvioida, milloin auto on kunnolla pysäköity.

! TÄRKEÄÄ

Varoetäisyys on lyhyempi, kun PAP käyttää tunnistimia verrattuna tilanteeseen, jossa pysäköintitutka käyttää niitä.

Aiheeseen liittyvät tiedot

- Aktiivinen pysäköintitutka (PAP)* -symbolit ja ilmoitukset (s. 257)
- Aktiivinen pysäköintiapu (PAP)* - toiminta (s. 253)
- Aktiivinen pysäköintiapu (PAP)* - rajoitukset (s. 256)
- Pysäköintitutka* (s. 245)
- Pysäköintiapukamera* (s. 249)
- Aktiivinen pysäköintitutka (PAP)* (s. 253)



07 Kuljettajan tuki

Aktiivinen pysäköintiapu (PAP)* - rajoitukset

PAP-jakso keskeytyy:

- jos auto etenee liian lujaa - yli 7 km/h
- jos kuljettaja liikuttaa ohjauspyörää
- ABS³¹- tai ESC³²-toiminnon puuttuessa ajamiseen - esim. yhden pyörän menettäessä pitonsa liukkaalla tiellä.

Teksti-ilmoitus kertoo, miksi PAP-jakso keskeytyi.

HUOM

Antureita peittävä lika, jää ja lumi heikentävät toimintaa ja voivat tehdä mittauksen mahdottomaksi.

TÄRKEÄÄ

Joiissakin olosuhteissa PAP ei havaitse pysäköintitaskuja - syynä voi olla jokin ulkopuolinen äänenlähde, joka toimii samalla ultraäänitaajuudella ja häiritsee järjestelmän toimintaa.

Esimerkkejä tällaisista äänenlähteistä ovat äänitorvi, renkaat märällä asfaltilla, ilmajarrut, moottoripyörien pakojärjestelmät ym.

Muistettavaa

Kuljettajan tulee pitää mielessä, että aktiivinen pysäköintiapu on apuväline - ei virheettömän täysautomaattinen toiminto. Sen vuoksi kuljettajan pitää olla valmiina keskeyttämään pysäköinti. Pysäköinnin yhteydessä on myös joitakin huomioita otettavia yksityiskohtia, esim.:

- PAP lähtee ko. paikalle pysäköityjen ajoneuvojen sijainnista - jos nämä asetettu epäsovasti, voivat esim. oman auton renkaat ja vanteet vaurioitua jalkakäytävän reunoja vasten.
- PAP on suunniteltu pysäköintiin suorilla kaduilla - ei jyrkkiin mutkiin tai kaarteisiin. Varmistakaa tämän vuoksi, että auto on pysäköintitaskun kanssa yhdensuuntainen, kun PAP mittaa tilan.
- Pysäköintitaskuja kapeilla kaduilla ei aina voida käyttää, koska riittävää tilaa pysäköintitoimenpiteisiin ei ole - tilannetta voi helpottaa ajaminen mahdollisimman lähellä kadun sitä puolta, jolla ajateltu pysäköintitasku on.
- Huomatkaa, että auton keula voi kääntyä vastaantulevaa liikennettä kohti pysäköinnin aikana.
- Kohteet, jotka sijaitsevat korkeammalla kuin tunnistimien havaintoalue, eivät ole mukana, kun pysäköintitoimenpiteitä lasketaan, mikä voi johtaa siihen, että PAP

voi kaartaa pysäköintitaskuun liian aikaisin - tämän vuoksi sellaisia pysäköintitaskuja tulee välttää.

- Kuljettaja on vastuussa arvioitaessa sitä, sopiiko PAP:n tarjoama tasku pysäköintiin.
- Käyttäkää hyväksytyjä renkaita³³ sekä oikeita rengaspaineita - se vaikuttaa PAP:n kykyyn pysäköidä.
- Rankka vesi- tai lumisade voi aiheuttaa sen, ettei pysäköintitaskua mitata oikealla tavalla.
- Älkää käyttäkö PAP-toimintoa, jos lumi-keijut tai varapyörä on asennettuna.
- Älkää käyttäkö PAP-toimintoa, jos kuormattuja esineitä työnny auton ulkopuolelle.

TÄRKEÄÄ

Vaihdettaessa toiseen hyväksytyyn vannekokoon, josta aiheutuu renkaan kehän muutos, voidaan PAP-järjestelmän parametreja joutua päivittämään. Kysykää neuvoa korjaamolta - valtuutettua Volvon teknistä palvelua suositellaan.

³¹ (Anti-lock Braking System) - Lukkiutumaton jarrujärjestelmä.

³² (Electronic Stability Control) - Elektroninen vakautuksen säätö.

³³ "Hyväksytyillä renkailla" tarkoitetaan renkaita, jotka ovat samaa tyyppiä ja valmistetta, jota alkuperäiset olivat toimitettaessa uutena tehtaalta.



Huolto

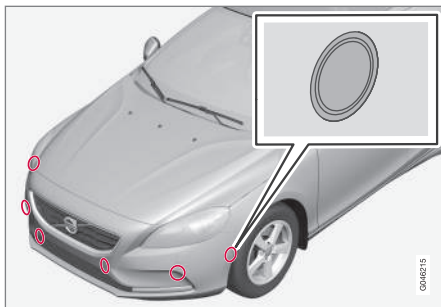

PAP-tunnistimet on sijoitettu puskureihin³⁴ - 6 kpl eteen ja 4 kpl taakse.

Jotta PAP-toiminto toimii oikein, sen tunnistimet pitää puhdistaa säännöllisesti vedellä ja autonpesuaineella - kyseessä ovat samat tunnistimet, joita pysäköintitutka käyttää, ks. Pysäköintitutka* - tunnistimien puhdistus (s. 248).

Aiheeseen liittyvät tiedot

- Pysäköintitutka* (s. 245)
- Pysäköintiapukamera* (s. 249)
- Aktiivinen pysäköintitutka (PAP)* (s. 253)

Aktiivinen pysäköintitutka (PAP)* - symbolit ja ilmoitukset

Mittaristo näyttää symboleilla, grafiikalla ja tekstillä, milloin eri kohdat pitää tehdä.

Mittaristo voi näyttää symbolien ja tekstien eri yhdistelmiä sisällöin vaihdellessa - joskus selvävällä ohjeella sopivasta toimenpiteestä.

Jos ilmoitus kertoo, että PAP ei toimi, suositellaan yhteyden ottamista valtuutettuun Volvon tekniseen palveluun.

Aiheeseen liittyvät tiedot

- Aktiivinen pysäköintiapu (PAP)* - käsittely (s. 254)
- Aktiivinen pysäköintiapu (PAP)* - toiminta (s. 253)
- Aktiivinen pysäköintiapu (PAP)* - rajoitukset (s. 256)
- Pysäköintitutka* (s. 245)
- Pysäköintiapukamera* (s. 249)
- Aktiivinen pysäköintitutka (PAP)* (s. 253)

BLIS*

BLIS (Blind Spot Information) on toiminto, joka tukee kuljettajaa tiheässä liikenteessä teillä, joilla on useita ajokaistoja samaan suuntaan.

BLIS on kuljettajan apuväline, joka on tarkoitettu varoittamaan seuraavista:

- kuolleessa kulmassa olevat ajoneuvot
- nopeasti lähestyvät, omaa ajoneuvoa lähimpänä olevat ajoneuvot vasemmalla ja oikealla ajokaistalla.

BLIS-toiminto CTA (s. 260) (Cross Traffic Alert) on kuljettajan aputoiminto, jonka tarkoituksena on varoittaa seuraavista:

- risteävä liikenne peruutettaessa autolla.



VAROITUS

BLIS on täydentävä apuväline eikä se toimi kaikissa tilanteissa.

BLIS ei korvaa turvallista ajotapaa eikä taustapeilien käyttöä.

BLIS ei voi koskaan korvata kuljettajan vastuuta ja tarkkaavaisuutta - kaistan vaihtaminen liikenneturvallisesti on aina kuljettajan vastuulla.

³⁴ HUOM! Kuva on kaaviomainen - yksityiskohdat voivat erota automallista riippuen.



07 Kuljettajan tuki



Katsaus

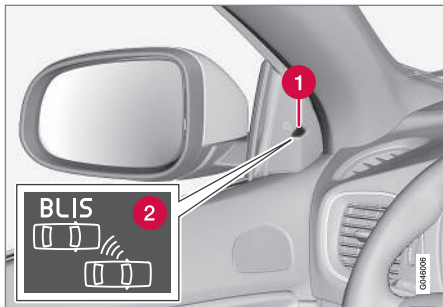

BLIS-valon sijainti³⁵.

- 1 Merkkivalo
- 2 BLIS-symboli

HUOM

Valo syttyy puolella, jolla järjestelmä on havainnut ajoneuvon. Jos auto ohitetaan kummaltakin puolelta samanaikaisesti, sytyvät molemmat lamput.

Huolto

BLIS-toimintojen tunnistimet on sijoitettu kummankin kulman takalokasuojan/puskurin sisäpuolelle.



Pitäkää tämä pinta puhtaana - myös vasemmalla puolella.

- Jotta tunnistimet toimivat optimaalisesti, niiden edessä olevat pinnat on pidettävä puhtaina.

Aiheeseen liittyvät tiedot

- BLIS* - käsittely (s. 258)
- BLIS - symbolit ja ilmoitukset (s. 262)
- CTA* (s. 260)

BLIS* - käsittely

BLIS (Blind Spot Information) on toiminto, joka tukee kuljettajaa tiheässä liikenteessä teillä, joilla on useita ajokaistoja samaan suuntaan.

BLIS-toiminnon aktivointi/aktivoinnin poisto

BLIS aktivoidaan käynnistettäessä moottori, minkä vahvistaa ovipaneelin merkkivalojen vilkkuminen kerran.

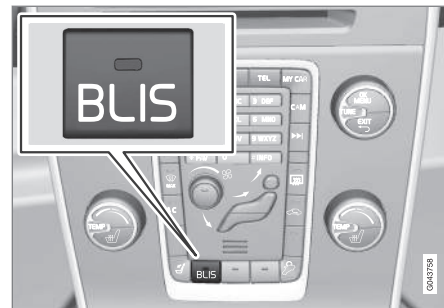

Aktivointi-sulkupainike.

BLIS-toiminto voidaan poistaa käytöstä/ottaa käyttöön painamalla keskikonsolin **BLIS**-painiketta.

Valitun varustuksen tietyt yhdistelmät eivät jätä tilaa painikkeelle keskikonsolissa - tällöin toimintoa käsitellään auton valikkojärjestelmässä MY CAR (s. 109).

³⁵ HUOM! Kuva on kaaviomainen - yksityiskohdat voivat poiketa automallista riippuen.

* Valinnais-/lisävaruste, katso lisätietoa Johdanto-kappaleesta.



Kun BLIS poistetaan käytöstä/otetaan käyttöön, painikkeen valo sammuu/syttyy ja mittaristo vahvistaa muutoksen teksti-ilmoituksella. Otettaessa toiminto käyttöön ovipaneelin merkivalot vilkkahtavat kerran.

Ilmoituksen sammuttaminen:

- Painakaa ohjauspylvään vasemmanpuoleisen vivun **OK**-painiketta.

tai

- Odottakaa n. 5 sekuntia - ilmoitus sammuu.

Milloin BLIS toimii

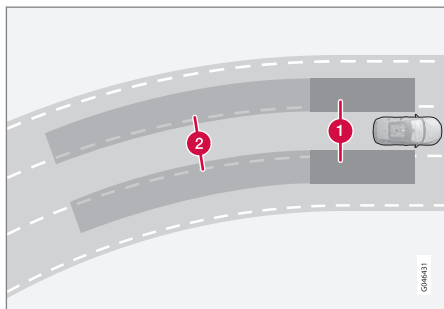

BLIS-toiminnon periaate: 1. Kuolleen kulman vyöhyke. 2. Nopeasti lähestyvän ajoneuvon vyöhyke.

BLIS-toiminto on aktiivinen yli n. 10 km/h:n nopeuksilla.

Järjestelmä on suunniteltu reagoimaan, kun:

- toinen ajoneuvo ohittaa oman ajoneuvon
- toinen ajoneuvo saavuttaa nopeasti omaa ajoneuvoa.

Kun BLIS havaitsee ajoneuvon vyöhykkeellä 1, tai nopeasti lähestyvän ajoneuvon vyöhykkeellä 2, ovipaneelin BLIS-valo palaa kiinteästi. Jos kuljettaja kytkee tässä tilassa sen puolen suuntavilkun päälle, jota varoitus koskee, BLIS-valo ei pala enää jatkuvasti, vaan vilkkuu voimakkaammalla valoteholla.

VAROITUS

BLIS ei toimi jyrkissä kaarteissa.

BLIS ei toimi autoa peruuttaessa.

Rajoitukset

- Tunnistimet peittävä lika, jää ja lumi voivat rajoittaa toimintoja ja tehdä varoitukset mahdollottomiksi. BLIS ei voi havaita tätä tilannetta.
- Älkää kiinnittäkö esineitä, teippiä tai tarroja tunnistimien pinnalle.
- BLIS deaktivoidaan, kun perävaunu yhdistetään auton sähköjärjestelmään.

TÄRKEÄÄ

BLIS- ja CTA-toimintojen komponenttien korjauksen tai puskurien uudelleenmaalaus saa tehdä vain korjaamo - valtuutettua Volvon teknistä palvelua suositellaan.

Aiheeseen liittyvät tiedot

- BLIS* (s. 257)
- BLIS - symbolit ja ilmoitukset (s. 262)



07 Kuljettajan tuki

CTA*

BLIS-toiminto CTA (Cross Traffic Alert) on kuljettajan apuväline, joka on tarkoitettu varoittamaan risteävästä liikenteestä, kun autoa peruutetaan. CTA on täydennys BLIS-järjestelmälle (s. 257).

CTA:n aktivointi/aktivoinnin poisto

CTA aktivoidaan käynnistettäessä moottori, minkä vahvistaa ovipaneelien BLIS-merkkivalojen vilkkuminen kerran.



Pysäköintitutkan ja CTA:n tunnistimien päälle/pois-painike.

CTA-toiminto voidaan erikseen sulkea/aktivoida pysäköintitutkan (s. 245) Päällä/Pois-painikkeella. BLIS-valot vilkkuvat vielä kerran uudelleenaktivoinnin yhteydessä.

BLIS-toiminto on kuitenkin edelleen aktiivisena CTA-toiminnon sulkemisen jälkeen.

VAROITUS

CTA on täydentävä apuväline eikä se toimi kaikissa tilanteissa.

CTA ei korvaa turvallista ajotapaa eikä taustapeilien käyttöä.

CTA ei voi koskaan korvata kuljettajan vastuuta ja tarkkaavaisuutta - peruuttaminen liikenneturvallisesti on aina kuljettajan vastuulla.

Milloin CTA toimii

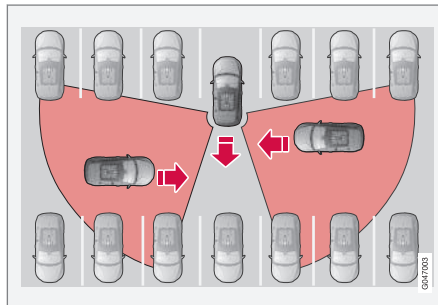

CTA:n periaate.

CTA täydentää BLIS-toimintoa siten, että peruutettaessa voidaan nähdä sivultapäin lähestyvä risteävä liikenne esim. peruutettaessa autoa pois pysäköintiruudusta.

CTA on suunniteltu havaitsemaan ensisijaisesti ajoneuvot. Edullisissa olosuhteissa se voi havaita myös pienemmät kohteet, kuten polkupyörät ja jalankulkijat.

CTA on toiminnassa ainoastaan peruutettaessa ja se aktivoituu automaattisesti, kun peruutusvaihte valitaan.

- Äänimerkki varoittaa, kun CTA on havainnut jonkin lähestyvän sivulta käsin - ääni kuuluu vasemmasta tai oikeasta kaiuttimesta riippuen siitä, mistä suunnasta kohde lähestyy.
- CTA varoittaa myös sytyttämällä BLIS-valot.
- Varoitus esitetään myös palavana kuvakeena näytön PAS-grafiikassa (s. 245).

Rajoitukset

CTA ei toimi optimaalisesti kaikissa tilanteissa, vaan sillä on tietyt rajoitukset. CTA-tunnistimet eivät esim. "näe" pysäköityjen ajoneuvojen tai näkyvyyden peittävien esineiden läpi.

Seuraavassa on joitakin esimerkkejä tilanteista, joissa CTA:n "näkökenttä" voi olla alussa rajallinen eikä lähestyviä ajoneuvoja siksi voida havaita, ennen kuin ne ovat hyvin lähellä:

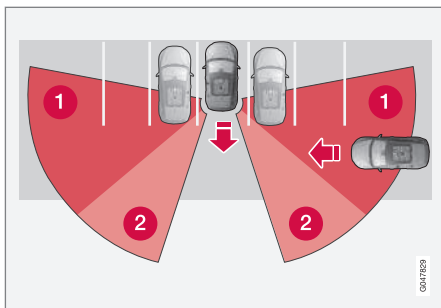

Auto on ajettu syvälle pysäköintipaikkaan.

- 1 Sokea CTA-alue.
- 2 Alue, jolla CTA pystyy havaitsemaan/"näkemään".

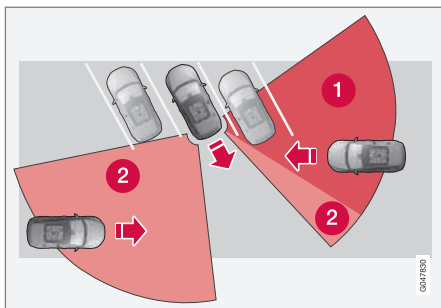

Kulmittaisessa pysäköintipaikassa CTA voi olla täysin "sokea" toiselle puolelle.

Kun omalla ajoneuvolla peruutetaan hitaasti, kulma suhteessa näkyvyyden estävään

autoon/esineeseen kuitenkin muuttuu, jolloin sokea alue pienenee nopeasti.

Esimerkkejä muista rajoituksista:

- Tunnistimet peittävä lika, jää ja lumi voivat rajoittaa toimintoja ja tehdä varoitukset mahdolltomiksi. CTA ei voi havaita tätä tilannetta.
- CTA deaktivoidaan, kun perävaunu yhdistetään auton sähköjärjestelmään.

! TÄRKEÄÄ

BLIS- ja CTA-toimintojen komponenttien korjauksen tai puskuriin uudelleenmaalaus saa tehdä vain korjaamo - valtuutettua Volvon teknistä palvelua suositteluaan.

Huolto

BLIS- ja CTA-toimintojen tunnistimet on sijoitettu kummankin kulman takalokasuojan/ puskurin sisäpuolelle.



Pitäkää tämä pinta puhtaana - myös vasemmalla puolella.

- Jotta tunnistimet toimivat optimaalisesti, niiden edessä olevat pinnat on pidettävä puhtaina.
- Älkää kiinnittäkö esineitä, teippiä tai tarroja tunnistimien pinnalle.

Aiheeseen liittyvät tiedot

- BLIS* (s. 257)
- BLIS - symbolit ja ilmoitukset (s. 262)



07 Kuljettajan tuki

BLIS - symbolit ja ilmoitukset

Tilanteissa, joissa BLIS- (Blind Spot Information) (s. 257) ja CTA (Cross Traffic Alert) (s. 260) -toiminnot eivät toimi tai katkeavat, mittaristossa voidaan näyttää symboli täydennettynä selittävällä ilmoituksella. Noudattakaa mahdollisesti annettuja suosituksia.

Esimerkki ilmoituksista:

Ilmoitus	Sisältö
CTA POIS	CTA on kytketty manuaalisesti pois toiminnasta - BLIS on toiminnassa.
BLIS ja CTA POIS Perävaunu kytketty	BLIS ja CTA ovat tilapäisesti pois toiminnasta, koska auton sähköjärjestelmään on liitetty perävaunu.
BLIS ja CTA Tarvitsevat huollon	BLIS ja CTA eivät toimi. <ul style="list-style-type: none"> Hakeutukaa korjaimolle, jos ilmoitus säilyy - valtuutettua Volvon teknistä palvelua suositellaan.

Teksti-ilmoitus voidaan sammuttaa painamalla lyhyesti vilkkuviivun **OK**-painiketta.

Aiheeseen liittyvät tiedot

- BLIS* (s. 257)

Tyyppihyväksyntä - tutkajärjestelmä

Tutkajärjestelmän tyyppihyväksyntä voidaan lukea taulukosta.

Maa/Alue	
Singapore	<div style="border: 1px solid black; padding: 5px; width: fit-content; margin: 0 auto;">Complies with IDA standards DA105753</div> <p>IDA: Infocomm Development Authority of Singapore.</p>
Brasilia	
Eurooppa	<p>CE Delphi Electronics & Safety vakuuttaa täten, että L2C0038TR ja L2C0049TR vastaavat olennaisia direktiivin 1999/5/EY ominaisuusvaatimuksia ja muilta asianmukaisista määräyksistä. Yhdenmukaisuusvakuutuksesta voidaan tarvittaessa neuvotella yhtiön Delphi Electronics & Safety / One Corporate Center / Kokomo, Indiana 46904-9005 USA kanssa.</p>

Aiheeseen liittyvät tiedot

- Tutkatunnistin (s. 207)

08

KÄYNNISTYS JA AJO

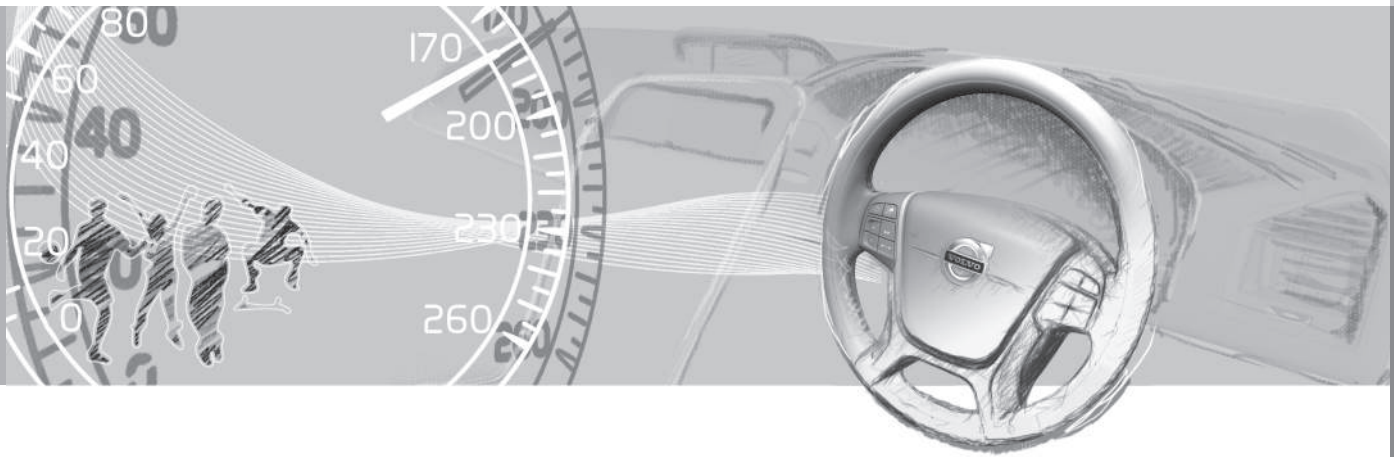



Alkolukko*

Alkolukon tehtävänä on estää juopuneen kuljettajan ajaminen autolla. Ennen kuin moottorin käynnistäminen on mahdollista, pitää kuljettajan tehdä puhalluskoe, joka varmistaa, ettei tämä ole alkoholin vaikutuksen alainen. Alkolukko kalibroidaan ko. markkina-alueen autolla ajon laillisen raja-arvon mukaisesti.

VAROITUS

Alkolukko on apuväline eikä vapauta kuljettajaa vastuusta. On aina kuljettajan vastuulla olla selvänä ja ajaa autoa turvallisesti.

Aiheeseen liittyvät tiedot

- Alkolukko* - toiminnot ja käsittely (s. 264)
- Alkolukko* - säilytys (s. 265)
- Alkolukko* - ennen moottorin käynnistystä (s. 265)
- Alkolukko* - huomioitavaa (s. 267)
- Alkolukko* - symbolit ja teksti-ilmoitukset (s. 268)

Alkolukko* - toiminnot ja käsittely

Toiminnot

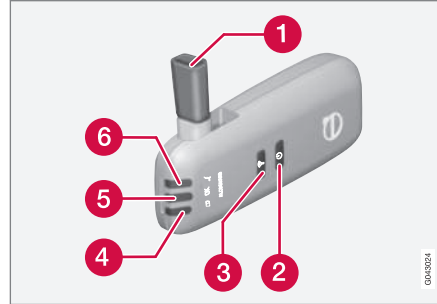

- 1 Suutin puhalluskoetta varten.
- 2 Katkaisin.
- 3 Lähetinpainike.
- 4 Akun tilaa osoittava valo.
- 5 Puhalluskokeen tuloksen valo.
- 6 Valo osoittaa valmiuden puhalluskokeeseen.

Käsittely - akku

Alkolukon merkkivalo (4) näyttää akun tilan:

Merkkivalo (4)	Akun tila
Vilkkuva vihreä	Lataus käynnissä
Vihreä	Täyteen ladattu
Keltainen	Puoliksi ladattu
Punainen	Tyhjä - asettakaa laturi pitimeen tai kytkekää virransyöttöjohdin käsi- netotelosta.

HUOM

Pitäkää alkolukkoa pidikkeessään. Tällöin sisäinen akku pysyy täyteen ladattuna ja alkolukko aktivoituu automaattisesti, kun auto avataan.

Aiheeseen liittyvät tiedot

- Alkolukko* (s. 264)
- Alkolukko* - säilytys (s. 265)
- Alkolukko* - ennen moottorin käynnistystä (s. 265)
- Alkolukko* - huomioitavaa (s. 267)
- Alkolukko* - symbolit ja teksti-ilmoitukset (s. 268)



Alkolukko* - säilytys

Pitäkää alkolukkoa pidikkeessään. Irrottakaa käsiyksikkö painamalla sitä kevyesti pitimesään ja vapauttamalla - tällöin se joustaa ulos ja voidaan sitten poistaa pitimestä.

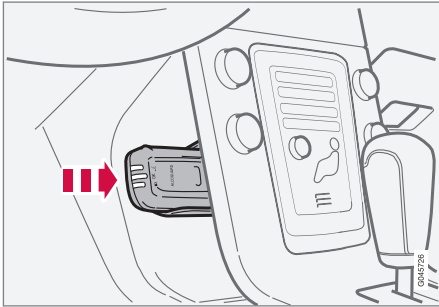

Käsiyksikön säilytys- ja latausasema.

- Palauttakaa käsiyksikkö pitimeen työntämällä sitä paikalleen, kunnes se "naksahtaa".
- Säilyttäkää käsiyksikköä pitimessä - tällöin se on parhaiten suojassa ja sen akku pysyy täyteen ladattuna.

Aiheeseen liittyvät tiedot

- Alkolukko* (s. 264)
- Alkolukko* - toiminnot ja käsittely (s. 264)
- Alkolukko* - ennen moottorin käynnistystä (s. 265)
- Alkolukko* - huomioitavaa (s. 267)

- Alkolukko* - symbolit ja teksti-ilmoitukset (s. 268)

Alkolukko* - ennen moottorin käynnistystä

Alkolukko aktivoidaan automaattisesti ja saatetaan käyttövalmiiksi, kun auto avataan.

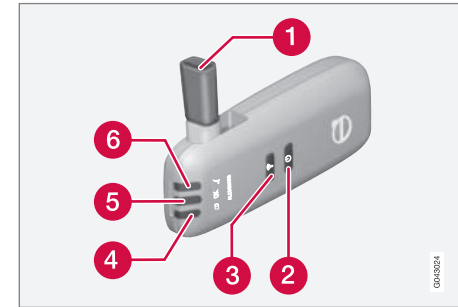

- 1 Suutin puhalluskoetta varten.
 - 2 Katkaisin.
 - 3 Lähetinpainike.
 - 4 Akun tilaa osoittava valo.
 - 5 Puhalluskokeen tuloksen valo.
 - 6 Valo osoittaa valmiuden puhalluskokeeseen.
1. Kun merkkivalo (6) palaa vihreänä, alkolukko on valmis käytettäväksi.
 2. Ottakaa alkolukko pitimestään. Jos alkolukko on auton ulkopuolella avattaessa



lukitus, pitää se ensin aktivoida katkaisimella (2).

3. Kääntäkää suutin (1) ylös, vetäkää syvään henkeä ja puhaltakaa tasaisesti, kunnes kuuluu "klik"-ääni n. 5 sekunnin kuluttua. Tulokseksi saadaan yksi vaihtoehtoista seuraavassa taulukossa **Tulos suoritettun puhalluskokeen jälkeen**.
4. Jos mitään ilmoitusta ei näytetä, siirto autoon on voinut epäonnistua - painakaa tällöin painiketta (3) tuloksen lähettämiseksi autoon manuaalisesti.
5. Kääntäkää suutin alas ja asettakaa alkolukko pitimeensä.
6. Käynnistäkää moottori hyväksytyin puhalluskokeen jälkeen 5 minuutin kuluessa - muussa tapauksessa se pitää tehdä uudelleen.

Tulos suoritettun puhalluskokeen jälkeen

Merkkivalo (5) + Näyttöteksti	Sisältö
Vihreä valo + Alkolukko Hyväksyty testi	Käynnistäkää moottori - ei mitattua alkoholipitoisuutta.
Keltainen valo + Alkolukko Hyväksyty testi	Moottorin käynnistäminen mahdollista - mitattu alkoholipitoisuus on yli 0,1 promillea, mutta alle voimassa olevan raja-arvon ^A .
Punainen valo + Hyväksymätön testi Odota 1 minuutti ja yritä uudelleen	Moottorin käynnistäminen ei mahdollista - mitattu alkoholipitoisuus on yli voimassa olevan raja-arvon ^A .

^A Raja-arvo vaihtelee maittain, selvittääkää mikä on voimassa. Ks. myös Alkolukko* (s. 264).



HUOM

Ajon päättymisen jälkeen moottori voidaan käynnistää uudelleen 30 minuutin aikana tarvitsematta tehdä uutta puhalluskoetta.

Aiheeseen liittyvät tiedot

- Alkolukko* (s. 264)
- Alkolukko* - toiminnot ja käsittely (s. 264)
- Alkolukko* - säilytys (s. 265)
- Alkolukko* - huomioitavaa (s. 267)
- Alkolukko* - symbolit ja teksti-ilmoitukset (s. 268)



Alkolukko* - huomioitavaa

Oikean toiminnan ja mahdollisimman tarkan mittaustuloksen saamiseksi:

- Välttää syömistä ja juomista n. 5 minuuttia ennen puhalluskoea.
- Välttää voimakasta tuulilasien huuhtelua - huuhtelunesteeseen alkoholi voi aiheuttaa virheellisen mittaustuloksen.

Kuljettajan vaihto

Jotta varmistetaan, että uusi puhalluskoe tehdään vaihdettaessa kuljettajaa - pitää katkaisinta (2) ja lähetinpainiketta (3) painettuina samanaikaisesti n.3 sekuntia. Tällöin auto menee käynnistyskenestotilaan ja ennen moottorin käynnistämistä vaaditaan uusi, hyväksytyt puhalluskoe.

Kalibrointi ja huolto

Alkolukko pitää tarkastaa ja kalibroida korjaamolla¹ 12 kuukauden välein.

30 päivää ennen tarvittavaa uudelleenkalibrointia mittaristossa näytetään ilmoitus **Alkolukko Tarvitsee kalibroinnin Ks. käyttöohjekirjaa**. Jos kalibrointia ei tehdä näiden 30 päivän aikana, normaali moottorin käynnistäminen estetään - ainoastaan käynnistäminen ohitustoiminolla on tällöin mahdollista, ks. seuraava otsikko "Hätätilanne".

Ilmoitus voidaan sammuttaa painamalla lähetyspainiketta (3). Se sammuu muutoin itsensä n. 2 minuutin kuluttua, mutta syttyi sitten uudelleen moottorin jokaisen käynnistytksen yhteydessä - ainoastaan uudelleenkalibrointi korjaamolla¹ voi sammuttaa ilmoituksen pysyvästi.

Kylmä tai lämmin sää

Mitä kylmempi sää, sitä kauemmin kestää, ennen kuin alkolukko on valmis käytettäväksi:

Lämpötila (°C)	Pisin lämpenemisaika (sekuntia)
+10 - +85	10
-5 - +10	60
-40 - -5	180

Lämpötilan ollessa alle -20 °C tai yli +60 °C alkolukko tarvitsee ylimääräisen virransyötön. Mittaristossa näytetään **Alkolukko Kytke virtajohdin**. Kytkeä tällöin virransyöttöjohdin käsinekotelosta alkolukkoon ja odottaa, kunnes merkkivalo (6) palaa vihreänä.

Erittäin kylmällä säällä voidaan lämpenemisaikaa lyhentää ottamalla alkolukko sisälle.

Hätätilanne

Hätätilanteessa, tai jos alkolukko ei toimi, on mahdollista tehdä alkolukon ohituskytkentä, jotta autolla voidaan ajaa.

HUOM

Kaikki aktivointi ohituskytkennällä (Bypass) kirjataan ja tallennetaan muistiin, ks. Datan tallennus (s. 18).

Aktivoidun ohitustoiminnon (Bypass) jälkeen mittaristo esittää **Alkolukko Ohitus mahdollinen** koko ajan ajon aikana ja se voidaan nollata vain korjaamolla¹.

Ohitustoimintoa (Bypass) voidaan testata ilman, että vikailmoitus kirjautuu - tehkää tällöin kaikki vaiheet käynnistämättä autoa. Vikailmoitus häviää, kun auto lukitaan.

Alkolukkoa asennettaessa valitaan, onko ohituskytkentä ohitus- (Bypass) vai hätätoiminto. Tätä asetusta voidaan myöhemmin muuttaa korjaamolla¹.

Ohitustoiminnon (Bypass) aktivointi

- Painakaa ja pitäkää ohjauspylvään vasemman vivun **OK**-painiketta ja varoitusviikkujen painiketta painettuina samanaikaisesti n. 5 sekuntia - mittaristo esittää ensin **Ohitus aktivoitu Odota 1 minuutti** ja sitten **Alkolukko Ohitus mahdollinen**

¹ Valtuutettua Volvon teknistä palvelua suositellaan.





- sen jälkeen moottori voidaan käynnistää.

Tämä toiminto voidaan aktivoida useita kertoja. Ajon aikana esitettävä vikailmoitus voidaan sammuttaa vain korjaamalla¹.

Hätätoiminnon aktivointi

- Painakaa ja pitäkää ohjauspylvään vasemman vivun **OK**-painiketta ja varoitusvilkkujen painiketta painettuina samanaikaisesti n. 5 sekuntia - mittaristo esittää **Alkolukko Ohitus mahdollinen** ja moottori voidaan käynnistää.

Tätä toimintoa voidaan käyttää kerran, sen jälkeen pitää uudelleenasettamisen tehdä korjaamalla¹.

Aiheeseen liittyvät tiedot

- Alkolukko* - toiminnot ja käsittely (s. 264)
- Alkolukko* - säilytys (s. 265)
- Alkolukko* - ennen moottorin käynnistystä (s. 265)
- Alkolukko* (s. 264)
- Alkolukko* - symbolit ja teksti-ilmoitukset (s. 268)

Alkolukko* - symbolit ja teksti-ilmoitukset

Jo selostettujen ilmoitusten lisäksi, mittaristo voi näyttää liittyen siihen, kuinka alkolukko toimii ennen moottorin käynnistystä (s. 265), myös seuraavaa:

Näyttöteksti	Sisältö/toimenpide
Alkolukko Uudelleen-käynnistys mahdollinen	Moottori on ollut sammutettuna lyhyemmän aikaa kuin 30 minuuttia - moottorin käynnistäminen on mahdollista ilman uutta koetta.
Alkolukko Tarvitsee huollon	Ottakaa yhteys korjaamoon ^A .
Alkolukko Signaalialia ei saatu	Lähettäminen epäonnistui - lähettäkää manuaalisesti painikkeella (3) tai tehkää uusi puhalluskoe.
Alkolukko Yritä uudelleen	Testi epäonnistui - tehkää uusi puhalluskoe.
Alkolukko Puhalla pidempään	Puhallus liian lyhyt - puhaltakaa kauemmin.

Näyttöteksti	Sisältö/toimenpide
Alkolukko Puhalla pehmeämmin	Puhallus liian voimakas - puhaltakaa heikommin.
Alkolukko Puhalla voimakkaammin	Puhallus liian heikko - puhaltakaa voimakkaammin.
Alkolukon esilämmitys Odota	Lämmitys ei valmis - odottakaa tekstiä Alkolukko Puhalla 5 sekuntia .

A Valtuutettua Volvon teknistä palvelua suositellaan.

Aiheeseen liittyvät tiedot

- Alkolukko* (s. 264)
- Alkolukko* - toiminnot ja käsittely (s. 264)
- Alkolukko* - säilytys (s. 265)
- Alkolukko* - ennen moottorin käynnistystä (s. 265)
- Alkolukko* - huomioitavaa (s. 267)

¹ Valtuutettua Volvon teknistä palvelua suositellaan.



Moottorin käynnistäminen

Moottori käynnistetään ja sammutetaan etäavaimen ja **START/STOP ENGINE** -painikkeen avulla.



Virtalukko etäavaimen poistettuna/painettuna sisään ja **START/STOP ENGINE**-painike.

! TÄRKEÄÄ

Älkää painako etäavainta sisään väärin käännettynä - pitäkää kiinni päästä, jossa on irrotettava avainliuska, ks. Irrotettava avainliuska - irrotus/kiinnitys (s. 164).

1. Asettakaa etäavain virtalukkoon ja painakaa se sisään ääriasentoonsa. Huomattakaa, että jos autossa on alkolukko*, pitää ensin tehdä hyväksytyt puhalluskoe, ennen kuin moottori voidaan käynnistää. Lisätietoja alkolukosta, ks. Alkolukko* (s. 264).
2. Pitäkää kytkinpoljin täysin painettuna². (Automaattivaihteiset autot - painakaa jarrupoljinta.)
3. Painakaa **START/STOP ENGINE** -painiketta ja vapauttakaa se sitten.

Moottorin käynnistyksessä käynnistysmoottori toimii, kunnes moottori käynnistyy tai sen ylikuumenemissuoja katkaisee.

! TÄRKEÄÄ

Jos moottori ei ole käynnistynyt 3 yrityksen jälkeen - odottakaa 3 minuuttia ennen uuden yrityksen aloittamista. Käynnistyskyky paranee, jos käynnistysakku saa toipua.

! VAROITUS

Älkää koskaan poistako etäavainta virtalukosta moottorin käynnistämisen jälkeen tai auton hinauksen aikana.

! VAROITUS

Ottakaa etäavain aina pois virtalukosta, kun poistutte autosta, ja katsokaa, että avainasento on **0** - erityisesti, jos autossa on lapsia. Tietoja siitä, kuinka tämä tapahtuu - ks. Avaimen asennot (s. 76).

i HUOM

Kylmäkäynnistyksen jälkeen joutokäyntinopeus voi tietyissä moottorityypeissä olla huomattavasti korkeampi kuin normaalisti. Tämä tehdään, jotta pakokaasun puhdistusjärjestelmä saavuttaisi normaalin toimintalämpötilan mahdollisimman nopeasti. Tämä vähentää pakokaasupäästöjä ja säästää luontoa.

Avaimeton käyttö*

Noudattakaa kohtia 2-3 moottorin avaimettomassa (s. 168) käynnistämisessä.

i HUOM

Edellytys moottorin käynnistymiselle on, että jokin avaimetoman toiminnon (Keyless drive) etäavaimista on matkustamossa tai kuormatilassa.

² Jos auto liikkuu, moottorin käynnistämiseen riittää **START/STOP ENGINE** -painikkeen painaminen.





VAROITUS

Älkää koskaan poistako etäävainta autosta ajon aikana tai hinauksen yhteydessä.

Aiheeseen liittyvät tiedot

- Moottorin sammuttaminen (s. 270)

Moottorin sammuttaminen

Moottori sammutetaan **START/STOP ENGINE**-painikkeella.

Moottorin pysäyttämiseksi:

- Painakaa **START/STOP ENGINE** - moottori pysähtyy.

Jos vaihteenvalitsin ei ole asennossa **P** tai jos auto rullaa:

- Painakaa 2 kertaa painiketta **START/STOP ENGINE** tai pitääkää painike painetuna, kunnes moottori käynnistyy.

Aiheeseen liittyvät tiedot

- Avaimen asennot (s. 76)

Ohjauslukko

Ohjauslukko vaikeuttaa auton ohjaamista, jos esim. se otetaan luvattomasti käyttöön. Mekaaninen ääni voi kuulua, kun ohjauslukko avautuu tai lukkiutuu.

Toiminto

- Ohjauslukko aktivoituu, kun kuljettajan ovi avataan moottorin sammuttamisen jälkeen.
- Ohjauslukko avautuu, kun etäävain on vir-
talukossa³ ja **START/STOP ENGINE**-painiketta painetaan.

Aiheeseen liittyvät tiedot

- Moottorin käynnistäminen (s. 269)
- Avaimen asennot (s. 76)
- Ohjauspyörä (s. 83)

³ Avaimettomalla järjestelmällä varustetussa autossa riittää, että etäävain on sisällä matkustamossa.



Etäkäynnistys (ERS)*

Etäkäynnistys (ERS – Engine Remote Start) tarkoittaa, että auton moottori voidaan käynnistää etäisyyden päästä, jotta ohjaamoa voidaan lämmittää/viilentää ennen ajoonlähtöä. ERS aktivoidaan avaimella ja/tai Volvo On Call -palvelun* kautta.

Lämmitys- ja ilmastointilaitteisto käynnistyy samoilla asetuksilla, joita käytettiin, kun auto pysäköitiin.

ERS-käynnistetty moottori on aktivoitu enintään 15 minuutiksi, sen jälkeen se sammutaan. 2 ERS-aktivoinnin jälkeen pitää moottori käynnistää tavanomaisella tavalla ennen kuin ERS-järjestelmää voidaan jälleen käyttää.

ERS on saatavissa vain automaattivaihteisolla varustettuihin autoihin ja autoihin, joihin on asennettu konepellin katkaisin⁴.

i HUOM

ERS-toiminto vaikuttaa etäavaimen pariston käyttöikään. Käytettäessä ERS:ää säännöllisesti tulee paristo sen vuoksi vaihtaa kerran vuodessa, ks. Etävain - pariston vaihto (s. 167).

i HUOM

Ottakaa huomioon joutokäyntiä koskevat paikalliset/kansalliset määräykset. Ottakaa myös huomioon paikalliset/kansalliset säännöt/määräykset koskien äänenvoimakkuutta moottorin ollessa käynnissä.

! VAROITUS

Moottorin etäkäynnistäminen edellyttää seuraavien kriteerien täyttymistä:

- Auton täytyy olla valvonnan alaisena.
- Autossa tai sen ympärillä ei saa olla ihmisiä tai eläimiä.
- Auto ei saa seistä suljetussa tuuletusmattomassa tilassa - pakokaasut voivat aiheuttaa vakavia vahinkoja ihmisille ja eläimille.

Aiheeseen liittyvät tiedot

- Etäkäynnistys (ERS) - käsittely (s. 271)
- Etäkäynnistys (ERS) - symbolit ja ilmoitukset (s. 273)

Etäkäynnistys (ERS) - käsittely

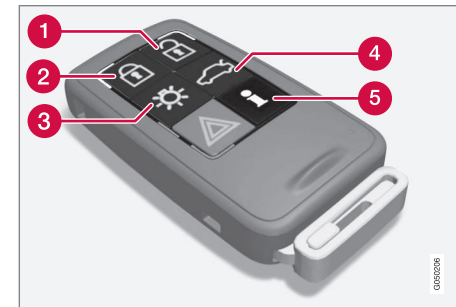

Avaimen painikkeet etäkäynnistystä varten.

- 1 Lukituksen avaaminen
- 2 Lukitus
- 3 Turvavalistus
- 4 Takaluukun lukituksen avaaminen
- 5 Tiedotuksia⁵

Etäkäynnistäkää moottori

Jotta moottori voidaan etäkäynnistää, auton pitää olla lukittuna ja konepellin suljettuna.

Menetelkää näin:

1. Painakaa lyhyesti avaimen painiketta (2).
2. Painakaa heti sen jälkeen pitkään - vähintään 2 sekuntia - painiketta (3).

⁴ Se on mallissa XC60, hälyttimellä varustetuissa autoissa, enemmistössä 4-sylinterisellä moottorilla varustetuista autoista tai jos autoon valittu ERS valmistuksen yhteydessä.

⁵ Vain PCC-avaimessa, ks. PCC:llä varustettu etävain* - ainutlaatuiset toiminnot (s. 162).





08 Käynnistys ja ajo



Jos ERS:n edellytykset ovat täyttyneet, tapahtuu seuraavaa:

1. Suuntavalot vilkkuvat nopeasti muutamia kertoja.
2. Moottori käynnistyy.
3. Moottorin käynnistyminen vahvistetaan sen jälkeen siten, että suuntavalot palavat jatkuvasti 3 sekuntia.

HUOM

Etäkäynnistykseen jälkeen auto on edelleen lukittuna, mutta liiketunnistin* kuitenkin deaktivoituna.

PCC⁶-avaimella



Valo-osoitus turvavalaistukselle⁷ vilkkuu muutamia kertoja painiketta painettaessa ja alkaa sitten palaa jatkuvasti, jos kaikki ERS:n kriteerit ovat täyttyneet. Tämä ei kuitenkaan tarkoita, että ERS on käynnistänyt moottorin.

Sen tarkistamiseksi, onko ERS käynnistänyt moottorin, käyttäjä voi painaa painiketta (5) - jos moottori on käynnistynyt, tapahtuu valo-osoitus painikkeilla (2) ja (3).

Aktiiviset toiminnot

Etäkäynnistetyn moottorin yhteydessä on aktivoitu seuraavat toiminnot:

- Ilmanvaihtojärjestelmä
- Audio-/videojärjestelmä
- Lähestymisvalaist. kesto.

Deaktivoituid toiminnot

Etäkäynnistetyn moottorin yhteydessä on deaktivoitu seuraavat toiminnot:

- Valonheittimet
- Seisonta-/positiovalot
- Numerokilven valaistus
- Tuulilasinyyhkimet.

ERS katkaistaan

Seuraava kohta sammuttaa ERS-käynnistetyn moottorin:

- Etäavaimen painiketta (1), (2) tai (4) painetaan
- Auton lukitus avataan
- Ovi avataan
- Kaasu- tai jarrupoljinta painetaan
- Vaihteenvälitsin siirretään pois **P**-asennosta
- Aktiivinen ERS-aika ylittää 15 minuuttia.

Kun ERS-käynnistetty moottori sammutetaan, suuntavalot palavat vilkkumatta 3 sekuntia.

Aiheeseen liittyvät tiedot

- Etäkäynnistys (ERS)* (s. 271)
- Etäkäynnistys (ERS) - symbolit ja ilmoitukset (s. 273)

⁶ Lisätietoja PCC-avaimesta, ks. PCC:llä varustettu etäavain* - ainutlaatuiset toiminnot (s. 162).

⁷ Lisätietoja Turvavalaistuksesta, ks. Etäavain - toiminnot (s. 161) ja Turvavalaistus (s. 96).



Etäkäynnistys (ERS) - symbolit ja ilmoitukset

Tilanteissa, joissa ERS-toiminto jää pois tai keskeytyy, mittaristossa näytetään symboli täydennettynä selittävällä teksti-ilmoituksella.

Puuttuva ERS-toiminto

Ilmoitus	Sisältö
Ei etäkäynnistystä Liian monta yritystä	ERS ei toiminut, koska enintään 2 ERS-aktivointia peräkkäin on sallittua.
Ei etäkäynnistystä Alhainen polttoainemäärä	ERS ei toiminut joltuen pienestä polttoainemäärästä.
Ei etäkäynnistystä Vaihde ei P-asennossa	ERS ei toiminut, koska vaihteenvälitsin ei ollut P-asennossa.
Ei etäkäynnistystä Kuljettaja autossa	ERS ei toiminut, koska joku oli matkustamossa.
Ei etäkäynnistystä Heikko akku	ERS ei toiminut joltuen matalasta akkujännitteestä. Ladatkaa akkua käynnistämällä moottori.

Ilmoitus	Sisältö
Ei etäkäynnistystä Moottorin varoitus	ERS ei toiminut joltuen moottorin varoitusilmoituksesta. Ottakaa yhteys korjaamoon ^A .
Ei etäkäynnistystä Moottorin jäähdytys- nestemäärä alhainen	ERS ei toiminut joltuen jäähdytysjärjestelmän vikailmoituksesta, ks. Jäähdytys- neste - taso (s. 367).
Ei etäkäynnistystä Ovi auki	ERS ei toiminut, koska ovi/takaluukku ei ollut kiinni.
Ei etäkäynnistystä Konepelti auki	ERS ei toiminut, koska konepelti ei ollut kiinni.
Ei etäkäynnistystä Auto ei lukittu	ERS ei toiminut, koska auto ei ollut lukittu.
Ei etäkäynnistystä Avain autossa	ERS ei toiminut, koska avain ei ollut autossa.

^A Valtuutettua Volvon teknistä palvelua suositellaan.

Keskeytetty ERS-toiminto

Ilmoitus	Sisältö
Etäkäynnistys pois Vaihde ei P-asennossa	ERS keskeytetty, koska vaihteenvälitsin ei ole P-asennossa.
Etäkäynnistys pois Kuljettaja autossa	ERS keskeytetty, koska joku oli matkustamossa.
Etäkäynnistys pois Moottorin varoitus	ERS keskeytetty joltuen moottorin vikailmoituksesta. Ottakaa yhteys korjaamoon ^A .
Ei etäkäynnistystä Moottorin jäähdytys- neste- määrä alhainen	ERS keskeytetty joltuen jäähdytysjärjestelmän vikailmoituksesta.
Etäkäynnistys pois Konepelti auki	ERS keskeytetty, koska konepelti on auki.
Etäkäynnistys pois Heikko akku	ERS keskeytetty, koska akkujännite on liian pieni.
Etäkäynnistys pois Alhainen polttoainemäärä	ERS keskeytetty, koska polttoainemäärä on liian pieni.

^A Valtuutettua Volvon teknistä palvelua suositellaan.





Aiheeseen liittyvät tiedot

- Etäkäynnistys (ERS)* (s. 271)
- Etäkäynnistys (ERS) - käsittely (s. 271)

Käynnistysapuakku

Jos käynnistysakku (s. 381) on tyhjentynyt, auto voidaan käynnistää toisesta akusta saata-
valla virralla.

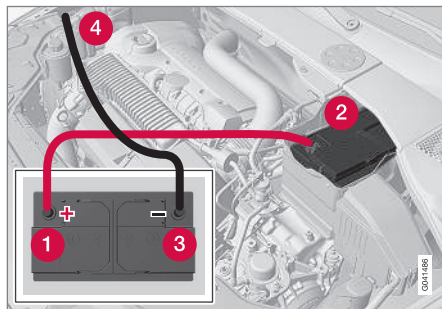

Käytettäessä käynnistysapua toisesta akusta suositellaan seuraavia vaiheita oikosulun tai muiden vaurioiden välttämiseksi:

1. Asettakaa auton sähköjärjestelmä avainasentoon **0**, katso Avaimen asennot - toiminnot eri tasoilla (s. 77).
2. Tarkastakaa, että apuakun jännite on 12 V.
3. Jos apuakku on asennettuna toiseen autoon - sammuttakaa auttavan auton moottori ja katsokaa, etteivät autot kosketa toisiaan.

4. Kiinnittäkää punaisen käynnistyskaapelin toinen puristin apukäynnistysakun plusnapaan (1).

! TÄRKEÄÄ

Kytkekää käynnistyskaapeli varovasti välttääksenne oikosulut muiden moottoritalan komponenttien kanssa.

5. Avatkaa oman akun etumaisen peitekan-
nen kiinnittimet ja irrottakaa kansi, ks.
Käynnistysakku - vaihto (s. 383).
6. Kiinnittäkää punaisen käynnistyskaapelin
toinen puristin auton akun plusnapaan (2).
7. Kiinnittäkää mustan käynnistyskaapelin
toinen puristin apukäynnistysakun miinus-
napaan (3).
8. Kiinnittäkää toinen puristin maadoitus-
kohtaan, esim. oikea moottorinkiinnike
yläreunassa, ulompi ruuvinkanta (4).
9. Tarkastakaa, että käynnistyskaapelien
puristimet ovat kunnolla kiinni siten, ettei
käynnistysyrityksen aikana synny kipi-
nöitä.
10. Käynnistäkää "apuauton" moottori ja
antakaa sen käydä muutama minuutti
normaalia suuremmalla joutokäyntinopeu-
della, n. 1500 r/min.



11. Käynnistää moottori autossa, jossa on tyhjentyntä akku.

TÄRKEÄÄ

Älkää koskeko liitäntöihin käynnistysyrityksen aikana. On olemassa kipinämuodostuksen vaara.

12. Irrottaa käynnistyskaapelit päinvastaisessa järjestyksessä - ensin musta ja sitten punainen.

> Katsokaa, ettei kumpikaan mustan käynnistyskaapelin puristimista kosketa akun plusnapaan tai punaisen käynnistyskaapelin kytkettyyn puristimeen.

VAROITUS

- Käynnistysakku voi muodostaa räjähdyskaasua, joka on hyvin räjähdysherkkää. Kipinä, joka voi syntyä kytkettäessä käynnistysjohdin virheellisesti, voi riittää siihen, että akku räjähtää.
- Käynnistysakussa on rikkihappoa, joka voi aiheuttaa vakavia syöpymisvaurioita.
- Huuhdelkaa suurella vesimäärällä, jos rikkihappo pääsee kosketuksiin silmien, ihon tai vaatteiden kanssa. Roiskeen osuessa silmiin - ottakaa välittömästi yhteys lääkäriin.

Aiheeseen liittyvät tiedot

- Moottorin käynnistäminen (s. 269)

Vaihteistot

Vaihteistoja on kahta päätyyppiä. Käsivalintainen ja automaattinen vaihteisto.

- Käsivalintainen vaihteisto (s. 276)
- Automaattivaihteisto - Geartronic (s. 277) ja Powershift (s. 281)

TÄRKEÄÄ

Vaihteiston toimintalämpötilaa valvotaan tarkoituksena estää minkään vetojärjestelmän osan vaurioituminen. Ylikuumenemisen vaaran esiintyessä mittaristossa sytty varoitussymboli ja teksti-ilmoitus näkyy - Noudattakaa tällöin annettua suositusta.

Aiheeseen liittyvät tiedot

- Automaattivaihteisto - Geartronic* (s. 277)



Käsivalintainen vaihteisto

Vaihteiston toimintona on muuttaa välityssuhdetta riippuen nopeudesta ja voimantarpeesta.

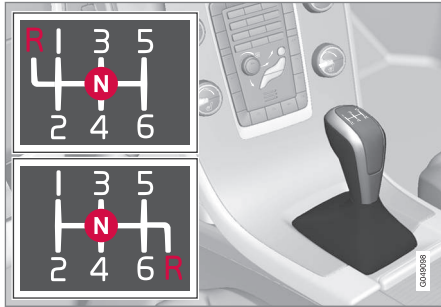

Vaihdekaavio, 6-vaihteinen vaihteisto.

6-vaihteisesta vaihteistosta on kaksi eri versiota - peruutusvaihteen sijainti erottaa ne. Katsokaa vaihdevipuun merkittyä ko. vaihdekaaviota.

- Painakaa kytkinpoljin täysin alas jokaisen vaihtamisen yhteydessä.
- Ottakaa jalka pois kytkinpolkimelta vaihtamisten välillä.

VAROITUS

Käytä pysäköinnissä aina seisontajarrua, kun auto on kaltevalla pinnalla - kytketty vaihde ei riitä pitämään autoa paikallaan kaikissa tilanteissa.

Peruutusvaihteen salpa

Peruutusvaihteen salpa estää peruutusvaihteen tahattoman kytkemisen ajettaessa normaalisti eteenpäin.

- Noudattakaa vaihdevipuun merkittyä vaihdekaaviota ja poistukaa vapaa-asennosta **N** ennen kuin vipu viedään **R**-asentoon.
- Kytkekää peruutusvaihde vain auton seisnessä paikallaan.

HUOM

6-vaihteisen vaihteiston ylempään vaihdekaavioversion yhteydessä (ks. edellistä kuvaa) - painakaa vaihdevipu **ensin alas N**-asentoon peruutusvaihteen kytkemiseksi.

Aiheeseen liittyvät tiedot

- Vaihteistot (s. 275)
- Vaihteistoöljy - laatu ja määrä (s. 420)

Vaihtoilmaisin*

Vaihtoilmaisin ilmoittaa kuljettajalle, milloin on hyvä kytkeä seuraavaksi suurempi tai pienempi vaihde.

Oleellinen yksityiskohta ympäristösovitetun ajon yhteydessä on ajaa oikealla vaihteella ja vaihtaa hyvissä ajoin.

Tietyissä versioissa on apuvälineenä ilmais-in - GSI (Gear Shift Indicator) - joka kertoo kuljettajalle, kun on hyvä kytkeä seuraavaksi suurempi tai pienempi vaihde mahdollisimman pienen polttoaineenkulutuksen saamiseksi.

Ottaen huomioon ominaisuudet, kuten suorituskyky ja värinäton käynti, voi kuitenkin olla asianmukaista vaihtaa suuremmalla kierrosluvulla. Kehystetty numero ilmoittaa ko. vaihteen.

Käsivalintainen vaihteisto



Käsivaihteiston vaihtoilmaisin. Vain yksi ilmais-in kerrallaan palaa, normaaliajossa vain keskimäinen.

Ilmais-in "+" syttyy suositeltavan ylösvaihdon ja ilmais-in

"-" suositeltavan alaspaihdon kohdalla (merkitty punaisella kuvassa).



Automaattivaihteisto



Digitaalinen mittaristo vaihtoilmallisella.
Kehystetty numero ilmoittaa ko. vaihteen.



Jos autossa on analoginen mittaristo, vaihdeasento ja ilmaisinnuolet näytetään sen keskustassa.

Aiheeseen liittyvät tiedot

- Käsivalintainen vaihteisto (s. 276)
- Automaattivaihteisto - Geartronic* (s. 277)

Automaattivaihteisto - Geartronic*

Geartronic-vaihteistossa on kaksi eri vaihtotilaa - automaattinen ja käsivalintainen.



D: Automaattiset vaihdeasennot. **+/-:** Manuaaliset vaihdeasennot. **S:** Sport-tila*.

Mittaristo (s. 62) näyttää vaihteenvalitsimen asennon seuraavilla merkeillä: **P**, **R**, **N**, **D**, **S***, **1**, **2**, **3** jne.

Vaihdeasennot

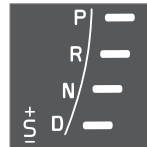

Automaattivaihteiston vaihdeasennot näytetään mittaristossa oikealla. (Vain yksi ilmaisin palaa kerrallaan ilmoittaen valitun vaihdeasennon.)

Urheilullisen tilan symboli "**S**" on aktiivisessa tilassa ORANSSI.

Pysäköintiasento - P

Valitkaa asento **P**, kun moottori käynnistetään tai auto seisoo pysäköitynä.

Jotta vaihteenvalitsin voidaan siirtää pois **P**-asennosta, jarrupolkimen pitää olla painettuna ja avaimen asennossa **II**, ks. Avaimen asennot - toiminnot eri tasoilla (s. 77).

P-asennossa vaihteisto on mekaanisesti lukittu. Kytkekää myös seisontajarru (s. 299), kun auto on pysäköity.

HUOM

Vaihteenvalitsimen täytyy olla **P**-asennossa, ennen kuin auto voidaan lukita ja hälytin kytkeä.

TÄRKEÄÄ

Auton täytyy olla paikallaan, kun valitaan **P**-asento.

VAROITUS

Käytä pysäköinnissä aina seisontajarrua, kun auto on kaltevilla pinnalla - automaattivaihteiston **P**-asento ei riitä pitämään autoa paikallaan kaikissa tilanteissa.

Peruutusasento - R

Auton on oltava paikallaan, kun **R**-asento valitaan.





Vapaa-asento - N

Mikään vaihde ei ole kytkettynä ja moottori voidaan käynnistää. Kyttekää seisontajarru, jos auto seisoo paikallaan vaihteenvalitsimen ollessa **N**-asennossa.

Jotta vaihteenvalitsin voidaan siirtää asennosta **N** muuhun vaihdeasentoon, pitää jarrupolkimen olla painettuna ja avaimen asennossa **II**, ks. Avaimen asennot - toiminnot eri tasoilla (s. 77).

Ajoasento - D

D on normaali ajoasento. Vaihdaminen ylös- ja alaspäin tapahtuu automaattisesti kaasunpailituksen ja nopeuden mukaan. Auton pitää seistä paikallaan, kun **D** -asento valitaan **R** -asennosta.

Geartronic – Käsivalintaiset vaihdeasennot (+S-)

Geartronic-automaattivaihteistolla kuljettaja voi vaihtaa myös manuaalisesti. Auto jarruttaa moottorilla, kun kaasupoljin vapautetaan.



Manuaaliseen vaihtotapaan päästään viemällä vipu sivulle asennosta **D** pääteasentoon "+S-". Mittariston symboli "+S-" vaihtuu VALKOI-SESTA ORANSSIKSI ja luvut **1**, **2**, **3** jne. näytetään ruudussa merkinä valittuna olevasta vaihteesta.

- Painakaa vipua eteenpäin suuntaan "+" (plus) vaihtaaksenne portaan ylöspäin ja

vapauttakaa se - vipu palaa lepoasentoonsa välille + ja –.

tai

- Vetäkää vipua taaksepäin suuntaan "-" (miinus) vaihtaaksenne yhden portaan alaspäin, ja vapauttakaa se.

Käsivalintainen vaihdeasento "+S-" voidaan valita milloin tahansa ajon aikana.

Nykäysten ja moottorin sammumisen välttämiseksi Geartronic vaihtaa alaspäin, jos kuljettaja antaa nopeuden laskea alemmaksi kuin valitulle vaihteelle on kohtuullista.

Automaattiseen ajotilaan palaaminen:

- Siirtäkää vipua sivulle ääriasentoon kohtaan **D**.

HUOM

Jos vaihteistossa on Sport-ohjelma, vaihteistosta tulee manuaalinen vasta, kun vaihteenvalitsin on siirretty eteen- tai taaksepäin "+S-"-asennossaan. Mittaristo vaihtaa tällöin merkistä **S** näyttämään kytkettynä olevaa vaihdetta **123** jne.

Ohjauspyörävalitsimet*

Sen lisäksi, että vaihdetta voidaan vaihtaa manuaalisesti vaihteenvalitsimella, myös ohjauspyörässä on säätimet, ns. ohjauspyörävalitsimet.

Jotta vaihdetta voidaan vaihtaa ohjauspyörävalitsimilla, ne on ensin aktivoitava. Se teh-

dään vetämällä toista ohjauspyörävalitsinta ohjauspyörää kohti, jolloin mittariston merkki "**D**" vaihtuu valitun vaihteen osoittavaksi numeroksi.

Vaihtakaa sitten vaihdetta seuraavasti:

- Vetäkää toista ohjauspyörävalitsinta taaksepäin ohjauspyörää kohti ja vapauttakaa se.



Ohjauspyörän valitsimet.

- 1** "-": Valitsee seuraavaksi pienimmän vaihteen.
- 2** "+": Valitsee seuraavaksi suurimman vaihteen.

Vaihto tapahtuu aina vedettäessä ohjauspyörävalitsimesta, mikäli moottorin kierrosliku pysyy sallitulla alueella.

Jokaisen vaihdon jälkeen mittaristossa oleva luku vaihtuu ilmoittamaan valitusta vaihteesta.



HUOM

Automaattinen aktivoinnin poisto

Jos ohjauspyörän valitsimia ei käytetä, ne poistetaan hetken kuluttua käytöstä ja asiasta ilmoitetaan mittaristossa vaihtamalla valitun vaihteen numero takaisin merkinäksi "D".

Poikkeuksen muodostaa moottorijarrutus, jonka aikana ohjauspyörän valitsimet ovat koko ajan toimintavalmiudessa.

Manuaalinen deaktivointi

Ohjauspyörän valitsimet deaktivoidaan manuaalisesti:

- Vetäkää valitsimia ohjauspyörää kohti ja pitäkää näin, kunnes mittaristo vaihtaa ko. vaihteen merkin numerosta kirjaimeksi "D".

Ohjauspyörävalitsimia voidaan käyttää myös vaihteenvalitsimen ollessa Sport-asennossa*. Tällöin valitsimet ovat koko ajan käytössä eikä niitä poisteta käytöstä.

Geartronic - Sport-tila* (S)⁸



Sport-ohjelma antaa urheilullisemman käyttäytymisen ja sallii vaihteille korkeammat kierrosluvut. Samalla saadaan nopeampi vaste kaasua painettaessa. Aktiivisessa ajamisessa ensijaistetaan myös ajaminen pienemmällä vaihteella, mikä tarkoittaa viivytettyä vaihtamista suuremmalle vaihteelle.

Sport-tilan aktivointi:

- Siirtäkää vaihteenvalitsin sivulle **D**-asennosta ääriasentoon "**+S**"-tilassa, jolloin mittariston merkki **D** vaihtuu merkiksi **S**.

Sport-tila voidaan valita milloin tahansa ajon aikana.

Geartronic - Talvitiila

Liikkeellelähtöä liukkaalla tienpinnalla voi helpottaa, jos 3. vaihde kytketään käsin.

1. Painakaa jarrupoljinta ja siirtäkää vaihteenvalitsin **D**-asennosta ääriasentoon tilassa "**+S**", jolloin mittariston näytössä merkki **D** vaihtuu numeroksi **1**⁹.
2. Siirtykää 3. vaihteelle painamalla vipua eteenpäin kohti "**+**"-merkkiä (plus) 2 kertaa - näytössä merkki **1** vaihtuu merkiksi **3**.
3. Vapauttakaa jarru ja painakaa varovasti kaasua.

Vaihteiston "talviajotilassa" auto lähtee liikkeelle alhaisemmillä kierroksilla ja alhaisemalla moottorin teholla vetävissä pyöriissä.

Kickdown

Kun kaasupoljin painetaan täysin pohjaan (normaalin täyskaasuasennon ohi), tapahtuu automaattisesti välitön vaihtaminen alaspäin, ns. kickdown.

Jos kaasupoljin päästetään kickdown-asennosta, tapahtuu vaihtaminen ylöspäin automaattisesti.

Kickdown-toimintoa käytetään, kun tarvitaan mahdollisimman hyvää kiihtyvyyttä, esim. ohitettaessa.

Varmuustoiminto

Moottorin ylikierrosten estämiseksi on vaihteiston ohjausohjelmassa alaspäin vaihtamissuoja, joka estää kickdown-toiminnon.

Geartronic ei salli vaihtamista alaspäin/kickdown-toimintoa, joka johtaa niin korkeaan kierroslukuun, että moottori voi vaurioitua. Jos kuljettaja kuitenkin yrittää tehdä tällaisen vaihtamisen moottorin kierrosluvun ollessa korkea, ei tapahdu mitään – alkuperäinen vaihde pysyy kytkettynä.

Kickdown-tilanteessa auto voi vaihtaa alaspäin yhden tai useamman portaan kerrallaan riippuen moottorin kierrosluvusta. Auto vaih-

⁸ Vain tiettyjen moottorien yhteydessä.

⁹ Jos autossa on Sport-tila*, näytetään ensin "S".





taa ylöspäin moottorivaurioiden estämiseksi, kun moottori saavuttaa enimmäiskierroslukunsa.

Hinaus

Jos autoa pitää hinata - ks. tärkeitä tietoja osasta Hinaus (s. 319).

Aiheeseen liittyvät tiedot

- Vaihteistoöljy - laatu ja määrä (s. 420)
- Automaattivaihteisto - Powershift* (s. 281)
- Vaihteistot (s. 275)



Automaattivaihteisto - Powershift*

Automaattinen Powershift -vaihteisto siirtää vetotehon moottorista vetäville pyörille kaksinkertaisten mekaanisten kytkinlamellien avulla, toisin kuin Geartronic, joka käyttää tähän tarkoitukseen hydraulista momentinmuunninta.



D: Automaattiset vaihteaset. **+S-**: Manuaaliset vaihteaset. **S:** Sport-tila*.

Powershift-vaihteisto toimii samalla tavalla ja siinä on samanlaiset säätimet ja toiminnot kuin Geartronic-automaattivaihteistossa.

Poikkeuksena on toiminto "Geartronic - Talvi-tila" (s. 277):

- Powershift-toiminto helpottaa liikkeellelähtöä liukkaalla alustalla, jos **2.** vaihde

kytketään manuaalisesti - 3. vaihteen asemesta Geartronic-vaihteistossa.

Hinaus

Vaihteistolla Powershift varustettua mallia ei tule hinata, koska riittävän voitelun saanti edellyttää käynnissä olevaa moottoria. Jos hinaus (s. 319) kuitenkin pitää tehdä, matkan on oltava mahdollisimman lyhyt, ja tällöinkin hyvin pienellä nopeudella.

Jos on epävarmaa, onko auto varustettu Powershift- tai Geartronic-vaihteistolla, tämä voidaan varmistaa tarkastamalla merkintä vaihteiston tarrasta konepellin alta, Tyypimerkinnät (s. 408). Merkintä "MPS6" tarkoittaa, että kyseessä on Powershift - muussa tapauksessa se on automaattivaihteisto Geartronic.

Katsokaa myös tärkeitä tietoja osasta Hinaus (s. 319).

Muistettavaa

Vaihteiston kaksoiskytkimessä on ylikuormitussuoja, joka aktivoituu, jos se tulee liian lämpimäksi, esim. jos autoa pidetään liian kauan paikallaan kaasupolkimella ylämäessä.

Ylikuumentunut vaihteisto havaitaan siitä, että auton koetaan ravistavan ja tärisevän, varoitusymboli syttyy ja mittaristossa näytetään ilmoitus. Myös ajettaessa hitaasti jonossa (10 km/h tai alle) ylämäessä tai perävaunun ollessa kytkettynä vaihteisto voi lämmentä liikaa. Vaihteisto jäähtyy seistäessä paikallaan, käyttöjarru painettuna ja moottori joutokäynnillä.

Ylikuumentuminen ajettaessa hitaasti jonossa voidaan välttää ajamalla jaksoittain:

- Seiskää paikallanne ja odottakaa jalka jarrupolkimella, kunnes edellä olevaan liikenteeseen on syntynyt sopiva väli, ajakaa väli ja odottakaa jälleen hetki jalka jarrulla.

! TÄRKEÄÄ

Pitäkää auto paikallaan ylämäessä käyttöjarrun avulla – älkää pitkö sitä paikallaan kaasupolkimella. Vaihteisto voi tällöin ylikuumentua.

Teksti-ilmoitus ja toimenpide

Tietyissä tilanteissa voi mittaristo esittää teksti-ilmoituksen samalla, kun symboli syttyy.





08 Käynnistys ja ajo



Symboli	Ilmoitus	Ajo-ominaisuudet	Toimenpide
	Vaihteisto kuuma Jarruta pitääksesi	Vaikeaa pitää tasainen nopeus moottorin vakiokäyntinopeudella.	Vaihteisto ylikuumentunut. Pitäkää auto paikallaan käyttöjarrulla ^A .
	Vaihteisto kuuma Pysäköi turvallisesti Anna moottorin käydä	Voimakkaasti hakkaava auton kulku.	Vaihteisto ylikuumentunut. Pysäköikää auto heti turvallisella tavalla ^A .
	Vaihteisto jäähtyy Anna moottorin käydä	Autolla ei saa ajaa ylikuumentuneen vaihteiston takia.	Vaihteisto ylikuumentunut. Nopeimman jäähtytyksen saamiseksi: Antakaa moottorin käydä joutokäyntiä vaihdevivun ollessa N - tai P -asennossa, kunnes ilmoitus sammuu.

^A Nopein jäähtytys: antakaa moottorin käydä joutokäyntiä vaihdevipu asennossa **N** tai **P**, kunnes ilmoitus sammuu.

Taulukko esittää kolme vaihetta, joissa on kasvanut vakavuusaste, jos vaihteisto tulee liian lämpimäksi. Teksti-ilmoituksen ohella kuljettajan huomio kiinnitetään myös siten, että auton elektroniikka tilapäisesti muuttaa ajo-ominaisuuksia. Noudattakaa teksti-ilmoituksen ohjetta esiintyvissä tapauksissa.

HUOM

Taulukon esimerkki ei ole osoitus auton viasta, vaan se osoittaa, että turvatoiminto on aktivoitunut tarkoituksellisesti estämään auton jonkin osan vaurioituminen.

VAROITUS

Jos varoitussymboli yhdistettynä tekstiin **Vaihteisto kuuma Pysäköi turvallisesti Anna moottorin käydä** jätetään ottamatta huomioon, voi lämpötila vaihteistossa nousta niin korkeaksi, että voimansiirto moottorin ja vaihteiston välillä katkeaa tilapäisesti estääkseen kytkimen vaurioitumisen - auto menettää tällöin vetovoimansa ja jää paikalleen, kunnes vaihteiston lämpötila on laskenut hyväksyttävälle tasolle.

Lisää mahdollisia teksti-ilmoituksia ratkaisuehdotuksineen koskien automaattivaihteistoja, ks. Viestit (s. 107).

Teksti-ilmoitus sammuu automaattisesti tehdyn toimenpiteen jälkeen tai vilkkuvivun **OK**-painikkeen painamisen jälkeen.

Aiheeseen liittyvät tiedot

- Automaattivaihteisto - Geartronic* (s. 277)
- Vaihteistoöljy - laatu ja määrä (s. 420)



Vaihtevalitsinsalpa

Vaihtevalitsinsalpoja on kahta eri tyyppiä - mekaaninen ja automaattinen.

Mekaaninen vaihtevalitsinsalpa

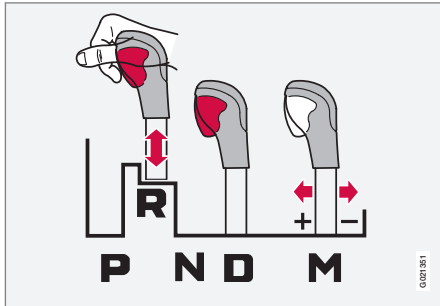

M: Manuaalinen vaihtaminen¹⁰ - "+/-" tai Sport-tila.

Vaihtevalitsinta voidaan siirtää vapaasti eteen- tai taaksepäin asentojen **N** ja **D** välillä. Muilla asennoilla on salpa, jota käytetään vaihtevalitsimessa olevalla salpapainikkeella.

Salpanupin ollessa painettuna voidaan vipua siirtää eteen- tai taaksepäin välillä **P**, **R**, **N** ja **D**.

Automaattinen vaihtevalitsinsalpa

Automaattivaihteistossa on erityinen varmuusjärjestelmä:

Pysäköintiasento (P)

Auto paikallaan ja moottori käynnissä:

- Painakaa jarrupoljinta, kun siirätte vaihtevalitsimen toiseen asentoon.

Sähköinen vaihtamisalpa – Shiftlock Pysäköintiasento (P)

Jotta vaihtevalitsin voidaan siirtää asennosta **P** johonkin muuhun vaihteeseen, pitää jarrupolkimen olla painettuna ja avaimen asennossa (s. 77) II.

Vaihtamisalpa – Vapaa (N)

Jos vaihtevalitsin on **N**-asennossa ja auto on seissyt paikallaan vähintään 3 sekuntia (riippumatta siitä käykö moottori vai ei), vaihtevalitsin on salvattu.

Jotta vaihtevalitsin voidaan siirtää asennosta **N** muuhun vaihteeseen, pitää jarrupolkimen olla painettuna ja avaimen asennossa (s. 77) II.

Automaattisen vaihtevalitsinsalvan aktiivisuuden poisto



Jos autolla ei voi ajaa, esim. käynnistysakun tyhjenyttyä, vaihtevalitsin pitää siirtää pois **P**-asennosta, jotta autoa voidaan siirtää.

- 1 Nostakaa kumimattoa lokerossa keskikonsolin takana ja etsikää reikä¹¹ avainliuskaa (s. 164) varten lokeron pohjasta.
- 2 Etsikää palautusjousinen painike alhaalta reiästä avainliuskalla ja painakaa sitä pitkään.
- 3 Siirtäkää vaihtevalitsin pois **P**-asennosta ja vetäkää avainliuska ylös.
- 4 Asettakaa kumimatto takaisin.

¹⁰ Kuva on kaaviomainen.

¹¹ Reikiä voi olla kaksi: yksi avainliuskalle ja yksi kumimaton kiinnittämistä varten.



Aiheeseen liittyvät tiedot

- Automaattivaihteisto - Geartronic* (s. 277)
- Automaattivaihteisto - Powershift* (s. 281)

Liikkeellelähtöapu mäessä (HSA)*¹²

Käyttäjarru voidaan vapauttaa ennen liikkeellelähtöä tai peruutusta mäessä - HSA-toiminto (Hill Start Assist) estää auton vierimisen alaspäin.

Toiminnossa jarrujärjestelmän poljinpaine säilyy muutaman sekunnin ajan, kun kuljettaja siirtää jalan jarrupolkimelta kaasupolkimelle.

Tilapäinen jarrutusvaikutus lakkaa muutaman sekunnin kuluttua tai kun kuljettaja painaa kaasua.

Aiheeseen liittyvät tiedot

- Moottorin käynnistäminen (s. 269)

Neliveto - AWD*

Nelivedolla saavutetaan optimaalinen pito.

Neliveto on aina kytkettynä

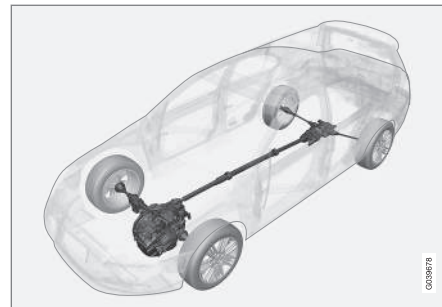

Neliveto (All Wheel Drive) tarkoittaa, että auto vetää samanaikaisesti kaikilla neljällä pyörällä.

Voima jaetaan automaattisesti etu- ja takapyörien välillä. Elektronisesti ohjattu kytkinjärjestelmä jakaa voimaa niille pyörille, joilla ko. tienpinnalla on paras pito. Näin saadaan mahdollisimman hyvä pito ja vältetään pyörien luistaminen. Normaalisissa ajossa jaetaan suurempi osa voimasta etupyörille.

Neliveto lisää ajoturvallisuutta sateessa, lumessa ja pakkasen aiheuttamalla liukkaalla.

¹² Riippuu moottori- ja vaihteistoyhdistelmästä. HSA ei ole mahdollinen kaikissa yhdistelmissä.



Hill Descent Control (HDC)^{*13}

HDC:tä voidaan verrata automaattiseen moottorijarrutukseen. Kun kaasupoljin vapautetaan alamäessä, autoa jarruttaa normaalitapauksessa moottorin pyrkimys joutokäyntikierroksille, ns. moottorijarrutus. Mutta mitä jyrkempi tie ja mitä enemmän kuormaa autossa on, sitä nopeammin auto rullaa moottorijarrutuksesta huolimatta - HDC-toiminto kompensoi tämän automaattisella jarrutuksella.

Yleistä HDC-toiminnosta

HDC antaa mahdollisuuden jyrkässä alamäessä lisätä/vähentää nopeutta jalka vain kaasupolkimella, jarrupoljinta käyttämättä. Kaasupolkimen herkyys tulee pienemmäksi ja tarkemmaksi siten, että polkimen täysi liike voi säätää moottorin kierroslukua vain rajoitulla kierroslukualueella. Jarrujärjestelmä jarruttaa itse ja antaa autolle pienen ja tasaisen nopeuden, jolloin kuljettaja voi keskittyä täysin ohjaamiseen.

HDC on erityisen suureksi avuksi jyrkissä mäissä, joissa tie on epätasainen ja osittain liukas. Esim. laskettaessa venettä vesille rampilla olevasta perävaunusta.

VAROITUS

HDC ei toimi kaikissa tilanteissa, vaan se on tarkoitettu vain täydentäväksi apulaitteeksi.

Lopullinen vastuu auton turvallisesta ajamisesta on aina kuljettajalla.

Toiminto



HDC Päällä/Pois.

HDC aktivoidaan tai suljetaan keskikonsolissa olevalla katkaisimella. Siinä oleva valo palaa toiminnon ollessa aktivoituna.

⚠ Kun HDC toimii, palaa mittaristossa symboli yhdistettynä teksti-ilmoitukseen **Alamäkijärjestelmä ohjaus PÄÄLLÄ**.

Toiminto toimii vain ykkösvaihteella ja peruutusvaihteella. Automaattivaihteistoa koskee,

että vaihdeasento 1 on valittuna, mikä osoitetaan numerolla 1 mittaristossa, ks. Automaattivaihteisto - Geartronic* (s. 277).

HUOM

HDC-järjestelmää ei voi aktivoida, jos automaattivaihteisen auton vaihteenvaihtin on asennossa **D**.

Käsittely

HDC sallii auton rullata korkeintaan nopeudella 10 km/h eteenpäin moottorijarrutuksella ja 7 km/h taaksepäin. Kaasupolkimella voidaan kuitenkin vapaasti valita nopeus vaihteen nopeusalueella. Kun kaasupoljin vapautetaan, jarrutetaan auto nopeasti nopeuteen 10 tai 7 km/h, riippumatta mäen jyrkkyydestä ja tarvitsematta käyttäjä jarruja.

Kun toiminto on toiminnassa, jarruvalot sytyvät automaattisesti. Kuljettaja voi milloin tahansa jarruttaa tai pysäyttää auton käyttämällä jarrupoljinta.

HDC suljetaan:

- keskikonsolissa olevalla päällä-/pois -painikkeella
- jos valitaan suurempi vaihe kuin **1** käsi-valintaisessa vaihteistossa
- jos valitaan suurempi vaihe kuin **1** automaattivaihteistossa tai jos vaihteenvaihtin siirretään asentoon **D**.

¹³ Saatavana vain AWD:llä varustettuun V60 Cross Country -malliin.





Toiminto voidaan kytkeä pois milloin tahansa. Jos tämä tapahtuu jyrkässä alamäessä, jarruvaikutusta ei vapauteta heti, vaan hitaasti.

i HUOM

HDC:n ollessa aktivoituna voidaan joskus havaita viive kaasunpainalluksen ja moottorin vasteen välillä.

Aiheeseen liittyvät tiedot

- Neliveto - AWD* (s. 284)

Start/Stop*

Tietyt moottorin ja vaihteiston yhdistelmät on varustettu Start/Stop-toiminnolla, joka alkaa toimia esim. seistäessä autojonossa tai odottaessa liikennevaloissa - moottori sammutetaan tällöin tilapäisesti ja se käynnistyy automaattisesti uudelleen, kun matkaa jatketaan.

Huolenpito ympäristöstä on eräs Volvo Personvagnar -yhtiön ydinarvoista, joka ohjaa kaikkea toimintaamme. Tämä tavoite on luonut useita erillisiä energiaa säästäviä toimintoja, joista yksi on Start/Stop. Näiden kaikkien toimintojen yhteinen tehtävä on vähentää polttoaineenkulutusta, joka vuorostaan vähentää pakokaasupäästöjä.

Yleistä Start/Stop -järjestelmästä



Moottori sammutetaan - tulee hiljaisempaa ja puhtaampaa.

Start/Stop-toiminnolla annetaan kuljettajalle mahdollisuus aktiivisemmin ympäristötieto-

seen tapaan ajaa autoa antamalla moottorin "pysähtyä automaattisesti", kun tämä on taroituksenmukaista.

Käsivalintainen tai automaattinen

Huomatkaa, että Start/Stop-toiminnossa on eroja sen mukaan, onko vaihteisto käsivalintainen tai automaattinen.

Aiheeseen liittyvät tiedot

- Start/Stop* - toiminta ja käsittely (s. 287)
- Moottorin käynnistäminen (s. 269)
- Start/Stop* - asetukset (s. 291)
- Start/Stop* - moottori ei käynnisty automaattisesti (s. 290)
- Start/Stop* - moottori käynnistyy automaattisesti (s. 289)
- Start/Stop* - moottori ei pysähdy (s. 288)
- Start/Stop* - tahaton moottorin pysähtyminen, käsivalintainen vaihteisto (s. 291)
- Start/Stop* - symbolit ja ilmoitukset (s. 292)
- Akku - Start/Stop (s. 384)



Start/Stop* - toiminta ja käsittely

Start/Stop-toiminto aktivoituu automaattisesti, kun moottori käynnistetään avaimella.



Start/Stop-toiminto aktivoituu automaattisesti, kun moottori käynnistetään avaimella. Kuljettajalle ilmoitetaan asiasta sytyttämällä toiminnon symboli mittaristossa ja käyttöpainikkeen valo.



Kaikki auton varsinaiset järjestelmät, kuten valaistus, radio jne. toimivat normaalisti

myös moottorin ollessa sammutettuna automaattisesti, ainoastaan tietyn varustuksen toimintaa voidaan rajoittaa tilapäisesti, esim. ilmastointilaitteen puhaltimen nopeutta tai äänentoistolaitteiston erittäin suurta äänen voimakkuutta.

Moottorin pysäyttäminen automaattisesti

Jotta moottori pysähtyy automaattisesti, on voimassa seuraavaa:

Ehdot	M/A A
Kytkeminen vapaalle, asettakaa vaihdevipu vapaa-asentoon ja vapauttakaa kytkinpoljin - moottori sammuu automaattisesti.	M
Pysäyttäkää auto käyttöjarrulla ja pitäkää sitten jalka edelleen polkimella - moottori sammutetaan.	A

A M = Käsivalintainen vaihteisto, A = Automaattivaihteisto.



Jos ECO-toiminto on aktivoitu, moottori voidaan pysäyttää automaattisesti ennen kuin auto on täysin paikallaan.

Tietyissä moottorimalleissa moottori voidaan pysäyttää ennen kuin auto on paikallaan riippumatta siitä, onko ECO-toiminto aktivoitu vai ei.



Kun moottori on sammutettu automaattisesti, mittariston Start/Stop -toiminnon symboli syttyy.

Moottorin käynnistäminen automaattisesti

Ehdot	M/A A
Vaihdevipu vapaa-asennossa: 1. Painakaa kytkinpoljinta tai kaasupoljinta - moottori käynnistyy. 2. Kytkekää sopiva vaihte ja lähdekää liikkeelle.	M
Poistakaa jalan paine käyttöjarrulta - moottori käynnistyy automaattisesti ja matkaa voidaan jatkaa.	A
Säilyttäkää paine käyttöjarrulla ja painakaa kaasupoljinta - moottori käynnistyy automaattisesti.	A
Alamäessä on myös tämä mahdollisuus: Vapauttakaa käyttöjarru ja antakaa auton rullata liikkeelle - moottori käynnistyy automaattisesti, kun nopeus ylittää normaalin kävelyvauhdin.	M + A

A M = Käsivalintainen vaihteisto, A = Automaattivaihteisto.





Start/Stop-toiminnon sulkeminen



Tietyissä tilanteissa voi olla toivottavaa kytkeä tilapäisesti automaattinen Start/Stop-toiminto pois käytöstä - se tehdään painamalla tätä painiketta.



Suljettu -toiminto osoitetaan mittariston Start/Stop-symbolin ja Päällä-/Pois -painikkeen valon sammumisena.

Start/Stop-toiminto on suljettuna, kunnes se aktivoidaan uudelleen painikkeella tai kunnes moottori käynnistetään uudelleen avaimella.

Aiheeseen liittyvät tiedot

- Start/Stop* (s. 286)
- Moottorin käynnistäminen (s. 269)
- Start/Stop* - asetukset (s. 291)
- Start/Stop* - moottori ei käynnisty automaattisesti (s. 290)
- Start/Stop* - moottori käynnistyy automaattisesti (s. 289)
- Start/Stop* - moottori ei pysähdy (s. 288)
- Start/Stop* - tahaton moottorin pysähtyminen, käsivalintainen vaihteisto (s. 291)
- Start/Stop* - symbolit ja ilmoitukset (s. 292)
- Akku - Start/Stop (s. 384)

Start/Stop* - moottori ei pysähdy

Myös Start/Stop-toiminnon ollessa aktivoituna moottori ei aina pysähdy automaattisesti.

Moottori ei sammu automaattisesti, jos:

Ehdot	M/A ^A
auto ei ensin saavuttanut nopeutta n. 8 km/h avainkäynnistyksen tai viimeisimmän automaattisen pysäytyksen jälkeen.	M + A
kuljettaja on avannut turvavyön lukon.	M + A
käynnistysakun kapasiteetti on alle alimman sallitun tason.	M + A
moottori ei ole normaalissa toimintalämpötilassa.	M + A
ulkolämpötila on jäätympisteeseen vaiheilla tai yli n. 30 °C.	M + A
tuulilasin sähköinen lämmitys aktivoidaan.	M + A
olosuhteet matkustamossa poikkeavat esivalituista arvoista - huomataan siitä, että tuuletuspuhaltimen käyntinopeus on korkea.	M + A
autoa peruutetaan.	M + A

Ehdot	M/A ^A
käynnistysakun lämpötila on jäätympisteeseen alapuolella tai liian korkea.	M + A
kuljettaja tekee suuria ohjausliikkeitä.	M + A
pakoputkiston hiukkassuodatin on täynnä - vasta kun automaattinen puhdistusjakso on tehty (ks. Dieselin hiukkassuodatin (DPF) (s. 310)), tilapäisesti suljettu Start/Stop-toiminto aktivoituu uudelleen.	M + A
tie on hyvin jyrkkä.	M + A
perävaunu on sähköisesti yhdistetty auton sähköjärjestelmään.	M + A
konepelti avattu ^B .	M + A
vaihteisto ei ole normaalissa käyntilämpötilassa.	A
ulkoilman paine alittaa paineen, joka vastaa korkeutta 1500-2500 m merenpinnan yläpuolella - ko. ilmanpaine vaihtelee vallitsevan sään mukaan.	A



Ehdot	M/A ^A
mukautuvan nopeudensäätimen jonoavustaja on aktivoitu.	A
vaihteenvalitsin on asennossa S ^C tai "+/-".	A

A M = Käsivalintainen vaihteisto, A = Automaattivaihteisto.

B Vain tiettyjen moottorien yhteydessä.

C Sport-tila.

Aiheeseen liittyvät tiedot

- Start/Stop* (s. 286)
- Start/Stop* - toiminta ja käsittely (s. 287)
- Moottorin käynnistäminen (s. 269)
- Start/Stop* - asetukset (s. 291)
- Start/Stop* - moottori ei käynnisty automaattisesti (s. 290)
- Start/Stop* - moottori käynnistyy automaattisesti (s. 289)
- Start/Stop* - tahaton moottorin pysähtyminen, käsivalintainen vaihteisto (s. 291)
- Start/Stop* - symbolit ja ilmoitukset (s. 292)
- Akku - Start/Stop (s. 384)

Start/Stop* - moottori käynnistyy automaattisesti

Automaattisesti sammutettu moottori voi tietyissä tapauksissa käynnistyä uudelleen ilman, että kuljettaja on päättänyt jatkaa matkaa.

Seuraavassa tapauksessa moottori käynnistyy automaattisesti, vaikka kuljettaja ei ole painanut kytkinpoljinta (käsivalintainen vaihteisto) tai ottaa jalan jarrupolkimelta (automaattivaihteisto):

Ehdot	M/A ^A
Huurua muodostuu ikkunoille.	M + A
Olosuhteet matkustamossa poikkeavat esivalituista arvoista.	M + A
Virranotto on tilapäisesti suuri tai käynnistysakun kapasiteetti laskee alimmalle sallitulle tasolle.	M + A
Toistuvia pumppauksia jarrupolkimella.	M + A
Konepelti avataan ^B .	M + A
Auto alkaa rullata, tai tekee pienen nopeudenlisäyksen, jos auton on pysäytetty automaattisesti sen seisomatta täysin paikallaan.	M + A

Ehdot	M/A ^A
Kuljettajan vyölukko avataan vaihteenvalitsimen ollessa D - tai N -asennossa.	A
Ohjauspyörän liikkeet ^B .	A
Vaihteenvalitsin siirretään D -asennosta S -asentoon ^C , R tai asentoon "+/-".	A
Kuljettajan ovi avataan vaihteenvalitsimen ollessa D -asennossa - "pling"-ääni ja teksti-ilmoitus kertovat, että Start/Stop-toiminto on aktiivinen.	A

A M = Käsivalintainen vaihteisto, A = Automaattivaihteisto.

B Vain tiettyjen moottorien yhteydessä.

C Sport-tila.

VAROITUS

Älkää avatko konepeltiä, kun automatiikka on pysäyttänyt moottorin - moottori voi käynnistyä yllättäen itsestään. Sammuttaa moottori ensin normaalisti **START/STOP ENGINE** -painikkeella ja avatkaa konepelti vasta sen jälkeen.

Aiheeseen liittyvät tiedot

- Start/Stop* (s. 286)
- Start/Stop* - toiminta ja käsittely (s. 287)
- Moottorin käynnistäminen (s. 269)



- Start/Stop* - asetukset (s. 291)
- Start/Stop* - moottori ei käynnisty automaattisesti (s. 290)
- Start/Stop* - moottori ei pysähdy (s. 288)
- Start/Stop* - tahaton moottorin pysähtyminen, käsivalintainen vaihteisto (s. 291)
- Start/Stop* - symbolit ja ilmoitukset (s. 292)
- Akku - Start/Stop (s. 384)

Start/Stop* - moottori ei käynnisty automaattisesti

Moottori ei aina käynnisty automaattisesti pysähtyttyään automaattisesti.

Seuraavissa tapauksissa moottori ei käynnisty automaattisesti sammuttuaan automaattisesti:

Ehdot	M/A A
Vaihte on kytkettynä ilman vapaa-kytkentää - näyttöteksti kehottaa kuljettajaa asettamaan vaihdevivun vapaa-asentoon, jotta automaattinen käynnistys voi tapahtua.	M
Kuljettaja ei käytä turvavyötä.	M
Kuljettaja ei käytä turvavyötä, vaihteenvaihtin on P-asennossa ja kuljettajan ovi on auki - moottori pitää käynnistää normaalisti.	A

A M = Käsivalintainen vaihteisto, A = Automaattivaihteisto.

Aiheeseen liittyvät tiedot

- Start/Stop* (s. 286)
- Start/Stop* - toiminta ja käsittely (s. 287)
- Moottorin käynnistäminen (s. 269)
- Start/Stop* - asetukset (s. 291)
- Start/Stop* - moottori käynnistyy automaattisesti (s. 289)

- Start/Stop* - moottori ei pysähdy (s. 288)
- Start/Stop* - tahaton moottorin pysähtyminen, käsivalintainen vaihteisto (s. 291)
- Start/Stop* - symbolit ja ilmoitukset (s. 292)
- Akku - Start/Stop (s. 384)



Start/Stop* - tahaton moottorin pysähtyminen, käsivalintainen vaihteisto

Menetelkää seuraavasti, jos liikkeellelähtö epäonnistuu ja moottori sammuu:

1. Tarkistakaa, että kuljettajan turvavyö on lukittu kiinni vyölukkoon.
2. Painakaa kytkinpoljin uudelleen alas - moottori käynnistyy automaattisesti.
3. Tietyissä tapauksissa pitää vaihdevipu asettaa vapaa-asentoon. Mittaristo esittää tällöin tekstin **Kytke vapaalle**.

Aiheeseen liittyvät tiedot

- Start/Stop* (s. 286)
- Start/Stop* - toiminta ja käsittely (s. 287)
- Moottorin käynnistäminen (s. 269)
- Start/Stop* - asetukset (s. 291)
- Start/Stop* - moottori ei käynnisty automaattisesti (s. 290)
- Start/Stop* - moottori käynnistyy automaattisesti (s. 289)
- Start/Stop* - moottori ei pysähdy (s. 288)
- Start/Stop* - symbolit ja ilmoitukset (s. 292)
- Akku - Start/Stop (s. 384)

Start/Stop* - asetukset

Auton valikkojärjestelmässä MY CAR otsikon **DRIVE** alla on Volvon Start/Stop-järjestelmän tietoja sekä suosituksia energiaa säästävistä ajotekniikasta.

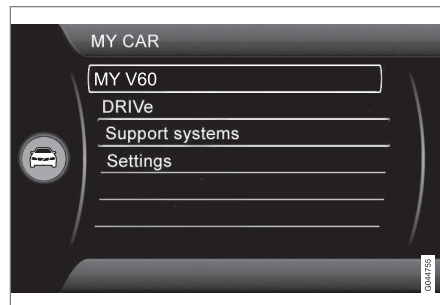

Aiheeseen liittyvät tiedot

- Start/Stop* (s. 286)
- Start/Stop* - toiminta ja käsittely (s. 287)
- Moottorin käynnistäminen (s. 269)
- Start/Stop* - moottori ei käynnisty automaattisesti (s. 290)
- Start/Stop* - moottori käynnistyy automaattisesti (s. 289)
- Start/Stop* - moottori ei pysähdy (s. 288)
- Start/Stop* - tahaton moottorin pysähtyminen, käsivalintainen vaihteisto (s. 291)
- Start/Stop* - symbolit ja ilmoitukset (s. 292)

- Akku - Start/Stop (s. 384)



08 Käynnistys ja ajo

Start/Stop* - symbolit ja ilmoitukset

Start/Stop-toiminto voi näyttää teksti-ilmoituksen mittaristossa.

Teksti-ilmoitus



Yhdistettynä tähän merkkivaloon Start/Stop-toiminto voi näyttää teksti-ilmoituksia mittaristossa tiet-

tyjä tilanteita varten. Joillekin niistä on suositeltu toimenpide, joka tulee tehdä. Seuraava taulukko näyttää joitakin esimerkkejä.

Symboli	Ilmoitus	Info/toimenpide	M/A ^A
	Automaattinen käynnistys/pysäytys Tarvitsee huollon	Start/Stop on poissa toiminnasta. Ottakaa yhteys korjaamoon - valtuutettua Volvon teknistä palvelua suositellaan.	M + A
	Autostart Moottori käy + merkkiäni	Aktivoiduu, jos kuljettajan ovi avataan moottorin ollessa pysäytettynä automaattisesti ja vaihteenvalitsimen D -asennossa.	A
	Paina käynnistuspainiketta	Moottori ei käynnisty automaattisesti - käynnistäkää moottori normaalisti START/STOP ENGINE -painikkeella.	M + A
	Paina kytkinpoljinta käynnistääksesi	Moottori valmis automaattiseen käynnistykseen - odottaa, että kytkinpoljin painetaan alas.	M
	Paina jarru- ja kytkinpoljinta käynnistääksesi	Moottori valmis automaattiseen käynnistykseen - odottaa, että jarru- tai kytkinpoljinta painetaan.	M
	Aseta vaihde vapaalle käynnistääksesi	Vaihde on kytkettynä ilman kytkinpolkimen käyttöä - painakaa kytkintä ja asettakaa vaihdevipu vapaa-asentoon.	M



Symboli	Ilmoitus	Info/toimenpide	M/A ^A
	Valitse P tai N käynnistääksesi	Start/Stop on suljettu - siirtäkää vaihteenvaihtin N - tai P -asentoon ja käynnistäkää moottorin normaalisti START/STOP ENGINE -painikkeella.	A
	Paina käynnistyspainiketta	Moottori ei käynnisty automaattisesti - käynnistäkää moottori normaalisti START/STOP ENGINE -painikkeella vaihteenvaihtimen ollessa asennossa P tai N .	A

^A M = Käsivalintainen vaihteisto, A = Automaattivaihteisto.

Jos ilmoitus ei sammunut toimenpiteen tekemisen jälkeen, tulee ottaa yhteys korjaamoon - valtuutettua Volvon teknistä palvelua suositellaan.

Aiheeseen liittyvät tiedot

- Start/Stop* (s. 286)
- Start/Stop* - toiminta ja käsittely (s. 287)
- Moottorin käynnistäminen (s. 269)
- Start/Stop* - asetukset (s. 291)
- Start/Stop* - moottori ei käynnisty automaattisesti (s. 290)
- Start/Stop* - moottori käynnistyy automaattisesti (s. 289)
- Start/Stop* - moottori ei pysähdy (s. 288)
- Start/Stop* - tahaton moottorin pysähtyminen, käsivalintainen vaihteisto (s. 291)
- Akku - Start/Stop (s. 384)



ECO*

ECO¹⁴ on innovatiivinen Volvo-toiminto automaattivaihteistoille autoille, mikä voi rajoittaa polttoaineenkulutusta jopa 5 %, riippuen kuljettajan ajokäyttäytymisestä. Toiminto antaa kuljettajalle mahdollisuuden aktiivempaan, ympäristötietoiseen tapaan ajaa autoa.

Yleistä



Aktivoidaessa ECO-toiminto muutetaan seuraavia:

- Vaihteiston vaihtamiskohtia.
- Moottorinohjausta ja vastetta kaasupolkimelta.
- Start/Stop-toiminto - moottori voi pysähtyä automaattisesti myös ennen kuin auto on pysähtynyt ja seisoo täysin paikallaan.
- Toiminto Eco Coast aktivoidaan - moottorijarrutus lakkaa.
- Ilmastointijärjestelmän asetukset - tietyt sähkökuluttajat deaktivoidaan tai toimivat rajoitetulla teholla.

HUOM

Aktivoidaessa ECO-toiminto muutetaan joitakin parametreja lämmitys- ja ilmastointijärjestelmän asetuksia ja joidenkin sähkökuluttajien toimintoja rajoitetaan. Tietyt asetukset voidaan palauttaa manuaalisesti, mutta täysi toiminta saadaan takaisin vain sulkemalla ECO-toiminto.

ECO - Käsittely

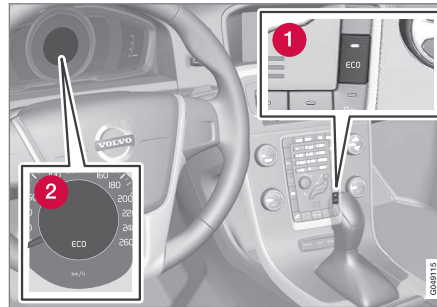

1 ECO Päällä/Pois

2 ECO-symboli

Moottorin sammuttamisen yhteydessä ECO-toiminto deaktivoidaan, ja se pitää tämän vuoksi aktivoida aina moottorin käynnistämisen jälkeen. Tiettyjen moottorien osalta on poikkeuksia - tämä varmistetaan kuitenkin yksinkertaisesti sekä mittariston ECO-symbolin

lin että ECO -painikkeen valon palamisen avulla toiminnon ollessa aktivoitu.

ECO-toiminto Päällä tai Pois



Suljettu ECO-toiminto osoitetaan mittariston ECO-symbolien ja ECO -painikkeen valon sammumisena. Toiminto on sitten suljettuna, kunnes se aktivoidaan uudelleen ECO -painikkeella.

Eco Coast - Toiminta

Osatoiminto Eco Coast tarkoittaa käytännössä, että moottorijarrutus deaktivoidaan, mistä seuraa, että auton liike-energiaa käytetään pitempien osuukien rullaamiseen. Kun kuljettaja vapauttaa kaasupolkimen kytketään vaihteisto automaattisesti irti moottorista jonka käyntinopeus laskee joutokäynnille kulutuksen ollessa minimaalinen.

Toiminto on ajateltu käytettäväksi ennakoituun nopeuden alentamiseen, esim. rullaamiseen tienristeykseen tai punaisiin liikennevaloihin.

Eco Coast mahdollistaa proaktiivisen ajamisen, jossa kuljettaja voi käyttää ns. "Pulse & Glide" -tekniikkaa ja minimäärää jarrutuksia.

¹⁴ Ei mahdollinen nelivetoisissa (AWD) malleissa XC60 ja XC70.

* Valinnais-/lisävaruste, katso lisätietoa Johdanto-kappaleesta.



Myös Eco Coast- ja tilapäisesti suljetun ECO-toiminnon yhdistelmä voi myötävaikuttaa pienentyneeseen kulutukseen. Siis:

- Aktiivinen Eco Coast: Pitkä rullaus **ilman moottorijarrutusta** = Pieni kulutus

ja

- Suljettu ECO-toiminto: Lyhyt rullaus **moottorijarrutuksella** = Minimaalinen kulutus.

i HUOM

Optimaalisen pienen polttoainekulutuksen saamiseksi tulee kuitenkin välttää Eco Coast -toimintoa yhdistettynä lyhyisiin rullauksiin vapaalla.

Aktivoikaa etäisyshälytys Eco Coast

Toiminto aktivoituu, kun kaasupoljin vapautetaan täysin ylös yhdistettynä seuraaviin parametreihin:

- **ECO**-painike aktivoitu
- Vaihteenvalitsin **D**-asennossa
- Nopeus välillä n. 65-140 km/h
- Tien alamäki ei jyrkempi kuin n. 6 %.

Aktivoinnin poistaminen Eco Coast

Tietyissä tilanteissa voi olla toivottavaa sulkea Eco Coast -toiminto. Esimerkkejä tällaisista tilanteista voivat olla:

- jyrkät alamäet - jotta voidaan käyttää moottorijarrutusta.
- ennen tulevaa ohitusta - jotta se voidaan tehdä mahdollisimman turvallisella tavalla.

Eco Coast-toiminnon deaktivointi ja palaaminen moottorijarrutukseen voidaan tehdä seuraavalla tavalla:

- Painakaa **ECO**-painiketta.
- Siirtäkää vaihdevipu manuaaliseen "**S +/-**"-asentoon.
- Vaihtakaa ohjauspyörän valitsimilla.
- Vaikuttakaa kaasu- tai jarrupolkimeen.

Eco Coast - Rajoitukset

Toiminto ei ole käytettävissä, jos:

- nopeudensäädin aktivoidaan
- tien alamäki on jyrkempi kuin n. 6 %
- tehdään manuaalisia vaihtamisia ohjauspyörän valitsimilla*
- moottori ja/tai vaihteisto ei ole normaalissa toimintalämpötilassaan.
- vaihteenvalitsin siirretään asennosta **D** asentoon "**S +/-**"
- nopeus on alueen n. 65-140 km/h ulkopuolella

Lisätietoja ja asetuksia

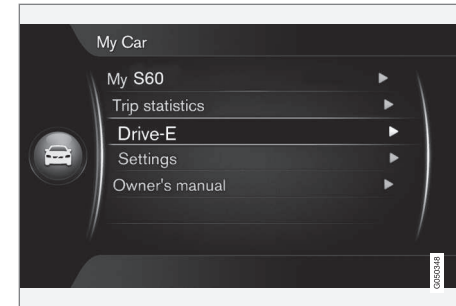

Auton valikkojärjestelmässä **MY CAR** on lisätietoja ECO-konseptista - ks. osaa MY CAR (s. 109).

Aiheeseen liittyvät tiedot

- Yleistä lämmityksestä ja ilmanvaihdesta (s. 122)



Käyttöjarru

*Käyttöjarrua käytetään auton nopeuden alen-
tamiseen ajon aikana.*

Autossa on kaksi jarrupiiriä. Jos yksi jarrupiiri vaurioituu, jarrupoljin painuu syvemmälle ja tarvitaan suurempi poljinpaine normaalin jarruvaikutuksen saamiseksi.

Jarrutehostin vahvistaa kuljettajan jarrupolki-
meen kohdistamaa voimaa.

VAROITUS

Jarrutehostin toimii vain moottorin ollessa käynnissä.

Jos jalkajarrua painetaan moottorin ollessa sammutettuna, poljintuntuma on kova ja auton jarruttamiseen tarvitaan enemmän voimaa.

Jos autossa on Liikkeellelähtöapu mäessä (HSA)* (s. 284)*, poljin palaa tavallista hitaammin normaaliasentoon, jos auto on pysäköity mäkeen tai epätasaiselle alustalle.

Hyvin mäkisellä tiestöllä tai ajettaessa ras-
kaasti kuormattuna voidaan jarrujen rasi-
tusta vähentää käyttämällä moottorijarrutusta.
Moottorijarrutusta hyödynnetään tehokkai-
min, jos käytetään samaa vaihdetta ajeta-
essa mäkeä alaspäin kuin ajettaessa sitä
ylöspäin.

Yleistietoja auton kovasta kuormituksesta, ks.
Moottoriöljy - epäsuotuisat ajo-olosuhteet
(s. 416).

Jarruttaminen märillä tienpinnoilla

Kun autolla ajetaan pitkään kovassa sateessa jarruttamatta, jarrutusvaikutus saattaa alkaa pienellä viiveellä ensimmäisessä jarrutuk-
sessa. Näin voi käydä myös auton pesun jäl-
keen. Tällöin jarrupoljinta täytyy painaa voi-
makkaammin. Säilyttäkää siksi pitempi turva-
väli edellä olevaan liikenteeseen.

Jarruttakaa autoa voimakkaasti ajettuanne
märillä teillä ja käytettyänne auton pesussa.
Tällöin jarrulevyt lämpenevät ja kuivuvat
nopeammin eikä niihin muodostu korroosiota.
Ottakaa muu liikenne huomioon jarruttaes-
sanne.

Jarruttaminen suolatuilla tienpinnoilla

Ajattaessa suolatuilla teillä jarrulevyihin ja -
paloihin voi muodostua suolakeros. Tällöin
jarrutusmatka voi pidentyä. Säilyttäkää siksi
erityisen pitkä turvaväli edellä ajavaan ajoneu-
voon. Muistakaa myös:

- Jarruttaa silloin tällöin mahdollisen suola-
kerroksen irrottamiseksi. Huolehdiä siitä,
ettette vaaranna jarruttaessanne muita
tielläliikkuja.
- Painaa jarrupoljinta varovasti ajomatkan
lopuksi ja ennen seuraavaa ajomatkaa.

Huolto

Auton pitämiseksi korkeatasoisena liikenne-
turvallisuuden, käyttövarmuuden ja luotetta-
vuuden suhteen tulee noudattaa Volvon huol-
tovälejä, jotka on eritelty Huolto- ja takuukir-
jassa.

Uusien ja vaihdettujen jarrupalojen ja -levyjen
jarrutusteho on parhaimmillaan vasta muuta-
man sadan kilometrin "sisäänajon" jäl-
keen. Korvatkaa heikentynyt jarrutusvaikutus
painamalla jarrupoljinta voimakkaammin.
Volvo suosittelee ainoastaan Volvoon
hyväksytyjen jarrupalojen asentamista.



TÄRKEÄÄ

Jarrujärjestelmän komponenttien kulunei-
suus on tarkistettava säännöllisesti.



Kääntykää korjaamon puoleen saadak-
senne tietoa menettelytavasta tai teettäkää
tarkastus korjaamolla – suosittelemme val-
tuutettua Volvon teknistä palvelua.



Symbolit ja ilmoitukset

Symboli	Sisältö
	Kiinteä valo – tarkastakaa jarrunestemäärä. Jos määrä on pieni, lisää jarrunestettä sekä tarkastakaa jarrunestehävikin syy.
	Palaa kiinteästi 2 sekuntia moottorin käynnistyksen yhteydessä - automaattinen toiminnan tarkastus.

VAROITUS

Jos  ja  palavat samanaikaisesti, saattaa jarrujärjestelmässä olla vikaa.

Jos tällöin jarrunestesäiliön nestetaso on normaali, aja varovasti lähimpään korjaamoon jarrujärjestelmän tarkastusta varten - suosittelemme Volvon teknistä palvelua.

Jos jarrunesteen pinta on jarrunestesäiliön **MIN**-tason alapuolella, autolla ei saa enää ajaa lisäämättä jarrunestettä.

Jarrunesteen vähenemisen syy täytyy tutkia.

Aiheeseen liittyvät tiedot

- Seisontajarru (s. 299)
- Käyttöjarru - hätäjarruvalot ja automaattiset varoitusvilkut (s. 298)

- Käyttöjarru - hätäjarruvahvistus (s. 298)
- Käyttöjarru - lukkiutumattomat jarrut (s. 297)

Käyttöjarru - lukkiutumattomat jarrut

Lukkiutumattomat jarrut, ABS (Anti-lock Braking System), estävät pyörien lukkiutumisen jarrutettaessa.

Toiminnon ansiosta ohjauskyky säilytetään ja esim. esteen väistäminen helpottuu. Tässä yhteydessä voi jarrupolkimessa tuntua värinöitä, mikä on normaalia.

Kun moottori on käynnistetty, tehdään lyhyt automaattinen ABS-järjestelmän testi, kun kuljettaja vapauttaa jarrupolkimen. Toinen automaattinen ABS-järjestelmän testi voidaan tehdä, kun auton nopeus on 10 km/h. Testi voidaan havaita sykintänä jarrupolkimessa.

Aiheeseen liittyvät tiedot

- Käyttöjarru (s. 296)
- Seisontajarru (s. 299)
- Käyttöjarru - hätäjarruvalot ja automaattiset varoitusvilkut (s. 298)
- Käyttöjarru - hätäjarruvahvistus (s. 298)



Käyttöjarru - hätäjarruvalot ja automaattiset varoitusvilkut

Hätäjarruvalot aktivoidaan takana olevien varoittamiseksi voimakkaasta jarrutuksesta. Toiminto tarkoittaa, että jarruvalot vilkkuvat sen sijaan, että ne - kuten normaalissa jarrutuksessa - palaisivat jatkuvasti.

Hätäjarruvalot aktivoidaan nopeuksilla yli 50 km/h voimakkaan jarrutuksen yhteydessä. Kun auton nopeus on jarrutettaessa laskenut ajonopeuden 10 km/h alle, vilkkuvat jarruvalot alkavat taas palaa tasaisesti – samalla varoitusvilkut (s. 93) kytketään toimintaan. Ne vilkkuvat, kunnes kuljettaja nostaa jälleen auton nopeutta tai poistaa varoitusvilkut käytöstä.

Aiheeseen liittyvät tiedot

- Käyttöjarru (s. 296)
- Seisontajarru (s. 299)
- Käyttöjarru - hätäjarruvahvistus (s. 298)
- Käyttöjarru - lukkiutumattomat jarrut (s. 297)

Käyttöjarru - hätäjarruvahvistus

Hätäjarruvahvistus EBA (Emergency Brake Assist) auttaa lisäämään jarrutusvoimaa ja siten lyhentämään jarrutusmatkaa.

EBA tunnistaa kuljettajan tavan jarruttaa ja lisää tarvittaessa jarrutusvoimaa. Jarrutusvoimaa voidaan vahvistaa tasolle, jolla ABS-järjestelmä alkaa toimia. EBA- toiminto keskeytyy, kun painetta jarrupolkimelle vähennetään.



HUOM

Kun EBA aktivoidaan, jarrupoljin painuu hieman tavallista alemmaksi. Painakaa ja pitäkää jarrupoljinta painettuna niin pitkään kuin on tarpeen. Jarrupolkimen päästäminen lopettaa kaiken jarrutuksen.

Aiheeseen liittyvät tiedot

- Käyttöjarru (s. 296)
- Seisontajarru (s. 299)
- Käyttöjarru - hätäjarruvalot ja automaattiset varoitusvilkut (s. 298)
- Käyttöjarru - lukkiutumattomat jarrut (s. 297)



Seisontajarru

Seisontajarru pitää auton paikallaan, kun kuljettajan istuimella ei ole ketään, lukitsemalla/salpaamalla mekaanisesti kaksi pyörää.

Toiminto

Kun sähköinen seisontajarru on toiminnassa, kuuluu heikko sähkömoottorin ääni. Ääni syntyy myös seisontajarrun automaattisen toiminnan tarkastuksen yhteydessä.

Jos auto seisoo paikallaan, kun seisontajarru kytketään, se vaikuttaa vain takapyöriin. Jos kytkeminen tapahtuu auton liikkeessa, käyteen varsinaista käyttöjarrua, ts. jarru vaikuttaa kaikkiin neljään pyörään. Jarruvaikutus siirtyy takapyöriin, kun auto on melkein paikallaan.

Pieni akkujännite

Jos akkujännite on liian matala, ei seisontajarrua ei voi vapauttaa eikä kytkeä. Kytkekää käynnistysapuakku, jos akkujännite on liian matala, ks. Käynnistysapuakku (s. 274).

Seisontajarrun kytkeminen



Seisontajarrun säädin - kytketty.

1. Painakaa käyttöjarrupoljinta jämakästi.
2. Painakaa seisontajarrun säädintä.
 - >  Mittariston symboli alkaa vilkkua - valon palaessa jatkuvasti seisontajarru on kytketty.
3. Vapauttakaa käyttöjarrupoljin ja varmistaakaa, että auto on paikallaan.

Pysäköidessänne auton asettakaa vaihdevipu 1. vaihteen asentoon (käsivalintainen vaihteisto) tai vaihteenvalitsin asentoon **P** (automaattivaihteisto).

Hätäjarru

Hätätilanteessa seisontajarru voidaan kytkeä ajoneuvon ollessa liikkeellä painamalla pitkään seisontajarrun säädintä. Jarrutus loppuu, kun säädin vapautetaan.



HUOM

Hätäjarrutettaessa suurehkoissa nopeuksissa kuuluu merkkiääni jarrutuksen aikana.

Pysäköinti mäkeen

Jos auto pysäköidään ylämäkeen:

- Kääntäkää pyörät **poispäin** jalkakäytävän reunasta.

Jos auto pysäköidään alamäkeen:

- Kääntäkää pyörät jalkakäytävän reunaa **kohti**.



VAROITUS

Käytä pysäköinnissä aina seisontajarrua, kun auto on kaltevalla pinnalla - kytketty vaihde tai automaattivaihteiston **P**-asento eivät riitä pitämään autoa paikallaan kaikissa tilanteissa.



Seisontajarrun vapauttaminen



Seisontajarrun säädin - vapautettu.

Käsivalintaisella vaihteistolla varustettu auto

Irrrottaminen manuaalisesti

1. Asettakaa etävain virtalukkoon¹⁵.
2. Painakaa käyttöjarrupoljinta jäməkästi.
3. Vetäkää seisontajarrun säädintä.
 - > Seisontajarru vapauttaa ja mittariston symboli sammuu.

HUOM

Seisontajarru voidaan myös vapauttaa manuaalisesti painamalla kytkinpoljin alas jarrupolkimen asemesta. Volvo suosittelee, että jarrupoljinta käytetään.

Irrrottaminen automaattisesti

1. Käynnistäkää moottori.
2. Kytkekää 1. vaihde tai peruutusvaihde.
3. Päästäkää kytkin ylös ja painakaa kaasua.
 - > Seisontajarru vapauttaa ja mittariston symboli sammuu.

Automaattivaihteistolla varustettu auto

Irrrottaminen manuaalisesti

1. Asettakaa etävain virtalukkoon¹⁵.
2. Painakaa käyttöjarrupoljinta jäməkästi.
3. Vetäkää säätimestä.
 - > Seisontajarru vapauttaa ja mittariston symboli sammuu.

Irrrottaminen automaattisesti

1. Kiinnittäkää turvavyö.
2. Käynnistäkää moottori.
3. Painakaa käyttöjarrupoljinta jäməkästi.
4. Siirtäkää vaihteenvältsin asentoon **D** tai **R** ja painakaa kaasua.
 - > Seisontajarru vapauttaa ja mittariston symboli sammuu.



HUOM

Turvallisuussyistä seisontajarru vapautetaan automaattisesti vain, jos moottori on käynnissä ja kuljettaja on ottanut turvavyön käyttöön. Seisontajarru vapautetaan välittömästi automaattivaihteistoissa autoissa, kun kaasupoljinta painetaan ja vaihteenvältsin on asennossa **D** tai **R**.

Raskas kuorma ylämäessä

Raskas kuorma, esim. perävaunu, voi saada auton liikkumisen taaksepäin, kun seisontajarru vapautetaan automaattisesti jyrkässä ylämäessä. Välttäkää tätä painamalla säädintä sisään samanaikaisesti, kun lähette liikkeelle. Vapauttakaa säädin, kun moottori alkaa vetää.

Jarrujen kitkapintojen vaihto

Takajarrujen kitkapinnat pitää vaihtaa korjaamalla sähköisen seisontajarrun rakenteen vuoksi - valtuutettua Volvon teknistä palvelua suositellaan.

Symbolit ja ilmoitukset

Tietoa siitä, miten mittariston teksti-ilmoitukset voidaan näyttää ja poistaa: ks. Ilmoitukset - käsittely (s. 108).

¹⁵ Keyless-järjestelmällä varustetut autot: Painakaa **START/STOP ENGINE**.



Symboli	Ilmoitus	Sisältö/toimenpide
	"Ilmoitus"	<ul style="list-style-type: none"> • Lukekaa mittariston ilmoitus.
		<p>Viilkkuva symboli tarkoittaa, että seisontajarrua kytetään.</p> <p>Jos symboli vilkkuu jossain muussa tilanteessa, se tarkoittaa, että on syntynyt vika.</p> <ul style="list-style-type: none"> • Lukekaa mittariston ilmoitus.
	Seisontajarru ei täysin vapautettu	<p>Vika, jonka vaikutuksesta seisontajarrua ei voida vapauttaa:</p> <ul style="list-style-type: none"> • Yrittäkää kytkeä ja vapauttaa jarru. <p>Jos vika on edelleen olemassa muutaman yrityksen jälkeen:</p> <ul style="list-style-type: none"> • Hakeutukaa korjaamolle - valtuutettua Volvon teknistä palvelua suositellaan. <p>HUOM! Varoitussignaali soi, jos matkaa jatketaan tämän vikailmoituksen näkyessä.</p>
	Seisontajarru ei vedetty	<p>Vika, jonka vaikutuksesta seisontajarrua ei voida kytkeä:</p> <ul style="list-style-type: none"> • Yrittäkää vapauttaa ja kytkeä jarru. <p>Jos vika on edelleen olemassa muutaman yrityksen jälkeen:</p> <ul style="list-style-type: none"> • Hakeutukaa korjaamolle - valtuutettua Volvon teknistä palvelua suositellaan. <p>Ilmoitus syttyy myös käsivalintaisella vaihteistolla varustetuissa autoissa, kun autolla ajetaan pienellä nopeudella oven ollessa auki, kuljettajan huomion herättämiseksi, että seisontajarru on voinut vapautua tarkoituksettomasti.</p>
	Seisontajarru Tarvitsee huollon	<p>On muodostunut vika:</p> <ul style="list-style-type: none"> • Yrittäkää kytkeä ja vapauttaa jarru. <p>Jos vika on edelleen olemassa muutaman yrityksen jälkeen:</p> <ul style="list-style-type: none"> • Hakeutukaa korjaamolle - valtuutettua Volvon teknistä palvelua suositellaan.

Jos auto pitää pysäköidä, ennen kuin mahdollinen vika on korjattu, pyörät pitää kääntää kuten pysäköitäessä mäkeen ja vaihdevivun

pitää olla 1. vaihteella (käsivalintainen vaihteisto) tai vaihteenvaihtimen asennossa **P** (automaattivaihteisto).

Teksti-ilmoitus voidaan poistaa painamalla lyhyesti vilkkuvivun **OK**-painiketta.





Aiheeseen liittyvät tiedot

- Käyttäjarru (s. 296)



Kahlaus

Kahlaus tarkoittaa, että autolla ajetaan veden peittämällä ajoradalla. Kahlaus on suoritettava varovasti.

Autoa voidaan ajaa enintään 25 cm (V60 Cross Countrylla 30 cm) syvässä vedessä korkeintaan kävelyvauhtia. Virtaavaa vettä ylitettäessä on noudatettava erityistä varovaisuutta.

Kahlattaessa säilyttää pienin nopeus älkääkään pysäyttäkö autoa. Kun vesi on ohitettu, painakaa kevyesti jarrupoljinta ja tarkastakaa, että saadaan täysi jarruvaikutus. Vesi ja esim. kura voivat kastella jarrujen kitkapinnat, mistä seuraa viivästynyt jarruvaikutus.

- Puhdistakaa sähköisen moottorinlämmittimen* ja perävaunut liittimet vedessä ja savessa ajamisen jälkeen.
- Älkää antako auton seistä kynnykset ylitävässä vedessä pidempää hetkeä - se voi aiheuttaa autoon sähkövikoja.

! TÄRKEÄÄ

Moottorivaurio voi olla seurauksena, jos ilmansuodattimeen pääsee vettä.

Jos veden syvyys on yli 25 cm (30 cm V60 Cross Country -mallissa), vaihteistoon voi päästä vettä. Tällöin öljyn voitelukyky heikkenee, mikä lyhentää näiden järjestelmien käyttöikää.

Jonkin komponentin, moottorin, vaihteiston, turboahtimen, tasauspyörästön tai niiden sisäisten osien vaurioita, jotka ovat aiheutuneet tulvimisesta, hydrostaattisesta lukituksesta tai öljyn puutteesta, ei takuu kata.

Jos moottori on pysähtynyt veteen, älkää yrittäkö käynnistää - hinauttakaa auto vedestä korjaamoon - suosittelemme Volvon teknistä palvelua. Vaarana on moottorivaurio.

Aiheeseen liittyvät tiedot

- Vetäminen (s. 321)
- Hinaus (s. 319)

Ylikuumentuminen

Ertiyissä olosuhteissa, kovassa ajossa esim. mäkisessä maastossa ja lämpimässä säässä, on olemassa vaara, että moottori ja voimansiirto voivat ylikuumentua - erityisesti kuorman ollessa raskas.

Tietoja ylikuumentumisesta ajettaessa perävaunua vetäen, ks. Perävaunun vetäminen* (s. 312).

- Poistakaa etusäleikön edessä olevat lisävalot ajaessanne hyvin lämpimässä säässä.
- Jos lämpötila moottorin jäähdytysjärjestelmässä tulee liian korkeaksi, sytty varoitussymboli mittariston infonäytössä ja näyttää teksti-ilmoituksen **Korkea moottorin lämpötila. Pysähdy turvallisesti** - pysäyttäkää auto tällöin turvallisella tavalla ja antakaa moottorin käydä joutokäyntiä muutamia minuutteja järjestelmän jäähdyttämiseksi.
- Jos esitetään teksti-ilmoitus **Korkea moottorin lämpötila Sammuta moottori tai Moottorin jäähdytysnesteen määrä alhainen Pysähdy turvallisesti**, moottori on sammutettava auton pysäyttämisen jälkeen.
- Vaihteiston ylikuumentessa aktivoidaan sisäinen suoja toiminto, joka mm. syyttää varoitussymbolin mittaristossa ja sen näytössä sekä esittää teksti-ilmoituksen **Vaihteisto kuuma Rajoita nopeutta tai Vaihteisto kuuma Pysähdy turvallisesti**





Odota jäähtymistä - noudattakaa annettua suositusta ja vähentäkää nopeutta tai pysäyttäkää auto turvallisella tavalla sekä antakaa moottorin käydä joutokäyntiä muutamia minuutteja, jotta vaihteisto saa jäähtyä.

- Ylikuumentapauksessa auton ilmastointi voi tilapäisesti kytkeytyä pois.
- Älkää pysäyttäkö moottoria heti, kun pysähdytte raskaan ajon jälkeen.

HUOM

On normaalia, että jäähdytyspuhallin toimii vielä hetken moottorin sammuttamisen jälkeen.

Ajaminen takaluukku/tavaratilan luukku avoimna

Kun autolla ajetaan takaluukku auki, autoon voi imeytyä myrkyllisiä kaasuja kuormatilan kautta.

VAROITUS

Älkää ajako takaluukku auki. Autoon voi imeytyä myrkyllistä pakokaasua tavaratilan kautta.

Aiheeseen liittyvät tiedot

- Kuorma (s. 149)

Ylikuormitus - käynnistysakku

Auton sähköiset toiminnot kuormittavat käynnistysakkua (s. 381) eri tavoin. Vältäkäkä käyttämästä avainasentoa II (s. 77) moottorin ollessa pysäytettynä. Käyttäkää sen sijaan asentoa I - silloin kulutetaan vähemmän virtaa.

Huomioikaa myös eri lisävarusteet, jotka kuormittavat sähköjärjestelmää. Älkää käytäkö toimintoja, jotka kuluttavat paljon virtaa, kun moottori on pysäytetty. Esimerkkejä selaisista toiminnoista ovat:

- matkustamon puhallin
- valonheittimet
- tuulilasinyyhin
- äänentoistolaitteisto (suuri äänenvoimakuus).

Jos käynnistysakun jännite on matala, mittariston infonäyttö esittää tekstin **Akun varaus matala Virransäästötila**. Energiansäästötoiminto sitten sulkee tai rajoittaa tiettyjä toimintoja, esim. tuuletuspuhallin ja/tai äänentoistolaitteisto.

- Ladatkaa tällöin käynnistysakkua käynnistämällä moottori ja antamalla sen sitten käydä vähintään 15 minuuttia - käynnistysakku ladataan paremmin ajon aikana kuin moottorin käydessä joutokäyntiä seistäessä paikallaan.



Ennen pitkää matkaa

Ennen pitkää matkaa on hyvä käydä läpi seuraavat seikat:

- Tarkastakaa, että moottori toimii asianmukaisesti ja että polttoaineenkulutus (s. 425) on normaali.
- Varmistakaa, ettei vuotoja (polttoaine, öljy tai muu neste) ole.
- Tarkastakaa kaikki polttimet ja renkaiden kuviosyvyys.
- Varoituskolmion (s. 334) pitäminen mukana on lain vaatimus tietyissä maissa.

Aiheeseen liittyvät tiedot

- Moottoriöljy - tarkastus ja täyttö (s. 364)
- Pyöränvaihto - pyörän irrotus (s. 330)
- Polttimonvaihto - yleistä (s. 370)

Talviajo

Talviajossa on tärkeää tehdä tietyt tarkastukset sen varmistamiseksi, että autolla voidaan ajaa turvallisesti.

Tarkastakaa erityisesti ennen kylmää vuodenaikaa:

- Moottorin jäähdytysnesteessä (s. 367) pitää olla 50 % glykolia. Tämä seos suojaa moottoria pakkasvaurioilta n. -35 °C:n lämpötilaan asti. Terveysriskien välttämiseksi eri tyyppisiä pakkasnesteitä ei saa sekoittaa.
- Polttoainesäiliön pitää aina olla hyvin täytetty kondenssiveden muodostumisen estämiseksi.
- Moottoriöljyn viskositeetti on tärkeä. Matalaviskositeettiset öljyt (ohuet) helpottavat käynnistystä kylmällä säällä ja vähentävät lisäksi polttoaineenkulutusta moottorin ollessa kylmä. Lisätietoja sopivista öljyistä, ks. Moottoriöljy - epäsuotuisat ajo-olosuhteet (s. 416).



TÄRKEÄÄ

Matalaviskositeettisia öljyjä ei saa käyttää kovassa ajossa tai lämpimässä säässä.

- Käynnistysakun kunto ja varaustila pitää tarkastaa. Kylmä sää asettaa suuria vaatimuksia käynnistysakulle samalla, kun sen

kapasiteetti pienenee kylmyyden vaikutuksesta.

- Käyttäkää huuhtelunestettä (s. 380) välttääksenne jäänmuodostuksen huuhtelunestesäiliössä.

Mahdollisimman hyvän pidon saamiseksi Volvo suosittelee talvirenkaita kaikkiin neljään pyörään, jos lumen tai jään vaara on olemassa.



HUOM

Tietyissä maissa pitää lain mukaan käyttää talvirenkaita. Nastarenkaat eivät ole sallittuja kaikissa maissa.

Liukas tie

Harjoittelekaa liukkaalla ajamista kontrolloiduissa muodoissa oppiaksenne tuntemaan auton reaktiot.

Aiheeseen liittyvät tiedot

- Talviajo (s. 305)



Polttoainesäiliön luukku - Avaaminen/sulkeminen

Polttoainesäiliön luukku voidaan avata/sulkea seuraavasti:

Polttoainesäiliön luukun avaaminen/sulkeminen



Avatkaa säiliön luukku valopaneelissa olevalla painikkeella - luukku avautuu, kun painike vapautetaan.

 Mittariston näytössä symbolin nuoli osoittaa, kummalla puolella autoa polttoainesäiliön luukku sijaitsee.

- Sulkekaa painamalla luukkua kiinni, kunnes naksahdus vahvistaa, että se on kiinni.

Aiheeseen liittyvät tiedot

- Polttoaineen täyttö (s. 307)

Polttoainesäiliön luukku - avaaminen käsin

Polttoainesäiliön luukku voidaan avata käsin, kun sähköinen avaaminen matkustamosta ei ole mahdollista.

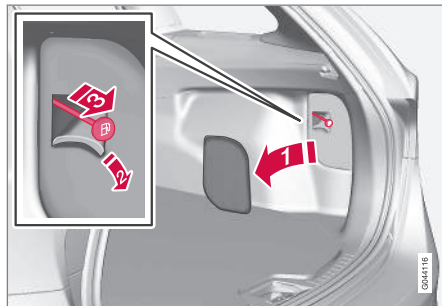

1. Avatkaa/poistakaa kuormatilassa oleva sivuluukku (samalla puolella kuin polttoainesäiliön luukku).
2. Laajentakaa/avatkaa rei'itetty osa eristeessä ja etsikää edestä väriltään vihreä, kahvalla varustettu naru.
3. Vetäkää nuoraan varovasti suoraan taaksepäin, kunnes polttoainesäiliön luukku kääntyy napsahtaen ulos.

TÄRKEÄÄ

Vetäkää varovasti narusta – luukun lukon avaaminen vaatii hyvin vähän voimaa.

Aiheeseen liittyvät tiedot

- Polttoaineen täyttö (s. 307)



Polttoaineen täyttö

Tärkeitä seikkoja muistettavaksi tankkauksen yhteydessä.

Polttoainesäiliön korkin avaaminen/sulkeminen



Säiliön korkki voidaan asettaa luukkuun.

Ulkolämpötilojen ollessa korkeita voi säiliöön syntyä tietty ylipaine. Avatkaa korkki tällöin hitaasti.

- Tankkauksen jälkeen - asettakaa korkki paikalleen ja kääntäkää siten, että kuuluu useita naksahduksia.

Polttoaineen täyttö

- Älkää täyttäkö säiliötä liikaa, vaan lopettakaa, kun pumpun suutin katkaisee.

i HUOM

Liikaa täytetty säiliö voi kuumalla säällä vuotaa yli.

Lisäys varakanisterilla¹⁶

Varakanisterilla polttoainetta lisättäessä käytetään suppiloa, joka on lattialuukun alla kuorimatilassa.

Olkaa tarkka, että suppilon putki viedään kunnolla täyttöputkeen. Täyttöputkessa on avatava luukku ja suppilon putki pitää viedä luukun ohi ennen kuin lisääminen voidaan aloittaa.

Aiheeseen liittyvät tiedot

- Polttoainesäiliön luukku - avaaminen käsin (s. 306)
- Polttoaine - käsittely (s. 307)

Polttoaine - käsittely

Huonolaatuisempaa polttoainetta, kuin mitä Volvo suosittelee, ei pidä käyttää, koska moottorin tehoon ja polttoaineenkulutukseen vaikutetaan negatiivisesti.

! VAROITUS

Välttäkää aina hengittämästä polttoainehöyryjä ja saamasta polttoaineroiskeita silmiinne.

Jos polttoainetta pääsee silmiin, poistakaa mahdolliset piilolinssit ja huuhdelkaa silmiä runsaalla vedellä vähintään 15 minuuttia sekä hakeutukaa lääkärin hoitoon.

Älkää koskaan nielkö polttoainetta. Polttoaineet, kuten bensiini, bioetanoli ja näiden seokset sekä dieselöljy ovat hyvin myrkyllisiä ja voivat nieltynä aiheuttaa pysyviä vammoja tai menehtymisen. Hakeutukaa välittömästi lääkärin hoitoon, jos polttoainetta on nieltä.

¹⁶ Koskee vain dieselmoottorilla varustettuja autoja.



VAROITUS

Ulos maahan läikkyvä polttoaine voi syttyä.

Sammuttakaa polttoainekäyttöinen moottorinlämmitin ennen tankkaamista.

Älkää koskaan pitkö matkapuhelinta toiminnassa tankkauksen aikana. Soittoäänisignaali voi aiheuttaa kipinöintiä ja sytyttää bensiinihöyryjä, mikä puolestaan voi johtaa tulipaloon ja henkilövahinkoihin.

TÄRKEÄÄ

Volvon takuut lakkaavat samoin kuin täydentävät huoltosopimukset päättyvät, jos käytetään polttoaineseoksia tai muita kuin suositeltuja polttoaineita. Tämä koskee kaikkia moottoreita.

HUOM

Äärimmäiset sääolosuhteet, perävaunun vetäminen tai ajaminen korkeassa ilmassa yhdessä polttoainelaadun kanssa ovat tekijöitä, jotka voivat vaikuttaa auton suorituskykyyn.

Aiheeseen liittyvät tiedot

- Polttoainetaloudellinen ajo (s. 311)
- Polttoaine - diesel (s. 309)
- Dieselin hiukkassuodatin (DPF) (s. 310)
- Polttoaineenkulutus ja CO₂-päästöt (s. 425)
- Polttoainesäiliö - tilavuus (s. 423)

Polttoaine - bensiini

Bensiiniä käytetään moottorin polttoaineena.

Käyttäkää vain tunnettujen valmistajien bensiiniä. Älkää koskaan tankatko laadultaan epäilyttävää polttoainetta. Bensiinin pitää täyttää normi EN 228, jos sellaista on saatavissa.

- 95 RON voidaan käyttää normaaliarjossa.
- 98 RON on suositeltavaa, kun tarvitaan maksimaalista tehoa vähimmäiskulutuksella.

Ajettaessa lämpimämmällä säällä kuin +38 °C suositellaan korkeinta mahdollista oktaanilukua parhaan suorituskyvyn ja mahdollisimman pienen polttoaineenkulutuksen saamiseksi.

TÄRKEÄÄ

- Käyttäkää vain lyijytöntä bensiiniä, ettei katalysaattori vaurioidu.
- Metallisisäaineita sisältävää polttoainetta ei saa käyttää.
- Älkää koskaan käyttäkö mitään lisäaineita, joita Volvo ei ole suositellut.

Alkoholit - etanoli

TÄRKEÄÄ

- Polttoaine, jossa on jopa 10 tilavuusprosenttia etanolia, on sallittua.
- EN 228 E10 -bensiini (enint. 10 tilavuusprosenttia etanolia) on hyväksytty käytettäväksi.
- Suurempi etanolipitoisuus kuin E10 (enint. 10 tilavuusprosenttia etanolia) ei ole sallittu. Esim. E85:tä ei saa käyttää.

Aiheeseen liittyvät tiedot

- Polttoaine - käsittely (s. 307)
- Polttoainetaloudellinen ajo (s. 311)
- Polttoaineenkulutus ja CO₂-päästöt (s. 425)
- Polttoainesäiliö - tilavuus (s. 423)



Polttoaine - diesel

Dieseliä käytetään moottorin polttoaineena.

Käyttäkää vain tunnettujen valmistajien dieselpolttoaineita. Älkää koskaan tankatko laadultaan epäilyttävää polttoainetta. Dieselpolttoaineen pitää täyttää normi EN 590 ja/tai SS 155435. Dieselmoottorit ovat herkkiä polttoaineen epäpuhtauksille, kuten esim. metalleille ja suurelle rikkimäärälle.

Dieselpolttoaine voi matalissa lämpötiloissa (-6 °C – -40 °C) aiheuttaa parafinoitumista, mikä voi johtaa käynnistysvaikeuksiin. Suurilla öljy-yhtiöillä on myös erityinen dieselpolttoaine, joka on tarkoitettu jäätympisteiden ympärillä oleviin ulkolämpötiloihin. Se on matalissa lämpötiloissa juoksevampaa ja vähentää vahan muodostumisen vaaraa polttoainejärjestelmässä.

Kondenssiveden vaara säiliössä pienenee, jos säiliö pidetään hyvin täytettynä. Varmistakaa, että täyttöputken ympäristö on puhdas tankattaessa. Vältä kää valumia maalatuille pinnoille. Peskää valumat pois saippualla ja vedellä.

! TÄRKEÄÄ

Dieselpolttoaineen pitää:

- täyttää normi EN 590 ja/tai SS 155435
- omata rikkipitoisuus, joka ei ylitä arvoa 10 mg/kg
- sisältää enintään 7 tilavuus-% FAME-ainetta (Fatty Acid Methyl Ester).

! TÄRKEÄÄ

Dieseliä muistuttavia polttoaineita, joita ei saa käyttää:

- Erikoislisäaineet
- Marine Diesel -polttoaine
- Polttoöljy
- ¹⁷ (Fatty Acid Methyl Ester) ja kasviöljy.

Nämä polttoaineet eivät täytä Volvon suositusten mukaisia vaatimuksia ja aiheuttavat kulumisen lisääntymistä sekä moottorivaurioita, joita Volvon takuut eivät kata.

Polttoaineen loppuminen

Dieselmoottorin polttoainejärjestelmän rakenne aiheuttaa sen, että jos polttoaine loppuu, moottorin käynnistämiseksi tankkauksen jälkeen voidaan ilman poistaminen järjestelmästä joutua tekemään korjaamolla.

Sen jälkeen, kun moottori on sammunut polttoaineen puutteen takia, polttoainejärjestelmä

tarvitsee pienen hetken tarkastuksen suorittamiseen. Menetelkää näin ennen kuin moottori käynnistetään, kun polttoainesäiliöön on lisätty dieselpolttoainetta:

1. Asettakaa etävain virtalukkoon ja painakaa se ääriasentoon. Lisätietoja, ks. Avaimen asennot (s. 76).
2. Painakaa **START**-painiketta **painamatta** jarru- ja/tai kytkinpoljinta.
3. Odottakaa n. yksi minuutti.
4. Moottorin käynnistämiseksi: Painakaa jarru- ja/tai kytkinpoljinta sekä painakaa **START**-painiketta vielä kerran.

i HUOM

Ennen polttoaineen täyttöä polttoaineen puutteen yhteydessä:

- Pysäyttäkää auto tasaiselle/vaakasuuralle alustalle, mikäli mahdollista - jos auto on vinossa, on olemassa ilmakuplien vaara polttoaineen syötössä.

Kondenssiveden poistaminen polttoaineensuodattimesta

Polttoainesuodattimessa erotetaan kondenssivesi polttoaineesta. Muutoin kondenssivesi voi aiheuttaa moottorihäiriöitä.

Polttoainesuodattimen tyhjennys pitää tehdä Huolto- ja takuukirjassa ilmoitettujen huolto-

¹⁷ Dieselpolttoaine voi sisältää tietyn määrän FAME:a, enempää ei saa lisätä.



väljen mukaisesti tai epäiltäessä, että on käytetty liikaantunutta polttoainetta. Lisätietoja, ks. Volvon huolto-ohjelma (s. 356).

! TÄRKEÄÄ

Tietyt erikoislisäaineet syrjäyttävät polttoainesuodattimen vedenerotuksen.

Aiheeseen liittyvät tiedot

- Polttoaine - käsittely (s. 307)
- Dieselin hiukkassuodatin (DPF) (s. 310)
- Polttoaineenkulutus ja CO₂-päästöt (s. 425)

Dieselin hiukkassuodatin (DPF)

Dieselautot on varustettu hiukkassuodattimella, mikä saa aikaan tehokkaamman pakokaasunpuhdistuksen.

Pakokaasuissa olevat hiukkaset kerätään suodattimeen normaalin ajon aikana. Hiukkasten polttamiseksi ja suodattimen tyhjentämiseksi käynnistetään ns. regenerointi. Tämä edellyttää, että moottori on saavuttanut normaalin toimintalämpötilansa.

Hiukkassuodattimen regenerointi tapahtuu automaattisesti ja kestää yleensä 10 - 20 minuuttia. Alhaisella keskinopeudella aikaa saattaa kulua hieman kauemmin. Tänä aikana polttoaineenkulutus kasvaa hieman.

Regenerointi kylmällä säällä

Jos autoa ajetaan usein lyhyitä matkoja kylmässä säässä, moottori ei saavuta normaalia toimintalämpötilaansa. Tämä tarkoittaa, ettei dieselin hiukkassuodattimen regenerointia tapahdu eikä suodatin tyhjene.

Kun suodatin on täytynyt hiukkasista n. 80-prosenttisesti, syttyy mittaristossa keltainen varoituskolmio ja sen infonäytössä esitetään ilmoitus **Nokisuodatin täynnä Katso käyttöohjekirjaa.**

Käynnistää suodattimen regenerointi ajamalla autolla, mieluiten maantiellä tai moottoritiellä, kunnes moottori saavuttaa normaalin

toimintalämpötilansa. Autolla tulee ajaa sitten vielä 20 minuuttia.

i HUOM

Regeneroinnin aikana voi ilmetä seuraavaa:

- moottorin tehon pienehkö väheneminen voidaan havaita tilapäisesti
- polttoaineenkulutus voi tilapäisesti lisääntyä
- palaneen hajua voi esiintyä.

Kun regenerointi on tehty, varoitusilmoitus häviää automaattisesti.

Käyttäkää pysäköintilämmitintä* kylmällä säällä, tällöin moottori saavuttaa nopeammin normaalin toimintalämpötilansa.

! TÄRKEÄÄ

Jos suodatin täyttyy kokonaan hiukkasista, saattaa moottorin käynnistäminen olla vaikeaa, ja suodattimesta tulee käyttökelvoton. Silloin on vaarana, että suodatin pitää vaihtaa.

Aiheeseen liittyvät tiedot

- Polttoaine - käsittely (s. 307)
- Polttoaine - diesel (s. 309)
- Polttoaineenkulutus ja CO₂-päästöt (s. 425)
- Polttoainesäiliö - tilavuus (s. 423)



Katalysaattorit

Katalysaattorien tehtävänä on puhdistaa pakokaasut. Ne on sijoitettu moottorin lähelle, jotta toimintalämpötila saavutetaan nopeasti.

Katalysaattorit muodostuvat kanavilla varustetusta rungosta (keraamisesta tai metallisesta). Kanavien seinämät on päällystetty platinalla/rhodiumilla/palladiumilla. Metallit vastaavat katalysaattoritoiminnosta, ts. ne nopeuttavat kemiallista prosessia kulumatta itse.

Lambdatunnistin™ happianturi

Lambdatunnistin on osa säätöjärjestelmää, jonka tehtävänä on vähentää päästöjä ja parantaa polttoaineen hyödyntämistä. Lisätietoja, ks. Polttoaineenkulutus ja CO₂-päästöt (s. 425).

Happianturi valvoo moottorista lähtevien pakokaasujen happipitoisuutta. Pakokaasuanalyysin mittausarvo syötetään elektroniikkajärjestelmään, joka jatkuvasti ohjaa suihkutusventtiileitä. Moottoriin johdettavan polttoaineen ja ilman välistä suhdetta säädetään koko ajan. Säätö luo optimaaliset olosuhteet tehokkaalle palamiselle haitallisten aineiden (hiilivedyt, hiilimonoksidi ja typpioksidit) rajoittamiseksi kolmitiekatalysaattorin avulla.

Aiheeseen liittyvät tiedot

- Polttoainetaloudellinen ajo (s. 311)
- Polttoaine - bensiini (s. 308)
- Polttoaine - diesel (s. 309)

Polttoainetaloudellinen ajo

Ajaminen taloudellisesti ja ympäristön säästäminen on ajamista ennakkoiden ja pehmeästi sekä ajotavan ja nopeuden sovittamista vallitsevaan tilanteeseen.

- Mahdollisimman pieni polttoaineenkulutus, aktivoikaa ECO * (s. 294)¹⁸.
- Käyttäkää apuna ECO Guide-opasta, joka kertoo, kuinka polttoainetaloudellisesti autolla ajetaan, ks. Eco guide & Power guide* (s. 66).
- Ajakaa mahdollisimman suurella vaihteella, sovitettuna ko. liikennetilanteeseen ja tiehen - pienempi kierrosluku antaa pienemmän kulutuksen. Käyttäkää apuna vaihdeosoitinta (s. 276).
- Välttäkää nopeita tarpeettomia kiihdytyksiä ja äkkijarrutuksia.
- Suuri nopeus lisää polttoaineenkulutusta - ilmanvastus kasvaa nopeuden myötä.
- Älkää käyttäkö moottoria lämpimäksi joutokäynnillä, vaan ajakaa mieluummin kevyellä kuormituksella heti, kun se on mahdollista - kylmä moottori kuluttaa enemmän polttoainetta kuin lämmin.
- Käyttäkää renkaissa oikeita ilmanpaineita ja tarkastakaa ne säännöllisesti - valitkaa ECO-rengaspaineet mahdollisimman hyvän tuloksen saavuttamiseksi, ks. Renkaat - hyväksytyt rengaspaineet (s. 427).
- Renkaiden valinta voi vaikuttaa polttoaineenkulutukseen - kysykää jälleenmyyjältä neuvoja sopivista renkaista.
- Poistakaa tarpeettomat esineet autosta - mitä enemmän kuormaa, sitä suurempi kulutus.

* Valinnais-/lisävaruste, katso lisätietoa Johdanto-kappaleesta.





- Käyttäkää moottorijarrutusta hyväksi jarrutuksessa, kun se voi tapahtua vaarantamatta muita tienkäyttäjiä.
- Kattokuorma ja suksilaatikko aiheuttavat suuremman ilmanvastuksen sekä lisäävät kulutusta - poistakaa taakkateline, jota ei käytetä.
- Välttäkää ajoa ikkunat auki.

Tietoja Volvo Personvagnar -yhtiön ympäristöfilosofiasta, ks. Ympäristöfilosofia (s. 21).

Lisätietoja polttoaineenkulutuksesta, ks. Polttoaineenkulutus ja CO₂-päästöt (s. 425).



VAROITUS

Älkää koskaan sammuttako moottoria ajon aikana, esim. alamäessä, tämä tekee toimimattomiksi tärkeitä järjestelmiä, kuten ohjaus- ja jarrutehostimen.

Aiheeseen liittyvät tiedot

- Polttoaine - käsittely (s. 307)
- Polttoaineenkulutus ja CO₂-päästöt (s. 425)
- Polttoainesäiliö - tilavuus (s. 423)

Perävaunun vetäminen*

Perävaunua vedettäessä on huomioitava useita seikkoja koskien esimerkiksi vetolaitetta, perävaunua sekä kuorman sijoittamista perävaunuun.

Tavarankuljetuskyky riippuu auton massasta ajokunnossa. Matkustajien ja kaikkien lisävarusteiden, esim. vetokoukun, painojen summa rajoittaa tavarankuljetuskykyä vastaavalla painolla. Yksityiskohtaisia tietoja, ks. Massat (s. 412).

Jos vetolaitte on asennettu Volvon tehtaalla, auto toimitetaan perävaunun vetämiseen tarvittavalla varustuksella.

- Auton vetolaitteen on oltava hyväksyttyä tyyppiä.
- Jos vetokoukku asennetaan myöhemmin, tarkastakaa Volvo-myyjänne kanssa, että auto on täysin varustettu perävaunun vetämistä varten.
- Sijoittakaa kuorma perävaunuun siten, että paine auton vetokoukkuun noudattaa ilmoitettua suurinta vetokuulaan kohdistuvaa painoa.
- Nostakaa rengaspaineet suositeltuihin täyden kuorman paineisiin. Tietoja rengaspaineista, ks. Renkaat - hyväksytyt rengaspaineet (s. 427).
- Moottori kuormittuu normaalia enemmän perävaunua vedettäessä.

- Älkää vetäkö raskasta perävaunua auton ollessa aivan uusi. Odottakaa, kunnes sillä on ajettu vähintään 1000 km.
- Pitkät ja jyrkät alamäet rasittavat auton jarruja huomattavasti normaalia enemmän. Vaihtakaa pienemmälle vaihteelle ja sovittakaa ajonopeus sen mukaiseksi.
- Turvallisuussyistä ei suurinta, autolle ja siihen kytketylle perävaunulle, sallittua nopeutta tule ylittää. Noudattakaa voimassa olevia määräyksiä sallittujen nopeuksien ja painojen osalta.
- Ajakaa hitaasti vetäessä perävaunua pitkää, jyrkkää mäkeä ylös.
- Välttäkää vetämästä perävaunua yli 12 %:n nousuissa.

Perävaunun kaapeli

Jos auton vetolaitteessa on 13-napainen liitin ja perävaunussa on 7-napainen liitin, tarvitaan sovitin. Käyttäkää Volvon hyväksymää sovittinkaapelia. Varmistakaa, että kaapeli ei laahtaa maata.

Viikot ja jarruvalot perävaunussa

Jos jokin perävaunun suuntavalopolttimoista on rikki, mittaristossa oleva suuntaviikkujen symboli vilkkuu tavallista nopeammin ja infonäyttö esittää tekstin **Perävaunun suuntavalon toimintahäiriö**.

¹⁸ Koskee vain automaattivaihteistoisia autoja.

* Valinnais-/lisävaruste, katso lisätietoa Johdanto-kappaleesta.



Jos jokin perävaunun jarruvalopolttimoista on rikki, esitetään teksti **Perävaunun jarruvalon toimintahäiriö**.

Tasonsäättö*

Takaiskunvaimentimet säilyttävät vakiokorkeuden auton kuormituksesta riippumatta (sallittuun enimmäispainoon asti). Kun auto seisoo, takapää laskee hieman, mikä on normaalia

Perävaunumassat

Tietoja Volvon sallimista perävaunumassoista, ks. Vetopaino ja kuulaan kohdistuva paino (s. 413).



HUOM

Ilmoitetut suurimmat sallitut perävaunupainot ovat Volvon sallimia. Kansalliset ajoneuvomääräykset voivat erikseen rajoittaa perävaunupainoa ja ajonopeutta. Vetokoukut voivat olla sertifioituja suuremmille tai pienemmille vetomassoille kuin mitä autolla saa hinata.



VAROITUS

Noudattakaa annettuja perävaunupainosuosituksia. Muutoin koko ajoneuvoyhdistelmästä voi tulla väistöissä ja jarrutuksissa vaikeasti hallittava.

Aiheeseen liittyvät tiedot

- Perävaunun vetäminen* - käsivalintainen vaihteisto (s. 313)
- Perävaunun vetäminen* - automaattivaihteisto (s. 314)
- Vetolaite/Vetokouku* (s. 314)
- Polttimonvaihto - yleistä (s. 370)

Perävaunun vetäminen* - käsivalintainen vaihteisto

Ajattaessa perävaunua vetäen mäkisessä maastossa lämpimässä ja sään ollessa lämmin voi olla olemassa ylikuumenemisen vaara.

Ylikuumeneminen

Ajattaessa perävaunua vetäen mäkisessä maastossa lämpimässä ja sään ollessa lämmin voi olla olemassa ylikuumenemisen vaara.

- Älkää ajako korkeammalla kierrosluvulla kuin 4500 r/min (dieselmoottorit: 3500 r/min) - muussa tapauksessa öljyn lämpötila voi tulla liian korkeaksi.

Dieselmoottori, 5-syl.

- Ylikuumenemisen vaaran yhteydessä moottorin optimaalinen kierros-luku on 2300-3000 r/min mahdollisimman hyvän jäähdytysnestekierron kannalta.

Aiheeseen liittyvät tiedot

- Perävaunun vetäminen* (s. 312)



Perävaunun vetäminen* - automaattivaihteisto

Ajettaessa perävaunua vetäen mäkisessä maastossa lämpimässä ja sään ollessa lämmin voi olla olemassa ylikuumenemisen vaara.

- Automaattivaihteisto valitsee kuormituksen ja moottorin kierrosluvun suhteen optimaalisen vaihteen.
- Ylikuumenemistilanteessa mittaristossa syttyy varoitussymboli ja infonäytössä näytetään ilmoitus. Noudattakaa annettua suositusta.

Jyrkät nousut

- Älkää lukitko automaattivaihteistoa suuremmalla vaihteella kuin millä moottori "jaksaa" - ei ole aina edullista ajaa suurella vaihteella ja pienellä moottorin kierrosluvulla.

Pysäköinti mäkeen

1. Painakaa käyttöjarrua.
 2. Aktivoikaa seisontajarru.
 3. Siirtäkää vaihteenvalitsin asentoon **P**.
 4. Vapauttakaa käyttöjarru.
- Vaihteenvalitsimen pitää olla pysäköintiasennossa **P**, kun automaattivaihteistolla varustettu ja perävaunua vetävä auto

pysäköidään. Käyttäkää aina seisontajarrua.

- Käyttäkää seisontakiiloja pyörien lukitsemiseksi, kun auto ja siihen kytketty perävaunu pysäköidään mäkeen.

TÄRKEÄÄ

Katsokaa myös erityisiä tietoja hitaasta ajosta perävaunua vetäen autoilla, joissa on automaattivaihteisto Powershift, ks. Automaattivaihteisto - Powershift* (s. 281).

Liikkeellelähtö mäessä

1. Painakaa käyttöjarrua.
2. Siirtäkää vaihteenvalitsin ajoasentoon **D**.
3. Vapauttakaa seisontajarru.
4. Vapauttakaa käyttöjarru ja lähtekää liikkeelle.

Aiheeseen liittyvät tiedot

- Automaattivaihteisto - Geartronic* (s. 277)

Vetolaite/Vetokoukku*

Vetolaite mahdollistaa esim. peräkärryn vetämisen autolla.

Jos autossa on jaettava/irrotettava vetokoukku, pitää irtoneisen osan kiinnitysohjetta noudattaa tarkasti, ks. Irrotettava vetokoukku* - kiinnitys/irrotus (s. 316).

VAROITUS

Jos auto on varustettu Volvon irrotettavalla vetokoukulla:

- Noudattakaa asennusohjetta tarkasti.
- Irrotettavan osan pitää olla lukittu avaimella ennen ajon aloittamista.
- Varmistakaa, että ilmaisnikkuna on vihreä.

Tärkeä tarkastaa

- Vetokoukun kuula pitää puhdistaa ja voidella rasvalla säännöllisesti.

HUOM

Käytettäessä vetokuulan suojava ja heiladusvaimenninta ei vetokuulaa saa voidella.

Aiheeseen liittyvät tiedot

- Perävaunun vetäminen* (s. 312)



Irrottava vetokoukku* - säilytys

Säilyttäkää irrottavaa vetokoukkuja kuormatilassa.

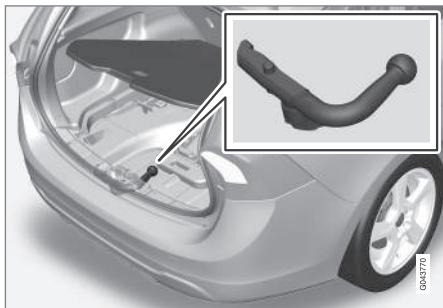

Vetokoukun säilytyspaikka.

! TÄRKEÄÄ

Irrottakaa vetokoukku aina käytön jälkeen ja säilyttäkää sitä sille tarkoitetussa paikassa autossa.

Aiheeseen liittyvät tiedot

- Irrottava vetokoukku* - erittelyt (s. 315)
- Irrottava vetokoukku* - kiinnitys/irrotus (s. 316)
- Perävaunun vetäminen* (s. 312)

Irrottava vetokoukku* - erittelyt

Irrottavan vetokoukun erittelyt.

Erittelyt

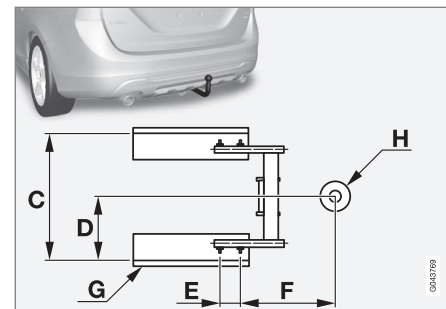
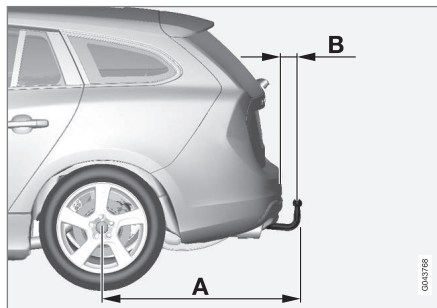

Mitat, kiinnityskohdat (mm)

A	998
B	81
C	854
D	427
E	109
F	282
G	Sivupalkki
H	Kuulan keskiö

Aiheeseen liittyvät tiedot

- Irrottava vetokoukku* - kiinnitys/irrotus (s. 316)
- Irrottava vetokoukku* - säilytys (s. 315)
- Perävaunun vetäminen* (s. 312)





08 Käynnistys ja ajo

Irrotettava vetokoukku* - kiinnitys/ irrotus

Irrotettava vetokoukku kiinnitetään/irrotetaan seuraavasti:

Kiinnitys



- 1 Poistakaa suojakotelo painamalla ensin salpaa sisään  ja vetämällä sitten koteloa suoraan taaksepäin .

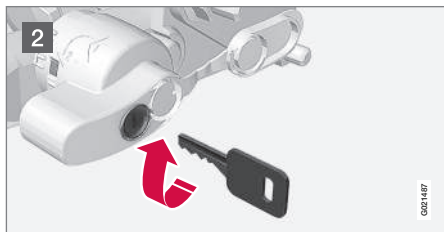

- 2 Varmistakaa, että mekanismin lukitus on avattu kääntämällä avainta myötäpäivään.

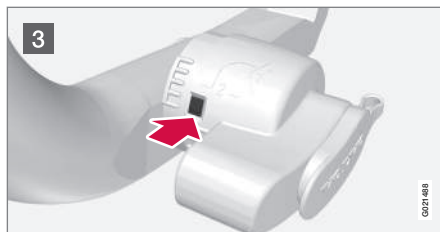

- 3 Ilmaisinikkunan pitää näyttää punaista.

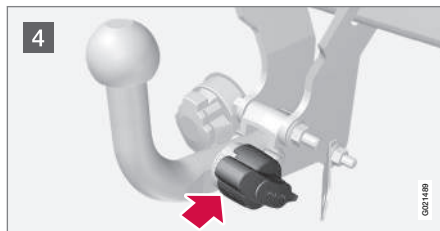

- 4 Asettakaa vetokoukku paikalleen ja työn-täkää, kunnes kuuluu naksahdus.

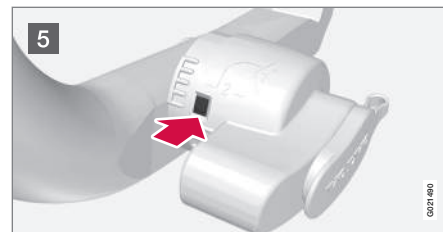

- 5 Ilmaisinikkunan pitää näyttää vihreää.

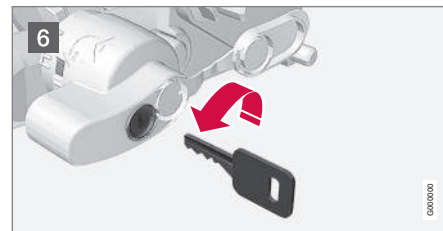

- 6 Kääntäkää avain vastapäivään lukittu-asentoon. Poistakaa avain lukosta.

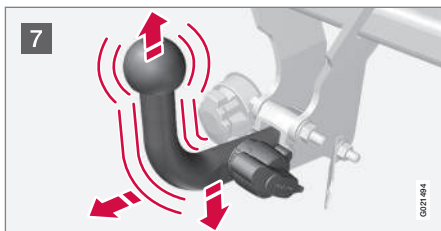

- 7 Tarkastakaa nykyisemällä ylös-, alas- ja taaksepäin, että vetokoukku on kiinni.

VAROITUS

Jos vetokoukku ei ole oikein, se pitää irrottaa ja kiinnittää uudelleen aiempien kohtien mukaisesti.

TÄRKEÄÄ

Voidelkaa vain kuulaosa vetopäätä varten, vetokoukun muun osan pitää olla puhdas ja kuiva.



- 8 Varmuusvaijeri.

VAROITUS

Muistakaa ehdottomasti kiinnittää perävaunun turvavaijeri asianmukaiseen kiinnikkeeseen.

Vetokoukun irrotus

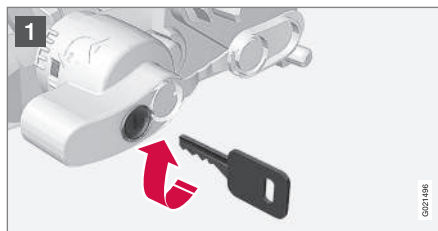

- 1 Asettakaa avain lukkoon ja kiertäkää se myötäpäivään avattuun asentoon.



- 2 Työntäkää lukituspyörä **1** sisään ja kiertäkää sitä vastapäivään **2**, kunnes kuuluu naksahdus.

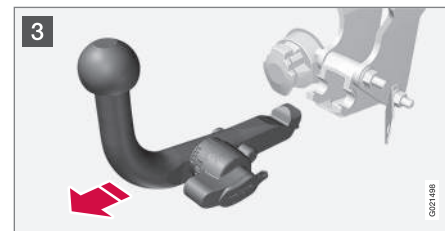

- 3 Kiertäkää lukituspyörä kokonaan alas vasteeseen saakka ja pitäkää sitä alhaalla ja vetäkää samalla vetokoukku irti taaksepäin.

VAROITUS

Kiinnittäkää vetokoukku turvallisella tavalla, jos sitä säilytetään autossa, ks. Irrotettava vetokoukku* - säilytys (s. 315).



4 Työntäkää suojakotelo paikalleen, kunnes se tarttuu kiinni.

Aiheeseen liittyvät tiedot

- Irrotettava vetokoukku* - säilytys (s. 315)
- Irrotettava vetokoukku* - erittelyt (s. 315)
- Perävaunun vetäminen* (s. 312)

Perävaunun vakautusjärjestelmä – TSA¹⁹

Toiminnon Perävaunun vakautusjärjestelmä TSA (Trailer Stability Assist) tehtävänä on vakauttaa auton ja perävaunun yhdistelmä tilanteissa, joissa yhdistelmä alkaa heilahtella.

TSA-toiminto sisältyy vakautusjärjestelmään (s. 185) ESC²⁰.

Toiminto

Auton ja perävaunun kiemurtelua voi esiintyä kaikissa auto- ja perävaunuyhdistelmissä. Tavallisesti tämän tilanteen syntyminen edellyttää suuria nopeuksia. Jos perävaunu on kuitenkin ylikuormitettu tai kuorma on jaettu virheellisesti, esim. liian kauas taakse, kiemurtelun riski on olemassa myös alhaisemmillä nopeuksilla, 70–90 km/h.

Kiemurtelun alkamiseen tarvitaan laukaiseva tekijä, esim.:

- Yhdistelmään kohdistuu äkillinen voimakas sivutuuli.
- Yhdistelmä ajaa epätasaisella tienpinnalla tai kuoppaan.
- Liian voimakkaat ohjauspyörän liikkeet.

Käsittely

Kun perävaunu on alkanut kiemurrella, sitä voi olla vaikea tai mahdoton vaimentaa, jolloin yhdistelmää on vaikea hallita ja vaarana on

ajautuminen esim. väärälle kaistalle tai ulos ajoradalta.

Perävaununvakautin valvoo jatkuvasti auton liikkeitä erityisesti sivusuunnassa. Jos kiemurtelua havaitaan, etupyöriä jarrutetaan itsenäisesti, jolloin ajoneuvoyhdistelmä vakautuu. Usein tämä riittää siihen, että kuljettaja saa auton jälleen hallintaansa.

Jos kiemurtelua ei voida vaimentaa TSA-järjestelmän toiminnasta huolimatta, yhdistelmää jarrutetaan kaikilla pyöriillä ja moottorin tehoa rajoitetaan. Kun heilahtelu vähitellen on saatu vaimennettua ja yhdistelmä on jälleen vakaa, järjestelmä lopettaa säädön ja kuljettaja saa auton jälleen täysin hallintaansa. Lisätietoja, ks. Elektroninen vakautuksen säätö (ESC) - käsittely (s. 186).

Muuta

TSA voi kytkeytyä toimintaan ajonopeuksilla 60–160 km/h.



HUOM

TSA-toiminto suljetaan, jos kuljettaja valitsee **Sport**-tilan, ks. Elektroninen vakautuksen säätö (ESC) - yleistä (s. 185).

TSA-järjestelmän toiminta voi kytkeytyä pois, jos kuljettaja yrittää poistaa kiemurtelun voimakkailla ohjauspyörän liikkeillä, koska järjes-

¹⁹ Sisältyy Volvon alkuperäisen peräkoukun asennukseen.

²⁰ (Electronic Stability Control) - Elektroninen vakautuksen säätö.



telmä ei voi tällöin päätellä, aiheuttaako kierumtelun perävaunu vai kuljettaja.



TSA-järjestelmän toimiessa mittarissa vilkkuu symboli **ESC**²⁰.

Aiheeseen liittyvät tiedot

- Elektroninen vakauksen säätö (ESC) - yleistä (s. 185)

Hinaus

Hinattaessa toista ajoneuvoa vedetään toisella ajoneuvolla hinausköyden avulla.

Selvittääkää lain mukainen suurin sallittu hinausnopeus ennen hinauksen aloittamista.

- Avatkaa ohjauslukko asettamalla etäavain virtalukkoon ja painakaa pitkään **START/STOP ENGINE**-painiketta - avainasento **II** aktivoituu, ks. Avaimen asennot (s. 76) saadaksenne lisätietoja avainasunnoista.
- Etäavaimen on oltava virtalukossa koko hinaamisen ajan.
- Pitäkää hinausköysi kireänä, kun vetoauto hidastaa nopeuttaan, pitämällä jalka kevyesti jarrupolkimella - tällöin vältetään kovat nykäykset.
- Olkaa valmiina jarruttamaan pysähtyäkseenne.



VAROITUS

- Tarkastakaa ennen hinausta, että ohjauslukko on avattu.
- Etäavaimen pitää olla avainasennossa **II** - asennossa **I** on kaikkien turvatyöniyjen aktivointi poistettu.
- Älkää koskaan poistako etäavainta virtalukosta, kun autoa hinataan.



VAROITUS

Jarru- ja ohjaustehostin eivät toimi, kun moottori on sammutettu - tarvitaan n. 5 kertaa voimakkaampi jarrupolkimen painallus ja ohjaus on huomattavasti normaalia raskaampi.

Käsivalintainen vaihteisto

Ennen hinausta:

- Siirtäkää vaihdevipu vapaa-asentoon ja vapauttakaa seisontajarru.

Automaattivaihteisto Geartronic

Ennen hinausta:

- Siirtäkää vaihteenvalitsin asentoon **N** ja vapauttakaa seisontajarru.



TÄRKEÄÄ

- Älkää hinauttako autoa yli 80 km/h:n nopeutta eikä pidempää matkaa kuin 80 km.
- Huomatkaa, että autoa pitää aina hinata siten, että pyörät pyörivät eteenpäin.

Automaattivaihteisto Powershift

Vaihteistolla Powershift varustettua autoa ei tule hinata. Jos hinaus kuitenkin pitää suorit-

²⁰ (Electronic Stability Control) - Elektroninen vakauksen säätö.



08 Käynnistys ja ajo



taa, matkan on oltava mahdollisimman lyhyt, ja tällöinkin hyvin pienellä nopeudella.

Jos ei ole varmuutta, onko auto varustettu Powershift-vaihteistolla vai ei, se voidaan varmistaa tarkastamalla merkintä vaihteiston tarhasta moottoritilasta, ks. Tyypimerkinnot (s. 408). Merkintä "MPS6" tarkoittaa, että kyseessä on Powershift-vaihteisto - muussa tapauksessa se on Geartronic-automaattivaihteisto.

! TÄRKEÄÄ

Välttää hinaamista.

- Auton siirtämiseksi liikennettä vaarantavalta paikaltaan voidaan sitä kuitenkin hinata lyhyt matka pienellä nopeudella - ei kauemmas kuin 10 km eikä suuremmalla nopeudella kuin 10 km/h. Huomatkaa, että autoa pitää aina hinata siten, että pyörät pyörivät eteenpäin.
- Siirrettäessä pidempi matka kuin 10 km pitää autoa kuljetuttaa hinausautolla vetävät pyörät nostettuina irti tiestä - ammattimaista hinausautopalvelua suositellaan.

Ennen hinausta:

- Siirtäkää vaihtevalitsin asentoon **N** ja vapauttakaa seisontajarru.

Apukäynnistyskaapelit

Älkää käynnistäkö moottoria hinaamalla. Käyttäkää apuakkuja, jos käynnistysakku on niin tyhjä, ettei moottoria voi käynnistää, ks. Käynnistysapuakku (s. 274).

! TÄRKEÄÄ

Katalysaattori voi vaurioitua yritettäessä hinata moottoria käyntiin.

Aiheeseen liittyvät tiedot

- Hinaussilmukka (s. 320)
- Vetäminen (s. 321)

Hinaussilmukka

Hinaussilmukka ruuvataan kiinni peitekannen takana olevaan kierrellyttäen puskurin oikealla puolella, edessä tai takana.

Hinaussilmukan kiinnitys

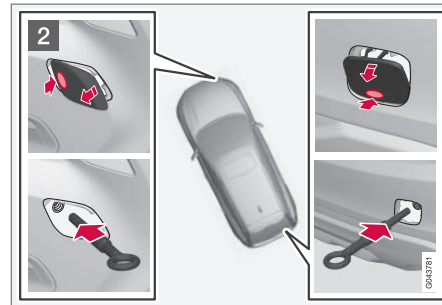
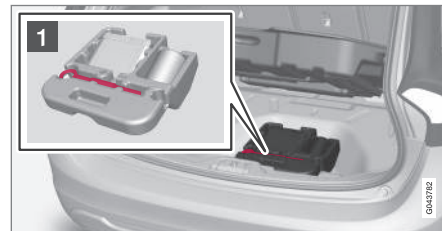

- 1 Ottakaa kuormatilassa lattian alla oleva hinaussilmukka esiin.



2 Hinaussilmukan kiinnityskohdan peitekanesta on kaksi versiota, jotka pitää avata eri tavoin:

- Kololla varustettu versio avataan kampeamalla sitä ulospäin kolikko tai vastaava työnnettynä koloon. Kääntäkää sitten kansi täysin ulos ja irrottakaa se.
- Toisessa versiossa on merkintä sen toisella sivulla tai kulmassa: Painakaa merkinnästä sormella ja kääntäkää samanaikaisesti ulos vastakkaiselta puolelta kolikon tai vastaavan avulla - kansi kääntyy keskilinjansa ympäri ja voidaan sitten irrottaa.

Kiertäkää hinaussilmukka kiinni laippaansa asti. Kiertäkää silmukka kunnolla kiinni esim. pyöränmutteriavaimella.

Käytön jälkeen hinaussilmukka kierretään irti ja laitetaan takaisin paikalleen.

Lopettakaa asettamalla peitekansi takaisin puskuriin.

Hinaussilmukkaa saa käyttää auton vetämiseen hinausauton lavalle. Auton tila ja maavara määrittävät, onko se mahdollista. Jos kuljetusauton rampin nousu on liian jyrkkä tai jos maavara auton alla on riittämätön, auto voi vaurioitua, jos se yritetään vetää ylös käytämällä hinaussilmukkaa. Nostakaa auto käytämällä kuljetusauton nostolaitetta tarvittaessa.

VAROITUS

Hinausauton takana ei saa olla ketään/mitään, kun autoa vedetään lavalle.

TÄRKEÄÄ

Hinaussilmukka on tarkoitettu vain hinaamiseen tiellä – ei pelastusvetoon ojaanajon tai kiinnijäämisen jälkeen. Kutsukaa tätä varten ammattitaitoista apua.

Aiheeseen liittyvät tiedot

- Hinaus (s. 319)
- Vetäminen (s. 321)

Vetäminen

Vetäminen tarkoittaa auton kuljettamista pois tiisellä ajoneuvolla.

Kutsukaa tätä varten ammattitaitoista apua.

Hinaussilmukkaa saa käyttää auton vetämiseen hinausauton lavalle. Auton tila ja maavara määrittävät, onko se mahdollista. Jos kuljetusauton rampin nousu on liian jyrkkä tai jos maavara auton alla on riittämätön, auto voi vaurioitua, jos se yritetään vetää ylös käytämällä hinaussilmukkaa. Nostakaa auto käytämällä kuljetusauton nostolaitetta tarvittaessa.

VAROITUS

Hinausauton takana ei saa olla ketään/mitään, kun autoa vedetään lavalle.

TÄRKEÄÄ

Hinaussilmukka on tarkoitettu vain hinaamiseen tiellä – ei pelastusvetoon ojaanajon tai kiinnijäämisen jälkeen. Kutsukaa tätä varten ammattitaitoista apua.



TÄRKEÄÄ

Huomataksa, että autoa pitää aina hinata siten, että pyörät pyörivät eteenpäin.

- Nelivetoista autoa (AWD), jonka etupää on nostettu, ei saa hinata suurempaa nopeutta kuin 70 km/h. Sitä ei tule hinata pidempiä matkoja kuin 50 km.

Aiheeseen liittyvät tiedot

- Hinaus (s. 319)

09

PYÖRÄT JA RENKAAT

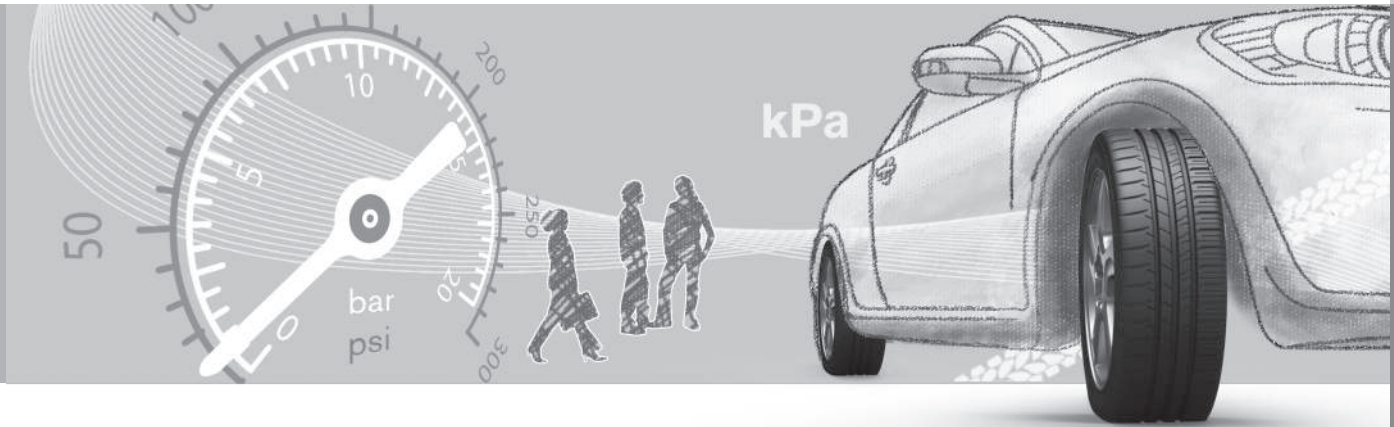



Renkaat - hoito

Renkaiden tehtävänä on muun muassa kantaa kuormaa, tarjota hyvä pito alustaan, vaimentaa värinöitä ja suojata pyörää kulumiselta.

Ajo-ominaisuudet

Renkaat vaikuttavat paljon auton ajo-ominaisuuksiin. Rengastyypin, -koko, -paine ja nopeusluokka ovat tärkeitä auton käyttäytymisen kannalta.

Renkaiden ikä

Kaikki yli 6 vuotta vanhat renkaat tulee tarkastuttaa ammattihenkilöllä, vaikka ne vaikuttavat vaurioitumattomilta. Renkaat vanhenevat ja heikkenevät, vaikka niitä käytetään vain harvoin tai ei lainkaan. Tällä voi olla vaikutusta niiden toimintaan. Tämä koskee kaikkia renkaita, jotka säästetään tulevaa käyttöä varten. Esimerkkinä ulkoisista merkeistä, jotka osoittavat että rengas on käyttökelpoton, ovat halkeamat tai värimuutokset.

Uudet renkaat

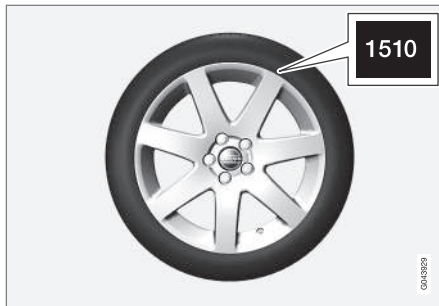

Renkaat ovat tuoretuotteita. Muutaman vuoden kuluttua ne alkavat kovettua, jolloin myös kitkaominaisuudet vähitellen heikkenevät. Pyrkikää sen vuoksi asentamaan mahdollisimman tuoreet renkaat vaihdon yhteydessä. Tämä on erityisen tärkeää talvirenkaiden osalta. Viimeiset numerot numerosarjassa tarkoittavat valmistusviikkoa ja -vuotta. Tämä on renkaan DOT-merkintä (Department of Transportation) ja se ilmoitetaan neljällä numerolla, esim. 1510. Kuvan rengas on valmistettu viikolla 15, vuonna 2010.

Kesä- ja talvipyörät

Kun vaihdatte talvi- tai kesärenkaat, merkitkää millä puolella ne ovat olleet, esim. **V** vasemmalla ja **O** oikealla.

Kuluminen ja huolto

Oikea rengaspaine (s. 326) saa aikaan tasaisemman kulumisen. Ajotapa, rengaspaine,

ilmasto ja teiden kunto vaikuttavat renkaiden vanhenemiseen ja kulumiseen.

Jotta vältetään erot kuviosyvyydessä sekä estetään kulumiskuvioiden syntyminen, voidaan etu- ja takapyörien paikkoja vaihtaa keskenään. Sopiva mittarilukema ensimmäisen vaihdon kohdalla on n. 5000 km ja sen jälkeen 10000 km:n välein.

Volvo suosittelee, että otatte yhteyden valtuutettuun Volvon tekniseen palveluun tarkastusta varten, jos olette epävarma kuviosyvyydestä. Jos jo on syntynyt merkittävä kuluminen (> 1 mm renkaan kuviosyvyydessä) renkaiden välillä, pitää vähiten kuluneiden renkaiden olla aina takana. Etupyörien luisto on tavallisesti helpompi hallita kuin takapyörien luisto, ja johtaa siihen, että auto jatkaa suoraan sen sijaan, että takapää luistaa sivulle ja auton hallinta ehkä menetetään täysin. Tämän vuoksi on tärkeää, etteivät takapyörät koskaan menetä pitoaan ennen etupyöriä.



VAROITUS

Vaurioitunut rengas voi johtaa auton hallinnan menetykseen.

Säilytys

Pyöriä asennettuine renkaineen pitää säilyttää makaavassa asennossa tai ripustettuina - ei seisovassa asennossa.

Aiheeseen liittyvät tiedot

- Renkaat - koot (s. 328)
- Renkaat - nopeusluokat (s. 329)
- Renkaat - kuormitusindeksi (s. 328)
- Renkaat - pyörimissuunta (s. 325)
- Renkaat - kulumisvaroitin (s. 326)

Renkaat - pyörimissuunta

Renkaissa, joiden kuvio on tarkoitettu pyörimään vain yhteen suuntaan, on pyörimissuunta merkitty nuolella.

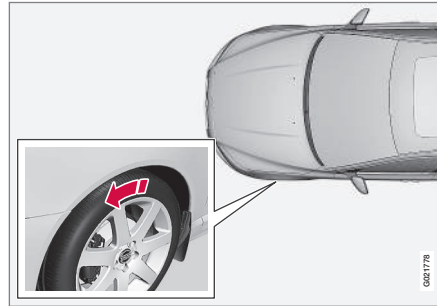

Nuoli osoittaa renkaan pyörimissuunnan.

Renkaalla pitää olla sama pyörimissuunta koko sen käyttöiän ajan. Niitä voi vaihtaa vain edestä taakse ja päinvastoin, ei koskaan vasemmalta oikealle puolelle tai päinvastoin. Jos renkaat asennetaan väärin, auton jarrutusominaisuudet ja renkaiden kyky syrjäyttää vettä ja lumisohjoa huononevat. Renkaat, joissa on suurin kuviosyvyys, pitää aina asentaa taakse (sivuluiston vaaran vähentämiseksi).

HUOM

Huolehtikaa, että saman akselin kumpikin rengas on samaa tyyppiä, mitat ovat samat ja myös valmiste on sama.

Noudattakaa suositeltuja rengaspaineita, jotka on ilmoitettu rengaspainetaulukossa (s. 427).

Aiheeseen liittyvät tiedot

- Renkaat - koot (s. 328)
- Renkaat - nopeusluokat (s. 329)
- Renkaat - kuormitusindeksi (s. 328)
- Renkaat - hoito (s. 324)
- Renkaat - kulumisvaroitin (s. 326)



Renkaat - kulumisvaroitin

Kulumisvaroitin näyttää renkaan kuviosyvyyden tilan.

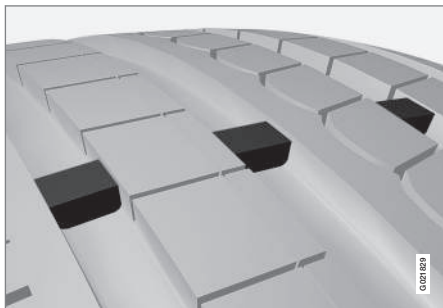

Kulumisvaroitin.

Kulutusvaroitin on kapea kohoutuma renkaan pitkittäisten kuviorien poikki. Renkaan sivussa näkyvät kirjaimet TWI (Tread Wear Indicator). Kun renkaan kuviosyvyys on laskeutunut arvoon 1,6 mm, urat ovat kulutusvaroitinien kanssa samalla korkeudella. Vaihatakaa tällöin pikimmiten uudet renkaat. Muistakaa, että näin kuluneen renkaan pito on erittäin huono sateella tai lumessa.

Aiheeseen liittyvät tiedot

- Renkaat - koot (s. 328)
- Renkaat - nopeusluokat (s. 329)
- Renkaat - kuormitusindeksi (s. 328)
- Renkaat - pyörimissuunta (s. 325)
- Renkaat - hoito (s. 324)

Renkaat - ilmanpaine

Renkaiden ilmanpaine voi vaihdella, se mitataan yksikkönä bar.

Renkaiden ilmanpaineen tarkastus

Renkaiden ilmanpaineet pitää tarkastaa kuu-kausittain.

- Rengaspaineet auton suositellulle rengaskoolle.
- ECO-paineet¹.

Rengaspaine tarkastetaan kylmistä renkaista. Kylmillä renkailla tarkoitetaan, että renkaiden lämpötila on sama kuin ulkolämpötila. Muutaman kilometrin ajon aikana renkaat lämpenevät ja rengaspaine kasvaa.

Liian matalat rengaspaineet lisäävät polttoaineenkulutusta, lyhentävät renkaiden käyttöikä ja heikentävät auton ajo-ominaisuuksia. Ajaminen liian pienillä rengaspaineilla tarkoittaa, että renkaat voivat ylikuumentua ja vaurioitua. Rengaspaineet vaikuttavat ajomukavuuteen, tieääniin ja ohjausominaisuuksiin.



HUOM

Rengaspaineet laskevat ajan myötä, mikä on luonnollinen ilmiö. Rengaspaineet myös vaihtelevat ympäristön lämpötilan mukaan.



Rengaspainetarra



Rengaspainetarra kuljettajan puoleisessa ovi-pilarissa (etu- ja takaoven välillä) osoittaa mitkä paineet renkaissa pitää olla eri kuormitus- ja nopeusolosuhteissa. Se ilmoitetaan myös rengaspainetaulukossa, ks. Renkaat - hyväksytyt rengaspaineet (s. 427).

Polttoainetalous, ECO-paineet

Parhaan polttoainetaloudellisuuden saavuttamiseksi alle 160 km/h:n nopeuksilla suosittelemme ECO-rengaspainetta (koskee sekä täys- että kevyttä kuormitusta), ks. Renkaat - hyväksytyt rengaspaineet (s. 427).

Aiheeseen liittyvät tiedot

- Renkaat - koot (s. 328)
- Renkaat - nopeusluokat (s. 329)
- Renkaat - kuormitusindeksi (s. 328)

- Renkaat - hoito (s. 324)
- Renkaat - kulumisvaroitin (s. 326)

Rengas- ja vannekoot

Pyörä- ja vannekoot merkitään alla olevan taulukon esimerkin mukaan.

Auto on kokonaishyväksytty. Tämä tarkoittaa, että tietyt pyörien (vanteiden) ja renkaiden yhdistelmät on hyväksytty.

Pyörissä (vanteissa) on kokomerkintä, esimerkiksi: 7Jx16x50.

7	Vanteen leveys tuumina
J	Vanteen reunan profiili
16	Vanteen halkaisija tuumina
50	Offset mm (etäisyys pyörän keskilinjasta pyörän napaa vasten tulevaan kosketuspintaan)

Aiheeseen liittyvät tiedot

- Renkaat - koot (s. 328)
- Renkaat - hyväksytyt rengaspaineet (s. 427)

¹ ECO-paineet antavat paremman polttoainetalouden.



09 Pyörät ja renkaat

09

Renkaat - koot

Auton renkailla on tietty koko, katsokaa esimerkkejä alla olevasta taulukosta.

Kaikissa autonrenkaissa on kokomerkintä.

Esimerkki kokomerkinnästä:

215/55R16 97W.

215	Renkaan leveys (mm)
55	Renkaan kyljen korkeuden ja renkaan leveyden välinen suhde (%)
R	Vyörengas
16	Vanteen halkaisija tuumina (")
97	Koodinumerot suurimmalle sallitulle rengaskuormalle, kuormitusindeksi (LI)
W	Koodimerkintä suurimmalle sallitulle nopeudelle, nopeusluokka (SS). (Tässä tapauksessa 270 km/h.)



VAROITUS

19-tuumaisia vanteita ei saa **koskaan** käyttää autoissa, joissa **ei** ole R-design-varustelua tai urheilualustaa. 19-tuumaisen vanteiden käyttö **vakioalustalla** varustetuissa autoissa vaarantaa turvallisuuden, aiheuttaa auton vaurioitumisriskin ja huonontaa sen ajo-ominaisuuksia.

Auto on kokonaisuhyväksytty tietyillä vanteiden ja renkaiden yhdistelmillä.

Aiheeseen liittyvät tiedot

- Renkaat - nopeusluokat (s. 329)
- Renkaat - kuormitusindeksi (s. 328)
- Renkaat - pyörimissuunta (s. 325)
- Renkaat - hoito (s. 324)
- Renkaat - hyväksytyt rengaspaineet (s. 427)
- Rengas- ja vannekoot (s. 327)

Renkaat - kuormitusindeksi

Kuormitusindeksi ilmaisee renkaan suurimman kantavuuden.

Jokaisella renkaalla on tietty kyky kantaa kuormaa, kuormitusindeksi (LI). Auton massa ratkaisee, mikä kuorituskyky renkailla vaaditaan. Pienin sallittu indeksi ilmoitetaan kuormitusindeksitaulukossa.

Aiheeseen liittyvät tiedot

- Renkaat - koot (s. 328)
- Renkaat - hyväksytyt rengaspaineet (s. 427)
- Renkaat - nopeusluokat (s. 329)
- Renkaat - hoito (s. 324)



Renkaat - nopeusluokat

Jokainen rengas kestää tietyn enimmäisnopeuden ja kuuluu sen perusteella tiettyyn nopeusluokkaan (SS - Speed Symbol).

Renkaiden nopeusluokan pitää vastata vähintään auton huippunopeutta. Alla olevassa taulukossa ilmoitetaan kutakin nopeusluokkaa (SS) koskeva sallittu enimmäisnopeus. Ainoa poikkeus näistä määräyksistä ovat talvirenkaat (s. 330)², joissa saadaan käyttää alempaa nopeusluokkaa. Jos sellainen rengas valitaan, ei autolla saa ajaa lujempaa kuin mille rengas on luokiteltu. (Esim. luokan Q renkaalla saa ajaa enintään 160 km/h.) Keli ratkaisee, kuinka lujaa autolla voidaan ajaa, ei renkaiden nopeusluokka.

HUOM

Suurin sallittu nopeus on ilmoitettu taulukossa.

Q	160 km/h (käytetään vain talvirenkaissa)
T	190 km/h
H	210 km/h
V	240 km/h

W	270 km/h
Y	300 km/h

VAROITUS

Auto pitää varustaa renkailla, joilla on eritelyyn nähden sama tai korkeampi kuormitusindeksi (s. 328) (LI) ja nopeusluokka (SS). Jos käytetään kuormitusindeksiltään tai nopeusluokaltaan liian matalaa rengasta, se voi ylikuumeta.

Aiheeseen liittyvät tiedot

- Renkaat - koot (s. 328)
- Renkaat - kuormitusindeksi (s. 328)
- Renkaat - pyörimissuunta (s. 325)

Pyöränruuvit

Pyöränruuveja käytetään pyörien kiinnittämiseen napaan ja niitä on eri malleja.

TÄRKEÄÄ

Pyöränruuvit pitää kiristää momenttiin 140 Nm. Liian voimakas kiristäminen voi vaurioittaa ruuviliitosta.

Käyttäkää vain Volvon testaamia ja hyväksymiä vanteita, jotka kuuluvat Volvon alkuperäiseen valikoimaan. Tarkastakaa kireys momenttiavaimella.

Lukittava pyöränruuvi*

Lukittavaa pyöränruuvia* voidaan käyttää sekä alumiini- että teräsvanteissa. Kuormalatian alla on tila lukittavien pyöränruuvien hyllylle.

Aiheeseen liittyvät tiedot

- Rengas- ja vannekoot (s. 327)

² Sekä nastoitettut että nastattomat renkaat.



09 Pyörät ja renkaat

09

Talvirenkaat

Talvirenkaat ovat talvikeliin sovitetut renkaat.

Talvirenkaat

Volvo suosittelee tietyn kokoisia talvirenkaita. Rengaskoko riippuu moottoriversiosta. Ajettaessa talvirenkailla pitää oikean tyyppisiä renkaita käyttää kaikissa neljässä pyörässä.

i HUOM

Volvo suosittelee, että kysytte Volvon jälleenmyyjältä, mikä vanne ja rengastyypit sopivat parhaiten.

Nastarenkaat

Nastoitettujen talvirenkaiden tarvitsevat 500–1000 km:n pehmeän ja rauhallisen totuusajon, jotta nastat asettuisivat oikein paikoilleen renkaissa. Näin renkaat ja varsinkin nastat kestävät kauemmin.

i HUOM

Nastarenkaiden käyttöä koskevat lakimääräykset vaihtelevat maittäin.

Kuviosyvyys

Jäinen, lumisohjoinen tienpinta ja pakkakanen asettavat renkaalle huomattavasti kesäkeliä suuremmat vaatimukset. Sen vuoksi Volvo suosittelee, ettei käytetä talvirenkaita, joiden kuviosyvyys on alle 4 mm.

Lumiketjujen käyttäminen

Lumiketjuja saa käyttää vain etupyörissä (koskee myös nelivetoisia autoja). Älkää ajako nopeudella yli 50 km/h käyttäessänne lumiketjuja. Vältä kääntä lumettomalla tiellä ajoa, sillä se kuluttaa voimakkaasti sekä lumiketjuja ja renkaita.

! VAROITUS

Käyttäkää Volvon alkuperäisiä lumiketjuja tai vastaavia, jotka on sovitettu oikein automallin, rengas- ja vannekokojen mukaan. Jos asiasta on epävarmuutta, Volvo suosittelee, että kysytte neuvoa valtuutetusta Volvon teknisestä palvelusta. Väärä lumiketju voi vaurioittaa autoanne pahoin ja johtaa onnettomuuteen.

Aiheeseen liittyvät tiedot

- Pyöränvaihto - pyörän irrotus (s. 330)

Pyöränvaihto - pyörän irrotus

Auton pyörät voidaan vaihtaa esim. talvipyöriin.

Varapyörä*

Lisävarustevarapyörä voidaan toimittaa kahdenä eri versiona, pussissa tai kuomalattian alle sijoitettavaksi.

Seuraavat ohjeet ovat voimassa vain, jos varapyörä on ostettu autoon lisävarusteena. Jos autoa ei ole varustettu varapyörällä, ks. tietoja tilapäisestä renkaanpaikkauksesta (TMK) (s. 342).

Varapyörä (Temporary spare) on tarkoitettu käytettäväksi vain tilapäisesti ja se pitää pikimmiten korvata varsinaisella pyörällä. Auton ajo-ominaisuudet saattavat muuttua varapyörää käytettäessä. Varapyörä on tavallista pyörää pienempi. Se vaikuttaa auton maavaraan. Varokaa korkeita jalkakäytäväreunoja älkääkä pesetäkö autoa koneellisesti. Jos varapyörä on etuakselilla, ette voi myöskään samanaikaisesti käyttää lumiketjuja. Nelivetoisissa autoissa voidaan veto kytkeä pois taka-akselilta. Varapyörää ei saa korjata.

Varapyörän oikea rengaspaine ilmoitetaan rengaspainetaulukossa (s. 427).



! TÄRKEÄÄ

- Älkää koskaan ajako lujempaa kuin 80 km/h varapyörän ollessa asennettuna autoon.
- Autoa ei saa koskaan ajaa varustettuna samanaikaisesti useammalla kuin yhdellä "Temporary Spare" -tyyppisellä varapyörällä.

Varapyörä on sijoitettu sille tarkoitettuun tilaan ulkopuoli alaspäin. Varapyörä ja vaahtopala kiinnitetään samalla läpimenevällä ruuvilla. Vaahtopalassa ovat kaikki työkalut.

Pussissa toimitettu varapyörän pitää olla sijoitettuna kuormalattialle kuormatilassa ja kiinnitettyinä hihnoilla.

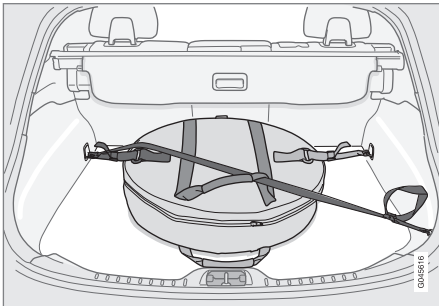

Auto, jossa on neljä kuormankiinnityssilmukkaa.

Kääntäkää varapyöräpussin kahva ulos itseänne kohti. Kiinnittäkää kiinni ommeltujen hihnojen koukut etumaisiin kuormankiinnityssil-

mukoihin. Kiinnittäkää pitkä hihna yhteen etumaisista kuormankiinnityssilmukoista, viekää hihna ristiikkäin varapyörän yli ja ylempään kahvan läpi. Kiristäkää lyhyt hihna kiinni pitkään. Kiinnittäkää se takimmaiseen kuormankiinnityssilmukkaan ja kiristäkää.

Pussissa olevan varapyörän ottaminen esiin

1. Irrottakaa kiristysrihmat, nostakaa varapyörä pois kuormatilasta ja ottakaa se ulos varapyöräpussista.
2. Kääntäkää kuormalattia ylös.
3. Nostakaa työkalut ja tunkki pois vaahtopalasta.

Irrotus

Asettakaa varoituskolmio (s. 334) tielle, jos pyörä vaihdetaan liikennöidyllä paikalla. Auton ja tunkin* pitää olla kiinteällä, vaaka-suoralla alustalla.

1. Kytkekää seisontajarru (s. 299) ja peruutusvaihde tai asento **P**, jos autossa on automaattivaihteisto.

! VAROITUS

Tarkastakaa, ettei tunkki ole vaurioitunut, kierteet on kunnolla voideltu ja että se on puhdas.

i HUOM

Volvo suosittelee vain ko. automalliin kuuluvan tunkin* käyttöä. Tämä ilmenee tunkin tarrasta.

Tarrassa ilmoitetaan myös tunkin suurin nostokyky ilmoitetulla matalimmalla nostokorkeudella.

2. Ottakaa esiin nosturi*, pyöränruuviavain*, pölykapselin irrotustyökalu* sekä työkalu pyöränruuvien muovihattuja varten. Nämä ovat vaahtopalassa. Jos valitaan toinen nosturi, ks. Auton nostaminen (s. 359).



Työkalu pyöränruuvien muovihattujen poistamista varten.



09 Pyörät ja renkaat

09



- 3. Asettakaa esteet maahan jäävien pyörien eteen ja taakse. Käyttäkää esim. tukevia puukiiloja tai suurehkoja kiviä.
- 4. Teräsvanteilla varustetuissa autoissa on irrotettavat pölykapselit. Käyttäkää irrotustyökalua mahdollisen täyspeittävän pölykapselin kampeamiseen ja vetämiseen irti. Vaihtoehtoisesti voidaan pölykapselit nykäistä irti käsin.

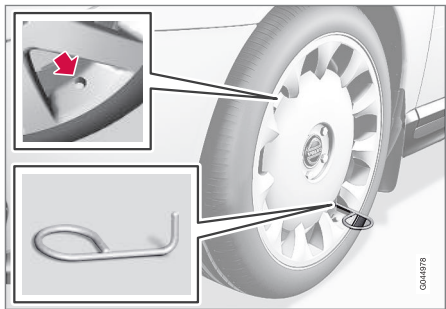

- 5. Kiertäkää hinaussilmukka kiinni pyöränruuviavaimella* pohjaan asti.

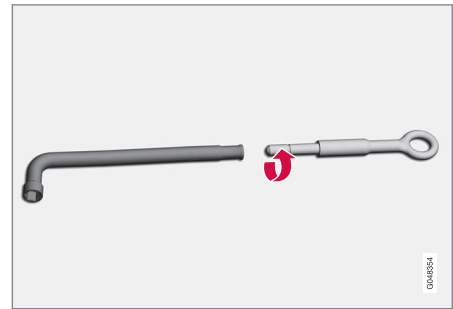

! TÄRKEÄÄ
Hinaussilmukkaa pitää kiittää sisään koko kierteen pituus pyöränruuviavaimella.

- 6. Poistakaa muovihatut pyöränruuveilta siihen tarkoitettu työkalulla.
- 7. Avatkaa pyöränruuveja 1/2-1 kierrosta vastapäivään pyöränruuviavaimella.

! VAROITUS

Älkää koskaan sijoittako mitään maan ja tunkin väliin, ei myöskään tunkin ja autossa olevan tunkinkiinnikkeen väliin.

- 8. Auton kummallakin puolella on kaksi tunkinkiinnikettä. Kiertäkää nosturi ylös siten, että laippa korissa asettuu nosturin päässä olevaan loveen.

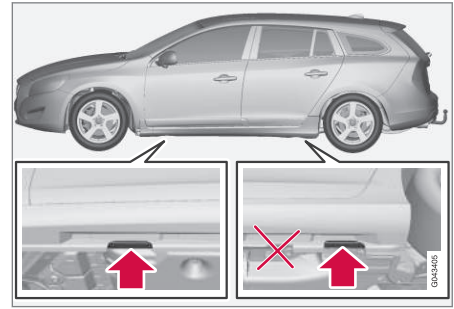

! TÄRKEÄÄ

Maanpinnan pitää olla kiinteä, tasainen eikä se saa olla kalteva.

- 9. Nostakaa auto niin korkealle, että pyörä pyörii vapaasti. Irrottakaa pyöränpultit ja nostakaa pyörä pois.



VAROITUS

Älkää koskaan siirtykö auton alle, kun se on nostettu ylös auton tunkilla.

Älkää koskaan salliko matkustajien oleskella autossa, joka on nostettu ylös auton tunkilla. Jos pyörä pitää vaihtaa liikennöidyssä ympäristössä, matkustajien pitää siirtyä turvalliseen paikkaan.

HUOM

Auton varsinainen nosturi on tarkoitettu käytettäväksi vain yksittäistapauksissa ja lyhyen aikaa, kuten vaihdettaessa pyörä rengasrikon yhteydessä. Autoa saa nostaa vain kyseiseen malliin kuuluvalla nosturilla. Jos autoa on nostettava useammin tai pidemmäksi ajaksi kuin pelkkää pyörän vaihtoa varten, suosittelemme hallinosturin käyttöä. Tällaisissa tapauksissa on noudatettava laitteiston mukana toimitettavia käyttöohjeita.

Aiheeseen liittyvät tiedot

- Pyörän vaihto - asennus (s. 333)
- Nosturi* (s. 335)
- Varoituskolmio (s. 334)
- Pyöränruuvit (s. 329)

Pyörän vaihto - asennus

On tärkeää, että pyörän asennus tehdään oikealla tavalla.

Asennus

VAROITUS

Älkää koskaan siirtykö auton alle, kun se on nostettu ylös auton tunkilla.

Älkää koskaan salliko matkustajien oleskella autossa, joka on nostettu ylös auton tunkilla. Jos pyörä pitää vaihtaa liikennöidyssä ympäristössä, matkustajien pitää siirtyä turvalliseen paikkaan.

1. Puhdistakaa pyörän ja navan väliset vastinpinnat.
2. Asentakaa pyörä. Kiertäkää pyöränpultit kunnolla kiinni.

3. Laskekaa autoa alas siten, ettei pyörä voi pyöriä.



4. Kiristäkää pyöräruuvit ristikkäin. On tärkeää, että pyöränpultit kiristetään kunnolla. Kiristäkää momenttiin 140 Nm. Tarkastakaa kireys momenttiavaimella.
5. Asettakaa muovihatut takaisin pyöränruuveille.
6. Asentakaa mahdollinen täyspeittävä pölykapseli.



09 Pyörät ja renkaat

09



i HUOM

- Täytettyänne renkaaseen ilmaa asentakaa venttiilihattu aina takaisin paikalleen välttääksenne soran, lian yms. aiheuttamat venttiilivauriot.
- Käyttäkää ainoastaan muovisia venttiilihattuja. Metalliset venttiilihattut voivat ruostua, jolloin niitä voi olla vaikea irrottaa.

i HUOM

Pölykapselissa olevan venttiilin aukon pitää olla vanteessa olevan venttiilin kohdalla asennettaessa.

Vaihdettaessa toiseen rengaskokoon

Autot, joissa on rengaspainevalvonta³: Ota-kaa yhteys valtuutettuun Volvon tekniseen palveluun ohjelmiston päivittämiseksi aina rengaskoon vaihtuessa. Ohjelmiston lataaminen voi olla välttämätöntä sekä vaihdettaessa suurempaan että pienempään rengaskokoon, ja myös vaihdettaessa kesä- ja talvipyörien välillä.

Aiheeseen liittyvät tiedot

- Pyöränvaihto - pyörän irrotus (s. 330)
- Nosturi* (s. 335)
- Varoituskolmio (s. 334)
- Pyöränruuvit (s. 329)

³ Vakio tiettyillä markkina-alueilla.

Varoituskolmio

Varoituskolmion avulla varoitetaan muita liikenteessä olevia paikallaan olevasta ajoneuvosta.

Säilytys ja kokoaminen

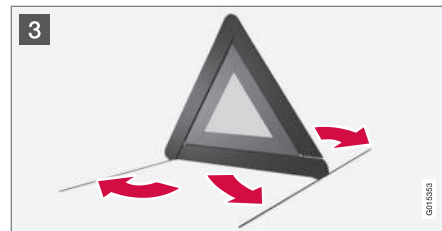
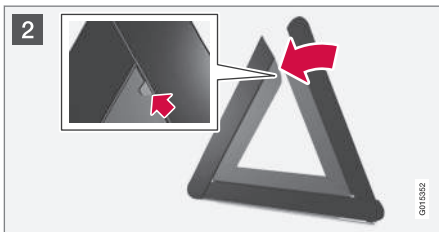
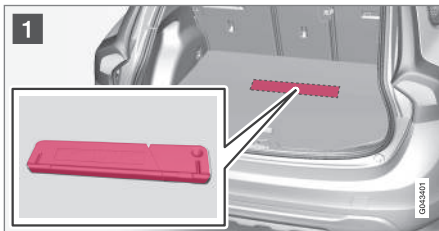

- 1 Nostakaa lattialuukkua ja ottakaa varoituskolmio ulos.
- 2 Ottakaa varoituskolmio kotelosta, kääntäkää auki ja yhdistäkää kaksi irtonaista sivua.
- 3 Kääntäkää varoituskolmion tukijalat auki.

Noudattakaa varoituskolmion käytöstä voimassa olevia määräyksiä. Sijoittakaa varoituskolmio liikennetilanteen mukaan sopivaan paikkaan.

Katsokaa, että varoituskolmio koteloiheen on kunnolla kiinnitetty kuormatilaan käytön jälkeen.

Työkalut

Autossa on mm. hinaussilmukka, nosturi* ja pyöränruuviavain*.

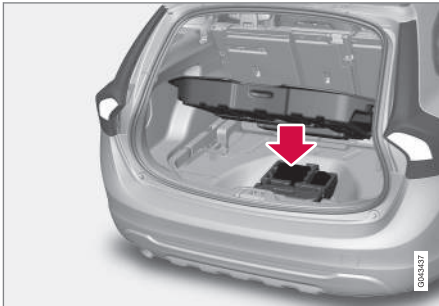

Kuormalattian alla ovat auton hinaussilmukka, tunkki* ja pyöränruuviavain*. Siellä on tilaa myös lukittavien pyöränruuvien hylsille ja pyöränruuvien muovihattujen työkalulle.

Aiheeseen liittyvät tiedot

- Väliaikainen renkaanpaikkaus (s. 342)
- Hinaussilmukka (s. 320)
- Pyöränvaihto - pyörän irrotus (s. 330)
- Pyöränruuvit (s. 329)
- Nosturi* (s. 335)

Nosturi*

Nosturia käytetään auton nostamiseen, esim. renkaanvaihdon yhteydessä.

Käyttäkää alkuperäistä tunkkia vain varapyörän vaihtamiseen. Tunkin ruuvin pitää aina olla hyvin voideltu.

HUOM

Auton varsinainen nosturi on tarkoitettu käytettäväksi vain yksittäistapauksissa ja lyhyen aikaa, kuten vaihdettaessa pyörä rengasrikon yhteydessä. Autoa saa nostaa vain kyseiseen malliin kuuluvalla nosturilla. Jos autoa on nostettava useammin tai pidemmäksi ajaksi kuin pelkkää pyörän vaihtoa varten, suosittelemme hallinosturin käyttöä. Tällaisissa tapauksissa on noudatettava laitteiston mukana toimitettavia käyttöohjeita.

Työkalut – uusi sijainti

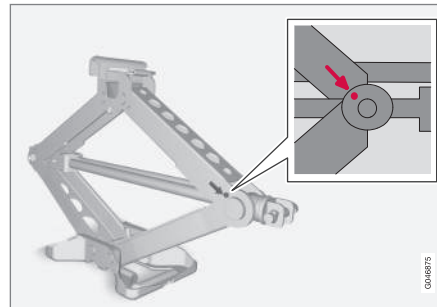

Kun työkaluja ja tunkkia on käytetty*, ne pitää asettaa oikein takaisin paikoilleen. Tunkki kierretään kokoon oikeaan asentoon, jotta se mahtuu paikalleen.

TÄRKEÄÄ

Työkaluja ja tunkkia* säilytetään niille tarkoitettussa paikassa auton tavara-/kuormatilassa, kun niitä ei käytetä.

Aiheeseen liittyvät tiedot

- Varoituskolmio (s. 334)
- Väliaikainen renkaanpaikkaus (s. 342)



Ensiapulaukku*

Ensiapulaukku sisältää ensiapuvälineet.

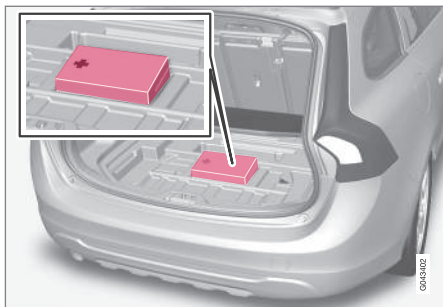

Ensiapulaukku on sijoitettu lattian alle kuorimatilaan.

Rengaspaineiden valvonta*⁴

Rengaspainevalvonta varoittaa kuljettajaa, kun paine yhdessä tai useammassa auton renkaassa on liian matala. Tietyillä markkina-alueilla rengaspainevalvonta on vakio lain vaatimusten mukaisesti.

Rengaspainevalvonnasta on kaksi järjestelmää, TPMS (Tyre Pressure Monitoring System) ja TM (Tyre Monitor). Jos on epävarmaa, mikä järjestelmä autossa on, avatkaa valikkojärjestelmä **MY CAR** ja hakekaa esiin auton asetukset:

- Valikkoa **Rengaspaine** käytetään, jos järjestelmä on TPMS, ks. Rengaspainevalvonta (TPMS)* - yleistä (s. 337)
- Valikkoa **Rengasvalvonta** käytetään, jos järjestelmä on TM, ks. Rengaspainevalvonta (TM)* (s. 341).

Järjestelmä ei korvaa renkaiden tavallista huoltoa.

Aiheeseen liittyvät tiedot

- Rengaspainevalvonta (TPMS)* - yleistä (s. 337)
- Rengaspainevalvonta (TPMS)* - säätö (uudelleenkalibrointi) (s. 338)
- Rengaspainevalvonta (TPMS)* - matalan rengaspaineen korjaaminen (s. 340)
- Rengaspainevalvonta (TPMS)* - aktiivointi/deaktiivointi (s. 339)

- Rengaspainevalvonta (TPMS)* - suositukset (s. 340)

⁴ Vakio tietyillä markkina-alueilla.

* Valinnais-/lisävaruste, katso lisätietoa Johdanto-kappaleesta.



Rengaspainevalvonta (TPMS)*¹¹ - yleistä

Rengaspainevalvonta TPMS (Tyre Pressure Monitoring System)* varoittaa kuljettajaa, kun paine yhdessä tai useammassa auton renkaassa on liian matala.

Rengaspainevalvonta käyttää tunnistimia, jotka on sijoitettu ilmaventtiiliin sisään kussakin pyörässä. Kun autolla ajetaan n. 30 km/h, järjestelmä tunnistaa rengaspaineen. Jos paine on liian matala, syttyy varoitusvalo (U) mittaristossa ja esitetään seuraava ilmoitus:

- Rengaspaine matala Tarkasta oikea eturengas
- Rengaspaine matala Tarkasta vasen eturengas
- Rengaspaine matala Tarkasta oikea takarengas
- Rengaspaine matala Tarkasta vasen takarengas
- Rengas tarvitsee ilmaa nyt Tarkasta oikea eturengas
- Rengas tarvitsee ilmaa nyt Tarkasta vasen eturengas
- Rengas tarvitsee ilmaa nyt Tarkasta oik. takarengas
- Rengas tarvitsee ilmaa nyt Tarkasta vas. takarengas

• Rengaspainejärjestelmä Tarvitsee huollon

Sekä tehtaalla asennettujen että valinnaisten pyörien venttiilit voidaan varustaa TPMS-tunnistimilla.

Jos käytetään pyöriä, joissa ei ole TPMS-tunnistimia, tai jos jokin tunnistin on lakannut toimimasta, näytetään ilmoitus

Rengaspainejärjestelmä Tarvitsee huollon.

Tarkastakaa järjestelmä aina pyöränvaihdon jälkeen varmistaaksenne, että vaihtopyörät toimivat järjestelmän yhteydessä.

Tietoja oikeasta rengaspaineesta, ks. Renkaat - ilmanpaine (s. 326).

Järjestelmä ei korvaa renkaiden tavallista huoltoa.

! TÄRKEÄÄ

Jos TPMS-järjestelmään tulee vika, varoitusvalo (U) vilkkuu mittaristossa n. 1 minuutin ja palaa sitten jatkuvasti. Ilmoitus esitetään myös mittaristossa.

Aiheeseen liittyvät tiedot

- Rengaspainevalvonta (TPMS)* - säätö (uudelleenkalibrointi) (s. 338)
- Rengaspainevalvonta (TPMS)* - matalan rengaspaineen korjaaminen (s. 340)

¹¹ Vakio tiettyillä markkina-alueilla.



Rengaspainevalvonta (TPMS)*¹⁷ - säätö (uudelleenkalibrointi)

Rengaspainevalvonta TPMS (Tyre Pressure Monitoring System)* varoittaa kuljettajaa, kun paine yhdessä tai useammassa auton renkaassa on liian matala.

TPMS:ää voidaan säätää, Volvon rengaspainesuositusten (s. 326) noudattamiseksi, esimerkiksi ajattaessa raskaalla kuormalla.

HUOM

Auton pitää seistä paikallaan, kun kalibrointi aloitetaan.

Asetukset tehdään keskikonsolin säätimillä, ks. MY CAR (s. 109).

1. Täyttäkää renkaihin haluttu paine kuljettajan puoleisessa ovipilarissa (etu- ja takaoven välillä) olevan rengaspainetarran mukaisesti.
2. Moottorin käynnistäminen.
3. Valitkaa valikkojärjestelmä **MY CAR** rengaspaineiden valikoiden avaamiseksi.
4. Valitkaa **Kalibroi rengaspaine** ja paina-kaa **OK**.

5. Ajakaa vähintään 10 minuuttia vähintään nopeudella 30 km/h.
 - > Kalibrointi tapahtuu automaattisesti kuljettajan tekemän alustuksen jälkeen. Järjestelmä ei anna vahvistusta, kun kalibrointi on tehty.

Uudet referenssiarvot ovat voimassa, kunnes kohdat 1-5 tehdään uudelleen.

Aiheeseen liittyvät tiedot

- Rengaspaineiden valvonta* (s. 336)
- Renkaat - ilmanpaine (s. 326)

Rengaspainevalvonta (TPMS)*¹⁹ - tila

Rengaspainevalvonta TPMS (Tyre Pressure Monitoring System)* varoittaa kuljettajaa, kun paine yhdessä tai useammassa auton renkaassa on liian matala.

Järjestelmän ja renkaiden tila

Järjestelmän ja renkaiden ko. tila voidaan tarkastaa, ks. MY CAR (s. 109).

1. Valitkaa valikkojärjestelmä **MY CAR** rengaspainevalvonnan valikoiden avaamiseksi.
2. Valitkaa **Rengaspaine**.

Tilat on värikoodattu jokaiselle renkaalle seuraavasti:

- Täysvihreä: järjestelmä toimii normaalisti ja rengaspaine kaikissa renkaissa on hie-man suositellun tason yläpuolella.
- Keltainen pyörä: vastaavassa renkaassa on liian matala paine.
- Punainen pyörä: vastaavassa renkaassa on hyvin matala paine.
- Kaikki pyörät harmaita: järjestelmä ei ole käytössä tällä hetkellä. Autoa voidaan joutua ajamaan muutamia minuutteja nopeudella yli 30 km/h ennen kuin järjestelmä jälleen aktivoituu.
- Kaikki pyörät harmaita ja ilmoitus **Rengaspainejärjestelmä Tarvitsee**

¹⁷ Vakio tietyillä merkkinä-alueilla.

¹⁹ Vakio tietyillä merkkinä-alueilla.



huollon: järjestelmään on syntynyt vika. Ottakaa yhteys Volvon jälleenmyyjään tai tekniseen palveluun.

Varoitusilmoitusten poistaminen

Jos rengaspaineilmoitus on esitetty ja TPMS-varoitusvalo on syttynyt:

1. Tarkastakaa rengaspaine osoitetussa renkaassa/osoitetuissa renkaissa rengaspainemittarilla.
2. Täyttäkää renkaaseen/renkasiin oikea paine kuljettajan puoleisessa ovipilarissa (etu- ja takaoven välillä) olevan rengaspainetarran mukaisesti.
3. Tietyissä tapauksissa voi olla välttämätöntä ajaa autolla muutamia minuutteja nopeudella yli 30 km/h varoitustekstin poistamiseksi. Tällöin sammuu myös TPMS-varoitusvalo.



HUOM

- TPMS-järjestelmä käyttää ns. kompensoitua painearvoa, joka perustuu sekä renkaiden että ulkoilman lämpötilaan. Tämä aiheuttaa sen, että rengaspaine voi erota hieman suositelluista paineista, jotka ilmoitetaan rengaspainetarrassa kuljettajan puoleisessa ovipilarissa (etu- ja takaoven välillä). Tämän vuoksi voi olla välttämätöntä täyttää renkasiin hieman suurempi paine matalan rengaspaineen ilmoituksen poistamiseksi.
- Väerien rengaspaineiden välttämiseksi tulee paine tarkastaa kylmistä renkaista. Kylmillä renkailla tarkoitetaan, että renkaiden lämpötila on sama kuin ulkolämpötila (n. 3 tuntia autolla ajamisen jälkeen). Muutaman kilometrin ajon aikana renkaat lämpenevät ja rengaspaine kasvaa.



VAROITUS

- Virheellinen rengaspaine voi johtaa rengasvaurioon, joka voi saada kuljettajan menettämään auton hallinnan.
- Järjestelmä ei voi osoittaa äkillisiä rengasvaurioita etukäteen.

Rengaspainevalvonta (TPMS)*²⁰ – aktivointi/deaktivointi²¹

Rengaspainevalvonta TPMS (Tyre Pressure Monitoring System)* varoittaa kuljettajaa, kun paine yhdessä tai useammassa auton renkaassa on liian matala.



HUOM

Auton pitää seistä paikallaan, kun rengaspainevalvonta aktivoidaan/deaktivoidaan.

Asetukset tehdään keskikonsolin säätimillä, ks. MY CAR (s. 109).

1. Moottorin käynnistäminen.
2. Valitkaa valikkojärjestelmä **MY CAR** rengaspaineiden valikoiden avaamiseksi.
3. Valitkaa **Rengaspaine** ja painakaa **OK**.
 - > Infonäytössä esitetään **X**, jos järjestelmä aktivoidaan. Merkintä häviää, jos järjestelmä kytketään pois toiminnasta.

Aiheeseen liittyvät tiedot

- Rengaspaineiden valvonta* (s. 336)

²⁰ Vakio tietyillä markkina-alueilla.

²¹ Vain tietyillä markkina-alueilla.



Rengaspainevalvonta (TPMS)*²³ - suositukset

Rengaspainevalvonta TPMS (Tyre Pressure Monitoring System)* varoittaa kuljettajaa, kun paine yhdessä tai useammassa auton renkaassa on liian matala.

- Volvo suosittelee, että TPMS-tunnistimet asennetaan auton kaikkiin pyöriin, myös talvipyöriin.
- Volvo ei suosittele, että tunnistimet siirretään renkaista toisiin.
- Varapyörää ei ole varustettu TPMS-tunnistimella.
- Jos varapyörää tai ilman TPMS-tunnistinta olevia pyöriä käytetään, esitetään vikailmoitus **Rengaspainejärjestelmä Tarvitsee huollon** mittaristossa.
- Jos yhtä pyörää on muutettu, tai jos TPMS-tunnistin on siirretty toiseen pyörään, pitää tiiviste, mutteri ja venttiiliin sisäosa vaihtaa.
- Asennettaessa TPMS-tunnistin pitää auton olla suljettuna vähintään 15 minuuttia, muutoin esitetään mittaristossa vikailmoitus.

VAROITUS

Kun rengas on varustettu TPMS-järjestelmällä, pitääkö pumpun suutinta suoraan venttiiliä vasten, ettei venttiili vaurioidu.

HUOM

- Täytettyänne renkaaseen ilmaa asentakaa venttiilihattu aina takaisin paikalleen välttääksenne soran, lian yms. aiheuttamat venttiilivauriot.
- Käyttäkää ainoastaan muovisia venttiilihattuja. Metalliset venttiilihatus voivat ruostua, jolloin niitä voi olla vaikea irrottaa.

HUOM

Jos haluatte vaihtaa rengaskokoa, TPMS-järjestelmä pitää konfiguroidaan uudelleen. Lisätietoja - ottakaa yhteys Volvon jälleenmyyjään.

Aiheeseen liittyvät tiedot

- Rengaspaineiden valvonta* (s. 336)

Rengaspainevalvonta (TPMS)*²⁵ - matalan rengaspaineen korjaaminen

Rengaspainevalvonta TPMS (Tyre Pressure Monitoring System)²⁶ varoittaa kuljettajaa, kun paine on liian pieni auton yhdessä tai useammassa renkaassa ja osoittaa, mistä renkaasta on kysymys.

Keltainen väri varoittaa ensimmäisenä alhaisesta rengaspaineesta. Pysäyttäkää auto ja tarkistakaa rengaspaineet mahdollisimman pian.

Punainen väri ilmoittaa paljon suositeltua matalammasta rengaspaineesta. Pysäyttäkää auto ja korjatkaa rengaspaineet välittömästi.

Jos ilmoitus matalasta rengaspaineesta esitetään näytössä:

1. Tarkasta ko. renkaan rengaspaine.
2. Pumpatkaa renkaaseen/renkaisiin oikea paine.
3. Ajakaa muutamia minutteja vähintään nopeudella 30 km/h ja tarkastakaa, että ilmoitus sammuu.

Aiheeseen liittyvät tiedot

- Rengaspaineiden valvonta* (s. 336)

²³ Vakio tiettyillä markkina-alueilla.

²⁵ Vakio tiettyillä markkina-alueilla.

²⁶ Lisävaruste vain joillakin markkina-alueilla.



Rengaspainevalvonta (TM)*²⁸

TM (Tyre Monitor) -järjestelmä tunnistaa renkaiden pyörimisnopeuden voidakseen määrittää, onko niissä oikea rengaspaine. Jos paine on liian matala, renkaan läpimitta muuttuu ja siten pyörimisnopeus. Vertaamalla renkaita toisiinsa järjestelmä voi määrittää, onko yhdessä tai useammassa renkaassa liian pieni paine.

Viestit

Jos rengaspaine on liian matala, syttyy varoitusvalo (U) mittaristossa ja esitetään jokin seuraavista ilmoituksista:

- Rengaspaine matala Tarkasta oikea eturengas
- Rengaspaine matala Tarkasta vasen eturengas
- Rengaspaine matala Tarkasta oikea takarengas
- Rengaspaine matala Tarkasta vasen takarengas
- Rengaspaine matala Tarkasta renkaat
- Rengaspainejärjestelmä Tarvitsee huollon
- Rengaspainejärjestelmä Ei aktiivinen tällä hetkellä

! TÄRKEÄÄ

Jos TM-järjestelmään tulee vika, varoitusvalo (U) vilkkuu mittaristossa n. 1 minuutin ja palaa sitten jatkuvasti. Ilmoitus esitetään myös mittaristossa.

Järjestelmä ei korvaa renkaiden tavallista huoltoa.

TM-kalibrointi

Jotta TM voi toimia oikein, pitää rengaspaineen referenssiarvo päättää. Tämä pitää tehdä aina, kun renkaat vaihdetaan tai rengaspainetta muutetaan.

Uudelleenkalibrointi

Asetukset tehdään keskikonsolin säätimillä, ks. MY CAR (s. 109).

1. Katkaiskaa sytytysvirta.
2. Täyttäkää kaikkiin renkaisiin haluttu paine kuljettajan puoleisessa ovipilarissa (etu- ja takaoven välillä) olevan rengaspainetarran mukaisesti ja valitkaa avainasento II, ks. Avaimen asennot - toiminnot eri tasoilla (s. 77).
3. Valitkaa valikkojärjestelmä **MY CAR** rengaspainevalvonnan valikoiden avaamiseksi.
4. Valitkaa **Kalibroi rengaspaine** ja paina-kaa **OK**.

5. Käynnistäkää ja ajakaa autoa.

- > Uudelleenkalibrointi tehdään auton ajamisen aikana ja se voidaan keskeyttää milloin tahansa. Jos moottori sammutetaan uudelleenkalibroinnin ollessa käynnissä, tähän palataan, kun autolla jälleen ajetaan. Järjestelmä ei anna vahvistusta, kun kalibrointi on tehty.

Uusi referenssiarvo on voimassa, kunnes kohdat 1-5 tehdään uudelleen.

i HUOM

Muistakaa, että TM-järjestelmä pitää kalibroida uudelleen renkaanvaihdon yhteydessä tai jos rengaspainetta on muutettu. Jos uusia referenssiarvoja ei tallenneta, järjestelmä ei voi toimia oikein.

i HUOM

- Täytettyänne renkaaseen ilmaa asentakaa venttiilihattu aina takaisin paikalleen välttääksenne soran, lian yms. aiheuttamat venttiilivauriot.
- Käyttäkää ainoastaan muovisia venttiilihattuja. Metalliset venttiilihatut voivat ruostua, jolloin niitä voi olla vaikea irrottaa.

²⁸ Vakio tiettyillä merkkinä-alueilla.



Järjestelmän ja renkaiden tila

Järjestelmän ja renkaiden ko. tila voidaan tarkastaa, ks. MY CAR (s. 109).

1. Valitkaa valikkojärjestelmä **MY CAR** rengaspainevalvonnan valikoiden avaamiseksi.
2. Valitkaa **Rengasvalvonta**.

Tilat on värikoodattu jokaiselle renkaalle seuraavasti:

- Täysvihreä: järjestelmä toimii normaalisti ja rengaspaine kaikissa renkaissa on hie-man suositellun tason yläpuolella.
- Keltainen pyörä: vastaavassa renkaassa on liian matala paine.
- Kaikki pyörät keltaisia: kahdessa tai useammassa renkaassa on liian matala paine.
- Kaikki pyörät harmaita ja ilmoitus **Rengaspainejärjestelmä Ei aktiivinen tällä hetkellä**: rengaspainejärjestelmä on väliaikaisesti pois toiminnasta. Autolla on ehkä ajettava hetki ajonopeuden ollessa yli 30 km/h, ennen kuin järjestelmä aktivoituu jälleen.
- Kaikki pyörät harmaita ja ilmoitus **Rengaspainejärjestelmä Tarvitsee huollon**: järjestelmään on syntynyt vika. Ottakaa yhteys Volvon jälleenmyyjään tai tekniseen palveluun.

Varoitusilmoitusten poistaminen

Jos rengaspaineilmoitus on esitetty ja TM-varoitusvalo on syttynyt:

1. Tarkistakaa kaikkien renkaiden rengaspaine rengaspainemittarilla.
2. Täyttäkää renkaaseen/renkaisiin oikea paine kuljettajan puoleisessa ovipilarissa (etu- ja takaoven välillä) olevan rengaspainetarran mukaisesti.
3. Kalibroikaa TM-järjestelmä uudelleen.



HUOM

Väärin rengaspaineiden välttämiseksi tulee paine tarkastaa kylmistä renkaista. Kylmillä renkailla tarkoitetaan, että renkaiden lämpötila on sama kuin ulkolämpötila (n. 3 tuntia autolla ajamisen jälkeen). Muutaman kilometrin ajon aikana renkaat lämpenevät ja rengaspaine kasvaa.



VAROITUS

- Virheellinen rengaspaine voi johtaa rengasvaurioon, joka voi saada kuljettajan menettämään auton hallinnan.
- Järjestelmä ei voi osoittaa äkillisiä rengasvaurioita etukäteen.

Väliaikainen renkaanpaikkaus

Väliaikaista renkaanpaikkaussarjaa, Temporary Mobility Kit (TMK), käytetään puhjennun renkaan tiivistämiseen sekä rengaspaineen säätämiseen (s. 427).

Tilapäinen renkaanpaikkaussarja (s. 344) koostuu kompressorista ja paikkausnestepulosta. Paikkausneste toimii tilapäisenä korjauksena. Pullo pitää vaihtaa ennen kuin parasta ennen -päiväys on mennyt ja käytön jälkeen. Paikkausneste tiivistää tehokkaasti renkaan, joka on puhjennut kulutuspinnaasta.



HUOM

Paikkaussarja on tarkoitettu vain renkaan kulutuspinnaan tulleen pistemäisen reiän korjaamiseen.

Paikkaussarjan kyky tiivistää renkaan sivussa oleva puhkeamiskohta on rajoitettu. Älkää käyttäkö väliaikaista paikkausta renkaisiin, joissa on suuria viiltoja, repeämiä tai vastavia vaurioita. Yhdistäkää kompressorin yhteen auton 12 V:n liitännöistä. Valitkaa lähinnä puhjennutta rengasta oleva sähköliitäntä.



TÄRKEÄÄ

Jos kompressorin on kytketty toiseen tunnelikonsolein 12 V -liitäntään, ei toiseen liitäntään saa kytkeä mitään muuta sähköliitettä.

! HUOM

Renkaan väliaikaiseen täyttämiseen käytetty kompressori on Volvon hyväksymä.

Aiheeseen liittyvät tiedot

- Väliaikainen renkaanpaikkaus - käsittely (s. 344)
- Tilapäinen renkaanpaikkaus - jälkitarkastus (s. 346)
- Tilapäinen renkaanpaikkaussarja - yleiskatsaus (s. 344)
- Työkalut (s. 335)

Väliaikainen renkaanpaikkaussarja - sijainti

Väliaikaista renkaanpaikkaussarjaa, Temporary Mobility Kit (TMK), käytetään puhjonneen renkaan tiivistämiseen sekä rengaspaineen säätämiseen.

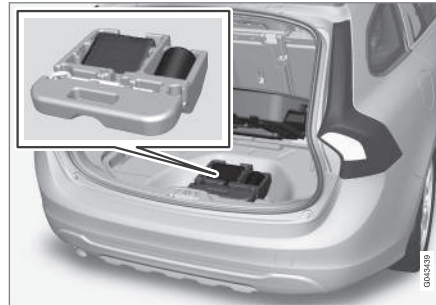
Renkaanpaikkaussarjan sijainti

Renkaanpaikkaussarja on lattian alla kuormatilassa.

! HUOM

Paikkaussarja on tarkoitettu vain renkaan kulutuspintaan tulleen pistemäisen reiän korjaamiseen.

! TÄRKEÄÄ

Jos kompressori on kytketty renkaanpaikkausta varten toiseen tunnelikonsolin liitäntään (s. 148), ei toiseen liitäntään saa kytkeä mitään muuta sähkölaitetta.

! HUOM

Renkaan väliaikaiseen täyttämiseen käytetty kompressori on Volvon hyväksymä.

Aiheeseen liittyvät tiedot

- Tilapäinen renkaanpaikkaussarja - yleiskatsaus (s. 344)
- Tilapäinen renkaanpaikkaussarja - paikkausneste (s. 348)
- Väliaikainen renkaanpaikkaus (s. 342)



Tilapäinen renkaanpaikkaussarja - yleiskatsaus

Katsaus tilapäiseen renkaanpaikkaussarjaan, Temporary Mobility Kit (TMK), kuuluviin osiin.

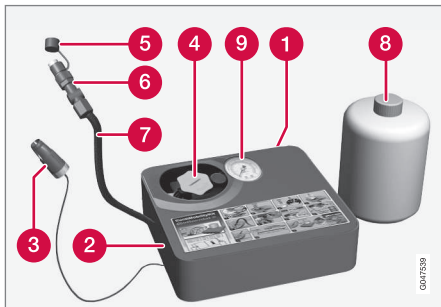

- 1 Tarra, suurin sallittu nopeus
- 2 Katkaisin
- 3 Johdin
- 4 Pullonpidin (oranssinvärinen kansi)
- 5 Suojakansi
- 6 Paineenrajoitusventtiili
- 7 Ilmaletku
- 8 Paikkausainepullo
- 9 Painemittari

Aiheeseen liittyvät tiedot

- Väliaikainen renkaanpaikkaussarja - sijainti (s. 343)
- Tilapäinen renkaanpaikkaussarja - paikkausneste (s. 348)
- Väliaikainen renkaanpaikkaus (s. 342)

Väliaikainen renkaanpaikkaus - käsittely

Paikatkaa reikä tilapäisellä renkaanpaikkaussarjalla, Temporary Mobility Kit (TMK).

Väliaikainen renkaan paikkaus

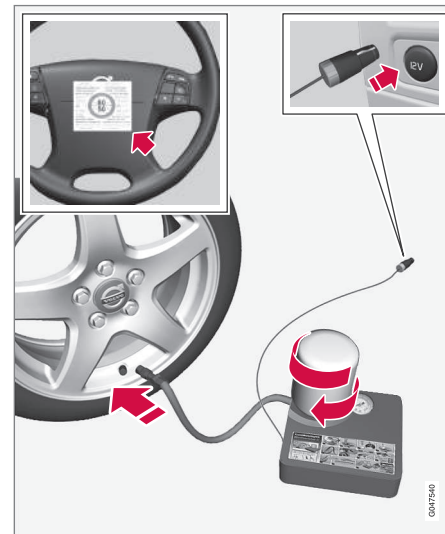

Lisätietoja yksityiskohtien toiminnasta, ks. Tilapäisen renkaanpaikkaussarja - yleiskatsaus (s. 344).



1. Asettakaa varoituskolmio tielle ja aktivoi-
kaa varoitusvilkut, jos rengas pitää pai-
kata liikennöidyllä paikalla.

Jos puhkeamisen on aiheuttanut naula tai
vastaava, antakaa sen jäädä renkaaseen.
Se auttaa tiivistämään reiän.

2. Irrottakaa sallitusta enimmäisnopeudesta
kertova tarra (kompressorin toisella puo-
lella) ja kiinnittäkää se ohjauspyörään.

VAROITUS

Nopeus ei saa ylittää arvoa 80 km/h sen
jälkeen, kun on käytetty tilapäistä renkaan-
paikkausta. Volvo suosittelee, että hakeu-
dutte valtuutettuun Volvon tekniseen pal-
veluun paikatus renkaan tarkastusta varten
(pisin ajomatka 200 km). Henkilökunta voi
ratkaista, voidaanko rengas korjata vai
pitääkö se vaihtaa.

VAROITUS

Paikkausneste voi ärsyttää ihoa. Jos nes-
tettä pääsee iholle, peskää kohta välittö-
mästi saippualla ja vedellä.

3. Tarkastakaa, että katkaisin on asennossa
0 ja ottakaa esiin johdin sekä ilmaletku.

HUOM

Älkää murtako pullon sinetöintiä ennen
käyttöä. Kun pullo kierretään kiinni, sine-
tointi murtuu automaattisesti.

4. Kiertäkää oranssinvärinen kansi irti ja
kiertäkää pullon korkki irti.
5. Kiertäkää pullo kiinni pullonpitimeen.

VAROITUS

Älkää kiertäkö pulloa irti. Se on varustettu
säpillä, joka estää vuodon.

6. Kytkekää kompressorin letku venttiiliin.
7. Kytkekää johdin 12 V:n liitäntään ja käyn-
nistäkää auto.

HUOM

Jos kompressori on kytketty toiseen tun-
nelikonsolin 12 V:n -liitäntään, ei toiseen lii-
täntään saa kytkeä mitään muuta sähkölai-
tetta.

VAROITUS

Älkää koskaan jättäkö lapsia autoon ilman
valvontaa, kun moottori käy.

8. Asettakaa katkaisin asentoon I.

VAROITUS

Älkää koskaan seiskö renkaan vieressä
kompressorin pumpatessa. Jos syntyy hal-
keamia tai epätasaisuuksia, kompressori
pitää sammuttaa välittömästi. Matkaa ei
tule jatkaa. Yhteydenottoa valtuutettuun
rengaskorjaamoon suositellaan.

HUOM

Kompressorin käynnistyessä paine voi
kohota 6 baariin, mutta se laskee n. 30
sekunnin kuluttua.

9. Täyttäkää rengasta 7 minuuttia.

TÄRKEÄÄ

Ylikuumentamisen vaara. Kompressoria ei
saa käyttää yli 10 minuuttia.



09 Pyörät ja renkaat



10. Sammuttaa kompressorin paineen tarkastamiseksi painemittarista. Vähimmäispaine on 1,8 bar ja enimmäispaine 3,5 bar. (Päästääkää ilmaa pois paineenrajoitusventtiilillä, jos rengaspaine on liian korkea.)

VAROITUS

Jos paine alittaa 1,8 bar, reikä renkaassa on liian suuri. Matkaa ei tule jatkaa. Yhteydenottoa valtuutettuun rengaskorjaamoon suositellaan.

11. Sammuttaa kompressorin ja vetää johdin irti 12 V:n liitännästä.
12. Irrottaa letku renkaan venttiilistä ja asettaa venttiilihattu paikalleen.

13. Ajakaa pikimmiten n. 3 km enimmäisnopeuden ollessa 80 km/h siten, että paikkausaine voi tiivistää renkaan.

HUOM

Ensimmäiset kierrokset, jotka rengas pyörii, ruiskuttavat paikkausnestettä puhkeamisreikään.

VAROITUS

Katsokaa, ettei kukaan ole auton lähellä ja saa tiivistysnestettä päälle, kun auto lähtee liikkeelle. Etäisyyden tulee olla vähintään kaksi metriä.

Aiheeseen liittyvät tiedot

- Väliaikainen renkaanpaikkaus (s. 342)
- Tilapäinen renkaanpaikkaus - jälkitarkastus (s. 346)
- Tilapäinen renkaanpaikkaussarja - yleiskatsaus (s. 344)

Tilapäinen renkaanpaikkaus - jälkitarkastus

Kun rengas on paikattu tilapäisellä renkaanpaikkaussarjalla, Temporary Mobility Kit (TMK), noin kolmen kilometrin ajon jälkeen on tehtävä jälkitarkastus.

Rengaspaineiden tarkastus

1. Liittäkää varustus uudelleen.
2. Lukekaa rengaspaine painemittarista.
 - Jos se on alle 1,3 bar²⁹, rengas ei ole tiivistynyt riittävästi. Matkaa ei tule jatkaa. Ottakaa yhteys rengaskorjaamoon.
 - Jos rengaspaine on yli 1,3 baria²⁹, renkaaseen pitää täyttää rengaspainetaulukossa ilmoitettu paine, ks. Renkaat - hyväksytyt rengaspaineet (s. 427). Päästääkää ilmaa pois paineenalennusventtiilillä, jos rengaspaine on liian korkea.

VAROITUS

Älkää kiertäkö pulloa irti. Se on varustettu säpillä, joka estää vuodon.

3. Katsokaa, että kompressorin on suljettu. Irrottaa ilmaletku ja johdin. Asettaa venttiilihattu paikalleen.

²⁹ 1 bar = 100 kPa.

**HUOM**

- Täytettyänne renkaaseen ilmaa asentakaa venttiilihattu aina takaisin paikalleen välttääksenne soran, lian yms. aiheuttamat venttiilivauriot.
- Käyttäkää ainoastaan muovisia venttiilihattuja. Metalliset venttiilihattut voivat ruostua, jolloin niitä voi olla vaikea irrottaa.

HUOM

Käytön jälkeen pitää paikkausainepullo ja letku vaihtaa. Volvo suosittelee, että nämä vaihdot tekee valtuutettu Volvon tekninen palvelu.

VAROITUS

Tarkastakaa rengaspaineet säännöllisesti.

Volvo suosittelee, että auto ajetaan lähimpään valtuutettuun Volvon tekniseen palveluun vaurioituneen renkaan vaihtamiseksi/korjaamiseksi. Kertokaa tekniselle palvelulle, että renkaassa on paikkausnestettä.

VAROITUS

Nopeus ei saa olla yli 80 km/h, kun käytetään tilapäistä renkaanpaikkausta. Volvo suosittelee käyntiä valtuutetussa Volvon teknisessä palvelussa paikatus renkaan tarkastusta varten (enimmäisajomatka 200 km). Henkilökunta osaa arvioida, onko renkaan korjaaminen mahdollista vai pitääkö rengas vaihtaa.

Aiheeseen liittyvät tiedot

- Väliaikainen renkaanpaikkaus (s. 342)
- Väliaikainen renkaanpaikkaus - käsittely (s. 344)
- Tilapäinen renkaanpaikkaussarja - yleiskatsaus (s. 344)

Tilapäinen renkaanpaikkaussarja - renkaan täyttö

Auton alkuperäinen rengas voidaan pumpata täyteen väliaikaisen renkaanpaikkaussarjan kompressorilla (s. 344).

1. Kompressorin pitää olla suljettu. Katso-kaa, että katkaisin on asennossa **0** ja ottakaa johdin ja ilmaletku esiin.
2. Kiertäkää pyörän venttiilinhattu irti ja kiertäkää ilmaletkun venttiililiitäntä renkaan venttiiliin kierteen loppuun asti.

VAROITUS

Pakokaasun sisään hengittäminen voi aiheuttaa hengenvaaran. Älkää antako moottorin koskaan käydä suljetussa tilassa tai tilassa, josta puuttuu riittävä ilmanvaihto.

VAROITUS

Älkää koskaan jättäkö lapsia autoon ilman valvontaa, kun moottori käy.

3. Kytkekää johdin johonkin auton 12 V:n liitäntöistä ja käynnistäkää auto.
4. Käynnistäkää kompressorin painamalla katkaisin asentoon **I**.



TÄRKEÄÄ

Ylikuumentamisen vaara. Kompressoria ei saa käyttää yli 10 minuuttia.

5. Pumpatkaa renkaaseen rengaspainetaulukossa ilmoitettu paine, ks. Renkaat - hyväksytyt rengaspaineet (s. 427). Päästääkää ilmaa pois paineenalennusventtiilillä, jos rengaspaine on liian korkea.
6. Sammuttakaa kompressori. Irrottakaa ilmaletku ja johdin.
7. Asentakaa venttiilinhattu paikalleen.

Aiheeseen liittyvät tiedot

- Väliaikainen renkaanpaikkaus (s. 342)
- Tilapäinen renkaanpaikkaussarja - yleiskatsaus (s. 344)
- Tilapäinen renkaanpaikkaus - jälkitarkastus (s. 346)

Tilapäinen renkaanpaikkaussarja - paikkausneste

Säiliö (pullo) tilapäisen renkaanpaikkaussarjan (s. 344) yhteydessä sisältää paikkausnestettä ja se voidaan vaihtaa.

Vaihtakaa pullo ennen kuin parasta ennen - päiväys on ohitettu. Käsitelkää vanhaa pulloa ympäristölle vaarallisena jätteenä.

VAROITUS

Pullon sisältö 1,2-etanolia ja luonnon raakakumia-lateksia.

Vaarallista nautittuna. Voi aiheuttaa allergiaa ihokosketuksessa.

Vältä äärettömästi aineen pääsyä iholle tai silmiin.

Säilytettävä lasten ulottumattomissa.

Aiheeseen liittyvät tiedot

- Väliaikainen renkaanpaikkaus (s. 342)



Tyyppihyväksyntä - rengaspainevalvonta (TPMS)

Rengaspainevalvonnan tunnistimien tyyppihyväksyntä - TPMS (Tyre Pressure Monitoring System) voidaan lukea taulukosta.*







09 Pyörät ja renkaat

09

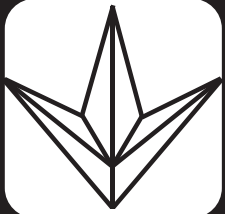

Maa/Alue		
Brasilia	<div data-bbox="485 232 801 445" style="border: 1px solid black; padding: 5px; text-align: center;"><p>Modelo: S180052050</p><p>Agência Nacional de Telecomunicações 1542-12-2149</p><p>(01) 07894476056448</p><div style="border: 1px solid black; padding: 2px; font-size: 8px;"><p>Este equipamento opera em caráter secundário, isto é, não tem direito a proteção contra interferência prejudicial, mesmo de estações do mesmo tipo, e não pode causar interferência a sistemas operando em caráter primário.</p></div></div> <div data-bbox="833 434 847 468" style="writing-mode: vertical-rl; transform: rotate(180deg); font-size: 8px;">0306950</div>	
Ukraina	<div data-bbox="512 538 769 797" style="border: 2px solid black; border-radius: 15px; padding: 10px; text-align: center;"></div> <div data-bbox="833 770 847 804" style="writing-mode: vertical-rl; transform: rotate(180deg); font-size: 8px;">0306951</div>	



Maa/Alue	
Israel	<div data-bbox="422 184 858 487" style="border: 1px solid black; padding: 10px;"><p data-bbox="512 204 772 227">שם הדגם (Hebrew:Model name)</p><p data-bbox="580 240 703 263">S180052050</p><p data-bbox="432 288 852 311">שם היצרן וכתובתו (Hebrew:Manufacturer and address)</p><p data-bbox="552 333 735 412">Continental AG Siemensstraße 12 93055 Regensburg</p><p data-bbox="831 437 842 471" style="writing-mode: vertical-rl; transform: rotate(180deg);">0081054</p></div>



Vaatimustenmukaisuusvakuutus (Declaration of Conformity)

Maa/Alue

EU-maat:



Vientimaa: Saksa

Valmistaja: Continental Automotive GmbH

Varustuksen tyyppi: TPMS-yksikkö

Continental
Continental Automotive Group - Product 10 000 - 1000 Regensburg

Justi Lohr
180 700 0700 FAX
Phone +49 (0)41 750-0542
Fax +49 (0)41 750-0542
justi.lohr@continental-corporation.com

Rev: April 16, 2012 Prod. Release Date: TG/IC Volvo Our Name: Your Address:

Declaration of Conformity in accordance with Directive 1999/5/EC (RATTE Directive)

Manufacturer: Continental Automotive GmbH
Address: Siemensstrasse 12
D-93051 Regensburg
Germany

Product type designation: S18000350

Intended use: Tire Pressure Monitoring System

The product mentioned above complies with the essential requirements and other relevant provisions of Directive 1999/5/EC, when used for the intended purpose.

Health and safety pursuant to Art. 3(1)(b):
Applied standards:
EN 60 800-1:2006 - A11:2009
A12:2010 - A12:2011
EN 62 479:2010

Electromagnetic compatibility pursuant to Art. 3(1)(b):
Applied standards:
EN 301 488-1 V1.8.1 (2010-01)
EN 301 488-3 V1.4.1 (2010-09)

Efficient use of spectrum pursuant to Art. 3(2):
Applied standards:
EN 302 222-1 V2.3.1 (2010-02)
EN 302 222-2 V2.3.1 (2010-02)

The following marking applies to the above mentioned product:

Continental Automotive GmbH
Regensburg, 2012-04-16

Wey *Stoll*
Andreas Wey Norbert Stoll
Executive Vice President Director Product Group 1
Radio Security Tire & Service

Continental Automotive Group
Product 10 000 - 1000 Regensburg
Phone +49 (0)41 750-0
Fax +49 (0)41 750-0542
www.continental-corporation.com

Continental Automotive Group
Product 10 000 - 1000 Regensburg
Phone +49 (0)41 750-0
Fax +49 (0)41 750-0542
www.continental-corporation.com

0001353

Tsekki:

Continental tímto prohlašuje, že tento Radio Transmitter je ve shodě se základními požadavky a dalšími příslušnými ustanoveními směrnice 1999/5/ES.



Maa/Alue	
Tanska:	Undertegnede Continental erklærer herved, at følgende udstyr Radio Transmitter overholder de væsentlige krav og øvrige relevante krav i direktiv 1999/5/EF.
Saksa:	Hiermit erklärt Continental, dass sich das Gerät Radio Transmitter in Übereinstimmung mit den grundlegenden Anforderungen und den übrigen einschlägigen Bestimmungen der Richtlinie 1999/5/EG befindet.
Viro:	Käesolevaga kinnitab Continental seadme Radio Transmitter vastavust direktiivi 1999/5/EÜ põhinõuetele ja nimetatud direktiivist tulenevatele teistele asjakohastele sätetele.
Iso-Britannia:	Hereby, Continental declares that this Radio Transmitter is in compliance with the essential requirements and other relevant provisions of Directive 1999/5/EC.
Espanja:	Por medio de la presente Continental declara que el Radio Transmitter cumple con los requisitos esenciales y cualesquiera otras disposiciones aplicables o exigibles de la Directiva 1999/5/CE.
Kreikka:	ΜΕ ΤΗΝ ΠΑΡΟΥΣΑ Continental ΔΗΛΩΝΕΙ ΟΤΙ Radio Transmitter ΣΥΜΜΟΡΦΩΝΕΤΑΙ ΠΡΟΣ ΤΙΣ ΟΥΣΙΩΔΕΙΣ ΑΠΑΙΤΗΣΕΙΣ ΚΑΙ ΤΙΣ ΛΟΙΠΕΣ ΣΧΕΤΙΚΕΣ ΔΙΑΤΑΞΕΙΣ ΤΗΣ ΟΔΗΓΙΑΣ 1999/5/EK.
Ranska:	Par la présente Continental déclare que l'appareil Radio Transmitter est conforme aux exigences essentielles et aux autres dispositions pertinentes de la directive 1999/5/CE.
Italia:	Con la presente Continental dichiara che questo Radio Transmitter è conforme ai requisiti essenziali ed alle altre disposizioni pertinenti stabilite dalla direttiva 1999/5/CE.
Liettua:	Ar šo Continental deklarē, ka Radio Transmitter atbilst Direktīvas 1999/5/EK būtiskajām prasībām un citiem ar to saistītajiem noteikumiem.
Latvia:	Šīuo Continental deklaruoja, kad šis Radio Transmitter atitinka esminius reikalavimus ir kitas 1999/5/EB Direktyvos nuostatas.
Alankomaat:	Hierbij verklaart Continental dat het toestel Radio Transmitter in overeenstemming is met de essentiële eisen en de andere relevante bepalingen van richtlijn 1999/5/EG.
Malta:	Hawnhekk, Continental, jiddikjara li dan Radio Transmitter jikkonforma mal-ħtiġijiet essenzjali u ma provvedimenti oħrajn relevanti li hemm fid-Dirrettiva 1999/5/EC.



09 Pyörät ja renkaat



Maa/Alue	
Unkari:	Alulírott, Continental nyilatkozom, hogy a Radio Transmitter megfelel a vonatkozó alapvető követelményeknek és az 1999/5/EC irányelv egyéb előírásainak.
Puola:	Niniejszym Continental oświadcza, że Radio Transmitter jest zgodny z zasadniczymi wymogami oraz pozostałymi stosownymi postanowieniami Dyrektywy 1999/5/EC.
Portugali:	Continental declara que este Radio Transmitter está conforme com os requisitos essenciais e outras disposições da Directiva 1999/5/CE.
Slovenia:	Continental izjavlja, da je ta Radio Transmitter v skladu z bistvenimi zahtevami in ostalimi relevantnimi določili direktive 1999/5/ES.
Slovakia:	Continental týmto vyhlasuje, že Radio Transmitter spĺňa základné požiadavky a všetky príslušné ustanovenia Smernice 1999/5/ES.
Suomi:	Continental vakuuttaa täten että Radio Transmitter tyyppinen laite on direktiivin 1999/5/EY oleellisten vaatimusten ja sitä koskevien direktiivin muiden ehtojen mukainen.
Ruotsi:	Härmed intygar Continental att denna Radio Transmitter står i överensstämmelse med de väsentliga egenskapskrav och övriga relevanta bestämmelser som framgår av direktiv 1999/5/EG.
Islanti:	Hér með lýsir Continental yfir því að Radio Transmitter er í samræmi við grunnkröfur og aðrar kröfur, sem gerðar eru í tilskipun 1999/5/EC.
Norja:	Continental erklærer herved at utstyret Radio Transmitter er i samsvar med de grunnleggende krav og øvrige relevante krav i direktiv 1999/5/EF.

Aiheeseen liittyvät tiedot

- Rengaspaineiden valvonta* (s. 336)

10

YLLÄPITO JA HUOLTO

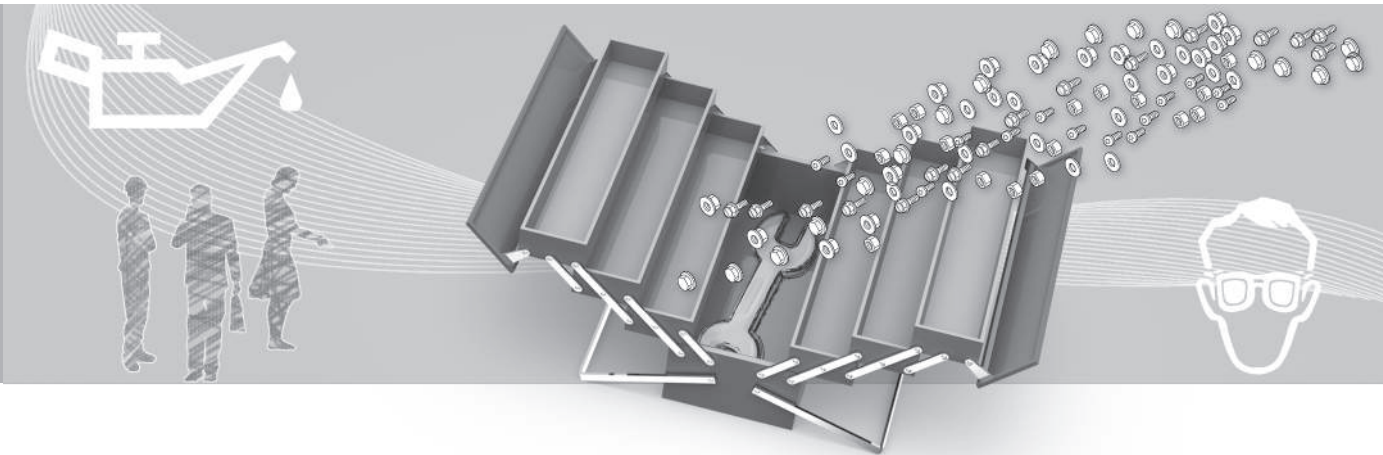



Volvon huolto-ohjelma

Autonne pitämiseksi jatkossakin korkealla tasolla liikenneturvallisuuden, käyttövarmuuden ja luotettavuuden suhteen tulee Volvon huolto-ohjelmaa noudattaa. Se on eriteltyinä Huolto- ja takuukirjassa.

Volvo suosittelee, että annatte valtuutetun Volvon teknisen palvelun tehdä huolto- ja ylläpitotyöt. Siellä on henkilökunta, huoltokirjallisuus ja erikoistyökalut, jotka takaavat huololle mahdollisimman korkean laadun.

! TÄRKEÄÄ

Jotta Volvon takuu olisi voimassa, tarkastakaa ja noudattakaa huolto- ja takuukirjaa.

Aiheeseen liittyvät tiedot

- Lämmitys- ja ilmanvaihtolaitteisto - viarensintä ja korjaus (s. 370)

Huollon ja korjauksen varaaminen*¹

Huolto-, korjaus- ja varaustietojen käsittely suoraan internetiin yhdistetyssä autossanne.

Tällä palvelulla¹ saadaan miellyttävä tapa varata huolto ja korjaamokäynti suoraan autosta. Auton tiedot lähetetään jälleenmyyjällemme, joka voi valmistella korjaamokäyntiä. Jälleenmyyjä ottaa Teihin yhteyden ajan varaamista varten. Tietyillä markkina-alueilla järjestelmä muistuttaa Teitä varatusta ajasta sen läheisyydessä ja navigointijärjestelmä² voi lisäksi opastaa Teidät korjaamolle, kun on aika.

Ennen kuin palvelua voi käyttää

Volvo ID ja profiili

- Rekisteröikää Volvo ID. Lisätietoja ja kuinka luodaan Volvo ID, ks. Volvo ID (s. 20).
- Kirjautukaa omistajaportaaliin My Volvo, menkää profiiliinne ja menetelkää seuraa-vasti:
 1. Tarkastakaa, että auto on yhdistetty profiiliinne.
 2. Tarkastakaa, että yhteystietonne täsmää-vät.
 3. Valitkaa Volvon jälleenmyyjä, johon haluatte yhteyden huoltoja ja korjausta varten.

4. Valitkaa esitetty kommunikaatiokanava (puhelin). Kirjautumistiedot lähetetään aina autoonne ja Teille sähköpostina.

Edellytys varaukselle autosta

- Varaustietojen lähettämiseksi ja vastaanottamiseksi autosta pitää auton olla yhdistettynä internetiin, ks. Sensus Infotainment -lisäosaa saadaksenne tietoja auton yhdistämisestä internetiin.
- Koska varaustiedot lähetetään yksityisen puhelintilauksenne välityksellä, Teille esitetään kysymys, haluatteko lähettää tiedot. Kysymys asetetaan kerran ja koskee sitten valittua kytkeytymistä rajoitetun ajan.
- Jotta palvelu toimii ja järjestelmä kommunikoi auton näytön kautta, pitää uutiset/ponnahdusilmoitusten olla hyväksytyitä. Painakaa **MY CAR** -lähteen normaalinäkymässä **OK/MENU** ja sen jälkeen **Huolto & korjaus** → **Näytä ilmoitukset**.

Palvelun käyttäminen

Kaikkiin valikoihin ja asetuksiin päästään normaalinäkymästä valikkojärjestelmässä **MY CAR** painamalla **OK/MENU** ja sen jälkeen **Huolto & korjaus**.

Kun on huollon aika ja tietyissä tapauksissa auton tarvitessa korjausta ilmoitetaan tämä mittaristossa (s. 62) ja ponnahdusvalikon kautta näytössä.

¹ Koskee tiettyjä markkina-alueita.

² Koskee järjestelmää Sensus Navigation.

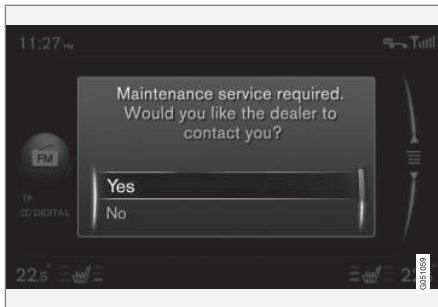

Huoltoilmoitus näytössä.

Vastausvaihtoehtojen sisältö näytön ponnahdusvalikossa:

- **Kyllä** - Varuskysely lähetetään jälleenmyyjällemme, joka sitten palaa asiaan varausehdotuksella. Huoltovalo ja huoltoilmoitus mittaristossa sammutetaan.
- **Ei** - Lisää ponnahdusilmoituksia ei esitetä näytössä. Ilmoitus mittaristossa säilyy. Kun tämä valinta on tehty, on mahdollista käynnistää manuaalinen varaus autossa, ks. seuraavaa.
- **Lykkää myöhemmäksi** - Ponnahdusvalikko esitetään, kun auto käynnistetään seuraavan kerran.

Huollon tai korjauksen varaaminen manuaalisesti¹

1. Painakaa keskikonsolissa olevaa **MY CAR**-painiketta ja valitkaa **Huolto & korjaus** → **Jälleenmyyjätiedot** → **Pyydä huolto** tai **korjausta**.
 > Auton data lähetetään automaattisesti jälleenmyyjällemme.
2. Jälleenmyyjä lähettää varausehdotuksen autoon.
3. Hyväksykää tai pyytäkää uusi varausehdotus.

Kun varaus on hyväksytty, varustiedot on tallennettu autoon, ks. kohtaa Varaukseni. Auto kommunikoi automaattisesti kanssanne näytön kautta antamalla muistutuksia varauksesta ja opastamalla Teidät korjaamokäynnille.

Voitte myös varata korjaamokäynnin My Volvo -toiminnon kautta. Menkää kohtaan Varaukseni ja valitkaa päivittäminen päästäksenne varauksiin My Volvo -järjestelmävalikosta.

Varaukseni¹

Kirjautumistietojen esittäminen auton näytössä. Hyväksykää tai pyytäkää uusi varausehdotus.

- Valitkaa **Huolto & korjaus** → **Omat ajanvaraukset**.

Soittaminen jälleenmyyjälle¹

Autoon yhdistetyllä Bluetooth®-handsfree -puhelimella voitte soittaa jälleenmyyjällemme. Puhelimen yhdistäminen, ks. Sensus Infotainment-lisäosaa.

- Valitkaa **Huolto & korjaus** → **Jälleenmyyjätiedot** → **Soita jälleenmyyjälle**.

Navigointijärjestelmän käyttäminen^{1, 2}

Antakaa korjaamonne määränpääksi tai välie-tapiksi navigointijärjestelmässä.

- Valitkaa **Huolto & korjaus** → **Jälleenmyyjätiedot** → **Aseta yksitt. määränpää**.
- Valitkaa **Huolto & korjaus** → **Jälleenmyyjätiedot** → **Lisää reittipisteeksi**.

¹ Koskee tiettyjä markkina-alueita.

² Koskee järjestelmää Sensus Navigation.



Auton datan lähettäminen¹

Auton data lähetetään keskeiseen Volvo-tietokantaan (ei jälleenmyyjällemme). Volvon jälleenmyyjä voi noutaa auton tiedot auton tunnistenumeron (VIN³) avulla. Numero on auton huolto- ja takuuvihossa tai tuulilasin vasemman alakulman sisäpuolella.

- Valitkaa **Huolto & korjaus** → **Lähetä auton tiedot**.

Varaustiedot ja auton data

Kun valitsette huollon varaamisen autostanne, varaustiedot ja auton data lähetetään. Autotiedot koostuvat tiedoista seuraavilta alueilta:

- huoltotarve
- toimintatila
- nestemäärät
- Mittarilukema
- auton tunnistenumero (VIN³)
- Auton ohjelmistoversio.

Aiheeseen liittyvät tiedot

- Volvo ID (s. 20)

¹ Koskee tiettyjä markkina-alueita.

³ Vehicle Identification Number



Auton nostaminen

Autoa nostettaessa on tärkeää että tunkki tai nostovarret asetetaan niille tarkoitetuille paikoille auton alustassa.



HUOM

Volvo suosittelee vain ko. automalliin kuuluvan tunkin käyttöä. Jos valitaan muu kuin Volvon suosittelema nosturi, noudattakaa varustuksen mukana tulevia ohjeita.



10 Ylläpito ja huolto

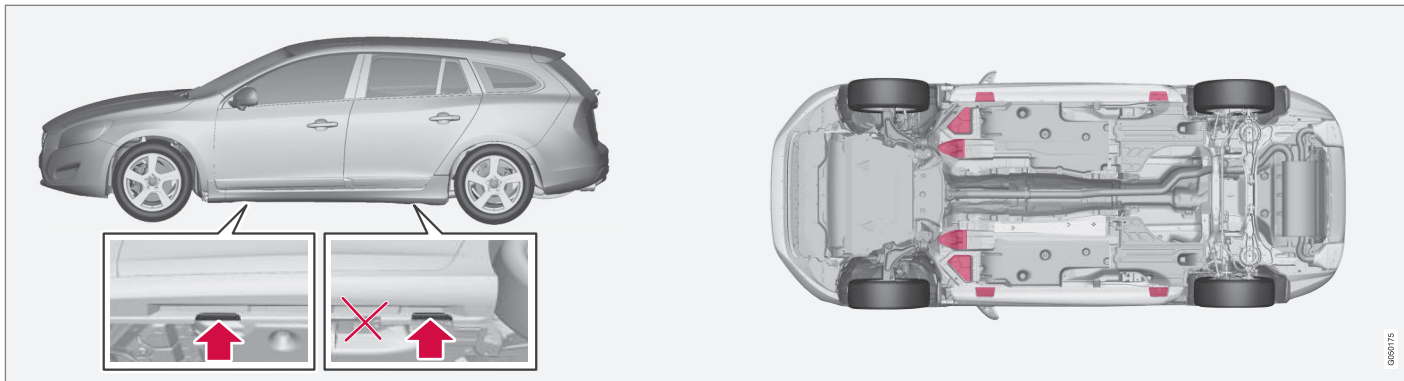

Nosturikiinnikkeet (nuolet) autoon kuuluvalle nosturille sekä nostokohtat (punaisella merkityt).

Jos autoa nostetaan korjaamonosturilla edestä, pitää se asettaa jonkin neljästä, pitemmällä auton alla olevan nostokohtan alle. Jos autoa nostetaan korjaamonosturilla takaa, pitää se asettaa jonkin nostokohtan alle. Olkaa huolellinen ja asettakaa korjaamonosturi siten, ettei auto voi liukua pois nosturilta. Käyttäkää aina pukkeja tai vastaavia.

Jos autoa nostetaan kaksipilarityyppisellä korjaamonostimella, voidaan etumaiset ja taemmat nostovarret asettaa ulompien nostokohtien (nosturikiinnikkeet) alle. Edessä voidaan vaihtoehtoisesti käyttää sisempiä nostokohtia.

Aiheeseen liittyvät tiedot

- Pyöränvaihto - pyörän irrotus (s. 330)



Konepelti - avaaminen ja sulkeminen

Konepelti voidaan avata, kun matkustamossa oleva kahva on käännetty myötäpäivään ja jäähdyttimen säleikön salpa on siirretty vasemmalle.



Konepellin avauskahva on aina vasemmalla puolella.

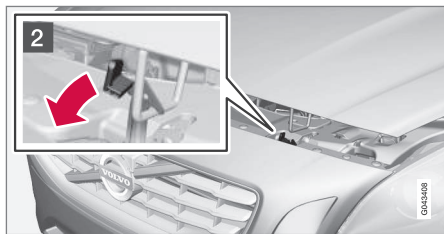

- 1 Kääntäkää kahvaa noin 20-25 astetta myötäpäivään. Salvan vapautuminen voidaan kuulla.

- 2 Siirtäkää salpaa vasemmalle ja avatkaa konepelti. (Salpahaka on valonheittimen ja jäähdyttimen säleikön välillä, ks. kuvaa.)

VAROITUS

Tarkistakaa, että kansi lukkiutuu kunnollisesti sulkemisen jälkeen.

Aiheeseen liittyvät tiedot

- Moottoritila - tarkastus (s. 362)
- Moottoritila - katsaus (s. 361)

Moottoritila - katsaus

Katsaus näyttää muutamia huoltoon liittyviä komponentteja.

Moottoritila 4-syl.

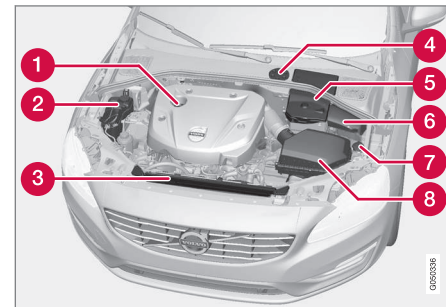

Moottoritilan ulkonäkö voi erota moottoriversion mukaan.

- 1 Moottoriöljyn täyttö
- 2 Jäähdytysjärjestelmän paisuntasäiliö
- 3 Jäähdytin
- 4 Jarru- ja kytkinnestesäiliö (sijoitettu kuljettajan puolelle)
- 5 Käynnistysakku
- 6 Rele- ja varokekeskus
- 7 Huuhtelunesteen täyttö
- 8 Ilmansuodatin



10 Ylläpito ja huolto



VAROITUS

Sytytysjärjestelmän jännite ja teho ovat hyvin korkeat. Sytytysjärjestelmässä vallitsee hengenvaarallinen jännite. Auton sähköjärjestelmän on oltava aina avaimen asennossa **0**, kun moottoritilassa työskennellään, ks. Avaimen asennot - toiminnot eri tasoilla (s. 77).

Älkää koskettako sytytystulppaa tai -puola auton sähköjärjestelmän ollessa avaimen asennossa **II** tai moottorin ollessa lämmin.

Moottoritila paitsi 4-syl.

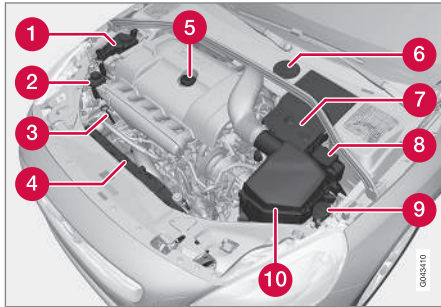

Moottoritilan ulkonäkö voi erota moottoriversion mukaan.

- 1 Jäähdytysjärjestelmän paisuntasäiliö
- 2 Ohjaustehostimen öljysäiliö

- 3 Moottoriöljyn mittatikku⁴
- 4 Jäähdytin
- 5 Moottoriöljyn täyttö
- 6 Jarru- ja kytkinnestesäiliö (sijoitettu kuljetajan puolelle)
- 7 Käynnistysakku
- 8 Rele- ja varokekeskus
- 9 Huuhtelunesteen täyttö
- 10 Ilmansuodatin

VAROITUS

Sytytysjärjestelmän jännite ja teho ovat hyvin korkeat. Sytytysjärjestelmässä vallitsee hengenvaarallinen jännite. Auton sähköjärjestelmän on oltava aina avaimen asennossa **0**, kun moottoritilassa työskennellään, ks. Avaimen asennot - toiminnot eri tasoilla (s. 77).

Älkää koskettako sytytystulppaa tai -puola auton sähköjärjestelmän ollessa avaimen asennossa **II** tai moottorin ollessa lämmin.

Aiheeseen liittyvät tiedot

- Konepelti - avaaminen ja sulkeminen (s. 361)
- Moottoritila - tarkastus (s. 362)

Moottoritila - tarkastus

Tietyt öljyt ja nesteet on tarkastettava säännöllisesti.

Säännöllinen tarkastus

Tarkastakaa seuraavat öljy ja nesteet säännöllisin välein, esim. tankkauksen yhteydessä:

- Jäähdytysneste
- Moottoriöljy
- Ohjaustehostinöljy (ei 4-sylinterisellä moottorilla varustetut autot)
- Huuhteluneste

VAROITUS

Huomatkaa, että jäähdytyspuhallin (sijoitettu moottoritilan eteen, jäähdyttimen taakse) voi käynnistyä automaattisesti jonkin aikaa moottorin sammuttamisen jälkeen.

Pesettäkää moottori aina korjaamalla, suosittelemme valtuutetun Volvon teknisen palvelun käyttöä. Jos moottori on lämmin, on olemassa palovaara.

Aiheeseen liittyvät tiedot

- Konepelti - avaaminen ja sulkeminen (s. 361)
- Moottoritila - katsaus (s. 361)
- Jäähdytysneste - taso (s. 367)
- Moottoriöljy - tarkastus ja täyttö (s. 364)

⁴ Elektronisella öljymäärän anturilla varustetussa moottorissa ei ole mittatikkuja (5-syl. diesel).



- Ohjaustehostinöljy - taso (s. 369)
- Huuhteluneste - täyttö (s. 380)

Moottoriöljy - yleistä

Jotta suositeltuja huoltovälejä voidaan noudattaa, edellytetään hyväksytyin moottoriöljyn käyttämistä.

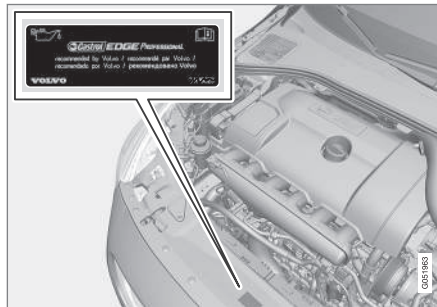

Volvo suosittelee:



Ajettaessa epäsuotuisissa olosuhteissa, ks. Moottoriöljy - epäsuotuisat ajo-olosuhteet (s. 416).

! TÄRKEÄÄ

Moottorin huoltoväli vaatimusten täyttämiseksi täytetään kaikkiin moottoreihin tehtaalla erityisesti sovitettu synteettistä moottoriöljyä. Öljy on valittu erittäin huolellisesti ja ottaen huomioon käyttöiän, käynnistyvyyden, polttoaineenkulutuksen ja ympäristökuormituksen.

Jotta suositeltuja huoltovälejä voidaan noudattaa, edellytetään hyväksytyin moottoriöljyn käyttämistä. Käyttäkää vain ilmoitettua öljylaatua, sekä lisättäessä että öljynvaihdossa, muutoin olette vaarassa vaikuttaa käyttöikään, käynnistyvyyteen, polttoaineenkulutukseen ja ympäristökuormitukseen.

Volvo Personvagnar sanoutuu irti kaikesta takuuvastuusta, jos ilmoitetun laadun ja viskositeetin mukaista moottoriöljyä ei käytetä.

Volvo suosittelee, että öljynvaihto teetetään valtuutetussa Volvon teknisessä palvelussa.

Volvo käyttää erilaisia järjestelmiä pienestä/suuresta öljymäärästä ja matalasta öljynpaineesta varoittamiseen. Tietyissä moottoriversioissa on öljynpaineanturi, tällöin käytetään mittaristossa olevaa pienen öljynpaineen varoitussymbolia. Muissa malleissa on öljyta-



10 Ylläpito ja huolto



son ilmaisin, tällöin kuljettajaa varoitetaan mitariston varoitussymbolilla  sekä näyttöteksteillä. Joissakin malleissa on molemmat järjestelmät. Ottakaa yhteys Volvo-jälleenmyyjään saadaksenne lisätietoja.

Vaihtakaa moottorin öljy ja öljynsuodatin Huolto- ja takuukirjassa annettujen vaihtovälien mukaan.

Ilmoitettua laadukkaamman öljyn käyttäminen on sallittua. Ajettaessa epäsuotuisissa olosuhteissa Volvo suosittelee laadultaan parempaa öljyä, ks. Moottoriöljy - epäsuotuisat ajo-olosuhteet (s. 416).

Täyttötilavuudet, ks. Moottoriöljy - laatu ja määrä (s. 417).

Aiheeseen liittyvät tiedot

- Moottoriöljy - tarkastus ja täyttö (s. 364)

Moottoriöljy - tarkastus ja täyttö

Öljymäärä tunnustetaan tietyissä moottoriversioissa elektronisella öljymäärän anturilla, muissa moottoriversioissa se tarkastetaan öljymittatikulla.

Öljymittatikulla varustettu moottori⁵

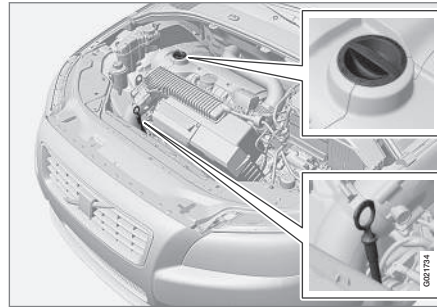

Mittatikku ja täyttöputki.

On tärkeää, että öljymäärä tarkastetaan jo ennen kuin ensimmäinen varsinainen öljynvaihto tehdään uuteen autoon.

Volvo suosittelee, että öljymäärä tarkastetaan 2 500 km:n välein. Varmin mittausero saadaan kylmästä moottorista ennen käynnistystä. Mittausarvo on virheellinen välittömästi moottorin sammuttamisen jälkeen. Mittatikku näyttää pientä määrää, koska kaikki öljy ei ole ehtinyt valua alas öljypohjaan.

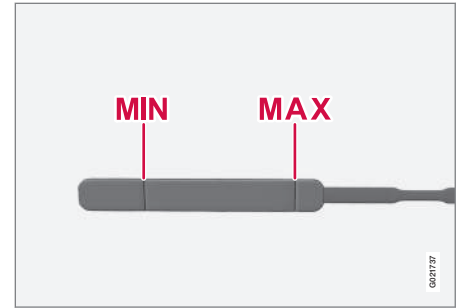

Öljypinnan pitää olla **MIN-** ja **MAX-**merkin välillä.

⁵ Ei koske 4-syl. moottoria eikä 5-syl. dieselmoottoria, joissa on elektroninen öljymäärän anturi.



Mittaus ja mahdollinen lisäys

1. Varmistakaa, että auto on vaakasuorassa. On tärkeää odottaa 5 minuuttia moottorin pysäyttämisestä, jotta öljy ehtii valua takaisin öljypohjaan.
2. Vetäkää mittatikku ylös ja pyyhkikää se.
3. Työntäkää mittatikku takaisin alas.
4. Vetäkää ylös ja tarkastakaa määrä.
5. Jos pintataso on lähellä **MIN**-merkkiä, tulee lisätä 0,5 litraa. Jos taso on runsaasti alapuolella, voidaan tarvita suurempi määrä.
6. Jos määrä halutaan tarkastaa uudelleen, tehkää se lyhyehkön ajon jälkeen. Toistakaa sen jälkeen kohdat 1-4.

VAROITUS

Älkää koskaan täyttäkö yli **MAX**-merkin. Määrä ei saa koskaan olla yli **MAX**-merkin tai alle **MIN**-merkin, tämä voi johtaa moottorivaurioon.

VAROITUS

Älkää läikyttäkö öljyä kuuman pakoputken päälle, sillä se aiheuttaa palovaaran.

Moottori elektronisella öljymäärän anturilla, 4-syl.



Täyttöputki⁶.

Joissakin tapauksissa öljyä voi olla tarpeen lisätä huoltokertojen välillä.

Toimenpiteitä moottorin öljymäärän suhteen ei tarvitse tehdä ennen kuin mittariston näytössä esitetään ilmoitus, ks. seuraavaa kuvaa.

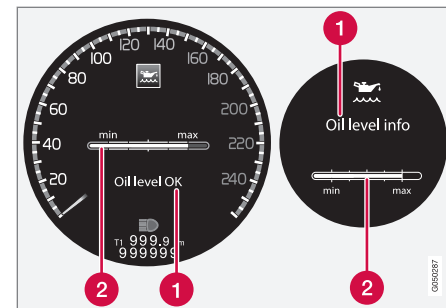

Ilmoitus ja grafiikka näytössä. Vasemmalla on digitaalinen mittaristo ja oikealla analoginen.

- 1 Ilmoitus
- 2 Moottorin öljymäärä

Öljymäärä tarkastetaan elektronisen öljymäärämittarin ja säätöpyörän avulla, kun moottori on sammutettuna, ks. Valikkokäsittely - mittaristo (s. 106).

VAROITUS

Jos ilmoitus **Tarvitaan öljyhuolto** esitetään, ajakaa korjaamolle - valtuutettua. Volvon teknistä palvelua suositellaan. Öljymäärä voi olla liian suuri.

⁶ Elektronisella öljymäärän anturilla varustetussa moottorissa ei ole mittatikkuja.



10 Ylläpito ja huolto



! TÄRKEÄÄ

Pienen öljymäärän ilmoituksen yhteydessä lisätää vain ilmoitettava määrä, esim. 0,5 litraa.

i HUOM

Järjestelmä ei voi tunnistaa muutoksia heti, kun öljyä lisätään tai lasketaan pois. Autolla on pitänyt ajaa n. 30km ja sen on pitänyt seistä paikallaan 5 minuuttia moottori sammuttettuna vaakasuoralla alustalla ennen kuin öljymäärän näyttö tulee oikeaksi.

! VAROITUS

Älkää läikyttäkö öljyä kuuman pakoputken päälle, sillä se aiheuttaa palovaaran.

Öljymäärän mittaaminen, 4-syl.

Jos öljymäärä halutaan tarkastaa, tehkää se seuraavan sekvenssin mukaisesti.

1. Avainasennon II aktivointi, ks. Avaimen asennot - toiminnot eri tasoilla (s. 77).

2. Kääntäkää säätöpyörä ohjauspylvään vasemmassa vivussa asentoon **Öljymäärä**.
> Sen jälkeen esitetään tiedot moottorin öljymäärästä.

Lisätietoja valikkokäsittelystä, ks. Valikkokäsittely - mittaristo (s. 106).

i HUOM

Jos oikeat edellytykset öljymäärän mittaamiselle eivät ole täytyneet (aika moottorin sammuttamisen jälkeen, auton kallistuma, ulkolämpötila yms.), esitetään ilmoitus **Ei saatavilla**. Tämä **ei** tarkoita, että auton järjestelmässä on jotain vikaa.

Moottori elektronisella öljymäärän anturilla, 5-syl. diesel

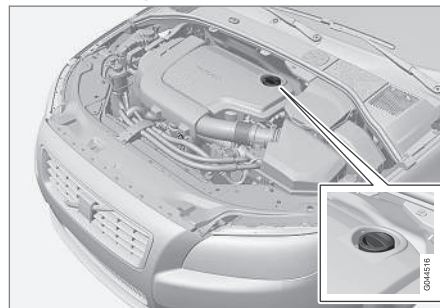

Täyttöputki⁷.

Toimenpiteitä moottorin öljymäärän suhteen ei tarvitse tehdä ennen kuin mittariston näytössä esitetään ilmoitus, ks. seuraavaa kuvaa.

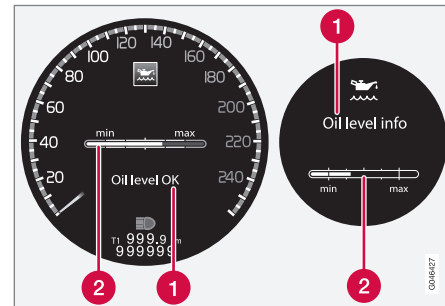

Ilmoitus ja grafiikka näytössä. Vasemmalla on digitaalinen mittaristo ja oikealla analoginen.

- 1 Ilmoitus
- 2 Moottorin öljymäärä

Öljymäärä tarkastetaan elektronisen öljymäärämittarin ja säätöpyörän avulla, kun moottori on sammuttettuna, ks. Valikkokäsittely - mittaristo (s. 106).

! VAROITUS

Jos ilmoitus **Tarvitaan öljyhuolto** esitetään, ajakaa korjaamolle - valtuutettua Volvon teknistä palvelua suositellaan. Öljymäärä voi olla liian suuri.

⁷ Elektronisella öljymäärän anturilla varustetussa moottorissa ei ole mittatikkuja.



! TÄRKEÄÄ

Ilmoituksen **Öljymäärä alhainen Lisää 0,5 litraa** yhteydessä lisätäkää vain 0,5 litraa.

i HUOM

Järjestelmä ilmaisee öljymäärän vain ajon aikana. Järjestelmä ei voi tunnistaa muutoksia heti, kun öljyä lisätään tai lasketaan pois. Autolla pitää ajaa n. 30 km ennen kuin öljymäärä näytetään oikein.

! VAROITUS

Älkää lisätkö öljyä, jos täyttötaso (3) tai (4) esitetään seuraava kuvan mukaisesti. Määrä ei saa koskaan olla yli **MAX**-merkin tai alle **MIN**-merkin, tämä voi johtaa moottorivaurioon.

! VAROITUS

Älkää läikyttäkö öljyä kuuman pakoputken päälle, sillä se aiheuttaa palovaaran.

Öljymäärän mittaaminen, 5-syl. diesel

Jos öljymäärä halutaan tarkastaa, tehkää se seuraavan sekvenssin mukaisesti.

1. Avainasennon **II** aktivointi, ks. Avaimen asennot - toiminnot eri tasoilla (s. 77).

2. Kääntäkää säätöpyörä ohjauspylvään vasemmassa vivussa asentoon **Öljymäärä**.

> Sen jälkeen esitetään tiedot moottorin öljymäärästä.

Lisätietoja valikkokäsittelystä, ks. Valikkokäsittely - mittaristo (s. 106).

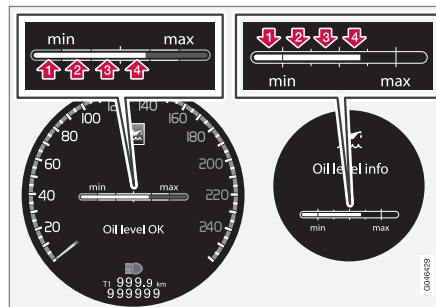

Numerot 1-4 edustavat täyttömäärää. Älkää lisätkö öljyä, jos täyttömäärä (3) tai (4) esitetään. Suositeltu täyttömäärä on 4. Ilmoitus ja grafiikka näytössä. Vasemmalla on digitaalinen mittaristo ja oikealla analoginen.

Aiheeseen liittyvät tiedot

- Moottoriöljy - yleistä (s. 363)

Jäähdytysneste - taso

Jäähdytysneste jäähdyttää polttomoottorin oikeaan käyttölämpötilaan. Moottorista jäähdytysnesteeseen siirtyvää lämpöä voidaan käyttää matkustamon lämmittämiseen.

Jäähdytysnesteen tason on oltava paisuntasäiliön **MIN**- ja **MAX**-merkkien välissä.

Määrän tarkastus ja täyttö

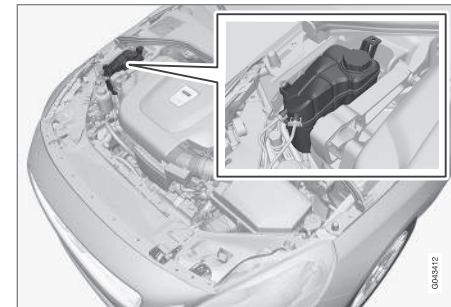

Täytettäessä pitää noudattaa pakkauksessa olevia ohjeita. Älkää koskaan lisätkö pelkätään puhdasta vettä. Jäätymisvaara kasvaa jäähdytysnesteen osuuden ollessa sekä liian pieni että liian suuri.

! VAROITUS

Jäähdytysneste voi olla hyvin kuumaa. Jos nestettä pitää lisätä, kun moottori on lämmin, kiertäkää paisuntasäiliön tulppa hitaasti auki siten, että ylipaine purkautuu.



Määrätiedot ja veden laatua koskevat vaatimukset, ks. Jäähdytysneste - laatu ja määrä (s. 419).

Tarkastakaa jäähdytysneste säännöllisesti

Pinnan pitää olla paisuntasäiliön **MIN-** ja **MAX-**merkin välissä. Jos järjestelmä on vajaa, voi paikallisesti syntyä korkeita lämpötiloja, jotka voivat aiheuttaa moottorivaurioita.



TÄRKEÄÄ

- Kloorin, kloridien ja muiden suolojen korkeat pitoisuudet voivat aiheuttaa korroosiota jäähdytysjärjestelmässä.
- Käyttäkää aina jäähdytysnestettä, jossa on syöpymisenestoainetta, Volvon suosituksen mukaisesti.
- Huolehtikaa siitä, että jäähdytysneste-seoksessa on 50 % vettä ja 50 % jäähdytysnestettä.
- Sekoittakaa jäähdytysneste hyväksytyyn laatuiseen vesijohtoveteen. Jos veden laadusta on epäilyksiä, käyttäkää valmiiksi sekoitettua jäähdytysnestettä Volvon suositusten mukaisesti.
- Vaihdettaessa jäähdytysneste/jäähdytysjärjestelmän komponentti pitää jäähdytysjärjestelmä huuhdella puhdaksi hyväksytyyn laatuiseen vesijohtovedellä tai valmiiksi sekoitetulla jäähdytysnesteellä.
- Moottoria saa käyttää vain jäähdytysjärjestelmän ollessa asianmukaisesti täytettynä. Muussa tapauksessa voi syntyä korkeita lämpötiloja ja sylinterinkannen vaurioiden (halkeamien) vaara.

Jarru- ja kytkinneste - määrä

Jarru- ja kytkinnesteen määrän pitää olla säiliön **MIN-** ja **MAX-**merkin välillä.

Määrän tarkastus

Jarru- ja kytkinnesteellä on yhteinen säiliö. Nestepinnan pitää olla säiliössä näkyvän **MIN-** ja **MAX-**merkin välissä. Tarkastakaa määrä säännöllisesti.

Vaihtakaa jarruneste joka toinen vuosi tai joka toisen määräaikaishuollon yhteydessä.

Jos autolla ajoon liittyy usein toistuvia ja voimakkaita jarrutuksia, esim. vuoristossa tai ajettaessa trooppisessa ilmastossa, jossa ilma on hyvin kosteaa, jarruneste on vaihdettava kerran vuodessa.

Jarrunesteen määrätiedot ja suositeltu laatu, ks. Jarruneste - laatu ja määrä (s. 422).



VAROITUS

Jos jarrunestepinta on **MIN-**tason alapuolella jarrunestesäiliössä, ei autolla tule ajaa edelleen lisäämättä jarrunestettä. Volvo suosittelee, että valtuutettu Volvon teknisen palvelu tarkastaa jarrunestehäviön syyn.



Lisäys

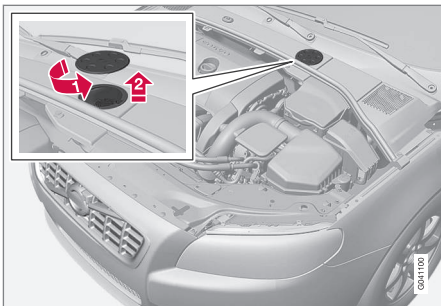

Nestesäiliö on sijoitettu kuljettajan puolelle.

Nestesäiliö on suojuksen alla. Tämä peittää moottoritilan kylmävyöhykkeen. Pyöreä kansi pitää ensin poistaa ennen kuin säiliön korkkiin päästään käsiksi.

- 1 Avatkaa suojukseen sijoitettu kansi kääntämällä sitä.
- 2 Kiertäkää säiliön korkki auki ja lisättäkää nestettä. Pintatason pitää olla säiliön sisäpuolella olevien merkkien **MIN** ja **MAX** välillä.

! TÄRKEÄÄ

Älkää unohtako asettaa korkkia paikalleen.

Ohjaustehostinöljy - taso

Autossa, jossa on 4-syl. moottori, ei ole ohjaustehostinöljyä. Autolle, jossa on muu moottori, on voimassa, että ohjaustehostimen öljymäärän pitää olla säiliön **MIN**- ja **MAX**-merkin välillä. Öljyä ei tarvitse vaihtaa.

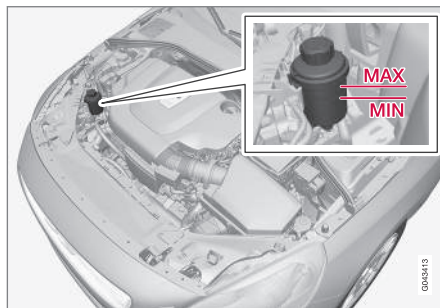

! TÄRKEÄÄ

Pitäkää ohjaustehostimen nestesäiliön ympäristö puhtaana tarkastuksen yhteydessä. Korkkia ei pidä avata.

Tarkastakaa määrä jokaisen huollon yhteydessä. Nestettä ei tarvitse vaihtaa. Pinnan pitää olla **MIN** ja **MAX**-merkkien välillä.

Suositteltu öljyalaatu, ks. Ohjaustehostinöljy - laatu (s. 422).



HUOM

Jos ohjaustehostinjärjestelmään syntyy vika tai moottori on sammunut ja autoa pitää hinata, sitä voidaan edelleen ohjata.



Lämmitys- ja ilmanvaihtolaitteisto - vianetsintä ja korjaus

Lämmitys- ja ilmanvaihtolaitteiston huolto ja korjaus saadaan tehdä vain valtuutetussa huoltokorjaamossa.

Vianetsintä ja korjaus

Ilmastointilaitte sisältää fluoresoivaa jälkiai-
netta. Käyttää ultraviolettivaloa vuodonet-
sinnässä.

Volvo suosittelee, että otatte yhteyden valtuu-
tettuun Volvon tekniseen palveluun.

VAROITUS

Ilmastointilaitteessa on paineista kylmäai-
netta R134a. Järjestelmän huolto ja kor-
jaus saadaan tehdä vain valtuutetussa
huoltokorjaamossa.

Aiheeseen liittyvät tiedot

- Volvon huolto-ohjelma (s. 356)

Polttimonvaihto - yleistä

Hehkulamppupolttimot voidaan vaihtaa. LED-
ja xenon-polttimoita vaihdettaessa on otettava
yhteys huoltokorjaamoon.

Polttimot on eritelty (s. 377). Polttimot ja
muut valonlähteet, jotka ovat erityistä tyyppiä,
kuten LED⁸-polttimot, tai joita ei muusta
syystä voida vaihtaa muualla kuin korjaa-
molla⁹, ovat seuraavat:

- Aktiiviset Xenon-valonheittimet - ABL
(Xenon-polttimot)
- Huomio-/seisontavalot edessä
- Kaarrealot
- Sivuvilkut, ulkostaustapeilit
- Turvavalaistus, ulkostaustapeilit
- Sisävalot, lisäksi autoonnousuvalot
edessä
- Takaseisontavalot
- Sivuvälit
- Jarruvalot.

VAROITUS

Xenon-valonheittimillä varustetuissa
autoissa pitää Xenon-polttimoiden vaihto
teettää korjaamolla - valtuutettua Volvon
teknistä palvelua suositellaan. Xenon-
valoihin kohdistuva työ edellyttää erityistä
varovaisuutta, koska valonheittimessä on
suurjännitelaitte.

VAROITUS

Auton sähköjärjestelmän pitää olla avain-
asennossa **0**, kun polttimo vaihdetaan, ks.
Avaimen asennot - toiminnot eri tasoilla
(s. 77).

TÄRKEÄÄ

Älkää koskettako koskaan sormilla suo-
raan hehkulamppua. Sormista irtoava
rasva höyrystyy kuumuudessa ja muodos-
taa heijastinta vahingoittavan kerroksen.

HUOM

Jos vikailmoitus on edelleen olemassa vial-
lisen polttimon vaihdon jälkeen, suositel-
laan hakeutumista valtuutettuun Volvon
tekniseen palveluun.

⁸ Valodiodi (Light Emitting Diode)

⁹ Valtuutettua Volvon teknistä palvelua suositellaan.

**i HUOM**

Ulkoisessa valaistuksessa, kuten valonheittimissä, sumuvaloissa ja takavalaisimissa voi tilapäisesti tulla kondensoitumiskosteutta lasin sisäpuolelle. Tämä on normaalia, kaikki ulkoiset valaisimet on suunniteltu estämään tätä. Kondensoitunut kosteus tuulettuu normaalisti pois valaisinkoteloista, kun valo on palanut hetken.

Aiheeseen liittyvät tiedot

- Polttimon vaihto - valonheitin (s. 371)
- Polttimon vaihto - polttimoiden sijainti takana (s. 376)
- Polttimon vaihto - meikkipeilin valo (s. 377)
- Polttimon vaihto - kuormatilan valaistus (s. 376)
- Polttimon vaihto - rekisterikilven valo (s. 376)

Polttimon vaihto - valonheitin

Kaikki valonheittimen polttimet vaihdetaan irrottamalla ensin koko valonheitin moottorin kautta.

Valonheittimen irrotus

Asettakaa auton sähköjärjestelmä avainasentoon **0**, katso Avaimen asennot - toiminnot eri tasoilla (s. 77).

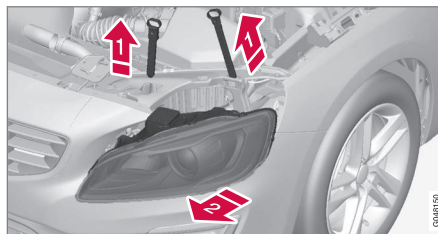

- 1 Vetäkää valonheittimen lukkosokat irti.
- 2 Vapauttakaa valonheitin vuorotellen kääntelemällä ja vetämällä sitä ulos.

i TÄRKEÄÄ

Älkää vetäkö kaapelista, vaan tartukaa kiinni liittimestä.

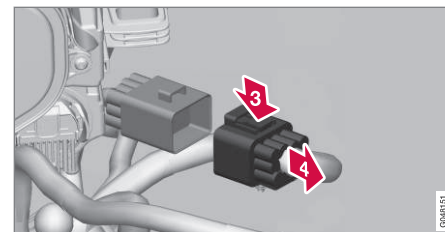

- 3 Irrottakaa valonheittimen liittinappale painamalla kiinnitin alas peukalolla.
- 4 Vetäkää liittinappale samalla irti toisella kädellä.
- 5 Nostakaa valonheitin ulos ja asettakaa se pehmeälle alustalle, jotta linssi ei naarmuunnu.
- 6 Vaihtakaa ko. polttimo.

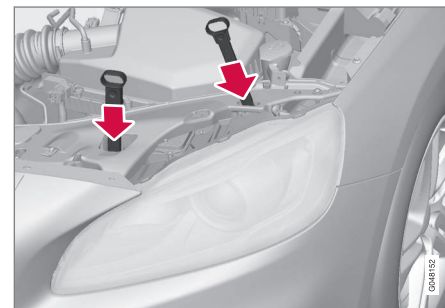
Valonheittimen asennus



10 Ylläpito ja huolto



1. Kytkekää liitinkappale, kuuluu naksahdus.
2. Asentakaa valonheitin ja lukkosokat. Lyhyt sokka asetetaan lähimmäs jäähdyttimen säleikköä. Tarkastakaa, että ne on painettu kunnolla alas.
3. Tarkastakaa valaistus.

Valonheittimen pitää olla asennettu ja liitinkappaleen kunnolla yhdistettynä ennen kuin valaistus kytketään päälle tai etäavain asetetaan virtalukkoon.

Aiheeseen liittyvät tiedot

- Polttimonvaihto - yleistä (s. 370)
- Polttimon vaihto - kauko-/lähivalopolttimoiden peitekansi (s. 372)
- Polttimot - erittelyt (s. 377)

Polttimon vaihto - kauko-/lähivalopolttimoiden peitekansi

Kauko-/lähivalopolttimiin päästään käsiksi irrottamalla valonheittimen isompi peitekansi.

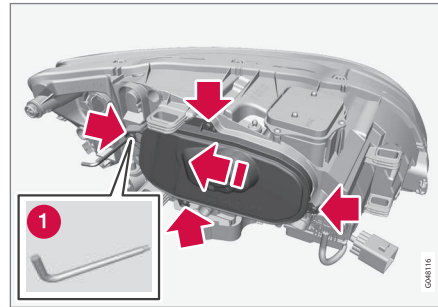

Ennen polttimon vaihdon aloittamista, ks. Polttimon vaihto - valonheitin (s. 371).

1. Löysätkää peitekannen neljää ruuvia Torx-työkalulla, mitta T20 (1). Niitä ei saa irrottaa kokonaan (3-4 kierrosta riittää).
2. Työntäkää peitekansi sivuun.
3. Irrottakaa peitekansi.

Asentakaa peitekansi päinvastaisessa järjestyksessä.

Aiheeseen liittyvät tiedot

- Polttimon vaihto - valonheitin (s. 371)
- Polttimon vaihto - lähivalot (s. 373)
- Polttimon vaihto - kaukovalot (s. 373)

- Polttimon vaihto - lisäkaukovalot (s. 374)



Polttimon vaihto - lähivalot

Lähivalopolttimo sijaitsee valonheittimen isomman peitekannen alla.

i HUOM

Koskee halogeeniajovaloilla varustettuja autoja.

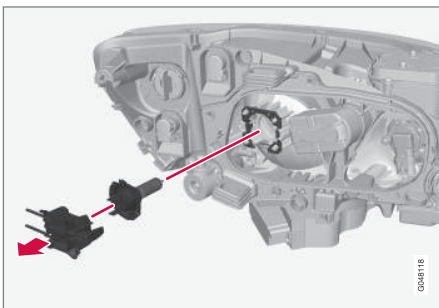

1. Irrottakaa valonheitin (s. 371).
2. Irrottakaa peitekansi (s. 372).
3. Irrottakaa liitinkappale polttimosta.
4. Irrottakaa polttimo vetämällä se suoraan ulos.
5. Polttimossa olevan ohjaustapin pitää olla suoraan ylöspäin, kun se asennetaan ja sen tarttuessa kiinni kuuluu naksahdus.

Asentakaa osat päinvastaisessa järjestyksessä.

Aiheeseen liittyvät tiedot

- Polttimot - erittelyt (s. 377)

Polttimon vaihto - kaukovalot

Kaukovalopolttimo sijaitsee valonheittimen isomman peitekannen alla.

i HUOM

Koskee halogeeniajovaloilla varustettuja autoja.

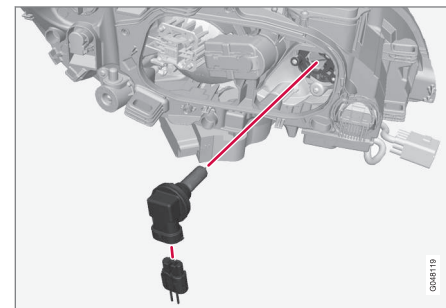

1. Irrottakaa valonheitin (s. 371).
2. Irrottakaa peitekansi (s. 372).
3. Irrottakaa polttimo kiertämällä vastapäivään ja sitten vetämällä suoraan ulos.
4. Irrottakaa liitinkappale polttimosta.
5. Vaihda polttimo ja sovittakaa se kantaa ja kääntäkää myötäpäivään polttimon kiinnittämiseksi. Se voidaan kiinnittää vain yhdellä tavalla.

Asentakaa osat päinvastaisessa järjestyksessä.



Aiheeseen liittyvät tiedot

- Polttimot - erittelyt (s. 377)

Polttimon vaihto - lisäkaukovalot

Lisäkaukovalopolttimo sijaitsee valonheittimen isomman peitekannen alla.

Aiheeseen liittyvät tiedot

- Polttimot - erittelyt (s. 377)

HUOM

Koskee xenonajovaloilla varustettuja autoja*.

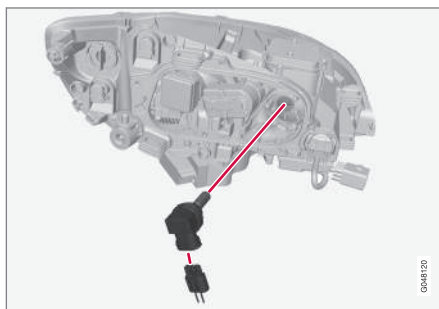

1. Irrottakaa valonheitin (s. 371).
2. Irrottakaa peitekansi (s. 372).
3. Irrottakaa polttimo kiertämällä vastapäivään ja sitten vetämällä suoraan ulos.
4. Irrottakaa liitinkappale polttimosta.
5. Vaihtakaa polttimo ja sovittakaa se kantaan ja kääntäkää myötäpäivään polttimon kiinnittämiseksi. Se voidaan kiinnittää vain yhdellä tavalla.

Asentakaa osat päinvastaisessa järjestyksessä.



Polttimon vaihto - etusuuntavalot

Suuntaavalopolttimo sijaitsee valonheittimen pienemmän peitekannen alla.

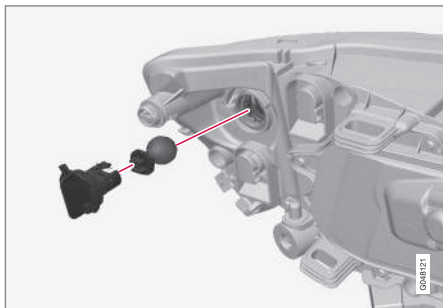

1. Irrottakaa valonheitin (s. 371).
2. Irrottakaa kansi vetämällä se suoraan ulos.
3. Vetäkää polttimonpitimestä polttimon saamiseksi ulos.
4. Painakaa ja samalla kääntäkää polttimoa vastapäivään sen irrottamiseksi.

Asentakaa osat päinvastaisessa järjestyksessä.

Aiheeseen liittyvät tiedot

- Polttimet - erittelyt (s. 377)

Polttimon vaihto - valo takana

Takasuuntaavalot, takasumuvuvalot ja peruutusvalot vaihdetaan kuorimatilan puolelta.

Polttimonpidin takana



Takavalaisimissa olevat peruutusvalo-, sumuvalo- ja vilkkupolttimet vaihdetaan kuorimatilan puolelta.

1. Avatkaa paneeli.
2. Irrottakaa polttimonpitimen edessä oleva eriste vetämällä se suoraan ulos.
3. Painakaa salpahakasta alas ja vetäkää polttimonpidin irti.
4. Irrottakaa rikkinäinen polttimo painamalla se sisään ja kääntämällä vastapäivään.
5. Asettakaa uusi polttimo paikalleen, painakaa alaspäin ja kääntäkää myötäpäivään.
6. Pitäkää salpahakasta alhaalla, kun polttimonpidin asennetaan takaisin.

7. Asentakaa eriste ja paneeli paikoilleen.

Aiheeseen liittyvät tiedot

- Polttimon vaihto - polttimoiden sijainti takana (s. 376)
- Polttimet - erittelyt (s. 377)



Polttimon vaihto - polttimoiden sijainti takana

Yhteenvedo esittää polttimoiden sijainnin takana.

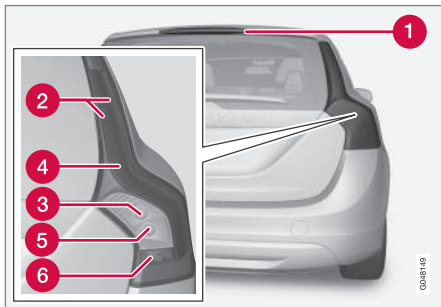

- 1 Jarruvalo (LED)
- 2 Seisonta-/sivuvalot (LED)/sivuvalot (LED)
- 3 Suuntavilkku (s. 375)
- 4 Jarruvalo (LED)
- 5 Peruutusvalot
- 6 Sumuvalot

Aiheeseen liittyvät tiedot

- Polttimonvaihto - yleistä (s. 370)
- Polttimot - erittelyt (s. 377)

Polttimon vaihto - rekisterikilven valo

Rekisterikilven valo takaluukun kahvan alla.

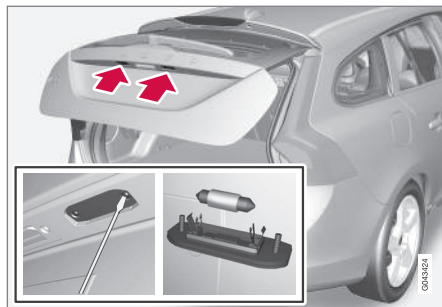

1. Avatkaa ruuvit ruuvitaltalla.
2. Irrottakaa koko polttimokotelo varovasti ja vetäkää se ulos.
3. Vaihtakaa uusi polttimo.
4. Asettakaa polttimokotelo paikalleen täydellisenä ja kiinnittäkää ruuvilla.

Aiheeseen liittyvät tiedot

- Polttimot - erittelyt (s. 377)

Polttimon vaihto - kuormatilan valaistus

Kuormatilan valaistus sijaitsee takaluukussa.

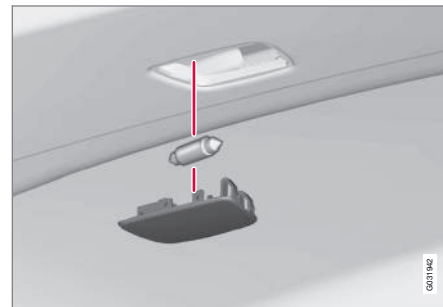

1. Työntäkää ruuvitaltta reunan alle ja kammetkaa kevyesti niin, että valokotelo irtaoo.
2. Vaihtakaa uusi polttimo.
3. Tarkastakaa, että valo palaa ja painakaa valokotelo takaisin paikalleen.

Aiheeseen liittyvät tiedot

- Polttimot - erittelyt (s. 377)



Polttimon vaihto - meikkipeilin valo

Meikkipeilin polttimet sijaitsevat valaisimen lasien takana.

Valaisimen lasin irrotus

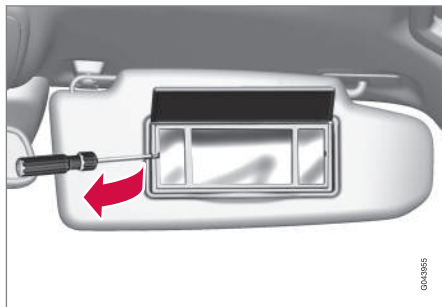

1. Työntäkää ruuvitaltta valaisimen lasin alle ja kammetkaa reunan lukituskieleke varovasti ylös.
2. Irrottakaa varovasti ja nostakaa valaisimen lasi pois.
3. Vetäkää kärkipihdeillä polttimo suoraan ulos sivulle ja vaihtakaa uuteen. Huomattava! - Älkää puristako pihdeillä voimakkaasti. Polttimon lasi voi siinä tapauksessa rikkoutua.

Valaisimen lasin asennus

1. Asettakaa valaisimen lasi paikalleen.
2. Painakaa se kiinni.

Aiheeseen liittyvät tiedot

- Polttimet - erittelyt (s. 377)

Polttimet - erittelyt

Erityylyt koskevat hehkulamppuja. LED- ja xenon-polttimeita vaihdettaessa on otettava yhteys huoltokorjaamoon.

Valaistus	W ^A	Tyyppi
Lähhivalot, halogeeni	55	H7 LL
Kaukovalot, halogeeni	65	H9
Lisäkaukovalot, ABL	65	H9
Vilkku edessä	24	PY24W
Autoonnousuvalot edessä	3	T10 Kanta W2,1x9,5d
Hansikaslokeron valo	5	Kanta SV8.5 Pituus 43 mm
Meikkipeilin valaistus	1,2	T5 Kanta W2x4,6d
Kuormatilan valaistus	5	Kanta SV8.5 Pituus 43 mm
Rekisterikilven valo	5	C5W LL
Vilkku takana	21	PY21W LL
-	-	-



Valaistus	W ^A	Tyyppi
Peruutusvalot	21	P21W LL
Takasumuvalo	21	H21W LL

^A Wattia

Aiheeseen liittyvät tiedot

- Polttimonvaihto - yleistä (s. 370)

Pyyhkimien sulat

Pyyhinsulka pyyhkii veden tuuli- ja takalasisista. Yhdessä huuhtelunesteen kanssa ne puhdistavat ikkunat ja varmistavat hyvän näkyvyyden ajon aikana.

Tuulilasin pyyhinsulkien on oltava huoltoasennossa, kun ne vaihdetaan.

Huoltoasento



Pyyhinsulat huoltoasennossa.

Jotta on mahdollista vaihtaa, pestä tai nostaa pyyhinsulat (esim. kaavittaessa jäätä pois tuulilasista), niiden pitää olla huoltoasennossa.



TÄRKEÄÄ

Ennen kuin asetatte pyyhinsulat huoltotilaan, varmistukaa, etteivät ne ole jäätyneet kiinni.

1. Asettakaa etävain virtalukkoon¹⁰ ja painakaa lyhyesti **START/STOP ENGINE** -painiketta auton sähköjärjestelmän asettamiseksi avainasentoon **I**. Yksityiskohtaiset tiedot avaimen asennoista, ks. Avaimen asennot - toiminnot eri tasoilla (s. 77).
2. Painakaa lyhyesti **START/STOP ENGINE** -painiketta uudelleen auton sähköjärjestelmän asettamiseksi avainasentoon **0**.
3. Siirtäkää 3 sekunnin kuluessa ohjauspylvään oikeanpuoleista vipua ylöspäin ja pitäkää se paikallaan n. 1 sekunti.
 - > Pyyhkimet käyvät tällöin ja asettuvat suoraan ylöspäin.

Pyyhkimet palaavat aloitusasentoon painettaessa lyhyesti **START/STOP ENGINE** -painiketta auton sähköjärjestelmän asettamiseksi avainasentoon **I** (tai käynnistettäessä auto).



TÄRKEÄÄ

Jos huoltotilassa ollessaan pyyhkimet on käännetty ylös tuulilasista, täytyy ne kääntää takaisin tuulilasia vasten, ennen kuin pyyhkimien sallitaan palata paikoitusasentonsa. Tällä estetään konepellin maalin naarmuuntuminen.

¹⁰ Ei välttämätöntä autossa, jossa on Keyless-toiminto.



Pyyhinsulkien vaihto

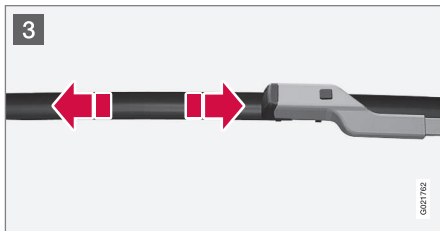
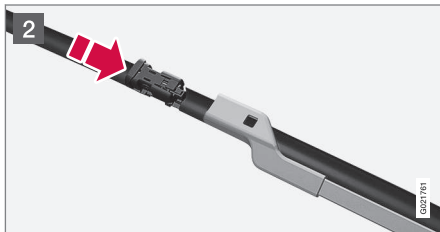
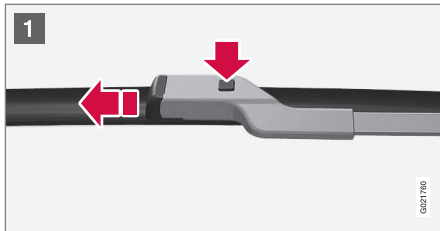

- 1 Kääntäkää pyyhkimen varsi ylös, kun se on huoltoasennossa. Painakaa nuppia, joka on pyyhinsulan kiinnityksessä, ja vetäkää sulka pois suoraan pyyhinvarren suuntaisesti.
- 2 Työntäkää uusi sulka paikalleen siten, että kuuluu "napsahdus".
- 3 Tarkastakaa, että sulka on kunnolla kiinni.
4. Kääntäkää pyyhkimen varsi takaisin tuulilasista vasten.

Pyyhkimet palaavat huoltoasennosta aloitusasentoon painettaessa lyhyesti **START/STOP ENGINE** -painiketta auton sähköjärjestelmän asettamiseksi avainasentoon I (tai käynnistetäessä auto).

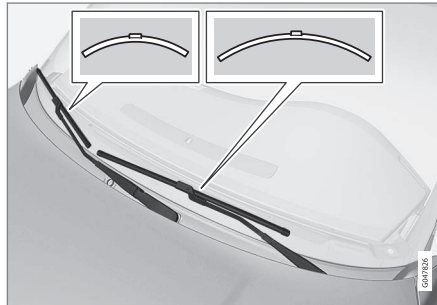

i HUOM

Pyyhinsulkien pituudet ovat erilaiset. Kuljettajan puoleinen pyyhinsulka on pidempi kuin matkustajan puoleinen.

Pyyhinsulan vaihto, takalasi

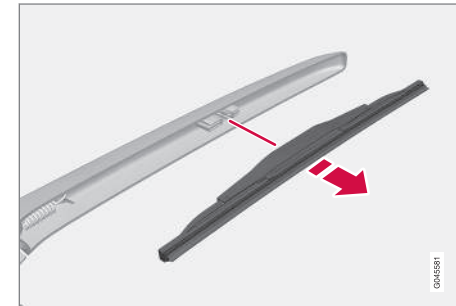

1. Kääntäkää pyyhinsulkaa ulospäin.
2. Tarttukaa sulan sisempään osaan (nuolen kohdalta).
3. Kääntäkää vastapäivään käyttäksenne sulan pyyhkimen vartta kohti olevaa ääriasentoa vipuna sulan saamiseksi irti helpommin.
4. Painakaa uusi pyyhinsulka kiinni. Tarkastakaa, että se on kunnolla kiinni.
5. Kääntäkää pyyhkimen varsi takaisin.



Puhdistus

Pyyhinsulkien ja tuulilasin puhdistus, ks. Autonpesu (s. 401).

! TÄRKEÄÄ

Tarkastakaa pyyhinsulat säännöllisesti. Myöhästynyt ylläpitohuolto lyhentää pyyhinsulan käyttöikä.

Aiheeseen liittyvät tiedot

- Huuhteluneste - täyttö (s. 380)

Huuhteluneste - täyttö

Huuhtelunestettä käytetään valonheittimien ja ikkunoiden puhdistamiseen. Kun lämpötila on jäätympisteeseen alapuolella, käytetään huuhtelunestettä, jossa on jäätymissuoja.

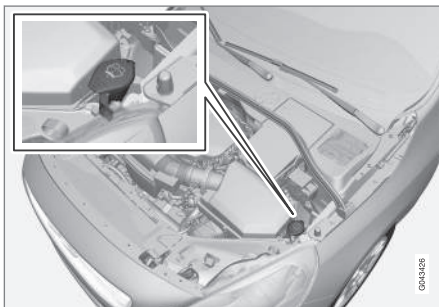

Huuhtelunestettä lisätään avaamalla sininen korkki.

Tuulilasin- ja valonheittimien huuhtelulaitteilla on yhteinen huuhtelunestesäiliö.

i HUOM

Kun säiliössä on jäljellä n. 1 litra huuhtelunestettä, esitetään mittaristossa ilmoitus yhdessä symbolin  kanssa, että huuhtelunestettä pitää lisätä.

Määrätty laatu: Volvo suosittelee huuhtelunestettä - jäätymissuojalla kylmässä säässä ja jäätympisteeseen alapuolella.

! TÄRKEÄÄ

Käytäköön Volvon alkuperäistä huuhtelunestettä tai vastaavaa, suositeltu pH on välillä 6 ja 8 käyttöseoksessa (esim. 1:1 neutraalin veden kanssa).

! TÄRKEÄÄ

Käytäköön pakkasella jäätymissuojalla varustettua huuhtelunestettä, ettei se jäädy pumpussa, säiliössä ja letkuissa.

Määrä:

- Valonheittimien huuhtelulaitteella **varustetut** autot: 5,4 litraa.
- Autot **ilman** valonheittimien huuhtelulaitetta: 4,0 litraa.

Aiheeseen liittyvät tiedot

- Pyyhkimien sulat (s. 378)
- Pyyhkimet ja huuhtelulaitte (s. 97)



Käynnistysakku - yleistä

Käynnistysakun avulla käytetään auton käynnistysmoottoria ja muita sähkövarusteita.

Käynnistysakku on perinteinen 12 V:n akku.

Käynnistysakun kestoikään ja toimintaan vaikuttavat käynnistysten määrä, purkautumiset, ajotapa, ajo-olosuhteet ja ilmasto-olosuhteet yms.

- Älkää koskaan kytkekö akkua irti moottorin käydessä.
- Tarkistakaa, että akun kaapelit on liitetty oikein ja kiristetty asianmukaisesti.

	Moottori	
	Bensiini	Diesel
Jännite (V)	12	12
Kylmäkäynnistyskyky ^A - CCA ^B (A)	520–800	700–800

A SAE- tai EN-normin mukaisesti.

B Cold Cranking Amperes.

! TÄRKEÄÄ

Vaihdettaessa käynnistysakku Start/Stop-toiminolla varustetussa autossa pitää asentaa oikean tyyppinen akku, EFB¹¹ käsivalintaisella vaihteistolla ja AGM¹² automaattivaihteistolla varustetussa autossa.

! TÄRKEÄÄ

Jos käynnistysakku vaihdetaan, olkaa tarkka ja vaihtakaa akku saman kylmäkäynnistyskyvyn omaavaan ja alkuperäisen akun tyyppiseen (katsokaa akussa olevaa tarraa).

i HUOM

- Käynnistysakun pitää olla alkuperäisen akun mittojen mukainen.
- Käynnistysakun korkeus on erilainen koon mukaan.

! VAROITUS

- Käynnistysakku voi muodostaa räjähdyskaasua, joka on hyvin räjähdysherkkää. Kipinä, joka voi syntyä kytkettäessä käynnistysjohdin virheellisesti, voi riittää siihen, että akku räjähtää.
- Käynnistysakussa on rikkihappoa, joka voi aiheuttaa vakavia syöpymisvaurioita.
- Huuhdelkaa suurella vesimäärällä, jos rikkihappo pääsee kosketuksiin silmien, ihon tai vaatteiden kanssa. Roiskeen osuessa silmiin - ottakaa välittömästi yhteys lääkäriin.

! TÄRKEÄÄ

Ladattaessa käynnistysakkua tai apuakkua (s. 384) saa käyttää vain nykyaikaista akkulaturia, jonka latausjännite on kontrolloitu. Pikalataustoimintoa ei saa käyttää, koska se voi vaurioittaa akkua.

¹¹ Enhanced Flooded Battery.

¹² Absorbed Glass Mat.



! TÄRKEÄÄ

Jos seuraavaa ei noudateta, voi infotainment-järjestelmän energiansäästötoiminto lakata tilapäisesti toimimasta ja/tai ilmoitus mittariston infonäytössä käynnistysakun varausasteesta olla tilapäisesti pätemätön ulkoisen käynnistysakun tai akkulaturin kytkemisen jälkeen.

- Auton akun negatiivista napaa **ei koskaan** saa käyttää ulkoisen käynnistysakun tai akkulaturin kytkemiseen - vain **auton alustaa** saa käyttää maadoituskohtana.

Ks. Käynnistysapuakku (s. 274) - siinä selostetaan, mihin ja kuinka johdinliittimet pitää sijoittaa.

i HUOM

Jos käynnistysakku tyhjenee useita kertoja, tämä vaikuttaa sen käyttöikään kielteisesti.

Käynnistysakun käyttöikään vaikuttavat useat tekijät, mm. ajo-olosuhteet ja ilmasto. Akun käynnistyskapasiteetti laskee asteittain ajan myötä ja sitä pitää tämän vuoksi ladata, jos autoa ei käytetä pitkähköön aikaan tai jos sillä ajetaan vain lyhyitä matkoja. Kova kylmyys rajoittaa käynnistyskapasiteettia edelleen.

Jotta käynnistysakku pysyy hyvässä kunnossa, suositellaan vähintään 15 minuutin ajoa/viikko tai akun kytkemistä akkulaturiin, jossa on automaattinen huoltolataus.

Käynnistysakulla, joka pidetään täyteen ladattuna, on mahdollisimman pitkä käyttöikä.

Aiheeseen liittyvät tiedot

- Akku - symbolit (s. 382)
- Käynnistysakku - vaihto (s. 383)
- Akku - Start/Stop (s. 384)

Akku - symbolit

Akuissa on informaatio- ja varoitussymboleja.

Akkujen symbolit

	Käyttäkää suojalaseja.
	Lisätietoja auton käyttöoppaassa.
	Säilyttäkää akku lasten ulottumattomissa.
	Akku sisältää syövyttävää happoa.



	Välttää kipinöitä ja avotulta.
	Räjähdysvaara.
	Toimitettava kierrätykseen.

i HUOM

Loppuunkäytetty käynnistysakku pitää kierrättää ympäristöä säästävällä tavalla. Akku sisältää lyijyä.

Aiheeseen liittyvät tiedot

- Käynnistysakku - yleistä (s. 381)

Käynnistysakku - vaihto

Autossa oleva käynnistysakku voidaan vaihtaa ilman korjaamon apua.

Käynnistysakku on perinteinen 12 V:n akku.

Irrotus

Aivan ensimmäiseksi: Poista etäavain virtalukosta ja odota vähintään 5 minuuttia ennen kuin mitään sähköliitännöjä tehdään - näin siksi, että auton sähköjärjestelmän pitää tallentaa välttämättömät tiedot ohjausyksiköihin.

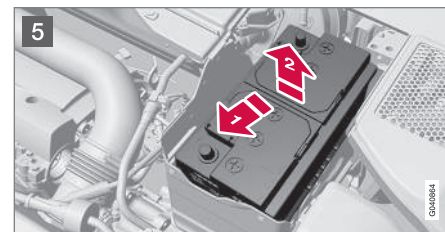
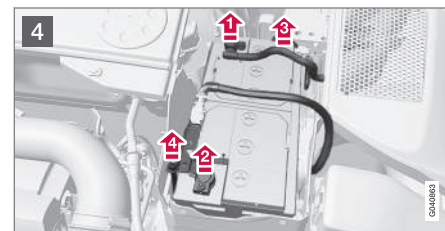
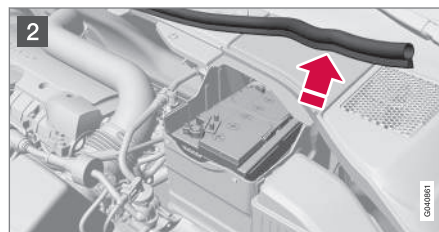
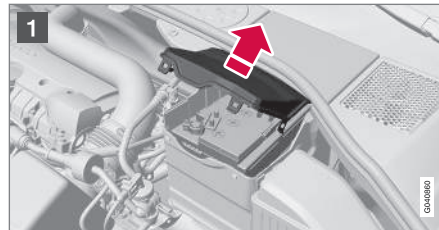

- 1 Avatkaa etumaisen peitekannen kiinnittimet ja irrottakaa kansi.
- 2 Vapauttakaa kumilista siten, että taempi peitekansi vapautuu.



10 Ylläpito ja huolto



- 3 Irrottakaa taempi peitekansi kiertämällä neljänneskierros ja nostamalla se irti.

VAROITUS

Kytkekää ja irrottakaa plus- ja miinusjohdin oikeassa järjestyksessä.

4

- 1 Irrottakaa musta miinusjohdin.
- 2 Irrottakaa punainen plusjohdin.
- 3 Irrottakaa huuhotusletku akusta.
- 4 Kiertäkää irti ruuvi, joka pitää akun kiinnittintä.

5

- 1 Siirtäkää akku sivuun.
- 2 Nostakaa se ylös.

Asennus

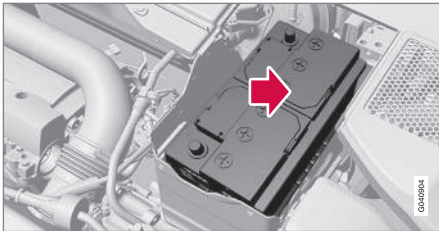

1. Asettakaa akku alas akkulaatikkoon.
2. Siirtäkää akkua sisäänpäin sekä sivulle, kunnes se on laatikon takareunassa.
3. Ruuvatkaa akun kiinnike paikalleen.
4. Yhdistäkää huuhotusletku.
 - > Tarkastakaa, että se on yhdistetty oikein sekä akkuun että korissa olevaan liitäntään.
5. Kytkekää punainen plusjohdin.
6. Kytkekää musta miinusjohdin.
7. Painakaa taempi peitekansi kiinni. (Ks. aiempaa osaa "Irrotus".)
8. Asentakaa kumilista. (Ks. "Irrotus".)
9. Sovittakaa se etumaiseen peitekanteen ja kiinnittäkää kiinnittimillä. (Ks. "Irrotus".)

Lisätietoja auton käynnistysakusta, ks. Käynnistysapuakku (s. 274).

Akku - Start/Stop

Start/Stop-toiminnolla varustetussa autossa on käynnistysakun lisäksi varustettu apuakulla.

Auto, jossa on Start/Stop-toiminto, on varustettu kahdella 12 V:n akulla - erittäin tehokkaalla käynnistysakulla ja apuakulla, joka auttaa Start/Stop-toiminnon aloitusvaiheessa.

Lisätietoja Start/Stop-toiminnosta, ks. Start/Stop* (s. 286).

Lisätietoja auton käynnistysakusta, ks. Käynnistysapuakku (s. 274).

Seuraava taulukko näyttää käynnistys- ja tukiakun erittelyt autossa, jossa on Start/Stop-toiminto.



	Akku	
	Käynnistys, 12 V	Apu, 12 V
Kylmä- käynnisty- skyky ^A - CCA ^B (A)	720 ^C	Vasemmalta ohjattava auto: 120 ^E
	760 ^D	170 ^F Oikealta ohjattava auto: 120
Koko , PxLxK (mm)	278x175x190	Vasemmalta ohjattava auto: 150x90x106 ^E
		150x90x130 ^F Oikealta ohjattava auto: 150x90x106

	Akku	
	Käynnistys, 12 V	Apu, 12 V
Kapasi- teetti (Ah)	70	Vasemmalta ohjattava auto: 8 ^E 10 ^F Oikealta ohjattava auto: 8

A EN-normin mukaisesti.

B Cold Cranking Amperes.

C Käsivalintainen vaihteisto.

D Automaattivaihteisto.

E Käsivalintainen vaihteisto yhdessä Start/Stop-toiminnon kanssa. Tämä pysäyttää automaattisesti vain, kun auto on täysin paikallaan.

F Muut.

! TÄRKEÄÄ

Vaihdettaessa käynnistysakku Start/Stop-toiminolla varustetussa autossa pitää asentaa oikean tyyppinen akku, EFB¹³ käsivalintaisella vaihteistolla ja AGM¹⁴ automaattivaihteistolla varustetussa autossa.

Vaihdettaessa apuakku pitää asentaa AGM-tyyppinen akku.

i HUOM

- Mitä suurempi virrankulutus autossa on, sitä enemmän generaattorin pitää työskennellä ja akkuja ladata = lisääntynyt polttoaineenkulutus.
- Kun käynnistysakun kapasiteetti on laskenut alimman sallitun tason alapuolelle, Start/Stop-toiminto kytketään pois toiminnasta.

Tilapäisesti rajoitettu Start/Stop-toiminto suuren virranoton vuoksi tarkoittaa:

- Moottori käynnistyy automaattisesti¹⁵ ilman, että kuljettaja painaa kytkinpoljinta (käsivalintainen vaihteisto).
- Moottori käynnistyy automaattisesti ilman, että kuljettaja nostaa jalan pois

¹³ Enhanced Flooded Battery.

¹⁴ Absorbed Glass Mat.

¹⁵ Automaattinen käynnistys voi tapahtua vain, jos vaihdevipu on vapaa-asennossa.



10 Ylläpito ja huolto



käyttöjarrupolkimelta (automaattivaihteisto).

Akkujen sijainti

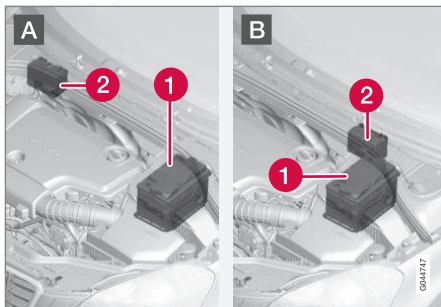

A: Vasemmalta ohjattava auto. B: Oikealta ohjattava auto. (1) Käynnistysakku¹⁶ (2) Apuakku.

Apuakku ei tavallisesti tarvitse enempää huoltoa kuin varsinainen käynnistysakku. Kysymysten tai ongelmien suhteen tulee ottaa yhteys korjaamoon - valtuutettua Volvon teknistä palvelua suositellaan.

! TÄRKEÄÄ

Jos seuraavaa ei noudateta, voi käynnistys/pysäytys-järjestelmä lakata tilapäisesti toimimasta ulkoisen käynnistysakun tai akkulaturin kytkemisen jälkeen:

- Auton akun negatiivista napaa **ei koskaan** saa käyttää ulkoisen käynnistysakun tai akkulaturin kytkemiseen - vain **auton alustaa** saa käyttää maadoituskohtana.

Ks. Käynnistysapuakku (s. 274) - siinä selostetaan, mihin ja kuinka johdinliittimet pitää sijoittaa.

i HUOM

Jos käynnistysakku on tyhjentynyt siten, että kaikki on "pimeänä" ja autosta periaatteessa puuttuvat kaikki normaalit sähkötoiminnot, ja moottori sen jälkeen käynnistetään ulkoisen akun tai akkulaturin avulla, Start/Stop-toiminto on aktivoitu. Moottori voidaan tällöin pysäyttää automaattisesti, mutta Start/Stop-toiminto voi automaattisen pysäytyksen yhteydessä epäonnistua moottorin automaattisessa käynnistämässä, koska käynnistysakun kapasiteetti on riittämätön.

Onnistuneen automaattisen käynnistysen varmistamiseksi automaattisen pysäytyksen jälkeen akku pitää ensin ladata. Ulkolämpötilan ollessa +15 °C akkua pitää ladata vähintään 1 tunti. Ulkolämpötilan ollessa matalampi suositellaan 3-4 tunnin latausaikaa. Suosituksena on, että akku ladataan ulkoisella akkulaturilla.

Jos tätä mahdollisuutta ei ole, suositellaan Start/Stop-toiminnon tilapäistä sulkemista, kunnes käynnistysakkua on jälleen ladattu riittävästi.

Lisätietoja käynnistysakun lataamisesta, ks. Käynnistysakku - yleistä (s. 381).

Aiheeseen liittyvät tiedot

- Akku - symbolit (s. 382)

¹⁶ Ks. Käynnistysakku - yleistä (s. 381) saadaksenne perusteellisen selostuksen käynnistysakusta.



Sähköjärjestelmä

Sähköjärjestelmä on yksinapainen ja käyttää alustaa ja moottorin runkoa johtimina.

Autossa on jännitesäätöinen vaihtovirtageneraattori.

Käynnistysakun koko, tyyppi ja suorituskyky riippuvat auton varustuksesta ja toiminnasta.

! TÄRKEÄÄ

Jos käynnistysakku vaihdetaan, olkaa tarkka ja vaihtakaa akku saman kylmäkäynnistyskyvyn omaavaan ja alkuperäisen akun tyyppiseen (katsokaa akussa olevaa tarraa).

Aiheeseen liittyvät tiedot

- Käynnistysakku - vaihto (s. 383)
- Käynnistysakku - yleistä (s. 381)

Varokkeet - yleistä

Jotta auton sähköjärjestelmä ei vaurioituisi oikosulun tai ylikuormituksen takia, kaikki sähköiset toiminnot ja komponentit on suojattu varokkeilla.

Jos jokin sähkökomponentti tai toiminto ei toimi, syynä voi olla komponentin varokkeen palaminen tilapäisen ylikuormituksen johdosta. Jos sama varoke palaa toistuvasti, komponentissa on jokin vika. Volvo suosittelee, että hakeudutte valtuutettuun Volvon tekniseen palveluun tarkastusta varten.

Vaihto

1. Katsokaa varokeluettelosta kyseisen varokkeen sijainti.
2. Vetäkää varoke irti ja katsokaa, onko sen taivutettu lanka palanut poikki.
3. Jos on, vaihtakaa tilalle uusi varoke, jonka väri ja ampeerilukema ovat samat kuin entisen.

! VAROITUS

Älkää käyttäkö mitään vieraita esineitä tai ilmoitettua suurempaa ampeerilukua varokkeen korvaamiseksi. Tämä voi aiheuttaa sähköjärjestelmään huomattavia vaurioita ja johtaa mahdollisesti tulipaloon.

Sähkökeskusten sijainti

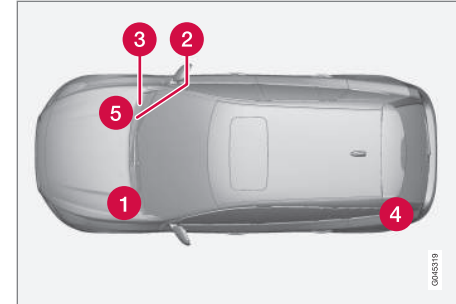

Sähkökeskusten sijainti vasemmalta ohjattavassa autossa. Jos auto on oikealta ohjattava, käsinekotelon alla olevat kesukset vaihtuvat toiselle puolelle.

- 1 Moottoritila
- 2 Hansikaslokeron alla
- 3 Hansikaslokeron alla
- 4 Kuormatila kuormalattian alla
- 5 Moottoritilan kylmävyöhyke (vain Start/Stop)

Aiheeseen liittyvät tiedot

- Varokkeet - moottoritilassa (s. 389)
- Varokkeet - käsinekotelon alla (s. 393)
- Varokkeet - ohjausyksikössä käsinekotelon alla (s. 395)



10 Ylläpito ja huolto



- Varokkeet - kuormatilassa (s. 397)
- Varokkeet - moottoritilan kylmävyöhyke (s. 399)



Varokkeet - moottoritilassa

Moottoritilassa olevat varokkeet suojaavat mm. moottori- ja jarrutoimintoja.

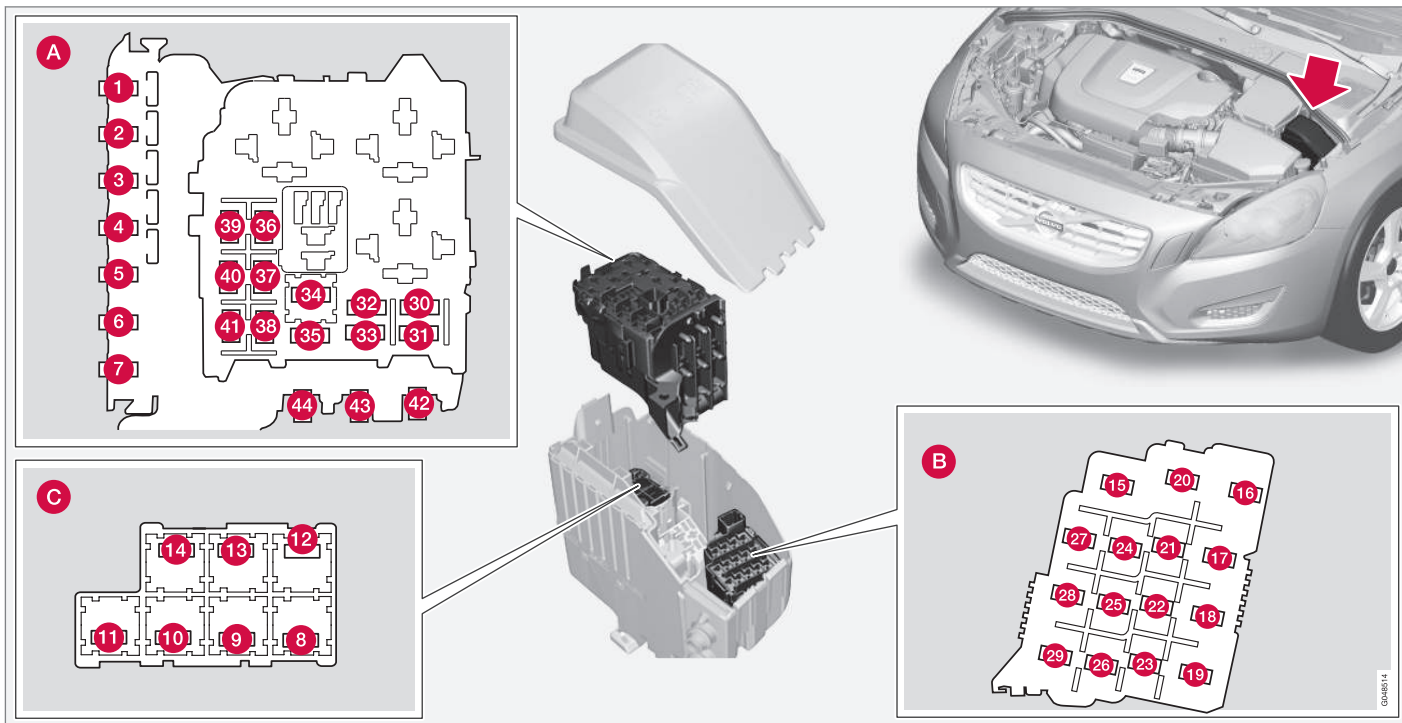



10 Ylläpito ja huolto



Yleistä, moottoritilan varokkeet

Kannen sisäpuolella on pihdit, jotka helpottavat käsittelyä, kun varoke pitää vetää irti tai asettaa takaisin paikalleen.

Paikat (ks. edellinen kuva)

- A** Moottoritila, ylempi
- B** Moottoritila, etumainen
- C** Moottoritila, alempi

Nämä varokkeet on kaikki sijoitettu moottoritilan rasiaan. Varokkeet (C) on sijoitettu (A):n alle.

Kannen sisäpuolella on tarra, joka näyttää varokkeiden sijainnin.

- Varokkeet 1–7 ja 42–44 ovat tyyppiä "Midi Fuse" ja ne saa vaihtaa vain korjaamo¹⁷.
- Varokkeet 8–15 ja 34 ovat tyyppiä "JCASE" ja ne tulee vaihtaa korjaamolla¹⁷.
- Varokkeet 16–33 ja 35–41 ovat tyyppiä "Mini Fuse".

	Toiminto	[A] ^A
1	Keskusohjausyksikön (CEM) ensiövaroke käsinekotelon alla ^B	50
2	Keskusohjausyksikön (CEM) ensiövaroke käsinekotelon alla	50

	Toiminto	[A] ^A
3	Kuormatilassa olevan sähkökeskuksen ensiövaroke ^B	60
4	Rele-/varokekeskuksen ensiövaroke käsinekotelon alla	60
5	Rele-/varokekeskuksen ensiövaroke käsinekotelon alla ^B	60
6	-	-
7	Sähköinen lisälämmitin ^B	100
8	Sähkölämmitteinen tuulilasi ^{*B} , vasen puoli	40
9	Tuulilasinpyyhkimet	30
10	Pysäköintilämmitin [*]	25
11	Tuuletuspuhallin ^C	40
12	Sähkölämmitteinen tuulilasi ^{*B} , oikea puoli	40
13	ABS-pumppu	40
14	ABS-venttiilit	20
15	Valonheittimien huuhtelulaite [*]	20

	Toiminto	[A] ^A
16	Valojen korkeudensäätö [*] ; Aktiiviset ksenonvalonheittimet - ABL [*]	10
17	Keskusohjausyksikön (CEM) ensiövaroke käsinekotelon alla	20
18	ABS	5
19	Säädettävä ohjauspyörän vastus [*]	5
20	Moottorin ohjausyksikkö; vaihteiston ohjausyksikkö; turvavyötyyny	10
21	Sähkölämmitteiset huuhtelusuuttimet [*]	10
22	-	-
23	Valokatkaisin	5
24	-	-
25	-	-
26	-	-
27	Relekäämit	5
28	Lisävalot [*]	20

¹⁷ Valtuutettua Volvon teknistä palvelua suositellaan.

* Valinnais-/lisävaruste, katso lisätietoa Johdanto-kappaleesta.



	Toiminto	[A] ^A
29	Äänitorvi	15
30	Moottorinohjausjärjestelmän relekäämi pääreleessä (4-syl.), moottorinohjausyksikkö (4-syl.)	5
	Moottorinohjausjärjestelmän relekäämi pääreleessä (5-, 6-syl.), moottorinohjausyksikkö (5-, 6-syl.)	10
31	Vaihteiston ohjausyksikkö	15
32	A/C-magneettikytkin (5-, 6-syl. bensiini), jäähdytysnesteen lisäpumppu (4-syl. diesel)	15
33	A/C-magneettikytkimen releen relekäämi (5-, 6-syl. bensiini), relekäämit sähkökeskuksessa moottoritilan kylmävyöhykkeellä (Start/Stop)	5
34	Käynnistysrele (5-, 6-syl. bensiini) ^C	30

	Toiminto	[A] ^A
35	Hehkutuksen ohjausyksikkö (5-syl. diesel)	10
	Moottorinohjausyksikkö (4-syl.); sytytyspuolat (5-, 6-syl. bensiini); kondensaattori (6-syl.)	20
36	Moottorinohjausyksikkö (5-, 6-syl. bensiini)	10
	Moottorinohjausyksikkö (5-syl. diesel)	15
	Moottorinohjausyksikkö (4-syl.)	20
37	Ilmamassamittari (4-syl.), termostaatti (4-syl. bensiini), EVAP-venttiili (4-syl. bensiini), EGR-jäähdytyspumppu (4-syl. diesel)	10
	Ilmamassamittari (5-syl. diesel, 6-syl.); Säätöventtiili (5-syl. diesel); Suihkutusventtiilit (5-, 6-syl. bensiini); Moottorinohjausyksikkö (5-, 6-syl. bensiini)	15

	Toiminto	[A] ^A
38	A/C-magneettikytkin (5-, 6-syl.), venttiilit (5-, 6-syl.), moottorinohjausyksikkö (6-syl.), ilmamassamittari (5-syl. bensiini), öljytason ilmaisin	10
	Venttiilit (4-syl.), öljypumppu (4-syl. bensiini), lambdatunnistin, keskimmäinen (4-syl. bensiini), lambdatunnistin, takimmainen (4-syl. diesel)	15
39	Etumainen lambdatunnistin (4-syl.), takimmainen lambdatunnistin (4-syl. bensiini)	15
	EVAP-venttiili (5-, 6-syl. bensiini), lambdatunnistimet (5-, 6-syl.), jäähdyttimen kaihtimen ohjausyksikkö (5-syl. diesel)	
40	Jäähdytysnestepumppu (5-syl. bensiini); Kampikammio-tuuletuksen lämmitin (5-syl. bensiini); Automaattivaihteiston öljypumppu (5-syl. bensiini Start/Stop)	10
	Sytytyspuolat (4-syl. bensiini)	15
	Dieselsuodattimen lämmitin (diesel)	20



10 Ylläpito ja huolto



	Toiminto	[A] ^A
41	Jäähdyttimen kaihtimen ohjausyksikkö (5-syl. bensiini)	5
	Magneettikytkin A/C (4-syl.), hehkutuksen ohjausyksikkö (4-syl. diesel), öljypumppu (4-syl. diesel)	7,5
	Kampikammiotuuletuksen lämmitin (5-syl. diesel); Auto-maattivaihteiston öljypumppu (5-syl. diesel Start/Stop)	10
42	Jäähdytysnestepumppu (4-syl. bensiini)	50
	Hehkutulpat (diesel)	70
43	Jäähdytyspuhallin (4 - 5-syl. bensiini)	60
	Jäähdytyspuhallin (6-syl., 4-, 5-syl. diesel)	80
44	Ohjaustehostin	100

^A Ampeeria

^B Start/Stop-toiminnolla varustetuissa autoissa tämä varokkepaikka on tyhjä – ks. sen sijaan Varokkeet - moottoritilan kylmävyöhyke (s. 399).

^C Start/Stop-toiminnolla varustetuissa autoissa tämä varokkepaikka on tyhjä – ks. sen sijaan Varokkeet - moottoritilan kylmävyöhyke (s. 399).

Aiheeseen liittyvät tiedot

- Varokkeet - käsinekotelon alla (s. 393)
- Varokkeet - ohjausyksikössä käsinekotelon alla (s. 395)
- Varokkeet - kuormatilassa (s. 397)



Varokkeet - käsinekotelon alla

Käsinekotelon alla olevat varokkeet suojaavat mm.infotainment- ja istuintoimintoja.



Paikat

	Toiminto	[A] ^A
1	Audio-ohjausyksikön ensiövaroke*; ensiövaroke varokkeille 16 - 20: Infotainment	40
2	Tuulilasin huuhtelulaite; takalasin huuhtelulaite	25
3	-	-
4	-	-

	Toiminto	[A] ^A
5	-	-
6	Ovenkahva (Keyless*)	5
7	-	-
8	Ohjauspaneeli, kuljettajan ovi	20
9	Ohjauspaneeli, matkustajan etuovi	20

	Toiminto	[A] ^A
10	Ohjauspaneeli, matkustajan oikea takaovi	20
11	Ohjauspaneeli, matkustajan vasen takaovi	20
12	Avaimeton*	7,5
13	Sähkökäyttöinen istuin, kuljettajan puoli*	20
14	Sähkökäyttöinen istuin, matkustajan puoli*	20

* Valinnais-/lisävaruste, katso lisätietoa Johdanto-kappaleesta.



10 Ylläpito ja huolto



	Toiminto	[A] ^A
15	-	-
16	Infotainment-ohjausyksikkö tai näyttö ^B	5
17	Audio-ohjausyksikkö (vahvistin)*; TV*; digitaaliradio*	10
18	Audiojärjestelmän ohjausyksikkö tai Sensus-ohjausyksikkö ^B	15
19	Telematiikka*; Bluetooth*	5
20	-	-
21	Kattoluukku*; sisävalaistus katossa; ilmastoinnin tunnistin*; ilmanoton läppämoottorit	5
22	12 V:n liitäntä, tunnelikonsoli	15
23	Istuinlämmitys, takana oikealla*	15
24	Istuinlämmitys, takana vasemalla*	15
25	Sähköinen lisälämmitin*	5
26	Istuinlämmitys edessä, matkustajan puoli	15

	Toiminto	[A] ^A
27	Istuinlämmitys edessä, kuljettajan puoli	15
28	Pysäköintiavustin*; Pysäköintikamera*; BLIS*	5
29	AWD-ohjausyksikkö*	15
30	Aktiivinen alusta Four-C*	10

^A Ampeeria

^B Tietyt malliversiot.

Aiheeseen liittyvät tiedot

- Varokkeet - moottoritilassa (s. 389)
- Varokkeet - ohjausyksikössä käsinekotilon alla (s. 395)
- Varokkeet - kuormatilassa (s. 397)
- Varokkeet - moottoritilan kylmävyöhyke (s. 399)



Varokkeet - ohjausyksikössä käsinekotelon alla

Käsinekotelon alla olevassa ohjausyksikössä olevat varokkeet suojaavat mm. turvatyyny- ja törmäysvaroitustoimintoja.

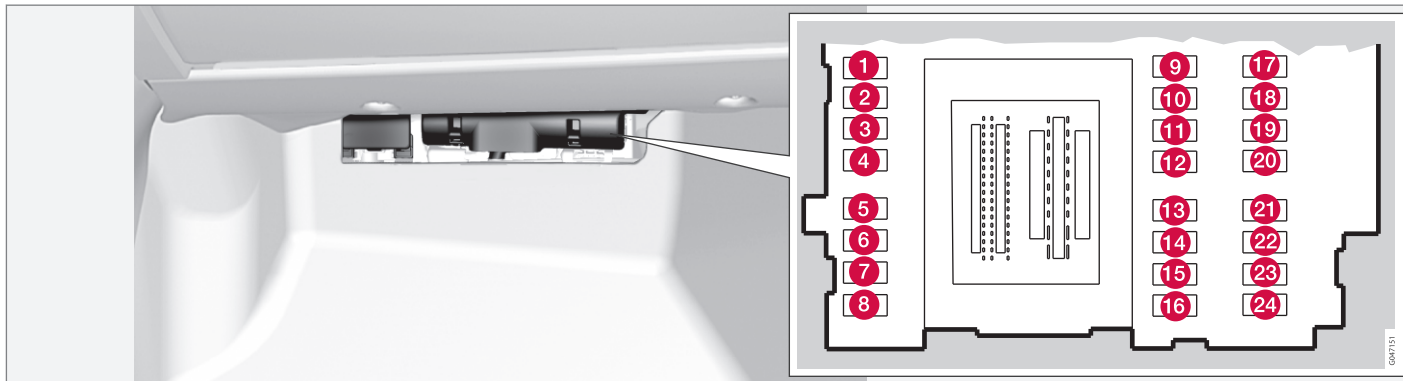

Paikat

	Toiminto	[A] ^A
1	Takalasinpyyhin	15
2	-	-
3	Sisävalaistus; Kuljettajan oven säädinpaneelin ikkunanostimet; Sähkökäyttöiset istuimet*	7,5
4	Mittaristo	5

	Toiminto	[A] ^A
5	Mukautuva nopeudensäädin, ACC*; törmäysvaroitusta*	10
6	Sisävalaistus; Sadetunnistin*	7,5
7	Ohjauspyörämoduuli	7,5
8	Keskuslukko, polttoainesäiliön luukku	10

	Toiminto	[A] ^A
9	Sähkölämmiteinen ohjauspyörä*	15
10	Sähkölämmiteinen tuulilasi*	15
11	Takaluukun lukituksen avaaminen	10
12	Käännettävä niskasuoja*	10

* Valinnais-/lisävaruste, katso lisätieto Johdanto-kappaleesta.



10 Ylläpito ja huolto



	Toiminto	[A] ^A
13	Polttoainepumppu	20
14	Liiketunnistin*; ilmastointipa-neeli	5
15	Ohjauslukko	15
16	Hälytys sireeni*; Diagnoosiliitin OBDII	5
17	-	-
18	Turvatyyny	10
19	Törmäysvaroitusta*	5
20	Kaasupolkimen anturi; sisä-taustapeilin himmennys*; istuinlämmitys takana*	7,5
21	Infotainment-ohjausyksikkö (Performance); audiolaitteisto (Performance)	15
22	Jarruvalot	5
23	Kattoluukku*	20
24	Käynnistyksenesto	5

^A Ampeeria

Aiheeseen liittyvät tiedot

- Varokkeet - moottoritalassa (s. 389)
- Varokkeet - käsinekotelon alla (s. 393)
- Varokkeet - kuormatilassa (s. 397)
- Varokkeet - moottoritalan kylmävyöhyke (s. 399)



Varokkeet - kuormatilassa

Kuormatilassa olevat varokkeet suojaavat mm. sähköistä seisontajarrua.

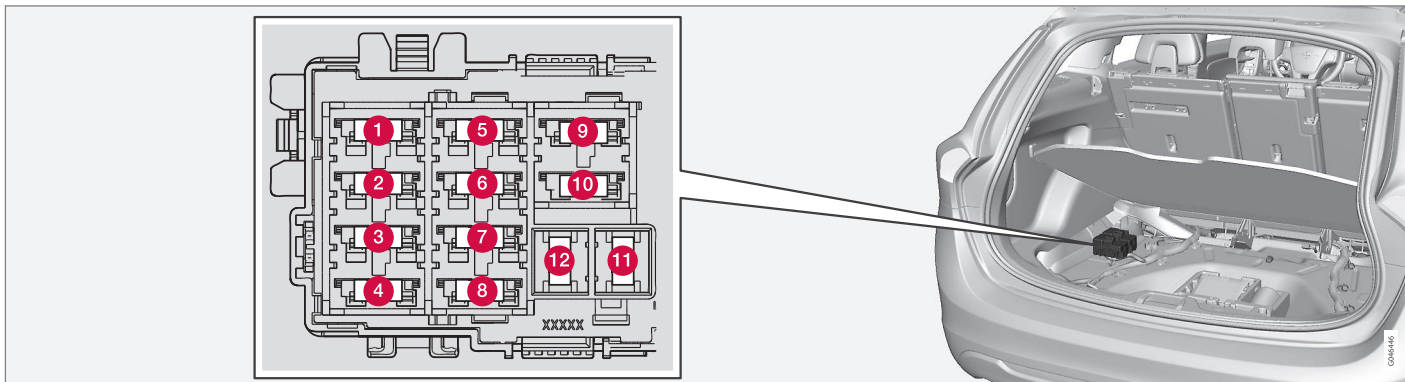

Paikat

	Toiminto	[A] ^A
1	Sähköinen seisontajarru, vasen	30
2	Sähköinen seisontajarru, oikea	30
3	Sähkölämmitteinen takalasi	30
4	Perävaunun liitin 2*	15
5	-	-

	Toiminto	[A] ^A
6	12 V:n liitäntä, kuormatila	15
7	-	-
8	-	-
9	-	-
10	-	-

	Toiminto	[A] ^A
11	Perävaunun liitin 1*	40
12	-	-

A Ampeeria

Aiheeseen liittyvät tiedot

- Varokkeet - moottoritilassa (s. 389)
- Varokkeet - käsinekotelon alla (s. 393)



10 Ylläpito ja huolto



- Varokkeet - ohjausyksikössä käsinekotilon alla (s. 395)
- Varokkeet - moottoritilan kylmävyöhyke (s. 399)



Varokkeet - moottoritilan kylmävyöhyke

Varokkeet moottoritilan kylmävyöhykkeellä ovat Start/Stop-toiminnolla varustetussa autossa.

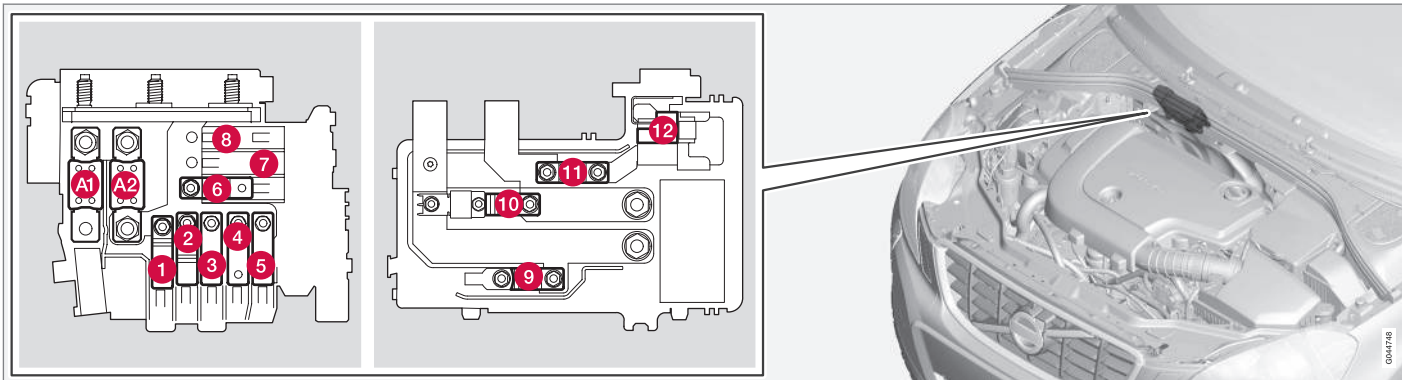

Varokkeiden sijainti moottoritilan kylmävyöhykkeellä.

- Varokkeet A1 ja A2 ovat tyyppiä "MEGA Fuse" ja ne saa vaihtaa vain korjaamo¹⁸.
- Varokkeet 1–11 ovat tyyppiä "Midi Fuse" ja ne saa vaihtaa vain korjaamo¹⁸.
- Varoke 12 on tyyppiä "Mini Fuse".

Lisätietoja Start/Stop-toiminnosta - ks. Start/Stop* (s. 286).

Paikat

	Toiminto	[A] ^A
A1	Moottoritilan sähkökeskuksen päävaroke	175

	Toiminto	[A] ^A
A2	Päävaroke keskusohjausyksikköä (GEM) varten käsinekotelon alla, rele-/varokekeskus käsinekotelon alla, kuormatilan sähkökeskus	175
1	Sähköinen lisälämmitin*	100

¹⁸ Valtuutettua Volvon teknistä palvelua suositellaan.



10 Ylläpito ja huolto



	Toiminto	[A] ^A
2	Keskusohjausyksikön (CEM) ensiövaroke käsinekotelon alla	50
3	Rele-/varokekeskuksen ensiövaroke käsinekotelon alla	60
4	Sähkölämmitteinen tuulilasi*	60
5	Kuormatilassa olevan sähkökeskuksen ensiövaroke	60
6	Tuuletuspuhallin	40
7	-	-
8	-	-
9	Käynnistysrele	30
10	-	-
11	Apuakku	70
12	Keskusohjausyksikkö (CEM) - apuakun referenssijännite	5

^A Ampeeria

Aiheeseen liittyvät tiedot

- Varokkeet - moottoritalassa (s. 389)
- Varokkeet - käsinekotelon alla (s. 393)
- Varokkeet - ohjausyksikössä käsinekotelon alla (s. 395)
- Varokkeet - kuormatilassa (s. 397)



Autonpesu

Auto on pestävä heti, kun se on likaantunut. Suorittakaa pesu öljynerottimella varustetulla paikalla. Käyttäkää autonpesuainetta.

Käsinpesu

- Peskää lintujen jätökset auton maalipinnalta mahdollisimman pian. Ne sisältävät kemikaaleja, jotka vaikuttavat maalipinnan värisävyyden hyvin nopeasti. Suosittelemme, että annatte valtuutetun Volvon teknisen palvelun poistaa mahdolliset värimuutokset.
- Huuhdelkaa alusta.
- Huuhdelkaa koko autoa pesunaarmujen vaaran vähentämiseksi, kunnes irtonainen lika on poistettu. Älkää suihkuttako suoraan lukkoihin.
- Käyttäkää tarvittaessa rasvanpoistoainetta pahasti likaantuneilla pinnoilla. Huomatkaa, etteivät pinnat saa olla auringon lämmittämiä!
- Peskää auto sienellä ja autonpesuaineella käyttäen runsaasti haaleaa vettä.
- Peskää pyyhkimien sulat haalealla saipuaaliuksella tai autonpesuaineella.
- Kuivatkaa auto puhtaalla, pehmeällä sämmiskällä tai ikkunanpesulastalla. Jos vesipisaroiden ei anneta kuivua itsestään voimakkaassa auringonpaisteessa, vähenee vaara veden kuivumatahroista, jotka voidaan joutua kiillottamaan pois.

VAROITUS

Antakaa korjaamon aina tehdä moottorinpesu. Jos moottori on lämmin, on olemassa palovaara.

TÄRKEÄÄ

Likaisten ajovalojen toiminta on heikentynyt. Puhdistakaa ne säännöllisesti, esim. polttoainetta tankattaessa.

Älkää käyttäkö syövyttäviä puhdistusaineita, vaan vettä ja naarmuttamatonta sientä.

HUOM

Ulkoisessa valaistuksessa, kuten valonheittimissä, sumuvaloissa ja takavalaisimissa voi tilapäisesti tulla kondensoitumiskosteutta lasin sisäpuolelle. Tämä on normaalia, kaikki ulkoiset valaisimet on suunniteltu estämään tätä. Kondensoitunut kosteus tuulettuu normaalisti pois valaisinkotelosta, kun valo on palanut hetken.

Automaattipesu

Automaattipesu on helppo ja nopea tapa saada auto puhtaaksi, mutta se ei pääse kaikkiin paikkoihin. Hyvän tuloksen saavuttamiseksi suositellaan auton pesemistä käsin.

HUOM

Ensimmäisten kuukausien aikana auton saa pestä vain käsipesussa. Näin siksi, että uusi maalipinta on tavallista herempi.

Painepesu

Käyttäkää painepesurilla pestessänne pyyhkäiseviä liikkeitä ja katsokaa, ettei suutin tule lähemmäksi auton pintoja kuin 30 cm (etäisyys koskee kaikkia ulkopuolen osia). Älkää suihkuttako suoraan lukkoihin.

Kokeilkaa jarruja

VAROITUS

Tehkää pesun jälkeen aina koeajo, mukaan lukien seisontajarru, jotta kosteus ja korroosio ei vaikuta jarrujen kitkapintoihin ja heikennä jarrutustehoa.

Painakaa jarrupoljinta kevyesti silloin tällöin, kun ajatte pitkiä matkoja sateessa tai lumisohjossa. Tällöin kitkan aiheuttama lämpö saa kitkapinnat lämpenemään ja kuivumaan. Tehkää näin myös liikkeellelähdön jälkeen hyvin kostealla tai kylmällä säällä.

Pyyhkimien sulat

Asvaltti-, pöly- ja suolajäänteet pyyhinsulassa sekä hyönteiset, jää yms. tuulilasilla heikentävät sulan käyttöikä.

Puhdistettaessa:



10 Ylläpito ja huolto



- Asettakaa pyyhinsulat huoltoasentoon, ks. Pyyhkimien sulat (s. 378).

HUOM

Peskää pyyhinsulat ja tuulilasi säännöllisesti laimealla saippualliuksella tai autonpesuaineella. Älkää käyttäkö voimakkaita liuottimia.

Ulkopuolen muovi-, kumi- ja koristeosat

Värjäytyjen muovien, kumin ja koristeosien, esim. kiiltävien listojen, puhdistamiseen ja hoitoon suositellaan erityistä puhdistusainetta, jota voitte ostaa Volvon jälleenmyyjiltä. Tällaista puhdistusainetta käytettäessä pitää ohjeita noudattaa huolellisesti.

TÄRKEÄÄ

Välttää muovi- ja kumiosien vahaamista ja kiillotusta.

Jos muoville tai kumille täytyy käyttää rasvanpoistoainetta, hierokaa tarvittaessa vain kevyesti painaen. Käyttäkää pehmeää pesusientä.

Kylkilistojen kiillottaminen voi poistaa ja vioittaa listojen ulkopintaa.

Hiovia aineita sisältäviä kiillotusaineita ei saa käyttää.

Vanteet

Käyttäkää vain Volvon suosittelemia vanteenpuhdistusaineita.

Vahvat puhdistusaineet voivat vahingoittaa pintaa ja aiheuttaa laikkuja kromattuihin alumiinivanteisiin.

Aiheeseen liittyvät tiedot

- Kiillotus ja vahaus (s. 402)
- Sisustuksen puhdistus (s. 404)
- Vettä ja likaa hylkivä pintakerros (s. 403)

Kiillotus ja vahaus

Kiillottakaa ja vahatkaa auto, kun maalipinta on himmeä tai kun haluatte sille lisäsuojan.

*Autoa ei tarvitse kiillottaa alle vuoden ikäisenä, vahaus voidaan tehdä jo aikaisemmin. Älkää kiillottako tai vahatko autoa suorassa aurin-
gonpaisteessa.*

Peskää ja kuivatkaa auto huolellisesti ennen kiillotusta tai vahausta. Poistakaa asfaltti- ja pikiroiskeet asfaltinpoistoaineella tai mineraalitärpätillä. Vaikeampien tahrojen poistoon voidaan käyttää auton maalipintaan tarkoitettua hienoa hiomatahnaa.

Kiillottakaa ensin kiillotusaineella ja vahatkaa sen jälkeen nestemäisellä tai kiinteällä vahalla. Noudattakaa tarkasti pakkausten ohjeita. Monet valmisteet sisältävät sekä kiillotusainetta että vahausta.

TÄRKEÄÄ

Välttää muovi- ja kumiosien vahaamista ja kiillotusta.

Jos muoville tai kumille täytyy käyttää rasvanpoistoainetta, hierokaa tarvittaessa vain kevyesti painaen. Käyttäkää pehmeää pesusientä.

Kylkilistojen kiillottaminen voi poistaa ja vioittaa listojen ulkopintaa.

Hiovia aineita sisältäviä kiillotusaineita ei saa käyttää.

**! TÄRKEÄÄ**

Vain Volvon suosittelemaa maalinkäsittelyä saa käyttää. Muut käsittelyt, kuten konservointi, eristäminen, suojaus, kiiltoeristäminen tai vastaava, voivat vahingoittaa maali-pintaa. Volvon takuu ei kata tällaisten käsittelyjen aiheuttamaa maalivauriota.

Aiheeseen liittyvät tiedot

- Autonpesu (s. 401)

Vettä ja likaa hylkivä pintakerros

Ikkunat on käsitelty pintakerroksella, joka parantaa näkyvyyttä vaikeissa sääolosuh-teissa.

Vettä ja likaa hylkivä pintakerros*

Vettä hylkivässä pintakerroksessa tapahtuu luonnollista kulumista.

Hoito:

- Älkää koskaan käyttäkö tuotteita, kuten autovahaa, rasvanpoistoainetta tai vastaavaa lasipinnalle, koska tämä voi tuhota sen vettähylkivät ominaisuudet.
- Olkaa puhdistuksessa varovainen, ettei lasipinta naarmuunnu.
- Lasipinnan vahingoittumisen välttämiseksi jäätä poistettaessa – käyttäkää vain muovista jääkaavinta.
- Sivuikkunoiden vettä hylkivien ominaisuuksien säilyttämiseksi suositellaan käsittelyä erityisellä jälkikäsittelyaineella, jota on saatavissa Volvon jälleenmyyjiltä. Sitä tulee käyttää ensimmäisen kerran kolmen vuoden kuluttua ja sen jälkeen joka vuosi.

! TÄRKEÄÄ

Älkää käyttäkö metallista jääkaavinta jään poistamiseen ikkunoilta. Käyttäkää sähkölämmitystä jään poistamiseen peileiltä, ks. Ikkunat ja taustapeilit - sähkölämmitys (s. 102).

Aiheeseen liittyvät tiedot

- Autonpesu (s. 401)



Ruostesuojaus

Auto ruostesuojaettiin hyvin huolellisesti ja täydellisesti jo tehtaalla. Osia korista on valmistettu galvanoidusta pellistä. Alusta on suojattu kulutusta kestäväällä ruosteestoaineella. Palkkien, onteloiden ja suljettujen korirakenteiden sisään on ruiskutettu ohut, tunkeutuva ruosteestoaine.

Tarkastus ja kunnossapito

Auton korroosiosuojaa ei yleensä tarvitse huoltaa, mutta auton pitäminen puhtaana vähentää korroosioriskiä aina entisestään. Hyvin emäksisiä tai happamia puhdistusnesteiä ei tule käyttää kiiltävien koristeosien puhdistamiseen. Mahdolliset kiveniskemät on korjattava heti huomattaessa.

Aiheeseen liittyvät tiedot

- Maalivauriot (s. 405)

Sisustuksen puhdistus

Käyttäkää vain puhdistusaineita ja autohoitotuotteita, joita Volvo suosittelee. Puhdistakaa säännöllisesti ja mahdollisimman hyvän tuloksen saamiseksi käsitellä tahrat kerralla. On tärkeää käyttää polynimuria ennen puhdistamista puhdistusaineella.



TÄRKEÄÄ

- Värjätty vaate (esim. tummat farkut ja mokka-asusteet) voivat aiheuttaa väritahroja verhoiluun. Jos näin tapahtuu, on tärkeää mahdollisimman pian puhdistaa ja jälkikäsitellä nämä verhoilun osat.
- Älkää koskaan käyttäkö voimakkaita liuottimia, esim. huuhtelunestettä, puhdistusbensiiniä, lakkabensiiniä, sisustuksen puhdistamiseen, koska tämä voi vahingoittaa sekä verhoilua että muita sisustusmateriaaleja.
- Älkää koskaan sumuttako puhdistusainetta suoraan niille komponenteille, joissa on sähköisiä painikkeita ja säätimiä. Pyyhkikää ne sen sijaan puhdistusaineella kostutetulla rievulla.
- Terävät esineet, kuten tarrakiinnikkeet, voivat vahingoittaa auton kangasverhoilua.

Kangasverhoilu ja kattoverhoilu

Volvo tarjoaa kattavan kankaanhoitotuotteen kangas- ja kattoverhoilulle, joka ohjeiden

mukaisesti käytettynä säilyttää verhoilun ominaisuudet. Kankaanhoitotuotetta voitte ostaa Volvon jälleenmyyjältä.

Nahkaverhoilu

Volvon nahkaverhoilu on käsitelty säilyttämään alkuperäinen ulkonäkönsä.

Nahkaverhoilu on luonnontuote, joka muuttuu ja saa kauniin patinan ajan myötä. Jotta nahan ominaisuudet ja sävy säilyvät, tarvitaan säännöllinen puhdistus ja jälkikäsitely. Volvo tarjoaa kattavat tuotteet, Volvo Leather Care Kit/Wipes, nahkaverhoilun puhdistukseen ja jälkikäsitelyyn, jotka ohjeiden mukaan käytettynä säilyttävät nahan suojaavan pintakerroksen.

Mahdollisimman hyvän tuloksen saavuttamiseksi Volvo suosittelee puhdistusta sekä suojavaiteen käyttöä neljä kertaa vuodessa (tai tarvittaessa useammin). Volvo Leather Care Kit/Wipes voidaan ostaa Volvon jälleenmyyjältä.

Nahkaohjauspyörä

Nahan pitää hengittää. Älkää koskaan peitäkö nahkaohjauspyörää muovisella suojalla. Nahkaohjauspyörän puhdistamiseen suositellaan tuotteita Volvo Leather Care Kit/Wipes.

Sisustan muovi-, metalli- ja puuosat

Sisäpuolisten osien ja pintojen puhdistukseen suositellaan hieman vedellä kostutettua kalvo- tai mikrokuituliinaa, joita voitte ostaa Volvon jälleenmyyjiltä.



Älkää koskaan raaputtako tai hieroko tahraa. Älkää koskaan käyttäkö voimakkaita tahrannoistoaaineita. Vaikeammissa tapauksissa voidaan käyttää erityistä puhdistusainetta, jota voitte ostaa Volvon jälleenmyyjiltä.

Turvavyöt

Käyttäkää vettä ja synteettistä pesuainetta, erityistä tekstiilien puhdistusainetta on saatavissa Volvon jälleenmyyjiltä. Katsokaa, että vyö on kuiva, ennen kuin se kelataan takaisin sisään.

Lisämatot ja lattiamatto

Ottakaa lisämatot ulos lattiamaton ja lisämattojen puhdistamiseksi erikseen. Käyttäkää pölynimuria pölyn ja lian poistamiseen. Kumpikin lisämatto on kiinnitetty kiinnittimillä.

Poistakaa lisämatto tarttumalla lisämattoon kiinnittimien luota ja nostamalla mattoa suoraan ylöspäin.

Asettakaa lisämatto paikalleen painamalla se kiinni kumpaankin kiinnittimeen.

VAROITUS

Käyttäkää vain yhtä lisämattoa jokaisella paikalla ja tarkastakaa ennen ajoon lähtöä, että kuljettajan paikan matto on painettu kunnolla alas ja kiinnitetty tapeille, ettei se joudu puristuksiin polkimien luona ja niiden alle.

Lattiamattojen tahroihin suositellaan pölynimurikäsitteilyn jälkeen erityistä tekstiilipuh-

distusainetta. Lattiamatot pitää puhdistaa aineella, jota Volvon jälleenmyyjä suosittelee.

Aiheeseen liittyvät tiedot

- Autonpesu (s. 401)

Maalivauriot

Maalipinta on tärkeä osa auton ruostesuojausta ja pitää sen vuoksi tarkastaa säännöllisesti. Tavallisimpia maalivaurioita ovat pienehköt kiveniskemät, naarmut ja vauriot esim. lokasuojien reunoissa, ovissa ja pusku-reissa.

Pienehköjen maalivaurioiden korjaaminen

Maalivauriot pitää korjata välittömästi, jotta ruostetta ei pääse syntymään.

Mahdollisesti tarvittavat materiaalit



10 Ylläpito ja huolto



- Pohjamaali (primer)¹⁹ – esim. muovipinnoitetuille puskureille on erityistä tartunta-pohjamaalia sumutinpurkissa.
- perusväri ja kirkaslakka - sumutinpurkeissa tai maalikynissä/-puikoissa²⁰.
- Suojateippiä.
- hieno hiomakangas¹⁹.

Värikoodi

Värikooditarra sijaitsee auton ovipilarissa ja näkyy avattaessa oikea takaovi.

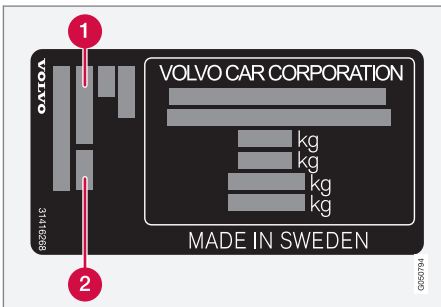

- 1 Korin värikoodi
- 2 Mahdollinen toissijainen korin värikoodi

On tärkeätä käyttää oikeaa värisävyä. Tuotetarran sijainti, ks. Tyypimerinnät (s. 408).

¹⁹ Mahdollisesti.

²⁰ Noudattakaa maalikynä/-puikkopakkauksen mukana tulevia ohjeita.

Pienenhöjen maalivaurioiden, kuten kiveniskemien ja naarmujen korjaus

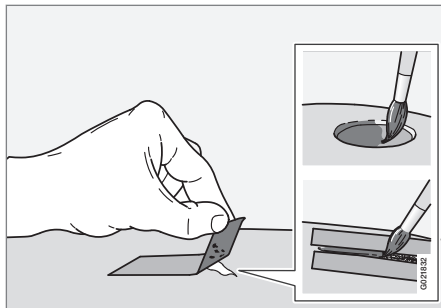

Ennen työn aloittamista auton pitää olla pesty puhtaaksi sekä kuivattu ja sen lämpötilan pitää olla yli 15 °C.

1. Kiinnittäkää pätkä suojateippiä vioittuneelle pinnalle. Vetäkää sitten teippi irti, jolloin mahdolliset maalijäänteet tulevat mukana.

Jos vaurio ulottuu metallipintaa (peltiin), on hyvä käyttää pohjamaalia (primeria). Muovipinnan vaurion yhteydessä tulee käyttää tartuntapohjamaalia paremman tuloksen saamiseksi - suihkuttakaa sumutinpurkin kanteen ja sivelkää ohuelti.

2. Ennen maalausta voidaan tarvittaessa (jos on esim. epätasaisia reunoja) hioa kevyesti hyvin hienolla hiontamateriaalilla paikallisesti. Pinta puhdistetaan huolellisesti ja saa kuivua.
3. Sekoittakaa pohjamaali (primer) hyvin ja levittäkää sitä pienellä siveltimellä, tulitukilla tai vastaavalla. Käyttäkää lopuksi perusväriä ja kirkaslakkaa, kun pohjamaali on kuivunut.
4. Menetelkää naarmujen suhteen samoin, mutta suojatkaa ympärillä oleva vahingoittumaton maalipinta.



HUOM

Jos kiveniskelmä ei ole ulottunut metallipintaan (peltiin) asti ja vahingoittumaton maalikerros on edelleen jäljellä, levitä pohjamaali ja kirkaslakka heti puhdistettuun pintaan.

Aiheeseen liittyvät tiedot

- Ruostesuojaus (s. 404)

11

ERITTELYT

01 10
00 11

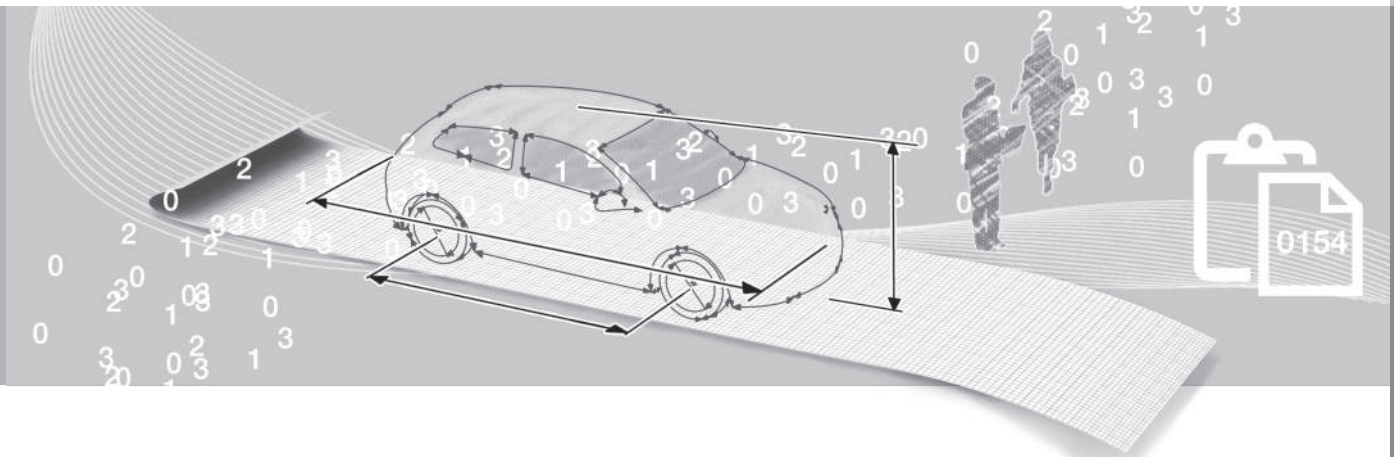

Tyypimerkinnät

Tyypimerkintä, alustanumero jne., ts. auto-kohtaiset tiedot voidaan lukea autossa olevasta tarrasta.

Tarrojen sijainti

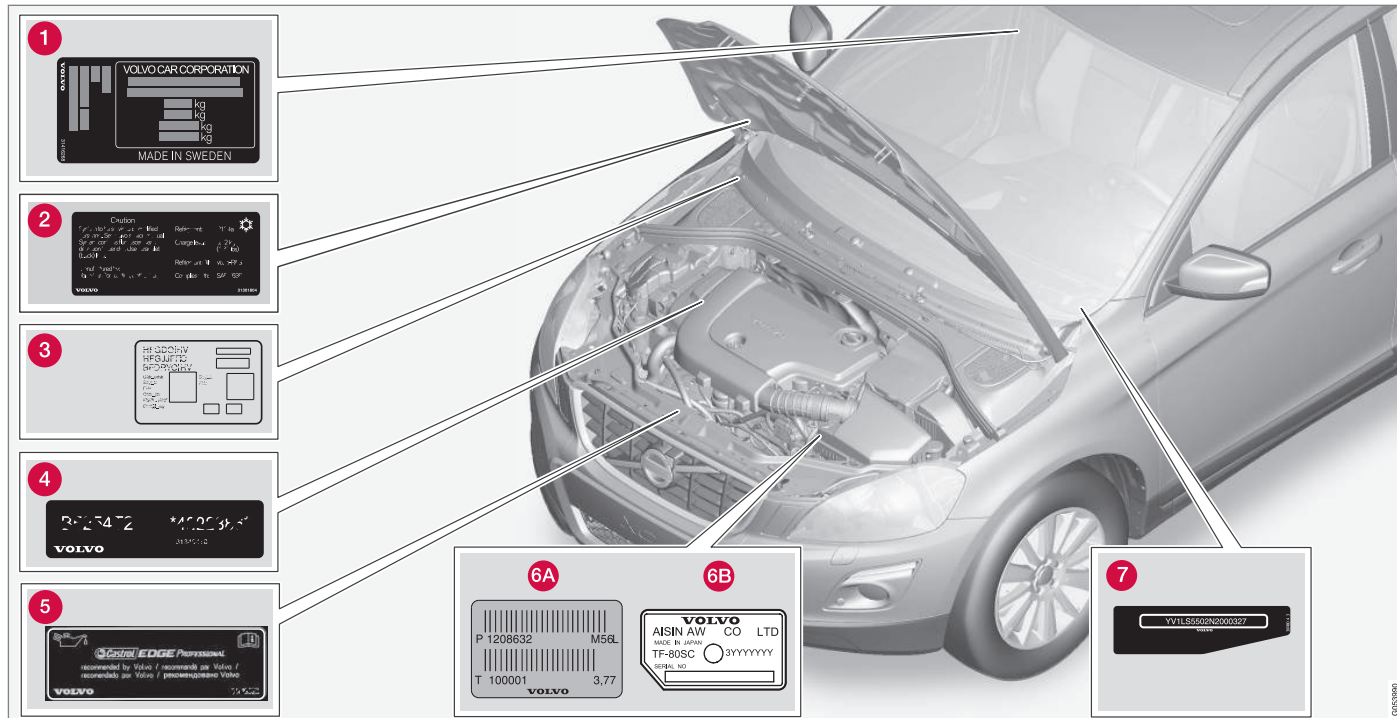

Kuva on kaavamainen - yksityiskohtat voivat vaihdella automallin ja markkina-alueen mukaan.

Kun otatte yhteyttä Volvo-jälleenmyyjään, auton tyyppimerkinnän, alustan ja moottorin numeroiden tietäminen helpottaa kaikissa

autoa koskeissa kysymyksissä sekä varaosien ja varusteiden tilaamisessa.

- 1** Tyyppimerkintä, alustanumero, sallitut enimmäispainot ja korin pintavärin koodimerkintä sekä tyyppihyväksyntänumero.



Tarra on sijoitettu ovipilariin ja se tulee näkyviin, kun oikea takaovi avataan.

- 2 A/C-järjestelmän tarra.
- 3 Pysäköintilämmittimen tarra.
- 4 Moottorikoodi ja moottorin valmistusnumero.
- 5 Moottoriöljytarra.
- 6 Vaihteiston tyyppimerkintä ja valmistusnumero.
 - A Käsivalintainen vaihteisto
 - B Automaattivaihteisto
- 7 Auton tunnistusnumero (VIN Vehicle Identification Number).

Auton rekisteröintitodistuksessa on lisätietoja autosta.



HUOM

Käyttöohjekirjassa esitettävät tarrat eivät välttämättä ole tarkkoja kuvia autossa olevista. Tarkoituksena on esittää, miltä ne suunnilleen näyttävät ja missä ne suunnilleen ovat autossa. Juuri Teidän autoanne koskeva informaatio on vastaavassa tarassa autossa.

Aiheeseen liittyvät tiedot

- Massat (s. 412)
- Moottorin erittelyt (s. 415)

Mitat

Auton pituus, korkeus jne. voidaan lukea taulukosta.

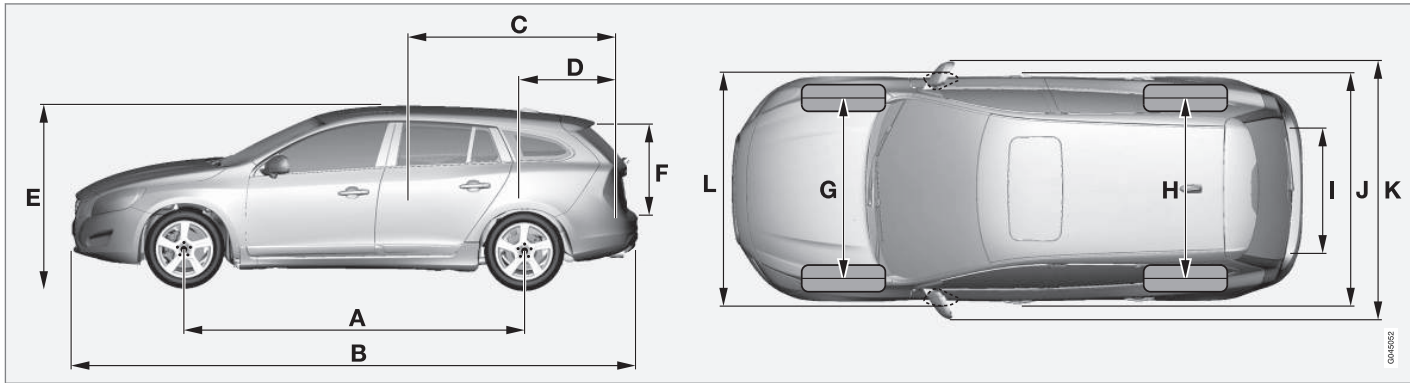

Mitat	mm
A Akseliväli	2774
B Pituus	4638
C Kuorman pituus, lattia, käännetty takaistuin	1749
D Kuorman pituus, lattia	978
E Korkeus	1545
F Kuorman korkeus	658

Mitat	mm
G Raideväli edessä	1619 ^A
	1609 ^B
H Raideväli takana	1577 ^A
	1567 ^B
I Kuorman leveys, lattia	1082
J Leveys	1865

Mitat	mm
K Leveys, ml. taustapeilit	2097
L Leveys, ml. sisään käännetty taustapeilit	1899

^A Renkaiden leveys 215 mm.

^B Renkaiden leveys 235 mm.

Massat

Suurin kokonaispaino jne. voidaan lukea autossa olevasta tarrasta.

Massa ajokunnossa sisältää kuljettajan, 90 % täytetyn polttoainesäiliön painon, kaikki öljyt ja nesteet.

Matkustajien paino ja asennetut lisävarusteet sekä kuulaan kohdistuva paino (s. 413) (perävaunu ollessa kytkettynä) vaikuttavat tavarankuljetuskykyyn eikä niitä lasketa mukaan massaan ajokunnossa.

Sallittu enimmäiskuorma = kokonaismassa - massa ajokunnossa.

i HUOM

Autolle ilmoitettu massa ajokunnossa koskee perusversiota - autossa ei siis ole lisä- tai valinnaisvarusteita. Tämä tarkoittaa, että jokaisen lisättävän valinnaisvarusteen myötä auton kuormauskapasiteetti pienenee valinnaisvarusteen painon verran.

Esimerkkejä kuormauskapasiteettia pienentävistä lisävarusteista ovat varustetasot Kinetic/Momentum/Summum sekä muut valinnat, kuten vetokoukku, tavarateline, kattoboksi, äänentoistojärjestelmä, lisävalot, GPS, polttoainekäyttöinen lämmitin, turvaristikko, matot, näkösuoja, sähkökäyttöiset istuimet jne.

Auton punnitseminen on varma tapa selvittää juuri oman auton massa ajokunnossa.

! VAROITUS

Auton ajo-ominaisuudet muuttuvat sen mukaan, miten raskaasti auto on kuormattu ja miten kuorma on sijoitettu autoon.

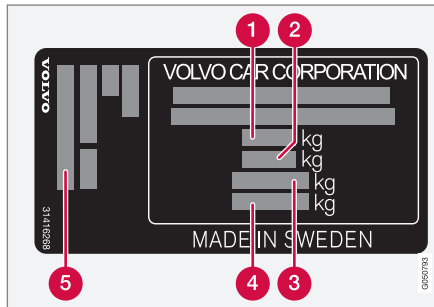

Tarran sijainti, ks. Tyyppimerkinnot (s. 408).

- 1** Suurin kokonaismassa
- 2** Suurin yhdistelmämassa (auto + perävaunu)
- 3** Suurin etuakselimassa
- 4** Suurin taka-akselimassa
- 5** Varustetaso

Enimmäiskuorma: Ks. rekisteröintitodistusta.

Suurin sallittu kattokuorma: 75 kg.

Aiheeseen liittyvät tiedot

- Vetopaino ja kuulaan kohdistuva paino (s. 413)

Vetopaino ja kuulaan kohdistuva paino

Vetomassa ja kuulaan kohdistuva massa vedettäessä perävaunua voidaan lukea taulukoista.

Enimmäismassa, jarrullinen perävaunu** HUOM**

Kaikkia moottoreita ei ole kaikilla markkina-alueilla.

V60CC ^A Moottori	Moottorikoodi ^B	Vaihteisto	Enimmäismassa, jarrullinen perävaunu (kg)	Suurin kuulaan kohdistuva massa (kg)
T5	B4204T11	Automaatti, TG-81SC	1600	75
T5 AWD	B5254T14	Automaatti, TF-80SC	1800	90
T5 AWD	B5254T12	Automaatti, TF-80SC / TF-80SD	1800	90
D3	D4204T4	Käsivalintainen, M66	1800	90
D3	D4204T4	Automaatti, TG-81SC	1800	90
D4	D4204T14	Käsivalintainen, M66	1800	90
D4	D4204T14	Automaatti, TG-81SC	1800	90
D4 AWD	D5244T21	Automaatti, TF-80SD	1900	90

A V60 Cross Country

B Moottorikoodi, osa- ja valmistusnumero voidaan lukea moottorista, ks. Tyypimerkinntät (s. 408).

Enimmäismassa, jarruton perävaunu

Enimmäismassa, jarruton perävaunu (kg)	Suurin kuulaan kohdistuva massa (kg)
750	50



Aiheeseen liittyvät tiedot

- Massat (s. 412)
- Perävaunun vetäminen* (s. 312)

Moottorin erittelyt

Moottorin erittelyt (teho ym.) kyseiselle moottorille voidaan lukea taulukosta.

i HUOM

Kaikkia moottoreita ei ole kaikilla markkina-alueilla.

V60CC ^A Moottori	Moottori- koodi ^B	Teho (kW/r/min)	Teho (hv/r/min)	Vääntömomentti (Nm/r/min)	Sylinteriluku	Sylinterin läpimitta (mm)	Iskunpituus (mm)	Iskutilavuus (litraa)	Puristusuhde
T5	B4204T11	180/5500	245/5500	350/1500-4800	4	82,0	93,2	1,969	10,8:1
T5 AWD	B5254T14	183/5400	249/5400	360/1800-4200	5	83,0	92,3	2,497	9,5:1
T5 AWD	B5254T12	187/5400	254/5400	360/1800-4200	5	83,0	92,3	2,497	9,5:1
D3	D4204T4	110/4250	150/4250	350/1500-2500	4	82,0	93,2	1,969	15,8:1
D4	D4204T14	140/4250	190/4250	400/1750-2500	4	82,0	93,2	1,969	15,8:1
D4 AWD	D5244T21	140/4000	190/4000	420/1500-3000	5	81,0	93,2	2,400	16,5:1

A V60 Cross Country

B Moottorikoodi, osa- ja valmistusnumero voidaan lukea moottorista, ks. Tyypimerkinnät (s. 408).

Aiheeseen liittyvät tiedot

- Jäähdytysneste - laatu ja määrä (s. 419)
- Moottoriöljy - laatu ja määrä (s. 417)

Moottoriöljy - epäsuotuisat ajo-olosuhteet

Epäsuotuisat ajo-olosuhteet voivat aiheuttaa öljyn korkean lämpötilan tai öljynkulutusta. Seuraavassa on muutamia esimerkkejä epäsuotuisista ajo-olosuhteista.

Tarkastakaa öljymäärää (s. 364) useammin pitkällä autotallilla:

- asuntovaunun tai perävaunun kanssa
- vuoristossa
- suurella nopeudella
- lämpötiloissa alle -30 °C tai yli +40 °C.

Edellä oleva koskee myös lyhyehköjä ajomatkoja matalissa lämpötiloissa.

Valitkaa täyssynteettinen moottoriöljy epäsuotuisiin ajo-olosuhteisiin. Se antaa moottorille ylimääräisen suojan.

Volvo suosittelee:



! TÄRKEÄÄ

Moottorin huoltoväli vaatimusten täyttämiseksi täytetään kaikkiin moottoreihin tehtaalla erityisesti sovitettu synteettistä moottoriöljyä. Öljy on valittu erittäin huolellisesti ja ottaen huomioon käyttöiän, käynnistyvyyden, polttoaineenkulutuksen ja ympäristökuormituksen.

Jotta suositeltuja huoltovälejä voidaan noudattaa, edellytetään hyväksytyin moottoriöljyn käyttämistä. Käyttäkää vain ilmoitettua öljylaatua, sekä lisättäessä että öljynvaihdoissa, muutoin olette vaarassa vaikuttaa käyttöikään, käynnistyvyyteen, polttoaineenkulutukseen ja ympäristökuormitukseen.

Volvo Personvagnar sanoutuu irti kaikesta takuuvastuusta, jos ilmoitetun laadun ja viskositeetin mukaista moottoriöljyä ei käytetä.

Volvo suosittelee, että öljynvaihto teetetään valtuutetussa Volvon teknisessä palvelussa.

Aiheeseen liittyvät tiedot

- Moottoriöljy - laatu ja määrä (s. 417)
- Moottoriöljy - yleistä (s. 363)

Moottoriöljy - laatu ja määrä

Moottoriöljyn laatu ja määrä kyseiselle moottorivaihtoehdolle voidaan lukea taulukosta.

Volvo suosittelee:



HUOM

Kaikkia moottoreita ei ole kaikilla markkina-alueilla.



V60CC ^A Moottori	Moottorikoodi ^B	Öljyalaatu	Tilavuus, ml. öljynsuodatin (litraa)
T5	B4204T11	Castrol Edge Professional V 0W-20 tai VCC RBS0-2AE 0w20	n. 5,9
D3	D4204T4		n. 5,2
D4	D4204T14		n. 5,2
T5 AWD	B5254T14	Öljyalaatu: ACEA A5/B5	n. 5,5
T5 AWD	B5254T12	Viskositeetti: SAE 0W-30	n. 5,5
D4 AWD	D5244T21	Öljyalaatu: ACEA A5/B5 Viskositeetti: SAE 0W-30	n. 5,9

A V60 Cross Country

B Moottorikoodi, osa- ja valmistusnumero voidaan lukea moottorista, ks. Tyypimerkinät (s. 408).

Aiheeseen liittyvät tiedot

- Moottoriöljy - epäsuotuisat ajo-olosuhteet (s. 416)
- Moottoriöljy - tarkastus ja täyttö (s. 364)

Jäähdytysneste - laatu ja määrä

Kunkin moottorivaihtoehdon jäähdytysnesteen määrä voidaan lukea taulukosta.

Määrätty laatu: Volvon suosittelemaa jäähdytysnestettä sekoitettuna 50 % veteen¹, ks. pakkausta.

HUOM

Kaikkia moottoreita ei ole kaikilla markkina-alueilla.

V60CC ^A		Määrä
Moottori ^B		(litraa)
T5	B4204T11	8,3 (8,7 ^C)
T5 AWD	B5254T14	8,9
T5 AWD	B5254T12	
D4 AWD	D5244T21	
D3	D4204T4	8,9 (9,2 ^C)
D4	D4204T14	

A V60 Cross Country

B Moottorikoodi, osa- ja valmistusnumero voidaan lukea moottorista, ks. Tyypimerkinät (s. 408).

C Koskee polttoainekäyttöisellä lämmittimellä varustettua autoa.

Aiheeseen liittyvät tiedot

- Jäähdytysneste - taso (s. 367)

¹ Veden laadun pitää täyttää normi STD 1285,1.

Vaihteistoöljy - laatu ja määrä

Ilmoitettu vaihteistoöljy ja määrä kyseiselle vaihteistovaihtoehdolle voidaan lukea taulukosta.

Käsivalintainen vaihteisto

Käsivalintainen vaihteisto	Määrä (litraa)	Määrätty vaihteistoöljy
M66	n. 1,45	BOT 350M3

 HUOM

Vaihteistoöljyä ei tarvitse vaihtaa normaaleissa ajo-olosuhteissa. Epäsuotuisissa ajo-olosuhteissa se voi kuitenkin olla välttämätöntä.

Automaattivaihteisto

Automaattivaihteisto	Määrä (litraa)	Määrätty vaihteistoöljy
TF-80SC	n 7,0	AW1
TF-80SD	n 7,0	AW1
TG-81SC	n 6,6 ^A n 7,5 ^B	AW1

A Bensinimoottorit

B Dieselmoottorit

**HUOM**

Vaihteistoöljyä ei tarvitse vaihtaa normaaleissa ajo-olosuhteissa. Epäsuotuisissa ajo-olosuhteissa se voi kuitenkin olla välttämätöntä.

Aiheeseen liittyvät tiedot

- Moottoriöljy - epäsuotuisat ajo-olosuhteet (s. 416)
- Tyypimerkinnät (s. 408)

Jarruneste - laatu ja määrä

Hydraulisessa jarrujärjestelmässä käytetään jarrunestettä paineen siirtämiseen esimerkiksi jarrupolkimesta pääjarrusylinterin kautta yhteen tai useampaan työsylinteriin, jotka vuorostaan vaikuttavat mekaaniseen jarruun.

Ilmoitettu laatu: DOT 4

Määrä: 0,6 litraa

Aiheeseen liittyvät tiedot

- Jarru- ja kytkinneste - määrä (s. 368)

Ohjaustehostinöljy - laatu

Auton ohjaustehostinjärjestelmässä käytetään ohjaustehostinöljyä.

Ilmoitettu laatu: Volvon suosittelema ohjaustehostinöljy.

Aiheeseen liittyvät tiedot

- Ohjaustehostinöljy - taso (s. 369)

Polttoainesäiliö - tilavuus

Polttoainesäiliön tilavuus kyseiselle moottorivaihtoehdolle voidaan lukea taulukosta.

Moottori	Määrä (litraa)	Määrätty laatu
Bensiinimoottori	n 67	Polttoaine - bensiini (s. 308)
Dieselmoottori	n 67	Polttoaine - diesel (s. 309)

Aiheeseen liittyvät tiedot

- Polttoaineen täyttö (s. 307)
- Moottorin erittelyt (s. 415)

Ilmastointilaitteen erittelyt

Ilmastointilaitteen nesteiden ja voiteluaineiden ilmoitetut laadut ja määrät voidaan lukea seuraavista taulukoista.

A/C-tarra

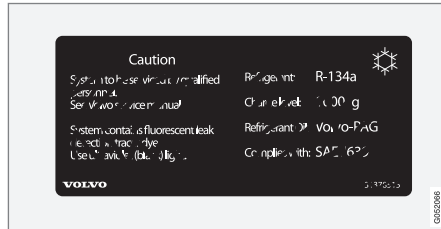

Tarra on kiinnitetty konepellin sisäpinnalle.

Kylmäaine

Moottori	Paino	Määrätty laatu
5-sylinterinen diesel	720 g	R134a
Muut	800 g	

VAROITUS

Ilmastointilaitteessa on paineista kylmäainetta R134a. Järjestelmän huolto ja korjaus saadaan tehdä vain valtuutetussa huoltokorjaamossa.

Kompressorijöly

Moottori	Määrä	Määrätty laatu
4-sylinterinen	60 ml	PAG SP-A2
5-sylinterinen	110 ml	PAG SP-10



Aiheeseen liittyvät tiedot



- Lämmitys- ja ilmanvaihtolaitteisto - viarensintä ja korjaus (s. 370)
- Tyypimerkinntät (s. 408)

Polttoaineenkulutus ja CO₂-päästöt

Auton polttoaineenkulutus mitataan litroina per 100 km ja CO₂-päästöt grammoina per km.

Selostus

 CO ₂	grammaa/km
	litraa/100 km

	Kaupunkiajo
	Maantieajo
	Sekalainen ajo

man	käsivaihteinen vaihteisto
aut	Automaattivaihteisto







 HUOM

Jos kulutus- ja päästötiedot puuttuvat, tämä on mukaan pakatussa lisäosassa.







 HUOM

Kaikkia moottoreita ei ole kaikilla markkina-alueilla.

11

V60CC ^A 							
		CO ₂		CO ₂		CO ₂	
T5 (B4204T11)	aut	201	8,7	125	5,4	153	6,6
T5 AWD (B5254T12)	aut	267	11,5	158	6,8	198	8,5
D3 (D4204T4)	man	120	4,6	106	4,0	111	4,2
D3 (D4204T4)	aut	137	5,3	110	4,2	120	4,6



V60CC ^A 							
		CO ₂		CO ₂		CO ₂	
D4 (D4204T14)	man	120	4,6	106	4,0	111	4,2
D4 (D4204T14)	aut	137	5,3	110	4,2	120	4,6
D4 AWD (D5244T21)	aut	178	6,8	132	5,1	149	5,7

A V60 Cross Country

Edellä olevan taulukon polttoaineenkulutus- ja päästöarvot perustuvat erityisille EU-ajojaksoille², jotka koskevat autoa, jonka massa ajokunnossa vastaa perusmallia eikä siinä ole lisävarusteita. Varustuksesta riippuen auton paino voi nousta. Tämä, samoin kuin auton kuormituksen raskaus, lisää polttoaineenkulutusta ja hiilidioksidipäästöjä.

Taulukkoarvoihin verrattuna kohonneeseen polttoaineenkulutukseen on useita syitä. Esi-merkkejä tästä ovat:

- Kuljettajan ajotapa.
- Jos asiakas on valinnut mallin perusversion vakioasennusta suuremmat pyörät, vastus lisääntyy.
- Suuri nopeus nostaa ilmanvastusta.
- Polttoainelaatu, tie- ja liikenneolosuhteet, sää ja auton kunto.

Jo muutaman tässä mainitun esimerkin yhdistelmä voi aiheuttaa huomattavasti suuremman polttoaineenkulutuksen. Lisätietoja on polttoaineenkulutusta koskevissa normeissa².

Suuria poikkeamia polttoaineenkulutuksessa voi syntyä verrattaessa EU-ajojaksoihin², joita

käytetään auton sertifiointissa ja joihin taulukon kulutuslukemat perustuvat.



HUOM

Äärimmäiset sääolosuhteet, perävaunun vetäminen tai ajaminen korkealla merenpinnasta yhdessä polttoainelaadun kanssa ovat tekijöitä, jotka voivat vaikuttaa auton suorituskykyyn.

Aiheeseen liittyvät tiedot

- Polttoainetaloudellinen ajo (s. 311)
- Massat (s. 412)

² Virallisesti ilmoitetut polttoaineenkulutukset perustuvat kahteen normitettuun ajojaksoon laboratorioympäristössä ("EU-ajojaksot") normien EU Regulation no 692/2008, 715/2007 (Euro 5 / Euro 6) ja UN ECE Regulation no 101 mukaisesti. Normitus käsittää ajokäytön kaupunkiajo sekä maantieajo. - Kaupunkiajo - mittaus alkaa moottorin kylmäkäynnistyksellä. Ajo on simuloitu. - Maantieajo - autoa kiihdytetään ja jarrutetaan nopeuksilla välillä 0-120 km/h. Ajo on simuloitu. Käsivalintaisella vaihteistolla varustetut autot lähtevät liikkeelle 2. vaihteella (koskee autoja 18-tuumaisiin pyöriin asti). Sekalaisen ajon arvo, joka esitetään taulukossa, on lain vaatimusten mukainen yhdistelmä kaupunkiajoa ja maantieajoa. CO₂-päästöt - hiilidioksidipäästöjen laskemiseksi kahden ajokäytön aikana kerätään pakokaasut talteen. Sitten nämä analysoidaan ja saadaan arvo CO₂-päästöille.

Renkaat - hyväksytyt rengaspaineet

Hyväksytyt rengaspaineet kyseiselle moottori-
vaihtoehdolle voidaan lukea taulukosta.

 HUOM

Kaikkia moottoreita, renkaita tai näiden
yhdistelmiä ei ole aina kaikilla markkina-
alueilla.

V60CC ^A Moottori	Rengaskoko	Nopeus (km/h)	Kuorma, 1-3 henkilöä		Enimmäiskuorma		ECO-paine ^B
			Edessä (kPa) ^C	Takana (kPa)	Edessä (kPa)	Takana (kPa)	Edessä/takana (kPa)
Kaikki moottorit	215/65 R 16	0 - 160	230	230	260	260	260
	235/55 R 17	160 +	240	240	280	280	-
	235/50 R 18						
	235/45 R 19						
Temporary Spare Tyre		enint. 80	420	420	420	420	420

A V60 Cross Country

B Polttoainetaloudellinen ajo.

C Tietyissä maissa esiintyy yksikkö bar SI-yksikön Pascal ohella: 1 bar = 100 kPa.

Aiheeseen liittyvät tiedot

- Renkaat - koot (s. 328)
- Renkaat - ilmanpaine (s. 326)
- Tyypimerkinnät (s. 408)

"

"hälytys; hälytin".....	179, 181
etäavain ei toimi.....	181
hälyttimen tarkastus.....	163
hälytysilmaisain.....	180
hälytysignaali.....	181
rajoitettu hälytystaso.....	182

A

ACC - Mukautuva nopeudensäädin.....	198
Active Bending Lights (ABL).....	91
Aikaetäisyyden asettaminen.....	213
AIRBAG	30, 31
Ajo.....	305
jäähdytysjärjestelmä.....	303
perävaunun kanssa.....	312
takaluukku auki.....	304
Ajo-ominaisuuksien sovitin.....	184
Ajostatistiikka.....	120
Ajotietokone.....	110, 111, 115, 119, 120
Ajovalojen suurpainehuuhtelu.....	98
Aktiivinen alusta - FOUR-C.....	184
Aktiivinen paikoitusapu.....	253
hallinta.....	254
Rajoitukset.....	256

Symbolit ja ilmoitukset.....	257
toiminta.....	253
Aktiiviset Xenon-valonheittimet.....	91
Alamäkijärjestelmän ohjaus.....	285
Alkolukko.....	264
Allergiaa ja astmaa aiheuttavat aineet.....	124
All Wheel Drive (neliveto).....	284
Alustan asetukset.....	184
Aurinkosuojus, kattoluukku.....	105
Automaattinen uudelleenlukitus.....	173
Automaattipesu.....	401
Automaattiset kaukovalot.....	89
Automaattivaihteisto.....	277, 281
hinaaminen ja vetäminen.....	319
manuaaliset vaihteasennot (Geartronic).....	278
perävaunu.....	314
Autonavainmuisti.....	158
Auton hoito.....	401
Nahkaverhoilu.....	404
Autonpesu.....	401
Auton verhoilu.....	404
Avaimen asennot.....	76
Avaimeton käynnistys (keyless drive)	168
, 169, 170, 171, 172, 269	

Avaimeton käyttö.....	168, 169, 170, 171,
172, 269	
Avain.....	157, 159
Avainliuska.....	164, 165
AWD, neliveto.....	284

B

Bensiinilaatu.....	308
BLIS.....	257, 258

C

City Safety™.....	216
Clean Zone Interior Package (CZIP).....	124
CO ₂ -päästöt.....	425
Corner Traction Control.....	185
CTA.....	260
CZIP (Clear Zone Interior Package).....	124

D

Diesel.....	309
polttoaineen loppuminen.....	309
Dieselin hiukkassuodatin.....	310
Driver Alert Control.....	233
hallinta.....	234
Driver Alert System.....	233

E

ECC, elektroninen lämmitys ja ilmastointi- laite.....	128
Eco Cruise.....	294
EcoGuide.....	66
ECO-paine.....	427
Elektroninen käynnistyksenesto.....	160
Elektroninen lämmitys- ja ilmanvaihtolait- teisto - ECC.....	128
Ensiapu.....	336
Ensiapulaatikko.....	336
Erillislukitus.....	165
ERS - etäkäynnistys.....	271
Etiketit.....	408
Etäavain.....	157, 158, 159
häviö.....	157

irrotettava avainliuska.....	164, 165
Käyttöetäisyys.....	162, 168
pariston vaihto.....	167
toiminnot.....	161
Etäavainjärjestelmä, tyyppihyväksyntä....	182
Etäisyysvaroitusta.....	213
Rajoitukset.....	214
Symbolit ja ilmoitukset.....	215
Etäkäynnistys - ERS.....	271

F

FOUR-C - Aktiivinen alusta.....	184
FSC, ympäristömerkintä.....	23

G

Geartronic.....	278
GSI - Vaihteenvalitsinapu.....	276

H

Hansikaslokero.....	147
lukitus.....	175
HDC.....	285

Hiilidioksidipäästöt.....	425
Hinaus.....	319
hinaussilmukka.....	320
Hinaussilmukka.....	320
Huollon ja korjauksen varaaminen.....	356
Huolto	
ruostesuojaus.....	404
Huoltoasento.....	378
Huolto-ohjelma.....	356
Huomiovalot.....	87
Huuhdelaite	
huuhdeluaine, täyttö.....	380
Takalasi.....	98
Tuulilasi.....	98
Huuhdeluaine.....	380
Huuhdeluosuttimet, lämmitetyt.....	98
Huurteenpoisto.....	132
Huuru	
ikkunoiden käsittely.....	122
Kondensoitunutta kosteutta valonheit- timissä.....	401
hälytin	
automaattinen uudelleen aktivointi....	181
Hätävarustus	
Ensiapulaatikko.....	336
varoituskolmio.....	334

I	
IAQS - Interior Air Quality System.....	125
Ikkunannostimet.....	99
Ikkunannostimien palautus.....	100
Ikkunat ja taustapeilit.....	403
Ilmanjako.....	126
taulukko.....	134
uudelleenkierrätys.....	133
Ilmanlaatujärjestelmä IAQS.....	125
Ilmanpuhdistin	
materiaali.....	125
matkustamo.....	123, 124, 125
Ilmasto	
automaattinen säätö.....	130
henkilökohtaiset asetukset.....	125
lämpötilan säätö.....	131
todellinen lämpötila.....	123
tunnistimet.....	123
yleistä.....	122
Ilmastointi.....	131
Ilmastointi, neste	
määrä ja laatu.....	424
Ilmastointilaitte	
korjaus.....	370
Ilmoitukset infonäytössä.....	107
Ilmoitukset ja symbolit	
Driver Alert Control.....	235
Lane Departure Warning.....	239
LKA.....	244
Moottorin ja matkustamon lämmitin... ..	140
Sopeutuva vakionopeussäädin.....	211
Törmäysvaroitin automaattijarrutuk- sella.....	222, 231
Ilmoitusten käsittely.....	108
Infonäyttö.....	62, 63
Infopainike, PCC.....	162, 163
Interior Air Quality System (IAQS)	
ilmanpuhdistus.....	125
Internetiin yhdistetty auto	
huollon ja korjauksen varaaminen.....	356
Irrotettava vetokoukku	
säilytys.....	315
Istuimen muistitoiminto.....	79
Istuimet.....	78
selkäreunan alaskääntäminen edessä... ..	78
selkäreunan kääntäminen takana.....	81
sähkökäyttöinen.....	79
sähkölämmitys.....	129
Takaistuimen niskasuoja.....	80
Istuin, ks. Istuimet.....	78

J	
Jaksopyyhintä.....	97
Jalankulkijasuoja.....	223
Jarru- ja kytkinneste.....	368
Jarruneste	
laatu ja määrä.....	422
Jarrut.....	296, 298
häätäjarruvahvistus, EBA	298
häätäjarruvalo.....	93
jarrujärjestelmä.....	296, 297, 298
jarrunesteen täyttö.....	369
Jarruvalo.....	93
lukkiutumattomat jarrut, ABS.....	297
seisontajarru.....	299
symbolit mittaristossa.....	297
Jarruvalo.....	93
Jonoavustaja.....	205
Jäähdytysjärjestelmä.....	303
ylikuumeneminen.....	303
Jäähdytysneste	
määrä ja laatu.....	419
Jäähdytysneste, tarkastus ja täyttö.....	367

K

Kaarrevalot.....	92	Kello, säätäminen.....	71	Kuviosyvyys.....	330
Kahlaus.....	303	Keyless - lukituksen avaaminen.....	170	Kylmäaine.....	370
Kaista-avustaja		Keyless - lukitus.....	170	käsivalintainen vaihteisto.....	276
hallinta.....	237, 238, 242	Kiillotus.....	402	GSI - Vaihteenvalitsinapu.....	276
Kaista-avustaja - LKA.....	240, 241	Kiveniskemät ja naarmut.....	405	hinaaminen ja vetäminen.....	319
Kaista-avustin		Kojelaudan valaistus.....	86	perävaunu.....	313
hallinta.....	243	Kokonaismassa.....	412	Käynnistyksenesto.....	160
Kameratunnistimen vianetsintä.....	219	Kolari, ks. Törmäys.....	39	Käynnistysakku.....	304, 381
Kameratunnistin.....	218, 229	Kompassi.....	103	ylikuormitus.....	304
Kassinpidin	151	kalibrointi.....	103	Käynnistysapu.....	274
Katalyysaattori.....	311	Kondensoitunutta kosteutta valonheitti-		Käyttöjarru.....	296, 297, 298
Pelastusveto.....	320	missä.....	401	Käyttöohjekirja, ympäristömerkintä.....	23
Katsaus mittariston		Konepelti, avaaminen.....	361		
oikealta ohjattava auto.....	59	Korkea moottorin lämpötila.....	303	L	
vasemmalta ohjattava auto.....	56	Kulumisvaroitin.....	326	Laminoitu lasi.....	23
Kattokuorma, enimmäispaino.....	412	Kuormatila		Lane Departure Warning (LDW).....	236, 237
Kattoluukku		kiinnityskohdat.....	151	Lapset	
Aurinkosuojus.....	105	näkösuoja.....	155	lapsilukot.....	41
avaaminen ja sulkeminen.....	104	suojaverkko.....	152	lastenistuin ja sivuturvatyyny.....	35
Puristumissuojus.....	106	Valaistus.....	95	lastenistuin ja turvatyyny.....	47
Tuuletusasento.....	105	Kuorma		sijoittaminen autoon.....	47
Kauko-/lähivalot, ks. Valaistus.....	88	kattokuorma.....	151	turvallisuus.....	35, 41
Kauko-ohjattava käynnistyksenesto.....	160	kuormatila.....	149	Lapsilukko.....	178, 179
Kaukovalot, automaattinen aktivointi.....	89	pitkä kuorma.....	150	Lasertunnistin.....	220
		yleistä.....	149		
		Kuormitusindeksi.....	328		

Lasit		Lukitseminen/lukituksen avaaminen		Massa ajokunnossa.....	412
laminoitu/vahvistettu.....	23	hansikaslokeron.....	175	Massat	
Lasten turvaistuin.....	41	sisäpuoli.....	174	massa ajokunnossa.....	412
integroitu kaksivaiheinen turvavyö-		takaluukku.....	176	Matkustamon lämmitin.....	136
tyyny.....	48	Lukittavat pyöränruuvit.....	329	Matkustamon suodatin.....	124
ISOFIX-kiinnitysjärjestelmä lastenistui-		Lukituksen avaaminen		Matkustamovalaistus, ks. Valaistus.....	94
mille.....	51	sisäpuolelta.....	174	Meikkipeili.....	95, 148
kokoluokat ISOFIX-kiinnitysjärjestel-		ulkopuolelta.....	172	Merkkivalot, PCC.....	163
mällä varustetuille lastenistuimille.....	51	Lukituksen avaaminen metallisella avain-		Mitta.....	411
lastenistuinten yläkiinnityskohdat.....	54	liuskalla.....	171	Mittaristo.....	62, 63
suosittelut.....	42	Lukitusilmaisina.....	159	Mittaristovalaistus, ks. Valaistus.....	86
tyypit.....	52	Lukkoilmaisin.....	159	Mittarit	
Liikennemerkkitieto.....	189	Lähetinilmaisin.....	159	kierroslukumittari.....	62, 63
hallinta.....	189	Lähetinvastaanotin.....	19	nopeusmittari.....	62, 63
Rajoitukset.....	191	Lämmitetyt huuhtelusuuttimet.....	98	polttoainemittari.....	62, 63
Lisälämmitin		Lämpötila		Mittarit ja säätimet.....	56, 59
polttoainekäyttöinen.....	142	todellinen lämpötila.....	123	Mittatikku, elektroninen.....	365, 366
sähköinen.....	142, 143	Lämpötilan säätö.....	131	Moottori	
Lisämatot.....	148	Lämpöä heijastava tuulilasi.....	19	käynnistää.....	269
Liukas tienpinta.....	305	Lämpuuletustoiminto.....	122, 175	Start/Stop (käynnistys/pysäytys).....	286
Liukkaus.....	305			sulkeminen.....	270
LKA - kaista-avustaja.....	240, 241			ylikuumeneminen.....	303
Lukitseminen				Moottorijarru, automaattinen.....	285
lukitseminen.....	172			Moottorijarrutuksen ohjaus.....	185
lukituksen avaaminen.....	172, 174			Moottorin erittelyt.....	415
manuaalinen lukitseminen.....	173				
		M			
		Maali			
		maalivauriot ja korjaaminen.....	405		
		värikoodi.....	406		
		Manuaaliset vaihteasetnot (Geartronic).....	278		

Moottorin ja matkustamon lämmitin ajastin.....	138
ilmoitukset.....	140
Moottorin- ja matkustamonlämmitin suorakäynnistys.....	137
suorasammutus.....	138
Moottorinlämmitin.....	136
Moottorin sammuttaminen.....	270
Moottorin öljymäärän tarkastus.....	363
Moottoritila jäähdytysneste.....	367
katsaus.....	361
ohjaustehostinöljy.....	369
öljy.....	363
Moottoriöljy.....	363, 416
epäsuotuisat ajo-olosuhteet.....	416
laatu ja määrä.....	417
suodatin.....	363
Mukavuusvalot.....	95
MY CAR.....	109
Mäkilähtöavustin.....	284

N

Nahkaverhoilu, pesuohje.....	404
Neliveto, AWD.....	284

Nesteet, määrätiedot	380, 419, 420, 422, 423, 424
Nesteet ja öljyt.....	419, 420, 422, 424
Niskasuoja alas kääntäminen.....	81, 82
keskipaikka takana.....	80
Nokisuodatin.....	310
NOKISUODATIN TÄYNNÄ.....	310
Nopeudenrajoitin.....	192
aloittaminen.....	192, 193
hälytys, ylitetty nopeus.....	194
sulkeminen.....	194
tilapäinen deaktivointi.....	193
Nopeudensäädin asetetun nopeuden palauttaminen.....	197
nopeuden käsitteleminen.....	196
sulkeminen.....	198
tilapäinen aktiivoinnin poisto.....	196
Nopeusluokat, renkaat.....	329
Nosturi.....	335
Näkösuoja.....	155
Näyttövalaistus.....	86

O

Ohjauslukko.....	270
Ohjauspyörä.....	83
Ohjauspyörän säätö.....	83
ohjauspyörävalitsin.....	83
Painikesarja.....	83
sähkölämmitys.....	84
Ohjauspyörän säätö.....	83
Ohjauspyörän vastus, nopeudesta riip- puva.....	184
Ohjaustehostinöljy laatu.....	422
Ohjausvoiman taso, ks. Ohjauspyörän vastus.....	184

P

PACOS.....	32
Paikkausneste.....	348
Painikesarja ohjauspyörässä.....	83
pakokaasut, myrkylliset, imeytyvät sisään.....	304
Paluuväläistuksen kesto.....	96
Paniikkitoiminto.....	161
PAP - Aktiivinen paikoitusapu.....	253

Takalasi.....	102	polttoainesäiliön luukku - manuaalinen		Tunnelikonsoli.....	147
taustapeilit.....	102	avaaminen.....	306	12 V:n liitäntä.....	148
tuulilasi.....	102	Täyttö.....	307	savukkeensytytin ja tuhkakuppi.....	147
Säilytyspaikat matkustamossa.....	145	Tarrat.....	408	Tunnelin tunnistus.....	88
Säilytyspaikka		Taskupysäköintiapu - PAP.....	253	Turvallisuustila.....	39
hansikaslokeron.....	147	Taustapeilit		käynnistysyritys.....	40
tunnelikonsolin.....	147	Kompassi.....	103	siirtäminen.....	41
Säädin, valot.....	84	sisempi, sisä-.....	102	Turvalukko	
		sähköisesti sisäänkäännettävä.....	101	lapsi.....	41
		sähkölämmitys.....	102	Turvatyyny	
		ulompi, ulko-.....	100	aktiivointi/aktivoinnin poisto, PACOS....	32
		Teho.....	415	kuljettajan puoli.....	30, 38
		Tilapäinen renkaanpaikkaus.....	342, 343	matkustajan puoli.....	31, 32, 38
		jälkikarkastus.....	346	Turvatyynyjärjestelmä.....	29
		malli.....	344	varoitussymboli.....	28
		renkaan täyttö.....	347	Turvavalaistus.....	96, 161
		Tilapäinen renkaanpaikkaussarja		Turvaverho.....	35, 38
		katsaus.....	344	Turvavyö.....	25
		paikkausneste.....	348	irrottaminen.....	26
		sijainti.....	343	kiinnittäminen.....	25
		TM - Tyre Monitor.....	341	raskaus.....	27
		TPMS - Tyre Pressure Monitoring....	336, 337, 338	Takaistuin.....	27
		Traction control.....	185	turvavyömuistutin.....	27
		TSA - perävaunun vakautusjärjestelmä	185, 318	turvavyönkiristin.....	28
				Turvavyömuistutin.....	27
				Turvavyönkiristin.....	28, 38

T

Tahrat..... 404

Takaistuin
 sähkölämmitys..... 129

Takalasi
 sähkölämmitys..... 102

Takaluukku
 lukitseminen/lukituksen avaaminen.... 176

Takavalot
 sijainti..... 376

Taloudellinen ajo..... 311

Talviajo..... 305

Talvirenkaat..... 330

Tankkaus
 polttoainesäiliön korkki..... 307
 polttoainesäiliön luukku..... 306

Turvavyötyyny	
alas kääntäminen.....	50
alaslaskeminen.....	49
istuma-asento.....	48
Tutkatunnistin.....	199
Rajoitukset.....	207, 208
Tuuletus.....	126
Tuulilasi	
sähkölämmitys.....	102, 132
Tuulilasin huuhtelu.....	98
Tuulilasinpyyhkimet.....	97
Sadetunnistin.....	97
Tyyppihyväksyntä	
etäavainjärjestelmä.....	182
rengaspainevalvonta.....	349
tutkajärjestelmä.....	262
Tyypimerkinnot.....	408
Työkalut.....	335
Törmäys.....	39
Törmäysvaroitin	
jalankulkijaosoitus.....	226
käsittely.....	227
toiminto/toiminta.....	224
Tutkatunnistin.....	207, 217
yleiset rajoitukset.....	228
Törmäysvaroitin Automaattijarrutuksella.....	223
Törmäysvaroitin.....	223, 224

U

Ulkoiset taustapeilit.....	100
automaattinen himmennys.....	101
Ulkolämpömittari.....	70
Ulkomitat.....	411
Ulkotaustapeilien palauttaminen.....	101

W

WHIPS	
istuma-asento.....	37
lastenistuin/lastentyyny.....	37
retkاهدussuoja.....	36, 38

V

Vahaus.....	402
Vaiheosoitin.....	276
Vaihteenvälitsinsalpa.....	283
Vaihteenvälitsinsalpa, mekaaninen irtikytkentä.....	283
Vaihteenvälitsinsalvan kytkeminen pois..	283
Vaihteisto.....	275, 276
automaatti.....	277, 281
manuaalinen, käsivalintainen.....	276

Vaihteistoöljy	
määrä ja laatu.....	420
Vakaus- ja vetovoimajärjestelmä	
käsittely.....	186
Vakautus- ja vetovoimajärjestelmä..	185, 187
Vakautusjärjestelmä.....	185
Vakionopeussäädin.....	195
Valaistus.....	370
Ajovalojen korkeuden säätö.....	86
Aktiiviset Xenon-valonheittimet.....	91
huomiovalot.....	87
kaarrevalot.....	92
kauko-/lähivalot.....	88
matkustamossa.....	94
Mittaristovalaistus.....	86
Näyttövalaistus.....	86
polttimot, erittelyt.....	377
saattovalaistus.....	96
Säädin.....	94
takasumuvalo.....	92
tunnelin tunnistus.....	88
turvalaistus.....	96, 161
valaistusautomaatiikka, matkustamo.....	95
ääri-/seisontavalot.....	87
Valaistus, polttimon vaihto.....	371
kaukovalot (autot, joissa halogeeniajovalot).....	373
kaukovalot (autot, joissa on aktiiviset xenon-ajovalot).....	374

kuormatila.....	376	Varoitusvalo		Vetokoukku - irrotettava	
lähivalo (autot, joissa halogeeniajova- lot).....	373	sopeutuva vakionopeussäädin.....	199	kiinnitys/irrotus.....	316, 317
meikkipeili.....	377	Törmäysvaroitin.....	227	Vetolaite.....	314, 315
numerokilven valaistus.....	376	vakautus- ja vetovoimajärjestelmä.....	185	Erittelyt.....	315
polttimonpidin takana.....	375	Varoitusvalot		Vetoluistonesto.....	185
suuntavilkku, edessä.....	375	generaattori ei lataa.....	69	Vetomassa ja kuulaan kohdistuva massa	413
Valikkokäsittely		Matala öljynpaine.....	69	Vettähyllivä pintakerros, puhdistus.....	403
Mittaristo.....	106	seisontajarru kytkettynä.....	69	Vettä ja likaa hylkivä pintakerros.....	403
valikkokatsaus.....	107	turvatyyny - SRS.....	69	Vianetsintä	
Valitsin ohjauspyörässä.....	83	turvavyömuistutin.....	27, 69	Sopeutuva vakionopeussäädin.....	210
Valokatkaisin.....	84	Varoitus.....	69	Vikailmoitukset BLISissä.....	262
Valokuvio, sovitus.....	96	vika jarrujärjestelmässä.....	69	Vikailmoitukset BLIS-järjestelmässä.....	262
Valokuvion sovitus.....	96	Varoitusvilkut.....	93	Virheilmoitukset	
Active Bending Lights	96	Varoitusääni		Driver Alert Control.....	235
Valonheittimet.....	371	Törmäysvaroitin.....	227	ks. Ilmoitukset ja symbolit.....	211, 300
Valonheittimien korkeussuuntauksen säätö.....	86	Varokekus.....	387	Lane Departure Warning.....	239
Vanne, koot.....	327	Varokkeet.....	387	LKA.....	244
Vanteet		kuormatila.....	397	Sopeutuva vakionopeussäädin.....	211
Puhdistus.....	402	kylmävyöhyke.....	399	Voimansiirto, vaihteisto.....	276
Varapyörä.....	330	käsinekotelon alla.....	393, 395	Volvo ID.....	20
asennus.....	333	moottoritila.....	389	Volvo Sensus.....	75
Varoituskolmio.....	334	Start/Stop (käynnistys/pysäytys).....	399	Välimatkamittari.....	71
Varoitussymbolit.....	63, 65, 67, 69	vaihto.....	387	Välimatkamittarin nollaus.....	113, 117
		yleistä.....	387	Värikoodi, maali.....	406
		Vetokoukku		Värinänvaimennin.....	314
		irrotettava, kiinnitys.....	316		
		irrotettava, poistaminen.....	317		
		Vetokoukku, ks. Vetolaite.....	314		

Y

Ylikuumentaminen.....	303, 312
Ympäristömerkintä, FSC, käyttöohjekirja..	23

Ä

Äänimerkin antaminen.....	83
Äänitorvi.....	83

Ö

Öljy, ks. myös Moottoriöljy.....	416, 417
----------------------------------	----------

