



V60

FØRERVEILEDNING



# VÄLKOMMEN!

Vi håper din Volvo vil gi deg kjøre glede i mange år. Bilen er konstruert for din og dine passasjerers sikkerhet og komfort. Volvo er en av verdens sikreste personbiler. Din Volvo er også konstruert for å oppfylle gjeldende sikkerhets- og miljøkrav.

For å øke trivselen med Volvoen anbefaler vi at du leser anvisninger og vedlikeholdsinformasjon i denne førerveiledningen. Førerveiledningen finnes også som mobilapp (Volvo Manual) og på Volvo Cars supportside ([support.volvocars.com](https://support.volvocars.com)).

# INNHOLDSFORTEGNELSE

## INNLEDNING

Slik finner du eierinformasjon	12
Digital førerveiledning i bil	13
Volvo Cars supportside	15
Lese førerveiledningen	16
Innspilling av data	19
Tilbehør og tilleggsutstyr	20
Volvo ID	20
Miljøfilosofi	22
Førerveiledningen og miljøet	24
Laminert glass	24
Bi-Fuel* - innledning til bilgass	24

## SIKKERHET

Generelt om sikkerhetsbelter	28
Sikkerhetsbeltet - ta på	29
Sikkerhetsbelte - løsne	30
Sikkerhetsbelte - graviditet	30
Beltepåminner	31
Beltestrammer	31
Sikkerhet - varselsymbol	32
Kollisjonsputesystem	33
Kollisjonspute på førersiden	34
Passasjerkollisjonspute	34
Passasjerens kollisjonspute - aktive- ring og deaktivering*	36
Sidekollisjonspute (SIPS)	37
Kollisjonsgardin (IC)	38
Generelt om WHIPS (beskyttelse mot nakkesleng)	39
WHIPS - sittestilling	40
Veltebeskyttelse (ROPS)	41
Når systemet løser ut	41
Generelt om sikkerhetsmodus	42
Sikkerhetsmodus - startforsøk	43
Sikkerhetsstilling - flytte	44
Generelt om barnesikring	44
Barnesikring	45
Barnesikring - plassering	50

Barnesikring - to-trinns sittepute*	51
To-trinns beltepute* - oppfelling	52
To-trinns beltepute* - nedfelling	53
Barnesikring - ISOFIX	54
ISOFIX - størrelsesklasser	54
ISOFIX - typer barnesikring	56
Barnesikring - øvre festepunkter	58



## **INSTRUMENTER OG BETJENINGSELEMENTER**

Instrumenter og brytere, bil med ven- streratt - oversikt	60	Ratt	87	Takluke*	108
Instrumenter og brytere, bil med høy- reratt - oversikt	63	Elektrisk oppvarming** av rattet	88	Menyhåndtering - kombiinstrument	110
Kombiinstrument	66	Hovedlysbryter	88	Menyoversikt - kombiinstrument	111
Kombiinstrument, analogt - oversikt	66	Parkeringslys	90	Meldinger	112
Kombiinstrument, digitalt - oversikt	67	Kjørellys	91	Meldinger - håndtering	113
Økoguide og effektguide*	70	Tunneldetektering*	91	MY CAR	113
Kombiinstrument - betydningen av kontrollsymbolene	71	Fjern-/nærlys	92	Kjørecomputer	114
Kombiinstrument -betydningen av varselsymbolene	72	Automatisk fjernlys*	93	Kjørecomputer - analogt kombiin- strument	116
Utetemperaturmåler	74	Aktive Xenon-frontlys*	95	Kjørecomputer - digitalt kombiinstrument	119
Trippsteller	74	Frontlys - tilpass lysbildet	96	Kjørecomputer - kjørestatistikk*	122
Klokke	75	Tåkelys bak	96		
Drivstoffmåler for bilgass*	75	Bremselys	97		
Kombiinstrument - lisensavtale	76	Varselblinklys	97		
Symboler i display	76	Blinklys	98		
Volvo Sensus	79	Kupébelysning	98		
Nøkkelposisjoner	80	Ledelys	100		
Nøkkelposisjoner - funksjoner ved forskjellige nivåer	81	Sikkerhetsbelysning	100		
Setene fram	82	Visker og spyler	100		
Forseter - elektrisk styrte*	83	Vindusheiser	103		
Sete bak	84	Bakspeil - utvendige	104		
		Vinduer og bakspeil - elektrisk opp- varming	105		
		Innvendig speil	106		
		Kompass*	107		

## KLIMAAANLEGG

Generell informasjon om klima	124
Faktisk temperatur	124
Sensorer - klima	125
Luftkvalitet	125
Luftkvalitet - kupéfilter	125
Luftkvalitet - Clean Zone Interior Package (CZIP)*	126
Luftkvalitet - IAQS*	126
Luftkvalitet - materiale	126
Menyinnstillinger - klima	127
Luftfordeling i kupeen	127
Elektronisk klimaanlegg - ECC	129
Elektrisk oppvarmede forseter*	130
Elektrisk oppvarmet baksete*	130
Vifte	131
Autoregulering	131
Temperaturregulering i kupé	132
Klimaanlegg	132
Avfukting og avriming av frontrute	133
Luftfordeling - resirkulasjon	134
Luftfordeling - tabell	135
Motor- og kupévarmer*	137
Motor- og kupévarmer* - direktestart	138
Motor- og kupévarmer* - direkte avstengning	139

Motor- og kupévarmer* - tidsur	139
Motor- og kupévarmer* - meldinger	141
Ekstra varmeapparat*	143
Drivstoffdrevet tilleggsvarmer*	143
Elektrisk ekstra varmeapparat*	144

## LAST OG OPPBEVARING

Oppbevaringsplasser	146
Tunnellkonsoll	148
Tunnellkonsoll - sigarettenger og askebeger*	148
Hanskerom	148
Gulvmatter*	149
Sminkespeil	149
Tunnellkonsoll - 12 V-uttak	149
Last	150
Lasting - lang last	151
Taklast	151
Festekroker for last	152
Lasting - bæreposeholder*	152
12 V strømuttak bagasjerom*	152
Beskyttelsesnett*	153
Beskyttelsesgitter	154
Innsynsvern	155

## LÅSING OG ALARM

Fjernkontroll	158
Fjernnøkkel - mistet	158
Fjernnøkkel - personalisering*	159
Låse/låse opp - indikering	160
Låsindikator	160
Elektronisk startsperre	161
Fjernbetjent startsperre med sporingssystem*	161
Fjernnøkkel - funksjoner	162
Fjernnøkkel - rekkevidde	163
Fjernnøkkel med PCC* - unike funksjoner	163
Fjernnøkkel med PCC* - rekkevidde	164
Avtakbart nøkkelblad	165
Avtakbart nøkkelblad - løsne/sette fast	165
Avtakbart nøkkelblad - opplåsing av dør	166
Beskyttelseslåsing*	166
Fjernnøkkel - bytte batteri	167
Keyless Drive*	169
Keyless Drive* - fjernnøkkelens rekkevidde	169
Keyless drive* - sikker håndtering av fjernnøkkel	170
Keyless Drive* - forstyrrelser i fjernnøkkelens funksjon	170
Keyless Drive* - låsing	170

Keyless drive* - opplåsing	171
Keyless Drive* - opplåsing med nøkkelblad	171
Keyless Drive* - låseinnstillinger	172
Keyless Drive* - antenneplassering	172
Låse/låse opp - fra utsiden	173
Manuell låsing av dør	174
Låse og låse opp - innenfra	174
Utluftingsfunksjon	175
Låse/låse opp - hanskerom	176
Låse/låse opp - bakluken	176
Blokkert låsestilling*	178
Barnesikring - manuell aktivering	179
Barnesikring - elektrisk aktivering*	179
Alarm	180
Alarmindikator	181
Alarm - automatisk reaktivering	181
Alarm - fjernnøkkel virker ikke	182
Alarmsignaler	182
Redusert alarmnivå	182
Typegodkjenning, fjernlås	183

## FØRERHJELP

Aktivt chassis - Four C*	186
Justerbar rattmotstand*	186
Elektronisk stabilitetskontroll (ESC) - generelt	187
Elektronisk stabilitetskontroll (ESC) - betjening	188
Elektronisk stabilitetskontroll (ESC) - symboler og meldinger	189
Fartsbegrenser	191
Fartsbegrenser - komma i gang	191
Fartsbegrenser - endre hastighet	192
Fartsbegrenser - midlertidig deaktivering og klarstilling	192
Fartsbegrenser - alarm ved overskredet hastighet	193
Fartsbegrenser - slå av	193
Cruise control*	194
Fartsholder* - håndtere hastighet	195
Fartsholderen* - midlertidig deaktivering og klarstilling	195
Fartsholder* - gjenoppta innstilt hastighet	196
Fartsholder* - slå av	196
Avstandsvarseling*	197
Avstandsvarsel* - begrensninger	198
Avstandsvarsel* - symboler og meldinger	199
Adaptiv cruisekontroll (fartsholder) - ACC*	200

Adaptiv fartsholder* - funksjon	201	Kollisjonsvarsler* - funksjon	225	Filassistent (LDW) - funksjon	246
Adaptiv cruisekontroll* - oversikt	202	Kollisjonsvarsler* - registrering av syklist	226	Filassistent (LDW) - fremgangsmåte	246
Adaptiv fartsholder* - håndtere hastighet	203	Kollisjonsvarsler* - registrering av fotgjengere	227	Filassistent (LDW) - begrensninger	247
Adaptiv fartsholder* - stille inn tidsavstand	205	Kollisjonsvarsler* - håndtering	228	Filassistent (LDW) - symboler og meldinger	248
Adaptiv fartsholder* - midlertidig deaktivering og klarstilling	205	Kollisjonsvarsler* - begrensninger	230	Filassistent (LKA)*	249
Adaptiv fartsholder* - kjøre forbi et annet kjøretøy	206	Kollisjonsvarsler* - kamerafølerens begrensninger	231	Filassistent (LKA) - funksjon	250
Adaptiv fartsholder* - slå av	207	Kollisjonsvarsler* - symboler og meldinger	232	Filassistent (LKA) - fremgangsmåte	251
Adaptiv cruisekontroll* - køassistanse	207	BLIS*	234	Filassistent (LKA) - begrensninger	252
Adaptiv fartsholder* - skifte fartsholderfunksjonalitet	209	BLIS* - fremgangsmåte	235	Filassistent (LKA) - symboler og meldinger	253
Adaptiv fartsholder* - feilsøking og tiltak	210	CTA*	236	Parkeringshjelp*	254
Adaptiv fartsholder* - symboler og meldinger	211	BLIS - symboler og meldinger	238	Parkeringshjelp* - funksjon	254
Radarføler	213	Trafikkskiltinformasjon - (RSI)*	238	Parkeringshjelp* - bakover	255
Radarsensor - begrensninger	213	Trafikkskiltinformasjon (RSI)* - fremgangsmåte	239	Parkeringshjelp* - forover	256
Typegodkjenning - radarsystem	215	Trafikkskiltinformasjon (RSI)* - begrensninger	241	Parkeringshjelp* - feilindikasjon	257
City Safety™	218	Føreralarmsystem*	241	Parkeringshjelp* - rengjøring av sensorene	257
City Safety™ - funksjon	218	Driver Alert Control - (DAC)*	242	Parkeringskamera (PAC)*	258
City Safety™ - fremgangsmåte	219	Driver Alert Control (DAC)* - fremgangsmåte	243	Ryggekamera - innstillinger	260
City Safety™ - begrensninger	220	Driver Alert Control (DAC)* - symboler og meldinger	244	Parkeringskamera - begrensninger	261
City Safety™ - laserføleren	221	Filassistent (LDW)*	245	Aktiv parkeringshjelp - (PAP)*	261
City Safety™ - symboler og meldinger	223			Aktiv parkeringshjelp - (PAP)* - funksjon	262
Kollisjonsvarsler*	224			Aktiv parkeringshjelp - (PAP)* - vedlikehold	262

Aktiv parkeringshjelp - (PAP)* - begrensninger	264
Aktiv parkeringshjelp (PAP)* - symboler og meldinger	265

## START OG KJØRING

Start av motoren	268	Start/Stop* - symboler og meldinger	287
Slå av motoren	269	Kjøremodus ECO*	289
Rattlås	269	Fotbrems	291
Fjernstart - (ERS)*	269	Brems - blokkeringsfrie bremseser	292
Fjernstart (ERS) - fremgangsmåte	270	Brems - nødbremselys og automatisk varselblinklys	292
Fjernstart (ERS) - symboler og meldinger	271	Brems - nødbremsforsterkning	293
Starthjelp med annet batteri	272	Parkeringsbrems	294
Girkasser	273	Kjøring i vann	298
Manuell girkasse	274	Overoppheting	298
Girindikator*	274	Kjøring med åpen bakluke/koffertlokk	299
Automatgir - Geartronic*	275	Overbelastning - startbatteri	299
Girvelgersperre	278	Før en lang reise	300
Hjelp til bakkestart (HSA)*	279	Vinterkjøring	300
Firehjulstrekk - AWD*	279	Tanklokk - Åpne/lukke	301
Hill Descent Control (HDC)*	279	Tankluke, manuell åpning	301
Start/Stop*	281	Påfylling av drivstoff	301
Start/Stop* - Funksjon og betjening	281	Drivstoff - bruk	302
Start/Stop* - motoren stopper ikke automatisk	283	Drivstoff - bensin	303
Start/Stop* - motoren starter automatisk	284	Drivstoff - diesel	303
Start/Stop* - motoren starter ikke automatisk	285	Dieselpartikkelfilter (DPF)	305
Start/Stop* - ufrivillig motorstopp i manuell girkasse	285	Påfylling av bilgass*	305
Start/Stop* - innstillinger	286	Omkobler for gassdrift*	306
		Katalysatorer	307

Drivstofføkonomisk kjøring	307
Kjøring med tilhenger*	308
Kjøring med tilhenger* - manuelt gir	309
Kjøring med tilhenger* - automatgir	309
Tilhengerfeste*	310
Avtakbart tilhengerfeste* - oppbevaring	310
Avtakbart tilhengerfeste* - spesifikasjoner	311
Avtakbart tilhengerfeste* - montere og demontere	312
Tilhengerstabilisator - TSA	314
Tauing	315
Slepekrok	316
Berging	318

## HJUL OG DEKK

Dekk - behandling	320
Dekk - rotasjonsretning	321
Dekk - slitasjevarslere	321
Dekk - lufttrykk	322
Hjul- og felgdimensjoner	323
Dekkdimensjoner	323
Dekk - lasteindeks	324
Dekk - hastighetsklasser	324
Hjulsruer	325
Vinterdekk	325
Skifte hjul - løsne hjulet	326
Skifte hjul - montering	328
Varseltrekant	329
Verktøy	330
Jekk*	331
Førstehjelpsskrin*	332
Dekktrykkovervåking*	332
Dekkovervåking (TM)*	333
Dekktrykkovervåking (TPMS)* - generelt	335
Dekktrykkovervåking (TPMS)* - justere (omkalibrere)	336
Dekktrykkovervåking (TPMS)* - dekkstatus	336
Dekktrykkovervåking (TPMS)* - aktivere/deaktivere	337

Dekktrykkovervåking (TPMS)* - anbefalinger	337
Dekktrykkovervåking (TPMS)* - korrigere ved for lavt dekktrykk	338
Dekktrykkovervåking (TPMS)* - punkteringskjørbare dekk*	339
Typegodkjenning - dekktrykkovervåking (TPMS)*	340
Midlertidig dekk tetning	346
Provisorisk dekk tetningssett - plassering	346
Provisorisk dekk lappesett - oversikt	347
Provisorisk dekk lapping - fremgangsmåte	348
Provisorisk dekk lapping - etterkontroll	350
Provisorisk dekk lappesett - pumpe opp dekk	351

## VEDLIKEHOLD OG SERVICE

Volvos serviceprogram	354
Bestill service og reparasjon*	354
Inspeksjon og service på systemet for bilgass*	356
Heving av bilen	357
Motorpanser - åpne og lukke	359
Motorrom, oversikt	359
Motorrom - kontroll	360
Motorolje - generelt	361
Motorolje, kontroll og påfylling	362
Kjølevæske - nivå	364
Bremse- og clutchvæske - nivå	365
Styreservoolje - nivå	366
Klimaanlegg - feilsøking og reparasjoner	367
Skifte pære - generelt	367
Bytte pære - frontlys	368
Bytte pære - lokk til fjern-/nærlys	369
Bytte pære - nærlys	370
Bytte pære - fjernlys	370
Bytte pære - ekstra fjernlys	371
Bytte pærer - blinklys foran	371
Bytte pære - lys bak	372
Bytte pære - plassering av pærer bak	372
Bytte pære - nummerskiltbelysning	373

Bytte pære - belysning i bagasjerommet	373
Bytte pære - belysning i sminkespeil	373
Lys, spesifikasjoner	374
Pusserblad	374
Spylevæske - påfylling	376
Startbatteri - generelt	377
Batteri - symboler	378
Startbatteri - bytte	379
Batteri - Start/Stop	381
Elektrisk system	383
Sikringer - generelt	383
Sikringer - i motorrommet	385
Sikringer - under hanskerommet	388
Sikringer - i styreenhet under hanskerommet	390
Sikringer - i bagasjerommet	392
Sikringer - i kaldsonen i motorrommet	394
Bilvask	396
Polering og voksing	397
Vann- og smussavvisende overflatesjikt	398
Rustbeskyttelse	399
Rengjøring av interiør	399
Lakkskader	400

## SPESIFIKASJONER

Typebetegnelser	404
Mål	407
Vekt	408
Trekkevekt og kuletrykk	409
Motorspesifikasjoner	411
Motorolje - ugunstige kjøreforhold	413
Motorolje - kvalitet og volum	414
Kjølevæske - kvalitet og volum	417
Gjrolje - kvalitet og volum	418
Bremsevæske - kvalitet og volum	419
Servostyringsolje - kvalitet	419
Drivstofftank - kapasitet	420
Spesifikasjoner for luftkondisjonering	421
Drivstofforbruk og CO2-utslipp	423
Hjul og dekk - godkjente dimensjoner	427
Lastindeks og hastighetsklasse	429
Dekk - godkjente dekktrykk	431

## **INDEKS**

Indeks

435



INNLEDNING

## Slik finner du eierinformasjon

Eierinformasjon er tilgjengelig i flere ulike produktformater, både digitalt og i trykt form. Førerveiledningen finnes på bilens bildeskjerm, som mobilapp og på Volvo Cars' supportside. I hanserommet finner du en Quick Guide og et tillegg til førerveiledningen med bl.a. informasjon om sikringer og spesifikasjoner. En trykt førerveiledning kan etterbestilles.

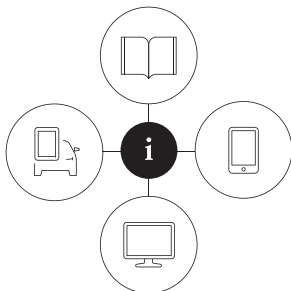

000003

## Bildeskjermen i bilen<sup>1</sup>



På skjermen i bilen er førerveiledningen tilgjengelig digitalt. Trykk på **MY CAR**-knappen i midtkonsollen **OK/MENU** og velg **Førerveiledning**. Informasjonen er søkbar og er også inndelt i kategorier.

Les mer i Digital førerveiledning i bil.

## Mobilapp

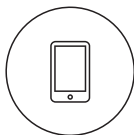

Gå til App Store eller Google Play, og søk etter "Volvo Manual", last ned appen til smarttelefonen eller nettbrettet ditt, og velg bil.

I appen finnes instruksjonsvideoer samt mulighet for visuell navigering med eksteriøre og interiøre biler av bilen. Det er mulig å enkelt navigere mellom de forskjellige avsnittene i førerveiledningen, og innholdet er søkbart. Les mer om Førerveiledning på mobile enheter.

## Volvo Cars supportside



Gå inn på [support.volvocars.com](http://support.volvocars.com) og velg ditt land. Her finner du førerveiledninger dels på nett og dels i PDF-format. På Volvo Cars' supportside finner du også instruksjonsvideoer og ytterligere informasjon og hjelp i forbindelse med din Volvo og ditt bilhold. Siden er tilgjengelig for de fleste markeder (land). Les mer på Volvo Cars supportside.

geregnet informasjon og hjelp i forbindelse med din Volvo og ditt bilhold. Siden er tilgjengelig for de fleste markeder (land). Les mer på Volvo Cars supportside.

## Trykt informasjon

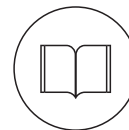

I hanserommet finner du et tillegg til førerveiledningen<sup>2</sup>, som inneholder informasjon om sikringer og spesifikasjoner, samt en oppsummering av viktig og praktisk informasjon.

I trykt format finnes også en Quick Guide som hjelper deg å komme i gang med de vanligste funksjonene i bilen.

Avhengig av valgt utstyrsnivå, marked, osv. kan også ytterligere førerinformasjon finnes i trykt format i bilen.

<sup>1</sup> For markeder uten førerveiledning på bildeskjermen følger i stedet en trykt fullstendig veiledning med bilen.

<sup>2</sup> For markeder uten førerveiledning på bildeskjermen følger i stedet en trykt fullstendig veiledning med bilen.

En trykt førerveiledning og tilhørende tillegg kan etterbestilles. Kontakt en Volvo-forhandler for å bestille. Se hvordan førerveiledningen er bygd opp i Lese førerveiledningen.

### Bytte språk på bilens bildeskjerm

Hvis du bytter språk på bilens skjerm, kan det hende at noe av informasjonen ikke stemmer med nasjonale eller lokale lover og bestemmelser. Ikke bytt til et språk det er vanskelig å forstå, det kan bli vanskelig å finne tilbake i strukturen i skjermen.

**! VIKTIG**

Føreren er alltid ansvarlig for at kjøretøyet kjøres på en trafiksikker måte, samt at aktuelle lover og bestemmelser overholdes. Det er også viktig at bilen vedlikeholdes i samsvar med Volvos anbefalinger i førerinformasjonen.

Er det forskjeller i informasjonen mellom skjermen og den trykte informasjonen, er det alltid den trykte informasjonen som gjelder.

### Relatert informasjon

- Digital førerveiledning i bil (s. 13)
- Volvo Cars supportside (s. 15)
- Lese førerveiledningen (s. 16)

### Digital førerveiledning i bil

Førerhåndboken kan leses på skjermen i bilen<sup>3</sup>. Innholdet er søkbart, og det er enkelt å navigere mellom forskjellige avsnitt.

Åpne den digitale førerhåndboken - trykk på **MY CAR**-knappen i midtkonsollen, trykk **OK/MENU** og velg **Førerveiledning**.

For mer grunnleggende om navigering, se Håndtere systemet. Nedenfor finner du en nærmere beskrivelse.

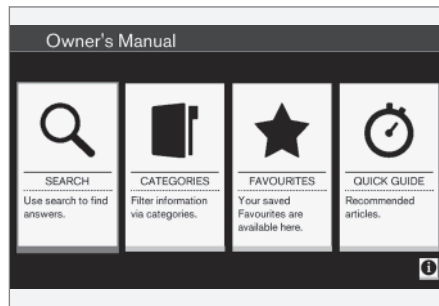

Førerveiledningens startside.

Det finnes fire alternativer for å finne informasjon i den digitale førerhåndboken:

- **Søk** - Søkefunksjon for å finne en artikkel.
- **Kategorier** - Alle artikler er sortert i kategorier.

- **Favoritter** - Rask tilgang til favorittmerkede artikler.
- **Quick Guide** - Et utvalg av artikler for vanlige funksjoner.

Velg informasjonssymbolet nede i høyre hjørne for å få informasjon om den digitale førerveiledningen.

**i NBI**

Den digitale førerveiledningen er ikke tilgjengelig under kjøring.

### Søk

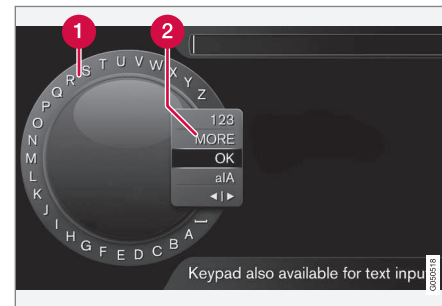

Søke ved hjelp av tegnhjul.

- 1 Tegnliste.
- 2 Veksling av innmatingsstilling (se tabellen nedenfor).

<sup>3</sup> Gjelder visse bilmodeller.

◀◀ Bruk tegnhjulet for å skrive inn et søkeord, f.eks "sikkerhetsbelte".

1. Drei **TUNE** til ønsket bokstav, og trykk **OK/MENU** for å bekrefte. Tall- og bokstavknappene på kontrollpanelet i midtkonsollen kan også brukes.
2. Fortsett med neste bokstav osv.
3. For å bytte inntastingsstilling til sifre eller spesialtegn eller utføre søket, dreier du på **TUNE** til et av valgene (se forklaring i tabellen nedenfor) i listen for veksling av inntastingsstilling (2) og trykker **OK/MENU**.

<b>123/A BC</b>	Bytt mellom bokstaver og sifre med <b>OK/MENU</b> .
<b>MER</b>	Skift til spesialtegn med <b>OK/MENU</b> .
<b>OK</b>	Utfør søk. Drei på <b>TUNE</b> for å velge en treff, trykk <b>OK/MENU</b> for å gå til artikkelen.

<b>a A</b>	Veksler mellom små og store bokstaver med <b>OK/MENU</b> .
<b>◀   ▶</b>	Veksler fra tegnhjulet til søkefeltet. Flytt markøren med <b>TUNE</b> . Slett eventuelle feilstavinger med <b>EXIT</b> . Trykk <b>OK/MENU</b> for å gå tilbake til tegnhjulet.  Merk at tall- og bokstavknappene på kontrollpanelet kan brukes ved redigering i søkefeltet.

### Skriv med talltastaturet



Talltastatur.

En annen måte å skrive inn tegn på, er med knappene i midtkonsollen, **0-9, \*** og **#**.

Når du trykker på **9**, ser du en søyle med alle tegn<sup>4</sup> under knappen, f.eks. **W, x, y, z** og **9**. Raske trykk på knappen flytter markøren gjennom disse tegnene.

- Stopp med markøren på ønsket tegn for å velge - tegnet vises på skriveraden.
- Slette/angre med **EXIT**.

For å skrive et siffer, holdes den tilsvarende sifferknappen inne.

### Kategorier

Artiklene i førerhåndboken er strukturert i hovedkategorier og underkategorier. Samme artikkel kan ligge i flere egnede kategorier, slik at det er lettere å finne den.

Drei på **TUNE** for å navigere i kategoritreet, og trykk **OK/MENU** for å åpne en kategori - markert **■** - eller artikkel - markert **□**. Trykk **EXIT** for å gå tilbake til forrige visning.

### Favoritter

Her finner du artiklene som er lagret som favoritter. Se under Navigere i artikkel nedenfor hvis du vil markere en artikkel som favoritt.

Drei på **TUNE** for å navigere i favorittlisten, og trykk på **OK/MENU** for å åpne en artikkel. Trykk **EXIT** for å gå tilbake til forrige visning.

<sup>4</sup> Skrivetegn for respektive knapp kan variere, avhengig av marked/land/språk.

## Quick Guide

Her finnes et utvalg av artikler som gjør deg kjent med de vanligste funksjonene til bilen. Du kan også vise artiklene via kategorier, men her er de samlet, slik at du enkelt får tilgang til dem.

Drei på **TUNE** for å navigere i Quick Guide, og trykk på **OK/MENU** for å åpne en artikkel. Trykk **EXIT** for å gå tilbake til forrige visning.

## Navigere i artikkel

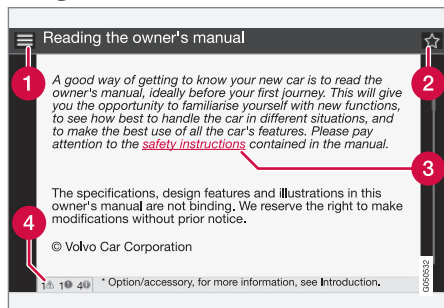

- 1 **Hjem** - fører til startsidene for førerhåndboken.
- 2 **Favoritt** - legger til/fjerner artikkelen som favoritt. Du kan også trykke på **FAV**-knappen i midtkonsollen for å legge til/fjerne en artikkel som favoritt.
- 3 **Markert lenke** - fører til lenket artikkel.
- 4 **Særskilte tekster** - hvis artikkelen inneholder advarsler eller tekster merket Viktig eller

NBI, vises tilhørende symbol, og antallet slike tekster i artikkelen.

Drei **TUNE** for å navigere mellom lenker eller bla i en artikkel. Når skjermen har bladd til begynnelsen/slutten av en artikkel, nås alternativene Hjem og Favoritt ved å bla et ytterligere trinn opp/ned. Trykk **OK/MENU** for å aktivere valg/markert lenke. Trykk **EXIT** for å gå tilbake til forrige visning.

## Volvo Cars supportside

På nettsidene til Volvo Cars, og særlig support-siden, finner du mer informasjon om bilen din. Fra nettsidene kan du også navigere videre til My Volvo, en personlig nettside for deg og din bil.

## Support på internett

Gå in på support.volvocars.com eller bruk QR-koden nedenfor for å besøke siden. Support-siden er tilgjengelig for de fleste markeder (land).



QR-kode som fører til support-siden.

Informasjonen på support-siden er søkbar og er også inndelt i kategorier. Her finner du support for ting som angår f. eks. internettoppkoblede tjenester og funksjoner, Volvo On Call (VOC)\*, navigasjonssystemet\* og apper. Video og trinnvis veiledning forklarer ulike prosedyrer, f. eks. hvordan bilen kobles til internett via en mobiltelefon.

## Nedlastingsbar informasjon fra support-siden

### Kart

For biler med Sensus Navigation\* er det mulig å laste ned kart fra support-siden.



\* Ekstra utstyr/tilbehør, for mer informasjon se Introduksjon.

## « Mobilapper

For utvalgte Volvomodeller av årsmodell 2014 og 2015 er førerveiledningen tilgjengelig som en app. Også VOC\*-appen kan nås herfra.

### Førerveiledninger fra tidligere årsmodeller

Førerveiledninger fra tidligere årsmodeller er tilgjengelig i pdf-format. Også Quick Guide og supplement kan nås fra supportsidene. Velg bilmodell og modellår for å laste ned den publikasjonen du ønsker.

### Kontakt

På supportsidene finner du kontaktopplysninger til kundestøtte og nærmeste Volvo-forhandler.

### My Volvo på internett<sup>5</sup>

Fra [www.volvocars.com](http://www.volvocars.com) er det mulig å navigere seg videre til My Volvo, som er en personlig nettside for deg og din bil.

Opprett en personlig Volvo ID, logg inn på My Volvo og få en oversikt over bl.a. service, avtaler og garantier. På My Volvo finnes også informasjon om modelltilpasset tilbehør og programvare til bilen.

### Relatert informasjon

- Volvo ID (s. 20)

<sup>5</sup> Gjelder enkelte markeder.

## Les førerveiledningen

Å lese førerveiledningen er en god måte å lære din nye bil å kjenne på, helst før den første kjøreturen.

Når du leser førerveiledningen, blir du kjent med funksjoner, du får råd om hvordan bilen håndteres best i ulike situasjoner, og du lærer deg å utnytte alle bilens finesser på best mulig måte. Vær oppmerksom på sikkerhetsanvisningene som finnes i førerveiledningen.

Det pågår et kontinuerlig utviklingsarbeid for å forbedre produktet vårt. Modifikasjoner kan medføre at informasjon, beskrivelser og illustrasjoner i førerveiledningen varierer fra utstyret i bilen. Vi forbeholder oss retten til å foreta endringer uten forhåndsvarsel.

© Volvo Car Corporation

### ! VIKTIG

Ikke fjern denne veiledningen fra bilen - hvis det skulle oppstå problemer mangler da nødvendig informasjon om hvor og hvordan profesjonell hjelp kan søkes.

## Førerhåndbok på mobile enheter



### i NBI

Førerveiledningen kan lastes ned som mobilapplikasjon (gjelder visse bilmodeller og mobiltelefoner), se [www.volvocars.com](http://www.volvocars.com).

Mobilapplikasjonen inneholder også video samt søkbart innhold og gir enkel navigering mellom forskjellige avsnitt.

### Ekstrautstyr/tilbehør

Alle typer tilleggsutstyr/tilbehør er merket med en stjerne\*.

I tillegg til standardutstyr inneholder førerhåndboken beskrivelser av tilleggsutstyr (fabrikkmontert utstyr) og enkelte typer tilbehør (ettermontert ekstrautstyr).

\* Ekstrautstyr/tilbehør, for mer informasjon se Introduksjon.

Utstyret som beskrives i førerveiledningen finnes ikke i alle biler - de har ulikt utstyr avhengig av tilpasning til behovene i forskjellige markeder, samt nasjonale eller lokale lover og bestemmelser.

Kontakt en Volvo-forhandler hvis du er usikker på hva som er standardutstyr og hva som er tilleggsutstyr/tilbehør.

### Spesielle tekster

#### ADVARSEL

Advarselstekster opplyser om fare for personskade.

#### VIKTIG

Viktig-tekster forteller om fare for materielle skader.

#### NBI

OBS-tekst gir råd eller tips som gjør det lettere å ta i bruk f. eks. finesser og funksjoner.

### Fotnote

Førerveiledningen inneholder informasjon som ligger som en fotnote nederst på siden. Denne informasjonen er et tillegg til teksten som henviser til fotnoten via et tall. Hvis fotnoten tilhører tekst i en tabell, brukes bokstaver i stedet for tall som henvisning.

### Meldingstekster

I bilen finnes det displayer som viser meny- og meldingstekster. Utseendet på disse tekstene i førerveiledningen er annerledes enn den vanlige teksten. Eksempel på meny- og meldingstekster:

**Media, Posisjonen sendes.**

### Klistremerker

I bilen er det forskjellige typer klistremerker som gir viktig informasjon på en enkel og tydelig måte. Advarslene/informasjonen på klistremerkene i bilen har synkende grad av viktighet, som beskrevet nedenfor.

### Advarsel om personskade



Svarte ISO-symboler på gult varselfelt, hvit tekst/bilde på svart meldingsfelt. Brukes for å markere

fare som kan føre til alvorlig personskade eller dødsfall hvis advarselen ignoreres.

### Risiko for skade på eiendom



Hvite ISO-symboler og hvit tekst/bilde på svart eller blått varselfelt og meldingsfelt. Brukes for å markere fare som kan føre til skade på eiendom hvis advarselen ignoreres.

## ◀ Informasjon

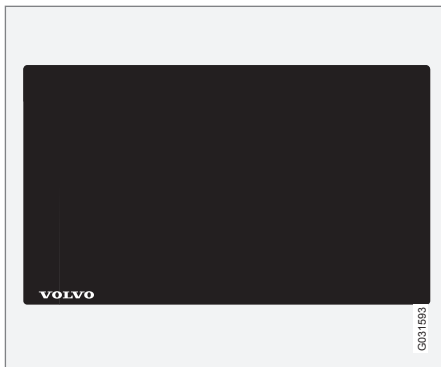

Hvite ISO-symboler og hvit tekst/bilde på svart meldingsfelt.

**i NBI**

Skiltene som er avbildet i førerhåndboken, trenger ikke være nøyaktig like som de du finner i bilen. Hensikten er å vise omtrent hvordan de ser ut, og omtrent hvor i bilen de sitter. Den informasjonen som gjelder akkurat din bil, finner du på de aktuelle merkelappene i bilen.

### Prosedyrelister

Prosedyrer der handlinger må utføres i en viss rekkefølge, er nummererte i førerveiledning.

**1** Når det finnes en bildeserie til en trinn-for-trinn-instruksjon, er hvert moment nummerert på samme måte som det tilhørende bildet.

**A** Lister med bokstaver forekommer ved bildeserier der instruksjonenes innbyrdes rekkefølge ikke er relevant.

**1** Piler forekommer nummererte og unummererte, og brukes for å symbolisere en bevegelse.

**A** Piler med bokstaver brukes for å synliggjøre en bevegelse der den innbyrdes ordningen ikke er relevant.

Hvis det ikke finnes noen bildeserie til en trinn-for-trinn-instruksjon, er de ulike trinnene nummerert med vanlige tall.

### Posisjonslister

**1** I oversiktsbilder der ulike deler pekes ut, brukes røde sirkler med et tall i. Tallet forekommer igjen i posisjonslisten som hører til bildet, og som beskriver gjenstanden.

### Punktliste

Når en opplisting forekommer i førerveiledningen, brukes en punktliste.

Eksempel:

- Kjølevæske
- Motorolje

### Relatert informasjon

Relatert informasjon henviser til andre artikler med tilknyttet informasjon.

### Bilder

Bildene i boken er av og til skjematisk og kan avvike fra utseendet til bilen avhengig av utstyrsnivå og marked.

### Fortsettelse følger

▶▶ Dette symbolet er plassert lengst nede til høyre når en artikkel fortsetter på neste side.

### Fortsettelse fra forrige side

◀◀ Dette symbolet er plassert lengst oppe til venstre når en artikkel fortsetter fra forrige side.

### Relatert informasjon

- Førerveiledningen og miljøet (s. 24)
- Volvo Cars supportside (s. 15)



## Innspilling av data

Som en del av Volvos sikkerhets- og kvalitetsarbeid, registreres en del informasjon om drift, funksjonalitet og tilbud i bilen.

Denne bilen er utstyrt med en "Event Data Recorder" (EDR). Hovedoppgaven for den er å registrere og spille inn data i forbindelse med trafikkulykker og ulykkeslignende situasjoner, som når kollisjonspulta utløses eller bilen kommer borti en veisperring. Dataene registreres for å øke kunnskapen om hvordan bilens systemer fungerer i slike situasjoner. EDRen er utviklet for å spille inn data om kjøretøydynamikk og sikkerhetssystemer i en kort periode, vanligvis 30 sekunder eller mindre.

EDRen i denne bilen er konstruert slik at den ved trafikkulykker eller ulykkeslignende situasjoner spiller i data om:

- Hvordan de ulike systemene i bilen fungerte;
- Om fører og passasjer hadde spent/festet sikkerhetsbeltene;
- Førerens bruk av gass- eller bremsepedalen;
- Hvilken hastighet bilen hadde.

Dette kan bidra til mer kunnskap om omstendighetene når trafikkulykker inntreffer og skader oppstår. Data spilles bare inn av EDR hvis det oppstår en ikke bagatellmessig kollisjonssituasjon - ingen data registreres av EDR under vanlig kjøring. Systemet registrerer heller aldri hvem som kjører bilen eller det geografiske stedet er

situasjonen oppstår. Andre parter, som politiet, kan derimot benytte de innspilte dataene i kombinasjon med den slags personlig identifiserbar informasjon som rutinemessig innhentes ved en trafikkulykke. For å kunne tolke de registrerte dataene må en ha spesialutstyr og tilgang til enten bilen eller til EDRen.

I tillegg til EDR er bilen utstyrt med en rekke datamaskiner som har til oppgave å kontrollere og overvåke bilens funksjon kontinuerlig. De kan spille inn data under normale kjøreforhold, men fremfor alt hvis de registrerer feil som berører bilens drift og funksjonalitet, eller ved aktivering av bilens aktive førerstøttefunksjon (f. eks. City Safety og autobremsen).

En del av de innspilte dataene trengs for at en tekniker skal kunne utføre service og vedlikehold og rette eventuelle feil. Den registrerte informasjonen trengs også for at Volvo skal oppfylle lover og forskrifter. Informasjonen som er registrert i bilen ligger lagret i disse datamaskinene til bilen kommer inn til service eller reparasjon.

I tillegg til det som er nevnt over, kan den registrerte informasjonen benyttes samlet til forskning og produktutvikling for stadig å forbedre sikkerheten og kvaliteten på Volvoene.

Volvo vil ikke medvirke til at ovennevnte informasjon gis videre til tredjepart uten bileierens samtykke. Nasjonale lover og forskrifter kan tvinge Volvo til å utlevere slik informasjon til politiet eller andre myndigheter som kan påberope seg juri-

disk rett til å se den. For å kunne lese og tolke de innspilte dataene, kreves spesielt teknisk utstyr som Volvo og verksteder som har inngått avtale med Volvo, har tilgang til. Volvo har ansvar for at informasjonen som overføres til Volvo i forbindelse med service og vedlikehold lagres og håndteres på en sikker måte, samt at håndteringen oppfyller egnede lovkrav. Kontakt en Volvoforhandler for mer informasjon.

## Tilbehør og tilleggsutstyr

Feil tilkobling og installasjon av tilbehør og ekstrautstyr kan virke negativt inn på bilens elektronikk.

Visse tilbehør fungerer bare hvis tilhørende programvare finnes i bilens datasystem. Volvo anbefaler derfor at du alltid kontakter et autorisert Volvo-verksted før du installerer tilbehør eller ekstrautstyr som kobles til eller påvirker det elektriske systemet.

### Varmereflekterende frontrute\*

Frontruten er utstyrt med en varmerefleterende film (IR) som reduserer solens varmestråling inn i kupéen.

Plasseringen av elektronisk utstyr, f.eks. en transponder, bak en glassflate med varmerefleterende film, kan påvirke utstyrets funksjon og ytelse negativt.

For at funksjonen til det elektroniske utstyret skal være optimal, bør det plasseres på den delen av frontruten som ikke er utstyrt med varmerefleterende film (se det markerte feltet på bildet).

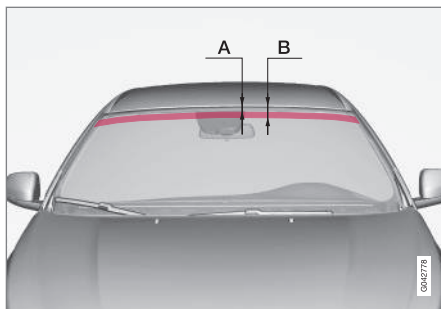

Felt der IR-film ikke er påført.

A er avstanden fra øvre kant på frontruten til begynnelsen på feltet. B er avstanden fra øvre kant på frontruten til slutten på feltet.

	Mål
A	40 mm
B	80 mm

## Volvo ID

Volvo ID er din personlige ID, som gir tilgang til diverse tjenester<sup>6</sup>.

Eksempel på tjenester:

- My Volvo - Din personlige nettside for deg og bilen.
- Ved internettilkoblet bil\* - Enkelte funksjoner og tjenester krever at du har registrert bilen på en personlig Volvo ID, f. eks. for å kunne sende en adresse fra en karttjeneste på internett direkte til bilen.
- Volvo On Call, VOC\* - Volvo ID brukes ved pålogging i Volvo On Call mobil-app.

### Fordeler med Volvo ID

- Ett brukernavn og ett passord for å få tilgang til nettjenester, dvs. bare ett brukernavn og passord du trenger å huske på.
- Ved bruk av brukernavn/passord for en tjeneste (f.eks. VOC) vil det også endres automatisk for andre tjenester (f.eks. My Volvo)

### Opprett Volvo ID

For å opprette Volvo ID må du oppgi en personlig e-postadresse. Følg så instruksjonene i e-postmeldingen som sendes automatisk til den angitte adressen, for å fullføre registreringen. Det er mulig å opprette Volvo-ID via noen av følgende tjenester:

<sup>6</sup> De tilgjengelige tjenestene kan variere over tid og varierer etter utstyrsnivå og marked.

\* Ekstrautstyr/tilbehør, for mer informasjon se Introduksjon.

- My Volvo - Angi e-postadresse og følg instruksjonene.
- Ved internettilkoblet bil\* - Angi e-postadresse i appen som krever Volvo ID, og følg instruksjonene. Eller trykk to ganger på tilkoblingsknappen  i midtkonsollen og velg **Apper** → **Innstillinger** og følg veiledningen.
- Volvo On Call, VOC\* - Last ned den siste versjonen av VOC-appen. Velg å opprette Volvo ID fra startsidene, angi e-postadresse og følg instruksjonene.

#### Relatert informasjon

- Volvo Cars supportside (s. 15)

## Miljøfilosofi

Volvo Car Corporation jobber kontinuerlig med utvikling av tryggere og mer effektive produkter

og løsninger for å redusere den negative miljøpåvirkningen.



Hensyn til miljøet er en av Volvo Cars kjerneverdier og veileder all vår virksomhet. Miljøarbeidet tar hensyn til hele livssyklusen til bilen og hvilken miljøpåvirkning den har - fra design til opphogging og gjenvinning. Volvo Cars har som grunnprinsipp at hvert nye produkt som utvikles, skal påvirke miljøet mindre enn det produktet det erstatter.

Et resultat av Volvos miljøarbeid er utviklingen av de mer effektive og mindre forurensende drivlinjene Drive-E. Det personlige miljøet er også noe Volvo tar vare på - luften inne i en Volvo er f.eks.

renere enn luten utenfor, takket være klimaanlegget.

Din Volvo oppfyller strenge internasjonale miljøkrav. Alle Volvos produksjonsenheter skal være ISO 14001-sertifiserte, noe som støtter et systematisk arbeid med virksomhetens miljøspørsmål, som fører til stadige forbedringer med redusert miljøpåvirkning. ISO-sertifikatet betyr også at gjeldende miljølover og forskrifter blir fulgt. Volvo stiller i tillegg krav til at samarbeidspartnere også oppfyller disse kravene.

## Drivstofforbruk

Fordi en stor del av den totale miljøpåvirkningen fra en bil oppstår når den brukes, ligger tyngdepunktet av Volvo Cars' miljøarbeid i å redusere drivstofforbruk og utslipp av karbondioksid og annen luftforurensning. Volvos biler har konkurransedyktig drivstofforbruk i sine respektive klasser. Lavere drivstofforbruk gir generelt lavere utslipp av drivhusgassen karbondioksid.

## Bidra til et bedre miljø

En energieffektiv og drivstoffgjerrig bil bidrar ikke bare til redusert påvirkning på miljøet, men innebærer også redusert kostnad for eieren av bilen. Som fører kan du lett minske drivstoffbruket og dermed både spare penger og bidra til et bedre miljø - her kommer noen råd:

- Planlegg en effektiv middelshastighet. Hastigheter over ca. 80 km/t (50 mph), og under 50 km/t (30 mph), gir økt energiforbruk.
- Følg service- og garantiheftets anbefalte intervaller for service og vedlikehold av bilen.
- Unngå tomgangskjøring. Slå av motoren ved lengre ventetid. Følg lokale bestemmelser.
- Planlegg kjøreturen - mange unødvendige stopp og ujevn hastighet bidrar til økt drivstofforbruk.
- Hvis bilen har motorvarmer\*, bør du bruke denne før kaldstart. Dermed forbedres startegenskapene, slitasjen i kaldt vær reduseres, og motoren kommer raskere opp i normal driftstemperatur, slik at forbruket og utslippet reduseres.

Tenk også på å håndtere miljøfarlig avfall som for eksempel batterier og olje på en miljøvennlig måte. Rådfør deg med et verksted hvis du er usikker på hvordan denne typen avfall skal håndteres. Vi anbefaler at du kontakter et autorisert Volvo-verksted.

Følg disse rådene, og du kan spare penger og naturressurser samtidig som bilens levetid øker. Du finner mer informasjon og mer veiledning Eco guide(s. 70), Drivstofføkonomisk kjøring (s. 307) og Drivstofforbruk(s. 423).

## Effektiv eksosrensing

Din Volvo er produsert i henhold til "Ren innenfra og ut", et konsept som innbefatter rent kupémiljø og høyeffektiv eksosrensing. I mange tilfeller ligger eksosutslippet langt under gjeldende normer.

## Ren luft i kupeen

Et kupéfilter hindrer at støv og pollen kommer inn i kupeen via luftinntaket.

Luftkvalitetssystemet Interior Air Quality System (IAQS)\* sikrer at luften som kommer inn, er renere enn luften utenfor i trafikkerte miljøer.

Systemet renser luften i kupeen fra luftforurensninger som partikler, hydrokarbon, nitrogenoksid og marknær ozon. Hvis luften utenfor bilen er forurenset, stenges luftinntaket, og luften resirkuleres. En slik situasjon kan oppstå for eksempel i tett trafikk, køer eller tunneler.

IAQS er en del av Clean Zone Interior Package (CZIP)\*, som også omfatter en funksjon som gjør at viften starter når bilen låses opp med fjernøkkelen.

## Interiør

Materialet som brukes i interiøret i en Volvo er nøye utvalgt og er testet, så det skal være hygge-

lig og behagelig. Noen av detaljene er håndlagde, for eksempel sys sømmene i rattet for hånd. Interiøret blir kontrollert, slik at det ikke avgir sterk lukt eller stoffer som forårsaker problemer ved f.eks. sterk varme eller sterkt lys.

## Volvos verksteder og miljøet

Gjennom regelmessig vedlikehold skaper du forutsetninger for lang levetid og lavt drivstofforbruk for din bil. På den måten bidrar du også til et renere miljø. Når Volvos verksteder får ansvaret for service på og vedlikehold av bilen din, blir den en del av Volvos system. Hos Volvo stiller vi krav til hvordan verkstedlokalene skal være utformet for å hindre søl og utslipp til miljøet. Verkstedpersonalet har kunnskapen og verktøyet som kreves for å garantere god omsorg for miljøet.

## Gjenvinning

Fordi Volvo jobber ut fra et livssyklusperspektiv, er det også viktig at bilen gjenvinnes på en miljømessig riktig måte. Nesten hele bilen kan gjenvinnes. Vi ber derfor bilens siste eier om å kontakte en forhandler for henvisning til et sertifisert/godkjent gjenvinningsanlegg.

## Relatert informasjon

- Førerveiledningen og miljøet (s. 24)

## Førerveiledningen og miljøet

Papirmassen i en trykt publikasjon av førerhåndboken kommer fra Forest Stewardship Council®-sertifiserte skoger eller andre kontrollerte kilder.

FSC®-symbolene viser at papirmassen i en trykt utgave av førerhåndboken kommer fra FSC®-sertifiserte skoger eller andre kontrollerte kilder.

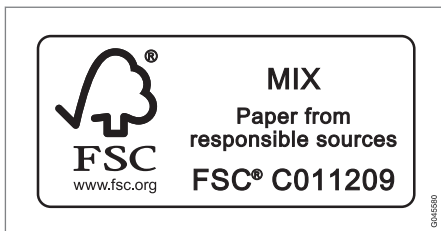

### Relatert informasjon

- Miljøfilosofi (s. 22)

## Laminert glass



Glasset er forsterket, noe som gir bedre tyveribeskyttelse og lydisolering i kupéen. Frontruten og øvrige vinduer\* er utstyrt med laminert glass.

## Bi-Fuel\* - innledning til bilgass

Biler med Bi-Fuel-motorer kan kjøres enten på bilgass eller på bensin. Bilgass kan være biogass eller naturgass. Bilgass benevnes også som CNG (Compressed Natural Gas).

Metan er hovedkomponenten i bilgass. Metanolinnholdet i naturgass varierer mellom 85 % og 98 %. I biogass er andelen nesten 100 %

Tankene for bilgass er montert under gulvet i bagasjerommet og påvirker ikke den vanlige bensintanken.

Systemet testes på samme måte som på bensinbiler. Systemet er lukket. Det innebærer at en unngår lekkasje, f. eks. ved tanking. Gasstankene ligger beskyttet, og er utformet for å tåle en kollisjon. Gassen er lettere enn luft og giftfri. Den har også et høyere tennpunkt enn bensin og diesel. Faren for brann eller eksplosjon ved trafikkulykker er derfor mindre enn med bensin og diesel.

Tanken har en sikkerhetsventil som gjør at gassen slipper ut av tanken hvis det oppstår et unormalt høyt trykk. Denne ventilen sikrer at tanken ikke kan eksplodere.

### ADVARSEL

Ved ulykke må kjøretøyet inspiseres og godkjennes av autorisert Volvo-verksted før det tas i bruk igjen. Varsle alltid redningstjenesten på stedet om at kjøretøyet er et CNG-system.

\* Ekstraustyr/tilbehør, for mer informasjon se Introduksjon.

**⚠ ADVARSEL**

Røyking og åpen ild er forbudt ved tanking, service- og reparasjonsarbeid. Ved en eventuell brann må du forlate kjøretøyet umiddelbart og forflytte deg til trygg avstand.

Ikke prøv under noen omstendigheter å demontere eller på annen måte justere systemet eller komponentene. Gjennomføring av slike handlinger medfører stor risiko for personskade. All service og reparasjoner skal av sikkerhetsgrunner derfor bare utføres av faglært mekaniker - et autorisert Volvo-verksted anbefales.

**⚠ ADVARSEL**

Hvis det lukter gass i eller rundt kjøretøyet, må du umiddelbart bytte til bensin og kontrollere kjøretøyet hos nærmeste faglærte mekaniker.

Hvis bilen plasseres i spray-/lakkherdingsbås med tørketemperatur over 60 °C, må ikke systemtrykket overstige 50 bar. Kontroller at CNG-tanken er nesten tom før dette.

**Relatert informasjon**

- Påfylling av bilgass\* (s. 305)
- Omkobler for gassdrift\* (s. 306)
- Inspeksjon og service på systemet for bilgass\* (s. 356)





SIKKERHET

## Generelt om sikkerhetsbelter

En oppbremsing kan få store konsekvenser hvis ikke sikkerhetsbeltet er i bruk. Se derfor etter at alle passasjerene har på seg sikkerhetsbeltet under kjøring.

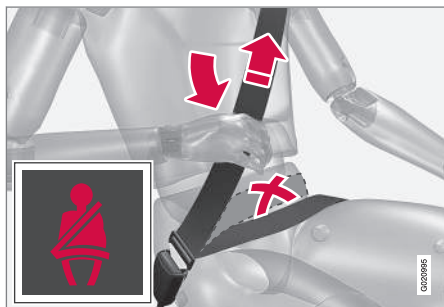

Trekk hoftebeltet over hoftene ved å dra i skråbeltet oppover mot skulderen. Hoftebeltet skal sitte lavt (ikke over magen).

For at sikkerhetsbeltet skal gi best mulig beskyttelse er det viktig at det ligger godt inntil kroppen. Ikke fell seteryggen for lang bakover. Sikkerhetsbeltet er beregnet på å beskytte ved normal sittestilling.

Den som ikke tar på seg (s. 29) sikkerhetsbeltet, får en påminnelse ved lyd- og lyssignal (s. 31).

## Tenk på dette

- Ikke bruk klips eller annet som hindrer sikkerhetsbeltet fra å sitte ordentlig inntil.
- Sikkerhetsbeltet må ikke være vridd.

### ⚠ ADVARSEL

Sikkerhetsbeltet og kollisjonsputene virker sammen. Hvis sikkerhetsbeltet ikke brukes eller brukes på feil måte, kan dette påvirke virkningen av kollisjonsputa ved en kollisjon.

### ⚠ ADVARSEL

Hvert sikkerhetsbelte er beregnet på bare én person.

### ⚠ ADVARSEL

Prøv aldri å endre eller reparere sikkerhetsbeltet selv. Volvo anbefaler at du kontakter et autorisert Volvo-verksted.

Hvis sikkerhetsbeltet har vært utsatt for stor belastning, f. eks. i en kollisjon, skal hele sikkerhetsbeltets beskyttende egenskaper kan ha gått tapt, selv om det ser ut til å være uskadd. Skift også ut sikkerhetsbeltet hvis det er slitt eller skadet. Det nye sikkerhetsbeltet skal være typegodkjent og beregnet for samme sted som det gamle.

## Relatert informasjon

- Sikkerhetsbelte - graviditet (s. 30)
- Sikkerhetsbelte - løsne (s. 30)
- Beltestrammer (s. 31)

## Sikkerhetsbeltet - ta på

Ta på sikkerhetsbeltet (s. 28) før kjøringen påbegynnes.

Dra beltet langsomt ut, og lås det ved å stikke låstungen ned i beltelåsen. Et høyt klikk angir at beltet er låst.



Riktig plassert sikkerhetsbelte.



Feilplassert sikkerhetsbelte. Beltet må ligge på skulderen.



Høydejustering av sikkerhetsbeltet. Trykk inn knappen, og flytt beltet i høyderetning. Plasser beltet så høyt som mulig uten at det gnisser mot halsen.

I baksetet passer låsetungen bare i riktig lås<sup>1</sup>.

## Tenk på dette

Sikkerhetsbeltet sperres og kan ikke trekkes ut:

- hvis det dras for fort ut
- ved bremsing og akselerasjon
- hvis bilen heller sterkt.

## Relatert informasjon

- Sikkerhetsbelte - graviditet (s. 30)
- Sikkerhetsbelte - løsne (s. 30)
- Beltestrammer (s. 31)
- Beltepåminner (s. 31)

<sup>1</sup> Visse markeder.

### Sikkerhetsbelte - løsne

Løsne sikkerhetsbeltet (s. 28) når bilen står stille.

Trykk på den røde knappen på beltelåsen, og la spolen trekke inn beltet. Hvis det ikke trekkes helt inn, skyves det inn for hånd så det ikke henger løst.

### Relatert informasjon

- Sikkerhetsbeltet - ta på (s. 29)
- Beltepåminner (s. 31)

### Sikkerhetsbelte - graviditet

Sikkerhetsbelte (s. 28) skal alltid brukes under graviditet, men da er det viktig å bruke det riktig.



Sikkerhetsbeltet skal ligge stramt over skulderen, med den skrå delen av beltet mellom brystene og på siden av magen.

Hoftedelen av sikkerhetsbeltet skal ligge flatt mot siden av lårene og så lavt som mulig under magen - det må aldri gli opp. Sikkerhetsbeltet skal sitte så nær kroppen som mulig, uten unødig slakk. Kontroller også at sikkerhetsbeltet ikke har vridd seg.

Etter hvert som graviditeten utvikler seg, skal gravide førere justere setet (s. 82) og rattet (s. 87), slik at de har full kontroll over bilen (noe som innebærer at en lett må kunne nå rattet og pedalene). Prøv å oppnå størst mulig avstand mellom magen og rattet.

### Relatert informasjon

- Sikkerhetsbeltet - ta på (s. 29)
- Sikkerhetsbelte - løsne (s. 30)

## Beltepåminner

Den som ikke tar på seg (s. 29) sikkerhetsbeltet, får en påminnelse ved lys- og lydsignal.



Lydpåminnelsen styres av hastigheten og i enkelte tilfeller av tiden. Lyspåminnelsen sitter i takkonsollen og i kombiinstrumentet (s. 66).

Barneseter omfattes ikke av beltepåminningssystemet.

## Baksete

Beltepåminneren i baksetet har to delfunksjoner:

- Fortelle hvilke sikkerhetsbelter (s. 28) som er i bruk i baksetet. En melding vises i kombiinstrumentet når sikkerhetsbeltene er i bruk eller en av bakdørene åpnes. Meldingen fjernes automatisk etter omkring 30 sekunders

kjøring eller etter et trykk på blinklysspakens **OK**-knapp (s. 110).

- Påminnelse om at et av sikkerhetsbeltene i baksetet er tatt av under kjøring. Påminnelsen skjer ved en melding i kombiinstrumentet kombinert med lyd- og lyssignal. Påminnelsen opphører når sikkerhetsbeltet festes igjen, men kan også bekreftes manuelt ved å trykke på **OK**-knappen.

Meldingen i kombiinstrumentet som viser hvilke sikkerhetsbelter som er i bruk, er alltid tilgjengelig. For å se lagrede meldinger, trykk på **OK**-knappen.

## I noen land

Fører og forsetepassasjer som ikke tar på seg sikkerhetsbeltet, får en påminnelse ved lys- og lydsignal. Ved liten fart gis lydpåminnelsen de første 6 sekundene.

## Beltestrammer

Alle sikkerhetsbelter (s. 28) er utstyrt med beltestrammer. En mekanisme i beltestrammeren strammer beltet ved en tilstrekkelig kraftig kollisjon. Sikkerhetsbeltet holder da den kjørende mer effektivt tilbake.

### ADVARSEL

Sett aldri låsetungen fra passasjerens sikkerhetsbelte i låsen på førersiden. Sett alltid låsetungen fra sikkerhetsbeltet i låsen på riktig side. Ikke skad sikkerhetsbeltene, og sett ingen fremmede gjenstander i låsen. Sikkerhetsbeltene og låsen vil da kanskje ikke fungere som de skal ved en kollisjon. Det er fare for alvorlige skader.

## Sikkerhet - varselsymbol

Varselsymbolet vises hvis det oppdages en feil ved feilsøkingen eller hvis et system er aktivert. I de tilfellene der det er nødvendig, vises varselsymbolet sammen med en melding på kombiinstrumentets (s. 66) informasjonsdisplay.

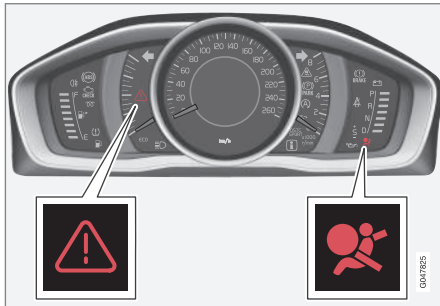

Varseltrekanten samt varselsymbol for kollisjonsputesystemet (s. 33) i analogt kombiinstrument.

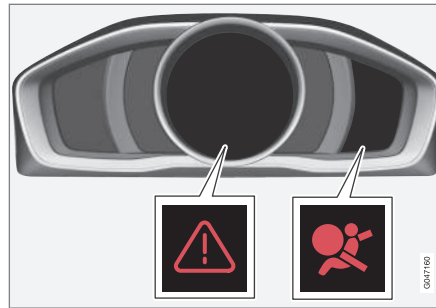

Varseltrekanten samt varselsymbol for kollisjonsputesystemet i digitalt kombiinstrument.

Varselsymbolet i kombiinstrumentet tenes med fjernnøkkelen i nøkkelposisjon II (s. 81). Symbolet slukkes etter ca. 6 sekunder hvis kollisjonsputesystemet er feilfritt.

### ADVARSEL

Hvis varselsymbolet for kollisjonsputesystemet fortsetter å lyse, eller tenes under kjøring, tyder det på at systemet ikke fungerer fullgodt. Symbolet viser feil på sikkerhetsbeltesystemet, SIPS, IC-systemet eller annen feil i systemet. Volvo anbefaler at du snarest kontakter et autorisert Volvo-verksted.

Hvis varselsymbolet ikke virker, tenes varseltrekanten, og **SRS kollisjonspute Service påkrevd** eller **SRS kollisjonspute Service haster** vises i displayet. Volvo anbefaler at du snarest kontakter et autorisert Volvo-verksted.

## Relatert informasjon

- Generelt om sikkerhetsmodus (s. 42)

## Kollisjonsputesystem

Ved frontkollisjon hjelper kollisjonsputesystemet til med å beskytte fører og passasjer fra skader i hode, ansikt og bryst.

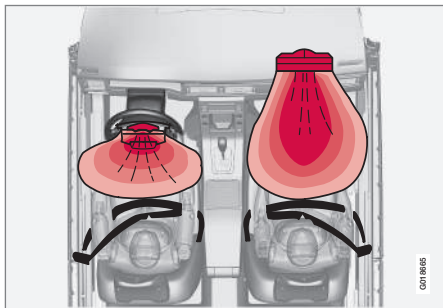

Kollisjonsputesystemet sett ovenfra, venstrestyrt bil.

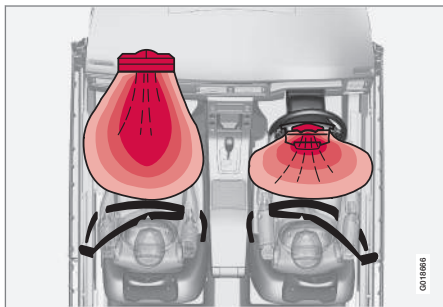

Kollisjonsputesystemet sett ovenfra, høyrestyrt bil.

Systemet består av kollisjonsputer og følere. Ved en tilstrekkelig kraftig kollisjon reagerer følerne og kollisjonsputen/kollisjonsputene blåses opp og blir varme. Kollisjonsputen demper støtene for den reisende i kollisjonsøyeblikket. Når kollisjonsputen klemmes sammen i kollisjonen, tømmes den. I forbindelse med dette oppstår det en del røyk i bilen, noe som er helt normalt. Hele forløpet, med oppblåsing og tømming av puten, tar noen tidels sekunder.

### ADVARSEL

Volvo anbefaler at du kontakter et autorisert Volvo-verksted for reparasjon. Feilaktig inngrep i kollisjonsputesystemet kan føre til feilaktig funksjon og alvorlige personskader.

### NBI

Sensorene reagerer forskjellig avhengig av kollisjonsforløp og om sikkerhetsbelte er brukt eller ikke. Gjelder alle belteposisjoner.

Det kan derfor være ulykkesituasjoner der bare én (eller ingen) av kollisjonsputene aktiveres. Sensorene registrerer hvilken kollisjonskraft bilen utsettes for, og tilpasser seg dette slik at en eller flere kollisjonsputer utløses.

## Relatert informasjon

- Kollisjonspute på førersiden (s. 34)
- Passasjerkollisjonspute (s. 34)
- Sikkerhet - varselsymbol (s. 32)

## Kollisjonspute på førersiden

Som et supplement til sikkerhetsbeltet (s. 28) på førersiden, er bilen utstyrt med en kollisjonspute (s. 33).

Kollisjonsputen er montert sammenbrettet midt i rattet. Rattet er merket med **AIRBAG**.

### ADVARSEL

Sikkerhetsbeltet og kollisjonsputene virker sammen. Hvis sikkerhetsbeltet ikke brukes eller brukes på feil måte, kan dette få følger for virkningen av kollisjonsputa ved en kollisjon.

### Relatert informasjon

- Passasjerkollisjonspute (s. 34)

## Passasjerkollisjonspute

Som et supplement til sikkerhetsbeltet (s. 28) på passasjersiden, er bilen utstyrt med en kollisjonspute (s. 33).

Kollisjonsputen er montert sammenbrettet i et rom over hanskerommet. Dekselet er merket med **AIRBAG**.



Plassering kollisjonspute på passasjersiden i bil med vensterratt.



Plassering kollisjonspute på passasjersiden i bil med høyerratt.

## Skilt for kollisjonspute på passasjerside



Skilt på solskjermen på passasjersiden.





Skilt på dørstolpen på passasjersiden. Skiltet blir synlig når passasjerdøren åpnes.

Varselskiltet for kollisjonsputen på passasjersiden er plassert som angitt ovenfor.

### **⚠ ADVARSEL**

Ikke plasser bakovervendt barnesete på et sete med aktivert kollisjonspute. Hvis denne oppføringen ikke følges, kan barnet bli utsatt for livsfare eller alvorlig skade.

### **⚠ ADVARSEL**

Sikkerhetsbeltet og kollisjonsputene virker sammen. Hvis sikkerhetsbeltet ikke brukes eller brukes på feil måte, kan dette få følger for virkningen av kollisjonsputa ved en kollisjon.

For ikke å bli skadet hvis kollisjonsputa løses ut, må passasjeren sitte så oppreist som mulig, med føttene på gulvet og ryggen mot ryggstøet. Sikkerhetsbeltet skal være fastspent.

### **⚠ ADVARSEL**

Legg ingen gjenstander foran eller oppå instrumentpanelet der kollisjonsputa for passasjeret er plassert.

### **⚠ ADVARSEL**

La aldri noen stå eller sitte foran passasjeret.

Plasser aldri et bakovervendt barnesikringssete på passasjerplassen foran hvis passasjerkollisjonsputen er aktivert.

Forovervendte passasjerer (barn og voksne) skal aldri sitte på passasjerplassen foran hvis kollisjonsputen er deaktivert.

Om disse rådene ikke følges, kan barnet bli utsatt for livsfare eller alvorlig personskade.

### **Omkobler - PACOS\***

Kollisjonsputen på passasjersiden i forsetet kan deaktiveres (s. 36) hvis bilen er utstyrt med en omkobler, PACOS (Passenger Airbag Cut Off Switch).

### **⚠ ADVARSEL**

Hvis bilen har kollisjonspute på passasjerplassen foran, men ikke har omkobler (PACOS, Passenger Airbag Cut Off Switch), er kollisjonsputen alltid aktivert.

### **Relatert informasjon**

- Kollisjonspute på førersiden (s. 34)
- Barnesikring (s. 45)

## Passasjerens kollisjonspute - aktivering og deaktivering\*

Kollisjonsputen på passasjersiden (s. 34) i forsetet kan deaktiveres hvis bilen er utstyrt med en omkobler, PACOS (Passenger Airbag Cut Off Switch).

### Omkobler - PACOS

Omkobleren for kollisjonsputen på passasjerplassen (PACOS) er plassert på siden av instrumentpanelet på passasjersiden og blir tilgjengelig når døren åpnes.

Kontroller at omkobleren står i ønsket stilling. Nøkkelbladet (s. 165) til fjernnøkkelen brukes til å endre stilling.

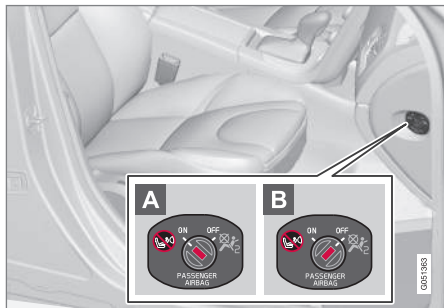

Plassering av bryteren til kollisjonsputen.

**A ON** - kollisjonsputen er aktivert. Med omkobleren i denne stillingen kan alle fremover-

vendte passasjerer (barn og voksne) sitte trygt i passasjeretset.

**B OFF** - kollisjonsputen er deaktivert. Med omkobleren i denne stillingen kan barn i bakovervendt barnesete sitte trygt i passasjeretset foran.

### ⚠ ADVARSEL

#### Aktivert kollisjonspute (passasjerplassen):

Plasser aldri et bakovervendt barnesikringssete på passasjerplassen foran når passasjerkollisjonsputen er aktivert.

#### Deaktivert kollisjonspute (passasjerplassen):

Forovervendte passasjerer (barn og voksne) skal aldri sitte på passasjerplassen foran når kollisjonsputen er deaktivert.

Om disse rådene ikke følges, kan barnet bli utsatt for livsfare eller alvorlig personskaade.

### i NBI

Når fjernkontrollnøkkelen er i nøkkelposisjon II (s. 81), vises varselsymbolet (s. 32) for kollisjonspute på kombiinstrumentet i ca. 6 sekunder.

Deretter slås indikatoren i takkonsollen på, og viser riktig status for kollisjonspute på passasjerplassen.



Kontrollampe som viser at kollisjonsputen på passasjerplassen er aktivert.

Et varselsymbol i takkonsollen viser at kollisjonsputen på passasjerplassen foran er aktivert (se foregående bilde).

### ⚠ ADVARSEL

Plasser aldri et bakovervendt barnesikringssete i forsetet hvis passasjerkollisjonsputen er aktivert og symbolet  i takkonsollen er tent for å vise dette. Hvis denne oppfordringen ikke følges, kan barnet bli utsatt for livsfare.



Kontrollampe som viser at kollisjonsputen på passasjerplassen er deaktivert.

En tekst og et symbol i takkonsollen viser at kollisjonsputen på passasjerplassen foran er deaktivert (se foregående bilde).

### **⚠ ADVARSEL**

La ingen sitte i passasjerstet hvis meldingen i takkonsollen viser at kollisjonsputen er deaktivert, samtidig som varselsymbolet (s. 32) for kollisjonsputesystemet vises i kombiinstrumentet. Dette tyder på at det er oppstått en alvorlig feil. Oppsøk er verksted snarest. Volvo anbefaler at du kontakter et autorisert Volvo-verksted.

### **⚠ ADVARSEL**

Hvis disse rådene ikke følges, kan passasjerene bli utsatt for livsfare.

## Relatert informasjon

- Barnesikring (s. 45)

## Sidekollisjonspute (SIPS)

Ved en sidekollisjon fordeles en stor del av kollisjonskraften av SIPS (Side Impact Protection System) til bjelker, stolper, gulv, tak og andre deler av karosseriet. Sidekollisjonsputene på fører- og passasjerplassene beskytter brystet og hoftene, og er en viktig del av SIPS.



SIPS-bag-systemet består av to hoveddeler, sidekollisjonsputer og følere. Sidekollisjonsputa er plassert i forsetets rygggramme.

Ved en tilstrekkelig kraftig kollisjon reagerer følere, og sidekollisjonsputen blåses opp. Kollisjonsputen blåses opp mellom personen og dørpanelet, og demper støtet i kollisjonsøyeblikket. Når kollisjonsputen klemmes sammen i kollisjonen, tømmes den. Sidekollisjonsputen blåses normalt bare opp på kollisjonssiden.

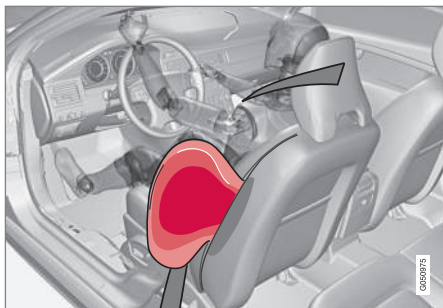

Førerplass, bil med venstretrett.

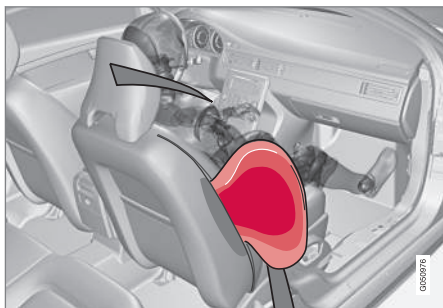

Passasjerplass, bil med venstretrett.

### **⚠ ADVARSEL**

- Volvo anbefaler at reparasjonen bare utføres på et autorisert Volvo-verksted. Feilaktig inngrep i sidekollisjonsputesystemet (SIPS) kan føre til feilaktig funksjon og alvorlige personskader.
- Legg ingen gjenstander mellom setets yterside og dørpanelet, da dette området påvirkes av sidekollisjonsputene.
- Volvo anbefaler at det bare brukes setetrekk som er godkjent av Volvo. Andre trekk kan hindre sidekollisjonsputenes funksjon.
- Sidekollisjonsputene er et supplement til sikkerhetsbeltet. Bruk alltid sikkerhetsbeltet.

### **SIPS og barneseter**

Barnesetets og sitteputens beskyttende egenskaper påvirkes ikke negativt av sidekollisjonsputene.

### **Relatert informasjon**

- Kollisjonspute på førersiden (s. 34)
- Passasjerkollisjonspute (s. 34)
- Kollisjongardin (IC) (s. 38)

### **Kollisjongardin (IC)**

Kollisjongardinen bidrar til å beskytte hodene til fører og passasjerer mot å bli slått mot innsiden av bilen ved en kollisjon.



Kollisjongardinen IC (Inflatable Curtain) er en del av SIPS-systemet (s. 37) og kollisjonsputesystemet (s. 33). Den er montert langs begge sider av det innvendige taket og beskytter fører og passasjerer på de ytre setene. Ved en tilstrekkelig kraftig kollisjon reagerer følere, og kollisjongardinen blåses opp.

**⚠ ADVARSEL**

Heng eller fest aldri tunge ting i håndtaket i taket. Kroken er bare beregnet på lettere ytterplagg (ikke på harde ting som f. eks. paraplyer).

Skru ikke fast eller monter noe i bilens innertak, dørstolper eller sidepaneler. Den beregnede beskyttelsen kan da utebli. Volvo anbefaler at du bare bruker Volvos originaldeler som er godkjent for montering i disse områdene.

**⚠ ADVARSEL**

Bilen må ikke lastes høyere enn 50 mm under overkant av dørvinduene. Ellers kan beskyttelsen fra kollisjonsgardinen som ligger skjult innenfor bilens innvendige tak, utebli.

**⚠ ADVARSEL**

Kollisjonsgardinen er et supplement til sikkerhetsbeltet. Bruk alltid sikkerhetsbeltet.

**Relatert informasjon**

- Generelt om sikkerhetsbelter (s. 28)

**Generelt om WHIPS (beskyttelse mot nakkesleng)**

WHIPS (Whiplash Protection System) er beskyttelse mot nakkeslengskader. Systemet består av en energiabsorberende seterygg og en nakkepute i forsetene som er tilpasset systemet.

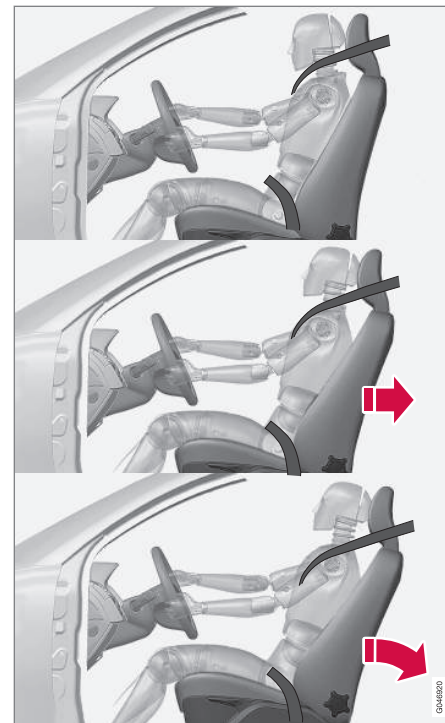

WHIPS-systemet aktiveres ved påkjørsel bakfra der kollisjonsvinkel, hastighet og egenskaper ved den bilen som kjører på, spiller inn.



### ⚠ ADVARSEL

Nakkeslengbeskyttelsen (WHIPS) er et supplement til sikkerhetsbeltet. Bruk alltid sikkerhetsbeltet.

### Egenskapene til setet

Når WHIPS-systemet aktiveres, felles forseteryggene bakover slik at sittestillingen for føreren og passasjerer i forsetet forandres. På den måten minskes risikoen for nakkeslengskader, såkalte whiplash-skader.

### ⚠ ADVARSEL

Du må aldri endre eller reparere setet eller WHIPS-systemet selv. Volvo anbefaler at du kontakter et autorisert Volvo-verksted.

### WHIPS og barneseter

Barnesetets og sitteputens beskyttende egenskaper påvirkes ikke negativt av WHIPS-systemet.

### Relatert informasjon

- WHIPS - sittestilling (s. 40)
- Generelt om sikkerhetsbelter (s. 28)

### WHIPS - sittestilling

For best mulig beskyttelse av WHIPS-systemet (s. 39) må fører og passasjer ha riktig sittestilling. Pass på at funksjonen til systemet ikke hindres.

### Setestilling

Still inn riktig sittestilling på forsetet (s. 82) før kjøringen starter.

Fører bør fører og passasjer i forsetet bør sitte midt på setet med så liten avstand som mulig mellom nakkepute og hode.

### Funksjon



Legg ingen gjenstander på gulvet bak fører- og passasjer sete som kan hindre WHIPS-systemets funksjon.

### ⚠ ADVARSEL

Ikke sett esker o.l. slik at de klemmes fast mellom baksetet og forseteryggen. Pass på at du ikke hindrer WHIPS-systemets funksjon.

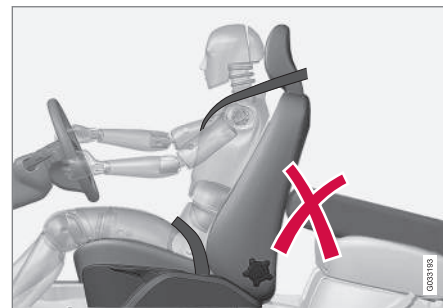

Legg ingen gjenstander i baksetet som som kan hindre WHIPS-systemets funksjon.

### ⚠ ADVARSEL

Hvis en seterygg i baksetet er felt ned, må tilsvarende forsete flyttes framover slik at det ikke er i kontakt med den nedfelte seteryggen.

**⚠ ADVARSEL**

Hvis setet har vært utsatt på en kraftig påkjøring, f. eks. ved en påkjørsel bakfra, skal WHIPS-systemet kontrolleres. Volvo anbefaler at det kontrolleres av et autorisert Volvo-verksted.

Deler av WHIPS-systemets beskyttende egenskaper kan ha gått tapt, selv om setet ser ut til å være uskadd.

Volvo anbefaler at du kontakter et autorisert Volvo-verksted for å få systemet kontrollert, selv etter en mindre kraftig påkjørsel bakfra.

**Veltebeskyttelse (ROPS)**

Volvos Roll-Over Protection System (ROPS) er utviklet for å minske faren for at bilen skal velte, og for å gi best mulig beskyttelse om ulykken skulle inntreffe.

Systemet består av to deler, et forebyggende stabiliseringssystem og et beskyttende system.

Roll Stability Control (RSC) gjør at risikoen for å velte og gå rundt minskes ved f. eks. en brå unnamanøver eller om bilen får sladd.

RSC-systemet har en føler som registrerer hvordan bilens helning til siden forandrer seg. Ved hjelp av denne informasjonen beregnes det så hvor stor fare det er for bilen skal velte. Hvis faren er til stede, griper ESC-systemet (s. 187) inn, motorens dreiemoment reduseres og ett eller flere hjul bremses til bilen igjen er stabil.

Hvis det likevel inntreffer en ulykke der bilen velter, griper det beskyttende systemet inn. Avhengig av situasjonen kan systemet aktivere bilens beltetrammere (s. 31) og kollisjonsgardiner (s. 38).

**⚠ ADVARSEL**

Ved normal kjøring er bilen sikrere å kjøre med RSC-systemet (veltebeskyttelse). Dette må ikke oppfattes som en anledning til å øke hastigheten. Følg alltid vanlige aktsomhetsregler for sikker kjøring.

**Når systemet løser ut**

Ved en kollisjon samarbeider Volvos ulike personsikringsssystemer for å redusere skadene.

System	Aktiveres
Beltetrammere (s. 31) forsete	Ved front- og/eller sidekollisjon og/eller påkjørsel bakfra og/eller velt
Beltetrammer baksete	Ved front- og/eller sidekollisjon og/eller påkjørsel bakfra og/eller velt
Kollisjonsputer (Ratt- (s. 34) og passasjerkollisjonspute (s. 34))	Ved frontkollisjon <sup>A</sup>
Sidekollisjonspute SIPS (s. 37)	Ved sidekollisjon <sup>A</sup>
Kollisjonsgardin IC (s. 38)	Ved sidekollisjon og/eller velt og/eller ved visse frontkollisjoner <sup>A</sup>
Nakkeslengbeskyttelse WHIPS (s. 39)	Ved påkjørsel bakfra

<sup>A</sup> Bilen kan bli kraftig deformert i en kollisjon uten at kollisjonsputene løser ut. Flere faktorer, som stivhet og tyngde på det en kolliderer med, bilens hastighet, kollisjonsvinkelen m.m., påvirker hvordan bilens ulike sikkerhetssystemer aktiveres.

## SIKKERHET

Hvis kollisjonsputene (s. 33) er løst ut, anbefales følgende:

- Berge bilen. Volvo anbefaler at du tauer bilen til et autorisert Volvo-verksted. Kjør ikke med utløste kollisjonsputer.
- Volvo anbefaler at du lar et autorisert Volvo-verksted skifte komponenter i bilens sikkerhetssystem.
- Kontakt alltid lege.

### **i NBI**

Aktivering av kollisjonsputene, sikkerhetsbeltene og systemene SIPS og IC skjer bare én gang ved en kollisjon.

### **⚠ ADVARSEL**

Kollisjonsputesystemets styreenhet sitter i midtkonsollen. Hvis midtkonsollen er blitt gjennomvåt av vann eller annen væske, løsne batteriledningene. Forsøk ikke å starte bilen, ettersom kollisjonsputene da kan bli utløst. Berg bilen. Volvo anbefaler at du transporterer den til et autorisert Volvo-verksted.

### **⚠ ADVARSEL**

Kjør aldri med utløste kollisjonsputer. Det kan gjøre det vanskeligere å styre bilen. Også andre sikkerhetssystemer kan være skadet. Røyken og støvet som dannes ved utløsning av putene, kan ved sterk eksponering irritere eller skade hud og øyne. Er dette merkbart, så skyll med kaldt vann. Det hurtige utløsningsforløpet kan også, i kombinasjon med materialet i puta, gi friksjons- og brannskader på huden.

## Generelt om sikkerhetsmodus

Sikkerhetsmodus er en beskyttelse som trer i kraft når en kollisjon kan ha skadet en viktig funksjon i bilen f. eks. drivstoffledninger, følere for noen av sikringsystemene eller bremsesystemet.

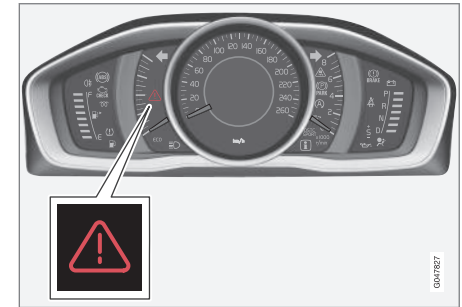

Varseltrekant i analogt kombiinstrument.



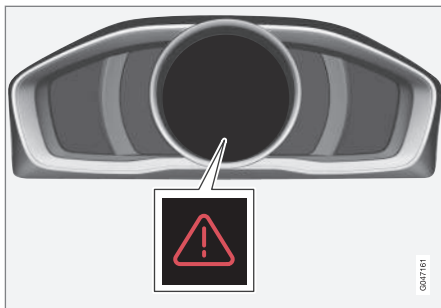

Varseltrekant i digitalt kombiinstrument.

Hvis bilen har vært utsatt for en kollisjon, kan teksten **Sikkerhetsmodus Se håndbok** vises i kombiinstrumentets (s. 66) informasjonsdisplay. Det betyr at bilens funksjonalitet er redusert.

### **ADVARSEL**

Forsøk aldri selv å reparere bilen eller tilbake- stille elektronikken etter at den har vært i sikkerhetsstatus. Det kan føre til personskader eller at bilen ikke fungerer normalt. Volvo anbefaler at du lar et autorisert Volvo-verksted ta seg av kontrollen og tilbakestillingen av bilen til normal status etter at **Sikkerhetsmodus Se håndbok** er vist.

### Relatert informasjon

- Sikkerhetsmodus - startforsøk (s. 43)
- Sikkerhetsstilling - flytte (s. 44)

## Sikkerhetsmodus - startforsøk

Hvis bilen er satt i sikkerhetsmodus (s. 42) kan du gjøre startforsøk hvis alt virker normalt og du har kontrollert at det ikke foreligger drivstofflekkasje.

Undersøk først at det ikke har rent noe drivstoff fra bilen. Det må heller ikke lukte bensin eller diesel.

Om alt virker normalt, og det er kontrollert at det ikke er noen drivstofflekkasje, kan du prøve å starte.

Ta ut nøkkelen, og åpne førerdøren. Hvis det nå vises en melding om at tenningen er på, trykker du på startknappen. Lukk deretter døren, og sett nøkkelen tilbake. Bilens elektronikk prøver nå å tilbake stille seg til normal status. Prøv deretter å starte bilen.

Hvis meldingen **Sikkerhetsmodus Se håndbok** fortsatt vises i displayet skal bilen ikke kjøres eller taues men må flyttes med bergingsbil (s. 318). Skjulte skader kan underveis gjøre bilen umulig å styre, selv om den virker kjørbær.

### **ADVARSEL**

Prøv under ingen omstendigheter å starte bilen igjen hvis det lukter drivstoff når meldingen **Sikkerhetsmodus Se håndbok** vises. Forlat bilen snarest.

### **ADVARSEL**

Bilen må ikke taues mens den er i sikkerhetsstatus. Den skal berges med servicebil. Volvo anbefaler at den transporteres til et autorisert Volvo-verksted.

### Relatert informasjon

- Sikkerhetsstilling - flytte (s. 44)

## Sikkerhetsstilling - flytte

Hvis **Normal mode** vises etter at **Sikkerhetsmodus Se håndbok** tilbakestilles etter startforsøk (s. 43), kan bilen flyttes forsiktig ut av trafikkfarlig stilling.

Flytt ikke bilen lenger enn nødvendig.

## Relatert informasjon

- Generelt om sikkerhetsmodus (s. 42)

## Generelt om barnesikring

Volvo har barnesikringsutstyr (barneseter, sitteputer og festeanordninger) som er utviklet for å passe i nettopp denne bilen.

Med Volvos barnesikringsutstyr har du de beste forutsetningene for at barnet kjører trygt i bilen. Dessuten passer barnesikringsutstyret godt og er lett å bruke.

Uansett alder og høyde skal barn alltid sitte riktig fastspent i bilen. La aldri barn sitte på fanget til en passasjer.

Volvo anbefaler at barn kjører i bakovervendt barnesete så lenge som mulig, minst til de er 3-4 år gamle, og deretter i forovervendt sittepute eller barnesete til barnet er 140 cm høyt.

### **NBI**

Forskrifter om hvilken type barnesikring som skal brukes for barn i ulike aldre og lengder, varierer fra land til land. Finn ut hvilke regler som gjelder der du skal kjøre.

### **NBI**

Har du spørsmål om montering av barnesikringsutstyr, kontakt produsenten for å få tydelig veiledning.

## Barnesikring

Bakdørene og bakkdørenes vindu\* kan sperres manuelt (s. 179) eller elektronisk (s. 179)\* for åpning innefra.

## Relatert informasjon

- Barnesikring - plassering (s. 50)
- Barnesikring - ISOFIX (s. 54)
- Barnesikring - øvre festepunkter (s. 58)

## Barnesikring

Barn skal sitte godt og sikkert. Pass på at barnesikringen brukes riktig.

### NBI

Ved bruk av barnesikringsutstyr er det viktig å lese den monteringsanvisningen som følger med.

### ADVARSEL

Ikke sett fast barnesetets festebånd i setets lengdejustering, fjærer eller skinner og bjelker under setet. Skarpe kanter kan skade festebåndene.

Les monteringsanvisningen for barnesetet for å montere det riktig.

## Anbefalt barnesikring<sup>2</sup>

Vekt	Forsete (med deaktivert kollisjonspute, kun bakovervendt barnesete)	Forsete (med aktivert kollisjonspute, kun fremovervendt barnesete)	Baksete, ytterplass	Baksete, midtre plass
Gruppe 0 maks. 10 kg			Volvo babybilstol (Volvo Infant Seat) - bakovervendt barnesikring som festes med ISOFIX festesystem.	
Gruppe 0+ maks. 13 kg			Typegodkjenning: E1 04301146 (L)	
Gruppe 0 maks. 10 kg	Volvo babybilstol (Volvo Infant Seat) - bakovervendt barnesikring som festes med bilens sikkerhetsbelte.		Volvo babybilstol (Volvo Infant Seat) - bakovervendt barnesikring som festes med bilens sikkerhetsbelte.	Volvo babybilstol (Volvo Infant Seat) - bakovervendt barnesikring som festes med bilens sikkerhetsbelte.
Gruppe 0+ maks. 13 kg	Typegodkjenning: E1 04301146 (U)		Typegodkjenning: E1 04301146 (U)	Typegodkjenning: E1 04301146 (U)

<sup>2</sup> Når det gjelder annen barnesikring, skal din bil være å finne på produsentens vedlagte liste over kjøretøyer eller være generelt godkjent etter lovkravet ECE R44.



Vekt	Forsete (med deaktivert kollisjonspute, kun bakovervendt barnesete)	Forsete (med aktivert kollisjonspute, kun fremovervendt barnesete)	Baksete, ytterplass	Baksete, midtre plass
Gruppe 0 maks. 10 kg  Gruppe 0+ maks. 13 kg	Barneseter med universalgodkjenning. (U)		Barneseter med universalgodkjenning. (U)	Barneseter med universalgodkjenning. (U)
Gruppe 1 9-18 kg	Volvo vendbart barnesete (Volvo Convertible Child Seat) - bakovervendt barnesikring som festes med bilens sikkerhetsbelte og festebånd. Typegodkjenning: E5 04192 (L)		Volvo vendbart barnesete (Volvo Convertible Child Seat) - bakovervendt barnesikring som festes med bilens sikkerhetsbelte og festebånd. Typegodkjenning: E5 04192 (L)	
Gruppe 1 9-18 kg	Volvo bakovervendt barnesete Typegodkjenning: E5 04212 (L)		Volvo bakovervendt barnesete Typegodkjenning: E5 04212 (L)	
Gruppe 1 9-18 kg		Fremovervendte barneseter med universalgodkjenning. <sup>A</sup> (UF)	Barneseter med universalgodkjenning. (U)	Barneseter med universalgodkjenning. (U)

Vekt	Forsete (med deaktivert kollisjonspute, kun bakovervendt barnesete)	Forsete (med aktivert kollisjonspute, kun fremovervendt barnesete)	Baksete, ytterplass	Baksete, midtre plass
Gruppe 2 15-25 kg	Volvo vendbart barnesete (Volvo Convertible Child Seat) - bakovervendt barnesikring som festes med bilens sikkerhetsbelte og festebånd. Typegodkjenning: E5 04192 (L)		Volvo vendbart barnesete (Volvo Convertible Child Seat) - bakovervendt barnesikring som festes med bilens sikkerhetsbelte og festebånd. Typegodkjenning: E5 04192 (L)	
Gruppe 2 15-25 kg	Volvo bakovervendt barnesete Typegodkjenning: E5 04212 (L)		Volvo bakovervendt barnesete Typegodkjenning: E5 04212 (L)	
Gruppe 2 15-25 kg		Volvo vendbart barnesete (Volvo Convertible Child Seat) - forovervendt barnesikring som festes med bilens belte. Typegodkjenning: E5 04191 (U)	Volvo vendbart barnesete (Volvo Convertible Child Seat) - forovervendt barnesikring som festes med bilens belte. Typegodkjenning: E5 04191 (U)	Volvo vendbart barnesete (Volvo Convertible Child Seat) - forovervendt barnesikring som festes med bilens belte. Typegodkjenning: E5 04191 (U)



Vekt	Forsete (med deaktivert kollisjonspute, kun bakovervendt barnesete)	Forsete (med aktivert kollisjonspute, kun fremovervendt barnesete)	Baksete, ytterplass	Baksete, midtre plass
Gruppe 2/3 15-36 kg		Volvo sittepute med seterygg (Volvo Booster Seat with backrest). Typegodkjenning: E1 04301169 (UF)	Volvo sittepute med seterygg (Volvo Booster Seat with backrest). Typegodkjenning: E1 04301169 (UF)	Volvo sittepute med seterygg (Volvo Booster Seat with backrest). Typegodkjenning: E1 04301169 (UF)
Gruppe 2/3 15-36 kg		Sittepute med og uten rygg (Booster Cushion with and without backrest). Typegodkjenning: E5 04216 (UF)	Sittepute med og uten rygg (Booster Cushion with and without backrest). Typegodkjenning: E5 04216 (UF)	Sittepute med og uten rygg (Booster Cushion with and without backrest). Typegodkjenning: E5 04216 (UF)
Gruppe 2/3 15-36 kg		Volvo beltesete Typegodkjenning: E1 04301312 (UF)	Volvo beltesete Typegodkjenning: E1 04301312 (UF, L)	Volvo beltesete Typegodkjenning: E1 04301312 (UF)

Vekt	Forsete (med deaktivert kollisjonspute, kun bakovervendt barnesete)	Forsete (med aktivert kollisjonspute, kun fremovervendt barnesete)	Baksete, ytterplass	Baksete, midtre plass
Gruppe 2/3 15-36 kg			Integrert sittepute (Integrated Booster Cushion) - leveres som fabrikkmontert tilleggsutstyr. Typegodkjenning: E5 04189 (B)	

L: Egnet for spesifikt barnesikringsutstyr. Dette barnesikringsutstyret kan være konstruert for en spesiell bilmodell, eller for begrensede eller delvis universale kategorier.

Egnet for universalgodkjent barnesikringsutstyr i denne vektclassen.

UF: Egnet for forovervendt universalgodkjent barnesikringsutstyr i denne vektclassen.

B: Innebygd barnesikringsutstyr godkjent for denne vektclassen.

A Volvo anbefaler bakovervendt barnesete for barn i denne vektgruppen.

### Relatert informasjon

- Barnesikring - plassering (s. 50)
- Barnesikring - øvre festepunkter (s. 58)
- Barnesikring - ISOFIX (s. 54)
- Generelt om barnesikring (s. 44)

## Barnesikring - plassering

Vil du vite mer om hvordan barnet plasseres i bilen og hvilket utstyr som skal brukes i forhold til barnets vekt og høyde.



Bakovervendt barnesete og kollisjonspute hører ikke sammen.

Plasser alltid bakovervendt barnesete (s. 45) i baksetet hvis passasjerkollisjonsputen er aktivert (s. 36). Barnet kan bli alvorlig skadet hvis kollisjonsputen blåses opp mens barnet sitter på passasjerplassen.

Hvis passasjerkollisjonsputen er deaktivert, kan bakovervendt barnesikring plasseres på passasjerplassen foran.

## Skilt for kollisjonspute på passasjerside



Skilt på solskjermen på passasjersiden.



Skilt på dørstolpen på passasjersiden. Skiltet blir synlig når passasjerdøren åpnes.

Varselskiltet for kollisjonsputen på passasjersiden er plassert som angitt ovenfor.

Det er i orden å plassere:

- et bakovervendt barnesete i passasjeretset foran når passasjerkollisjonsputen er deaktivert.
- et fremovervendt barnesete/sittepute i passasjeretset foran når passasjerkollisjonsputen er aktivert.
- en eller flere barneseter eller sitteputer i baksetet.

### **ADVARSEL**

Ikke plasser bakovervendt barnesete på et sete med aktivert kollisjonspute. Hvis denne oppfordringen ikke følges, kan barnet bli utsatt for livsfare eller alvorlig skade.

### **ADVARSEL**

La aldri noen stå eller sitte foran passasjeretset.

Plasser aldri et bakovervendt barnesikringssete på passasjerplassen foran hvis passasjerkollisjonsputen er aktivert.

Forovervendte passasjerer (barn og voksne) skal aldri sitte på passasjerplassen foran hvis kollisjonsputen er deaktivert.

Om disse rådene ikke følges, kan barnet bli utsatt for livsfare eller alvorlig personskade.



**⚠ ADVARSEL**

Sitteputer og barneseter med stålbøyler eller annen konstruksjon som kan komme til å ligge an mot åpningsknappen for sikkerhetsbeltet, skal ikke brukes. De kan uforvarende komme til å åpne beltelåsen.

Ikke la øverste del av barnesetet ligge an mot frontruta.

**i NBI**

Lovregler om hvordan barn kan sitte i biler, varierer fra land til land. Finn ut hvilke regler som gjelder der du skal kjøre.

**Relatert informasjon**

- Barnesikring (s. 45)
- Generelt om barnesikring (s. 44)
- Barnesikring - øvre festepunkter (s. 58)
- Barnesikring - ISOFIX (s. 54)

**Barnesikring - to-trinns sittepute\***

De integrerte sitteputene i baksetet gjør at barna kan sitte komfortabelt og trygt.

Sitteputene er spesielt utformet for å gi god sikkerhet. I kombinasjon med sikkerhetsbelte (s. 28) er de godkjent for barn som veier mellom 15 og 36 kg og har en høyde på minst 95 cm.



Korrekt plassering, beltet skal være plassert inne på akselen.



Feil plassering, beltet skal ikke ligge under skulderen.

Kontroller før du kjører at:

- den integrerte totrinns sitteputen er riktig i henhold til tabellen (s. 52) og i låst posisjon
- sikkerhetsbeltet ligger inntil barnets kropp, og at det ikke er slakt eller vridd
- sikkerhetsbeltet ikke ligger over barnets hals og ikke nedenfor skulderen (se foregående bilder)
- hoftedelen av sikkerhetsbeltet sitter lavt, over bekkene, for å gi den beste beskyttelsen.

Belteputen justeres i to nivåer ved oppfelling (s. 52) og nedfelling (s. 53).



**⚠ ADVARSEL**

Volvo anbefaler at reparasjon og skifte bare utføres av et autorisert Volvo-verksted. Gjør ingen endringer eller tillegg til sitteputa. Hvis en integrert sittepute har vært utsatt for stor belastning, f. eks. i en kollisjon, skal hele sitteputa skiftes ut. Selv om sitteputa virker uskadd, kan en del av de beskyttende egen-skapene ha gått tapt. Sitteputa skal også skiftes ut hvis den er svært nedslitt.

**⚠ ADVARSEL**

Hvis ikke veiledningen for to-trinns sittepute følges, kan barnet bli alvorlige skadet hvis det skjer en ulykke.

**To-trinns beltepute\* - oppfelling**

Den integrerte belteputen (s. 51) i baksetet kan felles opp i to trinn. Hvor mange trinn puten skal felles opp, er avhengig av barnets vekt.

	Trinn 1	Trinn 2
Vekt	22-36 kg	15-25 kg

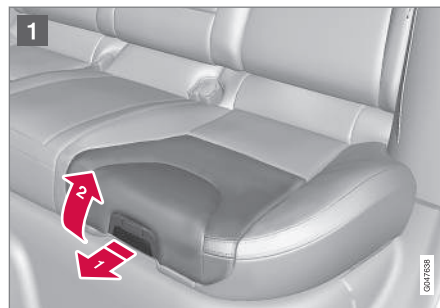
**Trinn 1<sup>3</sup>**

- 1** Trekk håndtaket fram og opp for å frigjøre sitteputa.



- 2** Klem ned sitteputa i bakkant for å låse den.

<sup>3</sup> Nedre trinnet.

\* Ekstraustyr/tilbehør, for mer informasjon se Introduksjon.

**Trinn 2<sup>4</sup>**

1 Gå ut fra det nedre trinnet. Trykk på knappen.



2 Løft sitteputa i forkant, og press den bakover mot seteryggen for å låse den.

<sup>4</sup> Øvre trinnet.

**i NBI**

Sitteputa kan ikke justeres fra trinn 2 til trinn 1. Den må først tilbakestilles ved å felle den helt ned (s. 53) i seteputa.

**Relatert informasjon**

- To-trinns beltepute\* - nedfelling (s. 53)

**To-trinns beltepute\* - nedfelling**

Den integrerte belteputen (s. 51) i baksetet kan felles ned fra øvre eller nedre trinn til helt nedfelt posisjon i setet. Derimot kan en ikke justere sitteputa fra øvre til nedre trinn.



1 Trekk håndtaket framover for å frigjøre puta.

◀



- 2 Klem ned med hånda midt på puta for å låse den.

### ! VIKTIG

Før sitteputa felles ned, bør du se etter at ingen løse gjenstander (f. eks. leker) ligger igjen i rommet under puta.

### i NBI

Fell ned sitteputa før du feller ned bakseteryggen.

### Relatert informasjon

- To-trinns beltepute\* - oppfelling (s. 52)

## Barnesikring - ISOFIX

ISOFIX er et festesystem for barneseter (s. 45) som bygger på en internasjonal standard.



Festepunkter for ISOFIX festesystem er skjult bak nedre del av bakseteryggen, på de ytre sitteplassene.

Festepunktens plassering vises ved symboler på seteryggens trekk (se forrige bilde).

For å komme til festepunktene må du klemme ned sitteputen.

Følg alltid produsentens monteringsanvisninger når en barnesikring skal kobles til ISOFIX-festepunktene.

### Relatert informasjon

- ISOFIX - størrelsesklasser (s. 54)
- ISOFIX - typer barnesikring (s. 56)
- Generelt om barnesikring (s. 44)

## ISOFIX - størrelsesklasser

For barnesikring med ISOFIX (s. 54) festesystem finnes det en størrelsesklassifisering for å hjelpe brukerne til å velge riktig type barnesikring (s. 56).

Størrelsesklasse	Beskrivelse
A	Full størrelse, forovervendt barnesikring
B	Redusert størrelse (alt. 1), forovervendt barnesikring
B1	Redusert størrelse (alt. 2), forovervendt barnesikring
C	Full størrelse, bakovervendt barnesikring
D	Redusert størrelse, bakovervendt barnesikring
E	Bakovervendt spebarnesikring
F	Tverrstilt spebarnesikring, venstre
G	Tverrstilt spebarnesikring, høyre

### ⚠ ADVARSEL

Plasser aldri et bakovervendt barnesikringssete på passasjerplassen foran hvis passasjerkollisjonsputen er aktivert.

**i NBI**

Hvis en ISOFIX barnesikring mangler størrelsesangivelse, må bilmodellen være å finne på barnesikringens kjøretøyliste.

**i NBI**

Du bør spørre en autorisert Volvo-forhandler hvilken ISOFIX barnesikring Volvo anbefaler.

**ISOFIX - typer barnesikring**

Barnesikringsutstyr har ulik størrelse - det har også bilene. Derfor passer ikke all barnesikring i alle bilmodeller.

Typer av barnesikring	Vekt	Størrelsesklasse	Passasjer seter for ISOFIX-montering av barnesikring	
			Forsete	Baksete, ytterplass
Spebarnsikring tverrstilt	maks. 10 kg	F	X	X
		G	X	X
Spebarnsikring bakovervendt	maks. 10 kg	E	X	OK (IL)
Spebarnsikring bakovervendt	maks. 13 kg	E	X	OK (IL)
		D	X	OK (IL)
		C	X	OK (IL)
Barnesikring bakovervendt	9-18 kg	D	X	OK (IL)
		C	X	OK (IL)

Typer av barnesikring	Vekt	Størrelsesklasse	Passasjer seter for ISOFIX-montering av barnesikring	
			Forsete	Baksete, ytterplass
Barnesikring, forovervendt	9-18 kg	B	X	OK <sup>A</sup> (IUF)
		B1	X	OK <sup>A</sup> (IUF)
		A	X	OK <sup>A</sup> (IUF)

X: ISOFIX-plasseringen er ikke egnet for ISOFIX barnesikringsutstyr for denne vektclassen og/eller størrelsesklassen.

IL: Egnet for spesifikt ISOFIX barnesikringsutstyr. Slik barnesikring kan være for en spesiell bilmodell, begrensede eller halv-universelle kategorier.

IUF: Egnet for forovervendt ISOFIX barnesikringsutstyr som er universalgodkjent for denne vektclassen.

A Volvo anbefaler bakovervendt barnesikring for denne gruppen.

Husk å velge riktig størrelsesklasse (s. 54) for barnesikring med ISOFIX-(s. 54) festesystem.

## Barnesikring - øvre festepunkter

Bilen er utstyrt med øvre festepunkter for enkelte forovervendte barneseter (s. 45). Disse festepunktene er på baksiden av setet.

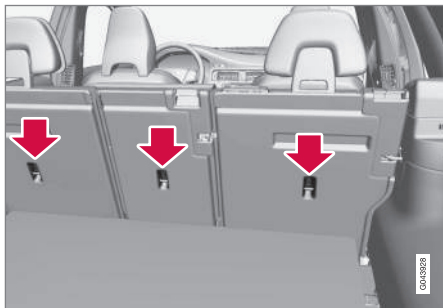

De øvre festepunktene er hovedsakelig tenkt brukt sammen med forovervendte barneseter. Volvo anbefaler at små barn sitter i bakovervendte barneseter så langt opp i alder som mulig.

### **i** NBI

Fell ned nakkestøtten for å lette monteringen av denne type barnesikring i biler med nedfellbare nakkestøtter på ytterplassene.

### **i** NBI

Hvis bilen har innsynsvern over bagasjerommet, må dette tas vekk før barnesikringen kan monteres i festepunktene.

For detaljert informasjon om hvordan barnesetet skal spennes fast i de øvre festepunktene, se seteprodusentens veiledning.

### **!** ADVARSEL

Barnesetets festebånd skal alltid trekkes gjennom hullet i hodestøtten før de spennes fast ved festepunktene.

### Relatert informasjon

- Generelt om barnesikring (s. 44)
- Barnesikring - plassering (s. 50)
- Barnesikring - ISOFIX (s. 54)



INSTRUMENTER OG BETJENINGSELEMENTER

## **Instrumenter og brytere, bil med venstresatt - oversikt**

Oversikten viser hvor bilens displayer og brytere er plassert.

Oversikt bil med venstre ratt

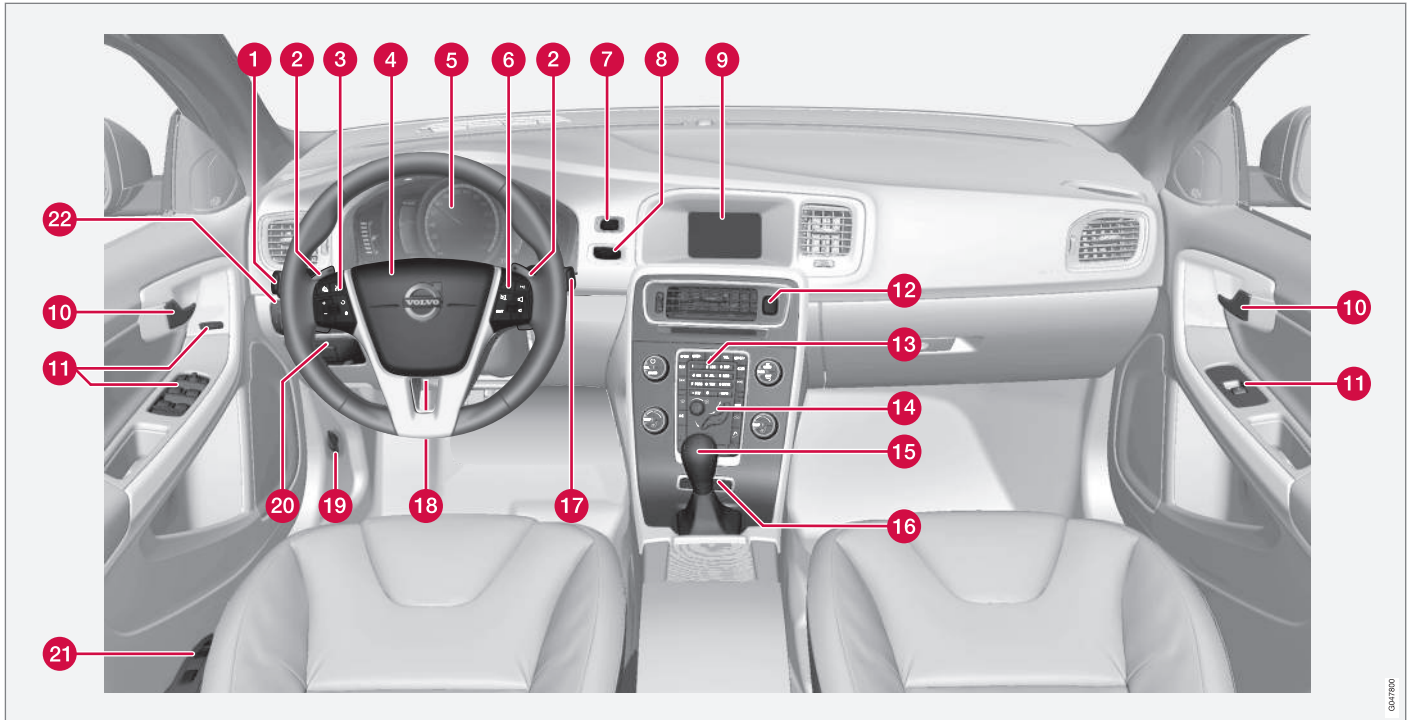

GM3100



	Funksjon	Se
1	Meny- og meldingbehandling, blinklys, fjern- og nærlys, kjørecomputer	(s. 110), (s. 113), (s. 98), (s. 92) og (s. 114).
2	Manuell veksling av automatgirkasse*	(s. 275).
3	Cruise control*	(s. 194) og (s. 200).
4	Signalhorn, kollisjonspute	(s. 87) og (s. 33).
5	Kombiinstrument	(s. 66).
6	Menyhåndtering, lydstyring, telefonstyring*	(s. 113) og tillegget for Sensus Infotainment.
7	<b>START/STOP ENGINE</b> -knappe	(s. 268).
8	Tenningslås	(s. 80).
9	Bildeskjerm for infotainment og visning av menyer	(s. 113) og tillegget for Sensus Infotainment.
10	Døråpningshåndtak	-

	Funksjon	Se
11	Reguleringspanel	(s. 174), (s. 179), (s. 103) og (s. 104).
12	Varselblinklys	(s. 97).
13	Kontrollpanel for infotainment og menybetjening	(s. 113) og tillegget for Sensus Infotainment.
14	Betjeningspanel for klimaanlegg	(s. 129).
15	Girvelger	(s. 274) eller (s. 275).
16	Reguleringsbrytere for aktivt chassis (Four-C)*	(s. 186).
17	Viskere og spyling	(s. 100).
18	Rattinnstilling	(s. 87).
19	Motorpanseråpner	(s. 359).
20	Parkeringsbrems	(s. 294).

	Funksjon	Se
21	Innstilling av sete*	(s. 83).
22	Hovedlysbryter, åpningsknapp for tankeklokke og bakluke	(s. 88), (s. 301) og (s. 176).

### Relatert informasjon

- Utetemperaturmåler (s. 74)
- Tripteller (s. 74)
- Klokke (s. 75)

## **Instrumenter og brytere, bil med høyerratt - oversikt**

Oversikten viser hvor bilens displayer og brytere er plassert.

« Oversikt bil med høyerratt

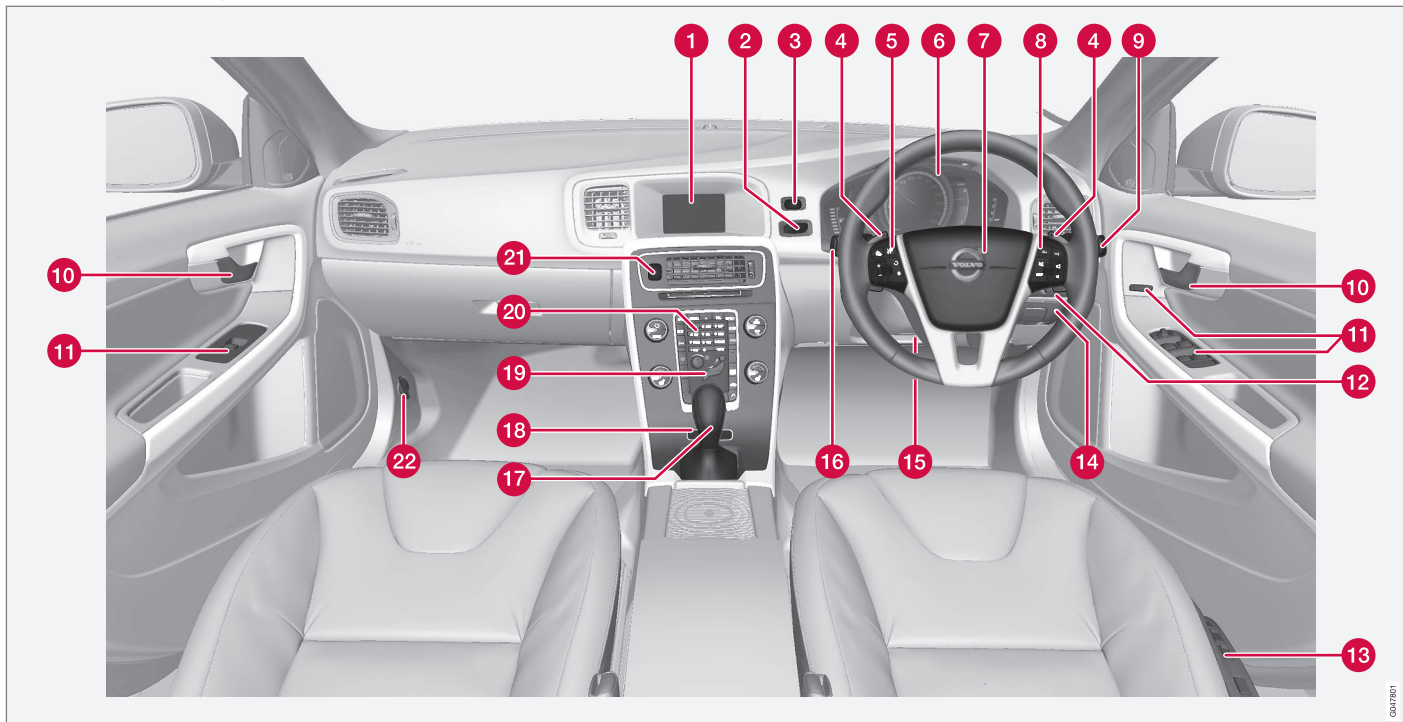

	Funksjon	Se
1	Bildeskjerm for infotainment og visning av menyer	(s. 113) og tilleggset for Sensus Infotainment.
2	Tenningslås	(s. 80).
3	<b>START/STOP ENGINE</b> -knappe	(s. 268).
4	Manuell veksling av automatgirksområde*	(s. 275).
5	Cruise control*	(s. 194) og (s. 200).
6	Kombiinstrument	(s. 66).
7	Signalhorn, kollisjonspute	(s. 87) og (s. 33).
8	Menyhåndtering, lydstyring, telefonstyring*	(s. 113) og tilleggset for Sensus Infotainment.
9	Viskere og spyling	(s. 100).
10	Døråpningshåndtak	–
11	Reguleringspanel	(s. 174), (s. 179), (s. 103) og (s. 104).

	Funksjon	Se
12	Hovedlysbytter, åpningsknapp for tanklokk og bakluke	(s. 88), (s. 301) og (s. 176).
13	Innstilling av sete*	(s. 83).
14	Parkeringsbrems	(s. 294).
15	Rattinnstilling	(s. 87).
16	Meny- og meldingbehandling, blinklys, fjern- og nærlys, kjørecomputer	(s. 110), (s. 113), (s. 98), (s. 92) og (s. 114).
17	Girvelger	(s. 274) eller (s. 275).
18	Reguleringsbrytere for aktivt chassis (Four-C)*	(s. 186).
19	Betjeningspanel for klimaanlegg	(s. 129).
20	Kontrollpanel for infotainment og menybetjening	(s. 113) og tilleggset for Sensus Infotainment.
21	Varselblinklys	(s. 97).
22	Motorpanseråpner	(s. 359).

### Relatert informasjon

- Utetemperaturmåler (s. 74)
- Trippsteller (s. 74)
- Klokke (s. 75)

## Kombiinstrument

I kombiinstrumentets informasjonsdisplay vises informasjon om noen av bilens funksjoner, og meldinger.

- Kombiinstrument, analogt - oversikt (s. 66)
- Kombiinstrument, digitalt - oversikt (s. 67)
- Kombiinstrument - betydningen av kontroll-symbolene (s. 71)
- Kombiinstrument -betydningen av varselsymbolene (s. 72)

## Kombiinstrument, analogt - oversikt

I kombiinstrumentets informasjonsdisplay vises informasjon om noen av bilens funksjoner, og meldinger.

### Informasjonsdisplay



Informasjonsdisplay, analogt instrument.

I kombiinstrumentets informasjonsdisplay vises informasjon om noen av bilens funksjoner, f.eks. cruisekontroll og kjørecomputer samt meldinger. Informasjonen vises med symboler og tekst. Ytterligere beskrivelse finnes under funksjonene som bruker displayene.

## Målere og indikatorer

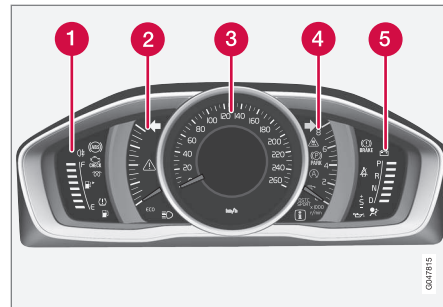

- 1 Drivstoffmåler. Når indikasjonen minsker til bare en hvit markering<sup>1</sup>, tennes det gule kontrollsymbolet for lavt nivå i drivstofftanken. Se også Kjørecomputer (s. 114) og Påfylling av drivstoff (s. 301).
- 2 Eco-måler: Måleren gir en indikasjon på hvor økonomisk bilen kjøres. Jo høyere utslag på skalaen, desto mer økonomisk kjøres bilen.
- 3 Speedometer
- 4 Turteller. Måleren angir motorturtallet i tusen omdreininger/minutt.
- 5 Girindikator<sup>2</sup>/Girindikator<sup>3</sup>. Se også Girindikator\* (s. 274) eller Automatgir - Geartronic\* (s. 275).

<sup>1</sup> Når meldingen på displayet "Kjørelengde til tom tank" viser "----", blir markeringen rød.

<sup>2</sup> Manuelt gir.

<sup>3</sup> Automatgir.

\* Ekstraustyr/tilbehør, for mer informasjon se Introduksjon.



## Kontroll- og varselsymboler

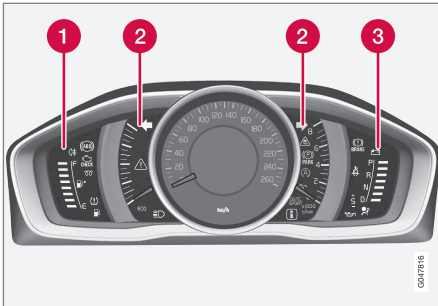

Kontroll- og varselsymboler, analogt instrument.

- 1 Kontrollsymboler
- 2 Kontroll- og varselsymboler
- 3 Varselssymboler<sup>4</sup>

## Funksjonskontroll

Alle kontroll- og varselsymboler bortsett fra symboler på informasjonsdisplayet, tennes i nøkkelposisjon **II** eller ved start av motoren. Når motoren har startet, skal alle symboler slukke, unntatt symbolet for parkeringsbremsen, som slukkes først når denne bremsen frigjøres.

Hvis motoren ikke starter eller hvis funksjonskontrollen utføres i nøkkelposisjon **II**, slukkes alle symboler innen noen sekunder. Dette gjelder ikke

symbolet for feil i bilens eksosreningsystem og symbolet for lavt oljetrykk.

## Relatert informasjon

- Kombiinstrument (s. 66)
- Kombiinstrument - betydningen av kontrollsymbolene (s. 71)
- Kombiinstrument -betydningen av varselsymbolene (s. 72)

## Kombiinstrument, digitalt - oversikt

I kombiinstrumentets informasjonsdisplay vises informasjon om noen av bilens funksjoner, og meldinger.

## Informasjonsdisplay

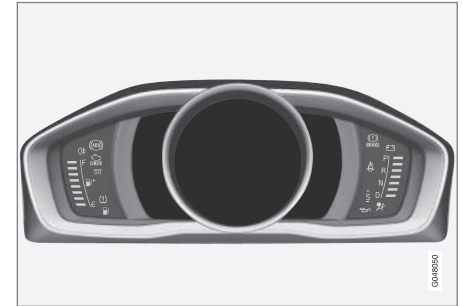

Informasjonsdisplay, digitalt instrument\*.

I kombiinstrumentets informasjonsdisplay vises informasjon om noen av bilens funksjoner, f.eks. cruisekontroll og kjørecomputer samt meldinger. Informasjonen vises med symboler og tekst. Ytterligere beskrivelse finnes under funksjonene som bruker displayene.

## Målere og indikatorer

Forskjellige temaer kan velges for det digitale kombiinstrumentet. Mulige temaer er "Elegance", "Eco" og "Performance".

<sup>4</sup> Noen motorvarianter har ikke system for å varsle om oljetrykkbortfall. I biler med disse variantene brukes ikke symbolet for lavt oljetrykk. Advarsel om lavt oljenivå skjer da via tekster på displayet. Se Motorolje - generelt (s. 361) for mer informasjon.

◀ Tema kan bare velges når motoren er i gang.

Du velger tema ved å trykke på venstre rattspakkes **OK**-knapp og så velge menyalternativet **Temaer** ved å dreie på tommehjulet på spaken. Trykk på **OK**-knappen. Dreie på tommehjulet for å velge tema og bekrefte valget ved å trykke på **OK**-knappen.

Utseendet på skjermen i midtkonsollen følger valget av tema for kombiinstrumentet for visse modellvarianter.

Med venstre rattspakke er det også mulig å stille inn instrumentets kontraststilling og fargemodus.

Du finner mer informasjon om menyhåndtering under Menyhåndtering - kombiinstrument (s. 110).

Valg av tema samt innstillinger av kontrast og farge kan lagres i bilnøkkelminnet for hver fjernnøkkel\*, se Fjernnøkkel - personalisering\* (s. 159).

### Tema "Elegance"

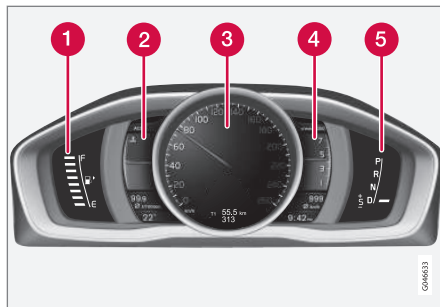

Målere og indikatorer, tema "Elegance".

- 1 Drivstoffmåler. Når indikasjonen minsker til bare en hvit markering<sup>5</sup>, tennes det gule kontrollsymbolet for lavt nivå i drivstofftanken. Se også Kjørecomputer (s. 114) og Påfylling av drivstoff (s. 301).
- 2 Temperaturmåler for motorens kjølevæske
- 3 Speedometer
- 4 Turteller. Måleren angir motorturtallet i tusen omdreininger/minutt.
- 5 Girindikator<sup>6</sup>/Girindikator<sup>7</sup>. Se også Girindikator\* (s. 274) eller Automatgir - Geartronic\* (s. 275).

### Tema "Eco"

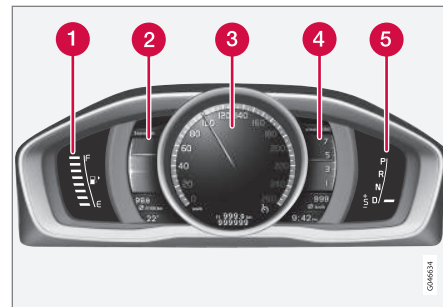

Målere og indikatorer, tema "Eco".

- 1 Drivstoffmåler. Når indikasjonen minsker til bare en hvit markering<sup>5</sup>, tennes det gule kontrollsymbolet for lavt nivå i drivstofftanken. Se også Kjørecomputer (s. 114) og Påfylling av drivstoff (s. 301).
- 2 Eco guide. Se også Økoguide og effektguide\* (s. 70).
- 3 Speedometer
- 4 Turteller. Måleren angir motorturtallet i tusen omdreininger/minutt.
- 5 Girindikator<sup>6</sup>/Girindikator<sup>7</sup>. Se også Girindikator\* (s. 274) eller Automatgir - Geartronic\* (s. 275).

<sup>5</sup> Når meldingen på displayet "Kjørelengde til tom tank" viser "----", blir markeringen rød.

<sup>6</sup> Manuelt gir.

<sup>7</sup> Automatgir.

\* Ekstraustyr/tilbehør, for mer informasjon se Introduksjon.

## Tema "Performance"

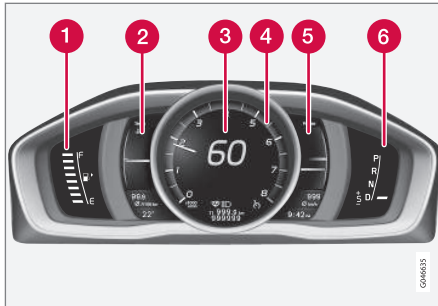

Målere og indikatorer, tema "Performance".

- 1 Drivstoffmåler. Når indikasjonen minsker til bare en hvit markering<sup>5</sup>, tennes det gule kontrollsymbolet for lavt nivå i drivstofftanken. Se også Kjørecomputer (s. 114) og Påfylling av drivstoff (s. 301).
- 2 Temperaturmåler for motorens kjølevæske
- 3 Speedometer
- 4 Turteller. Måleren angir motorturtallet i tusen omdreininger/minutt.

- 5 Power guide. Se også Økoguide og effektguide\* (s. 70).
- 6 Girindikator<sup>6</sup>/Girindikator<sup>7</sup>. Se også Girindikator\* (s. 274) eller Automatgir - Geartronic\* (s. 275).

## Kontroll- og varselsymboler

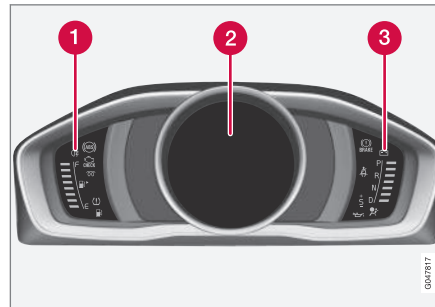

Kontroll- og varselsymboler, digitalt instrument.

- 1 Kontrollsymboler
- 2 Kontroll- og varselsymboler
- 3 Varselssymboler<sup>8</sup>

## Funksjonskontroll

Alle kontroll- og varselsymboler bortsett fra symboler på informasjonsdisplayet, tennes i nøkkelposisjon II eller ved start av motoren. Når motoren har startet, skal alle symboler slukke, unntatt symbolet for parkeringsbremsen, som slukkes først når denne bremsen frigjøres.

Hvis motoren ikke starter eller hvis funksjonskontrollen utføres i nøkkelposisjon II, slukkes alle symboler innen noen sekunder. Dette gjelder ikke symbolet for feil i bilens eksosrensingssystem og symbolet for lavt oljetrykk.

## Relatert informasjon

- Kombiinstrument (s. 66)
- Kombiinstrument - betydningen av kontrollsymbolene (s. 71)
- Kombiinstrument -betydningen av varselsymbolene (s. 72)

<sup>5</sup> Når meldingen på displayet "Kjørelengde til tom tank" viser "----", blir markeringen rød.

<sup>6</sup> Manuelt gir.

<sup>7</sup> Automatgir.

<sup>8</sup> Noen motorvarianter har ikke system for å varsle om oljetrykkbortfall. I biler med disse variantene brukes ikke symbolet for lavt oljenivå skjer da via tekster på displayet. Se Motorolje - generelt (s. 361) for mer informasjon.

## Økoguide og effektguide\*

Eco guide og Power guide er to av instrumentene i kombiinstrumentet (s. 66) som hjelper føreren å kjøre bilen med best mulig kjøreekonomi.

Bilen lagrer også statistikk over utførte kjøreturer, som kan ses i form av søylediagrammer, se Kjørecomputer - kjørestatistikk\* (s. 122).

### Eco guide

Dette instrumentet gir en indikasjon på hvor økonomisk bilen er kjørt.

For å kunne se denne funksjonen, velger du temaet "Eco", se Kombiinstrument, digitalt - oversikt (s. 67).

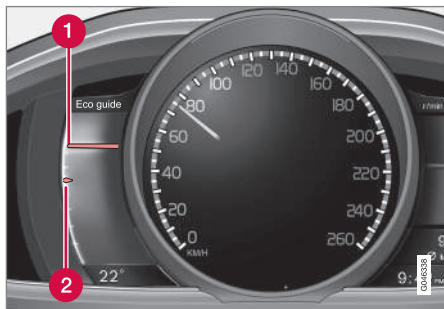

<sup>9</sup> Effekt er avhengig av turtallet til motoren.

- 1 Gjeldende verdi
- 2 Gjennomsnittsverdi

### Gjeldende verdi

Her vises gjeldende verdi - jo høyere utslag på skalaen, desto bedre.

Gjeldende verdi beregnes ut fra hastighet, motorturtall, uttatt motoreffekt samt bruk av bremsen.

Det lønner seg med optimal hastighet (50-80 km/t (30-50 mph)) og lave turtall. Ved gasspådrag og bremsing synker viserne.

Svært lave gjeldende verdier tenner det røde området av måleren (med en kort tidsforsinkelse), noe som betyr dårlig kjøreekonomi. Derfor bør dette unngås.

### Gjennomsnittsverdi

Gjennomsnittsverdien følger gjeldende verdi langsomt og beskriver hvordan bilen er kjørt i den siste tiden. Jo høyere viserne ligger på skalaen, desto bedre kjøreekonomi har føreren.

### Power guide

Dette instrumentet viser forholdet mellom hvor mye effekt (Power) som tas ut av motoren og hvor mye effekt som er tilgjengelig.

For å kunne se denne funksjonen, velger du temaet "Performance", se Kombiinstrument, digitalt - oversikt (s. 67).

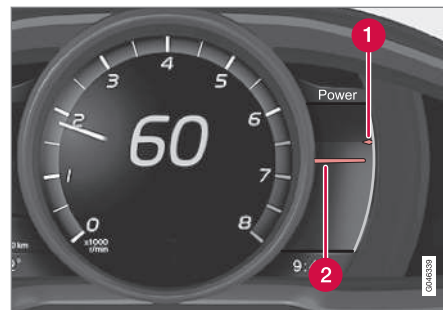

- 1 Tilgjengelig motoreffekt
- 2 Uttatt motoreffekt

### Tilgjengelig motoreffekt

Den mindre, øvre viseren angir tilgjengelig motoreffekt<sup>9</sup>. Jo høyere utslag på skalaen, desto mer effekt er tilgjengelig på aktuelt gir.

### Uttatt motoreffekt

Den større, nedre viseren angir uttatt motoreffekt<sup>9</sup>. Jo høyere utslag på skalaen, desto mer effekt tas ut fra motoren.









Et stort gap mellom viserne angir stor effektreserve.

\* Ekstrautstyr/tilbehør, for mer informasjon se Introduksjon.

## Kombiinstrument - betydningen av kontrollsymbolene

Kontrollsymbolene varsler føreren om at en funksjon er aktivert, at et system arbeider eller at det har oppstått en feil eller mangel.

### Kontrollsymboler

Symbol	Betydning
	Feil i ABL-systemet
	Eksosrensingssystem
	Feil i ABS-systemet
	Tåkelys bak på
	Stabilitetssystem, se Elektronisk stabilitetskontroll (ESC) - generelt (s. 187)
	Stabilitetssystem, sportsmodus, se Elektronisk stabilitetskontroll (ESC) - betjening (s. 188)
	Motorvarmer (diesel)
	Lavt nivå i drivstofftanken
	Informasjon, les displaytekst

Symbol	Betydning
	Fjernlys på
	Venstre blinklys
	Høyre blinklys
	Eco-funksjon på, se Kjøremodus ECO* (s. 289)
	Start/Stop, motoren er stanset automatisk, se Start/Stop* - Funksjon og betjening (s. 281)
	Dekktrykksystem, se Dekktrykko-vervåking* (s. 332)

### Feil i ABL-systemet

Symbolet lyser hvis det har oppstått en feil i ABL-funksjonen (Active Bending Lights).

### Eksosrensingssystem

Hvis symbolet tennes etter motorstart, kan det skyldes en feil i bilens eksosrensingssystem. Kjør til et verksted for kontroll. Volvo anbefaler at du kontakter et autorisert Volvo-verksted.

### Feil i ABS-systemet

Hvis symbolet tennes, er systemet ute av funksjon. Bilens vanlige bremsesystem fungerer fortsatt, men uten ABS-funksjonen.

## INSTRUMENTER OG BETJENINGSELEMENTER

1. Stopp bilen på et sikkert sted og slå av motoren.
2. Start motoren på nytt.
3. Hvis symbolet fortsetter å lyse, må du kjøre til et verksted for å kontrollere ABS-systemet. Volvo anbefaler at du tar kontakt med et autorisert Volvo-verksted.

### Tåkelys bak på

Symbolet lyser når tåkelyset bak er på.

### Stabilitetssystem

Symbol som blinker angir at stabilitetssystemet jobber. Hvis symbolet lyser kontinuerlig, har det oppstått en feil i systemet.

### Stabilitetssystem, sportslig innstilling

- Sportsmodus gir mulighet til en mer aktiv kjøreeopplevelse. Systemet registrerer da om kjøremåten er mer aktiv med hensyn til gasspedalbruken, rattbevegelser og måten svinger foreres på, enn ved normal kjøring, og tillater kontrollert sladd på bakparten opp til et bestemt nivå for det griper inn og stabiliserer bilen. Symbolet lyser når sportsmodus er aktivert.

### Motorvarmer (diesel)

Symbolet tennes når forvarming av motoren pågår. Forvarming skjer for det meste på grunn av lav temperatur.

### Lavt nivå i drivstofftanken

Når symbolet tennes, er nivået i drivstofftanken lavt, fyll på drivstoff så fort som mulig.



#### ◀ Informasjon, les displaytekst

Informasjonssymbolet tennes i kombinasjon med tekst i informasjonsskjermen, når det har oppstått et avvik i bilens system. Meldingsteksten fjernes med knappen **OK**, se Menyhåndtering - kombiinstrument (s. 110), eller den forsvinner automatisk etter en stund (tiden varierer avhengig av hvilken funksjon som angis). Informasjonssymbolet kan også tennes i kombinasjon med andre symboler.

 <b>NBI</b>
Når servicemeldingen vises, slukkes symbolet og meldingen med <b>OK</b> -knappen, eller den slukkes automatisk etter en stund.

#### Fjernlys på

Symbolet lyser når fjernlyset er på, samt ved fjernlysblink.

#### Venstre/høyre blinklys

Begge blinklyssymbolene blinker når varselblinklysene brukes.

#### Eco-funksjon på

Symbolet lyser når Eco-funksjonen er aktivert.

#### Start/Stop

Symbolet lyser når motoren er automatisk stanset.

#### Dekktrykksystem

Symbolet lyser ved for lavt dekktrykk eller hvis det oppstår feil i dekktrykksystemet.

<sup>10</sup> Gjelder bare biler med alarm\*.

#### Påminnelse - dører ikke lukket

Hvis en av dørene ikke er skikkelig lukket, tennes informasjonssymbolet eller varselssymbolet og et forklarende bilde vises på informasjonsskjermen. Stans bilen på et sikkert sted, og lukk døren som er åpen.

 Hvis bilen kjøres ved lavere hastighet enn ca. 7 km/t (ca. 4 mph), tennes informasjonssymbolet.

 Hvis bilen kjøres ved høyere hastighet enn ca. 7 km/t (ca. 4 mph), tennes varselssymbolet.

Hvis motorpanseret<sup>10</sup> ikke er riktig lukket, tennes varselssymbolet samtidig som et forklarende bilde vises i kombiinstrumentet. Stans bilen på et trygt sted så fort som mulig og lukk motorpanseret.

Hvis bakluken ikke er riktig lukket, tennes informasjonssymbolet samtidig som et forklarende bilde vises i kombiinstrumentet. Stans bilen på et trygt sted så fort som mulig og lukk bakluken.

#### Relatert informasjon

- Kombiinstrument (s. 66)
- Kombiinstrument -betydningen av varselssymbolene (s. 72)
- Kombiinstrument, analogt - oversikt (s. 66)
- Kombiinstrument, digitalt - oversikt (s. 67)

## Kombiinstrument -betydningen av varselssymbolene

Varselssymbolene varsler føreren om at en viktig funksjon er aktivert eller at det har oppstått en alvorlig feil eller mangel.

### Varselssymboler

Symbol	Betydning
	Lavt oljetrykk <sup>A</sup>
	Parkeringsbrems trukket til (digitalt instrument)
	Parkeringsbrems trukket til (analogt instrument)
	Kollisjonsputer - SRS
	Beltepåminner
	Generatoren lader ikke
	Feil i bremsesystemet
	Advarsel

<sup>A</sup> Noen motorvarianter har ikke system for å varsle om oljetrykkbortfall. I biler med disse variantene brukes ikke symbolet for lavt oljetrykk. Advarsel om lavt oljenivå skjer da via tekster på displayet. Se Motorolje - generelt (s. 361) for mer informasjon.

\* Ekstrautstyr/tilbehør, for mer informasjon se Introduksjon.

**Lavt oljetrykk**

Hvis symbolet tennes ved kjøring, er motorens oljetrykk for lavt. Slå straks av motoren og kontroller oljenivået i motoren, fyll på olje ved behov. Hvis symbolene tennes og oljenivået er normalt, ta kontakt med et verksted. Volvo anbefaler at du kontakter et autorisert Volvo-verksted.

**Parkeringsbrems trukket til**

Symbolet lyser konstant når parkeringsbremsen er trukket. Symbolet blinker under innstilling, og lyser deretter fast.

Blinkende symboler i en annen situasjon, betyr det at det er oppstått en feil. Les meldingen i informasjonsdisplayet.

Mer informasjon, se Parkeringsbrems (s. 294).

**Kollisjonsputer - SRS**

Hvis symbolet fortsetter å lyse eller tennes ved kjøring, har systemet oppdaget en feil i beltelåsen, SRS-, SIPS- eller IC-systemet. Kjør så snart som mulig til et verksted for kontroll. Volvo anbefaler at du kontakter et autorisert Volvo-verksted.

**Beltepåminner**

Symbolet blinker hvis noen i forsetet ikke har tatt på seg sikkerhetsbeltet eller hvis noen i baksetet har tatt av seg sikkerhetsbeltet.

**Generatoren lader ikke**

Symbolet tennes ved kjøring, hvis det har oppstått en feil i det elektriske systemet. Kjør til et verksted. Volvo anbefaler at du kontakter et autorisert Volvo-verksted.

**Feil i bremsesystemet**

Hvis symbolet tennes, kan bremsevæsknivået være for lavt. Stopp bilen på et sikkert sted og kontroller nivået i bremsevæskebeholderen, se Bremse- og clutchvæske - nivå (s. 365).

Hvis symbolene for bremse- og ABS-systemet er tent samtidig, kan det ha oppstått feil i bremsekraftfordelingen.

1. Stopp bilen på et sikkert sted og slå av motoren.
  - Hvis begge symbolene slukkes, kan du kjøre videre.
  - Hvis symbolene fortsetter å lyse, må du kontrollere nivået i bremsevæskebeholderen, se Bremse- og clutchvæske - nivå (s. 365). Hvis nivået i bremsevæskebeholderen er normalt og symbolene fortsatt er tent, kan bilen svært forsiktig kjøres til et verksted, der bremsesystemet må kontrolleres. Volvo anbefaler at du kontakter et autorisert Volvo-verksted.
2. Start motoren på nytt.

**ADVARSEL**

Hvis bremsevæsken er under **MIN**-nivå i bremsevæskebeholderen, bør ikke bilen kjøres videre før det er fylt på bremsevæske.

Et verksted må undersøke hvorfor bremsevæsken forsvinner. Volvo anbefaler at du kontakter et autorisert Volvo-verksted.

**ADVARSEL**

Hvis bremse- og ABS-symbolene lyser samtidig, er det fare for at bakenden (hekken) skrenser ut ved kraftig oppbremsing.

**Advarsel**

Det røde varselsymbolet tennes når systemet har indikert en feil som kan påvirke sikkerheten og/eller bilens kjørbarehet. Samtidig vises en forklarende tekstmelding i informasjonsdisplayet. Symbolet fortsetter å være synlig til feilen er korrigeret, mens tekstmeldingen kan trykkes bort med **OK**-knappen, se Menyhåndtering - kombiinstrument (s. 110). Varselsymbolet kan også tennes i kombinasjon med andre symboler.

Løsning:

1. Stopp på et sikkert sted. Ikke kjør bilen videre.
2. Les informasjonen i informasjonsdisplayet. Utfør tiltak i henhold til meldingen i displayet. Slett meldingen med knappen **OK**.



#### « Påminnelse - dører ikke lukket

Hvis en av dørene ikke er skikkelig lukket, tennes informasjons- eller varselsymboler og et forklarende bilde vises på informasjonsdisplayet. Stans bilen på et sikkert sted, og lukk døren som er åpen.

 Hvis bilen kjøres ved lavere hastighet enn ca. 7 km/t (ca. 4 mph), tennes informasjonssymboler.

 Hvis bilen kjøres ved høyere hastighet enn ca. 7 km/t (ca. 4 mph), tennes varsel-symboler.

Hvis motorpanseret<sup>11</sup> ikke er riktig lukket, tennes varsel-symboler samtidig som et forklarende bilde vises i kombiinstrumentet. Stans bilen på et trygt sted så fort som mulig og lukk motorpanseret.

Hvis bakluken ikke er riktig lukket, tennes informasjonssymboler samtidig som et forklarende bilde vises i kombiinstrumentet. Stans bilen på et trygt sted så fort som mulig og lukk bakluken.

#### Relatert informasjon

- Kombiinstrument (s. 66)
- Kombiinstrument - betydningen av kontroll-symbolene (s. 71)
- Kombiinstrument, analogt - oversikt (s. 66)
- Kombiinstrument, digitalt - oversikt (s. 67)

<sup>11</sup> Gjelder bare biler med alarm\*.

<sup>12</sup> Utseendet til displayet kan variere etter instrumentvariant.

#### Utetemperaturmåler

Utetemperaturmålerens display vises i kombiinstrumentet.

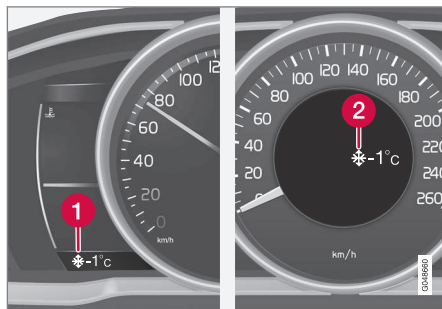

- 1 Display for utetemperaturmåler, digitalt instrument
- 2 Display for utetemperaturmåler, analogt instrument

Når temperaturen ligger innenfor området +2 °C til -5 °C lyser et snøstjernesymbol på displayet. Symbolet angir fare for glatt veibane. Hvis bilen har stått stille, kan måleren vise for høy verdi.

#### Relatert informasjon

- Kombiinstrument (s. 66)

#### Trippteller

Tripptellerens display vises i kombiinstrumentet.



Trippteller, digitalt instrument.

- 1 Display for trippteller<sup>12</sup>

Begge tripptellerne T1 og T2 brukes til å måle korte strekninger. Strekningens lengde vises i displayet.

Drei tommehjulet på venstre rattspake for å vise ønsket måler.

Et langt trykk (til endring skjer) på venstre rattspakes **RESET**-knapp nullstiller vist trippteller. Mer informasjon, se Kjørecomputer (s. 114).

#### Relatert informasjon

- Kombiinstrument (s. 66)



## Klokke

Klokkedisplayet vises i kombinasjonsinstrumentet.



Klokke, digitalt instrument.

**1** Display for visning av tid<sup>13</sup>

## Stille klokken

Klokken kan justeres i meny-systemet MY CAR, se MY CAR (s. 113).

## Relatert informasjon

- Kombiinstrument (s. 66)

## Drivstoffmåler for bilgass\*<sup>14</sup>

Modellvarianten Bi-Fuel har en separat drivstoffmåler for kjøretøygass.



Markeringer ovenfor omkobleren viser gjeldende drivstoffnivå.

Antall dioder	Farge på dioder	Drivstoffnivå (%)
5	Grønt	100
4	Grønt	80
3	Grønt	60
2	Grønt	40

Antall dioder	Farge på dioder	Drivstoffnivå (%)
1	Grønt	20
1	Rødt	10

Når tanken med bilgass er tom, lyder omkobleren 3 ganger. Nivåmåleren slukkes og systemet skifter automatisk over til bensin.

### **i** NBI

Sørg for at bensintanken aldri går helt tom, da bilen alltid starter på bensin.

<sup>13</sup> I det analoge instrumentet vises tiden midt i instrumentet.

<sup>14</sup> Gjelder modellvarianten Bi-Fuel.

## Kombiinstrument - lisensavtale

En lisens er en avtale om å drive en viss virksomhet eller utnytte en annens rettighet på riktig måte, etter de angitte vilkårene i avtalen. Følgende tekst er Volvos avtale med produsent/utvikler og er på engelsk.

### Combined Instrument Panel Software Open Source Software Notice

This product uses certain free / open source and other software originating from third parties, that is subject to the GNU Lesser General Public License version 2 (LGPLv2), The FreeType Project License ("FreeType License") and other different and/or additional copy right licenses, disclaimers and notices. The links to access the exact terms of LGPLv2, and the other open source software licenses, disclaimers, acknowledgements and notices are provided to you below. Please refer to the exact terms of the relevant License, regarding your rights under said licenses. Volvo Car Corporation (VCC) offers to provide the source code of said free/open source software to you for a charge covering the cost of performing such distribution, such as the cost of media, shipping and handling, upon written request. Please contact your nearest Volvo Dealer.

The offer is valid for a period of at least three (3) years from the date of the distribution of this product by VCC / or for as long as VCC offers spare parts or customer support.

Portions of this product uses software copyrighted © 2007 The FreeType Project ([www.freetype.org](http://www.freetype.org)). All rights reserved.

Portions of this product uses software with Copyright © 1994–2013 Lua.org, PUC-Rio (<http://www.lua.org/>)



### This product includes software under following licenses:

LGPL v2.1: <http://www.gnu.org/licenses/old-licenses/lgpl-2.1.html>

- GNU FriBidi
- DevIL

The FreeType Project License: <http://git.savannah.gnu.org/cgit/freetype/freetype2.git/tree/docs/FTL.TXT>

- FreeType 2
- MIT License: <http://opensource.org/licenses/mit-license.html>
- Lua

## Symboler i display



Det forekommer mange forskjellige symboler i bilens displayer. Symbolene er delt inn i varsel-, kontroll- og informasjonssymboler.





Under vises de vanligste symbolene med betydning og en henvisning til hvor i håndboken du kan finne mer informasjon.

 - Rødt varselssymbol lyser når det indikeres en feil som kan påvirke sikkerheten og/eller bilens kjørbarehet. Samtidig vises en forklarende tekstmelding i informasjonsdisplayet på kombiinstrumentet.





Når det har oppstått et avvik i noen av bilens systemer slås  - i informasjonsdisplayet på kombiinstrumentet på samtidig som det vises en tekst på informasjonsdisplayet. Informasjonssymbolet kan også tennes i kombinasjon med andre symboler.

### Varselsymboler i kombiinstrumentet

Symbol	Betydning	Se
	Lavt oljetrykk	(s. 72)
	Parkeringsbrems trukket til	(s. 72), (s. 294)
	Parkeringsbrems trukket til, alternativt symbol	(s. 72)









Symbol	Betydning	Se
	Kollisjonsputer - SRS	(s. 32), (s. 72)
	Beltepåminner	(s. 28), (s. 72)
	Generatoren lader ikke	(s. 72)
	Feil i bremsesystemet	(s. 72), (s. 291)
	Advarsel, sikkerhetsmodus	(s. 32), (s. 42), (s. 72)

### Kontrollsymboler i kombiinstrumentet

Symbol	Betydning	Se
	Feil i ABL-systemet*	(s. 71), (s. 95)
	Eksosrensingssystem	(s. 71)
	Feil i ABS-systemet	(s. 71), (s. 291)
	Tåkelys bak på	(s. 71), (s. 96)

Symbol	Betydning	Se
	Stabilitetssystem, ESC (Electronic Stability Control), Slepstabilisator	(s. 71), (s. 189), (s. 314)
	Stabilitetssystem, sportslig innstilling	(s. 71), (s. 189)
	Motorvarmer (diesel)	(s. 71)
	Lavt nivå i drivstoff-tanken	(s. 71), (s. 141)
	Informasjon, les displaytekst	(s. 71)
	Fjernlys på	(s. 71), (s. 92)
	Venstre blinklys	(s. 71)
	Høyre blinklys	(s. 71)
	Start/Stop*, motoren automatisk stanset	(s. 71), (s. 287)
	ECO-funksjon* på	(s. 71), (s. 289)
	Dekktrykksystem*	(s. 71), (s. 332)

### Informasjonssymboler i kombiinstrumentet

Symbol	Betydning	Se
	Cruise control*	(s. 194)
	Adaptiv cruisekontroll*	(s. 211)
	Adaptiv cruisekontroll*, tidsavstand	(s. 200), (s. 202)
	Adaptiv cruisekontroll*, Avstandsvarsling* (Distance Alert)	(s. 205), (s. 197)
	Radarføler*	(s. 211), (s. 199), (s. 232)
	Fartsbegrenser	(s. 191)
	Vinduføler*, Kameraføler*, Laserføler*	(s. 93), (s. 223), (s. 232), (s. 244), (s. 248), (s. 253)
	Automatisk bremsing*, Avstandsvarsling* (Distance Alert), City Safety™, Kollisjonsvarsling*	(s. 199), (s. 223), (s. 232)





Symbol	Betydning	Se
	ABL-systemet*	(s. 95)
	Føreralarmsystem*, tid for pause	(s. 243)
	Føreralarmsystem*, tid for pause	(s. 244)
	Parkeringsbrems	(s. 294)
	Regnføler*	(s. 100)
	Automatisk fjernlys, AHB (Active High Beam)*	(s. 93)
	Start/Stop*	(s. 287)
	Start/Stop*	(s. 287)
	Driver Alert System*, Filassistanse (LDW), Filassistanse (LKA)	(s. 244), (s. 248), (s. 253)

Symbol	Betydning	Se
	Føreralarmsystem*, Lane Departure Warning*	(s. 246)
	Føreralarmsystem*, Lane Departure Warning*	(s. 248), (s. 253)
	Registrert fartsinformasjon*	(s. 239)
	Motor- og kupévarmer*	(s. 141)
	Motor- og kupévarmer* Service nødvendig	(s. 141)
	Aktivert tidsur*	(s. 141)
	Aktivert tidsur*	(s. 141)
	Lavt batteri	(s. 141)
	Tanklokk høyre side	(s. 301)

Symbol	Betydning	Se
	Girindikator	(s. 274)
	Girposisjoner	(s. 275)
	Måling av oljenivået	(s. 362)
	Aktiv parkeringshjelp - PAP*	(s. 261)

### Informasjonssymboler på takkonsollens display

Symbol	Betydning	Se
	Beltepåminner	(s. 31)
	Kollisjonspute passasjerplass, aktivert	(s. 36)
	Kollisjonspute passasjerplass, deaktivert	(s. 36)

## Relatert informasjon

- Kombiinstrument - betydningen av kontrollsymbolene (s. 71)
- Kombiinstrument -betydningen av varselsymbolene (s. 72)
- Meldinger - håndtering (s. 113)

## Volvo Sensus

Volvo Sensus er hjertet i den personlige Volvo-opplevelsen og knytter deg sammen med bilen og omverdenen. Det er Sensus som gir informasjon, vedlikehold og hjelp når nødvendig. Sensus omfatter de intuitive funksjonene som både forbedrer bilreisen og forenkler eieropplevelsen.



En intuitiv navigasjonsstruktur gjør det mulig å få relevant støtte, informasjon og underholdning når det er nødvendig, uten å distrahere føreren.

Sensus omfatter alle løsningene våre som mulig-gjør oppkobling\* mot omverdenen og gir intuitiv kontroll over alle mulighetene til bilen.

Volvo Sensus samler og presenterer mange funksjoner i flere av bilens systemer på bildeskjermen på midtkonsollen. Med Volvo Sensus kan du foreta egne tilpasninger ved hjelp av et brukergrensesnitt som er lett å betjene. Innstillin-

gene kan gjøres for Bilinnstillinger, Lyd og media, Klima osv.

Med knappene og bryterne på midtkonsollen eller de høyre knappene på rattet\* kan funksjoner aktiveres eller deaktiveres, og mange forskjellige innstillinger kan foretas.

Når du trykker én gang på **MY CAR**, presenteres alle innstillinger som har med kjøring av og kontroll over bilen å gjøre, for eksempel City Safety, lås og alarm, automatisk viftehastighet, innstilling av klokken osv.

Ved å trykke én gang på henholdsvis **RADIO**, **MEDIA**, **TEL\***, , **NAV\*** og **CAM**<sup>15</sup> kan du aktivere andre kilder, systemer og funksjoner, for eksempel AM, FM, CD, DVD\*, TV\*, Bluetooth®, navigering\* og parkeringskamera\*.

Hvis du vil ha mer informasjon om alle funksjoner/systemer, kan du se respektive avsnitt i førerhåndboken eller tillegget til denne.

<sup>15</sup> Gjelder visse bilmodeller.

## « Oversikt

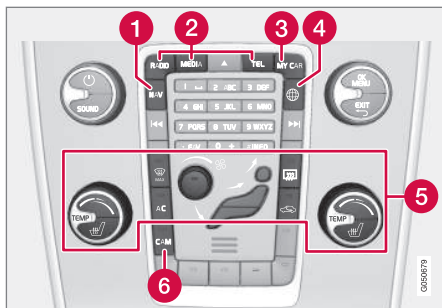

Kontrollpanel på midtkonsollen. Bildet er skjematisk - antall funksjoner og plassering av knappene varierer avhengig av valgt utstyr og marked.

- 1 Navigasjon\* - **NAV**, se separat tillegg (Sensus Navigation).
- 2 Lyd og media - **RADIO, MEDIA, TEL\***, se separat tillegg (Sensus Infotainment).
- 3 Funksjonsinnstillinger - **MY CAR**, se MY CAR (s. 113).
- 4 Internettilkoblet bil - , se separat tillegg (Sensus Infotainment).
- 5 Klimaanlegg (s. 124).
- 6 Parkeringskamera (PAC)\* (s. 258) - **CAM\***.

## Nøkkelposisjoner

Med fjernnøkkelen kan elsystemet til bilen stilles i forskjellige stillinger/nivåer og dermed gjøre forskjellige funksjoner tilgjengelig, se Nøkkelposisjoner - funksjoner ved forskjellige nivåer (s. 81).



Startlås med fjernkontrollnøkkel trukket ut/trykt inn.

### **NBI**

For biler med nøkkelfritt start- og låsesystem\* behøver ikke fjernnøkkelen å settes i startlåsen, men kan oppbevares i f.eks. en lomme. Se Keyless Drive\* (s. 169) for mer informasjon om nøkkelfritt start- og låsesystem.

## Sette i fjernnøkkelen

1. Hold i fjernkontrollens ende med det utfelbare nøkkelbladet og sett fjernnøkkelen i tenningslåsen.
2. Trykk deretter fjernnøkkelen helt inn i låsen.

### **VIKTIG**

Fremmedlegemer i tenningslåsen kan sette funksjonen i fare eller ødelegge låsen.

Ikke trykk inn fjernstyringsnøkkelen feil vei - hold i enden med det avtakbare nøkkelbladet, se Avtakbart nøkkelblad - løsne/sette fast (s. 165).

## Ta ut fjernnøkkelen

Grip fjernkontrollnøkkelen, og trekk den ut av startlåsen.

## Nøkkelposisjoner - funksjoner ved forskjellige nivåer

For å muliggjøre bruk av et begrenset antall funksjoner når motoren er slått av, kan bilens elektriske system settes i 3 forskjellige nivåer - **0**, **I** og **II** - med fjernkontrollnøkkelen. Denne førerhåndboken beskriver disse nivåene med benevnelsen "nøkkelposisjoner".

Den følgende tabellen viser hvilke funksjoner som er tilgjengelige i respektive nøkkelposisjon/nivå.

Nivå	Funksjoner
<b>0</b>	<ul style="list-style-type: none"> <li>• Kilometerteller, klokke og temperaturmåler tennes.</li> <li>• Elektrisk manøvrerte seter kan justeres.</li> <li>• Lydanlegget kan brukes i en begrenset periode - se tillegget for Sensus Infotainment.</li> </ul>
<b>I</b>	<ul style="list-style-type: none"> <li>• Takluke, vindusheiser, 12 V-uttak i kupé, navigasjon, telefon, kupévifte og frontrutevisker kan brukes.</li> </ul>
<b>II</b>	<ul style="list-style-type: none"> <li>• Frontlysene tennes.</li> <li>• Varsel-/kontrollamper lyser i 5 sekunder.</li> <li>• Flere andre systemer aktiveres. Elektrisk oppvarming i sitteputer og bakrute kan likevel bare aktiveres etter motorstart.</li> </ul> <p><b>Denne nøkkelposisjonen forbruker mye strøm fra startbatteriet og bør derfor unngås!</b></p>

### Velge nøkkelposisjon/nivå

- **Nøkkelposisjon 0** - Lås opp bilen - dermed er bilens elektriske system på nivå **0**.

**i NBI**

For å nå nivå **I** eller **II** uten motorstart - **ikke** trykk ned bremse-/clutchpedalen når disse nøkkelposisjonene skal velges.

- **Nøkkelposisjon I** - Med fjernnøkkelen helt inne i startlåsen<sup>16</sup> - Trykk kort på **START/STOP ENGINE**.
- **Nøkkelposisjon II** - Med fjernnøkkelen helt inne i startlåsen<sup>16</sup> - Trykk lenge<sup>17</sup> på **START/STOP ENGINE**.
- **Tilbake til nøkkelposisjon 0** - For å gå tilbake til nøkkelposisjon **0** fra posisjon **II** og **I**: Trykk kort på **START/STOP ENGINE**.

### Lydanlegg

For informasjon om lydanleggets funksjon når fjernnøkkelen er tatt ut, se tillegget for Sensus Infotainment.

### Starte og stoppe motoren

Hvis du vil ha informasjon om å starte og stanse motoren, se Start av motoren (s. 268).

### Tauing

For viktig informasjon om fjernstyringsnøkkelen ved tauing, se Tauing (s. 315).

### Relatert informasjon

- Nøkkelposisjoner (s. 80)

<sup>16</sup> Ikke nødvendig for bil med nøkkelfritt start- og låsesystem\*.

<sup>17</sup> Ca. 2 sekunder.

## Setene fram

Forsetene i bilen har forskjellige innstillingsmuligheter for best mulig sittekomfort.

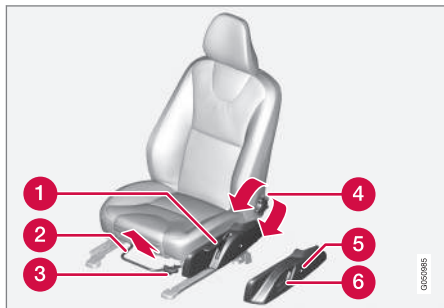

- 1 Hev/senk setet, pump opp/ned.
- 2 Forover/bakover: Løft håndtaket for å stille inn riktig avstand til ratt og pedaler. Kontroller at setet er låst etter at innstillingen har blitt endret.
- 3 Hev/senk\* seteputen i forkant, pump opp/ned.
- 4 Endre vinkelen på seteryggen ved å dreie på hjulet.
- 5 Endre korsryggstøtten\*, trykk på knappen.
- 6 Bryterpanel for elektrisk styrt sete\*, se Forseter - elektrisk styrt\* (s. 83).

<sup>18</sup> Gjelder bare komfortseter.

### **⚠ ADVARSEL**

Still inn førersetet før du begynner å kjøre, aldri mens du kjører. Forsikre deg om at setet er i låst posisjon for å unngå personskader ved en eventuell hard nedbremsing eller ulykke.

### Felle ned passasjereteryggen\*<sup>18</sup>

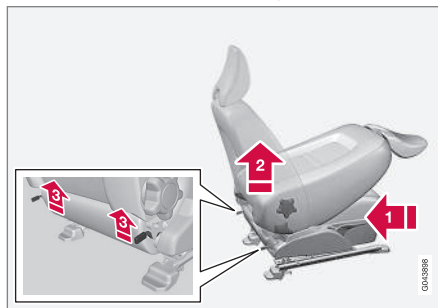

Ryggen til passasjeretset kan felles frem for å gi plass til lang last.

- 1 Skyv setet så langt bakover/nedover som mulig.
- 2 Still seteryggen rett opp.
- 3 Løft sperrene på baksiden av seteryggen, og fell ryggen frem.

- 4 Skyv setet frem, slik at hodestøtten "låses" under hanskerommet.

Seteryggen felles opp igjen i omvendt rekkefølge.

### **⚠ ADVARSEL**

For å unngå personskader ved en eventuell hard nedbremsing eller ulykke skal du ta tak i seteryggen og forvisse deg om at den er ordentlig låst etter at den er felt opp.

### Relatert informasjon

- Forseter - elektrisk styrt\* (s. 83)
- Sete bak (s. 84)



## Forseter - elektrisk styrte\*

Forsetene i bilen har forskjellige innstillingsmuligheter for best mulig sittekomfort. Elektrisk styrte seter kan flyttes forover/bakover og opp/ned. Forkanten av sitteputen kan heves/senkes. Helningen til seteryggen og korsryggstøtten\* kan endres.

### Elektrisk styrt sete

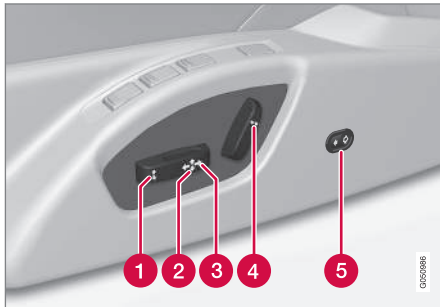

- 1 Sitteputens forkant opp/ned
- 2 Hev/senk setet
- 3 Sete forover/bakover
- 4 Vinkel på seteryggen
- 5 Korsryggstøtten\* justeres innenfra og utover

De elektrisk styrte setene har et overbelastningsvern som utløses hvis et sete blir blokkert av en gjenstand. Hvis det hender, setter du det elektriske systemet til bilen i nøkkelstilling **I** eller **0** og venter en liten stund før du manøvrerer setet igjen.

Bare én bevegelse (forover/bakover/opp/ned/inn/ut) kan utføres om gangen.

### Forberedelser

Setet kan justeres en viss tid etter at døren har blitt låst opp med fjernkontrollen uten at nøkkelen er satt i tenningslåsen. Setene justeres normalt i nøkkelstillingen **I**, og de kan alltid justeres når motoren er i gang.

### Sete med minnefunksjon\*

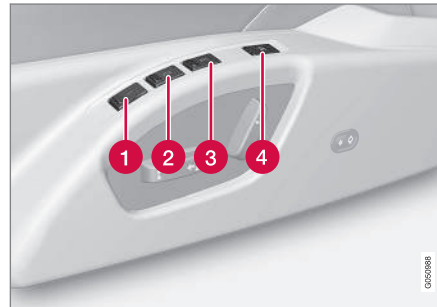

Minnefunksjonen lagrer innstillinger for setet og de ytre bakspeilene.

### Lagre en innstilling

- 1 Minneknapp
- 2 Minneknapp
- 3 Minneknapp
- 4 Knapp for lagring av innstilling

1. Juster setet og sidespeilene.
2. Hold knappen **M** inne samtidig som du trykker på knappen **1**, **2** eller **3**. Hold knappene inne til du hører et lydsignal og ser tekst i kombiinstrumentet.

Setet må justeres igjen før det er mulig å sette inn nytt minne.

Innstillingen av korsryggstøtten lagres ikke.

### Bruke en lagret innstilling

Trykk på en av minneknappene **1-3** til setet og sidespeilene stopper. Hvis du slipper knappen, vil bevegelsen av setet og utvendige bakspeil avbrytes.

### Nøkkelmanne\* i fjernkontroll

Alle fjernnøkklene kan brukes av forskjellige førere til å lagre innstillingene til førersetet og de utven-



- ◀ dige bakspeilene<sup>19</sup>, se Fjernnøkkel - personalisering\* (s. 159).

### Nødstop

Hvis setet begynner å bevege seg utilsiktet, trykker du på en av setets innstillingsknapper eller minneknapper, og setet stanser.

Du gjenopptar innstillingen for å sette setet i den posisjonen som er lagret i nøkkelminnet ved å trykke på opplåsingsknappen på fjernkontrollen. Førerdøren må da være åpen.

### ⚠ ADVARSEL

Klemfare! Pass på at barn ikke leker med bryteren. Kontroller at ingen gjenstander ligger foran, bak eller under setet når du stiller det inn. Pass på at ingen av passasjerene i baksetet blir klemt.

### Elektrisk oppvarmede seter

For elektrisk oppvarmede seter, se Elektrisk oppvarmede forseter\* (s. 130) og Elektrisk oppvarmet baksete\* (s. 130).

### Relatert informasjon

- Setene fram (s. 82)
- Sete bak (s. 84)

### Sete bak

Baksetets ryggene og de ytre nakkestøttene kan felles ned. Det midtre setets nakkestøtte kan reguleres i henhold til passasjerens høyde.

### Hodestøtte for midtre sitteplass bak

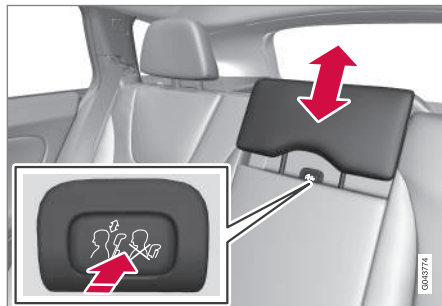

Reguler hodestøtten etter høyden på passasjerens, slik at den om mulig dekker hele bakhodet. Skyv den opp etter behov.

Hodestøtten senkes igjen ved at du trykker på knappen (i midten mellom seteryggen og hodestøtten, se bildet) samtidig som du trykker hodestøtten forsiktig ned.

### ⚠ ADVARSEL

Nakkestøtten på midtplassen skal være i nederste posisjon når denne plassen ikke er i bruk. Når midtplassen brukes, skal nakkestøtten være riktig justert etter passasjerens lengde, slik at den om mulig dekker hele bakhodet.

### Felle ned ytre hodestøtte i baksetet manuelt

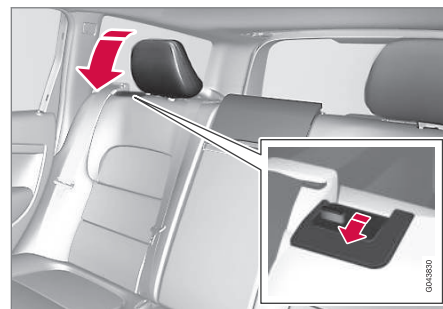

<sup>19</sup> Bare i biler med elektrisk setjustering med minne og elektrisk innfellbare sidespeil. Innstillingen av korsryggstøtten lagres ikke.

\* Ekstrautstyr/tilbehør, for mer informasjon se Introduksjon.

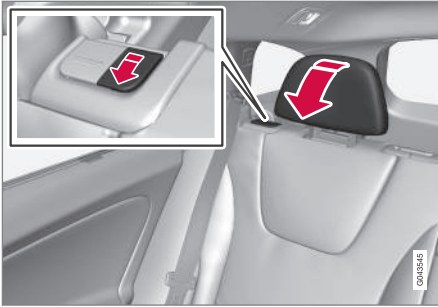

Trekk i låsehåndtaket nærmest hodestøtten for å felle frem hodestøtten.

Før hodestøtten tilbake manuelt til du hører et klikk.

### **⚠ ADVARSEL**

Nakkestøtten skal være i låst posisjon etter at den er felt opp.

### **Felle ned bakseteryggene**

#### **! VIKTIG**

Det må ikke finnes noen gjenstander i baksetet når seteryggene skal felles ned. Sikkerhetsbeltene må ikke være festet. Hvis ikke disse anvisningene følges, kan det oppstå skader på trekket til baksetet.

Den tredelte seteryggen kan felles ned på ulike måter.

#### **i NBI**

For at bakseteryggene skal kunne felles helt fram, kan det være nødvendig å skyve forsetene fram og/eller justere seteryggene opp.

- Den venstre delen kan felles ned separat.
- Den midtre delen kan felles ned separat.
- Den høyre delen kan bare felles ned sammen med den midtre.

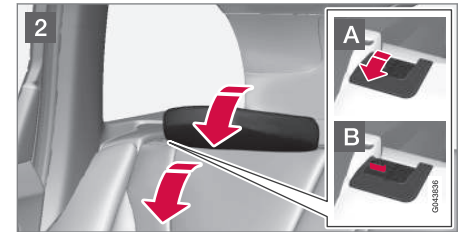
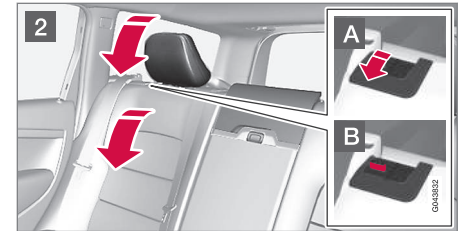
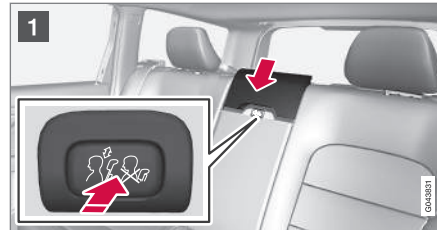

- 1** Om midtrygglene skal felles ned - frigjør og senk nakkestøtten for midtrygglene, se tidligere avsnitt "Nakkestøtte midtsete bak".

- 1** Om midtrygglene skal felles ned - frigjør og senk nakkestøtten for midtrygglene, se tidligere avsnitt "Nakkestøtte midtsete bak".

- ◀◀ **2** De ytre hodestøttene felles automatisk ned når de ytre seteryggene felles ned. Trekk opp låsehåndtaket **A** til seteryggen, og fell samtidig seteryggen frem. En rød indikator ved låsesperren **B** viser at seteryggen ikke er låst lenger.

### **i** NBI

Når seteryggene er felt ned, skal nakkestøtten føres litt forover slik at de ikke kommer i kontakt med seteputen.

Seteryggen felles opp igjen i omvendt rekkefølge.

### **i** NBI

Når seteryggen er felt tilbake, skal ikke den røde indikatoren vises lenger. Hvis den fortsatt vises, er ikke seteryggen låst i stilling.

### **⚠** ADVARSEL

Kontroller at seteryggen og nakkestøtten i baksetet er skikkelig låst etter oppfelling.

## Elektrisk nedfelling av ytre hodestøtte i baksete\*

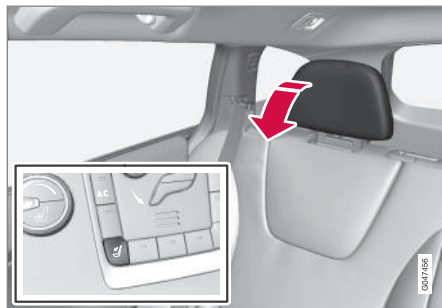

1. Fjernkontrollnøkkelen skal være i nøkkelstilling II.
2. Trykk inn knappen for å felle ned de ytre hodestøttene, slik at du får bedre sikt bakover.

### **⚠** ADVARSEL

Ikke fell ned de ytre nakkestøttene hvis det sitter passasjerer i noen av de ytre setene.

Før hodestøtten manuelt tilbake til du hører et klikk.

### **⚠** ADVARSEL

Nakkestøtten skal være i låst posisjon etter at den er felt opp.

## Relatert informasjon

- Setene fram (s. 82)
- Forseter - elektrisk styrte\* (s. 83)

## Ratt

Rattet kan justeres til forskjellige stillinger og har brytere for signalhorn, fartsholder samt meny-, lyd- og telefonstyring.

### Innstilling

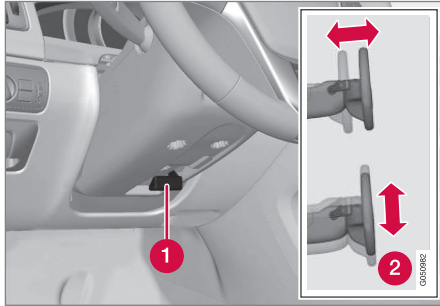

Innstilling av ratt.

- 1 Spak til løsning av ratt
- 2 Tilgjengelige rattposisjoner

Rattets høyde og dybdeposisjon kan stilles inn:

1. Trekk spaken mot deg for å løsne rattet.
2. Still inn rattet i posisjonen som passer.
3. Trykk spaken tilbake på plass for å feste rattet. Hvis spaken er vanskelig å betjene, kan du trykke litt på rattet samtidig som du fører spaken tilbake.

### ⚠ ADVARSEL

Still inn rattet og lås det før du begynner å kjøre.

Ved hastighetsavhengig servostyring\* kan rattmotstanden reguleres, se Justerbar rattmotstand\* (s. 186).

### Bryterpanel\* og vippebrytere\*



Bryterpanel og brytere på rattet.

- 1 Cruise control\* (s. 194)\* og Adaptiv cruise-kontroll (fartsholder) - ACC\* (s. 200)\*.
- 2 Vippebryter for manuell veksling av automatgir-kasse, se Automatgir - Geartronic\* (s. 275).
- 3 Lyd- og telefonstyring, se separat tillegg Sensus Infotainment.

## Signalhorn

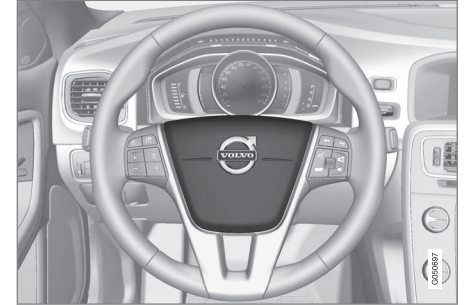

Signalhorn.

Trykk på midten av rattet for å bruke signalhornet.

### Relatert informasjon

- Elektrisk oppvarming\*\* av rattet (s. 88)

## Elektrisk oppvarming\*\* av rattet

Rattet kan varmes opp med elektrisk varme.

### Funksjon

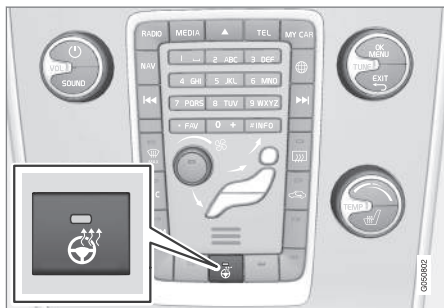

Posisjonen til knappen kan variere avhengig av valg og annet utstyr samt marked.

Gjentatte **knappetrykk skifter** mellom følgende funksjoner:

Funksjon	Indikasjon
Slått av	Knappelampe slått av
Oppvarming	Knappelampe slått på

### Automatisk rattvarme

Når automatisk start av rattvarme er aktivert, vil oppvarming av rattet starte ved motorstart. Automatisk start skjer når bilen er kald og omgivelsestemperaturen er under ca. 10 °C. aktiver/deakti-

ver funksjonen i menysystemet med **MY CAR** (s. 113).

## Hovedlysbytter

Med lysbryteren aktiveres og justeres ekstern belysning. Det brukes også for å justere display- og instrumentbelysningen samt stemningslyset (s. 98).

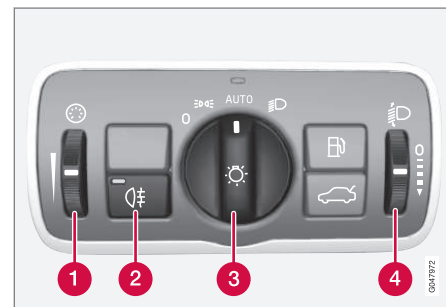

Oversikt hovedlysbytter.

- 1 Ratt for justering av display- og instrumentbelysning samt stemningslys\*
- 2 Knapp for tåkelys bak
- 3 Bryter for belysning ved kjøring og parkering
- 4 Ratt for lyshøydejustering

Biler med aktive xenon-frontlys \* har automatisk lyshøydejustering og er derfor ikke utstyrt med tommelhjulet for lyshøydejustering.

## Posisjonene til bryteren

<b>i NBI</b>
Samme lamper brukes som varsellys og posisjonslys foran. Lysstyrken er høyere når lampene brukes som varsellys.

Posisjon	Betydning
<b>0</b>	Varsellampe <sup>A</sup> når bilens elektriske system er i nøkkelstilling <b>II</b> eller motoren er i gang. Fjernlysblink kan brukes.
	Varsellys, parkeringslys bak og sidemarkeringslys når bilens elektriske system er i nøkkelposisjon <b>II</b> eller motoren er i gang. Parkeringslys/sidemarkeringslys når bilen er parkert <sup>B</sup> . Fjernlysblink kan brukes.

Posisjon	Betydning
<b>AUTO</b>	Varsellys, parkeringslys bak og sidemarkeringslys i dagslys når bilens elektriske system er i nøkkelposisjon <b>II</b> eller motoren er i gang.  Nærlys og parkeringslys/sidemarkeringslys i svakt dagslys eller mørke når tåkelys bak eller frontrutevisker med kontinuerlig torking er aktivert.  Funksjonen Tunneldetektering (s. 91)* er aktivert.  Funksjonen Automatisk fjernlys (s. 93)* kan brukes.  Fjernlys kan aktiveres når nærlyset er tent.  Fjernlysblink kan brukes.
	Nærlys og parkeringslys/sidemarkeringslys.  Fjernlys kan aktiveres.  Fjernlysblink kan brukes.

<sup>A</sup> Plassert i eller under støtfangeren foran.

<sup>B</sup> Også når bilen står stille og motoren er i gang, forutsatt at bryterens posisjon endres til denne posisjonen fra en annen.

Volvo anbefaler at posisjon **AUTO** brukes når bilen kjører.

## **ADVARSEL**

Bilens lyssystem kan ikke i alle situasjoner avgjøre når dagslyset er for svakt eller tilstrekkelig sterkt, f.eks. ved tåke og regn.

Føreren er alltid ansvarlig for at bilen kjøres med trafiksikkert lys og i samsvar med gjeldende trafikkbestemmelser.

## **Display- og instrumentbelysning**

Forskjellig display- og instrumentbelysning tenes, avhengig av nøkkelposisjon, se Nøkkelposisjoner - funksjoner ved forskjellige nivåer (s. 81).

Displaybelysningen dempes automatisk når det er mørkt. Følsomheten stilles inn med rattet.

Instrumentbelysningens styrke reguleres med rattet.



## Lyshøyderegulering av frontlys

Bilens last endrer frontlysets retning i høyden slik at møtende kjøretøy kan blendes. Unngå dette ved å justere lyshøyden. Senk lyset hvis bilen er tungt lastet.

1. La motoren være i gang eller ha bilens elektriske system i nøkkelposisjon I.
2. Rull rattet opp/ned for å øke/reducere lyshøyden.

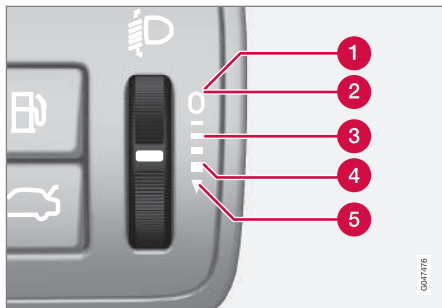

Stillingene på tommelhjulet for forskjellige lastealternativer.

- 1 Kun fører
- 2 Fører samt passasjer i passasjeret foran
- 3 Personer i alle seter
- 4 Personer i alle seter samt maksimal last i bagasjerommet
- 5 Førere samt maksimal last i bagasjerommet

## Relatert informasjon

- Parkeringslys (s. 90)
- Kjørelys (s. 91)
- Fjern-/nærlys (s. 92)

## Parkeringslys

Parkeringslys slås på med lysbryteren.

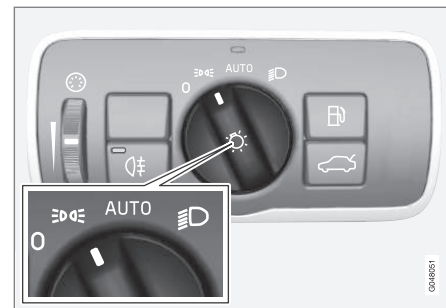

Lysbryteren i posisjon for parkeringslys.

Still bryteren til posisjon **☰☑☒** (nummerskiltbelysningen tennes samtidig).

Hvis bilens elektriske system er i nøkkelposisjon II eller motoren er i gang, lyser varsellampen i stedet for parkeringslys foran.

Når det er mørkt ute og bakluken åpnes, tennes de bakre parkeringslysene for å varsle de som er bak. Dette skjer uansett hvilken posisjon bryteren står i eller hvilken nøkkelposisjon bilens elektriske system er i.

## Relatert informasjon

- Hovedlysbyter (s. 88)



## Kjørellys

Med lysbryteren i stillingen **AUTO** samt bilens elektriske system i nøkkelstilling II eller motoren i gang aktiveres kjørelyset automatisk i dagslys.

## Kjørelys DRL



Lysbryteren er stilt til **AUTO**.

Når lysbryteren er stilt til **AUTO**, aktiveres kjørelysene (Daytime Running Lights - DRL) automatisk når bilen kjøres i dagslys. En lysføler på oversiden av instrumentpanelet veksler fra kjørelys ved skumring eller når dagslyset blir for svakt. Veksling til nærlys skjer også i de tilfellene da vindusviskeren eller tåkelys bak er aktivert.

## ⚠ ADVARSEL

Systemet er et hjelpemiddel for å spare energi. Det kan ikke alltid avgjøre når dagslyset er for svakt eller tilstrekkelig sterkt. Dette gjelder for eksempel ved tåke og regn.

Føreren er alltid ansvarlig for at bilen kjøres med trafiksikkerhetsmessig riktige lys og i samsvar med gjeldende trafikkbestemmelser.

## Relatert informasjon

- Fjern-/nærlys (s. 92)
- Hovedlysbyter (s. 88)

## Tunneldetektering\*

Tunneldetekteringen stiller belsningen fra varsellys til nærlys når bilen kjøres inn i en tunnel.

Funksjonen Tunneldetekterin finnes i biler med regnføler\*. Føleren registrerer inngangen til en tunnel og stiller om belsningen fra varsellys til nærlys. Ca. 20 sekunder etter at bilen har forlatt tunnelen, går belsningen tilbake til kjørelys. Hvis bilen kjøres inn i enda en tunnel før dette, beholdes nærlyset på. Slik unngås tette forandringer av lyset til bilen.

NB! Lysbryteren må stå i posisjon **AUTO** for at tunnelregistreringen skal fungere.

## Relatert informasjon

- Fjern-/nærlys (s. 92)
- Hovedlysbyter (s. 88)

## Fjern-/nærlys

Med lysbryteren i stillingen **AUTO** samt bilens elektriske system i nøkkelstilling II eller motoren i gang aktiveres nærlyset automatisk under dårlige lysforhold.



Rattspake og lysbryter.

**1** Posisjon for fjernlysblink

**2** Posisjon for fjernlys

## Nærlys

Still bryteren til **AUTO** for å aktivere nærlyset automatisk i skumring eller når dagslyset blir for svakt. Nærlyset aktiveres også automatisk i de tilfellene frontruteviskerne eller de taकेbaklys er aktivert.

Med bryteren posisjon  lyser alltid nærlyset når motoren går eller når nøkkelposisjon II er aktiv.

## Fjernlysblink

Før rattspaken lett mot rattet, til posisjonen for fjernlysblink. Fjernlyset lyser til spaken slippes.

## Fjernlys

Fjernlyset kan aktiveres når bryteren står i posisjonen **AUTO**<sup>20</sup> eller . Aktiver/deaktiver fjernlyset ved å føre rattspaken mot rattet til sluttposisjonen og slippe. Alternativt kan fjernlyset aktiveres ved at du trykker rattspaken lett mot rattet.

Når fjernlyset er aktivert, lyser symbolet  i kombiinstrumentet.

## Ekstralys\*

Dersom bilen har ekstralys, kan føreren velge i menysystemet MY CAR om de skal være deaktivert eller tennes/slukkes samtidig med fjernlyset<sup>21</sup>, se MY CAR (s. 113).

## Relatert informasjon

- Aktive Xenon-frontlys\* (s. 95)
- Automatisk fjernlys\* (s. 93)
- Hovedlysbytter (s. 88)
- Frontlys - tilpass lysbildet (s. 96)

- Tunneldetektering\* (s. 91)

<sup>20</sup> Når nærlyset er tent.

<sup>21</sup> Ekstralys må tilkobles til det elektriske systemet i et verksted. Volvo anbefaler at du kontakter et autorisert Volvo-verksted.

## Automatisk fjernlys\*

Funksjonen Automatisk fjernlys med automatisk aktivering oppdager frontlys fra møtende trafikk eller baklys fra forankjørende kjøretøyer og slår over fra nærlys til fjernlys. Belysningen går tilbake til fjernlys når det innfallende lyset har stan- set.

### Automatisk fjernlys - AHB

Automatisk fjernlys (Active High Beam - AHB) er en funksjon som med en kameraføler i overkan- ten av frontruten oppdager frontlys fra møtende trafikk eller baklys fra forankjørende kjøretøyer, og veksler da fra nærlys til fjernlys. Funksjonen kan også ta hensyn til gatebelysningen.

Når kameraføleren ikke lenger ser noe kjøretøy som kommer imot eller kjører foran, slås fjernly- set på igjen.

### Bil med halogenfrontlys

Belysningen går tilbake til fjernlys noen sekunder etter at kameraføleren ikke lenger registrerer frontlys fra møtende trafikk eller baklys fra for- ankjørende kjøretøyer.

### Bil med aktive xenonfrontlys

Har det aktive fjernlysets på/av-funksjon<sup>22</sup>, går belysningen til fjernlys noen sekunder etter at kameraføleren ikke lenger registrerer møtende trafikks frontlys eller foroverkjørende kjøretøys baklys.

Hvis det automatiske fjernlyset har adaptiv funk- sjonalitet<sup>22</sup>, fortsetter lysjeglen, i motsetning til det som skjer ved tradisjonell nedblending, å lyse med fjernlys på begge sider av møtende eller for- ankjørende kjøretøy - kun den delen av lysjeglen som peker rett på kjøretøyet nedblendes.

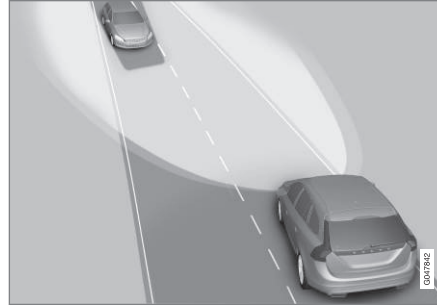

Adaptiv funksjonalitet: Nærlys rett mot møtende kjøretøy, men fortsatt fjernlys på begge sider av kjøretøyet.

Belysningen går tilbake til fullt fjernlys noen sekunder etter at kameraføleren ikke lenger regi- strerer frontlys fra møtende trafikk eller baklys fra forankjørende kjøretøyer.

### Aktivisering/deaktivering

AHB kan aktiveres når lysbryteren står i posisjon **AUTO** (forutsatt at funksjonen ikke har vært deaktivert i menysystemet MY CAR, se MY CAR (s. 113)).





Rattspake og lysbryter i posisjon **AUTO**.

Funksjonen kan aktiveres ved mørkekjøring, når bilens hastighet er 20 km/t (12 mph) eller høyere.

Aktiver/deaktiver AHB ved å føre venstre ratt- spake mot rattet til sluttposisjonen og slippe. Deaktivering ved fjernlys medfører at belysningen stilles om til nærlys.

### Bil med analogt kombiinstrument

Når AHB er aktivert, lyser symbolet  på instrumentets informasjonsdisplay.

Når fjernlyset er tent, lyser også symbolet  i kombiinstrumentet. For aktive xenonfrontlys gjel- der dette selv om frontlyset er delvis nedblendt, det vil si så snart lysstrålen lyser med noe mer enn nærlys.

<sup>22</sup> Avhengig av bilens utstyrsnivå.

## ◀ Bil med digitalt kombiinstrument

Når AHB er aktivert, lyser symbolet  hvitt på instrumentets informasjonsdisplay.

Når fjernlyset er tent, lyser symbolet blått. For aktive xenonfrontlys gjelder dette selv om frontlyset er delvis nedblendet, det vil si så snart lysstrålen lyser med noe mer enn nærllys.

### Manuell regulering

**i NBI**

Hold frontruta foran kameraføleren fri for is, snø, dugg og skitt.

På frontruta foran kameraføleren må du ikke klistre eller montere noe som helst. Det kan føre til at ett eller flere av kameraene slutter å virke, eller redusere funksjonen.

Hvis meldingen **Aktivt fjernlys Midlertidig utilgjengelig Bytt manuelt** vises på kombiinstrumentets informasjonsdisplay, må veksling mellom fjern- og nærllys foretas manuelt. Lysbryteren kan imidlertid stilles til posisjon **AUTO**. Det samme gjelder hvis meldingen **Frontrutefølere blokkert Se håndbok** og symbolet  vises. Symbolet  slukker når disse meldingene vises.

AHB kan vær midlertidig utilgjengelig, f.eks. i situasjoner med tett tåke eller kraftig regn. Når

AHB blir tilgjengelig igjen eller frontrutefølerne ikke lenger er blokkert, fjernes meldingen, og symbolet  vises.

### ADVARSEL

AHB er et hjelpemiddel for å oppnå best mulig lys ved gunstige forhold.

Føreren er alltid ansvarlig for å veksle manuelt mellom nær- og fjernlys når trafikksituasjoner eller værforhold krever det.

** VIKTIG**

Eksempel på når manuell veksling mellom nær- og fjernlys kan være nødvendig:

- Ved kraftig regn eller tett tåke
- Ved underkjølt regn
- Ved snøføyk eller i tett snøvær
- Ved måneskinn
- Ved kjøring på svakt opplyste steder
- Når forankjørende trafikk har svak belysning
- Hvis det finnes fotgjengere på eller ved veien
- Hvis det finnes sterkt reflekterende gjenstander, som skilt i nærheten av veien
- Når belysningen fra møtende trafikk skjules av f.eks. rekkverk
- Når det er trafikk på kryssende veier
- På bakketopper eller i dumper
- I krappe kurver

Hvis du vil ha mer informasjon om kamerafølerens begrensninger, se Kollisjonsvarsler\* - kamerafølerens begrensninger (s. 231).

### Relatert informasjon

- Fjern-/nærllys (s. 92)
- Hovedlysbyter (s. 88)

\* Ekstrautstyr/tilbehør, for mer informasjon se Introduksjon.

## Aktive Xenon-frontlys\*

Aktive xenon-frontlys / aktive kurvelys er laget for å gi maksimal belysning i kurver og kryss og dermed gi økt sikkerhet.

### Aktivere xenon-frontlys / aktive kurvelys - ABL

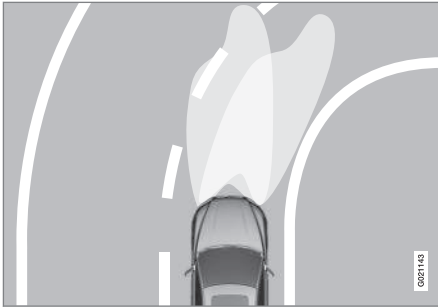

Lysbilde med funksjonen deaktivert (venstre) henholdsvis aktivert (høyre).

Hvis bilen er utstyrt med aktive xenon-frontlys / aktive kurvelys (Active Bending Lights - ABL), følger lyset fra frontlysene rattets bevegelse for å gi maksimal belysning i svinger og kryss. Slik økes sikkerheten.

Funksjonen aktiveres automatisk ved start av bilen (såfremt den ikke er deaktivert i menysystemet MY CAR, se MY CAR (s. 113)). Ved feil i

funksjonen, lyser symbolet  kombiinstrumentet samtidig som informasjonsdisplayet viser en forklarende tekst og ytterligere et tent symbol.

Symbol	Melding	Betydning
	<b>Funksjonsfeil på frontlyssystem Service påkrevd</b>	Systemet fungerer ikke. Ta kontakt med et verksted hvis meldingen vedvarer. Volvo anbefaler at du kontakter et autorisert Volvo-verksted.

Funksjonen er bare aktiv i skumringen eller mørket, og bare når bilen kjører.

Funksjonen kan<sup>23</sup> deaktiveres/aktiveres i menysystemet MY CAR, se MY CAR (s. 113).

### Kurvelys\*

Aktive xenon-frontlys / aktive kurvelys som har funksjonen automatisk fjernlys med adaptiv funksjonalitet er utstyrt med svinglys. Svinglysene lyser midlertidig opp området skrått foran bilen i den retningen rattet dreies i krappe svinger eller i den retningen blinklys brukes.

Funksjonen aktiveres når fjern- eller nærlys blir brukt, samt hastigheten til bilen er lavere enn ca. 30 km/t (20 mph).

Dessuten tennes begge kurvelysene som en utfylling til baklyset ved rygging.

### Relatert informasjon

- Fjern-/nærlys (s. 92)
- Automatisk fjernlys\* (s. 93)
- Hovedlysbryter (s. 88)

<sup>23</sup> Aktivert ved levering fra fabrikk.

## Frontlys - tilpass lysbildet

Hvis bilen har aktive xenon frontlys og har funksjonen automatisk fjernlys, må lysbildet stilles om ved skifte fra høyre- til venstrekjøring, og omvendt.

### Aktive Xenon-frontlys\*

For biler uten funksjonen automatisk fjernlys\* er det ikke nødvendig å tilpasse lysbildet. Lysbildet er utformet slik at møtende trafikk ikke blendes.

For bil med automatisk fjernlys kreves tilpasning av lysbildet. Bilen må stå stille og motoren skal være i gang når lysbildet skiftes mellom høyre- og venstretrafikk.

Lysbildet skiftes i menystemet MY CAR, se MY CAR (s. 113).

### Halogenfrontlys

Ingen tilpasning av lysbildet er nødvendig. Lysbildet er utformet slik at møtende trafikk ikke blendes.

## Tåkelys bak

Når sikten er nedsatt på grunn av tåke, kan tåkelyset bak brukes for at andre trafikanter tidlig skal registrere forankjørende kjøretøy.

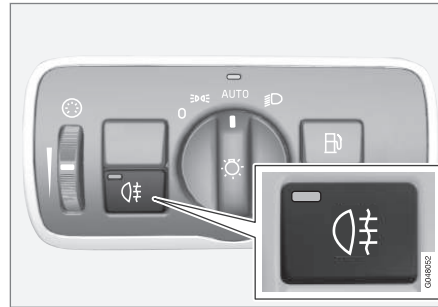

Knapp for tåkelys bak.

Tåkelys bak kan bare tennes når nøkkelposisjon **II** er aktiv eller motoren er i gang samt lysbryteren står i posisjon **AUTO** eller **D**.

Trykk på knappen for på/av. Kontrollsymbolet **(☁)** i kombiinstrumentet og lampen i knappen, lyser når tåkelys bak er tent.

Tåkelys bak slukkes automatisk ved trykk på **START/STOP ENGINE**-knappen eller når lysbryteren stilles til posisjon **0** eller **☁☁☁**.

### **i** NBI

Det er forskjellige bestemmelser om bruk av tåkelys i ulike land.

### Relatert informasjon

- Hovedlysbyter (s. 88)

## Bremselys

Bremselyset tennes automatisk ved nedbremsing.

Bremselyset tennes når du trykker ned bremspedalen. I tillegg tennes det når noen av førerstøttesystemene Adaptiv fartsholder (s. 200), City Safety (s. (s. 218)) eller Kollisjonsvarsler (s. (s. 224)) bremses bilen.

## Relatert informasjon

- Brems - nødbremselys og automatisk varselblinklys (s. 292)

## Varselblinklys

Varselblinklys varsler andre trafikanter ved at alle blinklysene til bilen blinker samtidig når denne funksjonen er aktivert.



Knapp for varselblinklys.

Trykk inn knappen for å aktivere varselblinklysene. Begge blinklyssymbolene i kombiinstrumentet blinker når varselblinklysene brukes.

Varselblinklys aktiveres automatisk når bilen bremses så kraftig at nødbremsen aktiveres og hastigheten ligger under ca 10 km/h (6 mph). Varselblinklysene blir værende aktive når bilen har stoppet og deaktiveres da automatisk når du kjører igjen, eller deaktiveres hvis knappen trykkes inn.

## Relatert informasjon

- Blinklys (s. 98)
- Brems - nødbremselys og automatisk varselblinklys (s. 292)

## Blinklys

Bilens blinklys kontrolleres med venstre rattspake. Blinklysene blinker tre ganger eller kontinuerlig, avhengig av hvor langt opp eller ned spaken føres.



Blinklys.

## Kort blinkesekvens

- 1 Før rattspaken opp eller ned til første posisjon, og slipp. Blinklysene blinker tre ganger. Funksjonen kan aktiveres/deaktiveres i menysystemet MY CAR, se MY CAR (s. 113).

## Kontinuerlig blinkesekvens

- 2 Før rattspaken opp eller ned til sluttposisjonen.

Spaken stopper i sin posisjon og føres tilbake for hånd, eller automatisk av rattbevegelsen.

## Blinklyssymboler

For blinklyssymboler, se Kombiinstrument - betydningen av kontrollsymbolene (s. 71).

## Relatert informasjon

- Varselblinklys (s. 97)

## Kupébelysning

Kupébelysningen aktiveres/deaktiveres med knapper over forsetene og baksetet.



Reguleringsbrytere i takkonsollen for fremre leselamper og kupébelysning.

- 1 Leselampe venstre side
- 2 Leselampe høyre side
- 3 Kupébelysning

All belysning i kupéen kan slås på og av manuelt, 30 minutter etter at følgende har skjedd:

- motoren er slått av og bilens elektriske system er i nøkkelposisjon **0**
- bilen har blitt låst opp, men motoren er ikke startet.



### Takbelysning foran

Leselampene foran slås på og av med ett trykk på respektive knapp i takkonsollen.

### Takbelysning bak



Takbelysning bak.

Lampene slås på eller av med et trykk på respektive knapp.

### Innstigningsbelysning

Innstigningsbelysningen (og kupébelysningen) slås på eller av når en sidedør åpnes eller lukkes.

### Hanskeromsbelysning

Hanskeromsbelysningen slås på eller av når luken åpnes eller lukkes.

### Sminkespeilbelysning

Belysningen til sminkespeilet (s. 149) slås på eller av når lokket åpnes eller lukkes.

### Belysning i lasterom

Belysningen i bagasjerommet slås på eller av når bakluken åpnes eller lukkes.

### Belysningsautomatikk

Knappen for kupébelysning brukes til å velge tre belysningsposisjoner i kupéen:

- **Av** - høyre side trykt inn, belysningsautomatikken er deaktivert.
- **Nøytral posisjon** - belysningsautomatikken er aktivert.
- **På** - venstre side trykt inn, kupébelysningen er slått på.

### Nøytral

Når knappen er i nøytral posisjon, slås kupébelysningen på og av automatisk i henhold til beskrivelsen under.

Kupébelysningen slås på og er på i 30 sekunder i følgende situasjoner:

- bilen låses opp med fjernstyringsnøkkelen eller nøkkelblad, se Fjernnøkkel - funksjoner (s. 162) eller Avtakbart nøkkelblad - opplåsning av dør (s. 166)
- motoren er slått av og bilens elektriske system er i nøkkelposisjon **O**.

Kupébelysningen slukkes i følgende situasjoner:

- når motoren starter
- når bilen låses.

Kupébelysningen slås på og er på i to minutter, hvis én av dørene er åpen.

Hvis belysning slås på manuelt og bilen låses, slås den av automatisk etter to minutter.

### Stemningslys\*

Når den vanlige kupébelysningen er slukket og motoren går, lyser noen lysdioder, blant annet en i takbelysningen, for å gi et svakt lys og øke stemningen under kjøring. Lyset gjør det også lettere å se gjenstander i hanskerommet etc. når det er mørkt ute. Dette lyset slukker en liten stund etter den vanlige kupébelysningen når bilen låses. Lysstyrken reguleres med tommelhjulet på lysbryteren (s. 88).

## Ledelys

Ledbelysningen består i nærlys, parkeringslys, lys i utvendige bakspeil, skiltlys, innvendig takbelysning samt innstigningsbelysning.

En del av den utvendige belysningen kan være tent og fungere som ledelys etter at bilen er blitt låst.

1. Ta fjernstyringsnøkkelen ut av startlåsen.
2. Før venstre rattspak mot rattet til sluttposisjon, og slipp. Funksjonen aktiveres på samme måte som ved fjernlysblink, se Fjern-/nærlys (s. 92).
3. Gå ut av bilen og lås døren.

Når funksjonen er aktivert, lyser nærlyset, parkeringslys, lamper i utvendige sidespeil, nummerskiltbelysning, taklampene samt innstigningsbelysningen.

Tiden for hvor lenge ledebelysningen skal være tent, kan stilles inn i menysystemet MY CAR, se MY CAR (s. 113).

### Relatert informasjon

- Sikkerhetsbelysning (s. 100)

## Sikkerhetsbelysning

Trygghetsbelysning består i parkeringslys, lys i utvendige bakspeil, skiltlys, innvendig takbelysning samt innstigningsbelysning.

Sikkerhetsbelysningen slås på med fjernstyringsnøkkelen, se Fjernnøkkel - funksjoner (s. 162), og brukes til å slå på bilens belysning fra avstand.

Når funksjonen er aktivert med fjernnøkkelen, lyser nærlyset, parkeringslys, lamper i utvendige sidespeil, nummerskiltbelysning, taklampene samt innstigningsbelysningen.

Tiden for hvor lenge sikkerhetsbelysningen skal være tent, kan stilles inn i menysystemet MY CAR, se MY CAR (s. 113).

### Relatert informasjon

- Ledelys (s. 100)

## Visker og spylar

Visker og spylar rengjør frontruta og bakruta. Frontlyktene rengjøres med høytrykksspyling.

### Frontrutevisker<sup>24</sup>

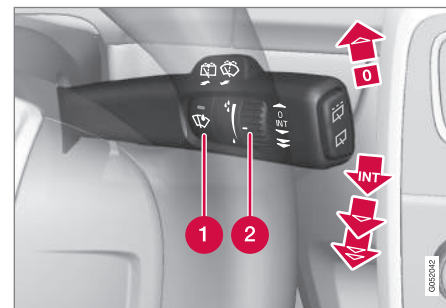

Frontrutevisker og frontrutespyler.

- 1 Regnsensor, på/av
- 2 Ratt følsomhet/frekvens

### Frontrutevisker av

0 Før spaken til posisjon 0 for å slå av frontruteviskerne.

### Enkel pussing

▲ Før spaken opp og slipp for å utføre én pussebevegelse.

<sup>24</sup> For bytte av viskerblad og servicemodus for viskerblad, se Pusserblad (s. 374). For fylling av spylevæske, se Spylevæske - påfylling (s. 376).

**Intervallpusing****INT**

Still inn antallet pussebevegelser per tidsenhet, med rattet når intervallpusing er valgt.

**Vedvarende pusing**

Viskerne beveger seg med normal hastighet.



Viskerne beveger seg med høy hastighet.

**! VIKTIG**

Før du slår på viskerne, se etter at viskerbladene ikke er frosset fast, og at snø og is på frontruta (og bakruta) er skrapet vekk.

**! VIKTIG**

Før du slår på viskerne om vinteren, se etter at viskerbladene ikke er frosset fast, og at snø og is på frontruta (og bakruta) er skrapet vekk.

**! VIKTIG**

Bruk rikelig spylevæske når viskerne rengjør frontruta. Frontruta skal være våt når vindusviskerne arbeider.

**Serviceposisjon viskerblad**

For rengjøring av frontrute/viskerblad og bytte av viskerblad, se Bilvask (s. 396) og Pusserblad (s. 374).

**Regnføler\***

Regnføleren registrerer vannmengden på frontruten og starter automatisk frontruteviskerne. Regnfølerens følsomhet justeres med rattet.

Når regnføleren er aktivert, tennes en lampe i knappen, og regnfølersymbolet  vises på kombiinstrumentet.

**Aktivere og stille inn hastighet**

Når regnføleren skal aktiveres, må motoren være i gang eller fjernstyringsnøkkelen må stå i posisjon **I** eller **II**, samtidig som spaken til frontruteviskerne skal være i posisjon **0**, eller i posisjonen for enkel pusing.

Aktiver regnføleren ved å trykke på regnsensor-knappen . Viskerne utfører én pussebevegelse.

Hvis spaken føres opp, utfører viskerne noen ekstra pussebevegelser.

Drei rattet oppover for å øke følsomheten, og nedover for å redusere følsomheten. (En ekstra pussebevegelse utføres når rattet dreies oppover.)

**Deaktivere**

Deaktiver regnføleren ved å trykke på regnsensor-knappen , eller ved å føre spaken ned til et annet viskeprogram.

Regnføleren deaktiveres automatisk når fjernkontrollnøkkelen tas ut av startlåsen, eller fem minutter etter at motoren er slått av.

**! VIKTIG**

Ved vask i maskin kan vindusviskerne begynne å gå, og bli skadet. Slå av regnføleren mens motoren går eller fjernkontrollnøkkelen er i posisjon **I** eller **II**. Symbolet på kombinasjonsinstrumentpanelet og lyset i knappen slukner.

**Spyling av frontlykter og vinduer**

Spylefunksjon.

**Spyling av frontrute**

Før spaken mot rattet for å starte frontrute- og lyktespylerne.

Når spaken er sluppet, går vindusviskerne frem og tilbake noen ganger, og lyktene spyles.



### « Oppvarmede spylermunnstykker\*

Spylermunnstykkene varmes automatisk når det er minusgrader, for å forhindre at spylevæsken fryser fast.

### Høytrykksspyling av frontlysene\*

Høytrykksspyling av frontlysene forbruker store mengder spylevæske. For å spare væske, spyles frontlysene automatisk ved hver femte spyling av frontruten.

### Redusert spyling

Når det er igjen cirka 1 liter spylevæske i beholderen og melding om at man skal fylle på spylevæske vises på displayet i kombinasjonsinstrumentet, stenges tilførselen av spylevæske til frontlyktene av. Dette for å prioritere rengjøring av frontruten og sikten gjennom den.

### Tørking og spyling av bakrute



- 1 Bakrutevisker - intervallpussing
- 2 Bakrutevisker - kontinuerlig hastighet

Når spaken føres forover (se pilen på bildet over), startes spyling og pussing av bakruten.

#### **i NBI**

Bakruteviskeren har overopphetingsvern som gjør at motoren slås av hvis den blir overopphetet. Bakviskeren fungerer igjen etter en tids avkjøling.

### Viskere - rygging

Hvis reversgiret legges inn når frontruteviskerne er aktivert, starter bakruteviskeren intervallpus-

sing<sup>25</sup>. Funksjonen fungerer bare når giret står i revers.

Hvis bakruteviskeren allerede går ved kontinuerlig hastighet, skjer ingen forandring.

#### **i NBI**

På biler med regnfølger starter bakruteviskeren hvis du rygger i regnvær når føleren er aktivert.

### Relatert informasjon

- Spylevæske - påfylling (s. 376)

<sup>25</sup> Denne funksjonen (intervallpussing ved rygging) kan slås av. Ta kontakt med et verksted. Volvo anbefaler et autorisert Volvo-verksted.

## Vindusheiser

Med førerdørens reguleringspanel kan alle vindusheiser manøvreres - med reguleringspanelene i de øvrige dørene manøvreres den respektive vindusheisen.



Reguleringspanel i førerdør.

- 1 Elektrisk sperre for å deaktivere åpning av dører\* og vinduer bak. Se Barnesikring - elektrisk aktivering\* (s. 179).
- 2 Reguleringsbryter bakre vindu
- 3 Reguleringsbryter fremre vindu

### ⚠ ADVARSEL

Kontroller at ingen barn eller andre passasjerer kommer i klem når vinduene lukkes fra førerdøren.

### ⚠ ADVARSEL

Kontroller at barn eller andre passasjerer ikke kommer i klem hvis/når vinduet lukkes ved hjelp av fjernkontrollen.

### ⚠ ADVARSEL

Dersom det finnes barn i bilen, må det påses at strømmen til vindusheisene alltid brytes ved å velge nøkkelposisjon 0, deretter tas fjernkontrollnøkkelen med når bilen forlates. Du finner informasjon om nøkkelmoduser under Nøkkelposisjoner - funksjoner ved forskjellige nivåer (s. 81).

## Regulering



Regulering av vindusheiser.

- 1 Regulering uten automatikk
- 2 Regulering med automatikk

Med førerdørens reguleringspanel kan alle vindusheiser manøvreres - reguleringspanelene i de øvrige dørene kan bare manøvrere den respektive vindusheisen. Kun ett reguleringspanel kan manøvreres om gangen.

For at vindusheisene skal kunne brukes, må nøkkelposisjonen være minst I - se Nøkkelposisjoner - funksjoner ved forskjellige nivåer (s. 81). Etter at motoren er slått av, kan vindusheisen manøvreres i noen minutter etter at fjernkontrollnøkkelen er tatt ut - likevel ikke etter at en dør er åpnet.

Lukking av vinduene avbrytes og vinduet åpnes hvis det er noe som hindrer bevegelsen. Det er mulig å overstyre klemmebeskyttelsen når lukkingen har blitt avbrutt, f.eks. fordi det har dannet seg is på vinduet. Etter to etterfølgende avbrutte stenginger blir klemmebeskyttelsen overstyrt og automatisk funksjon deaktiveres en liten stund, slik at det er mulig å stenge ved å holde knappen oppe hele tiden.

### i NBI

En måte å dempe den pulserende vindstøyen på når de bakre sidevinduene er åpne, er å også åpne de fremre sidevinduene litt.

## Regulering uten automatikk

Før én av reguleringsbryterne lett opp/ned. Vindusheisene går opp/ned når reguleringsbryteren holdes i posisjon.

#### ◀◀ **Regulering med automatikk**

Før én av reguleringsbryterne opp/ned til sluttposisjonen, og slipp. Vinduet kjøres automatisk til sluttposisjonen.

#### **Manøvrering med fjernstyringsnøkkel eller sentrallåsknapp**

Manøvrer de elektriske vindusheisene fra utsiden med fjernnøkkelen eller fra innsiden med sentrallåsknappen, se Fjernnøkkel - funksjoner (s. 162) eller Låse og låse opp - innenfra (s. 174).

#### **Tilbakestilling**

Hvis batteriet er koblet fra, må funksjonen for automatisk åpning tilbakestilles for å fungere korrekt.

1. Dra opp knappens fremre del lett, for å heise opp vinduet til sluttposisjon, og hold i ett sekund.
2. Slipp knappen et øyeblikk.
3. Dra opp knappens fremre del på nytt, i ett sekund.

#### **⚠ ADVARSEL**

Tilbakestilling er nødvendig for at klemmebeskyttelsen skal fungere.

#### **Bakspeil - utvendige**

De utvendige bakspeilene justeres med spaken på bryterpanelet i førerdøren.



Reguleringsbryter utvendige sidespeil.

#### **Innstilling**

1. Trykk på knappen **L** for venstre sidespeil, eller **R** for høyre. Lampen i knappen lyser.
2. Juster posisjonen med innstillingsspaken i midten.
3. Trykk en gang til på knappen **L** eller **R**. Lampen skal ikke lyse lenger.

#### **⚠ ADVARSEL**

Begge speilene er av vidvinkeltypen for å gi god oversikt. Ting (og andre kjøretøyer) kan se ut til å være lengre borte enn de virkelig er.

#### **Lagring av innstillinger<sup>26</sup>**

Innstillingen av posisjonene til bakspeil og fører sete kan lagres i bilnøkkelminnet for hver fjernnøkkel\*, se Fjernnøkkel - personalisering\* (s. 159).

#### **Vinkling av sidespeil ved parkering<sup>26</sup>**

Sidespeilene kan vinkles ned, for eksempel for at føreren skal kunne se veikanten ved parkering.

- Legg inn reversen og trykk inn knappen **L** eller **R**.

Når reversen legges ut, går sidespeilene automatisk tilbake til utgangsposisjonen etter ca. 10 sekunder eller tidligere, ved at knappen **L** eller **R** trykkes inn.

#### **Automatisk vinkling av sidespeil ved parkering<sup>26</sup>**

Når bilen settes i revers, vinkles sidespeilet automatisk ned, slik at føreren for eksempel kan se veikanten ved parkering. Når reversen kobles ut, går sidespeilet automatisk tilbake til opprinnelig stilling etter en stund.

Funksjonen kan aktiveres/deaktiveres i meny-stemmet MY CAR, se MY CAR (s. 113).

#### **Automatisk innfelling ved låsing<sup>26</sup>**

Når bilen låses/låses opp med fjernstyringsnøkkelen, felles de utvendige sidespeilene inn/ut automatisk.

<sup>26</sup> Bare i kombinasjon med elektrisk styrt sete med minne, se Forseter - elektrisk styrte\* (s. 83).

\* Ekstrautstyr/tilbehør, for mer informasjon se Introduksjon.

Funksjonen kan aktiveres/deaktiveres i menysystemet MY CAR, se MY CAR (s. 113).

### Tilbakestille til nøytralposisjon

Speil som har kommet ut av posisjon på grunn av ytre vold, må tilbakestilles elektrisk til nøytralposisjonen for at den elektriske inn-/utfellingen skal fungere korrekt:

1. Fell inn speilene med knappene **L** og **R**.
2. Fell dem ut igjen med knappene **L** og **R**.
3. Gjenta prosedyren over ved behov.

Speilene er nå tilbakestilt i nøytral posisjon.

### Automatisk nedblending\*

For at bakspeilene skal kunne ha denne funksjonen, kreves også at det innvendige bakspeilet har automatisk nedblending, se Innvendig speil (s. 106).

### Elektrisk innfellbare sidespeil\*

For parkering/kjøring på trange steder, kan speilene felles inn:

1. Trykk ned knappene **L** og **R** samtidig (nøkkelposisjonen må være minst I).
2. Slipp dem opp etter ca. 1 sekund. Speilene stopper automatisk i maksimalt innfelt posisjon.

Fell ut speilene ved å trykke på **L** og **R** samtidig. Speilene stopper automatisk i maksimalt utfelt posisjon.

### Sikkerhetsbelysning og ledelys

Lampen i bakspeilene tennes når trygghetsbelysning (s. 100) eller ledelys (s. 100) er valgt.

### Relatert informasjon

- Innvendig speil (s. 106)
- Vinduer og bakspeil - elektrisk oppvarming (s. 105)

### Vinduer og bakspeil - elektrisk oppvarming

Elektrisk oppvarming brukes for å fjerne is og dugg fra frontruten, bakruten og de utvendige bakspeilene.

### Elektrisk oppvarmet frontrute\*, bakrute og utvendige sidespeil

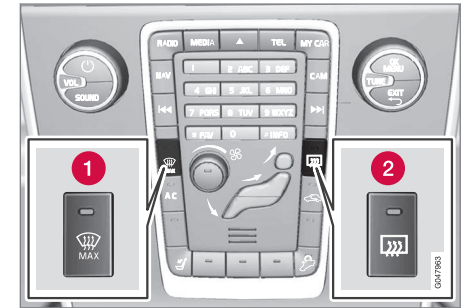

- 1 Elektrisk oppvarmet frontrute
- 2 Elektrisk oppvarmet bakrute og utvendige sidespeil

Funksjonen brukes for å fjerne is og dugg fra frontrute, bakrute og ytre bakspeil.

Ett trykk på respektive knapp starter oppvarmingen. Lampen i knappen viser at funksjonen er aktiv. Slå av oppvarmingen så snart is/dugg er fjernet, for å unngå å belaste batteriet unødige. Funksjonen slås uansett av etter et visst tidsrom.



Se også Avfukting og avriming av frontrute (s. 133).

Ytre bakspeil og bakruten blir automatisk avdugget/aviset hvis bilen startes i lavere utetemperatur enn +7 °C. Automatisk defrosting kan velges i menysystemet MY CAR, se MY CAR (s. 113).

Med funksjonen Fjernstart (ERS)\* fjernes dugg/is fra den elektrisk oppvarmede frontruten automatisk hvis temperaturen i omgivelsene er lavere enn +5 °C og automatisk avriming er valgt i menysystemet MY CAR.

### Innvendig speil

Det innvendige speilet kan nedblendes med en bryter nederst på speilet. Alternativt blendes speilet automatisk.



1 Reguleringsbryter for nedblending

### Manuell nedblending

Hvis det kommer inn sterkt lys bakfra, kan det reflekteres i det innvendige speilet og blende føreren. Blend ned med reguleringsbryteren for nedblending, ved forstyrrende lys bakfra:

1. Blend ned ved å føre reguleringshåndtaket inn mot kupéen.
2. Tilbakestill til normal posisjon ved å føre reguleringshåndtaket mot frontruten.

### Automatisk nedblending\*

Hvis det kommer inn sterkt lys bakfra, blander det innvendige speilet ned automatisk. Bryter for manuell nedblending finnes ikke på speil med automatisk nedblending.

Det er to følere i bakspeilet - en rettet forover og en rettet bakover - de samarbeider for å identifisere og eliminere blendende lys. Føleren som er rettet forover, registrerer omgivelseslys, mens den som er rettet bakover registrerer frontlysene til bakenforkjørende kjøretøyer.

#### **i** NBI

Skjules følerne av for eksempel parkeringstilatelser, transpondere, solbeskyttelse eller gjenstander i setene eller i bagasjerommet på en slik måte at lyset ikke når følerne, reduseres innvendig og utvendige bakspeils nedblendingsfunksjon.

Bare bakspeil med automatisk nedblending kan ha kompass (s. 107).

### Relatert informasjon

- Bakspeil - utvendige (s. 104)



## Kompass\*

I øvre høyre hjørne på det innvendige speilet er det et display som viser hvilken kompassretning bilens front peker mot.

### Fremgangsmåte



Innvendig speil med kompass.

Åtte forskjellige retninger vises med engelsk forkortelse: **N** (nord), **NE** (nordøst), **E** (øst), **SE** (sydøst), **S** (syd), **SW** (sydvest), **W** (vest) og **NW** (nordvest).

Kompassene aktiveres automatisk når bilen startes eller når nøkkelposisjon **II** er aktiv, se Nøkkelposisjoner - funksjoner ved forskjellige nivåer (s. 81). Du kan deaktivere/aktivere kompasset ved å trykke inn knappen på undersiden av det innvendige speilet ved hjelp av f.eks. en binders.

## Kalibrering

Det kan være nødvendig å kalibrere kompasset for at det skal vise riktig kompassretning.

Jorden er delt inn i 15 magnetiske soner. Kompasset bør kalibreres hvis bilen forflyttes flere magnetiske soner.

Gjør slik for å kalibrere:

1. Stopp bilen på en stort, åpent område der det ikke finnes stålkonstruksjoner og høyspentledninger.
2. Start bilen og slå av alt elektrisk utstyr (klimaenlegg, tørker osv.) og pass på at alle dører er lukket.

### **i** NBI

Kalibreringen kan mislykkes eller utebli helt hvis ikke det elektriske utstyret slås av.

3. Trykk inn og hold knappen på undersiden av det innvendige speilet inne i 3 sekunder (bruk f.eks. en binders). Nummeret for den aktuelle magnetiske sonen vises.

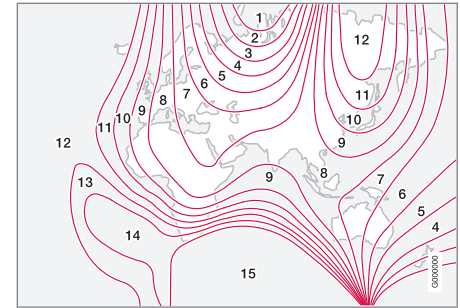

Magnetiske soner.

4. Trykk gjentatte ganger på knappen til ønsket magnetiske sone (**1-15**) vises, se kartet over magnetiske soner for kompass.
5. Vent til displayet går tilbake til å vise tegnet **C**, eller hold knappen på undersiden av bakspeilet inne i ca. 6 sekunder til tegnet **C** vises.
6. Kjør langsomt i en sirkel, ved maksimalt 10 km/t (6,4 å), til en kompassretning vises i displayet. Dette angir at kalibreringen er fullført. Kjør deretter to runder til for å finjustere kalibreringen.

### 7. Biler med elektrisk oppvarmet frontrute\*:

Hvis tegnet **C** vises på displayet når den elektrisk oppvarmede frontruten aktiveres, gjennomfører du kalibrering i henhold til punkt 6 ovenfor med den elektrisk oppvarmede frontruten aktivert, se Avfukting og avriming av frontrute (s. 133).

### 8. Gjenta prosedyren over ved behov.

## Takluke\*

Takluken kan manøvreres med bryteren i taket.

Den indre solskjermen til takluken stenges manuelt.

Det hører en vindaviser til takluken.

Taklukens reguleringshåndtak er plassert i taket. Taklukens bakre del kan vippes opp, eller luken kan åpnes horisontalt. Nøkkelposisjon **I** eller **II** kreves for at takluken skal kunne åpnes.

### Åpning horisontalt

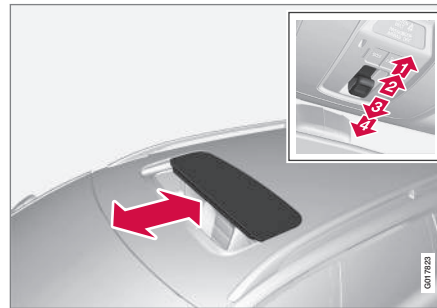

Åpning horisontalt, bakover/fremover.

**1** → Åpning, automatisk

**2** → Åpning, manuell

**3** → Lukking, manuell

**4** → Lukking, automatisk

### Åpning

Når takluken skal åpnes til komfortstilling<sup>27</sup>, trekkes reguleringshåndtaket bakover til posisjonen for automatisk åpning, og slippes. Du åpner luken maksimalt ved å trekke reguleringshåndtaket bakover til posisjonen for automatisk åpning igjen, og slippe den.

Åpne manuelt ved å trekke reguleringshåndtaket bakover til trykkpunktet for manuell åpning. Takluken beveger seg mot komfortposisjon mens knappen holdes inne. Trekk håndtaket bakover igjen for å åpne luken maksimalt.

<sup>27</sup> Komfortstilling er en åpen posisjon for takluken, der vindsuset og resonanslyden under kjøring er på et behagelig lavt nivå.

**Lukking**

Lukk manuelt ved å trykke reguleringshåndtaket forover til trykkpunktet for manuell lukking. Takluken beveger seg mot lukket posisjon mens knappen holdes inne.

**⚠ ADVARSEL**

Fare for å bli klemt når takluka lukkes. Klemmebeskyttelsen for taket fungerer bare ved automatisk lukking, ikke ved manuell.

Lukk automatisk ved å trykke reguleringshåndtaket til posisjonen for automatisk lukking, og slipp.

Strømtilførselen til takluken brytes ved å velge nøkkelposisjon **0** og ta fjernkontrollnøkkelen ut av startlåsen.

**⚠ ADVARSEL**

Hvis det er barn i bilen:

Pass på at strømmen til takluken alltid brytes ved å velge nøkkelposisjon **0**, og ta deretter med fjernkontrollnøkkelen når bilen forlates. Du finner informasjon om nøkkelmoduser under Nøkkelposisjoner - funksjoner ved forskjellige nivåer (s. 81).

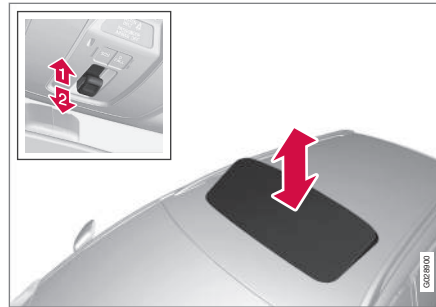
**Åpne vertikalt**

Vertikal åpning, opp i bakre kant.

- ➔ 1 Åpne ved å trykke opp reguleringshåndtakets bakre kant.
- ➔ 2 Lukk ved å trekke ned reguleringshåndtakets bakre kant.

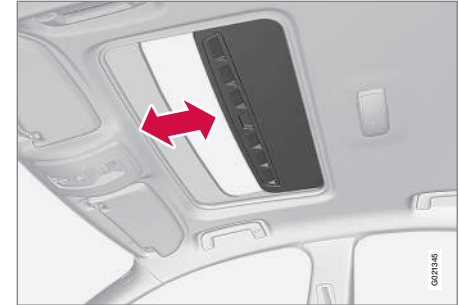
**Lukke med fjernstyringsnøkkel eller sentrallåsknapp****Fjernkontroll**

- Trykk lenge på fjernnøkkelen låseknapp  til takluken og alle vinduer lukkes, samt dørene og bakluken låses.

Hvis lukkingen må avbrytes, trykkes låseknappen på fjernnøkkelen inn igjen.

### ◀ Sentrallåsknapp

Sentrallåseknappen i førerdøren eller passasjerdøren\* kan brukes til å lukke takluken.

- Trykk lenge på sentrallåseknappen  til takluken og alle vinduer lukkes, samt dørene og bakluken låses.

Hvis lukkingen må avbrytes, trykkes sentrallåseknappen inn igjen.

### ADVARSEL

Pass på at ingen blir klemt hvis takluka lukkes med fjernkontrollen eller sentrallåseknappen.

### Solgardin

Til takluken hører en innvendig solgardin som kan skyves manuelt. Når takluken åpnes, føres solgardinen automatisk bakover. Ta tak i håndtaket og skyv solgardinen forover for å lukke den.

### Klemmebeskyttelse

Takluken har en klemmebeskyttelse som aktiveres ved automatisk lukking, hvis luken blokkeres av en gjenstand. Ved blokkering stopper takluken og åpnes deretter automatisk i den foregående åpne posisjonen.

### Vindaviser



Til takluken hører en vindaviser som felles opp når takluken er i åpen stilling.

### Relatert informasjon

- Fjernnøkkel - funksjoner (s. 162)
- Låse og låse opp - innenfra (s. 174)

### Menyhåndtering - kombiinstrument

Med venstre rattspak styres menyene (s. 111) som vises i informasjonsdisplayet i kombiinstrumentet (s. 66). Hvilke menyer som vises, er avhengig av nøkkelmodus (s. 81).

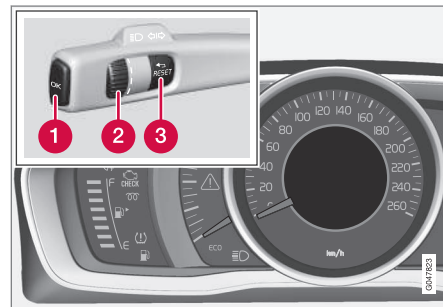

Display (analogt kombiinstrument) og bryter for menyhåndtering.

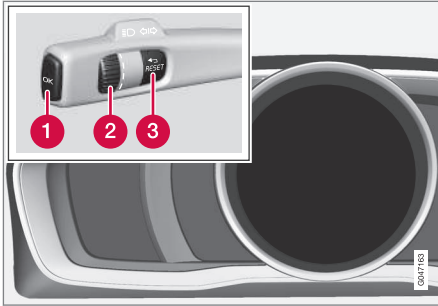

Display (digitalt kombiinstrument) og bryter for menyhåndtering.

- 1 OK:** gir tilgang til meldingsliste og bekrefter meldinger.
- 2 Ratt:** blar mellom menyvalg.
- 3 RESET:** nullstiller aktiv funksjon. Brukes i noen tilfeller til å velge/aktivere en funksjon, se forklaring under respektive funksjon.

Hvis meldingen (s. 112) vises, må den bekreftes med **OK** for at menyene skal vises.

### Relatert informasjon

- Meldinger - håndtering (s. 113)

## Menyoversikt - kombiinstrument

Hvilke menyer som vises på informasjonsdisplayet i kombiinstrumentet er avhengig av nøkkelmodus (s. 81).

Noen av menyalternativene under forutsetter at funksjonen og maskinvaren er installert i bilen.

### Analogt kombiinstrument

#### Digital hastighet

Varmeapparat\*

Tilleggsvarmer\*

#### TC-valg

#### Servicestatus

Oljenivå<sup>28</sup>

Meldinger (##)<sup>29</sup>

### Digitalt kombiinstrument

Innstillinger\*

#### Temaer

Kontrastmodus/Fargemodus

#### Servicestatus

Meldinger<sup>29</sup>

Oljenivå<sup>28</sup>

Parkeringsvarmer\*

Tilbakestilling av kjørecomputer

### Relatert informasjon

- Kombiinstrument, analogt - oversikt (s. 66)
- Kombiinstrument, digitalt - oversikt (s. 67)
- Menyhåndtering - kombiinstrument (s. 110)

<sup>28</sup> Visse motorer.

<sup>29</sup> Antall meldinger er angitt i parentes.

## Meldinger

Samtidig som et varsel-, informasjons- eller kontrollsymbol tennes, vises en kompletterende melding i informasjonsdisplayet.

Melding	Betydning
<b>Stopp forsik- tig<sup>A</sup></b>	Stopp og slå av motoren. Stor fare for skade - kontakt et verksted <sup>B</sup> .
<b>Stopp moto- ren<sup>A</sup></b>	Stopp og slå av motoren. Stor fare for skade - kontakt et verksted <sup>B</sup> .
<b>Service haster<sup>A</sup></b>	Kontakt et verksted <sup>B</sup> for omgående kontroll av bilen.
<b>Service er nødvendig<sup>A</sup></b>	Kontakt et verksted <sup>B</sup> for kontroll av bilen så snart som mulig.
<b>Se bruker- håndbok<sup>A</sup></b>	Les førerveiledningen.
<b>Bestill time for vedlike- hold</b>	På tide å bestille service - kontakt et verksted <sup>B</sup> .

Melding	Betydning
<b>Tid for vanlig vedlikehold</b>	Tid for service - kontakt et verksted <sup>B</sup> . Tidspunktet påvirkes av antall kjørte mil, antall måneder siden forrige service, motorens kjøretid og oljekvalitet.
<b>Vedlikehold er over tiden</b>	Hvis serviceintervallet ikke overholdes, dekker garantien ikke eventuelle skadde deler - kontakt et verksted <sup>B</sup> .
<b>Girkasse Oljeskift nød- vendig</b>	Kontakt et verksted <sup>B</sup> for kontroll av bilen så snart som mulig.
<b>Girkasse Redusert ytelse</b>	Girkassen tåler ikke full kapasitet. Kjør forsiktig til meldingen slukker <sup>C</sup> .  Kontakt et verksted ved gjentatt visning <sup>B</sup> .
<b>Varm gir- kasse Redu- ser hastighe- ten</b>	Kjør langsommere eller stopp bilen på et sikkert sted. Sett giret i fri, og la motoren gå på tomgang til meldingen forsvinner <sup>C</sup> .

Melding	Betydning
<b>Varm gir- kasse Stans på trygg måte Vent på avkjøling</b>	Alvorlig feil. Stopp bilens umiddelbart på en sikker måte, og kontakt et verksted <sup>B</sup> .
<b>Midlertidig avslått<sup>A</sup></b>	En funksjon har blitt slått av midlertidig og gjenopprettes automatisk ved kjøring eller etter omstart.
<b>Lav batterila- ding Strøms- paringsmo- dus</b>	Lydsystemet er slått av for å spare energi. Lade batteriet.

<sup>A</sup> Del av melding, vises sammen med informasjon om hvor problemet har oppstått.

<sup>B</sup> Vi anbefaler at du kontakter et autorisert Volvo-verksted.

<sup>C</sup> For informasjon om automatgirkasse, se Automatgir - Geartronic\* (s. 275).

## Relatert informasjon

- Meldinger - håndtering (s. 113)
- Menyhåndtering - kombiinstrument (s. 110)

## Meldinger - håndtering

Med venstre rattspåke kan du bekrefte og bla i meldinger (s. 112) som vises på informasjonsdisplayet til kombiinstrumentet.

Samtidig som et varsel-, informasjons- eller kontrollsymbol tennes, vises en kompletterende melding på displayet. Feilmeldinger lagres i en minneliste helt til feilen er utbedret.

Trykk inn **OK** på venstre rattspåke for å bekrefte en melding. Bla blant meldingene med tommelhjulet (s. 110).

### **i** NBI

Hvis en varselmelding vises mens kjørecomputeren brukes, må meldingen leses før den tidligere aktiviteten kan gjenoptas. Trykk på **OK**.

## Relatert informasjon

- Menyoversikt - kombiinstrument (s. 111)

## MY CAR

MY CAR er en menykilde som håndterer mange av bilens funksjoner, f.eks. City Safety™, låsing og alarm, automatisk viftehastighet, stille klokken osv.

Enkelte funksjoner er standard, andre tilleggsgutstyr. Tilbudet varierer også avhengig av markedet.

## Fremgangsmåte

Navigering blant menyene skjer med knapper på midtkonsollen eller med de høyre knappene på rattet\*.



Kontrollpanel i midtkonsollen og knapperad i rattet. Bildet er skjematisk - antall funksjoner og plassering av knappene varierer avhengig av valgt utstyr og marked.

**1** MY CAR - åpner menysystemet MY CAR.



- ◀ 2 **OK/MENU** - trykk på knappen i midtkonsollen eller på tommelhjulet i rattet for å velge/opphøve valg av et menyalternativ eller lagre valgt funksjon i minnet.
- 3 **TUNE** - drei bryteren i midtkonsollen eller tommelhjulet i rattet for å gå trinnvis opp/ned blant menyalternativene.
- 4 **EXIT**

### EXIT-funksjoner

Avhengig av hvilken funksjon markøren befinner seg ved og på hvilket meny nivå ved et kort trykk på **EXIT**, kan noe av følgende skjje:

- telefonsamtaler avises
- aktuell funksjon avbrytes
- inntastet tegn slettes
- siste valg endres
- fører oppover i menysystemet.

Et langt trykk på **EXIT** fører til normalvisning for MY CAR, eller til høyeste meny nivå hvis man befinner seg i normalvisning (hovedkildemenyen).

### Menyalternativer og søkeveier

Du finner beskrivelser av menyalternativer og søkebaner i MY CAR, i tillegget til Sensus Infotainment.

## Kjørecomputer

Bilens kjørecomputer registrerer og beregner verdier som f.eks. kjørestrekning, drivstofforbruk og gjennomsnittsfart ved kjøring.

Kjørecomputerens innhold og utseende varierer avhengig av om kombiinstrumentet er analog eller digital:

- Kjørecomputer - analogt kombiinstrument (s. 116)
- Kjørecomputer - digitalt kombiinstrument (s. 119)



Informasjonen fra kjørecomputeren kan vises på kombiinstrumentets informasjonsdisplay<sup>30</sup>.

### Tripteller

Kjørecomputeren har to triptellere og en veimåler for total kjørestrekning.

## Gjennomsnittlig forbruk

Gjennomsnittlig drivstofforbruk beregnes fra siste nullstilling.

### **i** NBI

Noe avvik kan forekomme hvis det har vært brukt drivstoffdrevet varmer\*.

### Gjelder Bi-Fuel\*-bil

Ved gassdrift viser kjørecomputer tilsvarende gjennomsnittsforkbruk av gass.

### Gjennomsnittshastighet

Gjennomsnittshastigheten beregnes for tilbake-lagt kjørestrekning siden siste nullstilling.

### Nåværende forbruk

Opplysningene om aktuelt drivstofforbruk oppdateres fortløpende - omtrent hvert sekund. Når bilen kjøres i lav hastighet, vises forbruket per tidsenhet - i høyere hastighet vises den relatert til kjørestrekning.

Forskjellige enheter (km/miles) kan velges for visning - se avsnittet "Endre enhet" (s. 114).

### Gjelder Bi-Fuel\*-bil

Ved gassdrift viser kjørecomputer tilsvarende forbruk av gass.

<sup>30</sup> Utseendet og visningen på displayet kan variere avhengig av instrumentvariant.



### Rekkevidde - kjørestrekning til tom tank

Kjørecomputeren viser omtrentlig strekning som kan kjøres med drivstoffmengden som fortsatt finnes i tanken.

Når overskriften **Kjørelengde til tom** viser "----" finnes det ingen resterende garantert kjørestrekning.

- Fyll da på drivstoff snarest mulig.

Beregningen gjøres på grunnlag av det gjennomsnittlige forbruket de siste kjørte 30 km og gjenværende kjørbare drivstoffmengde.

#### **i** NBI

Avvik kan oppstå hvis kjørestilen endres.

Økonomisk kjørestil gir generelt sett lengre kjørestrekning. For mer informasjon om hvordan drivstofforbruket kan påvirkes, se Volvo Personbilers miljøfilosofi (s. 22).

### Gjelder Bi-Fuel\*-bil

#### **i** NBI

Indikasjon av kjørestrekning til tom tank gjelder bare bensintanken.

### Digital hastighetsvisning i en annen enhet<sup>31</sup>

Hvis hovedinstrumentet er gradert i mph, vises den tilsvarende digitale hastigheten som km/t.

### Endre enhet

Det er mulig å bytte avstands- og drivstoffenheter i menysystemet **MY CAR**. Se MY CAR (s. 113).

#### **i** NBI

I tillegg til kjørecomputeren endres disse enhetene samtidig også i navigasjonssystemet til Volvo\*.

### Relatert informasjon

- Kjørecomputer - analogt kombiinstrument (s. 116)
- Kjørecomputer - digitalt kombiinstrument (s. 119)
- Kjørecomputer - kjørestatistikk\* (s. 122)

<sup>31</sup> Bare digitale kombiinstrumenter og visse markeder.

## Kjørecomputer - analogt kombiinstrument

Informasjonen fra kjørecomputeren kan vises på kombiinstrumentet, og du manøvrerer med bryterne på venstre rattspak og menyen på kombiinstrumentet.

Kontroll og innstillinger kan foretas rett etter at kombiinstrumentet er slått på automatisk i forbindelse med opplåsing. Hvis ingen av bryterne til kjørecomputeren påvirkes før ca. 30 sekunder etter at førerdøren er åpnet, slukket instrumentet. Etter dette kreves enten nøkkelposisjon II eller motorstart for å kunne manøvrere kjørecomputeren.

### **i** NBI

Hvis en advarsel vises når kjørecomputeren brukes, må meldingen kvitteres før kjørecomputeren kan aktiveres igjen.

- Bekreft meldingen ved å trykke kort på knappen **OK** på blinklyshendelen.

## Reguleringsbryter

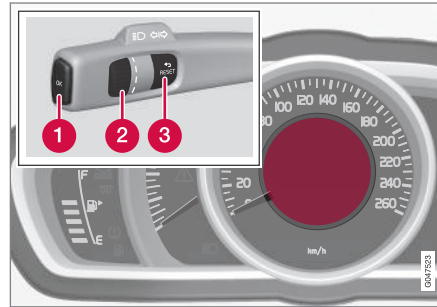

Informasjonsdisplay og reguleringsbrytere.

- 1 OK** - åpner kombiinstrumentets meny, bekrefter meldinger eller menyvalg.
- 2 Tommelhjul** - blar mellom menyvalg eller kjørecomputeralternativer.
- 3 RESET** - nullstiller aktuell trippteller eller går tilbake ut av menystrukturen.

## Kjørecomputeralternativer

Velg hvilke kjøredata som skal vises:

1. For å sikre at ingen brytere befinner seg midt i en sekvens, nullstiller du de første med to trykk på **RESET**.
2. Drei på tommelhjulet for å bla mellom alternativene og stoppe på ønsket alternativ.

Visningen av kjørecomputeren på kombiinstrumentet kan skiftes til et annet alternativ når som helst under kjøringen. Et av alternativene innebærer at kjøredata ikke vises.

Kjørecomputeroverskrift i kombiinstrumentet	Informasjon
Trippteller <b>T1</b> og samlet dist.	<ul style="list-style-type: none"> <li>• Langt trykk på <b>RESET</b> nullstiller trippteller T1.</li> </ul>
Trippteller <b>T2</b> og samlet dist.	<ul style="list-style-type: none"> <li>• Langt trykk på <b>RESET</b> nullstiller trippteller T2.</li> </ul>
<b>Kjørelengde til tom</b>	For mer informasjon - se avsnittet "Rekkevidde - kjørestrekning til tom tank" (s. 114).
<b>Drivstofforbruk</b>	Aktuelt forbruk.

Kjørecomputeroverskrift i kombiinstrumentet	Informasjon
Gjennomsnittsfart	<ul style="list-style-type: none"> <li>Langt trykk på <b>RESET</b> nullstiller <b>Gjennomsnittsfart</b>.</li> </ul>
Ingen kjørecomputerinformasjon.	Dette alternativet viser et tomt display og markerer også begynnelsen på/slutten av loopen.

### Nullstille kjøredata

- Drei på tommelhjule og stans på kjørecomputeralternativet som skal nullstilles: **T1 og samlet dist., T2 og samlet dist.** eller **Gjennomsnittsfart**.
- Et langt trykk på **RESET** nullstiller verdien for valgt alternativ.  
Hver overskrift må nullstilles individuelt.

### Funksjoner på menyen i kombiinstrumentet

I menyen på kombiinstrumentet finner du innstillingsmuligheter for bl.a. kjørecomputeren. Åpne menyen for å kontrollere/justere funksjonene i tabellen nedenfor.

- For å sikre at ingen brytere befinner seg midt i en sekvens, nullstiller du de første med to trykk på **RESET**.

- Trykk på **OK**.
- Bla mellom funksjonene med tommelhjulet og velg/bekreft med **OK**.
- Avslutt med to trykk på **RESET** etter utført kontroll/justering.

Funksjoner	Informasjon
Digital hastighet <ul style="list-style-type: none"> <li>km/t</li> <li>mpt</li> <li>Ingen visning</li> </ul>	Viser bilens hastighet digitalt i misten av kombiinstrumentet.
Varmeapparat* <ul style="list-style-type: none"> <li>DIREKTE START</li> <li>- Tidsur 1 - fører til en meny for valg av klokkeslett.</li> <li>- Tidsur 2 - fører til en meny for valg av klokkeslett.</li> </ul>	Før beskrivelse av programmering av tidsur, se Motor- og kupévarmer* - tidsur (s. 139).





Funksjoner	Informasjon
Tilleggsvarmer* <ul style="list-style-type: none"> <li>● <b>Auto På</b></li> <li>● <b>Av</b></li> </ul>	Mer informasjon, se Ekstra varmeapparat* (s. 143).
TC-valg <ul style="list-style-type: none"> <li>● Kjørestrekning til tom tank</li> <li>● Drivstofforbruk</li> <li>● Gjennomsnittshastighet</li> <li>● Trippteller <b>T1 og samlet dist.</b></li> <li>● Trippteller <b>T2 og samlet dist.</b></li> </ul>	Her aktiveres de alternativene som skal kunne velges i alternativer i kjørecomputeren. Symbolene for alternativene som allerede er valgt, er hvite og er haket av, de andre er grå og ikke haket av:
Servicestatus	Viser antallet måneder og kjørestrekning til neste service.
Oljenivå <sup>A</sup>	Mer informasjon, se Motorolje, kontroll og påfylling (s. 362).
Meldinger (##)	Mer informasjon, se Meldinger - håndtering (s. 113).

A Visse motorer.

### Relatert informasjon

- Kjørecomputer (s. 114)
- Kjørecomputer - kjørestatistikk\* (s. 122)

## Kjørecomputer - digitalt kombiinstrument

Informasjonen fra kjørecomputeren kan vises på kombiinstrumentet, og du manøvrerer med bryterne på venstre rattspak og menyen på kombiinstrumentet.

Kontroll og innstillinger kan foretas rett etter at kombiinstrumentet er slått på automatisk i forbindelse med opplåsing. Hvis ingen av bryterne til kjørecomputeren påvirkes for ca. 30 sekunder etter at førerdøren er åpnet, slukket instrumentet. Etter dette kreves enten nøkkelposisjon **II** eller motorstart for å kunne manøvrere kjørecomputeren.

### **i** NBI

Hvis en advarsel vises når kjørecomputeren brukes, må meldingen kvitteres før kjørecomputeren kan aktiveres igjen.

- Bekreft meldingen ved å trykke kort på knappen **OK** på blinklyshendelen.

## Reguleringsbryter

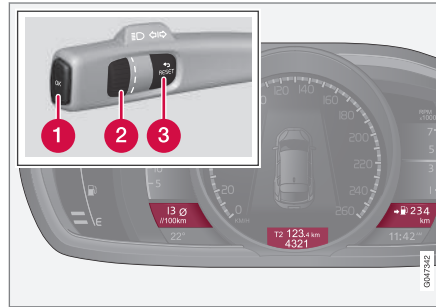

Tre kjørecomputeralternativer kan vises samtidig - en i hvert "vindu".

- 1 OK** - åpner kombiinstrumentets meny, bekrefter meldinger eller menyvalg.
- 2 Tommelhjul** - blar mellom menyvalg eller kjørecomputeralternativer.
- 3 RESET** - nullstiller aktuell trippteller eller går tilbake ut av menystrukturen.

## Kjørecomputeralternativer

Velg hvilke kjøredata som skal vises:

1. For å sikre at ingen brytere befinner seg midt i en sekvens, nullstiller du de første med to trykk på **RESET**.
2. Drei på tommelhjulet for å bla mellom alternativene.
3. Stans på ønsket kombinasjon for konstant visning av disse kjøredataene på kombiinstrumentet.

Visningen av kjørecomputeren på kombiinstrumentet kan skiftes til et annet alternativ når som helst under kjøringen. Et av alternativene innebærer at kjøredata ikke vises.

Overskriftskombinasjoner			Informasjon
Gjennomsnittlig forbruk	Trippteller T1 + Målerinnstilling	Gjennomsnittshastighet	• Langt trykk på <b>RESET</b> nullstiller trippteller T1.
Nåværende forbruk	Trippteller T2 + Målerinnstilling	Kjørestrekning til tom tank	• Langt trykk på <b>RESET</b> nullstiller trippteller T2.



Overskriftskombinasjoner			Informasjon
Nåværende forbruk	Målerstilling	km/t↻mph	km/t↻mph - se avsnittet "Omvendt digital hastighetsvisning" (s. 114).
	Ingen kjørecomputerinformasjon.		Dette alternativet slukker alle de tre displayene til kjørecomputeren og markerer også begynnelsen/slutten av loopen.

### Nullstille kjøredata

#### Trippteller

1. Drei på tommehjulet og stans på alternativkombinasjonen for tripptelleren som skal nullstilles.
2. Et langt trykk på **RESET** nullstiller verdien for valgt alternativ.

#### Gjennomsnittshastighet og gjennomsnittsforsbruk

1. Trykk på **OK** for å åpne menyen på kombiinstrumentet.

2. Bla til menyvalget **Tilbakestilling av kjørecomputer** med tommehjulet og bekreft med **OK**.
3. Velg å nullstille gjennomsnittsforsbruket, gjennomsnittshastigheten eller begge. Bekreft valget med **OK**.
4. Avslutt med et trykk på **RESET**.

#### Funksjoner på menyen i kombiinstrumentet

I menyen på kombiinstrumentet finner du innstillingsmuligheter for bl.a. kjørecomputeren. Åpne

menyen for å kontrollere/justere funksjonene i tabellen nedenfor.

1. For å sikre at ingen brytere befinner seg midt i en sekvens, nullstiller du de første med to trykk på **RESET**.
2. Trykk på **OK**.
3. Bla mellom funksjonene med tommehjulet og velg/bekreft med **OK**.
4. Avslutt med to trykk på **RESET** etter utført kontroll/justering.

Funksjoner	Informasjon
Tilbakestilling av kjørecomputer <ul style="list-style-type: none"> <li>• Gjennomsnittlig forbruk</li> <li>• Gjennomsnittshastighet</li> </ul>	Nullstill verdien for gjennomsnittsforsbruk av drivstoff og gjennomsnittshastighet. Husk at denne funksjonen ikke nullstiller begge tripptellerne T1 og T2.
Meldinger	Mer informasjon, se Meldinger - håndtering (s. 113).
Temaer	Velg tema for kombiinstrumentets (s. 66) utseende.

Funksjoner	Informasjon
Innstillinger*	Velg <b>Auto På</b> eller <b>Av</b> . Mer informasjon, se Ekstra varmeapparat* (s. 143).
Kontrastmodus/Fargemodus	Juster lys- og fargeintensiteten på kombiinstrumentet.
Parkeringsvarmer* <ul style="list-style-type: none"> <li>● <b>Direkte start</b></li> <li>● - Symbol Tidsur 1 - fører til en meny for valg av klokkeslett.</li> <li>● - Symbol Tidsur 2 - fører til en meny for valg av klokkeslett.</li> </ul>	For beskrivelse av programmering av tidsur, se Motor- og kupévarmer* - tidsur (s. 139).
Servicestatus	Viser antallet måneder og kjørestrekning til neste service.
Oljenivå <sup>A</sup>	Mer informasjon, se Motorolje, kontroll og påfylling (s. 362).

<sup>A</sup> Visse motorer.

### Relatert informasjon

- Kjørecomputer (s. 114)
- Kjørecomputer - kjørestatistikk\* (s. 122)

### Kjørecomputer - kjørestatistikk\*

Kjørestatistikk fra kjørecomputeren kan vises på bildeskjermen i midtkonsollen og gir en grafisk oversikt over drivstofforbruket.

#### Funksjon

- Åpne menysystemet MY CAR (s. 113) og velg **Turstatistikk** for å se søylediagrammet.

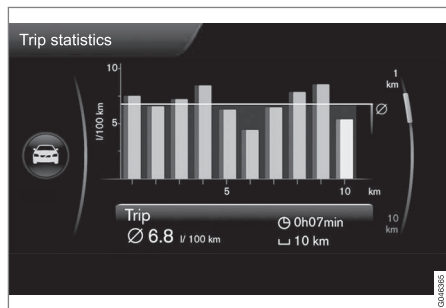

Kjørestatistikk<sup>32</sup>

Hver søyle symboliserer 1 km eller 10 km kjørt strekning, avhengig av valgt skala - søylen lengst til høyre viser verdien for aktuell pågående kilometer eller 10 km.

Med **TUNE**-hjulet kan skalaen for søylene veksles mellom 1 km og 10 km - markøren lengst til høyre skifter stilling mellom oppe og nede i forhold til valgt skala.

### Innstillinger

Forskjellige innstillinger kan foretas for kjørestatistikk i menysystemet **MY CAR - Turstatistikk**.

- **Tilbakestilles når motoren har vært avslått i min. 4 t** - marker ruten med **ENTER** og gå ut av menyen med **EXIT**. Når dette alternativet er markert, slettes all statistikk automatisk etter avsluttet kjøring, når bilen har stått stille i over 4 timer. Ved påfølgende motorstart begynner kjørestatistikken fra null.
- **Start ny tur** - med **ENTER** slettes all tidligere statistikk, gå ut av menyen med **EXIT**. Hvis en ny kjøresyklus skal påbegynnes før 4 timer har gått, må aktuell periode først slettes manuelt med dette alternativet.

Se også informasjon om Økoguide (s. 70).

### Relatert informasjon

- Kjørecomputer (s. 114)

<sup>32</sup> Bildet er skjematisk - oppsettet kan variere etter bilmodell eller oppdatert programvare.



KLIMAANLEGG

## Generell informasjon om klima

Bilen er utstyrt med elektronisk klimaregulering (s. 129). Klimaanlegget avkjøler eller varmer opp og avfukter luften i kupeen.

### **i** NBI

Klimaanlegg (AC) (s. 132) kan slås av, men for at klimakomforten i kupéen skal bli best mulig og for å unngå dugg på rutene, bør det alltid være på.

## Husk

- For at klimaanlegget skal fungere optimalt bør sidevinduene og takluken\* være lukket.
- Gjennomluftningsfunksjonen (s. 175) åpner/ lukker alle sidevinduene samtidig og kan for eksempel brukes for raskt å lufte ut bilen ved varmt vær.
- Fjern is og snø fra luftinntaket til klimaanlegget (åpningen mellom panseret og frontruten).
- Når det er varmt ute, kan kondensvann fra klimaanlegget dryppe under bilen. Dette er normalt.
- Når motoren trenger maksimal kraft, f.eks. ved fullgassaksellerasjon, kan klimaanlegget slås av midlertidig. Det kan da oppstå en forbigående temperaturøkning i kupeen.
- For å fjerne dugg på innsiden av vinduene må fortrinnsvis defrosterfunksjonen (s. 133)

brukes. For å redusere faren for dugg skal vinduene holdes rene og vaskes med vanlig vindusvask.

## Biler med Start/Stop\*

Når motoren er stanset automatisk (s. 281), kan noe av utstyret i bilen få redusert funksjon, for eksempel hastigheten til klimaanleggsviften (s. 131).

## Biler med ECO\*

Når funksjonen ECO (s. 289) aktiveres, kan et visst utstyr få funksjonen midlertidig redusert eller slått av, f.eks. klimaanlegget (s. 132).

### **i** NBI

Ved aktivering av ECO-funksjonen endres noen parametre i innstillingene til klimasystemet og noen e-forbrukeres funksjoner reduseres. Visse innstillinger kan tilbakestilles manuelt, men full funksjonalitet gjenvinnes bare ved å deaktivere ECO-funksjonen.

## Relatert informasjon

- Faktisk temperatur (s. 124)
- Menyinnstillinger - klima (s. 127)
- Elektronisk klimaanlegg - ECC (s. 129)
- Luftfordeling i kupeen (s. 127)
- Luftkvalitet (s. 125)

## Faktisk temperatur

Temperaturen som velges i kupeen, tilsvarer den fysiske opplevelsen med hensyn til utetemperaturen, lufthastighet, luftfuktighet, sollys osv. i og rundt bilen for øyeblikket.

Systemet har en solføler (s. 125) som registrerer hvilken side solen skinner inn i bilen på. Dette innebærer at temperaturen kan være forskjellig i høyre og venstre luftdyse til tross for at reguleringen er stilt inn på samme temperatur på begge sidene.

## Relatert informasjon

- Generell informasjon om klima (s. 124)
- Temperaturregulering i kupé (s. 132)

## Sensorer - klima

Klimaanlegget har en rekke sensorer som brukes til å regulere temperaturen (s. 124) i bilen.

- Solføleren sitter på oversiden av instrumentpanelet.
- Temperaturføleren for kupeen sitter nedenfor klimaanleggpanelet.
- Utetemperaturføleren sitter i sidespeilet.
- Fuktføleren\* sitter ved det innvendige speilet.

### NBI

Ikke dekk til eller blokker følerne med klær eller andre gjenstander.

## Relatert informasjon

- Generell informasjon om klima (s. 124)

## Luftkvalitet

Interiøret i kupeen er utformet for å være hyggelig og behagelig, også for kontaktallergikere og astmatikere.

- Kupéfilter (s. 125)
- Materiale i kupeen (s. 126)
- Clean Zone Interior Package (CZIP) (s. 126)\*
- Luftkvalitetssystem (IAQS) (s. 126)\*

## Relatert informasjon

- Generell informasjon om klima (s. 124)

## Luftkvalitet - kupéfilter

All luft som kommer inn i kupeen, renses med et filter.

Filteret må skiftes ut med jevne mellomrom. Følg Volvos serviceprogram for anbefalt skiftintervall. Ved kjøring i svært forurensede omgivelser kan det være nødvendig å skifte ut filteret oftere.

### NBI

Det finnes ulike typer kupéfiltre. Pass på at det monteres riktig filter.

## Relatert informasjon

- Luftkvalitet (s. 125)

## Luftkvalitet - Clean Zone Interior Package (CZIP)\*

CZIP omfatter en serie justeringer som holder kupeen enda renere for allergi- og astmafremkallende stoffer.

Dette inngår:

- En utvidet viftefunksjon som innebærer at viften starter når bilen åpnes med fjernkontrollen. Viften fyller da kupeen med friskluft. Funksjonen starter ved behov og slås av automatisk etter en stund eller hvis en av dørene til kupeen åpnes. Tidsintervallet for vifteinnkoblingen reduseres litt etter litt frem til bilen er 4 år på grunn av redusert behov.
- Luftkvalitetssystemet IAQS (s. 126) er et helautomatisk system som renser luften i kupeen for luftforurensning som partikler, hydrokarbon, nitrogenoksid og bakkenært ozon.

### Relatert informasjon

- Generell informasjon om klima (s. 124)
- Luftkvalitet (s. 125)

## Luftkvalitet - IAQS\*

Luftkvalitetssystemet IAQS skiller ut gasser og partikler, slik at mindre lukt og forurensning kommer inn i kupeen.

Hvis luften utenfor bilen er forurenset, stenges luftinntaket, og luften resirkuleres.

Det er mulig å aktivere/deaktivere funksjonen i menysystemet MY CAR. For beskrivelse av menysystemet, se MY CAR (s. 113).

### **NBI**

Luftkvalitetsføleren bør alltid være aktivert, slik at lufta i kupeen blir så god som det er mulig.

I kaldt vær begrenses resirkuleringen for å unngå dugg.

Hvis det danner seg dugg, bør luftkvalitetsføleren kobles ut. Bruk isteden defrosterfunksjonene for frontrute, sidevinduer og bakrute.

### Relatert informasjon

- Generell informasjon om klima (s. 124)
- Luftkvalitet (s. 125)
- Luftkvalitet - Clean Zone Interior Package (CZIP)\* (s. 126)

## Luftkvalitet - materiale

Utprøvde materialer er utviklet for å minimere støvmengden i kupeen og bidra til at kupeen blir lettere å holde ren.

Mattene i både kupeen og bagasjerommet kan enkelt tas ut for rengjøring. Bruk rengjøringsmiddel og bilpleieprodukter som er anbefalt av Volvo for å rengjøre interiøret (s. 399).

### Relatert informasjon

- Luftkvalitet (s. 125)

## Menyinnstillinger - klima

Det er mulig å aktivere/deaktivere eller endre grunninnstillingen for seks av klimaanleggets funksjoner fra midtkonsollen.

- Viftenivå ved automatisk klimaregulering (s. 131).
- Timer for omluftdrift (s. 134).
- Automatisk start av defroster for bakrute (s. 105)<sup>1</sup>.
- Inneluft-kvalitetssystem\* (s. 126).
- Automatisk start av setevarme for fører (s. 130).
- Automatisk start av rattvarme (s. 88).

Mer informasjon finnes i beskrivelsen av meny-systemet, (s. 113).

Klimaanleggets funksjoner kan tilbakestilles i meny-systemet MY CAR til grunninnstillingen. For beskrivelse av meny-systemet, se MY CAR (s. 113).

## Relatert informasjon

- Generell informasjon om klima (s. 124)

## Luftfordeling i kupeen

Den innkommende luften fordeles gjennom forskjellige dyser i kupeen.

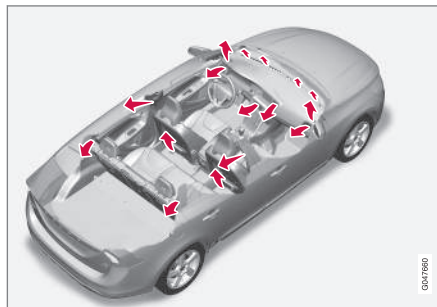

I **AUTO**-stilling skjer luftfordelingen helt automatisk.

Ved behov kan denne styres manuelt, se luftfordelingstabellen (s. 135).

## Ventilasjonsdyser på instrumentpanelet

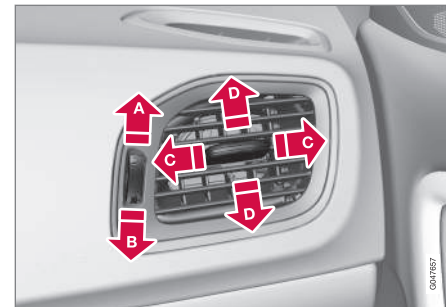

- A** Åpen
- B** Lukket
- C** Luftstrøm mot sidene i kupeen
- D** Luftstrøm mot øvre del av kupeen

Dugg kan fjernes ved at de ytterste dysene rettes mot siderutene.

<sup>1</sup> Med funksjonen Fjernstart (ERS)\* fjernes dugg/is også automatisk fra den elektrisk oppvarmede frontruten hvis innstillingen for avriming av bakrute er aktivert.

## « Ventilasjonisdyser i dørstolper

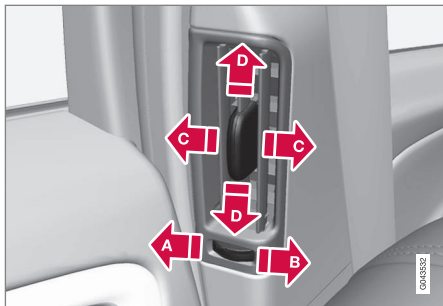

- A** Lukket
- B** Åpen
- C** Luftstrøm mot sidene i kupeen
- D** Luftstrøm mot øvre del av kupeen

Hvis dysene rettes mot vinduet, kan dugg fjernes i kaldt vær.

Hvis dysene rettes inn mot kupeen, opprettholdes et behagelig miljø i baksetet i varmt vær.

### **i NBI**

Husk at små barn kan være ømfintlige for luftstrømmer og trekk.

## Luftfordeling

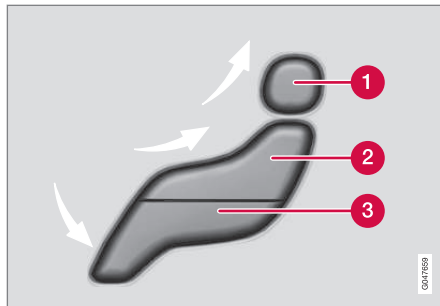

- 1** Luftfordeling - defroster for frontrute
- 2** Luftfordeling - ventilasjonisdyse instrumentpanel
- 3** Luftfordeling - ventilasjon gulv

Figuren består av tre knapper. Ved trykk på knappene tennes tilsvarende figur på displayet (se bildet nedenfor), og en pil foran den aktuelle delen av figuren som viser hvilken luftfordeling som er valgt. For mer informasjon, se luftfordelingstabellen (s. 135).



Valgt luftfordeling vises på displayet i midtkonsollen.

### Relatert informasjon

- Generell informasjon om klima (s. 124)
- Autoregulering (s. 131)
- Luftfordeling - resirkulasjon (s. 134)

## Elektronisk klimaanlegg - ECC

ECC (Electronic Climate Control) holder den temperaturen som velges i kupeen, og kan stilles inn separat for fører- og passasjersiden.

Med autofunksjonen reguleres temperatur, luftkondisjonering, viftehastighet, resirkulasjon og luftfordeling automatisk.

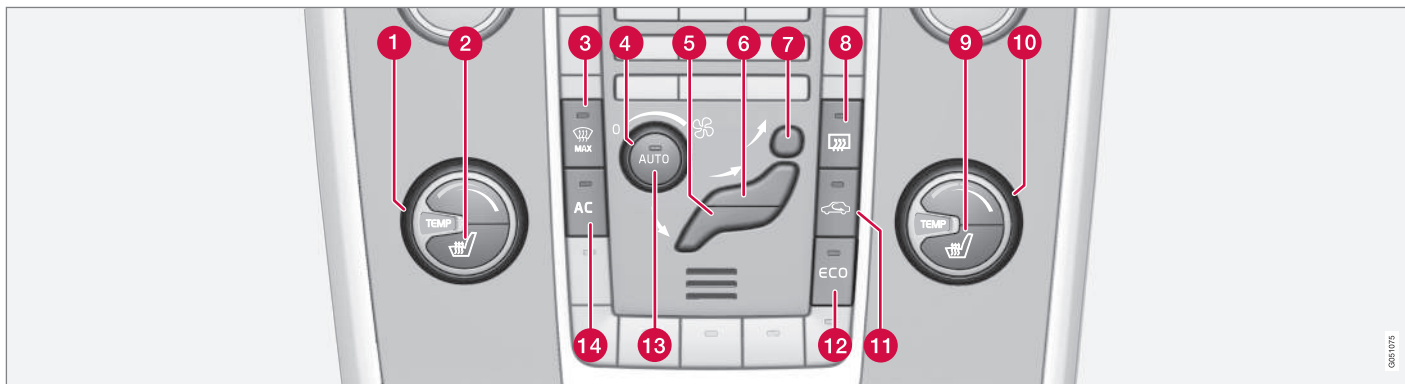

- |   |  |   |
|---|--|---|
| <b>1</b> Temperaturregulering (s. 132), venstre side                | <b>7</b> Luftfordeling - defroster for frontrute                     | <b>13</b> <b>AUTO</b> - Automatisk klimaregulering (s. 131) |
| <b>2</b> Elektrisk oppvarmet forsete (s. 130), venstre side         | <b>8</b> Elektrisk oppvarmet bakrute og utvendige sidespeil (s. 105) | <b>14</b> <b>AC</b> - Luftkondisjonering på/av (s. 132)     |
| <b>3</b> Elektrisk oppvarmet frontrute* og maks. defroster (s. 133) | <b>9</b> Elektrisk oppvarmet forsete (s. 130), høyre side            | <b>Relatert informasjon</b>                                 |
| <b>4</b> Vifte (s. 131)   | <b>10</b> Temperaturregulering (s. 132), høyre side                  | • Generell informasjon om klima (s. 124)                    |
| <b>5</b> Luftfordeling (s. 127) - ventilasjon gulv                  | <b>11</b> Resirkulasjon (s. 134)                                     |   |
| <b>6</b> Luftfordeling - ventilasjonsdyse instrumentpanel           | <b>12</b> ECO* (s. 289)  |   |

## Elektrisk oppvarmede forseter\*

Oppvarmingen av forsetene har tre nivåer. Det øker komforten for fører og passasjerer når det er kaldt.

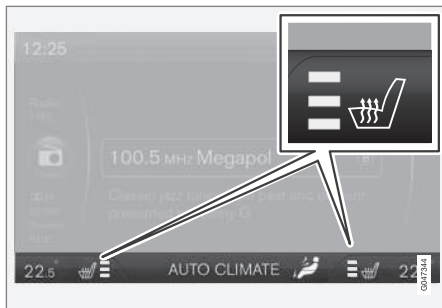

Aktuelt varmenivå vises på displayet i midtkonsollen.



Trykk flere ganger på knappen for å aktivere funksjonen:

- Høyeste varmenivå - tre oransje felt lyser i skjermen på midtkonsollen (se bildet ovenfor).
- Lavere varmenivå - to oransje felt lyser i skjermen.

- Laveste varmenivå - et oransje felt lyser i skjermen.
- Slå av varmen - ingen felt lyser.

### ADVARSEL

Oppvarmet sete må ikke brukes av personer som har vanskelig for å kjenne temperaturøkning på grunn av nedsatt følsomhet, eller som av en eller annen grunn har vanskeligheter med å betjene reguleringen av setevarmen. I motsatt fall kan det oppstå forbrenninger.

### Automatisk start av førersetevarme.

Når automatisk start av førersetevarme er aktivert, har føreraset det høyeste varmenivået ved motorstart.

Automatisk start skjer når bilen er kald og omgivelsestemperaturen er lavere enn ca +10 °C.

Det er mulig å aktivere/deaktivere funksjonen i menysystemet MY CAR. For beskrivelse av menysystemet, se MY CAR (s. 113).

### Relatert informasjon

- Generell informasjon om klima (s. 124)
- Elektrisk oppvarmet baksete\* (s. 130)

## Elektrisk oppvarmet baksete\*

Oppvarmingen av baksetets<sup>2</sup> ytterposisjoner har tre trinn for å øke komforten for passasjerene når det er kaldt.



Aktuelt varmenivå vises i lampene i trykknappen.

Trykk flere ganger på knappen for å aktivere funksjonen:

- Høyeste varmenivå - tre lamper lyser.
- Lavere varmenivå - to lamper lyser.
- Laveste varmenivå - en lampe lyser.
- Slå av varmen - ingen lamper lyser.



**⚠ ADVARSEL**

Oppvarmet sete må ikke brukes av personer som har vanskelig for å kjenne temperaturøkning på grunn av nedsatt følsomhet, eller som av en eller annen grunn har vanskeligheter med å betjene reguleringen av setevarmen. I motsatt fall kan det oppstå forbrenninger.

**Relatert informasjon**

- Generell informasjon om klima (s. 124)
- Elektrisk oppvarmede forseter\* (s. 130)

**Vifte**

Viften bør alltid være aktivert. Dette for å unngå dugg på rutene.

**i NBI**

Hvis vifta er slått helt av, kobles ikke klimaanlegget inn. Da kan det bli dugg på vinduene.

**Viftheregulator**

Drei på bryteren for å øke eller redusere viftehastigheten. Hvis **AUTO** velges, reguleres viftehastigheten automatisk (s. 131) - tidligere innstilt viftehastighet koples ut.

**Relatert informasjon**

- Generell informasjon om klima (s. 124)
- Elektronisk klimaanlegg - ECC (s. 129)

**Autoregulering**

Autofunksjonen regulerer automatisk temperatur (s. 132), luftkondisjonering (s. 132), viftehastighet (s. 131), resirkulasjon (s. 134) og luftfordeling (s. 127).



Når én eller flere manuelle funksjoner velges, styres de øvrige funksjonene fortsatt automatisk. Når du trykker på **AUTO**, kobles alle manuelle innstillinger ut. Displayet viser **AUTO-KLIMA**.

Viftehastigheten i automatisk stilling kan stilles inn i menysystemet MY CAR. For beskrivelse av menysystemet, se MY CAR (s. 113).

**Relatert informasjon**

- Generell informasjon om klima (s. 124)

<sup>2</sup> Elektrisk oppvarmet baksete utgår dersom man bestiller integrert to-trinns beltepute (s. 51).

## Temperaturregulering i kupé

Når bilen startes, opprettholdes den siste temperaturinnstillingen.

### **i** NBI

Det nytter ikke å påskynde oppvarming eller nedkjøling ved å velge høyere eller lavere temperatur enn det som ønskes.

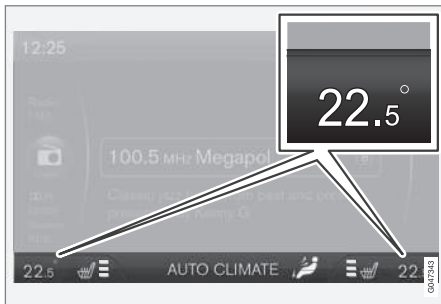

Aktuell temperatur for hver side vises i midtkonsollens bildesjerm.



Temperaturen kan stilles inn med bryteren - separat for førersiden og passasjersiden.

## Relatert informasjon

- Generell informasjon om klima (s. 124)
- Faktisk temperatur (s. 124)
- Elektronisk klimaanlegg - ECC (s. 129)

## Klimaanlegg

Klimaanlegget kjøler ned og avfukter luften som kommer inn ved behov.



Når lampen i **AC**-knappen lyser, styres klimaanlegget av automatikken i systemet.

Når lampen i **AC**-knappen er slukket, er klimaanlegget koblet ut. Øvrige funksjoner styres fortsatt automatisk. Når maks. defrosterfunksjon (s. 133) aktiveres, slås klimaanlegget på automatisk, slik at luften avfuktes maksimalt.

## Avfukting og avriming av frontrute

Elektrisk oppvarmet frontrute\* og maks. defroster brukes for raskt å få bort dogg og is fra frontrute og sidevinduer.

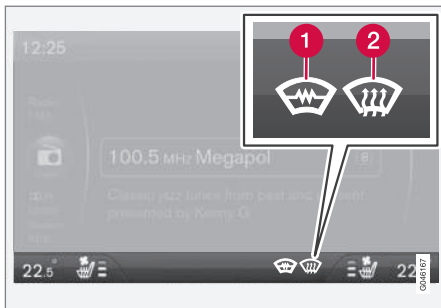

Valgt innstilling vises på displayet i midtkonsollen.

- 1 Elektrisk oppvarmet frontrute\*
- 2 Maks. defroster



Lyset i defrosterknappen lyser når funksjonen er koblet inn.

Trykk flere ganger på knappen for å aktivere funksjonen.

For biler uten elektrisk oppvarmet frontrute:

- Luft strømmer til rutene - symbol (2) lyser på skjermen.
- Slå av funksjonen - ingen symboler lyser.

For biler med elektrisk oppvarmet frontrute:

- Start elektrisk oppvarming av frontruten<sup>3</sup> - symbol (1) lyser på skjermen.
- Start elektrisk oppvarming av frontruten<sup>3</sup> og luftstrøm til rutene - symbolene (1) og (2) lyser på skjermen.
- Slå av funksjonen - ingen symboler lyser.

### **i** NBI

Elektrisk oppvarmet frontrute og IR-rute (s. 20) kan påvirke ytelsen til transpondere og annet kommunikasjonsutstyr.

### **i** NBI

En trekantet flate ytterst på hver side av front-ruten er ikke elektrisk oppvarmet. Der kan avisingen ta lenger tid.

### **i** NBI

Elektrisk oppvarmet frontrute er ikke tilgjengelig når motoren er automatisk stanset (s. 281).

Når funksjonen maks. defroster er aktiv, skjer også følgende for å gi maksimal avfukting av luften i kupeen:

- klimaanlegget kobles automatisk inn
- resirkulasjonen og luftkvalitetssystemet kobles automatisk ut.

### **i** NBI

Lydnivået øker fordi viften går på maksimal effekt.

Når defrosterfunksjonen slås av, skifter klimaanlegget til de tidligere innstillingene igjen.

## Relatert informasjon

- Generell informasjon om klima (s. 124)

<sup>3</sup> Hvis tegnet C vises i bakspeilet når den elektrisk oppvarmede frontruten aktiveres, må kompasset (s. 107)\* omkalibreres.

## Luffordeling - resirkulasjon

Resirkulasjon velges for å stenge ute dårlig luft, avgasser osv. fra kupeen, dvs. ingen luft fra utsiden suges inn i bilen når funksjonen er aktivert.



Når resirkulasjon er koblet inn, lyser den høyre oransje lampen i knappen.

### **!** VIKTIG

Hvis luften i bilen resirkuleres for lenge, kan det dannes dugg på innsiden av rutene.

## Tidsur

Når tidsurfunksjonen er aktivert, kobles den manuelt aktiverte resirkulasjonsinnstillingen ut etter en bestemt tid avhengig av utetemperatur. Dette reduserer faren for is, dugg og dårlig luft.

Det er mulig å aktivere/deaktivere funksjonen i menysystemet MY CAR. For beskrivelse av menysystemet, se MY CAR (s. 113).

### **i** NBI





Når maks. defroster velges, kobles alltid resirkulasjonen ut.

## Relatert informasjon





- Generell informasjon om klima (s. 124)
- Luffordeling i kupeen (s. 127)
- Luffordeling - tabell (s. 135)

## Luftfordeling - tabell

Med tre knapper velger du fordeling (s. 127) av luften.

	Luftfordeling	Brukes
	Luft til rutene. Noe luft fra ventilasjonsdysene. Luften resirkuleres ikke. Klima-anlegget er alltid innkoblet.	for rask avising og avdugging.
	Luft til frontruten, via defrosterdysen, og siderutene. Noe luft fra ventilasjonsdysene.	for å unngå dugg- og isdannelse i kaldt og fuktig vær (for å oppnå dette må ikke viftenivået være for lavt).
	Luftstrøm til vinduene og fra ventilasjonsdysene på instrumentpanelet.	for komfort ved varmt og tørt vær.
	Luftstrøm i hode- og brysthøyde fra ventilasjonsdysene på instrumentpanelet.	for å få god avkjøling i varmt vær.



	Luffordeling	Brukes
	Luft til gulv og ruter. Noe luft fra ventilasjonsdysene på instrumentpanelet.	for komfort og god avdugging i kaldt eller fuktig vær.
	Luft til gulv og fra ventilasjonsdysene på instrumentpanelet.	ved sol og kjølig vær.
	Luft til gulvet. Noe luft fra ventilasjonsdysene på instrumentpanelet og til ruter.	for å lede varm eller kald luft til gulvet.
	Luftstrøm til ruter, fra ventilasjonsdysen på instrumentpanelet og til gulvet.	for å få det svalere langs gulvet i varmt, tørt klima eller varmere i høyden i kaldt klima.

**Relatert informasjon**

- Generell informasjon om klima (s. 124)
- Luffordeling - resirkulasjon (s. 134)

## Motor- og kupévarmer\*

Gjennom forkondisjonering forbedrer varmeren motoren og kupeen før kjøring, slik at både slitasjen og energibehovet under kjøring minskes.

Varmeren kan startes direkte (s. 138) eller med tidsur (s. 139).

Hvis utetemperaturen overstiger 15 °C, kan ikke varmeren startes. Ved -5 °C eller lavere er varmerens maksimale innkoblingstid 50 minutter.

### **⚠ ADVARSEL**

Ikke bruk den drivstoffdrevne varmeren innendørs. Avgasser utsondres.

### **i NBI**

Når den drivstoffdrevne varmeren står på, kan det komme røyk fra høyre hjulhus. Det er helt normalt.

## Drivstoffylling

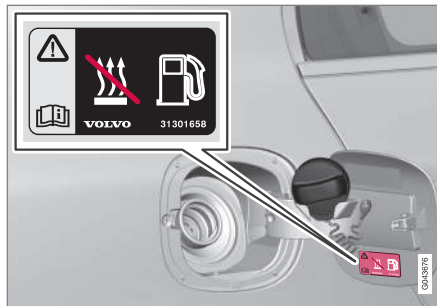

Varselmerke på tankklokket.

### **⚠ ADVARSEL**

Drivstoff kan søles ut og ta fyr. Slå av den drivstoffdrevne varmeren før du begynner å tanke.

Kontroller at varmeren er slått av på kombiinstrumentet. Når den jobber, vises varmesymbolet.

## Parkering i bakker

Når bilen parkeres i bratte bakker, bør den stå med fronten ned for å sikre drivstofftilførselen til den drivstoffdrevne varmeren.

## Batteri og drivstoff

Hvis ikke batteriet er tilstrekkelig ladet eller nivået i drivstofftanken er for lavt, slås varmeren

av automatisk, og en melding vises på informasjonsdisplayet. Bekreft meldingen ved å trykke én gang blinklysspakens (s. 110) **OK**-knapp.

### **! VIKTIG**

Stadig bruk av varmeren i kombinasjon med korte kjøreeavstander fører til at batteriet lades ut, med startproblemer som følge.

For å sikre at batteriet lades opp igjen med like mye energi som varmeren bruker, bør man ved regelmessig bruk av varmeren kjøre bilen i like lang tid som varmeren har stått på. Varmeren brukes maksimalt i 50 minutter i hvert tilfelle.

## Relatert informasjon

- Motor- og kupévarmer\* - meldinger (s. 141)
- Ekstra varmeapparat\* (s. 143)

## Motor- og kupévarmer\* - direktestart

Motor- og kupévarmer kan startes direkte.

Direktestart er mulig via:

- informasjonsdisplay
- fjernkontroll\*
- mobil\*.

Ved direktestart av motor- og kupévarmeren (s. 137) er den aktivert i 50 minutter.

Oppvarmingen av kupeen starter så snart motor- kjølevæsken har riktig temperatur.

<b>i NBI</b>
Bilen kan startes og kjøres mens varmeren er på.

### Direktestart via informasjonsdisplayet

1. Trykk på **OK** for å komme til menyen.
2. Bla med tommelhjulet til **Varmeapparat** og velg med **OK**.
3. Gå videre i neste meny til **Direkte start** for å aktiverer varmeren, og velg med **OK**.
4. Gå ut av menyen med **RESET**.

### Direktestart via fjernnøkkelen\*

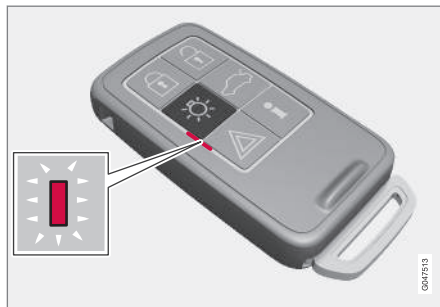

Indikasjonslampe på fjernnøkkel med PCC\*.

Motor- og kupévarmeren kan aktiveres via fjernnøkkelen:

- Hold inne knappen for trygghetsbelysning  i 2 sekunder.
- Varselblinklys gir følgende informasjon:
- 5 korte blink etterfulgt av kontinuerlig lys i ca. 3 sekunder - signalene har nådd bilen og varmeren er aktivert.
  - 5 korte blink - signalene har nådd bilen, men varmeren er ikke aktivert.
  - Varselblinklysene forblir slukket - signalene har ikke nådd bilen.

Hvis knappen for informasjon  blir trykket inn når varmeren er aktiv, vil indikatorlampen vise status for dette - samtidig vises bilens låsestatus

(s. 163). Men status undersøkes, avgir indikatorlampen et par korte blink som følges av kontinuerlig lys hvis varmeren er aktiv.

Status vises også i kjørecomputeren under oppvarming.

### Direktestart via mobil\*

Aktivering og informasjon om valgte innstillinger som kan styres fra mobiltelefonen vil være tilgjengelig via Volvo On Call\* mobilapp.

### Relatert informasjon

- Motor- og kupévarmer\* - tidsur (s. 139)
- Motor- og kupévarmer\* - direkte avstengning (s. 139)
- Motor- og kupévarmer\* - meldinger (s. 141)



## Motor- og kupévarmer\* - direkte avstengning

Motor- og kupévarmeren kan slås av direkte via informasjonsdisplayet.

1. Trykk på **OK** for å komme til menyen.
2. Bla med tommelhjulet til **Varmeapparat** og velg med **OK**.
3. Gå videre i neste meny til **Stopp** for å deaktivere varmeren, og velg med **OK**.
4. Gå ut av menyen med **RESET**.

### Relatert informasjon

- Motor- og kupévarmer\* - direktestart (s. 138)
- Motor- og kupévarmer\* - tidsur (s. 139)
- Motor- og kupévarmer\* - meldinger (s. 141)

## Motor- og kupévarmer\* - tidsur

Motor- og kupévarmerens (s. 137) tidsur er koblet til klokken i bilen.

To forskjellige tidspunkter kan velges med tidsurfunksjonen. Med tidspunkt menes klokkeslettet bilen skal være ferdig oppvarmet til. Bilens elektronikk velger tidspunkt for start på oppvarmingen ut fra gjeldende utetemperatur.

### **NBI**

Hvis bilklokka stilles, slettes eventuell programmering av tidsuret.

### Innstilling<sup>4</sup>

1. Trykk på **OK** for å komme til menyen.
2. Bla trinnvis med tommelhjulet (s. 110) til et av tidsurene **Varmeapparat** og velg med **OK**.
3. Velg et av tidsurene ved hjelp av tommelhjulet, og bekreft med **OK**.
4. Trykk kort på **OK** for å komme til den lysende timeinnstillingen.
5. Velg ønsket time med innstillingshjulet.
6. Trykk kort på **OK** for å komme til minuttinnstillingen.

7. Velg ønsket minutt med innstillingshjulet.
8. Trykk på **OK**<sup>5</sup> for å bekrefte innstillingen.
9. Gå tilbake i menystrukturen med **RESET**.
10. Velg det andre tidsuret (fortsett fra punkt 2) eller gå ut av menyen med **RESET**.

### Starte

1. Trykk på **OK** for å komme til menyen.
2. Bla med tommelhjulet til **Varmeapparat** og velg med **OK**.
3. Velg et av tidsurene ved hjelp av tommelhjulet, og aktiver med **OK**.
4. Gå ut av menyen med **RESET**.

### Slå av

En varmer som er slått på ved bruk av tidsurfunksjonen, kan slås av manuelt før tidsuret gjør det. Gjør slik:

1. Trykk på **OK** for å komme til menyen.
2. Bla med tommelhjulet til **Varmeapparat** og velg med **OK**.
  - > Hvis et tidsur er stilt inn men ikke aktivert, vises et klokkesymbol ved siden av den innstilte tiden.
3. Velg et av tidsurene ved hjelp av tommelhjulet, og bekreft med **OK**.

<sup>4</sup> Innstilling av tidsur er bare mulig når motoren er slått av.

<sup>5</sup> Enda et trykk på **OK** aktiverer tidsuret.



- ◀◀ 4. Slå av tidsuret ved å trykke:
- lenge på **OK** eller
  - kort på **OK** for å komme videre i menyen.  
Velg så å stanse tidsuret og bekrefte valget med **OK**.
5. Gå ut av menyen med **RESET**.

En tidsurstartet varmer kan også slås av direkte (s. 139).

### **Relatert informasjon**

- Motor- og kupévarmer\* - meldinger (s. 141)

## Motor- og kupévarmer\* - meldinger

Symboler og meldinger om motor- og kupévarmeren (s. 137) varierer etter om kombiinstrumentet (s. 66) er analogt eller digitalt.



Når varmeren er aktivert, lyser varmesymbolet på informasjonsdisplayet.

Når noen av tidsurene er aktivert, lyser symbolet for aktivert tidsur på displayet samtidig som innstilt tid vises ved siden av symbolet.



Symbol for aktivert tidsur i analogt kombiinstrument.





Symbol for aktivert tidsur i digitalt kombiinstrument.

Tabellen viser symbolene og displaytekstene som vises.

Symbol	Melding	Betydning
		Varmeren er på og i drift.
 	Drivstoffdrevet varmeapp stopp Batterisparing	Bilens elektronikk har slått av varmeren, slik at motoren kan startes.



Symbol	Melding	Betydning
	<b>Drivstoffdrevet varmeapparat stoppet</b> <b>Lavt drivstoffnivå</b>	På grunn av for lavt drivstoffnivå er det ikke mulig å starte varmeren. Dette for å gjøre det mulig å starte motoren og kjøre ca. 50 km.
		
	<b>Drivstoffdrevet varmeapparat Service påkrevd</b>	Varmeren er ute av funksjon. Kontakt et verksted for reparasjon. Volvo anbefaler at du kontakter et autorisert Volvo-verksted.

En displaytekst slukker automatisk etter en stund eller etter et trykk på blinklyshendelsens (s. 110)

**OK**-knapp.

## Ekstra varmeapparat\*

I kalde klimasoner<sup>6</sup> kan et ekstra varmeapparat kreves for å oppnå riktig driftstemperatur i motoren og få tilstrekkelig varme i kupéen.

I biler med dieselmotorer er det montert en drivstoffdrevet ekstravarme (s. 143).

I en halv-kald<sup>6</sup> klimasone får dieseldrevne biler et elektrisk ekstravarme (s. 144) i stedet for et drivstoffdrevet.

Biler med enkelte bensinmotorer<sup>7</sup> har et elektrisk ekstra varmeapparat integrert i bilens klimaanlegg.

## Relatert informasjon

- Motor- og kupévarmer\* (s. 137)

## Drivstoffdrevet tilleggsvarmer\*

Biler er utstyrt med enten en elektrisk (s. 144) eller drivstoffdrevet ekstravarme (s. 143).

Varmeren starter automatisk når ekstra varme kreves mens motoren er i gang.

Varmeren slås av automatisk når riktig temperatur er nådd eller motoren slås av.

### **NBI**

Når tilleggsvarmeren står på, kan det komme røyk fra høyre hjulhus. Det er helt normalt.

## Automatisk innstilling eller utkobling

Den automatiske startsekvensen til det ekstra varmeapparatet kan om ønskelig slås av.

### **NBI**

Volvo anbefaler at den drivstoffdrevne ekstravarmen slås av ved korte kjørestrekninger.

1. Før motorstart: Velg nøkkelposisjon **I** (s. 81).
2. Trykk på **OK** for å komme til menyen.

3. Bla med tommelhjulet til **Tilleggsvarmer**<sup>8</sup> eller **Innstillinger**<sup>9</sup> og velg med **OK**.
4. Velg et av alternativene **PÅ** eller **AV** ved hjelp av tommelhjulet, og bekreft med **OK**.
5. Gå ut av menyen med **RESET**.

### **NBI**

Menyalternativene er bare synlige i nøkkelposisjon **I**. En eventuell justering må derfor gjøres før motoren startes.

## Kupévarmer\*

Hvis tilleggsvarmeren er komplettert med tidsurfunksjon kan den brukes som en kupévarmer (s. 137).

<sup>6</sup> Autoriserte Volvo-forhandlere har informasjon om hvilke geografiske områder som berøres.

<sup>7</sup> Autoriserte Volvo-forhandlere har informasjon om hvilke motorer som berøres.

<sup>8</sup> Analogt kombiinstrument.

<sup>9</sup> Digitalt kombiinstrument.

### **Elektrisk ekstra varmeapparat\***

Bilen er utstyrt med enten en drivstoffdrevet (s. 143) eller elektrisk ekstravarme (s. 143).

Varmeapparatet kan ikke reguleres manuelt men aktiveres automatisk etter motorstart ved utetemperaturer under 14 °C, og slås av når innstilt kupétemperatur er nådd.

#### **Relatert informasjon**

- Motor- og kupévarmer\* (s. 137)

LAST OG OPPBEVARING

## Oppbevaringsplasser

Oversikt over oppbevaringsplasser i kupeen.

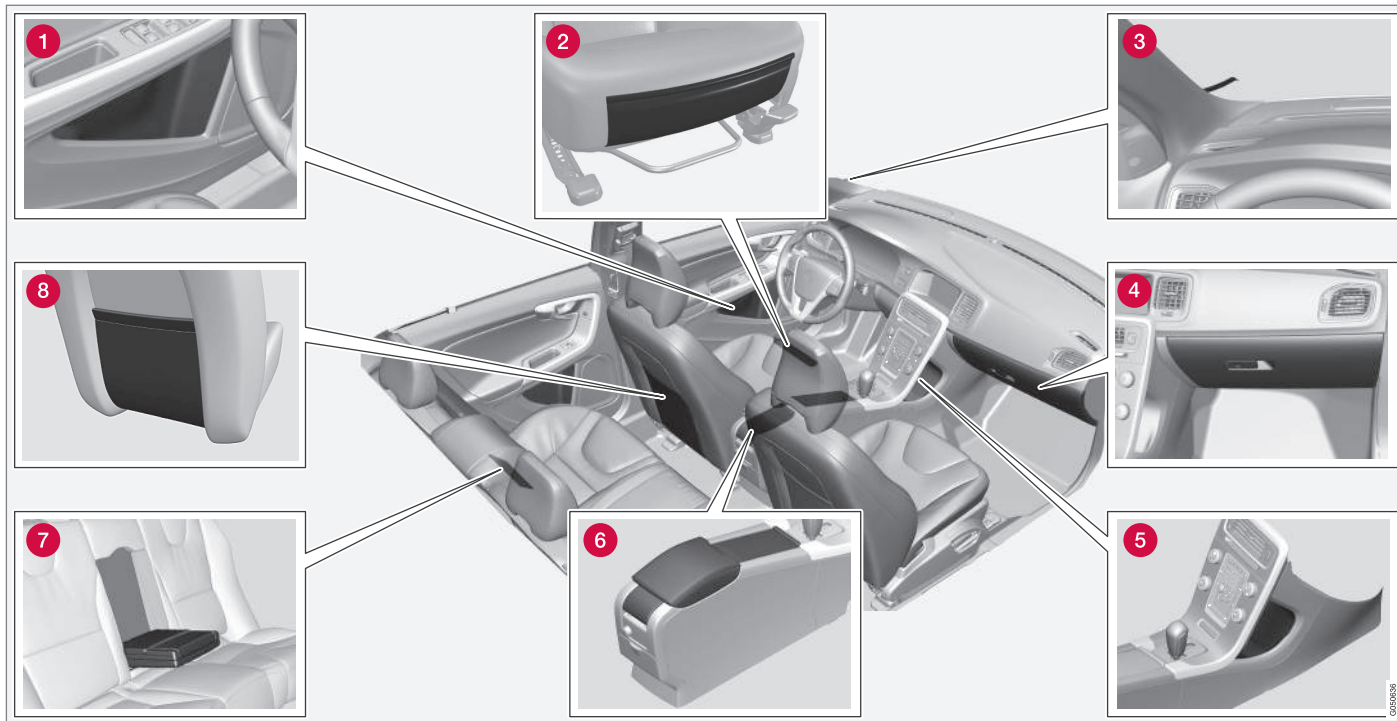



- 1 Oppbevaringsrom i dørpanel
- 2 Oppbevaringslomme\* foran på forsetenes sitteputer
- 3 Billett-klemme
- 4 Hanskerom (s. 148)
- 5 Oppbevaringsrom
- 6 Oppbevaringsrom, koppholder (s. 148)
- 7 Koppholder\* i armlene i baksete
- 8 Oppbevaringslomme

** ADVARSEL**

Oppbevar løse gjenstander som mobiltelefon, kamera, fjernkontroll til ekstrastyr osv. i hanskerommet eller andre rom. Ved en hard nedbremsing eller kollisjon kan løse gjenstander skade personer i bilen.

## Tunnelkonsoll

Tunnelkonsollen er plassert mellom forsetene.

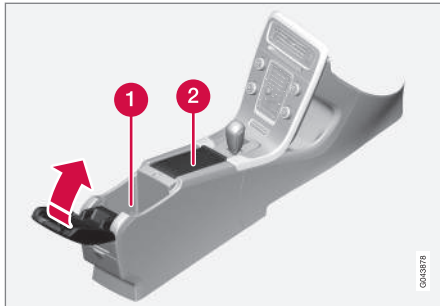

- 1 Oppbevaringsrom (for eksempel for CD-plater) og USB \*/AUX-inngang under armlenet.
- 2 Inneholder koppholder for fører og passasjer. Hvis askebeger og sigarettenner (s. 148) er valgt, har bilen sigarettenner i 12 V-uttaket (s. 149) for forsetet, og et uttakbart askebeger i koppholderen.

### Relatert informasjon

- Oppbevaringsplasser (s. 146)
- Tunnelkonsoll - sigarettenner og askebeger\* (s. 148)

## Tunnelkonsoll - sigarettenner og askebeger\*

Et avtakbart askebeger er plassert i koppholderen under armlenet. Sigarettenneren er plassert i 12 V-uttaket (s. 149) for forsetet.

Askebegeret i tunnelkonsollen (s. 148) løsnes ved at det løftes rett opp.

Tenneren aktiveres ved at knappen trykkes inn. Når tennerfunksjonen er avsluttet, spretter knappen ut igjen. Trekk ut tenneren, og tenn ved bruk av den glødende spiralen.

### Relatert informasjon

- Oppbevaringsplasser (s. 146)

## Hanskerom

Hanskerommet er plassert på passasjersiden.



Kan for eksempel brukes til oppbevaring av bilens førerhåndbok og kart. En pennholder finnes på innsiden av dekselet. Hanskerommet kan låses\* (s. 176), ved hjelp av nøkkelbladet (s. 165).

### Relatert informasjon

- Oppbevaringsplasser (s. 146)

## Gulvmatter\*

Gulvmattene samler opp f.eks. jord og snø. Volvo fører spesialproduserte løse gulvmatter.

### ADVARSEL

Bruk bare ileggsmatte ved hver plass og kontroller før kjøring at mattem ved førerplassen er stukket ordentlig ned og forankret i piggene, så den ikke kommer i klem ved og under pedalene.

## Relatert informasjon

- Rengjøring av interiør (s. 399)

## Sminkespeil

Sminkespeilet er plassert på baksiden av solskjermen.

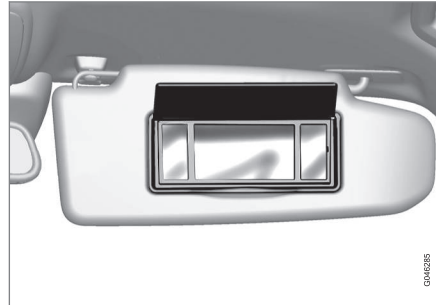

Sminkespeil med belysning.

Lyset slås automatisk på når dekslet løftes opp.

## Relatert informasjon

- Bytte pære - belysning i sminkespeil (s. 373)

## Tunnellkonsoll - 12 V-uttak

Strømuttakene (12 V) er plassert ved siden av koppeholderen<sup>1</sup> samt bak på tunnelkonsollen.



12 V-uttak i tunnelkonsoll, forsete.



12 V-uttak i tunnelkonsoll, baksete.

<sup>1</sup> Dersom askebeiger og sigaretttenner er valgt, utgår koppeholder og intilliggende 12 V-uttak.

- ◀◀ Strømuttaket kan brukes til forskjellig tilbehør beregnet for 12 V, for eksempel skjermer, musikkspillere og mobiltelefoner. For at uttaket skal kunne levere strøm må fjernkontrollen være nederst i nøkkelposisjon I (s. 81).

### ADVARSEL

La alltid pluggen sitte i uttaket når det ikke brukes.

### NBI

Ekstraustyr og tilbehør som er koblet til et av kupeens 12 volts strømuttak, for eksempel skjermer, musikkspillere og mobiltelefoner, kan aktiveres av klimaanlegget selv om fjernkontrollnøkkelen er tatt ut eller bilen er låst, for eksempel hvis parkeringsvarmeren aktiveres på et forhåndsinnstilt tidspunkt.

Trekk derfor ut støpslene til ekstraustyret eller tilbehøret når det ikke er i bruk, ettersom startbatteriet ellers vil kunne tappes.

### VIKTIG

Maks. strømuttak er 10 A (120 W) hvis ett uttak brukes om gangen. Hvis begge uttakene i tunnelkonsollen brukes samtidig, gjelder 7,5 A (90 W) per uttak.

Dersom kompressoren til dekketning er koblet til et av uttakene, skal ingen annen strømforbruker være koblet til det andre.

### NBI

Kompressoren for provisorisk dekketning (s. 346) er utprøvd og godkjent av Volvo.

### Relatert informasjon

- Tunnelkonsoll - sigarettenner og askebeuger\* (s. 148)
- 12 V strømuttak bagasjerom\* (s. 152)

## Last

Lasteevnen kommer an på bilens egenvekt.

Summen av passasjerenes vekt og alt tilleggsutstyr reduserer bilens lasteevne tilsvarende.

For mer informasjon om vekter, se Vekt (s. 408).



Bakluken åpnes med en knapp på belysningspanelet, eller med fjernkontrollen, se Låse/låse opp - bakluken

(s. 176).

### ADVARSEL

Lastens tyngde og plassering påvirker bilens kjøreegenskaper.

### Ting å være oppmerksom på ved lasting

- Plasser lasten tett inntil bakseteryggen.
- Pass på at ingen gjenstander hindrer funksjonen til forsetenes WHIPS-system hvis en bakseterygg er felt ned, se WHIPS - sittestilling (s. 40).
- Sentrer lasten.
- Tunge gjenstander bør plasseres så lavt som mulig. Unngå å legge tung last på den nedfelte seteryggen.
- Dekk skarpe kanter med noe mykt for å ikke skade trekkene.
- Forankre all last med remmer eller stramme-stropper i lastsikringsringene.

\* Ekstraustyr/tilbehør, for mer informasjon se Introduksjon.

**⚠ ADVARSEL**

En løs gjenstand som veier 20 kg kan ved en frontkollisjon i en hastighet av 50 km/t (30 mph) komme susende med en kraft som tilsvarer 1000 kg.

**⚠ ADVARSEL**

Beskyttelsen fra kollisjonsgardinen i det innvendige taket kan utebli eller reduseres hvis lasten når for høyt.

- Last aldri høyere enn seteryggen.

**⚠ ADVARSEL**

Fest alltid lasten. Ved hard oppbremsing kan den ellers forskyve seg og skade personer i bilen.

Dekk til skarpe kanter og spisse hjørner med et mykt materiale.

Slå av motoren og sett på parkeringsbremsen ved lasting/lossing av lange gjenstander. Ellers kan lasten ved et uhell komme i kontakt med girspaken eller givelgeren og sette den i en kjøreposisjon, slik at bilen begynner å kjøre.

**Relatert informasjon**

- Festekroker for last (s. 152)
- Beskyttelsesnett\* (s. 153)
- Lasting - lang last (s. 151)
- Taklast (s. 151)

**Lasting - lang last**

Bakseteryggen kan felles ned, slik at innlasting (s. 150) i bagasjerommet blir lettere. For ekstra lang last kan også seteryggen i passasjeretset<sup>2</sup> foran felles ned, \*.

**Felle ned bakseterygg**

Hvis bakseteryggen må felles ned, se Sete bak (s. 84).

**Taklast**

Ved taklast anbefales de lastholderne Volvo har utviklet. Dette for å unngå skader på bilen og for å oppnå største mulige sikkerhet ved kjøring.

Følg nøye den monteringsanvisningen som følger med lastholderen.

- Kontroller jevnlig at lastholderne og lasten er godt festet. Surr lasten godt med bagasje-stropper.
- Fordel lasten jevnt på lastholderne. Legg den tyngste lasten underst.
- Bilens vindmotstand og dermed drivstofforbruket øker med lastens omfang.
- Kjør mykt. Unngå brå akselerasjoner, harde oppbremsinger og hard kjøring i svingene.

**⚠ ADVARSEL**

Bilens tyngdepunkt og kjøreegenskaper blir forandret med last på taket.

Informasjon om maksimalt tillatt last på taket, medregnet lastholder og eventuell takboks, se Vekt (s. 408).

**Relatert informasjon**

- Last (s. 150)

\* Ekstraustyr/tilbehør, for mer informasjon se Introduksjon. 151

## Festekroker for last

De nedfellbare festekrokene for last brukes til å feste strammestropper for lastsikring i bagasjerommet.

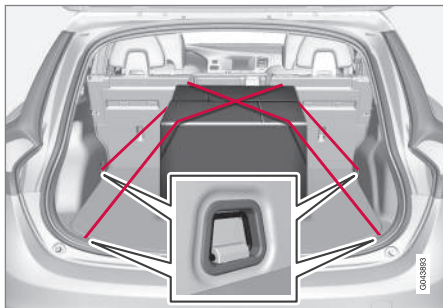

### **⚠ ADVARSEL**

Harde, skarpe og/eller tunge gjenstander som ligger eller stikker ut, kan føre til personskaade ved kraftig oppbremsing.

Spenn alltid fast store og tunge ting med sikkerhetsbeltet, bagasjestropper eller spennbånd.

### Relatert informasjon

- Last (s. 150)

<sup>2</sup> Gjelder bare komfortseter.

## Lasting - bæreposeholder\*

Bæreposeholderen holder handleposene på plass og hindrer at de velter og strør innholdet utover i bagasjerommet.



Bæreposeholder under luke i gulvet.

1. Fell opp holderen, som er en del av gulvluken.
2. Spenn fast posene med strammestropen, og fest bærehåndtakene i krokene.

### Relatert informasjon

- Last (s. 150)

## 12 V strømuttak bagasjerom\*

Strømuttaket kan brukes til forskjellig tilbehør beregnet for 12 V, for eksempel skjermer, musikkspillere og mobiltelefoner.



Fell ned lokket for å komme til strømuttaket.

- Det er strøm i uttaket selv når fjernkontrollnøkkelen ikke står i tenningslåsen.

### **⚠ VIKTIG**

Maks. strømuttak er 10 A (120 W).

### **i NBI**

Husk at bilens startbatteri kan utlades hvis strømuttaket brukes når motoren er slått av.

\* Ekstrautstyr/tilbehør, for mer informasjon se Introduksjon.

**i NBI**

Kompressoren for provisorisk dekketning er utprøvd og godkjent av Volvo. For informasjon om bruk av Volvos anbefalte provisoriske dekketning (TMK), se Midlertidig dekketning (s. 346).

**Relatert informasjon**

- Tunnellkonsoll - 12 V-uttak (s. 149)

**Beskyttelsesnett\***

Et beskyttelsesnett hindrer at last sklir framover i kupéen ved brå oppbremsinger.

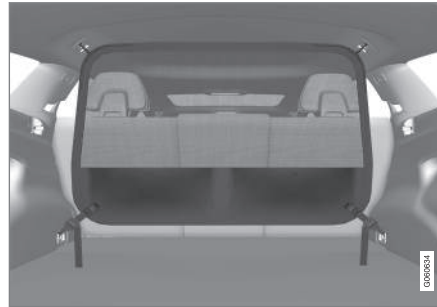
**Feste**

Et beskyttelsesnett hindrer at last eller husdyr sklir fram i kupéen ved brå oppbremsinger. Beskyttelsesnettet må alltid, av sikkerhetsgrunner, festes og forankres på riktig måte.

Nettet er i kraftig nylonvev og kan festes på to ulike steder i bilen:

- Bakre montering, bak bakseteryggen
- Fremre montering - bak forseteryggen.

**⚠ ADVARSEL**

Last i bagasjerommet må festes godt, også med et riktig montert beskyttelsesnett.

**Bakre montering**

1. Vikle ut beskyttelsesnettet. Pass på at beskyttelsesnettets oppbevaringslommer er vendt bakover.
2. Hekt fast den ene festehaken til nettet i bakre takfeste.

Hekt fast den andre festehaken til nettet i takfestet på motsatt side.

Vær omhyggelig med å presse festekrokene på nettet fram til takfestenes fremre endeposisjon.

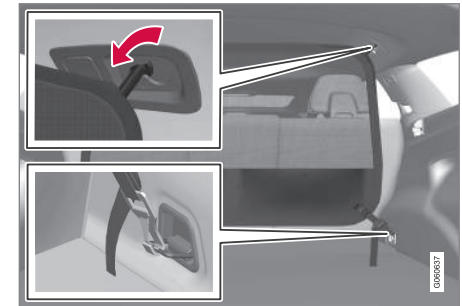

3. Fest kroken i lastesikringsringen på begge sider, og trekk til spennen ved å trykke ned klaffen og stramme båndet.



### ◀◀ Fremre montering

1. Vikle ut beskyttelsesnett. Pass på at beskyttelsesnettets oppbevaringslommer er vendt bakover.
2. Sett setene i forreste posisjon.
3. Hekt fast den ene festehaken til nettet i det fremre takfestet.

Hekt fast den andre festehaken til nettet i takfestet på motsatt side.

Vær omhyggelig med å presse festekrokene på nettet fram til takfestenes fremre endeposisjon.

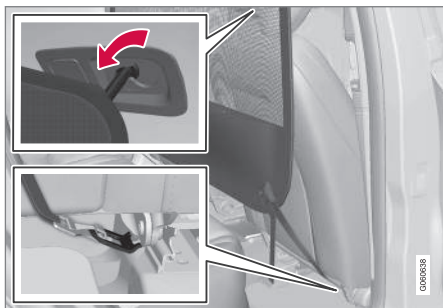

4. Fest kroken i ringen på seteskinnen på begge sider, og trekk til spennen ved å trykke ned klaffen og stramme båndet.

### Relatert informasjon

- Last (s. 150)
- Beskyttelsesgitter (s. 154)

### Beskyttelsesgitter

Et beskyttelsesgitter hindrer at last eller husdyr sklir fram i kupéen ved brå oppbremsinger.

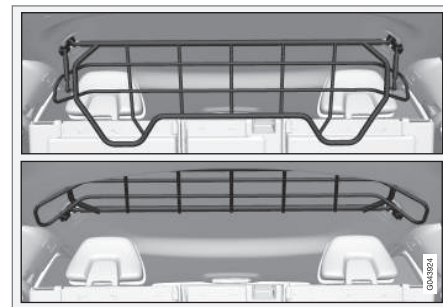

### Oppfelling

Ta tak lengst nede på beskyttelsesgitteret og trekk det bakover og oppover.

### ! VIKTIG

Beskyttelsesgitteret kan ikke felles opp eller ned hvis det er montert innsynsvern.

### Montering/demontering

Beskyttelsesgitteret sitter vanligvis permanent montert i bilen, siden det enkelt kan felles opp i taket og dermed være ute av veien ved behov for større bagasjerom. Hvis det er ønskelig kan



beskyttelsesgitteret likevel demonteres og tas ut av bilen.

Informasjon om nødvendig verktøy og fremgangsmåte ved montering/demontering, se monteringsanvisningen<sup>3</sup> som fulgte med anskaffelsen.

Når det monteres igjen må beskyttelsesnettet alltid, av sikkerhetsgrunner, festes og forankres på riktig måte.

### Relatert informasjon

- Beskyttelsesnett\* (s. 153)
- Last (s. 150)
- Festekroker for last (s. 152)

## Innsynsvern

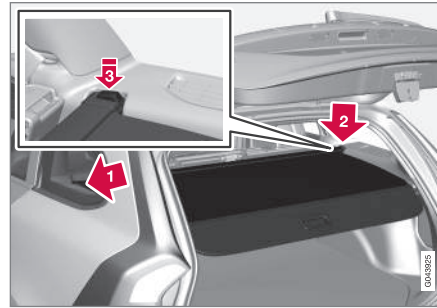

Trekk innsynsvernet over lasten og hekt det fast i utsparingene ved de bakre stolpene i bagasjerommet.

### ! VIKTIG

Beskyttelsesgitteret kan ikke felles opp eller ned hvis innsynsvernet er montert.

### Feste innsynsvern

- 1 Før den ene enden av dekkelet inn i fosenkningen på sidepanelet.
- 2 Før det andre endestykket inn i den tilsvarende fosenkningen.

- 3 Klem fast på begge sider. Det skal høres et klikk, og den røde markeringen skal forsvinne.
  - > Kontroller at begge endestykkene sitter fast.

### Demontering av innsynsvern

1. Trykk inn knappen på det ene endestykket og løft det ut.
2. Før dekkelet forsiktig opp og ut, så løsner det andre endestykket av seg selv.

### Nedfelling av innsynsvernets bakre dekkplate

Innsynsvernets bakre dekkplate stikker vannrett ut i bagasjerommet når det er montert, men innrullet.

- Trekk dekkplata litt bakover, frigjør det fra støttehyllene og brett det ned.

### Relatert informasjon

- Last (s. 150)
- Lasting - lang last (s. 151)

<sup>3</sup> Monteringsanvisning nr. 30756681.



LÅSING OG ALARM

## Fjernkontroll

Fjernnøkkelen brukes bl.a. til låsing/opplåsing samt motorstart.

Det finnes to varianter av fjernnøkler - Fjernnøkkel i basisversjon samt fjernnøkkelen med PCC (Personal Car Communicator)\*.

Funksjonalitet	Basis <sup>A</sup>	med PCC <sup>B</sup>
Låsing/opplåsing samt avtakbart nøkkelblad	X	X
Nøkkelfri låsing/opplåsing		X
Nøkkelfri motorstart		X
Informasjonsknapp og indikatorlamper		X

<sup>A</sup> 5-knappers nøkkel

<sup>B</sup> 6-knappers nøkkel

Fjernnøkkel med PCC har økt funksjonalitet sammenlignet med fjernnøkkel i basisversjon - bl.a. støtte for nøkkelfri start og låsing/opplåsing (Keyless Drive (s. 169)) samt enkelte unike funksjoner (s. 163).

Alle fjernnøkler har et avtakbart nøkkelblad (s. 165) av metall. Den synlige delen finnes i to utførelser, slik at det er mulig å skille fjernnøklerne fra hverandre.

Flere fjernnøkler kan etterbestilles - men ikke andre varianter enn den som ble levert med bilen. Opptil seks nøkler kan programmeres og brukes til én og samme bil.

Bilen leveres med to fjernkontroller.

### ADVARSEL

Hvis det er barn i bilen:

Husk å alltid bryte strømmen til vindusheisene og taklukk ved å ta ut nøkkelen hvis føreren forlater bilen.

### Relatert informasjon

- Fjernnøkkel - funksjoner (s. 162)

## Fjernnøkkel - mistet

Hvis du skulle miste en fjernnøkkel, kan du bestille en ny hos et verksted. Vi anbefaler at du kontakter et autorisert Volvo-verksted.

Du må da ta med de øvrige fjernnøkklene til Volvo-verkstedet. For å forebygge tyveri slettes koden til den mistede fjernkontrollen fra systemet.

Antallet fjernkontroller som er registrert for bilen, kan kontrolleres i menysystemet MY CAR. For beskrivelse av menysystemet, se MY CAR (s. 113).

### Relatert informasjon

- Fjernnøkkel - funksjoner (s. 162)

## Fjernnøkkel - personalisering\*

Nøkkelmanntet i fjernnøkkelen (s. 158) gjør at visse innstillinger i bilen kan tilpasses etter personen.

Det finnes nøkkelminnefunksjon for det for eksempel elektrisk styrte\* førersetet.

Innstillinger for utvendige bakspeil (s. 104), fører-sete, rattmotstand (s. 186) samt tema, kontrast- og fargeinnstilling (s. 67) for kombiinstrumentet kan lagres i minnet avhengig av bilens utstyrsnivå.

Funksjonen<sup>1</sup> kan aktiveres/deaktiveres i menysystemet MY CAR. For beskrivelse av menysystemet, se MY CAR (s. 113).

Når funksjonen er aktivert, kobles innstillingene automatisk til nøkkelminnet. Det innebærer at en endring av en innstilling automatisk blir lagret til minne på den spesifikke fjernnøkkelen.

### Lagring av innstillinger

Gjør slik for å lagre innstillingene og bruke nøkkelminnet i fjernnøkkelen:

1. Lås opp bilen med den fjernnøkkel som innstillingen<sup>2</sup> skal lagres i.
2. Pass på at nøkkelminnefunksjonen er aktivert i menysystemet MY CAR.
3. Foreta ønskede innstillinger for f.eks. setet og de utvendige bakspeilene.

4. Innstillingene lagres i minnet til den aktuelle fjernnøkkelen.

Neste gang bilen låses opp med samme fjernnøkkel, blir posisjonene som er lagret i nøkkelminnet, stilt inn automatisk - forutsatt at de er endret siden forrige gang den aktuelle fjernnøkkel ble brukt.

### Nødstop

Hvis setet begynner å bevege seg utilsiktet, trykker du på en av setets innstillingsknapper eller minneknapper, og setet stanser.

Du setter setet i den posisjonen som er lagret i nøkkelminnet ved å trykke på opplåsingsknappen på fjernkontrollen. Førerdøren må da være åpen.

### ADVARSEL

Klemfare! Pass på at barn ikke leker med bryteren. Kontroller at ingen gjenstander ligger foran, bak eller under setet når du stiller det inn. Pass på at ingen av passasjerene i baksetet blir klemt.

### Endring av innstillinger

Hvis flere personer med hver sin fjernnøkkel nærmer seg bilen, stilles f.eks. sete og utvendige speil inn etter den fjernnøkkel som låser opp førerdøren.

Hvis førerdøren har blitt åpnet av person A med fjernnøkkel-A, men person B med fjernnøkkel-B skal kjøre, kan innstillingene endres på følgende måter:

- Stående ved førerdøren eller sittende bak rattet trykker person B på knappen for å låse opp fjernnøkkel sin, se Fjernnøkkel - funksjoner (s. 162).
- Velg ett av tre mulige minner for seteinnstilling med seteknapp 1-3, se Forseter - elektrisk styrte\* (s. 83).
- Juster sete og utvendige speil manuelt, se Forseter - elektrisk styrte\* (s. 83) og Bakspeil - utvendige (s. 104).

### Gjenaktivere innstillinger

Når bilen låses alternativt etter 30 minutter hvis bilen står ulåst, blir nøkkelminnet deaktivert og en standardførerprofil blir stilt inn. Du trenger følgende for å gjenaktivere nøkkelminnet for den aktuelle fjernnøkkel.

### For biler uten nøkkelfritt start- og låsesystem

Innstillingene som er lagret i nøkkelminnet aktiveres hvis bilen låses opp, ved å trykke på fjernnøkkelens opplåsingsknapp.

<sup>1</sup> Kalles Bilnøkkelmanntet i MY CAR.

<sup>2</sup> Denne innstillingen påvirker ikke innstillingene som er lagret i minnefunksjonen til det elektrisk styrte setet.

### ◀ For biler med nøkkelfritt start- og låsesystem

Nøkkelminnet aktiveres hvis:

1. Bilen låses opp enten med et trykk på fjernnøkkelens opplåsingsknapp eller via nøkkelfri opplåsing.
2. Hvis bilen er ulåst, foretas en nøkkelskanning når førerdøren åpnes. Dersom en unik fjernnøkkel påvises, blir innstillingene lagret i denne aktivert. Hvis bilen er låst, ser du forrige punkt.

#### Relatert informasjon

- Fjernnøkkel med PCC\* - unike funksjoner (s. 163)

### Låse/låse opp - indikering

Når bilen låses eller låses opp med fjernnøkkelen (s. 158), viser blinklysene på bilen at låsing/opplåsingen er riktig utført.

- Låsing - ett blink og sidespeilene felles<sup>3</sup> inn.
- Opplåsing - to blink og sidespeilene felles<sup>3</sup> ut.

Ved låsing skjer signaliseringen bare hvis alle låsene er låst, etter at dørene har blitt lukket.

#### Velge funksjon

Ulike alternativer for indikering av låsing/opplåsing med lys kan stilles inn i bilens menysystem, MY CAR. For beskrivelse av menysystemet, se MY CAR (s. 113).

#### Relatert informasjon

- Keyless Drive\* (s. 169)
- Låsindikator (s. 160)
- Alarmindikator (s. 181)

### Låsindikator

En blinkende diode ved frontruten bekrefter at bilen er låst.

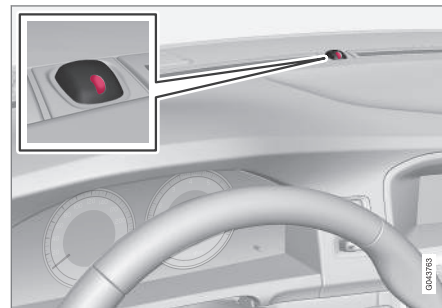

Samme diode som alarmindikatoren (s. 181).

#### **i** NBI

Også biler som ikke er utstyrt med alarm, har denne indikatoren.

#### Relatert informasjon

- Låse/låse opp - indikering (s. 160)

<sup>3</sup> Bare biler med elektrisk innfellbare sidespeil.

## Elektronisk startsperre

Den elektroniske startsperreren er en tyveribeskyttelse som forhindrer at bilen startes av uautoriserte personer.

Hver fjernnøkkel (s. 158) har en unik kode. Bilen kan bare startes med riktig fjernkontroll med riktig kode.

Disse feilmeldingene på informasjonsdisplayet til kombiinstrumentet har sammenheng med den elektroniske startsperreren:

Melding	Betydning
<b>Sett i bilnøkkel</b>	Feil ved lesing av fjernkontrollnøkkelen under start. Trekk nøkkelen ut av startlåsen, sett den inn igjen og prøv å starte på nytt.
<b>Bilnøkkel ikke funnet</b>	Feil ved lesing av fjernnøkkelen under start. Gjør et nytt startforsøk.  Hvis feilen vedvarer: Trykk fjernkontrollnøkkelen inn i startlåsen og gjør et nytt startforsøk.
<b>Startsperre Prøv å starte på nytt</b>	Feil på startsperrsystemet under start. Hvis feilen vedvarer: Kontakt et verksted. Vi anbefaler et autorisert Volvo-verksted.

Start av bilen, se Start av motoren (s. 268).

### Relatert informasjon

- Fjernbetjent startsperre med springssystem\* (s. 161)

## Fjernbetjent startsperre med springssystem\*

Fjernstyrt startsperre med sporsystem<sup>4</sup> som gjør det mulig å spore og lokalisere bilen og på avstand aktivere startsperreren som slår av motoren.

Kontakt nærmeste Volvo-forhandler for mer informasjon om hjelp til å aktivere systemet.

### Relatert informasjon

- Fjernkontroll (s. 158)
- Elektronisk startsperre (s. 161)

<sup>4</sup> Bare noen markeder og sammen med Volvo On Call\*.

## Fjernnøkkel - funksjoner

Fjernnøkkelen i grunnvariant kan for eksempel låse dørene opp og igjen.

### Funksjoner



Fjernnøkkel i grunnvariant.

-  Låse
-  Låse opp
-  Sikkerhetsbelysning
-  Bakluke
-  Panikkfunksjon



Fjernnøkkel med PCC\* (Personal Car Communicator).

 Informasjon

### Funksjonsknapper

 **Låsing** - Låser dørene og bakluken samtidig som alarmen aktiveres.

Ett trykk lukker alle vinduer og takluken\* samtidig. Mer informasjon, se Utluftingsfunksjon (s. 175).

### ADVARSEL

Pass på at ingen klemmer hendene hvis du stenger takluke og vinduer med fjernkontrollen.

 **Opplåsing** - Låser opp dørene og bakluken samtidig som alarmen deaktiveres.

Et langt trykk åpner alle rutene samtidig. Mer informasjon, se Utluftingsfunksjon (s. 175).

Funksjonen kan endres fra å låse opp alle dørene samtidig, til med et knappetrykk å først låse opp bare førerdøren, og etter ytterligere ett knappetrykk - innen ti sekunder - låse opp de andre dørene.

Funksjonen kan endres i menysystemet MY CAR. For beskrivelse av menysystemet, se MY CAR (s. 113).

 **Sikkerhetsbelysning** - Brukes for å slå på bilens lys på avstand. Mer informasjon, se Sikkerhetsbelysning (s. 100).

 **Bakluke (s. 176)** - Låser opp kobler ut alarmen bare for bakluken.

 **Panikkfunksjon** - Brukes for å påkalle oppmerksomhet i nødsituasjoner.

Hvis knappen holdes inne i minst tre sekunder eller trykkes to ganger innen tre sekunder, aktiveres blinklys og signalhorn.

Funksjonen kan slås av med den samme knappen etter at den har vært aktivert i minst 5 sekunder. Ellers lukkes den etter ca. 3 minutter.

### Relatert informasjon

- Fjernkontroll (s. 158)
- Fjernnøkkel med PCC\* - unike funksjoner (s. 163)
- Låse/låse opp - fra utsiden (s. 173)

\* Ekstraustyr/tilbehør, for mer informasjon se Introduksjon.



## Fjernnøkkel - rekkevidde

Fjernnøkkelens (i grunnversjonen) funksjoner har en rekkevidde på ca. 20 meter fra bilen.

Hvis bilen ikke bekrefter et knappetrykk, går du nærmere og prøver på nytt.

### **i** NBI

Fjernkontrollfunksjonene kan bli forstyrret av radiobølger, bygninger, topografiske forhold etc. i omgivelsene. Bilen kan alltid låses opp og igjen med nøkkelbladet (s. 166).

Hvis fjernnøkkelen fjernes fra bilen mens motoren er i gang eller nøkkelstilling **I** eller **II** (s. 80) er aktiv og alle dørene lukkes, vises en varselmelding på informasjonsdisplayet i kombiinstrumentet samtidig som en kort påminnelseslyd utløses.

Meldingen forsvinner når nøkkelen tas inn i bilen etterfulgt av et trykk på **OK**-knappen, eller når alle dørene er lukket.

## Relatert informasjon

- Fjernkontroll (s. 158)
- Fjernnøkkel - funksjoner (s. 162)

## Fjernnøkkel med PCC\* - unike funksjoner

En fjernnøkkel med PCC (Personal Car Communicator) har økt funksjonalitet sammenlignet med en fjernnøkkel i basisutføring (s. 158) i form av en informasjonsknapp og indikatorlamper.

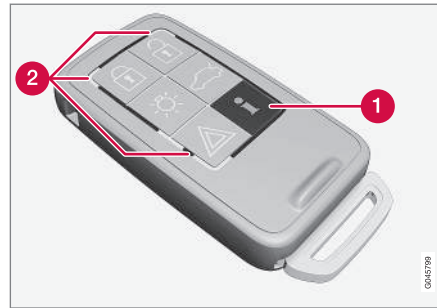

Fjernkontrollnøkkel med PCC.

- 1** Informasjonsknapp
- 2** Indikasjonslamper

Med informasjonsknappen kan bestemt informasjon fra bilen gis ved hjelp av indikasjonslampene.

## Bruk av informasjonsknappen

- Trykk på informasjonsknappen **i**.
  - > I ca. 7 sekunder blinker alle indikatorlampene, og lyset vandrer rundt på fjernnøkkelen. Det viser at informasjonen fra bilen blir lest.

Hvis en av de andre knappene trykkes i løpet av dette tidsrommet, avbrytes lesingen.

### **i** NBI

**i** Hvis indikasjonslampen ikke lyser når informasjonsknappen brukes og dette skjer gjentatte ganger og på forskjellige steder (samt etter 7 sekunder og etter at lyset har flyttet seg på PCC-en), må du ta kontakt med et verksted - Volvo anbefaler et autorisert Volvo-verksted.

Indikasjonslampene gir informasjon som vist på bildet nedenfor:

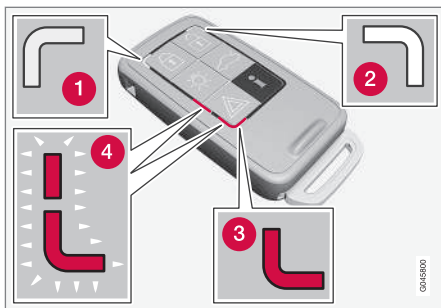

- 1 Grønt, konstant lys - bilen er låst.
- 2 Gult, konstant lys - bilen er ikke låst.
- 3 Rødt kontinuerlig lys. Alarmen er utløst etter at bilen ble låst.
- 4 Rødt lys blinker vekslende i begge indikatorlampene. Alarmen ble utløst for under 5 minutter siden.

#### Relatert informasjon

- Fjernnøkkel med PCC\* - rekkevidde (s. 164)

### Fjernnøkkel med PCC\* - rekkevidde

Rekkevidden for en fjernnøkkel med PCC (Personal Car Communicator) til låsing, opplåsing av dører og bakluke er ca. 20 meter fra bilen - andre funksjoner er opptil ca. 100 meter.

Hvis bilen ikke bekrefter et knappetrykk, går du nærmere og prøver på nytt.

#### **i** NBI

Informasjonsknappens funksjon kan bli forstyrret av radiobølger, bygninger, topografiske forhold etc. i omgivelsene.

### Utenfor rekkevidden til fjernnøkkelen

Hvis fjernnøkkelen befinner seg for langt borte fra bilen til at informasjon kan avleses, vises statusen til bilen da den ble forlatt, uten at lyset i indikatorlampene flytter seg rundt på fjernnøkkelen.

Hvis flere fjernnøkler brukes til bilen, viser bare den som sist ble brukt til å låse/låse opp, riktig status.

***i* NBI**

***i*** Hvis ingen indikasjonslamper lyser når informasjonsknappen brukes innenfor rekkevidden, kan det skyldes at den siste kommunikasjonen mellom fjernnøkkelen og bilen ble påvirket av forstyrrende radiobølger, bygninger, topografiske forhold osv.

#### Relatert informasjon

- Keyless Drive\* - fjernnøkkelen rekkevidde (s. 169)
- Fjernnøkkel - rekkevidde (s. 163)

## Avtagbart nøkkelblad

En fjernkontrollnøkkel inneholder et avtagbart nøkkelblad av metall, som kan brukes til å aktivere enkelte funksjoner og utføre enkelte handlinger.

Den unike koden til nøkkelbladene finnes hos autoriserte Volvo-verksteder. Det anbefales å kontakte et slikt verksted for bestilling av nye nøkkelblader.

## Nøkkelbladets funksjoner.

Med det avtagbare nøkkelbladet til fjernkontrollen kan:

- venstre fordør låses opp manuelt hvis sentrallåsen ikke kan aktiveres med fjernnøgkelen, se Avtakbart nøkkelblad - opplåsing av dør (s. 166).
- den mekaniske barnesikringen til bakkdørene aktiveres/deaktiveres (s. 179).
- høyre fordør og bakkdørene låses manuelt (s. 174) ved f.eks. strøbrudd.
- adkomsten til hanskerommet og bagasjerommet (beskyttelseslåsning (s. 166)\*) blokkeres.
- kollisjonspute for passasjer foran (PACOS\*) aktiveres/deaktiveres (s. 36).

## Relatert informasjon

- Fjernnøkkel - funksjoner (s. 162)
- Fjernkontroll (s. 158)

## Avtakbart nøkkelblad - løsne/sette fast

Det avtakbare nøkkelbladet (s. 165) løsnes/festes som forklart nedenfor:

### Ta ut nøkkelbladet

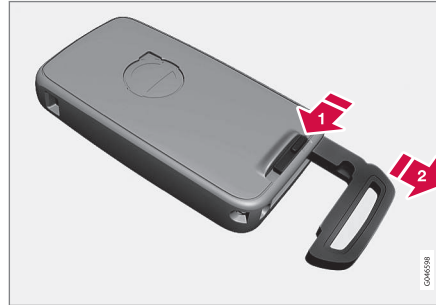

- 1 Trekk den fjærbelastede sperren til side.
- 2 Trekk samtidig nøkkelbladet rett bakover og ut.

### Feste nøkkelbladet

Sett nøkkelbladet forsiktig på plass i fjernnøgkelen (s. 158).

1. Hold fjernkontrollen med sporet opp, og slipp nøkkelbladet ned i sporet.
2. Trykk lett på nøkkelbladet. Et klikk høres når nøkkelbladet låses.

## Relatert informasjon

- Avtakbart nøkkelblad - opplåsing av dør (s. 166)
- Barnesikring - manuell aktivering (s. 179)
- Passasjerens kollisjonspute - aktivering og deaktivering\* (s. 36)

## Avtakbart nøkkelblad - opplåsing av dør

Det avtakbare nøkkelbladet (s. 165) kan brukes hvis sentrallåsen ikke kan aktiveres med fjernnøkkelen (s. 158), f.eks. hvis batteriet i nøkkelen er flatt.

Hvis ikke sentrallåsen kan aktiveres med fjernkontrollen, for eksempel hvis batteriene er utladet, kan venstre fordør låses opp på følgende måte:

1. Lås opp venstre fordør med nøkkelbladet i låsesylinderen i dørhåndtaket. For bilde og mer informasjon, se Keyless Drive\* - opplåsing med nøkkelblad (s. 171).

### **i** NBI

Når førerdøren er låst opp med nøkkelbladet og åpnes, utløses alarmen.

2. Slå av alarmen ved å sette fjernkontrollen i tenningslåsen.

Se Keyless Drive\* - opplåsing med nøkkelblad (s. 171) for bil med nøkkelfritt start- og låsesystem.

## Relatert informasjon

- Fjernkontroll (s. 158)
- Fjernnøkkel - bytte batteri (s. 167)

## Beskyttelseslåsing\*

Bruk beskyttelseslåsing når bilen leveres til service, hotell eller lignende. Hanskerommet er da låst, og låsen i bakluken er koblet bort fra sentrallåsen. Bakluken kan ikke åpnes med sentrallåsknappen i fordørene eller fjernnøkkelen (s. 158).

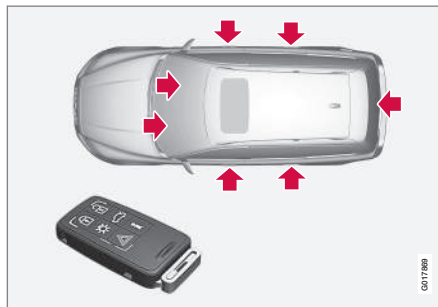

Låsepunkter for fjernkontroll **med** nøkkelblad.



Låsepunkter for fjernkontroll **uten** nøkkelblad og med beskyttelseslåsing **aktivert**.

Det innebærer at fjernkontrollen uten nøkkelbladet bare kan brukes til å aktivere/deaktivere alarmen (s. 180), låse opp dørene og starte bilen.

Fjernkontrollnøkkelen uten nøkkelblad kan senere leveres til service- eller hotellpersonale. Det løse nøkkelbladet beholdes av bileieren.

### **i** NBI

Ikke glem å trekke ut innsynsvertet (s. 155) over lasterommet før du lukker bakluken.

## Aktivere/deaktivere

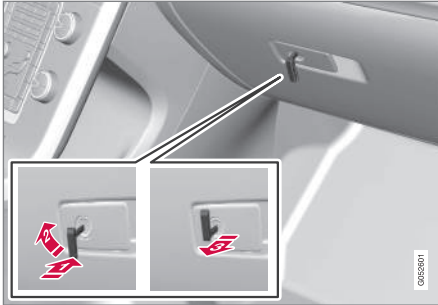

Aktivering av beskyttelseslåsing.

Aktivere beskyttelseslåsing:

- 1 Skyv inn nøkkelbladet i hanskerommets låsesylinder.
- 2 Drei nøkkelbladet 180 grader medurs.
- 3 Trekk ut nøkkelbladet. Samtidig vises en melding på informasjonsdisplayet til kombiinstrumentet.

Deretter er hanskerommet låst, og bakluken kan ikke lenger låses opp med fjernkontrollnøkkelen eller sentrallåsknappen.

### **i** NBI

Ikke sett nøkkelbladet tilbake på fjernkontrollen, men oppbevar det et sikkert sted.

- Deaktivering skjer i omvendt rekkefølge. Informasjon om låsing av bare hanskerommet, se Låse/låse opp - hanskerom (s. 176).

## Fjernnøkkel - bytte batteri

Det kan være nødvendig å bytte batteriet<sup>5</sup> til fjernnøkkelen.

Batteriet til fjernnøkkelen må byttes hvis:

- Informasjonssymbolet i kombiinstrumentet tennes og displayet viser **Lavt bilnøkkelbatteri** Se håndbok
- og/eller
- låsen ved gjentatte tilfeller ikke reagerer på signal fra fjernkontrollen når den befinner seg under 20 meter fra bilen.

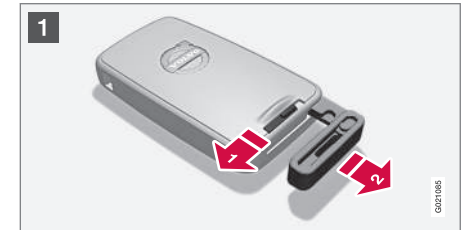

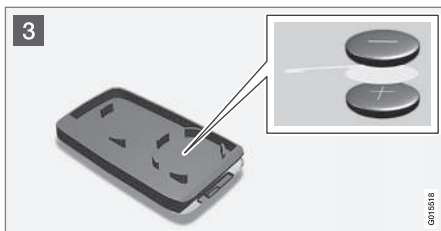

## Åpne

- 1 Trekk den fjærbelastede sperren til side.  
 Trekk samtidig nøkkelbladet rett bakover og ut.
- 2 Stikk en 3 mm flatbladet skrutrekker i hullet bak den fjærbelastede sperren, og trykk forsiktig opp fjernkontrollen.

### NBI

Snu fjernkontrollen med tastene opp, for å unngå at batteriene faller ut når den åpnes.

### VIKTIG

Ikke rør nye batterier og deres kontaktflater med fingrene. Det svekker funksjonen.

<sup>5</sup> Fjernnøkkel med PCC har to batterier.

## Batteriskift

- 3 Studer nøye hvordan batteriene/batteriene er plassert på innsiden av lokket med hensyn til (+)- og (-)-siden på batteriene.

## Fjernnøkkel (et batteri)

1. Trykk forsiktig for å løsne batteriet.
2. Sett i ett nytt batteri med (+)-siden ned.

## Fjernnøkkel med PCC\* (to batterier)

1. Trykk forsiktig for å løsne batteriene.
2. Sett først inn ett nytt batteri med (+)-siden opp.
3. Legg den hvite plastflien mellom, og sett til slutt inn ett nytt batteri med (+)-siden ned.

## Batteritype

Bruk batterier med betegnelse CR2430, 3 V - et i fjernnøkkel, to i fjernnøkkel med PCC.

### NBI

Volvo anbefaler at batterier som skal brukes i fjernbetjeningen/PCC oppfyller UN Manual of Test and Criteria, Part III, sub-section 38.3. Batterier som er fabrikkmontert eller byttet av et autorisert Volvo-verkste, oppfyller ovenstående kriterium.

## Sette sammen

1. Trykk sammen fjernkontrollen.
2. Hold fjernkontrollen med sporet opp, og slipp nøkkelbladet ned i sporet.
3. Trykk lett på nøkkelbladet. Et klikk høres når nøkkelbladet låses.

### VIKTIG

Sørg for at brukte batterier blir tatt hånd om på en miljøvennlig måte.

## Relatert informasjon

- Fjernkontroll (s. 158)
- Fjernnøkkel - funksjoner (s. 162)

\* Ekstraustyr/tilbehør, for mer informasjon se Introduksjon.

## Keyless Drive\*

Biler med Keyless Drive har et start- og låsesystem som håndteres nøkkelfritt.

Med det nøkkelfrie start- og låsesystemet kan bilen startes, låses og låses opp uten at fjernnøkkelen (s. 158)<sup>6</sup> sitter i startlåsen. Det er tilstrekkelig å ha fjernnøkkelen med seg i en lomme. Systemet gjør det f.eks. mer komfortabelt å åpne bilen når du bruker hendene til noe annet.

Begge de medfølgende fjernnøklerne til bilen har nøkkelfrifunksjon. Det er mulig å bestille ekstra fjernnøkler.

Det elektriske systemet til bilen kan stilles til tre forskjellige nivåer - nøkkelposisjon **0**, **I** og **II** (s. 81) - med fjernnøkkelen.

### Relatert informasjon

- Keyless Drive\* - fjernnøkkelen rekkevidde (s. 169)
- Keyless drive\* - sikker håndtering av fjernnøkkelen (s. 170)
- Keyless Drive\* - forstyrrelser i fjernnøkkelen funksjon (s. 170)

<sup>6</sup> Gjelder bare fjernnøkkel med PCC.

<sup>7</sup> Gjelder fjernnøkkel med PCC (Personal Car Communicator).

## Keyless Drive\* - fjernnøkkelen rekkevidde

For at dører eller bakluken skal kunne låses opp automatisk uten knappetrykk på fjernnøkkelen<sup>7</sup> må en fjernnøkkel befinne seg 1,5 meter fra bilens dørhåndtak eller bakluken.

Den som skal låse eller låse opp en dør, må ha fjernnøkkelen på seg. Det er ikke mulig å låse eller låse opp en dør hvis fjernnøkkelen befinner seg på motsatt side av bilen.

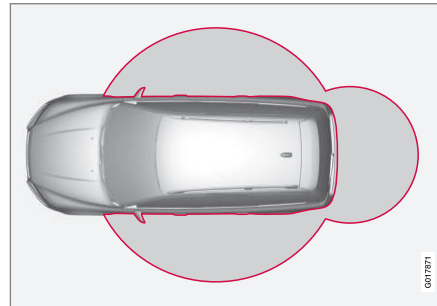

De røde ringene på det ovenstående bildet illustrerer området som dekkes av systemets antenner.

Hvis alle fjernnøkler fjernes fra bilen når motoren går, eller nøkkelstilling **I** eller **II** (s. 81) er aktiv, og hvis alle dørene lukkes, vises en varselmelding på

informasjonsdisplayet i kombiinstrumentet samtidig som en påminnelseslyd utløses.

Når fjernnøkkelen føres tilbake til bilen, slukker varselmeldingen og lydpåminnelsen stanser etter enten/eller:

- en dør har blitt åpnet og lukket
- fjernnøkkelen er satt inn i startlåsen
- **OK**-knappen har blitt trykket.

### Relatert informasjon

- Keyless Drive\* (s. 169)
- Keyless Drive\* - antenneplassering (s. 172)

### Keyless drive\* - sikker håndtering av fjernnøkkelen

Pass godt på alle fjernnøkklene til bilen.

Hvis en av fjernnøkklene<sup>8</sup> blir glemt igjen i bilen, deaktiveres de nøkkelfrie funksjonene hvis bilen f.eks. låses med den andre fjernnøkkelen som tilhører bilen. Ingen uvedkommende kan da åpne dørene.

Neste gang bilen låses opp med den andre fjernnøkkelen, gjenaktiveres den gjenglemte fjernnøkkelen igjen.

#### **!** VIKTIG

Unngå å aktivere fjernnøkkelen når PCC er i bilen. Hvis noen bryter seg inn i bilen og får tak i fjernnøkkelen, blir det f.eks. mulig å starte bilen ved å trykke på fjernnøkkelen i startlåsen og så trykke på **START/STOP ENGINE**-knappen.

#### Relatert informasjon

- Keyless Drive\* (s. 169)

### Keyless Drive\* - forstyrrelser i fjernnøkkelen funksjon

Fjernnøkkelenes nøkkelfri-funksjoner (s. 169) kan forstyrres av elektromagnetiske felter og avskjerming.

#### **i** NBI

PCC-en må ikke plasseres/oppbevares i nærheten av en mobiltelefon eller metallgjenstand - ikke nærmere enn 10-15 cm.

Hvis det likevel oppstår forstyrrelser, brukes fjernnøkkelen og nøkkelblad som en fjernnøkkelen i grunnvariant, se Fjernnøkkelen - funksjoner (s. 162).

#### Relatert informasjon

- Fjernnøkkelen - bytte batteri (s. 167)
- Keyless drive\* - sikker håndtering av fjernnøkkelen (s. 170)
- Keyless Drive\* - fjernnøkkelenes rekkevidde (s. 169)

### Keyless Drive\* - låsing

Biler med nøkkelfritt start- og låsesystem har et berøringsfølsomt område på dørenes utvendige dørhåndtak, samt en gummiert knapp ved siden av den gummierte trykkplaten på bakluken for låsing/opplåsing.

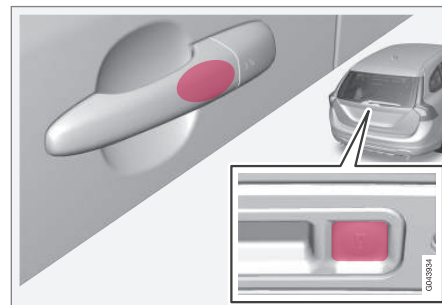

Det berøringsfølsomme området på ytterhåndtaket samt den gummierte knappen ved siden av den gummierte trykkplaten til bakluken.

Lås dørene og bakluken med et langt trykk på et av dørhåndtakets berøringsfølsomme områder, eller trykk på den minste av de to gummierte knappene på bakluken - låseindikatoren (s. 160) i frontruten bekrefter at låsing er utført ved at den begynner å blinke.

Alle dører og bakluken må være lukket før bilen kan låses, ellers låses ikke bilen.

<sup>8</sup> Gjelder fjernnøkkelen med PCC (Personal Car Communicator).

\* Ekstrautstyr/tilbehør, for mer informasjon se Introduksjon.



**i NBI**

På bil med automatgir må girvelgeren settes i **P**-posisjon, ellers kan bilen ikke låses, og alarmen ikke settes på.

**Relatert informasjon**

- Keyless Drive\* (s. 169)
- Alarmindikator (s. 181)

**Keyless drive\* - opplåsing**

Opplåsing skjer når en hånd griper et dørhåndtak eller når den gummierte trykkplaten på bakluken påvirkes. Åpne dør eller bakluke som normalt.

**i NBI**

Dørhåndtakene registrerer normalt en hånd som tar tak i håndtaket, men med tykke hansker eller etter en svært rask håndbevegelse, kan det kreves et andre forsøk eller at hansken tas av.

**Relatert informasjon**

- Keyless Drive\* (s. 169)
- Keyless Drive\* - låsing (s. 170)

**Keyless Drive\* - opplåsing med nøkkelblad**

Hvis ikke sentrallåsen kan låses opp med fjernnøkkelen, for eksempel hvis batteriene er utladet, kan venstre fordrør åpnes med det avtakbare nøkkelbladet.

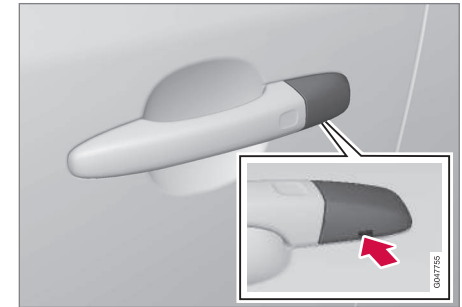

Hull for nøkkelbladet - for å løsne dekselet.

For at du skal komme til låsesylindern må dørhåndtakets plastdeksel løsnes. Også dette gjøres med nøkkelbladet:

1. Trykk nøkkelbladet ca. 1 cm rett opp i hullet på undersiden av dørhåndtaket/dekselet, uten å bøye.
  - > Plastdekselet løsner automatisk når bladet trykkes rett opp og inn i åpningen.
2. Sett deretter nøkkelbladet i låsesylindern, og lås opp døren.



- ◀ 3. Sett plastdekelet på igjen etter opplåsingen.

### **i** NBI

Når venstre fordør låses opp med nøkkelbladet og åpnes, utløses alarmen. Den slås av ved å sette PCC-en i tenningslåsen, se Alarm - fjernnøkkelen virker ikke (s. 182).

### Relatert informasjon

- Keyless Drive\* (s. 169)
- Avtakbart nøkkelblad - løsne/sette fast (s. 165)
- Alarm (s. 180)

### Keyless Drive\* - låseinnstillinger

Låseinnstillingene for biler med nøkkelfritt start- og låsesystem kan tilpasses ved at du angir hvilke dører som skal låses opp i menysystemet MY CAR.

For beskrivelse av menysystemet, se MY CAR (s. 113).

### Relatert informasjon

- Keyless Drive\* (s. 169)

### Keyless Drive\* - antenneplassering

Biler med nøkkelfritt start- og låsesystem har flere innebygde antenner som er plassert for forskjellige steder i bilen.

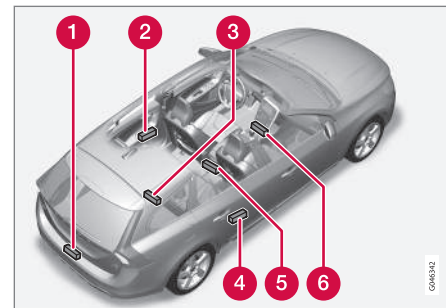

- 1 Støtfangeren bak, i midten
- 2 Dørhåndtaket til venstre bak
- 3 Bagasjerommet, i midten innerst under gulvet
- 4 Dørhåndtaket, til høyre bak
- 5 Midtkonsollen, under bakre del
- 6 Midtkonsollen, under fremre del.

**⚠ ADVARSEL**

Personer med innoperert pacemaker bør ikke komme nærmere Keyless-systemets antenner enn 22 cm med pacemakeren. Da kan det ikke oppstå forstyrrelser mellom pacemakeren og låssystemet.

**Relatert informasjon**

- Keyless Drive\* (s. 169)

**Låse/låse opp - fra utsiden**

Du låser/låser opp bilen utenfra med fjernnøgkelen (s. 158). Fjernkontrollen kan låse/låse opp alle dørene og bakluken samtidig. Forskjellige sekvenser for opplåsing kan velges, se Fjernnøkkel - funksjoner (s. 162).

Førerdøren må være lukket for at låsesekvensen skal kunne aktiveres. Hvis en av de andre dørene eller bakluken er åpen, blir denne/disse låst, og alarmen aktiveres ikke før den/de har blitt lukket. For biler med nøkkelfritt låsesystem\* må alle dører samt bakluke være lukket.

**i NBI**

Vær oppmerksom på faren for å låse fjernkontrollnøkkelen inn i bilen.

Hvis det skulle oppstå problemer med låsing/opplåsing med fjernkontrollen, kan det hende at batteriet er utladet. Lås eller lås i så tilfelle opp venstre fordør med det avtagbare nøkkelbladet, se Avtakbart nøkkelblad - løsne/sette fast (s. 165).

**i NBI**

Husk at alarmen utløses når døren åpnes etter du har låst opp mer nøkkelbladet. Alarmen slås av når fjernkontrollnøkkelen trykkes inn i tenningslåsen.

**⚠ ADVARSEL**

Vær oppmerksom på faren for å bli låst inne i bilen når den låses fra utsiden med den fjernbetjente sentrallåsen. Det er ikke mulig å åpne noen av dørene fra innsiden med knappene i dørene.

For mer informasjon, se Blokkert låsestilling\* (s. 178).

**Låse igjen automatisk**

Hvis verken dører eller bakluke åpnes innen to minutter etter opplåsing, låses alle låsene igjen automatisk. Denne funksjonen reduserer faren for at bilen utilsiktet forlates ulåst. (Biler med alarm, se Alarm (s. 180).)

**Relatert informasjon**

- Låse og låse opp - innenfra (s. 174)
- Keyless Drive\* (s. 169)

## Manuell låsing av dør

I enkelte situasjoner må bilen kunne låses manuelt, for eksempel ved strømbrudd.

Venstre fordør kan låses med låsesylinderen og det avtagbare nøkkelbladet i fjernkontrollnøkkelen, se Keyless Drive\* - opplåsing med nøkkelblad (s. 171).

Øvrige dører har ikke låsesylindere. De har i stedet låsebrytere som må vis på dørgavlen - deretter er de mekanisk låst/spærret mot åpning fra utsiden. Dørene kan fortsatt åpnes fra innsiden.

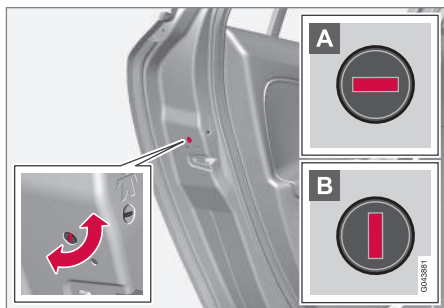

Manuell låsing av dør. Må ikke forveksles med barnesikringen (s. 179).

- Bruk det avtagbare nøkkelbladet i fjernkontrollnøkkelen til å vri rundt, se Avtakbart nøkkelblad - løsne/sette fast (s. 165).

- A** Døren er sperret mot åpning fra utsiden.
- B** Døren kan åpnes både utenfra og innenfra.

### **i** NBI

- Dørens dreiebryter låser bare den aktuelle døren, ikke alle dørene samtidig.
- En manuelt låst bakdør med aktivert manuell barnesikring, kan ikke åpnes verken fra utsiden eller innsiden, Barnesikring - manuell aktivering (s. 179). En bakdør som er låst på denne måten, kan bare låses opp med fjernstyringsnøkkelen eller sentrallåsknappen.

### Relatert informasjon

- Fjernnøkkel - bytte batteri (s. 167)



## Låse og låse opp - innenfra

Samtlige dører og bakluka kan låses eller låses opp samtidig, med førerdøra og passasjerdøras\* bryter for sentrallåsing.

### Sentrallås



Sentrallås.

- Trykk på den ene siden av knappen  for å låse, og på den andre siden  for å låse opp.

Et langt trykk åpner også alle siderutene samtidig\*.

### Låse opp

En dør kan låses opp på to forskjellige måter fra innsiden:

- Trykk på sentrallåsknappen .

\* Ekstrautstyr/tilbehør, for mer informasjon se Introduksjon.

Et lang trykk åpner også alle sidevinduer\* samtidig (se også Gjennomluftingsfunksjon (s. 175)).

- Dra i døråpnerhåndtaket og åpne døren - døren låses opp og åpnes i én bevegelse.

### Lampe i låseknapp

Sentrallås finnes i to varianter - lampen i førerdørens sentrallåseknapp har forskjellig betydning avhengig av variant.

Med sentrallås bare i førerdøren, ingen knapp i de andre dørene:

- Tent lampe betyr at alle dører er låst.

Med sentrallåseknapp i begge fordrører og elektrisk låseknapp i hver bakdør:

- Tent lampe betyr at bare den aktuelle døren er låst. Når samtlige knapper lyser, er alle dører låst.

### Låse

- Trykk på sentrallåseknappen  - alle lukkede dører låses.

Et lang trykk lukker også alle sidevinduer og takluken samtidig (se også Gjennomluftingsfunksjon (s. 175)).

### Låseknapp\* bakdører



Knappens lampe lyser når døren er låst.

Bakdørenes låseknapper låser bare den aktuelle bakdøren.

Låse opp døren:

- Dra i døråpnerhåndtaket. Døren låses opp og åpnes.

### Automatisk låsing

Dørene og bakluken låses automatisk når bilen begynner å bevege seg.

Funksjonen kan aktiveres/deaktiveres i menysystemet **MY CAR**. For beskrivelse av menysystemet, se MY CAR (s. 113).

### Relatert informasjon



- Låse/låse opp - fra utsiden (s. 173)
- Alarm (s. 180)
- Fjernnøkkel - funksjoner (s. 162)

### Utluftingsfunksjon

Gjennomluftingsfunksjonen åpner eller lukker alle sidevinduene samtidig og kan for eksempel brukes for raskt å lufte ut bilen ved varmt vær.



Sentrallåseknapp

Et langt trykk på -symbolet i sentrallåseknappen eller på fjernnøgkelen **åpner** alle sidevinduer samtidig. Samme handling med -symbolet **lukker** alle sidevinduer samtidig.

### Relatert informasjon

- Låse og låse opp - innenfra (s. 174)
- Vindusheiser (s. 103)

### Låse/låse opp - hanskerom

Hanskerommet (s. 148) kan bare låses/låses opp med det avtagbare nøkkelbladet til fjernnøkkelen.

Du finner informasjon om nøkkelblad under Avtakbart nøkkelblad - løsne/sette fast (s. 165).

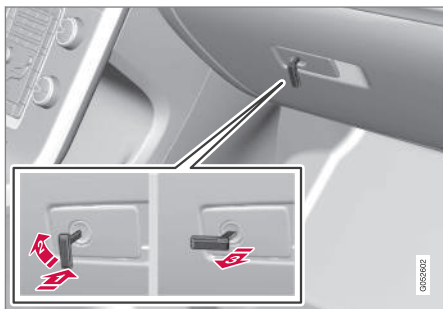

Låse hanskerommet:

- 1 Skyv nøkkelbladet inn i hanskerommets låsesylinder, som på bildet ovenfor.
  - 2 Dreii nøkkelbladet 90 grader medurs.
  - 3 Trekk ut nøkkelbladet.
- Opplåsing skjer i omvendt rekkefølge.

Du finner informasjon om sikkerhetslåsing under Beskyttelseslåsing\* (s. 166).

### Relatert informasjon

- Fjernkontroll (s. 158)

### Låse/låse opp - bakluken

Bakluken kan åpnes, låses og låses opp på flere måter.

#### Åpne manuelt

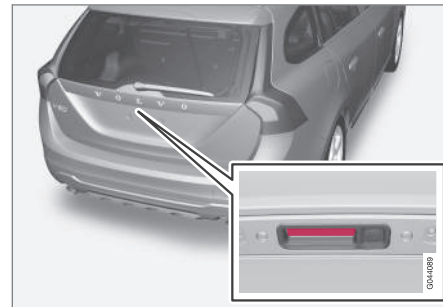

Gummiplate med elektrisk kontakt.

Bakluken holdes lukket av en elektrisk lås. Åpne:

1. Trykk lett på den bredeste av de to gummierte trykkplatene under det utvendige håndtaket, og låsen frikobles.
2. Løft i det utvendige håndtaket for å åpne bakluken helt.

**! VIKTIG**

- Minimal kraft kreves for å frigjøre låsen til bakluken. Du trenger bare å trykke lett på den gummierte platen.
- Løft i håndtaket når du åpner bakluken, ikke press på gummiplaten. For stor kraft kan skade den elektriske kontakten til gummiplaten.

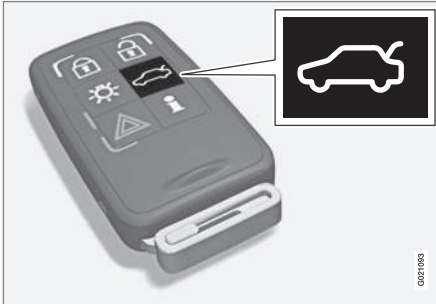
**Låse opp med fjernkontrollen**

Alarmen for koffertlokket kan kobles ut og bakluken kan låses opp og åpnes separat med knappen \* på fjernkontrollen.

Låseindikatoren (s. 160) på instrumentpanelet slutter å blinke, for å vise at ikke hele bilen er låst og at alarmens\* nivå- og bevegelsesfølere samt følerne for åpning av bakluken kobles ut.

Dørene forblir låst, og alarmen for disse er fortsatt innkoblet.

- Bakluken låses opp, men forblir lukket - trykk lett på den gummierte trykkplaten under det utvendige håndtaket, og løft luken.

Hvis ikke bakluken åpnes innen 2 minutter, låses den igjen, og alarmen aktiveres på nytt.

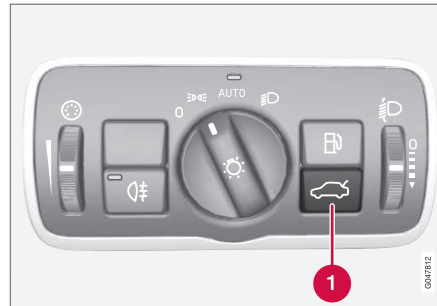
**Låse opp fra innsiden av bilen****1** Låse opp bakluken

Låse opp bakluken:

- Trykk på knappen på belsningspanelet (1).
  - > Luken låses opp og kan åpnes innen 2 minutter (hvis bilen er låst fra innsiden).

**Låse med fjernkontrollen**

- Trykk på låseknappen  på fjernkontrollen, se Fjernnøkkel - funksjoner (s. 162).
  - > Låseindikatoren på instrumentpanelet begynner å blinke, noe som indikerer at bilen er låst og at alarmen\* er aktivert.

**Relatert informasjon**

- Låse og låse opp - innenfra (s. 174)
- Låse/låse opp - fra utsiden (s. 173)

## Blokkert låsestilling\*

Sikkerhetslåsing<sup>9</sup> innebærer at alle åpningshåndtak frikobles mekanisk, noe som gjør det umulig å åpne døren fra både inn- og utsiden.

Sikkerhetslåsing aktiveres med fjernnøkkelen (s. 158) og utløses med ca. ti sekunders forsinkelse etter at dørene har blitt låst.

### **i** NBI

Hvis en dør åpnes i løpet av tidsforsinkelsen, avbrytes sekvensen og alarmen deaktiveres.

Bilen kan også låses opp med fjernnøkkelen når funksjonen for blokkert låsemodus er aktivert. Venstre forjør kan også låses opp med det avtakbare nøkkelbladet (s. 165). Dessuten er det mulig å låse opp respektive dører og bakluke på biler utstyrt med nøkkelritt start- og låsesystem\* ved å ta i dørhåndtaket eller håndtaket til bakluken.

### **A** ADVARSEL

Deaktiver funksjonen "Sikkerhetslåsing" hvis noen skal sitte igjen i bilen, ellers kan de bli låst inne.

<sup>9</sup> Bare i kombinasjon med alarm.

## Deaktivere midlertidig

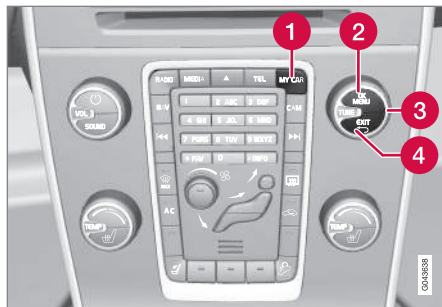

Aktive menyvalg angis av et kryss.

- 1** MY CAR
- 2** OK MENU
- 3** TUNE-skrubryter
- 4** EXIT

Hvis noen skal sitte i bilen mens dørene må låses fra utsiden, kan funksjonen blokkert låsestilling kobles ut midlertidig. Det gjør du i menysystemet **MY CAR**. For beskrivelse av menysystemet, se **MY CAR** (s. 113).

### **i** NBI

- Husk at alarmen aktiveres når bilen låses.
- Hvis noen av dørene åpnes innenfra, utløses alarmen.

Informasjonen ovenfor gjelder hvis blokkert låsestilling ikke er midlertidig deaktivert.

## Relatert informasjon

- Keyless Drive\* - opplåsing med nøkkelblad (s. 171)
- Fjernkontroll (s. 158)

\* Ekstrautstyr/tilbehør, for mer informasjon se Introduksjon.



## Barnesikring - manuell aktivering

Barnesikringen gjør at barn ikke kan åpne bakdørene fra innsiden.

### Aktivere/deaktivere barnesikring

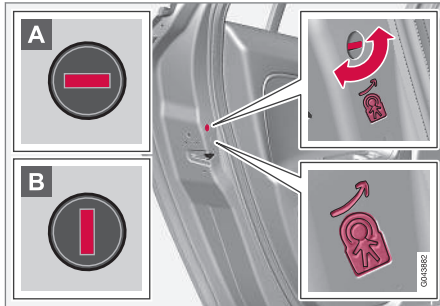

Manuell barnesikring. Må ikke forveksles med Manuell dørlås (s. 174).

Knappen for barnesikringen sitter i bakkanten på bakdørene og er bare tilgjengelig når døren er åpen.

Aktivere/deaktivere barnesikringen:

- Bruk det avtakbare nøkkelbladet (s. 165) i fjernkontrollnøkkelen til å vri rundt.

- A** Døren er sperret mot åpning fra innsiden.
- B** Døren kan åpnes både utenfra og innenfra.

## ⚠ ADVARSEL

Alle bakdørene er utstyrt med to dreiebrytere. Barnesikringen må ikke forveksles med den manuelle dørlåsen.

### i NBI

- Dørens dreiebryter sperrer bare den aktuelle døren, ikke begge bakdørene samtidig.
- Det er ingen manuell sperre på biler med elektrisk barnesikring.

### Relatert informasjon

- Barnesikring - elektrisk aktivering\* (s. 179)
- Låse og låse opp - innenfra (s. 174)
- Låse/låse opp - fra utsiden (s. 173)

## Barnesikring - elektrisk aktivering\*

Barnesikringen med elektrisk aktivering forhindrer at barn kan åpne bakdører eller vinduer innenfra.

### Aktivering

Barnesikringen kan aktiveres/deaktiveres i alle nøkkelstillinger (s. 80) over **0**. Aktivering/deaktivering kan skje opptil 2 minutter etter at motoren er slått av, forutsatt at ingen dør åpnes.

Aktivere barnesikringen:



Bryterpanel førerdør.

1. Start motoren, eller velg en nøkkelstilling over **0**.



- ◀ 2. Trykk på knappen på betjeningspanelet i førerdøren.
- > Kombiinstrumentets informasjonsdisplay viser meldingen **Barnesikring bak aktivert**, og lampen i knappen lyser - sperren er aktiv.

Når barnesikringen er aktivert, kan de bakre:

- vinduene bare åpnes med knappene i førerdøren
- dørene ikke åpnes fra innsiden.

Når motoren slås av, lagres den gjeldende innstillingen. Hvis barnesikringen er aktivert når motoren slås av, vil funksjonen fortsatt være aktivert neste gang motoren startes.

### Relatert informasjon

- Barnesikring - manuell aktivering (s. 179)
- Låse og låse opp - innenfra (s. 174)

## Alarm

Alarmen er en anordning som varsler ved for eksempel innbrudd i bilen.

Aktivert alarm løses ut i følgende tilfeller:

- hvis en dør, panseret eller bakluken åpnes
- hvis en bevegelse registreres i kupeen (hvis bilen har bevegelsessensor\*)
- hvis bilen heves eller slepes (hvis bilen har helningssensor\*)
- hvis startbatteriets ledning kobles fra
- sirenen kobles ut.

En melding vises på informasjonsdisplayet til kombiinstrumentet hvis det har oppstått en feil i alarmsystemet. Kontakt et verksted hvis dette skulle skje. Vi anbefaler et autorisert Volvo-verksted.

<b>i NBI</b>
Bevegelsesfølerne utløser alarmen ved bevegelser i kupéen. Luftstrømmer registreres også. Derfor kan alarmen utløses hvis bilen forlattes med åpent vindu eller softak, eller hvis kupévarmeren er på.
For å unngå dette: Lukk vindu/takluke når du forlater bilen. Hvis bilens integrerte kupévarmer (eller en bærbar elektrisk) skal brukes, må luftstrømmen fra ventilasjonsmunnstykkene rettes slik at de ikke peker innover i kupéen. Alternativt kan redusert alarmnivå brukes, se Redusert alarmnivå (s. 182).

<b>i NBI</b>
Ikke forsøk å reparere eller forandre komponenter i alarmsystemet selv. Alle slike forsøk kan påvirke forsikringsvilkårene.

### Aktivere alarmen

- Trykk på låseknappen på fjernkontrollen.

### Deaktivere alarmen

- Trykk på opplåsingsknappen på fjernkontrollen.

### Slå av utløst alarm

- Trykk på opplåsingsknappen på fjernkontrollen, eller sett fjernkontrollen i tenningslåsen.

### Relatert informasjon

- Alarmindikator (s. 181)
- Alarm - automatisk reaktivering (s. 181)
- Alarm - fjernnøkkelen virker ikke (s. 182)

### Alarmindikator

Alarmindikatoren viser status for alarmsystemet (s. 180).

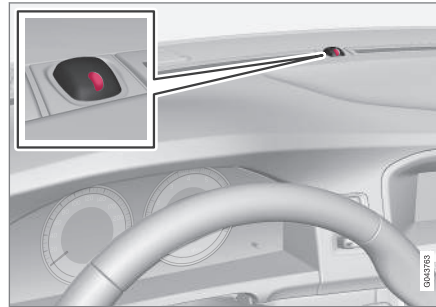

Samme diode som låseindikatoren (s. 160).

En rød lysdiode på instrumentpanelet viser statusen til alarmsystemet:

- Dioden slukket: Alarmen er koblet ut
- Dioden blinker annethvert sekund: Alarmen er koblet inn
- Dioden blinker raskt etter utkobling av alarmen (helt til fjernkontrollen settes i tenningslåsen og settes i nøkkelstilling I): Alarmen har vært utløst.

### Alarm - automatisk reaktivering

Automatisk reaktivering av alarmen (s. 180) hindrer at bilen utilsiktet forlattes med alarmen deaktivert.

Hvis bilen har blitt låst opp med fjernkontrollen (og alarmen har blitt deaktivert), men ingen av dørene og heller ikke bakluken åpnes innen to minutter, aktiveres alarmen igjen automatisk. Samtidig låses bilen igjen.

### Relatert informasjon

- Redusert alarmnivå (s. 182)

### Alarm - fjernnøkkelen virker ikke

Hvis alarmen (s. 180) ikke kan slås av med fjernkontrollnøkkelen, for eksempel hvis batteriet (s. 167) i nøkkelen er utladet, kan bilen låses opp, alarmen slås av og motoren startes på følgende måte:

1. Åpne førerdøren med det avtagbare nøkkelbladet (s. 171).
  - > Alarmen løses ut, alarmindikatoren (s. 181) blinker raskt og sirenen lyder.



2. Sett fjernkontrollnøkkelen i tenningsbryteren.
  - > Alarmen deaktiveres, og alarmindikatoren slukker.
3. Start motoren.

### Alarmsignaler

Ved utløst alarm (s. 180) avgis et lydsignal, og alle blinklys blinker.

- En sirene lyder i 30 sekunder eller til alarmen slås av. Sirenen har et eget batteri og fungerer uavhengig av bilens startbatteri.
- Samtlige blinklys blinker i 5 minutter eller til alarmen slås av.

### Redusert alarmnivå

Redusert alarmnivå innebærer at bevegelses- og hellingsensorene kan slås av midlertidig.

For å unngå utilsiktet aktivering av alarmen (s. 180) - for eksempel hvis en hund skal være i bilen når den er låst eller under transport på biltoget eller bilferge, slås bevegelses- og helningsfølerne av midlertidig.

Fremgangsmåten er den samme som ved midlertidig utkobling sikkerhetslåsning (s. 178)<sup>10</sup>.

### Relatert informasjon

- Alarmindikator (s. 181)

<sup>10</sup> Bare i kombinasjon med alarm.

## Typegodkjenning, fjernlås

Typegodkjenningen for fjernnøkkelsystemet kan finnes i tabellen.

### Låsesystem, standard

Land/område	
EU, Kina	

### Nøkkelfritt låsesystem (Keyless drive)

Land/område	
EU	
Korea	

Land/område	
Kina	
Hong Kong	

### Relatert informasjon

- Fjernkontroll (s. 158)



FØRERHJELP

## Aktivt chassis - Four C\*

Aktivt chassis, "Four-C" (Continuously Controlled Chassis Concept), regulerer støtdempernes egenskaper slik at bilens kjøreegenskaper kan tilpasses. Det er tre innstillinger: **Comfort**, **Sport** og **Advanced**.

### Comfort

Innstillingen gjør at bilen oppleves mer komfortabel på grovt og ujevnt veiunderlag. Støtdempingen er myk, og karosseriets bevegelser er smidige og behagelige.

### Sport

Innstillingen gjøre at bilen oppleves som mer sportslig, og den anbefales ved mer aktiv kjøring. Styreresponsen er kjappere enn i posisjon Comfort. Dempingen er hardere, og karosseriet følger veibanen for å minske krenkning i svinger.

### Advanced

Denne innstillingen anbefales bare på veldig jevnt vei/dekke.

Støtdemperne blir innstilt på optimalt veigrep, og bilen krenger enda mindre i svingene.

## Fremgangsmåte



Knapper til manøvrering.

Ønsket chassisinnstilling velges med knappene i midtkonsollen. Den innstillingen som var i bruk da motoren ble slått av, gjenaktiveres ved neste motorstart.

## Justerbar rattmotstand\*

Hastighetsavhengig styreservo gjør at rattmotstanden øker i takt med bilens hastighet for å gi føreren økt veikontakt.

Styringen kjennes fastere på motorveier. Ved parkering og i liten fart er styringen lett og krever ingen anstrengelse.

Føreren kan velge mellom tre ulike nivåer av rattmotstand for veifølelse eller styrefølsomhet i menysystemet **MY CAR** (s. 113):

- Der søker du frem **Rattkraftnivå** og velger **Lav**, **Middels** eller **Høy**.

Denne innstillingen er ikke tilgjengelig når bilen er i bevegelse.

### **i** NBI

I enkelte situasjoner kan styreservoen bli for varm og må kjøles midlertidig - i løpet av denne tiden arbeider styreservoen med redusert effekt, og vridning på rattet kan da oppleves som noe tyngre.

Parallelt med den midlertidig reduserte styrehjelpen viser kombiinstrumentet en melding.

## Relatert informasjon

- MY CAR (s. 113)



## Elektronisk stabilitetskontroll (ESC) - generelt

Stabilitetssystemet ESC (Electronic Stability Control), hjelper føreren å unngå sladd, og bedrer bilens fremkommelighet.



Ved bremsing kan det oppleves som en pulserende lyd når ESC-systemet griper inn. Ved gasspådrag kan bilen akselerere langsommere enn ventet.

### ⚠ ADVARSEL

Stabilitetssystemet er et kompletterende hjelpemiddel - det kan ikke håndtere alle situasjoner på alle veiunderlag.

Føreren har alltid ansvaret for at kjøretøyet kjøres på en sikker måte og at gjeldende lover og trafikkbestemmelser overholdes.

ESC-systemet består av følgende funksjoner:

- Antiskrensfunksjon
- Antispinnfunksjon
- Trekkraftfunksjon
- Motorbremsekontroll - EDC
- Corner Traction Control - CTC
- Tilhengerstabilisator - TSA

### Antiskrensfunksjon

Funksjonen kontrollerer hjulenes driv- og bremsekraft for hvert enkelt hjul for å stabilisere bilen.

### Antispinnfunksjon

Funksjonen hindrer at drivhjulene spinner mot veibanen under akselerasjon.

### Trekkraftfunksjon

Funksjonen er aktiv i liten fart og overfører kraft fra det drivhullet som spinner til det som ikke spinner.

### Motorbremsekontroll - EDC

EDC (Engine Drag Control) hindrer ufrivillig hjul-låsing, for eksempel etter nedgiring eller motorbremsing ved kjøring i lavt gir på glatt underlag.

Utsiktet hjullåsing under kjøring kan blant annet gjøre det vanskeligere for føreren å styre bilen.

### Corner Traction Control - CTC\*

CTC kompensere for understyring, og tillater høyere akselerasjon enn normalt i svinger uten hjulspinn på innerhullet, f.eks. ved sving i et akselerasjonsfelt for raskt å komme opp i gjeldende trafikkhastighet.

### Tilhengerstabilisator\* - TSA<sup>1</sup>

Tilhengerstabilisatorens (s. 314) funksjon er å stabilisere bil med tilkoblet henger i situasjoner

der bil og henger har begynt å vingle. Mer informasjon, se Kjøring med tilhenger\* (s. 308).

### **i** NBI

Funksjonen deaktiveres hvis føreren velger **Sport**-posisjonen.

### Relatert informasjon

- Elektronisk stabilitetskontroll (ESC) - betjening (s. 188)
- Elektronisk stabilitetskontroll (ESC) - symboler og meldinger (s. 189)

<sup>1</sup> Trailer Stability Assist følger med ved installasjon av Volvos originale slepekrok.

## Elektronisk stabilitetskontroll (ESC) - betjening

### Valg av nivå - Sport-modus

ESC-systemet er alltid aktivert, det kan ikke slås av.



Føreren kan imidlertid velge **Sport**-modus, noe som gir mulighet til en mer aktiv kjøreopplevelse.

**Sport**-stilling velges i menysystemet MY CAR. For beskrivelse av menysystemet, se MY CAR (s. 113).

Ved **Sport**-modus registrerer systemet hvis gasspedal, rattbevegelser og svinger er mer aktive enn ved normal kjøring, og tillater da kontrollert sladd med bakenden av bilen opp til et visst nivå, før det griper inn og stabiliserer bilen.

Hvis føreren f.eks. avbryter en kontrollert sladd ved å slippe gasspedalen, griper ESC-systemet inn og stabiliserer bilen.

Med **Sport**-stillingen oppnås også maksimal trekkraft hvis bilen har kjørt seg fast eller ved kjøring i løst underlag, for eksempel sand eller dyp snø.









**Sport**-modus indikeres i kombiinstrumentet ved at symbolet lyser kontinuerlig til føreren velger bort funksjonen eller til motoren slås av - etter neste motorstart er ESC-systemet tilbake i normalstilling igjen.

### Relatert informasjon

- Elektronisk stabilitetskontroll (ESC) - generelt (s. 187)
- Elektronisk stabilitetskontroll (ESC) - symboler og meldinger (s. 189)

## Elektronisk stabilitetskontroll (ESC) - symboler og meldinger

Tabell

Symbol	Melding	Betydning
	ESC Midlertidig AV	ESC-systemet er midlertidig redusert på grunn av for høy temperatur på bremseskivene. Funksjonene aktiveres igjen automatisk når bremsene er avkjølt.
	ESC Service påkrevd	ESC-systemet er ute av funksjon. <ul style="list-style-type: none"> <li>• Stopp bilen på et trygt sted, slå av motoren og slå den deretter på igjen.</li> <li>• Oppsøk verksted hvis meldingen blir stående - et autorisert Volvo-verksted anbefales.</li> </ul>
	"Melding"	Det finnes en tekstmelding i kombiinstrumentet (s. 66) - Les den!
og 		
	Lyser kontinuerlig i 2 sekunder.	Systemkontroll ved start av motoren.
	Blinker.	ESC-systemet griper inn.
	Vedvarende lys.	<b>Sport</b> -stilling er aktivert. <b>NB!</b> ESC-systemet er ikke slått av i denne modusen - det er delvis redusert.





### **Relatert informasjon**

- Elektronisk stabilitetskontroll (ESC) - generelt (s. 187)
- Elektronisk stabilitetskontroll (ESC) - betjening (s. 188)

## Fartsbegrener

En fartsbegrener ((Speed Limiter)) kan oppfattes som en omvendt cruisekontroll. Føreren regulerer hastigheten med gasspedalen, men Fartsbegreneren hindrer at en forhåndsvalgt/innstilt hastighet overskrides ved en feil.

### Oversikt

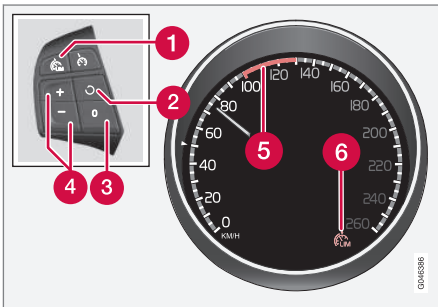

Bryterpanelet på rattet og kombiinstrumentet.

- 1 Fartsbegrener - På/Av.
- 2 Beredskapstilstand opphører, og lagret hastighet gjenopptas.
- 3 Beredskapsstilling.
- 4 Aktivere og justere makshastighet.
- 5 Valgt hastighet.
- 6 Fartsbegrener aktiv.

### Relatert informasjon

- Fartsbegrener - komma i gang (s. 191)
- Fartsbegrener - midlertidig deaktivering og klarstilling (s. 192)
- Fartsbegrener - alarm ved overskredet hastighet (s. 193)
- Fartsbegrener - slå av (s. 193)



## Fartsbegrener - komma i gang

### Slå på og aktivere



Når fartsbegreneren er aktiv, vises symbolet for denne (6) sammen med en markering (5) ved innstilt høyeste hastighet på kombiinstrumentet.

Valg og lagring av høyeste mulige hastighet i minnet kan utføres både under kjøring og når bilen står stille.

### Under kjøring

1. Trykk på knappen  på rattet for å slå på fartsbegreneren.
  - > Symbolet (6) for fartsbegreneren tennes i kombiinstrumentet.
2. Når bilen ruller i ønsket høyeste mulige hastighet: Trykk på en av rattknappene  eller  til kombiinstrumentet viser en markering(5) ved ønsket makshastighet.
  - > Fartsbegreneren er deretter aktiv, og valgt makshastighet er lagret i minnet.

### Når bilen står stille

1. Trykk på knappen  på rattet for å slå på fartsbegreneren.
2. Gå trinnsvis med -knappen til kombiinstrumentet viser en markering (5) ved ønsket makshastighet.
  - > Fartsbegreneren er deretter aktiv, og valgt makshastighet er lagret i minnet.



## ◀ Relatert informasjon

- Fartsbegrenser (s. 191)

## Fartsbegrenser - endre hastighet

### Endre lagret hastighet

Lagret makshastighet endres med kort eller langt trykk på rattknappen  eller .

For å justere +/- 5 km/t (+/- 5 mph):

- Bruk korte trykk - hvert trykk gir +/- 5 km/t (+/- 5 mph).

For å justere +/- 1 km/t (+/- 1 mph):

- Hold knappen inne, og slipp ved ønsket makshastighet.

Sist foretatte trykk lagres i minnet.

### Relatert informasjon

- Fartsbegrenser (s. 191)

## Fartsbegrenser - midlertidig deaktivering og klarstilling

En fartsbegrenser ((Speed Limiter)) kan oppfattes som en omvendt cruisekontroll. Føreren regulerer hastigheten med gasspedalen, men Fartsbegrenseren hindrer at en forhåndsvalgt/innstilt hastighet overskrides ved en feil.

### Midlertidig deaktivering - beredskapstilstand

Deaktiver fartsbegrenseren midlertidig og sett den i beredskapstilstand:

- Trykk på .
  - > Kombiinstrumentets markering (5) skifter farge fra GRØNT til HVITT, og føreren kan midlertidig overskride den innstilte makshastigheten.

Fartsbegrenseren gjenaktiveres med et trykk på , og markeringen (5) skifter da farge fra HVITT til GRØNT og bilens makshastighet blir igjen begrenset.

### Midlertidig deaktivering med gasspedalen

Fartsbegrenseren kan også settes i beredskapstilstand med gasspedalen, f.eks. for å kunne akselerere bilen raskt ut av en situasjon:

- Trykk gasspedalen helt inn.
- > Kombiinstrumentet viser lagret makshastighet med en farget markering (5) og føreren kan midlertidig overskride den innstilte makshastigheten - markeringen (5) skifter farge fra GRØNT til HVITT.

Fartsbegrenseren aktiveres automatisk på nytt når gasspedalen er sluppet, og bilens hastighet bremses ned til under den valgte/lagrede maks.-hastigheten. Markeringen (5) på displayet skifter farge fra HVITT til GRØNT, og bilens makshastighet er begrenset igjen.

### Relatert informasjon



- Fartsbegrenser (s. 191)
- Fartsbegrenser - komma i gang (s. 191)
- Fartsbegrenser - endre hastighet (s. 192)
- Fartsbegrenser - slå av (s. 193)
- Fartsbegrenser - alarm ved overskredet hastighet (s. 193)

### Fartsbegrenser - alarm ved overskredet hastighet

En fartsbegrenser (Speed Limiter) kan oppfattes som en omvendt cruisekontroll. Føreren regulerer hastigheten med gasspedalen, men Fartsbegrenseren hindrer at en forhåndsvalgt/innstilt hastighet overskrides ved en feil.

I bratte nedoverbakker kan fartsbegrenserens motorbremsseffekt være utilstrekkelig, og den valgte makshastigheten overskrides. Føreren gjør oppmerksom på dette med et lydsignal.

Signalet er aktivt til føreren har bremsset ned farten til under den valgte maks.-hastigheten.

	<b>NBI</b>
<p>Alarmen aktiveres først etter 5 sekunder hvis hastigheten er overskredet med minst 3 km/t (ca 2 mph) forutsatt at ikke knappen  eller  har blitt trykt i løpet av de siste 30 sekundene.</p>	



### Relatert informasjon

- Fartsbegrenser (s. 191)
- Fartsbegrenser - endre hastighet (s. 192)
- Fartsbegrenser - komma i gang (s. 191)
- Fartsbegrenser - midlertidig deaktivering og klarstilling (s. 192)
- Fartsbegrenser - slå av (s. 193)

### Fartsbegrenser - slå av

En fartsbegrenser ((Speed Limiter)) kan oppfattes som en omvendt cruisekontroll. Føreren regulerer hastigheten med gasspedalen, men Fartsbegrenseren hindrer at en forhåndsvalgt/innstilt hastighet overskrides ved en feil.

Slå av fartsbegrenseren:

- Trykk på knappen  på rattet.
- > Kombiinstrumentets symbol for fartsbegrenseren (6) og markering for innstilt hastighet (5) slukker - dermed slettes den innstilte/lagrede hastigheten og kan så ikke gjenopptas med -knappen.

Føreren kan deretter velge hastighet med gasspedalen uten begrensning.

### Relatert informasjon

- Fartsbegrenser (s. 191)
- Fartsbegrenser - komma i gang (s. 191)
- Fartsbegrenser - midlertidig deaktivering og klarstilling (s. 192)
- Fartsbegrenser - alarm ved overskredet hastighet (s. 193)

## Cruise control\*

Cruisekontrollen (CC – Cruise Control) hjelper føreren å holde en jevn hastighet, noe som gir en mer avkoblende kjøreopplevelse på motorveier og lange, rette landeveier med jevn trafikkflyt.

### Oversikt

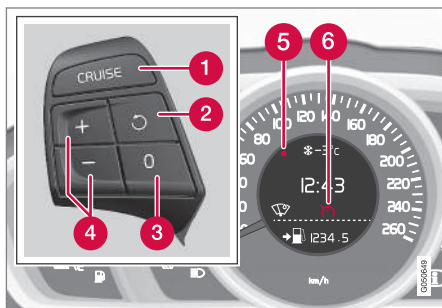

Knappene på rattet og i kombiinstrumentet i bil **uten** fartsbegrenser<sup>2</sup>.

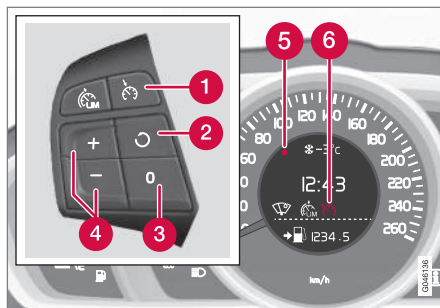

Knappene på rattet og i kombiinstrumentet i bil **med** fartsbegrenser<sup>2</sup>.

- 1 Cruisekontroll - på/av.
- 2 Beredskapstilstand opphører, og lagret hastighet gjenopptas.
- 3 Beredskapstilstand
- 4 Aktivere og justere hastighet.
- 5 Valgt hastighet (GRÅ = klarstilling).
- 6 Fartsholder aktiv - HVITT symbol (GRÅTT = klarstilling).

## ⚠ ADVARSEL

Føreren må alltid være oppmerksom på trafikforholdene og gripe inn når cruisekontrollen ikke holder egnet hastighet og/eller avstand.

Det er alltid førerens ansvar å kjøre bilen trygt og sikkert.

### Relatert informasjon

- Fartsholder\* - håndtere hastighet (s. 195)
- Fartsholderen\* - midlertidig deaktivering og klarstilling (s. 195)
- Fartsholder\* - gjenoppta innstilt hastighet (s. 196)
- Fartsholder\* - slå av (s. 196)
- Adaptiv cruisekontroll (fartsholder) - ACC\* (s. 200)

<sup>2</sup> Volvo-forhandlerne har oppdatert informasjon om hva som gjelder for de forskjellige markedene.

\* Ekstrautstyr/tilbehør, for mer informasjon se Introduksjon.



## Fartsholder\* - håndtere hastighet



Det er mulig å aktivere, stille inn samt endre lagret hastighet.

### Aktivere og innstille hastighet

#### For å starte cruisekontrollen:

- Trykk på rattknappen **CRUISE** (uten fartsbegrense) eller  (med Fartsbegrenser).
- > Symbolet (6) til cruisekontrollen tennes i kombiinstrumentet - cruisekontrollen er i klarstilling.



#### Aktivere cruisekontrollen:

- Ved ønsket hastighet trykker du på rattknappen  eller .
- > Aktuell hastighet lagres i minnet, markeringen (5) i kombiinstrumentet tennes ved valgt hastighet og symbolet (6) skifter fra GRÅTT til HVITT - bilen følger så den lagrede hastigheten.

#### **NBI**

Cruisekontrollen kan ikke kobles inn ved hastigheter under 30 km/t (20 mph).

## Endre lagret hastighet

Lagret hastighet endres med kort eller langt trykk på rattknappen  eller .

For å justere 5 km/t (5 mph):

- Bruk korte trykk - hvert trykk gir 5 km/t (5 mph).

For å justere 1 km/t (1 mph):

- Hold knappen inne, og slipp ved ønsket hastighet.

Sist foretatte trykk lagres i minnet.

Hvis farten økes med gasspedalen før trykk på -knappen, er det bilens aktuelle hastighet ved knappetrykket som lagres.

En midlertidig fartsøkning med gasspedalen, f.eks. ved forbi kjøring, påvirker ikke innstillingen av cruisekontrollen. Bilen går tilbake til sist lagret hastighet når gasspedalen slippes.

#### **NBI**

Hvis noen av knappene til cruisekontrollen holdes inne i flere minutter, blokkeres den og stenges av. For å kunne gjenaktivere cruisekontrollen må bilen stanses og motoren startes på nytt.

### Relatert informasjon

- Cruise control\* (s. 194)

## Fartsholderen\* - midlertidig deaktivering og klarstilling

Funksjonen kan deaktiveres midlertidig og stilles til klarstilling.

### Midlertidig deaktivering - beredskapstilstand

For å koble ut cruisekontrollen midlertidig og sette den i beredskapstilstand:

- Trykk på knappen  på rattet.
- > Markeringen (5) og symbolet (6) til kombiinstrumentet skifter farge fra HVITT til GRÅTT - cruisekontrollen er midlertidig koblet ut.

### Beredskapstilstand på grunn av førerinngrep

Cruisekontrollen kobles midlertidig ut, og settes automatisk i beredskapstilstand hvis:

- kjørebremsen brukes
- clutchpedalen er trykt inn i mer enn 1 minutt<sup>3</sup>
- girspaken/-velgeren føres til **N**-stilling
- føreren holder høyere hastighet enn den lagrede i mer enn 1 minutt.

Deretter må føreren selv regulere hastigheten.

En midlertidig fartsøkning med gasspedalen, f.eks. ved forbi kjøring, påvirker ikke innstillingen.

<sup>3</sup> Frikobling og valg av høyere eller lavere gir medfører ikke beredskapsstilling.

- ◀◀ Bilen går tilbake til sist lagret hastighet når gasspedalen slippes.

### Automatisk beredskapstilstand

Cruisekontrollen kobles midlertidig ut, og settes i beredskapstilstand hvis:

- hjulene mister veigrepet
- turtallet er for lavt/høyt
- hastigheten synker under ca. 30 km/t (20 mph).

Deretter må føreren selv regulere hastigheten.

### Relatert informasjon

- Cruise control\* (s. 194)
- Fartsholder\* - håndtere hastighet (s. 195)
- Fartsholder\* - gjenoppta innstilt hastighet (s. 196)
- Fartsholder\* - slå av (s. 196)

### Fartsholder\* - gjenoppta innstilt hastighet

Fartsholderen (CC – Cruise Control) hjelper føreren å holde jevn hastighet.

Etter midlertidig deaktivering og klarstilling (s. 195) er det mulig å gjenoppta innstilt hastighet.

For å gjenaktivere fartsholderen fra klarstilling:

- Trykk på knappen  på rattet.
- > Markeringene (5) og symbolene (6) på kombiinstrumentet skifter farge fra GRÅTT til HVITT - bilen følger så den sist lagrede farten.

<b>i NBI</b>
Etter at hastigheten er gjenopptatt med  -knappen, kan det skje en markant fartsøkning.

### Relatert informasjon

- Cruise control\* (s. 194)
- Fartsholder\* - håndtere hastighet (s. 195)
- Fartsholderen\* - midlertidig deaktivering og klarstilling (s. 195)
- Fartsholder\* - slå av (s. 196)

### Fartsholder\* - slå av

Her får du en beskrivelse av hvordan denslås av.

Cruisekontrollen slås av med rattknappen (1) eller ved å slå av motoren - dermed slettes den innstilte/lagrede hastighetene og kan ikke gjenopptas med -knappen.

### Relatert informasjon

- Cruise control\* (s. 194)
- Fartsholder\* - håndtere hastighet (s. 195)
- Fartsholderen\* - midlertidig deaktivering og klarstilling (s. 195)
- Fartsholder\* - gjenoppta innstilt hastighet (s. 196)

## Avstandsvarsling\*

Funksjonen Avstandsvarsling (Distance Alert) varsler føreren hvis tidsavstanden til forankjørende kjøretøy blir for kort.

Avstandsvarslingen er aktiv i hastigheter over 30 km/t (20 mph), og reagerer bare for kjøretøy som kjører foran din egen bil, i samme retning. For møtende, saktegående eller stillestående kjøretøyer gis ingen avstandsinformasjon.

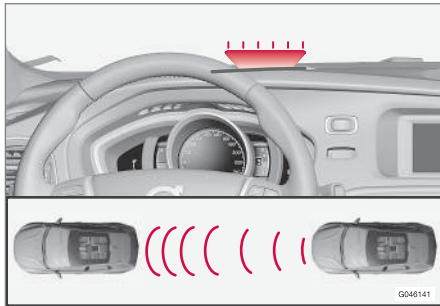

Oransje varsellys<sup>4</sup>.

En oransje varselampe i frontruten lyser fast hvis avstanden til forankjørende kjøretøy er kortere enn den innstilte tidsavstanden.

### **i** NBI

Avstandsvarslingen er deaktivert så lenge adaptiv cruisekontroll er aktiv.

### **⚠** ADVARSEL

Avstandsvarslingen reagerer bare hvis avstanden til kjøretøyet foran er kortere enn den forhåndsinnstilte verdien. Det egne kjøretøyet hastighet påvirkes ikke.

## Fremgangsmåte

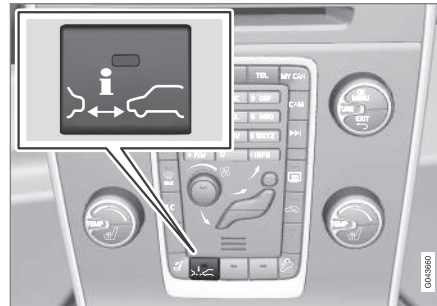

Trykk på knappen i midtkonsollen for å slå funksjonen på eller av. Et lys i knappen forteller at funksjonen er på.

Enkelte kombinasjoner av tilleggsutstyr gir ingen ledig plass til en knapp i midtkonsollen. Da hånd-

teres funksjonen i bilens menysystem **MY CAR** (s. 113) - der søker du frem funksjonen **Avstandsadvarsel**.

## Stille inn tidsavstand

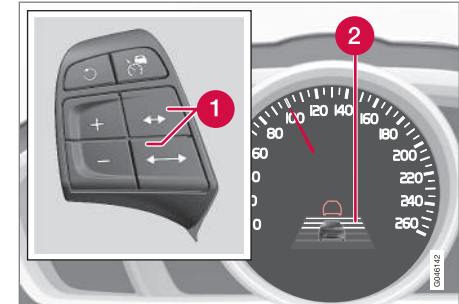

Brytere og symboler for tidsavstand.

- 1** Tidsavstand - øke/reducere.
- 2** Tidsavstand - På.

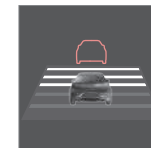

Ulike tidsavstander til kjøretøy foran kan velges, og vises i kombiinstrumentet som 1-5 vannrette streker - jo flere streker, jo større tidsavstand. Én strek tilsvarer ca. 1 sekund til forankjørende kjøretøy,

5 streker ca. 3 sekunder.

<sup>4</sup> Obs! Bildet er skjematisk. Detaljer kan avvike avhengig av bilmodellen.

- ◀ Samme symbol vises også når adaptiv cruisekontroll (s. 201) er aktivert.

<b>i NBI</b>
Jo høyere hastighet, jo lengre blir avstanden regnet i meter, for en gitt avstand i tid.
Den innstilte tidsavstanden brukes også av funksjonen Adaptiv fartsholder (s. 201).
Bruk bare tidsavstander som er tillatt etter landets trafikkregler.

### Relatert informasjon

- Avstandsvarsel\* - begrensninger (s. 198)
- Avstandsvarsel\* - symboler og meldinger (s. 199)

## Avstandsvarsel\* - begrensninger

Denne funksjonen bruker samme radarføler som den adaptive cruisekontrollen (s. 200) og Kollisjonsvarsleren med automatisk bremsing (s. 224), har visse begrensninger.

<b>i NBI</b>
Sterkt sollys, reflekser eller kraftige lysvariasjoner samt bruk av solbriller kan føre til at varsellyset i frontruten ikke synes.
Dårlig vær eller svingete veier kan påvirke radarfølerens muligheter for å oppdage kjøretøyer foran bilen.
Kjøretøyenes størrelse kan også påvirke muligheten for å oppdage f.eks. motorsykler. Dette kan bety at varselampen tennes på kortere avstand enn verdien som er stilt inn, eller at varselet uteblir midlertidig.
Svært høye hastigheter kan også føre til at lampen tennes på kortere avstand enn den innstilte verdien, forid følerens rekkevidde er begrenset.



Se Radarsensor - begrensninger (s. 213) og (s. 229) for mer informasjon om begrensningene til radarføleren.

## Relatert informasjon

- Avstandsvarsling\* (s. 197)
- Avstandsvarsel\* - symboler og meldinger (s. 199)

## Avstandsvarsel\* - symboler og meldinger

Funksjonen har visse symboler og meldinger som kan vises i kombiinstrumentet hvis funksjonen er nedsatt på grunn av begrensningene.

Symbol <sup>A</sup>	Melding	Betydning
	<b>Radar blokkert Se håndbok</b>	Avstandsvarslingen er midlertidig ute av funksjon. Radarføleren er blokkert og kan ikke registrere andre kjøretøy, for eksempel i kraftig regnvær, eller hvis det har samlet seg snøslaps foran radarføleren. Les om radarfølerens begrensninger (s. 213).
	<b>Kollisjonsvarsel Service påkrevd</b>	Avstandsvarsling og kollisjonsvarsler med autobrems er helt eller delvis ute av funksjon. Oppsøk verksted hvis meldingen blir stående - et autorisert Volvo-verksted anbefales.

<sup>A</sup> Symboler er skjematisk - kan variere med marked og bilmodell.

### Relatert informasjon

- Avstandsvarsling\* (s. 197)
- Avstandsvarsel\* - begrensninger (s. 198)

## Adaptiv cruisekontroll (fartsholder) - ACC\*

Den adaptive cruisekontrollen (ACC – Adaptive Cruise Control) hjelper føreren å holde en jevn hastighet sammen med forvalgt tidsintervall til forankjørende kjøretøy.

Den adaptive konstantfartsholderen gir en mer avslappende kjøreopplevelse på lange turer på motorveier og på lange, rette landeveier med jevn trafikkflyt.

Føreren stiller inn ønsket hastighet (s. 203) og tidsintervall (s. 205) til bilen foran. Når radarføleren oppdager et langsommere kjøretøy foran bilen, tilpasses hastigheten automatisk til dette. Når veien er fri går bilen tilbake til valgt hastighet.

Hvis den adaptive fartsholderen er slått av etter satt i beredskapsstilling (s. 205) og bilen kommer for nær kjøretøyet foran, advares i stedet føreren av funksjonen avstandsvarsel (s. 197) føreren om den korte avstanden.

### ADVARSEL

Føreren må alltid være oppmerksom på trafikkforholdene og gripe inn når den adaptive cruise control'en ikke holder egnet hastighet eller avstand.

Den adaptive cruise control'en kan ikke håndtere alle trafikk-, vær- og veiforhold.

Les alle avsnitt om den Adaptive cruisekontrollen i førerveiledningen for å finne ut om disse begrensninger, hva føreren bør være bevisst på før den brukes.

Føreren er alltid ansvarlig for at det holdes riktig avstand og hastighet, også når den adaptive cruise control'en brukes.

### VIKTIG

Vedlikehold av komponentene i den adaptive cruisekontrollen må bare utføres på verksted - et autorisert Volvo-verksted anbefales.

I begrenset tid etter service kan ACC-funksjonen ha en noe begrenset rekkevidde. Systemet kalibreres under kjøring, og full funksjon fås tilbake automatisk.

### Automatgir

Biler med automatgir har utvidede funksjoner med den adaptive cruisekontrollens funksjon Køassistanse (s. 207).

### Relatert informasjon

- Adaptiv fartsholder\* - funksjon (s. 201)
- Adaptiv cruisekontroll\* - oversikt (s. 202)
- Adaptiv fartsholder\* - håndtere hastighet (s. 203)
- Adaptiv fartsholder\* - stille inn tidsavstand (s. 205)
- Adaptiv fartsholder\* - midlertidig deaktivering og klarstilling (s. 205)
- Adaptiv fartsholder\* - kjøre forbi et annet kjøretøy (s. 206)
- Adaptiv fartsholder\* - slå av (s. 207)
- Adaptiv cruisekontroll\* - køassistanse (s. 207)
- Adaptiv fartsholder\* - skifte fartsholderfunksjonalitet (s. 209)
- Radarføler (s. 213)
- Radarsensor - begrensninger (s. 213)
- Adaptiv fartsholder\* - feilsøking og tiltak (s. 210)
- Adaptiv fartsholder\* - symboler og meldinger (s. 211)

## Adaptiv fartsholder\* - funksjon

Den består av en cruisekontroll og en samvirkende avstandsholder.

### Funksjonsoversikt

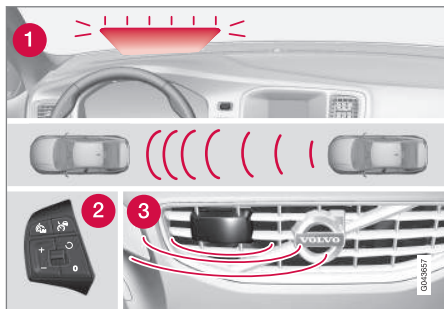

Funksjonsoversikt<sup>5</sup>.

- 1 Varsellampe, føreren må bremse
- 2 Bryterpanelet på rattet (s. 202)
- 3 Radarføler (s. 213)

### ⚠ ADVARSEL

Den adaptive cruisekontrollen er ikke et system som skal avverge kollisjoner. Hvis systemet ikke oppdager et kjøretøy foran, må føreren gripe inn.

Den adaptive cruisekontrollen bremser ikke for mennesker eller dyr, og ikke for små kjøretøy, for eksempel sykler og motorsykler. Heller ikke for lave tilhengere, kjøretøy eller andre ting som kommer imot, beveger seg sakte eller står stille.

Ikke bruk den adaptive cruisekontrollen for eksempel i bytrafikk, tett trafikk, veikryss, isføre, mye vann eller søle i veibanen, kraftig regn eller snøvær, dårlig sikt, svingete veier eller på- og avkjøringer på motorvei.

Avstanden til kjøretøy foran (s. 205) måles hovedsakelig med en radarføler (s. 213). Cruisekontrollen regulerer hastigheten ved gassing og bremsing. Det er normalt at bremsene gir fra seg en svak lyd når den adaptive cruisekontrollen bruker dem.

### ⚠ ADVARSEL

Bremsepedalen beveger seg når den adaptive cruisekontrollen bremser. Ikke hvil foten på bremsepedalen, da kan den bli klemt.

Den adaptive cruisekontrollen prøver å følge kjøretøyet foran i samme fil, ved en tidsavstand (s. 205) som er innstilt av føreren. Hvis radarføleren ikke registrerer et forankjørende kjøretøy, vil bilen i stedet holde den farten føreren har stilt inn og lagret. Dette skjer også hvis kjøretøyet foran kjører fortere enn den lagrede hastighet.

Den adaptive cruisekontrollen prøver å regulere hastigheten mykt. I situasjoner som krever hurtig oppbremsing, må føreren bremse selv. Dette gjelder ved store hastighetsforskjeller, eller hvis bilen foran bremser kraftig. På grunn av begrensninger i radarføleren (s. 213) kan en oppbremsing komme uventet eller utebli.

Den adaptive cruisekontrollen kan aktiveres til å følge et annet kjøretøy i hastigheter fra 30 km/t<sup>6</sup> (20 mph) opp til 200 km/t (125 mph). Hvis hastigheten synker under 30 km/t (20 mph) eller hvis motorturtallet blir for lavt, stilles cruisekontrollen til klarstilling (s. 205), der automatisk bremsing opphører - føreren må da ta over selv for å holde trygg avstand til forankjørende kjøretøy.

### Varsellampe, føreren må bremse

Den adaptive cruisekontrollen har en bremseevne som tilsvarer ca. 40 % av bilens bremsekapasitet.

<sup>5</sup> Obs! Bildet er skjematisk. Detaljer kan avvike avhengig av bilmodellen.

<sup>6</sup> Køassistanten (s. 207) (i biler med automatgir) kan takle intervallet 0-200 km/t (0-125 mph).

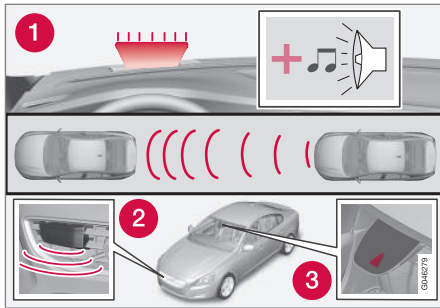

1. Kollisjonsvarslerens varsellampe og varsellyd<sup>7</sup>.

Hvis bilen må bremse kraftigere enn den adaptive cruisekontrollen klarer, og føreren ikke bremser, brukes kollisjonsvarslerens (s. 224) varsellampe og varsellyd for å gjøre føreren oppmerksom på at hun må gripe inn straks.

**i NBI**

Frontrutedisplayet kan være vanskelig å se i sterk sol og med solbriller.

**⚠ ADVARSEL**

Den adaptive cruisekontrollen varsler bare om kjøretøyer som radarenheten har oppdaget - derfor kan en advarsel utebli eller gis med en viss forsinkelse. Ikke vent på varsel, brems når det trengs.

**Bratte veier og/eller tung last**

Vær oppmerksom på at den adaptive cruisekontrollen først og fremst er ment for bruk ved kjøring på flate veier. Den kan ha vanskelig for å holde riktig avstand til kjøretøyet foran ved kjøring i bratte nedoverbakker, med tung last eller med tilhenger. Vær i så fall ekstra oppmerksom og klar til å bremse.

**Relatert informasjon**

- Adaptiv cruisekontroll (fartsholder) - ACC\* (s. 200)
- Adaptiv fartsholder\* - slå av (s. 207)
- Adaptiv fartsholder\* - kjøre forbi et annet kjøretøy (s. 206)

<sup>7</sup> Obs! Bildet er skematisk. Detaljer kan avvike avhengig av bilmodellen.

**Adaptiv cruisekontroll\* - oversikt**

Betjeningen av den adaptive cruisekontrollen og rattets bryterpanel varierer etter om bilen har fartsbegrenser<sup>8</sup> eller ikke.

**Adaptiv cruisekontroll med fartsbegrenser**

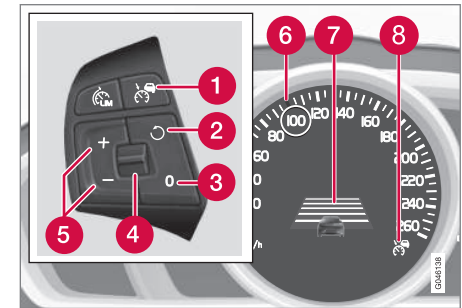

- 1 Cruisekontroll - på/av.
- 2 Beredskapstilstand opphører, og lagret hastighet gjenoptas.
- 3 Beredskapstilstand
- 4 Tidsavstand - øke/reducere.
- 5 Aktivere og justere hastighet.
- 6 Grønn markering ved lagret hastighet (HVIT = klarstilling).

\* Ekstrautstyr/tilbehør, for mer informasjon se Introduksjon.



- 7 Tidsavstand
- 8 ACC er aktiv når symbolet er GRØNT (HVITT = klarstilling).

### Adaptiv cruisekontroll uten fartsbegrenser

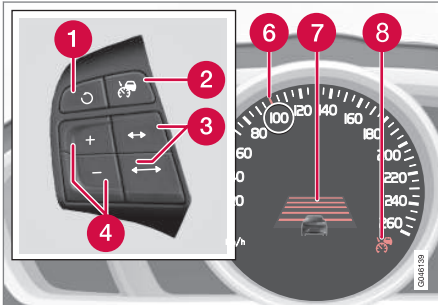

- 1 Beredskapstilstand opphører, og lagret hastighet gjenopptas.
- 2 Cruisekontroll - på/av eller beredskapstilstand.
- 3 Tidsavstand - øke/reducere.
- 4 Aktivere og justere hastighet.
- 5 (Brukes ikke)
- 6 Grønn markering ved lagret hastighet (HVIT = klarstilling).

- 7 Tidsavstand
- 8 ACC er aktiv når symbolet er GRØNT (HVITT = klarstilling).

### Relatert informasjon

- Adaptiv cruisekontroll (fartsholder) - ACC\* (s. 200)
- Adaptiv fartsholder\* - funksjon (s. 201)
- Adaptiv fartsholder\* - symboler og meldinger (s. 211)

### Adaptiv fartsholder\* - håndtere hastighet

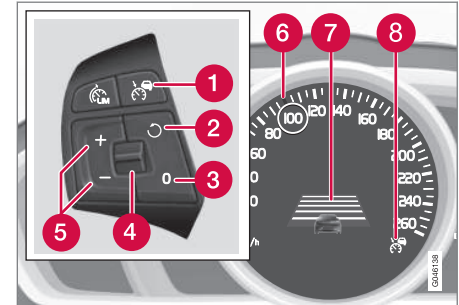

Adaptiv cruisekontroll **med** fartsbegrenser

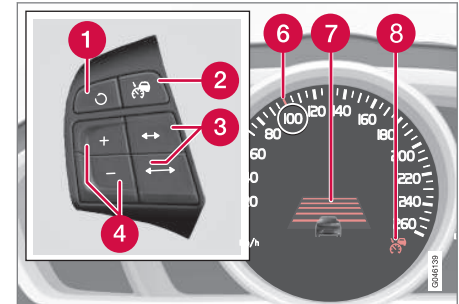



Adaptiv cruisekontroll **uten** fartsbegrenser

### For å starte ACC:

<sup>8</sup> Volvo-forhandlerne har oppdatert informasjon om hva som gjelder for de forskjellige markedene.

- Trykk på rattknappen  - et lignende HVITT symbol tennes på kombiinstrumentet (8), noe som viser at den adaptive cruisekontrollen er i klarstilling (s. 205).

#### Aktivere ACC:

- Ved ønsket hastighet trykker du på rattknappen  eller .
- > Aktuell hastighet lagres i minnet. Kombiinstrumentet viser et forstørrelsesglass (6) rundt den lagrede hastigheten noen sekunder, og markeringen skifter fra HVITT til GRØNT.



Når dette symbolet skifter farge fra HVITT til GRØNT, er ACC aktiv og bilen holder lagret hastighet.



Kun når symbolet viser bilde av et annet kjøretøy reguleres **avstanden** til forankjørende kjøretøy av ACC.



Samtidig markeres et hastighetsområde:

- den høyere hastigheten med GRØNN markering er den forprogrammerte hastigheten
- den lavere hastigheten er det forankjørende kjøretøys hastighet.

#### Endre lagret hastighet

Lagret hastighet endres med kort eller langt trykk på rattknappen  eller .

For å justere +/- 5 km/t (+/- 5 mph):

- Bruk korte trykk - hvert trykk gir +/- 5 km/t (+/- 5 mph).

For å justere +/- 1 km/t (+/- 1 mph):

- Hold knappen inne, og slipp ved ønsket hastighet.

Sist foretatte trykk lagres i minnet.

Hvis farten økes med gasspedalen før trykk på -knappen, er det bilens aktuelle hastighet ved knappetrykket som lagres.

En midlertidig fartsøkning med gasspedalen, f.eks. ved forbi kjøring, påvirker ikke innstillingen. Bilen går tilbake til sist lagret hastighet når gasspedalen slippes.

#### NBI

Hvis noen av knappene til den adaptive cruisekontrollen holdes inne i flere minutter, blokkeres funksjonen og stenges av. For å kunne gjenaktivere den må bilen stanses og motoren startes på nytt.

I noen situasjoner kan den ikke gjenaktiveres - da viser kombiinstrumentet (s. 211) **Adaptiv cruisekontroll ikke tilgjengelig.**

#### Relatert informasjon

- Adaptiv cruisekontroll (fartsholder) - ACC\* (s. 200)
- Adaptiv cruisekontroll\* - oversikt (s. 202)
- Adaptiv fartsholder\* - funksjon (s. 201)

## Adaptiv fartsholder\* - stille inn tidsavstand



Ulike tidsavstander til kjøretøy foran kan velges, og vises i kombiinstrumentet som 1-5 vannrette streker - jo flere streker, jo større tidsavstand. Én strek tilsvarer ca. 1 sekund til forankjørende kjøretøy,

5 streker ca. 3 sekunder.

Stille inn/endre tidsavstanden:

- Drei på tommelhjulet (s. 202) (eller bruk knappene  for bil uten fartsbegrensere).

I liten fart, når avstandene blir korte, øker den adaptive cruisekontrollen tidsavstanden noe.

For å kunne følge en forankjørende bil på en myk og behagelig måte, tillater cruisekontrollen at tidsavstanden kan variere betydelig i enkelte situasjoner.

Vær oppmerksom på at en kort tidsavstand gir føreren lite tid å reagere på hvis det skjer noe uforutsett i trafikken.

Samme symbol vises også når funksjonen avstandsvarsling (s. 197) er aktivert.

### NBI

Bruk bare tidsavstander som er tillatt etter landets trafikregler.

Hvis den adaptive cruisekontrollen ikke later til å reagere når den aktiveres, kan det komme av at tidsavstanden til forankjørende kjøretøy hindrer fartsøkning.

Jo høyere hastighet, jo lengre blir avstanden regnet i meter, for en gitt avstand i tid.

Les mer om hvordan farten håndteres (s. 203).

### Relatert informasjon

- Adaptiv cruisekontroll (fartsholder) - ACC\* (s. 200)
- Adaptiv cruisekontroll\* - oversikt (s. 202)
- Adaptiv fartsholder\* - funksjon (s. 201)
- Adaptiv fartsholder\* - slå av (s. 207)

## Adaptiv fartsholder\* - midlertidig deaktivering og klarstilling

Den adaptive cruisekontrollen kan midlertidig deaktiveres og settes i klarstilling.

### Midlertidig deaktivering/klarstilling med fartsbegrensere

For å koble ut den adaptive cruisekontrollen midlertidig og sette den i beredskapsstilling:

- Trykk på knappen  på rattet



Dette symbolet og lagret hastighetsmarkering skifter da farge fra GRØNT til HVITT.

### Midlertidig deaktivering/klarstilling uten fartsbegrensere

For å koble ut den adaptive cruisekontrollen midlertidig og sette den i beredskapsstilling:

- Trykk på knappen  på rattet

### Beredskapstilstand på grunn av førerinngrep

Den adaptive cruisekontrollen kobles midlertidig ut, og settes automatisk i klarstilling hvis:

- kjørebremsen brukes
- clutchpedalen er trykt inn i mer enn 1 minutt<sup>9</sup>

<sup>9</sup> Frikobling og valg av høyere eller lavere gir medfører ikke beredskapsstilling.

- girvelgeren settes i **N**-stilling (automatgir)
- føreren holder høyere hastighet enn den lagrede i mer enn 1 minutt.

Deretter må føreren selv regulere hastigheten.

En midlertidig fartsøkning med gasspedalen, f.eks. ved forbi kjøring, påvirker ikke innstillingen. Bilen går tilbake til sist lagret hastighet når gasspedalen slippes.

### Automatisk beredskapstilstand

Den adaptive cruisekontrollen er avhengig av andre systemer, f.eks. stabilitetssystemet ESC (s. 187). Hvis noen av disse systemene slutter å fungere, slås den adaptive cruisekontrollen av automatisk.

Ved automatisk deaktivering lyder et signal, og meldingen **Adaptiv cruisekontroll avbrutt** vises i kombiinstrumentet. Føreren må da gripe inn og selv tilpasse hastighet og avstand til kjøretøyet foran.

En automatisk deaktivering kan komme av at:

- føreren åpner døren
- føreren tar av seg beltet
- turtallet er for lavt/høyt
- hastigheten har sunket under ca. 30 km/t<sup>10</sup> (20 mph)
- hjulene mister veigrepet

- bremsetemperaturen er for høy
- radarføleren er dekket av f. eks. våt snø eller kraftig regn som hindrer radarbølgene.

### Gjenoppta innstilt hastighet

Den adaptive cruisekontrollen i beredskapstilstand aktiveres igjen ved et trykk på rattknapp

. Hastigheten settes da til den sist lagrede.

#### **NBI**

Det kan oppstå en markant fartsøkning når cruisekontrollen gjenaktiveres med -knappen.

### Relatert informasjon

- Adaptiv cruisekontroll (fartsholder) - ACC\* (s. 200)
- Adaptiv cruisekontroll\* - oversikt (s. 202)
- Cruise control\* (s. 194)

## Adaptiv fartsholder\* - kjøre forbi et annet kjøretøy

Når bilen følger et annet kjøretøy og føreren markerer en forestående forbi kjøring med retningsviseren<sup>11</sup>, hjelper den adaptive cruisekontrollen gjennom å kortvarig aksellerere bilen mot forankjørende kjøretøy.

Funksjonen er aktiv i hastigheter over 70 km/t (43 mph).

### **ADVARSEL**

Vær oppmerksom på at denne funksjonen kan aktiveres ved flere situasjoner, i tillegg til ved forbi kjøring, f.eks. når retningsviseren blir brukt til å markere filbytte eller ved avkjøring til annen vei - bilen vil da aksellerere en kort stund.

### Relatert informasjon

- Adaptiv cruisekontroll (fartsholder) - ACC\* (s. 200)
- Adaptiv cruisekontroll\* - oversikt (s. 202)
- Adaptiv fartsholder\* - funksjon (s. 201)



<sup>10</sup> Gjelder ikke biler med køassistent. De kan greie hastighet helt ned til stillestående.

<sup>11</sup> Kun ved venstreblink i venstrestyrt bil, respektive blink til høyre i høyrestyrt bil.

\* Ekstra utstyr/tilbehør, for mer informasjon se Introduksjon.

## Adaptiv fartsholder\* - slå av

### Bryterpanel med fartsbegrenser

Den adaptive cruisekontrollen slås av med knappen  i rattets bryterpanel, (s. 202) - dermed slettes innstilte/lagrede hastigheten og kan ikke gjenopptas med -knappen.

### Knapper uten hastighetsbegrenser

Med et kort trykk på rattknapp  stilles den adaptive cruisekontrollen til klarstilling (s. 205). Den slås av med ytterligere et kort trykk - dermed slettes den innstilte/lagrede hastigheten og kan så gjenopptas med -knappen.

### Relatert informasjon

- Adaptiv cruisekontroll (fartsholder) - ACC\* (s. 200)
- Adaptiv fartsholder\* - funksjon (s. 201)
- Adaptiv fartsholder\* - symboler og meldinger (s. 211)

## Adaptiv cruisekontroll\* - køassistanse

Køassistanse gir den adaptive cruisekontrollen økt funksjonalitet selv ved hastigheter under 30 km/t (20 mph).

I biler med automatgir er den adaptive cruisekontrollen komplettert med funksjonen Køassistanse (også kalt "Queue Assist").

Køassistanse har disse funksjonene:

- Økt hastighetsintervall - selv under 30 km/t (20 mph) og stillstand
- Bytte mål
- Automatisk bremsing opphører ved stillstand
- Automatisk aktivering av parkeringsbrems.

Merk at minste programmerbare hastighet for den adaptive cruisekontrollen er 30 km/t - (20 mph) selv om den klarer å følge et annet kjøretøy ned til stillestående, er det **ikke** mulig å velge/lagre en lavere hastighet enn 30 km/t (20 mph).

### Utvidet hastighetsintervall

#### **NBI**

For at det skal være mulig å aktivere den adaptive cruisekontrollen, må førerdøren være lukket og førerens sikkerhetsbelte festet.

Med automatgir kan den adaptive cruisekontrollen følge et annet kjøretøy innen intervallet 0-200 km/t (0-125 mph).

#### **NBI**

For å kunne aktivere den adaptive cruisekontrollen ved lavere hastighet enn 30 km/t (20 mph) kreves et forankjørende kjøretøy innen rimelig avstand.

Ved korte stopp i forbindelse med kjøring i svært saktegående trafikk eller ved trafikkløst gjenopp- tas kjøringen automatisk hvis ikke stoppen varer i mer enn ca. 3 sekunder. Hvis det tar lengre tid før bilen foran begynner å rulle igjen, settes den adaptive cruisekontrollen i klarstilling med automatisk bremsing. Føreren må deretter aktivere den igjen, på en av følgende måter:

- Trykk på knappen  på rattet.
- eller

- Trykk gasspedalen inn.
- > Deretter fortsetter den adaptive cruisekontrollen å følge kjøretøyet foran igjen.





### **i** NBI

Funksjonen Køassistanse kan holde bilen helt i ro i maksimalt 4 minutter. Deretter settes parkeringsbremsen på, og den adaptive cruisekontrollen kobles ut.

- Før den adaptive cruisekontrollen kan gjenaktiveres på parkeringsbremsen deaktiveres.

### Bytte mål

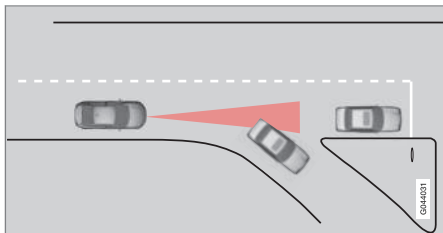

Hvis målkjøretøyet foran raskt kjører til side, kan det finnes stillestående trafikk foran.

Når den adaptive cruisekontrollen følger et annet kjøretøy i hastighet **under** 30 km/t (20 mph) og skifter mål fra et kjøretøy i bevegelse til et som står i ro, vil den adaptive cruisekontrollen bremse for det stillestående kjøretøyet.

### **⚠** ADVARSEL

Når den adaptive cruisekontrollen følger et annet kjøretøy i hastighet **over** 30 km/t (20 mph) og skifter mål fra et kjøretøy foran som er i bevegelse til et som står i ro, ignorerer den adaptive cruisekontrollen det stillestående kjøretøyet og velger i stedet den lagrede hastigheten.

- Føreren må selv gripe inn og bremse.

### Automatisk beredskapstilstand ved målbytte

Den adaptive cruisekontrollen kobles ut og settes i beredskapstilstand:

- når hastigheten synker til under 5 km/t (5 mph) og den adaptive cruisekontrollen er usikker på om målobjektet er et stillestående kjøretøy eller et annet objekt, for eksempel en fartsdemper.
- når hastigheten faller under 5 km/t (5 mph) og kjøretøyet foran svinger av, slik at adaptive cruisekontrollen ikke lenger har et kjøretøy å følge.

### Opphør av automatisk bremsing ved stillstand

I enkelte situasjoner avbryter Køassistanse automatisk bremsing ved stillstand. Det innebærer at bremsene slipper og bilen kan begynne å rulle - føreren må derfor gripe inn og selv bremse for å holde bilen.

Køassistanse slipper bremsen og stiller den adaptive cruisekontrollen i klarstilling i følgende situasjoner:

- føreren setter foten på bremsepedalen
- parkeringsbremsen settes på
- girvelgeren settes i **P**, **N** eller **R**
- føreren stiller den adaptive cruisekontrollen i klarstilling.

### Automatisk aktivering av parkeringsbrems

I visse situasjoner aktiverer Køassistanse parkeringsbremsen for fortsatt å holde bilen stille.

Dette skjer hvis:

- føreren åpner døren eller tar av sikkerhetsbeltet
- ESC endres fra **Normal**- til **Sport**-stilling
- Køassistanse har holdt bilen stille i mer enn 4 minutter
- motoren slås av
- bremsene overopphetes.

### Relatert informasjon



- Adaptiv cruisekontroll (fartsholder) - ACC\* (s. 200)
- Adaptiv cruisekontroll\* - oversikt (s. 202)
- Adaptiv fartsholder\* - funksjon (s. 201)

\* Ekstrautstyr/tilbehør, for mer informasjon se Introduksjon.



## Adaptiv fartsholder\* - skifte fartsholderfunksjonalitet

### Skifte fra ACC til CC

I kombiinstrumentet vises et symbol for aktiv cruisekontroll:

CC Cruise Control	ACC Adaptive Cruise Control
	
Cruise control	Adaptiv cruisekontroll

Med et knappetrykk kan den adaptive delen (avstandsholderen) i cruisekontrollen deaktiveres. Da følger bilen kun angitt/lagret hastighet.

- Trykk **lenge** på rattknapp  - symbolet i kombiinstrumentet skifter fra  til .
- > Dermed er standardfartsholderen (s. 194) CC (Cruise Control) aktivert.

### ADVARSEL

Bilen bremses ikke lenger automatisk etter skifte fra ACC til CC - den følger kun fastsatt hastighet.

### Skift tilbake fra CC til ACC

Slå av cruisekontrollen med 1-2 trykk på -knappen i henhold til avstengningsinstruksjonen

(s. 207). Neste gang systemet slås på, er det den adaptive fartsholderen som aktiveres.

### Relatert informasjon

- Adaptiv cruisekontroll (fartsholder) - ACC\* (s. 200)
- Adaptiv cruisekontroll\* - oversikt (s. 202)
- Adaptiv fartsholder\* - funksjon (s. 201)

## Adaptiv fartsholder\* - feilsøking og tiltak

Hvis kombiinstrumentet viser meldingen **Radar blokkert** **Se håndbok**, innebærer det at den

adaptive cruisekontrollens radarføler (s. 213) ikke kan oppdage andre kjøretøy foran bilen.

Denne meldingen antyder at heller ikke funksjonene Avstandsvarsel (s. 197) eller Kollisjonsvarsler med automatisk bremsing (s. 224) fungerer.

Følgende tabell viser eksempler på mulige årsaker til at meldingen vises, og hva en kan gjøre med det:

Årsak	Tiltak
Radaroverflaten i grillen er skitten eller dekket av is eller snø.	Rengjør radaroverflaten for skitt, is og snø.
Kraftig regn eller snø blokkerer radarsignalene.	Ikke noe å gjøre med det. Noen ganger fungerer radaren heller ikke i kraftig nedbør.
Vann eller snø virvles opp fra veibanen og stenger for radarsignalene.	Ikke noe å gjøre med det. Noen ganger fungerer ikke radaren ved våt eller snødekt veibane.
Radaroverflaten er rengjort, men meldingen er der fortsatt.	Vent og se. Det kan ta noen minutter før radaren oppdager at den ikke lenger er tildekket.

### Relatert informasjon





- Adaptiv cruisekontroll\* - oversikt (s. 202)
- Adaptiv fartsholder\* - funksjon (s. 201)
- Adaptiv fartsholder\* - symboler og meldinger (s. 211)



## Adaptiv fartsholder\* - symboler og meldinger

Av og til kan den adaptive cruisekontrollen vise et symbol og/eller en tekstmelding. Her er noen

eksempler - følg i tilfelle den anbefalingen som gis:

Symbol	Melding	Betydning
	Symbolet er GRØNT	Bilen holder lagret hastighet.
	Symbolet er HVITT	Den adaptive cruisekontrollen er stilt i klarstilling.
		Standardcruisekontrollen er valgt manuelt.
	<b>Sett ESC til Normal for aktivering av cruise</b>	Den adaptive cruisekontrollen kan ikke aktiveres før Stabilitetssystemet (ESC) (s. 187) er satt i normalstilling.
	<b>Adaptiv cruisekontroll avbrutt</b>	Den adaptive cruisekontrollen er slått av. Føreren må selv regulere hastigheten.
	<b>Adaptiv cruisekontroll ikke tilgjengelig</b>	Den adaptive cruisekontrollen kan ikke aktiveres. Dette kan blant annet komme av at: <ul style="list-style-type: none"> <li>• bremsetemperaturen er for høy</li> <li>• radarføleren er tildekket av for eksempel våt snø eller regn.</li> </ul>
	<b>Radar blokkert Se håndbok</b>	Den adaptive cruisekontrollen er midlertidig ute av funksjon. <ul style="list-style-type: none"> <li>• Radarføleren er blokkert og kan ikke registrere andre kjøretøy. For eksempel i kraftig regnvær, eller hvis det har samlet seg snøslaps foran radarføleren.</li> </ul> <p>Føreren kan da velge å skifte til (s. 209) ordinær cruisekontroll (CC) - en tekstmelding informerer om egnede alternativer.</p> <p>Les om radarfølerens begrensninger (s. 213).</p>





Symbol	Melding	Betydning
	<b>Adaptiv cruisekontroll Service påkrevd</b>	Den adaptive cruisekontrollen er ute av funksjon. <ul style="list-style-type: none"> <li>• Kontakt et verksted. Vi anbefaler et autorisert Volvo-verksted.</li> </ul>
	<b>Trykk inn bremsen for holde å bilen + lydalarm<sup>A</sup></b>	Bilen står stille og cruisekontrollen slipper kjørebremsen for å la parkeringsbremsen ta over og holde bilen, men en feil på parkeringsbremsen gjør at bilen kommer til å begynne å rulle umiddelbart. <ul style="list-style-type: none"> <li>• Føreren må bremse selv. Meldingen vedvarer og alarmen lyder til føreren trækker på bremsepedalen eller bruker gasspedalen.</li> </ul>
	<b>Under 30 km/t Ledebil nødvendig<sup>A</sup></b>	Vises ved forsøk på å aktivere den adaptive cruisekontrollen ved lavere hastighet enn 30 km/t (20 mph) uten et forankjørende kjøretøy innenfor aktiveringsavstand.

<sup>A</sup> Bare med Køassistanse.

### Relatert informasjon

- Adaptiv cruisekontroll (fartsholder) - ACC\* (s. 200)
- Adaptiv cruisekontroll\* - oversikt (s. 202)
- Adaptiv fartsholder\* - funksjon (s. 201)

## Radarføler

Radarfølerens oppgave er å oppdage biler eller større kjøretøy i samme kjøretretning, i samme kjørefelt.

Radarsensoren brukes av følgende funksjoner:

- Avstandsvarsling\*
- Adaptiv cruisekontroll\*
- Kollisjonsvarsler med auto-brems og registrering av syklisters samt fotgjengere\*

### ! VIKTIG

Ved synlig skade på bilens grill eller ved mistanke om at radarsensoren kan være skadet:

- Kontakt et verksted - et autorisert Volvo-verksted anbefales.

Funksjonen kan helt eller delvis utebli - eller fungere feil - hvis grillen, radarsensoren eller konsollen til disse er skadet eller har løsnet.

Modifisering av radarføleren kan gjøre den ulovlig å bruke.

## Relatert informasjon

- Radarsensor - begrensninger (s. 213)
- Adaptiv cruisekontroll (fartsholder) - ACC\* (s. 200)
- Kollisjonsvarsler\* (s. 224)
- Avstandsvarsling\* (s. 197)

## Radarsensor - begrensninger

En radarføler (s. 213) har visse begrensninger, blant annet på grunn av sitt begrensede synsfelt.

Evnen til den adaptive cruisekontrollen til å oppdage et forankjørende kjøretøye minsker kraftig hvis:

- farten til forankjørende kjøretøy varierer kraftig fra eget kjøretøys
- radarføleren blir blokkert - f.eks. ved kraftig regn eller hvis slaps eller andre gjenstander har samlet seg foran radarføleren.

### i NBI

Hold overflaten foran radarføleren ren - se underavsnittet "Vedlikehold" (s. 228).

## Synsfelt

Radarføleren har et begrenset synsfelt. I enkelte situasjoner blir et annet kjøretøy ikke oppdaget, eller det blir oppdaget senere enn forventet.

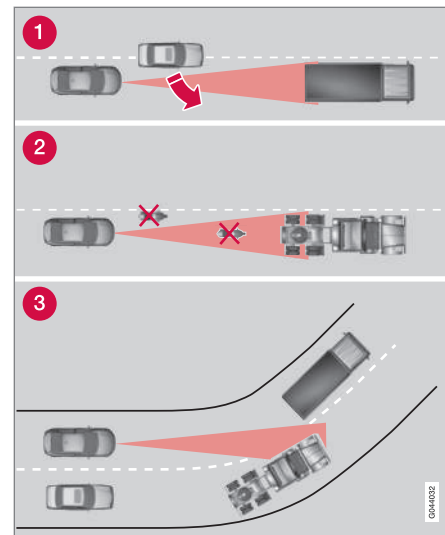

Synsfeltet til ACC.

- 1 Radarføleren kan iblant oppdage kjøretøy på kort avstand noe sent, for eksempel et kjøretøy som kjører inn mellom eget kjøretøy og et kjøretøy foran.
- 2 Små kjøretøyer, som motorsykler, eller kjøretøyer som ikke kjører midt i filen, blir kanskje ikke registrert.
- 3 I svinger kan radarføleren registrere feil kjøretøy eller miste et kjøretøy av syne.





**⚠ ADVARSEL**

Føreren må alltid være oppmerksom på trafikkforholdene og gripe inn når den adaptive cruise control'en ikke holder egnet hastighet eller avstand.

Den adaptive cruise control'en kan ikke håndtere alle trafikk-, vær- og veiforhold.

Les alle avsnitt om den Adaptive cruisekontrollen i førerveiledningen for å finne ut om disse begrensninger, hva føreren bør være bevisst på før den brukes.

Føreren er alltid ansvarlig for at det holdes riktig avstand og hastighet, også når den adaptive cruise control'en brukes.

**⚠ ADVARSEL**

Tilbehør eller annet utstyr som f. eks. ekstralys må ikke monteres foran grillen.

**⚠ ADVARSEL**

Den adaptive cruisekontrollen er ikke et system som skal avverge kollisjoner. Hvis systemet ikke oppdager et kjøretøy foran, må føreren gripe inn.

Den adaptive cruisekontrollen bremser ikke for mennesker eller dyr, og ikke for små kjøretøy, for eksempel sykler og motorsykler. Heller ikke for kjøretøy eller andre ting som kommer imot, beveger seg sakte eller står stille.



Ikke bruk den adaptive cruisekontrollen for eksempel i bytrafikk, tett trafikk, veikryss, isføre, mye vann eller søle i veibanen, kraftig regn eller snøvær, dårlig sikt, svingete veier eller på- og avkjøringer på motorvei.

**Relatert informasjon**

- Adaptiv cruisekontroll (fartsholder) - ACC\* (s. 200)
- Kollisjonsvarsler\* (s. 224)
- Avstandsvarsling\* (s. 197)



## Typegodkjenning - radarsystem

Typegodkjenning for bilens radarenheter kan leses av følgende tabell.

Marked	ACC <sup>A</sup>	Blindsone- varsel (BLIS) <sup>B</sup>	Symbol	Typegodkjenning
Brasil	✓			<p>Este equipamento opera em caráter secundário, isto é, não tem direito à proteção contra interferência prejudicial, mesmo de estações do mesmo tipo e não pode causar interferência a sistemas operando em caráter primário.</p> <p>Modelo: L2C0038TR 1071-10-3451 EAN: 07897843800248</p>
		✓		<p>Modelo: L2C0055TR 1500-15-8065 EAN: 07897843840978</p>
Europa	✓	✓		<p>Hereby, Delphi Electronics &amp; Safety declares that L2C0038TR / L2C0055TR are in compliance with the essential requirements and other relevant provisions of Directive 1999/5/EC.</p> <p>The Declaration of Conformity may be consulted at Delphi Electronics &amp; Safety / 2151 E. Lincoln Road / Kokomo, Indiana 46902 USA</p>



Marked	ACC <sup>A</sup>	Blindsone- varsel (BLIS) <sup>B</sup>	Symbol	Typegodkjenning
Forente Arabiske Emirater	✓			TRA REGISTERED No: 0018923/09 DEALER No: DA37380/15
		✓		TRA REGISTERED No: ER37357/15 DEALER No: DA37380/15
Indonesia	✓			14785/POSTEL/2010 1982
		✓		38806/SDPPI/2015 4927
Jordan	✓			Type Approval No.: TRC/LPD/2009/87 Equipment type: Low Power Device (LPD)
		✓		Type Approval No.: TRC/LPD/2015/3 Equipment Type: Low Power Device (LPD)
Marokko	✓			AGREE PAR L'ANRT MAROC Numero d'agrement : MR 4838 ANRT 2009 Date d'agrement : 22/05/2009
		✓		AGREE PAR L'ANRT MAROC NUMÉRO D'AGRÉMENT: MR 9929 ANRT 2014 DATE D'AGRÉMENT: 26/12/2014

Marked	ACC <sup>A</sup>	Blindsone- varsel (BLIS) <sup>B</sup>	Symbol	Typegodkjenning
Singapore	✓	✓		Complies with IDA Standards DA105753
Sør-Afrika	✓			TA-2009/163 APPROVED
		✓		TA-2014/2390 APPROVED
Taiwan	✓			CCAB09LP4590T3
		✓		CCAB15LP0680T0

<sup>A</sup> ACC = Adaptive Cruise Control

<sup>B</sup> BLIS = Blind Spot Information

### Relatert informasjon

- Radarføler (s. 213)

## City Safety™

City Safety™ er en funksjon som skal hjelpe føreren til å unngå kollisjon ved bl.a. køkjøring, der skiftninger i trafikken foran, sammen med oppmerksomhet, kan føre til uhell.

Funksjonen City Safety™ virker i hastighet under 50 km/t (30 mph), og hjelper føreren ved å bremse bilen automatisk ved overhengende fare for kollisjon med bilen foran, hvis føreren ikke reagerer i tide ved å bremse og/eller styre unna.

City Safety™ aktiveres i situasjoner der føreren egentlig burde begynt å bremse mye tidligere, derfor vil funksjonen ikke kunne hjelpe føreren ut av alle situasjoner.

City Safety™ er konstruert for å aktiveres så sent som mulig for å unngå å gripe inn unødig.

City Safety™ skal ikke brukes til å endre førerens kjøreatferd - hvis føreren bare stoler på City Safety™ og overlater bremsingen til systemet, vil han før eller senere kollidere.

Fører eller passasjer merker vanligvis ikke noe til City Safety™ hvis en ikke er nær ved å kollidere.

Er bilen også utstyrt med Kollisjonsvarsler med autobremser (s. 224)\*, supplerer disse to systemene hverandre.

### VIKTIG

Vedlikehold og skifte av komponenter i City Safety™ må bare utføres på verksted - et autorisert Volvo-verksted anbefales.

### ADVARSEL

City Safety™ fungerer ikke under alle trafikk-, vei-, vær- og føreforhold.

City Safety™ reagerer ikke på kjøretøy som kjører i en annen retning enn egen bil, og heller ikke på små kjøretøyer og motorsykler, mennesker og dyr.

City Safety™ kan hindre kollisjon ved en forskjell i hastighet på mindre enn 15 km/t (9 mph). Ved større hastighetsforskjell kan farten i kollisjonsøyeblikket bare reduseres. For å få full bremseeffekt må føreren trå på bremsepedalen.

Vent aldri på at City Safety™ skal gripe inn. Føreren har alltid ansvaret for å holde riktig avstand og hastighet.

### Relatert informasjon

- City Safety™ - begrensninger (s. 220)
- City Safety™ - funksjon (s. 218)
- City Safety™ - fremgangsmåte (s. 219)
- City Safety™ - laserføleren (s. 221)
- City Safety™ - symboler og meldinger (s. 223)

## City Safety™ - funksjon

City Safety leser trafikken foran bilen med en laserføler montert i overkant av frontruta. Ved overhengende fare for kollisjon vil City Safety automatisk bremse bilen, noe som kan oppleves som en kraftig oppbremsing.



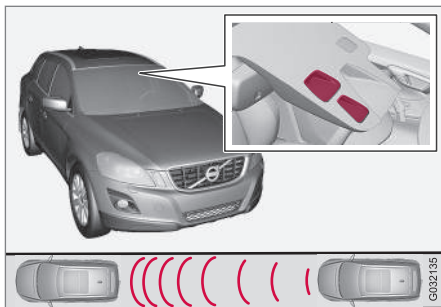

Laserfølerens sender- og mottagervindu<sup>12</sup>.

Hvis hastighetsforskjellen til bilen foran er 4-15 km/t (3-9 mph), kan City Safety helt avverge en kollisjon.

City Safety setter inn en kort, kraftig bremsing og stanser normalt bilen like bak kjøretøyet foran. For de fleste førere skiller dette seg sterkt fra vanlig kjøring, og kan oppleves som ubehagelig.

Er hastighetsforskjellen mellom kjøretøyene mer enn 15 km/t, (9 mph) kan City Safety ikke på egen hånd avverge kollisjonen. For å oppnå full bremskraft må føreren selv trå på bremsepedalen, og da kan det være mulig å unngå en kollisjon selv om hastighetsforskjellen er over 15 km/t (9 mph).

Når funksjonen aktiveres og bremses, viser kombiinstrumentet en tekstmelding om at funksjonen er eller har vært aktiv.

### **i** NBI

Når City Safety™ bremses, tennes bremselysene.

### Relatert informasjon

- City Safety™ - begrensninger (s. 220)
- City Safety™ (s. 218)
- City Safety™ - fremgangsmåte (s. 219)
- City Safety™ - laserføleren (s. 221)
- City Safety™ - symboler og meldinger (s. 223)

## City Safety™ - fremgangsmåte

City Safety™ er en funksjon som skal hjelpe føreren til å unngå kollisjon ved bl.a. køkjøring, der skiftninger i trafikken foran, sammen med oppmerksomhet, kan føre til uhell.

### På og Av

### **i** NBI

Funksjonen City Safety™ aktiveres automatisk ved motorstart.

I enkelte situasjoner kan det være ønskelig å slå av City Safety™, f. eks. der greiner kan feie over panseret og/eller frontruten.

City Safety™ håndteres i menyssystemet **MY CAR** (s. 113), og etter motorstart kan funksjonen slås av som følger:

- Søk frem **Fører støtte** i **MY CAR** og velg alternativet **Av** ved **City Safety**.

Neste gang motoren startes vil likevel funksjonen være på igjen, selv om systemet var helt avslått da motoren ble slått av.

### **⚠** ADVARSEL

Laserføleren sender ut laserlys også når City Safety™ er manuelt avslått.

<sup>12</sup> Obs! Bildet er skjematisk. Detaljer kan avvike avhengig av bilmodellen.

#### « Relatert informasjon

- City Safety™ (s. 218)
- City Safety™ - begrensninger (s. 220)
- City Safety™ - funksjon (s. 218)
- City Safety™ - laserføleren (s. 221)
- City Safety™ - symboler og meldinger (s. 223)
- MY CAR (s. 113)

### City Safety™ - begrensninger

Føleren i City Safety er konstruert for å oppdage biler og andre større motorkjøretøy foran bilen, og er uavhengig av om det er dag eller natt.

Funksjonen har imidlertid noen begrensninger.

Følerens begrensninger innebærer at City Safety og fungerer dårligere - eller ikke i det hele tatt - i f. eks. snøvær eller regn, i tett tåke eller i kraftige støvskyer eller snøføyke. Også dugg, skitt, is eller snø på frontruta kan forstyrre funksjonen.

Ting som henger ned, som f.eks. et tøyestykke for å markere last som stikker ut, eller tilbehør som ekstralykter og "kufanger" som stikker høyere enn panseret, begrenser funksjonen.

Laserlyset fra sensoren i City Safety måler hvordan lyset reflekteres. Føleren kan ikke se gjenstander med dårlig refleksjonsevne. Bakenden av kjøretøyer reflekterer vanligvis lyset godt nok, takket være bilskiltet og baklyreflektorene.

På glatt vei forlenges bremsestrekningen, og det kan svekke systemets (City Safety) evne til å avverge kollisjon. I slike situasjoner vil ABS<sup>13</sup> og ESC<sup>14</sup>-systemene gi best mulig bremsekraft uten at det går ut over stabiliteten.

Når egen bil rygger, er City Safety midlertidig deaktivert.

City Safety aktiveres ikke i liten fart - under 4 km/t (3 mph) - derfor griper systemet ikke inn hvis en nærmer seg bilen foran veldig sakte, f. eks. ved parkering.

Førerens herredømme er alltid overordnet, derfor griper City Safety ikke inn i situasjoner der føreren på en tydelig måte styrer eller gir gass, selv om en kollisjon er uunngåelig.

Når City Safety har avverget en kollisjon med en stillestående ting, blir bilen stående stille i høyst 1,5 sekund. Hvis bilen er bremsset ned for et kjøretøy foran som er i bevegelse, reduseres farten til samme hastighet som kjøretøyet foran.

På bil med manuelt gir stanser motoren når City Safety har stoppet bilen, hvis ikke føreren rekker å trå inn clutchpedalen tidsnok.

#### **i** NBI

- Hold frontruten foran laserføleren fri for is, snø og skitt (se bilde av følerens plassering (s. 218)).
- Du må ikke klistre eller montere noe på frontruten foran laserføleren.
- Fjern is og snø fra motorpanseret - snø- og isdekket må ikke være tykkere enn 5 cm.

<sup>13</sup> (Anti-lock Braking System) - Låsefritt bremsesystem.

<sup>14</sup> (Electronic Stability Control) - Stabilitetssystem.

## Feilsøking og tiltak

Hvis kombiinstrumentet viser meldingen

**Frontrutefølere blokkert Se håndbok**, betyr det at laserføleren er tildekket og ikke kan oppdage kjøretøyer foran bilen, og da fungerer heller ikke City Safety.

Likevel vil ikke meldingen **Frontrutefølere blokkert Se håndbok** vises i alle situasjoner der laserføleren er tildekket. Føreren må derfor være nøye med å holde frontruta og området foran laserføleren rent.

Følgende tabell viser mulige årsaker til at meldingen vises, og hva en kan gjøre med det.

Årsak	Tiltak
Frontruta foran laserføleren er skitten eller belagt med is og snø.	Rengjør frontruta foran laserføleren for skitt, is og snø.
Laserfølerens synsfelt er blokkert.	Fjern gjenstanden som sperrer utsikten.

## ! VIKTIG

Hvis det oppstår sprekker, riper eller steinsprut på frontruten foran ett av laserfølerens to "vinduer", og skaden dekker et område på ca. 0,5 x 3,0 mm (eller større), skal et verksted kontaktes for utskifting av frontruten (se bilde av følerens plassering (s. 218)). Volvo anbefaler at du kontakter et autorisert Volvo-verksted.

Uteblitt reparasjon kan resultere i redusert ytelse for City Safety™.

For ikke å risikere utelatt, feil eller redusert funksjon for City Safety™, gjelder også følgende:

- Volvo anbefaler å **ikke** reparere sprekker, riper eller steinsprut i området foran laserføleren - i stedet bør hele frontruten byttes ut.
- Før frontruten byttes må du kontakte et autorisert Volvo-verksted for å kontrollere at riktig frontrute blir bestilt og montert.
- Samme type eller vindusvisker godkjent av Volvo skal monteres ved utskifting.

## Relatert informasjon

- City Safety™ (s. 218)
- City Safety™ - funksjon (s. 218)
- City Safety™ - fremgangsmåte (s. 219)

## City Safety™ - laserføleren

Funksjonen City Safety™ inneholder en føler som sender ut laserlys (se bildet (s. 218) angående plassering av føleren). Kontakt et kvalifisert verksted ved feil eller behov for service på laserføleren. Et autorisert Volvo-verksted anbefales. Det er absolutt nødvendig å følge de angitte instruksjonene ved håndtering av laserføleren.

Følgende to skilt gjelder lasersensoren:

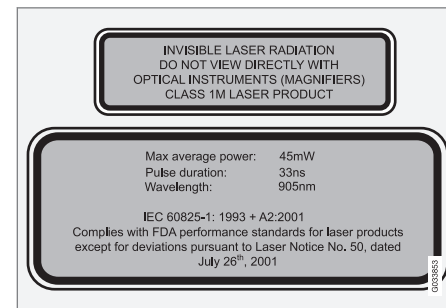

De øverste skiltet i bildet beskriver laserlysets klassifisering:

- Laserstråling - Se ikke rett inn i laserstrålen med optiske instrumenter - Klasse 1M laserprodukt.

De nederste skiltet i bildet beskriver laserlysets fysiske data:

- IEC 60825-1:1993 + A2:2001. Overensstemmer med FDA's (det amerikanske mattilsynet) standarder for laserprodukters utførelser med unntak av avvik i henhold til med "Laser Notice No. 50" datert den 26. juli 2001.

### Strålingsdata for laserføler

Følgende tabell spesifiserer laserfølerens fysiske data.

Maksimal pulsenergi	2,64 µJ
Maksimal middeleffekt	45 mW
Pulslengde	33 ns
Divergens (horisontal x vertikal)	28° x 12°

### ADVARSEL

Hvis noen av instruksjonene her ikke blir fulgt, er det risiko for øyeskader!

- Ikke se inn i lasersensoren (som avgir usynlig laserstråling) på en avstand på 100 mm eller nærmere med forstørrende optikk som forstørrelsesglass, mikroskop, objektiver eller lignende optiske instrumenter.
- Testing, reparasjon, demontering, justering og/eller bytte av reservedeler på laserføleren må bare gjøres av et kvalifisert verksted - et autorisert Volvo-verksted anbefales.
- For å unngå eksponering for skadelig stråling må du ikke utføre andre omjusteringer eller vedlikehold enn det som er spesifisert her.
- Reparatøren må følge en spesiell verkstedinformasjon for laserfølere.
- Ikke demonter laserføleren (og ikke fjern linsene). En demontert laserføler oppfyller laserklasse 3B ifølge standard IEC 60825-1. Laserklasse 3B er ikke øyesikker og utgjør derfor en risiko for skader.
- Kontakten til laserføleren må være koblet ut før demontering fra frontruten.
- Laserføleren må være montert på frontruten før kontakten til føleren blir koblet til.
- Laserføleren sender laserlys når fjernnøkkelen er i nøkkelposisjon II (s. 81) også når motoren er avslått.



### Relatert informasjon

- City Safety™ (s. 218)
- City Safety™ - begrensninger (s. 220)
- City Safety™ - funksjon (s. 218)
- City Safety™ - fremgangsmåte (s. 219)
- City Safety™ - symboler og meldinger (s. 223)

## City Safety™ - symboler og meldinger

I forbindelse med at City Safety™ (s. 218) bremses automatisk, kan ett eller flere av symbo-

lene i kombiinstrumentet tennes, og samtidig vises en tekstmelding. En tekstmelding kan slukes med et kort trykk på **OK**-knappen på blindlysspaken.

Symbol	Melding	Betydning/tiltak
	<b>Automatisk bremsing med City Safety</b>	City Safety™ bremses eller har utført en automatisk oppbremsing.
	<b>Frontrutefølere blokkert Se håndbok</b>	Laserføleren er midlertidig ute av funksjon fordi noe skygger for den. <ul style="list-style-type: none"> <li>• Ta vekk det som skygger og/eller rengjør frontruta foran den.</li> </ul> Les om laserfølerens begrensninger (s. 220).
	<b>City Safety Service påkrevd</b>	City Safety™ fungerer ikke. <ul style="list-style-type: none"> <li>• Oppsøk verksted hvis meldingen blir stående - et autorisert Volvo-verksted anbefales.</li> </ul>

### Relatert informasjon

- City Safety™ (s. 218)
- City Safety™ - begrensninger (s. 220)
- City Safety™ - funksjon (s. 218)
- City Safety™ - fremgangsmåte (s. 219)
- City Safety™ - laserføleren (s. 221)

## Kollisjonsvarsler\*

"Kollisjonsvarsler med autobremser og registrering av syklist og fotgjengere" er et hjelpemiddel som skal avverge kollisjon med en fotgjenger eller en syklist eller bil foran som står stille eller kjører i samme retning.

"Kollisjonsvarsler med autobremser og registrering av syklist og fotgjengere" aktiveres i situasjoner der føreren egentlig burde begynt å bremse mye tidligere, derfor vil funksjonen ikke kunne hjelpe føreren ut av alle situasjoner.

"Kollisjonsvarsler med autobremser og registrering av syklist og fotgjengere" er konstruert for å aktiveres så sent som mulig for å unngå å gripe inn unødige.

"Kollisjonsvarsler med autobremser og registrering av syklist og fotgjengere" kan forhindre en kollisjon eller senke kollisjonshastigheten.

"Kollisjonsvarsler med autobremser og registrering av syklist og fotgjengere" skal ikke brukes til å endre førerens kjøremåte. Hvis føreren stoler blindt på kollisjonsvarsler med autobremser og overlater bremsingen til dette systemet, vil det før eller senere skje en kollisjon.

### To systemnivåer

Avhengig av hvordan bilen er utstyrt, kan funksjonen "Kollisjonsvarsler med autobremser og regi-

strering av syklist og fotgjengere" forekomme i to varianter:

#### Nivå 1

Føreren varsles<sup>15</sup> kun om hindringer som dukker opp, med visuelle signaler og lydsignaler - ingen automatisk bremsing starter. Føreren må selv bremse.

#### Nivå 2

Føreren varsles om hindringer som dukker opp, med visuelle signaler og lydsignaler - bilen bremses automatisk dersom føreren selv ikke handler innen rimelig tid.

### ! VIKTIG

Vedlikehold av komponentene i "kollisjonsvarsler med autobremser og registrering av syklist og fotgjengere" må kun utføres på verksted - et autorisert Volvo-verksted anbefales.

### Relatert informasjon

- Kollisjonsvarsler\* - funksjon (s. 225)
- Kollisjonsvarsler\* - registrering av fotgjengere (s. 227)
- Kollisjonsvarsler\* - registrering av syklist (s. 226)
- Kollisjonsvarsler\* - håndtering (s. 228)
- Kollisjonsvarsler\* - begrensninger (s. 230)

- Kollisjonsvarsler\* - kamerafølerens begrensninger (s. 231)
- Kollisjonsvarsler\* - symboler og meldinger (s. 232)

<sup>15</sup> Ingen advarsel for syklist med "Nivå 1".

## Kollisjonsvarsler\* - funksjon

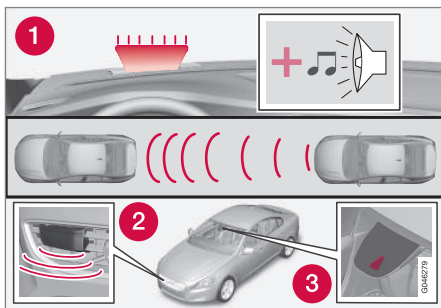

Funksjonsoversikt<sup>16</sup>.

- 1 Audio-visuelt varselsignal ved kollisjonsfare.
- 2 Radarføler<sup>17</sup>
- 3 Kameraføler

Kollisjonsvarsleren med autobremser utfører tre trinn er i følgende rekkefølge:

1. **Kollisjonsvarsler**
2. **Bremsestøtte**<sup>17</sup>
3. **Autobremser**<sup>17</sup>

Kollisjonsvarsleren og City Safety™ (s. 218) kompletterer hverandre.

### 1 - Kollisjonsvarsler

Først varsles føreren om at hun er nær ved å kollidere.

Kollisjonsvarsleren kan oppdage fotgjengere, syklist eller kjøretøy som står stille eller kjører i samme retning foran eget kjøretøy.

Ved risiko for kollisjon med en fotgjenger, syklist eller et kjøretøy, påkalles førerens oppmerksomhet med et rødblinkende varselsignal (1) og det avgis et lydsignal.

### 2 - Bremsestøtte<sup>17</sup>

Hvis faren for kollisjon har økt ytterligere etter kollisjonsvarslet, aktiveres bremsestøtten.

Det innebærer at bremsesystemet klargjøres for rask oppbremsing ved at bremsene aktiveres svakt, noe som kan kjønnnes som et lett rykk.

Hvis bremspedalen trykkes inn tilstrekkelig raskt, skjer nedbremsingen med full bremskraft.

Bremsestøtten forsterker også førerens nedbremsing hvis systemet bedømmer at nedbremsingen ikke er tilstrekkelig for å unngå kollisjon.

### 3 - Autobremser<sup>17</sup>

I siste trinn aktiveres den automatiske bremsfunksjonen.

Dersom føreren i denne situasjonen ennå ikke har påbegynt en unnamanøver og kollisjonsfaren

er overhengende, trer den automatiske bremsfunksjonen i kraft. Dette skjer uansett om føreren nedbrems eller ikke. Nedbremsing skjer da med full bremskraft for å redusere kollisjonshastigheten, eller med begrenset bremskraft hvis det er tilstrekkelig for å unngå en kollisjon. For syklist kan advarsel og fullt bremsingrepp komme for sent eller samtidig.

<sup>16</sup> Obs! Bildet er skjematisk. Detaljer kan avvike avhengig av bilmodellen.

<sup>17</sup> Kun med system i nivå 2.



## ⚠ ADVARSEL

Kollisjonsvarsleren fungerer ikke under alle trafikk-, vei-, vær- og føreforhold. Kollisjonsvarslingssystemet reagerer ikke på kjøretøy eller syklister som kjører i en annen retning enn det egne kjøretøyet. Systemet reagerer heller ikke på dyr.

Varselet aktiveres bare ved stor fare for kollisjon. Dette avsnittet om funksjon, samt avsnittet om begrensninger informerer om begrensninger som føreren må være klar over før kollisjonsvarsleren med autobreming benyttes.

Advarsel og bremseinngrep for fotgjengere og syklister er deaktivert ved hastighet over 80 km/t (50 mph).

Advarsel og bremseinngrep for fotgjengere og syklister fungerer ikke i mørke og tunneller, heller ikke når gatebelysningen er tent.

Auto-bremsefunksjonen kan forhindre en kollisjon eller redusere kollisjonshastigheten. For å sikre full bremseeffekt bør føreren alltid trå på bremsen, også når bilen auto-bremser.

Vent aldri på en kollisjonsadvarsel. Føreren er alltid ansvarlig for at det holdes riktig avstand og hastighet, også når kollisjonsvarslingssystemet med auto-bremse brukes.

### Relatert informasjon

- Kollisjonsvarsler\* (s. 224)

## Kollisjonsvarsler\* - registrering av syklister

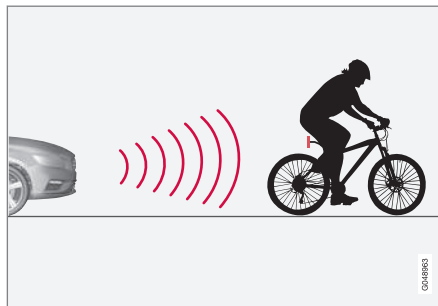

Funksjonen "ser" bare syklister bakfra, som har samme fartsretning.

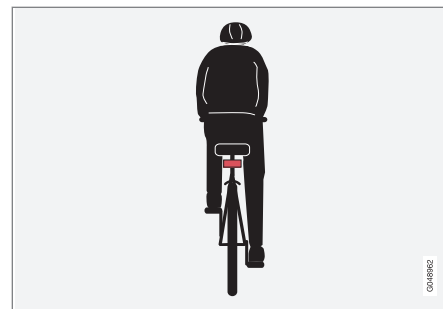

Optimalt eksempel på hva systemet tolker som syklist - med tydelig kropps- og sykkelkontur, rett bakfra og i bilens midtlinje.

For at systemet skal fungere optimalt, må systemfunksjonen som identifiserer en syklist få så entydig informasjon om kropps- og sykkelkontur som mulig. Dette forutsetter mulighet til å oppfatte sykkel, hode, armer, skuldre, ben, over- og underkropp i kombinasjon med et menneskelig normalt bevegelsesmønster.

Hvis store deler av kroppen eller sykkelen til syklisten ikke er synlig for kameraet, kan ikke systemet oppdage en syklist.



- For at funksjonen skal kunne oppdage en syklist, må denne være voksen og sitte på en "seniorsykel".
- Sykkelen må være utstyrt med en godt synlig og godkjent<sup>18</sup> bakoverrettet rød refleks som er montert minst 70 cm over veibanen.
- Funksjonen kan bare oppdage syklist rett bakfra og som har samme fartsretning - ikke på skrått bakfra, ikke fra siden.
- Syklist som kjører i venstre eller høyre kant av bilens tenkte/forlengede sidelinjer, kan oppdages sent eller ikke i det hele tatt.
- Funksjonens evne til å oppdage syklist i skumring og halvmørke er begrenset, akkurat som det menneskelige øyet.
- Funksjonen kan ikke oppdage syklist ved kjøring i mørke og i tunneler, selv med tent gatebelysning.
- For optimal sykkelregistrering må funksjonen City Safety™ være aktivert, se City Safety™ (s. 218).

### ⚠ ADVARSEL

Kollisjonsvarsleren med auto-brems & registrering av syklist er et hjelpemiddel.

Funksjonen kan ikke oppdage:

- alle syklist i alle situasjoner, og ser f.eks. ikke delvis skjulte syklist.
- syklist i klær som skjuler kroppskonturen, eller som kommer fra siden.
- sykler som ikke har bakovervendt rød refleks.
- sykler som er lastet med store gjenstander.

Føreren er alltid ansvarlig for at kjøretøyet kjøres på en korrekt måte og med sikkerhetsavstand som er tilpasset til hastigheten.

### Relatert informasjon

- Kollisjonsvarsler\* (s. 224)

## Kollisjonsvarsler\* - registrering av fotgjenger

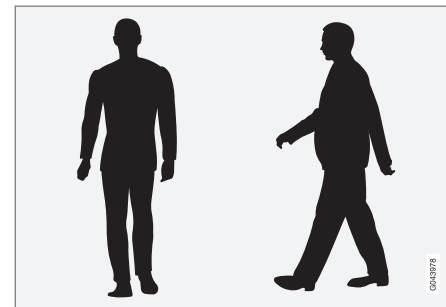

Optimale eksempler på hva systemet betrakter som fotgjenger med tydelig kroppskontur.

For at systemet skal fungere optimalt, må systemfunksjonen som identifiserer fotgjenger få så entydig informasjon om kroppskontur som mulig. Dette forutsetter mulighet til å oppfatte hode, armer, skuldre, ben, over- og underkropp i kombinasjon med et menneskelig normalt bevegelsesmønster.

Hvis store deler av kroppen ikke er synlig for kameraet, kan ikke systemet oppdage en fotgjenger.

<sup>18</sup> Refleksen skal oppfylle anbefalingene og vilkårene fra trafikmyndigheten i aktuelt marked.

- For at en fotgjenger skal kunne oppdages, må vedkommende være synlig i helfigur og ha en høyde på minst 80 cm.
- Kamerafølerens evne til å se fotgjengere i skumring og halvmørke er begrenset, akkurat som det menneskelige øyet.
- Kameraføleren kan ikke oppdage fotgjengere ved kjøring i mørke og i tunneler, selv med tent gatebelysning.

### ⚠ ADVARSEL

"Kollisjonsvarsleren med auto-brems og registrering av syklisters samt fotgjengere" er et hjelpemiddel. Funksjonen kan ikke oppdage alle fotgjengere og alle situasjoner, og ser f.eks. ikke:

- delvis skjulte fotgjengere, personer i klær som skjuler kroppskonturene eller fotgjengere som er kortere enn 80 cm.
- fotgjengere som bærer på større gjenstander.

Føreren er alltid ansvarlig for at kjøretøyet kjøres på en korrekt måte og med sikkerhetsavstand som er tilpasset til hastigheten.

### Relatert informasjon

- Kollisjonsvarsler\* (s. 224)

## Kollisjonsvarsler\* - håndtering

### Varselssignaler På og Av

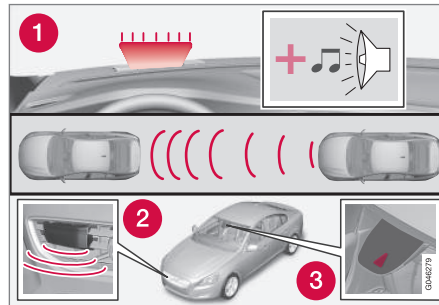

1. Akustisk og visuelt varselssignal ved kollisjonsrisiko<sup>19</sup>.

Det er mulig å velge om kollisjonsvarslerens akustiske og visuelle varselssignaler skal være slått på eller av.

Når motoren startes får en automatisk den innstillingen som var valgt da motoren ble slått av.

### ⓘ NBI

Funksjonene "bremsesøtte" og "autobremsering" er alltid på. De kan ikke slås av.

Innstillingene for kollisjonsvarsleren gjøres via midtkonsollens bildesjerm og menysystemet **MY CAR**, se (s. 113).

### Lys- og lydsignal

Når lys- og lydvarslet til kollisjonsvarsleren er aktivert, testes varselampen (nr. [1] i forrige bilde) ved hver motorstart ved å kort tenne de separate lyspunktene til varselampen.

Etter motorstart kan både lys- og lydsignal slås av:

- Søk opp **Kollisjonsvarsel** i **Førerstøtte** i menysystemet **MY CAR** (s. 113), velg så å fjerne markeringen fra funksjonen.

### Lydsignal

Etter motorstart kan varsellyden aktiveres/deaktiveres separat:

- Søk opp **Advarselssignal** i **Kollisjonsvarsel** i menysystemet **MY CAR** (s. 113), - velg så på eller av.

Deretter angis kollisjonsvarsel bare med lyssignal.

### Stille inn varselavstand

Varselavstanden regulerer på hvilken avstand den visuelle og akustiske varslingen skal utløses.

- Søk opp **Varselavstand** i **Kollisjonsvarsel** i menysystemet **MY CAR** (s. 113) - velg så **Lang**, **Normal** eller **Kort**.

Varselavstanden avgjør systemets ømfintlighet. Varselavstand **Lang** gir tidligere varsling. Prøv først med **Lang**, og hvis denne innstillingen gir

<sup>19</sup> Bildet er skjematisk - bilmodell og detaljer kan variere.

\* Ekstrautstyr/tilbehør, for mer informasjon se Introduksjon.

for mange varslinger, slik at det virker irriterende, skift da til varselavstand **Normal**.

Bruk varselavstand **Kort** bare i unntakstilfeller, for eksempel ved dynamisk kjøring.

### **i** NBI

Når den adaptive cruisekontrollen brukes, vil varsellampen og varsellyden bli brukt av cruisekontrollen, selv om Kollisjonsvarsleren er slått av.

Kollisjonsvarsleren varsler føreren om fare for kollisjon, men funksjonen gjør ikke førerens reaksjonstid kortere.

For at Kollisjonsvarsleren skal være effektiv må du alltid kjøre med avstandsvarsel (s. 197) stilt inn på tidsavstand 4-5.

### **i** NBI

Selv om varselavstanden er satt til **Lang**, kan varslingen i enkelte tilfeller oppfattes som sen. Dette kan gjelde ved store hastighetsforskjeller eller hvis bilen foran bremses kraftig.

### **⚠** ADVARSEL

Ingen automatiske systemer kan garantere 100 % korrekt funksjon i alle situasjoner. Prøv derfor aldri kollisjonsvarsleren med autbrems mot mennesker eller kjøretøyer - det kan medføre alvorlige skader og livsfare.

### Kontrollere innstillinger

De aktuelle innstillingene kan kontrolleres via bil-deskjermen i midtkonsollen og menysystemet (s. 113) **MY CAR**.

### Vedlikehold

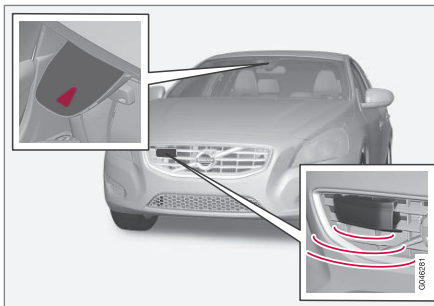

Kamera- og radarsensor<sup>20</sup>.

For at sensorene skal fungere riktig, må de holdes rene fra smuss, is og snø og rengjøres regelmessig med vann og bilsjampo.

### **i** NBI

Smuss, is og snø som dekker sensorene, reduserer funksjonen og kan gjøre måling umulig.

### Relatert informasjon

- Kollisjonsvarsler\* (s. 224)

<sup>20</sup> Obs! Bildet er skjematisk. Detaljer kan avvike avhengig av bilmodellen.

## Kollisjonsvarsler\* - begrensninger

Funksjonen har visse begrensninger, den er f.eks. først aktiv over ca. 4 km/t (3 mph).

Kollisjonsvarslerens visuelle varselsignal (se (1) i bilde (s. 225)) kan være vanskelig å oppdage ved sterkt sollys, reflekser, kjøring med solbriller eller hvis føreren ikke ser rett frem. Varsellyden bør derfor alltid være aktivert.

På glatt vei øker bremsestrekningen, noe som kan svekke evnen til å avverge kollisjon. I slike situasjoner vil ABS- og ESC (s. 187)-systemene gi best mulig bremsekraft uten at det går ut over stabiliteten.

### **i** NBI

De visuelle varselsignalene kan midlertidig settes ut av funksjon ved høy temperatur i kupeen, f. eks. som en følge av sterk sol. Hvis det skjer, aktiveres varsellyden selv om den er deaktivert i menysystemet.

- Varslinger kan utebli hvis det er kort avstand til noe som er foran bilen, eller ratt og pedaler brukes markert, f. eks. ved en aktiv kjørestil.

### **⚠** ADVARSEL

Advarsler og bremseinngrep kan utløses eller utebli hvis trafikksituasjonen eller ytre påvirkning gjør at radar- eller kameraføleren ikke kan oppdage en fotgjenger, syklist eller et kjøretøy foran bilen på riktig måte.

Følersystemet har en begrenset rekkevidde for fotgjengere og syklist<sup>21</sup> - for disse kan systemet gi effektive advarsler og bremseinngrep ved kjøretøyhastigheter opptil 50 km/t (30 mph). For stillestående eller saktegående kjøretøy er advarsler og bremseinngrep effektive i kjøretøyhastigheter på opptil 70 km/t (43 mph).

Advarsler for stillestående eller langsomt gående kjøretøy kan settes ut av funksjon pga. mørke eller dårlig sikt.

Advarsel og bremseinngrep for fotgjengere og syklist<sup>er</sup> deaktivert ved kjøretøyhastighet over 80 km/t (50 mph).

Kollisjonsvarsleren bruker samme radarføler som den adaptive fartsholderen (s. 200). Les mer om radarfølerens begrensninger (s. 213).

Hvis varslinger oppleves som for hyppige og forstyrrende, kan varselavstenden minskes (s. 228). Dette fører til at systemet varsler senere, og totalt antall varslinger går ned.

Når revers er aktivert, er kollisjonsvarsleren med autobremser midlertidig deaktivert.

Kollisjonsvarsler med autobremser aktiveres ikke i liten fart - under 4 km/t (3 mph) - derfor griper systemet ikke inn hvis ens egen bil nærmer seg bilen foran veldig sakte, f. eks. ved parkering.

I situasjoner der føreren viser en aktiv og bevisst kjøreatferd, kan et kollisjonsvarsel legges noe senere for å gi minimalt med unødige varsler.

Når autobremserfunksjonen har avverget en kollisjon med et stillestående objekt, blir bilen stående stille i maksimalt 1,5 sekund. Hvis bilen er bremsed ned for et kjøretøy foran som er i bevegelse, reduseres farten til samme hastighet som kjøretøyet foran.

I en bil med manuelt gir stanser motoren når autobremserfunksjonen har stoppet bilen, hvis ikke føreren rekker å trå inn clutchpedalen før dette.

### Relatert informasjon

- Kollisjonsvarsler\* (s. 224)

<sup>21</sup> For syklist<sup>er</sup> kan advarsel og full bremseaktivering komme svært sent eller samtidig.

## Kollisjonsvarsler\* - kamerafølerens begrensninger

"Kollisjonsvarsler med autobremser og registrering av syklist og fotgjenger" er et hjelpemiddel som skal avverge kollisjon med en fotgjenger eller en sykkel eller bil foran som står stille eller kjører i samme retning.

Funksjonen bruker kameraføleren til bilen, men denne har en del begrensninger.

Bilens kamerasensor brukes - i tillegg til av kollisjonsvarsler med autobremser - også av funksjonene:

- Automatisk fjernlys (s. 93)
- Trafikkskiltinformasjon (s. 238)
- Driver Alert Control - DAC (s. 242)
- Filassistanse (s. 245)

<b>i NBI</b>
Hold frontruta foran kameraføleren fri for is, snø, dugg og skitt.
På frontruta foran kameraføleren må du ikke klistre eller montere noe som helst. Det kan føre til at ett eller flere av kameraene slutter å virke, eller redusere funksjonen.

Kameraføleren har omtrent de samme begrensninger som det menneskelige øyet, dvs. den "ser" dårligere f. eks. i mørke, tett snøvær og i regn

eller tett tåke. Under slike forhold kan kameraavhengige funksjoner bli sterkt svekket eller midlertidig deaktivert.

Også sterkt motlys, reflekser i kjørebane, snø og is på veien, skitten vei eller utydelige sidemarkeringer av kjørefeltet, kan sterkt redusere funksjoner når kameraføler benyttes til å lese kjørefeltet samt oppdage fotgjenger og andre kjøretøyer.

Kamerasensorens synsfelt er begrenset. Derfor kan ikke fotgjenger, syklist og kjøretøyer oppdages i noen situasjoner, eller de oppdages senere enn forventet.

I svært sterk varme slås kameraene midlertidig av i ca. 15 minutter etter at motoren er startet, for å beskytte kamerafunksjonen.

### Feilsøking og tiltak

Hvis displayet viser meldingen **Frontrutefølere blokkert** Se håndbok, betyr det at kameraføleren er tildekket og ikke kan registrere fotgjenger, syklist, kjøretøy eller striper på veien foran bilen.

Det innebærer samtidig at - i tillegg til Kollisjonsvarsling ned autobremser - heller ikke følgende funksjoner vil fungere fullt ut:

- Automatisk fjernlys
- Driver Alert Control
- Filassistanse
- Trafikkskiltinformasjon

Følgende tabell viser mulige årsaker til at meldingen vises, og hva en kan gjøre med det.

Årsak	Tiltak
Frontruta foran kameraet er skitten eller dekket med is eller snø.	Rengjør frontruta foran kameraet for skitt, is og snø.
Tett tåke, kraftig regn eller snøvær fører til at kameraet ikke ser godt nok.	Ikke noe å gjøre med det. Ved kraftig nedbør hender det at kameraet ikke fungerer.
Frontruta foran kameraet er rengjort, men meldingen vises fortsatt.	Vent og se. Det kan ta noen minutter for kameraet å måle sikten.
Det er kommet skitt mellom innsiden av frontruta og kameraet.	Oppsøk et verksted for å få rengjort frontruta innenfor kameradekselet - et autorisert Volvo-verksted anbefales.





### Relatert informasjon



- Kollisjonsvarsler\* (s. 224)

## Kollisjonsvarsler\* - symboler og meldinger

"Kollisjonsvarsler med autobremse og registrering av syklist og fotgjengere" er et hjelpemiddel

som skal avverge kollisjon med en fotgjenger eller en sykkel eller bil foran som står stille eller kjører i samme retning.

Symbol <sup>A</sup>	Melding	Betydning
	<b>Collision warning system AV</b>	Kollisjonsvarsleren avslått. Vises når motoren startes. Meldingen slukker etter ca. 5 sekunder eller etter et trykk på <b>OK</b> -knappen.
	<b>Varslingssystem for kollisjon ikke tilgjengelig</b>	Kollisjonsvarsleren kan ikke aktiveres. Vises når føreren prøver å aktivere funksjonen. Meldingen slukker etter ca. 5 sekunder eller etter et trykk på <b>OK</b> -knappen.
	<b>Automatisk brems aktivert</b>	Autobremsen har vært aktiv. Meldingen slukkes etter et trykk på <b>OK</b> -knappen.
	<b>Frontrutefølere blokkert</b> Se håndbok	Kameraføleren er midlertidig ute av funksjon. Vises ved f. eks. snø, is eller skitt på frontruta. <ul style="list-style-type: none"> <li>• Rengjør ruta foran kameraføleren.</li> </ul> Les om kamerafølerens begrensninger (s. 231).

Symbol <sup>A</sup>	Melding	Betydning
	<b>Radar blokkert</b> Se håndbok	<p>Kollisjonsvarsler med autobrems er midlertidig ute av funksjon.</p> <p>Radarføleren er blokkert og kan ikke registrere andre kjøretøy. For eksempel i kraftig regnvær, eller hvis det har samlet seg snøslaps foran radarføleren.</p> <p>Les om radarfølerens begrensninger (s. 213).</p>
	<b>Kollisjonsvarsel Service påkrevd</b>	<p>Kollisjonsvarsler med autobrems er helt eller delvis ute av funksjon.</p> <ul style="list-style-type: none"> <li>• Oppsøk verksted hvis meldingen blir stående - et autorisert Volvo-verksted anbefales.</li> </ul>

<sup>A</sup> Symboler er skjematisk - kan variere med marked og bilmodell.

### Relatert informasjon

- Kollisjonsvarsler\* (s. 224)
- Kollisjonsvarsler\* - funksjon (s. 225)
- Kollisjonsvarsler\* - registrering av fotgjengere (s. 227)
- Kollisjonsvarsler\* - registrering av syklist (s. 226)
- Kollisjonsvarsler\* - håndtering (s. 228)
- Kollisjonsvarsler\* - begrensninger (s. 230)
- Kollisjonsvarsler\* - kamerafølerens begrensninger (s. 231)

## BLIS\*

BLIS (Blind Spot Information) er en funksjon som er konstruert for å gi føreren støtte ved kjøring i tett trafikk på veier med flere kjørefelt i samme retning.

BLIS er beregnet på å varsle om:

- kjøretøy i dødsonen
- kjøretøy som nærmer seg raskt i venstre og høyre kjørefelt nærmest eget kjøretøy.

BLIS-funksjonen CTA (s. 236) (Cross Traffic Alert) er en førerhjelp som er beregnet på å varsle for:

- kryssende trafikk når bilen rygges.

### **⚠ ADVARSEL**

BLIS er et utfyllende hjelpemiddel og fungerer ikke i alle situasjoner.

BLIS er ingen erstatning for en trygg kjøremåte og bruk av bakspeil.

BLIS kan aldri erstatte førerens ansvar og oppmerksomhet - føreren må alltid utføre filbytter på en trafikksikker måte.

## Oversikt

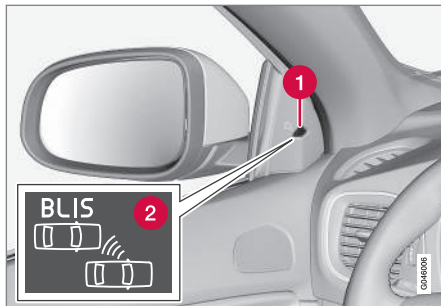

Plasseringen av BLIS-lampen<sup>22</sup>.

- 1 Indikasjonslampe
- 2 Blindsonesymbol

### **i NBI**

Lampen tennes på den siden av bilen der systemet har oppdaget kjøretøyet. Hvis bilen blir forbi kjørt på begge sider samtidig, tennes begge lampene.

## Vedlikehold

BLIS-funksjonernes følere er plassert innenfor bakskjerm og støtfanger i hvert hjørne.



Holde denne overflaten ren - også på venstre side.

- For optimal funksjon er det viktig at overflatene foran følerne holdes rene.

## Relatert informasjon

- BLIS\* - fremgangsmåte (s. 235)
- BLIS - symboler og meldinger (s. 238)
- CTA\* (s. 236)

<sup>22</sup> Obs! Bildet er skjematisk. Detaljer kan avvike avhengig av bilmodellen.



## BLIS\* - fremgangsmåte

BLIS (Blind Spot Information) er en funksjon som er konstruert for å gi føreren støtte ved kjøring i tett trafikk på veier med flere kjørefelt i samme retning.

### Aktivere/deaktivere BLIS

BLIS aktiveres når motoren startes, Dette bekrefte ved at indikasjonslampene i dørpanelene blinker en gang.

BLIS-funksjonen kan deaktiveres/aktiveres i bilens menysystem MY CAR (s. 113).

Når BLIS deaktiveres/aktiveres slukker/tennes lampen i knappen, og kombiinstrumentet bekrefte endringen med en tekstmelding - ved aktivering blinker indikatorlampene i dørpanelet én gang.

For å slå av meldingen:

- Trykk på venstre rattspakes **OK**-knapp. eller
- Vent ca. 5 sekunder - meldingen slås av.

### Aktivere/deaktivere BLIS

BLIS aktiveres når motoren startes, Dette bekrefte ved at indikasjonslampene i dørpanelene blinker en gang.

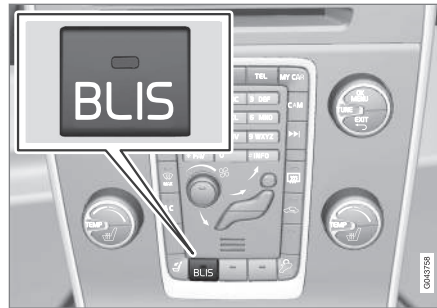

Knapp for aktivering og deaktivering.

BLIS-funksjonen kan deaktiveres/aktiveres med et trykk på **BLIS**-knappen på midtkonsollen.

Enkelte kombinasjoner av tilleggsutstyr gir ingen ledig plass til en knapp i midtkonsollen. Da håndteres funksjonen i bilens menysystem MY CAR (s. 113).

Når BLIS deaktiveres/aktiveres slukker/tennes lampen i knappen, og kombiinstrumentet bekrefte endringen med en tekstmelding - ved aktivering blinker indikatorlampene i dørpanelet én gang.

For å slå av meldingen:

- Trykk på venstre rattspakes **OK**-knapp. eller
- Vent ca. 5 sekunder - meldingen slås av.

## Når fungerer blindsonervarsleren (BLIS)

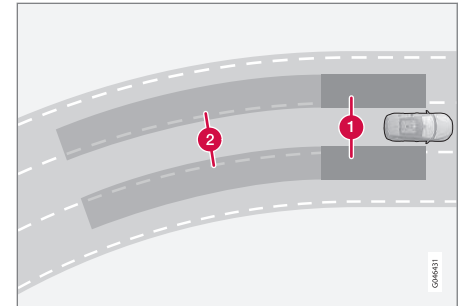

Prinsipp for BLIS: 1. Sone i dødsone. 2. Sone for kjøretøy som nærmer seg raskt.

BLIS-funksjonen er aktiv i hastigheter over 10 km/t (6 mph).

Systemet er konstruert for å reagere når:

- eget kjøretøy blir forbi kjørt av andre
- annet kjøretøy nærmer seg eget kjøretøy raskt bakfra.

Når blindsonervarsleren oppdager et kjøretøy i sone 1, eller et kjøretøy som kommer raskt bakfra i sone 2, lyser BLIS-lampen i dørpanelet hele tiden. Hvis føreren da aktiverer retningsviseren til den siden advarselen gis, vil BLIS-lampen gå over fra å lyse kontinuerlig til å blinke med et mer intensivt lys.





## ⚠ ADVARSEL

Blindsonewarsleren virker ikke i skarpe svinger.

Blindsonewarsleren virker ikke ved rygging.

### Begrensninger

- Skitt, is og snø som dekker følerne kan redusere funksjonen og gjøre det umulig å varsle. BLIS kan ikke oppdage kjøretøyer i den tilstanden.
- Fest ingen gjenstander, tape eller klistrelapper på følernes overflate.
- BLIS deaktiveres når et slepekjøretøy kobles til bilens elektriske system.

## ⚠ VIKTIG

Reparasjon av komponentene til BLIS- og CTA-funksjonene eller omlakking av støtfangere må bare utføres på verksted - et autorisert Volvo-verksted anbefales.

### Relatert informasjon

- BLIS\* (s. 234)
- BLIS - symboler og meldinger (s. 238)

## CTA\*

BLIS-funksjonen CTA (Cross Traffic Alert) er en førerhjelp som skal varsle om kryssende trafikk når bilen rygges. CTA er en utfylling til BLIS (s. 234).

### Aktivere/deaktivere CTA

CTA aktiveres når motoren startes. Dette bekrefte ved at indikasjonslampene for BLIS i dørpanelene blinker en gang.



På/av for følerne til parkeringshjelpen og CTA.

CTA-funksjonen kan stenges av/aktiveres separat med parkeringshjelpens (s. 254) på/av-knapp. BLIS-lampene blinker en gang ved gjenaktivering.

BLIS-funksjonen er likevel fortsatt aktivert etter at CTA er slått av.

## ⚠ ADVARSEL

CTA er et utfyllende hjelpemiddel og fungerer ikke i alle situasjoner.

CTA er ingen erstatning for en trygg kjøremåte og bruk av bakspeil.

CTA kan aldri erstatte førerens ansvar og oppmerksomhet - føreren må alltid rygge på en trafikksikker måte.

### Når fungerer CTA

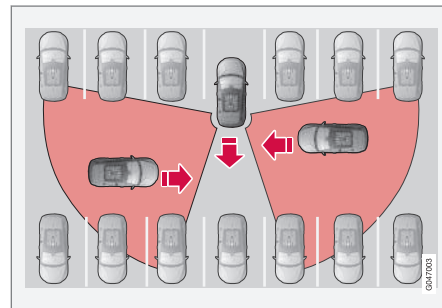

Prinsipp for CTA.

CTA utfyller BLIS-funksjonen fordi den kan se kryssende trafikk fra siden under rygging, for eksempel når bilen rygges ut fra en parkeringsplass.

CTA er laget for i første rekke å oppdage kjøretøyer - i noen tilfeller kan også mindre gjenstander, som sykler og fotgjengere, oppdages.

\* Ekstrautstyr/tilbehør, for mer informasjon se Introduksjon.

CTA er bare aktiv under rygging og aktiveres automatisk når bilen settes i revers.

- Et lydsignal varsler når CTA oppdager at noe nærmer seg fra siden - lyden høres i venstre eller høyre høyttaler, avhengig av hvilken retning objektet nærmer seg fra.
- CTA varsler også gjennom at BLIS-lampene tennes.
- Et varsel vises også ved et tent ikon i bildeskjermens PAS-grafikk (s. 254).

### Begrensninger

CTA fungerer ikke optimalt i alle situasjoner, men har en viss begrensning - CTA-følerne kan for eksempel ikke "se" gjennom andre parkerte kjøretøyer eller hindringer.

Her følger noen eksempler på når CTAs "synsfelt" kan være begrenset fra begynnelsen av og kjøretøyet som nærmer seg derfor ikke kan oppdages før de er svært nærme:

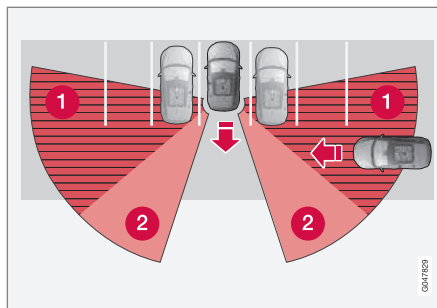

Bilen står langt inn i en parkeringslomme.

- 1 Blind CTA-sektor.
- 2 Sektor der CTA kan registrere/"se".

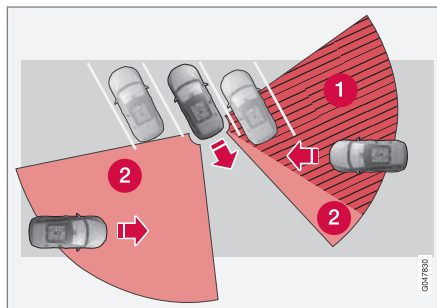

I en vinklet parkeringslomme kan CTA være helt "blind" på den ene siden.

Når eget kjøretøy rygges langsomt, endres imidlertid vinkelen i forhold til bilen/gjenstanden som hindrer, og da minskes blindsonen raskt.

Eksempel på ytterligere begrensninger:

- Skitt, is og snø som dekker følerne kan redusere funksjonen og gjøre det umulig å varsle. CTA kan ikke oppdage kjøretøyer i den tilstanden.
- CTA deaktiveres når et slepekjøretøy kobles til bilens elektriske system.

### ! VIKTIG

Reparasjon av komponentene til BLIS- og CTA-funksjonene eller omlakkering av støtfangere må bare utføres på verksted - et autorisert Volvo-verksted anbefales.

### Vedlikehold

BLIS- og CTA-funksjonernes følere er plassert innenfor bakskjerm og støtfanger i hvert hjørne.



Holde denne overflaten ren - også på venstre side.

- For optimal funksjon er det viktig at overflatene foran følerne holdes rene.
- Fest ingen gjenstander, tape eller klistrelapper på følerens overflate.

### Relatert informasjon

- BLIS\* (s. 234)
- BLIS - symboler og meldinger (s. 238)

## BLIS - symboler og meldinger

I situasjoner der BLIS (Blind Spot Information) (s. 234) og CTA (Cross Traffic Alert) (s. 236) funksjonen uteblir eller avbrytes, kan kombiinstrumentet vise et symbol sammen med en forklarende melding - Følg anbefalingen som gis.

Eksempel på melding:

Melding	Betydning
<b>CTA AV</b>	CTA er manuelt slått av - BLIS er aktiv.
<b>BLIS og CTA AV Tilhenger tilkoblet</b>	BLIS og CTA er midlertidig ute av funksjon fordi en tilhenger er koblet til det elektriske systemet til bilen.
<b>BLIS og CTA Service påkrevd</b>	BLIS og CTA er ute av funksjon. <ul style="list-style-type: none"> <li>• Opsøk verksted hvis meldingen blir stående - et autorisert Volvo-verksted anbefales.</li> </ul>

En tekstmelding kan slukkes med et kort trykk på **OK**-knappen på blinklysspaken.

### Relatert informasjon

- BLIS\* (s. 234)

## Trafikkskiltinformasjon - (RSI)\*

Funksjonen Trafikkskiltinformasjon (RSI - Road Sign Information) hjelper føreren å huske hvilke hastighetsrelaterte trafikkskilt bilen har passert.

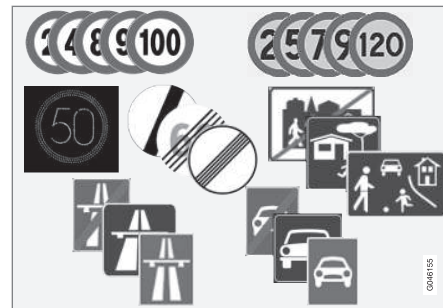

Eksempel på lesbare hastighetsrelaterte skilt <sup>23</sup>.

Funksjonen RSI gir informasjon om bl. a. aktuell hastighet, at en motorvei eller forkjøringsvei begynner/opphever, samt når det gjelder forbikjøringsforbud.

Dersom skilt for både motorvei/forkjøringsvei og skilt med høyeste tillatte hastighet blir passert, velger RSI å vise skiltet for høyeste tillatte hastighet.

<sup>23</sup> Hvilke trafikkskilt som vises i kombiinstrumentet, er markedsavhengig - bildene i denne instruksjonen viser kun noen eksempler.

\* Ekstrautstyr/tilbehør, for mer informasjon se Introduksjon.

**⚠ ADVARSEL**

RSI fungerer ikke i alle situasjoner. Det er bare ment som et supplerende hjelpemiddel.

Føreren har alltid ansvaret for at kjøretøyet kjøres på en sikker måte, samt at gjeldende lover og trafikkbestemmelser overholdes.

**Relatert informasjon**

- Trafikkskiltinformasjon (RSI)\* - fremgangsmåte (s. 239)
- Trafikkskiltinformasjon (RSI)\* - begrensninger (s. 241)

**Trafikkskiltinformasjon (RSI)\* - fremgangsmåte**

Funksjonen Trafikkskiltinformasjon (RSI – Road Sign Information) hjelper føreren å huske hvilke hastighetsrelaterte trafikkskilt bilen har passert.

Slik håndteres funksjonen:

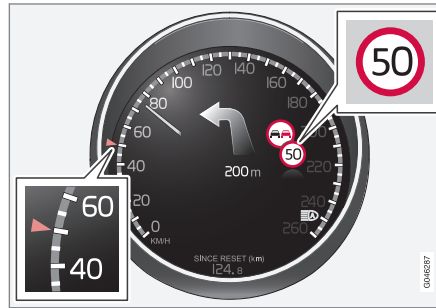

Registrert hastighetsinformasjon<sup>24</sup>.

Når RSI har registrert et trafikkskilt med påbudt hastighet, viser kombiinstrumentet skiltet som et symbol.



Sammen med symbolet for gjeldende hastighetsbegrensning kan også skilt med forbikjøringsforbud.

**Begrensning eller motorvei opphører**

I situasjoner der RSI oppdager et skilt som innebærer at hastighetsbegrensning opphører - eller annen hastighetsrelatert informasjon, f.eks. motorvei opphører - viser kombiinstrumentet tilsvarende trafikkskilt på instrumentpanelet i 10 sekunder:

Eksempel på slike skilt er:

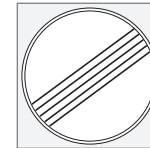

Samtlige begrensninger opphører.



Motorvei opphører.

Deretter skjules skiltinformasjonen til neste hastighetsrelaterte skilt registreres.

<sup>24</sup> Hvilke trafikkskilt som vises i kombiinstrumentet, er markedsavhengig - bildene i denne instruksjonen viser kun noen eksempler.

## « Tilleggsskilt

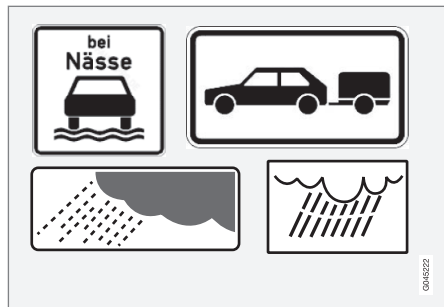

Eksempel på tilleggsskilt<sup>24</sup>.

IBlant skiltes forskjellige hastighetsbegrensninger for samme vei - et tilleggsskilt angir da under hvilke omstendigheter hastighetene gjelder. Det kan være spesielt ulykkesrammede strekninger ved f.eks. regn og/eller tåke.

Tilleggsskilt for regn vises bare hvis vindusviskeren brukes.

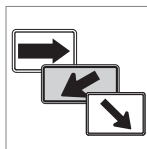

Hastighet som gjelder på en utkjørsel, angis på visse markeder med et tilleggsskilt med en pil.

Hastighetsskilt koplet til denne typen tilleggsskilt vises kun hvis føreren bruker retningsvisere.

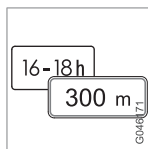

Visse hastigheter gjelder først etter for eksempel en viss strekning eller i løpet av en viss tid på døgnet. Føreren gjøres oppmerksom på denne omstendigheten med et symbol for tilleggsskilt under symbolet med hastigheten.

### Visning av tilleggsinformasjon



Et symbol for tilleggsskilt i form av en tom ramme under hastighetssymbolet i kombiinstrumentet betyr at RSI har registrert et tilleggsskilt med utfyllende informasjon for aktuell hastighetsbegrensning.

### Instilling i MY CAR

Det finnes valgmuligheter for RSI i menysystemet **MY CAR**, se MY CAR (s. 113).

## Trafikkskiltinformasjon på/av



Visning av hastighetssymboler i kombiinstrumentet kan slås av. Funksjonen kan aktiveres/deaktiveres i menysystemet **MY CAR**. For beskrivelse av menysystemet, se MY CAR (s. 113).

### Hastighetsvarsel

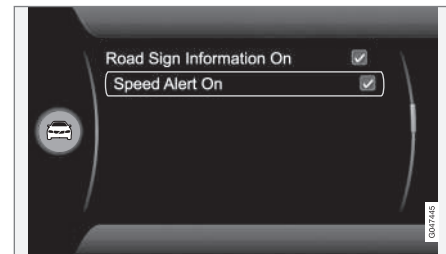

Føreren kan velge å varsles med når gjeldende hastighetsbegrensning overtres med 5 km/t (5 mph) eller mer. Advarselen gis i form av at

<sup>24</sup> Hvilke trafikkskilt som vises i kombiinstrumentet, er markedsavhengig - bildene i denne instruksjonen viser kun noen eksempler.

symbolet med gjeldende høyeste hastighet midlertidig blinker når hastigheten overskrides. Funksjonen kan aktiveres/deaktiveres i menysystemet **MY CAR**. For beskrivelse av menysystemet, se MY CAR (s. 113).

### Sensus Navigation

Hvis bilen har Sensus Navigation, hentes fartsrelatert informasjon fra navigasjonensheten i følgende tilfeller:

- Ved indirekte hastighetsskilting<sup>25</sup>, som motorvei- og motortrafikkvei.
- Hvis tidligere oppdagede skilt ikke vurderes å være gyldige lengre, og ingen nye skilt er passert.

### Relatert informasjon

- Trafikkskiltinformasjon - (RSI)\* (s. 238)
- Trafikkskiltinformasjon (RSI)\* - begrensninger (s. 241)
- MY CAR (s. 113)

## Trafikkskiltinformasjon (RSI)\* - begrensninger

Funksjonen Trafikkskiltinformasjon (RSI – Road Sign Information) hjelper føreren å huske hvilke hastighetsrelaterte trafikkskilt bilen har passert. Funksjonen har følgende begrensninger.

RSI-funksjonens kameraføler har omtrent de samme begrensningene som det menneskelige øyet - les mer om begrensningene til kameraføleren (s. 231)).

Skilt som indirekte informerer om at hastighetsbegrensning råder, f.eks. navneskilt på sted/område, registreres ikke av RSI-funksjonen.

Her følger noen eksempler på hva som kan forstyrre funksjonen:

- Falmede skilt
- Skilt plassert i kurver
- Vridde eller skadede skilt
- Skjulte eller dårlig plasserte skilter
- Skilter som helt eller delvis er dekket av frost, snø og/eller smuss.

### Relatert informasjon

- Trafikkskiltinformasjon - (RSI)\* (s. 238)
- Trafikkskiltinformasjon (RSI)\* - fremgangsmåte (s. 239)

## Føreralarmssystem\*

Hensikten med Føreralarm (Driver Alert System) er å hjelpe førere som begynner å kjøre dårligere eller er på vei til ufrivillig å komme ut av kjørefelens sin.

Føreralarmen Driver Alert System består av to ulike funksjoner som kan være slått på samtidig eller hver for seg:

- Driver Alert Control - DAC (s. 243).
- Kjørefeltassistent - LDW (s. 245).

eller

- Filassistent - LKA (s. 249)

En funksjon som er slått på, er satt i beredskap og aktiveres automatisk først når hastigheten kommer over 65 km/t (40 mph).

Funksjonen deaktiveres igjen når hastigheten synker under 60 km/t (37 mph).

Begge funksjonene benytter et kamera som er avhengig av at kjørefeltet har malte sidestriper på begge sider.

### ADVARSEL

Føreralarmen fungerer ikke i alle situasjoner. Den er bare ment som et supplement til hjelpemiddel.

Det er alltid førerens ansvar å kjøre bilen trygt og sikkert.

<sup>25</sup> Det kan forekomme variasjoner på ulike markeder.

## ◀ Relatert informasjon

- Driver Alert Control - (DAC)\* (s. 242)
- Filassistent (LDW)\* (s. 245)
- Filassistent (LKA)\* (s. 249)

## Driver Alert Control - (DAC)\*

Hensikten med funksjonen DAC er at den skal fange førerens oppmerksomhet når han begynner å kjøre vinglete, f. eks. om føreren blir distraheret eller holder på å sovne.

Føreralarmen (DAC) har til oppgave å oppdage en gradvis dårligere kjøreatferd, og er i første rekke beregnet på større veier. Funksjonen er ikke beregnet på bytrafikk.

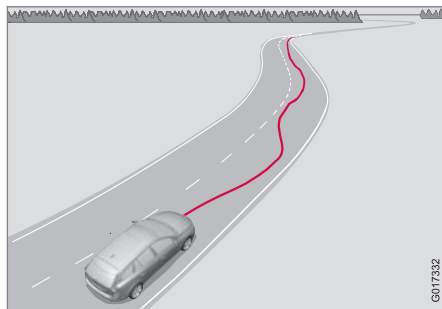

Et kamera leser de malte sidestripene og sammenligner veiens retning med førerens rattbevegelser. Føreren alarmeres hvis bilen ikke følger kjørebanelen stabilt.

Det kan også hende at kjøreatferden ikke påvirkes selv om føreren er trøtt. Da er det ikke sikkert at føreren får noe varsel. Derfor er det alltid viktig å stanse og ta en pause når en er søvnnig, uansett om føreralarmen har varslet eller ikke.

<b>i NBI</b>
Ikke bruk funksjonen for å kunne fortsette kjøringen. Planlegg kjøreturen med innlagte pauser, og sørg for at du alltid er uthvilt.

## Begrensning

Noen ganger kan systemet varsle selv om førerens kjøreatferd ikke er blitt dårligere, f. eks.:

- i kraftig sidevind
- på sporete veidekke.

<b>i NBI</b>
Kameraføleren har enkelte begrensninger (s. 231).

## Relatert informasjon

- Føreralarmssystem\* (s. 241)
- Driver Alert Control (DAC)\* - fremgangsmåte (s. 243)
- Driver Alert Control (DAC)\* - symboler og meldinger (s. 244)



## Driver Alert Control (DAC)\* - fremgangsmåte

Innstillinger gjøres fra bildeskjermen på midtkonsollen og menysystemet der.

### På/av

Funksjonen Driver Alert kan settes i klarstilling via menysystemet **MY CAR** (s. 113):

- Markert rute - funksjonen er aktivert.
- Ingen markering i ruten - funksjonen er slått av.

### Funksjon

Driver Alert aktiveres når hastigheten overstiger 65 km/t (40 mph), og forblir aktiv så lenge hastigheten er over 60 km/t (37 mph).



Hvis bilen kjøres vinglete, varsles føreren med et lydsignal samt tekstmeldingen **Driver Alert Tid for pause** - symbolet ved siden av tennes samtidig i kombiinstrumentet. Varslet gjentas etter en stund hvis ikke kjøringen blir bedre.

Varselsymbolet kan slås av:

- Trykk på venstre rattspakes **OK**-knapp.

## ADVARSEL

Ta alltid en alarm på største alvor. En søvning fører er ofte ikke selv klar over hvordan det står til.

Stans bilen på et trygt sted og hvil, hvis alarmen går eller du er trøtt.

Forskning har vist at det er like farlig å kjøre når du er trøtt, som når du er påvirket av alkohol.



### Relatert informasjon

- Føreralarmsystem\* (s. 241)
- Driver Alert Control - (DAC)\* (s. 242)

## Driver Alert Control (DAC)\* - symboler og meldinger

DAC (s. 242) kan i forskjellige situasjoner vise symboler og tekstmeldinger i kombiinstrumentet eller på bildeskjermen på midtkonsollen.

Her følger noen eksempler:

Symbol <sup>A</sup>	Melding	Betydning
	<b>Driver Alert Tid for pause</b>	Bilen har vært vinglete kjørt. Føreren alarmeres med et akustisk varselsignal + tekst.
	<b>Fronrutefølere blokkert Se håndbok</b>	Kameraføleren er midlertidig ute av funksjon. Vises ved f. eks. snø, is eller skitt på frontruta. <ul style="list-style-type: none"> <li>• Rengjør ruta foran kameraføleren.</li> </ul> Les om kamerafølerens begrensninger (s. 231).
	<b>Driver Alert system Service påkrevd</b>	Systemet fungerer ikke. <ul style="list-style-type: none"> <li>• Oppsøk verksted hvis meldingen blir stående - et autorisert Volvo-verksted anbefales.</li> </ul>

<sup>A</sup> Symboler er skjematisk - kan variere med marked og bilmodell.

### Relatert informasjon

- Føreralarmsystem\* (s. 241)
- Driver Alert Control - (DAC)\* (s. 242)
- Driver Alert Control (DAC)\* - fremgangsmåte (s. 243)

## Filassistent (LDW)\*

Filassistanse (Lane Departure Warning) oppgave er å hjelpe føreren på motorveier og lignende større veier å redusere risikoen for at kjøretøyet i noen situasjoner forlater kjørefeltet uten hensikt.

### Filassistent LDW eller LKA

Filassistanse finnes i to versjoner:

- LDW - **Lane Departure Warning** - varsler føreren med lyd eller vibrasjoner i rattet.
- LKA - **Kjørefeltsassistent** (Lane Keeping Aid) - styrer bilen tilbake inn i filen og/eller varsler føreren med lyd eller vibrasjoner i rattet.

Bilen leveres med ett av disse to systemene - ,marked og motoralternativ avgjør hvilket av dem bilen er utstyrt med.

Hvis du er usikker på om bilen har LDW eller LKA:

- Åpne meny-systemet **MY CAR** og søk opp **Førerstøtte** - der står det **Lane Departure Warning** om bilen har LDW eller **Kjørefeltsassistent** for LKA.

### Prinsipp for LDW

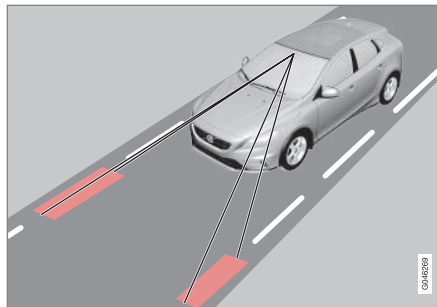

(Bildet er skjematisk - ikke modellspesifikt.)

En kamera registrerer de malt sidelinjene i veien/filen.

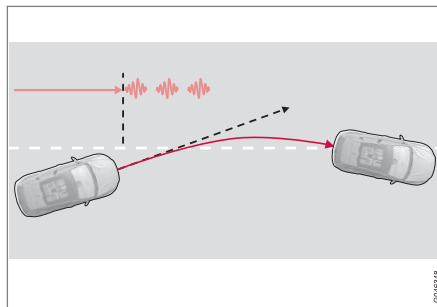

Varsling med rattvibrasjoner<sup>26</sup>.

Hvis bilen krysser en av sidelinjene, varsles føreren med et lydsignal, eller med vibrasjoner i rattet. Rattvibrasjonene varierer - jo lengre tid bilen er utenfor sidelinjen, jo lengre vibrasjon.

### **i** NBI

Føreren advares bare én gang for hver gang hjulene krysser en linje. Det høres altså ingen alarm når bilen har en linje mellom hjulene.

### **!** ADVARSEL

Filassistanse er kun et førerhjelpemiddel og fungerer ikke under alle kjøresituasjoner, trafikk-, vær- og veiforhold.

Føreren er alltid ansvarlig for at kjøretøyet kjøres på en sikker måte, samt at gjeldende lover og trafikkbestemmelser overholdes.

### Relatert informasjon

- Filassistent (LDW) - funksjon (s. 246)
- Filassistent (LDW) - fremgangsmåte (s. 246)
- Filassistent (LDW) - begrensinger (s. 247)
- Filassistent (LDW) - symboler og meldinger (s. 248)
- Filassistent (LKA)\* (s. 249)
- Føreralarmsystem\* (s. 241)

<sup>26</sup> Bildet viser 3 stk. vibrasjoner når sidelinjen blir passert.

## Filassistent (LDW) - funksjon

Noen innstillinger kan foretas for Filassistent-funksjonen (Lane Departure Warning).

### Av & på

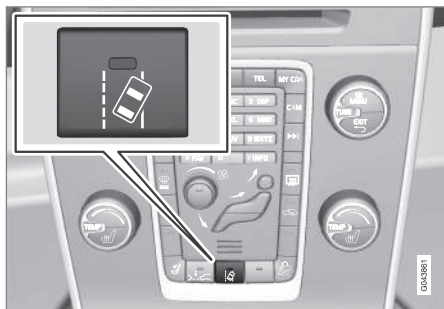

Trykk på knappen i midtkonsollen for å aktivere eller slå av funksjonen. Lampen i knappen lyser når funksjonen er slått på.

Funksjonen kompletteres i kombiinstrumentet med selvforklarende grafikk i forskjellige situasjoner.

### Personlige innstillinger

Innstillingene foretas fra skjermen i midtkonsollen via menysystemet **MY CAR**. Se MY CAR (s. 113) for en beskrivelse av menysystemet.

Velg blant alternativene:

- **På ved oppstart** - Funksjonen stilles i klarstilling ved hver motorstart. I motsatt fall får en samme verdi som da motoren ble slått av.
- **Høyere ømfintlighet**. Ømfintligheten øker, alarmen kommer tidligere og med færre begrensninger.

### Relatert informasjon

- Filassistent (LDW)\* (s. 245)
- Filassistent (LKA)\* (s. 249)

## Filassistent (LDW) - fremgangsmåte

Filassistanse (Lane Departure Warning) kompletteres i kombiinstrumentet med selvforklarende grafikk i forskjellige situasjoner. Her følger noen eksempler:



Sidelinjene til LDW-funksjonen.

- LDW-symbolet har HVITE sidestriper - funksjonen er aktiv og oppdager/"ser" den ene sidestripen eller begge.
- LDW-symbolet har GRÅ sidestriper - funksjonen er aktiv, men ser verken venstre eller høyre sidestripe.

eller

- LDW-symbolet har GRÅ sidestriper - funksjonen er i klarstilling fordi hastigheten er under 65 km/t (40 mph).
- LDW-symbolet mangler sidestriper - funksjonen er deaktivert.

\* Ekstrautstyr/tilbehør, for mer informasjon se Introduksjon.

**Relatert informasjon**

- Filassistent (LDW)\* (s. 245)
- Filassistent (LKA)\* (s. 249)

**Filassistent (LDW) - begrensinger**

Filassistentens (Lane Departure Warning) kameraføler har begrensninger i likhet med det menneskelige øyet.

For mer informasjon kan du lese om begrensningene til kameraføleren (s. 231).

 <b>NBI</b>
Det finnes noen situasjoner der LDW ikke gir noen advarsler, f.eks.:
<ul style="list-style-type: none"><li>• Blinklyset er slått på</li><li>• Føreren har foten på bremsepedalen<sup>27</sup></li><li>• Når gasspedalen trykkes raskt ned<sup>27</sup></li><li>• Ved raske rattbevegelser<sup>27</sup></li><li>• Ved så kraftig sving at bilen krenger.</li></ul>

**Relatert informasjon**

- Filassistent (LDW)\* (s. 245)
- Filassistent (LKA)\* (s. 249)



<sup>27</sup> Når Høyere ømfintlighet er valgt, gis det likevel en advarsel, se Filassistent (LDW) - funksjon (s. 246).

## Filassistent (LDW) - symboler og meldinger

I situasjoner der Filassistanse uteblir, kan kom-biinstrumentet vise et symbol sammen med en

forklarende melding - følg de angitte anbefalin-gene.

Eksempel på melding:

Symbol	Melding	Betydning
	Lane Departure Warning PÅ/Lane Departure Warning AV	Funksjonen er slått på/slått av. Vises når den slås på eller av. Teksten forsvinner etter ca. 5 sekunder.
	Frontrutefølere blokkert Se håndbok	Kameraføleren er midlertidig ute av funksjon. Vises ved f. eks. snø, is eller skitt på frontruta. <ul style="list-style-type: none"> <li>• Rengjør frontruten foran kameran sensoren.</li> </ul> Les om kamerafølerens begrensninger (s. 231).
	Driver Alert system Service påkrevd	Systemet fungerer ikke. <ul style="list-style-type: none"> <li>• Oppsøk verksted hvis meldingen blir stående - et autorisert Volvo-verksted anbefales.</li> </ul>

### Relatert informasjon

- Filassistent (LDW)\* (s. 245)
- Filassistent (LKA)\* (s. 249)

## Filassistent (LKA)\*

Filassistanses oppgave er å hjelpe føreren på motorveier og lignende større veier å redusere risikoen for at kjøretøyet i noen situasjoner forlater kjørefeltet uten hensikt.

### Filassistent LDW eller LKA

Filassistanse finnes i to versjoner:

- LDW - **Lane Departure Warning** - varsler føreren med lyd eller vibrasjoner i rattet.
- LKA - **Kjørefeltsassistent** (Lane Keeping Aid) - styrer bilen tilbake inn i filen og/eller varsler føreren med lyd eller vibrasjoner i rattet.

Bilen leveres med ett av disse to systemene - „marked og motoralternativ avgjør hvilket av dem bilen er utstyrt med.

Hvis du er usikker på om bilen har LDW eller LKA:

- Åpne menysystemet **MY CAR** og søk opp **Førerstøtte** - der står det **Lane Departure Warning** om bilen har LDW eller **Kjørefeltsassistent** for LKA.

## Prinsipp for LKA

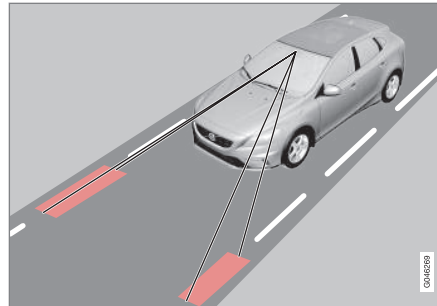

(Bildet er skjematisk - ikke modellspesifikt.)

En kamera registrerer de malt sidelinjene i veien/ filen.

Hvis bilen er på vei til å krysse en sidelinje, vil filassistanse aktivt styre bilen tilbake inn i filen med et svakt styremoment i rattet.

Hvis bilen når frem til eller passerer en sidelinje, vil filassistanse i tillegg varsle føreren med vibrasjoner i rattet.

### ADVARSEL

Filassistanse er kun et førerhjelpemiddel og fungerer ikke under alle kjøresituasjoner, trafikk-, vær- og veiforhold.

Føreren er alltid ansvarlig for at kjøretøyet kjøres på en sikker måte, samt at gjeldende lover og trafikkbestemmelser overholdes.

## Relatert informasjon

- Filassistent (LKA) - funksjon (s. 250)
- Filassistent (LKA) - fremgangsmåte (s. 251)
- Filassistent (LKA) - begrensinger (s. 252)
- Filassistent (LKA) - symboler og meldinger (s. 253)
- Filassistent (LDW)\* (s. 245)
- Føreralarmsystem\* (s. 241)

## Filassistent (LKA) - funksjon

Noen innstillinger kan foretas for Filassistent-funksjonen (Lane Keeping Aid).

### Av & på

Filassistanse er aktiv i hastighetsintervallet 65-200 km/t (40-125 mph) på veier med godt synlige sidelinjer. På smale veier, der filene er mindre enn 2,6 meter mellom sidelinjene, slås funksjonen av midlertidig.

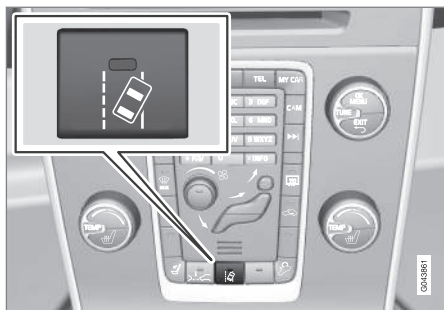

Trykk på knappen i midtkonsollen for å aktivere eller slå av funksjonen. Lampen i knappen lyser når funksjonen er slått på.

Enkelte kombinasjoner av tilleggsutstyr gir ingen ledig plass til en på/av-knapp i midtkonsollen. Da håndteres i stedet funksjonen i bilens menysys-

tem menysystem **MY CAR**. For beskrivelse av menysystemet, se MY CAR (s. 113).

I **MY CAR** kan også bl.a. følgende velges:

- Varsel med vibrasjon i rattet: **Bare vibrasjon** - På eller Av.
- Aktiv styring: **Bare styreassistent** - På eller Av.
- Både varsel med vibrasjon i rattet og aktiv styring: **Alle funksjoner** - På eller Av.

### Aktiv styring

Filassistanse forsøker å holde bilen innenfor sidelinjene til filen.

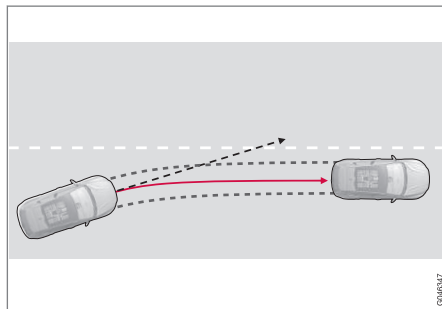

LKA griper inn og styrer unna.

Hvis bilen nærmer seg venstre eller høyre side-linje uten at retningsviseren er aktivert, styres bilen tilbake.

### Advarsel med vibrasjon i rattet

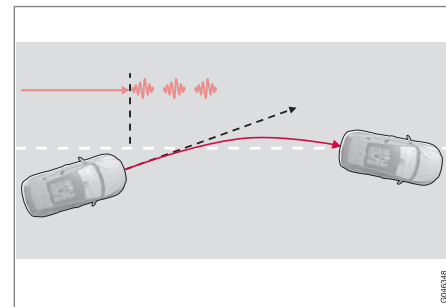

LKA styrer og varslar med rattvibrasjoner<sup>28</sup>.

Hvis bilen passerer en sidelinje, varslar Filassistanse med vibrasjoner i rattet<sup>29</sup>. Dette skjer uansett om bilen aktivt styres tilbake av et pålagt styremoment eller ikke.

<sup>28</sup> Bildet viser 3 stk. vibrasjoner når sidelinjen blir passert.

<sup>29</sup> Rattvibrasjonene varierer - jo lengre tid bilen er utenfor sidelinjen, jo flere pulser.



## Dynamisk kurvekjøring

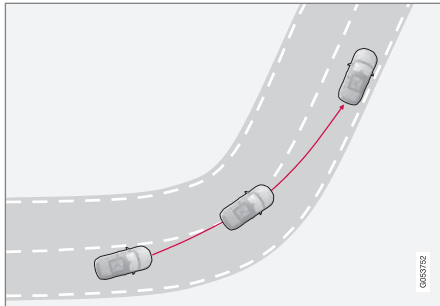

LKA griper ikke inn i skarp innerkurve.

I noen tilfeller tillater filassistanse at sidelinjer krysses uten å gripe inn med verken aktiv styring eller varsling. Det å kunne utnytte intilliggende fil i kurver ved fri sikt er et eksempel på det.

## Relatert informasjon

- Filassistent (LKA)\* (s. 249)
- Filassistent (LDW)\* (s. 245)

## Filassistent (LKA) - fremgangsmåte

Filassistanse (Lane Keeping Aid) kompletteres i kombiinstrumentet med selvforklarende grafikk i forskjellige situasjoner. Her følger noen eksempler:

### **i** NBI

LKA er midlertidig deaktivert så lenge retningsviseren er slått på.



LKA "ser" og følger sidelinjene.

Når Filassistanse er aktiv og registrerer/"ser" sidelinjene, angis det med HVITE linjer i LKA-symbolet.

- GRÅ sidelinje - Filassistanse ser ingen linje på den siden av bilen.



LKA griper inn på høyre side.

Filassistanse griper inn og styrer unna sidelinjen - det angis med:

- RØD linje for aktuell side.

## Relatert informasjon

- Filassistent (LKA)\* (s. 249)
- Filassistent (LDW)\* (s. 245)

## Filassistent (LKA) - begrensinger

Filassistentens (Lane Keeping Aid) kameraføler har begrensinger i likhet med det menneskelige øyet.

For mer informasjon kan du lese om begrensningene til kameraføleren (s. 231) og se Kollisjonsvarsler\* - håndtering (s. 228).

### **i** NBI

I noen krevende situasjoner kan filassistenten ha vanskelig for å hjelpe føreren på riktig måte. Da anbefales det å slå av funksjonen.

Eksempel på en slik situasjon kan være:

- veiarbeid
- snø og is på veien
- dårlig veiunderlag
- svært sporty kjørestil
- dårlig være med redusert sikt.

## Hendene på rattet

En forutsetning for at filassistenten skal fungere, er at føreren holder hendene på rattet, noe LKA fortløpende kontrollerer. Hvis det ikke skjer, oppfordres føreren med en tekstmelding til å aktivt styre bilen.

Følger da føreren ikke oppfordringen om å begynne å styre, settes filassistenten i klarstilling - funksjonen vil siden være avbrutt til føreren begynner å styre bilen igjen.

## Relatert informasjon



- Filassistent (LKA)\* (s. 249)
- Filassistent (LDW)\* (s. 245)

## Filassistent (LKA) - symboler og meldinger

I situasjoner der Filassistanse uteblir, kan kom-biinstrumentet vise et symbol sammen med en

forklarende melding - følg de angitte anbefalingerne.

Eksempel på melding:

Symbol	Melding	Betydning
	<b>Frontrutefølere blokkert</b> Se håndbok	Kameraføleren er midlertidig ute av funksjon. Vises ved f. eks. snø, is eller skitt på frontruta. <ul style="list-style-type: none"> <li>Rengjør frontruten foran kamerasensoren.</li> </ul> Les om begrensningene til kameraføleren, se Kollisjonsvarsler* - kamerafølerens begrensninger (s. 231) og Kollisjonsvarsler* - håndtering (s. 228).
	<b>Kjørefeltsassistent Service påkrevd</b>	Systemet fungerer ikke. <ul style="list-style-type: none"> <li>Oppsøk verksted hvis meldingen blir stående - et autorisert Volvo-verksted anbefales.</li> </ul>
	<b>Kjørefeltsassistent Avbrutt</b>	LKA er avbrutt og satt i klarstilling. LKA-symbolenes linjer angir når funksjonen er aktiv igjen.

### Relatert informasjon

- Filassistent (LKA)\* (s. 249)
- Filassistent (LDW)\* (s. 245)

## Parkeringshjelp\*

Parkeringshjelpen brukes til hjelp ved parkering. Et lydsignal og symboler på midtkonsollens bil-deskjem viser avstanden til den registrerte hindringen.

Lydnivået til parkeringshjelpen kan justeres under pågående lydsignal med midtkonsollens **VOL**-bryter. Lydnivået kan også justeres i lydinnstillingsmenyen, som nås med et trykk på **SOUND** eller i bilens menysystem (s. 113) **MY CAR**<sup>30</sup>.

Parkeringshjelp finnes i to varianter:

- Bare bak
- Både foran og bak.

### **i** NBI

Hvis tilhengerfeste er konfigurert med bilens elektriske system, inkluderes den utstikkende delen av tilhengerfestet når funksjonen måler parkeringsplassen.

### **⚠** ADVARSEL

- Parkeringshjelpen kan aldri overta det ansvaret føreren selv har ved parkering.
- Følerne har dødvinkler (blindsoner) der ingen hindringer kan oppdages.
- Vær oppmerksom på f.eks. mennesker eller dyr i nærheten av bilen.

<sup>30</sup> Avhengig av lyd- og mediesystem.

## Relatert informasjon

- Parkeringshjelp\* - funksjon (s. 254)
- Parkeringshjelp\* - forover (s. 256)
- Parkeringshjelp\* - bakover (s. 255)
- Parkeringshjelp\* - rengjøring av sensorene (s. 257)
- Parkeringshjelp\* - feilindikasjon (s. 257)
- Parkeringskamera (PAC)\* (s. 258)

## Parkeringshjelp\* - funksjon

Parkeringshjelpen aktiveres automatisk ved motorstart - lampen til strømbryteren lyser. Hvis parkeringshjelpen slås av med knappen, sluker lampen.



På/av for parkeringshjelpen og CTA\*.

Hvis bilen er utstyrt med CTA (s. 236), blinker indikatorlampene for BLIS (s. 234) en gang når parkeringshjelpen aktiveres med knappen.

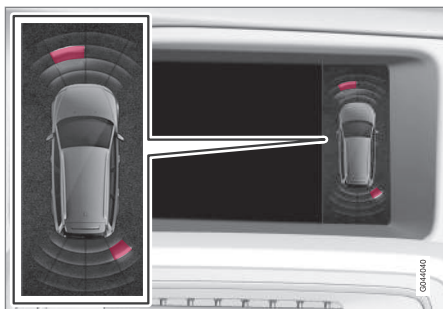

Visning på bildeskjerm - viser hindring til venstre foran og til høyre bak.

Bildeskjermen i midtkonsollen viser et oversiktsbilde med forholdet mellom bilen og en registrert hindring.

Den markerte sektoren viser hvilken/hvilke av de fire følerne som har oppdaget en hindring. Jo nærmere bilsymbolet er i forhold til en markert sektorruta, desto kortere er avstanden mellom bilen og en registrert hindring.

Jo kortere det er til den bakenfor- eller foranstående hindringen, jo tettere lyder signalene. Annen lyd fra lydanlegget dempes automatisk.

Ved avstand under 30 cm er tonen konstant, og den aktive følerens felt nærmest bilen er fylt. Hvis det er registrert hindringer innenfor avstanden for konstant tone både foran og bak bilen, høres tonen vekselvis fra høyttalerne.

## ! VIKTIG

Noen gjenstander som for eksempel kjettinger, tynne, blanke stolper eller lave hindre kan havne i "signalskyggen" og da midlertidig ikke oppfattes av sensorene - den pulserende tonen kan da uventet opphøre istedenfor å skifte til forventet konstant tone.

Følerne kan ikke oppdage høye gjenstander, for eksempel utstikkende lasteramper.

- I slike situasjoner er det viktig å være ekstra oppmerksom og manøvrere/flytte bilen spesielt langsomt eller avbryte den pågående parkeringsmanøvreren - stor risiko for skade på kjøretøy eller andre objekter kan foreligge, ettersom informasjon fra sensorene ikke alltid er pålitelig i slike situasjoner.

## Relatert informasjon

- Parkeringshjelp\* (s. 254)
- Parkeringshjelp\* - forover (s. 256)
- Parkeringshjelp\* - bakover (s. 255)
- Parkeringshjelp\* - rengjøring av sensorene (s. 257)
- Parkeringshjelp\* - feilindikasjon (s. 257)
- Parkeringskamera (PAC)\* (s. 258)

## Parkeringshjelp\* - bakover

Parkeringshjelpen brukes til hjelp ved parkering. Et lydsignal og symboler på midtkonsollens bildeskjerm viser avstanden til den registrerte hindringen.

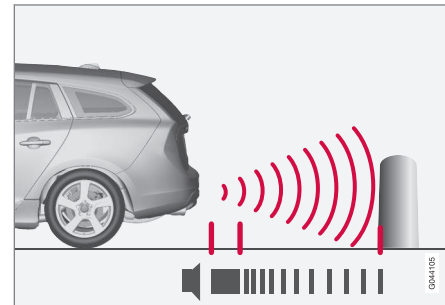

Måleområdet rett bak bilen er ca. 1,5 m. Lydsignalene for hindringer bak kommer fra en av de bakre høyttalerne.

Parkeringshjelpen bakover aktiveres når giret settes i revers.

Ved rygging med f.eks. tilhenger, slås parkeringshjelpen bak automatisk av - ellers ville følerne ha reagert på tilhengeren.





### **i** NBI

Ved rygging med for eksempel tilhenger eller sykkelstativ på tilhengerfestet - uten Volvos originale tilhengerkabler - kan det være nødvendig å slå av parkeringshjelpen manuelt for at ikke følerne skal reagere på disse.

### Relatert informasjon

- Parkeringshjelp\* (s. 254)
- Parkeringshjelp\* - funksjon (s. 254)
- Parkeringshjelp\* - forover (s. 256)
- Parkeringshjelp\* - rengjøring av sensorene (s. 257)
- Parkeringshjelp\* - feilindikasjon (s. 257)
- Parkeringskamera (PAC)\* (s. 258)

### Parkeringshjelp\* - forover

Parkeringshjelpen brukes til hjelp ved parkering. Et lydsignal og symboler på midtkonsollens bil-deskerm viser avstand til den registrerte hindringen.

Parkeringshjelpen aktiveres automatisk ved motorstart. Strømbryterens lampe for AV/PÅ lyser. Hvis parkeringshjelpen slås av med knappen, slukner lampen.

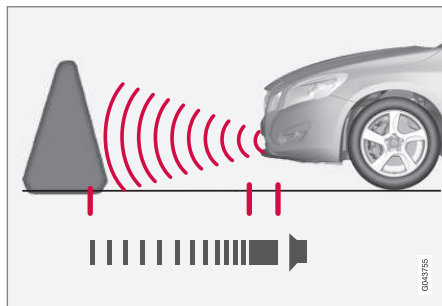

Måleområdet rett foran bilen er ca. 0,8 m. Lydsignalene for hindringer foran kommer fra en av de fremre høytalerne.

Parkeringshjelpen forover er aktiv opp til 10 km/t (6 mph).

Hvis parkeringshjelpen deaktiveres på grunn av høy hastighet - 11 km/t (7 mph) eller høyere - aktiveres funksjonen igjen når hastigheten er under 10 km/t (6 mph).

### **i** NBI

Parkeringshjelpen deaktiveres når parkeringsbremsen trekkes eller når **P**-posisjonen velges i biler med automatgir.

### **i** VIKTIG

Ved montering av ekstralys: Pass på at de ikke skygger for følerne - ekstralysene kan da bli oppfattet som hindringer.

### Relatert informasjon

- Parkeringshjelp\* (s. 254)
- Parkeringshjelp\* - funksjon (s. 254)
- Parkeringshjelp\* - bakover (s. 255)
- Parkeringshjelp\* - rengjøring av sensorene (s. 257)
- Parkeringshjelp\* - feilindikasjon (s. 257)
- Parkeringskamera (PAC)\* (s. 258)

## Parkeringshjelp\* - feilindikasjon

Parkeringshjelpen brukes til hjelp ved parkering. Et lydsignal og symboler på midtkonsollens bilde skjerm viser avstanden til den registrerte hindringen.

 Hvis informasjonssymbolet i kombiinstrumentet lyser konstant og tekstmeldingen **Parkhjelpsystem krever service** vises, er parkeringshjelpen ute av funksjon.

### VIKTIG

Under visse forhold kan parkeringshjelpen gi falske varselsignaler utløst av eksterne lydkilder som sender ut de samme ultralydfrekvensene som systemet arbeider med.

Eksempler på slike lydkilder er blant annet bilhorn, våte dekk på asfalt, luftbremser, eksoslyd fra motorsykler m.m.

## Relatert informasjon

- Parkeringshjelp\* (s. 254)
- Parkeringshjelp\* - rengjøring av sensorene (s. 257)
- Parkeringshjelp\* - funksjon (s. 254)
- Parkeringshjelp\* - forover (s. 256)
- Parkeringshjelp\* - bakover (s. 255)
- Parkeringskamera (PAC)\* (s. 258)

## Parkeringshjelp\* - rengjøring av sensorene

Parkeringshjelpen brukes til hjelp ved parkering. Et lydsignal og symboler på midtkonsollens bilde skjerm viser avstanden til den registrerte hindringen.

For at følerne skal fungere riktig, må de rengjøres regelmessig med vann og bilsjampo.

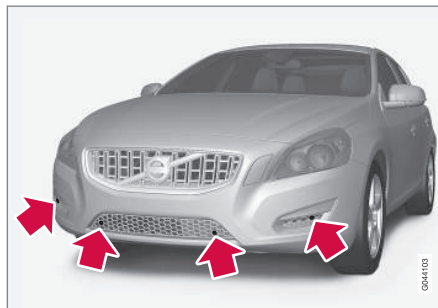

Følernes plassering foran.

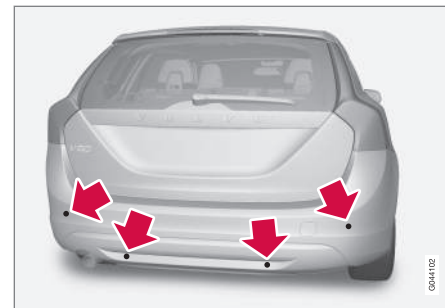

Følernes plassering bak.

### NBI

Skitt, is og snø som dekker følerne kan føre til falske varselsignaler, redusert eller uteblitt funksjon.

## Relatert informasjon

- Parkeringshjelp\* (s. 254)
- Parkeringshjelp\* - funksjon (s. 254)
- Parkeringshjelp\* - forover (s. 256)
- Parkeringshjelp\* - bakover (s. 255)
- Parkeringshjelp\* - feilindikasjon (s. 257)
- Parkeringskamera (PAC)\* (s. 258)

## Parkeringskamera (PAC)\*

Parkeringskamera er et hjelpesystem som kan aktiveres når du velger revers.

Kamerabildet vises på midtkonsollens bilde-skjerm.

### **i** NBI

Hvis tilhengerfeste er konfigurert med bilens elektriske system, inkluderes den utstikkende delen av tilhengerfestet når funksjonen måler parkeringsplassen.

### **⚠** ADVARSEL

- Parkeringskameraet er et hjelpemiddel som aldri kan erstatte førerens ansvar under rygging.
- Kameraet har døde vinkler (blindsoner) der ingen hindringer kan oppdages.
- Vær oppmerksom på mennesker og dyr i nærheten av bilen.

## Funksjon og betjening

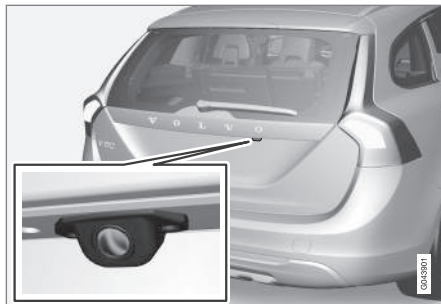

Kameraets plassering like ved åpningshåndtaket.

Kameraet viser hva som finnes bak bilen og om noe dukker opp fra sidene.

Kameraet viser et bredt område bak bilen samt en del av støtfangeren og et eventuelt tilhengerfeste.

Det kan se ut som om objekter på skjermen hel-ler noe, - dette er normalt.

### **i** NBI

Ting som vises på bildeskjermen kan være nærmere bilen enn det ser ut på skjermen.

Dersom en annen visning er aktiv, tar parkerings-kamerasystemet automatisk over, og kamerabil-det vises på skjermen.

Når revers velges, vises to heltrukne linjer som illustrerer hvor bilens bakhjul kommer til å rulle med aktuelt rattutslag. Dette hjelper føreren ved lukeparkering, rygging på trange steder og ved tilkobling av tilhenger. Bilens omtrentlige overfla-temål illustreres med linjer. Hjelpelinjene kan slås av - se avsnittet Innstilling (s. 260).

Hvis bilen også har parkeringshjelpølere (s. 254)\*, vises informasjonen fra disse grafisk som fargede felt for å illustrere avstanden til opp-daget hindring, se overskriften "Biler med rygge-føler" lenger frem i teksten.

Kameraet er aktivt i ca. 5 sekunder etter at girs-paken er flyttet ut av revers eller til bilens hastig-het overstiger 10 km/t (6 mph) forover eller 35 km/t (22 mph) bakover.

## Lysforhold

Kamerabildet justeres automatisk etter gjeldende lysforhold. Det gjør at bildet kan variere noe i lys-styrke og kvalitet. Dårlige lysforhold kan resultere i en litt redusert bildeklarhet.

### **i** NBI

For best mulig funksjon må kameralinsen være fri for skitt, snø og is. Dette er spesielt viktig ved dårlige lysforhold.



## Hjelpelinjer

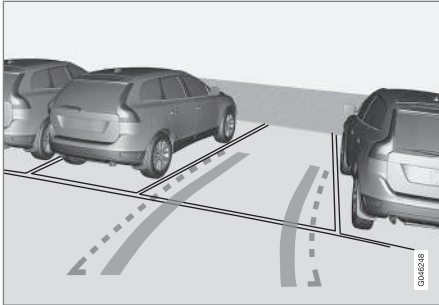

Eksempel på hvordan hjelpelinjer kan vises for føreren.

Linjene på skjermen projiseres som om de befant seg på bakkenivå bak bilen, og er direkte avhengig av rattutslaget. Dermed ser føreren hvilken vei bilen vil ta også når bilen svinger.

## **i** NBI

- Ved rygging med tilhenger som ikke er elektrisk koblet til bilen viser linjene på skjermen den veien **bilen** kommer til å ta, ikke tilhengeren.
- Det vises ingen linjer på skjermen når en tilhenger er koblet til bilens elektriske anlegg.
- Parkeringskameraet slås automatisk av ved kjøring med tilhenger hvis det brukes original Volvo tilhengerkabling.

## **!** VIKTIG

Husk at når du velger kameravisning bakover, viser bildeskjermen bare området bak bilen. Vær da oppmerksom på sidene og fronten av bilen når du dreier på rattet ved rygging.

## Grenselinjer

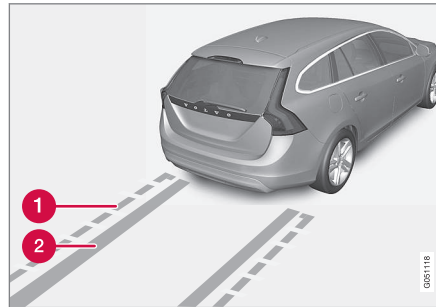

Systemets forskjellige linjer.

- 1 Grenselinje fri ryggesone
- 2 "Hjulspor"

Den stiplede linjen (1) rammer inn en sone opp til ca. 1,5 m bakover fra støtfangeren. Dette er samtidig grensen for bilens mest utstikkende detaljer, f. eks. sidespeil og hjørne - også når bilen svinger.

De brede "hjulsporene" (2) mellom sidelinjene viser hvor hjulene kommer til å rulle, og kan

strekke seg ca. 3,2 m bakover fra støtfangeren hvis det ikke står noe i veien.

## Biler med ryggesensorer\*

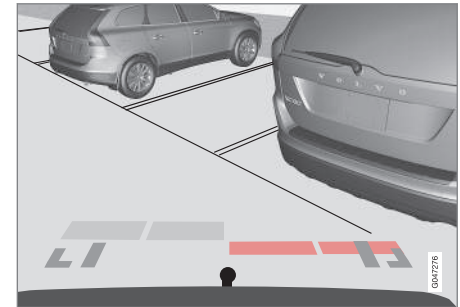

Fargede felt (en per føler) viser avstand.

Hvis bilen har parkeringshjelp (s. 254), vises avstanden med et farget felt for hver føler som registrerer et hinder.

Fargen på feltene forandrer seg med minkende avstand til hindringen - fra lysegult, via oransje til rødt.

Farge	Avstand (meter)
Lysegul	0,7-1,5
Gult	0,5-0,7
Oransje	0,3-0,5
Rødt	0-0,3

## ◀ Relatert informasjon

- Ryggekamera - innstillinger (s. 260)
- Parkeringskamera - begrensninger (s. 261)
- Parkeringshjelp\* (s. 254)
- Aktiv parkeringshjelp - (PAP)\* (s. 261)

## Ryggkamera - innstillinger

### Aktivere avslått kamera

Kameraet starter automatisk når revers legges inn, men kan også aktiveres manuelt på følgende måte:

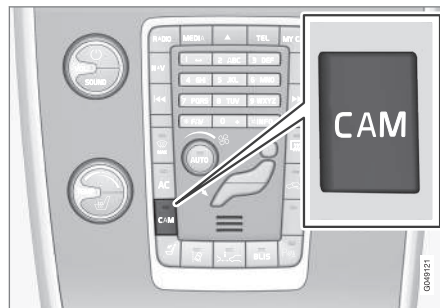

- Trykk på **CAM** - bildeskjermen viser aktuelt kamerabilde.

### Endre innstilling

Innstillingene til parkeringskameraet kan endres når skjermen viser et kamerabilde:

1. Trykk på **OK/MENU** når du ser et kamerabilde - skjermen veksler til en meny med forskjellige alternativer.
2. Drei frem ønsket alternativ med **TUNE**.
3. Marker alternativet med et trykk på **OK/MENU** og gå ut med **EXIT**.

## Slepekrok

Kameraet kan med fordel brukes ved tilkobling av tilhenger. En hjelpelinje for slepekrokens tenkte "bane" mot slepekjøretøyet kan vises på skjermen - akkurat som for "hjulsporene".

Du kan foreta et valg mellom visning av "hjulspor" eller tilhengerfestets bane - begge alternativene kan vises samtidig.

1. Trykk på **OK/MENU** mens et kamerabilde vises.
2. Drei frem alternativet **Støttelinje for tilhengerfeste** med **TUNE**.
3. Marker alternativet med et trykk på **OK/MENU** og gå ut med **EXIT**.

### Zoom

Ved behov for nøyaktig manøvrering kan du zoome kamerabildet:

- Trykk på **CAM** eller drei på **TUNE** - flere gangers trykk/dreining skifter til normalvisning igjen.

Hvis flere alternativer finnes, ligger de i en loop - trykk/drei til ønsket kamerabilde vises.

## Relatert informasjon

- Parkeringskamera (PAC)\* (s. 258)
- Parkeringshjelp\* (s. 254)
- Aktiv parkeringshjelp - (PAP)\* (s. 261)

## Parkeringskamera - begrensninger

### **i** NBI

Sykkelstativ eller annet tilbehør bak på bilen kan hindre sikten fra kameraet.

### Husk

Vær oppmerksom på at selv om det ser ut som en forholdsvis liten del av bildet er tildekket, kan det hende at en forholdsvis stor sektor er skjult, og at hindringer derfor ikke blir oppdaget før de er like inntil bilen.

- Hold kameralinsen fri for skitt, is og snø.
- Rengjør kameralinsen regelmessig med lunkent vann og bilsjampo - forsiktig så ikke linsen får riper.

### Relatert informasjon

- Parkeringskamera (PAC)\* (s. 258)
- Ryggekamera - innstillinger (s. 260)
- Parkeringshjelp\* (s. 254)

## Aktiv parkeringshjelp - (PAP)\*

Den aktive parkeringshjelpen (PAP – Park Assist Pilot) hjelper føreren å parkere ved først å kontrollere om plassen er tilstrekkelig stor, og deretter dreie rattet og styre bilen inn på plassen.

Kombiinstrumentet viser symboler, grafikk og tekst når forskjellige momenter skal utføres.

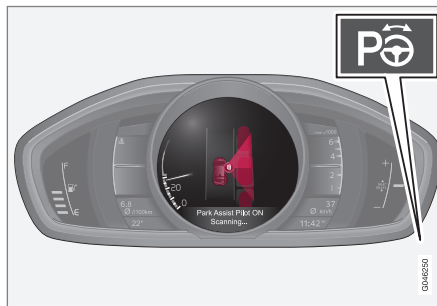

På-/av-knappen sitter på midtkonsollen.

### **i** NBI

Hvis tilhengerfeste er konfigurert med bilens elektriske system, inkluderes den utstikkende delen av tilhengerfestet når funksjonen måler parkeringsplassen.

### **⚠** ADVARSEL

PAP fungerer ikke i alle situasjoner. Det er bare ment som et supplerende hjelpemiddel.

Føreren har alltid hovedansvaret for at bilen kjøres på en sikker måte og for å ha oversikt over omgivelsene og andre trafikanter som nærmer seg eller passerer ved parkering.

### Relatert informasjon

- Aktiv parkeringshjelp (PAP)\* - symboler og meldinger (s. 265)
- Aktiv parkeringshjelp - (PAP)\* - vedlikehold (s. 262)
- Aktiv parkeringshjelp - (PAP)\* - funksjon (s. 262)
- Aktiv parkeringshjelp - (PAP)\* - begrensninger (s. 264)
- Parkeringshjelp\* (s. 254)
- Parkeringskamera (PAC)\* (s. 258)

## Aktiv parkeringshjelp - (PAP)\* - funksjon

### i NBI

Funksjonen PAP måler plass og styrer bilen - førerens oppgave er å:

- holde nøye oppsikt rundt bilen
- følge instruksjonene på kombiinstrumentet
- velge gir (revers/forover)
- regulere og holde sikker fart
- bremse og stanse.

PAP kan aktiveres dersom følgende kriterier er oppfylt etter motorstart:

- Funksjonene ABS<sup>31</sup> eller ESC<sup>32</sup> må ikke gripe inn når PAP-funksjonen er aktivert. Disse kan aktiveres pga. f.eks. bratt og glatt underlag, se avsnittet om Brems samt Stabilitetssystem - ESC (s. 187) for mer informasjon.
- Tilhenger må ikke være koplet til bilen.
- Hastigheten må være lavere enn 50 km/t (30 mph).

<sup>31</sup> (Anti-lock Braking System) - Låsefritt bremsesystem.

<sup>32</sup> (Electronic Stability Control) - Stabilitetssystem.

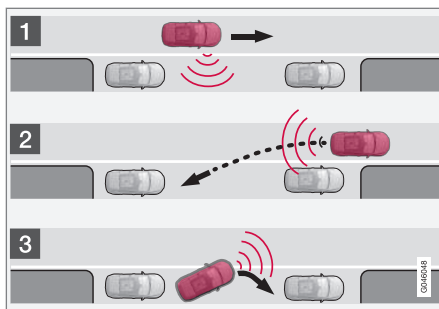

Prinsipp for PAP.

PAP-funksjonen parkerer bilen med følgende deltrinn:

1. Parkeringsplass søkes og kontrollmåles - ved måling må hastigheten ikke være over 30 km/t (20 mph).
2. Bilen styres inn på plassen under rygging.
3. Bilen posisjoneres på plassen ved hjelp av kjøring forover/bakover.

### Relatert informasjon

- Aktiv parkeringshjelp - (PAP)\* (s. 261)
- Parkeringshjelp\* (s. 254)
- Parkeringskamera (PAC)\* (s. 258)

## Aktiv parkeringshjelp - (PAP)\* - vedlikehold

### i NBI

Tenk på at rattet i visse posisjoner kan skjule anvisningene på kombiinstrumentet når du dreier på det under parkering.

### 1 - Søk og kontrollmåling

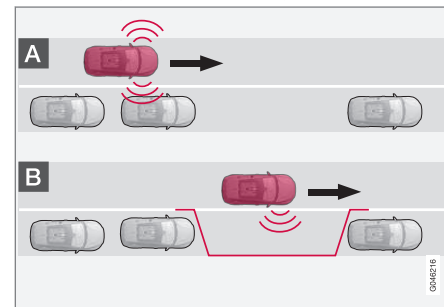

\* Ekstrautstyr/tilbehør, for mer informasjon se Introduksjon.

**i NBI**

Funksjonen PAP måler plass og styrer bilen - førerens oppgave er å:

- holde nøye oppsikt rundt bilen
- følge instruksjonene på kombiinstrumentet
- velge gir (revers/forover)
- regulere og holde sikker fart
- bremse og stanse.

**i NBI**

Avstanden mellom bilen og parkeringslommer skal være 0,5-1,5 meter når PAP søker etter parkeringsplass.

PAP-funksjonen søker opp og kontrollerer om en parkeringsplass er tilstrekkelig stor. Gjør slik:



1. Aktiver PAP med et trykk på denne knappen og kjør ikke fortere enn 30 km/t (20 mph).

2. Ta hensyn til kombiinstrumentet, og vær klar til å stanse bilen når grafikk og tekst angir det.
3. Stans bilen når grafikk og tekst angir det.

**i NBI**

PAP søker etter parkering, viser instruksjoner og styrer bilen inn på passasjersiden. Om ønskelig kan bilen også parkeres på førersiden av gaten:

- Aktiver retningsviserne mot førersiden - da søker systemet etter parkeringsplass på den siden av bilen i stedet.

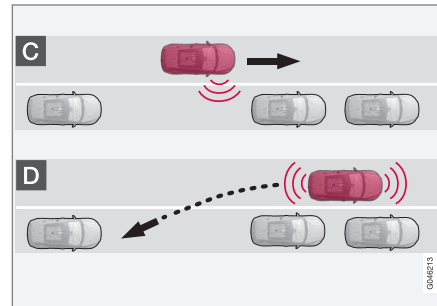
**2 - Rygging inn**

Ved trinnsvis rygging vil PAP styre bilen inn på parkeringsplassen. Gjør som følger:

1. Kontroller at det er fritt bakover, og sett bilen i revers.
2. Rygg sakte og forsiktig uten å bevege på rattet - og ikke fortere enn ca. 7 km/t (4 mph).

3. Ta hensyn til kombiinstrumentet, og vær klar til å stanse bilen når grafikk og tekst angir det.

**i NBI**

- Hold hendene unna rattet når PAP-funksjonen er aktivert.
- Pass på at rattet ikke hindres på noen måte, og at det kan rotere fritt.
- For å oppnå best resultat må du vente til rattet er vridd ferdig før du begynner å kjøre bakover/forover.

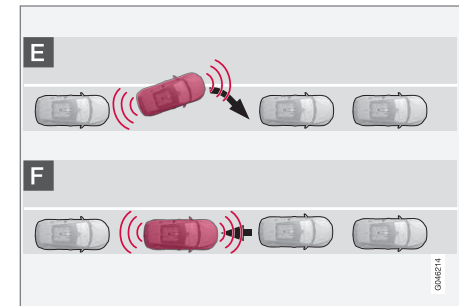
**3 - Plassering**

Når bilen er rygget inn på parkeringsplassen, skal den rettes opp og posisjoneres.

- ◀ 1. Sett bilen i førstegir eller **D**-stilling. Vent til rattet er vridd, og kjør sakte forover.
- 2. Stans bilen når grafikk og tekstmelding angir det.
- 3. Legg i revers og kjør sakte bakover til grafikk og tekstmelding ber deg stanse.

Funksjonen slås av automatisk, samtidig som grafikk og meldinger viser at parkeringen er avsluttet. Føreren kan likevel bli nødt til å gjøre en ekstra korrigering etterpå - bare føreren kan vurdere når bilen er ordentlig parkert.

**!** **VIKTIG**

Varselavstanden er kortere når sensorene brukes av PAP sammenlignet med når parkeringshjelpen bruker sensorene.

**Relatert informasjon**

- Aktiv parkeringshjelp (PAP)\* - symboler og meldinger (s. 265)
- Aktiv parkeringshjelp - (PAP)\* - funksjon (s. 262)
- Aktiv parkeringshjelp - (PAP)\* - begrensninger (s. 264)
- Parkeringshjelp\* (s. 254)
- Parkeringskamera (PAC)\* (s. 258)
- Aktiv parkeringshjelp - (PAP)\* (s. 261)

<sup>33</sup> (Anti-lock Braking System) - Låsefritt bremsesystem.  
<sup>34</sup> (Electronic Stability Control) - Elektronisk stabilitetskontroll.

**Aktiv parkeringshjelp - (PAP)\* - begrensninger**

PAP-sekvensen avbrytes:

- hvis bilen kjøres for fort - over 7 km/t (4 mph)
- hvis føreren beveger rattet
- ved aktivering av ABS<sup>33</sup>- eller ESC<sup>34</sup>-funksjonen - f.eks. hvis et hjul mister festet på glatt vei.

En tekstmelding informerer om hvorfor PAP-sekvens ble avbrutt.

**i** **NBI**

Smuss, is og snø som dekker sensorene, reduserer funksjonen og kan gjøre måling umulig.

**!** **VIKTIG**

Under visse omstendigheter kan ikke PAP finne parkeringslommer - en grunn kan være at sensoren forstyrres av eksterne lydkilder som avgir samme ultralydfrekvenser som de systemet arbeider med.

Eksempler på slike lydkilder er bl.a. bilhorn, våte dekk på asfalt, luftbremses, eksoslyd fra motorsykler m.m.

**Husk**

Føreren bør ha i tankene at den aktive parkeringshjelpen er et hjelpemiddel - ikke en ufeilbarlig helautomatisk funksjon. Derfor må føreren være forberedt på å avbryte parkeringen. Det er også noen andre detaljer å tenke på i forbindelse med parkering, f.eks.:

- PAP tar utgangspunkt i kjøretøyets plassering på aktuell plass - er bilen ugunstig plassert, kan f.eks. dekk og felger skades mot fortauskanten.
- PAP er beregnet på parkering i rette gater, ikke i skarpe buer eller svinger. Pass derfor alltid på at bilen står parallelt med parkeringslommen når PAP måler plassen.
- Parkeringslommer i smale gater vil ikke alltid oppdages av systemet, fordi det ikke er nok plass til å manøvrere. Det kan være en hjelp å kjøre så nær som mulig til den siden av gaten, der den tenkte parkeringslommen er.
- Husk at fronten av bilen kan svinge ut mot møtende trafikk under parkeringsmanøveren.
- Hindringer som ligger høyere enn følernes deteksjonsområde tas ikke med når parkeringsmanøveren beregnes. Dette kan føre til at PAP svinger for tidlig inn i parkeringslommen - derfor bør slike parkeringslommer unngås.

\* Ekstraustyr/tilbehør, for mer informasjon se Introduksjon.

- Føreren er ansvarlig for å vurdere om den lommen PAP tilbyr, egner seg for parkering.
- Bruk godkjente dekk<sup>35</sup> med riktig dekktrykk - det påvirker PAP's mulighet til å parkere.
- Kraftig regn eller snøvær kan føre til at parkeringslommen ikke blir riktig målt.
- Bruk ikke PAP hvis bilen har snøkjettinger eller reservehjul på.
- Bruk ikke PAP hvis last stikker utenfor bilen.

### **!** VIKTIG

Bytte til annen godkjent felg- og/eller dekkdimensjon kan medføre en forandret dekkomkrets, noe som innebærer at PAP-systemets parametre da kan trenge å oppdateres. Be om veiledning fra et verksted - et autorisert Volvo-verksted anbefales.

### Vedlikehold

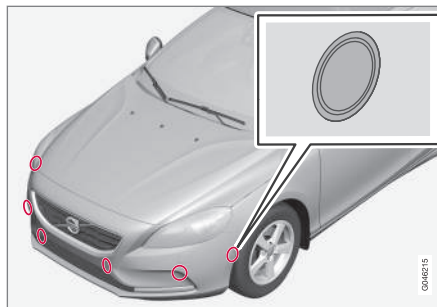

PAP-følerne er plassert i støtfangerne<sup>36</sup> 6 stk. foran og 4 stk. bak.

For at PAP-funksjonen skal fungere riktig, må sensorene rengjøres regelmessig med vann og bilsjampo.

### Relatert informasjon

- Parkeringshjelp\* (s. 254)
- Parkeringskamera (PAC)\* (s. 258)
- Aktiv parkeringshjelp - (PAP)\* (s. 261)
- Parkeringshjelp\* - rengjøring av sensorene (s. 257)

### Aktiv parkeringshjelp (PAP)\* - symboler og meldinger

Kombiinstrumentet viser symboler, grafikk og tekst når forskjellige momenter skal utføres.

Kombiinstrumentet kan vise forskjellige kombinasjoner av symboler og tekst med varierende innhold - av og til med et selvforklarende råd om egnede tiltak.

Hvis en melding sier at PAP er ute av funksjon, anbefales kontakt med et autorisert Volvo-verksted.

### Relatert informasjon

- Aktiv parkeringshjelp - (PAP)\* - vedlikehold (s. 262)
- Aktiv parkeringshjelp - (PAP)\* - funksjon (s. 262)
- Aktiv parkeringshjelp - (PAP)\* - begrensninger (s. 264)
- Parkeringshjelp\* (s. 254)
- Parkeringskamera (PAC)\* (s. 258)
- Aktiv parkeringshjelp - (PAP)\* (s. 261)

<sup>35</sup> Med "godkjente dekk" mens dekk av samme type og fabrikat som opprinnelig var montert ved leveranse fra fabrikk.

<sup>36</sup> Obs! Bildet er skjematisk. Detaljer kan variere avhengig av bilmodellen.





START OG KJØRING

## Start av motoren

Motoren startes og stanses ved hjelp av fjernnøkkelen og **START/STOP ENGINE**-knappen.



Startlås med fjernkontrollnøkkel tatt ut/trykt inn og **START/STOP ENGINE**-knapp.

### ! VIKTIG

Ikke trykk inn fjernstyringsnøkkelen feil vei - hold i enden med det avtakbare nøkkelbladet, se Avtakbart nøkkelblad - løsne/sette fast (s. 165).

1. Plasser fjernkontrollnøkkelen i tenningslåsen og trykk den helt inn.
2. Hold clutchpedalen helt inne<sup>1</sup>. (I biler med automatgir: Trå på bremsepedalen.)

<sup>1</sup> Hvis bilen triller, er det nok å trykke på **START/STOP ENGINE**-knappen for å starte motoren.

3. Trykk på **START/STOP ENGINE**-knappen og slipp den.

Ved motorstart jobber startmotoren til motoren starter eller til overopphetingsbeskyttelsen aktiveres.

### ! VIKTIG

Dersom motoren ikke har startet etter 3 forsøk, må det ventes 3 minutter før et nytt forsøk påbegynnes. Startevnen øker dersom startbatteriet får tatt seg inn igjen.

### ⚠ ADVARSEL

Ta aldri fjernkontrollnøkkelen ut av tenningslåsen etter motorstart eller mens bilen taues.

### ⚠ ADVARSEL

Ta alltid fjernkontrollnøkkelen ut av startlåsen når bilen forlates og pass da på at nøkkelposisjonen er **0** - spesielt dersom det finnes barn i bilen. For informasjon om hvordan det går skjer, se Nøkkelposisjoner (s. 80).

### i NBI

Ved kaldstart kan tomgangshastigheten være merkbart større enn vanlig for enkelte motortyper. Hensikten er å få eksosrensessystemet forstet mulig opp i normal driftstemperatur. Det minsker eksosutslippet og skåner miljøet.

### Nøkkelfri start (Keyless drive)\*

Følg trinn 2-3 for nøkkelfri (s. 169) start av motoren.

### i NBI

For at motoren skal kunne starte, må en av bilens fjernkontroller med nøkkelfri start- og låsefunksjon være i kupeen eller bagasjerommet.

### ⚠ ADVARSEL

Ta **aldri** ut fjernkontrollnøkkelen fra bilen under kjøring eller ved tauing.

### Relatert informasjon

- Slå av motoren (s. 269)

\* Ekstrautstyr/tilbehør, for mer informasjon se Introduksjon.

## Slå av motoren

Motoren slås av ved hjelp av **START/STOP ENGINE**-knappen.

For å stanse motoren:

- Trykk på **START/STOP ENGINE**. Motoren stanser.

Hvis girspaken ikke er i posisjon **P**, eller hvis bilen ruller:

- Trykk 2 ganger på **START/STOP ENGINE**, eller hold knappen inne til motoren stanser.

## Relatert informasjon

- Nøkkelposisjoner (s. 80)

## Rattlås

Rattlåsen gjør det vanskeligere å styre hvis bilen f.eks. blir stjålet. En mekanisk lyd kan høres når rattlåsen låses opp eller låses.

## Funksjon

- Rattlåsen aktiveres når førerdøren åpnes etter at motoren er slått av.
- Rattlåsen deaktiveres når fjernnøkkelen sitter i startlåsen<sup>2</sup> og **START/STOP ENGINE**-knappen trykkes inn.

## Relatert informasjon

- Start av motoren (s. 268)
- Nøkkelposisjoner (s. 80)
- Ratt (s. 87)

## Fjernstart - (ERS)\*

Fjernstart (ERS – Engine Remote Start) innebærer at motoren til bilen kan startes på avstand for å kunne varme opp/kjøle ned kupeen før kjøring. Fjernstart aktiveres vi nøkkel og/eller via Volvo On Call\*.

Klimaanlegget starter med automatiske innstillinger. En fjernstartet motor er aktivert i maksimalt 15 minutter. Deretter slås den av. Etter 2 aktiveringer av fjernstart kreves det at motoren startes på ordinært vis før fjernstart kan brukes igjen.

Fjernstart av motor fås bare på biler med automatgir og biler som har installert en navbryter<sup>3</sup>.

### **i** NBI

Levetiden på fjernnøkkelenes batteri påvirkes av fjernstartfunksjonen. Ved hyppig bruk av fjernstart bør batteriet derfor byttes 1 gang per år, se Fjernnøkkel - bytte batteri (s. 167).

### **i** NBI

Ta hensyn til lokale/nasjonale regler/bestemmelser for tomgangskjøring. Ta også hensyn til lokale/nasjonale regler/bestemmelser rundt lydnivå når motoren er i gang.

<sup>2</sup> I bil med nøkkelfritt start- og låsesystem holder det å ha en fjernnøkkel inne i kupeen.

<sup>3</sup> Finnes i XC60, biler med alarm, flertallet av bilene med firesylindret motor eller hvis ERS er valgt ved nybygging.



## ⚠ ADVARSEL

Følgende kriterier må være oppfylt for at motoren skal kunne fjernstartes:

- Bilen skal være under oppsikt.
- Personer eller dyr må ikke befinne seg i eller rundt bilen.
- Bilen må ikke stå på lukket, uventilert plass - avgassene kan forårsake alvorlig skade på mennesker og dyr.

### Relatert informasjon

- Fjernstart (ERS) - fremgangsmåte (s. 270)
- Fjernstart (ERS) - symboler og meldinger (s. 271)

## Fjernstart (ERS) - fremgangsmåte

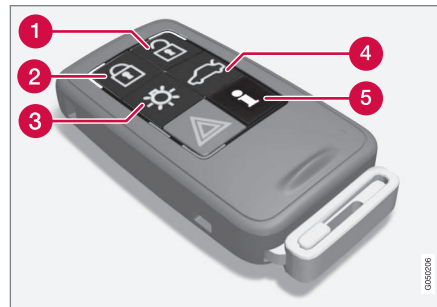

Nøkkelens knapper for fjernstart.

- 1 Opplåsing
- 2 Låse
- 3 Sikkerhetsbelysning
- 4 Opplåsing bakluke
- 5 Informasjon<sup>4</sup>

### Fjernstart motoren

Bilen må være låst og panseret lukket for at det skal være mulig å fjernstarte motoren.

Gjør slik:

1. Trykk kort på nøkkelens knapp (2).
2. Trykk deretter lenge - minst 2 sekunder - på knapp (3).

Hvis forutsetningene for fjernstart er oppfylt, skjer følgende:

1. Blinklys blinker raskt noen ganger.
2. Motoren starter.
3. Motorstart bekreftes deretter ved at blinklysene lyser kontinuerlig i 3 sekunder.

### **i** NBI

Etter fjernstart er bilen fortsatt låst, likevel med deaktivert bevegelsesføler\*.

### Med PCC<sup>5</sup>-nøkkel



Lysindikasjon for sikkerhetsbelysning<sup>6</sup> blinker noen ganger ved trykk på knappen og lyser så kontinuerlig hvis alle kriterier for fjernstart er oppfylt. Dette innebærer likevel ikke at fjernstart har startet motoren.

For kontroll av om fjernstart har startet motoren kan brukeren trykke på knappen (5) - hvis motoren har startet, angis dette med lys ved knappene (2) og (3).

<sup>4</sup> Kun på PCC-nøkkel, se Fjernnøkkel med PCC\* - unike funksjoner (s. 163).

<sup>5</sup> Du finner mer informasjon om PCC-nøkkel, se Fjernnøkkel med PCC\* - unike funksjoner (s. 163).

<sup>6</sup> Du finner mer informasjon om sikkerhetsbelysning under Fjernnøkkel - funksjoner (s. 162) og Sikkerhetsbelysning (s. 100).

### Aktive funksjoner

Med fjernstartet motor er følgende funksjoner aktivert:

- Klimasystem
- Audio-/videosystem
- Sikkerhetsbelysning.

### Deaktiverede funksjoner

Med fjernstartet motor er følgende funksjoner deaktivert:

- frontlys
- Parkeringslys
- Nummerskiltbelysning
- Vindusvisker.

### Fjernstart avbrytes

Følgende fremgangsmåte slår av en fjernstartet motor:

- Trykk inn fjernnøkkelens knapp (1), (2) eller (4)
- Lås opp bilen
- Åpne en dør
- Trykk inn gass- eller bremsepedalen
- Før girspaken ut av **P**-posisjon
- Aktiv fjernstartingsid overskrider 15 minutter.

Når en fjernstartet motor slås av, lyser blinklysene kontinuerlig i 3 sekunder.

### Relatert informasjon

- Fjernstart - (ERS)\* (s. 269)
- Fjernstart (ERS) - symboler og meldinger (s. 271)

### Fjernstart (ERS) - symboler og meldinger

I situasjoner der ERS-funksjonen uteblir eller avbrytes, viser kombiinstrumentet et symbol sammen med en forklarende tekstmelding.

#### Uteblitt ERS-funksjon

Melding	Konsekvens
<b>Ingen fjernstart For mange forsøk</b>	ERS uteble da høyst 2 ERS-aktiveringer er tillatt etter hverandre.
<b>Ingen fjernstart Lavt drivstoffnivå</b>	ERS uteble pga. for lavt drivstoffnivå.
<b>Ingen fjernstart Gir ikke i P</b>	ERS uteble da girspaken ikke er i <b>P</b> -posisjon.
<b>Ingen fjernstart Fører i bilen</b>	ERS uteble fordi det var en person i kupeen.
<b>Ingen fjernstart Lavt batteri</b>	ERS uteble pga. lav batterispenning. Lad batteriet ved å starte motoren.
<b>Ingen fjernstart Motor-advarsel</b>	ERS uteble pga. varselmelding fra motor. Kontakt et verksted <sup>A</sup> .





Melding	Konsekvens
<b>Fjernstart av Lavt nivå på motorkjølevæske</b>	ERS uteble pga. feilmelding fra kjølesystemet, se Kjølevæske - nivå (s. 364).
<b>Ingen fjernstart Dør åpen</b>	ERS uteble da dør/bakluke ikke var lukket.
<b>Ingen fjernstart Panser åpent</b>	ERS uteble fordi panseret ikke var lukket.
<b>Ingen fjernstart Bilen er ikke låst</b>	ERS uteble da bilen ikke var låst.
<b>Ingen fjernstart Nøkkel i bilen</b>	ERS uteble fordi nøkkelen var inne i bilen.

A Et autorisert Volvo-verksted anbefales.

### Avbrutt ERS-funksjon

Melding	Konsekvens
<b>Fjernstart av Gir ikke i P</b>	ERS avbrutt da girspaken ikke står i <b>P</b> -posisjon.
<b>Fjernstart av Fører i bilen</b>	ERS avbrutt fordi det var en person i kupeen.
<b>Fjernstart av Motor-advarsel</b>	ERS avbrutt pga. feilmelding fra motor. Kontakt et verksted <sup>A</sup> .

Melding	Konsekvens
<b>Fjernstart av Lavt nivå på motor-kjølevæske</b>	ERS avbrutt pga. feilmelding fra kjølesystemet.
<b>Ingen fjernstart Panser åpent</b>	ERS avbrutt da panseret var åpent.
<b>Fjernstart av Lavt batteri</b>	ERS avbrutt fordi batterispenningen er for lav.
<b>Fjernstart av Lavt drivstoffnivå</b>	ERS avbrutt fordi drivstoffnivået er for lavt.

A Et autorisert Volvo-verksted anbefales.

### Relatert informasjon

- Fjernstart - (ERS)\* (s. 269)
- Fjernstart (ERS) - fremgangsmåte (s. 270)

### Starthjelp med annet batteri

Hvis startbatteriet (s. 377) er utladet kan bilen startes med strøm fra et annet batteri.

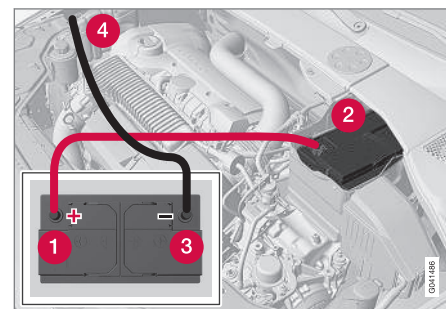

Anbefalinger for starthjelp med annet batteri for å unngå kortslutning eller andre skader:

1. Still bilens strømsystem i nøkkelposisjon **0**, se Nøkkelposisjoner - funksjoner ved forskjellige nivåer (s. 81).
2. Kontroller at hjelpestartbatterier har spenning på 12 V.
3. Hvis hjelpestartbatteriet er montert i en annen bil, skal motoren til den hjelpende bilen slås av. Pass på at ikke de to bilene berører hverandre.

4. Fest den ene klemmen på den røde startkabelen på hjelpestartbatteriets plusspol (1).

**! VIKTIG**

Vær forsiktig når du kobler til startkabelen, så du ikke kortslutter den med andre komponenter i motorrommet.

5. Åpne klipset på ditt eget batteris fremre deksel og ta av lokket, se Startbatteri - bytte (s. 379).
6. Sett den andre klemmen til den røde startkabelen på bilens plusspol (2).
7. Fest den ene klemmen på den svarte startkabelen på hjelpestartbatteriets minuspol (3).
8. Sett den andre klemmen på et jordingspunkt for eksempel høyre øvre motorfeste, det ytre skruhodet (4).
9. Kontroller at klemmene til startkablene sitter godt fast, slik at det ikke oppstår gnister under startforsøket.
10. Start motoren i hjelpekjøretøyet, og la den gå et minuttstid på høyere tomgang enn normalt, ca. 1500 o/min.

11. Start motoren i bilen med det utladede batteriet.

**! VIKTIG**

Ikke rør tilkoblingene under startforsøket. Det kan oppstå gnister.

12. Ta av startkablene i omvendt rekkefølge – først den svarte, og så den røde.
- > Pass på at ingen av klemmene til den svarte startkabelen kommer i kontakt med batteriets plusspol eller festet klemme på den røde startkabelen!

**⚠ ADVARSEL**

- Startbatteriet kan danne knallgass. Denne er svært eksplosiv. En gnist, som kan oppstå hvis en startkabel kobles til feil, kan være tilstrekkelig til at batteriet eksploderer.
- Startbatteriet inneholder svovelsyre, som kan gi alvorlige etseskader.
- Skyll med store mengder vann hvis svovelsyre kommer i kontakt med øyne, hud eller klær. Kontakt lege omgående ved sprut i øynene.

**Relatert informasjon**

- Start av motoren (s. 268)

**Girkasser**

Det finnes to hovedtyper av girkasser. Manuelle og automatiske girkasser.

- Manuell girkasse (s. 274)
- Automatisk girkasse Geartronic (s. 275)

**! VIKTIG**

For å forhindre skade på noen av komponentene til drivsystemet kontrolleres girkassens arbeidstemperatur. Ved risiko for overoppheiting lyser et varselymbol i kombinasjonsinstrumentet sammen med en tekstmelding - Følg da anbefalingen i meldingen.

**Relatert informasjon**

- Automatgir - Geartronic\* (s. 275)

## Manuell girkasse

Girkassens funksjon er å endre vekslingen avhengig av behov for fart og kraft.



Giringsmønster.

Det manuelle giret har seks trinn, og girmønsteret er preget på girspaken.

- Tråkk clutchpedalen helt inn ved hver giring.
- Ta foten vekk fra clutchpedalen mellom girningene.

### ADVARSEL

Bruk alltid parkeringsbremsen ved parkering på hellende underlag - det å sette bilen i gir er ikke tilstrekkelig til å holde bilen i alle situasjoner.

## Reverssperre

Reverssperran gjør det vanskeligere å sette giret i revers ved en feil under vanlig kjøring forover.

- Følg girmønsteret som er preget på girspaken og gå ut fra nøytralstilling **N** før den føres til **R**-stilling.
- Legg i revers kun når bilen står stille.

## Relatert informasjon

- Girkasser (s. 273)
- Girolje - kvalitet og volum (s. 418)

## Girindikator\*

Girindikatoren varsler føreren når det er lurt å legge i neste høyere eller lavere gir.

En vesentlig detalj i forbindelse med miljøtilpasset kjøring er å kjøre med riktig gir og gire i god tid.

Som hjelpemiddel finnes det på noen varianter en indikator - GSI (Gear Shift Indicator) - som varsler føreren når det er på tide å legge i neste høyere eller lavere gir for å opprettholde laveste tenkbare drivstofforbruk.

Når det tas hensyn til egenskaper som ytelse og vibrasjonsfri kjøring, kna det likevel være egnet å veksle ved høyere turtall. Innrammet sikker angir aktuelt gir.

## Manuell girkasse

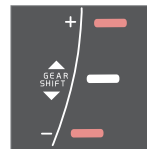

Girindikator for manuell girkasse. Kun én markør er tent om gangen - ved normal kjøring lyser bare den som er i midten.

Ved anbefalt oppgiring tennes markøren ved "+", og ved anbefalt nedgiring tennes markøren ved "-" (rødmarkert på bildet).



## Automatgir



Kombiinstrument "Digital" med girindikator.

Innrammet sikker angir aktuelt gir.



Med kombiinstrument "Analog" vises girposisjonene og indikatortilene i midten.

## Relatert informasjon

- Manuell girkasse (s. 274)
- Automatgir - Geartronic\* (s. 275)

## Automatgir - Geartronic\*

Girkasse Geartronic har to ulike girinnstillinger - automatisk og manuell.



D: Automatiske gir. +/-: Manuelle gir. S: Sportsmodus\*.

Kombiinstrumentet (s. 66) viser girvelgerens posisjon med følgende tegn: **P, R, N, D, S\*, 1, 2, 3** o.s.v.

## Girposisjoner

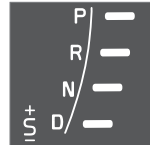

Automatiske girposisjoner angis til høyre på kombiinstrumentet. (Kun én markør er tent om gangen - den for aktuell girspakposisjon).

Symbol "S" for sportsmodus er ORANSJE i aktiv posisjon.

## Parkeringsposisjon - P

Velg modus **P** når motoren skal startes eller når bilen står parkert.

For at girspaken skal kunne føres ut av **P**-posisjon, må bremsepedalen være trykt ned og nøkkelen i posisjon **II**, se Nøkkelposisjoner - funksjoner ved forskjellige nivåer (s. 81).

Med girvelgeren på **P** er giret mekanisk sperret. Aktiver også parkeringsbremsen (s. 294) når bilen er parkert.

### **i** NBI

Girspaken må stå i **P**-posisjon for at bilen skal kunne låses og alarmen aktiveres.

### **!** VIKTIG

Bilen må stå stille når posisjon **P** velges.

### **!** ADVARSEL

Bruk alltid parkeringsbremsen ved parkering på hellende underlag - automatgirets **P**-posisjon er ikke tilstrekkelig til å holde bilen i alle situasjoner.

## Revers - R

Bilen må stå stille når du legger inn **R**.

## ◀ Nøytral - N

Ingen gir er lagt inn, og motoren kan startes. Sett på parkeringsbremsen hvis bilen står stille med girvelgeren på **N**.

For å kunne føre girvelgeren fra **N** til en annen girposisjon, må bremsepedalen være nede og nøkkelen i posisjon **II**, Nøkkelposisjoner - funksjoner ved forskjellige nivåer (s. 81).

## Kjøreposisjon - D

**D** er den normale kjøreposisjonen. Opp- og nedgiring foregår automatisk på grunnlag av gasspådrag og hastighet. Bilen skal stå stille når **D**-posisjon velges fra **R**-posisjon.

## Geartronic - manuelle girposisjoner (+S-)

Med Geartronic automatgir kan føreren også gire manuelt. Bilen motorbremses når gasspedalen slippes.

**+S** Manuell girposisjon nås ved å føre spaken mot siden fra posisjon **D** til ende- posisjon ved **+S-**. Kombiinstrumentets symbol **+S-** skifter farge fra HVITT til ORANSJE, og tallene **1, 2, 3** osv. vises i en rute som tilsvarer valgt gir.

- Før spaken fram mot **+** (pluss) for å gire opp et trinn og slipp den - spaken går tilbake til hvileposisjon mellom **+** og **-**.

eller

- Trekk spaken bakover mot **-** (minus) for å gire ned et trinn, og slipp den.

Manuelt gir **+S-** kan velges når som helst under kjøringen.

For å unngå rykk og motorstans girer Geartronic automatisk ned hvis føreren lar farten synke lavere enn det som er passe for det valgte giret.

For å gå tilbake til automatgir:

- Før spaken til siden til ende- posisjonen ved **D**.

### **i** NBI

Hvis gir- kassa har et Sportsprogram, blir giret manuelt først etter at girspaken er ført fram eller tilbake i **+S-**-posisjon. Kombiinstrumentet skifter da tegn fra **S** til å vise hvilket av girene **123** osv. som er lagt inn.

## Vippebrytere\*

Som utfylling til manuell giring med girspaken finnes også en bryter plassert på rattet, en såkalt "vippebryter".

Vippebryterne på rattet må først aktiveres før du kan gire med dem. Det gjør du ved å trekke en av vippebryterne mot rattet - kombiinstrumentet skifter da tegn fra **"D"** til et tall som viser aktuelt gir.

For å deretter veksle ett trinn:

- Trekk en av vippebryterne bakover - mot rattet - og slipp.



Begge vippebryterne til rattet.

- 1** **"-"**: Velger neste, lavere gir.
- 2**  **"+"**: Velger neste, høyere gir.

Det skjer en veksling hver gang du trykker på vippebryteren, såfremt turtallet til motoren ikke går utenfor tillatt område.

Etter hver veksling skifter kombiinstrumentet tall for å vise aktuelt gir.

**i NBI****Automatisk deaktivering**

Hvis vippebryterne på rattet ikke brukes, deaktiveres de etter en kort stund - det angis ved at kombiinstrumentet skifter tegn, fra tall for aktuelt gir tilbake til "D".

Unntak er ved motorbremsing, da er vippebryterne aktivert så lenge motorbremsingen pågår.

**Manuell deaktivering**

Rattspakene kan også deaktiveres manuelt:

- Trekk begge spakene mot rattet og hold til kombiinstrumentet skifter tegn fra siffer for aktuelt gir til "D".

Vippebryterne kan også brukes med girspaken i Sportsmodus\* - da er vippebryterne kontinuerlig aktivert, uten å deaktiveres.

**Geartronic - Sportsposisjon\* (S)<sup>7</sup>**

Sportsprogrammet gir sportslige kjøreegenskaper og tillater høyere turtall på girene. Samtidig får en raskere respons på gassen. Ved aktiv kjøring prioriteres

også kjøring på lavere gir, noe som betyr senere oppgiring.

Aktivere sportsmodus:

- Før girspaken mot siden, fra **D**-posisjon til endeposisjon ved "**+S-**" - kombiinstrumentet skifter tegn fra **D** til **S**.

Sportsmodus kan velges når som helst under kjøringen.

**Geartronic - Vinterposisjon**

Det kan være lettere å komme av gårde på glatt vei hvis tredjegiret legges inn manuelt.

1. Trå ned bremsepedalen og før girspaken fra **D**-posisjon til endeposisjonen ved "**+S-**" - kombiinstrumentet skifter tegn fra **D** til tallet **1<sup>8</sup>**.
2. Gå opp til 3. gir ved å skyve spaken fram mot "**+**" (pluss) 2 ganger - displayet skifter tegn fra **1** til **3**.
3. Slipp bremsen og gi forsiktig gass.

Girets "vintermodus" gjør at bilen kjører av gårde med lavere turtall og redusert motorstyrke på drivhjulene.

**Kickdown - "gassen i bann"**

Når gasspedalen trås helt til bunns (forbi vanlig full gass-stilling) skjer det automatisk en nedgiring, såkalt kickdown.

Hvis gasspedalen slippes i kickdownstilling, skjer det automatisk en oppgiring.

Kickdown brukes når det er behov for maksimal akselerasjon, f. eks. ved forbikjøring.

**Sikkerhetsfunksjon**

For å hindre for høyt turtall i motoren, er girkasas styreprogram utstyrt med et nedgiringsvern som hindrer kickdown-funksjonen.

Geartronic tillater ikke nedgiring eller kickdown som fører til så høyt turtall at motoren kan ta skade. Hvis føreren likevel forsøker å foreta en slik nedgiring ved høyt turtall, skjer det ingen ting - bilen forblir i det opprinnelige giret.

Ved kickdown kan bilen gire ned ett eller flere trinn av gangen, avhengig av turtallet. Bilen girer opp når motoren når sitt maksimale turtall, for å hindre skade på motoren.

**Tauing**

Hvis bilen må taues - se viktig informasjon i avsnittet Tauing (s. 315).

**Relatert informasjon**

- Girolje - kvalitet og volum (s. 418)
- Girkasas (s. 273)

<sup>7</sup> Bare for noen motorer.

<sup>8</sup> Hvis bilen har sportsmodus\*, vises først "S".

## Girvelgersperre

Det finnes to forskjellige typer girspaksperrer - mekanisk og automatisk.

### Mekanisk girvelgersperre

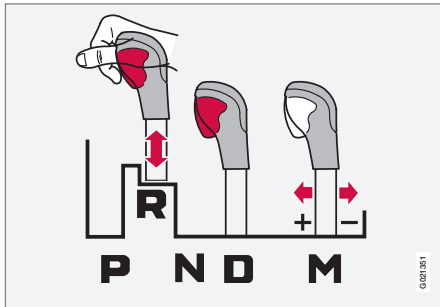

M: Manuelt gir<sup>9</sup> - "+/-" - eller - "Sportmodus.

Spaken kan føres fritt fram og tilbake mellom **N** og **D**. De andre girene har en sperre som styres med sperreknappen på girvelgerspaken.

Med sperreknappen inne kan spaken føres for- eller bakover mellom **P**, **R**, **N** og **D**.

### Automatisk girvelgersperre

Automatgiret har spesielle sikkerhetssystemer:

#### Parkeringsposisjon (P)

Stillestående bil med motoren i gang:

- Hold foten på bremsepedalen når girvelgeren flyttes.

#### Elektrisk girspærre - Shiftlock

##### Parkeringsposisjon (P)

For å kunne føre girvelgeren fra **P** til de andre girposisjonene, må bremsepedalen være nede og nøkkelen i posisjon (s. 81) **II**.

##### Girspærre - nøytral N

Hvis girvelgeren er i posisjon **N** og bilen har stått stille i minst 3 sekunder (uansett om motoren går eller ikke) er girvelgeren sperret.

For å kunne føre girvelgeren fra **N** til en annen girposisjon, må bremsepedalen være nede og nøkkelen i posisjon (s. 81) **II**.

#### Deaktivere automatisk girspakspærre



Hvis bilen ikke er kjørbær, f. eks. fordi startbatteriet er utladet, må girspaken føres ut av **P**-posisjon for at bilen skal kunne flyttes.

- 1) Løft gummimatten i rommet bak midtkonsollen og finn frem til hullet<sup>10</sup> for nøkkelbladet (s. 165) i bunnen av hanskerommet.
- 2) Søk frem en tilbakeførende knapp nede i hullet med nøkkelbladet. Hold inne knappen med bladet.
- 3) Før girspaken ut av **P**-stilling og trekk opp nøkkelbladet.
4. Legg tilbake gummimatten.

#### Relatert informasjon

- Automatgir - Geartronic\* (s. 275)

<sup>9</sup> Bildet er skjematisk.

<sup>10</sup> Det kan være 2 hull - et til nøkkelbladet og et som fester gummimatten.

## Hjelp til bakkestart (HSA)\*<sup>11</sup>

Du kan slippe bremsen før kjøring eller rygging i bakke - funksjonen HSA (Hill Start Assist) gjør at bilen ikke ruller.

Funksjonen innebærer at pedaltrykket i bremse-systemet er igjen i noen sekunder i den tiden foten flyttes fra bremsepedal til gasspedal.

Den midlertidige bremseeffekten slipper etter noen sekunder, eller når føreren gir gass.

### Relatert informasjon

- Start av motoren (s. 268)

## Firehjulstrekk - AWD\*

Med firehjulstrift oppnås optimalt veigrep.

### Firehjulstriften er alltid innkoblet

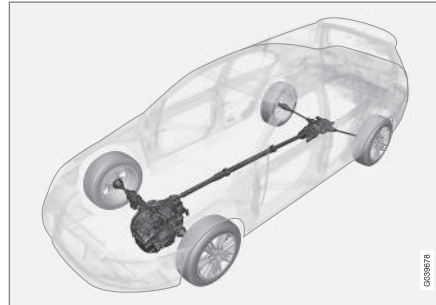

Firehjulstrekk (All Wheel Drive) betyr at bilen trekker samtidig på alle fire hjul.

Kraften fordeles automatisk mellom for- og bak-hjulene. Et elektronisk styrt koplingsystem for-deler kraften til de hjulene som akkurat da har best veigrep. Dette for å oppnå best mulig vei-grep og unngå at hjulene spinner. Ved normal kjøring fordeles det meste av kraften til forhju-lene.

Firehjulstrekk øker kjøresikkerheten i regn, snø og på is.

### Relatert informasjon

- Hill Descent Control (HDC)\* (s. 279)

## Hill Descent Control (HDC)\*<sup>13</sup>

Det kan sammenlignes med en automatisk motorbrems. Når gasspedalen slippes i utforbakke, bremses bilen normalt ved at motoren prøver å holde lavt turtall på tomgang, såkalt motorbrems. Men jo brattere veibane og jo mer last som finnes i bilen, desto fortere ruller bilen på tross av motorbrems - funksjonen HDC kom-penserer dette med automatisk bremseinngrep.

### Generelt om Føreralarm HDC

HDC gjør det mulig å øke eller minske farten i bratte utforbakker bare med foten på gasspeda-len, uten å røre bremsepedalen. Følsomheten i gasspedalen blir mindre og nøyaktigere ved at pedalens fulle utslag bare kan regulere turtallet innenfor et begrenset område. Bremsesystemet bremses selv og gir bilen en lav og jevn hastighet, slik at føreren helt kan konsentrere seg om å styre.

Hill Descent Control (HDC) er særlig til stor hjelp i bratte bakker med ujevnt underlag og glatte partier. F. eks. ved sjøsetting av båt på tilhenger fra en rampe.

### ADVARSEL

HDC fungerer ikke i alle situasjoner. Det er bare ment som et supplerende hjelpemiddel.

Det er alltid førerens ansvar å kjøre bilen trygt og sikkert.

<sup>11</sup> Er avhengig av kombinasjon av motor og girkasse. HSA ikke mulig med visse kombinasjoner.

## « Funksjon

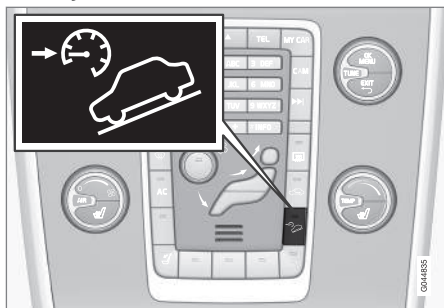

HDC - På/av.

HDC aktiveres eller slås av med en av strømbryterne i midtkonsollen. Lampen lyser når funksjonen er aktivert.

 Når HDC arbeider, lyser symbolet i kombiinstrumentet, og meldingen **Bakkenedkjøringskontroll PÅ** vises.

Med manuelt gir virker funksjonen bare i 1. gir og revers.

Med automatgir gjelder at **1**. gir er valgt i innstillingen for manuell giring (+S-), eller at **R** er valgt. Sifferet **1** eller **R** vises i kombiinstrumentet, se Automatgir - Geartronic\* (s. 275).

 **NBI**  
HDC (utforkontroll) kan ikke aktiveres med automatgir og girvelgeren i posisjon **D**.

### Betjening

Hill Descent Control tillater bilen å trille i høyst 10 km/t (6 mph) forover med motorbrems og 7 km/t (4 mph) bakover. Med gasspedalen kan en likevel velge hastighet innenfor girets fartsområde. Når gasspedalen slippes, bremses bilen fort ned igjen til henholdsvis 10 og 7 km/t (henholdsvis 6 og 4 mph), uansett bakkens helling og uten at det er nødvendig å bruke bremsen.

Når funksjonen arbeider, tennes bremselysene automatisk. Føreren kan når som helst bremse eller stanse bilen ved å bruke bremsen.

HDC deaktiveres:

- med midtkonsollens på/av-knapp
- hvis et annet gir enn **1** eller **R** velges på et manuelt gir
- hvis et annet gir enn **1** eller **R** velges i innstilling for manuell giring på et automatgir

Funksjonen kan kobles ut når som helst. Hvis det skjer i en bratt utforkbakke, slipper ikke bremsevirkningen momentant, men gradvis.

 **NBI**  
Når HDC (utforkontroll) er aktivert, kan en oppleve en forsinkelse fra en gir gass til motoren reagerer.

### Relatert informasjon

- Firehjulstrekk - AWD\* (s. 279)
- Automatgir - Geartronic\* (s. 275)
- Manuell girkasse (s. 274)

<sup>13</sup> Bare mulig på V60 Cross Country med AWD.

## Start/Stop\*

Visse kombinasjoner av motor og girkasse er utstyrt med en Start/Stop-funksjon som trer i funksjon f.eks. ved stillestående bilkø eller venting ved trafikkllys - motoren slås da midlertidig av og starter igjen automatisk når kjøringen skal fortsette.

Omsorg for miljøet er en av Volvo Personbilers kjerneverdier og styrer all vår virksomhet. Dette målet har ført til flere separate energibesparende funksjoner med formål å redusere drivstofforbruket, som igjen reduserer avbassutslippet. Start/Stop er en av disse funksjonene.

### Generelt om Start/Stop



Motoren smås av - det blir stillere og renere.

Med Start/Stop-funksjonen har føreren mulighet til å kjøre mer miljøbevisst ved at han eller hun

kan la motoren stoppe automatisk når det er hensiktsmessig.

### Manuell eller Automatisk

Merkt at det finnes forskjeller i Start/Stop-funksjonen avhengig av om girkassen er manuell eller automatisk.

### Relatert informasjon

- Start/Stop\* - Funksjon og betjening (s. 281)
- Start av motoren (s. 268)
- Start/Stop\* - innstillinger (s. 286)
- Start/Stop\* - motoren starter ikke automatisk (s. 285)
- Start/Stop\* - motoren starter automatisk (s. 284)
- Start/Stop\* - motoren stopper ikke automatisk (s. 283)
- Start/Stop\* - ufrivillig motorstopp i manuell girkasse (s. 285)
- Start/Stop\* - symboler og meldinger (s. 287)
- Batteri - Start/Stop (s. 381)

## Start/Stop\* - Funksjon og betjening

Start/Stop-funksjonen aktiveres automatisk når motoren startes med nøkkelen.



Start/Stop-funksjonen aktiveres automatisk når motoren startes med nøkkelen. Føreren varsles om det ved at symbolet for funksjonen tennes i kombiinstrumentet og at på/av-knappens lampe lyser.

Alle de vanlige systemene i bilen, som lys, radio osv., fungerer som normalt også når motoren er stoppet automatisk, mens funksjonen til enkelte innretninger midlertidig kan være redusert, for eksempel klimaanleggets viftehastighet eller ekstremt høyt volum på lydanlegget.

er stoppet automatisk, mens funksjonen til enkelte innretninger midlertidig kan være redusert, for eksempel klimaanleggets viftehastighet eller ekstremt høyt volum på lydanlegget.

### Stoppe motoren automatisk

For at motoren skal stoppe automatisk, gjelder følgende:



Vilkår	M/A <sup>A</sup>
Frikople, sett girspaken i nøytralstilling, og slipp clutchpedalen. Motoren stopper automatisk.	M
Stans bilen med kjørebremesen og hold deretter foten fortsatt på pedalen - motoren stopper automatisk.	A

<sup>A</sup> M = manuell girkasse, A = automatisk girkasse.



Er ECO-funksjonen aktivert, kan motoren autostanses før bilen står helt stille.

For noen motorvarianter kan motoren autostanses før bilen står stille, uavhengig av om ECO-funksjonen er aktivert eller ikke.



Når motoren er autostoppet, tennes instrumentenhetens symbol for Start/Stop-funksjonen.

### Starte motoren automatisk

Vilkår	M/A A
Med girspaken i nøytralstilling: 1. Trykk ned clutchpedalen eller trykk på gasspedalen - motoren starter. 2. Legg i egnet gir og kjør.	M
Slipp fottrykket på kjørebremesen - motoren auto-starter og kjøringen kan fortsette.	A
Behold trykket på bremsen og trykk på gasspedalen - motoren starter automatisk.	A
I en utforbakke finnes også denne muligheten: Slipp kjørebremesen og la bilen rulle av gårde - motoren auto-starter når hastigheten overskrider normal ganghastighet.	M + A

<sup>A</sup> M = manuell girkasse, A = automatisk girkasse.

### Deaktivere Start/Stop-funksjonen



I enkelte situasjoner kan det være ønskelig å slå av den automatiske Start/Stop-funksjonen midlertidig. Dette gjøres med et trykk på denne knappen.



Avslått funksjon vises ved at kombiinstrumentets Start/Stop-symbol og lampen i på/av-knappen slukker.

Start/Stop-funksjonen er slått av helt til den aktiveres på nytt med knappen eller til neste gang motoren startes med nøkkelen.

### Relatert informasjon

- Start/Stop\* (s. 281)
- Start av motoren (s. 268)
- Start/Stop\* - innstillinger (s. 286)
- Start/Stop\* - motoren starter ikke automatisk (s. 285)
- Start/Stop\* - motoren starter automatisk (s. 284)
- Start/Stop\* - motoren stopper ikke automatisk (s. 283)
- Start/Stop\* - ufrivillig motorstopp i manuell girkasse (s. 285)
- Start/Stop\* - symboler og meldinger (s. 287)
- Batteri - Start/Stop (s. 381)



## Start/Stop\* - motoren stopper ikke automatisk

Selv om Start/Stop-funksjonen er aktivert, stopper ikke alltid motoren automatisk.

Motoren stopper ikke hvis:

Vilkår	M/A <sup>A</sup>
bilen har ikke først oppnådd ca. 10 km/t (6mph) etter nøkkelstarte eller siste autostopp.	M + A
føreren har åpnet låsen til sikkerhetsbeltet.	M + A
startbatteriets kapasitet er under det laveste tillatte nivået.	M + A
motoren ikke har normal driftstemperatur.	M + A
utetemperaturen er rundt frysepunktet eller over ca. 30 °C.	M + A
den elektriske oppvarmingen av front-ruten aktiveres.	M + A
miljøet i kupeen avviker fra forhåndsinnstilte verdier, noe som indikeres av at kupéviften har høy hastighet.	M + A
bilen rygges.	M + A
startbatteriets temperatur er under frysepunktet eller for høy.	M + A

Vilkår	M/A <sup>A</sup>
føreren utfører større rattbevegelser.	M + A
avgassystemets partikkelfilter er fullt - først etter at en automatisk rensesyklus er utført (se Dieselpartikkelfilter (DPF) (s. 305)), gjenaktiveres den midlertidig avslåtte Start/Stop-funksjonen.	M + A
veibanen er svært bratt.	M + A
et slepekjøretøy er koblet til bilens elektriske system.	M + A
panseret åpnes <sup>B</sup> .	M + A
girskassen ikke har normal driftstemperatur.	A
det atmosfæriske lufttrykket understiger tilsvarende 1500-2500 - aktuelt lufttrykk varierer med rådende værforhold.	A
den adaptive cruisekontrollens køassistent er aktivert.	A
girspaken er i <b>R</b> , <b>S</b> -stilling <sup>C</sup> eller "+/-".	A

<sup>A</sup> M = manuell girkasse, A = automatisk girkasse.

<sup>B</sup> Bare for noen motorer.

<sup>C</sup> Sportsmodus.

## Relatert informasjon

- Start/Stop\* (s. 281)
- Start/Stop\* - Funksjon og betjening (s. 281)
- Start av motoren (s. 268)
- Start/Stop\* - innstillinger (s. 286)
- Start/Stop\* - motoren starter ikke automatisk (s. 285)
- Start/Stop\* - motoren starter automatisk (s. 284)
- Start/Stop\* - ufrivillig motorstopp i manuell girkasse (s. 285)
- Start/Stop\* - symboler og meldinger (s. 287)
- Batteri - Start/Stop (s. 381)

## Start/Stop\* - motoren starter automatisk

En motor som er stoppet automatisk, kan i enkelte situasjoner starte på nytt uten at føreren har bestemt at kjøreturen skal fortsette.

I følgende tilfeller auto-starter motoren også dersom føreren ikke har trykket ned clutchpedalen (manuell girkasse) eller tar foten bort fra bremsepedalen (automatisk girkasse):

Vilkår	M/A <sup>A</sup>
Dugg på rutene.	M + A
Miljøet i kupéen aviker fra forhåndsvalgte verdier.	M + A
Det foreligger et midlertidig høyt strømuttak, eller startbatteriets kapasitet synker under det lavest tillatte nivået.	M + A
Gjentatt pumping på bremsepedalen.	M + A
Panseret åpnes <sup>B</sup> .	M + A
Bilen begynner å rulle, eller foretar en liten fartsøkning, hvis bilen har stanset automatisk uten å stå helt stille.	M + A
Førerens beltelås åpnes med girspaken i <b>D</b> - eller <b>N</b> -posisjon.	A
Rattbevegelser <sup>B</sup> .	A

Vilkår	M/A <sup>A</sup>
Girspaken føres ut av <b>D</b> -posisjon til <b>S</b> -posisjon <sup>C</sup> , <b>R</b> eller "+/-".	A
Førerdøren åpnes med girspaken i <b>D</b> -posisjon - en plingelyd og tekstmelding informerer om at Start/Stop-funksjonen er aktiv.	A

A M = manuell girkasse, A = automatisk girkasse.

B Bare for noen motorer.

C Sportsmodus.

### ADVARSEL

Motorpanseret må ikke åpnes når motoren har auto-stoppet - motoren kan plutselig auto-starte. Utfør først en normal avstenging av motoren med **START/STOP ENGINE**-knappen før panseret åpnes.

### Relatert informasjon

- Start/Stop\* (s. 281)
- Start/Stop\* - Funksjon og betjening (s. 281)
- Start av motoren (s. 268)
- Start/Stop\* - innstillinger (s. 286)
- Start/Stop\* - motoren starter ikke automatisk (s. 285)
- Start/Stop\* - motoren stopper ikke automatisk (s. 283)
- Start/Stop\* - ufrivillig motorstopp i manuell girkasse (s. 285)

- Start/Stop\* - symboler og meldinger (s. 287)
- Batteri - Start/Stop (s. 381)

## Start/Stop\* - motoren starter ikke automatisk

Motoren starter ikke alltid automatisk etter å ha stanset automatisk.

I følgende situasjoner starter ikke motoren automatisk etter automatisk stopp:

Vilkår	M/A A
Et gir er lagt inn uten frikobling - en displaytekst oppfordrer føreren til å sette girspaken i nøytralstilling for at automatisk start skal kunne skje.	M
Føreren har ikke belte på.	M
Føreren har ikke på belte, girspaken er i P-posisjon og førerdøren er åpen - normal motorstart må foretas.	A

A M = manuell girkasse, A = automatisk girkasse.

## Relatert informasjon

- Start/Stop\* (s. 281)
- Start/Stop\* - Funksjon og betjening (s. 281)
- Start av motoren (s. 268)
- Start/Stop\* - innstillinger (s. 286)
- Start/Stop\* - motoren starter automatisk (s. 284)
- Start/Stop\* - motoren stopper ikke automatisk (s. 283)

- Start/Stop\* - ufrivillig motorstopp i manuell girkasse (s. 285)
- Start/Stop\* - symboler og meldinger (s. 287)
- Batteri - Start/Stop (s. 381)

## Start/Stop\* - ufrivillig motorstopp i manuell girkasse

Hvis igangkjøring mislykkes og motoren stanser, gjør du som angitt nedenfor:

1. Kontroller at sikkerhetsbeltet på førersiden er fastlåst i beltelåsen.
2. Trå inn clutchpedalen igjen, og motoren starter automatisk.
3. I noen tilfeller må girspaken stilles i nøytral stilling. Kombiinstrumentet viser da teksten **Legg inn tomgang.**

## Relatert informasjon

- Start/Stop\* (s. 281)
- Start/Stop\* - Funksjon og betjening (s. 281)
- Start av motoren (s. 268)
- Start/Stop\* - innstillinger (s. 286)
- Start/Stop\* - motoren starter ikke automatisk (s. 285)
- Start/Stop\* - motoren starter automatisk (s. 284)
- Start/Stop\* - motoren stopper ikke automatisk (s. 283)
- Start/Stop\* - symboler og meldinger (s. 287)
- Batteri - Start/Stop (s. 381)

## Start/Stop\* - innstillinger

I bilens menysystem MY CAR under overskriften **DRIVE** finnes informasjon om Volvos Start/Stop-system samt anbefalinger for energibesparende kjøreteknikk.

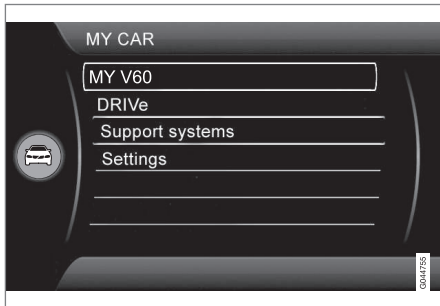

- Start/Stop\* - symboler og meldinger (s. 287)
- Batteri - Start/Stop (s. 381)

## Relatert informasjon

- Start/Stop\* (s. 281)
- Start/Stop\* - Funksjon og betjening (s. 281)
- Start av motoren (s. 268)
- Start/Stop\* - motoren starter ikke automatisk (s. 285)
- Start/Stop\* - motoren starter automatisk (s. 284)
- Start/Stop\* - motoren stopper ikke automatisk (s. 283)
- Start/Stop\* - ufrivillig motorstopp i manuell girkasse (s. 285)

## Start/Stop\* - symboler og meldinger







Start/Stop-funksjonen kan vise meldinger i kombiinstrumentet.

### Tekstmelding



Kombinert med denne kontrollampen kan Start/Stop-funksjonen vise tekstmeldinger i kombiinstrumentet i

bestemte situasjoner. For noen av dem finnes et anbefalt tiltak som før utføres. Tabellen nedenfor viser noen eksempler.

Symbol	Melding	Informasjon/tiltak	M/A <sup>A</sup>
	Autostart/-stopp Service påkrevd	Start/Stop er ute av funksjon. Kontakt et verksted. Vi anbefaler et autorisert Volvo-verksted.	M + A
	Autostart Motoren går + lydsignal	Aktiveres hvis førerdøren åpnes med automatisk stanset motor og girspaken i <b>D</b> -posisjon.	A
	Trykk startknapp	Motoren vil ikke starte automatisk - gjennomfør en normal motorstart med <b>START/STOP ENGINE</b> -knappen.	M + A
	Trykk ned clutchen for å starte	Motoren er klar for automatisk start og venter på at clutchpedalen skal trås inn.	M
	Trykk bremse og clutch for å starte	Motoren er klar for automatisk start og venter på at bremse- eller clutchpedalen skal trås inn.	M
	Sett giret i fri for å starte	Gir er lagt inn uten frikobling - frikoble, og sett girspaken i nøytralstilling.	M





Symbol	Melding	Informasjon/tiltak	M/A <sup>A</sup>
	<b>Velg P eller N for å starte</b>	Start/Stop er deaktivert - før girvelgeren til <b>N</b> eller <b>P</b> -posisjon og gjennomfør en normal motorstart med <b>START/STOP ENGINE</b> -knappen.	A
	<b>Trykk startknapp</b>	Motoren vil ikke starte automatisk - gjennomfør en normal motorstart med <b>START/STOP ENGINE</b> -knappen og girvelgeren på <b>P</b> eller <b>N</b> .	A

A M = manuell girkasse, A = automatisk girkasse.

Hvis en melding ikke slukker etter utført tiltak, bør et verksted kontaktes. Vi anbefaler at du kontakter et autorisert Volvo-verksted.

### Relatert informasjon

- Start/Stop\* (s. 281)
- Start/Stop\* - Funksjon og betjening (s. 281)
- Start av motoren (s. 268)
- Start/Stop\* - innstillinger (s. 286)
- Start/Stop\* - motoren starter ikke automatisk (s. 285)
- Start/Stop\* - motoren starter automatisk (s. 284)
- Start/Stop\* - motoren stopper ikke automatisk (s. 283)
- Start/Stop\* - ufrivillig motorstopp i manuell girkasse (s. 285)
- Batteri - Start/Stop (s. 381)

## Kjøremodus ECO\*

ECO er en innovativ Volvo-funksjon for biler med automatgir, som kan redusere drivstofforbruket med opptil 5 %, avhengig av førerens kjøreatferd. Funksjonen gir føreren mulighet til en mer aktiv og miljøbevisst måte å kjøre bil på.

### Generelt



Ved aktivering av ECO-funksjonen kreves følgende:

- Girkassens vekslingspunkter.
- Motorstyring og respons fra gasspedal.
- Start/Stop-funksjonen - motoren kan stanse automatisk selv før bilen har stanset og står helt stille.
- Funksjonen Eco Coast aktiveres - motorbremsen opphører.
- Innstillingene til klimasystemet - visse strømforbrukere deaktiveres eller fungerer med redusert effekt.

**i NBI**

Ved aktivering av ECO-funksjonen endres noen parametre i innstillingene til klimasystemet og noen e-forbrukeres funksjoner reduseres. Visse innstillinger kan tilbakestilles manuelt, men full funksjonalitet gjenvinnes bare ved å slå av ECO-funksjonen.

### ECO - Fremgangsmåte

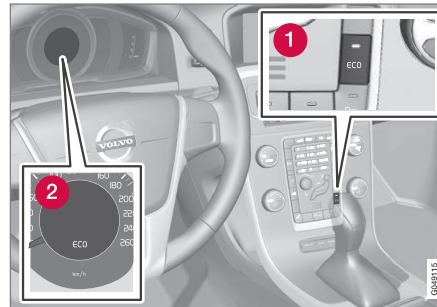

- 1 ECO På/av
- 2 ECO-symbol

Når motoren slås av, deaktivere ECO-funksjonen, og den må derfor aktiveres etter hver motorstart. Unntak finnes for visse motorer - det bekreftes imidlertid enkelt med at både kombiinstrumentets **ECO**-symbol og ECO -knappens lampe lyser ved aktivert funksjon.

### ECO-funksjon på eller av

**ECO**



Avslått ECO-funksjon vises ved at kombiinstrumentets **ECO**-symbol og lampen i ECO-knappen slukker. Funksjonen er så avslått til den aktiveres med ECO .

### Eco Coast - Funksjon

Delfunksjonen Eco Coast innebærer i praksis at motorbremsen deaktiveres, noe som medfører at bevegelsesenergien til bilen brukes til å rulle lengre strekninger. Når føreren slipper gasspedalen frikobles girkassen automatisk fra motoren og turtallet senkes til tomgang med minimalt forbruk.

Funksjonen er tenkt å brukes ved en forutsett fartsreduksjon, f.eks. for å rulle inn i en sone med lavere fartsgrense.

Eco Coast muliggjør proaktiv kjøring der føreren kan bruke såkalt "Pulse & Glide"-teknikk og et minimum av oppbremsinger.

Også en kombinasjon av Eco Coast og midlertidig avslått ECO-funksjon kan til sammen bidra til redusert forbruk. Altså:

- Aktiv Eco Coast: Lang rulling **uten** motorbrems = Lavt forbruk

Og



## START OG KJØRING

- Avslått ECO-funksjon: Kort rulling med motorbrems = Minimalt forbruk.

### **i** NBI

For å få optimalt lavt drivstofforbruk bør imidlertid Eco Coast kombinert med korte frirullinger vanligvis unngås.

### Aktivere Eco Coast

Funksjonen aktiveres når gasspedalen slippes opp helt, i kombinasjon med følgende parametre:

- **ECO**-knappen er aktivert
- Girspaken i **D**-stilling
- Hastighet innenfor intervallet ca. 65-140 km/t (40-87 mph)
- Bakke er ikke brattere enn ca. 6 %.

### Deaktivere Eco Coast

I noen situasjoner kan det være ønskelig å slå av Eco Coast-funksjonen. Eksempler på slike tilfeller kan være:

- i bratte utforbakker - for å kunne bruke motorbrems.
- før en forestående omkjøring - for å kunne gjøre den på sikrest mulig måte.

Å deaktivere Eco Coast og gå tilbake til motorbremsen kan gjøres som følger:

- Trykk på **ECO**-knappen.
- Før girspaken til manuell "**S+/-**"-stilling.
- Veksle med rattspakene.
- Benytte gass- eller brems pedal.

### Eco Coast - Begrensninger

Funksjonen er ikke tilgjengelig hvis:

- cruisekontrollen aktiveres
- bakke er brakkere enn ca. 6 %
- manuelle vekslinger foretas med rattspakene\*
- motor og/eller girkasse har ikke normal arbeidstemperatur.
- girspaken føres fra **D**- til "**S+/-**"-stilling
- hastigheten er utenfor intervallet ca. 65-140 km/t (40-87 mph)

### Mer informasjon og innstillinger

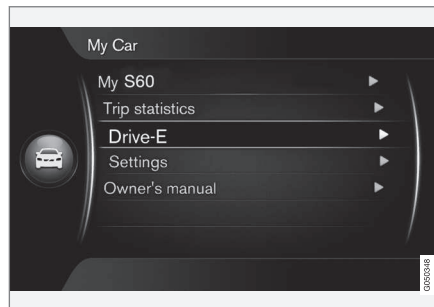

I bilens menysystem **MY CAR** finnes mer informasjon om ECO-konseptet - se avsnittet MY CAR (s. 113).

### Relatert informasjon

- Generell informasjon om klima (s. 124)



## Fotbrems

Bremsen brukes til å senke hastigheten til bilen i fart.

Bilen har av sikkerhetshensyn to bremsekretser. Hvis en bremsekrets blir skadet, vil bremsepedalen ta dypere og det blir nødvendig med et høyere pedaltrykk for å få normal bremseeffekt.

Førerens trykk på bremsepedalen forsterkes av en bremseforsterker (servo).

### ADVARSEL

Bremseforsterkeren virker bare når motoren går.

Hvis bremsepedalen brukes når motoren er slått av, kjennes pedalen uvirksom og større pedaltrykk må brukes for å bremse bilen.

For biler med funksjonen Hjelp til bakkestart (HSA)\* (s. 279)\*, går pedalen langsommere tilbake til normalposisjon enn vanlig hvis bilen er parkert i en bakke eller på ujevnt underlag.

I meget kupert terreng og med tung last kan bremsene avlastes ved motorbremsing. Motorbremsen utnyttes mest effektivt hvis en bruker samme gir nedover som en ville brukt oppover.

Vil du vite mer om hard belastning av bilen, se Motorolje - ugunstige kjøreforhold (s. 413).

## Bremse på våt vei

Ved kjøring i lengre tid i kraftig regnvær uten å bremse, kan bremseeffekten ved første oppbremsing bli noe forsinket. Dette kan også være tilfelle etter bilvask. Da må en trå hardere på bremsen. Hold derfor større avstand til forankjørende biler.

Brems bilen skikkelig etter kjøring på våte veier og etter bilvask. Bremseskivene varmes da opp, tørker fortere og beskyttes mot rust. Ta hensyn til trafikksituasjonen ved oppbremsing.

## Bremse på saltet vei

Ved kjøring på saltet vei kan det legges seg et saltlag på bremsekiver og bremsebelegg. Dette kan forlenge bremsestrekningen. Hold derfor ekstra stor sikkerhetsavstand til kjøretøy foran. Pass også på at:

- Brems fra tid til annen for å fjerne eventuelt saltlag. Pass på at ikke andre trafikanter utsettes for fare ved oppbremsingen.
- Trå forsiktig på bremsepedalen når kjøringen er avsluttet og før neste tur.

## Vedlikehold

For å holde bilen på et høyt nivå med tanke på trafikksikkerhet, driftssikkerhet og pålitelighet, bør Volvos serviceintervaller følges. Disse er spesifisert i service- og garantiheftet.

Nye og byttede bremsebelegg og bremsekiver gir optimal bremseeffekt først etter noen hundre kilometer med "innslitning". Kompenser den



reduerte bremseeffekten ved å trå ned bremsepedalen kraftigere. Volvo anbefaler at det bare monteres bremsebelegg som er godkjent for din Volvo.

### VIKTIG

Kontroll av slitasje på bremsesystemets komponenter bør gjøres regelmessig.



Kontakt et verksted for informasjon om fremgangsmåte, eller la et verksted utføre inspeksjonen - et autorisert Volvo-verksted anbefales.

## Symboler og meldinger

Symbol	Konsekvens
	Konstant lys - kontroller bremsevæsknivået. Er det lite bremsevæske, så fyll på og prøv samtidig å finne årsaken til at bremsevæsken forsvinner.
	Kontinuerlig lys i 2 sekunder ved motorstart - automatisk funksjonskontroll.



## ⚠ ADVARSEL

Hvis  og  lyser samtidig, kan det være en feil i bremsesystemet.

Hvis nivået i bremsevæskebeholderen da er normalt, kjører du forsiktig til nærmeste verksted for kontroll av bremsesystemet - et autorisert Volvo-verksted anbefales.

Hvis bremsevæsken er under **MIN**-nivå i bremsevæskebeholderen, bør ikke bilen kjøres videre før det er fylt på bremsevæske.

Finn ut hvorfor bremsevæsken er forsvunnet.

### Relatert informasjon

- Parkeringsbrems (s. 294)
- Brems - nødbremselys og automatisk varselblinklys (s. 292)
- Brems - nødbremseforsterkning (s. 293)
- Brems - blokkeringsfrie bremsere (s. 292)

## Brems - blokkeringsfrie bremsere

Blokkeringsfrie bremsere, ABS (Anti-lock Braking System), hindrer hjulene fra å låse seg ved oppbremsing.

Funksjonen lar bilen beholde styreevnen, og det blir lettere f. eks. å vike til side for en hindring. Når ABS griper inn kjennes det vibrasjoner i bremsepedalen, og det er normalt.

Etter at motoren er startet, testes ABS-systemet kort idet føreren slipper bremsepedalen. Enda en automatisk test av ABS-systemet kan foretas ved lav hastighet. Testen kan oppfattes som pulseringer i bremsepedalen.

### Relatert informasjon

- Fotbrems (s. 291)
- Parkeringsbrems (s. 294)
- Brems - nødbremselys og automatisk varselblinklys (s. 292)
- Brems - nødbremseforsterkning (s. 293)

## Brems - nødbremselys og automatisk varselblinklys

Nødbremselys aktiveres for å gjøre bakenforkjørende oppmerksom på en kraftig oppbremsing. Funksjonen innebærer at bremselysene blinker istedenfor - som ved normal bremsing - å lyse hele tiden.

Nødbremselys aktiveres i hastigheter over 50 km/t (31 mph) ved kraftig oppbremsing. Når bilens hastighet er bremsed ned til under 10 km/t (6 mph) går bremselysene tilbake fra å blinke til normalt, fast lys - samtidig aktiveres varselblinklys (s. 97). De blinker til føreren akselerer til større fart igjen eller slår av varselblinklysene.

### Relatert informasjon

- Fotbrems (s. 291)
- Parkeringsbrems (s. 294)
- Brems - nødbremseforsterkning (s. 293)
- Brems - blokkeringsfrie bremsere (s. 292)

## Brems - nødbremsforsterkning

Nødbremsforsterkning EBA Emergency Brake Assist øker bremskraften og forkorter dermed bremsestrekningen.

EBA registrerer førerens måte å bremse på, og øker bremskraften når det er nødvendig. Bremskraften kan forsterkes opp til det nivået der ABS-systemet griper inn. EBA-funksjonen avbrytes når trykket på bremsepedalen minskes.

### **NBI**

Når EBA aktiveres, synker bremsepedalen litt lenger ned enn vanlig. Hold pedalen nede så lenge det trengs. Slippes bremsepedalen, opphører all bremsing.

### Relatert informasjon

- Fotbrems (s. 291)
- Parkeringsbrems (s. 294)
- Brems - nødbremselys og automatisk varselblinklys (s. 292)
- Brems - blokkeringsfrie brems (s. 292)

## Parkeringsbrems

Parkeringsbremsen forhindrer at bilen ruller fra stillstand, ved å mekanisk låse/sperre to hjul.

### Funksjon

Når den elektrisk styrte parkeringsbremsen arbeider, høres en svak elektromotorlyd. Lyden høres også ved automatiske funksjonskontroller av parkeringsbremsen.

Hvis bilen står stille når parkeringsbremsen settes på, virker den bare på bakhjulene. Hvis den settes på når bilen er i bevegelse, brukes vanlig kjørebrem, dvs. at bremsen virker på alle fire hjul. Bremsvirkningen går over til bakhjulene når bilen nesten står stille.

### Lav batterispenning

Hvis batterispenningen er for lav, kan parkeringsbremsen hverken settes på eller frigjøres. Koble til et hjelpestartbatteri hvis batterispenningen er for lav, se Starthjelp med annet batteri (s. 272).

## Sette på parkeringsbremsen



Parkeringsbremsbryter - på.

1. Trykk driftsbremsepedalen bestemt ned.
2. Trykk på parkeringsbremsbryteren.
  - >  Symbolet på kombiinstrumentet begynner å blinke. Når den lyser kontinuerlig, er parkeringsbremsen på.
3. Slipp driftsbremsepedalen, og forviss deg om at bilen står stille.

Når bilen parkeres, skal 1. gir legges inn (manuelt gir) eller girvelgeren skal være i posisjon **P** (automatgir).

### Nødbrem

I nødstilfeller kan parkeringsbremsen aktiveres når kjøretøyet er i bevegelse, ved å holde inne

parkeringsbremsbryteren. Bremsforløpet avbrytes når du slipper bryteren.

### **NBI**

Ved nødbreming i høyere hastigheter lyder et signal under oppbremsingen.

### Parkering i bakke

Hvis bilen parkeres i en oppoverbakke:

- Drei hjulene **bort fra** fortauskanten.

Hvis bilen parkeres i en nedoverbakke:

- Drei hjulene **inn mot** fortauskanten.

### **ADVARSEL**

Bruk alltid parkeringsbremsen ved parkering på hellende underlag - det å sette bilen i gir eller i automatgirets posisjon **P** er ikke tilstrekkelig til å holde bilen i alle situasjoner.

## Løsne parkeringsbremsen



Parkeringsbremsbryter - løs bremsen.

## Bil med manuelt gir

### Løsne manuelt

1. Sett fjernkontrollnøkkelen i tenningslåsen<sup>14</sup>.
2. Trykk driftsbremsepedalen bestemt ned.
3. Trekk i parkeringsbremsbryteren.
  - >  Parkeringsbremsen slås av, og symbolet på kombiinstrumentet slukker.

### NBI

Parkeringsbremsen kan også løsnes manuelt ved at clutchpedalen trås inn istedenfor bremsepedalen. Volvo anbefaler å bruke bremsepedalen.

### Løsne automatisk

1. Start motoren.
2. Legg inn 1. gir eller revers.
3. Slipp opp clutchen, og gi gass.
  - >  Parkeringsbremsen slås av, og symbolet på kombiinstrumentet slukker.

## Bil med automatgir

### Løsne manuelt

1. Sett fjernkontrollnøkkelen i tenningsbryteren<sup>14</sup>.
2. Trykk driftsbremsepedalen bestemt ned.
3. Trekk i parkeringsbremsknappen.
  - >  Parkeringsbremsen slås av, og symbolet på kombiinstrumentet slukker.

### Løsne automatisk

1. Ta på sikkerhetsbeltet.
2. Start motoren.
3. Trykk driftsbremsepedalen bestemt ned.
4. Før girvelgeren til posisjon **D** eller **R**, og gi gass.
  - >  Parkeringsbremsen slås av, og symbolet på kombiinstrumentet slukker.

### NBI

Av sikkerhetsgrunner løsnes parkeringsbremsen automatisk bare når motoren går og føreren har festet sikkerhetsbeltet. På biler med automatgir løsnes parkeringsbremsen straks når gasspedalen trås ned og girvelgeren står i posisjon **D** eller **R**.

## Bakkestart med tung last

Tung last, f. eks. tilhenger, kan føre til at bilen triller bakover når parkeringsbremsen løsnes automatisk i bratt motbakke. Unngå dette ved å trykke inn parkeringsbremsknappen idet du begynner å kjøre. Slipp knappen når motoren begynner å dra.

## Skifte av bremsebelegg

Bremsebelegget bak må skiftes på et verksted pga. konstruksjonen av den elektriske parkeringsbremsen - et autorisert Volvo-verksted anbefales.

## Symboler og meldinger

for informasjon om hvordan tekstmeldinger i kombiinstrumentet kan vises og slettes, se Meldinger - håndtering (s. 113).

<sup>14</sup> For bil med nøkkefritt start- og låssystem: Trykk på **START/STOP ENGINE**.



Symbol	Melding	Betydning/tiltak
	"Melding"	<ul style="list-style-type: none"> <li>• Les melding i kombiinstrumentet.</li> </ul>
		<p>Blinkende symbol betyr at parkeringsbremsen er på. Bliker symbolet i en annen situasjon, betyr det at det er oppstått en feil.</p> <ul style="list-style-type: none"> <li>• Les melding i kombiinstrumentet.</li> </ul>
	<b>Parkerings- bremse ikke fullt utløst</b>	<p>En feil gjør at parkeringsbremsen ikke kan løsnes:</p> <ul style="list-style-type: none"> <li>• Førsøk å aktivere og deaktivere bremsen.</li> </ul> <p>Hvis feilen fortsatt foreligger etter noen forsøk:</p> <ul style="list-style-type: none"> <li>• Oppsøk verksted - et autorisert Volvo-verksted anbefales.</li> </ul> <p>OBS! En varselsignal høres ved fortsatt kjøring med denne feilmeldingen.</p>
	<b>Parkerings- bremse ikke aktivert</b>	<p>En feil gjør at parkeringsbremsen ikke kan settes på:</p> <ul style="list-style-type: none"> <li>• Forsøk å løsne og feste bremsen.</li> </ul> <p>Hvis feilen fortsatt foreligger etter noen forsøk:</p> <ul style="list-style-type: none"> <li>• Oppsøk verksted - et autorisert Volvo-verksted anbefales.</li> </ul> <p>Meldingen tennes også på biler med manuelt gir når bilen kjøres i liten fart med døra åpen, for å gjøre føreren oppmerksom på at parkeringsbremsen kan ha løsnet uten at det var meningen.</p>
	<b>Parkerings- bremse Service påkrevd</b>	<p>En feil har oppstått:</p> <ul style="list-style-type: none"> <li>• Førsøk å aktivere og deaktivere bremsen.</li> </ul> <p>Hvis feilen fortsatt foreligger etter noen forsøk:</p> <ul style="list-style-type: none"> <li>• Oppsøk verksted - et autorisert Volvo-verksted anbefales.</li> </ul>

Hvis bilen må parkeres før en eventuell feil er utbedret, skal hjulene vris som ved parkering i

bakke, og 1. gir skal legges inn (manuelt gir) eller girvelgeren skal være i posisjon **P** (automatgir).

En tekstmelding kan slukkes med et kort trykk på **OK**-knappen på blinklysspaken.

### Relatert informasjon

- Fotbrems (s. 291)

## Kjøring i vann

Kjøring på vanddekket veibane vil si at bilen kjøres gjennom en dypere mengde vann på veibanen. når bilen kjøres på vanddekket veibane.

Bilen kan kjøres gjennom en vanddybde på høyst 25 cm (30 cm med V60 Cross Country) i maks. gangfart. En bør utvise ekstra forsiktighet ved passering gjennom rennende vann.

Under kjøring i vann, kjør sakte og ikke stopp. Når vannet er passert, trakk lett på bremsepedalen for å kontrollere at det er full bremseeffekt. Vann og f. eks. gjørme kan gjøre bremsebelegget vått og forsinke bremsevirkningen.

- Rengjør eventuelle kontakter for elektrisk varmer og tilhengerkobling etter kjøring i vann og leire.
- Ikke la bilen bli stående med vann over terskelen i lengre tid, det kan føre til feil i det elektriske anlegget.

### VIKTIG

Motoren kan ta skade hvis det kommer vann i luftfilteret.

Ved større dybde enn 25 cm (30 cm med V60 Cross Country) kan det komme vann inn i giret. Da minsker oljens smøreevne, og det forkorter levetiden for disse systemene.

Skader på en av komponentene, motoren, giret, turboladeren, differensialen eller delene i disse enhetene som forårsakes av oversvømming, hydrostatisk låsing eller oljeman- gel, dekkes ikke av garantien.

Ikke prøv å starte motoren hvis den stopper i vann. Trekk bilen opp av vannet og tau den til verksted - et autorisert Volvo-verksted anbefales. Motoren kan bli ødelagt.

### Relatert informasjon

- Berging (s. 318)
- Tauing (s. 315)

## Overoppheting

Under spesielle forhold, ved hard kjøring for eksempel i bratt terreng og varmt klima, er det fare for at motoren og drivsystemet kan overopphetes, spesielt ved tung last.

Informasjon om overoppheting ved kjøring med tilhenger, se Kjøring med tilhenger\* (s. 308).

- Fjern ekstralys foran grillen ved kjøring i varmt klima.
- Hvis temperaturen i kjølesystemet til motoren blir for høy, tennes et varselsymbol, og meldingen **Høy motortemperatur Stopp på trygg måte** vises på kombiinstrumentets informasjonsdisplay. Stans da bilen på et sikkert sted, og la motoren gå på tomgang i noen minutter, slik at den avkjøles.
- Hvis meldingen **Høy motortemperatur Slå av motoren** eller **Motorkjølevæske lavt nivå Stans på trygg måte** vises, skal motoren slås av etter at bilen er stanset.
- Ved overoppheting i girkassen aktiveres en innebygd beskyttelsesfunksjon som blant tenner et varselsymbol i kombiinstrumentet tenner og tekstmeldingen **Varm girkasse Reduser hastigheten** og **Varm girkasse Stans på trygg måte Vent på avkjøling** vises i displayet. Følg anbefalingen som vises, og senk hastigheten eller stans bilen på en sikker måte, og la motoren gå på tom-



gang i noen minutter, slik at girkassen avkjøles.

- Ved overoppheting kan bilens klimaanlegg bli midlertidig avslått.
- Slå ikke av motoren med det samme etter hard kjøring.

### **NBI**

Det er normalt at motorens kjølevifte går en stund etter at motoren er slått av.

## Kjøring med åpen bakluke/ koffertlokk

Ved kjøring med åpen bakluke kan giftige avgasser suges inn i bilen via lasterommet.

### **ADVARSEL**

Ikke kjør med åpen bakluke. Giftig eksos kan suges inn i bilen via bagasjerommet.

### Relatert informasjon

- Last (s. 150)

## Overbelastning - startbatteri

De elektriske funksjonene i bilen belaster startbatteriet (s. 377) i ulik grad. Unngå å bruke nøkkelposisjon II (s. 81) når motoren er av. Bruk i stedet stillingen I, da brukes mindre strøm.

Vær også oppmerksom på forskjellig tilbehør som belaster det elektriske systemet. Bruk ikke funksjoner som trekker mye strøm når motoren er slått av. Eksempel på slike funksjoner er:

- ventilasjonsvifte
- frontlys
- vindusvisker
- lydanlegg (høyt volum).

Hvis startbatterispenningen er lav, viser kombiinstrumentets informasjonsdisplay teksten **Lav batterilading Strømsparingsmodus**. Energisparefunksjonen slår deretter av eller reduserer enkelte funksjoner, f. eks. kupévifte og/eller lyd-anlegg.

- Startbatteriet må da lades ved å starte motoren og deretter la den gå i minst 15 minutter. Startbatteriet lades bedre under kjøring enn med motoren på tomgang ved stillstand.

## Før en lang reise

Foran en lang reise er det en fordel å gå gjennom følgende punkter:

- Kontroller at motoren fungerer som den skal og at drivstoffbruket (s. 423) er normalt.
- Se etter at det ikke er noen lekkasje av drivstoff, olje eller annen væske.
- Kontroller alle lypærer og dybden på dekkmonsteret.
- Å ha med varseltrekant (s. 329) er påbudt ved lov i en del land (bl.a. Norge).

## Relatert informasjon

- Motorolje, kontroll og påfylling (s. 362)
- Skifte hjul - løsne hjulet (s. 326)
- Skifte pære - generelt (s. 367)

## Vinterkjøring

Ved vinterkjøring er det viktig å utføre visse kontroller for å sikre at bilen kan kjøres på en trygg måte.

Kontroller spesielt før den kalde årstiden:

- motorkjølevæsken (s. 364) skal inneholde 50 % glykol. Denne blandingen beskytter motoren mot frostskafer ned til ca. -35 °C. For å unngå helseisiklo, må man ikke blande forskjellige typer glykol.
- Drivstofftanken bør være velfyllt for å hindre at det danner seg kondens.
- Motoroljens viskositet er viktig. Olje med lavere viskositet (tynnere olje) gjør det lettere å starte i kaldt vær og minsker dessuten drivstoffbruket mens motoren er kald. Vil du vite mer om egnede oljetyper, se Motorolje - ugunstige kjøreforhold (s. 413).

### **!** VIKTIG

Olje med lav viskositet skal ikke brukes ved hard kjøring eller når det er varmt.

- Ta en titt på startbatteriets tilstand og lade-nivå. Kaldt vær setter store krav til startbatteriet, samtidig som kapasiteten minsker i kulde.
- Bruk spylervæske (s. 376) for å unngå isdannelse i spylervæskebeholderen.

For best mulig veigrep anbefaler Volvo vinterdekk på alle hjulene hvis det er mulighet for snø eller is.

### **i** NBI

I enkelte land må vinterdekk brukes i henhold til loven. Piggdekk er ikke tillatt i alle land.

## Glatt veibane

Øv på glattkjøring i kontrollerte former, slik at du blir kjent med hvordan nye bilen reagerer.

## Relatert informasjon

- Vinterkjøring (s. 300)

## Tanklokk - Åpne/lukke

Tanklokket kan åpnes/stenges på følgende måte:

### Åpne og lukke tanklokkluke



Åpne tanklokket med knappen på belysningspanelet - lokket åpnes når knappen slippes.

I displayet på kombiinstrumentet viser pilen på symbolet hvilken side av bilen tanklokket er plassert på.

- Lukk den ved å klemme inn luka til et klikk bekrefter at den er lukket.

### Relatert informasjon

- Påfylling av drivstoff (s. 301)

## Tankluke, manuell åpning

Tanklokkluke kan åpnes for hånd når det ikke er mulig å åpne den elektrisk fra kupéen.

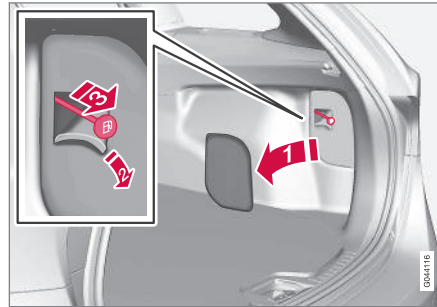

1. Åpne/fjern sideluken i bagasjerommet (samme side som tanklokkluke).
2. Utvid/åpne en perforert del av isolasjonen og finn fram til en grønnfarget snor med håndtak.
3. Trekk linen forsiktig rett bakover til tanklokkluken felles ut med en klikkelyd.

### ! VIKTIG

Trekk forsiktig i snora - det trengs bare minimal kraft for å frigjøre lukelåsen.

### Relatert informasjon

- Påfylling av drivstoff (s. 301)

## Påfylling av drivstoff

Viktig å tenke på ved tanking.

### Åpne og lukke tanklokk



Tanklokket kan parkeres på lokket.

Ved høye utetemperaturer kan det bli et visst overtrykk i tanken. Åpne da lokket langsomt.

- Etter fylling av drivstoff setter du lokket på igjen og vrir til det høres ett eller flere knepp.

### Påfylling av drivstoff

- Ikke overfyll tanken, men avbryt tankingen når pumpemunnstykket kobler ut for første gang.

### i NBI

En overfylt tank kan renne over i varmt vær.

## « Påfylling fra reservekanne<sup>15</sup>

Ved påfylling fra reservekanne brukes trekten som ligger under gulvluken i bagasjerommet.

Vær nøye med å føre røret i trekten ordentlig inn i påfyllingsrøret. Påfyllingsrøret har en luke som kan åpnes, og røret til trekten må føres forbi luken før påfylling kan påbegynnes.

### Relatert informasjon

- Tankluke, manuell åpning (s. 301)
- Drivstoff - bruk (s. 302)

## Drivstoff - bruk

Drivstoff av dårligere kvalitet enn Volvos anbefalinger skal ikke benyttes, da motoreffekten og drivstofforbruket påvirkes negativt.

### ADVARSEL

Unngå alltid å puste inn drivstoffdamp eller å få drivstoffsprut i øynene.

Hvis du får drivstoff i øynene, ta ut eventuelle kontaktlinser og skyl øynene i rikelige mengder vann i minst 15 minutter. Ta kontakt med lege.

Svelg aldri drivstoff. Drivstoffer som bensin, bioetanol og blandinger av dette og diesel er meget giftige og kan føre til varige skader eller dødsfall hvis de svelges. Søk legehjelp øyeblikkelig hvis noen har svelget drivstoff.

### ADVARSEL

Drivstoff som søles ut på bakken, kan ta fyr.

Slå av drivstoffdrevet varmeapparat før du begynner å tanke.

Ha ikke en påslått mobiltelefon på deg når du fyller drivstoff. Ringesignalene kan gi en gnistdannelse som antenner bensindampen, noe som kan føre til brann og personskaade.

### VIKTIG

Blanding av forskjellige drivstofftyper eller bruk av drivstoff som ikke er anbefalt, opphever Volvos garantier samt eventuelle kompletterende serviceavtaler. Dette gjelder samtlige motorer.

### NBI

Ekstreme værforhold, kjøring med tilhenger eller kjøring i stor høyde i kombinasjon med drivstoffkvalitet, er faktorer som kan virke inn på bilens ytelse.

### Relatert informasjon

- Drivstoff - diesel (s. 303)
- Dieselpartikkelfilter (DPF) (s. 305)
- Drivstofforbruk og CO<sub>2</sub>-utslipp (s. 423)
- Drivstofftank - kapasitet (s. 420)

<sup>15</sup> Gjelder bare biler med dieselmotor.

## Drivstoff - bensin

Bensin brukes som motordrivstoff.

Bruk bare bensin fra kjente produsenter. Fyll aldri på drivstoff av tvilsom kvalitet. Bensinen skal oppfylle normen EN 228.

- 95 RON kan brukes ved normal kjøring.
- 98 RON anbefales for maksimal effekt og laveste drivstofforbruk.

Ved kjøring i varmere klima enn +38 °C anbefales høyest mulig oktantal for beste ytelse og drivstofforbruk.

### ! VIKTIG

- Bruk bare blyfri bensin for ikke å skade katalysatoren.
- Drivstoff som inneholder metalltilsetninger, må ikke brukes.
- Bruk ingen tilsetninger som ikke er anbefalt av Volvo.

## Alkoholer-etanol

### ! VIKTIG

- Drivstoff som inneholder opptil 10 volumprosent etanol, er tillatt.
- EN 228 E10 bensin (maks. 10 volumprosent etanol) er godkjent for bruk.
- Høyere etanol enn E10 (maks 10 volumprosent etanol) er ikke tillatt. F.eks. er ikke E85 tillatt.

## Relatert informasjon

- Drivstoff - bruk (s. 302)
- Drivstofføkonomisk kjøring (s. 307)
- Drivstofforbruk og CO<sub>2</sub>-utslipp (s. 423)
- Drivstofftank - kapasitet (s. 420)

## Drivstoff - diesel

Diesel brukes som motordrivstoff.

Bruk bare diesel fra kjente produsenter. Fyll aldri på drivstoff av tvilsom kvalitet. Dieseloeljen skal tilfredsstillende normen EN 590 SS 155435 eller JIS K 2204. Dieselmotorer er følsomme for forurensning i drivstoffet, f.eks. metaller og høyt svovelinnhold.

Dieseloelje kan ved lave temperaturer (under 0 °C) gi en parafinutfelling som kan føre til startvanskeligheter. De drivstoffkvalitetene som selges, skal være tilpasset årstid og klimasone, men ved ekstreme værforhold, gammelt drivstoff eller forflytning mellom klimasoner, kan parafinutfelling forekomme.

Faren for kondensvann på tanken minsker om tanken holdes velfylt. Se etter at det er rent rundt påfyllingsrøret når du tanker. Unngå å søle på lakkerte flater. Vask med såpe og vann hvis du søler.

### ! VIKTIG

Dieseldrivstoffet skal:

- oppfylle standarden EN 590, SS 155435 eller JIS K 2204
- ha et svovelinnhold på under 10 mg/kg
- maksimalt ha 7 vol % FAME (Fatty Acid Methyl Ester).



**!** **VIKTIG**

Diesellignende drivstoff som ikke må brukes:

- Spesialtilsetninger
- Marin dieseloilje
- Fyringsolje
- FAME<sup>16</sup> (Fatty Acid Methyl Ester) og vegetabilsk olje.

Disse drivstoffene oppfyller ikke kravene etter Volvos anbefalinger, og gir økt slitasje og motorskader som ikke dekkes av Volvos garantier.

### Drivstoffstopp

Etter at motoren har stanset pga. drivstoffmangel, trenger drivstoffsystemet en liten stund for å utføre en kontroll. Følg denne fremgangsmåten før motorstart etter at det har blitt fylt diesel på drivstofftanken:

1. Sett fjernkontrollnøkkelen i tenningslåsen, og trykk den helt inn. Mer informasjon, se Nøkkelposisjoner (s. 80).
2. Trykk på **START**-knappen **uten** å trå inn bremse- og/eller clutchpedalen.
3. Vent ca. ett minutt.

4. For å starte motoren: Trå inn inn bremse- og/eller clutchpedalen og trykk på **START**-knappen en gang til.

**i** **NBI**

Før påfylling av drivstoff ved drivstoffmangel:

- Stopp bilen på et så plant/vannrett underlag som mulig - hvis bilen står skjevt, kan det oppstå luftlommer i drivstofftilførselen.

### Avtapping av kondensvann i drivstoffilteret<sup>17</sup>

I drivstoffilteret skilles kondensvann fra drivstoffet. Kondensvannet kan ellers få motoren til å fuske.

For best ytelse er det viktig å følge serviceintervallet for drivstoffilterbytte og bruke originalartikler som er utviklet spesifikt for dette formålet.

Drivstoffilteret skal tappes i følge serviceintervallene i service- og garantiboken og ved mistanke om at det er brukt forurenset drivstoff. Mer informasjon, se Volvos serviceprogram (s. 354).

**!** **VIKTIG**

Enkelte spesialtilsetninger fjerner vannutskillingen i drivstoffilteret.

### Relatert informasjon

- Drivstoff - bruk (s. 302)
- Dieselpartikkelfilter (DPF) (s. 305)
- Drivstofforbruk og CO<sub>2</sub>-utslipp (s. 423)

<sup>16</sup> Dieseloilje kan inneholde maks 7 volumprosent FAME. Ytterligere olje må ikke tilsettes.

<sup>17</sup> Gjelder bare femsylindrede motorer.

## Dieselpartikkelfilter (DPF)

Dieserbiler er utstyrt med et partikkelfilter som gjør mer effektiv eksosrensing.

Partiklene i eksosen samles i filteret ved normal kjøring. For å brenne vekk partiklene og tømme filteret startes en såkalt regenerering. Til dette kreves det at motoren har nådd normal arbeidstemperatur.

Regenerering av partikkelfilteret skjer automatisk og tar vanligvis 10-20 minutter. Ved lav gjennomsnittshastighet kan det ta litt lengre tid. Under regenerering øker drivstofforbruket litt.

### Regenerering i kaldt vær

Hvis bilen ofte kjøres korte turer i kaldt vær, når ikke motoren normal arbeidstemperatur. Det betyr at regenerering av dieselpartikkelfilteret ikke skjer og at filteret ikke tømmes.

Når filteret er ca. 80 % fylt med partikler, tennes en gul varseltekant i kombiinstrumentet og meldingen **Sotfilter fullt** **Se håndbok** vises på informasjonsdisplayet.

Start regenerering av filteret ved å kjøre bilen, helst på landevei eller motorvei, til motoren når normal arbeidstemperatur. Deretter bør bilen kjøres i ytterligere 20 minutter.

### **i** NBI

Under regenerering kan følgende oppstå:

- en liten, forbigående reduksjon i motoreffekten kan merkes.
- drivstofforbruket kan øke midlertidig
- en brent lukt kan oppstå.

Når regenereringen er avsluttet, slettes varselmeldingen automatisk.

Bruk motorvarmer\* i kaldt vær, når motoren fortere arbeidstemperatur.

### **!** VIKTIG

Hvis filteret fylles helt av partikler, kan det bli vanskelig å starte motoren, og filteret fungerer ikke. Da er det fare for at filteret må skiftes ut.

### Relatert informasjon

- Drivstoff - bruk (s. 302)
- Drivstoff - diesel (s. 303)
- Drivstofforbruk og CO<sub>2</sub>-utslipp (s. 423)
- Drivstofftank - kapasitet (s. 420)

## Påfylling av bilgass\*

Pass på ved tanking av bilgass (CNG - Compressed Natural Gas) for biler med motoralternativet Bi-Fuel.

### Påfylling

Bilgass fylles på i gassnippelen som sitter ved siden av tanklokket innenfor tankluka.

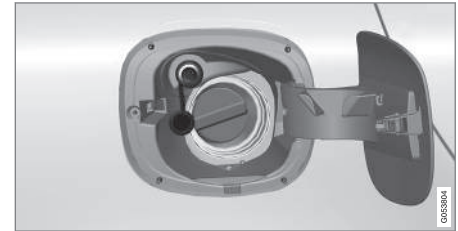

1. Åpne tankluka og ta av beskyttelseslokket på nippelen.
2. Press munnstykket mot nippelen og vri håndtaket på slangemunnstykket til venstre til det sitter fast.
3. Hold så startknappen på gasspumpen trykt inn i ca. 5 sekunder.  
> Tanken fylles på et par minutter.
4. Vri håndtaket til høyre for å løsne munnstykket.
5. Sett nippel-lokket på plass og lukk tankluka.



## « Bilgass-stasjoner



Veimerke for bensinstasjoner som tilbyr gass.

### Relatert informasjon

- Bi-Fuel\* - innledning til bilgass (s. 24)
- Inspeksjon og service på systemet for bilgass\* (s. 356)
- Tankluke, manuell åpning (s. 301)

## Omkobler for gassdrift\*

For biler med motoralternativet Bi-Fuel er det en omkobler for å veksle mellom gassdrift (CNG - Compressed Natural Gas) og bensindrift. Den sitter ved midtkonsollen.

### Betjening



Trykk på omkobleren for å veksle mellom gassdrift og bensindrift.

Når omkoblingen skjer høres en klinkende lyd fra bagasjerommet. Det er normalt - lyden oppstår når tankventilene åpnes.

Omkobleren har to innstillinger:

- **BI-FUEL** lyser grønt - bilen går på bilgass
- **BI-FUEL** lyser oransje - bilen går på bensin (drivstoffmåler for bilgass er slukket).

Bilen starter alltid på bensin selv om gassdrift er valgt. Når motoren har startet, skifter systemet

automatisk til gassdrift i løpet av noen sekunder ved varmstart.

Ved start med kald motor tar det lengre tid før bilen går over til gassdrift, for å sikre lavest mulig utslipp.

### Varsellampe

Hvis varsellampen i omkobleren tennes og/eller det høres gjentatte lydssignaler, er det behov for service. Bekreft varslingen ved å trykke på omkobleren og oppsøk nærmeste verksted - et autoriserte Volvo-verksted anbefales.

### Relatert informasjon

- Bi-Fuel\* - innledning til bilgass (s. 24)
- Påfylling av bilgass\* (s. 305)
- Inspeksjon og service på systemet for bilgass\* (s. 356)
- Tankluke, manuell åpning (s. 301)



## Katalysatorer

Katalysatorene har til oppgave å rense eksosutslippet. De er plassert i eksosstrømmen nær motoren for å nå arbeidstemperatur fort.

Katalysatorene består av en monolitt (keramikk eller metall) med kanaler. Kanalveggene er belagt med platina/rodium/palladium. Metallene står for katalysatorfunksjonen, dvs. de påskynder den kjemiske prosessen uten å forbrukes.

## Lambdasonde™ oksygenføler

Lambdasonden er en del av et reguleringsystem som skal minske utslippet og forbedre utnyttelsen av drivstoffet. Mer informasjon, se Drivstofforbruk og CO<sub>2</sub>-utslipp (s. 423).

En oksygenføler overvåker oksygeninnholdet i den eksosen som forlater motoren. Måleverdiene fra eksosanalysen mates inn i et elektronisk system som kontinuerlig styrer innsprøytingsventilene. Forholdet mellom drivstoffet og luften som tilføres motoren reguleres hele tiden. Reguleringen gir optimale forhold for en effektiv forbrenning for å redusere de skadelige stoffene (hydrokarbon, karbonoksid og nitrogenmonoksid) ved hjelp av en treveiskatalysator.

## Relatert informasjon

- Drivstoff - bensin (s. 303)
- Drivstoff - diesel (s. 303)

<sup>20</sup> Gjelder automatgir.

<sup>21</sup> Se "Kjøremodusen ECO".

<sup>22</sup> Gjelder manuelt gir.

## Drivstofføkonomisk kjøring

Kjør økonomisk og tenk samtidig på miljøet ved å kjøre mykt og forutseende, samt at du tilpasser kjørestilen og farten til den aktuelle situasjonen.

- Få hjelp fra ECO Guide\*, som viser hvor drivstofføkonomisk du kjører bilen, se Økoguide og effektguide\* (s. 70).
- For laveste drivstofforbruk aktiveres kjøremodus ECO<sup>20</sup>.
- Bruk frihjulsfunksjonen Eco Coast<sup>21</sup> – motorbremsen opphører, noe som medfører at bevegelsesenergien til bilen brukes til å rulle lengre strekninger.
- Kjør på høyest mulig gir, tilpasset etter aktuell trafikk situasjon og vei - lavere turtall gir lavere forbruk. Få hjelp fra girindikatoren (s. 274)<sup>22</sup>.
- Kjør i jevn hastighet og vær forutseende for å minske antallet nedbremsinger.
- Høy hastighet gir økt drivstofforbruk - luftmotstanden øker med hastigheten.
- Ikke kjør motoren varm med tomgangskjøring, men kjør i stedet av sted i normal hastighet rett etter start. En kald motor bruker mer drivstoff enn en varm.
- Kjør med riktig lufttrykk i dekkene og kontroller dette regelmessig - velg ECO -dekktrykk

for best mulig resultat, se Dekk - godkjente dekktrykk (s. 431).

- Valg av dekk kan påvirke drivstofforbruket - rådfør deg om egnede dekk med en forhandler.
- Bruk ikke vinterdekk når vintersesongen er over.
- Fjern unødvendige ting fra bilen - jo mer last, desto høyere drivstofforbruk.
- Bruk motorbremsen ved oppbremsing, i de tilfellene hvor dette kan skje uten fare for andre trafikanter.
- Taklast og skiboks gir høyere luftmotstand og øker forbruket - fjern lastholder som ikke er i bruk.
- Unngå å kjøre med åpne vinduer.

Se Miljøfilosofi (s. 22) for informasjon om Volvo Personbilers miljøfilosofi.

Du finner mer informasjon om drivstofforbruket under, se Drivstofforbruk og CO<sub>2</sub>-utslipp (s. 423).

## ADVARSEL

Ikke slå av motoren ved kjøring, for eksempel i nedoverbakke. Dette deaktiverer viktige systemer som styre- og bremseservo.



### « Relatert informasjon

- Drivstoff - bruk (s. 302)
- Drivstofforbruk og CO2-utslipp (s. 423)
- Drivstofftank - kapasitet (s. 420)

### Kjøring med tilhenger\*

Ved kjøring med tilhenger er det mye viktig du **må tenke på, for eksempel når det gjelder tilhengerfeste, tilhenger samt hvordan lasten plasseres i tilhengeren.**

Lasteevnen kommer an på bilens egenvekt. Summen av passasjerenes vekt og alt tilleggsutstyr, f. eks. slepekrok, reduserer bilens lasteevne tilsvarende. Nærmere informasjon, se Vekt (s. 408).

Hvis tilhengerfestet er montert av Volvo, leveres bilen med nødvendig utstyr for kjøring med tilhenger.

- Tilhengerfestet på bilen skal være av godkjent type.
- Hvis slepekroken monteres senere, sjekk med Volvo-forhandleren din at bilen er fullt utstyrt for kjøring med tilhenger.
- Legg lasten slik på tilhengeren at presset på bilens tilhengerfeste ikke overskrider oppgitt maksimalt kuletrykk.
- Øk dekktrykket til anbefalt lufttrykk for full last. Du finner informasjon om dekktrykk under Dekk - godkjente dekktrykk (s. 431).
- Motoren belastes hardere enn vanlig ved kjøring med tilhenger.
- Kjør ikke med tung tilhenger når bilen er helt ny. Vent til den er kjørt minst 1000 km.

- I lange og bratte utforbakker belastes bremseene mye mer enn normalt. Gir ned til et lavere gir, og tilpass hastigheten.
- Av sikkerhetsårsaker bør maksimalt tillatt hastighet for bil med tilhenger ikke overskrides. Følg gjeldende bestemmelser for tillatt hastighet og vekt.
- Kjør sakte om du skal opp en lang, bratt stigning med tilhenger.
- Unngå å kjøre med tilhenger i stigninger over 12%.

### Tilhengerledning

Hvis bilen har et tilhengerfeste med 13-polet kontakt og hengeren har en 7-polet kontakt, trengs det et adapter. Bruk en adapterledning som er godkjent av Volvo. Pass på at ledningen ikke sleper på bakken.

### Blinklys og bremselys på tilhenger

Hvis en av blinklyspærene på tilhengeren er defekt, blinker kombiinstrumentets symbol for blinklysene fortere enn normalt, og informasjonsdisplayet viser teksten **Funksjonsfeil på tilhenger-blinklys.**

Hvis en av bremselyspærene på tilhengeren er defekt, vises teksten **Funksjonsfeil på tilhenger-stopplys.**

### Nivåregulering\*

De bakre støtdemperne holder bilen i samme høyde over bakken uansett last (opptil den tillatte

maksimalvekten). Når bilen står stille synker fjæringen bak noe, men det er normalt.

### Tilhengervekt

Informasjon om tillatt tilhengervekt for Volvo-modeller, se Trekkvekt og kuletrykk (s. 409).

<b>i NBI</b>
Angitte høyeste tillatte tilhengervekter er de Volvo tillater. Nasjonale kjøretøybestemmelser kan begrense tilhengervekt og hastighet ytterligere. Tilhengerfestet kan være sertifisert for høyere tilhengervekter enn det bilen har lov til å dra.

<b>⚠ ADVARSEL</b>
Følg de angitte anbefalingene for tilhengervekt. Hele kjøredningen kan ellers bli vanskelig å styre ved unnamanøvrer og oppbremsing.

### Relatert informasjon

- Kjøring med tilhenger\* - manuelt gir (s. 309)
- Kjøring med tilhenger\* - automatgir (s. 309)
- Tilhengerfeste\* (s. 310)
- Skifte pære - generelt (s. 367)

### Kjøring med tilhenger\* - manuelt gir

Ved kjøring med tilhenger i kupert terreng i varmt klima kan det være fare for overoppheting.

#### Overoppheting

Ved kjøring med tilhenger i kupert terreng i varmt klima kan det være fare for overoppheting.

- Kjør ikke motoren på høyere turtall enn 4500 o/min (dieselmotorer: 3500 o/min), ettersom oljetemperaturen ellers kan bli for høy.

#### 5-sylindret dieselmotor

- Ved fare for overoppheting er det optimale turtallet for motoren 2300-3000 o/min for optimal sirkulasjon av kjølevæsken.

### Relatert informasjon

- Kjøring med tilhenger\* (s. 308)

### Kjøring med tilhenger\* - automatgir

Ved kjøring med tilhenger i kupert terreng i varmt klima kan det være fare for overoppheting.

- Et automatgir velger optimalt gir avhengig av belastningen og motorturtallet.
- Ved overoppheting tennes et varselsymbol i kombiinstrumentet sammen med en melding som vises på informasjonsdisplayet - følg angitt anbefaling.

#### Bratte stigninger

- Automatgiret må ikke sperres med et høyere gir enn motoren "klarer". Det er ikke alltid en fordel å kjøre med høyt gir og lavt motorturtall.

### Parkering i bakke

1. Tråkk inn bremsepedalen.
  2. Aktivere parkeringsbremsen.
  3. Før girvelgeren til posisjon **P**.
  4. Slipp bremsepedalen.
- Girvelgeren skal stå i parkeringsposisjon **P** når bil med automatgir og tilkoblet tilhenger parkeres. Bruk alltid parkeringsbremsen.
  - Blokker hjulene med stoppklosser når bil med tilkoblet henger parkeres i bakke.

### Bakkestart

1. Tråkk inn bremsepedalen.
2. Før girvelgeren til kjøreposisjon **D**.



3. Frigjør parkeringsbremsen.
4. Slipp bremsepedalen og kjør.

### Relatert informasjon

- Automatgir - Geartronic\* (s. 275)

### Tilhengerfeste\*

Tilhengerfestet kan brukes til å slepe en tilhenger etter bilen.

Hvis bilen er utstyrt med avtakbart tilhengerfeste, må monteringsanvisningen for å feste den løse delen følges nøye, se Avtakbart tilhengerfeste\* - montere og demontere (s. 312).

#### ADVARSEL

Hvis bilen har Volvos avtagbare hengerfeste:

- Følg monteringsanvisningen nøye.
- Den avtagbare delen må være låst med nøkkel før kjøringen begynner.
- Kontroller at indikatorvindu er grønt.

### Viktig å kontrollere

- Kula på tilhengerfestet må jevnlig rengjøres og smøres med fett.

#### NBI

Når det brukes hengerkobling med vibrasjonsdemper, skal kulefestet ikke smøres.

Dette gjelder også ved montering av sykkelstativ som klemmes fast rundt kulefestet.

### Relatert informasjon

- Kjøring med tilhenger\* (s. 308)

### Avtakbart tilhengerfeste\* - oppbevaring

Oppbevare det avtakbare tilhengerfestet i lasterommet.

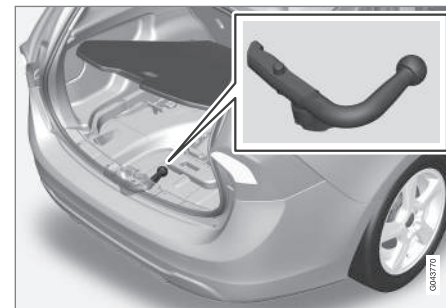

Tilhengerfestets oppbevaringsplass.

#### VIKTIG

Løsne alltid tilhengerfestet etter bruk, og legg det på plass i bilen.

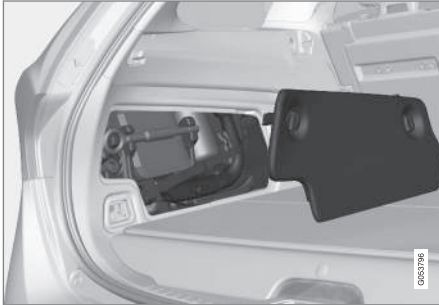
**Gjelder Bi-Fuel\*-bil**

Tilhengerfestet oppbevares sammen med verk-tøyet bak en sideluke i bagasjerommet.

**Relatert informasjon**

- Avtakbart tilhengerfeste\* - spesifikasjoner (s. 311)
- Avtakbart tilhengerfeste\* - montere og demontere (s. 312)
- Kjøring med tilhenger\* (s. 308)

**Avtakbart tilhengerfeste\* - spesifikasjoner**

Spesifikasjoner for avtakbart tilhengerfeste.

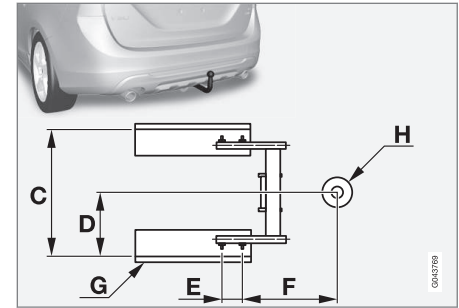
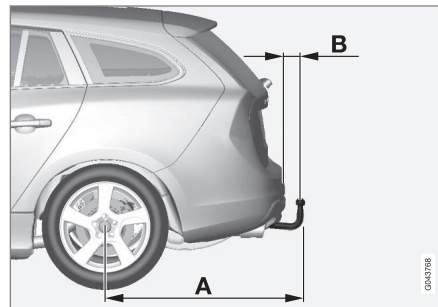
**Spesifikasjoner****Mål, festepunkter (mm)**

A	998
B	81
C	854
D	427
E	109
F	282
G	Sidebjelke
H	Kulens sentrum

#### ◀ Relatert informasjon

- Avtakbart tilhengerfeste\* - montere og demontere (s. 312)
- Avtakbart tilhengerfeste\* - oppbevaring (s. 310)
- Kjøring med tilhenger\* (s. 308)

### Avtakbart tilhengerfeste\* - montere og demontere

Slik monterer og demonterer du det avtagbare tilhengerfestet:

#### Feste



- 1** Ta vekk beskyttelsesdekselet ved å først trykke inn sperren **1** og så dra dekselet rett bakover **2**.

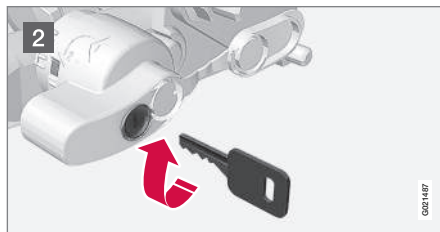

- 2** Kontroller at mekanismen er opplåst ved å vri nøkkelen med klokka.

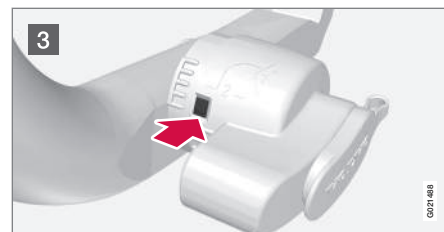

- 3** Indikatorvinduet skal vise rødt.

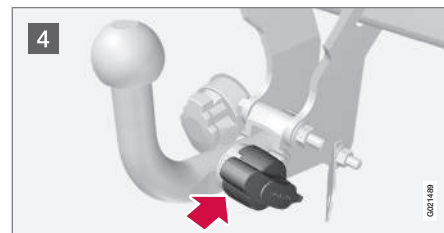

- 4** Sett inn tilhengerfestet, og skyv til det høres et klikk.

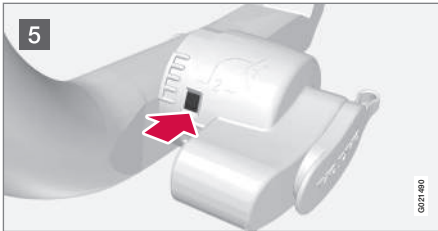

- 5 Indikatorvinduet skal vise grønt.

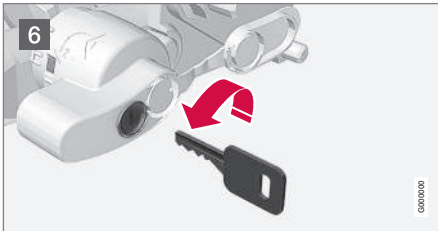

- 6 Dreii nøkkelen mot urviseren til låst stilling. Ta nøkkelen ut av låsen.

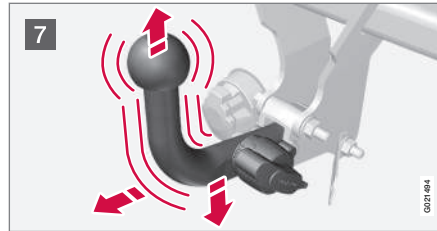

- 7 Kontroller at tilhengerfeste sitter fast ved å rykke oppover, nedover og bakover.

### **⚠ ADVARSEL**

Hvis tilhengerfestet ikke sitter riktig, må det tas av og settes på igjen, som beskrevet tidligere.

### **! VIKTIG**

Smør bare inn kulen for hengerkoblingen, resten av hengerfestet skal være rent og tørt.

### **i NBI**

Når det brukes hengerkobling med vibrasjonsdemper, skal kulefestet ikke smøres.



- 8 Sikkerhetsvaier.

### **⚠ ADVARSEL**

Vær nøye med å feste tilhengerens sikkerhetsvaier der den skal festes.

### **Demontere tilhengerfeste**

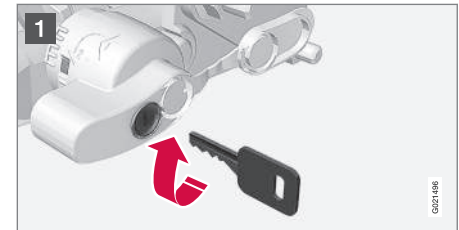

- 1 Sett i nøkkelen og vri den med klokka til det er låst opp.



- 2 Klem inn låsehjulet 1 → og vri det mot klokka 2 → til det høres et klikk.

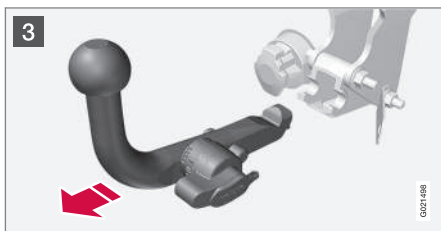

- 3 Drei låsehjulet helt til det stopper, og hold det nede samtidig som tilhengerfestet trekkes bakover og opp.

### **ADVARSEL**

Fest tilhengerfestet på en sikker måte hvis det oppbevares i bilen, se Avtakbart tilhengerfeste\* - oppbevaring (s. 310).



- 4 Skyv inn dekselet til det klikker på plass.

### Relatert informasjon

- Avtakbart tilhengerfeste\* - oppbevaring (s. 310)
- Avtakbart tilhengerfeste\* - spesifikasjoner (s. 311)
- Kjøring med tilhenger\* (s. 308)

## Tilhengerstabilisator - TSA<sup>23</sup>

Oppgaven til tilhengerstabilisatoren TSA (Trailer Stability Assist) er å stabilisere bil med tilkoblet henger i situasjoner der bil og henger har begynt å vingle.

TSA-funksjonen er en del av stabilitetssystemet (s. 187) ESC<sup>24</sup>.

### Funksjon

Fenomenet med at bil med tilhenger begynner å vingle, kan oppstå for alle kombinasjoner av bil og henger. I de fleste tilfeller skal det høy hastighet til før det skjer. Men hvis hengeren er overlastet eller lasten er feil fordelt, f. eks, for langt bak, er det fare for vingling også i lavere hastighet.

For at det skal begynne å vingle må det være en utløsende faktor, f. eks.:

- Et kraftig vindkast fra siden.
- Ujevn vei, eller bil og henger treffer en hump.
- Overdrevene rattbevegelser.

### Betjening

Når vinglingen først er i gang, kan den bli vanskelig eller umulig å dempe. Bil og henger blir dermed vanskelig å styre, og det er fare for å havne i feil kjørefelt eller utenfor veien.

Tilhengerstabilisatoren overvåker hele tiden bilens bevegelser, spesielt til siden. Hvis vingling registreres, reguleres bremsene på forhjulene enkeltvis, og dette stabiliserer bil og henger.

\* Ekstrautstyr/tilbehør, for mer informasjon se Introduksjon.



Oftest er dette nok til at føreren får kontroll over bilen igjen.

Hvis vinglingen ikke dempes etter at tilhengerstabilisatoren (TSA) har grepet inn første gangen, bremses bilen på alle hjul kombinert med at motorkraften reduseres. Når vinglingen gradvis er dempet og bil og henger igjen er stabile, avbryter stabilisatoren reguleringen og føreren får igjen fullt herredømme over bilen. Mer informasjon, se Elektronisk stabilitetskontroll (ESC) - betjening (s. 188).

### Annet

Aktivering av TSA kan skje ved høyere hastigheter.

<b>i</b> <b>NBI</b>
TSA-funksjonen slås av hvis føreren velger <b>Sport</b> -stilling, se Elektronisk stabilitetskontroll (ESC) - generelt (s. 187).

Tilhengerstabilisatoren (TSA) kan la være å gripe inn hvis føreren med kraftige rattbevegelser forsøker å beherske vinglingen, fordi systemet da ikke vet om det er tilhengeren eller føreren som er årsak til vinglingen.



Når systemet (TSA) arbeider, blinker **ESC**<sup>24</sup>-symbolet i kombiinstrumentet.

### Relatert informasjon

- Elektronisk stabilitetskontroll (ESC) - generelt (s. 187)

## Tauing

Ved sleping brukes et tau for å forflytte et annet kjøretøy.

Undersøk hva den høyest lovlige hastigheten for sleping er, før slepingen påbegynnes.

1. Aktiver bilens varselblinklys.
2. Fest slepetauet i tilhengerfestet.
3. Lås opp rattlåsen ved å sette fjernkontrollnøkkelen i startlåsen og trykk lenge på **START/STOP ENGINE**-knappen - nøkkelposisjon **II** aktiveres, se Nøkkelposisjoner (s. 80) for mer informasjon om nøkkelposisjoner.
4. Fjernkontrollnøkkelen må være på plass i tenningslåsen under hele tauingen.
5. Hold slepetauet stramt når trekkbilen senker farten ved å holde foten lett på bremspedalen, da unngås harde rykk.
6. Vær klar til å bremse for å stanse.

<sup>23</sup> Følger med ved installasjon av Volvos originale slepekrok.

<sup>24</sup> (Electronic Stability Control) - Elektronisk stabilitetskontroll.



### **ADVARSEL**

- Kontroller at rattlåsen er opplåst før tauing.
- Fjernkontrollnøkkelen skal være i nøkkelposisjon **II** - i stillingen **I** er alle kollisjonsputer deaktivert.
- Ta aldri fjernkontrollnøkkelen ut av startlåsen når bilen taues.

### **ADVARSEL**

Bremse- og styreservo fungerer ikke når motoren er slått av - det behøves ca. 5 ganger hardere trykk på bremsepedalen og styringen er betydelig tyngre enn normalt.

### **Manuell girkasse**

Før tauing:

- Sett giret i fri og løsne parkeringsbremsen.

### **Automatgir Geartronic**

Før tauing:

- Før girvelgeren til **N** og løsne parkeringsbremsen.

### **VIKTIG**

Vær oppmerksom på at bilen alltid må taues slik at hjulene triller framover.

- Ikke tau en bil med automatgir fortere enn 80 km/t (50 mph) og ikke lengre enn 80 km.

### **Starthjelp**

Tau ikke i gang motoren. Bruk et hjelpebatteri hvis startbatteriet er så utladet at motoren ikke kan startes, se Starthjelp med annet batteri (s. 272).

### **VIKTIG**

Katalysatoren kan skades ved forsøk på starting av motoren ved tauing.

### **Relatert informasjon**

- Varselblinklys (s. 97)
- Slepekrok (s. 316)
- Berging (s. 318)

### **Slepekrok**

Slepekroken skrues fast i et gjenget uttak bak et deksel på støtfangerens høyre side, foran eller bak.

### **Feste slepeøye**

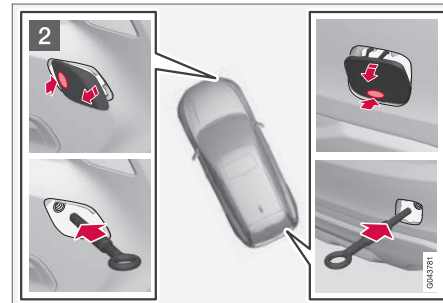
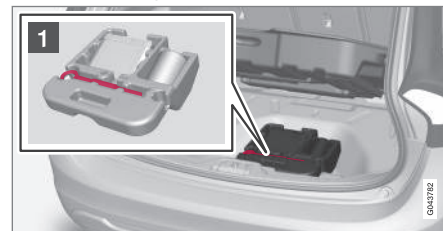

- 1** Ta fram slepekroken som ligger under gulvluka i bagasjerommet.

Gjelder Bi-Fuel\*-bil: Slepekroken oppbevares sammen med verktøyet bak en sideluke i bagasjerommet.

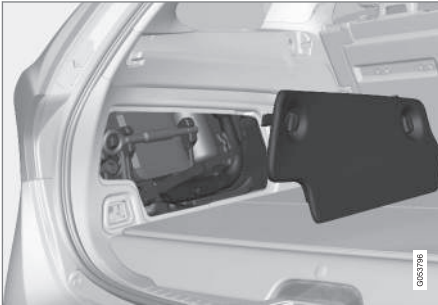

- 2** Deksel for slepekrokens festepunkt finnes i to varianter, som må åpnes på forskjellige måter:

- Varianten med ett uttak åpnes ved at en bender det ut med en mynt eller lignende stukket inn i uttaket. Brett så lokket helt ut og løsne det.
- Den andre varianten har en markering ved den ene siden eller i et hjørne: Trykk på markeringen med en finger og fell samtidig ut motstående side eller hjørne ved hjelp av en mynt eller lignende - lokket svinger rundt sin midtlinje og kan så løses.

Skrus slepekroken inn helt til flensen. Skrus kroken skikkelig fast med f.eks. hjulmutternøkkelen.

Etter bruk skruses slepekroken ut og legges tilbake på plass.

Sett til slutt dekselet på plass på støtfangeren.

Slepekroken brukes for å trekke bilen opp på en redningsbil med lasteplan. Bilens stilling og fri plass til mark avgjør om det er mulig. Hvis helningen på rampen til bergingsbilen er for bratt, eller hvis fri plass til mark under bilen er utilstrekkelig, kan bilen skades hvis du prøver å dra den opp ved å bruke slepekroken. Løft bilen ved å bruke løfteanordningen til bergingsbilen om nødvendig.

### **⚠ ADVARSEL**

Ingenting/ingen må stå bak bergingsbilen mens bilen trekkes opp på lasteplanet.

### **! VIKTIG**

Slepekroken er bare beregnet på tauing på vei - **ikke** til å trekke opp av grøfta eller når en har kjørt seg fast. Tilkall profesjonell hjelp til berging.

### **Relatert informasjon**

- Tauing (s. 315)
- Berging (s. 318)

### Berging

Redning innebærer at bilen forflyttes ved hjelp av et annet kjøretøy.

Tilkall profesjonell hjelp for å få bilen på veien igjen.

Slepekroken brukes for å trekke bilen opp på en redningsbil med lasteplan. Bilens stilling og fri plass til mark avgjør om det er mulig. Hvis helningen på rampen til bergingsbilen er for bratt, eller hvis fri plass til mark under bilen er utilstrekkelig, kan bilen skades hvis du prøver å dra den opp ved å bruke slepekroken. Løft bilen ved å bruke løfteanordningen til bergingsbilen om nødvendig.

#### ADVARSEL

Ingenting/ingen må stå bak bergingsbilen mens bilen trekkes opp på lasteplanet.

#### VIKTIG

Slepekroken er bare beregnet på tauing på vei - **ikke** til å trekke opp av grøfta eller når en har kjørt seg fast. Tilkall profesjonell hjelp til berging.

#### VIKTIG

Vær oppmerksom på at bilen alltid må berges slik at hjulene triller framover.

### Relatert informasjon

- Tauing (s. 315)

HJUL OG DEKK

## Dekk - behandling

Dekkenes oppgave er blant annet å bære last, gi grep mot underlaget, dempe vibrasjoner og beskytte hjulene mot slitasje.

## Kjøreegenskaper

Dekkene betyr mye for bilens kjøreegenskaper. Dekktype, dimensjon, dekktrykk og hastighetsklasse er viktig for bilens egenskaper.

## Dekkenes alder

Alle dekk som er eldre enn seks år, bør kontrolleres av en fagmann selv om de tilsynelatende er uskadede. Dekk eldes og brytes ned selv om de sjelden eller aldri brukes. Funksjonen kan da påvirkes. Det gjelder alle dekk som lagres for fremtidig bruk. Eksempler på ytre tegn som indikerer at dekket er uegnet for bruk er sprekker og misfarging.

## Nye dekk

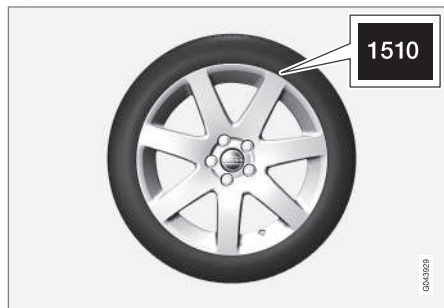

Dekk er ferskvarer. Etter noen år begynner de å bli harde, samtidig som friksjonsegenskapene etter hvert svekkes. Forsøk derfor å få så nye dekk som mulig ved utskifting. Dette er spesielt viktig når det gjelder vinterdekk. De siste sifrene i sifferkombinasjonen angir produksjonsuken og -året. Dette er dekkets DOT-merking (Department of Transportation) og angis med fire sifre, for eksempel 1510. Dekket på bildet er produsert i uke 15 i år 2010.

## Sommer- og vinterhjul

Når sommer- og vinterdekkene skiftes, skal de merkes med hvilken side de har vært montert på, for eksempel **V** for venstre og **H** for høyre.

## Slitasje og vedlikehold

Riktig dekktrykk (s. 322) gir jevnere slitasje. Kjørestil, dekktrykk, klima og kvalitet på veibanen har innvirkning på hvor raskt dekkene eldes og slites.

For å unngå forskjeller i mønsterdybde og hindre at slitasjemønster oppstår kan for- og bakhjulene skiftes med hverandre. Passende kjørelengde ved det første skiftet er ca. 5000 km og deretter med intervall på 10.000 km.

Volvo anbefaler at du kontakter et autorisert Volvo-verksted for kontroll ved usikkerhet om mønsterdybden. Hvis det allerede er stor forskjell på slitasjen (> 1 mm forskjell i mønsterdybde) mellom dekkene, skal de minst slitte dekkene alltid monteres bak. En forhjulssladd er vanligvis lettere å oppheve enn en bakhjulssladd, og fører til

at bilen fortsetter rett frem i stedet for at baken- den sladder ut til siden og man eventuelt helt mister kontrollen over bilen. Derfor er det viktig at bakhjulene aldri mister festet før forhjulene.

## ADVARSEL

Et skadet dekk kan føre til at du mister kontrollen over bilen.

## Oppbevaring

Hjul med monterte dekk skal oppbevares liggende eller hengende - ikke stående.

## Relatert informasjon

- Dekkdimensjoner (s. 323)
- Dekk - hastighetsklasser (s. 324)
- Dekk - lasteindeks (s. 324)
- Dekk - rotasjonsretning (s. 321)
- Dekk - slitasjevarsler (s. 321)

## Dekk - rotasjonsretning

Dekk med retningsbestemt mønster, har rotasjonsretningen markert med en pil på dekket.

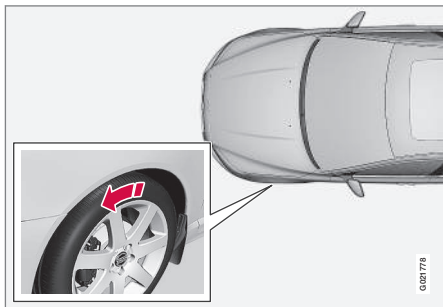

Pilen viser dekkets rotasjonsretning.

Dekket skal ha samme rotasjonsretning under hele levetiden. De bør kun skiftes mellom foran og bak, aldri fra venstre til høyre side eller omvendt. Hvis dekkene monteres feil, svekkes bilens bremseegenskaper og evne til å presse bort regn, snø og slaps. Dekkene med størst mønsterdybde skal alltid monteres bak (for å redusere faren for sladd).

### **i** NBI

Pass på at begge hjulpar er av samme type og dimensjon og av samme fabrikat.

Overhold anbefalt dekktrykk i henhold til dekktrykktabellen (s. 431).

## Relatert informasjon

- Dekkdimensjoner (s. 323)
- Dekk - hastighetsklasser (s. 324)
- Dekk - lasteindeks (s. 324)
- Dekk - behandling (s. 320)
- Dekk - slitasjevarsler (s. 321)

## Dekk - slitasjevarsler

En slitasjevarsler viser status for dekkets mønsterdybde.

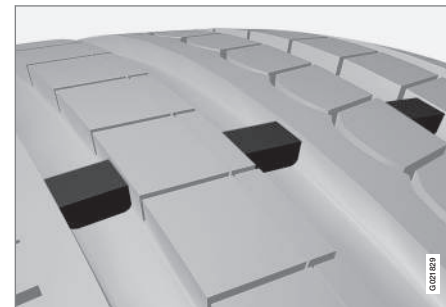

Slitasjevarsler.

Slitasjevarsleren er en smal opphøyning tvers over det langsgående mønstersporet til dekket. På siden av dekket vises bokstavene TWI (Tread Wear Indicator). Når dekkets mønsterdybde er redusert til 1,6 mm, er slitebanen i samme høyde som slitasjevarslerne. Bytt da snarest mulig til nye dekk. Husk at dekk med liten mønsterdybde har svært dårlig veigrep i regn eller snø.

## Relatert informasjon

- Dekkdimensjoner (s. 323)
- Dekk - hastighetsklasser (s. 324)
- Dekk - lasteindeks (s. 324)
- Dekk - rotasjonsretning (s. 321)
- Dekk - behandling (s. 320)

## Dekk - lufttrykk

Dekk kan ha forskjellige lufttrykk, noe som måles i enheten bar.

### Kontrollere lufttrykket i dekkene

Lufttrykket i dekkene skal kontrolleres hver måned.

- Dekktrykk for bilens anbefalte dekkdimensjon.
- ECO-trykk<sup>1</sup>.

Kontroller dekktrykket når dekkene er kalde. Med kalde dekk menes at dekkenes temperatur er den samme som utetemperaturen. Dekkene blir varme og trykket høyere etter noen kilometers kjøring.

For lavt dekktrykk øker drivstofforbruket, reduserer dekkenes levetid og svekker bilens kjøreegenskaper. Kjøring med for lavt dekktrykk innebærer at dekkene kan bli overopphetet og skades. Dekktrykket påvirker komforten, kjørestøyen og kjøreegenskapene.

#### **i NBI**

Dekktrykket synker etter hvert, det er et naturlig fenomen. Dekktrykket varierer også med utetemperaturen.

## Dekktrykkskilt



Dekktrykkmerket på dørstolpen (mellom for- og bakkønen) på førersiden viser hvilke trykk dekkene skal ha ved forskjellige last- og hastighetsforhold. Trykket er også oppført i dekktrykktabellen, se Dekk - godkjente dekktrykk (s. 431).

## Drivstofføkonomi, ECO-trykk

Ved lett last (maks. 3 personer) og hastighet opptil 160 km/t (100 mph) kan ECO-trykk velges for best mulig drivstofføkonomi. Hvis best mulig lyd- og kjørekomfort ønskes, anbefales i stedet de lavere komforttrykkene.

(Se dekktrykktabellen i den trykte instruksjonsboken.)

## Relatert informasjon

- Dekkdimensjoner (s. 323)
- Dekk - hastighetsklasser (s. 324)
- Dekk - lasteindeks (s. 324)
- Dekk - behandling (s. 320)
- Dekk - slitasjevarsler (s. 321)

<sup>1</sup> ECO-trykket gir bedre drivstofføkonomi.



## Hjul- og felgdimensjoner

Hjul- og felgdimensjoner betegnes som i eksempelet i tabellen nedenfor.

Bilen er godkjent som en helhet. Dette betyr at bestemte kombinasjoner av hjul (felg) og dekk er godkjent.

Hjul (felger) har en dimensjonsbetegnelse, for eksempel: 7Jx16x50.

7	Felgbredde i tommer
J	Felghornets profil
16	Felgdiameter i tommer
50	Forskyving i mm (avstand fra hjulsenteret til hjulets kontaktflate mot navet)

### Relatert informasjon

- Dekkdimensjoner (s. 323)
- Dekk - godkjente dekktrykk (s. 431)
- Hjul og dekk - godkjente dimensjoner (s. 427)

## Dekkdimensjoner

Bilens dekk har en bestemt dimensjon, se eksemplet i tabellen nedenfor.

Alle bildekk har en betegnelse for dimensjonen.

**Eksempel på betegnelse:** 215/55R16 97W

215	Dekkets bredde (mm)
55	Forhold mellom høyden på dekkensiden og bredden på dekket (%)
R	Radialdekk
16	Felgdiameter i tommer (")
97	Kodesifferer for maks. tillatt dekkbelastning, lastindeks (LI)
W	Kodebetegnelse for maksimalt tillatt hastighet, hastighetsklasse (SS) (i dette tilfellet 270 km/t (168 mph)).

### ADVARSEL

19-tommers hjul må **aldri** brukes på bilder som **ikke** er utstyrt med ekstrastyret R-design eller Sportschassis. Bruk av 19-tommers hjul på biler med **standardchassis** medfører en sikkerhetsrisiko, risiko for kjøretøyskader samt fører til dårlige kjøreegenskaper.

Bilen er helbilsgodkjent med visse kombinasjoner av felger og dekk.

## Relatert informasjon

- Dekk - hastighetsklasser (s. 324)
- Dekk - lasteindeks (s. 324)
- Dekk - rotasjonsretning (s. 321)
- Dekk - behandling (s. 320)
- Dekk - godkjente dekktrykk (s. 431)
- Hjul- og felgdimensjoner (s. 323)
- Hjul og dekk - godkjente dimensjoner (s. 427)

## Dekk - lasteindeks

Lasteindeksen viser et dekkas evne til å bære en viss last.

Hvert dekk har en bestemt evne til å bære last, en lastindeks (LI). Bilens vekt avgjør hvilken lasteevne som kreves av dekkene. Laveste tillatte indeks er angitt i lasteindekstabelen, se avsnittet "Spesifikasjoner" i den trykte førerveiledningen.

### Relatert informasjon

- Dekkdimensjoner (s. 323)
- Dekk - godkjente dekktrykk (s. 431)
- Dekk - hastighetsklasser (s. 324)
- Dekk - behandling (s. 320)
- Hjul og dekk - godkjente dimensjoner (s. 427)

## Dekk - hastighetsklasser

Hvert dekk tåler en viss makshastighet og tilhører dermed en bestemt hastighetsklasse (SS - Speed Symbol).

Dekkenes hastighetsklasse skal minst tilsvare bilens topphastighet. I tabellen under angis største tillatte hastighet for hver hastighetsklasse (SS). Det eneste unntaket fra disse bestemmelsene er vinterdekk (s. 325)<sup>2</sup>, der lavere hastighetsklasse kan brukes. Hvis du velger et slikt dekk, må du ikke kjøre bilen raskere enn det dekket er klassifisert for (f.eks. må klasse Q kjøres i maksimalt 160 km/t (100 mph)). Underlaget avgjør hvor fort bilen kan kjøres, ikke dekkets hastighetsklasse.

 <b>NBI</b>
Tabellen viser største tillatte hastighet.

Q	160 km/t (100 mph) (brukes bare på vinterdekk)
T	190 km/t (118 mph)
H	210 km/t (130 mph)
V	240 km/t (149 mph)

W	270 km/t (168 mph)
Y	300 km/t (186 mph)

### ADVARSEL

Bilen må utstyres med dekk som har samme belastningsindeks (s. 324) (LI) og hastighetsklasse (SS) som oppgitt i spesifikasjonene eller høyere. Hvis et dekk med for lav belastningsindeks eller hastighetsklasse brukes, kan det bli overopphøyet.

### Relatert informasjon

- Dekkdimensjoner (s. 323)
- Dekk - lasteindeks (s. 324)
- Dekk - rotasjonsretning (s. 321)

<sup>2</sup> Både piggdekk og piggfrie dekk

## Hjulskruer

Hjulskruene brukes for å feste hjulene ved navet, og finnes i forskjellige utføring.

### **!** VIKTIG

Hjulskruene skal trekkes til med 140 Nm. Trekker en til alt for hardt eller løst, kan det skade gjengene.

Bruk bare felger som er testet og godkjent av Volvo, og som inngår i Volvos originalsoriment. Kontroller tiltrekkingmomentet med en momentnøkkel.

**Ikke** bruk smøremiddel på hjulskruenes gjenger.

## Låsbare hjulbolter\*

Låsable hjulbolter\* kan brukes både på aluminiumsfelger og stålfelger. Under bagasjegelvet er det plass til hylsen til de låsable hjulboltene.

## Relatert informasjon

- Hjul- og felgdimensjoner (s. 323)

## Vinterdekk

Vinterdekk er dekk som er tilpasset for vinterføre.

### Vinterdekk

Volvo anbefaler vinterdekk med visse dimensjoner. Dekkdimensjonene avhenger av motorvarianten. Ved kjøring med vinterdekk må dekk av riktig type monteres på alle fire hjulene.

### **i** NBI

Volvo anbefaler at du rådfører deg med en Volvo-forhandler om hvilken felg- og dekktype som passer best.

## Piggdekk

Vinterdekk med pigger skal kjøres inn 500-1000 km, mykt og rolig slik at piggene setter seg riktig i dekket. På den måten får dekkene og piggene lengre levetid.

### **i** NBI

Lovreglene om bruk av piggdekk varierer fra land til land.

## Mønsterdybde

Is, snø og lave temperaturer stiller betraktelig høyere krav til dekk enn sommerlige kjøreforhold. Volvo anbefaler derfor ikke å kjøre med vinterdekk som har mindre mønsterdybde enn 4 mm.

## Bruke kjettinger

Kjettinger må kun brukes på forhjulene. Dette gjelder også for biler med firehjulsdriфт. Kjør aldri fortere enn 50 km/t (31 mph) med kjetting. Unngå å kjøre på bare veier, ettersom det sliter hardt på både kjettinger og dekk.

### **!** ADVARSEL

Bruk Volvo originalkjettinger eller likeverdige som er tilpasset bilmodellen samt dekk- og felgdimensjonen. Er du usikker, anbefaler Volvo at du rådfører deg med et autorisert Volvo-verksted. Feil kjetting kan forårsake alvorlig skade på bilen og føre til en ulykke.

## Relatert informasjon

- Skifte hjul - løsne hjulet (s. 326)

## Skifte hjul - løsne hjulet

Hjulene kan skiftes ut med f.eks. vinterhjul.

### Reservehjul\*

Tilbehørsreservehjulet kan leveres i to forskjellige utførelser, i pose eller plassert under bagasje-romsgulvet.

**Følgende instruksjoner gjelder kun hvis bilen har reservehjul som tilleggsutstyr.** Hvis bilen ikke har reservehjul - se informasjon om provisorisk deklapping (TMK) (s. 346).

Reservehjulet (Temporary spare) er kun ment for midlertidig bruk, og må snarest erstattes med et vanlig hjul. Bilens kjøreegenskaper kan endres under kjøring med reservehjulet. Reservehjulet er mindre enn det vanlige hjulet. Dermed påvirkes bilens bakkeklaring. Se opp for høye fortauskanter og unngå å maskinvaske bilen. Hvis reservehjulet sitter på forakselen kan du heller ikke bruke snøkettinger. På firehjulsdrevne biler kan driften på bakakselen kobles ut. Reservehjulet skal ikke repareres.

Riktig dekktrykk i reservehjulet er oppført i dekktrykktabellen (s. 431).

**!** **VIKTIG**

- Kjør aldri fortere enn 80 km/t (50 mph) med reservehjul på bilen.
- Bilen må aldri kjøres med mer enn ett reservehjul av typen "Temporary spare" samtidig.

Reservehjulet er plassert med utsiden ned i reservehjulsbrønnen. Reservehjulet og skumblokken festes med én gjennomgående skrue. Skumblokken inneholder alt verktøyet.

Reservehjul levert i pose skal være plassert på lastegulvet i bagasjerommet og fastspennet med stropper.

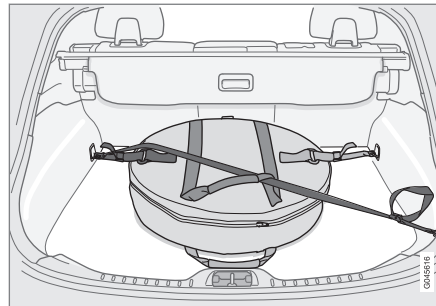

Bil med fire lastsikringskroker.

Vri håndtaket på reservehjulsposen ut mot deg. Fest de fastsydde strammeremmenes kroker i de fremre lastsikringskrokene. Fest den lange rem-

men i en av de fremre lastsikringskrokene, før remmen diagonalt over reservehjulet og gjennom det øvre håndtaket. Spenn fast den korte strammeremmen på den lange. Fest i den bakre lastsikringskroken og trekk til.

### Hente frem reservehjul under lastegulvet

1. Fell opp bagasjeromsgulvet.
2. Skru opp festeskruen.
3. Løft ut skumblokken med verktøyet.
4. Løft ut reservehjulet.

### Hente frem reservehjul i pose

1. Løsne strammebåndene, løft ut reservehjulet fra lasterommet og ta det ut av reservehjulsposen.
2. Fell opp bagasjeromsgulvet.
3. Løft verktøy og jekk ut av skumblokken.

### Ta av et hjul

Sett opp varselтрекanten (s. 329) hvis du må skifte hjul på trafikkert sted. Bilen og jekken\* skal stå på et fast, vannrett underlag.

1. Trekk til parkeringsbremsen (s. 294), og legg inn revers, eller **P** hvis bilen har automatgir.

**⚠ ADVARSEL**

Kontroller at jekken ikke er skadet, at gjengene er godt smurt og at den er fri for skitt.

**i NBI**

Volvo anbefaler å bare bruke den jekken\* som hører til den enkelte bilmodell. Se informasjonen på klistremerket på jekken.

På klistremerket finnes også informasjon om jekkens maksimale løfteytelse, ved angitt laveste løftehøyde.

2. Finn frem jekken\*, hjulnøkkelen\*, demonteringsverktøyet for hjulkapsel\* og for plasthettene til hjulmutrene, som ligger i skumblokkene. Se ved bruk av en annen jekk, se Heving av bilen (s. 357).



Verktøy til fjerning av plasthetter på hjulmutrene.

3. Blokker foran og bak hjulene som skal stå på bakken. Bruk for eksempel kraftige treklosser eller store steiner.
4. Biler med stålfelger har avtagbare hjulsider. Bruk demonteringsverktøyet for å ta tak i og ta av eventuelle heldekkende hjulsider. Alternativt kan hjulsidene trekkes av for hånd.

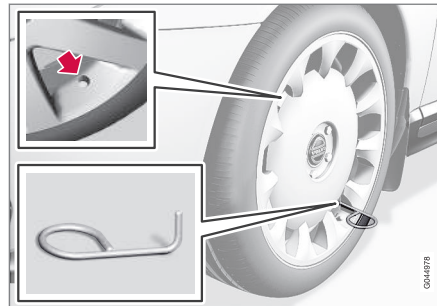

5. Skru sammen slepeøyet med hjulboltnøkkelen\* til stopp.

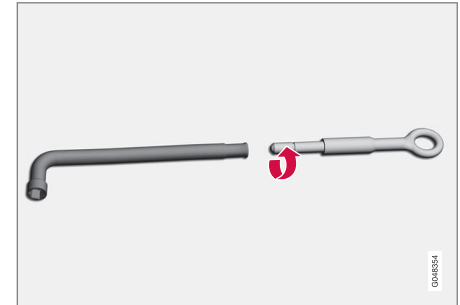
**! VIKTIG**

Tilhengerfestet må skrus inn flere omdreininger i hjulvinnen.

6. Fjern plasthettene fra hjulmutrene med beregnet verktøy.
7. Løsne hjulboltene en halv til hel omdreining med klokken ved bruk av hjulnøkkelen\*.



### ⚠ ADVARSEL

Legg aldri gjenstander mellom jekken og bakken, og heller ikke mellom jekken og jekkefestet på bilen.

8. Bilen har to jekkfester på hver side. Sveiv opp jekken\* slik at flensen i karosseriet kommer i sporet på jekkhodet.

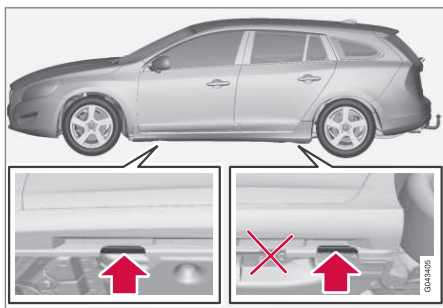

### ! VIKTIG

Underlaget skal være fast, jevnt og vannrett.

9. Løft bilen så høyt at hjulet går fritt. Ta av hjulboltene, og løft av hjulet.

### ⚠ ADVARSEL

Kryp aldri under bilen når den er jekket opp.

La aldri passasjerer være i bilen når den jekkes opp. Hvis hjulskift må utføres i trafikkert miljø, må passasjerene stå på et trygt sted.

### i NBI

Bilens vanlige jekk er bare beregnet til å brukes i enkelttilfeller og over kort tid, som ved bytte av dekk ved punktering, bytte til vinterdekk/sommerdekk m.m. Bare jekken som tilhører den spesifikke modellen må brukes til å løfte bilen. Hvis bilen skal løftes oftere eller over lengre tid enn for et hjulskifte, anbefales det å bruke en garasjejekk. I så tilfelle følges bruksanvisningene som følger med utstyret.

### Relatert informasjon

- Skifte hjul - montering (s. 328)
- Jekk\* (s. 331)
- Varseltrekant (s. 329)
- Hjulskruer (s. 325)

## Skifte hjul - montering

Det er viktig at monteringen av hjulet utføres på riktig måte.

### Sette på et hjul

### ⚠ ADVARSEL

Kryp aldri under bilen når den er jekket opp.

La aldri passasjerer være i bilen når den jekkes opp. Hvis hjulskift må utføres i trafikkert miljø, må passasjerene stå på et trygt sted.

1. Rengjør anleggsflatene mellom hjul og nav.
2. Sett på hjulet. Skru til hjulskruene skikkelig.  
**Ikke** bruk smøremiddel på hjulskruenes gjenger.
3. Senk bilen, slik at hjulet ikke kan rotere.



4. Stram hjulboltene diagonalt. Det er viktig at hjulboltene strammes ordentlig. Stram med 140 Nm. Kontroller tiltrekingsmomentet med en momentnøkkel.
5. Sett plasthettene tilbake på hjulmutrene.
6. Sett eventuell heldekkende på hjulsiden på plass igjen.

### **i** NBI

- Når du har pumpet opp et dekk, må du alltid sette tilbake ventilhettene, slik at du unngår skade på ventilen forårsaket av grus, smuss osv.
- Bruk bare ventilhetter av plast. Ventilhetter av metall kan ruste og bli vanskelige å skru løs.

### **i** NBI

Ventilåpningen i hjulsiden må ligge over ventilen på felgen når den settes på.

### Bytte til annen dekkdimensjon

Kontakt et autorisert Volvo-verksted for oppdatering av programvare ved bytte av dekkdimensjon. En programvarenedlasting kan være nødvendig både ved bytte til større og mindre dimensjoner, og også ved bytte mellom sommer- og vinterdekk.

### Relatert informasjon

- Skifte hjul - løsne hjulet (s. 326)
- Jekk\* (s. 331)
- Varseltrekant (s. 329)
- Hjulskruer (s. 325)

### Varseltrekant

Varseltrekanten brukes for å varsle andre trafikanter for stillestående kjøretøyer.

### Oppbevaring og oppfelling

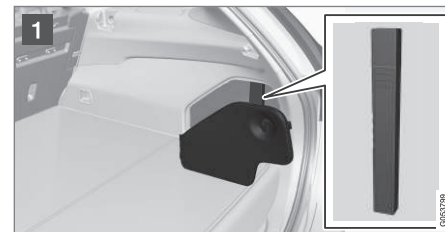
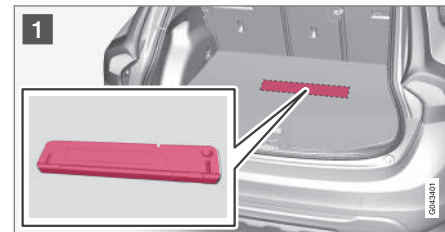

Gjelder Bi-Fuel\*-bil.

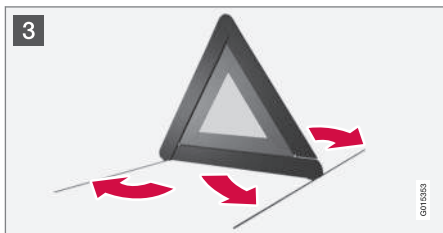
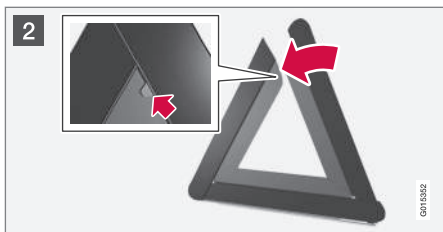

**1** Løft gulvluken og ta ut varseltrekanten.

**2** Ta varseltrekanten ut av vesken, fell den ut og sett sammen de to løse sidene.

**3** Fell ut varseltrekantens støtteben.

Følg gjeldende bestemmelser for bruk av varseltrekant. Plasser varseltrekanten på et egnet sted med hensyn til trafikksituasjonen.

Pass på å feste varseltrekanten med vesken ordentlig i bagasjerommet etter bruk.

### **i** NBI

Er bilen servicelåst, kan bakluke og gulvluke ikke åpnes, se Beskyttelseslåsing\* (s. 166).

## Verktøy

I bilen finnes det bl.a. slepekrok, jekk\* og hjulnøkkel\*.

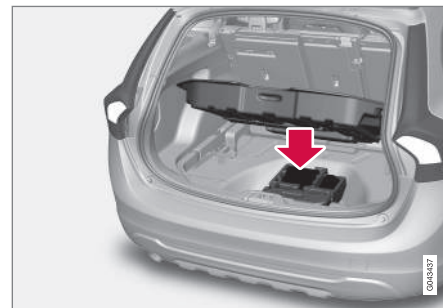

Under bagasjeromsgulvet ligger bilens slepekrok, jekk\* og hjulnøkkel\*. Der er det også plass til hylsen til de låsbare hjulboltene og verktøy til hjulboltene plashetter.

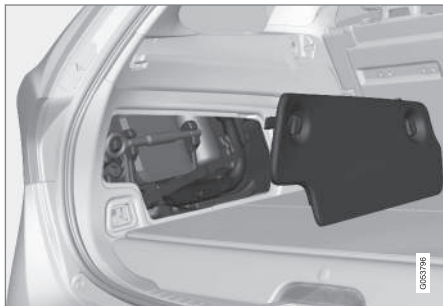

**Gjelder Bi-Fuel\*-bil**

Bilens verktøy er plassert bak sideluken i bagasjerommet.

**Relatert informasjon**

- Midlertidig dekketning (s. 346)
- Slepekrok (s. 316)
- Skifte hjul - løsne hjulet (s. 326)
- Hjulskruer (s. 325)
- Jekk\* (s. 331)

**Jekk\***

Bruk jekken til å jekke opp bilen, ved hjulskift.

Bruk originaljekken bare ved hjulskift. Skruen til jekken skal alltid være godt smurt.

**i NBI**

Bilens vanlige jekk er bare beregnet til å brukes i enkelttilfeller og over kort tid, som ved bytte av dekk ved punktering, bytte til vinterdekk/sommerdekk m.m. Bare jekken som tilhører den spesifikke modellen må brukes til å løfte bilen. Hvis bilen skal løftes oftere eller over lengre tid enn for et hjulskifte, anbefales det å bruke en garasjejekk. I så tilfelle følges bruksanvisningene som følger med utstyret.

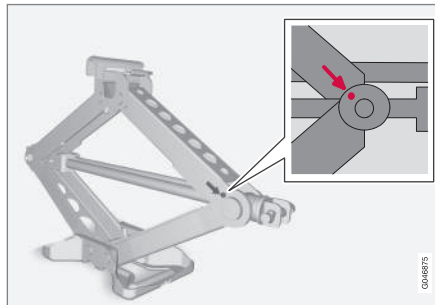
**Legge tilbake verktøyet**

Legg verktøyet og jekken\* på riktig sted igjen etter bruk. Jekken sveives sammen til riktig posisjon for å få plass.

**! VIKTIG**

Verktøy og jekk\* skal oppbevares på plassen for dette i bilens bagasjerom, når de ikke er i bruk.

**Relatert informasjon**

- Varseltrekant (s. 329)
- Midlertidig dekketning (s. 346)

## Førstehjelpsskrin\*

Førstehjelpssettet inneholder førstehjelpsutstyr.

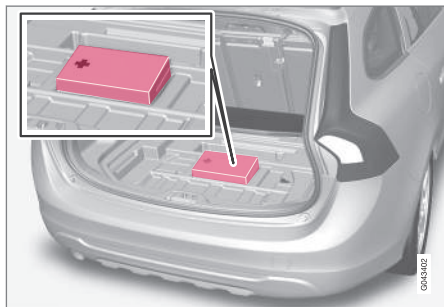

En veske med førstehjelpsutstyr finnes under gulvet i bagasjerommet.

### **i** NBI

Er bilen servicelåst, kan bakluke og gulvluke ikke åpnes, se Beskyttelseslåsing\* (s. 166).

## Gjelder BI-Fuel\*-bil



Førstehjelpsskrinet er plassert bak sideluken i lasterommet.

## Dekktrykkovervåking\*<sup>3</sup>

Dekktrykkovervåkingen varsler med et kontrollsymbol på kombiinstrumentet når trykket er for lavt i ett eller flere av dekkene på bilen.

Det finnes to systemer for dekktrykkovervåking, TM (Tyre Monitor) og TPMS (Tyre Pressure Monitoring System)<sup>4</sup>. Hvis du er usikker på hvilket system bilen har, åpner du menysystemet **MY CAR** og søker opp bilens innstillinger:

- Menyene **Dekkovervåking** brukes hvis det er TM.
- Menyene **Dekktrykk** brukes hvis det er TPMS.

I noen markeder er dekktrykkovervåkingen standard i henhold til lovkrav. Systemet erstatter ikke det vanlige vedlikeholdet av dekkene.



Kontrollsymbol for dekktrykkovervåking.

## Relatert informasjon

- Dekkovervåking (TM)\* (s. 333)
- Dekktrykkovervåking (TPMS)\* - generelt (s. 335)

<sup>3</sup> Standard på visse markeder.

<sup>4</sup> Gjelder bare for fabrikkbygd S60/V60 Polestar med 20-tommers felger og Brembo-bremser foran.

\* Ekstrautstyr/tilbehør, for mer informasjon se Introduksjon.

## Dekkovervåking (TM)\*7

Systemet TM (Tyre Monitor) registrerer rotasjonshastigheten til dekkene for å kunne avgjøre om de har riktig dekktrykk.

### Systembeskrivelse

Hvis dekktrykket er for lavt, endres dekkdiametere og dermed også rotasjonshastigheten. Ved å sammenligne dekkene med hverandre kan systemet avgjøre om et eller flere dekk har for lavt trykk.

Systemet erstatter ikke det vanlige vedlikeholdet av dekkene.

### Meldinger

Hvis dekktrykket er for lavt, tennes kontrollsymbolet  i kombiinstrumentet og en av følgende meldinger vises:

- **Lavt dekktrykk Sjekk, juster og kalibrer**
- **Dekktrykksystem Service påkrevd**
- **Dekktrykksystem For tiden utilgjengelig**

### **VIKTIG**

Hvis det oppstår feil i TM-systemet, blinker kontrollsymbolet  i kombiinstrumentet i ca. 1 minutt, og så lyser den kontinuerlig. Det vises også en melding i kombiinstrumentet.

### Fjern meldingen

1. Kontroller dekktrykket i samtlige dekk med en dekktrykkmåler.
2. Pump opp dekket/dekkene til riktig trykk som angitt på dekktrykkskiltet på dørstolpen på førersiden (mellom for- og bakdør).
3. Rekalibrer TM-systemet i **MY CAR**.

### **NBI**

Kontroller trykket på alle dekk for å unngå feil dekktrykk. Med kalde dekk menes at dekkene har samme temperatur som utetemperaturen (ca. 3 timer etter at noen har kjørt bilen). Dekkene blir varme og trykket høyere etter noen kilometers kjøring.

### **ADVARSEL**

- Feil dekktrykk kan føre til dekkhavari, som kan føre til at føreren mister kontroll over bilen.
- Systemet kan ikke vise plutselige dekkskader på forhånd.

### TM-kalibrering

For at TM-systemet skal fungere riktig, må det fastsettes en referanseverdi for dekktrykket. Dette må gjøres hver gang dekkene skiftes eller når dekktrykket justeres, ved å omkalibrere systemet i **MY CAR**.

For eksempel bør dekktrykket justeres ved kjøring med tung last eller i høy fart (over 160 km/t (100 mph)). Deretter må systemet omkalibreres.

<sup>7</sup> Standard på visse markeder.

## ◀◀ Omkalibrering

Innstillingene foretas med bryterne i midtkonsollen, se MY CAR (s. 113).

1. Steng av motoren.
2. Pump opp alle dekkene til ønsket trykk som angitt på dekktrykkskiltet på dørstolpen på førersiden (mellom for- og bakdør).  
Eller se dekktrykktabellen
3. Start motoren, og la bilen stå i ro.
4. Åpne menysystemet **MY CAR**, og velg menyen **Dekkovervåking**.
5. Velg **Kalibrer dekktrykket**, og trykk OK.
6. Trykk OK etter at alle dekkene har blitt kontrollert og justert for å starte kalibreringen.
7. Kjør bilen.
  - > Omkalibreringen utføres automatisk mens bilen kjøres og kan avbrytes når som helst. Hvis motoren blir slått av mens omkalibreringen pågår, gjenopptas den når bilen kjøres igjen. Systemet gir ingen bekreftelse når kalibreringen er utført.

Den nye referanseverdien gjelder til du endrer trinn 1-7.

<b>i</b>	<b>NBI</b>
Husk at TM-systemet må omkalibreres ved hvert dekkskifte eller hvis dekktrykket justeres. Hvis nye referanseverdier ikke lagres, kan ikke systemet fungere riktig.	

<b>i</b>	<b>NBI</b>
<ul style="list-style-type: none"> <li>• Når du har pumpet opp et dekk, må du alltid sette tilbake ventilhetten, slik at du unngår skade på ventilen forårsaket av grus, smuss osv.</li> <li>• Bruk bare ventilhetter av plast. Ventilhetter av metall kan ruste og bli vanskelige å skru løs.</li> </ul>	

### System- og dekkstatus

Systemets og dekkenes aktuelle status kan kontrolleres på bildeskjermen i midtkonsollen.

1. Åpne menysystemet **MY CAR**.
2. Velg menyen **Dekkovervåking**.
  - > Status for dekktrykkene vises med en fargekode.

Statusen er fargekodet for hvert dekk som følger:

- Helgrønt: systemet fungerer normalt og dekktrykket i alle dekkene ligger noe over anbefalt nivå.
- Gult hjul: tilsvarende dekk har for lavt trykk.

- Alle hjul gule: to eller flere dekk har for lavt trykk.
- Samtlige hjul grå og meldingen **Dekktrykksystem For tiden utilgjengelig:** Dekktrykksystemet er midlertidig deaktivert. Det kan være nødvendig å kjøre bilen en kort stund i over 30 km/t (20 mph) før systemet igjen blir aktivt.
- Alle hjul er grå og meldingen **Dekktrykksystem Service påkrevd:** det har oppstått en feil i systemet. Kontakt en Volvo-forhandler eller et verksted.

### Relatert informasjon

- Dekk - lufttrykk (s. 322)

## Dekktrykkovervåking (TPMS)\*<sup>8</sup> - generelt

Dekktrykkovervåkingen TPMS (Tyre Pressure Monitoring System) advarer føreren når trykket er for lavt i ett eller flere av dekkene på bilen.

### Systembeskrivelse

TPMS-systemet bruker følere som er plassert i luftenventilen i hvert av hjulene. Når bilen kjøres med en hastighet på ca. 30 km/t (20 mph), registrerer systemet dekktrykket.

Både fabrikkmonterte hjul og ekstrautstyrshjul kan utstyres med TPMS-følere i ventilene.

Systemet erstatter ikke det vanlige vedlikeholdet av dekkene.

### Meldinger

Hvis trykket er for lavt, tennes kontrollsymbolet (U) i kombiinstrumentet og en av følgende meldinger vises:

- **Lavt dekktrykk Kontroller høyre fordekk**
- **Lavt dekktrykk Kontroller venstre fordekk**
- **Lavt dekktrykk Kontroller høyre bakdekk**
- **Lavt dekktrykk Kontroller venstre bakdekk**
- **Dekk trenger luft nå Kontroller høyre fordekk**

- **Dekk trenger luft nå Kontroller venstre fordekk**
- **Dekk trenger luft nå Kontroller høyre bakdekk**
- **Dekk trenger luft nå Kontroller venstre bakdekk**
- **Dekktrykksystem Service påkrevd**

Hvis hjul uten TPMS-følere brukes, eller hvis en føler har sluttet å fungere, vil **Dekktrykksystem Service påkrevd** vises.

Se Dekk - lufttrykk (s. 322) for informasjon om riktig dekktrykk.

### **VIKTIG**

Hvis det oppstår feil i TPMS-systemet, blinker kontrollsymbolet (U) i kombiinstrumentet i ca. 1 minutt, og så lyser den kontinuerlig. Det vises også en melding i kombiinstrumentet.

### Relatert informasjon

- Dekktrykkovervåking (TPMS)\* - justere (omkalibrere) (s. 336)
- Dekktrykkovervåking (TPMS)\* - korrigere ved for lavt dekktrykk (s. 338)
- Dekktrykkovervåking (TPMS)\* - aktivere/deaktivere (s. 337)

- Dekktrykkovervåking (TPMS)\* - anbefalinger (s. 337)
- Dekktrykkovervåking (TPMS)\* - punkteringskjørbare dekk\* (s. 339)

<sup>8</sup> Bare mulig på fabrikkbygd S60/V60 Polestar med 20-tommers felger og Brembo-bremser foran.

## Dekktrykkovervåking (TPMS)\*<sup>15</sup> - justere (omkalibrere)

TPMS (Tyre Pressure Monitoring System) benytter en referanseverdi som advarselen om for lavt dekktrykk tar utgangspunkt i.

Endre referanseverdien ved å omkalibrere systemet, for eksempel ved kjøring med tung last.

<b>i NBI</b>
<p>Ved kjøring i høy fart (over 160 km/t (100 mph)) bør dekktrykket justeres i henhold til Volvos anbefalte dekktrykkverdier.</p> <p>TPMS justerer referanseverdien automatisk i høy hastighet. For at systemet skal fungere riktig, bør omkalibrering ikke utføres etter dekktrykkjustering som er beregnet på høyhastighetskjøring.</p>

<b>i NBI</b>
<p>Bilen må stå stille når kalibreringen påbegynnes.</p>

Innstillingene foretas med bryterne i midtkonsollen, se MY CAR (s. 113).

1. Pump opp dekkene til ønsket trykk som angitt på dekktrykkskiltet på dørstolpen på førersiden (mellom for- og bakdør).

<sup>15</sup> Bare mulig på fabrikkbygd S60/V60 Polestar med 20-tommers felger og Brembo-bremser foran.

<sup>17</sup> Bare mulig på fabrikkbygd S60/V60 Polestar med 20-tommers felger og Brembo-bremser foran.

2. Start motoren.
3. Åpne menysystemet **MY CAR**.
4. Velg menyen **Dekktrykk**.
5. Velg **Kalibrer dekktrykket**, og trykk **OK**.
6. Kjør i minst 10 minutter i høyst 30 km/t (20 mph).
  - > Kalibreringen utføres automatisk når føyeren igangsetter den. Systemet gir ingen bekreftelse når kalibreringen er utført.

De nye referanseverdiene gjelder til du utfører trinn 1-5.

### Relatert informasjon

- Dekktrykkovervåking\* (s. 332)
- Dekk - lufttrykk (s. 322)

## Dekktrykkovervåking (TPMS)\*<sup>17</sup> - dekkstatus

Med dekktrykkovervåkingen TPMS (Tyre Pressure Monitoring System) er det mulig å kontrollere dekkstatus på bildeskjermen i midtkonsollen.

### System- og dekkstatus

Systemets og dekkenes aktuelle status kan kontrolleres, se MY CAR (s. 113).

1. Åpne menysystemet **MY CAR**.
2. Velg menyen **Dekktrykk**.
  - > Status for dekktrykkene vises med en fargekode.

Statusen er fargekodet for hvert dekk som følger:

- Helgrønt: systemet fungerer normalt og dekktrykket i alle dekkene ligger noe over anbefalt nivå.
- Gult hjul: tilsvarende dekk har for lavt trykk.
- Rødt hjul: tilsvarende dekk har altfor lavt trykk.
- Alle hjul er grå: systemet er ikke tilgjengelig nå. Det kan være nødvendig å kjøre bilen i noen minutter i en hastighet over 30 km/t (20 mph) før systemet blir aktivt igjen.
- Alle hjul er grå og meldingen **Dekktrykkssystem Service påkrevd**: det

\* Ekstraustyr/tilbehør, for mer informasjon se Introduksjon.

har oppståtte en feil i systemet. Kontakt en Volvo-forhandler eller et verksted.

### Relatert informasjon

- Dekktrykkovervåking\* (s. 332)
- Dekktrykkovervåking (TPMS)\* - korrigere ved for lavt dekktrykk (s. 338)

### Dekktrykkovervåking (TPMS)\*<sup>20</sup> - aktivere/deaktivere<sup>21</sup>

På enkelte markeder er det mulig å aktivere/deaktivere dekktrykkovervåkingen TPMS (Tyre Pressure Monitoring System).

 <b>NBI</b>
Bilen må stå stille når dekktrykkovervåkingen aktiveres/deaktiveres.

Innstillingene foretas med bryterne i midtkonsollen, se MY CAR (s. 113).

1. Start motoren.
2. Åpne menysystemet **MY CAR**.
3. Velg menyen **Dekktrykk**.
4. Velg **Dekkovervåking**, og trykk **OK**.
  - > **X** vises på informasjonsdisplayet hvis systemet aktiveres, og forsvinner hvis systemet deaktiveres.

### Relatert informasjon

- Dekktrykkovervåking\* (s. 332)

### Dekktrykkovervåking (TPMS)\*<sup>23</sup> - anbefalinger

Anbefalinger for dekktrykkovervåkingen TPMS (Tyre Pressure Monitoring System).

- Volvo anbefaler at TPMS-sensorer monteres på alle hjulene til bilen, også vinterdekk.
- Volvo anbefaler ikke at sensorer flyttes mellom forskjellige hjul.
- Reservehjulet har ikke TPMS-føler.
- Hvis reservehjul eller hjul uten TPMS-føler brukes, vil feilmeldingen **Dekktrykkssystem Service påkrevd** vises i kombiinstrumentet.
- Kontroller alltid systemet etter hjulskift for å sikre at hjulene som er satt på, fungerer med systemet.
- Hvis et hjul er endret eller hvis TPMS-føleren er flyttet til et annet hjul, må tetning, mutter og ventilkerne byttes ut.
- Ved installasjon av TPMS-føler må bilen være slått av i minst 15 minutter, ellers vises en feilmelding i kombiinstrumentet.

<sup>20</sup> Bare mulig på fabrikkbygd S60/V60 Polestar med 20-tommers felger og Brembo-bremser foran.

<sup>21</sup> Bare i visse markeder.

<sup>23</sup> Bare mulig på fabrikkbygd S60/V60 Polestar med 20-tommers felger og Brembo-bremser foran.



### **⚠ ADVARSEL**

Når du pumper opp et dekk med dekktrykkovervåkningen TPMS, må du holde pumpe-munnstykket rett mot ventilen for ikke å skade ventilen.

### **i NBI**

- Når du har pumpet opp et dekk, må du alltid sette tilbake ventilhetten, slik at du unngår skade på ventilen forårsaket av grus, smuss osv.
- Bruk bare ventilhetter av plast. Ventilhetter av metall kan ruste og bli vanskelige å skru løs.

### **i NBI**

Hvis du vil bytte dekkdimensjon, må TPMS-systemet omkonfigureres. Kontakt en Volvo-forhandler for mer informasjon.

### Relatert informasjon

- Dekktrykkovervåking\* (s. 332)

## Dekktrykkovervåking (TPMS)\*<sup>25</sup> - korrigere ved for lavt dekktrykk

Når dekktrykkovervåkningen for TPMS (Tyre Pressure Monitoring System), varsler, er dekktrykket for lavt i ett eller flere av dekkene.

Hvis det er vist en dekktrykkmelding og TPMS-kontrollampen har lyst:

1. Kontroller dekktrykket på det/de angitte dekket/dekkene med en dekktrykkmåler.
2. Pump opp dekket/dekkene til riktig trykk som angitt på dekktrykkskiltet på dørstolpen på førersiden (mellom for- og bakdør).
3. I noen tilfeller kan det være nødvendig å kjøre bilen i noen minutter i høyere fart enn 30 km/t (20 mph) for å fjerne meldingen. Da slukkes også TPMS-kontrollampen.

### **i NBI**

- TPMS-systemet bruker en såkalt kompensert trykkverdi, basert på både dekk- og utetemperaturen. Dette medfører at dekktrykket kan variere noe fra de anbefalte trykkene som angis på dekktrykkskiltet på dørstolpen på førersiden (mellom for- og bakdøren). Derfor kan det være nødvendig å pumpe opp dekkene til et noe høyere trykk for å fjerne en melding om lavt dekktrykk.
- Kontroller trykket på alle dekk for å unngå feil dekktrykk. Med kalde dekk menes at dekkene har samme temperatur som utetemperaturen (ca. 3 timer etter at noen har kjørt bilen). Dekkene blir varme og trykket høyere etter noen kilometers kjøring.

### **⚠ ADVARSEL**

- Feil dekktrykk kan føre til dekkhvari, som kan føre til at føreren mister kontroll over bilen.
- Systemet kan ikke vise plutselige dekkkader på forhånd.

### Relatert informasjon

- Dekktrykkovervåking\* (s. 332)

<sup>25</sup> Bare mulig på fabrikkbygd S60/V60 Polestar med 20-tommers felger og Brembo-bremser foran.

\* Ekstrautstyr/tilbehør, for mer informasjon se Introduksjon.



## Dekktrykkovervåking (TPMS)\*<sup>27</sup> - punkteringskjørbare dekk\*

Hvis SST (Self Supporting run flat Tires)\* er valgt, har bilen også TPMS (s. 332).

Denne typen dekk har en spesielt forsterket sidevegg, som gjør det mulig å fortsette å kjøre bilen i begrenset omfang selv om dekket har mistet alt eller en del av trykket. Disse dekkene er montert på en spesiell felg. (Vanlige dekk kan også monteres på denne felgen.)

Hvis et SST-dekk mister dekktrykk, tennes den gule TPMS-lampen i kombiinstrumentet, og en melding vises på informasjonsdisplayet. Hvis det inntreffer, reduserer du farten til maks. 80 km/t (50 mph). Dekket må byttes så snart som mulig.

Kjør forsiktig. I enkelte tilfeller kan det være vanskelig å se hvilket dekk det gjelder. Kontroller alle fire dekkene for å konstatere hvilket dekk som må utbedres.

### ADVARSEL

Bare personer med kunnskaper om SST-dekk bør montere dem.

SST-dekk skal bare monteres sammen med TPMS.

Etter at det har blitt vist en melding om lavt dekktrykk, må du ikke kjøre fortere enn 80 km/t (50 mph).

Maksimal kjørestrekning til dekkskift er 80 km.

Unngå hard kjøring, for eksempel rask nedbremsing eller rask kjøring i svinger.

SST-dekk må skiftes hvis de skades eller punkteres.

### Relatert informasjon

- Dekktrykkovervåking\* (s. 332)



<sup>27</sup> Bare mulig på fabrikkbygd S60/V60 Polestar med 20-tommers felger og Brembo-bremser foran.

### **Typegodkjenning - dekktrykkovervåking (TPMS)\*<sup>29</sup>**

Typegodkjenning for følerne i dekktrykkovervåkingen - TPMS (Tyre Pressure Monitoring System) kan leses fra tabellen.

---

<sup>29</sup> Bare mulig på S60/V60 Polestar med 350 hk.

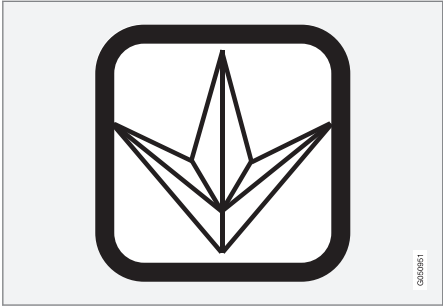
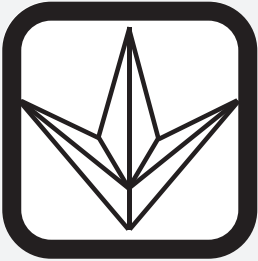
Land/område	
Brasil	 <p>Modelo: S180052050</p> <p><b>ANATEL</b> Agência Nacional de Telecomunicações 1542-12-2149</p> <p></p> <p>(01) 07894476056448</p> <p>Este equipamento opera em caráter secundário, isto é, não tem direito a proteção contra interferência prejudicial, mesmo de estações do mesmo tipo, e não pode causar interferência a sistemas operando em caráter primário.</p> <p>0200950</p>
Ukraina	 <p></p> <p>0200951</p>



**Land/område**

Israel

**שם הדגם** (Hebrew:Model name)

S180052050

**שם היצרן וכתובתו** (Hebrew:Manufacturer and address)

Continental AG  
Siemensstraße 12  
93055 Regensburg

0361354

Samsvarserklæring Declaration of Conformity



Land i EU:



Eksportland: Tyskland

Produsent: Continental Automotive GmbH

Type utstyr: TPMS-enhet



Joseph Lohr  
185, P.O. Box 100  
Phone: +49 (0)41 755-8242  
Fax: +49 (0)41 755-82542  
joelr.lohr@continental-corporation.com

Year	For replacement	For New/old	For reserve
April 16, 2012	T01C V0900		

**Declaration of Conformity in accordance with Directive 1999/5/EC (R&TE Directive)**

**Manufacturer:** Continental Automotive GmbH  
**Address:** Diemenstrasse 12  
 D-31655 Hagenberg  
 Germany

**Product type designation:** S16003050  
**Intended use:** Tire Pressure Monitoring Sensor

The product mentioned above complies with the essential requirements and other relevant provisions of Directive 1999/5/EC, when used for its intended purpose.

**Health and safety pursuant to Art. 3(1)(a):** Applied standards:  
 EN 60 202-1:2008 + A11:2009  
 + A12:2010 + A13:2011  
 EN 62 479:2010

**Electromagnetic compatibility pursuant to Art. 3(1)(b):** Applied standards:  
 EN 301 488-3 V1.4.1 (2002-06)  
 EN 301 488-3 V1.4.1 (2002-06)

**Efficient use of spectrum pursuant to Art. 3(2):** Applied standards:  
 EN 300 220-1 V2.3.1 (2010-02)  
 EN 300 220-2 V2.3.1 (2010-02)

The following marking applies to the above mentioned product:



Continental Automotive GmbH  
 Hagenberg, 2012-04-16

  
 Andreas Wolf  
 Executive Vice President  
 Body & Security

  
 Robert Müller  
 Chief, Product Group 1  
 Body & Security

Continental Automotive GmbH Hagenberg, 31655 Germany	Printed in Germany www.continental-corporation.com	Production Office Hagenberg, 31655 Germany	Distribution Office Hagenberg, 31655 Germany
--	---	--	--

06913203





Land/ område	
Tsjekkia:	<b>Continental tímto prohlašuje, že tento Radio Transmitter je ve shodě se základními požadavky a dalšími příslušnými ustanoveními směrnice 1999/5/ES.</b>
Danmark:	<b>Undertegnede Continental erklærer herved, at følgende udstyr Radio Transmitter overholder de væsentlige krav og øvrige relevante krav i direktiv 1999/5/EF.</b>
Tyskland:	<b>Hiermit erklärt Continental, dass sich das Gerät Radio Transmitter in Übereinstimmung mit den grundlegenden Anforderungen und den übrigen einschlägigen Bestimmungen der Richtlinie 1999/5/EG befindet.</b>
Estland:	<b>Käesolevaga kinnitab Continental seadme Radio Transmitter vastavust direktiivi 1999/5/EÜ põhinõuetele ja nimetatud direktiivist tulenevatele teistele asjakohastele sätetele.</b>
Storbritannia:	Hereby, Continental declares that this Radio Transmitter is in compliance with the essential requirements and other relevant provisions of Directive 1999/5/EC.
Spania:	<b>Por medio de la presente Continental declara que el Radio Transmitter cumple con los requisitos esenciales y cualesquiera otras disposiciones aplicables o exigibles de la Directiva 1999/5/CE.</b>
Hellas:	<b>ΜΕ ΤΗΝ ΠΑΡΟΥΣΑ Continental ΔΗΛΩΝΕΙ ΟΤΙ Radio Transmitter ΣΥΜΜΟΡΦΩΝΕΤΑΙ ΠΡΟΣ ΤΙΣ ΟΥΣΙΩΔΕΙΣ ΑΠΑΙΤΗΣΕΙΣ ΚΑΙ ΤΙΣ ΛΟΙΠΕΣ ΣΧΕΤΙΚΕΣ ΔΙΑΤΑΞΕΙΣ ΤΗΣ ΟΔΗΓΙΑΣ 1999/5/ΕΚ.</b>
Frankrike:	<b>Par la présente Continental déclare que l'appareil Radio Transmitter est conforme aux exigences essentielles et aux autres dispositions pertinentes de la directive 1999/5/CE.</b>
Italia:	<b>Con la presente Continental dichiara che questo Radio Transmitter è conforme ai requisiti essenziali ed alle altre disposizioni pertinenti stabilite dalla direttiva 1999/5/CE.</b>
Latvia:	<b>Ar šo Continental deklarē, ka Radio Transmitter atbilst Direktīvas 1999/5/EK būtiskajām prasībām un citiem ar to saistītajiem noteikumiem.</b>
Litauen:	<b>Šiuo Continental deklaruoja, kad šis Radio Transmitter atitinka esminius reikalavimus ir kitas 1999/5/EB Direktyvos nuostatas.</b>
Nederland:	<b>Hierbij verklaart Continental dat het toestel Radio Transmitter in overeenstemming is met de essentiële eisen en de andere relevante bepalingen van richtlijn 1999/5/EG.</b>

Land/ område	
Malta:	<b>Hawnhekk, Continental, jiddikjara li dan Radio Transmitter jikkonforma mal-ħtiġijiet essenzjali u ma provvedimenti oħrajn relevanti li hemm fid-Dirrettiva 1999/5/EC.</b>
Ungarn:	Alulírott, Continental nyilatkozom, hogy a Radio Transmitter megfelel a vonatkozó alapvető követelményeknek és az 1999/5/EC irányelv egyéb előírásainak.
Polen:	<b>Niniejszym Continental oświadcza, że Radio Transmitter jest zgodny z zasadniczymi wymogami oraz pozostałymi stosownymi postanowieniami Dyrektywy 1999/5/EC.</b>
Portugal:	<b>Continental declara que este Radio Transmitter está conforme com os requisitos essenciais e outras disposições da Directiva 1999/5/CE.</b>
Slovenia:	Continental izjavlja, da je ta Radio Transmitter v skladu z bistvenimi zahtevami in ostalimi relevantnimi določili direktive 1999/5/ES.
Slovakia:	Continental týmto vyhlasuje, že Radio Transmitter spĺňa základné požiadavky a všetky príslušné ustanovenia Smernice 1999/5/ES.
Finland:	<b>Continental vakuuttaa täten että Radio Transmitter tyyppinen laite on direktiivin 1999/5/EY oleellisten vaatimusten ja sitä koskevien direktiivin muiden ehtojen mukainen.</b>
Sverige:	<b>Härmed intygar Continental att denna Radio Transmitter står i överensstämmelse med de väsentliga egenskapskrav och övriga relevanta bestämmelser som framgår av direktiv 1999/5/EG.</b>
Island:	Hér með lýsir Continental yfir því að Radio Transmitter er í samræmi við grunnkröfur og aðrar kröfur, sem gerðar eru í tilskipun 1999/5/EC.
Norge:	<b>Continental erklærer herved at utstyret Radio Transmitter er i samsvar med de grunnleggende krav og øvrige relevante krav i direktiv 1999/5/EF.</b>

## Relatert informasjon

- Dekktrykkovervåking\* (s. 332)

## Midlertidig dekketning

Det provisoriske dekkettingsutstyret, Temporary Mobility Kit (TMK-), brukes til å tette en punktering og til å kontrollere og justere dekktrykket (s. 431).

Det provisoriske dekkklappesettet (s. 347) består av en kompressor og en flaske med tetningsvæske. Tetningen fungerer som en midlertidig reparasjon. Tetningsmiddelet tetter effektivt dekk som er punktert på slitebanen.

Dekktetningssettet gir ikke tilstrekkelig tetning ved punktering i dekkens side. Dekk med store hakk, sprekker eller lignende skader må ikke tettes med den midlertidige dekketningen.

### **i** NBI

Dekkreparasjonssettet er bare beregnet på reparasjon av dekk med punktering i slitebanen.

### **i** NBI

Kompressoren for provisorisk dekketning er utprøvd og godkjent av Volvo.

## Relatert informasjon

- Provisorisk dekkettingssett - plassering (s. 346)
- Provisorisk dekkklappesett - oversikt (s. 347)

- Provisorisk dekkklapping - fremgangsmåte (s. 348)
- Verktøy (s. 330)

## Provisorisk dekkettingssett - plassering

Det provisoriske dekkettingsutstyret, Temporary Mobility Kit (TMK-), brukes til å tette en punktering og til å kontrollere og justere dekktrykket.

### Plassering av dekkettingssettet

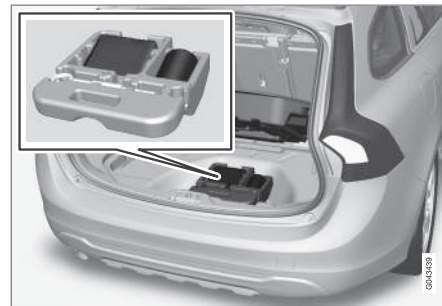

Dekktetningssettet oppbevares under gulvet i bagasjerommet.

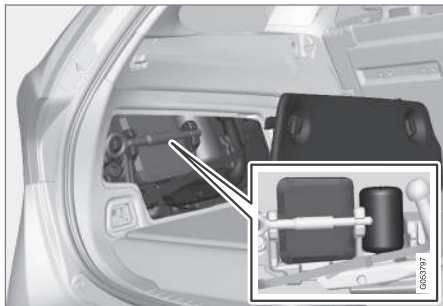

**Gjelder BI-Fuel\*-bil**

Dekklappesettet er plassert bak sideluken i lasterommet.

**Relatert informasjon**

- Provisorisk dekkklappesett - oversikt (s. 347)
- Midlertidig dekketetning (s. 346)

**Provisorisk dekkklappesett - oversikt**

Oversikt over delene som tilhører det provisoriske dekketettingsutstyret, Temporary Mobility Kit.

Delene oppbevares under gulvet i laste-/baga-sjerommet.

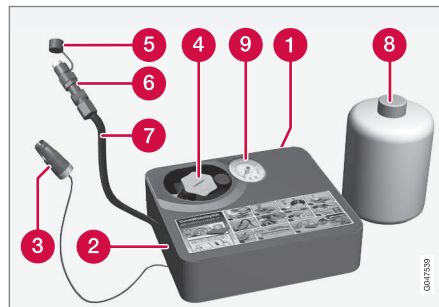

- 1 Klistermerke med maksimalt tillatt hastighet
- 2 Strømbryter
- 3 Strømkabel
- 4 Flaskeholder (oransje lokk)
- 5 Beskyttelseslokk
- 6 Trykkreduksjonsventil
- 7 Luftslange
- 8 Flaske med tetningsmiddel
- 9 Trykkmåler

**Flaske med tetningsmiddel**

Bytt ut flasken med tetningsvæske før best før-datoen og etter bruk. Den gamle flasken skal behandles som miljøfarlig avfall.

**⚠ ADVARSEL**

Flasken inneholder 1,2-Etanol og naturrå-gummi-latex.

Farlig å innta. Kan gi allergi ved hudkontakt.

Unngå kontakt med huden og øynene.

Oppbevares utilgjengelig for barn.

**⚠ ADVARSEL**

- Ved hudkontakt med tetningsvæsken, må den umiddelbart vaskes bort med såpe og rikelig med vann.
- Hvis du får tetningsvæske i øynene, må de straks skylles med rikelige mengder vann. Ved fortsatte problemer bør øyet undersøkes av lege.

**Relatert informasjon**

- Provisorisk dekketettingssett - plassering (s. 346)
- Midlertidig dekketetning (s. 346)

## Provisorisk deklapping - fremgangsmåte

Tette en punktering med det provisoriske dekk-tetningsutstyret, Temporary Mobility Kit (TMK).

### Midlertidig dekketning

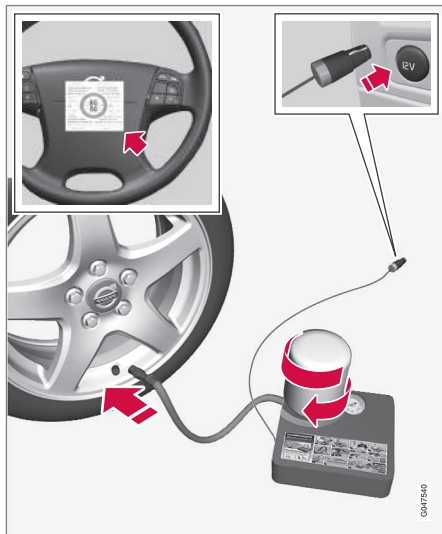

Se Provisorisk deklappesett - oversikt (s. 347) for informasjon om funksjonen til de enkelte delene.

1. Sett ut varseltrekanten og aktiver varselblinklysene hvis du skal lappe dekk på et trafikert sted.

Hvis punkteringen er forårsaket av en spiker eller lignende, bør du la den sitte i dekket. Den bidrar til å tette hullet.

2. Løsne skiltet hvis høyeste tillatte hastighet (som sitter på den ene siden av kompressoren) og fest den på rattet. Farten må ikke overstige 80 km/t (50 mph) etter at det provisoriske deklappesettet er benyttet.
3. Kontroller at strømbryteren står på **0**, og ta ut kabelen og luftslangen.
4. Skru av det oransje lokket på kompressoren og løsne korken på flasken.

### **i** NBI

Bryt ikke flaskens plombering før bruk. Når flasken skrur fast, brytes plomberingen automatisk.

5. Skru fast flasken i bunnen av flaskeholderen.
  - > Flasken og flaskeholderen har en sperre som forhindrer lekkasje av tetningsmiddel. Når flasken er skrudd fast, kan den ikke skrur ut av flaskeholderen igjen. Fjerning av flasken må gjøres på verksted. Volvo anbefaler et autorisert Volvo-verksted.

### **⚠** ADVARSEL

- Ved hudkontakt med tetningsvæsken, må den umiddelbart vaskes bort med såpe og rikelig med vann.
- Hvis du får tetningsvæske i øynene, må de straks skylles med rikelige mengder vann. Ved fortsatte problemer bør øyet undersøkes av lege.

### **⚠** ADVARSEL

Ikke skru av flasken, den har en baksperre som hindrer lekkasje.

6. Skru ut ventilhetten til dekket.

Kontroller at trykkreduksjonsventilen på luftslangen er strammet, og skru luftslangens ventilkobling til bunnen av gjengene på dekkventilen.

7. Koble strømkabelen til det nærmeste 12 V-uttaket, og start bilen.

**i NBI**

Pass på at ingen av de andre 12 V-uttakene blir brukt når kompressoren er i drift.

**⚠ ADVARSEL**

La ikke barn sitte i bilen uten oppsyn når motoren går.

8. Start kompressoren ved å sette strømbryteren på I.

**⚠ ADVARSEL**

Stå aldri helt inntil dekket mens kompressoren pumper. Hvis det oppstår sprekke-dannelser eller ujevnheter, må kompressoren øyeblikkelig slås av. Kjøringen bør ikke fortsette. Det anbefales å kontakte et autorisert dekkverksted.

**i NBI**

Når kompressoren starter, kan trykket øke opp til 6 bar, men trykket synker etter ca. 30 sekunder.

9. Fyll dekket i 7 minutter.

**⚠ VIKTIG**

Fare for overoppheting. Kompressoren skal ikke arbeide lenger enn 10 minutter.

10. Slå av kompressoren for å kontrollere trykket på trykkmåleren. Minste trykk er 1,8 bar, og maks. er 3,5 bar. (Slipp ut luft med trykkreduksjonsventilen hvis dekktrykket er for høyt.)

**⚠ ADVARSEL**

Hvis trykket er under 1,8 bar, er hullet i dekket for stort. Kjøringen bør ikke fortsette. Det anbefales å kontakte et autorisert dekkverksted.

11. Slå av kompressoren og løsne kabelen.  
 12. Skru ut luftslangen fra dekkventilen og sett ventilhetten på dekket igjen.  
 13. Sett beskyttelseslokket på luftslangen for å unngå lekkasje av gjenværende tetningsvæske.

14. Kjør snarest mulig minst 3 km med hastighet på maksimalt 80 km/t (50 mph), slik at tetningsmiddelet kan tette dekket.

**i NBI**

Ved de første omdreiningen dekket roterer, vil det sprute tetningsvæske ut av punkterings-hullet.

**⚠ ADVARSEL**

Pass på at det ikke er noen i nærheten av bilen som kan få tetningsvæsken på seg når bilen begynner å kjøre. Avstanden bør være minst to meter.

15. Etterkontroll:

Koble luftslangen på dekkventilen igjen og kontroller dekktrykket med trykkmåleren, se Provisorisk dekkklapping - etterkontroll (s. 350).

**Relatert informasjon**

- Midlertidig dekktetning (s. 346)
- Provisorisk dekkklapping - etterkontroll (s. 350)
- Provisorisk dekkklappesett - oversikt (s. 347)

## Provisorisk dekkklapping - etterkontroll

Når et dekk er tettet med det provisoriske dekk-tetningsutstyret, Temporary Mobility Kit, skal etterkontroll utføres etter ca. 3 kilometers kjøring.

### Kontrollere dekktrykket

Finn frem dekkklappesettet. Kompressoren skal være slått av.

1. Skru ut ventilhetten til dekket.

Finn frem luftslangen, og skru fast ventilkoblingen til bunnen av dekkventilens gjenger.

2. Les av dekktrykket på trykkmåleren.

- Er dekktrykket under 1,3 bar<sup>31</sup>, er ikke dekket tilstrekkelig tettet. Kjøringen bør avbrytes. Kontakt et dekkverksted.
- Hvis dekktrykket er høyere enn 1,3 bar<sup>31</sup>, skal dekket pumpes opp til angitt dekktrykk i henhold til dekktrykktabellen, se Dekk - godkjente dekktrykk (s. 431).
- Slipp ut luft med trykkreduksjonsventilen hvis dekktrykket er for høyt.

3. Hvis dekket må pumpes opp:
  1. Koble strømkabelen til det nærmeste 12 V-uttaket, og start bilen.
  2. Start kompressoren og pump opp dekket til angitt trykk ifølge dekktrykktabellen.
  3. Slå av kompressoren.
4. Løsne dekkklappesettet, sett beskyttelsesloket på luftslangen og legg slangen inn i kassen.
 

Legg TMK i lasterommet.

### ADVARSEL

Ikke skru av flasken, den har en bakspærre som hindrer lekkasje.

5. Sett tilbake ventilhetten på dekket.

### NBI

- Når du har pumpet opp et dekk, må du alltid sette tilbake ventilhetten, slik at du unngår skade på ventilen forårsaket av grus, smuss osv.
- Bruk bare ventilhetter av plast. Ventilhetter av metall kan ruste og bli vanskelige å skru løs.

### NBI

Etter bruk skal flasken med tetningsmiddel og slangen skiftes ut. Volvo anbefaler at dette utføres på et autorisert Volvo-verksted.

### ADVARSEL

Kontroller dekktrykket regelmessig.

Volvo anbefaler at bilen kjøres til nærmeste autoriserte Volvo-verksted for å få skiftet ut/reparert det skadede dekket. Informer verkstedet om at dekket inneholder dekketningsmiddel.

### ADVARSEL

Hastigheten må ikke overstige 80 km/t (50 mph) etter at den provisoriske dekkreparasjonen er foretatt. Volvo anbefaler besøk hos et autorisert Volvo-verksted for å få dekket inspisert (maksimal kjørestrekning 200 km). Der kan de avgjøre om dekket kan repareres eller må skiftes ut.

### Relatert informasjon

- Midlertidig dekketning (s. 346)
- Provisorisk dekkklapping - fremgangsmåte (s. 348)
- Provisorisk dekkklappesett - oversikt (s. 347)

<sup>31</sup> 1 bar = 100 kPa.

## Provisorisk dekkklappesett - pumpe opp dekk

Bilens originaldekk kan pumpes opp ved hjelp av kompressoren i det provisoriske dekkklappesettet (s. 347).

1. Kompressoren skal være slått av. Kontroller at strømbryteren står på **0**, og ta ut strømkabelen og luftslangen.
2. Skru løs dekkets ventilhette, og skru luftslangens ventiltilkobling helt inn på gjengene til dekkventilen.
3. Koble strømkabelen til det nærmeste 12 V-uttaket, og start bilen.

### ADVARSEL

Innånding av eksos kan være livsfarlig. La aldri motoren gå i rom som er lukket eller ikke tilstrekkelig ventilert.

### ADVARSEL

La ikke barn sitte i bilen uten oppsyn når motoren går.

4. Start kompressoren ved å sette strømbryteren på **I**.

### **VIKTIG**

Fare for overoppheting. Kompressoren skal ikke arbeide lenger enn 10 minutter.

5. Pump opp dekket til angitt trykk i henhold til dekktrykktabellen, se Dekk - godkjente dekktrykk (s. 431). Slipp ut luft med trykkreduksjonsventilen hvis dekktrykket er for høyt.
6. Slå av kompressoren. Løsne luftslangen og kabelen.
7. Sett tilbake ventilhetten på dekket.

### Relatert informasjon

- Midlertidig dekketetning (s. 346)
- Provisorisk dekkklappesett - oversikt (s. 347)
- Provisorisk dekkklappesett - etterkontroll (s. 350)



VEDLIKEHOLD OG SERVICE

## Volvos serviceprogram

For å holde bilen i god stand også i framtiden når det gjelder trafiksikkerhet, driftssikkerhet og pålitelighet, bør Volvos serviceprogram følges. Serviceprogrammet er spesifisert i Service- og garantiheftet.

Volvo anbefaler at du lar et autorisert Volvo-verksted utføre service- og vedlikeholdsarbeider. Volvos verksteder har det personalet, den serviceliteraturen og de spesialverktøyene som garanterer høyest mulig servicekvalitet.

### **!** VIKTIG

For at Volvo garanti skal gjelde, må du kontrollere og følge Service- og garantiheftet.

## Relatert informasjon

- Klimaanlegg - feilsøking og reparasjoner (s. 367)

<sup>1</sup> Gjelder enkelte markeder.

<sup>2</sup> Gjelder Sensus Navigation.

## Bestill service og reparasjon\*<sup>1</sup>

Håndtere service-, reparasjons- og bestillingsinformasjon direkte fra den internettilkoblede bilen.

Denne tjenesten<sup>1</sup> er en komfortabel måte å bestille service- og verkstedavtaler på direkte fra bilen. Bilinformasjon sendes til forhandleren, som så kan forberede verkstedbesøket. Forhandleren kontakter deg for å avtale tid. I noen markeder minner systemet deg om bestilt tid når det nærmer seg, i tillegg kan navigasjonssystemet<sup>2</sup> veilede deg til verkstedet når det er tid for avtalen.

## Før tjenesten kan brukes

### Volvo ID og min profil

- Registrere en Volvo ID. For mer informasjon om hvordan man oppretter en Volvo ID, se Volvo ID (s. 20).
- Logg på førerportalen My Volvo, gå til din profil og utfør følgende:
  1. Kontroller at bilen er koblet til din profil.
  2. Kontroller at kontaktopplysningene dine stemmer.
  3. Velg den Volvo-forhandleren du ønsker kontakt med for service og reparasjon.
  4. Velg foretrukket kommunikasjonskanal (telefon). Bestillingsinformasjon sendes alltid til bil og til deg via e-post.

## Forutsetning for bestilling fra bil

- For at du skal kunne sende og ta imot bestillingsinformasjon til og fra bilen, må bilen være koblet til Internett, se tillegget Sensus Infotainment for informasjon om hvordan man kobler bilen til Internett.
- Fordi bestillingsinformasjon sendes over ditt private telefonabonnement, vil du få spørsmål om du vil sende informasjon. Spørsmålet stilles én gang og gjelder så for den valgte oppkoblingen i en begrenset tid.
- For at tjenesten skal fungere og systemet kommunisere via bildeskjermen, må varsler/tilleggsmeldinger være godkjente. Trykk i **MY CAR** kildens normalvisning på **OK/MENU** og så på **Service & reparasjon** → **Vis varslinger**.

## Bruke tjenesten

Alle menyer og innstillinger nås fra normalvisningen i **MY CAR** gjennom trykk på **OK/MENU** og så **Service & reparasjon**.

Når det er på tide med service, og i noen tilfeller når bilen har behov for reparasjoner, varsles dette i kombiinstrumentet (s. 66) og via en tilleggs-meny på skjermen.

\* Ekstrautstyr/tilbehør, for mer informasjon se Introduksjon.



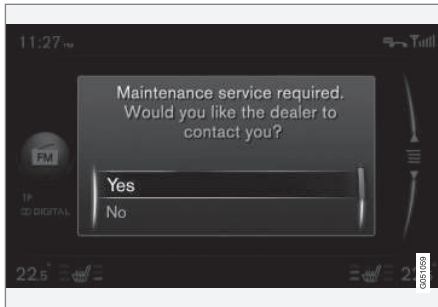

Service melding på skjerm.

Dette betyr svaralternativene i tilleggsmenyen på skjermen:

- **Ja** - En bestillingsforespørsel sendes til forhandleren din, og så kontakter de deg med et avtalesforslag. Servicelampen og service-meldingen slukkes i kombiinstrumentet.
- **Nei** - Ingen flere tilleggs meldinger blir vist på bildeskjermen. Meldingen på kombiinstrumentet vises fortsatt. Etter dette valget gjør det mulig å starte manuell bestilling i bilen, se nedenfor.
- **Utsett** - Tilleggsmenyen vises neste gang bilen startes.

### Bestille service eller reparasjon manuelt<sup>1</sup>

1. Trykk på **MY CAR**-knappen i midtkonsollen og velg **Service & reparasjon** → **Forhandlerinformasjon** → **Bestill service eller reparasjon**.  
> Bildet sendes automatisk til forhandleren din.
2. Forhandleren sender et avtalesforslag til bilen.
3. Godta eller be om nytt tidspunkt.

Når du har godtatt avtaletidspunktet, ligger bestillingsinformasjonen lagret i bilen under Mine bestillinger. Bilen kommuniserer automatisk med deg via skjermen gjennom påminnelser om bestillingen og veileder deg frem til verkstedet.

Du kan også bestille verkstedbesøk via My Volvo. Gå inn på Mine bestillinger og velg å oppdatere for å få tilgang til bestillinger fra My Volvo.

### Mine bestillinger<sup>1</sup>

Vis bestillingsinformasjon på skjermen i bilen. Godta eller be om nytt tidspunkt.

- Velg **Service & reparasjon** → **Mine bestillinger**.

### Ringe forhandleren<sup>1</sup>

Med en håndfri Bluetooth® telefon som er tilkoblet i bilen kan du ringe forhandleren din. Se tilleg-

get Sensus Infotainment angående tilkobling av telefon.

- Velg **Service & reparasjon** → **Forhandlerinformasjon** → **Ring forhandler**.

### Bruke navigasjonssystemet<sup>1, 2</sup>

Oppgi verkstedet ditt som reisemål eller delmål i navigasjonssystemet.

- Velg **Service & reparasjon** → **Forhandlerinformasjon** → **Sett enkeltdestinasjon**.
- Velg **Service & reparasjon** → **Forhandlerinformasjon** → **Legg til som rutepunkt**.

### Sende bildata<sup>1</sup>

Bildata sendes til en sentral Volvo-database (ikke din forhandler), der Volvoforhandleren kan hente bilinformasjonen ved hjelp av understellnummeret (VIN<sup>3</sup>). Nummeret står i bilens service- og garantihefte samt på innsiden av frontruten i nedre, venstre hjørne.

- Velg **Service & reparasjon** → **Send bildata**.

<sup>1</sup> Gjelder enkelte markeder.

<sup>2</sup> Gjelder Sensus Navigation.

<sup>3</sup> Vehicle Identification Number

### ◀◀ **Bestillingsinformasjon og bildata**

Når du velger å bestille service fra bilen din, sendes bestillingsinformasjon og bildata. Bildatainformasjonen består av informasjon innen følgende områder:

- servicebehov
- funksjonsstatus
- væskenivåer
- Målerstilling
- bilens understellsnummer (VIN<sup>3</sup>)
- Bilens programvareversjon.

### **Relatert informasjon**

- Volvo ID (s. 20)

### **Inspeksjon og service på systemet for bilgass\*4**

Systemet for bilgass skal inspiseres regelmessig av et autorisert verksted - et autorisert Volvo-verksted anbefales.

#### **ADVARSEL**

Gassen er komprimert til høyt trykk. Service og reparasjon av systemet må kun utføres av et autorisert verksted.

Ikke prøv å demontere eller justere gassystemet eller komponentene selv. Det kan medføre alvorlig personskade.

<sup>3</sup> Vehicle Identification Number

<sup>4</sup> Gjelder modellvariant Bi-Fuel.

## Heving av bilen

Ved løfting av bilen er det viktig at jekken eller løftearmene plasseres på beregnet sted på bilens understell.

### **NBI**

Volvo anbefaler å bare bruke den jekken som hører til den enkelte bilmodell. Følg instruksjonene som følger med utstyret hvis du bruker en annen jekk enn den Volvo anbefaler

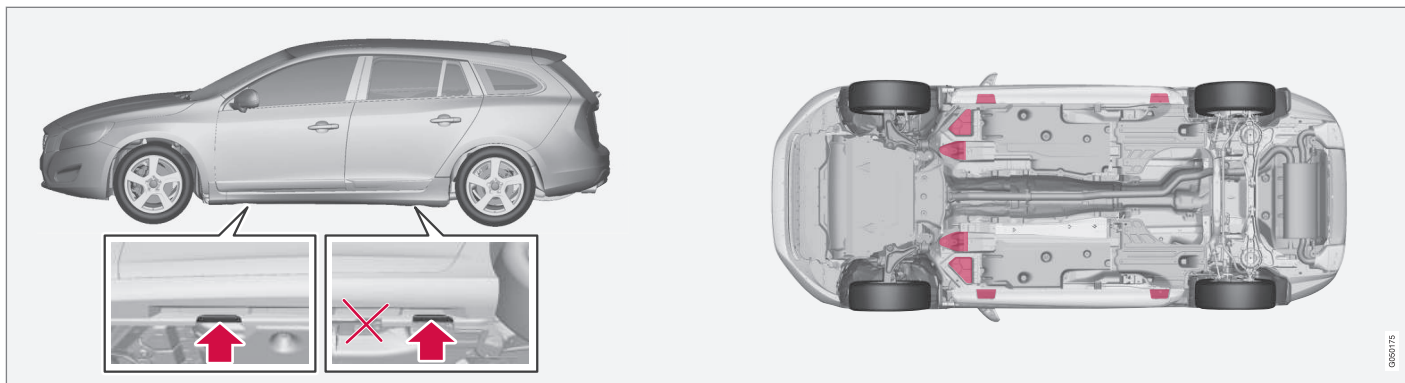

Festene (pilene) for jekken som hører til bilen samt løftepunktene (rødmarkerte).

Hvis bilen blir løftet med jekk, skal den settes under et av de fire løftepunktene lengst inn under bilen. Hvis bilen løftes med jekk bak, skal den settes under et av løftepunktene. Vær nøye med å plassere verkstedjekken slik at bilen ikke kan skli av jekken. Bruk alltid løftebukker eller liknende.

Hvis bilen løftes med jekk med to søyler, kan de fremre og bakre løftearmene settes under de ytre løftepunktene (jekkfestene). Foran kan de indre løftepunktene brukes.

### Relatert informasjon

- Skifte hjul - løsne hjulet (s. 326)

## Motorpanser - åpne og lukke

Motorpanseret kan åpnes når du dreier håndtaket i kupeen med klokken og fører sperren ved kjølergrillen mot venstre.



Håndtaket for åpning av panseret er alltid på venstre side.

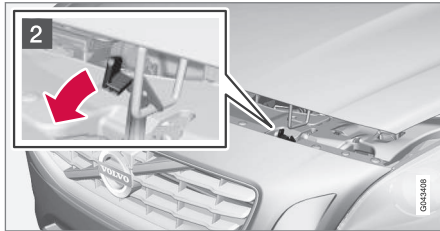

- 1 Drei håndtaket ca. 20-25 grader medurs. Det høres når sperren åpnes.
- 2 Før sperren mot venstre, og åpne panseret. (Sperren sitter mellom frontlys og kjølergrill, se bilde.)

## ⚠ ADVARSEL

Kontroller at panseret er skikkelig låst når du lukker det.

### Relatert informasjon

- Motorrom - kontroll (s. 360)
- Motorrom, oversikt (s. 359)

## Motorrom, oversikt

Oversikten viser noen servicerelaterte komponenter.

### Motorrom 4-syl.

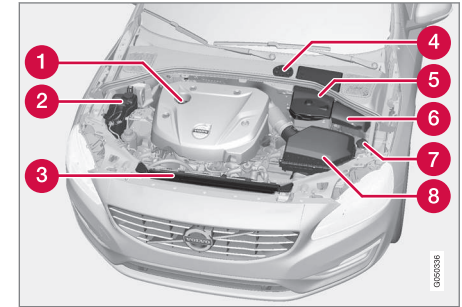

Motorrommets utseende kan variere avhengig av modell- og motorvariant.

- 1 Påfyllingsrør for motorolje
- 2 Ekspansjonsbeholder for kjølesystem
- 3 Radiator
- 4 Beholder for bremse- og clutchvæske (plassert på førersiden)
- 5 Startbatteri
- 6 Relé- og sikringsentral
- 7 Påfyllingsrør for spylervæske
- 8 Luffilter





## ⚠ ADVARSEL

Tenningsystemet har svært høy spenning og effekt. Det er livsfarlig spenning i tenningsystemet. Bilens strømsystem skal alltid være i nøkkelposisjon **0** når det utføres arbeid i motorrommet, se Nøkkelposisjoner - funksjoner ved forskjellige nivåer (s. 81).

Ikke berør tennplugg eller tenningsspole når bilens elektriske system er i stillingen **II**, eller når motoren er varm.

### Motorrom 5-syl. diesel

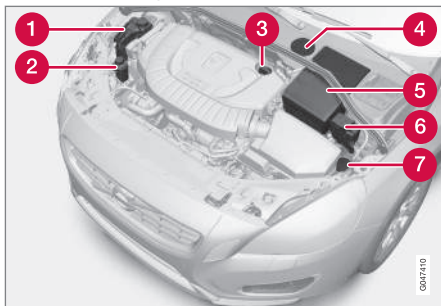

Motorrommets utseende kan variere avhengig av modell- og motorvariant.

- 1 Ekspansjonsbeholder for kjølesystem
- 2 Beholder for styreservoolje
- 3 Påfyllingsrør for motorolje

- 4 Beholder for bremse- og clutchvæske (plassert på førersiden)
- 5 Startbatteri
- 6 Relé- og sikringsentral
- 7 Påfyllingsrør for spylervæske

## ⚠ ADVARSEL

Bilens strømsystem skal alltid være i nøkkelposisjon **0** når det utføres arbeid i motorrommet, se Nøkkelposisjoner - funksjoner ved forskjellige nivåer (s. 81).

### Relatert informasjon

- Motorpanser - åpne og lukke (s. 359)
- Motorrom - kontroll (s. 360)

## Motorrom - kontroll

Noen oljer og væsker bør kontrolleres med jevne mellomrom.

### Regelmessig kontroll

Kontroller følgende oljer og væsker med jevne mellomrom, f.eks. ved tanking:

- Kjølevæske
- Motorolje
- Styreservoolje (ikke bil med 4-syl. motor)
- Spylervæske

## ⚠ ADVARSEL

Husk på at kjøleviften (plassert foran i motorrommet, bak kjøleren) kan starte automatisk litt etter at motoren er slått av.

La alltid verksted utføre motorvask - vi anbefaler et autorisert Volvo-verksted. Hvis motoren er varm, kan det bli brann.

### Relatert informasjon

- Motorpanser - åpne og lukke (s. 359)
- Motorrom, oversikt (s. 359)
- Kjølevæske - nivå (s. 364)
- Motorolje, kontroll og påfylling (s. 362)
- Styreservoolje - nivå (s. 366)
- Spylervæske - påfylling (s. 376)

## Motorolje - generelt

For at de anbefalte serviceintervallene skal kunne holdes, kreves det at det brukes godkjent motorolje.

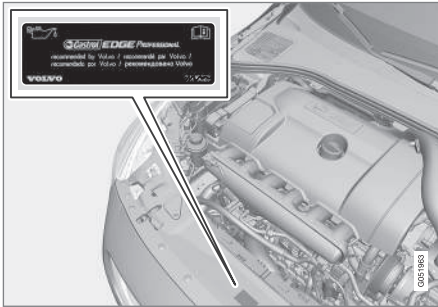

Volvo anbefaler:



Ved kjøring ved krevende forhold, se Motorolje - ugunstige kjøreforhold (s. 413).

### ! VIKTIG

For å oppfylle kravene til motorens serviceintervall, fylles alle motorer med en spesielt tilpasset syntetisk motorolje på fabrikken. Valget av olje er gjort med stor omhu og av hensyn til levetid, startvillighet, drivstofforbruk og miljøbelastning.

For at de anbefalte serviceintervallene skal kunne holdes, kreves det at det brukes godkjent motorolje. Bruk bare foreskrevet oljekvalitet, både ved etterfylling og ved oljeskift, ellers kan levetid, startvillighet, drivstofforbruk og miljøbelastning påvirkes.

Volvo Personbiler Norge frasier seg alt garantiansvar hvis det ikke er brukt motorolje av foreskrevet kvalitet og viskositet.

Volvo anbefaler at oljeskift utføres i et autorisert Volvo-verksted.

Volvo bruker forskjellige systemer til å varsle om for lavt/høyt oljenivå eller lavt oljetrykk. Noen motorvarianter har oljetrykkføler. Da brukes kombiinstrumentets varselsymbol for lavt oljetrykk



Andre varianter har oljenivåføler. Da informeres føreren via instrumentets varselsymbol



samt displaytekster. Noen varianter har

begge systemer. Ta kontakt med en Volvo-forhandler hvis du vil ha mer informasjon.

Skift motorolje og oljefilter i henhold til oljeskiftintervallene som er angitt i Service- og garantiheftet.

Det er tillatt å bruke olje av høyere kvalitet enn den som er angitt. Ved kjøring under ugunstige forhold anbefaler Volvo en olje med høyere kvalitet, se Motorolje - ugunstige kjøreforhold (s. 413).

Se Motorolje - kvalitet og volum (s. 414) for påfyllingsbart volum.

### Relatert informasjon

- Motorolje, kontroll og påfylling (s. 362)

## Motorolje, kontroll og påfylling

Oljenivået registreres med en elektronisk nivåføler.

### 4-syl.



Påfyllingsrør<sup>5</sup>.

I enkelte tilfeller kan en trenge å fylle på olje mellom serviceintervallene.

Det er ikke nødvendig å foreta tiltak relatert til motoroljenivået før du ser en melding på kombiinstrumentets display, se bildet nedenfor.

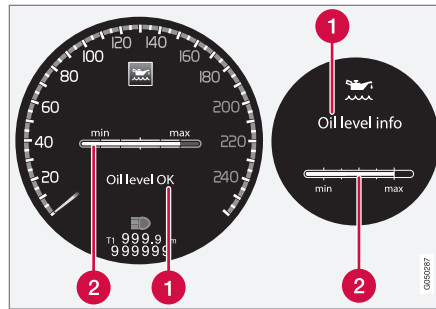

Melding og grafikk på displayet. Venstre display vises i digitalt kombiinstrument og høyre i analogt.

- 1 Melding
- 2 Motoroljenivå

Oljenivået kontrolleres ved hjelp av den elektroniske oljenivåmåleren med ratt, når motoren er slått av, se Menyhåndtering - kombiinstrument (s. 110).

### ⚠ ADVARSEL

Hvis meldingen **Oljeservice påkrevd** vises, drar du til et verksted - et autorisert Volvo-verksted anbefales. Oljenivået kan være for høyt.

### ⚠ VIKTIG

Ved melding om lavt oljenivå fylles bare det volumet som angis, for eksempel 0,5 liter.

### i NBI

Systemet registrerer ikke forandringer med én gang olje fylles på eller tappes ut. Bilen må være kjørt ca. 30 km og ha stått stille i 5 minutter med avslått motor på flatt underlag før visning av oljenivået blir riktig.

### ⚠ ADVARSEL

Søl ikke olje på de varme manifoldrørene, det kan bli brann.

<sup>5</sup> Motor med elektronisk oljenivåføler har ikke peilepinne.



### Måling av oljenivå, 4-syl.

Følg fremgangsmåten nedenfor når du skal kontrollere oljenivået.

1. Aktiver nøkkelposisjon **II**, se Nøkkelposisjoner - funksjoner ved forskjellige nivåer (s. 81).
2. Drei hjulet på den venstre rattspaken til **Oljenivå**.
  - > Deretter vises informasjon om motoroljenivået.

Du finner mer informasjon om menyhåndtering under Menyhåndtering - kombiinstrument (s. 110).

#### **i** NBI

Hvis det ikke foreligger riktige forutsetninger for måling av oljenivå (tid etter avslått motor, bilens helningsgrad, utetemperatur osv.), vises meldingen **Ikke tilgjengelig**. Dette innebærer **ikke** at det er feil i bilens system.

### 5-syl. diesel

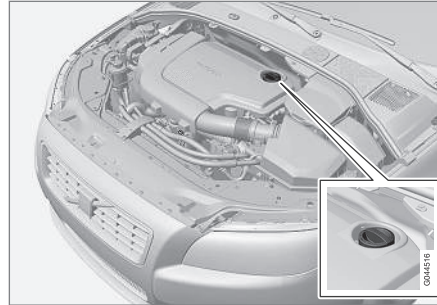

Påfyllingsrør<sup>6</sup>.

Det er ikke nødvendig å foreta tiltak relatert til motoroljenivået før du ser en melding på kombiinstrumentets display, se bildet nedenfor.

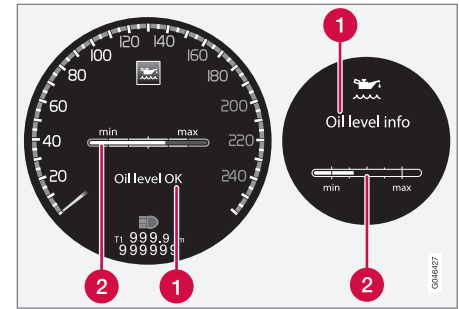

Melding og grafikk på displayet. Venstre display vises i digitalt kombiinstrument og høyre i analogt.

- 1 Melding
- 2 Motoroljenivå

Oljenivået kontrolleres ved hjelp av den elektroniske oljenivåmåleren med ratt, når motoren er slått av, se Menyhåndtering - kombiinstrument (s. 110).

#### **!** ADVARSEL

Hvis meldingen **Oljeservice påkrevd** vises, drar du til et verksted - et autorisert Volvo-verksted anbefales. Oljenivået kan være for høyt.

<sup>6</sup> Motor med elektronisk oljenivåføler har ikke peilepinne.



**VIKTIG**

Fyll bare på 0,5 liter ved meldingen **Lavt oljenivå Etterfyll 0,5 liter.**

**NBI**

Oljenivået registreres bare av systemet under kjøring. Systemet registrerer ikke forandringer med én gang olje fylles på eller tappes ut. Bilen må kjøres ca. 30 km før visningen av oljenivået blir riktig.

**ADVARSEL**

Fyll ikke på mer olje hvis nivå (3) eller (4) vises som illustrert nedenfor. Nivået må aldri være over **MAX** eller under **MIN**, ettersom det kan føre til motorskade.

**ADVARSEL**

Søl ikke olje på de varme manifoldrørene, det kan bli brann.

**Måling av oljenivå, 5-syl. diesel**

Følg fremgangsmåten nedenfor når du skal kontrollere oljenivået.

1. Aktiver nøkkelposisjon **II**, se Nøkkelposisjoner - funksjoner ved forskjellige nivåer (s. 81).

2. Drei hjulet på den venstre rattspaken til **Oljenivå**.
  - > Deretter vises informasjon om motoroljenivået. Se følgende bilde som viser melding og grafikk på displayet. Venstre display vises i digitalt kombiinstrument og høyre i analogt.

Du finner mer informasjon om menyhåndtering under Menyhåndtering - kombiinstrument (s. 110).

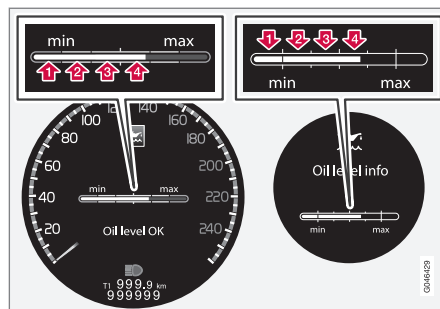

Sifrene 1 til 4 representerer påfyllingsnivået. Fyll ikke på mer olje hvis nivå (3) eller (4) vises. Anbefalt påfyllingsnivå er 4.

**Relatert informasjon**

- Motorolje - generelt (s. 361)

**Kjølevæske - nivå**

Kjølevæsken kjøler forbrenningsmotoren til riktig arbeidstemperatur. Den varmen som overføres fra motoren til kjølevæsken, kan brukes til å varme kupeen.

**Nivåkontroll**

Kjølevæskeniivået skal ligge mellom markeringene **MIN** og **MAX** på ekspansjonskaret. Hvis kjølesystemet ikke er fylt tilstrekkelig, kan for høye temperaturer oppstå, med fare for skader på motoren.

**NBI**

Kontroller kjølevæskeniivået regelmessig når motoren er kald.

**Påfylling**

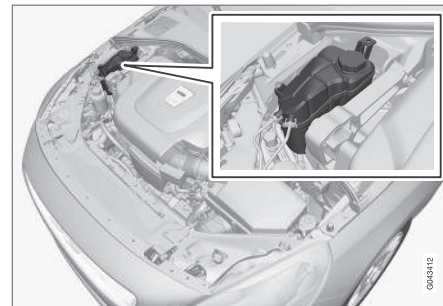

Ved påfylling skal instruksjonene på emballasjen følges. Fyll aldri på med bare rent vann. Faren for at væsken fryser øker både med for liten og for stor andel kjølevæske.

### ADVARSEL

Kjølevæsken kan bli veldig varm. Hvis det må fylles på væske mens motoren er varm, bør du skru lokket på ekspansjonsbeholderen sakte av, slik at overtrykket slipper ut.

### VIKTIG

- Høyt innhold av klor, klorider og andre salter kan føre til korrosjon i kjølesystemet.
- Bruk alltid kjølevæske med korrosjonsbeskyttelse ifølge Volvos anbefaling.
- Pass på at blandingen av kjølevæske og vann er 50 % vann og 50 % kjølevæske.
- Bland kjølevæsken med vann av godkjent kvalitet fra springen. Ved tvil om vannets kvalitet, bruk ferdigblandet kjølevæske ifølge Volvos anbefalinger.
- Ved skifte av kjølevæske eller kjølesystemkomponent, skal kjølesystemet spyles rent med vann av godkjent kvalitet fra springen, eller med ferdigblandet kjølevæske.
- Motoren må bare kjøres med velfylt kjølesystem. I andre tilfeller kan det oppstå for høye temperaturer med fare for skader (sprekker) i sylinderhodet.

For informasjon om volum samt standard med hensyn til vannkvalitet, se Kjølevæske - kvalitet og volum (s. 417).

## Bremse- og clutchvæske - nivå

Bremse- og clutchvæskens nivå skal ligge mellom beholderens **MIN**- og **MAX**-merker.

### Nivåkontroll

Bremse- og clutchvæsken har felles beholder. Nivået skal ligge mellom markeringene **MIN** og **MAX**, som er synlige i beholderen. Kontroller nivået regelmessig.

Skift bremsevæske annethvert år eller ved annenhver service (vanlig).

På biler som kjøres slik at bremsene brukes ofte og hardt, f.eks. ved kjøring på fjellet, eller i tropisk klima med høy luftfuktighet, skal væske skiftes hvert år.

For volumopplysninger og anbefalt kvalitet for bremsevæske, se Bremsevæske - kvalitet og volum (s. 419).

### ADVARSEL

Hvis bremsevæsken er under **MIN**-nivå i bremsevæskebeholderen, bør ikke bilen kjøres videre før det er fylt på bremsevæske. Volvo anbefaler at et autorisert Volvo-verksted undersøker hvorfor bremsevæsken har forsvunnet.

## ◀ Påfylling

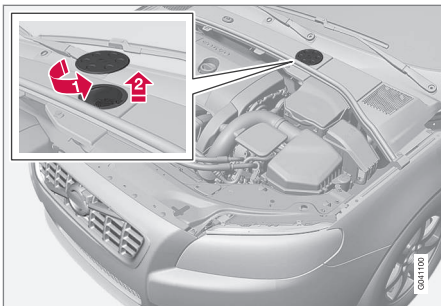

Væskebeholderen er plassert på førersiden.

Væskebeholderen er beskyttet under dekkelet som dekker den kalde delen av motorrommet. Det runde lokket må først tas av før beholderens lokk er tilgjengelig.

- 1) Åpne lokket som er plassert på dekkelet, ved å dreie lokket.
- 2) Skru av beholderens lokk, og fyll på væske. Nivået skal ligge mellom markeringene **MIN** og **MAX**, på innsiden av beholderen.

### ! VIKTIG

Ikke glem å sette på lokket.

## Styreservoolje - nivå

Bil med 4-syl. motor har ingen styreservoolje. For bil med annen motor gjelder at nivået på styreservooljen skal ligge mellom beholderens **MIN**- og **MAX**-merker. Det er ikke nødvendig å bytte oljen.

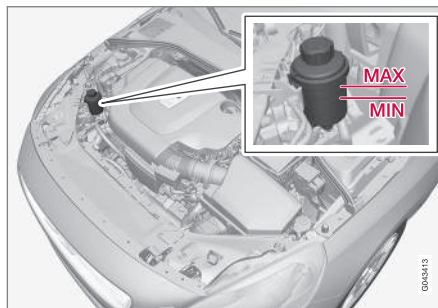

### ! VIKTIG

Hold området rundt styreservobeholderen rent ved kontroll. Lokket skal ikke åpnes.

Kontroller nivået ved hver service. Oljen skal ikke skiftes. Nivået skal ligge mellom markeringene **MIN** og **MAX**.

For anbefalt oljekvalitet, se Servostyringsolje - kvalitet (s. 419).

### ! ADVARSEL

Hvis det oppstår feil i styreservosystemet eller motoren blir slått av og bilen må slepes, gå styringen mye tyngre enn normalt. Les om hva som gjelder ved sleping (s. 315).

## Klimaanlegg - feilsøking og reparasjoner

Service og reparasjon av klimaanlegget må kun utføres av et autorisert verksted.

### Feilsøking og reparasjon

Klimaanlegget inneholder fluorescerende spor- midler. Ultrafiolett lys skal brukes ved lekkasjesø- søk.

Volvo anbefaler at du kontakter et autorisert Vol- voverksted.

### Biler med kjølemedium R134a

#### ADVARSEL

Klimaanlegget inneholder kjølemiddelet R134a under trykk. Service og reparasjon av systemet må kun utføres av et autorisert verk- sted.

### Biler med kjølemedium R1234yf

#### ADVARSEL

Klimaanlegget inneholder kjølemiddelet R1234yf under trykk. Ifølge SAE J2845 (Technician Training for Safe Service and Containment of Refrigerants Used in Mobile A/C System) må service og reparasjoner på kjølemediesystemer bare utføres av opplærte og sertifiserte teknikere for at systemet skal være sikkert.

## Relatert informasjon

- Volvos serviceprogram (s. 354)

## Skifte pære - generelt

Flere av bilens lyspærer kan skiftes av føreren. Kontakt verksted for utskifting av LED-lamper og xenonlamper.

Glødelampene er spesifisert (s. 374). Lyspærer og andre lyskilder av spesielle typer, som LED<sup>7</sup>-

<sup>7</sup> Lysdiode (Light Emitting Diode)

◀ lamper, eller som av annen årsak utelukkende må skiftes av et verksted<sup>8</sup>:

- Aktive xenonhovedlys - ABL (xenonlamper)
- varsellys/parkeringslys foran
- Kurvelys
- Blinklys på siden, sidespeil
- Sikkerhetsbelysning, utvendige bakspeil
- Interiørbelysning i tillegg til innstigningsbelysning foran
- Parkeringslys bak
- Sidemarkeringslys
- Bremselys.

### ⚠ ADVARSEL

På biler med xenonfrontlys skal utskifting av xenonlamper utføres av et verksted. Vi anbefaler at du kontakter et autorisert Volvo-verksted. Arbeid på xenonlampene krever spesielt stor forsiktighet, ettersom frontlyset er utstyrt med et høyspenningsaggregat.

### ⚠ ADVARSEL

Bilens elektriske system skal være i nøkkelposisjon **0** når pæren byttes, se Nøkkelposisjoner - funksjoner ved forskjellige nivåer (s. 81).

<sup>8</sup> Vi anbefaler at du kontakter et autorisert Volvo-verksted.

### ⚠ VIKTIG

Berør aldri glasset på lyspærene direkte med fingrene. Fett fra fingrene fordampes av varmen og gir et belegg på reflektoren som kan ødelegge den.

### i NBI

Hvis det fortsatt vises en feilmelding etter at en defekt lyspære er skiftet, anbefales det å oppsøke et autorisert Volvo-verksted.

### i NBI

Utvendige lykter, som frontlykter og baklys, kan av og til få kondens på innsiden av glasset. Dette er normalt. All utvendig belysning er konstruert for å motstå dette. Kondensen luftes vanligvis ut av lyktehuset når lykta har vært tent en stund.

### Relatert informasjon

- Bytte pære - frontlys (s. 368)
- Bytte pære - plassering av pærer bak (s. 372)
- Bytte pære - belysning i sminkespeil (s. 373)
- Bytte pære - belysning i bagasjerommet (s. 373)
- Bytte pære - nummerskiltbelysning (s. 373)

## Bytte pære - frontlys

Alle lyskasternes lyspærer skiftes ved å først løse og ta ut hele lyskasteren via motorrommet.

### Demontering av frontlys

Still bilens strømsystem i nøkkelposisjon **0**, se Nøkkelposisjoner - funksjoner ved forskjellige nivåer (s. 81).

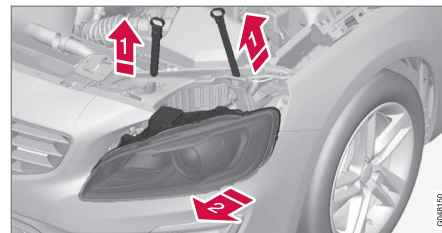

- 1 Trekk ut lyskasterens låsesplinter.
- 2 Frigjør hovedlyset ved vekselvis å vinkle og dra det ut.

### ⚠ VIKTIG

Ikke trekk i ledningen, bare i kontakten.

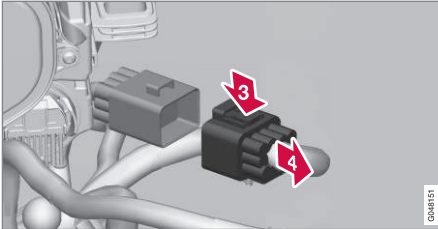

- 3 Løsne hovedlysets kontakt ved å trykke ned klipset med tommelen.
- 4 Før samtidig ut kontakten med den andre hånden.
- 5 Løft ut lyskasteren og legg den på et mykt underlag slik at linsen ikke får riper.
- 6 Skift den aktuelle lyspæren.

### Montering av frontlys

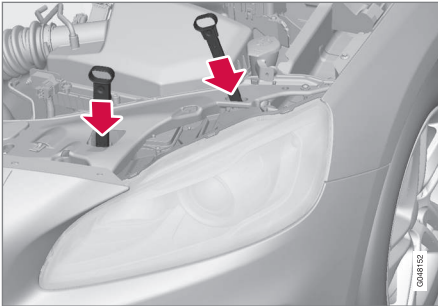

1. Kople til kontakten. Du skal høre et "klikk".
2. Sett på plass hovedlyset og låsestiftene. Den korte splinten settes nærmest kjøleristen. Kontroller at de er stukket ordentlig ned.
3. Kontroller belysningen.

Hovedlyset må være montert og kontakten riktig koblet til før lyset slås på eller fjernkontrollnøkkelen settes i startlåsen.

### Relatert informasjon

- Skifte pære - generelt (s. 367)
- Bytte pære - lokk til fjern-/nærlys (s. 369)
- Lys, spesifikasjoner (s. 374)

### Bytte pære - lokk til fjern-/nærlys

Du kommer til nær-/fjernlyspærene ved å løsne det større lokket til frontlysene.

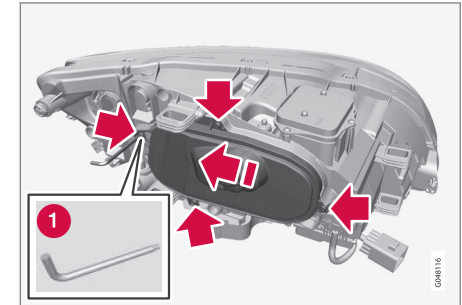

Før bytte av pære, se Bytte pære - frontlys (s. 368).

1. Skru ut de fire skruene til lokket med en Torx-skrutrekker, dimensjon T20 (1). De skal ikke løsnes helt. (3-4 omdreining er nok.)
2. Skyv lokket til siden.
3. Ta av dekselet.

Monter dekselet i motsatt rekkefølge.

### Relatert informasjon

- Bytte pære - frontlys (s. 368)
- Bytte pære - nærlys (s. 370)
- Bytte pære - fjernlys (s. 370)
- Bytte pære - ekstra fjernlys (s. 371)

## Bytte pære - nærlys

Nærlyspæren er plassert bak lokket til frontlyset.

<b>i</b> <b>NBI</b>
Gjelder biler med halogenfrontlys.

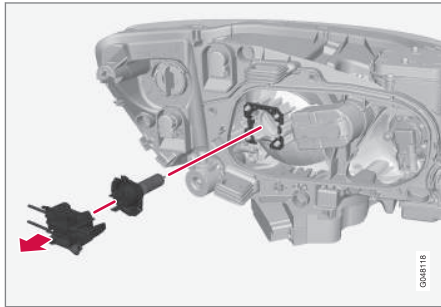

1. Løsne frontlyset (s. 368).
2. Ta av dekslet (s. 369).
3. Løsne kontakten fra lyspæren.
4. Løsne lampen ved å trekke den rett ut.
5. Styrepinnen på lampen skal stå rett opp når den settes inn, og en klikkelyd skal høres når den settes fast.

Monter delene i motsatt rekkefølge.

### Relatert informasjon

- Lys, spesifikasjoner (s. 374)

## Bytte pære - fjernlys

Fjernlyspæren er plassert bak lokket til frontlyset.

<b>i</b> <b>NBI</b>
Gjelder biler med halogenfrontlys.

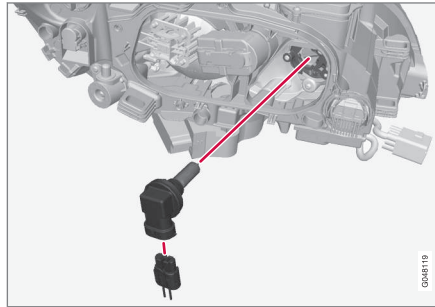

1. Løsne frontlyset (s. 368).
2. Ta av dekslet (s. 369).
3. Løsne lyspæren ved å dreie moturs og trekke rett ut.
4. Løsne kontakten fra lyspæren.
5. Skift lyspære og sett den nye pæren i sokkelen, dreier medurs for å feste lyspæren. Den kan bare settes fast på én måte.

Monter delene i motsatt rekkefølge.

### Relatert informasjon

- Lys, spesifikasjoner (s. 374)



## Bytte pære - ekstra fjernlys

Den ekstra fjernlyspæren er plassert bak lokket til frontlyset.

### **i** NBI

Gjelder biler med xenon-frontlys\*.

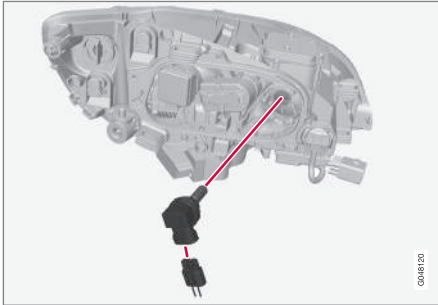

1. Løsne frontlyset (s. 368).
2. Ta av dekslet (s. 369).
3. Løsne lyspæren ved å dreie moturs og trekke rett ut.
4. Løsne kontakten fra lyspæren.
5. Skift lyspære og sett den nye pæren i sokkelen, dreie medurs for å feste lyspæren. Den kan bare settes fast på én måte.

Monter delene i motsatt rekkefølge.

## Relatert informasjon

- Lys, spesifikasjoner (s. 374)

## Bytte pærer - blinklys foran

Blinklyspæren sitter bak det lille lokket på frontlysene.

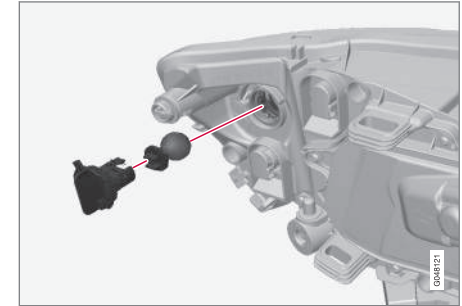

1. Løsne frontlyset (s. 368).
2. Løsne lokket ved å trekke rett ut.
3. Trekk i pæreholderen for å få ut lyspæren.
4. Trykk og vri samtidig lyspæren mot klokken for å løsne den.

Monter delene i motsatt rekkefølge.

## Relatert informasjon

- Lys, spesifikasjoner (s. 374)

## Bytte pære - lys bak

Lamper for blinklys bak, tåkelys bak og baklys byttes fra innsiden av lasterommet.

### Lampeholder bak



Baklys- tåkelys- og blinklyslampen i baklykten skiftes fra innsiden av bagasjerommet.

1. Åpne panelet.
2. Ta ut isolasjonen som sitter foran lyspæreholder ved å dra den rett ut.
3. Trykk ned sperrehaken og trekk ut lyspæreholderen.
4. Løsne den ødelagte lyspæren ved å trykke den inn og dreie moturs.
5. Sett inn en ny lyspære, trykk ned og dreie medurs.

6. Hold nede sperrehaken når lyspæreholderen settes tilbake.
7. Sett tilbake isolasjonen og panelet.

### Relatert informasjon

- Bytte pære - plassering av pærer bak (s. 372)
- Lys, spesifikasjoner (s. 374)

## Bytte pære - plassering av pærer bak

Oversikten viser hvor pærene er plassert bak.

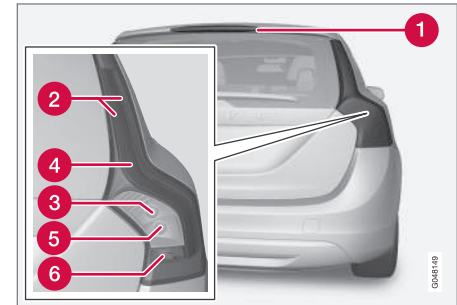

- 1 Bremselys (LED)
- 2 Parkeringslys (LED)/sidemarkeringslys (LED)
- 3 Blinklys (s. 372)
- 4 Bremselys (LED)
- 5 Ryggelys
- 6 Tåkelys

### Relatert informasjon

- Skifte pære - generelt (s. 367)
- Lys, spesifikasjoner (s. 374)

## Bytte pære - nummerskiltbelysning

Nummerskiltbelysningen er plassert under håndtaket til bakluken.

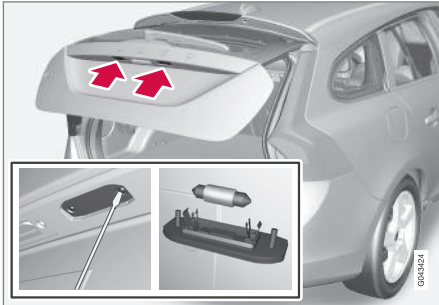

1. Løsne skruene med et skrujern.
2. Løsne hele lyspærehuset forsiktig, og trekk det ut.
3. Sett inn en ny lyspære.
4. Sett på plass og skru fast hele lyspærehuset.

### Relatert informasjon

- Lys, spesifikasjoner (s. 374)

## Bytte pære - belysning i bagasjerommet

Bagasjeromsbelysningen er plassert i bakluken.

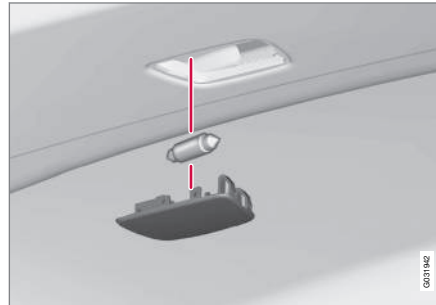

1. Stikk inn et skrujern, og lirk litt slik at lampehuset løsner.
2. Sett inn en ny lyspære.
3. Kontroller at pæren lyser, og sett på plass lampehuset.

### Relatert informasjon

- Lys, spesifikasjoner (s. 374)

## Bytte pære - belysning i sminkespeil

Pærene til sminkespeilbelysningen sitter bak et deksel.

### Fjerning av lampelinse

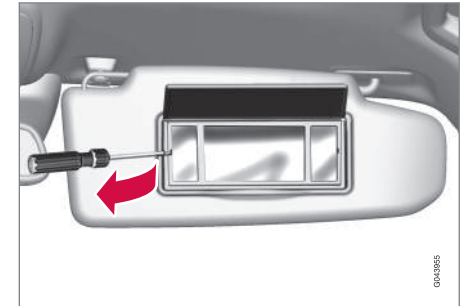

1. Stikk inn en skrutrekker under lampelinsen, og vipp forsiktig opp låsehaken på kanten.
2. Løsne forsiktig og løft av lampelinsen.
3. Dra glødelampen rett ut til siden med en nebbtang og bytt til en ny. NB! Ikke klem hardt med tangen. Glasset til lampen kan i så fall knuses.

### Festing av lampelinse

1. Plasser lampelinsen tilbake.
2. Trykk den fast.

### Relatert informasjon

- Lys, spesifikasjoner (s. 374)

## Lys, spesifikasjoner

Spesifikasjonene gjelder lyspærer. Kontakt verksted for utskifting av LED-lamper og xenonlamper.

Belysning	W <sup>A</sup>	Type
Nærllys, halogen	55	H7 LL
Fjernlys, halogen	65	H9
Ekstra fjernlys, ABL	65	H9
Blinklys foran	24	PY24W
Innstigningsbelysning foran	3	T10 sokkel W2,1x9,5d
Belysning i hanskerommet	5	Sokkel SV8.5 lengde 43 mm
Lys på sminkespeil	1,2	T5 sokkel W2x4,6d
Bagasjeromsbelysning	5	Sokkel SV8.5 lengde 43 mm
Nummerskiltbelysning	5	C5W LL
Blinklys bak	21	PY21W LL
-	-	-

Belysning	W <sup>A</sup>	Type
Ryggelys	21	P21W LL
Tåkelys bak	21	H21W LL

<sup>A</sup> Watt

### Relatert informasjon

- Skifte pære - generelt (s. 367)

## Pusserblad

Viskerbladene tørker bort vann fra front- og bakruten. Sammen med spylevæsken rengjør de vinduene og sikrer sikten ved kjøring.

Frontrutens viskerblader må være i servicestilling når de skal byttes.

### Serviceposisjon



Viskerblader i serviceposisjon.

For at det skal være mulig å bytte, rengjøre eller løfte viskerbladene (for eksempel ved fjerning av is fra frontruten), må de være i serviceposisjon.

### **!** VIKTIG

Før viskerbladene settes i servicestilling, må du passe på at de ikke er fastfrosne.

1. Sett fjernnøkkelen i startlåsen<sup>9</sup> og trykk kort på **START/STOP ENGINE**-knappen for å sette bilens elektriske system i nøkkelposisjon I. Du finner mer informasjon om nøkkelmoduser under Nøkkelposisjoner - funksjoner ved forskjellige nivåer (s. 81).
2. Trykk kort på **START/STOP ENGINE**-knappen igjen for å sette bilens elektriske system i nøkkelposisjon 0.
3. Før rattspaken oppover innen 3 sekunder, og hold den der i ca. 1 sekund.
  - > Vindusviskerne stilles da i rett opp-posisjon.

Viskerne går tilbake til utgangsposisjon etter et kort trykk på **START/STOP ENGINE**-knappen for å sette bilens elektriske system i nøkkelposisjon I (eller ved start av bilen).

### ! VIKTIG

Hvis viskerarmene i servicestilling er felt ut fra frontruten, må de felles tilbake til ruten før aktiveres. Dette for å unngå riper i lakken på panseret.

### Skifte viskerblad

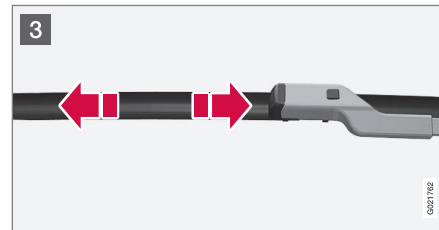
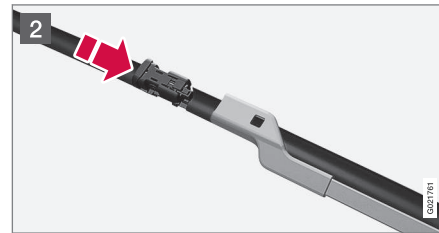
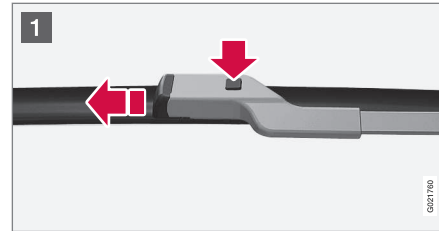

- 1 Fell opp viskerarmen når den er i serviceposisjon. Trykk på knappen som sitter på viskerbladfestet og dra rett ut, parallelt med pusserarmen.
- 2 Skyv inn det nye viskerbladet til du hører et "klikk".
- 3 Kontroller at bladet sitter skikkelig fast.
4. Fell tilbake viskerarmen mot vindusruten.

Viskerne går tilbake fra serviceposisjon til utgangsposisjon etter et kort trykk på **START/STOP ENGINE**-knappen for å sette bilens elektriske system i nøkkelposisjon I (eller ved start av bilen).

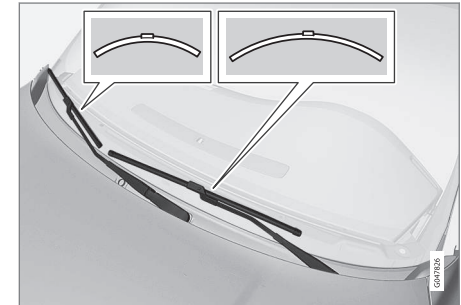

<sup>9</sup> Ikke nødvendig i bil med nøkkelfritt start- og låsesystem.

**i NBI**

Viskerbladene har ulik lengde. Bladet på førersiden er lengre enn det på passasjersiden.

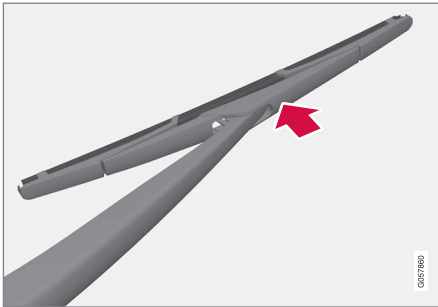
**Skifte viskerblad for bakrute**

1. Fell ut pusserarmen.
2. Vinkle viskerbladene noe ut fra viskerarmen.
3. Ta grep rundt viskerarmen og press bladet fremover med tommelen (ved pilen) for å få det løs.
4. Trykk på plass det nye pusserbladet. Kontroller at det sitter skikkelig fast.
5. Fell tilbake pusserarmen.

**Rengjøring**

For informasjon om rengjøring av viskerblader og frontrute, se Bilvask (s. 396).

**! VIKTIG**

Kontroller bladene regelmessig. Utsettelse av vedlikeholdet forkorter bilens levetid.

**Relatert informasjon**

- Spylevæske - påfylling (s. 376)

**Spylevæske - påfylling**

Spylevæske brukes til renhold av frontlys og vinduer. Ved temperaturer under frysepunktet må en bruke spylevæske med frostbeskyttelse.

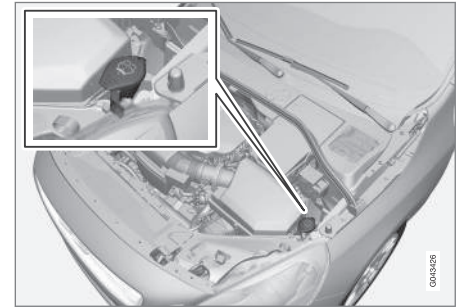

Åpne et blått lokk for å fylle på spylevæske.

Frontrute- og lyktespylerne har samme væskebeholder.

**i NBI**

Når det gjenstår ca. 1 liter spylevæske i beholderen, ser du en melding om å fylle på spylevæske sammen med symbolet  på kombiinstrumentet.

**Foreskrevet kvalitet:** Spylevæske som er anbefalt av Volvo - med frostbeskyttelse i kaldt vær og under frysepunktet.

**VIKTIG**

Bruk Volvos originale spylevæske eller tilsvarende med anbefalt pH mellom 6 og 8, i bruksløsning (f.eks. 1:1 med nøytralt vann).

**VIKTIG**

Bruk spylevæske med frostbeskyttelse når temperaturen er under frysepunktet, så det ikke fryser i pumpe, beholder og slanger.

**Volum:**

- Biler **med** lykterengjøring: 5,4 liter.
- Biler **uten** lykterengjøring: 4,0 liter.

**Relatert informasjon**

- Pusserblad (s. 374)
- Visker og spylere (s. 100)
- Motorpanser - åpne og lukke (s. 359)

**Startbatteri - generelt**

Startbatteriet brukes for å drive startmotoren og annet elektrisk utstyr i bilen.

Startbatteriet er et tradisjonelt 12 V-batteri.

Startbatteriets levetid og funksjon påvirkes av antallet starter, utladninger, kjørestil, kjøreforhold, klimaforhold osv.

- Kople aldri fra startbatteriet når motoren går.
- Kontroller at kablene til startbatteriet er koblet til riktig og trukket til skikkelig.

	Motor	
	Bensin	Diesel
Spenning (V)	12	12
Kaldstartegenskaper <sup>A</sup> , CCA <sup>B</sup> (A)	520–800	700–800

A Ifølge SAE- eller EN-standard.  
B Cold Cranking Amperes.

**VIKTIG**

Ved bytte av startbatteri i bil med Start/Stop-funksjon må en bruke batteri av riktig type,<sup>10</sup> i bil med manuelt gir og<sup>11</sup> i bil med automatgir.

**VIKTIG**

Hvis bilbatteriet skiftes, pass på å skifte til et batteri med samme kaldstartegenskaper og type som originalbatteriet (se etikett på batteriet).

**NI**

- Startbatteriets beholderstørrelse skal stemme overens med originalbatteriets dimensjoner.
- Startbatteriets høyde er forskjellig avhengig av størrelsen.

**ADVARSEL**

- Startbatteriet kan danne knallgass. Denne er svært eksplosiv. En gnist, som kan oppstå hvis en startkabel kobles til feil, kan være tilstrekkelig til at batteriet eksploderer.
- Startbatteriet inneholder svovelsyre, som kan gi alvorlige etseskader.
- Skyll med store mengder vann hvis svovelsyre kommer i kontakt med øyne, hud eller klær. Kontakt lege omgående ved sprut i øynene.

<sup>10</sup> Enhanced Flooded Battery.

<sup>11</sup> Absorbed Glass Mat.



### ! VIKTIG

Når startbatteriet eller støttebatteriet (s. 381) lades, må du bare bruke moderne batterilader med kontrollert ladespenning. Hurtigladesfunksjon må ikke brukes, da det kan skade batteriet.

### ! VIKTIG

Hvis det ikke tas hensyn til følgende, kan energisparefunksjonen for infotainment midlertidig bli satt ut av drift og/eller en melding på informasjonsdisplayet til kombiinstrumentet om startbatteriet ladestatus midlertidig være uaktuell etter innkobling av et eksternt startbatteri eller en batterilader:

- Den negative batteripolen på bilens startbatteri må **aldri** brukes til tilkobling av eksternt startbatteri eller batterilader. Bare **bilens understell** skal brukes som jordingspunkt.

Se Starthjelp med annet batteri (s. 272). Der finner du en beskrivelse av hvordan kabelklemmene skal plasseres.

### i NBI

Hvis startbatteriet lades ut mange ganger, kan det forkorte levetiden.

Batteriets levetid påvirkes av flere faktorer, bl.a. av kjøreforhold og klima. Startkapasiteten synker gradvis med tiden, og batteriet må derfor lades hvis bilen står ubrukt i lengre tid eller bare kjøres korte turer. Sterk kulde begrenser startkapasiteten ytterligere.

For at startbatteriet skal holdes i god stand, anbefales minst 15 minutters kjøring i uka eller at batteriet kobles til en batterilader med automatisk vedlikeholdslading.

Et batteri som alltid holdes fulladet, har lengst levetid.

### Relatert informasjon

- Batteri - symboler (s. 378)
- Startbatteri - bytte (s. 379)

## Batteri - symboler

Det finnes symboler på batterier som informerer og varsler.

### Symboler på batterier

	Bruk vernebriller.
	Ytterligere informasjon i bilens førerveiledning.
	Oppbevar batteriet utenfor barns rekkevidde.
	Batteriet inneholder etsende syre.



	Unngå gnister eller åpen flamme.
	Eksplosjonsfare.
	Skal leveres til gjenvinning.

**i NBI**

Et brukt startbatteri eller støttbatteri skal gjenvinnes på miljøriktig måte - det inneholder bly.

**Relatert informasjon**

- Startbatteri - generelt (s. 377)
- Batteri - Start/Stop (s. 381)

**Startbatteri - bytte**

Startbatteriet i bilen kan byttes uten hjelp av verksted.

**Demontering**

**Først:** Ta fjernkontrollnøkkelen ut av tenningslåsen, og vent minst 5 minutter før elektriske tilkoblinger berøres - dette fordi bilens elektriske anlegg må lagre nødvendig informasjon til styreenhetene.

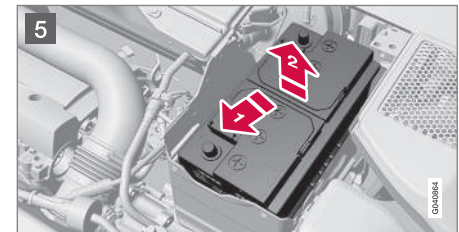
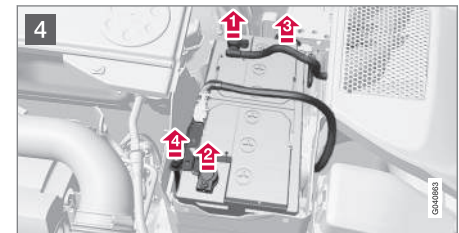
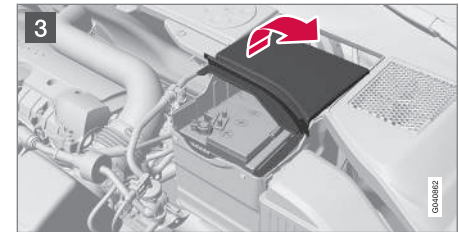
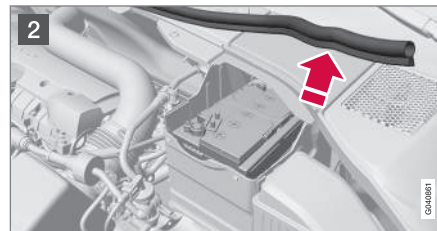
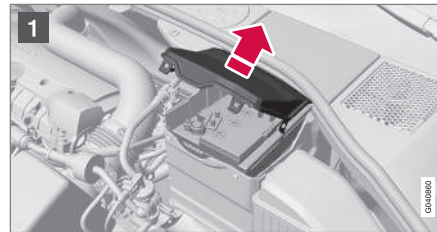

- 1 Åpne klippet på det fremre dekselet, og ta av lokket.

- 2 Løsne gummilisten, slik at bakre deksel ligger fritt.
- 3 Løsne bakre deksel ved å dreie det 1/4 omdreining, og løft det av.

### ⚠ ADVARSEL

Koble pluss- og minuskabelen til og fra i riktig rekkefølge.

- 4
- 1 Løsne den svarte minuskabelen.
  - 2 Løsne den røde plusskabelen.
  - 3 Løsne ventilasjonsslangen fra batteriet.
  - 4 Løsne skruen som fester batteriklemmen.
- 5
- 1 Før batteriet mot siden.
  - 2 Løft det opp.

### Tverrstag på R-Design\*

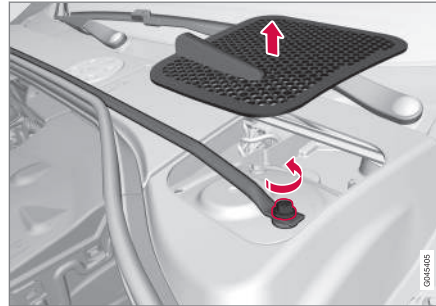

Tverrstag og fordelingsdeksel.

Biler med R-Design har et tverrstag som må demonteres før startbatteriet kan skiftes.

1. Ta av fordelingsdekslene på høyre og venstre side. Bøy forsiktig med en plastkniv eller lignende.
  2. Løsne og ta av skruene (én på høyre, og én på venstre side) som holder fast tverrstaget.
  3. Ta bort tverrstaget.
    - > Nå kan startbatteriet demonteres som beskrevet i foregående avsnitt.
- Tverrstaget monteres i omvendt rekkefølge.

### **i** NBI

Stram skruene med 30 Nm. Kontroller tiltrekkningsmomentet med momentnøkkel.

### Montering

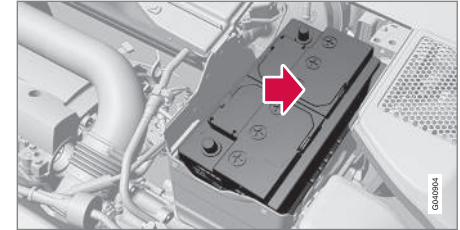

1. Sett batteriet i batteriholderen.
2. Før batteriet inn og mot siden til det står mot bakre kant av boksen.
3. Skru fast klemmen som holder batteriet.
4. Kople til ventilasjonsslangen.
  - > Kontroller at den er riktig koblet både til batteriet og utløpet i karosseriet.
5. Kople til den røde plusskabelen.
6. Kople til den svarte minuskabelen.
7. Trykk det bakre tankklokket fast. (Se avsnittet "Demontering" tidligere.)
8. Sett på plass gummilisten (se Fjerning.)
9. Sett inn det fremre dekkelet, og fest det med klipsene (se Demontering.)

Se Startbatteri - generelt (s. 377) og Starthjelp med annet batteri (s. 272) for mer informasjon om bilens startbatteri.

## Batteri - Start/Stop

Bil med Start/Stop-funksjon har et støttebatteri i tillegg til startbatteriet.

Biler med Start/Stop-funksjon har to 12 V batterier – et ekstra kraftig startbatteri og et hjelpebatteri som hjelper til under Start/Stop-funksjonens startsekvens.

Du finner mer informasjon om Start/Stop-funksjonen, se Start/Stop\* (s. 281).

Se Starthjelp med annet batteri (s. 272) for mer informasjon om startbatteriet til bilen.

Følgende tabell viser spesifikasjoner for start- eller støttebatteri i bil med Start/Stop-funksjon.

	Batteri	
	Start, 12 V	Støtte, 12 V
Kaldstartegenskaper <sup>A</sup> , CCA <sup>B</sup> (A)	720 <sup>C</sup> 760 <sup>D</sup>	Venstrestyrt bil: 120 <sup>E</sup> 170 <sup>F</sup> Høyrestyrt bil: 120
Størrelse, L x B x H (mm)	278x175x190	Venstrestyrt bil: 150x90x106 <sup>E</sup> 150x90x130 <sup>F</sup> Høyrestyrt bil: 150x90x106

	Batteri	
	Start, 12 V	Støtte, 12 V
Kapasitet (Ah)	70	Venstrestyrt bil: 8 <sup>E</sup> 10 <sup>F</sup> Høyrestyrt bil: 8

A I henhold til EN-standard.

B Cold Cranking Amperes.

C Manuelt gir.

D Automatgir.

E Manuell girkasse i kombinasjon med Start/Stop-funksjon som autostanser bare når bilen står helt stille.

F Annet.

### VIKTIG

Ved bytte av startbatteri i bil med Start/Stop-funksjon må en bruke batteri av riktig type,<sup>12</sup> i bil med manuelt gir og<sup>13</sup> i bil med automatgir.

Ved bytte av støttebatteri må batteri av AGM-type monteres.

<sup>12</sup> Enhanced Flooded Battery.

<sup>13</sup> Absorbed Glass Mat.



### **i** NBI

- Jo høyere strømuttak det er i bilen, desto mer må generatoren jobbe og batteriene lades = økt drivstofforbruk.
- Når startbatteriets kapasitet har sunket under laveste tillatte nivå, kobles Start/Stop-funksjonen ut.

Midlertidig redusert Start/Stop-funksjon på grunn av høyt strømuttak innebærer:

- Motoren starter automatisk<sup>14</sup> uten at føreren trår inn clutchpedalen (manuell girkasse).
- Motoren starter automatisk uten at føreren løfter foten fra kjørebremsepedalen (automatisk girkasse).

### Batterienes plassering

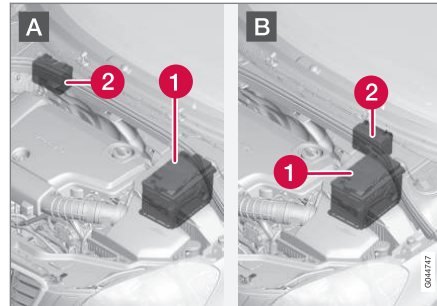

A: Bil med venstretrett. B: Bil med høyretrett.

- 1** Startbatteri<sup>15</sup>
- 2** Hjelpesbatteri

Hjelpesbatteriet trenger normalt ikke mer service enn det vanlige startbatteriet. Ved spørsmål eller problemer bør du kontakte et verksted. Vi anbefaler at du kontakter et autorisert Volvo-verksted.

### **i** VIKTIG

Hvis ikke anvisningene nedenfor følges, kan Start/Stop-funksjonen slutte å virke midlertidig etter innkobling av et eksternt startbatteri eller en batterilader:

- Den negative batteripolen på bilens startbatteri må **aldri** brukes til tilkobling av eksternt startbatteri eller batterilader. Bare **bilens understell** skal brukes som jordingspunkt.

Se Starthjelp med annet batteri (s. 272). Der finner du en beskrivelse av hvordan kabelklemmene skal plasseres.

<sup>14</sup> Automatisk start kan bare skje når girspaken står i nøytralstilling.

<sup>15</sup> Se Startbatteri - generelt (s. 377) for en nærmere beskrivelse av startbatteriet.

**i NBI**

Hvis startbatteriet er så utladet at det alt er helt "svart" og bilen i prinsippet mangler alle normale elektriske funksjoner, og motoren deretter startes ved hjelp av et eksternt batteri eller en batterilader, vil Start/Stop-funksjonen være aktivert. Motoren vil da kunne stoppes automatisk, men det kan hende at Start/Stop-funksjonen mislykkes i å starte motoren automatisk på grunn av utilstrekkelig kapasitet i startbatteriet.

For å sikre vellykket automatisk start etter automatisk stopp må batteriet først lades opp. Ved utetemperatur på +15 °C må batteriet lades i minst 1 time. Ved lavere utetemperatur anbefales en ladetid på 3-4 timer. Det anbefales å lade opp batteriet med en ekstern batterilader.

Hvis ikke denne muligheten finnes, anbefales det å deaktivere Start/Stop-funksjonen midlertidig til startbatteriet er tilstrekkelig oppladet.

Se Startbatteri - generelt (s. 377) for mer informasjon om lading av startbatteriet.

**Relatert informasjon**

- Batteri - symboler (s. 378)

**Elektrisk system**

Det elektriske anlegget er enpolet og bruker understell og motorramme som leder.

Bilen har en spenningsregulert vekselstrømsdynamo.

Startbatteriets størrelse, type og ytelse er avhengig av bilens utstyr og funksjon.

**! VIKTIG**

Hvis bilbatteriet skiftes, pass på å skifte til et batteri med samme kaldstartegenskaper og type som originalbatteriet (se etikett på batteriet).

**Relatert informasjon**

- Startbatteri - bytte (s. 379)
- Startbatteri - generelt (s. 377)

**Sikringer - generelt**

For å forhindre at bilens elektriske system skades gjennom kortslutning eller overbelastning, er alle de forskjellige elektriske funksjonene og komponentene beskyttet gjennom et antall sikringer.

Hvis en elektrisk komponent eller funksjon ikke fungerer, kan det skyldes at komponentens sikring har blitt midlertidig overbelastet og brutt. Hvis den samme sikringen brytes gjentatte ganger, er det feil på en komponent. Volvo anbefaler da at du tar kontakt med et autorisert Volvo-verksted for kontroll.

**Utskifting**

1. Se i sikringsfortegnelsen for å finne fram til sikringen.
2. Trekk ut sikringen og se fra siden om den bøyde tråden er brutt.
3. Skift eventuelt til en ny sikring med samme farge og samme amperetall.

**⚠ ADVARSEL**

Bruk aldri en fremmed gjenstand eller en sikring med høyere amperetall enn spesifisert, når en sikring har gått. Dette kan føre til betydelige skader på det elektriske anlegget, og kanskje føre til brann.

## « Plassering av elsentraler

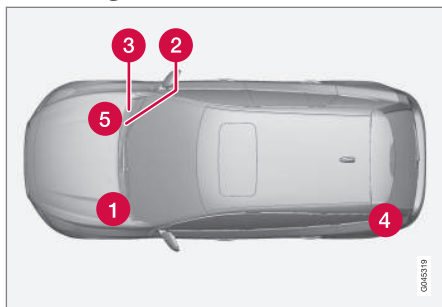

Plasseringen av elektriske sentraler i biler med venstreratt. Hvis bilen har høyreratt, er sentralen under hanskerommet plassert på den andre siden.

- ❶ Motorrom
- ❷ Under hanskerommet
- ❸ Under hanskerommet
- ❹ Bagasjerom under bagasjegyulv
- ❺ Motorrom kald sone (bare Start/Stop)

### Relatert informasjon

- Sikringer - i motorrommet (s. 385)
- Sikringer - under hanskerommet (s. 388)
- Sikringer - i styreenhet under hanskerommet (s. 390)

- Sikringer - i bagasjerommet (s. 392)
- Sikringer - i kaldsonen i motorrommet (s. 394)

## Sikringer - i motorrommet

Sikringene i motorrommet beskytter blant annet motor- og bremsefunksjoner.

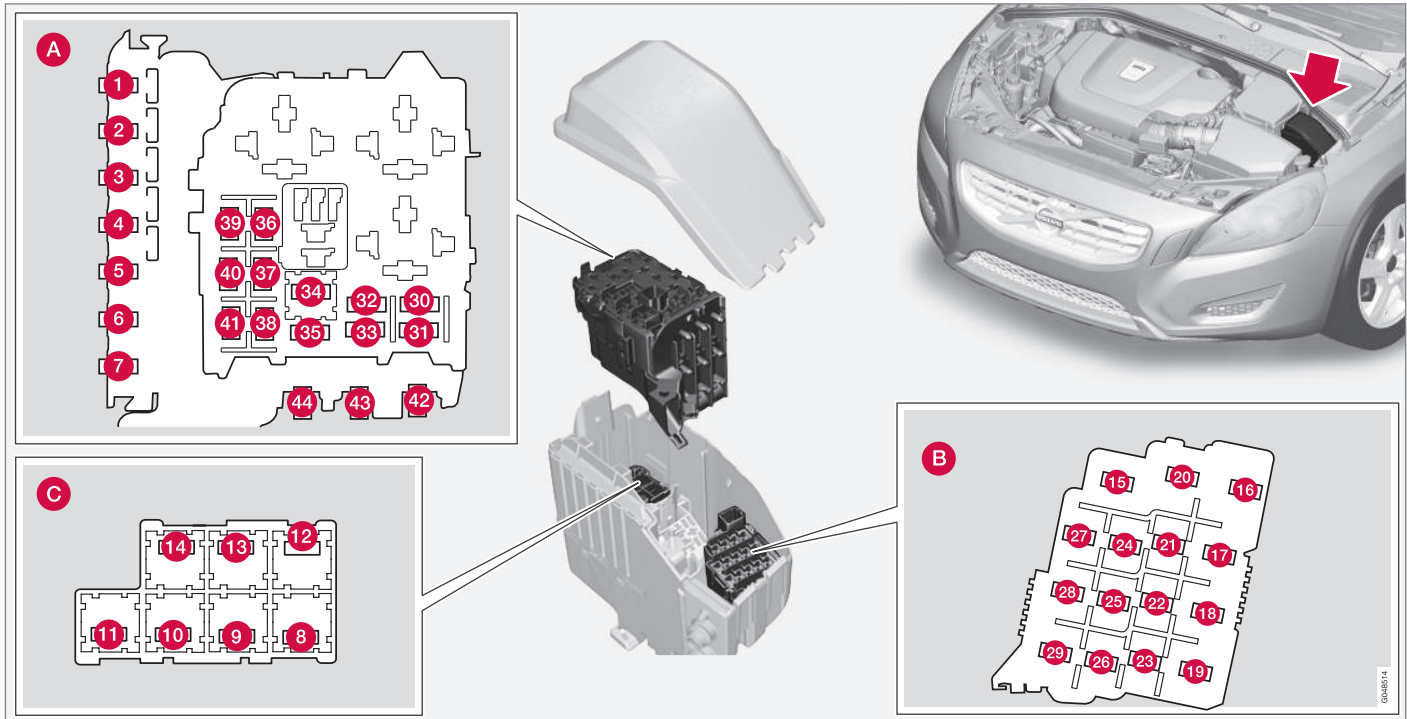

## « Generelt sikringer motorrom

På innsiden av lokket finnes en tang som forenkler håndteringen når en sikring skal dras ut eller settes på plass.

### Posisjoner (se forrige bilde)

- A** Motorrom øvre
- B** Motorrom foran
- C** Motorrom nedre

Alle disse sikringene er plassert i motorromsboksen. Sikringene i (C) er plassert under (A).

På innsiden av lokket er det et klistremerke som viser sikringsplasseringen.

- Sikring 1-7 og 42-44 er av typen "MidiFuse" og skal bare skiftes av et verksted<sup>16</sup>.
- Sikring 8-15 og 34 er av typen "JCASE" og bør skiftes av et verksted<sup>16</sup>.
- Sikring 16-33 og 35-41 er av typen "Mini Fuse".

	Funksjon	A <sup>A</sup>
1	Primærsikring for sentral elektronikkstyreenhet (CEM) under hanskerom <sup>B</sup>	50
2	Primærsikring for sentral elektronikkstyreenhet (CEM) under hanskerom	50
3	Primærsikring for el-sentral i bagasjerommet <sup>B</sup>	60
4	Primærsikring for relé-/sikringssentral under hanskerom	60
5	Primærsikring for relé-/sikringssentral under hanskerom <sup>B</sup>	60
6	-	-
7	Elektrisk ekstravarme <sup>*B</sup>	100
8	Elektrisk oppvarmet front-rute <sup>*B</sup> , venstre side	40
9	Frontrutevisker	30
10	Parkeringsvarmer <sup>*</sup>	25
11	Kupévifte <sup>C</sup>	40

	Funksjon	A <sup>A</sup>
12	Elektrisk oppvarmet front-rute <sup>*B</sup> , høyre side	40
13	ABS-pumpe	40
14	ABS-ventiler	20
15	Lyktespyler <sup>*</sup>	20
16	Lyshøyderegulering <sup>*</sup> , aktive xenonfrontlys - ABL <sup>*</sup>	10
17	Primærsikring for sentral elektronikkstyreenhet (CEM) under hanskerom	20
18	ABS	5
19	Justerbar rattmotstand <sup>*</sup>	5
20	Motorstyreenhet: girstyreenhet, kollisjonsputer	10
21	Elektrisk oppvarmede spylerdyser <sup>*</sup>	10
22	-	-
23	Hovedlysbryter	5
24	-	-

<sup>16</sup> Vi anbefaler at du kontakter et autorisert Volvo-verksted.

<sup>\*</sup> Ekstrautstyr/tilbehør, for mer informasjon se Introduksjon.



	Funksjon	A <sup>A</sup>
25	-	-
26	-	-
27	Reléspoler	5
28	Ekstralys*	20
29	Signalhorn	15
30	Reléspole i hovedrelé for motorstyresystem (4-syl.); motorstyreenhet (4-syl.)	5
	Reléspole i hovedrelé for motorstyresystem (5-syl.); motorstyreenhet (5-syl. diesel)	10
31	Girstyreenhet	15
32	Ekstra kjølevæskpumpe (4-syl. diesel)	15
33	Reléspoler i el-sentral i motorrom kald sone (Start/Stop)	5
34	-	-
35	Glødestyreenhet (5-syl. diesel)	10
	Motorstyreenhet (4-syl.)	20

	Funksjon	A <sup>A</sup>
36	Motorstyreenhet (5-syl. diesel)	15
	Motorstyreenhet (4-syl.)	20
37	Luftmassemåler (4-syl.); termostat (4-syl. bensin); tankutluftingsventil (EVAP) (4-syl. bensin); kjølepumpe for eksosretur (EGR) (4-syl. diesel)	10
	Luftmengdemåler (5-syl. diesel), reguleringsventiler (5-syl. diesel)	15
38	Magnetkopling A/C (5-syl. diesel), ventiler (5-syl. diesel), oljenivågiver	10
	Ventiler (4-syl.; oljepumpe (4-syl. bensin); lambdasonde, midtre (4-syl. bensin); lambda-sonde, bakre (4-syl. diesel)	15
39	Lambdasonde, fremre (4-syl.); lambdasonde, bakre (4-syl.)	15
	Lambdasonder (5-syl. diesel), styreenhet kjølgardin (5-cyl. diesel)	
40	Tenningspoler (4-syl. bensin)	15
	Dieselfiltervarmer (diesel)	20

	Funksjon	A <sup>A</sup>
41	Magnetkobling A/C (4-syl.); Glødestyreenhet (4-syl. diesel); Oljepumpe (4-syl.)	7,5
	Veivhusventilasjonsvarmer (5-syl. diesel), Oljepumpe, automatgirkasse (5-syl. diesel Start/Stop)	10
42	Kjølevæskpumpe (4-syl. bensin)	50
	Glødeplugg (diesel)	70
43	Kjølevifte (bensin)	60/80 <sup>D</sup>
	Kjølevifte (diesel)	80
44	Styreservo	100

A Ampere

B I biler med Start/Stop-funksjon er denne sikringsplassen tom - se i stedet Sikringer - i kaldsonen i motorrommet (s. 394).

C I biler med Start/Stop-funksjon er denne sikringsplassen tom - se i stedet Sikringer - i kaldsonen i motorrommet (s. 394).

D Avhengig av kjøleviftevariant.

### Relatert informasjon

- Sikringer - under hanskerommet (s. 388)
- Sikringer - i styreenhet under hanskerommet (s. 390)
- Sikringer - i bagasjerommet (s. 392)

## Sikringer - under hanskerommet

Sikringer under hanskerommet beskytter blant annet infotainment- og setefunksjoner.



### Posisjoner

	Funksjon	A <sup>A</sup>
<b>1</b>	Primærsikring for lydanleggstyreenhet*. Primærsikring for sikring 16-20 Infotainment	40
<b>2</b>	Frontrutespyler; bakrutespyler	25
<b>3</b>	-	-
<b>4</b>	-	-

	Funksjon	A <sup>A</sup>
<b>5</b>	-	-
<b>6</b>	Dørhåndtak, nøkkelfritt system*	5
<b>7</b>	-	-
<b>8</b>	Kontrollpanel førerdør	20
<b>9</b>	Kontrollpanel fremre passasjerdør	20

	Funksjon	A <sup>A</sup>
<b>10</b>	Kontrollpanel bakre passasjerdør, høyre	20
<b>11</b>	Kontrollpanel bakre passasjerdør, venstre	20
<b>12</b>	Nøkkelfritt system*	7,5
<b>13</b>	Elektrisk styrt sete, førerside*	20
<b>14</b>	Elektrisk styrt sete, passasjerside*	20

	Funksjon	A <sup>A</sup>
15	-	-
16	Infotainmentstyreenhet eller skjerm <sup>B</sup>	5
17	Audiostyreenhet (forsterker)*; TV*; Digitalradio*	10
18	Audiostyreenhet eller styreenhet Sensus <sup>B</sup>	15
19	Telematikk*. Bluetooth*	5
20	-	-
21	Takluke*, innvendig belysning tak; klimasensor*	5
22	12 V-uttak tunnelkonsoll	15
23	Setevarme til høyre bak*	15
24	Setevarme til venstre bak*	15
25	Elektrisk ekstravarmer*	5
26	Setevarmer på passasjersiden foran	15
27	Setevarmer på førersiden foran	15
28	Parkeringshjelp*; ryggekamera*; BLIS*	5

	Funksjon	A <sup>A</sup>
29	AWD-styreenhet*	15
30	Aktivt chassis Four-C*	10

<sup>A</sup> Ampere

<sup>B</sup> Visse modellvarianter.

### Relatert informasjon

- Sikringer - i motorrommet (s. 385)
- Sikringer - i styreenhet under hanskerommet (s. 390)
- Sikringer - i bagasjerommet (s. 392)
- Sikringer - i kaldsonen i motorrommet (s. 394)

## Sikringer - i styreenhet under hanskerommet

Sikringer i styreenheten under hanskerommet beskytter bl.a. kollisjonspute- og kollisjonsvarsel-funksjoner.

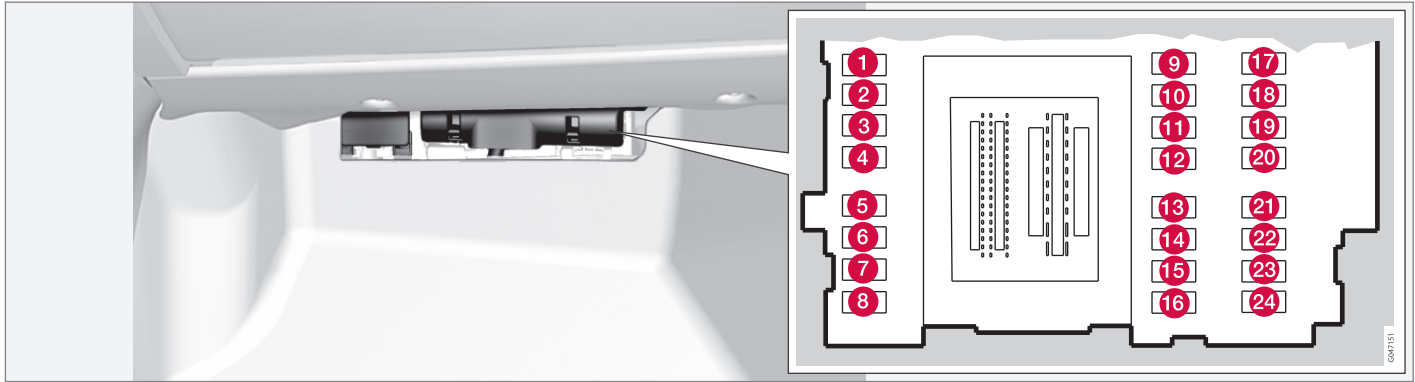

### Posisjoner

	Funksjon	A <sup>A</sup>
1	Bakrutevisker	15
2	-	-
3	Innerbelysning; Bryterpanelet for vindusheisene i førerdøren, elektrisk styrte seter*	7,5

	Funksjon	A <sup>A</sup>
4	Kombiinstrument	5
5	Adaptiv cruisekontroll, ACC*. Kollisjonsvarsling*	10
6	Innvendig belysning. Regnsensor*	7,5
7	Rattmodul	7,5

	Funksjon	A <sup>A</sup>
8	Sentrallås tanklokk	10
9	Elektrisk oppvarmet ratt*	15
10	Elektrisk oppvarmet frontrute*	15
11	Opplåsing bakluke	10
12	Fellbar hodestøtte*	10

	Funksjon	AA
13	Drivstoffpumpe	20
14	Bevegelsesføler for alarm*. Klima-panel	5
15	Rattlås	15
16	Alarm*; Diagnoseuttak OBDII	5
17	-	-
18	Kollisjonsputer	10
19	Kollisjonsvarsel*	5
20	Gaspedalføler; Nedblending av indre bakspeil*; Setevarme bak*	7,5
21	Infotainmentstyreenhet (Performance); Audio (Performance)	15
22	Bremselys	5
23	Takluke*	20
24	Startsperre	5

A Ampere

### Relatert informasjon

- Sikringer - i motorrommet (s. 385)
- Sikringer - under hanskerommet (s. 388)
- Sikringer - i bagasjerommet (s. 392)

- Sikringer - i kaldsonen i motorrommet (s. 394)

## Sikringer - i bagasjerommet

Sikringene i bagasjerommet beskytter bl.a. den elektriske parkeringsbremsen.

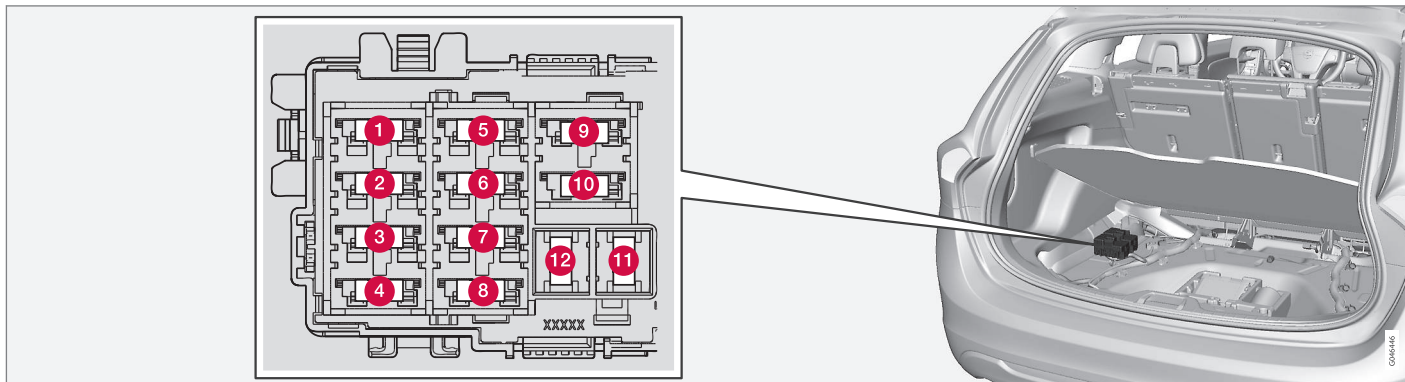

### Posisjoner

	Funksjon	A <sup>A</sup>
1	Elektrisk parkeringsbrems, venstre	30
2	Elektrisk parkeringsbrems, høyre	30
3	Elektrisk oppvarmet bakrute	30
4	Tilhengeruttak 2*	15
5	-	-

	Funksjon	A <sup>A</sup>
6	12 V-uttak bagasjerom	15
7	-	-
8	-	-
9	-	-
10	-	-

	Funksjon	A <sup>A</sup>
11	Tilhengeruttak 1*	40
12	-	-

A Ampere

### Relatert informasjon

- Sikringer - i motorrommet (s. 385)
- Sikringer - under hanskerommet (s. 388)

- Sikringer - i styreenhet under hanskerommet (s. 390)
- Sikringer - i kaldsonen i motorrommet (s. 394)

## Sikringer - i kaldsonen i motorrommet

Sikringer i kaldsonen til motorrommet finnes i bil med Start/Stop-funksjon.

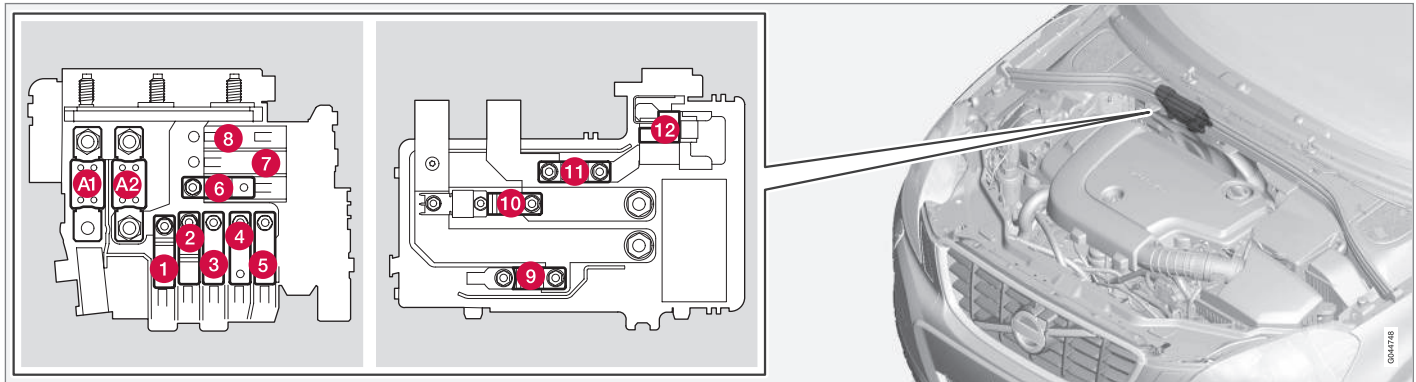

- Sikring A1 og A2 er av typen "MEGA Fuse" og skal bare skiftes av et verksted<sup>17</sup>.
- Sikring 1-11 er av typen "MidiFuse" og skal bare skiftes av et verksted<sup>17</sup>.
- Sikring 12 er av typen "Mini Fuse".

Du finner mer informasjon om Start/Stop, Start/Stop\* (s. 281).

### Posisjoner

	Funksjon	A <sup>A</sup>
A1	Hovedsikring for el-sentral i motorrommet	175

	Funksjon	A <sup>A</sup>
A2	Hovedsaklig til sentral elektronikkstyreenhet (CEM) under hanskerom, relé-/sikringsentral under hanskerom, el-sentral i bagasjerom	175
1	Elektrisk ekstravarmer*	100

<sup>17</sup> Vi anbefaler at du kontakter et autorisert Volvo-verksted.



	Funksjon	AA
2	Primærsikring for sentral elektronikkstyreenhet (CEM) under hanskerom	50
3	Primærsikring for relé-/sikringsentral under hanskerom	60
4	Elektrisk oppvarmet frontrute*	60
5	Primærsikring for el-sentral i bagasjerommet	60
6	Kupévifte	40
7	-	-
8	-	-
9	Startrelé	30
10	-	-
11	Hjelpebatteri	70
12	Sentral elektronikkstyreenhet (CEM) referansespenning hjelpebatteri	5

A Ampere

### Relatert informasjon

- Sikringer - i motorrommet (s. 385)
- Sikringer - under hanskerommet (s. 388)

- Sikringer - i styreenhet under hanskerommet (s. 390)
- Sikringer - i bagasjerommet (s. 392)

## Bilvask

Bilen bør vaskes med en gang den har blitt skitten. Stå på en spyleplate med oljeutskiller. Bruk bilsjampo.

## Håndvask

- Vask bort fugleskitt på lakken snarest mulig. Den inneholder stoffer som svært raskt påvirker og misfarger lakken. Vi anbefaler at eventuelle misfarginger utbedres av et autorisert Volvo-verksted.
- Spyl understellet.
- Spyl hele bilen til den løse smussen er fjernet, for å redusere risikoen for vaskeriper. Ikke sprut direkte på låsene.
- Ved behov brukes kaldavfetningsmiddel på ekstra skitne overflater. Legg merke til at overflatene da ikke må være solvarme!
- Vask med svamp og bilsjampo og rikelig med lunkent vann.
- Vask viskerbladene med lunken såpeløsning eller bilsjampo.
- Tørk bilen med et rent, mykt pusseskinn eller en vannskrape. Hvis du passer på at ikke vandråper selvtørker i sterkt sollys, reduserer du risikoen for vann tørkeflekker som det kan være nødvendig å polere bort.

### ADVARSEL

La alltid motorvask utføres av et verksted. Hvis motoren er varm, kan det bli brann.

### VIKTIG

Skitne frontlykter fungerer dårligere. Vask dem regelmessig, for eksempel ved fylling av drivstoff.

Ikke bruk etsende rengjøringsmidler, men bruk vann og en ikke-ripende svamp.

### NBI

Utvendige lykter, som frontlykter og baklys, kan av og til få kondens på innsiden av glasset. Dette er normalt. All utvendig belysning er konstruert for å motstå dette. Kondensen luftes vanligvis ut av lyktehuset når lykta har vært tent en stund.

## Automatvask

Vask i automat er en enkel måte å få bilen ren på, men automaten kommer ikke til overalt. For å oppnå godt resultat anbefales det å vaske bilen for hånd.

### NBI

De første månedene bør bilen bare vaskes for hånd. Lakken er nemlig mer ømfintlig når den er ny.

## Høytrykksvask

Bruk sveipende bevegelser ved høytrykksvask, og pass på at ikke munnstykket kommer nærmere bilens overflater enn 30 cm (avstanden gjelder alle eksteriørdetaljer). Ikke sprut direkte på låsene.

## Kontroller bremsene

### ADVARSEL

Prøvebrems alltid etter vasking, også parkeringsbremsen, slik at fuktighet og korrosjon ikke angriper bremsebelegget og svekker bremsene.

Trå lett på bremsepedalen nå og da under lengre kjøreturer i regn eller slaps. Friksjonsvarmen gjør at bremsebeleggene varmes opp og tørker. Gjør det samme etter start i svært fuktig eller kaldt vær.

## Pusserblad

Rester av asfalt, støv og salt samt insekter, is osv. på frontruten reduserer viskerbladenes levetid.

Ved rengjøring:

- Sett viskerbladene i servicestilling, se Pusserblad (s. 374).

### **i NBI**

Vask viskerbladet og frontrute jevnlig med lunkenet såpevann eller bilsjampo. Bruk ikke sterke løsemidler.

## Utvendige plast-, gummi- og dekordetaljer

Til rengjøring og pleie av innfargede plastdeler, gummi- eller dekordetaljer, for eksempel lister, anbefales spesielt rengjøringsmiddel som føres av Volvo-forhandlerne. Anvisningene må følges nøye ved bruk av slike rengjøringsmidler.

### **! VIKTIG**

Unngå boning og polering av plast og gummi. Gni om nødvendig bare med et lett trykk hvis du bruker avfettingsmiddel på plast og gummi. Bruk en myk svamp. Polering av blanke lister kan slite vekk eller skade den blanke overflaten. Polermiddel som inneholder slipemiddel må ikke brukes.

### **! VIKTIG**

Unngå å vaske bilen med rengjøringsmidler med pH-verdi under 3,5 eller over 11,5. Dette kan gi misfarging av elokserte aluminiumsdetaljer som taks�innene og rundt sidevinduene.

Bruk aldri metallpoleringsmiddel på anodiserte aluminiumdettaljer, det kan gi misfarging og ødelegge overflatebehandlingen.

## Felger

Bruk bare felg rengjøringsmiddel som anbefales av Volvo.

Sterke felg rengjøringsmidler kan skade overflaten og forårsake flekker på forkrommede aluminiumsfelger.

## Relatert informasjon

- Polering og voksing (s. 397)
- Rengjøring av interiør (s. 399)
- Vann- og smussavvisende overflatesjikt (s. 398)

## Polering og voksing

Poler og voks bilen når lakken har blitt matt eller for å gi den en ekstra beskyttelse.

Bilen trenger ikke poleres før den er minst ett år gammel. Du kan vokse den tidligere. Bilen må ikke poleres og vokses i direkte sollys.

Vask og tørk bilen svært grundig før polering eller voksing. Vask bort asfalt og tjære flekker med asfaltfjerner eller lakknafta. Vanskelige flekker kan fjernes med fin slipepasta (rubbing) som er beregnet for billakk.

Poler først med poleringsmiddel, og voks deretter med flytende eller fast voks. Anvisningene på forpakningene må følges nøye. Mange preparater inneholder både poleringsmiddel og voks.

### **! VIKTIG**

Unngå boning og polering av plast og gummi. Gni om nødvendig bare med et lett trykk hvis du bruker avfettingsmiddel på plast og gummi. Bruk en myk svamp. Polering av blanke lister kan slite vekk eller skade den blanke overflaten. Polermiddel som inneholder slipemiddel må ikke brukes.

**! VIKTIG**

Bare lakkbehandling som er anbefalt av Volvo skal brukes. Andre behandlinger, som konservering, forsegling, beskyttelse, glansforsegling og lignende kan skade lakken. Lakkskader som skyldes slik behandling, dekkes ikke av Volvos garanti.

**Relatert informasjon**

- Bilvask (s. 396)

**Vann- og smussavisende overflatesjikt**

Vinduene er overflatebehandlet slik at sikten forbedres ved vanskelige værforhold.

**Vann- og smussavisende overflatesjikt\***

Den vannavisende overflatebehandlingen er utsatt for naturlig slitasje.

Vedlikehold:

- Bruk aldri produkter som bilvoks, avfettingsmiddel eller lignende på glasset, ettersom det kan ødelegge glassets vannavisende egenskaper.
- Vær forsiktig ved rengjøring, slik at du ikke lager riper i glasset.
- For å unngå skader på glasset ved isfjerning må det utelukkende brukes en isskrape av plast.
- For at de vannavisende egenskapene skal opprettholdes på sidevindue, anbefaler vi en behandling med et spesielt etterbehandlingsmiddel som føres av Volvo-forhandlerne. Det bør brukes første gang etter tre år, og deretter hvert år.

**! VIKTIG**

Ikke bruk isskraper av metall på rutene. Bruk den elektriske oppvarmingen til å fjerne is fra sidespeilene, se Vinduer og bakspeil - elektrisk oppvarming (s. 105).

**Relatert informasjon**

- Bilvask (s. 396)

## Rustbeskyttelse

Bilen har i fabrikk blitt behandlet med en grundig og komplett rustbeskyttelse. Deler av karosseriet består av galvaniserte plater. Understellet er beskyttet av et slitasjebestandig rustbeskyttelsesmiddel. En tynn, penetrerende rustbeskyttelsesvæske er sprøytet inn i utsatte vanger, hulrom, lukkede seksjoner og sidedører.

## Kontroll og vedlikehold

Bilens rustbeskyttelse behøver normalt ikke vedlikehold, men å holde bilen ren bidrar alltid til å redusere faren for rust. Sterkt alkaliske og sure rensesvæsker skal alltid unngås på blanke pyntedetaljer. Eventuell steinsprut bør utbedres så snart det oppdages.

## Relatert informasjon

- Lakkskader (s. 400)

## Rengjøring av interiør

Bruk bare rengjøringsmidler og bilpleieprodukter som anbefales av Volvo. Rengjør regelmessig og fjern flekker med én gang for best resultat. Det er viktig å støvsuge før du rengjør med rengjøringsmiddel.

### ! VIKTIG

- En del fargete klesplagg (f.eks. mørke jeans og plagg i semsket skinn) kan misfarge trekket. Hvis dette skjer, er det viktig å rengjøre og etterbehandle disse delene av trekket så fort som mulig.
- Bruk aldri sterke løsemidler, f.eks. spylervæske, flekkfjerner eller aceton til å rengjøre interiøret, da det kan skade både trekk og det andre interiørmaterialet.
- Dusj aldri rengjøringsmiddel direkte på deler som har elektriske knapper og brytere. Tørk i stedet av dem med en klut fuktet i rengjøringsmiddel.
- Skarpe gjenstander og borrelåser kan skade bilens tekstiltrekk.

## Tekstiltrekk og taktrekk

Volvo tilbyr et generelt tekstipleieprodukt til alle slags tekstiltrekk og taktrekk. Når dette brukes i henhold til instruksjonene, bevares trekkets egenskaper. Tekstipleieproduktene kan kjøpes fra en Volvo-forhandler.

## Skinntrekk

Volvos skinntrekk er behandlet for å bevare sitt opprinnelige utseende.

Skinntrekket er et naturprodukt som forandres og får en vakker patina med tiden. For at skinnets egenskaper og farge skal bevares, kreves regelmessig rengjøring og etterbehandling. Volvo fører et heldekkende produkt, Volvo Leather Care Kit/Wipes, for rengjøring og etterbehandling av skinntrekk, som bevarer skinnets beskyttende overflate når det brukes i samsvar med instruksjonene.

For å oppnå best resultat anbefaler Volvo å rengjøre samt smøre på en beskyttelses krem én til fire ganger i året (flere ganger ved behov). Volvo Leather Care Kit/Wipes kan kjøpes hos Volvo-forhandleren.

## Skinnratt

Skinn må puste. Dekk aldri skinnrattet med trekk i plast. Til rengjøring av skinnrattet anbefaler vi Volvo Leather Care Kit/Wipes.

## Interiøre plast-, metall- og tredetaljer

Til rengjøring av interiørdetaljer og -flater anbefales en splittfiber- eller mikrofiberklut fuktet med litt vann. Slike kluter føres av Volvo-forhandlerne.

Skrap eller gni aldri på en flekk. Bruk aldri sterke flekkfjerningsmidler. På vanskelige flekker kan du bruke et spesielt rengjøringsmiddel som føres av Volvo-forhandlerne.

## « Sikkerhetsbeltet

Bruk vann og syntetisk vaskemiddel. Volvo-forhandleren fører spesielle tekstilvaskemidler. Sørg for at beltet er tørt før det rulles inn igjen.

## Matter og gulvteppe

Ta ut innleggsmattene for å rengjøre gulvmatten og innleggsmattene separat. Sug bort støv og skitt med en støvsuger. De løse gulvmattene festes med tapper.

Ta ut matten ved å holde i hver av piggene og løfte rett opp.

Legg på plass gulvmatten igjen ved å trykke den fast på festetappene.

### **⚠ ADVARSEL**

Bruk bare ileggsmatte ved hver plass og kontroller før kjøring at matten ved førerplassen er stukket ordentlig ned og forankret i piggene, så den ikke kommer i klem ved og under pedalene.

Det anbefales å bruke spesielt tekstilrengjøringsmiddel på flekker på gulvmattene. Støvsug først. Gulvmatter skal rengjøres med middel som anbefales av Volvo-forhandleren.

## Relatert informasjon

- Bilvask (s. 396)

<sup>18</sup> Eventuelt.

<sup>19</sup> Følg instruksjonene som følger med pakningen til fargepenner/stiften.

## Lakkskader

Lakken utgjør en viktig del av bilens rustbeskyttelse og må derfor kontrolleres regelmessig. De vanligste lakkskadene er mindre steinsprut, riper og skader på for eksempel skjermkanter, dører og støtfanger.

## Utbedring av mindre lakkskader

For å unngå rustangrep bør lakkskader utbedres omgående.

## Materiell det kan bli bruk for

- Grunning (primer)<sup>18</sup> - til for eksempel plastkledd støtfanger finnes en spesiell heftprimer på sprayboks.
- basislakk og klarlakk - finnes på sprayboks eller som fargepenner/stift<sup>19</sup>.
- Maskeringstape.
- fin slipeklut<sup>18</sup>.

## Fargekode

Klistremerke for fargekode er plassert på bilens dørstolpe, og kommer til syne når høyre bakhjør åpnes.

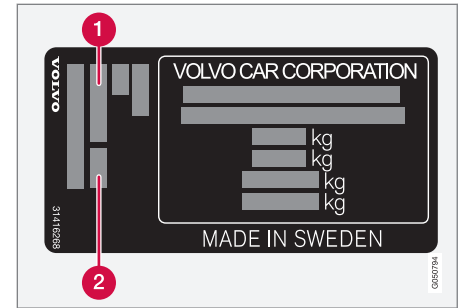

**1** Eksteriør fargekode

**2** Eventuell sekundær eksteriør fargekode

Det er viktig å bruke riktig farge. Fabrikasjonsplasseringen, se Typebetegnelser (s. 404).

## Reparer mindre lakkskader, som steinsprut og riper

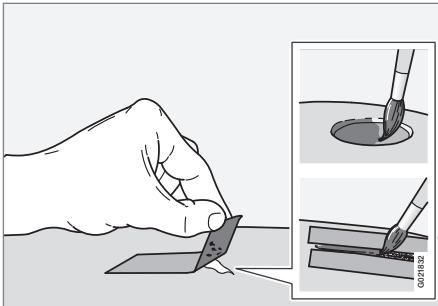

Før arbeidet påbegynnes må bilen være vasket og tørket samt ha en temperatur over 15 °C.

1. Fest en bit maskeringstape over det skadede området. Trekk deretter av tapebiten slik at eventuelle lakkrester følger med.

Hvis skaden har nådd ned til en metallflate (metallplate) bør du bruke grunning (primer). Ved skade i en plastoverflate bør en heftgrunning (primer) brukes for å bedre resultatet - sprøyt inn i lokket på boksen og pensle tynt.

2. Før lakking kan man ved behov (f.eks. hvis det finnes ujevne kanter) slipe lett og lokalt med et svært fint sandpapir. Overflaten rengjøres nøye og får tørke.

3. Rør om grunningen (primer) godt, og påfør den ved hjelp av en fin pensel, fyrstikk eller lignende. Avslutt med basislakk og klarlakk når grunnfargen har tørket.
4. Gjør som tidligere nevnt ved riper, men masker rundt skaden for å beskytte den uskadede lakken.

### **i** NBI

Hvis steinspruten ikke har nådd helt inn til metalloverflaten (metallplaten), og det fortsatt er et uskadet fargesjikt, kan du fylle i basislakk og klarlakk straks overflaten er rengjort.

### Relatert informasjon

- Rustbeskyttelse (s. 399)





SPESIFIKASJONER

## **Typebetegnelser**

Typebetegnelse, chassisnummer osv., dvs. informasjon som er unik for bilen kan leses av på et skilt i bilen.



## SPESIFIKASJONER

◀ kan det forenkle håndteringen av ærendet om man vet bilens typebetegnelse, chassis- og motornummer.

- 1 Typebetegnelse, chassisnummer, tillatte maksvekter og kodebetegnelse for eksteriørfarge samt typegodkjenningsnummer. Skiltet er plassert på dørstolpen og blir synlig når høyre bakdør åpnes.
- 2 Skilt for A/C-systemet.
- 3 Merke for parkeringsvarmer.
- 4 Motorkode og motorens produksjonsnummer.
- 5 Merke for motorolje.
- 6 Girkassens typebetegnelse og produksjonsnummer.
  - A Manuelt gir
  - B Automatgirkasse
- 7 Bilens understellsnummer (VIN, Vehicle Identification Number).

I bilens vognkort finnes ytterligere informasjon om bilen.

<b>i NBI</b>
Skiltene som er avbildet i førerhåndboken, trenger ikke være nøyaktig like som de du finner i bilen. Hensikten er å vise omtrent hvordan de ser ut, og omtrent hvor i bilen de sitter. Den informasjonen som gjelder akkurat din bil, finner du på de aktuelle merkelappene i bilen.

### Relatert informasjon

- Vekt (s. 408)
- Motorspesifikasjoner (s. 411)
- Spesifikasjoner for luftkondisjonering (s. 421)

**Mål**

Mål på bilens lengde, høyde osv. kan leses fra tabellen.

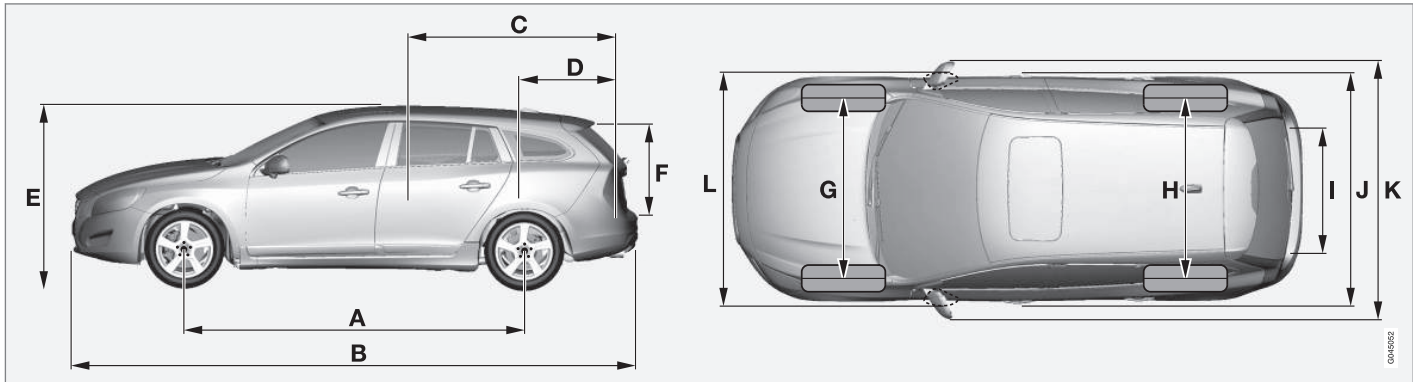

V60	Mål	mm
A	Akselavstand	2776
B	Lengde	4635
C	Lastelengde, gulv, nedfelt baksete	1749
D	Lastelengde, gulv	978
E	Høyde	1484
F	Lastehøyde	658

V60	Mål	mm
G	Sporvidde foran	1588 <sup>A</sup> 1578 <sup>B</sup>
H	Sporvidde bak	1585 <sup>A</sup> 1575 <sup>B</sup>
I	Lastebredde, gulv	1082
J	Bredde	1866

V60	Mål	mm
K	Bredde inkl. sidespeil	2097
L	Bredde inkl. innfelte sidespeil	1899

A med 16"-hjul  
B med 17"-hjul

## Vekt

Maks. totalvekt kan leses på et skilt i bilen.

Egenvekten inkluderer føreren, drivstofftankens vekt når den er fylt til 90 %, alle oljer og væsker.

Passasjerenes vekt og montert tilleggsutstyr samt kuletrykk (s. 409) (ved tilkoblet tilhenger) påvirker lasteevnen og regnes ikke med i egenvekten.

Tillatt maks. last = totalvekt - egenvekt.

**i NBI**

Dokumentert egenvekt gjelder bil i basisversjon - altså en bil uten ekstrautstyr eller tilleggsutstyr. Det innebærer at for alt tilleggsutstyr som legges til, minsker bilens lastekapasitet tilsvarende vekten av tilleggsutstyret.

Eksempler på tilleggsutstyr som reduserer lasteevnen er en del utstyrsnivåer (Kinetic, Momentum og Summum), samt annet tilleggsutstyr som tilhengerfeste, lastholder, takboks, lydanlegg, ekstralys, GPS, drivstoffdrevet varmeapparat, beskyttelsesgitter, matter, innsynsvern, elektrisk styrte seter etc.

Ved å veie bilen får du vite nøyaktig egenvekt for akkurat din bil.

**⚠ ADVARSEL**

Bilens kjøreegenskapet forandres etter hvor tungt den er lastet og hvor lasten er plassert.

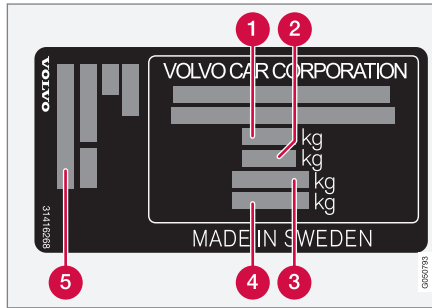

Se Typebetegnelser (s. 404) for informasjon om plassering av skiltene.

- 1** Maks. totalvekt
- 2** Maks. togvekt (bil + tilhenger)
- 3** Maks. forakseltrykk
- 4** Maks. bakakseltrykk
- 5** Utstyrsnivå

Maks. last: Se vognkort.

Maks. taklast: 75 kg.

## Relatert informasjon

- Trekkvekt og kuletrykk (s. 409)
- Drivstofforbruk og CO2-utslipp (s. 423)

## Trekkvekt og kuletrykk

Trekkvekt og kuletrykk for kjøring med tilhenger kan leses fra tabellene.

## Maks. vekt bremset tilhenger

**i NBI**

Alle motorene tilbys ikke på alle markeder.

V60 Motor	Motorkode <sup>A</sup>	Girkasse	Maks.vekt bremset tilhenger (kg)	Maks. kuletrykk (kg)
T2	B4154T5	Automat, TF-71SC	1500	75
T3	B4204T37	Manuell, M66	1600	75
T3	B4154T4	Automat, TF-71SC	1500	75
T3	B4154T6	Automat, TF-71SC	1500	75
T4	B4204T19	Manuell, M66	1600	75
T4	B4204T19	Automat, TF-71SC	1600	75
T5/Bi-Fuel	B4204T11	Automat, TG-81SC	1800	90
T5	B4204T15	Automat, TG-81SC	1600	75
T5	B4204T41	Automat, TG-81SC	1800	90
T6	B4204T9	Automat, TG-81SC	1800	90
T6 AWD	B4204T9	Automat, TG-81SC	1800	90
D2	D4204T8	Manuell, M66	1600	75
D2	D4204T20	Automat, TF-71SC	1600	75
D3	D4204T9	Manuell, M66	1600	75



## SPESIFIKASJONER



V60 Motor	Motorkode <sup>A</sup>	Girkasse	Maks.vekt bremset tilhenger (kg)	Maks. kuletrykk (kg)
D3	D4204T9	Automat, TF-71SC	1600	75
D4	D4204T14	Manuell, M66	1800	90
D4	D4204T14	Automat, TG-81SC	1800	90
D4 AWD	D5244T21	Automat, TF-80SD	1800	90
D5	D4204T11	Automat, TG-81SC	1800	90

<sup>A</sup> Motorkode, detalj- og produksjonsnummer finnes på motoren, se Typebetegnelser (s. 404).

### Maksvekt ubremset tilhenger

Maks.vekt ubremset tilhenger (kg)	Maks. kuletrykk (kg)
750	50

### Relatert informasjon

- Vekt (s. 408)
- Kjøring med tilhenger\* (s. 308)
- Tilhengerstabilisator - TSA (s. 314)



## Motorspesifikasjoner

Motorspesifikasjoner (effekt etc.) for respektive motoralternativer kan finnes i tabellen.

 <b>NBI</b>
Alle motorene tilbys ikke på alle markeder.

V60 Motor	Motorkode <sup>A</sup>	Effekt (kW/o/min)	Effekt (hk/rpm)	Dreiemoment (Nm/o/min)	Antall sylindere	Sylinderdiameter (mm)	Slaglengde (mm)	Slagvolum (liter)	Kompresjonsforhold
T2	B4154T5	90/5000	122/5000	220/1600-3500	4	82,0	70,9	1,498	10,5:1
T3	B4154T4	112/5000	152/5000	250/1700-4000	4	82,0	70,9	1,498	10,5:1
T3	B4204T37	112/5000	152/5000	250/1300-4000	4	82,0	93,2	1,969	11,3:1
T3	B4154T6	112/5000	152/5000	250/1700-4000	4	82,0	70,9	1,498	8,8:1
T4	B4204T19	140/4700	190/4700	300/1300-4000	4	82,0	93,2	1,969	11,3:1
T5/Bi-Fuel	B4204T11	180/5500	245/5500	350/1500-4800	4	82,0	93,2	1,969	10,8:1
T5	B4204T15	162/5500	220/5500	350/1500-4000	4	82,0	93,2	1,969	10,8:1
T5	B4204T41	180/5500	245/5500	350/1500-4800	4	82,0	93,2	1,969	8,6:1
T6 / T6 AWD	B4204T9	225/5700	306/5700	400/2100-4800	4	82,0	93,2	1,969	10,3:1
Polestar	B4204T43	270/6000	367/6000	470/3100-5000	4	82,0	93,2	1,969	8,6:1
D2	D4204T8	88/3750	120/3750	280/1500-2250	4	82,0	93,2	1,969	16,0:1
D2	D4204T20	88/3750	120/3750	280/1500-2250	4	82,0	93,2	1,969	16,0:1
D3	D4204T9	110/3750	150/3750	320/1750-3000	4	82,0	93,2	1,969	16,0:1
D4	D4204T14	140/4250	190/4250	400/1750-2500	4	82,0	93,2	1,969	15,8:1



## SPESIFIKASJONER



V60 Motor	Motorkode <sup>A</sup>	Effekt (kW/o/min)	Effekt (hk/rpm)	Dreiemoment (Nm/o/min)	Antall sylindere	Sylinderdiameter (mm)	Slaglengde (mm)	Slagvolum (liter)	Kompresjonsforhold
D4 AWD	D5244T21	140/4000	190/4000	420/1500-3000	5	81,0	93,2	2,400	16,5:1
D5	D4204T11	165/4250	225/4250	470/1750-2500	4	82,0	93,2	1,969	15,8:1

<sup>A</sup> Motorkode, detalj- og produksjonsnummer finnes på motoren, se Typebetegnelser (s. 404).

### Relatert informasjon

- Kjølevæske - kvalitet og volum (s. 417)
- Motorolje - kvalitet og volum (s. 414)

## Motorolje - ugunstige kjøreforhold

Krevende kjøreforhold kan gi unormalt høy oljetemperatur eller unormalt høyt oljeforbruk.

Nedenfor følger noen eksempler på krevende kjøreforhold.

Kontroller oljenivået (s. 362) oftere ved langvarig kjøring:

- med campingvogn eller tilhenger
- i kupert landskap
- ved høy hastighet
- ved temperaturer kaldere enn  $-30\text{ °C}$  eller varmere enn  $+40\text{ °C}$ .

Det ovenstående gjelder også ved kortere kjøreavstand i lave temperaturer.

Velg en helsyntetisk motorolje ved krevende kjøreforhold. Det gir motoren ekstra beskyttelse.

Volvo anbefaler:



**! VIKTIG**

For å oppfylle kravene til motorens serviceintervall, fyller alle motorer med en spesielt tilpasset syntetisk motorolje på fabrikkens. Valget av olje er gjort med stor omhu og av hensyn til levetid, startvillighet, drivstofforbruk og miljøbelastning.

For at de anbefalte serviceintervallene skal kunne holdes, kreves det at det brukes godkjent motorolje. Bruk bare foreskrevet oljekvalitet, både ved etterfylling og ved oljeskift, ellers kan levetid, startvillighet, drivstofforbruk og miljøbelastning påvirkes.

Volvo Personbiler Norge frasier seg alt garantiansvar hvis det ikke er brukt motorolje av foreskrevet kvalitet og viskositet.

Volvo anbefaler at oljeskift utføres i et autorisert Volvo-verksted.

### Relatert informasjon

- Motorolje - kvalitet og volum (s. 414)
- Motorolje - generelt (s. 361)

### Motorolje - kvalitet og volum

Motoroljekvalitet og volum for de enkelte motoralternativ kan leses ut av tabellen.

Volvo anbefaler:



<b>i</b> <b>NBI</b>
Alle motorene tilbys ikke på alle markeder.

V60 Motor	Motorkode <sup>A</sup>	Oljekvalitet	Volum, inkl. oljefilter (liter)
T2	B4154T5	Castrol Edge Professional V 0W-20 eller VCC RBS0-2AE 0W-20	ca 5,6
T3	B4154T4		ca 5,6
T3	B4154T6		ca 5,6
T3	B4204T37		ca 5,9
T4	B4204T19		ca 5,9
T5/Bi-Fuel	B4204T11		ca 5,9
T5	B4204T15		ca 5,9
T5	B4204T41		ca 5,9
T6 / T6 AWD	B4204T9		ca 5,9
Polestar	B4204T43		ca 5,9
D2	D4204T8	Castrol Edge Professional V 0W-20 eller VCC RBS0-2AE 0W-20	ca 5,2
D2	D4204T20		ca 5,2
D3	D4204T9		ca 5,2
D4	D4204T14		ca 5,2
D5	D4204T11		ca 5,2
D4 AWD	D5244T21	<b>Oljekvalitet: ACEA A5/B5</b> <b>Viskositet: SAE 0W-30</b>	ca 5,9

<sup>A</sup> Motorkode, detalj- og produksjonsnummer finnes på motoren, se Typebetegnelser (s. 404).



◀◀ **Relatert informasjon**

- Motorolje - ugunstige kjøreforhold (s. 413)
- Motorolje, kontroll og påfylling (s. 362)

## Kjølevæske - kvalitet og volum

Kjølevæskevolum for respektive motoralternativer kan leses fra tabellen.

**Foreskrevet kvalitet:** Kjølevæske anbefalt av Volvo blandet med 50 % vann<sup>2</sup>, se pakningen.

<b>i NBI</b>
Alle motorene tilbys ikke på alle markeder.

V60 Motor <sup>A</sup>	Volum (liter)
T2	B4154T5
T3	B4154T4
T3	B4154T6
T3	B4204T37
T4	B4204T19
T5/Bi-Fuel	B4204T11
T5	B4204T15
T5	B4204T41
T6 / T6 AWD	B4204T9
Polestar	B4204T43

8,3 (8,7<sup>B</sup>)

V60 Motor <sup>A</sup>	Volum (liter)
D2	D4204T8
D2	D4204T20
D3	D4204T9
D4	D4204T14
D5	D4204T11
D4 AWD	D5244T21

8,9 (9,2<sup>B</sup>)

8,9

<sup>A</sup> Motorkode, detalj- og produksjonsnummer finnes på motoren, se Typebetegnelser (s. 404).

<sup>B</sup> Gjelder bil med drivstoffdrevet varmer.

### Relatert informasjon

- Kjølevæske - nivå (s. 364)

<sup>2</sup> Vannkvaliteten skal oppfylle standard STD 1285,1.

## Gjrolje - kvalitet og volum

Foreskrevet gjrkasseolje og volum for respektive gjrkassealternativ kan finnes i tabellen.

### Manuelt gjr

Manuelt gjr	Volum (liter)	Foreskrevet gjrolje
M66	ca 1,45	BOT 350 M3

### Automatgjir

Automatgjir	Volum (liter)	Foreskrevet gjrolje
TF-71SC	ca 6,8	AW1
TF-80SD	ca 7,0	AW1
TG-81SC	ca 6,6 <sup>A</sup> ca 7,5 <sup>B</sup>	AW1

A Bensinmotorer

B Dieselmotorer

### **i** NBI

Gjroljen trenger ikke byttes under normale kjreforhold. Ved ugunstige kjreforhold kan det likevel vaeere noedvendig.

### Relatert informasjon

- Motorolje - ugunstige kjreforhold (s. 413)
- Typebetegnelser (s. 404)



### **Bremsevæske - kvalitet og volum**

Bremsevæske kalles mediet i et hydraulisk bremsesystem som brukes for å overføre trykk fra for eksempel en bremsepedal via en hovedbremsesylinder til en eller flere slavesylindere som i sin tur påvirker en mekanisk brems.

**Foreskrevet kvalitet:** Volvo Original bremsevæske eller tilsvarende.

**Volum:** 0,6 liter

### **Relatert informasjon**

- Bremse- og clutchvæske - nivå (s. 365)

### **Servostyringsolje - kvalitet**

Servostyringsolje kalles mediet som benyttes i bilens servostyringssystem.

**Foreskrevet kvalitet:** Styreservoolje anbefalt av Volvo.

### **Relatert informasjon**

- Styreservoolje - nivå (s. 366)

**Drivstofftank - kapasitet**

Drivstofftankens kapasitet for de enkelte motoralternativ kan leses ut av tabellen.

Motor	Volum (liter)	Foreskrevet kvalitet
Bensinmotor	ca 67	Drivstoff - bensin (s. 303)
Dieselmotor	ca 67	Drivstoff - diesel (s. 303)

**Kjøretøygasstank (CNG) - gjelder Bi-Fuel**

Tankvolum	ca. 16 kg
-----------	-----------

<b>i NBI</b>
Bensinstasjoner kan gi forskjellig tanktrykk. Derfor kan fyllbart gassvolum variere mellom fyllingene.

**Relatert informasjon**

- Påfylling av drivstoff (s. 301)
- Motorspesifikasjoner (s. 411)

## Spesifikasjoner for luftkondisjonering

Klimaanlegget i bilen bruker et kjølemiddel, og avhengig av marked brukes enten R1234yf eller R134a. Informasjon om hvilket kjølemiddel bilens klimaanlegg bruker, finnes på et skilt som er plassert på innsiden av panseret.

Foreskrevne kvaliteter og volumer på væsker og smøremidler i luftkondisjoneringsanlegget kan du lese fra tabellene nedenfor.

### A/C-skilt

#### Skilt for R134a

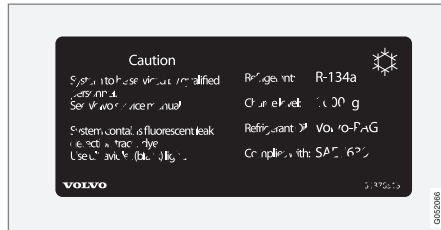

Skiltet er plassert på innsiden av motorpanseret.

#### Skilt for R1234yf



Skiltet er plassert på innsiden av motorpanseret.

#### Symbolforklaring R1234yf

Symbol	Betydning
	Forsiktig
	Mobil luftkondisjoneringsystem (MAC)
	Smøremiddeltipe

Symbol	Betydning
	Autorisert servicetekniker må etterse det mobile luftkondisjoneringsystemet (MAC)
	Brannfarlig kjølemiddel

### Kjølemiddel

#### Biler med kjølemiddel R134a

Motor	Vekt	Foreskrevet kvalitet
5-sylindret diesel	720 g	R134a
Annet	800 g	

#### ADVARSEL

Klimaanlegget inneholder kjølemiddelet R134a under trykk. Service og reparasjon av systemet må kun utføres av et autorisert verksted.

#### ◀ Biler med kjølemiddel R1234yf

Vekt	Foreskrevet kvalitet
750 g	R1234yf

#### ADVARSEL

Klimaanlegget inneholder kjølemiddelet R1234yf under trykk. Ifølge SAE J2845 (Technician Training for Safe Service and Containment of Refrigerants Used in Mobile A/C System) må service og reparasjoner på kjølemediesystemer bare utføres av opplærte og sertifiserte teknikere for at systemet skal være sikkert.

#### Kompressorolje

Motor	Volum	Foreskrevet kvalitet
4-sylindret	60 ml	PAG SP-A2
5-sylindret	110 ml	PAG SP-A2

#### Evaporator

#### VIKTIG

Klimaanleggets fordampere må aldri repareres eller byttes ut med en tidligere brukt fordampere. Ny fordampere må være sertifisert og merket etter SAE J2842.

#### Relatert informasjon

- Klimaanlegg - feilsøking og reparasjoner (s. 367)
- Typebetegnelser (s. 404)

## Drivstofforbruk og CO<sub>2</sub>-utslipp

Drivstofforbruket måles i liter per 100 km og CO<sub>2</sub>-utslippet i gram CO<sub>2</sub> per km.

### Forklaring







CO <sub>2</sub>	gram CO <sub>2</sub> /km
	liter/100 km

	bykjøring
	landeveis kjøring
	blandet kjøring

man	manuelt gir
aut	Automatgir







 <b>NBI</b>
Se tillegget som følger med hvis du ikke finner forbruks- og utslippsinformasjon.







 <b>NBI</b>
Alle motorene tilbys ikke på alle markeder.

V60 							
		CO <sub>2</sub>		CO <sub>2</sub>		CO <sub>2</sub>	
T2 (B4154T5)	aut	176	7,6	116	4,9	138	5,9
T3 (B4204T37)	man	175	7,5	112	4,8	135	5,8
T3 (B4154T4)	aut	176	7,6	116	4,9	138	5,9
T4 (B4204T19)	man	175	7,5	112	4,8	135	5,8
T4 (B4204T19)	aut	172	7,4	115	4,9	136	5,8

## SPESIFIKASJONER



<b>V60</b> 							
		CO <sub>2</sub>	Ø 	CO <sub>2</sub>	Ø 	CO <sub>2</sub>	Ø 
T5 (B4204T11)	<b>aut</b>	200	8,6	120	5,2	149	6,4
T6 (B4204T9)	<b>aut</b>	207	8,9	127	5,4	157	6,7
T6 AWD (B4204T9)	<b>aut</b>	212	9,1	135	5,8	163	7,0
Polestar (B4204T43)	<b>aut</b>	-	-	-	-	-	-
D2 <sup>A</sup> (D4204T8)	<b>man</b>	112	4,2	94	3,6	101	3,8
D2 <sup>B</sup> (D4204T8)	<b>man</b>	109	4,2	91	3,5	98	3,7
D2 <sup>A</sup> (D4204T20)	<b>aut</b>	123	4,7	104	4,0	111	4,2
D2 <sup>B</sup> (D4204T20)	<b>aut</b>	122	4,7	102	3,9	109	4,2
D3 <sup>A</sup> (D4204T9)	<b>man</b>	114	4,4	99	3,7	105	4,0
D3 <sup>B</sup> (D4204T9)	<b>man</b>	112	4,3	96	3,6	102	3,9
D3 <sup>A</sup> (D4204T9)	<b>aut</b>	123	4,7	104	4,0	111	4,2
D3 <sup>B</sup> (D4204T9)	<b>aut</b>	122	4,7	102	3,9	109	4,2

V60 							
		CO <sub>2</sub>	Ø 	CO <sub>2</sub>	Ø 	CO <sub>2</sub>	Ø 
D4 <sup>A</sup> (D4204T14)	man	117	4,5	97	3,7	104	4,0
D4 <sup>B</sup> (D4204T14)	man	114	4,3	93	3,5	101	3,8
D4 <sup>A</sup> (D4204T14)	aut	141	5,3	102	3,9	116	4,4
D4 <sup>B</sup> (D4204T14)	aut	135	5,2	99	3,8	112	4,3
D4 AWD (D5244T21)	aut	179	6,8	127	4,8	146	5,5
D5 (D4204T11)	aut	146	5,6	113	4,4	125	4,8

<sup>A</sup> Gjelder **ikke** lavutslippvarianten.

<sup>B</sup> Gjelder **bare** lavutslippvarianten.

Verdiene for drivstofforbruk og utslipp i tabellen over er basert på spesielle EU-kjøresykluser<sup>3</sup>, som gjelder for bil med egenvekt i basisutførelse og uten tilleggsutstyr. Avhengig av utstyrsnivå kan bilens vekt øke. Dette, samt hvor tungt bilen lastes, øker drivstofforbruket og utslippet av karbondioksid.

Det finnes flere årsaker til økt drivstofforbruk sammenlignet med tabellverdiene. Eksempler på dette er:

- Førerens kjøremåte.
- Dersom kunden har valgt større hjul enn de som monteres som standard på modellens grunnversjon, øker rullemotstanden.

- Høy hastighet gir økt luftmotstand.
- Drivstoffkvalitet, vei- og trafikkforhold, vær og bilens tilstand.

En kombinasjon av noen av disse eksemplene kan gi vesentlig høyere forbruk. For ytterligere informasjon henvises til regelverkene<sup>3</sup>.

<sup>3</sup> De offisielle tallene for drivstofforbruk er basert på to standardiserte kjøresykluser i laboratoriemiljø ("EU-kjøresykluser") i henhold til EU Regulation no 692/2008, 715/2007 (Euro 5 / Euro 6) og UN ECE Regulation no 101. Regelverket omfatter kjøresykluserne bykjøring og landeveiskjøring. - Bykjøring - målingen starter med kaldstart av motoren. Kjøringen er simulert. - Landeveiskjøring - bilen akselereres og bremses i hastigheter mellom 0-120 km/t (0-75 mph). Kjøringen er simulert. - Biler med manuell girkasse startes i 2. gir (gjelder biler med hjul på opptil 18 tommer). Verdien for blandet kjøring som er angitt i tabellen, er i henhold til forskriftskrav en kombinasjon av bykjøring og landeveiskjøring. CO<sub>2</sub>-utslipp - for å beregne utslippet av karbondioksid i de to kjøresykluserne samles avgangene opp. Disse analyseres etterpå, og gir verdien for CO<sub>2</sub>-utslipp.

## SPESIFIKASJONER

- ◀ Store avvik i drivstofforbruket kan oppstå ved sammenligning med EU-kjøresyklusene<sup>3</sup> som brukes ved sertifisering av bilen, og som forbruksverdiene i tabellen er basert på.

<b>i NBI</b>
Ekstreme værforhold, kjøring med tilhenger eller kjøring i stor høyde i kombinasjon med drivstoffkvalitet, er faktorer som kan virke inn på bilens ytelse.

### CO<sub>2</sub>-utslipp og drivstofforbruk (kjøretøygass - CNG) - for Bi-Fuel

	aut
<b>Metangass</b> gram CO <sub>2</sub> /km	116
<b>Biogass</b> gram CO <sub>2</sub> /km	38
<b>Blandet kjøring</b> kg/100 km	4,3

### CNG-spesifikasjoner

Typebetegnelse	Bi-Fuel
Effekt, CNG	Effekten er den samme som for bensin.
Utslippsnivå	Euro 6

<b>i NBI</b>
<ul style="list-style-type: none"><li>• Det finnes mange atskilte gasskvaliteter, også gass med lavere energiinnhold og rekkevidde.</li><li>• Drivstofforbruket angitt ovenfor gjelder for blandet kjøring. Ved bykjøring eller rask motorveikjøring blir forbruket høyere, ved rolig landeveis kjøring noe lavere.</li></ul>

### Relatert informasjon

- Drivstofføkonomisk kjøring (s. 307)
- Vekt (s. 408)

<sup>3</sup> De offisielle tallene for drivstofforbruk er basert på to standardiserte kjøresykluser i laboratoriemiljø ("EU-kjøresykluser") i henhold til EU Regulation no 692/2008, 715/2007 (Euro 5 / Euro 6) og UN ECE Regulation no 101. Regelverket omfatter kjøresyklusene bykjøring og landeveis kjøring. - Bykjøring - målingen starter med kaldstart av motoren. Kjøringen er simulert. - Landeveis kjøring - bilen akselereres og bremses i hastigheter mellom 0-120 km/t (0-75 mph). Kjøringen er simulert. - Biler med manuell girkasse startes i 2. gir (gjelder biler med hjul på opptil 18 tommer). Verdien for blandet kjøring som er angitt i tabellen, er i henhold til forskriftskrav en kombinasjon av bykjøring og landeveis kjøring. CO<sub>2</sub>-utslipp - for å beregne utslippet av karbondioksid i de to kjøresyklusene samles avgangene opp. Disse analyseres etterpå, og gir verdien for CO<sub>2</sub>-utslipp.



## Hjul og dekk - godkjente dimensjoner

I noen lande framgår ikke alle godkjente dimensjoner av registreringsbevis eller andre dokumenter. Tabellen nedenfor viser alle godkjente

kombinasjoner av felger og dekk. Opplysninger om motor, forhjulsdriфт (FWD) eller firehjulsdriфт (AWD) samt girkasstype er nødvendig for å lese tabellen. For informasjon i forbindelse med disse opplysningene, se Typebetegnelser (s. 404).

For informasjon om laveste tillatte lastindeks (LI) og laveste tillatte hastighetsklasse (SS), se Lastindeks og hastighetsklasse (s. 429).

✓ = Godkjent

V60 Motor	man/ aut	205/60R16 7Jx16x50	215/55R16 7Jx16x50	215/50R17 7Jx17x50	235/45R17 7,5Jx17x55 8Jx17x55	235/40R18 8Jx18x55	235/40R19 <sup>A</sup> 8Jx19x55	245/35R20 8Jx20x55
T2 (B4154T5)	aut	✓	✓	✓	✓	✓	✓	-
T3 (B4154T4)	aut	✓	✓	✓	✓	✓	✓	-
T3 (B4154T6)	aut	✓	✓	✓	✓	✓	✓	-
T3 (B4204T37)	man	✓	✓	✓	✓	✓	✓	-
T4 (B4204T19)	man/aut	✓	✓	✓	✓	✓	✓	-
T5/Bi-Fuel (B4204T11)	aut	✓	✓	✓	✓	✓	✓	-
T5 (B4204T15)	aut	✓	✓	✓	✓	✓	✓	-
T5 (B4204T41)	aut	✓	✓	✓	✓	✓	✓	-
T6 (B4204T9)	aut	✓	✓	✓	✓	✓	✓	-
T6 AWD (B4204T9)	aut	✓	✓	✓	✓	✓	✓	-
Polestar (B4204T43)	aut	-	-	-	-	-	✓	✓
D2 <sup>B</sup> (D4204T8)	man	✓	-	-	-	-	-	-
D2 <sup>C</sup> (D4204T8)	man	✓	✓	✓	✓	✓	✓	-

## SPESIFIKASJONER



V60 Motor	man/ aut	205/60R16 7Jx16x50	215/55R16 7Jx16x50	215/50R17 7Jx17x50	235/45R17 7,5Jx17x55 8Jx17x55	235/40R18 8Jx18x55	235/40R19 <sup>A</sup> 8Jx19x55	245/35R20 8Jx20x55
D2 <sup>B</sup> (D4204T20)	aut	✓	-	-	-	-	-	-
D2 <sup>C</sup> (D4204T20)	aut	✓	✓	✓	✓	✓	✓	-
D3 <sup>B</sup> (D4204T9)	man/aut	✓	-	-	-	-	-	-
D3 <sup>C</sup> (D4204T9)	man/aut	✓	✓	✓	✓	✓	✓	-
D4 <sup>B</sup> (D4204T14)	man/aut	✓	-	-	-	-	-	-
D4 <sup>C</sup> (D4204T14)	man/aut	✓	✓	✓	✓	✓	✓	-
D4 AWD (D5244T21)	aut	-	✓	✓	✓	✓	✓	-
D5 (D4204T11)	aut	✓	✓	✓	✓	✓	✓	-

<sup>A</sup> Gjelder bare bil med sportschassis, R-design eller Polestar.

<sup>B</sup> Gjelder **bare** lavutslippsvarianten.

<sup>C</sup> Gjelder **ikke** lavutslippsvarianten.

### Relatert informasjon

- Dekkdimensjoner (s. 323)
- Hjul- og felgdimensjoner (s. 323)

**Lastindeks og hastighetsklasse**

Tabellen nedenfor viser laveste tillatte lasteindeks (LI) og hastighetsklasse (SS). Opplysnin-

ger om motor, forhjulsdriфт (FWD) eller firehjulsdriфт (AWD) samt girkassetype er nødvendig for å lese tabellen. For informasjon i forbindelse

med disse opplysningene, se Typebetegnelser (s. 404).

V60 Motor		man/ aut	Laveste tillatte lasteindeks (LI) <sup>A</sup>	Laveste tillatte hastighetsklasse (SS) <sup>B</sup>
T2	B4154T5	aut	93	H
T3	B4154T4	aut	93	H
T3	B4154T6	aut	93	H
T3	B4204T37	man	92	V
T4	B4204T19	man	92	H <sup>C</sup>
		aut	93	H <sup>C</sup>
T5/Bi-Fuel	B4204T11	aut	93	H <sup>C</sup>
T5	B4204T15	aut	93	H <sup>C</sup>
T5	B4204T41	aut	93	H <sup>C</sup>
T6	B4204T9	aut	93	H <sup>C</sup>
T6 AWD	B4204T9	aut	95	H <sup>D</sup>
Polestar	B4204T43	aut	95	W
D2	D4204T8	man	92	H
D2	D4204T20	aut	93	H



V60 Motor		man/ aut	Laveste tillatte lasteindeks (LI) <sup>A</sup>	Laveste tillatte hastighetsklasse (SS) <sup>B</sup>
D3 <sup>E</sup>	D4204T9	man	92	H
		aut	93	H
D3 <sup>F</sup>	D4204T9	man	92	H <sup>C</sup>
		aut	93	H
D4 <sup>E</sup>	D4204T14	man	92	H
		aut	93	H
D4 <sup>F</sup>	D4204T14	man	92	H <sup>C</sup>
		aut	93	H <sup>C</sup>
D4 AWD	D5244T21	aut	94	H <sup>C</sup>
D5	D4204T11	aut	93	H <sup>C</sup>

A Dekkets lastindeks skal minst være lik eller høyere enn verdien som er oppgitt i tabellen.

B Dekkets hastighetsklasse skal minst være lik eller høyere enn verdien som er oppgitt i tabellen.

C Biler uten sperre for maksimumshastighet på 210 km/t (130 mph), krever laveste hastighetsklasse V.

D Biler uten sperre for maksimumshastighet på 210 km/t (130 mph), krever laveste hastighetsklasse W.

E Gjelder **bare** lavutslippvarianten.

F Gjelder **ikke** lavutslippvarianten.

### Relatert informasjon

- Hjul og dekk - godkjente dimensjoner (s. 427)
- Dekkdimensjoner (s. 323)
- Hjul- og felgdimensjoner (s. 323)
- Dekk - lasteindeks (s. 324)

- Dekk - hastighetsklasser (s. 324)

**Dekk - godkjente dekktrykk**

Godkjente dekktrykk for de enkelte motoralternativ kan leses ut av tabellen.

<b>i</b> <b>NBI</b>
Alle motorer, dekk eller kombinasjoner av disse tilbys ikke på alle markeder.

V60 Motor	Dekkestørrelse	Hastighet (km/t)	Last, 1-3 personer		Maks. last		ECO-trykk <sup>A</sup>
			Foran (kPa) <sup>B</sup>	Bak (kPa)	Foran (kPa)	Bak (kPa)	Foran/bak (kPa)
T2 (B4154T5)	205/60 R 16 215/55 R 16 215/50 R 17 235/45 R 17 235/40 R 18 235/40 R 19 D3 (D4204T9)	0-160 <sup>C</sup>	230	230	260	260	260
T3 (B4154T4)		160+ <sup>D</sup>	260	240	280	260	-
T3 (B4154T6)							
T3 (B4204T37)							
T4 (B4204T19)							
D2 (D4204T8)							
D2 (D4204T20)							
D3 (D4204T9)							
T5/Bi-Fuel (B4204T11)	215/55 R 16	0 - 160 <sup>C</sup>	230	230	260	260	260
T5 (B4204T15)	235/45 R 17	160+ <sup>D</sup>	260	240	280	260	-
T5 (B4204T41)	205/60 R 16	0 - 160 <sup>C</sup>	240	240	260	260	260
D4 (D4204T14)	215/50 R 17	160+ <sup>D</sup>	280	240	300	260	-
D4 AWD (D5244T21)	235/40 R 18						
	235/40 R 19						

## SPESIFIKASJONER



V60 Motor	Dekkstørrelse	Hastighet (km/t)	Last, 1-3 personer		Maks. last		ECO-trykk <sup>A</sup>
			Foran (kPa) <sup>B</sup>	Bak (kPa)	Foran (kPa)	Bak (kPa)	Foran/bak (kPa)
T6 (B4204T9) T6 AWD (B4204T9) D5 (D4204T11)	215/55 R 16	0 - 160 <sup>C</sup>	230	230	260	260	260
	235/45 R 17	160+ <sup>D</sup>	280	240	300	260	-
	205/60 R 16	0 - 160 <sup>C</sup>	240	240	260	260	260
	215/50 R 17 235/40 R 18 235/40 R 19	160+ <sup>D</sup>	300	240	320	280	-

V60 Motor	Dekkstørrelse	Hastighet (km/t)	Last, 1-3 personer		Maks. last		ECO-trykk <sup>A</sup>
			Foran (kPa) <sup>B</sup>	Bak (kPa)	Foran (kPa)	Bak (kPa)	Foran/bak (kPa)
Polestar (B4204T43)	235/40 R 19	0 - 160 <sup>C</sup>	240	240	260	260	260
		160+ <sup>D</sup>	300	240	320	280	-
	245/35 R 20	0 - 160 <sup>C</sup>	250	250	260	260	260
		160+ <sup>D</sup>	270	270	290	290	-
Midlertidig reservedekk		maks. 80 <sup>E</sup>	420	420	420	420	-

A Drivstofføkonomisk kjøring.

B I noen land forekommer enheten bar ved siden av SI-enheten Pascal: 1 bar = 100 kPa.

C 0-100 mph

D 100+ mpt

E maks. 50 mph

### ADVARSEL

19-tommers hjul må **aldri** brukes på biler som **ikke** er utstyrt med ekstrastyret R-design, Sportschassis eller Polestar. Bruk av 19-tommers hjul på biler med **standardchassis** medfører en sikkerhetsrisiko, risiko for kjøretøyskader samt fører til dårlige kjøreegenskaper.

### Relatert informasjon

- Dekkdimensjoner (s. 323)
- Dekk - lufttrykk (s. 322)
- Typebetegnelser (s. 404)





**A**

Adaptiv cruisekontroll	200
feilsøking	210
funksjon	201
håndtere hastighet	203
klarstilling	205
midlertidig deaktivering	205
omkjøring	206
oversikt	202
radarføler	213
skifte fartholderfunksjonalitet	209
slå av	207
stille inn tidsintervall	205
Adaptiv cruisekontroll (ACC)	200
Aktive kurvelys	95
Aktive xenonfrontlys	95
Aktiv parkeringshjelp	261
begrensninger	264
funksjon	262
håndtering	262
Symboler og meldinger	265
Aktivt chassis - FOUR-C	186
Alarm	180, 181, 182
alarmindikator	181
alarmsignaler	182
automatisk gjenaktivering	181
fjernnøkkel uten funksjon	182

kontroll av alarm	163
redusert alarmnivå	182
Allergenfri sone (CZIP)	126
Allergi- og astmafremkallende stoffer	126
Anbefalt barnesikringsutstyr	
tabell	45
Antiskli	187
Antiskrens	187
Antispinn	187
Automatgir	275
manuelle gir (Geartronic)	276
tauing og berging	316
tilhenger	309
Automatisk fjernlys	93
Automatisk gjenlåsing	173
Automatvask (maskinvask)	396
avgasser, giftige, suges inn	299
Avstandsvarsel	197
begrensninger	198
Symboler og meldinger	199
Avstengning av motor	269
Avtakbart tilhengerfeste	
oppbevaring	310
AWD, firehjulstrekk	279

**B**

Bagasjedeksel	155
Bagasjegitter	154
Bagasjerom	
bagasjedeksel	155
beskyttelsesnett	153
festepunkter	152
lys	99
Bakkestarthjelp	279
Bakluke	
låse og låse opp	176
Baklys	
plassering	372
Bakrute	
elektrisk oppvarming	105
Baksete	
elektrisk oppvarming	130
Barn	
barnesete og kollisjonspute	50
barnesete og sidekollisjonspute	37
barnesikring	44
plassering i bilen	50
sikkerhet	44
Barnesikring	44, 179
anbefalte	45
integret to-trinns sittepute	51
ISOFIX festesystem for barneseter	54

## INDEKS

størelsesklasser for barnesikring med		Bilpleie	396	<b>C</b>		
ISOFIX festesystem	54	Skinntrekk	399		Chassisinnstillinger	186
typer	56	Biltrekk	399	City Safety™	218	
øvre festepunkter for barneseter	58	Bilvask	396	CO <sub>2</sub> -utslipp	423	
Batteri		Blinklys	98	Corner Traction Control	187	
fjernkontroll/PCC	167	BLIS	234, 235	Cruisekontroll	194	
Start	377	Blokkert låsestilling	178	gjenoppta innstilt hastighet	196	
starthjelp	272	deaktivering	178	håndtere hastighet	195	
Støtte	381	midlertidig deaktivering	178	midlertidig deaktivering	195	
symboler på batteriet	378	Bremselys	97	slå av	196	
varselsymboler	378	Bremse- og clutchvæske	365	CTA	236	
vedlikehold	377	Bremser	291, 292	CZIP (Allergenfri sone)	126	
Beltepåminner	31	blokkeringsfrie bremseser, ABS	292			
Beltestrammer	31, 41	bremselys	97			
Bensinkvalitet	303	bremsesystem	291, 292			
Berging	318	håndbrems	294	<b>D</b>		
Beskyttelsesgitter	154	nødbremseforsterkning, EBA	293	Defroster	133	
Bestill service og reparasjon	354	påfylling av bremsevæske	366	Dekk		
Bifuel		symboler i kombiinstrumentet	291	dekkreparasjon	346	
introduksjon	24	Bremsevæske		dekktrykkovervåking	332, 333, 335, 336	
Bi-Fuel		kvalitet og volum	419	dimensjoner	427	
Omkopler	306	Bryterbelysning	89	mønsterdybde	325	
Bilbatteri	272, 299, 377	Bæreposholder	152	rotasjonsretning	321	
overbelastning	299			slitasjvarsler	321	
skifte	379			spesifikasjoner	427, 429, 431	
Bilnøkkelmanne	159			stell	320	

trykk	322, 431	Dugg		Elektrisk styrt takluke	108
vinterdekk	325	behandling av vinduene	124	Elektrisk system	383
Dekkdimensjon	323	kondens i frontlykter	396	Elektronisk klimaanlegg - ECC	129
Dekkovervåking	333			Elektronisk startsperre	161
dekktrykkovervåking	332, 333, 335, 336	<b>E</b>		ERS - Fjernstart	269
aktivere	337	<hr/>		Etiketter	404
anbefalinger	337	ECC, elektronisk klimaanlegg	129		
deaktivere	337	Eco Cruise	289		
Juster	336	EcoGuide	70		
lavt dekktrykk	338	ECO-modus	289	<b>F</b>	
punkteringskjørbare dekk (SST)	339	ECO-trykk	431	<hr/>	
Dekktrykkskilt	322	Effekt	411	Fargekode, lakk	400
Diesel	303	Egenvekt	408	Fartsbegrenser	191
drivstoffstopp	304	Ekstravarmer		alarm for overskredet hastighet	193
Dieselpartikkelfilter	305	drivstoffdrevet	143	avstengning	193
DIESELPARTIKKELFILTER FULLT	305	elektrisk	143, 144	komme i gang	191, 192
Displaylys	89	Elektrisk innfellbare sidespeil	105	midlertidig deaktivering	192
Drivstoff	302, 303	Elektrisk oppvarming		Fartsklasser, dekk	324
drivstofffilter	304	bakrute	105	Feilmeldinger	
drivstofforbruk	423	frontrute	105	Adaptiv cruisekontroll	211
drivstofføkonomi	322	innvendig og utvendige speil	105	Filvarsler (Lane Departure Warning)	248
Drivstoffdrevet varmer		ratt	88	Førealarm	244
tidsur	139	seter	130	LKA	253
Drivstofftank		Elektrisk parkeringsbrems		se Meldinger og symboler	211, 295
volum	420	lav batterispenning (lite strøm)	294	Feilmeldinger i BLIS	238
		Elektrisk styrt sete	83	feilsøking	
				Adaptiv cruisekontroll	210
				Feilsøking for kameraføler	221



Hjul og dekk		kompass	107	Kjølesystem	298
godkjente dimensjoner	427	utvendig	104	overoppheting	298
lastindeks og hastighetsklasse	429	Innvendig speil	106	Kjølevæske	
Hjulsift	326	automatisk avblending	106	volum og kvalitet	417
Hovedlysbyter	88	Instrumentbelysning	89	Kjølevæske, kontroll og påfylling	364
Hovedstilpasning	96	Instrumenter og brytere	60, 63	Kjørecomputer	114, 116, 119, 122
Hulskruer	325	Instrumentoversikt		Kjørefeltassistent	
låsbare	325	bil med høyerratt	63	håndtering	252
Høy motortemperatur	298	bil med venstreratt	60	Kjøremodus ECO	289
Høytrykksspyling av frontlykter	102	Internettilkoblet bil		Kjørestatistikk	122
Håndbrems	294	bestill service og reparasjon	354	Kjøring	300
		Intervallvasking	101	kjølesystem	298
				med åpen baklukk	299
				Kjøring i vann	298
<b>I</b>		<b>J</b>		Kjøring med tilhenger	308
Informasjonsdisplay	66, 67	Jekk	331	kuletrykk	409
Informasjonsknapp, PCC	163			tilhengervekt	409
Innlasting		<b>K</b>		Klemmebeskyttelse, takluke	110
bagasjerom	150	Kameraføler	220, 231	Klima	
generelt	150	Katalysator	307	autoregulering	131
lang last	151	Berging	316	følere	125
taklast	151	Keyless - låsing	170	generelt	124
Innstilling av rattet	87	Keyless - opplåsing	171	personlige innstillinger	127
Innvendig og utvendig speil		Kjølemiddel	367	reell temperatur	124
elektrisk innfellbare	105			temperaturregulering	132
elektrisk oppvarming	105			Klimaanlegg	132
innvendig	106			reparasjon	367

## INDEKS

Klokke, innstilling	75	Kupévarmer	137	Lukeparkeringshjelp - PAP	261
Kollisjon	42	Kurvelys	95	Lys	
Kollisjonsgardin	38, 41	Køassistanse	207	aktive kurvelys	95
Kollisjonspute				Aktive xenonfrontlys	95
aktivering/deaktivering, PACOS	36			Automatisk fjernlys	93
førerside	34, 41	<b>L</b>		belysningsautomatikk, kupé	99
passasjerside	34, 36, 41	<hr/>		bryterbelysning	89
KOLLISJONSPUTE	34	Lakk		brytere	88, 98
Kollisjonsputesystem	33	fargekode	400	displaylys	89
varselsymbol	32	lakkskader og utbedring	400	fjern- og nærllys	92
Kollisjonsvarsler	224, 225	Laminert glass	24	i kupé	98
funksjon	225	Lane Departure Warning (LDW)	245, 246	instrumentbelysning	89
generelle begrensninger	230	Lasersensor	221	kurvelys	95
håndtering	228	Lasteindeks	324	lysdioder	100
radarføler	213, 218	Lavt oljenivå	362	lyshøyderegulering	90
registrering av fotgjengere	227	LKA - Filassistanse	249, 250	lyspærer, spesifikasjoner	374
Kollisjonsvarsler med autobremser	224	Luftfordeling	127	parkeringslys	90
Kombiinstrument	66, 67	resirkulasjon	134	sikkerhetsbelysning	100, 162
Kompass	107	tabell	135	tunnelregistrering	91
kalibrering	107	Luftkondisjonering, væske		tåkelys bak	96
Kondens i frontlykter	396	volum og kvalitet	421	varsellys	91
Kontroll av motoroljenivå	362	Luftkvalitetssystem (IAQS)	126	Lys, skifte av pære	367
kontrollsymboler	67, 69, 71	luftrensing	126	bagasjerom	373
Kupébelysning	98	Luftkvalitetssystem IAQS	126	blinklys, foran	371
automatikk	99	Luftrensing		fjernlys (biler med aktive xenonlys)	371
Kupéfilter	125	kupé	125, 126	fjernlys (biler med halogenlys)	370
		materiale	126	nærlys (biler med halogenlys)	370
				pæreholder bak	372
				skiltlys	373
				sminkespeil	373

lysdioder	100	Manuelt gir	274	Motor- og kupévarmer	
Lyslyderegulering av frontlys	90	GSI - girvelgerhjelp	274	direkte avslåing	139
Lysindikeringer, PCC	163	tauing og berging	316	direktestart	138
lyspærer, spesifikasjoner	374	tilhenger	309	meldinger	141
Lærtrekk, vaskeråd	399	Meldinger i BLIS	238	tidsur	139
Lås		Meldinger i informasjonsdisplayet	112	Motorolje	361, 413
låse	173	Meldinger og symboler		filter	361
låse opp	173, 174	Adaptiv cruisekontroll	211	kvalitet og volum	414
manuell låsing	174	Filvarsler (Lane Departure Warning)	248	vanskelige kjøreforhold	413
Låsbare hjulskruer	325	Føreralarm	244	Motorolje, fyller	362
Låse og låse opp		Kollisjonsvarsler med autobremser	223, 232	Motorrom	
bakluke	176	LKA	253	Bremse- og clutchvæske	365
hanskerom	176	Motor- og kupévarmer	141	kjølevæske	364
innenfra	174	Meldingshåndtering	113	Kontroll	360
Låse opp		Menystyring		Motorolje	361
innenfra	174	Kombiinstrument	110	oversikt	359
utenfra	173	menyoversikt	111	servostyringsolje	366
Låse opp med nøkkelbladet	171	Miljømerking, FSC, eierhåndbok	24	Motorspesifikasjoner	411
Låsindikasjon	160	Minnefunksjon i sete	83	Motorvarmer	137
Låsindikator	160	Motor		MY CAR	113
		overoppheting	298	Mønsterdybde	325
		slå av	269	Mål	407
		Start/Stop	281	Måler	
		starte	268	drivstoffmåler	66, 67
		Motorbrems, automatisk	279	speedometer	66, 67
		Motorbremskontroll	187	turteller	66, 67

## M

maks taklast	408
Manuelle gir (Geartronic)	276

## INDEKS

### N

Nakkeslengskader, WHIPS	39
Nakkestøtte	
felle ned	84, 86
midtre baksete	84
Nullstilling trippsteller	117, 120
Nødutstyr	
Førstehjelpspakke	332
varseltrekant	329
Nøkkel	158, 160
Nøkkelblad	165, 166
Nøkkelløs bil	169, 170, 171, 172, 268
Nøkkelløs start (keyless drive)	169, 170, 171, 172, 268
Nøkkelposisjoner	80

### O

Olje, se også Motorolje	413, 414
Omstilling av lysbilde	96
Oppbevaringsplass	
hanskerom	148
tunnellkonsoll	148
Oppbevaringsplasser i kupeen	146
Oppvarmede spylerdyser	102

Overoppheting	298, 308
---------------	----------

### P

PACOS	36
Panikkfunksjon (alarmknapp)	162
Panser, åpne	359
PAP - Aktiv parkeringshjelp	261
Parkeringsbrems	294
Parkeringshjelp	254, 256
bakover	255
feilangivelse	257
funksjon	254
parkeringsfølere	257
Parkeringskamera	258
innstillinger	260
Parkeringslys	90
PCC - Personal Car Communicator	
funksjoner	162
rekkevidde	164, 169
Peilepinne, elektronisk	362, 363
Personal Car Communicator	164
Polering	397
Power guide	70
Provisorisk dekkreparasjon	346
etterkontroll	350

fylle luft i dekk	351
utføring	348
Provisorisk dekketningssett	
oversikt	347
plassering	346
Punktering	346
Punkteringskjørbare dekk	339
Pærer	367

### Q

Queue Assist	207
--------------	-----

### R

Radarføler	201
begrensninger	213
Ratt	87
bryterpanel	87
elektrisk oppvarming	88
rattinnstilling (justering)	87
vippebryter	87
Rattbrytere	87
Ratttlås	269
Rattmotstand, fartsavhengig	186
Regenerering	305



Registrering av syklist	226	Seter	82	i motorrom	385
Regnføler	101	elektrisk oppvarming	130	I styreenhet under hanskerom	390
Rengjøring		elektrisk styrte	83	skifte	383
automatvask (maskinvask)	396	felle fram seterygg	82	under hanskerommet	388
bilvask	396	felle seterygg bakover	85	Sikringsboks	384
felger	397	nakkestøtte bak	84	SIPS-bag	37
sikkerhetsbelter	400	Seterygg	82	Sittepute	
trekk	399	baksete, nedfelling	85	felle ned	53
Reservehjul	326	forsete, felle ned	82	felle opp	52
montering	328	Sidekollisjonspute, SIPS	37, 41	sittestilling	51
Reverssperre	274	Signalhorn	87	Slepekrok	316
ROPS (Roll Over Protection System)	41	Sikkerhetsbelte	28	Slepekrok, se Tilhengerfeste	310
rotasjonsretning	321	baksete	31	Slitasjevarsler	321
Rustbeskyttelse	399	beltepåminner	31	Sminkespeil	149
		beltestrammer	31	lys	99
		graviditet	30	Solskjerm, takluke	110
		løsne	30	Spyler	
		ta på	29	bakrute	102
<b>S</b>		Sikkerhetsbelysning	100, 162	frontrute	101
Self Supporting run flat Tires (SST)	339	Sikkerhetssperre		spylevæske, påfylling	376
Sensus	79	Barn	44	Spylerdyser, oppvarmede	102
Servicelåsing	166	Sikkerhetsstilling	42	Spylervæske	376
Serviceprogram	354	flytting	44	Stabilitets- og trekkraftsystem	187, 189
servicestilling	374	startforsøk	43	håndtering	188
servostyringsolje		Sikringer		Stabilitetssystem	187
Nivåkontroll	366	generelt	383		
Servostyringsolje		i bagasjerom	392		
kvalitet	419	i kaldsonen i motorrommet	394		

## INDEKS

Start/Stop	281	<b>T</b>		Tilhengerfeste - avtakbar	
funksjon og betjening	281			montering/demontering	312, 313
motoren stopper ikke automatisk	283	Taklast, maks. vekt	408	Tilhengerstabilisator	187, 314
Starthjelp	272	Takluke		Tilpassing av frontlys	96
Startsperre	161	klemmebeskyttelse	110	Tilpassing av kjøreegenskaper	186
Steinsprut og riper	400	solskjerm	110	TM - Tyre Monitor	333
Stemningslys	99	ventilasjonsstilling	109	Totalvekt	408
Stille inn tidsavstand	197	åpne og lukke	108	TPMS - dekktrykkovervåking	332, 335, 336
Stol, se Seter	82	Tanke		Trafikkskiltinformasjon	238
Strekning	114	CNG	305	begrensninger	241
Strømuttak	149	påfylling	301, 305	håndtering	239
bagasjerom	152	tanklokk	301, 305	Transmisjonsolje	
Styrekraftnivå, se Rattmotstand	186	tankluke, manuell åpning	301	volum og kvalitet	418
Support	15	Tauing	315	Transponder	20
Symboler		slepekrok	316	Trekkvekt og kuletrykk	409
kontrollsymboler	67, 69, 71	Temperatur		Trippteller	74, 114
varselsymboler	67, 69	reell temperatur	124	Trippteller nullstilling	117, 120
Symboler og meldinger		Temperaturregulering	132	TSA - tilhengerstabilisator	187, 314
Adaptiv cruisekontroll	211	Tilbakestilling av utvendige sidespeil	105	Tunnellkonsoll	148
Filvarsler (Lane Departure Warning)	248	Tilbakestilling av vindusheiser	104	12 V-uttak	149
Føreralarm	244	Tilhenger	308	sigarettenner og askebeger	148
Kollisjonsvarsler med autobrems	223, 232	kabel	308	Tunnelregistrering	91
LKA	253	kjøring med tilhenger	308	Tute (signalhorn)	87
System		vingling	314	Typebetegnelser	404
løser ut	41	Tilhengerfeste	310		
		avtagbar, demontering	313		
		avtagbar, montering	312		
		spesifikasjoner	311		

Typegodkjenning	
dekktrykkovervåking	340
fjernnøkkelsystem	183
radarsystem	215
Tåkelys	
bak	96

## U

---

Ulykke, se Kollisjon	42
utetermometer	74
Utkobling av girvelgersperre	278
Utvendige sidespeil	104
automatisk avblending	105
tilbakestilling	105

## V

---

Vannavstøtende overflate, rengjøring	398
Vann- og smussavstøtende overflatesjikt	398
Varmereflekterende frontrute	20
Varselblinklys	97
Varsellampe	
adaptiv cruisekontroll	201
kollisjonsvarsler	228
stabilitets- og trekraftsystem	187

Varsellamper	
beltepåminner	31, 72
dynamoen lader ikke	72
feil i bremsesystemet	72
kollisjonsputer-SRS	72
lavt oljetrykk	72
parkeringsbrems trukket til	72
varsling	72

Varsellyd	
kollisjonsvarsler	228

Varsellys	91
varselsymboler	67, 69, 72

Varseltrekant	329
---------------	-----

Vedlikehold	
rustbeskyttelse	399

Vekt	
egenvekt	408

Veltesikring	
ROPS (Roll Over Protection System)	41

Ventilasjon	127
-------------	-----

Verktøy	330
---------	-----

Vibrasjonsdemper	310
------------------	-----

Vifte	
ECC	131

Vinduer og sidespeil	398
----------------------	-----

Vindusheiser	103
tilbakestilling	104

Vindusvisker	100
regnfølør	101
Vinterdekk	325
Vinterhjul	325
Vinterkjøring	300
Vippebryter på rattet	87
Viskerblad	374
rengjøring	376
servicestilling	374
skifte	375
skifte bakrute	376
Viskere og spylere	100
Volvo ID	20
Volvo Sensus	79
Væsker, volumopplysninger	376, 417, 418, 419, 420, 421
væsker og oljer	417, 418, 419, 421

## W

---

WHIPS	
barnesete og sittepute	39
sittestilling	40
whiplash-beskyttelse	39, 41

## INDEKS

### Y

---

Ytre mål 407

### Ø

---

Økonomisk kjøring 307



