



# XC40

KÄYTTÖOPAS





# VÄLKOMMEN!

Toivomme, että saatte useiden vuosien ilon Volvolla ajamisesta. Auto on suunniteltu Teidän ja matkustajienne turvallisuutta ajatellen. Volvo pyrkii valmistamaan yksiä maailman turvallisimmista henkilöautoista. Volvonne on myös suunniteltu täyttämään voimassa olevat turvallisuus- ja ympäristövaatimukset.

Sopeutuaksenne Volvoonne paremmin suosittelemme, että luate tässä käyttöoppaassa annetut ohjeet ja ylläpitotiedot. Käyttöopas on saatavana

myös mobiilisovelluksena (Volvo-käyttöopas) ja Volvo Cars -tukisivustolla ([support.volvocars.com](https://support.volvocars.com)).

Kehotamme myös kaikkia käyttämään aina turvavyötä tässä ja muissa autoissa. Ajaminen on kiellettyä myös alkoholin tai lääkkeiden vaikutuksen alaisena tai ajokyvyn ollessa jostain syystä heikentynyt.

# SISÄLTÖ

## OMISTAJAN ASIAKIRJAT

Omistajainformaatio	16
Käyttöopas keskinäytössä	17
Liikkuminen keskinäytön käyttöoppaassa	18
Omistajan käsikirja liikkuvissa yksiköissä	20
Volvo Cars -yhtiön tukisivusto	21
Käyttöoppaan lukeminen	21
Käyttöopas ja ympäristö	23

## VOLVO-AUTONNE

Volvo ID	26
Volvo ID -tunnuksen luominen ja rekisteröinti	26
Drive-E - puhtaampaa ajonautintoa	28
IntelliSafe – kuljettajan tukea ja turvallisuutta	31
Sensus – yhteyden muodostaminen ja viihde	32
Ohjelmistopäivitykset	35
Datan tallennus	35
Palveluita koskevat ehdot	36
Asiakkaiden yksityisyyden suoja	36
Tärkeää tietoa tarvikkeista ja lisävarusteista	37
Lisävarusteiden asennus	37
Varusteiden kytkeminen auton diagnosiliittimeen	38
Auton valmistenumeron näyttäminen	39
Kuljettajan huomion herpaantuminen	39

## TURVALLISUUS

Turvallisuus	42
Turvallisuus raskauden yhteydessä	42
Whiplash Protection System	43
Turvavyöt	44
Turvavyön kiinnittäminen ja irrottaminen	45
Turvavyönkiristin	46
Sähköisen turvavyönkiristimen* palauttaminen	47
Ovi- ja vyömuistutin	48
Turvatyyny	49
Kuljettajan turvatyyny	49
Matkustajan turvatyyny	50
Matkustajan turvatyynyn* aktiivointi ja deaktiivointi	52
Sivuturvatyyny	54
Turvaverhot	54
Turvallisuustila	55
Auton käynnistäminen ja siirtäminen turvallisuustilan jälkeen	56
Lapsiturvallisuus	57
Lastenistuin	58
Lastenistuinten yläkiinnityskohdat	58
Lastenistuinten alakiinnityskohdat	59
Lastenistuinten i-Size/ISOFIX-kiinnityskohdat	60
Lastenistuimen sijoittaminen	60

		<b>NÄYTÖT JA PUHEOHJAUS</b>	
Lastenistuimen asentaminen	61	Mittarit, katkaisimet ja hallintalaitteet vasemmalta ohjattavassa autossa	72
Yhteenvetotaulukko lastenistuimen sijoittamista varten	63	Mittarit, katkaisimet ja hallintalaitteet oikealta ohjattavassa autossa	73
Taulukko lastenistuimen sijoittamista varten käytettäessä auton turvavyötä	64	Kuljettajan näyttö	76
Taulukko i-Size-lastenistuimen sijoittamista varten	66	Kuljettajan näytön asetukset	78
Taulukko ISOFIX-lastenistuimen sijoittamista varten	67	Polttoainemittari	79
		Ajotietokone	79
		Ajodatan esittäminen kuljettajan näytössä	80
		Välimatkamittarin nollaus	81
		Ajotilaston näyttäminen keskinäytössä	82
		Ajotilaston asetukset	82
		Päivämäärä ja kellonaika	83
		Ulkolämpötilamittari	84
		Merkkivalot kuljettajan näytössä	84
		Varoitussymbolit kuljettajan näytössä	86
		Kuljettajan näytön lisenssisopimus	87
		Sovellusvalikko kuljettajan näytössä	92
		Kuljettajan näytön sovellusvalikon käyttäminen	92
		Ilmoitus kuljettajan näytössä	93
		Kuljettajan näytön ilmoitusten käsitteleminen	95
		Kuljettajan näytöstä tallennettujen ilmoitusten käsitteleminen	96
		Keskinäytön kuvaus	98
		Keskinäytön käyttäminen	101
		Keskinäytön aktivointi ja deaktivointi	104
		Navigointi keskinäytön näkymissä	104
		Osanäkymien käsittely keskinäytössä	108
		Toimintonäkymä keskinäytössä	111
		Sovellusten ja painikkeiden siirtäminen keskinäytössä	113
		Symbolit keskinäytön tilakentässä	113
		Keskinäytön näppäimistö	115
		Näppäimistön kielen vaihtaminen keskinäytössä	118
		Merkkien, kirjainten ja sanojen kirjoittaminen käsin keskinäytössä	118
		Keskinäytön ulkonäön muuttaminen	120
		Äänentoistojärjestelmän äänen sulkeminen ja muuttaminen keskinäytössä	120
		Järjestelmän yksiköiden muuttaminen	121
		Järjestelmän kielen muuttaminen	121
		Asetusten muuttaminen keskinäytön päänäkyvässä	121
		Kontekstuaalisten asetusten avaaminen keskinäytössä	122
		Käyttäjätiedon nollaus omistajanvaihdoksen yhteydessä	123
		Asetusten nollaus keskinäytössä	123
		Taulukko keskinäytön asetuksista	124
		Kuljettajaprofiilit	125

Kuljettajaprofiilin valitseminen	126
Kuljettajaprofiilin nimen muuttaminen	126
Kuljettajaprofiilin suojaaminen	127
Etäavaimen yhdistäminen kuljettajaprofiiliin.	127
Asetusten nollaus kuljettajaprofileissa	129
Keskinäytön ilmoitukset	129
Ilmoitusten käsittely keskinäytössä	130
Keskinäytöstä tallennettujen ilmoitusten käsitteleminen	130
Puheääniohjaus	131
Puheohjauksen käyttö	132
Puhelimen puheohjaus	133
Radion ja median puheohjaus	134
Puheääniohjauksen asetukset	134

## VALAISTUS

Valokatkaisimet	138
Valaistustoimintojen säätäminen keskinäytössä	139
Seisonta-/positiovalot	140
Huomiovalot	140
Lähivalot	141
Kaukovalojen käyttäminen	142
Automaattiset kaukovalot	142
Vilkkujen käyttö	143
Aktiiviset kaarrealot*	144
Sumuvalonheittimet/kaarrealot*	145
Takasumovalo	145
Jarruvalot	146
Hätäjarruvalot	146
Varoitusvilkut	147
Saattovalojen käyttäminen	147
Turvavalaistus	148
Sisävalaistus	148
Sisävalaistuksen säätäminen	150

## IKKUNAT, LASIT JA PEILIT

Ikkunat, lasit ja peilit	152
Ikkunoiden ja aurinkoverhojen puristumissuoja	152
Puristumissuojan palauttamismenettely	153
Ikkunannostimet	153
Ikkunannostimien käyttö	154
Taustapeilit	155
Taustapeilien himmennuksen säätäminen	156
Ulkotaustapeilien kääntäminen	157
Panoraamakatto*	158
Panoraamakaton käyttö*	159
Panoraamakaton* aurinkoverhon automaattinen sulkeminen	161
Pyyhinsulat ja huuhteluneste	162
Tuulilasinpyyhkimien käyttö	162
Sadetunnistimen käyttäminen	163
Sadetunnistimen muistitoiminnon käyttäminen	164
Tuulilasin ja valonheittimien huuhtelulaitteiden käyttäminen	165
Takalasin pyyhkimen ja huuhtelulaitteen käyttö	166
Automaattisen takalasin pyyhinnän käyttäminen peruutettaessa	167

## ISTUIMET JA OHJAUSPYÖRÄ

Manuaalinen etuistuin	170
Sähkökäyttöinen* etuistuin	171
Sähkökäyttöisen* etuistuimen säätö	171
Istuimen ja taustapeilien asentojen tallentaminen	172
Istuimen ja taustapeilien tallennettujen asentojen käyttäminen	173
Etistuimen* istuintyydyn pituuden säätäminen	174
Etistuimen ristiselän tuen* säätö	174
Takaistuimen selkänojan kaataminen	175
Takaistuimen niskasuojan säätö	177
Ohjauspyörän säätimet ja äänitorvi	179
Ohjauslukko	179
Ohjauspyörän säätö	180

## ILMASTO

Lämmitys ja ilmanvaihto	182	Ohjauspyörän sähkölämmityksen* automaattisen aloituksen aktiivointi ja deaktiivointi	197
Ilmastointivähykkeet	182	Automaattisesti säädetyin ilmastoinnin aktiivointi	198
Ilmastoinnin tunnistimet	183	Ilman uudelleenkierrätyksen aktiivointi ja deaktiivointi	198
Koettu lämpötila	183	Ilman uudelleenkierrätyksen aika-asetuksen aktiivointi ja deaktiivointi	199
Ilmastoinnin puheohjaus	184	Enimmäishuurteenpoiston aktiivointi ja deaktiivointi	199
Ilmanlaatu	185	Sähkölämmitteisen tuulilasin* aktiivointi ja deaktiivointi	200
Clean Zone*	185	Tuulilasin sähkölämmityksen* automaattisen aloituksen aktiivointi ja deaktiivointi	201
Clean Zone Interior Package*	186	Sähkölämmitteisen takalasin ja ulkostaustapeilien aktiivointi ja deaktiivointi	202
Interior Air Quality System*	186	Takalasin ja ulkostaustapeilien sähkölämmityksen automaattisen käynnistyksen aktiivointi ja deaktiivointi	202
Ilmanlaatu tunnistimen* aktiivointi ja deaktiivointi	187	Puhaltimen tason säätö etuistuimelle	203
Matkustamon suodatin	187	Lämpötilan säätö etuistuimelle	204
Ilmanjako	187	Lämpötilan synkronointi	205
Ilmanjaon muuttaminen	188	Ilmastoinnin aktiivointi ja deaktiivointi	205
Tuuletussuuttimien avaaminen, sulkeminen ja suuntaus	189	Pysäköinti-ilma*	206
Taulukko ilmanjakovaihtoehdoista	190	Esi-ilma*	206
Ilmastoinnin säätimet	193	Esi-ilmastoinnin* käynnistäminen ja sammuttaminen	207
Sähkölämmitteisen etuistuimen* aktiivointi ja deaktiivointi	195		
Etistuimen sähkölämmityksen* automaattisen aloituksen aktiivointi ja deaktiivointi	195		
Sähkölämmitteisen takaistuimen* aktiivointi ja deaktiivointi	196		
Sähkölämmitteisen ohjauspyörän* aktiivointi ja deaktiivointi	197		

Esi-ilmastoinnin* ajan asettaminen	208
Esi-ilmastoinnin* aika-asetuksen lisääminen ja muokkaaminen	208
Esi-ilmastoinnin* aika-asetuksen aktivointi ja deaktivointi	209
Esi-ilmastoinnin aika-asetuksen poistaminen*	210
Ilmastointimukavuus pysäköitäessä*	211
Ilmastointimukavuuden käynnistäminen ja sammuttaminen pysäköitäessä*	211
Symbolit ja ilmoitukset pysäköinti-ilmastoa varten*	212
Lämmitin*	213
Pysäköintilämmitin*	214
Lisälämmitin*	215
Lisälämmittimen automaattisen käynnistyksen aktivointi ja deaktivointi*	215

## AVAIMET, LUKOT JA HÄLYTIN

Lukitusilmaisoin	218
Lukitsemisosoituksen asetus	219
Etäavaimella	220
Lukitseminen ja lukituksen avaaminen etäavaimella	222
Etähjaton lukituksen avaamisen asetukset	223
Takaluukun lukituksen avaaminen etäavaimella	223
Etäavaimen käyttöetäisyys	224
Etäavaimen pariston vaihto	224
Lisäetäavaimien tilaaminen	227
Irrotettava avainliuska	228
Lukitseminen ja lukituksen avaaminen irrotettavalla avainliuskalla	229
Elektroninen käynnistysenesto	230
Etäavainjärjestelmän tyyppiyväksyntä	231
Avaimeton käyttö ja kosketusherkät pinnat*	240
Avaimeton lukitseminen ja lukituksen avaaminen*	241
Avaimettoman lukituksen avaamisen asetukset*	242
Takaluukun lukituksen avaaminen avaimettomasti*	243
Käynnistys- ja lukitusjärjestelmän antennien sijainnit	243

Lukitseminen ja lukituksen avaaminen auton sisältä käsin	244
Takaluukun lukituksen avaaminen auton sisäpuolelta	245
Lapsilukon aktivointi ja deaktivointi	246
Automaattinen lukitseminen ajettaessa	247
Sähkökäyttöisen takaluukun* avaaminen ja sulkeminen	247
Sähkötoimisen takaluukun* enimmäisavautuman ohjelmointi	250
Takaluukun avaaminen ja sulkeminen jalan liikkeellä*	251
Yksityinen lukitus	253
Erillislukituksen aktivointi ja aktivoinnin poisto	253
Hälytys*	254
Hälyttimen aktivointi ja deaktivointi*	256
Rajoitettu hälytystaso*	257
Salpalukituslata*	257
Salpalukituslata* deaktivointi tilapäisesti	258

## KULJETTAJAN TUKI

Kuljettajan tukijärjestelmä	260	Nopeudensäätimen aktivointi ja käynnistys	275	Symbolit ja ilmoitukset Pilot Assist -toimintoa varten*	296
Nopeudesta riippuva ohjauspyörän vastus	260	Nopeudensäätimen deaktivointi ja asettaminen valmiustilaan	276	Varoitus kuljettajan tuelta törmäyksen uhatessa	297
Elektroninen vakautuksen säätö	261	Nopeudensäätimen uudelleenaktivointi valmiustilasta	277	Kohteen vaihto kuljettajan tukijärjestelmissä	298
Elektroninen vakautusjärjestelmä sport-tilassa	262	Nopeudensäätimen sulkeminen	278	Kuljettajan tuen ajallisen etäisyyden säätäminen	298
Elektronisen vakautusjärjestelmän sport-tilan aktivointi/deaktivointi	263	Mukautuva vakionopeudensäädin*	278	Ajotilat kuljettajan tukea varten	300
Elektronisen vakautuksenhallinnan symbolit ja ilmoitukset	264	Mukautuvan vakionopeussäätimen säätimet ja näyttöilmäisimet*	280	Kuljettajan tuen tallennetun nopeuden säätäminen	300
Vakautusjärjestelmä	266	Mukautuvan nopeudensäätimen* aktivointi ja käynnistys	281	Automaattinen jarrutus kuljettajan tukijärjestelmissä	301
Nopeudenrajoitin	266	Mukautuvan nopeudensäätimen* deaktivointi/uudelleenaktivointi	282	Ohitusavustin	302
Nopeudenrajoittimen aktivointi ja käynnistys	267	Mukautuvan nopeudensäätimen rajoitukset*	284	Ohitusavustimen käyttäminen	303
Nopeudenrajoittimen deaktivointi ja asettaminen valmiustilaan	268	Vaihtaminen nopeudensäätimen ja mukautuvan nopeudensäätimen välillä*	284	Tutkaysikkö	303
Nopeudenrajoittimen uudelleenaktivointi valmiustilasta	269	Mukautuvan nopeudensäätimen* symbolit ja ilmoitukset	286	Tutkaysikön tyyppihväksyntä	305
Nopeudenrajoittimen sulkeminen	269	Pilot Assist	288	Kameraysikkö	310
Nopeudenrajoittimen rajoitukset	270	Pilot Assist -toiminnon säätimet ja näyttönäkymä	290	Kamera- ja tutkaysikön rajoitukset	311
Automaattinen nopeudenrajoitin	270	Pilot Assist -toiminnon aktivointi ja käynnistys	291	Kamera- ja tutkaysikön kunnossapitosuosituksia	315
Automaattisen nopeudenrajoittimen aktivointi/deaktivointi	272	Pilot Assist -toiminnon deaktivointi/aktivointi uudelleen	292	City Safety™	316
Automaattisen nopeudenrajoittimen toleranssin muuttaminen	273	Pilot Assist -toiminnon rajoitukset	294	City Safety -toiminnon parametrit ja osatoiminnot	317
Automaattisen nopeudenrajoittimen rajoitukset	274			Varoetäisyyden asettaminen City Safety -toimintoa varten	319
Vakionopeudensäädin	274			Esteen havaitseminen City Safety -toiminnolla	320

City Safety risteävässä liikenteessä	322	Liikennemerkki-informaatio ja Sensus Navigation*	344	Ohjausapu törmäyksen uhatessa	355
City Safety -toiminnon rajoitukset risteävässä liikenteessä	323	Nopeusvaroituksella varustettu liikennemerkki-informaatiotoiminto ja asetukset*	344	Ohjausavun aktivointi/deaktivointi törmäyksen uhatessa	356
City Safety väistöliikkeen ollessa estetty	324	Liikennemerkki-informaation nopeusvaroituksen aktivointi/deaktivointi	345	Ohjausavun taso ulosajon uhatessa	357
City Safety jarruttaa vastaantulevien ajoneuvojen takia	325	Nopeuskameratiedot liikennemerkki-informaation yhteydessä*	346	Ohjausapu ulosajon uhatessa	358
City Safety -toiminnon rajoitukset	326	Liikennemerkki-informaation* rajoitukset	346	Ohjausapu nokkakolarin uhatessa	358
City Safety -toiminnon ilmoitukset.	329	Driver Alert Control	347	Ohjausapu törmäyksen uhatessa - toiminnon rajoitukset	359
Rear Collision Warning	330	Aktivointi/aktivoinnin poisto Driver Alert Control	348	Ohjausapu törmäyksen uhatessa - ominaisuuden symbolit ja ilmoitukset	361
Rear Collision Warning -toiminnon rajoitukset	330	Levähdyspaikkaopastuksen valitseminen Driver Alert Control -varoituksen yhteydessä	349	Pysäköintitutka*	362
BLIS*	331	Driver Alert Control -toiminnon rajoitukset	349	Pysäköintitutka eteenpäin, taaksepäin ja sivuille*	363
BLIS-toiminnon ottaminen käyttöön tai poistaminen käytöstä	333	Kaista-avustaja	349	Pysäköintitutkan* aktivointi/deaktivointi	365
BLIS -toiminnon rajoitukset	333	Ohjausapu ja kaista-avustin	351	Pysäköintitutkan rajoitukset	365
BLIS -toiminnon ilmoitukset.	335	Kaista-avustajan aktivoiminen/poistaminen toiminnasta	351	Pysäköintitutkan symbolit ja ilmoitukset	367
Cross Traffic Alert*	336	Kaista-avustajan avustusvaihtoehtojen valinta	352	Pysäköintiapukamera*	368
Cross Traffic Alert -toiminnon aktivointi / aktivoinnin poisto	337	Kaista-avustajan rajoitukset	352	Pysäköintiapukameran* näkymät	369
Cross Traffic Alert -toiminnon rajoitukset	338	Symbolit ja ilmoitukset Kaista-avustaja -toimintoa varten	353	Pysäköintiapukameran* apuviivat	371
Cross Traffic Alert -toiminnon ilmoitukset	339	Kaista-avustajan symbolit kuljettajan näytössä	355	Pysäköintitutkan tunnistinkenttä pysäköintikameraa varten	373
Liikennemerkki-informaatio*	340			Pysäköintiapukameran käynnistäminen	374
Liikennemerkki-informaation aktivointi/deaktivointi*	341			Pysäköintiapukameran symbolit ja ilmoitukset	376
Liikennemerkki-informaatio ja liikennemerkkien näyttäminen*	342			Aktiivinen pysäköintitutka*	377
				Pysäköintitavat käytettävässä aktiivista pysäköintitutkaa*	378

<b>KÄYNNISTYS JA AJO</b>					
Pysäköinti aktiivisen pysäköintitutkan* avulla	379	Moottorin käynnistäminen	388	Vaihteisto	401
Taskupysäköintipaikasta poistuminen aktiivisen pysäköintitutkan* avulla	381	Auton moottorin sammuttaminen	389	Käsivalintainen vaihteisto	402
Aktiivisen pysäköintitutkan rajoitukset*	382	Jännitetilat	390	Automaattivaihteiston vaihdeasennot	403
Aktiivisen pysäköintitutkan* ilmoitukset	385	Jännitetilan valitseminen	391	Vaihtaminen ohjauspyörän vaihtamisvivuilla*	404
		Alkolukko*	392	Vaihteenvalitsinsalpa	405
		Alkolukon ohituskytkentä*	392	Kickdown-toiminto (pakkovaihto)	406
		Ennen alkolukolla varustetun auton moottorin käynnistämistä	393	Vaihtamisosoitin	406
		Jarrutoiminnot	393	Neliveto*	407
		Käyttöjarru	393	Ajotilat*	407
		Jarrutusvoiman vahvistus	394	Ajotilan* vaihtaminen	409
		Jarruttaminen märillä tienpinnoilla	395	Ajoasento Eco	410
		Jarruttaminen suolatuilla ajoradoilla	395	Eco-ajotilan aktivointi ja deaktivointi toimintopainikkeella	412
		Jarrujärjestelmän kunnossapito	395	Käynnistys/pysäytys-toiminto	412
		Seisontajarru	396	Ajaminen Start/Stop-toimintoa käyttäen	412
		Seisontajarrun aktivointi ja deaktivointi	396	Käynnistys/pysäytys-toiminnon sulkeminen väliaikaisesti	414
		Seisontajarrun automaattisen aktiivoinnin asetus	398	Start-/Stop-toiminnon ehdot	414
		Pysäköinti mäkeen	398	Tasonsäätö* ja vaimennus	416
		Seisontajarrun vian yhteydessä	398	Ajaminen hitaalla nopeudella*	418
		Automaattinen jarru seistäessä paikallaan	399	Hitaalla nopeudella ajamisen* aktivointi ja deaktivointi toimintopainikkeella	418
		Automaattisen jarrutuksen aktivointi ja deaktivointi seistäessä paikallaan	400	Alamäkiavustin*	419
		Liikkeellelähtöapu mäessä	400	Alamäkiavustimen* aktivointi ja deaktivointi toimintopainikkeella	420
		Automaattinen jarrutus törmäyksen jälkeen	401		

Taloudellinen ajo	421
Valmistelut ennen pitkää ajomatkaa	422
Talviajo	423
Kahlaus	424
Polttoainesäiliön luukun avaaminen ja sulkeminen	424
Polttoaineen lisääminen	425
Polttoaineen käsittely	426
Bensiini	427
Bensiinihiukkassuodatin	428
Diesel	428
Polttoaineen loppuminen ja dieselmoottori	430
Dieselin hiukkassuodatin	430
Pakokaasujen puhdistus AdBlue®-nesteen avulla	431
AdBlue®-nesteen käsittely	432
AdBlue®-nesteen tarkistus ja lisääminen	432
Symbolit ja ilmoitukset AdBlue -toimintoa varten®	435
Moottorin ja vetojärjestelmän ylikuumeneminen	437
Käynnistysakun ylikuormitus	438
Toisen akun käyttäminen käynnistysapuna	438
Vetokoukku*	440

Vetokoukun* erittelyt	440
Sisään- ja uloskäännettävä vetokoukku*	441
Perävaunun vetäminen	443
Perävaunun vakautusjärjestelmä*	445
Perävaunun polttimoiden tarkastus	446
Vetokoukkuun asennettu polkupyöränpidin*	447
Hinaus	448
Hinaussilmukan asentaminen ja poistaminen	449
Vetäminen	450
HomeLink®*	451
HomeLink®-järjestelmän ohjelmointi	452
HomeLink® -palvelun käyttäminen*	453
HomeLink®-järjestelmän tyyppihyväksyntä	454
Kompassi*	454
Kompassin aktivointi ja deaktivointi*	455
Kompassin kalibrointi*	455

## ÄÄNI, MEDIA JA INTERNET

Ääni, media ja internet	458
Audioasetukset	458
Äänikokemus*	459
Sovellukset	460
Sovellusten lataaminen	461
Sovellusten päivittäminen	461
Sovellusten poistaminen	462
Radio	462
Radion kytkeminen päälle	463
Radion aaltoalueen ja radioaseman vaihtaminen	464
Radioaseman etsiminen	464
Radioosuusikkien asettaminen	465
Radion asetukset	466
RDS-radio	467
Digiradio*	468
FM:n ja digiradion* yhdistäminen	469
Mediasoitin	469
Median soittaminen	470
Median ohjaaminen ja vaihtaminen	471
Median hakeminen	472
Gracenote®	473
Video	473
Videon toistaminen	474

DivX®-yksikön soittaminen	474	Puhelimen yhdistäminen autoon Bluetoothin kautta manuaalisesti	488	Wi-Fi-verkon poistaminen	499
Videon asetukset	474	Bluetooth-yhdistetyn puhelimen ytkeminen irti	488	Wi-Fi-toiminnon tekniikka ja turvallisuus	499
Media Bluetooth® -yhteyden kautta	475	Bluetooth-yhteyden avulla liitettyjen puhelimien välillä vaihtaminen	488	Käyttöehdot ja tietojen jakaminen	500
Laitteen yhdistäminen Bluetooth®-yhteyden kautta	475	Bluetooth-yhdistettyjen yksiköiden poistaminen	489	Tietojen jaon aktivointi ja deaktivointi	500
Media USB-tuloliitännän kautta	475	Puhelun käsittely	489	Kiintolevyn tallennustila	501
Laitteen liittäminen USB-tuloliitännän kautta	476	Tekstiviestien käsittely	490	Lisenssisopimus audiota ja mediaa varten	502
USB-yksiköiden tekniset erittelyt	476	Tekstiviestin asetukset	491		
Yhteensopivat sisältöformaatit	477	Puhelinluettelon käyttäminen	491		
Apple® CarPlay®*	478	Puhelimen asetukset	492		
Apple® CarPlay®* -toiminnon käyttäminen	479	Bluetooth-laitteiden asetukset	492		
Apple® CarPlay®* -toiminnon asetukset	480	Langaton puhelinlaturi*	493		
Vinkkejä sovelluksen Apple® CarPlay®* käyttöön	481	Langattoman puhelinlaturin* käyttäminen	493		
Android Auto*	482	Internetiin yhdistetty auto*	494		
Android Auto -palvelun käyttäminen*	482	Auton yhdistäminen internetiin Bluetooth-yhdistetyn puhelimen avulla	495		
Android Auto* -asetukset	483	Auton yhdistäminen internetiin puhelimen (Wi-Fi) avulla	495		
Vinkkejä sovelluksen Android Auto* käyttöön	484	Auton yhdistäminen internetiin automodeemin (SIM-kortin) kautta	496		
Puhelin	484	Automodeemin asetukset*	497		
Puhelimen yhdistäminen autoon Bluetoothin kautta ensimmäistä kertaa	485	Internet-yhteyden jakaminen autosta Wi-Fi-yhteydspisteen kautta	497		
Puhelimen yhdistäminen autoon Bluetoothin kautta automaattisesti	487	Puuttuva tai huono internet-yhteys	498		

## **PYÖRÄT JA RENKAAT**

Renkaat	514
Renkaiden kokomerkintä	516
Vanteen kokomerkintä	517
Renkaiden pyörimissuunta	517
Kulumisvaroitimet renkaissa	518
Rengaspaineiden tarkistaminen	518
Rengaspaineiden säätäminen	519
Suosittelut rengaspaine	520
Rengaspaineiden valvontajärjestelmä*	521
Uuden rengaspaineen tallentaminen valvontajärjestelmään*	522
Rengaspaineiden tilan katsominen keskinäytöstä*	524
Toimenpiteet alhaisen rengaspaineen varoituksen tapauksessa	525
Pyöränvaihdon yhteydessä	526
Työkalusarja	526
Nosturi*	527
Pyöränruuvit	527
Pyörien irrotus	528
Pyörän asentaminen	530
Varapyörä*	531
Varapyörän käsittely	532
Talvirenkaat	533
Lumiketjut	533

Renkaanpaikkaussarja	534
Renkaanpaikkaussarjan käyttäminen	535
Renkaan täyttäminen renkaanpaikkaussarjan kompressorilla	539

## **KUORMAUS, SÄILYTYS JA MATKUSTAMO**

Matkustamon sisusta	542
Keskikonsoli	543
Savukkeensytyttimen* käyttäminen	544
Tuhkakupin* tyhjentäminen	544
Sähköliitäntä	545
Sähköliitaintöjen käyttäminen	545
Käsinekotelon käyttäminen	546
Häikäisysuoja	548
Tavaratila	548
Kuormaussuosituksia	548
Kattokuorma ja taakkatelineen kuormaaminen	549
Kassikoukut	550
Kuormankiinnitysilmut	551
Takaistuimen läpilastausluukku*	551
Tavaratilan lattian kääntäminen ylös	551
Taitettavan kuormatilan lattian* irrottaminen	552
Suojaverkon asentaminen ja poistaminen*	553
Hattuhyllyn irrottaminen ja säilyttäminen	555
Ensiapulaukku*	556
Varoituskolmio	557

## YLLÄPITO JA HUOLTO

Volvon huolto-ohjelma	560	Akun kierrätys	583	Auton maalipinta	602
Tiedonsiirto auton ja korjaamon välillä Wi-Fi-yhteyden kautta	560	Varokkeet ja sähkökeskukset	583	Pienehköjen maalivaurioiden korjaaminen	602
Download Center	561	Varokkeen vaihto	584	Värikoodit	603
Järjestelmäpäivitysten käsittely Download Centerin kautta	561	Varokkeet moottoritilassa	585	Takalasin pyyhinsulan vaihto	603
Auton tila	562	Vasemman etuistuimen alla olevat varokkeet	588	Tuulilasin pyyhinsulkien vaihtaminen	604
Huollon ja korjauksen varaaminen	563	Sisustuksen puhdistus	591	Pyyhinsulat huoltoasennossa	605
Auton tietojen lähettäminen korjaamoon	564	Keskinäytön puhdistus	591	Huuhtelunesteen täyttö	606
Auton nostaminen	565	Kangasverhoilun ja sisäkaton verhoilun puhdistaminen	592		
Ilmastointilaitteen huolto	567	Turvavyön puhdistaminen	593		
Konepellin avaaminen ja sulkeminen	567	Lattia- ja lisämattojen puhdistaminen	593		
Moottoritilan katsaus	569	Nahkaverhoilun puhdistaminen	594		
Moottoriöljy	569	Nahkaohjauspyörän puhdistaminen	594		
Moottoriöljyn tarkistus ja lisääminen	570	Sisustan muovi-, metalli- ja puuosien puhdistaminen	595		
Jäähdytysnesteen lisääminen	572	Ulkopuolen puhdistus	595		
Polttimon vaihto	573	Kiillotus ja vahaus	596		
Ulkovalojen sijainnit	574	Käsinpesu	597		
Vilkkupolttimon vaihto takana	574	Automaattinen autopesu	598		
Jarruvalopolttimon vaihtaminen	576	Painepesu	599		
Takasumuvalon polttimon vaihto	577	Pyyhinsulkien puhdistaminen	599		
Polttimoerittelyt	577	Ulkopuolen muovi-, kumi- ja koristeosien puhdistaminen	600		
Käynnistysakku	578	Vanteiden puhdistaminen	601		
Apuakku	581	Ruostesuojaus	601		
Akkujen symbolit	582				

## ERITTELYT

Tyypimerkinnot	610
Mitat	613
Massat	615
Vetopainot ja kuulaan kohdistuva massa	616
Moottorin erittelyt	618
Moottoriöljyn erittelyt	619
Moottoriöljyn epäsuotuisat käyttöolo- suhteet	621
Jäähdytysnesteen erittelyt	622
Vaihteistoöljyn erittelyt	622
Jarrunesteen erittelyt	622
Polttoainesäiliö - tilavuus	623
AdBlue®-säiliön tilavuus	623
Lämmityksen ja viilennyksen erittelyt	623
Polttoaineenkulutus ja CO <sub>2</sub> -päästöt	625
Hyväksytyt pyörä- ja rengaskoot	629
Renkaiden pienin sallittu kuormitus- indeksi ja nopeusluokka	630
Hyväksytyt rengaspaineet	631

## AAKKOSELLINEN HAKEMISTO

Aakkosellinen hakemisto	633
-------------------------	-----

OMISTAJAN ASIAKIRJAT

## Omistajainformaatio

Omistajalle tarkoitetut tiedot ovat saatavilla useina eri tuotemuotoina, sekä digitaalisina että painettuina. Käyttöopas on saatavana auton keskinäytössä, mobiilisovelluksena ja Volvo Cars -tukisivustolla. Käsinekotelossa on Quick Guide ja käyttöoppaan lisäosa, jossa on tiedot mm. varokkeista ja erittelistä. Painettu käyttöopas on saatavana tilauksesta.

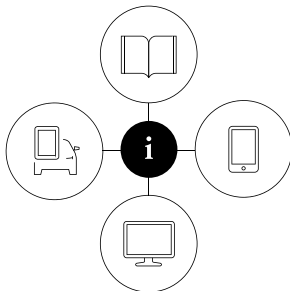

090903

## Auton keskinäyttö<sup>1</sup>



Vetäkää päänäkymä keskinäytössä alas ja painakaa **Käyttöopas**. Tässä on mahdollisuus navigoida visuaalisesti auton ulko- ja sisäkuvien avulla. Tiedot ovat etsittävisissä ja ne on myös jaettu kategorioihin.

## Mobiilisovellus

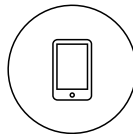

Etsikää App Store tai Google Play -kaupasta "Volvo Manual" ja lataatkaa sovellus älypuhelimenne tai tablettiinne ja valitkaa auto. Sovelluksessa on ohjevideota sekä mahdollisuus navigoida visuaalisesti auton ulko- ja sisäkuvien avulla. On helppoa navigoida eri osien välillä käyttöoppaassa ja sisältöä voidaan hakea.

## Volvo Cars -tukisivusto



Menkää osoitteeseen [support.volvocars.com](http://support.volvocars.com) ja valitkaa maa. Sieltä löytyy käyttöopas sekä verkkoversiona että PDF-muodossa. Volvo Cars -tukisivustolla on myös ohjevideoita sekä Volvoanne että auton omistamista koskevia lisätietoja ja ohjeita. Sivusto on käytettävissä useimmilla markkina-alueilla.

## Painetut tiedot

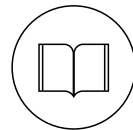

Käsinekotelossa on käyttöoppaan lisäosa<sup>1</sup>, jossa on tiedot varokkeista ja erittelistä sekä yhteenveto tärkeistä ja käytännöllisistä tiedoista.

Painetussa muodossa on saatavana myös Quick Guide, joka auttaa pääsemään alkuun auton tavallisimmin käytettyjen toimintojen käytössä.

Valitusta varustelutasosta, markkina-alueesta jne. riippuen autossa voi olla myös muuta painettua tietoa omistajalle.

Painettu käyttöopas ja sen lisäosa ovat tilattavissa jälkepäin. Ottakaa yhteys Volvon jälleenmyyjään tilausta varten.

## **!** TÄRKEÄÄ

Kuljettaja on aina vastuussa auton liikenteen kannalta turvallisesta ajamisesta sekä voimassa olevien lakien ja määräysten noudattamisesta. On myös tärkeää, että autoa hoidetaan ja käsitellään omistajainformaatioissa olevien Volvon suositusten mukaisesti.

Jos keskinäytön tietojen ja painettujen tietojen välillä on eroa, painetut tiedot ovat aina voimassa.

<sup>1</sup> Markkina-alueilla, joilla auton keskinäytössä ei ole käyttöopasta, auton mukana toimitetaan sen sijaan painettu täydellinen käyttöopas.

**i HUOM**

Kielen vaihtaminen keskinäytössä voi aiheuttaa sen, että tietyt omistajan asiakirjojen tiedot eivät täsmää kansallisten tai paikallisten lakien ja määräysten kanssa. Älkää vaihtako järjestelmään vaikeasti ymmärrettävää kieltä, koska tämä voi vaikeuttaa palaamista taaksepäin valikkorakenteessa.

**Aiheeseen liittyvät tiedot**

- Käyttöopas keskinäytössä (s. 17)
- Omistajan käsikirja liikkuvissa yksiköissä (s. 20)
- Volvo Cars -yhtiön tukisivusto (s. 21)
- Käyttöoppaan lukeminen (s. 21)

**Käyttöopas keskinäytössä**

Käyttöopas on saatavana digitaalisessa muodossa auton keskinäytössä<sup>2</sup>.

Digitaaliseen käyttöoppaaseen pääsee päänäkymästä, josta pääsee joissakin tapauksissa myös kontekstuaaliseen käyttöoppaaseen.

**i HUOM**

Digitaalinen käyttöopas ei ole käytettävissä ajon aikana.

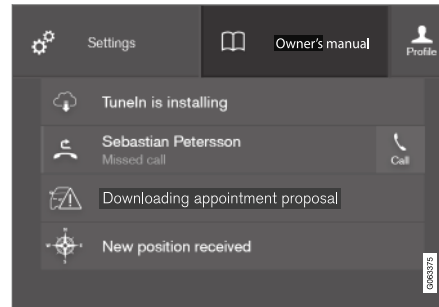
**Käyttöopas**

Päänäkymä ja painike käyttöoppaalle.

Käyttöoppaan avaaminen: vetäkää päänäkymä alas keskinäytössä ja painakaa **Käyttöopas**.

Käyttöoppaan tietoihin pääsee suoraan käyttöoppaan aloitussivulta tai sen päävalikon kautta.

<sup>2</sup> Koskee useimpia markkina-alueita.

## ◀ Kontekstuaalinen käyttöopas

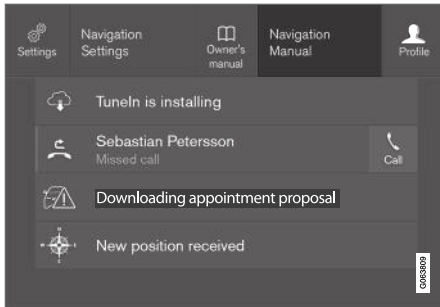

Päänäkymä, jossa on kontekstuaalisen käyttöoppaan painike.

Kontekstuaalinen käyttöopas on oikotie käyttöoppaan artikkeliin, jossa kuvaillaan näytössä näytettävä aktiivinen toiminto. Kun kontekstuaalinen käyttöopas on käytössä, se näytetään kohdan **Käyttöopas** oikealla puolella päänäkymässä.

Painamalla kontekstuaalista käyttöopasta kerran voitte siis siirtyä näytössä näkyvään sisältöön liittyvään käyttöoppaan artikkeliin. Jos painatte esim. **Navigoinnin käyttöohje**, avataan navigointiin liittyvä artikkeli.

Tämä koskee vain tiettyjä sovelluksia autossa. Ladatuista kolmansien osapuolten sovelluksista ei esimerkiksi päästä sovelluskohtaisiin artikkeleihin.

## Aiheeseen liittyvät tiedot

- Liikkuminen keskinäytön käyttöoppaassa (s. 18)
- Navigointi keskinäytön näkymissä (s. 104)
- Sovellusten lataaminen (s. 461)

## Liikkuminen keskinäytön käyttöoppaassa

Digitaaliseen käyttöoppaaseen voidaan siirtyä auton keskinäytön päänäkymästä. Sisältöä voidaan hakea ja on helppoa navigoida eri osien välillä.

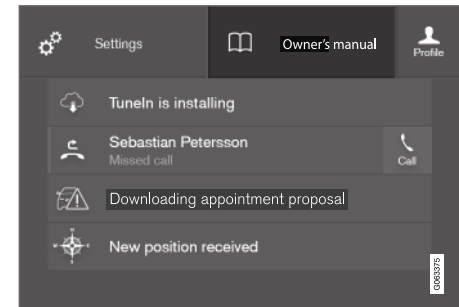

Käyttöoppaaseen päästään päänäkymästä.

- Käyttöoppaan avaaminen: vetäkää päänäkymä alas keskinäytössä ja painakaa **Käyttöopas**.

On useita eri vaihtoehtoja tietojen löytämiseksi käyttöoppaasta. Ne voidaan löytää osittain käyttöoppaan aloitussivun ja osittain päävalikon kautta.

## Valikon avaaminen päävalikossa

- Painakaa ☰ käyttöoppaan ylemmässä luettelossa.
  - > Tällöin avautuu valikko, joka sisältää erilaisia valintoja tietojen löytämiseksi:

### Aloitussivu



Siirtykää takaisin käyttöoppaan aloitussivulle painamalla symbolia.

### Luokat

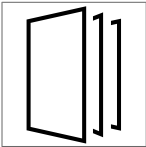

Omistajan käsikirjan artikkelit on strukturoitu pääkategorioihin ja alakategorioihin. Sama artikkeli voi esiintyä useassa sopivassa kategoriassa, jotta se löytyy helpommin.

1. Painakaa painiketta **Kategoriat**.  
> Pääkategoriat esitetään luettelossa.
2. Painakaa yhtä pääkategoriaa (📁).  
> Luettelo alakategorioineen (📁) ja artikkeleineen (📄) esitetään.
3. Painakaa artikkelia sen avaamiseksi.

Palatkaa takaisin painamalla taaksepäin osoittavaa nuolta.

### Quick Guide

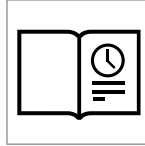

Painakaa symbolia siirtyäksenne sivulle, jossa on linkkejä tiettyihin artikkeleihin, jotka voi olla erityisen hyödyllistä lukea auton tavallisimpiin toimintoihin tutustumiseksi. Artikkeleihin voidaan päästä myös kategori-

oiden kautta, mutta ne on koottu tänne nopeaa pääsyä varten. Painakaa artikkelia lukeaksenne sen kokonaan.

### Ulkopuolen ja sisustan hotspot-kohteet

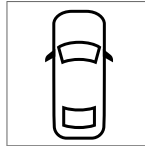

Auton ulkopuolen ja sisäpuolen katsauksellisia kuvia. Eri osat on osoitettu hotspot-kohteilla, jotka johtavat eteenpäin auton kyseisiä osia koskeviin artikkeleihin.

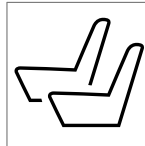

1. Painakaa **Ulkopuoli-** tai **Sisusta-**painiketta.  
> Ulkopuolen tai sisustan kuvia esitetään ns. sijoitetuilla hotspot-kohteilla. Hotspot vie artikkeleihin auton ko. osasta. Pyyhkäiskää vaakasuoraan näytön yli kuvien selaamiseksi.

2. Painakaa yhtä hotspot-kohdetta.  
> Aluetta koskevan artikkelin otsikko näytetään.
  3. Painakaa otsikkoa artikkelin avaamiseksi.
- Palatkaa takaisin painamalla taaksepäin osoittavaa nuolta.

### Suosikit

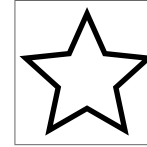

Siirtykää suosikeiksi tallennettuihin artikkeleihin painamalla tätä symbolia. Painakaa artikkelia lukeaksenne sen kokonaan.

### Artikkeleiden tallentaminen suosikeiksi tai poistaminen suosikeista

Tallentakaa artikkeli suosikiksi painamalla merkkiä ☆ oikeassa yläkulmassa, kun artikkeli on avoinna. Kun artikkeli on tallennettu suosikiksi, tähti on täytetty: ★.

Painakaa tähteä ko. artikkelissa tämän poistamiseksi suosikeista.

### Video

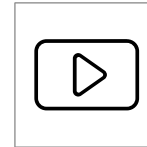

Siirtykää auton eri toimintoja kuvaaviin lyhyisiin ohjevideoihin painamalla tätä symbolia.

## « Tiedotuksia

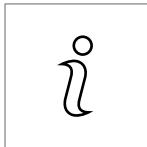

Painakaa symbolia saadak-  
senne tietoa siitä, mikä käyttö-  
oppaan versio autossa on käy-  
tettävissä, sekä muuta hyödyll-  
istä tietoa.

### Päävalikon hakutoiminnon käyttäminen

1. Painakaa  käyttöoppaan päävalikossa. Näppäimistö tulee näkyviin näytön alaosassa.
2. Syöttäkää hakusana, esim. "turvavyö".  
> Ehdotuksia artikkeleista ja kategoriosta esitetään kirjainten syöttämisen myötä.
3. Siirrykää artikkeliin tai kategoriaan painamalla sitä.

### Aiheeseen liittyvät tiedot

- Käyttöopas keskinäytössä (s. 17)
- Keskinäytön näppäimistö (s. 115)
- Käyttöoppaan lukeminen (s. 21)

## Omistajan käsikirja liikkuvissa yksiköissä

Käyttöopas on olemassa mobiilisovelluksena<sup>3</sup> ja se on saatavissa sekä App Store- että Google Play -myymälästä. Sovellus sopii sekä älypuheliini että tabletteihin.



Käyttöopas voidaan ladata mobiilisovelluksena App Store - tai Google Play -myymälässä. QR-koodi tässä vieressä vie suoraan sovellukseen, etsikää muutoin "Volvon käyttöopasta" App Store - tai Google Play -

myymälästä.

Sovelluksessa on video sekä ulkopuolen että sisustan kuvia, joissa auton eri osia on osoitettu ns. hotspot-kohteilla, jotka johtavat edelleen artik-

keleihin ko. alueesta. On helppoa navigoida eri osien välillä käyttöoppaassa ja sisältöä voidaan hakea.

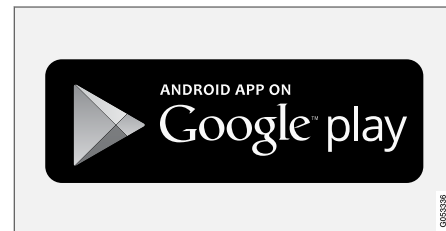
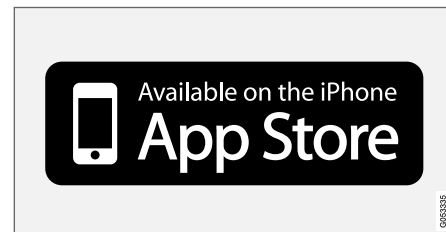

Mobiilisovellus on saatavissa sekä App Store- että Google Play -myymälöistä.

### Aiheeseen liittyvät tiedot

- Käyttöoppaan lukeminen (s. 21)

<sup>3</sup> Tietyt mobiililaitteet.

## Volvo Cars -yhtiön tukisivusto

Volvo Cars -yhtiön koti- ja tukisivustolla on autoa koskevia lisätietoja.

### Tuki internetissä

Menkää osoitteeseen [support.volvocars.com](http://support.volvocars.com) käydäkseen sivulla. Tukisivu on käytettävissä useimilla markkina-alueilla.

Täällä on tukea sellaiselle, joka koskee esim. internetiin yhdistettyjä palveluita ja toimintoja, Volvo On Call\*, navigointijärjestelmää\* ja sovelluksia. Video ja portaittaiset ohjeet selittävät eri menettelyjä, esim. kuinka auto yhdistetään internetiin matkapuhelimen kautta.

### Ladattava informaatio

#### Kartat

Jos autossa on Sensus Navigation tukisivustolta on mahdollista ladata karttoja.

#### Käyttöopas PDF-muodossa

Käyttöopas on saatavana ladattavaksi PDF-muodossa. Valitkaa automalli ja vuosimalli ladataksenne haluamanne oppaan.

#### Yhteys

Tukisivulla ovat asiakastuen ja lähimmän Volvon jälleenmyyjän yhteystiedot.

### Kirjautukaa Volvo Cars -yhtiön kotisivulle

Luokaa henkilökohtainen Volvo ID -tunnus ja kirjautukaa [www.volvocars.com](http://www.volvocars.com) web-sivustolle. Siellä

on tietoja mm. huolloista, sopimuksista ja takuista. Sivustolla on myös tietoja autoon sopivista mallikohtaisista lisävarusteista ja ohjelmistoista.

### Aiheeseen liittyvät tiedot

- Volvo ID (s. 26)

## Käyttöoppaan lukeminen

Hyvä tapa tutustua uuteen autoon on lukea käyttöopas, mieluiten ennen ensimmäistä ajomatkaa.

Käyttöoppaan lukeminen on hyvä tapa tutustua uusiin toimintoihin, saada neuvoja siitä, kuinka autoa parhaiten käsitellään eri tilanteissa ja oppia hyödyntämään auton kaikkia hienouksia mahdollisimman hyvin. Huomioikaa käyttöoppaassa olevat turvallisuusohjeet.

Käyttöoppaan tarkoitus on kuvailla kaikki Volvooon saatavina olevat toiminnot ja lisä- ja valinnaisvarusteet. Sitä ei ole tarkoitettu takuiksi siitä, että kaikki nämä toiminnot ja lisävarusteet sisältyvät jokaiseen autoon. Jotkut termit voivat poiketa myynnissä, markkinoinnissa ja mainosmateriaaleissa käytetyistä termeistä.

Teemme jatkuvasti kehitystyötä parantaaksemme tuotteitamme. Muutokset voivat aiheuttaa sen, että käyttöoppaan tiedot, kuvaukset ja kuvat eroavat auton varustelusta. Pidätämme itsellemme oikeuden muutoksiin ilman edeltävää ilmoitusta.

Älkää poistako käyttöopasta autosta – ongelmatapauksessa tarvitsette sen sisältämiä tarpeellisia tietoja siitä, mistä ja miten ammattitaitoista apua on saatavissa.

© Volvo Car Corporation



## ◀ Valinnais-/lisävarusteet

Vakiovarusteiden lisäksi käyttöohjekirjassa selostetaan myös valinnaisvarusteita (tehtaalla asennettuja varusteita) ja joitakin lisävarusteita (jälki-asennettuja varusteita).

Kaikki valinnais-/lisävarusteiden julkaisuhetkellä tunnetut tyypit on merkitty asteriskilla\*.

Käyttöoppaassa selostettua varustusta ei ole kaikissa autoissa - ne on varustettu eri tavoin sopimaan eri markkina-alueiden tarpeisiin ja kansallisiin tai paikallisiin lakeihin ja määräyksiin.

Jos olette epävarma siitä, mikä on vakio- tai valinnais-/lisävaruste, ottakaa yhteys Volvon jälleenmyyjään.

## Erityiset tekstit

### VAROITUS

Varoitusilmoitus ilmestyy, jos aiheutuu loukkaantumisvaara.

### TÄRKEÄÄ

Tärkeää-tekstit ilmestyvät, jos on materiaali vahingon vaara.

### HUOM

HUOM-tekstit antavat ohjeita tai vihjeitä, jotka helpottavat yksityiskohtien ja toimintojen käyttöä.

## Tarrat

Autossa on erityyppisiä tarroja, joiden tarkoitus on välittää tärkeää tietoa helposti ja selkeästi. Tarrat sisältävät seuraavien vakavuustasojen varoitukset/tietoa.

## Henkilövahinkojen vaara



Mustia ISO-symboleita keltaisella pohjalla, valkoinen teksti/kuva mustalla pohjalla. Käytetään ilmaisemaan vaaraa, joka voi aiheuttaa vakavia henkilövahinkoja tai menehtymisen, jos varoitusta ei huomioida.

## Omaisuuksivahinkojen vaara



Valkoisia ISO-symboleita ja valkoinen teksti/kuva mustalla tai sinisellä varoitus- ja ilmoituspohjalla. Käytetään ilmaisemaan vaaraa, joka voi aiheuttaa omaisuusvahinkoja, jos varoitusta ei huomioida.

## Tiedotuksia



Valkoiset ISO-symbolit ja valkoinen teksti/kuva mustalla pohjalla.

### **i** HUOM

Käyttöohjekirjassa esitettävät tarrat eivät välttämättä ole tarkkoja kuvia autossa olevista. Tarkoituksena on esittää, miltä ne suunnilleen näyttävät ja missä ne suunnilleen ovat autossa. Juuri Teidän autoanne koskeva informaatio on vastaavassa tarrassa autossanne.

## Kuvat ja videot

Joitkut käyttöoppaassa käytetyistä kuvista ja videoista ovat kaaviomaisia ja niiden tarkoitus on antaa kokonaiskuva tai esimerkki jostain tietystä toiminnosta. Ne eivät ehkä vastaa auton ulkonäköä varustelutasosta ja markkina-alueesta riippuen.

## Aiheeseen liittyvät tiedot

- Käyttöopas keskinäytössä (s. 17)
- Omistajan käsikirja liikkuvissa yksiköissä (s. 20)
- Volvo Cars -yhtiön tukisivusto (s. 21)

## Käyttöopas ja ympäristö

Käyttöopas on painettu valvotuista metsistä tuotetulle paperille.

Forest Stewardship Council (FSC)<sup>®</sup> -symboli osoittaa, että käyttöoppaan painettuun versioon käytetty paperimassa on peräisin FSC<sup>®</sup>-sertifioiduista metsistä tai muista tarkastetuista lähteistä.

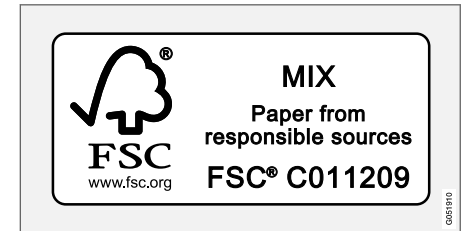

## Aiheeseen liittyvät tiedot

- Drive-E - puhtaampaa ajonautintoa (s. 28)



VOLVO-AUTONNE

## Volvo ID

Volvo ID on henkilökohtainen tunnus, jonka avulla voitte käyttää useita palveluja samalla käyttäjätunnuksella ja salasananalla.

### **i** HUOM

Käytettävissä olevat palvelut voivat vaihdella ajan myötä ja riippuvat varustetasosta sekä markkina-alueesta.

Esimerkkejä palveluista:

- Volvo On Call -sovellus\* – valvokaa autoanne puhelimenne avulla. Voitte esimerkiksi tarkistaa polttoainemäärän, näyttää lähimmän huoltoaseman ja lukita auton etäältä.
- Send to Car – lähettäkää osoitteita verkon karttapalveluista suoraan autoon.
- Huollon ja korjauksen varaaminen – rekisteröikää haluamanne korjaamo/jälleenmyyjä osoitteessa volvocars.com ja varatkaa huolto suoraan autosta.

### **i** HUOM

Jos jonkin palvelun (esim. Volvo On Call) käyttäjätunnus/salasana vaihdetaan, se vaihtuu automaattisesti myös muiden palveluiden osalta.

Volvo ID luodaan autossa, osoitteessa volvocars.com tai Volvo On Call -sovelluksessa<sup>1</sup>.

Kun Volvo ID on rekisteröity autoon, useita palveluja on käytettävissä. Samassa autossa voidaan käyttää useita Volvo ID:itä, ja useita autoja voidaan myös yhdistää samaan Volvo ID:hen.

### Aiheeseen liittyvät tiedot

- Volvo ID -tunnuksen luominen ja rekisteröinti (s. 26)
- Huollon ja korjauksen varaaminen (s. 563)

## Volvo ID -tunnuksen luominen ja rekisteröinti

On mahdollista luoda Volvo ID -tunnus eri tavoin. Jos Volvo ID -tunnus luodaan osoitteessa volvocars.com tai Volvo On Call -sovelluksella<sup>2</sup>, pitää Volvo ID -tunnus myös rekisteröidä autoon, jotta erilaisia Volvo ID -palveluja on mahdollista käyttää.

### Volvo ID -tunnuksen luominen Volvo ID -sovelluksen avulla

1. Ladatkaa sovellus Volvo ID kohteesta **Latauskeskus** keskinäytön sovellusnäytössä.
2. Käynnistäkää sovellus ja rekisteröikää henkilökohtainen sähköpostiosoite.
3. Noudattakaa ohjeita, jotka lähetetään automaattisesti ilmoitettuun sähköpostiosoitteeseen.
  - > Volvo ID -tunnus on nyt luotu ja tunnus on automaattisesti rekisteröity autoon. Volvo ID -palveluita voidaan nyt käyttää.

<sup>1</sup> Teille, jolla on Volvo On Call\*.

<sup>2</sup> Koskee vain tiettyjä markkina-alueita.

### Volvo ID -tunnuksen luominen Volvo Carsin kotisivulla

1. Valitkaa osoite [www.volvocars.com](http://www.volvocars.com) ja kirjautukaa<sup>3</sup> oikeassa yläreunassa näkyvällä kuvakkeella. Valitkaa Volvo ID -tunnuksen luominen.
2. Ilmoittakaa henkilökohtainen sähköpostiosoite.
3. Noudattakaa ohjeita, jotka lähetetään automaattisesti ilmoitettuun sähköpostiosoitteeseen.
  - > Volvo ID -tunnus on nyt luotu. Lukekaa seuraavasta, kuinka ID-tunnus rekisteröidään autoon.

### Volvo ID -tunnuksen luominen Volvo On Call -sovelluksen<sup>4</sup> avulla

1. Ladatkaa Volvo On Call-sovelluksen viimeisin versio älypuhelimesta esim. kohteen App Store, Windows Phone tai Google Play kautta.
2. Valitkaa Volvo ID -tunnuksen luominen sovelluksen aloitussivulta ja ilmoittakaa henkilökohtainen sähköpostiosoite.

3. Noudattakaa ohjeita, jotka lähetetään automaattisesti ilmoitettuun sähköpostiosoitteeseen.
  - > Volvo ID -tunnus on nyt luotu. Lukekaa seuraavasta, kuinka ID-tunnus rekisteröidään autoon.

### Volvo ID-tunnuksenne rekisteröinti autoon

Jos Volvo ID -tunnus luotiin netin kautta tai Volvo On Call-sovelluksella, rekisteröikää se autoon:

1. Jos sitä ei ole vielä tehty, ladatkaa sovellus Volvo ID keskinäytön sovellusnäkymän kohteesta **Latauskeskus**.

#### HUOM

Sovellusten lataamista varten pitää auton olla yhdistettynä internetiin.

2. Käynnistäkää sovellus ja täyttäkää Volvo ID -tunnuksenne/sähköpostiosoitteenne.
3. Noudattakaa ohjeita, jotka lähetetään automaattisesti Volvo ID -tunnuksenne kytkettyyn sähköpostiosoitteeseen.
  - > Volvo ID -tunnuksenne on nyt rekisteröity autoon. Volvo ID -palveluita voidaan nyt käyttää.

### Aiheeseen liittyvät tiedot

- Volvo ID (s. 26)
- Sovellusten lataaminen (s. 461)
- Järjestelmäpäivitysten käsittely Download Centerin kautta (s. 561)
- Internetiin yhdistetty auto\* (s. 494)

<sup>3</sup> Saatavana tietyillä markkina-alueilla.

<sup>4</sup> Autot, joissa on Volvo On Call\*.

## Drive-E - puhtaampaa ajonautintoa

Volvo Car Corporation työskentelee jatkuvasti turvallisempien ja tehokkaampien tuotteiden ja

ratkaisujen kehittämiseksi negatiivisen ympäristövaikutuksen vähentämiseksi.



Ympäristöstä huolehtiminen on eräs Volvo Cars -yhtiön ydinarvoista ja se ohjaa kaikkea toimintaa. Ympäristötyö lähtee auton koko elinkaaresta ja ottaa huomioon sillä olevan ympäristövaikutuksen, suunnittelusta romutukseen ja kierrätykseen. Volvo Cars -yhtiön peruserätyksenä on, että jokaisella käyttöön otettavalla uudella tuotteella pitää olla pienempi ympäristövaikutus kuin tuotteella, jonka se korvaa.

Yksi Volvon ympäristötyön tuloksista on tehokkaampien ja vähemmän saastuttavien vetojärjestelmien Drive-E kehittäminen. Henkilökohtainen ympäristö kuuluu myös Volvon vaalimiin seikkoihin

hin - esimerkiksi ilmastointilaitteen ansiosta ilma Volvon sisällä on puhtaampaa kuin sen ulkopuolella.

Volvonne täyttää tiukat kansainväliset ympäristövaatimukset. Kaikkien Volvon valmistusyksiköiden pitää olla ISO 14001 -sertifioituja, mikä tukee järjestelmällistä työtä toiminnan ympäristökysymysten kanssa. Tämä johtaa jatkuviin parannuksiin vähenevän ympäristövaikutuksen suhteen. ISO-sertifikaatin omaaminen tarkoittaa myös, että voimassa olevia ympäristölakeja ja määräyksiä noudatetaan. Volvo asettaa lisäksi vaatimuksia sille, että myös yhteistyökumppanit täyttävät nämä vaatimukset.

## Polttoaineenkulutus

Koska suuri osa auton kokonaisympäristövaikutuksesta syntyy sitä käytettäessä, painopiste Volvo Cars -yhtiön ympäristötyössä on polttoaineenkulutuksen, hiilidioksidipäästöjen ja ilman muiden epäpuhtauksien vähentämisessä. Volvon autoilla on omissa luokissaan kilpailukykyinen polttoaineenkulutus. Pienempi polttoaineenkulutus antaa yleisesti pienemmät hiilidioksidi-kasvihuonekaasun päästöt.

## Myötävaikuttaminen parempaan ympäristöön

Energiatehokas ja polttoainetta säästävä auto ei tarkoita vain pienempiä ympäristövaikutuksia, vaan myös pienempiä kustannuksia auton omistajalle. Kuljettajana on helppo itse vähentää polttoaineenkulutusta ja siten sekä säästää rahaa että myötävaikuttaa parempaan ympäristöön – tässä muutamia ohjeita:

- Suunnitelkaa tehokas keskinopeus. Yli 80 km/h:n (n. 50 mph) ja alle 50 km/h:n (n. 30 mph) ajonopeudet lisäävät energiankulutusta.
- Noudattakaa Huolto- ja takuukirjan suosittelisiä auton huolto- ja hoitovälejä.
- Vältä kääntä joutokäyntiä – sammuttakaa moottori joutuessanne odottamaan pidempään. Ottakaa huomioon paikalliset määräykset.
- Ajomatkan suunnittelu – monet tarpeettomat pysähtymiset ja epätasainen nopeus lisäävät polttoaineenkulutusta.
- Esi-ilmastoinnin käyttö\* ennen kylmäkäynnistystä – tämä parantaa käynnistyvyyttä ja vähentää kulumista kylmällä säällä. Moottori saavuttaa normaalin toimintalämpötilansa nopeammin, mikä pienentää kulutusta ja vähentää päästöjä.

Muistakaa käsitellä ympäristölle vaarallisia jätteitä, kuten esim. akkuja ja öljyä ympäristöstävällisellä tavalla. Neuvotelkaa korjaamon kanssa, jos olette epävarma, kuinka tämän tyyppinen jäte pitää

hävittää – suosittelemme valtuutettua Volvon teknistä palvelua.

## Tehokas pakokaasunpuhdistus

Volvonne on valmistettu konseptin "Puhdas sisältä ja ulkoa" mukaisesti – konseptin, joka käsittää puhtaan matkustamoympäristön ja erittäin tehokkaan pakokaasunpuhdistuksen. Useissa tapauksissa pakokaasupäästöt ovat paljon voimassa olevien normien alapuolella.

## Puhdas ilma matkustamossa

Ilmansuodatin estää pölyn ja siitepölyn pääsyn matkustamoon ilmanoton kautta.

Ilmanlaatu järjestelmä Interior Air Quality System (IAQS)\* varmistaa, että sisään tuleva ilma on puhtaampaa kuin ilma ulkona liikenneympäristössä.

Järjestelmä puhdistaa matkustamon ilman epäpuhtauksista, kuten hiukkaset, hiilivedyt, tyyppioksidit ja maanpinnan otsoni. Jos ulkoilma on saastunutta, ilmanotto suljetaan ja ilmaa kierrätetään uudelleen. Tällainen tilanne voi syntyä esim. vilkkaassa liikenteessä, jonoissa tai tunneleissa.

IAQS on osa Clean Zone Interior Package (CZIP)-järjestelmää\*, joka käsittää myös toiminnon, joka saa puhaltimen käynnistymään avattaessa auton lukitus etäavaimella.

## Sisusta

Volvon sisustuksessa käytettävä materiaali on tarkoin valittua ja sen on testattu olevan viihtyisää ja miellyttävää. Jotkin yksityiskohdat on tehty käsin,

esim. ohjauspyörän saumat ommellaan käsin. Sisätila on tarkistettu, ettei se eritä voimakasta tuoksua tai aineita, jotka aiheuttaisivat ongelmia joutuessaan tekemisiin esim. voimakkaan lämmön tai valon kanssa.

## Volvon korjaamot ja ympäristö

Säännöllisellä huollolla luotte edellytykset autonne pitkälle käyttöiälle ja pienelle polttoaineenkulutukselle. Siten myötävaikutatte myös puhtaampaan ympäristöön. Kun annatte Volvon teknisen palvelun hoitaa autonne huollon ja hoidon, siitä tulee Volvon järjestelmän osa. Volvo asettaa vaatimuksia sille, kuinka korjaamotilojen pitää olla suunniteltuja, jotta estetään jätteiden ja päästöjen joutuminen ympäristöön. Korjaamohenkilöstöllä on tiedot ja työkalut, joita tarvitaan hyvään ympäristöstä huolehtimiseen.

## Kierrätys

Koska Volvo toimii elinkaarinäkökulman perusteella, on myös tärkeää, että auto kierrätetään ympäristön kannalta oikealla tavalla. Melkein koko auto voidaan kierrättää. Auton viimeistä omistajaa pyydetään ottamaan yhteys jälleenmyyjään sertifioidulle/hyväksytylle kierrätyslaitokselle opastusta varten.

## Aiheeseen liittyvät tiedot

- Polttoaineenkulutus ja CO<sub>2</sub>-päästöt (s. 625)
- Taloudellinen ajo (s. 421)
- Esi-ilmastoinnin\* käynnistäminen ja sammuttaminen (s. 207)

## VOLVO-AUTONNE

- ◀ • Käyttöopas ja ympäristö (s. 23)
- Ilmanlaatu (s. 185)

## IntelliSafe – kuljettajan tukea ja turvallisuutta

IntelliSafe on Volvo Carsin autojen turvallisuuden liittyvä ajattelutapa. IntelliSafe koostuu useista järjestelmistä<sup>5</sup> ja sen tavoitteena on tehdä ajamisesta turvallisempaa, ehkäistä vahinkoja ja suojata matkustajia ja muita tielläliikkuja.

### VAROITUS

Toiminnot ovat täydentäviä apuvälineitä, ne eivät selviä kaikista tilanteista kaikissa olosuhteissa.

Kuljettajalla on aina vastuussa auton turvallisuudesta ajamisesta sekä voimassa olevien liikennesääntöjen ja määräysten noudattamisesta.

### Tukeminen

Seuraavat IntelliSafe-toiminnot auttavat kuljettajaa ajamaan autolla turvallisemmin.

- Automaattiset kaukovalot
- Tunnelin havaitseminen
- Pilot Assist
- Cross Traffic Alert
- Blind Spot Information
- Pysäköintititka\*
- Aktiivinen pysäköintititka\*
- Pysäköintiapukamera\*

- Liikennemerkki-informaatio\*
- Elektroninen vakautuksen säätö
- Roll Stability Control
- Nopeudenrajoitin\*
- Vakionopeudensäädin
- Mukautuva nopeudensäädin\*
- Rear Collision Warning
- Driver Alert Control
- Neliveto<sup>6</sup>

### Ennalta ehkäiseminen

Seuraavat IntelliSafe-toiminnot auttavat kuljettajaa välttämään onnettomuudet.

- City Safety
- Etäisyysvaroitin\*
- Kaista-avustin
- **Törmäyksen välttäm. avustin**

### Suojelu

Seuraavat yhteisvaikutteiset IntelliSafe-toiminnot suojaavat kuljettajaa ja matkustajia tietyissä tilanteissa onnettomuuden tapahtuessa.

- Whiplash Protection System
- Turvavyönkiristimillä varustetut turvavyöt
- Turvatyyny

### HUOM

Lukekaa kutakin järjestelmää käsittelevät erilliset osat, jotta ymmärrätte toiminnot täysin ja olette tietoinen tärkeistä varoituksista.

### Aiheeseen liittyvät tiedot

- Automaattiset kaukovalot (s. 142)
- Turvallisuus (s. 42)
- Kuljettajan tukijärjestelmä (s. 260)

<sup>5</sup> Jotkut järjestelmistä on asennettu vakiona, toiset ovat valinnaisvarusteita. Tämä voi vaihdella markkina-alueesta, mallivuodesta ja automallista riippuen.

<sup>6</sup> All Wheel Drive

## **Sensus – yhteyden muodostaminen ja viihde**

Sensus mahdollistaa erityyppisten sovellusten käytön ja auton tekemisen Wi-Fi-hotspotiksi.

### **Tämä on Sensus**

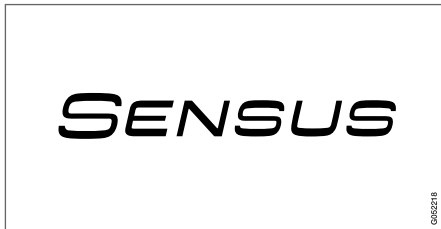

Sensus tarjoaa älykkään rajapinnan ja yhteyden digitaaliseen maailmaan. Intuiitiivinen navigointirakenne mahdollistaa asianmukaisen tuen, informaation ja ylläpidon saamisen, kun niitä tarvitaan, kuljettajaa häiritsemättä.

Sensus käsittää autossa kaikki ratkaisut, joilla on tekemistä ylläpidon, yhteyden muodostamisen, navigoinnin\* sekä kuljettajan ja auton välisen käyttäjärajapinnan kanssa. Juuri Sensus mahdollistaa kommunikaation Teidän, auton ja ympäröivän maailman välillä.

## **Informaatiota, kun sitä tarvitaan, missä sitä tarvitaan**

Auton eri näytöt antavat tietoja oikeassa tilanteessa. Informaatiota esitetään eri paikoissa sen mukaan, kuinka kuljettajan tulee priorisoida se.



Erityyppiset tiedot esitetään eri näytöissä riippuen siitä, kuinka tiedot tulee priorisoida.

### Kuljettajan näyttö



Kuljettajan näyttö<sup>7</sup>.

Kuljettajan näyttö esittää tietoja mm. nopeudesta ja esim. tulevista puheluista tai tietoja toistettavasta kappaleesta. Sitä käsitellään ohjauspyörän kahdella painikesarjalla.

### Keskinäyttö



<sup>7</sup> Kuva on kaaviomainen, yksityiskohdat voivat vaihdella automallista toiseen.

- ◀ Monia auton päätoiminnoista ohjataan keskinäytöstä, kosketusnäytöstä, joka reagoi kosketukseen. Fyysisten painikkeiden ja säätimien määrä autossa on tämän vuoksi vähäinen. Näyttöä voidaan käsitellä käsineet kädessä tai paljain käsin.

Täältä ohjataan esim. ilmastointilaitetta, viihdejärjestelmää ja istuimen asentoa\*. Keskinäytössä esitettävää informaatiota voi kuljettaja tai joku muu autossa käsitellä tilaisuuden tullen.

### **Puheohjausjärjestelmä**



Puheohjausjärjestelmää voidaan käyttää ilman, että kuljettajan tarvitsee irrottaa käsiä ohjauspyörästä. Järjestelmä kykenee ymmärtämään luonnollista puhetta. Käyttäkää puheohjausta esimerkiksi kap-

paleen toistamiseen, puhelimella soittamiseen, lämpötilan nostamiseen tai teksti-ilmoituksen lukemiseen.

### **Aiheeseen liittyvät tiedot**

- Kuljettajan näyttö (s. 76)
- Keskinäytön kuvaus (s. 98)
- Puheääniohjaus (s. 131)
- Internetiin yhdistetty auto\* (s. 494)
- Internet-yhteyden jakaminen autosta Wi-Fi-yhteyspisteen kautta (s. 497)

## Ohjelmistopäivitykset

Jotta Te Volvon asiakkaana saatte parhaan mahdollisen kokemuksen autostanne, Volvo kehittää jatkuvasti auton järjestelmiä ja tarjoamia palveluja.

Valtuutetun Volvo-jälleenmyyjän luona voitte huollon yhteydessä päivittää Volvonne ohjelmiston uusimpaan versioon. Uusimman ohjelmistopäivityksen myötä voitte hyötyä saatavina olevista parannuksista, mukaan lukien aiempien ohjelmistopäivitysten mukana tulleet parannukset.

Katsokaa osoitteesta [support.volvocars.com](http://support.volvocars.com) lisätietoja siitä, mitä päivityksiä on tullut, sekä vastauksia yleisimpiin kysymyksiin.

### **i HUOM**

Toiminta päivityksen jälkeen voi vaihdella markkina-alueen, mallin, mallivuoden ja lisävarusteiden mukaan.

## Aiheeseen liittyvät tiedot

- Sensus – yhteyden muodostaminen ja viihde (s. 32)
- Järjestelmäpäivitysten käsittely Download Centerin kautta (s. 561)

## Datan tallennus

Osana Volvon turvallisuus- ja laatutyötä tietyt käyttöä, toiminnallisuutta ja vaaratilanteita koskevat tiedot rekisteröidään.

Tässä autossa on varusteena "Event Data Recorder" (EDR). Sen pääasiallinen tarkoitus on rekisteröidä ja tallentaa tietoa liikenneonnettomuuden tai törmäystilanteiden yhteydessä sekä turvavyöryjen lauetessa tai auton osuessa tiellä olevaan esteeseen. Tietojen rekisteröinnin tarkoituksena on lisätä ymmärrystä siitä, miten auton järjestelmät toimivat tällaisissa tilanteissa. EDR on suunniteltu tallentamaan auton dynamiikkaan ja turvajärjestelmiin liittyvää tietoa lyhyen aikaa, yleensä enintään 30 sekuntia.

Tämän auton EDR on suunniteltu tallentamaan liikenneonnettomuuksissa tai törmäystilanteissa seuraaviin seikkoihin liittyvää tietoa:

- Miten auton eri järjestelmät toimivat;
- Olivatko kuljettajan ja matkustajan turvavyöt kiinnitettyinä/kiristettyinä;
- Kuljettajan kaasu- ja jarrupolkimen käyttö;
- Auton ajonopeus.

Näiden tietojen avulla voidaan ymmärtää paremmin ne olosuhteet, joissa liikenneonnettomuuksia tapahtuu ja vaurioita syntyy. EDR tallentaa tietoa vain vakavissa törmäystilanteissa – normaaleissa ajo-olosuhteissa EDR ei tallenna mitään tietoa. Järjestelmä ei myöskään tallenna tietoa siitä, kuka autoa ajaa, eikä törmäyksen tai vaaratilan-

teen maantieteellistä tapahtumapaikkaa. Muut tahot, kuten esimerkiksi poliisiviranomaiset, voivat sitä vastoin hyödyntää tallennettua tietoa yhdessä liikenneonnettomuudessa rutiinomaisesti kerätävien henkilöiden tunnistustietojen kanssa. Tallennettujen tietojen tulkitsemiseen tarvitaan erikoisvarustus ja pääsy joko autoon tai EDR:ään.

EDR:n lisäksi autossa on useita tietokoneita, joiden tarkoituksena on jatkuvasti valvoa ja tarkastaa auton toimintoja. Ne voivat tallentaa tietoa normaaleissa ajo-olosuhteissa, mutta ennen kaikkea silloin, jos ne rekisteröivät auton käyttöä ja toimintaa koskevan vian tai jos auton aktiiviset kuljettajan tukitoiminnot aktivoituvat (esim. City Safety ja automaattinen jarrustustoiminto).

Mekaanikot tarvitsevat osan tallennetuista tiedoista huollon ja kunnostuksen tekemiseen voidakseen diagnosoida ja korjata autossa mahdollisesti esiintyvät viat. Rekisteröityjä tietoja tarvitaan myös siihen, että Volvo pystyy täyttämään lakien ja viranomaisten asettamat oikeudelliset vaatimukset. Autoon rekisteröidyt tiedot säilyvät sen tietokoneissa auton huoltoon tai korjaukseen asti.

Edellä mainittujen kohtien lisäksi rekisteröityjä tietoja voidaan käyttää kootusti myös tutkimus- ja tuotekehitystarkoituksiin Volvo-autojen turvallisuuden ja laadun jatkuvaa parantamista varten.

Volvo ei myötävaikuta edellä selostettujen tietojen luovuttamiseen kolmannelle osapuolelle ilman auton omistajan suostumusta. Kansallisiin lakiin ja määräyksiin perustuen Volvo voidaan sitä vas-



toin velvoittaa luovuttamaan tämälntyyppiset tiedot poliisi- tai muille viranomaisille, joilla voi olla laillinen oikeus saada ne käyttöön. Jotta tallennettua tietoa voidaan lukea ja tulkita, tarvitaan erityinen varustus, joka Volvolla ja Volvon kanssa sopimuksen tehneillä korjaamoilla on käytettävissä. Volvo vastaa siitä, että Volvolle huollon ja ylläpidon yhteydessä siirtyvät tiedot tallennetaan ja että niitä käsitellään turvallisella tavalla, ja että tietoja - ottakaa yhteys Volvon jälleenmyyjään.

### **Palveluita koskevat ehdot**

Volvo tarjoaa palveluja, jotka auttavat tekemään Volvonne ajamisesta mahdollisimman turvallista ja mukavaa.

Palvelut kattavat kaiken avusta hätätilanteissa navigointiin ja erilaisiin viihdepalveluihin asti.

Ennen kuin käytätte palveluja, lukekaa niiden ehdot osoitteesta [support.volvocars.com](https://support.volvocars.com).

### **Aiheeseen liittyvät tiedot**

- Asiakkaiden yksityisyyden suoja (s. 36)

### **Asiakkaiden yksityisyyden suoja**

Volvo kunnioittaa ja suojelee kaikkien verkkosivuiltamme käyvien henkilöiden yksityisyyttä.

Nämä periaatteet koskevat asiakastietojen ja henkilötietojen käsittelyä. Tarkoituksena on antaa nykyisille, aikaisemmille ja potentiaalisille asiakkaille yleiskäsitys seuraavista:

- Edellytykset, joiden perusteella keräämme ja käsittelemme henkilötietojanne.
- Henkilötietotyytit, joita keräämme.
- Syy henkilötietojen keräämiseen.
- Miten käsittelemme henkilötietojanne.

Tietosuojakäytäntö on luettavissa kokonaisuudessaan osoitteessa [support.volvocars.com](https://support.volvocars.com).

### **Aiheeseen liittyvät tiedot**

- Käyttöehdot ja tietojen jakaminen (s. 500)
- Palveluita koskevat ehdot (s. 36)
- Datatallennus (s. 35)

## Tärkeää tietoa tarvikkeista ja lisävarusteista

Tarvikkeen ja lisävarusteen virheellinen kytkeminen voi vaikuttaa auton sähköjärjestelmään haitallisesti.

Suosittellemme ehdottomasti ainoastaan Volvon hyväksymien alkuperäisten lisävarusteiden asentamista Volvoihin ja niiden asennuksen teettämistä aina koulutetulla ja pätevällä Volvo-huoltoasentajalla. Jotkut lisävarusteet toimivat vain, kun auton tietokonejärjestelmässä on tarvittava ohjelmisto.

Käyttöoppaassa selostettua varustusta ei ole kaikissa autoissa - ne on varustettu eri tavoin sopimaan eri markkina-alueiden tarpeisiin ja kansallisiin tai paikallisiin lakeihin ja määräyksiin.

Tässä käyttöoppaassa kuvattu lisävalinta tai lisävaruste on merkitty asteriskilla (\*). Jos olette epävarma siitä, mikä on vakio- tai valinnais-/lisävaruste, ottakaa yhteys Volvon jälleenmyyjään.

### VAROITUS

Kuljettaja on aina vastuussa auton turvallisuudesta käytöstä sekä lakien ja määräysten noudattamisesta.

Auton huolto ja kunnossapito on myös tärkeää tehdä Volvon suositusten mukaisesti käyttöoppaiden sekä huolto- ja takuukirjan ohjeita noudattaen.

Jos auton antamat tiedot poikkeavat painettujen käyttöoppaiden tiedoista, painetut tiedot ovat aina etusijalla.

### Aiheeseen liittyvät tiedot

- Lisävarusteiden asennus (s. 37)
- Varusteiden kytkeminen auton diagnoosiliittimeen (s. 38)
- Käyttöoppaan lukeminen (s. 21)

## Lisävarusteiden asennus

Suosittellemme ehdottomasti ainoastaan Volvon hyväksymien alkuperäisten lisävarusteiden asentamista Volvoihin ja niiden asennuksen teettämistä aina koulutetulla ja pätevällä Volvo-huoltoasentajalla. Jotkut lisävarusteet toimivat vain, kun auton tietokonejärjestelmässä on tarvittava ohjelmisto.

- Volvon toimittamat alkuperäisvarusteet on testattu perusteellisesti, jotta voidaan varmistaa niiden yhteensopivuus auton muiden järjestelmien kanssa ja täyttää siten suorituskyvylle, turvallisuudelle ja päästöjen valvonalle asetetut vaatimukset. Lisäksi Volvon kouluttama ammattitaitoinen huoltomekaniikko tietää, mihin kohtaan autossa lisävarusteen saa ja ei saa asentaa. Kysykää aina ensin Volvon kouluttaman ammattitaitoisen huoltomekaniikon mielipidettä, ennen kuin alatte asentaa mitään lisävarusteita autoon.
- Lisävarusteita, joita Volvo ei ole hyväksynyt, ei ehkä ole testattu niin, että voidaan olla varma niiden yhteensopivuudesta auton järjestelmien kanssa.
- Jos autoon asennetaan lisävaruste, jota Volvo ei ole testannut, ja työn tekee muu kuin ammattitaitoinen mekaniikko, se voi vaikuttaa haitallisesti auton tiettyihin suorituskyky- ja turvajärjestelmiin.
- Uuden auton takuu saattaa raueta, jos lisävaruste asennetaan muulla kuin hyväksytyllä





tavalla tai jos asennus tehdään virheellisesti. Tarkempia takuuta koskevia tietoja on auton huolto- ja takuukirjassa. Volvo ei ole missään vastuussa kuolemantapauksista, henkilövahingoista tai kustannuksista, joita voi seurata muun kuin alkuperäisvarusteen asennuksesta.

### Aiheeseen liittyvät tiedot

- Tärkeää tietoa tarvikkeista ja lisävarusteista (s. 37)

## Varusteiden kytkeminen auton diagnoosiliittimeen

Ohjelmistojen tai vianmäärityökalujen virheellinen kytkeminen tai asentaminen voi vaikuttaa negatiivisesti auton elektroniikkajärjestelmään.

Suosittellemme ehdottomasti ainoastaan Volvon hyväksymien alkuperäisten lisävarusteiden asentamista Volvoihin ja niiden asennuksen teettämistä aina koulutetulla ja pätevällä Volvo-huoltoasentajalla. Jotkut lisävarusteet toimivat vain, kun auton tietokonejärjestelmässä on tarvittava ohjelmisto.



Diagnoosiulosotto (On-board Diagnostic -liitäntä, OBDII) kojelaudan alla kuljettajan puolella.



### HUOM

Volvo Cars ei ota vastuuta seurauksista, jos On-board Diagnostic -liitäntään (OBDII) liitetään asiaankuulumaton varuste. Tätä liitäntää saavat käyttää ainoastaan koulutetut ja pätevät Volvo-huoltoasentajat.

### Aiheeseen liittyvät tiedot

- Tärkeää tietoa tarvikkeista ja lisävarusteista (s. 37)

## Auton valmistenumeron näyttäminen

Otettaessa yhteyttä Volvon jälleenmyyjään esim. Volvo On Call -tilausta koskeissa asioissa tarvitaan auton valmistenumero (VIN<sup>8</sup>).

1. Painakaa **Asetukset** keskinäytön päänäky-mässä.
2. Siirtykää eteenpäin kohtaan **Järjestelmä** → **Järjestelmätiedot** → **Ajoneuvon tunnusnumero**.  
> Auton tunnistenumero näytetään.

VIN-numeron voi löytää myös kojelaudasta katso-malla auton tuulilasin läpi, huolto- ja takuuvihkon ensimmäiseltä sivulta tai auton rekisteriotteesta.



VIN on suunnilleen samassa paikassa kaikissa malleissa.

## Kuljettajan huomion herpaantuminen

Kuljettaja on vastuussa omasta ja auton matkus-tajien turvallisuudesta sekä omalta osaltaan mui-den tieliikenteessä olevien turvallisuudesta. Tähän vastuuseen kuuluu myös huomion her-paantumisen välttäminen siten, että kuljettaja ei tee toimenpiteitä, jotka eivät liity auton käsittelyyn liikenteessä.

Uusi Volvonne on tai voi olla varustettu monipuolisilla viihde- ja kommunikaatiojärjestelmillä. Sel-laisia ovat esimerkiksi handsfree-toiminnolla varustetut matkapuhelimet, navigointijärjestelmät ja äänentoistojärjestelmät useine toimintoineen. Lisäksi mukana saattaa olla muita kannettavia elektronisia viihdelaitteita. Oikealla ja turvallisella tavalla käytettyinä ne voivat monipuolistuttaa ajo-kokemusta. Väärällä tavalla käytettyinä ne voivat haitata kuljettajan huomiokykyä.

Volvo haluaa varmistaa ajamisen turvallisuuden joka tilanteessa ja siksi annamme tällaisista laite-järjestelmistä tiettyjä varoituksia. Älkää koskaan käyttäkö tällaisia laitteita tai auton muita toimintoja siten, että ne häiritsevät auton turvallista aja-mista. Huomiokyvyn menetys voi johtaa vakaviin onnettomuuksiin. Tämän yleisen varoituksen lisäksi haluamme antaa seuraavia neuvoja autossa käytettävien uusien toimintojen suhteen:

## VAROITUS

- Älkää koskaan käyttäkö matkapuhelinta ajon aikana pitämällä sitä kädessänne. Joillakin alueilla matkapuhelimen käyttäminen on kuljettajalta kielletty auton ollessa liikkeellä.
- Jos autossa on navigointijärjestelmä, matkasuunnitelman saa tehdä tai sitä saa muuttaa vain auton ollessa pysäköity.
- Älkää koskaan ohjelmoiko äänentoistojärjestelmää auton liikkeessä. Ohjelmoikaa radion pikavalinnat auton ollessa pysäköity ja käyttäkää ohjelmoituja pikavalintoja, jotta radion käyttäminen on nopeampaa ja helpompaa.
- Älkää käyttäkö kannettavaa tietokonetta tai kämmentietokonetta auton liikkeessä.

## Aiheeseen liittyvät tiedot

- Ääni, media ja internet (s. 458)

<sup>8</sup> Vehicle Identification Number



TURVALLISUUS

## Turvallisuus

Auto on varustettu usealla turvajärjestelmällä, jotka yhdessä suojaavat auton kuljettajaa ja matkustajia onnettomuusilanteessa.

Autossa on useita antureita, jotka reagoivat onnettomuudessa ja aktivoivat eri turvajärjestelmiä, esim. erityyppiset turvatyyny ja turvavöiden esikivistimet. Onnettomuusilanteesta (esim. törmäykset eri kulumista, ympäripyörähdys tai ulosajo) riippuen järjestelmät reagoivat eri tavoin parhaan suojavaikutuksen tarjoamiseksi.

Näiden lisäksi on myös mekaanisia turvajärjestelmiä, kuten Whiplash Protection System. Auto on myös valmistettu siten, että suuri osa törmäysvoimista jakautuu palkkien, tolppien, lattian, katon ja korin muiden osien kesken.

Onnettomuuden jälkeen auton turvallisuustila voidaan aktivoida, jos jokin auton tärkeistä toiminnoista on vaurioitunut.

### Varoitussymboli kuljettajan näytössä



Varoitussymboli kuljettajan näytössä syttyy, kun auton sähköjärjestelmä asetetaan jännitetilaan II. Symboli sammuu n. 6 sekunnin kuluttua, jos auton turvallisuusjärjestelmä on kunnossa.

### VAROITUS

Jos varoitussymboli jää palamaan tai syttyä ajon aikana ja kuljettajan näytössä näytetään viesti **SRS-turvatyyny Huolla heti. Aja korjaamoon**, se on merkki siitä, että jokin turvajärjestelmä ei toimi moitteettomasti. Volvo suosittelee ottamaan pikimmiten yhteyden valtuutettuun Volvon tekniseen palveluun.

### VAROITUS

Älkää koskaan tehkö itse mitään muutoksia tai korjauksia auton eri turvajärjestelmiin. Johonkin järjestelmään tehdyt virheelliset toimenpiteet voivat aiheuttaa väärän toiminnan ja niiden seurauksena voi olla vakavia henkilövahinkoja. Volvo suosittelee ottamaan yhteyden valtuutettuun Volvon tekniseen palveluun.



Jos tarvittava varoitussymboli on rikki, yleinen varoitussymboli syttyy sen sijasta ja kuljettajan näytössä näytetään sama ilmoitus.

### Aiheeseen liittyvät tiedot

- Turvallisuus raskauden yhteydessä (s. 42)
- Turvavyöt (s. 44)
- Turvatyyny (s. 49)
- Whiplash Protection System (s. 43)
- Turvallisuustila (s. 55)
- Lapsiturvallisuus (s. 57)

## Turvallisuus raskauden yhteydessä

On tärkeää, että turvavyötä käytetään oikealla tavalla raskauden aikana ja että raskaana oleva kuljettaja soviittaa istuma-asentoaan.

### Turvavyö

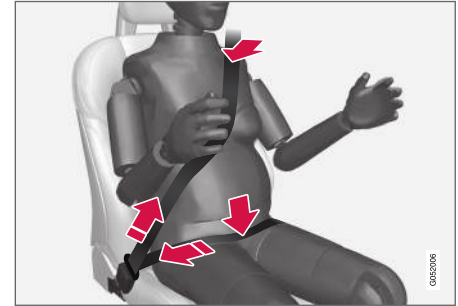

Turvavyön pitää olla tiiviisti olkapäätä vasten, turvavyön diagonaaliosan olla rintojen välissä ja vatsan sivulla.

Turvavyön lantio-osan pitää olla litteänä reisien sivulla ja mahdollisimman alhaalla vatsan alla – sen ei koskaan saa antaa liukua ylös. Turvavyön pitää olla mahdollisimman lähellä kehoa ilman tarpeetonta löysyyttä. Tarkastakaa myös, ettei turvavyö ole kiertynyt.

### Istuma-asento

Raskaana olevan kuljettajan pitää raskauden edistyessä säätää istuini ja ohjauspyörä niin, että hän pystyy hallitsemaan auton täysin (mikä tar-

koittaa sitä, että hänen pitää helposti ulottua ohjauspyörään ja polkimiin). Pyrkikää saamaan vatsan ja ohjauspyörän välinen etäisyys mahdollisimman suureksi.

### Aiheeseen liittyvät tiedot

- Turvallisuus (s. 42)
- Turvavyöt (s. 44)
- Manuaalinen etuistuin (s. 170)
- Sähkökäyttöinen\* etuistuin (s. 171)

## Whiplash Protection System

Whiplash Protection System (WHIPS) on suoja-järjestelmä, joka vähentää niskan retkahdusvam-mojen vaaraa. Järjestelmä koostuu energiaa vai-mentavasta selkänojasta ja istuintynystä sekä järjestelmään sovitetusta niskatuesta etuistui-missa.

WHIPS aktivoituu takaa tulevassa törmäyksessä, jossa törmäyskulma, nopeus ja törmäävän ajo-neuvon ominaisuudet ovat vaikuttavia tekijöitä.

Kun WHIPS aktivoituu, etuistuinten selkänojat kääntyvät taaksepäin ja istuintynyt siirtyvät alas-päin siten, että kuljettajan ja etumatkustajan istuma-asento muuttuu. Liike auttaa vaimenta-maan osan voimista, jotka voivat aiheuttaa niskan retkahdusvammoja.

### VAROITUS

WHIPS on turvavyön täydennys. Käyttäkää aina turvavyötä.

### VAROITUS

Älkää koskaan tehkö itse mitään muutoksia tai korjauksia istuimeen tai WHIPS -järjestel-mään. Volvo suosittelee ottamaan yhteyden valtuutettuun Volvon tekniseen palveluun.

Jos etuistuimet ovat olleet alltiina voimak-kaalle kuormitukselle, esim. törmäyksen yhtey-dessä, istuimet pitää vaihtaa. Osa istuinten suojaominaisuuksista on voitu menettää, vaikka ne vaikuttaisivat vaurioitumattomilta.

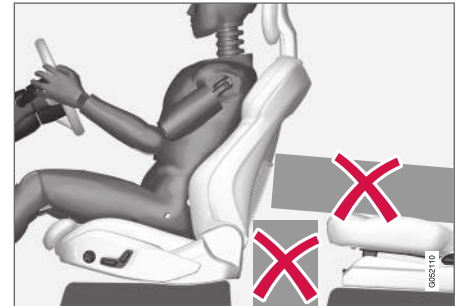

Älkää sijoitako lattialle etuistuinten taakse tai alle tai takaistuimelle mitään esineitä, jotka voivat estää WHIPS-järjestelmän toiminnan.



### **VAROITUS**

Älkää asettako laatikkomaista tavaraa siten, että se puristuu takaistuimen tynnyksen ja etuistuimen selkänöjan väliin.

Jos takaistuimen selkänöja on kaadettu alas, mahdollinen kuorma on kiinnitettävä paikalleen, jotta se ei liu'u eteenpäin etuistuimen selkänöjaa vasten mahdollisessa törmäyksessä.

### **VAROITUS**

Jos jokin takaistuimen selkänöjista on käännetty alas tai jos takaistuimella käytetään selkä menosuuntaan asennettua lasten turvaistuinta, vastaavaa etuistuinta on siirrettävä eteenpäin, jotta se ei kosketa alas käännettyä selkänöjaa tai turvaistuinta.

### **Istuma-asento**

WHIPS suojaa kuljettajaa ja matkustajia tehokkaimmin, kun heidän istuma-asentonsa on oikea eikä järjestelmän toiminta ole estynyt millään tavalla.

Säätäkää oikea istuma-asento etuistuimelle ennen ajoonlähtöä.

Kuljettajan ja etumatkustajan on istuttava keskellä istuinta ja pidettävä pää mahdollisimman lähellä niskatukea.

### **WHIPS ja lastenistuin**

WHIPS ei vaikuta negatiivisesti lastenistuimen tai lastentynnyksen suojaominaisuuksiin.

### **Aiheeseen liittyvät tiedot**

- Turvallisuus (s. 42)
- Manuaalinen etuistuin (s. 170)
- Sähkökäyttöinen\* etuistuin (s. 171)
- Rear Collision Warning (s. 330)

### **Turvavyöt**

Jarrutuksella voi olla vakavia seurauksia, jos turvavyötä ei käytetä.

Jotta turvavyö suojaa mahdollisimman hyvin on tärkeää että se on tiukasti vartaloa vasten. Älkää kallistako selkänöjaa liian paljon taaksepäin, turvavyö on tarkoitettu suojaamaan normaalissa istuma-asennossa.

### **VAROITUS**

Huomatkaa, että ette käytä kiinnittimiä tai kiinnittäviä vyöitä koukkuihin tai muihin sisustan osiin, mikä estää turvavyötä asettumasta asianmukaisesti.

### **VAROITUS**

Turvavyö ja turvatyyny toimivat yhteisvaikutuksessa. Jos turvavyötä ei käytetä tai sitä käytetään väärin, se voi törmäystilanteessa vaikuttaa turvatynnyksen tehokkuuteen.

**VAROITUS**

Älkää koskaan tehkö itse mitään muutoksia tai korjauksia turvavyöhön. Volvo suosittelee ottamaan yhteyden valtuutettuun Volvon tekniseen palveluun.

Jos turvavyö on ollut alttiina voimakkaalle kuormitukselle, esim. törmäyksen yhteydessä, koko turvavyö pitää vaihtaa. Osa turvavyön suojaominaisuuksista on voitu menettää, vaikka se vaikuttaa vaurioitumattomalta. Vaihtakaa turvavyö myös, jos se on kulunut tai vaurioitunut. Uuden turvavyön pitää olla tyyppihyväksytty ja tarkoitettu samalle paikalle kuin pois vaihdetun turvavyön.

**Aiheeseen liittyvät tiedot**

- Turvallisuus (s. 42)
- Turvavyönkiristin (s. 46)
- Turvavyön kiinnittäminen ja irrottaminen (s. 45)
- Ovi- ja vyömuistutin (s. 48)

**Turvavyön kiinnittäminen ja irrottaminen**

Varmistakaa, että kaikki matkustajat ovat kiinnittäneet turvavyönsä ennen ajoonlähtöä.

**Turvavyön kiinnittäminen**

1. Vetäkää turvavyötä hitaasti ulos ja katsokaa, ettei se ole kiertynyt tai vaurioitunut.

**HUOM**

Turvavyöllä on vyökela, joka lukittuu seuraavissa tilanteissa:

- vyö vedetään liian nopeasti ulos.
- jarrutettaessa ja kiihdytettäessä.
- jos auto kallistuu voimakkaasti.
- ajettaessa kaarteissa.

2. Lukitkaa vyö työntämällä sen lukkokieleke sille tarkoitettuun vyölukkoon.
  - > Voimakas naksahdus ilmaisee vyön lukkiutumisen.

**VAROITUS**

Työntäkää turvavyön lukituskieleke aina saman puolen turvavyön lukkoon. Turvavyöt ja turvavyölukot eivät muuten ehkä toimi törmäyksessä suunnitellulla tavalla. Vakavien vammojen vaara on olemassa.

3. Etuistuinten turvavyötä voidaan säätää pystysuunnassa.

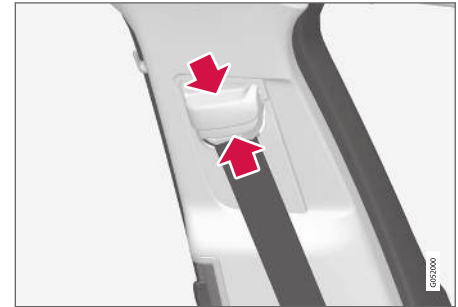

Painakaa vyön kiinnike yhteen ja siirtäkää vyötä ylös- tai alaspäin.

Asettakaa vyö mahdollisimman korkealle ilman, että se hankaa kaulaa.

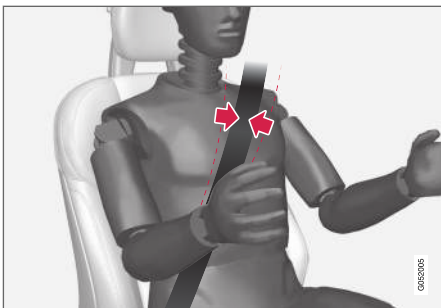

Vyön pitää olla olkapään päällä (ei alhaalla käsivarren päällä).

4. Kiristää lantiovyo lantion päälle vetämällä olkavyöstä ylöspäin olkapäätä kohti.

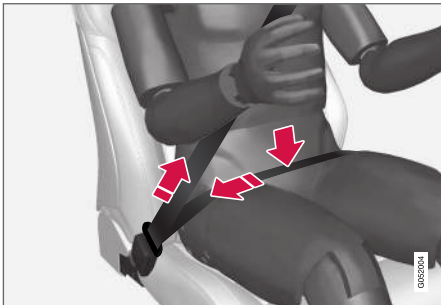

Lantiovyon pitää olla alhaalla (ei vatsan päällä).

### VAROITUS

Kaikki turvavyöt on tarkoitettu vain yhden henkilön käyttöön.

### VAROITUS

Huomatkaa, että ette käytä kiinnittimiä tai kiinnittäjiä vyötä koukkuihin tai muihin sisustan osiin, mikä estää turvavyötä asettumasta asianmukaisesti.

### VAROITUS

Älkää koskaan vahingoittako turvavöitä tai työntäkö turvavyön lukkoon vieraita esineitä. Turvavyöt ja turvavyön lukot eivät tällöin ehkä toimi törmäyksessä suunnitellulla tavalla. Vakavien vammojen vaara on olemassa.

### Turvavyön irrottaminen

1. Painakaa vyölukon punaista nuppia ja antakaa sitten rulla vetää vyö sisään.
2. Jos turvavyö ei kelaudu kokonaan sisään, syöttäkää sitä sisään käsin siten, ettei se jää roikkumaan.

### Aiheeseen liittyvät tiedot

- Turvavyöt (s. 44)
- Turvavyönkiristin (s. 46)
- Ovi- ja vyömuistutin (s. 48)

## Turvavyönkiristin

Auto on varustettu vakiomallisilla turvavyönkiristimillä ja sähkötoimisilla\* turvavyönkiristimillä, joiden tehtävänä on kiristää turvavyö kriittisissä tilanteissa ja törmäystilanteissa.

### Vakiomallinen turvavyönkiristin

Etuistuimen ja takaistuimen ulkopaiikkojen turvavyöissä on vakiomalliset esikiristimet.

Turvavyönkiristin tiukentaa turvavyötä riittävän voimakkaan törmäyksen yhteydessä sitä käyttävän kiinnittämiseksi tehokkaammin paikalleen.

### Sähköiset turvavyönkiristimet\*

Kuljettajan ja etuistuimen matkustajan turvavyöt on varustettu sähköisellä turvavyönkiristimellä.

Turvavyönkiristin toimii yhdessä ja voi aktivoitua kuljettajan tukijärjestelmien City Safety ja Rear Collision Warning kanssa. Kriittisissä tilanteissa, joita ovat esim. paniikkijarrutus, ulosajo (esim. auto rullaa ojaan, nousee irti maasta tai iskeytyy maastossa johonkin), luisto tai törmäysvaara, turvavyönkiristimen sähkömoottori voi tiukentaa turvavyötä.

Sähköinen turvavyönkiristin auttaa sijoittamaan matkustajan paremmin, mikä vähentää vaaraa iskeytymisestä auton sisäosia vasten sekä parantaa turvajärjestelmien, kuten auton turvatyynyjen, vaikutusta.

Kriittisen tilanteen mentyä ohi turvavyö ja sähkötoiminen turvavyönkiristin palautetaan automaattisesti, mutta ne voidaan palauttaa myös käsin.

### **! TÄRKEÄÄ**

Jos matkustajan turvatyyny deaktivoidaan, deaktivoidaan myös sähköinen turvavyönkiristin matkustajan puolella.

### **! VAROITUS**

Älkää koskaan tehkö itse mitään muutoksia tai korjauksia turvavyöhön. Volvo suosittelee ottamaan yhteyden valtuutettuun Volvon tekniseen palveluun.

Jos turvavyö on ollut alltiina voimakkaalle kuormitukselle, esim. törmäyksen yhteydessä, koko turvavyö pitää vaihtaa. Osa turvavyön suojaominaisuuksista on voitu menettää, vaikka se vaikuttaa vaurioitumattomalta. Vaihda turvavyö myös, jos se on kulunut tai vaurioitunut. Uuden turvavyön pitää olla tyyppihyväksytty ja tarkoitettu samalle paikalle kuin pois vaihdetun turvavyön.

#### **Aiheeseen liittyvät tiedot**

- Turvavyöt (s. 44)
- Turvavyön kiinnittäminen ja irrottaminen (s. 45)
- Sähköisen turvavyönkiristimen\* palauttaminen (s. 47)

- Matkustajan turvatyynyn\* aktivointi ja deaktivointi (s. 52)
- City Safety™ (s. 316)
- Rear Collision Warning (s. 330)

### **Sähköisen turvavyönkiristimen\* palauttaminen**

Sähköinen turvavyönkiristin on suunniteltu palautumaan automaattisesti, mutta jos vyön pitää jäädä kireälle, turvavyönkiristin voidaan palauttaa manuaalisesti.

1. Pysäyttäkää auto turvalliseen paikkaan.
2. Vapauttakaa turvavyö ja kytkekää se sitten uudelleen.
  - > Vyö ja sähköinen turvavyönkiristin palautuvat.

### **! VAROITUS**

Älkää koskaan tehkö itse mitään muutoksia tai korjauksia turvavyöhön. Volvo suosittelee ottamaan yhteyden valtuutettuun Volvon tekniseen palveluun.

Jos turvavyö on ollut alltiina voimakkaalle kuormitukselle, esim. törmäyksen yhteydessä, koko turvavyö pitää vaihtaa. Osa turvavyön suojaominaisuuksista on voitu menettää, vaikka se vaikuttaa vaurioitumattomalta. Vaihda turvavyö myös, jos se on kulunut tai vaurioitunut. Uuden turvavyön pitää olla tyyppihyväksytty ja tarkoitettu samalle paikalle kuin pois vaihdetun turvavyön.

#### **Aiheeseen liittyvät tiedot**

- Turvavyönkiristin (s. 46)
- Turvavyöt (s. 44)

## Ovi- ja vyömuistutin

Järjestelmä muistuttaa turvavöitä käyttämättömiä ottamaa turvavyö käyttöön, ja se varoittaa myös avoimesta ovesta, konepellistä tai luukusta.

### Kuljettajan näytön grafiikka

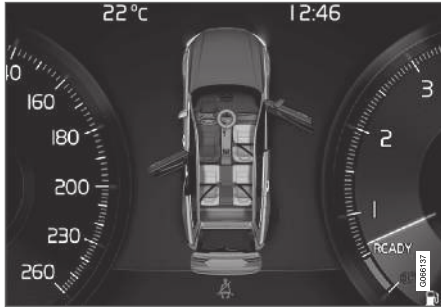

Grafiikka kuljettajan näytössä erityyppisillä varoituksilla. Oven ja takaluukun varoitusväri riippuu auton nopeudesta.

Kuljettajan näytön grafiikka näyttää, millä auton istuimilla matkustajat käyttävät turvavöitä ja millä istuimilla eivät käytä.

Samassa grafiikassa näytetään myös, jos konepelti, takaluukku tai jokin ovi on auki.

Grafiikka kuitataan painamalla ohjauspyörän oikeanpuoleisen painikesarjan **O**-painiketta.

## Turvavyömuistutin



Valomuistutus kattokonsolissa.

Valomuistutus annetaan kattokonsolissa ja varoitussymbolilla kuljettajan näytössä.

Äänimuistutus riippuu nopeudesta, ajoajasta ja ajomatkasta.

Kuljettajan ja matkustajien turvavöitä koskeva tila ilmoitetaan kuljettajan näytön grafiikassa, kun jokin turvavöistä kiinnitetään tai irrotetaan.

Lastenistuimet eivät sisälly turvavyömuistutinjärjestelmään.

### Etuistuini

Jos kuljettaja ja etuistuimen matkustaja eivät käytä turvavöitä, muistutetaan turvavyön käytön otosta antamalla valo- ja äänimuistutus.

## Takaistuin

Takaistuimella turvavyömuistuttimella on kaksi osatoimintoa:

- Kertoo mitä turvavöitä takaistuimella käytetään. Kuljettajan näytön grafiikka esitetään turvavöitä käytettäessä.
- Muistuttaa valo- ja äänimuistutuksella, että jokin turvavyö takaistuimella on kytketty pois ajon aikana. Muistutus lakkaa, kun turvavyö jälleen kytketään.

## Oven, konepellin, takaluukun ja polttoainesäiliön luukun muistutin

Jos konepeltiä, takaluukkuja, polttoainesäiliön luukkuja tai jotain ovea ei ole suljettu oikein, kuljettajan näyttö esittää grafiikalla, mikä on auki. Pysäyttää auto turvalliseen paikkaan ja sulkee se, joka laukaisi varoituksen.



Jos autolla ajetaan pienemmällä nopeudella kuin n. 10 km/h (6 mph), kuljettajan näytön infosymboli syttyy.



Jos autolla ajetaan suuremmalla nopeudella kuin n. 10 km/h (6 mph), kuljettajan näytön varoitussymboli syttyy.

## Aiheeseen liittyvät tiedot

- Turvavyöt (s. 44)
- Turvavyön kiinnittäminen ja irrottaminen (s. 45)

## Turvatyynyt

Auto on varustettu kuljettajan ja matkustajan turvatyynillä sekä turvaverholla.

### **i** HUOM

Tunnistimet reagoivat eri tavoin riippuen törmäystapahtumasta ja siitä, käytetäänkö turvavyötä vai ei. Koskee kaikkia turvavyöpaikkoja.

Siksi saattaa syntyä onnettomuustilanteita, joissa vain toinen (tai ei kumpikaan) turvatyyny aktivoituu. Tunnistimet tunnistavat autoon kohdistuneen törmäyksen voimakkuuden ja sopeuttaa sitten toimenpiteen tämän mukaisesti siten, että mitään turvatyynyä ei laukaista tai yksi tai useampi turvatyyny laukaistaan.

### **!** VAROITUS

Turvatyynyjärjestelmän ohjausyksikkö on sijoitettu keskikonsoliin. Jos keskikonsoli on kasnutun vedestä tai muusta nesteestä, irrottakaa käynnistysakulle menevät johtimet. Älkää yrittäkö käynnistää autoa, koska turvatyynyt voivat lauaeta. Käyttäkää hinausautopalvelua. Volvo suosittelee, että se kuljetetaan valtuutettuun Volvon tekniseen palveluun.

## Lauenneet turvatyynyt

Jos jokin turvatyynyistä on lauennut, suositellaan seuraavaa:

- Kuljetuttakaa auto hinausautolla. Volvo suosittelee, että se viedään kuljetusautolla val-

tuutettuun Volvon tekniseen palveluun. Älkää ajako autolla, jonka turvatyynyt ovat lauenneet.

- Volvo suosittelee, että valtuutetun Volvon teknisen palvelun annetaan hoitaa auton turvajärjestelmän komponenttien vaihto.
- Ottakaa aina yhteys lääkäriin.

### **!** VAROITUS

Älkää koskaan ajako, jos jokin turvatyyny on lauennut. Tämä saattaa vaikeuttaa auton hallintaa. Myös muut turvajärjestelmät voivat olla vaurioituneita. Turvatyynyjen laukeamisessa purkautuvan savun ja pölyn voimakas altistus voi aiheuttaa ärsytystä/vahinkoa iholle tai silmiin. Ärsytyksen syntyessä pese kylmällä vedellä. Myös nopea täyttyminen yhdessä tynnymateriaalin kanssa voi aiheuttaa ihoon hierontaa ja palovaurioita.

## Aiheeseen liittyvät tiedot

- Turvallisuus (s. 42)
- Kuljettajan turvatyyny (s. 49)
- Matkustajan turvatyyny (s. 50)
- Sivuturvatyyny (s. 54)
- Turvaverhot (s. 54)

## Kuljettajan turvatyyny

Turvavyön täydennyksenä autossa on ohjauspyörän turvatyyny ja kuljettajan puolen polviturvatyyny<sup>1</sup>.



Ohjauspyörän turvatyyny ja polviturvatyyny<sup>1</sup> kuljettajan istuimella.

Etutörmäyksessä turvatyyny auttavat suojaamaan kuljettajan päätä, niskaä, kasvoja ja rintakehää sekä polvia ja jalkoja.

Riittävän voimakkaassa törmäyksessä tunnistimet reagoivat ja turvatyyny täytyy/turvatyynyt täyttyvät. Turvatyyny vaimentaa autossa oleviin kohdistuvia iskuja törmäyshetkellä. Kun turvatyynyä puristetään kokoon törmäyksen aikana, se tyhjenee. Tässä yhteydessä muodostuu autoon jonkin verran savua, mikä on täysin normaalia. Koko tapahtuma, tynnyin täyttyminen ja tyhjeneminen, tapahtuu muutamassa kymmenesosasekunnissa.



### **VAROITUS**

Turvavyö ja turvatyyny toimivat yhteisvaikutuksessa. Jos turvavyötä ei käytetä tai sitä käytetään väärin, se voi törmäystilanteessa vaikuttaa turvatyynyn tehokkuuteen.

Loukkaantumisen estämiseksi siinä tapauksessa, että turvatyyny täytyy, etumatkustajan täytyy istua mahdollisimman suorassa, jalat lattiasa ja selkä painettuna selkänojaan.

### **VAROITUS**

Volvo suosittelee ottamaan yhteyden valtuutettuun Volvon tekniseen palveluun korjausta varten. Turvatyynyjärjestelmään tehdyt virheeliset toimenpiteet voivat aiheuttaa väärän toiminnan ja niiden seurauksena voi olla vakavia henkilövahinkoja.

### **Ohjauspyörän turvatyynyn sijainti**

Turvatyyny on asennettu kokoon taitettuna ohjauspyörän keskiöön. Ohjauspyörässä on merkintä **AIRBAG**.

### **Polviturvatyynyn<sup>1</sup> sijainti**

Turvatyyny on asennettu kokoon taitettuna kojelaudan alaosaan kuljettajan puolelle. Kojelaudassa on merkintä **AIRBAG**.

### **VAROITUS**

Älkää asettako ja kiinnittäkö mitään esineitä polvien törmäyssuojalla varustetun kojelaudan eteen tai päälle.

### **Aiheeseen liittyvät tiedot**

- Turvatyyny (s. 49)
- Matkustajan turvatyyny (s. 50)

### **Matkustajan turvatyyny**

Turvavyön täydennyksenä matkustajan puoleinen etuistuin on varustettu turvatyynyllä.



Matkustajan puoleisen etuistuimen turvatyyny.

Etutörmäyksessä turvatyyny auttaa suojaamaan matkustajan päätä, niskaa, kasvoja ja rintakehää sekä polvia ja jalkoja.

Riittävän voimakkaassa törmäyksessä tunnistimet reagoivat ja turvatyyny täytyy. Turvatyyny vaimentaa autossa oleviin kohdistuvia iskuja törmäyshetkellä. Kun turvatyynyä puristetaan kokoon törmäyksen aikana, se tyhjenee. Tässä yhteydessä muodostuu autoon jonkin verran savua, mikä on täysin normaalia. Koko tapahtuma, tyynyn täytyminen ja tyhjeneminen, tapahtuu muutamassa kymmenesosasekunnissa.

<sup>1</sup> Auto on varustettu polviturvatyynyllä vain tietyillä markkina-alueilla.

**VAROITUS**

Turvavyö ja turvatyyny toimivat yhteisvaikutuksessa. Jos turvavyötä ei käytetä tai sitä käytetään väärin, se voi törmäystilanteessa vaikuttaa turvatyynyn tehokkuuteen.

Loukkaantumisen estämiseksi siinä tapauksessa, että turvatyyny täyttyy, etumatkustajan täytyy istua mahdollisimman suorassa, jalat lattiasa ja selkä painettuna selkänojaan.

**VAROITUS**

Volvo suosittelee ottamaan yhteyden valtuutettuun Volvon tekniseen palveluun korjausta varten. Turvatyynyjärjestelmään tehdyt virheelliset toimenpiteet voivat aiheuttaa väärän toiminnan ja niiden seurauksena voi olla vakavia henkilövahinkoja.

**Etumatkustajan turvatyynyn sijainti**

Turvatyyny on asennettu laskostettuna käsinekotelon yläpuolella olevaan tilaan. Kojelaudassa on merkintä **AIRBAG**.

**VAROITUS**

Älkää koskaan sijoittako mitään esineitä kojelaudan eteen tai päälle, kun etumatkustajan paikalla on turvatyyny.

**Matkustajan turvatyynyn tarra**

Tarra matkustajan puoleisessa häikäisysuojassa.

Matkustajan turvavyön varoitustarra on sijoitettu edellä olevan mukaisesti.

**VAROITUS**

Jos autoa ei ole varustettu kytkimellä matkustajan turvatyynyn aktivointia/deaktivointia varten, turvatyyny on aina aktivoitu.

**VAROITUS**

Älkää koskaan antako kenenkään seistä tai istua matkustajan istuimen edessä.

Älkää koskaan sijoittako selkä menosuuntaan asennettavaa lastenistuinta etumatkustajan istuimelle, jos turvatyyny on aktivoitu.

Kasvot eteenpäin matkustavat matkustajat (lapset ja aikuiset) eivät saa koskaan istua etumatkustajan paikalla etumatkustajan turvatyynyn ollessa pois käytöstä.

Edellä mainittujen ohjeiden laiminlyöminen voi aiheuttaa hengenvaaran tai vakavan henkilövahingon.

**Aiheeseen liittyvät tiedot**

- Turvatyyny (s. 49)
- Kuljettajan turvatyyny (s. 49)
- Matkustajan turvatyynyn\* aktivointi ja deaktivointi (s. 52)

## Matkustajan turvatyynyn\* aktiivointi ja deaktiivointi

Matkustajan turvatyyny voidaan deaktivoida, jos auto on varustettu vaihtokytkimellä, Passenger Airbag Cut Off Switch (PACOS).

Matkustajan paikan turvatyynyn vaihtokytkin on sijoitettu kojelaudan päätyn matkustajan puolelle ja siihen päästään käsiksi, kun ovi avataan.

Tarkastakaa, että kytkin on haluamassanne asennossa.

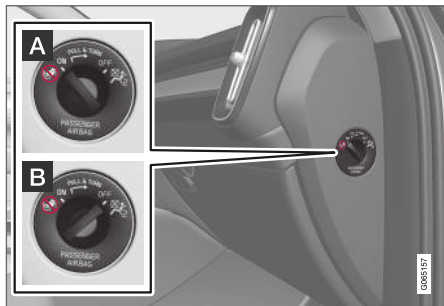

**A ON** – turvatyyny on aktivoitu ja kaikki kasvat menosuuntaan istuvat matkustajat (lapset ja aikuiset) voivat istua turvallisesti etumatkustajan paikalla.

**B OFF** – turvatyyny on deaktivoitu ja lapsi voi istua selkä menosuuntaan asennetussa lastenistuimessa turvallisesti matkustajan paikalla.

## VAROITUS

Jos autoa ei ole varustettu kytkimellä matkustajan turvatyynyn aktiivointia/deaktiivointia varten, turvatyyny on aina aktivoitu.

## Matkustajan turvatyynyn aktiivointi



**1** Vetäkää vaihtokytkintä ulospäin ja kääntäkää asennosta **OFF** asentoon **ON**.

> Kuljettajan näytössä on ilmoitus **Matk. turvatyyny päällä Ole hyvä ja kuittaa**.

## HUOM

Jos matkustajan turvatyyny on otettu käyttöön/pois käytöstä auton ollessa enintään virtatilassa **I**, kuljettajan näytössä näytetään viesti ja kattokonsolissa seuraava ilmoitus n. 6 sekuntia sen jälkeen, kun auton sähköjärjestelmä on kytketty virtatilaan **II**.

2. Vahvistakaa ilmoitus painamalla ohjauspyörän oikeanpuoleisen painikesarjan **O**-painiketta.

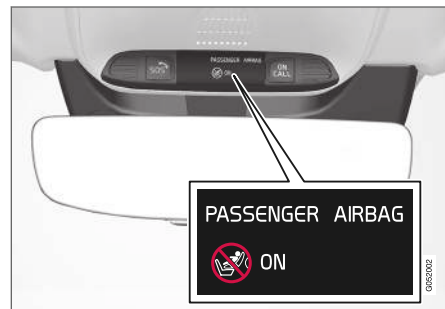

> Teksti-ilmoitus ja varoitusymboli kattokonsolissa osoittavat, että turvatyyny matkustajan paikalla edessä on aktivoitu.

## VAROITUS

Älkää koskaan sijoittako selkä menosuuntaan asennettavaa lastenistuinta etumatkustajan istuimelle, kun turvatyyny on aktivoitu.

Matkustajan turvatyynyn täytyy aina olla aktivoituna, kun kasvat eteenpäin oleva matkustaja (lapsi tai aikuinen) istuu etumatkustajan istuimella.

Edellä mainittujen ohjeiden laiminlyöminen voi aiheuttaa hengenvaaran tai vakavan henkilövahingon.

## Matkustajan turvatyynyn deaktivointi



- 1 Vetäkää vaihtokytkintä ulospäin ja kääntäkää asennosta **ON** asentoon **OFF**.

> Kuljettajan näytössä on ilmoitus **Matk. turvatyyny pois Ole hyvä ja kuittaa**.

### **i** HUOM

Jos matkustajan turvatyyny on otettu käyttöön/pois käytöstä auton ollessa enintään virtatilassa **I**, kuljettajan näytössä näytetään viesti ja kattokonsolissa seuraava ilmoitus n. 6 sekuntia sen jälkeen, kun auton sähköjärjestelmä on kytketty virtatilaan **II**.

2. Vahvistakaa ilmoitus painamalla ohjauspyörän oikeanpuoleisen painikesarjan **O**-painiketta.

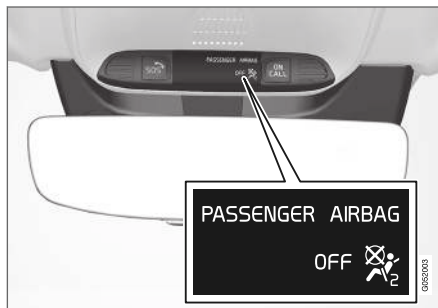

> Teksti-ilmoitus ja symboli kattokonsolissa osoittavat, että turvatyyny matkustajan paikalla edessä on deaktivoitu.

### **⚠** VAROITUS

Kasvot eteenpäin matkustavat matkustajat (lapset ja aikuiset) eivät saa koskaan istua etumatkustajan paikalla turvatyynyn ollessa pois käytöstä.

Edellä mainitun ohjeen laiminlyöminen voi aiheuttaa hengenvaaran tai vakavan henkilövahingon.

### **!** TÄRKEÄÄ

Jos matkustajan turvatyyny deaktivoidaan, deaktivoidaan myös sähköinen turvavyönkiristin matkustajan puolella.

## Aiheeseen liittyvät tiedot

- Turvavyönkiristin (s. 46)
- Lastenistuin (s. 58)

## Sivuturvatyyny

Sivuturvatyyny kuljettajan ja etumatkustajan paikoilla toimivat rinnan ja lantion suojana törmäyksessä.



Sivuturvatyyny on asennettu etuistuinten selkänojiin ulkosivuille kuljettajan ja etuistuimen matkustajan lisäsuojaksi.

Riittävän voimakkaassa törmäyksessä tunnistimet reagoivat ja sivuturvatyyny täyttyy. Turvatyyny täyttyy autossa olijan ja ovipaneelin välissä sekä vaimentaa henkilöön kohdistuvia iskuja törmäyshetkellä. Kun turvatyynyä puristetaan kokoon törmäyksen aikana, se tyhjenee. Sivuturvatyyny täytyy normaalisti vain törmäyspuolella.

### VAROITUS

Volvo suosittelee ottamaan yhteyden valtuutettuun Volvon tekniseen palveluun korjausta varten. Sivuturvatyynyjärjestelmään tehdyt virheelliset toimenpiteet voivat aiheuttaa väärän toiminnan ja niiden seurauksena voi olla vakavia henkilövahinkoja.

### VAROITUS

Älkää asettako mitään esineitä istuimen ulkoreunan ja ovipaneelin väliseen tilaan, koska sivuturvatyyny voi vaikuttaa tähän tilaan.

Volvo suosittelee käytettäväksi vain Volvon hyväksymiä istuinsuojia. Muut istuinsuojat voivat estää sivuturvatyynyjen toiminnan.

### VAROITUS

Sivuturvatyyny on turvavyötä täydentävä apulaite. Käyttäkää aina turvavyötä.

## Sivuturvatyyny ja lastenistuimet

Sivuturvatyyny ei vaikuta negatiivisesti lastenistui-  
men tai lastentyynyin suojaominaisuuksiin.

## Aiheeseen liittyvät tiedot

- Turvatyyny (s. 49)

## Turvaverhot

Turvaverho, Inflatable Curtain (IC) auttaa suojaamaan kuljettajan ja etuistuimen matkustajan päitä iskeytymiseltä auton sisäosia vasten törmäyksen yhteydessä.

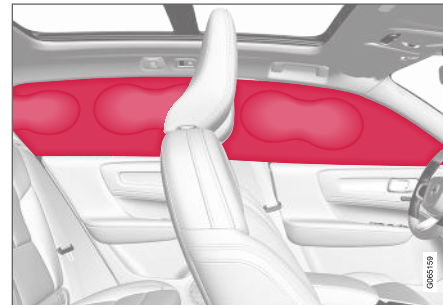

Turvaverho on asennettu pitkittäissuunnassa sisäkaton molemmille puolille ja se suojaa kuljettajaa ja auton ulkoistuinpaikkojen matkustajia. Paneeleissa on merkintä **IC AIRBAG**.

Riittävän voimakkaassa törmäyksessä tunnistimet reagoivat ja turvaverho täyttyy.

**VAROITUS**

Volvo suosittelee ottamaan yhteyden valtuutettuun Volvon tekniseen palveluun korjausta varten. Turvaverhojärjestelmään tehdyt virheelliset toimenpiteet voivat aiheuttaa väärän toiminnan ja niiden seurauksena voi olla vakavia henkilövahinkoja.

**VAROITUS**

Älkää koskaan ripustako tai kiinnittäkö painavampia esineitä katossa oleviin kahvoihin. Koukut on tarkoitettu vain kevyille päällysvaatteille (ei koville esineille, kuten esim. sateenvarjoille).

Älkää ruuvatko tai asentako mitään auton sisäkattoon, ovipilareihin tai sivupaneeleihin. Tarkoitettu suojavaikutus voi tällöin jäädä saamatta. Volvo suosittelee, että käyttämään vain Volvon alkuperäisiä osia, jotka on hyväksytty sijoitettaviksi näille alueille.

**VAROITUS**

Jättäkää 10 cm (4 tuumaa) tilaa kuorman ja sivuikkunoiden välille, jos auto kuormataan ovien ikkunoiden yläreunan yläpuolelle. Muutoin auton sisäkattoon piilotetun turvaverhon suojavaikutus saattaa estyä.

**VAROITUS**

Turvaverho on turvavyötä täydentävä apulaite. Käyttäkää aina turvavyötä.

**Aiheeseen liittyvät tiedot**

- Turvatyyny (s. 49)

**Turvallisuustila**

Turvallisuustila on suoja, joka aktivoituu, kun törmäys on voinut vaurioittaa tärkeää toimintoa autossa, kuten polttoaineputkia, jonkin turvajärjestelmän tunnistimia tai jarrujärjestelmää.

Jos auto on ollut osallisena törmäystilanteessa, kuljettajan näytössä saattaa olla teksti **Safety mode Katso käyttöopasta** yhdessä varoitusymbolin kanssa, mikäli näyttö on ehjä ja auton sähköjärjestelmä toimii edelleen. Ilmoitus tarkoittaa, että auton toimintoja on rajoitettu.

**VAROITUS**

Älkää yrittäkö missään olosuhteissa käynnistää autoa uudelleen, jos se haisee polttoaineelle, kun ilmoitus **Safety mode Katso käyttöopasta** esitetään kuljettajan näytössä. Poistukaa autosta pikimmiten.

Jos auto on asetettu turvatalaan, on mahdollista yrittää palauttaa järjestelmä, jotta auton voi käynnistää ja siirtää lyhyt ajomatka, jos se on esimerkiksi muun liikenteen kannalta vaarallisessa paikassa.



### VAROITUS

Älkää koskaan yrittäkö itse korjata autoa tai palauttaa elektroniikkaa toimintaan sen oltua turvallisuustilassa. Se voi aiheuttaa henkilövahinkoja tai sen, ettei auto toimi normaalisti. Volvo suosittelee, että valtuutetun Volvon teknisen palvelun annetaan hoitaa tarkastus ja auton palauttaminen normaalitilaan, kun **Safety mode Katso käyttöopasta** on esitetty.

### VAROITUS

Kun auto on edelleen turvallisuustilassa, sitä ei saa hinata. Se pitää kuljetuttaa paikalta hinausautolla. Volvo suosittelee, että se vietään kuljetusautolla valtuutettuun Volvon tekniseen palveluun.

### Aiheeseen liittyvät tiedot

- Turvallisuus (s. 42)
- Auton käynnistäminen ja siirtäminen turvallisuustilan jälkeen (s. 56)
- Vetäminen (s. 450)

## Auton käynnistäminen ja siirtäminen turvallisuustilan jälkeen

Jos auto on asetettu turvatilaan, on mahdollista yrittää palauttaa järjestelmä, jotta auton voi käynnistää ja siirtää lyhyt ajomatka, jos se on esimerkiksi muun liikenteen kannalta vaarallisessa paikassa.

### Auton käynnistäminen turvallisuustilan jälkeen

1. Tutkikaa auton yleinen vaurioitusaste ja varmistakaa, ettei autosta ole vuotanut polttoainetta. Polttoaineen hajua ei myöskään saa tuntua.

Jos kyse on pienehköistä vaurioista ja on varmistettu, ettei polttoaineen vuotoja ole, auton käynnistystä voidaan yrittää.

### VAROITUS

Älkää yrittäkö missään olosuhteissa käynnistää autoa uudelleen, jos se haisee polttoainelle, kun ilmoitus **Safety mode Katso käyttöopasta** esitetään kuljettajan näytössä. Poistukaa autosta pikimmiten.

2. Sulkekaa auto.

3. Yrittäkää sen jälkeen käynnistää auto.
  - > Auton elektroniikka suorittaa järjestelmä-tarkastuksen ja yrittää sen jälkeen palauttaa normaaliin tilaan.

### TÄRKEÄÄ

Jos ilmoitus **Safety mode Katso käyttöopasta** on edelleen näytössä, autolla ei saa ajaa eikä sitä saa hinata vaan se on pitää kuljetuttaa pois. Piilovauriot voivat ajon aikana tehdä auton mahdottomaksi käyttää, vaikka se vaikuttaa ajokuntoiselta.

## Auton siirtäminen turvallisuustilan jälkeen

1. Kun kuljettajan näytössä näytetään käynnistysyrityksen jälkeen ilmoitus **Normal mode The car is now in normal mode**, auto voidaan siirtää varovasti, jos se on esimerkiksi muun liikenteen kannalta vaarallisessa paikassa.
2. Älkää siirtäkö autoa kauemmaksi kuin on välttämätöntä.

### VAROITUS

Kun auto on edelleen turvallisuustilassa, sitä ei saa hinata. Se pitää kuljetuttaa paikalta hinausautolla. Volvo suosittelee, että se vietään kuljetusautolla valtuutettuun Volvon tekniseen palveluun.

### Aiheeseen liittyvät tiedot

- Turvallisuustila (s. 55)
- Moottorin käynnistäminen (s. 388)
- Vetäminen (s. 450)

### Lapsiturvallisuus

Autossa matkustavien lasten on aina istuttava paikallaan turvallisesti.

Volvolla on lasten turvavarusteita (lastenistuimia ja kiinnityslaitteita), jotka on kehitetty juuri tähän autoon sopiviksi. Volvon lapsiturvallisuusvarusteet tarjoavat parhaat edellytykset lasten turvalliselle matkustamiselle autossa. Lisäksi lapsiturvallisuusvarusteet sopivat hyvin ja niitä on helppo käyttää.

Käytettävät varusteet valitaan huomioiden lapsen paino ja koko.

Volvo suosittelee, että lapset matkustavat selkänoja menosuuntaan käännettyssä lastenistuinissa niin pitkään kuin mahdollista, vähintään 3–4 vuoden ikäiseksi, ja sen jälkeen kasvot eteenpäin lastenistuimessa siihen asti, kunnes he ovat 140 cm (4 jalkaa 7 tuumaa) pitkiä.

#### **i HUOM**

Eri ikäisille ja pituisille lapsille käytettäviä lastenistuintyyppejä koskeva lainsäädäntö vaihtelee maasta toiseen. Ottakaa selvää lakien sisällöstä.

#### **i HUOM**

Lasten turvavarusteita käytettäessä on tärkeää lukea mukana toimitetut asennusohjeet.

Jos teillä on kysymyksiä lasten turvavarusteiden asentamisesta, tiedustelkaa tarkempia ohjeita tuotteen valmistajalta.

Lasten on aina matkustettava autossa oikein kiinnitettynä iästä ja koosta riippumatta. Lasta ei saa kuljettaa aikuisen sylissä.

### Aiheeseen liittyvät tiedot

- Turvallisuus (s. 42)
- Lastenistuin (s. 58)
- Lapsilukon aktivointi ja deaktivointi (s. 246)

## Lastenistuvin

Kun autossa matkustaa lapsi tai lapsia, jokaisella on oltava aina sopiva lastenistuvin.

Lasten pitää istua hyvin ja turvallisesti. Tarkista-  
kaa, että lastenistuvin sijoitetaan, asennetaan ja  
sitä käytetään oikein.

Katsokaa lastenistuimen asennusohjetta, jotta  
asennus tapahtuu oikein.

### **i** HUOM

Lasten turvavarusteita käytettäessä on tär-  
keää lukea mukana toimitetut asennusohjeet.

Jos teillä on kysymyksiä lasten turvavarusteiden  
asentamisesta, tiedustelkaa tarkempia  
ohjeita tuotteen valmistajalta.

### **i** HUOM

Älkää koskaan jättäkö lasten turvaistuinta  
irralleen autoon. Kiinnittäkää se aina lasten  
turvaistuimen ohjeiden mukaisesti, kun sitä ei  
käytetä.

## Aiheeseen liittyvät tiedot

- Lapsiturvallisuus (s. 57)
- Lastenistuinten yläkiinnityskohdat (s. 58)
- Lastenistuinten alakiinnityskohdat (s. 59)
- Lastenistuinten i-Size/ISOFIX-kiinnityskohdat (s. 60)

- Lastenistuimen sijoittaminen (s. 60)
- Matkustajan turvatyynyn\* aktivointi ja deakti-  
vointi (s. 52)

## Lastenistuinten yläkiinnityskohdat

Auto on varustettu lastenistuinten yläkiinnityskoh-  
dilla takaistuimen laitaapaikoilla.

Yläkiinnityskohdat on pääasiassa tarkoitettu käy-  
tettäväksi yhdessä eteenpäin käännettyjen laste-  
nistuinten kanssa.

Noudattakaa aina valmistajan asennusohjeita,  
kun lastenistuvin kiinnitetään yläkiinnityskohtiin.

## Kiinnityskohtien sijainti

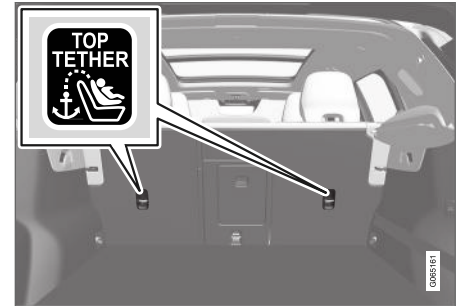

Kiinnityskohtien sijainti osoitetaan symboleilla selkänojan  
takapuolella.

Kiinnityskohdat sijaitsevat takaistuimen laitaapaik-  
kojen takapuolella.

**VAROITUS**

Lastenistuimen ylemmät kiinnitysnauhat pitää vetää niskatuen jalan reiän läpi ennen kuin ne kiristetään kiinni kiinnityskohtaan. Jos tämä ei ole mahdollista, noudattakaa lastenistuimen valmistajan suosituksia.

**HUOM**

Kääntäkää niskasuojia tämän tyyppisen lastenistuimen asennuksen helpottamiseksi autoihin, joissa on käännettävät niskasuojat laita-paikoilla.

**HUOM**

Jos autossa on hattuhylly, se pitää poistaa ennen kuin lastenistuin voidaan asentaa kiinnityskohtiin.

**Aiheeseen liittyvät tiedot**

- Lastenistuin (s. 58)
- Lastenistuinten alakiinnityskohdat (s. 59)
- Lastenistuinten i-Size/ISOFIX-kiinnityskohdat (s. 60)
- Yhteenvetotaulukko lastenistuimen sijoittamista varten (s. 63)
- Taulukko lastenistuimen sijoittamista varten käytettäessä auton turvavyötä (s. 64)

**Lastenistuinten alakiinnityskohdat**

Auto on varustettu lastenistuinten alakiinnityskohdilla etuistuimessa\* ja takaistuimessa.

Alakiinnityskohdat on tarkoitettu käytettäviksi yhdessä taaksepäin käännettyjen lastenistuinten kanssa.

Noudattakaa aina valmistajan asennusohjeita, kun lastenistuin kiinnitetään alakiinnityskohtiin.

**Kiinnityskohtien sijainti**

Kiinnityskohtien sijainti etuistuimessa.

Etuistuimen kiinnityskohdat on sijoitettu matkustajan paikan jalkatilan sivuille.

Etuistuimen kiinnityskohdat ovat asennettuina vain, jos auto on varustettu matkustajan turvatyynyn\* aktivointiin/deaktivointiin tarkoitetulla vaihtokytkimellä.

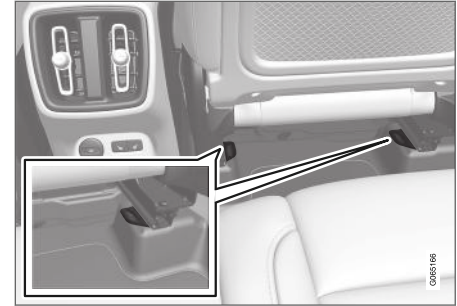

Kiinnityskohtien sijainti takaistuimessa.

Takaistuimen kiinnityskohdat sijaitsevat etuistuimen lattiaakiskojen takapäässä.

**Aiheeseen liittyvät tiedot**

- Lastenistuin (s. 58)
- Lastenistuinten yläkiinnityskohdat (s. 58)
- Lastenistuinten i-Size/ISOFIX-kiinnityskohdat (s. 60)
- Yhteenvetotaulukko lastenistuimen sijoittamista varten (s. 63)
- Taulukko lastenistuimen sijoittamista varten käytettäessä auton turvavyötä (s. 64)

## Lastenistuinten i-Size/ISOFIX-kiinnityskohdat

Auto on varustettu lastenistuinten i-Size/ISOFIX-kiinnityskohdilla takaistuimessa.

i-Size/ISOFIX<sup>2</sup> on kansainväliseen normiin perustuva lastenistuinten kiinnitysjärjestelmä.

Noudattakaa aina valmistajan asennusohjeita, kun lastenistuin kytketään i-Size/ISOFIX-kiinnityskohtiin.

### Kiinnityskohtien sijainti



Kiinnityskohtien sijainti osoitetaan symboleilla<sup>2</sup> selkänöjan verhoilussa.

i-Size/ISOFIX -kiinnityskohdat ovat kannen takana takaistuimen ulompien istuinpaikkojen selkänöjien alaosassa.

Nostakaa kansi pois, jotta pääsette käsiksi kiinnityskohtiin.

### Aiheeseen liittyvät tiedot

- Lastenistuin (s. 58)
- Lastenistuinten yläkiinnityskohdat (s. 58)
- Lastenistuinten alakiinnityskohdat (s. 59)
- Yhteenvetotaulukko lastenistuimen sijoittamista varten (s. 63)
- Taulukko i-Size-lastenistuimen sijoittamista varten (s. 66)
- Taulukko ISOFIX-lastenistuimen sijoittamista varten (s. 67)

## Lastenistuimen sijoittaminen

Lastenistuin on ehdottomasti sijoitettava oikealle paikalle autossa. Paikan valinta riippuu muun muassa lastenistuimen tyyppistä ja siitä, onko matkustajan turvatyyny aktivoitu.



Selkä menosuuntaan asennettu lastenistuin ja turvatyyny eivät kuulu yhteen.

Sijoittakaa selkä menosuuntaan asennettava lastenistuin aina takaistuimelle, jos etumatkustajan turvatyyny on toimintavalmiudessa. Lapsi voi vammautua vakavasti, jos turvatyyny täyttyy, jos lapsi istuu matkustajan paikalla.

Jos etumatkustajan turvatyyny on pois käytöstä, selkä menosuuntaan asennettava lastenistuin voidaan sijoittaa etumatkustajan paikalle.

<sup>2</sup> Nimi ja symboli vaihtelevat merkkinä-alueen mukaan.

**i HUOM**

Lakimääräykset siitä, miten lapset tulee sijoittaa autoon, vaihtelevat maittain. Ottakaa selvää lakien sisällöstä.

**A VAROITUS**

Älkää koskaan antako kenenkään seistä tai istua matkustajan istuimen edessä.

Älkää koskaan sijoittako selkä menosuuntaan asennettavaa lastenistuinta etumatkustajan istuimelle, jos turvatyyny on aktivoitu.

Kasvot eteenpäin matkustavat matkustajat (lapset ja aikuiset) eivät saa koskaan istua etumatkustajan paikalla etumatkustajan turvatyynyn ollessa pois käytöstä.

Edellä mainittujen ohjeiden laiminlyöminen voi aiheuttaa hengenvaaran tai vakavan henkilövahingon.

**Matkustajan turvatyynyn tarra**

Tarra matkustajan puoleisessa häikäisysojassa.

Matkustajan turvatyynön varoitustarra on sijoitettu edellä olevan mukaisesti.

**Aiheeseen liittyvät tiedot**

- Lastenistuin (s. 58)
- Lastenistuimen asentaminen (s. 61)
- Yhteenvetotaulukko lastenistuimen sijoittamista varten (s. 63)
- Taulukko lastenistuimen sijoittamista varten käytettäessä auton turvatyötä (s. 64)
- Taulukko i-Size-lastenistuimen sijoittamista varten (s. 66)
- Taulukko ISOFIX-lastenistuimen sijoittamista varten (s. 67)

**Lastenistuimen asentaminen**

Lastenistuinta asennettaessa ja käytettäessä on muistettava useita seikkoja, jotka riippuvat lastenistuimen paikan valinnasta.

**A VAROITUS**

Lastentyynyjä tai lastenistuinta, joissa on turvatyölukon avauspainikkeen kohdalle asettuvia teräsrautoja tai muita rakenteita, ei saa käyttää, koska ne voivat aiheuttaa turvatyölukon tahattoman avautumisen.

Älkää kiinnittäkö lastenistuimen kiinnitysnauhaa istuimen pitkittäissäädön vipuun tai istuimen jousiin, kiskoihin tai palkkeihin istuimen alla. Terävät reunat voivat vioittaa turvatyötä.

Älkää antako lastenistuimen yläosan painaa tuulilasias vasten.

**i HUOM**

Lasten turvavarusteita käytettäessä on tärkeää lukea mukana toimitetut asennusohjeet.

Jos teillä on kysymyksiä lasten turvavarusteiden asentamisesta, tiedustelkaa tarkempia ohjeita tuotteen valmistajalta.

**i HUOM**

Älkää koskaan jättäkö lasten turvaistuinta irralleen autoon. Kiinnittäkää se aina lasten turvaistuimen ohjeiden mukaisesti, kun sitä ei käytetä.



### « **Asennus etuistuimelle**

- Asentaessanne taaksepäin suunnattua lastenistuinta varmistakaa, että matkustajan turvatyyny on pois käytöstä.
- Asentaessanne eteenpäin suunnattua lastenistuinta varmistakaa, että matkustajan turvatyyny on käytössä.
- Käyttäkää vain lastenistuinta, joita Volvo suosittelee, jotka ovat yleishyväksytyjä tai puoliu-niversaalisia ja joiden valmistajan ajoneuvo-luettelossa auto on.
- ISOFIX-lastenistuin voidaan asentaa vain, kun auto on varustettu lisävarusteena saatavalla ISOFIX-konsolilla<sup>3</sup>.
- Jos lastenistuin on varustettu alakiinnitysnauhoilla, Volvo suosittelee, että niissä käytetään alakiinnityskohtia<sup>3</sup>.
- Jos lastenistuimessa on tukijalat, asettakaa ne aina suoraan lattiaa vasten. Älkää koskaan asettako mitään tukijalkaa jalkatuen tai muun esineen päälle.
- ISOFIX-opasta voidaan käyttää lastenistui-men asennuksen helpottamiseksi.

### **Asennus takaistuimelle**

- Käyttäkää vain lastenistuinta, joita Volvo suosittelee, jotka ovat yleishyväksytyjä tai puoliu-

niversaalisia ja joiden valmistajan ajoneuvo-luettelossa auto on.

- Tukijaloilla varustettua lastenistuinta ei saa asentaa keskipaikalle.
- Laitapaikat on varustettu ISOFIX-kiinnitys-järjestelmällä ja ne on hyväksytyt tyypille i-Size<sup>4</sup>.
- Laitapaikoilla on yläkiinnityskohdat. Volvo suosittelee, että lastenistuinta yläkiinnitys-nauhat vedetään niskasuojan aukon läpi ennen kuin ne kiristetään kiinnityskohtiin. Jos tämä ei ole mahdollista, noudattakaa lastenistuinta valmistajan suosituksia.
- Jos lastenistuin on varustettu alakiinnitysnauhoilla, älkää koskaan säätäkö etuistuimen asentoa, kun kiinnitysnauhat on asennettu alakiinnityskohtiin. Muistakaa aina irrottaa alakiinnitysnauhat, kun lastenistuin ei ole asennettuna.
- Jos lastenistuimessa on tukijalat, asettakaa ne aina suoraan lattiaa vasten. Älkää koskaan asettako mitään tukijalkaa jalkatuen tai muun esineen päälle.

### **Aiheeseen liittyvät tiedot**

- Lastenistuinta sijoittaminen (s. 60)
- Yhteenvetotaulukko lastenistuinta sijoittamista varten (s. 63)

- Taulukko lastenistuinta sijoittamista varten käytettäessä auton turvavyötä (s. 64)
- Taulukko i-Size-lastenistuinta sijoittamista varten (s. 66)
- Taulukko ISOFIX-lastenistuinta sijoittamista varten (s. 67)

<sup>3</sup> Lisävarustetarjonta vaihtelee markkina-alueittain.

<sup>4</sup> Vaihtelee markkina-alueittain.

## Yhteenvetotaulukko lastenistuimen sijoittamista varten

Taulukosta ilmenee, mitkä lastenistuintyytit soveltuvat auton eri istuimille.



Istuimen sijainnit vasemmalta ohjattavassa autossa.

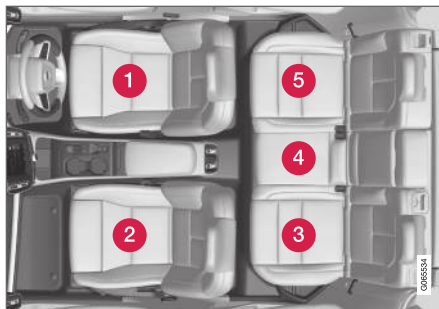

Istuimen sijainnit oikealta ohjattavassa autossa.

	i-Size-lastenistuin	Yleisesti hyväksytyt lastenistuintimet, jotka kiinnitetään auton turvavyöllä	Muut lastenistuintimien luokat <sup>A</sup>
Istuimen sijainti <sup>B</sup>	3, 5	2 <sup>C</sup> , 3, 4, 5	2 <sup>C</sup> , 3, 5

A Kysykää lisätietoja lastenistuimen valmistajalta.

B Yllä olevan numeroinnin mukaan.

C Turvatyyny käytössä lastenistuimen ollessa suunnattuna eteenpäin. Turvatyyny pois käytöstä lastenistuimen ollessa suunnattuna taaksepäin.

### Aiheeseen liittyvät tiedot

- Lastenistuimen sijoittaminen (s. 60)
- Lastenistuimen asentaminen (s. 61)
- Taulukko lastenistuimen sijoittamista varten käytettäessä auton turvavyötä (s. 64)
- Taulukko i-Size-lastenistuimen sijoittamista varten (s. 66)
- Taulukko ISOFIX-lastenistuimen sijoittamista varten (s. 67)

## Taulukko lastenistuimen sijoittamista varten käytettäessä auton turvavyötä

Taulukko antaa suosituksen siitä, mitkä lastenistuimet sopivat missäkin ja minkä kokoiselle lapselle.

<b>i HUOM</b>
Lukekaa aina käyttöoppaan kappale lasten turvaistuimen asennuksesta ennen lasten turvaistuimen asentamista autoon.

Paino	Etuistuin (turvatynyn ollessa pois käytöstä, vain taaksepäin suunnattu lastenistuin) <sup>A</sup>	Etuistuin (turvatynyn ollessa käytössä, vain eteenpäin suunnattu lastenistuin) <sup>A</sup>	Takaistuimen reunapaikka	Takaistuimen keskipaikka
Ryhmä 0 enint. 10 kg	U <sup>B, C</sup>	X	U <sup>C</sup>	U <sup>C</sup>
Ryhmä 0+ enint. 13 kg	U <sup>B, C</sup>	X	U <sup>C</sup>	U <sup>C</sup>
Ryhmä 1 9–18 kg	L <sup>D</sup>	U <sup>F, B, E</sup>	U <sup>E, L<sup>D</sup></sup>	U <sup>E</sup>
Ryhmä 2 15–25 kg	L <sup>D</sup>	U <sup>F, B, F</sup>	U <sup>F, L<sup>D</sup></sup>	U <sup>F</sup>

Paino	Etuistuin (turvatyynyn ollessa pois käytöstä, vain taaksepäin suunnattu lastenistuin) <sup>A</sup>	Etuistuin (turvatyynyn ollessa käytössä, vain eteenpäin suunnattu lastenistuin) <sup>A</sup>	Takaistuimen reunapaikka	Takaistuimen keskipaikka
Ryhmä 3 22–36 kg	X	UF <sup>B, F</sup>	U <sup>F</sup>	U <sup>F</sup>

U: Sopiva yleishyväksytyille lastenistuimille.

UF: Sopiva eteenpäin käännetylle, yleishyväksytyille lastenistuimille.

L: Sopiva erityisille lastenistuimille. Nämä lastenistuintimet voivat olla tarkoitettuja erityiselle automallille, rajoitetulle tai puoliuniversaaliselle.

X: Paikka ei ole sopiva tämän painoryhmän lapsille.

A Istuintyynyn jatkeen tulee olla aina sisäänvedettynä lastenistuintimia asennettaessa.

B Säätäkää istuin korkeammalle.

C Volvo suosittelee: Volvon vauvanistuin (tyyppihyväksyntä E1 04301146)

D Volvo suosittelee: Volvon selkä menosuuntaan käännetty turvaistuin (tyyppihyväksyntä E5 04212).

E Volvo suosittelee taaksepäin suunnattuja lastenistuintimia tämän painoryhmän lapsille.

F Volvo suosittelee: Lastentyyny selkänäjällä ja ilman (tyyppihyväksyntä E5 04216); Volvon turvavyötyyny selkänäjällä (tyyppihyväksyntä E1 04301312).

### VAROITUS

Älkää koskaan sijoittako selkä menosuuntaan asennettavaa lastenistuinta etumatkustajan istuimelle, jos matkustajan turvatyyny on aktivoitu.

- Taulukko ISOFIX-lastenistuimen sijoittamista varten (s. 67)
- Turvavyöt (s. 44)

### Aiheeseen liittyvät tiedot

- Lastenistuimen sijoittaminen (s. 60)
- Lastenistuimen asentaminen (s. 61)
- Yhteenvetotaulukko lastenistuimen sijoittamista varten (s. 63)
- Taulukko i-Size-lastenistuimen sijoittamista varten (s. 66)

## Taulukko i-Size-lastenistuimen sijoittamista varten

Taulukko antaa suosituksen siitä, mitkä i-Size-lastenistuintimet sopivat mihinkin ja minkä kokoiselle lapselle.

Lastenistuimen pitää olla hyväksytty UN Reg R129-määräyksen mukaisesti.

<b>i HUOM</b>
Lukekaa aina käyttöoppaan kappale lasten turvaistuimen asennuksesta ennen lasten turvaistuimen asentamista autoon.

Lastenistuimen tyyppi	Etuintuim (turvatyynyn ollessa pois käytöstä, vain taaksepäin suunnattu lastenistuin)	Etuintuim (turvatyynyn ollessa käytössä, vain eteenpäin suunnattu lastenistuin)	Takaistuimen reunapaikka	Takaistuimen keskipaikka
i-Size-lastenistuin	X	X	i-U <sup>A, B</sup>	X

i-U: Sopiva i-Size "universaaliselle" lastenistuimelle, eteen- ja taaksepäin käännetyille.

X: Ei sopiva yleishyväksytyille lastenistuimille.

<sup>A</sup> Volvo suosittelee tälle ryhmälle selkänöjä menosuuntaan käännettyä lastenistuinta.

<sup>B</sup> Volvon suositus: BeSafe iZi Kid X2 i-Size (tyyppihyväksyntä E4-129R-000002).

### Aiheeseen liittyvät tiedot

- Lastenistuimen sijoittaminen (s. 60)
- Lastenistuimen asentaminen (s. 61)
- Yhteenvetotaulukko lastenistuimen sijoittamista varten (s. 63)
- Taulukko lastenistuimen sijoittamista varten käytettäessä auton turvavyötä (s. 64)
- Taulukko ISOFIX-lastenistuimen sijoittamista varten (s. 67)
- Lastenistuinten i-Size/ISOFIX-kiinnityskohdat (s. 60)

## Taulukko ISOFIX-lastenistuimen sijoittamista varten

Taulukko antaa suosituksen siitä, mitkä ISOFIX-lastenistuimet sopivat mihinkin ja minkä kokoiselle lapselle.

Lastenistuimen pitää olla hyväksytty määräyksen UN Reg R44 mukaisesti ja automallin pitää olla valmistajan ajoneuvoluettelossa.

<b>i HUOM</b>
Lukekaa aina käyttöoppaan kappale lasten turvaistuimen asennuksesta ennen lasten turvaistuimen asentamista autoon.

Paino	Kokoluokka <sup>A</sup>	Lastenistuimen tyyppi	Etuistuin (turvatyynyn ollessa pois käytöstä, vain taaksepäin suunnattu lastenistuin) <sup>B, C</sup>	Etuistuin (turvatyynyn ollessa käytössä, vain eteenpäin suunnattu lastenistuin) <sup>B, C</sup>	Takaistuimen reuna- paikka	Takaistuimen keski- paikka
Ryhmä 0 enint. 10 kg	E	Taaksepäin käännetty vauvakaukalo	IL <sup>B, D</sup> , X <sup>E</sup>	X	IL <sup>D</sup>	X
Ryhmä 0+ enint. 13 kg	E	Taaksepäin käännetty vauvakaukalo	IL <sup>B, D, F</sup> , X <sup>E</sup>	X	IL <sup>D</sup>	X
	C	Taaksepäin käännetty lastenistuin				
	D	Taaksepäin käännetty lastenistuin				



Paino	Kokoluokka <sup>A</sup>	Lastenistuimen tyyppi	Etuistuim (turvatyynyn ollessa pois käytöstä, vain taaksepäin suunnattu lastenistuin) <sup>B, C</sup>	Etuistuim (turvatyynyn ollessa käytössä, vain eteenpäin suunnattu lastenistuin) <sup>B, C</sup>	Takaistuimen reuna- paikka	Takaistuimen keski- paikka
Ryhmä 1 9–18 kg	A	Eteenpäin käännetty lastenistuin	X	IL <sup>B, F, G</sup> , X <sup>E</sup>	IL <sup>G</sup> , IUF <sup>G</sup>	X
	B	Eteenpäin käännetty lastenistuin				
	B1	Eteenpäin käännetty lastenistuin	IL <sup>B, F</sup> , X <sup>E</sup>	X	IL	X
	C	Taaksepäin käännetty lastenistuin				
	D	Taaksepäin käännetty lastenistuin				

IL: Sopiva erityisille ISOFIX-lastenistuimille. Nämä lastenistuimet voivat olla tarkoitettuja erityiselle automallille, rajoitetulle tai puoliuniversaaliselle.

IUF: Sopiva eteenpäin käännetylle ISOFIX-lastenistuimelle, joka on yleisesti hyväksytty tälle painoryhmälle.

X: Ei sopiva ISOFIX-lastenistuimille.

<sup>A</sup> Lastenistuimille, joissa on ISOFIX-kiinnitysjärjestelmä, on kokoluokitus, joka auttaa käyttäjää valitsemaan oikean tyyppisen lastenistuimen. Kokoluokan voi lukea lastenistuimen lipukkeesta.

<sup>B</sup> Toimii asennettaessa ISOFIX-lastenistuinta, jotka ovat semiuniversaalisesti hyväksytyt (IL), jos auto on varustettu lisävarusteena saatavalla ISOFIX-konsolilla (lisävarustetarjonta vaihtelee markkina-alueittain). Lastenistuimen yläkiinnityskohtia ei ole tällä paikalla.

<sup>C</sup> Istuintyynyn jatkeen tulee olla aina sisäänvedettynä lastenistuinta asennettaessa.

<sup>D</sup> Volvon suositus: Volvon vauvanistuin, joka kiinnitetään ISOFIX-kiinnitysjärjestelmällä (tyyppihyväksyntä E1 04301 146).

<sup>E</sup> Koskee autoa, jota ei ole varustettu ISOFIX-konsolilla.

<sup>F</sup> Säätäkää selkänojaa siten, että niskasuojat ei kosketa lastenistuinta.

<sup>G</sup> Volvo suosittelee taaksepäin suunnattuja lastenistuinta tämän painoryhmän lapsille.

**VAROITUS**

Älkää koskaan sijoittako selkä menosuuntaan asennettavaa lastenistuinta etumatkustajan istuimelle, jos matkustajan turvatyyny on aktivoitu.

**HUOM**

Jos lasten i-Size/ISOFIX-lastenistuimelta puuttuu kokoluokitus, täytyy automallin löytyä lastenistuimen automalliluettelosta.

**HUOM**

Volvo suosittelee yhteydenottoa valtuutettuun Volvon jälleenmyyjään saadaksenne suosituk-  
sen siitä, mitä i-Size/ISOFIX-lastenistuinta Volvo suosittelee.

**Aiheeseen liittyvät tiedot**

- Lastenistuimen sijoittaminen (s. 60)
- Lastenistuimen asentaminen (s. 61)
- Yhteenvetotaulukko lastenistuimen sijoittamista varten (s. 63)
- Taulukko lastenistuimen sijoittamista varten käytettäessä auton turvavyötä (s. 64)
- Taulukko i-Size-lastenistuimen sijoittamista varten (s. 66)
- Lastenistuinten i-Size/ISOFIX-kiinnityskohdat (s. 60)



NÄYTÖT JA PUHEOHJAUS

## Mittarit, katkaisimet ja hallintalaitteet vasemmalta ohjattavassa autossa

Yhteenvedoissa näytetään, minne näytöt ja säätimet on kuljettajan lähietäisyydellä sijoitettu.

### Ohjauspyörä ja kojelauta

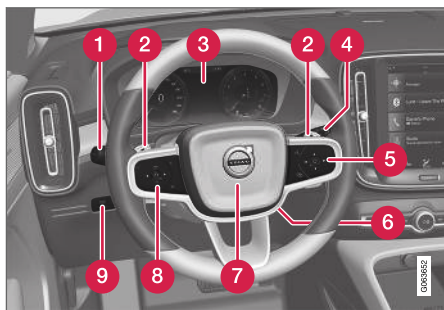

- 1 Positiovalot, huomiovalot, lähivalot, kaukovalot, vilkut, sumuvalonheittimet/kaarrevalot\*, sumuvalo takana, välimatkamittarin nollaus
- 2 Vaihtamisvivut\* manuaalista vaihtamista varten automaattivaihteiston yhteydessä
- 3 Kuljettajan näyttö
- 4 Pyyhkimet ja huuhtelulaite, sadetunnistin\*
- 5 Ohjauspyörän oikeanpuoleinen painikesarja
- 6 Ohjauspyörän säätö

- 7 Äänitorvi
- 8 Ohjauspyörän vasemmanpuoleinen painikesarja
- 9 Näyttövalaistus, takaluukun lukituksen avaaminen/takaluukun avaaminen\*/sulkeminen\*

### Kattokonsoli



- 1 Etulukuvuot ja matkustamovalaistus
- 2 Panoraamakatto\*
- 3 Näyttö kattokonsolissa, **ON CALL** -painike\*
- 4 Sisätaustapeilin manuaalinen himmennys

### Keski- ja tunnelikonsoli

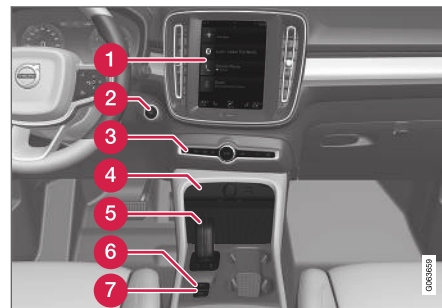

- 1 Keskinäyttö
- 2 Käynnistyspainike
- 3 Varoitusvilkut, huurteenpoisto, media, ajotila-painike\*
- 4 Pistorasia, USB-liitäntä, langaton puhelinlaturi\*
- 5 Vaihteenvälitsin
- 6 Seisontajarru
- 7 Automaattinen jarru seistäessä paikallaan

## Kuljettajan ovi

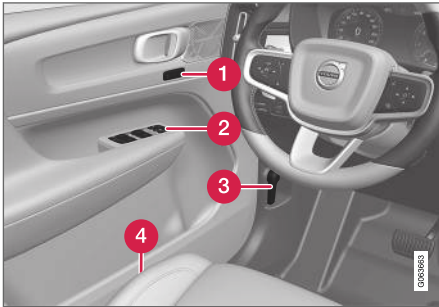

- 1 Sähkökäyttöisen etuistuimen asetusmuisti\*, ulkostaustapeilit
- 2 Keskuslukitus, ikkunannostimet, ulkostaustapeilit, sähkötoiminen lapsilukko\*
- 3 Konepellin avaaminen
- 4 Etuistuimen säätö

## Aiheeseen liittyvät tiedot

- Manuaalinen etuistuin (s. 170)
- Sähkökäyttöisen\* etuistuimen säätö (s. 171)
- Ohjauspyörän säätö (s. 180)
- Valokatkaisimet (s. 138)
- Moottorin käynnistäminen (s. 388)
- Kuljettajan näyttö (s. 76)
- Keskinäytön kuvaus (s. 98)

- Vaihteisto (s. 401)

## Mittarit, katkaisimet ja hallintalaitteet oikealta ohjattavassa autossa

Yhteenvedoissa näytetään, minne näytöt ja säätimet on kuljettajan lähietäisyydellä sijoitettu.



## ◀ Ohjauspyörä ja kojelauta

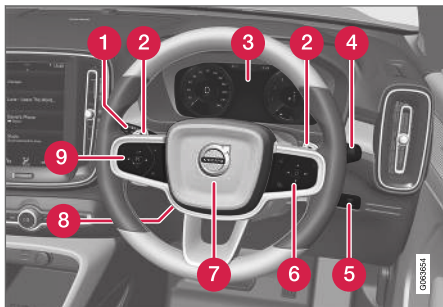

- 1 Positiovalot, huomiovalot, lähivalot, kaukovalot, vilkut, sumuvalonheittimet/kaarrevalot\*, sumuvalo takana, välimatkamittarin nollaus
- 2 Vaihtamisvivut\* manuaalista vaihtamista varten automaattivaihteiston yhteydessä
- 3 Kuljettajan näyttö
- 4 Pyyhkimet ja huuhtelulaite, sadetunnistin\*
- 5 Näyttövalaistus, takaluukun lukituksen avaaminen/takaluukun avaaminen\*/sulkeminen\*
- 6 Ohjauspyörän oikeanpuoleinen painikesarja
- 7 Äänitorvi
- 8 Ohjauspyörän säätö
- 9 Ohjauspyörän vasemmanpuoleinen painikesarja

## Kattokonsoli



- 1 Etulukuvalot ja matkustamovalaistus
- 2 Panoraamakatto\*
- 3 Näyttö kattokonsolissa, **ON CALL** -painike\*
- 4 Sisätaustapeilin manuaalinen himmennys

## Keski- ja tunnelikonsoli

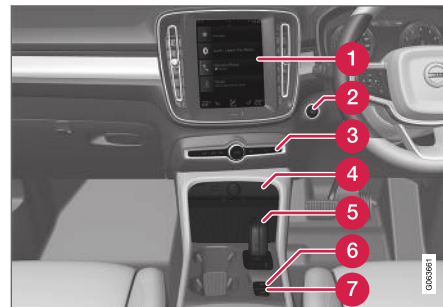

- 1 Keskinäyttö
- 2 Käynnistyspainike
- 3 Varoitusvilkut, huurteenpoisto, media, ajotilapainike\*
- 4 Pistorasia, USB-liitäntä, langaton puhelinlaturi\*
- 5 Vaihteenvälitsin
- 6 Seisontajarru
- 7 Automaattinen jarru seistäessä paikallaan

## Kuljettajan ovi

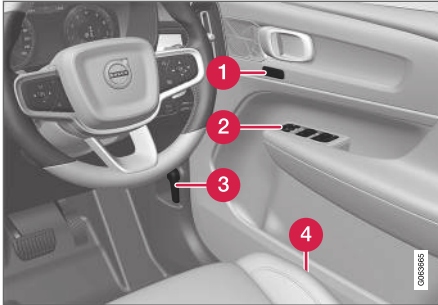

- 1 Sähkökäyttöisen etuistuimen asetusmuisti\*, ulkostaustapeilit
- 2 Keskuslukitus, ikkunannostimet, ulkostaustapeilit, sähkötoiminen lapsilukko\*
- 3 Konepellin avaaminen
- 4 Etuistuimen säätö

### Aiheeseen liittyvät tiedot

- Manuaalinen etuistuin (s. 170)
- Sähkökäyttöisen\* etuistuimen säätö (s. 171)
- Ohjauspyörän säätö (s. 180)
- Valokatkaisimet (s. 138)
- Moottorin käynnistäminen (s. 388)
- Kuljettajan näyttö (s. 76)
- Keskinäytön kuvaus (s. 98)
- Vaihteisto (s. 401)

## Kuljettajan näyttö

Kuljettajan näyttö esittää tietoja autosta ja ajamisesta.

Kuljettajan näyttöön kuuluu mittareita, ilmaisia sekä merkki- ja varoitussymboleita. Se, mitä kuljettajan näytössä esitetään, riippuu auton varustuksesta, asetuksista ja kulloinkin aktivoituina olevista toiminnoista.

Kuljettajan näyttö aktivoituu heti, kun jokin ovi avataan, ts. jännitetilassa **O**. Se sammuu hetken kuluessa, jos sitä ei käytetä. Se voidaan aktivoida uudelleen jollakin seuraavista tavoista:

- Painakaa jarrupoljinta.
- Aktivoikaa jännitetila I.

Sijainti kuljettajan näytössä:

Vasemmalla	Keskellä	Oikealla
Nopeusmittari	Merkki- ja varoitusvalot	Kierrosluklu-/ECO-mittari <sup>A</sup>
Välimatkamittari	Ulkolämpötilamittari	Vaihtamisosoitin
Matkamittari <sup>B</sup>	Kello	Ajotila
Nopeudensäätimen ja nopeudenrajoittimen tiedot	Ilmoitukset, tietyissä tapauksissa grafiikan kanssa	Polttoainemittari
Liikennemerkki-informaatio*	Ovi- ja turvavyöinformaatio	Käynnistys/pysäytys-toiminnon tila
–	Mediasoitin	Ajomatka tyhjään säiliöön

- Avatkaa jokin ovi.

### **VAROITUS**

Jos kuljettajan näyttö sammuu, ei käynnisty aktivoitaessa/käynnistettäessä tai on kokonaan tai osittain lukukelvoton, autoa ei saa käyttää. Auto on vietävä viipymättä korjaamolle. Volvo suosittelee valtuutettua Volvon teknistä palvelua.

### **VAROITUS**

Jos kuljettajan näytössä on vika, esimerkiksi jarruja, turvatyynyjä tai muita turvajärjestelmiä koskevaa tietoa ei ehkä voida näyttää. Kuljettaja ei voi tällöin tarkistaa auton järjestelmien tilaa eikä saada ajankohtaisia varoituksia ja tietoja.



Kuva on kaaviomainen, yksityiskohdat voivat vaihdella automallista toiseen.

Vasemmalla	Keskellä	Oikealla
–	Navigointikartta*	Hetkellinen polttoainenkulutus
–	Puhelin	Sovellusvalikko (aktivoidaan ohjauspyörän painikesarjalla)
–	Puheohjaus	–
–	Kompassi <sup>A</sup>	–

<sup>A</sup> Riippuu valitusta ajotilasta.

<sup>B</sup> Kertynyt ajomatka.

## Dynaaminen symboli

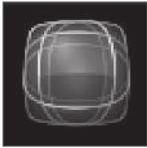

Dynaaminen symboli perusmuodossaan.

Kuljettajan näytön keskellä on dynaaminen symboli, jonka ulkonäkö muuttuu erityyppisten ilmoitusten mukaan. Kellanuskea tai punainen merkintä symbolin ympärillä ilmoittaa merkki- tai varoitustilanteen vakavuusasteen.



Esimerkki merkkivalosymbolista.

Animoinnin avulla perusmuoto voidaan muuttaa grafiikaksi, joka osoittaa ongelman sijainnin tai selvittää tietoja.

## Aiheeseen liittyvät tiedot

- Kuljettajan näytön asetukset (s. 78)
- Varoitussymbolit kuljettajan näytössä (s. 86)

- Merkkivalot kuljettajan näytössä (s. 84)
- Ajotietokone (s. 79)
- Ilmoitus kuljettajan näytössä (s. 93)
- Kuljettajan näytön sovellusvalikon käyttäminen (s. 92)

## Kuljettajan näytön asetukset

Kuljettajan näytön näyttövaihtoehtojen asetukset voidaan tehdä kuljettajan näytön sovellusvalikon ja keskinäytön asetusvalikon kautta.

### Asetukset kuljettajan näytön sovellusvalikon kautta

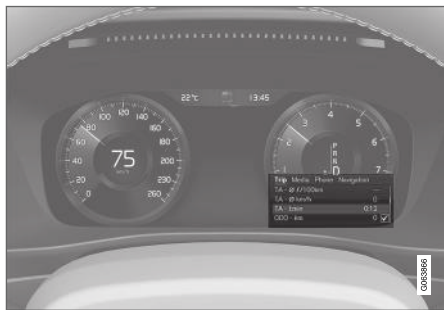

Kuva on kaaviomainen, yksityiskohdat voivat vaihdella automallista toiseen.

Sovellusvalikko avataan ja sitä käytetään ohjauspyörän oikeanpuoleisella painikesarjalla.

Sovellusvalikossa voidaan valita, mitä tietoja kuljettajan näyttö esittää

- Ajotietokone
- mediasoitin
- Puhelin
- navigointijärjestelmä\*.

## Asetukset keskinäytön kautta

### Tietotyypin valitseminen

1. Painakaa **Asetukset** keskinäytön päänäkymässä.
2. Painakaa painiketta **My Car** → **Kuljettajan näyttö** → **Kuljettajan näytön valinnat**.
3. Valitkaa taustalla näytettävät tiedot:
  - Älä näytä tietoja taustalla
  - Näytä juuri soitettavan median tiedot
  - Näytä navigointi, vaikka reittiä ei ole määritetty

### Teeman valitseminen

1. Painakaa **Asetukset** keskinäytön päänäkymässä.
2. Painakaa painiketta **My Car** → **Kuljettajan näyttö** → **Näytä teemat**
3. Valitkaa teema (ulkonäkö) kuljettajan näytölle:
  - **Glass**
  - **Minimalistic**
  - **Performance**
  - **Chrome Rings**

### Kielen valitseminen

1. Painakaa **Asetukset** keskinäytön päänäkymässä.

2. Valitkaa kieli painamalla **Järjestelmä** → **Järjestelmän kielet ja yksiköt** → **Järjestelmän kieli**.

> Muutos vaikuttaa kaikkien näyttöjen kieleen.

Asetukset ovat henkilökohtaisia ja ne tallennetaan automaattisesti aktiiviseen kuljettajaprofiiliin.

### Aiheeseen liittyvät tiedot

- Kuljettajan näyttö (s. 76)
- Kuljettajan näytön sovellusvalikon käyttäminen (s. 92)
- Asetusten muuttaminen keskinäytön päänäkymässä (s. 121)

## Polttoainemittari

Kuljettajan näytön polttoainemittari näyttää säiliön polttoainemäärän.

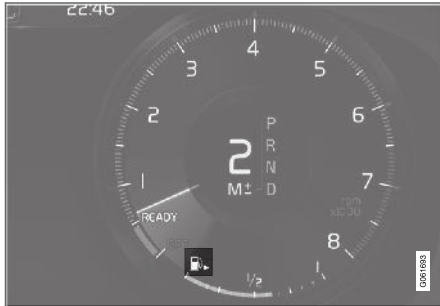

Polttoainemittarin beigenvärinen alue ilmoittaa polttoaineen määrän säiliössä.

Kun polttoaine on vähissä ja auto pitää tankata, polttoainepumpun symboli sytty palamaan kellaruskeana. Ajotietokone ilmoittaa myös ajomatkan tyhjään säiliöön.

## Aiheeseen liittyvät tiedot

- Kuljettajan näyttö (s. 76)
- Polttoaineen lisääminen (s. 425)
- Polttoainesäiliö - tilavuus (s. 623)

## Ajotietokone

Auton ajotietokone rekisteröi arvoja, joita ovat esim. ajomatka, polttoaineenkulutus ja keskinopeus ajon aikana.

Polttoainetaloudellisen ajon helpottamiseksi rekisteröidään tiedot sekä hetkellisestä että keskimääräisestä polttoaineenkulutuksesta. Ajotietokoneelta tuleva informaatio voidaan esittää kuljettajan näytössä.



Esimerkki kuljettajan näytössä näkyvistä ajotietokoneen tiedoista.<sup>1</sup>

Ajotietokoneeseen sisältyvät seuraavat mittarit:

- Välimatkamittari
- Matkamittari
- Hetkellinen polttoaineenkulutus
- Ajomatka tyhjään säiliöön

- Turisti - vaihtoehtoinen nopeusmittari

Ajomatkan, nopeuden ym. yksiköt voidaan vaihtaa keskinäytön järjestelmäasetuksissa.

## Välimatkamittari

Välimatkamittareita on kaksi, TM ja TA.

TM voidaan nollata manuaalisesti ja TA nollautuu automaattisesti, jos autoa ei käytetä vähintään neljään tuntiin.

Ajon aikana tallennetaan mm. seuraavaa tietoa:

- Ajomatka
- Ajoaika
- Keskinopeus
- Keskimääräinen polttoaineenkulutus

Arvot koskevat välimatkamittarin viimeisimmän nollauksen jälkeistä aikaa.

## Matkamittari

Matkamittari, rekisteröi auton kokonaisajomatkan. Tätä arvoa ei voi nollata.

## Hetkellinen polttoaineenkulutus

Tämä mittari näyttää, millainen polttoaineenkulutus autolla sillä hetkellä on. Arvo päivitetään suunnilleen joka sekunti.

<sup>1</sup> Kuva on kaaviomainen, yksityiskohdat voivat vaihdella automallista toiseen.

## « Ajomatka tyhjiin säiliöön



Ajotietokone laskee jäljellä olevan ajomatkan säiliössä olevalla polttoaineella.

Laskenta perustuu keskimatkaan viimeksi ajettujen 30 km:n (20 mailin) aikana ja jäljellä käytettävissä olevaan polttoainemäärään.

Kun mittari näyttää "----", säiliössä on jäljellä liian vähän polttoainetta, jotta järjestelmä voi laskea jäljellä olevan ajomatkan. Tankkaa polttoainetta mahdollisimman pian.

### **i HUOM**

Tietty poikkeama voi syntyä, jos ajotapaa muutetaan.

Taloudellinen ajotapa antaa yleisesti katsottuna pidemmän ajomatkan.

## Turisti - vaihtoehtoinen nopeusmittari

Vaihtoehtoinen digitaalinen nopeusmittari helpottaa ajettaessa maissa, joissa sallitun nopeuden liikennemerkeissä on toinen yksikkö kuin minkä auton mittari esittää.

Digitaalinen nopeus esitetään tällöin vastakkaisena yksikkönä suhteessa analogiseen nopeusmittariin. Jos analogisen nopeusmittarin asteikona on **mph**, mittari näyttää vastaavan nopeuden digitaalisesti yksikkönä **km/h** ja päinvastoin.

<sup>2</sup> Kuva on kaaviomainen, yksityiskohdat voivat vaihdella automallista toiseen.

## Aiheeseen liittyvät tiedot

- Ajodatan esittäminen kuljettajan näytössä (s. 80)
- Välimatkamittarin nollaus (s. 81)
- Ajotilaston näyttäminen keskinäytössä (s. 82)
- Kuljettajan näyttö (s. 76)
- Järjestelmän yksiköiden muuttaminen (s. 121)

## Ajodatan esittäminen kuljettajan näytössä

Ajotietokoneen rekisteröimät ja laskemat arvot voidaan näyttää kuljettajan näytössä.

Arvot tallentuvat ajotietokonesovellukseen. Sovellusvalikon kautta on mahdollista valita, mitä tietoja kuljettajan näyttö esittää.

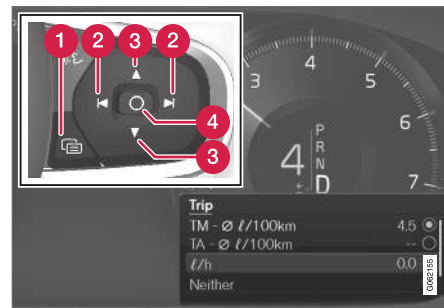

Avatkaa ja navigoikaa sovellusvalikossa<sup>2</sup> ohjauspyörän oikeanpuoleisella painikesarjalla.

- 1 Sovellusvalikko
- 2 Vasen/oikea
- 3 Ylös/alas
- 4 Vahvistakaa

1. Avatkaa sovellusvalikko kuljettajan näytössä painamalla (1).

(Sovellusvalikkoa ei voida avata, jos kuljettajan näytössä on kuittaamaton ilmoitus. Ilmoitus on ensin kuitattava painamalla **O**-painiketta (4), ennen kuin sovellusvalikko voidaan avata.)

2. Siirrykää ajotietokonesovellukseen vasemmalle tai oikealle painikkeella (2).
    - > Neljä ylintä valikkoriviä näyttävät mitatut arvot välimatkamittarille TM. Neljä seuraavaa valikkoriviä näyttävät mitatut arvot välimatkamittarille TA. Siirrykää ylös- tai alaspäin luettelossa painamalla (3).
  3. Siirrykää pitemmälle alas vaihtoehtopainikkeisiin valitaksenne, mitä tietoja esitetään kuljettajan näytössä:
    - Matkamittari
    - Ajomatka tyhjiin säiliöön
    - Turisti (vaihtoehtoinen nopeusmittari)
    - Ajomatka välimatkamittareille TM, TA, tai ei ajomatkan näyttämistä
    - Hetkellinen polttoainenkulutus, TM- tai TA-välimatkamittarin keskikulutus, vaihtoehtoisesti ei polttoainenkulutuksen näyttöä
- Merkitkää tai poistakaa valinnan merkintä **O** -painikkeella (4). Muutos toteutetaan heti.

### Aiheeseen liittyvät tiedot

- Ajotietokone (s. 79)
- Välimatkamittarin nollaus (s. 81)

### Välimatkamittarin nollaus

Nollatkaa välimatkamittari ohjauspylvään vasemmanpuoleisella vivulla.



- Nollatkaa kaikki TM-välimatkamittarin tiedot (ts. ajomatka, keskikulutus, keskinopeus ja ajoaika) painamalla pitkään ohjauspyörän vasemmanpuoleisen vivun **RESET**-painiketta.

**RESET**-painikkeen lyhyt painallus nolaa vain ajomatkan.

TA-välimatkamittarilla on vain automaattinen palautus, joka tapahtuu, kun autoa ei käytetä vähintään neljään tuntiin.

### Aiheeseen liittyvät tiedot

- Ajotietokone (s. 79)

### Ajotilaston näyttäminen keskinäytössä

Ajotilasto ajotietokoneesta esitetään graafisesti keskinäytössä ja se antaa katsauksen, joka helpottaa polttoainetaloudellisempaa ajoa.

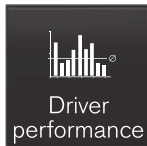

Avatkaa sovellus **Kuljettajan toiminta** sovellusnäkyssä ajotilaston näyttämiseksi.

Jokainen kaavion pylväs esittää ajomatkaa joko 1, 10 tai 100 km tai mailia. Pylväät täyt-

tyvät oikealta meneillään olevan ajon tahdissa. Äärimmäisenä oikealla oleva pylväs näyttää meneillään olevan matkan arvon.

Keskimääräinen polttoaineenkulutus ja kokonaisajoaika on laskettu ajotilaston edellisen nollauksen jälkeen.

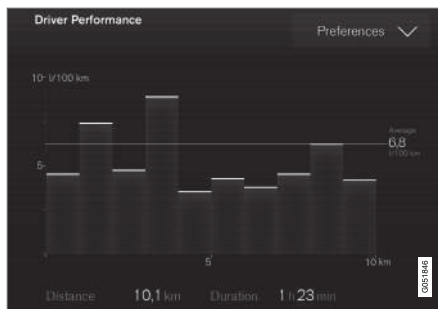

Ajotilasto ajotietokoneelta<sup>3</sup>.

#### Aiheeseen liittyvät tiedot

- Ajotilaston asetukset (s. 82)
- Ajotietokone (s. 79)

### Ajotilaston asetukset

Ajotilaston asetusten nollaaminen tai säätäminen.

1. Avatkaa sovellus **Kuljettajan toiminta** sovellusnäkyssä ajotilaston näyttämiseksi.

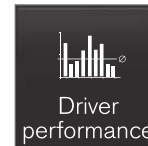

2. Painakaa **Valinnat**

- grafiikka-asteikon muuttamiseksi. Valitkaa pylväälle tarkkuus 1, 10 tai 100 km/miles.
- tietojen nollaamiseksi kunkin matkan jälkeen. Tehdään auton seistyä paikallaan yli 4 tuntia.
- nykyisen matkan datan nollaamiseksi.

Ajotilasto, laskettu keskikulutus, ja yhteenlaskettu ajoaika nollautuvat aina samanaikaisesti.

Ajomatkan, nopeuden ym. yksiköt voidaan vaihtaa keskinäytön järjestelmäasetuksissa.

<sup>3</sup> Kuva on kaaviomainen, yksityiskohdat voivat vaihdella automallista toiseen.

### Aiheeseen liittyvät tiedot

- Ajotilaston näyttäminen keskinäytössä (s. 82)
- Ajotietokone (s. 79)
- Välimatkamittarin nollaus (s. 81)

### Päivämäärä ja kellonaika

Kello näytetään sekä kuljettajan näytössä että keskinäytössä.

#### Kellon sijainti



Tietyissä tilanteissa voivat ilmoitukset ja informaatio peittää kellon kuljettajan näytössä.

Keskinäytössä kello on sijoitettu ylös oikealle tilakentässä.

### Päivämäärän ja kellonajan asetukset

- Valitkaa **Asetukset** → **Järjestelmä** → **Päivämäärä ja kellonaika** keskinäytön päänäkyvässä aika- ja päivämääräformaattien asetusten muuttamiseksi.

Säätäkää päivämäärää ja kellonaikaa painamalla nuolia ylös tai alas kosketusnäytössä.

### Automaattinen aika GPS:llä varustetuissa autoissa

Kun auto on varustettu navigointijärjestelmällä, on mahdollista valita **Automaattinen aika**. Aikavyöhyke säädetään tällöin automaattisesti sen mukaan, missä auto on. Tietyn tyyppistä navigointijärjestelmää varten pitää myös nykyinen paikka (maa) asettaa, jotta saadaan oikea aikavyöhyke. Jos **Automaattinen aika** ei ole valittuna, säädetään aika ja päivämäärä nuolilla ylös tai alas kosketusnäytössä.

### Kesäaika

Tietyissä maissa on mahdollista valita asetus **Automaattinen kesäaikaan siirtyminen** kesäajan automaattista asettamistoimintoa varten. Muissa maissa **Kesäaika**-asetus voidaan valita manuaalisesti.

### Aiheeseen liittyvät tiedot

- Kuljettajan näyttö (s. 76)
- Asetusten muuttaminen keskinäytön päänäkyvässä (s. 121)

## Ulkolämpötilamittari

Ulkolämpötila näytetään kuljettajan näytössä.

Anturi havainnoi lämpötilaa auton ulkopuolella.

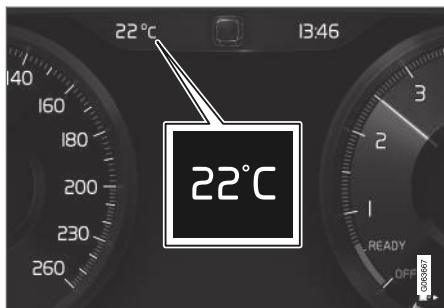

Jos auto on seissyt paikallaan, mittari voi näyttää liian korkeaa lämpötila-arvoa.



Kun ulkolämpötila on alueella  $-5\text{ }^{\circ}\text{C}$  ...  $+2\text{ }^{\circ}\text{C}$  ( $23\text{ }^{\circ}\text{F}$  ...  $36\text{ }^{\circ}\text{F}$ ), liukkaudesta varoittava lumihiihtalesymboli syttyy.

Vaihtakaa lämpötilamittarin yksiköt ym. keskinäytön päänäkyvän järjestelmäasetusten kautta.

## Aiheeseen liittyvät tiedot

- Kuljettajan näyttö (s. 76)
- Järjestelmän yksiköiden muuttaminen (s. 121)

## Merkkivalot kuljettajan näytössä

Merkkivalosymbolit ilmoittavat kuljettajalle toiminnon aktivoinnista, järjestelmän toiminnasta tai ilmenneestä viasta tai puutteesta.

Symboli	Sisältö
	<p><b>Informaatio, lukekaa näyttöteksti</b></p> <p>Infosymboli syttyy yhdessä kuljettajan näytössä olevan tekstin kanssa, kun auton jossain järjestelmässä on sattunut poikkeama normaalista. Infosymboli voi syttyä myös yhdessä muiden symbolien kanssa.</p>
	<p><b>Vika jarrujärjestelmässä</b></p> <p>Symboli palaa, kun seisontajarrussa on toimintahäiriö.</p>
	<p><b>Vika ABS-järjestelmässä</b></p> <p>Jos symboli syttyy, järjestelmä ei toimi. Auton varsinainen jarrujärjestelmä toimii edelleen, mutta ilman ABS-toimintoa.</p>
	<p><b>Automaattinen jarru päällä</b></p> <p>Symboli palaa, kun toiminto on aktivoitu ja käyttöjarru tai seisontajarru vaikuttaa. Jarru pitää auton paikallaan, kun se on pysähtynyt.</p>

Symboli	Sisältö
	<p><b>Rengaspainejärjestelmä</b></p> <p>Symboli palaa rengaspaineen ollessa liian matala. Rengaspainejärjestelmän vian yhteydessä symboli vilkkuu ensin n. 1 minuutin ja palaa sitten jatkuvasti. Tämä voi johtua siitä, ettei järjestelmä voi havaita liian matalaa rengaspainetta tai varoittaa siitä tarkoitetulla tavalla.</p>
	<p><b>Pakokaasunpuhdistusjärjestelmä</b></p> <p>Jos symboli syttyy moottorin käynnistämisen jälkeen, se voi johtua viasta auton pakokaasunpuhdistusjärjestelmässä. Ajakaa korjaamolle tarkastusta varten. Volvo suosittelee, että otatte yhteyden valtuutettuun Volvon tekniseen palveluun.</p>
	<p><b>Vasen ja oikea vilkku</b></p> <p>Symboli vilkkuu suuntavilkkuja käytettäessä.</p>

Symboli	Sisältö
	<b>Seisonta-/positiovalot</b> Symboli palaa, kun positiovalot ovat päällä.
	<b>Vika valonheitinjärjestelmässä</b> Symboli palaa, kun ABL-toiminnossa (Active Bending Lights) on syntynyt vika, tai jos valonheitinjärjestelmässä on syntynyt jokin muu vika.
	<b>Automaattiset kaukovalot päällä</b> Symboli palaa sinisenä, kun automaattiset kaukovalot ovat päällä.
	<b>Automaattiset kaukovalot pois</b> Symboli palaa valkoisena, kun automaattiset kaukovalot ovat pois päältä.
	<b>Kaukovalot päällä</b> Symboli palaa, kun kaukovalot ovat sytytettyinä sekä kaukovalovilkun yhteydessä.
	<b>Automaattiset kaukovalot päällä</b> Symboli palaa sinisenä, kun automaattiset kaukovalot ovat päällä. Positiovalot ovat päällä.

Symboli	Sisältö
	<b>Automaattiset kaukovalot pois</b> Symboli palaa valkoisena, kun automaattiset kaukovalot ovat pois päältä. Positiovalot ovat päällä.
	<b>Kaukovalot päällä</b> Symboli palaa, kun kaukovalot ja positiovalot ovat päällä.
	<b>Sumuvalonheittimet päällä</b> Symboli palaa etusumuvalot ovat päällä.
	<b>Takasumuvalo päällä</b> Symboli palaa takasumuvalon ollessa päällä.
	<b>Sadetunnistin päällä</b> Symboli palaa sadetunnistimen ollessa päällä.
	<b>Esi-ilmastointi päällä</b> Symboli palaa, kun moottorin- ja matkustamonlämmittin/ilmastointilaitte esi-ilmastoi autoa.

Symboli	Sisältö
	<b>Vakausjärjestelmä</b> Vilkkuva symboli ilmaisee, että vakausjärjestelmä toimii. Jos symboli palaa jatkuvasti, järjestelmään on syntynyt vika.
	<b>Vakausjärjestelmä, sport-tila</b> Symboli palaa, kun sport-tila on aktivoitu. Sport-tila antaa mahdollisuuden aktiivisempaan ajokokemukseen. Järjestelmä tunnistaa tällöin, ovatko kaasupoljin, ohjauspyörän liikkeet ja kaarreajo aktiivisempia kuin normaalissa ajossa ja sallii silloin auton takapään hallitun luistontiettyyn tasoon asti ennen kuin se puuttuu tilanteeseen ja vakauttaa auton.
	<b>Kaista-avustaja</b> Valkoinen symboli: Kaista-avustaja päällä ja tieviivat on havaittu. Harmaa symboli: Kaista-avustaja päällä, mutta tieviivoja ei havaittu. Kellanuskea symboli: Kaista-avustaja varoittaa/puuttuu tilanteeseen.



Symboli	Sisältö
	<p><b>Kaista-avustaja ja sadetunnistin</b></p> <p>Valkoinen symboli: Kaista-avustaja päällä ja tieviivat on havaittu. Sadetunnistin on päällä.</p> <p>Harmaa symboli: Kaista-avustaja päällä, mutta tieviivoja ei havaittu. Sadetunnistin on päällä.</p>
	<p><b>AdBlue-järjestelmä</b> (diesel)</p> <p>Symboli syttyy, jos AdBlue-taso on alhainen tai AdBlue-järjestelmässä on vika.</p>

#### Aiheeseen liittyvät tiedot

- Kuljettajan näyttö (s. 76)
- Varoitussymbolit kuljettajan näytössä (s. 86)

### Varoitussymbolit kuljettajan näytössä

Varoitussymbolit ilmoittavat kuljettajalle tärkeän toiminnon aktivoinnista tai vakavan vian tai puutteen ilmenemisestä.

Symboli	Sisältö
	<p><b>Varoitus</b></p> <p>Punainen varoitusvalo syttyy, kun on havaittu vika, joka voi vaikuttaa turvallisuuteen tai auton ajettavuuteen. Samanaikaisesti esitetään kuljettajan näytössä selventävä teksti-ilmoitus. Varoitussymboli voi syttyä myös yhdessä muiden symbolien kanssa.</p>
	<p><b>Turvavyömuistutin</b></p> <p>Symboli palaa tai vilkkuu, jos joku etuistuimella ei ole kiinnittänyt turvavyötä tai takaistuimella matkustava on avannut turvavyön.</p>
	<p><b>Turvatyyny</b></p> <p>Jos symboli jää palamaan tai syttyy ajon aikana, jossain auton turvajärjestelmistä on havaittu vika. Lukekaa kuljettajan näytössä oleva ilmoitus. Volvo suosittelee, että otatte yhteyden valtuutettuun Volvon tekniseen palveluun.</p>

Symboli	Sisältö
	<p><b>Vika jarrujärjestelmässä</b></p> <p>Jos symboli syttyy, jarrunestettä saattaa olla liian vähän. Viekkä auto lähimpään valtuutettuun korjaamoon jarrunesteen tarkastuttamista ja lisäämistä varten.</p>
	<p><b>Seisontajarru kytketty</b></p> <p>Symboli palaa jatkuvasti, kun seisontajarru on kytketty.</p> <p>Vilkkuva symboli tarkoittaa, että on syntynyt vika. Lukekaa kuljettajan näytössä oleva ilmoitus.</p>
	<p><b>Pieni öljypaine</b></p> <p>Jos symboli syttyy ajon aikana, moottorin öljypaine on liian pieni. Sammuttakaa moottori välittömästi ja tarkastakaa moottorin öljymäärä, lisätkää tarvittaessa. Jos symboli syttyy ja öljymäärä on normaali, ottakaa yhteys korjaamoon. Volvo suosittelee, että otatte yhteyden valtuutettuun Volvon tekniseen palveluun.</p>

Symboli	Sisältö
	<p><b>Generaattori ei lataa</b></p> <p>Symboli syttyä ajon aikana, jos sähköjärjestelmässä on syntynyt vika. Hakeutukaa korjaamolle. Volvo suosittelee, että otatte yhteyden valtuutettuun Volvon tekniseen palveluun.</p>
	<p><b>Törmäysvaara</b></p> <p>City Safety varoittaa törmäysvaarasta toisten ajoneuvojen, jalankulkijoiden, pyöräilijöiden ja suurehkojen eläinten kanssa.</p>

### Aiheeseen liittyvät tiedot

- Merkkivalot kuljettajan näytössä (s. 84)
- Kuljettajan näyttö (s. 76)

## Kuljettajan näytön lisenssisopimus

Lisenssi on sopimus tietyn toiminnan suorittamisesta oikein tai oikeutta hyödyntää toisen oikeutta sopimuksessa ilmoitetuin ehdoin. Seuraava teksti on Volvon sopimus valmistajan tai kehittäjän kanssa ja se on englanninkielinen.

### Freetype Project License

3rd Party Software Disclaimers and License Agreements Confidential ID 06-00004-004 39 / 75 Revision 06.00A, 2015-06-09 2006-Jan-27 Copyright 1996-2002, 2006 by David Turner, Robert Wilhelm, and Werner Lemberg.

### Introduction

The FreeType Project is distributed in several archive packages; some of them may contain, in addition to the FreeType font engine, various tools and contributions which rely on, or relate to, the FreeType Project. This license applies to all files found in such packages, and which do not fall under their own explicit license. The license affects thus the FreeType font engine, the test programs, documentation and makefiles, at the very least. This license was inspired by the BSD, Artistic, and IJG (Independent JPEG Group) licenses, which all encourage inclusion and use of free software in commercial and freeware products alike. As a consequence, its main points are that:
 

- o We don't promise that this software works. However, we will be interested in any kind of bug reports.
- o (as is' distribution)
- o You can use this software for whatever you want, in parts or

full form, without having to pay us. ('royalty-free' usage)
 

- o You may not pretend that you wrote this software. If you use it, or only parts of it, in a program, you must acknowledge somewhere in your documentation that you have used the FreeType code. ('credits')
- o We specifically permit and encourage the inclusion of this software, with or without modifications, in commercial products. We disclaim all warranties covering The FreeType Project and assume no liability related to The FreeType Project. Finally, many people asked us for a preferred form for a credit/disclaimer to use in compliance with this license. We thus encourage you to use the following text:

"Portions of this software are copyright © 2013 The FreeType Project (www.freetype.org). All rights reserved."

## ◀ Legal Terms

0. Definitions – Throughout this license, the terms 'package', 'FreeType Project', and 'FreeType archive' refer to the set of files originally distributed by the authors (David Turner, Robert Wilhelm, and Werner Lemberg) as the 'FreeType Project', be they named as alpha, beta or final release. 'You' refers to the licensee, or person using the project, where 'using' is a generic term including compiling the project's source code as well as linking it to form a 'program' or 'executable'. This program is referred to as 'a program using the FreeType engine'. This license applies to all files distributed in the original FreeType Project, including all source code, binaries and documentation, unless otherwise stated in the file in its original, unmodified form as distributed in the original archive. If you are unsure whether or not a particular file is covered by this license, you must contact us to verify this. The FreeType Project is copyright (C) 1996-2000 by David Turner, Robert Wilhelm, and Werner Lemberg. All rights reserved except as specified below.

1. No Warranty – THE FREETYPE PROJECT IS PROVIDED 'AS IS' WITHOUT WARRANTY OF ANY KIND, EITHER EXPRESS OR IMPLIED, INCLUDING, BUT NOT LIMITED TO, WARRANTIES OF MERCHANTABILITY AND FITNESS FOR A PARTICULAR PURPOSE. IN NO EVENT WILL ANY OF THE AUTHORS OR COPYRIGHT HOLDERS BE LIABLE FOR ANY

DAMAGES CAUSED BY THE USE OR THE INABILITY TO USE, OF THE FREETYPE PROJECT. '

2. Redistribution – This license grants a worldwide, royalty-free, perpetual and irrevocable right and license to use, execute, perform, compile, display, copy, create derivative works of, distribute and sublicense the FreeType Project (in both source and object code forms) and derivative works thereof for any purpose; and to authorize others to exercise some or all of the rights granted herein, subject to the following conditions:

- o Redistribution of source code must retain this license file ('FTL.TXT') unaltered; any additions, deletions or changes to the original files must be clearly indicated in accompanying documentation. The copyright notices of the unaltered, original files must be preserved in all copies of source files.
- o Redistribution in binary form must provide a disclaimer that states that the software is based in part of the work of the FreeType Team, in the distribution documentation. We also encourage you to put an URL to the FreeType web page in your documentation, though this isn't mandatory.

 These conditions apply to any software derived from or based on the FreeType Project, not just the unmodified files. If you use our work, you must acknowledge us. However, no fee need be paid to us.

3. Advertising – Neither the FreeType authors and contributors nor you shall use the name of

the other for commercial, advertising, or promotional purposes without specific prior written permission. We suggest, but do not require, that you use one or more of the following phrases to refer to this software in your documentation or advertising materials: 'FreeType Project', 'FreeType Engine', 'FreeType library', or 'FreeType Distribution'. As you have not signed this license, you are not required to accept it. However, as the FreeType Project is copyrighted material, only this license, or another one contracted with the authors, grants you the right to use, distribute, and modify it. Therefore, by using, distributing, or modifying the FreeType Project, you indicate that you understand and accept all the terms of this license.

4. Contacts – There are two mailing lists related to FreeType:

- o [freetype@nongnu.org](mailto:freetype@nongnu.org). Discusses general use and applications of FreeType, as well as future and wanted additions to the library and distribution. If you are looking for support, start in this list if you haven't found anything to help you in the documentation.
- o [freetype-devel@nongnu.org](mailto:freetype-devel@nongnu.org). Discusses bugs, as well as engine internals, design issues, specific licenses, porting, etc. Our home page can be found at <http://www.freetype.org>

**HarfBuzz / UCDN License**

- Copyright © 2010,2011,2012 Google, Inc.
- Copyright © 2012 Mozilla Foundation
- Copyright © 2011 Codethink Limited
- Copyright © 2008,2010 Nokia Corporation and/or its subsidiary(-ies)
- Copyright © 2009 Keith Stribley
- Copyright © 2009 Martin Hosken and SIL International
- Copyright © 2007 Chris Wilson
- Copyright © 2006 Behdad Esfahbod
- Copyright © 2005 David Turner
- Copyright © 2004,2007,2008,2009,2010 Red Hat, Inc.
- Copyright © 1998-2004 David Turner and Werner Lemberg

For full copyright notices consult the individual files in the package. Permission is hereby granted, without written agreement and without license or royalty fees, to use, copy, modify, and distribute this software and its documentation for any purpose, provided that the above copyright notice and the following two paragraphs appear in all copies of this software. IN NO EVENT SHALL THE COPYRIGHT HOLDER BE LIABLE TO ANY PARTY FOR DIRECT, INDIRECT, SPECIAL, INCIDENTAL, OR CONSEQUENTIAL DAMAGES ARISING OUT OF THE USE OF THIS SOFTWARE AND ITS DOCUMENTATION, EVEN

IF THE COPYRIGHT HOLDER HAS BEEN ADVISED OF THE POSSIBILITY OF SUCH DAMAGE. THE COPYRIGHT HOLDER SPECIFICALLY DISCLAIMS ANY WARRANTIES, INCLUDING, BUT NOT LIMITED TO, THE IMPLIED WARRANTIES OF MERCHANTABILITY AND FITNESS FOR A PARTICULAR PURPOSE. THE SOFTWARE PROVIDED HEREUNDER IS ON AN "AS IS" BASIS, AND THE COPYRIGHT HOLDER HAS NO OBLIGATION TO PROVIDE MAINTENANCE, SUPPORT, UPDATES, ENHANCEMENTS, OR MODIFICATIONS.

**Libunibreak License**

This library is released under an open-source licence, the zlib/libpng licence. Please check the file LICENCE for details. Apart from using the algorithm, part of the code is derived from the data provided under <http://www.unicode.org/Public>. And the Unicode Terms of Use may apply: URL:<http://www.unicode.org/copyright.html>

**LICENSE:**

- Copyright (C) 2008-2012 Wu Yongwei <wuyongwei at gmail dot com>
- Copyright (C) 2012 Tom Hacoen <tom dot hacoen at samsung dot com>

This software is provided 'as-is', without any express or implied warranty. In no event will the author be held liable for any damages arising from the use of this software. Permission is granted to anyone to use this software for any purpose, including commercial applications, and

to alter it and redistribute it freely, subject to the following restrictions:

1. The origin of this software must not be misrepresented; you must not claim that you wrote the original software. If you use this software in a product, an acknowledgement in the product documentation would be appreciated but is not required.
2. Altered source versions must be plainly marked as such, and must not be misrepresented as being the original software.
3. This notice may not be removed or altered from any source distribution.

◀◀ **Unicode Inc. License Agreement**

EXHIBIT 1 UNICODE, INC. LICENSE AGREEMENT - DATA FILES AND SOFTWARE  
Unicode Data Files include all data files under the directories <http://www.unicode.org/Public/>, <http://www.unicode.org/reports/>, and <http://www.unicode.org/cldr/data/>. Unicode Software includes any source code published in the Unicode Standard or under the directories <http://www.unicode.org/Public/>, <http://www.unicode.org/reports/>, and <http://www.unicode.org/cldr/data/>. NOTICE TO USER: Carefully read the following legal agreement. BY DOWNLOADING, INSTALLING, COPYING OR OTHERWISE USING UNICODE INC.'S DATA FILES ("DATA FILES"), AND/OR SOFTWARE ("SOFTWARE"), YOU UNEQUIVOCALLY ACCEPT, AND AGREE TO BE BOUND BY, ALL OF THE TERMS AND CONDITIONS OF THIS AGREEMENT. IF YOU DO NOT AGREE, DO NOT DOWNLOAD, INSTALL, COPY, DISTRIBUTE OR USE THE DATA FILES OR SOFTWARE. COPYRIGHT AND PERMISSION NOTICE  
Copyright © 1991-2010 Unicode, Inc. All rights reserved. Distributed under the Terms of Use in <http://www.unicode.org/copyright.html>.  
Permission is hereby granted, free of charge, to any person obtaining a copy of the Unicode data files and any associated documentation (the "Data Files") or Unicode software and any associated documentation (the "Software") to deal in the Data Files or Software without restriction, including without limitation the rights

to use, copy, modify, merge, publish, distribute, and/or sell copies of the Data Files or Software, and to permit persons to whom the Data Files or Software are furnished to do so, provided that (a) the above copyright notice(s) and this permission notice appear with all copies of the Data Files or Software, (b) both the above copyright notice(s) and this permission notice appear in associated documentation, and (c) there is clear notice in each modified Data File or in the Software as well as in the documentation associated with the Data File(s) or Software that the data or software has been modified. THE DATA FILES AND SOFTWARE ARE PROVIDED "AS IS", WITHOUT WARRANTY OF ANY KIND, EXPRESS OR IMPLIED, INCLUDING BUT NOT LIMITED TO THE WARRANTIES OF MERCHANTABILITY, FITNESS FOR A PARTICULAR PURPOSE AND NONINFRINGEMENT OF THIRD PARTY RIGHTS. IN NO EVENT SHALL THE COPYRIGHT HOLDER OR HOLDERS INCLUDED IN THIS NOTICE BE LIABLE FOR ANY CLAIM, OR ANY SPECIAL INDIRECT OR CONSEQUENTIAL DAMAGES, OR ANY DAMAGES WHATSOEVER RESULTING FROM LOSS OF USE, DATA OR PROFITS, WHETHER IN AN ACTION OF CONTRACT, NEGLIGENCE OR OTHER TORTIOUS ACTION, ARISING OUT OF OR IN CONNECTION WITH THE USE OR PERFORMANCE OF THE DATA FILES OR SOFTWARE. Except as contained in this notice, the name of a copyright holder shall not be used in advertising or otherwise to promote the sale,

use or other dealings in these Data Files or Software without prior written authorization of the copyright holder.

### ZLIB Data Compression Library License Agreement

(C) 1995-2010 Jean-loup Gailly and Mark Adler  
This software is provided 'as-is', without any express or implied warranty. In no event will the authors be held liable for any damages arising from the use of this software. Permission is granted to anyone to use this software for any purpose, including commercial applications, and to alter it and redistribute it freely, subject to the following restrictions:

1. The origin of this software must not be misrepresented; you must not claim that you wrote the original software. If you use this software in a product, an acknowledgment in the product documentation would be appreciated but is not required.
2. Altered source versions must be plainly marked as such, and must not be misrepresented as being the original software.
3. This notice may not be removed or altered from any source distribution.

Jean-loup Gailly Mark Adler jloup@gzip.org  
madler@alumni.caltech.edu If you use the zlib library in a product, we would appreciate \*not\* receiving lengthy legal documents to sign. The sources are provided for free but without warranty of any kind. The library has been entirely written by Jean-loup Gailly and Mark Adler; it does not include third-party code. If you redistribute modified sources, we would

appreciate that you include in the file ChangeLog history information documenting your changes. Please read the FAQ for more information on the distribution of modified source versions.

### GLEW License (Modified BSD License)

The OpenGL Extension Wrangler Library

- Copyright (C) 2002-2008, Milan Ikits <milan.ikits@ieee.org>
- Copyright (C) 2002-2008, Marcelo E. Magallon <mmagallo@debian.org>
- Copyright (C) 2002, Lev Povalahev

All rights reserved.

Redistribution and use in source and binary forms, with or without modification, are permitted provided that the following conditions are met: Redistributions of source code must retain the above copyright notice, this list of conditions and the following disclaimer. \* Redistributions in binary form must reproduce the above copyright notice, this list of conditions and the following disclaimer in the documentation and/or other materials provided with the distribution. \* The name of the author may be used to endorse or promote products derived from this software without specific prior written permission. THIS SOFTWARE IS PROVIDED BY THE COPYRIGHT HOLDERS AND CONTRIBUTORS "AS IS" AND ANY EXPRESS OR IMPLIED WARRANTIES, INCLUDING, BUT NOT LIMITED TO, THE IMPLIED WARRANTIES OF MERCHANTABILITY AND FITNESS FOR A PARTICULAR PURPOSE

ARE DISCLAIMED. IN NO EVENT SHALL THE COPYRIGHT OWNER OR CONTRIBUTORS BE LIABLE FOR ANY DIRECT, INDIRECT, INCIDENTAL, SPECIAL, EXEMPLARY, OR CONSEQUENTIAL DAMAGES (INCLUDING, BUT NOT LIMITED TO, PROCUREMENT OF SUBSTITUTE GOODS OR SERVICES; LOSS OF USE, DATA, OR PROFITS; OR BUSINESS INTERRUPTION) HOWEVER CAUSED AND ON ANY THEORY OF LIABILITY, WHETHER IN CONTRACT, STRICT LIABILITY, OR TORT (INCLUDING NEGLIGENCE OR OTHERWISE) ARISING IN ANY WAY OUT OF THE USE OF THIS SOFTWARE, EVEN IF ADVISED OF THE POSSIBILITY OF SUCH DAMAGE.

### Aiheeseen liittyvät tiedot

- Kuljettajan näyttö (s. 76)

## Sovellusvalikko kuljettajan näytössä

Sovellusvalikko kuljettajan näytössä antaa nopean pääsyn tavallisesti käytettäviin toimintoihin tiettyjen sovellusten osalta.



Kuva on kaaviomainen.

Kuljettajan näytön sovellusvalikkoa voidaan käyttää keskinäytön sijasta ja sitä ohjataan ohjauspyörän oikealla painikesarjalla. Sovellusvalikko helpottaa vaihtamista eri sovellusten tai sovellusten toimintojen välillä tarvitsematta irrottaa otetta ohjauspyörästä.

### Sovellusvalikon toiminnot

Eri sovellukset antavat pääsyn eri tyyppiin toimintoihin. Sovellusvalikosta voidaan ohjata seuraavia sovelluksia ja niihin kuuluvia toimintoja:

Sovellus	Toiminnot
Ajotietokone	Välimatkamittarin valinta, valitaan, mitä kuljettajan näytössä esitetään yms.
Mediasoitin	Valitaan mediasoitimen aktiivinen lähde.
Puhelin	Soittaminen puhelulistan yhteystietoon.
Navigointi	Opastus määränpäähän ym.

### Aiheeseen liittyvät tiedot

- Kuljettajan näyttö (s. 76)
- Keskinäytön kuvaus (s. 98)
- Kuljettajan näytön sovellusvalikon käyttäminen (s. 92)

## Kuljettajan näytön sovellusvalikon käyttäminen

Sovellusvalikkoa kuljettajan näytössä käsitellään ohjauspyörän oikeanpuoleisella painikesarjalla.

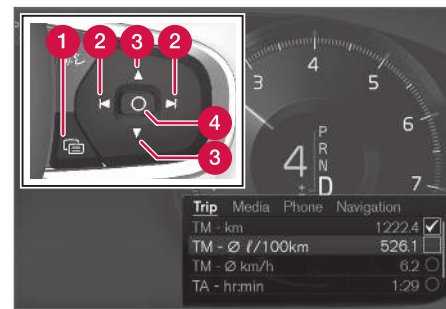

Sovellusvalikko ja ohjauspyörän oikeanpuoleinen painikesarja.

- 1 Avaaminen/sulkeminen
- 2 Vasen/oikea
- 3 Ylös/alas
- 4 Vahvistakaa

### Sovellusvalikon avaaminen/sulkeminen

- Painakaa avaamista/sulkemista (1).
  - > Sovellusvalikko avataan/suljetaan.

<b>i HUOM</b>
Sovellusvalikkoa ei voida avata, jos kuljettajan näytössä on kuittaamaton ilmoitus. Ilmoitus on kuitattava, ennen kuin sovellusvalikko voidaan avata.

Sovellusvalikko sulkeutuu automaattisesti hetken käyttämättömyyden jälkeen tai tietyillä valinnoilla.

### Navigointi ja valitseminen sovellusvalikossa

1. Siirtykää sovelluksesta toiseen painamalla vasemmalle tai oikealle (2).
  - > Toiminnot edelliselle/seuraavalle sovellukselle esitetään sovellusvalikossa.
2. Selatkaa valitun sovelluksen toimintoja painamalla ylös tai alas (3).
3. Vahvistakaa tai merkitkää toiminnon valinta painamalla vahvistusta (4).
  - > Toiminto aktivoidaan ja tiettyjen valintojen osalta sen jälkeen suljetaan sovellusvalikko.

Jos sovellusvalikko avataan uudelleen, esitetään välittömästi viimeksi valitun sovelluksen toiminnot.

### Aiheeseen liittyvät tiedot

- Sovellusvalikko kuljettajan näytössä (s. 92)
- Ilmoitus kuljettajan näytössä (s. 93)

### Ilmoitus kuljettajan näytössä

Kuljettajan näytössä voidaan eri tapahtumien yhteydessä esittää ilmoituksia kuljettajan informoimiseksi tai auttamiseksi.



Esimerkkejä kuljettajan näytössä näkyvistä ilmoituksista<sup>4</sup>.

<sup>4</sup> 8-tuumaisella kuljettajan näytöllä.



Esimerkkejä kuljettajan näytössä näkyvistä ilmoituksista<sup>5</sup>.

Kuljettajan näytössä esitetään prioriteetiltaan korkeita ilmoituksia kuljettajalle.

Ilmoitukset voidaan esittää eri kohdissa kuljettajan näytössä riippuen kulloinkin esitettävästä muusta informaatiosta. Hetken kuluttua, tai kun ilmoitus on kuitattu/hoidettu sitä edellytettäessä, ilmoitus häviää kuljettajan näytöstä. Jos ilmoitus täytyy tallentaa, se asettuu sovellukseen **Auton tila**, joka avataan keskinäytön sovellusnäymästä.

Ilmoituksen muoto voi vaihdella ja se voidaan esittää yhdessä grafiikan, symbolien tai painikkeiden kanssa esim. ilmoituksen kuittaamiseksi tai kyselyn hyväksymiseksi.

## Huoltoilmoitukset

Seuraavassa esitetään valikoima tärkeitä huoltoilmoituksia ja niiden sisältö.

Ilmoitus	Sisältö
<b>Pysähdy turvallisesti<sup>A</sup></b>	Pysähtykää ja sammuttakaa moottori. Vakava vauriovaara – ottakaa yhteys korjaamoon <sup>B</sup> .
<b>Sammuta moottori<sup>A</sup></b>	Pysähtykää ja sammuttakaa moottori. Vakava vauriovaara – ottakaa yhteys korjaamoon <sup>B</sup> .
<b>Huolla heti. Aja korjaamoon<sup>A</sup></b>	Ottakaa yhteys korjaamoon <sup>B</sup> auton välitöntä tarkastusta varten.
<b>Huolto tarpeen<sup>A</sup></b>	Ottakaa yhteys korjaamoon <sup>B</sup> auton tarkastamiseksi mahdollisimman pian.
<b>Määräaikais-huolto</b> <b>Varaa aika huoltoon</b>	Huollon aika – ottakaa yhteys korjaamoon <sup>B</sup> . Näytetään ennen seuraavaa huoltoajankohtaa.

Ilmoitus	Sisältö
<b>Määräaikais-huolto</b> <b>Huollon aika</b>	Huollon aika – ottakaa yhteys korjaamoon <sup>B</sup> . Näytetään seuraavan huoltoajankohdan yhteydessä.
<b>Määräaikais-huolto</b> <b>Huolto myöhässä</b>	Huollon aika – ottakaa yhteys korjaamoon <sup>B</sup> . Näytetään, kun huoltoajankohta on ylitetty.
<b>Tilapäisesti pois<sup>A</sup></b>	Toiminto on tilapäisesti suljettu ja asetetaan automaattisesti uudelleen ajon aikana tai seuraavan käynnistyksen jälkeen.

<sup>A</sup> Osa ilmoituksista esitetään varustettuna tiedolla siitä, missä ongelma on syntynyt.

<sup>B</sup> Suosittelemme valtuutettua Volvon teknistä palvelua.

## Aiheeseen liittyvät tiedot

- Kuljettajan näytön ilmoitusten käsitteleminen (s. 95)
- Kuljettajan näytöstä tallennettujen ilmoitusten käsitteleminen (s. 96)
- Keskinäytön ilmoitukset (s. 129)

<sup>5</sup> 12-tuumaisella kuljettajan näytöllä.

## Kuljettajan näytön ilmoitusten käsitteleminen

Ilmoituksia kuljettajan näytössä käsitellään ohjauspyörän oikeanpuoleisella painikesarjalla.

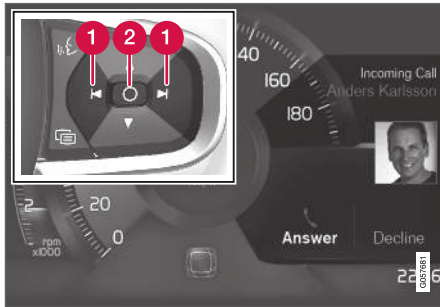

Esimerkki ilmoituksesta kuljettajan näytössä<sup>6</sup> ja ohjauspyörän oikeanpuoleinen painikesarja.

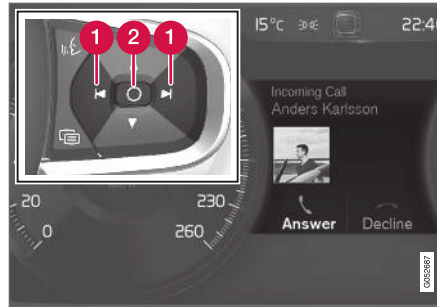

Esimerkki ilmoituksesta kuljettajan näytössä<sup>7</sup> ja ohjauspyörän oikeanpuoleinen painikesarja.

- 1 Vasen/oikea
- 2 Vahvistakaa

Tietyt ilmoitukset kuljettajan näytössä sisältävät yhden tai useampia painikkeita esim. ilmoituksen kuittamiseksi tai kyselyn hyväksymiseksi.

### Uuden ilmoituksen käsittely

Painikkeilla varustetut ilmoitukset:

1. Siirtyä painikkeesta toiseen painamalla vasemmalle tai oikealle (1).
2. Vahvistakaa valinta painamalla vahvistusta (2).
  - > Ilmoitus häviää kuljettajan näytöstä.

Ilman painikkeita olevat ilmoitukset:

- Sulkekaa ilmoitus painamalla vahvistusta (2) tai antamalla ilmoituksen sulkeutua automaattisesti hetken kuluttua.
  - > Ilmoitus häviää kuljettajan näytöstä.

Jos ilmoitus täytyy tallentaa, se asettuu sovellukseen **Auton tila**, joka avataan keskinäytön sovellusnäkyvästä. Tämän yhteydessä esitetään ilmoitus **Viesti tallennettu Auton tila -sovellukseen** keskinäytössä.

### Aiheeseen liittyvät tiedot

- Ilmoitus kuljettajan näytössä (s. 93)
- Kuljettajan näytöstä tallennettujen ilmoitusten käsitteleminen (s. 96)
- Keskinäytön ilmoitukset (s. 129)

<sup>6</sup> 8-tuumaisella kuljettajan näytöllä.

<sup>7</sup> 12-tuumaisella kuljettajan näytöllä.

## Kuljettajan näytöstä tallennettujen ilmoitusten käsitteleminen

Kuljettajan näytöstä ja keskinäytöstä tallennettuja ilmoituksia käsitellään molemmissa tapauksissa keskinäytössä.

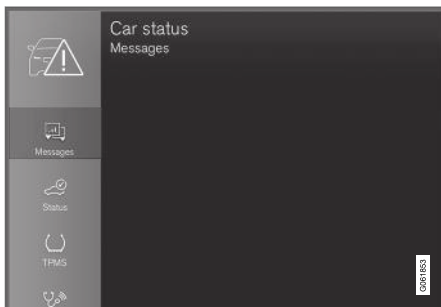

Tallennetut ilmoitukset ovat nähtävissä sovelluksessa **Auton tila**.

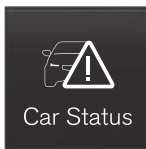

Kuljettajan näytössä esitetyt ilmoitukset, jotka pitää tallentaa, asetetaan sovellukseen **Auton tila** keskinäytössä. Tämän yhteydessä esitetään ilmoitus **Viesti tallennettu Auton tila -sovellukseen** keskinäytössä.

## Tallennetun ilmoituksen lukeminen

Tallennetun ilmoituksen lukeminen välittömästi:

- Painakaa ilmoituksen **Viesti tallennettu Auton tila -sovellukseen** oikealla puolella olevaa painiketta keskinäytössä.
  - > Tallennettu ilmoitus esitetään sovelluksessa **Auton tila**.

Tallennetun ilmoituksen lukeminen myöhemmin:

1. Avatkaa sovellus **Auton tila** keskinäytön sovellusnäkyvästä.
  - > Sovellus käynnistyy kotinäkymän alimassa osanäkymässä.
2. Valitkaa välilehti **Viestit** sovelluksessa.
  - > Luettelo tallennetuista ilmoituksista esitetään.
3. Laajentakaa/supistakaa ilmoitus painamalla sitä.
  - > Lisätietoja ilmoituksesta esitetään luettelossa ja kuva vasemmalla sovelluksessa näyttää informaatiota ilmoituksesta graafisessa muodossa.

## Tallennetun ilmoituksen käsittely

Tietyissä ilmoituksissa on laajennetussa tilassa käytettävissä kaksi painiketta huollon varaamista tai käyttöoppaan lukemista varten.

Huollon varaaminen tallennetun ilmoituksen perusteella:

- Painakaa ilmoituksen laajennetussa tilassa **Pyydä ajanvarausta/Tee ajanvaraus puhelimitse**<sup>8</sup> saadaksenne apua huollon varaamisessa.
  - > **Pyydä ajanvarausta:** Välilehti **Ajanvaraukset** avautuu sovelluksessa ja tekee kyselyn huollon ja korjauksen varaamisesta.
  - Tee ajanvaraus puhelimitse:** Puhelinpainike käynnistyy ja soittaa huoltokukseen huollon ja korjauksen varaamista varten.

Käyttöoppaan lukeminen tallennetun ilmoituksen perusteella:

- Painakaa ilmoituksen laajennetussa tilassa **Käyttöopas** lukeaksenne käyttöoppaasta ilmoituksen aiheesta.
  - > Käyttöopas avautuu keskinäytössä ja esittää ilmoitukseen liittyvää informaatiota.

Tallennetut ilmoitukset sovelluksessa poistetaan automaattisesti aina, kun moottori käynnistetään.

<sup>8</sup> Markkina-alueesta riippuen. Volvo ID:n ja valitun korjaamon täytyy myös olla rekisteröitynä.

**Aiheeseen liittyvät tiedot**

- Ilmoitus kuljettajan näytössä (s. 93)
- Kuljettajan näytön ilmoitusten käsitteleminen (s. 95)
- Keskinäytön ilmoitukset (s. 129)

## **Keskinäytön kuvaus**

Keskinäytöstä ohjataan monia auton toimintoja. Tässä esitellään keskinäyttö ja sen mahdollisuudet.

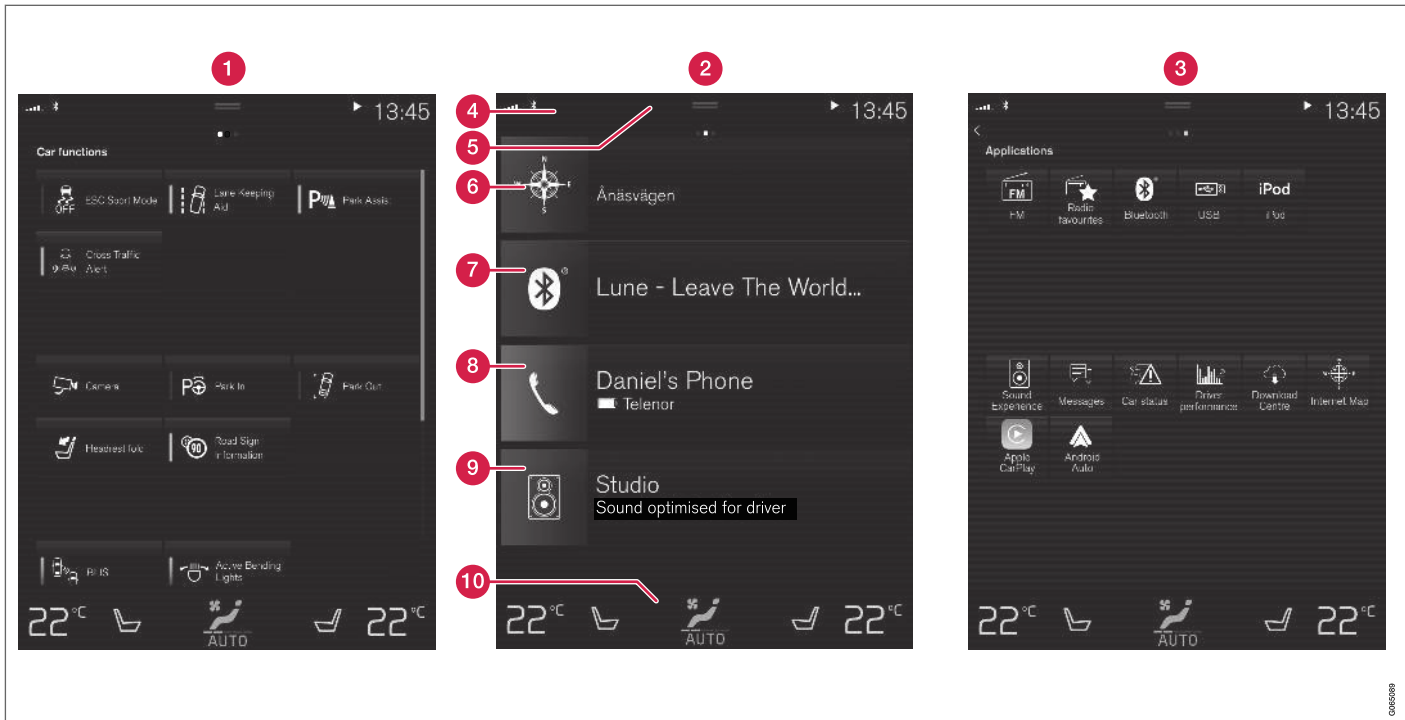

Kolme keskinäytön perusnäkymistä. Pyyhkäiskää oikealle tai vasemmalla päästäksenne toiminto- tai sovellusnäkyään<sup>9</sup>.

**1** Toimintonäkymä - auton toiminnot, jotka aktivoidaan tai deaktivoidaan painalluksella. Tie-

<sup>9</sup> Oikealta ohjattavassa autossa näkyvät ovat käänteisiä.



- tyt toiminnot ovat myös ns. liipaisutoimintoja, jotka avaavat ikkunoita säätömahdollisuuksi-  
neen. Esimerkkejä näistä ovat **Kamera**.
- 2 Kotinäky - ensimmäinen näky, joka esitetään näytön avautuessa.
  - 3 Sovellusnäky - sovelluksia, jotka on ladattu (kolmannen osapuolen sovelluksia), mutta myös sovelluksia sisäisille toiminnoille, esimerkiksi **FM-radio**. Painakaa sovelluskuvaketta sovelluksen avaamiseksi.
  - 4 Tilakenttä - ylipäinä näytössä esitetään auton aktiviteetit. Vasemmalla tilakentässä esitetään verkko- ja liitäntäinformaatio ja oikealla esitetään mediaan liittyvä informaatio, kello ja osoitus siitä, onko taustatoimintoja meneillään.
  - 5 Päänäky - vetäkää välilehteä alaspäin päästäksenne päänäkymään. Täältä päästään kohtiin **Asetukset**, **Käyttöopas**, **Profiili** sekä auton tallennettuihin ilmoituksiin. Tietyissä tapauksissa päänäkymästä pääsee myös kontekstuaalisiin asetuksiin (esim. **Navigointiasetukset**) ja kontekstuaaliseen käyttöoppaaseen (esim. **Navigoinnin käyttöohje**).
  - 6 Navigointi - vie karttanavigointiin, jossa on esim. Sensus Navigation\*. Laajentakaa osanäkymä painamalla sitä.
  - 7 Media - viimeksi käytetyt sovellukset, joilla on tekemistä median kanssa. Painakaa osanäkymää sen laajentamiseksi.

- 8 Puhelin - täältä päästään puhelintoimintoon. Painakaa osanäkymää sen laajentamiseksi.
- 9 Ylimääräinen osanäkymä - viimeksi käytetyt sovellukset tai autotoiminnot, jotka eivät kuulu kotiin missään muista osanäkymistä. Painakaa osanäkymää sen laajentamiseksi.
- 10 Ilmastointirivi - tiedot ja toimenpiteet esim. lämpötilan ja istuinlämmityksen\* säätöä varten. Painakaa ilmastorivin keskellä olevaa symbolia ilmastonäkymän avaamiseksi lisäasetusmahdollisuuksiin.

### Aiheeseen liittyvät tiedot

- Keskinäytön käyttäminen (s. 101)
- Navigointi keskinäytön näkymissä (s. 104)
- Toimintonäky keskinäytössä (s. 111)
- Sovellukset (s. 460)
- Symbolit keskinäytön tilakentässä (s. 113)
- Asetusten muuttaminen keskinäytön päänäkymässä (s. 121)
- Kontekstuaalisten asetusten avaaminen keskinäytössä (s. 122)
- Käyttöopas keskinäytössä (s. 17)
- Mediasoitin (s. 469)
- Puhelin (s. 484)
- Ilmastoinnin säätimet (s. 193)
- Äänentoistojärjestelmän äänen sulkeminen ja muuttaminen keskinäytössä (s. 120)
- Keskinäytön ulkonäön muuttaminen (s. 120)

- Järjestelmän kielen muuttaminen (s. 121)
- Järjestelmän yksiköiden muuttaminen (s. 121)
- Keskinäytön puhdistus (s. 591)
- Keskinäytön ilmoitukset (s. 129)

## Keskinäytön käyttäminen

Monia auton toiminnoista ohjataan ja säädetään keskinäytöstä. Keskinäyttö on kosketusnäyttö, joka reagoi kosketukseen.

## Keskinäytön kosketusohjauksen käyttö

Näyttö reagoi eri tavoin riippuen siitä, painetaanko, vedetäänkö tai pyyhkäistäänkö sen yli. On mahdollista esimerkiksi selata eri näkymiä, merkitä kohde, vierittää luetteloa ja siirtää sovelluksia koskettamalla näyttöä eri tavoin.



Infrapunaverho heti näytön yläpuolella saa näytön havaitsemaan sormen, joka on aivan näytön edessä. Tämä teknologia mahdollistaa näytön käyttämisen myös käsiin kädessä.

Kaksi henkilöä voi toimia näytön kanssa samanaikaisesti, esim. säätää ilmastointilaitetta kuljettajan sekä matkustajan puolella.





### **!** TÄRKEÄÄ

Älkää asettako teräviä esineitä suojusta vasten, koska se voi naarmuttaa tätä.

Seuraavassa taulukossa esitellään eri menettelytavat näytön käsittelemiseen:

Menettelytapa	Malli	Tulos
	Painakaa kerran.	Merkitsee kohteen, vahvistaa valinnan tai aktivoi toiminnon.
	Painakaa nopeasti kaksi kertaa.	Lähentää (zoomaa lähemmäs) digitaalista kohdetta, esim. karttaa.
	Painakaa ja pitäkää painettuna.	Tarttuu kohteeseen. Voidaan käyttää siirtämään sovelluksia tai karttapisteitä kartalla. Painakaa ja pitäkää sormi näyttöä vasten sekä vetäkää samalla kohde haluttuun paikkaan.
	Painakaa kerran kahdella sormella.	Loitontaa (zoomaa kauemmas) digitaalista kohdetta, esim. karttaa.

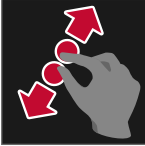

Menettelytapa	Malli	Tulos
	<p>Vetäkää</p>	<p>Vaihtaa eri näkymien välillä, rullaa luetteloa, tekstiä tai näkymää. Pitäkää painettuna ja vetäkää siirtääksenne sovelluksia tai karttapisteitä kartalla. Vetäkää vaaka- tai pystysuoraan näytön yli.</p>
	<p>Pyyhkäiskää/vetäkää nopeasti</p>	<p>Vaihtaa eri näkymien välillä, rullaa luetteloa, tekstiä tai näkymää. Vetäkää vaaka- tai pystysuoraan näytön yli. Huomatkaa, että näytön yläosan koskettaminen voi avata päänäkymän.</p>
	<p>Vetäkää erilleen</p>	<p>Lähentää (zoomaa lähemmäs).</p>
	<p>Vetäkää yhteen</p>	<p>Loitontaa (zoomaa kauemmas).</p>

## Palaaminen kotinäkymään muusta näkymästä

1. Painakaa lyhyesti kotipainiketta keskinäytön alla.
  - > Kotinäkymän viimeisin tila esitetään.
2. Painakaa lyhyesti uudelleen.
  - > Kaikki kotinäkymän osanäkymät asetetaan vakiotilaan.

### **i** HUOM

Kotinäkymän vakiotilassa - painakaa lyhyesti kotipainiketta. Näytössä esitetään animaatio, joka selostaa pääsyn eri näkyymiin.

## Luettelon, artikkelin tai näkymän vierittäminen

Kun vieritysilmaisimella on esillä näytössä, on mahdollista vierittää ylös- tai alaspäin näkymässä. Pyyhkäiskää alas-/ylöspäin näkymässä missä tahansa.

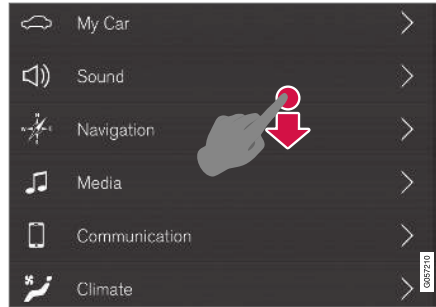

Vieritysilmaisimella näkyy keskinäytössä, kun vierittäminen näkymässä on mahdollista.

## Keskinäytön säätimien käyttö



Lämpötilansäädin.

Monia auton toimintoja käytetään säätimellä. Säättäkää esim. lämpötilaa joko:

- vetämällä säädin halutun lämpötilan kohdalle,
- painakaa + tai – lämpötilan nostamiseksi tai laskemiseksi portaittain, tai
- painakaa haluttua lämpötilaa säätimessä.

## Aiheeseen liittyvät tiedot

- Keskinäytön aktivointi ja deaktivointi (s. 104)
- Sovellusten ja painikkeiden siirtäminen keskinäytössä (s. 113)
- Keskinäytön näppäimistö (s. 115)

## Keskinäytön aktivointi ja deaktivointi

Keskinäyttö voidaan himmentää ja aktivoida uudelleen näytön alapuolella olevalla kotipainikkeella.



Keskinäytön kotipainike.

Kun kotipainiketta käytetään, näyttö himmenee eikä kosketusnäyttö enää reagoi kosketukseen. Ilmastointirivi näytetään edelleen. Kaikki näyttöön yhdistetyt toiminnot ovat edelleen käynnissä, kuten ilmastointi, ääni, opastus\* ja sovellukset. Kun keskinäyttö on himmennetty, näyttöruutu voidaan puhdistaa. Himmennystoimintoa voidaan käyttää myös näytön sammuttamiseen, jotta se ei häiritse ajon aikana.

1. Painakaa pitkään fyysistä kotipainiketta näytön alla.
  - > Näyttö sammuu, paitsi ilmastointirivi, joka näytetään edelleen. Kaikki näyttöön yhdistetyt toiminnot ovat edelleen toiminnassa.
2. Näytön uudelleenaktivointi - painakaa lyhyesti kotipainiketta.
  - > Sama näkymä, joka näkyi ennen kuin näyttö sammutettiin, tulee uudelleen näkyviin.

### **i HUOM**

Näyttöä ei voida sammuttaa, kun näytössä esitetään kehoitus tehdä toimenpide.

### **i HUOM**

Keskinäyttö sulkeutuu automaattisesti, kun moottori sammutetaan ja kuljettajan ovi avataan.

## Aiheeseen liittyvät tiedot

- Keskinäytön puhdistus (s. 591)
- Keskinäytön ulkonäön muuttaminen (s. 120)
- Keskinäytön kuvaus (s. 98)

## Navigointi keskinäytön näkymissä

Keskinäytössä on viisi eri perusnäkymää: kotinäkymä, päänäkymä, ilmastointinäkymä, sovellusnäkymä ja toimintonäkymä. Näyttö käynnistyy automaattisesti, kun kuljettajan ovi avataan.

### Kotinäkymä

Kotinäkymä on se, joka esitetään, kun näyttö avautuu. Se muodostuu neljästä osanäkymästä: **Navigointi**, **Media**, **Puhelin** ja ylimääräinen osanäkymä.

Sovellus tai auto toiminto, joka valitaan sovellus- tai toimintonäkymästä, käynnistyy kotinäkymän ko. osanäkymässä. Esim. **FM-radio** käynnistyy **Media**-osanäkymässä.

Ylimääräisessä osanäkymässä näytetään viimeksi käytetty sovellus tai auto toiminto, jolla ei ole mitään tekemistä minkään muun kolmen osanäkymän kanssa.

Osanäkymät näyttävät suppean informaation ko. sovelluksesta.

### **i HUOM**

Kun auto käynnistetään, kotinäkymän osanäkymissä näytetään tiedot kyseisen osanäkymän sovellusten senhetkisestä tilasta.

**i HUOM**

Kotinäkymän vakiotilassa - painakaa lyhyesti kotipainiketta. Näytössä esitetään animaatio, joka selostaa pääsyn eri näkyymiin.

**Tilakenttä**

Ylimpänä näytössä esitetään auton aktiviteetit. Vasemmalla tilakentässä esitetään verkko- ja liitännäinformaatio ja oikealla esitetään mediaan liittyvä informaatio, kello sekä osoitus siitä, onko taustatoimintoja käynnissä.

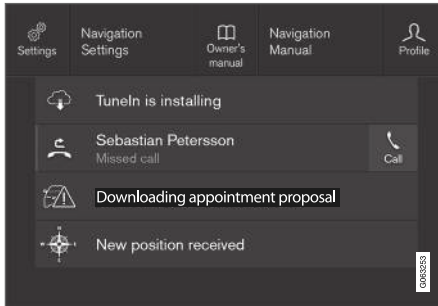
**Päänäkymä**

Päänäkymä alasvedettynä.

Tilakentän keskellä ylimpänä näytössä on välilehti. Avatkaa päänäkymä painamalla välilehteä tai vetämällä/pyyhkäisemällä ylhäältä alas näytön yli.

Päänäkymästä on aina pääsy seuraaviin:

- **Asetukset**
- **Käyttöopas**
- **Profiili**
- Auton tallennetut ilmoitukset.

Päänäkymästä on tietyissä tapauksissa pääsy seuraaviin:

- Kontekstuaaliset asetukset (esim. **Navigointiasetukset**). Muuttakaa asetuksia suoraan päänäkylässä jonkin sovelluksen (esim. navigointi) ollessa käynnissä.
- Kontekstuaalinen käyttöopas (esim. **Navigoinnin käyttöohje**). Tämän avulla pääsee suoraan päänäkylässä digitaalisen käyttöoppaan artikkeleihin, jotka liittyvät näytössä näytettävään sisältöön.

Poistuminen päänäkymästä - painakaa päänäkymän ulkopuolelta, kotipainiketta tai päänäkymän alinta osaa ja vetäkää ylöspäin. Taustalla oleva näkymä tulee tällöin esiin ja jälleen mahdolliseksi käyttää.

**i HUOM**

Päänäkymä ei ole käytettävissä käynnistykseen/sammuttamisen yhteydessä tai kun näytössä esitetään ilmoitus. Se ei myöskään ole käytettävissä, kun ilmastointinäkymä näytetään.

**Ilmastointinäkymä**

Alimpana näytössä on ilmastointirivi aina näkyvässä. Siinä voidaan tehdä suoraan tavallisimmat ilmastointiasetukset, kuten lämpötilan ja istuinlämmityksen\* asetukset.



Avatkaa ilmastointinäkymä painamalla ilmastointirivin keskellä olevaa symbolia, jolloin käytettävissä on enemmän ilmastointiasetuksia.



Painakaa symbolia ilmastointinäkymän sulkemiseksi ja palaamiseksi edelliseen näkyämään.

## ◀ Sovellusnäkö



Sovellusnäkö, jossa auton sovellukset.

Pyyhkäiskää oikealta vasemmalle<sup>10</sup> näytön yli päästäksenne sovellusnäkömään kotinäkömästä. Täällä on sovelluksia, jotka on ladattu (kolmannen osapuolen sovelluksia), mutta myös sovelluksia sisäisille toiminnoille, esimerkiksi **FM-radio**. Tietyt sovellukset esittävät lyhyen informaation suoraan

sovellusnäkömässä, esim. lukemattomien teksti-ilmoitusten määrän valinnalle **Viestit**.

Painakaa sovellusta sen avaamiseksi. Sovellus avataan tällöin vastaavassa osanäkömässä, esimerkiksi **Media**.

Sovellusten määrästä riippuen sovellusnäkömää voidaan selata alaspäin. Tehkää se pyyhkäisemällä tai vetämällä alhaalta ylöspäin.

Palatkaa takaisin kotinäkömään pyyhkäisemällä vasemmalta oikealle<sup>10</sup> näytön yli tai painamalla kotipainiketta.

## Toimintonäkö



Toimintonäkö painikkeineen auton eri toimintoja varten.

Pyyhkäiskää vasemmalta oikealle<sup>10</sup> näytön yli päästäksenne toimintonäkömään kotinäkömästä. Täältä aktivoidaan tai deaktivoidaan eri autotoiminnot, esim. **BLIS\***, **Lane Keeping Aid\*** ja **Pysäköintivustin\***.

<sup>10</sup> Koskee vasemmalta ohjattavaa autoa. Oikealta ohjattava auto - pyyhkäiskää vastakkaiseen suuntaan.

Toimintojen määräästä riippuen myös täällä voidaan näkymässä selata alaspäin. Tehkää se pyyhkäisemällä tai vetämällä alhaalta ylöspäin.

Erona sovellusnäkyymään, siellä sovellus avataan painalluksella, toiminto aktivoidaan tai deaktivoidaan painamalla ko. toimintopainiketta. Tietyt toiminnot, liipaisutoiminnot avataan omassa ikkunassaan painettaessa.

Palatkaa takaisin kotinäkyymään pyyhkäisemällä oikealta vasemmalle<sup>10</sup> näytön yli tai painamalla kotipainiketta.

### Aiheeseen liittyvät tiedot

- Osanäkymien käsittely keskinäytössä (s. 108)
- Symbolit keskinäytön tilakentässä (s. 113)
- Asetusten muuttaminen keskinäytön päänäkymässä (s. 121)
- Kontekstuaalisten asetusten avaaminen keskinäytössä (s. 122)
- Käyttöopas keskinäytössä (s. 17)
- Kuljettajaprofiilit (s. 125)
- Ilmastoinnin säätimet (s. 193)
- Sovellukset (s. 460)
- Toimintonäkymä keskinäytössä (s. 111)
- Keskinäytön kuvaus (s. 98)

---

<sup>10</sup> Koskee vasemmalta ohjattavaa autoa. Oikealta ohjattava auto - pyyhkäiskää vastakkaiseen suuntaan.

## **Osanäkymien käsittely keskinäytössä**

Kotinäkymä muodostuu neljästä osanäkymästä:

**Navigointi, Media, Puhelin** ja ylimääräinen osanäkymä. Nämä näkymät voidaan laajentaa.

## Osanäkymän laajentaminen vakiotilasta

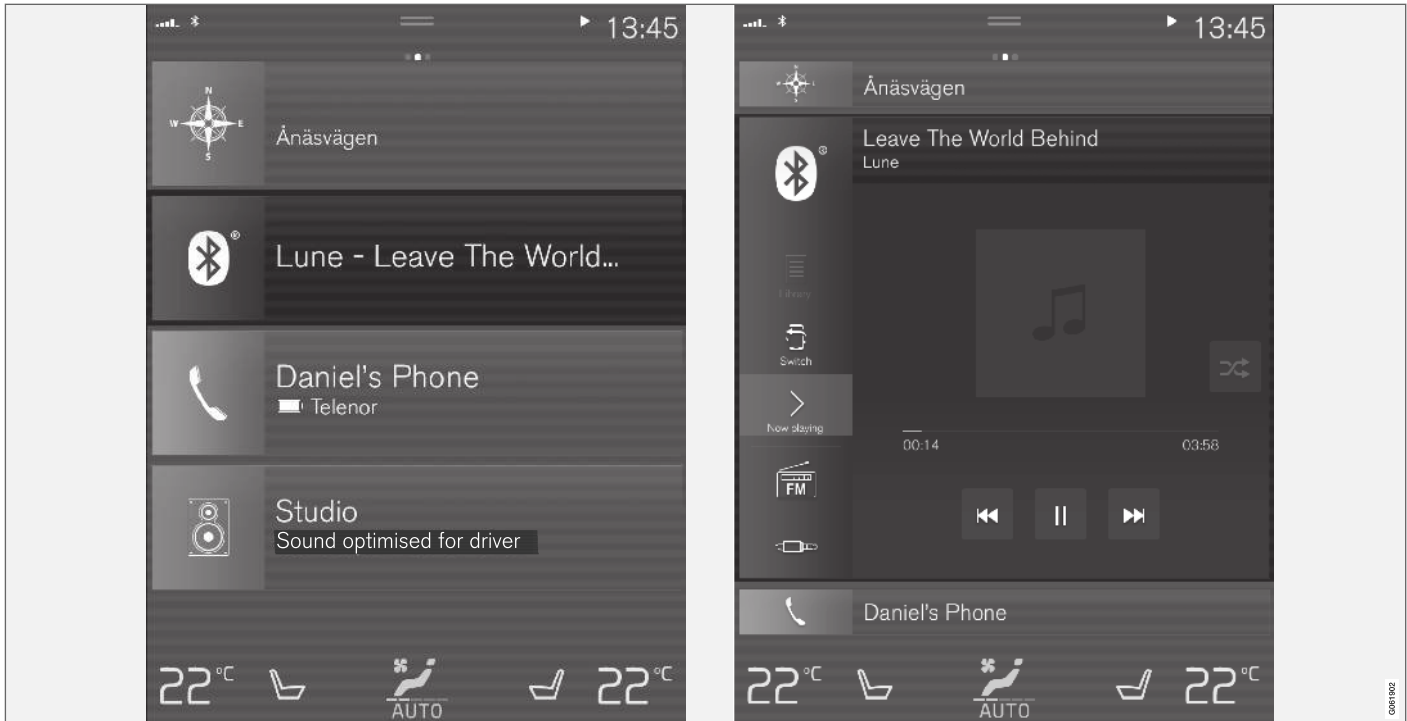

Osanäkymän vakiotila ja laajennettu tila keskusnäytössä.

### ◀◀ Osanäkymän laajentaminen:

- Osanäkymät **Navigointi, Media ja Puhelin:** Painakaa mitä tahansa osanäkymää. Kun osanäkymä laajennetaan, työntyy ylimääräinen osanäkymä tilapäisesti sivuun. Muut kaksi osanäkymää minimoidaan ja vain tietty informaatio esitetään. Kun painatte ylimääräistä osanäkymää, kolme muuta osanäkymää pienentyvät ja näyttävät vain tietyt tiedot.

Laajennutussa näkymässä saadaan pääsy perustaviin toimintoihin ko. sovelluksessa.

### Laajennetun osanäkymän sulkeminen:

- Osanäkymä voidaan sulkea kolmella eri tavalla:
  - Painakaa laajennetun osanäkymän yläosaa.
  - Painakaa toista osanäkymää (tällöin se vuorostaan avautuu laajennetussa tilassa).
  - Painakaa lyhyesti fyysistä kotipainiketta keskinäytön alla.

### Osanäkymän avaaminen tai sulkeminen kokonäyttötilassa

Ylimääräinen osanäkymä<sup>11</sup> ja **Navigointi**-toiminnon osanäkymä voidaan avata täyskuvaksi, jossa on vielä enemmän informaatiota ja enemmän asetumahdollisuuksia.

Kun osanäkymä on avattu kokonäyttötilaan, ei esitetä mitään informaatiota muista osanäkymistä.



Avatkaa sovellus laajennetussa tilassa kokonäytössä - painakaa symbolia.



Painakaa symboli palataksenne laajennettuun tilaan, tai painakaa kotipainiketta näytön alapuolella.



Keskinäytön kotipainike.

On aina mahdollista palata kotinäkömään painamalla kotipainiketta. Palaaminen kotinäkömään vakionäkymään täyskuvatilasta - painakaa kaksi kertaa kotipainiketta.

### Aiheeseen liittyvät tiedot

- Keskinäytön käyttäminen (s. 101)
- Keskinäytön aktivointi ja deaktivointi (s. 104)
- Navigointi keskinäytön näkymissä (s. 104)

<sup>11</sup> Ei koske kaikkia sovelluksia tai auton toimintoja, jotka avataan ylimääräisen osanäkymän kautta.

## Toimintonäkymä keskinäytössä

Toimintonäkymässä, yhdessä keskinäytön perusnäkyvässä, ovat kaikki painikkeet auton toimintoja varten. Navigoikaa toimintonäkymään kotinä-

kymästä pyyhkäisemällä vasemmalta oikealle näyttöä yli<sup>12</sup>.

## Painikkeiden eri tyypit

Auton toimintoja varten on kolme eri painiketyppeä, ks. seuraavaa:

Painikkeen tyyppi	Ominaisuus	Vaikuttaa auton toimintoon
Toimintopainikkeet	Niillä on päällä/pois -asennot. Kun toiminnon ollessa käynnissä palaa LED-ilmaisain painikkeen kuvakkeen vasemmalla puolella. Painakaa painiketta toiminnon aktivoimiseksi/deaktivoimiseksi.	Useimmat painikkeet toimintonäkymässä ovat toimintopainikkeita.
Liipaisupainikkeet	Niillä ei ole päällä/pois -asentoja. Liipaisupainiketta painettaessa avautuu toimintoikkuna. Ikkunassa voidaan esimerkiksi muuttaa istuimen asentoa.	<ul style="list-style-type: none"> <li>● Kamera</li> <li>● Niskatuen taitto</li> </ul>
Pysäköintipainikkeet	Niillä on päällä-, pois- ja skannausasennot. Muistuttavat toimintopainikkeita, mutta niillä on ylimääräinen asento pysäköintiskannausta varten.	<ul style="list-style-type: none"> <li>● Pysäköi</li> <li>● Pysäköinnistä poistuminen</li> </ul>

<sup>12</sup> Koskee vasemmalta ohjattavaa autoa. Oikealta ohjattava auto - pyyhkäiskää vastakkaiseen suuntaan.

## « Painikkeiden eri asennot

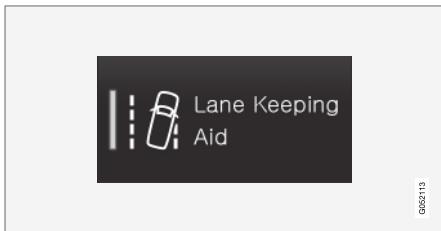

Kun LED-ilmaisimien valo palaa vihreänä toiminto- tai pysäköintipainikkeessa, toiminto on aktivoitu. Kun toiminto aktivoituu, esitetään tiettyjen toimintojen osalta lisätieto siitä, mitä toiminto sisältää. Tekstiä näytetään noin muutamia sekunteja ja sen jälkeen näytetään painike LED-ilmaisimen palaessa.

**Lane Keeping Aid** -toiminnon osalta esimerkiksi näytetään teksti **Toimii vain tietyissä nopeuksissa**, kun painiketta painetaan.

Painikkeen painaminen kerran lyhyesti kytkee toiminnon päälle tai pois.

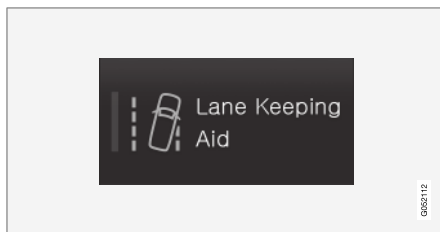

Toiminto on deaktivoitu, kun LED-ilmaisimien valo on sammuksissa.

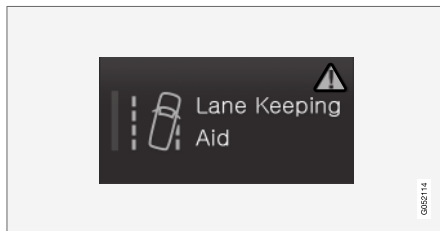

Kuin varoituskolmio esitetään painikkeen oikeanpuoleisessa osassa, jokin ei toimi niin kuin on ajateltu.

### Aiheeseen liittyvät tiedot

- Keskinäytön käyttäminen (s. 101)
- Navigointi keskinäytön näkymissä (s. 104)

## Sovellusten ja painikkeiden siirtäminen keskinäytössä

Autotoimintojen sovelluksia ja painikkeita sovellus- tai toimintonäkymässä voidaan siirtää ja organisoida toivomusten mukaan.

1. Siirtykää sovellusnäkyseen pyyhkäisemällä oikealta vasemmalle<sup>13</sup> tai toimintonäkymään pyyhkäisemällä vasemmalta oikealle<sup>13</sup>.
2. Painakaa sovellusta tai painiketta ja pitäkää painettuna.
  - > Sovellus tai painike muuttaa kokoaan ja tulee hieman läpinäkyväksi. Tällöin sitä on mahdollista siirtää.
3. Vetäkää sovellus tai painike vapaaseen paikkaan näkymässä.

Suurin rivimäärä, jota voidaan hyödyntää sovellusten tai painikkeiden sijoittamisessa, on 48 kappaletta. Sovelluksen tai painikkeen siirtämiseksi näkyvän alueen ulkopuolelle vetäkää se näkymän pohjaan. Tällöin lisätään uusia rivejä, joihin sovellus tai painike voidaan sijoittaa.

Sovellus tai painike voi siis olla sijoitettuna pitemmälle alas eikä se tällöin näy näkymän normaalitilassa.

Pyyhkäiskää näytön yli vierittäksenne ylös- tai alaspäin näkymässä.

### HUOM

Piilottakaa sovellukset, joita käytetään harvoin tai ei koskaan, asettamalla ne pitkälle alas, näkyvän alueen ulkopuolelle. Siten tulee helpommaksi löytää sovellukset, joita käytetään säännöllisesti.

### HUOM

Sovelluksia ja autotoimintopainikkeita ei voida asettaa paikkoihin, jotka jo ovat varattuja.

### Aiheeseen liittyvät tiedot

- Toimintonäkymä keskinäytössä (s. 111)
- Sovellukset (s. 460)
- Keskinäytön käyttäminen (s. 101)

## Symbolit keskinäytön tilakentässä

Katsaus symboleihin, jotka voidaan esittää keskinäytön tilakentässä.

Tilakentässä esitetään meneillään olevat aktiviteetit ja tietyissä tapauksissa niiden tila. Rajoitetun tilan vuoksi kentässä ei esitetä kaikkia symboleja koko ajan.

Symboli	Sisältö
	Yhdistetty internetiin.
	Roaming (verkkovierailu) aktivoitu.
	Signaalinvoimakkuus matkapuhelinverkossa.
	Bluetooth-laite yhdistetty.
	Bluetooth aktivoitu, mutta yhtään laitetta ei yhdistettynä.
	Tietoa lähetään GPS:ään ja GPS:stä.
	Yhdistetty Wi-Fi-verkkoon.
	Internetjako aktivoitu (Wi-Fi-hotspot). Auto jakaa siis käytettävissä olevan kytkennän.

<sup>13</sup> Koskee vasemmalta ohjattavaa autoa. Oikealta ohjattava auto - pyyhkäiskää vastakkaiseen suuntaan.



Symboli	Sisältö
	Automodeemi aktivoitu.
	USB-jako aktiivinen.
	Puhelinta ladataan langattomasti.
	Käynnissä oleva prosessi.
	Esi-ilmastoinnin ajastin aktivoituna.
	Äänilähdettä soitetaan.
	Äänilähde pysäytetty.
	Puhelinkeskustelu käynnissä.
	Äänilähde vaiennettu.
	Radiokanavalta vastaanotetaan uutisia.
	Liikenneinformaatiota otetaan vastaan.
	Kello.

- Internetiin yhdistetty auto\* (s. 494)
- Laitteen liittäminen USB-tuloliitännän kautta (s. 476)
- Langaton puhelinlaturi\* (s. 493)
- Puhelin (s. 484)
- Päivämäärä ja kellonaika (s. 83)

### Aiheeseen liittyvät tiedot

- Navigointi keskinäytön näkymissä (s. 104)
- Keskinäytön ilmoitukset (s. 129)

## Keskinäytön näppäimistö

Keskinäytön näppäimistöllä on mahdollista kirjoittaa käyttäen näytössä olevia painikkeita, mutta myös käsin "piirtämällä" kirjaimia ja merkkejä näytölle.

Näppäimistöllä voidaan syöttää merkkejä, kirjaimia ja numeroita, esim. teksti-ilmoitusten kirjoittamiseksi autosta, tunnussanan täyttämiseen tai artikkelien etsimiseen digitaalisesta käyttöoppaasta.

Näppäimistö esitetään vain, kun on mahdollista kirjoittaa näyttöön.

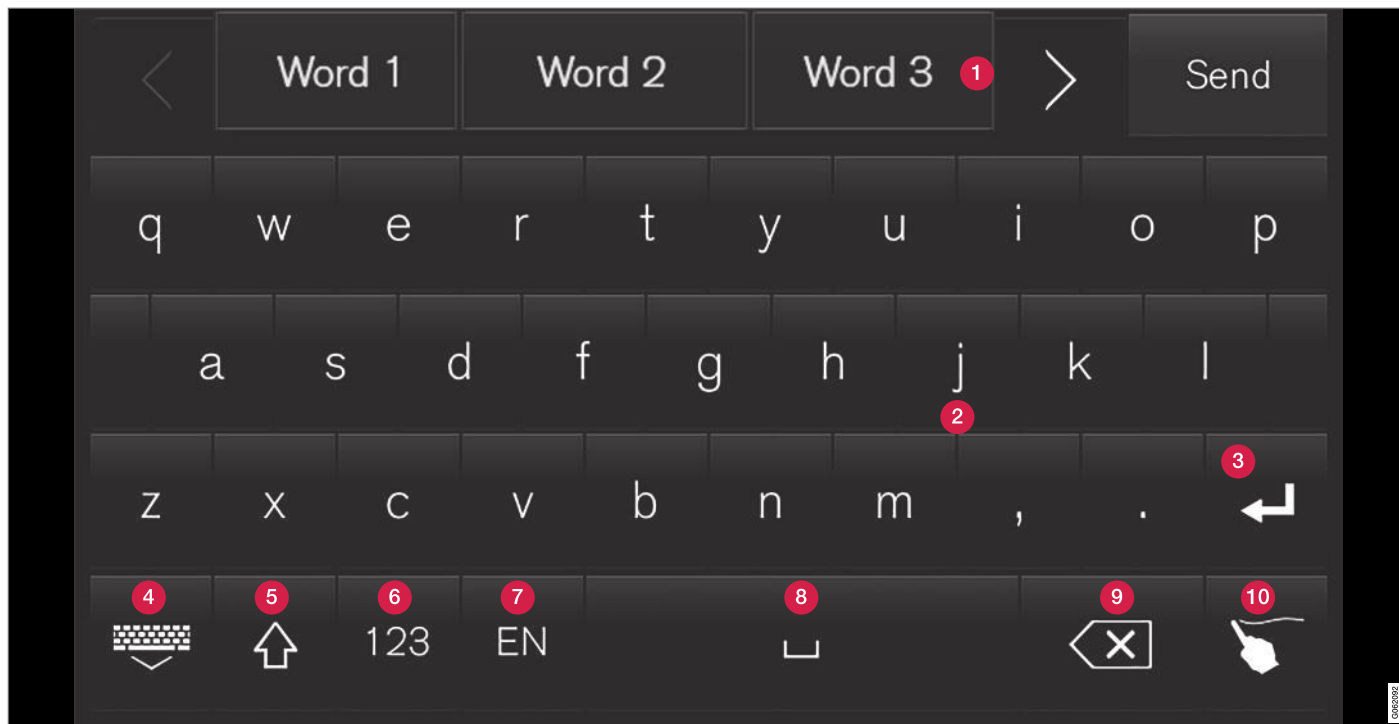

Auto esittää katsauksen joistakin painikkeista, jotka voidaan esittää näppäimistöissä. Ulkonäkö vaihtelee riippuen kieliasetuksista ja siitä, missä yhteydessä näppäimistöä käytetään.

**1** Rivi, jolla ehdotettuja sanoja tai merkkejä<sup>14</sup>. Ehdotettuja sanoja sovitetaan uusien kirjai-

mien syöttämisen myötä. Selatkaa ehdotuksia painamalla nuolia oikealle ja vasemmalle.

Painakkaa ehdotusta sen valitsemiseksi. Huomatkaa, että toiminto ei ole tuettuna kaikissa

<sup>14</sup> Koskee aasialaisia kieliä.

kielivaihtoehdoissa. Rivi ei tällöin näy näppäimistöllä.

- 2 Näppäimistölle valitusta kielestä riippuen (ks. kohtaa 7) sovitetaan käytettävissä olevia merkkejä. Painakaa merkkiä sen syöttämiseksi.
- 3 Näppäimistön käyttöyhteydestä riippuen näppäin toimii eri tavoin – sillä voidaan kirjoittaa @ (annettaessa sähköpostiosoite) tai **aloittaa uusi rivi** (tavallisessa tekstinsyötössä).
- 4 Piilottaa näppäimistön. Jos tämä ei ole mahdollista, painiketta ei näytetä.
- 5 Käytetään kirjoittamaan isoilla kirjaimilla (verosaalilla). Painakaa kerran kirjoittaaksenne ison kirjaimen ja jatkaaksenne sitten pienillä kirjaimilla. Lisäpainallus saa aikaan kaikki kirjaimet isoina. Seuraava painallus palauttaa näppäimistön pienille kirjaimille. Tässä tilassa tulee ensimmäinen kirjain pisteen, huutomerkkin tai kysymysmerkin jälkeen isolla kirjoitettuna. Tämä koskee myös ensimmäistä kirjainta tekstikentässä. Nimille tai osoitteille tarkoitetuissa tekstikentissä aloitetaan jokainen sana automaattisesti suurella kirjaimella. Tekstikentissä, joihin täytetään tunnussana, nettiosoite tai sähköpostiosoite, tulevat sitä vastoin kaikki kirjaimet automaattisesti pieninä, jos muuta ei aktiivisesti aseteta painikkeella.
- 6 Numeroiden syöttö Näppäimistö (2) näytetään tällöin numeroilla. Painakaa painiketta

ABC, joka numerotilassa esitetään painikkeen 123 asemesta, jotta päästään takaisin kirjainnäppäimistöön, tai painiketta #\~ nähdäkseenne erikoismerkkien näppäimistön.

- 7 Vaihtaa tekstinsyötön kielen, esim. **EN**. Merkit, jotka on mahdollista kirjoittaa sekä sanaehdotukset (1) muuttuvat valitun kielen mukaan. Jotta näppäimistön kieli voidaan vaihtaa, pitää kielet ensin lisätä kohdassa Asetukset.
- 8 Väilytyönti.
- 9 Kumoo tekstinsyötön. Lyhyt painallus poistaa merkin kerrallaan. Poistakaa merkkejä nopeammassa tahdissa pitämällä näppäintä painettuna.
- 10 Vaihtaa näppäimistön tilan kirjaimien ja merkkien syöttämiseksi käsin.

Näppäimistön päällä olevan painikkeen (ei näy kuvassa) painallus vahvistaa tekstinsyötön, joka on tehty. Painike näyttää erilaiselta riippuen yhteydestä.

## Kirjaimen tai merkin versiot



Kirjaimen tai merkin eri versiot, esim. **é** tai **è**, voidaan kirjoittaa pitämällä kirjainta tai merkkiä painettuna. Näyttöön tulee ruutu, jossa on kirjaimen tai merkin eri versioita. Painakaa haluamaanne versiota. Jos mitään versiota ei valita, kirjoitetaan alkuperäinen kirjain/merkki.

## Aiheeseen liittyvät tiedot

- Näppäimistön kielen vaihtaminen keskinäytössä (s. 118)
- Merkkien, kirjainten ja sanojen kirjoittaminen käsin keskinäytössä (s. 118)
- Keskinäytön käyttäminen (s. 101)
- Tekstiviestien käsittely (s. 490)

## Näppäimistön kielen vaihtaminen keskinäytössä

Jotta on mahdollista vaihtaa eri kielten välillä näppäimistössä, pitää kielet ensin lisätä kohdassa **Asetukset**.

### Kielten lisääminen tai poistaminen asetuksissa

Näppäimistö on automaattisesti asetettu samalle kielelle kuin järjestelmän kieli. Näppäimistön kieltä voidaan mukauttaa manuaalisesti vaikuttamatta järjestelmän kieleen.

1. Painakaa **Asetukset** päänäkyssä.
2. Painakaa painiketta **Järjestelmä** → **Järjestelmän kielet ja yksiköt** → **Näppäimistöasettelut**.
3. Valitkaa yksi tai useampi kieli luettelosta.
  - > Nyt on mahdollista vaihtaa valittujen kielten välillä suoraan näppäimistössä tekstin syöttämistä varten.

Jos mitään kieltä ei ole aktiivisesti valittu kohdassa **Asetukset**, näppäimistön kieli on sama kuin auton järjestelmäkieli.

## Vaihtaminen eri kielten välillä näppäimistössä



Kun joukko kieliä on valittu kohdassa **Asetukset**, käytetään näppäimistön painiketta vaihtamiseen eri kielten välillä.

Kielen muuttaminen luettelosta käyttämällä näppäimistöä:

1. Painakaa painiketta pitkään.
  - > Luettelo tulee näkyviin.
2. Valitkaa haluamanne kieli. Jos enemmän kuin neljä kieltä on valittu kohdassa **Asetukset**, on mahdollista vierittää luetteloa näppäimistöllä.
  - > Näppäimistö mukautuu valitavalle kielelle ja annetaan muita sanaehdotuksia.

Kielen muuttaminen näppäimistöllä näyttämättä luetteloa:

- Painakaa painiketta lyhyesti.
  - > Näppäimistö mukautuu luettelon seuraavan kielen mukaiseksi näyttämättä luetteloa.

### Aiheeseen liittyvät tiedot

- Järjestelmän kielen muuttaminen (s. 121)
- Keskinäytön näppäimistö (s. 115)

## Merkkien, kirjainten ja sanojen kirjoittaminen käsin keskinäytössä

Keskinäytön näppäimistöllä voidaan kirjoittaa merkkejä, kirjaimia ja sanoja näyttöön "piirtämällä" käsin.



Vaihtakaa näppäimillä kirjoittamisesta kirjainten ja merkkien kirjoittamiseen käsin painamalla näppäimistön näppäintä.

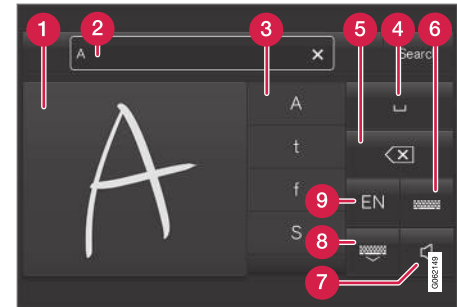

- 1 Alue merkkien/kirjainten/sanojen/sanojen osien kirjoittamista varten.
- 2 Tekstikenttä, jossa merkit tai sanaehdotukset<sup>15</sup> näytetään sitä mukaa kuin niitä kirjoitetaan näyttöön (1).

<sup>15</sup> Koskee tiettyjä järjestelmäkieliä.

- 3 Ehdotuksia merkeiksi/kirjaimiksi/sanoiksi/sanojen osiksi. Luetteloa voidaan selata.
- 4 Väilyönti. Väilyönti voidaan tehdä myös kirjoittamalla väliviiva (-) käsin kirjoitettujen kirjainten alueelle (1). Ks. otsikko "Väilyönnin tekeminen vapaatekstikentässä kirjoitettaessa käsin" alla.
- 5 Tekstinsyötön kumoaminen. Painakaa lyhyesti poistaaksenne merkin/kirjaimen kerrallaan. Odottakaa lyhyt hetki ennen seuraavaa painallusta seuraavan merkin/kirjaimen jne. poistamiseksi.
- 6 Palatkaa takaisin tavallisen merkinsyötön näppäimistöön.
- 7 Tekstinsyöttöään mykistämisen/ottaminen käyttöön.
- 8 Piilottakaa näppäimistö. Jos tämä ei ole mahdollista, painiketta ei näy.
- 9 Vaihda tekstinsyötön kieli.

### Merkkien/kirjainten/sanojen syöttäminen käsin

1. Kirjoittakaa merkki, kirjain, sana tai osia sanasta käsinkirjoitettujen kirjainten alueelle (1). Kirjoittakaa sana tai osia sanasta päällekkäin tai samalle linjalle.
  - > Joukko ehdotuksia merkeistä, kirjaimista tai sanoista näytetään (3). Todennäköisin näytetään ylimpänä luettelossa.

#### ! TÄRKEÄÄ

Älkää asettako teräviä esineitä suojusta vasentaan, koska se voi naarmuttaa tätä.

2. Syöttäkää merkki/kirjain/sana odottamalla lyhyt hetki.
  - > Ylimpänä luettelossa oleva merkki/kirjain/sana syötetään. On myös mahdollista valita muu kuin ylimpänä esitettävä merkki – painakaa haluamaanne merkkiä, kirjainta tai sanaa luettelossa.

### Käsin syötetyn merkin/kirjaimen poistaminen/muuttaminen

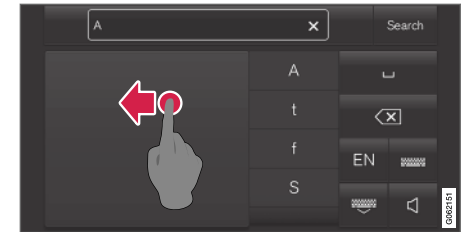

Poistakaa kaikki merkit tekstikentästä (2) pyyhkäisemällä käsin kirjoittamisen kentän yli (1).

- Merkkien/kirjainten poistamiseksi/muuttamiseksi on useita vaihtoehtoja:
  - Painakaa luettelossa (3) kirjainta tai sanaa, jota oikeastaan tarkoitetaan.
  - Painakaa painiketta tekstinsyötön kumoamiseksi (5) kirjaimen poistamiseksi ja uudelleen aloittamiseksi.
  - Pyyhkäiskää vaakasuoraan oikealta vasemmalle<sup>16</sup> kirjoitettavien kirjainten alueen (1) yli. Poistakaa useita kirjaimia pyyhkäisemällä alueen yli useita kertoja.
  - Ruksin painaminen tekstikentässä (2) poistaa kaiken syötetyn tekstin.

<sup>16</sup> Arabialainen näppäimistö: pyyhkäiskää vastakkaiseen suuntaan. Pyyhkäistäessä oikealta vasemmalle tehdään väilyönti.

#### ◀ Rivin vaihtaminen tekstikentässä, johon on kirjoitettu käsin

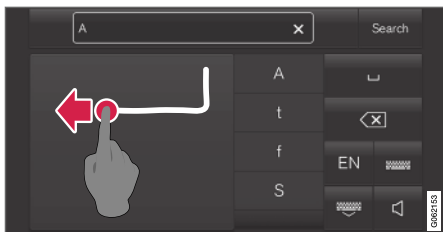

Vaihtaa riviä käsin piirtämällä edellä olevat merkit käsi-  
kirjoituskenttään<sup>17</sup>.

#### Välilyönnin tekeminen vapaatekstikentässä kirjoitettaessa käsin

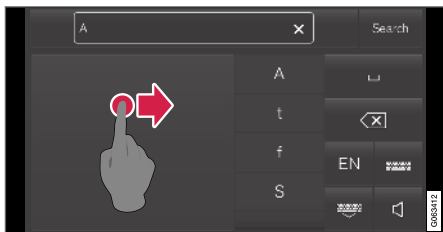

Tehkää välilyönti piirtämällä viiva vasemmalta oikealle<sup>18</sup>.

#### Aiheeseen liittyvät tiedot

- Keskinäytön näppäimistö (s. 115)

#### Keskinäytön ulkonäön muuttaminen

Keskinäytön ulkonäköä voidaan muuttaa valitsemalla eri teemoja.

1. Painakaa **Asetukset** päänäkyvässä.
2. Painakaa painiketta **My Car** → **Kuljettajan näyttö** → **Näytä teemat**.
3. Valitkaa tämän jälkeen teema, esim. **Minimalistic** tai **Chrome Rings**.

Näiden ulkonäkövaihtoehtojen lisäksi voidaan myös valita myös seuraavien väliltä: **Normaali** ja **Kirkas**. Valinnassa **Normaali** näytön tausta on tumma ja tekstit ovat kirkkaita. Tämä vaihtoehto on esivalittuna kaikissa teemoissa. Haluttaessa voidaan valita kirkas vaihtoehto, jossa ulkonäkö muuttuu siten, että taustasta tulee kirkas ja teksteistä tummia. Vaihtoehtoa voidaan käyttää esim. ajettaessa kirkkaalla päivänvalolla.

Vaihtoehdot ovat aina käyttäjän käytettävissä ja ne eivät vaikuta ympäristön valaistukseen.

#### Aiheeseen liittyvät tiedot

- Asetusten muuttaminen keskinäytön päänäkyvässä (s. 121)
- Keskinäytön aktivointi ja deaktivointi (s. 104)
- Keskinäytön puhdistus (s. 591)

#### Äänentoistojärjestelmän äänen sulkeminen ja muuttaminen keskinäytössä

Keskinäytöstä on mahdollista muuttaa järjestelmän äänen voimakkuutta tai sulkea se.

1. Painakaa **Asetukset** keskinäytön päänäkyvässä.
2. Painakaa painiketta **Ääni** → **Järjestelmän äänitasot**.
3. Vetäkää säädintä kohdassa **Kosketusäänet**, jos haluatte muuttaa näytön painamiseen liittyvän äänen voimakkuutta tai poistaa sen käytöstä. Vetäkää säädin halutun äänitason kohdalle.

#### Aiheeseen liittyvät tiedot

- Keskinäytön kuvaus (s. 98)
- Asetusten muuttaminen keskinäytön päänäkyvässä (s. 121)
- Audioasetukset (s. 458)

<sup>17</sup> Arabialainen näppäimistö - piirtäkää samat merkit, mutta peilikuvana.

<sup>18</sup> Arabialainen kirjoitus: piirtäkää viiva oikealta vasemmalle.

## Järjestelmän yksiköiden muuttaminen

Yksiköiden asetukset tehdään keskinäytön valikossa **Asetukset**.

1. Painakaa **Asetukset** keskinäytön päänäky-mässä.
2. Siirtykää eteenpäin kohtaan **Järjestelmä** → **Järjestelmän kielet ja yksiköt** → **Mittayksiköt**.
3. Valitkaa yksikköstandardi:
  - **Metriinen** - kilometri, litra ja Celsius-asteet.
  - **Brittiläinen** - mailit, gallonat ja Celsius-asteet.
  - **US** - mailit, gallonat ja Fahrenheit-asteet.
 > Kuljettajan näytön ja keskinäytön yksiköt vaihtuvat.

### Aiheeseen liittyvät tiedot

- Keskinäytön kuvaus (s. 98)
- Asetusten muuttaminen keskinäytön päänäky-mässä (s. 121)
- Järjestelmän kielen muuttaminen (s. 121)

## Järjestelmän kielen muuttaminen

Kieliasetukset tehdään keskinäytön valikossa **Asetukset**.

### **i** HUOM

Kielen vaihtaminen keskinäytössä voi aiheuttaa sen, että tietyt omistajan asiakirjojen tiedot eivät täsmää kansallisten tai paikallisten lakien ja määräysten kanssa. Älkää vaihtako järjestelmään vaikeasti ymmärrettävää kieltä, koska tämä voi vaikeuttaa palaamista taaksepäin valikkorakenteessa.

1. Painakaa **Asetukset** keskinäytön päänäky-mässä.
2. Siirtykää eteenpäin kohtaan **Järjestelmä** → **Järjestelmän kielet ja yksiköt**.
3. Valitkaa **Järjestelmän kieli**. Puheohjauksen tuella varustetuilla kielillä on puheohjaussymboli.
  - > Kuljettajan näytön ja keskinäytön kieli vaihtuu.

### Aiheeseen liittyvät tiedot

- Keskinäytön kuvaus (s. 98)
- Asetusten muuttaminen keskinäytön päänäky-mässä (s. 121)
- Järjestelmän yksiköiden muuttaminen (s. 121)

## Asetusten muuttaminen keskinäytön päänäky-mässä

Asetuksia ja monien autojen toimintojen tietoja voidaan muuttaa keskinäytön kautta.

1. Avatkaa päänäky-mä painamalla ylimpänä olevaa välilehteä tai vetämällä/pyyhkäisemällä ylhäältä alas näytön yli.
2. Painakaa **Asetukset** asetusvalikon avaamiseksi.

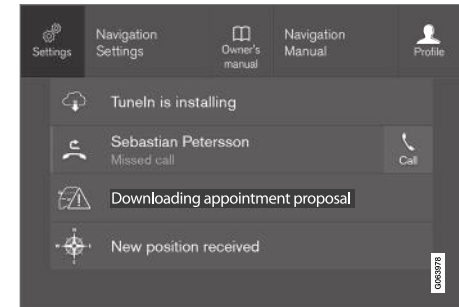

Päänäky-mä ja painike toiminnolle **Asetukset**.

3. Painakaa jotain kategoriaa ja alakategoriaa navigoidaksenne haluamaanne asetukseen.
4. Muuttakaa yhtä tai useampaa asetusta. Eri-tyyppisiä asetuksia muutetaan eri tavoin.
  - > Muutokset tallentuvat välittömästi.

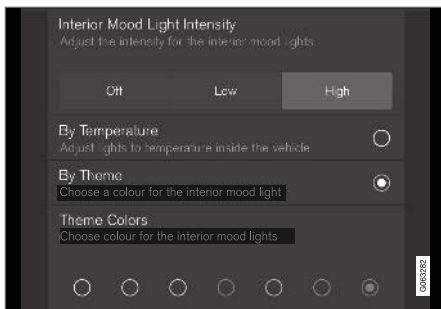

Alakategoria asetusvalikossa eri tyyppisine asetuksiineen, tässä monivalintapainike ja radiopainikkeet.

## Aiheeseen liittyvät tiedot

- Keskinäytön kuvaus (s. 98)
- Asetusten nollaus keskinäytössä (s. 123)
- Taulukko keskinäytön asetuksista (s. 124)

## Kontekstuaalisten asetusten avaaminen keskinäytössä

Kontekstuaalisilla asetuksilla voidaan muuttaa useimpien auton perussovellusten asetuksia suoraan keskinäytön päänäkyvässä.

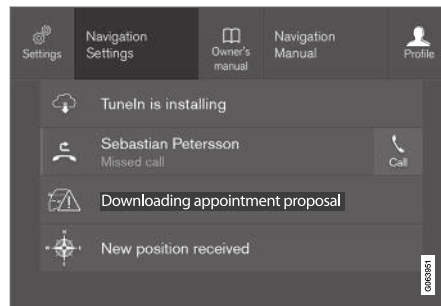

Päänäkymä, jossa on kontekstuaalisten asetusten painike.

Kontekstuaaliset asetukset ovat oikotie, jonka kautta päästään tiettyihin näytöllä näytettävää aktiivista toimintoa koskeviin asetuksiin. Sovellukset, jotka ovat autossa alusta alkaen, esim. **FM-radio** ja **USB**, ovat osa Sensus-järjestelmää ja kuuluvat auton sisäisiin toimintoihin. Näiden sovellusten asetuksia voidaan muuttaa suoraan päänäkyvän kontekstuaalisten asetusten kautta.

Kun kontekstuaaliset asetukset ovat käytävissä:

1. Vetäkää päänäkymä alas sovelluksen ollessa laajennettuna, esim. **Navigointi**.
2. Painakaa painiketta **Navigointiasetukset** > Navigointiasetusten sivu avautuu.
3. Muuttakaa asetuksia halutulla tavalla ja vahvistakaa valinnat.

Sulkekaa asetusnäyttö painamalla **Sulje** tai keskinäytön alapuolella olevaa kotipainiketta.

Useimmilla auton perussovelluksista on tämä kontekstuaalinen asetusmahdollisuus, mutta ei kaikilla.

## Kolmannen osapuolen sovellukset

Kolmannen osapuolen sovelluksia ei ole auton järjestelmässä alusta alkaen, vaan ne ovat sellaisia, jotka voidaan ladata, esim. **Volvo ID**. Täällä tehdään asetukset aina sovelluksen sisältä, ei päänäkyvästä.

## Aiheeseen liittyvät tiedot

- Asetusten muuttaminen keskinäytön päänäkyvässä (s. 121)
- Keskinäytön kuvaus (s. 98)
- Asetusten nollaus keskinäytössä (s. 123)
- Sovellusten lataaminen (s. 461)

## Käyttäjädatan nollaus omistajanvaihdoksen yhteydessä

Omistajan vaihtuessa tulee käyttäjädاتا ja järjestelmäasetukset palauttaa tehdasasetukseksi.

On mahdollista palauttaa auton asetukset eri tasoilla. Palauttakaa kaikki käyttäjädاتا ja järjestelmäasetukset alkuperäisiin tehdasasetuksiin omistajan vaihtuessa. Omistajan vaihdon yhteydessä on myös tärkeää vaihtaa omistaja palveluun Volvo On Call\*.

### Aiheeseen liittyvät tiedot

- Asetusten nollaus keskinäytössä (s. 123)
- Asetusten nollaus kuljettajaprofiileissa (s. 129)

## Asetusten nollaus keskinäytössä

Kaikkien keskinäytön asetusvalikossa tehtyjen asetusten vakioarvot voidaan palauttaa.

### Kaksi palautustyyppiä

Aetusvalikon asetuksille on kaksi erityyppistä palautusta:

- **Tehdasasetusten palautus** - puhdistaa kaiken datan ja tiedostot sekä palauttaa kaikki asetukset vakioarvoihin.
- **Nollaa omat asetukset** - puhdistaa henkilökohtaisen datan sekä palauttaa henkilökohtaiset asetukset vakioarvoihin.

### Asetusten palauttaminen

Palauttakaa asetukset noudattamalla näitä ohjeita.

#### HUOM

**Tehdasasetusten palautus** on mahdollinen vain, kun auto seisoo paikallaan.

1. Painakaa **Asetukset** keskinäytön päänäkylässä.
2. Siirrykää eteenpäin kohtaan **Järjestelmä** → **Tehdasasetusten palautus**.
3. Valitkaa haluamanne palautustyyppi.
  - > Ponnahdusikkuna tulee näkyviin.

4. Vahvistakaa palautus painamalla **OK**.

Valinnalle **Nollaa omat asetukset** vahvistetaan palautus painamalla **Nollaa aktiiviselle profiilille** tai **Nollaa kaikille profiileille**.

> Valitut asetukset palautetaan.

### Aiheeseen liittyvät tiedot

- Keskinäytön kuvaus (s. 98)
- Asetusten muuttaminen keskinäytön päänäkylässä (s. 121)
- Taulukko keskinäytön asetuksista (s. 124)

## Taulukko keskinäytön asetuksista

Keskinäytön asetusvalikossa on joukko pääkategorioita ja alakategorioita, joihin auton monien toimintojen asetukset ja tiedot on koottu.

Pääkategorioita on seitsemän: **My Car, Ääni, Navigointi, Media, Viestintä, Ilmastointi ja Järjestelmä.**

Jokainen kategoria puolestaan sisältää joukon alakategorioita ja asetusmahdollisuuksia. Seuraavissa taulukoissa näytetään alakategorioiden ensimmäinen taso. Toiminnon asetusmahdollisuudet tai alue selostetaan perusteellisemmin käyttöoppaan ko. osassa.

Tietyt asetukset ovat henkilökohtaisia, mikä tarkoittaa, että ne voidaan tallentaa

**Kuljettajaprofiilit**-kohteisiin, kun taas toiset ovat globaaleja, mikä tarkoittaa, etteivät ne ole sidottuja kuljettajaprofiiliin.

### My Car

Alakategoriat
Näytöt
IntelliSafe
Ajotilan valinnat/Yksilöllinen ajotila*
Valot ja valaistus
Peilit ja helppo sisääntulo
Lukitus

Alakategoriat
Seisontajarru ja jousitus
Tuulilasinyhyhin

### Äänentoisto

Alakategoriat
Sävy
Tasapaino
Järjestelmän äänitasot

### Navigointi

Alakategoriat
Kartta
Reitti ja opastus
Liikenne

### Media

Alakategoriat
AM/FM-radio
DAB*
Gracenote®
TV*
Video

### Kommunikaatio

Alakategoriat
Puhelin
Tekstiviestit
Android Auto*
Apple CarPlay*
Bluetooth-laitteet
Wi-Fi
Auton Wi-Fi-yhteyspiste
Automodeemin Internet*
Volvo On Call*
Volvon palveluverkot

### Lämmitys ja ilmanvaihto

Pääkategorialla Ilmastointi ei ole alakategorioita.

### Järjestelmä

Alakategoriat
Kuljettajan profiili
Päivämäärä ja kellonaika
Järjestelmän kielet ja yksiköt
Yksityisyys ja tietosuojat
Näppäimistöasettelut

<b>Alakategoriat</b>
<b>Ääniohjaus*</b>
<b>Tehdasasetusten palautus</b>
<b>Järjestelmätiedot</b>

### Aiheeseen liittyvät tiedot

- Keskinäytön kuvaus (s. 98)
- Asetusten muuttaminen keskinäytön päänäkyessä (s. 121)
- Asetusten nollaus keskinäytössä (s. 123)

## Kuljettajaprofiilit

Monia asetuksia, jotka tehdään autossa, voidaan sovittaa kuljettajan henkilökohtaisten toivomusten mukaisesti ja tallentaa yhteen tai useampaan kuljettajaprofiiliin.

Henkilökohtaiset asetukset tallentuvat automaattisesti aktiiviseen kuljettajaprofiiliin. Kukin avain voidaan yhdistää johonkin kuljettajaprofiiliin. Yhdistettyä avainta käytettäessä autossa otetaan käyttöön kyseisen kuljettajaprofiilin asetukset.

### Mitkä asetukset tallennetaan kuljettajaprofiileihin?

Monet autossa tehtävistä asetuksista tallennetaan automaattisesti aktiiviseen kuljettajaprofiiliin, jos sitä ei ole suojattu. Autossa tehtävät asetukset ovat joko henkilökohtaisia tai globaaleja. Juuri henkilökohtaiset asetukset tallennetaan kuljettajaprofiileihin.

Asetukset, jotka voidaan tallentaa kuljettajaprofiiliin, koskevat muun muassa näyttöjä, peilejä, etuistuuimia, navigointia\*, ääni- ja mediajärjestelmää, kieltä ja puheohjausta.

Tiettyjä asetuksia, ns. globaaleja asetuksia, on mahdollista muuttaa, mutta niitä ei tallenneta määrättyyn kuljettajaprofiiliin. Globaalien asetusten muutos vaikuttaa kaikkiin profiileihin.

### Globaalit asetukset

Globaaleja asetuksia ja parametreja eivät muutu, kun kuljettajaprofiili vaihdetaan toiseen. Ne pysy-

vät samoina riippumatta aktiivisesta kuljettajaprofiilista.

Näppäimistön ulkoasun asetukset ovat esimerkiksi globaaleista asetuksista. Jos kuljettajaprofiilia X käytetään lisäämään useampia kieliä näppäimistöön, nämä säilyvät ja niiden välillä on mahdollista vaihtaa myös käytettäessä kuljettajaprofiilia Y. Näppäimistön ulkonäön asetuksia ei tallenneta määrättyyn kuljettajaprofiiliin - asetukset ovat globaalisia.

### Henkilökohtaiset asetukset

Jos kuljettajaprofiilia X on käytetty esim. asettamaan keskinäytön valovoima, asetukset ei vaikuta kuljettajaprofiiliin Y. Se on tallennettu kuljettajaprofiiliin X - valovoiman asetus on henkilökohtainen asetus.

### Aiheeseen liittyvät tiedot

- Kuljettajaprofiilin valitseminen (s. 126)
- Kuljettajaprofiilin nimen muuttaminen (s. 126)
- Etävaimen yhdistäminen kuljettajaprofiiliin. (s. 127)
- Kuljettajaprofiilin suojaaminen (s. 127)
- Asetusten nollaus kuljettajaprofiileissa (s. 129)
- Taulukko keskinäytön asetuksista (s. 124)

## Kuljettajaprofiilin valitseminen

Kun keskinäyttö käynnistetään, valittu kuljettajaprofiili näytetään näytössä ylimpänä. Viimeksi käytetty kuljettajaprofiili on käytössä, kun auton lukitus avataan seuraavan kerran. Kuljettajaprofiili voidaan vaihtaa, kun auton lukitus on avattu. Jos etäavain on sen sijaan yhdistetty johonkin kuljettajaprofiiliin, kyseinen profiili valitaan käynnistettäessä.

Kuljettajaprofiili voidaan vaihtaa kahdella eri tavalla.

Vaihtoehto 1:

1. Painakaa keskinäytön yläreunassa näytettävän kuljettajaprofiilin nimeä näytön käynnistettyä.
  - > Näyttöön tulee luettelo valittavina olevista kuljettajaprofiileista.
2. Valitkaa haluamanne kuljettajaprofiili.
3. Painakaa painiketta **Vahvista**.
  - > Kuljettajaprofiili on valittu ja järjestelmä lataa uuden profiilin asetukset.

Vaihtoehto 2:

1. Vetäkää keskinäytön päänäkymä alas.
2. Painakaa painiketta **Profiili**.
  - > Näyttöön tulee sama luettelo kuin vaihtoehdon 1 kohdalla.
3. Valitkaa haluamanne kuljettajaprofiili.

4. Painakaa painiketta **Vahvista**.
  - > Kuljettajaprofiili on valittu ja järjestelmä lataa uuden profiilin asetukset.

Vaihtoehto 3:

1. Vetäkää keskinäytön päänäkymä alas.
2. Painakaa **Asetukset** keskinäytön päänäkymässä.
3. Painakaa painiketta **Järjestelmä** → **Kuljettajaprofiilit**.
  - > Näyttöön tulee luettelo valittavina olevista kuljettajaprofiileista.
4. Valitkaa haluamanne kuljettajaprofiili.
5. Painakaa painiketta **Vahvista**.
  - > Kuljettajaprofiili on valittu ja järjestelmä lataa uuden profiilin asetukset.

### Aiheeseen liittyvät tiedot

- Kuljettajaprofiilit (s. 125)
- Navigointi keskinäytön näkymissä (s. 104)
- Kuljettajaprofiilin nimen muuttaminen (s. 126)
- Etäavaimen yhdistäminen kuljettajaprofiiliin. (s. 127)

## Kuljettajaprofiilin nimen muuttaminen

Autossa käytettävien kuljettajaprofiilien nimiä voidaan muuttaa.

1. Painakaa **Asetukset** keskinäytön päänäkymässä.
2. Painakaa painiketta **Järjestelmä** → **Kuljettajaprofiilit**.
3. Valitkaa **Muokkaa profiilia**.
  - > Jos profiilia voidaan muokata, näytetään valikko.
4. Painakaa ruutua **Profiilin nimi**.
  - > Näppäimistö tulee esiin ja nimeä on mahdollista muuttaa. Painakaa  näppäimistön sulkemiseksi.
5. Tallentakaa nimenmuutokset painamalla **Edellinen** tai **Sulje**.
  - > Nimi on nyt muutettu.

### HUOM

Profiilinimi ei voi alkaa välilyönnillä eikä sitä tällöin tallenneta.

### Aiheeseen liittyvät tiedot

- Kuljettajaprofiilin valitseminen (s. 126)
- Keskinäytön näppäimistö (s. 115)

## Kuljettajaprofiilin suojaaminen

Joissakin tapauksissa voidaan haluta, että autossa tehtäviä erilaisia asetuksia ei tallenneta aktiiviseen kuljettajaprofiiliin. Kuljettajaprofiili voidaan tällöin suojata.

### **i HUOM**

Kuljettajaprofiilin suojaaminen on mahdollista vain auton seistessä paikallaan.

Kuljettajaprofiilin suojaaminen:

1. Painakaa **Asetukset** keskinäytön päänäky-mässä.
2. Painakaa painiketta **Järjestelmä → Kuljettajaprofiilit**.
3. Valitkaa **Muokkaa profiilia**.
  - > Jos profiilia voidaan muokata, näytetään valikko.
4. Suojatkaa profiili valitsemalla **Suojaa profiili**.

5. Tallentakaa profiilin suojaamisvalinta painamalla **Edellinen/Sulje**.

> Kun profiili on suojattu, autossa tehtäviä asetuksia ei tallenneta siihen automaattisesti. Muutokset on sen sijaan tallennettava manuaalisesti kohdassa **Asetukset → Järjestelmä → Kuljettajaprofiilit → Muokkaa profiilia** painamalla **Tallenna nykyiset asetukset profiiliin**. Kun profiili on suojaamaton, asetukset tallennetaan sen sijaan automaattisesti siihen.

### Aiheeseen liittyvät tiedot

- Kuljettajaprofiilit (s. 125)

## Etäavaimen yhdistäminen kuljettajaprofiiliin.

Avain voidaan yhdistää kuljettajaprofiiliin. Näin kuljettajaprofiili valitaan automaattisesti kaikkinne asetuksiineen aina, kun autoa käytetään tietyllä etäavaimella.

Kun etäavainta käytetään ensimmäisen kerran, sitä ei ole yhdistetty mihinkään kuljettajaprofiiliin. Autoa käynnistettäessä aktivoidaan automaattisesti profiili **Vieras**.

Kuljettajaprofiili voidaan valita manuaalisesti yhdistämättä sitä avaimen. Kun auton lukitus avataan, viimeksi käytössä ollut kuljettajaprofiili aktivoituu. Jos avain on kerran yhdistetty kuljettajaprofiiliin, on kuljettajaprofiilin valinta tehtävä, kun kyseistä avainta käytetään.

## Etäavaimen yhdistäminen kuljettajaprofiiliin

### **i HUOM**

Etäavaimen yhdistäminen kuljettajaprofiiliin on mahdollista vain auton seistessä paikallaan.

Valitkaa ensin, mikä profiili avaimen yhdistetään, jos yhdistettävä profiili ei ole jo aktiivinen. Aktiivinen profiili voidaan sitten yhdistää avaimen.

1. Painakaa **Asetukset** keskinäytön päänäky-mässä.

2. Painakaa painiketta **Järjestelmä** → **Kuljettajaprofiilit**.
3. Merkitkää haluttu profiili. Näyttö palaa kotinäkymään. Profiilia **Vieras** ei voida yhdistää avaimeen.
4. Vetäkää päänäkymä uudelleen alas ja painakaa **Asetukset** → **Järjestelmä** → **Kuljettajaprofiilit** → **Muokkaa profiilia**.

5. Valitkaa **Yhdistä avain** profiiliin yhdistämiseksi avaimen. Kuljettajaprofiilia ei voida yhdistää toiseen avaimen kuin juuri sillä hetkellä autossa käytettävään avaimen. Jos autossa on useita avaimia, näytetään teksti **Useita avaimia löytyi, aseta yhdistettävä avain lukulaitteen päälle**.

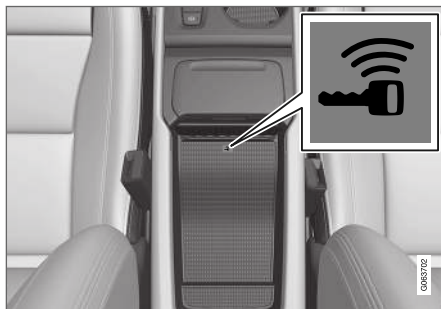

Varmistuslukijan sijainti säilytyslokerossa.

- > Kun teksti **Profiili yhdistetty avaimen** näytetään ovat avain ja kuljettajaprofiili yhdistetty toisiinsa.
6. Painakaa painiketta **OK**.
  - > Kyseinen avain on nyt yhdistetty kuljettajaprofiiliin ja pysyy yhdistettynä, kunnes toiminnon **Yhdistä avain** ruudusta ei poisteta valintaa.

### Aiheeseen liittyvät tiedot

- Kuljettajaprofiilit (s. 125)
- Kuljettajaprofiilin nimen muuttaminen (s. 126)
- Etäavaimella (s. 220)

## Asetusten nollaus kuljettajaprofiileissa

Yhteen tai useampaan kuljettajaprofiiliin tallennetut asetukset voidaan nollata, kun auto seisoo paikallaan.

<b>i HUOM</b>
<b>Tehdasasetusten palautus</b> on mahdollinen vain, kun auto seisoo paikallaan.

1. Painakaa **Asetukset** päänäkyessä.
2. Painakaa painiketta **Järjestelmä** → **Tehdasasetusten palautus** → **Nollaa omat asetukset**.
3. Valitkaa jokin vaihtoehdoista **Nollaa aktiiviselle profiilille**, **Nollaa kaikille profiileille** tai **Peruuta**.

## Aiheeseen liittyvät tiedot

- Kuljettajaprofiilit (s. 125)
- Asetusten nollaus keskinäytössä (s. 123)

## Keskinäytön ilmoitukset

Keskinäytössä voidaan eri tapahtumien yhteydessä esittää ilmoituksia kuljettajan informoimiseksi tai auttamiseksi.

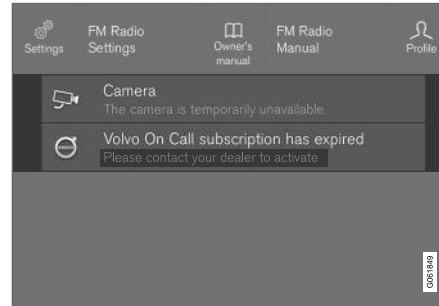

Esimerkki ilmoituksista keskinäytön päänäkyessä.

Keskinäytössä esitetään prioriteetiltaan matalampia ilmoituksia kuljettajalle.

Useimmat ilmoitukset esitetään keskinäytön tilakentän päällä. Hetken kuluttua, tai kun ilmoitus on hoidettu sitä edellytettäessä, ilmoitus häviää tilakentästä. Jos ilmoitus pitää tallentaa, se asetuu keskinäytön päänäkyeseen.

Ilmoituksen muoto voi vaihdella ja se voidaan esittää yhdessä grafiikan, symbolien tai painikkeiden kanssa esim. ilmoitukseen liitetyn toiminnon aktivoimiseksi/deaktivoimiseksi.

## Ponnahdusilmoitukset

Tietyissä tapauksissa esitetään ilmoitus ponnahdusikkunan muodossa. Ponnahdusilmoituksilla on korkeampi prioriteetti kuin ilmoituksilla, jotka esitetään tilakentässä, ja ne edellyttävät kuitausta/toimenpidettä ennen kuin ne häviävät.

## Aiheeseen liittyvät tiedot

- Ilmoitusten käsittely keskinäytössä (s. 130)
- Keskinäytöstä tallennettujen ilmoitusten käsitteleminen (s. 130)
- Ilmoitus kuljettajan näytössä (s. 93)

## Ilmoitusten käsittely keskinäytössä

Keskinäytön ilmoituksia käsitellään keskinäytön näkymissä.

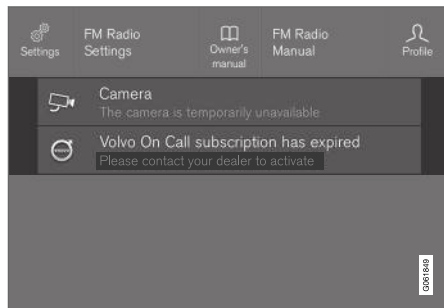

Esimerkki ilmoituksista keskinäytön päänäkyvässä.

Tietyillä ilmoituksilla keskinäytössä on painike (tai useita painikkeita ponnahdusilmoituksissa) esim. ilmoitukseen liitetyn toiminnon aktivoimista/deaktivoimista varten.

### Uuden ilmoituksen käsittely

Painikkeilla varustetut ilmoitukset:

- Painakaa painiketta toimenpiteen tekemiseksi tai antakaa ilmoituksen sulkeutua automaattisesti hetken kuluttua.
  - > Ilmoitus häviää tilakentästä.

Ilman painikkeita olevat ilmoitukset:

- Sulkekaa ilmoitus painamalla sitä tai antamalla ilmoituksen sulkeutua automaattisesti hetken kuluttua.
  - > Ilmoitus häviää tilakentästä.

Jos ilmoitus pitää tallentaa, se asettuu keskinäytön päänäkyväseen.

### Aiheeseen liittyvät tiedot

- Keskinäytön ilmoitukset (s. 129)
- Keskinäytöstä tallennettujen ilmoitusten käsitteleminen (s. 130)
- Ilmoitus kuljettajan näytössä (s. 93)

## Keskinäytöstä tallennettujen ilmoitusten käsitteleminen

Kuljettajan näytöstä ja keskinäytöstä tallennettuja ilmoituksia käsitellään molemmissa tapauksissa keskinäytössä.

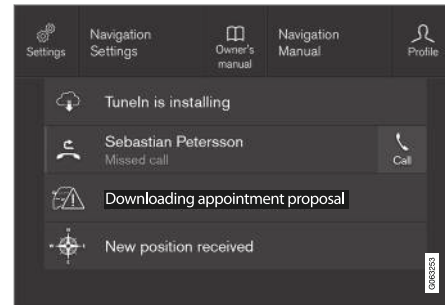

Esimerkkejä tallennetuista ilmoituksista ja mahdollisista valinnoista päänäkyvässä.

Keskinäytössä esitetyt ilmoitukset, jotka pitää tallentaa, asetetaan keskinäytön päänäkyväseen.

## Tallennetun ilmoituksen lukeminen

1. Avatkaa keskinäytön päänäkymä.
  - > Luettelo tallennetuista ilmoituksista esitetään. Ilmoitukset, joiden yhteydessä on nuoli oikealla, voidaan laajentaa.
2. Laajentakaa/supistakaa ilmoitus painamalla sitä.
  - > Lisätietoja ilmoituksesta esitetään luettelossa ja kuva vasemmalla sovelluksessa näyttää informaatiota ilmoituksesta graafisessa muodossa.

## Tallennetun ilmoituksen käsittely

Tietyissä ilmoituksissa on painike esim. ilmoitukseen liittyvän toiminnon aktivoimiseksi/deaktivoimiseksi.

- Painakaa painiketta toimenpiteen tekemiseksi.

Päänäkymän tallennetut ilmoitukset poistetaan automaattisesti, kun auto sammutetaan.

## Aiheeseen liittyvät tiedot

- Keskinäytön ilmoitukset (s. 129)
- Ilmoitusten käsittely keskinäytössä (s. 130)
- Ilmoitus kuljettajan näytössä (s. 93)

## Puheääniohjaus<sup>19</sup>

Kuljettaja voi puheohjata tietyitä mediasoitimen toimintoja, Bluetooth-yhdistettyä puhelinta, ilmastointijärjestelmää ja Volvon navigointijärjestelmää\*.

Puhekäskyt parantavat kuljettajan mukavuutta ja auttavat häntä keskittymään paremmin ajamiseen sekä tie- ja liikenneolosuhteisiin.

### VAROITUS

Kuljettaja on aina täysin vastuussa auton kuljettamisesta turvallisella tavalla ja kaikkien asiankuuluvien liikennesääntöjen noudattamisesta.

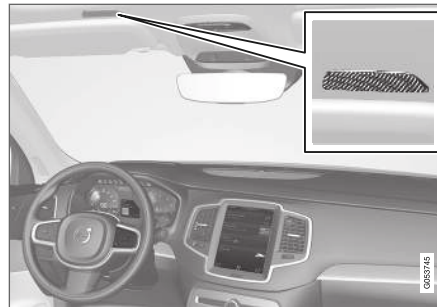

Puheohjausjärjestelmän mikrofoni

Puheohjaus tapahtuu dialogilla, jossa käyttäjä sanoo komennot ja saa järjestelmältä verbaalisia vastauksia. Puheohjausjärjestelmä käyttää samaa mikrofonia kuin Bluetooth-yhteydellä yhdistetyt laitteet, ja puheohjausjärjestelmän vastaukset annetaan auton kaiutinten kautta. Tietyissä tapauksissa esitetään myös tekstiviesti kuljettajan näytössä. Toimintoja ohjataan ohjauspyörän oikeanpuoleisella painikesarjalla ja asetukset tehdään keskinäytön kautta.

## Järjestelmäpäivitys

Puheohjausjärjestelmää parannellaan jatkuvasti. Hakekaa päivitykset parhaan mahdollisuuden toimivuuden varmistamiseksi osoitteesta [support.volvocars.com](http://support.volvocars.com).

## Aiheeseen liittyvät tiedot

- Puheohjauksen käyttö (s. 132)
- Puhelimen puheohjaus (s. 133)
- Radion ja median puheohjaus (s. 134)
- Ilmastoinnin puheohjaus (s. 184)
- Puheääniohjauksen asetukset (s. 134)

<sup>19</sup> Koskee tietyitä markkina-alueita.

## Puheohjauksen käyttö<sup>20</sup>



Painakaa ohjauspyörässä olevaa puheohjauksen painiketta

☎ järjestelmän aktivoimiseksi ja vuoropuhelun aloittamiseksi puhekäskyillä.

Ottakaa huomioon seuraavat asiat:

- Puhukaa merkkiäänän jälkeen normaalilla äänellä tavalliseen tahtiin.
- Älkää puhuko, kun järjestelmä vastaa (järjestelmä ei ymmärrä käskyjä tänä aikana).
- Vältä käästäusta taustaa ääniä matkustamotilassa pitämällä ovet, ikkunat ja panoraamakatto\* suljettuina.

Puheohjaus voidaan keskeyttää:

- painamalla lyhyesti ☎ ja sanomalla "Cancel".
- painamalla pitkään ohjauspyörän puheohjauspainiketta ☎, kunnes kuuluu kaksi piip-pausta.

Nopeuttakaa kommunikaatiota ja hypätkää järjestelmän antamien kehotusten yli painamalla ohjauspyörän puheohjauspainiketta ☎ järjestelmän äänen puhuessa ja sanomalla seuraava käsky.

Järjestelmän äänenvoimakkuutta voidaan muuttaa kääntämällä äänenvoimakkuuden säädintä äänen puhuessa. Muita painikkeita voidaan käyttää puheohjauksen aikana. Muut äänet ovat kuitenkin myykinä järjestelmän kanssa käytävän vuoropuhelun aikana, mikä tarkoittaa sitä, että joitakin ääneen liittyviä toimintoja ei voida suorittaa painikkeita käyttäen.

### Esimerkkejä puheohjauksesta

Painakaa ☎ ja sanokaa "Call [Etunimi] [Sukunimi] [numerokategoria]" - soittaa puhelinmuistiosta valitulle yhteystiedolle. Jos yhteystiedolla on useita puhelinnumeroita (esim. koti, matkapuhelin, työ), on valittava oikea kategoria.

Painakaa siis ☎ ja sanokaa "Call Kalle Virtanen Matkapuhelin".

### Käskyt/sanonnat

Seuraavia komentoja voidaan useimmiten käyttää tilanteesta riippumatta:

- "Repeat" - toistaa viimeisimmän puheohjeen meneillään olevassa vuoropuhelussa.
- "Cancel" - keskeyttää dialogin.
- "Help" - käynnistää ohjedialogin. Järjestelmä vastaa käskyillä, joita voidaan käyttää ko. tilanteessa, kehotuksella tai esimerkillä.

Eri toimintojen, kuten puhelimen ja radion, komennot on kuvailtu niitä koskeissa kappaleissa.

### Numerot

Numerokäskyt annetaan eri tavalla ohjattavasta toiminnoista riippuen:

- **Puhelin- ja postinumerot** sanotaan numero numerolta, esim. nolla kolme yksi kaksi kaksi neljä neljä kolme (031 22443).
- **Talonumerot** voidaan sanoa numero numerolta tai kokonaisuutena, esim. kaksi kaksi tai kaksikymmentäkaksi (22). Englannin ja hollannin kielessä voidaan sanoa useita numeroryhmiä peräkkäin, esim. kaksikymmentäkaksi kaksikymmentäkaksi (22 22). Englannin kielessä voidaan käyttää myös ilmaisua "kaksois-" tai "kolmois-", esim. kaksoisnolla (00). Numerot voidaan antaa väliltä 0–2300.
- **Taajuudet** voidaan sanoa yhdeksänkymmentäkahdeksan pilkku kahdeksan (98,8) tai sataneljä pilkku kaksi (104,2).

<sup>20</sup> Koskee tiettyjä markkina-alueita.

## Nopeus ja toistotila

Jos järjestelmän puhe on liian nopeaa, sen nopeutta voidaan säätää.

Kytettäessä toistotila päälle järjestelmä toistaa kaiken, mitä sanot.

Nopeuden muuttaminen tai toistotilan kytkeminen päälle/pois:

1. Painakaa **Asetukset** päänäkyssä.
2. Painakaa **Järjestelmä** → **Ääniohjaus** ja valitkaa asetukset.

- **Toista puhekomento**
- **Puhetempo**

## Aiheeseen liittyvät tiedot

- Puheääniohjaus (s. 131)
- Puhelimen puheohjaus (s. 133)
- Radion ja median puheohjaus (s. 134)
- Ilmastoinnin puheohjaus (s. 184)
- Puheääniohjauksen asetukset (s. 134)

## Puhelimen puheohjaus<sup>21</sup>

Soittaa yhteystietoon, kuunnella viestit tai sanella lyhyitä viestejä puheohjauskomennoilla Bluetooth-yhteydessä olevalla puhelimella.

Jotta puhelinmuistion yhteystieto voidaan antaa, puheohjauskäskyn täytyy sisältää puhelinmuistiossa ilmoitetut yhteystiedot. Jos yhteystiedolla, esim. **Robyn Smith**, on useita puhelinnumeroita, myös numerokategoria voidaan ilmoittaa, esim. **Koti** tai **Matkapuhelin**: "**Call Kalle Virtanen Matkapuhelin**".

Painakaa  ja sanokaa jokin seuraavista käskyistä:

- "**Call [yhteystieto]**" – soittaa valittuun puhelinluettelon yhteystietoon.
- "**Call [puhelinnumero]**" - soittaa puhelinnumeroon.
- "**Recent calls**" - näyttää puhelulistan.
- "**Read message**" - viesti luetaan. Jos viestejä on useita, valitkaa luettava viesti.
- "**Message to [yhteystieto]**" - käyttäjää kehoitetaan sanomaan lyhyt viesti. Tämän jälkeen toiminto lukee viestin ääneen ja käyttäjä voi valita, lähetetäänkö<sup>22</sup> vai saneleeko hän viestin uudelleen. Jotta tämän toiminnon käyttö on mahdollista, auton on oltava yhteydessä internetiin.

## Aiheeseen liittyvät tiedot

- Puheääniohjaus (s. 131)
- Puheohjauksen käyttö (s. 132)
- Radion ja median puheohjaus (s. 134)
- Ilmastoinnin puheohjaus (s. 184)
- Puheääniohjauksen asetukset (s. 134)
- Internetiin yhdistetty auto\* (s. 494)

<sup>21</sup> Koskee tiettyjä markkina-alueita.

<sup>22</sup> Vain tietyt puhelimet pystyvät lähettämään viestejä auton kautta. Luettelo yhteensopivista laitteista on osoitteessa support.volvocars.com.

## Radion ja median puheohjaus<sup>23</sup>

Tässä on komentoja radion ja mediasoitimen puheohjausta varten.

Painakaa  ja sanokaa jokin seuraavista käskyistä:

- **"Media"** – käynnistää dialogin medialaitetta ja radiota varten ja näyttää esimerkkejä käskyistä.
- **"Play [esittäjä]"** - toistaa musiikkia valitulta esittäjältä.
- **"Play [kappaleen nimi]"** - toistaa valitun kappaleen.
- **"Play [kappaleen nimi] kohteesta [albumi]"** - toistaa valitun kappaleen valitulta albumilta.
- **"Play [TV-kanavan nimi]"** – avaa valitun TV-kanavan<sup>\*24</sup>.
- **"Play [radioasema]"** - avaa valitun radiokanavan.
- **"Tune to [taajuus]"** - avaa valitun radiotaajuuden aktiivisella radion aaltoalueella. Jos mikään radiolähde ei ole aktiivinen, käynnistetään FM-alue normina.
- **"Tune to [taajuus] [taajuuskaista]"** - avaa valitun radiotaajuuden valitulla radion aaltoalueella.

- **"Radio"** - käynnistää FM-radion.
- **"Radio FM"** - käynnistää FM-radion.
- **"Radio AM"** - käynnistää AM-radion.
- **"DAB"** - käynnistää DAB-radion\*.
- **"TV"** - käynnistää toiston TV:stä<sup>\*24</sup>.
- **"USB"** - käynnistää toiston USB-muistilta.
- **"iPod"** - käynnistää toiston iPodilta.
- **"Bluetooth"** - käynnistää toiston Bluetooth-yhdistetystä medialähteestä.
- **"Similar music"** - soittaa USB-liitetyistä laitteista musiikkia, joka muistuttaa soitettavaa musiikkia.

### Aiheeseen liittyvät tiedot

- Puheääniohjaus (s. 131)
- Puheohjauksen käyttö (s. 132)
- Puhelimen puheohjaus (s. 133)
- Ilmastoinnin puheohjaus (s. 184)
- Puheääniohjauksen asetukset (s. 134)

## Puheääniohjauksen asetukset<sup>25</sup>

Tässä valitaan puheohjausjärjestelmän asetukset.

Asetukset → Järjestelmä → Ääniohjaus

Asetuksia voidaan tehdä seuraavilla alueilla:

- **Toista puhekomento**
- **Sukupuoli**
- **Puhetempo**

### Audioasetukset

Valitkaa ääniasetukset kohdassa:

Asetukset → Ääni → Järjestelmän äänitasot  
→ Ääniohjaus

### Kieliasetukset

Puheohjaus ei ole mahdollista kaikilla kielillä. Puheohjaukselle käytettävissä olevat kielet on merkitty pienellä kuvakkeella kielilueeteloon - .

Kielen vaihto vaikuttaa myös valikko-, ilmoitus- ja aputeksteihin.

Asetukset → Järjestelmä → Järjestelmän kielet ja yksiköt → Järjestelmän kieli

<sup>23</sup> Koskee tiettyjä markkina-alueita.

<sup>24</sup> Koskee tiettyjä markkina-alueita.

<sup>25</sup> Koskee tiettyjä markkina-alueita.

**Aiheeseen liittyvät tiedot**

- Puheääniohjaus (s. 131)
- Puheohjauksen käyttö (s. 132)
- Puhelimen puheohjaus (s. 133)
- Ilmastoinnin puheohjaus (s. 184)
- Radion ja median puheohjaus (s. 134)
- Audioasetukset (s. 458)
- Järjestelmän kielen muuttaminen (s. 121)



VALAISTUS

## Valokatkaisimet

Eri valokatkaisimilla käytetään sekä ulko- että sisävaloja. Vasemmalla ohjauspylvään vivulla sytytetään ja säädetään ulkovaloja. Kojelaudan säätöpyörällä säädetään sisätilan valaistuksen voimakkuutta.

## Ulkovalaistus

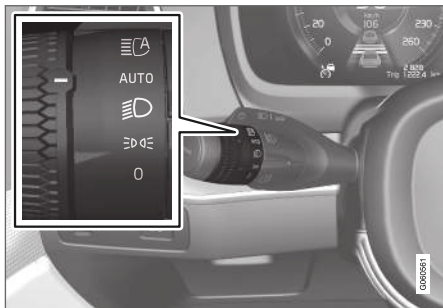

Vasemman ohjauspylvään vivun kiertorengas.

Kun auton sähköjärjestelmä on jännitetilassa II, seuraavia toimintoja käytetään kääntämällä kiertorengas eri asentoihin:

Tila	Sisältö
	Huomiovalot. Kaukovaloilkkua voidaan käyttää.
	Huomio- ja positiovalot. Positiovalot auton ollessa pysäköitynä. <sup>A</sup> Kaukovaloilkkua voidaan käyttää.
	Lähivalot ja positiovalot. Kaukovalot voidaan aktivoida. Kaukovaloilkkua voidaan käyttää.

Tila	Sisältö
	Huomiovalot ja positiovalot päivänvalossa. Lähivalot ja positiovalot heikossa päivänvalossa tai pimeässä tai kun sumuvalot edessä* ja/tai takana on aktivoitu. Toiminto Automaattiset kaukovalot voidaan aktivoida. Kaukovalot voidaan aktivoida, kun lähivalot palavat. Kaukovaloilkkua voidaan käyttää.
	Automaattiset kaukovalot päällä/pois.

<sup>A</sup> Jos auto on käynnissä mutta paikallaan, kiertorengas voidaan siirtää asentoon  toisesta asennosta, jotta vain positiovalot syttyvät muun valaistuksen sijasta.

Volvo suosittelee, että asentoa **AUTO** käytetään autoa ajettaessa.

**VAROITUS**

Auton valaistulaitteisto ei voi kaikissa tilanteissa päätellä, milloin päivänvalo on liian heikko tai tarpeeksi voimakas, esim. sumussa ja sateessa.

Kuljettaja on aina vastuussa siitä, että autolla ajetaan käyttäen liikenneturvallista valaistusta ja voimassa olevien liikennesääntöjen mukaisesti.

**Kojelaudan säätöpyörät**

Sisätilan valaistustehon säätämisen säätöpyörä (vasemmalle).

**Aiheeseen liittyvät tiedot**

- Valaistustoimintojen säätäminen keskinäytössä (s. 139)
- Sisävalaistus (s. 148)
- Seisonta-/positiovalot (s. 140)

- Vilkkujen käyttö (s. 143)
- Kaukovalojen käyttäminen (s. 142)
- Lähivalot (s. 141)
- Sumuvalonheittimet/kaarrevalot\* (s. 145)
- Takasumuvalo (s. 145)
- Aktiiviset kaarrevalot\* (s. 144)
- Jarruvalot (s. 146)
- Häätäjarruvalot (s. 146)
- Varoitusvilkut (s. 147)

**Valaistustoimintojen säätäminen keskinäytössä**

Useita valaistustoimintoja voidaan säätää ja aktiivoida keskinäytön kautta. Tämä koskee esimerkiksi automaattisia kaukovaloja, saattovaloja ja turvavalvoja.

1. Painakaa **Asetukset** keskinäytön päänäkylässä.
2. Painakaa painiketta **My Car** → **Valot ja valaistus**.
3. Valitkaa **Ulkovalot** tai **Sisävalot** ja valitkaa sitten toiminto, jota haluatte säätää.

**Aiheeseen liittyvät tiedot**

- Valokatkaisimet (s. 138)
- Automaattiset kaukovalot (s. 142)
- Saattovalojen käyttäminen (s. 147)
- Turvavalistus (s. 148)
- Vilkkujen käyttö (s. 143)
- Asetusten muuttaminen keskinäytön päänäkylässä (s. 121)
- Toimintonäkymä keskinäytössä (s. 111)

## Seisonta-/positiovalot

Positiovaloja voidaan käyttää, jotta muut tielläliikujat näkevät pysähtyneen tai pysäköidyn auton. Positiovalot sytytetään ohjauspylvään vivun kiertorenkaalla.

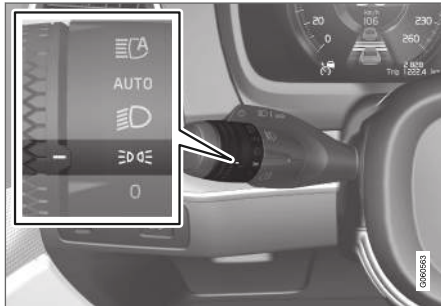

Ohjauspylvään vivun kiertorengas positiovalojen asennossa.

Asettakaa kiertorengas asentoon **D** - positiovalot sytyvät (numerokilven valaistus syttyy samanaikaisesti).

Jos auton sähköjärjestelmä on jännitetilassa **II**, huomiovalot palavat positiovalojen asemesta edessä. Kun kiertorengas on tässä asennossa, positiovalot palavat riippumatta auton sähköjärjestelmän jännitetilasta.

Jos auto on käynnissä mutta paikallaan, kiertorengas voidaan siirtää positiovalojen asentoon

**D** toisesta asennosta, jotta vain positiovalot sytyvät muun valaistuksen sijasta.

Ajettaessa yli 30 sekuntia enintään ajonopeudella 10 km/h (n. 6 mph) tai ajonopeuden ylittäessä 10 km/h (n. 6 mph) huomiovalot sytyvät. Kuljettajan täytyy kääntää säädin muuhun asentoon kuin **D**.

Kun ulkona on pimeää ja takaluukku avataan, positiovalot takana sytyvät (jos niitä ei jo ole sytytetty) takana olevien huomion herättämiseksi. Tämä tapahtuu riippumatta kiertorengkaan asennosta tai siitä, missä jännitetilassa auton sähköjärjestelmä on.

### Aiheeseen liittyvät tiedot

- Valokatkaisimet (s. 138)
- Jännitetilat (s. 390)

## Huomiovalot

Autossa on ympäristön valaistusolosuhteet havaitsevia tunnistimia. Huomiovalot palavat ohjauspylvään vivun kiertorengaan ollessa asennossa **0**, **D** tai **AUTO** sekä auton sähköjärjestelmän ollessa jännitetilassa **II**. Tilassa

**AUTO** valonheittimet vaihtavat automaattisesti lähivaloille heikossa päivänvalossa tai pimeällä.

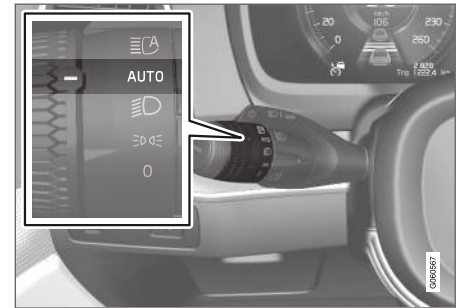

Ohjauspylvään vivun kiertorengas asennossa **AUTO**.

Ohjauspylvään vivun kiertorengaan ollessa asennossa **AUTO** palavat huomiovalot (DRL<sup>1</sup>), kun autolla ajetaan päivänvalossa. Auto vaihtaa automaattisesti valot huomiovaloista lähivaloihin heikossa päivänvalossa tai pimeässä. Vaihto lähivaloihin tapahtuu myös, jos sumuvalot edessä\* ja/tai takana aktivoituvat.

<sup>1</sup> Daytime Running Lights

**VAROITUS**

Järjestelmä on energiansäästön apuväline - se ei voi kaikissa tilanteissa ratkaista, milloin päivänvalo on liian heikkoa tai riittävän voimakasta, esim. sumussa ja sateessa.

Kuljettaja on aina vastuussa siitä, että autolla ajetaan käyttäen liikenneturvallisuuden kannalta oikeaa valaistusta ja voimassa olevien liikennesääntöjen mukaisesti.

**Aiheeseen liittyvät tiedot**

- Valokatkaisimet (s. 138)
- Jännitetilat (s. 390)
- Lähivalot (s. 141)

**Lähivalot**

Lähivalot aktivoituvat automaattisesti heikossa päivänvalossa tai pimeässä ohjauspylvään vivun kiertorenkään ollessa ajon aikana asennossa **AUTO**, kun auton sähköjärjestelmä on jännitetilassa **II**.

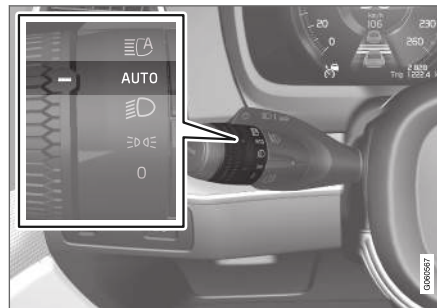

Ohjauspylvään vivun kiertorengas asennossa **AUTO**.

Käännettäessä ohjauspylvään vipu asentoon **AUTO** lähivalot aktivoituvat automaattisesti myös silloin, jos:

- etusumuvalot\* aktivoidaan
- takasumuvalo aktivoidaan
- etu- ja takasumuvalot aktivoidaan.

Kun ohjauspylvään vivun kiertorengas on asennossa , lähivalot palavat aina auton sähköjärjestelmän ollessa jännitetilassa **II**.

**Tunnelin havaitseminen**

Auto tunnistaa, kun sitä ajetaan tunneliin, ja vaihtaa tällöin huomiovaloista lähivaloihin.

Huomatkaa, että ohjauspylvään vasemman vivun kiertorenkään on oltava asennossa **AUTO**, jotta tunnelin havaitseminen voisi toimia.

**Aiheeseen liittyvät tiedot**

- Valokatkaisimet (s. 138)
- Jännitetilat (s. 390)
- Huomiovalot (s. 140)

## Kaukovalojen käyttäminen

Kaukovaloja käytetään ohjauspyörän vasemmanpuoleisella vivulla. Kaukovalot ovat auton voimakaimmat valot ja niitä tulee käyttää näkyvyyden parantamiseksi ajettaessa pimeällä, kunhan ne eivät häikäise muita tielläliikkuja.

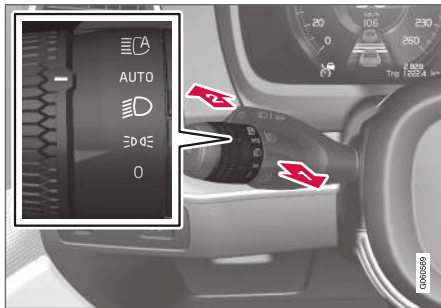

Ohjauspylvään vipu kiertorengaalla.

## Kaukovalovilkku

1 Siirtäkää ohjauspylvään vipua kevyesti taaksepäin kaukovalovilkkun asentoon. Kaukovalot palavat, kunnes vipu vapautetaan.

## Kaukovalot

2 Kaukovalot voidaan aktivoida, kun ohjauspylvään vivun kiertorengas on asennossa **AUTO** <sup>2</sup> tai . Aktivoidaa kaukovalot siirtämällä

ohjauspylvään vipua eteenpäin. Deaktivoikaa siirtämällä ohjauspylvään vipua taaksepäin.

Kaukovalojen ollessa aktiivituina symboli palaa kuljettajan näytössä.

## Aiheeseen liittyvät tiedot

- Valokatkaisimet (s. 138)
- Automaattiset kaukovalot (s. 142)

## Automaattiset kaukovalot

Automaattiset kaukovalot on toiminto, joka tuulilaslin yläreunassa olevalla kameratunnistimella havaitsee vastaantulevan liikenteen valonheittimien valon tai edellä ajavan ajoneuvon takavalot, ja vaihtaa tällöin kaukovaloilta lähivaloilte.

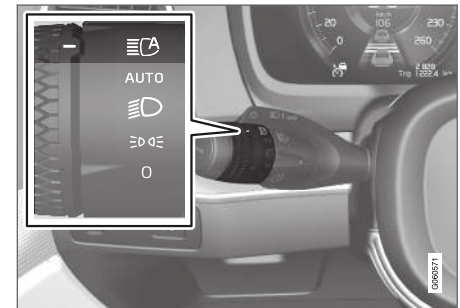



Symboli tarkoittaa automaattisia kaukovaloja.

Toiminto voi alkaa toimia pimeässä ajamisen yhteydessä, kun auton nopeus on n. 20 km/h (noin 12 mph) tai suurempi. Toiminto voi ottaa myös katuvalaistuksen huomioon. Kun kameratunnistin ei enää havaitse vastaan tulevia tai edellä ajavia ajoneuvoja, kaukovalot syytetään uudelleen muutaman sekunnin kuluttua.

<sup>2</sup> Kun lähivalot on syytetty.

## Automaattisten kaukovalojen aktivointi

Automaattiset kaukovalot aktivoidaan ja niiden aktivointi poistetaan kääntämällä oikeanpuoleisen ohjauspylvään vivun kiertorengas asentoon . Kiertorengas palaa sitten takaisin asentoon **AUTO**. Kun automaattiset kaukovalot on aktivoitu,

symboli  palaa valkoisena kuljettajan näytössä. Kun kaukovalot on sytytty, symboli palaa sinisenä.

Automaattisten kaukovalojen deaktivointi kaukovalojen ollessa päällä saa aikaan valaistuksen välittömän asettumisen lähivaloille.

## Automaattisten kaukovalojen rajoitukset

Kameratunnistimella, johon toiminto perustuu, on tiettyjä rajoituksia.



Jos kuljettajan näytössä näytetään tämä symboli ja ilmoitus **Aktiiviset kaukovalot Tilapäisesti ei käytettävissä**, vaihto kauko- ja lähivalojen välillä on tehtävä käsin. Symboli  sammuu, kun ilmoitus esitetään.

Sama pätee, jos näytössä on tämä symboli ja ilmoitus **Tuulilasin anturi Anturi tukossa, katso käyttöopasta**.



Sama pätee, jos näytössä on tämä symboli ja ilmoitus **Tuulilasin anturi Anturi tukossa, katso käyttöopasta**.

Automaattiset kaukovalot voivat olla tilapäisesti pois käytöstä, esim. sumun ollessa tiheää tai sateen voimakasta. Kun automaattiset kaukovalot

jälleen saadaan käyttöön, tai tuulilasin tunnistimet eivät enää ole tukossa, ilmoitus sammuu ja symboli  syytty.

## VAROITUS

Automaattiset kaukovalot ovat apuväline, jolla käytetään parhaita mahdollisia valoja suotuisissa olosuhteissa.

Kuljettajan vastuulla on aina vaihtaa käsin kauko- ja lähivalojen välillä, kun liikenne- tai sääolosuhteet sitä edellyttävät.

## Aiheeseen liittyvät tiedot

- Valokatkaisimet (s. 138)
- Kaukovalojen käyttäminen (s. 142)
- Kamera- ja tutkayksikön rajoitukset (s. 311)

## Vilkkujen käyttö

Auton suuntavaloja hallitaan ohjauspylvään vasemmalla vivulla. Suuntavalot vilkkuvat kolme kertaa tai jatkuvasti riippuen siitä, kuinka pitkälle ylös- tai alaspäin vipua siirretään.

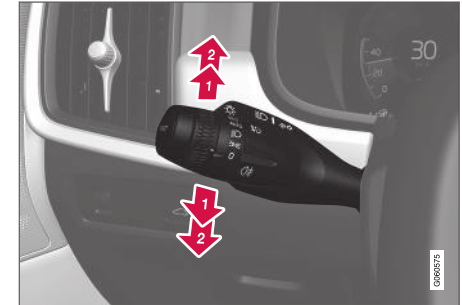

Suuntavalot.

## Lyhyt vilkutusjakso

- ▶ Siirtäkää ohjauspylvään vipu ylös- tai alaspäin ensimmäiseen asentoon ja vapauttakaa se. Suuntavalot vilkkuvat kolme kertaa. Jos toiminto deaktivoidaan keskinäytössä, valot vilkkuvat kerran.



### **i** HUOM

- Tämä automaattinen vilkkujakso voidaan keskeyttää siirtämällä ohjauspylvään vipua välittömästi vastakkaiseen suuntaan.
- Jos vilkkusymboli kuljettajan näytössä vilkkuu normaalia nopeammin - katsokaa kuljettajan näytössä näkyvää viestiä.

### Jatkuva vilkutusjakso

- ➔** Siirtäkää ohjauspylvään vipu ylös- tai alaspäin uloimpaan asentoon.

Vipu jää asentoonsa ja se siirretään takaisin käsin tai se palautuu automaattisesti ohjauspyörän liikkeen vaikutuksesta.

### Aiheeseen liittyvät tiedot

- Varoitusvilkut (s. 147)
- Valaistustoimintojen säätäminen keskinäytössä (s. 139)
- Vilkkupolttimon vaihto takana (s. 574)

### Aktiiviset kaarrevalot\*

Aktiiviset kaarrevalot on suunniteltu antamaan mahdollisimman hyvää valaistusta kaarteissa ja risteyksissä. LED<sup>3</sup>-valonheittimillä\* varustetussa autossa voi sen varustelutasosta riippuen olla aktiiviset kaarrevalot.

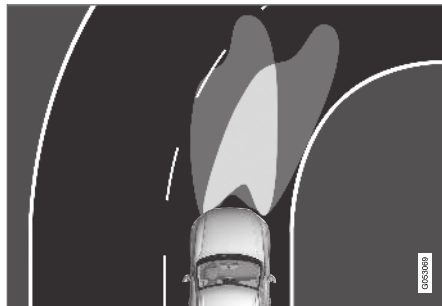

Valokuvio toiminnon ollessa aktiivoimaton (vasen) ja aktivoitu (oikea).

Aktiiviset kaarrevalot noudattavat ohjauspyörän liikettä antaakseen maksimaalisen valaistuksen kaarteissa ja risteyksissä, mikä voi parantaa kuljettajan näkyvyyttä.

Toiminto aktivoidaan automaattisesti käynnistetäessä auto. Toiminnon vian yhteydessä palaa symboli  kuljettajan näytössä samalla, kun kuljettajan näyttö esittää selittävän tekstin.

Toiminto on aktiivinen vain heikossa päivänvalossa tai pimeässä ja vain auton liikkeessä ja lähi-valojen palaessa.

### Toiminnon deaktivointi/aktivointi

Toiminto, joka on aktivoituna, kun auto toimitaan tehtaalta, voidaan deaktivoida/aktivoida keskinäytön toimintonäkyvän kautta:



Painakaa painiketta **Aktiiviset kaarrevalot**.

### Aiheeseen liittyvät tiedot

- Valaistustoimintojen säätäminen keskinäytössä (s. 139)
- Sumuvalonheittimet/kaarrevalot\* (s. 145)



<sup>3</sup> Valodiodi (Light Emitting Diode)

## Sumuvalonheittimet/kaarrevalot\*

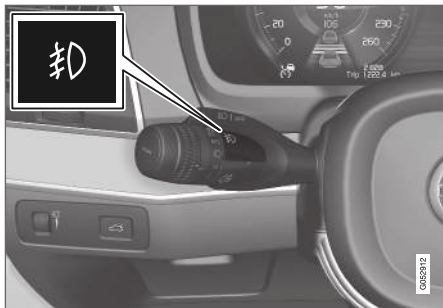
Etusumuvalot palavat lähivaloja voimakkaammin, joten ne ovat erityisen tehokkaat ajettaessa sumussa.



Sumuvalojen painike.

Sumuvalot voidaan sytyttää, kun auton sähköjärjestelmä on jännitetilassa **II** ja ohjauspylvään vivun kiertorengas asennossa **AUTO**,  tai .

Ottakaa käyttöön ja poistakaa käytöstä painamalla painiketta. Kuljettajan näytössä palaa symboli , kun sumuvalot palavat.

Sumuvalot sammuvat automaattisesti, kun auto sammutetaan tai ohjauspylvään vivun kiertorengas asetetaan asentoon **0**.

### HUOM

Sumuvalojen käyttöä koskevat määräykset vaihtelevat eri maissa.

## Kaarrevalot\*

Sumuvalot voivat sisältää kaarrevalot, jotka valaisevat tilapäisesti vinosti auton edessä olevaa aluetta siihen suuntaan, johon ohjauspyörää käännetään tai jonka puoleista suuntavilkkuä käytetään.

Toiminto aktivoituu heikossa päivänvalossa tai pimeässä, kun ohjauspylvään vivun kiertorengas on asennossa **AUTO** tai  ja auton nopeus on pienempi kuin noin 30 km/h (noin 20 mph).

Lisäksi molemmat kaarrevalot sytytetään peruutettaessa valaistuksen täydentämiseksi.

Toiminto, joka on aktivoituna, kun auto toimitaan tehtaalta, voidaan aktivoida ja deaktivoida keskinäytön kautta.

## Aiheeseen liittyvät tiedot

- Valokatkaisimet (s. 138)
- Jännitetilat (s. 390)
- Takasumuvalo (s. 145)
- Aktiiviset kaarrevalot\* (s. 144)
- Valaistustoimintojen säätäminen keskinäytössä (s. 139)

## Takasumuvalo



Takasumuvalo valaisee huomattavasti tavallisia takavaloja voimakkaammin ja sitä tulee käyttää ainoastaan silloin, kun näkyvyys on huonontunut sumun, lumen, savun tai pölyn takia, jotta muut liikenteessä liikkujat huomaavat edellä ajavan ajoneuvon aikaisessa vaiheessa.



Takasumuvalon painike.

Takasumuvalo koostuu kuljettajan puolella takana olevasta valosta.



Takasumuvalo voidaan kytkeä päälle vain, jos:

- jännitetilat **II** on aktiivinen ja ohjauspylvään vivun kiertorengas on asennossa **AUTO** tai 
- ohjauspylvään vivun kiertorengas on asennossa  ja sumuvalot palavat.



- ◀◀ Painakaa sytytys-/sammutuspainiketta. Symboli  palaa kuljettajan näytössä, kun takasumuvalo on sytytetty.

Takasumuvalo sammuu automaattisesti, kun:

- auto sammutetaan tai ohjauspylvään vivun kiertorengas asetetaan asentoon 
- ohjauspylvään vivun kiertorengas on asennossa  ja sumuvalot sammutetaan.

### HUOM

Sumuvalon käyttöä takana koskevat määräykset vaihtelevat eri maissa.

### Aiheeseen liittyvät tiedot

- Valokatkaisimet (s. 138)
- Sumuvalonheittimet/kaarrevalot\* (s. 145)
- Jännitetilat (s. 390)
- Takasumuvalon polttimon vaihto (s. 577)

### Jarruvalot

Jarruvalot syttyvät automaattisesti jarrutettaessa.

Jarruvalot syttyvät, kun jarrupoljinta painetaan ja kun jokin kuljettajan tukijärjestelmistä jarruttaa autoa automaattisesti.

### Aiheeseen liittyvät tiedot

- Hätäjarruvalot (s. 146)
- Jarrutoiminnot (s. 393)
- Jarruvalopolttimon vaihtaminen (s. 576)
- Kuljettajan tukijärjestelmä (s. 260)

### Hätäjarruvalot

Hätäjarruvalot aktivoidaan takana olevien ajoneuvojen varoittamiseksi voimakkaasta jarrutuksesta.

Toiminto tarkoittaa, että jarruvalot vilkkuvat sen sijaan, että ne - kuten normaalissa jarrutuksessa - palaisivat jatkuvasti.

Hätäjarruvalot aktivoituvat voimakkaassa jarrutuksessa tai jos ABS-järjestelmä aktivoituu suurissa nopeuksissa.

Kun kuljettaja on hidastanut nopeutta voimakkaasti jarruttamalla ja hän vapauttaa jarrupolkimen, jarruvalot palaavat normaaliin toimintaan.

Samalla auton varoitusvilkut aktivoituvat. Nämä vilkkuvat, kunnes kuljettaja kiihdyttää auton jälleen suuremmalle nopeudelle tai sammuttaa auton varoitusvilkut.

### Aiheeseen liittyvät tiedot

- Jarruvalot (s. 146)
- Käyttöjarru (s. 393)
- Varoitusvilkut (s. 147)

## Varoitusvilkut

Varoitusvilkut varoittavat muita tielläliikkuja siten, että kaikki auton vilkut vilkkuvat yhtä aikaa. Toimintoa voidaan käyttää vaaratilanteesta varoittamiseen.

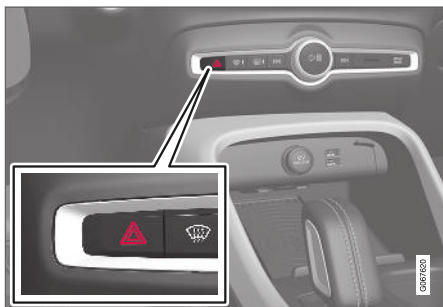

Varoitusvilkkujen painike.

Painakaa painiketta varoitusvilkkujen aktivoimiseksi.

Varoitusvilkut aktivoidaan automaattisesti, kun autoa on jarrutettu niin voimakkaasti, että hätäjarruvalot on aktivoitu, ja nopeus on pieni. Varoitusvilkut alkavat vilkkua, kun hätäjarruvalot ovat lakanneet vilkkumasta, ja ne poistuvat sitten automaattisesti toiminnasta lähdeettäessä liikkeelle tai painettaessa painiketta.

### **i** HUOM

Varoitusvilkkujen käyttöä koskevat määräykset voivat vaihdella maasta toiseen.

### Aiheeseen liittyvät tiedot

- Hätäjarruvalot (s. 146)
- Vilkkujen käyttö (s. 143)

## Saattovalojen käyttäminen

Osaa ulkopuolisesta valaistuksesta voidaan pitää palamassa, jolloin se toimii saattovalaistuksena auton lukitsemisen jälkeen.

Toiminnon aktivointi:

1. Sulkekaa auto.
2. Siirtäkää vasenta ohjauspyörän vipua eteenpäin kojelaudan suuntaan ja vapauttakaa se.
3. Nouskaa ulos autosta ja lukitkaa ovi.

Toiminnon aktivoitua kuljettajan näytön symboli, positiovalot, ulkokahvan valaistus\* ja numerokilven valaistus palavat.

Aika, jonka saattovalot palavat, voidaan säätää keskinäytön kautta.

### Aiheeseen liittyvät tiedot

- Valaistustoimintojen säätäminen keskinäytössä (s. 139)
- Turvalaistus (s. 148)

## Turvavalaistus

Turvavalaistus sytytetään, kun auton lukitus avataan, ja sitä käytetään auton valaistuksen syyttämiseen matkan päästä.

Toiminto aktivoituu, kun etävainta käytetään lukituksen avaamiseen. Tällöin palavat positiovalot, ulkokahvan valaistus\*, numerokilven valaistus, sisäkattovalot ja lattivalaistus sekä tavar-/kuormatilan valaistus. Jos jokin ovi avataan aktivointiajan sisällä, ulkokahvan\* valaistuksen ja sisävalaistuksen toiminta-aikaa pidennetään.

Toiminto voidaan aktivoida ja deaktivoida keskinäytön kautta.

## Aiheeseen liittyvät tiedot

- Valaistustoimintojen säätäminen keskinäytössä (s. 139)
- Saattovalojen käyttäminen (s. 147)
- Etävaimella (s. 220)

## Sisävalaistus

Sisustuksessa on useita erityyppisiä, ajokoke-musta parantavia valoja. Muun muassa lukuvalot, käsinekotelon valaistus ja maavalaistus.

Kaikki valaistus matkustamossa voidaan syyttää ja sammuttaa manuaalisesti vähintään 5 minuutin kuluttua siitä, kun:

- auton moottori on sammutettu ja sen sähköjärjestelmä on jännitetilassa **0**
- auton lukitus on avattu, mutta autoa ei ole käynnistetty.

## Etumainen kattovalaistus



Säätimet kattokonsolissa etumaisia lukuvaloja ja matkustamovalaistusta varten.

- 1 Lukuvalo, vasen puoli
- 2 Matkustamovalaistus

- 3 Matkustamovalaistuksen automatiikka
- 4 Lukuvalo, oikea puoli

## Lukuvalot

Lukuvalot oikealla tai vasemmalla puolella sytyvät tai sammuvat, kun kyseistä painiketta kattokonsolissa painetaan lyhyesti. Valovoimaa säädetään pitämällä painiketta painettuna.

## Matkustamovalaistus

Lattivalaistus ja kattovalaistus sytytetään tai sammutetaan painamalla lyhyesti kattokonsolissa olevaa painiketta.

## Matkustamovalaistuksen automatiikka

Automatiikka aktivoidaan painamalla lyhyesti **AUTO**-painiketta kattokonsolissa. Kun automatiikka on aktivoitu, painikkeen merkkivalo palaa ja matkustamovalaistus syttyy ja sammuu alla kuvatulla tavalla.

Matkustamovalaistus syttyy, kun:

- auton lukitus avataan
- auto sammutetaan
- jokin sivuovi avataan
- jää palamaan kahdeksi minuutiksi, jos jokin sivuovi on auki.

Matkustamon valaistus sammuu, kun:

- auto lukitaan
- auto käynnistetään
- jokin sivuovi suljetaan.

### Taempi kattovalaistus\*

Auton takaosassa on lukuvalaistus, jota käytetään myös matkustamovalaistuksena.



Lukuvalot takaistuimen yläpuolella.



Panoraamakaton\* varustetussa autossa on kaksi valoyksikköä, yksi katon kummallakin puolella.

Lukuvalot sytytetään tai sammutetaan painamalla lyhyesti valaisimen painiketta. Valovoimaa säädetään pitämällä painiketta painettuna.

### Hansikaslokeron valo

Hansikaslokeron valaistus syttyy ja sammuu, kun luukku avataan tai suljetaan.

### Aurinkosuojan peilin valaistus\*

Peilin valaistus häikäisyuojassa syttyy ja sammuu, kun kansi avataan tai suljetaan.

### Maavalaistus\*

Maavalaistus syttyy tai sammuu, kun vastaava ovi avataan tai suljetaan.

### Valaistus kuormatilassa

Kuormatilassa valaistus syttyy tai sammuu, kun takaluukku avataan tai suljetaan.

### Koristevalaistus

Ympäröivä valo syttyy avattaessa ovet ja sammuu lukittaessa auto. Koristevalaistuksen voimakkuutta voidaan säätää keskinäytössä ja myös hienosäätää kojelaudan säätöpyörällä.

### Tunnelmavalot\*

Auto on varustettu valodiodeilla, jotka mahdollistavat valon värin muuttamisen. Tämä valaistus palaa, kun auto on käynnissä. Tunnelmavalaitusta voidaan säätää keskinäytössä ja myös hienosäätää kojelaudan säätöpyörällä.

### Ovien säilytyslokeroiden valot

Ovien säilytyslokeroiden valot syttyvät avattaessa ovet ja sammuvat lukittaessa auto. Valojen voimakkuutta voidaan hienosäätää kojelaudassa olevan säätöpyörän avulla.

### Tunnelikonsoolin etummaisena mukinpitimen valo

Etummaisena mukinpitimen valo syttyy, kun auton lukitus avataan, ja se sammuu kun auto lukitaan. Valojen voimakkuutta voidaan hienosäätää kojelaudassa olevan säätöpyörän avulla.

### Aiheeseen liittyvät tiedot

- Sisävalaistuksen säätäminen (s. 150)
- Valokatkaisimet (s. 138)
- Jännitetilat (s. 390)
- Matkustamon sisusta (s. 542)

## Sisävalaistuksen säätäminen

Auton valaistus syttyy eri tavalla jännitetilasta riippuen. Sisävalaistusta voidaan säätää kojelaudan säätöpyörällä ja joitakin valaistustoimintoja myös keskinäytön kautta.



Kojelaudan säätöpyörällä ohjauspyörän vasemmalla puolella säädetään näyttövalaistuksen, säädinten valaistuksen, ympäröivän valon ja tunnelmavalaisuksen\* voimakkuutta

## Ympäröivän koristevalaistuksen säätäminen

1. Painakaa **Asetukset** keskinäytön päänäkylässä.
2. Painakaa painiketta **My Car → Valot ja valaistus → Sisävalot**.
3. Valitkaa seuraavien asetusten väliä:
  - Kohdassa **Tunnelmavalon voimakkuus**, valitkaa joko **Pois, Alhainen** tai **Voimakas**.
  - Kohdassa **Tunnelmavalon taso**, valitkaa joko **Alennettu** tai **Täysi**.

## Tunnelmavalaisuksen säätäminen\*

Auto on varustettu muutamilla valodiodeilla, jotka mahdollistavat valon värin muuttamisen. Tämä valaistus palaa, kun auto on käynnissä.

## Valojen voimakkuuden muuttaminen

1. Painakaa **Asetukset** keskinäytön päänäkylässä.
2. Painakaa painiketta **My Car → Valot ja valaistus → Sisävalot → Sisätilan tunnelmavalaisus**.
3. Kohdassa **Sisätilan teemavalon voimakkuus** valitkaa joko **Pois, Alhainen** tai **Voimakas**.

## Valojen värin muuttaminen

1. Painakaa **Asetukset** keskinäytön päänäkylässä.
2. Painakaa painiketta **My Car → Valot ja valaistus → Sisävalot → Sisätilan tunnelmavalaisus**.
3. Valitkaa väliä **Lämpötilan mukaan** ja **Värin mukaan** valojen värin muuttamiseksi.

Valittaessa **Lämpötilan mukaan** valo muuttuu asetetun matkustamon lämpötilan mukaan.

Kohdassa **Värin mukaan** voidaan käyttää lisäsäätöihin aliluokkaa **Teemavärit**.

## Aiheeseen liittyvät tiedot

- Sisävalaistus (s. 148)
- Valaistustoimintojen säätäminen keskinäytössä (s. 139)
- Jännitetilat (s. 390)

IKKUNAT, LASIT JA PEILIT

## Ikkunat, lasit ja peilit

Autossa on säätimet ikkunoita, laseja ja peilejä varten. Jotkut auton lasit on vahvistettu laminoimalla.

### Laminoitu lasi

Tuulilasi on laminoitua lasia, ja joihinkin muihin lasipintoihin on saatavana lisävarusteena laminoitu lasi. Laminoitu lasi on vahvistettua, mikä antaa paremman murtosuojan ja parantaa matkustamon äänieristystä.

Myös panoraamakatto\* on laminoitua lasia.



Symboli osoittaa ikkunat, joissa lasi on laminoitua<sup>1</sup>/>

### Aiheeseen liittyvät tiedot

- Ikkunoiden ja aurinkoverhojen puristumis-  
suoja (s. 152)
- Panoraamakatto\* (s. 158)
- Ikkunannostimet (s. 153)
- Taustapeilit (s. 155)
- Tuulilasinpyyhkimien käyttö (s. 162)
- Tuulilasin ja valonheittimien huuhtelulaittei-  
den käyttäminen (s. 165)
- Sähkölämmitteisen tuulilasin\* aktivointi ja  
deaktivointi (s. 200)

- Sähkölämmitteisen takalasin ja ulkostausta-  
peilien aktivointi ja deaktivointi (s. 202)

## Ikkunoiden ja aurinkoverhojen puristumisuoja

Kaikissa sähkökäyttöisissä ikkunoissa ja aurinko-  
suojiissa\* on puristumisuoja, joka laukeaa, jos  
avautumisen tai sulkeutumisen tiellä on jokin  
este.

Kohdatessaan esteen liike pysähtyy, jonka jäl-  
keen se palaa automaattisesti takaisinpäin noin  
50 mm:n (n. 2 tuuman) päähän esteestä (tai täy-  
teen tuuletusasettoon).

Puristumisuoja voidaan ohittaa, jos sulkeutumi-  
nen keskeytyy esim. jään muodostumisen takia,  
painamalla säädintä jatkuvasti samaan suuntaan.

Jos puristumisuojan kanssa on ongelmia, voi-  
daan kokeilla palauttamismenettelyä.

### VAROITUS

Jos käynnistysakku on kytketty irti, automaat-  
tinen avaus- ja sulkemistoiminto on palautet-  
tava alkutilaan, jotta se toimii oikein. Puristu-  
missuojuksen toiminta edellyttää uutta ase-  
tusta.

### Aiheeseen liittyvät tiedot

- Puristumisuojan palauttamismenettely  
(s. 153)
- Ikkunannostimien käyttö (s. 154)
- Panoraamakatto\* (s. 158)

<sup>1</sup> Ei koske tuulilasia ja panoraamakattoa\*, jotka ovat aina laminoituja eikä niissä sen vuoksi ole tätä symbolia.

## Puristumissuojan palauttamismenettely

Jos ikkunannostimien sähkötoiminnoissa esiintyy ongelma, voidaan kokeilla palauttamismenettelyä.

### VAROITUS

Jos käynnistysakku on kytketty irti, automaattinen avaus- ja sulkemistoiminto on palautettava alkutilaan, jotta se toimii oikein. Puristumissuojuksen toiminta edellyttää uutta asetusta.

Jos ongelmat eivät poistu tai jos ne koskevat panoraamakattoa tai kattoluukkuja, kääntyäkää korjaamon puoleen<sup>2</sup>.

### Ikkunannostimen palauttaminen

1. Aloitettaessa ikkunan on oltava suljettuna.
2. Siirtäkää ikkunannostimen säädintä manuaalisessa tilassa kolme kertaa ylöspäin suljettua asentoa kohti.
  - > Järjestelmä alustetaan automaattisesti.

### Aiheeseen liittyvät tiedot

- Ikkunoiden ja aurinkoverhojen puristumissuoja (s. 152)
- Ikkunannostimien käyttö (s. 154)

## Ikkunannostimet

Ikkunannostimia käytetään kyseisen oven säätimillä. Kuljettajan ovelsa on säätimet kaikkien ikkunoiden käyttämisestä ja myös lapsilukkojen aktiivointia varten.

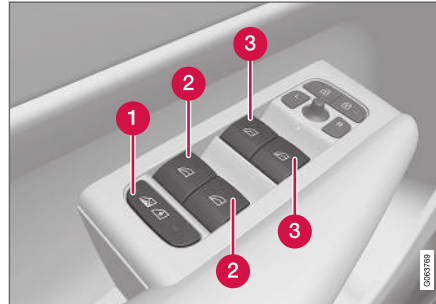

Säädinpaneeli kuljettajan ovelsa.

- 1 Sähkötoiminen lapsilukko\*, joka poistaa takaovien säätimet käytöstä, jotta ovia tai ikkunoita ei voida avata auton sisältä käsin.
- 2 Takaikkunoiden säätimet.
- 3 Etuikkunoiden säätimet.

Ikkunannostimissa on puristumissuoja. Jos puristumissuojan kanssa on ongelmia, voidaan kokeilla palauttamismenettelyä.

### VAROITUS

Lapset, muut matkustajat tai esineet voivat jäädä liikkuvien osien puristukseen.

- Käyttäkää ikkunoita aina valvotusti.
- Älkää antako lasten leikkiä käyttösäätimillä.
- Älkää koskaan jättäkö lapsia yksin autoon.
- Muistakaa aina katkaista ikkunannostinten virta asettamalla auton sähköjärjestelmä jännitetilaan **0** ja ottakaa sitten etäavain mukaan poistuessanne autosta.
- Älkää koskaan työntäkö esineitä tai kehonosia ikkunoista ulos, vaikka auton sähköjärjestelmä olisi täysin pois toiminnasta.

### Aiheeseen liittyvät tiedot

- Ikkunannostimien käyttö (s. 154)
- Ikkunoiden ja aurinkoverhojen puristumissuoja (s. 152)
- Puristumissuojan palauttamismenettely (s. 153)

<sup>2</sup> Suosittelemme valtuutettua Volvon teknistä palvelua.

## Ikkunannostimien käyttö

Kuljettajan oven säädinpaneelista voidaan käyttää kaikkia ikkunannostimia, muiden ovien säädinpaneeleista vain kyseisen oven ikkunannostinta.

Ikkunannostimissa on puristumissuoja. Jos puristumissuojan kanssa on ongelmia, voidaan kokeilla palauttamismenettelyä.

### **VAROITUS**

Lapset, muut matkustajat tai esineet voivat jäädä liikkuvien osien puristukseen.

- Käyttäkää ikkunoita aina valvotusti.
- Älkää antako lasten leikkiä käyttösäätimillä.
- Älkää koskaan jättäkö lapsia yksin autoon.
- Muistakaa aina katkaista ikkunannostinten virta asettamalla auton sähköjärjestelmä jännitetilaan **O** ja ottakaa sitten etäavain mukaan poistuessanne autosta.
- Älkää koskaan työntäkö esineitä tai kehonosia ikkunoista ulos, vaikka auton sähköjärjestelmä olisi täysin pois toiminnasta.



Ikkunannostimien käyttö.

- ➔ **Käyttö ilman automatiikkaa.** Siirtäkää jotain säädintä hieman ylös- tai alaspäin. Ikkunannostimet liikkuvat ylös- tai alaspäin niin kauan kuin säädintä pidetään paikallaan.
- ➔ **Käyttö automatiikalla.** Siirtäkää jokin säätimistä ylös- tai alaspäin ääriasentoonsa ja vapauttakaa se sitten. Ikkuna liikkuu automaattisesti ääriasentoonsa.

Jotta ikkunannostimia voidaan käyttää, jännitetilan pitää olla **I** tai **II**. Moottorin sammuttamisen jälkeen voidaan ikkunannostimia käyttää muutama minuutin ajan vielä syytysvirran katkaisun jälkeenkin - ei kuitenkaan oven avaamisen jälkeen. Vain yhtä säädintä voidaan käyttää kerrallaan.

Niitä voidaan käyttää myös etäavaimella tai avaimettomalla avaamisella\* ovenkahvaa käyttäen.

### **VAROITUS**

Tarkistakaa, että lapset tai muut matkustajat eivät jää väliin, kun kaikki ikkunat suljetaan etäavaimella tai avaimettomalla avaamisella\* ovenkahvaa käyttäen.

### **HUOM**

Yksi tapa vähentää sykkivää ilmavirran ääntä, kun takaovien ikkunoita on avattu, on avata hieman myös etuovien ikkunoita.

### **HUOM**

Ikkunoita ei voida avata ajonopeuden ylitäessä n. 180 km/h (n. 112 mph), mutta ne voidaan sulkea.

Liikennesääntöjen noudattaminen on aina kuljettajan vastuulla.

### **HUOM**

Ikkunoita ei ehkä voida käyttää, jos lämpötila on alhainen.

### **Aiheeseen liittyvät tiedot**

- Ikkunannostimet (s. 153)
- Ikkunoiden ja aurinkoverhojen puristumissuoja (s. 152)
- Puristumissuojan palauttamismenettely (s. 153)

- Avaimeton lukitseminen ja lukituksen avaaminen\* (s. 241)
- Lukitseminen ja lukituksen avaaminen etäavaimella (s. 222)

## Taustapeilit

Sisä- ja ulkostaustapeilien tarkoitus on tarjota kuljettajalle parempi näkyminen taakse.

### Sisätaustapeili

Sisätaustapeiliä säädetään kääntämällä sitä käsin. Sisätaustapeilissä voi olla HomeLink\*, automaattinen himmennys\* ja kompassi\*.

### Ulkostaustapeilit

#### VAROITUS

Molemmat peilit ovat kaarevia hyvän yleissilmäyksen saamiseksi. Esineet voivat näyttää olevan kauempana kuin ne todellisuudessa ovat.

Ulkostaustapeilien asento säädetään kuljettajan oven säädinpaneelin säätövivulla. Myös automaattisia asetuksia on useita ja ne voidaan yhdistää sähkötoimisen istuimen\* muistitoimintopainikkeisiin.

### Aiheeseen liittyvät tiedot

- HomeLink®\* (s. 451)
- Kompassi\* (s. 454)
- Taustapeilien himmennuksen säätäminen (s. 156)
- Ulkostaustapeilien kääntäminen (s. 157)
- Istuimen ja taustapeilien asentojen tallentaminen (s. 172)

- Sähkölämmitteisen takalasin ja ulkostaustapeilien aktiivointi ja deaktiivointi (s. 202)

## Taustapeilien himmennuksen säätäminen

Jos takaa tulee voimakas valo, se voi heijastua taustapeileistä ja häikäistä kuljettajaa. Himmennä takaa tulevat valot, jos ne häiritsevät.

### Manuaalinen himmennys

Sisätaustapeili voidaan himmentää peilin alareunassa olevalla säätimellä.



**1** Manuaalisen himmennuksen säädin.

1. Himmentakää siirtämällä säädintä matkustamon suuntaan.
2. Palauttakaa normaaliasentoon siirtämällä säädintä tuulilasien suuntaan.

Automaattisella himmennyksellä varustetussa peilissä ei ole manuaalisen himmennuksen säädintä.

### Automaattinen himmennys\*

Jos takaapäin tulee voimakas valo, taustapeilit himmenevät automaattisesti. Automaattinen himmennys on aina toiminnassa ajon aikana, paitsi jos peruutusvaihte on valittu.

#### **i HUOM**

Herkkyyttä muutettaessa himmennys ei muutu välittömästi, vaan muutos tapahtuu vähitellen.

Himmennyksen herkkyys vaikuttaa sekä sisä- että ulkostaustapeileihin.

Himmennyksen herkkyyden muuttaminen:

1. Painakaa **Asetukset** keskinäytön päänäkymässä.
2. Painakaa painiketta **My Car → Peilit ja helppo sisääntulo**.
3. Kohdassa **Taustapeilin automaattinen himmennys**, valitkaa **Normaali**, **Tumma** tai **Vaalea**.

Sisätaustapeilissä on kaksi tunnistinta, eteenpäin suunnattu ja taaksepäin suunnattu, jotka toimivat yhdessä häikäisevän valon tunnistamiseksi ja poistamiseksi. Eteenpäin suunnattu tunnistin havaitsee ympäröivän valon, kun taas taaksepäin suunnattu tunnistin havaitsee takana olevan ajoneuvon valonheittimistä tulevan valon.

Jotta ulkostaustapeileissä voi olla automaattinen himmennys, sen on oltava myös sisätaustapeilissä.

#### **i HUOM**

Jos esim.pysäköintiolosuhteet, transponderit, häikäisysoijat tai esineet istuimella tai tavara-tilassa peittävät tunnistimet siten, että niihin ei pääse valoa, sisä- ja ulkostaustapeilien himmennystoimintoa heikennetään.

### Aiheeseen liittyvät tiedot

- Taustapeilit (s. 155)
- Ulkostaustapeilien kääntäminen (s. 157)

## Ulkotaustapeilien kääntäminen

Jotta näkyvä taaksepäin on parempi, ulkostaustapeilit voidaan säätää kuljettajan toiveiden mukaisesti. Automaattisia asetuksia on useita ja ne voidaan myös yhdistää sähkötoimisen istuimen\* muistitoimintopainikkeisiin.

## Ulkostaustapeilien säätimien käyttäminen

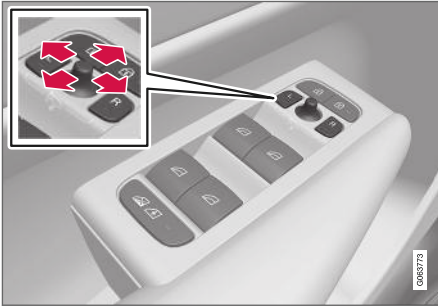

Ulkostaustapeilien säätimet.

Ulkostaustapeilien asento säädetään kuljettajan oven säädinpaneelin säätöivulla. Jännitetilän on oltava vähintään **I**.

1. Painakaa painiketta **L** vasemman taustapeiliin tai painiketta **R** oikean taustapeiliin osalta. Painikkeessa oleva valo palaa.

2. Säätäkää asento keskellä olevalla säätöivulla.
3. Painakaa vielä kerran painiketta **L** tai **R**. Valon pitää sammua.

## Taustapeilien kääntäminen sisään sähkötoimisesti\*

Pysäköintiä/ahtaisiin tiloihin ajoa varten peilit voidaan kääntää sisään.

1. Painakaa yhtä aikaa painikkeita **L** ja **R**.
2. Vapauttakaa ne noin 1 sekunnin kuluttua. Peilit pysähtyvät automaattisesti täysin sisäänkäännettyyn asentoon.

Kääntäkää peilit ulos painamalla painikkeita **L** ja **R** samanaikaisesti. Peilit pysähtyvät automaattisesti uloskäännettyyn asentoon.

## Palautus normaaliasentoon

Ulkkoisen vaikutuksen johdosta asentoon muutaneet peilit pitää palauttaa sähköisesti normaaliasentoon, jotta sähköinen sisään-/uloskääntäminen\* toimisi oikein.

1. Kääntäkää peilit autoa vasten painamalla painikkeita **L** ja **R** samanaikaisesti.
2. Kääntäkää ne jälleen ulos painamalla yhtä aikaa painikkeita **L** ja **R**.
3. Toistakaa edellä kuvattu toimenpide tarvittaessa.

Peilit on asetettu uudelleen neutraalitiilaan.

## Kääntäminen pysäköitäessä<sup>3</sup>

Taustapeiliä voidaan kääntää alaspäin, jotta kuljettaja pystyy esimerkiksi näkemään tien reunan pysäköidessään.

- Kytkekää peruutusvaihte ja painakaa painiketta **L** tai **R**.

Huomatkaa, että painiketta on ehkä painettava kahdesti riippuen siitä, oliko se jo esivalittu. Kun taustapeili on käännetty alas, painike vilkkuu. Kolmen sekunnin kuluttua peruutusvaihteen kytkemisestä pois päältä taustapeili lähtee palaamaan automaattisesti alkuperäiseen asentonsa, jonka se saavuttaa noin 8 sekunnissa.

## Automaattinen kääntäminen pysäköitäessä<sup>3</sup>

Tätä asetusta käytettäessä taustapeilit käännetään automaattisesti alas valittaessa peruutusvaihte. Alaskäännetty asento on esiasetettu eikä sitä voi säätää. Taustapeili voidaan palauttaa suoraan alkuperäiseen asentonsa painamalla painiketta **L** tai **R** kaksi kertaa.

1. Painakaa **Asetukset** keskinäytön päänäytössä.
2. Painakaa painiketta **My Car** → **Peilit ja helppo sisääntulo**.

<sup>3</sup> Vain yhdessä muistipainikkeilla\* varustetun sähkökäyttöisen istuimen kanssa.

- ◀ 3. Kohdassa **Ulkopeilin kallistus peruu**ettaessa, valitkaa **Pois, Kuljettaja, Matkustaja** tai **Molemmat** aktivoimiseksi/deaktivoimiseksi ja sen valitsemiseksi, kumpi taustapeileistä halutaan kääntää.

### Automaattinen kääntäminen sisään lukitsemisen yhteydessä\*

Kun auto lukitaan/lukitus avataan kauko-ohjaimella, taustapeilit voidaan kääntää automaattisesti sisään/ulos.

1. Painakaa **Asetukset** keskinäytön päänäytössä.
2. Painakaa painiketta **My Car → Peilit ja helppo sisääntulo**.
3. Valitkaa **Peilien taitto lukittaessa** aktivoimiseksi/deaktivoimiseksi.

### Aiheeseen liittyvät tiedot

- Taustapeilit (s. 155)
- Taustapeilien himmennuksen säätäminen (s. 156)
- Istuimen ja taustapeilien asentojen tallentaminen (s. 172)
- Sähkölämmitteisen takalasin ja ulkostaustapeilien aktivointi ja deaktivointi (s. 202)

### Panoraamakatto\*

Panoraamakatto on jaettu kahteen lasisektioon. Etumainen voidaan avata pystysuoraan takareunassa (tuuletusasento) tai vaakasuoraan (auki-asento). Taempi on kiinteä kattoikkuna.

Panoraamakattoon kuuluvat tuulenohjain ja aurinkoverho, joka on valmistettu rei'itetystä kankaasta ja sijoitettu lasikattoluukun alle antamaan lisäsuojaa esim. kirkasta auringonvaloa vastaan.

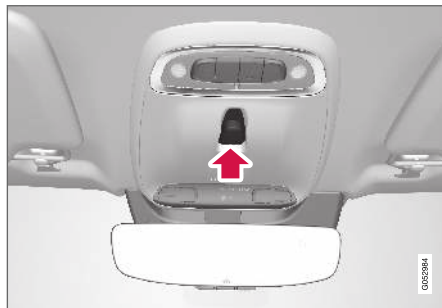

Panoraamakattoa ja aurinkoverhoa käytetään kattoon sijoitetulla säätimellä.

Jotta panoraamakattoa ja aurinkoverhoa voidaan käyttää, auton sähköjärjestelmän pitää olla jännitetilassa **I** tai **II**.

### **VAROITUS**

Lapset, muut matkustajat tai esineet voivat jäädä liikkuvien osien puristukseen.

- Käyttäkää ikkunoita aina valvotusti.
- Älkää antako lasten leikkiä käyttösäätimillä.
- Älkää koskaan jättäkö lapsia yksin autoon.
- Muistakaa aina katkaista ikkunannostinten virta asettamalla auton sähköjärjestelmä jännitetilaan **0** ja ottakaa sitten etäavain mukaan poistuessanne autosta.
- Älkää koskaan työntäkö esineitä tai kehonosia ikkunoista ulos, vaikka auton sähköjärjestelmä olisi täysin pois toiminnasta.

### **TÄRKEÄÄ**

- Älkää avatko panoraamakattoa, kun taakateline on asennettu.
- Älkää laittako painavia esineitä panoraamakaton päälle.

### **TÄRKEÄÄ**

- Poistakaa jää ja lumi ennen panoraamakaton avaamista. Varokaa, että pinnat eivät naarmuunnu eivätkä listat vaurioidu.
- Älkää käyttäkö panoraamakattoa, jos se on jäänytynyt kiinni.

## Ilmanohjain

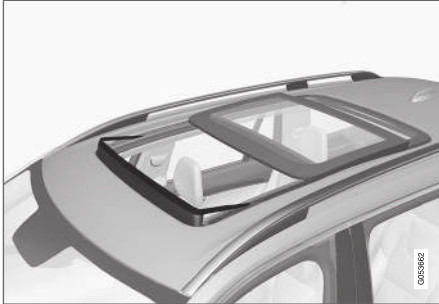

Panoraamakattoluukkuun kuuluu ilmanohjain, joka käännetään ylös panoraamakattoluukun ollessa auki.

### Aiheeseen liittyvät tiedot

- Panoraamakaton käyttö\* (s. 159)
- Panoraamakaton\* aurinkoverhon automaattinen sulkeminen (s. 161)
- Ikkunoiden ja aurinkoverhojen puristumis-suoja (s. 152)
- Avaimeton lukitseminen ja lukituksen avaaminen\* (s. 241)
- Lukitseminen ja lukituksen avaaminen etäavaimella (s. 222)

## Panoraamakaton käyttö\*

Panoraamakattoa ja aurinkoverhoa käytetään katopaneelin säätimellä ja niissä on molemmissa puristumissuojia.

### VAROITUS

Lapset, muut matkustajat tai esineet voivat jäädä liikkuvien osien puristukseen.

- Käyttäkää ikkunoita aina valvotusti.
- Älkää antako lasten leikkiä käyttösäätimillä.
- Älkää koskaan jättäkö lapsia yksin autoon.
- Muistakaa aina katkaista ikkunannostinten virta asettamalla auton sähköjärjestelmä jännitetilaan **0** ja ottakaa sitten etäavain mukaan poistuessanne autosta.
- Älkää koskaan työntäkö esineitä tai kehonosia ikkunoista ulos, vaikka auton sähköjärjestelmä olisi täysin pois toiminnasta.

### TÄRKEÄÄ

- Älkää avatko panoraamakattoa, kun taakateline on asennettu.
- Älkää laittako painavia esineitä panoraamakaton päälle.

### TÄRKEÄÄ

- Poistakaa jää ja lumi ennen panoraamakaton avaamista. Varokaa, että pinnat eivät naarmuunnu eivätkä listat vaurioidu.
- Älkää käyttäkö panoraamakattoa, jos se on jäänytynyt kiinni.

Jotta panoraamakattoa ja aurinkoverhoa voidaan käyttää, auton sähköjärjestelmän pitää olla jännitetilassa **1** tai **II**.

Niitä voidaan käyttää myös etäavaimella tai avaimettomalla avaamisella\* ovenkahvaa käyttäen.

### VAROITUS

Tarkistakaa, että lapset tai muut matkustajat eivät jää väliin, kun kaikki ikkunat suljetaan etäavaimella tai avaimettomalla avaamisella\* ovenkahvaa käyttäen.

### TÄRKEÄÄ

Tarkistakaa, että panoraamakatto on kunnolla kiinni sulkemisen jälkeen.

Katon liike pysähtyy, jos säädin vapautetaan käsi-ikäyttöä tai kun lasi tulee mukavuus<sup>4</sup>-, enimmäisavautuma- tai kiinni-asentoon. Sekä panoraamakaton että aurinkoverhon liike pysähtyy

<sup>4</sup> Mukavuusasennoissa tuulen suhina ja resonointiäänät ajon aikana ovat miellyttävän hiljaiset.

- « myös silloin, jos katon säädintä käytetään päinvastaiseen suuntaan meneillään olevan liikkeen suuntaan nähden.

Panoraamakatoissa ja aurinkoverhossa on myös puristumissuoja. Jos puristumissuojan kanssa on ongelmia, voidaan kokeilla palauttamismenettelyä.

**i HUOM**

Manuaalisessa avauksessa aurinkoverhon täytyy olla täysin auki, ennen kuin panoraamakatto voidaan avata. Suljettaessa panoraamakaton on oltava täysin kiinni, ennen kuin aurinkoverho voidaan sulkea kokonaan.

**i HUOM**

Ikkunoita ei ehkä voida käyttää, jos lämpötila on alhainen.

**Tuuletusasennon avaaminen ja sulkeminen**

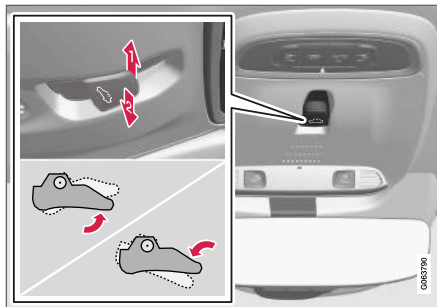

Tuuletusasento, pystysuuntaan takareunasta.

- 1 Avatkaa painamalla säädintä kerran ylöspäin.
- 2 Sulkekaa painamalla säädintä kerran alaspäin.

Kun valitaan tuuletusasento, katon lasinen etuluukku nousee ylös takareunasta. Jos aurinkoverho on täysin kiinni, kun tuuletusasento valitaan, se avautuu automaattisesti noin 50 mm (noin 2 tuumaa).

Aurinkoverho seuraa automaattisesti mukana, jos panoraamakatto suljetaan tuuletusasennosta.

**Panoraamakaton avaaminen ja sulkeminen kokonaan katon säätimellä**

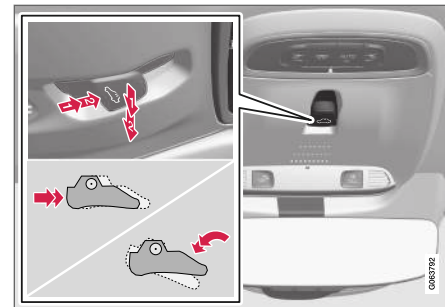

- 1 Käyttäminen, käsinkäyttötila
- 2 Käyttäminen, automaattinen tila

### Käsinkäyttö

1. Aurinkoverhon avaaminen: painakaa säädintä taaksepäin manuaalisen avaamisen asentoon.
2. Panoraamakaton avaaminen mukavuusasentoon: painakaa säädin toisen kerran taaksepäin manuaalisen avaamisen asentoon.
3. Panoraamakaton avaaminen enimmäisavautumisen asentoon: painakaa säädin kolmannen kerran taaksepäin manuaalisen avaamisen asentoon.

Sulkekaa toistamalla edellinen toimenpide vastakkaisessa järjestyksessä – työntäkää säädin nyt eteen-/alaspäin manuaalisen sulkemisen asentoon.

### Automaattinen käyttö

1. Aurinkoverhon avaaminen maksimaalisesti - painakaa säädintä taaksepäin automaattisen avaamisen asentoon ja vapauttakaa.
2. Panoraamakaton avaaminen mukavuusasentoon: painakaa säädin toisen kerran taaksepäin automaattisen avaamisen asentoon ja vapauttakaa se.
3. Panoraamakaton avaaminen enimmäisavautumisen asentoon: painakaa säädin kolmannen kerran taaksepäin automaattisen avaamisen asentoon ja vapauttakaa se.

Sulkekaa toistamalla edellinen toimenpide vastakkaisessa järjestyksessä – työntäkää säädin nyt

eteen-/alaspäin automaattisen sulkemisen asentoon.

### Automaattinen käyttö – nopea avaaminen tai sulkeminen

Panoraamakatto ja aurinkoverho voidaan avata tai sulkea samanaikaisesti:

- Avaaminen – työntäkää säädin kaksi kertaa taaksepäin automaattisen käytön asentoon ja vapauttakaa se.
- Sulkeminen - työntäkää säädintä kaksi kertaa eteen-/alaspäin automaattisen käytön asentoon ja vapauttakaa se.

### Aiheeseen liittyvät tiedot

- Panoraamakatto\* (s. 158)
- Panoraamakaton\* aurinkoverhon automaattinen sulkeminen (s. 161)
- Ikkunoiden ja aurinkoverhojen puristumisuoja (s. 152)
- Avaimeton lukitseminen ja lukituksen avaaminen\* (s. 241)
- Lukitseminen ja lukituksen avaaminen etäavaimella (s. 222)

### Panoraamakaton\* aurinkoverhon automaattinen sulkeminen

Tämä toiminto sulkee aurinkoverhon automaattisesti 15 minuutin kuluttua auton lukitsemisesta auton ollessa pysäköitynä lämpimällä ilmalla. Toiminto laskee matkustamon lämpötilaa ja suojaa auton verhoilua haalistumiselta.

Toiminto, joka on pois toiminnasta, kun auto toimitetaan tehtaalta, voidaan aktivoida tai deaktivoida keskinäytössä.

1. Painakaa **Asetukset** keskinäytön päänäkyvässä.
2. Painakaa painiketta **My Car** → **Lukitus**.  
Valitkaa **Aurinkokaihtimen autom. sulkeminen** aktivoimiseksi/deaktivoimiseksi.

### HUOM

Myös aurinkoverho sulkeutuu, kun kaikki ikkunat suljetaan etäavaimella tai avaimettomalla toiminnolla\* ovenkahvasta.

### Aiheeseen liittyvät tiedot

- Panoraamakatto\* (s. 158)
- Panoraamakaton käyttö\* (s. 159)
- Ikkunoiden ja aurinkoverhojen puristumisuoja (s. 152)



- Avaimeton lukitseminen ja lukituksen avaaminen\* (s. 241)
- Lukitseminen ja lukituksen avaaminen etäavaimella (s. 222)

## Pyyhinsulat ja huuhteluneste

Pyyhkimä ja huuhtelunestettä käytetään näkyvyyden sekä valonheittimen valokuvion parantamiseen.

Huuhtelusuihkuita lämmitetään\* automaattisesti kylmässä säässä, jotta estetään huuhtelunesteen jäätyminen.

Tieto huuhtelunesteen täyttötarpeesta näytetään kuljettajan näytössä, kun huuhtelunestettä on n. 1 litra (1 qt) jäljellä.

## Aiheeseen liittyvät tiedot

- Sadetunnistimen käyttäminen (s. 163)
- Tuulilasin ja valonheittimien huuhtelulaitteiden käyttäminen (s. 165)
- Automaattisen takalasin pyyhinnän käyttäminen peruutettaessa (s. 167)
- Sadetunnistimen muistitoiminnon käyttäminen (s. 164)
- Takalasin pyyhkimen ja huuhtelulaitteen käyttö (s. 166)
- Huuhtelunesteen täyttö (s. 606)
- Pyyhinsulat huoltoasennossa (s. 605)
- Tuulilasin pyyhinsulkien vaihtaminen (s. 604)
- Takalasin pyyhinsulan vaihto (s. 603)
- Tuulilasinpyyhkimien käyttö (s. 162)

## Tuulilasinpyyhkimien käyttö

Tuulilasinpyyhkimet puhdistavat tuulilasin. Ohjauspylvään oikeanpuoleisen vivun avulla voidaan tehdä erilaisia tuulilasinpyyhkimien asetuksia.

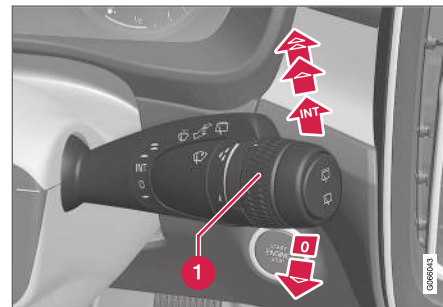

Oikea ohjauspylvään vipu.

- 1 Säätöpyörä sadetunnistimen herkkyyden ja pyyhintäväljin säätämistä varten.

## Yksi pyyhkäisy

 Siirtäkää vipua alaspäin ja vapauttakaa pyyhintäliikkeen tekemiseksi.

## Tuulilasinpyyhkimet pois toiminnasta

 Siirtäkää vipu asentoon **0** tuulilasinpyyhkimien sulkemiseksi.

### Tihkupyhintä

**INT** Asettakaa pyyhkäisyjen määrä aikayksikköä kohti säätöpyörällä, kun jaksopyhintä on valittuna.

### Jatkuva pyyhintä

**▲** Siirtäkää vipua ylöspäin pyyhkimien saamiseksi pyyhkäisemään normaalilla nopeudella.

**▲▲** Siirtäkää vipua edelleen ylöspäin pyyhkimien saamiseksi pyyhkäisemään suurella nopeudella.

### ! TÄRKEÄÄ

Ennen kuin aktivoitte lasinpyyhkimet, varmistaakaa, että pyyhinsulat eivät ole jäätyneet kiinni ja että lumi ja jää on kaavittu pois tuuli- ja takalasisista.

### ! TÄRKEÄÄ

Käyttäkää runsaasti pesunestettä, kun pyyhkimet puhdistavat tuulilasiasia. Tuulilasin pitää olla märkä tuulilasinpyyhkimien toimiessa.

### Aiheeseen liittyvät tiedot

- Sadetunnistimen käyttäminen (s. 163)
- Tuulilasin ja valonheittimien huuhtelulaitteen käyttäminen (s. 165)
- Automaattisen takalasin pyyhinnän käyttäminen peruutettaessa (s. 167)

- Pyyhinsulat ja huuhteluneste (s. 162)
- Sadetunnistimen muistitoiminnon käyttäminen (s. 164)
- Takalasin pyyhkimen ja huuhtelulaitteen käyttö (s. 166)
- Huuhtelunesteen täyttö (s. 606)
- Pyyhinsulat huoltoasennossa (s. 605)
- Tuulilasin pyyhinsulkien vaihtaminen (s. 604)
- Takalasin pyyhinsulan vaihto (s. 603)

### Sadetunnistimen käyttäminen

Sadetunnistin tunnistaa veden määrän tuulilasilla ja aktivoi pyyhkimet automaattisesti. Sadetunnistimen herkkyyttä säädetään ohjauspylvään oikean vivun säätöpyörällä.

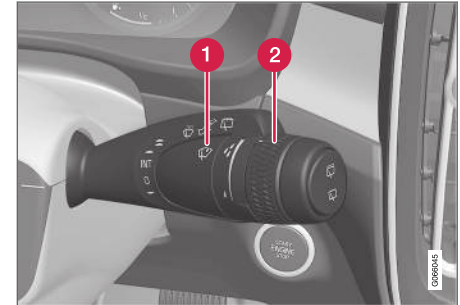

Oikea ohjauspylvään vipu.

- 1 Sadetunnistimen painike
- 2 Säätöpyörä, herkkyys/taajuus

Kun sadetunnistin on aktivoituna, esitetään sadetunnistimen symboli  kuljettajan näytössä.

### Sadetunnistimen aktivointi

Kun sadetunnistin aktivoidaan, pitää auton olla käynnissä tai jännitetilassa I tai II samalla, kun tuulilasinpyyhkimien vipu on asennossa O tai yksittäisen pyyhkäisyyn asennossa.

- ◀◀ Aktivoi sadetunnistin painamalla sadetunnistimen painiketta .

Siirtäkää vipua alaspäin, jotta pyyhkimet tekevät yhden ylimääräisen pyyhkäisy.

Kääntäkää säätöpyörää ylöspäin herkkyden lisäämiseksi ja alaspäin sen pienentämiseksi. Kun säätöpyörää käännetään ylöspäin, tehdään ylimääräinen pyyhintäliike.

### Sadetunnistimen deaktivointi

Deaktivoi sadetunnistin painamalla sadetunnistinpainiketta  tai siirtäkää vipu ylöspäin toiselle pyyhinohjelmalle.

Sadetunnistin deaktivoituu automaattisesti jännitetilassa **O** tai moottorin ollessa sammutettuna.

Sadetunnistin deaktivoituu automaattisesti, kun pyyhinsulat asetetaan huoltoasentoon. Sadetunnistin aktivoituu uudelleen, kun huoltoasennosta on poistuttu.

### TÄRKEÄÄ

Automaattipesussa tuulilasinpyyhkimet voivat käynnistyä ja vaurioitua. Sulkekaa sadetunnistin auton ollessa käynnissä tai kun auton sähköjärjestelmä on jännitetilassa **I** tai **II**. Kuljettajan näytössä oleva symboli sammuu.

### Aiheeseen liittyvät tiedot

- Tuulilasin ja valonheittimien huuhtelulaitteiden käyttäminen (s. 165)
- Automaattisen takalasin pyyhinnän käyttäminen peruutettaessa (s. 167)
- Pyyhinsulat ja huuhteluneste (s. 162)
- Sadetunnistimen muistitoiminnon käyttäminen (s. 164)
- Takalasin pyyhkimen ja huuhtelulaitteen käyttö (s. 166)
- Huuhtelunesteen täyttö (s. 606)
- Pyyhinsulat huoltoasennossa (s. 605)
- Tuulilasin pyyhinsulkien vaihtaminen (s. 604)
- Takalasin pyyhinsulan vaihto (s. 603)
- Tuulilasinpyyhkimien käyttö (s. 162)

### Sadetunnistimen muistitoiminnon käyttäminen

Sadetunnistin tunnistaa veden määrän tuulilasilla ja aktivoi pyyhkimet automaattisesti.

### Muistitoiminnon aktivointi/deaktivointi

Sadetunnistimen muistitoiminto on mahdollista aktivoida siten, ettei sadetunnistimen painiketta tarvitse painaa aina käynnistettäessä auto:

1. Painakaa **Asetukset** keskinäytön päänäky-mässä.
2. Painakaa painiketta **My Car** → **Tuulilasinpyyhin**.
3. Valitkaa **Sadetunnistimen muisti** muistitoiminnon aktivoimiseksi/deaktivoimiseksi.

### Aiheeseen liittyvät tiedot

- Sadetunnistimen käyttäminen (s. 163)
- Tuulilasin ja valonheittimien huuhtelulaitteiden käyttäminen (s. 165)
- Automaattisen takalasin pyyhinnän käyttäminen peruutettaessa (s. 167)
- Pyyhinsulat ja huuhteluneste (s. 162)
- Takalasin pyyhkimen ja huuhtelulaitteen käyttö (s. 166)
- Huuhtelunesteen täyttö (s. 606)
- Pyyhinsulat huoltoasennossa (s. 605)
- Tuulilasin pyyhinsulkien vaihtaminen (s. 604)

- Takalasin pyyhinsulan vaihto (s. 603)
- Tuulilasinpyyhkimien käyttö (s. 162)

## Tuulilasin ja valonheittimien huuhtelulaitteiden käyttäminen

Tuulilasin ja valonheittimien huuhtelulaitteet puhdistaa tuulilasin ja valonheittimet. Tuulilasin ja valonheittimien puhdistuslaitteet käynnistetään ohjauspylvään oikeanpuoleisella vivulla.

### Tuulilasin ja valonheittimien huuhtelulaitteen käynnistys



Huuhtelutoiminto, ohjauspylvään oikeanpuoleinen vipu.

- Siirtäkää ohjauspylvään oikeanpuoleista vipua ohjauspyörää kohti tuulilasin ja valonheittimien huuhtelujen käynnistämiseksi.
  - > Vivun vapauttamisen jälkeen tuulilasinpyyhkimet tekevät muutaman ylimääräisiä pyyhkäisyjä.

## ! TÄRKEÄÄ

Vältä kää huuhtelujärjestelmän aktivointia, kun se on jäässä tai huuhtelunestesäiliö on tyhjä, muutoin on olemassa vaara pumpun vaurioitumisesta.

### Valonheittimien huuhtelu\*

Huuhtelunesteen säästämiseksi valonheittimet huuhdellaan automaattisesti määrityin aikavälin valonheitinten ollessa käytössä.

### Rajoitettu huuhtelu

Kun huuhtelunestettä on säiliössä jäljellä n. 1 litra

(1 qt) ja ilmoitus **Pesuneste Taso alhainen**

**Lisää nestettä** näytetään kuljettajan näytössä

yhdessä symbolin  kanssa, huuhtelunesteen syöttö valonheittimiin katkaistaan. Siten priorisoidaan tuulilasin pesu ja näkyvyys sen läpi.

Valonheittämiä huuhdellaan ainoastaan kauko- tai lähivalojen palaessa.

### Aiheeseen liittyvät tiedot

- Sadetunnistimen käyttäminen (s. 163)
- Automaattisen takalasin pyyhinnän käyttäminen peruutettaessa (s. 167)
- Pyyhinsulat ja huuhteluneste (s. 162)
- Sadetunnistimen muistitoiminnon käyttäminen (s. 164)
- Takalasin pyyhkimen ja huuhtelulaitteen käyttö (s. 166)



- Huuhtelunesteen täyttö (s. 606)
- Pyyhinsulat huoltoasennossa (s. 605)
- Tuulilasin pyyhinsulkien vaihtaminen (s. 604)
- Takalasin pyyhinsulan vaihto (s. 603)
- Tuulilasinpyyhkimien käyttö (s. 162)

### Takalasin pyyhkimen ja huuhtelulaitteen käyttö



Takalasin pyyhin ja huuhtelulaite puhdistavat takalasin. Puhdistuksen aloitus ja asetukset tehdään ohjauspylvään oikeanpuoleisella vivulla.

### Takalasin pyyhkimen ja huuhtelulaitteen aktivointi

#### HUOM

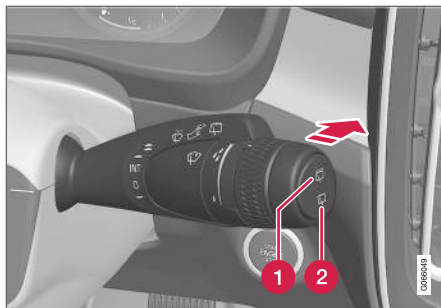
Takalasinpyyhkimen moottori on varustettu ylikuumentussuojalla, joka pysäyttää moottorin, jos se ylikuumentaa. Jäähdyttyään takalasinpyyhin toimii taas.



- 1 Valitkaa  takalasinpyyhkimen jaksopyhinnän valinta.
- 2 Valitkaa  takalasinpyyhkimen jatkuvaa nopeutta varten.

- Siirtäkää ohjauspylvään oikeanpuoleista vipua eteenpäin huuhtelun ja takalasin pyyhinnän aloittamiseksi.

### Aiheeseen liittyvät tiedot

- Sadetunnistimen käyttäminen (s. 163)
- Tuulilasin ja valonheittimien huuhtelulaitteiden käyttäminen (s. 165)
- Automaattisen takalasin pyyhinnän käyttäminen peruutettaessa (s. 167)
- Sadetunnistimen muistitoiminnon käyttäminen (s. 164)
- Pyyhinsulat ja huuhteluneste (s. 162)
- Huuhtelunesteen täyttö (s. 606)
- Pyyhinsulat huoltoasennossa (s. 605)
- Tuulilasin pyyhinsulkien vaihtaminen (s. 604)
- Takalasin pyyhinsulan vaihto (s. 603)
- Tuulilasinpyyhkimien käyttö (s. 162)

## Automaattisen takalasin pyyhinnän käyttäminen peruutettaessa

Jos peruutusvaihte kytetään tuulilasinpyyhkimien ollessa aktivoituna, takalasinpyyhin käynnistyy. Toiminto lakkaa, kun peruutusvaihte kytetään pois päältä.

1. Painakaa **Asetukset** keskinäytön päänäky-mässä.
2. Painakaa painiketta **My Car** → **Tuulilasinpyyhin**.
3. Valitkaa **Autom. takaikkunan pyyhkäisy** pyyhinnän aktivoimiseksi/deaktivoimiseksi peruutuksen yhteydessä.

Jos takalasinpyyhin käy jo jatkuvalla nopeudella, kytkettäessä peruutusvaihte ei tapahdu muutosta.

## Aiheeseen liittyvät tiedot

- Sadetunnistimen käyttäminen (s. 163)
- Tuulilasin ja valonheittimien huuhtelulaitteiden käyttäminen (s. 165)
- Pyyhinsulat ja huuhteluneste (s. 162)
- Sadetunnistimen muistitoiminnon käyttäminen (s. 164)
- Takalasin pyyhkimen ja huuhtelulaitteen käyttö (s. 166)
- Huuhtelunesteen täyttö (s. 606)
- Pyyhinsulat huoltoasennossa (s. 605)

- Tuulilasin pyyhinsulkien vaihtaminen (s. 604)
- Takalasin pyyhinsulan vaihto (s. 603)
- Tuulilasinpyyhkimien käyttö (s. 162)



ISTUIMET JA OHJAUSPYÖRÄ

## Manuaalinen etuistuin

Auton etuistuimissa on useita eri säätömahdollisuuksia parhaan mahdollisen istuimukavuuden saamiseksi.



- 1 Säätää istuinta eteen-/taaksepäin nostamalla kahvaa ja asettaa oikean etäisyyden ohjauspyörään ja polkimiin. Tarkastakaa, että istuin on lukkiutunut paikalleen, kun asetusta on muutettu.
- 2 Muuttakaa istuintyyntyn pituutta\* vetämällä vipua ylöspäin ja siirtämällä tynnyä kädellä eteen-/taaksepäin.
- 3 Nostakaa/laskekaa istuintyyntyn etureunaa\* pumpaamalla ylös/alas<sup>1</sup>.
- 4 Muuttakaa ristiselän tukea\* painamalla painiketta ylöspäin/alaspäin/eteenpäin/taaksepäin.

<sup>1</sup> Koskee vain kuljettajan istuinta.

- 5 Nostakaa/laskekaa istuinta pumpaamalla vipua ylös/alas.
- 6 Muuttakaa selkänöjan kallistusta kääntämällä säätöpyörää.

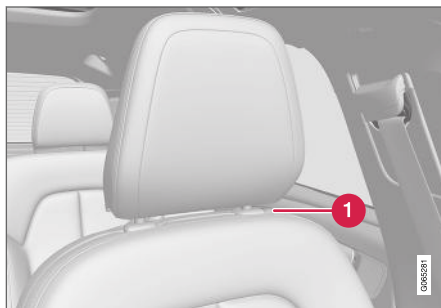

- 1 Niskasuojaa voidaan säätää korkeussuunnassa painamalla painiketta ja säätämällä käsin.

### VAROITUS

Säätäkää kuljettajan istuin oikeaan ajoasentoon ennen ajon aloittamista, ei koskaan ajon aikana. Varmistakaa, että istuin on lukittu, jotta vältetään henkilövahingot mahdollisen kovan jarrutuksen tai onnettomuuden yhteydessä.

## Aiheeseen liittyvät tiedot

- Sähkökäyttöinen\* etuistuin (s. 171)
- Sähkökäyttöisen\* etuistuimen säätö (s. 171)
- Istuimen ja taustapeilien asentojen tallentaminen (s. 172)
- Istuimen ja taustapeilien tallennettujen asentojen käyttäminen (s. 173)
- Etuistuimen\* istuintyyntyn pituuden säätäminen (s. 174)
- Etuistuimen ristiselän tuen\* säätö (s. 174)

## Sähkökäyttöinen\* etuistuin

Auton etuistuimissa on useita eri säätömahdollisuuksia parhaan mahdollisen istuimukavuuden saamiseksi. Sähkökäyttöistä istuinta voidaan siirtää eteenpäin/taaksepäin ja ylös/alas. Istuintyyntyn etureunaa voidaan nostaa/laskea ja selkäojan kallistusta voidaan muuttaa. Ristiseläntukea\* voidaan säätää ylös-/alas-/eteen-/taaksepäin. Tyynyn pituutta säädetään manuaalisesti\*.

Istuinta voidaan säätää moottorin ollessa käynnissä ja tietyn ajan sisällä ovien lukituksen avauksesta moottorin ollessa sammutettuna. Säätö voidaan tehdä myös tietyn ajan kuluessa moottorin sammuttamisen jälkeen.

### ! TÄRKEÄÄ

Sähkökäyttöisissä istuimissa on ylikuormitusuoja, joka laukeaa, jos jokin esine estää istuimen liikkumisen. Jos näin käy, poistakaa esine ja siirtäkää istuinta sitten uudelleen.

## Aiheeseen liittyvät tiedot

- Manuaalinen etuistuin (s. 170)
- Sähkökäyttöisen\* etuistuimen säätö (s. 171)
- Istuimen ja taustapeilien asentojen tallentaminen (s. 172)
- Istuimen ja taustapeilien tallennettujen asentojen käyttäminen (s. 173)

- Etuistuimen\* istuintyyntyn pituuden säätäminen (s. 174)
- Etuistuimen ristiselän tuen\* säätö (s. 174)

## Sähkökäyttöisen\* etuistuimen säätö

Asettakaa haluttu istumisasento etuistuimen istuinosaan säätämien avulla. Aktivoikaa ristiseläntuki\* painamalla nelisuuntasäädintä.

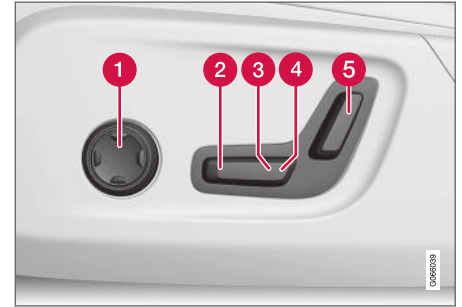

- 1 Aktivoikaa ristiselän tuen säädin ja käyttäkää sitä painamalla nelisuuntasäädintä ylös-/alas-/eteen-/taaksepäin.
- 2 Nostakaa/laskekaa istuintyyntyn etureunaa säätämällä säädintä ylös/alas.
- 3 Nostakaa/laskekaa istuinta siirtämällä säädintä ylös/alas.
- 4 Siirtäkää istuinta eteen-/taaksepäin siirtämällä säädintä eteen-/taaksepäin.
- 5 Muuttakaa selkänojan kallistusta siirtämällä säädintä eteen-/taaksepäin.

Vain yksi liike (eteen/taakse/ylös/alas) voidaan tehdä kerrallaan.



- ◀◀ Etuistuinten selkänöjia ei voi kääntää täysin eteen.

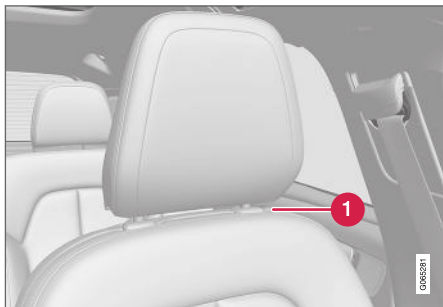

- 1 Niskasuojaa voidaan säätää korkeussuunnassa painamalla painiketta ja säätämällä käsin.

### Aiheeseen liittyvät tiedot

- Manuaalinen etuistuin (s. 170)
- Sähkökäyttöinen\* etuistuin (s. 171)
- Istuimen ja taustapeilien asentojen tallentaminen (s. 172)
- Istuimen ja taustapeilien tallennettujen asentojen käyttäminen (s. 173)
- Etuistuimen\* istuintyydyn pituuden säätäminen (s. 174)
- Etuistuimen ristiselän tuen\* säätö (s. 174)

### Istuimen ja taustapeilien asentojen tallentaminen

Sähkökäyttöisen\* istuimen ja ulkotaustapeilien asennot voidaan tallentaa muistipainikkeisiin.

Tallentakaa muistipainikkeita käyttäen kaksi eri asentoa sähkökäyttöistä\* istuinta ja ulkotaustapeilejä varten. Painikkeet sijaitsevat joko toisen tai molempien\* etuovien sisäpuolella.

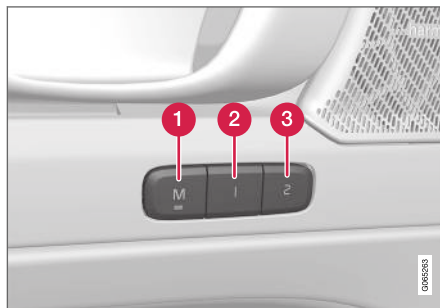

- 1 Asetuksen tallennuspainike **M**.
- 2 Muistipainike.
- 3 Muistipainike.

### Asennon tallentaminen

1. Säätäkää istuin ja ulkotaustapeilit haluamaanne asentoon.

2. Painakaa **M**-painiketta pitkään. Painikkeen merkivalo syttyy.
3. Painakaa kolmen sekunnin kuluessa painiketta **1** tai **2** ja pitäkää sitä painettuna.
  - > Kun asento on tallennettu valitulle muistipainikkeelle, kuuluu äänisignaali ja merkivalo **M**-painikkeessa sammuu.

Jos mitään muistipainikkeista ei paineta kolmen sekunnin kuluessa, **M**-painike sammuu eikä tallennusta tehdä.

Istuin tai taustapeilit on säädettävä uudelleen, ennen kuin uusi muisti voidaan asettaa.

### Aiheeseen liittyvät tiedot

- Manuaalinen etuistuin (s. 170)
- Sähkökäyttöinen\* etuistuin (s. 171)
- Sähkökäyttöisen\* etuistuimen säätö (s. 171)
- Istuimen ja taustapeilien tallennettujen asentojen käyttäminen (s. 173)
- Etuistuimen\* istuintyydyn pituuden säätäminen (s. 174)
- Etuistuimen ristiselän tuen\* säätö (s. 174)
- Ulkotaustapeilien kääntäminen (s. 157)

## Istuimen ja taustapeilien tallennettujen asentojen käyttäminen

Jos sähkökäyttöisen\* istuimen ja ulkostaustapeilien asennot on tallennettu, ne voidaan aktivoida helposti muistipainikkeita käyttäen.

### Tallennetun asetuksen käyttäminen

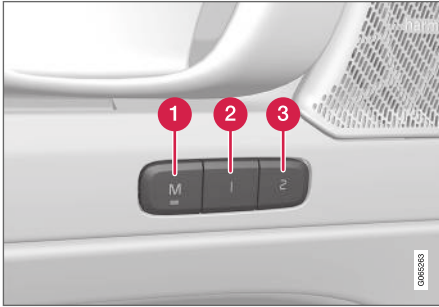

Tallennettua asetusta voidaan käyttää, kun etuistuimen ovi on auki tai kiinni.

### Etuovi auki

- Painakaa toista muistipainikkeista **1** (2) ja **2** (3) lyhyesti. Sähkökäyttöinen istuin ja ulkostaustapeilit liikkuvat ja pysähtyvät sitten asentoihin, jotka on tallennettu valitulle muistipainikkeelle.

### Etuovi kiinni

- Pitäkää muistipainiketta **1** (2) tai **2** (3) painettuna, kunnes istuin ja ulkostaustapeilit pysähtyvät asentoihin, jotka on tallennettu valitulle muistipainikkeelle.

Jos muistipainike vapautetaan, istuimen ja ulkostaustapeilien liike keskeytyy.

### **VAROITUS**

- Koska etuistuinta voidaan säätää myös syytyysvirran ollessa katkaistu, lapsia ei saa koskaan jättää autoon ilman aikuisen valvontaa.
- Istuimen liike voidaan pysäyttää koska tahansa painamalla jotain istuinsäätimen painikkeista.
- Älkää koskaan säätäkö istuinta ajaessanne.
- Varmistakaa, että istuinten alla ei ole mitään säätäessänne niitä.

### Aiheeseen liittyvät tiedot

- Manuaalinen etuistuin (s. 170)
- Sähkökäyttöinen\* etuistuin (s. 171)
- Sähkökäyttöisen\* etuistuimen säätö (s. 171)
- Istuimen ja taustapeilien asentojen tallentaminen (s. 172)
- Etuistuimen\* istuintyydyn pituuden säätäminen (s. 174)

- Etuistuimen ristiselän tuen\* säätö (s. 174)
- Ulkostaustapeilien kääntäminen (s. 157)

## Etuistuimen\* istuintyynyn pituuden säätäminen

Mukavuuden parantamiseksi istuintyynyn pituutta voidaan säätää.



Tyynyn säädin.

1. Tarttukaan istuimen etupuolella olevaan kahvaan **1** ja vetäkää ylöspäin.
2. Säätäkää istuintyynyn pituus.
3. Vapauttakaa kahva ja tarkistakaa, että tyyny on lukittu.

## Aiheeseen liittyvät tiedot

- Manuaalinen etuistuin (s. 170)
- Sähkökäyttöinen\* etuistuin (s. 171)
- Sähkökäyttöisen\* etuistuimen säätö (s. 171)
- Istuimen ja taustapeilien asentojen tallentaminen (s. 172)

- Istuimen ja taustapeilien tallennettujen asentojen käyttäminen (s. 173)
- Etuistuimen ristiselän tuen\* säätö (s. 174)

## Etuistuimen ristiselän tuen\* säätö

Ristiseläntukea säädetään istuimen istuintyynyn sivulla olevilla säätimillä.

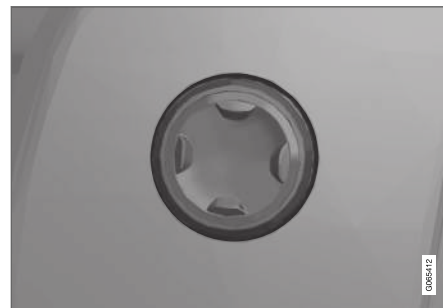

Nelisuuntapainike, sijoitettu istuimen istuinosan sivulle.

Neljään suuntaan säätävää ristiselän tukea säädetään nelisuuntapainikkeella (pyöreä), joka sijaitsee istuimen istuinosan sivussa. Ristiselän tukea voidaan säätää eteen-/taaksepäin ja ylös-/alaspäin.

## Ristiselän tuen säätäminen

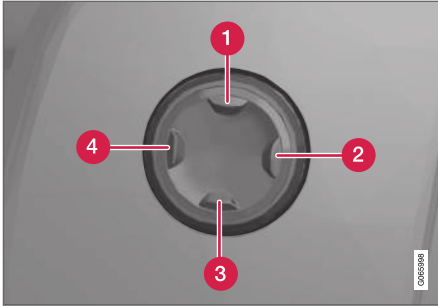

1. Painakaa nelisuuntapainiketta ylös **1**/alas **3** ristiselän tuen siirtämiseksi ylös-/alaspäin.
2. Lisätkää ristiselän tukea painamalla nelisuuntapainikkeen etuosaa **4**.
3. Vähentäkää ristiselän tukea painamalla nelisuuntapainikkeen takaosaa **2**.

## Aiheeseen liittyvät tiedot

- Manuaalinen etuistuin (s. 170)
- Sähkökäyttöinen\* etuistuin (s. 171)
- Sähkökäyttöisen\* etuistuimen säätö (s. 171)
- Istuimen ja taustapeilien asentojen tallentaminen (s. 172)
- Istuimen ja taustapeilien tallennettujen asentojen käyttäminen (s. 173)

- Etuistuimen\* istuintyynyn pituuden säätäminen (s. 174)

## Takaistuimen selkänojan kaataminen

Takaistuimen selkänoja on jaettu kahteen osaan. Kumpikin osa voidaan kääntää erikseen alas.

### **VAROITUS**

- Säätäkää istuimen asento ennen matkaan lähtemistä. Olkaa varovainen säätäessänne istuinta. Kontrollioimaton tai huolimaton säätö voi aiheuttaa puristumisvammoja.
- Pitkät esineet on lastattaessa aina kiinnitettävä tiukasti paikoilleen, jotta ne eivät aiheuta vahinkoja äkkijarrutuksissa.
- Sammuttakaa moottori ja kytkekää seisontajarru aina lastatessanne autoa tai purkaessanne sen kuormaa.
- Jos autossa on automaattivaihteisto, asettakaa vaihteenvälitsin **P**-asentoon, jotta sitä ei siirretä vahingossa.

### **TÄRKEÄÄ**

Kun selkänoja käännetään, ei takaistuimella saa olla mitään esineitä. Myöskään turvavyöt eivät saa olla kytkettyinä. Muutoin on olemassa vaara, että takaistuimen verhoilulle aiheutuu vaurioita.





### ! TÄRKEÄÄ

Kynnärnoja\* keskipaikalla pitää kääntää ylös ennen istuimen kääntämistä.

Lastausluukun\* takaistuimella tulee olla suljettuna ennen kääntämistä.

### i HUOM

Etuistuimia voidaan joutua työntämään eteen ja/tai selkänoja säättämään, jotta takaselkänojat voidaan kääntää täysin eteen.

### Selkänojan kaataminen autossa, jossa on elektronisesti ohjattu kaato\*.

Jos autossa on takaistuimen elektroninen kaato, istuin voidaan kaataa kuormatilassa olevia painikkeita käyttäen. Takaistuin voidaan kaataa myös istuimen yläpinnalla olevia kahvoja käyttäen.

### ⚠ VAROITUS

Tarkistakaa, että kukaan ei ole vaarassa jäädä puristuksiin takaistuimen automaattisen kaatamisen yhteydessä. Koska tämä tapahtuu automaattisesti painettaessa painiketta, takaistuimella tai sen lähellä ei saa olla ketään.

### Selkänojan kaataminen kuormatilan painikkeilla



Jotta takaistuin voidaan kaataa, auton on oltava paikallaan ja takaluukun on oltava auki. Varmistakaa, että takaistuimella ei ole ihmisiä eikä esineitä.

1. Kaatakaa keskimmäisen istuinpaikan niskasuoja käsin alas.
2. Pitäkää painiketta painettuna kaatoa varten. Painikkeisiin on merkitty **L** ja **R** vasemman ja oikean selkänojan osan merkiksi.
3. Selkänoja irtaoo lukituksesta. Ensin kaadetaan niskasuoja ja sitten automaattisesti selkänoja vaaka-asentoon.

### Selkänojan kaataminen takaistuimen kahvalla

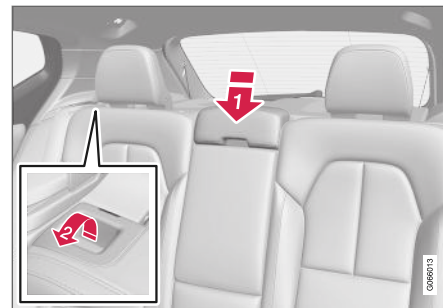

Varmistakaa, että takaistuimella ei ole ihmisiä eikä esineitä.

1. Kaatakaa keskimmäisen istuinpaikan niskasuoja käsin alas.
2. Kaatakaa takaistuimen vasen tai oikea puoli vetämällä auton vasemman tai oikean takaisuinosaan selkänojassa olevia kahvoja eteenpäin.
  - > Selkänoja irtaoo lukituksesta. Ensin kaadetaan niskasuoja ja sitten automaattisesti selkänoja vaaka-asentoon.

### Selkänojan kaataminen käsin

Jos autossa on ainoastaan takaistuimen manuaalinen kaato, kaatakaa takaistuimen oikea tai vasen puoli istuimen kahvaa käyttäen.

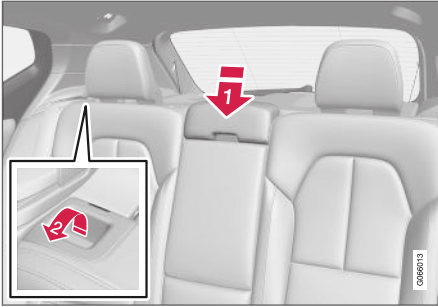

Varmistakaa, että takaistuimella ei ole ihmisiä eikä esineitä.

- 1) Kaatakaa keskimmäisen istuinpaikan niskasuoja käsin alas.
- 2) Kaatakaa takaistuimen vasen tai oikea puoli vetämällä auton vasemman tai oikean takaisuosan selkänojaossa olevia kahvoja eteenpäin.
3. Selkänoja irtaoo lukituksesta ja se on kaadetava manuaalisesti vaakasuuntaan.

### Selkänojan kääntäminen ylös

Selkänoja käännetään pystyasentoon käsin:

1. Siirtäkää selkänojaa ylös-/taaksepäin.
2. Painakaa selkänojaa, kunnes salpa lukittuu.
3. Kääntäkää niskasuojaa ylös manuaalisesti.

4. Säätäkää keskipaikan niskasuojaa tarvittaessa ylös.

#### **VAROITUS**

Kun selkänoja on käännetty takaisin, punainen merkki ei enää näy. Jos se ilmestyy edelleen, selkänoja ei ole lukittuna.

#### **VAROITUS**

Tarkastakaa, että selkänoja ja takaistuimen niskasuojat ovat kunnollisesti lukittuna ylöskääntämisen jälkeen.

Ulkopaikkojen niskasuojien on aina oltava käännettynä ylös, kun jollain takaistuinpaikalla on matkustaja.

### Aiheeseen liittyvät tiedot

- Takaistuimen niskasuojan säätö (s. 177)
- Yksityinen lukitus (s. 253)
- Erillislukituksen aktivointi ja aktivoinnin poisto (s. 253)

### Takaistuimen niskasuojan säätö

Säätäkää keskipaikan niskasuojaa matkustajan pituuden mukaan. Laskekaa laita- ja keskiosien niskasuojat\* alas näkyvyyden parantamiseksi taaksepäin.

### Keskipaikan niskasuojan säätäminen

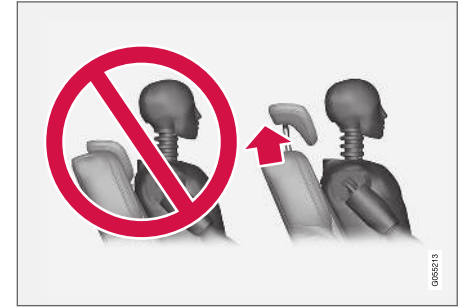

Keskipaikan niskasuojaa pitää säätää matkustajan pituuden mukaan siten, että se mahdollisuuksien mukaan peittää pään koko takaosan. Työntäkää sitä manuaalisesti ylöspäin tarvittaessa.

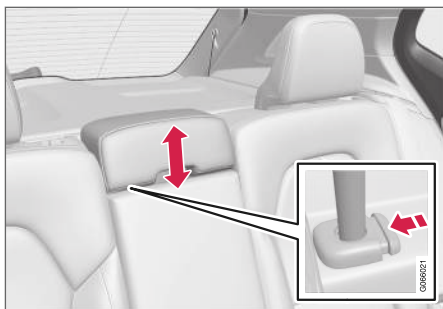

Suojan siirtämiseksi alas pitää painetta (ks. kuvaa) painaa samanaikaisesti, kun niskasuojaa painetaan varovasti alas.

### **VAROITUS**

Keskipaikan niskasuojan on oltava alimmassa asennossaan, kun keskipaikalla ei istu ketään. Kun keskipaikalla on matkustaja, niskasuoja on säädettävä oikein hänen pituutensa mukaan siten, että se peittää koko takaraivan, jos mahdollista.

### **Takaistuimen ulompien niskasuojien kääntäminen alas keskinäytön kautta\***

Uloimmat niskasuojat voidaan kääntää alas keskinäytön toimintonäkymässä. Niskasuoja voidaan kääntää alas jännitetilassa **O**.



Painakaa painiketta **Niskatuen taitto** kääntämisen aktivoimiseksi/deaktivoimiseksi.



Siirtäkää niskatukea manuaalisesti takaisin, kunnes kuuluu napsahdus.

### **VAROITUS**

Älkää kääntäkö ulompia niskasuojia alas, jos takaistuinpaikoilla istuu matkustajia.

### **VAROITUS**

Niskasuojan pitää olla lukittuna ylöskääntämisen jälkeen.

### **Aiheeseen liittyvät tiedot**

- Takaistuimen selkänojan kaataminen (s. 175)

## Ohjauspyörän säätimet ja äänitorvi

Ohjauspyörässä ovat äänitorvi ja säätimet mm. kuljettajan tukijärjestelmälle ja puheohjaukselle.



Ohjauspyörän painikesarjat ja vaihtamisvivut\*.

- 1 Kuljettajan tukijärjestelmän säädin<sup>2</sup>/ $\rightarrow$
- 2 Vaihtamisvipu\* manuaalista vaihtamista varten automaattivaihteiston yhteydessä.
- 3 Puheohjauksen säädin sekä valikkojen, ilmoitusten ja puhelimen käsittely.

## Äänitorvi



Äänitorven kytkin on sijoitettu ohjauspyörän keskiöön.

## Aiheeseen liittyvät tiedot

- Ohjauslukko (s. 179)
- Ohjauspyörän säätö (s. 180)

## Ohjauslukko

Ohjauslukko vaikeuttaa auton ohjaamista, jos auto esimerkiksi otetaan luvatta käyttöön. Mekaaninen ääni voidaan havaita, kun ohjauslukko lukkiutuu tai avautuu.

## Ohjauslukon aktivointi

Ohjauslukko aktivoituu, kun auto lukitaan ulkopuolelta ja moottori on sammutettu. Jos auto jätetään lukitsematta, ohjauslukko aktivoituu hetken kuluttua automaattisesti.

## Ohjauslukon deaktivointi

Ohjauslukko deaktivoituu, kun auton lukitus avataan ulkopuolelta. Jos auto ei ole lukittuna, riittää, että etävain on sisällä matkustamossa ja auto käynnistetään, jotta ohjauslukko poistuu käytöstä.

## Aiheeseen liittyvät tiedot

- Ohjauspyörän säätimet ja äänitorvi (s. 179)
- Ohjauspyörän säätö (s. 180)

<sup>2</sup> Nopeudenrajoitin, Nopeudensäädin, Mukautuva nopeudensäädin\*, Etäisyysvaroitus\* ja Pilot Assist.

## Ohjauspyörän säätö

Ohjauspyörä voidaan säätää eri asentoihin.

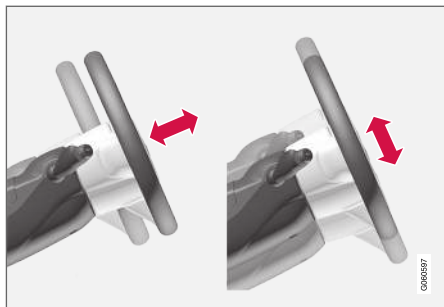

Ohjauspyörää voidaan säätää syvyys- ja korkeussuunnassa.

### **VAROITUS**

Säätäkää ja lukitkaa ohjauspyörän asento ennen matkaan lähtemistä. Ohjauspyörää ei saa koskaan säätää ajon aikana.

Nopeudesta riippuvan ohjaustehostuksen yhteydessä voidaan ohjauspyörän vastusta säätää. Ohjauspyörän vastus säätyy auton nopeuden mukaan, jotta kuljettajalle annetaan parempi ohjaustuntuma.

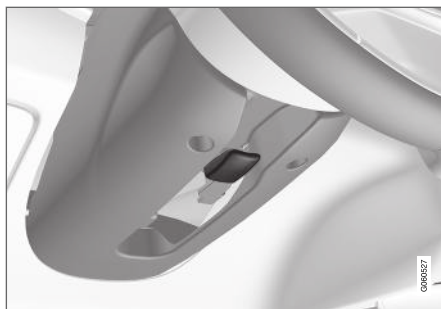

Ohjauspyörän säätövipu.

1. Työntäkää vipua eteenpäin ohjauspyörän vapauttamiseksi.
2. Säätäkää ohjauspyörä sopivaan asentoon.
3. Vetäkää vipu takaisin ohjauspyörän kiinnittämiseksi. Jos se tuntuu jäykältä, painakaa hieman ohjauspyörää vipua palauttaessanne.

### **Aiheeseen liittyvät tiedot**

- Ohjauslukko (s. 179)
- Ohjauspyörän säätimet ja äänitorvi (s. 179)
- Sähkökäyttöisen\* etuistuimen säätö (s. 171)

ILMASTO

## Lämmitys ja ilmanvaihto

Auto on varustettu käsikäyttöisellä tai elektronisella\* lämmityksen ja ilmanvaihdon säädöllä. Lämmitys- ja ilmanvaihtolaitteisto jäädyttää tai lämmittää sekä poistaa kosteutta matkustamon ilmasta.

Ilmastointilaitteen kaikkia toimintoja säädetään keskinäytöstä ja keskikonsolin fyysisistä painikkeista.

Tiettyjä takaistuimen toimintoja voidaan säädellä myös tunnelikonsolin takaosassa olevilla ilmastoinnin säätimillä\*.

### Aiheeseen liittyvät tiedot

- Ilmastointivyöhykkeet (s. 182)
- Ilmastoinnin tunnistimet (s. 183)
- Koettu lämpötila (s. 183)
- Ilmastoinnin puheohjaus (s. 184)
- Pysäköinti-ilma\* (s. 206)
- Lämmitin\* (s. 213)
- Ilmanlaatu (s. 185)
- Ilmanjako (s. 187)
- Ilmastoinnin säätimet (s. 193)

## Ilmastointivyöhykkeet

Auton ilmastovyöhykkeiden määrä ohjaa mahdollisuutta säätää matkustamon eri osien lämpötiloja.

### 1-vyöhykeilmasto



1-vyöhykeilmaston ilmastovyöhykkeet.

1-vyöhykeilmastossa lämpötila matkustamossa säädetään yhdessä vasemmalle ja oikealle puolelle.

### 2-vyöhykeilmasto\*

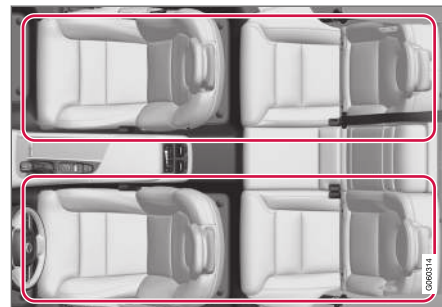

2-vyöhykeilmaston ilmastovyöhykkeet.

2-vyöhykeilmastoinnissa voidaan lämpötila matkustamossa asettaa erikseen vasemmalle ja oikealle puolelle.

### Aiheeseen liittyvät tiedot

- Lämmitys ja ilmanvaihto (s. 182)

## Ilmastoinnin tunnistimet

Ilmastointilaitteessa on useita tunnistimia, jotka auttavat säätämään ilmastoa autossa.

### Anturien sijainti

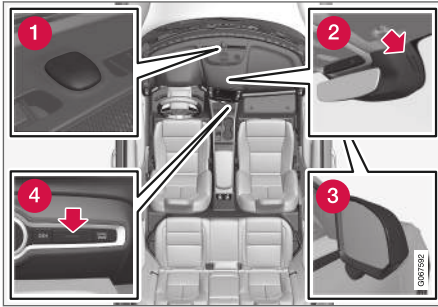

- 1 Aurinkoisuustunnistin - kojelaudan päällä.
- 2 Kosteustunnistin - kotelossa sisätaustapeilin yhteydessä.
- 3 Ulkolämpötila-anturi - oikeanpuoleisessa ulkostaustapeilissä.
- 4 Matkustamon lämpötila-anturi - fyysisten painikkeiden luona keskikonsolissa.

### **i** HUOM

Älkää peittäkö tai tukkiko antureita vaatekappaleilla tai muilla esineillä.

Interior Air Quality System\* -järjestelmässä on myös ilmanlaatatunnistin, joka on ilmastointilaitteen ilmanotossa.

### Aiheeseen liittyvät tiedot

- Lämmitys ja ilmanvaihto (s. 182)
- Interior Air Quality System\* (s. 186)

## Koettu lämpötila

Ilmastointilaitte säättää ilmastoa matkustamossa koetun lämpötilan, ei todellisen mukaan.

Matkustamon valittu lämpötila vastaa sitä fyysistä tuntemusta, jonka ulkoilman lämpötila, ilman virtausnopeus, ilmankosteus, auringon säteily yms. olosuhteet auton sisällä ja sen ulkopuolella saavat aikaan.

Järjestelmässä on aurinkoisuustunnistin, joka tunnistaa, mistä suunnasta aurinko paistaa matkustamoon. Tästä seuraa, että lämpötila voi erota oikean ja vasemman puolen ilmasuuttimien välillä, vaikka se on säädetty samaksi kummallakin puolella.

### Aiheeseen liittyvät tiedot

- Lämmitys ja ilmanvaihto (s. 182)

## Ilmastoinnin puheohjaus<sup>1</sup>

Puheohjauskäsky ilmastointilaitteelle esim. lämpötilan muuttamisesta, istuimen sähkölämmityksen aktivoinnista\* tai puhaltimen tason muuttamisesta.

Painakaa  ja sanokaa jokin seuraavista käskyistä:

- **"Climate"** - käynnistää dialogin ilmastointia varten ja näyttää esimerkkejä käskyistä.
- **"Set temperature to X degrees"** - asettaa halutun lämpötilan.
- **"Raise temperature"/"Lower temperature"** - nostaa/laskee asetettua lämpötilaa vaiheen verran.
- **"Sync temperature"** - synkronoi auton kaikkien ilmastointiyöhykkeiden lämpötilan\* kuljettajan puolelle asetetun lämpötilan mukaan.
- **"Air on feet"/"Air on body"** - avaa halutun ilmavirtauksen.
- **"Air on feet off"/"Air on body off"** - sulkee halutun ilmavirtauksen.
- **"Set fan to max"/"Turn off fan"** - muuttaa puhaltimen tason asetukseen **Max/Off**.
- **"Raise fan speed"/"Lower fan speed"** - nostaa/laskee asetettua puhaltimen tasoa vaiheen verran.

- **"Turn on auto"** - aktivoi ilmastoinnin automaattisen säädön\*.
- **"Air condition on"/"Air condition off"** - aktivoi/deaktivoi ilmastoinnin.
- **"Recirculation on"/"Recirculation off"** - aktivoi/deaktivoi ilman uudelleenkierrätyksen.
- **"Turn on defroster"/"Turn off defroster"** - aktivoi/deaktivoi ikkunoiden ja taustapeilien huurteenpoiston.
- **"Turn on max defroster"/"Turn max defroster off"** - aktivoi/deaktivoi enimmäis-huurteenpoiston.
- **"Turn on electric defroster"/"Turn off electric defroster"** - aktivoi/deaktivoi tuulilasien sähkölämmityksen\*.
- **"Turn on rear defroster"/"Turn off rear defroster"** - aktivoi/deaktivoi sähkölämmittimen takalasin ja ulkostaustapeilit.
- **"Turn steering wheel heat on"/"Turn steering wheel heat off"** - aktivoi/deaktivoi ohjauspyörän sähkölämmityksen\*.
- **"Raise steering wheel heat"/"Lower steering wheel heat"** - nostaa/laskee asetettua ohjauspyörän sähkölämmityksen\* tasoa yhdellä portaalla.
- **"Turn on seat heat"/"Turn off seat heat"** - aktivoi/deaktivoi istuimen sähkölämmityksen\*.
- **"Raise seat heat"/"Lower seat heat"** - nostaa/laskee asetettua istuimen sähkölämmityksen\* tasoa yhdellä portaalla.

### Aiheeseen liittyvät tiedot

- Lämmitys ja ilmanvaihto (s. 182)
- Puheääniohjaus (s. 131)
- Puheohjauksen käyttö (s. 132)
- Puheääniohjauksen asetukset (s. 134)

<sup>1</sup> Koskee tiettyjä markkina-alueita.

## Ilmanlaatu

Materiaalivalinnat ja ilmanpuhdistusjärjestelmä huolehtivat siitä, että ilman laatu matkustamossa on korkea.

### Materiaali matkustamossa

Matkustamon sisustus on muotoiltu viihtyisäksi ja miellyttäväksi, myös kosketusallergikoille ja astmaatikkoille.

Testatut materiaalit on kehitetty minimoimaan pölyn määrä matkustamossa ja helpottamaan matkustamon pitämistä puhtaana.

Matot sekä matkustamossa että kuormatilassa ovat irrotettavia ja ne on helppo poistaa ja puhdistaa.

Käyttäkää Volvon suosittelemia puhdistusaineita ja autonhoitotuotteita sisustan puhdistamiseen.

### Ilmanpuhdistusjärjestelmä

Ilmansuodattimen lisäksi myös järjestelmät Clean Zone Interior Package\* ja Interior Air Quality System\* auttavat pitämään ilman laadun matkustamossa korkeana.

### Aiheeseen liittyvät tiedot

- Lämmitys ja ilmanvaihto (s. 182)
- Clean Zone\* (s. 185)
- Clean Zone Interior Package\* (s. 186)
- Interior Air Quality System\* (s. 186)
- Matkustamon suodatin (s. 187)

## Clean Zone\*

Clean Zone -toiminto tarkistaa ja ilmoittaa, täytyvätkö kaikki hyvän ilmanlaadun edellytykset matkustamossa vai eivät.

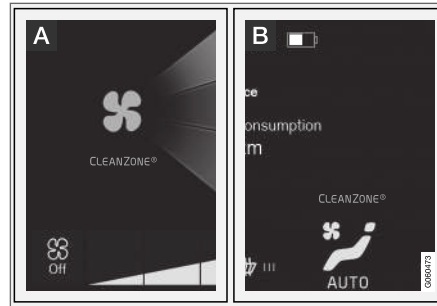

- A** Ilmainen näkyy ilmastointinäkyssä keskinäytössä.
- B** Ilmainen näkyy ilmastointirivissä, kun ilmastointinäky ei ole avattuna.

Jos edellytykset eivät täyty, teksti **Clean Zone** on valkoinen. Kun kaikki edellytykset täyttyvät, tekstin väri vaihtuu siniseksi.

Seuraavien edellytysten täytyä täytyä:

- Kaikki ovet ja takaluukku ovat kiinni.
- Kaikki sivuikkunat ja panoraamakatto\* ovat kiinni.
- Ilmanlaatu järjestelmä Interior Air Quality System\* on aktivoitu.

- Matkustamon puhallin on aktivoitu.
- Ilmankierrätys on pois toiminnasta.

### **i** HUOM

Clean Zone ei ilmoita, onko ilmanlaatu hyvä, vaan ainoastaan sen, täytyvätkö hyvän ilmanlaadun edellytykset.

### Aiheeseen liittyvät tiedot

- Ilmanlaatu (s. 185)
- Clean Zone Interior Package\* (s. 186)
- Interior Air Quality System\* (s. 186)
- Matkustamon suodatin (s. 187)

## Clean Zone Interior Package\*

Clean Zone Interior Package (CZIP) käsittää sarjan muutoksia, jotka pitävät matkustamon entistä puhtaampana allergiaa ja astmaa aiheuttavista aineista.

Se sisältää seuraavaa:

- Laajennettu puhallintoiminto, joka tarkoittaa, että puhallin käynnistyy avattaessa auton lukitus kauko-ohjaimella. Puhallin täyttää tällöin matkustamon raittiilla ilmalla. Toiminto käynnistyy tarvittaessa ja sulkeutuu automaattisesti hetken kuluttua tai kun jokin matkustamon ovista avataan. Puhallimen toiminta-aika lyhenee vähitellen pienentyvän tarpeen takia, kunnes auto on 4 vuotta vanha.
- Täysautomaattinen ilmanlaatujärjestelmä Interior Air Quality System (IAQS).

### Aiheeseen liittyvät tiedot

- Ilmanlaatu (s. 185)
- Clean Zone\* (s. 185)
- Interior Air Quality System\* (s. 186)
- Matkustamon suodatin (s. 187)

## Interior Air Quality System\*

Interior Air Quality System (IAQS) on täysautomaattinen ilmanlaatujärjestelmä, joka erottaa kaasut ja hiukkaset siten, että hajujen ja epäpuhtauksien pitoisuutta matkustamossa rajoitetaan.

IAQS on osa Clean Zone Interior Package (CZIP)-järjestelmää ja puhdistaa matkustamon ilman epäpuhtauksista, kuten hiukkaset, hiilivedyt, typioksidit ja maanpinnan otsoni.

Jos järjestelmän ilmanlaatutunnistin havaitsee, että ulkoilma on saastunutta, ilmanotto suljetaan ja ilman uudelleenkierrätys aktivoidaan.

### HUOM

Matkustamon parhaan ilman takaamiseksi pitää ilmanlaatutunnistimen olla aina kytkettynä.

Kylmässä ilmalalassa matkustamon ilman uudelleenkierrätystä on rajoitettu huuromuodostuksen välttämiseksi.

Jos muodostuu huurua, tulee käyttää tuulilasin ja sivuikkunoiden sekä takalasin huurteenpoistotoimintoa.

### Aiheeseen liittyvät tiedot

- Ilmanlaatutunnistimen\* aktivointi ja deaktivointi (s. 187)
- Ilmanlaatu (s. 185)
- Clean Zone\* (s. 185)

- Clean Zone Interior Package\* (s. 186)
- Matkustamon suodatin (s. 187)

## Ilmanlaatutunnistimen\* aktivointi ja deaktivointi

Ilmanlaatutunnistin kuuluu täysautomaattiseen ilmanlaatujärjestelmään Interior Air Quality System (IAQS).

On mahdollista asettaa, onko ilmanlaatutunnistin aktivoitu/deaktivoitu.

1. Painakaa **Asetukset** keskinäytön päänäkymässä.
2. Painakaa painiketta **Ilmastointi**.
3. Valitkaa **Ilmanlaadun anturi** ilmanlaatutunnistimen aktivoimiseksi/deaktivoimiseksi.

### Aiheeseen liittyvät tiedot

- Interior Air Quality System\* (s. 186)

## Matkustamon suodatin

Kaikki matkustamoon tuleva ilma puhdistetaan suodattimella.

### Matkustamon ilmansuodattimen vaihto

Jotta ilmastointi toimii tehokkaasti, suodatin on vaihdettava tasaisin aikaväleihin. Noudattakaa Volvon huolto-ohjelman suosittelemia vaihtovälejä. Ajettaessa erittäin epäpuhtaassa ympäristössä saattaa suodattimen vaihto olla tarpeen useammin.

#### HUOM

Matkustamon suodattimia on erityyppisiä. Varmista, että oikea suodatin asennetaan.

### Aiheeseen liittyvät tiedot

- Ilmanlaatu (s. 185)
- Clean Zone\* (s. 185)
- Clean Zone Interior Package\* (s. 186)
- Interior Air Quality System\* (s. 186)

## Ilmanjako

Ilmastointilaite jakaa sisään tulevan ilman usean eri suuttimen kautta matkustamoon.

### Automaattinen ja manuaalinen ilmanjako

Automaattisesti säädetyn ilmastoinnin<sup>2</sup> ollessa toiminnassa tapahtuu ilmanjako automaattisesti. Tarvittaessa ilmanjakoa voidaan ohjata manuaalisesti.

### Säädettävät tuuletussuuttimet

Jotkut auton tuuletussuuttimista ovat säädettäviä eli ne voidaan avata/sulkea ja niistä tuleva ilmavirta suunnata haluttuun suuntaan.

<sup>2</sup> Ei käytettävissä manuaalisessa ilmastoinnin säädössä.

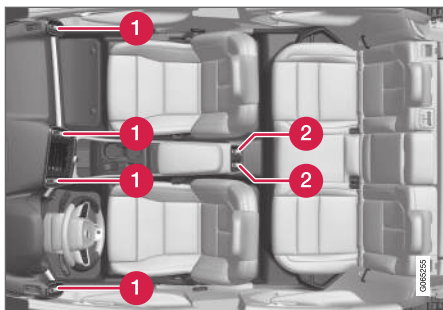

Säädettävien tuuletussuuttimien sijainti matkustamossa.

- 1 1-vyöhykeilmastointi – neljä kojelaudassa.
- 2 Tulee 2-vyöhykeilmastoinnin yhteydessä\* – kaksi takana tunnelikonsolin päällä.

### **i HUOM**

Kun ympäristön lämpötila on matala, säädettävistä tunnelikonsolin takatuuletussuuttimista ei jaeta ilmaa.

### Aiheeseen liittyvät tiedot

- Lämmitys ja ilmanvaihto (s. 182)
- Ilmanjaon muuttaminen (s. 188)
- Tuuletussuuttimien avaaminen, sulkeminen ja suuntaus (s. 189)
- Taulukko ilmanjakovaihtoehdoista (s. 190)

## Ilmanjaon muuttaminen

Ilmanjakoa voidaan muuttaa manuaalisesti tarvittaessa.



1. Avatkaa keskinäytön ilmastoainäkymä painamalla ilmastointirivin keskellä olevaa symbolia.

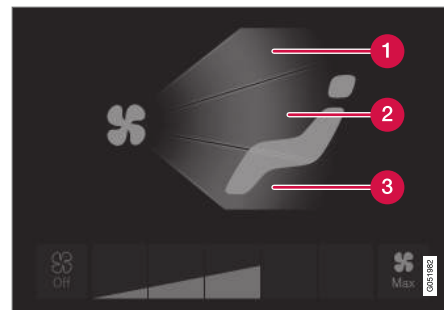

Ilmanjakopainikkeet ilmastonäkymässä.

- 1 Ilmanjako - tuulilasin huurteenpoistosuuttimet
  - 2 Ilmanjako - tuuletussuuttimet kojelaudassa ja keskikonsolissa
  - 3 Ilmanjako - tuuletussuuttimet lattialle
2. Painakaa yhtä tai useampaa ilmanjakopainiketta avataksenne/sulkeaksenne vastaavan ilmavirtauksen.
    - > Ilmanjako muuttuu ja painikkeet syttyvät/sammuvat.

### Aiheeseen liittyvät tiedot

- Ilmanjako (s. 187)
- Tuuletussuuttimien avaaminen, sulkeminen ja suuntaus (s. 189)
- Taulukko ilmanjakovaihtoehdoista (s. 190)

## **Tuuletussuuttimien avaaminen, sulkeminen ja suuntaus**

Tietyt tuuletussuuttimet matkustamossa voidaan avata, sulkea ja suunnata yksilöllisesti.

Suuntaamalla auton ulommat tuuletussuuttimet siviikkunoita kohti voidaan poistaa huuru ikkunoista.

Jos auton ulommat tuuletussuuttimet suunnataan sisäänpäin, saadaan, lämpimässä säässä, miellyttävä ympäristö matkustamoon.

## **Tuuletussuuttimien avaaminen ja sulkeminen**

- Avatkaa/sulkekaa ilmavirtaus tuuletussuuttimesta kääntämällä suuttimen keskellä olevaa säädintä.

Kun säätimen merkintä on pystysuorassa, ilmavirtaus on suurimmillaan.

## **Tuuletussuuttimien suuntaus**

- Suunnatkaa tuuletussuuttimesta tuleva ilmavirtaus siirtämällä sen keskellä olevaa vipua sivuttais-/korkeussuunnassa.

## **Aiheeseen liittyvät tiedot**

- Ilmanjako (s. 187)
- Ilmanjaon muuttaminen (s. 188)
- Taulukko ilmanjakovaihtoehdoista (s. 190)

## Taulukko ilmanjakovaihtoehdoista

Ilmanjakoa voidaan muuttaa manuaalisesti tarvittaessa. Seuraavat vaihtoehdot on mahdollista asettaa.

	Ilmanjako	Tarkoitus
	Jos kaikkien ilmanjakopainikkeiden merkintä poistetaan manuaalisessa tilassa, ilmastointilaite palaa automaattisäädölle. Manuaalisessa ilmastoinnin säädössä kaikkien ilmanjakopainikkeiden merkintää ei voida poistaa.	
	Pääilmavirta huurteenpoistosuuttimista. Tietty ilmavirtaus muista tuuletussuuttimista.	Estää huurun ja jään muodostumista kylmässä ja kosteassa ilmastossa (tämän saavuttamiseksi ei puhalluksen taso saa olla liian matala).
	Pääilmavirta tuuletussuuttimista kojelaudassa. Tietty ilmavirtaus muista tuuletussuuttimista.	Antaa hyvän viilennyksen lämpimässä säässä.
	Pääilmavirta tuuletussuuttimista lattialle. Tietty ilmavirtaus muista tuuletussuuttimista.	Antaa lämpöä tai viileyttä lattialle.

	Ilmanjako	Tarkoitus
	<p>Pääilmavirta huurteenpoistosuuttimista ja tuuletussuuttimista kojelaudassa. Tietty ilmavirtaus muista tuuletussuuttimista.</p>	<p>Antaa mukavuutta lämpimässä ja kuivassa säässä.</p>
	<p>Pääilmavirta huurteenpoistosuuttimista ja tuuletussuuttimista lattialle. Tietty ilmavirtaus muista tuuletussuuttimista.</p>	<p>Antaa hyvän mukavuuden ja hyvän huurunpoiston kylmässä ja kosteassa säässä.</p>
	<p>Pääilmavirta tuuletussuuttimista kojelaudassa ja tuuletussuuttimista lattialle. Tietty ilmavirtaus muista tuuletussuuttimista.</p>	<p>Antaa hyvän mukavuuden aurinkoisella säällä ulkolämpötilojen ollessa viileitä.</p>
	<p>Pääilmavirta huurteenpoistosuuttimista, tuuletussuuttimista kojelaudassa ja tuuletussuuttimista lattialle.</p>	<p>Parantaa tasaisesti matkustusmukavuutta matkustamossa.</p>

◀◀ **Aiheeseen liittyvät tiedot**

- Ilmanjako (s. 187)
- Tuuletussuuttimien avaaminen, sulkeminen ja suuntaus (s. 189)
- Ilmanjaon muuttaminen (s. 188)

## Ilmastoinnin säätimet

Ilmastointilaitteen toimintoja säädetään keskikonsolin fyysisillä painikkeilla, keskinäytössä ja tunnelikonsolissa takana olevilla ilmastointisäätimillä\*.

### Fyysiset painikkeet keskikonsolissa

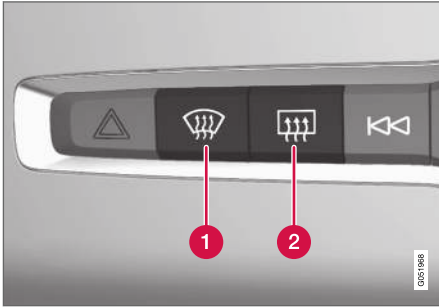

- 1 Tuulilasin sähkölämmityksen painike\* sekä enimmäishuurteenpoisto.
- 2 Takalasin sähkölämmityksen ja ulkostausteilien painike.

### Keskinäytön ilmastorivi

Ilmastoriviltä voidaan säätää kaikkein tavallisimpia ilmastotoimintoja.

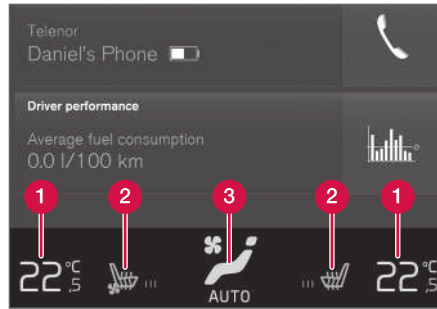

2-vyöhykeilmaston ilmastointirivi. 1-vyöhykeilmaston ilmastointirivissä on tiettyjä eroja säätimien sijainnissa.

- 1 Lämpötilansäätimet kuljettajan ja matkustajan puolelle<sup>3</sup>.
- 2 Sähkölämmitteisten\* ja tuuletettujen\* kuljettajan ja matkustajan istuinten sekä sähkölämmitteisen ohjauspyörän\* säätimet<sup>4</sup>.
- 3 Painike ilmastonäkymään pääsyä varten. Grafiikka painikkeessa näyttää aktivoituiden ilmastasetukset.

### Keskinäytön ilmastonäkymä



Ilmastointinäkömää avataan painamalla ilmastointirivin keskellä olevaa symbolia.

Varustelutasosta riippuen ilmastointinäkömää voi olla jaettu useisiin välilehtiin. Vaihtakaa välilehtiä välillä pyyhkäisemällä vasemmalle/oikealle tai painamalla vastaavaa otsikkkoa.

<sup>3</sup> 1-vyöhykeilmastossa säädin on keskipainikkeen oikealla puolella. Manuaalisessa ilmastoinnin säädössä ei näy säädettyä astelukemaa vaan sen sijaan asteikko ilman asteita.

<sup>4</sup> 1-vyöhykeilmaston painikkeet sijaitsevat äärimmäisenä vasemmalla tai oikealla ilmastointirivissä.

## ◀ Pääilmasto

Välilehdeltä **Pääilmastointi** voidaan ilmistorivin toimintojen lisäksi säätää myös muita pääilmaston toimintoja.

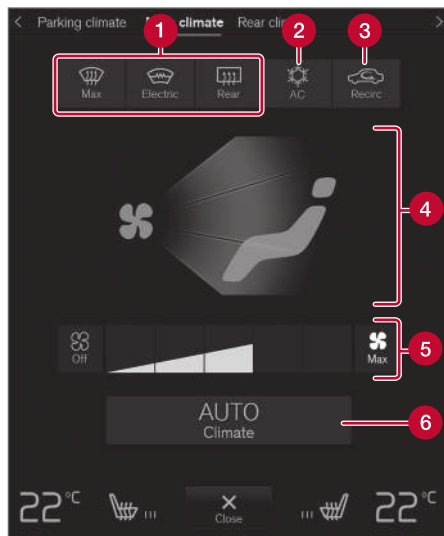

- 1 **Max, Sähköinen, Takana** - Ikkunoiden ja taustapeilien huurteenpoiston säätimet.
- 2 **AC** - Ilmastointilaitteen säädin.

- 3 **Sisäkierto** - Ilman uudelleenkierrätyksen säädin.
- 4 Ilmanjaon säätimet.
- 5 Puhaltimen säädin.
- 6 **AUTO** - ilmastoinnin automaattisäätö<sup>5</sup>.

### **Pysäköinti-ilmasto\***

Välilehdellä **Pysäköinti-ilmastointi** voidaan säätää auton pysäköinti-ilmastoa.

### **Ilmastoinnin säätimet tunnelikonsolissa takana\***

Jos autossa on sähkölämmitteiset takaistuimet\*, tunnelikonsolin takaosassa on fyysiset painikkeet toiminnon ohjausta varten.

### **Aiheeseen liittyvät tiedot**

- Lämmitys ja ilmanvaihto (s. 182)
- Sähkölämmitteisen etuistuimen\* aktivointi ja deaktivointi (s. 195)
- Sähkölämmitteisen takaistuimen\* aktivointi ja deaktivointi (s. 196)
- Sähkölämmitteisen ohjauspyörän\* aktivointi ja deaktivointi (s. 197)
- Automaattisesti säädetyn ilmastoinnin aktivointi (s. 198)
- Ilman uudelleenkierrätyksen aktivointi ja deaktivointi (s. 198)

- Enimmäishuurteenpoiston aktivointi ja deaktivointi (s. 199)
- Sähkölämmitteisen tuulilasin\* aktivointi ja deaktivointi (s. 200)
- Sähkölämmitteisen takalasin ja ulkostaustapeilien aktivointi ja deaktivointi (s. 202)
- Puhaltimen tason säätö etuistuimelle (s. 203)
- Lämpötilan synkronointi (s. 205)
- Ilmastoinnin aktivointi ja deaktivointi (s. 205)

<sup>5</sup> Ei käytettävissä manuaalisessa ilmastoinnin säädössä.

## Sähkölämmitteisen etuistuimen\* aktivointi ja deaktivointi

Istuimia voidaan lämmittää kuljettajan ja matkustajan mukavuuden lisäämiseksi, kun on kylmä.



1. Painakaa vasemman tai oikean puolen ohjauspyörän ja istuimen painiketta keskinäytön ilmastointirivissä istuimen sekä ohjauspyörän säätimen avaamiseksi.

Jos autossa ei ole tuuletettuja istuimia tai ohjauspyörän sähkölämmitystä (kuljettajan puolella), istuinten sähkölämmityksen painike on käytettävissä suoraan ilmastointirivissä.



2. Painakaa toistuvasti sähkölämmitteisten istuinten painiketta vaihtaaksenne neljän eri tason välillä: **Pois**, **Voimakas**, **Keskitaso** ja **Alhainen**.
  - > Taso muuttuu ja painike näyttää asetetun tason.

## VAROITUS

Henkilöt, joiden on vaikea käsittää lämmön nousua heikentyneen tuntoaistin vuoksi tai henkilöt, joilla on vaikeuksia käsitellä sähkölämmitteisen istuimen säädintä, eivät saa käyttää istuimien sähkölämmitystä. Muussa tapauksessa voi aiheutua palovammoja.

### Aiheeseen liittyvät tiedot

- Ilmastoinnin säätimet (s. 193)
- Etuistuimen sähkölämmityksen\* automaattisen aloituksen aktivointi ja deaktivointi (s. 195)

## Etistuimen sähkölämmityksen\* automaattisen aloituksen aktivointi ja deaktivointi

Istuimia voidaan lämmittää kuljettajan ja matkustajan mukavuuden lisäämiseksi, kun on kylmä.

Istuimien sähkölämmityksen aloitus on mahdollista asettaa olemaan aktivoitu/deaktivoitu käynnistettäessä moottori. Automaattisen käynnistyksen ollessa aktivoituna sähkölämmitys käynnistyy alhaisessa ulkolämpötilassa.

1. Painakaa **Asetukset** keskinäytön päänäytössä.
2. Painakaa painiketta **Ilmastointi**.
3. Valitkaa **Kulj. istuimen autom. lämmityksen taso** ja **Matkustajan istuimen autom. lämmityksen taso** kuljettajan ja matkustajan istuinten sähkölämmityksen automaattisen aloituksen aktivoimiseksi/deaktivoimiseksi.
  - > Kyseisessä etuistuinten sähkölämmityksen painikkeessa ilmastointirivillä näytetään "A", kun automaattinen käynnistys on aktivoitu.
4. Valitkaa **Alhainen**, **Keskitaso** tai **Voimakas** valitaksenne tason, jonka jälkeen toiminto aktivoituu.



#### « Aiheeseen liittyvät tiedot

- Ilmastoinnin säätimet (s. 193)
- Sähkölämmitteisen etuistuimen\* aktivointi ja deaktivointi (s. 195)

### Sähkölämmitteisen takaistuimen\* aktivointi ja deaktivointi

Istuimia voidaan lämmittää kuljettajan ja matkustajan mukavuuden lisäämiseksi, kun on kylmä.

### Sähkölämmitteisen takaistuimen aktivointi ja deaktivointi takaistuimelta käsin

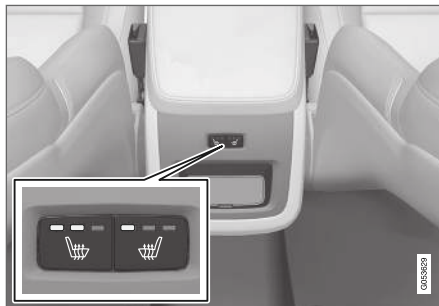

Painikkeet istuinten sähkölämmitykselle takana tunnelikonsolin päällä.

- Painakaa useita kertoja vasemman tai oikean puolen fyysisiä takaistuinten sähkölämmityksen painikkeita tunnelikonsolin päällä vaihtaaksenne neljän tason välillä: **Pois**, **Voimakas**, **Keskitaso** ja **Alhainen**.
  - > Taso muuttuu ja painikkeen diodit näyttävät asetetun tason.

### **VAROITUS**

Henkilöt, joiden on vaikea käsittää lämmön nousua heikentyneen tuntoaistin vuoksi tai henkilöt, joilla on vaikeuksia käsitellä sähkölämmitteisen istuimen säädintä, eivät saa käyttää istuimien sähkölämmitystä. Muussa tapauksessa voi aiheutua palovammoja.

#### Aiheeseen liittyvät tiedot

- Ilmastoinnin säätimet (s. 193)

## Sähkölämmitteisen ohjauspyörän\* aktivointi ja deaktivointi

Ohjauspyörää voidaan lämmittää kuljettajan mukavuuden lisäämiseksi, kun on kylmä.



1. Painakaa kuljettajan puoleista ohjauspyörän ja istuimen painiketta keskinäytön ilmastointirivissä istuimen sekä ohjauspyörän säätimen avaamiseksi.

Jos autossa ei ole istuimien sähkölämmityksellä tai ohjauspyörän sähkölämmitystä, istuinten istuimien tuuletuksella, ohjauspyörän sähkölämmityksen painike on käytettävissä suoraan ilmastointirivissä.



2. Painakaa toistuvasti sähkölämmitteisen ohjauspyörän painiketta vaihtaaksenne neljän eri tason välillä: **Pois**, **Voimakas**, **Keskitaso** ja **Alhainen**.
  - > Taso muuttuu ja painike näyttää asetetun tason.

## Aiheeseen liittyvät tiedot

- Ilmastoinnin säätimet (s. 193)
- Ohjauspyörän sähkölämmityksen\* automaattisen aloituksen aktivointi ja deaktivointi (s. 197)

## Ohjauspyörän sähkölämmityksen\* automaattisen aloituksen aktivointi ja deaktivointi

Ohjauspyörää voidaan lämmittää kuljettajan mukavuuden lisäämiseksi, kun on kylmä.

Ohjauspyörän sähkölämmityksen automaattinen käynnistys on mahdollista asettaa olemaan aktivoitu/deaktivoitu käynnistettäessä moottori. Automaattisen käynnistyksen ollessa aktivoituna sähkölämmitys käynnistyy alhaisessa ulkolämpötilassa.

1. Painakaa **Asetukset** keskinäytön päänäytössä.
2. Painakaa painiketta **Ilmastointi**.
3. Valitkaa **Ohjauspyörän automaattisen lämmityksen taso** ohjauspyörän sähkölämmityksen automaattisen aloituksen aktivoimiseksi/deaktivoimiseksi.
  - > Ohjauspyörän sähkölämmityksen painikkeessa ilmastointirivillä näytetään "A", kun automaattinen käynnistys on aktivoitu.
4. Valitkaa **Alhainen**, **Keskitaso** tai **Voimakas** valitaksenne tason, jonka jälkeen toiminto aktivoituu.

## Aiheeseen liittyvät tiedot

- Sähkölämmitteisen ohjauspyörän\* aktivointi ja deaktivointi (s. 197)

## Automaattisesti säädetyn ilmastoinnin aktivointi<sup>6</sup>

Kun ilmastoinnin automaattisäättö on aktivoitu, useita ilmastointitoimintoja ohjataan automaattisesti.



1. Avatkaa keskinäytön ilmastointinäkymä painamalla ilmastointirivin keskellä olevaa symbolia.
  2. Painakaa lyhyesti tai pitkään **AUTO Ilmastointi**/**>**
    - Lyhyt painallus - ilman uudelleenkierätystä, ilmastointia ja ilmanjakoa ohjataan automaattisesti.
    - Pitkä painallus - ilman uudelleenkierätystä, ilmastointia ja ilmanjakoa ohjataan automaattisesti, lämpötilan ja puhaltimen taso muutetaan vakioasetuksille: 22 °C (72 °F) ja tasolle **3**.
- > Ilmastoinnin automaattisäättö aktivoidaan ja painikkeen valo syttyy.

### HUOM

Lämpötilaa ja puhaltimen nopeutta voidaan muuttaa poistamatta automaattista ilmastointia toiminnasta. Automaattinen ilmastointi poistuu toiminnasta, kun ilmanjakoa muutetaan manuaalisesti tai huurteenpoiston maksimiteho aktivoidaan.

### Aiheeseen liittyvät tiedot

- Ilmastoinnin säätimet (s. 193)

## Ilman uudelleenkierätyksen aktivointi ja deaktivointi

Ilman uudelleenkierätyksen estää huonolaatuisen ilman, pakokaasujen ym. pääsyn auton sisään kierrättämällä matkustamon sisäilmaa.



1. Avatkaa keskinäytön ilmastointinäkymä painamalla ilmastointirivin keskellä olevaa symbolia.



2. Painakaa painiketta **Sisäkierto**.
  - > Ilman uudelleenkierätyksen aktivoidaan/deaktivoidaan ja painikkeen valo syttyy/sammuu.

### TÄRKEÄÄ

Jos autossa olevaa ilmaa kierrätetään liian kauan, on olemassa vaara, että ikkunoiden sisäpinnoille muodostuu huuru.

<sup>6</sup> Ei käytettävissä manuaalisessa ilmastoinnin säädössä.

**i HUOM**

Ei ole mahdollista aktivoida ilman uudelleenkierrätystä, kun maksimaalinen huurteenpoisto on aktivoitu.

**Aiheeseen liittyvät tiedot**

- Ilmastoinnin säätimet (s. 193)
- Ilman uudelleenkierrätyksen aika-asetuksen aktivointi ja deaktivointi (s. 199)

**Ilman uudelleenkierrätyksen aika-asetuksen aktivointi ja deaktivointi**

Ilman uudelleenkierrätys estää huonolaatuisen ilman, pakokaasujen ym. pääsyn auton sisään kierrättämällä matkustamon sisäilmaa.

On mahdollista asettaa ilman uudelleenkierrätyksen ajastin olemaan aktivoitu/deaktivoitu. Ajastimen ollessa aktivoituna suljetaan ilman uudelleenkierrätys automaattisesti 20 minuutin kuluksi.

1. Painakaa **Asetukset** keskinäytön päänäkymässä.
2. Painakaa painiketta **Ilmastointi**.
3. Valitkaa **Sisäilman kierrätyksen ajastin** ilman uudelleenkierrätyksen ajastimen aktivoimiseksi/deaktivoimiseksi.

**Aiheeseen liittyvät tiedot**

- Ilman uudelleenkierrätyksen aktivointi ja deaktivointi (s. 198)

**Enimmäishuurteenpoiston aktivointi ja deaktivointi**

Enimmäishuurteenpoistoa käytetään huurun ja jään saamiseksi nopeasti pois ikkunoista.

Enimmäishuurteenpoisto deaktivoi ilmastoinnin automaattisäädön ja ilman uudelleenkierrätyksen, aktivoi lämmitys- ja viilennysjärjestelmän sekä muuttaa puhaltimen tason arvoon **5** ja lämpötilan tasolle **HI**.

**i HUOM**

Äänitaso nousee muutettaessa puhallinta-soksi **5**.

Kun enimmäishuurteenpoisto deaktivoidaan, ilmastointilaite palaa edellisiin asetuksiin.

**Enimmäishuurteenpoiston aktivointi ja deaktivointi keskikonsolista**

Keskikonsolissa on painike enimmäishuurteenpoiston nopeaa käyttöä varten.

Tuulilasien sähkölämmityksellä\* voidaan enimmäishuurteenpoisto vain aktivoida yksittäin keskinäytön ilmastointinäkyvästä.



Painike keskikonsolissa.

Autot ilman sähkölämmitteistä tuulilasia:

- Painakaa painiketta.
  - > Enimmäishuurteenpoisto aktivoidaan/deaktivoidaan ja painikkeen valo syttyy/samuu.

Autot, joissa on sähkölämmiteinen tuulilasi:

- Painakaa painiketta toistuvasti vaihtaaksenne kolmen tason välillä:
  - Aktivoitu tuulilasin sähkölämmitys
  - Aktivoitu tuulilasin sähkölämmitys ja enimmäishuurteenpoisto
  - Deaktivoitu.
- > Tuulilasin sähkölämmitys sekä enimmäishuurteenpoisto aktivoidaan/deaktivoidaan ja painikkeen valo syttyy/samuu.

### HUOM

Enimmäishuurteenpoisto käynnistyy tietyllä viiveellä puhallintason lyhyen lisäyksen välttämiseksi, jos sähkölämmiteinen tuulilasi deaktivoidaan kahdella nopealla painikkeen painalluksella.

### Enimmäishuurteenpoiston aktivointi ja deaktivointi keskinäytöstä



1. Avatkaa keskinäytön ilmastointinäkymä painamalla ilmastointirivin keskellä olevaa symbolia.



2. Painakaa painiketta **Max**.
  - > Enimmäishuurteenpoisto aktivoidaan/deaktivoidaan ja painikkeen valo syttyy/samuu.

### Aiheeseen liittyvät tiedot

- Ilmastoinnin säätimet (s. 193)

### Sähkölämmitteisen tuulilasin\* aktivointi ja deaktivointi

Tuulilasin sähkölämmityksellä poistetaan nopeasti huuru ja jää tuulilasilta.

### Sähkölämmitteisen tuulilasin aktivointi ja deaktivointi keskikonsolista

Keskikonsolissa on painike, jolla voidaan käyttää nopeasti sähkölämmitteistä tuulilasia.



Painike keskikonsolissa.

- Painakaa painiketta toistuvasti vaihtaaksenne kolmen tason välillä:
  - Aktivoitu tuulilasin sähkölämmitys
  - Aktivoitu tuulilasin sähkölämmitys ja enimmäishuurteenpoisto
  - Deaktivoitu.
- > Tuulilasin sähkölämmitys sekä enimmäishuurteenpoisto aktivoidaan/deaktivoidaan ja painikkeen valo syttyy/samuu.

## Sähkölämmitteisen tuulilasin aktivointi ja deaktivointi keskinäytöstä



1. Avatkaa keskinäytön ilmastointinäkymä painamalla ilmastointirivin keskellä olevaa symbolia.



2. Painakaa painiketta **Sähköinen**.
  - > Tuulilasin sähkölämmitys aktivoidaan/deaktivoidaan ja painikkeen valo sytty/sammu.

### **i** HUOM

Tuulilasin molemmilla puolilla kauimmaisena olevalla kolmion muotoisella alueella ei ole sähkölämmitystä, näillä alueilla jäänpoisto voi kestää pidempään.

### **i** HUOM

Sähkölämmitteinen tuulilasi voi vaikuttaa transponderien ja muun kommunikaatiovarustuksen suorituskykyyn.

### **i** HUOM

Jos sähkölämmitteinen tuulilasi aktivoidaan, kun Start/Stop-toiminto on pysäyttänyt moottorin automaattisesti, moottori käynnistyy uudelleen.

### Aiheeseen liittyvät tiedot

- Ilmastoinnin säätimet (s. 193)
- Tuulilasin sähkölämmityksen\* automaattisen aloituksen aktivointi ja deaktivointi (s. 201)

## Tuulilasin sähkölämmityksen\* automaattisen aloituksen aktivointi ja deaktivointi

Tuulilasin sähkölämmityksellä poistetaan nopeasti huuru ja jää tuulilasilta.

Tuulilasin sähkölämmityksen aloitus on mahdollista asettaa olemaan aktivoitu/deaktivoitu käynnistettäessä moottori. Automaattisen käynnistyksen ollessa aktivoituna sähkölämmitys käynnistyy, jos on olemassa vaara, että ikkunan pintaan muodostuu jäätä tai huurua. Sähkölämmitys kytkeyty pois automaattisesti, kun ikkuna on riittävän lämmin ja jää tai huuru on poissa.

1. Painakaa **Asetukset** keskinäytön päänäytössä.
2. Painakaa painiketta **Ilmastointi**.
3. Valitkaa **Automaattinen tuulilasin huurteenpoisto** kuljettajan tuulilasin sähkölämmityksen automaattisen aloituksen aktivoimiseksi/deaktivoimiseksi.

### Aiheeseen liittyvät tiedot

- Sähkölämmitteisen tuulilasin\* aktivointi ja deaktivointi (s. 200)

## Sähkölämmitteisen takalasin ja ulkostaustapeilien aktivointi ja deaktivointi

Takalasin ja ulkostaustapeilien sähkölämmitystä käytetään huurun ja jään nopeaan poistamiseen ikkunoista ja taustapeileistä.

## Sähkölämmitteisen takalasin ja ulkostaustapeilien aktivointi ja deaktivointi keskikonsolista

Keskikonsolissa on painike, jolla voidaan nopeasti käyttää takalasin ja ulkostaustapeilien sähkölämmitystä.



Painike keskikonsolissa.

- Painakaa painiketta.
  - > Tuulilasin ja ulkostaustapeilien sähkölämmitys aktivoidaan/deaktivoidaan ja painike valo syttyy/sammuu.

## Sähkölämmitteisen takalasin ja ulkostaustapeilien aktivointi ja deaktivointi keskinäytöstä



1. Avatkaa keskinäytön ilmastoitinvälikä painamalla ilmastoitirivin keskellä olevaa symbolia.



2. Painakaa painiketta **Takana**.
  - > Tuulilasin ja ulkostaustapeilien sähkölämmitys aktivoidaan/deaktivoidaan ja painike valo syttyy/sammuu.

### Aiheeseen liittyvät tiedot

- Ilmastoinnin säätimet (s. 193)
- Takalasin ja ulkostaustapeilien sähkölämmityksen automaattisen käynnistyksen aktivointi ja deaktivointi (s. 202)

## Takalasin ja ulkostaustapeilien sähkölämmityksen automaattisen käynnistyksen aktivointi ja deaktivointi

Takalasin ja ulkostaustapeilien sähkölämmitystä käytetään huurun ja jään nopeaan poistamiseen ikkunoista ja taustapeileistä.

On mahdollista asettaa, pitääkö takalasin ja ulkostaustapeilien sähkölämmityksen automaattisen käynnistyksen olla aktivoituna/deaktivoituna käynnistettäessä moottori. Automaattisen käynnistyksen ollessa aktivoituna sähkölämmitys käynnistyy, jos on olemassa vaara, että ikkunan pintaan muodostuu jäätä tai huurua. Sähkölämmitys kytkeytyy pois automaattisesti, kun ikkuna on riittävän lämmin ja jää tai huuru on poissa.

1. Painakaa **Asetukset** keskinäytön päänäytössä.
2. Painakaa painiketta **Ilmastointi**.
3. Valitkaa **Automaattinen takalasin huurteenpoisto** takalasin ja ulkostaustapeilien sähkölämmityksen automaattisen aloituksen aktivoimiseksi/deaktivoimiseksi.

### Aiheeseen liittyvät tiedot

- Sähkölämmitteisen takalasin ja ulkostaustapeilien aktivointi ja deaktivointi (s. 202)

## Puhaltimen tason säätö etuistuimelle<sup>7</sup>

Puhallin voidaan säätää usealle automaattisesti säädetylle<sup>8</sup> puhallintasolle etuistuinta varten.



1. Avatkaa keskinäytön ilmastointinäkymä painamalla ilmastointirivin keskellä olevaa symbolia.

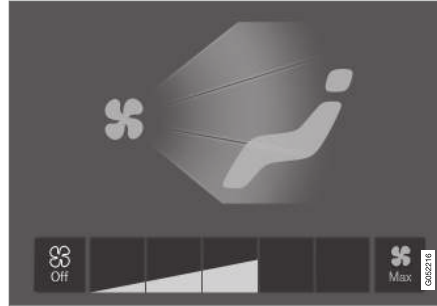

Puhaltimen säätöpainikkeet ilmastonäkymässä.

2. Painakaa haluamaanne puhaltimen tasoa, **Off**, 1-5 tai **Max**.
  - > Puhaltimen taso muuttuu ja valitun tason painikkeet palavat.

### ! TÄRKEÄÄ

Jos puhallin on täysin sammutettuna, ilmastointi ei käynnisty, mikä voi aiheuttaa ikkunoiden sisäpintojen huuuntuamisen vaaran.

### i HUOM

Lämmitys- ja viilennyslaitteisto sopeuttaa automaattisesti ilmavirran tarpeen mukaan valitulla puhallintasolla, mikä tarkoittaa, että puhaltimen nopeutta voidaan muuttaa, vaikka puhallintaso on sama.<sup>9</sup>

### Aiheeseen liittyvät tiedot

- Ilmastoinnin säätimet (s. 193)

<sup>7</sup> 2-vyöhykeilmastoinnin osalta myös takaistuimelle.

<sup>8</sup> Vain elektroninen ilmastoinnin säätö.

<sup>9</sup> Vain elektronisen ilmastoinnin kanssa.

## Lämpötilan säätö etuistuimelle<sup>10</sup>

Lämpötila voidaan säätää haluttuun astelukemaan<sup>11</sup> etuistuimen ilmastointivyöhykkeitä varten.

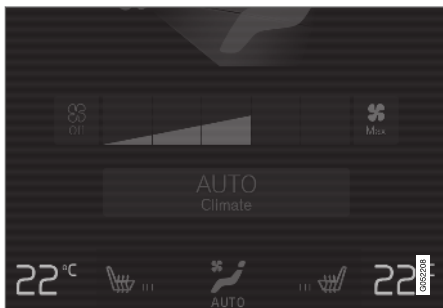

Lämpötilapainikkeet ilmastointirivissä<sup>12, 11</sup>.

1. Painakaa vasemman tai oikean puolen lämpötilapainiketta keskinäytön ilmastointirivissä säätimen avaamiseksi.



Lämpötilansäädin<sup>13, 11</sup>.

2. Säätäkää lämpötilaa joko:
  - vetämällä säädin halutun lämpötilan kohdalle, tai
  - painamalla +/- lämpötilan nostamiseksi/laskemiseksi vaiheittain.
 > Lämpötilaa muutetaan ja painike osoittaa asetetun lämpötilan<sup>11</sup>.

### **i HUOM**

Lämpenemistä tai viilenemistä ei voi nopeuttaa valitsemalla toivottua korkeampi tai matalampi lämpötila.

## Aiheeseen liittyvät tiedot

- Ilmastoinnin säätimet (s. 193)

<sup>10</sup> 2-vyöhykeilmastoinnin osalta myös takaistuimelle.

<sup>11</sup> Manuaalisessa ilmastoinnin säädössä ei näy säädettyä astelukemaa vaan sen sijaan asteikko ilman asteita.

<sup>12</sup> 1-vyöhykeilmastossa on lämpötilapainike keskipainikkeen oikealla puolella.

<sup>13</sup> 1-vyöhykeilmastossa säädin on vaakasuuntainen eikä pystysuuntainen.

## Lämpötilan synkronointi<sup>14</sup>

Auton eri ilmastovyöhykkeiden lämpötila voidaan synkronoida kuljettajan puolelle säädetyt lämpötilan kanssa.

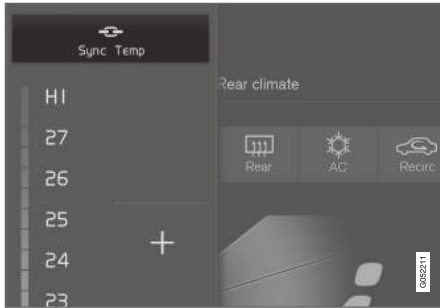

Synkronointipainike kuljettajan puolen lämpötilansäätimessä.

1. Painakaa kuljettajan puolen lämpötilapainiketta keskinäytön ilmastointirivissä säätimen avaamiseksi.
2. Painakaa painiketta **Synkronoi lämpötila** .
  - > Lämpötila kaikilla vyöhykkeillä autossa synkronoidaan kuljettajan puolen asetetun lämpötilan mukaan ja synkronointisymboli esitetään lämpötilapainikkeen yhteydessä.

Synkronointi päättyy painettaessa uudelleen **Synkronoi lämpötila** tai muutettaessa jonkin

muun kuin kuljettajan ilmastovyöhykkeen lämpötila-asetuksia.

### Aiheeseen liittyvät tiedot

- Ilmastoinnin säätimet (s. 193)

## Ilmastoinnin aktivointi ja deaktivointi

Lämmitys- ja viilennystoiminto viilentää tulevan ilman ja poistaa siitä kosteuden tarvittaessa.

Kun ilmastointi on aktivoitu, ilmastointilaitte ohjaa automaattisesti käynnistystä ja sammuttamista tarpeen mukaan.



1. Avatkaa keskinäytön ilmastointinäkymä painamalla ilmastointirivin keskellä olevaa symbolia.



2. Painakaa painiketta **AC**.
  - > Ilmastointi aktivoidaan/deaktivoidaan ja painikkeen valo syttyy/samuu.

### **i** HUOM

Sulkekaa kaikki sivuikkunat ja panoraamakatto\*, jotta lämmitys- ja viilennysjärjestelmä toimii optimaalisesti.

<sup>14</sup> Ei saatavana 1-vyöhykeilmastossa.



### **i HUOM**

Ilmastointia ei ole mahdollista aktivoida, kun puhaltimen säädin on asennossa **Off**.

#### **Aiheeseen liittyvät tiedot**

- Ilmastoinnin säätimet (s. 193)

### **Pysäköinti-ilmasto\***

Pysäköinti-ilmastointi on yhteisnimi eri toiminoille, jotka parantavat matkustamon ilmastoa auton ollessa pysäköity. Näihin toimintoihin kuuluu esim. esi-ilmastointi.



Pysäköinti-ilmastointiin kuuluvia toimintoja ohjataan välilehdeltä **Pysäköinti-ilmastointi** keskinäytön ilmastointinäkylässä. Ilmastointinäkymä avataan painamalla ilmastointirivin keskellä olevaa symbolia.

#### **Aiheeseen liittyvät tiedot**

- Lämmitys ja ilmanvaihto (s. 182)
- Esi-ilmastointi\* (s. 206)
- Ilmastointimukavuus pysäköitäessä\* (s. 211)
- Symbolit ja ilmoitukset pysäköinti-ilmasto varten\* (s. 212)

### **Esi-ilmastointi\***

Esi-ilmastointi on ilmastointitoiminto, joka pyrkii mahdollisuuksien mukaan säätämään matkustamon lämpötilan miellyttävälle tasolle ennen liikkeellelähtöä.

Esi-ilmastointi on mahdollista suorakäynnistää tai asettaa ajastimen kautta.

Toiminto käyttää eri tapauksissa useita järjestelmiä:

- Pysäköintilämmitin\* lämmittää matkustamon kylmässä säässä mukavuuslämpötilaan.
- Tuuletus jäädyttää matkustamon lämpimällä säällä puhaltamalla sisään ulkoilmaa.

### **i HUOM**

Matkustamon esi-ilmastoinnissa auto toimii saavuttaakseen mukavan lämpötilan, ei ilmastointilaitteesta asetettua lämpötilaa.

#### **Aiheeseen liittyvät tiedot**

- Pysäköinti-ilmasto\* (s. 206)
- Esi-ilmastoinnin\* käynnistäminen ja sammuttaminen (s. 207)
- Esi-ilmastoinnin\* ajan asettaminen (s. 208)

## Esi-ilmastoinnin\* käynnistäminen ja sammuttaminen

Esi-ilmastointi lämmittää\* tai tuulettaa matkustamon, jos mahdollista, ennen liikkeellelähtöä. Toiminto voidaan suorakäynnistää keskinäytöstä tai matkapuhelimesta.

### Käynnistäminen ja sulkeminen autosta



1. Avatkaa keskinäytön ilmastointinäkymä painamalla ilmastointirivin keskellä olevaa symbolia.
2. Valitkaa välilehti **Pysäköinti-ilmastointi**.
3. Painakaa painiketta **Esiasetukset**
  - > Esi-ilmastointi käynnistetään/suljetaan ja painikkeen valo syttyy/sammuu.

### **i** HUOM

Auton ovien ja ikkunoiden tulee olla kiinni matkustamon esi-ilmastoinnin aikana.

### **!** VAROITUS

Älkää käyttäkö esi-ilmastointia, jos auto on varustettu lämmittimellä\*:

- Sisällä tuulettamattomissa tiloissa. Pakokaasuja muodostuu, jos lämmitin käynnistyy.
- Paikoissa, joiden läheisyydessä on palavaa tai helposti syttyvää materiaalia. Polttoaine, kaasut, pitkä ruoho, sahajauho jne. voivat syttyä.
- Kun on olemassa vaara, että lämmittimen pakoputki on tukossa. Esim. runsas lumi auton etuosan alla voi estää lämmittimen tuuletuksen.

Huomatkaa, että esi-ilmastoinnin voi käynnistää ajastin, joka on asetettu kauan sitten.

### Käynnistys sovelluksesta\*

Esi-ilmastoinnin käynnistys ja informaatio valituista asetuksista voidaan tehdä laitteesta, jossa on Volvo On Call\* -sovellus. Esi-ilmastointi lämmittää\* matkustamon mukavuuslämpötilaan tai tuulettaa matkustamo puhaltamalla ilmaa ulkopuolelta.

Matkustamo voidaan esi-ilmastoida myös auton etäkäynnistystoiminnolla (Engine Remote Start – ERS)<sup>15</sup> Volvo On Call\* -sovelluksen kautta.

### Aiheeseen liittyvät tiedot

- Pysäköinti-ilmastointi\* (s. 206)
- Esi-ilmastointi\* (s. 206)
- Esi-ilmastoinnin\* ajan asettaminen (s. 208)

<sup>15</sup> Tietyt markkina-alueet.

## Esi-ilmastoinnin\* ajan asettaminen

Ajastin voidaan asettaa siten, että esi-ilmastointi on valmis ennalta asetettuna ajankohtana.

Ajastin voi käsitellä jopa 8 eri asetusta:

- Yksittäinen ajankohta yksittäisenä päivänä
- Yksi ajankohta yhtenä tai useampana viikonpäivänä, toistolla tai ilman.

## Aiheeseen liittyvät tiedot

- Esi-ilmastointi\* (s. 206)
- Esi-ilmastoinnin\* aika-asetuksen lisääminen ja muokkaaminen (s. 208)
- Esi-ilmastoinnin\* aika-asetuksen aktivointi ja deaktivointi (s. 209)
- Esi-ilmastoinnin aika-asetuksen poistaminen\* (s. 210)

## Esi-ilmastoinnin\* aika-asetuksen lisääminen ja muokkaaminen

Esi-ilmastoinnin ajastin voi käsitellä jopa 8 aika-asetusta.

### Aika-asetuksen lisääminen

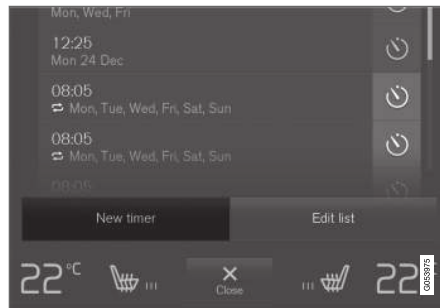

Aika-asetuksen lisäyspainike välilehdellä **Pysäköinti-ilmastointi** ilmastoitinäkymässä.

1. Avatkaa ilmastoitinäkymä keskinäytössä.
2. Valitkaa välilehti **Pysäköinti-ilmastointi**.
3. Painakaa painiketta **Lisää ajastin**.  
> Ponnahdusikkuna tulee näkyviin.

### **i** HUOM

Ei ole mahdollista lisätä aika-asetusta, jos ajastimelle jo on 8 asetusta. Poistakaa yksi aika-asetus voidaksenne lisätä uuden.

4. Painakaa **Päiväys** ajankohdan asettamiseksi yksittäiselle päivämäärälle.

Painakaa **Päivät** ajankohdan asettamiseksi yhdelle tai useammalle viikonpäivälle.

**Päivät:** Aktivoikaa/deaktivoikaa toisto teke-mällä merkintä ruutuun **Toista viikoittain** tai poistamalla se.

5. **Päiväys:** Valitkaa päivämäärä esi-ilmastoin-nille selaamalla nuolilla päivämääräluette-losa.

**Päivät:** Valitkaa viikonpäivät esi-ilmastoa var-ten painamalla viikonpäivien painikkeita.

6. Asettakaa selaamalla nuolilla kellossa ajan-kohta, jolloin esi-ilmastoinnin pitää olla val-mis.
7. Painakaa **Vahvista** aika-asetuksen lisäämi-seksi.  
> Aika-asetus lisätään luetteloon ja aktivoi-daan.

**VAROITUS**

Älkää käyttkö esi-ilmastointia, jos auto on varustettu lämmitinellä\*:

- Sisällä tuulettamattomissa tiloissa. Pakokaasuja muodostuu, jos lämmitin käynnistyy.
- Paikoissa, joiden läheisyydessä on palavaa tai helposti syttyvää materiaalia. Polttoaine, kaasut, pitkä ruoho, sahajauho jne. voivat syttyä.
- Kun on olemassa vaara, että lämmitin pakoputki on tukossa. Esim. runsas lumi auton etuosan alla voi estää lämmitin tuuletuksen.

Huomatkaa, että esi-ilmastoinnin voi käynnistää ajastin, joka on asetettu kauan sitten.

**Aika-asetuksen muokkaaminen**

1. Avatkaa ilmastointinäkymä keskinäytössä.
2. Valitkaa välilehti **Pysäköinti-ilmastointi**.
3. Painakaa aika-asetusta, jota halutaan muuttaa.
  - > Ponnahdusikkuna tulee näkyviin.
4. Tehkää aika-asetuksen muutokset samaan tapaan kuin edellä kohdassa "Aika-asetuksen lisääminen".

**Aiheeseen liittyvät tiedot**

- Esi-ilmastointi\* (s. 206)
- Esi-ilmastoinnin\* ajan asettaminen (s. 208)
- Esi-ilmastoinnin\* aika-asetuksen aktivointi ja deaktivointi (s. 209)
- Esi-ilmastoinnin aika-asetuksen poistaminen\* (s. 210)

**Esi-ilmastoinnin\* aika-asetuksen aktivointi ja deaktivointi**

Esi-ilmastoinnin ajastimen aika-asetus voidaan aktivoida tai deaktivoida tarpeen mukaan.



Ajastinpainike välilehdellä **Pysäköinti-ilmastointi** ilmastonäkymässä.

1. Avatkaa ilmastointinäkymä keskinäytössä.
2. Valitkaa välilehti **Pysäköinti-ilmastointi**.
3. Aktivoikaa/deaktivoikaa aika-asetus painamalla ajastimen painiketta asetuksen oikealla puolella.
  - > Aika-asetus aktivoidaan/deaktivoidaan ja painikkeen valo syttyy/sammutuu.





## **VAROITUS**

Älkää käyttäkö esi-ilmastointia, jos auto on varustettu lämmittimellä\*:

- Sisällä tuulettamattomissa tiloissa. Pakokaasuja muodostuu, jos lämmitin käynnistyy.
- Paikoissa, joiden läheisyydessä on palavaa tai helposti syttyvää materiaalia. Polttoaine, kaasut, pitkä ruoho, sahajauho jne. voivat syttyä.
- Kun on olemassa vaara, että lämmitin pakoputki on tukossa. Esim. runsas lumi auton etuosan alla voi estää lämmitin tuuletuksen.

Huomatakaa, että esi-ilmastoinnin voi käynnistää ajastin, joka on asetettu kauan sitten.

### **Aiheeseen liittyvät tiedot**

- Esi-ilmastointi\* (s. 206)
- Esi-ilmastoinnin\* ajan asettaminen (s. 208)
- Esi-ilmastoinnin\* aika-asetuksen lisääminen ja muokkaaminen (s. 208)
- Esi-ilmastoinnin aika-asetuksen poistaminen\* (s. 210)

## **Esi-ilmastoinnin aika-asetuksen poistaminen\***

Esi-ilmastoinnin aika-asetus, jota ei enää tarvita, voidaan poistaa.

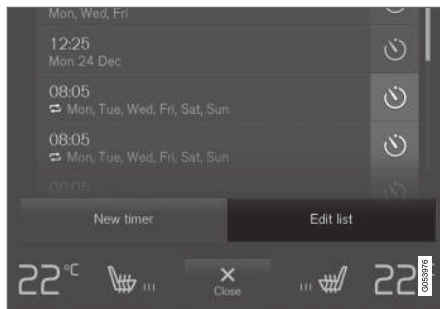

Painike luettelon muokkaamista / aika-asetuksen poistamista varten välilehdellä **Pysäköinti-ilmastointi** ilmastointinäkylässä.

1. Avatkaa ilmastointinäkymä keskinäytössä.
2. Valitkaa välilehti **Pysäköinti-ilmastointi**.
3. Painakaa painiketta **Muokkaa luetteloa**.
4. Painakaa luettelon oikealla puolella olevaa poistokuvaketta.
  - > Kuvake muuttuu tekstiksi **Poista**.
5. Painakaa **Poista** vahvistaaksenne.
  - > Aika-asetus poistuu luettelosta.

### **Aiheeseen liittyvät tiedot**

- Esi-ilmastointi\* (s. 206)
- Esi-ilmastoinnin\* ajan asettaminen (s. 208)
- Esi-ilmastoinnin\* aika-asetuksen lisääminen ja muokkaaminen (s. 208)
- Esi-ilmastoinnin\* aika-asetuksen aktivointi ja deaktivointi (s. 209)

## Ilmastointimukavuus pysäköitäessä\*

Olotilaa auton matkustamossa voidaan ylläpitää pysäköitäessä, esim. jos moottori pitää sammuttaa, mutta kuljettaja tai matkustaja jää istumaan autoon haluten säilyttää ilmastomukavuuden.

Ilmastomukavuuden säilyttäminen on mahdollista suorakäynnistää.

Toiminto käyttää eri tapauksissa useita järjestelmiä:

- Moottorin jäännöslämpö lämmittää matkustamon kylmällä säällä mukavuuslämpötilaan.
- Tuuletus jäähdyttää matkustamon lämpimällä säällä puhaltamalla sisään ulkoilmaa.

### **i** HUOM

Ilmastointimukavuuden säilyttäminen suljetaan, jos auto lukitaan ulkopuolelta, ettei jäännöslämpöä käytetä turhaan. Toiminto on ajateltu käytettäväksi säilyttämään ilmastointimukavuus, kun kuljettaja tai matkustaja on autossa.

## Aiheeseen liittyvät tiedot

- Pysäköinti-ilmasto\* (s. 206)
- Ilmastointimukavuuden käynnistäminen ja sammuttaminen pysäköitäessä\* (s. 211)

## Ilmastointimukavuuden käynnistäminen ja sammuttaminen pysäköitäessä\*

Ilmastomukavuuden säilyttäminen ylläpitää ilmaa matkustamossa ajon jälkeen. Toiminto voidaan suorakäynnistää keskinäytöstä.



1. Avatkaa keskinäytön ilmastointinäkymä painamalla ilmastointirivin keskellä olevaa symbolia.
2. Valitkaa välilehti **Pysäköinti-ilmasto**.
3. Painakaa painiketta **Säilytä ilmastointimukavuus**.
  - > Ilmastomukavuuden säilyttäminen käynnistetään/suljetaan ja painikkeen valo syttyy/sammuu.

### **i** HUOM

Ilmastointimukavuuden säilyttämistä ei voi käynnistää, jos moottorin jäännöslämpö ei riitä matkustamon ilmaston ylläpitämiseen tai jos ulkolämpötila on yli n. 20 °C (68 °F).

### **i** HUOM

Ilmastointimukavuuden säilyttäminen suljetaan, jos auto lukitaan ulkopuolelta, ettei jäännöslämpöä käytetä turhaan. Toiminto on ajateltu käytettäväksi säilyttämään ilmastointimukavuus, kun kuljettaja tai matkustaja on autossa.

## Aiheeseen liittyvät tiedot

- Ilmastointimukavuus pysäköitäessä\* (s. 211)

## Symbolit ja ilmoitukset pysäköinti-ilmastoa varten\*

Joukko pysäköinti-ilmastointia koskevia symboleja ja ilmoituksia voidaan esittää kuljettajan näytössä.

Pysäköinti-ilmastointia koskevat ilmoitukset voidaan näyttää myös laitteessa, jossa on Volvo On Call\* -sovellus.



Kun pysäköintilämmitin on toiminnassa, tämä symboli palaa kuljettajan näytössä.

Symboli	Ilmoitus	Sisältö
	<b>Pysäköinti-ilmastointi</b> Huolto tarpeen	Pysäköinti-ilmasto ei toimi. Ottakaa yhteys korjaamoon <sup>A</sup> toiminnon tarkastamiseksi mahdollisimman pian.
	<b>Pysäköinti-ilmastointi</b> Tilapäisesti ei käytettävissä	Pysäköinti-ilmastointi ei tilapäisesti toimi. Jos ongelma esiintyy pitemmän aikaa, ottakaa yhteyttä korjaamoon <sup>A</sup> toiminnon tarkastamista varten.
	<b>Pysäköinti-ilmastointi</b> Ei käytettävissä, poltto- ainetta liian vähän	Pysäköinti-ilmastointia ei voi aktivoida, kun polttoainemäärä on liian pieni pysäköintilämmittimen* käynnistämiseksi. Täyttäkää auton polttoainesäiliö.
	<b>Pysäköinti-ilmastointi</b> Ei käytettävissä, varaustaso liian heikko	Pysäköinti-ilmastointia ei voi aktivoida, kun käynnistysakun lataustaso on liian matala pysäköintilämmittimen* käynnistämiseksi. Käynnistäkää moottori.
	<b>Pysäköinti-ilmastointi</b> Rajoitettu, varaustaso liian heikko	Pysäköinti-ilmastoinnin käyntiaika on rajoitettu, jotta käynnistysakun latausaste ei laske liian alas. Käynnistäkää moottori.

<sup>A</sup> Suosittelemme valtuutettua Volvon teknistä palvelua.

### Aiheeseen liittyvät tiedot

- Pysäköinti-ilmasto\* (s. 206)

## Lämmitin\*

Lämmittimellä on kaksi osatoimintoa, jotka auttavat eri tilanteissa lämmittämään matkustamon tai moottorin.

Lämmittimessä on kaksi osatoimintoa:

- Pysäköintilämmitin lämmittää tarvittaessa matkustamoa, kun pysäköinti-ilmastoinnin esi-ilmastointi on aktivoitu.
- Lisälämmitin lämmittää tarvittaessa matkustamoa ja moottoria ajon aikana.

Lämmitin on polttoainekäyttöinen ja asennettu moottoritilaan.

### **i** HUOM

Kun lämmitin on aktiivinen, auton etuosan alta voi tulla savua ja kuulua vaimea ääni. Myös polttoainepumpusta auton takaosassa voi kuulua tikittävä ääni. Tämä on täysin normaalia.

## Akku ja lataaminen

Auton käynnistysakku käyttää lämmitintä. Jos käynnistysakun lataustaso on liian alhainen, lämmitin sammuu automaattisesti ja kuljettajan näytössä näytetään ilmoitus.

### **i** HUOM

Varmistakaa, että akun varausaste on riittävän korkea, jos lämmitintä pitää käyttää.

## Polttoaine ja tankkaus

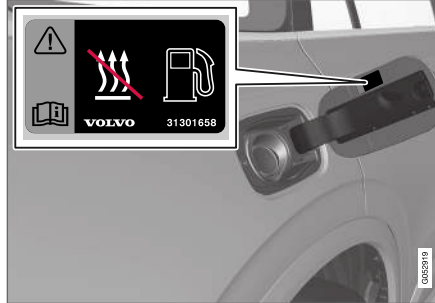

Varoitusstarra säiliön luukussa.

Lämmitin ottaa polttoainetta auton varsinaisesta polttoainesäiliöstä.

Jos auto pysäköidään jyrkkään rinteeseen, polttoaineen syöttö lämmittimeen saattaa olla puutteellista.

Jos polttoaine on vähissä, lämmitin sammuu automaattisesti ja kuljettajan näytössä näytetään ilmoitus.

### **i** HUOM

Katsokaa, että auton polttoainesäiliössä on riittävästi polttoainetta, jos lämmitintä pitää käyttää.

### **!** VAROITUS

Ulos läikkyvä polttoaine voi syttyä. Sulkekaa polttoainekäyttöinen lämmitin ennen tankkauksen aloittamista.



Tarkistakaa kuljettajan näytöstä, että lämmitin on kytketty pois toiminnasta. Sen toimiessa pysäköintilämmittimenä tämä symboli palaa.

## Aiheeseen liittyvät tiedot

- Lämmitys ja ilmanvaihto (s. 182)
- Pysäköintilämmitin\* (s. 214)
- Lisälämmitin\* (s. 215)

## Pysäköintilämmitin\*

Pysäköintilämmitin lämmittää matkustamon tarvitessa ennen liikkeellelähtöä, jos auton esi-ilmastointi on aktivoitu.

Pysäköintilämmitin on toinen auton lämmittimen kahdesta osatoiminnosta. Lämmitin on asennettu moottoritilaan.



Kun tämä symboli palaa kuljettajan näytössä, pysäköintilämmitin voi olla aktiivinen.

### **i HUOM**

Kun lämmitin on aktiivinen, auton etuosan alta voi tulla savua ja kuulua vamea ääni. Myös polttoainepumpusta auton takaosassa voi kuulua tikittävä ääni. Tämä on täysin normaalia.

Pysäköintilämmitin käynnistyy automaattisesti, jos esi-ilmastointi\* on aktivoitu ja matkustamo on lämmitettävä.

Se sammuu automaattisesti, kun esisäädetty ajastimen aika tai lämmittimen maksimi käyntiaika on saavutettu, tai jos auto käynnistetään.

Lämmittimen enimmäiskäyttöaika on 30 minuuttia.

### **i HUOM**

Katsokaa, että auton polttoainesäiliössä on riittävästi polttoainetta, jos pysäköintilämmitintä pitää käyttää.

Varmistakaa, että käynnistysakun varausaste on riittävän korkea, jos pysäköintilämmitintä pitää käyttää.

### **! TÄRKEÄÄ**

Usein toistuva pysäköintilämmittimen käyttö yhdistettynä lyhyisiin ajomatkoihin johtaa akun purkautumiseen, josta seuraa käynnistymisvaikeuksia.

Varmistaaksenne, että akkuun latautuu yhtä paljon energiaa kuin mitä pysäköintilämmitin käyttää, täytyy autolla ajaa yhtä kauan kuin lämmitintä käytetään, jos lämmitin on säännöllisesti käytössä.

### **! VAROITUS**

Älkää käyttäkö esi-ilmastointia, jos auto on varustettu lämmitimellä\*:

- Sisällä tuulettamattomissa tiloissa. Pakokaasuja muodostuu, jos lämmitin käynnistyy.
- Paikoissa, joiden läheisyydessä on palavaa tai helposti syttyvää materiaalia. Polttoaine, kaasut, pitkä ruoho, sahajauho jne. voivat syttyä.
- Kun on olemassa vaara, että lämmittimen pakoputki on tukossa. Esim. runsas lumi auton etuosan alla voi estää lämmittimen tuuletuksen.

Huomatkaa, että esi-ilmastoinnin voi käynnistää ajastin, joka on asetettu kauan sitten.

### **! VAROITUS**

Jos polttoaine haisee, jos tulee epätavallisen paljon tai mustaa savua tai jos pysäköintilämmittimestä kuuluu epätavallisia ääniä, sulkekaa lämmitin ja mikäli mahdollista, poistakaa pysäköintilämmittimen varoke. Volvo suosittelee ottamaan yhteyden valtuutettuun Volvon tekniseen palveluun korjausta varten.

## Aiheeseen liittyvät tiedot

- Lämmitin\* (s. 213)
- Lisälämmitin\* (s. 215)

### Lisälämmitin\*

Lisälämmitin auttaa lämmittämään matkustamoa ja moottoria ajon aikana.

Lisälämmitin on toinen auton lämmittimen kahdesta osatoiminnosta. Lämmitin on asennettu moottoritilaan.

#### **i HUOM**

Kun lämmitin on aktiivinen, auton etuosan alta voi tulla savua ja kuulua vaimea ääni. Myös polttoainepumpusta auton takaosassa voi kuulua tikittävä ääni. Tämä on täysin normaalia.

Lisälämmitin käynnistyy ja sitä ohjataan automaattisesti, kun ajon aikana tarvitaan lämpöä.

Se sammuu automaattisesti, kun auto sammutehtaan.

#### **i HUOM**

Katsokaa, että auton polttoainesäiliössä on riittävästi polttoainetta, jos lisälämmitintä pitää käyttää.

### Aiheeseen liittyvät tiedot

- Lämmitin\* (s. 213)
- Pysäköintilämmitin\* (s. 214)
- Lisälämmittimen automaattisen käynnistykseen aktivointi ja deaktivointi\* (s. 215)

### Lisälämmittimen automaattisen käynnistykseen aktivointi ja deaktivointi\*

Lisälämmitin auttaa lämmittämään matkustamoa ja moottoria ajon aikana.

On mahdollista asettaa, onko ilmanlaatu-tunnistimen automaattinen käynnistys aktivoitu/deaktivoitu.

1. Painakaa **Asetukset** keskinäytön päänäkymässä.
2. Painakaa painiketta **Ilmastointi**.
3. Valitkaa **Lisälämmitin** lisälämmittimen automaattisen käynnistykseen aktivoimiseksi/deaktivoimiseksi.

#### **i HUOM**

Volvo suosittelee, että lisälämmittimen automaattinen käynnistys suljetaan lyhyiden ajomatkojen yhteydessä.

### Aiheeseen liittyvät tiedot

- Lisälämmitin\* (s. 215)



AVAIMET, LUKOT JA HÄLYTIN

## Lukitusilmaisin

Auto ilmoittaa varoitusvilkuilla lukitsemisesta ja lukituksen avaamisesta.

## Ulkopuolinen osoitus

Lukitseminen

- Auton varoitusvilkut osoittavat lukituksen vilkkumalla samalla, kun ulkostaustapeilit<sup>1</sup> kääntyvät sisäänpäin.

Lukituksen avaaminen

- Auton varoitusvilkut osoittavat lukituksen avaamisen vilkkumalla kaksi kertaa samalla kun ulkostaustapeilit kääntyvät ulospäin<sup>1</sup>.

Kaikkien ovien, takaluukun ja konepellin on oltava kiinni, jotta auton lukitsemisesta voidaan ilmoittaa. Jos vain kuljettajan ovi on lukittaessa kiinni<sup>2</sup>, auto lukitaan, mutta lukitsemisesta ilmoitetaan varoitusvilkuilla vasta kaikkien ovien, takaluukun ja konepellin sulkemisen jälkeen.

## Lukko- ja hälytysilmaisimien kojelaudassa



Lukko- ja hälytysilmaisimien näyttöä lukkojärjestelmän tilan:

- Pitkä vilkutus ilmoittaa lukitsemisesta.
- Lyhyet vilkutukset ilmoittavat, että auto on lukittu.
- Nopeat vilkutukset hälytyksen poiskytkennän jälkeen\* ilmoittavat, että hälytys on ollut lauenneena.

## Lukituspainikkeiden merkkivalot Etuovi



Merkkivalolla varustetut lukkonupit etuovissa.

Palava merkkivalo kummankin etuoven lukkonupissa osoittaa, että kaikki ovet on lukittu. Jos jokin ovista avataan, valo sammuu molemmissa ovissa.

<sup>1</sup> Vain sähköisesti sisäänkäännettävillä taustapeleillä varustettu auto.

<sup>2</sup> Ei koske avaimettomalla lukituksella/lukituksen avaamisella\* varustettua autoa.

**Takaovi\***

Merkkivalolla varustettu lukkonoppi takaovessa.

Palava merkkivalo kunkin oven lukkonupissa osoittaa, että kyseinen ovi on lukittu. Jos jonkin oven lukitus avataan, kyseinen valo sammuu, mutta muut palavat edelleen.

**Muu osoitus**

Myös saatto- ja turvalaistustoiminnot voidaan aktivoida lukittaessa tai avattaessa lukitus.

**Aiheeseen liittyvät tiedot**

- Lukitsemisosoituksen asetus (s. 219)
- Turvalaistus (s. 148)
- Saattovalojen käyttäminen (s. 147)

**Lukitsemisosoituksen asetus**

Keskinäytön asetusvalikossa voidaan valita eri vaihtoehtoja sille, miten auto vahvistaa lukitsemisen ja lukituksen avaamisen.

Lukitsemista koskevan ilmoitustavan muuttaminen:

1. Painakaa **Asetukset** keskinäytön päänäkylässä.
2. Painakaa painiketta **My Car → Lukitus**.
3. Valitkaa, milloin auton tulee antaa näkyvä ilmoitus, painamalla **Näkyvä lukituksen palaute**:
  - **Lukitse**
  - **Avaa lukitus**
  - **Molemmat**

Voitte myös poistaa toiminnon käytöstä merkitsemällä vaihtoehdon **Pois**.

Taitettavien taustapeilien\* asetuksen muuttaminen lukittaessa:

1. Painakaa **Asetukset** keskinäytön päänäkylässä.
2. Painakaa painiketta **My Car → Peilit ja helppo sisääntulo**.
3. Aktivoikaa tai sulkekaa toiminto valitsemalla **Peilien taitto lukittaessa**.

**Aiheeseen liittyvät tiedot**

- Lukitusilmais (s. 218)

## Etäavaimella

Etäavain lukitsee ovet, takaluukun ja polttoainesäiliön luukun ja avaa niiden lukituksen. Etäavaimen on oltava autossa, jotta auto voidaan käynnistää.



Etäavain<sup>3</sup> tai painikkeeton avain (Key Tag)\*.

Etäavainta ei käytetä fyysisesti käynnistettäessä, koska vakioallinen auto on varustettu avaimetoman käynnistyksen tuella (Passive Start). Riittää, että avain on matkustamon etuosassa.

Jos autossa on avaimeton lukitseminen ja lukituksen avaaminen (Passive Entry)\*, avain voi olla missä tahansa auton sisällä, jotta se voisi käynnistyä. Tällöin mukana toimitetaan myös pienempi ja kevyempi painikkeeton avain (Key Tag).

Etäavaimet voidaan yhdistää eri kuljettajaprofiileihin henkilökohtaisten asetusten tallentamiseksi autossa.

## Etäavaimen painikkeet



Etäavaimessa on neljä painiketta - yksi vasemmalla puolella ja kolme oikealla.

**Lukitseminen** - Painikkeen painalluksella lukitaan ovet, takaluukku ja polttoainesäiliön luukku samalla, kun hälytin\* aktivoidaan.

Pidempi painallus sulkee kaikki ikkunat ja panoraamakaton\* samanaikaisesti.

**Lukituksen avaaminen** - painikkeen painalluksella avataan oven, takaluukun ja polttoainesäiliön luukun lukitus samalla, kun hälytin poistetaan valmiustilasta.

Pitempi painallus avaa kaikki ikkunat samanaikaisesti. Tätä tuuletustoimintoa voidaan

käyttää esimerkiksi auton nopeaan tuuletamiseen lämpimällä säällä.

**Takaluukku** - Avaa lukituksen ja poistaa vain takaluukun hälyttimen valvonnasta. Autoissa, joissa on sähkökäyttöinen takaluukku\*, takaluukku avautuu automaattisesti pitkän painalluksen yhteydessä. Takaluukun sulkeminen tapahtuu tällöin myös pitkällä painalluksella - varoitusääni kuuluu.

**Paniikkitoiminto** - Käytetään hätätapauksissa ympäristön huomion herättämiseksi. Jos painiketta pidetään painettuna vähintään kolme sekuntia tai sitä painetaan kahdesti kolmen sekunnin aikana, vilkut ja äänitorvi aktivoituvat. Toiminto voidaan sulkea samalla painikkeella, kun se on ollut aktivoituna vähintään 5 sekuntia. Muussa tapauksessa se sulkeutuu automaattisesti 3 minuutin kuluttua.

## **VAROITUS**

Jos joku jää autoon, katsokaa, että ikkunanostimet ja panoraamakatto\* tehdään virrattomiksi ottamalla etäavain aina mukaan, kun poistutte autosta.

<sup>3</sup> Kuva on kaaviomainen, yksityiskohdat voivat vaihdella automallista toiseen.

**i HUOM**

Tiedostakaa vaara etäavaimen lukitsemisesta autoon.

- Autoon jätetty etäavain tai painikkeeton avain poistuu toiminnasta, kun auto lukitaan ja hälytyslaite kytketään valmiustilaan muulla käyvällä avaimella. Myös salpalukitus tilan toiminto poistetaan toiminnasta. Autoon jätetty avain aktivoidaan uudelleen, kun auton lukitus avataan.

**Painikkeeton avain (Key Tag)\***

Avaimettoman lukitus- ja lukituksen avaustoiminnon mukana toimitettava painikkeeton avain toimii samalla tavalla kuin tavallinen etäavain avaimettoman käynnistyksen sekä lukituksen ja lukituksen avaamisen suhteen. Avain on vesitiivis n. 10 metrin (30 jalan) syvyyteen asti enintään 60 minuutin ajan. Siinä ei ole irrotettavaa avainliuskaa eikä sen paristoa voida vaihtaa.

**Häiriöt**

Etäavaimen toimintoja avaimettoman käynnistyksen ja avaimettoman lukituksen ja lukituksen avaamisen\* osalta voivat häiritä sähkömagneettiset kentät ja varjostus.

**i HUOM**

Älkää säilyttäkö etäavainta metalliesineiden tai elektronisten laitteiden, esim. matkapuhelien, tablettien, kannettavien tietokoneiden tai laturien lähellä. Etäisyyden niihin tulee olla vähintään 10–15 cm (4–6 tuumaa).

Jos häiriöitä kuitenkin ilmenee, käyttäkää etäavaimen irrotettavaa avainliuskaa lukituksen avaamiseen ja asettakaa sen jälkeen avain säilytyslokeron varmistuslukijaan auton hälyttimen passiiviseksi.

**i HUOM**

Kun etäavain laitetaan säilytyslokeron varalukijaan, on varmistettava, että siinä ei ole muita autonavaimia, metalliesineitä tai elektronisia laitteita (esim. matkapuhelimia, tabletteja, kannettavia tietokoneita tai latureita). Säilytyslokerossa lähekkäin olevat auton avaimet voivat häiritä toisiaan.

**Aiheeseen liittyvät tiedot**

- Lukitseminen ja lukituksen avaaminen etäavaimella (s. 222)
- Etäavaimen käyttöetäisyys (s. 224)
- Etäavaimen pariston vaihto (s. 224)
- Irrotettava avainliuska (s. 228)
- Elektroninen käynnistyksenesto (s. 230)

- Etäavaimen yhdistäminen kuljettajaprofiiliin. (s. 127)

## Lukitseminen ja lukituksen avaaminen etäavaimella

Etäavaimen painikkeilla voi kaikkien ovien, takaluukun ja polttoainesäiliön luukun lukitseminen ja lukituksen avaaminen tapahtua samanaikaisesti.

## Lukitseminen etäavaimella



Kuva on kaaviomainen, yksityiskohdat voivat vaihdella automallista toiseen.

- Lukitkaa auto painamalla etäavaimen -painiketta.

Jotta lukitusjakso voidaan aktivoida, kuljettajan oven on oltava kiinni<sup>4</sup>. Jos jokin muista ovista tai takaluukku on auki, se lukitaan ja hälytys aktivoidaan\* vasta sulkemisen jälkeen. Hälytyksen liikeanturi\* aktivoituu, kun kaikki ovet ja takaluukku ovat kiinni ja lukossa.

<sup>4</sup> Jos autossa on avaimeton lukitus / lukituksen avaaminen\*, kaikkien sivuovien on oltava kiinni.

<sup>5</sup> Jos auto on varustettu avaimettomalla lukituksella / lukituksen avaamisella ja avain havaitaan auton sisällä, takaluukku ei mene lukkoon, kun se suljetaan.\*

### HUOM

Tiedostakaa vaara etäavaimen lukitsemisesta autoon.

- Autoon jätetty etäavain tai painikkeeton avain poistuu toiminnasta, kun auto lukitaan ja hälytyslaite kytketään valmiustilaan muulla käyvällä avaimella. Myös salpalukitustilan toiminto poistetaan toiminnasta. Autoon jätetty avain aktivoidaan uudelleen, kun auton lukitus avataan.

## Lukitseminen takaluukun ollessa auki

### HUOM

Jos auto on lukittu ja takaluukku on yhä auki, varmistakaa, ettei etäavain ole jäänyt tavaratilaan takaluukku suljettaessa ja autoa lukittaessa<sup>5</sup>.

## Lukituksen avaaminen etäavaimella

- Avatkaa auton lukitus painamalla etäavaimen -painiketta.

## Automaattinen uudelleenlukitus

Jos mitään ovista tai takaluukku ei ole avattu kahden minuutin kuluessa lukituksen avaamisesta, lukitaan ne automaattisesti uudelleen.

Tämä toiminto vähentää vaaraa, että auto jätetään vahingossa lukitsematta.

## Kun etäavain ei toimi

### HUOM

Kokeilkaa aina menemällä lähemmäs autoa ja tekemällä uusi yritys avata lukitus.

Jos lukitseminen tai lukituksen avaaminen etäavaimella ei toimi, sen paristo voi olla tyhjä - lukitkaa tai avatkaa kuljettajan oven lukitus irrotettavalla avainliuskalla.

## Aiheeseen liittyvät tiedot

- Etäohjatun lukituksen avaamisen asetukset (s. 223)
- Takaluukun lukituksen avaaminen etäavaimella (s. 223)
- Etäavaimella (s. 220)
- Etäavaimen pariston vaihto (s. 224)
- Lukitseminen ja lukituksen avaaminen irrotettavalla avainliuskalla (s. 229)

## Etäohjatun lukituksen avaamisen asetukset

Etäohjattua lukituksen avaamista varten voidaan valita eri tapoja.

Asetuksen muuttaminen:

1. Painakaa **Asetukset** keskinäytön päänäky-mässä.
2. Painakaa painiketta **My Car → Lukitus → Lukituksen etäavaus ja sisäinen avaus**.
3. Valitkaa vaihtoehto:
  - **Kaikki ovet** – avaa yhtä aikaa kaikkien ovien lukituksen.
  - **Yksiovinen** – avaa kuljettajan oven luki-tuksen. Kaikkien ovien lukituksen avaa-mista varten etäavaimen lukituksen avaus-painiketta on painettava kaksi kertaa.

Tässä tehtävät asetukset vaikuttavat myös kes-kuslukituksen avaamiseen sisäavauskahvan kautta.

### Aiheeseen liittyvät tiedot

- Lukitseminen ja lukituksen avaaminen etäa-vaimella (s. 222)
- Lukitseminen ja lukituksen avaaminen auton sisältä käsin (s. 244)

## Takaluukun lukituksen avaaminen etäavaimella

Takaluukun lukitus voidaan avata erikseen etäa-vaimen painikkeella.

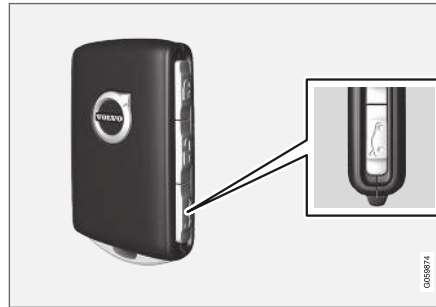

1. Painakaa etäavaimen -painiketta.
  - > Takaluukun lukitus avataan, mutta luukku pysyy kiinni.

Sivuovet ovat edelleen lukittuja ja hälytyk-sen suojaamia\*. Lukko- ja hälytysilmais-in kojelaudassa sammuu osoittaen, ettei koko auto ole lukittu.

Avatkaa takaluukku tarttumalla kevyesti takaluukun kahvan alla olevaan kumipi-n-taiseen paininlevyyn. Jos takaluukkua ei avata 2 minuutin kuluessa, se lukitaan uudelleen ja hälytin aktivoidaan uudelleen.

2. Jos autossa on lisävarusteena sähkökäyttöi-nen takaluukku\* –
  - Painakaa pitkään (n. 1,5 sekuntia) etäavai-men -painiketta
  - > Takaluukun lukitus ja itse luukku avataan, kun taas sivuovet pysyvät lukittuina ja hälyttimen valvonnassa.

### Aiheeseen liittyvät tiedot



- Lukitseminen ja lukituksen avaaminen etäa-vaimella (s. 222)
- Sähkökäyttöisen takaluukun\* avaaminen ja sulkeminen (s. 247)

## Etäavaimen käyttöetäisyys

Jotta etäavain toimii oikein, sen pitää olla tietyllä etäisyydellä autosta.

## Manuaalisessa käytössä

Etäavaimen toiminnoilla esim. lukitseminen/lukituksen avaaminen, jotka aktivoidaan painamalla

 tai , on käyttöetäisyys, joka ulottuu n. 20 metrin (65 jalan) päähän autosta.

Jos auto ei vahvasta painikkeen painallusta - siirtykää lähemmäs ja tehkää uusi yritys.

## Avaimettomassa\* käytössä

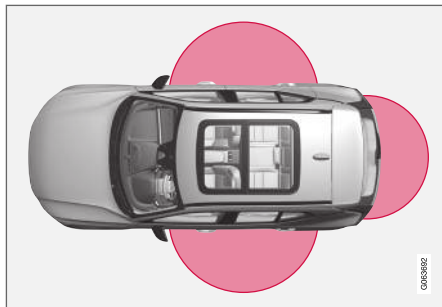

Avaimetonta käyttöä varten etä- tai painikkeettoman avaimen (Key Tag) on oltava puolimpyrjän muotoisella alueella noin 1,5 metrin (5 jalan) säteellä molemmista pitkistä sivuista ja noin 1 metrin (3 jalan) säteellä takaluukusta.

## HUOM

Ympäröivät radioaallot, rakennukset, topografiset olosuhteet yms. voivat häiritä etäavaintoimintoja. Auto voidaan aina lukita/lukitus avata avainliuskalla.

## Jos etäavain poistetaan autosta



Jos etäavain poistetaan autosta moottorin käydessä, kuljettajan näytössä näytetään varoitusviesti **Auton avainta ei löydy Poistettu autosta** ja äänimerkki kuuluu, kun viimeinen ovi suljetaan.

Ilmoitus sammuu, kun avain viedään takaisin autoon ja ohjauspyörän oikeanpuoleisen painikesarjan **O** -painiketta painetaan tai kun viimeinen ovi suljetaan jälleen.

## Aiheeseen liittyvät tiedot

- Etäavaimella (s. 220)
- Käynnistys- ja lukitusjärjestelmän antennien sijainnit (s. 243)
- Avaimeton käyttö ja kosketusherkät pinnat\* (s. 240)

## Etäavaimen pariston vaihto

Etäavaimen paristo pitää vaihtaa, kun se on tyhjentynyt.

## HUOM

Kaikkien akkujen kestoikä on rajallinen ja josain vaiheessa ne on uusittava (ei koske painikkeetonta Key Tag -avainta). Akun kestoikä vaihtelee sen mukaan, kuinka usein autoa/avainta käytetään.



Etäavaimen paristo tulee vaihtaa, jos

- infosymboli syttyy ja ilmoitus **Avaim. paristo heikko** esitetään kuljettajan näytössä.
- lukot eivät toistuvasti reagoi etäavaimen signaaliin 20 metrin (65 jalan) sisällä autosta katsoen.

## HUOM

Kokeilkaa aina menemällä lähemmäs autoa ja tekemällä uusi yritys avata lukitus.

Painikkeettoman avaimen<sup>6</sup> (Key Tag) paristoa ei voi vaihtaa - uusi avain voidaan tilata valtuutetulta Volvon tekniseltä palvelulta.

### ! TÄRKEÄÄ

Loppuun käytetty Key Tag on vietävä valtuutettuun Volvon tekniseen palveluun. Avain täytyy pyyhkiä pois autosta, koska sitä voidaan edelleen käyttää auton käynnistämiseen.

### Avaimen avaaminen ja pariston vaihto



1 **1** Pitäkää etäavaimen etupuoli näkyvässä ja Volvon logo käännettynä oikein päin - työntäkää avaimenrenkaan luona alareunassa olevaa painiketta oikealle. Työntäkää etupuolen kuorta muutamia millimetrejä ylöspäin.

**2** Kuori irtaoo ja se voidaan nostaa pois avaimesta.

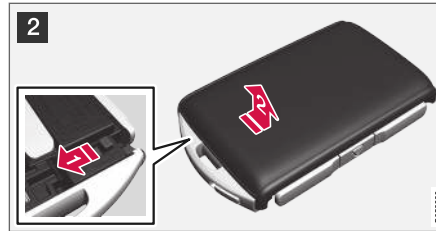

2 **1** Kääntäkää avainta, siirtäkää painiketta sivulle ja työntäkää taustapuolen kuorta muutamia millimetrejä ylöspäin.

**2** Kuori irtaoo ja se voidaan nostaa pois avaimesta.

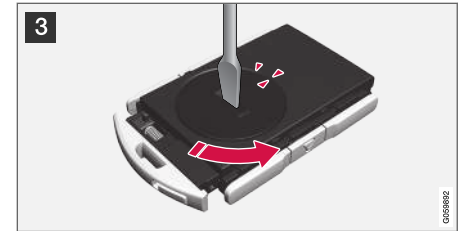

3 Käyttäkää esim. ruuvitalttaa voidaksenne kääntää paristoluukku vastapäivään siten, että merkinnät kohtaavat tekstin **OPEN** luona.

Nostakaa paristoluukku pois varovasti painamalla uraa alaspäin esim. kynnellä.

Kääntäkää sen jälkeen paristoluukku ylöspäin.

<sup>6</sup> Avaimettomalla lukituksella/lukituksen avaamisella\* varustetussa autossa.



4 Pariston **+**-puoli on osoittaa ylöspäin. Kääntäkää sitten paristo varovasti irti kuvan osoittamalla tavalla.

**! TÄRKEÄÄ**

Vältä kosketelemasta uusia paristoja ja niiden kontaktipintoja sormin, koska tämä heikentää niiden toimintaa.

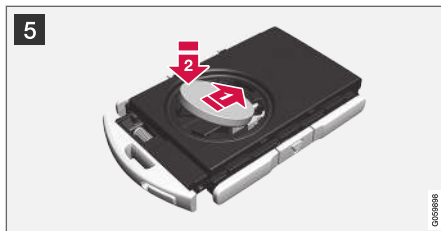

5 Asettakaa uusi paristo paikalleen (**+**-puoli ylöspäin). Vältä koskemasta etäavaimen paristoliittimiin sormin.

**➔** Asettakaa paristo koloon reuna alaspäin. Työntäkää paristoa sitten eteenpäin, jotta se kiinnittyy kahden muovipidikkeen alle.

**➔** Painakaa paristoa sitten alaspäin, jotta se kiinnittyy ylemmän mustan muovipidikkeen alle.

**i HUOM**

Käyttäkää paristoja, joiden merkintä on CR2032, 3 V.

**i HUOM**

Volvo suosittelee, että paristot, joita käytetään etäavaimessa, täyttävät vaatimuksen UN Manual of Test and Criteria, Part III, sub-section 38.3. Tehtaalla asennettavat tai valtuutetun Volvon teknisen palvelun vaihtamat paristot täyttävät em. kriteerin.

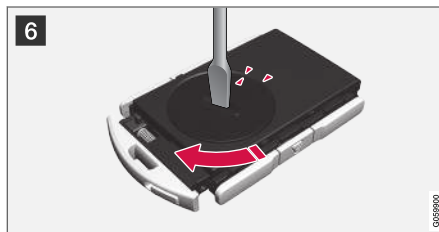

6 Asettakaa paristoluukku takaisin ja kääntäkää sen merkintää myötäpäivään tekstin **CLOSE** kohdalle.



**7** Asettakaa takakuori paikalleen ja painakaa sitä alaspäin, kunnes kuulette naksahduksen.

Työntäkää kuori sitten takaisin.

> Toinen napsahdus osoittaa, että kuori on asettunut oikeaan asentoon ja on kiinni.



**8** Kääntäkää etävain ja asettakaa etukuori takaisin painamalla sitä alaspäin, kunnes kuulette naksahduksen.

Työntäkää kuori sitten takaisin.

> Toinen naksahdus on merkki siitä, että kuori on paikallaan.

### **TÄRKEÄÄ**

Huolehtikaa paristojen kierrätyksestä ympäristöä säästävällä tavalla.

### **Aiheeseen liittyvät tiedot**

- Etävaimella (s. 220)

## **Lisätävaimien tilaaminen**

Auto toimitetaan varustettuna kahdella etävaimella. Auton mukana toimitetaan painikkeeton avain, jos autossa on avaimeton lukitseminen ja lukituksen avaaminen\*. Lisää avaimia voidaan tilata myöhemmin.

Kaikkiaan kaksitoista avainta voidaan ohjelmoida sekä käyttää samaan autoon. Jälkitilauksen yhteydessä lisätään vielä kuljettajaprofiileja – yksi jokaista uutta etävainta kohti. Tämä koskee myös painikkeetonta avainta.

## **Etävaimen häviäminen**

Jos etävain häviää, uusi voidaan tilata korjaamolta - valtuutettua Volvon teknistä palvelua suositellaan. Jäljellä olevat etävaimet pitää ottaa mukaan korjaamolle. Varastamisen estämiseksi hävinneen avaimen koodi poistetaan järjestelmästä.

Autoon rekisteröityjen avainten määrä voidaan tarkastaa keskinäytön päänäkylässä kuljettajaprofiilien kautta valitsemalla **Asetukset** → **Järjestelmä** → **Kuljettajaprofiilit**.

## **Aiheeseen liittyvät tiedot**

- Etävaimella (s. 220)

## Irrotettava avainluska

Etäavaimessa on irrotettava, metallinen avainluska, jolla voidaan aktivoida joukko toimintoja ja suorittaa tiettyjä vaiheita.

Avainliuskan ainutlaatuinen koodi on valtuutetuilla Volvon teknisillä palveluilla, joita suositellaan tilatessa uusia avainliuskoja.

## Avainliuskan käyttöalueet

Etäavaimen irrotettavalla avainliuskalla voidaan

- vasen<sup>7</sup> etuovi avata manuaalisesti, jos keskuslukitusta ei voida aktivoida etäavaimella
- hätälukita kaikki ovet
- aktivoida ja poistaa käytöstä takaovien mekaaniset lapsilukot.

Painikkeettomassa avaimessa<sup>8</sup> ei ole irrotettavaa avainliuskaa. Käyttäkää tarvittaessa varsinaisen etäavaimen irrotettavaa avainliuskaa.

## Avainliuskan irrottaminen



- 1  Pitäkää etäavaimen etupuoli näkyvässä ja Volvon logo käännettynä oikein päin - työntäkää avaimenrenkaan luona alareunassa olevaa painiketta oikealle. Siirtäkää etupuolen kuorta muutamia millimetrejä ylöspäin.

- 2  Kuori irtoaa ja se voidaan nostaa pois avaimesta.



- 2  Irrottakaa avainliuska kääntämällä se ylös.



- 3 Palauttakaa avainliuska etäavaimen sille tarkoitettuun paikkaan käytön jälkeen.

- 1  Asentakaa kuori takaisin painamalla sitä alaspäin, kunnes kuulette naksahduksen.

- 2  Työntäkää kuori sitten takaisin.

> Toinen naksahdus on merkki siitä, että kuori on paikallaan.

## Aiheeseen liittyvät tiedot

- Lukitseminen ja lukituksen avaaminen irrotettavalla avainliuskalla (s. 229)
- Etäavaimella (s. 220)

<sup>7</sup> Tämä on voimassa riippumatta siitä, onko auto vasemmalta vai oikealta ohjattava.

<sup>8</sup> Avaimettomalla lukituksella/lukituksen avaamisella\* varustetussa autossa.

## Lukitseminen ja lukituksen avaaminen irrotettavalla avainliuskalla

Irrotettavaa avainliuskaa voidaan käyttää mm. lukituksen avaamiseen ulkopuolelta - esim. jos etäavaimen paristo on loppunut.

### Lukituksen avaaminen

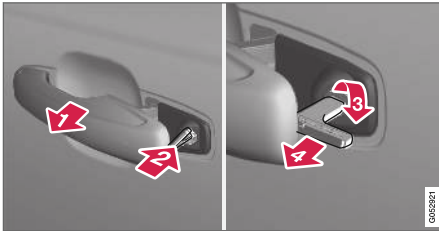

- 1 Vetäkää etuoven kahva vasemmalla puolella<sup>9</sup> ääriasentoonsa siten, että lukkosylinteri tulee näkyviin.
- 2 Asettakaa avain lukkosylinteriin.
- 3 Kääntäkää myötäpäivään 45 astetta niin, että avainliuska osoittaa suoraan taaksepäin.
- 4 Kiertäkää avainta 45 asetetta takaisin alkua-sentoon. Poistakaa avain lukkosylinteristä ja päästäkää kahva takaisin siten, että kahvan takaosa asettuu jälleen autoa vasten.

5. Vetäkää kahva ulos.  
> Ovi avautuu.

Lukitus tapahtuu samaan tapaan, mutta kääntämällä 45 astetta vastapäivään, ei myötäpäivään niin kuin vaiheessa (3).

### Hälytyksen poiskytkeminen\*

#### **i** HUOM

Kun oven lukitus avataan avainliuskalla ja ovi sitten avataan, hälytys laukeaa.

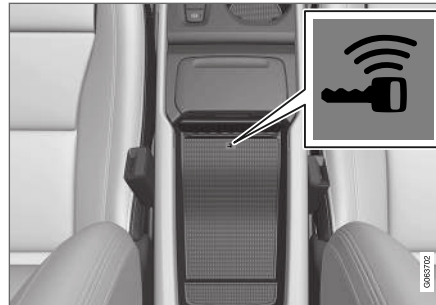

Varmistuselukijan sijainti säilytyslokerossa.

Sulkekaa hälytys seuraavasti:

1. Asettakaa etäavain varmistuselukijan avain-symbolin kohdalle tunnelikonsolin säilytyslokerossa.

2. Painakaa käynnistuspainiketta.  
> Hälytysignaali vaikenee ja hälytys kytketään pois.

### Lukitseminen

On myös mahdollista lukita auto etäavaimen irrotettavalla avainliuskalla esim. virtakatkoksen yhteydessä tai jos avaimen paristo on tyhjentynyt.

Vasen etuovi voidaan lukita sen lukkosylinterillä ja irrotettavalla avainliuskalla.

Muissa ovissa ei ole lukkosylintereitä, vaan sen sijaan ko. oven päädyssä on lukkolaite, joka pitää painaa sisään avainliuskan avulla - sen jälkeen ne ovat mekaanisesti lukittuja/salvattuja ulkopuolelta tapahtuvalta avaamiselta.

Ovet voidaan edelleen avata sisäpuolelta.

<sup>9</sup> Tämä on voimassa riippumatta siitä, onko auto oikealta vai vasemmalta ohjattava.

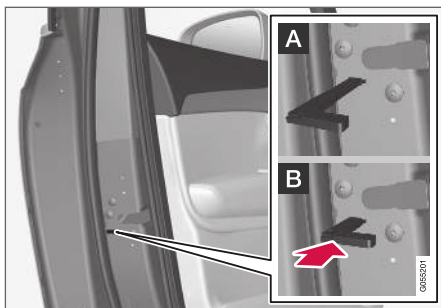

Oven manuaalinen lukitseminen. Ei saa sekoittaa lapsilukkoon.

- Poistakaa irrotettava avainliuska etäavaimesta. Viekkää avainliuska lukkojärjestelyn reikään ja painakaa avain pohjaan asti, noin 12 mm (0,5 tuumaa).

**A** Ovi voidaan avata sekä ulko- että sisäpuolelta.

**B** Ovi on salvattu ulkopuolelta tapahtuvalta avaamiselta. Asentoon A palaamiseksi pitää oven sisäkahva avata.

Ovien lukitus voidaan myös avata etäavaimessa olevalla lukituksen avauspainikkeella tai kuljettajan oven keskuslukituspainikkeella.

**i HUOM**

- Oven lukitsin lukitsee vain ko. oven - ei kaikkia ovia samanaikaisesti.
- Manuaalisesti lukittua takaovea, jossa on aktivoitu manuaalinen tai sähkötoiminen lapsilukko, ei voida avata ulko- eikä sisäpuolelta. Näin lukitun takaoven lukitus voidaan avata vain etäavaimella tai keskuslukituksen painikkeella.

### Aiheeseen liittyvät tiedot

- Irrotettava avainliuska (s. 228)
- Hälyttimeen aktivointi ja deaktivointi\* (s. 256)
- Etäavaimen pariston vaihto (s. 224)
- Etäavaimella (s. 220)

### Elektroninen käynnistyksenesto

Elektroninen käynnistyksenesto on varkaudenesetolaite, joka estää auton luvattoman käynnistämisen.

Auto voidaan käynnistää vain oikealla etäavaimella.

Seuraavat vikailmoitukset kuljettajan näytössä liittyvät elektroniseen käynnistyksenestoon:

Symboli	Ilmoitus	Sisältö
	<b>Auton avainta ei löydy</b> <b>Katso käyttöopasta</b>	Etäavaimen lukuvirhe käynnistyksen aikana - asettakaa avain säilytyslokeron avainsymbolin kohdalle ja yrittäkää uudelleen.

### Aiheeseen liittyvät tiedot

- Etäavaimella (s. 220)
- Lisäetäavaimien tilaaminen (s. 227)

## Etäavainjärjestelmän tyyppihyväksyntä

Auton etäavainjärjestelmän tyyppihyväksyntä voidaan lukea seuraavista taulukoista.

Katsokaa lisätietoa tyyppihyväksynnästä osoitteesta [support.volvocars.com](http://support.volvocars.com).

## Avaimettoman käynnistyksen järjestelmä (Passive Start) ja avaimeton lukitseminen/lukituksen avaaminen (Passive Entry\*)

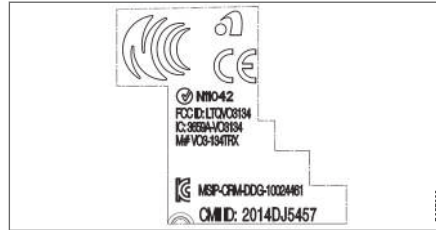



Etäavainjärjestelmän CEM-merkintä. Katsokaa lisää tyyppihyväksyntänumeroita seuraavista taulukoista.

Maa/Alue	Tyyppihyväksyntä	
Eurooppa	Delphi Deutschland GmbH, 42367 Wuppertal vakuuttaa täten, että tämä CV1-134TRX täyttää sitä koskevat direktiivin 2014/53/EU (RED) mukaiset olennaiset vaatimukset ja muut relevantit määräykset.  Täydellinen EU-vakuutuksen vaatimuksenmukaisuutta koskeva teksti on osoitteessa <a href="http://support.volvocars.com">support.volvocars.com</a> .	
Jordania	TRC/LPD/2014/250	
Serbia	P1614120100	
Argentiina	CNC ID: C-14771	





Maa/Alue	Tyyppihväksyntä	
Brasilia	MT-3245/2015	 ANATEL 0589-15-6830  (01) 0 7897843840961 <small>01058122</small>
Indonesia	Nomor: 38301/SDPPI/2015	
Malesia	RAAT/37A/1215/S(15-5198)	
Meksiko	IFETEL: RLVDEVO15-0396	
Venäjä		 <small>01057105</small>
Yhdistyneet Arabiemiraatit	ER37847/15 DA0062437/11	

Maa/Alue	Tyypinhyväksyntä	
Namibia	TA-2016-02	
Etelä-Afrikka	TA-2014-1868	

### Etäavaimella

Maa/Alue	Tyypinhyväksyntä	
Eurooppa	<p>Huf Hülsbeck &amp; Fürst GmbH &amp; Co. KG vakuuttaa täten, että tämä radiolaitteen HUF8423 tyyppi täyttää direktiivin 2014/53/EU vaatimukset.</p> <p>Täydellinen EU-vakuutuksen vaatimuksenmukaisuutta koskeva teksti on osoitteessa <a href="http://support.volvocars.com">support.volvocars.com</a>.</p> <p>Taajuusalue: 433,92 MHz</p> <p>Suurin lähetysteho: 10 mW</p> <p>Valmistaja: Huf Hülsbeck &amp; Fürst GmbH &amp; Co. KG, Steeger Str. 17, 42551 Velbert, Germany</p>	
Jordania	TRC/LPD/2015/104	

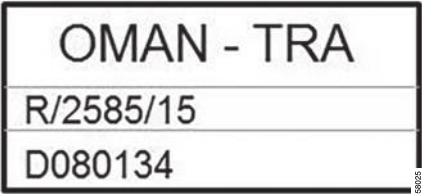
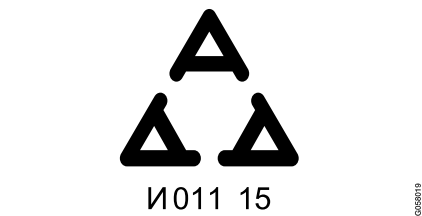

Maa/Alue	Tyyppihyväksyntä	
Marokko	AGREE PAR L'ANRT MAROC Numéro d'agrément: MR 10668 ANRT 2015 Date d'agrément: 24/07/2015	
Meksiko	IFETEL Marca: HUF Modelo (s): HUF8423 NOM-121-SCT1-2009 La operación de este equipo está sujeta a las siguientes dos condiciones: (1) es posible que este equipo o dispositivo no cause interferencia perjudicial y (2) este equipo o dispositivo debe aceptar cualquier interferencia, incluyendo la que pueda causar su operación no deseada.	
Namibia	TA-2015-102	

Maa/Alue	Tyyppihyväksyntä	
Oman		 <p>OMAN - TRA R/2585/15 D080134</p>
Serbia		 <p>A I011 15</p>



Maa/Alue	Tyyppihyväksyntä	
Etelä-Afrikka	TA-2015-432	
Yhdistyneet Arabimiraatit		<div style="border: 1px solid black; padding: 10px; text-align: center;"> <p><b>TRA</b>  <b>REGISTERED No:</b>  <b>ER38970/15</b>  <b>DEALER No:</b>  <b>DA36976/14</b></p> </div>

### Key Tag

Maa/Alue	Tyyppihyväksyntä	
Eurooppa	<p>Huf Hülsbeck &amp; Fürst GmbH &amp; Co. KG vakuuttaa täten, että tämä radiolaitteen HUF8432 tyyppi täyttää direktiivin 2014/53/EU vaatimukset.</p> <p>Täydellinen EU-vakuutuksen vaatimuksenmukaisuutta koskeva teksti on osoitteessa <a href="http://support.volvocars.com">support.volvocars.com</a>.</p> <p>Taajuusalue: 433,92 MHz</p> <p>Suurin lähetysteho: 10 mW</p> <p>Valmistaja: Huf Hülsbeck &amp; Fürst GmbH &amp; Co. KG, Steeger Str. 17, 42551 Velbert, Germany</p>	
Jordania	TRC/LPD/2015/107	

Maa/Alue	Tyyppihyväksyntä	
Marokko	AGREE PAR L'ANRT MAROC Numéro d'agrément: MR 10667 ANRT 2015 Date d'agrément: 24/07/2015	
Meksiko	IFETEL Marca: HUF Modelo (s): HUF8432 NOM-121-SCT1-2009 La operación de este equipo está sujeta a las siguientes dos condiciones: (1) es posible que este equipo o dispositivo no cause interferencia perjudicial y (2) este equipo o dispositivo debe aceptar cualquier interferencia, incluyendo la que pueda causar su operación no deseada.	
Namibia	TA-2015-103	 <p>The logo for CRAN (Communications Regulatory Authority of Namibia) features a stylized globe with signal waves emanating from the top right. To the right of the globe, the acronym 'CRAN' is written in large, bold, black capital letters. Below 'CRAN', the full name 'Communications Regulatory Authority of Namibia' is written in a smaller font. A small vertical number '006337' is located in the bottom right corner of the logo area.</p>

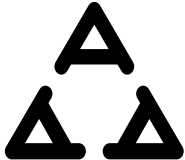

Maa/Alue	Tyyppihyväksyntä	
Oman		<div data-bbox="1054 202 1485 396" style="border: 1px solid black; padding: 5px;"> <p style="text-align: center; font-size: 1.2em;">OMAN - TRA</p> <hr/> <p style="text-align: center;">R/2584/15</p> <hr/> <p style="text-align: center;">D080134</p> </div>
Serbia		<div data-bbox="1054 437 1485 665" style="border: 1px solid black; padding: 10px; text-align: center;">  <p style="font-size: 1.2em; margin-top: 5px;">И011 15</p> </div>

Maa/Alue	Tyyppihyväksyntä	
Etelä-Afrikka	TA-2015-414	
Yhdistyneet Arabimiraatit		<div style="border: 1px solid black; padding: 10px; text-align: center;"> <p><b>TRA</b>  <b>REGISTERED No:</b>  <b>ER38971/15</b>  <b>DEALER No:</b>  <b>DA36976/14</b></p> </div> <div style="text-align: right; font-size: small; margin-top: 5px;">0018002</div>

#### Aiheeseen liittyvät tiedot

- Etävaimella (s. 220)

## Avaimeton käyttö ja kosketusherkät pinnat\*

Avaimettoman lukitsemisen ja lukituksen avaamisen ansiosta riittää, että etäavain on mukana taskussa tai laukussa. Auto lukitaan tai lukitus avataan ovenkahvan kosketusherkkää pintaa käyttäen.

### Kosketusherkät pinnat

#### Ovenkahva

Ovenkahvojen ulkopuolella on syvennys lukitsemista varten ja sisäpuolella on kosketusherkkä pinta lukituksen avaamista varten.



- 1 Kosketusherkkä syvennys lukitusta varten
- 2 Kosketusherkkä pinta lukituksen avaamista varten

### **i** HUOM

On tärkeää, että kerrallaan aktivoidaan vain yksi kosketusherkkä pinta. Jos kahvaan tartutaan samalla kun lukituspintaa kosketaan, on vaara että annetaan kaksi komentoa. Tämä merkitsisi, että toimintoa (lukitus/lukituksen avaus) ei suoriteta tai se suoritetaan viiveellä.

### Takaluukun kahva

Takaluukun kahvassa on kumipintainen paininlevy, joka tarkoitettu vain lukituksen avaamiseen.



### **i** HUOM

Huomatkaa, että järjestelmä voi aktivoitua autoa pestäessä, jos etäavain on toimintasäteen sisällä.

### Aiheeseen liittyvät tiedot

- Avaimeton lukitseminen ja lukituksen avaaminen\* (s. 241)
- Takaluukun lukituksen avaaminen avaimettomasti\* (s. 243)

## Avaimeton lukitseminen ja lukituksen avaaminen\*

Jos autossa on avaimeton lukitseminen ja lukituksen avaaminen, auto voidaan lukita tai avata lukituksesta koskettamalla ovenkahvan kosketusherkkää pintaa.

### **i** HUOM

Jonkin auton etäävaimista on oltava kantaman sisällä, jotta lukitseminen ja lukituksen avaaminen toimii.

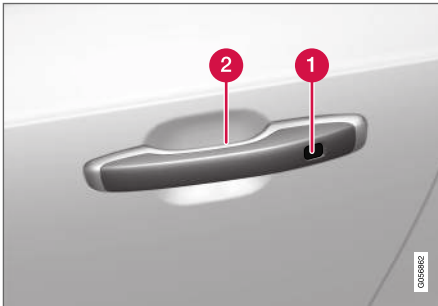

- 1** Kosketusherkkä syvennys lukitusta varten
- 2** Kosketusherkkä pinta lukituksen avaamista varten

### **i** HUOM

Huomatkaa, että järjestelmä voi aktivoitua autoa pestäessä, jos etäävain on toimintasäteen sisällä.

## Avaimeton lukitseminen

Kaikkien sivuovien pitää olla kiinni, jotta auto voidaan lukita. Takaluukku sitä vastoin voi olla auki lukittaessa sivuovien kahvojen avulla.

- Koskettakaa merkittyä pintaa perässä jossain ovenkahvassa oven sulkemisen jälkeen tai painakaa -painiketta takaluukun alapinnalla<sup>10</sup> ennen sulkemista.
  - > Lukkoilmaisoin kojelaudassa vahvistaa lukitsemisen alkamalla vilkkua.

Kaikkien sivuikkunoiden ja panoraamakaton\* sulkeminen yhtä aikaa: pitäkää sormeanne ovenkahvan kosketusherkkää syvennystä vasten ja pitäkää siinä, kunnes kaikki sivuikkunat ja panoraamakatto on suljettu.

## Lukitseminen takaluukun ollessa auki

### **i** HUOM

Jos auto on lukittu ja takaluukku on yhä auki, varmistakaa, ettei etäävain ole jäänyt takaluukkuun suljettaessa.

Jos avain havaitaan auton sisällä, takaluukku ei mene lukkoon, kun se suljetaan.

<sup>10</sup> Koskee sähkötoimisella takaluukulla\* varustettuja autoja.

#### ◀ Avaimeton lukituksen avaaminen

- Tarttuka ovenkahvaan tai painakaa kevyesti kumipintaista paininlevyä takaluukun kahvan alla lukituksen avaamiseksi.
  - > Kojelaudan lukkoilmaisin vahvistaa auton lukituksen avaamisen lopettamalla vilkkumisen.



Kumipintaista paininlevyä takaluukussa voidaan käyttää vain lukituksen avaamiseen.

#### Automaattinen uudelleenlukitus

Jos mitään ovista tai takaluukua ei ole avattu kahden minuutin kuluessa lukituksen avaamisesta, lukitaan ne automaattisesti uudelleen. Tämä toiminto vähentää vaaraa, että auto jätetään vahingossa lukitsematta.

#### Aiheeseen liittyvät tiedot

- Avaimettoman lukituksen avaamisen asetukset\* (s. 242)
- Takaluukun lukituksen avaaminen avaimettomasti\* (s. 243)
- Avaimeton käyttö ja kosketusherkät pinnat\* (s. 240)

#### Avaimettoman lukituksen avaamisen asetukset\*

Avaimetonta lukituksen avaamista varten voidaan valita eri tapoja.

Asetuksen muuttaminen:

1. Painakaa **Asetukset** keskinäytön päänäky-mässä.
2. Painakaa painiketta **My Car → Lukitus → Avaimeton lukituksen avaus**
3. Valitkaa vaihtoehto:
  - **Kaikki ovet** – avaa yhtä aikaa kaikkien ovien lukituksen.
  - **Yksiovinen** – avaa valitun oven lukituksen.

#### Aiheeseen liittyvät tiedot

- Avaimeton lukitseminen ja lukituksen avaaminen\* (s. 241)
- Avaimeton käyttö ja kosketusherkät pinnat\* (s. 240)

## Takaluukun lukituksen avaaminen avaimettomasti\*

Jos autossa on avaimeton lukitus ja lukituksen avaaminen, takaluukun lukitus voidaan avata yksinkertaisesti koskettamalla takaluukun kahvan kosketusherkkää pintaa.

### **i** HUOM

Jonkin auton etäavaimista on oltava kantaman sisällä auton takana, jotta lukituksen avaaminen toimii.



Sähköinen lukko pitää takaluukun kiinni.

Avaaminen:

1. Painakaa kevyesti takaluukun kahvan alapuolella olevaa kumpipäällysteistä painolevyä.  
> Lukko vapautuu.

2. Nostakaa ulkokahvasta takaluukun avaamiseksi.

### **!** TÄRKEÄÄ

- Takaluukun lukituksen avaamiseen tarvitaan hyvin vähän voimaa - painakaa vain kevyesti kumpipäällysteistä levyä.
- Älkää kohdistako nostovoimaa kumilevyyn avatessanne takaluukkuja - nostakaa kahvasta. Liian suuri voima voi vaurioittaa kumilevyn sähkökosketinta.

Takaluukun lukitus voidaan avata myös ilman käsiä tekemällä jalalla liike takapuskurin alla, ks. erillinen kappale.

### **!** VAROITUS

Älkää ajako takaluukku auki. Autoon voi imeytyä myrkyllistä pakokaasua tavaratilan kautta.

### Aiheeseen liittyvät tiedot

- Avaimeton lukitseminen ja lukituksen avaaminen\* (s. 241)
- Avaimeton käyttö ja kosketusherkät pinnat\* (s. 240)
- Etäavaimen käyttöetäisyys (s. 224)
- Takaluukun avaaminen ja sulkeminen jalan liikkeellä\* (s. 251)

## Käynnistys- ja lukitusjärjestelmän antennien sijainnit

Avaimettoman käynnistysjärjestelmän antenni ja avaimettoman lukitusjärjestelmän\* antennit on sisäänrakennettu autoon.

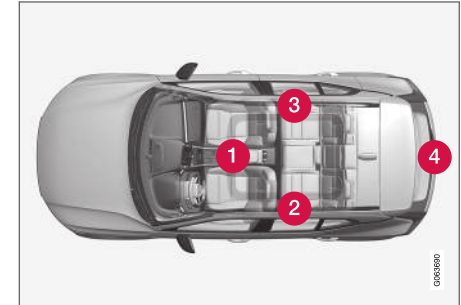

« Antennien sijainti:

- 1 Tunnelikonsolin säilytyslokerossa
- 2 Vasemman takaoven etuosassa ylhäällä<sup>11</sup>
- 3 Oikean takaoven etuosassa ylhäällä<sup>11</sup>
- 4 Kuormatilassa<sup>11</sup>

**VAROITUS**

Henkilöiden, joilla on sydämentahdistin, pitää pysyä vähintään 22 cm:n (9 tuuman) etäisyydellä Keyless-järjestelmän antenneista. Tällä estetään mahdolliset häiriöt sydämentahdistimen ja Keyless-järjestelmän välillä.

**Aiheeseen liittyvät tiedot**

- Avaimeton käyttö ja kosketusherkät pinnat\* (s. 240)
- Etäavaimen käyttöetäisyys (s. 224)

**Lukitseminen ja lukituksen avaaminen auton sisältä käsin**

Ovet ja takaluukku voidaan lukita ja lukitus avata sisältä etuoven keskuslukitussäätimellä.

**Keskuslukitus**



Lukitsemisen ja lukituksen avaamisen painike ja merkkivalo etuovessa.

**Lukituksen avaaminen etuoven painikkeella**

- Painakaa -painiketta kaikkien sivuovien ja takaluukun lukituksen avaamiseksi.

**Vaihtoehtoinen lukituksen avausmenetelmä**



Avauskahva vaihtoehtoista sivuoven lukituksen avaamista varten<sup>12</sup>.

- Vetäkää jonkin sivuoven avauskahvasta ja vapauttakaa se.
  - > Etäavaimen asetuksista riippuen avataan joko kaikkien ovien lukitus tai vain valitun oven lukitus ja itse ovi.

Muuttakaa tätä asetusta painamalla keskinäytön päänäkyvässä **Asetukset** → **My Car** → **Lukitus** → **Lukituksen etäavaus ja sisäinen avaus**.

**Lukitseminen etuoven painikkeella**

- Painakaa -painiketta - molempien etuovien pitää olla kiinni.
  - > Kaikki ovet ja takaluukku on lukittu.

<sup>11</sup> Vain avaimettomalla lukituksella ja lukituksen avaamisella\* varustetussa autossa.

<sup>12</sup> Kuva on kaaviomainen, yksityiskohdat voivat vaihdella automallista toiseen.

### Lukitseminen takaoven painikkeella\*

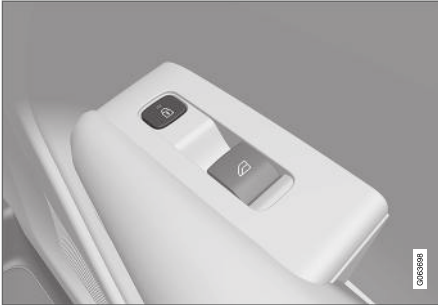

Lukitsemisen painike ja merkkivalo takaovessa.

Takaovien lukkonuppi lukitsee kyseisen takaoven.

### Takaoven lukituksen avaaminen

- Vetäkää avauskahvasta.
  - > Takaoven lukitus ja itse ovi avataan<sup>13</sup>.

### Aiheeseen liittyvät tiedot

- Etäohjatun lukituksen avaamisen asetukset (s. 223)
- Takaluukun lukituksen avaaminen auton sisäpuolelta (s. 245)
- Lapsilukon aktivointi ja deaktivointi (s. 246)

### Takaluukun lukituksen avaaminen auton sisäpuolelta

Takaluukun lukitus voidaan avata auton sisältä käsin kojelaudan painikkeella.



- Painakaa lyhyesti kojelaudan  -painiketta.
  - > Takaluukun lukitus avataan ja se voidaan avata ulkopuolelta tarttumalla kumipäällysteeseen paininlevyyn.

Jos autossa on lisävarusteena sähkökäyttöinen takaluukku\*:

- Painakaa pitkään kojelaudan  -painiketta.
  - > Takaluukku avautuu.

<sup>13</sup> Mikäli lapsilukko ei ole kytkettyä.

## Lapsilukon aktivointi ja deaktivointi

Lapsilukko estää takaovien avaamisen sisäpuolelta.

Lapsilukko voi olla joko käsikäyttöinen tai sähkötoiminen\*.

### Käsikäyttöisen lapsilukon aktivointi ja deaktivointi

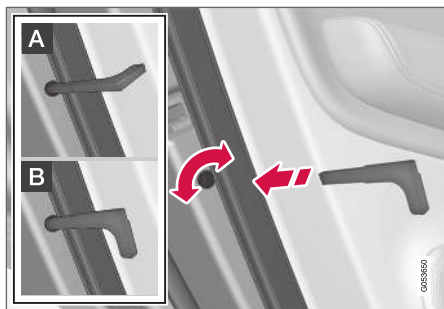

Käsikäyttöinen lapsilukko. Ei tule sekoittaa käsikäyttöiseen ovelukkuun.

- Käyttäkää etävavaimen irrotettavaa avainliuskaa kahvan kääntämiseen.

**A** Ovi on salvattu sisäpuolelta tapahtuvalta avaamiselta.

**B** Ovi voidaan avata sekä ulko- että sisäpuolelta.

### **i** HUOM

- Oven kääntösarpa lukitsee vain ko. oven - ei molempia takaovia samanaikaisesti.
- Sähköisellä lapsilukolla varustetuissa autoissa ei ole manuaalista salpaa.

### Sähkötoimisen\* lapsilukon aktivointi ja deaktivointi

Sähköinen lapsilukko voidaan aktivoida ja sen aktivointi poistaa kaikissa jänniteloissa, jotka ovat korkeampia kuin **0**. Aktivointi ja deaktivointi voidaan tehdä jopa 2 minuuttia auton sammuttamisen jälkeen edellyttäen, ettei mitään ovea avata.



Sähköisen aktivoinnin ja deaktivoinnin painike.

1. Käynnistääkää auto tai valitkaa jännitetilä, joka on korkeampi kuin **0**.

2. Painakaa kuljettajan oven säädinpaneelissa olevaa painiketta.
  - > Kuljettajan näyttö esittää ilmoituksen **Lapsilukko takana Aktivoitu** ja painikkeen valo palaa - lukko on aktiivinen.

Kun sähkökäyttöinen lapsilukko on aktiivinen

- ikkunat avataan vain kuljettajan oven säädinpaneelista
- ovia ei voida avata sisäpuolelta.

Lukon avaaminen:

- Painakaa kuljettajan oven säädinpaneelissa olevaa painiketta.
  - > Kuljettajan näyttö esittää ilmoituksen **Lapsilukko takana Poiskytketty** ja painikkeen valo sammuu - lukko on deaktivoitu.

Kun auto sammutetaan, kulloinenkin asetus tallennetaan – jos lapsilukko on aktivoituna sammutettaessa auto, toiminto on edelleen aktiivinen, kun auto käynnistetään seuraavan kerran.

Symboli	Ilmoitus	Sisältö
	<b>Lapsilukko takana Aktivoitu</b>	Lapsilukko on käytössä.
	<b>Lapsilukko takana Poiskytketty</b>	Lapsilukko on pois käytöstä.

### Aiheeseen liittyvät tiedot

- Lukitseminen ja lukituksen avaaminen auton sisältä käsin (s. 244)
- Irrotettava avainliuska (s. 228)

### Automaattinen lukitseminen ajettaessa

Kun auto alkaa liikkua, lukitaan ovet ja takaluukku automaattisesti.

Tämän asetuksen muuttaminen:

1. Painakaa **Asetukset** keskinäytön päänäkymässä.
2. Painakaa painiketta **My Car → Lukitus**.
3. Aktivoikaa tai deaktivoikaa toiminto valitsemalla **Ovien automaattinen lukitus ajon aikana**.

### Aiheeseen liittyvät tiedot

- Lukitseminen ja lukituksen avaaminen auton sisältä käsin (s. 244)

### Sähkökäyttöisen takaluukun\* avaaminen ja sulkeminen

Toiminto, jossa takaluukku voidaan avata ja sulkea yhdellä painikkeen painalluksella.

#### Avaaminen

Menetelkää jollain seuraavista tavoista sähkökäyttöisen takaluukun avaamiseksi:

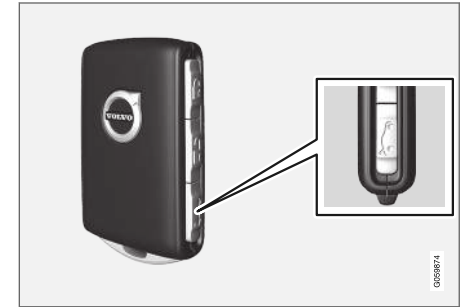

- Painakaa pitkään etäavaimen -painiketta. Pitäkää painiketta painettuna, kunnes takaluukku alkaa avautua.



- Painakaa pitkään kojelaudan -painiketta. Pitäkää painiketta painettuna, kunnes takaluukku alkaa avautua.



- Painakaa kevyesti takaluukun kahvaa.



- Jalan liike\* takapuskurin alapuolella.

### Sulkeminen

Menetelkää jollain seuraavista tavoista sähkökäyttöisen takaluukun sulkemiseksi<sup>14</sup>:





- Sulkekaa painamalla -painiketta takaluukun alareunassa.
  - > Takaluukku sulkeutuu automaattisesti ja jää lukitsemattomaksi.

### **i** HUOM

- Painike on aktiivinen 24 tuntia luukun jättämisestä auki. Tämän jälkeen sulkeminen on tehtävä käsin.
- Jos luukku on ollut auki yli 30 minuuttia, se suljetaan hitaammin.

<sup>14</sup> Avaimettomalla lukitsemisella ja lukituksen avaamisella\* varustetussa autossa on yksi painike sulkemista sekä yksi painike sulkemista ja lukitsemista varten.

- Painakaa pitkään etäavaimen  -painiketta.
  - > Takaluukku sulkeutuu automaattisesti ja kuuluu äänimerkki – takaluukku jää lukitsemattomaksi.
- Painakaa pitkään kojelaudan  -painiketta.
  - > Takaluukku sulkeutuu automaattisesti ja kuuluu äänimerkki – takaluukku jää lukitsemattomaksi.
- Jalan liike\* takapuskurin alapuolella.
  - > Takaluukku sulkeutuu automaattisesti ja kuuluu äänimerkki – takaluukku jää lukitsemattomaksi.

### Sulkeminen ja lukitseminen



- Painakaa  -painiketta takaluukun alareunassa luukun sulkemiseksi ja sekä takaluukun että ovien lukitsemiseksi samanaikaisesti<sup>14</sup> (kaikkien ovien pitää olla kiinni lukitsemista varten).
  - > Takaluukku sulkeutuu automaattisesti – takaluukku ja ovet lukitaan ja hälytin\* aktivoidaan.

### HUOM

- Jonkin auton etäavaimista on oltava kantan sisällä, jotta lukitseminen ja lukituksen avaaminen toimii.
- Avaimettomalla\* lukituksella tai lukituksen avauksella varustetussa autossa kuuluu

kolme äänimerkkiä, jos avainta ei havaita riittävän lähellä luukkuja.

### TÄRKEÄÄ

Kun käsittelette takaluukkuja manuaalisesti, avatkaa tai sulkekaa se hitaasti. Älkää avatko tai sulkeko sitä väkivalloin, jos se vastustaa. Se voi vahingoittaa ja lakata toimimasta oikein.

### Avaamisen tai sulkemisen keskeyttäminen

Keskeyttäkää avaamisen tai sulkeminen jollakin seuraavista tavoista:

- Painakaa kojelaudan painiketta.
- Painakaa etäavaimen painiketta.
- Painakaa takaluukun alapinnalla olevaa sulkemispainiketta.
- Painakaa ulkolehän alla olevaa kumipäällysteistä paininlevyä.
- Jalan liikkeellä\*.

Takaluukun liike keskeytyy ja luukku pysähtyy. Tämän jälkeen takaluukku voidaan käsitellä manuaalisesti.

<sup>14</sup> Avaimettomalla lukitsemisella ja lukituksen avaamisella\* varustetussa autossa on yksi painike sulkemista sekä yksi painike sulkemista ja lukitsemista varten.



- ◀◀ Jos takaluukku pysäytetään lähes suljettuun asentoon, se avataan seuraavan aktivoinnin yhteydessä.

### Puristumisuoja

Jos takaluukun avautumisen tai sulkeutumisen estää jokin tarpeeksi voimakas este, puristussuoja aktivoituu.

- Avattaessa - liike keskeytyy, takaluukku pysähtyy ja kuuluu pitkä äänimerkki.
- Suljettaessa - liike keskeytyy, takaluukku pysähtyy, kuuluu pitkä äänimerkki ja takaluukku palaa ohjelmoituun maksimiasentonsa.

### **VAROITUS**

Huomatkaa väliinjäämisvaara avaamisen ja sulkemisen yhteydessä.

Tarkistakaa, että takaluukun lähellä ei ole ketään, ennen kuin aloitatte avaamisen tai sulkemisen, koska takaluukun väliin jäämisellä voi olla vakavia seurauksia.

Käyttäkää takaluukkuja aina valvotusti.

### Esijännitetyt jouset

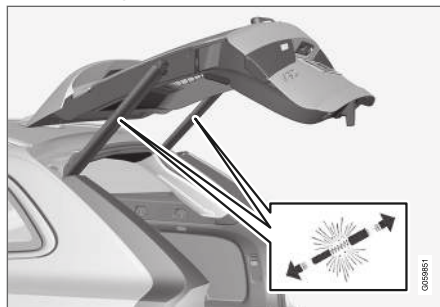

Sähkötoimisen takaluukun esijännitetyt jouset.

### **VAROITUS**

Älkää avatko sähkötoimisen takaluukun esijännitetyjä jousia. Niiden sisällä vallitsee korkea paine, joka voi avattaessa aiheuttaa vahinkoja.

### Aiheeseen liittyvät tiedot

- Sähkötoimisen takaluukun\* enimmäisavautuman ohjelmointi (s. 250)
- Takaluukun avaaminen ja sulkeminen jalan liikkeellä\* (s. 251)
- Etäavaimen käyttöetäisyys (s. 224)

### Sähkötoimisen takaluukun\* enimmäisavautuman ohjelmointi

Sovittakaa takaluukun avautumiskorkeus matalan kattokorkeuden mukaan.

Enimmäisavautuman säätö:

1. Avatkaa takaluukku - jättäkää se avattuun asentoon.

### **HUOM**

Puoliavointa takaluukkuja matalampaa avautumisasettoa ei ole mahdollista ohjelmoida.

2. Painakaa  -painiketta takaluukun alareunassa vähintään 3 sekuntia.
  - > Kuuluu kaksi lyhyttä äänimerkkiä ja asento on siten tallennettu.

Enimmäisavautuman nollaaminen:

- Asettakaa takaluukku manuaalisesti ylimpään mahdolliseen asentoon painamalla  -painiketta takaluukussa vähintään 3 sekuntia.
  - > Kuuluu kaksi äänimerkkiä ja tallennettu asento on siten poistettu. Takaluukku avautuu tämän jälkeen enimmäisasentonsa.

**i HUOM**

- Jos järjestelmä on ollut jatkuvasti toiminnassa liian kauan, se suljetaan ylikuormituksen välttämiseksi. Sitä voidaan käyttää jälleen noin 2 minuutin kuluttua.

**Aiheeseen liittyvät tiedot**

- Sähkökäyttöisen takaluukun\* avaaminen ja sulkeminen (s. 247)

**Takaluukun avaaminen ja sulkeminen jalan liikkeellä\***

Mahdollisuus avata ja sulkea takaluukku takapuskurin alapuolella tehtävällä jalan liikkeellä on kätevä, kun kädet eivät ole vapaina.

Jos autossa on avaimeton lukitus ja lukituksen avaus\*, takaluukun lukitus voidaan avata jalan liikkeellä.

Takaluukun avaus- ja sulkemistoiminto on käytettävissä vain, jos autossa on myös sähkötoiminen takaluukku\*.

**i HUOM**

Jalalla käytettävän takaluukun toiminnosta on kaksi eri versiota:

- Avaaminen ja sulkeminen jalan liikkeellä
- Pelkkä lukituksen avaaminen jalan liikkeellä (avatkaa takaluukku nostamalla sitä käsin)

Huomatkaa, että avaaminen ja sulkeminen jalan liikkeellä edellyttää sähkökäyttöistä takaluukku\*.

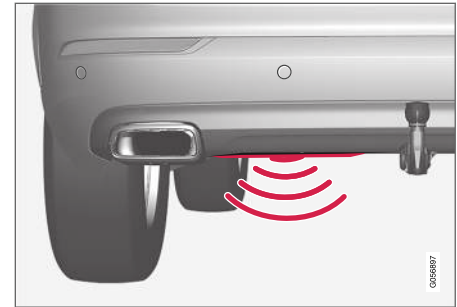

Tunnistin on sijoitettu puskurin keskikohdan vasemmalla puolella.

Jonkin auton etäavaimista on oltava kantaman sisällä auton takana, n. 1 metrin (3 jalan) päässä, jotta avaaminen ja sulkeminen on mahdollista. Tämä koskee myös jo lukitsematonta autoa tarkoituksettoman avaamisen välttämiseksi esim. auton pesun yhteydessä.



#### « Avaaminen ja sulkeminen jalan liikkeellä



Jalan liike tunnistimen aktivoitumisalueella.

- Viekkää jalka hitaasti **kerran** eteenpäin takapuskurin alapuolella vasemmalla. Ottakaa sitten askel taaksepäin. Puskuriin ei tule koskea.
  - > Lyhyt äänimerkki kuuluu, kun avaaminen tai sulkeminen aktivoituu - takaluukku avautuu/sulkeutuu.

Jos useita jalan liikkeitä tapahtuu eikä hyväksyttävää etävainta ole auton takana, avaaminen ei ole mahdollista ennen kuin tietyn ajan kuluttua.

Älkää pitäkö jalkaanne auton alla pitkään, koska tällöin aktivointi voi epäonnistua.

#### Avaantumisen tai sulkeutumisen keskeyttäminen jalan liikkeellä

- Viekkää jalka **kerran** hitaasti eteenpäin avaamisen tai sulkemisen aikana, jos haluatte pysäyttää takaluukun liikkeen.

Etävaimen ei tarvitse olla auton lähellä takaluukun avaamisen tai sulkeutumisen keskeyttämiseksi.

Jos takaluukku pysäytetään lähes suljettuun asentoon, se avataan seuraavan aktivoinnin yhteydessä.

#### **i HUOM**

On olemassa vaara rajoitetusta tai puuttavasta toiminnosta, jos takapuskuria kuormittavat suuret määrät jäätä, lunta, likaa tai vastavaa. Muistakaa tämän vuoksi pitää se puhtaana.

#### **i HUOM**

Huomatkaa, että järjestelmä voi aktivoitua autopesussa tms., jos etävain on käyttöetäisyydellä.

#### Aiheeseen liittyvät tiedot

- Avaimeton käyttö ja kosketusherkät pinnat\* (s. 240)
- Sähkökäyttöisen takaluukun\* avaaminen ja sulkeminen (s. 247)

- Etävaimen käyttöetäisyys (s. 224)

## Yksityinen lukitus

Takaluukku voidaan lukita erillislukitustoiminnolla, joka estää sen avaamisen esimerkiksi silloin, kun auto jätetään huoltoon, hotellin pysäköintipalveluun tms.



Yksityisen lukituksen toimintopainike on keskinäytön toimintonäkyymässä. Lukon kulloisestakin tilasta riippuen näytetään **Yksityinen lukitus avattu** tai **Yksityinen lukitus lukittu**.

## Aiheeseen liittyvät tiedot

- Erillislukituksen aktivointi ja aktivoinnin poisto (s. 253)

## Erillislukituksen aktivointi ja aktivoinnin poisto

Erillislukitus aktivoidaan keskinäytön toimintopainiketta ja valinnaista PIN-koodia käyttäen.

### HUOM

Jotta erillislukitus voidaan aktivoida, auton on oltava matalimmassa jännitetilassa I.

Erillislukituksella on kaksi koodia:

- Turvakoodi luodaan, kun toimintoa käytetään ensimmäistä kertaa.
- Uusi PIN-koodi valitaan aina aktivoitaessa toiminto.

## Turvakoodin antaminen ennen ensimmäistä käyttöä

Toiminnon ensimmäisellä käyttökerralla on valittava turvakoodi. Sillä voidaan sitten poistaa erillislukitus käytöstä, jos valittu PIN-koodi on unohtunut tai hukattu. Turvakoodi toimii PUK-koodina kaikille erillislukitustoiminnolle asetettaville PIN-koodeille.

Säilyttäkää turvakoodia turvallisessa paikassa.

Turvakoodin luominen:

1. Painakaa erillislukituksen painiketta toimintonäkyymässä.



> Ponnahdusikkuna tulee näkyviin.

2. Antakaa haluamanne turvakoodi ja painakaa **Vahvista**.

> Turvakoodi on tallennettu. Erillislukitustoiminto on nyt valmis aktivoitavaksi.

## Erillislukituksen aktivointi

1. Painakaa erillislukituksen painiketta toimintonäkyymässä.



> Ponnahdusikkuna tulee näkyviin.

2. Antakaa koodi, jolla takaluukun lukitus avataan lukituksen jälkeen, ja painakaa **Vahvista**.

> Takaluukku lukitaan. Lukitseminen vahvistetaan vihreällä valolla painikkeen kohdalla toimintonäkyymässä. ▶▶

## « Yksityisen lukituksen aktivoinnin poisto

1. Painakaa erillislukituksen painiketta toimintonaikymässä.



> Ponnahdusikkuna tulee näkyviin.

2. Ilmoittakaa koodi, jota käytettiin lukittaessa ja painakaa **Vahvista**.

> Takaluukun lukitus avataan. Lukituksen avaaminen vahvistetaan sammuttamalla vihreä valo painikkeen kohdalla toimintonaikymässä.

## PIN-koodi unohtunut

Jos PIN-koodi on unohtunut tai jos väärä PIN-koodi on annettu yli kolme kertaa, erillislukitus voidaan poistaa toiminnasta käyttämällä turvakoodia.

Jos auton lukitus avataan Volvo On Call\* -järjestelmän tai -sovelluksen kautta, erillislukitus poistuu automaattisesti käytöstä.

## Turvakoodi unohtunut

Jos myös turvakoodi on unohtunut, ottakaa yhteys valtuutettuun Volvo-jälleenmyyjään, joka voi auttaa poistamaan erillislukituksen käytöstä.

## Aiheeseen liittyvät tiedot

- Yksityinen lukitus (s. 253)

## Hälytys\*

Hälytin varoittaa ääni- ja valosignaaleilla, jos autoon nousee joku, jolla ei ole kelpavaa etäavainta, tai jos käynnistysakkaa tai hälytys sireeniä peukaloidaan.

Aktivoitu hälytin laukeaa, jos:

- ovi, konepelti tai takaluukku avataan<sup>15</sup>
- matkustamossa havaitaan liikettä (jos autossa on liikeanturi\*)
- autoa nostetaan tai hinataan (jos siinä on kallistusanturi\*)
- käynnistysakun kaapeli kytketään irti
- sireeni kytketään pois.

## Hälytys signaalit

Hälytyksen lauetessa tapahtuu seuraavaa:

- Sireeni soi 30 sekuntia tai kunnes hälytin suljetaan.
- Varoitusvilkut vilkkuvat 5 minuuttia tai siihen asti, kunnes hälytin suljetaan.

Jos hälytyksen syytä ei poisteta, hälytysjakso toistetaan enintään 10 kertaa<sup>15</sup>.

<sup>15</sup> Koskee tiettyjä markkina-alueita.

## Hälytysilmaisin

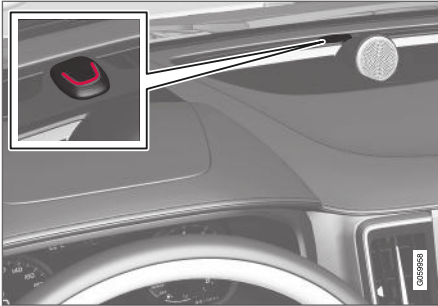

Punainen valodiodi kojelaudassa osoittaa hälytysjärjestelmän tilan:

- Diodi sammuksissa – hälytys deaktivoitu.
- Diodi vilkkuu kerran joka toinen sekunti – hälytys on aktivoitu.
- Diodi vilkkuu nopeasti hälytyksen poiskeytymisen jälkeen enintään 30 sekuntia tai kunnes jännitetila I aktivoidaan – hälytys on laennut.

## Liike- ja kallistustunnistimet\*

Liike- ja kallistustunnistimet reagoivat auton sisällä tapahtuviin liikkeisiin, ikkunan särkemiseen tai yrityksiin varastaa pyörät tai hinata auto pois.

Liiketunnistin laukaisee hälytyksen, kun matkustamossa tapahtuu liikettä - myös ilmavirrat rekisteröidään. Sen jälkeen hälytys voi lauetta, jos auto

jätetään ikkuna tai panoraamakatto\* auki tai jos käytetään matkustamolämmitintä.

Tämän välttämiseksi:

- Sulkekaa ikkunat ja panoraamakatto, kun autosta poistutaan.
- Jos matkustamo- tai pysäköintilämmitintä on käytettävä, ohjatkaa ilmavirta tuuletussuuttimista siten, että ne eivät osoita ylöspäin matkustamossa.

Voitte myös käyttää rajoitettua hälytystasoa kytköksenne liike- ja kallistustunnistimet väliaikaisesti pois toiminnasta.

Kytkekää liike- ja kallistustunnistimet pois toiminnasta myös auton lautta- tai junakuljetusten ajaksi, koska kuljetuksen aikaiset liikkeet voivat laukaista hälytyksen.

## Jos hälytysjärjestelmässä on vika



Jos hälytysjärjestelmään tulee vika, kuljettajan näytössä näytetään symboli ja ilmoitus **Hälytysjärjest. vika Huolto tarpeen**. Ottakaa tällöin yhteys korjaamoon - valtuutettua Volvon teknistä palvelua suositellaan.

### **i HUOM**

Älkää yrittäkö itse korjata tai muuttaa hälytysjärjestelmään kuuluvia osia. Kaikki sellaiset yritykset voivat vaikuttaa vakuutusehtoihin.

## Aiheeseen liittyvät tiedot

- Hälyttimen aktivointi ja deaktivointi\* (s. 256)
- Rajoitettu hälytystaso\* (s. 257)
- Salpalukitusila\* (s. 257)

## Hälyttimen aktivointi ja deaktivointi\*

Hälytin aktivoituu lukittaessa auto.

### Hälyttimen aktivointi

Lukitkaa ja saattakaa auto hälyttimen valvontaan

- painamalla etäavaimessa olevaa lukituspainiketta 
- koskettamalla ovenkahvan ulkopuolen merkittyä pintaa tai takaluukun kumipäällysteistä paininlevyä<sup>16</sup>.

Jos auto on varustettu sekä avaimettomalla lukituksella/lukituksen avauksella\* että sähkökäyttöisellä takaluukulla\*, voidaan takaluukun alapuolella olevalla painikkeella  myös lukita ja saattaa auto hälyttimen valvontaan.

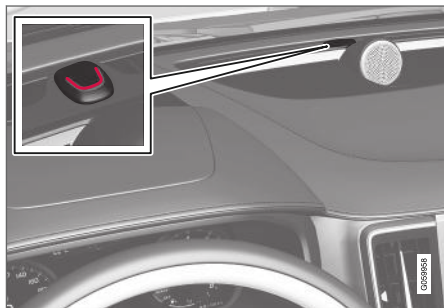

Kojelaudan punainen valodiodei vilkkuu joka toinen sekunti auton ollessa lukittu ja hälyttimen aktivoitu.

### Hälyttimen sulkeminen

Avatkaa auton lukitus ja saattakaa auto hälyttimen valvontaan

- painamalla etäavaimen lukituspainiketta 
- tarttumalla johonkin ovenkahvaan tai painamalla kevyesti takaluukun kumipäällystettyä paininlevyä<sup>16</sup>.

### Hälyttimen deaktivointi ilman toimivaa etäavainta

Auton lukitus voidaan avata ja hälytin kytkeä pois päältä, vaikka etäavain ei toimisi, esim. silloin, kun etäavaimen paristo on tyhjä.

1. Avatkaa kuljettajan ovi irrotettavalla avainliuskalla.  
> Hälytys laukeaa.

2.

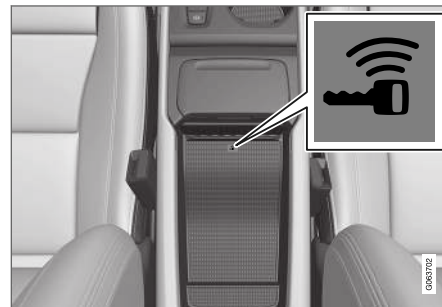

Asettakaa etäavain varmistuslukijan avainsymbolin kohdalle tunnelikonsoolin säilytyslokerossa.

3. Painakaa käynnistyspainiketta.  
> Hälyttimen aktivointi poistetaan.

### Lauenneen hälytyksen poiskytkeminen

- Painakaa etäavaimen lukituksen avauspainiketta tai siirtäkää auto jännitetilään I painamalla käynnistyspainiketta.

### Hälyttimen automaattinen aktivointi ja uudelleenaktivointi

Automaattinen hälyttimen uudelleenaktivointi estää auton jättämisen vahingossa siten, että hälytin on deaktivoituna.

<sup>16</sup> Koskee avaimettomalla lukituksella ja lukituksen avauksella\* varustettua autoa.

Jos auton lukitus avataan etäavaimella (ja hälyttimeä aktivoitiin on poistettu), mutta mitään ovista tai takaluukkua ei avata kaksi minuutin kuluessa, hälytintä aktivoituu uudelleen automaattisesti.

Samalla auto lukitaan uudelleen.

Tietyillä markkina-alueilla hälytintä aktivoituu automaattisesti tietyn viiveen jälkeen kuljettajan oven avaamisesta ja sulkemisesta, vaikka lukitsemista ei ole tapahtunut.

Tämän asetuksen muuttaminen:

1. Painakaa **Asetukset** keskinäytön päänäytössä.
2. Painakaa painiketta **My Car** → **Lukitus**.
3. Poistakaa toiminto väliaikaisesti toiminnasta valitsemalla **Passiivisen varmistuksen deaktivointi**.

### Aiheeseen liittyvät tiedot

- Hälytys\* (s. 254)

### Rajoitettu hälytystaso\*

Rajoitettu hälytystaso tarkoittaa, että liike- ja kallistustunnistimet ovat tilapäisesti poissa käytöstä.

Poistakaa liike- ja kallistusanturit toiminnasta, jotta hälytys ei laukea tahattomasti, esim. jos jätätte koiran lukittuun autoon tai ajatte auton junaan tai lautalle.



Kytkeä liike- ja kallistustunnistimet pois toiminnasta painamalla keskinäytön toimintonäkymässä painiketta **Alennettu suoja** ennen auton lukitsemista.

Samanaikaisesti salpalukitustila poistuu toiminnasta eli lukitus voidaan avata auton sisältä käsin.

Jos auton lukitus avataan ja se lukitaan uudelleen, rajoitettu hälytystaso on aktivoitava uudelleen.

### Aiheeseen liittyvät tiedot

- Hälytys\* (s. 254)
- Salpalukitustila\* (s. 257)

### Salpalukitustila\*

Salpalukitustila tarkoittaa sitä, että kaikki avauskahvat kytketään mekaanisesti vapaiksi lukittaessa ulkopuolelta, jolloin ovia ei voida avata sisältä käsin.

Salpalukitustila aktivoidaan lukittaessa etäavaimella tai käytettäessä avaimetonta lukitusta\* ja se aktivoituu n. 10 sekunnin viiveellä ovien lukitsemisen jälkeen. Jos ovi avataan viiveaikana, jaksot keskeytyy ja hälytyksen aktivointi poistuu.

Auton lukitus voidaan avata vain etäavaimella, avaimettomalla lukituksen avauksella\* tai Volvo On Call\* -sovelluksella, kun salpalukitustila on aktivoitu.

Vasemman etuoven lukitus voidaan avata myös irrotettavalla avainliuskalla. Jos auton lukitus avataan irrotettavalla avainliuskalla, hälytintä laukeaa.

#### **i** HUOM

- Huomatkaa, että hälytintä aktivoituu, kun auto lukitaan.
- Jos joku yrittää avata ovet sisältäpäin, hälytintä laukeaa.

#### **!** VAROITUS

Älkää jättäkö ketään autoon poistamatta ensin toiminnon aktivoitua, ettei kukaan ole vaarassa tulla lukituksi autoon.



#### « Aiheeseen liittyvät tiedot

- Salpalukitus tilan\* deaktivointi tilapäisesti (s. 258)
- Hälytys\* (s. 254)

### Salpalukitus tilan\* deaktivointi tilapäisesti

Jos joku haluaa jäädä autoon ja ovet pitää lukita ulkopuolelta, salpalukitus tila täytyy poistaa toiminnasta, jotta lukituksen avaaminen sisäpuolelta on mahdollista.

#### VAROITUS

Älkää jättäkö ketään autoon poistamatta ensin toiminnon aktivointia, ettei kukaan ole vaarassa tulla lukituksi autoon.



Poistakaa salpalukitus tila tilapäisesti toiminnasta painamalla keskinäytön toimintonäkymän painiketta **Alennettu suoja**.

Tämä tarkoittaa myös sitä, että hälytysjärjestelmän liike- ja kallistustunnistimet\* kytketään pois toiminnasta.

Keskinäytössä näytetään tämän jälkeen **Alennettu suoja** ja salpalukitus tila poistetaan väliaikaisesti toiminnasta auton seuraavan lukitsemisen yhteydessä.

Tavallisessa lukituksessa sähköliitännät deaktivoidaan heti, mutta salpalukitus tilan ollessa tilapäisesti deaktivoituna, ne ovat aktiivituina enintään 10 minuuttia lukitsemisen jälkeen.

Jos auton lukitus avataan ja se lukitaan uudelleen, on salpalukitus tila deaktivoitava uudelleen.

Mootorin seuraavan käynnistyksen yhteydessä järjestelmä nolataan.

#### Aiheeseen liittyvät tiedot

- Salpalukitus tila\* (s. 257)
- Hälytys\* (s. 254)

KULJETTAJAN TUKI

## Kuljettajan tukijärjestelmä

Autossa on erilaisia kuljettajan tukijärjestelmiä, jotka voivat auttaa kuljettajaa aktiivisesti tai passiivisesti eri tilanteissa.

Järjestelmä voi esimerkiksi auttaa kuljettajaa:

- ylläpitämään tiettyä ajonopeutta
- ylläpitämään tiettyä ajallista etäisyyttä edellä ajavaan ajoneuvoon
- estää törmäyksen varoittamalla kuljettajaa ja jarruttamalla autoa
- pysäköimään.

Jotkut järjestelmistä on asennettu vakiona, kun taas toiset ovat lisävarusteita – tämä riippuu markkina-alueesta.

## Aiheeseen liittyvät tiedot

- IntelliSafe – kuljettajan tukea ja turvallisuutta (s. 31)
- Nopeudesta riippuva ohjauspyörän vastus (s. 260)
- Vakautusjärjestelmä (s. 266)
- Elektroninen vakautuksen säätö (s. 261)
- Nopeudenrajoitin (s. 266)
- Automaattinen nopeudenrajoitin (s. 270)
- Vakionopeudensäädin (s. 274)
- Mukautuva vakionopeudensäädin\* (s. 278)
- Pilot Assist (s. 288)
- Tutkaysikkö (s. 303)

- Kamerayksikkö (s. 310)
- City Safety™ (s. 316)
- Rear Collision Warning (s. 330)
- BLIS\* (s. 331)
- Cross Traffic Alert\* (s. 336)
- Liikennemerkki-informaatio\* (s. 340)
- Driver Alert Control (s. 347)
- Kaista-avustaja (s. 349)
- Ohjausapu törmäyksen uhatessa (s. 355)
- Pysäköintitutka\* (s. 362)
- Pysäköintiapukamera\* (s. 368)
- Aktiivinen pysäköintitutka\* (s. 377)

## Nopeudesta riippuva ohjauspyörän vastus

Nopeudesta riippuva ohjaustehostin lisää ohjauspyörän vastetta suhteessa auton nopeuteen paremman ajotuntuman antamiseksi kuljettajalle.

Moottoriteillä ohjaus tuntuu vakaammalta. Pysäköitäessä ja pienellä nopeudella ohjaus on kevyt eikä juuri vaadi ponnistelua.

### HUOM



Harvinaisissa tilanteissa ohjaustehostin voi lämmentä liikaa ja sitä pitää tällöin tilapäisesti jäähdyttää – sen ajan ohjaustehostin toimii rajoitetulla teholla ja ohjauspyörän kääntäminen voidaan kokea hieman raskaammaksi.

Ohjausavun ollessa tilapäisesti rajoitettuna kuljettajan näytössä näkyy ilmoitus

**Ohjaustehostin Apu tilapäisesti rajoitettu** sekä tämä symboli.

Kun ohjaustehostin toimii rajoitetulla teholla, kuljettajan tukitoiminnot ja ohjausapujärjestelmät eivät ole mahdollisia.

**VAROITUS**

Jos lämpötila nousee liikaa, tehostin voidaan poistaa kokonaan toiminnasta. Tällaisessa tilanteessa kuljettajan näytössä näkyy ilmoitus **Ohjaustehostin vika Pysähdy turvallisesti** yhdessä symbolin kanssa.

**Ohjauspyörän vastustason muuttaminen\***

INDIVIDUAL-ajotilassa ohjauspyörän vastustasoa voidaan säätää.

1. Painakaa **Asetukset** keskinäytön päänäky-mässä.
2. Valitkaa **My Car** → **Ajotilat** → **Ohjausvoima**.

Ohjauspyörän vastustaso voidaan valita vain auton seistessä paikallaan tai ajettaessa suoraan eteenpäin alhaisella ajonopeudella.

**Aiheeseen liittyvät tiedot**

- Kuljettajan tukijärjestelmä (s. 260)
- Ajotilat\* (s. 407)

**Elektroninen vakautuksen säätö**

Elektroninen vakautuksen säätö (ESC<sup>1</sup>) auttaa kuljettajaa välttämään luistoja ja parantaa auton etenemiskykyä.



Kuljettajan näytössä näytetään tämä symboli, kun järjestelmä puuttuu tilanteeseen.

Järjestelmän jarruttaessa voi kuulua sykkivä ääni, ja painettaessa kaasua auto voi kiihdyttää odotettua hitaammin.

Järjestelmä muodostuu seuraavista osatoiminnoista:

- Ajonvakautusjärjestelmä<sup>2</sup>
- Luistonesto- ja vetovoimatoiminto
- Moottorijarrutuksen ohjaus
- Perävaunun vakautusjärjestelmä

**VAROITUS**

- Toiminto on täydentävä kuljettajan tukijärjestelmä, jonka tarkoituksena on helpottaa ajamista ja tehdä siitä turvallisempaa – se ei kuitenkaan suoriudu kaikista tilanteista kaikissa liikenne-, sää- ja tiolosuhteissa.
- Suosittelemme, että kuljettaja lukee käyttöoppaan kaikki tätä toimintoa koskevat kappaleet saadakseen tietoa mm. toiminnon rajoituksista, joista kuljettajan on oltava tietoinen ennen toiminnon käyttämistä.
- Kuljettajan tukitoiminnot eivät voi korvata kuljettajan tarkkaavaisuutta ja arvostelukykä, vaan kuljettaja on aina vastuussa auton ajamisesta turvalliseen tapaan, sopivalla nopeudella ja etäisyydellä muista ajoneuvoista sekä voimassa olevien liikennesääntöjen ja määräysten mukaisesti.

**Ajonvakautusjärjestelmä<sup>2</sup>**

Toiminto ohjaa pyörien veto- ja jarrutusvoimaa yksilöllisesti auton vakauttamiseksi.

<sup>1</sup> Electronic Stability Control

<sup>2</sup> Kutsutaan myös luistonestotoiminnoiksi.

## « Luistonesto- ja vetovoimatoiminto

Toiminto on aktiivinen alhaisella ajonopeudella ja jarruttaa luistavia vetäviä pyöriä, jotta luistamattomiin vetäviin pyöriin voidaan siirtää enemmän vetovoimaa.

Toiminto estää myös vetävien pyörien luistamisen tien pintaa vasten kiihdytyksessä.

## Moottorijarrutuksen ohjaus

Moottorijarrutuksen ohjaus (EDC<sup>3</sup>) estää tahattoman pyörien lukkiutumisen esim. alavaihtamisen tai moottorijarrutuksen jälkeen ajettaessa pienillä vaihteilla liukkaalla alustalla.

Tahaton pyörien lukkiutuminen ajon aikana voi mm. vaikeuttaa kuljettajan mahdollisuuksia ohjata autoa.

## Perävaunun vakautusjärjestelmä\*<sup>4</sup>

Perävaunun vakautusjärjestelmän (TSA<sup>5</sup>) tehtävänä on vakauttaa auton ja perävaunun yhdistelmä tilanteissa, joissa yhdistelmä on alkanut heilahdella itsestään.

### **i** HUOM

Perävaunun vakautusjärjestelmä deaktivoidaan, jos **ESC:n urheilullinen tila** aktivoidaan.

<sup>3</sup> Engine Drag Control

<sup>4</sup> Perävaunun vakautusjärjestelmä kuuluu Volvon alkuperäisen vetokoukun asennukseen.

<sup>5</sup> Trailer Stability Assist

<sup>6</sup> Electronic Stability Control

<sup>7</sup> Trailer Stability Assist

## Aiheeseen liittyvät tiedot

- Kuljettajan tukijärjestelmä (s. 260)
- Elektronisen vakautusjärjestelmän sport-tilan aktivointi/deaktivointi (s. 263)
- Elektronisen vakautuksenhallinnan symbolit ja ilmoitukset (s. 264)
- Perävaunun vakautusjärjestelmä\* (s. 445)

## Elektroninen vakautusjärjestelmä sport-tilassa

Vakautusjärjestelmä (ESC<sup>6</sup>) on aina aktivoitu – sitä ei voi sulkea. Kuljettajan valittavissa on kuitenkin myös **ESC:n urheilullinen tila**, joka antaa mahdollisuuden aktiivisempaan ajoelämykseen.

Kun osatoiminto **ESC:n urheilullinen tila** on valittu, järjestelmän puuttumista ajamiseen vähennetään ja enemmän sivuluistoa sallitaan, jolloin auton hallinta on normaalia enemmän kuljettajalla.

Kun **ESC:n urheilullinen tila** on valittu, toiminnon voidaan katsoa olevan poissa toiminnasta, vaikka toiminto auttaa edelleen kuljettajaa useissa tapauksissa.

### **i** HUOM

Kun **ESC:n urheilullinen tila** on valittuna, perävaunun vakautusjärjestelmä (TSA<sup>7</sup>) on suljettu.

**ESC:n urheilullinen tila** antaa myös maksimaalisen vetovoiman, jos auto on ajettu kiinni tai ajettaessa löysällä alustalla – esim. hiekassa tai syvässä lumessa.

Toimintoa **ESC:n urheilullinen tila** ei voida valita, jos jokin seuraavista toiminnoista on aktivoitu:

- Nopeudenrajoitin
- Vakionopeudensäädin
- Mukautuva nopeudensäädin\*
- Pilot Assist

### Aiheeseen liittyvät tiedot

- Elektroninen vakautuksen säätö (s. 261)
- Elektronisen vakautusjärjestelmän sport-tilan aktivointi/deaktivointi (s. 263)
- Perävaunun vakautusjärjestelmä\* (s. 445)

## Elektronisen vakautusjärjestelmän sport-tilan aktivointi/deaktivointi

Vakautusjärjestelmä (ESC<sup>8</sup>) on aina aktivoitu – sitä ei voi sulkea. Kuljettaja voi sitä vastoin valita Sport-tilan, joka antaa mahdollisuuden aktiivisempaan ajoelämykseen.



Ottakaa toiminto käyttöön tai poistakaa se käytöstä tällä keskinäytön toimintonäkymän painikkeella.

- VIHREÄ painikeilmaisin – toiminto on aktivoitu.
- HARMAA painikeilmaisin – toiminto on deaktivoitu.



Aktivoitu **ESC:n urheilullinen tila** osoitetaan kuljettajan näytössä tämän symbolin palamisena jatkuvasti, kunnes toiminto deaktivoidaan pois tai kunnes

moottori sammutetaan – moottorin seuraavan käynnistämisen jälkeen järjestelmä on jälleen normaalitilassaan.

### Aiheeseen liittyvät tiedot





- Elektroninen vakautusjärjestelmä sport-tilassa (s. 262)
- Elektroninen vakautuksen säätö (s. 261)

<sup>8</sup> Electronic Stability Control

## Elektronisen vakautuksenhallinnan symbolit ja ilmoitukset

Joukko elektronisen vakautuksenhallinnan (ESC<sup>9</sup>) symboleja ja ilmoituksia voidaan esittää kuljettajan näytössä.

Seuraava taulukko näyttää joitakin esimerkkejä.

Symboli	Ilmoitus	Sisältö
	Jatkuva valo n. 2 sekuntia.	Järjestelmän tarkastus moottorin käynnistyksen yhteydessä.
	Vilkkuva valo.	Järjestelmä puuttuu tilanteeseen.
	Kiinteä valo.	Sport-tila on aktivoitu. <b>HUOM.!</b> Järjestelmä ei ole suljettuna tässä tilassa – se on osittain rajoitettu.
	<b>ESC</b> Tilapäisesti pois	Järjestelmää on tilapäisesti rajoitettu johtuen jarrujen liian korkeasta lämpötilasta – toiminto aktivoituu uudelleen automaattisesti, kun jarrut ovat jäähtyneet. Katsokaa kuljettajan näytössä oleva ilmoitus.
	<b>ESC</b> Huolto tarpeen	Järjestelmä ei toimi. <ul style="list-style-type: none"> <li>• Pysäyttäkää auto turvalliseen paikkaan, sammuttakaa moottori ja käynnistäkää se uudelleen.</li> </ul>

<sup>9</sup> Electronic Stability Control

Teksti-ilmoitus voidaan sammuttaa painamalla lyhyesti  -painiketta, se sijaitsee ohjauspyörän oikeanpuoleisen painikesarjan keskellä.

Jos ilmoitus säilyy; ottakaa yhteys korjaamoon – suosittelemme valtuutettua Volvon teknistä palvelua.

### **Aiheeseen liittyvät tiedot**

- Elektroninen vakauksen säätö (s. 261)

## Vakautusjärjestelmä

Vakautusjärjestelmä (RSC<sup>10</sup>) minimoi kaatumisen ja ympäripyörähdysten vaaran esim. rajussa väistöliikkeessä tai auton lähtiessä sivuluisuun.

Järjestelmä rekisteröi sen, muuttuuko auton kalistuma sivusuunnassa ja jos, niin kuinka paljon. Näiden tietojen avulla lasketaan sitten, onko auto vaarassa kaatua. Jos vaara on olemassa, auton elektroninen vakautusjärjestelmä alkaa toimia, minkä jälkeen moottorin vääntömomenttia laskeaan ja yhtä tai useampaa pyörää jarrutetaan, kunnes auto on taas vakaa.

### VAROITUS

Normaalin ajotavan yhteydessä järjestelmä parantaa auton ajoturvallisuutta, mitä ei saa käsittää mahdollisuutena nopeuden lisäämiseen. Noudattakaa aina normaaleja varovaisuustoimenpiteitä turvallis ajon vuoksi.

## Aiheeseen liittyvät tiedot



- Elektroninen vakautuksen säätö (s. 261)



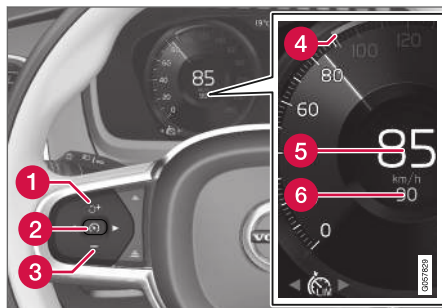

## Nopeudenrajoitin

Nopeudenrajoitinta (SL<sup>11</sup>) voidaan pitää käännteisenä nopeakäytimenä – kuljettaja säätää nopeutta kaasupolkimella, mutta nopeudenrajoitin estää ennalta valitun/asetetun enimmäisnopeuden ylittämisen vahingossa.



Toiminnon painikkeet ja symbolit.

-  : Aktivoi nopeudenrajoittimen valmiustilasta ja palauttaa auton tallennettuun enimmäisajonopeuteen
-  : Nostaa tallennettua enimmäisnopeutta
-  : **Valmiustilasta** – aktivoi nopeudenrajoittimen ja tallentaa senhetkisen ajonopeuden

-  : **Aktiivisesta tilasta** – poistaa nopeudenrajoittimen toiminnasta tai siirtää sen valmiustilaan
-  : — : laskee tallennettua enimmäisnopeutta
-  : Tallennetun enimmäisnopeuden kohdistin
-  : Auton ko. nopeus
-  : Tallennettu enimmäisnopeus

<sup>10</sup> Roll Stability Control

<sup>11</sup> Speed Limiter

**VAROITUS**

- Toiminto on täydentävä kuljettajan tukijärjestelmä, jonka tarkoituksena on helpottaa ajamista ja tehdä siitä turvallisempaa – se ei kuitenkaan suoriudu kaikista tilanteista kaikissa liikenne-, sää- ja tieolosuhteissa.
- Suosittelemme, että kuljettaja lukee käyttöoppaan kaikki tätä toimintoa koskevat kappaleet saadakseen tietoa mm. toiminnon rajoituksista, joista kuljettajan on oltava tietoinen ennen toiminnon käyttämistä.
- Kuljettajan tukitoiminnot eivät voi korvata kuljettajan tarkkaavaisuutta ja arvostelukykä, vaan kuljettaja on aina vastuussa auton ajamisesta turvalliseen tapaan, sopivalla nopeudella ja etäisyydellä muista ajoneuvoista sekä voimassa olevien liikennesääntöjen ja määräysten mukaisesti.

**Aiheeseen liittyvät tiedot**

- Kuljettajan tukijärjestelmä (s. 260)
- Nopeudenrajoittimen rajoitukset (s. 270)
- Nopeudenrajoittimen aktivointi ja käynnistys (s. 267)
- Nopeudenrajoittimen sulkeminen (s. 269)
- Nopeudenrajoittimen deaktivointi ja asettaminen valmiustilaan (s. 268)

- Nopeudenrajoittimen uudelleenaktivointi valmiustilasta (s. 269)
- Kuljettajan tuen tallennetun nopeuden säätäminen (s. 300)
- Automaattinen nopeudenrajoitin (s. 270)

**Nopeudenrajoittimen aktivointi ja käynnistys**

Nopeudenrajoittimen toiminto (SL<sup>1,2</sup>) on ensin valittava ja aktivoitava, jotta nopeutta voidaan säädellä.

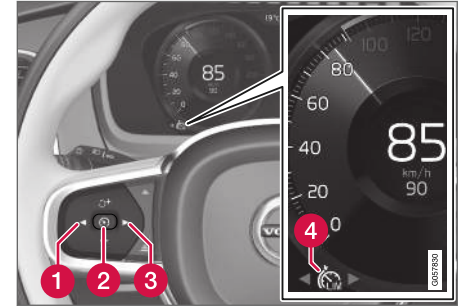
**Nopeudenrajoittimen asettaminen valmiustilaan**

- Selatkaa nopeudenrajoittimen  (4) symbolin/toiminnon kohdalle painamalla ◀ (1) tai ▶ (3).
  - > Symboli (4) näytetään ja nopeudenrajoitin on asetettu valmiustilaan.

**Nopeudenrajoittimen käynnistäminen**

Nopeudenrajoitin voidaan aktivoida vasta moottorin käynnistyksen jälkeen. Pienen mahdollinen, tallennettava enimmäisnopeus on 30 km/h (20 mph).



- ◀ – Kun nopeudenrajoitin on valmiustilassa ja symboli  näytetään – painakaa ohjauspyörän painiketta  (2).
- > Nopeudenrajoitin käynnistyy ja ko. nopeus tallentuu enimmäisnopeudeksi.

### Aiheeseen liittyvät tiedot

- Nopeudenrajoitin (s. 266)
- Nopeudenrajoittimen sulkeminen (s. 269)
- Nopeudenrajoittimen uudelleenaktivointi valmiustilasta (s. 269)
- Nopeudenrajoittimen deaktivointi ja asettaminen valmiustilaan (s. 268)

## Nopeudenrajoittimen deaktivointi ja asettaminen valmiustilaan

Nopeudenrajoitin (SL<sup>13</sup>) voidaan tilapäisesti deaktivoida ja asettaa valmiustilaan.

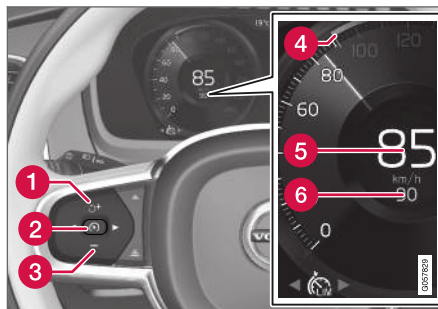

Nopeudenrajoittimen deaktivointi ja asettaminen valmiustilaan:

- Painakaa ohjauspyörän painiketta  (2).
- > Nopeudenrajoittimen merkinnät ja symbolit kuljettajan näytössä vaihtavat värinsä VALKOISESTA HARMAAKSI – nopeudenrajoitin on siten tilapäisesti deaktivoitu ja kuljettaja voi ylittää asetetun enimmäisnopeuden.

## Tilapäinen deaktivointi kaasupolkimella

Nopeusrajoitus voidaan tilapäisesti deaktivoida ja ohittaa myös kaasupolkimella ilman, että nopeudenrajoitin on ensin asetettava valmiustilaan, esim. auton kiihdyttämiseksi nopeasti pois jostakin tilanteesta.

Menetelkää näin:

1. Painakaa kaasupoljin täysin alas ja päästäkää se ylös lopettaaksenne kiihdytyksen, kun haluttu nopeus on saavutettu.
  - > Tässä tilassa nopeudenrajoitin on edelleen aktiivisena ja kuljettajan näytön symboli on siksi VALKOINEN.
2. Päästäkää kaasupoljin täysin ylös, kun tilapäinen kiihdytys on päättynyt.
  - > Auto jarruttaa tämän jälkeen moottorilla automaattisesti viimeksi tallennettuun enimmäisnopeuteen.

### Aiheeseen liittyvät tiedot

- Nopeudenrajoitin (s. 266)
- Nopeudenrajoittimen uudelleenaktivointi valmiustilasta (s. 269)
- Nopeudenrajoittimen aktivointi ja käynnistys (s. 267)
- Nopeudenrajoittimen sulkeminen (s. 269)

<sup>12</sup> Speed Limiter

<sup>13</sup> Speed Limiter

## Nopeudenrajoittimen uudelleenaktivointi valmiustilasta

Nopeudenrajoitin (SL<sup>14</sup>) voidaan aktivoida uudelleen, kun se on ollut tilapäisesti deaktivoituna, ja siirtää valmiustilaan.

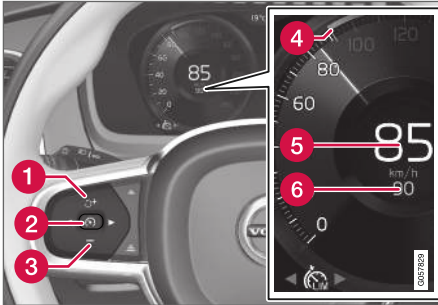

Nopeudenrajoittimen uudelleenaktivointi valmiustilasta:

- Painakaa ohjauspyörän painiketta  (1).
  - > Kuljettajan näytön nopeudenrajoitinmerkinät vaihtavat värinsä HARMAASTA VALKOISEKSI - auton nopeus rajoitetaan sen jälkeen taas viimeksi tallennetun enimmäisnopeuden mukaiseksi.

tai

- Painakaa ohjauspyörän painiketta  (2).
  - > Kuljettajan näytön nopeudenrajoitinmerkinät ja -symbolit vaihtavat värinsä HARMAASTA VALKOISEKSI - auto käyttää sen jälkeen ko. nopeutta enimmäisnopeutena.

### Aiheeseen liittyvät tiedot



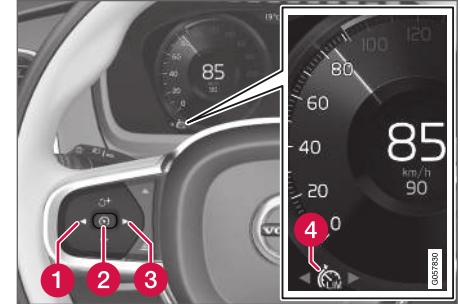

- Nopeudenrajoitin (s. 266)
- Nopeudenrajoittimen deaktivointi ja asettaminen valmiustilaan (s. 268)
- Nopeudenrajoittimen aktivointi ja käynnistys (s. 267)
- Nopeudenrajoittimen sulkeminen (s. 269)

## Nopeudenrajoittimen sulkeminen

Nopeudenrajoitin (SL<sup>15</sup>) voidaan sulkea.



Nopeudenrajoittimen sulkeminen:

1. Painakaa ohjauspyörän painiketta  (2).
  - > Nopeudenrajoitin jatkaa valmiustilassa.
2. Painakaa ohjauspyörän painiketta  (1) tai  (3) vaihtaaksenne toiseen toimintoon.
  - > Kuljettajan näytön symboli ja nopeudenrajoittimen (4) merkintä sammuvat - tällöin asetettu/tallennettu enimmäisnopeus poistetaan.
3. Painakaa ohjauspyörän painiketta  (2) uudelleen.
  - > Jokin toinen toiminto aktivoidaan.

<sup>14</sup> Speed Limiter

<sup>15</sup> Speed Limiter

#### « Aiheeseen liittyvät tiedot

- Nopeudenrajoitin (s. 266)
- Nopeudenrajoittimen aktivointi ja käynnistys (s. 267)
- Nopeudenrajoittimen uudelleenaktivointi valmiustilasta (s. 269)
- Nopeudenrajoittimen deaktivointi ja asettaminen valmiustilaan (s. 268)

#### Nopeudenrajoittimen rajoitukset

Jyrkissä alamäissä voi nopeudenrajoittimen (SL<sup>16</sup>) jarrutusteho olla riittämätön, mistä johtuen tallennettu enimmäisnopeus voidaan ylittää. Kuljettajan huomio herätetään siinä tapauksessa ilmoituksella **Nopeusraja ylitetty** kuljettajan näytössä.

#### HUOM

Teksti-ilmoitus ylitetystä enimmäisnopeudesta aktivoituu, jos nopeus ylittyy vähintään 3 km/h (n. 2 mph).

#### Aiheeseen liittyvät tiedot

- Nopeudenrajoitin (s. 266)

#### Automaattinen nopeudenrajoitin

Automaattinen nopeudenrajoitin (ASL<sup>17</sup>) auttaa kuljettajaa sovittamaan auton enimmäisnopeuden liikennemerkkien näyttämän nopeuden mukaiseksi.

Nopeudenrajoitintoiminto (SL<sup>18</sup>) voidaan vaihtaa automaattiseksi nopeudenrajoittimeksi (ASL).

Automaattinen nopeudenrajoitin käyttää liikennemerkki-informaation\* (RSI<sup>19</sup>) nopeustietoja auton enimmäisnopeuden automaattista sovitamista varten.

#### VAROITUS

- Vaikka kuljettaja näkisi nopeusrajoitukseen liittyvän liikennemerkin selkeästi, liikennemerkki-informaatiotoiminto\* (RSI) voi silti ilmoittaa väärän ajonopeuden ASL:lle. Tällöin kuljettajan täytyy itse puuttua tilanteeseen ja kiihdyttää tai jarruttaa sopivaan ajonopeuteen.

<sup>16</sup> Speed Limiter

<sup>17</sup> Automatic Speed Limiter

<sup>18</sup> Speed Limiter

<sup>19</sup> Road Sign Information

**VAROITUS**

- Toiminto on täydentävä kuljettajan tukijärjestelmä, jonka tarkoituksena on helpottaa ajamista ja tehdä siitä turvallisempaa – se ei kuitenkaan suoriudu kaikista tilanteista kaikissa liikenne-, sää- ja tieolosuhteissa.
- Suosittelemme, että kuljettaja lukee käyttöoppaan kaikki tätä toimintoa koskevat kappaleet saadakseen tietoa mm. toiminnon rajoituksista, joista kuljettajan on oltava tietoinen ennen toiminnon käyttämistä.
- Kuljettajan tukitoiminnot eivät voi korvata kuljettajan tarkkaavaisuutta ja arvostelukykä, vaan kuljettaja on aina vastuussa auton ajamisesta turvalliseen tapaan, sopivalla nopeudella ja etäisyydellä muista ajoneuvoista sekä voimassa olevien liikennesääntöjen ja määräysten mukaisesti.

**Onko SL tai ASL aktiivinen?**

Symboli kuljettajan näytössä esittää, mikä nopeudenrajoitin on aktiivinen:

Symboli	SL	ASL
 A	✓	✓
 Merkkisymboli "70:n" jälkeen = ASL on aktivoitu.		✓

<sup>A</sup> VALKOINEN symboli: Toiminto on aktiivinen, HARMAA symboli: Valmiustila.

**ASL-symboli**

Merkkisymboli (tallennetun nopeuden vieressä, "70", nopeusmittarin keskiössä) voi olla kolmessa eri värissä, joista jokaisella on eri merkitys:

Merkkisymbolin väri	Merkitys
Vihreänkeltainen	ASL on aktiivinen
Harmaa	ASL on asetettu valmiustilaan
Likaisenkeltainen/oranssi	ASL on tilapäisessä valmiustilassa – esim. koska jotain liikennemerkkiä ei voitu lukea.

**Aiheeseen liittyvät tiedot**

- Kuljettajan tukijärjestelmä (s. 260)
- Automaattisen nopeudenrajoittimen aktivointi/deaktivointi (s. 272)
- Automaattisen nopeudenrajoittimen toleranssin muuttaminen (s. 273)
- Automaattisen nopeudenrajoittimen rajoitukset (s. 274)
- Nopeudenrajoitin (s. 266)
- Liikennemerkki-informaatio\* (s. 340)

## Automaattisen nopeudenrajoittimen aktivointi/deaktivointi

Automaattinen nopeudenrajoitin (ASL<sup>20</sup>) voidaan aktivoida ja deaktivoida nopeudenrajoittimen (SL<sup>21</sup>) lisäksi.

### ASL:n aktivointi



Keskinäytön toimintonäkymässä on painike **Nopeusrajoituskilpi -avustin**.

Automaattisen nopeudenrajoittimen aktivointi:

1. Painakaa painiketta **Nopeusrajoituskilpi -avustin**.
  - > ASL asetetaan valmiustilaan, painike näyttää vihreän osoituksen ja kuljettajan näyttö esittää merkisymbolin nopeusmittarin keskiössä.
2. Painakaa ohjauspyörän painiketta .
  - > ASL aktivoituu auton ko. nopeudella.

### HUOM

- Jos automaattinen nopeudenrajoitin on aktivoitu, liikennemerkki-informaatio\* näytetään kuljettajan näytössä, vaikka RSI<sup>22</sup> ei ole aktivoitu.
- Liikennemerkki-informaation poistamiseksi kuljettajan näytöstä on **sekä** automaattinen nopeudenrajoitin että RSI deaktivoitava.
- Kun automaattinen nopeudenrajoitin on aktivoitu mutta RSI on deaktivoitu, ei RSI anna mitään varoituksia. Jotta varoituksia annetaan, myös RSI on aktivoitava.

### ASL:n poistaminen toiminnasta

Automaattisen nopeudenrajoittimen poistaminen toiminnasta:

- Painakaa toimintonäkymän painiketta **Nopeusrajoitusavustus**.
  - > ASL suljetaan ja painikkeen merkkivalo muuttuu HARMAAKSI – SL aktivoidaan sen sijaan.

### VAROITUS

Auto ei enää noudata merkin mukaista enimmäisnopeutta vaihdon ASL - SL jälkeen - se noudattaa vain muistiin tallennettua enimmäisnopeutta.

### Aiheeseen liittyvät tiedot

- Nopeudenrajoitin (s. 266)
- Automaattinen nopeudenrajoitin (s. 270)
- Automaattisen nopeudenrajoittimen rajoitukset (s. 274)
- Liikennemerkki-informaatio\* (s. 340)

<sup>20</sup> Automatic Speed Limiter

<sup>21</sup> Speed Limiter

<sup>22</sup> Road Sign Information – RSI

## Automaattisen nopeudenrajoittimen toleranssin muuttaminen

Automaattinen nopeudenrajoitin (ASL<sup>23</sup>) voidaan asettaa eri toleranssitasoille.

Kyltissä ilmoitettu enimmäisnopeus voidaan ylittää/alittaa. Jos auto noudattaa kyltissä ilmoitettua enimmäisnopeutta, esim. 70 km/h (43 mph), kuljettaja voi sen sijaan valita ajonopeudeksi 75 km/h (47 mph).

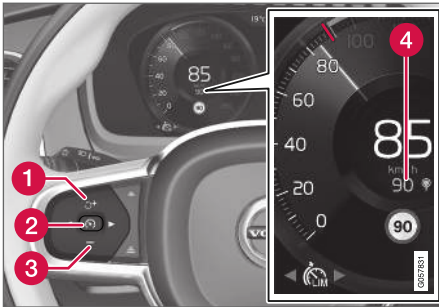

Toiminnon painikkeet ja symbolit.

- Painakaa ohjauspyörän painiketta **+** (1), kunnes 70 km/h (43 mph) on muuttunut lukemaksi 75 km/h (47 mph) nopeusmittarin keskiössä (4).
- > Tämän jälkeen auto käyttää valittua toleranssia 5 km/h (4 mph) niin kauan kuin ohitetut liikennemerkit näyttävät 70 km/h (43 mph).

Toleranssia noudatetaan, kunnes auto ohittaa liikennemerkin, jossa on pienempi tai suurempi nopeus – tällöin auto noudattaa kyltissä ilmoitettua uutta enimmäisnopeutta ja toleranssi pyyhitään muistista.

Jos toiminto liikennemerkki-informaatio\*<sup>24</sup> on aktivoituna, esitetään liikennemerkin näyttämä nopeus myös värillisellä merkinällä nopeusmittarissa.

Toleranssin säätö tehdään samalla tavalla kuin käsiteltäessä nopeutta nopeudenrajoitinta varten.

### **i HUOM**

Suurin mahdollinen valittavissa oleva vaihteluväli on +/- 10 km/h (5 mph).

## Aiheeseen liittyvät tiedot

- Automaattinen nopeudenrajoitin (s. 270)
- Automaattisen nopeudenrajoittimen rajoitukset (s. 274)
- Liikennemerkki-informaatio\* (s. 340)

<sup>23</sup> Automatic Speed Limiter

<sup>24</sup> Road Sign Information – RSI

## Automaattisen nopeudenrajoittimen rajoitukset

Automaattinen nopeudenrajoitus (ASL<sup>25</sup>) perustuu liikennemerkki-informaatioon\* (RSI<sup>26</sup>) lähettämisiin nopeustietoihin, ei auton ohittamiin nopeusrajoitusmerkkeihin.

Jos RSI ei pysty tulkitsemaan ja toimittamaan nopeustietoja ASL-toiminnoille, ASL siirretään valmiustilaan ja se vaihtuu SL-toiminnoksi. Kuljettajan pitää sellaisissa tapauksissa itse puuttua tilanteeseen ja jarruttaa sopivalle nopeudelle.

ASL aktivoituu uudelleen, kun RSI-toiminto pystyy jälleen tulkitsemaan ja toimittamaan nopeustietoja ASL:lle.

### Aiheeseen liittyvät tiedot

- Nopeudenrajoitin (s. 266)
- Automaattinen nopeudenrajoitin (s. 270)
- Liikennemerkki-informaatio\* (s. 340)

## Vakionopeudensäädin

Nopeudensäädin (CC<sup>27</sup>) auttaa kuljettajaa pitämään tasaisen nopeuden, mikä voi antaa miellyttävämmän ajoelämyksen moottoriteillä ja pitkillä, suorilla maanteilla tasaisessa liikennevirrassa.

### Yhteenveto

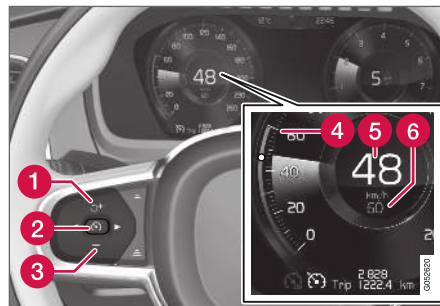

Toiminnon painikkeet ja symbolit.

- 1 : Aktivoi nopeudensäätimen valmiustilasta ja palauttaa auton tallennettuun ajonopeuteen
- 1 : Nostaa tallennettua nopeutta
- 2 : **Valmiustilasta** – aktivoi nopeudensäätimen ja tallentaa senhetkisen ajonopeuden

- 2 : **Aktiivisesta tilasta** – poistaa nopeudensäätimen toiminnasta tai siirtää sen valmiustilaan
- 3 : Laskee tallennettua nopeutta
- 4 : Tallennetun nopeuden kohdistin
- 5 : Auton ko. nopeus
- 6 : Tallennettu nopeus

### HUOM

Jos autossa on mukautuva vakionopeudensäädin\*(ACC<sup>28</sup>), on mahdollista vaihtaa vakionopeudensäätimen ja mukautuvan vakionopeudensäätimen välillä.

<sup>25</sup> Automatic Speed Limiter

<sup>26</sup> Road Sign Information - RSI

<sup>27</sup> Cruise Control

<sup>28</sup> Adaptive Cruise Control

**VAROITUS**

- Toiminto on täydentävä kuljettajan tukijärjestelmä, jonka tarkoituksena on helpottaa ajamista ja tehdä siitä turvallisempaa – se ei kuitenkaan suoriudu kaikista tilanteista kaikissa liikenne-, sää- ja tieolosuhteissa.
- Suosittelemme, että kuljettaja lukee käyttöoppaan kaikki tätä toimintoa koskevat kappaleet saadakseen tietoa mm. toiminnon rajoituksista, joista kuljettajan on oltava tietoinen ennen toiminnon käyttämistä.
- Kuljettajan tukitoiminnot eivät voi korvata kuljettajan tarkkaavaisuutta ja arvostelukykyä, vaan kuljettaja on aina vastuussa auton ajamisesta turvalliseen tapaan, sopivalla nopeudella ja etäisyydellä muista ajoneuvoista sekä voimassa olevien liikennesääntöjen ja määräysten mukaisesti.

**Moottorijarrun käyttö käyttöjarrun sijaan**

Nopeudensäädin säätää nopeutta rajoitetulla käyttöjarrun puuttumisella tilanteeseen. Alamaässä voi joskus olla suotavaa rullata liikkeelle hieman nopeammin ja antaa vain moottorijarrun vaimentaa nopeuden lisäystä. Kuljettaja voi tilapäisesti kytkeä pois nopeudensäätimen aiheuttaman käyttöjarrun puuttumisen asiaan.

Tämä tehdään seuraavasti:

- Painakaa kaasupoljin suunnilleen puoliväliin ja vapauttakaa se jälleen.
  - > Nopeudensäädin kytkee käyttöjarron automaattisen puuttumisen tilanteeseen pois ja jarruttaa sitten vain moottorijarrutuksella.

**Aiheeseen liittyvät tiedot**

- Kuljettajan tukijärjestelmä (s. 260)
- Nopeudensäätimen aktivointi ja käynnistys (s. 275)
- Nopeudensäätimen deaktivointi ja asettaminen valmiustilaan (s. 276)
- Nopeudensäätimen uudelleenaktivointi valmiustilasta (s. 277)
- Nopeudensäätimen sulkeminen (s. 278)
- Kuljettajan tuen tallennetun nopeuden säätäminen (s. 300)
- Vaihtaminen nopeudensäätimen ja mukautuvan nopeudensäätimen välillä\* (s. 284)

**Nopeudensäätimen aktivointi ja käynnistys**

Nopeudensäätimen toiminto (CC<sup>29</sup>) on ensin valittava ja aktivoitava, jotta nopeutta voidaan säädellä.

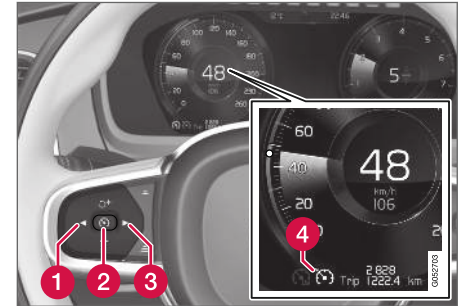
**Nopeudensäätimen siirtäminen valmiustilaan**

Nopeudensäädin siirretään valmiustilaan seuraavasti:



- Painakaa ◀ (1) tai ▶ (3) selataksenne esiin symbolin/toiminnon  (4).
- > Symboli näytetään ja nopeudensäädin voidaan aktivoida.



## « Nopeudensäätimen aktivointi/ käynnisty

Jotta nopeudensäädin voisi käynnistyä valmiustilasta, pitää ko. nopeuden olla 30 km/h (20 mph) tai suurempi. Pienen mahdollinen tallennettava ajonopeus on 30 km/h (20 mph).

Nopeudensäätimen käynnistäminen:

- Kun symboli/toiminto  esitetään - painakaa ohjauspyörän painiketta  (2).
- > Nopeudensäädin käynnistyy ja ko. nopeus tallentuu nopeudeksi.

### HUOM

Vakionopeussäädintä ei voi kytkeä toimintaan, jos nopeus on alle 30 km/h (20 mph).

### Aiheeseen liittyvät tiedot

- Vakionopeudensäädin (s. 274)
- Nopeudensäätimen sulkeminen (s. 278)
- Nopeudensäätimen deaktivointi ja asettaminen valmiustilaan (s. 276)
- Nopeudensäätimen uudelleenaktivointi valmiustilasta (s. 277)

## Nopeudensäätimen deaktivointi ja asettaminen valmiustilaan

Nopeudensäädin (CC<sup>30</sup>) voi deaktivoitua tilapäisesti ja jatkaa toimintaansa valmiustilassa ja sen jälkeen aktivoitua uudelleen.

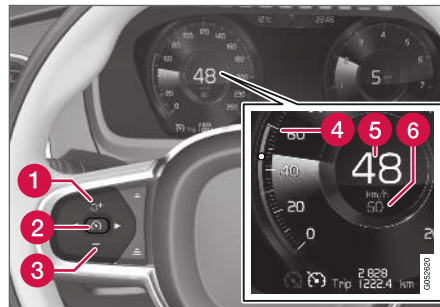

Nopeudensäädin siirretään valmiustilaan seuraavasti:

- Painakaa ohjauspyörän painiketta  (2).
- > Kuljettajan näytön nopeudensäädinmerkinät ja -symbolit vaihtavat värinsä VALKOISESTA HARMAAKSI - nopeudensäädin on tällöin tilapäisesti deaktivoitu ja kuljettajan on säädeltävä nopeutta itse.

## Valmiustila kuljettajan asiaan puuttumisen takia

Nopeudensäädin deaktivoituu ja asettuu valmiustilaan, jos:

- käyttöjarrua painetaan
- vaihtevalitsin siirretään **N**-asentoon
- kytkinpoljinta pidetään painettuna pidempään kuin 1 minuutin ajan
- kuljettaja pitää tallennettua suurempaa nopeutta kauemmin kuin 1 minuutin.

Kuljettajan pitää sen jälkeen itse säätää nopeutta.

Tilapäinen nopeuden nostaminen kaasupolkimella, esim. ohitettaessa, ei vaikuta asetukseen - auto palaa viimeksi tallennetulle nopeudelle, kun kaasupoljin vapautetaan.

### Automaattinen valmiustila

Nopeudensäädin kytketään tilapäisesti pois ja asetetaan valmiustilaan, jos:

- pyörät menettävät otteensa tienhen
- moottorin kierrosnopeus on liian pieni/suuri
- jarrujen lämpötila tulee liian korkeaksi
- nopeus laskee alhaisemmaksi kuin 30 km/h (20 mph).

Kuljettajan pitää sen jälkeen itse säätää nopeutta.

<sup>29</sup> Cruise Control

<sup>30</sup> Cruise Control

### Aiheeseen liittyvät tiedot

- Vakionopeudensäädin (s. 274)
- Nopeudensäätimen uudelleenaktivointi valmiustilasta (s. 277)
- Nopeudensäätimen aktivointi ja käynnistyminen (s. 275)
- Nopeudensäätimen sulkeminen (s. 278)

### Nopeudensäätimen uudelleenaktivointi valmiustilasta

Nopeudensäädin (CC<sup>31</sup>) voi deaktivoitua tilapäisesti ja jatkaa toimintaansa valmiustilassa ja sen jälkeen aktivoitua uudelleen.

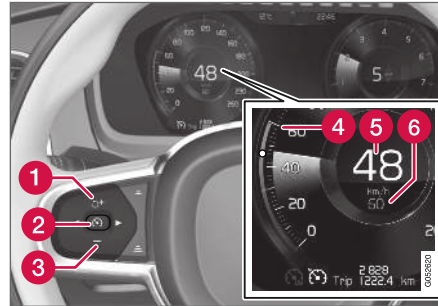

Nopeudensäätimen käynnistäminen valmiustilasta:

- Painakaa ohjauspyörän painiketta  (1).
  - > Kuljettajan näytön nopeudensäädinmerkinnot vaihtavat värinsä HARMAASTA VALKOISEKSI - auto noudattaa sen jälkeen taas viimeksi tallennettua nopeutta.

tai

Nopeudensäätimen käynnistäminen valmiustilasta:

- Painakaa ohjauspyörän painiketta  (2).
  - > Kuljettajan näytön nopeudensäädinmerkinnot ja -symbolit vaihtavat värinsä HARMAASTA VALKOISEKSI - auto noudattaa sen jälkeen ko. nopeutta.

### VAROITUS

Ajonopeus voi kasvaa merkittävästi, kun ajonopeuteen palataan ohjauspyörän painikkeella .

### Aiheeseen liittyvät tiedot

- Vakionopeudensäädin (s. 274)
- Nopeudensäätimen sulkeminen (s. 278)
- Nopeudensäätimen deaktivointi ja asettaminen valmiustilaan (s. 276)
- Nopeudensäätimen aktivointi ja käynnistyminen (s. 275)



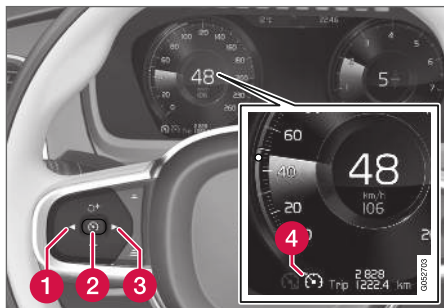

## Nopeudensäätimen sulkeminen

Nopeudensäädin (CC<sup>32</sup>) voidaan sulkea.



Toiminnon painikkeet ja symbolit.

Nopeudensäätimen sulkeminen:

1. Painakaa ohjauspyörän painiketta  (2).  
> Nopeudensäädin jatkaa valmiustilassa.
2. Painakaa ohjauspyörän painiketta  (1) tai  (3) vaihtaaksenne toiseen toimintoon.  
> Nopeudensäätimen symboli  (4) kuljettajan näytössä sammuu – tällöin asetettu/tallennettu nopeus poistetaan.
3. Painakaa ohjauspyörän painiketta  (2) uudelleen.  
> Jokin toinen toiminto aktivoidaan.

<sup>32</sup> Cruise Control

<sup>33</sup> Markkina-alueesta riippuen tämä toiminto voi olla joko vakio- tai lisävaruste.

## Aiheeseen liittyvät tiedot

- Vakionopeudensäädin (s. 274)
- Vaihtaminen nopeudensäätimen ja mukautuvan nopeudensäätimen välillä\* (s. 284)
- Nopeudensäätimen aktivointi ja käynnistys (s. 275)
- Nopeudensäätimen uudelleenaktivointi valmiustilasta (s. 277)
- Nopeudensäätimen deaktivointi ja asettamisen valmiustilaan (s. 276)

## Mukautuva vakionopeudensäädin\*<sup>33</sup>

Mukautuva nopeudensäädin (ACC<sup>34</sup>) auttaa kuljettajaa säilyttämään tasaisen nopeuden esivallitun aikaetaisyyden kanssa ja turvallisen etäisyyden edellä olevaan ajoneuvoon.

Mukautuva nopeudensäädin voi antaa rennomman ajoelämyksen pitkillä matkoilla moottoriteillä ja pitkillä, suorilla maanteillä tasaisessa liikennevirrassa.

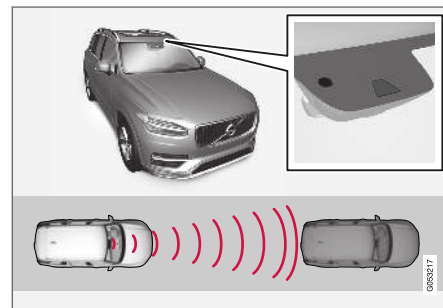

Kamera- ja tutkaysikkö mittaa etäisyyttä edellä ajavaan ajoneuvoon.

Kuljettaja valitsee haluamansa ajonopeuden ja ajallisen etäisyyden edessä kulkevaan ajoneuvoon. Jos kamera- ja tutkaysikkö havaitsee auton edessä hitaamman ajoneuvon, ajonopeus sovitetaan automaattisesti vastaamaan ennalta

asetettua aikaetäisyyttä ajoneuvoon. Kun tie on vapaa, auto ottaa jälleen valitun nopeuden.

## VAROITUS

- Toiminto on täydentävä kuljettajan tukijärjestelmä, jonka tarkoituksena on helpottaa ajamista ja tehdä siitä turvallisempaa – se ei kuitenkaan suoriudu kaikista tilanteista kaikissa liikenne-, sää- ja tieolosuhteissa.
- Suosittelemme, että kuljettaja lukee käyttöoppaan kaikki tätä toimintoa koskevat kappaleet saadakseen tietoa mm. toiminnon rajoituksista, joista kuljettajan on oltava tietoinen ennen toiminnon käyttämistä.
- Kuljettajan tukitoiminnot eivät voi korvata kuljettajan tarkkaavaisuutta ja arvostelukykä, vaan kuljettaja on aina vastuussa auton ajamisesta turvalliseen tapaan, sopivalla nopeudella ja etäisyydellä muista ajoneuvoista sekä voimassa olevien liikennesääntöjen ja määräysten mukaisesti.

Mukautuva nopeussäädin säättää nopeutta kaasu- ja jarrutuksilla ja jarrutuksilla. Hiljaisen äänen kuuluminen jarruista on normaalia, kun jarruja käytetään nopeuden säätämiseen.

Mukautuva nopeudensäädin pyrkii säätämään nopeutta pehmeästi. Tilanteissa, jotka edellyttävät nopeita jarrutuksia, kuljettajan on jarrutettava itse. Tämä koskee suuria nopeuseroja tai tilannetta, jossa edellä oleva ajoneuvo jarruttaa voimakkaasti. Tutkaysikön rajoituksista johtuen jarrutus voi tulla odottamatta tai jäädä tulematta.

Mukautuva nopeudensäädin pyrkii seuraamaan edellä omalla kaistalla olevaa ajoneuvoa kuljettajan asettamalla aikaetäisyydellä. Jos tutkaysikkö ei näe edessä olevaa ajoneuvoa, auto sen sijaan pitää kuljettajan asettaman ja tallentaman nopeuden. Niin tapahtuu myös, jos edessä olevan ajoneuvon nopeus nousee ja ylittää tallennetun nopeuden.

## VAROITUS

- Tämä ei ole törmäyksiä ehkäisevä järjestelmä. Vastuu on aina kuljettajalla ja hänen on puututtava asiaan, jos järjestelmä ei havaitse edellä olevaa ajoneuvoa.
- Toiminto ei jarruta ihmisten tai eläinten eikä pienten ajoneuvojen, esim. polku- tai moottoripyörien vuoksi. Ei myöskään matalien perävaunujen, vastaantulevien, hitaasti liikkuvien tai paikallaan olevien ajoneuvojen ja esineiden vuoksi.
- Älkää käyttäkö toimintoa vaativissa tilanteissa, kuten esim. kaupunkiliikenteessä, risteyksissä, liukkaalla, kun ajoradalla on paljon vettä tai loskaa, voimakkaassa vesitai lumisateessa, näkyvyyden ollessa huono, mutkaisilla teillä tai poistumis- ja liityntärampeilla.

## TÄRKEÄÄ

Kuljettajan tukijärjestelmien komponentit on aina huollattava korjaamolla<sup>35</sup>.

### Aiheeseen liittyvät tiedot

- Kuljettajan tukijärjestelmä (s. 260)
- Mukautuvan vakionopeussäätimen säätimet ja näyttöilmaisimet\* (s. 280)

<sup>34</sup> Adaptive Cruise Control

<sup>35</sup> Suosittelemme valtuutettua Volvon teknistä palvelua.

- Mukautuvan nopeudensäätimen\* aktivointi ja käynnistys (s. 281)
- Mukautuvan nopeudensäätimen rajoitukset\* (s. 284)
- Mukautuvan nopeudensäätimen\* symbolit ja ilmoitukset (s. 286)
- Varoitus kuljettajan tuelta törmäyksen uhatessa (s. 297)
- Kuljettajan tuen ajallisen etäisyyden säätäminen (s. 298)
- Kuljettajan tuen tallennetun nopeuden säätäminen (s. 300)
- Automaattinen jarrutus kuljettajan tukijärjestelmissä (s. 301)
- Kohteen vaihto kuljettajan tukijärjestelmissä (s. 298)
- Ohitusavustin (s. 302)

## Mukautuvan vakionopeussäätimen säätimet ja näyttöilmaisimet\*

Yhteenveto siitä, miten mukautuvaa vakionopeudensäädintä säädetään ohjauspyörän vasemmanpuoleisella painikesarjalla ja miten toiminto näytetään näytössä.

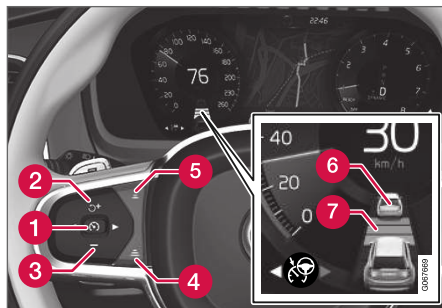

- 1 : **Valmiustilasta** – aktivoi -toiminnon ja tallentaa senhetkisen ajonopeuden
- 1 : **Aktiivisesta tilasta** – poistaa -toiminnon toiminnasta tai siirtää sen valmiustilaan
- 2 : Aktivoi toiminnon valmiustilasta ja palauttaa auton tallennettuun ajonopeuteen
- 2 + : Nostaa tallennettua nopeutta
- 3 - : Laskee tallennettua nopeutta
- 4 : Lisää aikaetäisyyttä edessä olevaan ajoneuvoon

- 5 : Vähentää aikaetäisyyttä edessä olevaan ajoneuvoon
- 6 : Kohdeauton osoitus: toiminto on havainnut ja seuraa kohdeautoa valitulla aikaetäisyydellä
- 7 : Aikaetäisyyden symboli edessä olevaan ajoneuvoon

## Kuljettajan näyttö

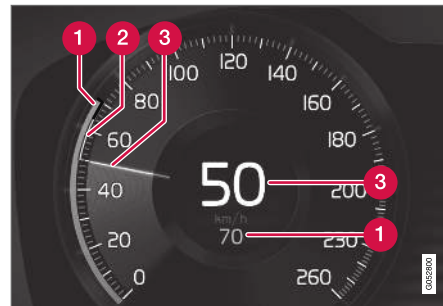

Nopeuksien osoittaminen.

- 1 : Tallennettu nopeus
- 2 : Edessä olevan ajoneuvon nopeus.
- 3 : Oman auton kulloinenkin nopeus.

## Aiheeseen liittyvät tiedot

- Mukautuva vakionopeudensäädin\* (s. 278)

## Mukautuvan nopeudensäätimen\* aktivointi ja käynnistys

Mukautuva nopeudensäädin (ACC<sup>36</sup>) on ensin aktivoitava ja sen jälkeen käynnistettävä, jotta se voisi säätää nopeutta ja etäisyyttä.

## Mukautuvan nopeudensäätimen asettaminen valmiustilaan

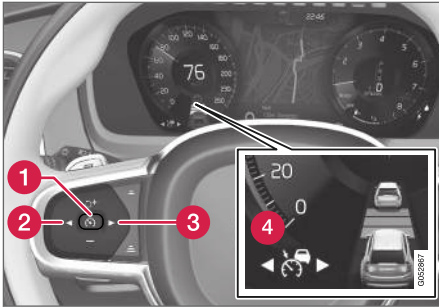

Mukautuva nopeudensäädin on valmiustilassa aina heti moottorin käynnistämisen jälkeen. Se asetetaan aktiivisesta tilasta valmiustilaan seuraavasti:



- Painakaa ohjauspyörän painiketta ◀ (2) tai ▶ (3) selataksenne esiin symbolin/toiminnon  (4).
- > Symboli näytetään ja Mukautuva nopeudensäädin asetetaan valmiustilaan.

## Mukautuvan nopeudensäätimen käynnistys/aktivointi

Jotta ACC voidaan käynnistää, edellytetään seuraavaa:

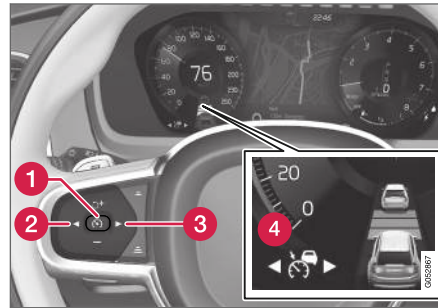
- Kuljettajalla pitää olla turvavyö kytkettynä ja kuljettajan oven pitää olla kiinni.
- Edessä pitää olla ajoneuvo (kohdeajoneuvo) kohtuullisen etäisyyden päässä tai ko. nopeuden pitää olla vähintään 15 km/h (9 mph).
- Käsivaihteistolla varustetut autot: Nopeuden pitää olla alle 30 km/h (20 mph).



- Kun symboli/toiminto  (4) esitetään - painakaa ohjauspyörän painiketta  (1).
- > Mukautuva nopeudensäädin käynnistetään ja senhetkinen nopeus tallennetaan ja näytetään numeroilla nopeusmittarin keskiössä.

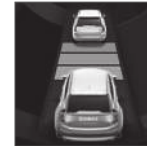

Vain, kun etäisyysymboli näyttää kaksi ajoneuvoa, ACC säättää aikaetäisyyttä edellä olevaan ajoneuvoon.

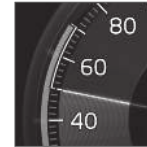

Samalla merkitään nopeusväli. Suurempi nopeus on tallennettu/valittu nopeus ja pienempi nopeus on edessä olevan ajoneuvon (kohdeajoneuvon) nopeus.

## Aiheeseen liittyvät tiedot

- Mukautuva vakionopeudensäädin\* (s. 278)
- Mukautuvan nopeudensäätimen\* deaktivointi/uudelleenaktivointi (s. 282)
- Vaihtaminen nopeudensäätimen ja mukautuvan nopeudensäätimen välillä\* (s. 284)

<sup>36</sup> Adaptive Cruise Control

## Mukautuvan nopeudensäätimen\* deaktivointi/uudelleenaktivointi

Mukautuva nopeudensäädin (ACC<sup>37</sup>) voi deaktivoitua tilapäisesti ja jatkaa toimintaansa valmiustilassa ja sen jälkeen aktivoitua uudelleen.

## Mukautuvan nopeudensäätimen deaktivointi ja asettaminen valmiustilaan

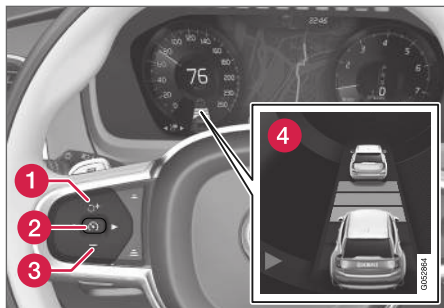

Mukautuvan nopeudensäätimen sulkeminen tilapäisesti ja asettaminen valmiustilaan:

- Painakaa ohjauspyörän painiketta (2).
- > Nopeusmittarin keskustassa näkyvä tallennettu nopeus vaihtuu BEIGESTÄ HARMAAKSI ja ajallisen etäisyyden ilmoitus ja mahdollinen kohdeauton symboli sammuvat.

### **VAROITUS**

- Kun sopeutuva vakionopeussäädin on valmiustilassa, kuljettajan on puututtava asiaan ja säädeltävä itse sekä ajonopeutta että etäisyyttä edellä ajavaan ajoneuvoon.
- Kun mukautuva vakionopeudensäädin on valmiustilassa ja auto ajautuu liian lähelle edellä ajavaa ajoneuvoa, etäisyysvaroitustoiminto\* voi varoittaa kuljettajaa lyhyestä etäisyydestä sen sijaan.

### **Valmiustila kuljettajan asiaan puuttumisen takia**

Mukautuva nopeudensäädin deaktivoituu ja asetuu valmiustilaan, jos:

- käyttöjarrua painetaan.
- vaihteenvälitsin siirretään **N**-asentoon.

- kuljettaja pitää tallennettua suurempaa nopeutta kauemmin kuin 1 minuutin.
- kytkinpoljin on painettuna n. 1 minuutin - koskee käsivaihteistolla varustettuja autoja.

Tilapäinen nopeuden nostaminen kaasupolkimella, esim. ohitettaessa, ei vaikuta asetukseen - auto palaa viimeksi tallennetulle nopeudelle, kun kaasupoljin vapautetaan.

<sup>37</sup> Adaptive Cruise Control

### Automaattinen valmiustila

Mukautuva vakionopeudensäädin on riippuvainen muista järjestelmistä, esimerkiksi vakautus-/luistonestojärjestelmästä (ESC<sup>38</sup>). Jos jokin näistä muista järjestelmistä lakkaa toimimasta, mukautuva vakionopeudensäädin suljetaan automaattisesti.

### **VAROITUS**

Automaattisessa valmiustilassa kuljettajaa varoitetaan äänimerkillä ja viestillä kuljettajan näytössä.

- Kuljettajan täytyy tällöin itse säädellä ajonopeutta, jarruttaa tarvittaessa ja ylläpitää turvallista etäisyyttä muihin ajoneuvoihin.

Automaattinen valmiustilaan siirtyminen voi johtua seuraavista seikoista:

- nopeus alittaa 5 km/h (3 mph) ja ACC on epävarma siitä, onko edessä oleva ajoneuvo paikallaan oleva ajoneuvo vai kohde, esim. ajoeste.
- nopeus alittaa 5 km/h (3 mph) ja edellä oleva ajoneuvo kääntyy siten, ettei ACC -toiminnolla enää ole seurattavaa ajoneuvoa.
- nopeus laskee alle 30 km/h (20 mph) - koskee vain käsivaihteistolla varustettuja autoja.
- kuljettaja avaa oven.

- kuljettaja irrottaa turvavyönsä.
- moottorin kierrosnokeus on liian pieni/suuri.
- yksi tai useampi pyörä on menettänyt pidon tienpinnasta.
- jarrujen lämpötila on korkea.
- seisontajarru aktivoidaan.
- kamera- ja tutkayksikkö on esim. lumen tai rankkasateen peittämä (kameran linssi/ tutka-aallot eivät pysty toimimaan).

### Mukautuvan nopeudensäätimen uudelleenaktivointi valmiustilasta

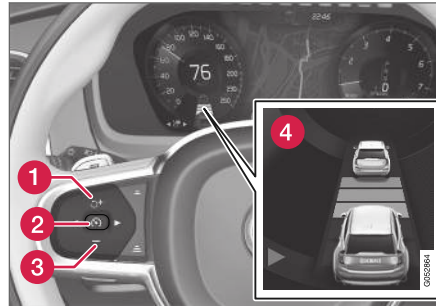

Aktivoikaa ACC uudelleen valmiustilasta:

- Painakaa ohjauspyörän painiketta  (1).  
> Nopeudeksi asetetaan viimeksi tallennettu nopeus.

### **VAROITUS**

Ajonopeus voi kasvaa merkittävästi, kun ajonopeuteen palataan ohjauspyörän painikkeella .

### Aiheeseen liittyvät tiedot

- Mukautuva vakionopeudensäädin\* (s. 278)
- Mukautuvan nopeudensäätimen\* aktivointi ja käynnistys (s. 281)
- Vaihtaminen nopeudensäätimen ja mukautuvan nopeudensäätimen välillä\* (s. 284)

<sup>38</sup> Electronic Stability Control

## Mukautuvan nopeudensäätimen rajoitukset\*

Mukautuvan nopeudensäätimen (ACC<sup>39</sup>) toiminnallisuus voi olla tietyissä tilanteissa rajoittunut.

### Mäkiset tiet ja/tai raskas kuorma

Huomatkaa, että mukautuva nopeudensäädin on ensisijassa tarkoitettu käytettäväksi tasaisilla teillä ajettaessa. Toiminnolla voi olla vaikeuksia säilyttää oikea etäisyys edellä olevaan ajoneuvoon ajettaessa jyrkissä alamäissä - olkaa tällöin erityisen tarkkaavainen ja valmis jarruttamaan.

- Älkää käyttäkö mukautuvaa nopeudensäätintä, jos auto on raskaasti kuormattuna tai autoon on kytketty perävaunu.

### Muuta

- Ajo tilaa **Off Road** ei voida valita, kun mukautuva tasanopeudensäädin on käytössä.

### HUOM

Toiminto käyttää auton kamera- ja tutkayksiköjä, joilla on tiettyjä yleisiä rajoituksia.

### Aiheeseen liittyvät tiedot

- Mukautuva vakionopeudensäädin\* (s. 278)
- Kamera- ja tutkayksikön rajoitukset (s. 311)

<sup>39</sup> Adaptive Cruise Control



<sup>40</sup> Adaptive Cruise Control

<sup>41</sup> Cruise Control

## Vaihtaminen nopeudensäätimen ja mukautuvan nopeudensäätimen välillä\*

Autossa, jossa on Mukautuva nopeudensäädin (ACC<sup>40</sup>), kuljettaja voi vaihtaa nopeudensäätimen (CC<sup>41</sup>) ja ACC:n välillä.

Symboli kuljettajan näytössä esittää, mikä nopeudensäädin on aktiivinen:

CC	ACC
	
Vakionopeudensäädin	Mukautuva vakionopeudensäädin

<sup>A</sup> VALKOINEN symboli: Toiminto on aktiivinen, HARMAA symboli: Valmiustila

### Vaihto ACC-toiminnosta CC-toimintoon

Tehkää näin:

1. Asettaa mukautuva nopeudensäädin valmiustilaan ohjauspyörän painikkeella .

2. Painakaa painiketta **Vakionopeudensäädin** keskinäytön toimintonäkymässä – painikkeen ilmaisimen väri vaihtuu HARMAASTA VIHREÄKSI.

> Kuljettajan näyttö vaihtaa symbolit



ACC symboleiksi



CC –

sen jälkeen mukautuva nopeudensäädin on suljettu ja nopeudensäädin asetettu valmiustilaan.

3. Painakaa ohjauspyörän painiketta .

> Nopeudensäädin käynnistyy ja tallentaa kulloisenkin nopeuden.

### VAROITUS





ACC-toiminnosta CC-toimintoon vaihtaminen tarkoittaa, että auto:

- ei enää ylläpidä valittua ajallista etäisyyttä edellä ajavaan ajoneuvoon.
- noudattaa vain tallennettua ajonopeutta, joten kuljettajan on itse jarrutettava tarvittaessa.

Jos CC on aktiivinen sammutettaessa moottori, ACC aktivoituu automaattisesti käynnistettäessä moottori seuraavan kerran.

## Vaihto CC-toiminnosta ACC-toimintoon

Tehkää näin:

1. Siirtäkää nopeudensäädin valmiustilaan ohjauspyörän painikkeella .
2. Painakaa painiketta **Vakionopeudensäädin** toimintonäkymässä - painikkeen ilmaisin vaihtaa värin VIHREÄSTÄ HARMAAKSI.
  - > Kuljettajan näyttö vaihtaa symbolit  CC symboleiksi  ACC - sen jälkeen mukautuva nopeudensäädin on asetettu valmiustilaan.
3. Painakaa ohjauspyörän painiketta .
  - > Mukautuva nopeudensäädin käynnistyy ja tallentaa kulloisenkin nopeuden sekä ennalta valitun aikaetaisyyden edellä kulkevaan ajoneuvoon nähden.

## Aiheeseen liittyvät tiedot

- Mukautuva vakionopeudensäädin\* (s. 278)
- Vakionopeudensäädin (s. 274)

## Mukautuvan nopeudensäätimen\* symbolit ja ilmoitukset

Kuljettajan näytössä voidaan näyttää useita mukautuvaa nopeudensäädintä (ACC<sup>42</sup>) koskevia symboleja ja ilmoituksia.

Seuraavassa esimerkkikuvassa toiminto RSI\* (Road Sign Information) kertoo suurimman sallitun nopeuden olevan 130 km/h (80 mph).

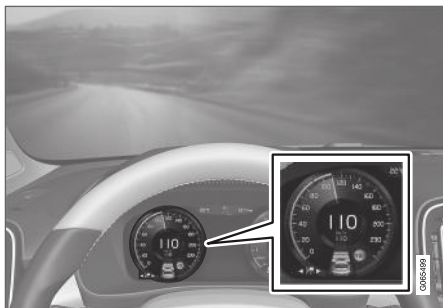



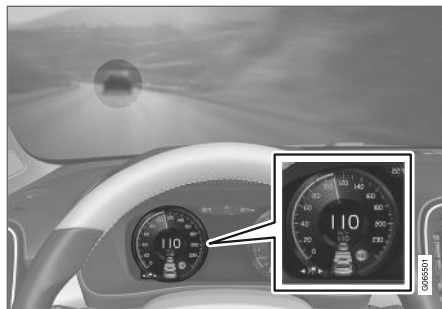

Yllä olevassa kuvassa näkyy, että mukautuva nopeudensäädin on asetettu pitämään nopeutena 110 km/h (68 mph) ja että edellä ei ole seurattavia ajoneuvoja.



Yllä olevassa kuvassa näkyy, että mukautuva nopeudensäädin on asetettu pitämään nopeutena 110 km/h (68 mph) ja että se seuraa samalla edellä olevia ajoneuvoja, jotka ajavat samalla nopeudella.

<sup>42</sup> Adaptive Cruise Control

Symboli	Ilmoitus	Sisältö
	Symboli on valkoinen.	Auto säilyttää tallennetun/valitun nopeuden.
	<b>Adaptive Cruise Contr.</b> <b>Ei käytettävissä</b> Symboli on HARMAA.	Mukautuva nopeudensäädin on asetettu valmiustilaan.
	<b>Adaptive Cruise Contr.</b> <b>Huolto tarpeen</b> Symboli on HARMAA.	Järjestelmä ei toimi odotetulla tavalla. On otettava yhteys huoltoon - suosittelemme valtuutettua Volvon teknistä palvelua.
	<b>Tuulilasin anturi</b> <b>Anturi tukossa, katso käyttöopasta</b>	Puhdistakaa tuulilasi kamera- ja tutkayksikön tunnistimien edestä.

Teksti-ilmoitus voidaan sammuttaa painamalla lyhyesti  -painiketta, se sijaitsee ohjauspyörän oikeanpuoleisen painikesarjan keskellä.

Jos ilmoitus säilyy: ottakaa yhteys korjaamoon – suosittelemme valtuutettua Volvon teknistä palvelua.

### Aiheeseen liittyvät tiedot

- Mukautuva vakionopeudensäädin\* (s. 278)

## Pilot Assist<sup>43</sup>

Pilot Assist auttaa kuljettajaa ajamaan autolla kaistan reunaviivojen välissä avustamalla ohjausta ja ylläpitämällä tasaista ajonopeutta sekä ennalta valittua aikaetäisyyttä edellä ajavaan ajoneuvoon.

### Näin Pilot Assist toimii

Pilot Assist -toiminto on tarkoitettu käytettäväksi lähinnä moottoriteillä ja muilla suurilla liikenneväylillä, joilla se voi tehdä ajamisesta mukavampaa ja ajokokemuksesta rennomman.

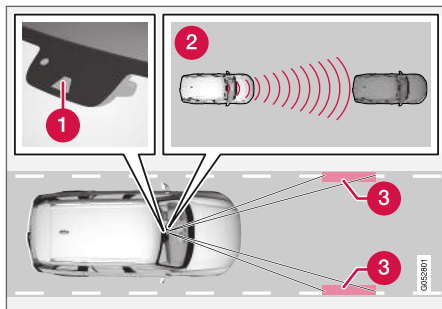

Kamera- ja tutkaysikkö mittaa etäisyyden edellä ajavaan ajoneuvoon ja havaitsee reunamerkinnot.

- 1 Kamera- ja tutkaysikkö
- 2 Etäisyydenlukija
- 3 Sivumerkintöjen lukija

Kuljettaja valitsee haluamansa nopeuden ja ajallisen etäisyyden edellä kulkevaan ajoneuvoon. Pilot Assist lukee etäisyyden edellä kulkevaan ajoneuvoon sekä kaistan reunamerkinnot kamera- ja tutkaysikköä käyttäen. Esiasetettu aikaetäisyys pidetään nopeuden automaattisen sopeuttamisen avulla ja samalla ohjausapu auttaa pitämään oman auton ajokaistan sisällä.

Pilot Assist -toiminnon ohjausapu perustuu edessä olevan ajoneuvon kulkureitin ja ajokaistan sivumerkintöjen tasapainoon. Kuljettaja voi milloin tahansa jättää Pilot Assist -toiminnon ohjausasetukset huomiotta ja ohjata toiseen suuntaan, esim. vaihtaessaan kaistaa tai väistäessään estettä tiellä.

Jos Pilot Assist ei voi tulkita ajokaistaa yksiselitteisesti, esim. jos kamera- tai tutkaysikkö ei näe ajokaistan sivumerkintöjä, Pilot Assist kytkee ohjausavun tilapäisesti pois, mutta aktivoi sen uudelleen, kun ajokaista voidaan taas tulkita nopeuden ja etäisyyden säätötoiminnot pysyvät kuitenkin jatkuvasti aktiivisina.

### **VAROITUS**

Pilot Assist -ohjausapu kytetään pois automaattisesti ja otetaan uudelleen käyttöön ilman edeltävää varoitusta.

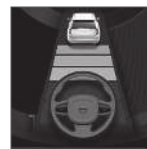

Ohjausavun kulloinenkin tila ilmenee ohjauspyöräsymbolin väristä:

- VIHREÄ ohjauspyörä osoittaa aktiivista ohjausapua

- HARMAA ohjauspyörä (kuten kuvassa) osoittaa, että ohjausapu on deaktivoitu.

### **VAROITUS**

Pilot Assist -toimintoa tulee käyttää vain, jos kaistan kummallakin sivulla on selkeät kaistamerkinnot. Kaikki muu käyttö lisää riskiä osumisesta ympärillä oleviin esteisiin, joita toiminto ei pysty havaitsemaan.

<sup>43</sup> Markkina-alueesta riippuen tämä toiminto voi olla joko vakio- tai lisävaruste.

**VAROITUS**

- Toiminto on täydentävä kuljettajan tukijärjestelmä, jonka tarkoituksena on helpottaa ajamista ja tehdä siitä turvallisempaa – se ei kuitenkaan suoriudu kaikista tilanteista kaikissa liikenne-, sää- ja tieolosuhteissa.
- Suosittelemme, että kuljettaja lukee käyttöoppaan kaikki tätä toimintoa koskevat kappaleet saadakseen tietoa mm. toiminnon rajoituksista, joista kuljettajan on oltava tietoinen ennen toiminnon käyttämistä.
- Kuljettajan tukitoiminnot eivät voi korvata kuljettajan tarkkaavaisuutta ja arvostelukykä, vaan kuljettaja on aina vastuussa auton ajamisesta turvalliseen tapaan, sopivalla nopeudella ja etäisyydellä muista ajoneuvoista sekä voimassa olevien liikennesääntöjen ja määräysten mukaisesti.

Pilot Assist säättää nopeutta kaasunpainalluksilla ja jarrutuksilla. Hiljaisen äänen kuuluminen jarruista on normaalia, kun jarruja käytetään nopeuden säätämiseen.

Pilot Assist pyrkii säätämään nopeutta mahdollisimman sujuvasti. Tilanteissa, jotka edellyttävät nopeita jarrutuksia, kuljettajan on jarrutettava itse.

Tämä koskee suuria nopeuseroja tai tilannetta, jossa edellä oleva auto jarruttaa voimakkaasti. Kamera- ja tutkayksikön rajoituksista johtuen jarrutus voi tulla odottamatta tai jäädä tulematta.

Pilot Assist pyrkii seuraamaan edellä omalla kaisalla olevaa ajoneuvoa kuljettajan asettamalla aikaetäisyydellä. Jos tutkayksikkö ei näe edessä olevaa ajoneuvoa, auto sen sijaan pitää kuljettajan asettaman ja tallentaman nopeuden. Näin tapahtuu myös, jos edessä olevan ajoneuvon nopeus nousee ja ylittää tallennetun nopeuden.

**VAROITUS**

- Tämä ei ole törmäyksiä ehkäisevä järjestelmä. Vastuu on aina kuljettajalla ja hänen on puututtava asiaan, jos järjestelmä ei havaitse edellä olevaa ajoneuvoa.
- Toiminto ei jarruta ihmisten tai eläinten eikä pienten ajoneuvojen, esim. polku- tai moottoripyörien vuoksi. Ei myöskään matalien perävaunujen, vastaantulevien, hitaasti liikkuvien tai paikallaan olevien ajoneuvojen ja esineiden vuoksi.
- Älkää käyttäkö toimintoa vaativissa tilanteissa, kuten esim. kaupunkiliikenteessä, risteyksissä, liukkaalla, kun ajoradalla on paljon vettä tai loskaa, voimakkaassa vesitai lumisateessa, näkyvyyden ollessa huono, mutkaisilla teillä tai poistumis- ja liityntärampeilla.

**TÄRKEÄÄ**

Kuljettajan tukijärjestelmien komponentit on aina huollattava korjaamolla<sup>44</sup>.

**Kaarteissa ja kun tie jakautuu kaistoihin**

Pilot Assist toimii yhteisvaikutuksessa kuljettajan kanssa, eikä hänen siksi tule odottaa ohjausapua Pilot Assist -toiminnolta vaan olla aina valmiina

<sup>44</sup> Suosittelemme valtuutettua Volvon teknistä palvelua.

◀◀ lisäämään omaa ohjausvaikutustaan, erityisesti kaarteissa.

- Kun auto lähestyy erkanemiskaistaa tai jos ajorata jakaantuu kaistoihin, kuljettajan on ohjattava kohti haluamaansa ajokaistaa ilmaistakseen ajosuunnan Pilot Assist -toiminnolle.

### Pilot Assist pyrkii pitämään auton ajokaistan kesellä

Kun Pilot Assist auttaa ohjauksessa, se pyrkii kohdistamaan auton ajokaistamerkintöjen väliin ja siksi mahdollisimman pehmeän ajokokemuksen kannalta suositellaan, että auto saa itse löytää optimaalisen sijainnin. Kuljettajan vastuulla on varmistaa, että auto sijoittuu ajokaistalle turvallisella tavalla, ja siksi hänellä on aina mahdollisuus säätää auton sijaintia lisäämällä omaa ohjausvaikutustaan.

- Jos Pilot Assist ei sijoita autoa sopivalla tavalla ajokaistalle, suositellaan, että Pilot Assist poistetaan käytöstä tai sen tilalle valitaan mukautuva nopeudensäädin.

### Aiheeseen liittyvät tiedot

- Kuljettajan tukijärjestelmä (s. 260)
- Pilot Assist -toiminnon säätimet ja näyttönäkymä (s. 290)
- Pilot Assist -toiminnon aktivointi ja käynnistys (s. 291)
- Pilot Assist -toiminnon rajoitukset (s. 294)

- Symbolit ja ilmoitukset Pilot Assist -toimintoa varten\* (s. 296)
- Varoitus kuljettajan tuelta törmäyksen uhatessa (s. 297)
- Kohteen vaihto kuljettajan tukijärjestelmissä (s. 298)
- Kuljettajan tuen ajallisen etäisyyden säätäminen (s. 298)
- Kuljettajan tuen tallennetun nopeuden säätäminen (s. 300)
- Automaattinen jarrutus kuljettajan tukijärjestelmissä (s. 301)
- Ohitusavustin (s. 302)

## Pilot Assist -toiminnon säätimet ja näyttönäkymä

Yhteenvedo siitä, miten Pilot Assist -toimintoa säädetään ohjauspyörän vasemmanpuoleisella painikesarjalla ja miten toiminto näytetään näytössä.

### Säätimet

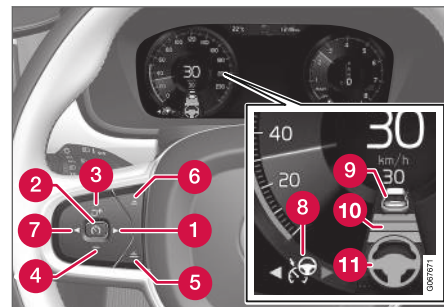

Toiminnon painikkeet ja symbolit.

- 1 ▶: vaihtaa mukautuvan nopeudensäätimen Pilot Assist -toimintoon
- 2 🚗 : **Valmiustilasta** – aktivoi Pilot Assist -toiminnon ja tallentaa senhetkisen ajonopeuden
- 2 🚗 : **Aktiivisesta tilasta** – poistaa Pilot Assist -toiminnon toiminnasta tai siirtää sen valmiustilaan

- 3  : aktivoi Pilot Assist -toiminnon valmiustilasta ja palauttaa auton tallennettuun nopeuteen ja ajalliseen etäisyyteen
- 3  : Nostaa tallennettua nopeutta
- 4  : Laskee tallennettua nopeutta
- 5  : Lisää aikaetäisyyttä edessä olevaan ajoneuvoon
- 6  : Vähentää aikaetäisyyttä edessä olevaan ajoneuvoon
- 7  : vaihtaa Pilot Assist -toiminnon mukautuvaan nopeudensäätimeen
- 8  : Toimintosymboli
- 9  : Kohdeautosymbolit
- 10  : Aikaetäisyyden symboli edessä olevaan ajoneuvoon
- 11  : Aktivoitun/deaktivoitun ohjausavun symboli

### Kuljettajan näyttö

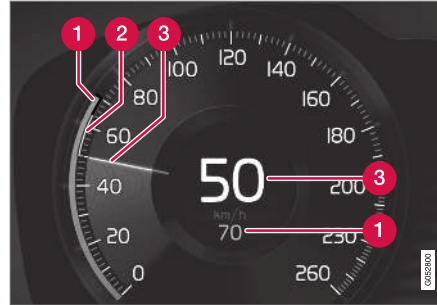

Nopeuksien osoittaminen.

- 1 Tallennettu nopeus
- 2 Edessä olevan ajoneuvon nopeus
- 3 Oman auton kulloinkin nopeus

### Aiheeseen liittyvät tiedot

- Pilot Assist (s. 288)

### Pilot Assist -toiminnon aktivointi ja käynnistys

Pilot Assist on ensin aktivoitava ja sen jälkeen käynnistettävä, jotta nopeutta ja etäisyyttä voidaan säädellä ja ohjausapua saada.

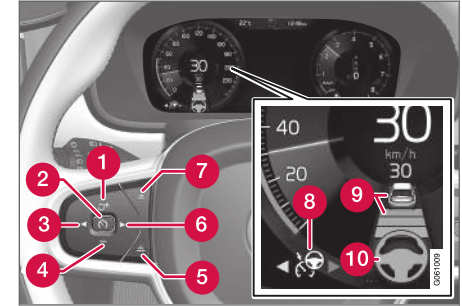



HUOMI Kuva on kaaviomainen – yksityiskohdat voivat vaihdella automallista riippuen.

Jotta Pilot Assist voidaan käynnistää, edellytetään seuraavaa:

- Kuljettajalla pitää olla turvavyö kytkettynä ja kuljettajan oven pitää olla kiinni.
- Edessä pitää olla ajoneuvo (kohdeajoneuvo) kohtuullisen etäisyyden päässä tai ko. nopeuden pitää olla vähintään 15 km/h (9 mph).
- Käsivaihteistolla varustetut autot: Nopeuden pitää olla alle 30 km/h (20 mph).

◀ Mukautuvan nopeudensäätimen ollessa **valmiustilassa**:

1. Painakaa ohjauspyörän painiketta ► (6).
  - > Symboli  vaihtuu Pilot Assist -toimintoon valmiustilassa (8).
2. Painakaa ohjauspyörän painiketta  (2).
  - > Pilot Assist käynnistyy ja nopeusmittarin keskustassa numeroin näytettävä kulloinenkin nopeus tallennetaan.

...tai...

Mukautuvan nopeudensäätimen ollessa **käynnistettyinä**:

- Painakaa ohjauspyörän painiketta ► (6).
  - > Pilot Assist käynnistyy.

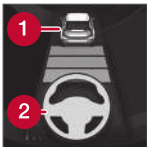

Vain jos ohjauspyöräsymboli (2) on vaihtunut HARMAASTA VIHREÄKSI, Pilot Assist -ohjausapu on aktiivinen.

Vain jos etäisyssymboli näyttää ajoneuvon (1) ohjauspyöräsymbolin yläpuolella, Pilot Assist säätelee aikaehtäisyyttä edellä kulkevaan ajoneuvoon.



Samalla merkitään nopeusväli. Suurempi nopeus on tallennettu/valittu nopeus ja pienempi nopeus on edessä olevan ajoneuvon (kohdeajoneuvon) nopeus.

**Kädet ohjauspyörällä**

Edellytys Pilot Assist -toiminnon toimimiselle on se, että kuljettaja pitää kädet ohjauspyörällä.



Jos Pilot Assist havaitsee, että kuljettaja ei pidä käsiään ohjauspyörällä, se kehottaa kuljettajaa hetken kuluttua ohjaamaan autoa aktiivisesti näyttämällä symbolin ja teksti-ilmoituksen.

Jos kuljettajan käsiä ei edelleenkään havaita ohjauspyörällä muutaman sekunnin kuluttua, kehoitus ohjata autoa aktiivisesti toistetaan ja varoitusäänimerkki annetaan.

Jos Pilot Assist ei muutaman sekunnin kuluttua vielä havaitse kuljettajan käsiä ohjauspyörällä, varoitussignaali voimistuu ja ohjaustoiminto suljetaan. Tämän jälkeen Pilot Assist on käynnistettävä uudelleen ohjauspyörän painikkeella .

**HUOM**

Huomatkaa, että aputoiminto Pilot Assist toimii vain, kun kuljettajalla on kädet ohjauspyörässä.

**Aiheeseen liittyvät tiedot**

- Pilot Assist (s. 288)
- Pilot Assist -toiminnon deaktivointi/aktivointi uudelleen (s. 292)

**Pilot Assist -toiminnon deaktivointi/aktivointi uudelleen**

Pilot Assist voi deaktivoitua tilapäisesti ja jatkaa toimintaansa valmiustilassa ja sen jälkeen aktivoitua uudelleen.

**Pilot Assist -toiminnon deaktivointi ja asettaminen valmiustilaan**

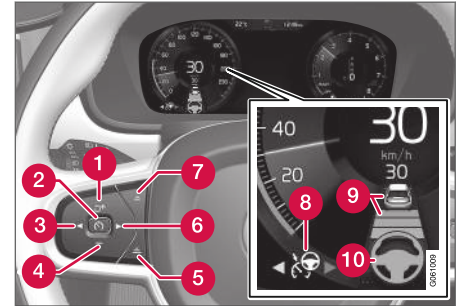

HUOM! Kuva on kaaviomainen – yksityiskohdat voivat vaihdella automallista riippuen.

Pilot Assist -toiminnon sulkeminen tilapäisesti ja asettaminen valmiustilaan:

- Painakaa ohjauspyörän painiketta  (2).
  - > Pilot Assist siirtyä valmiustilaan – symboli (8) kuljettajan näytössä vaihtaa väriä VALKOISESTA HARMAAKSI ja nopeusmittarin keskiossa oleva tallennettu nopeus vaihtaa väriä BEIGESTÄ HARMAAKSI.

...tai...

- Painakaa ohjauspyörän painiketta ◀ (3).
  - > Pilot Assist sulkeutuu ja vaihtaa Mukautuvan nopeudensäätimen aktiiviseen tilaan.

### VAROITUS

- Kun Pilot Assist on valmiustilassa, kuljettajan on puuttuttava asiaan ja ohjattava itse sekä säädeltävä sekä ajonopeutta että etäisyyttä edellä ajavaan ajoneuvoon.
- Kun Pilot Assist on valmiustilassa ja auto tulee liian lähelle edellä ajavaa ajoneuvoa, etäisyysvaroitustoiminto\* varoittaa kuljettajaa lyhyestä etäisyydestä sen sijaan.

### Valmiustila kuljettajan asiaan puuttumisen takia

Pilot Assist deaktivoituu ja asettuu valmiustilaan, jos:

- käyttöjarrua painetaan.
- vaihtevalitsin siirretään **N**-asentoon.
- suuntavalaja käytetään pitempään kuin 1 minuutti.
- kuljettaja pitää tallennettua suurempaa nopeutta kauemmin kuin 1 minuutin.
- kytkinpoljin on painettuna noin 1 minuutin -koskee käsivaihteistolla varustettuja autoja.

Tilapäinen nopeuden nostaminen kaasupolkimella, esim. ohitettaessa, ei vaikuta asetukseen - auto palaa viimeksi tallennetulle nopeudelle, kun kaasupoljin vapautetaan.

Suuntavalaja käytettäessä Pilot Assist -ohjausapu kytkeytyy tilapäisesti pois. Kun tämä tilanne on ohi, ohjausapu aktivoituu automaattisesti uudelleen, jos kaistan reunamerkinnot voidaan edelleen havaita.

### Automaattinen valmiustila

Pilot Assist on riippuvainen muista järjestelmistä, esim. ajonvakautuksesta/luistonestosta ESC<sup>45</sup>. Jos jokin näistä muista järjestelmistä lakkaa toimimasta, Pilot Assist kytkeytyy automaattisesti pois toiminnasta.

### VAROITUS

Automaattisessa valmiustilassa kuljettajaa varoitetaan äänimerkillä ja viestillä kuljettajan näytössä.

- Kuljettajan täytyy tällöin itse säädellä ajonopeutta, jarruttaa tarvittaessa ja ylläpitää turvallista etäisyyttä muihin ajoneuvoihin.

Automaattinen valmiustilaan siirtyminen voi johtaa esimerkiksi seuraavista seikoista:

- kuljettaja avaa oven.
- jarrujen lämpötila on korkea.

- käsiä ei pidetä ohjauspyörällä.
- seisontajarru aktivoidaan.
- moottorin kierrosluku on liian pieni/suuri.
- kuljettaja irrottaa turvavyönsä.
- yksi tai useampi pyörä on menettänyt pidon tienpinnasta.
- kamera- ja tutkayksikkö on esim. lumen tai rankkasateen peittäämä (kameran linssi/ tutka-aallot eivät pysty toimimaan).
- nopeus alittaa 5 km/h (3 mph) ja Pilot Assist on epävarma siitä, onko edessä oleva ajoneuvo paikallaan oleva ajoneuvo vai kohde, esim. ajoeste.
- nopeus alittaa 5 km/h (3 mph) ja edellä oleva ajoneuvo kääntyy siten, ettei Pilot Assist -toiminnolla enää ole seurattavaa ajoneuvoa.
- nopeus laskee alle 30 km/h (20 mph) - koskee vain käsivaihteistolla varustettuja autoja.

<sup>45</sup> Electronic Stability Control

## « Pilot Assist -toiminnon uudelleenaktivointi valmiustilasta

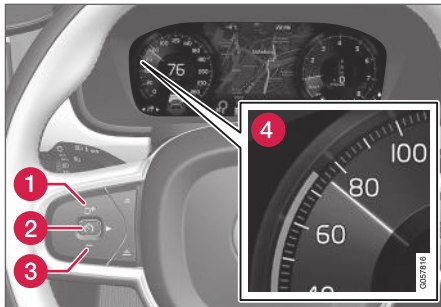

HUOMI Kuva on kaaviomainen – yksityiskohdat voivat vaihdella automallista riippuen.

Pilot Assist -toiminnon aktivoiminen uudelleen:

- Painakaa ohjauspyörän painiketta  (1).
  - > Nopeudeksi asetetaan viimeksi tallennettu nopeus.

### VAROITUS

Ajonopeus voi kasvaa merkittävästi, kun ajonopeuteen palataan ohjauspyörän painikkeella .

### Aiheeseen liittyvät tiedot

- Pilot Assist (s. 288)
- Pilot Assist -toiminnon aktivointi ja käynnistyminen (s. 291)

## Pilot Assist -toiminnon rajoitukset

Pilot Assist -toiminnon toiminnallisuus voi olla tietyissä tilanteissa rajoittunut.

Toiminto Pilot Assist on apuväline, joka voi helpottaa kuljettajan toimia ja auttaa kuljettajaa monissa tilanteissa. Kuljettaja on kuitenkin aina kaikissa tilanteissa vastuussa turvallisen etäisyyden säilyttämisestä ympäristöön ja auton asianmukaisesta pitämisestä ajokaistalla.

### VAROITUS

Tietyissä tilanteissa Pilot Assist -ohjausavun voi olla vaikea auttaa kuljettajaa oikealla tavalla tai kytkeytyä pois automaattisesti - tällöin on suositeltavaa olla käyttämättä Pilot Assist -ohjausapua. Esimerkkejä tällaisista tilanteista voivat olla seuraavat:

- kaistamerkinnot ovat kuluneet, ne puuttuvat tai menevät ristiin.
- kaistojen rajoissa on epäselvyyttä, esim. kaistojen jakautuessa tai yhdistyessä, poistumisrampien kohdalla tai jos kaistamerkintöjä on useita.
- ajoradalla tai sen vieressä on reunoja tai muita linjoja kuin kaistamerkintöjä, esim. jalkakäytävän reunoja, tienpinnan saumoja tai paikkoja, kaiteiden reunoja, tienreunoja tai teräviä varjoja.
- kaista on kapea tai mutkainen.
- kaistalla on mäki tai töyssy.
- sää on huono, sataa vettä tai lunta, on sumuista tai loskaista tai heikko valaistus huonontaa näkyvyyttä, vastavalon, märkä ajorata jne.

Kuljettajan on oltava myös tietoinen siitä, että Pilot Assist -järjestelmällä on seuraavia rajoituksia:

- Korkeita jalkakäytävän reunoja, kaiteita, tilapäisiä esteitä (liikennekartioita, kaiteita jne.) ei havaita. Ne voidaan myös tunnis-

taa virheellisesti kaistamerkinnoiksi, jolloin on olemassa vaara siitä, että auto osuu näihin esteisiin. Kuljettajan on itse varmistettava, että auton etäisyys kyseisiin esteisiin on riittävä.

- Kamera- ja tutkayksikkö ei pysty havaitsemaan kaikkia liikenteessä vastaan tulevia esineitä ja esteitä, esim. ajoradan kuoppia, paikallaan olevia esteitä tai esineitä, jotka peittävät ajoradan kokonaan tai osittain.
- Pilot Assist ei "näe" jalankulkijoita, eläimiä yms.
- Toiminnon suosittelemien ohjausliikkeiden voimakkuus on rajallinen, joten se ei voi aina auttaa kuljettajaa ohjaamaan ja pitämään autoa kaistalla.
- Jos autossa on Sensus Navigation\*, toiminto voi käyttää karttatietojen sisältämiä tietoja, jolloin suorituskyky voi vaihdella.
- Pilot Assist suljetaan, jos nopeudesta riippuvan ohjauspyörän vastuksen ohjaustehostin toimii alhaisemmalla teholla – esimerkiksi jäädytettäessä ylikuumenemisen takia.

Kuljettajalla on aina mahdollisuus korjata tai säätää Pilot Assist -toiminnon kutakin ohjaustoimenpidettä ja kääntää itse ohjauspyörää haluttuun tilaan.

### Mäkiset tiet ja/tai raskas kuorma

Huomatkaa, että Pilot Assist on ensisijaisesti tarkoitettu käytettäväksi tasaisilla teillä ajettaessa. Toiminnolla voi olla vaikeuksia säilyttää oikea etäisyys edellä olevaan ajoneuvoon ajettaessa jyrkässä alamäissä - olkaa tällöin erityisen tarkkaavaisen ja valmis jarruttamaan.

- Älkää käyttäkö Pilot Assist -toimintoa, jos auto on raskaasti kuormattuna tai autoon on kytketty perävaunu.

#### HUOM

Pilot Assist ei voi aktivoitua, jos auton sähköjärjestelmään liitetään perävaunu, polkupyöränpidin tai vastaava.

### Muuta

- Ajotilaa **Off Road** ei voi valita Pilot Assist -toiminnon ollessa aktivoituna.

#### HUOM

Toiminto käyttää auton kamera- ja tutkayksikköä, joilla on tiettyjä yleisiä rajoituksia.

### Aiheeseen liittyvät tiedot

- Pilot Assist (s. 288)
- Kamera- ja tutkayksikön rajoitukset (s. 311)
- Nopeudesta riippuva ohjauspyörän vastus (s. 260)

- Ajotilat\* (s. 407)

## Symbolit ja ilmoitukset Pilot Assist -toimintoa varten\*

Joukko Pilot Assist -toimintoa koskevia symboleja ja ilmoituksia voidaan esittää kuljettajan näytön kautta.

Tässä muutamia esimerkkejä<sup>46</sup>.

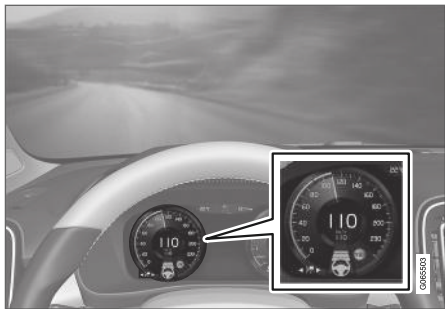

Yllä olevassa kuvassa<sup>47</sup> näkyy, että Pilot Assist on asetettu pitämään nopeutena 110 km/h (68 mph) ja että edellä ei ole seurattavia ajoneuvoja.

Pilot Assist ei anna ohjausapua, koska kaistan reunaviivoja ei pystytä havaitsemaan.

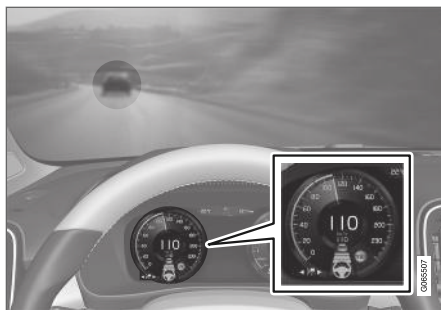

Yllä olevassa kuvassa<sup>47</sup> näkyy, että Pilot Assist on asetettu pitämään nopeutena 110 km/h (68 mph) ja että se seuraa samalla edellä olevia ajoneuvoja, jotka ajavat samalla nopeudella.

Pilot Assist ei anna ohjausapua, koska kaistan reunaviivoja ei pystytä havaitsemaan.

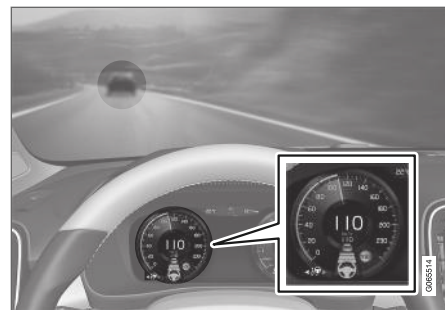

Yllä olevassa kuvassa<sup>47</sup> näkyy, että Pilot Assist on asetettu pitämään nopeutena 110 km/h (68 mph) ja että se seuraa samalla edellä olevia ajoneuvoja, jotka ajavat samalla nopeudella.

Pilot Assist antaa myös ohjausapua, koska kaistan reunaviivat pystytään havaitsemaan.

<sup>46</sup> Seuraavassa esimerkikuvassa toiminto RSI (Road Sign Information) kertoo suurimman sallitun nopeuden olevan 130 km/h (80 mph).

<sup>47</sup> HUOM! Kuva on kaaviomainen – yksityiskohdat voivat vaihdella automallista riippuen.

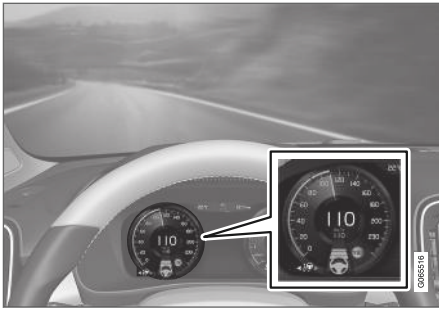

Yllä olevassa kuvassa<sup>47</sup> näkyy, että Pilot Assist on asetettu pitämään nopeutena 110 km/h (68 mph) ja että edellä ei ole seurattavia ajoneuvoja.

Pilot Assist antaa ohjausapua, koska kaistan reunaviivat pystytään havaitsemaan.

### Aiheeseen liittyvät tiedot

- Pilot Assist (s. 288)

## Varoitus kuljettajan tuelta törmäyksen uhatessa

Kuljettajan tukijärjestelmät Pilot Assist ja mukautuva nopeudensäädin<sup>\*48</sup> voivat varoittaa kuljettajaa, jos etäisyys edellä ajavaan ajoneuvoon lyhenee äkisti liikaa.



Törmäysvaroituksen ääni ja symboli.

- 1 Kuuluva varoitussignaali törmäyksen uhatessa
- 2 Varoitussymboli törmäyksen uhatessa
- 3 Etäisyyssmittaus kamera- ja tutkayksiköllä

Kuljettajan tuki käyttää noin 40 % käyttöjarrun kapasiteetista. Jos autoa pitää jarruttaa voimakkaammin kuin mistä kuljettajan tuki selviytyy eikä kuljettaja jarruta, aktivoidaan varoitusvalo ja varoi-

tusääni huomauttamaan kuljettajalle välittömän asiaan puuttumisen välttämättömydestä.

### **VAROITUS**

Kuljettajan tukijärjestelmät varoittavat vain autoista, jotka sen tutkayksikkö on havainnut – sen vuoksi varoitus voi jäädä tulematta tai tapahtua tietyllä viiveellä. Älkää koskaan jääkö odottamaan varoitusta vaan jarruttakaa, kun se on tarpeen.

### Aiheeseen liittyvät tiedot

- Kuljettajan tukijärjestelmä (s. 260)
- Mukautuva vakionopeudensäädin\* (s. 278)
- Pilot Assist (s. 288)

<sup>47</sup> HUOM! Kuva on kaaviomainen – yksityiskohdat voivat vaihdella automallista riippuen.

<sup>48</sup> Adaptive Cruise Control

## Kohteen vaihto kuljettajan tukijärjestelmissä

Kuljettajan tukijärjestelmiin mukautuva nopeudensäädin<sup>49</sup> ja Pilot Assist kuuluu automaattivaihteiston yhteydessä kohteenvaihtotoiminto tiettyillä nopeuksilla.

### Kohteen vaihto

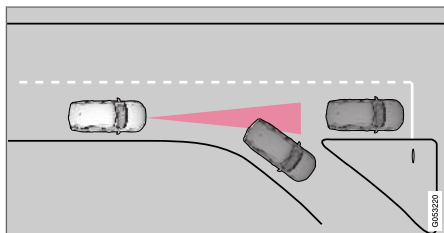

Jos edessä olevan kohdeajoneuvon nopeasti kääntyy, voi edessä olla seisova liikenne.

Kun kuljettajan tuki seuraa toista ajoneuvoa **alle** 30 km:n/h (20 mph) nopeuksilla ja vaihtaa kohteen liikkuvasta paikallaan olevaan ajoneuvoon, kuljettajan tuki jarruttaa paikallaan olevan ajoneuvon vuoksi.

## **VAROITUS**

Kun kuljettajan tuki seuraa toista ajoneuvoa **yli** n. 30 km:n/h (20 mph) nopeuksilla ja vaihtaa kohdeajoneuvoa liikkuvasta paikallaan olevaan ajoneuvoon, se **jättää paikallaan olevan ajoneuvon huomiotta** ja kiihdyttää sen sijaan tallennettuun nopeuteen.

- Kuljettajan täytyy tällöin puuttua ajoon ja jarruttaa.

### Automaattinen valmiustila kohteen vaihtuessa

Kuljettajan tuki kytketään pois ja asetetaan valmiustilaan:

- kun nopeus alittaa 5 km/h (3 mph) ja kuljettajan tuki on epävarma siitä, onko kohde paikallaan oleva ajoneuvo vai jokin muu kohde, esim. ajoeste.
- kun nopeus alittaa 5 km/h (3 mph) ja edellä oleva ajoneuvo kääntyy siten, ettei kuljettajan tuella enää ole seurattavaa ajoneuvoa.

### Aiheeseen liittyvät tiedot

- Kuljettajan tukijärjestelmä (s. 260)
- Mukautuva vakionopeudensäädin\* (s. 278)
- Pilot Assist (s. 288)

## Kuljettajan tuen ajallisen etäisyyden säätäminen

Edellä ajavaan ajoneuvoon nähden voidaan säätää ajallinen etäisyys, jota mukautuva nopeudensäädin<sup>50</sup>, Pilot Assist ja etäisyysvaroitusta\* noudattavat.



Edellä olevaan ajoneuvoon voidaan valita eri aikavälejä ja tämä esitetään kuljettajan näytössä 1-5 vaakaviivana - mitä useampi viiva, sitä pidempi aikaetäisyys. Yksi viiva vastaa noin 1 sekuntia edessä olevaan ajoneuvoon, 5 viivaa vastaa noin 3 sekuntia.

## **HUOM**

Kun kuljettajan näytön symbolina on auto ja ohjauspyörä, Pilot Assist seuraa edellä ajavaa ajoneuvoa ennalta valitulla aikavälillä.

Kun symbolina on vain ohjauspyörä, edessä ei ole ajoneuvoa kohtuullisella etäisyydellä.

<sup>49</sup> Adaptive Cruise Control

<sup>50</sup> Adaptive Cruise Control

**i HUOM**

Kun symboli kuljettajan näytössä esittää kaksi autoa, ACC seuraa edessä olevaa autoa esi-valitulla aikaetäisyydellä.

Kun esitetään vain yksi auto, ei edessä ole ajoneuvoa kohtuullisella etäisyydellä.

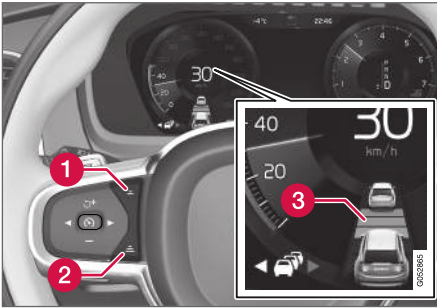

Aikaetäisyyden säädin.

- 1 Aikaetäisyyden vähentäminen
  - 2 Aikaetäisyyden lisääminen
  - 3 Etäisyysosoitus
- Painakaa ohjauspyörän painiketta (1) tai (2) aikaetäisyyden pienentämiseksi tai suurentamiseksi.
- > Etäisyysosoitus (3) näyttää ko. aikaetäisyyden.

Voidakseen seurata edellä ajavaa autoa pehmeällä ja miellyttävällä tavalla mukautuva nopeudensäädin sallii aikavälin vaihdella selvästi tietyissä paikoissa. Pienellä nopeudella, kun etäisyydet tulevat lyhyiksi, mukautuva nopeudensäädin lisää aikaväliä hieman.

**i HUOM**

- Mitä suurempi nopeus, sitä pitemmäksi tulee etäisyys metreinä annetulla aikaetäisyydellä.
- Käyttäkää vain paikallisten liikennesääntöjen sallimaa aikaetäisyyttä.
- Jos kuljettajan tuki ei näytä reagoivan lisäämällä ajonopeutta aktivoitaessa, syynä voi olla se, että ajallinen etäisyys edellä ajavaan ajoneuvoon on lyhyempi kuin ennalta valittu ajallinen etäisyys.

**! VAROITUS**

- Käyttäkää vain kulloiseenkin liikennetilanteeseen sopivaa ajallista etäisyyttä.
- Kuljettajan on oltava tietoinen siitä, että lyhyet ajalliset etäisyydet jättävät vain vähän aikaa reagoida ja toimia odottamattomassa liikennetilanteessa.

**Aiheeseen liittyvät tiedot**

- Kuljettajan tukijärjestelmä (s. 260)
- Mukautuva vakionopeudensäädin\* (s. 278)
- Pilot Assist (s. 288)

## Ajotilat kuljettajan tukea varten

Kuljettaja voi valita eri ajotiloja sitä varten, miten kuljettajan tuen tulee säilyttää ennalta valittu ajallinen etäisyys edellä ajavaan ajoneuvoon.

Valinta tehdään **DRIVE MODE** -ajotilavalitsimella.

Valitkaa jokin seuraavista vaihtoehdoista:

- **Eco** – Kuljettajan tuki keskittyy optimoimaan polttoainetaloudellisuuden, jolloin ajallinen etäisyys edellä ajavaan ajoneuvoon on pitempi.
- **Comfort** – Kuljettajan tuki keskittyy ylläpitämään mahdollisimman pehmeästi ennalta asetettua ajallista etäisyyttä edellä ajavaan ajoneuvoon.
- **Dynamic\*** – Kuljettajan tuki keskittyy ylläpitämään suuremmin ajallista etäisyyttä edellä ajavaan ajoneuvoon, mikä voi tietyissä tapauksissa tarkoittaa voimakkaampia kiihdytyksiä ja jarrutuksia.

## Aiheeseen liittyvät tiedot

- Kuljettajan tukijärjestelmä (s. 260)
- Ajotilat\* (s. 407)

## Kuljettajan tuen tallennetun nopeuden säätäminen

Nopeudenrajoittimelle, vakionopeudensäätimelle, mukautuvalle nopeudensäätimelle\*<sup>51</sup> ja Pilot Assist -toiminnoille voidaan asettaa tallennettu nopeus.

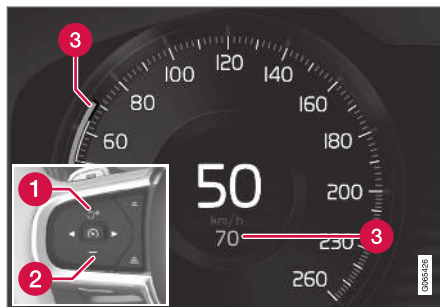

- 1 **+** : Nostaa tallennettua nopeutta.
- 2 **-** : Laskee tallennettua nopeutta.
- 3 Tallennettu nopeus.

- Muuttakaa tallennettua nopeutta painamalla lyhyesti ohjauspyörän painiketta **+** (1) tai **-** (2) tai pitämällä niitä painettuina.
  - **Lyhyt** painallus: Jokainen painallus muuttaa nopeutta +/- 5 km/h:n (+/- 5 mph:n) askelin.
  - **Painakaa** ja **pitäkää painettuna**: Vapautakaa painike, kun nopeudenilmaisin (3) on halutun nopeuden kohdalla.
  - Viimeksi tehdyt painikkeiden painallukset tallennetaan muistiin.

Jos nopeutta lisätään kaasupolkimella ennen ohjauspyörän painikkeen **+** (1) painamista, auton ko. nopeus painiketta painettaessa tallennetaan edellyttäen, että kuljettaja pitää jalkansa kaasupolkimella painiketta painaessaan.

Tilapäinen nopeuden nostaminen kaasupolkimella, esim. ohitettaessa, ei vaikuta asetukseen - auto palaa viimeksi tallennetulle nopeudelle, kun kaasupoljin vapautetaan.

<sup>51</sup> Adaptive Cruise Control

### Automaattivaihteisto

Kuljettajan tukitoiminnot voivat seurata toista ajoneuvoa paikallaan seisomisesta enintään 200 km:n/h (125 mph:n) ajonopeuteen asti.

Pilot Assist voi antaa ohjausapua lähes paikallaan seisomisesta enintään 140 km/h (87 mph) ajonopeuteen asti.

Huomatkaa, että pienin ohjelmoitava nopeus on 30 km (20 mph) – vaikka se selviää toisen ajoneuvon seuraamisesta pysähdyksiin asti, pienempää nopeutta kuin 30 km/h (20 mph) ei voida valita/tallentaa.

### Käsivalintainen vaihteisto

Kuljettajan tukitoiminnot voivat seurata toista ajoneuvoa ajonopeudesta 30 km/h (20 mph) nopeuteen 200 km/h (125 mph:n) asti.

Pilot Assist voi antaa ohjausapua 30 km/h (20 mph) nopeudesta enintään 140 km/h (87 mph) ajonopeuteen asti.

Pienin ohjelmoitava nopeus on 30 km/h (20 mph) – suurin on 200 km/h (125 mph).

### Aiheeseen liittyvät tiedot

- Kuljettajan tukijärjestelmä (s. 260)
- Nopeudenrajoitin (s. 266)
- Vakionopeudensäädin (s. 274)
- Mukautuva vakionopeudensäädin\* (s. 278)
- Pilot Assist (s. 288)

### Automaattinen jarrutus kuljettajan tukijärjestelmissä

Pilot Assist -toiminnossa ja mukautuvassa nopeudensäätimessä\* (ACC<sup>52</sup>) on erityinen jarrutustoiminto hitaasti kulkevassa liikenteessä ja seistäessä paikallaan.

### Jarrutustoiminto hitaassa jonoajossa ja seistäessä paikallaan

Hitaassa liikenteen ryömintäajon yhteydessä tapahtuvien lyhyiden pysähdysten tai liikennevalojen yhteydessä ajo palautetaan automaattisesti, jos pysähdys ei ylitä n. 3 sekuntia – jos kestää kauemmin, ennen kuin edessä oleva ajoneuvo alkaa jälleen liikkua, kuljettajan tukitoiminto asetetaan valmiustilaan, johon kuuluu automaattinen jarrutus.

- Toiminto aktivoidaan uudelleen jollain seuraavista tavoista:
  - Painakaa ohjauspyörän painiketta .
  - Painakaa kaasupoljinta.
- > Toiminto palauttaa edessä olevan ajoneuvon seurannan, jos se alkaa ajaa eteenpäin n. 6 sekunnin kuluessa.

### HUOM

Kuljettajan tuki voi pitää auton paikallaan enintään 10 minuuttia – sen jälkeen seisontajarru kytketään ja toiminto poistetaan toiminnasta.

Ennen kuin kuljettajan tuki voidaan aktivoida uudelleen, seisontajarru on vapautettava.

### Automaattisen jarrutuksen päätyminen

Tietyissä tilanteissa automaattinen jarrutus keskeytyy seistäessä paikallaan ja toiminto asettuu valmiustilaan. Se tarkoittaa, että jarrut irrottavat ja auto voi alkaa rullata – kuljettajan pitää sen vuoksi puuttua tilanteeseen ja jarruttaa itse auton pitämiseksi paikallaan.

Näin voi tapahtua seuraavissa tilanteissa:

- kuljettajan asettaa jalan jarrupolkimelle
- seisontajarru kytketään
- vaihteenvalitsin siirretään **P-**, **N-** tai **R-** asentoon
- kuljettaja asettaa toiminnon valmiustilaan.

### Seisontajarrun automaattinen aktivointi

Tietyissä tilanteissa seisontajarru kytketään auton pitämiseksi jatkuvasti paikallaan.

<sup>52</sup> Adaptive Cruise Control

◀◀ Näin käy, jos toiminto pitää auton paikallaan käyttäjällä ja:

- kuljettaja avaa oven tai irrottaa turvavyön
- toiminto on pitänyt auton paikallaan kauemmin kuin n. 10 minuuttia
- jarrut ovat ylikuumentuneet
- kuljettaja sammuttaa moottorin manuaalisesti.

### Aiheeseen liittyvät tiedot

- Kuljettajan tukijärjestelmä (s. 260)
- Mukautuva vakionopeudensäädin\* (s. 278)
- Pilot Assist (s. 288)
- Jarrutoiminnot (s. 393)

## Ohitusavustin

Ohitusavustin voi auttaa kuljettajaa muiden ajoneuvojen ohittamisessa. Toimintoa voidaan käyttää Pilot Assist -toiminnon tai mukautuvan nopeudensäätimen\* (ACC<sup>53</sup>) kanssa.

### Miten ohitusavustin toimii

Kun Pilot Assist tai ACC seuraa toista ajoneuvoa ja kuljettaja merkitsee edessä olevan ohituksen suuntavilkulla<sup>54</sup>, järjestelmä auttaa kiihdyttämällä autoa kohti edessä olevaa ajoneuvoa **ennen kuin** oma auto on ehtinyt ohituskaitalle.

Toiminto estää sen jälkeen nopeuden vähenemisen liian varhaisen jarruttamisen välttämiseksi, kun auto lähestyy hitaampaa ajoneuvoa.

Toiminto on aktiivinen, kunnes ohitettava ajoneuvo on ohitettu.

### VAROITUS

Muistakaa, että tämä toiminto voi aktivoitua muissakin tilanteissa kuin ohitettaessa. Kun esimerkiksi suuntavaloa käytetään kaistanvaihdossa tai poistuttaessa toiselle tielle, auto kiihdyttää hetkellisesti.

### Aiheeseen liittyvät tiedot

- Kuljettajan tukijärjestelmä (s. 260)
- Ohitusavustimen käyttäminen (s. 303)

- Mukautuva vakionopeudensäädin\* (s. 278)
- Pilot Assist (s. 288)

<sup>53</sup> Adaptive Cruise Control

<sup>54</sup> Vain vasen vilkku vasemmalta ohjattavassa autossa, ja vilkku oikealle oikealta ohjattavassa autossa.

## Ohitusavustimen käyttäminen

Ohitusavustimen käyttäminen edellyttää joidenkin vaatimusten täyttymistä.

Jotta ohitusavustaja voidaan aktivoida, edellytetään, että:

- edessä on ajoneuvo (kohdeajoneuvo)
- oman auton **senhetkinen nopeus** on vähintään 70 km/h (43 mph)
- **tallennettu nopeus** on riittävän suuri, jotta turvallinen ohitus voidaan tehdä.

Ohitusavustimen käynnistäminen:

- Aktivoikaa suuntavilkut.

Käyttäkää vasenta suuntavilkua vasemmalta ohjattavassa ja oikeaa oikealta ohjattavassa autossa.

> Ohitusavustin käynnistyy.

## VAROITUS

Kuljettajan on oltava valmistautunut siihen, että tilanteen muuttuessa äkillisesti ohitusavustinta käytettäessä toiminto voi tietyissä tilanteissa kiihdyttää nopeutta epätoivotusti.

Tietyjä tilanteita on siksi vältettävä, näitä ovat esim.:

- auto lähestyy poistumisramppia poistuakseen samaan suuntaan kuin mihin ohitus tavallisesti tapahtuu
- edellä ajava ajoneuvo hidastaa, ennen kuin oma auto on ehtinyt ohituskaistalle
- liikenne ohituskaistalla hidastuu
- vasemmalta ohjattavaa autoa ajetaan vasemmanpuoleisen liikenteen maassa (tai päinvastoin).

Tämänkaltaiset tilanteet vältetään siirtämällä mukautuva vakionopeudensäädin tai Pilot Assist väliaikaisesti valmiustilaan.

### Aiheeseen liittyvät tiedot

- Ohitusavustin (s. 302)
- Mukautuva vakionopeudensäädin\* (s. 278)
- Pilot Assist (s. 288)

## Tutkayksikkö

Useat kuljettajan tukijärjestelmät käyttävät tutkayksikköä, jonka tehtävänä on havaita muita ajoneuvoja.



Tutkayksikön sijoitus.

Seuraavat toiminnot käyttävät tutkayksikköä:

- Etäisyysovaritus\*
- Mukautuva nopeudensäädin\*
- Kaista-avustaja
- Pilot Assist\*
- City Safety

Tutkayksikön muuttaminen voi tehdä sen käytön laittomaksi.

### Aiheeseen liittyvät tiedot

- Kuljettajan tukijärjestelmä (s. 260)
- Kamera- ja tutkayksikön rajoitukset (s. 311)





## KULJETTAJAN TUKI

- ◀◀ • Kamera- ja tutkayksikön kunnossapitosuosituksia (s. 315)
- Tutkayksikön tyyppihväksyntä (s. 305)

## Tutkayksikön tyyppihväksyntä

Tästä voidaan lukea auton ACC<sup>55</sup>-, PA<sup>56</sup>- ja

BLIS<sup>57</sup> -toimintojen tutkayksiköiden tyyppihväksynät.



Markkina-alue	ACC & PA	BLIS	Symboli	Tyyppihväksyntä
Botswana		✓		
Brasilia	✓			<p>Este equipamento opera em caráter secundário, isto é, não tem direito à proteção contra interferência prejudicial, mesmo de estações do mesmo tipo, e não pode causar interferência a sistemas operando em caráter primário.</p> <p>Modelo: L2C0054TR 4122-14-8645</p>
		✓		03563-17-05364



<sup>55</sup> Adaptive Cruise Control

<sup>56</sup> Pilot Assist



<sup>57</sup> Blind Spot Information



Markkina-alue	ACC & PA	BLIS	Symboli	Tyypinhyväksyntä
Eurooppa	✓			<p>Hereby, Delphi Electronics and Safety declares that L2C0054TR is in compliance with the essential requirements and other relevant provisions of Directive 2014/53/EU (RED). The original declaration of conformity can be accessed at the following link <a href="http://www.delphi.com/automotive-homologation">www.delphi.com/automotive-homologation</a>.</p> <p>Frequency Band: 76GHz – 77GHz</p> <p>Maximum Output Power: 55dBm EIRP</p> <p>The Declaration of Conformity may be consulted at Delphi Electronics &amp; Safety / 2151 E. Lincoln Road / Kokomo, Indiana 46902 USA</p>
		✓		<p>Hereby, Hella KgaA Hueck &amp; Co., declares that RS4 is in compliance with the essential requirements and other relevant provisions of Directive 2014/53/EU.</p> <p>The Declaration of conformity may be consulted at Hella KGaA Hueck &amp; Co., Rixbecker Straße 75/ 59552 Lippstadt, Germany and on the website <a href="http://www.hella.com/vcc">www.hella.com/vcc</a>.</p> <p>Frequency Band: 24050-24250 MHz</p> <p>Maximum Output Power: 20 dBm EIRP</p>
Yhdistyneet Arabiemi-raatit (UAE)	✓			<p>Registered No: ER37536/15</p> <p>Dealer No: DA37380/15</p>
		✓		<p>Registered No: ER53878/17</p> <p>Dealer No: DA44932/15</p>
Indonesia	✓			<p>37295/POSTEL/2014</p> <p>4927</p>
		✓		<p>Certificate number: 50459/SDPPI/2017</p> <p>PLG ID: 6051</p>

Markkina-alue	ACC & PA	BLIS	Symboli	Tyypinhyväksyntä
Jordania	✓			Type Approval No.: TRC/LPD/2014/255 Equipment Type: Low Power Device (LPD)
		✓		TRC/LPD/2017/63
Korea	✓			Certification No. MSIP-CMI- DPH-L2C0054TR
		✓		MSIP-CMM-HLA-RS4
Marokko	✓			AGREE PAR L'ANRT MAROC NUMÉRO D'AGRÉMENT: MR 9929 ANRT 2014 DATE D'AGRÉMENT: 26/12/2014
Meksiko	✓			IFETEL: RLVDEL215-0299
		✓		Radar de corto alcance RS4 Hella KGaA Hueck & Co IFETEL: RLVHERS17-0286
Moldavia	✓	✓		

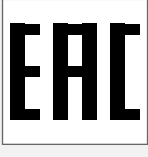
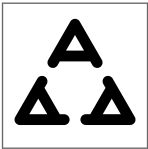
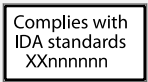

Markkina-alue	ACC & PA	BLIS	Symboli	Tyyppihyväksyntä
Venäjä		✓		
Serbia	✓			W011 14
		✓		W011 17
Singapore	✓			DA 105753
		✓		DA 103238
Etelä-Afrikka	✓			TA-2014/1824
		✓		TA-2016/3407
Taiwan	✓			CCAB15LP0560T3
		✓		CCAB17LP0470T5

Markkina-alue	ACC & PA	BLIS	Symboli	Tyypihväksyntä
Ukraina	✓			Delphi цім стверджує, що обладнання RACAM відповідає вимогам Про затвердження Технічного регламенту радіообладнання і телекомунікаційного кінцевого (термінального) обладнання (Постанова КМУ № 679 від 24 червня 2009 р.) Декларація відповідності знаходиться на сайті Delphi за адресою: Delphi.
		✓		

### Radiolaitteiston tyypihväksyntä

Markkina-alue	Symboli	Tyypihväksyntä
Eurooppa		Täten Volvo Cars ilmoittaa, että kaikki radiolaitteet täyttävät direktiivin 2014/53/EU keskeiset vaatimukset ja muut tärkeät määräykset.

### Aiheeseen liittyvät tiedot

- Tutkaysikkö (s. 303)

## Kamerayksikkö

Useat kuljettajan tukijärjestelmät käyttävät kamerayksikköä, jonka tehtävänä on esim. tunnistaa tien sivuviivat tai liikennemerkit.



Kamerayksikön sijainti.

Seuraavat toiminnot käyttävät kamerayksikköä:

- Mukautuva nopeudensäädin\*
- Pilot Assist\*
- Kaista-avustaja\*
- Ohjausapu törmäyksen uhatessa
- City Safety
- Driver Alert Control\*
- Liikennemerkki-informaatio\*
- Automaattinen kaukovalo \*

## Aiheeseen liittyvät tiedot

- Kuljettajan tukijärjestelmä (s. 260)
- Kamera- ja tutkayksikön rajoitukset (s. 311)
- Kamera- ja tutkayksikön kunnossapitosuosituksia (s. 315)

## Kamera- ja tutkayksikön rajoitukset

Kamera- ja tutkayksiköllä on tiettyjä rajoituksia, mikä myös rajoittaa yksikön käyttämiä toimintoja. Kuljettajan on oltava tietoinen esimerkiksi seuraavista rajoituksista:

### Kamera ja tutka

#### Yksikkö tukossa



Merkitty alue tulee puhdistaa säännöllisesti ja pitää vapaana tarroista, esineistä, aurinkokalvoista yms.

Kamerayksikkö on sijoitettu tuulilasin yläosan sisäpuolelle, yhdessä auton tutkayksikön kanssa.

Älkää sijoittako, liimatko tai asentako mitään tuulilasin ulko- tai sisäpuolelle eikä kamera- ja tutkayksikön eteen tai ympärille, koska tällöin kamera- ja tutkapohjaisiin toimintoihin saattaa tulla häiriöitä. Toiminnot saattavat heikentyä, sulkeutua kokonaan tai toimia väärällä tavalla.



Jos kuljettajan näytössä näytetään tämä symboli ja ilmoitus **"Tuulilasin anturi Anturi tukossa, katso käyttöopasta"**, kamera- ja tutkayksikkö ei pysty havaitsemaan muita ajoneuvoja, pyöräilijöitä, jalankulkijoita ja suurikokoisia eläimiä auton edessä ja auton kamera- ja tutkapohjaiset toiminnot voivat häiriintyä, huonontua, sulkeutua kokonaan tai toimia virheellisesti.

Seuraava taulukko näyttää esimerkkejä mahdollisista syistä ilmoituksen esittämiseen sekä sopivan toimenpiteen:

Seuraava taulukko näyttää esimerkkejä mahdollisista syistä ilmoituksen esittämiseen sekä sopivan toimenpiteen:

Syy	Toimenpide
Tuulilasin pinta kamera- ja tutkayksikön edessä on liikainen tai jään tai lumen peittävä.	Puhdistakaa tuulilasin pinta kamera- ja tutkayksikön edessä liasta, jäästä ja lumesta.
Tiheä sumu, voimakas vesi- tai lumisade tukkivat tutkasignaalien kulun tai kameran näkymän.	Ei toimenpiteitä. Joskus yksikkö ei toimi voimakkaassa sateessa.
Tienpinnassa oleva vesi tai lumi pyörteilee ilmaan ja estää tutkasignaalien kulun tai kameran näkymän.	Ei toimenpiteitä. Joskus yksikkö ei toimi voimakkaassa sateessa tai tienpinnan ollessa luminen.





Syy	Toimenpide
Tuulilasin sisäpuolen ja kamera- ja tutkayksikön välille on tullut likaa.	Hakeutukaa korjaamolle tuulilasin puhdistamiseksi yksikön kotelon sisäpuolelta - valtuutettua Volvon teknistä palvelua suositellaan.
Voimakas vastavalo	Ei toimenpiteitä. Kamerayksikkö palautetaan automaattisesti, kun valaistusolosuhteet ovat suotuisimmat.

### Korkeat lämpötilat

Matkustamon lämpötilan ollessa korkea kamera- ja tutkayksikkö saattaa kytkeytyä tilapäisesti pois päältä noin 15 minuutin kuluttua moottorin käynnistyksestä elektroniikan suojaamiseksi. Kun lämpötila on laskenut riittävästi, kamera- ja tutkayksikkö käynnistyy uudelleen automaattisesti.

### Vaurioitunut tuulilasi

#### HUOM

Mikäli toimenpiteisiin ei ryhdytä, kamera- ja tutkayksikköä käyttävien kuljettajan tukijärjestelmien suorituskyky voi huonontua. Toiminnot saattavat heikentyä, sulkeutua kokonaan tai toimia vääärällä tavalla.

Jotta tutkayksikköä käyttävät kuljettajan tukitoiminnot eivät jää toimimatta tai toimi virheellisesti/ heikosti, seuraavia ohjeita on noudatettava:

- Jos tuulilasiin jonkin kamera- ja tutkayksikön "ikkunan" eteen tulee halkeama, naarmu tai kiveniskelmä, joka on kooltaan

n. 0,5 x 3,0 mm (0,02 x 0,12 in.) tai suurempi, on otettava yhteyttä korjaamoon<sup>58</sup> tuulilasin vaihtamista varten.

- Volvo suosittelee, että kamera- ja tutkayksikön edessä olevan alueen halkeamia, naarmuja tai kiveniskemiä **ei** korjata, vaan koko tuulilasi on vaihdettava.
- Ottakaa ennen tuulilasin vaihtoa yhteyttä korjaamoon<sup>58</sup> varmistaaksenne, että oikea tuulilasi tilataan ja asennetaan.
- Vaihdon yhteydessä on asennettava saman tyyppiset tai Volvon hyväksymät tuulilasinyhkimet.
- Vaihdettaessa tuulilasi kamera- ja tutkayksikkö on kalibroitava uudelleen korjaamolla<sup>58</sup> auton kaikkien kamera- ja tutkapohjaisten järjestelmien toiminnan varmistamiseksi.

### Tutka

#### Auton nopeus

Tutkayksikön kyky havaita edellä oleva ajoneuvo heikkenee huomattavasti, jos kyseisen ajoneuvon ajonopeus eroaa paljon oman auton nopeudesta.

<sup>58</sup> Suosittelemme valtuutettua Volvon teknistä palvelua.

## Rajoittunut näkökenttä

Tutkaysikön näkökenttä on rajoittunut. Tietyissä tilanteissa ei toista ajoneuvoa havaita tai havaitseminen tapahtuu odotettua myöhemmin.

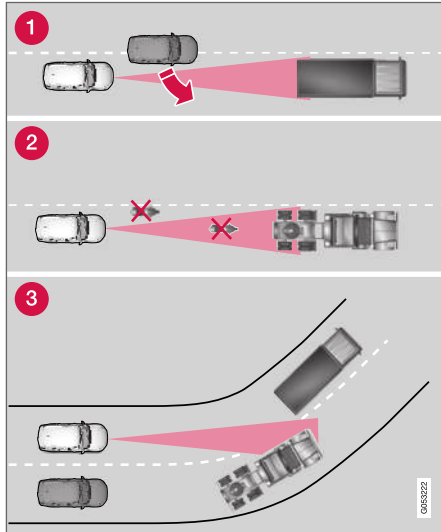

Tutkaysikön näkökenttä.

- 1 Tutkaysikkö voi joskus voi havaita lähellä olevan ajoneuvon myöhään - esim. sellaisen,

joka ajaa oman auton ja edessä olevan ajoneuvon väliin.

- 2 Pienet ajoneuvot, esim. moottoripyörät tai ajoneuvot, jotka eivät aja kaistan keskellä, voivat jäädä havaitsematta.
- 3 Kaarteissa tutkaysikkö voi havaita väärän ajoneuvon tai kadottaa havaitun ajoneuvon näkyvistään.

## Matalat perävaunut

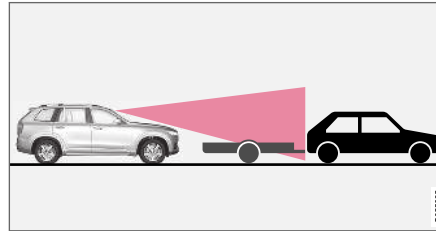

Matala perävaunu tutkan katvealueella.

Tutkaysikön voi olla vaikea tai mahdoton havaita myös matalia perävaunuja – siksi kuljettajan täytyy olla erityisen tarkkaavainen ajaessaan matalan perävaunun takana mukautuvan vakionopeuden säätimen tai Pilot Assist -järjestelmän ollessa aktivoitu.

## Kamera

### Aalentunut näkyvyys

Kameroilla on rajoituksia, jotka muistuttavat ihmisen silmän vastaavia, eli ne "näkevät" huommin esim. kovassa lumi- tai vesisateessa,

tiheässä sumussa tai voimakkaassa pöly- tai lumituiskussa. Sellaisissa olosuhteissa kameratunnistimen toiminnot voivat rajoittua voimakkaasti tai deaktivoitua tilapäisesti.

Voimakas vastavalo, heijastukset ajoradassa, likainen tienpinta tai epäselvät ajokaistan sivumerkinät voivat voimakkaasti rajoittaa toimintoa, kun kameraa käytetään lukemaan ajorataa, havaitsemaan jalankulkijoita, pyöräilijöitä, suurikokoisia eläimiä ja muita ajoneuvoja.

## « Pysäköintiapukamera\*

### Sokeat sektorit

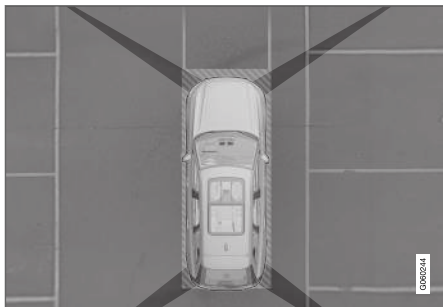

Kameroiden näkökenttien välillä on "sokeita" sektoreita.

Pysäköintiapukameran 360°:n näkymässä\* voi este/kohde "kadota" yksittäisten kameroiden välisissä liittymissä.

### **VAROITUS**

Huomattavaa, että vaikka kuvasta näyttäisi olevan suhteellisen pieni osa poissa näkyvistä, suhteellisen suuri sektori voi olla piilossa ja esteet voivat siksi jäädä huomaamatta, ennen kuin auto on hyvin lähellä estettä.

## Viallinen kamera



Jos kamerasektori on musta ja sisältää tämän symbolin, kamera ei toimi.

Seuraavassa kuvassa on esimerkki.

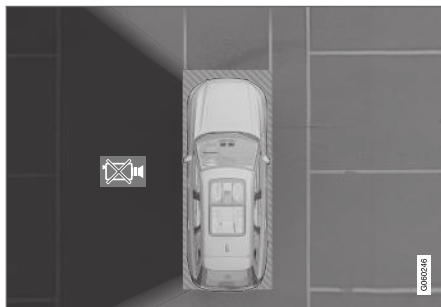

Auton vasen kamera ei toimi.

Musta kamerasektori näytetään myös seuraavissa tapauksissa, mutta tällöin **ilman** viallisen kamerasymbolia:

- avoin ovi
- avoin takaluukku
- autoa vasten käännetty ulkopeili.

### Valaistusolosuhteet

Kamerakuva säädetään automaattisesti vallitsevien valaistusolosuhteiden mukaan. Kuva voi siksi vaihdella hieman valonvoimakkuuden ja laadun

suhteen. Huonot valaistusolosuhteet voivat heikentää kuvanlaatua.

## Takapysäköintikamera

### **VAROITUS**



Olkaa erityisen tarkkaavainen peruuttaessanne, kun tämä symboli näytetään perävaunun, polkupyöränpitimen tms. ollessa kytkettynä ja sähköisesti liitettyinä autoon.

Symboli ilmoittaa takaperuutustutkan tunnistimien olevan **poissa toiminnasta**, jolloin ne eivät varoita esteistä.

### **HUOM**

Polkupyöräkannattimet tai muut taakse asennetut lisävarusteet voivat peittää kamerasymbolin näkyvyyden.

## Aiheeseen liittyvät tiedot

- Kamerayksikkö (s. 310)
- Tutkayksikkö (s. 303)
- Kamera- ja tutkayksikön kunnossapitosuosituksia (s. 315)
- Pysäköintiapukamera\* (s. 368)

## Kamera- ja tutkayksikön kunnossapitosuosituksia

Jotta kamera- ja tutkayksiköt toimisivat oikein, ne täytyy pitää puhtaana liasta, jäädästä ja lumesta sekä puhdistaa säännöllisesti vedellä ja autonpesuaineella.

### **i** HUOM

Tunnistimia peittävä lika, jää ja lumi voivat aiheuttaa vääriä varoitussignaaleita ja toiminnan huononemisen tai toimimattomuuden.

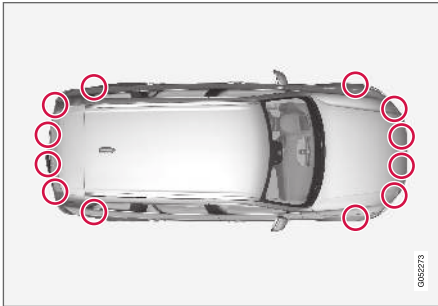

Pysäköintitunnistimien sijainti.

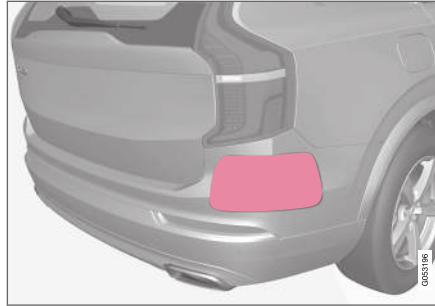

Takatutkayksiköiden sijoitus. Pitäkää tämä merkitty pinta puhtaana sekä auton vasemmalla että oikealla puolella.

- Optimaalisen toiminnan kannalta on tärkeää, että tunnistimien edessä olevat pinnat pidetään puhtaina.
- Älkää kiinnittäkö esineitä, teippiä tai tarroja tunnistimien pinnalle.
- Puhdistakaa kameroiden linssit säännöllisesti haalealla vedellä ja autoshampoolla – varovasti, ettei linssi naarmuunnu.

### **!** TÄRKEÄÄ

Kuljettajan tukijärjestelmien komponentit on aina huollatettava korjaamolla<sup>59</sup>.

## Aiheeseen liittyvät tiedot

- Kamerayksikkö (s. 310)
- Tutkayksikkö (s. 303)
- Kamera- ja tutkayksikön rajoitukset (s. 311)
- Pysäköintiapukamera\* (s. 368)

<sup>59</sup> Suosittelemme valtuutettua Volvon teknistä palvelua.

## City Safety™

City Safety<sup>60</sup> voi varoittaa kuljettajaa valo-, ääni- ja jarrutusvaroituksilla auttaakseen häntä havaitsemaan yllättäen ilmaantuvat jalankulkijat, pyöräilijät, suurikokoiset eläimet ja ajoneuvot – auto yrittää tällöin jarruttaa automaattisesti, jos kuljettaja ei reagoi itse kohtuullisen ajan sisällä.

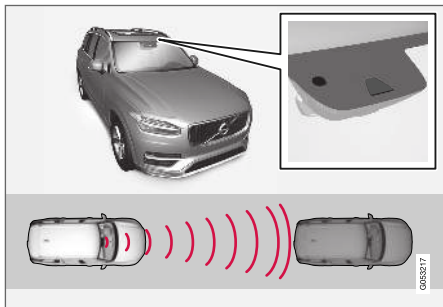

Kamera- ja tutkayksikön sijainti.

City Safety voi estää törmäyksen tai alentaa törmäysnopeutta.

City Safety on apuväline, joka auttaa kuljettajaa, joka on vaarassa ajaa jalankulkijan, suurikokoisen eläimen, polkupyöräilijän tai ajoneuvon päälle.

Toiminto City Safety voi auttaa kuljettajaa välttämään törmäyksen esim. ajettaessa jonoissa, joissa muutokset edellä olevassa liikenteessä

yhdessä tarkkaamattomuuden kanssa voivat johtaa onnettomuuteen.

Toiminto auttaa kuljettajaa jarruttamalla autoa automaattisesti uhkaavan törmäysvaaran yhteydessä, jos kuljettaja itse ei reagoi ajoissa jarruttamalla ja/tai ohjaamalla sivuun.

City Safety aktivoi lyhyen, voimakkaan jarrutuksen ja pysäyttää auton normaalityapauksessa juuri edellä olevan ajoneuvon taakse.

City Safety aktivoituu tilanteissa, joissa kuljettajan olisi oikeastaan pitänyt aloittaa jarrutus huomattavasti aikaisemmin, joten toiminto ei voi auttaa kuljettajaa kaikissa tilanteissa.

City Safety on suunniteltu aktivoitumaan mahdollisimman myöhään tarpeettomien puuttumisten välttämiseksi.

Kuljettaja tai matkustaja ei tavallisesti huomaa City Safety -järjestelmää - vain tilanteissa, joissa törmäys on erittäin lähellä.

## VAROITUS

- City Safety -toiminnon automaattinen jarrustustoiminto voi estää törmäyksen tai alentaa törmäysnopeutta, mutta täyden jarrutusvaikutuksen varmistamiseksi kuljettajan on aina painettava jarrua – myös silloin, kun auto jarruttaa automaattisesti.
- Varoitus aktivoituu vain törmäysvaaran ollessa suuri – älkää siksi koskaan jääkö odottamaan törmäysvaroitusta.
- Varoitus sekä jarruttaminen jalankulkijoiden ja polkupyöräilijöiden vuoksi ovat pois toiminnasta, kun auton nopeus on yli 80 km/h (50 mph).
- City Safety ei aktivoi automaattista jarrutusta voimakkaassa kiihdytyksessä.

<sup>60</sup> Toiminto ei ole saatavana kaikilla markkina-alueilla.

**VAROITUS**

- Toiminto on täydentävä kuljettajan tukijärjestelmä, jonka tarkoituksena on helpottaa ajamista ja tehdä siitä turvallisempaa – se ei kuitenkaan suoriudu kaikista tilanteista kaikissa liikenne-, sää- ja tieolosuhteissa.
- Suosittelemme, että kuljettaja lukee käyttöoppaan kaikki tätä toimintoa koskevat kappaleet saadakseen tietoa mm. toiminnon rajoituksista, joista kuljettajan on oltava tietoinen ennen toiminnon käyttämistä.
- Kuljettajan tukitoiminnot eivät voi korvata kuljettajan tarkkaavaisuutta ja arvostelukykä, vaan kuljettaja on aina vastuussa auton ajamisesta turvalliseen tapaan, sopivalla nopeudella ja etäisyydellä muista ajoneuvoista sekä voimassa olevien liikennesääntöjen ja määräysten mukaisesti.

**Aiheeseen liittyvät tiedot**

- Kuljettajan tukijärjestelmä (s. 260)
- City Safety -toiminnon parametrit ja osatoiminnot (s. 317)
- Varoetäisyyden asettaminen City Safety -toimintoa varten (s. 319)
- Esteen havaitseminen City Safety -toiminnolla (s. 320)

- City Safety jarruttaa vastaantulevien ajoneuvojen takia (s. 325)
- City Safety väistöliikkeen ollessa estetty (s. 324)
- City Safety risteävässä liikenteessä (s. 322)
- City Safety -toiminnon rajoitukset risteävässä liikenteessä (s. 323)
- City Safety -toiminnon rajoitukset (s. 326)
- City Safety -toiminnon ilmoitukset. (s. 329)

**City Safety -toiminnon parametrit ja osatoiminnot**

City Safety voi välttää törmäyksen edellä kulkevan ajoneuvon, pyöräilijän, jalankulkijan tai suuri-kokoisen eläimen kanssa alentamalla ajonopeutta automaattista jarrutustoimintoaan käyttäen.

Jos nopeusero on suurempi kuin seuraavassa ilmoitetut ajonopeudet, City Safety -toiminnon automaattinen jarrutustoiminto ei voi estää törmäystä, mutta kylläkin lieventää sen seurauksia.

**Ajoneuvo**

Edellä ajavan ajoneuvon kohdalla City Safety voi alentaa ajonopeutta enintään 60 km/h (37 mph).

**pyöräilijät**

Pyöräilijän kohdalla City Safety voi alentaa ajonopeutta enintään 50 km/h (30 mph).

**Jalankulkija**

Jalankulkijan kohdalla City Safety voi alentaa ajonopeutta enintään 45 km/h (28 mph).

**Suurikokoiset eläimet**

Jos törmäys suurikokoiseen eläimeen uhkaa, City Safety voi hidastaa auton nopeutta enintään 15 km/h (9 mph).

Jarrutus suurikokoisten eläinten takia on tarkoitettu ensisijaisesti vähentämään törmäyksen voimakkuutta suurilla ajonopeuksilla ja se on tehokkaimmillaan ajonopeuden ylittäessä 70 km/h (43 mph), alhaisilla ajonopeuksilla sen tehokkuus huononee.



## City Safety -osatoiminnot

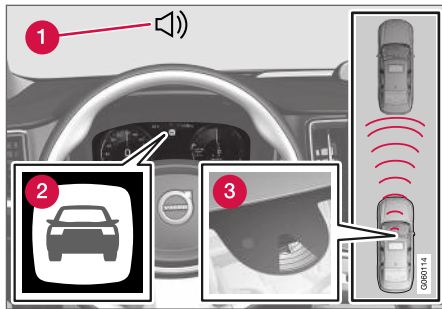

Katsaus toimintaan.

- 1 Kuuluva varoitussignaali törmäyksen uhatessa
- 2 Varoitussymboli törmäyksen uhatessa
- 3 Etäisyysmittaus kamera- ja tutkayksiköllä

City Safety suorittaa kolme vaihetta seuraavassa järjestyksessä:

1. Törmäysvaroitusta
2. Jarrutusapu
3. Automaattijarrutus

Alla olevissa kolmessa kohdassa selitetään ominaisuuden toimintatapa:

### 1 - Törmäysvaroitusta

Ensin kuljettajaa varoitetaan lähellä olevasta törmäyksestä.

City Safety voi havaita jalankulkijat, pyöräilijät ja ajoneuvot, jotka seisovat paikallaan tai liikkuvat samaan suuntaan oman auton kanssa sen edellä. City Safety voi myös havaita jalankulkijat, pyöräilijät tai suurikokoiset eläimet, jotka kulkevat tien yli auton edessä.

Jos vaarana on törmäys jalankulkijan, suurikokoisen eläimen, pyöräilijän tai ajoneuvon kanssa, kuljettajan huomio herätetään valo-, ääni- ja jarrutusvaroituksilla. Alhaisemmilla ajonopeuksilla sekä kuljettajan jarruttaessa tai painaessa kaasua voimakkaasti jarrutusvaroitusta ei anneta. Jarrupulsin voimakkuus vaihtelee auton nopeuden mukaan.

### 2 - Jarrutusapu

Jos törmäysvaara on kasvanut edelleen törmäysvaroituksen jälkeen, jarrutusapu aktivoituu.

Jarrutusapu vahvistaa kuljettajan jarrutusta, jos järjestelmä päättää, ettei jarrutus ole riittävä törmäyksen välttämiseksi.

### 3 - Automaattijarrutus

Viimeisessä kohdassa aktivoidaan automaattinen jarrutustoiminto.

Jos kuljettaja tässä tilanteessa ei vielä ole aloittanut väistötoimenpidettä ja törmäysvaara uhkaa, automaattinen jarrutustoiminto alkaa toimia riippumatta siitä - tämä tapahtuu riippumatta siitä, jarruttaako kuljettaja vai ei. Jarrutus tapahtuu täydellä jarrutusteholla törmäysnopeuden vähentämiseksi tai rajoitetulla jarrutusteholla, jos se riittää törmäyksen välttämiseen.

Automaattisen jarrutustoiminnon aktivoituessa turvavyönkirstimet voidaan aktivoida.

Automaattijarrutus voi tietyissä tilanteissa aloittaa puuttumisen kevyemmällä jarrutuksella siirtyäkseen sitten täyteen jarruvaikutukseen.

Kun City Safety on estänyt törmäyksen paikallaan olevan kohteen kanssa, auto jää seisomaan odottaen kuljettajan aktiivista toimenpidettä. Jos autoa on jarrutettu edessä olevan hitaamman ajoneuvon takia, rajoitetaan nopeus samaksi, jota edessä oleva ajoneuvo käyttää.

#### **i HUOM**

Jos autossa on käsivaihteisto, moottori sammuu automaattisen jarrutuksen pysäytettyä auton, jos kuljettaja ei ehdi painaa kytkinpoljinta sitä ennen.

Käynnissä oleva jarrutustoimenpide voidaan aina keskeyttää siten, että kuljettaja painaa voimakkaasti kaasupoljinta.

#### **i HUOM**

Kun City Safety jarruttaa, syttyvät jarruvalot.

Kun City Safety aktivoituu ja jarruttaa, kuljettajan näyttö esittää teksti-ilmoituksen siitä, että toiminto on/on ollut aktiivinen.

**VAROITUS**

City Safety -toimintoa ei saa käyttää kuljettajan ajotavan muuttamiseen – kuljettaja ei saa vain luottaa siihen, että City Safety jarruttaa autoa.

**Aiheeseen liittyvät tiedot**

- City Safety™ (s. 316)
- Turvavyönkiristin (s. 46)

**Varoetäisyyden asettaminen City Safety -toimintoa varten**

City Safety on tosin aina aktivoituna, mutta kuljettajalla on mahdollisuus valita varoetäisyys toimintoa varten.

**HUOM**

City Safety-toimintoa ei voida sulkea, vaan se aktivoituu automaattisesti käynnistettäessä moottori/sähkökäytöllä ja on sitten päällä, kunnes moottori sammutetaan/sähkökäyttö katkaistaan.

Varoitusetäisyys määrittelee järjestelmän herkkyyden ja säätelee sitä, millä etäisyydellä valo-, ääni- ja jarrutusvaroitukset annetaan.

Varoetäisyyden valitseminen:

1. Valitkaa keskinäytön päänäkymässä **Asetukset → My Car → IntelliSafe**.
2. Valitkaa kohdassa **City Safety -varoitukset Myöhään, Normaali** tai **Varhain** halutun varoetäisyyden asettamiseksi.

Jos asetus **Varhain** antaa liian monta varoitusta, mikä tiettyissä tilanteissa voidaan kokea ärsyttäväksi, voidaan valita varoetäisyys **Normaali** tai **Myöhään**.

Jos varoitusten koetaan toistuvan liian usein ja häiritsevän, varoetäisyyttä voidaan lyhentää, jolloin varoitusten kokonaismäärä tietysti vähenee, mutta

City Safety varoittaa tällöin myöhäisemmässä vaiheessa.

Varoetäisyyttä **Myöhään** tulee siksi käyttää vain poikkeustapauksissa, esim. dynaamisessa ajossa.

**VAROITUS**

- Mikään automaattinen järjestelmä ei voi taata 100 % oikeaa toimintaa kaikissa tilanteissa. Sen vuoksi älkää koskaan kokeilko City Safety -toimintoa ihmisiä, eläimiä tai muita ajoneuvoja kohtaan – siihen liittyy vakavan loukkaantumisen ja hengenmenetyksen vaara.
- City Safety varoittaa kuljettajaa törmäysvaarasta, mutta toiminto ei voi lyhentää kuljettajan reaktioaikaa.
- Vaikka varoitusetäisyydeksi on asetettu **Varhain**, varoitukset voidaan tiettyissä tilanteissa kokea myöhäisiksi. Esim. suurien nopeuserojen yhteydessä, tai jos edessä oleva ajoneuvo jarruttaa äkkiä voimakkaasti.
- Jos varoetäisyydeksi on asetettu **Varhain**, varoitukset annetaan ennakkodummin. Tämä voi aiheuttaa sen, että varoitukset tulevat useammin kuin varoitusetäisyydellä **Normaali**, mutta on suositeltavaa silti City Safety -toiminnon tehostamiseksi.





### **i HUOM**

Rear Collision Warning -varoitusta suuntavaloilla deaktivoidaan, jos törmäysvaroituksen varoetäisyys on asetettu toiminnossa City Safety alimmalle tasolle "Myöhään".

Turvavöiden esikristys- ja jarrutustoiminnot ovat kuitenkin edelleen toiminnassa.

### **Aiheeseen liittyvät tiedot**

- City Safety™ (s. 316)
- Rear Collision Warning (s. 330)

## **Esteen havaitseminen City Safety -toiminnolla**

City Safety voi auttaa kuljettajaa havaitsemaan ajoneuvot, pyöräilijät, suurikokoiset eläimet ja jalankulkijat.

### **Ajoneuvo**

City Safety havaitsee useimmat paikallaan seisovat tai oman auton kanssa samaan suuntaan kulkevat ajoneuvot. Tietyissä tilanteissa toiminto voi myös havaita vastaan tulevat ajoneuvot ja risteävän liikenteen.

Jotta City Safety voisi havaita ajoneuvon pimeällä, täytyy sen etu- ja takavalaisinten toimia ja valaista selvästi.

### **Polkupyöräilijä**

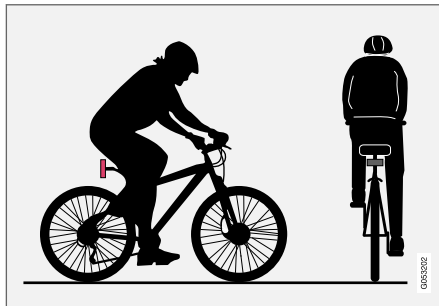

Optimaaliset esimerkit siitä, mitä City Safety tulkitsee polkupyöräilijäksi - selväpiirteisillä kehon ja polkupyörän ääriviivoilla.

Järjestelmän optimaalinen toiminta edellyttää, että polkupyöräilijän tunnistava toiminto saa mahdollisimman yksikäsitteisiä tietoja kehon ja polkupyörän hahmosta – tämä edellyttää mahdollisuutta erottaa polkupyörä, pää, kädet, olkapäät, jalat, ylä- ja alavartalo yhdessä ihmismäisesti normaalin liikekaavion kanssa.

Jos suuria osia polkupyöräilijän kehosta tai polkupyörästä ei ole toiminnon kameran näkyvässä, järjestelmä ei voi havaita polkupyöräilijää.

Jotta toiminto voi havaita polkupyöräilijän, tämän pitää olla aikuinen ja istua aikuiselle tarkoitetun polkupyörän päällä.

**VAROITUS**

City Safety on täydentävä kuljettajan tukijärjestelmä, mutta se ei kykene havaitsemaan kaikkia pyöräilijöitä kaikissa tilanteissa eikä esimerkiksi pysty näkemään:

- osittain piilossa olevia pyöräilijöitä.
- pyöräilijöitä, jos kontrasti pyöräilijän taustaan on huono – varoitus ja jarrutus voivat tällöin tapahtua liian myöhään tai jäädä kokonaan pois.
- polkupyöräilijöitä vaatteissa, jotka peittävät kehon ääriviivat.
- pyöräilijöitä, joilla on kuormana suurehkoja esineitä.

Kuljettaja on aina vastuussa auton moitteettomasta ajamisesta ja turvaetäisyyden soveltamisesta nopeuden mukaan.

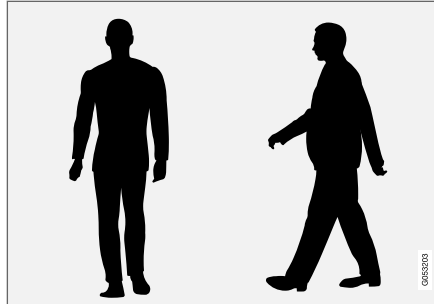
**Jalankulkija**

Optimaalisia esimerkkejä siitä, mitä järjestelmä pitää jalankulkijoina, joilla on selvä kehon hahmo.

Järjestelmän optimaalinen toiminta edellyttää, että jalankulkijoita tunnistava toiminto saa mahdollisimman yksikäsitteisiä tietoja kehon hahmosta – tämä edellyttää mahdollisuutta erottaa pää, kädet, olkapäät, jalat, ylä- ja alavartalo yhdessä ihmismäisesti normaalin liikekaavion kanssa.

Jalankulkijoiden havaitsemiseksi täytyy suhteessa taustaan olla kontrasti, joka voi riippua vaateuksesta, taustasta, sääolosuhteista jne. Kontrastin ollessa heikko voidaan jalankulkija havaita joko myöhään tai ei ollenkaan, mikä voi tarkoittaa myöhässä tulevia tai kokonaan pois jääviä varoituksia ja jarrutustoimenpiteitä.

City Safety voi havaita jalankulkijat pimeässäkin, jos auton valonheittimet valaisevat heitä.

**VAROITUS**

City Safety on täydentävä kuljettajan tukijärjestelmä, mutta se ei kykene havaitsemaan kaikkia jalankulkijoita kaikissa tilanteissa eikä esimerkiksi pysty näkemään:

- osittain peitossa olevia jalankulkijoita, kehon ääriviivat peittäviä vaatteita käyttäviä henkilöitä tai jalankulkijoita, jotka ovat lyhyempiä kuin 80 cm (32 in.).
- jalankulkijaa, jos kontrasti jalankulkijan taustaan on huono – varoitus ja jarrutus voivat tällöin tapahtua liian myöhään tai jäädä kokonaan pois.
- jalankulkijoita, jotka kantavat suurehkoja esineitä.

Kuljettaja on aina vastuussa auton moitteettomasta ajamisesta ja turvaetäisyyden soveltamisesta nopeuden mukaan.

## « Suurikokoiset eläimet

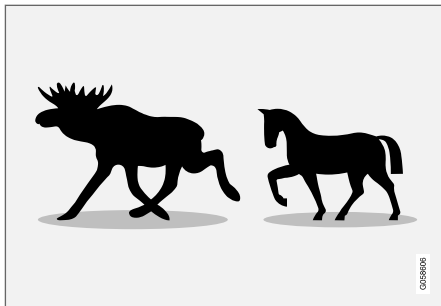

Hyviä esimerkkejä siitä, mitkä City Safety tulkitsee suurikokoisiksi eläimiksi: paikallaan seisovat tai hitaasti kävelevät hahmot, joiden kehon ääriviivat erottuvat selvästi.

Jos autonne eteen ilmestyy suurikokoinen eläin, Large Animal Detection, joka on osa City Safety -järjestelmää, voi joissakin tilanteissa varoittaa eläimestä ja tukea jarruttamista.

Jotta järjestelmä toimii optimaalisesti, suurikokoisen eläimen (esim. hirven ja hevosen) havaitsevan järjestelmätoiminnon on saatava mahdollisimman yksiselitteistä tietoa kehon ääriviivoista – tämä edellyttää mahdollisuutta erottaa eläin suoraan sivulta ja sitä, että eläin liikkuu sille ominaisella tavalla.

Jos toiminnon kamera ei näe eläimen kehon kaikkia osia, järjestelmä ei pysty havaitsemaan eläintä.

City Safety voi havaita suurikokoiset eläimet pimeässäkin, jos auton valonheittimet valaisevat niitä.

### VAROITUS

City Safety on täydentävä kuljettajan tukijärjestelmä, mutta se ei kykene havaitsemaan kaikkia suurikokoisia eläimiä kaikissa tilanteissa eikä esimerkiksi pysty näkemään:

- osittain piilossa olevia suurikokoisia eläimiä.
- suoraan edestä- tai takaapäin nähtyjä suurikokoisia eläimiä.
- juoksevia tai nopeasti liikkuvia suurikokoisia eläimiä.
- suurikokoista eläintä, jos kontrasti eläimen taustaan on huono – varoitus ja jarrutus voivat tällöin tapahtua liian myöhään tai jäädä kokonaan pois.
- pienempiä eläimiä, esim. koiria ja kissoja.

Kuljettaja on aina vastuussa auton moitteettomasta ajamisesta ja turvaetäisyyden soveltamisesta nopeuden mukaan.

### Aiheeseen liittyvät tiedot

- City Safety™ (s. 316)
- City Safety -toiminnon rajoitukset (s. 326)
- City Safety -toiminnon rajoitukset risteävässä liikenteessä (s. 323)

## City Safety risteävässä liikenteessä

City Safety voi auttaa kuljettajaa tilanteessa, jossa oma auto kääntyy ja kulkee vastaan tulevan auton ajoradan yli risteyksessä.

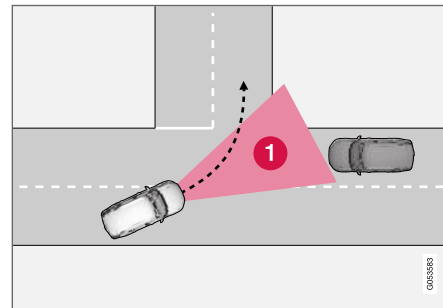

**1**: Sektori, jossa City Safety voi havaita kohtaavan, risteävän ajoneuvon.

Jotta City Safety voi havaita kohtaavan ajoneuvon törmäyskurssilla, pitää vastaan tulevan ajoneuvon tulla sektorin, jossa City Safety voi analysoida tapahtuman.

Lisäksi pitää seuraavien kriteerien olla täyttyneet:

- oman auton nopeuden pitää olla vähintään 4 km/h (3 mph)
- oman auton täytyy kääntyä vasemmalle markkina-alueilla, joilla on oikeanpuoleinen lii-

kenne (tai oikealle vasemmanpuoleisessa liikenteessä)

- kohtaavan ajoneuvon valonheittimien pitää palaa.

### **VAROITUS**

Kuljettajan tuki varoittaa vain esteistä, jotka sen tutkayksikkö on havainnut – sen vuoksi varoitus voi jäädä tulematta tai tapahtua tietyllä viiveellä.

- Älkää koskaan jääkö odottamaan varoitusta tai järjestelmän puuttumista tilanteeseen vaan jarruttakaa, kun se on tarpeen.

### **VAROITUS**

- Toiminto on täydentävä kuljettajan tukijärjestelmä, jonka tarkoituksena on helpottaa ajamista ja tehdä siitä turvallisempaa – se ei kuitenkaan suoriudu kaikista tilanteista kaikissa liikenne-, sää- ja tieolosuhteissa.
- Suosittelemme, että kuljettaja lukee käyttöoppaan kaikki tätä toimintoa koskevat kappaleet saadakseen tietoa mm. toiminnon rajoituksista, joista kuljettajan on oltava tietoinen ennen toiminnon käyttämistä.
- Kuljettajan tukitoiminnot eivät voi korvata kuljettajan tarkkaavaisuutta ja arvostelukykä, vaan kuljettaja on aina vastuussa auton ajamisesta turvalliseen tapaan, sopivalla nopeudella ja etäisyydellä muista ajoneuvoista sekä voimassa olevien liikennesääntöjen ja määräysten mukaisesti.

### **Aiheeseen liittyvät tiedot**

- City Safety™ (s. 316)
- City Safety -toiminnon rajoitukset risteävässä liikenteessä (s. 323)

### **City Safety -toiminnon rajoitukset risteävässä liikenteessä**

Tietyissä tapauksissa City Safety -järjestelmän on vaikea auttaa kuljettajaa törmäysvaaran yhteydessä, kun on kohtaavaa, risteävää liikennettä.

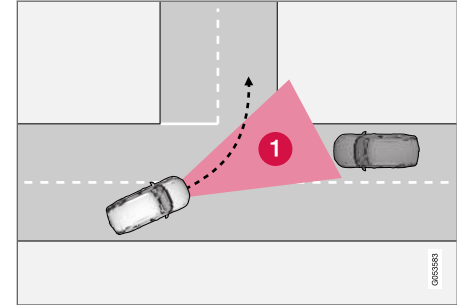

Näitä tapauksia voivat olla esim.:

- jos tienpinta on liukas ja vakaudenhallinta ESC kytkeytyy toimintaan
- jos kohtaava ajoneuvo havaitaan myöhään
- jos jokin peittää vastaantulevan auton
- jos kohtaavan ajoneuvon valonheittimet eivät pala
- jos kohtaava ajoneuvo ajaa ennakoimattomasti ja esim. vaihtaa nopeasti kaistaa myöhäisessä vaiheessa.



### **i HUOM**

Toiminto käyttää auton kamera- ja tutkayksiköjä, joilla on tiettyjä yleisiä rajoituksia.

### Aiheeseen liittyvät tiedot

- City Safety risteävässä liikenteessä (s. 322)
- City Safety -toiminnon rajoitukset (s. 326)
- Kamera- ja tutkayksikön rajoitukset (s. 311)

## City Safety väistöliikkeen ollessa estetty

City Safety voi auttaa kuljettajaa jarruttamalla autoa automaattisesti aikaisemmin, kun törmäystä ei voida välttää vain ohjaamalla sivuun.

City Safety auttaa kuljettajaa yrittämällä jatkuvasti ennakoita, onko sivuille mahdollisia "pakoteitä", jos edessä havaitaan myöhäisessä vaiheessa hitaasti kulkeva tai paikallaan seisova ajoneuvo.

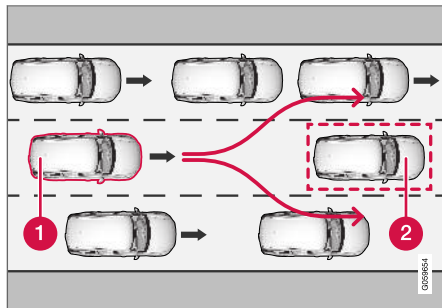

Oma auto (1) ei "näe" mahdollisuutta väistää edellä olevaa ajoneuvoa (2) ja voi siksi jarruttaa automaattisesti aikaisemmin.

- 1** Oma auto
- 2** Hitaasti kulkeva/paikallaan seisova ajoneuvo

City Safety ei aloita automaattista jarrutusta niin kauan kuin kuljettaja pystyy itse välttämään törmäyksen tekemällä ohjausliikkeen.

Jos City Safety kuitenkin näkee, että väistöliike ei ole enää mahdollinen esim. viereisellä kaistalla olevan liikenteen takia, se voi auttaa kuljettajaa aloittamalla jarrutuksen automaattisesti aikaisemmin.

### **VAROITUS**

- Toiminto on täydentävä kuljettajan tukijärjestelmä, jonka tarkoituksena on helpottaa ajamista ja tehdä siitä turvallisempaa – se ei kuitenkaan suoriudu kaikista tilanteista kaikissa liikenne-, sää- ja tieolosuhteissa.
- Suosittelemme, että kuljettaja lukee käyttöoppaan kaikki tätä toimintoa koskevat kappaleet saadakseen tietoa mm. toiminnon rajoituksista, joista kuljettajan on oltava tietoinen ennen toiminnon käyttämistä.
- Kuljettajan tukitoiminnot eivät voi korvata kuljettajan tarkkaavaisuutta ja arvostelu-kykyä, vaan kuljettaja on aina vastuussa auton ajamisesta turvalliseen tapaan, sopivalla nopeudella ja etäisyydellä muista ajoneuvoista sekä voimassa olevien liikennesääntöjen ja määräysten mukaisesti.

**i HUOM**

Toiminto käyttää auton kamera- ja tutkayksiköjä, joilla on tiettyjä yleisiä rajoituksia.

**Aiheeseen liittyvät tiedot**

- City Safety™ (s. 316)
- City Safety -toiminnon rajoitukset (s. 326)
- Kamera- ja tutkayksikön rajoitukset (s. 311)

**City Safety jarruttaa vastaantulevien ajoneuvojen takia**

City Safety voi auttaa kuljettajaa hätäjarruttamaan, jos vastaantuleva ajoneuvo on oman auton kaistalla.

Jos vastaantuleva ajoneuvo tulee oman auton kaistalle ja törmäys on väistämätön, City Safety voi alentaa ajonopeutta lieventääkseen törmäyksen voimakkuutta.

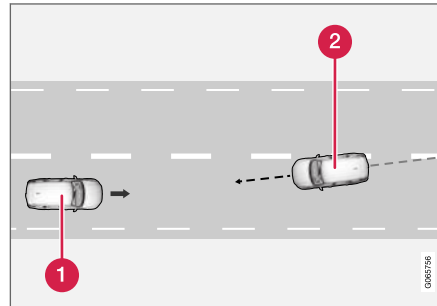

- 1 Oma auto
- 2 Vastaan tuleva ajoneuvo

Jotta toiminto toimii, seuraavien kriteerien on täyttyvä:

- oman auton nopeuden pitää olla yli 4 km/h (3 mph)
- tieosuuden on oltava suora

- oman auton kaistalla on oltava selkeät sivumerkinnot
- oman auton on oltava suorassa omalla kaistalla
- vastaantulevan ajoneuvon on oltava oman auton kaistamerkinnojen sisällä
- kohtaavan ajoneuvon valonheittimien pitää palaa
- toiminto voi varautua vain nokkakolareihin
- toiminto voi havaita ainoastaan nelipyöräiset autot.

**i HUOM**

Toiminto käyttää auton kamera- ja tutkayksiköjä, joilla on tiettyjä yleisiä rajoituksia.

**VAROITUS**

Kuljettajan tuki varoittaa vain esteistä, jotka sen tutkayksikkö on havainnut – sen vuoksi varoitus voi jäädä tulematta tai tapahtua tietyllä viiveellä.

- Älkää koskaan jääkö odottamaan varoitusta tai järjestelmän puuttumista tilanteeseen vaan jarruttakaa, kun se on tarpeen.



## VAROITUS

- Toiminto on täydentävä kuljettajan tukijärjestelmä, jonka tarkoituksena on helpottaa ajamista ja tehdä siitä turvallisempaa – se ei kuitenkaan suoriudu kaikista tilanteista kaikissa liikenne-, sää- ja tieolosuhteissa.
- Suosittelemme, että kuljettaja lukee käyttöoppaan kaikki tätä toimintoa koskevat kappaleet saadakseen tietoa mm. toiminnon rajoituksista, joista kuljettajan on oltava tietoinen ennen toiminnon käyttämistä.
- Kuljettajan tukitoiminnot eivät voi korvata kuljettajan tarkkaavaisuutta ja arvostelukykä, vaan kuljettaja on aina vastuussa auton ajamisesta turvalliseen tapaan, sopivalla nopeudella ja etäisyydellä muista ajoneuvoista sekä voimassa olevien liikennesääntöjen ja määräysten mukaisesti.

### Aiheeseen liittyvät tiedot

- City Safety™ (s. 316)
- City Safety -toiminnon rajoitukset (s. 326)
- Kamera- ja tutkayksikön rajoitukset (s. 311)

<sup>61</sup> Toiminto ei ole saatavana kaikilla markkina-alueilla.

<sup>62</sup> Electronic Stability Control

<sup>63</sup> Suosittelemme valtuutettua Volvon teknistä palvelua.

## City Safety -toiminnon rajoitukset

Toiminnon City Safety<sup>61</sup> toiminnallisuus voi olla tietyissä tilanteissa rajoittunut.

### Ympäristö

#### Matala kohde

Riippuvat esineet, kuten esim. ulos työntyvän kuorman lippu/viiri tai lisävarusteet, esim. lisävalot ja etukaaret, jotka ylittävät konepellin korkeuden, rajoittavat toimintaa.

#### Liukkaus

Liukkaalla tiellä jarrutusmatka pitenee, mikä voi rajoittaa City Safety -järjestelmän kykyä välttää törmäys. Sellaisissa tilanteissa lukkiutumattomat jarrut ja vakautushallinta ESC<sup>62</sup> antavat mahdollisimman hyvän jarruvoiman ja säilyttävät suuntavakavuuden.

#### Vastavalo

Visuaalista varoitussignaalia voi olla vaikea havaita voimakkaassa auringonvalossa, heijastusten yhteydessä, käytettäessä aurinkolaseja tai jos kuljettajan katse ei ole suunnattuna suoraan eteen.

#### Lämpö

Jos matkustamon lämpötila on korkea esim. voimakkaan auringonpaisteen takia, tuulilasissa näkyvä varoitussignaali voidaan kytkeä väliaikaisesti pois toiminnasta.

## Kamera- ja tutkayksikön näkökenttä

Kameran näkökenttä on rajoitettu, mistä johtuen jalankulkijoita, suurikokoisia eläimiä, polkupyöräilijöitä ja ajoneuvoja ei tietyissä tilanteissa voida havaita tai havaitseminen tapahtuu odotettua myöhemmin.

Likaiset ajoneuvot havaitaan myöhemmin kuin muut ja moottoripyörät saatetaan havaita pimeällä myöhään tai ei ollenkaan.

Jos teksti-ilmoitus kuljettajan näytössä kertoo, että kamera- ja tutkayksikkö on tukkeutunut, se tarkoittaa, että City Safety -toiminnon voi olla vaikea havaita jalankulkijoita, suurikokoisia eläimiä, polkupyöräilijöitä, ajoneuvoja tai tieviivoja auton edessä - siitä seuraa, että City Safety -järjestelmän toiminta voi olla rajoitettua.

Vikailmoitusta ei kuitenkaan näytetä kaikissa tilanteissa, jossa tuulilasin tunnistimet ovat tukossa - kuljettajan pitää tämän vuoksi olla tarkka kamera- ja tutkayksikön edessä olevan tuulilasin alueen pitämässä puhtaana.



## TÄRKEÄÄ

Kuljettajan tukijärjestelmien komponentit on aina huollattava korjaamalla<sup>63</sup>.

## Kuljettajan puuttuminen asiaan

### Peruutus

Kun oma auto peruuttaa, on City Safety tilapäisesti deaktivoituna.

### Pieni nopeus

City Safety -järjestelmä ei aktivoidu hyvin pienissä nopeuksissa - alle 4 km/h (3 mph) - mistä johtuen järjestelmä ei puutu tilanteisiin, joissa oma auto lähestyy edessä olevaa ajoneuvoa erittäin hitaasti, esim. pysäköitäessä.

### Aktiivinen kuljettaja

Kuljettajan komennot ensisijaistetaan aina, mistä johtuen City Safety -järjestelmä ei puutu tai myöhäistä varoitusta/puuttumista tilanteisiin, joissa kuljettaja merkittäväällä tavalla ohjaa ja kaasuttaa, vaikka törmäys on väistämätön.

Aktiivinen ja tietoinen ajokäyttäytyminen voi siksi myöhäistää törmäysvaroitusta ja puuttumista tarpeettomien varoitusten minimoimiseksi.

## Muuta

### VAROITUS

- Varoitukset ja jarrutus voidaan käynnistää myöhään tai jättää käynnistämättä, jos liikennetilanne tai ulkoinen vaikutus saa aikaan sen, etteivät kamera- ja tutkayksikkö kykene havaitsemaan edessä olevia jalankulkijoita, polkupyöräilijöitä, suurikokoisia eläimiä tai ajoneuvoja oikealla tavalla.
- Jotta ajoneuvo voidaan havaita yöllä, pitää sen etu- ja takavalaisinten toimia ja valaista selvästi.
- Kamera- ja tutkayksikön toimintasäde on rajoitettu jalankulkijoiden ja pyöräilijöiden osalta – järjestelmä voi antaa heistä varoituksia ja käyttää jarruja, jos ajoneuvon nopeus on alle 50 km/h (30 mph). Paikallaan olevista tai hitaasti kulkevista ajoneuvoista annetaan varoituksia ja jarruja käytetään, jos ajoneuvon nopeus on enintään 70 km/h (43 mph). Suurikokoisten eläinten kohdalla nopeuden alennus on alle 15 km/h (9 mph) ja se voidaan saavuttaa yli 70 km/h:n (43 mph) ajonopeuksilla. Alhaisemmilla ajonopeuksilla varoitus ja jarrutus suurikokoisten eläinten takia on vähemmän tehokasta.
- Varoitukset paikallaan olevista tai hitaasti kulkevista ajoneuvoista ja suurikokoisista

eläimistä voidaan kytkeä pois toiminnasta johtuen pimeydestä tai huonosta näkyvyydestä.

- Varoitus sekä jarruttaminen jalankulkijoiden ja polkupyöräilijöiden vuoksi ovat pois toiminnasta, kun auton nopeus on yli 80 km/h (50 mph).
- Älkää asettako, liimatko tai asentako mitään tuulilasin ulko- tai sisäpuolelle, kamera- ja tutkayksikön eteen tai ympärille - se voi häiritä kameraan perustuvia toimintoja.
- Kameran anturin alueella olevat esineet, lumi, jää tai lika voivat heikentää toimintoa, sulkea sen kokonaan tai aiheuttaa toiminnon virheellisen vasteen.

### HUOM

Toiminto käyttää auton kamera- ja tutkayksiköjä, joilla on tiettyjä yleisiä rajoituksia.

## Markkina-alerajoitus

City Safety ei ole käytettävissä kaikissa maissa. Jos City Safety ei näy keskinäytön **Asetukset**-valikossa, autoa ei ole varustettu tällä toiminnolla.

Hakupolku keskinäytön päänäkylässä:

- **Asetukset** → **My Car** → **IntelliSafe**



◀◀ **Aiheeseen liittyvät tiedot**

- City Safety™ (s. 316)
- City Safety -toiminnon rajoitukset risteävässä liikenteessä (s. 323)
- Kamera- ja tutkayksikön rajoitukset (s. 311)

## City Safety -toiminnon ilmoitukset

Joukko City Safety -toimintoa koskevia ilmoituksia voidaan esittää kuljettajan näytössä.

Seuraava taulukko näyttää joitakin esimerkkejä.

Ilmoitus	Sisältö
City Safety Takatörmäysvaroitusta	Kun City Safety jarruttaa tai on tehnyt automaattisen jarrutuksen, yksi tai useampi kuljettajan näytön symboleista syttyy ja samalla näkyy teksti-ilmoitus.
City Safety Rajoitettu toiminnallisuus Vaatii huollon	Järjestelmä ei toimi odotetulla tavalla. On otettava yhteys huoltoon - suosittelemme valtuutettua Volvon teknistä palvelua.

Teksti-ilmoitus voidaan sammuttaa painamalla lyhyesti  -painiketta, se sijaitsee ohjauspyörän oikeanpuoleisen painikesarjan keskellä.

Jos ilmoitus säilyy: ottakaa yhteys korjaamoon – suosittelemme valtuutettua Volvon teknistä palvelua.

### Aiheeseen liittyvät tiedot

- City Safety™ (s. 316)

## Rear Collision Warning<sup>64</sup>

Toiminto Rear Collision Warning<sup>65</sup> (RCW) voi auttaa kuljettajaa välttämään takaa tulevan ajoneuvon päälle ajamaksi joutumisen.

Toiminto aktivoituu automaattisesti aina käynnistettäessä moottori.

Toiminto voi varoittaa takana tulevan ajoneuvon kuljettajaa uhkaavasta törmäyksestä vilkuttamalla suuntavalvoja voimakkaasti.

Jos toiminto laskee, että oma auto on vaarassa joutua päälleajetuksi takaapäin ajonopeuden ollessa alle 30 km/h (20 mph), turvavyönkiristimet voivat tiukentaa etuistuinten turvavyöt ja turvajärjestelmä Whiplash Protection System aktivoituu.

Juuri ennen kuin päälleajo takaapäin tapahtuu, toiminto voi aktivoida myös käyttöjarrun rajoitukseen oman auton kiihtyvyyttä eteenpäin törmäyshetkellä. Käyttöjarru aktivoidaan kuitenkin vain, jos oma auto seisoo paikallaan. Käyttöjarru vapauttaa välittömästi, jos kaasupoljinta painetaan.

## Aiheeseen liittyvät tiedot

- Kuljettajan tukijärjestelmä (s. 260)
- Rear Collision Warning -toiminnon rajoitukset (s. 330)
- Whiplash Protection System (s. 43)

<sup>64</sup> RCW: Varoitus peräänajosta.

<sup>65</sup> Toiminto ei ole saatavilla kaikilla markkina-alueilla.

## Rear Collision Warning<sup>66</sup> -toiminnon rajoitukset

Tietyissä tapauksissa Rear Collision Warning (RCW) -toiminnon on vaikea auttaa kuljettajaa törmäysvaaran yhteydessä.

Näin voi olla esimerkiksi silloin, jos:

- takaa tuleva ajoneuvo havaitaan myöhään
- takaa tuleva ajoneuvo vaihtaa kaistaa viime hetkellä
- auton sähköjärjestelmään liitetään perävaunu, polkupyöränpidin tms., tällöin -toiminto poistuu automaattisesti toiminnasta.

### HUOM

Tietyillä markkina-alueilla RCW ei varoita suuntavilkuilla paikallisten liikennemääräysten takia – tällöin tämä toiminnon ominaisuus on pois käytöstä.

### HUOM

Rear Collision Warning -varoitus suuntavaloilla deaktivoidaan, jos törmäysvaroituksen varoetaisyys on asetettu toiminnossa City Safety alimmalle tasolle "**Myöhään**".

Turvaväiden esikristys- ja jarrutustoiminnot ovat kuitenkin edelleen toiminnassa.

## Aiheeseen liittyvät tiedot

- Rear Collision Warning (s. 330)

**BLIS\***

BLIS<sup>67</sup>-toiminto on tarkoitettu auttamaan kuljettajaa havaitsemaan omaan autoon nähden vinosti takana tai sivulla olevat ajoneuvot kuljettajan auttamiseksi vilkkaassa liikenteessä teillä, joilla on useita ajokaistoja samaan suuntaan.

BLIS on kuljettajan apuväline, joka on tarkoitettu varoittamaan seuraavista:

- kuolleessa kulmassa olevat ajoneuvot
- nopeasti lähestyvät, omaa autoa lähimpänä olevat ajoneuvot vasemmalla ja oikealla ajokaistalla.

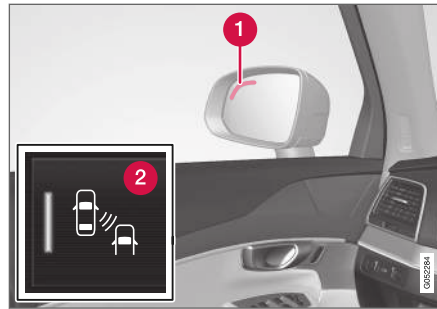

BLIS-valon sijainti<sup>68</sup>.

- 1 Merkkivalo
- 2 BLIS-painike keskusnäytön toimintonäkyssä aktivoi toiminnon/poistaa sen toiminnasta.

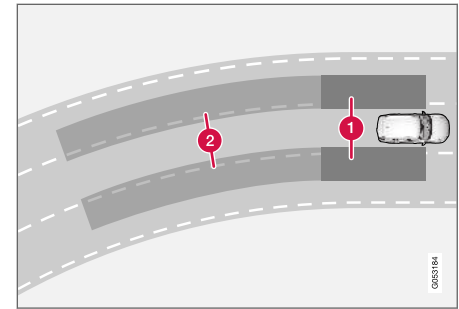

BLISin periaate

- 1 Kuolleen kulman vyöhyke
- 2 Nopeasti saavuttavien ajoneuvojen vyöhyke.

BLIS-toiminto on aktiivinen nopeuksissa yli 10 km/h (6 mph).

Järjestelmä on suunniteltu reagoimaan, kun:

- toinen ajoneuvo ohittaa oman auton
- toinen ajoneuvo saavuttaa omaa autoa nopeasti.

Kun BLIS havaitsee ajoneuvon vyöhykkeellä 1, tai nopeasti lähestyvän ajoneuvon vyöhykkeellä 2, merkkivalo ko. ulkostaustapeilin yhteydessä palaa kiinteästi. Jos kuljettaja kytkee tässä tilassa sen puolen suuntavilkun päälle, jota varoitus koskee,

<sup>66</sup> RCW: Varoitus peräänajosta.

<sup>67</sup> Blind Spot Information Systems

<sup>68</sup> HUOM! Kuva on kaaviomainen - yksityiskohdat voivat poiketa automallista riippuen.

- ◀◀ merkkivalo ei pala enää jatkuvasti, vaan vilkkuu voimakkaammalla valoteholla.

### HUOM

Valo syttyy puolella, jolla järjestelmä on havainnut ajoneuvon. Jos auto ohitetaan kum-maltakin puolelta samanaikaisesti, syttyvät molemmat lamput.

### VAROITUS

- Toiminto on täydentävä kuljettajan tukijär-jestelmä, jonka tarkoituksena on helpot-taa ajamista ja tehdä siitä turvallisempaa – se ei kuitenkaan suoriudu kaikista tilan-teista kaikissa liikenne-, sää- ja tieolosuh-teissa.
- Suosittelemme, että kuljettaja lukee käyt-töoppaan kaikki tätä toimintoa koskevat kappaleet saadakseen tietoa mm. toimin-non rajoituksista, joista kuljettajan on oltava tietoinen ennen toiminnon käyttä-mistä.
- Kuljettajan tukitoiminnot eivät voi korvata kuljettajan tarkkaavaisuutta ja arvostelu-kykyä, vaan kuljettaja on aina vastuussa auton ajamisesta turvalliseen tapaan, sopivalla nopeudella ja etäisyydellä muista ajoneuvoista sekä voimassa olevien lii-kennesääntöjen ja määräysten mukai-sesti.

### HUOM

Toiminto käyttää auton kamera- ja tutkaysik-köjä, joilla on tiettyjä yleisiä rajoituksia.

- BLIS -toiminnon rajoitukset (s. 333)
- BLIS -toiminnon ilmoitukset (s. 335)

### Aiheeseen liittyvät tiedot

- Kuljettajan tukijärjestelmä (s. 260)
- BLIS-toiminnon ottaminen käyttöön tai pois-taminen käytöstä (s. 333)

## BLIS-toiminnon ottaminen käyttöön tai poistaminen käytöstä

BLIS<sup>69</sup>-toiminto voidaan ottaa käyttöön tai poistaa käytöstä.

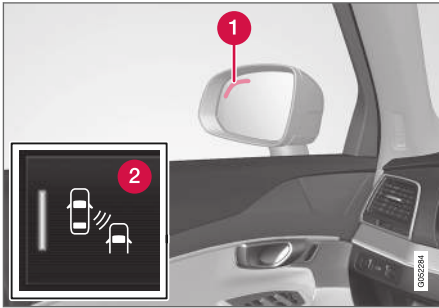

BLIS-valon sijainti.

- 1 Merkkivalo
- 2 Ottakaa toiminto käyttöön tai poistakaa se käytöstä tällä keskinäytön toimintonäkymän painikkeella.
  - VIHREÄ painikeilmaisin – toiminto on aktivoitu.
  - HARMAA painikeilmaisin – toiminto on deaktivoitu.

Jos BLIS on aktivoitu käynnistettäessä moottori, toiminto vahvistetaan siten, että ulkopölyjen merkkivalot vilkkuvat kerran.

Jos BLIS on deaktivoitu sammutettaessa moottori, se on edelleen suljettuna moottorin seuraavan käynnistämisen jälkeen ja merkkivalo syttyy jälleen.

### Aiheeseen liittyvät tiedot

- BLIS\* (s. 331)

## BLIS -toiminnon rajoitukset

Toiminnon BLIS<sup>70</sup> toiminnallisuus voi olla tietyissä tilanteissa rajoittunut.

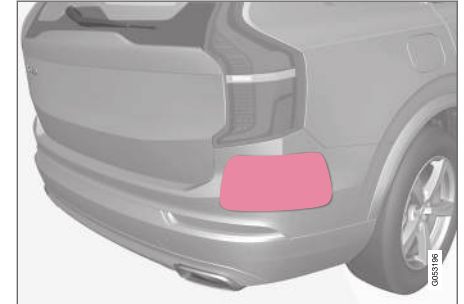

Pitäkää tämä merkitty pinta puhtaana sekä auton vasemmalla että oikealla puolella<sup>71</sup>.

Esimerkkejä rajoituksista:

- Lika, jää ja lumi, joka peittää tunnistimet, voi rajoittaa toimintoja ja tehdä varoitukset mahdottomiksi.
- BLIS-toiminto poistuu automaattisesti toiminnasta, jos auton sähköjärjestelmään liitetään perävaunu, polkupyöränpidin tms.
- Jotta BLIS toimii optimaalisesti, auton vetokoukkuun ei saa asentaa polkupyöränpidintä, tavaratelinettä tms.

<sup>69</sup> Blind Spot Information Systems



 **VAROITUS**

- BLIS ei toimi jyrkissä kaarteissa.
- BLIS ei toimi autoa peruuttaessa.

 **HUOM**

Toiminto käyttää auton kamera- ja tutkayksiköjä, joilla on tiettyjä yleisiä rajoituksia.

**Aiheeseen liittyvät tiedot**

- BLIS\* (s. 331)
- Kamera- ja tutkayksikön rajoitukset (s. 311)

<sup>70</sup> Blind Spot Information Systems

<sup>71</sup> HUOM! Kuva on kaaviomainen – yksityiskohdat voivat vaihdella automallista riippuen.

## BLIS -toiminnon ilmoitukset.

Joukko BLIS<sup>72</sup>-toimintoa koskevia ilmoituksia voidaan esittää kuljettajan näytössä.

Seuraava taulukko näyttää joitakin esimerkkejä.

Ilmoitus	Sisältö
BLIS-anturi Huolto tarpeen	Järjestelmä ei toimi odotetulla tavalla. On otettava yhteys huoltoon - suosittelemme valtuutettua Volvon teknistä palvelua.
BLIS-järjestelmä pois Perävaunu kytketty	BLIS ja CTA <sup>A</sup> on deaktivoitu, kun perävaunu on yhdistettynä auton sähköjärjestelmään.

<sup>A</sup> Cross Traffic Alert\*

Teksti-ilmoitus voidaan sammuttaa painamalla lyhyesti  -painiketta, se sijaitsee ohjauspyörän oikeanpuoleisen painikesarjan keskellä.

Jos ilmoitus säilyy: ottakaa yhteys korjaamoon – suosittelemme valtuutettua Volvon teknistä palvelua.

### Aiheeseen liittyvät tiedot

- BLIS\* (s. 331)
- Cross Traffic Alert\* (s. 336)

<sup>72</sup> Blind Spot Information System

## Cross Traffic Alert<sup>73\*</sup>

Cross Traffic Alert (CTA) on BLIS<sup>74</sup>-toimintoa täydentävä kuljettajan apuväline, jonka tarkoituksena on auttaa kuljettajaa havaitsemaan auton takana kulkeva risteävä liikenne peruutettaessa.

**Automaattijarrutuksen** osatoiminto voi pysäyttää auton, jos se on vaarassa törmätä huomamatta jääneeseen ajoneuvoon.

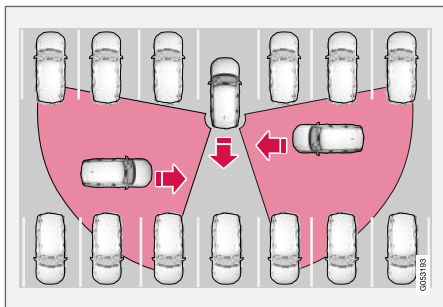

CTA:n periaate

CTA täydentää BLIS-toimintoa näyttäen peruuttamisen aikana risteävän liikenteen sivulta, esim. kun auto peruutetaan pois pysäköinnistä.

CTA on suunniteltu ensisijaisesti havaitsemaan ajoneuvot - suotuisissa tapauksissa voidaan havaita myös pienemmät kohteet, kuten polkupyörät sekä jalankulkijat.

<sup>73</sup> Varoitus risteävästä liikenteestä autolla peruutettaessa.

<sup>74</sup> Blind Spot Information

CTA on aktiivinen ainoastaan silloin, kun auto liikkuu taaksepäin tai kun vaihteiston peruutusasetto on valittuna.

Jos CTA havaitsee, että sivulta lähestytään, se osoittaa sen seuraavasti:

- akustisena signaalina - ääni kuuluu vasemmasta tai oikeasta kaiuttimesta riippuen siitä, miltä puolelta kohde lähestyy.
- näkyvänä kuvakkeena näyttöruudun **Pysäköintiapujärjestelmä**-grafiikassa.
- kuvakkeena pysäköintiapukameran päänäkyvässä.

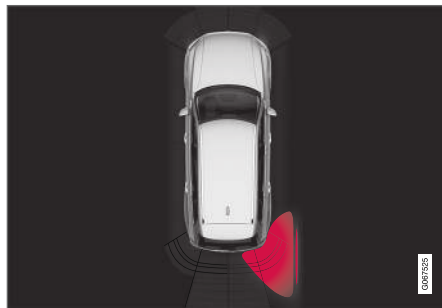

CTA-toiminnon valaistu kuvake näyttöruudun

**Pysäköintiapujärjestelmä**-grafiikassa.

- Jos kuljettaja ei huomaa CTA-toiminnon varoitusta ja törmäys on väistämätön, **auto-**

**maattijarrutus** toimii auton pysäyttämiseksi, minkä jälkeen kuljettajan näytössä näytetään ilmoitus, joka kertoo, miksi autoa jarrutettiin.

## **VAROITUS**

**Automaattisen jarrutuksen** osatoiminto voi havaita ja jarruttaa ainoastaan liikkuvien ajoneuvojen takia - ei esim. paikallaan olevien esteiden, pyöräilijän tai jalankulkijan takia.

**VAROITUS**

- Toiminto on täydentävä kuljettajan tukijärjestelmä, jonka tarkoituksena on helpottaa ajamista ja tehdä siitä turvallisempaa – se ei kuitenkaan suoriudu kaikista tilanteista kaikissa liikenne-, sää- ja tieolosuhteissa.
- Suosittelemme, että kuljettaja lukee käyttöoppaan kaikki tätä toimintoa koskevat kappaleet saadakseen tietoa mm. toiminnon rajoituksista, joista kuljettajan on oltava tietoinen ennen toiminnon käyttämistä.
- Kuljettajan tukitoiminnot eivät voi korvata kuljettajan tarkkaavaisuutta ja arvostelukykä, vaan kuljettaja on aina vastuussa auton ajamisesta turvalliseen tapaan, sopivalla nopeudella ja etäisyydellä muista ajoneuvoista sekä voimassa olevien liikennesääntöjen ja määräysten mukaisesti.

**Aiheeseen liittyvät tiedot**

- Kuljettajan tukijärjestelmä (s. 260)
- Cross Traffic Alert -toiminnon aktivointi / aktivoinnin poisto (s. 337)
- Cross Traffic Alert -toiminnon rajoitukset (s. 338)
- Cross Traffic Alert -toiminnon ilmoitukset (s. 339)

- BLIS\* (s. 331)
- Pysäköintitutka\* (s. 362)

**Cross Traffic Alert<sup>75</sup> -toiminnon aktivointi / aktivoinnin poisto**

Kuljettaja voi poistaa **varoituksen** toiminnossa CTA<sup>76</sup> – osatoimintoa **automaattijarrutus** ei sen sijaan voida kytkeä pois, vaan se on jatkuvasti aktivoitu.



Ottakaa toiminto käyttöön tai poistakaa se käytöstä tällä keskinäytön toimintonäkymän painikkeella.

- VIHREÄ painikeilmaisin – toiminto on aktivoitu.
- HARMAA painikeilmaisin – varoitussignaali ja toiminnon näyttöilmaisin on deaktivoitu.

Toiminto aktivoituu automaattisesti aina moottorin käynnistyksen jälkeen.

**Aiheeseen liittyvät tiedot**

- Cross Traffic Alert\* (s. 336)

## Cross Traffic Alert<sup>77</sup> -toiminnon rajoitukset

CTA<sup>78</sup>-toiminto automaattijarrutuksella voi toimia rajoitetusti tietyissä tilanteissa. Jarrutus on aktiivinen ajonepeuden ollessa alle 15 km/h.

CTA ei toimi optimaalisesti kaikissa tilanteissa, vaan sillä on tietty rajoitus - CTA-tunnistimet eivät voi "nähdä" muiden pysäköityjen ajoneuvojen tai peittävien esineiden läpi.

Tässä on muutamia esimerkkejä siitä, milloin CTA:n "näkökenttä" voi olla rajoittunut eikä lähes tyjiä ajoneuvoja sen vuoksi voida nähdä ennen kuin ne ovat hyvin lähellä:

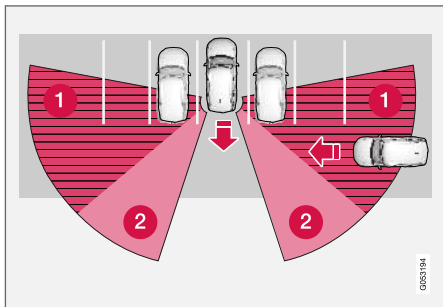

Auto on syvällä pysäköintitaskussa.

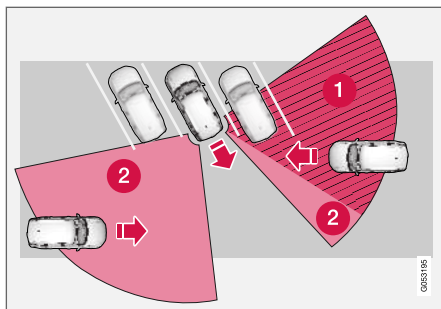

Kulmassa olevassa pysäköintitaskussa voi CTA olla täysin "sokea" toiseen suuntaan.

- 1 Sokea CTA-sektori.
- 2 Sektori, jossa CTA voi havaita/"nähdä".

Kun oma auto peruuttaa hitaasti, kulma kuitenkin muuttuu suhteessa peittävään ajoneuvoon/esineeseen, jolloin sokea sektori pienenee nopeasti.

### Esimerkkejä lisärajoituksista

- Automaattijarrutuksen osatoiminto havaitsee vain liikkeellä olevat ajoneuvot, joten se ei pysty "näkemään" esimerkiksi paikallaan

olevaa estettä, pyöräilijää tai jalankulkijaa eikä jarruttamaan näiden takia.

- Lika, jää ja lumi, joka peittää tunnistimet, voi rajoittaa toimintoja ja tehdä varoitukset mahdolltomiksi.
- CTA poistuu automaattisesti toiminnasta, jos auton sähköjärjestelmään liitetään perävaunu, polkupyöränpidin tms.
- Jotta CTA toimii optimaalisesti, auton vetokoukkuun ei saa asentaa polkupyöränpidintä, tavaratelinettä tms.

### **i** HUOM

Toiminto käyttää auton kamera- ja tutkayksiköitä, joilla on tiettyjä yleisiä rajoituksia.

### Aiheeseen liittyvät tiedot

- Cross Traffic Alert\* (s. 336)
- Kamera- ja tutkayksikön rajoitukset (s. 311)

<sup>75</sup> Varoitus risteävästä liikenteestä autolla peruutettaessa.

<sup>76</sup> Cross Traffic Alert

<sup>77</sup> Varoitus risteävästä liikenteestä autolla peruutettaessa.

<sup>78</sup> Cross Traffic Alert

## Cross Traffic Alert<sup>79</sup> -toiminnon ilmoitukset

Kuljettajan näytössä voidaan näyttää useita CTA<sup>80</sup>-toimintoa ja automaattijarrutusta koskevia ilmoituksia.

Seuraavassa taulukossa on esimerkkejä.

Ilmoitus	Sisältö
BLIS-anturi Huolto tarpeen	Järjestelmä ei toimi odotetulla tavalla. On otettava yhteys huoltoon - suosittelemme valtuutettua Volvon teknistä palvelua.
BLIS-järjestelmä pois Perävaunu kytketty	BLIS <sup>A</sup> ja CTA on deaktivoitu, kun perävaunu on yhdistettynä auton sähköjärjestelmään.

<sup>A</sup> Blind Spot Information System

Teksti-ilmoitus voidaan sammuttaa painamalla lyhyesti  -painiketta, se sijaitsee ohjauspyörän oikeanpuoleisen painikesarjan keskellä.

Jos ilmoitus säilyy: ottakaa yhteys korjaamoon – suosittelemme valtuutettua Volvon teknistä palvelua.

### Aiheeseen liittyvät tiedot

- Cross Traffic Alert\* (s. 336)
- BLIS\* (s. 331)

<sup>79</sup> Varoitus risteävästä liikenteestä autolla peruutettaessa.

<sup>80</sup> Cross Traffic Alert

## Liikennemerkki-informaatio\*

Liikennemerkki-informaatiotoiminto (RSI<sup>81</sup>) voi auttaa kuljettajaa havaitsemaan nopeusrajoitusmerkit sekä tietyt kieltomerkit.

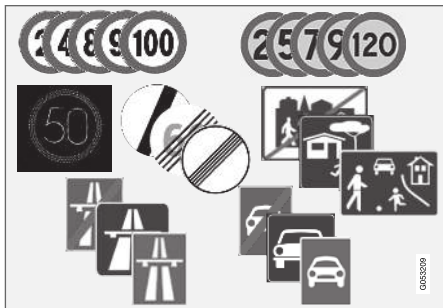

Esimerkki luettavista merkeistä<sup>82</sup>.

RSI voi antaa tietoja mm. kulloisestakin nopeudesta, moottoritien tai moottoriliikennetien alkamisesta/päättymisestä sekä ohituskielloista ja kielletystä ajosuunnasta.

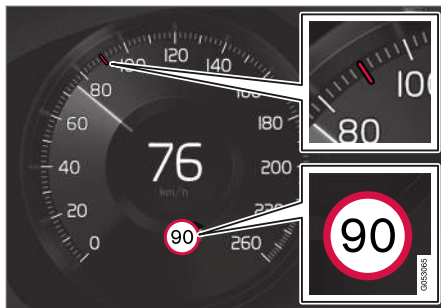

Esimerkkejä<sup>82</sup> rekisteröidystä nopeusinformaatiosta.

Jos auto ohittaa nopeusrajoituskyltilin, rajoitus näytetään kuljettajan näytössä.

### **i HUOM**

Joillakin markkina-alueilla liikennemerkki-informaatiotoiminto\* on saatavana vain Sensus Navigation\* -järjestelmän yhteydessä.

## **VAROITUS**

- Toiminto on täydentävä kuljettajan tukijärjestelmä, jonka tarkoituksena on helpottaa ajamista ja tehdä siitä turvallisempaa – se ei kuitenkaan suoriudu kaikista tilanteista kaikissa liikenne-, sää- ja tielosuhteissa.
- Suosittelemme, että kuljettaja lukee käyttöoppaan kaikki tätä toimintoa koskevat kappaleet saadakseen tietoa mm. toiminnon rajoituksista, joista kuljettajan on oltava tietoinen ennen toiminnon käyttämistä.
- Kuljettajan tukitoiminnot eivät voi korvata kuljettajan tarkkaavaisuutta ja arvostelu-kykyä, vaan kuljettaja on aina vastuussa auton ajamisesta turvalliseen tapaan, sopivalla nopeudella ja etäisyydellä muista ajoneuvoista sekä voimassa olevien liikennesääntöjen ja määräysten mukaisesti.

## Aiheeseen liittyvät tiedot

- Kuljettajan tukijärjestelmä (s. 260)
- Liikennemerkki-informaation aktivointi/deaktivointi\* (s. 341)
- Liikennemerkki-informaatio ja liikennemerkkien näyttäminen\* (s. 342)

<sup>81</sup> Road Sign Information

<sup>82</sup> Liikennemerkit ovat markkina-aluekohtaisia - tämän ohjeen kuvat näyttävät vain joitakin esimerkkejä.

- Liikennemerkki-informaatio ja Sensus Navigation\* (s. 344)
- Nopeusvaroituksella varustettu liikennemerkki-informaatiotoiminto ja asetukset\* (s. 344)
- Nopeuskameratiedot liikennemerkki-informaation yhteydessä\* (s. 346)
- Liikennemerkki-informaation\* rajoitukset (s. 346)

## Liikennemerkki-informaation aktivointi/deaktivointi\*

Liikennemerkki-informaatiotoiminto (RSI<sup>83</sup>) on valinnainen – kuljettaja voi joko ottaa toiminnon käyttöön tai poistaa sen käytöstä.



Ottakaa toiminto käyttöön tai poistakaa se käytöstä tällä keskinäytön toimintonäkymän painikkeella.

- VIHREÄ painikeilmaisin – toiminto on aktivoitu.
- HARMAA painikeilmaisin – toiminto on deaktivoitu.

Liikennemerkki-informaatiotoiminto aktivoituu automaattisesti aina moottorin käynnistyksen jälkeen.

### **i** HUOM

- Jos automaattinen nopeudenrajoitin on aktivoitu, liikennemerkki-informaatio näytetään kuljettajan näytössä, vaikka liikennemerkki-informaatio ei olisi aktivoitu.
- Liikennemerkkitietojen poistamiseksi kuljettajan näytöstä **sekä** automaattinen nopeudenrajoitin että liikennemerkki-informaatio on deaktivoitava.
- Kun automaattinen nopeudenrajoitin on aktivoitu mutta liikennemerkki-informaatio deaktivoitu, liikennemerkki-informaatio ei anna mitään varoituksia. Jotta varoituksia annetaan, myös liikennemerkki-informaatio on aktivoitava.

### Aiheeseen liittyvät tiedot

- Liikennemerkki-informaatio\* (s. 340)
- Automaattinen nopeudenrajoitin (s. 270)

<sup>83</sup> RSI: Road Sign Information.

## Liikennemerkki-informaatio ja liikennemerkkien näyttäminen\*

Liikennemerkki-informaatiotoiminto (RSI<sup>84</sup>) näyttää liikennemerkkejä eri tavoin liikennemerkistä ja tilanteesta riippuen.

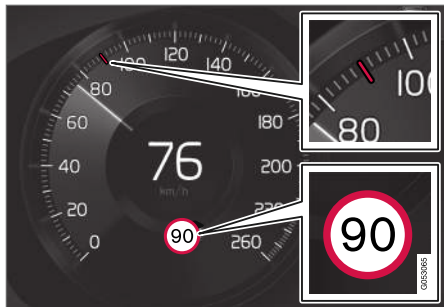

Esimerkkejä<sup>85</sup> rekisteröidystä nopeusinformaatiosta.

Kun toiminto on rekisteröinyt määrätyn nopeuden liikennemerkin, kuljettajan näyttö esittää merkin symbolina sekä värillisen merkinnän nopeusasteikossa.

Jos autossa on Sensus Navigation\*, nopeusrajoituksiin liittyviä tietoja haetaan myös karttatiedoista, joten kuljettajan näytössä voidaan näyttää tietoa nopeusrajoituksesta tai muuttaa sitä, vaikka nopeusrajoitusmerkkiä ei olisi ohitettu.

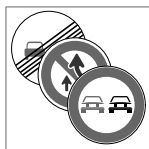

Yhdessä voimassa olevan nopeusrajoituksen symbolin kanssa voidaan esittää myös täydentävä merkki<sup>85</sup>, esim. ohi-tuskielto.

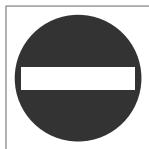

Jos ohitetaan kielletyn ajosuunnan merkki sitä koskevalla puolella, kuljettajaa varoitetaan vilkkuvalla tämän merkin<sup>85</sup> symbolilla kuljettajan näytössä.

Jos autossa on Sensus Navigation\*, karttatietoja käytetään sen päättämiseen, ajetaanko autolla väärään ajosuuntaan.

Kuljettaja voi saada myös kuuluvan varoituksen ajamisesta kiellettyyn ajosuuntaan, jos toiminto **Äänimerkkivaroitus liikennemerkistä** on aktivoitu.

### Nopeusrajoitus tai moottoritie päättyy

Kun toiminto havaitsee "epäsuoran nopeusmerkin", jolla senhetkinen nopeusrajoitus loppuu – esimerkiksi moottoritien päättyessä – kuljettajan näyttöön tulee vastaavan liikennemerkin symboli.

Jos autossa on Sensus Navigation\*, näytetään tavalliset suorat nopeusrajoitusmerkit – epäsuorat nopeusrajoitusmerkit näytetään tällöin vain silloin,

jos karttatiedoissa ei ole tietoa kulloisenkin tiedosuuden nopeusrajoituksesta.

Esimerkkejä epäsuorasta nopeusmerkistä<sup>85</sup> ovat:

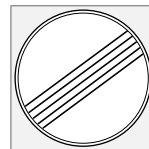

Kaikki rajoitukset päättyvät.



Moottoritie päättyy.

Kuljettajan näytössä näkyvä symboli sammuu 10-30 sekunnin kuluttua ja pysyy tässä tilassa, kunnes auto ohittaa seuraavan ajonopeusrajan liittyvän merkin.

### Muuttunut nopeusraja

Kun auto ohittaa suoran nopeusrajan merkin ja ajonopeusrajoitus muuttuu, vastaavan liikennemerkin symboli näytetään kuljettajan näytössä.

<sup>84</sup> Road Sign Information

<sup>85</sup> Liikennemerkit ovat markkina-aluekohtaisia – tämän ohjeen kuvissa näkyy vain yksi esimerkki.



Esimerkkejä suorasta nopeusmerkistä<sup>85</sup>.

Kuljettajan näytössä näkyvä symboli sammuu noin 5 minuutin kuluttua ja pysyy sammuksissa, kunnes auto ohittaa seuraavan ajonopeusrajan liittyvän merkin.

Jos autossa on Sensus Navigation\*, nopeusrajoitusmerkit näytetään kuljettajan näytössä, kun karttatiedoissa on tietoa nopeusrajoituksesta kulakin tietosuudella, vaikka varsinaista nopeusrajoitusmerkkiä ei olisi ohitettu. Jos karttatiedoissa ei ole tietoa, merkki sammutetaan n. 3 minuutin kuluttua edellisen nopeusrajoitusmerkin ohittamisesta.

## Lisäkilvet

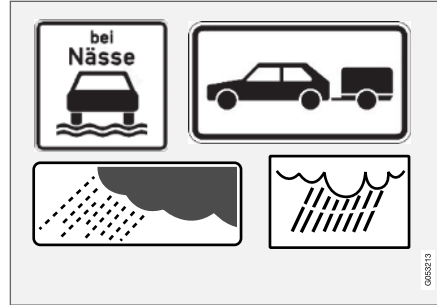

Esimerkkejä lisäkilvistä<sup>85</sup>.

Joskus ilmoitetaan eri nopeusrajoituksia samalle tielle - lisäkilpi ilmoittaa tällöin, missä olosuhteissa nopeudet ovat voimassa. Kyseessä voi olla erityisen onnettomuusaltis tieosuus esim. sateella ja/tai sumussa.

Sateeseen liittyvä lisäkilpi näytetään vain, jos tuulilasinpyyhkimiä käytetään.

Jos auton sähköjärjestelmään on kytketty perävaunu ja autolla ohitetaan nopeusmerkki, joka on varustettu lisäkilvellä "perävaunu", ko. nopeus esitetään kuljettajan näytössä.

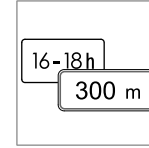

Tietyt nopeudet ovat voimassa esim. vasta tietyn osuuden jälkeen tai tietynä vuorokaudenaikana. Kuljettajan huomio kiinnitetään asiaan lisäkilvin symbolilla nopeussymbolin alla. Kuljettajan näytön symbolitaydennys näyttää tällöin joko "DIST" tai "TIME".

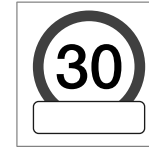

Lisäkilvin symboli tyhjän kehyksen muodossa kuljettajan näytön nopeussymbolin alapuolella<sup>85</sup> merkitsee sitä, että toiminto on havainnut lisäkilven, jossa on täydentävää informaatiota ko. nopeusrajoitukselle.

## Koulusta tai leikkivistä lapsista varoittavat kyltit



Jos satelliittinavigaattorin karttatiedoissa<sup>86</sup> on koulusta tai leikkivistä lapsista varoittava kyltti<sup>85</sup>, kuljettajan näytössä näytetään tämän tyyppinen kyltti.

## Aiheeseen liittyvät tiedot

- Liikennemerkki-informaatio\* (s. 340)

<sup>85</sup> Liikennemerkit ovat markkina-aluekohtaisia – tämän ohjeen kuvissa näkyy vain yksi esimerkki.

<sup>86</sup> Ainoastaan Sensus Navigation\* -toiminnolla varustetussa autossa.

## Liikennemerkki-informaatio ja Sensus Navigation\*

Jos auto on varustettu Sensus Navigation\* -järjestelmällä, nopeuteen liittyvä informaatio noudetaan navigointiyksiköstä seuraavissa tapauksissa:

- Epäsuorien nopeusrajoituskylttien kohdalla, näitä ovat esim. moottoritien ja moottoriliikennetien sekä taajamien kyltit.
- Jos aikaisemmin havaitun nopeusrajoituskyltin ei katsota enää olevan voimassa eikä uutta merkkiä ole ohitettu.

**i HUOM**  
Joillakin markkina-alueilla liikennemerkki-informaatiotoiminto\* on saatavana vain Sensus Navigation\* -järjestelmän yhteydessä.

**i HUOM**  
Jos navigointiin käytetään autoon ladattua kolmannen osapuolen sovellusta, ajonopeuteen liittyviä tietoja ei tueta.

### Aiheeseen liittyvät tiedot

- Liikennemerkki-informaatio\* (s. 340)

## Nopeusvaroituksella varustettu liikennemerkki-informaatiotoiminto ja asetukset\*

Liikennemerkki-informaation (RSI<sup>87</sup>) osatoiminto **Nopeusrajoitusvaroit**us on valinnainen – kuljettaja voi joko ottaa osatoiminnon käyttöön tai poistaa sen käytöstä.

**Nopeusrajoitusvaroit**us varoittaa kuljettajaa, kun voimassa oleva nopeusrajoitus tai ennalta valittu "nopeusraja" ylittyy – varoitus toistetaan kerran n. 30 sekunnin kuluttua samalla nopeusrajoitusalueella, jos kuljettaja ei alenna ajonopeutta.

Lisävaroitus voidaan antaa vasta, kun kuljettaja on alentanut ajonopeutta vähintään 5 km/h (3 mph) ja ylittää sitten nopeusrajoituksen uudelleen tai jos auto saapuu uudelle/muulle nopeusrajoitusalueelle.



Nopeusvaroitus annetaan siten, että voimassa olevan suurimman sallitun nopeuden sisältävä kuljettajan näytön symboli<sup>88</sup> vilkkuu tilapäisesti, kun nopeusraja ylitetään.



Nopeusvaroitus annetaan aina, jos nopeusrajoitus ylittyy, samalla näytetään nopeuskameratiedot.

### Asetukset

#### Nopeusvaroituksen rajan säätö

Kuljettaja voi valita, annetaanko varoitus kilven mukaisen nopeuden ylittymisestä.

Valitkaa nopeusvaroituksen raja seuraavasti:

1. Valitkaa keskinäytön päänäkymässä **Asetukset → My Car → IntelliSafe → Road Sign Information**.
2. Merkitkää **Nopeusrajoitusvaroit**us.  
> Toiminto aktivoituu ja näyttöön tulee nopeusrajan valitsin.
3. Säätäkää nopeusvaroituksen rajaa näytön ylös-/alas-nuolin painalluksilla.



Huomatkaa, että tehtyä rajan säätöä ei oteta huomioon, kun kuljettajan näytössä näkyy nopeuskameran symboli.

<sup>87</sup> Road Sign Information

<sup>88</sup> Liikennemerkit ovat markkina-aluekohtaisia – tässä näytetään vain eräs esimerkki.

### Äänivaroitus käytössä / pois käytöstä

Nopeusvaroituksen yhteydessä on mahdollista saada myös varoitusäänimerkki.

Varoitusäänen asetusta voi muuttaa seuraavasti:

1. Valitkaa keskinäytön päänäkyvässä  
**Asetukset → My Car → IntelliSafe → Road Sign Information.**
2. Merkitkää **Äänimerkkivaroitus liikennemerkestä** tai poistakaa sen merkintä varoitusäänen aktivoimiseksi tai käytöstä poistamiseksi.

Kun toiminto **Äänimerkkivaroitus liikennemerkestä** on aktivoitu, kuljettajaa varoitetaan myös ajettaessa yksisuuntaista tietä väärään suuntaan/kiellettyyn ajosuuntaan.

### Varoitus nopeusvalvontakamerasta käytössä / pois käytöstä



Jos autossa on Sensus Navigation\* ja karttatiedoissa on tietoa nopeuskameroista, kuljettaja voi halutessaan saada kuuluvan varoituksen nopeuskamerasta.

Varoitusäänen asetusta voi muuttaa seuraavasti:

1. Valitkaa keskinäytön päänäkyvässä  
**Asetukset → My Car → IntelliSafe → Road Sign Information.**

2. Merkitkää **Äänimerkkivaroitus nopeuskamerasta** tai poistakaa sen merkintä kuuluvan nopeuskameravaroituksen aktivoimiseksi tai käytöstä poistamiseksi.

### Aiheeseen liittyvät tiedot

- Liikennemerkki-informaatio\* (s. 340)
- Liikennemerkki-informaation nopeusvaroituksen aktivointi/deaktivointi (s. 345)

### Liikennemerkki-informaation nopeusvaroituksen aktivointi/deaktivointi

**Nopeusrajoitusvaroitus** -osatoiminto aktivoidaan seuraavasti:

1. Valitkaa keskinäytön päänäkyvässä  
**Asetukset → My Car → IntelliSafe → Road Sign Information.**
2. Merkitkää **Nopeusrajoitusvaroitus.**  
> Toiminto aktivoituu ja näyttöön tulee nopeusrajan valitsin.

### Aiheeseen liittyvät tiedot

- Liikennemerkki-informaatio\* (s. 340)
- Nopeusvaroituksella varustettu liikennemerkki-informaatiotoiminto ja asetukset\* (s. 344)

## Nopeuskameratiedot liikennemerkki-informaation yhteydessä\*

Jos autossa on liikennemerkki-informaatio (RSI<sup>89</sup>) ja Sensus Navigation\*, järjestelmä voi ilmoittaa lähestyvistä nopeuskameroista kuljettajan näytössä.



Nopeuskameratiedot kuljettajan näytössä.



Jos auto ylittää havaitun nopeusrajoituksen ja toiminto **Nopeusrajoitusvaroitus** on aktivoituna, nopeuskameran lähestyessä annetaan nopeusvaroitus, mikäli kyseisen alueen navigointikartta sisältää tietoa

nopeuskameroista.

<sup>89</sup> Road Sign Information

<sup>90</sup> Road Sign Information

### HUOM

- Jotta äänivaroitus ylinopeudesta voidaan saada, toiminnon **Nopeusrajoitusvaroitus** on oltava aktivoitu ja osatoiminnon **Äänimerkkivaroitus liikennemerkestä** on oltava tilassa **Päällä**. Äänivaroitus annetaan tällöin, jos auton nopeus ylittää RSI-toiminnon kuljettajan näytössä näytetämän nopeuden.
- Nopeuskameroita koskeva äänivaroitus saattaa kuulua riippumatta auton nopeudesta, ylitetystä nopeusrajoituksesta tai siitä, että toiminto **Äänimerkkivaroitus liikennemerkestä** on kytketty pois päältä.
- Kaikilla alueilla/markkina-alueilla ei näytetä navigointikartalla tietoja nopeuskameroista.

### Aiheeseen liittyvät tiedot

- Liikennemerkki-informaatio\* (s. 340)

## Liikennemerkki-informaation\* rajoitukset

Liikennemerkki-informaatiotoiminnon (RSI<sup>90</sup>) toiminnallisuus voi olla tietyissä tilanteissa rajoittunut.

Esimerkkejä seikoista, jotka saattavat rajoittaa toimintoa, ovat:

- Haalistuneet merkit
- Kaarteeseen sijoitetut merkit
- Kiertyneet tai vaurioituneet merkit
- Korkealla ajoradan yläpuolelle sijoitetut merkit
- Täysin/osittain piilossa olevat tai huonosti sijoitetut merkit

- merkit, jotka ovat osittain tai kokonaan huurteen, lumen ja/tai lian peittämiä
- digitaaliset tiekartat<sup>91</sup> eivät ole ajan tasalla, niissä on virheitä tai niistä puuttuvat nopeustiedot<sup>92</sup>.

### **i HUOM**

RSI-toiminto voi tulkita vetoauton sähköliitäntään liitetyt tietyt tyyppiset polkupyöräpitimet perävaunuksi. Tällaisissa tapauksissa kuljettajan näytössä voidaan näyttää virheellistä nopeustietoa.

### **i HUOM**

Toiminto käyttää auton kamera- ja tutkayksiköjä, joilla on tiettyjä yleisiä rajoituksia.

### Aiheeseen liittyvät tiedot

- Liikennemerkki-informaatio\* (s. 340)
- Kamera- ja tutkayksikön rajoitukset (s. 311)

## Driver Alert Control

Toiminto Driver Alert Control (DAC) on tarkoitettu auttamaan kuljettajaa huomaamaan epävarma ajotapansa, esim. jos hänen huomionsa on siirtynyt toisaalle tai hän on nukahtamassa.

DAC-toiminnon tavoitteena on havaita hitaasti heikentynyt ajokäyttäytyminen ja se on ensi sijassa tarkoitettu käytettäväksi suuremmilla teillä. Toimintoa ei ole tarkoitettu kaupunkiliikenteeseen.

Toiminto aktivoidaan, kun nopeus ylittää 65 km/h (40 mph) ja se pysyy aktiivisena niin kauan kuin nopeus on yli 60 km/h (37 mph).

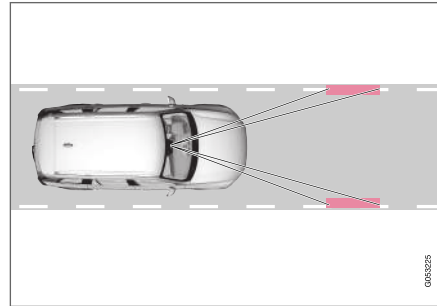

DAC seuraa auton sijaintia kaistalla.

Kamera lukee ajoradan sivumerkintöjä ja vertaa tien suuntaa kuljettajan tekemiin ohjauspyörän liikkeisiin.

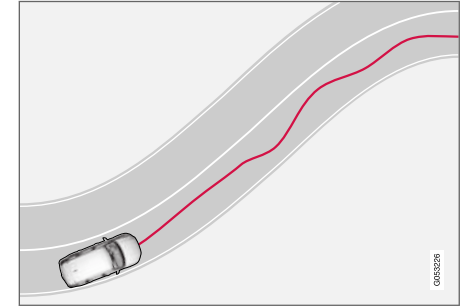

Autolla ajetaan horjuvasti kaistalla.



Jos ajotapa jatkuu horjuvana, kuljettajaa varoitetaan tällä kuljettajan näytön symboliilla sekä äänimerkillä ja teksti-ilmoituksella **Aika pitää tauko.**

Jos autossa on Sensus Navigation\* ja toiminto **Lepopysähdysopastus** on aktivoitu, näytetään myös ehdotuksia sopivasta taukopaikasta.

Varoitus toistetaan hetken kuluttua, jos ajokäyttäytyminen ei parane.

<sup>91</sup> Autossa, joka on varustettu toiminnolla Sensus Navigation\*.

<sup>92</sup> Nopeustiedoilla varustettua karttadataa ei ole saatavana kaikkia alueita varten.



### VAROITUS

Driver Alert Control -toimintoa ei saa käyttää ajovuoron pidentämiseen, vaan kuljettajan täytyy suunnitella tauot tasaisin väliajoin ja huolehtia jaksamisestaan.

### VAROITUS

- Toiminto on täydentävä kuljettajan tukijärjestelmä, jonka tarkoituksena on helpottaa ajamista ja tehdä siitä turvallisempaa – se ei kuitenkaan suoriudu kaikista tilanteista kaikissa liikenne-, sää- ja tieolosuhteissa.
- Suosittelemme, että kuljettaja lukee käyttöoppaan kaikki tätä toimintoa koskevat kappaleet saadakseen tietoa mm. toiminnon rajoituksista, joista kuljettajan on oltava tietoinen ennen toiminnon käyttämistä.
- Kuljettajan tukitoiminnot eivät voi korvata kuljettajan tarkkaavaisuutta ja arvostelu-kykyä, vaan kuljettaja on aina vastuussa auton ajamisesta turvalliseen tapaan, sopivalla nopeudella ja etäisyydellä muista ajoneuvoista sekä voimassa olevien liikennesääntöjen ja määräysten mukaisesti.

### VAROITUS

Driver Alert Control -toiminnon varoitus tulee ottaa vakavasti, koska uninen kuljettaja ei usein itse huomaa tilaansa.

Jos varoitus annetaan tai tunnette väsymystä:

- Pysäyttäkää auto turvallisesti ensi tilassa ja levätkää.

Tutkimukset ovat osoittaneet, että on yhtä vaarallista ajaa väsyneenä kuin alkoholin tai muiden piristeiden vaikutuksen alaisena.

### Aiheeseen liittyvät tiedot

- Kuljettajan tukijärjestelmä (s. 260)
- Aktivointi/aktivoinnin poisto Driver Alert Control (s. 348)
- Levähdyspaikkaopastuksen valitseminen Driver Alert Control -varoituksen yhteydessä (s. 349)
- Driver Alert Control -toiminnon rajoitukset (s. 349)

## Aktivointi/aktivoinnin poisto Driver Alert Control

Toiminto Driver Alert Control (DAC) voidaan aktiivoida/deaktivoida.

### Päällä/Pois

DAC-asetusten muuttaminen:

1. Painakaa **Asetukset** keskinäytön päänäky-mässä.
2. Valitkaa **My Car** → **IntelliSafe** → **Driver Alert Control**.
3. Merkitkää **Valppausvaroitus** tai poistakaa sen merkintä DAC:n aktivointia/deaktivointia varten.

### Aiheeseen liittyvät tiedot

- Driver Alert Control (s. 347)
- Driver Alert Control -toiminnon rajoitukset (s. 349)

## Levähdyspaikkaopastuksen valitseminen Driver Alert Control -varoituksen yhteydessä

Käyttäjä voi valita, onko toiminto **Lepopysähdysopastus** käytössä vai poissa käytöstä.

Jos autossa on Sensus Navigation\*, kuljettaja voi aktivoida oppaan, joka voi ehdottaa automaattisesti sopivaa levähdyspaikkaa DAC:n antaessa varoituksen.

**Lepopysähdysopastus** -vaihtoehdon valitseminen:

1. Painakaa **Asetukset** keskinäytön päänäkylässä.
2. Valitkaa **My Car** → **IntelliSafe** → **Driver Alert Control**.
3. Merkitkää **Lepopysähdysopastus** tai poistakaa sen merkintä toiminnon aktivoitua/deaktivoitua varten.

### Aiheeseen liittyvät tiedot

- Driver Alert Control (s. 347)

## Driver Alert Control -toiminnon rajoitukset

Toiminnon Driver Alert Control (DAC) toiminnallisuus voi olla tietyissä tilanteissa rajoittunut.

Tietyissä tapauksissa järjestelmä voi varoittaa, vaikka kuljettajan ajokäyttäytyminen ei ole heikentynyt, esim.:

- voimakkaiden sivutuulien yhteydessä
- uraisella tienpinnalla.

### **VAROITUS**

Tietyissä tilanteissa kuljettajan väsymys ei välttämättä vaikuta ajotapaan – esim. käytettäessä Pilot Assist -toimintoa – sillä seurauksella, että kuljettaja ei saa varoitusta DAC-toiminnolta.

Siksi tunnettaessa vähäistäkin väsymystä on hyvin tärkeää aina pysäyttää auto ja pitää tauko riippumatta siitä, onko DAC-toiminto varoittanut vai ei.

### **HUOM**

Toiminto käyttää auton kamera- ja tutkayksiköjä, joilla on tiettyjä yleisiä rajoituksia.

### Aiheeseen liittyvät tiedot

- Driver Alert Control (s. 347)
- Kamera- ja tutkayksikön rajoitukset (s. 311)

## Kaista-avustaja

Kaista-avustajan (LKA<sup>93</sup>) tehtävänä on moottoriteillä ja vastaavilla suurehkoilla väylillä auttaa kuljettajaa rajoittamaan vaaraa siitä, että auto poistuu tahattomasti omalta ajokaistalta.

Kaista-avustaja ohjaa auton takaisin ajokaistalle ja/tai varoittaa kuljettajaa värisyttämällä ohjauspyörää.

Kaista-avustaja on aktiivinen nopeusvälillä 65–200 km/h (40–125 mph) teillä, joilla on hyvin näkyvät sivuviivat.

Kapeilla teillä ei toiminto ehkä ole käytettävissä ja asetetaan tällöin valmiustilaan. Kun tie on riittävästi levyä, toiminto tulee jälleen käytettäväksi.

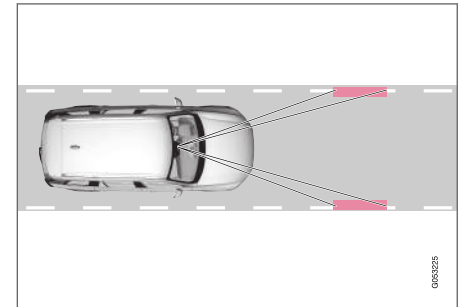

Kamera lukee tien/ajokaistan sivuviivoja.

<sup>93</sup> Lane Keeping Aid

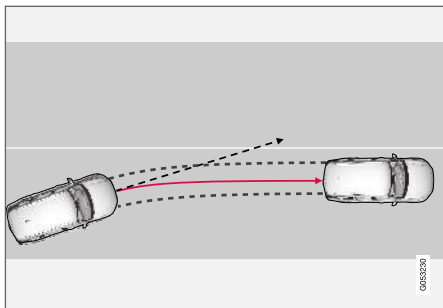

Kaista-avustaja ohjaa auton takaisin ajokaistalle.

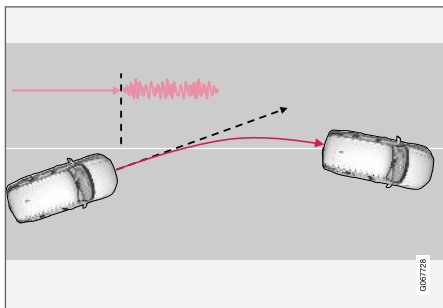

Kaista-avustaja varoittaa ohjauspyörän värinöillä.

Asetuksista riippuen kaista-avustaja toimii seuraavasti:

- **Kaista-avustin** aktivoitu: Kun auto lähestyy sivuviivaa, toiminto ohjaa aktiivisesti auton

takaisin ajokaistalle kohdistamalla heikon ohjausmomentin ohjauspyörään.

- **Varoitus** aktivoitu: Jos auto on ylittämässä reunaviivaa, kuljettajaa varoitetaan värisyttämällä ohjauspyörää.

**i HUOM**

Kun suuntavilkut ovat päällä, ei kaista-avustaja anna mitään ohjausta tai varoitusta.

**! VAROITUS**

- Toiminto on täydentävä kuljettajan tukijärjestelmä, jonka tarkoituksena on helpottaa ajamista ja tehdä siitä turvallisempaa – se ei kuitenkaan suoriudu kaikista tilanteista kaikissa liikenne-, sää- ja tieolosuhteissa.
- Suosittelemme, että kuljettaja lukee käyttöoppaan kaikki tätä toimintoa koskevat kappaleet saadakseen tietoa mm. toiminnon rajoituksista, joista kuljettajan on oltava tietoinen ennen toiminnon käyttämistä.
- Kuljettajan tukitoiminnot eivät voi korvata kuljettajan tarkkaavaisuutta ja arvostelukykä, vaan kuljettaja on aina vastuussa auton ajamisesta turvalliseen tapaan, sopivalla nopeudella ja etäisyydellä muista ajoneuvoista sekä voimassa olevien liikennesääntöjen ja määräysten mukaisesti.

## Kaista-avustaja ei puutu tilanteeseen

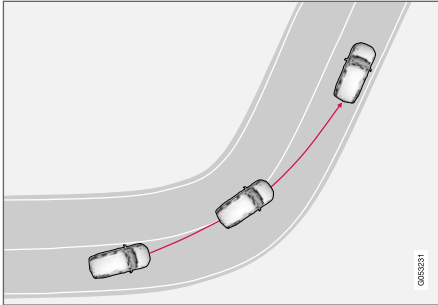

Kaista-avustaja ei puutu tilanteeseen jyrkässä sisäkaarteissa.

Joissakin tapauksissa kaista-avustaja sallii reuna-  
viivojen ylittämisen puuttumatta asiaan, ts. tuke-  
matta ohjausta tai antamatta varoitusta – esim.  
käytettäessä suuntaviilkua tai oikaistaessa kaar-  
teissa.

## Aiheeseen liittyvät tiedot

- Kuljettajan tukijärjestelmä (s. 260)
- Ohjausapu ja kaista-avustin (s. 351)
- Kaista-avustajan aktivoiminen/poistaminen toiminnasta (s. 351)
- Kaista-avustajan rajoitukset (s. 352)
- Symbolit ja ilmoitukset Kaista-avustaja -toimintoa varten (s. 353)

## Ohjausapu ja kaista-avustin

Jotta ohjausapu ja kaista-avustin (LKA<sup>94</sup>) toimivat, kuljettajan täytyy pitää molemmat kädet ohjauspyörällä. Järjestelmä tarkistaa asian jatkuvasti.

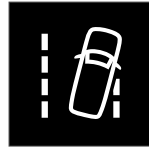

Jos kuljettaja ei pidä käsiään ohjauspyörällä, kuuluu varoitusääni ja kuljettajalle näytetään kehoitus ohjata autoa aktiivisesti:

### • Lane Keeping Aid Ohjaa autoa

Jos kuljettaja ei noudata kehoitusta ja ala ohjata, toiminto siirtyy valmiustilaan ja tämä ilmoitus näytetään:

### • Lane Keeping Aid Valmiudessa, kunnes ohjausta käytetään

Toiminto ei ole tämän jälkeen käytettävissä, ennen kuin kuljettaja alkaa jälleen ohjata autoa.

## Aiheeseen liittyvät tiedot

- Kaista-avustaja (s. 349)

## Kaista-avustajan aktivoiminen/poistaminen toiminnasta

Kaista-avustintointo (LKA<sup>95</sup>) on valinnainen – kuljettaja voi joko ottaa toiminnon käyttöön tai poistaa sen käytöstä.



Ottakaa toiminto käyttöön tai poistakaa se käytöstä tällä keskinäytön toimintonäkymän painikkeella.

- VIHREÄ painikeilmaisin – toiminto on aktiivoitu.
- HARMAA painikeilmaisin – toiminto on deaktivoitu.

## Aiheeseen liittyvät tiedot

- Kaista-avustaja (s. 349)
- Kaista-avustajan avustusvaihtoehtojen valinta (s. 352)

<sup>94</sup> Lane Keeping Aid

<sup>95</sup> Lane Keeping Aid

## Kaista-avustajan avustusvaihtoehtojen valinta

Kuljettaja voi valita, miten kaista-avustimen (LKA<sup>96</sup>) tulee toimia auton poistuessa omalta kaistaltaan.

1. Valitkaa keskinäytön päänäkyvässä  
**Asetukset → My Car → IntelliSafe.**
2. Valitkaa kohdassa **Lane Keeping Aid -tila**, millä tavalla toiminnon tulee toimia:
  - **Kaista-avustin** - kuljettaja saa ohjauspua ilman varoitusta.
  - **Molemmat** - kuljettajaa varoitetaan värisyttämällä ohjauspyörää ja ohjausta tuetaan.
  - **Varoitus** - kuljettajaa ainoastaan varoitetaan värisyttämällä ohjauspyörää.

### Aiheeseen liittyvät tiedot

- Kaista-avustaja (s. 349)

## Kaista-avustajan rajoitukset

Tiettyissä vaativissa tilanteissa kaista-avustajan (LKA<sup>97</sup>) voi olla vaikea auttaa kuljettajaa oikealla tavalla – tällöin suosittelemme toiminnon sulkeamista.

Esimerkkejä sellaisista tilanteista voivat olla:

- tietyt
- talvikeli
- huono tienpäällyste
- hyvin urheilullinen ajotapa
- huono sää näkyvyyden ollessa rajoitettu
- tiet, joiden reunamerkinnyt ovat epäselvät tai niitä ei ole.
- reunukset tai muut linjat kuin ajokaistan reunamerkinnyt
- kun nopeudesta riippuvan ohjauspyörän vastuksen ohjaustehostin toimii alhaisemmalla teholla – esimerkiksi jäädytettäessä liikkuemisen takia.

Toiminto ei pysty havaitsemaan puomeja, kaiteita tms. esteitä ajoradan vieressä.

### HUOM

Toiminto käyttää auton kamera- ja tutkayksiköjä, joilla on tiettyjä yleisiä rajoituksia.

### Aiheeseen liittyvät tiedot

- Kaista-avustaja (s. 349)
- Nopeudesta riippuva ohjauspyörän vastus (s. 260)
- Kamera- ja tutkayksikön rajoitukset (s. 311)





<sup>96</sup> Lane Keeping Aid

<sup>97</sup> Lane Keeping Aid

## Symbolit ja ilmoitukset Kaista-avustaja -toimintoa varten

Kaista-avustajan (LKA<sup>98</sup>) toimintoja koskevia erilaisia symboleja ja ilmoituksia voidaan esittää kuljettajan näytössä.

Seuraava taulukko näyttää joitakin esimerkkejä.

Symboli	Ilmoitus	Sisältö
	<b>Kuljettajan tukijärjest. Rajoitettu toiminnallisuus Vaatii huollon</b>	Järjestelmä ei toimi odotetulla tavalla. On otettava yhteys huoltoon - suosittelemme valtuutettua Volvon teknistä palvelua.
	<b>Tuulilasin anturi Anturi tukossa, katso käyttöopasta</b>	Kameran kyky lukea ajorataa auton edessä on rajoittunut.
	<b>Lane Keeping Aid Ohjaa autoa</b>	LKA-toiminnon ohjausapu ei toimi, jos kuljettaja ei pidä käsiä ohjauspyörällä. Noudattaa kehotusta ja ohjatkaa autoa.
	<b>Lane Keeping Aid Valmiudessa, kunnes ohjausta käytetään</b>	LKA on valmiustilassa, kunnes kuljettaja alkaa jälleen ohjata autoa.

<sup>98</sup> Lane Keeping Aid

- ◀◀ Teksti-ilmoitus voidaan sammuttaa painamalla lyhyesti  -painiketta, se sijaitsee ohjauspyörän oikeanpuoleisen painikesarjan keskellä.

Jos ilmoitus säilyy: ottakaa yhteys korjaamoon – suosittelimme valtuutettua Volvon teknistä palvelua.

### **Aiheeseen liittyvät tiedot**

- Kaista-avustaja (s. 349)
- Kaista-avustajan symbolit kuljettajan näytössä (s. 355)

## Kaista-avustajan symbolit kuljettajan näytössä

Kaista-avustaja (LKA<sup>99</sup>) visualisoidaan symbolilla kuljettajan näytössä eri tilanteita varten.



Tässä on muutamia esimerkkejä symbolien ulkonäöstä ja missä tilanteessa se esitetään:

### Käytettävissä



Käytettävissä - symbolin sivuviivat ovat VALKOISIA.

Kaista-avustaja lukee ajokaistan toista sivuviivaa tai molempia sivuviivoja.

### Ei käytettävissä

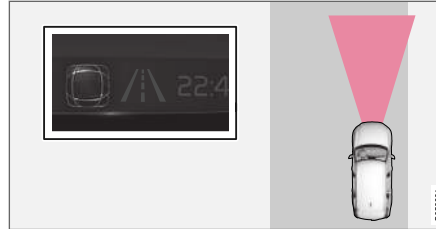

Ei käytettävissä - symbolin sivuviivat ovat HARMAITA.

Kaista-avustaja ei voi lukea ajokaistan sivuviivoja, nopeus on liian pieni tai tie on liian kapea.

### Ohjausavun/varoituksen näyttö



Ohjausavun/varoitus - symbolin sivuviivat ovat VÄRILLISIÄ.

Kaista-avustaja osoittaa, että järjestelmä varoittaa ja/tai yrittää ohjata auton takaisin ajokaistalle.

### Aiheeseen liittyvät tiedot

- Kaista-avustaja (s. 349)

## Ohjausapu törmäyksen uhatessa

Toiminto Törmäyksen välttämisen avustin voi auttaa kuljettajaa vähentämään vaaraa siitä, että auto poistuu tahattomasti kaistaltaan ja/tai törmää toiseen ajoneuvoon tai esteeseen, ohjaamalla autoa aktiivisesti takaisin kaistalle ja/tai väistämällä.

Toiminto koostuu näistä osatoiminnoista:

- Ohjausapu ulosajon uhatessa
- Ohjausapu nokkakolarin uhatessa

Toiminnon aktivoitua automaattisesti kuljettajan näytössä näytetään teksti-ilmoitus asiasta:

- Törmäyksen välttämisen avustin Takatörmäysvaroitus

<sup>99</sup> Lane Keeping Aid



## VAROITUS

- Toiminto on täydentävä kuljettajan tukijärjestelmä, jonka tarkoituksena on helpottaa ajamista ja tehdä siitä turvallisempaa – se ei kuitenkaan suoriudu kaikista tilanteista kaikissa liikenne-, sää- ja tieolosuhteissa.
- Suosittelemme, että kuljettaja lukee käyttöoppaan kaikki tätä toimintoa koskevat kappaleet saadakseen tietoa mm. toiminnon rajoituksista, joista kuljettajan on oltava tietoinen ennen toiminnon käyttämistä.
- Kuljettajan tukitoiminnot eivät voi korvata kuljettajan tarkkaavaisuutta ja arvostelukykä, vaan kuljettaja on aina vastuussa auton ajamisesta turvalliseen tapaan, sopivalla nopeudella ja etäisyydellä muista ajoneuvoista sekä voimassa olevien liikennesääntöjen ja määräysten mukaisesti.

## HUOM

Kuljettaja päättää aina siitä, paljonko auton tulee ohjata – auto ei voi koskaan ottaa komentoa.

## Aiheeseen liittyvät tiedot

- Kuljettajan tukijärjestelmä (s. 260)
- Ohjausavun aktivointi/deaktivointi törmäyksen uhatessa (s. 356)
- Ohjausavun taso ulosajon uhatessa (s. 357)
- Ohjausapu törmäyksen uhatessa -toiminnon rajoitukset (s. 359)
- Ohjausapu törmäyksen uhatessa -ominaisuuden symbolit ja ilmoitukset (s. 361)

## Ohjausavun aktivointi/deaktivointi törmäyksen uhatessa

Ohjausavustin on valinnainen – kuljettaja voi joko ottaa sen käyttöön tai poistaa sen käytöstä.



Ottakaa toiminto käyttöön tai poistakaa se käytöstä tällä keskinäytön toimintonäkymän painikkeella.

- VIHREÄ painikeilmaisin – toiminto on aktivoitu.
- HARMAA painikeilmaisin – toiminto on deaktivoitu.

Toiminto aktivoituu automaattisesti aina käynnistettäessä moottori<sup>100</sup>.

## HUOM

Kun toiminto **Törmäyksen välttämisen avustin** poistetaan toiminnasta, kaikki osatoinnot kytketään pois:

- Ohjausapu ulosajon uhatessa
- Ohjausapu nokkakolarin uhatessa

Vaikka toiminto voidaan kytkeä pois toiminnasta, kuljettajaa suositellaan pitämään se aktiivisena, koska se voi useimmissa tapauksissa parantaa ajoturvallisuutta.

<sup>100</sup>Joillakin markkina-alueilla asetus, joka oli käytössä sammutettaessa moottori, aktivoidaan uudelleen.

**Aiheeseen liittyvät tiedot**

- Ohjaisapu törmäyksen uhatessa (s. 355)

**Ohjaisavun taso ulosajon uhatessa**

Toiminnolla on kaksi aktivoitumistasoa:

- Vain ohjaisapu
- Ohjaisapu ja jarrutus

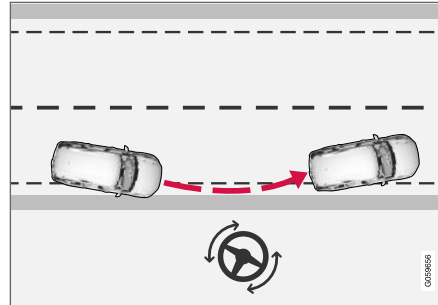
**Vain ohjaisapu**

Ohjaisavun aktivoituminen.

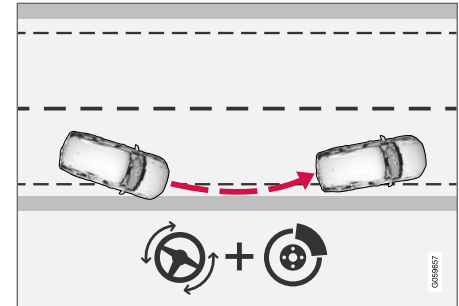
**Ohjaisapu ja jarrutus**

Ohjaisavun ja jarrutuksen aktivoituminen.

Jarrutus auttaa tilanteissa, joissa pelkkä ohjaisapu ei riitä. Jarrutusvoima sopeutetaan automaattisesti tieltäsuistumistilanteesta riippuen.

**Aiheeseen liittyvät tiedot**

- Ohjaisapu törmäyksen uhatessa (s. 355)

## Ohjausapu ulosajon uhatessa

Ohjausavulla on joitakin osatoimintoja. Ohjausapu ulosajon uhatessa voi auttaa kuljettajaa ja vähentää riskiä auton ajautumisesta pois tieltä ohjaamalla autoa aktiivisesti takaisin tielle.

Toiminto on aktiivinen nopeusvälillä 65-140 km/h (40-87 mph) teillä, joilla on hyvin näkyvät reunamerkinnyt/viivat.

Kamera lukee tienreunoja ja maalattuja reunamerkintöjä. Jos auto on ajosuuntansa perusteella ylittämässä tienreunan, toiminto alkaa ohjata sitä takaisin ajokaistalle. Jos ohjaustoimenpide ei ole riittävä tieltä suistumisen välttämiseksi, aktivoidaan jarrutus.

Toiminto ei sen sijaan ohjaa autoa eikä käytä jarruja, jos suuntaviilku on päällä. Jos toiminto huomaa kuljettajan ajavan autoa aktiivisella tavalla, se ei aktivoitu.

Toiminnon aktivoituttua automaattisesti kuljettajan näytössä näytetään teksti-ilmoitus asiasta:

- **Törmäyksen välttämisen avustin**  
**Takatörmäysvaroitusta**

## VAROITUS

- Toiminto on täydentävä kuljettajan tukijärjestelmä, jonka tarkoituksena on helpottaa ajamista ja tehdä siitä turvallisempaa – se ei kuitenkaan suoriudu kaikista tilanteista kaikissa liikenne-, sää- ja tieolosuhteissa.
- Suosittelemme, että kuljettaja lukee käyttöoppaan kaikki tätä toimintoa koskevat kappaleet saadakseen tietoa mm. toiminnon rajoituksista, joista kuljettajan on oltava tietoinen ennen toiminnon käyttämistä.
- Kuljettajan tukitoiminnot eivät voi korvata kuljettajan tarkkaavaisuutta ja arvostelu-kykyä, vaan kuljettaja on aina vastuussa auton ajamisesta turvalliseen tapaan, sopivalla nopeudella ja etäisyydellä muista ajoneuvoista sekä voimassa olevien liikennesääntöjen ja määräysten mukaisesti.

## Aiheeseen liittyvät tiedot

- Ohjausapu törmäyksen uhatessa (s. 355)

## Ohjausapu nokkakolarin uhatessa

Ohjausavulla on joitakin osatoimintoja. Ohjausapu nokkakolarin uhatessa voi auttaa kuljettajaa, jonka huomio on herpaantunut ja joka ei huomaa auton olevan siirtymässä vastaantulijoiden kaistalle.

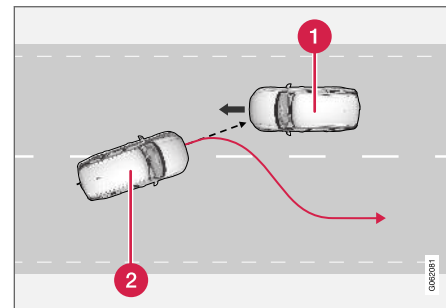

Toiminto voi auttaa ohjaamaan autoa takaisin omalle kaistalle.

- 1 Vastaan tuleva ajoneuvo
- 2 Oma auto

Yhtä aikaa ohjaustoimenpiteen aktivoituessa aktivoituu myös kuljettajan tukijärjestelmien törmäysvaroitusta. Törmäysvaroitukseen kuuluvaa jarrutusvaroitusta ei kuitenkaan anneta.

Toiminto on aktiivinen nopeusvälillä 60-140 km/h (37-87 mph) teillä, joilla on hyvin näkyvät reunamerkinnyt/viivat.

Jos auto on poistumassa omalta kaistalta ja vastaan tulee toinen ajoneuvo, toiminto voi auttaa kuljettajaa ohjaamaan auton takaisin omalle kaistalle.

Toiminto **ei** sen sijaan anna ohjausapua, jos suuntavilkkuu käytetään. Jos toiminto huomaa kuljettajan ajavan autoa aktiivisella tavalla, se ei aktivoitu.

Toiminnon aktivoituttua automaattisesti kuljettajan näytössä näytetään teksti-ilmoitus asiasta:

- **Törmäyksen välttämisen avustin Takatörmäysvaroitusta**

### VAROITUS

- Toiminto on täydentävä kuljettajan tukijärjestelmä, jonka tarkoituksena on helpottaa ajamista ja tehdä siitä turvallisempaa – se ei kuitenkaan suoriudu kaikista tilanteista kaikissa liikenne-, sää- ja tieolosuhteissa.
- Suosittelemme, että kuljettaja lukee käyttöoppaan kaikki tätä toimintoa koskevat kappaleet saadakseen tietoa mm. toiminnon rajoituksista, joista kuljettajan on oltava tietoinen ennen toiminnon käyttämistä.
- Kuljettajan tukitoiminnot eivät voi korvata kuljettajan tarkkaavaisuutta ja arvostelu-kykyä, vaan kuljettaja on aina vastuussa auton ajamisesta turvalliseen tapaan, sopivalla nopeudella ja etäisyydellä muista ajoneuvoista sekä voimassa olevien liikennesääntöjen ja määräysten mukaisesti.

### Aiheeseen liittyvät tiedot

- Ohjausapu törmäyksen uhatessa (s. 355)
- Varoitus kuljettajan tuelta törmäyksen uhatessa (s. 297)

### Ohjausapu törmäyksen uhatessa - toiminnon rajoitukset

Toiminto voi toimia rajoitetusti tietyissä tilanteissa eikä se aktivoitu esimerkiksi seuraavissa tapauksissa:

- pienempien ajoneuvojen, kuten esim. moottoripyörien, kohdalla
- jos suurin osa viereisen kaistan autosta on oman auton rinnalla
- teillä/kaistoilla, joiden reunamerkinnot ovat epäselvät tai niitä ei ole
- ajonopeusvälin 60–140 km/h (37–87 mph) ulkopuolella
- kun nopeudesta riippuvan ohjauspyörän vastuksen ohjaustehostin toimii alhaisemmalla teholla – esimerkiksi jäähdytettäessä ylikuumenemisen takia.

Muita vaativia tilanteita voivat olla esim.:

- tietyt
- talvikeli
- kapeat tiet
- huono tienpäällyste
- hyvin urheilullinen ajotapa
- huono sää näkyvyyden ollessa rajoitettu

Näissä vaativissa tilanteissa voi toiminnon olla vaikea auttaa kuljettajaa oikealla tavalla – tällöin suosittelemme sen sulkemista.





** HUOM**

Toiminto käyttää auton kamera- ja tutkayksiköjä, joilla on tiettyjä yleisiä rajoituksia.



**Aiheeseen liittyvät tiedot**

- Ohjausapu törmäyksen uhatessa (s. 355)
- Ohjausapu ulosajon uhatessa (s. 358)
- Ohjausapu nokkakolarin uhatessa (s. 358)

## Ohjausapu törmäyksen uhatessa - ominaisuuden symbolit ja ilmoitukset

Eräitä toimintoa koskevia symboleja ja ilmoituksia voidaan esittää kuljettajan näytössä.

Seuraava taulukko näyttää joitakin esimerkkejä.

Symboli	Ilmoitus	Sisältö
	<b>Törmäyksen välttämisen avustin</b> <b>Takatörmäysvaroitus</b>	Toiminnon aktivoituessa kuljettajalle näytetään aktivoitumista koskeva ilmoitus.
	<b>Tuulilasin anturi</b> <b>Anturi tukossa, katso käyttöopasta</b>	Kameran kyky lukea ajorataa auton edessä on rajoittunut.

Teksti-ilmoitus voidaan sammuttaa painamalla lyhyesti  -painiketta, se sijaitsee ohjauspyörän oikeanpuoleisen painikesarjan keskellä.

Jos ilmoitus säilyy: ottakaa yhteys korjaamoon – suosittelemme valtuutettua Volvon teknistä palvelua.

### Aiheeseen liittyvät tiedot

- Ohjausapu törmäyksen uhatessa (s. 355)

## Pysäköintitutka\*

Pysäköintitutkan toiminto voi auttaa kuljettajaa sovittautumaan ahtaisiin tiloihin näyttämällä etäisyyden esteisiin äänisignaaleilla yhdistettynä grafiikkaan keskinäytössä.



Näyttökuva estevyöhykkeineen ja tunnistinsektoreineen.

Keskinäyttö esittää yleiskuvan suhteesta auton ja havaittujen esteiden välillä.

Merkitty sektori ilmoittaa, missä este sijaitsee.

Mitä lähempänä autosymbolin edessä/takana merkitty sektoriruutu on, sitä lyhyempi on etäisyys auton ja havaitun esteen välillä.

Sivusektoreiden väri muuttuu auton ja esteen välisen etäisyyden lyhentyessä.

Mitä lyhyempi etäisyys esteeseen, sitä tiheämmin merkkiäni kuuluu. Muu äänentoistojärjestelmästä tuleva ääni vaimennetaan automaattisesti.

Edessä ja sivuilla olevista esteistä varoittava äänisignaali on aktiivinen auton ollessa liikkeellä, mutta katkeaa auton seistyä paikallaan n. 2 sekuntia. Takana olevista esteistä varoittava äänisignaali on aktiivinen myös auton seistessä paikallaan.

Etäisyyden auton takana tai edessä olevaan esteeseen ollessa enintään n. 30 cm (1 ft) äänimerkki on jatkuva ja autosymbolia lähimpänä oleva aktiivisen tunnistimen kenttä on täytetty.

Kun etäisyys sivulla olevaan esteeseen on enintään n. 25 cm (0,8 ft), ääni on voimakkaasti sykkivä ja aktiivisen sektorikentän väri vaihtuu ORANSSISTA PUNAISEKSI.

Pysäköintitutkan äänenvoimakkuutta voidaan säätää merkkiäänien kuuluessa keskikonsolin [>||]säätimellä. Säätö voidaan tehdä myös päänäkömön valikkovaihtoehdossa **Asetukset**.

### HUOM

- Autosymbolia lähinnä olevaa sektoria lukuun ottamatta äänivaroituksia annetaan vain esineistä, jotka ovat suoraan auton ajoreitillä.

### VAROITUS

- Pysäköintitunnistimilla on kuolleita kulkimia/katvealueita, joissa esteitä ei voida havaita.
- Ottakaa erityisesti huomioon auton lähellä olevat ihmiset ja eläimet.
- Muistakaa, että auton keula voi käydä vastaantulijoiden kaistalla pysäköinnin aikana.

**VAROITUS**

- Toiminto on täydentävä kuljettajan tukijärjestelmä, jonka tarkoituksena on helpottaa ajamista ja tehdä siitä turvallisempaa – se ei kuitenkaan suoriudu kaikista tilanteista kaikissa liikenne-, sää- ja tieolosuhteissa.
- Suosittelemme, että kuljettaja lukee käyttöoppaan kaikki tätä toimintoa koskevat kappaleet saadakseen tietoa mm. toiminnon rajoituksista, joista kuljettajan on oltava tietoinen ennen toiminnon käyttämistä.
- Kuljettajan tukitoiminnot eivät voi korvata kuljettajan tarkkaavaisuutta ja arvostelukykä, vaan kuljettaja on aina vastuussa auton ajamisesta turvalliseen tapaan, sopivalla nopeudella ja etäisyydellä muista ajoneuvoista sekä voimassa olevien liikennesääntöjen ja määräysten mukaisesti.

**Aiheeseen liittyvät tiedot**

- Kuljettajan tukijärjestelmä (s. 260)
- Pysäköintitutka eteenpäin, taaksepäin ja sivuille\* (s. 363)
- Pysäköintitutkan\* aktivointi/deaktivointi (s. 365)
- Pysäköintitutkan symbolit ja ilmoitukset (s. 367)

- Kamera- ja tutkayksikön rajoitukset (s. 311)

**Pysäköintitutka eteenpäin, taaksepäin ja sivuille\***

Pysäköintitutka käyttäytyy eri tavoin riippuen siitä, mikä osa autosta lähestyy estettä.

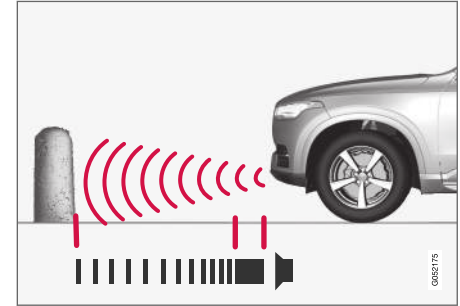
**Eteenpäin**

Varoitussignaalin ääni on jatkuva, kun etäisyys esteeseen on vähemmän kuin noin 30 cm (1 ft).

Pysäköintitutkan etutunnistimet aktivoituvat automaattisesti käynnistettäessä moottori. Ne ovat aktiivisia alle 10 km:n/h (6 mph) ajonopeuksilla.

Mittausalue ulottuu n. 80 cm (2,5 ft) auton eteen.

**HUOM**

Pysäköintiapu suljetaan, kun seisontajarrua käytetään tai P-asento valitaan automaattivaihteistolla varustetussa autossa.





**! TÄRKEÄÄ**

Lisävaloja asennettaessa: Muistakaa, että ne eivät saa varjostaa tunnistimia - silloin lisävalot voidaan tunnistaa esteiksi.

**Taaksepäin**

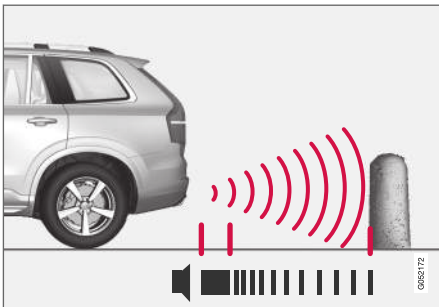

Varoitussignaalin ääni on jatkuva, kun etäisyys esteeseen on vähemmän kuin noin 30 cm (1 ft).

Tunnistimet taaksepäin aktivoituvat, jos auto rullaa taaksepäin vaihteen ollessa kytkemättä tai kun vaihdevipu siirretään peruutusasentoon.

Mittausalue ulottuu n. 1,5 metriä (5 ft) auton taakse.

Peruutettaessa auton sähköjärjestelmään kytketyn perävaunun kanssa takapysäköintitutka deaktivoidaan automaattisesti.

**i HUOM**

Peruutettaessa esim. perävaunun kanssa tai polkupyöränpitimen ollessa vetokoukussa - ilman Volvon alkuperäistä perävaunujohdotusta - voidaan pysäköintitutka joutua sulkemaan manuaalisesti, etteivät tunnistimet reagoi näihin.

**Sivuilla**

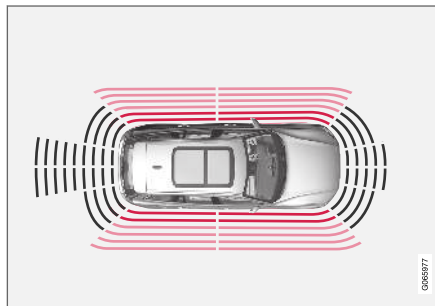

Varoitussignaali sykkii voimakkaasti, kun etäisyys esteeseen on vähemmän kuin noin 25 cm (0,8 ft).

Pysäköintitutkan sivutunnistimet aktivoituvat automaattisesti käynnistettäessä moottori. Ne ovat aktiivisia alle 10 km:n/h (6 mph) ajonopeuksilla.

Mittausalue on n. 25 cm (0,8 ft) auton sivuilta ulospäin.

Sivutunnistimien havaitsemisalue kasvaa kuitenkin huomattavasti etupyörien ohjauskulman kas-

vaessa, ja ohjauspyörän ääri-asennossa voidaan havaita enintään noin 90 cm:n (3 ft) etäisyydellä vinosti auton takana tai edessä sijaitsevat esteet.

**Aiheeseen liittyvät tiedot**

- Pysäköintitutka\* (s. 362)
- Pysäköintitutkan tunnistinkenttä pysäköintikameraa varten (s. 373)

## Pysäköintitutkan\* aktivointi/ deaktivointi

Toiminto Pysäköintitutka voidaan aktivoida/deaktivoida.

Pysäköintitutkan etu- ja sivutunnistimet aktivoituvat automaattisesti käynnistettäessä moottori ja tunnistimet taaksepäin aktivoituvat, jos auto rullaa taaksepäin tai peruutusvaihde valitaan.



Ottakaa toiminto käyttöön tai poistakaa se käytöstä tällä keskinäytön toimintonäkymän painikkeella.

- VIHREÄ painikeilmaisin – toiminto on aktivoitu.
- HARMAA painikeilmaisin – toiminto on deaktivoitu.

Jos autossa on pysäköintiapukamera\*, pysäköintitutka voidaan aktivoida tai deaktivoida myös kyseisessä kameranäkymässä.

### Aiheeseen liittyvät tiedot

- Pysäköintitutka\* (s. 362)

## Pysäköintitutkan rajoitukset

Pysäköintiapu ei pysty havaitsemaan kaikkea kaikissa tilanteissa ja sen toiminta voi siksi olla joissain tilanteissa rajoitettua.

Kuljettajan on oltava tietoinen seuraavista pysäköintiavun rajoituksista:

### VAROITUS



Olkaa erityisen tarkkaavainen peruuttaessanne, kun tämä symboli näytetään perävaunun, polkupyöränpistimen tms. ollessa kytkettynä ja sähköisesti liitettynä autoon.

Symboli ilmoittaa takaperuutustutkan tunnistimien olevan **poissa toiminnasta**, jolloin ne eivät varoita esteistä.

### TÄRKEÄÄ

Esineet, kuten esim. ketjut, ohuet paljaat topat tai matalat esteet voivat jäädä "signaalikatveeseen" eivätkä tunnistimet tällöin tilapäisesti havaitse niitä - sykkivä ääni voi tällöin odottamatta lakata sen sijaan, että se muutuisi odotetuksi jatkuvaksi ääneksi.

Tunnistimet eivät voi havaita korkeita esineitä, kuten esim. ulos työntyviä kuormaliitoja.

- Olkaa tällaisissa tilanteissa erityisen tarkkaavainen ja käyttäkää/siirtäkää autoa erittäin hitaasti tai keskeyttäkää käynnissä oleva pysäköinti - auton tai muiden esineiden korkea vaurioitumisvaara voi olla olemassa, koska tunnistimilta tuleva tieto ei ole aina luotettavaa tällaisissa tilanteissa.

### TÄRKEÄÄ

Tietyissä olosuhteissa pysäköintiapujärjestelmä voi antaa vääriä varoitussignaaleja, jotka johtuvat ulkoisista äänilähteistä, joiden ultraäänitaajuus on sama kuin millä järjestelmä toimii.

Esimerkkejä tällaisista äänenlähteistä ovat äänitorvi, renkaat märällä asfaltilla, ilmajarrut, moottoripyörien pakojärjestelmät jne.



** HUOM**

Kun auton sähköjärjestelmään on määritetty vetokoukku, sen ulkonema lasketaan mukaan toiminnon mitatessa etäisyyttä auton takana oleviin esineisiin.

**Aiheeseen liittyvät tiedot**

- Pysäköintititka\* (s. 362)

## Pysäköintitutkan symbolit ja ilmoitukset

Pysäköintiavun symbolit ja ilmoitukset voidaan näyttää kuljettajan näytössä ja/tai keskinäytössä. Seuraava taulukko näyttää joitakin esimerkkejä.

Symboli	Ilmoitus	Sisältö
		Pysäköintiavun takatunnistimet ovat <b>poissa toiminnasta</b> , joten varoitusääniä esteistä/esineistä ei anneta.
	<b>Pysäköintiapujärjest.</b> <b>Anturit tukossa, puhdistus tarpeen</b>	Yksi tai useampi toiminnon tunnistimista on tukossa – tarkastakaa ja korjatkaa mahdollisimman pian.
	<b>Pysäköintiapujärjest.</b> <b>Ei käytettävissä, vaatii huollon</b>	Järjestelmä ei toimi odotetulla tavalla. On otettava yhteys huoltoon - suosittelemme valtuutettua Volvon teknistä palvelua.

Teksti-ilmoitus voidaan sammuttaa painamalla lyhyesti  -painiketta, se sijaitsee ohjauspyörän oikeanpuoleisen painikesarjan keskellä.

Jos ilmoitus säilyy: ottakaa yhteys korjaamoon – suosittelemme valtuutettua Volvon teknistä palvelua.

### Aiheeseen liittyvät tiedot

- Pysäköintitutka\* (s. 362)

## Pysäköintiapukamera\*

Pysäköintiapukamera voi auttaa kuljettajaa sovit-  
tautumaan ahtaisiin tiloihin osoittamalla esteet  
kamerakuvalla ja grafiikalla keskinäytössä.

Pysäköintiapukamera on tukitoiminto, joka akti-  
voituu automaattisesti valittaessa peruutusvaihe.  
Se voidaan myös aktivoida käsin keskinäytön  
kautta.



Esimerkki kameranäkymästä.

- 1 **Lähennä**<sup>101</sup> – zoomaus lähemmäs/kauem-  
mas
- 2 **360° näkymä\*** – aktivoi/deaktivoi kaikki  
kamerat
- 3 **PAS\*** – aktivoi/deaktivoi pysäköintiavun
- 4 **Linjat** – aktivoi/deaktivoi apuviivat

5 **Vetok.\*** – aktivoi/deaktivoi vetokoukun\*<sup>102</sup>  
apuviivan

6 **CTA\*** – aktivoi/deaktivoi Cross Traffic Alert -  
toiminnon

Esineet/esteet voivat olla lähempänä autoa kuin  
mitä näytöstä katsottuna näyttää.

### VAROITUS

- Pysäköintitunnistimilla on kuolleita kul-  
mia/katvealueita, joissa esteitä ei voida  
havaita.
- Ottakaa erityisesti huomioon auton lähellä  
olevat ihmiset ja eläimet.
- Muistakaa, että auton keula voi käydä  
vastaantulijoiden kaistalla pysäköinnin  
aikana.

<sup>101</sup>Zoomattaessa lähemmäs apuviivat sammuvat.

<sup>102</sup>Ei saatavana kaikilla markkina-alueilla.

**VAROITUS**

- Toiminto on täydentävä kuljettajan tukijärjestelmä, jonka tarkoituksena on helpottaa ajamista ja tehdä siitä turvallisempaa – se ei kuitenkaan suoriudu kaikista tilanteista kaikissa liikenne-, sää- ja tieolosuhteissa.
- Suosittelemme, että kuljettaja lukee käyttöoppaan kaikki tätä toimintoa koskevat kappaleet saadakseen tietoa mm. toiminnon rajoituksista, joista kuljettajan on oltava tietoinen ennen toiminnon käyttämistä.
- Kuljettajan tukitoiminnot eivät voi korvata kuljettajan tarkkaavaisuutta ja arvostelukykä, vaan kuljettaja on aina vastuussa auton ajamisesta turvalliseen tapaan, sopivalla nopeudella ja etäisyydellä muista ajoneuvoista sekä voimassa olevien liikennesääntöjen ja määräysten mukaisesti.

**Aiheeseen liittyvät tiedot**

- Kuljettajan tukijärjestelmä (s. 260)
- Pysäköintiapukameran\* näkymät (s. 369)
- Pysäköintiapukameran\* apuviivat (s. 371)
- Pysäköintitutkan tunnistinkenttä pysäköintikameraa varten (s. 373)
- Pysäköintiapukameran käynnistäminen (s. 374)

- Pysäköintiapukameran symbolit ja ilmoitukset (s. 376)
- Kamera- ja tutkayksikön rajoitukset (s. 311)
- Pysäköintitutka\* (s. 362)
- Cross Traffic Alert\* (s. 336)

**Pysäköintiapukameran\* näkymät**

Toiminto voi näyttää yhdistetyn 360°:n näkymän ja erillisen näkymän neljälle eri kameralle: taka-, etu-, vasemman tai oikean kameranäkymän.



◀ **360°:n näkymä\***

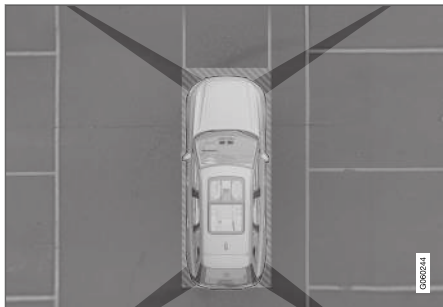

Pysäköintikameroiden "näkökenttä" ja keskimääräinen peittoalue.

Toiminto **360° näkymä** aktivoi kaikki pysäköintikamerat, jolloin auton neljä puolta esitetään samanaikaisesti keskinäytössä. Tämä auttaa kuljettajaa havaitsemaan pienillä nopeuksilla toimitaessa, mitä auton ympärillä on.

360°:n näkymästä voidaan aktivoida erikseen kukin kameranäkymä:

- Painakaa haluamanne kameran "näkökenttää" näytössä, esim. etukameran edessä/yläpuolella olevaa pintaa.



Aktiivinen kamera osoitetaan kamerasymbolilla keskinäytön autosymbolin päällä.

Jos autossa on myös **Pysäköintiapujärjestelmä\***, etäisyys havaittuihin esteisiin näytetään erivärisillä kentillä.

Kamerat voidaan aktivoida automaattisesti tai käsivalintaisesti.

**Taaksepäin**

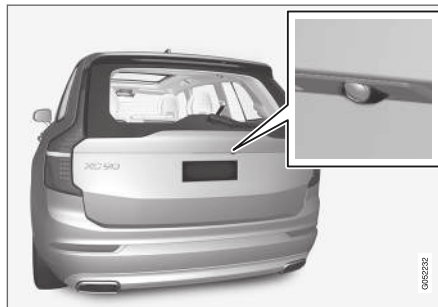

Kamera taaksepäin on sijoitettu rekisterikilven yläpuolelle.

Kamera taaksepäin näyttää leveän alueen auton takana. Joissakin malleissa myös osa puskurista sekä mahdollinen vetokoukku voidaan näyttää.

Kohteet keskinäytössä voidaan kokea hieman kallistuneiksi - tämä on normaalia.

**Eteenpäin**

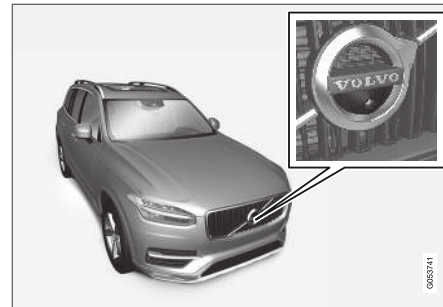

Etupysäköintikamera on asennettu säleikköön.

Etukamera voi auttaa ajettaessa näkyvyyden sivuille ollessa rajoitettu, esim. kuljettaessa aidan läpi. Se on aktiivinen nopeuden ollessa enintään 25 km/h (16 mph) - tämän jälkeen etukamera sammuu.

Jos auto ei saavuta nopeutta 50 km/h (30 mph) ja ajonopeus laskee ajonopeuden 22 km/h (14 mph) alle 1 minuutissa etukameran sammuttua, kamera aktivoidaan uudelleen.

## Sivut



Sivukamerat on sijoitettu kumpaankin ulkostaustapeiliin. Sivukamerat voivat näyttää, mitä auton kummallakin puolella on.

## Aiheeseen liittyvät tiedot

- Pysäköintiapukamera\* (s. 368)
- Pysäköintiapukameran käynnistäminen (s. 374)

## Pysäköintiapukameran\* apuviivat

Pysäköintiapukamerat näyttävät viivoilla näytössä, missä auto on suhteessa ympäristöön.



Esimerkkejä apuviivoista.

Apuviivat näyttävät auton ulkomittojen mukaisen, ohjauspyörän kääntökulmaan perustuvan aiotun ajolinjan – tämä helpottaa taskupysäköintiä, peruutusta ahtaissa tiloissa ja perävaunun kytke- mistä.

Lokasuojien linjat projisoidaan kuin ne olisivat maan tasossa auton takana ja ne ovat suoraan riippuvaisia ohjauspyörän kääntökulmasta, mikä mahdollistaa sen, että kuljettaja näkee auton kul- keman reitin - myös sen kääntyessä.

Apuviivat sulkevat sisäänsä auton ulostyöntyvim- mät osat, esim. vetokoukun, ulkostaustapeilit ja kulmat.

## **i** HUOM

- Peruutettaessa perävaunun kanssa, jota ei ole sähköisesti kytketty autoon, näytön apuviivat osoittavat sen linjauksen, jonka **auto** ottaa – ei perävaunu.
- Näytössä ei esitetä apuviivoja, kun perä- vaunu on sähköisesti kytketty auton sähköjärjestelmään.
- Apuviivoja ei näytetä lähennettäessä kuvaa.





## ! TÄRKEÄÄ

- Huomatkaa, että kun valittuna on taaksepäin suunnattu kameranäkymä, näytössä näkyy vain auton takana oleva alue – tarkkaikaa tällöin huolellisesti auton sivuja ja etuosaa, kun käännätte ohjauspyörää peruuttaessanne.
- Sama pätee toisinpäin: olkaa tarkkaavainen auton takaosan suhteen, kun kameranäkymä eteenpäin on valittu.
- Huomatkaa, että apuviivat näyttävät **lyhimmän** tien – varokaa siksi erityisesti, että auton kyljet eivät osu mihinkään/kulje minkään yli käännettäessä ohjauspyörää ajettaessa eteenpäin tai ettei keula osu mihinkään/kulje minkään yli käännettäessä ohjauspyörää peruutettaessa.

### Apuviivat 360°:n näkymässä\*

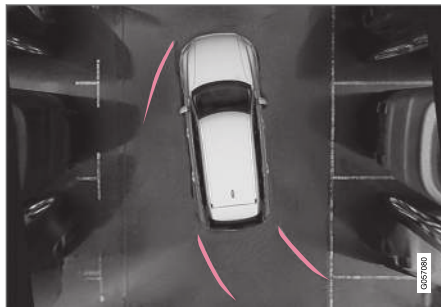

360°:n näkymä apuviivoilla.

360°:n näkymässä näytetään apuviivat – ajosuunnasta riippuen – auton takana, edessä ja sivulla:

- Ajettaessa eteenpäin: Etuviivat
- Peruutettaessa: Sivu- ja takaviivat.

Kun valittuna on etu- tai takakamera, apuviivat näytetään auton ajosuunnasta riippumatta.

Kun valittuna on sivukamera, apuviivat näytetään vain peruutettaessa.

### Vetokoukun apuviiva\*



Vetokoukku apuviivalla.

- 1 **Vetok.** – vetokoukun apuviivojen aktivointi.
- 2 **Lähennä** – zoomaus lähemmäs/kauemmas.

Kameraa voidaan hyvin käyttää perävaunun kytkemisessä näyttämällä apuviiva vetokoukun ajateltua "rataa" varten kohti perävaunua.

1. Painakaa painiketta **Vetok.** (1).
  - > Vetokoukun ajatellun "radan" apuviivat näytetään - ja samalla auton apuviivat poistuvat näytöstä.
  - Auton ja vetokoukun apuviivoja ei voida näyttää samanaikaisesti.
2. Painakaa **Lähennä** (2) tarkkaa toimintaa tarvittaessa.
  - > Kameranäkymää zoomataan lähemmäs.

### Aiheeseen liittyvät tiedot

- Pysäköintiapukamera\* (s. 368)

## Pysäköintitutkan tunnistinkenttä pysäköintikameraa varten

Jos auto on varustettu pysäköintitutkalla, etäisyys näytetään 360°:n näkymässä värillisenä kenttänä jokaisen esteen rekisteröineen tunnistimen osalta.

### Tunnistinkentät taakse- ja eteenpäin



Näyttöruudun autosymbolissa voi näkyä värillisiä tunnistinkenttiä.

Tunnistimien taakse- ja eteenpäin näyttämien kenttien väri muuttuu etäisyyden esteeseen vähe- tessä – KELTAISESTA ORANSSIIN kautta PUNAISEKSI.

Kenttäväri taakse- päin	Etäisyys metreinä (jal- koina)
Keltainen	0,6-1,5 (2,0-4,9)
Oranssi	0,3-0,6 (1,0-2,0)
Punainen	0-0,3 (0-1,0)

Kenttäväri eteen- päin	Etäisyys metreinä (jal- koina)
Keltainen	0,6-0,8 (2,0-2,6)
Oranssi	0,3-0,6 (1,0-2,0)
Punainen	0-0,3 (0-1,0)

Tunnistinkentän ollessa PUNAINEN sykkivä merkkiäni vaihtuu jatkuvaiksi.



## « Tunnistinkentät sivuille

Varoitussignaali riippuvat auton aiotusta ajolinjasta. Ohjauspyörää käännettäessä järjestelmä voi siksi varoittaa myös vinosti auton edessä tai takana, ei vain suoraan edessä tai takana olevista esteistä.

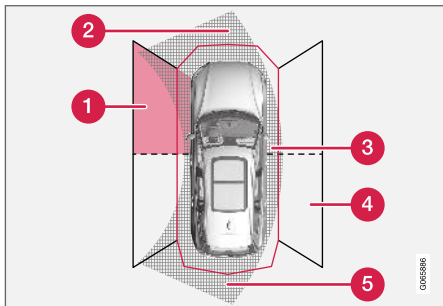

Pysäköintitunnistimien sektorit, joilla esteitä voidaan havaita.

- 1 Vasemmanpuoleinen etutunnistinkenttä
- 2 Estesektori auton aiotulla eteenpäinajoreitilla – ohjauspyörän asennosta riippuen
- 3 Sektori, jolla kentän väri on PUNAINEN ja varoitusääni voimakkaasti sykkivä
- 4 Oikeanpuoleinen takatunnistinkenttä
- 5 Estesektori auton aiotulla taaksepäinajoreitilla – ohjauspyörän asennosta riippuen

Sivukentän väri muuttuu, kun etäisyys esteeseen pienenee – Keltaisesta Punaiseksi.

Kenttäväri sivuilla	Etäisyys metreinä (jaloina)
Keltainen	0,25–0,9 (0,8–3,0)
Punainen	0–0,25 (0–0,8)

PUNAISESSA tunnistuskentässä sykkivä äänisignaali vaihtuu voimakkaasti sykkiväksi.

### Aiheeseen liittyvät tiedot

- Pysäköintiapukamera\* (s. 368)

## Pysäköintiapukameran käynnistäminen

Pysäköintiapukamera kytkeytyy automaattisesti päälle, kun peruutusvaihte valitaan, tai se voidaan kytkeä päälle keskinäytön toimintopainikkeilla.

### Kameranäkymä peruutettaessa

Valittaessa peruutusvaihte näytössä näkyy 360°:n näkymä, jos se tai toinen sivunäkymistä oli viimeksi käytetty kameranäkymä, muutoin näytetään takanäkymä.

### Kameranäkymä kytkettäessä kamera käsin päälle



Käynnistääkää pysäköintikamera tällä keskinäytön toimintonäkymän painikkeella.

Näytössä näytetään tämän jälkeen ensisijaisesti viimeksi käytetty kameranäkymä. Jokaisen moottorin käynnistyksen jälkeen aiemmin näytetty sivunäkymä korvataan kuitenkin 360°:n näkymällä ja aiemmin näytetty zoomattu takanäkymä pelkällä takanäkymällä.

### Kameran automaattinen poistaminen käytöstä

Etunäkymä sammuu ajonopeudella 25 km/h (16 mph), jotta se ei häiritse kuljettajan keskittymistä ajamiseen – se aktivoituu automaattisesti uudelleen, jos ajonopeus laskee nopeuteen

22 km/h (14 mph) 1 minuutin sisällä edellyttäen, että nopeus ei ole ylittänyt 50 km/h (31 mph).

Muut kameranäkymät sammuvat nopeudessa 15 km/h (9 mph) eivätkä aktivoitu uudelleen.



**Aiheeseen liittyvät tiedot**

- Pysäköintiapukamera\* (s. 368)

## Pysäköintiapukameran symbolit ja ilmoitukset

Pysäköintiapukameran symbolit ja ilmoitukset voidaan näyttää kuljettajan näytössä ja/tai keskinäytössä.

Seuraavassa taulukossa on esimerkkejä.

Symboli	Ilmoitus	Sisältö
		Pysäköintiavun takatunnistimet ovat <b>poissa toiminnasta</b> , joten varoitusääniä esteistä/esineistä ei anneta eikä ajolinjoja näytetä.
		Kamera ei toimi.
	<b>Pysäköintiapujärjest. Anturit tukossa, puhdistus tarpeen</b>	Yksi tai useampi toiminnon tunnistimista on tukossa – tarkastakaa ja korjatkaa mahdollisimman pian.
	<b>Pysäköintiapujärjest. Ei käytettävissä, vaatii huollon</b>	Järjestelmä ei toimi odotetulla tavalla. On otettava yhteys huoltoon - suosittelemme valtuutettua Volvon teknistä palvelua.

Teksti-ilmoitus voidaan sammuttaa painamalla lyhyesti  -painiketta, se sijaitsee ohjauspyörän oikeanpuoleisen painikesarjan keskellä.

Jos ilmoitus säilyy: ottakaa yhteys korjaamoon – suosittelemme valtuutettua Volvon teknistä palvelua.

### Aiheeseen liittyvät tiedot

- Pysäköintiapukamera\* (s. 368)

## Aktiivinen pysäköintitutka\*

Aktiivinen pysäköintitutka (PAP<sup>103</sup>) voi auttaa kuljettajaa ohjailemaan autoa pysäköitäessä. Toiminto voi myös auttaa ohjaamaan poistuttaessa taskupysäköintipaikasta.



Toiminto tarkistaa ensin, onko tilaa riittävästi, ja auttaa kuljettajaa ohjaamaan auton sitten pysäköintipaikkaan.

Keskinäyttö näyttää symbolien, grafiikan ja tekstien avulla, mitkä vaiheet on suoritettava milloinkin.

### VAROITUS

- Pysäköintitunnistimilla on kuolleita kulkimia/katvealueita, joissa esteitä ei voida havaita.
- Ottakaa erityisesti huomioon auton lähellä olevat ihmiset ja eläimet.
- Muistakaa, että auton keula voi käydä vastaantulijoiden kaistalla pysäköinnin aikana.

### VAROITUS

- Toiminto on täydentävä kuljettajan tukijärjestelmä, jonka tarkoituksena on helpottaa ajamista ja tehdä siitä turvallisempaa – se ei kuitenkaan suoriudu kaikista tilanteista kaikissa liikenne-, sää- ja tieolosuhteissa.
- Suosittelemme, että kuljettaja lukee käyttöoppaan kaikki tätä toimintoa koskevat kappaleet saadakseen tietoa mm. toiminnon rajoituksista, joista kuljettajan on oltava tietoinen ennen toiminnon käyttämistä.
- Kuljettajan tukitoiminnot eivät voi korvata kuljettajan tarkkaavaisuutta ja arvostelukykä, vaan kuljettaja on aina vastuussa auton ajamisesta turvalliseen tapaan, sopivalla nopeudella ja etäisyydellä muista ajoneuvoista sekä voimassa olevien liikennesääntöjen ja määräysten mukaisesti.

### HUOM

PAP-toiminto mittaa tilan ja ohjaa autoa, kuljettajan tehtävä on:

- pitää auton ympäristöstä tarkasti silmällä
- noudattaa keskinäytön ohjeita
- valita vaihde (eteen-/taaksepäin) - "pling"-ääni kertoo kuljettajalle, koska vaihdetta tulee vaihtaa
- säätää ja säilyttää turvallinen nopeus
- jarruttaa ja pysäyttää auto.

### Aiheeseen liittyvät tiedot

- Kuljettajan tukijärjestelmä (s. 260)
- Pysäköintitavat käytettäessä aktiivista pysäköintitutkaa\* (s. 378)
- Pysäköinti aktiivisen pysäköintitutkan\* avulla (s. 379)
- Taskupysäköintipaikasta poistuminen aktiivisen pysäköintitutkan\* avulla (s. 381)
- Aktiivisen pysäköintitutkan rajoitukset\* (s. 382)
- Kamera- ja tutkaysikön rajoitukset (s. 311)
- Aktiivisen pysäköintitutkan\* ilmoitukset (s. 385)

## Pysäköintitavat käytettäessä aktiivista pysäköintitutkaa\*

Aktiivista pysäköintitutkaa (PAP<sup>104</sup>) voidaan käyttää seuraavissa pysäköintitavoissa.

### Rinnakkaispysäköinti

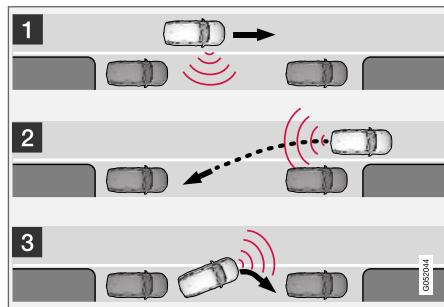

Rinnakkais- ja taskupysäköinnin periaate

Toiminto pysäköi auton seuraavilla osatekijöillä:

1. Pysäköintitilaa etsitään ja tarkastusmitataan.
2. Auto ohjataan tilaan peruutuksella.
3. Auto sijoitetaan tilaan ajamalla eteen-/taaksepäin.

Toiminto **Pysäköinnistä poistuminen** voi myös auttaa auton poistumista taskupysäköintipaikasta.

### Suorakulmainen pysäköinti

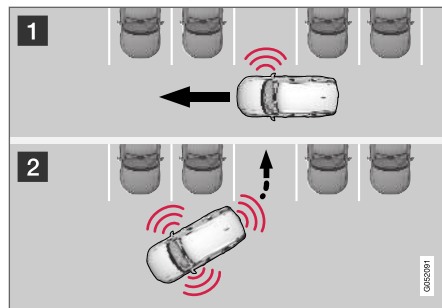

Suorakulmisen pysäköinnin periaate.

Toiminto pysäköi auton seuraavilla osatekijöillä:

1. Pysäköintitilaa etsitään ja tarkastusmitataan.
2. Auto ohjataan tilaan peruuttaen ja sijoitetaan tilaan ajamalla eteen-/taaksepäin.

### **i** HUOM

Pysäköintitaskusta voidaan poistua **Pysäköinnistä poistuminen** -toimintoa käyttäen vain, jos auto on taskupysäköity, suorakulmaisessa pysäköinnissä se ei ole mahdollista.

### Aiheeseen liittyvät tiedot

- Aktiivinen pysäköintitutka\* (s. 377)
- Taskupysäköintipaikasta poistuminen aktiivisen pysäköintitutkan\* avulla (s. 381)

## Pysäköinti aktiivisen pysäköintitutkan\* avulla

Aktiivinen pysäköintitutka (PAP<sup>105</sup>) auttaa kuljettajaa pysäköimään kolmessa vaiheessa. Toiminto voi myös auttaa kuljettajaa poistumaan pysäköintitaskusta.

Toiminto mittaa tilan ja ohjaa autoa – kuljettajan tehtävänä on:

- pitää auton ympäristöä tarkasti silmällä
- noudattaa keskinäytön ohjeita
- valita vaihde (taakse-/eteenpäin) – äänimerkki kehottaa kuljettajaa vaihtamaan vaihdetta
- säädellä ja ylläpitää turvallista nopeutta
- jarruttaa ja pysähtyä.

Symbolit, grafiikka ja/tai teksti kertovat keskinäytössä, koska eri vaiheet on tehtävä.

Toiminto voidaan aktivoida, jos seuraavat ehdot täyttyvät moottorin käynnistämisen jälkeen:

- Autoon ei ole yhdistetty perävaunua
- Nopeus on alle 30 km/h (20 mph).

### **i** HUOM

Auton ja pysäköintipaikkojen välisen etäisyyden on oltava 0,5–1,5 metriä (1,6–5,0 ft), kun toiminto etsii pysäköintipaikkaa.

## Pysäköinti

Toiminto pysäköi auton seuraavilla osatekijöillä:

1. Pysäköintitilaa etsitään ja tarkastusmitataan.
2. Auto ohjataan tilaan peruutuksella.
3. Auto sijoitetaan tilaan – järjestelmä voi pyytää kuljettajaa vaihtamaan vaihdetta ja jarruttamaan.

## Pysäköintitaskujen etsiminen ja tarkastusmittaus

Toiminto voidaan aktivoida keskinäytön toimintonäkymässä.

Siihen pääsee myös kameranäkymistä.

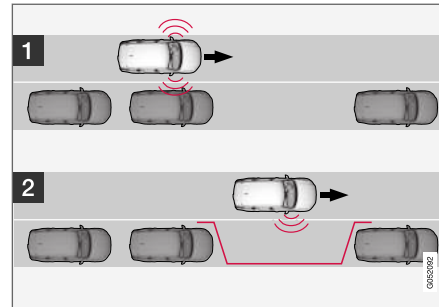

Samansuuntaisen pysäköinnin periaate.

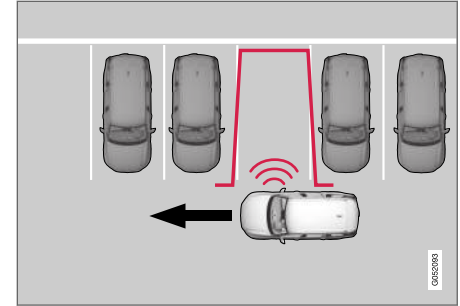

Suorakulmisen pysäköinnin periaate.

Ajakaa enintään ajonopeudella 30 km/h (20 mph) ennen pysäköintiä.

1. Painakaa toiminto- tai kameranäkymässä painiketta **Pysäköi**.  
> PAP etsii ja tarkistaa, onko pysäköintialaa riittävän suuri.
2. Olikaa valmiina pysäyttämään auto, kun grafiikka ja/tai teksti ilmaisevat keskinäytössä, että sopiva pysäköintitasku on löytynyt.  
> Ponnahdusikkuna tulee näkyviin.
3. Valitkaa **Taskupysäköinti** tai **Kohtisuora pysäköinti** ja kytkekää peruutusvaihte.



**i HUOM**

Toiminto etsii tilaa pysäköintiä varten, näyttää ohjeita ja ohjaa auton paikalle sen matkustajan puolella. Mutta haluttaessa voidaan auto pysäköidä myös kuljettajan puolelle katua:

- Aktivoikaa suuntavilkku kuljettajan puolelle - tällöin järjestelmä etsii sen sijaan pysäköintitilaa auton siltä puolelta.

**Peruuttaminen pysäköintitilaan.**

**1**

**2**

Samansuuntainen.

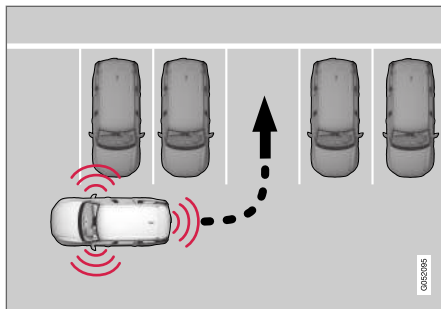

Suorakulmainen.

Peruuttakaa auto pysäköintipaikkaan seuraavasti:

1. Tarkastakaa, että taaksepäin on vapaata, ja kytkekää peruutusvaihde.
2. Peruuttakaa hitaasti ja varovasti koskematta ohjauspyörään - eikä lujempaa kuin n. 7 km/h (4 mph).
3. Olkaa valmiina pysäyttämään auto, kun grafiikka ja/tai teksti antavat keskinäytössä tämän ohjeen.

**i HUOM**

- Pitäkää kädet poissa ohjauspyörästä, kun toiminto on aktivoituna.
- Huolehtikaa, ettei mikään estä ohjauspyörän vapaata liikkumista.
- Mahdollisimman hyvän tuloksen saavuttamiseksi - Odottakaa, kunnes ohjauspyörä on kääntynyt valmiiksi ennen kuin ajaminen taakse-/eteenpäin aloitetaan.

## Auton sijoittaminen pysäköintipaikkaan

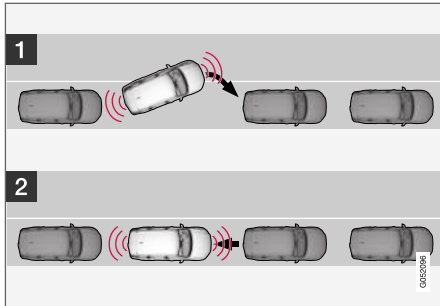

Taskupysäköinnin periaatteet.

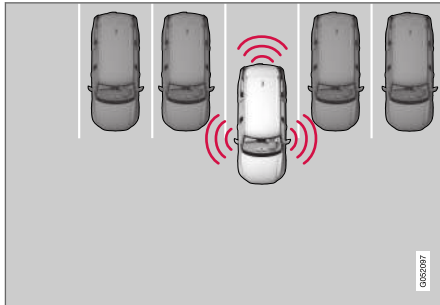

Suorakulmaisen pysäköinnin periaatteet.

Tehkää näin:

1. Siirtäkää vaihtevalitsin järjestelmän neuvomaan asentoon, odottakaa, kunnes ohjauspyörää on käännetty, ja ajakaa hitaasti eteenpäin.
2. Olkaa valmiina pysäyttämään auto, kun grafiikka ja/tai teksti antavat keskinäytössä tämän ohjeen.
3. Kytkekää peruutusvaihte ja ajakaa hitaasti taaksepäin.
4. Olkaa valmiina jarruttamaan autoa, kun grafiikka ja/tai teksti antavat keskinäytössä tämän ohjeen.

Toiminto suljetaan automaattisesti, kun grafiikka ja ilmoitus näyttävät pysäköinnin olevan suoritettu. Kuljettaja voi kuitenkin joutua tekemään ylimääräisen korjauksen jälkikäteen - vain kuljettaja voi arvostella, milloin auto on kunnolla pysäköity.

### ! TÄRKEÄÄ

Varoetäisyys on lyhyempi, kun aktiivinen pysäköintiapu (PAP<sup>106</sup>) käyttää tunnistimia verrattuna tilanteeseen, jossa pysäköintitutka käyttää niitä.

## Aiheeseen liittyvät tiedot

- Aktiivinen pysäköintitutka\* (s. 377)

## Taskupysäköintipaikasta poistuminen aktiivisen pysäköintitutkan\* avulla

Pysäköinnistä poistuminen -toiminto voi auttaa kuljettajaa poistumaan taskupysäköintipaikasta.

### i HUOM

Pysäköintitaskusta voidaan poistua Pysäköinnistä poistuminen -toimintoa käyttäen vain, jos auto on taskupysäköity, suorakulmaisessa pysäköinnissä se ei ole mahdollista.



Toiminto Pysäköinnistä poistuminen aktivoidaan keskinäytön toimintonäkymässä tai kameranäkymässä.

Tehkää näin:

1. Painakaa toiminto- tai kameranäkymässä painiketta Pysäköinnistä poistuminen.
2. Valitkaa suuntavilkulla, mihin suuntaan auton tulee poistua pysäköintitaskusta.

- ◀ 3. Olkaa valmiina pysäyttämään auto, kun grafiikka ja/tai teksti antavat keskinäytössä tämän ohjeen - noudattakaa ohjeita samalla tavalla kuin pysäköitäessä.

Huomatkaa, että ohjauspyörä voi "joustaa" taaksepäin, kun toiminto päättyy - kuljettaja voi joutua kääntämään ohjauspyörän takaisin maksimaaliseen asentoonsa voidakseen poistua pysäköintitaskusta.

Jos toiminto tulkitsee, että kuljettaja voi poistua pysäköintitaskusta ilman ylimääräisiä toimenpiteitä, toiminto päättyy, vaikka näyttäisi siltä, että auto on vielä pysäköintitaskussa.

### Aiheeseen liittyvät tiedot

- Aktiivinen pysäköintitutka\* (s. 377)

### Aktiivisen pysäköintitutkan rajoitukset\*

Aktiivinen pysäköintitutka (PAP<sup>107</sup>) ei pysty havaitsemaan kaikkea kaikissa tilanteissa ja sen toiminta voi siksi olla rajoitettua.

#### VAROITUS

- Pysäköintitunnistimilla on kuolleita kulkimia/katvealueita, joissa esteitä ei voida havaita.
- Ottakaa erityisesti huomioon auton lähellä olevat ihmiset ja eläimet.
- Muistakaa, että auton keula voi käydä vastaantulijoiden kaistalla pysäköinnin aikana.

#### VAROITUS

- Toiminto on täydentävä kuljettajan tukijärjestelmä, jonka tarkoituksena on helpottaa ajamista ja tehdä siitä turvallisempaa – se ei kuitenkaan suoriudu kaikista tilanteista kaikissa liikenne-, sää- ja tieolosuhteissa.
- Suosittelemme, että kuljettaja lukee käyttöoppaan kaikki tätä toimintoa koskevat kappaleet saadakseen tietoa mm. toiminnon rajoituksista, joista kuljettajan on oltava tietoinen ennen toiminnon käyttämistä.
- Kuljettajan tukitoiminnot eivät voi korvata kuljettajan tarkkaavaisuutta ja arvostelu-kykyä, vaan kuljettaja on aina vastuussa auton ajamisesta turvalliseen tapaan, sopivalla nopeudella ja etäisyydellä muista ajoneuvoista sekä voimassa olevien liikennesääntöjen ja määräysten mukaisesti.

<sup>107</sup>Park Assist Pilot

**! TÄRKEÄÄ**

Tunnistimien havaitsemisaluetta korkeammalla olevia kohteita ei huomioida laskettaessa pysäköintiliikettä, joten toiminto saattaa kääntää auton liian aikaisin pysäköintipaikkaan – siksi tällaisia pysäköintipaikkoja on vältettävä.

Kuljettajan on oltava tietoinen seuraavista aktiivisen pysäköintitutkan rajoituksista:

**Pysäköinti keskeytetään**

Pysäköintisekvenssi keskeytetään:

- jos kuljettaja liikuttaa ohjauspyörää
- jos auto etenee liian lujaa - yli 7 km/h (4 mph)
- jos kuljettaja painaa **Peruuta** keskinäytössä
- lukkiutumattomien jarrujen tai elektronisen vakautuksenhallinnan puuttuessa ajamiseen - esim. yhden pyörän menettäessä pitonsa liukkaalla tiellä
- kun nopeudesta riippuvan ohjauspyörän vastuksen ohjaustehostin toimii alhaisemmalla teholla – esimerkiksi jäähdytettäessä ylikuumenemisen takia.

Ilmoitus keskinäytössä kertoo tällaisissa tapauksissa, miksi pysäköintisekvenssi keskeytettiin.

**! TÄRKEÄÄ**

Joissakin olosuhteissa toiminto ei havaitse pysäköintitaskuja – syynä voi olla jokin ulkopuolinen äänenlähde, joka toimii samalla ultraäänitaajuudella ja häiritsee järjestelmän toimintaa.

Esimerkkejä tällaisista äänenlähteistä ovat äänitorvi, renkaat märällä asfaltilla, ilmajarrut, moottoripyörien pakojärjestelmät ym.

**i HUOM**

Antureita peittävä lika, jää ja lumi heikentävät toimintaa ja voivat tehdä mittauksen mahdottomaksi.

**Kuljettajan vastuu**

Kuljettajan tulee pitää mielessä, että toiminto on apuväline, ei virheetön täysautomaattinen toiminto. Sen vuoksi kuljettajan pitää olla valmiina keskeyttämään pysäköiminen.

Pysäköinnin yhteydessä on myös joitakin huomioidettavia yksityiskohtia, esim.:

- Kuljettaja on aina vastuussa sen arvioimisesta, sopiiko toiminnon tarjoama tila pysäköintiin.
- Älkää käyttäkö toimintoa, jos lumiketjut tai varapyörä on asennettuna.

- Älkää käyttäkö toimintoa, jos kuormattuja esineitä työnny auton ulkopuolelle.
- Rankka vesi- tai lumisade voi aiheuttaa sen, ettei pysäköintitaskua mitata oikealla tavalla.
- Pysäköintipaikkaa etsittäessä ja mitattaessa toiminto ei ehkä havaitse pysäköintipaikassa syvällä olevia kohteita.
- Kapeiden katujen pysäköintitaskuja ei aina voida tarjota, koska tila ei ehkä riitä auton ohjaamiseen pysäköintitaskuun.
- Käyttäkää hyväksytyjä renkaita<sup>108</sup> sekä oikeita rengaspaineita – se vaikuttaa toiminnon kykyyn pysäköidä.
- Toiminto lähtee ko. paikalle pysäköityjen ajoneuvojen sijainnista – jos nämä on asetettu epäsopivasti, voivat esim. oman auton renkaat ja vanteet vaurioitua jalkakäytävän reunoja vasten.
- Kohtisuorat pysäköintipaikat voivat jäädä huomaamatta tai niitä voidaan tarjota turhaan, jos pysäköity auto työnny rivistä ulos muita pysäköityjä autoja enemmän.
- Toiminto on suunniteltu pysäköintiin suorilla kaduilla, ei jyrkkiin mutkiin tai kaarteisiin. Varmistakaa tämän vuoksi, että auto on kulloistenkkin pysäköintitaskujen kanssa yhdensuuntainen, kun toiminto mittaa tilan.

<sup>108</sup>"Hyväksytyillä renkailla" tarkoitetaan renkaita, jotka ovat samaa tyyppiä ja valmistetta, jota alkuperäiset olivat toimitettaessa uutena tehtaalta.



**! TÄRKEÄÄ**

Vaihtaminen toiseen hyväksytyyn vanne- ja/tai rengaskokoon voi muuttaa renkaan ympärysmittaa, jolloin järjestelmän parametrit voi olla tarpeen päivittää. Kysykää neuvoa korjaamolta - valtuutettua Volvon teknistä palvelua suositellaan.

**Aiheeseen liittyvät tiedot**

- Aktiivinen pysäköintitutka\* (s. 377)
- Nopeudesta riippuva ohjauspyörän vastus (s. 260)
- Kamera- ja tutkayksikön rajoitukset (s. 311)

## Aktiivisen pysäköintitutkan\* ilmoitukset

Aktiivisen pysäköintiavun (PAP<sup>109</sup>) ilmoitukset voidaan näyttää kuljettajan näytössä ja/tai keskinäytössä.

Seuraavassa taulukossa on esimerkkejä.

Ilmoitus	Sisältö
<b>Pysäköintiapujärjest. Anturit tukossa, puhdistus tarpeen</b>	Yksi tai useampi toiminnon tunnistimista on tukossa – tarkastakaa ja korjatkaa mahdollisimman pian.
<b>Pysäköintiapujärjest. Ei käytettävissä, vaatii huollon</b>	Järjestelmä ei toimi odotetulla tavalla. On otettava yhteys huoltoon - suosittelemme valtuutettua Volvon teknistä palvelua.

Teksti-ilmoitus voidaan sammuttaa painamalla lyhyesti  -painiketta, se sijaitsee ohjauspyörän oikeanpuoleisen painikesarjan keskellä.

Jos ilmoitus säilyy: ottakaa yhteys korjaamoon – suosittelemme valtuutettua Volvon teknistä palvelua.

### Aiheeseen liittyvät tiedot

- Aktiivinen pysäköintitutka\* (s. 377)

<sup>109</sup>Park Assist Pilot



KÄYNNISTYS JA AJO

## Moottorin käynnistäminen

Kun etäavain on matkustamossa, auto käynnistetään ohjauspyörän vieressä olevalla käynnistyspainikkeella.



Käynnistyspainikkeen sijainti.

### **VAROITUS**

Ennen käynnistämistä:

- Kiinnittäkää turvavyö.
- Säätäkää istuin, ohjauspyörä ja peilit.
- Tarkistakaa, että voitte painaa jarrupolkimen täysin pohjaan.

Etäavainta ei käytetä fyysisesti auton käynnistykseen, koska auto on varustettu avaimettoman käynnistytksen tuella (Passive Start).

Auton käynnistämiseksi:

1. Etäavaimen pitää olla autossa. Passive Start -järjestelmällä varustetuissa autoissa avaimen pitää olla matkustamon etuosassa. Auton valinnaisen avaimettoman lukitsemisen/lukituksen avaamisen\* yhteydessä riittää, että avain on jossain auton sisällä.
2. Pitäkää jarrupoljin täysin painettuna<sup>1</sup>. Jos autossa on automaattivaihteisto, varmistakaa, että **P**- tai **N**-vaiheasento on valittu. Käsi-nvaihdolla varustetuissa autoissa on varmistettava, että vaihdevipu on vapaa-asennossa tai kytkinpoljin alaspainettuna.
3. Painakaa käynnistyspainiketta.

### **HUOM**

Dieselmoottorilla varustetuissa autoissa voi esiintyä viive ennen käynnistytksen aloittamista.

Moottorin käynnistyksessä käynnistysmoottori toimii, kunnes moottori käynnistyy tai ylikuumenemissuoja katkaisee.

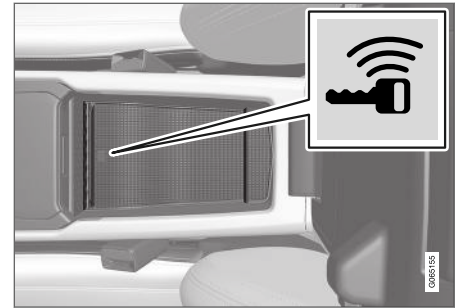

Varmistuslukijan sijainti.

Jos kuljettajan näytössä näytetään käynnistetäessä ilmoitus **Auton avainta ei löydy**, sijoittakaa etäavain varmistuslukijaan. Yrittäkää käynnistystä sen jälkeen uudelleen.

### **HUOM**

Kun etäavain laitetaan varalukijaan, on varmistettava, että sen kohdalla ei ole muita auton avaimia, metalliesineitä tai elektronisia laitteita (esim. matkapuhelimia, tabletteja, kannettavia tietokoneita tai latureita). Varalukijan kohdalla olevat auton avaimet voivat häiritä toisiaan.

<sup>1</sup> Jos auto liikkuu, moottorin käynnistämiseen riittää painikkeen painaminen.

**! TÄRKEÄÄ**

Jos moottori ei ole käynnistynyt 3 yrityksen jälkeen, odottakaa 3 minuuttia ennen uutta yritystä. Käynnistyvyys paranee, jos akku saa aikaa palautua.

**⚠ VAROITUS**

**Äikää koskaan** poistako etävainta autosta ajon aikana tai hinauksen yhteydessä.

**⚠ VAROITUS**

Ottakaa aina etävain mukaan, kun poistutte autosta ja katsokaa, että auton sähköjärjestelmä on jännitetilassa **O** - erityisesti, jos autossa on lapsia.

**i HUOM**

Kylmäkäynnistyksen jälkeen joutokäyntinopeus voi tietyissä moottorityypeissä olla huomattavasti korkeampi kuin normaalisti. Tämä tehdään, jotta pakokaasun puhdistusjärjestelmä saavuttaisi normaalin toimintalämpötilan mahdollisimman nopeasti. Tämä vähentää pakokaasupäästöjä ja säästää luontoa.

**Aiheeseen liittyvät tiedot**

- Auton moottorin sammuttaminen (s. 389)
- Jännitetilat (s. 390)

- Ohjauspyörän säätö (s. 180)
- Toisen akun käyttäminen käynnistysapuna (s. 438)
- Jännitetilat valitseminen (s. 391)

**Auton moottorin sammuttaminen**

Auto sammutetaan ohjauspyörän vieressä olevalla käynnistyspainikkeella.



Käynnistyspainikkeen sijainti.

Auton moottorin sammutus:

- Painakaa käynnistyspainiketta – auto sammutetaan.

Jos automaattivaihteistolla varustetun auton vaihteenvalitsin ei ole **P**-asennossa tai jos auto rullaa:

- Painakaa käynnistyspainiketta ja pitäkää sitä painettuna, kunnes auto sammutetaan.

**Aiheeseen liittyvät tiedot**

- Moottorin käynnistäminen (s. 388)
- Jännitetilat (s. 390)
- Ohjauspyörän säätö (s. 180)

- Toisen akun käyttäminen käynnistysapuna (s. 438)
- Jännitilan valitseminen (s. 391)

## Jännitilat

Auton sähköjärjestelmä voidaan asettaa eri tasoille/tiloihin ja saada siten eri toimintoja käyttöön.

Rajoitetun toimintomäärän käytön mahdollistamiseksi moottorin ollessa sammutettuna voidaan auton sähköjärjestelmä asettaa kolmeen eri tasoon – **0**, **I** ja **II**. Käyttöopas selostaa perusteellisesti nämä tasot nimellä "jännitela".

Seuraava taulukko esittää, mitkä toiminnot ovat käytettävissä kussakin jännitetilassa/kullakin tasolla:

Taso	Toiminnot
<b>0</b>	<ul style="list-style-type: none"> <li>• Matkamittari, kello ja lämpömittari sytytetään<sup>A</sup>.</li> <li>• Sähkökäyttöisiä* istuimia voidaan säätää.</li> <li>• Ikkunannostimia voidaan käyttää.</li> <li>• Keskinäyttö käynnistyy ja sitä voidaan käyttää<sup>A</sup>.</li> <li>• Infotainment-järjestelmää voidaan käyttää<sup>A</sup>.</li> </ul> <p>Tässä tilassa toiminnot ovat ajastettuja ja ne kytketään hetken kuluttua automaattisesti pois päältä.</p>
<b>I</b>	<ul style="list-style-type: none"> <li>• Panoraamakattoa, ikkunannostimia, matkustamon 12 V:n pistorasiaa, Bluetooth-yhteyttä, navigointia, puhelinta, tuuletuspuhallinta ja tuulilasinyhkimä voidaan käyttää.</li> <li>• Sähkökäyttöisiä istuimia voidaan säätää.</li> <li>• 12 V:n pistorasiaa* kuormatilassa voidaan käyttää.</li> <li>• Infotainment-järjestelmä käynnistyy automaattisesti, jos se oli käynnissä, kun autosta poistuttiin.</li> </ul> <p><b>Virrankulutus kuormittaa akkua tässä jännitetilassa.</b></p>

Taso	Toiminnot
II	<ul style="list-style-type: none"> <li>• Valonheittimet sytytetään.</li> <li>• Varoitus-/merkkivalot palavat 5 sekuntia.</li> <li>• Useat muut järjestelmät aktivoidaan. Istuintyynejä ja takalasin sähkölämmitys voidaan kuitenkin aktivoida vasta auton käynnistämisen jälkeen.</li> </ul> <p><b>Tämä jännitetilä kuluttaa paljon virtaa akusta ja sitä tulee sen vuoksi välttää!</b></p>

<sup>A</sup> Aktivoituvat myös avattaessa ovi.

### Aiheeseen liittyvät tiedot

- Moottorin käynnistäminen (s. 388)
- Ohjauspyörän säätö (s. 180)
- Toisen akun käyttäminen käynnistysapuna (s. 438)
- Jännitetilan valitseminen (s. 391)

### Jännitetilan valitseminen

Auton sähköjärjestelmä voidaan asettaa eri tasoille/tiloihin ja saada siten eri toimintoja käyttöön.

#### Jännitetilan valitseminen



Käynnistyspainikkeen sijainti.

- **Jännitetilä 0** – avatkaa auton lukitus ja säilyttääkää etävainta auton sisällä.

#### **i** HUOM

Tason I tai II saavuttamiseksi **ilman** moottorin käynnistämistä - **älkää** painako jarrupoljinta tai kytkinpoljinta käsinvaihdolla varustetuissa autoissa, kun nämä jännitetilat valitaan.

- **Jännitetilä I** – painakaa käynnistyspainike sisään ja vapauttakaa se.
- **Jännitetilä II** – painakaa painike sisään ja pitäkää sitä painettuna n. 5 sekunnin ajan. Vapauttakaa painike tämän jälkeen.
- **Paluu jännitetilaan 0** – palatkaa jännitetilaan 0 tilasta I ja II painamalla käynnistyspainiketta.

### Aiheeseen liittyvät tiedot

- Moottorin käynnistäminen (s. 388)
- Auton moottorin sammuttaminen (s. 389)
- Jännitetilat (s. 390)
- Ohjauspyörän säätö (s. 180)
- Toisen akun käyttäminen käynnistysapuna (s. 438)

## Alkolukko\*

Alkolukon tehtävänä on estää juopuneen kuljettajan ajaminen autolla. Ennen kuin moottorin käynnistäminen on mahdollista, pitää kuljettajan tehdä puhalluskoe, joka varmistaa, ettei tämä ole alkoholin vaikutuksen alainen. Alkolukko kalibroidaan ko. markkina-alueen autolla ajon laillisen raja-arvon mukaisesti.

Autossa on liittymä Volvon suosittelemien erimallisten ja eri valmistajien alkolukkojen sähkökytkentää varten. Liittymä helpottaa alkolukon kytkentää ja antaa mahdollisuuden integroituun toimintaan, jonka aikana auton päänäytössä näytetään alkolukkoon liittyviä ilmoituksia. Tietoa eri alkolukoista saa kyseisten alkolukkojen valmistajien käyttöohjekirjoista.

### VAROITUS

Alkolukko on apuväline eikä vapauta kuljettajaa vastuusta. On aina kuljettajan vastuulla olla selvänä ja ajaa autoa turvallisesti.

## Aiheeseen liittyvät tiedot

- Alkolukon ohituskytkentä\* (s. 392)
- Ennen alkolukolla varustetun auton moottorin käynnistämistä (s. 393)
- Moottorin käynnistäminen (s. 388)
- Jännitetilat (s. 390)

## Alkolukon ohituskytkentä\*

Hätätilanteessa, tai jos alkolukko ei toimi, on mahdollista tehdä alkolukon ohituskytkentä, jotta autolla voidaan ajaa.

Käytöstä poistaminen kyseisen alkolukon kautta: ks. asiaa koskevat ohjeet.

### Ohitustoiminnon (Bypass) aktivointi

#### HUOM

Kaikki ohikytkeätoiminnon aktivoinnit kirjataan ja tallennetaan alkolukon ohjausyksikköön. Ohikytkeä ei voi peruuttaa.

Näyttöön tulee ilmoitus **Puhalla alkolukkoon Ohitus?**:

- Jos "Cancel/Yes" näytetään, valitkaa ohitus painamalla ohjauspyörän oikeanpuoleisten painikkeiden oikealle osoittavaa nuolta ja sitten painiketta **O**.
- Jos "Yes" näytetään, valitkaa ohitus painamalla **O**-painiketta.

Alkolukko on nyt ohitettu ja auto voidaan käynnistää.

Alkolukkoa asennettaessa valitaan joukko mahdollisia ohituskytkentöjä, jotka on kyettävä tekemään ennen huollon tilaamista.

## Aiheeseen liittyvät tiedot

- Alkolukko\* (s. 392)
- Ennen alkolukolla varustetun auton moottorin käynnistämistä (s. 393)
- Moottorin käynnistäminen (s. 388)
- Jännitetilat (s. 390)

## Ennen alkolukolla varustetun auton moottorin käynnistämistä

Alkolukko aktivoidaan automaattisesti ja saate- taan käyttövalmiiksi, kun auto avataan.

### Muistettavaa

Oikean toiminnan ja mahdollisimman tarkan mit- taustuloksen saamiseksi:

- Välttää syömistä ja juomista n. 5 minuuttia ennen puhalluskoetta.
- Välttää voimakasta tuulilasin huuhtelua - huuhtelunesteen alkoholi voi aiheuttaa virhe- ellisen mittaustuloksen.

### **i** HUOM

Ajon päättymisen jälkeen moottori voidaan käynnistää uudelleen 30 minuutin aikana tar- vitsematta tehdä uutta puhalluskoetta.

### Aiheeseen liittyvät tiedot

- Alkolukon ohituskytkentä\* (s. 392)
- Alkolukko\* (s. 392)
- Moottorin käynnistäminen (s. 388)
- Jännitetilat (s. 390)

## Jarrutoiminnot

Auton jarruja käytetään nopeuden alentamiseen tai estämään auton lähteminen rullaamaan.

Käyttö- ja seisontajarrun ohella auto on varus- tettu useilla automaattisilla jarruaputoiminnoilla. Nämä voivat helpottaa kuljettajaa esim. siten, että jalkaa tarvitse pitää jarrupolkimella seistäessä lii- kennevaloissa, lähettäessä liikkeelle ylämäkeen tai ajettaessa alamäkeen.

Auton varustuksesta riippuen voi esiintyä seuraa- via jarruaputoimintoja:

- Automaattinen jarrutus seistäessä paikallaan (Auto Hold)
- Mäkilähtöavustin (Hill Start Assist)
- Automaattinen jarrutus törmäyksen jälkeen
- City Safety
- Alamäkiavustin (Hill Descent Control)\*

### Aiheeseen liittyvät tiedot

- Käyttöjarru (s. 393)
- Seisontajarru (s. 396)
- Automaattinen jarru seistäessä paikallaan (s. 399)
- Automaattinen jarrutus törmäyksen jälkeen (s. 401)
- Liikkeellelähtöapu mäessä (s. 400)
- City Safety™ (s. 316)
- Alamäkiavustin\* (s. 419)

## Käyttöjarru

Käyttöjarru on osa jarrujärjestelmää.

Autossa on kaksi jarrupiiriä. Jos yksi jarrupiiri vau- rioituu, jarrupoljin painuu syvemmälle. Tarvitaan suurempi poljinpaine normaalin jarruvaikutuksen saamiseksi.

Jarrutehostin vahvistaa kuljettajan jarrupolkimeen kohdistamaa voimaa.

### **!** VAROITUS

Jarrutehostin toimii vain moottorin ollessa käynnissä.

Jos jalkajarrua painetaan moottorin ollessa sam- mutettuna, poljintuntuma on kova ja auton jarrut- tamiseen tarvitaan enemmän voimaa.

Hyvin mäkisellä tiestöllä tai ajettaessa raskaasti kuormattuna jarrujen rasitusta on vähennettävä moottorijarrutuksella manuaalisessa vaihdeasen- nassa. Moottorijarrutusta hyödynnetään tehok- kaimmin, jos käytetään samaa vaihdetta ajet- taessa mäkeä alaspäin kuin ajettaessa sitä ylös- päin. Käyttäkää ajotilaa Off Road\*, saadaksenne tehostetun moottorijarrutuksen ajettaessa jyr- kissä alamäissä hitailla nopeuksilla.



## « Lukkiutumattomat jarrut

Autossa on lukkiutumattomat jarrut (ABS<sup>2</sup>), jotka estävät pyörien lukkiutumisen jarrutuksessa ja mahdollistavat ohjattavuuden säilymisen. Tässä yhteydessä voi jarrupolkimessa tuntua värinöitä, mikä on normaalia.

Kun auto on käynnistetty, tehdään lyhyt auto-maattinen ABS-järjestelmän testi, kun kuljettaja vapauttaa jarrupolkimen. Lisäksi järjestelmän automaattinen testaus voidaan tehdä alhaisella ajonopeudella. Testauksen voi havaita jarrupolkimen sykkimisestä.

## Symbolit kuljettajan näytössä

Symboli	Sisältö
	Tarkastakaa jarrunestemäärää. Jos määrä on pieni, lisäätkää jarrunestettä sekä tarkastakaa jarrunestehävikin syy.
	Kiinteä valo 2 sekuntia moottorin käynnistyksen yhteydessä: Auto-maattinen toiminnan tarkastus.  Kiinteä valo kauemmin kuin 2 sekuntia: Vika ABS-järjestelmässä. Auton varsinainen jarrujärjestelmä toimii edelleen, mutta ilman ABS-toimintoa.

## VAROITUS

Jos sekä jarruvian että ABS-vian varoitusvalot palavat samanaikaisesti, jarrujärjestelmään on voinut syntyä vika.

- Jos tällöin jarrunestesäiliön nestetaso on normaali, ajakaa varovasti lähimpään korjaamoon jarrujärjestelmän tarkastusta varten - suosittelemme Volvon teknistä palvelua.
- Jos jarrunesteen pinta on jarrunestesäiliön **MIN**-tason alapuolella, autolla ei saa enää ajaa lisäämättä jarrunestettä. Jarrunesteen vähenemisen syy täytyy tutkia.

## Aiheeseen liittyvät tiedot

- Jarrutusvoiman vahvistus (s. 394)
- Automaattinen jarru seistäessä paikallaan (s. 399)
- Liikkeellelähtöapu maässä (s. 400)
- Jarruttaminen märillä tienpinnoilla (s. 395)
- Jarruttaminen suolatoilla ajoradoilla (s. 395)
- Jarrujärjestelmän kunnossapito (s. 395)
- Jarruvalot (s. 146)

## Jarrutusvoiman vahvistus

Jarrutusvoiman vahvistusjärjestelmä (BAS<sup>3</sup>) auttaa lisäämään jarrutusvoimaa jarrutettaessa ja voi siten lyhentää jarrutusmatkaa.

Järjestelmä tunnistaa kuljettajan tavan jarruttaa ja lisää tarvittaessa jarrutusvoimaa. Jarrutusvoimaa voidaan vahvistaa tasolle, jolloin ABS-järjestelmä alkaa toimia. Toiminto keskeytyy, kun painetta jarrupolkimella vähennetään.

## HUOM

Kun BAS aktivoidaan, jarrupoljin painuu hie-man tavallista alemmaksi, painakaa (pitäkää) jarrupoljinta painettuna niin pitkään kuin on tarpeen.

Kun jarrupoljin vapautetaan, kaikki jarrutus päättyy.

## Aiheeseen liittyvät tiedot

- Käyttöjarru (s. 393)

<sup>2</sup> Anti-lock Braking System

<sup>3</sup> Brake Assist System

## Jarruttaminen märillä tienpinnoilla

Ajettaessa pitkätkö aika voimakkaassa sateessa jarruttamatta voi jarruvaikutus ensimmäisen jarrutuksen yhteydessä viivästyä hieman.

Tämä voi olla tilanne myös auton pesun jälkeen. Tällöin on välttämätöntä painaa jarru voimakkaammin. Pitäkää sen vuoksi suurempi etäisyys edellä olevaan liikenteeseen.

Jarruttakaa autoa kunnolla ajettuanne märillä teillä ja auton pesun jälkeen. Tällöin jarrulevyt lämpenevät, kuivuvat nopeammin ja suojataan korroosiolta. Ottakaa jarruttaessanne huomioon vallitseva liikennetilanne.

### Aiheeseen liittyvät tiedot

- Käyttöjarru (s. 393)
- Jarruttaminen suolatuilla ajoradoilla (s. 395)

## Jarruttaminen suolatuilla ajoradoilla

Ajettaessa suolatuilla teillä voi jarrulevyille ja jarrupaloille muodostua suolakeros.

Tämä voi pidentää jarrutusmatkaa. Pitäkää sen vuoksi erityisen pitkä turvaväli edellä olevaan ajoneuvoon. Huolehtikaa myös:

- Jarruttamisesta silloin tällöin mahdollisen suolakerroksen poistamiseksi. Katsokaa, etteivät muut tienkäyttäjät joudu vaaraan jarrutettaessa.
- Painakaa jarrupoljinta varovasti, kun ajo on päättynyt ja ennen kuin seuraava matka alkaa.

### Aiheeseen liittyvät tiedot

- Käyttöjarru (s. 393)
- Jarruttaminen märillä tienpinnoilla (s. 395)

## Jarrujärjestelmän kunnossapito

Tarkistakaa jarrujärjestelmän komponentit säännöllisesti kulumisen varalta.

Auton pitämiseksi korkeatasoisena liikenneturvallisuu den, käyttövarmuuden ja luotettavuuden suhteen tulee noudattaa Volvon huoltovälejä, jotka on eritelty Huolto- ja takuukirjassa. Uudet ja vaihdetut jarrupalat ja jarrulevyt antavat optimaalisen jarruvaikutuksen vasta muutamien satojen kilometrien (mailien) ajon aiheuttaman "kulumisen" jälkeen. Kompensoikaa pienentyne jarruvaikutus painamalla jarrupoljinta voimakkaammin. Volvo suosittelee, että asennetaan vain Volvoon ne hyväksytyt jarrupalat.

### **!** TÄRKEÄ

Jarrujärjestelmän komponenttien kuluneisuus on tarkistettava säännöllisesti.

Kääntykää korjaamon puoleen saadaksenne tietoa menettelytavasta tai teettäkää tarkastus korjaamolla – suosittelemme valtuutettua Volvon teknistä palvelua.

### Aiheeseen liittyvät tiedot

- Käyttöjarru (s. 393)

## Seisontajarru

Seisontajarru estää autoa lähtemästä liikkeelle paikaltaan lukitsemalla/salpaamalla kaksi pyörää.



Kun sähkökäyttöinen seisontajarru on toiminnassa, kuuluu heikko sähkömoottorin ääni. Ääni syntyy myös seisontajarrun automaattisen toiminnan tarkastuksen yhteydessä.

Jos auto seisoo paikallaan, kun seisontajarru kytketään, se vaikuttaa vain takapyöriin. Jos kytkemisen tapahtuu auton liikkuesssa, käytetään varsinaista käyttöjarrua, ts. jarru vaikuttaa kaikkiin neljään pyörään. Jarruvaikutus siirtyy takapyöriin, kun auto on melkein paikallaan.

### Aiheeseen liittyvät tiedot

- Seisontajarrun aktivointi ja deaktivointi (s. 396)
- Pysäköinti mäkeen (s. 398)

- Seisontajarrun vian yhteydessä (s. 398)
- Automaattinen jarru seistäessä paikallaan (s. 399)

## Seisontajarrun aktivointi ja deaktivointi

Käyttäkää seisontajarrua estämään auton lähteminen liikkeelle paikaltaan.

### Seisontajarrun kytkentä



1. Vetäkää säädintä ylöspäin.
  - > Symboli kuljettajan näytössä syttyy, kun seisontajarru on aktivoitu.
2. Tarkistakaa, että auto seisoo paikallaan.

### Symboli kuljettajan näytössä

Symboli	Sisältö
	<p>Symboli palaa, kun seisontajarru on aktivoitu.</p> <p>Jos symboli vilkkuu, se tarkoittaa, että on syntynyt vika. Lukekaa kuljettajan näytössä oleva ilmoitus.</p>

### Automaattinen aktivointi

Seisontajarru aktivoituu automaattisesti

- kun auto on sammutettu ja seisontajarrun automaattisen kytkemisen asetus on aktivoitu keskinäytössä.
- kun jyrkässä mäessä valitaan vaihdeasento **P**<sup>4</sup>.
- jos Auto hold -toiminto (automaattinen jarru seistäessä paikallaan) on aktivoitu ja
  - auto on seissyt pidemmän aikaa (5–10 minuuttia) paikallaan
  - auto sammutetaan
  - kuljettaja poistuu autosta.

### Hätäjarru

Hätätilanteessa seisontajarru voidaan aktivoida auton ollessa liikkeellä vetämällä ja pitämällä säädintä ylhäällä. Jarrutustapahtuma keskeytyy, kun säädin vapautetaan tai kaasupoljinta painetaan.

#### **i** HUOM

Hätäjarrutettaessa suurehkoissa nopeuksissa kuuluu merkkiäänä jarrutuksen aikana.

### Seisontajarrun deaktivointi



#### Manuaalinen deaktivointi

1. Painakaa jarrupoljinta jäməkäksi.
2. Painakaa säädin alas.
  - > Seisontajarru vapautuu ja symboli kuljettajan näytössä sammuu.

#### Automaattinen deaktivointi

1. Käynnistää moottori.

2. Automaattivaihteistolla varustettu auto:

Painakaa jarrupoljinta jäməkäksi. Valitkaa vaihdeasento **D** tai **R** ja painakaa kaasua.

Käsivalintaisella vaihteistolla varustettu auto:

Painakaa kytkinpoljinta ja kytkeää sopiva vaihde. Vapauttakaa kytkin ja painakaa kaasupoljinta.

> Seisontajarru vapautuu ja symboli kuljettajan näytössä sammuu.

#### **i** HUOM

Automaattinen deaktivointi edellyttää sitä, että kuljettaja on kiinnittänyt turvavyön tai kuljettajan ovi on kiinni.

### Aiheeseen liittyvät tiedot

- Seisontajarrun automaattisen aktivoinnin asetus (s. 398)
- Seisontajarrun vian yhteydessä (s. 398)
- Seisontajarru (s. 396)
- Pysäköinti mäkeen (s. 398)

<sup>4</sup> Koskee automaattivaihteistoja.

## Seisontajarrun automaattisen aktivoinnin asetus

Valitkaa, tuleeko seisontajarrun kytkeytyä automaattisesti sammutettaessa auton moottori.

Asetuksen muuttaminen:

1. Painakaa **Asetukset** keskinäytön päänäky-mässä.
2. Painakaa **My Car** → **Seisontajarru ja jousitus** ja merkitkää toiminto **Seisontajarrun automaattinen aktivointi** tai poistakaa sen merkintä.

## Aiheeseen liittyvät tiedot

- Seisontajarrun aktivointi ja deaktivointi (s. 396)
- Seisontajarru (s. 396)

## Pysäköinti mäkeen

Käyttäkää aina seisontajarrua pysäköidessänne mäkeen.

### VAROITUS

Kytkekää aina seisontajarru pysäköidessänne kaltevalle alustalle. Kytketty vaihte tai automaattivaihteiston **P**-asento ei riitä pitämään autoa paikallaan kaikissa tilanteissa.

Jos auto pysäköidään ylämäkeen:

- Kääntäkää pyörät **poispäin** jalkakäytävän reunasta.

Jos auto pysäköidään alamäkeen:

- Kääntäkää pyörät jalkakäytävän reunaan **kohti**.

## Raskas kuorma ylämäessä

Raskas kuorma, esim. perävaunu, voi saada auton liikkumisen taaksepäin, kun seisontajarru vapautetaan automaattisesti jyrkässä ylämäessä. Vältä-kää tätä vetämällä säädintä ylös samanaikaisesti, kun auto lähtee liikkeelle. Vapauttakaa säädin, kun moottori alkaa vetää.

## Aiheeseen liittyvät tiedot

- Seisontajarrun aktivointi ja deaktivointi (s. 396)

## Seisontajarrun vian yhteydessä

Ottakaa yhteys valtuutettuun Volvon tekniseen palveluun, jos seisontajarrua ei voida deaktivoiva tai aktivoida useidenkaan yritysten jälkeen.

Varoitussignaali kuuluu ajettaessa seisontajarru kytkettyinä.

Jos auto on pysäköitävä, ennen kuin mahdollinen vika on korjattu, pyörät on käännettävä samoin kuin pysäköitäessä mäkeen ja vaihteenvalitsimen on oltava asennossa **P** tai jos autossa on käsi-vaihteisto, ykkösvaihteen on oltava valittuna.

## Pieni akkujännite

Jos akkujännite on liian matala, seisontajarrua ei voida vapauttaa eikä kytkeä. Kytkekää käynnisty-sapuakku, jos akkujännite on liian matala.

## Jarrujen kitkapintojen vaihto

Takajarrujen kitkapinnat pitää vaihtaa korjaamalla sähkökäyttöisen seisontajarrun rakenteen vuoksi - valtuutettua Volvon teknistä palvelua suositel-laan.

## Symbolit kuljettajan näytössä

Symboli	Sisältö
	Jos symboli vilkkuu, se tarkoittaa, että on syntynyt vika. Katsokaa kuljettajan näytössä oleva ilmoitus.
	Vika jarrujärjestelmässä. Katsokaa kuljettajan näytössä oleva ilmoitus.
	Ilmoitus kuljettajan näytössä.

## Aiheeseen liittyvät tiedot

- Seisontajarrun aktivointi ja deaktivointi (s. 396)
- Pysäköinti mäkeen (s. 398)
- Käynnistysakku (s. 578)
- Volvon huolto-ohjelma (s. 560)

## Automaattinen jarru seistäessä paikallaan

Automaattinen jarrutus seistäessä paikallaan (Auto hold) tarkoittaa, että kuljettaja voi vapauttaa jarrupolkimen ja säilyttää jarruvaikutuksen, kun auto on pysähtynyt liikennevaloihin tai tienristeykseen.

Kun auto on pysähtynyt, aktivoituvat jarrut automaattisesti. Toiminto voi käyttää joko käyttäjarrua tai seisontajarrua auton pitämiseen paikallaan, ja se toimii kaikilla kaltevuuksilla. Lähdettäessä liikkeelle jarrut irrottavat automaattisesti, jos kuljettajan turvavyö on kiinnitetty.



 HUOM

Jarrutettaessa pysähdyksiin ylä- tai alamäessä jarrupoljinta on painettava hieman kovempaa ennen sen vapauttamista, jotta varmistetaan, että auto ei liiku lainkaan.

Pysäköintijarru aktivoidaan, jos

- auto sammutetaan
- kuljettajan ovi avataan
- kuljettajan turvavyö irrotetaan
- auto on seissyt pidemmän aikaa (5–10 minuuttia) paikallaan.

## Symbolit kuljettajan näytössä

Symboli	Sisältö
	Symboli palaa, kun toiminto käyttää käyttäjarrua auton pitämiseen paikallaan.
	Symboli palaa, kun toiminto käyttää seisontajarrua auton pitämiseen paikallaan.

## Aiheeseen liittyvät tiedot

- Automaattisen jarrutuksen aktivointi ja deaktivointi seistäessä paikallaan (s. 400)
- Käyttöjarru (s. 393)
- Seisontajarru (s. 396)
- Liikkeellelähtöapu mäessä (s. 400)

## Automaattisen jarrutuksen aktivointi ja deaktivointi seistäessä paikallaan

Automaattinen jarrutus seistäessä paikallaan aktivoidaan tunnelikonsolin painikkeella.



- Painakaa tunnelikonsolissa olevaa painiketta toiminnon aktivoimiseksi tai sulkemiseksi.
  - > Valoilmaisain painikkeessa palaa, kun toiminto on aktivoitu. Aktivoitu toiminto on käytössä myös auton seuraavalla käynnistyskerralla.

### Toiminnon sammuttaminen



Kun toiminto on aktiivinen ja pitää auton paikallaan käyttäjällä (A-symboli palaa), on poiskytkentää varten painettava jarrupoljinta samalla kun painiketta painetaan.

- Toiminto pysyy suljettuna, kunnes se aktivoidaan uudelleen.
- Toiminnon ollessa suljettuna on mäkilähtöavustin (HSA) edelleen aktiivinen ja estää auton rullaamisen taaksepäin lähdetessä liikkeelle ylämäkeen.

### Aiheeseen liittyvät tiedot

- Automaattinen jarru seistäessä paikallaan (s. 399)

## Liikkeellelähtöapu mäessä

Mäkilähtöavustin (HSA<sup>5</sup>) estää auton rullaamisen taaksepäin lähdetessä liikkeelle ylämäessä. Peruutettaessa ylämäessä se estää auton rullaamisen eteenpäin.

Toiminnossa jarrujärjestelmän poljinpaine säilyy muutaman sekunnin ajan, kun kuljettaja siirtää jalan jarrupolkimelta kaasupolkimelle.

Tilapäinen jarrutusvaikutus lakkaa muutaman sekunnin kuluttua tai kun kuljettaja lähtee autolla liikkeelle.

Mäkilähtöavustin on käytettävissä myös, kun automaattinen jarrutustoiminto seistäessä paikallaan (Auto hold) on suljettu.

### Aiheeseen liittyvät tiedot

- Automaattinen jarru seistäessä paikallaan (s. 399)
- Käyttöjarru (s. 393)

<sup>5</sup> Hill Start Assist

## Automaattinen jarrutus törmäyksen jälkeen

Törmäystilanteessa, jossa pyroteknisten turvavyönkieristimien tai turvatyynyjen aktivointitaso saavutetaan, tai jos törmäys suuren eläimen kanssa havaitaan, auton jarrut kytketään automaattisesti päälle. Toiminnon tarkoituksena on estää mahdollinen jälkitörmäys tai ehkäistä sen vaikutuksia.

Vakavan törmäyksen jälkeen on olemassa vaara, ettei enää ole mahdollista hallita ja ohjata autoa. Mahdollisesti seuraavan törmäyksen, ajoneuvoon tai kohteeseen auton reitillä, välttämiseksi tai vaikutuksen vähentämiseksi aktivoituu jarruapujärjestelmän automaattisesti ja jarruttaa autoa turvallaisella tavalla.

Jarruvalot ja varoitusvilkut aktivoidaan jarrutuksen aikana. Kun auto on pysähtynyt, varoitusvilkut jatkavat vilkkumistaan ja seisontajarru kytketään.

Jos jarrutus ei olisi sopivaa, jos esim. on olemassa vaara jäädä takaa tulevan liikenteen pääleajamaksi, järjestelmä voidaan syrjäyttää siten, että kuljettaja painaa kaasupoljinta.

Toiminta edellyttää, että jarrujärjestelmä on kunnossa törmäyksen jälkeen.

Jarruapu sisältyy turvajärjestelmiin Rear Collision Warning ja Blind Spot Information.

## Aiheeseen liittyvät tiedot

- Rear Collision Warning (s. 330)
- BLIS\* (s. 331)
- Jarrutoiminnot (s. 393)

## Vaihteisto

Vaihteisto on osa auton vetojärjestelmää (voimansiirtoa) moottorin ja vetävien pyörien välillä. Vaihteiston toimintona on muuttaa välityssuhdetta riippuen nopeudesta ja voimantarpeesta.

Vaihteistoja on kahta päätyyppiä: käsivalintainen ja automaattinen.

Käsivalintaisessa vaihteistossa on kuusi vaihdetta ja automaattivaihteistossa kahdeksan. Vaihteiden määrä tarkoittaa sitä, että moottorin vääntömomentti ja tehoalue voidaan hyödyntää tehokkaasti. Automaattivaihteiston vaihteista kaksi on ylivaihteita, jotka säästävät polttoainetta ajettaessa tasaisella kierrosluvulla.

Automaattivaihteiston tapauksessa vaihdetta voidaan vaihtaa myös käsin. Kuljettajan näytössä näytetään, mitä vaihdetta tai vaihdeasentoa kulloinkin käytetään.

### TÄRKEÄÄ

Vaihteiston toimintalämpötilaa valvotaan tarkoituksena estää minkään vetojärjestelmän osan vaurioituminen. Ylikuumentumisvaaran esiintyessä syttyy varoitusymboli kuljettajan näytössä ja esitetään teksti-ilmoitus - noudatakää annettua suositusta.

## Symbolit kuljettajan näytössä

Jos vaihteistoon tulee vika, kuljettajan näytössä näytetään symboli ja ilmoitus.





Symboli	Sisältö
	Vaihteiston tieto- tai vikailmoitus. Noudattakaa annettua suositusta.
	Lämmin tai ylikuumentunut vaihteisto. Noudattakaa annettua suositusta.
	<b>Alentunut suorituskyky/Kiihdytyksen tehoa alennettu</b> Jos voimansiirrossa on tilapäinen vika, auto voi siirtyä ns. Limp home -tilaan, jossa moottorin teho on alhaisempi voimansiirron vahingoittumisen välttämiseksi.

### Aiheeseen liittyvät tiedot

- Automaattivaihteiston vaihdeasennot (s. 403)
- Käsivalintainen vaihteisto (s. 402)
- Vaihtamisosoitin (s. 406)

## Käsivalintainen vaihteisto

Kuljettaja valitsee käsivalintaisesta vaihteistosta käsin sopivan vaihteen nopeudesta ja kulloinkin tarvittavasta tehosta riippuen.

### Vaihtaminen



Käsivalintaisessa vaihteistossa on kuusi vaihdetta ja vaihdekaavio on merkitty vaihdevipuun.

- Painakaa kytkinpoljin täysin alas jokaisen vaihtamisen yhteydessä.
- Ottakaa jalka pois kytkinpolkimelta vaihtamisen välillä.

### Peruutusvaihteen salpa

Peruutusvaihteen salpa estää peruutusvaihteen tahattoman kytkemisen ajettaessa normaalisti eteenpäin.

- Noudattakaa vaihdevivun vaihdekaaviota ja siirtäkää vaihdevipu vapaa-asennosta asentoon **R**.
- Kytkekää peruutusvaihte vain auton seistessä paikallaan.

### Pysäköinti

#### VAROITUS

Käytä pysäköinnissä aina seisontajarrua, kun auto on kaltevalla pinnalla - kytketty vaihte ei riitä pitämään autoa paikallaan kaikissa tilanteissa.

### Aiheeseen liittyvät tiedot

- Vaihteisto (s. 401)
- Vaihtamisosoitin (s. 406)

## Automaattivaihteiston vaihteasennot

Automaattivaihteisto valitsee kulloiseenkin ajotilanteeseen parhaiten sopivan vaihteen. Vaihteistossa on myös manuaalinen vaihteasento.



Kuljettajan näytössä näytetään valittu vaihteasento:

**P, R, N, D** tai **M**.

Käsinvaihdossa näytetään myös käytössä oleva vaihte.

### Vaihtaminen

Vaihteenvalitsin on shift-by-wire-tyyppiä, ts. vaihtaminen tapahtuu elektronisesti, ei mekaanisesti. Tämä tarkoittaa helpompaa vaihtamista ja erottuvampia vaihteasentoja.

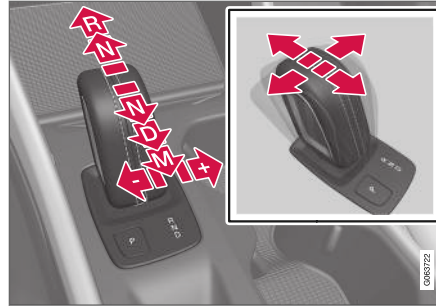

Vaihtakaa vaihteasentoa työntämällä palautuvaa vaihteenvalitsinta eteen- tai taaksepäin tai käsinvaihtotilassa työntämällä sitä sivusuunnassa.

### Vaihteasennot

#### Pysäköintiasento P

Pysäköintiasento aktivoidaan **P**-painikkeella, joka on sijoitettu vaihteenvalitsimen viereen.

Valitkaa asento **P**, kun on pysäköity tai kun moottori käynnistetään. Auton on oltava paikallaan, kun pysäköintiasento valitaan.

Toisen vaihteasennon valitsemiseksi pysäköintiasennon ollessa valittuna pitää jarrupolkimen olla painettuna ja jännitetilän olla tai **II**.

Kytkekää pysäköitäessä ensin seisontajarru ja valitkaa sitten pysäköintiasento.

### **VAROITUS**

Kytkekää aina seisontajarru pysäköidessänne kaltevalle alustalle. Kytetty vaihte tai automaattivaihteiston **P**-asento ei riitä pitämään autoa paikallaan kaikissa tilanteissa.

### **HUOM**

Vaihteenvalitsimen täytyy olla **P**-asennossa, ennen kuin auto voidaan lukita ja hälytyn kytkä.

### Aputoiminnot

Järjestelmä vaihtaa automaattisesti **P**-tilaan

- jos auto sammutetaan tilassa **D** tai **R**.
- jos kuljettaja irrottaa turvavyön ja avaa kuljettajan oven auton ollessa käynnissä ja vaihteenvalitsimen muussa asennossa kuin **P**.

Auton pysäköinti ilman turvavyötä ja ovi avoinna: poistukaa **P**-tilasta kytkemällä jälleen **R** tai **D**.

Jos auto sammutetaan vapaa-asennossa, vaihteisto ei vaihda automaattisesti **P**-asentoon. Tämä johtuu siitä, että auto on voitava pestä autopesulassa, jossa se rullaa pesulaitteiston läpi.

#### Peruutusasento - R

Valitkaa asento **R** peruuttaaksenne. Auton on oltava paikallaan, kun peruutusasento valitaan.

#### ◀ Vapaa-asento - N

Mikään vaihde ei ole kytkettyä ja moottori voidaan käynnistää. Kytkeä seisontajarru, jos auto seisoo paikallaan vaihteenvalitsimen ollessa **N**-asennossa.

Jotta voidaan vaihtaa vapaa-asennosta toiseen vaihteeseen, pitää jarrupolkimen olla painettuna ja jännitetilän olla **II**.

#### Ajoasento - D

**D** on normaali ajoasento. Vaihdamen ylös- ja alaspäin tapahtuu automaattisesti kaasunpaineiluksen ja nopeuden mukaan.

Auton on oltava paikallaan vaihdettaessa asennosta **R** asentoon **D**.

#### Manuaalinen vaihteasento - M



Manuaalinen vaihteasento voidaan valita milloin tahansa ajon aikana. Auto jarruttaa moottorilla, kun kaasupoljin vapautetaan.

Valitkaa käsinvaihtotila viemällä vaihteenvalitsin taaksepäin asennosta **D**. Kuljettajan näytössä näytetään, mikä vaihde on käytössä.

- Painakaa vaihteenvalitsinta oikealle "+" -merkin suuntaan vaihtaaksenne suuremmalle vaihteelle ja vapauttakaa se.
- Painakaa vaihteenvalitsinta vasemmalle "-" -merkin suuntaan vaihtaaksenne pienemmälle vaihteelle ja vapauttakaa se.
- Painakaa vaihteenvalitsinta taaksepäin palataksenne **D**-asentoon.

Nykäysten ja moottorin sammumisen välttämiseksi vaihteisto vaihtaa automaattisesti alaspäin, jos nopeuden laskee alemmaksi kuin valitulle vaihteelle on kohtuullista.

#### Aiheeseen liittyvät tiedot

- Vaihteenvalitsinsalpa (s. 405)
- Vaihdamen ohjauspyörän vaihtamisvivuilla\* (s. 404)
- Kickdown-toiminto (pakkovaihto) (s. 406)
- Vaihdamisosoitin (s. 406)

## Vaihtaminen ohjauspyörän vaihtamisvivuilla\*

Ohjauspyörän vaihtamisvivut täydentävät vaihteenvalitsinta ja niillä voidaan vaihtaa vaihdetta käsin irrottamatta otetta ohjauspyörästä.



- 1 "-": Valitsee seuraavaksi pienemmän vaihteen.
- 2 "+": Valitsee seuraavaksi suurimman vaihteen.

### Ohjauspyörän vaihtamisvipujen aktivointi

Jotta vaihdetta voidaan vaihtaa ohjauspyörävalitsimilla, ne on ensin aktivoitava:

- Vetäkää toista valitsimista ohjauspyörää kohti.
  - > Kuljettajan näytön numero näyttää valittuna olevan vaihteen.



Kuljettajan näyttö vaihdettaessa ohjauspyörävalitsimilla.

Vaihteasennossa **M** ohjauspyörän vaihtamisvivut ovat automaattisesti aktivoituina.

### Vaihto

Vaihtaminen yhdellä portaalla:

- Vetäkää toista ohjauspyörävalitsinta taaksepäin ohjauspyörää kohti ja vapauttakaa se.

Vaihto tapahtuu aina vedettäessä ohjauspyörävalitsimesta, mikäli moottorin kierros-luku pysyy sallitulla alueella. Jokaisen vaihdon jälkeen kuljettajan näytössä oleva numero vaihtuu näyttämään kulloistakin vaihdetta.

### Toiminnon sulkeminen

#### Manuaalinen sulkeminen vaihteasennossa **D**

- Kytkekää ohjauspyörän vaihtamisvivut pois vetämällä oikeaa vipua (+) ohjauspyörää kohti, kunnes valittuna olevan vaihteen numero kuljettajan näytössä sammuu.

#### Automaattinen sulkeminen

Vaihteasennossa **D** ohjauspyörävalitsimet suljetaan hetken päästä, jos niitä ei käytetä. Merkinä tästä valittuna olevan vaihteen numero sammuu. Poikkeuksena on moottorijarrutus-tilanne - tällöin vivut ovat aktivoituna niin kauan kuin moottorijarrutus jatkuu.

Vaihteasennossa **M** automaattista sulkemista ei tapahdu.

#### Aiheeseen liittyvät tiedot

- Automaattivaihteiston vaihteasennot (s. 403)
- Vaihtamisosoitin (s. 406)

### Vaihteenvaihtinsalpa

Vaihteenvaihtinsalpa estää tahattoman vaihtamisen eri vaihteasentojen välillä automaattivaihteistossa.

#### Automaattinen vaihteenvaihtinsalpa

Automaattisessa vaihteenvaihtinsalvassa on erityisiä varmuusjärjestelmiä.

#### Pysäköintiasennosta - **P**

Muun kuin **P**-vaihteasennon valitsemiseksi pitää jarrupolkimen olla painettuna ja jännitetilalla **II**.

#### Vapaa-asennosta - **N**

Jos vaihteenvaihtinsalpa on **N**-asennossa ja auto on seissyt paikallaan vähintään 3 sekuntia (riippumatta siitä käykö moottori vai ei), vaihteenvaihtinsalpa on salvattu.

Jotta vaihteenvaihtinsalpa voidaan siirtää **N**-asennosta toiseen vaihteasentoon, pitää jarrupolkimen olla painettuna ja jännitetilalla **II**.

#### Ilmoitukset kuljettajan näytössä

Jos vaihteenvaihtinsalpa on lukittu, kuljettajan näytössä näytetään ilmoitus, esim. **Vaihevipu Paina jarrupoljinta vaihevivun aktivoimiseksi.**

Vaihteenvaihtinsalpa ei lukita mekaanisesti.

#### Aiheeseen liittyvät tiedot

- Automaattivaihteiston vaihteasennot (s. 403)

## Kickdown-toiminto (pakkovaihto)

Kickdown-toimintoa<sup>6</sup> voidaan käyttää, kun tarvitaan mahdollisimman hyvää kiihtyvyyttä, esim. ohitettaessa.

Kun kaasupoljin painetaan täysin pohjaan (normaalin täyskaasuasennon ohji), tapahtuu automaattisesti välitön vaihtaminen alaspäin, ns. kick-down.

Jos kaasupoljin päästetään kickdown-asennosta, tapahtuu vaihtaminen ylöspäin automaattisesti.

## Varmuustoiminto

Moottorin ylikierrosten välttämiseksi on vaihteiston ohjausohjelma varustettu alaspäin vaihtamissuojalla.

Vaihteisto ei salli vaihtamista alaspäin/kickdown-toimintoa, joka johtaa niin korkeaan kierros- lukuun, että moottori voi vaurioitua. Jos kuljettaja kuitenkin yrittää tehdä tällaisen vaihtamisen moottorin kierrosluvun ollessa korkea, ei tapahdu mitään – alkuperäinen vaihde pysyy kytkettynä.

Pakkovaihdossa auto voi vaihtaa kerralla yhtä tai useampaa pienemmälle vaihteelle moottorin kierrosluvusta riippuen. Moottorivaurioiden estämiseksi auto vaihtaa suuremmalle vaihteelle, kun moottorin kierros-luku nousee maksimitasolle.

## Aiheeseen liittyvät tiedot

- Automaattivaihteiston vaihdeasennot (s. 403)

<sup>6</sup> Vain automaattivaihteistossa.

## Vaihtamisosoitin

Kuljettajan näytön vaihtamisosoitin näyttää ko. vaihteen käsinvaihdossa ja sen, milloin on hyvä kytkeä seuraava vaihde parhaan mahdollisen polttoainetalouden kannalta.

Ympäristösovitetun ajamisen kannalta manuaalisessa vaihtamisessa on tärkeää ajaa oikealla vaihteella ja vaihtaa ajoissa.

## Käsivalintaisella vaihteistolla varustettu auto



Ylöspäin osoittava nuoli kehottaa vaihtamaan suuremmalle vaihteelle ja alaspäin osoittava pienemmälle.

## Automaattivaihteistolla varustettu auto



Vaihtamisosoitin näyttää kulloisenkin vaihteen kuljettajan näytössä ja kehottaa vaihtamaan suuremmalle vaihteelle vilkuttamalla plusmerkkiä.

## Aiheeseen liittyvät tiedot

- Automaattivaihteiston vaihdeasennot (s. 403)
- Käsivalintainen vaihteisto (s. 402)

## Neliveto\*

Neliveto (AWD<sup>7</sup>) tarkoittaa sitä, että auto vetää samanaikaisesti kaikilla neljällä pyörällä, mikä parantaa pitoa.

Parhaan mahdollisen pidon saavuttamiseksi veto-voima jaetaan automaattisesti parhaiten pitäviin pyöriin. Järjestelmä laskee jatkuvasti takapyörille jaettavan vääntömomentin tarpeen ja voi ohjata välittömästi enintään puolet moottorin vääntömomentista takapyörille.

Nelivedolla on myös vakauttava vaikutus suuremmilla nopeuksilla. Normaalisissa ajoissa jaetaan suurempi osa voimasta etupyörille. Auton seistessä paikallaan neliveto on aina kytkettyä, jotta kiihdytettäessä saadaan suurin mahdollinen veto-teho.

Nelivedon ominaisuudet vaihtelevat valitun ajotilan mukaan.

## Aiheeseen liittyvät tiedot

- Ajotilat\* (s. 407)
- Ajaminen hitaalla nopeudella\* (s. 418)
- Vaihteisto (s. 401)

## Ajotilat\*

Ajotilan valinta vaikuttaa auton ajo-ominaisuuksiin ajokokemuksen parantamiseksi ja ajamisen helpottamiseksi erityisissä tilanteissa.

Ajotilojen avulla voidaan nopeasti saada pääsy auton moniin toimintoihin ja asetuksiin eri ajotarpeiden mukaan. Seuraavia järjestelmiä sovitetaan mahdollisimman hyvien ajo-ominaisuuksien saamiseksi ko. ajotilassa:

- Ohjaus
- Moottori/vaihteisto<sup>8</sup>/neliveto\*
- Jarrut
- Iskunvaimennus
- Kuljettajan näyttö
- Käynnistys/pysäytys-toiminto
- Lämmitys- ja ilmastointilaitteen asetukset

Valitkaa ajotila, joka sopii parhaiten senhetkisiin ajo-olosuhteisiin. Huomatkaa, etteivät kaikki ajotilat ole käytettävissä kaikissa tilanteissa.

## Valittavat ajotilat

### Comfort

- Tämä on auton normaalitila.

Kun auto käynnistyy, se on **Comfort**-tilassa ja käynnistys/pysäytys-toiminto on aktivoitu. Asetuk-

set saavat aikaan sen, että auto tuntuu mukavalta, ohjaus on kevyt, iskunvaimennus pehmeä ja korin liike mukautuva.

Tämä ajotila on hiilidioksidipäästöjen sertifiointitila.

### Eco

- Sovittakaa auto energiatehokkaammalle ja ympäristöystävälliselle ajolle käyttämällä **Eco**-tilaa.

Ajotila tarkoittaa esim. sitä, että Start/Stop-toiminto on aktivoitu ja teho alhaisempi tietyillä ilmastointiasetuksilla.

Ajettaessa **Eco**-tilassa kuljettajan näytössä näkyy eco-mittari, joka kertoo reaaliajassa ajamisen taloudellisuudesta.

<sup>7</sup> All Wheel Drive

<sup>8</sup> Koskee automaattivaihteistoa.

### « Off Road

- Maksimoikaa auton etenemiskyky ajettaessa hankalassa maastossa ja huonoilla teillä.

Ohjaus on kevyt, neliveto\* ja pienen nopeuden toiminto alamäkiavustimella HDC<sup>9</sup> on aktivoitu. Start/Stop-toiminto on pois toiminnasta.

Ajotila voidaan aktivoida vain pienissä nopeuksissa ja nopeusmittari näyttää nopeudenrajoituksen alueen. Jos tämä nopeus ylitetään, **Off Road**-tila keskeytyy ja toinen ajotila aktivoituu.

**Off Road**-tilassa kuljettajan näytössä on kompassi nopeus- ja kierroslukumittarien välissä.

#### **i HUOM**

Ajotilaa ei ole tarkoitettu käytettäväksi yleisillä teillä.

### **Dynamic**

- **Dynamic**-tilassa auto käyttäytyy urheilullisemmin ja reagoi nopeammin painettaessa kaasua.

Vaihtamiset ovat nopeampia ja täsmällisempiä, ja vaihteisto ensisijaistaa vaihteen, jolla on suuri vetovoima.

Ohjausvaste on nopeampi ja vaimennus kovempi<sup>10</sup>, jolloin kori seuraa ajorataa kallistelun vähentämiseksi kaarteissa.

<sup>9</sup> Hill Descent Control

<sup>10</sup> Jos autossa on Four-C.

<sup>11</sup> Kuva on kaaviomainen, yksityiskohdat voivat vaihdella automallista toiseen.

Start/Stop-toiminto on pois toiminnasta.

### **Individual**

- Sovittakaa ajotila omien toivomustenne mukaiseksi.

Valitkaa jokin ajotila aloitusta varten ja säätäkää sitten asetukset haluttujen ajo-ominaisuuksien mukaan. Nämä asetukset tallennetaan aktiiviseen kuljettajaprofiiliin ja ne ovat käytettävissä aina, kun auton lukitus avataan samalla etäavaimella.

Yksilöllinen ajotila on käytettävissä vain, jos se on ensin aktivoitu keskinäytössä.

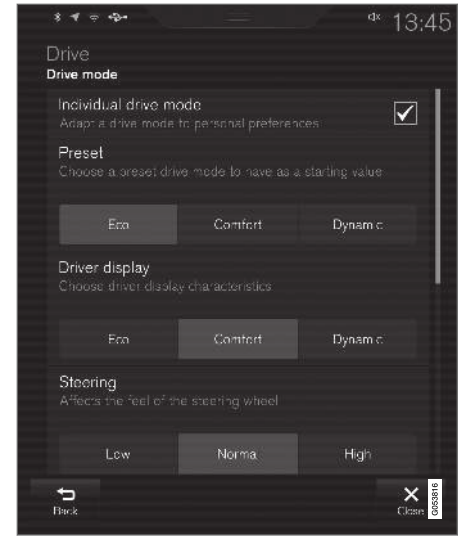

Yksilöllisen ajotilan asetuskäyttö<sup>11</sup>.

1. Painakaa **Asetukset** päänäkyvässä.
2. Painakaa **My Car** → **Yksilöllinen ajotila** ja merkitkää **Yksilöllinen ajotila**.

3. Valitkaa kohdassa **Esiasetetut kanavat** jokin ajotila aloitusta varten: **Eko**, **Mukavuus** tai **Dynaaminen**.

Mahdolliset säädöt koskevat seuraavien ase-  
tuksia:

- **Kuljettajan näyttö**
- **Ohjausvoima**
- **Voimansiirron ominaisuudet**
- **Jarrun ominaisuudet**
- **Jousituksen säätö**
- **ECO-ilmastointi**
- **Start/Stop**.

#### Aiheeseen liittyvät tiedot

- Ajotilan\* vaihtaminen (s. 409)
- Ajoasento Eco (s. 410)
- Taloudellinen ajo (s. 421)
- Käynnistys/pysäytys-toiminto (s. 412)
- Ajaminen hitaalla nopeudella\* (s. 418)
- Alamäkiavustin\* (s. 419)
- Neliveto\* (s. 407)
- Kuljettajaprofiilit (s. 125)

### Ajotilan\* vaihtaminen

Valitkaa ajotila, joka sopii parhaiten senhetkisiin ajo-olosuhteisiin.

Ajotila vaihdetaan keskikonsolin painikkeella.

Huomatkaa, etteivät kaikki ajotilat ole käytettävissä kaikissa tilanteissa.

Ajotilan vaihtaminen:



1. Painakaa **DRIVE MODE** -painiketta.
  - > Keskinäyttöön avautuu ponnahdusvalikko, johon on merkitty aktiivinen ajotila.

2. Ajotila voidaan valita kahdella tavalla:

- Merkitkää ja aktivoikaa ajotila painamalla haluamaanne ajotilaa suoraan kosketusnäytössä.
- Siirtäkää kohdistin haluamaanne ajotilan kohdalle painamalla **DRIVE MODE** -painiketta uudelleen. Merkitty ajotila aktivoituu lyhyen viiveen jälkeen.

#### Aiheeseen liittyvät tiedot

- Ajotilat\* (s. 407)
- Eco-ajotilan aktivointi ja deaktivointi toimintopainikkeella (s. 412)
- Hitaalla nopeudella ajamisen\* aktivointi ja deaktivointi toimintopainikkeella (s. 418)
- Alamäkiavustimen\* aktivointi ja deaktivointi toimintopainikkeella (s. 420)

## Ajoasento Eco

Eco-ajotila optimoi auton ajo-ominaisuudet polttoainetaloudellisemmalle ja ympäristöystävällisemmälle ajamiselle.

Käyttäkää tätä ajotilaa sekä polttoaineen että ympäristön säästämiseksi.

Seuraavat ominaisuudet sovitetaan Eco-tilaa varten:

- Vaihteiston vaihtamiskohdat<sup>12</sup>.
- Moottorinohjausta ja vastetta kaasupolkimelta.
- Vapaakytkintoiminto Eco Coast<sup>12</sup> aktivoituu ja moottorijarrutus lakkaa, kun kaasupoljin vapautetaan välillä 65 ja 140 km/h (40–87 mph) olevilla nopeuksilla.
- Tietyt ilmastojärjestelmän asetukset toimivat rajoitetulla teholla tai suljetaan.
- Kuljettajan näyttö esittää tietoja ECO-mittarissa, mikä helpottaa ympäristötietoista ja taloudellista ajamista.

## Vapaakytkintoiminto Eco Coast<sup>12</sup>

Vapaakytkintoiminto Eco Coast tarkoittaa käytännössä, että moottorijarrutus lakkaa, mistä seuraa, että auton liike-energiaa käytetään pitempien osuuksien rullaamiseen. Kun kuljettaja vapauttaa kaasupolkimen kytketään vaihteisto automaatti-

sesti irti moottorista, jonka käyntinopeus laskee joutokäynnille ja kulutus pienenee.

Toimintoa käytetään parhaiten paikoissa, joissa voi rullata kauan, esim. teillä, joilla on loiva alamäki tai ennakoitun nopeudenvähentämisen yhteydessä tultaessa pienemmän nopeusrajoituksen alueelle.

### Vapaakytkintoiminnon aktivointi

Toiminto aktivoituu, kun kaasupoljin vapautetaan täysin ylös yhdistettynä seuraaviin parametreihin:

- Eco-ajotila on aktivoitu.
- Vaihteenvalitsin on D-asennossa.
- Nopeus välillä n. 65–140 km/h (40–87 mph).
- Tien alamäki ei jyrkempi kuin n. 6 %.

Kuljettajan näyttö esittää **COASTING**, kun vapaakytkintoimintoa käytetään.

### Rajoitukset

Vapaakytkintoiminto ei ole käytettävissä, jos

- moottori ja/tai vaihteisto ei ole normaalissa toimintalämpötilassaan
- vaihteenvalitsin siirretään asennosta D manuaaliseen asentoon
- nopeus on alueen n. 65–140 km/h (40–87 mph) ulkopuolella
- tien alamäki on jyrkempi kuin n. 6 %

- Tehdään manuaalisia vaihtamisia ohjauspyörän valitsimilla\*.

### Vapaakytkintoiminnon deaktivointi ja sulkeminen

Tietyissä tilanteissa voi olla suotavaa deaktivoida tai sulkea toiminto, jotta moottorijarrutusta voidaan käyttää. Esimerkkejä sellaisista tilanteista voivat olla jyrkät alamäet ja ajo ennen tulevaa ohitusta - jotta se voidaan tehdä mahdollisimman turvallisesti.

Deaktivoikaa toiminto seuraavasti

- vaikuttakaa kaasu- tai jarrupolkimeen
  - siirtäkää vaihteenvalitsin manuaaliseen asentoon
  - Vaihtaminen ohjauspyörän vaihtamisvivuilla\*.
- Sulkekaa vapaakytkintoiminto
- vaihtamalla ajotilaa\*
  - sulkevalla Eco-ajotilan toimintonäkymässä.

Myös ilman vapaakytkintoimintoa on mahdollista rullata pitempiä matkoja, mikä myötävaikuttaa kulutuksen alenemiseen. Mahdollisimman hyvän polttoainetalouden kannalta on kuitenkin suositumpaa pitää vapaakytkintoiminto aktivoituna, jotta voidaan rullata pitempiä matkoja.

### Nopeudensäädin Eco Cruise

Käytettäessä nopeudensäädintä Eco-ajotilassa auto kiihtyy ja hidastaa lievemmin muihin ajotiloi-

<sup>12</sup> Vain automaattivaihteistolla.

hin verrattuna, jolloin voidaan saavuttaa enemmän polttoainesäästöjä. Tämä tarkoittaa sitä, että nopeus voi olla hieman säädettyä ajonopeutta suurempi tai pienempi.

- Tasaisella tiellä auton nopeus voi poiketa säädetystä nopeudesta, kun nopeudensäädin on aktiivinen ja auto rullaa vapaasti.
- Jyrkässä ylämäessä auton nopeus laskee, kunnes vaihdetaan pienemmälle vaihteelle<sup>12</sup>, jolloin auto kiihdyttää maltillisesti säädetyn ajonopeuden saavuttamiseksi.
- Auton rullatessa vapaasti alamäessä sen ajonopeus voi olla hieman säädettyä ajonopeutta suurempi tai pienempi. Toiminto käyttää tavallista moottorijarrutusta säädetyn ajonopeuden ylläpitämiseksi, tarvittaessa myös käyttöjarruja.

### Eco-mittari kuljettajan näytössä



ECO-mittari osoittaa, kuinka taloudellista ajaminen on:

- Taloudellisen ajon yhteydessä mittari näyttää pientä arvoa osoittimen ollessa vihreällä alueella.
- Epätaloudellisessa ajossa, esim. äkillisen jarrutuksen tai voimakkaan kiihdytyksen yhteydessä mittari näyttää korkeaa lukemaa.

ECO-mittarissa on myös osoitin, joka näyttää, kuinka referenssikuljettaja ajaisi autoa samassa ajotilanteessa. Sen osoittaa mittarin lyhyt osoitin.

### Eco-ilmastointi

Eco-ajotilassa matkustamon eco-ilmastointi aktivoituu automaattisesti energiankulutuksen vähentämiseksi.

### **i** HUOM

Aktivoitaessa **Eco**-ajotila joitakin parametreja lämmitys- ja ilmastointijärjestelmän asetuksissa muutetaan ja joidenkin sähkökuluttajien toimintoja rajoitetaan. Jotkut asetukset voidaan palauttaa manuaalisesti, mutta täysi toimivuus saavutetaan vain sulkemalla **Eco**-ajotila tai soittamalla **Individual\***-ajotila siten, että ilmastointi toimii täysimittaisesti.

Jos on ongelmia huurtumisen kanssa, painakaa maks. huurteenpoisto -painiketta.

### Aiheeseen liittyvät tiedot

- Ajotilan\* vaihtaminen (s. 409)
- Eco-ajotilan aktivointi ja deaktivointi toimintopainikkeella (s. 412)
- Ajotilat\* (s. 407)
- Taloudellinen ajo (s. 421)
- Käynnistys/pysäytys-toiminto (s. 412)

<sup>12</sup> Vain automaattivaihteistolla.

## Eco-ajotilan aktivointi ja deaktivointi toimintopainikkeella

Keskinäytön toimintonäkymässä on toimintopainike Eco-ajotilaa varten, jos auton keskikonsolessa ei ole ajotilapainiketta.

Moottorin sammuttamisen yhteydessä Eco-tila suljetaan ja siksi se pitää aktivoida aina moottorin käynnistämisen jälkeen. Kuljettajan näyttö esittää ECO, kun toiminto on aktivoitu.

## Eco-ajotilan valitseminen keskinäytön toimintonäkymässä

- Ottakaa toiminto käyttöön tai poistakaa se käytöstä painamalla painiketta **ECO-ajotila**.



- > Valoilmaisain painikkeessa palaa, kun toiminto on aktivoitu.

## Aiheeseen liittyvät tiedot

- Ajoasento Eco (s. 410)
- Ajotilan\* vaihtaminen (s. 409)
- Ajotilat\* (s. 407)

## Käynnistys/pysäytys-toiminto

Käynnistys/pysäytys-toiminto sammuttaa moottorin tilapäisesti auton ollessa pysähdyksissä esim. liikennevaloissa tai autojonossa ja käynnistää sen sitten automaattisesti uudelleen, kun matka jatkuu.

Start/Stop-toiminto vähentää polttoaineenkulutusta, jolloin myös pakokaasupäästöt vähenevät.

Järjestelmä antaa mahdollisuuden ympäristötietoiseen ajotapaan antamalla moottorin "pysähtyä automaattisesti", kun se on asianmukaista.

## Aiheeseen liittyvät tiedot

- Ajaminen Start/Stop-toimintoa käyttäen (s. 412)
- Start-/Stop-toiminnon ehdot (s. 414)
- Ajotilat\* (s. 407)

## Ajaminen Start/Stop-toimintoa käyttäen

Start/Stop-toiminto sammuttaa moottorin tilapäisesti auton seistessä ja käynnistää sen sitten automaattisesti uudelleen, kun matka jatkuu.

Start/Stop-toiminto on käytettävissä, kun auto käynnistetään ja se voidaan aktivoida, kun tietyt edellytykset ovat täyttyneet.

Kuljettajan näytössä ilmoitetaan, milloin toiminto on

- käytettävissä
- aktiivinen
- ei käytettävissä.

Kaikki auton tavanmukaiset järjestelmät, kuten valaistus, radio jne., toimivat normaalisti myös moottorin ollessa pysäytettynä automaattisesti. Tietyn varustuksen toimintaa voidaan kuitenkin rajoittaa tilapäisesti, esim. ilmastointilaitteen puhaltimen nopeutta tai äänentoistolaitteiston erittäin suurta äänenvoimakkuutta.

## Automaattinen pysäytys

Jotta moottori pysähtyy automaattisesti, on voimassa seuraavaa:

Automaattivaihteistolla varustettu auto

- Pysäyttää auto käyttäjällä ja pitää sitä siten jalka edelleen jarrupolkimella - moottori sammuu.

Käsivalintaisella vaihteistolla varustettu auto

- Kytkeää vapaalle, asettakaa vaihdevipu vapaa-asentoon ja vapauttakaa kytkinpoljin - moottori sammuu automaattisesti.

Ajotilassa **Comfort** tai **Eco** voi moottori sammua automaattisesti ennen kuin auto pysähtyy kokonaan.

Mukautuvan nopeudensäätimen tai Pilot Assist -toiminnon ollessa aktivoituna moottori sammuu automaattisesti noin kolmen sekunnin kuluttua.

## Automaattinen käynnistys

Jotta moottori käynnistyy automaattisesti, on voimassa seuraavaa:

Automaattivaihteistolla varustettu auto

- Vapauttaa jarrupoljin - moottori käynnistyy automaattisesti ja ajo voi jatkua. Ylämäessä tulee mukaan mäkilähtöavustin (HSA<sup>13</sup>), joka estää auton rullaamisen taaksepäin.
- Kun Auto hold -toiminto on aktivoitu, viivytetään automaattista käynnistystä, kunnes kaasupoljinta painetaan.
- Kun mukautuva nopeudensäädin tai Pilot Assist on aktivoitu, moottori käynnistyy auto-

maattisesti, kun kaasupoljinta painetaan, tai kun ohjauspyörän vasemmanpuoleisen painikesarjan  -painiketta painetaan.

- Säilyttää paine jarrupolkimella ja painakaa kaasupoljinta - moottori käynnistyy automaattisesti.
- Alamäessä: Vähentää painetta käyttäjällä hieman, jolloin auto alkaa rullata - moottori käynnistyy automaattisesti pienen nopeudenlisäyksen jälkeen.

Käsivalintaisella vaihteistolla varustettu auto

- Vaihdevipu vapaa-asennossa: Painakaa kytkin- tai kaasupoljinta - moottori käynnistyy.
- Alamäessä: Vähentää painetta käyttäjällä hieman, jolloin auto alkaa rullata - moottori käynnistyy automaattisesti pienen nopeudenlisäyksen jälkeen.

## Symbolit kuljettajan näytössä

- Teksti **READY** esitetään kierroslukumittarissa, kun toiminto on käytettävissä.
- Kierroslukumittarin osoitin osoittaa **READY**, kun toiminto on aktiivinen ja moottori on pysäytetty automaattisesti.
- Teksti **READY** on harmaasävyinen, kun toiminto ei ole käytettävissä.
- Mitään tekstiä ei näytetä, kun toiminto on suljettu.

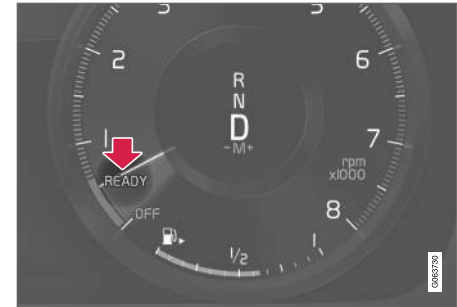

Toiminto on aktiivinen ja moottori on pysäytetty automaattisesti.

## Aiheeseen liittyvät tiedot

- Käynnistys/pysäytys-toiminnon sulkeminen väliaikaisesti (s. 414)
- Start-/Stop-toiminnon ehdot (s. 414)
- Käynnistys/pysäytys-toiminto (s. 412)
- Liikkeellelähtöapu mäessä (s. 400)
- Automaattinen jarru seistäessä paikallaan (s. 399)

<sup>13</sup> Hill Start Assist

## Käynnistys/pysäytys-toiminnon sulkeminen väliaikaisesti

Tietyissä tilanteissa voi olla suotavaa sulkea Start/Stop-toiminto tilapäisesti.



Sulkekaa keskinäytön toimintonäkymässä olevalla toimintopainikkeella **Start/Stop**. Toiminnon ollessa kytketty pois painikkeen merkkivalo on sammuksissa.

Toiminto on kytketty pois, kunnes

- se aktivoidaan uudelleen
- ajotilaksi vaihdetaan **Eco** tai **Comfort**
- auto käynnistetään seuraavan kerran.

## Aiheeseen liittyvät tiedot

- Ajaminen Start/Stop-toimintoa käyttäen (s. 412)
- Start-/Stop-toiminnon ehdot (s. 414)

## Start-/Stop-toiminnon ehdot

Jotta Start/Stop-toiminto toimii, edellytetään, että joukko ehtoja on täyttynyt.

Jos jokin ehto ei ole täyttynyt, ilmoitetaan siitä kuljettajan näytössä.

## Moottori ei sammu automaattisesti

Seuraavissa tapauksissa moottori ei pysähdy automaattisesti:

- Auto on saavuttanut noin 10 km/h:n (6 mph) nopeuden käynnistyksen jälkeen.
- Kun automaattisia sammutuksia on ollut toistuvasti tietty määrä, nopeuden on ylitettävä noin 10 km/h (6 mph) ennen seuraavaa automaattista sammutusta.
- Kuljettaja on irrottanut turvavyön.
- käynnistysakun kapasiteetti on alle alimman sallitun tason.
- Moottori ei ole normaalissa toimintalämpötilassa.
- Ulkolämpötila on alle noin -5 °C (23 °F) tai yli noin 37 °C (98 °F).
- tuulilasin sähkölämmitys aktivoidaan.
- Matkustamon olosuhteet poikkeavat asetuista arvoista.
- auta peruutetaan.
- Käynnistysakun lämpötila on sallittujen raja-arvojen ala- tai yläpuolella.
- Kuljettaja tekee suuria ohjausliikkeitä.

- tie on hyvin jyrkkä.
- Konepelti avataan.
- Ajettaessa korkealla merenpinnasta, kun moottori ei ole saavuttanut toimintalämpötilaa.
- ABS-järjestelmä on aktivoitunut.
- Voimakkaassa jarrutuksessa (myös, vaikka ABS-järjestelmä ei ole aktivoitunut).
- Useat käynnistykset lyhyenä aikana ovat aktivoineet käynnistysmoottorin lämpösuojan.
- Pakoputkiston hiukkassuodatin on täynnä.
- Auton sähköjärjestelmään on kytketty perävaunu.

Alla olevat tiedot koskevat automaattivaihteistoja:

- Vaihteisto ei ole normaalissa toimintalämpötilassa.
- Vaihteenvältsin on asennossa **M** (±).

## Moottori ei käynnisty automaattisesti

Seuraavissa tapauksissa moottori ei käynnisty automaattisesti sammuttuaan automaattisesti:

Automaattivaihteistolla varustettu auto:

- Kuljettaja ei käytä turvavyötä, vaihteenvältsin on **P**-asennossa ja kuljettajan ovi on auki - käynnistys on tehtävä normaalisti.

Käsivalintaisella vaihteistolla varustettu auto:

- Kuljettaja ei käytä turvavyötä.
- Vaihde on kytkettynä.

### Käsvaihteistolla varustetun auton moottorin tahaton sammuminen

Jos moottori ei käynnisty uudelleen, menetelkää seuraavasti:

1. Tarkistakaa, että kuljettajan turvavyö on lukittu kiinni vyölukkoon.
2. Painakaa kytkinpoljin uudelleen alas - moottori käynnistyy automaattisesti.
3. Tietyissä tapauksissa pitää vaihdevipu asettaa vapaa-asentoon. Kuljettajan näytössä näytetään ilmoitus – noudattakaa annettua suositusta.

### Moottori käynnistyy automaattisesti ilman, että jarrupoljin on vapautettu

Seuraavissa tapauksissa moottori käynnistyy automaattisesti, jos kuljettaja ei ota jalkaansa pois jarrupolkimelta:

- Suuri ilmankosteus matkustamossa muodostaa huurua ikkunoille.
- Matkustamon olosuhteet poikkeavat asetuista arvoista.
- Virranotto on tilapäisesti suuri tai käynnistysakun kapasiteetti laskee alimmalle sallitulle tasolle.
- Toistuvia pumppauksia jarrupolkimella.
- Konepelti avataan.
- Auto alkaa rullata, tai tekee pienen nopeudenlisäyksen, jos auton on pysäytetty automaattisesti sen seisomatta täysin paikallaan.

Alla olevat tiedot koskevat automaattivaihteistoa:

- Kuljettajan vyölukko avataan vaihteenvalitsimen ollessa **D**- tai **N**-asennossa.
- Vaihteenvalitsin siirretään asennosta **D** asentoon **R** tai **M** ( $\pm$ ).
- Kuljettajan ovi avataan vaihteenvalitsimen ollessa **D**-asennossa - kilahdusta muistuttava ääni ja teksti-ilmoitus kertovat, että virta on päällä.

### VAROITUS

Älkää avatko konepeltiä, kun moottori on pysäytetty automaattisesti. Sammuttakaa moottori normaalisti ennen kuin konepelti käännetään auki.

### Aiheeseen liittyvät tiedot

- Käynnistys/pysäytys-toiminto (s. 412)
- Ajaminen Start/Stop-toimintoa käyttäen (s. 412)
- Käynnistys/pysäytys-toiminnon sulkeminen väliaikaisesti (s. 414)

## Tasonsäätö\* ja vaimennus



Tasonsäätöä ja iskunvaimennusta säädetään automaattisesti autossa.



## Iskunvaimennus (Four-C)

Jos autossa on Four-C, iskunvaimennus on sovitettu valitun ajotilan ja auton ajonopeuden mukaan. Vaimennus on normaalisti asetettu mah-

dollisimman hyvän mukavuuden perusteella ja sitä säädetään jatkuvasti tienpinnan, auton kiihtyvyyden, jarrutuksen ja kaartamisen perusteella.

## Symbolit ja ilmoitukset kuljettajan näytössä

Symboli	Ilmoitus	Sisältö
	Jousitus Käyttäjän deaktivoima	Käyttäjä on poistanut aktiivisen pyöräntuennan käsin käytöstä.
	Jousitus Tilapäisesti alennettu suorituskyky	Aktiivisen pyöräntuennan suorituskykyä on rajoitettu tilapäisesti huomattavan järjestelmäkäytön takia. Jos tämä ilmoitus näkyy usein (esim. useita kertoja viikossa), ottakaa yhteyttä korjaamoon <sup>A</sup> .
	Jousitus Huolto tarpeen	On ilmennyt vika. Käykää korjaamolla <sup>A</sup> niin pian kuin mahdollista.

Symboli	Ilmoitus	Sisältö
	<b>Jousituksen häiriö</b> <b>Pysähdy turvallisesti</b>	On ilmennyt kriittinen vika. Pysäyttäkää auto turvallisesti ja hinauttakaa se korjaamoon <sup>A</sup> .
	<b>Jousitus</b> <b>Hidasta Auto on liian korkea</b>	On ilmennyt vika. Jos ilmoitus näkyy ajon aikana, ottakaa yhteys korjaamoon <sup>A</sup> .

<sup>A</sup> Suosittelemme valtuutettua Volvon teknistä palvelua.

### Aiheeseen liittyvät tiedot

- Ajotilat\* (s. 407)

## Ajaminen hitaalla nopeudella\*

Hitaan nopeuden toiminto (LSC<sup>14</sup>) helpottaa ja parantaa kulkua maastoajossa sekä ajettaessa liukkailla pinnoilla, esim. vedettäessä asuntovau-  
nua ruohikkopinnoilla tai venetraileria veteenlas-  
kurampeilla.

Jos autossa on ajotilapainike\*, toiminto sisältyy ajotilaan **Off Road**.

Toiminto on sovitettu maastoajoon ja perävaunun vetämiseen hitailla nopeuksilla, enintään n. 40 km/h (25 mph).

Ajettaessa hitailla nopeuksilla pienet vaihteet ja neliveto asetetaan etusijalle, mikä auttaa välttämään pyörien luistoa ja antaa paremman vetovoiman kaikille pyörille. Kaasupoljin on vähemmän herkkä vetovoiman ja nopeussäädön helpottamiseksi hitaassa ajossa.

Toiminto aktivoituu yhdessä alamäkiavustimen (HDC<sup>15</sup>) kanssa, jonka ansiosta nopeutta voidaan säädellä jyrkissä alamäissä kaasupolkimella ja jarrupoljinta tarvitsee käyttää vähemmän. Järjestelmä mahdollistaa alhaisen ja tasaisen nopeuden ajettaessa jyrkissä alamäissä.

### HUOM

Kun LSC HDC:n kanssa on aktivoituna, muutuvat kaasupoljintuntuma sekä moottorin vaste.

### HUOM

Ajotilaa ei ole tarkoitettu käytettäväksi yleisillä teillä.

### HUOM

Toiminto suljetaan ajettaessa suuremmilla nopeuksilla ja se pitää aktivoida uudelleen hitaammilla nopeuksilla, jos niin halutaan.

## Aiheeseen liittyvät tiedot

- Hitaalla nopeudella ajamisen\* aktivointi ja deaktivointi toimintopainikkeella (s. 418)
- Ajotilan\* vaihtaminen (s. 409)
- Alamäkiavustin\* (s. 419)
- Neliveto\* (s. 407)

## Hitaalla nopeudella ajamisen\* aktivointi ja deaktivointi toimintopainikkeella

Keskinäytön toimintonäkymässä on toimintopainike hidasta ajoa varten **Hill Descent Control** -toiminnon avulla, jos auton keskikonsolissa ei ole ajotilapainiketta.

## Hitaalla nopeudella ajamisen valitseminen keskinäytön toimintonäkymässä

- Ottakaa toiminto käyttöön tai poistakaa se käytöstä painamalla painiketta **Hill Descent Control**.



- > Valoilmaisain painikkeessa palaa, kun toiminto on aktivoitu.

Sammutettaessa moottori toiminto kytkeytyy automaattisesti pois toiminnasta.

<sup>14</sup> Low Speed Control

<sup>15</sup> Hill Descent Control

**i HUOM**

Toiminto suljetaan ajettaessa suuremmilla nopeuksilla ja se pitää aktivoida uudelleen hitaammilla nopeuksilla, jos niin halutaan.

**Aiheeseen liittyvät tiedot**

- Ajaminen hitaalla nopeudella\* (s. 418)
- Ajotilan\* vaihtaminen (s. 409)

**Alamäkiavustin\***

Alamäkiavustin (HDC<sup>16</sup>) on alhaisen ajonopeuden toiminto, jossa moottorijarrutusta on lisätty. Toiminnon avulla voidaan nostaa tai laskea auton nopeutta jyrkissä alamäissä ilman käyttöjarrua, vain kaasupoljinta käyttäen.

Jos autossa on ajotilapainike\*, toiminto sisältyy ajotilaan **Off Road**.

Alamäkiavustin on sovitettu maastoajoon hitailla nopeuksilla ja se helpottaa ajoa jyrkissä alamäissä alustan ollessa hankala. Kuljettajan ei tarvitse käyttää jarrupoljinta vaan hän voi sen sijaan keskittyä ohjaamiseen.

**VAROITUS**

HDC ei toimi kaikissa tilanteissa, vaan se on tarkoitettu vain täydentäväksi apulaitteeksi.

Lopullinen vastuu auton turvallisesta ajamisesta on aina kuljettajalla.

**Toiminto**

Alamäkiavustin sallii auton rullata ryömintänopeudella sekä eteen- että taaksepäin moottorijarrutusjärjestelmän avulla. Kaasupolkimella voidaan nopeutta säätää suuremmaksi, jos niin halutaan. Kun kaasupoljin sen jälkeen vapautetaan, auto jarrutetaan taas ryömintänopeuteen, riippumatta mäen kallistusta ja tarvitsematta käyttää käyttö-

jarrua. Kun toiminto on toiminnassa, jarruvalot sytyvät.

Kuljettaja voi milloin tahansa jarruttaa ja vähentää ryömintänopeutta tai pysäyttää auton käyttämällä jarrupoljinta.

Toiminto aktivoituu yhdessä hitaalla nopeudella ajamisen (LSC<sup>17</sup>-toiminto) kanssa, mikä helpottaa ajoa ja parantaa kulkua ajettaessa maastossa ja liukkailla pinnoilla. Järjestelmät on tarkoitettu käytettäväksi hitaassa nopeudessa, enintään 40 km/h (25 mph).

<sup>16</sup> Hill Descent Control

<sup>17</sup> Low Speed Control



## ◀ Muistettavaa käytettäessä HDC-toimintoa

- Jos toiminto kytketään pois toiminnasta ajettaessa jyrkkää alamäkeä, jarruvaikutusta vähennetään asteittain.

Automaattivaihteistolla varustettu auto

- HDC-toimintoa voidaan käyttää vaiheasenoissa **D** ja **R** sekä käsinvaihtotilassa vaihteella 1 tai 2.
- Vaihtaminen vaihteelle 3 tai suuremmalle vaihteelle ei ole mahdollista käsinvaihtotilassa.

Käsivalintaisella vaihteistolla varustettu auto

- HDC jarruttaa vain 1. tai peruutusvaihteella (**R**). Suuremmilla vaihteilla ei tapahdu aktiivista jarrutusta, vaikka toiminto sammutetaan vasta noin ajonopeudella 40 km/h (25 mph).

### **i** HUOM

Kun LSC HDC:n kanssa on aktivoituna, muuttuvat kaasupoljintuntuma sekä moottorin vaste.

### **i** HUOM

Ajotilaa ei ole tarkoitettu käytettäväksi yleisillä teillä.

### **i** HUOM

Toiminto suljetaan ajettaessa suuremmilla nopeuksilla ja se pitää aktivoida uudelleen hitaammilla nopeuksilla, jos niin halutaan.

### Aiheeseen liittyvät tiedot

- Alamäkiavustimen\* aktivointi ja deaktivointi toimintopainikkeella (s. 420)
- Ajotilan\* vaihtaminen (s. 409)
- Ajaminen hitaalla nopeudella\* (s. 418)
- Neliveto\* (s. 407)

## Alamäkiavustimen\* aktivointi ja deaktivointi toimintopainikkeella

Keskinäytön toimintonäkymässä on toimintopainike **Hill Descent Control** -alamäkiavustinta varten, jos auton keskikonsolissa ei ole ajotilapainiketta.

### Alamäkiavustimen valitseminen keskinäytön toimintonäkymässä

Alamäkiavustin toimii vain pienillä nopeuksilla.

- Ottakaa toiminto käyttöön tai poistakaa se käytöstä painamalla painiketta **Hill Descent Control**.



- > Valoilmaisain painikkeessa palaa, kun toiminto on aktivoitu.

Sammutettaessa moottori toiminto kytkeytyy automaattisesti pois toiminnasta.

### **i** HUOM

Toiminto suljetaan ajettaessa suuremmilla nopeuksilla ja se pitää aktivoida uudelleen hitaammilla nopeuksilla, jos niin halutaan.

## Aiheeseen liittyvät tiedot

- Alamäkiavustin\* (s. 419)
- Ajotilan\* vaihtaminen (s. 409)

## Taloudellinen ajo

Ajakaa taloudellisesti ja samalla ympäristöystävällisemmin pehmeää ja ennakoivaa ajotapaa käyttäen.

Sovittakaa ajotapa ja ajonopeus vallitsevaan tilanteeseen.

Huomioikaa seuraavat seikat:

- Pienemmän polttoaineenkulutuksen saavuttamiseksi aktivoikaa ajotila **Eco**.
- Käyttäkää vapaakytkintoimintoa Eco Coast ajotilassa **Eco** – moottorijarrutus lakkaa, mistä seuraa, että auton liike-energiaa käytetään pitempien osuuksien rullaamiseen<sup>18</sup>.
- Vaihdettaessa vaihteita käsin – ajakaa mahdollisimman suurella vaihteella, kunkin liikennetilanteen ja tien mukaan – pienempi kierrosluku saa aikaan pienemmän kulutuksen. Käyttäkää apuna vaihtamisosoitinta.
- Ajakaa tasaisella nopeudella ennakoiden, jarrutusten minimoimiseksi.
- Suuri nopeus lisää polttoaineenkulutusta – ilmanvastus kasvaa nopeuden myötä.
- Hetkellistä polttoaineenkulutusta koskeva ajotietokoneen ilmoitus voi auttaa ajamaan taloudellisemmin.
- Älkää käyttäkö moottoria lämpimäksi joutuokäynnillä, vaan ajakaa mieluummin tavallisella

kuormituksella heti käynnistyksen jälkeen – kylmä moottori kuluttaa enemmän polttoainetta kuin lämmin.

- Jos mahdollista, välttäkää lyhyiden matkojen ajamista autolla. Moottori ei ehdi tällöin saavuttaa normaalia käyntilämpötilaa, jolloin polttoaineenkulutus kasvaa.
- Käyttäkää moottorijarrutusta hyväksi jarrutuksessa, kun se voi tapahtua vaarantamatta muita tienkäyttäjiä.
- Käyttäkää renkaissa oikeita ilmanpaineita ja tarkastakaa tämä säännöllisesti – valitkaa ECO -rengaspaineet mahdollisimman hyvän tuloksen saavuttamiseksi.
- Renkaiden valinta voi vaikuttaa polttoaineenkulutukseen – kysykää jälleenmyyjältä neuvoja sopivista renkaista.
- Poistakaa tarpeettomat esineet autosta – mitä enemmän kuormaa, sitä suurempi kulutus.
- Kattokuorma ja kattolaatikko aiheuttavat suuremman ilmanvastuksen sekä lisäävät kulutusta – poistakaa taakkateline, jota ei käytetä.
- Välttäkää ajoa ikkunat auki.

<sup>18</sup> Koskee automaattivaihteista.





## **VAROITUS**

Älkää koskaan sammuttako moottoria ajon aikana, esim. alamäessä, tämä tekee toimimattomiksi tärkeitä järjestelmiä, kuten ohjaus- ja jarrutehostimen.

### **Aiheeseen liittyvät tiedot**

- Drive-E - puhtaampaa ajonautintoa (s. 28)
- Ajoasento Eco (s. 410)
- Rengaspaineiden tarkistaminen (s. 518)

## **Valmistelut ennen pitkää ajomatkaa**

Ennen autolomaa tai muuta pitempää matkaa on tärkeää tarkastaa auton toiminnot ja varusteet erityisen huolellisesti.

Tarkastakaa, että

- moottori toimii asianmukaisesti ja että polttoaineenkulutus on normaali
- vuotoja (polttoaine, öljy tai muu neste) ei ole
- jarrutusvaikutus on optimaalinen jarrutettaessa
- kaikki valot toimivat – säätäkää valonheittimien korkeutta, jos autossa on raskas kuorma
- renkaiden kuviosyvyys ja ilmanpaineet ovat riittäviä. Vaihtakaa talvirenkaihin ajaessanne alueille, joilla on lumisten tai jäisten tienpintojen vaara
- käynnistysakussa on hyvä lataustaso
- pyyhinsulat ovat hyväkuntoiset
- varoituskolmio ja heijastinliivi ovat autossa – lain vaatimus tietyissä maissa.

### **Aiheeseen liittyvät tiedot**

- Rengaspaineiden tarkistaminen (s. 518)
- Polttoaineenkulutus ja CO<sub>2</sub>-päästöt (s. 625)
- Huuhtelunesteen täyttö (s. 606)
- Talviajo (s. 423)
- Taloudellinen ajo (s. 421)

- Automodeemin asetukset\* (s. 497)
- Kuormaussuosituksia (s. 548)
- Perävaunun vetäminen (s. 443)
- Pilot Assist (s. 288)
- Nopeudenrajoitin (s. 266)
- Renkaanpaikkaussarja (s. 534)

## Talviajo

Talviajossa on tärkeää tehdä tietyt tarkastukset autolle sen varmistamiseksi, että sillä voidaan ajaa turvallisesti.

Tarkastakaa erityisesti ennen kylmää vuodenaikaa:

- Moottorin jäähdytysnesteessä pitää olla 50 % glykolia. Tämä seossuhde suojaa moottoria pakkasvaurioilta n. -35 °C:n (-31 °F) lämpötilaan asti. Terveysriskien välttämiseksi eri glykolityyppejä ei saa sekoittaa keskenään.
- Polttoainesäiliön pitää aina olla hyvin täytetty kondenssiveden muodostumisen estämiseksi.
- Moottoriöljyn viskositeetti on tärkeä. Matala-viskositeettiset öljyt (ohuet) helpottavat käynnistystä kylmällä säällä ja vähentävät lisäksi polttoaineenkulutusta moottorin ollessa kylmä.

### **!** TÄRKEÄÄ

Matalaviskositeettisia öljyjä ei saa käyttää kovassa ajossa tai lämpimässä säässä.

- Käynnistysakun kunto ja varaustila pitää tarkastaa. Kylmä sää asettaa suuria vaatimuksia

käynnistysakulle samalla, kun sen kapasiteetti pienenee kylmyyden vaikutuksesta.

- Käyttäkää jäätymissuojalla varustettua huuhtelunestettä estääksenne huuhtelunestesäiliön jäähtymisen.

## Liukas tie

Mahdollisimman hyvän pidon saamiseksi Volvo suosittelee talvirenkaita kaikkiin neljään pyörään, jos lumen tai jään vaara on olemassa.

### **i** HUOM

Tietyissä maissa pitää lain mukaan käyttää talvirenkaita. Nastarenkaat eivät ole sallittuja kaikissa maissa.

Harjoitelkaa liukkaalla ajamista kontrolloiduissa muodoissa oppiaksenne tuntemaan auton reaktiot.

## Aiheeseen liittyvät tiedot

- Talvirenkaat (s. 533)
- Lumiketjut (s. 533)
- Jarruttaminen suolatoilla ajoradoilla (s. 395)
- Jarruttaminen märillä tienpinnoilla (s. 395)
- Huuhtelunesteen täyttö (s. 606)
- Käynnistysakku (s. 578)
- Tuulilasin pyyhinsulkien vaihtaminen (s. 604)
- Takalasin pyyhinsulan vaihto (s. 603)
- Jäähdytysnesteeseen lisääminen (s. 572)

- Moottoriöljyn epäsuotuisat käyttöolosuhteet (s. 621)

## Kahlaus

Kahlaus tarkoittaa autolla ajamista vedessä, esimerkiksi tulvivaalla ajovälillä. Kahlaus on tehtävä erittäin varovasti.

Autolla voidaan ajaa enintään 45 cm (17 tuumaa) syvän veden läpi korkeintaan kävelynopeudella. Erityistä varovaisuutta on noudatettava ajettaessa virtaavan veden poikki.

Kahlattaessa säilyttäkää pienin nopeus älkääkä pysäyttäkö autoa. Kun vesi on ohitettu, painakaa kevyesti jarrupoljinta ja tarkastakaa, että saadaan täysi jarruvaikutus. Vesi ja esim. kura voivat kassella jarrujen kitkapinnat, mistä seuraa viivästynyt jarruvaikutus.

- Puhdistakaa sähköisen lämmittimen ja perävaunun mahdolliset liittimet vedessä ja savessa ajamisen jälkeen.
- Älkää antako auton seistä kynnykset ylittävässä vedessä pidempää hetkeä - se voi aiheuttaa autoon sähkövikoja.

### ! TÄRKEÄÄ

- Moottorivaurio voi olla seurauksena, jos ilmansuodattimeen pääsee vettä.
- Jos vaihteistoon pääsee vettä, öljyjen voitelukyky heikkenee, jolloin näiden järjestelmien käyttöikä lyhenee.
- Jonkin komponentin, moottorin, vaihteiston, turboahtimen, tasauspyörästön tai niiden sisäisten osien vaurioita, jotka ovat aiheutuneet tulvimisesta, hydrostaattisesta lukituksesta tai öljyn puutteesta, ei takuu kata.
- Jos moottori on pysähtynyt veteen, älkää yrittäkö käynnistää - hinauttakaa auto vedestä korjaamoon - suosittelemme Volvon teknistä palvelua. Vaarana on moottorivaurio.

### Aiheeseen liittyvät tiedot

- Vetäminen (s. 450)
- Ajaminen hitaalla nopeudella\* (s. 418)

## Polttoainesäiliön luukun avaaminen ja sulkeminen

Auton lukituksen pitää olla avattuna, jotta polttoainesäiliön luukku voidaan avata<sup>19</sup>.

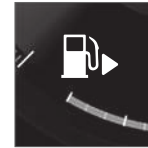

Kuljettajan näytössä säiliösymbolin vieressä oleva nuoli osoittaa, kummalla puolella autoa polttoainesäiliön luukku sijaitsee.

1. Avatkaa polttoainesäiliön luukku painamalla kevyesti luukun takaosaa.
2. Tankattuanne sulkekaa luukku painamalla sitä kevyesti.

### Aiheeseen liittyvät tiedot

- Polttoaineen lisääminen (s. 425)
- AdBlue®-nesteen tarkistus ja lisääminen (s. 432)

<sup>19</sup> Vain lukitseminen ja lukituksen avaaminen etäavaimella, avaimettomasti\* tai Volvo On Call -sovelluksen kautta vaikuttaa polttoainesäiliön luukun tilaan.

## Polttoaineen lisääminen

Polttoainesäiliö on varustettu korkittomalla polttoaineen täyttöjärjestelmällä.

### Auton tankkaaminen huoltoasemalla

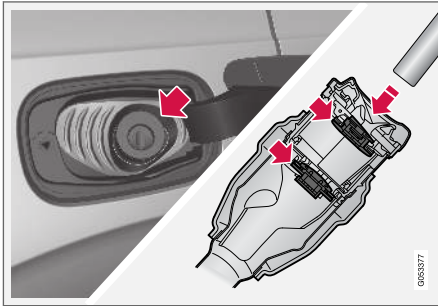

Tankkauspistooli on tärkeää viedä täyttöputken kahden avattavan luukun ohi ennen tankkauksen aloittamista.

#### Tankkausohjeet:

1. Sammuttaa auto ja avatkaa polttoainesäiliön luukku.

2.

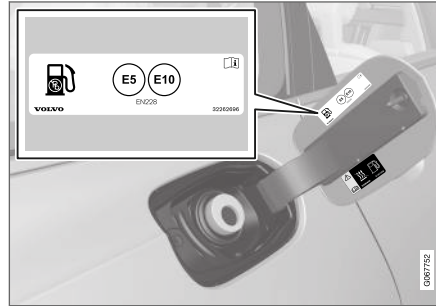

Valitkaa polttoaine, joka on polttoainesäiliön luukun sisäpinnalla olevan merkinnän<sup>20</sup> mukaan hyväksytyä käytettäväksi autossa. Katsokaa tietoja hyväksytyistä polttoaineista ja merkinnöistä osista "Bensiini" ja "Diesel".

3. Työntäkää tankkauspistooli polttoaineen täyttöaukkoon. Täyttöputkella on kaksi avattavaa kantta, ja pumppusuutin pitää viedä molempien kansien ohi ennen kuin tankkaus aloitetaan.

4. Älkää täyttäkö säiliötä liikaa, vaan lopettakaa, kun pumpun suutin katkaisee ensimmäisen kerran.

> Säiliö on täynnä.

### **i** HUOM

Liikaa täytetty säiliö voi kuumalla säällä vuotaa yli.

## Polttoaineen täyttäminen varakanisterista

Varakanisterilla polttoainetta lisättäessä käyttäkää suppiloa, joka on vaahtopalassa lattialuukun alla kuormatilassa.

1. Avatkaa polttoainesäiliön luukku.
2. Työntäkää tankkauspistooli polttoaineen täyttöaukossa olevaan suppiloon. Täyttöputkella on kaksi avattavaa kantta ja suppilon putki pitää viedä molempien kansien ohi ennen kuin täyttö voidaan aloittaa.

## Koskee polttoainekäyttöisellä lisälämmittimellä\* varustettua autoa

Älkää koskaan käyttäkö polttoaineenlämmittintä, kun auto on huoltoasema-alueella.

<sup>20</sup> CEN-standardin EN16942 mukainen merkintä löytyy polttoainesäiliön luukun sisäpuolelta sekä viimeistään 12. lokakuuta 2018 myös vastaavista polttoainepumpuista ja niiden suuttimista huoltoasemilla ympäri Eurooppaa.

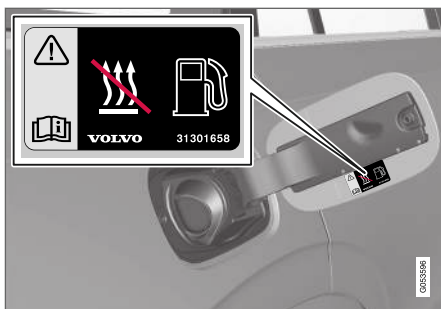

Tarra polttoainesäiliön luukun sisäisivulla.

### Aiheeseen liittyvät tiedot

- Polttoainesäiliön luukun avaaminen ja sulkeminen (s. 424)
- Bensiini (s. 427)
- Diesel (s. 428)
- Polttoaineen loppuminen ja dieselmoottori (s. 430)

### Polttoaineen käsittely

Älkää käyttäkö heikompilaatuista polttoainetta kuin Volvo suosittelee, koska tämä voi vaikuttaa moottorin tehoon ja polttoainenkulutukseen kielteisesti.

#### VAROITUS

Välttääkö aina hengittämästä polttoainehöyryjä ja saamasta polttoaineroiskeita silmiinne.

Jos polttoainetta pääsee silmiin, poistakaa mahdolliset piilolinssit ja huuhtelkaa silmiä runsaalla vedellä vähintään 15 minuuttia sekä hakeutukaa lääkärin hoitoon.

Älkää koskaan nielkö polttoainetta. Polttoaineet, kuten bensiini, bioetanoli ja näiden seokset sekä dieselöljy ovat hyvin myrkyllisiä ja voivat nieltynä aiheuttaa pysyviä vammoja tai menehtymisen. Hakeutukaa välittömästi lääkärin hoitoon, jos polttoainetta on nieltä.

#### VAROITUS

Ulos maahan läikkyvä polttoaine voi syttyä.

Sammuttakaa polttoainekäyttöinen moottorinlämmitin ennen tankkaamista.

Älkää koskaan pitäkö matkapuhelinta toiminnassa tankkauksen aikana. Soittoäänisignaali voi aiheuttaa kipinöintiä ja sytyttää bensiinihöyryjä, mikä puolestaan voi johtaa tulipaloon ja henkilövahinkoihin.

**TÄRKEÄÄ**

Volvon takuut lakkaavat samoin kuin täydentävät huoltosopimukset päättyvät, jos käytetään polttoaineseoksia tai muita kuin suositeltuja polttoaineita. Tämä koskee kaikkia moottoreita.

### Aiheeseen liittyvät tiedot

- Bensiini (s. 427)
- Diesel (s. 428)
- AdBlue®-nesteen käsittely (s. 432)

## Bensiini

Bensiini on bensiinimootorilla varustettuihin autoihin tarkoitettua polttoainetta.

Käyttäkää vain tunnettujen valmistajien bensiiniä. Älkää koskaan tankatko laadultaan epäilyttävää polttoainetta. Bensiinin täytyy olla normin EN 228 mukaista.

### Bensiinin merkintä

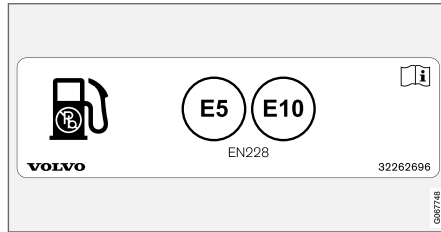

Tarra polttoainesäiliön luukun sisäisivulla.

CEN-standardin EN16942 mukainen merkintä löytyy polttoainesäiliön luukun sisäpuolelta sekä viimeistään 12. lokakuuta 2018 myös vastaavista polttoainepumpuista ja niiden suuttimista huoltoasemilla ympäri Eurooppaa.

Euroopan tämänhetkiset vakiopolttoaineet tunnustaa näistä merkinnöistä. Bensiinimootorilla varustetussa autossa voidaan käyttää seuraavilla merkinnöillä varustettua bensiiniä:

**E5**

E5 on bensiini, jonka happipitoisuus on enint. 2,7 % ja etanolipitoisuus enint. 5 til. %.

**E10**

E10 on bensiini, jonka happipitoisuus on enint. 3,7 % ja etanolipitoisuus enint. 10 til. %.

### ! TÄRKEÄÄ

- Polttoaine, jossa on jopa 10 tilavuusprosenttia etanolia, on sallittua.
- EN 228 E10 -bensiini (enint. 10 tilavuusprosenttia etanolia) on hyväksytty käytettäväksi.
- Etanolipitoisuus saa olla korkeintaan E10 (enint. 10 tilavuusprosenttia etanolia). Esimerkiksi E85 ei ole sallittu.

### Oktaaniluku

- RON 95 voidaan käyttää normaaliajossa.
- RON 98 on suositeltavaa, kun tarvitaan maksimaalista tehoa vähimmäiskulutuksella.
- Pienempää oktaanilukua kuin RON 95 ei saa käyttää.

Ajettaessa lämpimämmällä säällä kuin +38 °C (100 °F) suositellaan korkeinta mahdollista oktaanilukua parhaan suorituskyvyn ja pienen polttoaineenkulutuksen saamiseksi.

### ! TÄRKEÄÄ

- Käyttäkää vain lyijytöntä bensiiniä, ettei katalysoittori vaurioidu.
- Metallisisäaineita sisältävää polttoainetta ei saa käyttää.
- Älkää koskaan käyttäkö mitään lisäaineita, joita Volvo ei ole suositellut.

### Aiheeseen liittyvät tiedot

- Polttoaineen käsittely (s. 426)
- Polttoaineen lisääminen (s. 425)
- Bensiinihiukkassuodatin (s. 428)
- Polttoaineenkulutus ja CO<sub>2</sub>-päästöt (s. 625)

## Bensiinihiukkassuodatin

Bensiinikäyttöisessä autossa on hiukkassuodatin pakokaasupäästöjen vähentämiseksi tehokkaammin.

Pakokaasuissa olevat hiukkaset kerätään bensiinihiukkassuodattimeen normaalin ajon aikana. Normaaleissa ajo-olosuhteissa tapahtuu passiivinen regenerointi, jonka aikana hiukkaset hapetetaan ja poltetaan pois. Siten tyhjenetään suodatin.

Jos autolla ajetaan alhaisilla ajonopeuksilla tai se käynnistetään toistuvasti kylmänä alhaisessa ulkolämpötilassa, aktiivinen regenerointi voi olla tarpeen. Hiukkassuodattimen regenerointi tapahtuu automaattisesti ja kestää yleensä 10 - 20 minuuttia. Regeneroinnin aikana voidaan havaita palaneen hajua.

Käyttäkää pysäköintilämmitintä kylmällä säällä, tällöin moottori saavuttaa nopeammin normaalin toimintalämpötilansa.

## Ajettaessa bensiiniautolla lyhyitä matkoja alhaisella nopeudella

Ajotapa vaikuttaa pakokaasujen puhdistusjärjestelmän kapasiteettiin. Optimaalisen suorituskyvyn saavuttamiseksi on ajettava vaihtelevia ajomatkoja eri ajonopeuksilla.

Toistuva lyhyiden ajomatkojen ajaminen alhaisella nopeudella (tai kylmässä ilmastossa) kylmällä moottorilla voi aiheuttaa ongelmia, jotka voivat pikkuhiljaa johtaa toimintahäiriöihin ja aiheuttaa

varoitusviestejä. Jos autolla ajetaan lähinnä kaupunkiliikenteessä, on tärkeää ajaa säännöllisesti myös suurilla ajonopeuksilla, jotta pakokaasujen puhdistusjärjestelmä voi tehdä regeneroinnin.

- Autolla on ajettava maantiellä yli 60 km/h:n (38 mph:n) ajonopeudella vähintään 20 minuuttia tankkausten välillä.

## Aiheeseen liittyvät tiedot

- Bensiini (s. 427)

## Diesel

Diesel on dieselmoottorilla varustettuihin autoihin tarkoitettua polttoainetta.

Käyttäkää vain tunnettujen valmistajien diesel-polttoaineita. Älkää koskaan tankatko laadultaan epäilyttävää polttoainetta. Dieselpolttoaineen pitää täyttää normi EN 590 tai SS 155435. Dieselmootorit ovat herkkiä polttoaineen epäpuhtauksille, kuten esim. suurelle rikki- ja metallimäärälle.

## Merkintä



Tarra polttoainesäiliön luukun sisäsvilla.

CEN-standardin EN16942 mukainen merkintä löytyy polttoainesäiliön luukun sisäpuolelta sekä viimeistään 12. lokakuuta 2018 myös vastaavista polttoainepumpuista ja niiden suuttimista huoltoasemilla ympäri Eurooppaa.

Euroopan tämänhetkisen vakiopolttoaineen tunnistaa tästä merkinnästä. Dieselmoottorilla varustetussa autossa voidaan käyttää seuraavalla merkinnällä varustettua dieseliä:

**B7**

B7 on **dieselpolttoaine**, jossa on enintään 7 til. %rasvahappometyyliestereitä (FAME).

Dieselpolttoaine voi matalissa lämpötiloissa (alle 0 °C (32 °F)) parafinoitua, mikä voi johtaa käynnistysvaikeuksiin. Myytävät polttoainelaadut ovat vuodenajan ja ilmastovyöhykkeen mukaisia, mutta äärimmäisissä sääolosuhteissa, polttoaineen ollessa vanhaa tai siirryttäessä ilmastovyöhykkeeltä toiselle parafinoitumista voi esiintyä.

Kondenssiveden vaara säiliössä pienenee, jos säiliö pidetään hyvin täytettynä.

Varmistakaa, että täyttöputken ympäristö on puhdas tankattaessa. Vältä valumia maalatuille pinnoille. Peskää valumat pois saippualla ja vedellä.

**! TÄRKEÄÄ**

Dieselpolttoaineen pitää:

- täyttää normi EN 590 ja/tai SS 155435
- omata rikkipitoisuus, joka ei ylitä arvoa 10 mg/kg
- sisältää enintään 7 tilavuus-% FAME<sup>21</sup>-ainetta (B7).

**! TÄRKEÄÄ**

Dieseliä muistuttavia polttoaineita, joita ei saa käyttää:

- Erikoislisäaineet
- Marine Diesel -polttoaine
- Polttoöljy
- FAME<sup>22</sup> ja kasviöljy.

Nämä polttoaineet eivät täytä Volvon suositusten mukaisia vaatimuksia ja aiheuttavat kulumisen lisääntymistä sekä moottorivaurioita, joita Volvon takuut eivät kata.

**Aiheeseen liittyvät tiedot**

- Polttoaineen käsittely (s. 426)
- Polttoaineen lisääminen (s. 425)
- Polttoaineen loppuminen ja dieselmoottori (s. 430)

- Dieselin hiukkassuodatin (s. 430)
- Pakokaasujen puhdistus AdBlue®-nesteen avulla (s. 431)
- Polttoaineenkulutus ja CO<sub>2</sub>-päästöt (s. 625)

<sup>21</sup> Fatty Acid Methyl Ester, rasvahappojen metyyliesteri

<sup>22</sup> Dieselpolttoaineen, jossa on enintään 7 tilavuus-% FAMEa (B7), käyttö on sallittu.

## Polttoaineen loppuminen ja dieselmoottori

Sen jälkeen, kun moottori on sammunut polttoaineen puutteen takia, polttoainejärjestelmä tarvitsee pienen hetken tarkastuksen suorittamiseen.

Ennen kuin auto käynnistetään sen jälkeen, kun polttoainesäiliö on täytetty dieselillä – menetelkää näin:

1. Etäavaimen pitää olla autossa.
2. Kytkekää auto jännitetilaan **II** – painakaa käynnistyspainiketta painamatta jarrupoljinta ja pitäkää painiketta painettuna n. 4 sekuntia. Vapauttakaa painike tämän jälkeen.
3. Odottakaa n. yksi minuutti.
4. Käynnistäkää moottori.

### **i** HUOM

Ennen polttoaineen täyttöö polttoaineen puutteen yhteydessä:

- Pysäyttäkää auto tasaiselle/vaakasuuralle alustalle, mikäli mahdollista - jos auto on vinossa, on olemassa ilmakuplien vaara polttoaineen syötössä.

## Varakanisterilla polttoainetta lisättäessä huomattavaa

Varakanisterilla dieselpolttoainetta lisättäessä käyttäkää suppiloa, joka on lattialuukun alla kuorimatilassa. Olkaa tarkka, että suppilon putki vie-

dään kunnolla täyttöputkeen. Täyttöputkella on kaksi avattavaa kantta ja suppilon putki pitää viedä molempien kansien ohi ennen kuin täyttö voidaan aloittaa.

### Aiheeseen liittyvät tiedot

- Polttoaineen lisääminen (s. 425)
- Diesel (s. 428)
- Työkalusarja (s. 526)

## Dieselin hiukkassuodatin

Dieselkäyttöisessä autossa on hiukkassuodatin pakokaasupäästöjen vähentämiseksi tehokkaammin.

Pakokaasuissa olevat hiukkaset kerätään dieselhiukkassuodattimeen normaalin ajon aikana. Kun nämä ehdot täyttyvät, alkaa regenerointi hiukkasten polttamiseksi pois ja suodattimen tyhjentämiseksi. Regeneroinnin aloittamiseksi moottorin on oltava normaalissa toimintalämpötilassa. Hiukkassuodattimen regenerointi tapahtuu automaattisesti ja kestää yleensä 10 - 20 minuuttia.

### **i** HUOM

Regeneroinnin aikana voi ilmetä seuraavaa:

- moottorin tehon pienehkö väheneminen voidaan havaita tilapäisesti
- polttoaineenkulutus voi tilapäisesti lisääntyä
- palaneen hajua voi esiintyä.

Käyttäkää pysäköintilämmitintä\* kylmällä säällä, tällöin moottori saavuttaa nopeammin normaalin toimintalämpötilansa.

**! TÄRKEÄÄ**

Jos suodatin täyttyy kokonaan hiukkasista, saattaa moottorin käynnistäminen olla vaikeaa, ja suodattimesta tulee käyttökelvoton. Silloin on vaarana, että suodatin pitää vaihtaa.

**Ajettaessa dieselautila lyhyitä matkoja alhaisella nopeudella**

Ajotapa vaikuttaa pakokaasujen puhdistusjärjestelmän kapasiteettiin. Optimaalisen suorituskyvyn saavuttamiseksi on ajettava vaihtelevia ajomatkoja eri ajonopeuksilla.

Toistuva lyhyiden ajomatkojen ajaminen alhaisella nopeudella (tai kylmässä ilmastossa) kylmällä moottorilla voi aiheuttaa ongelmia, jotka voivat pikkuhiljaa johtaa toimintahäiriöihin ja aiheuttaa varoitusviestejä. Jos autolla ajetaan lähinnä kaupunkiliikenteessä, on tärkeää ajaa säännöllisesti myös suurilla ajonopeuksilla, jotta pakokaasujen puhdistusjärjestelmä voi tehdä regeneroinnin.

- Autolla on ajettava maantiellä yli 60 km/h:n (38 mph:n) ajonopeudella vähintään 20 minuuttia tankkausten välillä.

**Aiheeseen liittyvät tiedot**

- Diesel (s. 428)
- Pakokaasujen puhdistus AdBlue®-nesteellä (s. 431)
- Polttoaineenkulutus ja CO<sub>2</sub>-päästöt (s. 625)

**Pakokaasujen puhdistus AdBlue®23-nesteen avulla**

AdBlue on lisäaine, jota käytetään SCR<sup>24</sup>-järjestelmässä dieselmoottorin haitallisten aineiden päästöjen vähentämiseksi.

SCR-järjestelmässä AdBlue ja pakokaasujen typpioksidit muunnetaan typeksi ja vesihöyryksi, jolloin haitallisten typpioksidien päästöt vähenevät huomattavasti.

**AdBlue**

AdBlue on väritön neste, jossa on 32,5 % ureaa<sup>25</sup> deionisoidussa vedessä ja joka on valmistettu standardin ISO 22241 mukaisesti. Se on kehitetty erityisesti dieselmoottorien SCR-puhdistustekniikkaa varten.

AdBlue-nesteellä on autossa oma säiliönsä, joka täytetään polttoainesäiliön luukun sisäpuolella olevan erillisen täyttöputken kautta. Kulutus riippuu ajotavasta, ulkolämpötilasta ja järjestelmän käyntilämpötilasta.

**Edellytykset ajamiselle käytettäessä AdBlue-nestettä**

Säiliössä on aina oltava oikeanlaatuista AdBlue-nestettä, jotta auto voi käynnistyä. SCR-järjestelmä on hyvin herkkä epäpuhtauksille.

Pakokaasujen puhdistusjärjestelmä valvoo jatkuvasti AdBluen säiliön tasoa, laatua ja annostelua.

Ongelmatilanteessa kuljettajan näytössä näytetään ilmoitus.

**! TÄRKEÄÄ**

AdBlue-nestettä tarvitaan, jotta SCR-järjestelmä toimii ja pakokaasupäästöjä koskevat lainsäädännön vaatimukset täyttyvät. AdBlue-syöttöjärjestelmän muuttaminen tai peukalointi siten, että AdBlue-reagenssia ei käytetä lainsäädännön vaatimusten täyttämisen sitä edellyttäessä, on laitonta. Tällainen peukalointi saattaa olla rikos, josta saattaa aiheutua oikeudellisia toimenpiteitä.

AdBlue-säiliön ollessa tyhjä autoa ei saa käyttää, koska se ei enää täytä pakokaasupäästöjä koskevia lainsäädännöllisiä vaatimuksia. Siksi autossa on varoitusjärjestelmä, joka ilmoittaa, kun AdBlue-säiliö on täytettävä. Kun taso AdBlue-säiliössä on alhainen, näytetään AdBluen lisäämistarpeesta kertovia varoituksia.

**Aiheeseen liittyvät tiedot**

- AdBlue®-nesteestä käsitellyt (s. 432)
- AdBlue®-nesteestä tarkistus ja lisääminen (s. 432)
- Symbolit ja ilmoitukset AdBlue -toimintoa varten® (s. 435)

<sup>23</sup> Rekisteröity tavaramerkki, jonka omistaa Ver-band der Automobilindustrie e.V. (VDA)

## AdBlue<sup>®26</sup>-nesteen käsittely

AdBlue koostuu suurimmaksi osaksi vedestä (n. 67,5 % vettä ja 32,5 % ureaa). Neste ei ole tuleharkaa, mutta sitä on käsiteltävä varovasti, koska se voi ärsyttää silmiä ja ihoa.

### Muistettavaa käsiteltäessä

Välttääkää höyryjen hengittämistä sekä iho- ja silmäkosketusta. Suosittelemme käyttämään käsineitä, jotka estävät herkän ihon ärsytyksen nestettä käsiteltäessä.

#### VAROITUS

Ensiaputoimenpiteet:

- Hengitettäessä – hakeuduttava raittiiseen ilmaan.
- Ihokosketuksessa – iho on pestävä vedellä ja saippualla.
- Silmäkosketuksessa – huuhteltava välittömästi runsaalla vedellä.
- Nautittaessa sisäisesti – suu on huuhteltava huolellisesti. Ei saa oksennuttaa.

Ottakaa yhteyttä lääkäriin, jos vaivat jatkuvat tai ainetta on nautittu sisäisesti suurehko määrä.

### Toimenpiteet aineen läikkyessä

Maahan, auton päälle tai maalatuille pinnoille läikynyt AdBlue on huuhteltava tarkkaan vedellä pois. Aineen pääsemistä viemäriin on vältettävä.

### Säilytys

AdBlue-nestettä on säilytettävä tiiviisti suljetussa alkuperäispakkauksessa yli -11 °C:n (12 °F) ja alle 30 °C:n (86 °F) lämpötilassa. Nestettä ei saa säilyttää suorassa auringonvalossa.

AdBlue jäätyy -11 °C:n (12 °F) lämpötilassa, mutta sulamisen jälkeen sitä voidaan käyttää uudelleen.

### Aiheeseen liittyvät tiedot

- AdBlue<sup>®</sup>-nesteen tarkistus ja lisääminen (s. 432)
- Pakokaasujen puhdistus AdBlue<sup>®</sup>-nesteen avulla (s. 431)

## AdBlue<sup>®27</sup>-nesteen tarkistus ja lisääminen

Tarkistakaa AdBlue-määrä säännöllisesti ja lisää sitä, jos kuljettajan näytössä näytetään ilmoitus alhaisesta AdBlue-tasosta.

AdBlue-nesteen kulutus riippuu ajotavasta, joten nestettä voi olla tarpeen lisätä määräaikaishuoltojen välillä. Jos AdBlue-säiliön annetaan tyhjentyä kokonaan, autoa ei voida enää käynnistää.

#### HUOM

Älkää koskaan ajako AdBlue-säiliötä tyhjäksi. Täyttäkää säiliö hyvissä ajoin ennen kuin se on tyhjä.

Jos säiliö ajetaan tyhjäksi, moottoria ei voida sammutuksen jälkeen käynnistää normaaliin tapaan eikä muilla apukeinoilla.

Ainoa tapa käynnistää auto uudelleen säiliön tyhjäksi ajamisen jälkeen on lisätä vähintään kuljettajan näytössä ilmoitettu määrä erittelyjen mukaista AdBlue-nestettä.

<sup>24</sup> Selective Catalytic Reduction

<sup>25</sup> CO(NH<sub>2</sub>)<sub>2</sub>

<sup>26</sup> Rekisteröity tavaramerkki, jonka omistaa Ver-band der Automobilindustrie e.V. (VDA)

<sup>27</sup> Rekisteröity tavaramerkki, jonka omistaa Ver-band der Automobilindustrie e.V. (VDA)

## AdBlue-määrän tarkistaminen

1.

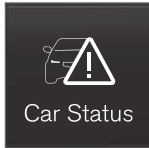

Avatkaa sovellus **Auton tila** sovellusnäky-  
mässä.

2.

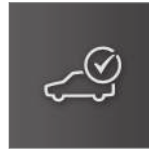

Näyttäkää AdBlue-määrä painamalla **Tila**.



AdBlue-määrän grafiikka keskinäytössä.

Kukin ilmaisin tarkoittaa n. 25 %:a täydestä  
säiliöstä.

Kun säiliössä on alle 25 % jäljellä, jäljellä  
oleva ilmaisin vaihtuu ruskeankeltaiseksi, ja  
kun alle 10 % on jäljellä, se muuttuu punai-  
seksi.

## Täyttäminen



Kun AdBlue alkaa olla vähissä,  
kuljettajan näytössä syttyy sym-  
boli ja ilmoitus **AdBlue  
vähissä** näytetään.

1. Avatkaa polttoainesäiliön luukku painamalla  
kevyesti luukun takaosaa.

2.



Avatkaa pienemmän AdBlue-täyttöputken  
sininen kansi.

- ◀ 3. Lisätäkää oikean laatuista<sup>28</sup> AdBlue-nestettä.

Älkää täyttäkö säiliötä liikaa. Se, kuinka paljon AdBlue-nestettä voidaan täyttää, näytetään sovelluksessa **Auton tila**.

### **VAROITUS**

Tankattaessa huoltoasemalla AdBlue-pumpusta on suositeltavaa käyttää henkilöautolle sopivaa pumppua. Vaihtoehtoisesti voidaan käyttää raskaammille ajoneuvoille tarkoitettua AdBlue-pumppua.

### **TÄRKEÄÄ**

Pyyhkikää mahdollisesti roiskunut AdBlue pois.

Varokaa, että AdBlue-nestettä ei pääse auton maalipinnalle. Jos näin käy, huuhdelkaa runsaalla vedellä, koska neste voi vaurioittaa maalipintaa.

### **Aiheeseen liittyvät tiedot**

- AdBlue<sup>®</sup>-nesteen käsittely (s. 432)
- Symbolit ja ilmoitukset AdBlue -toimintoa varten<sup>®</sup> (s. 435)
- AdBlue<sup>®</sup>-säiliön tilavuus (s. 623)



---

<sup>28</sup> ISO 22241

## Symbolit ja ilmoitukset AdBlue -toimintoa varten<sup>29</sup>

Pakokaasujen puhdistusjärjestelmä valvoo jatkuvasti AdBluen tasoa, laatua ja annostelua. Ongelmatilanteessa kuljettajan näytössä näytetään ilmoitus.



Symboli	Ilmoitus	Sisältö
	AdBlue vähissä	AdBlue on vähissä ja säiliö on täytettävä.
	AdBluen annostus ja AdBluen laatu	Järjestelmä ei toimi odotetulla tavalla. Ottakaa yhteys korjaamoon <sup>A</sup> toiminnan tarkastusta varten.

<sup>29</sup> Rekisteröity tavaramerkki, jonka omistaa Ver-band der Automobilindustrie e.V. (VDA)



Symboli	Ilmoitus	Sisältö
	<b>Lisää AdBlueta</b>	AdBlue on kriittisen vähissä ja säiliö on täytettävä välittömästi.
	<b>Moottorin käynn. esto</b> ja esim.: <b>Lisää vähintään 4,5 litraa AdBlueta</b>	Autoa ei voida käynnistää, ennen kuin AdBlue-nestettä on lisätty. Lisätäkää kuljettajan näytössä ilmoitettu määrä AdBlue-nestettä tai ottakaa yhteyttä korjaamoon <sup>A</sup> .  Huomatkaa, että: <ul style="list-style-type: none"> <li>• Auton on seistävä tasaisella alustalla, jotta tasomittari voi rekisteröidä täytetyn AdBlue-määrän oikein.</li> <li>• Oikean määrän päivittyminen järjestelmään voi kestää 20 sekuntia nesteen lisäämisen jälkeen.</li> </ul>
	<b>Moottorin käynn. esto</b> <b>AdBlue-järj. huollettava, jotta uud. käynn. sallitaan</b>	Järjestelmä ei toimi odotetulla tavalla. Ottakaa yhteys korjaamoon <sup>A</sup> toiminnan tarkastusta varten.

A Suosittelemme valtuutettua Volvon teknistä palvelua.

### Aiheeseen liittyvät tiedot

- AdBlue®-nesteen tarkistus ja lisääminen (s. 432)
- AdBlue®-nesteen käsittely (s. 432)
- Huollon ja korjauksen varaaminen (s. 563)

## Moottorin ja vetojärjestelmän ylikuumentuminen

Tietyissä olosuhteissa, esimerkiksi kovassa ajossa mäkisessä maastossa ja lämpimässä säässä, on olemassa vaara, että moottori ja voimansiirto voivat ylikuumentua, erityisesti kuorman ollessa raskas.

- Ylikuumentumisen yhteydessä voidaan moottorin tehoa rajoittaa tilapäisesti.
- Poistakaa etusäleikön edessä olevat lisävalot ajaessanne hyvin lämpimässä säässä.
- Jos lämpötila moottorin jäähdytysjärjestelmässä nousee liian korkeaksi, varoitussymboli syttyy ja kuljettajan näytössä näytetään ilmoitus **Moottorin lämpötila Korkea lämpötila Pysähdy turvallisesti**. Pysäyttäkää tällöin auto turvallisesti ja antakaa moottorin käydä joutokäyntiä muutamia minuutteja sen jäähdyttämiseksi.
- Jos ilmoitus **Moottorin lämpötila Korkea lämpötila Sammuta moottori tai Moott. jäähdytysneste Taso alhainen Sammuta moottori** näytetään, pysäyttäkää auto ja sammuttakaa moottori.
- Jos vaihteisto ylikuumentuu, valitaan vaihtoehtoinen vaihtamisohjelma<sup>30</sup>. Lisäksi aktivoidaan sisäinen suoja toiminto, joka mm. syyttää varoitussymbolin ja kuljettajan näytössä näytetään ilmoitus **Vaihteisto lämmin**

Vähennä nopeutta lämpötilan alentamiseksi tai **Vaihteisto kuuma Pysähdy turvallisesti, odota jäähdytystä**. Noudattakaa tällöin annettua suositusta, vähentäkää nopeutta ja pysäyttäkää auto turvallisesti sekä antakaa moottorin käydä joutokäyntiä muutamia minuutteja vaihteiston jäähdyttämiseksi.

- Ylikuumentumistapauksessa auton ilmastointi voi tilapäisesti kytkeytyä pois.
- Älkää pysäyttäkö moottoria heti, kun pysähdytte raskaan ajon jälkeen.

### HUOM

On normaalia, että jäähdytyspuhallin toimii vielä hetken moottorin sammuttamisen jälkeen.

## Symbolit kuljettajan näytössä

Symboli	Sisältö
	Korkea moottorin lämpötila. Noudattakaa annettua suositusta.
	Jäähdytysneste vähissä. Noudattakaa annettua suositusta.
	Vaihteisto lämmin/ylikuumentunut/jäähdytetään. Noudattakaa annettua suositusta.

## Aiheeseen liittyvät tiedot

- Jäähdytysnesteen lisääminen (s. 572)
- Perävaunun vetäminen (s. 443)
- Valmistelut ennen pitkää ajomatkaa (s. 422)
- Vaihtamisosoitin (s. 406)

<sup>30</sup> Koskee automaattivaihteistoa.

## Käynnistysakun ylikuormitus

Auton sähköiset toiminnot kuormittavat käynnistysakua eri tavoin. Välttääkää käyttämästä jännitetilaa II auton moottorin ollessa sammutettu. Käyttäkää sen sijaan jännitetilaa I - silloin kulutetaan vähemmän virtaa.

Huomioikaa myös eri lisävarusteet, jotka kuormittavat sähköjärjestelmää. Älkää käyttäkö toimintoja, jotka kuluttavat paljon virtaa, kun auton moottori on sammutettu. Esimerkkejä sellaisista toiminnoista ovat:

- matkustamon puhallin
- valonheittimet
- tuulilasinyyhin
- äänentoistolaitteisto (suuri äänenvoimakkuus).

Jos käynnistysakun jännite on matala, esitetään ilmoitus kuljettajan näytössä. Energiansäästötoiminto sitten sulkee tai rajoittaa tiettyjä toimintoja, esim. tuuletuspuhallin ja/tai äänentoistolaitteisto.

- Ladatkaa tällöin käynnistysakua käynnistämällä auto ja antamalla sen sitten käydä vähintään 15 minuuttia - käynnistysakku ladataan paremmin ajon aikana kuin moottorin käydessä joutokäyntiä seistäessä paikallaan.

## Aiheeseen liittyvät tiedot

- Käynnistysakku (s. 578)
- Jännitetilat (s. 390)

## Toisen akun käyttäminen käynnistysapuna

Jos käynnistysakku on tyhjentynyt, auto voidaan käynnistää toisesta akusta saatavalla virralla.

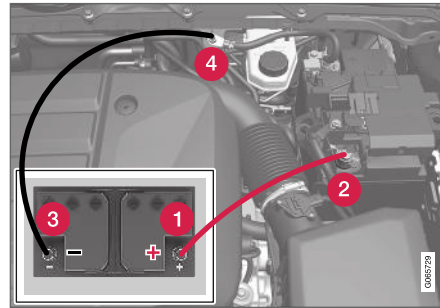

Käynnistyskaapelienn kiinnityspisteet.

Käytettäessä käynnistysapua toisesta akusta suositellaan seuraavia vaiheita oikosulun tai muiden vaurioiden välttämiseksi:

1. Asettakaa auton sähköjärjestelmä jännitetilaan **0**.
2. Tarkastakaa, että apuakun jännite on 12 V.
3. Jos apuakku on asennettuna toiseen autoon - sammuttakaa auttavan auton moottori ja katsokaa, etteivät autot kosketa toisiaan.

4. Kiinnittäkää punaisen käynnistyskaapelin toinen puristin apukäynnistysakun plusnapaan (1).

### ! TÄRKEÄÄ

Kyttekää käynnistyskaapeli varovasti välttääksenne oikosulut muiden moottorin komponenttien kanssa.

5. Avatkaa positiivisen apukäynnistyskohdan peitekansi (2).
6. Kiinnittäkää punaisen käynnistyskaapelin toinen puristin auton positiiviseen apukäynnistyskohtaan (2).
7. Kiinnittäkää mustan käynnistyskaapelin toinen puristin apukäynnistysakun miinusnapaan (3).
8. Kiinnittäkää mustan käynnistyskaapelin toinen puristin auton negatiiviseen apukäynnistyskohtaan (4).
9. Tarkastakaa, että käynnistyskaapelienn puristimet ovat kunnolla kiinni siten, ettei käynnistysyrityksen aikana synny kipinöitä.
10. Käynnistäkää "apuauton" moottori ja antakaa sen käydä muutama minuutti normaalia suuremmalla joutokäyntinopeudella, n. 1500 r/min.

11. Käynnistäkää moottori autossa, jossa on tyhjentynyt akku.

**! TÄRKEÄÄ**

Älkää koskettako kaapelin ja auton välisiä liitäntöjä käynnistysyrityksen aikana. On olemassa kipinänmuodostuksen vaara.

12. Irrottakaa käynnistyskaapelit päinvastaisessa järjestyksessä - ensin musta ja sitten punainen.

Katsokaa, ettei kumpikaan mustan käynnistyskaapelin puristimista kosketa auton positiiviseen apukäynnistyskohtaan/apukäynnistysakun plusnapaan tai punaisen käynnistyskaapelin kytkettyyn puristimeen.

**! VAROITUS**

- Käynnistysakku voi muodostaa räjähdyskaasua, joka on hyvin räjähdysherkkää. Käynnistyskaapelin väärän kytkemisen aikana syntynyt kipinä voi riittää akun räjähtämiseen.
- Älkää yhdistäkö käynnistyskaapeleita mihinkään polttoainejärjestelmän komponenttiin tai mihinkään liikuvaan osaan. Olkaa varovainen lämpimien moottorin osien kanssa.
- Käynnistysakussa on rikkihappoa, joka voi aiheuttaa vakavia syöpymisvaurioita.
- Huuhtelkaa runsaalla määrällä vettä, jos rikkihappoa pääsee silmiin, iholle tai vaatteisiin. Roiskeen osuessa silmiin - ottakaa välittömästi yhteys lääkäriin.
- Älkää koskaan tupakoiko akun lähellä.

**i HUOM**

Jos käynnistysakun varaus on heikentynyt niin paljon, että auton tavalliset sähkötoiminnot eivät toimi, ja moottori apukäynnistetään tämän jälkeen ulkoista akkua tai akkulaturia käyttäen, käynnistys/pysäytys-toiminto voi edelleen olla aktiivituna. Jos käynnistys/pysäytys-toiminto sammuttaa moottorin automaattisesti pian tämän jälkeen, vaarana on se, että moottorin automaattinen käynnistys epäonnistuu akun alhaisen varaustason takia, koska akkua ei ole ehditty ladata uudelleen.

Jos auto on apukäynnistetty tai jos akun lataamiseen akkulaturin avulla ei ole riittävästi aikaa, käynnistys/pysäytys-toiminto on kytkettävä tilapäisesti pois toiminnasta, kunnes auto on ladannut akun taas täyteen. Ulkolämpötilan ollessa n. +15 °C (n. 60 °F) auton on ladattava akkua vähintään 1 tunti. Ulkolämpötilan ollessa alhaisempi latausaika voi pidentyä 3–4 tuntiin. Suosituksena on, että akku ladataan ulkoisella akkulaturilla.

**Aiheeseen liittyvät tiedot**

- Moottorin käynnistäminen (s. 388)
- Jännitetilat (s. 390)
- Ohjauspyörän säätö (s. 180)
- Jännitetilän valitseminen (s. 391)

## Vetokoukku\*

Auto voidaan varustaa vetokoukulla, joka mahdollistaa esim. perävaunun vetämisen auton takana.

Vetokoukusta voi olla erilaisia versioita autoa varten, kysykää lisätietoa Volvon jälleenmyyjältä.

### ! TÄRKEÄÄ

Kun moottori sammutetaan, voidaan jatkuva akkujännite perävaunun liittimelle katkaista automaattisesti, ettei käynnistysakku tyhjene.

### ! TÄRKEÄÄ

Vetokuula on puhdistettava ja voideltava rasvalla säännöllisesti kulumisen ehkäisemiseksi.

### i HUOM

Käytettäessä vetokuulan suojaa ja heilahdusvaimenninta ei vetokuulaa saa voidella.

Tämä koskee myös vetokuulaan kiinnitettävän polkupyöräpitimen asentamista.

## Aiheeseen liittyvät tiedot

- Sisään- ja uloskäännettävä vetokoukku\* (s. 441)
- Perävaunun vetäminen (s. 443)
- Vetokoukkuun asennettu polkupyöräpidin\* (s. 447)

- Vetokoukun\* erittelyt (s. 440)

## Vetokoukun\* erittelyt

Vetokoukun mitat ja kiinnityskohdat.

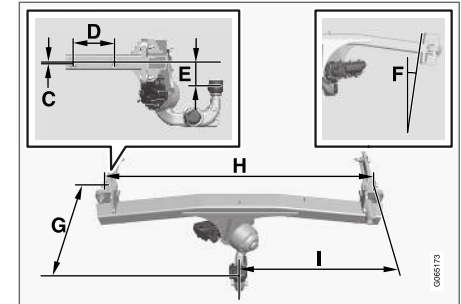
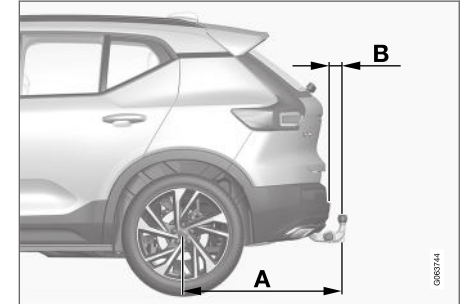

Mitat, kiinnityskohdat mm (tuumaa)	
A	939 (37)
B	72 (2,8)
C	6 (0,24)
D	145 (5,7)
E	88 (3,5)
F	Sivupalkki kallistuu 8 astetta
G	353 (13,9)
H	1048 (41,3)
I	524 (20,6)

### Aiheeseen liittyvät tiedot

- Vetokoukku\* (s. 440)
- Vetopainot ja kuulaan kohdistuva massa (s. 616)

### Sisään- ja uloskäännettävä vetokoukku\*

Sisään- ja uloskäännettävä vetokoukku on helppo kääntää sisään ja ulos tarpeen mukaan. Sisäänkäännytyssä asennossa vetokoukku on kokonaan poissa näkyvistä.

#### VAROITUS

Noudattakaa tarkasti vetokoukun sisään- ja uloskääntämistä koskevia ohjeita.

#### VAROITUS

Älkää painako sisään- ja uloskääntämisen painiketta, jos perävaunu on kytkettynä vetokoukuun.

### Vetokoukun kääntäminen ulos

#### VAROITUS

Välttäkää seisomista auton takana keskellä lähellä puskuria vetokoukun ulos kääntämisen yhteydessä.

1.



Avatkaa takaluukku. Vetokoukun sisään- ja uloskääntämisen painike on sijoitettu oikealle puolelle taakse kuormatilassa. Painikkeen merkkivalon pitää palaa jatkuvasti oranssina, jotta uloskääntämistoiminto on aktiivinen.



2. Painakaa painiketta ja vapauttakaa se - liian pitkä painallus voi tarkoittaa, ettei uloskäntäminen käynnisty.



- > Vetokoukku kääntyy ulos ja alas lukitsemattomaan asentoon - merkkivalo vilkkuu oranssina. Vetokoukku on valmis siirrettäväksi eteenpäin lukittuun asentoon.

3.



Siirtäkää vetokoukku ääriasentoonsa, jossa se kiinnittyy ja lukkiutuu kiinni - merkkivalo palaa jatkuvasti oranssina.

- > Vetokoukku on valmis käytettäväksi.

### **! HUOM**

Vetokoukun on oltava kääntynyt täysin ulos, ennen kuin se voidaan siirtää lukittuun asentoon. Tämä uloskäntö voi kestää muutamia sekunteja. Jos vetokoukku ei kiinnity lukittuun asentoon, odota muutama sekunti ja yritä uudelleen.

### **! VAROITUS**

Muistakaa ehdottomasti kiinnittää perävaunun turvavaijeri asianmukaiseen kiinnikkeeseen.

### **! HUOM**

Virransäästötila aktivoituu hetken kuluttua ja merkkivalo sammuu. Järjestelmä aktivoidaan uudelleen sulkemalla takaluukku ja avaamalla se sitten uudelleen. Tämä koskee sekä vetokoukun sisään- että uloskäntämistä.

Jos auto havaitsee perävaunun olevan kytketty, merkkivalo sammuu.

### Vetokoukun kääntäminen sisään

### **! TÄRKEÄÄ**

Varmistakaa, ettei sähköliitäntään ole asennettu mitään liitintä tai sovitinta, kun vetokoukku käännetään sisään.

1. Avatkaa takaluukku. Painakaa painiketta oikealla puolella takana kuormatilassa ja vapauttakaa se - liian pitkä painallus voi tarkoittaa, ettei sisäänkäntäminen käynnisty.
  - > Vetokoukku kääntyy automaattisesti alas lukitsemattomaan asentoon - merkkivalo painikkeen yhteydessä vilkkuu oranssina.

2.

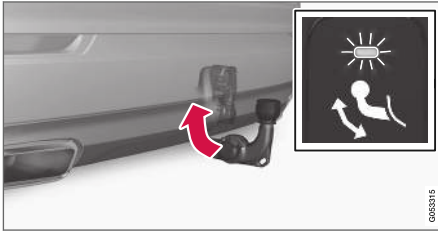

Lukitkaa vetokoukku siirtämällä se takaisin sisäänkäännettyyn asentoon, johon se lukkiutuu.

> Merkkivalo palaa nyt jatkuvasti, jos vetokoukku on käännetty sisään oikein.



### Aiheeseen liittyvät tiedot

- Perävaunun vetäminen (s. 443)
- Vetokoukku\* (s. 440)

## Perävaunun vetäminen

Perävaunua vedettäessä on huomioitava useita tärkeitä seikkoja koskien vetokoukkuja, perävaunua sekä kuorman sijoittamista perävaunuun.

Tavarankuljetuskyky riippuu auton massasta ajokunnossa. Matkustajien ja kaikkien lisävarusteiden, esim. vetokoukun, painojen summa rajoittaa tavarankuljetuskykyä vastaavalla painolla.

Auto toimitetaan perävaunun vetämistä varten tarkoitetulla varustuksella.

- Auton vetokoukun on oltava hyväksyttyä tyyppiä.
- Sijoittakaa kuorma perävaunuun siten, että paine auton vetokoukkuun noudattaa ilmoitettua suurinta vetokuulaan kohdistuvaa painoa. Aisapaino lasketaan osaksi auton hyötykuormaa.
- Nostakaa rengaspaineet suositeltuihin täyden kuorman paineisiin.
- Moottori kuormittuu normaalia enemmän perävaunua vedettäessä.
- Älkää vetäkö raskasta perävaunua auton ollessa aivan uusi. Odottakaa, kunnes sillä on ajettu vähintään 1000 km (620 mailia).
- Pitkät ja jyrkät alamäet rasittavat auton jarruja huomattavasti normaalia enemmän. Vaihtakaa pienemmälle vaihteelle käsivaihteisessa vaihtamisessa ja sovittakaa ajonopeus sen mukaiseksi.

- Noudattakaa voimassa olevia määräyksiä sallittujen nopeuksien ja painojen osalta.
- Ajakaa hitaasti vetäessänne perävaunua pitkää, jyrkkää mäkeä ylös.
- Ilmoitetut perävaunun maksimipainot pätevät vain enintään 1000 metrin (3280 jalan) korkeudella merenpinnasta. Tätä korkeammalla moottorin teho ja sen myötä auton kiipeämis-kyky ovat huonontuneet ohuemman ilman takia, joten perävaunun enimmäispainoa on laskettava. Auton ja perävaunun painoa on pienennettävä 10 % jokaisella seuraavalla 1000 metrillä (3280 jalalla) tai sen osalla.
- Välttääkää vetämästä perävaunua nousuissa, jotka ovat yli 12 %.

### **i** HUOM

Äärimmäiset sääolosuhteet, perävaunun vetäminen tai ajaminen korkeassa ilmanalassa yhdessä suosituksia huonomman polttoainelaadun kanssa ovat tekijöitä, jotka lisäävät auton polttoaineenkulutusta huomattavasti.

### Perävaununliitin

Jos auton vetokoukussa on 13-napainen liitin ja perävaunussa on 7-napainen liitin, tarvitaan sovitin. Käyttäkää Volvon hyväksymää sovittinta. Varmistakaa, että kaapeli ei laahaa maata.





### ! TÄRKEÄÄ

Kun moottori sammutetaan, voidaan jatkuva akkujännite perävaunun liittimelle katkaista automaattisesti, ettei käynnistysakku tyhjene.

### Perävaunumassat

### ⚠ VAROITUS

Noudattakaa annettuja perävaunun painosuosituksia. Muutoin koko ajoneuvoyhdistelmästä voi tulla väistöissä ja jarrutuksissa vaikeasti hallittava.

### i HUOM

Ilmoitetut suurimmat sallitut perävaunun painot ovat Volvon sallimia. Kansalliset ajoneuvomääräykset voivat erikseen rajoittaa perävaunun painoa ja ajonopeutta. Vetokoukkujen täytyy olla hyväksytyjä suuremmalle painolle kuin mitä autolla saa hinata.

### Tasonsäättö\*

Auton tasonsäättöjärjestelmä pyrkii pitämään saman korkeuden kuormasta riippumatta (sallittuun enimmäiskuormaan asti). Kun auto seisoo, takapää laskee hieman, mikä on normaalia.

### Ajaminen mäkisessä maastossa ja lämpimässä ilmastossa

Tietyissä olosuhteissa ajaminen perävaunun kanssa voi johtaa ylikuumentumisvaaraan. Jos moottori ja voimansiirtojärjestelmä ylikuumentuvat, kuljettajan näytössä sytty varoitussymboli ja näytetään ilmoitus.

Seuraava seikka koskee automaattivaihteistolla varustettua autoa:

Automaattivaihteisto valitsee optimaalisen vaihteen kuormituksesta ja moottorin kierrosluvusta riippuen.

### Jyrkät nousut

Älkää lukitko automaattivaihteistoa suuremmalla vaihteelle kuin millä moottori "jaksaa" - ei ole aina edullista ajaa suurella vaihteella ja pienellä moottorin kierrosluvulla.

### Pysäköinti mäkeen

1. Painakaa jarrupoljin alas.
2. Aktivoikaa seisontajarru.
3. Valitkaa vaihdeasento **P**.
4. Vapauttakaa jarrupoljin.

Käyttäkää seisontakiiloja pyörien lukitsemiseksi, kun auto ja siihen kytketty perävaunu pysäköidään mäkeen.

### Liikkeellelähtö mäessä

1. Painakaa jarrupoljin alas.
2. Valitkaa vaihdeasento **D**.

3. Seisontajarrun vapauttaminen.
4. Vapauttakaa jarrupoljin ja lähtekää liikkeelle.

### Aiheeseen liittyvät tiedot

- Perävaunun vakautusjärjestelmä\* (s. 445)
- Perävaunun polttimoiden tarkastus (s. 446)
- Vetopainot ja kuulaan kohdistuva massa (s. 616)
- Moottorin ja vetojärjestelmän ylikuumentuminen (s. 437)
- Moottoriöljyn epäsuotuisat käyttöolosuhteet (s. 621)

## Perävaunun vakautusjärjestelmä\*

Perävaunun vakautusjärjestelmän (TSA<sup>31</sup>) tehtävänä on vakauttaa auton ja perävaunun yhdistelmä tilanteissa, joissa yhdistelmä on alkanut heilahdella itsestään. Toiminto sisältyy vakautusjärjestelmään ESC<sup>32</sup>.

### Heilahtelun syitä

Auton ja perävaunun kiemurtelua voi esiintyä kaikissa auto- ja perävaunuyhdistelmissä. Tavallisesti tämän tilanteen syntyminen edellyttää suuria nopeuksia. Jos perävaunu on kuitenkin ylikuormitettu tai kuorma on jaettu virheellisesti, esim. liian kauas taakse, heilahtelun riski on olemassa myös alhaisemmilla nopeuksilla.

Kiemurtelun alkamiseen tarvitaan laukaiseva tekijä, esim.:

- Yhdistelmään kohdistuu äkillinen voimakas sivutuuli.
- Yhdistelmä ajaa epätasaisella tienpinnalla tai kuoppaan.
- Liian voimakkaat ohjauspyörän liikkeet.

Kun perävaunu on alkanut kiemurrella, sitä voi olla vaikea tai mahdoton vaimentaa, jolloin yhdistelmää on vaikea hallita ja vaarana on ajautuminen esim. väärälle kaistalle tai ulos ajoradalta.

## Perävaunun vakautusjärjestelmän toiminta

Perävaunun vakautusjärjestelmä valvoo jatkuvasti auton liikkeitä erityisesti sivusuunnassa. Jos kiemurtelua havaitaan, etupyöriä jarrutetaan itsenäisesti, jolloin ajoneuvoyhdistelmä vakautuu. Usein tämä riittää siihen, että kuljettaja saa auton jälleen hallintaansa.

Jos heilahtelua ei vaimenneta järjestelmän toimintaan puuttumisesta huolimatta, yhdistelmää jarrutetaan kaikilla pyörillä ja moottorin vetovoimaa rajoitetaan. Kun heilahtelu vähitellen on saatu vaimennettua ja yhdistelmä on jälleen vakaa, järjestelmä lopettaa säädön ja kuljettaja saa auton jälleen täysin hallintaansa.

### HUOM

Vakautustoiminto suljetaan, jos kuljettaja valitsee Sport-tilan deaktivoimalla ESC-toiminnon keskinäytössä olevan valikkojärjestelmän kautta.

Perävaunun vakautusjärjestelmän toiminta voi jäädä puuttumaan, jos kuljettaja yrittää poistaa heilahtelun voimakkailla ohjauspyörän liikkeillä, koska järjestelmä ei voi tällöin päätellä, aiheuttaako heilahtelun perävaunu vai kuljettaja.



Kun perävaunun vakautusjärjestelmä on toiminnassa, ESC -symboli vilkkuu kuljettajan näytössä.

### Aiheeseen liittyvät tiedot

- Perävaunun vetäminen (s. 443)
- Elektroninen vakautuksen säätö (s. 261)

<sup>31</sup> Trailer Stability Assist



<sup>32</sup> Electronic Stability Control

## Perävaunun polttimoiden tarkastus

Kun kytkette autoon perävaunun - tarkistakaa ennen ajoon lähtöä, että perävaunun kaikki valot toimivat.

### Perävaunun suuntavilkut ja jarruvalot

Jos yksi tai useampi perävaunun vilkuista tai jarruvalojen polttimeista on rikki, kuljettajan näytössä näytetään symboli ja ilmoitus. Kuljettajan on tarkastettava muut perävaunun valot ennen liikellelähtöä.

Symboli	Ilmoitus
	<ul style="list-style-type: none"> <li>• Peräv. suuntavilkku Oikean suuntavilkun toimintahäiriö</li> <li>• Peräv. suuntavilkku Vasemman suuntavilkun toimintahäiriö</li> </ul>
	<ul style="list-style-type: none"> <li>• Perävaunun jarruvalo Toimintahäiriö</li> </ul>

Jos jokin perävaunun suuntavalojen polttimeista on rikki, tämän lisäksi suuntavalojen symboli kuljettajan näytössä vilkkuu tavallista nopeammin.

### Perävaunun takasumuvalo

Kytettäessä perävaunu voi käydä niin, että auton takasumuvalo ei syty. Sen korvaa tällöin perävaunun takasumuvalo. Tässä tapauksessa tarkistakaa sumuvalon aktiivoinnin yhteydessä yhdistelmän

turvallisen ajamisen varmistamiseksi, että perävaunussa on takasumuvalo.

### Perävaunun polttimoiden tarkastus\*

#### Automaattinen tarkastus

Perävaunun sähkökytkentöjen jälkeen on mahdollista varmistaa automaattisen valojen kytkennän kautta, että perävaunun polttimet toimivat. Toiminto auttaa kuljettajaa tarkistamaan ennen ajoonlähtöä, että perävaunun polttimet toimivat.

Jotta tarkastus voidaan tehdä, auton pitää olla sammutettu.

1. Kun perävaunu kytketään vetokoukkuun, esitetään ilmoitus **Autom perävaunuvalon tarkistus** kuljettajan näytössä.
2. Vahvistakaa ilmoitus painamalla ohjauspyörän oikeanpuoleisen painikesarjan **O**-painiketta.
  - > Valojentarkastus käynnistyy.
3. Poistukaa autosta voidaksenne tarkastaa polttimoiden toiminnan.
  - > Kaikki perävaunun polttimet alkavat vilkkua – sitten polttimet syttyvät yksi kerrallaan.
4. Tarkastakaa visuaalisesti, että kaikki perävaunun käytettävissä olevat polttimet toimivat.
5. Hetken kuluttua vilkkuvat perävaunun kaikki polttimet uudelleen.
  - > Tarkastus on tehty.

### Automaattisen tarkastuksen poistaminen toiminnasta

Automaattinen tarkastustoiminto voidaan poistaa toiminnasta keskinäytössä.

1. Painakaa **Asetukset** päänäkyvässä.
2. Painakaa painiketta **My Car → Valot ja valaistus**.
3. Poistakaa merkintä **Autom perävaunuvalon tarkistus**.

### Manuaalinen tarkastus

Jos automaattinen tarkastus on pois toiminnasta, tarkastus voidaan aloittaa manuaalisesti.

1. Painakaa **Asetukset** päänäkyvässä.
2. Painakaa painiketta **My Car → Valot ja valaistus**.
3. Valitkaa **Man. perävaunuvalon tarkistus**.
  - > Valojentarkastus käynnistyy. Poistukaa autosta voidaksenne tarkastaa polttimoiden toiminnan.

### Aiheeseen liittyvät tiedot

- Perävaunun vetäminen (s. 443)

## Vetokoukkuun asennettu polkupyöränpidin\*

Suosittelemme Volvon kehittämien polkupyöränpitimien käyttämistä.

Ne estävät auton vaurioitumisen ja takaavat parhaan mahdollisen ajoturvallisuuden. Volvon polkupyöränpitimet voidaan ostaa valtuutetulta Volvon jälleenmyyjältä.

Noudattakaa huolellisesti polkupyöränpitimen mukana tulevia ohjeita.

- Polkupyöränpidin ja kuorma saavat painaa korkeintaan 75 kg (165 paunaa).
- Polkupyöränpitimessä voidaan kuljettaa enintään kolmea polkupyörää.

### VAROITUS

Pyöränpitimen virheellinen käyttö voi vaurioittaa vetokoukkuja ja autoa.

Pyöränpidin voi irrota vetokoukusta, jos se

- on asennettu virheellisesti vetokoukun kuulaan
- on ylikuormitettu, katsokaa ensimmäiskantokyky pyöränpitimen ohjeista
- sitä käytetään muuhun tarkoitukseen kuin pyörien kuljettamiseen.

Vetokoukkuun asennettu polkupyöränpidin vaikuttaa auton ajo-ominaisuuksiin esimerkiksi seuraavista syistä:

- kasvanut paino
- huonompi kiihtyvyyys
- pienempi maavara
- muuttunut jarrutusteho.

## Suosituksia pyörien lastaamiselle polkupyöränpitimeen

Mitä suurempi etäisyys kuorman painopisteen ja vetokouluun välillä on, sitä suurempi kuormitus vetokoukkuun kohdistuu.

Noudattakaa lastatessanne seuraavia suosituksia:

- Sijoittakaa painavin polkupyörä lähimmäksi autoa.
- Pitäkää kuorma symmetrisenä ja mahdollisimman lähellä auton keskikohtaa esimerkiksi sijoittamalla polkupyörät limittäin, jos lastattavia pyöriä on useita.
- Poistakaa kuljetettavista pyöristä irtoesineet, esim. pyöräkori, akku, lastenistuin. Tämä vähentää vetokoukun ja polkupyöränpitimen kuormitusta sekä pienentää ilmanvastusta ja siten myös polttoainekulutusta.
- Älkää käyttäkö polkupyörien päällä suojapeitettä. Se voi vaikuttaa auton käsittelyä, huonontaa näkyvyyttä ja kasvattaa polttoainekulutusta. Se lisää myös vetokoukkuun kohdistuvaa kuormitusta.

## Aiheeseen liittyvät tiedot

- Vetokoukku\* (s. 440)

## Hinaus

Autoa hinattaessa sitä vedetään toisella ajoneuvolla hinausköyden avulla.

Selvittääkää lain mukainen suurin sallittu hinausnopeus ennen hinauksen aloittamista.

### Valmistelut ja hinaus

#### TÄRKEÄ

Huomatkaa, että autoa pitää aina hinata siten, että pyörät pyörivät eteenpäin.

- Älkää hinauttako automaattivaihteistolla varustettua autoa yli 80 km:n/h (50 mph) nopeudella tai pidempää matkaa kuin 80 km (50 mailia).

#### VAROITUS

- Tarkastakaa ennen hinausta, että ohjauslukko on avattu.
- Jännittilan II pitää olla aktiivinen - jännitetilassa I kaikki turvatyyny on deaktivoitu.
- Pitäkää aina etävain autossa, kun sitä hinataan.

#### VAROITUS

Jarru- ja ohjaustehostin eivät toimi, kun moottori on sammutettu - tarvitaan n. 5 kertaa voimakkaampi jarrupolkimen painallus ja ohjaus on huomattavasti normaalia raskaampi.

1. Kytkekää auton varoitusvilkut päälle.
2. Kiinnittäkää hinausköysi hinaussilmukkaan.
3. Deaktivoikaa ohjauslukko avaamalla auton lukitus.
4. Kytkekää auto jännitetilaan II – painakaa käynnistypainiketta painamatta jarrupoljinta ja pitäkää painiketta painettuna n. 4 sekuntia. Vapauttakaa painike tämän jälkeen.
5. Siirtäkää vaihteenvälitsin vapaa-asentoon ja vapauttakaa seisontajarru.  

Jos akkujännite on liian alhainen, seisontajarrua ei voida vapauttaa. Kytkekää käynnistysapuakku, jos akkujännite on liian matala.

> Vetoauto voi nyt aloittaa hinaamisen.
6. Pitäkää hinausköysi kireänä, kun vetoauto hidastaa nopeuttaan, pitämällä jalka kevyesti jarrupolkimella - tällöin vältetään kovat nykäykset.
7. Olkaa valmiina jarruttamaan pysähtyäkseenne.

## Käynnistysapu

Älkää käynnistäkö moottoria hinaamalla. Käyttäkää apuakku, jos käynnistysakku on niin tyhjä, ettei moottoria voi käynnistää.

#### TÄRKEÄ

Katalysoittori voi vaurioitua yritettäessä hinata moottoria käyntiin.

## Aiheeseen liittyvät tiedot

- Hinaussilmukan asentaminen ja poistaminen (s. 449)
- Varoitusvilkut (s. 147)
- Vetäminen (s. 450)
- Toisen akun käyttäminen käynnistysapuna (s. 438)
- Jännittilan valitseminen (s. 391)

## Hinaussilmukan asentaminen ja poistaminen

Käyttäkää hinaamiseen hinaussilmukkaa. Hinaussilmukka ruuvataan kiinni peitekannen takana olevaan kierrellyttämään puskurin oikealla puolella, edessä tai takana.

### Hinaussilmukan asentaminen

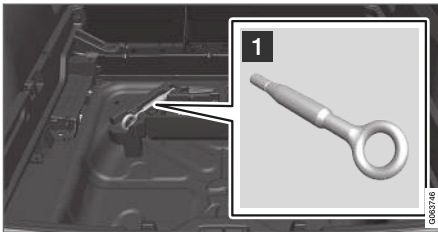

- 1 Ottakaa esiin hinaussilmukka, joka on vaah-  
topalassa lattian alla tavaratilassa.

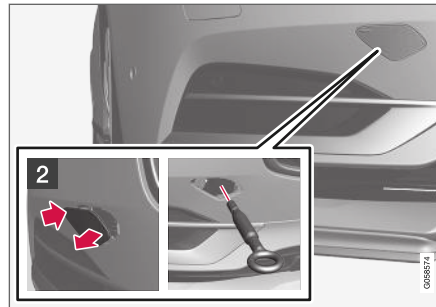

- 2 Edessä: Ottakaa peitekansi pois – painakaa merkintää sormella.  
> Kansi kääntyy keskiliinjansa ympäri ja voidaan sitten irrottaa.

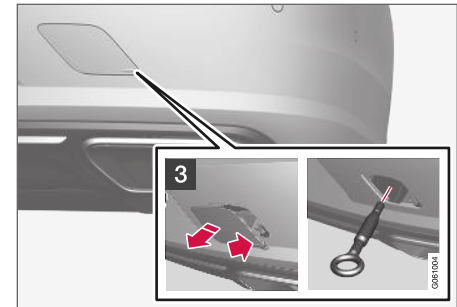

- 3 Takana: Ottakaa peitekansi pois painamalla merkintää sormella ja kääntämällä vastakkaista puolta/kulmaa samalla ulospäin.  
> Kansi kääntyy keskiliinjansa ympäri ja voidaan sitten irrottaa.

4. Kiertäkää hinaussilmukka sisään niin pitkälle kuin se menee.

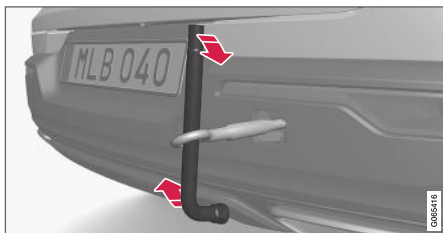

Kiertäkää silmukka kunnolla kiinni käyttämällä vipuvartena esimerkiksi silmukan läpi vietyä pyöränruuviaivainta\*.

### ! TÄRKEÄÄ

On tärkeää, että hinaussilmukka kierretään kunnolla kiinni - sen rajoittimeen asti.

### Muistettavaa ennen hinaussilmukan käyttämistä

- Hinaussilmukkaa saa käyttää auton vetämiseen hinausauton lavalle. Auton tila ja maavara määrittävät, onko se mahdollista.
- Jos kuljetusauton rampin nousu on liian jyrkkä tai jos maavara auton alla on riittämätön, auto voi vaurioitua, jos se yritetään vetää ylös käyttämällä hinaussilmukkaa.

- Nostakaa autoa tarvittaessa käyttämällä kuljetusauton nostolaitetta, älkää käyttäkö hinaussilmukkaa.

### ! VAROITUS

Hinausauton takana ei saa olla ketään/mitään, kun autoa vedetään lavalle.

### ! TÄRKEÄÄ

Hinaussilmukka on tarkoitettu vain hinaamiseen tiellä – ei pelastusvetoon ojaanajon tai kiinnijäämisen jälkeen. Kutsukaa tätä varten ammattitaitoista apua.

### Hinaussilmukan poistaminen

- Kiertäkää hinaussilmukka irti käytön jälkeen ja asettakaa se takaisin paikalleen vaahtopalaan.

Lopettakaa asettamalla peitekansi takaisin puskurin.

### Aiheeseen liittyvät tiedot

- Hinaus (s. 448)
- Vetäminen (s. 450)
- Työkalusarja (s. 526)

## Vetäminen

Hinauttaessa auto viedään pois toisen ajoneuvon avulla.

Kutsukaa tätä varten ammattitaitoista apua.

Hinaussilmukkaa voidaan käyttää auton vetämiseen hinausauton lavalle.

Auton asento ja maavara ratkaisevat, onko auto mahdollista vetää lavalle. Jos kuljetusauton rampin nousu on liian jyrkkä tai jos maavara auton alla on riittämätön, auto voi vaurioitua, jos se yritetään vetää ylös. Auto tulee tällöin nostaa hinausauton nostolaitteella.

### ! VAROITUS

Hinausauton takana ei saa olla ketään/mitään, kun autoa vedetään lavalle.

### ! TÄRKEÄÄ

Hinaussilmukka on tarkoitettu vain hinaamiseen tiellä – ei pelastusvetoon ojaanajon tai kiinnijäämisen jälkeen. Kutsukaa tätä varten ammattitaitoista apua.

### ! TÄRKEÄÄ

Huomatkaa, että autoa pitää aina hinata siten, että pyörät pyörivät eteenpäin.

## Aiheeseen liittyvät tiedot

- Hinaussilmukan asentaminen ja poistaminen (s. 449)

## HomeLink®<sup>33</sup>

HomeLink®<sup>34</sup> on auton sähköjärjestelmään integroitu ohjelmitava kaukosäädin, jolla voidaan etäohjata enintään kolmea eri laitetta (esim. autotallin oven avaaaja, hälytysjärjestelmää, ulko- ja sisävalaistusta) ja korvata niiden kaukosäätimet.

### Yleistä

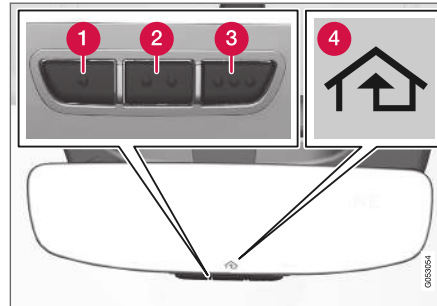

Kuva on kaaviomainen, malli voi vaihdella.

- 1 Painike 1
- 2 Painike 2
- 3 Painike 3
- 4 Merkkivalo

HomeLink® toimitetaan sisäänrakennettuna sisätaustapeiliin. HomeLink®-paneelissa on kolme ohjelmitavaa painiketta ja peililasien merkkivalo.

Lisätietoa HomeLink® -järjestelmästä saatte käymällä internet-sivustolla [www.Homelink.com](http://www.Homelink.com) tai soittamalla numeroon 00 8000 466 354 65 (tai maksulliseen numeroon +49 6838 907 277)<sup>35</sup>.

Säästäkää alkuperäiset kauko-ohjaimet tulevia ohjelmointikertoja varten (esim. vaihtaessanne autoa tai toisessa autossa käyttöä varten). Suosittelemme myös painikkeiden ohjelmointien poistamista, kun auto on tarkoitus myydä.

### Aiheeseen liittyvät tiedot

- HomeLink® -palvelun käyttäminen\* (s. 453)
- HomeLink®\*-järjestelmän ohjelmointi (s. 452)
- HomeLink®\*-järjestelmän tyyppiyväksyntä (s. 454)

<sup>33</sup> Koskee tiettyjä merkkinä-alueita.

<sup>34</sup> HomeLink ja HomeLink -talosymboli ovat Gentex Corporation -yrityksen rekisteröityjä tavaramerkkejä.

<sup>35</sup> Huomatkaa, että maksuton numero ei ehkä ole käytettävissä operaattorista riippuen.

## HomeLink®\*<sup>36</sup>-järjestelmän ohjelmointi

Ohjelmoikaa HomeLink®, palauttakaa kaikki ohjelmoinnit tai ohjelmoikaa jokin yksittäinen painike uudelleen noudattamalla näitä ohjeita.

### **i** HUOM

Tietyissä autoissa pitää virran olla päällä tai "lisävarusteasennossa" ennen kuin HomeLink®-järjestelmä on ohjelmitavissa tai käytettävissä. On hyvä laittaa uudet paristot kaukosäätimeen, jonka HomeLink® korvaa, nopeamman ohjelmoinnin ja radiosignaalin paremman lähettämisen vuoksi. HomeLink®-painikkeet tulee nollata ennen ohjelmointia.

### **⚠** VAROITUS

HomeLink®-järjestelmää ohjelmitaessa ohjelmitava autotallin ovi tai veräjä voi aktivoitua. Varmistakaa sen vuoksi, ettei kukaan ole oven tai veräjän läheisyydessä ohjelmoinnin aikana. Auton täytyy seistä autotallin ulkopuolella, kun autotallin ovenavaaja ohjelmoidaan.

1. Suunnatkaa kauko-ohjain ohjelmitavaa HomeLink®-painiketta kohti ja pitäkää sitä n. 2–8 cm:n (n. 1–3 tuuman) päässä painikkeesta. Älkää peittäkö HomeLink®-merkkivaloa.

**Huomattavaa:** Tietyt kauko-ohjaimet voivat ohjelmoida HomeLink®-järjestelmän paremmin noin 15–20 cm:n (noin 6–12 tuuman) etäisyydeltä. Muistakaa tämä, jos ohjelmoinnissa esiintyy ongelmia.

2. Painakaa ja pitäkää painettuina kaukosäätimen molempia painikkeita ja ohjelmitavaa HomeLink®-painiketta.

3. Älkää vapauttako painikkeita, ennen kuin merkkivalo on siirtynyt vilkkumasta hitaasti (n. 1 kerran sekunnissa) joko vilkkumaan nopeasti (n. 10 kertaa sekunnissa) tai palaamaan jatkuvasti.

> **Jos merkkivalo palaa jatkuvasti:** Ohjelmointi on valmistunut. Aktivoikaa painamalla ohjelmitua painiketta 2 kertaa.

#### **Jos merkkivalo vilkkuu nopeasti:**

HomeLink®-ohjelmitavassa laitteessa voi olla turvatoiminto, joka vaatii lisävaiheiden tekemistä. Testatkaa, toimiiko ohjelmointi, painamalla ohjelmitua painiketta 2 kertaa. Muutoin jatkakaa seuraavista vaiheista.

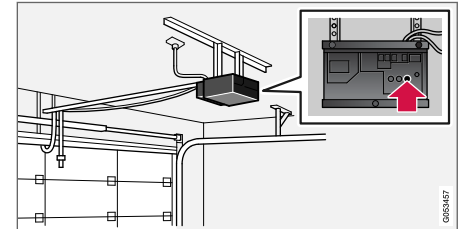

4. Etsikää opetuspainike<sup>37</sup> esim. autotallin oven vastaanottimesta. Se sijaitsee tavallisesti vastaanottimessa lähellä antennin kiinnitystä.

<sup>36</sup> Koskee tiettyjä merkkinä-alueita.

<sup>37</sup> Painikkeen nimi ja väri vaihtelevat valmistajan mukaan.

5. Painakaa vastaanottimen opetuspainiketta kerran ja vapauttakaa se. Ohjelmointi pitää saattaa loppuun 30 sekunnin kuluessa painikkeen painamisesta.
6. Painakaa HomeLink®-laitteen painiketta, jonka haluatte ohjelmoida, ja vapauttakaa se. Toistakaa painakaa/pitäkää/vapauttakaa -sekvenssi toisen kerran, ja vastaanottimen mallista riippuen, myös kolmannen kerran.
  - > Ohjelmointi on nyt valmis ja autotallin ovi, veräjä tai vastaava aktivoituu nyt, kun ohjelmoitua painiketta painetaan.

Jos syntyy ohjelmointiongelmia, ottakaa yhteyttä kohteeseen HomeLink® osoitteessa: [www.HomeLink.com](http://www.HomeLink.com) tai soittakaa numeroon 00 8000 466 354 65 (tai maksulliseen numeroon +49 6838 907 277)<sup>38</sup>.

### Yksittäisen painikkeen uudelleenohjelmointi

Ohjelmoikaa yksittäinen HomeLink®-painike uudelleen seuraavasti:

1. Painakaa haluamaanne painiketta ja pitäkää sitä 20 sekuntia painettuna.

2. Kun HomeLink®-merkkivalo alkaa vilkkua hitaasti, ohjelmointi voidaan tehdä tavalliseen tapaan.

**Huomatkaa:** Jos ohjelmoitava painike ei tule ohjelmoiduksi uudella yksiköllä, se palaa aikaisemmin tallennettuun ohjelmointiin.

### HomeLink® -painikkeiden ohjelmoinnin poistaminen

Ohjelmointi voidaan poistaa kerralla vain kaikista HomeLink®-painikkeista, ei yksittäisistä painikkeista. Yksittäiset painikkeet voidaan vain ohjelmoida uudelleen.

- Painakaa ulompia HomeLink®-painikkeita (1 ja 3) n. 10 sekuntia.
  - > Kun merkkivalo alkaa jatkuvan palamisen sijaan vilkkua, painikkeiden ohjelmointi on poistettu ja ne voidaan ohjelmoida uudelleen.

### Aiheeseen liittyvät tiedot

- HomeLink® -palvelun käyttäminen\* (s. 453)
- HomeLink®\* (s. 451)
- HomeLink®\*-järjestelmän tyyppihyväksyntä (s. 454)

## HomeLink® -palvelun käyttäminen\*<sup>39</sup>

Kun HomeLink® on ohjelmoitu, sitä voidaan käyttää yksittäisten alkuperäiskauko-ohjainten asemesta.

Painakaa ohjelmoitua painiketta. Autotallin ovi, veräjä, hälytysjärjestelmä tai vastaava aktivoituu (voi kestää muutamia sekunteja). Jos painiketta painetaan yli 20 sekuntia, uudelleenohjelmointi alkaa. Merkkivalo palaa tai vilkkuu, kun painiketta on painettu. Alkuperäisiä kauko-ohjaimia voidaan haluttaessa luonnollisesti edelleen käyttää rinnakkain HomeLink® -järjestelmän kanssa.

#### **i HUOM**

Sytytysvirran katkaisemisen jälkeen HomeLink® toimii vähintään 7 minuutin ajan.

#### **i HUOM**

HomeLink®-toimintoa ei voida käyttää, jos auto on lukittu ja hälytys kytketty valmiustilaan\* ulkopuolelta käsin.

<sup>38</sup> Huomatkaa, että maksuton numero ei ehkä ole käytettävissä operaattorista riippuen.

<sup>39</sup> Koskee tiettyjä markkina-alueita.





## **VAROITUS**

- Jos HomeLink® -toimintoa käytetään autotallin oven tai portin avaamiseen, varmistukaa, ettei oven tai portin läheisyydessä ole ketään liikkeen aikana.
- Älkää käyttäkö HomeLink®-järjestelmää autotallin oveen, jolla ei ole turvapätytystä ja -peruutusta.

### **Aiheeseen liittyvät tiedot**

- HomeLink®\* (s. 451)
- HomeLink®\*-järjestelmän ohjelmointi (s. 452)
- HomeLink®\*-järjestelmän tyyppihvaksyntä (s. 454)

## **HomeLink®\*40-järjestelmän tyyppihvaksyntä**

### **EU-tyypihvaksyntä**

Gentex Corporation vakuuttaa täten, että HomeLink® Model UAHL5 vastaa radiolaitedirektiiviä 2014/53/EY.

Taajuusalueet, joilla radiolaite toimii:

- 433.05MHz-434.79MHz <10mW E.R.P.
- 868.00MHz-868.60MHz <25mW E.R.P.
- 868.70MHz-868.20MHz <25mW E.R.P.
- 869.40MHz-869.65MHz <25mW E.R.P.
- 869.70MHz-870.00MHz <25mW E.R.P.

Sertifikaatin haltijan osoite: Gentex Corporation, 600 North Centennial Street, Zeeland MI 49464, USA

Katsokaa lisätietoja osoitteesta [support.volvocars.com](http://support.volvocars.com).

### **Aiheeseen liittyvät tiedot**

- HomeLink®\* (s. 451)

## **Kompassi\***

Taustapeilin oikeassa yläkulmassa on näyttö, joka esittää mihin kompassisuuntaan<sup>41</sup> auton keula osoittaa.

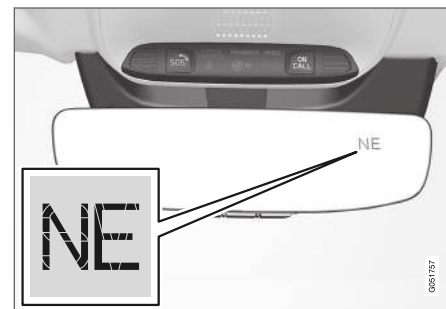

Kompassilla varustettu taustapeili.

Kahdeksan eri kompassisuuntaa esitetään englanninkielisinä lyhenteinä: **N** (pohjoinen), **NE** (koillinen), **E** (itä), **SE** (kaakko), **S** (etelä), **SW** (lounas), **W** (länsi) ja **NW** (luode).

### **Aiheeseen liittyvät tiedot**

- Kompassin aktivointi ja deaktivointi\* (s. 455)
- Kompassin kalibrointi\* (s. 455)

<sup>40</sup> Koskee tiettyjä markkina-alueita.

<sup>41</sup> Kompassilla varustettu taustapeili on saatavana lisävarusteena vain tietyillä markkina-alueilla ja tiettyihin malleihin.

## Kompassin aktivointi ja deaktivointi\*

Taustapeilin oikeassa yläkulmassa on näyttö, joka esittää mihin kompassisuuntaan<sup>42</sup> auton keula osoittaa.

## Kompassin aktivointi ja deaktivointi

Kompassi aktivoituu automaattisesti käynnistettäessä auto.

Kompassin deaktivointi/aktivointi käsin:

- Painakaa taustapeilin alaosassa olevaa painiketta esim. paperiliittimen avulla.

## Aiheeseen liittyvät tiedot

- Kompassi\* (s. 454)
- Kompassin kalibrointi\* (s. 455)

## Kompassin kalibrointi\*

Maapallo on jaettu 15 magneettiseen vyöhykkeeseen. Kompassi<sup>43</sup> on kalibroitava, jos autoa siirretään usean magneettisen vyöhykkeen välillä.

Tehkää kalibrointi seuraavasti:

1. Pysäyttäkää auto suurelle aukiolle, jolla ei ole teräsrakenteita tai korkeajännitejohtoja.
2. Käynnistäkää auto, poistakaa kaikki sähkövarusteet (ilmastointilaitte, lasinpyyhkimet jne.) toiminnasta ja tarkistakaa, että kaikki ovet ovat kiinni.

### HUOM

Kalibrointi voi epäonnistua tai jäädä kokonaan pois, jos sähköistä varustusta ei suljeta.

3. Painakaa taustapeilin alapinnalla olevaa painiketta n. 3 sekuntia (esimerkiksi paperiliittimellä). Kulloisenkin magneettisen vyöhykkeen numero näytetään.

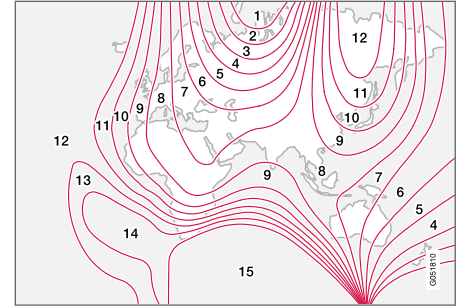

Magneettiset vyöhykkeet.

4. Painakaa toistuvasti painiketta, kunnes haluamanne magneettinen vyöhyke (1–15) näytetään, ks. kompassin magneettisten vyöhykkeiden kartta.
5. Odottakaa, kunnes näyttöön palaa merkki **C**, tai painakaa taustapeilin alareunassa olevaa painiketta n. 6 sekunnin ajan, kunnes merkki **C** näytetään.
6. Ajakaa hitaasti ympyrää enintään 10 km:n/h (6 mph) ajonopeudella, kunnes näytössä näytetään kompassisuunta merkinä kalibroinnin valmistumisesta. Ajakaa tämän jälkeen vielä 2 kierrosta kalibroinnin hienosäätöä varten.

<sup>42</sup> Kompassilla varustettu taustapeili on saatavana lisävarusteena vain tietyillä markkina-alueilla ja tietyihin malleihin.

<sup>43</sup> Kompassilla varustettu taustapeili on saatavana lisävarusteena vain tietyillä markkina-alueilla ja tietyihin malleihin.

- ◀◀ 7. **Autot sähkölämmiteisellä tuulilasilla\*:**  
Jos merkki **C** näytetään näytössä, kun tuulilasin sähkölämmitys kytketään päälle, tehkää kalibrointi edellä olevan kohdan 6 mukaisesti tuulilasin sähkölämmitys aktivoituna.
8. Toistakaa edellä kuvattu toimenpide tarvittaessa.

### **Aiheeseen liittyvät tiedot**

- Kompassi\* (s. 454)
- Kompassin aktivointi ja deaktivointi\* (s. 455)

ÄÄNI, MEDIA JA INTERNET

## Ääni, media ja internet

Ääni- ja mediajärjestelmässä on mediasoitin ja radio. Puhelin voidaan yhdistää myös Bluetooth-yhteyden kautta handsfree-toimintojen käyttämiseksi tai musiikin langattomaan toistamiseen. Kun auto on yhdistetty internetiin, myös sovelluksia voidaan käyttää median toistamiseen.



Audion ja median yleiskuva

Ohjatkaa toimintoja puheella, ohjauspyörän painikesarjalla tai keskinäytön kautta. Kaiuttimien ja vahvistimien määrä riippuu autossa olevasta äänijärjestelmästä.

### Järjestelmäpäivitys

Äänentoisto- ja mediajärjestelmää kehitetään jatkuvasti. Kun auto on yhdistetty internetiin, toiminnan optimoimiseksi voidaan hakea järjestelmäpäivityksiä, ks. [support.volvocars.com](http://support.volvocars.com).

### Aiheeseen liittyvät tiedot

- Mediasoitin (s. 469)
- Radio (s. 462)
- Puhelin (s. 484)
- Internetiin yhdistetty auto\* (s. 494)
- Sovellukset (s. 460)
- Puheääniohjaus (s. 131)
- Jännitetilat (s. 390)
- Kuljettajan huomion herpaantuminen (s. 39)
- Järjestelmäpäivitysten käsittely Download Centerin kautta (s. 561)
- Lisenssisopimus audiota ja mediaa varten (s. 502)

### Audioasetukset

Äänentoistojärjestelmä on säädetty ennalta optimaalisesta äänentoistoa varten, mutta sen säätöjä voidaan myös muuttaa.

Äänenvoimakkuutta säädetään tavallisesti äänenvoimakkuuden säätimellä keskinäytön alla tai ohjauspyörän oikeanpuoleisessa painikesarjassa. Tämä koskee esimerkiksi musiikin toistamista, radiota, meneillään olevaa puhelua ja aktiivisia liikennetiedotuksia.

### Optimaalinen äänentoisto

Äänentoistojärjestelmä on esikalibroitu optimaaliselle äänentoistolle digitaalisen signaalinkäsittelyn avulla. Tämä kalibrointi ottaa huomioon kaiuttimet, vahvistimen, matkustamon akustiikan, kuuntelupaikan yms. jokaisen automallin ja äänentoistojärjestelmän yhdistelmän osalta. On myös dynaaminen kalibrointi, joka ottaa huomioon äänenvoimakkuussäätimen asennon ja auton nopeuden.

### Henkilökohtaiset asetukset

Kohdan **Asetukset** → **Ääni** päänäkymässä on käytettävissä eri asetuksia auton äänentoistojärjestelmästä riippuen.

**Premium Sound\* (Harman Kardon)**

- **Taajuuskorjain** – taajuuskorjaimen säätäminen.
- **Tasapaino** - tasapaino oikean-/vasemmanpuoleisten kaiuttimien ja tasapaino etu-/takakaiuttimien välillä.
- **Järjestelmän äänitasot** - säätää auton eri järjestelmien äänenvoimakkuutta, esim. **Ääniohjaus, Pysäköintivustin ja Puhelimen soittoaäni.**

**High Performance\***

- **Sävy** – esim. basson, diskantin ja taajuuskorjaimen säätö.
- **Tasapaino** - tasapaino oikean-/vasemmanpuoleisten kaiuttimien ja tasapaino etu-/takakaiuttimien välillä.
- **Järjestelmän äänitasot** - säätää auton eri järjestelmien äänenvoimakkuutta, esim. **Ääniohjaus, Pysäköintivustin ja Puhelimen soittoaäni.**

**Performance**

- **Äänensävy ja tasapaino** – kaiuttimien välinen äänitasapaino sekä esim. basson, diskantin ja taajuuskorjaimen asetukset.
- **Järjestelmän äänitasot** - säätää auton eri järjestelmien äänenvoimakkuutta, esim. **Ääniohjaus, Pysäköintivustin ja Puhelimen soittoaäni.**

**Aiheeseen liittyvät tiedot**

- Äänikokemus\* (s. 459)
- Mediasoitin (s. 469)
- Puheääniohjauksen asetukset (s. 134)
- Puhelimen asetukset (s. 492)
- Ääni, media ja internet (s. 458)
- Internetiin yhdistetty auto\* (s. 494)

**Äänikokemus\***

Äänikokemus on lisä-ääniasetuksia tarjoava sovellus.

**Äänikokemus** avataan keskinäytön sovellusnäkyvässä. Auton äänentoistojärjestelmästä riippuen seuraavat asetukset ovat mahdollisia:

- **Istuimen optimointi** - ääni voidaan optimoida seuraavien varten: **Kuljettaja, Kaikki ja Takana.**
- **Surround** - tilaaäni ja tasonsäätö.
- **Sävy** – esim. basson, diskantin ja taajuuskorjaimen säätö.

**Aiheeseen liittyvät tiedot**

- Audioasetukset (s. 458)
- Navigointi keskinäytön näkyvässä (s. 104)

## Sovellukset

Sovellusnäkyssä on sovelluksia, joiden kautta pääsee tiettyihin auton palveluihin.

Pyyhkäiskää keskinäytössä oikealta vasemmalle<sup>1</sup> päästäksenne sovellusnäkyä kotinäkyästä. Täällä on sovelluksia, jotka on ladattu (kolmannen osapuolen sovelluksia), mutta myös sovelluksia sisäisille toiminnoille, esimerkiksi **FM-radio**.



Sovellusnäky (yleispätevä kuva, perussovellukset vaihtelevat markkina-alueiden ja mallien välillä)

Jotkin perussovellukset ovat aina käytettävissä. Kun auto on yhdistetty internetiin, siihen voidaan ladata uusia sovelluksia, esim. verkkoradio ja musiikkipalveluita.

Tiettyjä sovelluksia voidaan käyttää vain, jos auto on yhdistetty internetiin.

Käynnistää sovellus painamalla sovellusta keskinäytön sovellusnäkyssä.

Kaikkien käytettävien sovellusten on oltava päivitettyjä uusimpaan versioon.

### Aiheeseen liittyvät tiedot

- Sovellusten lataaminen (s. 461)
- Sovellusten päivittäminen (s. 461)
- Sovellusten poistaminen (s. 462)
- Apple® CarPlay®\* (s. 478)
- Android Auto\* (s. 482)
- Internetiin yhdistetty auto\* (s. 494)
- Kiintolevyn tallennustila (s. 501)
- Käyttöehdot ja tietojen jakaminen (s. 500)

<sup>1</sup> Koskee vasemmalta ohjattavaa autoa. Oikealta ohjattava auto - pyyhkäiskää vastakkaiseen suuntaan.

## Sovellusten lataaminen

Kun auto on yhdistetty internetiin, siihen voidaan ladata uusia sovelluksia.

### **i** HUOM

Datan lataaminen voi vaikuttaa muihin palveluihin, jotka siirtävät dataa, esim. nettiradioon. Jos vaikutus muihin palveluihin koetaan häiritseväksi, lataaminen voidaan keskeyttää. Vaihtoehtoisesti voi olla hyvä sulkea tai keskeyttää muut palvelut.

### **i** HUOM

Käytettäessä puhelinta sisällön lataamiseen on erityisesti huomioitava tiedonsiirtokustannukset.

1. Avatkaa sovellus **Latauskeskus** sovellusnäkyvässä.



2. Valitkaa **Uusia sovelluksia** avataksenne luettelon sovelluksista, jotka ovat käytettävissä, mutta joita ei ole asennettu autoon.

3. Painakaa sovelluksen riviä luettelon laajentamiseksi ja lisätietojen saamiseksi sovelluksesta.
4. Valitkaa **Asenna** halutun sovelluksen lataamisen ja asentamisen aloittamiseksi.
  - > Lataamisen ja asennuksen tila osoitetaan sen ollessa käynnissä.
 

Jos lataamista ei sillä hetkellä voi aloittaa, esitetään ilmoitus. Sovellus säilyy luettelossa ja lataamisen aloittamista voidaan yrittää uudelleen.

### Lataamisen keskeyttäminen

- Painakaa **Peruuta** käynnissä olevan lataamisen keskeyttämiseksi.

Huomatkaa, että vain lataaminen voidaan keskeyttää, kun asennusvaihe on käynnistynyt, tätä ei voi keskeyttää.

### Aiheeseen liittyvät tiedot

- Sovellukset (s. 460)
- Sovellusten päivittäminen (s. 461)
- Sovellusten poistaminen (s. 462)
- Internetiin yhdistetty auto\* (s. 494)
- Järjestelmäpäivitysten käsittely Download Centerin kautta (s. 561)
- Kiintolevyn tallennustila (s. 501)

## Sovellusten päivittäminen

Kun auto on liitetty internetiin, sovelluksia voidaan päivittää.

### **i** HUOM

Datan lataaminen voi vaikuttaa muihin palveluihin, jotka siirtävät dataa, esim. nettiradioon. Jos vaikutus muihin palveluihin koetaan häiritseväksi, lataaminen voidaan keskeyttää. Vaihtoehtoisesti voi olla hyvä sulkea tai keskeyttää muut palvelut.

### **i** HUOM

Käytettäessä puhelinta sisällön lataamiseen on erityisesti huomioitava tiedonsiirtokustannukset.

Jos sovellusta käytetään käynnissä olevan päivittämisen aikana, se alkaa uudelleen, jotta asentaminen voidaan saattaa loppuun.

## ◀ Kaikkien päivittäminen

1. Avatkaa sovellus **Latauskeskus** sovellusnäkylässä.

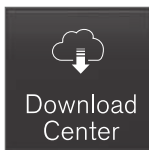

2. Valitkaa **Asenna kaikki**.  
> Päivittäminen aloitetaan.

## Tiettyjen päivittäminen

1. Avatkaa sovellus **Latauskeskus** sovellusnäkylässä.
2. Valitkaa **Sovelluspäivitykset** avataksenne luettelon kaikista käytettävissä olevista päivityksistä.
3. Etsikää haluamanne sovellus ja valitkaa **Asenna**.  
> Päivittäminen aloitetaan.

## Aiheeseen liittyvät tiedot

- Sovellukset (s. 460)
- Sovellusten lataaminen (s. 461)
- Sovellusten poistaminen (s. 462)
- Järjestelmäpäivitysten käsittely Download Centerin kautta (s. 561)
- Internetiin yhdistetty auto\* (s. 494)

## Sovellusten poistaminen

Kun auto on liitettyä internetiin, sovelluksia voidaan poistaa.

Käytettävä sovellus pitää lopettaa, jotta asennus voidaan poistaa.

1. Avatkaa sovellus **Latauskeskus** sovellusnäkylässä.

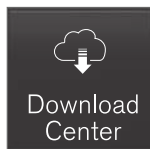

2. Valitkaa **Sovelluspäivitykset** avataksenne luettelon kaikista asennetuista sovelluksista.
3. Etsikää haluamanne sovellus ja valitkaa **Poista asennus** ko. sovelluksen asennuksen poistamisen aloittamiseksi.  
> Kun sovellus on poistettu, se häviää luettelosta.

## Aiheeseen liittyvät tiedot

- Sovellukset (s. 460)
- Sovellusten lataaminen (s. 461)
- Sovellusten päivittäminen (s. 461)
- Järjestelmäpäivitysten käsittely Download Centerin kautta (s. 561)
- Internetiin yhdistetty auto\* (s. 494)

## Radio

On mahdollista kuunnella radion taajuuskaistoja AM, FM sekä digiradiota (DAB)\*. Kun auto on yhdistetty internetiin, voidaan myös kuunnella nettiradiota.



Radiota voidaan käsitellä puheohjauksella, ohjauspyörän painikesarjalla tai keskinäytöllä.

## Aiheeseen liittyvät tiedot

- Radion kytkeminen päälle (s. 463)
- Radion aaltoalueen ja radioaseman vaihtaminen (s. 464)
- Radiosuosikkien asettaminen (s. 465)
- Radion asetukset (s. 466)

- Digiradio\* (s. 468)
- RDS-radio (s. 467)
- Internetiin yhdistetty auto\* (s. 494)
- Radion ja median puheohjaus (s. 134)
- Mediasoitin (s. 469)

## Radion kytkeminen päälle

Radio kytketään päälle keskinäytön sovellusnäky-  
mässä.

1. Avatkaa haluamanne radiotaajuus (esim. **FM**)  
sovellusnäkyimestä.



2. Valitkaa radioasema.

## Aiheeseen liittyvät tiedot

- Radio (s. 462)
- Radioaseman etsiminen (s. 464)

- Radion aaltoalueen ja radioaseman vaihtaminen (s. 464)
- Radiosuosikkien asettaminen (s. 465)
- Radion asetukset (s. 466)
- Radion ja median puheohjaus (s. 134)

## Radion aaltoalueen ja radioaseman vaihtaminen

Tässä on ohjeet siihen, miten radion aaltoaluetta, aaltoalueen luetteloa ja valitun luettelon radioasemaa vaihdetaan.

### Radion aaltoalueen vaihtaminen

Pyyhkäiskää sovellusnäkyä esiin keskinäytössä ja valitkaa haluamanne aaltoalue (esim. **FM**) tai avatkaa kuljettajan näytön sovellusvalikko ohjauspyörän oikealla painikesarjalla ja tehkää valinta siitä.

### Radion aaltoalueen luettelon vaihtaminen



1. Painakaa painiketta **Kirjasto**.

2. Valitkaa toisto vaihtoehdoista **Asemat**, **Suosikit**, **Lajityypit** tai **Kokonaisuudet**<sup>2</sup>.
3. Painakaa haluamaanne asemaa luettelossa.

**Suosikit** – toistaa ainoastaan valittuja suosikkikanavia.

**Lajityypit** – soittaa vain radiokanavia, jotka lähetävät valittua lajia/ohjelmatyyppeä, esim. pop ja klassinen musiikki.

### Radioaseman vaihtaminen valitussa luettelossa

- Painakaa **◀◀** tai **▶▶** keskinäytön alla tai ohjauspyörän oikeanpuoleisessa painikesarjassa.
  - > Siirto tapahtuu yhdellä portaalla valitussa soittoluettelossa.

Radioasema voidaan vaihtaa myös valitussa luettelossa keskinäytön kautta.

### Aiheeseen liittyvät tiedot

- Radio (s. 462)
- Radioaseman etsiminen (s. 464)
- Radion ja median puheohjaus (s. 134)
- Radiosuosikkien asettaminen (s. 465)
- Radion asetukset (s. 466)
- Sovellusvalikko kuljettajan näytössä (s. 92)

## Radioaseman etsiminen

Radio laatii automaattisesti asemaluettelon radioasemista, jotka ko. alueella lähettävät voimakkaimpia signaaleita.

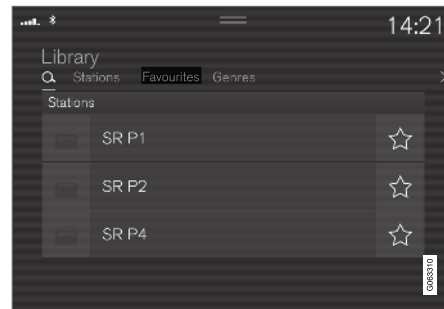

Hakumahdollisuudet riippuvat valitusta radion aaltoalueesta.

- AM - asemat ja taajuus.
  - FM - asemat, lajit ja taajuus
  - DAB\* – kokonaisuudet ja asemat.
1. Painakaa painiketta **Kirjasto**.
  2. Painakaa painiketta **Q**.
    - > Hakunäkymä näppäimistöineen avautuu.

<sup>2</sup> Koskee vain digiradiota (DAB\*).

3. Syöttäkää hakusana.
  - > Haku tapahtuu merkkien jokaisen syötön yhteydessä ja hakutulokset esitetään luokiteltuina.

### Manuaalinen asemanhaku



Siirryttäessä manuaaliseen asemanhakuun, radio ei vaihda enää automaattisesti taajuutta, kun vastaanotto heikkenee.

- Painakaa **Man. viritys**, vetäkää säätimestä tai painakaa **KK** tai **DD**. Painettaessa pitkään haku hyppää taajuusalueen seuraavaan saatavana olevaan asemaan. Myös ohjauspyörän oikeanpuoleista painikesarjaa voidaan käyttää.

### Aiheeseen liittyvät tiedot

- Radio (s. 462)
- Radion kytkeminen päälle (s. 463)

- Radion aaltoalueen ja radioaseman vaihtaminen (s. 464)
- Radion ja median puheohjaus (s. 134)
- Radion asetukset (s. 466)

## Radiosuosikkien asettaminen

Radiokanava voidaan lisätä **Radiosuosikit**-sovellukseen sekä taajuusalueen (esim. FM) suosikkiluetteloon. Alla ovat ohjeet suosikkien lisäämistä ja poistamista varten.

### Radiosuosikit



Radiosuosikit näyttävät kaikille radiotaajuuksille tallennetut suosikit.

1. Avatkaa sovellus **Radiosuosikit** sovellusnäykymästä.
2. Painakaa haluamaanne radioasemaa luettelossa sen kuuntelemiseksi.

### Radiosuosikkien lisääminen ja poistaminen

- Painakaa ☆ radiokanavan lisäämiseksi radion aaltoalueen suosikkiluetteloon ja Radiosuosikkeihin tai poistamiseksi niistä.

Kun suosikki tallennetaan asemaluettelosta, radio hakee automaattisesti parasta taajuutta. Mutta jos suosikki tallennetaan manuaalisesta asemanhausta, radio ei vaihda automaattisesti taajuutta, kun vastaanotto heikkenee.

Poistettaessa suosikki se poistetaan myös ko. radion aaltoalueen suosikkiluettelosta.



## « Aiheeseen liittyvät tiedot

- Radio (s. 462)
- Radion kytkeminen päälle (s. 463)
- Radioaseman etsiminen (s. 464)
- Radion aaltoalueen ja radioaseman vaihtaminen (s. 464)
- Radion ja median puheohjaus (s. 134)
- Radion asetukset (s. 466)
- Sovellusvalikko kuljettajan näytössä (s. 92)

## Radion asetukset

Useita eri radiotoimintoja voidaan aktivoida ja deaktivoida.

### Liikennetiedotuksen keskeyttäminen

Käynnissä oleva esim. liikennetiedotteiden lähettämien voidaan keskeyttää tilapäisesti painamalla

ohjauspyörän oikeanpuoleisessa painikesarjassa tai painamalla **Peruuta** keskinäytössä.

### Radiotoimintojen aktivointi ja deaktivointi

Vetäkää päänäkymä alas ja valitkaa **Asetukset**

→ **Media** sekä haluamanne radiokanava, jotta näette käytettävissä olevat toiminnot.

### AM/FM-radio

- **Näytä lähetystiedot:** näyttää tietoja ohjelmien sisällöstä, esittäjistä yms.
- **Säilytä ohjelman nimi:** valitkaa, ettei ohjelmapalvelun nimeä vieritetä jatkuvasti, vaan näyttö jäädytetään 20 sekunnin jälkeen.
- **Valitse ilmoitukset:**
  - **Paikalliset häiriöt:** keskeyttää käynnissä olevan median soittamisen ja lähettää tietoja liikenteen häiriöistä lähialueella. Edellisen medialähteen toistaminen palautuu, kun ilmoitus on päättynyt. Toiminto **Paikalliset häiriöt** on toiminnon **Liikennetiedotukset** maantieteellinen rajoitus. Toiminnon

**Liikennetiedotukset** pitää olla aktivoituna samanaikaisesti.

- **Uutiset** : keskeyttää käynnissä olevan median toiston ja lähettää uutisia. Edellisen medialähteen toistaminen palautuu, kun uutislähetys on päättynyt.

- **Hälytys:** keskeyttää käynnissä olevan median soittamisen ja lähettää varoituksia vakavista onnettomuuksista ja katastrofeista. Edellisen medialähteen toistaminen palautuu, kun ilmoitus on päättynyt.

- **Liikennetiedotukset:** keskeyttää käynnissä olevan median soittamisen ja lähettää tietoja liikenteen häiriöistä. Edellisen medialähteen toistaminen palautuu, kun ilmoitus on päättynyt.

**DAB\* (digiradio)**

- **Lajittele palvelut:** kanavien järjestämistavan valinta. Joko aakkosjärjestyksessä tai palvelunumeron mukaan.
- **DAB-DAB-linkki:** käynnistää linkitystoiminnon DAB-järjestelmän sisällä. Jos radiokanavan vastaanotto häviää, etsitään toinen automaattisesti toisesta kanavaryhmästä (kokonaisuudesta).
- **DAB-FM-linkki:** käynnistää linkitystoiminnon DAB- ja FM-järjestelmän välillä. Jos radiokanavan vastaanotto häviää, etsitään vaihtoehdotoin FM-taajuus automaattisesti.
- **Näytä lähetystiedot:** radiotekstin tai radiotekstin valittujen osien näyttämisen valinta, esim. esittäjä.
- **Näytä ohjelmaan liittyvät kuvat:** valitaan, esitetäänkö eri ohjelmien kuvia näytössä vai ei.
- **Valitse ilmoitukset:** vastaanotettavien ilmoitusten tyyppien valinta, kun DAB on käynnissä. Valitut ilmoitukset keskeyttävät käynnissä olevan median toistamisen ja ilmoitus esitetään. Edellisen medialähteen toistaminen palautuu, kun ilmoitus on päättynyt.
  - **Hälytys:** keskeyttää käynnissä olevan median soittamisen ja lähettää varoituksia vakavista onnettomuuksista ja katastrofeista.

Edellisen medialähteen toistaminen palautuu, kun ilmoitus on päättynyt.

- **Tieliikennetiedote:** vastaanottaa informaatiota liikennehäiriöistä.
- **Uutistiedote:** vastaanottaa uutisia.
- **Kuljetustiedote:** vastaanottaa informaatiota julkisesta liikenteestä, esim. lauttojen ja junien aikatauluista.
- **Varoitus/Palvelut:** vastaanottaa informaatiota tapahtumista, joilla on pienempi merkitys kuin Hälytystoiminnolla, esim. virtakatkos.

**Aiheeseen liittyvät tiedot**

- Radio (s. 462)
- Digiradio\* (s. 468)
- Symbolit keskinäytön tilakentässä (s. 113)

**RDS-radio**

Jos autossa on RDS (Radio Data System), radio vaihtaa automaattisesti voimakkaampaan lähettiin. RDS antaa mahdollisuuden saada esim. liikenneinformaatiota ja etsiä tiettyjä ohjelmatyyppejä.

RDS yhdistää verkon FM-lähettimet. Sellaisen verkon FM-lähteen lähettää informaatiota, joka antaa RDS-radiolle mm. seuraavat toiminnot:

- Automaattinen vaihto voimakkaampaan lähettiin, jos vastaanotto alueella on huono.
- Ohjelmaversio haku, esim. ohjelmatyypit tai liikenneinformaatio.
- Kuunneltavaa radio-ohjelmaa koskevien tekstitiedotusten vastaanotto.

** HUOM**

Jotkin radioasemat eivät käytä RDS-järjestelmää tai käyttävät vain joitakin sen toiminnoista.

Uutisten tai liikennetiedotusten lähetyksen yhteydessä radio voi vaihtaa asemaa ja meneillään oleva äänilähteen toisto keskeytetään. Radio palauttaa edellisen äänilähteen ja äänenvoimakkuuden, kun asetetun ohjelmatyypin lähetyksen loppuu. Aikaisemmin keskeyttämiseksi painakaa  ohjauspyörän oikeanpuoleisessa painikesarjassa tai painakaa **Peruuta** keskinäytössä.



## ◀ Aiheeseen liittyvät tiedot

- Radio (s. 462)
- Radion asetukset (s. 466)

### Digiradio\*

Digiradio (DAB<sup>3</sup>) on radion digitaalinen lähetyksjärjestelmä. Radio tukee vaihtoehtoja DAB, DAB+ ja DMB<sup>4</sup>.



Radiota voidaan käsitellä puheohjauksella, ohjauspyörän painikesarjalla tai keskinäytöllä.



Digiradion sovellus käynnistetään keskinäytön sovellusnäytelmästä.

Digitaaliradiota toistetaan samalla tavalla kuin muita aaltoalueita, esim. FM-aaltoaluetta. Sen lisäksi, että toistettavaksi voidaan valita **Asemat**, **Suosikit** ja **Lajityypit**, toistettavina voivat olla myös alikanavat ja **Kokonaisuudet**. Kokonaisuudet ovat kokoelma radiokanavia (kanavaryhmiä), jotka lähetetään samalla taajuudella.

Jos radiokanava lähettää logonsa, se ladataan ja näytetään aseman nimen vieressä (latausaika vaihtelee).

### DAB-alikanava

Toissijaisia komponentteja nimitetään alakana-  
viksi. Ne ovat tilapäisiä ja voivat sisältää esim.  
pääohjelman käännöksiä muille kielille. Kanava-  
luettelossa alakanavat on merkitty nuolisymbolilla.

### Aiheeseen liittyvät tiedot

- FM:n ja digiradion\* yhdistäminen (s. 469)
- Radion aaltoalueen ja radioaseman vaihtaminen (s. 464)
- Radioaseman etsiminen (s. 464)
- Radiosuosikkien asettaminen (s. 465)
- Radion ja median puheohjaus (s. 134)
- Radion asetukset (s. 466)

<sup>3</sup> Digital Audio Broadcasting  
<sup>4</sup> Digital Multimedia Broadcasting

## FM:n ja digiradion\* yhdistäminen

Toiminto tarkoittaa, että digiradio (DAB) voi siirtyä kanavalta, jonka vastaanotto on huono tai oleamaton, samalle kanavalle toisessa kanavaryhmässä (kokonaisuus), jonka vastaanotto on parempaa, alueella DAB ja/tai alueiden DAB ja FM välillä.

### DAB - DAB ja DAB - FM linkitys

1. Painakaa **Asetukset** päänäkylässä.
2. Painakaa painiketta **Media** → **DAB**.
3. Tehkää tai poistakaa merkintä ruuduista toimintoille **DAB-DAB-linkki** ja/tai **DAB-FM-linkki** aktivoitaksenne/deaktivoitaksenne ko. toiminnot.

### Aiheeseen liittyvät tiedot

- Digiradio\* (s. 468)
- Radio (s. 462)
- Radion asetukset (s. 466)

## Mediasoitin

Mediasoitin voi toistaa ääntä USB-liitännän tai Bluetooth-yhteyden kautta liitetystä ulkoisista äänilähteistä. Se voi myös toistaa videota USB-liitännän kautta.

Kun auto on yhdistetty internetiin, voidaan myös kuunnella nettiradiota, äänikirjoja ja musiikkipalveluja sovellusten kautta.



Mediasoitinta ohjataan keskinäytön kautta, mutta useita toimintoja voidaan ohjata ohjauspyörän oikealla painikesarjalla tai puheohjauksella.

Radio, jota myös käytetään mediasoitimessa, on kuvattu erillisessä kappaleessa.

### Aiheeseen liittyvät tiedot

- Median soittaminen (s. 470)
- Median ohjaaminen ja vaihtaminen (s. 471)
- Median hakeminen (s. 472)
- Sovellukset (s. 460)
- Radio (s. 462)
- Video (s. 473)
- Media Bluetooth® -yhteyden kautta (s. 475)
- Media USB-tuloliitännän kautta (s. 475)
- Internetiin yhdistetty auto\* (s. 494)

## Median soittaminen

Mediasoitinta ohjataan keskinäytöstä käsin. Useita toimintoja voidaan ohjata myös ohjauspyörän oikealla painikesarjalla tai puheohjauksella.

Mediasoittimessa käsitellään myös radiota, mikä selostetaan erillisessä osassa.

## Medialähteen käynnistäminen



Sovellusnäkymä. (Yleispätevä kuva, perussovellukset vaihtelevat markkina-alueiden ja mallien välillä.)

## USB-muisti

1. Asettaa USB-muisti paikalleen.
2. Avatkaa sovellus **USB** sovellusnäkyvästä.
3. Valitkaa, mitä soitetaan.  
> Toisto alkaa.

## MP3-soitin ja iPod®

### **i** HUOM

iPod -toiston aloittamiseen on käytettävä iPod -sovellusta (ei USB:tä).

Kun äänilähteenä on iPod, on auton ääni- ja mediajärjestelmässä valikkorakenne, joka muistuttaa iPod-soittimen omaa valikkorakennetta.

1. Yhdistää medialähde.
2. Käynnistää yhdistetyn medialähteen soittaminen.
3. Avatkaa sovellus (**iPod, USB**) sovellusnäkyvästä.  
> Toisto alkaa.

## Bluetooth-yhdistetty laite

1. Aktivoi Bluetooth medialähteessä.
2. Yhdistää medialähde.
3. Käynnistää yhdistetyn medialähteen soittaminen.

4. Avatkaa sovellus **Bluetooth** sovellusnäkyvästä.  
> Toisto alkaa.

## Media, kun internet-yhteys on olemassa

Median toistaminen internetiin yhdistetyistä sovelluksista:

1. Yhdistää auto internetiin.
2. Avatkaa kulloinkin sovellus sovellusnäkyvästä.  
> Toisto alkaa.

Luekaa erillisestä kappaleesta tietoa sovellusten lataamisesta järjestelmään.

## Video

1. Yhdistää medialähde.
2. Avatkaa sovellus **USB** sovellusnäkyvästä.
3. Painaa toistettavan kohteen nimeä.  
> Toisto alkaa.

## Apple CarPlay

CarPlay kuvataan erillisessä kappaleessa.

## Android Auto

Android Auto kuvataan erillisessä kappaleessa.

## Aiheeseen liittyvät tiedot

- Kuljettajan näytön sovellusvalikon käyttäminen (s. 92)
- Radio (s. 462)
- Median ohjaaminen ja vaihtaminen (s. 471)

- Laitteen liittäminen USB-tuloliitännän kautta (s. 476)
- Laitteen yhdistäminen Bluetooth®-yhteyden kautta (s. 475)
- Sovellusten lataaminen (s. 461)
- Internetiin yhdistetty auto\* (s. 494)
- Video (s. 473)
- Apple® CarPlay®\* (s. 478)
- Android Auto\* (s. 482)
- Radion ja median puuehjaus (s. 134)
- Yhteensopivat sisältöformaatit (s. 477)

## Median ohjaaminen ja vaihtaminen

Median toistamista voidaan ohjata puuehjauksella, ohjauspyörän painikesarjalla tai keskinäytössä.



Mediasoitinta voidaan käsitellä puuehjauksella, ohjauspyörän painikesarjalla tai keskinäytöllä.

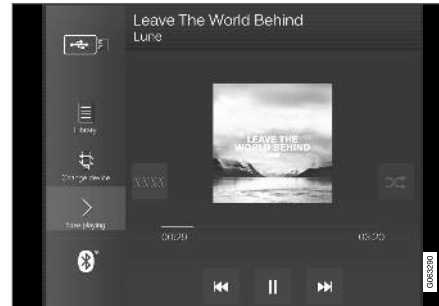

Äänenvoimakkuus - kääntää keskinäytön alla olevaa säädintä tai painakaa ▲ ▼ ohjauspyörän oikeanpuoleisessa painikesarjassa äänitason nostamiseksi tai laskemiseksi.

Soittaminen/keskeyttäminen – painakaa kuvaa, joka kuuluu soitettavaan kappaleeseen, fyysistä painiketta keskinäytön alla tai ○ ohjauspyörän oikeanpuoleisessa painikesarjassa.

Raidan/kappaleen vaihtaminen - painakaa haluttua raitaa keskinäytössä, painakaa ◀◀ tai ▶▶ keskinäytön alla tai ohjauspyörän oikeanpuoleisessa painikesarjassa.

Kelaaminen/siirtyminen ajassa – painakaa aika-akselia keskinäytössä ja vetäkää sivusuunnassa tai painakaa ja pitäkää ◀◀ tai ▶▶ painettuna keskinäytön alla tai ohjauspyörän oikeanpuoleisessa painikesarjassa.

Median vaihtaminen: valitkaa aiemmista lähteistä sovelluksessa, painakaa sovellusnäkylässä haluttua sovellusta tai valitkaa ohjauspyörän oikeanpuoleisella painikesarjalla sovellusvalikon  kautta.

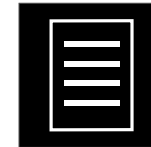

**Kirjasto** - painakaa painiketta soittaaksenne kirjastosta.



**Satunnaissoitto** - painakaa painiketta soittajärjestyksen sekoittamiseksi.



**Vastaava** - painakaa painiketta hakeaksenne Gracenote-toiminnon avulla samankaltaista musiikkia USB-yksiköstä ja luodaksenne soittolistan sen perusteella. Soittolista voi sisältää enintään 50 kappaletta.

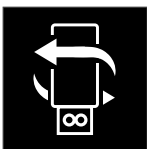

**Vaihda laitetta** - painakaa painiketta vaihtaaksenne USB-yksiköiden välillä, kun yhdistettynä on useita.

### Aiheeseen liittyvät tiedot

- Mediasoitin (s. 469)
- Median hakeminen (s. 472)
- Audioasetukset (s. 458)
- Sovellukset (s. 460)
- Gracenote® (s. 473)
- Radion ja median puheohjaus (s. 134)

## Median hakeminen

On mahdollista etsiä artistia, säveltäjää, kappaletta, albumia, videota, äänikirjaa, soittolistaa ja auton ollessa yhdistettynä internetiin, podcasteja (digitaalinen media internetin kautta).

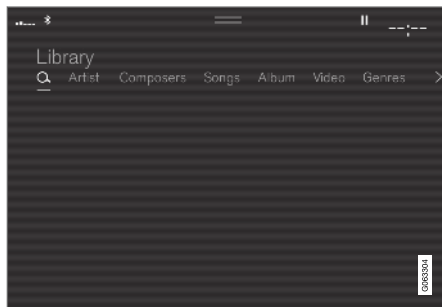

1. Painakaa painiketta .  
> Hakunäkymä näppäimistöineen avautuu.
2. Syöttäkää hakusana.
3. Painakaa painiketta **Haku**.  
> Yhdistettyjä laitteita haetaan ja hakutulokset luetaan luokiteltuina.

Näyttäkää kukin kategoria erikseen pyyhkäisemällä näyttöä sivusuunnassa.

### Aiheeseen liittyvät tiedot

- Mediasoitin (s. 469)
- Internetiin yhdistetty auto\* (s. 494)

- Median soittaminen (s. 470)
- Merkkien, kirjainten ja sanojen kirjoittaminen käsin keskinäytössä (s. 118)

## Gracenote®

Gracenote tunnistaa artistin, albumin, kappaleiden otsikot ja yhteyteen kuuluvat kuvat, jotka esitetään toiston yhteydessä.

Gracenote MusicID® on musiikintunnistuksen normi. Tunnistamalla ja analysoimalla musiikkitiedostojen metadattaa voidaan näyttää tietoa musiikista. Eri lähteistä saatava metadatta voi olla välillä epä johdonmukaista tai puutteellista.

Gracenote tukee artistin nimen, albumin kappaleiden nimien ja lajityyppien foneettista käsittelyä, jolloin puheohjausta voidaan käyttää musiikin toistamiseen.

1. Painakaa **Asetukset** päänäkyvässä.
2. Painakaa painiketta **Media → Gracenote**®.
3. Valitkaa asetukset Gracenote-dataa varten:
  - **Gracenote**® **Online -haku** etsii Gracenotesin online-tietokannan soitettavalle medialle.
  - **Useita Gracenote**® **-tuloksia** - valinta siitä, kuinka Gracenote-data esitetään useiden hakutulosten yhteydessä.
    - 1 - tiedoston alkuperäisdataa käytetään.
    - 2 - Gracenote-dataa käytetään.
    - 3 - Gracenote- tai alkuperäisdata voidaan valita.
  - **Ei** - mitään tulosta ei esitetä.

## Gracenoten päivittäminen

Gracenote-tietokannan sisältöä päivitetään jatkuvasti. Hakekaa uusin päivitys, jotta toiminta on optimaalista. Tietoa ja lataaminen: ks. support.volvocars.com.

## Aiheeseen liittyvät tiedot

- Median soittaminen (s. 470)
- Lisenssisopimus audiota ja mediaa varten (s. 502)
- Radion ja median puheohjaus (s. 134)

## Video

USB-liitäntöihin liitettyjen laitteiden videoita voidaan toistaa mediasoittimella.

Auton lähtiessä liikkeelle kuvaa ei näytetä, vain ääntä toistetaan. Kuvaa näytetään jälleen auton seistessä paikallaan.

Tietoa yhteensopivista sisältöformaateista on erillisessä kappaleessa.

## Aiheeseen liittyvät tiedot

- Videon toistaminen (s. 474)
- DivX®-yksikön soittaminen (s. 474)
- Videon asetukset (s. 474)
- Yhteensopivat sisältöformaatit (s. 477)

## Videon toistaminen

Videoita toistetaan sovellusnäkyvän sovelluksella **USB**.

1. Liittäkää sisältölähde (USB-yksikkö).
2. Avatkaa sovellus **USB** sovellusnäkyvästä.
3. Painakaa nimikettä, jota haluatte toistaa.  
> Toisto alkaa.

## Aiheeseen liittyvät tiedot

- Video (s. 473)
- DivX®-yksikön soittaminen (s. 474)
- Videon asetukset (s. 474)
- Yhteensopivat sisältöformaatit (s. 477)

## DivX®-yksikön soittaminen

Tämä DivX Certified® -laite pitää rekisteröidä, jotta voidaan soittaa ostettuja DivX Video-on-Demand (VOD) -elokuvia.

1. Painakaa **Asetukset** päänäkyvässä.
2. Painakaa **Video** → **DivX® VOD** ja hakekaa rekisteröintikoodi.
3. Käykää osoitteessa vod.divx.com saadakseenne lisätietoja ja tehdäkseenne rekisteröinnin loppuun.

## Aiheeseen liittyvät tiedot

- Video (s. 473)
- Videon toistaminen (s. 474)
- Videon asetukset (s. 474)
- Yhteensopivat sisältöformaatit (s. 477)

## Videon asetukset

Joitakin asetuksia, esim. kieltä, voidaan muuttaa toistettaessa videota.

Videosoitin kokonäytön tilassa tai avaamalla päänäkyvä ja painamalla **Asetukset** → **Video** voidaan säätää seuraavia: **Äänen kieli**, **Pois** ja **Tekstityksen kieli**.

## Aiheeseen liittyvät tiedot

- Video (s. 473)

## Media Bluetooth® -yhteyden kautta

Auton mediasoitin on varustettu Bluetooth-toiminnolla ja se voi langattomasti toistaa äänitiedostoja ulkoisista Bluetooth-yksiköistä, kuten matkapuhelimista ja tableteista.

Jotta mediasoitin voi toistaa äänitiedostoja langattomasti ulkoisesta laitteesta, laite on ensin yhdistettävä autoon Bluetooth-yhteyden avulla.

### Aiheeseen liittyvät tiedot

- Laitteen yhdistäminen Bluetooth®-yhteyden kautta (s. 475)
- Puhelimen yhdistäminen autoon Bluetoothin kautta ensimmäistä kertaa (s. 485)
- Median soittaminen (s. 470)
- Yhteensopivat sisältöformaattit (s. 477)

## Laitteen yhdistäminen Bluetooth®-yhteyden kautta

Yhdistäkää Bluetooth®-yksikkö autoon, jotta voitte toistaa sisältöä langattomasti ja luoda autoon internet-yhteyden, jos se on mahdollista.

Monissa markkinoilla olevista puhelimista on nykyisin langaton Bluetooth®-tekniikka, mutta kaikki eivät ole täysin yhteensopivia auton kanssa.

Katsokaa tietoa yhteensopivuudesta osoitteesta [support.volvocars.com](http://support.volvocars.com).

Menettelytapa mediayksikön yhdistämisessä on sama kuin puhelimen yhdistämisessä autoon Bluetooth®-yhteyden kautta.

### Aiheeseen liittyvät tiedot

- Media Bluetooth® -yhteyden kautta (s. 475)
- Puhelimen yhdistäminen autoon Bluetoothin kautta ensimmäistä kertaa (s. 485)
- Median soittaminen (s. 470)

## Media USB-tuloliitännän kautta

Ulkoinen äänilähde, esim. iPod® tai MP3-soitin, voidaan liittää äänentoistojärjestelmään auton USB-liitännän kautta.

Ladattavilla akuilla varustettuja laitteita ladataan, kun ne ovat yhdistettyinä USB:n kautta ja kun jännitetilana on I, II tai moottori on käynnissä.

Ulkoisen lähteen sisältö on nopeampi lukea, jos lähde sisältää vain yhteensopivia muotoja. Myös videotiedostoja voidaan toistaa USB-liitännän kautta.

Tietyillä MP3-soittimilla on oma tiedostojärjestelmänsä, jota auto ei tue.

### Aiheeseen liittyvät tiedot

- Laitteen liittäminen USB-tuloliitännän kautta (s. 476)
- Median soittaminen (s. 470)
- Video (s. 473)
- Jännitetilat (s. 390)
- USB-yksiköiden tekniset erittelyt (s. 476)
- Apple® CarPlay®\* (s. 478)
- Android Auto\* (s. 482)

## Laitteen liittäminen USB-tuloliitännän kautta

Ulkoinen äänilähde, esim. iPod® tai MP3-soitin, voidaan liittää äänentoistojärjestelmään auton jonkin USB-liitännän kautta.

Käytettäessä toimintoja Apple CarPlay\* ja Android Auto\* puhelimen on oltava kytkettynä valkoisella kehyksellä varustettuun USB-liitännään (jos kokoonpanossa on kaksi USB-liitännää).

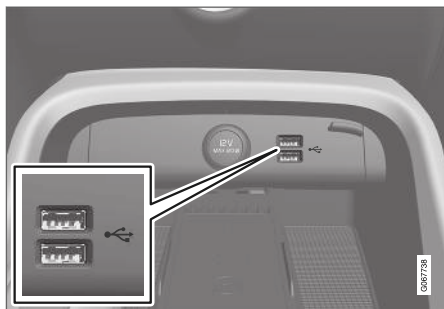

USB-liitännät (tyyppi A) keskinäytössä.

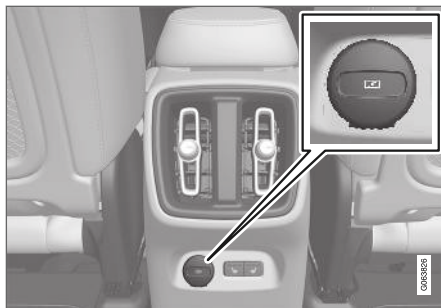

USB-liitäntä\* (tyyppi C) tunnelikonsolissa takana esim. puhelimen ja tablettien<sup>5</sup> latausta varten.

### Aiheeseen liittyvät tiedot

- Median soittaminen (s. 470)
- Media USB-tuloliitännän kautta (s. 475)
- Mediasoitin (s. 469)
- USB-yksiköiden tekniset erittelyt (s. 476)
- USB-yksiköiden tekniset erittelyt (s. 476)
- Apple® CarPlay®\* (s. 478)
- Android Auto\* (s. 482)

## USB-yksiköiden tekniset erittelyt

Jotta USB-yksiköiden sisältö voidaan lukea, seuraavien erittelyjen on täyttyvä.

Mahdollista kansiorakennetta ei esitetä keskinäytössä esittämisen yhteydessä.

	Enimmäismäärä
Tiedostot	15 000
Kansiot	1 000
Kansiotasot	8
Soittolistat	100
Juliste soittolistassa	1 000
Alikansiot	Ei rajaa

### USB-A-liittimen tekniset tiedot

- Tyyppin A liitäntä
- Versio 2.0
- Jännitteensyöttö 5 V
- Virransyöttö enint. 2,1 A

### USB-C-liittimen tekniset tiedot

- Tyyppin C liitäntä
- Versio 3.1
- Jännitteensyöttö 5 V
- Virransyöttö enint. 3,0 A

<sup>5</sup> Tästä liitännästä ei voi toistaa mediaa auton ääni- tai mediajärjestelmän kautta.

**Aiheeseen liittyvät tiedot**

- Media USB-tuloliitännän kautta (s. 475)

**Yhteensopivat sisältöformaattit**

Jotta sisältöä voidaan toistaa, on käytettävä seuraavia tiedostformaatteja.

**Äänitiedostot**

Formaatti	Tiedostopääte	Codec
MP3	.mp3	MPEG1 Layer III, MPEG2 Layer III, MP3 Pro (mp3 compatible), MP3 HD (mp3 compatible)
AAC	.m4a, .m4b, .aac	AAC LC (MPEG-4 part III Audio), HE-AAC (aacPlus v1/v2)
WMA	.wma	WMA8/9, WMA9/10 Pro
WAV	.wav	LPCM
FLAC	.flac	FLAC

**Videotiedostot**

Formaatti	Tiedostopääte
MP4	.mp4, .m4v
MPEG-PS	.mpg, .mp2, .mpeg, .m1v

Formaatti	Tiedostopääte
AVI	.avi
AVI (DivX)	.avi, .divx
ASF	.asf, .wmv
MKV	.mkv

**Tekstitykset**

Formaatti	Tiedostopääte
SubViewer	.sub
SubRip	.srt
SSA	.ssa

« **DivX®**

DivX-sertifioidut laitteet on testattu korkealaatuisen DivX-videoiston osalta (.divx, .avi). Kun DivX-logo esitetään, DivX-videoita voidaan toistaa.

Profiili	DivX Home Theater
Video codec	DivX, MPEG-4
Resoluutio	720x576
Äänen virtausnopeus (bit rate)	4.8Mbps
Kuvanopeus	30 fps
Tiedostopääte	.divx, .avi
Suurin tiedostokoko	4 GB
Äänicodec	MP3, AC3
Tekstitykset	XSUB

Erikoistoiminnot	Useita tekstityksiä, useita ääniraitoja, soiton palauttaminen
Referenssi	Täyttää kaikki DivX Home Theater -profiilin vaatimukset. Käykää osoitteessa <a href="http://divx.com">divx.com</a> saadaksenne lisätietoja ohjelman konvertoidaksenne tiedostot muotoon DivX Home Theater -video.

**Aiheeseen liittyvät tiedot**

- Mediasoitin (s. 469)
- Video (s. 473)
- DivX®-yksikön soittaminen (s. 474)

**Apple® CarPlay®\***

CarPlay antaa mahdollisuuden kuunnella musiikkia, soittaa puheluja, saada ajo-ohjeita, lähettää/vastaanottaa viestejä ja käyttää Siri-palvelua keskittyen samalla ajamiseen.

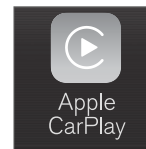



CarPlay toimii tiettyjen iOS-laitteiden kanssa. Jos autossa ei ole vielä CarPlay-tukea, se voidaan asentaa jälkikäteen. Ota-kaa yhteyttä Volvo-jälleenmyyjäänne CarPlay -toiminnon asentamista varten.

Tietoa tuettavista sovelluksista ja yhteensopivista iOS-laitteista löytyy Applen kotisivuilta: [www.apple.com/ios/carplay/](http://www.apple.com/ios/carplay/). Sellaisten sovellusten käyttäminen, jotka eivät ole yhteensopivia CarPlay-toiminnon kanssa, voi aiheuttaa joskus laitteen ja auton välisen yhteyden katkeamisen. Huomatkaa, että Volvo ei vastaa CarPlay -palvelun sisällöstä.

Käytettäessä karttanavigointia CarPlayn kautta kuljettajan näytössä ei näytetä opastusta, vaan vain keskinäytössä.

Jos navigointi käynnistetään CarPlayn kautta, mahdolliset meneillään olevat reittikuvaukset auton omista järjestelmistä lopetetaan.

CarPlay-sovelluksia voidaan ohjata keskusnäytön tai iOS-laitteen kautta tai ohjauspyörän oikeanpuoleisella painikesarjalla (koskee tiettyjä toimintoja). Sovelluksia voidaan ohjata myös puheella

Siri-sovelluksen avulla. Kun ohjauspyörän painiketta  painetaan pitkään, Siri-puheohjaus käynnistyy, ja lyhyt painallus aktivoi auton oman puheohjauksen. Jos Siri-toiminto katkeaa liian aikaisin, pitääkää ohjauspyörän painiketta  painettuna<sup>6</sup>.

Käyttämällä Apple CarPlay -sovellusta hyväksyt seuraavat ehdot: Apple CarPlay on palvelu, jonka toimittaa Apple Inc. käyttöehtojensa mukaisesti. Siten Volvo Cars ei ole vastuussa Apple CarPlay -palvelusta, sen ominaisuuksista eikä sovelluksista. Kun käytät Apple CarPlaya, tiettyjä tietoja autostasi (ml. sen sijainti) siirretään iPhone-puhelimeesi. Volvo Carsin kannalta olet itse täydessä vastuussa omasta ja muiden kanssasi olevien henkilöiden valitsemien Apple CarPlay -palvelujen käytöstä.

### Aiheeseen liittyvät tiedot

- Apple® CarPlay®\* -toiminnon käyttäminen (s. 479)
- Apple® CarPlay®\* -toiminnon asetukset (s. 480)
- Puheääniohjaus (s. 131)
- Asetusten nollaus keskinäytössä (s. 123)

## Apple® CarPlay®\* -toiminnon käyttäminen

CarPlay-palvelun käyttämistä varten Siri-puheohjauksen on oltava aktivoitu iOS-laitteessa. Laitteessa on oltava myös internet-yhteys WiFi- tai mobiiliverkon kautta.

### iOS-laitteen yhdistäminen ja CarPlay-toiminnon käynnistäminen

#### HUOM

CarPlay -toimintoa voidaan käyttää vain, jos Bluetooth on kytketty pois toiminnasta. Bluetooth-yhteyden kautta autoon yhdistetty puhelin tai mediasoitin ei siksi ole käytettävissä, kun CarPlay on aktiivinen. Jotta auton sovelluksiin saadaan internet-yhteys, on käytettävä jotain muuta internet-lähdettä. Käyttäkää Wi-Fi-yhteyttä tai auton sisäänrakennettua modeemia\*.

1. Yhdistäkää iOS-laite USB-liitäntään. Jos USB-liitäntöjä on kaksi, käyttäkää sitä, jonka ympärillä on valkoinen kehys.
2. Lukekaa ponnahdusikkunan tiedot ja painakaa sitten **OK**.
3. Painakaa sovellusnäkyssä **Apple CarPlay**.

4. Lukekaa ehdot ja yhdistäkää sitten painamalla **Hyväksy**.
  - > CarPlay -osanakymä avataan ja yhteensopivat sovellukset näytetään.
5. Painakaa haluamaanne sovellusta.
  - > Sovellus käynnistetään.

### Käynnistää CarPlay

CarPlay käynnistetään seuraavasti sen jälkeen, kun iOS-laite on yhdistetty.

1. Yhdistäkää iOS-laite USB-liitäntään. Jos USB-liitäntöjä on kaksi, käyttäkää sitä, jonka ympärillä on valkoinen kehys.
  - > **Jos automaattisen käynnistyksen asele on valittu** – laitteen nimi näytetään.
2. Painakaa laitteen nimeä – CarPlay-osanakymä avautuu ja yhteensopivat sovellukset näytetään.
3. Jos CarPlay -osanakymä ei avaudu, painakaa sovellusnäkyssä **Apple CarPlay**.
  - > CarPlay -osanakymä avataan ja yhteensopivat sovellukset näytetään.
4. Painakaa haluamaanne sovellusta.
  - > Sovellus käynnistetään.

CarPlay on käynnissä taustalla, jos jokin toinen sovellus käynnistetään samassa osanakymässä. CarPlay -osanakymän näyttäminen uudelleen: painakaa CarPlay -kuvaketta sovellusnäkyssä.

<sup>6</sup> Apple ja CarPlay ovat Apple Inc. -yrityksen rekisteröityjä tavaramerkkejä

## ◀ Yhteyden vaihtaminen CarPlayn ja iPodin välillä

### CarPlaysta iPodiin

1. Painakaa **Asetukset** päänäkyssä.
2. Siirtykää eteenpäin kohtaan **Viestintä** → **Apple CarPlay**.
3. Poistakaa valintamerkki sen iOS-laitteen valintaruudusta, jonka ei enää tule käynnistää CarPlay -palvelua automaattisesti, kun USB-johdo liitetään.
4. Irrottakaa iOS-laite USB-liitännästä ja kytke kää se takaisin.
5. Avatkaa sovellus **iPod** sovellusnäkyästä.

### iPodsta CarPlayiin

1. Painakaa sovellusnäkyssä **Apple CarPlay**.
2. Lukekaa ponnahdusikkunan tiedot ja painakaa sitten **OK**.
3. Irrottakaa iOS-laite USB-liitännästä ja kytke kää se takaisin.
  - > Apple CarPlay -osanaikymä avataan ja yhteensopivat sovellukset näytetään<sup>7</sup>.

### Aiheeseen liittyvät tiedot

- Laitteen liittäminen USB-tuloliitännän kautta (s. 476)
- Apple® CarPlay®\* (s. 478)

- Apple® CarPlay®\* -toiminnon asetukset (s. 480)
- Auton yhdistäminen internetiin puhelimen (Wi-Fi) avulla (s. 495)
- Auton yhdistäminen internetiin automodeemin (SIM-kortin) kautta (s. 496)
- Puheääniohjaus (s. 131)

## Apple® CarPlay®\* -toiminnon asetukset

CarPlay<sup>8</sup>-palveluun yhdistetyn iOS-laitteen asetukset.

### Automaattinen käynnistys

1. Painakaa **Asetukset** päänäkyssä.
2. Siirtykää kohtaan **Viestintä** → **Apple CarPlay** ja valitkaa asetus:
  - Merkitkää valintaruutu – CarPlay käynnistyy automaattisesti, kun USB-johdo liitetään.
  - Poistakaa valintaruudun merkintä – CarPlay ei käynnisty automaattisesti, kun USB-johdo liitetään.

Jos autolla on useita käyttäjiä, ts. sitä käytetään esimerkiksi kimpakyyteihin, on huomattava, että luetteloon voidaan tallentaa enintään 20 iOS-laitetta. Kun luettelo on täynnä ja uusi laite yhdistetään, vanhin poistetaan.

Luettelo voidaan tyhjentää nollaamalla asetukset keskinäytössä (palauttaminen tehdasasetuksiin).

### Järjestelmän äänenvoimakkuudet

1. Painakaa **Asetukset** päänäkyssä.

<sup>7</sup> Apple, CarPlay, iPhone ja iPod ovat Apple Inc. -yrityksen rekisteröityjä tavaramerkkejä

2. Painakaa **Ääni** → **Järjestelmän äänitasot** ja tehkää seuraavien asetukset:

- **Ääniohjaus**
- **Navig. puheopastus**
- **Puhelimen soittoääni**

### Aiheeseen liittyvät tiedot

- Apple® CarPlay®\* (s. 478)
- Apple® CarPlay®\* -toiminnon käyttäminen (s. 479)
- Asetusten nollaus keskinäytössä (s. 123)

### Vinkkejä sovelluksen Apple® CarPlay®\* käyttöön

Tässä on vinkkejä, joista voi olla hyötyä sovelluksen CarPlay® käytössä.

- Päivittäkää iOS-laitteenne uusimmalla iOS-käyttöjärjestelmäversiolla ja varmistakaa, että sovellukset on päivitetty.
- Jos CarPlay-sovelluksen kanssa on ongelmia, irrottakaa iOS-laite USB-liitännästä ja kytkekää se takaisin. Kokeilkaa muussa tapauksessa sulkea laitteessa se sovellus, joka ei toimi, ja käynnistäkää sovellus sitten uudelleen, tai kokeilkaa sammuttaa kaikki sovellukset ja käynnistää laite uudelleen.
- Jos sovellukset eivät näy, kun CarPlay käynnistyy (musta näyttö), kokeilkaa pienentämällä ja suurentamalla CarPlay-osanäkymää.
- Sellaisten sovellusten käyttäminen, jotka eivät ole yhteensopivia CarPlay-toiminnon kanssa, voi aiheuttaa joskus iOS-laitteen ja auton välisen yhteyden katkeamisen. Tiedot tuetuista sovelluksista sekä yhteensopivista laitteista löytyvät Applen kotisivulta. Myös CarPlay voidaan etsiä App Store -kaupasta tietojen saamiseksi sovelluksista, jotka ovat yhteensopivia CarPlayn kanssa markkina-alueellanne.

- Siri-avustajan avulla voidaan kirjoittaa/sanella viestejä ja luettaa niitä ääneen. Viestit luetaan ääneen ja sanellaan Sirin asetuksissa valitulla kielellä. Viestiä kirjoitettaessa/saneltaessa keskinäytössä ei näytetä tekstiä, vaan se näytetään iOS-laitteessa.
- Jos laite on yhdistetty autoon Bluetoothin kautta, yhteys katkeaa CarPlay-toimintoa käytettäessä. Yhdistäkää auto sitten takaisin internetiin jakamalla internet-yhteys laitteen Wi-Fi-tukiaseman kautta.
- CarPlay toimii vain iPhone<sup>9</sup> kanssa.

### HUOM

Saatavuus ja toimintatapa voivat vaihdella markkina-alueelta toiselle.

### Aiheeseen liittyvät tiedot

- Apple® CarPlay®\* (s. 478)
- Auton yhdistäminen internetiin puhelimen (Wi-Fi) avulla (s. 495)

<sup>8</sup> Apple ja CarPlay ovat Apple Inc. -yrityksen rekisteröityjä tavaramerkkejä

<sup>9</sup> Apple, CarPlay ja iPhone ovat Apple Inc. -yrityksen rekisteröityjä tavaramerkkejä

## Android Auto\*

Android Auto -toiminnon avulla voitte kuunnella musiikkia, soittaa puheluja, saada ajo-ohjeita ja käyttää autoon sovitettuja sovelluksia Android-laitteesta. Android Auto toimii tiettyjen Android-laitteiden kanssa.

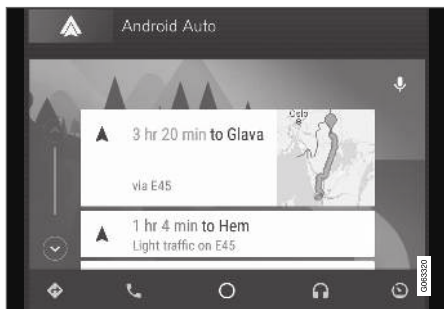

Tietoa tuettavista sovelluksista ja yhteensopivista Android-laitteista löytyy kotisivulta: [www.android.com/auto/](http://www.android.com/auto/). Kolmansien osapuolten sovellukset: ks. Google Play. Huomatkaa, että Volvo ei vastaa Android Auto -palvelun sisällöstä.

Android Auto käynnistetään sovellusnäkyvästä. Kun Android Auto on käynnistetty kerran, sovellus käynnistyy automaattisesti, kun laite yhdistetään seuraavan kerran. Automaattinen käynnistys voidaan kytkeä asetuksissa pois käytöstä.

### **i** HUOM

Kun laite on yhdistetty Android Auto -palveluun, sisältöä voidaan suoratoistaa Bluetooth-yhteyden kautta toiseen mediasoittimeen. Bluetooth on aktiivinen Android Auto -palvelua käytettäessä.

Käytettäessä karttanavigointia Android Auton kautta kuljettajan näytössä ei anneta opastusta, vaan vain keskinäytössä.

Android Auto -toimintoa voi ohjata keskinäytöstä, ohjauspyörän oikeanpuoleisella painikesarjalla tai puheohjauksella. Ohjauspyörän painikkeen pitkä painallus käynnistää Google Assistant -avustajan ja lyhyt painallus poistaa sen käytöstä.

**Käyttämällä Android Autoa hyväksyt seuraavat: Android Auto on palvelu, jonka toimittaa Google Inc. omien käyttöehtojensa mukaisesti. Volvo Cars ei vastaa Android Autosta, sen toiminnoista eikä sovelluksista. Kun käytät Android Auto -sovellusta, autosi siirtää tiettyjä tietoja (myös sen sijainnin) yhdistettyyn Android -puhelimieesi. Olet itse täydessä vastuussa siitä, miten sinä ja muut henkilöt käyttävät Android Autoa.**

### Aiheeseen liittyvät tiedot

- Android Auto -palvelun käyttäminen\* (s. 482)
- Android Auto\* -asetukset (s. 483)

## Android Auto -palvelun käyttäminen\*

Android Auto -sovelluksen käyttämistä varten sovelluksen on oltava asennettu Android-laitteeseen ja laitteen oltava liitettynä auton USB-liitäntään.

### **i** HUOM

Jotta Android Auto -palvelua voidaan käyttää, autossa on oltava kaksi USB-tuloa (USB-keskitin)\*. Jos autossa on vain yksi USB-tulo, Android Auto -palvelua ei voida käyttää.

## Android-puhelimen yhdistäminen ensimmäistä kertaa

1. Yhdistäkää Android-laite valkoisella kehyksellä varustettuun USB-liitäntään.
2. Lukekaa ponnahdusikkunan tiedot ja painakaa sitten **OK**.
3. Painakaa sovellusnäkyvässä **Android Auto**.
4. Lukekaa ehdot ja yhdistäkää sitten painamalla **Hyväksy**.
  - > Android Auto -osanäkymä avataan ja yhteensopivat sovellukset näytetään.
5. Painakaa haluamaanne sovellusta.
  - > Sovellus käynnistetään.

### Aiemmin yhdistetty Android

1. Yhdistää laite valkoisella kehyksellä varustettuun USB-liitäntään.
  - > **Jos automaattisen käynnistyksen asetus on valittu** – laitteen nimi näytetään.
2. Painakaa laitteen nimeä – Android Auto-osanäkymä avautuu ja yhteensopivat sovellukset näytetään.
3. **Jos automaattisen käynnistyksen asetusta ei ole valittu** – avatkaa sovellus **Android Auto** sovellusnäkökulmasta.
  - > Android Auto -osanäkymä avataan ja yhteensopivat sovellukset näytetään.
4. Painakaa haluamaanne sovellusta.
  - > Sovellus käynnistetään.

Android Auto on käynnissä taustalla, jos jokin toinen sovellus käynnistetään samassa osanäkymässä. Android Auto -osanäkymän näyttäminen uudelleen: painakaa Android Auto -kuvaketta sovellusnäkökulmasta.

### Aiheeseen liittyvät tiedot

- Android Auto\* (s. 482)
- Android Auto\* -asetukset (s. 483)
- Laitteen liittäminen USB-tuloliitännän kautta (s. 476)
- Puheääniohjaus (s. 131)

### Android Auto\* -asetukset

Ensimmäistä kertaa Android Auto -sovellukseen liitettyä olevan Android-laitteen asetukset.

#### Automaattinen käynnisty

1. Painakaa **Asetukset** päänäkökulmassa.
2. Painakaa **Viestintä** → **Android Auto** ja valitkaa asetus:
  - Merkitkää valintaruutu – Android Auto käynnistyy automaattisesti, kun USB-johto liitetään.
  - Poistakaa valintaruudun merkintä – Android Auto ei käynnisty automaattisesti, kun USB-johto liitetään.

Luetteloon voidaan tallentaa enintään 20 Android-laitetta. Kun luettelo on täynnä ja uusi laite yhdistetään, vanhin poistetaan.

Luettelo tyhjenetään palauttamalla tehdasasetukset.

#### Järjestelmän äänenvoimakkuudet

1. Painakaa **Asetukset** päänäkökulmassa.
2. Painakaa **Ääni** → **Järjestelmän äänitasot** ja tehkää seuraavien asetukset:
  - **Ääniohjaus**
  - **Navig. puheopastus**
  - **Puhelimen soittoaäni**

### Aiheeseen liittyvät tiedot

- Android Auto\* (s. 482)
- Android Auto -palvelun käyttäminen\* (s. 482)
- Asetusten nollaus keskinäytössä (s. 123)

## Vinkkejä sovelluksen Android Auto\* käyttöön

Tässä on vinkkejä, joista voi olla hyötyä sovelluksen Android Auto käytössä.

- Varmistakaa, että sovellukseenne ovat päivitettyjä.
- Odottakaa auton käynnistyksen jälkeen, kunnes keskinäyttö on käynnistynyt, liittääkää laite ja avatkaa sitten Android Auto sovellusnäkyvästä.
- Jos Android Auto -sovelluksen kanssa on ongelmia, irrottakaa Android-laitteenne USB-liitännästä ja kytkekää se uudelleen USB:n kautta. Kokeilkaa muussa tapauksessa sulkea sovellus laitteessa ja käynnistää sovellus sitten uudelleen.
- Kun laite on kytketty Android Auto-sovellukseen, voidaan mediaa toistaa edelleen toisen mediasoittimen Bluetooth in kautta. Bluetooth-toiminto on päällä, kun Android Auto on käytössä.
- Jos Android Auto -kuvake on harmaana, mitään laitetta ei ole yhdistetty. Yhdistäesänne laitteenne kuvake valaistetaan. Jos kuvake puuttuu kokonaan, autoon ei voida yhdistää laitteita tätä tarkoitusta varten.
- Jos laite on yhdistetty autoon Bluetoothin kautta, yhteys katkeaa Android Auto-toimintoa käytettäessä. Yhdistäkää auto sitten

takaisin internetiin jakamalla internet-yhteyslaitteen Wi-Fi-tukiaseman kautta.

- Jos autolla on useita käyttäjiä eli sitä käytetään esimerkiksi kimpapakyyteihin, on huomattava, että enintään 20 Android-laitetta voidaan tallentaa yhtä aikaa. Kun luettelo on täynnä ja uusi laite yhdistetään, vanhin poistetaan. Luettelo tyhjennetään palauttamalla tehdasasetukset.

### Aiheeseen liittyvät tiedot

- Android Auto\* (s. 482)
- Auton yhdistäminen internetiin puhelimen (Wi-Fi) avulla (s. 495)

## Puhelin

Bluetooth-toiminnolla varustettu puhelin voidaan yhdistää langattomasti auton sisäiseen handsfree-järjestelmään.

Ääni- ja mediajärjestelmä toimii handsfree-järjestelmänä, ja sillä on mahdollista ohjata useita puhelimen toimintoja. Puhelinta voidaan käyttää omilla painikkeillaan, vaikka se on yhdistetty.

Kun puhelin on yhdistetty ja liitetty autoon, on mahdollista soittaa, lähettää/vastaanottaa tekstiviesti, toistaa sisältöä langattomasti ja käyttää puhelinta internet-yhteytenä.

Puhelinta käsitellään keskinäytöllä ja osittain puheohjauksella sekä sovellusvalikolla, joihin päästään ohjauspyörän oikeanpuoleisesta painikesarjasta.

## Yhteenveto

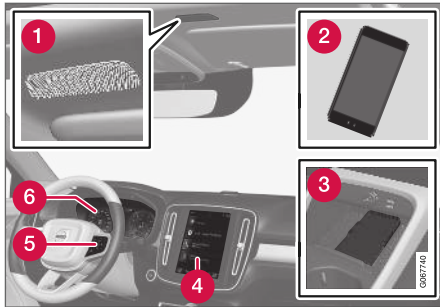

- 1 Mikrofoni.
- 2 Puhelin.
- 3 Langaton puhelinlaturi.
- 4 Puhelimen käsittely keskinäytöstä.
- 5 Painikesarja kuljettajan näytössä esitettäviä puhelintoimintojen ja puheohjauksen käsitteitä varten.
- 6 Kuljettajan näyttö.

## Aiheeseen liittyvät tiedot

- Puhelun käsittely (s. 489)
- Puhelinluettelon käyttäminen (s. 491)
- Tekstiviestien käsittely (s. 490)
- Puhelimen yhdistäminen autoon Bluetoothin kautta ensimmäistä kertaa (s. 485)

- Puhelimen yhdistäminen autoon Bluetoothin kautta automaattisesti (s. 487)
- Puhelimen yhdistäminen autoon Bluetoothin kautta manuaalisesti (s. 488)
- Bluetooth-yhdistetyn puhelimen kytkeminen irti (s. 488)
- Bluetooth-yhteyden avulla liitettyjen puhelinten välillä vaihtaminen (s. 488)
- Bluetooth-yhdistettyjen yksiköiden poistaminen (s. 489)
- Langaton puhelinlaturi\* (s. 493)
- Puhelimen asetukset (s. 492)
- Puheääniohjaus (s. 131)
- Kuljettajan näytön sovellusvalikon käyttäminen (s. 92)
- Audioasetukset (s. 458)
- Auton yhdistäminen internetiin Bluetooth-yhdistetyn puhelimen avulla (s. 495)

## Puhelimen yhdistäminen autoon Bluetoothin kautta ensimmäistä kertaa

Yhdistäkää Bluetooth-yhteyttä käyttävä puhelin autoon, jotta auton kautta voidaan soittaa puheluita, vastaanottaa ja lähettää viestejä, toistaa sisältöä langattomasti ja yhdistää auto internetiin.

On mahdollista pitää samanaikaisesti liitettynä kaksi Bluetooth-yksikköä, joista toinen on vain langattoman sisällön toistamista varten. Viimeksi liitetty puhelin tulee automaattisesti liitetyksi ilmaan, lähettämään/vastaanottamaan viestejä, toistamaan sisältöä ja toimimaan internetyhteytenä. Käytettävä puhelin voidaan vaihtaa keskinäytön päänäkymän asetusvalikon kohdassa **Bluetooth-laitteet**. Matkapuhelimessa on oltava Bluetooth ja sen täytyy tukea internet-jakoa.

Kun laite on yhdistetty/rekisteröity ensimmäistä kertaa Bluetooth-yhteyden kautta, sen ei tarvitse enää olla näkyvässä/etsittävässä, vaan vain sen Bluetooth-yhteyden on oltava aktivoitu. Enintään 20 yhdistettyä Bluetooth-yksikköä voidaan tallentaa autoon.

Liittämismahdollisuuksia on kaksi. Joko etsiä puhelinta autosta tai etsiä autoa puhelimesta.

## Vaihtoehto 1 - puhelimen etsiminen autosta

1. Tehkää puhelin haettavaksi/näkyväksi Bluetooth-järjestelmän kautta.



- ◀ 2. Avatkaa puhelimen osanäkymä keskinäytössä.
- Jos yhtään puhelinta ei ole liitetty autoon, painakaa **Lisää puhelin**.
  - Jos autoon on liitetty puhelin, painakaa **Vaihda** . Painakaa ponnahdusikkunassa **Lisää puhelin**.
- > Käytettävissä olevat Bluetooth-laitteet listataan. Listaa päivitetään sitä mukaa kuin uusia laitteita havaitaan.
3. Painakaa liitettävän puhelimen nimeä.
4. Tarkastakaa, että autossa ilmoitettu numerokoodi täsmää puhelimesta olevan kanssa. Valitkaa siinä tapauksessa hyväksyminen molemmissa paikoissa.
5. Valitkaa puhelimesta hyväksyminen tai torjukaa puhelinten yhteystietojen ja viestien mahdolliset valinnat.

**i HUOM**

- Joissakin puhelimissa on aktivoitava viestitoiminto.
- Kaikki matkapuhelimet eivät ole täysin yhteensopivia eivätkä ne voi tällöin näyttää yhteystietoja ja viestejä autossa.

**Vaihtoehto 2 - auton etsiminen puhelimesta**

1. Avatkaa puhelimen osanäkymä keskinäytössä.
  - Jos yhtään puhelinta ei ole liitetty autoon, painakaa **Lisää puhelin** → **Tee autosta löydettävä**.
  - Jos autoon on liitetty puhelin, painakaa **Vaihda** . Painakaa ponnahdusikkunassa **Lisää puhelin** → **Tee autosta löydettävä**.
2. Aktivoikaa Bluetooth puhelimesta.
3. Etsikää puhelimella Bluetooth-yksiköitä.
  - > Käytettävissä olevat Bluetooth-laitteet listataan.
4. Valitkaa auton nimi puhelimesta.
5. Yhdistämistä koskeva ponnahdusikkuna avautuu autossa. Vahvistakaa yhdistäminen.
6. Tarkastakaa, että autossa ilmoitettu numerokoodi täsmää ulkoisessa yksikössä näytetyn kanssa. Valitkaa siinä tapauksessa hyväksyminen molemmissa paikoissa.
7. Valitkaa puhelimesta hyväksyminen tai torjukaa puhelinten yhteystietojen ja viestien mahdolliset valinnat.

**i HUOM**

- Joissakin puhelimissa on aktivoitava viestitoiminto.
- Kaikki matkapuhelimet eivät ole täysin yhteensopivia eivätkä ne voi tällöin näyttää yhteystietoja ja viestejä autossa.

**i HUOM**

Jos puhelimen käyttöjärjestelmä päivitetään, on mahdollista, että puhelimen liitäntä autoon katkeaa. Poistakaa tällöin puhelin autosta ja liittäkää se sitten uudelleen.

**Yhteensopivat puhelimet**

Monissa markkinoilla olevista puhelimista on nykyisin langaton Bluetooth-tekniikka, mutta kaikki eivät ole täysin yhteensopivia auton kanssa. Yhteensopivuus, ks. support.volvocars.com.

**Aiheeseen liittyvät tiedot**

- Puhelin (s. 484)
- Puhelimen yhdistäminen autoon Bluetoothin kautta automaattisesti (s. 487)
- Puhelimen yhdistäminen autoon Bluetoothin kautta manuaalisesti (s. 488)
- Bluetooth-yhdistetyn puhelimen kytkeminen irti (s. 488)
- Bluetooth-yhteyden avulla liitettyjen puhelinten välillä vaihtaminen (s. 488)

- Bluetooth-yhdistettyjen yksiköiden poistaminen (s. 489)
- Bluetooth-laitteiden asetukset (s. 492)
- Internetiin yhdistetty auto\* (s. 494)
- Auton yhdistäminen internetiin Bluetooth-yhdistetyn puhelimen avulla (s. 495)

## **Puhelimen yhdistäminen autoon Bluetoothin kautta automaattisesti**

Puhelin voidaan yhdistää autoon automaattisesti Bluetoothin kautta. Puhelimen on oltava ollut yhdistettynä autoon aiemmin.

Vain kaksi viimeksi liitettyä puhelinta voidaan yhdistää automaattisesti.

1. Aktivoi puhelimen Bluetooth-yhteys ennen auton kytkemistä jännitetilaaan **I**.
2. Asettakaa auto jännitetilaaan **I** tai korkeampaan.  
> Puhelin liitetään.

### **Aiheeseen liittyvät tiedot**

- Puhelin (s. 484)
- Puhelimen yhdistäminen autoon Bluetoothin kautta ensimmäistä kertaa (s. 485)
- Puhelimen yhdistäminen autoon Bluetoothin kautta manuaalisesti (s. 488)
- Bluetooth-yhdistetyn puhelimen kytkeminen irti (s. 488)
- Bluetooth-yhteyden avulla liitettyjen puhelinten välillä vaihtaminen (s. 488)
- Bluetooth-yhdistettyjen yksiköiden poistaminen (s. 489)
- Bluetooth-laitteiden asetukset (s. 492)
- Internetiin yhdistetty auto\* (s. 494)

- Auton yhdistäminen internetiin Bluetooth-yhdistetyn puhelimen avulla (s. 495)
- Jännitetilat (s. 390)

## Puhelimen yhdistäminen autoon Bluetoothin kautta manuaalisesti

Puhelin voidaan yhdistää manuaalisesti autoon Bluetooth-yhteyden avulla. Puhelimen on oltava ollut yhdistettynä autoon aiemmin.

1. Aktivoikaa Bluetooth puhelimesta.
2. Avatkaa osanäkymä puhelinta varten.
  - > Yhdistetyt puhelimet luetellaan.
3. Painakaa liitettävän puhelimen nimeä.
  - > Puhelin liitetään.

### Aiheeseen liittyvät tiedot

- Puhelin (s. 484)
- Puhelimen yhdistäminen autoon Bluetoothin kautta ensimmäistä kertaa (s. 485)
- Puhelimen yhdistäminen autoon Bluetoothin kautta automaattisesti (s. 487)
- Bluetooth-yhdistetyn puhelimen kytkeminen irti (s. 488)
- Bluetooth-yhteyden avulla liitettyjen puhelinten välillä vaihtaminen (s. 488)
- Bluetooth-yhdistettyjen yksiköiden poistaminen (s. 489)
- Bluetooth-laitteiden asetukset (s. 492)
- Internetiin yhdistetty auto\* (s. 494)
- Auton yhdistäminen internetiin Bluetooth-yhdistetyn puhelimen avulla (s. 495)

## Bluetooth-yhdistetyn puhelimen kytkeminen irti

Bluetooth-yhteyden kautta yhdistetty puhelin voidaan kytkeä irti, jolloin se ei ole enää yhdistettynä autoon.

- Kun puhelin on auton toiminta-alueen ulkopuolella, se kytketään automaattisesti pois. Jos poiskytkeminen tapahtuu meneillään olevan puhelun aikana, puhelu jatkuu puhelimesta.
- Puhelin voidaan kytkeä irti myös poistamalla Bluetooth manuaalisesti käytöstä.

### Aiheeseen liittyvät tiedot

- Puhelin (s. 484)
- Puhelimen asetukset (s. 492)
- Bluetooth-yhteyden avulla liitettyjen puhelinten välillä vaihtaminen (s. 488)
- Bluetooth-yhdistettyjen yksiköiden poistaminen (s. 489)
- Bluetooth-laitteiden asetukset (s. 492)

## Bluetooth-yhteyden avulla liitettyjen puhelinten välillä vaihtaminen

Käyttäjä voi vaihtaa Bluetooth-yhdistetystä puhelimesta toiseen.

1. Avatkaa osanäkymä puhelinta varten.
2. Painakaa **Vaihda**  tai vetäkää päänäkömää alas ja painakaa **Asetukset** → **Viestintä** → **Bluetooth-laitteet** → **Lisää laite**.
  - > Käytettävissä olevat Bluetooth-laitteet listataan.
3. Painakaa puhelinta, joka yhdistetään.

### Aiheeseen liittyvät tiedot

- Puhelin (s. 484)
- Puhelimen yhdistäminen autoon Bluetoothin kautta ensimmäistä kertaa (s. 485)
- Bluetooth-laitteiden asetukset (s. 492)
- Bluetooth-yhdistetyn puhelimen kytkeminen irti (s. 488)
- Bluetooth-yhdistettyjen yksiköiden poistaminen (s. 489)

## Bluetooth-yhdistettyjen yksiköiden poistaminen

Esimerkiksi puhelimia voi poistaa rekisteröityjen Bluetooth-yksiköiden luettelosta.

1. Painakaa **Asetukset** päänäkylässä.
2. Painakaa painiketta **Viestintä** ➔ **Bluetooth-laitteet**.  
> Rekisteröidyt Bluetooth-yksiköt luotellaan.
3. Painakaa poistettavaa laitetta.
4. Painakaa **Poista laite** ja vahvistakaa valinta.  
> Laite ei ole enää rekisteröitynä autoon.

## Aiheeseen liittyvät tiedot

- Puhelin (s. 484)
- Puhelimen yhdistäminen autoon Bluetoothin kautta ensimmäistä kertaa (s. 485)
- Bluetooth-yhdistetyn puhelimen kytkeminen irti (s. 488)
- Bluetooth-yhteyden avulla liitettyjen puhelimien välillä vaihtaminen (s. 488)
- Bluetooth-laitteiden asetukset (s. 492)

## Puhelun käsittely

Puheluiden hallinta autossa Bluetooth-yhdistettyä puhelinta käytettäessä.

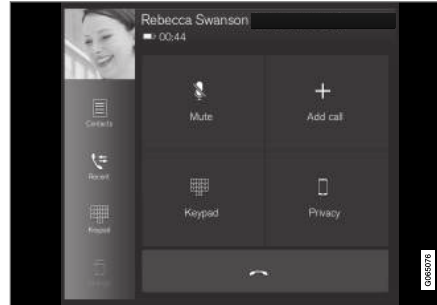

Yleispätevä kuva.

## Puhelun soittaminen

1. Avatkaa osanäkymä puhelinta varten.
2. Valitkaa soittamistavaksi joko puheluhistoriikki, numeron ilmoittaminen painikesarjalla tai yhteystietoluettelon kautta. Yhteystietoluettelossa voidaan tehdä haku tai selaus. Painakaa ☆ yhteystietoluettelossa yhteystiedon sijoittamiseksi kohtaan **Suosikit**.
3. Soittakaa painamalla ☎ .
4. Painakaa ☎ puhelun lopettamiseksi.

On myös mahdollista soittaa puheluhistoriikista sovellusvalikon kautta, siihen päästään ohjauspyörän oikeanpuoleisesta painikesarjasta ☰.

## Monenkeskisen puhelun soittaminen

Käynnissä olevan puhelun aikana:

1. Painakaa painiketta **Lisää numero**.
2. Valitkaa soittaminen puheluhistoriikista, suosikeista tai yhteystietoluettelosta.
3. Painakaa kohtaa/riviä puheluhistoriikissa tai ☎ yhteystietoluettelon yhteystietoa varten.
4. Painakaa **Vaihda puhelua** vaihtaaksenne osapuolten välillä.
5. Painakaa ☎ meneillään olevan puhelun lopettamiseksi.

## Ryhmäpuhelu

Meneillään olevan monenkeskisen puhelun aikana:

1. Painakaa **Yhdistä puhelut** meneillään olevan monenkeskisen puhelun yhdistämiseksi.
2. Painakaa ☎ puhelun lopettamiseksi.

## Tuleva puhelu

Tuleva puhelu esitetään kuljettajan näytössä ja keskinäytössä. Käsitelkää puhelua ohjauspyörän oikeanpuoleisella tai keskinäytöllä.

1. Painakaa **Vastaa/Hylkää**.
2. Painakaa ☎ puhelun lopettamiseksi.



## ◀ Tuleva puhelu meneillään olevan puhelun aikana.

1. Painakaa **Vastaa/Hylkää**.
2. Painakaa  puhelun lopettamiseksi.

## Yksityinen puhelu

- Painakaa meneillään olevan puhelun aikana **Yksityisyys** ja valitkaa asetus:
  - **Kytke matkapuhelimeen** - handsfree-toiminto kytketään irti ja puhelua jatketaan matkapuhelimeessa.
  - **Vain kuljettaja** - mikrofoni katossa matkustajan puolella suljetaan ja puhelua jatketaan auton handsfree-toiminnolla.

## Aiheeseen liittyvät tiedot

- Puhelin (s. 484)
- Puhelimen yhdistäminen autoon Bluetoothin kautta ensimmäistä kertaa (s. 485)
- Puhelimen puheohjaus (s. 133)
- Kuljettajan näytön sovellusvalikon käyttäminen (s. 92)
- Merkkien, kirjainten ja sanojen kirjoittaminen käsin keskinäytössä (s. 118)
- Puhelinluettelon käyttäminen (s. 491)
- Tekstiviestien käsittely (s. 490)
- Audioasetukset (s. 458)

## Tekstiviestien käsittely<sup>10</sup>

Viestien hallinta autossa Bluetooth-yhdistettyä puhelinta käytettäessä.

Joissakin puhelimissa on aktivoitava ilmoitustoiminto. Kaikki puhelimet eivät ole täysin yhteensopivia eivätkä voi siksi näyttää yhteystietoja ja ilmoituksia autossa. Yhteensopivuus, katsokaa [support.volvocars.com](http://support.volvocars.com).

## Tekstiviestien käsittely keskinäytössä

Tekstiviestit näytetään vain keskinäytössä, jos kyseinen asetus on valittu.

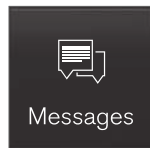

Painakaa sovellusnäkyssä **Viestit**, jos haluatte käsitellä tekstiviestejä keskinäytössä.

## Tekstiviestien lukeminen ääneen keskinäytössä



Toiminto lukee viestin ääneen, kun painatte tätä kuvaketta.

## Tekstiviestien lähettäminen keskinäytössä<sup>11</sup>

1. Viestiin voidaan vastata tai uusi viesti luoda.
  - Vastaaminen viestiin - painakaa yhteystietoa, jonka viestiin vastataan, ja painakaa sitten **Vastaa**.
  - Uuden viestin laatiminen - painakaa **Luo uusi**. Valitkaa yhteystieto tai syöttäkää numero.
2. Kirjoittakaa viesti.
3. Painakaa painiketta **Lähetä**.

## Tekstiviestien käsitteleminen kuljettajan näytössä

Tekstiviestit näytetään vain kuljettajan näytössä, jos kyseinen asetus on valittu.

## Uuden tekstiviestin lukeminen ääneen kuljettajan näytöstä

- Jotta järjestelmä lukee viestin, valitkaa **Lue ääneen** ohjauspyörän painikesarjalla.

## Vastauksen saneleminen kuljettajan näytössä

Kun järjestelmä on lukenut tekstiviestin, siihen voidaan sanella lyhyt vastaus, jos auto on yhdistetty internetiin.

- Painakaa **Vastaa** ohjauspyörän painikesarjalla. Saneludialogi alkaa.

<sup>10</sup> Koskee ainoastaan tiettyjä markkina-alueita. Kysykää lisätietoa Volvon jälleenmyyjältä.

<sup>11</sup> Vain tietyt puhelimet pystyvät lähettämään viestejä auton kautta. Luettelo yhteensopivista laitteista on osoitteessa [support.volvocars.com](http://support.volvocars.com).

## Viesti-ilmoitus

Teksti-ilmoitusten asetuksissa voidaan ottaa ilmoitukset käyttöön ja poistaa ne käytöstä.

### Aiheeseen liittyvät tiedot

- Puhelin (s. 484)
- Tekstiviestin asetukset (s. 491)
- Puhelimen asetukset (s. 492)
- Internetiin yhdistetty auto\* (s. 494)
- Puhelimen puheohjaus (s. 133)
- Merkkien, kirjainten ja sanojen kirjoittaminen käsin keskinäytössä (s. 118)
- Puhelimen yhdistäminen autoon Bluetoothin kautta ensimmäistä kertaa (s. 485)
- Käyttöehdot ja tietojen jakaminen (s. 500)

## Tekstiviestin asetukset

Tekstiviestien asetukset liitettyssä puhelimessa.

1. Painakaa **Asetukset** päänäkylässä.
2. Painakaa **Viestintä** → **Tekstiviestit** ja valitkaa asetukset:
  - **Viesti keskusnäytössä** - näyttää viesti-ilmoitukset keskinäytön tilakentässä.
  - **Huomautus kuljettajan näytössä** - näyttää ilmoitukset kuljettajan näytössä ja tulevia ilmoituksia voidaan käsitellä käyttäen ohjauspyörän oikeanpuoleista painikesarjaa.
  - **Tekstiviestin ääni** - valitaan tulevien tekstiviestien signaali.

### Aiheeseen liittyvät tiedot



- Puhelin (s. 484)
- Puhelimen yhdistäminen autoon Bluetoothin kautta ensimmäistä kertaa (s. 485)
- Tekstiviestien käsittely (s. 490)
- Puhelimen asetukset (s. 492)

## Puhelinluettelon käyttäminen

Kun puhelin on liitetty autoon Bluetooth-yhteyden kautta, yhteystietoja voidaan käsitellä suoraan keskinäytössä.

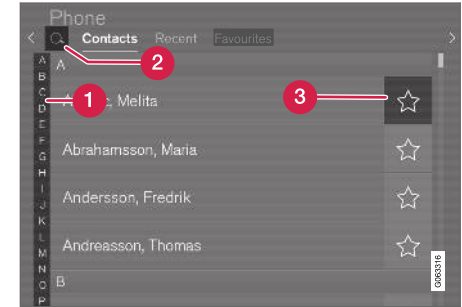
Keskinäytössä valittuna olevasta puhelimesta voidaan näyttää jopa 3000 yhteystietoa.



- 1 Selatkaa kirjaimia ja # löytääksenne sopivan yhteystiedon. Puhelinluettelossa olevista yhteystiedoista näytetään vain ne, joissa on kyseiset kirjaimet.
- 2 Etsi yhteystietoja – etsikää puhelinnumeroa tai nimeä yhteystietoluettelosta painamalla .
- 3 Suosikit – painakaa  yhteystiedon lisäämiseksi suosikkiluetteloon tai poistamiseksi siitä.



## ◀ Järjestäminen

Yhteystietolista on lajiteltu aakkosjärjestykseen, jossa erikoismerkit ja numerot lajitellaan kohdassa # . Lajittelu voidaan tehdä etu- tai sukunimen mukaan valitsemalla lajittelujärjestys puhelimen asetuksissa.

### Aiheeseen liittyvät tiedot

- Puhelin (s. 484)
- Puhelimen asetukset (s. 492)
- Puhelimen puheohjaus (s. 133)
- Merkkien, kirjainten ja sanojen kirjoittaminen käsin keskinäytössä (s. 118)
- Puhelimen yhdistäminen autoon Bluetoothin kautta ensimmäistä kertaa (s. 485)

## Puhelimen asetukset

Kun puhelin on kytketty autoon, voidaan valita seuraavat asetukset.

1. Painakaa **Asetukset** päänäkyssä.
2. Painakaa **Viestintä** → **Puhelin** ja valitkaa asetukset:
  - **Soittoäänet** – soittoäänien valinta. Puhelimen tai auton soittoääniä voidaan käyttää. Jotkut puhelimet eivät ole täysin yhteensopivia, joten niiden soittoääniä ei voida käyttää autossa.<sup>12</sup>
  - **Lajittelujärjestys** - valitaan yhteystietoluettelon lajittelujärjestys.

### Aiheeseen liittyvät tiedot

- Puhelin (s. 484)
- Tekstiviestin asetukset (s. 491)
- Bluetooth-laitteiden asetukset (s. 492)
- Puhelimen yhdistäminen autoon Bluetoothin kautta ensimmäistä kertaa (s. 485)
- Audioasetukset (s. 458)

## Bluetooth-laitteiden asetukset

Bluetooth-yhdistettyjen laitteiden asetukset.

1. Painakaa **Asetukset** päänäkyssä.
2. Painakaa **Viestintä** → **Bluetooth-laitteet** ja valitkaa asetukset:
  - **Lisää laite** - aloittaa uuden laitteen yhdistämisen pariaksi.
  - **Paritetut laitteet** - luettelee rekisteröidyt tai pariiksi kytketyt laitteet.
  - **Poista laite** - poistaa liitetyn yksikön.
  - **Tälle laitteelle sallitut palvelut** - tällä valitaan, mihin laitetta käytetään; soittamiseen, viestien lähettämiseen/vastaanottamiseen, sisällön suoratoistamiseen ja internet-yhteytenä.
  - **Internet-yhteys** - yhdistää auton internetiin laitteen Bluetooth-yhteyden kautta.

### Aiheeseen liittyvät tiedot

- Puhelin (s. 484)
- Puhelimen asetukset (s. 492)
- Internetiin yhdistetty auto\* (s. 494)
- Puhelimen yhdistäminen autoon Bluetoothin kautta ensimmäistä kertaa (s. 485)

<sup>12</sup> Yhteensopivuus, katsokaa support.volvocars.com.

## Langaton puhelinlaturi\*

Keskinäytön alapuolella on latauslevy puhelinten langatonta latausta varten.



Jotta puhelinta voidaan ladata, sen on tuettava langatonta latausta (Qi). Puhelimet, joissa ei ole langattoman latauksen vastaanotinta, voidaan usein varustaa kuorella, joka mahdollistaa langattoman latauksen.

### Aiheeseen liittyvät tiedot

- Puhelin (s. 484)
- Langattoman puhelinlaturin\* käyttäminen (s. 493)

## Langattoman puhelinlaturin\* käyttäminen

Keskinäytön alla olevalla kumilevyllä voidaan ladata puhelin käyttämättä sen johtoa.

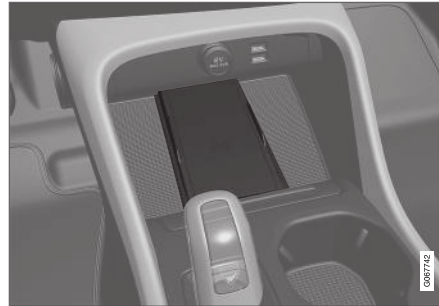

Langaton puhelinlaturi vaihdevivun edessä

- Poistakaa kaikki muut esineet latauslevyltä ja asettakaa puhelin sen keskelle.
  - > Puhelin alkaa latautua ja symboli  näkyy keskinäytön yläosassa.

### HUOM

Jotkut puhelimet saattavat lämmetä langattoman latauksen aikana. Tämä on normaalia.

### Jos puhelin ei lataudu:

- Tarkistakaa, ettei latauslevyllä ole muita esineitä.
- Tarkistakaa, että puhelin tukee langatonta latausta (Qi).
- Poistakaa mahdollinen kuori puhelimesta.
- Nostakaa puhelin ylös ja asettakaa se takaisin latauslevyn keskelle.
- Tarkistakaa, että auto on käynnissä.

Jos puhelin on asetettu väärin tai jokin esine estää latauksen latauslevyllä, keskinäytössä näytetään ilmoitus.

### TÄRKEÄ

Pitäkää puhelin ja latauslevy erillään muista esineistä latauksen aikana ylikuumenemisen välttämiseksi.

### Aiheeseen liittyvät tiedot

- Puhelin (s. 484)
- Langaton puhelinlaturi\* (s. 493)
- Symbolit keskinäytön tilakentässä (s. 113)

## Internetiin yhdistetty auto\*

Kun auto on yhdistetty internetiin, esim. nettira-diota ja musiikkipalveluja voidaan käyttää sovel-lusten kautta, ohjelmistoa ladata autoon ja jäl-leenmyyjään ottaa yhteyttä autosta käsin.

Auto yhdistetään Bluetooth- tai Wi-Fi-yhteyden kautta tai auton sisäänrakennettua modeemia\* (SIM-korttia) käyttäen.

Kun auto on yhdistetty internetiin, sen internet-yhteys (Wi-Fi-yhteyspiste) voidaan jakaa siten, että muut laitteet, esimerkiksi tabletit, saavat internet-yhteyden<sup>13</sup>.

Internet-tila esitetään symbolilla keskinäytön tila-kentässä.

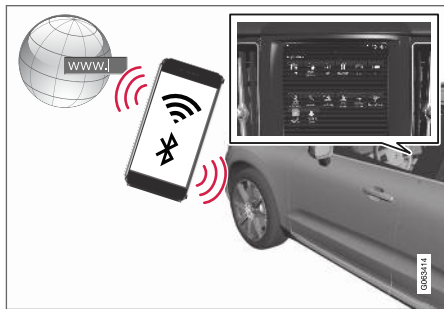

### **i** HUOM

Internetiä käytettäessä siirtyy dataa (datalii-kenne), mistä voi aiheutua kustannuksia.

Dataverkkovierailun aktivointi voi johtaa lisä-maksuihin.

Ottakaa yhteys verkko-operaattoriinne datalii-kenteen kustannuksesta.

### **i** HUOM

Käytettäessä Apple CarPlay -toimintoja auto voidaan yhdistää internetiin vain Wi-Fi-yhtey-den tai automodeemin\* kautta.

### **i** HUOM

Käytettäessä Android Auto -toimintoja auto voidaan yhdistää internetiin Wi-Fi- tai Bluetooth-yhteyden tai automodeemin\* kautta.

Lukekaa **Palvelujen ehdot** ja **Asiakkaiden yksi-tyisyyden suoja** osoitteesta [support.volvocars.com](http://support.volvocars.com) ennen auton yhdistämistä internetiin.

## Aiheeseen liittyvät tiedot

- Symbolit keskinäytön tilakentässä (s. 113)
- Auton yhdistäminen internetiin Bluetooth-yhdistetyn puhelimen avulla (s. 495)
- Auton yhdistäminen internetiin puhelimen (Wi-Fi) avulla (s. 495)
- Auton yhdistäminen internetiin automodee-min (SIM-kortin) kautta (s. 496)
- Sovellukset (s. 460)
- Puuttuva tai huono internet-yhteys (s. 498)
- Internet-yhteyden jakaminen autosta Wi-Fi-yhteyspisteen kautta (s. 497)
- Wi-Fi-verkon poistaminen (s. 499)
- Wi-Fi-toiminnon tekniikka ja turvallisuus (s. 499)
- Volvo ID (s. 26)
- Käyttöehdot ja tietojen jakaminen (s. 500)

<sup>13</sup> Ei koske yhdistämistä Wi-Fi-toiminnolla.

## Auton yhdistäminen internetiin Bluetooth-yhdistetyn puhelimen avulla

Muodostamalla internet-yhteyden Bluetoothin kautta puhelimen internet-jakoa käyttäen saatte käyttöönnne useita autoon yhdistettyjä palveluja.

1. Jotta auto voidaan yhdistää internetiin, Bluetooth-yhdistetyn puhelimen on oltava ollut yhdistettynä autoon Bluetooth-yhteyden kautta aiemmin.
2. Varmistakaa, että puhelin tukee internet-jakoa ja että toiminto on aktivoitu. iPhone-puhelimessa toiminto on nimeltään "Oma yhteyspiste". Android-puhelimissa toiminnolla voi olla eri nimiä, mutta yleensä sitä nimitetään "Mobiilitukiasemaksi". iPhone-puhelimeissa myös "Oma yhteyspiste" -valikkosivun on oltava auki, kunnes internet-yhteys on muodostettu.
3. Jos puhelin on yhdistetty aiemmin Bluetooth-yhteyden avulla, painakaa keskinäytön päänäkyymässä **Asetukset**.
4. Painakaa painiketta **Viestintä → Bluetooth-laitteet**.
5. Merkitkää ruutu **Bluetooth Internet-jako** otsikon **Internet-yhteys** alla.

6. Jos toista yhdistämislähdettä käytetään, vahvistakaa kytkemisen vaihtamisvalinta.
  - > Autonne on nyt yhdistetty internetiin Bluetooth-yhdistetyn puhelimen kautta.

### HUOM

Puhelimen ja verkko-operaattorin täytyy tukea internet-jakoa (internet-yhteyden jakamista) ja tilaukseen täytyy sisältyä tiedonsiirto.

### HUOM

Käytettäessä Apple CarPlay -toimintoja auto voidaan yhdistää internetiin vain Wi-Fi-yhteyden tai automodeemin\* kautta.

### Aiheeseen liittyvät tiedot

- Internetiin yhdistetty auto\* (s. 494)
- Auton yhdistäminen internetiin automodeemin (SIM-kortin) kautta (s. 496)
- Puhelimen yhdistäminen autoon Bluetoothin kautta ensimmäistä kertaa (s. 485)
- Auton yhdistäminen internetiin puhelimen (Wi-Fi) avulla (s. 495)
- Apple® CarPlay®\* (s. 478)
- Puuttuva tai huono internet-yhteys (s. 498)
- Bluetooth-laitteiden asetukset (s. 492)

## Auton yhdistäminen internetiin puhelimen (Wi-Fi) avulla

Muodostamalla internet-yhteyden Wi-Fi-verkon kautta puhelimen internet-jakoa käyttäen saatte käyttöönnne autoon yhdistetyt palvelut.

1. Varmistakaa, että puhelin tukee internet-jakoa ja että toiminto on aktivoitu. iPhone-puhelimessa toiminto on nimeltään "Oma yhteyspiste". Android-puhelimissa toiminnolla voi olla eri nimiä, mutta yleensä sitä nimitetään "Mobiilitukiasemaksi". iPhone-puhelimeissa myös "Oma yhteyspiste" -valikkosivun on oltava auki, kunnes internet-yhteys on muodostettu.
2. Painakaa **Asetukset** päänäkyymässä.
3. Siirtäkää eteenpäin kohtaan **Viestintä → Wi-Fi**.
4. Aktivoikaa/deaktivoikaa tekemällä merkintä ruutuun Wi-Fi tai poistamalla se.
5. Jos toista yhdistämislähdettä käytetään, vahvistakaa kytkemisen vaihtamisvalinta.
6. Painakaa yhdistettävän verkon verkkonimeä.
7. Anna verkon tunnussana.
  - > Auto kytketty verkkoon.

Huomatkaa, että jotkut puhelimet katkaisevat internet-jaon, kun yhteys autoon katkeaa, esim. kun autosta poistutaan sekä seuraavaan käyttö-



◀ kertaan asti. Siksi puhelimen internet-jako on aktivoitava uudelleen seuraavalla käyttökerralla.

Kun puhelin liitetään autoon, se tallennetaan myöhempiä käyttöä varten. Tallennettujen verkkojen luettelon näyttämiseksi tai tallennettujen verkkojen poistamiseksi manuaalisesti siirtykää kohtaan **Asetukset** → **Viestintä** → **Wi-Fi** → **Tallennetut verkot**.

### **i** HUOM

Puhelimen ja verkko-operaattorin täytyy tukea internet-jakoa (internet-yhteyden jakamista) ja tilaukseen täytyy sisältyä tiedonsiirto.



Wi-Fi-yhteyden tekniset ja turvallisuutta koskevat vaatimukset kuvataan erillisessä kappaleessa.

### **Aiheeseen liittyvät tiedot**

- Internetiin yhdistetty auto\* (s. 494)
- Wi-Fi-verkon poistaminen (s. 499)
- Puuttuva tai huono internet-yhteys (s. 498)
- Wi-Fi-toiminnon tekniikka ja turvallisuus (s. 499)

## **Auton yhdistäminen internetiin automodeemin (SIM-kortin) kautta**

Internet-yhteys voidaan muodostaa automodeemin ja henkilökohtaisen SIM-kortin (P-SIM)\* kautta.

Volvo On Call -järjestelmällä varustetut autot käyttävät palveluja varten internet-yhteyttä automodeemin kautta.

1.

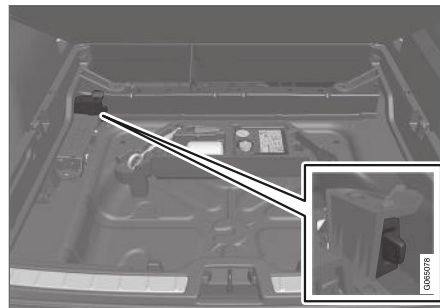

Asettakaa henkilökohtainen SIM-kortti pitiimeen tavaratilan lattian alle.

Huomattakaa, että auton kortinlukijaa varten tarvitaan **mini-SIM-kortti**.

2. Painakaa **Asetukset** päänäkyvässä.
3. Painakaa painiketta **Viestintä** → **Automodeemin Internet**.

4. Aktivoikaa/deaktivoikaa tekemällä merkintä **Automodeemin Internet**-toiminnon ruutuun tai poistamalla se.
5. Jos toista yhdistämislähdettä käytetään, vahvistakaa kytkemisen vaihtamisvalinta.
6. Antakaa SIM-kortin PIN-koodi.  
> Auto kytkeytyy verkkoon.

### **Aiheeseen liittyvät tiedot**

- Internetiin yhdistetty auto\* (s. 494)
- Tavaratilan lattian kääntäminen ylös (s. 551)
- Puuttuva tai huono internet-yhteys (s. 498)
- Automodeemin asetukset\* (s. 497)

## Automodeemin asetukset\*

Auto on varustettu modeemilla, jota voidaan käyttää auton yhdistämiseen internetiin. On myös mahdollista jakaa internetyhteys toiminnon Wi-Fi kautta.

1. Painakaa **Asetukset** päänäkyssä.
2. Painakaa **Viestintä** → **Automodeemin Internet** ja valitkaa asetukset:
  - **Automodeemin Internet** - valinta siitä, automodeemia käytetään kytkentänä.
  - **Datakäyttö** - kohdan **Nollaa** painaminen nollaa vastaanotetun ja lähetetyn datamäärän laskennan.
  - **Verkko**  
**Valitse operaattori** - automaattinen tai manuaalinen verkko-operaattorin valinta.  
**Verkkovierailu** - jos ruutu on ruksattu, automodeemi yrittää yhdistyä Internetiin, kun auto on ulkomailla oman verkon ulkopuolella. Huomatkaa, että tämä voi aiheuttaa suuria kustannuksia. Tarkistakaa roaming-sopimukseenne ulkomailla tapahtuvaa dataliikennettä koskien kotimaiselta verkko-operaattoriltanne.
  - **SIM-kortin PIN-koodi**  
**Muuta PIN-koodi** - enintään 4 numeroa voidaan ilmoittaa.  
**Kytke PIN-koodi pois** - valinta siitä, tarvitaanko PIN-koodia SIM-kortin käyttöön.

- **Lähetä pyydetty koodi** - käytetään esim. käteiskortin lataamiseen tai saldon tarkastamiseen. Toiminto on operaattorikohtainen.

## Aiheeseen liittyvät tiedot

- Auton yhdistäminen internetiin automodeemin (SIM-kortin) kautta (s. 496)
- Puuttuva tai huono internet-yhteys (s. 498)

## Internet-yhteyden jakaminen autosta Wi-Fi-yhteyspisteen kautta

Kun auto on yhdistetty internetiin, on mahdollista jakaa internetyhteys siten, että internetyhteys<sup>14</sup> voi käyttää muita yksiköitä.

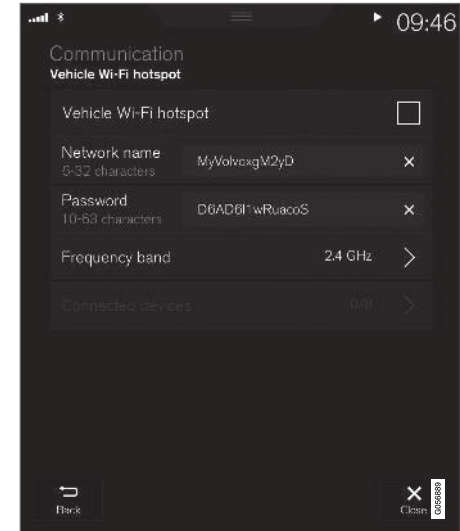

Verkko-operaattorin (SIM-kortin) on tuettava internetjakoa (internet-yhteyden jakoa).

1. Painakaa **Asetukset** päänäkyssä.



2. Painakaa painiketta **Viestintä** → **Auton Wi-Fi-yhteyspiste**.
3. Painakaa **Verkon nimi** ja nimekkää internet-jako.
4. Painakaa **Salasana** ja valitkaa tunnussana, joka sitten pitää ilmoittaa yhdistettävissä yksiköissä.
5. Painakaa **Taajuuskaista** ja valitkaa, millä taajuudella internetjako lähettää dataa. Huomatkaa, että taajuuskaistan valinta ei ole käytettävissä kaikilla markkina-alueilla.
6. Aktivoikaa/deaktivoikaa tekemällä merkintä **Auton Wi-Fi-yhteyspiste**-toiminnon ruutuun tai poistamalla se.
7. Jos Wi-Fi-yhteyttä käytetään yhdistämiseen, vahvistakaa yhteyden vaihtamisvalinta.
- > Ulkoiset yksiköt voidaan nyt liittää auton internetjakoon (Wi-Fi-hotspot).

**i HUOM**

Wi-Fi-yhteyspisteen aktivointi voi aiheuttaa lisäkustannuksia verkko-operaattorilta.

Ottakaa yhteys verkko-operaattoriinne dataliikenteen kustannuksesta.

Kyt kentätila esitetään symbolilla keskinäytön tilakentässä.

Painakaa **Yhdistetyt laitteet** nähdäkseen luettelon tällä hetkellä liitetyistä yksiköistä.

**Aiheeseen liittyvät tiedot**

- Symbolit keskinäytön tilakentässä (s. 113)
- Internetiin yhdistetty auto\* (s. 494)
- Puuttuva tai huono internet-yhteys (s. 498)

**Puuttuva tai huono internet-yhteys**

Internet-yhteyteen vaikuttavat tekijät

Siirrettävän datan määrä riippuu siitä, minkälaisia palveluja ja sovelluksia autossa käytetään. Esimerkiksi äänen suoratoisto voi aiheuttaa paljon dataliikennettä, jolloin yhteyden on oltava hyvä ja signaalin vahva.

**Puhelimesta autoon**

Internet-yhteyden nopeus voi vaihdella riippuen puhelimen sijainnista autossa. Siirtäkää puhelin lähemmäs keskinäyttöä signaalinvoimakkuuden lisäämiseksi. Varmistakaa, ettei välissä ole mitään häiritsevää.

**Puhelimesta verkko-operaattorille**

Mobiiliverkon nopeus vaihtelee kulloisenkin sijainnin kuuluvuuden mukaan. Verkon kuuluvuus voi olla heikompaa esim. tunneleissa, mäkien takana, syvissä laaksoissa tai sisätiloissa. Nopeus riippuu myös teleoperaattorin kanssa tehdystä sopimuksesta.

**i HUOM**

Jos dataliikenteen osalta on ongelmia, ottaa yhteys verkko-operaattoriinne.

**Puhelimen käynnistäminen uudelleen**

Jos internet-yhteydessä ilmenee ongelmia, puhelimen käynnistäminen uudelleen voi auttaa.

<sup>14</sup> Ei päde auton ollessa yhdistettynä internetiin Wi-Fi-yhteyden kautta.

### Aiheeseen liittyvät tiedot

- Internetiin yhdistetty auto\* (s. 494)
- Wi-Fi-toiminnon tekniikka ja turvallisuus (s. 499)

### Wi-Fi-verkon poistaminen

Käyttämättömän verkon poistaminen.

1. Painakaa **Asetukset** päänäkyvässä.
2. Siirtykää eteenpäin kohtaan **Viestintä → Wi-Fi → Tallennetut verkot**.
3. Painakaa **Unohda** poistettavan verkon osalta.
4. Vahvistakaa valinta.
  - > Auto ei enää tämän jälkeen kytkeydy verkkoon.

### Kaikkien verkkojen poistaminen

Kaikki verkot voidaan poistaa samanaikaisesti palauttamalla tehdasasetukset. Huomatkaa tällöin, että kaikki käyttäjädata ja järjestelmäasetukset palautetaan alkuperäisiksi tehdasasetuksiksi.

### Aiheeseen liittyvät tiedot

- Internetiin yhdistetty auto\* (s. 494)
- Puuttuva tai huono internet-yhteys (s. 498)
- Asetusten nollaus keskinäytössä (s. 123)
- Auton yhdistäminen internetiin puhelimen (Wi-Fi) avulla (s. 495)

### Wi-Fi-toiminnon tekniikka ja turvallisuus

Mahdolliset yhdistettävät verkkotyypit.

Vain seuraavan tyyppiseen verkkoon liittäminen on mahdollista:

- Taajuus - 2,4 tai 5 GHz<sup>15</sup>.
- Normit - 802.11 a/b/g/n.
- Turvallisuustyyppi - WPA2-AES-CCMP.

Auton Wi-Fi-järjestelmä on suunniteltu käsittelemään Wi-Fi-yksiköitä auton sisällä.

Jos useita yksiköitä toimii taajuudella samanaikaisesti, suorituskyky voi heiketä.

### Aiheeseen liittyvät tiedot

- Internetiin yhdistetty auto\* (s. 494)

<sup>15</sup> Taajuuden valinta ei ole käytettävissä kaikilla markkina-alueilla.

## Käyttöehdot ja tietojen jakaminen

Käynnistettäessä tietyt toiminnot ja sovellukset ensimmäistä kertaa voidaan näyttää ponnahdusikkuna, jossa ovat otsikot **Termit & ehdot** ja **Tietojen jakaminen**.

Tarkoituksena on kertoa Volvon käyttöehdoista ja tietojen jakamisen periaatteista. Hyväksymällä tietojen jakamisen käyttäjä hyväksyy sen, että autosta lähetetään tiettyjä tietoja. Tämä on tarpeen, jotta tietyt palvelut ja sovellukset toimivat täydellisesti.

Tietojen jakaminen palveluja ja sovelluksia varten on oletusarvoisesti pois käytöstä. Jotta tiettyjä autossa olevia palveluja ja sovelluksia voidaan käyttää, tietojen jakaminen on aktivoitava. Tietojen jakaminen voidaan asettaa keskinäytön asetusvalikossa.

### HUOM

Tietosuojan ja tietojen yhteiskäytön asetukset ovat ainutkertaiset kussakin kuljettajaprofiilissa.

## Aiheeseen liittyvät tiedot

- Tietojen jaon aktivointi ja deaktivointi (s. 500)

## Tietojen jaon aktivointi ja deaktivointi

Keskinäytön asetusvalikossa voidaan asettaa joidenkin palvelujen ja sovellusten tietojen jako.

1. Painakaa **Asetukset** keskinäytön päänäytössä.
2. Painakaa painiketta **Järjestelmä** → **Yksityisyys ja tietosuojat**.
3. Valitkaa tietojen yhteiskäyttö yksittäisiä palveluja ja kaikkia sovelluksia varten tai poistakaa se käytöstä.

Jos tietojen yhteiskäyttöä ei ole aktivoitu palvelua tai ladattua sovellusta varten, se voidaan tehdä käynnistettäessä palvelu tai sovellus keskinäytössä. Jos palvelu käynnistetään ensimmäistä kertaa tai esimerkiksi tehdasetusten palautuksen tai tiettyjen ohjelmistopäivitysten jälkeen, yhdistettyjä palveluja koskevat Volvon ehdot on hyväksyttävä. Huomatkaa, että tietojen yhteiskäyttö tulee tällöin olemaan aktivoitu myös muita palveluja tai sovelluksia varten, joita varten se on jo hyväksytty.

### HUOM

Käytyänne Volvon teknisessä palvelussa teidän on ehkä aktivoitava tietojen yhteiskäyttö uudelleen, jotta yhdistetyt palvelut ja sovellukset toimivat taas.

## Aiheeseen liittyvät tiedot

- Käyttöehdot ja tietojen jakaminen (s. 500)

## Kiintolevyn tallennustila

Auton kiintolevyllä olevan vapaan tilan määrä voidaan näyttää.

Auton kiintolevyn tallennustietoja, mm. kokonaiskapasiteetti, käytettävissä oleva kapasiteetti ja asennettujen sovellusten käyttämä tila, voidaan näyttää. Tiedot löytyvät kohdasta **Asetukset** →

**Järjestelmä** → **Järjestelmätiedot** →

**Tallennustila**.

### Aiheeseen liittyvät tiedot

- Sovellukset (s. 460)

## Lisenssisopimus audiota ja mediaa varten

Lisenssi on sopimus tietyn toiminnan suorittamisesta oikein tai oikeutta hyödyntää toisen oikeutta sopimuksessa ilmoitetuin ehdoin. Seuraavat tekstit ovat Volvon sopimuksia valmistajien/kehittäjien kanssa. Useimmat tekstit ovat englanninkielisiä.

### Dirac Unison®



Dirac Unison optimoi kaiuttimien ajan, tilan ja taajuuden osalta parhaan mahdollisen basson integraation ja äänen puhtauden aikaansaamiseksi. Teknologia mahdollistaa myös todellisen tuntuksen toiston, jonka akustiset ominaisuudet muistuttavat konserttisalien akustiikkaa. Edistyksekkäiden algoritmien avulla Dirac Unison valvoo kaikkia kaiuttimia digitaalisesti erittäin tarkkoihin akustisiin mittauksiin perustuen. Orkesterin kapellimestarin tavoin Dirac Unison takaa kaiuttimien äänentoiston yhtenäisyyden.

### DivX®



DivX®, DivX Certified® ja liitetyt logot ovat tavaramerkkejä, jotka kuuluvat yhtiölle DivX, LLC, ja niitä käytetään lisenssillä.

Tämä DivX Certified®-laite voi toistaa enintään 576p:n (mm. .avi, .divx) DivX® Home Theater -videotiedostoja. Ladataa osoitteesta [www.divx.com](http://www.divx.com) ilmainen ohjelmisto digitaalisten videoiden luomista, toistamista ja suoratoistoa varten.

**DIVX VIDEO-ON-DEMAND:** Tämä DivX Certified® -laite pitää rekisteröidä, jotta sillä voidaan toistaa ostettuja DivX Video-on-Demand (VOD) -elokuvia. Hankkikaa rekisteröintikoodi etsimällä DivX VOD -osio yksikön asetusvalikosta. Käykää osoitteessa [vod.divx.com](http://vod.divx.com) saadaksenne lisätietoja rekisteröinnin suorittamisesta loppuun.

### Patenttinumero

Yhden tai useamman seuraavista patenteista kattama USA:ssa. 7,295,673; 7,460,668; 7,515,710; 8,656,183; 8,731,369; RE45,052.

### Gracenote®



Sisällön osilla on Gracenote:n tai sen toimittajien tekijänoikeussuojaus ©.

Gracenote, Gracenote-logo ja logotyyppi, "Powered by Gracenote" ja Gracenote MusicID ovat joko rekisteröityjä tavaramerkkejä tai tavaramerkkejä, jotka kuuluvat Gracenote, Inc. -yhtiölle USA:ssa ja/tai muissa maissa.

**Gracenote® loppukäyttäjäsopimus**

Tämä ohjelma tai tämä yksikkö sisältää ohjelmistoa yhtiöltä Gracenote, Inc., Emeryville, Kalifornia, USA ("Gracenote"). Ohjelmisto Gracenote-yhtiöltä ("Gracenote-ohjelmisto") aktivoi tämän ohjelman levyjen ja/tai tiedostojen tunnistamiseksi sekä musiikkiin liittyvän informaation hankkimiseksi, sisältäen tiedot nimestä, artistista, raidasta ja nimikkeestä ("Gracenote-data") verkko-palvelimilta tai upotetuista tietokannoista (joita yhdessä kutsutaan "Gracenote-palvelimiksi") ja muiden toimenpiteiden suorittamiseksi. Saatte käyttää Gracenote-dataa vain tälle ohjelmalle tai tälle yksikölle tarkoitettujen asianmukaisten loppukäyttäjätointojen mukaisesti.

Suostutte käyttämään Gracenote-dataa, Gracenote-ohjelmistoa ja Gracenote-palvelimia vain henkilökohtaisiin, ei-kaupallisiin tarkoituksiin. Suostutte olemaan luovuttamatta, kopioimatta, siirtämättä tai kehittämättä edelleen tätä Gracenote-ohjelmistoa tai tätä Gracenote-dataa jollekin kolmannelle osapuolelle. SUOSTUTTE OLEMAAN KÄYTTÄMÄTTÄ TAI HYÖDYNTÄMÄTTÄ GRACENOTE-DATAA, GRACENOTE-OHJELMISTOA TAI GRACENOTE-PALVELIMIA MUULLA KUIN TÄSSÄ SOPIMUKSESSA NIMENOMAAN SALLITULLA TAVALLA.

Suostutte siihen, että ei-yksinoikeutenne käyttää Gracenote-dataa, Gracenote-ohjelmistoa ja Gracenote-palvelimia lakkaa, jos rikotte näitä rajoituksia. Jos lupanne lakkaa, suostutte lopettamaan Gracenote-datan, Gracenote-ohjelmiston ja

Gracenote-palvelimien kaiken käytön. Gracenotella on yksinoikeus kaikkeen Gracenote-dataan, koko Gracenote-ohjelmistoon ja kaikkiin Gracenote-palvelimiin, ml. kaikki omistusoikeudet. Gracenotella ei missään olosuhteissa ole velvollinen maksamaan Teille toimittamastanne informaatiosta. Suostutte siihen, että Gracenote, Inc. saa soveltaa oikeuksiaan tämän Teidän kanssanne tehdyn sopimuksen mukaisesti suoraan omilla nimissään.

Gracenote-palvelu käyttää ainutlaatuista kysymysten dokumentoinnin tunnistinta tilastollisiin tarkoituksiin. Sattumanvaraisesti annetun numeerisen tunnistimen tarkoituksena on mahdollistaa Gracenote-palvelulle laskea kysymykset tietämättä mitään siitä, kuka Te olette. Lisä tietoja on Gracenote-yhtiön salauspolitiikan web-sivulla Gracenote-palvelua varten.

Gracenote-ohjelmisto ja kaikki Gracenote-dataan sisältyvä lisensoidaan teille "sellaisena kuin se on". Gracenote ei anna mitään lupauksia tai takuita, nimenomaisia tai epäsuoria, Gracenote-palvelimissa olevan Gracenote-datan suhteen. Gracenote pidättää oikeuden poistaa dataa Gracenote-palvelimilta tai muuttaa datakategorioita jostain syystä, jonka Gracenote katsoo olevan riittävä. Mitään takuuta ei anneta Gracenote-ohjelmiston tai Gracenote-palvelimien virheettömyyden tai Gracenote-ohjelmiston tahi Gracenote-palvelimien keskeytymättömän toiminnan suhteen. Gracenotella ei ole velvollisuutta antaa Teille uusia, parannettuja tai lisädatatyyppejä tai

kategorioita, joita Gracenote voi toimittaa tulevaisuudessa ja yritys pidättää oikeuden keskeyttää palvelunsa milloin tahansa.

GRACENOTE SANOUTUU IRTI KAIKISTA TAKUISTA, PAINETUISTA TAI EPÄSUORISTA, MUKAANLUKIEEN, MUTTA EI RAJOITUEN, EPÄSUORISTA TAKUISTA MYYTÄVYUDEN, TIETTYYN TARKOITUKSEEN SOPIVUUDEN, OMISTUSOIKEUDEN JA TEKIJÄNOIKEUDEN LOUKKAAMATTOMUUDEN SUHTEEN. GRACENOTE EI TAKAA TULOSTA, JOKA SAADAAN GRACENOTE-OHJELMISTON TAI GRACENOTE-PALVELIMEN KÄYTÖLLÄ. GRACENOTE EI MISSÄÄN OLOSUHTEISSA VASTAA MITÄÄN SEURAUSSVAURIOISTA TAI VOITONMENETYKSESTÄ TAHI TULONMENETYKSESTÄ.

© Gracenote, Inc. 2009

**Sensus software**

This software uses parts of sources from clib2 and Prex Embedded Real-time OS - Source (Copyright (c) 1982, 1986, 1991, 1993, 1994), and Quercus Robusta (Copyright (c) 1990, 1993), The Regents of the University of California. All or some portions are derived from material licensed to the University of California by American Telephone and Telegraph Co. or Unix System Laboratories, Inc. and are reproduced herein with the permission of UNIX System Laboratories, Inc. Redistribution and use in source and binary forms, with or without modification, are permitted provided that the



◀◀ following conditions are met: Redistributions of source code must retain the above copyright notice, this list of conditions and the following disclaimer. Redistributions in binary form must reproduce the above copyright notice, this list of conditions and the following disclaimer in the documentation and/or other materials provided with the distribution. Neither the name of the <ORGANIZATION> nor the names of its contributors may be used to endorse or promote products derived from this software without specific prior written permission. THIS SOFTWARE IS PROVIDED BY THE COPYRIGHT HOLDERS AND CONTRIBUTORS "AS IS" AND ANY EXPRESS OR IMPLIED WARRANTIES, INCLUDING, BUT NOT LIMITED TO, THE IMPLIED WARRANTIES OF MERCHANTABILITY AND FITNESS FOR A PARTICULAR PURPOSE ARE DISCLAIMED. IN NO EVENT SHALL THE COPYRIGHT OWNER OR CONTRIBUTORS BE LIABLE FOR ANY DIRECT, INDIRECT, INCIDENTAL, SPECIAL, EXEMPLARY, OR CONSEQUENTIAL DAMAGES (INCLUDING, BUT NOT LIMITED TO, PROCUREMENT OF SUBSTITUTE GOODS OR SERVICES; LOSS OF USE, DATA, OR PROFITS; OR BUSINESS INTERRUPTION) HOWEVER CAUSED AND ON ANY THEORY OF LIABILITY, WHETHER IN CONTRACT, STRICT LIABILITY, OR TORT (INCLUDING NEGLIGENCE OR OTHERWISE) ARISING IN ANY WAY OUT OF THE USE OF THIS SOFTWARE, EVEN IF ADVISED OF THE POSSIBILITY OF SUCH DAMAGE.

This software is based in part on the work of the Independent JPEG Group.

This software uses parts of sources from "libtess". The Original Code is: OpenGL Sample Implementation, Version 1.2.1, released January 26, 2000, developed by Silicon Graphics, Inc. The Original Code is Copyright (c) 1991-2000 Silicon Graphics, Inc. Copyright in any portions created by third parties is as indicated elsewhere herein. All Rights Reserved. Copyright (C) [1991-2000] Silicon Graphics, Inc. All Rights Reserved. Permission is hereby granted, free of charge, to any person obtaining a copy of this software and associated documentation files (the "Software"), to deal in the Software without restriction, including without limitation the rights to use, copy, modify, merge, publish, distribute, sublicense, and/or sell copies of the Software, and to permit persons to whom the Software is furnished to do so, subject to the following conditions: The above copyright notice including the dates of first publication and either this permission notice or a reference to <http://oss.sgi.com/projects/FreeB/> shall be included in all copies or substantial portions of the Software. THE SOFTWARE IS PROVIDED "AS IS", WITHOUT WARRANTY OF ANY KIND, EXPRESS OR IMPLIED, INCLUDING BUT NOT LIMITED TO THE WARRANTIES OF MERCHANTABILITY, FITNESS FOR A PARTICULAR PURPOSE AND NONINFRINGEMENT. IN NO EVENT SHALL

SILICON GRAPHICS, INC. BE LIABLE FOR ANY CLAIM, DAMAGES OR OTHER LIABILITY, WHETHER IN AN ACTION OF CONTRACT, TORT OR OTHERWISE, ARISING FROM, OUT OF OR IN CONNECTION WITH THE SOFTWARE OR THE USE OR OTHER DEALINGS IN THE SOFTWARE. Except as contained in this notice, the name of Silicon Graphics, Inc. shall not be used in advertising or otherwise to promote the sale, use or other dealings in this Software without prior written authorization from Silicon Graphics, Inc.

This software is based in parts on the work of the FreeType Team.

This software uses parts of SSLeay Library: Copyright (C) 1995-1998 Eric Young (eay@cryptsoft.com). All rights reserved

### Linux software

This product contains software licensed under GNU General Public License (GPL) or GNU Lesser General Public License (LGPL), etc.

You have the right of acquisition, modification, and distribution of the source code of the GPL/LGPL software.

You may download Source Code from the following website at no charge: [http://www.embedded-carmultimedia.jp/linux/oss/download/TVM\\_8351\\_013](http://www.embedded-carmultimedia.jp/linux/oss/download/TVM_8351_013)

The website provides the Source Code "As Is" and without warranty of any kind.

By downloading Source Code, you expressly assume all risk and liability associated with downloading and using the Source Code and complying with the user agreements that accompany each Source Code.

Please note that we cannot respond to any inquiries regarding the source code.

### **camellia:1.2.0**

Copyright (c) 2006, 2007

NTT (Nippon Telegraph and Telephone Corporation). All rights reserved.

Redistribution and use in source and binary forms, with or without modification, are permitted provided that the following conditions are met:

1. Redistributions of source code must retain the above copyright notice, this list of conditions and the following disclaimer as the first lines of this file unmodified.
2. Redistributions in binary form must reproduce the above copyright notice, this list of conditions and the following disclaimer in the documentation and/or other materials provided with the distribution.

THIS SOFTWARE IS PROVIDED BY NTT "AS IS" AND ANY EXPRESS OR IMPLIED WARRANTIES, INCLUDING, BUT NOT LIMITED TO, THE IMPLIED WARRANTIES OF MERCHANTABILITY AND FITNESS FOR A

PARTICULAR PURPOSE ARE DISCLAIMED. IN NO EVENT SHALL NTT BE LIABLE FOR ANY DIRECT, INDIRECT, INCIDENTAL, SPECIAL, EXEMPLARY, OR CONSEQUENTIAL DAMAGES (INCLUDING, BUT NOT LIMITED TO, PROCUREMENT OF SUBSTITUTE GOODS OR SERVICES; LOSS OF USE, DATA, OR PROFITS; OR BUSINESS INTERRUPTION) HOWEVER CAUSED AND ON ANY THEORY OF LIABILITY, WHETHER IN CONTRACT, STRICT LIABILITY, OR TORT (INCLUDING NEGLIGENCE OR OTHERWISE) ARISING IN ANY WAY OUT OF THE USE OF THIS SOFTWARE, EVEN IF ADVISED OF THE POSSIBILITY OF SUCH DAMAGE.

### **Unicode: 5.1.0**

COPYRIGHT AND PERMISSION NOTICE

Copyright c 1991-2013 Unicode, Inc. All rights reserved. Distributed under the Terms of Use in <http://www.unicode.org/copyright.html>.

Permission is hereby granted, free of charge, to any person obtaining a copy of the Unicode data files and any associated documentation (the "Data Files") or Unicode software and any associated documentation (the "Software") to deal in the Data Files or Software without restriction, including without limitation the rights to use, copy, modify, merge, publish, distribute, and/or sell copies of the Data Files or Software, and to permit persons to whom the Data Files or Software are furnished to do so, provided that (a)

the above copyright notice(s) and this permission notice appear with all copies of the Data Files or Software, (b) both the above copyright notice(s) and this permission notice appear in associated documentation, and (c) there is clear notice in each modified Data File or in the Software as well as in the documentation associated with the Data File(s) or Software that the data or software has been modified.



THE DATA FILES AND SOFTWARE ARE PROVIDED "AS IS", WITHOUT WARRANTY OF ANY KIND, EXPRESS OR IMPLIED, INCLUDING BUT NOT LIMITED TO THE WARRANTIES OF MERCHANTABILITY, FITNESS FOR A PARTICULAR PURPOSE AND NONINFRINGEMENT OF THIRD PARTY RIGHTS. IN NO EVENT SHALL THE COPYRIGHT HOLDER OR HOLDERS INCLUDED IN THIS NOTICE BE LIABLE FOR ANY CLAIM, OR ANY SPECIAL INDIRECT OR CONSEQUENTIAL DAMAGES, OR ANY DAMAGES WHATSOEVER RESULTING FROM LOSS OF USE, DATA OR PROFITS, WHETHER IN AN ACTION OF CONTRACT, NEGLIGENCE OR OTHER TORTIOUS ACTION, ARISING OUT OF OR IN CONNECTION WITH THE USE OR PERFORMANCE OF THE DATA FILES OR SOFTWARE.

Except as contained in this notice, the name of a copyright holder shall not be used in advertising or otherwise to promote the sale, use or other



◀◀ dealings in these Data Files or Software without prior written authorization of the copyright holder.

### Vaatimustenmukaisuusvakuutus

 <p><b>MITSUBISHI ELECTRIC</b> 三菱電機株式会社</p>	<p><b>MITSUBISHI ELECTRIC CORPORATION</b> SANDA WORKS</p> <p>2-3-33, Minwa, Sanda-city, Hyogo, 669-1513, Japan Tel: 078-827-5101 Fax: 078-827-5100</p>
<p><b>DECLARATION OF CONFORMITY</b> <b>For</b></p>	
	<p>Product: Audio Navigation Unit Model: NR-0V</p>
<p>Supplied by Mitsubishi Electric Corporation Sanda Works 2-3-33, Minwa, Sanda-city, Hyogo, 669-1513, Japan</p>	<p>Technical File held by Mitsubishi Electric Corporation Sanda Works 2-3-33, Minwa, Sanda-city, Hyogo, 669-1513, Japan</p>
<p><b>RATTE Directive</b> (Safety)</p>	<p><b>Standard used for comply</b> EN 60950-1:2006 + Amd.1: 2009 + Amd.1: 2010 + Amd.2: 2011 + Amd.2: 2013 EN 62479: 2011</p>
<p><b>RF Directive</b> (EMC)</p>	<p>EN 301 488-1 V2.1.1: 2017-03 EN 301 489-17 V3.3.1: 2017-02</p>
<p><b>RF Directive</b> (Spectrum)</p>	<p>EN 300 328 V2.2.1: 2016-11 EN 303 345 V1.1.7: 2017-03(Final Draft)</p>
<p><b>Means of Conformity</b> We declare under our sole responsibility that the Product (s) is conformity with the essential requirements and other relevant requirements of the Radio Equipment (RE) Directive (2014/53/EU).</p>	
<p>Date of issue: May 30, 2017</p>	
<p>Signature of Responsible Person:</p>	 <p>Hirotsugu Mizuno Senior Manager Design B Our Multinational Manufacturing-A Dept. MITSUBISHI ELECTRIC CORPORATION SANDA WORKS Mimato,hirotsugu@mitsubishielectric.co.jp</p>

Maa/Alue	
Brasilia:	 <p>Este equipamento opera em caráter secundário isto é, não tem direito a proteção contra interferência prejudicial, mesmo tipo, e não pode causar interferência a sistemas operando em caráter primário.</p> <p>Para consultas, visite: <a href="http://www.anatel.gov.br">www.anatel.gov.br</a></p>
EU:	 <p>Valmistaja: Mitsubishi Electric Corporation Sanda Works 2-3-33, Miwa, Sanda-city. Hyogo, 669-1513, Japan</p> <p>Mitsubishi Electric Corporation vakuuttaa täten, että tämäntyyppinen [Audio Navigation Unit] täyttää direktiivin 2014/53/EY vaatimukset.</p> <p>Katsokaa lisätietoa osoitteesta <a href="http://support.volvocars.com">support.volvocars.com</a>.</p>
Yhdistyneet Arabimiehit:	



Maa/Alue	
Kazaks- tan:	 <p data-bbox="217 344 368 367">Mallinimi: NR-0V</p> <p data-bbox="217 381 588 404">Valmistaja: Mitsubishi Electric Corporation</p> <p data-bbox="217 418 373 441">Vientimaa: Japani</p>

Maa/Alue	
Kiina:	<p>1.</p> <ul style="list-style-type: none"> <li>■ 使用频率: 2.4 - 2.4835 GHz</li> <li>■ 等效全向辐射功率(EIRP): 天线增益 &lt; 10dBi 时: ≤100 mW 或 ≤20 dBm ①</li> <li>■ 最大功率谱密度: 天线增益 &lt; 10dBi 时: ≤20 dBm / MHz (EIRP) ①</li> <li>■ 载频容限: 20 ppm</li> <li>■ 带外发射功率(在 2.4-2.4835GHz 频段以外) ≤-80 dBm / Hz (EIRP)</li> <li>■ 杂散发射(辐射)功率(对应载波±2.5 倍信道带宽以外):               <ul style="list-style-type: none"> <li>● ≤-36 dBm / 100 kHz (30 - 1000 MHz)</li> <li>● ≤-33 dBm / 100 kHz (2.4 - 2.4835 GHz)</li> <li>● ≤-40 dBm / 1 MHz (3.4 - 3.53 GHz)</li> <li>● ≤-40 dBm / 1 MHz (5.725 - 5.85 GHz)</li> <li>● ≤-30 dBm / 1 MHz (其它 1 - 12.75 GHz)</li> </ul> </li> </ul> <p>2. 不得擅自更改发射频率、加大发射功率(包括额外加装射频功率放大器), 不得擅自外接天线或改用其它发射天线;</p> <p>3. 使用时不得对各种合法的无线电电信业务产生有害干扰; 一旦发现有干扰现象时, 应立即停止使用, 并采取措施消除干扰后方可继续使用;</p> <p>4. 使用微功率无线电设备, 必须忍受各种无线电业务的干扰或工业、科学及医疗应用设备的辐射干扰;</p> <p>5. 不得在飞机和机场附近使用。</p>
Korea:	<p>B 급 기기 (가정용 방송통신기자재)</p> <p>이 기기는 가정용(B 급) 전자파적합기기로서 주로 가정에서 사용하는 것을 목적으로 하며, 모든 지역에서 사용할 수 있습니다.</p> <p>해당 무선설비는 전파혼신 가능성이 있으므로 인명안전과 관련된 서비스는 할 수 없습니다.</p>





**Maa/Alue**

Malesia



This device has been certified under the Communications & Multimedia Act of 1998, Communications and Multimedia (Technical Standards) Regulations 2000. To retrieve your device's serial number, please visit ([support.volvocars.com](http://support.volvocars.com)) and search for "SIRIM Label Verification".

Device category: Navigation equipment for vehicle (Bluetooth)

Model: NR-0V

Type Approval No.:

RBAY/18A/1015S(15-4067)

Maa/Alue	
Meksiko:	
Taiwan:	<p>低功率電波輻射性電機管理辦法</p> <p>第十二條</p> <p>經型式認證合格之低功率射頻電機，非經許可，公司、商號或使用者均不得擅自變更頻率、加大功率或變更原設計之特性及功能。</p> <p>第十四條</p> <p>低功率射頻電機之使用不得影響飛航安全及干擾合法通信；經發現有干擾現象時，應立即停用，改善至無干擾時方得繼續使用。前項合法通信，指依電信法規定作業之無線電通信。低功率射頻電機須忍受合法通信或工業、科學及醫療用電波輻射性電機設備之干擾。</p>

### Aiheeseen liittyvät tiedot

- Ääni, media ja internet (s. 458)
- Internetiin yhdistetty auto\* (s. 494)
- Mediasoitin (s. 469)
- Gracenote® (s. 473)
- Sensus – yhteyden muodostaminen ja viihde (s. 32)



PYÖRÄT JA RENKAAT

### Renkaat

Renkaiden tehtävänä on muun muassa kantaa kuormaa, tarjota hyvä pito alustaan, vaimentaa värinöitä ja suojata pyörää kulumiselta.

Renkaat vaikuttavat paljon auton ajo-ominaisuuksiin. Rengastyypin, -koko, -paine ja nopeusluokka ovat tärkeitä auton käyttäytymisen kannalta.

Autossa on kuljettajan puolen ovipilarissa (etu- ja takaoven välissä) olevan rengastietotarran mukaiset renkaat.

#### **VAROITUS**

Vaurioitunut rengas voi johtaa auton hallinnan menetykseen.

### Suosittelut renkaat

Toimitettaessa autossa on Volvon alkuperäisrenkaat, joiden sivussa on merkintä VOL<sup>1</sup>. Nämä renkaat sopivat tarkasti autoon. Renkaanvaihdon yhteydessä on siksi tärkeää, että uusissakin renkaissa on tämä merkintä, jotta auton ajo-ominaisuudet, mukavuus ja polttoaineenkulutus säilyvät ennallaan.

### Uudet renkaat

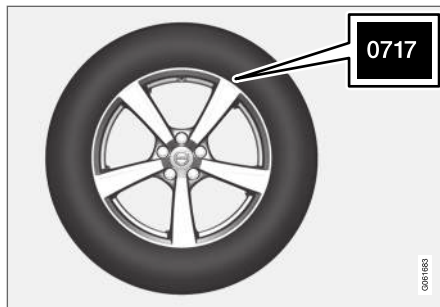

Renkaat ovat tuoretuotteita. Muutaman vuoden kuluttua ne alkavat kovettua, jolloin myös kitkaominaisuudet vähitellen heikkenevät. Pyrkikää sen vuoksi asentamaan mahdollisimman tuoreet renkaat vaihdon yhteydessä. Tämä on erityisen tärkeää talvirenkaiden osalta. Viimeiset numerot numerosarjassa tarkoittavat valmistusviikkoa ja -vuotta. Tämä on renkaan DOT-merkintä (Department of Transportation) ja se ilmoitetaan neljällä numerolla, esim. 0717. Rengas on tällöin valmistettu vuoden 2017 viikolla 7.

### Renkaiden ikä

Kaikki yli 6 vuotta vanhat renkaat tulee tarkastuttaa ammattihenkilöllä, vaikka ne vaikuttavat vaurioitumattomilta. Renkaat vanhenevat ja heikkenevät, vaikka niitä käytetään vain harvoin tai ei lainkaan. Tällä voi olla vaikutusta niiden toimintaan.

Tämä koskee kaikkia renkaita, jotka säästetään tulevaa käyttöä varten. Esimerkkinä ulkoisista merkeistä, jotka osoittavat että rengas on käyttökelvoton, ovat halkeamat tai värimuutokset.

### Rengastaloudellisuus

- Pitäkää rengaspaineet oikealla tasolla.
- Välttäkää nopeita liikkeellelähtöjä, äkkinäisiä jarrutuksia ja renkaiden vinguttamista.
- Renkaiden kuluminen lisääntyy ajonopeuden myötä.
- Etupyörien suuntauksen on oltava ehdottomasti oikein.
- Tasapainottamattomat pyörät huonontavat rengastaloudellisuutta ja ajomukavuutta.
- Renkaiden pyörimissuunnan on oltava sama koko niiden käyttöiän ajan.
- Renkaita vaihdettaessa renkaat, joissa on paras kulutuspinna, on asennettava taka-akselille, jotta yliohtautumisen vaara kovassa jarrutuksessa pienenee.
- Ajettaessa reunakiveysten tai syvien kuoppien yli renkaat ja/tai vanteet voivat vaurioitua pysyvästi.

### Renkaiden paikkojen vaihto

Auton renkaiden paikkojen vaihtaminen ei ole pakollista. Ajotapa, rengaspaine, ilmasto ja teiden kunto vaikuttavat renkaat vanhenevat ja kuluvat.

<sup>1</sup> Tiettyjen rengaskokojen kohdalla voi esiintyä poikkeamia.

Oikea rengaspaine saa aikaan tasaisemman kulumisen.

Jotta vältetään erot kuviosyvyydessä sekä estetään kulumiskuvioiden syntyminen renkaisiin, etu- ja takapyörien paikat on vaihdettava keskenään. Sopiva mittarilukema ensimmäisen vaihdon kohdalla on n. 5000 km (n. 3100 mailia) ja sen jälkeen 10000 km:n (n. 6200 mailia) välein.

Volvo suosittelee, että otatte yhteyden valtuutettuun Volvon tekniseen palveluun tarkastusta varten, jos olette epävarma kuviosyvyydestä. Jos jo on syntynyt merkittävä kulumisero (> 1 mm renkaan kuviosyvyydessä) renkaiden välillä, pitää vähiten kuluneiden renkaiden olla aina takana. Etupyörien luisto on tavallisesti helpompi hallita kuin takapyörien luisto, ja johtaa siihen, että auto jatkaa suoraan sen sijaan, että takapää luistaa sivulle ja auton hallinta ehkä menetetään täysin. Tämän vuoksi on tärkeää, etteivät takapyörät koskaan menetä pitoaan ennen etupyöriä.

### Pyörien ja renkaiden säilyttäminen

Kokonaiset pyörät (renkaat asennettu vanteille) on varastoitava ripustamalla ne ylös tai sijoittamalla ne kyljelleen lattialle.

Renkaita, joita ei ole asennettu vanteille, säilytetään kyljellään tai pystyssä, ei ripustettuina ylös.

### TÄRKEÄÄ

Renkaat on varastoitava viileään, kuivaan ja pimeään paikkaan eikä niitä saa koskaan säilyttää liuottimien, bensiinin, öljyjen yms. lähellä.

### VAROITUS

- Volvonne vanteiden ja renkaiden koot on määritetty siten, että tiukat vakautta ja ajo-ominaisuuksia koskevat vaatimukset täyttyvät. Hyväksymättömät vanne- ja rengaskokojen yhdistelmät voivat vaikuttaa kielteisesti auton vakauteen ja ajo-ominaisuuksiin.
- Uuden auton takuu ei korvaa mahdollisia vahinkoja, jotka johtuvat hyväksymättömän kokoisten vanne-/rengasyhdistelmien asentamisesta autoon. Volvo ei vastaa tällaisten asennusten aiheuttamista kuolemantapauksista, henkilövahingoista tai kustannuksista.

### Aiheeseen liittyvät tiedot

- Rengaspaineiden tarkistaminen (s. 518)
- Renkaiden pyörimissuunta (s. 517)
- Kulumisvaroitimet renkaissa (s. 518)
- Rengaspaineiden valvontajärjestelmä\* (s. 521)
- Renkaanpaikkaussarja (s. 534)
- Renkaiden kokomerkinä (s. 516)

- Hyväksytyt pyörä- ja rengaskoot (s. 629)
- Kuormaussuosituksia (s. 548)

## Renkaiden kokomerkintä

Renkaiden koon, kuormitusindeksin ja nopeusluokan merkinnät.

Auto on kokonaishyväksytty tietyillä vanteiden ja renkaiden yhdistelmillä.

## Kokomerkintä

Kaikissa renkaissa on kokomerkintä, esimerkiksi: 235/55 R18 100V.

235	Renkaan leveys (mm)
55	Renkaan kyljen korkeuden ja renkaan leveyden välinen suhde (%)
R	Vyörengas
18	Vanteen halkaisija tuumina
100	Koodinumerot suurimmalle sallitulle rengaskuormalle, kuormitusindeksi (LI)
V	Koodimerkintä suurimmalle sallitulle nopeudelle, nopeusluokka (SS). (Tässä tapauksessa 240 km/h (149 mph).)

## Kuormitusindeksi

Jokaisella renkaalla on tietty kyky kantaa kuormaa, kuormitusindeksi (LI). Auton massa ratkaisee, mikä kuorituskyky renkailta vaaditaan.

## Nopeusluokka

Jokainen rengas kestää tietyn enimmäisnopeuden. Renkaiden nopeusluokan, SS (Speed Symbol), pitää vastata vähintään auton huippunopeutta. Seuraavassa taulukossa ilmoitetaan, mikä suurin sallittu nopeus koskee ko. nopeusluokkaa (SS). Ainoa poikkeus näistä määräyksistä ovat talvirenkaat<sup>2</sup>, joissa saadaan käyttää alempaa nopeusluokkaa. Tällaisia renkaita käytettäessä autolla ei saa ajaa renkaan luokitusta suuremalla ajonopeudella. Esimerkiksi luokan Q renkaita käytettäessä enimmäisajonopeus on 160 km/h (100 mph). Tieolosuhteet ja noudatettavat liikennesäännöt määrittelevät enimmäisajonopeuden, ei renkaan nopeusluokkaa.

 <b>HUOM</b>
Suurin sallittu nopeus on ilmoitettu taulukossa.

Q	160 km/h (100 mph) (käytetään vain talvirenkaissa)
T	190 km/h (118 mph)
H	210 km/h (130 mph)
V	240 km/h (149 mph)

W	270 km/h (168 mph)
Y	300 km/h (186 mph)

## VAROITUS

Pienin sallittu kuormitusindeksi (LI) ja nopeusluokka (SS) renkaalle ko. moottoriversion suhteen ilmenevät painetussa käyttöoppaassa olevista erittelyistä. Jos käytetään kuormitusindeksiltään tai nopeusluokaltaan liian matalaa rengasta, se voi ylikuumentaa ja vaurioitua.

## Aiheeseen liittyvät tiedot

- Renkaat (s. 514)
- Vanteen kokomerkintä (s. 517)
- Hyväksytyt pyörä- ja rengaskoot (s. 629)
- Renkaiden pienin sallittu kuormitusindeksi ja nopeusluokka (s. 630)

<sup>2</sup> Sekä nastoitettut että nastattomat renkaat.

## Vanteen kokomerkitä

Pyörä- ja vannekoot merkitään alla olevan taulukon esimerkin mukaan.

Auto on kokonaishyväksytty tietyillä vanteiden ja renkaiden yhdistelmillä.

Kaikissa vanteissa on kokomerkitä, esimerkiksi: 7,5J x 18 x 50,5.

7,5	Vanteen leveys tuumina
J	Vanteen reunan profiili
18	Vanteen halkaisija tuumina
50,5	Offset mm (etäisyys pyörän keskilinjasta pyörän napaa vasten tulevaan kosketuspintaan)

## Aiheeseen liittyvät tiedot

- Renkaat (s. 514)
- Renkaiden kokomerkitä (s. 516)
- Hyväksytyt pyörä- ja rengaskoot (s. 629)

## Renkaiden pyörimissuunta

Renkaissa, joiden kuvio on tarkoitettu pyörimään vain yhteen suuntaan, on pyörimissuunta merkitty nuolella.

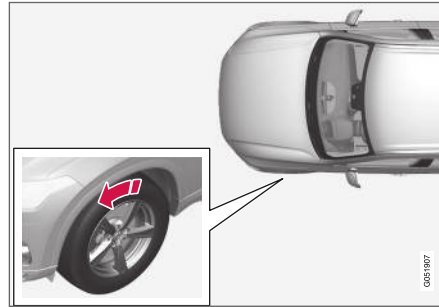

Nuoli osoittaa renkaan pyörimissuunnan.

- Renkaalla pitää olla sama pyörimissuunta koko sen käyttöiän ajan.
- Niitä voi vaihtaa vain edestä taakse ja päinvastoin, ei koskaan vasemmalta oikealle puolelle tai päinvastoin.
- Jos renkaat asennetaan väärin, auton jarrutusominaisuudet ja renkaiden kyky syrjäyttää vettä ja lumisohjoa huononevat.
- Renkaat, joissa on suurin kuviosyvyys, pitää aina asentaa taakse (sivuluiston vaaran vähentämiseksi).

## **i** HUOM

Huolehikaa, että saman akselin kumpikin rengas on samaa tyyppiä, mitat ovat samat ja myös valmiste on sama.

## Aiheeseen liittyvät tiedot

- Renkaat (s. 514)

## Kulumisvaroitimet renkaissa

Kulumisvaroitin näyttää renkaan kuviosyvyyden tilan.

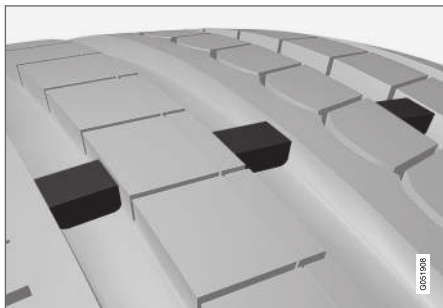

Kulutusvaroitin on kapea kohoutuma renkaan pitkittäisten kuviourien poikki. Renkaan sivussa näkyvät kirjaimet TWI (Tread Wear Indicator). Kun renkaan kuviosyvyys on laskenut arvoon 1,6 mm (1/16 tuumaa), urat ovat kulutusvaroitimien kanssa samalla korkeudella. Vaihதாக tällöin pikimmiten uudet renkaat. Muistakaa, että näin kuluneen renkaan pito on erittäin huono sateella tai lumessa.

### Aiheeseen liittyvät tiedot

- Renkaat (s. 514)

## Rengaspaineiden tarkistaminen

Oikeat rengaspaineet auttavat parantamaan ajovakautta, säästämään polttoainetta ja pidentämään renkaiden käyttöikää.

Rengaspaine laskee ajan myötä, se on luonnollinen ilmiö. Rengaspaine vaihtelee myös ympäristön lämpötilan mukaan. Ajaminen liian pienillä rengaspaineilla tarkoittaa, että renkaat voivat ylikuumentua ja vaurioitua. Rengaspaineet vaikuttavat ajomukavuuteen, tieääniin ja ohjausominaisuuksiin.

Tarkastakaa renkaiden ilmanpaineet joka kausi. Käyttäkää kylmille renkaille suositeltua rengaspainetta, jotta renkaat toimivat optimaalisesti ja kuluvat mahdollisimman vähän. Liian alhainen tai liian korkea rengaspaine voi aiheuttaa renkaan kulumisen epätasaisesti.

### VAROITUS

- Liian alhainen rengaspaine on yleisin syy renkaiden rikkoutumiseen ja se voi aiheuttaa vakavia murtumia renkaaseen, kulutuspinnan irtoamisen tai renkaan räjähtämisen, jolloin kuljettaja saattaa menettää odottamatta auton hallinnan ja henkilövahinkojen vaara kasvaa.
- Jos rengaspaine on liian alhainen, auton kuormituskyky pienenee.

## Kylmät renkaat

Rengaspaineet on tarkistettava kylmistä renkaista. Renkaat katsotaan kylmiksi, kun niiden lämpötila on sama kuin ympäröivän ilman. Tämä lämpötila saavutetaan tavallisesti auton oltua pysäköitynä vähintään kolme tuntia.

Kun autolla on ajettu noin 1,6 km (1 maili), renkaiden katsotaan olevan lämpimät. Jos autolla on ajettava tätä pitempään renkaiden täyttämistä varten, tarkistakaa rengaspaine ensin ja kirjatkaa se muistiin ja täyttäkää renkaat sitten oikeaan paineeseen saavuttuanne pumpulle.

Ulkolämpötilan muuttuessa myös rengaspaineet muuttuvat. Jos lämpötila laskee 10 astetta, rengaspaine alenee 7 kPa (1 psi). Tarkistakaa rengaspaineet usein ja säätäkää ne oikealle tasolle, joka ilmoitetaan auton rengastietotarrassa tai hyväksyntätarrassa.

Jos rengaspaineet tarkistetaan renkaiden ollessa lämpimät, renkaista ei saa koskaan poistaa ilmaa. Renkaat ovat lämpimät ajamisen takia, ja on normaalia, että paineet ovat tällöin kylmien renkaiden rengaspainesuosituksia korkeammat. Jos lämpimän renkaan rengaspaine on sama tai alhaisempi kuin kylmien renkaiden suosituspaine, se saattaa olla liian alhainen.

### Aiheeseen liittyvät tiedot

- Rengaspaineiden säätäminen (s. 519)
- Suositeltu rengaspaine (s. 520)

- Rengaspaineiden valvontajärjestelmä\* (s. 521)
- Renkaat (s. 514)

## Rengaspaineiden säätäminen

Rengaspaine laskee ajan myötä, se on luonnollinen ilmiö. Siksi painetta on välillä säädettävä, jotta rengaspaine pysyy suositellulla tasolla.

Käyttäkää kylmille renkailla suositeltua rengaspainetta, jotta renkaat toimivat optimaalisesti ja kuluvat mahdollisimman vähän.

### **i HUOM**

Väärien rengaspaineiden välttämiseksi tulee paine tarkastaa kylmistä renkaista. Kylmillä renkailla tarkoitetaan, että renkaiden lämpötila on sama kuin ulkolämpötila (n. 3 tuntia autolla ajamisen jälkeen). Muutaman kilometrin ajan aikana renkaat lämpenevät ja rengaspaine kasvaa.

1. Ottakaa renkaan venttiilinhattu pois ja painakaa rengaspainemittari sitten lujasti venttiilille.
2. Pumpatkaa renkasiin oikea rengaspaine, katsokaa tehdasasennettujen renkaiden suositeltu paine kuljettajan puolen ovipilarista.

3. Asentakaa venttiilinhattu paikalleen.

### **i HUOM**

- Täytettyänne renkaaseen ilmaa asentakaa venttiilinhattu aina takaisin paikalleen välttääksenne soran, lian yms. aiheuttamat venttiilivauriot.
- Käyttäkää ainoastaan muovisia venttiilihatuja. Metalliset venttiilihatut voivat ruostua, jolloin niitä voi olla vaikea irrottaa.

4. Tarkistakaa silmämääräisesti, että renkaaseen ei ole painunut nauloja tai muita esineitä, jotka voivat puhkaista renkaan ja aiheuttaa vuodon.
5. Tarkistakaa, että renkaan sivuissa ei ole kuoppia, viiltoja, lommoja tai muita poikkeavuuksia.
6. Tehkää tämä kaikille renkailla, myös vararenkaalle\*.





### **i HUOM**

Jos olette täyttänyt liikaa ilmaa, poistakaa sitä painamalla venttiilin keskellä olevaa metallitappia. Tarkistakaa paine sitten uudelleen rengaspainemittarilla.

Joissakin vararenkaissa on käytettävä suurempaa rengaspainetta kuin muissa renkaissa. Tarkistakaa paineet rengaspainetaulukosta tai -tarrasta.

### **Aiheeseen liittyvät tiedot**

- Suositeltu rengaspaine (s. 520)
- Rengaspaineiden tarkistaminen (s. 518)
- Renkaan täyttäminen renkaanpaikkaussarjan kompressorilla (s. 539)
- Hyväksytyt rengaspaineet (s. 631)

### **Suosittelut rengaspaine**

Rengaspainetarra kuljettajan puoleisessa ovipilarissa (etu- ja takaoven välillä) osoittaa mitkä paineet renkaissa pitää olla eri kuormitus- ja nopeusolosuhteissa.



Tarrassa on autoon tehtaalla asennettujen renkaiden merkintä sekä kuormitusrajoitukset ja rengaspaineet.

### **Parempi polttoainetalous ECO-painella**

Jos kuorma on kevyt (enint. 3 henkilöä) ja ajonopeus korkeintaan 160 km/h (100 mph), parhaan mahdollisen polttoainetaloudellisuuden saavuttamiseksi voidaan valita ECO-paineet. Jos taas pyritään mahdollisimman hiljaiseen ja mukavaan ajokokemukseen, suosittelemme sen sijaan alhaisempia mukavuuspaineita.

### **Aiheeseen liittyvät tiedot**

- Rengaspaineiden tarkistaminen (s. 518)
- Hyväksytyt rengaspaineet (s. 631)

## Rengaspaineiden valvontajärjestelmä\*

Rengaspaineiden valvontajärjestelmä<sup>3</sup> varoittaa varoitussymbolilla kuljettajan näytössä, kun rengaspaine on liian matala yhdessä tai useammassa auton renkaassa.

Symboli	Selitys
	<p>Symboli syttyy merkiksi alhaisesta rengaspaineesta.</p> <p>Jos järjestelmään tulee vika, rengaspaineen varoitussymboli vilkkuu noin minuutin ajan ja jää sitten palamaan.</p>

### Järjestelmän kuvaus

Rengaspaineiden valvontajärjestelmä mittaa eri pyörien väliset pyörintänopeuserot ABS-järjestelmän kautta voidakseen päätellä, onko renkaissa oikea rengaspaine. Jos rengaspaine on liian matala, renkaan läpimitta muuttuu ja siten myös sen pyörimisnopeus. Vertaamalla renkaita toisiinsa järjestelmä voi määrittää, onko yhdessä tai useammassa renkaassa liian pieni paine.

### Yleisiä tietoja rengaspaineiden valvontajärjestelmästä

Alla olevissa tiedoissa rengaspaineiden valvontajärjestelmää kutsutaan yleisesti nimellä TPMS.

Jokainen rengas, mukaan lukien vararengas\*, on tarkastettava kuukausittain. Tarkastettavan renkaan on oltava kylmä ja siinä on oltava autonvalmistajan rengaspainetarrassa tai rengaspainetaulukossa suosittelema ilmanpaine. Jos auton renkaiden koko on jokin muu kuin valmistajan suosittelema, selvittääkää kyseisten renkaiden oikea rengaspaine.

Turvallisuuden lisäämiseksi entisestään auto on varustettu rengaspaineiden valvontajärjestelmällä (TPMS), joka ilmoittaa, kun yhden tai useamman renkaan paine on matala. Kun matalan ilmanpaineen merkkivalosymboli syttyy, pysäyttäkää auto ja tarkastakaa renkaat mahdollisimman nopeasti ja täyttäkää renkaat oikeaan paineeseen.

Ajaminen liian tyhjiillä renkailla voi johtaa renkaiden ylikuumentumiseen, mikä voi aiheuttaa niiden puhkeamisen. Matala rengaspaine heikentää myös polttoainetehokkuutta ja renkaiden käyttöikä, ja se voi vaikuttaa auton käsiteltävyyteen ja sen pysähtymiskykyyn. Huomatkaa, että TPMS ei korvaa tavanomaista renkaiden huoltoa. Oikeiden rengaspaineiden pitäminen renkaissa on kuljettajan vastuulla, myös jos matalan rengaspaineen rajaa ei ole saavutettu niin, että merkkivalosymboli olisi syttynyt.

Auto on varustettu myös TPMS-järjestelmävarustuksella, joka ilmoittaa, jos järjestelmä ei toimi oikein. TPMS-järjestelmävarustuksen on yhdistetty matalan rengaspaineen merkkivalosymboliin. Kun

järjestelmä havaitsee toimintahäiriön, symboli vilkkuu kuljettajan näytössä noin minuutin ajan ja palaa sen jälkeen jatkuvasti. Tämä toistuu joka kerta, kun auto käynnistetään siihen asti, kunnes vika on korjattu. Kun symboli palaa, järjestelmän kyky havaita matalia rengaspaineita tai varoittaa niistä voi olla heikentynyt.

Järjestelmävikka TPMS:ssä voi aiheutua monesta syystä, esimerkiksi vararengaan vaihtamisen jälkeen, tai sitten toiset renkaat tai pyörät voivat estää TPMS:ää toimimasta normaalisti.

Tarkistakaa aina TPMS:n merkkivalosymboli, kun yksi tai useampi renkaista on vaihdettu, jotta voitaisiin varmistua siitä, että uusi rengas tai pyörä toimii oikein TPMS:n kanssa.

### Kojelaudan ilmoitukset

Kun rengaspaineet ovat liian alhaiset, kuljettajan näytössä syttyy alhaisen rengaspaineen merkkivalosymboli ja ilmoitus näytetään. Tarkistakaa talöin rengaspaine keskinäytön sovelluksessa **Auton tila**.

- **Rengaspaine alhainen**Tarkasta renkaat, kalibroi täytön jälkeen
- **Rengaspainejärjest.** Tilapäisesti ei käytettävissä
- **Rengaspainejärjest.** Huolto tarpeen

<sup>3</sup> Indirect Tyre Pressure Monitoring System (ITPMS)

### « Muistettavaa

- Tallentakaa uusi rengaspaine aina järjestelmään renkaan vaihdon tai rengaspaineen muuttamisen jälkeen.
- Jos vaihdatte autoon muut kuin tehtaalla asennettujen renkaiden kokoiset renkaat, järjestelmä on nollattava uuden rengaspaineen tallentamiseksi näitä renkaita varten virheelisten varoitusten välttämiseksi.
- Käytettäessä varapyörää\* on mahdollista, että rengaspaineiden valvontajärjestelmä ei toimi oikein pyörien välisten erojen johdosta.
- Järjestelmä ei poista renkaiden säännöllisen tarkastuksen ja kunnossapidon tarvetta.
- Rengaspaineiden valvontajärjestelmää ei voida poistaa toiminnasta.

### VAROITUS

- Virheellinen rengaspaine voi johtaa rengasvaurioon, joka voi saada kuljettajan menettämään auton hallinnan.
- Järjestelmä ei voi osoittaa äkillisiä rengasvaurioita etukäteen.

### Aiheeseen liittyvät tiedot

- Suositeltu rengaspaine (s. 520)
- Rengaspaineiden tilan katsominen keskinäytöstä\* (s. 524)

- Toimenpiteet alhaisen rengaspaineen varoituksen tapauksessa (s. 525)
- Uuden rengaspaineen tallentaminen valvontajärjestelmään\* (s. 522)

### Uuden rengaspaineen tallentaminen valvontajärjestelmään\*

Jotta rengaspaineiden valvontajärjestelmä<sup>4</sup> toimii oikein, pitää tallentaa rengaspaineen referenssiarvo. Tämä on tehtävä joka kerta, kun rengas vaihdetaan tai rengaspainetta muutetaan, jotta järjestelmä pystyy varoittamaan alhaisesta rengaspaineesta oikealla tavalla.

Esimerkiksi ajettaessa raskaalla kuormalla tai yli 160 km/h:n (100 mph) ajonopeudella rengaspaine on säädettävä Volvon suosittelemien arvojen mukaiseksi. Tämän jälkeen järjestelmä on nollattava tallentamalla uusi rengaspaine.

Tallenna uusi rengaspaine viitearvoksi järjestelmään tekemällä seuraava menettely:

1. Sulkekaa auto.
2. Pumpatkaa renkasiin oikea rengaspaine, katsokaa tehdasasennettujen renkaiden suositeltu paine kuljettajan puolen ovipilarista.
3. Käynnistäkää moottori.

<sup>4</sup> Indirect Tyre Pressure Monitoring System (ITPMS)

4. Avatkaa sovellus **Auton tila** sovellusnäky-  
mässä.

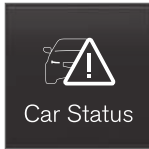

5. Painakaa painiketta **TPMS**.



**HUOM**

Auton on seistävä paikallaan, jotta painike **Kalibro**i on valittavissa.

6. Painakaa painiketta **Kalibro**i.  
7. Vahvistakaa painamalla **OK**, että kaikkien neljän renkaan rengaspaine on tarkistettu ja säädetty.

8. Ajakaa autolla, kunnes uusi rengaspaine on tallentunut.

Uusi rengaspaine tallennetaan, kun autolla ajetaan yli 35 km:n/h (22 mph) ajonopeudella.

Jos auton sytytysvirta sammutetaan ennen uuden rengaspaineen tallentamista, menettely on tehtävä uudestaan. Antakaa tallennuksen valmistua yhden ja saman ajojakson aikana, jotta uusi rengaspaine tallennetaan varmasti oikein.

> Jos tallennus epäonnistuu, näytetään ilmoitus **Paineen tallennus epäonnistui. Yritä uudelleen..**

**VAROITUS**

Pakokaasut sisältävät hiilimonoksidia, joka on näkymätöntä ja hajutonta, mutta hyvin myrkyllistä. Siksi uuden rengaspaineen tallennus on aina tehtävä ulkosalla tai poistoimulla varustetulla korjaamolla.

**Aiheeseen liittyvät tiedot**

- Suositeltu rengaspaine (s. 520)
- Rengaspaineiden säätäminen (s. 519)
- Rengaspaineiden tilan katsominen keskinäytöstä\* (s. 524)
- Toimenpiteet alhaisen rengaspaineen varoituksen tapauksessa (s. 525)

- Rengaspaineiden valvontajärjestelmä\* (s. 521)

## Rengaspaineiden tilan katsominen keskinäytöstä\*

Jos varusteena on rengaspaineiden valvontajärjestelmä<sup>5</sup>, rengaspaineiden tila voidaan nähdä keskinäytössä.

### Tilan tarkastaminen

Järjestelmän aktivoituminen vaatii muutaman minuutin ajon yli 35 km:n/h (22 mph) ajonopeudella.

1. Avatkaa sovellus **Auton tila** sovellusnäky-  
mässä.

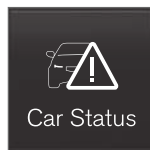

2. Näyttäkää renkaiden tila painamalla **TPMS**.



### Tilan näyttö



Kuva on kaaviomainen. Ulkoasu voi vaihdella automaattista tai päivitetystä ohjelmistosta riippuen.

Tässä on joitakin esimerkkejä ilmoituksista, joita rengaspaineen tilasta voidaan näyttää, ja niiden merkityksistä.

Keskinäyttö: <b>Tar- kista vas. etu- rengas, tal- lenna paine täytön jälkeen</b>	Renkaan paine on liian alhainen. Pysäyttäkää ja tarkistakaa/korjatkaa rengaspaine lisäämällä ilmaa ensi tilassa <sup>A</sup> .
Keskinäyttö: <b>Tar- kista kaikki renkaat, tal- lenna paine täytön jälkeen</b>	Kahden tai useamman renkaan paine on liian alhainen. Pysäyttäkää ja tarkistakaa/korjatkaa rengaspaineet lisäämällä ilmaa ensi tilassa <sup>A</sup> .
Kuljettajan näyttö: <b>Rengas- painejärjest. Tilapäisesti ei käytettävissä</b>	Merkkisymboli vilkkuu ja siirtyy palamaan jatkuvasti noin 1 minuutin kuluttua. Järjestelmä ei ole toistaiseksi käytettävissä, aktivoidaan pian.
Kuljettajan näyttö: <b>Rengas- painejärjest. Huolto tarpeen</b>	Merkkisymboli vilkkuu ja siirtyy palamaan jatkuvasti noin 1 minuutin kuluttua. Järjestelmä ei toimi oikein, kääntykää korjaamon puoleen <sup>B</sup> .

A Tallentakaa uusi rengaspaine aina järjestelmään, kun rengaspainetta on säädetty.

B Suosittelemme valtuutettua Volvon teknistä palvelua.

<sup>5</sup> Indirect Tyre Pressure Monitoring System (ITPMS)

### Aiheeseen liittyvät tiedot

- Uuden rengaspaineen tallentaminen valvontajärjestelmään\* (s. 522)
- Toimenpiteet alhaisen rengaspaineen varoituksen tapauksessa (s. 525)
- Rengaspaineiden valvontajärjestelmä\* (s. 521)
- Auton tila (s. 562)

### Toimenpiteet alhaisen rengaspaineen varoituksen tapauksessa

Rengaspaineiden valvontajärjestelmän<sup>6</sup> varoituksessa liian alhaisesta rengaspaineesta on ryhdyttävä toimenpiteisiin.



Tarkastakaa ja korjatkaa rengaspaine, kun järjestelmän merkkisymboli syttyy ja ilmoitus **Rengaspaine alhainen** näytetään.

1. Sulkekaa auto.
2. Tarkistakaa rengaspaine kaikista neljästä renkaasta rengaspainemittarilla.
3. Pumpatkaa renkasiin oikea rengaspaine, katsokaa tehdasasennettujen renkaiden suositeltu paine kuljettajan puolen ovipilarista.
4. Tallentakaa uusi rengaspaine aina järjestelmään keskinäytön kautta, kun rengaspainetta on säädetty.

Tarkkaillkaa, ettei merkkisymboli sammuu, ennen kuin alhainen rengaspaine on korjattu ja uuden rengaspaineen tallennus on alkanut.

#### **i** HUOM

Väärien rengaspaineiden välttämiseksi tulee paine tarkastaa kylmistä renkaista. Kylmillä renkailla tarkoitetaan, että renkaiden lämpötila on sama kuin ulkolämpötila (n. 3 tuntia autolla ajamisen jälkeen). Muutaman kilometrin ajon aikana renkaat lämpenevät ja rengaspaine kasvaa.

#### **i** HUOM

- Täytettyänne renkaaseen ilmaa asentakaa venttiilihattu aina takaisin paikalleen välttääksenne soran, lian yms. aiheuttamat venttiilivauriot.
- Käyttäkää ainoastaan muovisia venttiilihattuja. Metalliset venttiilihatut voivat ruostua, jolloin niitä voi olla vaikea irrottaa.

#### **A** VAROITUS

- Virheellinen rengaspaine voi johtaa rengasvaurioon, joka voi saada kuljettajan menettämään auton hallinnan.
- Järjestelmä ei voi osoittaa äkillisiä rengasvaurioita etukäteen.

<sup>6</sup> Indirect Tyre Pressure Monitoring System (ITPMS)

### « Aiheeseen liittyvät tiedot

- Suositeltu rengaspaine (s. 520)
- Rengaspaineiden säätäminen (s. 519)
- Uuden rengaspaineen tallentaminen valvontajärjestelmään\* (s. 522)
- Rengaspaineiden tilan katsominen keskinäytöstä\* (s. 524)
- Rengaspaineiden valvontajärjestelmä\* (s. 521)
- Renkaan täyttäminen renkaanpaikkaussarjan kompressorilla (s. 539)

### Pyöränvaihdon yhteydessä

Auton pyörä voidaan vaihtaa, esim. talvipyörään tai varapyörään. Noudattakaa ohjeita pyörän irrottamisesta ja asentamisesta.

### Vaihdettaessa toiseen rengaskokoon

Tarkistakaa, että rengaskoko on hyväksytty käytettäväksi autossa.

Ottakaa yhteys valtuutettuun Volvon tekniseen palveluun ohjelmiston päivittämiseksi aina rengaskoon vaihtuessa. Ohjelmiston lataaminen voi olla välttämätöntä sekä vaihdettaessa suurempaan että pienempään rengaskokoon, ja myös vaihdettaessa kesä- ja talvipyörien välillä.

### Aiheeseen liittyvät tiedot

- Pyörien irrotus (s. 528)
- Pyörän asentaminen (s. 530)
- Hyväksytyt pyörä- ja rengaskoot (s. 629)
- Työkalusarja (s. 526)
- Talvirenkaat (s. 533)
- Varapyörä\* (s. 531)
- Pyöränruuvit (s. 527)

### Työkalusarja

Auton kuormatilassa on työkaluja, joita voidaan käyttää esim. hinaamisen tai pyöränvaihdon yhteydessä.



Vaahtopalassa tavaratilan lattian alla ovat auton hinaussilmukka, renkaanpaikkaussarja, työkalu pyöränruuvien muovihattujen irrottamista varten ja holkki lukittavia pyöränruuveja varten.

Jos autossa on varapyörä\*, siinä on myös nosturi ja pyöränruuviavain.

### Aiheeseen liittyvät tiedot

- Tavaratilan lattian kääntäminen ylös (s. 551)
- Pyöränvaihdon yhteydessä (s. 526)
- Nosturi\* (s. 527)

## Nosturi\*

Nosturia voidaan käyttää auton nostamiseen esimerkiksi renkaanvaihtoa varten.



### ! TÄRKEÄÄ

- Kun nosturia\* ei käytetä, sitä on säilytettävä sille varatussa säilytystilassa kuormalattian alla.
- Auton mukana toimitettava nosturi on tarkoitettu käytettäväksi vain yksittäistapauksissa ja lyhyen aikaa, kuten vaihdettaessa pyörä rengasrikon yhteydessä. Autoa saa nostaa vain kyseiseen malliin kuuluvalla nosturilla. Jos autoa on nostettava useammin tai pidemmäksi ajaksi kuin pelkkää pyörän vaihtoa varten, suosittelemme hallinosturin käyttöä. Tällaisissa tapauksissa on noudatettava laitteiston mukana toimitettavia käyttöohjeita.

Tunkki kierretään kokoon oikeaan asentoon, jotta se mahtuu paikalleen.

### Aiheeseen liittyvät tiedot

- Tavaratilan lattian kääntäminen ylös (s. 551)
- Työkalusarja (s. 526)

## Pyöränruuvit

Pyöränruuveja käytetään pyörien kiinnittämiseen napaan.

Käyttäkää vain Volvon testaamia ja hyväksymiä vanteita, jotka kuuluvat Volvon alkuperäiseen valikoimaan.

Tarkastakaa pyöränruuvien kiristysmomentti momenttiavaimella.

**Älkää** levittäkö voiteluainetta pyöränruuvien kier-teisiin.

### ! VAROITUS

Pyöränruuvit on ehkä jälkikiristettävä muutama päivän kuluttua vaihtamisesta. Lämpötilaerot ja täinät voivat aiheuttaa sen, että ne eivät ole enää yhtä tiukassa.

### ! TÄRKEÄÄ

Pyöränruuvit pitää kiristää momenttiin 140 Nm (103 ft-lb). Liian voimakas tai löyhä kiristäminen voi vaurioittaa ruuviliitosta.

### Lukittava pyöränruuvi\*

Vaahtopalassa kuormalattian alla on paikka lukittavien pyöränruuvien hylsille.

### Aiheeseen liittyvät tiedot

- Pyörien irrotus (s. 528)
- Pyörän asentaminen (s. 530)

## Pyörien irrotus

Pyörä on aina vaihdettava asiaankuuluvalla tavalla. Seuraavassa on ohjeita pyörän irrottamista varten ja sitä koskevia tärkeitä huomautuksia.

### ! TÄRKEÄÄ

- Kun nosturia\* ei käytetä, sitä on säilytettävä sille varatussa säilytystilassa kuormatilan lattian alla.
- Auton mukana toimitettava nosturi on tarkoitettu käytettäväksi vain yksittäistapauksissa ja lyhyen aikaa, kuten vaihdettaessa pyörä rengasrikon yhteydessä. Autoa saa nostaa vain kyseiseen malliin kuuluvalla nosturilla. Jos autoa on nostettava useammin tai pidemmäksi ajaksi kuin pelkkää pyörän vaihtoa varten, suosittelemme hallinosturin käyttöä. Tällaisissa tapauksissa on noudatettava laitteiston mukana toimitettavia käyttöohjeita.

### ⚠ VAROITUS

- Kytkekää seisontajarru ja siirtäkää vaihteenvältsin pysäköintiasentoon (P).
- Estäkää maassa olevien pyörien liikkuminen käyttämällä kiiloina suuria puukappaleita tai kiviä.
- Tarkastakaa, ettei tunkki ole vahingoittunut, kierteet ovat kunnollisesti voideltuina eikä siinä ole likaa.
- Tarkistakaa, että nosturi seisoo lujalla, tasaisella ja luistamattomalla alustalla, joka ei ole kalteva.
- Nosturin on oltava kiinnitetty oikein nosturinkiinnikkeeseen.
- Älkää koskaan sijoittako mitään maan ja tunkin väliin, ei myöskään tunkin ja autossa olevan tunkinkiinnikkeen väliin.
- Älkää koskaan salliko matkustajien oleskella autossa, joka on nostettu ylös auton tunkilla.
- Jos pyörä pitää vaihtaa liikennöidyssä ympäristössä, matkustajien pitää siirtyä turvalliseen paikkaan.
- Käyttäkää autoon tarkoitettua nosturia vaihtaessanne renkaita. Tukekaa auto tuilla kaikkien muiden töiden tekemistä varten.

- Älkää koskaan ryömikö tai työntäkö ruumiinosianne nosturilla ylös nostetun auton alle.

1. Asettakaa varoituskolmio tielle ja aktivoikaa varoitusvilkut, jos pyörä pitää vaihtaa liikennöidyllä paikalla.
2. Kytkekää seisontajarru ja vaihdeasento **P** tai kytkekää ykkösvaihte, jos autossa on käsivälintainen vaihteisto.
3. Ottakaa esiin nosturi\*, pyöränruuvivain\* ja työkalu pyöränruuvien muovihattuja varten. Työkalut ovat vaahtopalassa.



Työkalu pyöränruuvien muovihattujen poistamista varten.

4. Estä maahan jäävien pyörien liikkuminen kiilaamalla ne edestä ja takaa. Käytä esimerkiksi painavia puupölkkyjä tai suuria kiviä.

5. Kiertäkää hinaussilmukka kiinni pyöränruuvia-  
vaimella pohjaan asti ohjeiden mukaisesti.

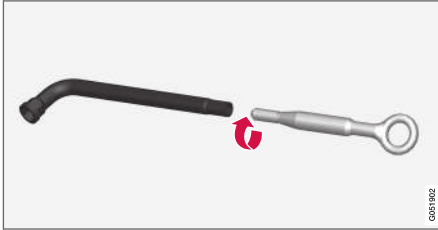

**! TÄRKEÄ**

Hinaussilmukka on ruuvattava pyöränruuvia-  
vaimeen\* niin pitkälle kuin se menee.

6. Poistakaa muovihatut pyöränruuveilta siihen  
tarkoitetulla työkalulla.
7. Auton ollessa edelleen maassa löysätkää  
pyöränruuveja pyöränruuviavaimella/hinaus-  
silmukalla ½-1 kierrosta painamalla alaspäin  
(vastapäivään).

8. Autoa nostettaessa on tärkeää, että nosturi  
tai nostovarret asetetaan niille tarkoitetuille  
paikoille auton alustassa. Kolmionmuotoiset  
merkinnät muovikatteessa osoittavat, mihin  
nosturinkiinnikkeet/nostokohdat on sijoitettu.  
Auton kummallakin puolella on kaksi nostu-  
rinkiinnikettä. Jokaisessa kiinnikkeessä on  
kolo nosturia varten.

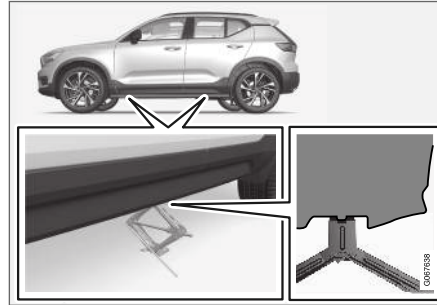

9. Sijoittakaa nosturi tasaiselle, kestäväälle ja  
luistamattomalle alustalle käytettävän kiinni-  
tuspisteen alapuolelle.
10. Kiertäkää sitä kammella ylöspäin, kunnes se  
on suunnattu oikein ja koskettaa auton nos-  
turinkiinnikettä. Tarkastakaa, että nosturin  
pää (tai nostovarret korjaamolla) on sijoitettu  
oikein kiinnikkeeseen siten, että pään kes-  
kellä oleva ulkonema sopii kiinnikkeen rei-  
kään, ja että jalusta on sijoitettu suoraan kiin-  
nikkeen alle.

11. Kääntäkää nosturia siten, että kampi tulee  
mahdollisimman kauas auton kyljestä, nostu-  
rin varret ovat tällöin kohtisuorassa auton  
suuntaan nähden.
12. Nostakaa auto niin ylös, että irrotettava pyörä  
on irti maasta. Irrottakaa pyöränpultit ja nos-  
takaa pyörä pois.

**Aiheeseen liittyvät tiedot**

- Pyöränvaihdon yhteydessä (s. 526)
- Auton nostaminen (s. 565)
- Nosturi\* (s. 527)
- Työkalusarja (s. 526)
- Pyörän asentaminen (s. 530)

## Pyörän asentaminen

Ohje pyörän asentamiseksi pyöränvaihdon yhteydessä.

### **i** HUOM

Auton mukana toimitettava nosturi on tarkoitettu käytettäväksi vain yksittäistapauksissa ja lyhyen aikaa, kuten vaihdettaessa pyörä renkasrikon yhteydessä. Autoa saa nostaa vain kyseiseen malliin kuuluvalla nosturilla. Jos autoa on nostettava useammin tai pidemmäksi ajaksi kuin pelkkää pyörän vaihtoa varten, suosittelemme hallinosturin käyttöä. Tällaisissa tapauksissa on noudatettava laitteiston mukana toimitettavia käyttöohjeita.

### **!** VAROITUS

- Kytkekää seisontajarru ja siirtäkää vaihteenvälitsin pysäköintiasentoon (P).
- Estäkää maassa olevien pyörien liikkuminen käyttämällä kiiloina suuria puukappaleita tai kiviä.
- Tarkastakaa, ettei tunkki ole vahingoittunut, kierteet ovat kunnollisesti voideltuina eikä siinä ole likaa.
- Tarkistakaa, että nosturi seisoo lujalla, tasaisella ja luistamattomalla alustalla, joka ei ole kalteva.
- Nosturin on oltava kiinnitetty oikein nosturinkiinnikkeeseen.
- Älkää koskaan sijoittako mitään maan ja tunkin väliin, ei myöskään tunkin ja autossa olevan tunkinkiinnikkeen väliin.
- Älkää koskaan salliko matkustajien oleskella autossa, joka on nostettu ylös auton tunkilla.
- Jos pyörä pitää vaihtaa liikennöidyssä ympäristössä, matkustajien pitää siirtyä turvalliseen paikkaan.
- Käyttäkää autoon tarkoitettua nosturia vaihtaessanne renkaita. Tukekaa auto tuilla kaikkien muiden töiden tekemistä varten.

- Älkää koskaan ryömikö tai työntäkö ruumiinosianne nosturilla ylös nostetun auton alle.

1. Puhdistakaa pyörän ja navan väliset pinnat.
2. Asentakaa pyörä. Kiertäkää pyöränpultit kunnolla kiinni.

**Älkää** levittäkö voiteluainetta pyöränruuvien kierteisiin.

3. Laskekaa autoa alas siten, ettei pyörä voi pyöriä.
4. Kiristäkää pyöräruuvit ristikkäin. On tärkeää, että pyöränpultit kiristetään kunnolla. Kiristäkää tiukkuuteen 140 Nm (103 ft-lb). Tarkastakaa kireys momenttiavaimella.



5. Asettakaa muovihatut takaisin pyöränruuveille.
6. Tarkistakaa rengaspaine ja kalibroikaa renaspaineiden valvontajärjestelmä\*.

### VAROITUS

Pyöränruuvit on ehkä jälkikiristettävä muutamän päivän kuluttua vaihtamisesta. Lämpötilaerot ja värähtelöt voivat aiheuttaa sen, että ne eivät ole enää yhtä tiukassa.

### HUOM

- Täytettyänne renkaaseen ilmaa asentakaa venttiilihattu aina takaisin paikalleen välttääksenne soran, lian yms. aiheuttamat venttiilivauriot.
- Käyttäkää ainoastaan muovisia venttiilihattuja. Metalliset venttiilihattut voivat ruostua, jolloin niitä voi olla vaikea irrottaa.

### Aiheeseen liittyvät tiedot

- Pyöränvaihdon yhteydessä (s. 526)
- Auton nostaminen (s. 565)
- Nosturi\* (s. 527)
- Työkalusarja (s. 526)
- Pyörien irrotus (s. 528)
- Uuden rengaspaineen tallentaminen valvontajärjestelmään\* (s. 522)
- Rengaspaineiden tarkistaminen (s. 518)

### Varapyörä\*

Tyyppiä Temporary Spare olevaa varapyörää voidaan käyttää tilapäisesti korvaamaan puhjennut varsinainen pyörä.

Vararengas on tarkoitettu vain tilapäiseen käyttöön. Vaihtakaa se mahdollisimman pian tavalliseen pyörään.

Auton ajo-ominaisuudet voivat muuttua varapyörää käytettäessä ja maavara pienenee. Älkää peskö autoa automaattipesussa, kun Temporary Spare on käytössä.

Suosittelun rengaspaine on ylläpidettävä riippumatta siitä, missä kohdassa autoa tilapäistä varapyörää käytetään.

Jos varapyörä vaurioituu, Volvo-jälleenmyyjältä on ostettava uusi.

### VAROITUS

- Älkää koskaan ajako lujempaa kuin 80 km/h (50 mph) varapyörän ollessa asennettuna autoon.
- Autoa ei saa koskaan ajaa varustettuna samanaikaisesti useammalla kuin yhdellä "Temporary Spare" -tyyppisellä varapyörällä.
- Ajettaessa varapyörällä auton ajo-ominaisuudet voivat olla hieman erilaiset. Varapyörä on vaihdettava mahdollisimman pian tavalliseen pyörään.
- Varapyörä on tavallista pyörää pienempi, mikä vaikuttaa auton maavaraan. Varokaa korkeita jalkakäytävien reunakiveyksiä älkääkään peskö autoa koneellisesti.
- Noudattakaa valmistajan suosittelemaa varapyörän rengaspainetta.
- Nelivetoisissa autoissa taka-akselin veto voidaan kytkeä pois toiminnasta.
- Jos varapyörä on etuakselilla, sen kanssa ei voida käyttää lumiketjuja.
- Varapyörää ei saa korjata.





**! TÄRKEÄÄ**

Autolla ei saa ajaa erikoisten renkaiden ollessa asennettuina eikä siinä saa käyttää muuta kuin auton mukana toimitettua vararengasta. Erikoisten pyörien käyttäminen voi vaurioittaa auton vaihteistoa vakavasti.

**Aiheeseen liittyvät tiedot**

- Pyöränvaihdon yhteydessä (s. 526)
- Suositeltu rengaspaine (s. 520)

**Varapyörän käsittely**

Käsitelkää varapyörää seuraavien ohjeiden mukaisesti.

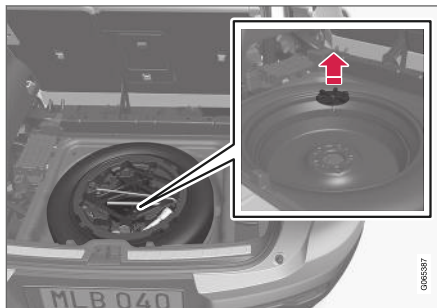

Varapyörä on sijoitettu sille tarkoitettuun tilaan ulkopuoli alaspäin. Vaahtopala sisältää kaikki pyörän vaihtamiseen tarvittavat työkalut.

1. Kääntäkää kuormalattia ylös, takaa eteen.
2. Nostakaa vaahtopala työkaluineen pois.
3. Kiertäkää kiinnitysruuvi auki.
4. Nostakaa varapyörä pois.

**Puhjennun renkaan laittaminen takaisin**

1. Laittakaa puhjennut rengas varapyörän paikalle.

2. Kiertäkää renkaan kiinnittänyt kiinnitysruuvi takaisin.

**i HUOM**

Jos alakiinnityksen kiinnitysruuvi irtoaa korista varapyörän alla, asettakaa se takaisin reikään ja kiertäkää myötäpäivään sen kiinnittämiseksi takaisin paikalleen.

3. Palauttakaa työkalut oikeille paikoilleen vaahtopalaan ja nostakaa se takaisin autoon.
4. Kääntäkää kuormatilan lattia sitten alas ja laittakaa puhjennut rengas tavara-/kuormatilaan.

**Aiheeseen liittyvät tiedot**

- Varapyörä\* (s. 531)
- Tavaratilan lattian kääntäminen ylös (s. 551)

## Talvirenkaat

Talvirenkaat on sovitettu talvikelejä varten.

Volvo suosittelee tietyn kokoisia talvirenkaita. Rengaskoko riippuu moottoriversiosta. Ajettaessa talvirenkailla pitää oikean tyyppisiä renkaita käyttää kaikissa neljässä pyörässä.

### HUOM

Ottakaa yhteys Volvon jälleenmyyjään saadakseen ohjeita siitä, mikä vanne ja rengastyypit sopivat parhaiten.

## Vihje vaihdettaessa talvirenkasiin

Kun vaihdatte kesä- tai talvipyöriin, merkitkää millä puolella ne ovat olleet, esim. **V** vasemmalla ja **O** oikealla.

## Nastarenkaat

Nastoitetut talvirenkaat tarvitsevat 500–1000 km:n (300–600 mailin) pehmeän ja rauhallisen totutusajon, jotta nastat asettuisivat oikein paikoilleen renkaissa. Näin renkaat ja varsinkin nastat kestävät kauemmin.

### HUOM

Nastarenkaiden käyttöä koskevat lakimääräykset vaihtelevat maittain.

## Kuviosyvyys

Jäinen, lumisohjainen tienpinta ja pakkanen asettavat renkailla huomattavasti kesäkelii suuremmat vaatimukset. Sen vuoksi Volvo suosittelee, ettei käytetä talvirenkaita, joiden kuviosyvyys on alle 4 mm (0,15 tuumaa).

## Aiheeseen liittyvät tiedot

- Pyöränvaihdon yhteydessä (s. 526)
- Talviajo (s. 423)
- Kulumisvaroitimet renkaissa (s. 518)

## Lumiketjut

Lumiketjujen ja/tai talvirenkaiden käyttäminen voi parantaa auton vetokykyä talviolosuhteissa.

Volvo ei suosittele lumiketjujen käyttöä, jos rengaskoko on suurempi kuin 18 tuumaa

### VAROITUS

Käyttäkää Volvon alkuperäisiä lumiketjuja tai vastaavia, jotka on sovitettu oikein automallin, rengas- ja vannekokojen mukaan. Vain **yksi-puoliset** lumiketjut ovat sallittuja.

Jos lumiketjuista on epävarmuutta, Volvo suosittelee ottamaan yhteyden valtuutettuun Volvon tekniseen palveluun. Väärä lumiketju voi vaurioittaa autoa pahoin ja johtaa onnettomuuteen.



**! TÄRKEÄÄ**

Lumiketjuja saa käyttää autossa vain huomioiden seuraavat rajoitukset:

- Noudattakaa aina tarkasti valmistajan asennusohjeita. Asentakaa ketjut mahdollisimman kireälle ja kiristäkää ne säännöllisin väliajoin.
- Lumiketjuja saa käyttää vain etupyörissä (koskee myös nelivetoisia autoja).
- Jos muita kuin alkuperäisten renkaiden ja vanteiden kokoisia lisävaruste-, jälkimarkkinointi- tai erikoisrenkaita ja -vanteita asennetaan, tietyissä tapauksissa ketjuja EI voida käyttää. Ketjujen sekä jarrujen, jousituksen ja korin osien välillä on säilytettävä riittävä etäisyys.
- Tarkistakaa lumiketjujen käyttämistä koskevat paikalliset määräykset ennen ketjujen asentamista.
- Älkää koskaan ylittäkö ketjujen valmistajan ilmoittamaa suurinta sallittua ajonopeutta. Ajonopeus ei saa missään olosuhteissa ylittää 50 km/h (30 mph).
- Välttäkää ajohidasteita, kuoppia tai tiukoja kaarteita ajaessanne lumiketjuilla.
- Välttäkää ajamista lumettomalla maalla, koska se kuluttaa voimakkaasti sekä lumiketjuja että renkaita.

- Ajaminen lumiketjuilla voi huonontaa auton ajo-ominaisuuksia. Välttäkää nopeita tai tiukoja käännöksiä sekä lukkojarrutusta.
- Tietyn tyyppiset kiinnitettävät ketjut vaikuttavat jarrukomponentteihin, joten niitä EI saa käyttää.

Lisätietoa lumiketjuista saatte Volvon jälleenmyyjältä.

**Aiheeseen liittyvät tiedot**

- Talviajo (s. 423)

**Renkaanpaikkaussarja**

Tilapäistä renkaanpaikkaussarjaa <sup>7</sup> käytetään rengasrikon tiivistämiseen sekä renkaan ilmanpaineen tarkastukseen ja säätöön.

Autoissa, joissa on vararengas\*, ei ole renkaanpaikkaussarjaa.

Renkaanpaikkaussarja muodostuu kompressorista ja paikkausnestepullosta. Paikkausneste toimii tilapäisenä korjauksena.

**i HUOM**

Paikkausaine paikkaa tehokkaasti renkaat, jotka ovat puhjenneet kulutuspinnan kohdalta, mutta vain rajoitetusti renkaat, joissa puhjenut kohta on renkaan kyljessä. Älkää käyttäkö renkaanpaikkaussarjaa renkasiin, joissa näkyvä suurehkoja viiltoja, murtumia tms. vaurioita.

**i HUOM**

Kompressori on Volvon hyväksymä ja tarkoitettu tilapäiseen renkaanpaikkaukseen.

**Sijainti**

Renkaanpaikkaussarja on sijoitettu vaahtopalaan kuormatilan lattian alle.

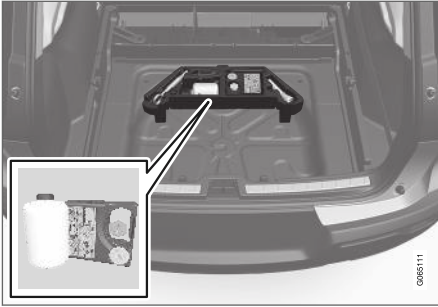

### Paikkausaineen vanhenemispäivä

Paikkausainepullo on vaihdettava, jos sen vanhenemispäivä on ohitettu (ks. pullossa oleva tarra). Käsitelkää vanhaa pulloa ympäristölle vaarallisena jätteenä.

### Aiheeseen liittyvät tiedot

- Renkaanpaikkaussarjan käyttäminen (s. 535)
- Renkaan täyttäminen renkaanpaikkaussarjan kompressorilla (s. 539)
- Renkaat (s. 514)

## Renkaanpaikkaussarjan käyttäminen

Paikatkaa puhkeama tilapäisellä renkaanpaikkaussarjalla, Temporary Mobility Kit (TMK).

### Yhteenveto



- 1 Tarra, suurin sallittu nopeus
- 2 Katkaisin
- 3 Sähköjohto
- 4 Pullokiinnike
- 5 Paineenrajoitusventtiili
- 6 Painemittari
- 7 Varoitustarra pyörän kylkeä varten

- 8 Paikkausainepullo
- 9 Pullon aukko
- 10 Liitäntä pulloa varten
- 11 Ilmaletku
- 12 Liitäntäventtiili

### Kytkeminen

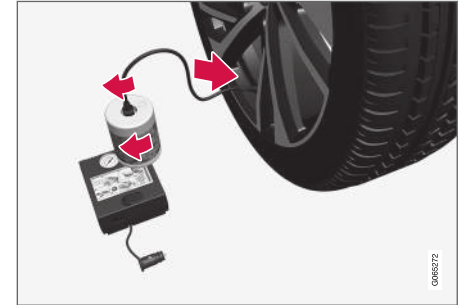

7 Temporary Mobility Kit (TMK)



## VAROITUS

Huomioikaa seuraavat seikat käyttäessänne renkaanpaikkausjärjestelmää:

- Paikkausainepullo sisältää 1,2-etanolia ja luonnon raakakumia-lateksia. Nämä aineet ovat vaarallisia nautittaviksi.
- Tämän pullon sisältö voi aiheuttaa allergisia ihereaktioita tai muutoin mahdollisesti vaurioittaa hengitysteitä, ihoa, keskushermostoa ja silmiä.

Varotoimenpiteet:

- Säilytettävä lasten ulottumattomissa.
- Vaarallista nautittuna.
- Välttää pitkäaikaista tai toistuvaa iho-kosketusta. Riisukaa vaatteet, jos niille on joutunut paikkausainetta.
- Peseytykää huolellisesti käsittelyn jälkeen.

Ensiapu:

- Iho: Peskää altistuneet ihoalueet vedellä ja saippualla. Hakeutukaa lääkäriin, jos oireita esiintyy.
- Silmät: Huuhdelkaa runsaalla vedellä vähintään 15 minuuttia ja nostakaa välillä ylä- ja alaluomea. Hakeutukaa lääkäriin, jos oireita esiintyy.
- Hengittäminen sisään: Siirtäkää loukkaantunut raittiiseen ilmaan. Jos ärsytys jatkuu, ottakaa yhteys lääkäriin.

- Nauttiminen: Älkää yrittäkö saada loukkaantunutta oksentamaan, ellei lääkintähenkilökunta kehota tekemään niin. Ottakaa yhteys lääkäriin.
- Jätteiden hävittäminen: Viekää tämä materiaali säilytysastioineen ongelmajätteen keräyspisteeseen.

## VAROITUS

- Älkää irrottako pulloa, kun renkaanpaikkaussarja käytetään.
- Älkää irrottako ilmaletkua, kun renkaanpaikkaussarja käytetään.

1. Asettakaa varoituskolmio tielle ja aktivoikaa varoitusvilkut, jos rengas pitää paikata liikennöidyllä paikalla.

Jos puhkeamisen on aiheuttanut naula tai vastaava, antakaa sen jäädä renkaaseen. Se auttaa tiivistämään reiän.

2. Irrottakaa suurimman sallitun ajonopeuden tarra kompressorin toiselta sivulta. Kiinnittäkää se näkyvälle paikalle tuulilasiin muistuttamaan nopeusrajoituksen noudattamisesta. Nopeus ei saa ylittää 80 km/h (50 mph) sen jälkeen, kun on käytetty tilapäistä renkaanpaikkausta.

Irrottakaa myös varoitustarra ja kiinnittäkää se pitävästi pyörän kylkeen siten, että se ei putoa pois.

3. Tarkastakaa, että katkaisin on asennossa **O** (pois päältä) ja ottakaa esiin sähköjohto sekä ilmaletku.
4. Asentakaa paikkausainepullo kompressorin siten, että kompressorin ja pullon punaiset nuolet ovat kohdakkain, ja kääntäkää sitten myötäpäivään, kunnes kuuluu naksahdus. Pullossa on takaiskuventtiili, joten pullosta ei vuoda paikkausainetta, kun se ei ole asennettuna kompressorin.
5. Kiinnittäkää ilmaletku pullon aukkoon ja kääntäkää myötäpäivään, kunnes kuuluu naksahdus.
6. Kiertäkää renkaan venttiilinhattu irti ja kiertäkää ilmaletkun venttiililiitäntä renkaan venttiilin kierteen loppuun asti.

7. Liittäkää sähköjohto lähimpään 12 V:n pistorasiaan ja käynnistäkää auto.

**HUOM**

Varmistakaa, että mitään muuta 12 V:n liitännöistä ei käytetä kompressorin ollessa käynnissä.

**VAROITUS**

Älkää koskaan jättäkö lapsia autoon ilman valvontaa, kun moottori käy.

**VAROITUS**

Pakokaasun sisään hengittäminen voi aiheuttaa hengenvaaran. Älkää antako moottorin koskaan käydä suljetussa tilassa tai tilassa, josta puuttuu riittävä ilmanvaihto.

8. Käynnistäkää kompressorin painamalla katkaisin asentoon **I** (päällä).

**VAROITUS**

Älkää koskaan seiskö renkaan vieressä kompressorin pumpatessa. Jos syntyy halkeamia tai epätasaisuuksia, kompressorin pitää sammuttaa välittömästi. Matkaa ei tule jatkaa. Kutsukaa tienvarsiapu auton hinauttamiseksi rengaskorjaamolle. Volvo suosittelee valtuutettua rengaskorjaamoa.

**HUOM**

Kompressorin käynnistyessä paine voi kohota 6 baariin (88 psi:hin), mutta se laskee n. 30 sekunnin kuluessa.

9. Täyttäkää rengasta 7 minuuttia.

**TÄRKEÄÄ**

Kompressorin ei saa käydä pidempään kuin 10 minuuttia – ylikuumenemisen vaara.

10. Sammuttakaa kompressorin paineen tarkastamiseksi painemittarista. Pienin paine on 1,8 bar (22 psi) ja suurin 2,5 bar (36 psi). Päästäkää ilmaa pois paineenrajoitusventtiilillä, jos rengaspaine on liian korkea.

Jotta paineenrajoitusventtiiliin pääsee käsiksi, on ensin irrotettava paikkausainepullo. Irrottaa pullo seuraavassa järjestyksessä:

1. Irrottakaa ilmaletku rengasventtiilistä.
2. Irrottakaa ilmaletku pullosta.
3. Poistakaa pullo kompressorista.
4. Asettakaa ilmaletku takaisin suoraan kompressorin.
5. Kiinnittäkää ilmaletku uudelleen rengasventtiiliin.
6. Päästäkää ilmaa pois paineenrajoitusventtiilillä.

**VAROITUS**

Jos paine alittaa 1,8 bar (22 psi), reikä renkaassa on liian suuri. Matkaa ei tule jatkaa. Kutsukaa tienvarsiapu auton hinauttamiseksi rengaskorjaamolle. Volvo suosittelee valtuutettua rengaskorjaamoa.

11. Sammuttakaa kompressorin ja irrottakaa sähköjohto.



12. Kiertäkää ilmaletku irti rengasventtiilistä ja asentakaa venttiilihattu takaisin renkaaseen.

**HUOM**

- Täytettyänne renkaaseen ilmaa asentakaa venttiilihattu aina takaisin paikalleen välttääksenne soran, lian yms. aiheuttamat venttiilivauriot.
- Käyttäkää ainoastaan muovisia venttiilihattuja. Metalliset venttiilihatut voivat ruostua, jolloin niitä voi olla vaikea irrottaa.

13. Puhdistakaa ilmaletku ennen sen varastointia ja varokaa, että paikkausainetta ei vuoda ulos.
14. Ajakaa pikimmiten vähintään 3 km (2 mailia) enimmäisnopeuden ollessa 80 km/h (50 mph) siten, että paikkausneste voi tiivistää renkaan, ja tehkää sitten jälkitarkastus.

**VAROITUS**

Ensimmäiset kierrokset, jotka rengas pyörii, ruiskuttavat paikkausnestettä puhkeamisreikään. Katsokaa, ettei auton lähellä ole ketään, joka saisi tiivistysnestettä päälleen, kun auto lähtee liikkeelle. Etäisyyden on oltava vähintään 2 metriä (7 jalkaa).

15. **Jälkitarkastus**

Liittäkää ilmaletku rengasventtiiliin ja kiertäkää venttiiliiliitäntä pohjaan asti rengasventtiilin kierteelle. Kompressorin pitää olla suljettu.

16. Lukekaa rengaspaine painemittarista.

- Jos se on alle 1,3 bar (19 psi), rengas ei ole tiivistynyt riittävästi. Matkaa ei tule jatkaa. Kutsukaa tienvarsiapu auton hinauttamista varten.
- Jos rengaspaine on yli 1,3 baaria (19 psi), rengas pitää täyttää paineeseen, joka on ilmoitettu rengaspainetarrassa kuljettajan puoleisessa ovipilarissa (1 bar = 100 kPa = 14,5 psi). Päästäkää ilmaa pois paineenrajoitusventtiilillä, jos rengaspaine on liian korkea.

**VAROITUS**

Tarkastakaa rengaspaineet säännöllisesti.

Volvo suosittelee, että auto ajetaan lähimpään valtuutettuun Volvon tekniseen palveluun vaurioituneen renkaan vaihtamiseksi/korjaamiseksi. Kertokaa tekniselle palvelulle, että renkaassa on paikkausnestettä.

Käytön jälkeen paikkausainepullo ja letku on vaihdettava. Volvo suosittelee vaihdon teettämistä valtuutetussa Volvon teknisessä palvelussa.

**VAROITUS**

Renkaanpaikkausaineella korjatuilla renkailla saa ajaa enintään 200 km (120 mailia).

**HUOM**

Kompressorin on sähkölaite, joka tulee hävittää paikallisten määräysten mukaisesti.

**Aiheeseen liittyvät tiedot**

- Tavaratilan lattian kääntäminen ylös (s. 551)
- Suositeltu rengaspaine (s. 520)
- Renkaanpaikkaussarja (s. 534)
- Renkaan täyttäminen renkaanpaikkaussarjan kompressorilla (s. 539)

## Renkaan täyttäminen renkaanpaikkaussarjan kompressorilla

Auton alkuperäinen rengas voidaan pumpata täyteen tilapäisen renkaanpaikkaussarjan kompressorilla.

1. Kompressorin pitää olla suljettu. Tarkistakaa, että katkaisin on asennossa **O** (pois päältä) ja ottakaa esiin sähköjohto sekä ilmaletku.
2. Kiinnittäkää ilmaletku suoraan kompressorin pullokiinnikkeeseen ja kääntäkää myötätäpivään, kunnes kuuluu naksahdus.  
Siirtäkää varoitustarra kompressorin kylkeen. Sitä ei tarvitse kiinnittää pyörän kylkeen, jos paikkausainetta ei käytetä.
3. Kiertäkää renkaan venttiilinhattu irti ja kiertäkää ilmaletkun venttiililiitäntä renkaan venttiilin kierteen loppuun asti.

4. Liittäkää sähköjohto lähimpään 12 V:n pistorasiaan ja käynnistäkää auto.

### VAROITUS

Pakokaasun sisään hengittäminen voi aiheuttaa hengenvaaran. Älkää antako moottorin koskaan käydä suljetussa tilassa tai tilassa, josta puuttuu riittävä ilmanvaihto.

### VAROITUS

Älkää koskaan jättäkö lapsia autoon ilman valvontaa, kun moottori käy.

5. Käynnistäkää kompressorin painamalla katkaisin asentoon **I** (päällä).

### TÄRKEÄÄ

Ylikuumenemisen vaara. Kompressorilla ei saa käyttää yli 10 minuuttia.

6. Pumpatkaa renkaaseen kuljettajan puoleisessa ovipilarissa olevan rengaspainetarran ilmoittama paine. Päästäkää ilmaa pois paineenrajoitusventtiilillä, jos rengaspaine on liian korkea.
7. Sammuttakaa kompressorin. Irrottakaa ilmaletku ja sähköjohto.

8. Asentakaa venttiilinhattu takaisin renkaaseen.

### HUOM

- Täytettyänne renkaaseen ilmaa asentakaa venttiilinhattu aina takaisin paikalleen välttääksenne soran, lian yms. aiheuttamat venttiilivauriot.
- Käyttäkää ainoastaan muovisia venttiilihat- tuja. Metalliset venttiilihatut voivat ruostua, jolloin niitä voi olla vaikea irrottaa.

### HUOM

Kompressorin on sähkölaite, joka tulee hävittää paikallisten määräysten mukaisesti.

### Aiheeseen liittyvät tiedot

- Suositeltu rengaspaine (s. 520)
- Renkaanpaikkaussarjan käyttäminen (s. 535)
- Renkaanpaikkaussarja (s. 534)



KUORMAUS, SÄILYTYS JA MATKUSTAMO

## Matkustamon sisusta

Katsaus matkustamon sisustaan ja säilytyspaikoihin.

### Etuistuin

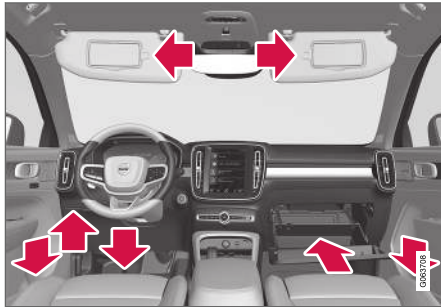

Säilytyslokero ovipaneelissa, kortinpidin ohjauspyörän vasemmalla puolella, säilytystila kuljettajan istuimen alla<sup>1</sup>, ulos käännettävällä koukulla varustettu käsinekotelo sekä häikäisysojan säilytystila.

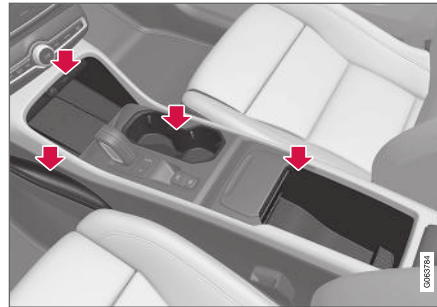

Jalkatilan säilytyslokero, pistorasia ja langattoman puhelinlaturin USB-liitäntä\*, mukinpidin ja tunnelikonsolin kynnäröiden alla oleva säilytystila.

### Takaistuin

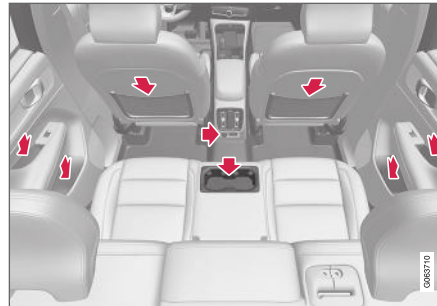

Säilytyslokero ovipaneelissa, mukinpidin\* keskipaikan selkänöjassa, säilytystasku\* etuistuimen selkänöjassa ja USB-liitäntä\* tunnelikonsolissa.

## VAROITUS

Säilyttäkää irtoesineitä, kuten matkapuhelinta, kameraa, lisälaitteiden kauko-ohjainta jne. käsi- tai muussa säilytyslokerossa. Voimakkaan jarrutuksen tai törmäyksen yhteydessä ne voivat muuten vahingoittaa autossa olevia henkilöitä.

## TÄRKEÄÄ

Muistakaa, että esimerkiksi metalliesineet naarmuttavat helposti korkeakiiltoisia pintoja. Älkää asettako herkille pinnoille avaimia, puhelimia yms.

## Aiheeseen liittyvät tiedot

- Tuhkakupin\* tyhjentäminen (s. 544)
- Savukkeensytyttimen\* käyttäminen (s. 544)
- Sähköliitäntä (s. 545)
- Käsinekotelon käyttäminen (s. 546)
- Häikäisysoja (s. 548)
- Keskikonsoli (s. 543)
- Langaton puhelinlaturi\* (s. 493)
- Laitteen liittäminen USB-tuloliitännän kautta (s. 476)

<sup>1</sup> Tässä säilytettävän tavaran enimmäispaino on 1 kg (2,2 lbs).

## Keskikonsoli

Tunnelikonsoli on sijoitettu etuistuinten väliin.

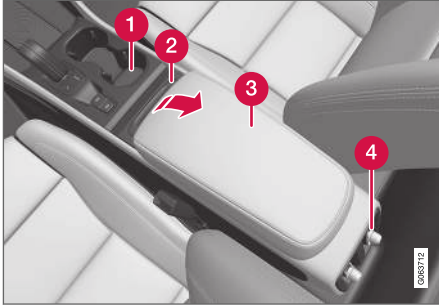

- 1 Säilytyslokero, jossa mukinpidin.
- 2 Paperikori<sup>2</sup>, joka voidaan irrottaa ja tyhjentää.
- 3 Kyynärojan alla oleva säilytyslokero.
- 4 Takaistuimen ilmastointitoimintojen ilmastosäädin<sup>\*</sup> tai säilytyslokero. Alla on myös USB-liitin<sup>\*</sup>.

<sup>2</sup> Vain automaattivaihteistolla varustetuissa autoissa.

### **VAROITUS**

Säilyttäkää irtoesineitä, kuten matkapuhelinta, kameraa, lisälaitteiden kauko-ohjainta jne. kassine- tai muussa säilytyslokerossa. Voimakkaan jarrutuksen tai törmäyksen yhteydessä ne voivat muuten vahingoittaa autossa olevia henkilöitä.

### **TÄRKEÄÄ**

Muistakaa, että esimerkiksi metalliesineet naarmuttavat helposti korkeakiiltoisia pintoja. Älkää asettako herkille pinnoille avaimia, puhelimia yms.

### **HUOM**

Yksi hälyttimen<sup>\*</sup> tunnistimista on tunnelikonsolin mukinpitimen alla. Älkää jättäkö kolikoita, avaimia ja muita metalliesineitä mukinpitimeen, koska tällöin hälytys voi lauaeta.

### **HUOM**

USB-liitäntää voidaan käyttää esimerkiksi matkapuhelimen tai tabletin lataamiseen. Vain etumaista USB-liitäntää voidaan käyttää sisälön toistamiseen auton äänentoistolaitteiston kautta.

## Aiheeseen liittyvät tiedot

- Tuhkakupin<sup>\*</sup> tyhjentäminen (s. 544)
- Savukkeensytyttimen<sup>\*</sup> käyttäminen (s. 544)
- Matkustamon sisusta (s. 542)
- Sähköliitäntä (s. 545)
- Ilmastoinnin säätimet (s. 193)

## Savukkeensytyttimen\* käyttäminen

Savukkeensytytin voi täydentää 12 V:n liitäntää tunnelikonsolin etuosassa.

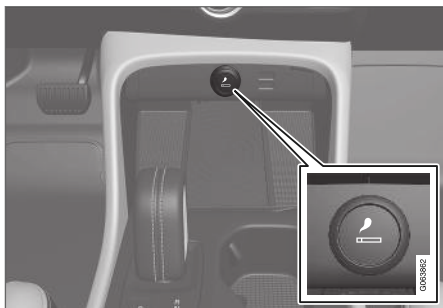

Savukkeensytytin tunnelikonsolissa, etuistuin.

1. Painakaa sytyttimen painike sisään.
  - > Kun sytytin hehkuu, painike ponnahtaa ylös.
2. Vetäkää sytytin pois liitännästä ja käyttäkää sen hehkua sytyttämiseen.
3. Asettakaa sytytin takaisin liitäntään.

### **VAROITUS**

Varokaa, ettei sytyttimen hehkuva osa vahingoita esim. sisustusta tai matkustajia.

## Aiheeseen liittyvät tiedot

- Matkustamon sisusta (s. 542)
- Tuhkakupin\* tyhjentäminen (s. 544)

## Tuhkakupin\* tyhjentäminen

Jos autossa on savukkeensytytin, sen tunnelikonsolissa on irrotettava tuhkakuppi.



1. Irrottakaa tuhkakuppi vetämällä se suoraan ylös ja tyhjentäkää sen sisältö.
2. Laittakaa tuhkakuppi takaisin tunnelikonsoliin.

### **VAROITUS**

Olkaa varovainen tulen ja tuhkan kanssa, etteivät ne aiheuta vahinkoja esim. sisustukselle ja matkustajille. Sammuuttakaa savukkeet vain siihen tarkoitettuun paikkaan.

## Aiheeseen liittyvät tiedot

- Matkustamon sisusta (s. 542)
- Savukkeensytyttimen\* käyttäminen (s. 544)

## Sähköliitäntä

Tunnelikonsolissa on 12 V:n pistorasia ja tavartilassa 12 V:n pistorasia\*.

Jos pistorasian kanssa on ongelmia, ottakaa yhteyttä korjaamoon – suosittelemme valtuutettua Volvon teknistä palvelua.

### 12 V:n sähköliitäntä

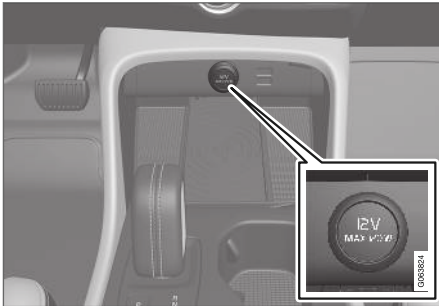

12 V:n sähköliitäntä tunnelikonsolissa, etuistuin.

12 V:n pistorasiaa voidaan käyttää eri lisävarusteille, jotka on tarkoitettu tälle liitännälle, esim. musiikkisoittimet, kylmälaatikot ja matkapuhelimet.

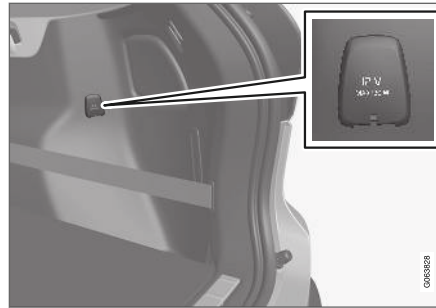

12 V:n sähköliitäntä kuormatilassa\*.

### Aiheeseen liittyvät tiedot

- Matkustamon sisusta (s. 542)
- Sähköliitäntöjen käyttäminen (s. 545)

## Sähköliitäntöjen käyttäminen

12 V:n sähköliitäntöjä voidaan käyttää eri lisävarusteille, jotka on tarkoitettu näille liitännöille, esim. musiikkisoittimet, kylmälaatikot ja matkapuhelimet.

Jotta liitännöistä saa virtaa, pitää auton sähköjärjestelmän olla asetettuna matalimpaan jännitetilaaan I. Tämän jälkeen liitännät ovat aktiivisia niin pitkään, kunnes käynnistysakun varaustaso ei laske liian matalaksi.

Kun moottori sammutetaan ja auto lukitaan, liitännät deaktivoituvat. Kun moottori sammutetaan ja auto jää lukitsematta tai se lukitaan salpalukitustilan ollessa tilapäisesti deaktivoituna, liitännät ovat aktiivisia lisäksi vielä enintään 7 minuuttia.

### **i** HUOM

Muistakaa, että sähköliitännän käyttö moottorin ollessa sammutettu voi aiheuttaa käynnistysakun lataustason laskemisen liikaa, mikä voi rajoittaa muita toimintoja.

Sähköliitäntään liitetyt lisävarusteet voidaan aktivoida myös silloin, kun auton sähköjärjestelmä on pois toiminnasta tai esi-ilmastointi on käytössä. Tästä syystä liittimet on irrotettava, kun lisävarusteita ei käytetä, jotta käynnistysakun lataus ei tyhjene.





## **VAROITUS**

- Älkää käyttäkö lisävarusteita, joissa on suuret tai painavat liittimet – ne saattavat vaurioittaa liitintää tai irrota ajamisen aikana.
- Älkää käyttäkö lisävarusteita, jotka voivat aiheuttaa häiriöitä esim. auton radiovastaanottimeen tai sähköjärjestelmään.
- Sijoittakaa lisävaruste siten, että se ei voi vahingoittaa kuljettajaa tai matkustajaa voimakkaassa jarrutuksessa tai törmäyksessä.
- Valvokaa liitetyjä lisävarusteita, koska ne voivat lämmitä ja polttaa matkustajia tai sisustusta.

## **12 V:n sähköliitännän käyttäminen**

1. Irrottakaa tulppa (tunnelikonsoli) tai kääntäkää kansi alas (tavara-/kuormatila) liitännän edestä ja liittäkää siihen laitteen liitin.
2. Irrottakaa laitteen liitin ja asettakaa tulppa takaisin (tunnelikonsoli) tai nostakaa kansi paikalleen (tavara-/kuormatila) silloin, kun liitintää ei käytetä tai kun sitä ei valvota.

## **TÄRKEÄÄ**

Enimmäisteho on 120 W (10 A) liitintää kohti.

## **Aiheeseen liittyvät tiedot**

- Sähköliitintä (s. 545)
- Matkustamon sisusta (s. 542)

## **Käsinekotelon käyttäminen**

Käsinekotelo on sijoitettu matkustajan puolelle. Käsinekotelossa voidaan säilyttää esim. auton painettua käyttöopasta ja karttoja. Siinä on myös paikka kynää varten sekä korttipidin.



Käsinekotelo uloskäännettävällä koukulla.

Käsinekotelon koukku voidaan kääntää ulos käsinekotelon ollessa auki, jonka jälkeen sitä voidaan käyttää käsinekotelon ollessa kiinni.

### Käsinkehotelon lukitseminen ja lukituksen avaaminen\*

Käsinkehotelo voidaan lukita esim. jätettäessä auto huoltoon, hotelliin tai vastaavaan. Hansikaslokero voidaan lukita/avata lukituksesta vain auton mukana toimitetulla avaimella.

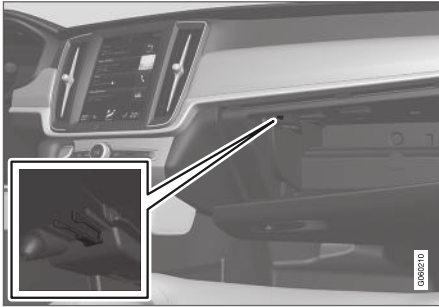

Avaimelle varattu säilytyspaikka. Kuva on kaaviomainen, muotoilu voi vaihdella.

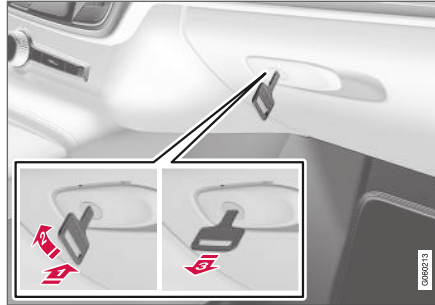

Kuva on kaaviomainen, muotoilu voi vaihdella.

Hansikaslokeron lukitseminen:

- 1 Työntäkää avain hansikaslokeron lukkosylinteriin.
- 2 Kääntäkää avainta 90 astetta myötäpäivään.
- 3 Vetäkää avain pois.

- Lukituksen avaaminen tapahtuu päinvastaisessa järjestyksessä.

### Käsinkehotelon käyttö kylmätilana\*

Käsinkehoteloa voidaan käyttää esim. juomien tai ruuan jäädytykseen. Jäädytys toimii, kun ilmastointilaite on aktiivinen (ts. kun auto on asetettu jännitetilaan II tai moottori on käynnissä).

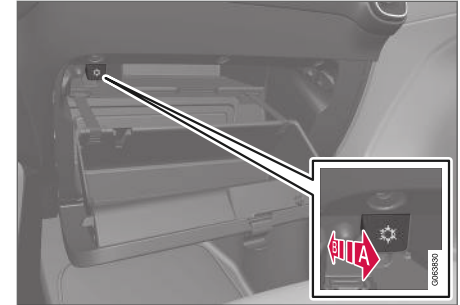

Kuva on kaaviomainen, muotoilu voi vaihdella.

- A Jäädytyksen aktivointi
  - B Jäädytyksen deaktivointi
- Aktivoikaa tai deaktivoikaa jäädytys siirtämällä säädin ääriasentoon matkustamon/käsinkehotelon suuntaan.

### Aiheeseen liittyvät tiedot

- Matkustamon sisusta (s. 542)
- Yksityinen lukitus (s. 253)

## Häikäisysuoja

Kuljettajan ja etumatkustajan istuinten edessä katossa ovat häikäisysuojat, jotka voidaan kääntää alas ja tarvittaessa myös sivulle.

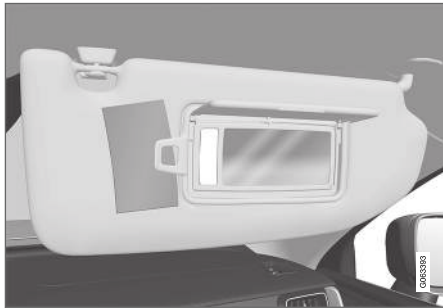

Kuva on kaaviomainen, muotoilu voi vaihdella.

Peilin valaistus\* syttyy automaattisesti, kun suojus avataan.

Peilin kehyksessä on pidin esim. kortille tai lipuille.

### Aiheeseen liittyvät tiedot

- Matkustamon sisusta (s. 542)

## Tavaratila

Autossa on joustava tavaratila, jonka ansiosta suurten esineiden kuljetus ja lastinvarmistus on mahdollista.

Tavaratilasta saa hyvin tilavan kääntämällä takais- tuimen selkänöjan alas. Käyttäkää kuormankiinnityssilmukoita tai kassinpitimiä kuorman pitämiseksi lujasti paikallaan. Jotta suurikokoiselle kuormalle saadaan enemmän tilaa, hattuhylly on helppo sekä irrottaa että säilyttää tavaratilan lattian alla.

Tavaratilan lattian alla ovat auton hinaussilmukka ja renkaanpaikkaussarja tai varapyörä\*.

### Aiheeseen liittyvät tiedot

- Kuormaussuosituksia (s. 548)
- Kassikoukut (s. 550)
- Kuormankiinnityssilmukat (s. 551)
- Hattuhyllyn irrottaminen ja säilyttäminen (s. 555)

## Kuormaussuosituksia

Autoa kuormattaessa on tärkeää olla tietoinen useista seikoista.

Tavarankuljetuskyky riippuu auton massasta ajokunnossa. Matkustajien ja kaikkien lisävarusteiden painojen summa rajoittaa tavarankuljetuskykyä vastaavalla painolla.

### **VAROITUS**

Auton ajo-ominaisuudet muuttuvat kuorman painon ja sijoituksen mukaan.

### Kuorma-/tavaratilan lastaaminen

Muistakaa kuormatessanne seuraavat seikat:

- Asettakaa kuorma takais- tuimen selkänöjää vasten.
- Painavat esineet pitää sijoittaa mahdollisimman alas. Vältä- kää raskaan kuorman sijoittamista alas käännety- n selkänöjan päälle.
- Suojatkaa terävät kulmat jollakin pehmeällä, jotta verhoilu ei vaurioi- du.
- Kiinnittäkää kaikki kuorma hihnoilla tai nippu- siteillä kuormankiinnityssilmukoihin.

### **VAROITUS**

Irrallinen esine, joka painaa 20 kg (44 naulaa), voi saavuttaa keulatörmäyksessä 50 km:n/h (30 mph) nopeudessa liikevoiman, joka vastaa 1000 kg:aa (2200 naulaa).

## VAROITUS

Jättäkää 10 cm (4 tuumaa) tilaa kuorman ja sivuikkunoiden välille, jos auto kuormataan ovien ikkunoiden yläreunan yläpuolelle. Muutoin auton sisäkattoon piilotetun turvaverhon suojavaikutus saattaa estyä.

## VAROITUS

Kiinnittäkää aina kuorma. Muutoin se voi kovassa jarrutuksessa siirtyä ja vahingoittaa autossa olevia henkilöitä.

Peittäkää terävät reunat ja kulmat jollain pehmeällä.

Sammuttakaa moottori ja kytkekää seisontajarru kuormatessanne/poistaessanne pitkiä esineitä. Epäsuotuisissa tapauksissa kuorma voi osua vaihdevipuun tai vaihteenvälitsimeen ja siten siirtää sen ajoasentoon - auto voi tällöin lähteä liikkeelle.

### **Kuorma-/tavaratilan suurentaminen**

Tavaratilan suurentamiseksi ja lastaamisen helpottamiseksi takaistuimen selkänoja voidaan kaataa alas. Huomatkaa, ettei mikään esine saa estää etuistuinten WHIPS-järjestelmän toimintaa, jos jokin takaistuimen selkänoja on käännettyä alas.

Takaistuimen läpilastausluukku\* voidaan kääntää alas kuljetettaessa pitkänomaista kuormaa.

### **Aiheeseen liittyvät tiedot**

- Kuormankiinnityssilmukat (s. 551)
- Takaistuimen selkänojan kaataminen (s. 175)
- Takaistuimen läpilastausluukku\* (s. 551)
- Kattokuorma ja taakkatelineen kuormaaminen (s. 549)
- Tasonsäätö\* ja vaimennus (s. 416)
- Massat (s. 615)

### **Kattokuorma ja taakkatelineen kuormaaminen**

Kuormattaessa auton katolle suositellaan Volvon kehittämiä taakkatelineitä.

Ne estävät auton vaurioitumisen ja takaavat parhaan mahdollisen ajoturvallisuuden. Volvon taakkatelineet voidaan ostaa valtuutetulta Volvon jälleenmyyjältä.

Noudattakaa huolellisesti taakkatelineen mukana tulevaa asennusohjetta.

- Jakakaa kuorma tasaisesti taakkatelineille. Asettakaa painavin kuorma alimmaisiksi.
- Tarkastakaa säännöllisesti, että taakkatelineet ja kuorma ovat kunnolla kiinni. Sitokaa kuorma hyvin kuormaliinalla.
- Jos kuorma on pitempi kuin sen etupuolella oleva auton osuus, esim. kanootti tai kajakki, asentakaa hinaussilmukka etumaiseen liitäntään ja sitokaa kuormaliina siihen.
- Auton ilmanvastus ja siten polttoaineenkulutus kasvavat kuorman koon myötä.
- Ajakaa pehmeästi. Vältäköä voimakkaita kiihdytyksiä, kovia jarrutuksia ja kovaa kaarreajoa.

## VAROITUS

Auton painopiste ja ajo-ominaisuudet muuttuvat kattokuorman yhteydessä.

Noudattakaa auton erittelyjä koskien painoja ja suurinta sallittua kuormaa.



#### « Aiheeseen liittyvät tiedot

- Kuormaussuosituksia (s. 548)
- Massat (s. 615)

#### Kassikoukut

Kassikoukut pitävät kassit paikoillaan ja estävät niiden kaatumisen sekä sisällön leviämisen kuormatilaan.

#### Sivuja pitkin

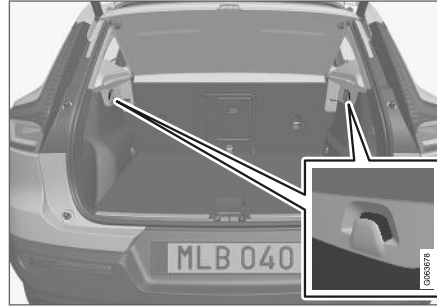

Tavaratilan kummallakin puolella sivupaneeleissa on kassikoukku.

#### ! TÄRKEÄÄ

Kassikoukkujen kuorma saa olla enintään 5 kg (11 lbs).

#### Lattialuukun alla\*

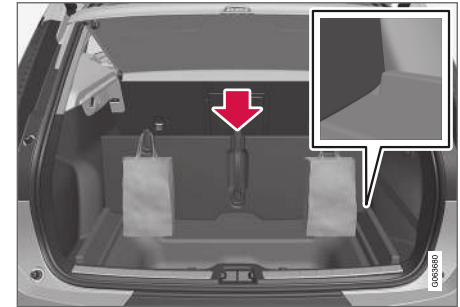

1. Nostakaa kuormatilan lattian keskellä olevaa kahvaa ja kääntäkää lattia ylös.
2. Viekää kuormatilan lattia pystyasentoon ja sijoittakaa se kohdistusuraan kummallakin puolella.
  - > Tämän jälkeen sopivan korkuiset kassit voidaan ripustaa kahvoistaan koukkuihin.

#### Käsinekotelossa

Myös käsinekotelossa on esiin käännettävä koukku, johon voidaan ripustaa kassi.

#### Aiheeseen liittyvät tiedot

- Kuormaussuosituksia (s. 548)
- Käsinekotelon käyttäminen (s. 546)
- Suojaverkon asentaminen ja poistaminen\* (s. 553)

## Kuormankiinnityssilmukat

Käyttäkää kuormankiinnityssilmukoita nauhojen kiinnittämiseen esineiden ankkuroimisessa kuormatilassa.

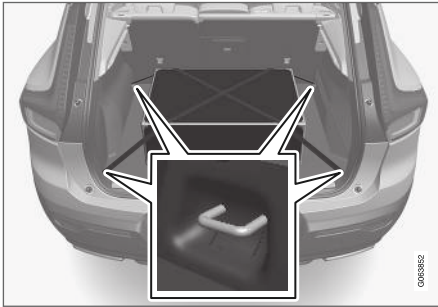

### **VAROITUS**

Kovat ja terävät ja/tai raskaat ulostyöntävät esineet voivat aiheuttaa henkilövahinkoja voimakkaassa jarrutuksessa.

Sitokaa aina isot ja raskaat tavarat turvavyöillä tai kuormansidontahinnoilla.

## Aiheeseen liittyvät tiedot

- Kuormaussuosituksia (s. 548)
- Massat (s. 615)

## Takaistuimen läpilastausluukku\*

Takaistuimen selkänojassa oleva luukku voidaan avata pitkien, kapeiden esineiden, esim. sukсийen, kuljettamiseksi.

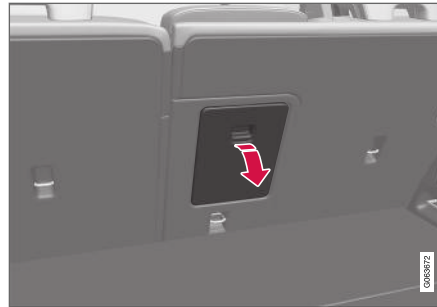

1. Tarttuka kahvan kuormatilassa ja kääntäkää luukku alas.
2. Kääntäkää takaistuimen kyynärnoja esiin.
3. Säätäkää keskipaikan niskasuojaa ylöspäin, jotta teräspuikot eivät ole luukun aukon tiellä.

Jos erillislukitustoimintoa käytetään, läpilastausluukun tulee olla suljettuna.

## Aiheeseen liittyvät tiedot

- Kuormaussuosituksia (s. 548)
- Yksityinen lukitus (s. 253)
- Kuormankiinnityssilmukat (s. 551)

## Tavaratilan lattian kääntäminen ylös

Tavaratila voidaan tukea ylös tukivarren avulla.

1. Kääntäkää tavaratilan lattia ylös tarttumalla kahvaan.
2. Kääntäkää tukivarsi ylös ja sijoittakaa sen päälle tavaratilan lattian alapinnalla olevaan loveen.

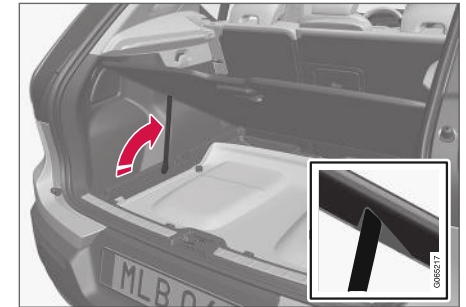

> Tavaratilan lattia jää ylös.

#### « Taitettava tavaratilan lattia\*



- Nostakaa kahvaa taitettavan tavaratilan keskellä ja kääntäkää se kokoon eteenpäin.

#### Aiheeseen liittyvät tiedot

- Tavaratila (s. 548)

#### Taitettavan kuormatilan lattian\* irrottaminen

Taitettava kuormatilan lattia voidaan irrottaa, jotta esim. SIM-korttipitimeen tai alasäilytystilaan päästään helpommin käsiksi.

1.



Taivutkaa taitettava kuormatilan lattia eteenpäin kokoon.

2.

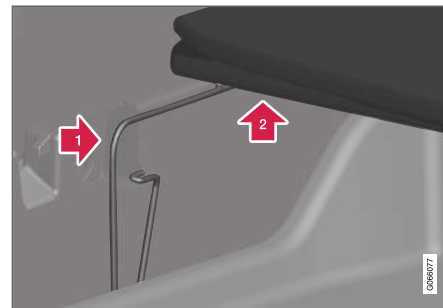

1 ➔ Painakaa lukitusjousta nuolen osoittamaan suuntaan, kunnes se pysähtyy. Pitäkää jousta painettuna.

2 ➔ Nostakaa kuormatilan lattiaa samalla muutama millimetri alustasta ylöspäin.

3. Vapauttakaa lukitusjousta, mutta pitäkää kuormatilan lattiaa edelleen ylhäällä.

4.



Pitäkää kuormatilan lattiaa ylhäällä ja painakaa lukitusjoustusta toisella puolella nuolen osoittamaan suuntaan.

- > Jos kohdan 2 toimenpiteet on tehty oikein, kuormatilan lattia pitäisi olla nyt irti sivukiinnikkeistään.

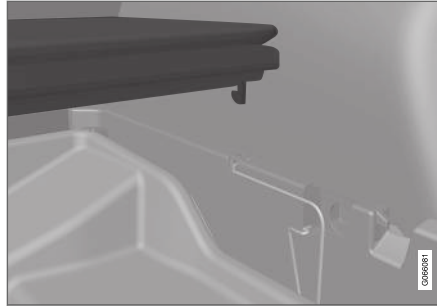

Kuormatilan lattia voidaan laittaa varovasti takaisin lukitusjousien päälle lukitsematta sitä.

**i HUOM**

Kuormatilan lattia on kiinnitetty edestä myös saranoidella.

Volvo suosittelee, että kuormatilan lattia jätetään kiinni etusaranoihinsa.

5. Lukitkaa kuormatilan lattia takaisin kiinnikkeisiinsä painamalla sitä alaspäin.

**Aiheeseen liittyvät tiedot**

- Tavaratila (s. 548)

**Suojaverkon asentaminen ja poistaminen\***

Suojaverkko estää kuormaa tulemasta matkustamon puolelle voimakkaissa jarrutuksissa.

Suojaverkko asennetaan neljään kiinnityskohtaan.

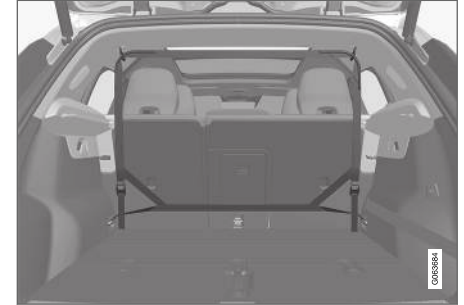

Suojaverkko pitää turvallisuussyistä aina kiinnittää ja ankkuroida seuraavan selostuksen mukaisesti.

Verkko on valmistettu vahvasta nailonkudoksesta ja se voidaan kiinnittää kahteen eri paikkaan autossa:

- Taempi asennus – takaistuimen takana.
- Etumainen asennus – etuistuinten takana.

**VAROITUS**

Tavaratilan kuorma täytyy kiinnittää hyvin, myös oikein asennetulla suojaverkolla.



## « Suojaverkon asentaminen

### VAROITUS

On välttämätöntä varmistua, että suojaverkon ylemmät kiinnikkeet on asennettu oikein ja että vetohihnat on kiinnitetty varmasti.

Vioittunutta suojaverkkoa ei saa käyttää.

### HUOM

Eteen asennettaessa turvaverkon asennus tapahtuu helpoiten toisen takaoven kautta.

1. Käärikää suojaverkko auki siten, että ylemmät kiinnityshaat ovat ylöspäin.

2. Pujottakaa verkon toinen kiinnityshaka etumaiseen tai taempaan kattokiinnikkeeseen vetonauhojen lukot käännettyinä itseänne kohti.

Poistakaa mahdollinen vaatekoukku kattokiinnikkeestä kääntämällä sitä neljänneskierros myötäpäivään vasemmalla tai neljänneskierros vastapäivään oikealla puolella.



Koskee vasenta puolta.

3. Kiinnittäkää verkon toinen kiinnityshaka vastakkaisen puolen kattokiinnikkeeseen.

Olkaa tarkkana, että painatte verkon kiinnityshaat ko. kattokiinnikkeen etumaiseen ääriasentoon.

- 4.



Taempi asennus.

Asennettaessa takakiinnikkeisiin:

Verkon ollessa asennettuna taempiin kattokiinnikkeisiin pujottakaa suojaverkon vetonauhat kuormatilan etumaisiin kuormankiinnitysil mukoihin.

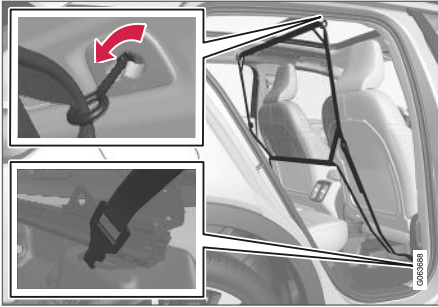

Etumainen asennus.

Asennettaessa etukiinnikkeisiin:

Verkon ollessa asennettuna etumaisiin katto-kiinnikkeisiin pujottaa vetonauhat ulompiin silmukoihin istuinten liukukiskojen takapäällä – tätä helpottaa, jos selkänöjä oikaistään ja istuimia työnnetään hieman eteenpäin.

Varokaa, ettette paina istuinta ja selkänöjää voimakkaasti verkkoa vasten työntäessänne ne jälleen takaisin – säätäkää, kunnes istuin tai selkänöjä koskettaa verkkoa.

### ! TÄRKEÄÄ

Jos istuinta tai selkänöjää painetaan voimakkaasti taaksepäin suojaverkkoa vasten, voivat verkko ja kiinnikkeet vahingoittua.

5. Kiristäkää suojaverkko vetonauhoilla.

### Suojaverkon poistaminen

Suojaverkko voidaan helposti irrottaa ja kääntää kokoon.

1. Vähentäkää suojaverkon jännitystä painamalla painiketta vetonauhan lukossa ja syöttämällä vetonauhaa vähän ulos ko. puolella.
2. Painakaa lukkohaat sisään ja irrottakaa vetonauhan molemmat koukut.
3. Irrottakaa yläkiinnitykset ja vapauttakaa verkko kattokiinnikkeistä.
4. Taittakaa verkko kokoon ja säilyttäkää sitä kotelossaan.

Laittakaa mahdollinen vaatekoukku halutesanne takaisin.

### Aiheeseen liittyvät tiedot

- Kuormaussuosituksia (s. 548)
- Kuormankiinnityssilmukat (s. 551)

## Hattuhyllyn irrottaminen ja säilyttäminen

Tavaratilaa voidaan suurentaa ottamalla hattuhylly pois.

### Hattuhyllyn ottaminen pois

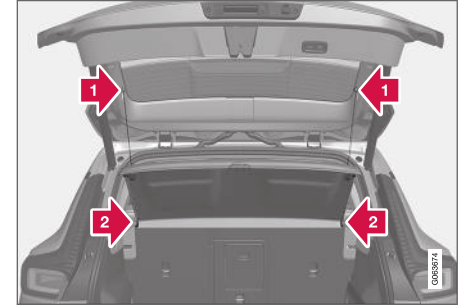

- 1 Irrottakaa hattuhyllyn nostosilmukat molemmilla puolilla.
- 2 Irrottakaa hattuhylly etureunan kiinnityksistä ja ottakaa se pois.

## « Hattuhyllyn säilyttäminen tavaratilan lattian alla



Irrotettua hattuhyllyä voidaan säilyttää tavaratilan lattian alla.

- 1 Kääntäkää tavaratilan lattia ylös ja tukekaa se tukivarrella.
- 2 Kääntäkää hattuhyllyn yläpuoli alaspäin ja laittakaa hattuhylly säilytystilaan takaosa eteenpäin.

Taitettava tavaratilan lattia\*:

1.

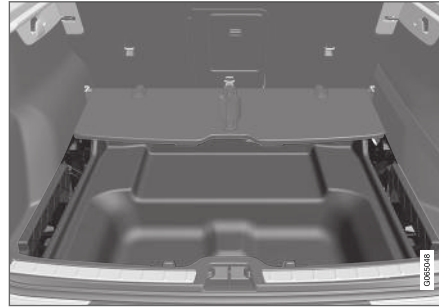

Taittakaa tavaratilan lattia kokoon, jotta voitte asettaa hattuhyllyn yläpuoli alaspäin ja takaosa eteenpäin säilytystilaansa.

2. Kääntäkää tavaratilan lattia takaisin alkupe räiseen asentoonsa.

### Aiheeseen liittyvät tiedot

- Tavaratila (s. 548)

## Ensiapulaukku\*

Ensiapulaukku sisältää ensiapuvälineet.

Säilyttäkää ensiapulaukku joustavan kiinnityshihnan takana, jos autossa on sellainen.

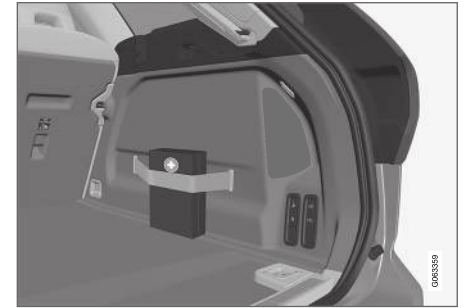

Kuva on kaaviomainen, yksityiskohdat voivat vaihdella automallista toiseen.

### Aiheeseen liittyvät tiedot

- Tavaratila (s. 548)

## Varoituskolmio

Käyttäkää varoituskolmiota varoittamaan muita tienkäyttäjiä, jos auto jää seisomaan liikenteessä.

Aktivoikaa varoitusvilkut.

## Säilytyspaikka

Varoituskolmio on sijoitettu takaluukun sisäpuolella olevaan tilaan.

## Varoituskolmion asettaminen

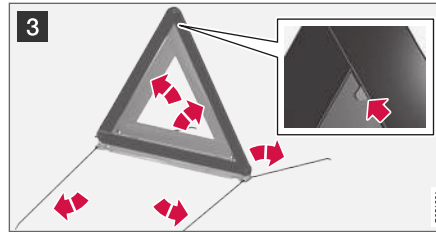
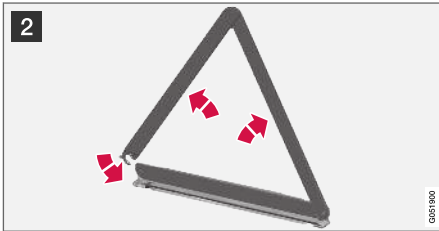

- 1 Avatkaa luukku kääntämällä väännintä neljänneskiertos ja vetäkää sen jälkeen kansi pois ylä- ja alareunan kiinnikkeistään.

Painakaa varoituskolmiota paikallaan pitävää salpalukkoa kevyesti oikealle ja ottakaa kotelo esiin.

- 2 Ottakaa varoituskolmio kotelosta, kääntäkää se auki ja asettakaa päätykappaleet.

- 3 Kääntäkää varoituskolmion tukijalat auki.

Noudattakaa varoituskolmion käytöstä voimassa olevia määräyksiä. Sijoittakaa varoituskolmio liikennetilanteen mukaan sopivaan paikkaan.

Varmistakaa käytön jälkeen, että varoituskolmio ja sen kotelo ovat kunnolla paikallaan säilytystilassa ja että kansi on kunnolla kiinni.

## Aiheeseen liittyvät tiedot

- Tavaratila (s. 548)
- Varoitusvilkut (s. 147)



YLLÄPITO JA HUOLTO

## Volvon huolto-ohjelma

Autonne pitämiseksi jatkossakin korkealla tasolla liikenneturvallisuuden, käyttövarmuuden ja tuotetavuuden suhteen tulee Volvon huolto-ohjelmaa noudattaa. Se on eriteltyä Huolto- ja takuukirjassa.

Volvo suosittelee, että annatte valtuutetun Volvon teknisen palvelun tehdä huolto- ja ylläpitotyöt. Siellä on henkilökunta, huoltokirjallisuus ja erikoistyökalut, jotka takaavat huollolle mahdollisimman korkean laadun.

### TÄRKEÄÄ

Jotta Volvon takuu olisi voimassa, tarkastakaa ja noudattakaa huolto- ja takuukirjaa.

## Aiheeseen liittyvät tiedot

- Auton tila (s. 562)
- Huollon ja korjauksen varaaminen (s. 563)
- Varusteiden kytkeminen auton diagnoosiliittimeen (s. 38)
- Ilmastointilaitteen huolto (s. 567)
- Jarrujärjestelmän kunnossapito (s. 395)
- Moottoritilan katsaus (s. 569)

## Tiedonsiirto auton ja korjaamon välillä Wi-Fi-yhteyden kautta

Volvon teknisillä palveluilla on oma Wi-Fi-lähi-verkkonsa, jonka kautta tietoa voidaan turvallisesti välittää auton ja korjaamon välillä. Korjaamokäynnistä tulee helpompi ja tehokkaampi, koska vianmäärittystiedot ja ohjelmisto voidaan välittää korjaamon verkon kautta.

Korjaamolla huoltoasentaja voi haluta yhdistää auton korjaamon verkkoon Wi-Fi-yhteyden kautta tehdäkseen vianetsinnän ja ladatakseen ohjelmistoa. Tämäntyyppistä tiedonsiirtoa varten auto yhdistyy ainoastaan korjaamon verkkoon. Autoa ei voida yhdistää muuhun Wi-Fi-verkkoon, esimerkiksi kotiverkkoon, samalla tavalla kuin korjaamon verkkoon.

## Yhdistäminen etäavaimella

Yhdistämisen tekee tavallisesti huoltoasentaja käyttämällä etäavaimen painikkeita. Siksi on tärkeää ottaa painikkeellinen avain mukaan korjaamokäynnille. Painettaessa etäavaimen lukituspainiketta kolme kertaa auto yhdistyy korjaamon verkkoon Wi-Fi-yhteyden kautta.

Kun auto on kytketty Wi-Fi-verkkoon, näkyy symboli  keskinäytössä.

### VAROITUS

Autoa ei saa ajaa, kun se on kytketty korjaamon verkkoon ja järjestelmiin.

## Aiheeseen liittyvät tiedot

- Järjestelmäpäivitysten käsittely Download Centerin kautta (s. 561)
- Huollon ja korjauksen varaaminen (s. 563)

## Download Center

Auton monen eri järjestelmän päivitykset voidaan tehdä keskinäytöstä käsin auton ollessa yhdistettynä internetiin<sup>1</sup>.



Sovellus **Latauskeskus** käynnistetään keskinäytön sovellusnäköymästä ja siinä voidaan:

- hakea järjestelmäohjelmiston päivityksiä ja päivittää se
- päivittää Sensus Navigation\* -järjestelmän karttadata
- ladata, päivittää ja poistaa sovelluksia.

### Aiheeseen liittyvät tiedot

- Järjestelmäpäivitysten käsittely Download Centerin kautta (s. 561)
- Sovellusten lataaminen (s. 461)
- Sovellusten päivittäminen (s. 461)
- Sovellusten poistaminen (s. 462)
- Internetiin yhdistetty auto\* (s. 494)
- Navigointi keskinäytön näkymissä (s. 104)

<sup>1</sup> Internet-yhteyden käyttämiseen liittyy tiedonsiirtoa, josta voi aiheutua kustannuksia.

<sup>2</sup> Internet-yhteyden käyttämiseen liittyy tiedonsiirtoa, josta voi aiheutua kustannuksia.

## Järjestelmäpäivitysten käsittely Download Centerin kautta

Internetiin yhdistetyn auton ja infotainment-järjestelmän toiminnot voidaan päivittää Download Center -keskuksen kautta. Päivitykset voidaan tehdä yksi kerrallaan tai kaikki samalla kertaa.

### Päivityksen etsiminen



Jos päivitys on käytettävissä, esitetään ilmoitus **Uusia ohjelmistopäivityksiä saatavissa** keskinäytön tilakentässä.

Jotta järjestelmäpäivityksiä voidaan tehdä, auton on oltava yhdistetty internetiin<sup>2</sup>.

- Siirry kohtaan **Latauskeskus** keskinäytön sovellusnäkyessä.
- > Jos mitään hakua ei ole tehty infotainment-järjestelmän edellisen käynnistyksen jälkeen, tehdään haku. Hakua ei tehdä, jos ohjelmiston asennus on käynnissä.

**Järjestelmän päivitykset**-kohdan luku ilmoittaa, montako päivitystä on saatavana. Yksi painallus näyttää luettelon päivityksistä, jotka voidaan asentaa autoon.

### **i** HUOM

Datan lataaminen voi vaikuttaa muihin palveluihin, jotka siirtävät dataa, esim. nettiradioon. Jos vaikutus muihin palveluihin koetaan häiritsevänä, lataaminen voidaan keskeyttää. Vaihtoehtoisesti voi olla hyvä sulkea tai keskeyttää muut palvelut.

### **i** HUOM

Päivitys voi keskeytyä, jos sytytysvirta katkaistaan ja autosta poistutaan.

Päivityksen ei kuitenkaan tarvitse olla valmistunut ennen autosta poistumista, koska sitä jatketaan seuraavalla auton käyttökerralla.

## Kaikkien järjestelmäohjelmistojen päivitys

- Valitkaa **Asenna kaikki** luettelon alareunasta.

Jos mitään luetteloja ei haluta, voidaan valita vaihtoehto **Asenna kaikki** valinnan **Järjestelmän päivitykset** yhteydessä.

## Yksittäisen järjestelmäohjelmiston päivitys

- Valitkaa **Asenna** haluamallenne ohjelmistolle.



### « Ohjelmiston lataamisen keskeytys

- Painakaa rastia aktiiviteetti-ilmallisessa, joka on korvannut vaihtoehdon **Asenna** lataamisen alussa.

Huomatkaa, että vain lataaminen voidaan keskeyttää, kun asennusvaihe on käynnistynyt, tätä ei voi keskeyttää.

### Taustahaun poistaminen toiminnasta ohjelmistopäivityksen jälkeen

Päivitettyjen ohjelmien automaattinen haku on aktivoituna, kun auto toimitetaan tehtaalta, mutta tämä toiminto voidaan poistaa toiminnasta.

1. Painakaa **Asetukset** keskinäytön päänäky-mässä.
2. Painakaa painiketta **Järjestelmä** → **Latauskeskus**.
3. Valitkaa **Automaattiset ohjelmistopäivitykset** pois.

### Aiheeseen liittyvät tiedot

- Download Center (s. 561)
- Internetiin yhdistetty auto\* (s. 494)
- Navigointi keskinäytön näkymissä (s. 104)

<sup>3</sup> Koskee tiettyjä markkina-alueita.

<sup>4</sup> AdBlue Koskee dieselmoottorilla varustettuja autoja.

### Auton tila

Auton yleistila voidaan näyttää keskinäytössä yhdessä huollon tilausmahdollisuuden<sup>3</sup> kanssa.

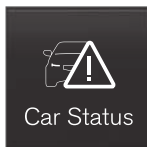

Sovellus **Auton tila** käynnistettään keskinäytön sovellusnäky-mästä ja siinä on neljä välileh-teä:

- **Viestit** – tilailmoitukset
- **Tila** – moottoriöljytason ja AdBlue-nesteen tason tarkastus<sup>4</sup>
- **TPMS** – rengaspaineiden tarkistus
- **Ajanvaraukset** – varaustiedot ja auton tiedot<sup>3</sup>.

### Aiheeseen liittyvät tiedot

- Kuljettajan näytöstä tallennettujen ilmoitusten käsitteleminen (s. 96)
- Moottoriöljyn tarkistus ja lisääminen (s. 570)
- Rengaspaineiden valvontajärjestelmä\* (s. 521)
- Huollon ja korjauksen varaaminen (s. 563)
- Auton tietojen lähettäminen korjaamoon (s. 564)

- Navigointi keskinäytön näkymissä (s. 104)
- Pakokaasujen puhdistus AdBlue®-nesteen avulla (s. 431)

## Huollon ja korjauksen varaaminen<sup>5</sup>

Tällä palvelulla saadaan miellyttävä tapa varata huolto ja korjaamokäynti suoraan autosta.

Kun on huollon aika, ja tietyissä tapauksissa auton tarvitessa korjausta, kuljettajan näytössä ja ylimpänä keskinäytössä näytetään ilmoitus. Huoltoajankohdan määrittävät kulunut aika, moottorin käyntitunnit tai viimeisimmästä huollosta lähtien ajettu matka.

### Ennen kuin palvelua voi käyttää

- Luokaa Volvo ID ja rekisteröikää se autoon.
- Valitkaa haluamanne Volvon jälleenmyyjä, johon haluatte ottaa yhteyden, menemällä osoitteeseen [www.volvocars.com](http://www.volvocars.com) ja kirjautumalla sisään.
- Varaustietojen lähettämistä ja vastaanottamista varten auton on oltava yhdistetty internetiin<sup>6</sup>.

### Varaa huolto

Täyttäkää varaustiedustelu halutessanne tai näyttäessä ilmoitus huollon tai korjauksen tarpeesta.

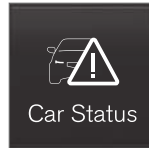

Car Status

1. Avatkaa sovellus **Auton tila** keskinäytön sovellusnäkyvästä.
2. Painakaa painiketta **Ajanvaraukset**.
3. Painakaa painiketta **Pyydä ajanvarausta**.
4. Varmistakaa, että kohtaan täytetään oikea **Volvo ID**.
5. Varmistakaa, että kohtaan täytetään haluttu **Korjaamo**.
6. Täyttäkää kenttä **Tietoa korjaamolle**, jos haluatte, että korjaamokäynnin yhteydessä tehdään joitakin tiettyjä toimenpiteitä tai jos haluatte välittää korjaamolle jotain muuta olennaista tietoa.

### 7. Painakaa painiketta **Lähetä ajanvarauspyyntö**.

- > Saatte varausehdotuksen sähköpostiinne parin päivän kuluessa<sup>7</sup>.

Saatte samat tiedot myös sähköpostitse sekä menemällä osoitteeseen [www.volvocars.com](http://www.volvocars.com) ja kirjautumalla sisään.

Lähetettyänne varaustiedustelun kuljettajan näytön viesti auton huoltotarpeesta sammuu joillakin markkina-alueilla.

### 8. Painakaa **Peruuta pyyntö**, jos muutatte mielenne tiedustelun suhteen.

Autosta lähetettävä varauskysely sisältää auton tiedot, jotka helpottavat korjaamon töiden suunnittelua.

Jälleenmyyjä palaa asiaan digitaalisella varausehdotuksella. Autossa on saatavilla tiedot jälleenmyyjästä ja korjaamoon voi ottaa yhteyttä milloin tahansa.

### Varausehdotuksen hyväksyminen

Kun auto on vastaanottanut varausehdotuksen, keskinäytössä ylimpänä näytetään ilmoitus.

1. Painakaa ilmoitusta.

<sup>5</sup> Koskee tiettyjä markkina-alueita.

<sup>6</sup> Internet-yhteyden käyttämiseen liittyy tiedonsiirtoa, josta voi aiheutua kustannuksia.

<sup>7</sup> Ajanjakso voi vaihdella markkina-alueesta riippuen.

- ◀ 2. Jos varausehdotus sopii teille, painakaa **Hyväksy**. Muussa tapauksessa painakaa **Lähetä uusi pyyntö** tai **Hylkää**.

Tietyillä markkina-alueilla järjestelmä muistuttaa Teitä varatusta ajasta sen lähestyessä ja navigointijärjestelmä<sup>8</sup> voi lisäksi opastaa Teidät korjaamolle, kun on aika.

### Aiheeseen liittyvät tiedot

- Auton tila (s. 562)
- Auton tietojen lähettäminen korjaamoon (s. 564)
- Navigointi keskinäytön näkymissä (s. 104)
- Volvo ID (s. 26)
- Internetiin yhdistetty auto\* (s. 494)

## Auton tietojen lähettäminen korjaamoon<sup>9</sup>

Auton tiedot voidaan lähettää autosta koska tahansa, esimerkiksi varattaessa korjaamokäynti, jotta korjaamon on helpompi varautua siihen etukäteen. Auton tietojen lähettäminen ei tarkoita huoltoajan varaamista.



1. Avatkaa sovellus **Auton tila** keskinäytön sovellusnäkyvästä.
2. Painakaa painiketta **Ajanvaraukset**.
3. Painakaa painiketta **Lähetä auton data**.
  - > Keskinäytössä yllmpänä näytetään ilmoitus auton tietojen lähettämisestä. Voitte keskeyttää datasiirron painamalla rastia aktiveetti-ilmaisimessa.Tiedot lähetetään auton internet-yhteyden<sup>10</sup> kautta.

Kuka tahansa jälleenmyyjä, jolla on tiedossaan auton valmistenumero (VIN<sup>11</sup>), pääsee katsomaan auton tietoja.

### Auton tietojen sisältö

Viimeksi (auton ollessa käynnissä) tallennetut tiedot lähetetään ja ne sisältävät tietoa seuraavista seikoista:

- huoltotarve
- viimeisimmästä huollosta kulunut aika
- toimintatila
- nestemäärät
- Mittarilukema
- auton tunnistenumero (VIN<sup>11</sup>)
- auton ohjelmistoversio
- auton diagnoositiedot

### Aiheeseen liittyvät tiedot

- Huollon ja korjauksen varaaminen (s. 563)
- Auton tila (s. 562)
- Navigointi keskinäytön näkymissä (s. 104)
- Internetiin yhdistetty auto\* (s. 494)

<sup>8</sup> Koskee järjestelmää Sensus Navigation.\*

<sup>9</sup> Koskee tiettyjä markkina-alueita.

<sup>10</sup> Internet-yhteyden käyttämiseen liitty tiedonsiirtoa, josta voi aiheutua kustannuksia.

<sup>11</sup> Vehicle Identification Number.

## Auton nostaminen

Autoa nostettaessa on tärkeää, että nosturi asetetaan sille tarkoitetuille paikoille auton alustassa.

### VAROITUS

Jos autoa nostetaan hallinosturilla, se tulee sijoittaa johonkin neljästä nostokohdasta. Asettakaa hallinosturi huolellisesti niin, ettei auto pääse liukumaan pois nosturilta. Varmistakaa, että hallinosturi on varustettu kumisuojalla, jotta auto seisoo vakaasti eikä vaurioidu. Käyttäkää aina pukkeja tai vastaavia.

### HUOM

Volvo suosittelee vain ko. automalliin kuuluvan tunkin käyttöä. Jos valitaan muu kuin Volvon suosittelema nosturi, noudattakaa varustuksen mukana tulevia ohjeita.

Auton varsinainen nosturi on tarkoitettu käytettäväksi vain yksittäistapauksissa ja lyhyen aikaa, kuten vaihdettaessa pyörä rengasrikon yhteydessä. Jos autoa on nostettava useammin tai pidemmäksi ajaksi kuin pelkkää pyörän vaihtoa varten, suosittelemme hallinosturin käyttöä. Tällaisissa tapauksissa on noudatettava laitteiston mukana toimitettavia käyttöohjeita.

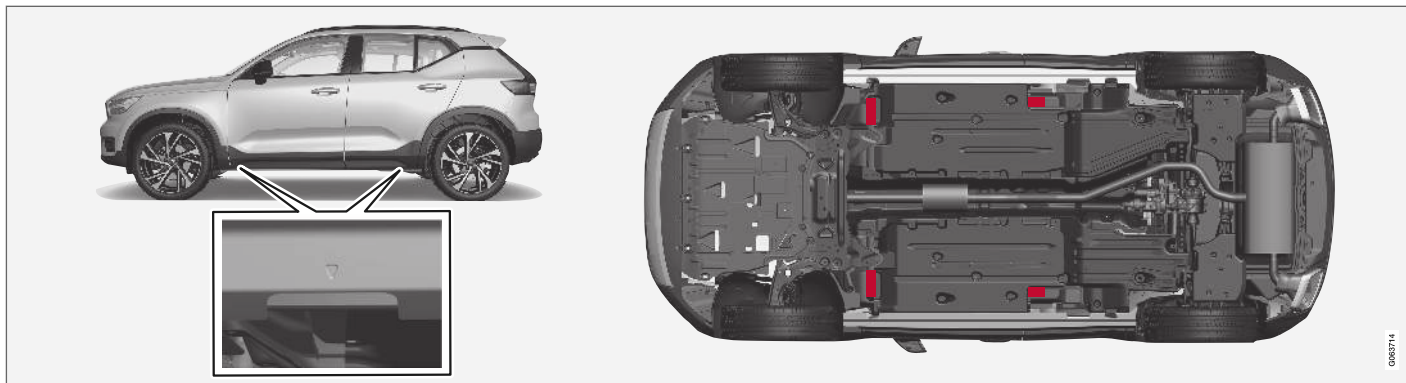

Kolmiot muovikatteessa osoittavat, mihin nosturinkiinnikkeet/nostokohtat (punaisella merkityt) on sijoitettu.

### Aiheeseen liittyvät tiedot

- Pyörien irrotus (s. 528)
- Nosturi\* (s. 527)

## Ilmastointilaitteen huolto

Lämmitys- ja ilmanvaihtolaitteiston huolto ja korjaus saadaan tehdä vain valtuutetussa huoltokorjaamossa.

### Vianetsintä ja korjaus

Ilmastointilaitte sisältää fluoresoivaa jälkiainetta. Vuodonetsinnässä käytetään ultraviolettivaloa.

Volvo suosittelee, että otatte yhteyden valtuutettuun Volvon tekniseen palveluun.

### Autot kylmäaineella R134a

#### VAROITUS

Ilmastointilaitteessa on paineista kylmäainetta R134a. Järjestelmän huolto ja korjaus saadaan tehdä vain valtuutetussa huoltokorjaamossa.

### Autot kylmäaineella R1234yf

#### VAROITUS

Ilmastointilaitteessa on paineistettua kylmäainetta R1234yf. Normin SAE J2845 (Technician Training for Safe Service and Containment of Refrigerants Used in Mobile A/C System) mukaan saa kylmäainejärjestelmää huoltaa ja korjata vain koulutettu ja sertifioitu asentaja järjestelmän turvallisuuden varmistamiseksi.

## Aiheeseen liittyvät tiedot

- Volvon huolto-ohjelma (s. 560)

## Konepellin avaaminen ja sulkeminen

Konepelti avataan matkustamossa olevan kahvan tai konepellin alapuolella olevan kahvan avulla.

### Konepellin avaaminen

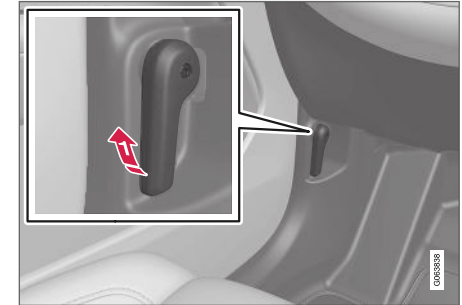

-  Vapauttakaa konepelti täysin suljetusta tilasta vetämällä polkijien luona olevasta kahvasta.



➔ Vapauttaa konepelti konepellin lukon sal-  
vasta viemällä konepellin alapuolella olevaa  
kahvaa ylöspäin ja nostakaa konepelti.

### Varoitukset - konepeltiä ei ole suljettu



Kun konepelti vapautetaan, varoi-  
tussymboli ja kuljettajan näytön grafiikka  
syttyvät ja samalla kuuluu äänimuistu-  
tus. Jos auto lähtee rullaamaan, kuuluu  
varoitussignaali useita kertoja.

### **i** HUOM

Jos varoitussymboli palaa tai varoitussignaali  
kuuluu, vaikka konepelti on moitteettomasti  
kiinni, hakeutukaa korjaamolle – suositte-  
lemme valtuutettua Volvon teknistä palvelua.

### Konepellin sulkeminen

1. Painakaa konepeltiä alas, kunnes se las-  
keutuu omalla painollaan.
2. Kun konepelti on pysähtynyt konepellin luk-  
koa vasten, sulkekaa konepelti kokonaan pai-  
namalla sitä.

### **!** VAROITUS

Väliinpuristumisen vaara! Tarkistakaa, että  
konepellin sulkeutumistie on esteetön, muu-  
toin on henkilövahinkojen vaara.

### **!** VAROITUS

Tarkistakaa, että konepelti lukkiutuu kunnolli-  
sesti sulkemisen jälkeen. Konepellin pitää  
pudota kuuluvasti pidikkeisiin molemmilla  
puolilla.



Konepelti ei täysin suljettuna.



Konepelti täysin suljettuna.

### **!** VAROITUS

Älkää koskaan ajako konepelti avoimna!

Jos ajon aikana havaitaan merkkejä siitä, että  
konepelti ei ole täysin kiinni, on pysähdyttävä  
välittömästi ja suljettava se kunnolla.

### Aiheeseen liittyvät tiedot

- Moottoritilan katsaus (s. 569)
- Ovi- ja vyömuistutin (s. 48)

## Moottoritilan katsaus

Katsaus näyttää muutamia huoltoon liittyviä komponentteja.

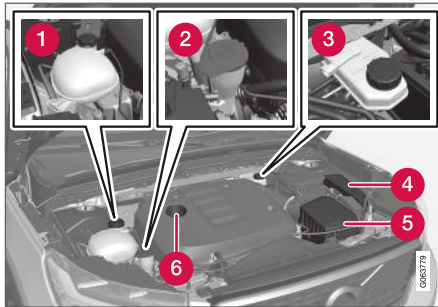

Moottoritilan ulkonäkö voi olla erilainen malli- ja moottoriversiosta riippuen.

- 1 Jäähdytysjärjestelmän paisuntasäiliö
- 2 Huuhtelunesteen täyttöputki<sup>12</sup>
- 3 Jarrunestesäiliö (sijoitettu kuljettajan puolelle)
- 4 Sähkökeskus
- 5 Ilmansuodatin
- 6 Moottoriöljyn täyttöputki

## VAROITUS

Muistakaa, että jäähdytyspuhallin (moottoritilan etuosassa jäähdyttimen takana) voi käynnistyä tai jatkaa toimimista automaattisesti enintään n. 6 minuuttia moottorin sammuttamisen jälkeen.

Pesetäkää moottori aina korjaamalla, suosittelemme valtuutetun Volvon teknisen palvelun käyttöä. Jos moottori on lämmin, on olemassa palovaara.

## VAROITUS

Sytytysjärjestelmä toimii erittäin korkealla ja hengenvaarallisella jännitteellä. Auton sähköjärjestelmän on oltava aina jännitetilassa 0, kun moottoritilassa työskennellään.

Älkää koskettako sytytystulppaa tai -puolaa auton sähköjärjestelmän ollessa jännitetilassa II tai moottorin ollessa lämmin.

## Aiheeseen liittyvät tiedot

- Konepellin avaaminen ja sulkeminen (s. 567)
- Huuhtelunesteen täyttö (s. 606)
- Jäähdytysnesteen lisääminen (s. 572)
- Varokkeet moottoritilassa (s. 585)
- Moottoriöljyn tarkistus ja lisääminen (s. 570)
- Jännitetilat (s. 390)

## Moottoriöljy

Jotta suositeltuja huoltovälejä voidaan noudattaa eikä takuu raukea, edellytetään hyväksytyin moottoriöljyn käyttämistä.

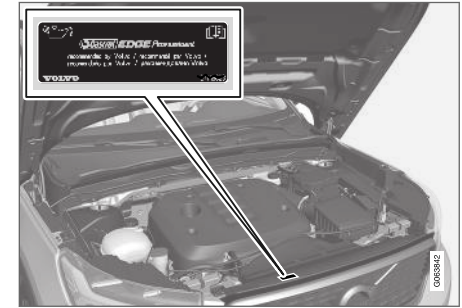

Volvo suosittelee:



<sup>12</sup> Lisätäkää huuhtelunestettä säännöllisin välein, esim. tankkauksen yhteydessä.

- ◀ Jos moottoriöljyä ei tarkisteta säännöllisesti ja se käy liian vähiin, moottori saattaa vaurioitua vakavasti.

### **! TÄRKEÄ**



Moottorin huoltovälivaatimusten täyttämiseksi täytetään kaikkiin moottoreihin tehtaalla erityisesti sovitettua synteettistä moottoriöljyä. Öljy on valittu huolella ja ottaen huomioon käytöitä, käynnistyvyyden, polttoaineenkulutuksen ja ympäristökuormituksen.

Jotta suositeltuja huoltovälejä voidaan noudattaa, edellytetään hyväksytyt moottoriöljyn käyttäminen. Käyttäkää vain ilmoitettua öljyläätä, sekä lisättäessä että öljynvaihdossa, muutoin on olemassa vaara siitä, että auton käyttöikä, käynnistyvyys, polttoaineenkulutukseen ja ympäristökuormitukseen vaikutaan.

Jos määritetyt laatuista ja viskositeetiltaan oikeaa moottoriöljyä ei käytetä, moottoriin liittyvät komponentit voivat vaurioitua. Volvo Personvagnar -yhtiön antama takuu ei korvaa tällaisia vaurioita.

Volvo suosittelee, että öljynvaihto teetetään valtuutetussa Volvon teknisessä palvelussa.

Volvo käyttää erilaisia järjestelmiä varoittaakseen liian vähäisestä/suuresta öljymäärästä tai alhaisesta öljynpaineesta. Tietyissä moottoriversioissa

on öljynpaineanturi, tällöin käytetään kuljettajan näytössä olevaa pienen öljynpaineen varoitussymbolia . Muissa versioissa on öljymäärän anturi, tällöin kuljettajaa informoidaan kuljettajan näytön varoitussymbolin  sekä näyttötekstien avulla. Tietyissä versioissa on molemmat järjestelmät. Ottakaa yhteys Volvo-jälleenmyyjään saadaksenne lisätietoja.

Vaihtakaa moottorin öljy ja öljynsuodatin Huolto- ja takuukirjassa annettujen vaihtovälien mukaan. Ilmoitettua laadukkaamman öljyn käyttäminen on sallittua. Ajettaessa epäsuotuisissa olosuhteissa Volvo suosittelee laadultaan ilmoitettua parempaa öljyä.

### **Aiheeseen liittyvät tiedot**

- Moottoriöljyn tarkistus ja lisääminen (s. 570)
- Moottoriöljyn erittelyt (s. 619)
- Moottoriöljyn epäsuotuisat käyttöolosuhteet (s. 621)

### **Moottoriöljyn tarkistus ja lisääminen**

Öljymäärä havaitaan elektronisella öljymäärän anturilla.

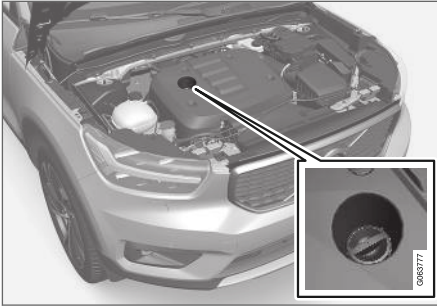

Täyttöputki<sup>13</sup>.

Joissakin tapauksissa öljyä voi olla tarpeen lisätä huoltokertojen välillä.

Mitään toimenpiteitä moottorin öljymäärän suhteen ei tarvitse tehdä, ennen kuin kuljettajan näytössä esitetään ilmoitus.

### VAROITUS



Jos tämä symboli näytetään yhdessä viestin **Moottorin öljymäärä Huolto tarpeen** kanssa, aja korjaamolle – suosittelemme valtuutettua Volvon teknistä palvelua. Öljymäärä voi olla liian suuri.

### TÄRKEÄÄ



Jos tämä symboli näytetään yhdessä alhaisen öljymäärän ilmoituksen kanssa, esimerkiksi **Moottori öljy alhainen Lisää 1 litra**, lisäätkää tällöin vain ilmoitettu määrä, esim. 1 litra (1 neljännesgallona).

### VAROITUS

Älkää läikyttäkö öljyä kuuman pakoputken päälle, sillä se aiheuttaa palovaaran.

### Öljymäärän katsominen keskinäytöstä

Öljymäärä näytetään keskinäytössä olevan elektronisen öljymäärämittarin avulla auton ollessa käynnissä. Öljymäärä on tarkistettava säännöllisesti.

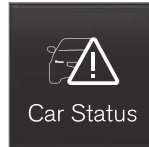

Car Status

1. Avatkaa sovellus **Auton tila** keskinäytön sovellusnäkyvästä.
2. Näyttäkää öljymäärä painamalla **Tila**.



Öljymäärän grafiikka keskinäytössä.

### HUOM

Järjestelmä ei voi tunnistaa muutoksia heti, kun öljyä lisätään tai lasketaan pois. Autolla on pitänyt ajaa n. 30 km (n. 20 mailia) ja sen on pitänyt seistä paikallaan 5 minuuttia moottori sammutettuna vaakasuoralla alustalla ennen kuin öljymäärän näyttö tulee oikeaksi.

### HUOM

Jos oikeat edellytykset öljymäärän mittaamiselle eivät ole täyttyneet (aika moottorin sammuttamisen jälkeen, auton kallistuma, ulkolämpötila yms.), keskinäytössä esitetään ilmoitus **Arvoa ei saatavana**. Tämä **ei** tarkoita, että auton järjestelmässä on jotain vikaa.

<sup>13</sup> Elektronisella öljymäärän anturilla varustetussa moottorissa ei ole mittatikkuja.

#### « Aiheeseen liittyvät tiedot

- Moottoriöljy (s. 569)
- Moottoriöljyn epäsuotuisat käyttöolosuhteet (s. 621)
- Moottoriöljyn erittelyt (s. 619)
- Jännitetilat (s. 390)
- Auton tila (s. 562)

### Jäähdytysnesteen lisääminen

Jäähdytysneste jäähdyttää polttomoottorin oikeaan käyttölämpötilaan. Moottorista jäähdytysnesteeseen siirtyvää lämpöä voidaan käyttää matkustamon lämmittämiseen.

Täytettäessä pitää noudattaa pakkauksessa olevia ohjeita. Älkää koskaan lisätkö pelkästään puhdasta vettä. Jäätymisvaara kasvaa jäähdytysnesteen osuuden ollessa sekä liian pieni että liian suuri.

Jos auton alla on jäähdytysnestettä, jäähdytysnestehöyryä näkyy tai jäähdytysnestettä lisätään yli 2 litraa (n. 2 quart), kutsukaa aina paikalle hinauspalvelu, jotta moottori ei vaurioidu rikkinäisen jäähdytysjärjestelmän takia käynnistysyrityksen yhteydessä.

#### VAROITUS

Jäähdytysneste voi olla hyvin kuumaa. Älkää koskaan avatko kantha jäähdytysnesteen ollessa kuumaa. Jos nestettä on lisättävä, kiertäkää paisuntasäiliön kansi auki hitaasti, jotta mahdollinen ylipaine häviää.



Jäähdytysjärjestelmän paisuntasäiliö.

- Kiertäkää paisuntasäiliön kansi irti ja täyttäkää jäähdytysnestettä tarvittaessa. Jäähdytysnesteen taso ei saa ylittää paisuntasäiliön sisäpuolella olevaa **MAX**-merkintää.

**! TÄRKEÄÄ**

- Haitallista nautittuna. Voi aiheuttaa elin- vaurioita (munuaisissa).
- Käyttäkää Volvon suosittelemaa valmista jäähdytysnesteseosta. Tiivistettä käytettäessä on varmistettava, että sekoitus- suhde on 50 % jäähdytysnestettä ja 50 % hyväksytyn laatuista vettä.
- Älkää sekoittako eri jäähdytysnesteitä keskenään.
- Jos jokin suurempi jäähdytysjärjestelmän komponentti vaihdetaan, on käytettävä ainoastaan uutta jäähdytysnestettä, jotta järjestelmä saa riittävän korroosiosuojan.
- Moottoria saa käyttää vain jäähdytysjärjestelmän ollessa asianmukaisesti täytettynä. Muussa tapauksessa voi syntyä korkeita lämpötiloja ja sylinterinkannen vaurioiden (halkeamien) vaara.
- Kloorin, kloridien ja muiden suolojen korkeat pitoisuudet voivat aiheuttaa korroosiota jäähdytysjärjestelmässä.

**Aiheeseen liittyvät tiedot**

- Moottoritilan katsaus (s. 569)
- Jäähdytysnesteen erittelyt (s. 622)

**Polttimon vaihto**

Polttimotyyppit vaihtelevat mallin ja varustelutason mukaan. Jos polttimo<sup>14</sup> rikkoutuu, se voidaan vaihtaa käyttöoppaassa kuvatulla tavalla.

Ottakaa yhteys korjaamoon<sup>15</sup>, jos vikoja ilmenee muissa lamputta kuin polttimoissa.

Jos LED<sup>16</sup>-tyyppisiin polttimoihin tulee vika, useimmiten vaihdetaan koko valaisinyksikkö.

**i HUOM**

Tietoa polttimoista, joita ei ole mainittu käyttöoppaassa, saatte Volvo-jälleenmyyjältä tai valtuutetulta Volvon huoltoasentalta.

**! VAROITUS**

Auton sähköjärjestelmän pitää olla jännitetilassa **0**, kun polttimo vaihdetaan.

**! TÄRKEÄÄ**

Älkää koskettako koskaan sormilla suoraan hehkulamppua. Sormista irtoava rasva höyrystyy kuumuudessa ja muodostaa heijastinta vahingoittavan kerroksen.

**i HUOM**

Jos vikailmoitus on edelleen olemassa viallisen polttimon vaihdon jälkeen, suositellaan hakeutumista valtuutettuun Volvon tekniseen palveluun.

**i HUOM**

Ulkoisessa valaistuksessa, kuten valonheittimissä ja takavalaisimissa, voi tilapäisesti tulla kondensoitumiskosteutta lasin sisäpuolelle. Tämä on normaalia, kaikki ulkopuoliset valot on suunniteltu vastustamaan tätä. Kondensoitunut kosteus tuulettuu normaalisti pois valaisinkotelosta, kun valo on palanut hetken.

**Aiheeseen liittyvät tiedot**

- Ulkovalojen sijainnit (s. 574)
- Viikkupolttimon vaihto takana (s. 574)
- Jarruvalopolttimon vaihtaminen (s. 576)
- Takasumuvalon polttimon vaihto (s. 577)
- Polttimoerittelyt (s. 577)

<sup>14</sup> Joissakin autoissa ei ole polttimoita.

<sup>15</sup> Suosittelemme valtuutettua Volvon teknistä palvelua.

<sup>16</sup> Valodiode (Light Emitting Diode)

## Ulkovalojen sijainnit

Auton ulkovalaistus koostuu monista eri valoista. LED<sup>17</sup>-tyypin valot on vaihdettava korjaamalla. Suosittelemme valtuutettua Volvon teknistä palvelua.

### Polttimot edessä

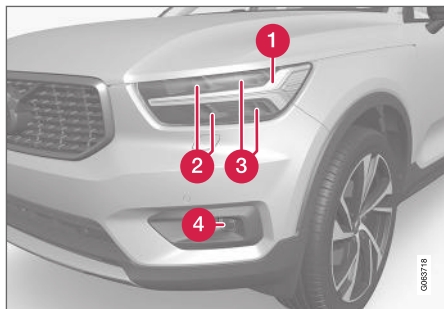

- 1 Huomio-/positiovalot/suuntavilkut (LED)
- 2 Kaukovalot (LED)
- 3 Lähivalot (LED)
- 4 Sumuvalonheittimet/kaarrevalot\* (LED)

### Polttimot takana

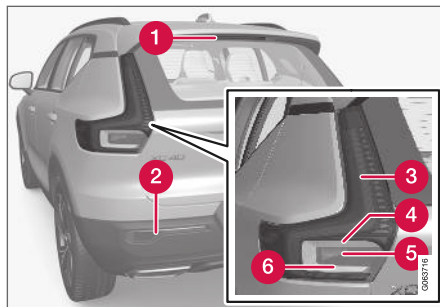

- 1 Jarruvalo - keskelle, ylös sijoitettu (LED)
- 2 Sumuvalot
- 3 Positiovalot/Seisontavalot (LED)
- 4 Suuntavalot
- 5 Jarruvalot
- 6 Takavalot (LED)

### Aiheeseen liittyvät tiedot

- Polttimon vaihto (s. 573)
- Polttimeerittelyt (s. 577)
- Valokatkaisimet (s. 138)

### Vilkkupolttimon vaihto takana

Takasuuntavilkujen polttimot ovat tavaratilan sivussa olevan peitelevyn takana.

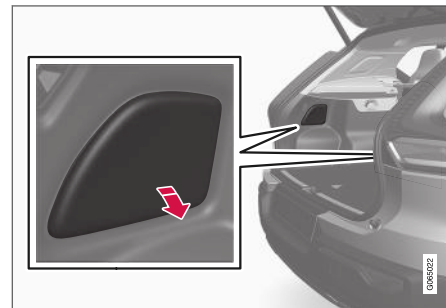

1. Irrottakaa peitelevyn luukku painamalla sitä yläreunasta.
2. Siirtäkää eriste syrjään, jotta tukisilta paljastuu.

<sup>17</sup> Valodiodi (Light Emitting Diode)

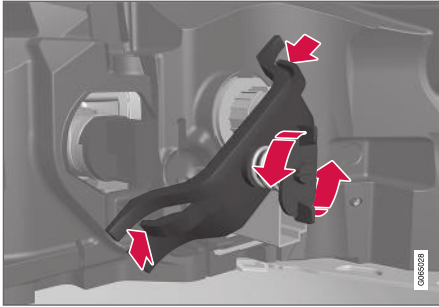

3. Kiertäkää jousiruuvi vastapäivään irti, painakaa pidin sivuilta sisään ja ottakaa tukisilta pois. Helpointa on jättää ruuvi paikalleen tukisiltaan.

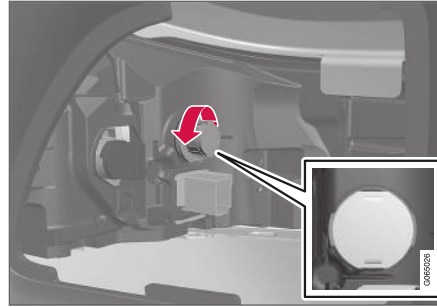

4. Irrottakaa harmaa polttimonpidin kiertämällä sitä vastapäivään ja vetämällä ulos.
5. Irrottakaa polttimo painamalla se sisään ja kääntämällä vastapäivään.
6. Asettakaa uusi polttimo paikalleen painamalla se sisään ja kääntämällä myötäpäivään.
7. Asentakaa polttimonpidin kääntämällä sitä myötäpäivään.
8. Asentakaa tukisilta siihen kuuluvalla jousiruuvilla ja tarkistakaa, että pidike asettuu oikeaan asentoon. Kiristäkää jousiruuvi vas-teeseen asti, enint. 2 Nm (1,5 ft lbs).
9. Asettakaa eriste takaisin paikalleen, kiinnittäkää peitelevy koukkuihin ja painakaa se paikalleen.

**!** **TÄRKEÄÄ**

Älkää koskettako koskaan sormilla suoraan hehkulamppua. Sormista irtoava rasva höyrystyy kuumuudessa ja muodostaa heijastinta vahingoittavan kerroksen.

**Aiheeseen liittyvät tiedot**

- Ulkovoalojen sijainnit (s. 574)
- Polttimoerittelyt (s. 577)
- Polttimon vaihto (s. 573)

## Jarruvalopolttimon vaihtaminen

Jarruvalopolttimot ovat tavaratilan sivulla olevan peitelevyn takana.

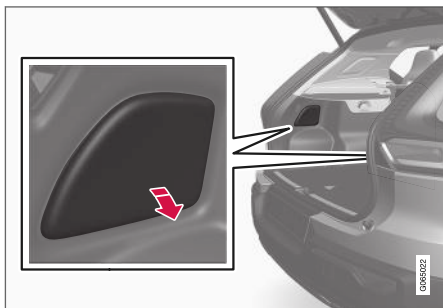

1. Irrottakaa peitelevyn luukku painamalla sitä yläreunasta.
2. Siirtäkää eriste syrjään, jotta jarruvalopolttimo paljastuu.

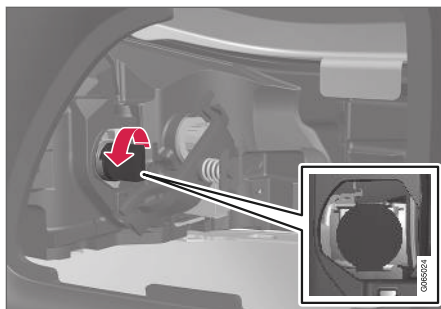

3. Irrottakaa musta polttimonpidin kiertämällä sitä vastapäivään ja vetämällä ulos.
4. Irrottakaa polttimo painamalla se sisään ja kääntämällä vastapäivään.
5. Asettakaa uusi polttimo paikalleen painamalla se sisään ja kääntämällä myötäpäivään.
6. Asentakaa polttimonpidin kääntämällä sitä myötäpäivään.
7. Asettakaa eriste takaisin paikalleen, kiinnittäkää peitelevy koukkuihin ja painakaa se paikalleen.

### ! TÄRKEÄÄ

Älkää koskettako koskaan sormilla suoraan hehkulamppua. Sormista irtoava rasva höyrystyy kuumuudessa ja muodostaa heijastinta vahingoittavan kerroksen.

## Aiheeseen liittyvät tiedot

- Ulkvaloijen sijainnit (s. 574)
- Polttimeoerittelyt (s. 577)

## Takasumuvalon polttimon vaihto

Takasumuvalo sijaitsee takapuskurissa kuljettajan puolella.

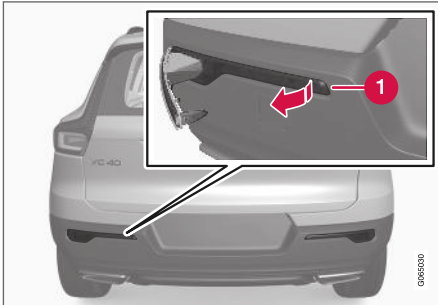

Takasumuvalo on vain kuljettajan puolella.

1. Irrottakaa sumuvaloyksikkö kuljettajan puolella asettamalla litteä esine, esim. pöytäveitsi tai ruuvitaltta, polttimosarjan kapeampaan päätyyn ja kampeamalla sumuvaloyksikkö irti.
2. Irrottakaa liitin.
3. Irrottakaa polttimonpidin kiertämällä sitä vastapäivään ja vetämällä ulos.
4. Irrottakaa polttimo painamalla se sisään ja kääntämällä vastapäivään.
5. Asettakaa uusi polttimo paikalleen painamalla se sisään ja kääntämällä myötäpäivään.
6. Asentakaa polttimonpidin kääntämällä sitä myötäpäivään.

7. Kiinnittäkää liitin.
8. Viekää sumuvaloyksikön leveän osan koukku takapuskuriin ja kiertäkää yksikkö sisään siten, että pidike kiinnittyy.

### Aiheeseen liittyvät tiedot

- Ulkovalojen sijainnit (s. 574)
- Polttimoerittelyt (s. 577)

## Polttimoerittelyt

Erittelyt vaihdettavia polttimoita varten.

Ottakaa yhteys korjaamoon<sup>18</sup>, jos vikoja ilmenee muissa lamputissa kuin polttimoissa. Jos LED<sup>19</sup>-tyyppisiin polttimoihin tulee vika, useimmiten vaihdetaan koko valaisinyksikkö.

Toiminto	W <sup>A</sup>	Tyyppi
Takasuuntaviikut	24	PY24W
Jarruvalot	21	H21W LL
Takasumuvalo	21	H21W LL

A Wattia

### Aiheeseen liittyvät tiedot

- Ulkovalojen sijainnit (s. 574)
- Polttimon vaihto (s. 573)

## Käynnistysakku

Sähköjärjestelmä on yksinapainen ja käyttää alustaa ja moottorin runkoa johtimina.

Käynnistysakkua käytetään sähköjärjestelmän käynnistämiseen ja käynnistysmoottorin sekä muiden auton sähkövarusteiden käyttämiseen.

Käynnistysakku tulee vaihtaa korjaamalla<sup>20</sup>.

Autossa on jännitesäätöinen vaihtovirtageneraattori.

Käynnistysakku on 12 V:n akku, joka on mitoitettu hiilidioksidia rajoittavien toimintojen käynnistys/pysäytys ja regeneratiivinen lataus mukaan sekä tukemaan auton eri järjestelmien toimintaa.

Akun kestoikään ja toimintaan vaikuttavat käynnistyksien määrä, purkautumiset, ajotapa, ajo-olosuhteet ja ilmasto-olosuhteet yms.

- Älkää koskaan kytkekö akkua irti moottorin käydessä.
- Tarkistakaa, että akun kaapelit on liitetty oikein ja kiristetty asianmukaisesti.

## VAROITUS

- Käynnistysakku voi muodostaa räjähdyskaasua, joka on hyvin räjähdysherkkää. Käynnistyskaapelin väärän kytkemisen aikana syntynyt kipinä voi riittää akun räjähtämiseen.
- Älkää yhdistäkö käynnistyskaapeleita mihinkään polttoainejärjestelmän komponenttiin tai mihinkään liikkuvaan osaan. Olkaa varovainen lämpimien moottorin osien kanssa.
- Käynnistysakussa on rikkihappoa, joka voi aiheuttaa vakavia syöpymisvaurioita.
- Huuhdelkaa runsaalla määrällä vettä, jos rikkihappoa pääsee silmiin, iholle tai vaatteisiin. Roiskeen osuessa silmiin - ottakaa välittömästi yhteys lääkäriin.
- Älkää koskaan tupakoiko akun lähellä.

## Latauskohtat

Yhdistettäessä ulkoinen käynnistysakku tai akkulaturi käytetään auton latauskohtia moottoritallassa.

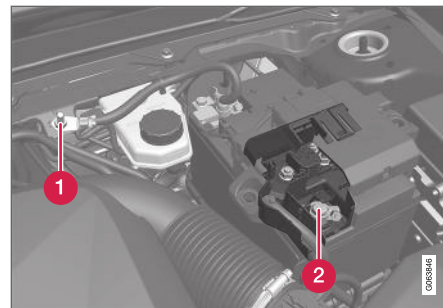

 Negatiivinen latauskohta

 Positiivinen latauskohta.

## TÄRKEÄÄ

Ladattaessa käynnistysakkua ja apuakkua saa käyttää vain nykyaikaista akkulaturia, jonka latausjännite on kontrolloitu. Pikalataustoimintoa ei saa käyttää, koska se voi vaurioittaa akkua.

<sup>18</sup> Suosittelemme valtuutettua Volvon teknistä palvelua.

<sup>19</sup> Valodiodi (Light Emitting Diode)

<sup>20</sup> Suosittelemme valtuutettua Volvon teknistä palvelua.

**! TÄRKEÄÄ**

Jos seuraavaa ei noudateta, voi infotainment-järjestelmän energiansäästötoiminto lakata tilapäisesti toimimasta ja/tai ilmoitus kuljettajan näytössä käynnistysakun varausasteesta olla tilapäisesti pätemätön ulkoisen käynnistysakun tai akkulaturin kytkemisen jälkeen.

- Auton akun negatiivista napaa **ei koskaan** saa käyttää ulkoisen käynnistysakun tai akkulaturin kytkemiseen - vain **auton negatiivista latauskohtaa** saa käyttää maadoituskohtana.

**i HUOM**

Jos käynnistysakku tyhjenee monta kertaa, tämä vaikuttaa akun käyttöikään heikentävästi.

Käynnistysakun käyttöikään vaikuttaa monta tekijää, mm. ajo-olosuhteet ja ilmasto. Akun käynnistyskyky alenee asteittain ajan myötä ja siksi lataaminen on tarpeen, jos autoa ei käytetä pitkään aikaan tai jos autolla ajetaan vain lyhyitä matkoja. Myös suuri kylmyys alentaa käynnistyskykyä edelleen.

Jotta käynnistysakku pysyisi hyvässä kunnossa, suositellaan vähintään 15 minuutin ajoa viikossa tai automaattisella ylläpitolataustoiminnolla varustetun latauslaitteen kytkemistä käynnistysakkuun.

Jatkuvasti täyteen ladatun akun käyttöikä on kaikkein pisin.

**Sijainti**

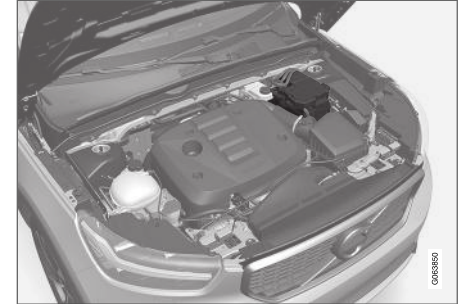

Käynnistysakku on sijoitettu moottoritilaan.

**! VAROITUS**

Jos käynnistysakku on kytketty irti, automaattinen avaus- ja sulkemistoiminto on palautettava alkutilaan, jotta se toimii oikein. Puristussuojuksen toiminta edellyttää uutta asetusta.

**! TÄRKEÄÄ**

Tietyissä malleissa akku on kiinnitetty kiristyspannalla. Katsokaa, että kiristyspanta on aina kunnolla kiristetty.

## ◀ Käynnistysakun erittelyt

Akkutyyppi	H6 AGM
Jännite (V)	12
Kylmäkäynnistysteho <sup>A</sup> - CCA <sup>B</sup> (A)	760
Koko, P x L x K	278×175×190 mm (10,9×6,9×7,5 tuumaa)
Kapasiteetti (Ah)	70

A EN-nomin mukaisesti.

B Cold Cranking Amperes.

Volvo suosittelee, että valtuutetun Volvon teknisen palvelun annetaan vaihtaa akut.

**!** **TÄRKEÄÄ**

Jos akku vaihdetaan, muistakaa vaihtaa se samankokoiseen, saman kylmäkäynnistyskyvyn omaavaan ja alkuperäisen akun tyyppiin akkuun (katsokaa akussa olevaa tarraa).

### Aiheeseen liittyvät tiedot

- Akkujen symbolit (s. 582)
- Apuakku (s. 581)
- Toisen akun käyttäminen käynnistysapuna (s. 438)
- Puristumissuojan palauttamismenettely (s. 153)
- Akun kierrätys (s. 583)

## Apuakku

Auto, jossa on käynnistys/pysäytys-toiminto, on varustettu kahdella 12 V:n akulla – erittäin tehokkaalla käynnistysakulla ja apuakulla, joka auttaa toiminnon aloitusvaiheessa.



Apuakku sijaitsee alhaalla moottoritilassa. Tässä näytetään myös käynnistysakku (ylimpänä).

### **i** HUOM

- Mitä suurempi virrankulutus autossa on, sitä enemmän generaattorin pitää työskennellä ja akkuja ladata = lisääntynyt polttoaineenkulutus.
- Kun käynnistysakun kapasiteetti on laskenut alimman sallitun tason alapuolelle, käynnistys/pysäytys-toiminto kytketään pois toiminnasta.

Tilapäisesti rajoitettu käynnistys/pysäytys-toiminto suuren virranoton vuoksi tarkoittaa:

- Moottori käynnistyy automaattisesti ilman, että kuljettaja nostaa jalkansa käyttöjarrupolkimelta.

Apuakku ei tavallisesti tarvitse enempää huoltoa kuin varsinainen käynnistysakku. Kysymysten tai ongelmien suhteen tulee ottaa yhteyttä korjaamoon - valtuutettua Volvon teknistä palvelua suositellaan.

### **i** TÄRKEÄÄ

Jos seuraavaa ei noudateta, voi käynnistys/pysäytys-järjestelmä lakata tilapäisesti toimimasta ulkoisen käynnistysakun tai akkulaturin kytkemisen jälkeen:

- Auton akun negatiivista napaa **ei koskaan** saa käyttää ulkoisen käynnistysakun tai akkulaturin kytkemiseen - vain **auton negatiivista latauskohtaa** saa käyttää maadoituskohtana.

### **i** HUOM

Jos käynnistysakun varaus on heikentynyt niin paljon, että auton tavalliset sähkötoiminnot eivät toimi, ja moottori apukäynnistetään tämän jälkeen ulkoista akkua tai akkulaturia käyttäen, käynnistys/pysäytys-toiminto voi edelleen olla aktiivituna. Jos käynnistys/pysäytys-toiminto sammuttaa moottorin automaattisesti pian tämän jälkeen, vaarana on se, että moottorin automaattinen käynnistys epäonnistuu akun alhaisen varaustason takia, koska akkua ei ole ehditty ladata uudelleen.

Jos auto on apukäynnistetty tai jos akun lataamiseen akkulaturin avulla ei ole riittävästi aikaa, käynnistys/pysäytys-toiminto on kytkettävä tilapäisesti pois toiminnasta, kunnes auto on ladannut akun taas täyteen. Ulkolämpötilan ollessa n. +15 °C (n. 60 °F) auton on ladattava akkua vähintään 1 tunti. Ulkolämpötilan ollessa alhaisempi latausaika voi pidentyä 3-4 tuntiin. Suosituksena on, että akku ladataan ulkoisella akkulaturilla.

## Apuakun erittelyt

Tyyppi	AGM
Jännite (V)	12
Kylmäkäynnistysteho <sup>A</sup> - CCA <sup>B</sup> (A)	170



Koko, P x L x K	150 x 90 x 130 mm (5,9 x 3,5 x 5,1 tuumaa)
Kapasiteetti (Ah)	10

A EN-normin mukaisesti.  
B Cold Cranking Amperes.

**! TÄRKEÄÄ**

Jos akku vaihdetaan, muistakaa vaihtaa se samankokoiseen, saman kylmäkäynnistyskyvyn omaavaan ja alkuperäisen akun tyyppiinseen akkuun (katsokaa akussa olevaa tarraa).

### Aiheeseen liittyvät tiedot

- Käynnistysakku (s. 578)
- Käynnistys/pysäytys-toiminto (s. 412)
- Akkujen symbolit (s. 582)
- Akun kierrätys (s. 583)

### Akkujen symbolit

Akuissa on informaatio- ja varoitussymboleja.

	Käyttäkää suojalaseja.
	Lisätietoja auton käyttöoppaassa.
	Säilyttäkää akku lasten ulottumattomissa.
	Akku sisältää syövyttävää happoa.

	Vältäkkää kipinöitä ja avotulta.
	Räjähdysvaara.
	Toimitettava kierrätykseen.

### Aiheeseen liittyvät tiedot

- Käynnistysakku (s. 578)
- Apuakku (s. 581)
- Akun kierrätys (s. 583)

## Akun kierrätys

Käytetty käynnistys- tai apuakku on kierrätettävä ympäristölle vaarattomalla tavalla, sillä se sisältää lyijyä.

Neuvotelkaa korjaamon kanssa, jos olette epävarma, kuinka tämän tyyppinen jäte pitää hävittää – suosittelemme valtuutettua Volvon teknistä palvelua.

## Aiheeseen liittyvät tiedot

- Käynnistysakku (s. 578)
- Apuakku (s. 581)
- Akkujen symbolit (s. 582)

## Varokkeet ja sähkökeskukset

Jotta auton sähköjärjestelmä ei vaurioituisi oikosulun tai ylikuormituksen takia, kaikki sähköiset toiminnot ja komponentit on suojattu varokkeilla.

### VAROITUS

Älkää käyttäkö mitään vieraita esineitä tai ilmoitettua suurempaa ampeerilukua varokkeen korvaamiseksi. Tämä voi aiheuttaa sähköjärjestelmään huomattavia vaurioita ja joutaa mahdollisesti tulipaloon.

Jos jokin sähkökomponentti tai toiminto ei toimi, syynä voi olla komponentin varokkeen palaminen tilapäisen ylikuormituksen johdosta. Jos sama varoke palaa toistuvasti, komponentissa on jokin vika. Volvo suosittelee tällöin yhteydenottoa valtuutettuun Volvon tekniseen palveluun.

## Sähkökeskusten sijainti

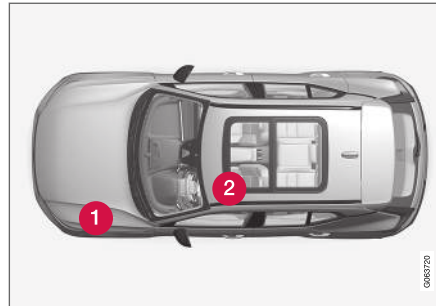

- 1 Moottoritila
- 2 Vasemman etuistuimen alla

## Aiheeseen liittyvät tiedot

- Varokkeen vaihto (s. 584)
- Varokkeet moottoritilassa (s. 585)
- Vasemman etuistuimen alla olevat varokkeet (s. 588)

### Varokkeen vaihto

Jotta auton sähköjärjestelmä ei vaurioituisi oikosulun tai ylikuormituksen takia, kaikki sähköiset toiminnot ja komponentit on suojattu varokkeilla.

1. Katsokaa varokeluettelosta kyseisen varokkeen sijainti.
2. Vetäkää varoke irti ja katsokaa, onko sen tai vutettu lanka palanut poikki.
3. Jos on, vaihtakaa tilalle uusi varoke, jonka väri ja ampeerilukema ovat samat kuin entisen.

#### VAROITUS

Älkää käyttäkö mitään vieraita esineitä tai ilmoitettua suurempaa ampeerilukua varokkeen korvaamiseksi. Tämä voi aiheuttaa sähköjärjestelmään huomattavia vaurioita ja joutaa mahdollisesti tulipaloon.

#### VAROITUS

Kääntykää valtuutetun Volvo-korjaamon puoleen niiden sulakkeiden osalta, joita ei mainita käyttöoppaassa. Jos tämä tehdään virheellisellä tavalla, sähköjärjestelmä voi vaurioitua vakavasti.

### Aiheeseen liittyvät tiedot

- Varokkeet ja sähkökeskukset (s. 583)
- Varokkeet moottoritilassa (s. 585)

- Vasemman etuistuimen alla olevat varokkeet (s. 588)

## Varokkeet moottorilassa

Moottorilassa olevat varokkeet suojaavat mm. moottori- ja jarrutoimintoja.

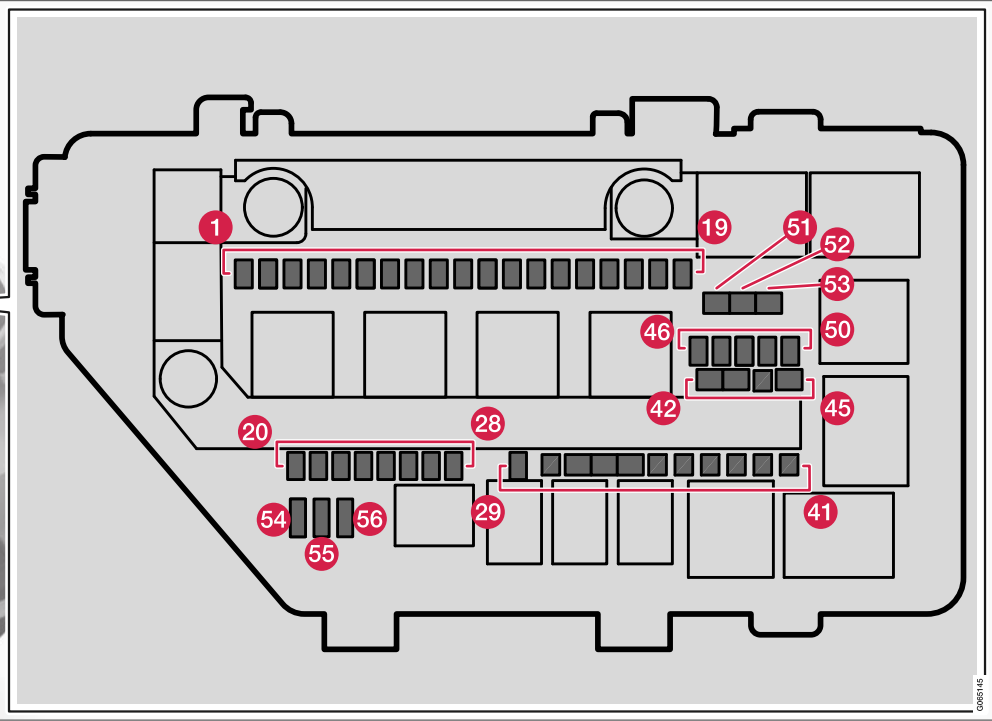
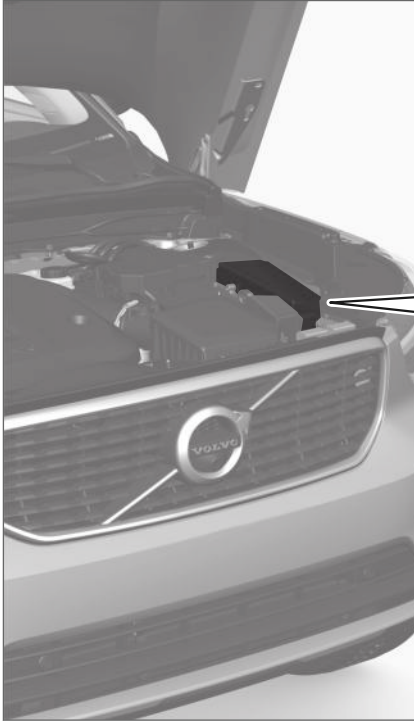

LOBE/15



« Kannen sisäpuolella on pihdit, jotka helpottavat käsittelyä, kun varoke pitää vetää irti tai asettaa takaisin paikalleen.

Sähkökeskuksessa on tilaa myös useille varavaroille.

### Paikat

Kannen sisäpuolella on tarra, joka näyttää varokkeiden sijainnin.

- Varokkeet 1–30, 46–50 ja 54–56 ovat tyyppiä "Mikro".
- Varokkeet 31–45 ja 51–53 ovat tyyppiä "MCASE" ja ne tulee vaihtaa korjaamolla<sup>21</sup>.

	Toiminto	Ampeeri
1	USB-liitäntä tunnelikonsoleissa takana*	5
2	12 V:n liitäntä tunnelikonsoleissa, edessä	15
3	–	–
4	12 V:n liitäntä tavara-/kuorimatilassa*	15
5	Moottorinohjausyksikkö	20
6	Sytytyspuolat, sytytystulpat	15

	Toiminto	Ampeeri
7	Solenoidit (benssiini); Venttiili; Moottorin jäähdytysjärjestelmän termostaatti (benssiini); EGR-jäähdytyspumppu (diesel); Hehkutuksen ohjausyksikkö (diesel) Moottorinohjausyksikkö	15
8	Solenoidit (benssiini), venttiili, moottorin jäähdytysjärjestelmän termostaatti (benssiini), EGR-jäähdytyspumppu (diesel), hehkutuksen ohjausyksikkö (diesel), alipainesäätimet, venttiili, tehopulssin venttiili (diesel)	10
9	Lambdatunnistin, keskimmäinen (benssiini); lambdatunnistin, takimmainen (diesel)	15
10	Typpioksiditunnistin (diesel)	15
11	–	–
12	Oikea valonheitin	20
13	Vasen valonheitin	20
14	Turvatyynyt	5

	Toiminto	Ampeeri
15	Kaasupolkimen anturi	5
16	Syötetään, kun virta on päällä: Moottorinohjausyksikkö; Vaihteiston komponentit; Sähkötoiminen ohjaustehostin; Elektroniikan keskusohjausyksikkö; Jarrujärjestelmän ohjausyksikkö	5
17	Sähkökäyttöinen lisälämmitin*, OBD-II-palomuuuri	5
18	Alkolukko*	5
19	–	–
20	Sisäiset relekäämit	5
21	–	–
22	Jarrupolkimen tunnistin	5
23	–	–
24	Automaattivaihteiston vaihteasentojen kytkemisen/vaihtamisen asetusyksikön ohjausyksikkö	5
25	Vaihteiston ohjausyksikkö	15

<sup>21</sup> Suosittelemme valtuutettua Volvon teknistä palvelua.

	Toiminto	Ampeeri
26	Moottorinohjausyksikkö	5
27	-	-
28	-	-
29	Äänitorvi	20
30	Hälytys sireeni*	5
31	Tuulilasinpyyhkimet	30
32	Jarrujärjestelmän ohjausyksikkö (venttiilit, seisontajarru)	40
33	Jarrujärjestelmän ohjausyksikkö (ABS-pumppu)	40
34	-	-
35	Vaihteiston asetusyksikkö	25
36	-	-
38	Oikea valonheitin, vasen valonheitin	30
39	-	-
40	-	-
41	Vetokoukun ohjausyksikkö*	25
42	Vetokoukun ohjausyksikkö*	40

	Toiminto	Ampeeri
43	-	-
44	Sähkökäyttöinen kuljettajan istuin*	20
45	-	-
46	-	-
47	-	-
48	-	-
49	-	-
50	-	-
51	Polttoainesuodattimen lämmitin (diesel)	30
52	Sähkölämmiteinen tuulilasi* vasen puoli	40
53	Sähkölämmiteinen tuulilasi* oikea puoli	40
54	Apuakun tarkastustoiminto	5
55	Vasen valonheitin	20
56	Oikea valonheitin	20

### Aiheeseen liittyvät tiedot

- Varokkeet ja sähkökeskukset (s. 583)
- Varokkeen vaihto (s. 584)

## Vasemman etuistuimen alla olevat varokkeet

Vasemman etuistuimen alla olevat varokkeet suojaavat mm. pistorasiaa, näyttöjä ja ovimoduuleita.

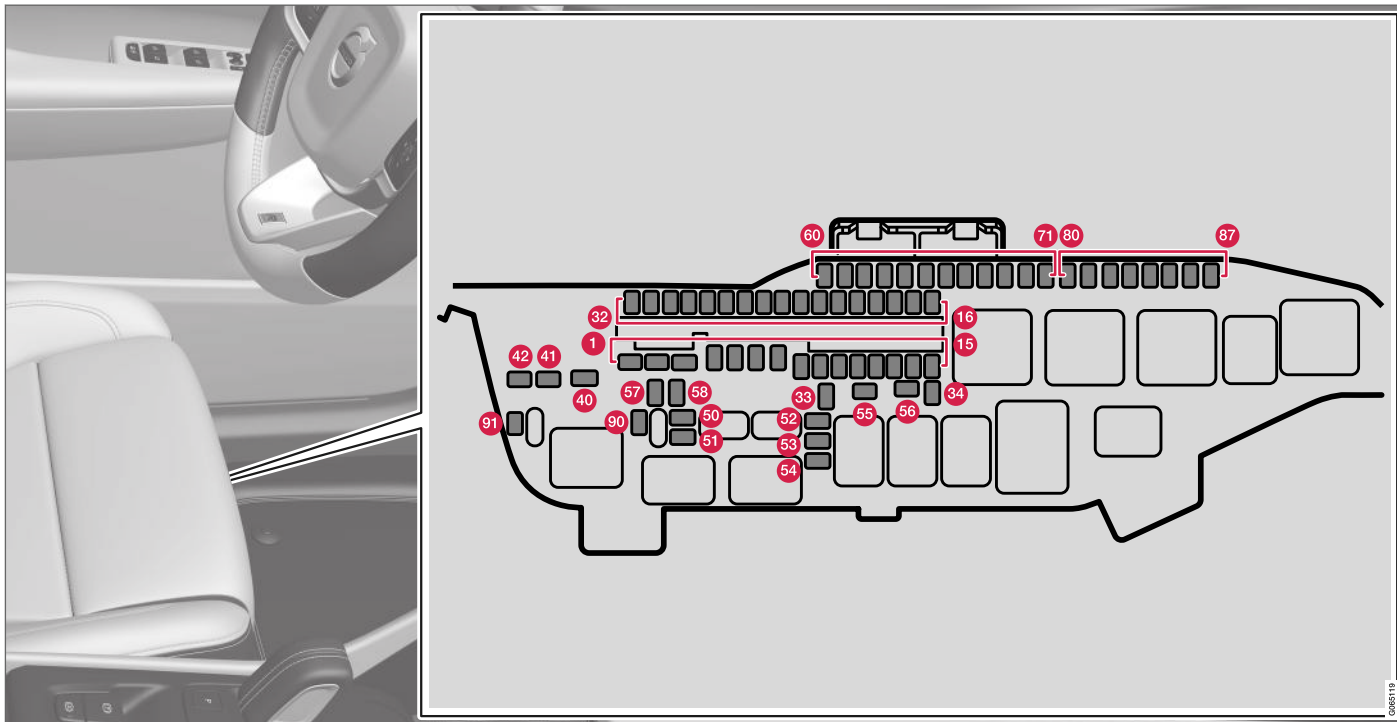

**Moottoritilan sähkökeskuksessa** on tilaa useille varavaroille. Kannen sisäpuolella on pihdit, jotka helpottavat käsittelyä, kun varoke pitää vetää irti tai asettaa takaisin paikalleen.

**Paikat**

- Varokkeet 1–8, 40–42 ja 55–58 ovat tyyppiä "MCCase" ja ne tulee vaihtaa korjaamolla<sup>22</sup>.
- Varokkeet 9–34, 50–54 ja 60–91 ovat tyyppiä "Mikro".

	Toiminto	Ampeeri
1	Äänentoiston ohjausyksikkö (vahvistin) <sup>A</sup>	40
2	Keskussähköyksikkö A: tunnistimet, tutkayksiköt, sähkötoimiset istuimet*.	40
3	Keskussähköyksikkö B: tunnistimet, tutkayksiköt, sähkötoimiset istuimet*.	40
4	Ilmastointilaitteen puhallinmoduuli edessä	40
5	Sähkötoiminen takaluukku*	25
6	Sähkötoiminen istuin*, oikea	20
7	Pysäköintilämmitin*	25

	Toiminto	Ampeeri
8	Typpioksidien vähentämisen ohjausyksikkö (diesel) Aurinkoisuustunnistin	30
9	Ovimoduuli oikeassa takaovessa	20
10	Ovimoduuli vasemmassa takaovessa	20
11	Ovimoduuli vasemmassa etuovessa	20
12	Jousitusmoduuli	20
13	Ovimoduuli oikeassa etuovessa	20
14	Istuinlämmitys takana*	15
15	-	-
16	-	-
17	Typpioksidien vähentämisen ohjausyksikkö (diesel)	15
18	Ohjauslukko	7,5
19	Ilmastointilaitteen ohjausyksikkö	7,5

	Toiminto	Ampeeri
20	Liiketunnistin*	5
21	Kuljettajan näyttö	5
22	Painikesarja keskikonsolissa	5
23	Ohjauspyörämoduuli	5
24	Käynnistyskytkimen ja säätimen moduuli, seisontajarru	5
25	Keskinäyttö	5
26	Internetiin yhdistetyn auton ohjausyksikkö, Volvo On Call - ohjausyksikkö	5
27	Monen aaltoalueen antennin moduuli	5
28	Relekäämit	5
29	Jalan liikkeen havaitsemisen moduuli* (sähkökäyttöisen takaluukun avaamista varten)	5
30	Sensus-ohjausyksikkö TV* <sup>B</sup>	15
31	Diagnosiilitin OBDII	10

<sup>22</sup> Suosittelemme valtuutettua Volvon teknistä palvelua.





	Toiminto	Ampeeri
32	Alkolukko*	5
33	Vasemmanpuoleisen takais- tuimen selkänöjan lukitus- moottori	15
34	Oikeanpuoleisen takaistuimen selkänöjan lukitusmoottori	15
40	Sähkölämmitteinen takalasi	30
41	Turvavyönkirstimen moduuli, vasen puoli	40
42	Turvavyönkirstimen moduuli, oikea puoli	40
50	Kosteustunnistin	5
51	Polttoainepumpun ohjausyk- sikkö	20
52	Jäähdytysnestepumppu	10
53	Ohjauspyörän sähkölämmityk- sen ohjauspyörämoduuli*	15
54	Ilmankosteustunnistin	5
55	Valonheittimien huuhtelulaite*	25
56	Takalasin huuhtelulaite	25
57	-	-

	Toiminto	Ampeeri
58	-	-
59	-	-
60	-	-
61	-	-
62	-	-
63	Turvavyönkirstimien moduuli	5
64	Blind Spot Information (BLIS)*; ulkopuolen peruutus- äänen ohjausyksikkö	5
65	-	-
66	-	-
67	All Wheel Drive (AWD) - ohjausyksikkö*	15
68	Jäähdytysnestepumppu	10
69	Pysäköintikamera*	5
70	-	-
71	Turvatyynyjen ja turvavyönki- ristimien ohjausyksikkö	5
80	Takalasinpyyhin	15

	Toiminto	Ampeeri
81	Panoraamakatto ja aurinko- verho*	20
82	Aurinkoisuustunnistin	5
83	Sisävalaistus, sisätaustapeilin himmennys*, sade- ja valotun- nistin*, takaovien ja tavaratilan säädinpaneelit	7,5
84	-	-
85	Kuljettajan tukitoimintojen ohjausyksikkö	5
86	Alkolukko*	5
87	Langaton matkapuhelimen laturi*, USB-liitäntä	5
90	-	-
91	-	-

A Koskee tiettyjä versioita.

B Koskee tiettyjä markkina-alueita.

### Aiheeseen liittyvät tiedot

- Varokkeet ja sähkökeskukset (s. 583)
- Varokkeen vaihto (s. 584)

## Sisustuksen puhdistus

Käyttäkää vain puhdistusaineita ja autohoitotuotteita, joita Volvo suosittelee. Puhdistakaa säännöllisesti ja mahdollisimman hyvän tuloksen saamiseksi käsitelkää tahrat kerralla. On tärkeää käyttää pölynimuria ennen puhdistamista puhdistusaineella.

### ! TÄRKEÄÄ

- Värjätty vaate (esim. tummat farkut ja mokka-asusteet) voivat aiheuttaa väritaharoja verhoiluun. Jos näin tapahtuu, on tärkeää mahdollisimman pian puhdistaa ja jälkikäsitellä nämä verhoilun osat.
- Älkää koskaan käyttäkö voimakkaita liuottimeita, esim. huuhtelunestettä, tahransuutobensiiniä, lakkabensiiniä tai väkevää alkoholia sisustuksen puhdistamiseen, koska tämä voi vaurioittaa sekä verhoilua että muita sisustusmateriaaleja.
- Älkää koskaan sumuttako puhdistusainetta suoraan niille komponenteille, joissa on sähköisiä painikkeita ja säätimiä. Pyyhkikää ne sen sijaan puhdistusaineella kostutetulla rievulla.
- Terävät esineet, kuten tarrakiinnikkeet, voivat vahingoittaa auton kangasverhoilua.
- Käyttäkää ainoastaan kullekin materiaalityypille tarkoitettuja puhdistusaineita.

## Aiheeseen liittyvät tiedot

- Keskinäytön puhdistus (s. 591)
- Kangasverhoilun ja sisäkaton verhoilun puhdistaminen (s. 592)
- Turvavyön puhdistaminen (s. 593)
- Lattia- ja lisämattojen puhdistaminen (s. 593)
- Nahkaverhoilun puhdistaminen (s. 594)
- Nahkaohjauspyörän puhdistaminen (s. 594)
- Sisustan muovi-, metalli- ja puuosien puhdistaminen (s. 595)

## Keskinäytön puhdistus

Lika, tahrat ja rasva sormista voivat vaikuttaa keskinäytön suorituskykyyn ja luettavuuteen. Puhdistakaa näyttö säännöllisesti mikrokuituliinalla.



Keskinäytön puhdistaminen:

1. Sulkekaa keskinäyttö painamalla kotipainiketta pitkään.
2. Pyyhkikää näyttö puhtaaksi mukana tulevalla mikrokuituliinalla tai käyttäkää muuta, vastavan laatuista mikrokuituliinaa. Näyttö pitää pyyhkiä puhtaalla ja kuivalla mikrokuituliinalla pienin, pyörittävin liikkein. Kostuttakaa mikrokuituliina tarvittaessa kevyesti puhtaalla vedellä.
3. Aktivoikaa näyttö painamalla kotipainiketta lyhyesti.



### ! TÄRKEÄÄ

Mikrokuituliinan pitää olla puhdas hiekasta ja liasta, kun keskinäyttöä puhdistetaan.

### ! TÄRKEÄÄ

Keskinäyttöä puhdistettaessa siihen saa kohdistaa vain kevyttä painetta. Kova paine voi vaurioittaa näyttöä.

### ! TÄRKEÄÄ

Älkää suihkuttako mitään nestettä tai syövyttäviä kemikaaleja suoraan keskinäytölle. Älkää käytäkö ikkunanpuhdistusaineita, muita puhdistusaineita, sumutteita, liuottimia, alkoholeja, ammoniakkia tai hioma-aineita sisältäviä puhdistusaineita.

Älkää koskaan käytäkö hiovia riepuja, paperi-  
pyyhkeitä tai silkkipaperia, koska nämä voivat naarmuttaa keskinäyttöä.

### Aiheeseen liittyvät tiedot

- Sisustuksen puhdistus (s. 591)
- Kangasverhoilun ja sisäkaton verhoilun puhdistaminen (s. 592)
- Turvavyön puhdistaminen (s. 593)
- Lattia- ja lisämattojen puhdistaminen (s. 593)
- Nahkaverhoilun puhdistaminen (s. 594)

- Nahkaohjauspyörän puhdistaminen (s. 594)
- Sisustan muovi-, metalli- ja puuosien puhdistaminen (s. 595)

### Kangasverhoilun ja sisäkaton verhoilun puhdistaminen

Käyttäkää vain puhdistusaineita ja autonhoitotuotteita, joita Volvo suosittelee. Puhdistakaa säännöllisesti ja mahdollisimman hyvän tuloksen saamiseksi käsitelkää tahrat kerralla. On tärkeää käyttää pölynimuria ennen puhdistamista puhdistusaineella.

### Kangasverhoilu ja kattoverhoilu

Kangas- tai kattoverhoilua puhdistettaessa tahraa ei saa raapia tai hangata, koska tällöin verhoilu saattaisi mennä pilalle. Myöskään tahrannoistointia ei saa käyttää, koska tällöin verhoilu saattaa värjäytyä.

### Aiheeseen liittyvät tiedot

- Sisustuksen puhdistus (s. 591)
- Keskinäytön puhdistus (s. 591)
- Turvavyön puhdistaminen (s. 593)
- Lattia- ja lisämattojen puhdistaminen (s. 593)
- Nahkaverhoilun puhdistaminen (s. 594)
- Nahkaohjauspyörän puhdistaminen (s. 594)
- Sisustan muovi-, metalli- ja puuosien puhdistaminen (s. 595)

## Turvavyön puhdistaminen

Käyttäkää vain puhdistusaineita ja autonhoitotuotteita, joita Volvo suosittelee. Puhdistakaa säännöllisesti ja mahdollisimman hyvän tuloksen saamiseksi käsitellä tahrat kerralla. On tärkeää käyttää pölynimuria ennen puhdistamista puhdistusaineella.

## Turvavyöt

Käyttäkää vettä ja synteettistä pesuainetta, erityistä tekstiilien puhdistusainetta on saatavissa Volvon jälleenmyyjiltä. Katsokaa, että vyö on kuiva, ennen kuin se kelataan takaisin sisään.

## Aiheeseen liittyvät tiedot

- Sisustuksen puhdistus (s. 591)
- Keskinäytön puhdistus (s. 591)
- Kangasverhoilun ja sisäkaton verhoilun puhdistaminen (s. 592)
- Lattia- ja lisämattojen puhdistaminen (s. 593)
- Nahkaverhoilun puhdistaminen (s. 594)
- Nahkaohjauspyörän puhdistaminen (s. 594)
- Sisustan muovi-, metalli- ja puuosien puhdistaminen (s. 595)

## Lattia- ja lisämattojen puhdistaminen

Käyttäkää vain puhdistusaineita ja autonhoitotuotteita, joita Volvo suosittelee. Puhdistakaa säännöllisesti ja mahdollisimman hyvän tuloksen saamiseksi käsitellä tahrat kerralla. On tärkeää käyttää pölynimuria ennen puhdistamista puhdistusaineella.

## Lisämattot ja lattiamatto

Ottakaa lisämattot ulos lattiamaton ja lisämattojen puhdistamiseksi erikseen. Käyttäkää pölynimuria pölyn ja lian poistamiseen.

### HUOM

Lisämattoja ei saa heilutella tai lyödä huolimattomasti esineitä vasten lian irrottamiseksi, koska tällöin ne voivat taivuta.

Kumpikin lisämatto on kiinnitetty kiinnittimillä.

Poistakaa lisämatto tarttumalla lisämattoon kiinnittimien luota ja nostamalla mattoa suoraan ylöspäin.

Asettakaa lisämatto paikalleen painamalla se kiinni kumpaankin kiinnittimeen.

## VAROITUS

Käyttäkää vain yhtä lisämattoa jokaisella paikalla ja tarkastakaa ennen ajoon lähtöä, että kuljettajan paikan matto on painettu kunnolla alas ja kiinnitetty tapeille, ettei se joudu puristuksiin polkimien luona ja niiden alle.

Lattiamattojen tahroihin suositellaan pölynimurikäsitteilyn jälkeen erityistä tekstiilipuhdistusainetta. Lattiamattot pitää puhdistaa aineella, jota Volvon jälleenmyyjä suosittelee.

## Aiheeseen liittyvät tiedot

- Sisustuksen puhdistus (s. 591)
- Keskinäytön puhdistus (s. 591)
- Kangasverhoilun ja sisäkaton verhoilun puhdistaminen (s. 592)
- Turvavyön puhdistaminen (s. 593)
- Nahkaverhoilun puhdistaminen (s. 594)
- Nahkaohjauspyörän puhdistaminen (s. 594)
- Sisustan muovi-, metalli- ja puuosien puhdistaminen (s. 595)

## Nahkaverhoilun puhdistaminen

Käyttäkää vain puhdistusaineita ja autonhoitotuotteita, joita Volvo suosittelee. Puhdistakaa säännöllisesti ja poistakaa tahrat välittömästi parhaan tuloksen saavuttamiseksi. On tärkeää käyttää pölynimuria ennen puhdistamista puhdistusaineella.

### Nahkaverhoilu\*

Volvon nahkaverhoilu on käsitelty säilyttämään alkuperäinen ulkonäkönsä.

Nahkaverhoilu on luonnontuote, joka muuttuu ja saa kauniin patinan ajan myötä. Jotta nahan ominaisuudet ja sävy säilyvät, tarvitaan säännöllinen puhdistus ja jälkikäsitely. Volvolta on saatavana täydellinen tuote nahkaverhoilun puhdistamista ja jälkikäsitelyä varten: Volvo Leather Care Kit/Wipes. Ohjeiden mukaisesti käytettäessä se säilyttää nahan suojaavan pintakerroksen.

Mahdollisimman hyvän tuloksen saavuttamiseksi Volvo suosittelee puhdistusta sekä suojavoiteen käyttöä neljä kertaa vuodessa (tai tarvittaessa useammin). Volvo Leather Care Kit/Wipes -tuotteet ovat saatavana Volvon jälleenmyyjiltä.

### Nahkaverhoilun puhdistus

1. Levittäkää nahanpuhdistusainetta kosteaan pesusieniin ja pusertakaa sitä, kunnes näkyy vaahtoa.
2. Käsitelkää tahrain kohtaa sienellä kevyesti pyöriin liikkein.

3. Kostuttakaa tahraa runsaasti sienellä hankaamalla ja antakaa sienen imeä tahra.
4. Kuivatkaa tahra pehmeällä käsipyyhkeellä ja antakaa nahan täysin kuivua

### Nahkaverhoilun suojaus

1. Levittäkää hieman nahansuoja-ainetta kangaspalaan ja käsitelkää nahkapinta kevyesti pyöriin liikkein.
2. Antakaa tuotteen kuivua noin 20 minuuttia. Suojattuna nahkaverhoilu kestää auringon UV-säteilyn vaikutuksia paremmin.

### Aiheeseen liittyvät tiedot

- Sisustuksen puhdistus (s. 591)
- Keskinäytön puhdistus (s. 591)
- Kangasverhoilun ja sisäkaton verhoilun puhdistaminen (s. 592)
- Turvavyön puhdistaminen (s. 593)
- Lattia- ja lisämattojen puhdistaminen (s. 593)
- Nahkaohjauspyörän puhdistaminen (s. 594)
- Sisustan muovi-, metalli- ja puuosien puhdistaminen (s. 595)

## Nahkaohjauspyörän puhdistaminen

Käyttäkää vain puhdistusaineita ja autonhoitotuotteita, joita Volvo suosittelee. Puhdistakaa säännöllisesti ja poistakaa tahrat välittömästi parhaan tuloksen saavuttamiseksi. On tärkeää käyttää pölynimuria ennen puhdistamista puhdistusaineella.

### Nahkaohjauspyörä

Nahan pitää hengittää. Älkää koskaan peittäkö nahkaohjauspyörää muovisella suojalla. Nahkaohjauspyörän puhdistamiseen suosittelemme tuotetta Volvo Leather Care Kit/Wipes. Poistakaa ensin lika, pöly jne. kostealla sienellä tai liinalla.

 <b>TÄRKEÄÄ</b>
Terävät esineet, kuten sormukset, voivat vahingoittaa ohjauspyörän nahkaverhoilua.

### Aiheeseen liittyvät tiedot

- Sisustuksen puhdistus (s. 591)
- Keskinäytön puhdistus (s. 591)
- Kangasverhoilun ja sisäkaton verhoilun puhdistaminen (s. 592)
- Turvavyön puhdistaminen (s. 593)
- Lattia- ja lisämattojen puhdistaminen (s. 593)
- Nahkaverhoilun puhdistaminen (s. 594)
- Sisustan muovi-, metalli- ja puuosien puhdistaminen (s. 595)

## Sisustan muovi-, metalli- ja puuosien puhdistaminen

Käyttäkää vain puhdistusaineita ja autohoitotuotteita, joita Volvo suosittelee. Puhdistakaa säännöllisesti ja poistakaa tahrat välittömästi parhaan tuloksen saavuttamiseksi.

## Sisustan muovi-, metalli- ja puuosat

Sisäpuolisten osien ja pintojen puhdistukseen suositellaan hieman vedellä kostutettua kalvo- tai mikrokuituliinaa, joita voitte ostaa Volvon jälleenmyyjiltä.

Älkää koskaan raaputtako tai hieroko tahraa. Älkää koskaan käyttäkö myöskään voimakkaita tahrannoistoaaineita.

### ! TÄRKEÄÄ

Älkää käyttäkö kuljettajan näytön lasin puhdistamiseen alkoholia sisältäviä liuottimia.

### ! TÄRKEÄÄ

Muistakaa, että kirkaskiiltoiset pinnat naarmuuntuvat helposti. Pyyhkikää ne puhtaiksi ne puhtaalla ja kuivalla mikrokuituliinalla pienin, pyörittävin liikkein. Kostuttakaa mikrokuituliinaa hieman tarvittaessa puhtaalla vedellä.

## Aiheeseen liittyvät tiedot

- Sisustuksen puhdistus (s. 591)
- Keskinäytön puhdistus (s. 591)

- Kangasverhoilun ja sisäkaton verhoilun puhdistaminen (s. 592)
- Turvavyön puhdistaminen (s. 593)
- Lattia- ja lisämattojen puhdistaminen (s. 593)
- Nahkaverhoilun puhdistaminen (s. 594)
- Nahkaohjauspyörän puhdistaminen (s. 594)

## Ulkopuolen puhdistus

Auto on pestävä heti, kun se on likaantunut. Auto on tällöin helpompi puhdistaa, kun lika ei ole tarttunut lujasti kiinni. Se vähentää naarmuuntumisriskiä ja pitää auton hyvässä kunnossa. Tehkää pesu öljynerottimella varustetulla paikalla ja käytäkää autoshampoota.

## Aiheeseen liittyvät tiedot

- Ulkopuolen puhdistus (s. 595)
- Kiillotus ja vahaus (s. 596)
- Käsipesu (s. 597)
- Automaattinen autopesu (s. 598)
- Painepesu (s. 599)
- Pyyhinsulkien puhdistaminen (s. 599)
- Ulkopuolen muovi-, kumi- ja koristeosien puhdistaminen (s. 600)
- Vanteiden puhdistaminen (s. 601)
- Ruostesuojaus (s. 601)

## Kiillotus ja vahaus

Kiillottaa ja vahata auto, kun maalipinta on himmeä tai kun haluatte sille lisäsuojan. Autoa ei tarvitse kiillottaa alle vuoden ikäisenä, vahaus voidaan tehdä jo aikaisemmin. Älkää kiillottako tai vahatko autoa suorassa auringonvalossa, sillä kiillotettavan pinnan lämpötila saa olla enintään 45 °C (113 °F).

- Peskää ja kuivatkaa auto huolellisesti ennen kiillotusta tai vahausta. Poistakaa asfaltti- ja pikiroiskeet asfaltinpoistoaineella tai mineeraalitärpätillä. Vaikeampien tahrojen poistoon voidaan käyttää auton maalipintaan tarkoitettua hienoa hiomatahnaa.
- Kiillottaa ensin kiillotusaineella ja vahata sen jälkeen nestemäisellä tai kiinteällä vahalla. Noudattakaa tarkasti pakkausten ohjeita. Monet valmisteet sisältävät sekä kiillotusainetta että vahausta.

### ! TÄRKEÄÄ

Vältä kiillottamista muovin ja kumiosien vahaamista ja kiillotusta.

Jos muoville tai kumille täytyy käyttää rasvanpoistoainetta, hierokaa tarvittaessa vain kevyesti painaen. Käyttäkää pehmeää pesusientä.

Kylkilistojen kiillottaminen voi poistaa ja vioittaa listojen ulkopintaa.

Hiovia aineita sisältäviä kiillotusaineita ei saa käyttää.

### ! TÄRKEÄÄ

Vain Volvon suosittamaa maalinkäsittelyä saa käyttää. Muut käsittelyt, kuten konservointi, eristäminen, suojaus, kiiltoeristäminen tai vastaava, voivat vahingoittaa maalipintaa. Volvon takuu ei kata tällaisten käsittelyjen aiheuttamaa maalivauriota.

## Aiheeseen liittyvät tiedot

- Ulkopuolen puhdistus (s. 595)
- Käsipesu (s. 597)
- Automaattinen autopesu (s. 598)
- Painespesu (s. 599)
- Pyyhinsulkien puhdistaminen (s. 599)
- Ulkopuolen muovin, kumin ja koristeosien puhdistaminen (s. 600)

- Vanteiden puhdistaminen (s. 601)
- Ruostesuojaus (s. 601)

## Käsinpesu

Auto on pestävä heti, kun se on likaantunut. Auto on tällöin helpompi puhdistaa, kun lika ei ole tarttunut lujasti kiinni. Se vähentää naarmuuntumisriskiä ja pitää auton hyvässä kunnossa. Tehkää pesu öljynerotimella varustetulla paikalla ja käytäkää autoshampoota.

## Käsinpesu

Auton pesun yhteydessä on hyvä ottaa huomioon seuraavat asiat:

- Vältä kää auton pesua suorassa auringonvalossa. Sellainen voi johtaa puhdistusaineen tai vahan kuivumiseen, jolloin tuote saa aikaan hiovan vaikutuksen.
- Peskää lintujen jätökset auton maalipinnalta mahdollisimman pian. Ne sisältävät aineita, jotka vaikuttavat maalipinnan värisävyyden hyvin nopeasti. Käyttäkää esim. pehmeää paperia tai sientä, joka on kasteltu runsaasti vedessä. Suosittelemme, että annatte valtuutetun Volvon teknisen palvelun poistaa mahdolliset värimuutokset.
- Huuhdelkaa alustan lisäksi pyöräkotelot ja puskurit.
- Huuhdelkaa koko autoa, kunnes irtonainen lika on poistettu pesunaarmujen vaaran vähentämiseksi. Älkää suihkuttako suoraan lukkoihin.
- Käyttäkää hyvin likaisille pinnoille tarvittaessa rasvan kylmäpoistoainetta. Huomatkaa, että

pinnat eivät saa tällöin olla auringon lämmittämiä.

- Peskää auto sienellä ja autonpesuaineella käyttäen runsaasti haaleaa vettä.
- Peskää pyyhkimien sulat haalealla saippua-liuksella tai autonpesuaineella.
- Kuivatkaa auto puhtaalla, pehmeällä säämiskällä tai ikkunanpesulastalla. Jos estetään vesipisaroiden kuivuminen itsestään voimakkaassa auringonpaisteessa, vähenee vaara veden kuivumistahroista, jotka voidaan joutua kiillottamaan pois.
- Kun auto on pesty, pinnassa saattaa olla jäljellä asfalttiroiskeista johtuvaa tervaa. Pesun jälkeen poistakaa loput tahrat tervanpoistoaineella.

## VAROITUS

Antakaa korjaamon aina tehdä moottorinpesu. Jos moottori on lämmin, on olemassa palo-vaara.

## TÄRKEÄÄ

Likaisten ajovalojen toiminta on heikentynyt. Puhdistakaa ne säännöllisesti, esim. polttoainetta tankattaessa.

Älkää käyttäkö syövyttäviä puhdistusaineita, vaan vettä ja naarmuttamatonta sientä.

## HUOM

Ulkoisessa valaistuksessa, kuten valonheittimissä ja takavalaisimissa, voi tilapäisesti tulla kondensoitumiskosteutta lasin sisäpuolelle. Tämä on normaalia, kaikki ulkopuoliset valot on suunniteltu vastustamaan tätä. Kondensoitunut kosteus tuulettuu normaalisti pois valaisinkotelosta, kun valo on palanut hetken.

## TÄRKEÄÄ

- Tarkistakaa ennen auton pesemistä, että panoraamakatto\* ja aurinkosuoja ovat kiinni.
- Älkää käyttäkö panoraamakattoon hiovia kiillotusaineita.
- Älkää koskaan levittäkö vahaa panoraamakaton ympärillä oleviin kumilistoihin.

## TÄRKEÄÄ

Muistakaa poistaa lika ovien ja kynnyksen tyhjennysrei'istä auton pesun jälkeen.

## Aiheeseen liittyvät tiedot

- Ulkopuolen puhdistus (s. 595)
- Kiillotus ja vahaus (s. 596)
- Automaattinen autopesu (s. 598)
- Painepesu (s. 599)



- Pyyhinsulkien puhdistaminen (s. 599)
- Ulkopuolen muovi-, kumi- ja koristeosien puhdistaminen (s. 600)
- Vanteiden puhdistaminen (s. 601)
- Ruostesuojaus (s. 601)
- Seisontajarrun automaattisen aktivoinnin asetus (s. 398)

### Automaattinen autopesu

Auto on pestävä heti, kun se on likaantunut. Auto on tällöin helpompi puhdistaa, kun lika ei ole tarttunut lujasti kiinni. Se vähentää naarmuuntumisriskiä ja pitää auton hyvässä kunnossa.

Automaattipesu on helppo ja nopea tapa saada auto puhtaaksi, mutta se ei pääse kaikkiin paikkoihin. Parhaan tuloksen saavuttamiseksi auto suositellaan pestäväksi käsin tai automaattipesun täydentämistä käsinpesulla.

#### HUOM

Volvo suosittelee, että autoa ei pestä automaattipesussa ensimmäisten kuukausien aikana (koska maalipinta ei ole kovettunut kunnolla).

#### TÄRKEÄÄ

Ennen kuin ajatte auton automaattipesuun, kytkekää automaattinen jarrutus auton ollessa paikallaan ja seisontajarrun automaattinen kytkentä pois toiminnasta. Jos toimintoja ei deaktivoita, jarrujärjestelmä tulee juuttumaan auton seistessä paikallaan eikä auto voi rullata.

#### TÄRKEÄÄ

Seuraavat ohjeet pätevät autopesuoihin, joissa autoa vedetään liikkuvien pyörien eteenpäin:

1. Tarkistakaa ennen auton pesemistä, että automaattinen sadetunnistin on pois toiminnasta, koska muutoin pyyhkimet saattavat käynnistyä ja niiden varret vaurioitua.
2. Tarkistakaa, että sivupeilit on käännetty autoa vasten, mahdolliset lisävalot suojattu ja antennit painettu sisään tai poistettu, koska muutoin ne saattavat vaurioitua automaattipesussa.
3. Ajakaa sisään automaattipesuun.
4. Sulkekaa toiminto "Automaattinen jarrutus seistäessä paikallaan" tunnelikonso-lissa olevalla painikkeella .
5. Sulkekaa toiminto "Seisontajarrun automaattinen kytkentä" keskinäytön yläosasta.
6. Sammuttakaa moottori painamalla ohjauspyörän vieressä olevaa käynnistys-painiketta. Pitäkää painiketta painettuna vähintään 2 sekuntia.

Auto on valmis automaattipesuun.

#### Aiheeseen liittyvät tiedot

- Ulkopuolen puhdistus (s. 595)
- Kiillotus ja vahaus (s. 596)

- Käsipesu (s. 597)
- Painepesu (s. 599)
- Pyyhinsulkien puhdistaminen (s. 599)
- Ulkopuolen muovi-, kumi- ja koristeosien puhdistaminen (s. 600)
- Vanteiden puhdistaminen (s. 601)
- Ruostesuojaus (s. 601)

## Painepesu

Auto on pestävä heti, kun se on likaantunut. Auto on tällöin helpompi puhdistaa, kun lika ei ole tarttunut lujasti kiinni. Se vähentää naarmuuntumisriskiä ja pitää auton hyvässä kunnossa. Suorittaa pesu öljynerottimella varustetulla paikalla. Käyttäkää autonpesuainetta.

## Painepesu

Käyttäkää painepesurilla pestessänne pyyhkäiseviä liikkeitä ja katsokaa, ettei suutin tule lähemmäksi auton pintoja kuin 30 cm (13 in.). Älkää suihkuttako suoraan lukkoihin.

## Aiheeseen liittyvät tiedot

- Ulkopuolen puhdistus (s. 595)
- Kiillotus ja vahaus (s. 596)
- Käsipesu (s. 597)
- Automaattinen autopesu (s. 598)
- Pyyhinsulkien puhdistaminen (s. 599)
- Ulkopuolen muovi-, kumi- ja koristeosien puhdistaminen (s. 600)
- Vanteiden puhdistaminen (s. 601)
- Ruostesuojaus (s. 601)

## Pyyhinsulkien puhdistaminen

Auto on pestävä heti, kun se on likaantunut. Auto on tällöin helpompi puhdistaa, kun lika ei ole tarttunut lujasti kiinni. Se vähentää naarmuuntumisriskiä ja pitää auton hyvässä kunnossa. Suorittaa pesu öljynerottimella varustetulla paikalla. Käyttäkää autonpesuainetta.

## Pyyhkimien sulat

Asvaltti-, pöly- ja suolajäänteet pyyhinsulassa sekä hyönteiset, jää yms. tuulilasilla heikentävät sulan käyttöikää.

Asettakaa pyyhinsulat huoltoasentoon puhdistuksen yhteydessä.

### HUOM

Peskää pyyhinsulat ja tuulilasi säännöllisesti haalealla saippualliuoksella tai autoshampoolla. Älkää käyttäkö voimakkaita liuottimia.

## Aiheeseen liittyvät tiedot

- Ulkopuolen puhdistus (s. 595)
- Kiillotus ja vahaus (s. 596)
- Käsipesu (s. 597)
- Automaattinen autopesu (s. 598)
- Painepesu (s. 599)
- Ulkopuolen muovi-, kumi- ja koristeosien puhdistaminen (s. 600)

- Vanteiden puhdistaminen (s. 601)
- Ruostesuojaus (s. 601)

### **Ulkopuolen muovi-, kumi- ja koristeosien puhdistaminen**

Auto on pestävä heti, kun se on likaantunut. Auto on tällöin helpompi puhdistaa, kun lika ei ole tarttunut lujasti kiinni. Se vähentää naarmuuntumisriskiä ja pitää auton hyvässä kunnossa. Tehkää pesu öljynerottimella varustetulla paikalla ja käytäkää autoshampoota.

### **Ulkopuolen muovi-, kumi- ja koristeosat**

Värjättyjen muovien, kumin ja koristeosien, esim. kiiltävien listojen, puhdistamiseen ja hoitoon suositellaan erityistä puhdistusainetta, jota voitte ostaa Volvon jälleenmyyjiltä. Tällaista puhdistusainetta käytettäessä pitää ohjeita noudattaa huolellisesti.

Älkää peskö autoa pesuaineilla, joiden pH-arvo on alle 3,5 tai yli 11,5. Ne voivat aiheuttaa värjäytymiä kuvassa näkyviin anodisoituihin alumiiniosiin\*. Emme suosittele hankaavien kiillotusaineidenn käyttöä kuvissa näkyviin kohtiin.



Kohdat, jotka on pestävä pesuaineella, jonka pH-arvo on 3,5–11,5.

### **! TÄRKEÄÄ**

Vältä kää muovi- ja kumiosien vahaamista ja kiillotusta.

Jos muoville tai kumille täytyy käyttää rasvanpoistoaainetta, hierokaa tarvittaessa vain kevyesti painaen. Käyttäkää pehmeää pesusientä.

Kylkilistojen kiillottaminen voi poistaa ja vioittaa listojen ulkopintaa.

Hiovia aineita sisältäviä kiillotusaineita ei saa käyttää.

**! TÄRKEÄÄ**

Vältätkää pesemästä autoa puhdistusaineella, jonka pH-arvo on alle 3,5 tai yli 11,5. Seurauksena voi olla värimuutoksia anodisoituissa alumiiniosissa kuten kattokaiteissa ja siviikkunoiden ympärillä.

Älkää käsitelkö anodisoituja alumiiniosia metallinkiillotusaineilla, ne voivat aiheuttaa värjäymiä ja tuhota pintakäsittelyä.

**Aiheeseen liittyvät tiedot**

- Ulkopuolen puhdistus (s. 595)
- Kiillotus ja vahaus (s. 596)
- Käsipesu (s. 597)
- Automaattinen autopesu (s. 598)
- Painepesu (s. 599)
- Pyyhinsulkien puhdistaminen (s. 599)
- Vanteiden puhdistaminen (s. 601)
- Ruostesuojaus (s. 601)

**Vanteiden puhdistaminen**

Auto on pestävä heti, kun se on likaantunut. Auto on tällöin helpompi puhdistaa, kun lika ei ole tarttunut lujasti kiinni. Se vähentää naarmuuntumisriskiä ja pitää auton hyvässä kunnossa. Tehkää pesu öljynrottimella varustetulla paikalla ja käytäkää autoshampoota.

**Vanteet**

Käyttäkää vain Volvon suosittelemia vanteenpuhdistusaineita.

Vahvat puhdistusaineet voivat vahingoittaa pintaa ja aiheuttaa laikkuja kromattuihin alumiinivanteisiin.

**Aiheeseen liittyvät tiedot**

- Ulkopuolen puhdistus (s. 595)
- Kiillotus ja vahaus (s. 596)
- Käsipesu (s. 597)
- Automaattinen autopesu (s. 598)
- Painepesu (s. 599)
- Ulkopuolen muovi-, kumi- ja koristeosien puhdistaminen (s. 600)
- Vanteiden puhdistaminen (s. 601)
- Ruostesuojaus (s. 601)

**Ruostesuojaus**

Autossa on tehokas suoja korroosiota vastaan.

Korin korroosiosuoja muodostuu suoja-pinnoitteista pellillä, korkealuokkaisesta maalausprosessista, korroosiosuojatusta ja minimodusta peltien liimityksestä, samoin kuin peittäivistä muovikomponenteista, hankaussuojista ja täydentävästä ruostesuoja-ainesta alttiissa kohdissa. Alustassa on pyöränripustuksen alttiit osat tehty korroosiota kestävästä alumiinista.

**Tarkastus ja kunnossapito**

Auton korroosiosuojaa ei normaalisti tarvitse huoltaa mutta auton pitäminen puhtaana myötävaikuttaa aina lisää korroosion vaaran vähentämiseen. Voimakkaita emäksisiä tai happamia puhdistusnesteitä pitää aina välttää kiiltävillä koristeosilla. Mahdolliset kiveniskemät on korjattava heti huomattaessa.

**Aiheeseen liittyvät tiedot**

- Ulkopuolen puhdistus (s. 595)
- Kiillotus ja vahaus (s. 596)
- Käsipesu (s. 597)
- Automaattinen autopesu (s. 598)
- Painepesu (s. 599)
- Pyyhinsulkien puhdistaminen (s. 599)
- Ulkopuolen muovi-, kumi- ja koristeosien puhdistaminen (s. 600)
- Vanteiden puhdistaminen (s. 601)

## Auton maalipinta

Maalipinta koostuu useasta kerroksesta ja muodostaa tärkeän osan auton ruostesuojausta. Siksi se pitää tarkastaa säännöllisesti.

Tavallisimpia maalivaurioita ovat pienehköt kiveniskemät, naarmut ja vauriot esim. lokasuojien reunoissa, ovissa ja puskureissa. Maalivauriot pitää korjata välittömästi, jotta ruostetta ei pääse syntymään.

### Aiheeseen liittyvät tiedot

- Pienehköjen maalivaurioiden korjaaminen (s. 602)
- Värikoodit (s. 603)

## Pienehköjen maalivaurioiden korjaaminen

Maalipinta on tärkeä osa auton ruostesuojausta ja pitää sen vuoksi tarkastaa säännöllisesti. Tavallisimpia maalivaurioita ovat pienehköt kiveniskemät, naarmut ja vauriot esim. lokasuojien reunoissa, ovissa ja puskureissa.

### Maalivaurioiden korjaaminen

Maalivauriot pitää korjata välittömästi, jotta ruostetta ei pääse syntymään.

#### **i HUOM**

Korjattavan maalipinnan on oltava puhdas ja kuiva. Pinnan lämpötilan on oltava vähintään 15 °C (59 °F).

### Materiaalit, joita voidaan tarvita

- Pohjamaali (primer)<sup>23</sup> - esim. muovipinnoituille puskureille on erityistä tartuntapohjamaalia sumutinpurkissa.
- perusmaali ja kirkaslakka - ovat sumutinpurkeissa tai maalikynissä/-puikoissa<sup>24</sup>.
- Suojateippiä.
- hieno hiomakangas<sup>23</sup>.

Jos vaurio ei ulotu metalliin asti, voidaan käyttää korjauskynää heti pinnan puhdistamisen jälkeen.

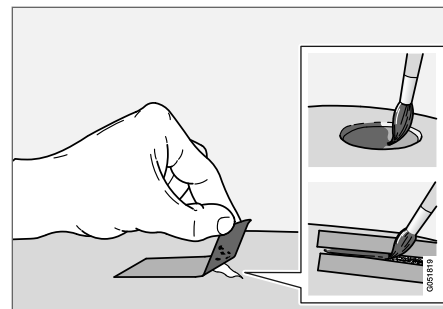

1. Kiinnittäkää pätkä suojateippiä vioittuneelle pinnalle. Vetäkää sitten teippi irti, jolloin mahdolliset maalijäänteet tulevat mukana.

Jos vaurio on ulottunut metallipintaan (pelltiin) asti, on hyvä käyttää pohjamaalia (primer). Muovipinnan vaurion yhteydessä tulee käyttää tartuntapohjamaalia paremman tuloksen saamiseksi - suihkuttakaa sumutinpurkin kanteen ja sivelkää ohuelti.

2. Ennen maalausta voidaan tarvittaessa (jos on esim. epätasaisia reunoja) hioa keyyesti hyvin hienolla hiontamateriaalilla paikallisesti. Pinta puhdistetaan huolellisesti ja se saa kuivua.

<sup>23</sup> Mahdollisesti.

<sup>24</sup> Noudattakaa maalikynän/-puikon pakkauksen mukana tulevia ohjeita.

3. Sekoittakaa pohjamaali (primer) hyvin ja levitäkää sitä pienellä siveltimellä, tulitikulla tai vastaavalla. Päätäkää työ perusmaalilla ja kirkaslakalla, kun pohjamaali on kuivunut.

Tehkää naarmuille sama menettely kuin yllä, mutta suojatkaa ympärillä oleva vahingoittumaton maalipinta.

Maalivaurioiden korjaamiseen tarvittavia maalikyntiä/-puikkoja ja suihkemaaleja on saatavana Volvon jälleenmyyjiltä.

### **i HUOM**

Jos kiveniskelmä ei ole ulottunut metallipintaan (peltiin) asti ja vahingoittumaton maali-kerros on edelleen jäljellä, levitä pohjamaali ja kirkaslakka heti puhdistettuun pintaan.

### **Aiheeseen liittyvät tiedot**

- Auton maalipinta (s. 602)
- Värikoodit (s. 603)

## **Värikoodit**

### **Värikoodi**

Värikooditarra on sijoitettu auton oikeaan takaovi-pilariin ja se tulee näkyviin, kun oikea takaovi avataan.

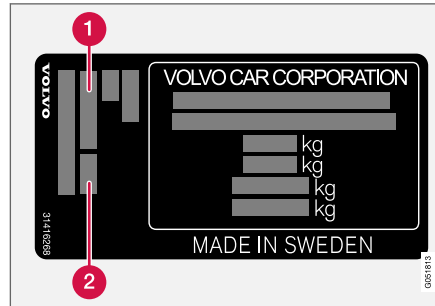

- 1** Korin värikoodi
- 2** Mahdollinen sekundäärinen korin värikoodi

On tärkeää käyttää oikeaa värisävyä.

### **Aiheeseen liittyvät tiedot**

- Auton maalipinta (s. 602)
- Pienehköjen maalivaurioiden korjaaminen (s. 602)

## **Takalasin pyyhinsulan vaihto**

Pyyhinsulat pyyhkivät veden pois tuuli- ja takalasisista. Yhdessä huuhtelunesteen kanssa ne puhdistavat ikkunat ja varmistavat hyvän näkyvyyden ajon aikana. Tuulilasien ja takalasin pyyhinsulat voidaan vaihtaa.

## « Takalasin pyyhinsulan vaihto

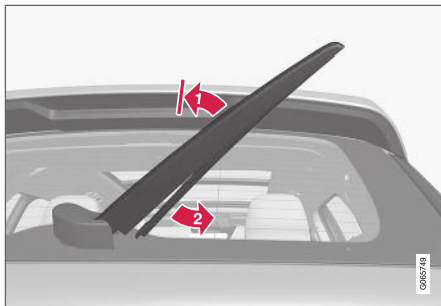

Nostakaa pyyhkimen varsi irti lasista ja vetäkää sulan alaosa oikealle.

**1** Tarttuka pyyhkimen varteen keskeltä ja nostakaa se lasilta lukitusasentoon.

### **i** HUOM

Kääntömatkan puolivälissä on pysäytin, joka voidaan tuntea vasteena ja joka estää varren putoamisen takaisin takalasilta. Pyyhkimen varsi on vedettävä pysäyttimen ohi vaihdettaessa pyyhinsulka.

**2** Tarttuka sulan alaosaan ja vetäkää oikealle, kunnes sulka irtoaa varresta.

3. Painakaa uusi pyyhinsulka kiinni, kuuluu napsahdus. Tarkastakaa, että se on kunnolla kiinni.

4. Kääntäkää pyyhkimen varsi takaisin.

### **!** TÄRKEÄÄ

Tarkastakaa pyyhinsulat säännöllisesti. Myöhästynyt ylläpitohuolto lyhentää pyyhinsulan käyttöikää.

### Aiheeseen liittyvät tiedot

- Sadetunnistimen käyttäminen (s. 163)
- Tuulilasin ja valonheittimien huuhtelulaitteiden käyttäminen (s. 165)
- Automaattisen takalasin pyyhinnän käyttäminen peruutettaessa (s. 167)
- Sadetunnistimen muistitoiminnon käyttäminen (s. 164)
- Takalasin pyyhkimen ja huuhtelulaitteen käyttö (s. 166)
- Huuhtelunesteestä täyttö (s. 606)
- Pyyhinsulat huoltoasennossa (s. 605)
- Tuulilasin pyyhinsulkien vaihtaminen (s. 604)
- Tuulilasinpyyhkimien käyttö (s. 162)
- Pyyhinsulat ja huuhteluneste (s. 162)

## Tuulilasin pyyhinsulkien vaihtaminen

Pyyhinsulat pyyhkivät veden pois tuuli- ja takalasista. Yhdessä huuhtelunesteen kanssa ne puhdistavat ikkunat ja varmistavat hyvän näkyvyyden ajon aikana. Tuulilasin ja takalasin pyyhinsulat voidaan vaihtaa.

### Tuulilasinpyyhkimien sulkien vaihto

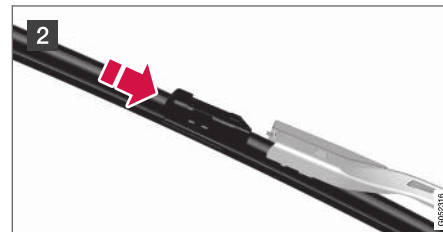
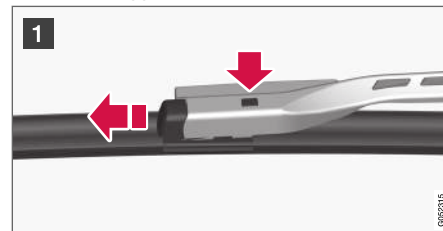

- 1 Kääntäkää pyyhkimen varsi ylös, kun se on huoltoasennossa. Huoltoasento aktivoidaan/deaktivoidaan keskinäytön toimintonaikymässä, kun auto on paikallaan eikä tuulilasinpyyhkimä ole kytketty päälle. Painakaa nuppia, joka on pyyhinsulan kiinnityksessä, ja vetäkää sulka pois suoraan pyyhinvarren suuntaisesti.
- 2 Työntäkää uusi sulka paikalleen siten, että kuuluu "napsahdus".
3. Tarkastakaa, että sulka on kunnolla kiinni.
4. Kääntäkää pyyhkimen varsi takaisin tuulilasias vasten.

### Pyyhinsulat ovat eri pituisia

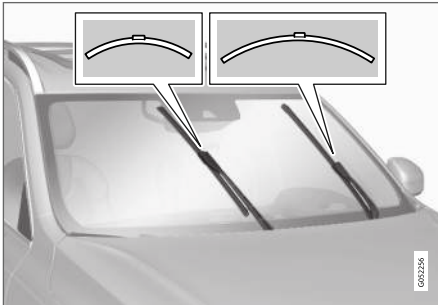

### **i** HUOM

Huomioikaa pyyhinsulkien vaihdon yhteydessä, että ne ovat eri pituiset. Kuljettajan puoleinen pyyhinsulka on pidempi kuin matkustajan puoleinen.

### Aiheeseen liittyvät tiedot

- Sadetunnistimen käyttäminen (s. 163)
- Tuulilasin ja valonheittimien huuhtelulaitteiden käyttäminen (s. 165)
- Automaattisen takalasin pyyhinnän käyttäminen peruutettaessa (s. 167)
- Sadetunnistimen muistitoiminnon käyttäminen (s. 164)
- Takalasin pyyhkimen ja huuhtelulaitteen käyttö (s. 166)
- Huuhtelunesteen täyttö (s. 606)
- Pyyhinsulat huoltoasennossa (s. 605)
- Takalasin pyyhinsulan vaihto (s. 603)
- Tuulilasinpyyhkimien käyttö (s. 162)
- Pyyhinsulat ja huuhteluneste (s. 162)

### Pyyhinsulat huoltoasennossa

Tuulilasinpyyhkimien sulat täytyy tietyissä tapauksissa asettaa huoltoasentoon (pystyasento), esim. niiden vaihtamisen yhteydessä.



Pyyhinsulat huoltoasennossa.

Jotta on mahdollista vaihtaa, pestä tai nostaa pyyhinsulat (esim. kaavittaessa jäätä pois tuulilasista), niiden pitää olla huoltoasennossa.

### **i** TÄRKEÄÄ

Ennen kuin asetatte pyyhinsulat huoltotilaan, varmistukaa, etteivät ne ole jäätyneet kiinni.

### Huoltotilan aktivointi/deaktivointi

Huoltoasennon aktivointi/deaktivointi on mahdollista, kun auto on paikallaan ja lasinpyyhkimet eivät ole toiminnassa. Huoltotila aktivoidaan/

- « deaktivoidaan keskinäytön toimintonäkymän kautta:



Painakaa painiketta **Tuulilasinpyyhkimien huoltoas..** Valoilmaisain painikkeessa palaa, kun huoltoasento on aktivoitu. Aktivoitaessa pyyhkimet siirtyvät huoltoasentoon. Huoltotila deaktivoidaan paina-

malla kerran **Tuulilasinpyyhkimien huoltoas..** Valoilmaisain painikkeessa sammuu, kun huoltoasento poistetaan käytöstä.

Pyyhinsulat poistuvat huoltoasennosta myös, jos:

- Tuulilasin kuivaus aktivoidaan.
- Tuulilasin huuhtelu aktivoidaan.
- Sadetunnistin aktivoidaan.
- Autolla lähdetään ajamaan.

### ! TÄRKEÄÄ

Jos pyyhinvarret ovat kääntyneet huoltoasennossa ylös pois tuulilasista, ne on käännettävä takaisin tuulilasia vasten ennen pyyhinnän, huuhtelun tai sadetunnistimen aktivointia sekä ennen liikkeellelähtöä. Tällä estetään konepellin maalin naarmuuntuminen.

### Aiheeseen liittyvät tiedot

- Sadetunnistimen käyttäminen (s. 163)
- Tuulilasin ja valonheittimien huuhtelulaitteiden käyttäminen (s. 165)
- Automaattisen takalasin pyyhinnän käyttäminen peruutettaessa (s. 167)
- Sadetunnistimen muistitoiminnon käyttäminen (s. 164)
- Takalasin pyyhkimen ja huuhtelulaitteen käyttö (s. 166)
- Huuhtelunesteen täyttö (s. 606)
- Tuulilasin pyyhinsulkien vaihtaminen (s. 604)
- Takalasin pyyhinsulan vaihto (s. 603)
- Tuulilasinpyyhkimien käyttö (s. 162)
- Pyyhinsulat ja huuhteluneste (s. 162)

### Huuhtelunesteen täyttö

Huuhtelunestettä käytetään valonheittimien sekä tuulilasin ja takaikkunan puhdistamiseen. Jäätymispisteen alapuolella olevissa lämpötiloissa on käytettävä jäätymissuojalla varustettua huuhtelunestettä.

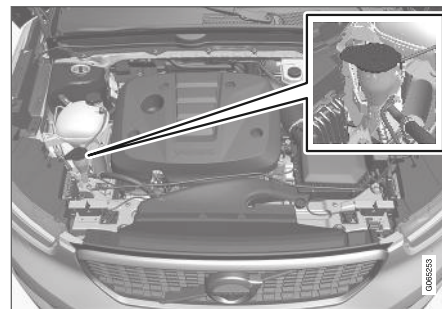

Huuhtelunestettä lisätään säiliöön, jossa on sininen kansi. Säiliötä käytetään tuulilasin, takalasin ja valonheittimien\* puhdistuslaitteita varten

### i HUOM

Kun säiliössä on n. 1 litra (1 qt) huuhtelunestettä jäljellä, kuljettajan näytössä näytetään viesti **Pesuneste Taso alhainen Lisää nestettä** yhdessä symbolin  kanssa.

**Määrätty laatu:** Volvon suosittelema huuhteluneste – jäätymissuojan kanssa kylmässä säässä ja jäätympisteiden alla olevissa lämpötiloissa.

### ! TÄRKEÄÄ

Käytäkää Volvon alkuperäistä huuhtelunestettä tai vastaavaa, suositeltu pH on välillä 6 ja 8 käyttöseoksessa (esim. 1:1 neutraalin veden kanssa).

### ! TÄRKEÄÄ

Käytäkää pakkasella jäätymissuojalla varustettua huuhtelunestettä, ettei se jäädy pumppussa, säiliössä ja letkuissa.

- Takalasin pyyhkimen ja huuhtelulaitteen käyttö (s. 166)
- Pyyhinsulat huoltoasennossa (s. 605)
- Tuulilasin pyyhinsulkien vaihtaminen (s. 604)
- Takalasin pyyhinsulan vaihto (s. 603)
- Tuulilasinpyyhkimien käyttö (s. 162)
- Pyyhinsulat ja huuhteluneste (s. 162)

### Määrä:

- Valonheittimien huuhtelulaitteella **varustetut** autot: 5,5 litraa (5,8 qts).
- Autot, joissa **ei ole** valonheittimien huuhtelulaitetta: 3,5 litraa (3,7 qts).

### Aiheeseen liittyvät tiedot

- Sadetunnistimen käyttäminen (s. 163)
- Tuulilasin ja valonheittimien huuhtelulaitteiden käyttäminen (s. 165)
- Automaattisen takalasin pyyhinnän käyttäminen peruutettaessa (s. 167)
- Sadetunnistimen muistitoiminnon käyttäminen (s. 164)



ERITTELYT

## Tyypimerkinät

Autossa olevissa tarroissa ilmoitetaan mm. alustanumero, tyyppimerkintä, värisävykoodi jne.

### Tarrojen sijainti

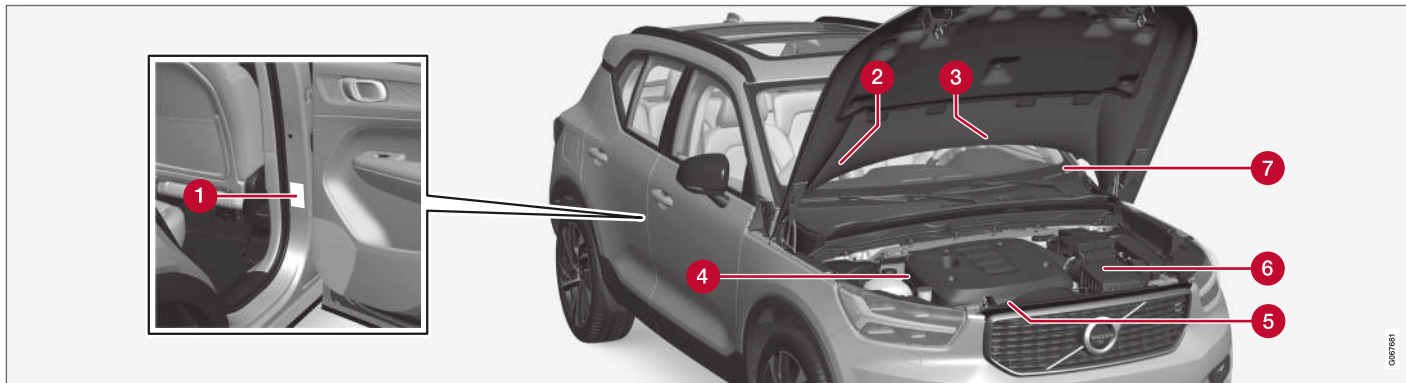

Kuva on kaavamainen - yksityiskohdat voivat vaihdella automallin ja markkina-alueen mukaan.

Kun otatte yhteyttä Volvo-jälleenmyyjään, auton tyyppimerkinnän, alustan ja moottorin numeroiden tietäminen helpottaa kaikissa autoa koskevissa kysymyksissä sekä varaosien ja varusteiden tilaamisessa.

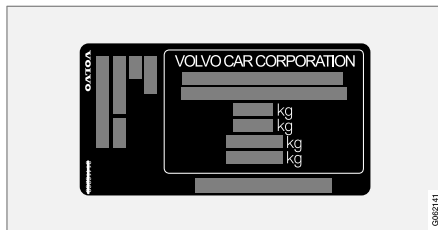

**1** Tarra, josta löytyvät tyyppimerkintä, alustanumero, sallitut enimmäismassa ja korin värikoodi

sekä tyyppihyväksyntänumero. Tarra on sijoitettu ovipilariin ja se tulee näkyviin, kun oikea takaovi avataan.



2 A/C-järjestelmän tarra autoille, joissa on kylmäaineena R1234yf.

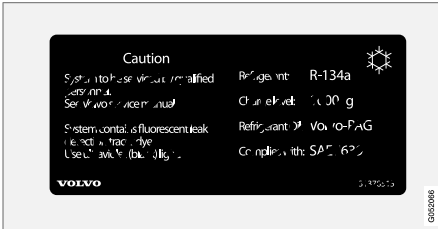

2 A/C-järjestelmän tarra autoille, joissa on kylmäaineena R134a.

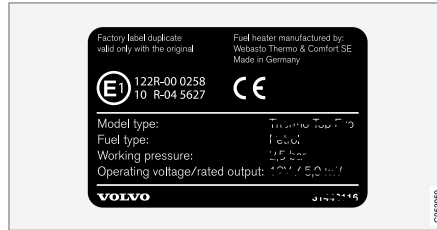

3 Pysäköintilämmittimen tarra.



4 Tarra, jossa ovat moottorikoodi ja moottorin valmistusnumero.



5 Moottoriöljytarra.

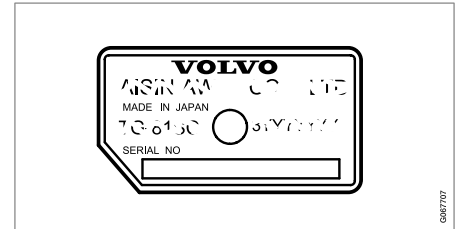

6 Tarra, jossa ovat vaihteiston tyyppimerkintä ja valmistusnumero.



**7** Tarra, jossa on auton tunnistusnumero eli VIN (VIN Vehicle Identification Number).

Auton rekisteröintitodistuksessa on lisätietoja autosta.

**i HUOM**

Käyttöohjekirjassa esitettävät tarrat eivät välttämättä ole tarkkoja kuvia autossa olevista. Tarkoituksena on esittää, miltä ne suunnilleen näyttävät ja missä ne suunnilleen sijaitsevat. Juuri Teidän autoanne koskeva informaatio on vastaavassa tarrassa autossa.

**Aiheeseen liittyvät tiedot**

- Lämmityksen ja viilennyksen erittelyt (s. 623)

## Mitat

Auton pituus, korkeus jne. voidaan lukea taulukosta.

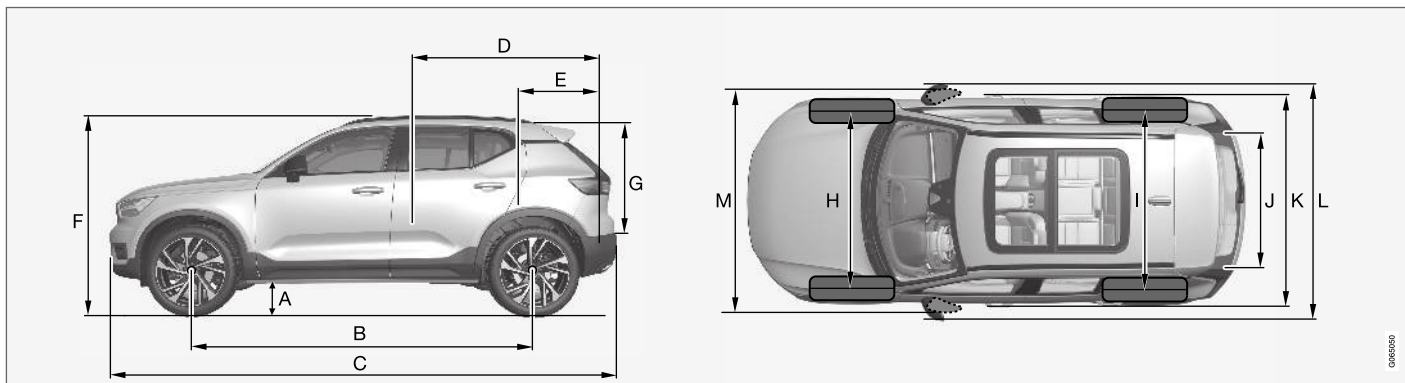

	Mitat	mm	tuumaa
A	Maavara <sup>A</sup>	205	8,1
B	Akseliväli	2702	106,4
C	Pituus	4425	174,2
D	Kuorman pituus, lattia, käännetty istuin	1670	65,7
E	Kuorman pituus, lattia	887	34,9

	Mitat	mm	tuumaa
F	Korkeus <sup>B</sup>	1658	65,3
G	Kuorman korkeus	733	28,9
H	Raideväli edessä	1601	63,0
I	Raideväli takana	1626	64,0

	Mitat	mm	tuumaa
J	Kuorman leveys, lattia	1059	41,7
K	Leveys	1873 (1863 <sup>C</sup> )	73,7 (73,3 <sup>C</sup> )

## ERITTELYT



	Mitat	mm	tuumaa
L	Leveys, ml. taustapeilit	2034	80,1
M	Leveys, ml. sisään käännetyt taustapeilit	1910	75,2

A Massa ajokunnossa + 1 henkilö. (Vaihtelee hieman rengaskoon, alustavaihtoehdon jne. mukaan.)

B Kattoantenni mukaan lukien, massa ajokunnossa.

C Korin leveys.

### Aiheeseen liittyvät tiedot

- Massat (s. 615)

## Massat

Suurin kokonaispaino jne. voidaan lukea autossa olevasta tarrasta.

Massa ajokunnossa sisältää kuljettajan, 90 % täytetyn polttoainesäiliön painon sekä kaikki öljyt ja nesteet.

Matkustajien paino ja asennetut lisävarusteet sekä kuulaan kohdistuva paino (perävaunun ollessa kytkettynä) vaikuttavat tavarankuljetuskyyntä eikä niitä lasketa mukaan massa-ajokunnossa.

Sallittu enimmäiskuorma = kokonaismassa - massa ajokunnossa.

### **i** HUOM

Autolle ilmoitettu massa ajokunnossa koskee perusversiota - autossa ei siis ole lisä- tai valinnaisvarusteita. Tämä tarkoittaa, että jokaisen lisättävän valinnaisvarusteen myötä auton kuormauskapasiteetti pienenee valinnaisvarusteen painon verran.

Esimerkkejä kuormauskapasiteettia pienentävistä lisävarusteista ovat eri varustelutasot (esim. Kinetic, Momentum, Summum) sekä muut valinnat, kuten vetokoukku, tavarateline, kattoboksi, äänentoistojärjestelmä, lisävalot, GPS, polttoainekäyttöinen lämmitin, turvaristikko, matot, näkösuoja, sähkökäyttöiset istuimet jne.

Auton punnitseminen on varma tapa selvittää juuri oman auton massa ajokunnossa.

### **!** VAROITUS

Auton ajo-ominaisuudet muuttuvat sen mukaan, miten raskaasti auto on kuormattu ja miten kuorma on sijoitettu autoon.

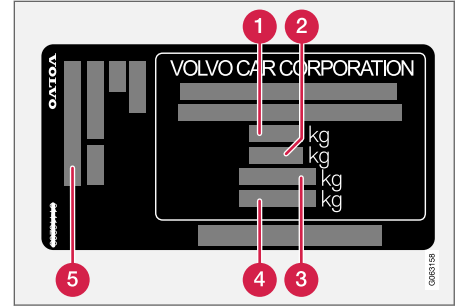

Tarra on sijoitettu ovipilariin ja se tulee näkyviin, kun oikea takaovi avataan.

- 1** Suurin kokonaismassa
- 2** Suurin yhdistelmämassa (auto + perävaunu)
- 3** Suurin etuakselimassa
- 4** Suurin taka-akselimassa
- 5** Varustetaso

Enimmäiskuorma: Ks. rekisteröintitodistusta.

Suurin sallittu kattokuorma: 75 kg.

### Aiheeseen liittyvät tiedot

- Tyypimerkinnot (s. 610)
- Vetopainot ja kuulaan kohdistuva massa (s. 616)

## Vetopainot ja kuulaan kohdistuva massa

Vetopainot ja kuulaan kohdistuva massa vedettävässä perävaunua voidaan lukea taulukoista.

## Enimmäismassa, jarrullinen perävaunu

### **i** HUOM

Heilahtelunvaimentimen käyttöä vetokoukussa suositellaan, jos perävaunu painaa yli 1800 kg.

Moottori	Moottorikoodi <sup>A</sup>	Vaihteisto	Enimmäismassa, jarrullinen perävaunu (kg)	Suurin kuulaan kohdistuva massa (kg)
T3	B3154T	Käsivalintainen	1600	110
T4	B4204T47	Automaatti	1800	110
T4 AWD	B4204T47	Automaatti	2000	110
T5 AWD	B4204T14	Automaatti	2100	110
T5 AWD	B4204T18	Automaatti	2100	110
T5 AWD	B4204T36	Automaatti	2100	110
D3	D4204T16	Käsivalintainen	1600	110
D3	D4204T16	Automaatti	1800	110
D3 AWD	D4204T16	Käsivalintainen	2000	110
D3 AWD	D4204T16	Automaatti	2000	110
D4 AWD	D4204T12	Automaatti	2100	110

<sup>A</sup> Moottorikoodi, osa- ja valmistusnumero voidaan lukea moottorista.

**! TÄRKEÄ**

Perävaunua vedettäessä ajoneuvon kokonaismassan (mukaan lukien kuulaan kohdistuva massa) saa ylittää enintään 100 kg:lla (220 lbs), mikäli ajonopeutena pidetään enintään 100 km/h (62 mph). Ajoneuvoyhdistelmää koskevia kansallisen lainsäädännön määräyksiä, kuten ajonopeutta jne., on noudatettava.

**Enimmäismassa, jarruton perävaunu**

Enimmäismassa, jarruton perävaunu (kg)	Suurin kuulaan kohdistuva massa (kg)
750	50

**Aiheeseen liittyvät tiedot**

- Tyypimerkinnät (s. 610)
- Massat (s. 615)
- Perävaunun vetäminen (s. 443)
- Perävaunun vakautusjärjestelmä\* (s. 445)

**Moottorin erittelyt**

Kunkin moottorin erittelyt (teho ym.) voidaan lukea alla olevasta taulukosta.

<b>i HUOM</b>
Kaikkia moottoreita ei ole kaikilla markkina-alueilla.

Moottori	Moottorikoodi <sup>A</sup>	Teho (kW/r/min)	Teho (hv/r/min)	Enimmäisnimellisteho (kW/r/min)	Enimmäisnimellisteho (hv/r/min)	Vääntömomentti (Nm/r/min)	Sylinteriluku
T3	B3154T	115/5000	156/5000	-	-	265/1850-3850	3
T4 / T4 AWD	B4204T47	140/4700	190/4700	156/4700	211/4700	300/1400-4000	4
T5 AWD	B4204T14	182/5500	247/5500	-	-	350/1800-4800	4
T5 AWD	B4204T18	185/5500	252/5500	206/5500	280/5500	350/1800-4800	4
T5 AWD	B4204T36	183/5500	249/5500	-	-	350/1800-4500	4
D3 / D3 AWD	D4204T16	110/3750	150/3750	-	-	320/1750-3000	4
D4 AWD	D4204T12	140/4000	190/4000	-	-	400/1750-2500	4

<sup>A</sup> Moottorikoodi, osa- ja valmistusnumero voidaan lukea moottorista.

**Aiheeseen liittyvät tiedot**

- Tyypimerkinnot (s. 610)
- Moottoriöljyn erittelyt (s. 619)
- Jäähdytysnesteen erittelyt (s. 622)

## Moottoriöljyn erittelyt

Moottoriöljyn laatu ja määrä kyseiselle moottori- vaihtoehdolle voidaan lukea taulukosta.

Volvo suosittelee:



Moottori	Moottorikoodi <sup>A</sup>	Öljylaatu	Tilavuus, ml. öljynsuodatin (litraa, n.)
T3	B3154T	Castrol Edge Professional V 0W-20 tai VCC RBS0-2AE 0W-20	5,6
T4 / T4 AWD	B4204T47	Castrol Edge Professional V 0W-20 tai VCC RBS0-2AE 0W-20	5,6
T5 AWD	B4204T14		5,6
T5 AWD	B4204T18		5,6
T5 AWD	B4204T36		5,6
D3 / D3 AWD	D4204T16		Castrol Edge Professional V 0W-20 tai VCC RBS0-2AE 0W-20
D4 AWD	D4204T12	5,2	

<sup>A</sup> Moottorikoodi, osa- ja valmistusnumero voidaan lukea moottorista.

◀◀ **Aiheeseen liittyvät tiedot**

- Tyypimerkinnät (s. 610)
- Moottoriöljyn epäsuotuisat käyttöolosuhteet (s. 621)
- Moottoriöljyn tarkistus ja lisääminen (s. 570)
- Moottoriöljy (s. 569)

## Moottoriöljyn epäsuotuisat käyttöolosuhteet

Epäsuotuisat ajo-olosuhteet voivat aiheuttaa öljyn korkean lämpötilan tai öljynkulutusta. Seuraavassa on muutamia esimerkkejä epäsuotuisista ajo-olosuhteista.

Tarkastakaa öljytaso useammin ajaessanne pitkään:

- asuntovaunun tai perävaunun kanssa
- vuoristossa
- suurella nopeudella
- lämpötilan ollessa alle  $-30\text{ °C}$  ( $-22\text{ °F}$ ) tai yli  $+40\text{ °C}$  ( $+104\text{ °F}$ ).

Edellä oleva koskee myös lyhyehköjä ajomatkoja matalissa lämpötiloissa.

Valitkaa täyssynteettinen moottoriöljy epäsuotuisiin ajo-olosuhteisiin. Se antaa moottorille ylimääräisen suojan.

Volvo suosittelee:



### ! TÄRKEÄÄ

Moottorin huoltovälivaatimusten täyttämiseksi täytetään kaikkiin moottoreihin tehtaalla erityisesti sovitettua synteettistä moottoriöljyä. Öljy on valittu huolella ja ottaen huomioon käyttöiän, käynnistyvyyden, polttoaineenkulutuksen ja ympäristökuormituksen.

Jotta suositeltuja huoltovälejä voidaan noudattaa, edellytetään hyväksytyin moottoriöljyn käyttämistä. Käyttäkää vain ilmoitettua öljyläätua, sekä lisättäessä että öljynvaihdossa, muutoin on olemassa vaara siitä, että auton käyttöikä, käynnistyvyys, polttoaineenkulutukseen ja ympäristökuormitukseen vaikutaan.

Jos määritetyin laatuista ja viskositeetiltaan oikeaa moottoriöljyä ei käytetä, moottoriin liittyvät komponentit voivat vaurioitua. Volvo Personvagnar-yhtiön antama takuu ei korvaa tällaisia vaurioita.

Volvo suosittelee, että öljynvaihto teetetään valtuutetussa Volvon teknisessä palvelussa.

### Aiheeseen liittyvät tiedot

- Moottoriöljyn erittelyt (s. 619)
- Moottoriöljy (s. 569)

## Jäähdytysnesteen erittelyt

**Määrätty laatu:** Volvon hyväksymä valmis jäähdytysnesteseos. Jäähdytysnestetiivistettä käytettäessä siihen sekoitetaan 50 % vettä (hyväksytyyn laatuista, ei suolavettä tms.). Kääntykää Volvon jälleenmyyjän puoleen, jos olette epävarma.

Jäähdytysjärjestelmän toiminnan huononemisen, moottoriongelmien jne. välttämiseksi tulee käyttää ainoastaan hyväksytyä Volvon jäähdytysnestettä.

### VAROITUS

Jäähdytysneste on vaarallista nieltäessä ja se voi vaurioittaa sisäelimiä (munuaisia). Tuote sisältää etyleeniglykolia, inhibiittoria, oksetta, vettä jne.

### Aiheeseen liittyvät tiedot

- Jäähdytysnesteen lisääminen (s. 572)

## Vaihteistoöljyn erittelyt

Normaaleissa ajo-olosuhteissa vaihteistoöljyä ei tarvitse vaihtaa vaihteiston käyttöiän aikana. Se voi kuitenkin olla tarpeen epäsuotuisissa ajo-olosuhteissa.

### Käsivalintainen vaihteisto

#### Ilmoitettu vaihteistoöljy

M66:	BOT 350 M3
------	------------

M76:	BOT 352 B1
------	------------

### Automaattivaihteisto

Ilmoitettu vaihteistoöljy:	AW1
----------------------------	-----

### Aiheeseen liittyvät tiedot

- Tyypimerkinnät (s. 610)

## Jarrunesteen erittelyt

Hydraulisessa jarrujärjestelmässä käytetään jarrunestettä paineen siirtämiseen esimerkiksi jarrupolkimesta pääjarrusylinterin kautta yhteen tai useampaan työsylinteriin, jotka vuorostaan vaikuttavat mekaaniseen jarruun.

**Määrätty laatu:** Volvon alkuperäinen tai vastaava neste, joka täyttää vaatimukset Dot 4, 5.1 ja ISO 4925 luokka 6.

### HUOM

Suosittelimme, että jarrunesteen vaihto tai lisäys teetetään valtuutetussa Volvon teknisessä palvelussa.

### Aiheeseen liittyvät tiedot

- Moottoritilan katsaus (s. 569)

## Polttoainesäiliö - tilavuus

Polttoainesäiliön täyttötilavuus on luettavissa alla olevasta taulukosta.

	Kaikki mallit
Littraa (n)	54
US-gallonaa (n)	14,2

## Aiheeseen liittyvät tiedot

- Polttoaineen lisääminen (s. 425)

## AdBlue®-säiliön tilavuus<sup>1</sup>

AdBlue-lisäainesäiliön tilavuus on n. 14,5 litraa.

## Aiheeseen liittyvät tiedot

- AdBlue®-nesteeseen tarkistus ja lisääminen (s. 432)

## Lämmityksen ja viilennyksen erittelyt

Auton ilmastointilaitteet käyttävät freonitonta kylmäainetta markkina-alueesta riippuen joko tyyppiä R1234yf tai R134a. Tieto auton ilmastointilaitteen käyttämästä kylmäaineesta ilmenee tarrasta joka sijaitsee konepellin sisäpuolella.

Ilmastointilaitteen nesteiden ja voiteluaineiden ilmoitetut laadut ja määrät voidaan lukea seuraavista taulukoista.

## A/C-tarra

### Tarra aineelle R134a

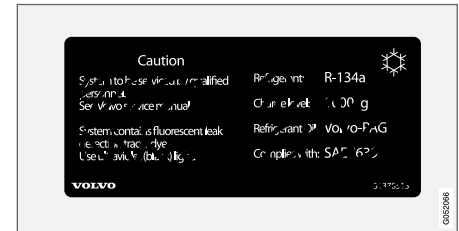

<sup>1</sup> Rekisteröity tavaramerkki, jonka omistaa Verband der Automobilindustrie e.V. (VDA)

## « Tarra aineelle R1234yf



### Symbolien selitys R1234yf

Symboli	Merkitys
	Varovaisuus
	Liikkuva ilmastointijärjestelmä (MAC)
	Voiteluainetyyppi

Symboli	Merkitys
	Liikkuvan ilmastointijärjestelmän (MAC) saa huoltaa vain koulutettu ja valtuutettu asentaja
	Palovaarallinen kylmäaine

### Kylmäaine

#### Autot kylmäaineella R134a

Paino	Ilmoitettu laatu
540 g (1,19 lbs)	R134a

### **VAROITUS**

Ilmastointilaitteessa on paineista kylmäainetta R134a. Järjestelmän huolto ja korjaus saadaan tehdä vain valtuutetussa huoltokorjaamossa.

#### Autot kylmäaineella R1234yf

Paino	Ilmoitettu laatu
480 g	R1234yf

### **VAROITUS**

Ilmastointilaitteessa on paineistettua kylmäainetta R1234yf. Normin SAE J2845 (Technician Training for Safe Service and Containment of Refrigerants Used in Mobile A/C System) mukaan saa kylmäainejärjestelmää huoltaa ja korjata vain koulutettu ja sertifioitu asentaja järjestelmän turvallisuuden varmistamiseksi.

### Kompressoriöljy

Määrä	Ilmoitettu laatu
130 ml (4,40 fl. oz.)	PAG SP-A2

### Höyrystin

### **TÄRKEÄÄ**

A/C-järjestelmän höyrystintä ei saa koskaan korjata tai vaihtaa aikaisemmin käytettyyn höyrystimeen. Uudessa höyrystimen pitää olla sertifioitu ja merkitty SAE J2842:n mukaisesti.

### Aiheeseen liittyvät tiedot





- Ilmastointilaitteen huolto (s. 567)

## Polttoaineenkulutus ja CO<sub>2</sub>-päästöt

Ajoneuvon polttoaineenkulutus mitataan litroina per 100 kilometriä ja CO<sub>2</sub>-päästöt CO<sub>2</sub>-grammoina per kilometri.









### Selitys

CO <sub>2</sub>	grammaa CO <sub>2</sub> /km
	litraa/100 km

	kaupunkiajo
	maantieajo
	Yhdistetty ajo
	Rengasluokka EU-direktiivin nro 1222/2009 vierintävastuksen mukainen









man	Käsivalintainen vaihteisto
aut	Automaattivaihteisto









 <b>HUOM</b>
Jos taulukosta puuttuu kulutus- ja päästötietoja, ne löytyvät mukana toimitetusta liitteestä.

								
			CO <sub>2</sub>		CO <sub>2</sub>		CO <sub>2</sub>	
T3 (B3154T)	man	A	177	7,6	125	5,4	144	6,2
		B	178	7,6	127	5,5	146	6,3
		C	179	7,7	130	5,6	148	6,4
T4 (B4204T47)	aut	A	196	8,4	130	5,6	154	6,6
		B	199	8,5	131	5,6	156	6,7
		C	202	8,7	133	5,7	158	6,8
T4 AWD (B4204T47)	aut	A	205	8,8	136	5,8	161	6,9
		B	207	8,9	138	5,9	163	7,0
		C	209	9,0	140	6,0	165	7,1





								
			CO <sub>2</sub>	Ø 	CO <sub>2</sub>	Ø 	CO <sub>2</sub>	Ø 
T5 AWD (B4204T14)	aut	A	208	8,9	139	6,0	164	7,1
		B	212	9,1	140	6,0	166	7,1
		C	217	9,3	140	6,0	168	7,2
D3 (D4204T16)	man	A	145	5,5	117	4,4	127	4,8
		B	146	5,5	118	4,5	128	4,9
		C	147	5,6	120	4,6	130	4,9
D3 (D4204T16)	aut	A	143	5,4	124	4,7	131	5,0
		B	147	5,6	124	4,7	132	5,0
		C	151	5,7	124	4,7	134	5,1
D3 AWD (D4204T16)	man	A	163	6,2	125	4,8	139	5,3
		B	166	6,3	126	4,8	141	5,4
		C	170	6,4	127	4,8	143	5,4
D3 AWD (D4204T16)	aut	A	165	6,3	127	4,8	141	5,4
		B	167	6,3	128	4,9	142	5,4
		C	169	6,4	129	4,9	144	5,5

								
		CO <sub>2</sub>		CO <sub>2</sub>		CO <sub>2</sub>		
D4 AWD (D4204T12)	aut	A	150	5,7	120	4,6	131	5,0
		B	151	5,7	123	4,7	133	5,0
		C	152	5,8	125	4,8	135	5,1

Yllä olevan taulukon polttoaineenkulutus- ja päästöarvot perustuvat erityisiin EU-ajojaksoihin (ks. alla), jotka koskevat auton perusmallia ajopainossa ja ilman lisävarusteita. Auton paino voi nousta varustelun mukaan. Tämä sekä auton kuorman paino vaikuttavat polttoaineenkulutukseen ja hiilidioksidipäästöihin.

Polttoaineenkulutuksen kasvamiseen taulukkoarvoihin verrattuna on useita syitä. Esimerkkejä näistä ovat:

- Autossa on lisävarusteita, jotka vaikuttavat sen painoon.
- Kuljettajan ajotapa.
- Asiakas valitsee muut kuin mallin perusversion vakiopyörät, jolloin vierintävastus voi kasvaa.
- Suuri ajonopeus lisää ilmanvastusta.
- Polttoaineen laatu, tie- ja liikenneolosuhteet, sää ja auton kunto.

Tässä mainittujen esimerkkien yhdistelmä voi kasvattaa polttoaineenkulutusta huomattavasti.

Polttoaineenkulutus voi poiketa suuresti EU-ajojaksojen (ks. alla) kulutuksesta. Näitä ajokajoja käytetään auton sertifiointiin, ja taulukon kulutusluvut perustuvat niihin. Katsokaa lisätietoa viitteiksi ilmoitetuista säädöksistä.

#### HUOM

Äärimmäiset sääolosuhteet, perävaunun vetäminen tai ajaminen korkeassa ilmanalassa yhdessä suosituksia huonomman polttoaineen laadun kanssa ovat tekijöitä, jotka lisäävät auton polttoaineenkulutusta huomattavasti.

#### EU-ajojaksot

Viralliset polttoaineen kulutuslukemat perustuvat kahteen standardisoituun ajokajaan laboratorioympäristössä ("EU-ajojaksot") säädösten EU Regulation no 692/2008, 715/2007 (Euro 5 / Euro 6), 2017/1151 ja 2017/1153 mukaisesti.

Koska ajokajoja käytetään myös laaduntarkkailuun, niiden toistettavuudelle asetetaan tiukat vaatimukset. Siksi testit tehdään tarkkaan kontrolloidusti ja ainoastaan auton perustoimintoja käyttäen (esim. ilmastointi, radio jne. pois toiminnasta). Tämän seurauksena virallisista lukemista saatu tulos ei tietenkään ole sama kuin mitä asiakas kokee auton todellisessa käyttötilanteessa.

Säädökset kattavat ajokajot "kaupunkiajo" ja "maantieajo":

- **Kaupunkiajo** – mittaus alkaa moottorin kylmäkäynnistyksestä. Ajo on simuloitu.
- **Maantieajo** – autoa kiihdytetään ja jarrutetaan ajonopeuksilla 0–120 km/h (0–75 mph). Ajo on simuloitu.

Taulukossa esitetty yhdistetyn ajon virallinen arvo on lainsäädännön vaatimusten mukaisesti yhdistelmä ajokajojen "kaupunkiajo" ja "maantieajo" tuloksista.

Näiden kahden ajokajon aikaisten hiilidioksidipäästöjen (CO<sub>2</sub>-päästöt) selvittämiseksi pakokaa-



## ERITTELYT

- ◀◀ sut kerätään talteen. Ne analysoidaan ja tulokseksi saadaan CO<sub>2</sub>-päästöarvo.

### **Aiheeseen liittyvät tiedot**

- Tyypimerkinnät (s. 610)
- Massat (s. 615)
- Taloudellinen ajo (s. 421)

## Hyväksytyt pyörä- ja rengaskoot

Tietyissä maissa ei esiinny kaikkia rekisteröintitodistuksen tai muun asiakirjan hyväksymiä kokoja.

Alla olevassa taulukossa ovat kaikki hyväksytyt vanne- ja rengasyhdistelmät.

✓ = Hyväksytty

Moottori	käsivalintainen/ automaatti	235/60R17 <sup>A</sup> 7,5x17x50,5	235/55R18 <sup>B</sup> 7,5x18x50,5	235/50R19 7,5x19x50,5	245/45R20 8x20x50,5	245/40R21 8x21x50,5
T3 (B3154T)	käsivalintainen	✓	✓	✓	✓	✓
T4 (B4204T47)	automaatti	✓	✓	✓	✓	✓
T4 AWD (B4204T47)	automaatti	✓	✓	✓	✓	✓
T5 AWD (B4204T14)	automaatti	✓	✓	✓	✓	✓
T5 AWD (B4204T18)	automaatti	✓	✓	✓	✓	✓
T5 AWD (B4204T36)	automaatti	✓	✓	✓	✓	✓
D3 (D4204T16)	käsivalintainen	✓	✓	✓	✓	✓
D3 (D4204T16)	automaatti	✓	✓	✓	✓	✓
D3 AWD (D4204T16)	käsivalintainen	✓	✓	✓	✓	✓
D3 AWD (D4204T16)	automaatti	✓	✓	✓	✓	✓
D4 AWD (D4204T12)	automaatti	✓	✓	✓	✓	✓

<sup>A</sup> Rengaskokoa 235/60 R17 ei ole hyväksytty käytettäväksi yhdessä 18" jarrujen kanssa. Tarkistakaa Volvon jälleenmyyjän kanssa, kuinka autonne on varustettu.

<sup>B</sup> Rengaskokoa 235/55 R18 voidaan käyttää 18" jarruilla varustetuissa autoissa vain käytettäessä hyväksytyjä vanteita. Tarkistakaa Volvon jälleenmyyjän kanssa, kuinka autonne on varustettu.

### Aiheeseen liittyvät tiedot

- Renkaiden pienin sallittu kuormitusindeksi ja nopeusluokka (s. 630)
- Tyypimerkinnot (s. 610)
- Renkaiden kokomerkinnot (s. 516)
- Vanteen kokomerkinnot (s. 517)
- Lumiketjut (s. 533)

## Renkaiden pienin sallittu kuormitusindeksi ja nopeusluokka

Alla olevassa taulukossa on pienin sallittu kuormitusindeksi (LI) ja nopeusluokka (SS).

Moottori		käsivalintainen/ automaatti	Pienin sallittu kuormitusindeksi (LI) <sup>A</sup>	Pienin sallittu nopeusluokka (SS) <sup>B</sup>
T3	B3154T	käsivalintainen	96	V
T4	B4204T47	automaatti	96	V
T4 AWD	B4204T47	automaatti	96	V
T5 AWD	B4204T14	automaatti	96	V
T5 AWD	B4204T18	automaatti	96	V
T5 AWD	B4204T36	automaatti	96	V
D3	D4204T16	käsivalintainen	96	V
D3	D4204T16	automaatti	96	V
D3 AWD	D4204T16	käsivalintainen	96	V
D3 AWD	D4204T16	automaatti	96	V
D4 AWD	D4204T12	automaatti	96	V

<sup>A</sup> Renkaan kuormitusindeksin pitää olla vähintään sama tai suurempi kuin taulukossa ilmoitettu.

<sup>B</sup> Renkaan nopeusluokan pitää olla vähintään sama tai suurempi kuin taulukossa ilmoitettu.

### Aiheeseen liittyvät tiedot

- Hyväksytyt pyörä- ja rengaskoot (s. 629)
- Hyväksytyt rengaspaineet (s. 631)
- Tyypimerkinnot (s. 610)
- Renkaiden kokomerkintä (s. 516)
- Vanteen kokomerkintä (s. 517)

## Hyväksytyt rengaspaineet

Hyväksytyt rengaspaineet kyseiselle moottorivaihtoehdolle voidaan lukea taulukosta.

<b>i</b>	<b>HUOM</b>
Kaikkia moottoreita, renkaiden tai näiden yhdistelmiä ei ole aina kaikilla markkina-alueilla.	

Moottori	Rengaskoko	Nopeus	Kuorma, 1-3 henkilöä		Enimmäiskuorma		ECO-paine <sup>A</sup>
			Edessä (kPa) <sup>B</sup>	Takana (kPa)	Edessä (kPa)	Takana (kPa)	Edessä/takana (kPa)
Kaikki moottorit	235/60 R17	0–160 km/h (0–100 mph)	230	230	260	260	260
	235/55 R18		160+ km/h (100+ mph)	240	240	260	260
	235/50 R19						
	245/45 R20						
	245/40 R21						
Temporary Spare Tyre		enint. 80 km/h (enint. 50 mph)	420	420	420	420	–

<sup>A</sup> Polttoainetaloudellinen ajo.

<sup>B</sup> Tiettyissä maissa esiintyy yksikkö bar SI-yksikön Pascal ohella: 1 bar = 100 kPa.

## Aiheeseen liittyvät tiedot

- Tyypimerkinnät (s. 610)
- Rengaspaineiden tarkistaminen (s. 518)
- Hyväksytyt pyörä- ja rengaskoot (s. 629)
- Suositeltu rengaspaine (s. 520)



"	
"hälytys; hälytin"	254
aktivoinnin poisto	256
liike- ja kallistusanturit	255
rajoitettu hälytystaso	257
"liikennetieto; liikennetiedotus; liikennein- formaatio"	466

## 1, 2, 3 ...

4WD	407
-----	-----

## A

ABS	
lukkiutumattomat jarrut	393
AC (Ilmastointi)	205
AdBlue	431
käsittely	432
Symbolit ja ilmoitukset	435
säiliön tilavuus	623
Täyttö	432
Airbag, ks. Turvatyyny	49
Ajaminen pienellä nopeudella	418
aktiivoi toimintopainikkeella	418

Ajo	
jäähdytysjärjestelmä	437
perävaunun kanssa	443
Ajomatka	79
Ajonestін	
Elektroninen käynnistyksenesto	230
Ajo-ominaisuuksien sovitus	407
Ajostatistiikka	82
Asetukset	82
Ajotietokone	79
näyttää kuljettajan näytössä	80
Ajotila	407
ECO	410, 412
Kuljettajan tuki	300
muuttaa	409
Aktiivinen paikoitusapu	377
kohtisuora pysäköinti	378
poistuminen pysäköinnistä	381
Pysäköinti	379
Rajoitukset	382
Symbolit ja ilmoitukset	385
taskupysäköinti	378
Aktiiviset kaarrealot	144
Alamäkiavustin	419
aktiivoi toimintopainikkeella	420
Alamäkijärjestelmän ohjaus	418, 419, 420
Alkolukko	392, 393

alkolukon ohitus	392
Allergiaa ja astmaa aiheuttavat aineet	186
All Wheel Drive (neliveto)	407
Android Auto	482, 484
Antenni	
sijainti	243
Apple CarPlay	478, 479, 481
Apuakku	581
Asetukset	
Kategoriat	124
Palauttaminen	123
yhteydestä riippuva	122
Asetusten nollaus	123
Kuljettajaprofiili	129
omistajan vaihto	123
Audioasetukset	458, 491
Puhelin	492
Teksti-ilmoitus	491
toista tallennusvälinettä	470, 471
Aurinkokaihdin	
panoraamakatto	158, 161
Puristumissuojus	152
Auto hold	399
Autoloma	422
Automaattinen autopesu	598
Automaattinen jarru	399
aktiivointi / aktivoinnin poisto	400

## AAKKOSELLINEN HAKEMISTO

Kuljettajan tuki	260
törmäyksen jälkeen	401
Automaattinen lukitus	247
Automaattinen nopeudenrajoitin	270
aktivointi / aktivoinnin poisto	272
Rajoitukset	274
toleranssi	273
Automaattinen uudelleenlukitus	222, 241
Automaattipesu	598
Automaattisesti säädelty ilmastointi	198
Automaattiset kaukovalot	142
Automaattivaihteisto	403
kickdown	406
perävaunu	443
öljy	622
Automodeemi	
Asetukset	497
auton yhdistäminen internetiin	496
Auton hoito	595, 597, 598, 599, 600, 601
Nahkaverhoilu	594
Auton nosto	565
Auton pelastaminen	450
Autonpesu	595, 597, 598, 599, 600, 601
Auton tila	562
Rengaspaineet	524
Auton verhoilu	591, 592, 593, 594, 595

Auton yhdistäminen internetiin	
automodeemin kautta	496
ei yhteyttä tai huono yhteys	498
mobiililaitteen kautta (WiFi)	495
puhelimitse (Bluetooth)	495
Autotoiminnot	
keskinäytössä	111
Avaim. paristo heikko	224
Avaimeton	
Asetukset	242
kosketusherät pinnat	240
lukitseminen/lukituksen avaaminen	241
Avain	220
AWD, neliveto	407
Avustaminen törmäyksen uhatessa	355
aktivointi / aktivoinnin poisto	356
avustustaso	357
nokkakolarin uhatessa	358
Rajoitukset	359
Symbolit ja ilmoitukset	361
ulosajon uhatessa	358

## B

benssiini	427
Bensiinimoottorin hiukkassuodatin	428

BLIS	331
aktivointi / aktivoinnin poisto	333
Rajoitukset	333
Symbolit ja ilmoitukset	335
Bluetooth	
Asetukset	492
auton yhdistäminen internetiin	495
Puhelin	484
yhdistäminen	475

## C

City Safety	316
esteen havaitseminen	320
jarruttaa vastaantulevien autojen takia	325
osatoiminnot	317
Rajoitukset	326
rajoitukset risteävässä liikenteessä	323
risteävä liikenne	322
Symbolit ja ilmoitukset	329
varoetäisyyden asettaminen	319
väistöliike ei mahdollinen	324
Clean Zone	185
Clean Zone Interior Package	186
CO <sub>2</sub> -päästöt	625
Corner Traction Control	261
Cross Traffic Alert	336
aktivointi / aktivoinnin poisto	337

Ilmoitukset	339
Rajoitukset	338
CZIP (Clean Zone Interior Package)	186

**D**

Data	
siirtäminen auton ja korjaamon välillä	560
tallennus	35
Datan jakaminen	500
Diesel	428
polttoaineen loppuminen	430
Dieselin hiukkassuodatin	430
Digitaaliradio (DAB)	468
DivX®	474
Download Center	561
käyttäminen	561
Drive-E	
Ympäristöfilosofia	28
Driver Alert Control	347
aktivointi / aktivoinnin poisto	348
opastus levähdyspaikalle	349
Rajoitukset	349

**E**

ECO-ilmasto	410
ECO-paine	520, 631
ECO-tila	410
aktivoi toimintopainikkeella	412
Ehdot	
käyttäjä	500
palvelut	36
Elektroninen käynnistyksenesto	230
Ensiapu	556
Ensiapulaukku	556
Erillislukitus	253
Aktivointi/aktivoinnin poisto	253
Esilämmitys	206
ajastin	208
käynnistys/sammutus	207
Esteen havaitseminen	
City Safety	320
Etanolipitoisuus	427
Etuistuin	
Ilmasto	193
Lämpötila	204
Puhallin	203
sähkölämmitys	195
Etuistuin, manuaalinen	170

Etuistuin, sähkökäyttöinen	171
hieronta	174
istuimen säätö	171
monitoimisäädin	174
Ristiselän tuki	174
tallentaa sijainti	172, 173
Etäavain	220
häviö	227
irrotettava avainliuska	228
Käyttöetäisyys	224
pariston vaihto	224
yhdistä kuljettajaprofiiliin	127
Etäavainjärjestelmä, tyyppihyväksyntä	231
Etäisyysvaroituksen ajallisen etäisyyden asettaminen	298
Etäisyysvaroitusta	
Aikaetäisyyden asettaminen	298
Etäpäivitykset	561

**F**

Four-C	416
FSC, ympäristömerkintä	23

**G**

Gracernote®	473
GSI - Vaihteenvalitsinapu	406

**H**

Hansikaslokeri	546
Hattuhylly	555
HDC	419
Henkilötiedot (Tietosuojaperiaatteet asiakaita varten)	36
Hiilidioksidipäästöt	625
Hinaus	448
Hinaussilmukka	449
HomeLink®	451
käyttäminen	453
ohjelmoida	452
Tyyppihväksyntä	454
Huollon ja korjauksen varaaminen	563
Huolto	
ruostesuojaus	601
Huoltoasento	605
Huolto-ohjelma	560
Huomiovalot	140

Huuhtelulaite	
huuhteluneste, täyttö	606
Takalasi	166, 167
Tuulilasi	165
Valonheittimet	165
Huuhteluneste	162, 606
Huuhtelusuuttimet, lämmitetyt	162
Huurteenpoisto	199
Huuru	
Kondensoitunutta kosteutta valonheittimissä	595, 598
Häikäisy suoja	548
peilin valaistus	149
Hätäjarruvalo	146
Hätävarustus	
Ensiapulaatikko	556
varoituskolmio	557

**I**

IAQS (Interior Air Quality System)	186
IC (Inflatable Curtain)	54
ID, Volvo	26
Ikkunannostimet	153, 154
Puristumissuojus	152
Ikkunat ja lasit	152

Ilmanjako	187
huurteenpoisto	199
ilmanvaihtosuuttimet	187, 189
muuttaa	188
uudelleenkierrätys	198
vaihtoehtotaulukko	190
Ilmanlaatu	185, 186
allergia ja astma	186
matkustamon suodatin	187
Ilman uudelleenkierrätys	198
Ilmasto	182
automaattinen säätö	198
koettu lämpötila	183
lämpötilan säätö	204, 205
puhaltimen säätö	203
puheääniohjaus	184
Pysäköinti	206
tunnistimet	183
vyöhykkeet	182
Ilmastointi	205
Ilmastointi, neste	
määrä ja laatu	623
Ilmastointijärjestelmä	
Kylmäaine	623
Ilmastointilaitte	182, 193
korjaus	567
Ilmastointimukavuuden säilyminen	211
käynnistys/sammutus	211

Ilmastointisäädin	193
keskinäyttö	193
Takaistuin	193
Ilmoitukset ja symbolit	
Aktiivinen paikoitusapu	385
Avustaminen törmäyksen uhatessa	361
BLIS	335
City Safety	329
Cross Traffic Alert	339
Kaista-avustaja	353, 355
Pilot Assist	296
Pysäköintitutka	367
Pysäköintitutkan kamera	376
sopeutuva vakionopeussäädin	286
vakautus- ja vetovoimajärjestelmä	264
Inflatable Curtain	54
Infonäyttö	76, 78
Infotainment (Äänentoisto ja media)	458
IntelliSafe	
Kuljettajan tuki	31
Interior Air Quality System	186
Internet, ks. Kytetty auto	494
Internetiin yhdistetty auto	
auton tietojen lähettäminen	564
huollon ja korjauksen varaaminen	563
järjestelmäpäivitykset	561
iPod®, liitäntä	475

Istuimet	
manuaalinen etuistuin	170
retkahdussuoja	43
sähkökäyttöinen etuistuin	171
sähkölämmitys	195, 196
tallentaa sijainti	172, 173
Istuin, ks. Istuimet	170
ITPMS - Indirect Tyre Pressure Monitoring System	521
<b>J</b>	
Jaksopyhintä	163
Jarrujärjestelmä	
neste	622
Jarruneste	
laatu	622
Jarrut	393
automaattinen paikallaan ollessa	399
huolto	395
häätäjarruvalo	146
jarrujärjestelmä	393
jarruvahvistus, BAS	394
Jarruvalo	146
lukkiutumattomat jarrut, ABS	393
märillä tienpinnoilla	395
Seisontajarru	396
suolatuilla tienpinnoilla	395

Jarrutoiminnot	393
Jarrutusapu	
törmäyksen jälkeen	401
Jännitetila	390, 391
Järjestelmäpäivitykset	561
Jäähdytysjärjestelmä	
ylikuumeneminen	437
Jäähdytysneste	622
Täyttö	572

**K**

Kaarrevalot	145
Kaatumissuoja	266
Kahlaus	424
Kaista-avustaja	349
aktiivointi / aktiivoinnin poisto	351
avustusvaihtoehdon valitseminen	352
ohjausapu	351
Rajoitukset	352
Symbolit ja ilmoitukset	353, 355
Kallistusanturi	255
Kameratunnistin	
katso Kamerayksikkö	310

# AAKKOSELLINEN HAKEMISTO

Kamerayksikkö	310	symbolit tilakentässä	113	Ilmoitukset	93
Rajoitukset	311	toimintonäkymä	111	sovellusvalikko	92
ylläpito ja puhdistus	315	keskustukko	244	kuljettajan tukijärjestelmä	260
Kassinpidin	550	Key tag	220	Ajotila	300
Katalysaattori		Kieli	121	Kuljettajaprofiili	125
Pelastusveto	448	Kiillotus	596	muokata	126, 127, 129
Katsaus mittaristoon		Kiintolevy		valita	126
oikealta ohjattava auto	73	tila	501	Kulumisvaroitin	518
vasemmalta ohjattava auto	72	Kiveniskemät ja naarmut	602, 603	Kulutuspinta	518
Kattokuorma, enimmäispaino	615	Kohteen vaihto		Kuormakoukut	550
Kattoluukku		mukautuvan vakionopeudensäätimen		Kuormankiinnityssilmukat	
Puristumissuojus	152	kanssa	298	kuormatila	551
Kauko-ohjattava käynnistyksenesto	230	Pilot Assist -toiminnon kanssa	298	Kuormatila	548
Kaukosäädin HomeLink®		Kokonaismassa	615	Hattuhylly	555
ohjelmoitava	451	Kolari, ks. Törmäys	42	kiinnityskohdat	551
Kaukovalot	142	Kompassi	454, 455	suojaverkko	553
Kello, säätäminen	83	kalibrointi	455	sähköliitäntä	545
Keskinäyttö		Kondensoitunutta kosteutta valonheitti-		Valaistus	149
Asetukset	121, 122	missä	597, 598, 599, 600	Kuormatilan lattia	551
hallinta	101, 104, 108, 113	Konepelti, avaaminen	567	taitettava	552
ilmastointisäädin	193	Korkea moottorin lämpötila	437	Kuormaus	
Ilmoitukset	129, 130	Kuljettajan ajosuoritus	82	kuormankiinnityssilmukat	551
katsaus	98	Asetukset	82	pitkä kuorma	549
muuta ulkonäköä	120	Kuljettajan näyttö	76	yleistä	548
näkymät	104	Asetukset	78	kuormaverkko	553
Näppäimistö	115			Kuormitusindeksi	516
Puhdistus	591				
sulje ja muuta äänenvoimakkuutta	120				

Kuviosyvyys	518	Lapsilukko	246	Liukkaus	423
Talvirenkkaat	533	Large Animal Detection (LAD)	320	Lukitseminen	
Kylmäaine	567	Lasi, laminoitu/vahvistettu	152	lukitseminen	222
ilmastointijärjestelmä	623	Lasten turvaistuin	57, 58, 60, 61	lukituksen avaaminen	222
Kytetty auto	494	alakiinnityspisteet	59	Lukitseminen/lukituksen avaaminen	
ei yhteyttä tai huono yhteys	498	i-Size/ISOFIX-kiinnityspisteet	60	takaluukku	223, 243
Käsinpesu	597	i-Size-taulukko	66	Lukittavat pyöränruuvit	527
käsivalintainen vaihteisto	402	ISOFIX-taulukko	67	Lukituksen avaaminen	
öljy	622	sijaintitaulukko	64	Asetukset	223
Käynnistyksenesto	230	sijoittaminen/asennus	60, 61	avainkielellä	229
Käynnistysakku	438, 578	yhteenvetotaulukko	63	Lukitusilmaisin	218
ylikuormitus	438	Yläkiinnityspisteet	58	asetus	219
Käynnistysapu	438	Lasten turvallisuus	57	Lumiketjut	533
Käynnistäkää moottori	388	Lauttaliikenne	416	Läihvalot	141
Käyttöjarru	393	Liikeanturi	255	Lämmitetyt huuhtelu-suuttimet	162
Käyttöoikeussopimus	87, 502	Liikennemerkkitieto	340	Lämmitin	213
Käyttöopas	21	aktivointi / aktivoinnin poisto	341	lisälämmitin	215
keskinäytössä	17, 18	Asetukset	344	Pysäköintilämmitin	214
mobiilissa	20	nopeuskameratiedot	346	Lämpötila	
ympäristömerkintä	23	Nopeusvaroitukset	345	koettu	183
		näyttäminen	342	Säätö	204, 205
		Rajoitukset	346	Läpilastausluukku	551
		Sensus Navigation	344	Läpituuletustoiminto	220
		Limp home	401		
		Lisälämmitin	215		
		Lisälämmitin (Lisälämmitin)	215		
		Liukas tienpinta	423		
<b>L</b>					
Laminoitu lasi	152				
Lane Keeping Aid					
katso Kaista-avustaja	349				

**M**

Maali	
maalivauriot ja korjaaminen	602, 603
värikoodi	603
Massa ajokunnossa	615
Massat	
massa ajokunnossa	615
Matkapuhelin, ks. Puhelin	485
Matkustamon lämmitin (Pysäköintilämmitin)	214
Matkustamon sisustus	542
hansikaslokero	546
Häikäisysoja	548
savukkeensytytin	544
sähköliitäntä	545
tuhkakuppi	544
tunnelikonsoli	543
Matkustamon suodatin	187
Matkustamovalaistus	148
automaatiikka	148
sovittaminen	150
Mediasoitin	469, 470, 471
puheääniohjaus	134
yhteensopivat tiedostomuodot	476, 477
Mitta	613
Vetokoukku	440

Mittaristo	76
Asetukset	78
Mittaristovalaistus	150
Mittarit	
polttoainemittari	79
Mittarit ja säätimet	72, 73
Mittatikku, elektroninen	570
Moottori	
käynnistää	388
Start/Stoptoiminta	412
sulkeminen	389
ylikuumeneminen	437
Moottorijarru	393, 419
Moottorijarrutuksen ohjaus	261
Moottorin automaattinen sammuminen	
automaattinen sammuminen	412
Moottorin erittelyt	618
Moottorin käynnistys	388
törmäyksen jälkeen	56
Moottorin lämpötila	
korkea	437
Moottorin sammuttaminen	389
Moottorin öljymäärän tarkastus	571
Moottoritila	
jäähdytysneste	572
katsaus	569
Moottoriöljy	569

Moottoriöljy	569, 621
epäsuotuisat ajo-olosuhteet	621
laatu ja määrä	619
suodatin	569
Täyttö	570
Mukavuusvalot	149
sovittaminen	150
Mäkilähtöavustin	400
Hill Start Assist (HSA)	400

**N**

Nahkaverhoilu, pesuohje	594
Neliveto, AWD	407
Nesteet, määrätiedot	606, 623
Nesteet ja öljyt	622, 623
nimilappu; etiketti	
sijainti	610
Niskasuoja	177
Nokisuodatin	430
Nopeudenrajoitin	266
Aktivoida	267
automaattinen	270
muuttaa nopeutta	300
Rajoitukset	270
sulkeminen	269

tilapäinen aktivoinnin poisto	268
uudelleenaktivointi	269
Nopeudensäädin	
nopeuden käsitteleminen	300
sulkeminen	278
tilapäinen aktivoinnin poisto	276
Nopeuskameratiedot	346
Nopeusluokat, renkaat	516
Nostotyökalu	527
Nosturi	527
Näkösuoja	555
Näppäimistö	115, 118
kielen vaihtaminen	118
Näyttö	
kuljettajatiedot	76
Näyttöjen ilmoitukset	93, 129
käsitellä	95, 130
tallennettu	96, 130
Näyttövalaistus	150

**O**

Ohitusavustin	
mukautuvan vakionopeudensäätimen	
käynnistäminen	303
Pilot Assist	302

Pilot Assist -toiminnon käynnistäminen	303
sopeutuva vakionopeussäädin	302
Ohjausapu törmäyksen uhatessa	355
Ohjauslukko	179
Ohjauspyörä	179, 180
Ohjauspyörän säätö	180
ohjauspyörävalitsin	179
Painikesarja	179
sähkölämmitys	197
Ohjauspyörän säätö	180
Ohjauspyörän vaihtamisvivut	404
Ohjauspyörän vastus, nopeudesta riippuva	260
Ohjausvoiman taso, ks. Ohjauspyörän vastus	260
Ohjelmistopäivitykset	35
oktaaniluku	427
Omistajainformaatio	16
Omistajan vaihto	123

**P**

PACOS (Passenger Airbag Cut Off Switch)	52
Paikkausneste	534
Painepesu	599
Painikesarja ohjauspyörässä	179

pakokaasunpuhdistus	431
Paluuväläistuksen kesto	147
Panoraamakatto	158
aurinkokaihdin	161
avaaminen ja sulkeminen	159
Puristumissuojus	152
Tuuletusasento	160
Paristo	
Akun symbolit	582
Apu	581
apukäynnistyskaapelit	438
huolto	578
kierrätys	583
Käynnistys	578
Park Assist Pilot	377
Passenger Airbag Cut Off Switch	52
Pelastusveto	450
Peruutuskamera	368
Perävaunu	
huojunta	445
johdin	443
perävaunun vetäminen	443
Polttimet	446
Perävaunun vakautusjärjestelmä	262, 445
Perävaunun vetäminen	
kuulaan kohdistuva massa	616
vetomassa	616

AAKKOSELLINEN HAKEMISTO

Pieni akkujännite		Polttoainemittari	79	Puhelin	133
Käynnistysakku	438	Polttoainesäiliö		radio ja media	134
Pieni öljymäärä	570	tilavuus	623	Puristumissuojus	152
Pilot Assist	288	Puhallin		Palautus	153
aikavälin asettaminen	298	Ilmanjako	188	Pysäköinti	
Aktivoida	291	ilmanvaihtosuuttimet	189	mäkeen	398
Automaattijarrutus	301	Säätö	203	Pysäköintiapukamera	368
Deaktivointi	292	Puhdistus	593, 594, 595	Pysäköinti-ilmastointi	206
kohteen vaihto	298	Automaattipesu	598	Symbolit ja ilmoitukset	212
nopeuden käsittely	300	autonpesu	595, 597, 598, 599, 600, 601	Pysäköintiilämmitin	214
ohitus	302	keskinäyttö	591	Pysäköintitutka	362
Rajoitukset	294	Tekstiiliverhoilu	591, 592, 594	aktivointi / aktivoinnin poisto	365
Symbolit ja ilmoitukset	296	Turvavyöt	593	eteenpäin, taaksepäin ja sivuille	363
Varoitukset	297	Vanteet	601	Rajoitukset	365
PIN-koodi	497	verhoilu	591, 592, 593, 594, 595	Symbolit ja ilmoitukset	367
Erillislukitus	253	Puhelimen laturi	493	Pysäköintitutkan kamera	
Polttimot		Puhelin	484	Aktivoida	374
Erittelyt	577	kytkä irti	488	apuviivat	371
perävaunu	446	poistaa	489	näkyvät	369
sijainti	574	Puhelu, keskustelu	489, 491	Rajoitukset	311
vaihto	573	puheääniohjaus	133	Symbolit ja ilmoitukset	376
Polttoaine	426, 427, 428	Teksti-ilmoitus	490	tunnistinkenttä	373
merkintä	427, 428	vaihtaa toiseen	488	Pyyhinsulat	162
polttoaineenkulutus	625	yhdistäminen	485	Huoltoasento	605
Polttoaineen loppuminen		yhdistää automaattisesti	487	vaihto	603, 604
diesel	430	yhdistää manuaalisesti	488	Pyyhinsulat ja huuhteluneste	162
Polttoaineen täyttö	425	Puheohjaus	131	Pyyhinsulkien puhdistaminen	599
Polttoainehöyryt	426	Asetukset	134		
		Ilmasto	184		

Pyörimissuunta	517
Pyöränpidin vetokoukkuun asennettu	447
Pyöränruuvit	527
Pyöränvaihto	526
Pyörät	
asennus	530
irrotus	528
Lumiketjut	533
Pyörät ja renkaat	
hyväksytyt mitat	629
kuormitusindeksi ja nopeusluokka	630
Päänäkymä	121

## R

Radio	462
Asetukset	466
DAB	468
käynnistää	463
puheääniohjaus	134
radioaseman haku	464
vaihtaa radiotaajuutta ja radioasemaa	464
Radiosuosit	465
Rear Collision Warning	330
Rajoitukset	330
Regenerointi	428, 430

Rengaskoko	516
Rengaskoot	
pyöränvaihdon yhteydessä	526
Rengaspaineet	
suosituspaineen ilmoittava tarra	520
Säätää	519
Tarkistus	518
Rengaspaineiden valvonta	521
Tila	524
toimenpide	525
uuden rengaspaineen tallentaminen	522
Rengaspainetaulukko	631
Renkaanpaikkaussarja	
käyttäminen	535
Renkaiden täyttäminen	539
Renkaat	514
asennus	530
Erittelyt	629, 630, 631
irrotus	528
koot	629
kulumisvaroitin	518
paikkojen vaihto vaihdettaessa	514
Painakaa	631
pyörimissuunta	517
rengaspainetaulukko	631
säilytys	514
Talvirenkaat	533
Renkaiden täyttäminen	539

Retkahdussuoja	43
Roll Stability Control	266
Ruostesuojaus	601

## S

Sadetunnistimen muistitoiminto	164
Sadetunnistin	163, 164
Salassapitoperiaatteet (Tietosuojaperiaatteet asiakkaita varten)	36
Salpalukitustila	257
aktiivoinnin poisto	258
Savukkeensytytin	544
Seisontajarru	396
aktiivointi / aktiivoinnin poisto	396
automaattinen aktiivointi	398
matala akkujännite	398
Seisontavalo	140
Selkänöja	
etuistuin, säätö	170, 171, 174
takaistuin, kääntäminen	175
Sensus	
yhdistäminen ja viihde	32
Sensus Navigation	
Liikennemerkkietieto	344
Side Impact Protection System	54

## AAKKOSELLINEN HAKEMISTO

SIM-kortti	497	Suksiluukku	551	Sähkölämmitys	
SIPS (Side Impact Protection System)	54	Sumuvalo		Ikkunat	200, 202
Sisätaustapeili	155	Edessä	145	Istuimet	195, 196
Himmennys	156	takana	145	ohjauspyörä	197
Sivuluistonestotoiminto	261	Suojaverkko	553	Sähkötoiminen seisontajarru	396
Sivuturvatyyny	54	Suosituksia ajettaessa	422	Sähkötoiminen takaluukku	247
Sopeutuva vakionopeussäädin	278	Suosituksia kuormaamista varten	548	Säilytystilat	542
aikavälin asettaminen	298	Suuntavalo	143	hansikaslokerokero	546
Aktivoida	281	Suuntavalot	143	Häikäisysuoja	548
Automaattijarrutus	301	Suurin kattokuorma	615	tunnelikonkoli	543
Deaktivointi	282	Symbolit		Säädinvalaistus	150
kohteen vaihto	298	dynaaminen	76		
nopeuden käsitteleminen	300	Varoitussymbolit	84, 86	<b>T</b>	
nopeudensäätimen toiminnon vaihtaminen	284	Symbolit ja ilmoitukset		Taakkateline	549
ohitus	302	keskinäytön tilakenttä	113	Tahrat	591, 592, 593, 594, 595
Rajoitukset	284	pysäköinti-ilmastointi	212	Takaistuin	
Symbolit ja ilmoitukset	286	Sähköisesti sisäänkäännettävät taustapeilit	157	Ilmasto	193
Varoitus	297	Sähköjärjestelmä	578	niskasuoja	177
Vianetsintä	284	Sähkökäyttöinen istuin	171	selkänöjan kääntäminen	175
Sovellukset	460	Sähkökäyttöinen panoraamakatto	158	sähkölämmitys	196
Spin control	261	Sähkökäyttöiset ikkunannostimet	153	Takalasi	
Start/Stop		Sähköliittimet	545	Huuhtelulaite	166, 167
Ajo	412	käyttäminen	545	Pyyhkimet	166, 167
auton toiminto	412			sähkölämmitys	202
Deaktivointi	414				
Rajoitukset	414				
Stop/start-toiminto	412				

Takaluukku		ulkopeilien kääntäminen	157	kuljettajan puoli	49
avaa lukitus sisältä	245	ulompi, ulko-	155	matkustajan puoli	50, 52
avaaminen/sulkeminen jalan liikkeellä	251	Teho	618	Turvavalaistus	148
lukitsemisen/lukituksen avaaminen	223, 243	Temporary Spare	531	Turvaverho	54
sähkökäyttöinen	247	Tieltäsuistumisuoja	358	Turvavyö	44
Taloudellinen ajo	410, 421	Tietosuojaperiaatteet asiakkaita varten	36	kiinnittää/irrottaa	45
Talviajo	423	Traction control	261	raskaus	42
Lumiketjut	533	Trailer Stability Assist	262	turvavyömuistutin	48
Talvirenkaat	533	TSA - perävaunun vakautusjärjestelmä	445	turvavyönkirstin	46
Tankkaus		Tuhkakuppi	544	Turvavyömuistutin	48
AdBlue	432	Tulviva tie	424	Turvavyönkirstin	46
polttoainesäiliön luukku	424	Tunnelikonsoli	543	Palauttaminen	47
Täyttö	425	Tunnelin tunnistus	141	Tutkatunnistin	
Tarrat		Tunnistenumero	39	katso Tutkaysikkö	303
sijainti	610	tunnistimet		Tutkaysikkö	303
Tarvikkeet ja lisävarusteet	37	Ilmanlaatu	187	Rajoitukset	311
asennus	37	Ilmasto	183	Tyyppihyväsyntä	305
Taskupysäköinti	377	Kameraysikkö	310	ylläpito ja puhdistus	315
Tasonsäätö		Tutkaysikkö	303	Tuuletus	187, 188, 189
vaimennus	416	Turvakoodi	253	Tuulilasi	
Taustapeilit		Turvallisuus	42	sähkölämmitys	200
Himmennys	156	raskaus	42	Tuulilasin huuhdeltu	165
Kompassi	454, 455	Turvallisuustila	55	Tuulilasinpyyhkimet	162
sisempi, sisä-	155	käynnistys/siirto	56	Sadetunnistin	163, 164
sähköisesti sisäänkäännettävä	157	Turvatyyny	49	Tyyppihyväsyntä	
sähkölämmitys	202	Aktivointi/aktivoinnin poisto	52	etäavainjärjestelmä	231
				HomeLink®	454

## AAKKOSELLINEN HAKEMISTO

radiolaitteisto	309
tutkajärjestelmä	305
Tyypimerkinnot	610
Työkalut	526
Törmäys	42, 44, 49, 55
Törmäysvaroitin	
katso City Safety	316
risteävä liikenne takana	336
Törmäysvaroitusta	
takaapäin	330

## U

Ulkoiset taustapeilit	155
Himmennys	156
Palautus	157
tallentaa sijainti	172, 173
Ulkolämpömittari	84
Ulkomitat	613
Ulkotaustapeilien palauttaminen	157
USB	
liitännä tallennuslaitteen liittämistä varten	476

## V

Vaateripustin	553
Vahaus	596
Vaihdeasennot	
Automaattivaihteisto	403
Vaihtamisosoitin	406
Vaihteenvalitsinsalpa	405
Vaihteisto	401
automaatti	403
manuaalinen, käsivalintainen	402
Vaihteistoöljy	
laatu	622
Vakauttaja	
perävaunu	445
Vakautus- ja vetovoimajärjestelmä	261
sport-tila	262, 263
Symbolit ja ilmoitukset	264
Vakionopeussäädin	274
Aktivoida	275
uudelleenaktivointi	277
Valaistus	
aktiiviset kaarrevalot	144
Asetukset	139
Automaattiset kaukovalot	142
huomiovalot	140
häätäjarruvalo	146
Jarruvalo	146

kaarrevalot	145
Kaukovalot	142
lamppujen sijainnit	574
Lähi-valot	141
matkustamossa	148
saattovalaistus	147
Seisontavalo	140
sumuvalot	145
Suuntavalot	143
Säädin	138, 148
säätimet, mittarit, näyttö	150
takasumuvalo	145
turvavalaistus	148
Varoitusvilkut	147
Valaistus, polttimon vaihto	573
Jarruvalo	576
polttimot, erittelyt	577
suuntavilkku, takana	574
takasumuvalo	577
Valinnais-/lisävaruste	21
Valitsin ohjauspyörässä	179
Valokatkaisin	138, 150
Vanteet	
koot	517
Puhdistus	601
Vanteiden puhdistaminen	601
Varapyörä	531
käsillä	532

Varoituskolmio	557	Vetomassa ja kuulaan kohdistuva massa	616	<b>W</b>	
Varoitussymbolit	84, 86	Vianetsintä			
turvallisuus	42	City Safety	326		Whiplash Protection System 43
Varoitusvalot		Kamerayksikkö	311		WHIPS (Whiplash Protection System) 43
generaattori ei lataa	86	sopeutuva vakionopeussäädin	284	WiFi	
käynnistysakkua ei ladata	86	Tutkayksikkö	311	auton yhdistäminen internetiin	495
Matala öljynpaine	86	Vianmäärittelyliitäntä	38	Internet-yhteyden jakaminen, hotspot	497
Pilot Assist	297	Video	473, 475	poistaa verkko	499
seisontajarru kytkettynä	86	Asetukset	474	tekniikka ja turvallisuus	499
sopeutuva vakionopeussäädin	297	Virransäätötila	438	WPC	493
turvatyyny - SRS	86	Voimansiirto			
turvavyömuistutin	86	Vaihteisto	401	<b>Y</b>	
vakautus- ja vetovoimajärjestelmä	261	Voimansiirto, vaihteisto	401		
Varoitus	86	VOL-merkintä	514	Yhdistää puhelin	485
vika jarrujärjestelmässä	86	Volvo ID	26	Yksiköt	121
Varoitusvilkut	147	luo ja rekisteröi	26	Yksilöllinen ajotila	407
Varoitusaäni		Väliaikainen renkaanpaikkaussarja	534	Ylikuumeneminen	437, 443
Seisontajarru	398	Renkaiden täyttäminen	539	Ympäristö	28
Varokekus	583	suorittaminen, jälkিতarkastus	535		
Varokkeet	583	Välimatkamittari	79	<b>Ä</b>	
käsinekotelon alla	588	Välimatkamittarin nollaus	81		
moottoritilassa	585	Värikoodi, maali	603	Äänentoisto ja media	458
vaihto	584	Värinänvaimennin	440	Äänikokemus	459
Verkko		Värisävykoodit	603	Äänimerkin antaminen	179
kuormatila	553			Äänitorvi	179
Vetokoukku	440				
Erittelyt	440				
kokoonmenevä	441				

**Ö**

---

Öljy, ks. myös Moottoriöljy

619, 621



**V O L V O**