



V70
XC70

WEB EDITION
KASUTUSJUHEND

VÄLKOMMEN!

Loodame, et Volvo pakub Sulle sõidurõõmu paljudeks aastateks. Auto konstrueerimisel mõtlesime Sinu ja Sinu kaasreisijate turvalisusele ja mugavusele. Volvo on üks kõige turvalisematest sõiduautodest maailmas. Sinu Volvo vastab ka kõikidele kehtivatele ohutus- ja keskkonnanõuetele.

Tunnete end autos veelgi mugavamalt, kui olete eelnevalt lugenud omaniku käsiraamatust varustuse kirjeldust, juhiseid ja hooldusteavet.





01 Sissejuhatus

Kasutusjuhendi leiate siit.....	13
Autosse salvestatud digitaalne kasutusjuhend.....	14
Autotugi ja -teave Internetis.....	16
Kasutusjuhendi lugemine.....	17
Andmete salvestamine.....	19
Tarvikud ja lisavarustus.....	20
Volvo ID.....	21
Keskonnafilosoofia.....	22
Kasutusjuhend ja keskkond.....	24
Lamineeritud klaas.....	24
Kaks kütusesüsteemi* – sõidukigaasi kasutamise sissejuhatus.....	24



02 Turvalisus

Turvavöösid puudutav üldteave.....	27
Turvavöö - pealetõmbamine.....	28
Turvavöö - vabastamine.....	28
Turvavöö - rasedus.....	29
Turvavöö kinnituse kontroll.....	29
Turvavöö eelpinguti.....	30
Ohutus - hoiatussümbol.....	30
Turvapadjad.....	31
Juhipoolne turvapadi.....	32
Reisija turvapadi.....	33
Juhi kõrvalistuja turvapadi – funktsiooni lubamine/blokeerimine*.....	34
Külgturvapadi (SIPS).....	36
Külgmine turvapadi (SIPS) - lasteiste/istmekõrgendus.....	37
Turvakardin (IC).....	37
Üldteave WHIPS-süsteemi (kaelalüli kaitse) kohta.....	38
WHIPS - lasteistmed.....	39
WHIPS - istumisasend.....	39
Süsteemide rakendumine.....	40
Rikkerežiimi puudutav üldteave.....	41
Rikkerežiim - sõiduki käivituskatse.....	42
Rikkerežiim – sõitmine rikkerežiimis.....	43



Üldine laste ohutust puudutav teave.....	43
Lasteistmed.....	44
Lasteistmed - paiknemine.....	49
Lapseiste – kaheastmeline istmekõrgendus*.....	50
Kaheastmeline istmekõrgendus* - tõstmine.....	51
Kaheastmeline istmekõrgendus* - lange-tamine.....	52
Lasteiste - ISOFIX.....	53
ISOFIX - mõõduklassid.....	53
ISOFIX - lasteistmete tüübid.....	55
Lasteistmed - ülemised kinnituspunktid... ..	57



03 Näidikud ja reguleerimisnupud

Näidikud ja juhtseadmed, vasakpoolse rooliga mudelid - ülevaade.....	59
Näidikud ja juhtseadmed, parempoolse rooliga mudelid - ülevaade.....	62
Näidikuplokk.....	65
Analoog-näidikupaneel – ülevaade.....	65
Digitaalne näidikuplokk – ülevaade.....	66
Ökonoomsed juhtimisvõtted & Võimsusjaotus*.....	69
Näidikuplokk – märguandesümbolite tähendus.....	70
Kombineeritud näidikutepaneel – ohusümbolite tähendus.....	71
Välitemperatuurimõõdik.....	73
Päevasõidumõõdik.....	73
Kell.....	74
Sõiduki gaasinäidik*.....	74
Näidikuplokk – litsentsileping.....	75
Tähised ekraanil.....	75
Volvo Sensus.....	78
Võtme asendid.....	79
Süüteasendid - funktsioonid erinevates olekutes.....	80
Istmed, esiistmed.....	81



Istmed, esiistmed - elektriliselt seadistatavad*.....	82
Istmed, tagaistmed.....	83
Rool.....	85
Rooli elektrisoojendus*.....	86
Valgustuse lülitid.....	87
Parktuled.....	89
Päevasõidutuled.....	89
Tunneli tuvastamine*.....	90
Kaug-/lähituled.....	90
Aktiivsed kaugtuled*.....	91
Active Xenon esituled*.....	93
Tagumine udutuli.....	93
Pidurituli.....	94
Ohutuled.....	94
Suunatuled.....	95
Salongivalgustus.....	95
Saatevalgustuse kestus.....	97
Lähenedemisvalgustuse kestus.....	97
Esituled – esitulede valgusvihu reguleerimine.....	98
Klaasipuhastid ja klaasipesurid.....	102
Aknatõstikud.....	104
Küljpeeglid.....	105



Klaasid ja tahavaate- ning küljpeeglid - soojendus.....	107
Tahavaatepeegel, sisemine.....	107
Kompass*.....	108
Katuseluuk*.....	109
Menüüdes liikumine - näidikuteplokk.....	111
Menüü ülevaade - näidikuplokk.....	112
Teated.....	113
Teated - käsitlemine.....	114
MY CAR.....	114
Pardaarvuti.....	115
Pardaarvuti - analoognäidikuplokk.....	117
Pardaarvuti - digitaalne näidikuplokk.....	120
Pardaarvuti – teekonna statistika*.....	123



04 Kliimaseade

Üldist kliimaseadme kohta.....	125
Tegelik temperatuur.....	125
Andurid - kliimaseade.....	126
Õhu kvaliteet.....	126
Õhu kvaliteet – salongifilter.....	126
Õhu kvaliteet – Clean Zone Interior Package (CZIP)*.....	127
Õhu kvaliteet – IAQS*.....	127
Õhu kvaliteet – materjal.....	128
Menüüseadistused - kliimaseade.....	128
Õhu suunamine reisijateruumi.....	128
Elektrooniline kliimaseade - ECC.....	131
Istmesoojendusega esiistmed*.....	132
Istmesoojendusega tagaiste*.....	132
Esiistmete ventilatsioon*.....	133
Ventilaator.....	134
Isereguleerimine.....	134
Temperatuuri hoidmine reisijateruumis... ..	134
Konditsioneer.....	135
Tuuleklaasi udu eemaldamine ja sulatamine.....	135
Õhu suunamine - õhu siseringlusesse suunamine.....	136
Õhu suunamine - tabel.....	138



Mootoriploki soojendus ja salongi kütteseade*.....	140
Mootori eelsoojendus ja salongi soojendus* - otsekäivitamine.....	141
Mootori eelsoojendus ja salongi soojendus* - viivitamatu peatamine.....	142
Mootoriploki soojendus ja salongi kütteseade* - taimer.....	142
Mootoriploki soojendus ja salongi kütteseade* - teated.....	144
Lisakütteseade*.....	146
Kütusel töötav lisakütteseade*.....	146
Elektriline lisakütteseade*.....	147



05 Koorma vedamine ja paigutamine

Panipaigad.....	149
Tunnelkonsool.....	151
Istmevaheline konsool – sigaretisüütaja ja tuhatoos*.....	151
Kindalaegas.....	151
Põrandamatid*.....	152
Meigipeegel.....	152
Tunnelkonsool - 12 V pistikupesad.....	152
Laadimine.....	153
Koorma vedamine - pikk veos.....	154
Katusel olev koorem.....	155
Koorma kinnitamine.....	155
Pagasi vedamine – kotihoidik*.....	156
12 V pistikupesa - pakiruum*.....	156
Kaitsevõrk*.....	157
Kaitsevõrk* koos pakiruumi kattega.....	158
Kaitsevõre.....	158
Koormakate.....	159



06 Lukustus ja alarm

Kaugjuhtimispuht.....	162
Kaugjuhtimispuht-võti - kaotamise korral	162
Kaugjuhtimispuht - isikupärastamine*.....	163
Lukustamine/lukust avamine - indikaator	164
Immobilisaator.....	164
Kaugjuhitav jälgimissüsteemiga immobiliisaator*.....	165
Kaugjuhtimispuht-võtme funktsioonid.....	165
Kaugjuhtimispuht-võti - leviala.....	167
PCC funktsiooniga kaugjuhtimispuht* - unikaalsed funktsioonid.....	167
PCC-ga kaugjuhtimispuht* - töövahemik.	168
Eemaldatav puldivõti.....	169
Liigenduv muukliist - lahti-/kokkuliigendamise.....	169
Liigenduv muukliist - uste lahti-lukustamine.....	170
Privaatlukustus*.....	170
Kaugjuhtimispuht - patarei vahetamine...	171
Keyless drive*.....	173
Keyless Drive* - kaugjuhtimispuhdi töövahemik.....	173
Keyless Drive* - kaugjuhtimispuhdi turvaline kasutamine.....	174



Keyless Drive* -kaugjuhtimispuhdi töö häirimine.....	174
Keyless Drive* - lukustamine.....	174
Keyless Drive* - lukust avamine.....	175
Keyless Drive* - võtmega lukust avamine	175
Keyless Drive* - lukustamise seaded.....	176
Keyless Drive* - antenni asukoht.....	176
Lukustamine/lahtilukustamine - sõidukist väljastpoolt.....	177
Lukustamine/lahtilukustamine - sõidukist seestpoolt.....	178
Üldine avamine.....	178
Lukustamine/avamine - kindalaegas.....	179
Tagaluugi lukustamine / lukust avamine.	179
Elektriline tagaluuk*.....	180
Sundlukustus*.....	182
Laste turvalukk - manuaalne lülitamine..	183
Laste turvalukud – elektriline aktiveerimine*.....	183
Alarm.....	184
Alarmituli.....	185
Signalisatsioon - automaatne valve alla lülitamine.....	185



Signalisatsioon - Kaugjuhtimispuht-võti ei tööta.....	185
Alarmsignaaliid.....	186
Vähendatud alarmitase.....	186
Tüübikinnitus, kaugjuhtimispuht-võtme süsteem.....	186



07 Juhi abi

Aktiivne raam - Four C*.....	189
Roolivõimsuse reguleerimine*.....	189
Elektrooniline stabiilsusabisüsteem (ESC) - üldine.....	190
Elektrooniline stabiilsusabisüsteem (ESC) - kasutamine.....	190
Elektrooniline stabiilsusabisüsteem (ESC) - sümbolid ja teated.....	192
Liiklusmärkide tuvastamine – RSI (Road sign information)*.....	194
Liiklusmärgituvastus Road sign information (RSI)* - toimimine.....	194
Liiklusmärgituvastus Road sign information (RSI)* - piiratud toime.....	196
Kiirusehoidik*.....	197
Püsikiiruse hoidja* - kiirused.....	197
Püsikiiruse hoidja* ajutine väljalülitamine ja ooterežiimis olek.....	198
Püsikiiruse hoidja* - Seadistatud kiiruse taastamine.....	199
Püsikiiruse hoidja* - ooterežiimi lülitamine.....	199
Kohanduv kiirusehoidik – ACC*.....	199
Kohanduv püsikiirusehoidja* - toimimine.....	200
Kohanduv püsikiirusehoidja* - ülevaade.....	202
Kohanduv püsikiirusehoidja* - kiirused... ..	203



Kohanduv püsikiirusehoidja* - ajaintervalli seadistamine.....	204
Kohanduv püsikiirusehoidja* - ajutine väljalülitamine ja ooterežiimis olek.....	205
Kohanduv püsikiirusehoidja* - möödasõit teisest sõidukist.....	206
Kohanduv püsikiirusehoidja* - väljalülitatud.....	206
Kohanduv püsikiirusehoidja* - ummikus liikumise abisüsteem.....	206
Kohanduv püsikiirusehoidja* - püsikiiruse hoidja lüliti funktsioonid.....	208
Radariandur.....	209
Radarandur - piiratud toime.....	209
Kohanduv püsikiirusehoidja* - veaotsing ja toimimine.....	211
Kohanduv püsikiirusehoidja* - sümbolid ja teated.....	212
Pikivahe hoiatus*.....	214
Pikivahe hoiatus* - piiratud toime.....	215
Pikivahe hoiatussüsteem* - sümbolid ja teated.....	216
City Safety™.....	217
City Safety™ - toimimine.....	217
City Safety™ - kasutamine.....	218
City Safety™ - piirangud.....	219



City Safety™ - Laserandur.....	220
City Safety™ - sümbolid ja teated.....	222
Kokkupõrke hoiatussüsteem*.....	223
Kokkupõrke hoiatussüsteem* - toimimine.....	224
Kokkupõrke hoiatussüsteem* - jalgratturite tuvastus.....	225
Kokkupõrke hoiatussüsteem* - Jalakäijate tuvastus.....	226
Kokkupõrke hoiatussüsteem* - toimimine.....	227
Kokkupõrke hoiatussüsteem* - piirangud.....	228
Kokkupõrke hoiatussüsteem* - kaamerandurite piiratud toime.....	229
Kokkupõrke hoiatussüsteem* - sümbolid ja teated.....	231
Juhi hoiatussüsteem*.....	233
Driver Alert Control - DAC*.....	233
Driver Alert Control (DAC)* - toimimine... ..	234
Driver Alert Control (DAC)* - sümbolid ja teated.....	235
Sõidurealt kaldumise hoiatus (LDW)*.....	236
Sõidurealt kaldumise hoiatus LDW – funktsioon.....	236
Sõidurealt kaldumise hoiatus (LDW) – kasutamine.....	237



Sõidurealt kaldumise hoiatus (LDW) – piirangud.....	238
Sõidurealt kaldumise hoiatus (LDW) – tähised ja teated.....	239
Parkimisabi*.....	240
Parkimisabi süsteem Park assist syst* - toimimine.....	240
Parkimisabi* - tagumine.....	241
Parkimisabi* - eesmine.....	242
Parkimisabi seade Park assist syst* - veateade.....	243
Parkimisabi süsteem Park assist syst* - andurite puhastamine.....	243
Parkimisabi kaamera*.....	244
Parkimisabi kaamera Park assist camera - seadistused.....	246
Parkimisabi kaamera Park assist camera - piiratud toime.....	247
BLIS*.....	247
BLIS* - toimimine.....	248
BLIS - sümbolid ja teated.....	250
Tüübikinnitus - radarsüsteem.....	251



08 Käivitamine ja sõitmine

Alkolukk*.....	254
Alkolukk* - funktsioon.....	254
Alkolukk* - hoiustamine.....	255
Alkolukk* - enne mootori käivitamist.....	255
Alkolukk* - Meelespeal.....	256
Alkolukk* - tekstisõnumid.....	258
Mootori käivitamine.....	258
Mootori seiskamine.....	260
Roolilukk.....	260
Distantskäivitus (ERS)*.....	260
Kaugkäivitus (ERS) - kasutamine.....	261
Kaugkäivitussüsteem (ERS) – tähised ja teated.....	262
Teise aku abil käivitamine.....	264
Käigukastid.....	265
Manuaalkäigukast.....	265
Käigu vahetuse näidik*.....	266
Automaatkäigukast - Geartronic*.....	266
Automaatkäigukast - Powershift*.....	270
Käigukangilukustus.....	272
Käivitusabi kallakul - (HSA)*.....	273
Nelikvedu – (AWD)*.....	273
Hill Descent Control (HDC)*.....	274
Start/Stop*.....	275



Start/Stop* - talitus ja kasutamine.....	276
Start/Stop* - mootor ei lülitu välja.....	277
Start/Stop* - mootor käivitub automaatselt.....	278
Start/Stop* - mootor ei käivitu automaatselt.....	279
Start/Stop* - manuaalkäigukasti tahtmatu väljalülitus.....	280
Start/Stop* - sätted.....	280
Start/Stop* - sümbolid ja teated.....	281
ECO* sõidurežiim.....	283
Jalgpidur.....	285
Jalgpidur - pidurite lukustumisvastane süsteem.....	286
Jalgpidur - paanikapidurduse pidurituled ja automaatse sätimisega ohutuled.....	286
Jalgpidur - paanikapiduri kompensator.....	287
Seisupidur.....	288
Vees sõitmine.....	292
Ülekuumenemine.....	292
Avatud tagaluugi/pakiruumiga sõitmine.....	293
Ülekoormus - käivitusaku.....	293
Enne pikka sõitu.....	294
Talvel sõitmine.....	294
Kütusepaagi luuk - Avamine/sulgumine.....	295



Kütusepaagi luuk - manuaalne avamine.....	295
Kütuse tankimine.....	295
Kütus - käsitlemine.....	296
Kütus - bensiin.....	297
Kütus - diisel.....	297
Diiselmootori filter (DPF).....	299
Sõidukigaasi tankimine*.....	299
Ümberlülitumine gaasile*.....	300
Katalüüsneutraalsatorid.....	301
Ökonoomne sõitmine.....	301
Haagisega sõitmine*.....	302
Haagise vedamine* – manuaalne käigukast.....	303
Haagise vedamine* – automaatkäigukast.....	304
Haagisekonks/haakekonks*.....	304
Eemaldatav haakekonks* – hoiustamine.....	305
Eemaldatav haakekonks* – tehnilised spetsifikatsioonid.....	305
Eemaldatav haakekonks* – kinnitamine/eemaldamine.....	306
Pukseerimine.....	309
Puksiiraas.....	310
Väljatõmbamine.....	311



09 Rattad ja rehvid

Rehvid - hooldus.....	313
Rehvid - pöörlemissuund.....	314
Rehvid - kulumismärgised.....	315
Rehvid - rehvirõhk.....	315
Ratta ja velje mõõdud.....	316
Rehvimõõdud.....	317
Rehvid - koormusindeks.....	317
Rehvid - kiirusindeksid.....	318
Rattapoldid.....	318
Talverehvid.....	319
Ratta vahetamine - ratta eemaldamine.....	319
Ratta vahetus - paigaldamine.....	322
Ohukolmnurk.....	322
Tööriistad.....	323
Tungraud*.....	324
Esmaabikomplekt*.....	325
Rehvirõhu jälgimine*.....	325
Rehvirõhu jälgimine (TM)*.....	326
Ajutine rehviparandus*.....	328
Rehvi kiirparanduskomplekt* - asukoht.....	328
Rehvi kiirparanduskomplekt* - ülevaade.....	329
Rehvi kiirparanduskomplekt* - kasutamine.....	330



Rehvi kiirparanduskomplekt* - ülekontrollimine.....	332
Rehvi kiirparanduskomplekt* - rehvide pumpamine.....	333

09

**10 Hooldus ja teenindus**

Volvo teenindusprogramm.....	335
Teeninduse ja remondi broneerimine*....	335
Gaasisüsteemi kontrollimine ja hooldus*	337
Auto tõstmine.....	338
Kapotikaas - avamine ja sulgemine.....	340
Mootoriruum, ülevaade.....	340
Mootoriruum - ülevaatus.....	341
Mootoriõli - üldine teave.....	342
Mootoriõli - kontrollimine ja lisamine.....	343
Jahutusvedelik - tase.....	346
Piduri- ja sidurivedelik - tase.....	347
Roolivõimendiõli - tase.....	348
Kliimaseadme süsteem - veaotsing ja rikke kõrvaldamine.....	349
Pirni vahetamine – üldine.....	349
Pirni vahetamine - esituled.....	350
Pirni vahetamine - kaug-/lähitule pinnide kate.....	351
Lambipirni vahetamine - lähituled.....	351
Pirni vahetamine - kaugtuled.....	352
Pirni vahetamine - lisa kaugtuli.....	353
Pirni vahetamine - eesmised suunatud.....	353
Pirni vahetamine - tagatuli.....	354



Pirni vahetamine - tagatulede pinnide paiknemine.....	354
Lambipirnide vahetamine - numbrimärgi valgustus.....	355
Lambipirni vahetus - pakiruumi valgustus.....	355
Pirni vahetamine - päikesesirmisese peegli valgustus.....	355
Pirnid - tehnilised spetsifikatsioonids	356
Klaasipuhastid.....	357
Pesuveelik, lisamine.....	359
Starteriaku - üldine.....	359
Aku - sümbolid.....	361
Käivitusaku – aku vahetamine.....	362
Aku - Start/Stop.....	363
Elektrisüsteem.....	365
Kaitsmed - üldteave.....	366
kaitsmed - mootoriruumis.....	367
Kaitsmed - kindalaeka all.....	371
Kaitsmed - kindalaeka all asuvas juhtmoodulis.....	373
Kaitsmed - pagasiruumis.....	375
Kaitsmed - mootoriruumi külmtsoonis....	377
Autopesula.....	379
Poleerimine ja vahetamine.....	380



Vett ja mustust hülgav kate.....	381
Korrosioonikaitse.....	381
Interjööri puhastamine.....	382
Värvikahjustused.....	383

10



11 Spetsifikatsioonid

Tüübitähised.....	386
Mõõdud.....	389
Massid.....	391
Pukseerimisvõimsus ja haakeseadise koormus.....	392
Mootorispetsifikatsioonid.....	394
Mootoriõli - rasked tööolud.....	396
Mootoriõli - mark ja kogus.....	397
Jahutusvedelik - mark ja kogus.....	399
Kõigukastiõli - mark ja kogus.....	400
Pidurivedelik - mark ja kogus.....	402
Roolivõimendiõli - mark.....	402
Kütusepaagi maht.....	403
Kliimaseadmete spetsifikatsioonid.....	404
Kütusekulu ja CO 2 heitmed.....	405
Rehvid - ettenähtud rehvirõhud.....	409



12 Tähestikuline sisujuht

Tähestikuline sisujuht.....	412
-----------------------------	-----





01



SISSEJUHATUS



Kasutusjuhendi leiata siit

Kasutusjuhend on kättesaadaval auto ekraanil mobiilirakendusena ning Volvo toe kodulehel. Kindalaekast leiata Quick Guide-i, ning kasutusjuhendi lisa, mis sisaldab spetsifikatsioone ning kaitsmete andmeid. Saate endale tellida ka täieliku trükitud kasutusjuhendi.

Digitaalne kasutusjuhend

Auto ekraanil

Kasutusjuhendi digitaalne¹ versioon on saadaval auto ekraanil. Teave on otsitav ja võib olla jaotatud eri kategooriatesse.

Rohkem teavet leiata Digitaalne kasutusjuhend autos.

Mobiilirakendusena

Digitaalne kasutusjuhend on saadaval ka mobiilirakendusena ning seda on võimalik alla laadida näiteks App Store kaudu. See rakendus sisaldab nii videoid, visuaalset navigatsiooni ning pilte auto salongist ning välimusest. Kasutusjuhendi jaotiste vahel on lihtne liikuda ning sisu puhul saab ka otsingut kasutada. Rohkem teavet leiata Kasutusjuhend mobiilseadmes .

Internetis

Kasutusjuhendi leiata ka Volvo toe lehelt support.volvocars.com, nii veebiversioonina kui ka PDF formaadis. Tugilehel on välja toodud ka videod ning sammhaaval juhised

näiteks internetipõhiste teenuste ja rakenduste jaoks. Leht on saadaval enamikus riikides. Rohkem teavet leiata Tugi ja rohkem teavet auto kohta internetis.

Trükitud kasutusjuhend

Trükitud lisa

Trükitud kasutusjuhend on digitaalse kasutusjuhendi¹ lisa ning see sisaldab tähtsat teavet kaitsmete ning spetsifikatsioonide kohta. See sisaldab ka juhiseid juhtumiteks, kui keskekraanil olevat teavet pole võimalik lugeda. Kasutusjuhendi ülesehituse kohta leiata rohkem teavet Kasutusjuhendi lugemisel .

Quick Guide

Lisaks kasutusjuhendile on autos ka trükitud Quick Guide, mille abil saate tutvuda auto enimkasutatavate funktsioonidega.

Rohkem kasutajateavet trükitud formaadis

Sõltuvalt valitud varustustasemest ning turust jne., võib autos olla täiendavaid trükitud materjale. Saate endale tellida ka täieliku trükitud kasutusjuhendi². Trükitud kasutusjuhendi või selle lisade tellimiseks pöörduge palun Volvo edasimüüja poole.

Auto ekraani keele muutmine

Ekraani kuvakeele muutmine võib kaasa tuua olukorra, kus osa teabest ei vasta riiklike või kohalike õigusaktide nõuetele.



TÄHTS TEAVE

Juht vastutab alati sõiduohutuse tagamise ning kohaldatavate õigusnormide ja eeskirjade järgimise eest. Autot tuleb hooldada ja käsitseda kasutusdokumentides olevate Volvo soovitude kohaselt

Kui ekraanil kuvatav teave ja trükitud kasutusjuhendis olev teave erineb, tuleb alati lähtuda trükitud teabest.

Sellega seotud teave

- Autosse salvestatud digitaalne kasutusjuhend (lk. 14)
- Autotugi ja -teave Internetis (lk. 16)
- Kasutusjuhendi lugemine (lk. 17)

¹ Täielik trükitud kasutusjuhend tarnitakse autoga koos turgudel, kus ei kasutata ekraanil olevat kasutusjuhendit.

² Kasutusjuhend on kaasas autodel, mille turgudel ei pakuta keskekraanil olevat juhendit.



Autosse salvestatud digitaalne kasutusjuhend

Kasutusjuhendit saab lugeda auto ekraanilt³. Sisu jaoks saab otsingufunktsiooni kasutada ning liikumine eri jaotiste vahel on lihtne.

Avage digitaalne kasutusjuhend – vajutage keskkonsooli nuppu **MY CAR** ja nuppu **OK/MENU** ning valige **Owner's manual**.

Tavanavigeerimise kohta saate teavet Süsteemi kasutusjuhistest. Täpsema kirjelduse leiate allpool.

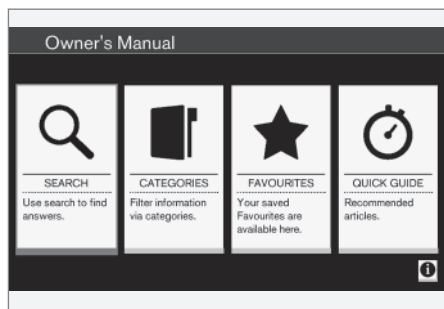

Kasutusjuhend, avaleht

Digitaalsest kasutusjuhendist saab otsida teavet neljal viisil.

- **Otsing** – otsingufunktsioon artikli leidmiseks.
- **Kategooriad** – kõik artiklid on kategooriate kaupa jaotatud.
- **Lemmikud** – kiirjuurdepääs lemmikutena tähistatud (järjehoidjad) artiklitele.
- **Quick Guide** – põhifunktsioonide artiklid.

Digitaalse kasutusjuhendi kohta teabe saamiseks valige alumises parempoolses nurgas paiknev teabesümbol.



TÄHELEPANU

Sõidu ajal ei ole digitaalne kasutusjuhend saadaval.

Otsing

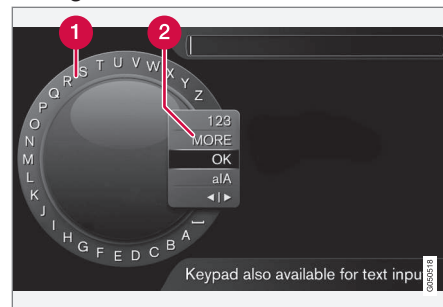

Otsing valikuratta abil.

- 1 Märkide loend.
- 2 Sisendrežiimi muutmine (vt järgmist tabelit).

Sisestage otsingusõna (nt "turvavöö") valikuratta abil.

1. Keera **TUNE** sobivale tähele, vajuta kinnitamiseks **OK/MENU**. Kasutada saab ka keskkonsooli juhtpaneelil olevaid numbriga tähenupe.
2. Seejärel sisesta järgmine täht jne.

³ Kehtib teatud automudelite puhul.

3. Numbrite ja erimärkide sisestusrežiimi valimiseks või otsingu tegemiseks keerake nuppu **TUNE** ühele sisestusrežiimi muutmise loendis (2) olevale valikule (vt selgitust allolevas tabelis) ning vajutage nuppu **OK/MENU**.

123/ABC	Vali tähtede või numbrite sisestamine nupuga OK/MENU .
MORE	Vali erimärkide sisestamine nupuga OK/MENU .
OK	Tehke otsing. Keerake otsingutulemise artikli valimiseks nuppu TUNE , artikli avamiseks vajutage nuppu OK/MENU .
a A	Vahetage väike- ja suurtäherežiimi nupuga OK/MENU .
◀▶	Lülitab valikurattalt otsinguväljale. Liigutage kursorit nupuga TUNE . Kustutage kirjavead nupuga EXIT . Valikurattale naasmiseks valige OK/MENU . Juhtpaneelil olevate numברי- ja tähennuppude abil saab otsinguväljal muudatusi teha.

Numbriklahvistikult sisestamine



Numbriklahvistik.

Tähemärkide sisestamiseks saate kasutada ka keskkonsooli nuppe **0-9**, * ja #.

Kui vajutate nt nuppu **9**, ilmub riba kõigi selle nupu alla salvestatud tähemärkidega⁴, nt **W**, **x**, **y**, **z** ja **9**. Nupu kiirel vajutamisel liigub kursor mööda neid tähemärke.

- Tähemärgi valimiseks peatage kursor soovitud tähemärgil – tähemärk kuvatakse sisestusjoonel.
- Kustutamiseks/valiku tühistamiseks valige **EXIT**.

Numברי sisestamiseks hoida all vastavat numbriklahvi.

Kategooriad

Kasutusjuhendi artiklid on jaotatud põhi- ja alamkategooriatesse. Sama artikkel võib esineda mitmes vastavas kategoorias, et seda oleks lihtsam leida.

Keerake kategooriapuusi liikumiseks nuppu **TUNE**, kategooria avamiseks vajutage nuppu **OK/MENU** – valitud **▶** – või artikkel – valitud **▶**. Eelmisele vaatele naasmiseks vajutage nuppu **EXIT**.

Eelistused

Siin asuvad artiklid, mis on salvestatud lemmikutena. Teavet selle kohta, kuidas artiklit lemmikuks määrata, vaadake allpool olevat artiklit "Artiklis navigeerimine".

Lemmikute loendis liikumiseks keerake nuppu **TUNE**, artikli avamiseks vajutage nuppu **OK/MENU**. Eelmisele vaatele naasmiseks vajutage nuppu **EXIT**.

Quick Guide

Siin asuvad artiklid, mis tutvustavad auto põhifunktsioone. Artikleid saab avada ka kategooriate kaudu, kuid siin saab neile kiiresti juurde pääseda.

Lühijuhendis liikumiseks keerake nuppu **TUNE**, artikli avamiseks vajutage nuppu **OK/MENU**. Eelmisele vaatele naasmiseks vajutage nuppu **EXIT**.

⁴ Iga nupu alla salvestatud tähemärgid olenevad turust/riigist/keelest.



Artiklis liikumine

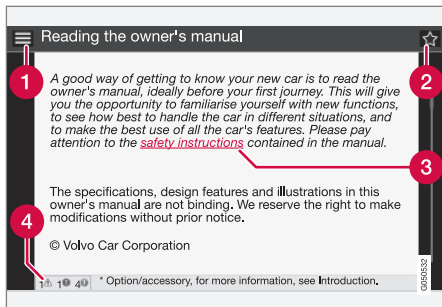

- 1 **Home** (Avaleht) – avab kasutusjuhendi avalehe.
- 2 **Favourite** (Lemmik) – lisab artikli lemmikute hulka või eemaldab selle lemmikute hulgast. Võite ka vajutada keskkonsooli nuppu **FAV**, et artikkel lemmikute hulka lisada või sealt eemaldada.
- 3 **Highlighted link** (Esletõstetud link) – avab lingitud artikli.
- 4 **Special texts** (Eritekstis) – kui artikkel sisaldab hoiatusi, olulisi või meeldetuletustekste, siis kuvatakse siin vastav tähis ning nende tekstide arv artiklis.

Linkide vahel liikumiseks või artikli kerimiseks keerake nuppu **TUNE**. Kui kuva on keritud artikli algusse või lõppu, saab avalehe ja lemmikute valiku avada, kui kerida sammu võrra üles/alla. Valiku/esiletõstetud lingi aktiveerimiseks vajutage nuppu **OK/MENU**. Eelmisele vaatele naasmiseks vajutage nuppu **EXIT**.

Autotugi ja -teave Internetis

Ettevõtte Volvo Cars veebisaidilt ja tugilehelt leiате oma auto kohta lisateavet. Veebisaidilt saate liikuda lehele My Volvo, mis on personaalne veebileht teie ja teie auto jaoks.

Tugi Internetis

Avage veebiaadress support.volvocars.com või kasutage saidi avamiseks allolevat QR-koodi. Tugileht on saadaval enamikus riikides.

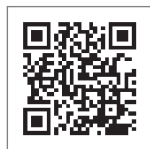

Tugilehele viiv QR-kood.

Tugilehel olev teave on otsitav ja võib olla jaotatud eri kategooriatesse. Siin on saadaval nt Interneti-teenuste ja -funktsioonide, teenuse Volvo On Call (VOC)*, navigeerimissüsteemi* ja rakenduste tugi. Videod ja üksikasjalikud juhised selgitavad et toiminguid, nt kuidas autot mobiiltelefoni kaudu Interneti ühendada.

Allalaaditav teave tugilehelt

Kaardid

Süsteemiga Sensus Navigation* auto jaoks saab kaarte alla laadida tugilehelt.

Mobiilirakendused

Teatud Volvo 2014-2015. aasta mudelitele on kasutusjuhend saadaval rakendusena. Teenuse VOC* rakendus on samuti siin saadaval.

Eelmiste mudelite kasutusjuhendid

Eelmiste mudelite kasutusjuhendid on PDF-failina siin saadaval. Tugilehel on olemas ka Quick Guide ja lisad. Soovitud väljaande alla laadimiseks valige automudel ja tootmisaasta.

Kontakteerumine

Tugilehel on klientide ja lähima Volvo edasimüüja kontaktandmed.

My Volvo Internetis⁵

Aadressilt www.volvocars.com pääsete My Volvo veebi, mis on personaalne veebileht teie ja teie auto jaoks.

Looge isiklik Volvo ID, logige sisse My Volvo veebi ning tutvuge muuhulgas teenuse, lepingute ja garantiidega. My Volvo veebileht sisaldab ka teavet teie automudeli jaoks kohandatud tarvikute ja tarkvara kohta.

Sellega seotud teave

- Volvo ID (lk. 21)

Kasutusjuhendi lugemine

Kasutusjuhendi lugemine on hea viis uue auto tundmaõppimiseks. Soovitatakse teha seda enne esimest sõitu.

Kasutusjuhend annab võimaluse tutvuda uute funktsioonidega, mõista, kuidas autot erinevates olukordades käsitseda tuleks, ja kasutada auto kõiki omadusi parimal võimalikul viisil. Palun pööra tähelepanu kasutusjuhendis esitatud ohutusjuhistele.

Tooteid arendatakse pidevalt edasi. Muudatused tähendavad, et kasutusjuhendis välja toodud teave, kirjeldused ja joonised võivad erineda auto tegelikust varustusest. Jätame endale õiguse teha muudatusi sellest ette teatamata.

© Volvo Car Corporation

! TÄHTIS TEAVE

Hoidke kasutusjuhendit alati autos – kui tekib probleem, saate siit alati teavet, kust ja kuidas professionaalset abi leida.

Mobiilseadmetes olev kasutusjuhend



i TÄHELEPANU

Kasutusjuhendi saab alla laadida mobiilirakendusest (ainult teatud automudelite ja mobiilseadmete puhul), www.volvocars.com.

Mobiilirakendus sisaldab ka videoid ning otsingufunktsiooniga sisu. Liikumine peatükkide vahel on lihtne.

Lisaseadmed/tarvikud

Lisavarustus/tarvikud on tähistatud tärniga*.

Käesolevas kasutusjuhendis kirjeldatakse lisaks põhivarustusele ka lisavarustust (tehas paigaldatud varustus) ja teatud tarvikuid (hiljem paigaldatud erivarustus).

Kasutusjuhendis kirjeldatud seadmeid ei pakuta kõikidele autodele – erinevused tulenevad turgude eripäradest ning kehtivatest riiklikest või kohalikest õigusaktidest.

Kui tekib küsimus, missugune on standard-, lisa- või erivastust, konsulteerige Volvo edasiandjaga.

Eritekstid

! HOIATUS

Hoiatustekstid ilmuvad vigastuse ohu korral.

! TÄHTIS TEAVE

Tähtsad teated ilmuvad vigastuse ohu korral.

i TÄHELEPANU

MÄRKUSED sisaldavad nõuandeid, näiteks sõiduki omaduste ja funktsioonide kasutamise hõlbustamiseks.

Allmärkus

Kasutusjuhendis on allmärkusena esitatud teave toodud lehekülje allosas. See teave täiendab numbriga tähistatud tekstiosa. Kui allmärkus viitab tekstile tabelis, siis kasutatakse numbrite asemel tähti.

* Kehtib teatud mudelitel.



01 Sissejuhatus

01



Teated

Auto sisaldab ekraane, millel näidatakse menüütekste ja sõnumeid. Kasutusjuhendis erinevad need tekstid tavatekstist. Menüütekstide ja sõnumite näited: **Media**, **Sending location**.

Kleebised

Autos on mitut tüüpi kleebiseid, mis on mõeldud olulise informatsiooni edastamiseks lihtsas ja selges vormis. Autos olevad kleebised kleebisel oleva hoiatuse/informatsiooni tähtsuse alusel pandud järgnevasse (kahanevasse) järjekorda.

Hoiatus tervisekahjustuste (vigastuste) eest



Mustad ISO sümbolid kollasel taustal, valge tekst/pilt mustal taustal. Kasutatakse tähelepanu osutamiseks võimalikule ohule, mis võib

(kui hoiatust eiratakse) lõppeda raskete vigastuste või inimese surmaga.

Varakahju tekkimise oht



Valged ISO sümbolid ja valge tekst/pilt mustal või sinisel taustal ja tekstiväljal. Kasutatakse tähelepanu osutamiseks võimalikule ohule, mis võib (kui hoiatust eiratakse) lõppeda varalise kahjuga.

Information



Valged ISO sümbolid ja valge tekst/pilt mustal taustal.



TÄHELEPANU

Kasutusjuhendis kujutatud andmeplaadid ei tarvitse vastata täpselt sõidukile paigaldatud andmeplaatidele. Neil kujutatakse nende ligikaudset välimust ja asukohta autos. Teie konkreetse auto andmed on esitatud teie auto andmeplaatidel.

Tegevuste loetelud

Tegevused, mis tuleb sooritada kindlas järjekorras, on kasutusjuhendis nummerdatud.

1 Kui tegevus on sammude kaupa kirjeldatud ja illustreeritud, on illustatsioonidel kirjeldustega sama numeratsioon.

A On ka jooniste kõrval olevate tähtedega loetelusid, kus juhiste järjekord ei ole oluline.

i Nooled võivad olla nii nummerdatud kui nummerdamata ning neid kasutatakse liikumise tähistamiseks.

A Kui vastastikune järjekord ei ole tähtis, kasutatakse liikumiste selgitamiseks tähtedega nooli.

Juhul kui tegevuse sammude kirjeldused ei ole illustreeritud, on kirjeldused nummerdatud tavaliste numbritega.

Positsioonide loetelud

1 Numbritega punaseid rõngaid kasutatakse joonistel erinevate detailide tähistamiseks. Sama number kordub joonise juurde kuulvas detailide loetelus.

Sammude loetelud

Täpploendit kasutatakse juhendis tegevuste loendites.

Näiteks:

- Jahutusvedelik
- Mootoriõli

Sellega seotud teave

Täiendav teave viitab teistele selle teemaga lähedalt seotud artiklitele.

Joonised

Joonised on juhendis vahel skemaatilised ega pruugi vastata teie auto välimusele olenevalt selle varustustasemest ja osturiigist.

Jätkub

▶▶ See tähis asub paremal kõige all, kui artikkel jätkub järgmisel leheküljel.

Jätkub järgmisel leheküljel

◀◀ See tähis asub vasakul kõige üleval, kui artikkel algas eelmisel leheküljel.

Sellega seotud teave

- Kasutusjuhend ja keskkond (lk. 24)
- Autotugi ja -teave Internetis (lk. 16)

Andmete salvestamine

Volvo ohutuse ja kvaliteedi tagamiseks salvestatakse auto kasutamise, funktsionaalsuse ning sündmuste kohta autosse teatud infot.

See sõiduk on varustatud "Event Data Recorder" (EDR) - sündmuste salvestamise süsteemiga. Selle põhieesmärk on liiklusõnnetuste või kokkupõrkesarnaste olukordade andmete registreerimine ja salvestamine. Näiteks registreerib seade turvapatjade avane-mise aja ning aja, millal sõiduk teel oleva takistusega kokku põrkas. Salvestatud andmete abil saab paremini aru, kuidas sõiduki-süsteemid seda tüüpi olukordades töötavad. EDR-süsteem salvestab lühikest aega (tavaliselt kuni 30 sekundit) sõiduki dünaamika ja ohutussüsteemidega seotud andmeid.

Selle sõiduki (EDR) salvestab liiklusõnnetuste või kokkupõrketetaoliste olukordade puhul järg-misi andmeid.

- Kuidas mitmesugused auto süsteemid töötasid
- Kas juhi ja kaassõitjate turvavööd olid kinni/pingul
- Gaasi- ja piduripedaali kasutamine
- Sõiduki sõidukiirus

See teave aitab meil paremini mõista, millistes olukordades liiklusõnnetused, vigastused ja kahjustused aset leiavad. EDR salvestab andmeid ainult siis, kui leiavad aset tavapära-tud kokkupõrked. EDR ei salvesta andmeid



tavapäraste sõiduolude puhul. Samuti ei registreeri süsteem kunagi seda, kes on sõiduki juht, ega ka avarii geograafilist asukohta või ohtlikke olukordi, mis avariiga ei lõpe. Samas saavad kolmandad isikud, nt politsei, kasutada salvestatud andmeid lisaks isikutele pärast liiklusõnnetust võetavatele tunnistustele. Registreeritud andmete tõlgendamiseks on vajalikud eriseadmed või juurdepääs sõidukile või EDR-süsteemile.

Peale EDR-süsteemi on autol ka mitu arvutit, mis pidevalt auto talitlust kontrollivad ja jälgivad. Arvutid koguvad andmeid tavapärastes sõiduoludes, kuid eelkõige registreerivad need auto talitlust ja funktsionaalsust mõjutavaid rikkeid ning sõiduki juhi abisüsteemide (nt City Safety ja automaatse pidurdamise funktsioon) aktiveerumisega seotud andmeid.

Teatud salvestatud andmete abil saavad hooldustehnikud sõiduki rikkeid diagnoosida ja parandada. Registreeritud teave on vajalik ka selleks, et Volvo saaks seadustega ja valitsusametuste sätestatud juriidilisi nõudeid täita. Sõidukis registreeritud teavet hoitakse arvutis seni, kuni sõiduk on hooldatud ja parandatud.

Peale ülalnimetatuta saab registreeritud teavet koondandmetena kasutada ka uurimistegevuses ja tootearenduses, et Volvo autosid pidevalt ohutumaks ja kvaliteetsemaks muuta.

Volvo ei avalda ülal nimetatud teavet kolmandatele osapooltele ilma sõiduki omaniku nõusolekuta. Riiklike seaduste ja regulatsioonide

alusel on Volvo kohustatud sellist teavet vajadusel avaldama politseile või muudele organitele, kellel on seaduslik õigus sellele teabele juurde pääseda. Sõiduki arvutitesse talletatud teabe lugemiseks ja tõlgendamiseks on vajalikud tehnilised eriseadmed, mida Volvol ja Volvoga asjakohase lepingu sõlminud esindused saavad kasutada. Volvo tagab, et hoolduse ja remondi ajal Volvole ülekantavat teavet säilitatakse ja käideldakse turvalisel ning selle teabe käitlemine vastab asjakohastele õiguslikele nõuetele. Lisainfot küsige Volvo esindajalt.

Tarvikud ja lisavarustus

Tarvikute ja lisavarustuse ebaõige ühendamine ja paigaldamine võib kahjustada auto elektrisüsteemi.

Mõned tarvikud toimivad üksnes vastava tarvikvara installeerimisel sõiduki arvutisüsteemi. Samas soovib Volvo konsulteerida alati enne elektrisüsteemi ühendatavate või sellega seonduvate tarvikute või lisavarustuse paigaldamist Volvo esindusteenindusega.

Soojust peegeldav esiklaas*

Esiklaas on kaetud soojust peegeldava kilega (IR), mis vähendab päikese soojuskiirguse sissepääsu salongi.

Elektroniliste seadmete, näiteks anduri, paigutamine soojust peegeldava esiklaasi taha võib mõjutada seadmete talitlust.

Elektronilise seadme optimaalse talitluse tagamiseks tuleb see paigutada esiklaasi piirkonda, kus ei ole soojust peegeldavat kilet (vaata joonisel esile tõstetud ala).

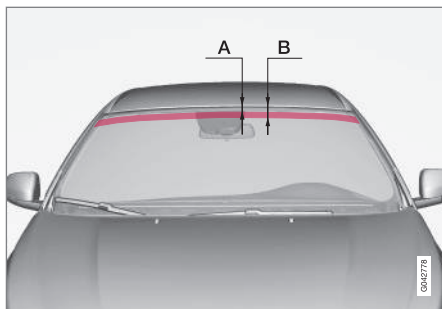

IR-kileta piirkonnad.

A on vahemaa tuuleklaasi ülaservast välja alguseni. V on vahemaa tuuleklaasi ülaservast välja lõpuni.

	Mõõtmed
A	47 mm
B	87 mm

Volvo ID

Volvo ID on teie isiklik ID, mis annab juurdepääsu mitmesugustele teenustele⁶.

Teenuste näited:

- My Volvo – teie isiklik veebileht.
- Interneti-ühendusega auto* – teatud funktsioonide ja teenuste kasutamiseks peate registreerima oma auto tunnusega Volvo ID, näiteks uue aadressi saatmiseks Interneti-kaarditeenusel otse autosse.
- Volvo On Call, VOC* - funktsiooni Volvo ID kasutatakse mobiilirakendusse Volvo On Call sisselogimisel.

Volvo ID annab mitmesuguseid eelised

- Võrguteenuste kasutamiseks on vajalik vaid üks kasutajanimi ja üks parool, seega ei tule rohkem kasutajanimisid ja paroole meelde jätta.
- Kui muudate ühes teenuses (nt VOC) kasutajanime/parooli, võetakse see automaatselt kasutusele ka teistes teenustes (nt My Volvo)

Looge Volvo ID

Volvo ID loomiseks peate sisestama isikliku e-posti aadressi. Seejärel järgige määratud aadressile automaatselt saadetud e-kirjas toodud juhiseid ja lõpetage registreerimine. Volvo ID saab luua ühes järgmises teenuses:

- My Volvo – sisestage oma e-posti aadress ja järgige juhiseid.
- Interneti-ühendusega auto* – sisestage oma e-posti aadress rakenduses, kus on vajalik Volvo ID, ja järgige juhiseid. Selle asemel võite kaks korda vajutada kesk-konsoolil olevat nuppu ühendusnuppu , valida **Apps** → **Settings** > ja järgida juhiseid.
- Volvo On Call, VOC* - laadige alla rakenduse VOC kõige uuem versioon. Valige avalehel loomiseks Volvo ID, sisestage e-posti aadress ja järgige kuvatavaid juhiseid.

Sellega seotud teave

- Autotugi ja -teave Internetis (lk. 16)

⁶ Saadaolevate teenuste loend võib aja jooksul muutuda ning oleneda varustuse tasemest ja riigist.

Keskkonnanfilosoofia

Volvo Car Corporationi põhimõtteks on pidev arendustöö ohutumate ja tõhusamate toodete

ja lahenduste nimel, et vähendada negatiivset keskkonnamõju.



Keskkonnakaitse on üks Volvo Carsi põhi-väärtustest, mis mõjutab kõiki ettevõtte tegevusi. Keskkonnategevuses lähtutakse kogu auto elutsüklist ning selle keskkonnamõjust alates auto disainist kuni lammutamise ja utiiliseerimiseni. Volvi Carsi peapõhimõtteks on see, et iga uus toode peab keskkonnale avaldama vähem mõju kui sellele eelnenud toode.

Volvo keskkonnakaitseosakonna töö tulemuks on tõhusam ning vähema saastega Drive-E süsteem. Volvo jaoks on tähtis ka isiklik keskkond - Volvo salongis olev õhk on tänu kliimasüsteemile puhtam kui välisõhk.

Teie Volvo vastab kõige kõrgematele rahvusvahelistele keskkonnakaitse nõuetele. Kõik Volvo tootmisüksused peavad olema ISO 14001 sertifikaadiga, mis toetab süsteemset lähenemist tootmisega seotud keskkonnaküsimustele, mille tulemuseks on pidev edasimineku ja väiksem mõju keskkonnale. ISO-sertifikaadi olemasolu tähendab ka kehtivate keskkonnaseaduste ja -määruste järgimist. Volvo kohustab ka oma partnereid neid nõudeid järgima.

Kütusekulu

Kuna suur osa kogu auto keskkonnamõjust tuleneb selle kasutusest, on Volvo Carsi põhi-

suund auto kütusetarbimise, süsinikdioksiidihaitmete ja muude saasteainete vähendamine. Volvo autode kütusetarbimine on võrreldes teiste sama klassi autodega konkurentsivõimeline. Madalam kütusekulu tähendab tavaliselt, et ka kasvuhoonegaasi süsinikdioksiidi heitmeid on vähem.



Osalemine keskkonناسäästlikus tegevuses

Energia- ja kütusesäästlik auto ei tähenda ainult väiksemat keskkonnamõju avaldamist, vaid ka väiksemat kulu autoomanikule. Autojuhina on lihtne kütust ning sealjuures ka raha säästa ning paremat keskkonda tagada, vt järgmisi nõuandeid.

- Plaanige mõistlik keskmine kiirus. Kiirused üle 80 km/h (50 mph) ja alla 50 km/h (30 mph) tekitavad suuremat energiakulu.
- Järgige hooldus- ja garantiraamatus soovitatud auto teenindus- ja hooldusintervalle.
- Vältige mootori tühikäigule jätmist - pikeermal paigalejäämisel lülitage mootor välja. Pöörake tähelepanu kohalikele eeskirjadele.
- Mõelge oma teekond hoolikalt läbi – palju mittevajalikke peatusi ja ebaühtlane sõidukiirus suurendab kütusekulu.
- Kui autol on mootoriplokisoojendi*, kasutage seda enne külmkäivitamist - see parandab käivitusvõimsust ja vähendab kulumist külma ilmaga, samuti saavutab mootor töötemperatuuri kiiremini, vähendades kütusekulu ja heitmeid.

Kõrvaldage alati kindlasti ka keskkonnaohtlikud jätmed (nt akud ja õli) keskkonناسõbralikul viisil. Pöörduge teenindusse, kui te pole kindel, kuidas seda liiki jätmeid kõrvaldada - soovitatav on pöörduda volitatud Volvo teeninduse poole.

Selle nõuande järgimine aitab hoida kokku raha, säästa planeedi ressursse ning pikendada auto vastupidavust. Lisateavet ja täiendavaid nõuandeid jaotistest Ökonoomsed juhtimisvõtted (lk. 69), Ökonoomne sõitmine (lk. 301) ja Kütusekulu (lk. 405).

Tõhus heitgaasipuhastus

Sinu auto valmistamisel lähtuti kontseptsioonist "Puhtus sees ja väljas" (Clean inside and out) – see tähendab puhast salongi ja tõhusat heitgaasikontrolli. Nii mõnegi näitaja osas on heitmed tunduvalt väiksemad, kui kehtivad normid ette näevad.

Puhas õhk salongis

Salongiõhk takistab tolmude ja õietolmu salongi sattumist õhu sisselaskeava kaudu.

Kõrgtehnoloogiline õhukvaliteedi süsteem (Interior Air Quality System; IAQS)* tagab selle, et salongiõhk on puhtam kui välisõhk liikluses.

Süsteem puhastab salongiõhku saastest, nt tolmust, süsivesinikest, lämmastikoksiididest ja maapinnalähedasest osoonist. Kui välisõhk on saastunud, suletakse õhu sissepääs ja salongiõhk hakkab ringlema. Selline asi võib juhtuda nt tihedas liikluses, järjekordades ja tunnelites.

IAQS on puhta autosalongi paketi (Clean Zone Interior Package; CZIP)* osa, mille üks funktsioonidest võimaldab ventilaatori käivitamist, kui auto avatakse lukust puldiga.

Salong

Volvo salongimaterjal valitakse hoolikalt ning seda kontrollitakse meeldiva ja mugava kasutuskogemuse tagamiseks. Mõned osad on käsitsi tehtud, nt rooliratta liitkohad on käsitsi õmmeldud. Lisaks kontrollib tootja, et salongis ei tekiks nt kuumuse või ereda valguse tagajärjel ebamugavust põhjustavaid lõhnu või aineid.

Volvo teenindused ja keskkond

Regulaarne auto hooldamine loob Sinu auto pika kasutusaja ja madala kütusekulu eeltingimused. Selliselt toimides annate ka oma poolse panuse keskkonna puhtana hoidmisel. Usaldades oma auto teeninduseks ja hoolduseks Volvo teenindustele, saab teie autost tööruumi osa. Volvo esitab oma teeninduste ruumide ja pindade projekteerimise osas selgeid nõudmisi, et jätmed ja heitmed ei reostaks keskkonda. Meie töötajatel on keskkonnahoiu põhimõtete järgimiseks nii vajalikud oskused kui ka vahendid.

Ringlussevõtt

Kuna Volvo peab silmas kogu auto elutsükli, pööratakse olulist tähelepanu ka sellele, et auto utiliseeritaks keskkonناسõbralikul viisil. Peaaegu kogu auto on utiliseeritav. Seepärast palume auto viimasel omanikul esindusest infot küsida sertifitseeritud/tunnustatud utiliseerimisettevõtete kohta.

Sellega seotud teave

- Kasutusjuhend ja keskkond (lk. 24)

* Lisavarustus/tarvik, rohkema info saamiseks vt Sissejuhatus.

Kasutusjuhend ja keskkond

Kasutusjuhend on trükitud Forest Stewards-hip Council® sertifikaadiga metsadest või muudest kontrollitud allikatest pärit toormest toodetud paberile.

Märgis FSC® näitab, et kasutusjuhend on trükitud FSC® sertifikaadiga metsadest või muudest kontrollitud allikatest pärit toormest toodetud paberile.



Sellega seotud teave

- Keskkonnafilosofia (lk. 22)

Lamineeritud klaas



Klaas on karastatud ning tagab salongis parema kaitse sissemurdumiste vastu ja efektiivsema heliisolatsiooni. Tuuleklaas ja teised aknad* on lamineeritud klaasist.

Kaks kütusesüsteemi* – sõidukigaasi kasutamise sissejuhatus

Kahe kütusesüsteemiga autod sõidavad nii gaasi kui bensiini abil. Gaasiks võib olla bio- või maagaas. Sõidukigaasi nimetatakse ka CNG (Compressed Natural Gas).

Sõidukigaasi peamine komponent on metaan. Maagaasis kõigub metaanisaldus vahemikus 85% kuni 98%. Biogaasis on sisaldus peaaegu 100%.

Sõidukigaasi paagid kinnitatakse pagasiruumi põranda alla ning need ei mõjuta tavalist bensiinipaaki.

Süsteemi kontrollitakse sama moodi nagu bensiiniautodelgi. Süsteem on suletud, mis tähendab, et nt tankimise ajal välditakse lekkeid. Gaasimahutid on kaitstud ning taluvad kokkupõrget. Gaas on õhust kergem, mürgivaba ning bensiinist ja diislist kõrgema süttimistemperatuuriga. Liiklusõnnetuse korral on seetõttu tulekahju- või plahvatuseoht väiksem kui bensiini- või diiselautil.

Paagil on kaitseklapp, mis laseb ebatavaliselt kõrge rõhu korral gaasi välja. Klapp tagab selle, et paak ei lõhke.

! HOIATUS

Pärast liiklusõnnetusse sattumist tuleb sõiduk volitatud Volvo teeninduses üle vaadata ja sõidukorda seada. Alles siis tohib sõiduki kasutamist jätkata. Andke õnnetuspaigal päästeteenistusele kindlasti teada, et sõidukil on CNG-süsteem (surugaasisüsteem).

! HOIATUS

Tankimise, hooldus- ja remonditööde ajal ei tohi suitsetada ega viibida lahtiste leekide lähedal. Võimaliku põlengu korral lahkuge viivitamatult auto juurest ja seiske ohutus kauguses.

Ühelgi juhul ärge demonteerige ega seadistage süsteemi ega selle osi ise. Vastasel juhul esineb vigastuste oht. Ohutuse tagamiseks peab kõik hooldus- ja remonditööd tegema vastava väljaõppega mehaanik. Soovitame pöörduda volitatud Volvo teenindusse.

! HOIATUS

Kui tunnete sõidukis või selle ümbruses gaasi lõhna, lülitage kohe gaasilt bensiinile ja pöörduge sõiduki kontrollimiseks kõige lähemal asuva väljaõppinud mehaaniku poole.

Kui autot värvitakse värvimiskambris, mille kuivatustemperatuur on üle 60 °C, ei tohi süsteemi rõhk olla üle 50 baari ning CNG-paak peab olema peaaegu tühi.

Sellega seotud teave

- Sõidukigaasi tankimine* (lk. 299)
- Ümberlülitumine gaasile* (lk. 300)
- Gaasisüsteemi kontrollimine ja hooldus* (lk. 337)

02



TURVALISUS

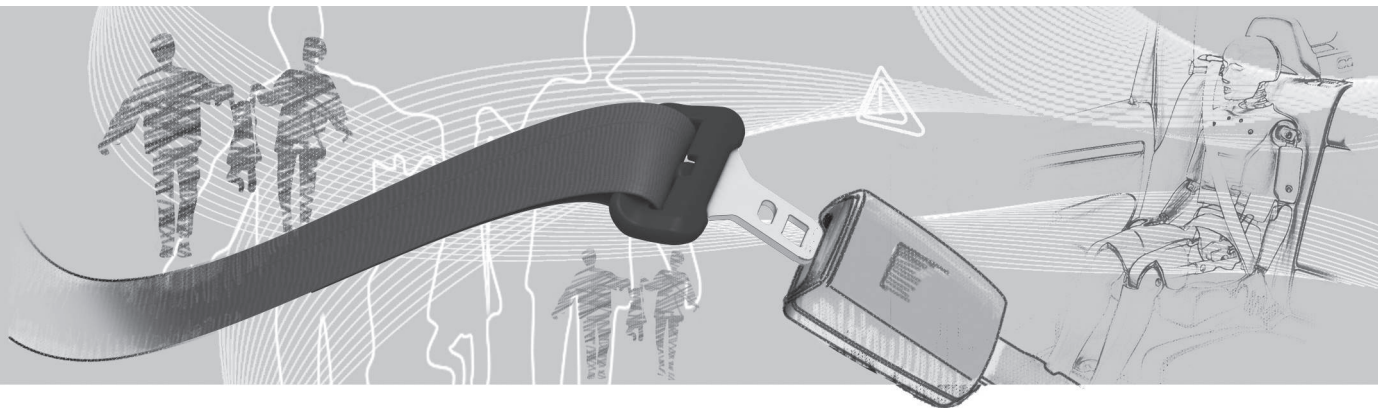



Turvavöösid puudutav üldteave

Turvavöö mittekasutamisel võivad järsu pidurdamise tagajärjel tekkida tõsised vigastused. Veenduge, et sõidu ajal on kõikide reisijate turvavööd nõuetekohaselt kinnitatud.

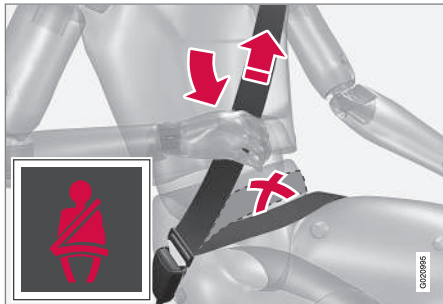

Tõmmake vöörihm üle süle, tõmmates diagonaalset õlarihma üle õla välja. Vöörihm peab paiknema madalal (mitte üle kõhu).

Turvavöö pakub maksimaalset kaitset vaid juhul kui see liibub kehale. Ärge kallutage seljatuge liialt tahapoole. Turvavöö on ette nähtud kaitse pakkamiseks normaalses istumisasendis.

Kinnitamata turvavööga isikutele tuletatakse helisignaali ja visuaalteatega (lk. 29) meelde, et nad peavad oma turvavöö kinnitama (lk. 28).

Tähelepanu

- Mitte kasutada klambreid või ükskõik milliseid muid turvavöö nõuetekohast kinnitumist takistada võivaid esemeid.
- Turvavöö ei või olla keerdus ega kinni kiilunud.

HOIATUS

Turvavööd toimivad koos turvapatjadega. Kui turvavööd ei kasutata või kasutatakse valesti, võib see vähendada kokkupõrkel turvapatja pakutavat kaitset.

HOIATUS

Iga turvavöö on ette nähtud ainult ühele inimesele.

HOIATUS

Ära ürita turvavöösid ise modifitseerida või remontida. Volvo soovitab pöörduda volitatud Volvo teenindusse.

Kui turvavöö on jäänud suure koormuse alla, näiteks kokkupõrke ajal, tuleb terve turvavöö välja vahetada. Turvavöö poolt lakutav kaitse võib olla vähenenud, hoolimata sellest, et turvavöö on väliste kahjustusteta. Turvavöö tuleb välja vahetada ka juhul, kui see on kulunud või kahjustatud. Uus turvavöö peab olema tüübitunnustusega ning ette nähtud paigaldamiseks vahetatava turvavöö kohale.

Sellega seotud teave

- Turvavöö - rasedus (lk. 29)
- Turvavöö - vabastamine (lk. 28)
- Turvavöö eelpinguti (lk. 30)



Turvavöö - pealetõmbamine

Enne sõidu alustamist kinnitage turvavöö (lk. 27).

Tõmmake turvavöö aeglaselt välja ja lukusta, vajutades lukukeele lukku. Vali klõpsatus annab teada, et turvavöö on lukustunud.



Nõuetekohaselt kinnitatud turvavöö.



Valesti kinnitatud turvavöö. Turvavöö peab minema üle õla.

Tagaistmel on iga lukukeele jaoks oma lukk¹.

Tähelepanu

Turvavöö lukustub ja seda ei saa välja tõmmata:

- kui seda liiga kiiresti välja tõmmata
- pidurdamisel ja kiirendamisel
- kui auto on tugevasti kaldu.

Sellega seotud teave

- Turvavöö - rasedus (lk. 29)
- Turvavöö - vabastamine (lk. 28)
- Turvavöö eelpinguti (lk. 30)
- Turvavöö kinnituse kontroll (lk. 29)

Turvavöö - vabastamine

Turvavöö (lk. 27) vabastamine võib toimuda alles pärast sõiduki lõplikku peatumist.

Vajutage turvavöö lukul olevale punasele nupule ja laske rullil turvavöö sisse tõmmata. Kui rull ei tõmba tervet turvavööd sisse, aidake käega kaasa, et turvavöö ei jääks rip-puma.

Sellega seotud teave

- Turvavöö - pealetõmbamine (lk. 28)
- Turvavöö kinnituse kontroll (lk. 29)

¹ Mõned riigid.



Turvavöö - rasedus

Turvavöö (lk. 27) tuleb alati kinnitada ka rasedatel. Samas on ülimalt oluline jälgida, et see oleks õigesti peale tõmmatud.



Diagonaalvöö peab liibuma õlale ning seejärel jooksma rindade vahelt piki kõhu külge.

Vöörihm peab olema lapiti vastu reie külge võimalikult madalal kõhu all ja – ei tohi ülespoole liikuda. Turvavöö peab liibuma vastu keha, mittevajalikke lõtke ei tohi olla. Kontrolli, et turvavöö ei oleks keerdu.

Raseduse edasises faasis tuleb rasedatel juhtidel reguleerida iste (lk. 81) ja rool (lk. 85) nii, et rasedal oleks lihtne sõidukit juhtida (mis tähendab, et nad peavad ulatuma vabalt pedaalide ja roolini). Kõht peaks kindlasti olema roolist võimalikult kaugel.

Sellega seotud teave

- Turvavöö - pealetõmbamine (lk. 28)
- Turvavöö - vabastamine (lk. 28)

Turvavöö kinnituse kontroll

Kinnitamata turvavööga reisijatele meenutatakse oma turvavöö kinnitamise (lk. 28) vajadust heliise ja visuaalse meeldetuletusega.



Audiosignaal sõltub kiirusest ja mõnel juhul ajast. Visuaalne meeldetuletus asub katusekonsoolis ja näidikuplokil (lk. 65).

Laste turvatoole turvavöökontrollisüsteem ei kata.

Tagaiste

Tagaistme turvavöö meeldetuletajal on kaks alamfunktsiooni:

- Annab infot selle kohta, milliseid tagaistme turvavöösid (lk. 27) kasutatakse. Teade kuvatakse näidikuplokis, kui turvavööd on kasutusel või üks tagaistest avatakse. Teade kaob automaatselt, kui auto on umbes 30 sekundit sõitnud või



vajutatakse suunatule lülitushoova **OK** nupp (lk. 111).

- Annab hoiatuse, kui tagaistmel on sõidu ajal turvavöö kinnitamata. Hoiatus kuvatakse näidikuplokis tekstisõnumina ja audiovisuaalse signaalina. Hoiatussümbol kustub turvavöö taaskinnitamisel või hoiatusteate kinnitamisel, vajutades **OK**-nuppu.

Näidikuplokis kuvatakse alati teade selle kohta, millised turvavööd on peale pandud. Salvestatud teadete kuvamiseks vajuta **OK**-nuppu.

Teatud riigid

Audiosignaali ja indikaatorituli tuletavad juhile ja juhi kõrvalistujale meelde turvavöö kasutamise vajadusest, kui ühel neist on turvavöö kinnitamata. Madala kiiruse juures kostub heli esimesed kuus sekundit.

Turvavöö eelpinguti

Kõik turvavööd (lk. 27) on varustatud eelpingutitega. Turvavöö eelpingutis olev mehhanism pingutab turvavööd piisavalt tugeva kokkupõrke korral. Nii hoiab turvavöö sõitjat tõhusamalt kohal.



HOIATUS

Ärge pange kaassõitja turvavöö keelt juhi-poolsesse turvavööpandlasse. Pange turvavöö keel alati õige poole pandlasse. Vältige turvavööde kahjustamist ja võõrkehade sattumist turvavöö pandlasse. Vastasel korral ei tarvitse turvavööd ja pandlad kokkupõrke korral ettenähtud viisil toimida. Tekib tõsise vigastuse oht.

Ohutus - hoiatussümbol

Veatuvastamise korral veatsingu käigus või süsteemi sisselülitamisel kuvatakse vastav ohusümbol. Vajadusel kuvatakse hoiatussümbol koos vastavasisulise teatega näidikuplokis (lk. 65) infonäidikule.

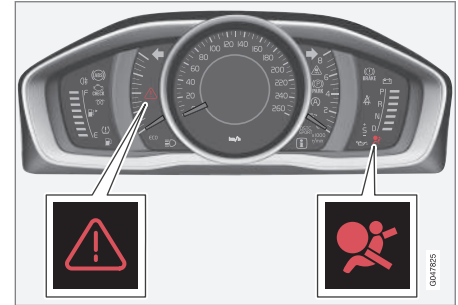

Turvapatjade süsteemi (lk. 31) ohukolmnurk ja hoiatussümbol analoog-näidikupaneelil.

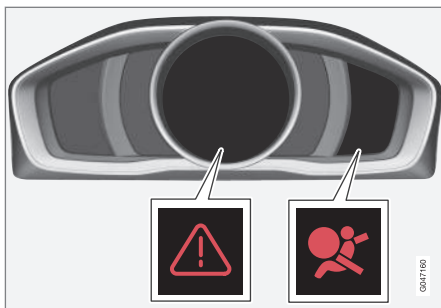

Turvapatjade süsteemi ohukolmnurk ja hoiatus-sümbol digitaalsel näidikupaneelil.

Näidikuploki hoiatussümbol süttib, kui kaugjuhtimispuhl on asend II (lk. 80). Sümbol kustub ligikaudu 6 sekundi möödumisel eeldusel, et turvapadjasüsteemis pole tõrget.

! HOIATUS

Kui turvapadjasüsteemi hoiatussümbol ei kustu või süttib sõidu ajal, ei ole turvapadjasüsteem täiesti funktsionaalne. Sümbol näitab tõrget turvavööde eelpingutisüsteemis, SIPS-is, IC-süsteemis või muud tõrget süsteemis. Volvo soovib pöörduda volitatud Volvo esindusse niipea kui võimalik.

Kui ohusümbol ei toimi õigesti, ilmub ohukolmnurga kujutis ja **SRS-turvapadi Vajalik hooldus** või **SRS-turvapadi Lase kohe hooldada** süttib ekraanil. Volvo soovib viivitamatult pöörduda volitatud Volvo teenindusse.

Sellega seotud teave

- Rikkerežiimi puudutav üldteave (lk. 41)

Turvapadjad

Laupkokkupõrke korral kaitseb turvapadjade süsteem sõiduki juhti ja reisijat pea-, näo- ja rindmikuvigastuste eest.

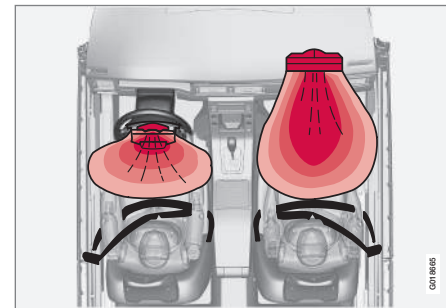

Turvapatjade süsteem ülaltvaates (vasakpoolse rooliga auto korral).

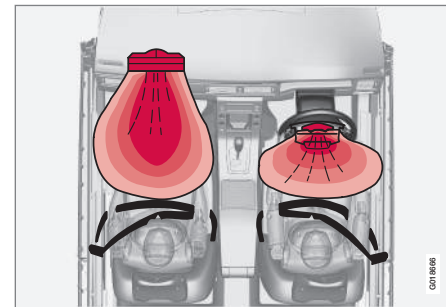

Turvapatjade süsteem ülaltvaates (parempoolse rooliga auto korral).



02 Turvalisus



Airbag-süsteem koosneb turvatäppadest ja anduritest. Piisava tugevusega kokkupõrke korral vallandavad andurid turvapadja/turvapadjad, mis täituvad õhuga ja kuumenevad. Turvapadi leevendab õnnetuse korral sõidukisviibijale langevat löögijõudu. Turvapadi tühjeneb kokkupõrke survele. Löögi summutamiseks tühjeneb padi surve mõjul. Seejuures moodustub suits, see on täiesti normaalne. Kogu protsess, sh. turvapadja täitumine ja tühjenemine toimub kümnendiksekundite jooksul.

HOIATUS

Volvo soovib remondiks pöörduda volitatud Volvo teenindusse. Turvapadjasüsteemi oskamatu remontimine võib põhjustada tõrke ja tõsiseid kehavigastusi.

TÄHELEPANU

Detektorid reageerivad erinevalt olenevalt kokkupõrke iseloomust ja sellest, kas turvavööd on kinnitatud või mitte. Kehtib turvavöö kõikide asendite suhtes.

Seetõttu on võimalik, et kokkupõrke korral avaneb ainult üks turvapadi (või mitte üski). Detektorid tunnetavad kokkupõrke jõudu sõidukile ja kohandavad oma reageerimist sellega, avades ühe või mitu turvatäppa.

Sellega seotud teave

- Juhipoolne turvapadi (lk. 32)
- Reisija turvapadi (lk. 33)
- Ohutus - hoiatussümbol (lk. 30)

Juhipoolne turvapadi

turvavöö (lk. 27) poolt pakutavale kaitsele täiendavalt on sõiduk juhi poolele varustatud turvapadjaga (lk. 31).

Turvapadi asub rooli keskel. Roolirattal on vastav märg: **AIRBAG**.

HOIATUS

Turvavööd toimivad koos turvatäppadega. Kui turvavööd ei kasutata või kasutatakse valesti, võib see vähendada kokkupõrkel turvapadja pakutavat kaitset.

Sellega seotud teave

- Reisija turvapadi (lk. 33)



Reisija turvapadi

turvavöö (lk. 27) poolt pakutavale kaitsele täiendavalt on sõiduk kaassõitja poolel varustatud turvapadjaga (lk. 31).

Turvapadi on pakitud kindalaeka kohal olevasse pesa. Sellel kattepaneelil on märgistus **AIRBAG**.



Kaassõitja turvapadja asukoht vasakpoolse rooli korral.

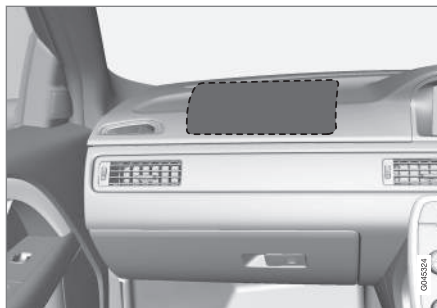

Ees oleva kaassõitja turvapadja asukoht parempoolse rooli korral.

Juhi kõrvalistuja turvapadja silt



Juhi kõrvalistuja päikesesirmil olev silt.

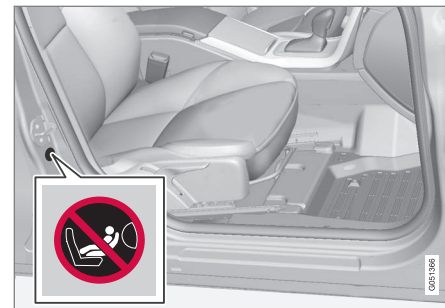

Juhi kõrvalistuja uksepiilaril olev silt. Turvapadja silt on nähtav juhi kõrvalistuja ukse avamisel.

Juhi kõrvalistuja turvapadja hoiatussilt paikneb joonisel näidatud kohas.

! HOIATUS

Ärge kasutage esiistmel seljaga sõidusuunas paiknevat turvatooli, kui turvapadi on aktiivne. Selle nõuande mittejärgimine võib olla lapsele eluohtlik.



! HOIATUS

Turvavööd toimivad koos turvatäjadega. Kui turvavööd ei kasutata või kasutatakse valesti, võib see vähendada kokkupõrkel turvapadja pakutavat kaitset.

Vigastuste ohu võimalikult vähendamiseks turvapadja avanemisel peavad sõitjad istuma võimalikult sirgelt, jalad põrandal ja selg vastu seljatuge. Turvavööd peavad olema kinnitatud.

! HOIATUS

Ärge asetage esemeid armatuurlaua ette ega peale, kus asub kaassõitja turvapadi.

! HOIATUS

Kunagi ära paiguta turvatoolis või turvaimel last esiistmele, kui turvapadi (SRS) on sisse lülitatud.

Ärge lubage lapsel seista või istuda kaassõitjaistme ees.

Alla 140 cm pikkune inimene ei tohi istuda juhi kõrvalistmel, kui turvapadi on aktiveeritud.

Ülaltoodud juhiste eiramisel võib lapse elu ohtu sattuda.

Lüliti – PACOS*

Kaassõitja koha turvapadi (lk. 34) funktsioone on võimalik blokeerida, juhul kui sõi-

duk on varustatud vastava lülitiga PACOS (Passenger Airbag Cut Off Switch).

! HOIATUS

Kui autos on eesmise kaassõitja turvapadi, kuid mitte lüliti PACOS, siis on turvapadi alati sisse lülitatud.

Sellega seotud teave

- Juhipoolne turvapadi (lk. 32)
- Lasteistmed (lk. 44)

Juhi kõrvalistuja turvapadi – funktsiooni lubamine/blokeerimine*

Juhi kõrvalistuja koha turvapadi (lk. 33) funktsioone on võimalik blokeerida, juhul kui sõiduk on varustatud vastava lülitiga, PACOS (Passenger Airbag Cut Off Switch).

Lüliti - PACOS

Juhi kõrvalistuja koha turvapadja lüliti (PACOS) asub armatuurlaua juhi kõrvalistuja pooles otsas ja on ligipääsetav parempoolse esiukse avamisel.

Veendu, et lüliti on vajalikus asendis. Lüliti ümberlülitamiseks tuleb kasutada kaugjuhtimispult-võtme muukliistu (lk. 169).

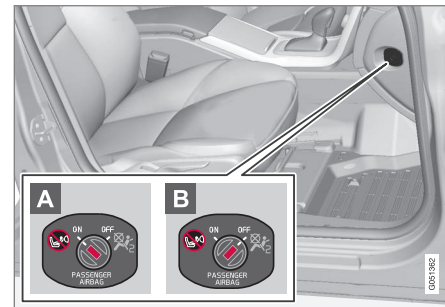

Turvapadja lüliti asukoht.

- A** Turvapadi on aktiveeritud. Kui lüliti on selles asendis, tohivad kaassõitja istmel istuda üle 140 cm pikkused isikud, kuid



mitte turvatoolis või turvaistmel olevad lapsed.

- B** Turvapadi on deaktiveeritud. Kui lüliti on selles asendis, võivad kõrvalistmel istuda turvatoolis või turvaistmel olevad lapsed, kuid mitte mingil juhul üle 140 cm pikkuseid isikuid.

HOIATUS

Turvapadi on aktiveeritud (kaassõitjaiste):

Ära kunagi paiguta turvatoolis või turvaistmel last esiistmele, kui turvapadi on sisse lülitatud. See kehtib kõikide alla 140 cm pikkuste reisijate kohta.

Turvapadi on desaktiveeritud (kaassõitjaiste):

Üle 140 cm pikkused lapsed ei tohi istuda juhi kõrvalistmel, kui turvapadi on desaktiveeritud.

Ülaloodud juhiste eiramisel võib lapse elu ohtu sattuda.

TÄHELEPANU

Kaugjuhtimispuult-võtme keeramisel asendisse II (lk. 80) kuvatakse näidikuplokis umbes 6 sekundiks turvapadja ohusümbol (lk. 30).

Seejärel ilmub katusepaneelile sümbol, mis näitab kaassõitja turvapadja olekut.



Indikaator näitab, et kaassõitjapoolne turvapadi on aktiveeritud.

Katusekonsoolil olev ohusümbol näitab, et ees istuva kaassõitja turvapadi on aktiveeritud (vt eelmist joonist).

HOIATUS

Ärge pange last kunagi istuma lapse turvatoolile või -istmele esiistmel, kui turvapadi on aktiveeritud ja katusekonsoolil põleb sümbol . Selle nõuande mittejärgimine võib olla lapsele eluohtlik.



Märgutuli näitab, et kaassõitjapoolne turvapadi on deaktiveeritud.

Katusekonsoolile ilmuv teade ja sümbol näitavad, et kaassõitja turvapadi on välja lülitatud (vt. eelnevat joonist).

HOIATUS

Mitte võtta reisijaid juhi kõrvaisuja istmele juhul, kui laekonsoolil on kuvatud väljalülitatud turvapadja teavitus ega juhul kui turvapadjade süsteemi hoiatussümbol (lk. 30) on kuvatud näidikuplokile. See tähendab, et süsteemis on tõsine tõrge. Pöördu teenindusse niipea kui võimalik. Volvo soovib pöörduda volitatud Volvo teenindusse.

HOIATUS

Ülaloodud juhiste eiramisel võib autosõitjate elu ohtu sattuda.



Sellega seotud teave

- Lasteistmed (lk. 44)

Külgturvapadi (SIPS)

Külgkokkupõrke korral võtab suure osa kokkupõrkejõust vastu külgkaitsesüsteem SIPS (Side Impact Protection System), mis hõlmab talasid, piilareid, põrandat, katust ja muid kereosi. Juhiistme ja ees istuva kaassõitja istme külgturvapadjad kaitsevad rindkeret ja puusi ning kujutavad endast SIPS-süsteemi tähtsat osa.



Turvapadjasüsteemi SIPS kaks põhikomponenti on külgturvapadi ja andurid. Külgturvapadjad asuvad esiistmete seljatugedes.

Piisavalt tugeva kokkupõrke korral reageerivad andurid ning külgmised turvapadjad täituvad õhuga. Turvapadi täitub sõitja ja uksepaneeli vahel, pehmedades nii lööki. Turvapadi tühjeneb kokkupõrke survel. Külgmine turvapadi avaneb tavaliselt külgkokkupõrke korral.

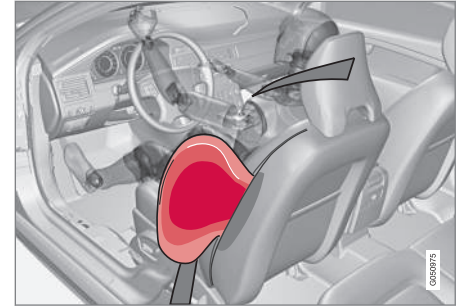

Juhiiste, vasakpoolne rool.

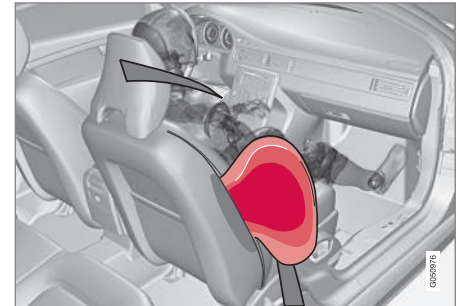

Kõrvalistuja iste, vasakpoolne rool.



! HOIATUS

- Volvo soovib remontida ainult volitatud Volvo teeninduses. Puudulik töö külgturvapadjasüsteemiga võib põhjustada talitlushäireid ja tõsisemaid tervisekahjustusi.
- Ärge asetage esemeid istme väliskülje ja uksepaneeli vahele, sest seda ruumi vajab külgmise turvapadi.
- Volvo soovib kasutada ainult Volvo heakskiidetud autoistmekatteid. Muud istmekatted võivad takistada külgmiste turvapadjade toimimist.
- Külgmised turvapadjad lisanduvad turvavöödele. Kasutage alati turvavööd.

Sellega seotud teave

- Juhipoolne turvapadi (lk. 32)
- Reisija turvapadi (lk. 33)
- Külgmise turvapadi (SIPS) - lasteiste/istmekõrgendus (lk. 37)
- Turvakardin (IC) (lk. 37)

Külgmise turvapadi (SIPS) - lasteiste/istmekõrgendus

Sõiduki poolt pakutav kaitse lasteistmes või istmekõrgendusel istuvale lapsele külgmise turvapadja (lk. 36) tõttu ei vähene.

Lasteistet/istmekõrgendust (lk. 44) võib paigaldada juhi kõrvalistuja istmele eeldusel, et juhi kõrvalistuja turvapadja funktsioon on väljalülitatud olekus (lk. 34).

Sellega seotud teave

- Reisija turvapadi (lk. 33)
- Üldine laste ohutust puudutav teave (lk. 43)

Turvakardin (IC)

Turvakardin väldib kokkupõrke ajal juhi ja kõrvalistuja pea löömist vastu auto sisemust.



Turvakardin IC (Inflatable Curtain) on osa SIPS-süsteemist (lk. 36) ja turvapadjade süsteemist (lk. 31). See on paigaldatud laepolstri vasaku ja parema külje sisse ning kaitseb juhti ja äärmistel istekohtadel istujaid. Piisavalt tugeva kokkupõrke korral reageerivad andurid ning turvakardin täitub õhuga.



02 Turvalisus



! HOIATUS

Ära riputa või kinnita raskeid esemeid lae-käepidemete külge. Nagi on mõeldud ainult kergete rõivaste jaoks (mitte kõvadele esemetele, näiteks vihmavarjule).

Ära kurvi või paigalda midagi auto katusekatte, uksepiilarite või külgpaneelide külge. See võib auto kaitsesüsteemi häirida. Volvo soovib kasutada ainult Volvo originaalosi, mis on mõeldud nendes kohtadesse paigaldamiseks.

! HOIATUS

Ärge laadige autosse pagasit kõrgemale kui 50 mm allapoole ukseakende ülemisest servast. Muidu võite kahjustada laevoodris asuva turvakardina ettenähtud kaitsefunktsiooni.

! HOIATUS

Turvakardin lisandub turvavöödele. Kasutage alati turvavööd.

Sellega seotud teave

- Turvavöösid puudutav üldteave (lk. 27)

Üldteave WHIPS-süsteemi (kaelalüli kaitse) kohta

WHIPS (kaelalüli kaitsesüsteem) kaitseb kaelalüli piirkonda vigastuste eest. Lülisamba kaitse (WHIPS) koosneb löögijõudu neelavatest seljatugedest ja spetsiaalsetest peatugedest esiistmetel.

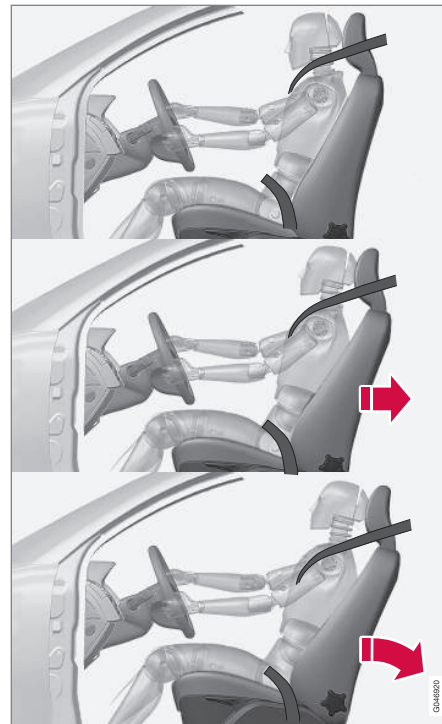

WHIPS-süsteem käivitub tagant otsasõidu korral, võttes lähteandemetena arvesse nii kokkupõrke nurka kui ka löögi tugevust, samuti otsasõitnud sõiduki tüüpi.

0946920



! HOIATUS

WHIPS-süsteem on lisaks turvavöödele. Kasutage alati turvavööd.

Istme omadused

WHIPS-süsteemi käivitumisel langevad esiistmete seljatoed tahapoole, nii et juhi ja kõrvalistuja isteasend muutub. See vähendab kaelalülivigastuste ohtu.

! HOIATUS

Ärge muutke ega remontige istet ega WHIPS-süsteemi ise. Volvo soovitab pöörduda volitatud Volvo teenindusse.

Sellega seotud teave

- WHIPS - lasteistmed (lk. 39)
- WHIPS - istumisasend (lk. 39)
- Turvavöösid puudutav üldteave (lk. 27)

WHIPS - lasteistmed

Sõiduki poolt pakutav kaitse lasteistmes või istmekõrgendusel istuvale lapsele WHIPS-süsteemi (lk. 38) tõttu ei vähene.

Lasteistet/istmekõrgendust (lk. 44) võib paigaldada juhi kõrvalistuja turvapadja funktsioon on väljalülitatud olekus (lk. 34).

Sellega seotud teave

- Üldine laste ohutust puudutav teave (lk. 43)

WHIPS - istumisasend

Suurima võimaliku turvalisuse tagamiseks WHIPS-süsteemi (lk. 38) poolt peavad sõiduki juht ja reisija olema korrektses istumisasendis ja jälgima, et miski ei takistaks süsteemi toimimist.

Isteasend

Seadistage esiiste (lk. 81) enne sõidu alustamist õige istumisasend.

Parima kaitse saavutamiseks peaksid juht ja kõrvalistuja istuma istme keskel, pea võimalikult peatoe lähedal.

Funktsioon



Ära jäta juhiistme/kaassõitjaistme seljatoe taha esemeid, mis võivad häirida WHIPS-i tööd.



! HOIATUS

Ärge suruge tagaistme istmepadja ja esiistme seljatoe vahele jäiku esemeid. Jälgige, et te ei takistaks WHIPS-süsteemi toimimist.

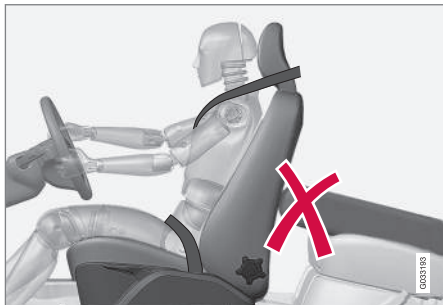

Ära jäta tagaistmele esemeid, mis võivad häirida WHIPS-i tööd.

! HOIATUS

Kui tagaistme seljatugi on alla keeratud, tuleb vastav esiiste ette lükata, et see ei puudutaks alla keeratud seljatuge.

! HOIATUS

Kui istme suhtes on rakendunud äärmuslik jõud, näiteks tagant otsasõidu korral, tuleb WHIPS-süsteemi kontrollida. Volvo soovib lasta seda kontrollida volitatud Volvo teeninduses.

Isegi kui istmed näivad olevat vigastusteta, võib WHIPS-süsteemi kaitsevõime olla osaliselt kadunud.

Volvo soovib pöörduda volitatud Volvo teenindusse süsteemi kontrollimiseks ka pärast väiksemat tagant otsasõitu.

Süsteemide rakendumine

Kokkupõrke korral toimivad kõik Volvo erinevad turvasüsteemid ühel eesmärgil, et vähendada võimalikke vigastuste tõsidust.

Süsteem	Aktiveeritud
Turvavöö eelpinguti (lk. 30) esiiste	Laupkokkupõrke ja/või külglõõgkokkupõrke ja/või tagantotsasõidu ja/või ümbermineku korral
Turvavöö eelpinguti, tagaiste	Laup- ja/või külglõõgkokkupõrkel ja/või ümberpaiskumisel
Turvapadjad (Rool (lk. 32) ja reisija turvapadi (lk. 33))	Laupkokkupõrkel. ^A
Külgturvapadjad (SIPS) (lk. 36)	Külglõõgkokkupõrkel ^A
Turvakardin (IC) (lk. 37)	Külglõõgi ja/või teatud laupkokkupõrke korral ^A
Kaelalülkaitse WHIPS (lk. 38)	Tagant otsasõidul

^A Võib juhtuda, et auto küll deformeerub tugevalt kokkupõrkes, kuid turvapadjad ei vallandu. Auto erinevate turvasüsteemide aktiveerimine sõitub tervest reast faktoritest, nagu kohatud takistuse jäikus ja kaal, auto kiirus, kokkupõrke nurk jms.



Turvatäjad (lk. 31) rakendumise korral käituda järgnevalt:

- Kui auto on liikumisvõimetu. Volvo soovib lasta auto vedada lähimasse Volvo töökotta. Ärge sõitke autoga, kui turvatäjad (airbags) on avanenud.
- Volvo soovib pöörduda volitatud Volvo teenindusse auto turvasüsteemikomponentide vahetamiseks.
- Pöördu alati arsti poole.

i TÄHELEPANU

Turvatäjad ja turvavööpinguti süsteem rakenduvad kokkupõrke ajal ainult üks kord.

! HOIATUS

Turvatäjade juhtmoodul asub keskkonsoolis. Kui keskkonsoolile satub vett või muud vedelikku, võta akukaablid lahti. Ära ürita autot käivitada, sest turvatädi võib avaneda. Kui auto on liikumisvõimetu. Volvo soovib lasta auto vedada volitatud Volvo teenindusse.

! HOIATUS

Ärge mitte kunagi sõitke avanenud turvatäjadega. Need võivad raskendada rooli kasutamist. Ka muud ohutussüsteemid võivad olla vigastatud. Turvatäjade avanemisel tekkiv suits ja tolm võivad põhjustada pärast tugevat kokkupuudet naha- ja silmaärritust/-vigastust. Ärrituse korral loputage külma veega. Kiire avanemine ja turvatäja kangas võivad põhjustada hõõrdumist ja nahapõletust.

Rikkerežiimi puudutav üldteave

Ohutusrežiim on kaitse seisund, mis rakendub, kui kokkupõrge võib olla kahjustanud auto olulisi funktsioone, nt kütusevoolikuid, mõne kaitse süsteemi andureid või pidurisüsteemi.

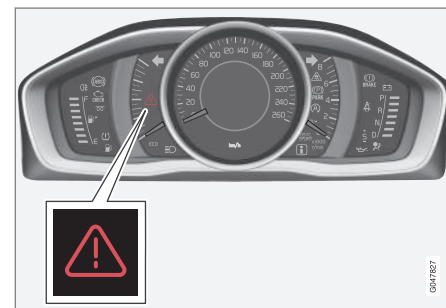

Ohukolmnurk analoog-näidikupaneelil.

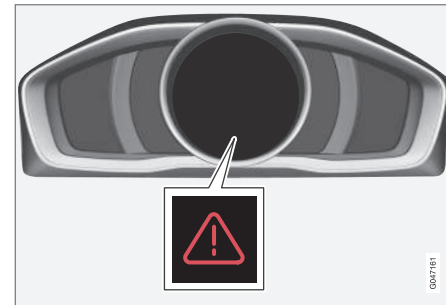

Ohukolmnurk digitaalsel näidikuplokil.



Sõiduki sattumisel avariisse võidakse kuvada tekst **Ohutusrežiim Vt juhendit** näidikupaneeli (lk. 65) infonäidikul. See tähendab, et auto ei toimi enam nii nagu peaks.

HOIATUS

Ära ürita oma autot ise remontida või elektroonikat ise lähtestada, kui auto on lülitatud ohutusrežiimile. See võib põhjustada kehavigastuse või auto ebatavalise toimimise. Volvo soovib pöörduda volitatud Volvo teenindusse auto tavapärase oleku taastamiseks pärast näidu **Ohutusrežiim Vt juhendit** ilmumist.

Sellega seotud teave

- Rikkerežiim - sõiduki käivituskatse (lk. 42)
- Rikkerežiim – sõitmine rikkerežiimis (lk. 43)

Rikkerežiim - sõiduki käivituskatse

Sõiduki lülitumisel rikkerežiimi (lk. 41) on sõidukit lubatud proovida käivitada üksnes juhul, kui kõik paistab visuaalsel ülevaatusel korras ja ollakse veendunud kütuselekete puudumisest.

Kontrolli kõigepealt, et ega autost kütust ei leki. Ka kütuselõhna ei tohi olla.

Kui kõik tundub olevat korras ja kütuseleket ei ole, võib proovida autot käivitada.

Eemalda kaugjuhtimispuult-võti ja ava juhiuks. Kui nüüd ilmub teade, et süüde on sees, vajuta käivitusnuppu. Seejärel sulge uks ja sisesta kaugjuhtimispuult-võti. Auto elektroonilised süsteemid püüavad normaalseisundi taastada. Ürita autot käivitada.

Teate **Ohutusrežiim Vt juhendit** püsimisel ekraanil ei ole sõidukiga sõitmine ega sõiduki pukseerimine lubatud ning selle asemel tuleb tellida sõiduki äravedu (lk. 311). Varjatud kahjustused võivad muuta auto sõidu ajal juhitamatuks, isegi kui auto tundub väljastpoolt sõidukõlbulik.

HOIATUS

Kui kuvatakse teade **Ohutusrežiim Vt juhendit** ja tunnete kütuse lõhna, ärge mitte mingil juhul püüdke autot uuesti käivitada. Väljuge kohe autost.

HOIATUS

Ohutusrežiimil olevat autot ei tohi pukseerida. Auto tuleb treileril ära vedada. Volvo soovib lasta auto vedada volitatud Volvo teenindusse.

Sellega seotud teave

- Rikkerežiim – sõitmine rikkerežiimis (lk. 43)



Rikkerežiim – sõitmine rikkerežiimis

Normal mode sümboli kuvamise korral pärast **Ohutusrežiim** Vt juhendit lähtestamist sõiduki käivituskatse (lk. 42) järgselt osutub võimalikuks sõiduki ettevaatlik liigutamine piiratud režiimis.

Ära liiguta autot rohkem kui vajalik.

Sellega seotud teave

- Rikkerežiimi puudutav üldteave (lk. 41)

Üldine laste ohutust puudutav teave

Lapsed, sõltumata vanusest ja kasvust, peavad autos istudes alati korralikult kinnitatud olema. Ärge lubage kunagi lapsel mõne sõitja süles istuda.

Volvo soovib lapsi sõidutada seljaga sõidusuunas oleva turvaistmel nii kaua kui võimalik, ehk vähemalt 3–4-aastaseni ning kuni 10-aastaste laste puhul kasutada istme kõrgenduspatja või näoga sõidusuunas olevat turvatooli.

Lapse sõiduasend sõidukis ja varustus valitakse vastavalt lapse kaalule ja kasvule; vt. Lasteistmed (lk. 44).



TÄHELEPANU

Laste autosse paigutamise eeskirjad riigiti erinevad. Kontrollige kohaldatavaid nõudeid.

Volvo pakub laste turvaravustust (turvatoolid, kõrgenduspadjad ja kinnitusvahendid), mis on valmistatud Teie auto jaoks. Volvo laste turvaravustus võimaldab luua optimaalsed tingimused lapse turvaliseks autosõiduks. Lisaks sellele sobib laste turvaravustus hästi autosse ja seda on mugav kasutada.



TÄHELEPANU

Kui lapse turvaravustuse paigaldamisel tekib küsimusi, küsige tootjalt selgemaid juhiseid.

Lapselukud

Tagauksed ja tagaukseaknad* saab blokeerida käsitsi (lk. 183) või elektrooniliselt (lk. 183)*, et neid ei saaks seestpoolt avada.

Sellega seotud teave

- Lasteistmed - paiknemine (lk. 49)
- Lasteiste - ISOFIX (lk. 53)
- Lasteistmed - ülemised kinnituspunktid (lk. 57)



Lasteistmed

Lapsed peavad istuma mugavalt ja ohutult. Veenduge lasteistme õiges paigalduses ja kasutuses.



Lapse turvatool ja turvapadi välistavad üksteist.



TÄHELEPANU

Laste turvavarustuse kasutamisel on tähtis lugeda kaasas olevaid paigaldamisjuhiseid.



HOIATUS

Ärge kinnitage lapse turvatooli rihmu istme horisontaalse reguleerimistala külge ega istme all olevate vedrude või juhikute ega talade külge. Teravad servad võivad rihmu vigastada.

Vaata alltoodud joonistel kujutatud lapse turvatooli nõuetekohast paigaldamist.

Soovitavad laste turvatoolid²

Kaal	Esiiste (välja lülitatud turvapadjaga)	Tagaistme äärmine istekoht	Tagaistme keskmine istekoht
Rühm 0 maks. 10 kg Rühm 0+ maks. 13 kg		Volvo turvahäll (Volvo Infant Seat) – seljaga sõidusuunas olev turvatool, mis kinnitatakse ISOFIX-süsteemi abil. Tüübikinnitus: E1 04301146 (L)	
Rühm 0 maks. 10 kg Rühm 0+ maks. 13 kg	Volvo turvahäll (Volvo Infant Seat) – seljaga sõidusuunas olev turvatool, mis kinnitatakse auto turvavööga. Tüübikinnitus: E1 04301146 (U)	Volvo turvahäll (Volvo Infant Seat) – seljaga sõidusuunas olev turvatool, mis kinnitatakse auto turvavööga. Tüübikinnitus: E1 04301146 (U)	Volvo turvahäll (Volvo Infant Seat) – seljaga sõidusuunas olev turvatool, mis kinnitatakse auto turvavööga. Tüübikinnitus: E1 04301146 (U)
Rühm 0 maks. 10 kg Rühm 0+ maks. 13 kg	Seljaga sõidusuunas olev turvatool (Child Seat) – seljaga sõidusuunas olev turvatool, mis kinnitatakse auto turvavööde ja rihmadega. Tüübikinnitus: E5 03135 (L)	Seljaga sõidusuunas olev turvatool (Child Seat) – seljaga sõidusuunas olev turvatool, mis kinnitatakse auto turvavööde ja rihmadega. Tüübikinnitus: E5 03135 (L)	Seljaga sõidusuunas olev turvatool (Child Seat) – seljaga sõidusuunas olev turvatool, mis kinnitatakse auto turvavööde ja rihmadega. Tüübikinnitus: E5 03135 (L)
Rühm 0 maks. 10 kg Rühm 0+ maks. 13 kg	Universaalse tunnustusega turvatool. (U)	Universaalse tunnustusega turvatool. (U)	Universaalse tunnustusega turvatool. (U)

² Muude laste turvatoolide kasutamisel peab Teie auto olema turvatooliga kaasasolevas sõidukite loendis või olema üldiselt heaks kiidetud vastavalt standardi ECE R44 nõuetele.



02 Turvalisus



Kaal	Esiiste (välja lülitatud turvapadjaga)	Tagaistme äärmine istekoht	Tagaistme keskmine istekoht
Rühm 1 9 – 18 kg	Volvo seljaga sõidusuunas olev / ümberpööratav turvatool (Volvo Convertible Child Seat) – seljaga sõidusuunas olev turvatool, mis kinnitatakse auto turvavööde ja rihmadega. Tüübikinnitus: E5 04192 (L)	Volvo seljaga sõidusuunas olev / ümberpööratav turvatool (Volvo Convertible Child Seat) – seljaga sõidusuunas olev turvatool, mis kinnitatakse auto turvavööde ja rihmadega. Tüübikinnitus: E5 04192 (L)	
Rühm 1 9 – 18 kg	Seljaga sõidusuunas olev turvatool (Child Seat) – seljaga sõidusuunas olev turvatool, mis kinnitatakse auto turvavööde ja rihmadega. Tüübikinnitus: E5 03135 (L)	Seljaga sõidusuunas olev turvatool (Child Seat) – seljaga sõidusuunas olev turvatool, mis kinnitatakse auto turvavööde ja rihmadega. Tüübikinnitus: E5 03135 (L)	Seljaga sõidusuunas olev turvatool (Child Seat) – seljaga sõidusuunas olev turvatool, mis kinnitatakse auto turvavööde ja rihmadega. Tüübikinnitus: E5 03135 (L)
Rühm 1 9 – 18 kg		Britax Fixway – seljaga sõidusuunas olev turvatool, mis kinnitatakse ISOFIX-kinnitussüsteemi ja rihmadega. Tüübikinnitus: E5 03171 (L)	
Rühm 1 9 – 18 kg	Universaalse tunnustusega turvatool. (U)	Universaalse tunnustusega turvatool. (U)	Universaalse tunnustusega turvatool. (U)



Kaal	Esiiste (välja lülitatud turvapadjaga)	Tagaistme äärmine istekoht	Tagaistme keskmine istekoht
Rühm 2 15-25 kg	Volvo seljaga sõidusuunas olev / ümberpööratav turvatool (Volvo Convertible Child Seat) – seljaga sõidusuunas olev turvatool, mis kinnitatakse auto turvavööde ja rihmadega. Tüübikinnitus: E5 04192 (L)	Volvo seljaga sõidusuunas olev / ümberpööratav turvatool (Volvo Convertible Child Seat) – seljaga sõidusuunas olev turvatool, mis kinnitatakse auto turvavööde ja rihmadega. Tüübikinnitus: E5 04192 (L)	Volvo seljaga sõidusuunas olev / ümberpööratav turvatool (Volvo Convertible Child Seat) – seljaga sõidusuunas olev turvatool, mis kinnitatakse auto turvavööde ja rihmadega. Tüübikinnitus: E5 04192 (L)
Rühm 2 15-25 kg	Volvo seljaga sõidusuunas olev / ümberpööratav turvatool (Volvo Convertible Child Seat) – sõidusuunas olev turvatool, mis kinnitatakse auto turvavööga. Tüübikinnitus: E5 04191 (U)	Volvo seljaga sõidusuunas olev / ümberpööratav turvatool (Volvo Convertible Child Seat) – sõidusuunas olev turvatool, mis kinnitatakse auto turvavööga. Tüübikinnitus: E5 04191 (U)	
Rühm 2/3 15 – 36 kg	Volvo seljatoega kõrgenduspadid (Volvo Booster Seat with backrest). Tüübikinnitus: E1 04301169 (UF)	Volvo seljatoega kõrgenduspadid (Volvo Booster Seat with backrest). Tüübikinnitus: E1 04301169 (UF)	Volvo seljatoega kõrgenduspadid (Volvo Booster Seat with backrest). Tüübikinnitus: E1 04301169 (UF)
Rühm 2/3 15 – 36 kg	Kõrgenduspadid, seljatoega või ilma (Booster Cushion with and without backrest). Tüübikinnitus: E5 04216 (UF)	Kõrgenduspadid, seljatoega või ilma (Booster Cushion with and without backrest). Tüübikinnitus: E5 04216 (UF)	Kõrgenduspadid, seljatoega või ilma (Booster Cushion with and without backrest). Tüübikinnitus: E5 04216 (UF)



Kaal	Esiiste (välja lülitatud turvapadjaga)	Tagaistme äärmine istekoht	Tagaistme keskmine istekoht
Rühm 2/3 15 – 36 kg		Integreeritud kõrgendus padi (Integrated Booster Cushion) – saadaval tehases paigaldatud lisavarustusena. Tüübikinnitus: E5 04189 (B)	

L: sobib teatavatele lapseturvatoolidele. Need lapseturvatoolid võivad olla ette nähtud kasutamiseks teatavatel automudelitel, piiratud või pooluniversaalsetes kategooriates.

U: sobib selle kehakaalu klassi jaoks universaalse tunnustusega lapseturvatoolidele.

UF: sobib selle kehakaaluklassi jaoks universaalse tunnustusega näoga sõidusuunas paigaldatavatele turvatoolidele.

B: sellele kehakaaluklassile heakskiidetud sisseehitatud lapseturvatoolid.

Sellega seotud teave

- Lasteistmed - paiknemine (lk. 49)
- Lasteistmed - ülemised kinnituspunktid (lk. 57)
- Lasteiste - ISOFIX (lk. 53)
- Üldine laste ohutust puudutav teave (lk. 43)



Lasteistmed - paiknemine

Juhi kõrvalistuja koha turvapadja sisselülitatud (lk. 34) oleku korral tuleb lasteistmed/istmekõrgendused (lk. 44) paigaldada alati tagaistmele. Kui Juhi kõrvalistmel on laps, võib ta avaneva turvapadja tõttu saada tõsiseid vigastusi.

Juhi kõrvalistuja turvapadja silt



Juhi kõrvalistuja päikesesirmil olev silt.

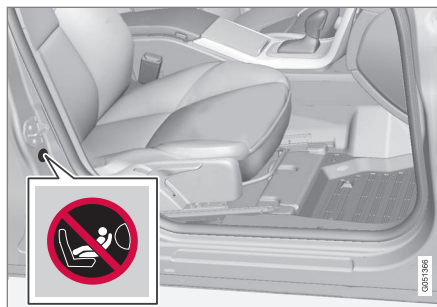

Juhi kõrvalistuja uksepiilaril olev silt. Turvapadja silt on nähtav juhi kõrvalistuja ukse avamisel.

Juhi kõrvalistuja turvapadja hoiatussilt paikneb joonisel näidatud kohas.

Võib paigutada:

- lapse turvatool/istmekõrgendus kaassõitja istmel juhul, kui kaassõitjapoolne turvapadi ei ole aktiveeritud.
- üks või mitu turvatooli / istme kõrgendus-
patja tagaistmel.

⚠ HOIATUS

Ärge kasutage esiistmel seljaga sõidusuunas paiknevat turvatooli, kui turvapadi on aktiivne. Selle nõuande mittejärgimine võib olla lapsele eluohtlik.

⚠ HOIATUS

Kunagi ära paiguta turvatoolis või turvaistmel last esiistmele, kui turvapadi (SRS) on sisse lülitatud.

Ärge lubage lapsel seista või istuda kaassõitjaistme ees.

Alla 140 cm pikkune inimene ei tohi istuda juhi kõrvalistmel, kui turvapadi on aktiveeritud.

Ülaltoodud juhiste eiramisel võib lapse elu ohtu sattuda.

⚠ HOIATUS

Lapse turvaistmeid/-toole, millel on metallkinnitused või muu konstruktsioon, mis võiks jääda turvavöö pandla avamisnupu peale, ei tohi kasutada, sest need võivad põhjustada turvavöö pandla juhuslikku avanemist.

Ärge laske lapse turvatooli ülemisel osal toetuda vastu tuuleklaasi.

Sellega seotud teave

- Üldine laste ohutust puudutav teave (lk. 43)
- Lasteistmed - ülemised kinnituspunktid (lk. 57)
- Lasteiste - ISOFIX (lk. 53)



Lapseiste – kaheastmeline istmekõrgendus*

Tagaistmesse integreeritud istmekõrgendused võimaldavad lastel mugavaõit ja ohutult istuda.

Turvaistmed on mõeldud spetsiaalselt lastele nende optimaalse ohutuse tagamiseks. Koos turvavööga (lk. 27) on need heaks kiidetud lastele, kelle kaal jääb vahemikku 15-36 kg ja pikkus on vähemalt 95 cm.



Õige asend, turvavöö asetseb õla kohal.



Vale asend: pea ei tohi ulatuda üle peatoe ja turvavöö ei tohi olla õlast allpool.

Enne sõitmahakkamist kontrollige, kas:

- integreeritud kaheastmeline istmekõrgendus on õigesti paigaldatud vastavalt tabelile (lk. 51) ja asendisse lukustatud
- turvavöö liubub vastu lapse keha ning kas selles ei ole lõtke ega keerde
- turvavöö ei kulge üle lapse kurgu ega alt-poolt õlga (vt eelmisi jooniseid)
- turvavöö vöörihm jookseb optimaalse kaitse saavutamiseks üle vaagna.

Istmekõrgenduse kaheastmeline reguleerimine toimub tõstmise (lk. 51) ja langetamise (lk. 52) kaudu.

⚠ HOIATUS

Volvo soovib lasta autot remontida ja või selle osi vahetada ainult volitatud Volvo teeninduses. Ära modifitseeri või täienda istmekõrgendust. Kui integreeritud istmekõrgendus on jäänud suure koormuse alla, näiteks kokkupõrke ajal, tuleb terve istmekõrgendus välja vahetada. Vaatamata sellele, et istmekõrgendus on väliste kahjustusteta, ei paku see enam varasemal tasemel kaitset. Istmekõrgendus tuleb välja vahetada ka siis, kui see on väga kulunud.

⚠ HOIATUS

Kahefaasilise istmekõrgenduse juhiste eiramisel võib laps avarii korral saada tõsiseid kehavigastusi.



Kaheastmeline istmekõrgendus* - tõstmine

Tagaistme Integreeritud istmekõrgendusi (lk. 50) saab kaheastmeliselt üles tõsta. Istmekõrgenduse õige lahtiliigendamise aste sõltub lapse kaalust.

	Aste 1	Aste 2
Kaal	22-36 kg	15-25 kg

Aste 1³



- 1 Turvaistme vabastamiseks tõmba käepidet ettepoole ja üles.

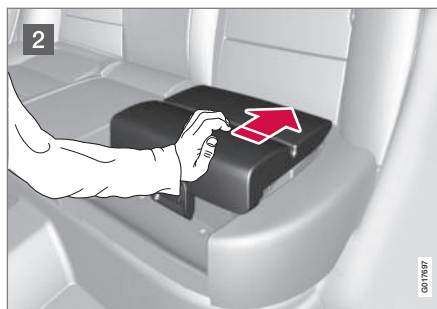

- 2 Lukustamiseks vajuta turvaistet tahapoole.

Aste 2⁴



- 1 Alusta alumisest astmest. Vajutage nuppu.

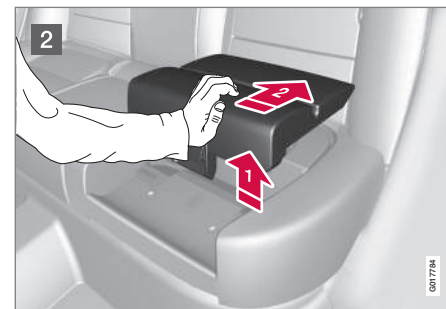

- 2 Tõsta turvaiste esiservast üles ja suru lukustamiseks tagasi vastu seljatuge.

³ Alumine aste.

⁴ Ülemine aste.



i TÄHELEPANU

Istmekõrgendust ei saa reguleerida asendist 2 asendisse 1, kui see on täielikult istmepadjale alla klapitud (lk. 52).

Sellega seotud teave

- Kaheastmeline istmekõrgendus* - langetamine (lk. 52)

Kaheastmeline istmekõrgendus* - langetamine

Tagaistme integreeritud istmekõrgenduse (lk. 50) saab täielikult istmepadja sisse alla lasta. Sellegipoolest ei saa reguleerida turvaistet ülemisest astmest alumisse astmesse.

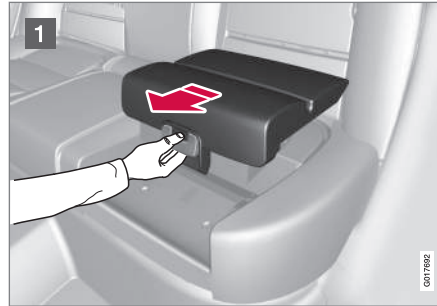

- 1** Istme vabastamiseks tõmba käepidet ettepoole.



- 2** Turvaistme lukustamiseks vajuta seda keskelt käega alla.

i TÄHTIS TEAVE

Enne langetamist veendu, et padja all ei ole lahtisi esemeid, näiteks mänguasju.

i TÄHELEPANU

Enne tagumise seljatoe langetamist tuleb esmalt langetada istmekõrgendus.

Sellega seotud teave

- Kaheastmeline istmekõrgendus* - tõstmine (lk. 51)



Lasteiste - ISOFIX

ISOFIX on sõiduki lasteistmete (lk. 44) kinnitussüsteem, mis on toodetud vastavalt rahvusvaheliselt kinnitatud standarditele.

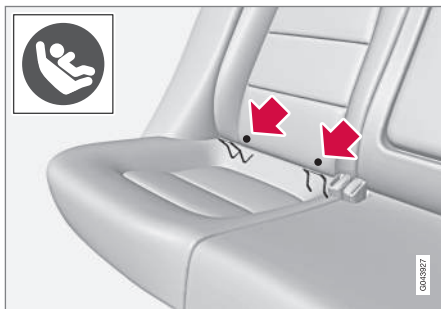

ISOFIX-kinnitussüsteemi kinnituspunktid asuvad tagaistme äärmiste istekohtade seljatugete alumise osa taga.

Kinnituspunktide asukoht on näidatud seljatoe polstril olevate sümbolitena (vt. eelnevat joonist).

Vajutage kinnituspunktile ligipääsemiseks turvaiste alla.

Lapse turvatooli paigaldamisel autosse ISOFIX süsteemi kinnituspunktide abil tuleb alati juhendada turvatooli tootja poolt välja antud paigaldusjuhendi nõuetest.

Sellega seotud teave

- ISOFIX - mõõduklassid (lk. 53)
- ISOFIX - lasteistmete tüübid (lk. 55)
- Üldine laste ohutust puudutav teave (lk. 43)

ISOFIX - mõõduklassid

ISOFIX (lk. 53) kinnitussüsteemiga lasteistmete juures on kasutusel mõõduklassid, mis hõlbustab kasutajal õiget tüüpi lasteistme (lk. 55) valimist.

Suurus-klass	Kirjeldus
A	Näoga sõidusuunas asetseva lapse turvatooli täissuurus
B	Näoga sõidusuunas asetseva lapse turvatooli vähendatud suurus (alt. 1)
B1	Näoga sõidusuunas asetseva lapse turvatooli vähendatud suurus (alt. 2)
C	Seljaga sõidusuunas asetseva lapse turvatooli täissuurus
D	Seljaga sõidusuunas asetseva lapse turvatooli vähendatud suurus
E	Seljaga sõidusuunas asetsev turvahäll



Suurus-klass	Kirjeldus
F	Vasakpoolne põiki asetsev turvahäll
G	Parempoolne põiki asetsev turvahäll



HOIATUS

Ärge mitte kunagi pange last istuma kaas-sõitja istmele, kui auto on varustatud aktiveeritud turvapadjaga.



TÄHELEPANU

Kui lapse turvatoolil ISOFIX suuruseklass puudub, peab automudel sisalduma lapse turvatooli sõidukite loendis.



TÄHELEPANU

Volvo soovitab pöörduda volitatud Volvo edasimüja poole info saamiseks sobivate ISOFIX-turvaistmete kohta.



ISOFIX - lasteistmete tüübid

Laste turvatoolid on saadaval erinevates suurustes – ja autodki on erineva suurusega. See

tähendab, et mitte kõik laste turvatoolid ei sobi kõikidesse automudelitesse.

Lapse turvatooli liik	Kaal	Suurusklass	Kaassõitjaistmed laste turvatoolide ISOFIX-paigaldamiseks	
			Esiiste	Tagaistme äärmine istekoht
Turvahäll (põikisuunaline)	maks. 10 kg	F	X	X
		G	X	X
Turvahäll (seljaga sõidusuunas)	maks. 10 kg	E	X	OK (IL)
Turvahäll (seljaga sõidusuunas)	maks. 13 kg	E	X	OK (IL)
		D	X	OK (IL)
		C	X	OK (IL)
Lapse turvatool (seljaga sõidusuunas)	9 – 18 kg	D	X	OK (IL)
		C	X	OK (IL)



02 Turvalisus



Lapse turvatooli liik	Kaal	Suurusklass	Kaassõitjaistmed laste turvatoolide ISOFIX-paigaldamiseks	
			Esiiste	Tagaistme äärmine istekoht
Ettepoole suunatud turvatool	9 – 18 kg	B	X	OK ^A (IUL)
		B1	X	OK ^A (IUL)
		A	X	OK ^A (IUL)

X: ISOFIX-i asend ei sobi selle kehakaalu- ja/või pikkuseklassi ISOFIX lapseturvatoolidele.

IL: sobib teatavatele ISOFIX lapseturvatoolidele. Need turvatoolid võivad olla ette nähtud kasutamiseks teatavatel automudelitel, piiratud või pooluniversaalsetes kategooriates.

IUF: sobib sellele kehakaaluklassile universaalselt tunnustatud ISOFIX turvatoolidele, mis paigaldatakse näoga sõidu suunas.

^A Volvo soovib kasutada selle rühma jaoks seljaga sõidusuunas paiknevat laste turvatooli.

Valige kindlasti õigesse suurusklass (lk. 53) kuuluv ISOFIX (lk. 53) kinnitussüsteemiga turvatool.



Lasteistmed - ülemised kinnituspunktid

Teatavate näoga sõidusuunas lasteistmete (lk. 44) tarvis on sõiduk varustatud ülemiste kinnituspunktidega. Need kinnituspunktid asuvad istme tagaküljel.

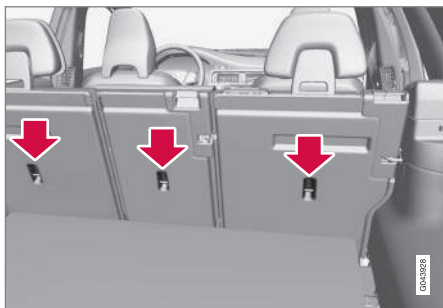

Ülemised kinnituspunktid on mõeldud eelkõige kasutamiseks näoga sõidusuunas olevatele turvatoolidele. Volvo soovitab väikelapse puhul võimalikult kaua kasutada seljaga sõidusuunas paiknevat turvatooli.

i TÄHELEPANU

Seda tüüpi lapseturvaistme paigaldamise hõlbustamiseks autodes, kus välimiste istmete peatoed on allapööratavad, pöörake peatoed alla.

i TÄHELEPANU

Autodel, kus pakiruumi kohal on pagasikate, tuleb see eemaldada enne laste turvatoolide paigaldamist kinnituskohtadele.

Täpsem info turvatooli kinnitamise kohta ülemistes kinnituspunktides loe turvatooli tootja kasutusjuhendit.

! HOIATUS

Turvatooli rihmad tuleb enne kinnituspunkti pingutamist alati viia läbi peatoe jalas oleva ava.

Sellega seotud teave

- Üldine laste ohutust puudutav teave (lk. 43)
- Lasteistmed - paiknemine (lk. 49)
- Lasteiste - ISOFIX (lk. 53)

03

NÄIDIKUD JA REGULEERIMISNUPUD

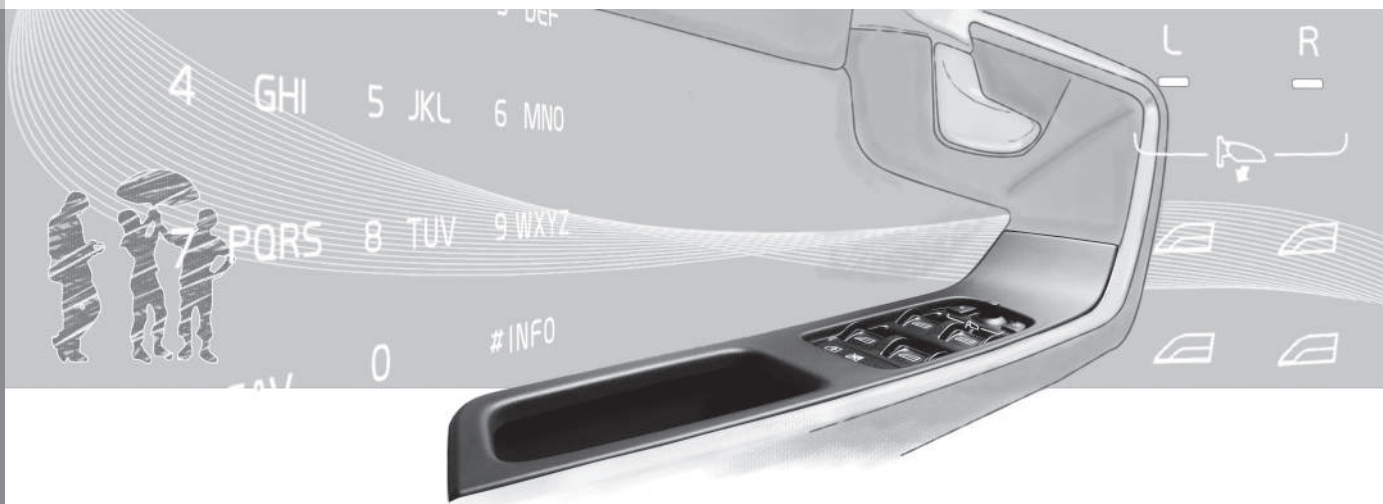



Näidikud ja juhtseadmed, vasakpoolse rooliga mudelid - ülevaade

*Ülevaade sõiduki juhtseadmete ja ekraanide
paiknemisest.*



03 Näidikud ja reguleerimisnupud



Vasakpoolse rooliga autod

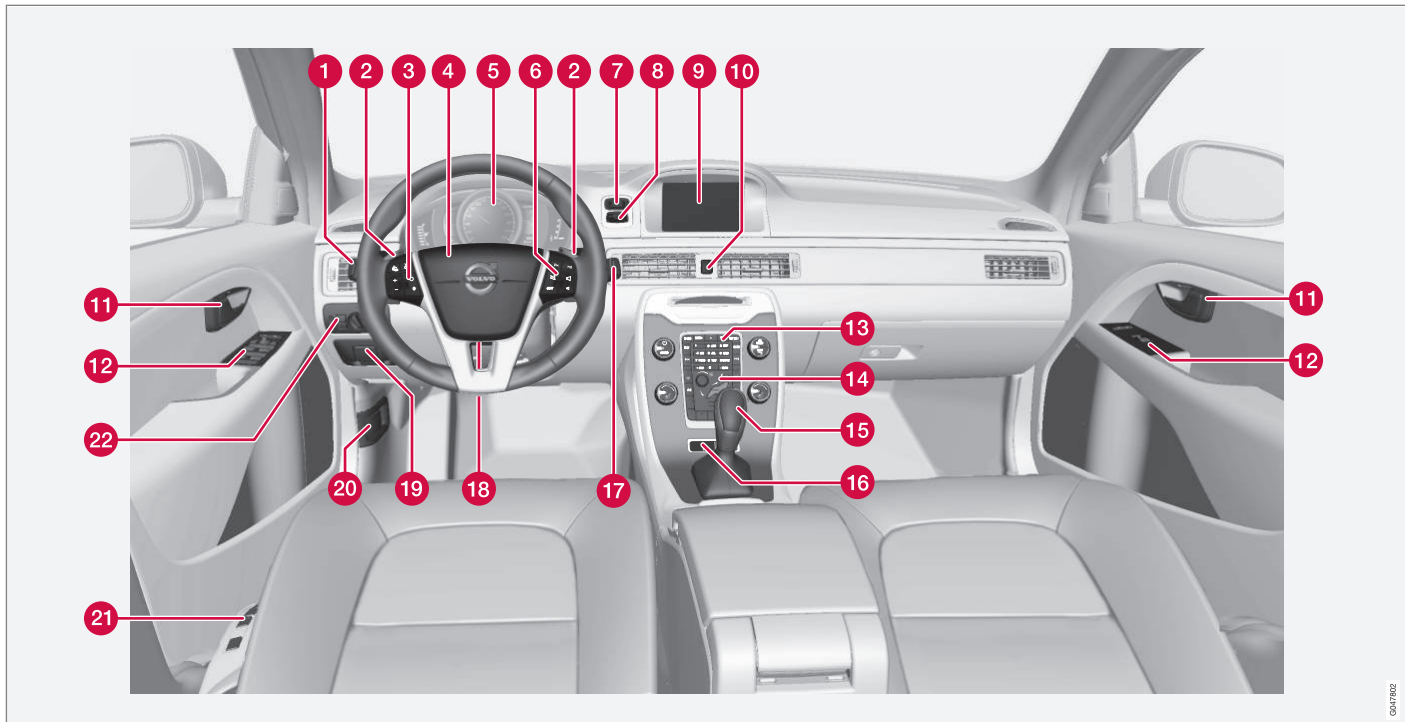

0411102



	Funktsioon	Vt.
1	Menüüd ja teated, suunatud, kaug-/ lähitud, parda-arvuti	(lk. 111), (lk. 114), (lk. 95), (lk. 90) ja (lk. 115).
2	Käsitsi käiguvahetus automaat-käigukastiga*	(lk. 266).
3	Kiirusehoidik*	(lk. 197) ja (lk. 199).
4	Helisignaali, turvapadjad (airbags)	(lk. 85) ja (lk. 31).
5	Näidikuplokk	(lk. 65).
6	Menüüs liikumine, heli reguleerimine, telefoni juhtimine*	(lk. 114) ja Sensus Infotainmenti lisa.
7	START/STOP ENGINE nupp	(lk. 258).
8	Süütelukk	(lk. 79).
9	Infotainment-süsteemi ekraan ja menüüde kuvamine	(lk. 114) ja Sensus Infotainmenti lisa.
10	Ohutuled	(lk. 94).
11	Ukse käepide	–

	Funktsioon	Vt.
12	Juhtpaneel	(lk. 178), (lk. 183), (lk. 104) ja (lk. 105).
13	Infotainment-süsteemi juhtpaneel ja menüüs navigeerimine	(lk. 114) ja Sensus Infotainmenti lisa.
14	Kliimaseadme juhtpaneel	(lk. 131).
15	Käigukang	(lk. 265), (lk. 266) või (lk. 270).
16	Aktiivse veermiku juhtnupud (Four-C)*	(lk. 189).
17	Klaasipuhastid ja klaasipesu	(lk. 102).
18	Rooli seadistamine	(lk. 85).
19	Seisupidur	(lk. 288).
20	Kapotiavaja	(lk. 340).

	Funktsioon	Vt.
21	Istme reguleerimine*	(lk. 82).
22	Esitulede regulaator, kütusepaagi luugi ja pakiruumi luugi avaja	(lk. 87), (lk. 295) ja (lk. 179).

Sellega seotud teave

- Välistemperatuurimõõdik (lk. 73)
- Päevasõidumõõdik (lk. 73)
- Kell (lk. 74)



03 Näidikud ja reguleerimisnupud

Näidikud ja juhtseadmed, parempoolse rooliga mudelid - ülevaade

*Ülevaade sõiduki juhtseadmete ja ekraanide
paiknemisest.*

03



Parempoolse rooliga autod

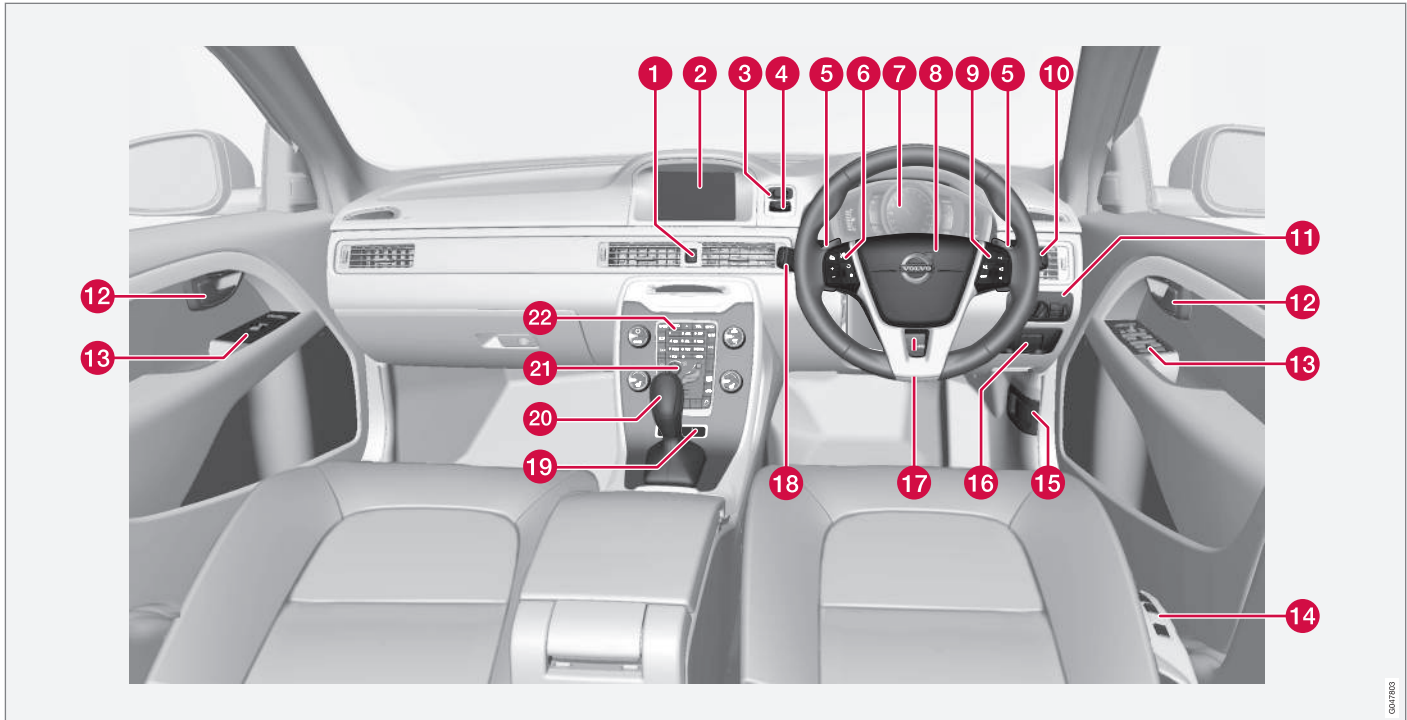



03 Näidikud ja reguleerimisnupud



	Funktsioon	Vt.
1	Ohutuled	(lk. 94).
2	Infotainment-süsteemi ekraan ja menüüde kuvamine	(lk. 114) ja Sensus Infotainmenti lisa.
3	START/STOP ENGINE nupp	(lk. 258).
4	Süütelukk	(lk. 79).
5	Käsitsi käiguvahetus automaatkäigukastiga*	(lk. 266).
6	Kiirusehoidik*	(lk. 197) ja (lk. 199).
7	Näidikuplokk	(lk. 65).
8	Helisignaali, turvapadjad (airbags)	(lk. 85) ja (lk. 31).
9	Menüüs liikumine, heli reguleerimine, telefoni juhtimine*	(lk. 114) ja Sensus Infotainmenti lisa.
10	Klaasipuhastid ja klaasipesu	(lk. 102).
11	Esitulede regulaator, kütusepaagi luugi ja pakiruumi luugi avaja	(lk. 87), (lk. 295) ja (lk. 179).

	Funktsioon	Vt.
12	Ukse käepide	–
13	Juhtpaneel	(lk. 178), (lk. 183), (lk. 104) ja (lk. 105).
14	Istme reguleerimine*	(lk. 82).
15	Kapotiavaja	(lk. 340).
16	Seisupidur	(lk. 288).
17	Rooli seadistamine	(lk. 85).
18	Menüüd ja teated, suunatud, kaug-/ lähitud, parda-arvuti	(lk. 111), (lk. 114), (lk. 95), (lk. 90) ja (lk. 115).
19	Aktiivse veermiku juhtnupud (Four-C)*	(lk. 189).
20	Käigukang	(lk. 265), (lk. 266) või (lk. 270).

	Funktsioon	Vt.
21	Kliimaseadme juhtpaneel	(lk. 131).
22	Infotainment-süsteemi juhtpaneel ja menüüs navigeerimine	(lk. 114) ja Sensus Infotainmenti lisa.

Sellega seotud teave

- Välistemperatuurimõõdik (lk. 73)
- Päevasõidumõõdik (lk. 73)
- Kell (lk. 74)



Näidikuplokk

Näidikuploki infokraanil kuvatakse teave ning teated mõningate auto funktsioonide kohta.

- Analoog-näidikupaneel – ülevaade (lk. 65)
- Digitaalne näidikuplokk – ülevaade (lk. 66)
- Näidikuplokk – märguandesümbolite tähendus (lk. 70)
- Kombineeritud näidikutepaneel – ohu-sümbolite tähendused (lk. 71)

Analoog-näidikupaneel – ülevaade

Näidikuploki infokraanil kuvatakse teave ning teated mõningate auto funktsioonide kohta.

Infokraan



Infokraan, analoog-näidikuplokk.

Näidikuploki infokraanile kuvatakse teave teatavate auto funktsioonide nagu püsikiirusehoidja ja pardaarvuti kohta, samuti teated. Teavet kuvatakse sümbolite ja tekstiga. Ekraani kasutatavate funktsioonide all on toodud täpsemad kirjeldused.

Mõõdikud ja märgutuled

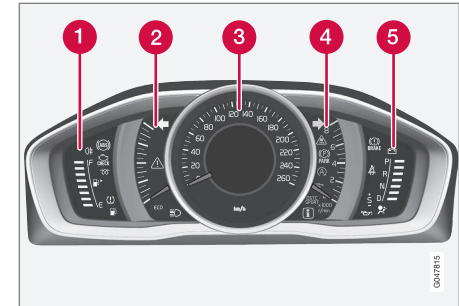

- 1 Kütusemõõdik. Kui indikaator väheneb ühe valge tähiseni¹, süttib kütusepaagi madala taseme kollane indikaatorsümbol. Vt. ka Pardaarvuti (lk. 115) ja Kütuse tankimine (lk. 295).
- 2 Eco meter. See mõõdik näitab, kui ökonoomselt auto sõidab. Mida kõrgem näit, seda ökonoomsemalt autoga sõidetakse.
- 3 Spidomeeter
- 4 Tahhomeeter. See mõõdik näitab mootori töökiirust tuhandetes pööretes minutis (rpm).
- 5 Käigukangi näidik²/Käigukangi näidik³ Vt ka Käiguvahetuse näidik* (lk. 266), Automaatkäigukast - Geartronic* (lk. 266)

¹ Kui ekraaniteatel "Kütusevaru paagis:" hakkab tekkima "-----", muutub tähis punaseks.

² Manuaalkäigukast.

³ Automaatkäigukast.



03 Näidikud ja reguleerimisnupud



või Automaatkäigukast - Powershift*
(lk. 270).

Märju- ja hoiatussümbolid

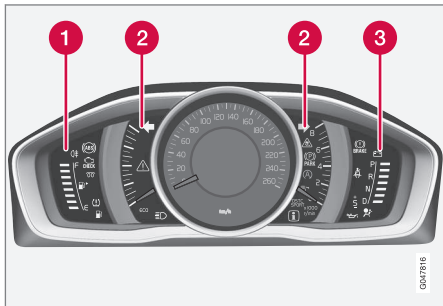

Indikaator- ja ohusümbolid, analoog-näidikuplokk

- 1 Märgutuled
- 2 Märju- ja hoiatussümbolid
- 3 ohusümbolid⁴

Talitluse kontroll

Kõik märjuande- ja hoiatustähised (v.a info-näidiku keskosas olevad tähised) süttivad, kui võti on asendis II või kui mootor käivitatakse. Mootori käivitamisel peavad kustuma kõik sümbolid, välja arvatud seisupiduri sümbol, mis kustub siis, kui pidur vabastatakse.

Kui mootor ei käivitu või kui talitluse kontroll viiakse läbi võtme asendis II, kustuvad mõne

sekundi jooksul kõik tähised peale auto heitmesüsteemi rikke tähise ja madala õlirõhu tähise.

Sellega seotud teave

- Näidikuplokk (lk. 65)
- Näidikuplokk – märjuandesümbolite tähendus (lk. 70)
- Kombineeritud näidikutepaneel – ohusümbolite tähendused (lk. 71)

Digitaalne näidikuplokk – ülevaade

Näidikuploki infokraanil kuvatakse teave ning teated mõningate auto funktsioonide kohta.

Infokraan

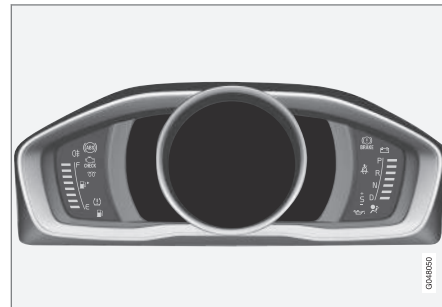

Infokraan, digitaalne näidikuplokk*.

Näidikuploki infokraanile kuvatakse teave teatavate auto funktsioonide nagu püsikiirusehoidja ja pardaarvuti kohta, samuti teated. Teavet kuvatakse sümbolite ja tekstiga. Ekraani kasutatavate funktsioonide all on toodud täpsemad kirjeldused.

Mõõdikud ja märgutuled

Digitaalsele näidikuplokkile võib valida alternatiivseid teemasid. Võimalikeks teemadeks on "Elegance", "Eco" ja "Performance".

Teemat saab valida ainult töötava mootoriga.

⁴ Kõigil mootoritel pole süsteemi õlirõhu langusest hoiatamiseks. Sellistes autodes ei kasutata madala õlirõhu sümbolit. Madalast õlirõhust teavitatakse ekraanil. Lisateavet vt Mootoriõli – üldine teave (lk. 342).



Teema valimiseks vajutage vasakpoolse roolikangi nuppu **OK** ja seejärel valige kangil asuva pöördlüliti abil menüüsuvand **Teemad**. Vajutage nuppu **OK**. Teema valimiseks keerake pöördlüliti ja kinnitage valik nupuga **OK**.

Keskkonsooli ekraani välimus põhineb teatud mudelite puhul näidikuploki teemaseadel.

Näidikuploki kontrasti- ja värvirežiimi saab muuta ka vasakpoolse roolikangiga.

Lisateabe saamiseks menüü haldamise kohta vt Menüüdes liikumine - näidikuteplakk (lk. 111).

Kontrasti- ja värvirežiimi teemavaliku ja sätted saab salvestada auto võtmemälu* iga kaugjuhtimispladi jaoks, vt Kaugjuhtimisplatt - isikupärastamine* (lk. 163).

Teema "Elegance"

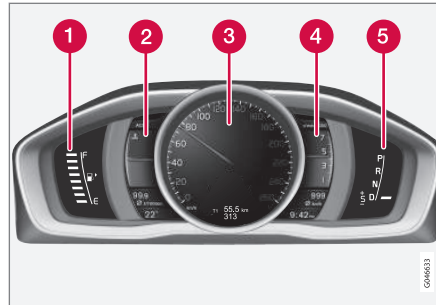

Mõõdikud ja märgutuled, teema "Elegance".

- 1 Kütusemõõdik. Kui indikaator väheneb ühe valge tähiseni⁵, süttib kütusepaagi madala taseme kollane indikaatorsümbol. Vt. ka Pardaarvuti (lk. 115) ja Kütuse tankimine (lk. 295).
- 2 Mootori jahutusvedeliku temperatuurimõõtur
- 3 Spidomeeter
- 4 Tahhomeeter. See mõõdik näitab mootori töökiirust tuhandetes pööretes minutis (rpm).
- 5 Käigukangi näidik⁶/Käigukangi näidik⁷ Vt ka Käiguvahetuse näidik* (lk. 266), või Automaatkäigukast - Geartronic* (lk. 266).

Teema "Eco"

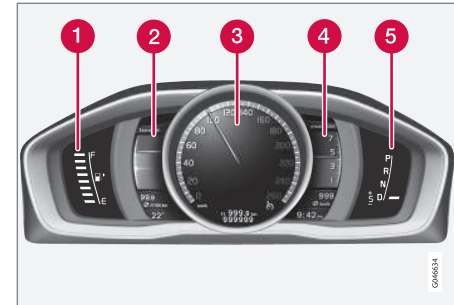

Mõõdikud ja märgutuled, teema "Eco".

- 1 Kütusemõõdik. Kui indikaator väheneb ühe valge tähiseni⁵, süttib kütusepaagi madala taseme kollane indikaatorsümbol. Vt. ka Pardaarvuti (lk. 115) ja Kütuse tankimine (lk. 295).
- 2 Eco guide. Vt ka Ökonoomsed juhtimisvõtted & Võimsusjaotus* (lk. 69).
- 3 Spidomeeter
- 4 Tahhomeeter. See mõõdik näitab mootori töökiirust tuhandetes pööretes minutis (rpm).
- 5 Käigukangi näidik⁶/Käigukangi näidik⁷. Vt ka Käiguvahetuse näidik* (lk. 266) või Automaatkäigukast - Geartronic* (lk. 266).

⁵ Kui ekraaniteatel "Kütusevaru paagis:" hakkab tekkima "----", muutub tähis punaseks.

⁶ Manuaalkäigukast.

⁷ Automaatkäigukast.



Teema "Performance"

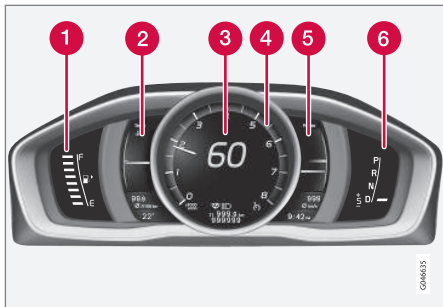

Mõõdikud ja märgutuled, teema "Performance".

- 1 Kütusemõõdik. Kui indikaator väheneb ühe valge tähiseni⁵, süttib kütusepaagi madala taseme kollane indikaatorsümbol. Vt. ka Pardaarvuti (lk. 115) ja Kütuse tankimine (lk. 295).
- 2 Mootori jahutusvedeliku temperatuurimõõtur
- 3 Spidomeeter
- 4 Tahhomeeter. See mõõdik näitab mootori töökiirust tuhandetes pööretes minutis (rpm).

- 5 Power guide. Vt ka Ökonoomsed juhtimisvõtted & Võimsusjaotus* (lk. 69).
- 6 Käigukangi näidik⁶/Käigukangi näidik⁷. Vt ka Käigu vahetuse näidik* (lk. 266) või Automaatkäigukast - Geartronic* (lk. 266).

Märgu- ja hoiatussümbolid

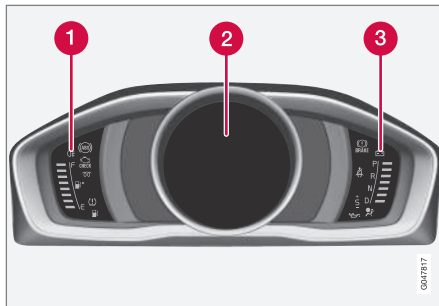

Indikaator- ja ohusümbolid, digitaalne näidikuplokk.

- 1 Märgutuled
- 2 Märgu- ja hoiatussümbolid
- 3 ohusümbolid⁸

Talitluse kontroll

Kõik märguande- ja hoiatustähised (v.a infonäidiku keskosas olevad tähised) süttivad, kui võti on asendis II või kui mootor käivitatakse. Mootori käivitamisel peavad kustuma kõik sümbolid, välja arvatud seisupiduri sümbol, mis kustub siis, kui pidur vabastatakse.

Kui mootor ei käivitu või kui talitluse kontroll viiakse läbi võtme asendis II, kustuvad mõne sekundi jooksul kõik tähised peale auto heitmesüsteemi rikke tähise ja madala õlirõhu tähise.

Sellega seotud teave

- Näidikuplokk (lk. 65)
- Näidikuplokk – märguandesümbolite tähendus (lk. 70)
- Kombineeritud näidikutepaneel – ohusümbolite tähendus (lk. 71)

⁵ Kui ekraaniteatel "Kütusevaru paagis:" hakkab tekkima "----", muutub tähis punaseks.

⁶ Manuaalkäigukast.

⁷ Automaatkäigukast.

⁸ Kõigil mootoritel pole süsteemi õlirõhu langusest hoiatamiseks. Sellistes autodes ei kasutata madala õlirõhu sümbolit. Madalast õlirõhust teavitatakse ekraanil. Lisateavet vt Mootoriõli – üldine teave (lk. 342).



Ökonoomsed juhtimisvõtted & Võimsusjaotus*

Eco guide ja Power guide on kaks näidiku-ploki (lk. 65) funktsiooni, mis võimaldab juhil valida kõige säästlikumad juhtimisvõtted.

Auto salvestab ka läbitud teekondade statistika, mida saab vaadata tulpdiagrammi kujul; vt Parदारvuti – teekonna statistika (lk. 123).*

Eco guide

Seade näitab seda, kui ökonoomselt sõidukit on juhitud.

Selle funktsiooni avamiseks valige teema "Eco"; vt. Digitaalne näidikuplokk – ülevaade (lk. 66).

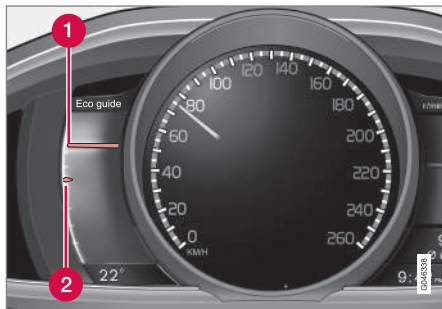

- 1 Hetkeväärtus
- 2 Keskmine väärtus

Hetkeväärtus

Siin kuvatakse hetkeväärtust - mida suurem on skaalal näit, seda parem.

Hetkeväärtust arvutatakse kiiruse, mootori pöörete arvu, mootori kasutatud võimsuse ja jalgpiduri kasutamise põhjal.

Soovitatakse kasutada optimaalset kiirust (50-80 km/h (30-50 mph)) ja madalat mootori pöörete arvu. Kiirendamisel ja pidurdamisel osutid langevad.

Väga väikeste hetkeväärtustega süttib mõõdikul (väikese viivitusega) punane ala, mis tähendab ebaökonoomsust ja mida tuleks vältida.

Keskmine väärtus

Keskmine väärtus järgib aegamööda hetkeväärtust ja kirjeldab, kuidas autoga on hiljuti sõidetud. Mida kõrgemal on osutid skaalal, seda parema ökonoomsuse on juht saavutanud.

Power guide

See mõõdik näitab suhet, kui palju võimsust (Power) mootorilt saadakse ja kui palju võimsust on saadaval.

Selle funktsiooni avamiseks valige teema "Performance"; vt Digitaalne näidikuplokk – ülevaade (lk. 66).

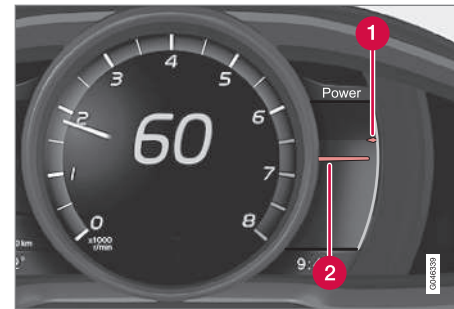

- 1 Mootori saadaval olev võimsus
- 2 Mootori kasutatud võimsus

Mootori saadaval olev võimsus

Väiksem ülemine osuti näitab mootori saadaval olevat võimsust⁹. Mida suurem on skaalal näit, seda rohkem võimsust on saadaval hetkel valitud käiguga.

Mootori kasutatud võimsus

Suurem alumine osuti näitab mootori kasutatud võimsust⁹. Mida suurem on skaalal näit, seda rohkem võimsust mootorist võetakse.

Kahe osuti suur vahe näitab suurt võimsusvaru.

⁹ Võimsus sõltub mootori pöörete arvust.



03 Näidikud ja reguleerimisnupud

Näidikuplokk – märguandesümbolite tähendus

Märguande sümbolid hoiatavad sõiduki juhti funktsiooni rakendumisest, süsteemi töölelülitumisest või veast või tõrkest.

Märgutuled

Sümbol	Spetsifikatsioon
	Viga ABL-süsteemis
	Heitmesüsteem
	Viga ABS-süsteemis
	Tagumine udulatern põleb
	Stabiilsussüsteem, vt Elektrooniline stabiilsusabisüsteem (ESC) - üldine (lk. 190)
	Stabiilsussüsteem, sportrežiim, vt Elektrooniline stabiilsusabisüsteem (ESC) - kasutamine (lk. 190)
	Mootori eelsoojendi (diisel)
	Kütusetase paagis madal
	Informatsioon, loe ekraaniteksti

Sümbol	Spetsifikatsioon
	Kaugtuli sees
	Vasak suunatuli
	Parem suunatuli
	Eco- funktsioon sees, vt ECO* sõidurežiim (lk. 283)
	Start/Stop, mootori automaatseiskumine; vt. Start/Stop* - talitlus ja kasutamine (lk. 276)
	Rehvirõhusüsteem, vt Rehvirõhu jälgimine* (lk. 325)

Viga ABL-süsteemis

ABL funktsiooni (Active Bending Lights) täitmise tõrke korral kuvatakse sümbol.

Heitmesüsteem

Kui tähis kuvatakse pärast mootori käivitamist, võib auto heitmesüsteemis viga olla. Sõida kontrollimiseks autoteenindusse. Volvo soovib abi küsida volitatud Volvo teenindusest.

Viga ABS-süsteemis

Selle sümboli süttimine tähendab, et süsteem ei tööta. Auto tavaline pidurisüsteem töötab ilma ABS-funktsioonita edasi.

1. Jäta auto ohutus kohas seisma ja lülita mootor välja.
2. Käivita mootor uuesti.
3. Kui sümbol jääb põlema, sõida autoteenindusse ABS-süsteemi kontrollimiseks. Volvo soovib abi küsida volitatud Volvo teenindusest.

Tagumine udulatern põleb

See sümbol süttib, kui tagumine udutuli on sisse lülitatud.

Stabiilsussüsteem

Tule vilkumine näitab, et stabiilsussüsteem töötab. Sümboli pidev põlemine tähendab, et süsteemis on rike.

Stabiilsussüsteem, sport-režiim

Sportirežiim lisab auto juhtimisele sportlikust. Süsteem tuvastab, kas gaasipedaali ja rooli kasutamine ning kurvide läbimine on tavalise sõiduga võrreldes energilisem ja võimaldab teatud piirini tagaosa kontrollitud külglibisemist enne vahele segamist ja auto liikumise stabiliseerimist. Sümbol süttib, sportrežiim on aktiveeritud.

Mootori eelsoojendi (diisel)

See sümbol süttib mootori eelsoojendamise ajal. Eelsoojendus on vajalik ennekõike käivitamisel külmades oludes.

Kütusetase paagis madal

Sümboli ilmumine võib tähendada väga madalat kütusetaset paagis. Tangi niipea kui võimalik.



Informatsioon, loe ekraaniteksti

Kui mõni auto süsteemidest ei tööta nii nagu ette nähtud, süttib see infosümbol ja ekraanil kuvatakse tekstiteade. Tekstiteade kustutatakse vajutusega nupule **OK**, vt. Menüüdes liikumine - näidikuteplokk (lk. 111) või see kaob automaatselt pärast teatava aja möödumist (aeg sõltub tähistatavast funktsioonist). Infotähist näidatakse vahest koos muude tähistega.

i TÄHELEPANU

Hooldusteate ilmumisel võib sümboli ja teate eemaldamiseks vajutada nuppu **OK** või see kaob mõne aja pärast automaatselt.

Kaugtuli sees

Sümbol põleb siis, kui kaugtuled on sisse lülitatud või neid vilgutatakse.

Vasak- ja parempoolne suunatuli

Ohutulede kasutamisel vilguvad mõlema suunale sümbolid.

Eco-funktsioon on sees

Tähis süttib, kui funktsioon Eco on aktiveeritud.

Start/Stop

Mootori automaatseiskamise korral sümbol põleb.

Rehvirõhu seiresüsteem

Rehvirõhu langemisel või rikke tuvastamise korral rehvirõhu seiresüsteemis sümbol süttib.

Meeldetuletus – ukсед ei ole kinni

Kui mõni uks ei ole korralikult suletud, süttib infoekraanil informeeriv või hoiatav sümbol koos selgitava pildiga. Peatage auto ohutus kohas nii kiiresti kui võimalik ja sulgege lahtiolev uks.

 See infosümbol süttib siis, kui sõidukiirus on väiksem kui ca 7 km/h (ca 4 mph).

 See hoiatussümbol süttib siis, kui sõidukiirus on suurem kui ca 7 km/h (ca 4 mph).

Kui kapotikaas¹⁰ ei ole korralikult suletud, süttib infoekraanil hoiatav sümbol koos selgitava pildiga. Peatage auto ohutus kohas nii kiiresti kui võimalik ja sulgege kapott.

Kui tagaluuk ei ole korralikult suletud, süttib infoekraanil informeeriv sümbol koos selgitava pildiga. Peatage auto ohutus kohas nii kiiresti kui võimalik ja sulgege tagaluuk.

Sellega seotud teave

- Näidikuplokk (lk. 65)
- Kombineeritud näidikutepaneel – ohusümbolite tähendused (lk. 71)
- Analoog-näidikupaneel – ülevaade (lk. 65)
- Digitaalne näidikuplokk – ülevaade (lk. 66)

Kombineeritud näidikutepaneel – ohusümbolite tähendused

Hoiatussümbolid hoiatavad sõiduki juhti mõne tähtsa funktsiooni aktiveerimisest või tõsise-loomuliseast veast või rikkest.

Ohusümbolid

Sümbol	Spetsifikatsioon
	Madal õilirõhk ^A
	Seisupidur on rakendatud, (digitaalne näidikupaneel)
	Seisupidur on rakendatud (analoogne näidikupaneel)
	Turvapadjad – SRS
	Turvavöö kinnituse kontroll
	Generaator ei lae
	Viga pidurisüsteemis
	Hoiatus

^A Kõigil mootoritel pole süsteemi õilirõhu langusest hoiatamiseks. Sellistes autodes ei kasutata madala õilirõhu sümbolit. Madalast õilirõhust teavitatakse ekraanil. Lisateavet vt Mootoriõli – üldine teave (lk. 342).

¹⁰ Ainult alarmseadmega autod*.



03 Näidikud ja reguleerimisnupud



Madal õlirõhk

Kui see sümbol süttib sõidu ajal, siis on mootori õlirõhk liiga madal. Seiska mootor viivitamatult ja kontrolli mootori õlitaset, vajadusel vala õli juurde. Kui sümbol põleb, kuid õlitase on normaalne, võta ühendust autoteenindusega. Volvo soovitab abi küsida volitatud Volvo teenindusest.

Seisupidur rakendatud

See sümbol põleb pidevalt, kui seisupidur on rakendatud. Sümbol vilgub rakendamise ajal ja jääb seejärel püsivalt põlema.

Kui sümbol vilgub mõnes muus olukorras, tähendab see, et tekkinud on rike: Loe ekraanile ilmuvat teadet.

Lisainfot vt Seisupidur (lk. 288).

Turvapadjad – SRS

Kui see sümbol jääb põlema või süttib sõidu ajal, tähendab see, et turvavöö keeles, SRS-, SIPS- või IC-süsteemis on avastatud rike. Sõida koheselt autoteenindusse ja lase süsteemi kontrollida. Volvo soovitab abi küsida volitatud Volvo teenindusest.

Turvavöö kinnituse kontroll

Tuli süttib, kui keegi esiistmel ei ole kinnitanud oma turvavööd või kui keegi tagaistmel on turvavöö lahti teinud.

Generaator ei lae

See sümbol süttib sõidu ajal, kui elekri-süsteemis on tekkinud rike. Pöördu autoteenindusse. Volvo soovitab abi küsida volitatud Volvo teenindusest.

Viga pidurisüsteemis

Kui tuli süttib, võib pidurivedeliku tase olla liiga madal. Peatage sõiduk ohutus kohas ja kontrollige pidurivedeliku taset pidurivedeliku paagis; vt. Piduri- ja sidurivedelik - tase (lk. 347).

Kui piduri- ja ABS-sümbolid põlevad üheaegselt, võib olla tekkinud viga pidurijõu jaotus-süsteemis.

1. Jäta auto ohutus kohas seisma ja lülita mootor välja.
2. Käivita mootor uuesti.
 - Kui mõlemad sümbolid kustuvad, sõida edasi.
 - Kui tuled jätkuvalt põlevad, kontrollige pidurivedeliku taset pidurivedeliku paagis; vt. Piduri- ja sidurivedelik - tase (lk. 347). Kui pidurivedeliku tase paagis on normis, aga tuled põlevad jätkuvalt, võib autoga väga ettevaatlikult sõita autoteenindusse ja lasta pidurisüsteemi kontrollida. Volvo soovitab abi küsida volitatud Volvo teenindusest.



HOIATUS

Kui pidurivedeliku tase on madalam anuma märgist **MIN**, ära jätkka sõitu enne pidurivedeliku lisamist.

Pidurivedeliku kadumise põhjust tuleb töökojas uurida. Volvo soovitab pöörduda volitatud Volvo teenindusse.



HOIATUS

Kui sümbolid BRAKE ja ABS süttivad korraga, on oht, et tagumine ots hakkab tugevalt pidurdamisel libisema.

Hoiatus

Punane hoiatussümbol süttib, kui on avastatud ohutust ja/või auto juhitavust vähendav rike. Samal ajal kuvatakse ekraanil selgitav tekst. Sümbol jääb põlema kuni vea kõrvaldamiseni, samas kui tekstiteadet on võimalik kustutada vajutusega **OK** nupule; vt. Menüüdes liikumine - näidikuteplakk (lk. 111). Hoiatussümbolit näidatakse vahel koos muude sümbolitega.

Meede:

1. Peata auto ohutus kohas. Ära sõida enam autoga.
2. Loe ekraanil olevat infot. Tegutse vastavalt ekraanil olevale teatele. Teate kustutamiseks kasuta nuppu **OK**.



Meeldetuletus – ukсед ei ole kinni

Kui mõni uks ei ole korralikult suletud, süttib infokraanil informeeriv või hoiatav sümbol koos selgitava pildiga. Peatage auto ohutus kohas nii kiiresti kui võimalik ja sulgege lahtiolev uks.

ⓘ See infosümbol süttib siis, kui sõidukiirus on väiksem kui ca 7 km/h (ca 4 mph).

⚠ See hoiatussümbol süttib siis, kui sõidukiirus on suurem kui ca 7 km/h (ca 4 mph).

Kui kapotikaas¹¹ ei ole korralikult suletud, süttib infokraanil hoiatav sümbol koos selgitava pildiga. Peatage auto ohutus kohas nii kiiresti kui võimalik ja sulgege kapott.

Kui tagaluuk ei ole korralikult suletud, süttib infokraanil informeeriv sümbol koos selgitava pildiga. Peatage auto ohutus kohas nii kiiresti kui võimalik ja sulgege tagaluuk.

Sellega seotud teave

- Näidikuplokk (lk. 65)
- Näidikuplokk – märguandesümbolite tähendus (lk. 70)
- Analoo-näidikupaneel – ülevaade (lk. 65)
- Digitaalne näidikuplokk – ülevaade (lk. 66)

¹¹ Ainult alarmseadmega autod*.

¹² Ekraani välimus võib olenevalt seadme erineda.

Välistemperatuurimõõdik

Välistemperatuurimõõdiku kuva ilmub näidiku-plokil.

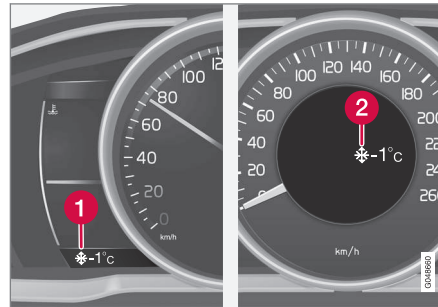

- 1 Välistemperatuurimõõdiku kuva, digitaal-näidikuplokk
- 2 Välistemperatuurimõõdiku kuva, analoo-näidikuplokk

Kui temperatuur on +2 °C kuni -5 °C, süttib ekraanil lumehelbetähis. Jäähoiatus. Kui auto on seisnud, võib näit olla tegelikust kõrgem.

Sellega seotud teave

- Näidikuplokk (lk. 65)

Päevasõidumõõdik

Näidikuplokile ilmub sõidumõõdik.



Sõidumõõdik, digitaal-näidikuplokk

- 1 Sõidumõõdiku näidik¹²

Mõlemat sõidumõõdikut T1 ja T2 kasutatakse lühikeste vahemaade mõõtmiseks. Kilomeetraaz kuvatakse ekraanil.

Vajaliku mõõdiku näitamiseks pöörake vasakpoolse roolikangi pöördlülitit.

Vasakpoolse roolikangi lüliti **RESET** pikk vajutus (kuni muutuse toimumiseni) nullib kuvatava sõidumõõdiku. Lisainfot vt Pardaarvuti (lk. 115).

Sellega seotud teave

- Näidikuplokk (lk. 65)

03 Näidikud ja reguleerimisnupud

Kell

Näidikuplokile ilmub kellaja näit.



Kell, digitaalne näidikuplokk.

1 Kellaaja näidik¹³

Kella seadmine

Kella saab seadistada menüüsüsteemis MY CAR, vt MY CAR (lk. 114).

Sellega seotud teave

- Näidikuplokk (lk. 65)

Sõiduki gaasinäidik*¹⁴

Kahe kütusesüsteemiga autodel on eraldi kütusemõõdik gaasi jaoks.



Lüliti kohal olevad tähised näitavad praegust kütusetaset.

Märgutule arv	Märgutule värv	Kütuse-tase (%)
5	Roheline	100
4	Roheline	80
3	Roheline	60
2	Roheline	40

Märgutule arv	Märgutule värv	Kütuse-tase (%)
1	Roheline	20
1	Oranž	10

Kui gaasimahuti saab tühjaks kostab helisignaal kolm korda. Tasemenäidik kustub ja süsteem lülitub automaatselt ümber bensiinile.

TÄHELEPANU

Veenduge, et bensiinipaak ei oleks kunagi tühi, sest auto käivitub alati bensiiniga.

¹³ Kellaega kuvatakse analoog-näidikuploki keskel.

¹⁴ Kehtib kahe kütusesüsteemiga autodele.



Näidikuplokk – litsentsileping

Litsents on leping, mis annab õiguse teatud toimingute tegemiseks või kasutada kellelegi teisele antud luba vastavuses lepingus toodud nõuete ja tingimustega. Järgnev tekst on Volvo leping tootja/arendajaga.

Combined Instrument Panel Software Open Source Software Notice

This product uses certain free / open source and other software originating from third parties, that is subject to the GNU Lesser General Public License version 2 (LGPLv2), The FreeType Project License ("FreeType License") and other different and/or additional copy right licenses, disclaimers and notices. The links to access the exact terms of LGPLv2, and the other open source software licenses, disclaimers, acknowledgements and notices are provided to you below. Please refer to the exact terms of the relevant License, regarding your rights under said licenses. Volvo Car Corporation (VCC) offers to provide the source code of said free/open source software to you for a charge covering the cost of performing such distribution, such as the cost of media, shipping and handling, upon written request. Please contact your nearest Volvo Dealer.

The offer is valid for a period of at least three (3) years from the date of the distribution of this product by VCC / or for as long as VCC offers spare parts or customer support.

Portions of this product uses software copyrighted © 2007 The FreeType Project (www.freetype.org). All rights reserved.

Portions of this product uses software with Copyright © 1994–2013 Lua.org, PUC-Rio (<http://www.lua.org/>)



This product includes software under following licenses:

LGPL v2.1: <http://www.gnu.org/licenses/old-licenses/lgpl-2.1.html>

- GNU FriBidi
- DevIL

The FreeType Project License: <http://git.savannah.gnu.org/cgit/freetype/freetype2.git/tree/docs/FTL.TXT>

- FreeType 2

MIT License: <http://opensource.org/licenses/mit-license.html>

- Lua

Tähised ekraanil



Auto ekraanil on palju erinevaid tähiseid. Tähised jagunevad hoiatavateks, näitavateks ja teavitavateks.

Allpool on loetletud mitmeid üldisi tähiseid koos vastavate otstarvetega ning viidetega lisainformatsiooni allikatele.

 - punane hoiatussümbol süttib, kui on tekkinud rike, mis võib ohustatud auto ohutust ja/või juhitavust. Samal ajal kuvatakse näidikuploki teabeekraanil selgitav tekst.

 – infosümbol, mis süttib koos teate ilmumisega näidikuploki infonäidikule, kui mõnes auto süsteemis on tekkinud tõrge. Infotähist näidatakse vahest koos muude tähistega.

Ohusümbolid näidikuplokis

Sümbol	Spetsifikatsioon	Vt
	Madal õilirõhk	(lk. 71)
	Seisupidur rakendatud	(lk. 71), (lk. 288)
	Seisupidur rakendatud, alternatiivne sümbol	(lk. 71)



03 Näidikud ja reguleerimisnupud



Sümbol	Spetsifikatsioon	Vt
	Turvapadjad – SRS	(lk. 30), (lk. 71)
	Turvavöö kinnituse kontroll	(lk. 27), (lk. 71)
	Generaator ei lae	(lk. 71)
	Viga piduri-süsteemis	(lk. 71), (lk. 285)
	Hoiatus, ohutus-režiim	(lk. 30), (lk. 41), (lk. 71), (lk. 270)

Kontrollisümbolid näidikuplokis

Sümbol	Spetsifikatsioon	Vt
	Viga ABL-süsteemis*	(lk. 70), (lk. 93)
	Heitmesüsteem	(lk. 70)
	Viga ABS-süsteemis	(lk. 70), (lk. 285)
	Tagumine udulatern põleb	(lk. 70), (lk. 93)







Sümbol	Spetsifikatsioon	Vt
	Stabiilsussüsteem, ESC (elektrooniline stabiilsuskontrolli süsteem), mäest laskumise abisüsteem	(lk. 70), (lk. 274), (lk. 192),
	Stabiilsussüsteem, sport-režiim	(lk. 70), (lk. 192)
	Mootori eelsoojendi (diisel)	(lk. 70)
	Kütusetase paagis madal	(lk. 70), (lk. 144)
	Informatsioon, loe ekraaniteksti	(lk. 70)
	Kaugtuli sees	(lk. 70), (lk. 90)
	Vasakpoolsed suunatud	(lk. 70)
	Parempoolsed suunatud	(lk. 70)
	Start/Stop* – mootori automaatseiskamine	(lk. 70), (lk. 281)





Sümbol	Spetsifikatsioon	Vt
	ECO-funktsioon* on sees	(lk. 70), (lk. 283)
	Rehvirõhu seiresüsteem*	(lk. 70), (lk. 325)

Infosümbolid näidikuplokis

Sümbol	Spetsifikatsioon	Vt
	Kiirusehoidik*	(lk. 197)
	Kohanduv kiirusehoidik*	(lk. 212)
	Kohanduv kiirusehoidik*, ajaintervall	(lk. 199), (lk. 202)
	Kohanduv kiirusehoidik*, pikivahe hoiatus* (Distance Alert)	(lk. 204), (lk. 214)
	Radariandur*	(lk. 212), (lk. 216), (lk. 231)
–	–	–



Sümbol	Spetsifikatsioon	Vt
	Tuuleklaasian-dur*, kaamera-andur*, laseran-dur*	(lk. 91), (lk. 222), (lk. 231), (lk. 235), (lk. 239)
	Automaatpidur*, pikivahe hoiatus* (Distance Alert), City Safety™, kokkupõrke hoiatussüsteem*	(lk. 216), (lk. 222), (lk. 231)
	ABL-süsteem*	(lk. 93)
	Driver Alert System*, Time for a break	(lk. 234)
	Driver Alert System*, Time for a break	(lk. 235)
	Seisupidur	(lk. 288)
	Vihmaandur*	(lk. 102)

Sümbol	Spetsifikatsioon	Vt
	Aktiivsed kaugtuled AHB (Active High Beam)*	(lk. 91)
	Start/Stop*	(lk. 281)
	Start/Stop*	(lk. 281)
	Juhi hoiatus-süsteem*, sõidurealt lahkumise hoiatus (LDW)	(lk. 235), (lk. 239)
	Driver Alert System*, Lane Departure Warning*	(lk. 237)
	Driver Alert System*, Lane Departure Warning*	(lk. 239)
	Salvestatud kiirusandmed*	(lk. 194)

Sümbol	Spetsifikatsioon	Vt
	Mootoriploki soojendus ja salongi kütteseade*	(lk. 144)
	Mootori eelsoojendus ja salongi soojendus* vajavad hooldamist	(lk. 144)
	Aktiveeritud timer*	(lk. 144)
	Aktiveeritud timer*	(lk. 144)
	Aku on tühi	(lk. 144)
	Tankeluuk, paremal pool	(lk. 295)
	Käigu vahetuse näidik	(lk. 266)
	Käiguasendid	(lk. 266)



03 Näidikud ja reguleerimisnupud



Sümbol	Spetsifikatsioon	Vt
	Õlitaseme mõõtmine	(lk. 343)
–	–	–

Teabetähised katusekonsooli ekraanil

Sümbol	Spetsifikatsioon	Vt
	Turvavöö kinnituse kontroll	(lk. 29)
	Kaassõitjaistme turvapadi on sisse lülitatud	(lk. 34)
	Kaassõitjaistme turvapadi välja lülitatud	(lk. 34)

Sellega seotud teave

- Näidikuplokk – märguandesümbolite tähendus (lk. 70)
- Kombineeritud näidikutepaneel – ohusümbolite tähendused (lk. 71)
- Teated - käsitlemine (lk. 114)

Volvo Sensus

Volvo Sensus on isikliku Volvo kogemuse kese – see ühendab teid auto ja välismaailmaga. Sensus pakub teavet, meelelahutust ja abi just siis, kui seda vajate. Sensus sisaldab intuiitiivseid funktsioone, mis täiustavad sõitmist ja muudavad omanikuks olemise lihtsaks.



Kasutajasõbralik liikumisstruktuur võimaldab tugiteadete, teabe ja meelelahutuse vastuvõtmist ilma auto juhtimist segamata.

Sensus hõlmab kõiki auto lahendusi, mille abil saab luua ühenduse* välismaailmaga. Tänu Sensusele saab ka kõiki auto funktsioone intuiitiivselt juhtida.

Volvo Sensus kombineerib ja kuvab keskkonsooli kraanil sõiduki mitmete süsteemide funktsioone. Volvo Sensus võimaldab autot mitme vaistliku kasutajaliidese abil isikupärastada. Seadistada on võimalik valikuid Car settings, Audio and media, Climate control, jne

(Auto seadistused, Audio ja meedia, Kliimaseade, jne.)

Keskkonsooli nuppude ja rooli paremal poolel olevate klahvidega saab* funktsioone sisse ja välja lülitada ning mitmeid sätteid valida.

Funktsiooni **MY CAR** vajutamisel kuvatakse kõik sõitmist ja juhtimist puudutavad seaded, näiteks City Safety, lukud ja signalisatsioon, automaatne ventilaatori kiirus, kella seaded jms.

Vajutades vastavale funktsioonile **RADIO**, **MEDIA**, **TEL***, *, **NAV*** ja **CAM¹⁵**, saate valida valida muid allikaid, süsteeme ja funktsioone, AM, FM, CD, DVD*, TV*, Bluetooth[®]*, navigatsioon* ja parkimisabikaamera*.

Lisateavet kõigi funktsioonide/süsteemide kohta leiate vastavast kasutusjuhendi või selle lisa jaotisest.

¹⁵ Kehtib teatud automudelite puhul.



Ülevaade

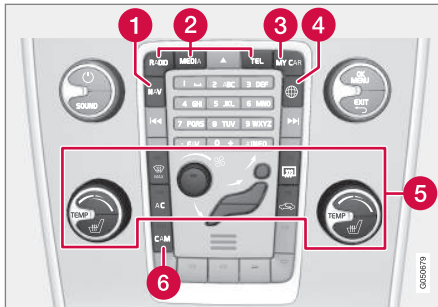

Keskkonsooli juhtpaneel. Kujutis on näitlik - funktsioonide arv ja nuppude paigutus võib erineda olenevalt valitud lisaseadmetest või riigist, kust auto osteti.

- 1 Navigeerimine* - **NAV**, vt eraldi lisa (Sensus navigeerimine).
- 2 Audio ja meedia - **RADIO, MEDIA, TEL***, vt. teavet eraldi lisast (Sensus Infotainment).
- 3 Funktsioniseaded - **MY CAR**, vt MY CAR (lk. 114).
- 4 Interneti-ühendusega auto - , vt. teavet eraldi lisast (Sensus Infotainment).
- 5 Kliimaseade (lk. 125).
- 6 Parkimisabi kaamera* (lk. 244) – **CAM***.

Võtme asendid

Kaugjuhtimispuhlt-võtme abil on võimalik lülitada sõiduki elektrisüsteem erinevatesse olekutesse/tasemetele, mis võimaldab erinevate funktsioonide rakendamist; vt. Süüteasendid - funktsioonid erinevates olekutes (lk. 80).



Kaugjuhtimispuhlt-võti on / ei ole süütelukus.

TÄHELEPANU

Kui autol on võtmeta käivitamise ja lukustamise süsteem*, piisab kaugjuhtimispuhlt-võtme nt taskus hoidmisest – võtit ei ole tarvis süütelukku panna. Rohkem teavet võtmeta käivituse ja lukustussüsteemi kohta leiate Keyless drive* (lk. 173).

Kaugjuhtimispuhlti sisestamine

1. Hoidke kinni kaugjuhtimispuhlti võtmega otsast ning sisestage kaugjuhtimispuhlt süütelukku.
2. Seejärel lükka kaugjuhtimispuhlt süütelukus lõppasendisse.

TÄHTIS TEAVE

Süütelukus olevad võõrkehavad võivad selle toimimist halvendada või luku hävitada.

Ärge vajutage valesti keeratud kaugjuhtimispuhlt-võtit sisse – hoidke kinni metallvõtmega poolest; vt. Liigenduv muukliist - lahti-/kokkuliigendamine (lk. 169).

Kaugjuhtimispuhlti eemaldamine

Võtke kaugjuhtimispuhltid kinni ja tõmmake see süütelülitist välja.



03 Näidikud ja reguleerimisnupud

Süüteasendid - funktsioonid erinevates olekutes

Piiratud arvu funktsioonide aktiveerimiseks, kui mootor on välja lülitatud, saab auto elektrisüsteemi kaugjuhtpuldiga lülitada 3 eri tase-mele – **0**, **I** ja **II**. Käesolevat kasutusjuhendit läbivalt nimetatakse neid olekuid "Süüteasenditeks".

Tabelis on näidatud võtme asenditele vastavad funktsioonid.

Tase	Funktsioonid
0	<ul style="list-style-type: none"> • Odomeeter, kell ja temperatuurimõõdik on valgustatud. • Elektrilisi istmeid saab liigutada. • Helisüsteemi saab kasutada piiratud aja – vaadake Sensus Infotainmenti lisa.
I	<ul style="list-style-type: none"> • Katuseluuk, elektrilised aknastõstukid, 12 V pistikupesa salongis, navigeerimine, telefon, ventilaator ja esiklaasipuhastid on kasutatavad.
II	<ul style="list-style-type: none"> • Esituled süttivad. • Hoiatus-/indikaatorituled süttivad 5 sekundiks. • Aktiveeritakse veel mitu süsteemi. Istmepeatjate ja tagaklaasi elektrisoojenduse saab sisse lülitada siiski ainult töötava mootoriga. <p>Selles võtme asendis on aku koormus üsna suur ning seega tuleks antud võtmeasendi kasutamist vältida.</p>

Võtmeasendi/taseme valimine

- **Süüteasend 0** - Sõiduki lahtilukustamine – see tähendab et sõiduki elektrisüsteem on olekus **0**.



TÄHELEPANU

Asendi **I** või **II** valimiseks ilma mootorit käivitamata **ärge** vajutage pidurit/sidurit enne nende võtme asendite valimist.

- **Süüteasend I** - koos lõpuni süütelukku sisestatud kaugjuhtimispuhlt-võtmega¹⁶ - Vajutage lühidalt **START/STOP ENGINE**.
- **Süüteasend II** - koos lõpuni süütelukku sisestatud kaugjuhtimispuhlt-võtmega¹⁶ - Vajutage pikalt¹⁷ **START/STOP ENGINE**.
- **Tagasi süüteasendis 0** - Lülitamine tagasi süüteasendisse **0** asendist **II** ja **I** - Vajutage lühidalt on **START/STOP ENGINE**.

Audiosüsteem

Lisateavet helisüsteemi funktsioonide kohta eemaldatud kaugjuhtimispuhlt-võtme korral vt Sensus Infotainmenti lisast.

Mootori käivitamine ja seiskamine

Lisateavet mootori käivitamise/seiskamise kohta vt Mootori käivitamine (lk. 258).

¹⁶ Pole vajalik võtmevaba lukustuse ja käivitussüsteemiga* autode puhul.

¹⁷ Umbes 2 sekundit.



Pukseerimine

Tähtis teada kaugjuhtimispuhlt-võtme asendi kohta sõiduki pukseerimisel, vt Pukseerimine (lk. 309).

Sellega seotud teave

- Võtme asendid (lk. 79)

Istmed, esiistmed

Sõiduki esiistmetel on suurima mugavuse tagamiseks erinevate seadistustega lisavarustus.



- 1 Istme tõstmine/langetamine, pumpa üles või alla.
- 2 Edasi/tagasi: tõsta käepidet kauguse reguleerimiseks roolist ja pedaalidest. Kontrolli, kas iste on pärast asendi muutmist lukustunud.
- 3 Istmepadja esiserva tõstmiseks või langetamiseks* pumpa üles või alla.
- 4 Seljatoe kalde reguleerimiseks keera ratast.
- 5 Nimmetoe* asendi muutmiseks vajutage nuppu.
- 6 Elektriliselt juhitava istme juhtpaneel*, vt Istmed, esiistmed - elektriliselt seadistatavad* (lk. 82).

! HOIATUS

Reguleerige juhiistme asendit enne liikuma hakkamist, mitte sõidu ajal. Veenduge, et iste oleks fikseeritud asendis, et vältida kehavigastusi äkilise pidurdamise või liiklusõnnetuse korral.

Kaassõitja istme seljatoe langetamine*

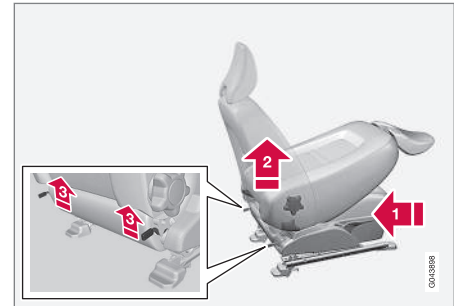

Kaassõitjaistme seljatuge saab ettepoole kallutada, et salongi mahuksid pikemad esemed.

- 1 Liigutage iste nii taha/alla kui võimalik.
- 2 Reguleeri seljatugi püstiasendisse.
- 3 Tõsta seljatoe tagaküljel olevad kinnituselemendid üles ja klapi seljatugi ette.
- 4 Lükka iste ette, nii et peatugi "lukustub" kindalaeka alla.

Ülestõstmine toimub vastupidises järjekorras.



03 Näidikud ja reguleerimisnupud



HOIATUS

Võtke seljatoest kinni ja veenduge, et see oleks pärast ülestõstmist kindlalt lukustatud, et vältida kehavigastusi järsu pidurdamise või liiklusõnnetuse korral.

Sellega seotud teave

- Istmed, esiistmed - elektriliselt seadistatavad* (lk. 82)
- Istmed, tagaistmed (lk. 83)

Istmed, esiistmed - elektriliselt seadistatavad*

Sõiduki esiistmetel on suurima mugavuse tagamiseks erinevate seadistustega lisavarustus. Elektrilisi istmeid on võimalik liigutada ette-/tahasuunaliselt ning üles-/allasuunaliselt. Istme esiosa on võimalik tõsta/langetada. Seljatoe ja nimmetoe nurka saab muuta.*

Elektriliselt juhitud iste

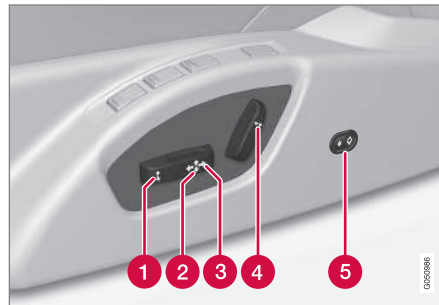

- 1 Istmepadja esiserv üles/alla
- 2 Istme tõstmine/langetamine
- 3 Iste ette/taha
- 4 Seljatoe kalle
- 5 Nimmetuge* saab sisse- ja väljapoole reguleerida

Elektrilistel istmetel on ülekoormuskaitse, mis aktiveerub, kui mõni ese istet blokeerib. Kui

see juhtub, lülitage auto elektrisüsteem asendisse **I** või **0** ja oodake natuke enne, kui istet uuesti reguleerite.

Liigutamine on võimalik ainult ühes suunas korraga (ette/taha/üles/alla/sisse/välja).

Ettevalmistus

Istet saab reguleerida teatud aja jooksul pärast uste kaugjuhtimispuldi abil lukust avamist, kui võtit ei ole süütelukku sisestatud. Tavaliselt reguleeritakse istet võtme asendis **I** ja seda on alati võimalik teha siis, kui mootor töötab.

Mälufunktsiooniga iste*

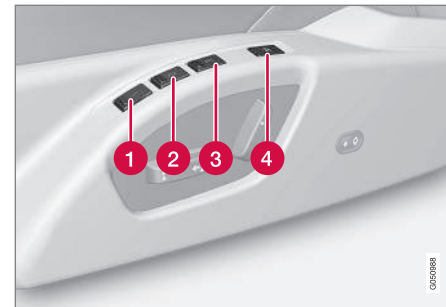

Mälufunktsioon salvestab istme ja külgpeegli seadeid.



Seadistuse salvestamine

- 1 Mälunupp
- 2 Mälunupp
- 3 Mälunupp
- 4 Seadistuste salvestamise nupp

1. Reguleeri iste ja külgepeeglid.
2. Hoi a nuppu **M** all, vajutades samaaegselt alla nuppu **1**, **2** või **3**. Hoidke nuppe all, kuni kuulete helisignaali ning näidikuploki kuvatakse teade.

Enne uue mäluasendi seadistamist tuleb istet uuesti reguleerida.

Nimmetoe seadistust ei salvestata.

Salvestatud seadistuse kasutamine

Vajutage ühte mälunuppudest **1-3**, kuni istme ja küljepeeglite liikumine peatub. Nupu vabastamisel istme ja küljepeeglite liikumine peatub.

Kaugjuhtimispuldi* võtmemälu

Kõiki kaugjuhtimispulte on võimalik erinevate juhtide poolt juhiistme ja küljepeeglite¹⁸ seadistuste salvestamiseks kasutada, vt Kaugjuhtimispult - isikupärastamine* (lk. 163).

Hädaseiskamine

Kui iste hakkab ootamatult liikuma, vajutage istme peatamiseks mõnda istme reguleerimise või mälu nuppu.

Võtmemälu salvestatud istmeasendi saavutamiseks tuleb taaskäivituseks vajutada kaugjuhtimispuldil olevat lukust avamise nuppu. Juhhipoolne uks peab olema avatud.



HOIATUS

Muljumisoht! Jälgige, et lapsed ei mängiks juhtnuppudega. Veenduge, et istme ees, taga ega all ei ole selle reguleerimise ajal esemeid. Veenduge, et tagaistmel sõitjatel ei oleks vahelejäämise ohtu.

Soojenduse/ventilatsiooniga istmed*

Täiendav teave istmesoojenduste/ventileeritud istmete kohta, vt Istmesoojendusega esiistmed* (lk. 132) ja Istmesoojendusega tagaiste* (lk. 132).

Sellega seotud teave

- Istmed, esiistmed (lk. 81)
- Istmed, tagaistmed (lk. 83)

Istmed, tagaistmed

Tagaistme käetugi ja välimiste istekohtade peatoed on kokkuliigendatavad. Keskmise istme peatugi on üles-alla suunalisest seadistatav vastavalt reisija kasvule.

Peatugi, keskmine iste, taga

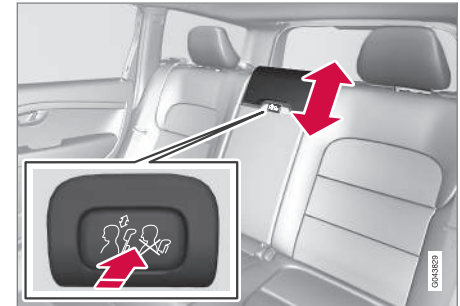

Reguleeri peatugi vastavalt sõitja pikkusele, nii et võimalusel on kaetud kogu pea tagakülge. Nihuta seda vastavalt vajadusele üles.

Peatote taas allasuunamiseks tuleb vajutada nupp (asukohaga seljatoe ja peatote vahelise ala keskel, vt joonist) alla, samaaegselt peatote ettevaatlikult allapoole vajutades.

¹⁸ Ainult elektriliselt reguleeritava istmemälu ja kokkuklapitavate tahavaate- ning külgepeeglite korral. Nimmetoe seadistust ei salvestata.



03 Näidikud ja reguleerimisnupud



! HOIATUS

Kui keskmist istet ei kasutata, peab selle peatugi olema kõige alumises asendis. Kui kasutate keskmist istet, peab peatugi olema kaassõitja jaoks õigele kõrgusele seatud, nii et see kataks võimalusel kogu pea tagaosas.

03

Tagaistme välimiste peatugede käsitsi allalaskmine

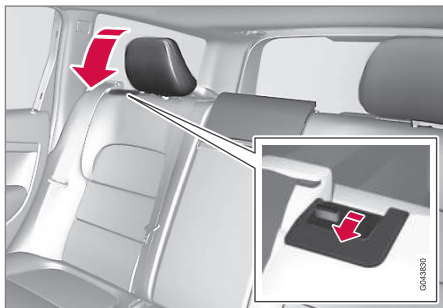

Peatoe etteklappimiseks tõmba lukustuskäepidid peatoele võimalikult lähedale.

Peatugi viiakse käsitsi tagasi kuni klõpsatuse kostumiseni.

! HOIATUS

Peatoed peavad pärast ülestõstmist olema lukustatud asendis.

Tagaistme seljatoe allalaskmine

! TÄHTIS TEAVE

Istme seljatoe allalaskmisel peab tagaiste olema tühi. Ka turvavööd ei tohi olla ühendatud. Vastasel korral võivad tagaistmepolstrid viga saada.

Kolmeosalist seljatuge saab mitmel moel all lasta.

i TÄHELEPANU

Tagaistmete seljatugede täielikuks kokkuliigendamiseks võib osutada vajalikuks esiistmete ettelükkamine ja/või seljatugede püstisuunamine.

- Vasakpoolset osa saab alla lasta teistest osadest eraldi.
- Keskmist osa saab alla lasta teistest osadest eraldi.
- Parempoolset osa saab alla lasta ainult koos keskmise osaga.
- Kui soovite kogu seljatoe alla lasta, tuleb seda teha eraldi seljatoe osade kaupa.

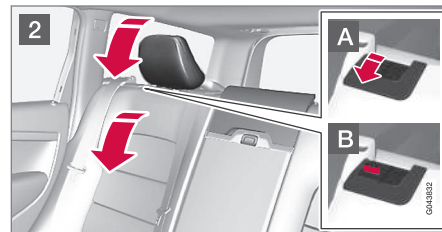
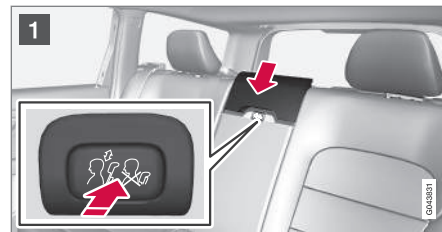

1 Keskmise seljatoe allalaskmisel – vabastage lukustusest ja reguleerige keskmise istekoha peatuge, tutvuge teabega ülalpool peatükis "Peatugi, keskmine iste, taga".

2 Äärmised peatoed langevad äärmiste seljatugede langetamisel automaatselt alla. Tõmba üles seljatoe lukustuspidet **A**, klappides seljatuge samal ajal ette. Punane märk seljatoe riivil **B** näitab, et seljatugi ei ole enam fikseeritud.

Ülestõstmine toimub vastupidises järjekorras.



TÄHELEPANU

Kui seljatugi on üles tõstetud, ei tohi punane märgutuli enam põleda. Kui see põleb endiselt, ei ole seljatugi paika fikseerunud.

HOIATUS

Veenduge, et tagaistme seljatugi ja peatugi on pärast ülespööramist õigesti fikseerunud.

Tagaistme välimiste peatugede elektriline langetamine*



1. Kaugjuhtimisnupp peab olema asendis II.
2. Vajuta nuppu tagumiste välimiste peatugede allalaskmiseks ja nähtavuse parandamiseks.

HOIATUS

Kui äärmistel istmetel on kaassõitjad, siis ärge äärmisi peatugesid alla laske.

Tõmba peatugi käsitsi üles, kuni kuuled klõpsatust.

HOIATUS

Peatoed peavad pärast ülestõstmist olema lukustatud asendis.

Sellega seotud teave

- Istmed, esiistmed (lk. 81)
- Istmed, esiistmed - elektriliselt seadistatavad* (lk. 82)

Rooli

Rooli on võimalik seadistada erinevatesse asenditesse. Roolil on nupp helisignaali ja püsikiirusehoidja aktiveerimiseks, samuti menüü-, audio- ja telefonifunktsioonide juhtimiseks.

Reguleerimine

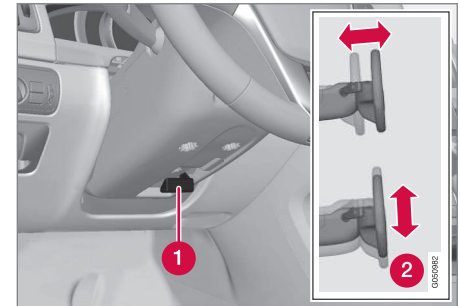

Rooli reguleerimine.

- 1 Kang - rooli vabastamine
- 2 Rooli võimalikud asendid

Roovil saab reguleerida nii kõrgust kui sügavust:

1. Rooli vabastamiseks tuleb kangi juhi suunas tõmmata.
2. Reguleeri rooli endale sobivasse asendisse.



03 Näidikud ja reguleerimisnupud



3. Rooli asendi fikseerimiseks lükka kang tagasi. Juhul kui kang on jäik, vajuta rooli kergelt samal ajal kui kangi tagasi lükkad.

HOIATUS

Enne sõidu alustamist reguleerige rooli ja fikseerige see.

Kiirusest sõltuva roolivõimenduse* roolimisjõudu saab reguleerida, vt Roolivõimsuse reguleerimine* (lk. 189).

Klahvistikud* ja labad*

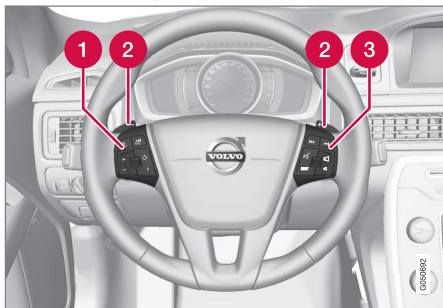

Roolil asuvad klahvistikud ja labad.

- 1 Kiirusehoidik* (lk. 197)* ja Kohanduv kiirusehoidik – ACC* (lk. 199)*.
- 2 Laba käsitsi käiguvahetuseks automaatkäigukastiga, vt Automaatkäigukast - Geartronic* (lk. 266).
- 3 Heli ja telefoni juhtimine, vt teavet eraldi lisast Sensus Infotainment.

Helisignaal



Helisignaal.

Signaali andmiseks vajuta rooli keskkotta.

Sellega seotud teave

- Rooli elektrisoojendus* (lk. 86)

Rooli elektrisoojendus*

Rooli saab elektrisoojenduse abil soojendada.

Funktsioon

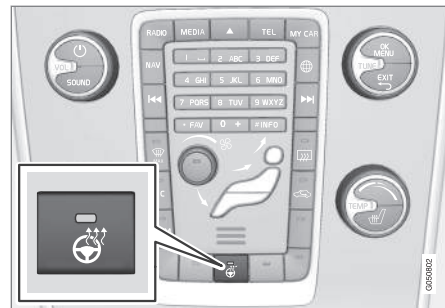

Nuppude asukohad võivad sõltuvalt varustusest ja müügikohast erineda.

Vajutage nupule korduvat, et lülitada järgmiste funktsioonide vahel:

Funktsioon	Indikaator
Väljalülitatud	Nupu tuli on kustunud
Küte	Nupu tuli põleb

Automaatne rooli elektrisoojendus

Kui rooli elektrisoojenduse automaatne käivitamine on aktiveeritud, lülitub rooli elektrisoojendus mootori käivitamisel sisse. Automaatne käivitamine toimub, kui auto on külm ja välistemperatuur alla 10 °C. Funktsiooni

võib aktiveerida/deaktiveerida menüüsüsteemist **MY CAR** (lk. 114).

Valgustuse lülitid

Välise valgustuse lülitamine ja seadistamine toimub esitulede lülitist. Ühtlasi kasutatakse seda ekraani ja näidikuploki valgustuse ja miljövalgustus (lk. 95) reguleerimiseks.

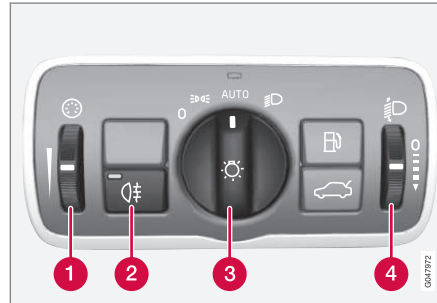

Ülevaade, valgustuse lülitid.

- 1 Pöördlüli ekraani ja armatuurlaua valgustuse ning välisvalgustuse reguleerimiseks*
- 2 Tagumise udutule nupp
- 3 Sõidu ja parkimise ajal valgustuse reguleerimise lüliti
- 4 Pöördlüli¹⁹ esitulede kõrguse reguleerimiseks

Nupu asendid

Asend	Spetsifikatsioon
0	Päevatuled ^A , kui auto elektrisüsteem on võtme asendis II või kui mootor töötab. Võib kasutada kaugtulevilgutust.
	Päevatuled, ääretuled ja gabariidituled, kui auto elektrisüsteem on võtme asendis II või kui mootor töötab. Tagumised ääretuled ja gabariidituled, kui auto on pargitud ^B . Võib kasutada kaugtulevilgutust.
AUTO	Päevatuled, tagumised ääretuled ja gabariidituled päevasel ajal, kui auto elektrisüsteem on võtme asendis II või kui mootor töötab. Lähituled ja tagumised ääretuled nõrgas päevavalguses või pimedas, tagumise udutule või klaasipuhastite sisselülitamisel. Tunnelituvastuse (lk. 90)* funktsioon on aktiveeritud. Saate kasutada aktiivsed kaugtuled (lk. 91)* funktsiooni.

03

¹⁹ Puudub kohanduvate Xenon-esituledega* varustatud autodel.



03 Näidikud ja reguleerimisnupud



Asend	Spetsifikatsioon
	Kaugtuled võib aktiveerida, kui lähituled on sisse lülitatud. Võib kasutada kaugtulevilgutust.
	Lähituled, tagumised ääretuled ja gabariidituled. Kaugtuled on lülitusvalmiduses Võib kasutada kaugtulevilgutust.

A Paigaldatud eesmisesse kaitserauda või selle alla.
B Samuti ka mootori tühikäigul, eeldusel et lüliti on mõnest teisest asendist sellesse asendisse viidud.

Volvo soovib sõidu ajal kasutada režiimi

AUTO.

HOIATUS

Auto valgustussüsteem ei suuda kõigis olukordades (nt udu ja vihma korral) kindlaks teha, kas päeavalgus on liiga nõrk või piisavalt tugev.

Juht peab alati veenduma, et auto tuled oleks liiklusolude jaoks õiges olekus ja vastaks kohaldatavatele liikluseeskirjadele.

Näidikute ja ekraani valgustus

Olenevalt süüteasendist lülitub sisse erinev ekraani ja armatuurlaua valgustus; vt. Süüteasendid - funktsioonid erinevates olekutes (lk. 80).

Ekraani valgustus nõrgeneb pimedas auto- maatselt, kusjuures nõrgenemise astet saab reguleerida pöördlülitil abil.

Armatuurlaua valgustust reguleeritakse pöördlülitiga.

Esitulede kõrguse reguleerimine

Autos olev raskus muudab esitulede kõrgust, ning võib vastutulijaid pimestada. Seda saab vältida tuled kõrguse reguleerimise teel. Reguleeri tuled allapoole, kui auto on tugevalt koormatud.

1. Jätke mootor tööle või süütevõti asendisse I.
2. Tulede üles/alla reguleerimiseks rulli pöördlülitit üles/alla.

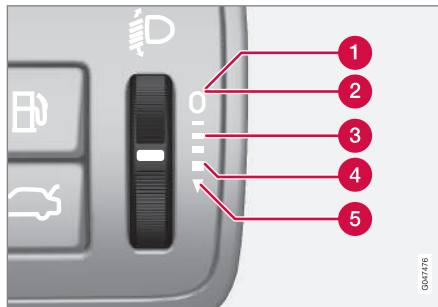

Seaderatta asendid erineva koormuse korral.

- 1 Ainult juht
- 2 Juht ja kaassõitja eesmisel kaassõitjaistmel

- 3 Sõitjad kõigil istmetel
- 4 Sõitjad kõigil istmetel ja maksimaalne koormus pakiruumis
- 5 Juht ja maksimaalne koormus pakiruumis

Kohanduvate Xenon-esituledega* varustatud autode esitulede valgusvihu kõrgust reguleeritakse automaatselt ja seetõttu puudub neil tuled asendi seadistamise pöördnupp.

Sellega seotud teave

- Parktuled (lk. 89)
- Päevasõidutuled (lk. 89)
- Kaug-/lähituled (lk. 90)



Parktuled

Parktuled lülitatakse sisse esitulede juhtnupu abil.



Esitulede lüliti on parktulede asendis.

Keerake nupp asendisse  (numbrimärgi valgustus lülitub samal ajal sisse).

Kui auto elektrisüsteem on võtmeasendis **II** või mootor töötab, lülituvad sisse ka päevasõidutuled.

Kui õues on pime ja tagaluuk avatakse, süttivad auto tagumised gabariidituled, et tagant tulevaid autosid hoiatada. See toimub olenevalt nupu või auto süütevõtme asendist.

Sellega seotud teave

- Valgustuse lülitid (lk. 87)

Päevasõidutuled

Kui valgusvihu reguleerimise nupp on asendis **AUTO** ja auto elektrisüsteem on võtme asendis **II** või kui mootor töötab, süttivad heade valgustingimuste korral automaatselt päevasõidutuled.

Päevasõidutuled päeval ajal. DRL



Valgusvihu reguleerimise nupp asendis **AUTO**.

Kui valgusvihu reguleerimise nupp on asendis **AUTO**, aktiveeruvad päevasõidutuled (Daytime Running Lights - DRL) autoga päeva ajal sõitmisel automaatselt. Valguseandur armatuurlaua peal lülitab päevasõidutuledelt lähituledele videvikus või kui päevavalgus muutub liiga nõrgaks. Lähituledele lülitatakse ümber ka klaasipuhastite või tagumise udu-tule aktiveerimisel.



HOIATUS

See süsteem aitab säästa energiat - see ei suuda igas olukorras kindlaks määrata, kas päevavalgus on liiga nõrk või piisavalt tugev, nt udus ja vihmas.

Juht peab alati veenduma, et auto tulede olek vastab liiklusesituatsioonile ja kohaldatavatele liikluseeskirjadele.

Sellega seotud teave

- Kaug-/lähituled (lk. 90)
- Valgustuse lülitid (lk. 87)

Tunneli tuvastamine*

Tunnelituvastus lülitab tuled tunnelisse sõitmisel automaatselt päevasõidutuledele lähituledele ümber.

Tunnelituvastusfunktsioon on saadaval auto-tele, millel on vihmaandur*. Sensor tuvastab tunnelisse sisenemise ja lülitab päevatuledele lähituledele. Ligikaudu 20 sekundi möödumisel auto väljumisest tunnelist lülitub valgustus tagasi päevasõidutuledele. Kui auto siseneb selle aja jooksul järgmisesse tunnelisse, jäävad lähituled sisselülitatuks. Sellega välditakse auto valgustusseadete korduvat muutmist.

Pange tähele, et valgusvihi reguleerimise nupp peab tunnelituvastuse toimimiseks jääma asendisse **AUTO**.

Sellega seotud teave

- Kaug-/lähituled (lk. 90)
- Valgustuse lülitid (lk. 87)

Kaug-/lähituled

Kui valgusvihi reguleerimise nupp on asendis **AUTO** ja auto elektrisüsteem on võtmeasendis **II** või kui mootor töötab, aktiveeritakse halbade valgustingimuste korral lähituled automaatselt.



Roolikang ja nupp valgusvihi reguleerimiseks.

- ➔ Kaugtulevilgutuse asend
- ➔ Kaugtulede asend

Lähituled

Kui nupp on asendis **AUTO**, aktiveeruvad lähituled automaatselt videovikus või kui päeval valgus muutub liiga nõrgaks. Ühtlasi lülitatakse lähituled automaatselt põlema ka tuuleklaasipuhastite või tagumiste udutulede sisselülitamisel.

Nupu asendis lülituvad lähituled mootori käivitamisel või süüte keeramisel asendisse **II** automaatselt põlema.

Kaugtulede vilgutamine

Vii roolikang õrnalt rooli poole, kaugtulede asendisse. Kaugtuled süttivad niikauaks, kuni roolikang lastakse lahti.

Kaugtuled

Kaugtulesid saab sisse lülitada, kui nupp on asendis **AUTO**²⁰ või . Kaugtulesid saab sisse/välja lülitada, tõmmates roolikangi rooliratta poole lõppasendisse ning lastes seejärel lahti.

Kui kaugtuled on aktiveeritud, süttib näidiku-plekil sümbol .

Lisalaternad*

Kui autol on lisatuled, saab juht MY CAR menüüsüsteemi kaudu valida, kas need lülituvad sisse/välja koos kaugtuledega²¹, vt MY CAR (lk. 114).

Sellega seotud teave

- Active Xenon esituled* (lk. 93)
- Aktiivsed kaugtuled* (lk. 91)
- Valgustuse lülitid (lk. 87)
- Esituled – esitulede valgusvihi reguleerimine (lk. 98)
- Tunneli tuvastamine* (lk. 90)

²⁰ Kui lähituled on sisse lülitatud.

²¹ Lisatuled tuleb lasta auto elektrisüsteemiga ühendada töökojas. Volvo soovivat pöörduda volitatud Volvo töökotta.



Aktiivsed kaugtuled*

Aktiivsete põhitulede funktsioon juhib esitulede ümberlülitamist vastavalt vastutulevale liiklusele ja reageerib ühtlasi eessõitva sõiduki tagatuledele, lülitades kaugtuled lähituledele ümber. Ümberlülituse põhjustanud olukorra möödumisel lülitatakse tuled taas kaugtuledele ümber.

Aktiivsed põhituled – AHB

Aktiivsed põhituled (Active High Beam - AHB) on funktsioon, mis kasutab tuuleklaasi ülaserivas paiknevat kaameraandurit vastutulevate liiklejate esitulede valguse või eessõitvate sõidukite tagatulede valguse tuvastamiseks, millest juhinduvalt lülitab kaugtuled lähituledele ümber. Funktsioon võib arvesse võtta ka tänavavalgustust.

Tuled lülituvad kaugtuledele ligikaudu sekund pärast seda, kui kaamerasensor ei tuvasta enam vastutuleva liikluse esitulesid ega eessõitvate sõidukite tagatulesid.

Sisse/välja lülitamine

AHB saab aktiveerida, kui valgusvihu reguleerimise nupp on asendis **AUTO** (kui funktsioon ei ole menüüsüsteemis MY CAR välja lülitatud, vt MY CAR (lk. 114)).



Roolikang ja valgusvihu reguleerimise nupp on asendis **AUTO**.

Funktsioon saab käivituda sõites pimedas kiirusega ca 20 km/h (12 mph) või rohkem.

AHB saab sisse/välja lülitada, tõmmates vasaku roolikangi rooliratta poole lõppasendisse ning lastes seejärel lahti. Funktsiooni väljalülitamine kaugtulede põlemise ajal lülitab tuled lähituledele tagasi.

Analoog-näidikuplokiga auto

Kui AHB on aktiveeritud, süttib näidikuploki infokraanil sümbol .

Kui kaugtuled on sisse lülitatud, süttib näidikuplokil ka sümbol .

Digitaalse näidikuplokiga auto

Kui AHB on aktiveeritud, muutub näidikuploki infokraanil sümbol  valgeks.

Kui kaugtuled on aktiveeritud, muutub sümbol siniseks.



03 Näidikud ja reguleerimisnupud





Käsitsi käitamine

TÄHELEPANU

Hoidke esiklaasi pind kaameraanduri ees jääst, lumest, udust ja mustusest vaba.

Ärge pistke ega kinnitage midagi tuuleklaasi külge kaameraanduri ette, sest see võib vähendada mõne kaamerast sõltuva süsteemi efektiivsust või peatada selle töö.

Teate **Aktiivne kaugtuled Ei tööta ajutiselt Lülita käsitsi** kuvamise korral näidikuploki infoekraanil tuleb teil lähi- ja kaugtuled ise käsitsi ümber lülitada. Valgusvihu reguleerimise nupp võib jääda siiski asendisse .

Sama kehtib ka teate **Esiklaasiandur blokeeritud Vt juhendit** edastamise ja sümboli  süttimise korral. Sümbol  nende teadete kuvamisel kustub.

On võimalik, et AHB kasutamine on ajutiselt blokeeritud, nt.tiheda udu või paduvihma korral. AHB muutudes taas kasutatavaks või takistuse eemaldamisel tuuleklaasi anduritelt teade kustub ja sümbol  süttib.

HOIATUS

AHB aitab soodsates oludes saavutada optimaalset valgusvihku.

Juht vastutab alati lähi- ja kaugtulede vahel käsitsi ümberlülitamise eest, kui liiklusolukord või ilmastikutingimused seda nõuavad.

TÄHTIS TEAVE

Lähi- ja kaugtulede käsitsi ümberlülitamine võib osutuda vajalikuks näiteks järgmistel juhtudel:

- tugevas vihmas või tihedas udus
- jäises vihmas
- kerges lume- või lörtsisajus
- kuuvalguses
- halvasti valgustatud asulateel sõites
- kui eessõitvate sõidukite valgustus on nõrk
- kui teel või tee ääres on jalakäijaid
- kui tee lähedal on tugevalt peegeldavaid objekte, näiteks silte
- kui vastutulevate sõidukite valgust varjab nt pörkepiire
- kui ristuvatel teedel liigub sõidukeid
- künkharjal või orus
- järskudes kurvides

Täpsema teabe saamiseks kaameraanduri piirangute kohta vt. Kokkupörke hoiatussüsteem* - kaameraandurite piiratud toime (lk. 229).

Sellega seotud teave

- Kaug-/lähituled (lk. 90)
- Valgustuse lülitid (lk. 87)



Active Xenon esituled*

Active Xenon esituled on väljatöötatud parima võimaliku valgusvoo pakkumiseks kurvides ja ristmikel, mis suurendab liiklusohutust.

Aktiivsed ksenoonesituled ABL

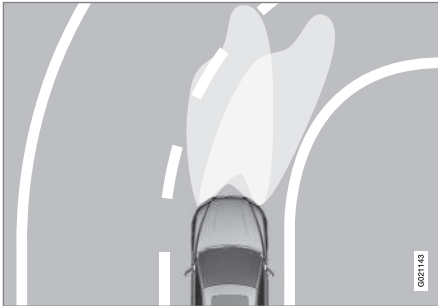

Tulede valgusviha välja- (vasak) ja sisselülitatud (parem) funktsiooniga.

Kui auto on varustatud kohanduvate ksenoonesituledega (Active Bending Lights – ABL), järgivad tuled rooli liikumist, tagades pööretel ja ristmikel parima võimaliku valgustatuse ja suurema ohutuse.

Funktsioon lülitub auto käivitamisel automaatselt sisse (välja arvatud juhul, kui see pole menüüsüsteemist välja lülitatud MY CAR, vt MY CAR (lk. 114)). Funktsiooni tõrke korral kuvatakse näidikuplokis sümbol . Samal

ajal kuvatakse infokraanil selgitav tekst ja ka sümbol.

Sümbol	Teade	Spetsifikatsioon
	Esitule-süsteemi tõrge Vajalik hooldus	Süsteem on vabastatud. Kui teade püsib, pöördu teenindusse. Volvo soovib pöörduda volitatud Volvo teenindusse.

Funktsiooni saab kasutada ainult hämaras või pimedas sõitva autoga.

Funktsiooni²² saab välja ja sisse lülitada menüüsüsteemis MY CAR, vt MY CAR (lk. 114).

Sellega seotud teave

- Kaug-/lähituled (lk. 90)
- Aktiivsed kaugtuled* (lk. 91)
- Valgustuse lülitid (lk. 87)

Tagumine udutuli

Piiratud nähtavuse korral udus lülitage põlema tagumine udutuli, et teised liiklejad märkaksid eessõitvat sõidukit võimalikult varakult.

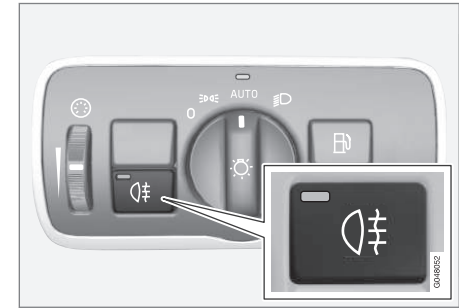

Tagumise udutule nupp.

Tagumist udutulid saab sisse lülitada ainult sel juhul, kui võti on asendis II või mootor töötab ja esitulede reguleerimise nupp on asendis **AUTO** või .

Sisse- ja väljalülitamiseks vajutage nuppu. Tagumise udutule sisselülitumisel süttivad vastav sümbol  näidikuplokis ja nupu märgutuli.

Tagumine udutuli lülitatakse automaatselt välja **START/STOP ENGINE** nupu vajutamisel või kui esitulede juhtnupp viiakse asendisse **0** või .

²² Aktiveeritakse tehaseset tarmisel.



03 Näidikud ja reguleerimisnupud



TÄHELEPANU

Eeskirjad tagumiste udutulede kasutamise kohta on riigiti erinevad.

Sellega seotud teave

- Valgustuse lülitid (lk. 87)

Pidurituli

Pidurituli süttib pidurdamisel automaatselt.

Pidurituli süttib piduripedaali allavajutamisel. Pidurituled süttivad ka siis, kui sõiduki pidurdab juhtimisabisüsteem Kohanduv kiirusehoidik (lk. 199), Linnaliikluse ohutussüsteem City Safety (lk. 217) või Kokkupõrke hoiatussüsteem Collision Warning System (lk. 223).

Sellega seotud teave

- Jalgpidur - paanikapidurduse pidurituled ja automaatse süttimisega ohutuled (lk. 286)

Ohutuled

Ohutuled teavitavad sisselülitamisel teisi liiklajaid ohust sõiduki kõikide suunatudale samaaegse vilkumisega.



Ohutulede nupp.

Ohutulede aktiveerimiseks tuleb vajutada nuppu. Ohutulede kasutamisel vilguvad näidikuplokis mõlema suunatudale sümboolid.

Ohutuled aktiveeritakse automaatselt, kui autoga pidurdati nii järsult, et ohupidurdustuled aktiveerusid ning kiirus on alla ca 10 km/h (6 mph). Ohutuled jäävad vilkuma niikaua kuni auto on paigal ning need lülitatakse automaatselt välja sõitma hakates, teil on võimalik neid ka manuaalselt nupu abil välja lülitada.

Sellega seotud teave

- Suunatud (lk. 95)
- Jalgpidur - paanikapidurduse pidurituled ja automaatse süttimisega ohutuled (lk. 286)



Suunatud

Sõiduki suunatud lülitatakse sisse rooli-samba vasakpoolsest hoovast. Suunatud vilguvad kolm korda või jäävad vilkuma, olenevalt sellest, kui kaugele on hooa üles- või allasuunaliselt lükatud.



Suunatud.

Lühike vilkumine

1) Vii roolikang üles või alla esimesse asendisse ja lase lahti. Suunatud vilguvad kolm korda. Funktsiooni saab aktiveerida/desaktiveerida menüüs MY CAR, vt MY CAR (lk. 114).

Pidev vilkumine

2) Vii roolikang üles või alla viimasesse asendisse.

Kanglüliti jääb oma asendisse ning viiakse tagasi käsitsi või automaatselt rooli liigutamisel.

Suunatulede sümbolid

Teabe suunatulede sümbolite kohta leiata Näidikuplokk – märguandesümbolite tähendus (lk. 70).

Sellega seotud teave

- Ohutuled (lk. 94)

Salongivalgustus

Reisijateruumi valgustuse sisse-/väljalülitamine toimub esiistmete ja tagaistme kohal paiknevatest lülititest.



Eesmiste lugemislampide ja salongivalgustuse lülitid laekonsoolis.

- 1 Vasakpoolne lugemislamp
- 2 Parempoolne lugemislamp
- 3 Salongivalgustus

Kogu salongi valgustust saab käsitsi sisse ja välja lülitada 30 sekundi jooksul pärast seda, kui:

- mootor on seisatud ja süüde on asendis 0
- auto on lukust lahti keeratud, kuid mootor pole veel käivitatud.

Lae esiosa valgustus

Eesmist lugemistuled lülitatakse sisse või välja vajutades laekonsoolil vastavat nuppu.



03 Näidikud ja reguleerimisnupud



Lae esiosa valgustus



Lae esiosa valgustus.

Tuled lülitatakse sisse ja välja, vajutades vastavat nuppu.

Lävevalgustus

Lävevalgustus (ja salongivalgustus) lülitatakse sisse ja välja vastavalt sellele, kas külguks on avatud või suletud.

Kindalaekavalgustus

Kindalaeka valgustus lülitatakse automaatselt sisse ja välja vastavalt sellele, kas kaas on kinni või lahti.

Meigipeegli valgustus

Päikesesirmissisene peegel (lk. 152) valgustuse sisse- ja väljalülitamine toimub vastavalt katte avamisel või sulgemisel.

Pakiruumi valgustus

Pakiruumi valgustus lülitatakse sisse tagaluugi avamisel ja välja selle sulgemisel.

Automaatne valgustus

Salongivalgustuse lüliti on kolm asendit salongi valgustamiseks:

- **Off** – parem pool on alla vajutatud, automaatne valgustus on deaktiveeritud.
- **Neutral** – automaatne valgustus on aktiveeritud.
- **On** – vasak pool on alla vajutatud, salongivalgustus põleb.

Neutraalasend

Kui lüliti on neutraalses asendis, lülitub salongivalgustus automaatselt sisse ja välja, nagu järgnevalt kirjeldatud.

Salongivalgustus lülitub sisse ja jääb 30 sekundiks põlema, kui:

- Auto vabastatakse lukustusest kaugjuhtimispuldi või puldivõtme abil, vt Kaugjuhtimispult-võtme funktsioonid (lk. 165) või Liigenduv muukliist - uste lahtilukustamine (lk. 170)
- mootor on seisatud ja süüde on asendis **0**.

Salongivalgustus kustub, kui:

- mootor käivitub
- auto lukustatakse.

Salongivalgustus süttib ja jääb põlema kaheks minutiks, kui ükski uks ei ole avatud.

Mistahes valgustuse käsitsi sisselülitamisel ja auto lukustamisel lülitub valgustus kahe minuti pärast automaatselt välja.

Miljöövalgustus*

Salongivalgustuse väljalülitamisel käivitatud mootori korral jääb mitu LED-valgustit, sealhulgas üks laevalgusti põlema. See tekitab salongis hämara valguse ja loob sõidu ajal mõnusa miljöö. Valgusti muudab pimedas panipaigas esemete leidmise hõlpsamaks. Auto lukustamisel kustub valgusti mõne aja möödumisel pärast salongivalgusti kustumist. Heleduse reguleerimiseks kasutatakse esitulede reguleerimise (lk. 87) pöördlülitit.



Saatevalgustuse kestus

Turvavalgustus koosneb lähituledest, gabariidituledest, külgpeeglite tuledest, numbrimärgi valgustusest, salongi laevalgustusest ja lävevalgustusest.

Mõnda välisvalgustit saab pärast auto lukustamist turvavalgustina kasutada.

1. Eemalda kaugjuhtimispult süütelukust.
2. Vii vasakpoolne roolikang rooli poole lõppasendisse ja lase lahti. Funktsiooni saab aktiveerida samamoodi nagu kaugtulevilgutuse korral; vt. Kaug-/lähituled (lk. 90).
3. Astu autost välja ja lukusta uks.

Funktsiooni aktiveerimisel süttivad lähituled, gabariidituled, külgpeegli tuled, numbrimärgi valgustus, laevalgustus ja lävevalgustus.

Turvavalgustuse põlemise kestust saab määrata menüüsüsteemis MY CAR, vt MY CAR (lk. 114).

Sellega seotud teave

- Läheneimisvalgustuse kestus (lk. 97)

Läheneimisvalgustuse kestus

Läheneimisvalgustus koosneb gabariidituledest, külgpeeglite tuledest, numbrimärgi valgustusest, salongi laevalgustusest ja lävevalgustusest.

Läheneimisvalgustus lülitatakse sisse kaugjuhtimispult-võtmest, vt. Kaugjuhtimispult-võtme funktsioonid (lk. 165) ning seda kasutatakse auto valgustuse sisselülitamiseks teatud kaugusest.

Funktsiooni kaugjuhtimispuldiga aktiveerimisel süttivad gabariidituled, külgpeegli tuled, numbrimärgi valgustus, laevalgustus ja lävevalgustus.

Läheneimisvalgustuse põlemise kestust saab määrata menüüsüsteemis MY CAR, vt MY CAR (lk. 114).

Sellega seotud teave

- Saatevalgustuse kestus (lk. 97)



03 Näidikud ja reguleerimisnupud

Esituled – esitulede valgusvihu reguleerimine

Esitulede valgusvihk tuleb reguleerida nii, et see ei pimestaks vastutulevaid liiklejaid, ning seda on võimalik seadistada nii parempoolses kui ka vasakpoolse liikluse jaoks.

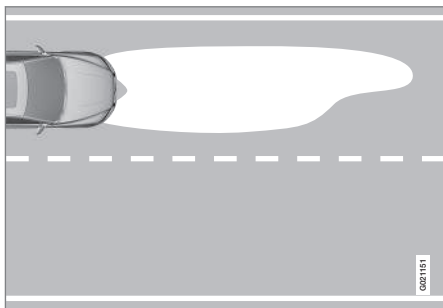

Tulede valgusvihk, vasakpoolne liiklus.

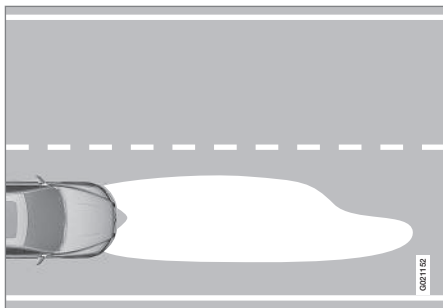

Tulede valgusvihk, parempoolne liiklus.

Active Xenon esituled*

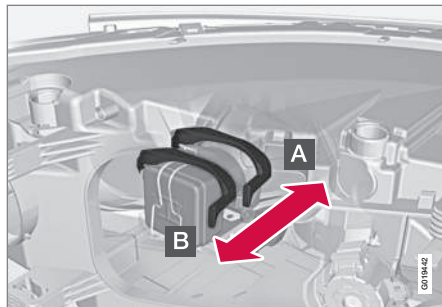

Esitulede regulaator valgusvihu reguleerimiseks.

- A** Normaalasend – valgusvihk sobib kasutamiseks riigis, kuhu auto tarniti.
- B** Kohandatud asend – valgusvihk on vastupidine.

HOIATUS

Esituledega tuleb ümber käia väga ettevaatlikult, kuna ksenootulede lambid töötavad ohtlikult kõrge pingega.

Riigist, kuhu auto tarnitakse, oleneb see, kas tavaasend sobib parem- või vasakpoolsele liiklusele.

Näide 1

Kui Rootsi jaoks toodetud autoga sõidetakse Ühendkuningriigis, tuleb esituled ümber seadistada – vt eelmist joonist.

Näide 2

Ühendkuningriigi jaoks toodetud auto on mõeldud kasutamiseks vasakpoolses liikluses ning sellega sõidetakse Ühendkuningriigis nii, et esituled on normaalasendis – vt. eelmist joonist.

Halogentuled

Halogentulede valgusvihku reguleeritakse, kattes esitulede klaasi kinni. Tulede valgusvihk võib olla halvem.



Esitulede kinnikamine

1. Kopeerige mallid A ja B vasakpoolse rooliga auto jaoks ning mallid C ja D parempoolse rooliga auto jaoks, vt lõiku "Halogeentulede mallid". Mallide suurus on 1:2. Kasutage selleks näiteks suurendusfunktsiooniga kopeerimismasinat ja kopeerige mallid suurendusega 200 %:
 - A = vasakpoolne liiklus, parempoolne klaas
 - B = vasakpoolne liiklus, vasakpoolne klaas
 - C = parempoolne liiklus, parempoolne klaas
 - D = parempoolne liiklus, vasakpoolne klaas
2. Aseta šabloon iseliimuvale veekindlale materjalile ja lõika kujundid välja.
3. Alustage esitule optika kontuurist; vt punktiirjoont järgmisel joonisel. Paiguta isekleepuvad šabloonid joontest õigele kaugusele, kasutades joonist ja alltoodud loendis toodud mõõtmeid:
 - A = vasakpoolne rool, parem – ligikaudu 86 mm
 - B = vasakpoolne rool, vasak – ligikaudu 40 mm
 - C = parempoolne rool, parem – 0 mm
 - D = parempoolne rool, vasak – ligikaudu 96 mm



03



Ülemine rida: vasakpoolse rooliga autodele, šabloonid A ja B. Alumine rida: parempoolse rooliga autodele, šabloonid C ja D.



Halogeensitulede šabloonid

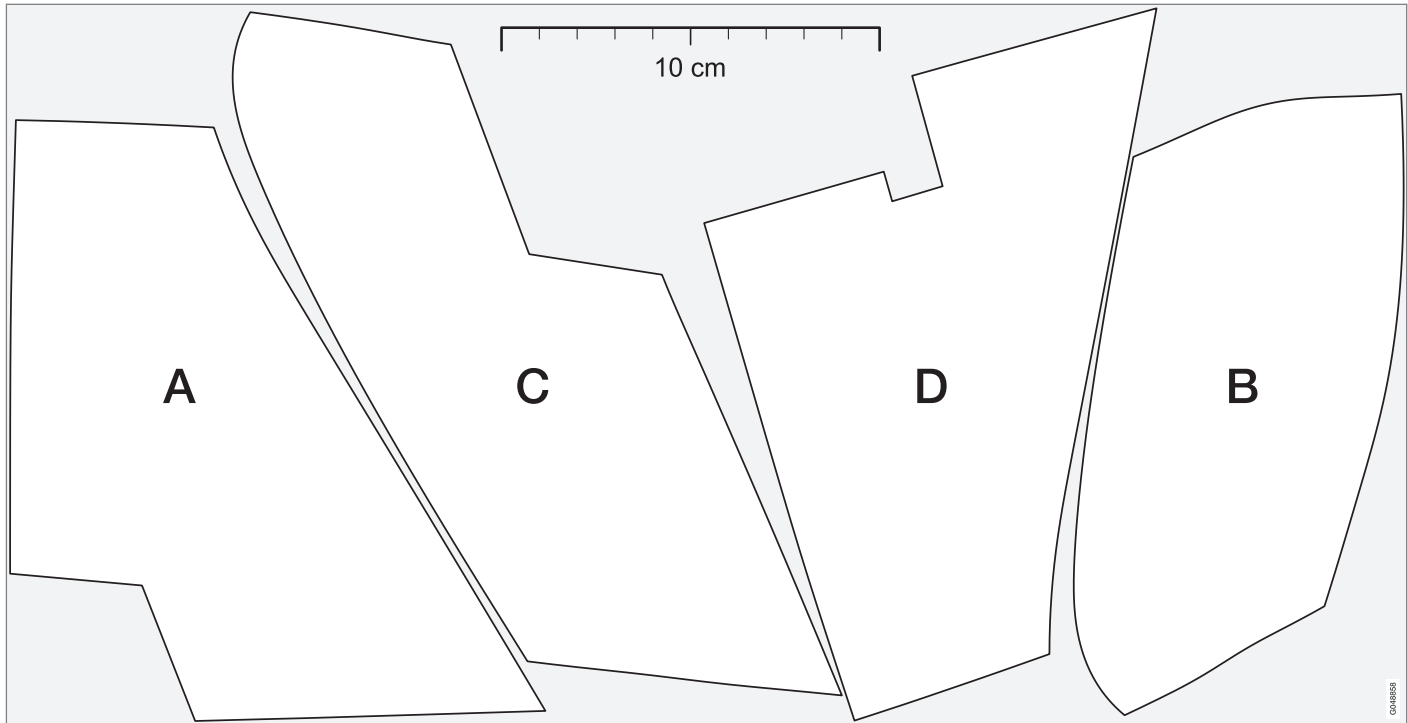

Klaasipuhastid ja klaasipesurid

Klaasipuhastid ja klaasipesurid puhastavad tuuleklaasi ja tagaakent. Esitulede pesur toimib survepesu põhimõttel.

Tuuleklaasi puhastid²³



Tuuleklaasipuhastid ja tuuleklaasi pesurid.

- 1 Vihmaandur sees/väljas
- 2 Pöördlülititundlikkus/sagedus

Tuuleklaasipuhastid välja lülitatud

0 Vii kanglüliti tuuleklaasipuhastite väljalülitamiseks asendisse 0.

Üks tõmme

Ühe tõmbe tegemiseks tõsta kanglüliti ja lase lahti.

Intervallpuhastus

INT Seadista aktiveeritud intervallpuhastusega tõmmete arv ajaühiku kohta pöördlülitit abil.

Pidev puhastamine

Puhastid töötavad tavalisel kiirusel.

Puhastid töötavad suurel kiirusel.

! TÄHTIS TEAVE

Enne klaasipuhastite aktiveerimist veenduge, et klaasipuhastite harjad ei ole kinni külmutunud, ning kraapige lumi või jää tuuleklaasilt (ja tagaaknalt) ära.

! TÄHTIS TEAVE

Enne klaasipuhastite aktiveerimist talvel veenduge, et klaasipuhastite harjad ei ole kinni külmutunud, ning kraapige lumi või jää tuuleklaasilt ära.

! TÄHTIS TEAVE

Kui klaasipuhastid puhastavad esiklaasi, kasutage rohkelt klaasipesuvedelikku. Klaasipuhastite töö ajal peab esiklaas olema märg.

Klaasipuhastite hooldusasend

Täpsem teave tuuleklaasi puhastamise/klaasipuhastajate ja nende vahetamise kohta vt. Autopesula (lk. 379) ja Klaasipuhastid (lk. 357).

Vihmaandur*

Vihmaandur käivitab tuuleklaasipuhastid automaatselt vastavalt sellele, kui palju vett see tuuleklaasil leiab. Vihmaanduri tundlikkust saab pöördlülitit abil reguleerida.

Vihmaanduri aktiveerimisel süttib nupus lamp ja näidikuplokis kuvatakse vihmaanduri sümbolit .

Aktiveerimine ja tundlikkuse seadistamine

Aktiveerides vihmaanduri, peab auto sõitma või puldivõti olema süütelukus asendis **I** või **II** ning klaasipuhastite roolikang asendis **0** või ühe tõmbe asendis.

Vihmaanduri aktiveerimiseks vajutage vihmaanduri nuppu . Tuuleklaasipuhastid teevad ühe tõmbe.

Vajuta kanglüliti üles, et klaasipuhastid teeksid lisatõmbe.

Keera pöördlülitit tundlikkuse suurendamiseks ülespoole ja tundlikkuse vähendamiseks allapoole. (Lisatõmme tehakse pöördlülitit ülespoole liigutamisel.)

²³ Täpsem teave klaasipuhastajate vahetamise ja kojameeste hooldusasendi kohta vt. Klaasipuhastid (lk. 357). Täpsem teave klaasipesuvedeliku lisamise kohta vt. Pesuvedelik, lisamine (lk. 359).



Deaktiveerimine

Vihmaanduri väljalülitamiseks vajutage vihmaanduri nuppu  või liigutage kanglüliti allapoole, et aktiveeruks teine klaasipuhasti programm.

Vihmaandur lülitub kaugjuhtimispult-võtme eemaldamisel süütelukust või viis minutit pärast mootori seiskamist automaatselt välja.

TÄHTIS TEAVE

Tuuleklaasi klaasipuhastid võivad auto automaatpesu käigus aktiveeruda ja saada vigastusi. Lülitage vihmaandur välja auto liikumise ajal või kui kaugjuhtimispult-võti on asendis I või II, Sümbol armatuurlaual ja nupus olev märgutuli kustuvad.

Esitulede ja akende pesemine



Pesufunktsioon.

Tuuleklaasi pesemine

Tuuleklaasi- ja tulede pesuri käivitamiseks lükka kangi rooli suunas.

Tuuleklaasipuhastid teevad pärast roolikangi lahtilaskmist veel mitu tõmmet ja esitulede pesur käivitub.

Soojendusega pesuridüüsid*

Pesuridüüse soojendatakse külma ilmaga automaatselt, et aknapesuvedelik ei jäätuks.

Tulede survepesu*

Tulede survepesu tarbib palju pesuvedelikku. Pesuvedeliku säästmiseks pestakse esitulesid automaatselt iga viienda pesutsükli ajal.

Pesemise piiramine

Klaasipesuvedeliku taseme langedes klaasipesuvedeliku paagis umbes ühe liitrini ja klaasipesuvedeliku paagi täitmise vajadusest teavitava teate kuvamisel näidikuploki tuledepesurite töö blokeeritakse. See on vajalik tagamaks tähtsama, tuuleklaasi puhastamise võimaluse ja seeläbi tagada juhile nähtavus.

Tagaakna klaasipuhastaja ja pesur



- 1 Tagaakna puhasti – intervallpuhastus
- 2 Tagaakna puhasti – püsikiirus

Tagaakna pesemiseks ja pühkimiseks vajuta roolikangi ette (vt ülaloleval joonisel olevat noolt).

TÄHELEPANU

Tagaklaasipuhastil on ülekuumenemiskaitse, mis lülitab mootori välja, kui see peaks üle kuumenema. Pärast mootori jahutamist hakkab klaasipuhasti taas tööle (30 sekundit või kauem, olenevalt mootori kuumusest ja välistemperatuurist).

Puhasti – tagurdamisel

Tagurduskäigu sisselülitamine sellel ajal, kui tuuleklaasipuhastid on sisse lülitatud, aktivee-



03 Näidikud ja reguleerimisnupud



rib tagaakna intervallpuhastuse²⁴. Funktsioon seiskub tagurduskäigu väljalülitamisel.

Juhul kui tagaakna puhasti juba töötab püsikiirusel, muudatust ei toimu.

i TÄHELEPANU

Vihmaanduritega autodel aktiveerub tagaakna klaasipuhasti tagurdamisel, kui andur on aktiveeritud ja vihma sajab.

Sellega seotud teave

- Pesuveelik, lisamine (lk. 359)

Aknatõstukid

Kõik elektrilised klaasitõstukid on juhitud juhiukse juhtpaneelil – teiste uste juhtpaneelid juhivad vastavate elektriliste klaasitõstukite tööd.

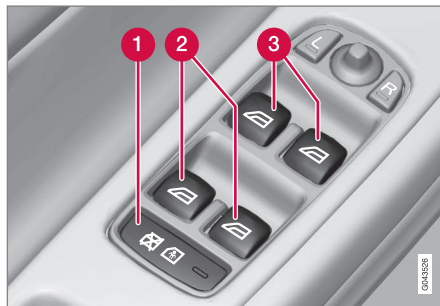

Juhiukses olev juhtpaneel.

- 1 Elektriliste lapseturvalukkude lüliti* ja tagumiste aknatõstukite väljalülitamise nupud, vt Laste turvalukud – elektriline aktiveerimine* (lk. 183).
- 2 Tagaakende juhtelemendid
- 3 Esiakende juhtelemendid

! HOIATUS

Kui sulgete aknaid juhiukselt, siis veenduge, et keegi ei jää sulguva akna vahele.

! HOIATUS

Kontrollige, et lapsed või teised kaassõitjad ei jätsaks oma käsi vahele, kui aknaid kaugjuhtpuldil abil sulgete.

! HOIATUS

Kui autos on lapsi, lülita elektriakende vool alati välja, keerates süüte asendisse **0**, ja eemalda kaugjuhtpult autost, kui autost lahkud. Lisa teavet süüteasendite kohta - vt. Süüteasendid - funktsioonid erinevates olekutes (lk. 80).

Kasutamine



Aknatõstukite kasutamine.

- 1 Kasutamine ilma auto-funktsioonita
- 2 Kasutamine auto-funktsiooniga

²⁴ Selle funktsiooni (intervallpuhastus tagurdamise ajal) saab inaktiveerida. Pöörduge autoteenindusse. Volvo soovib pöörduda volitatud Volvo teenindusse.



Kõiki aknatõstukeid saab juhtida juhiuksel olevalt juhtpaneelilt; muudel ustel olevate lülititega saab liigutada ainult vastava ukse aknaklaasi. Samaaegselt on võimalik liigutada ainult üht klaasi.

Elektrilised klaasitõstukid on funktsionaalsed alates süüteasendist I - vt. Süüteasendid - funktsioonid erinevates olekutes (lk. 80). Aknaid saab liigutada veel mõne minuti vältel pärast mootori väljalülitamist ja kaugjuhtpuldil eemaldamist, kuid mitte pärast seda, kui mõni uks avatakse.

Kui miski takistab akende sulgumist, peatub sulgumine ja aken avaneb. Muljumiskaitse saab pärast sulgemise katkestamist (nt jää tõttu) välja lülitada, hoides nuppu pidevalt üleva, kuni aken on sulgunud. Muljumiskaitse aktiveerub uuesti väikese pausi järel.

TÄHELEPANU

Üks võimalus vältida avatud tagaakende korral pulseerivat tuulemüra on avada veidi ka esiaknad.

Kasutamine ilma auto-funktsioonita

Vii üks juhtelementidest õrnalt üles/alla. Aknatõstukid liiguvad üles/alla niikaua, kuni lülitit vastavas asendis hoitakse.

Kasutamine auto-funktsiooniga

Vii üks juhtelementidest üles/alla lõppasendisse ja lase seejärel lahti. Aken liigub automaatselt oma lõppasendisse.

Kaugjuhtimispuldi või kesklukustusnupu abil juhtimine

Täpsema teabe saamiseks elektriliste aknatõstukite juhtimise kohta väljastpoolt sõidukit kaugjuhtimispuldil või sõiduki sees kesklukustusnupu abil vt Kaugjuhtimispult-võtme funktsioonid (lk. 165) või Lukustamine/lahtilukustamine - sõidukist seestpoolt (lk. 178).

Lähtestamine

Kui aku on lahti ühendatud, tuleb automaatse avanemise funktsioon selle korrektse töötamise tagamiseks lähtestada.

1. Tõsta õrnalt nupu esiosa, et aken lõppasendisse viia, ja hoi a nuppu sellises asendis 1 sekundi jooksul.
2. Lase nupp korraks lahti.
3. Tõsta nupu esiosa veelkord üheks sekundiks.

HOIATUS

Vahelejäämiskaitse toimimiseks tuleb teha lähtestamine.

Küljepeeglid

Küljepeegleid reguleeritakse asendisse joystick-tüüpi juhtnupust sõiduki juhiukse nupustikul.



Küljepeeglite juhtelemendid.

Reguleerimine

1. Vasakpoolse peegli reguleerimiseks vajuta **L**-nuppu, parempoolse reguleerimiseks **R**-nuppu. Nupus olev tuli süttib.
2. Reguleeri asendit keskel asuva seadistuskangaga.
3. Vajuta **L** või **R** nuppu uuesti. Tuli kustub.

HOIATUS

Mõlemad peeglid on optimaalse nähtavuse tagamiseks lainurk-tüüpi. Objektid võivad tunduda kaugemal, kui nad tegelikult on.



03 Näidikud ja reguleerimisnupud



Sätete salvestamine²⁵

Tahavaate- ja küljpeeglite ning juhiistme sätet saab salvestada auto võtmemälu* iga kaugjuhtimispludli jaoks, vt Kaugjuhtimispludli - isikupärastamine* (lk. 163).

Küljpeegli rakursi muutmine parkimise ajal²⁵

Küljpeegleid saab allapoole kaldu reguleerida, et juht näeks nt parkimise ajal teeserva.

- Lülitage sisse tagumine käik ja vajutage nuppu **L** või **R**.

Tagurduskäigu väljalülitamisel liigub peegel automaatselt algasendisse tagasi kas ligikaudu 10 sekundi pärast või varem, kui vajutada vastavalt kas nuppu **L** või **R**.

Küljpeegli asendi muutmine parkimise ajal²⁵

Tagasikäigu sisselülitamisel pöörduv tahavaatepeegel automaatselt allapoole, et juht näeks parkimise ajal paremini teeserva. Tagasikäigu väljalülitamisel pöörduv peegel mõne hetke pärast automaatselt tagasi algasendisse.

Funktsiooni saab aktiveerida/desaktiveerida menüüs MY CAR, vt MY CAR (lk. 114).

Automaatne kokkulükkamine lukustamise ajal²⁵

Auto lukustamisel/lukust lahtitegemisel kaugjuhtimispludli abil lükkatakse küljpeeglid automaatselt kokku/lahti.

Funktsiooni saab aktiveerida/desaktiveerida menüüs MY CAR, vt MY CAR (lk. 114).

Neutraalasendi taastamine

Välismõjude tagajärjel kohalt nihkunud peeglid tuleb elektriliselt neutraalasendisse tagasi viia, et nende sissetõmbamine/väljalükkamine toimuks õigesti:

1. Lükka küljpeeglid nuppude **L** ja **R** abil kokku.
2. Lükka küljpeeglid nuppude **L** ja **R** abil jälle lahti.
3. Korda vajadusel ülaltoodud protseduuri.

Peeglid on nüüd neutraalasendis.

Kokkulükatavad elektrilised küljpeeglid*

Parkimisel/sõitmisel kitsastes kohtades on võimalik peeglid kokku lükata:

1. Vajutage korraka nuppe **L** ja **R** (võti peab olema vähemalt asendis **I**).
2. Lase nupud umbes ühe sekundi pärast lahti. Peeglid peatuvad automaatselt täiesti kokkulükatud asendis.

Lükka peeglid lahti, vajutades samaaegselt nuppudele **L** ja **R**. Peeglid peatuvad automaatselt täiesti lahtilükatud asendis.

Turvavalgustus ja lähenemisvalgustus

Küljpeeglite tuli süttib lähenemisvalgustuse (lk. 97) või kodu julgestusvalgustuse (lk. 97) valimise korral.

Sellega seotud teave

- Tahavaatepeegel, sisemine (lk. 107)
- Klaasid ja tahavaate- ning küljpeeglid - soojendus (lk. 107)

²⁵ Ainult kombinatsioonis koos elektriliste istmete mäliga, vt Istmed, esiistmed - elektriliselt seadistatavad* (lk. 82).



Klaasid ja tahavaate- ning küljpeeglid - soojendus

Klaasisoojendus on vajalik tuuleklaasi, tagaklaasi ja küljpeeglite kiireks lahtisulatamiseks.

Elektrisoojendusega tuuleklaas*, tagaklaas ja küljpeeglid

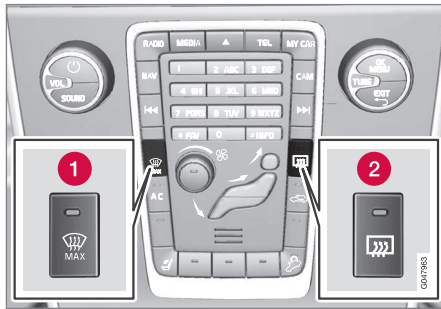

- 1 Elektrisoojendus, tuuleklaas
- 2 Elektrisoojendus, tagaklaas ja küljpeeglid

Seda funktsiooni kasutatakse jää ja udu eemaldamiseks tuuleklaasilt, tagaklaasilt ja küljpeeglitelt.

Üks vastava nupu vajutus käivitab soojenduse. Nupul olev tuli näitab, et funktsioon on aktiveeritud. Lülitage soojendus kohe välja, kui jää/udu on kadunud, et vältida aku liigset koormamist. Teatud aja möödudes lülitub funktsioon automaatselt välja.

Vt ka Tuuleklaasi udu eemaldamine ja sulatamine (lk. 135).

Küljpeeglite ja tagaklaasi soojenduse saab seadistada automaatselt sisse lülituma auto käivitamisel välistemperatuuril alla +7 °C. Automaatse soojenduse saab valida menüüsüsteemis MY CAR, vt MY CAR (lk. 114).

Tahavaatepeegel, sisemine

Tahavaatepeegli (reisijateruumis) häärdamiseks on nupp peegli alumises servas. Teise võimalusena toimub tahavaatepeegli häardumine automaatselt.



- 1 Pimestuskaitse juhtelemet

Käsi pimestuskaitse

Tagant tulev ere valgus võib peegelduda tahavaatepeeglisse ja pimestada juhti. Kui sind pimestavad järelsõitja tuled, kasuta juhivat pimestuskaitset:

1. Pimestuskaitse kasutamiseks vii juhtelemet salongi poole.
2. Normaalasendisse naasmiseks vii juhtelemeti tuuleklaasi poole.

Automaatne pimestuskaitse*

Tahavaatepeegel aktiveerib automaatselt taganttuleva ereda valguse pimestuskaitse.



03 Näidikud ja reguleerimisnupud



Automaatse pimestuskaitsega peeglitel käsitsi pimestuskaitse juhtseadis puudub.

Tahavaatepeeglis on kaks andurit - üks ette ja teine tahapoole suunatud - mis koos aitavad pimestavat valgust tuvastada ja kõrvaldada. Ettepoole suunatud andur avastab ümbritsevat valgust, kuid tahapoole suunatud andur avastab taga sõitvate sõidukite esitulesid.

TÄHELEPANU

Kui andureid varjavad näiteks parkimisload, transponderid, päikesesirmid või istmetel või pakiruumis olevad esemed selliselt, et valgus anduriteni ei pääse, väheneb tahavaatepeegli pimestuskaitse funktsioon.

kompass (lk. 108) saab varustada vaid auto-
maatse häärdamisfunktsiooniga tahavaate-
peegli.

Sellega seotud teave

- Küljepeeglid (lk. 105)

Kompass*

Tahavaatepeegli ülemises paremas servas on ekraan, kus nädatakse, millise ilmakaare poole on suunatud auto esiosa.

Kasutamine



Kompassiga tahavaatepeegel.

Vastavalt auto esiosa suunale kuvatakse kaheksat erinevat suunda ingliskeelsete lühenditena: **N** (põhi), **NE** (kirre), **E** (ida), **SE** (kagu), **S** (lõuna), **SW** (edel), **W** (lääs) ja **NW** (loe).

Kompassi funktsioon aktiveeritakse mootori käivitamisel või süüte keeramisel asendisse **II** automaatselt, vt Süüteasendid - funktsioonid erinevates olekutes (lk. 80). Kompassi funktsiooni välja-/sisselülitamine - vajutage nupule peegli tagaserval, kasutades selleks näiteks kirjaklambrit.

Kalibreerimine

Kompassi korrektse suunanäitamise tagamiseks võib vajalik olla selle kalibreerimine.

Maa on jagatud 15 magnetvööndiks. Kompass tuleks kalibreerida, kui auto viiakse üle mitme magnetsooni.

Kalibreerimiseks toimige järgmiselt.

1. Jäta auto seisma sellises lahtise ja avara maastikuga kohas, kus puuduvad terasraja- ja kõrgepingeliinid.
2. Käivitage auto ja lülitage kõik elektriseadmed (kliimaseade, klaasipuhastid jt) välja ning veenduge, et kõik ukSED on suletud.

TÄHELEPANU

Kalibreerimine võib ebaõnnestuda või üldse mitte käivituda, kui elektriseadmed on sisse lülitamata.

3. Hoidke tahavaatepeegli taga olevat nuppu all (kasutage selleks kirjaklambrit vms.) ligikaudu 3 sekundit. Kuvatakse praeguse magnetsooni number.

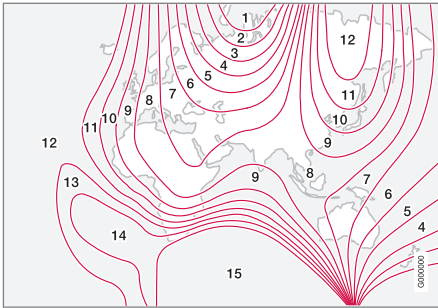

Magnetvööndid.

4. Vajuta nuppu korduvalt, kuni kuvatakse vajalik magnetsoon (1–15). Vaata kompassi magnetsoonide kaarti.
5. Oodake, kuni ekraanil kuvatakse uuesti sümbol **C**, või hoidke tahavaatepeegli all olevat nuppu ligikaudu 6 sekundit all, kuni ilmub sümbol **C**.
6. Sõitke aeglaselt ringikujuliselt kiirus ei tohi olla suurem kui 10 km/h (6 mph), kuni näidikul kuvatakse kompassi suund, mis näitab, et kalibreerimine on lõppenud. Seejärel sõida veel 2 ringi, et viia läbi täppskalibreerimine.

7. **Tuuleklaasi elektrisoojendusega autod***: Kui tuuleklaasi elektrisoojendus on aktiveeritud ja kuvatakse sümbolit **C**, tehke kalibreerimine eespool punkti 6 jär-gides aktiveeritud tuuleklaasi soojendusega, vt Tuuleklaasi udu eemaldamine ja sulatamine (lk. 135).
8. Korda vajadusel ülaltoodud protseduuri.

Katuseluuk*

Katuseluuki saab juhtida laepaneelis olevate juhtnuppudega.

Katuseluugi sisemist päikesevarju suletakse käsitsi.

Katuseluugil on tuuletõke

Katuseluugi juhtnupud asuvad katusepaneelil. Katuseluuki saab avada tagaservast vertikaalselt ning horisontaalselt. Katuseluugi avamiseks peab võti olema asendis I või II.

Horisontaalne avamine

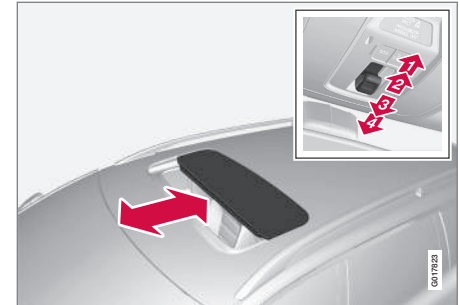

Horisontaalne avamine, tagasi/edasi.

1 Avamine, automaatne

2 Avamine, käsitsi



03 Näidikud ja reguleerimisnupud



3 Sulgemine, käsitsi

4 Sulgemine, automaatne

Avamine

Katuseluugi mugavusasendisse²⁶ avamiseks tuleb juhtnupp viia tagasi automaatse avamise asendisse ja vabastada. Katuseluugi täielikuks avamiseks tuleb juhtnupp viia tagasi automaatse avamise asendisse ja lahti lasta.

Käsitsi avamiseks tõmba juhtelementi tagasi, kuni tekib vastusurve. Katuseluuk liigub mugavusasendi poole niikaua, kuni nappu all hoitakse. Katuseluugi täielikuks avamiseks liigutage juhtnappu uuesti tagasi.

Sulgemine

Käsitsi sulgemiseks lükka juhtnappu edasi kuni käsitsi sulgemise takistuseni. Katuseluuk liigub suletud asendi poole niikaua, kuni nappu all hoitakse.

HOIATUS

Vahelejäämise oht katuseluugi sulgemisel. Katuseluugi muljumiskaitse töötab ainult automaatsel sulgemisel, mitte manuaalsel.

Automaatseks sulgemiseks vii juhtnapp automaatse sulgemise asendisse ja lase siis lahti.

Katuseluugi elektritoide lülitatakse välja, kui valitakse asendi 0 või kaugjuhtimispuult süütelukust eemaldatakse.

HOIATUS

Kui autos on lapsi:

Lülita elektriakende vool alati välja, keerates süüte asendisse 0, ja eemalda kaugjuhtpult autost, kui autost lahkud. Lisa teavet süüteasendite kohta - vt. Süüteasendid - funktsioonid erinevates olekutes (lk. 80).

Vertikaalne avamine

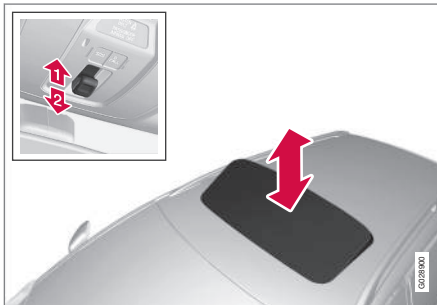

Vertikaalne avamine, tagumine serv üles tõstetud.

1 Avamiseks vajuta juhtnupu tagumine serv ülespoole.

2 Sulge, tõmmates juhtelementi tagumist serva alla.

Sulgemine kaugjuhtimispuuldi või kesklukustusnupu abil

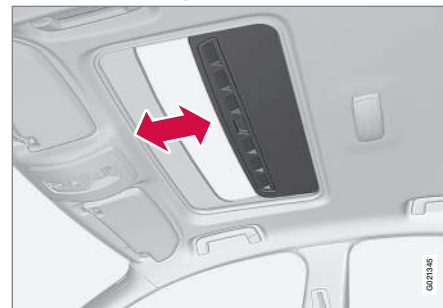

kaugjuhtimispuuldi-võti

- Vajutage kaugjuhtimispuuldi lukustusnupu  ühe korra pikalt, kuni katuseluuk ning kõik aknad on sulgunud ja kõik ukсед ning pagasiluuk on lukustunud.

Sulgemise katkestamiseks vajutage kaugjuhtimispuuldi lukustusnappu uuesti.

²⁶ Mugaviasendiks nimetatakse katuseluugi asendit, kus tuulemüra ja resonants on ka sõidu ajal võimalikult madalad.

Kesklukustuse nupp

Katuseluugi saab sulgeda juhiukses või kaas-sõitjaukses* asuva kesklukustuse nupu abil.

- Vajutage keskluku lukustusnupul ühe korra pikalt, kuni katuseluuk ning kõik aknad on sulgunud ja kõik ukSED ning pagasiluuk on lukustunud.

Sulgumise katkestamiseks vajutage keskluku lukustusnuppu uuesti.

HOIATUS

Kui katuseluuk suletakse kaugjuhtimispuhvõtte või kesklukustuse nupuga, veenduge, et keegi ei jääks autosse lõksu.

Päikesekaitse

Katuseluugil on käsitsi liigutatav, lükatav sise-mine päikesekaitse. Päikesekaitse nihkub katuseluugi avamisel automaatselt tagasi. Võta käepidemest kinni ja lükka päikesekaitse selle sulgemiseks ettepoole.

Muljumiskaitse

Katuseluugi muljumiskaitse aktiveerub, kui katuseakna automaatset sulgumist segab mõni objekt. Blokeerumisel peatub katuse-luuk ja avaneb automaatselt oma endisesse asendisse.

Deflektor



Katuseluuk on varustatud deflektoriga, mis pöördub ülespoole, kui katuseluuk avatakse.

Sellega seotud teave

- Kaugjuhtimispuhvõtte funktsioonid (lk. 165)
- Lukustamine/lahtilukustamine - sõidukist seestpoolt (lk. 178)

Menüüdes liikumine - näidikuteplakk

Roolisamba vasakpoolne hoob juhib näidikuteplaki (lk. 65) infokraanile kuvatavaid menüüsid (lk. 112). Näidikuteplaki infokraanile kuvatavad menüüid sõltuvad süüteasendist (lk. 80).

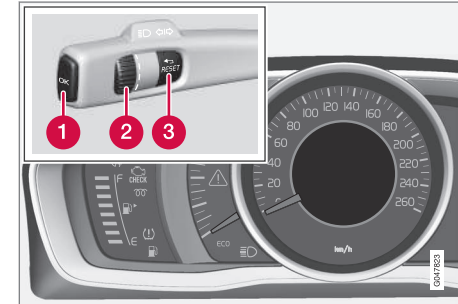

Ekraan (analoog-näidikuteplakk) ja menüüs navigeerimise juhtseadised.



03 Näidikud ja reguleerimisnupud

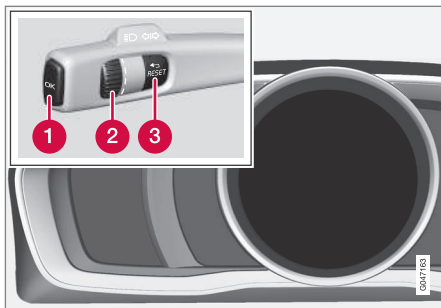

Ekraan (digitaalne näidikuplokk) ja menüüs navigeerimise juhtseadised.

- 1 **OK** – juurdepääs teadete loetellu ja teadete kinnitamine.
- 2 Pöördlüli – lehitse menüüvalikuid.
- 3 **RESET** – lähtesta aktiivne funktsioon. Kasutatakse teatud juhtudel funktsiooni valimiseks/aktiveerimiseks, vt. vastava funktsiooni all olevat kirjeldust.

Teate (lk. 113) ilmumisel tuleb menüüde kuvamiseks selle vastuvõtmine **OK** abil kinnitada.

Sellega seotud teave

- Teated - käsitlemine (lk. 114)

Menüü ülevaade - näidikuplokk

Näidikuploki infoekraanile kuvatavad menüüd sõltuvad süüteasendist (lk. 80).

Mõned järgmistest menüükäskudest vajavad teatud funktsiooni või riistvara paigaldamist autosse.

Analoog-näidikuplokk

Kiiruse diginäi

Soojendi*

Lisasoojendi*

TC valikud

Hoolduse olek

Õlitase²⁷

Teated (##)²⁸

Digitaalne näidikuplokk

Sätted*

Teemad

Kontrastsus/Värvirežiim

Hoolduse olek

Teated²⁸

Õlitase²⁷

Parkimissoojendi*

Teekonnamõõdik nullimine

Sellega seotud teave

- Analoog-näidikupaneel – ülevaade (lk. 65)
- Digitaalne näidikuplokk – ülevaade (lk. 66)
- Menüüdes liikumine - näidikuteplokk (lk. 111)

²⁷ Teatavad mootorid.

²⁸ Sulgudes kuvatakse teadete arv.



Teated

Hoiatuse, info või indikaatorsümboli kuvamisel kuvatakse ekraanil vastav teade.

Teade	Spetsifikatsioon
Peatu ohutult ^A	Peatu ja lülita mootor välja. Tõsine vigastuse oht - pöörduge teenindusse ^B .
Seiska mootor ^A	Peatu ja lülita mootor välja. Tõsine vigastuse oht - pöörduge teenindusse ^B .
Hoolda kohe ^A	Pöörduge auto kontrollimiseks kohe teenindusse ^B .
Vajalik hooldus ^A	Pöörduge niipea kui võimalik auto kontrollimiseks teenindusse ^B .
Vaata juhendit ^A	Lugege kasutusjuhendit.
Broneeri hooldus	Tuleb leppida kokku regulaarse hoolduse aeg - pöörduge teenindusse ^B .
Korralise hoolduse tähtaeg	Aeg teha regulaarset hooldust - pöörduge teenindusse ^B . Ajastuse määrab sõidetud kilomeetrite arv, viimasest hooldusest möödunud aeg, mootori tööaeg ja õli kvaliteet.

Teade	Spetsifikatsioon
Hoolduse tähtaeg ületatud	Kui hooldusintervallidest kinni ei peeta, ei kata garantiid kahjustunud osi - pöörduge teenindusse ^B .
Käigukast Vajalik õli vahetus	Pöörduge niipea kui võimalik auto kontrollimiseks teenindusse ^B .
Käigukast Toime piiratud	Käigukast ei saa töötada täisvõimsusel. Sõida ettevaatlikult, kuni teade kaob ekraanilt ^C . Kui see ilmub korduvalt - pöörduge teenindusse ^B .
Käigukast on kuum Kiirus piiratud	Sõida ühtlasemalt või seiska auto ohutul viisil. Lahuta käik ja lase mootoril tühikäigul töötada, kuni teade kaob ^C .
Käigukast on kuum Peatu ohutult Lase jahtuda	Kriitiline rike. Peatage kohe ohutult auto ja pöörduge teenindusse ^B .

Teade	Spetsifikatsioon
Ajutiselt väljas ^A	Mõni funktsioon on ajutiselt välja lülitatud ja lähtetatakse sõidu ajal või pärast taaskäivitamist automaatselt uuesti.
Aku on nõrk Energia-säästu režiim	Audiosüsteem lülitatakse energia säästmiseks välja. Lae akut.

^A Teate osa, mis ilmub koos infoga vea tekkimise asukoha kohta.

^B Soovitav on kasutada volitatud Volvo teenindust.

^C Lisateave automaatkäigukasti kohta, vt Automaatkäigukast - Geartronic* (lk. 266).

Sellega seotud teave

- Teated - käsitlemine (lk. 114)
- Menüüdes liikumine - näidikuteplokk (lk. 111)



03 Näidikud ja reguleerimisnupud

Teated - käsitlemine

Näidikuploki infoekraanile kuvatavate teadete lugemine ja teadete (lk. 113) sirvimine toimub roolisamba vasakpoolse hoova lüliti abil.

Hoiatuse, info või indikaatorsümboli kuvamisel kuvatakse ekraanil samal ajal vastav teade. Veateade salvestub mäluloendisse kuni rikke kõrvaldamiseni.

Teate vastuvõtmise kinnitamiseks vajutage **OK** roolisamba vasakpoolse hoova lülitil. Teadete kerimine pöördnupu (lk. 111) abil.

i TÄHELEPANU

Kui pardaarvuti kasutamise ajal ilmub hoiatusteade, tuleb teade enne eelmise tegevuse jätkamist läbi lugeda (vajutada **OK**).

Sellega seotud teave

- Menüü ülevaade - näidikuplokk (lk. 112)

MY CAR

MY CAR on menüüallikas, millega saab hallata paljusid auto funktsioone, nt funktsiooni City Safety™, lukke ja alarme, automaatset ventiляторikiirust, kella seadeid jne.

Teatud funktsioonid kuuluvad standardvarustusse, mõned on lisavarustuses - ka funktsioonide valik erineb riigiti.

Kasutamine

Menüüdes navigeeritakse nuppude abil, mis asuvad keskkonsoolil või rooli parempoolisel klahvistikul*.

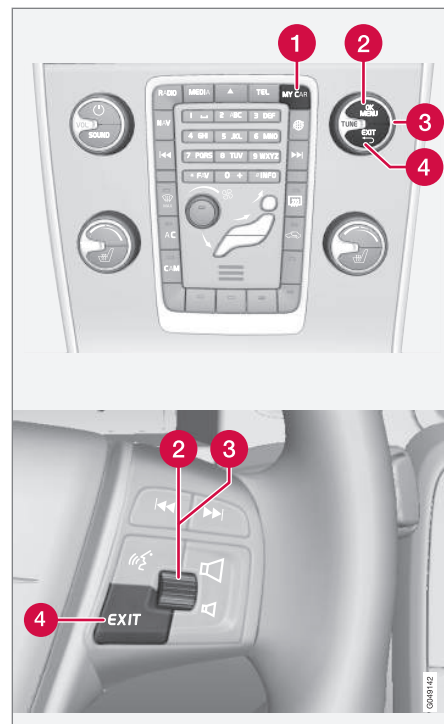

Keskkonsooli juhtpaneel ja rooli klahvistik. Kujutis on näitlik - funktsioonide arv ja nuppude paigutus



võib erinevalt olenevalt valitud lisaseadmetest või riigist, kust auto osteti.

- 1 **MY CAR** – avab menüüsüsteemi MY CAR.
- 2 **OK/MENU** – vajutage keskkonsoolil olevat nuppu või roolil olevat pöördlülit, et valida/märkida esiletõstetud menüüvalik või salvestada valitud funktsioon mällu.
- 3 **TUNE** – keerake keskkonsoolil olevat nuppu või roolil olevat pöördlülit, et et kerida menüüvalikuid üles/alla.
- 4 **EXIT**

EXIT funktsioonid

Olenevalt funktsioonist, millel kursor asub nupu **EXIT** vajutamisel, ning menüü tasandist, võib toimuda üks järgmistest:

- kõnest keeldutakse
- hetkel toimiv funktsioon katkeb
- sisestatavad tähemärgid kustuvad
- viimati tehtud valikud tühistatakse
- liigutakse menüüsüsteemis ülespoole.

Kui hoiate nuppu **EXIT** alla, viiakse teid menüü MY CAR tavavaatele, või kui olete juba tavavaates, kõrgeimale menüütasemele (peamine menüüallikas).

Menüüvalikud ja otsinguteed

Menüüallika MY CAR menüüvalikute ja otsinguteedega tutvumiseks vt. süsteemi Sensus Infotainment lisa.

Pardaarvuti

Auto pardaarvuti salvestab ning arvutab ka selliseid väärtusi, nagu näiteks läbisõit, kütusekulu ja keskmine kiirus.

Pardaarvuti sisu ja välimus sõltub sellest, kas näidikuplokk on analoog- või digitaaltüüpi.

- Pardaarvuti - analoognäidikuplokk (lk. 117)
- Pardaarvuti - digitaalne näidikuplokk (lk. 120)



Pardaarvutist pärinevat teavet saab kuvada näidikupaneeli teabeekraanil ²⁹.

Päevasõidumõõdik

Pardaarvutil on kaks sõidumõõdikut ning üks hodomeeter kogu läbisõidu jaoks.

Keskmine kütusekulu

Keskmine kütusekulu arvutatakse alates viimastest lähtestamisest saadud andmete põhjal.

TÄHELEPANU

Kütusel töötava soojenduse* kasutamisel võib näit veidi eksida.

Kehtib kahe kütusesüsteemiga* autodele

Gaasi kasutamisel näitab pardaarvuti gaasi keskmist kulu.

* Lisavarustus/tarvik, rohkema info saamiseks vt Sissejuhatus.



03 Näidikud ja reguleerimisnupud



Keskmine kiirus

Arvutatakse alates viimasest lähtestamisest sõidetud vahemaa keskmine kiirus.

Hetke kütusekulu

Kütuse hetkekulu andmeid pidevalt uuendatakse - ligikaudu iga sekundi järel. Kui auto sõidab väikese kiirusega, näidatakse kütusekulu ajaühikus, suuremal kiirusel läbisõidu kohta.

Väärtuseid on võimalik kuvada ekraanile erinevates ühikutes (km/miilid) – tutvuge teabega alljärgnevas peatükis "Ühikute muutmise" (lk. 115).

Kehtib kahe kütusesüsteemiga* autodele

Gaasi kasutamisel näitab pardarvuti gaasikulu.

Vahemik - kaugus kütusepaagi tühjenemiseni

Pardaarvutis kuvatakse ligikaudne vahemaa, mida on võimalik paagis oleva kütusega läbida.

Garanteeritud vahemaa on lõppenud, kui jao-tises **Kütusevaru** kuvatakse "----".

- Sel juhul tankige niipea kui võimalik.

Arvutus põhineb viimase 30 km keskmisel kütusekulul ja sõiduks järelejäänud kütusekoogusel.



TÄHELEPANU

Sõidumaneeri muutmisel võib esineda väike kõrvalekalle.

Ökonoomne sõidumaneer aitab tavaliselt kütust säästa. Täpsema teabe saamiseks kütusekulu mõjude kohta tutvuge teabega peatükis Volvo autotehase keskkonnasäästlikkuse poliitika (lk. 22).

Kehtib kahe kütusesüsteemiga* autodele



TÄHELEPANU

Kuva, mis näitab, kui pika vahemaa saab veel sõita, kehtib ainult kütusepaagi kohta.

Digitaalne kiirusenäit

Kiirust kuvatakse põhinäidiku suhtes vastupidistes ühikutes³⁰ (km/miili tunnis). Kui see on kalibreeritud miilides/h, kuvab pardaarvuti vastava kiiruse km/h ja vastupidi.

Ühiku muutmise

Vahemaa (km/miilid) ja kiiruse mõõtühikuid saate muuta menüüsüsteemis **MY CAR**, vt **MY CAR** (lk. 114).



TÄHELEPANU

Peale pardaarvuti muudetakse need ühikud ka Volvo navigatsioonisüsteemis*.

Sellega seotud teave

- Pardaarvuti - analoognäidikuplokk (lk. 117)
- Pardaarvuti - digitaalne näidikuplokk (lk. 120)
- Pardaarvuti - teekonna statistika* (lk. 123)

²⁹ Ekraani väljund ning kuva sõltuvad seadme versioonist.

³⁰ Ainult näidikuplokkiga "Digital".



Pardaarvuti - analoognäidikuplokk

Pardaarvuti teavet on võimalik kuvada näidikupaneelil ning seda on võimalik juhtida vasakpoolse roolikangi lüliti ning näidikupaneeli menüü abil.

Kontrollimist ja seadistust võib teha kohe, kui näidikuploki valgustus on luku avamisel automaatselt süttinud. Kui ühtki pardaarvuti juhtseadistest ei aktiveerita ligikaudu 30 sekundi vältel pärast juhiukse avamist, kustub näidikupaneeli valgustus ning pärast seda on vaja pardaarvuti kasutamiseks lülitada võti asendisse II või käivitada mootor.

i TÄHELEPANU

Kui pardaarvuti kasutamise ajal ilmub veateade, tuleb selle teate vastuvõttu kinnitada enne, kui pardaarvuti saab uuesti aktiveerida.

- Teate kinnitamiseks vajutage lühidalt suunatulede lülitushoova nuppu **OK**.

Juhtelemendid

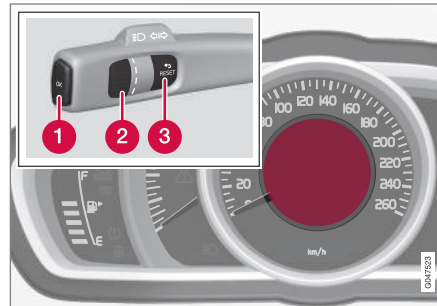

Ekraan ja juhtelemendid.

- 1 **OK** - avab näidikupaneeli menüü, kinnitab sõnumeid ning menüüvalikuid.
- 2 **Pöidlalüliti** - liigub erinevate menüüvalikute ning pardaarvuti valikute vahel.
- 3 **RESET** - lähtestab praeguse sõidu mõõdiku või liigub menüüstruktuurist välja.

Pardaarvuti valikud

Valige, millist reisiarvestit kuvatakse:

1. Kontrollimiseks, et ükski juhtseadis ei oleks järjestuse keskel - lähtestage need kõigepealt, vajutades kaks korda nuppu **RESET**.
2. Valikute sirvimiseks pöörake pöidlalüliti ning peatuge soovitud sihtpunktis.

Kombineeritud instrumendipaneelil olevat pardaarvutit on võimalik igal ajal teisele valikule seada. Üks valikutest on, et pardaarvutit ei kuvata.

03

Pardaarvuti jaotis näidikuplokis	Informatsioon
Päevasõidumõõdik T1 ja läbisõit	<ul style="list-style-type: none"> • Pikk vajutus nupule RESET lähtestab sõidumõõdiku T1.
Päevasõidumõõdik T2 ja läbisõit	<ul style="list-style-type: none"> • Pikk vajutus nupule RESET lähtestab sõidumõõdiku T2.
Kütusevaru	Lisateavet vt jaotisest "Kaugus kütusepaagi tühjenemiseni" (lk. 115).
Kütusekulu	Hetkekulu.



03 Näidikud ja reguleerimisnupud



Pardaarvuti jaotis näidikuplokis	Informatsioon
Keskm. kiirus	<ul style="list-style-type: none"> Pikk vajutus nupule RESET lähtestab Keskm. kiirus.
Pardaarvuti andmed puuduvad.	Selle suvandi korral on kuva tühi - sellega näidatakse ka ahela algust/lõppu.

Pardaarvuti lähtestamine

- Pöörake pöidlalüliti ning peatuge parda-
arvuti valikul, mida soovite lähtestada: **T1**
ja **läbisõit**, **T2 ja läbisõit** või **Keskm.**
kiirus.
- RESET** nupu üks pikk vajutus lähtestab
valiku väärtuse.
Iga jaotis tuleb lähtestada eraldi.

Näidikupaneeli menüü funktsioonid

Näidikupaneeli menüü sisaldab pardaarvuti
seadistamise valikuid. Avage menüü ja kont-
rollige/muutke allolevas tabelis välja toodud
rakendusi.

- Kontrollimiseks, et ükski juhtseadis ei
oleks järjestuse keskel - lähtestage need
kõigepealt, vajutades kaks korda nuppu
RESET.

- Vajuta **OK**.
- Sirvige funktsioone pöördlülitiga ja valige/
kinnitage nupuga **OK**.
- Lõpetamiseks vajutage pärast kontrolli-
mist/reguleerimist kaks korda **RESET**.

Funktsioonid	Informatsioon
Kiiruse diginäi <ul style="list-style-type: none"> km/h miili/h Kuva puudub 	Kuvab auto kiirust digitaalselt näidikupaneeli keskel.
Soojendi* <ul style="list-style-type: none"> OTSEKÄIVITUS Taimer 1 - viib kellaaja valimise menüüsse. Taimer 2 - viib kellaaja valimise menüüsse. 	Taimeri programmeerimise juhised leiatisest Mootoriploki soojendus ja salongi kütteseade* - taimer (lk. 142).
Lisasoojendi* <ul style="list-style-type: none"> Aut. sis. Väljalül. 	Lisainfot vt Lisakütteseade* (lk. 146).



Funktsioonid	Informatsioon
TC valikud <ul style="list-style-type: none"> • Kaugus kütusepaagi tühjenemiseni • Kütusekulu • Keskmine kiirus • Päevasõidumõõdik T1 ja läbisõit • Päevasõidumõõdik T2 ja läbisõit 	Siit saate aktiveerida suvandid, mida soovite seada pardaarvuti valitavateks jaotisteks. Juba valitud suvandite sümbolid on valged ja "linnukesega" - teised on hallid ja märgistuseta.
Hoolduse olek	Näitab kuude arvu ja läbisõitu järgmise teeninduseni.
Õlitase^A	Lisainfot vt Mootoriõli - kontrollimine ja lisamine (lk. 343).
Teated (##)	Lisainfot vt Teated - käsitlemine (lk. 114).

^A Teatavad mootorid.

Sellega seotud teave

- Pardaarvuti (lk. 115)
- Pardaarvuti – teekonna statistika* (lk. 123)

Pardaarvuti - digitaalne näidikuplokk

Pardaarvuti teavet on võimalik kuvada näidikupaneelil ning seda on võimalik juhtida vasakpoolse roolikangi lüliti ning näidikupaneeli menüü abil.

Kontrollimist ja seadistust võib teha kohe, kui näidikuploki valgustus on luku avamisel automaatselt süttinud. Kui ühtki pardaarvuti juhtseadistest ei aktiveerita ligikaudu 30 sekundi vältel pärast juhiukse avamist, kustub näidikupaneeli valgustus ning pärast seda on vaja pardaarvuti kasutamiseks lülitada võti asendisse II või käivitada mootor.

03

TÄHELEPANU

Kui pardaarvuti kasutamise ajal ilmub veateade, tuleb selle teate vastuvõttu kinnitada enne, kui pardaarvuti saab uuesti aktiveerida.

- Teate kinnitamiseks vajutage lühidalt suunataledale lülitushoova nuppu **OK**.

Juhtelemendid

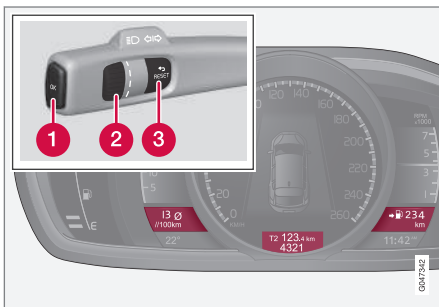

Korraga võib kuvada kolme pardaarvuti valikut - igas aknas üht.

- 1 OK** - avab näidikupaneeli menüü, kinnitab sõnumeid ning menüüvalikuid.
- 2 Pöidlalüliti** - liigub erinevate menüüvalikute ning pardaarvuti valikute vahel.
- 3 RESET** - lähtestab praeguse sõidu mõõdiku või liigub menüüstruktuurist välja.

Pardaarvuti valikud

Valige, millist reisiarvestit kuvatakse:

1. Kontrollimiseks, et ükski juhtseadis ei oleks järjestuse keskel - lähtestage need kõigepealt, vajutades kaks korda nuppu **RESET**.
2. Sihtpunktide vahel liikumiseks pöörake pöidlalüliti.
3. Sõidu andmete instrumendipaneelil püsivalt kuvamiseks peatuge soovitud kombinatsioonil.

Kombineeritud instrumendipaneelil olevat pardaarvutit on võimalik igal ajal teisele valikule seada. Üks valikutest on, et pardaarvutit ei kuvata.

Jaotiste kombinatsioonid			Informatsioon
Keskmine kütusekulu	Sõidumõõdik T1 + mõõdiku näit	Keskmine kiirus	• Pikk vajutus nupule RESET lähtestab sõidumõõdiku T1.
Hetke kütusekulu	Sõidumõõdik T2 + mõõdiku näit	Kaugus kütusepaagi tühjenemiseni	• Pikk vajutus nupule RESET lähtestab sõidumõõdiku T2.



Jaotiste kombinatsioonid			Informatsioon
Hetke kütusekulu	Mõõdiku näit	kmh<>mph	kmh<>mph /> – vt jaotist „Digitaalne kiirusnäidik“ (lk. 115).
	Pardaarvuti andmed puuduvad.		Selle suvandiga kustutatakse kõik kolm pardaarvuti kuva - sellega märgitakse ka ahela algust/lõppu.

Pardaarvuti lähtestamine

Päevasõidumõõdik

1. Pöörake pöidlalüliti ning peatuge pardaarvuti päevasõidumõõdiku valikul, mida soovite lähtestada:
2. **RESET** nupu üks pikk vajutus lähtestab valiku väärtuse.

Keskmine kiirus ja keskmine kütusekulu

1. Näidikupaneeli menüü avamiseks vajutage **OK**.
2. Sirvige pöidlalüliti abil **Teekonnamõõdik nullimine** menüüvalikuid ning kinnitage **OK** nupuga.

3. Valige keskmine kütusekulu, keskmine kiirus või lähtestage mõlemad. Kinnitage valik **OK** nupuga.
4. Lõpetage nupuga **RESET**.

Näidikupaneeli menüü funktsioonid

Näidikupaneeli menüü sisaldab pardaarvuti seadistamise valikuid. Avage menüü ja kontrollige/muutke allolevas tabelis välja toodud rakendusi.

1. Kontrollimiseks, et ükski juhtseadis ei oleks järjestuse keskel - lähtestage need kõigepealt, vajutades kaks korda nuppu **RESET**.
2. Vajuta **OK**.
3. Sirvige funktsioone pöördlülitiga ja valige/kinnitage nupuga **OK**.
4. Lõpetamiseks vajutage pärast kontrollimist/reguleerimist kaks korda **RESET**.

Funktsioonid	Informatsioon
Teekonnamõõdik nullimine <ul style="list-style-type: none"> • Keskmine kütusekulu • Keskmine kiirus 	Lähtestage keskmise kütusekulu ning keskmise kiiruse väärtused. Pange tähele, et selle rakendusega ei lähtestata mõlemat T1 ja T2 sõiduarvestust.
Teated	Lisainfot vt Teated - käsitlemine (lk. 114).
Teemad	Valige näidikupaneeli (lk. 65) kujunduse jaoks meeldiv teema.



03 Näidikud ja reguleerimisnupud



Funktsioonid	Informatsioon
Sätted*	Vali Aut. sis. või Väljalül. Lisainfot vt Lisakütteseade* (lk. 146).
Kontrastsus/Värvirežiim	Näidikuploki heleduse ja värvide intensiivsuse reguleerimine.
Parkimissoojendi* <ul style="list-style-type: none"> ● Otsekäivitus ● Taimeri 1 sümbol - viib kellaaja valimise menüüsse. ● Taimeri 2 sümbol - viib kellaaja valimise menüüsse. 	Taimeri programmeerimise juhised leiata jaotisest Mootoriploki soojendus ja salongi kütteseade* - taimer (lk. 142).
Hoolduse olek	Näitab kuude arvu ja läbisõitu järgmise teeninduseni.
Õlitase^A	Lisainfot vt Mootoriõli - kontrollimine ja lisamine (lk. 343).

^A Teatavad mootorid.

Sellega seotud teave

- Pardaarvuti (lk. 115)
- Pardaarvuti – teekonna statistika* (lk. 123)



Pardaarvuti – teekonna statistika*

Pardaarvuti statistikat on võimalik kuvada keskkonsooli ekraanil ning selle abil on võimalik saada kütusekulu ülevaade graafikuna.

Funktsioon

- Avage menüüsüsteem MY CAR (lk. 114) ja valige tulpdiagrammi kuvamiseks **Trip statistics**.

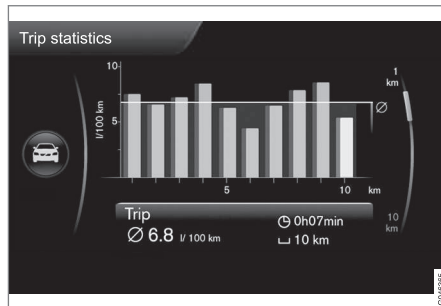

Sõidu andmed³¹

Iga tulp näitab olenevalt valitud mõõtkavast läbisõitu 1 km või 10 km - kaugemal paremal pool asub riba näitab väärtust jooksva kilomeetri või 10 km kohta.

Nuppu **TUNE** kasutades võib tulpade mõõtkava muuta vahemikus 1 km kuni 10 km - paremas servas olev kursor liigub olenevalt valitud mõõtkavast üles või alla.

Sätted

Menüüsüsteemis **MY CAR - Trip statistics** on võimalik sõidu kohta erinevaid statistika-valikuid määrata.

- **Reset when vehicle has been off for minimum 4h** - ruudu märgistamiseks valige **ENTER** ja valige menüüst väljumiseks **EXIT**. Selle valiku valimisel kustutatakse kõik statistika pärast sõidu lõppu, kui auto on rohkem kui 4 tundi paigal seisnud. Mootori järgmisel käivitamisel algavad sõidu andmed uuesti nullist.
- **Start new trip - ENTER** abil saab kustutada kõik varasemad andmed, menüüst väljumiseks valige **EXIT**. Kui uut sõidutsükli alustatakse enne 4 tunni möödumist, tuleb jooksev periood selle valiku abil käsitsi kustutada.

Tutvuge teabega ka peatükis Ökonoomsed juhtimisvõtted (lk. 69).

Sellega seotud teave

- Pardaarvuti (lk. 115)

³¹ Joonis on skemaatiline - paigutus võib sõltuda auto mudelist või tarkvara värskendusest.

04



KLIIMASEADE





Üldist kliimaseadme kohta

See auto on varustatud elektroonilise kliimaseadmega (lk. 131). Kliimaseade jahutab või soojendab õhku salongis ning eemaldab sellest üleliigse niiskuse.

TÄHELEPANU

Õhukonditsioneer (AC) (lk. 135) saab ka välja lülitada, kuid parima sisekliima jaoks salongis ning akende uduseks muutmise vältimiseks tuleks õhukonditsioneer sisselülitatuna hoida.

Pea meeles

- Kliimaseadme optimaalse töö tagamiseks peavad küljekaad ja katuseluu* olema suletud.
- Üldise avamise funktsioon (lk. 178) avab või sulgeb samaaegselt kõik aknad ja see on tõhus abinõu sõiduki kiireks tuulutamiseks näiteks kuuma ilma korral.
- Eemalda jää ja lumi kliimaseadme õhu sisselaskevast (kapoti ja tuuleklaasi vaheline rest).
- Sooja ilma korral võib konditsioneeris tekkinud kondensaad auto alla tilkuda. See on normaalne.
- Kui mootor vajab rohkem võimsust, nt kiirendamisel, saab kliimaseadme ajutiselt välja lülitada. Sel ajal võib temperatuur salongis ajutiselt tõusta.
- Veekondentsi kiire kuivatamine klaaside siseküljelt lahtipuhumise funktsiooni

(lk. 135) abil. Et vähendada akende uduga kattumise ohtu, hoida aknad puhtad ja puhasta neid tavalise aknapesuvahendiga.

Start/Stop* süsteemiga autod

Automaatselt seisatud (lk. 275) mootori korral võidakse ajutiselt piirata teatud seadmete funktsioone, näiteks kliimaseadme ventilaatori kiirust (lk. 134).

ECO* süsteemiga autod

Teatud seadmete funktsioonid võivad olla ajutiselt piiratud, kui ECO- (lk. 283) funktsioon aktiveeritakse, nt kliimaseadme (lk. 135) funktsioonid.

TÄHELEPANU

Kui funktsioon ECO aktiveeritakse, muutuvad paljud kliimaseadme süsteemisätete parameetrid ning elektritarbimist vähendatakse. Teatud sätteid saab lähtestada ka käsitsi, kuid täisfunktsionaalsus taastub vaid funktsiooni ECO väljalülitamisel.

Sellega seotud teave

- Tegelik temperatuur (lk. 125)
- Menüüseadistused - kliimaseade (lk. 128)
- Elektrooniline kliimaseade - ECC (lk. 131)
- Õhu suunamine reisijateruumi (lk. 128)
- Õhu kvaliteet (lk. 126)

Tegelik temperatuur

Salongis valitav temperatuur vastab sellele, kuidas seda tajutakse, kusjuures arvestatakse autos ja auto ümber hetkel valitsevaid tingimusi nagu välistemperatuur, õhu liikumiskiirust, õhuniiskust, päikesekiirgust jne.

Süsteem sisaldab päikeseandurit (lk. 126), mis tuvastab päikese paistmise suuna sõiduki reisijateruumi. See tähendab, et parem- ja vasakpoolse ventilaatori temperatuur võib erineda vaatamata sellele, et temperatuur on mõlemal pool ühesuguseks reguleeritud.

Sellega seotud teave

- Üldist kliimaseadme kohta (lk. 125)
- Temperatuuri hoidmine reisijateruumis (lk. 134)



Andurid - kliimaseade

Kliimaseadme süsteemil on mitmeid andureid temperatuuri (lk. 125) hoidmiseks autos.

- Päikeseandur asub armatuurlaua peal.
- Salongi temperatuuriandur asub kliimaseadme juhtpaneeli all.
- Välistemperatuuri andur on paigaldatud küljepeeglisse.
- Niiskuseandur* asub sisemises tahavaatepeeglis.

TÄHELEPANU

Ärge katke kinni ega blokeerige andureid rõivaste ega muude esemetega.

Sellega seotud teave

- Üldist kliimaseadme kohta (lk. 125)

Õhu kvaliteet

Reisijateruumi sisemus on disainitud võimalikult hubaseks ja mugavaks. Mõeldud on ka reisijatele, kes kannatavad allergiate ja astma all.

- Salongi filter (lk. 126)
- Reisijateruumi viimistlusmaterjalid (lk. 128)
- Clean Zone Interior Package (CZIP) (lk. 127)*
- Salongiõhu kvaliteedisüsteem (IAQS) (lk. 127)*

Sellega seotud teave

- Üldist kliimaseadme kohta (lk. 125)

Õhu kvaliteet – salongifilter

Kogu autosse sisenev õhk puhastatakse filtri abil.

Filtrit tuleb regulaarselt vahetada. Järgi vahetusintervallide osas Volvo hooldusprogrammi. Kui autot kasutatakse tõsiselt saastunud keskkonnas, tuleb filtrit sagedamini vahetada.

TÄHELEPANU

Salongi filtreid on erinevat tüüpi. Veenduge, et paigaldatakse õige filter.

Sellega seotud teave

- Õhu kvaliteet (lk. 126)



Õhu kvaliteet – Clean Zone Interior Package (CZIP)*

CZIP hõlmab mitmeid uuendusi sõiduki reisiruumi puhtana hoidmiseks, seda isegi allergiate ja astma all kannatavate isikute vajadusi silmas pidades.

See sisaldab järgmist:

- Ventilaatori täiustatud funktsioon - ventilaator hakkab tööle, kui auto kaugjuhtimispuldist avatakse. Ventilaator täidab salongi puhta õhuga. See funktsioon käivitub vajadusel ning lülitub pärast teatud aega või salongiukse avamist automaatselt välja. Ventilaatori töötamisaeg väheneb järkjärgult tänu vajadusel vähenemisele, kuni auto on 4 aastane.
- Õhu kvaliteedi juhtsüsteem IAQS (lk. 127) on täisautomaatne süsteem, mis joiab õhu reisiruumis saastest puhtana.

TÄHELEPANU

Kui autos on CZIP, tuleb IAQS filtrit vastavalt CZIP standardile laadida 15 000 km järel või kord aastas, olenevalt sellest, kumb tingimus varem täitub. Kuni 75 000 km läbimiseni siiski iga 5 aasta järel. Ilma CZIP-ita autodes ja juhul, kui klient ei soovi järgida CZIP standardit, tuleb IAQS-filtrit vahetada plaanilise hoolduse käigus.

Sellega seotud teave

- Üldist kliimaseadme kohta (lk. 125)
- Õhu kvaliteet (lk. 126)

Õhu kvaliteet – IAQS*

Õhukvaliteedi süsteem IAQS eraldab õhust gaasid ja osakesed, et vähendada lõhna ja saasteainete sattumist salongi.

Kui välisõhk on saastunud, suletakse õhu sissepääs ja salongiõhk hakkab ringlema.

Funktsiooni saab aktiveerida/desaktiveerida menüüsüsteemis MY CAR. Täpsema teabe saamiseks menüüsüsteemi kohta vt. MY CAR (lk. 114).

TÄHELEPANU

Õhu kvaliteedi andur peab olema alati sisse lülitatud, et tagada salongis võimalikult hea õhk.

Külmas kliimas on õhuringlus piiratud udu tekkimise vältimiseks.

Udu tekkimisel tuleb õhukvaliteedi andur välja lülitada ja kasutada tuuleklaasi ja külgakende, samuti tagaakna soojendamise funktsioone.

Sellega seotud teave

- Üldist kliimaseadme kohta (lk. 125)
- Õhu kvaliteet (lk. 126)
- Õhu kvaliteet – Clean Zone Interior Package (CZIP)* (lk. 127)



Õhu kvaliteet – materjal

Tolmu hulga piiramiseks reisijateruumis on väljatöötatud ja katsetatud vastavad materjalid, mis hoiavad reisijateruumi tolmuvaba.

Salongis ja pakiruumis olevaid vaipu saab lihtsalt eemaldada ja puhastada. Reisijateruumi puhastamiseks (lk. 382) kasutage üksnes Volvo poolt heakskiidetud puhastus- ja autohooldusvahendeid.

Sellega seotud teave

- Õhu kvaliteet (lk. 126)

Menüüseadistused - kliimaseade

Keskkonsooli kaudu saab aktiveerida/desaktiveerida ning muuta kliimaseadme kuue funktsiooni vaikesätteid.

- Puhuri intensiivsus automaatne kliimaseade (lk. 134) korral.
- Õhu siseringlusesse suunamise taimer (lk. 136).
- Tagaklaasi soojenduse (lk. 107) automaatne sisselülitumine.
- Siseõhu kvaliteedisüsteem* (lk. 127).
- Istmesoojenduse ajam (lk. 132) automaatne käivitamine.
- Rooli elektrisoojenduse (lk. 86) automaatne käivitamine.

Lisateavet saab menüüsüsteem (lk. 114) kirjeldusest.

Kliimasüsteemi funktsioonid saab menüüsüsteemis MY CAR vaikeseadetele taastada. Täpsema teabe saamiseks menüüsüsteemi kohta vt. MY CAR (lk. 114).

Sellega seotud teave

- Üldist kliimaseadme kohta (lk. 125)

Õhu suunamine reisijateruumi

Sissetulev õhk jagatakse salongis paljude ventilatsioonivahel.

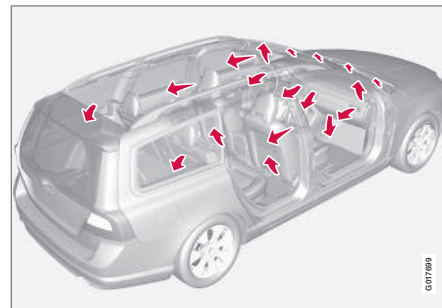

Õhujaotus on **AUTO**-režiimis täisautomaatne.

Vajadusel on süsteem juhitud manuaalselt; vt. õhu suunamise tabel (lk. 138).



Armatuurilaulal olevad ventilatsioonivad

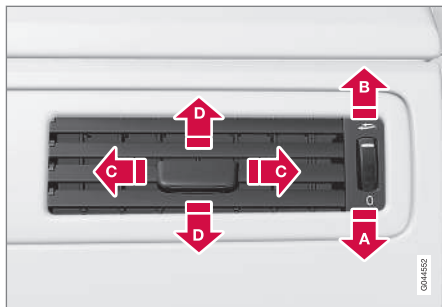

- A** Suletud
- B** Avatud
- C** Õhuvoolu suund paremale-vasakule
- D** Õhuvoolu suund üles-alla

Suuna välimised ventilatsioonivad udu eemaldamiseks küljeakendele.

Üksetalades olevad ventilatsioonivad

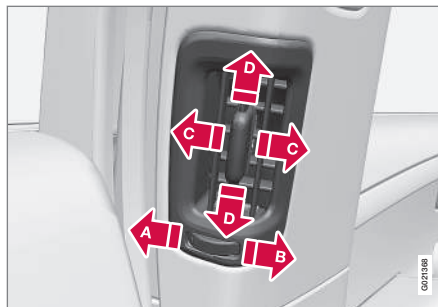

- A** Suletud
- B** Avatud
- C** Õhuvoolu suund paremale-vasakule
- D** Õhuvoolu suund üles-alla

Suunake puhurid akendele udu eemaldamiseks külma ilma korral.

Suunake puhurid salongile mugava sisekliima säilitamiseks tagaistmetel kuuma ilma korral.

i TÄHELEPANU

Pidage meeles, et väikesed lapsed võivad olla õhuvoolude ja tuuletõmbuse suhtes tundlikud.

Õhujaotus

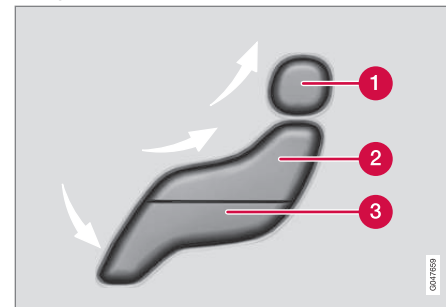

- 1** Õhujaotus – esiklaasi sulatus
- 2** Õhujaotus – armatuurilaula puhur
- 3** Õhujaotus – põranda ventilatsioon

Joonisel on kolm nuppu. Nuppude vajutamisel süttib ekraanil vastav kujund (vt allolevat joonist) ning kujundi osade juures olevad nooled näitavad valitud õhujaotust. Täiendava teabe saamiseks vt. õhu suunamise tabel (lk. 138).



04 Kliimaseade



Valitud õhujaotus kuvatakse keskkonsooli ekraanile.

Sellega seotud teave

- Üldist kliimaseadme kohta (lk. 125)
- Isereguleerimine (lk. 134)
- Õhu suunamine - õhu siseringlusesse suunamine (lk. 136)



Elektroniline kliimaseade - ECC

ECC (elektroniline kliimaseade) hoiab salongis valitud temperatuuri ja seda saab määrata eraldi juhi ja kaasreisija poolel.

Automaatfunktsiooni kasutatakse temperatuuri, õhukonditsioneer, ventilaatori kiiruse, taasringluse ja õhujaoituse automaatseks juhtimiseks.

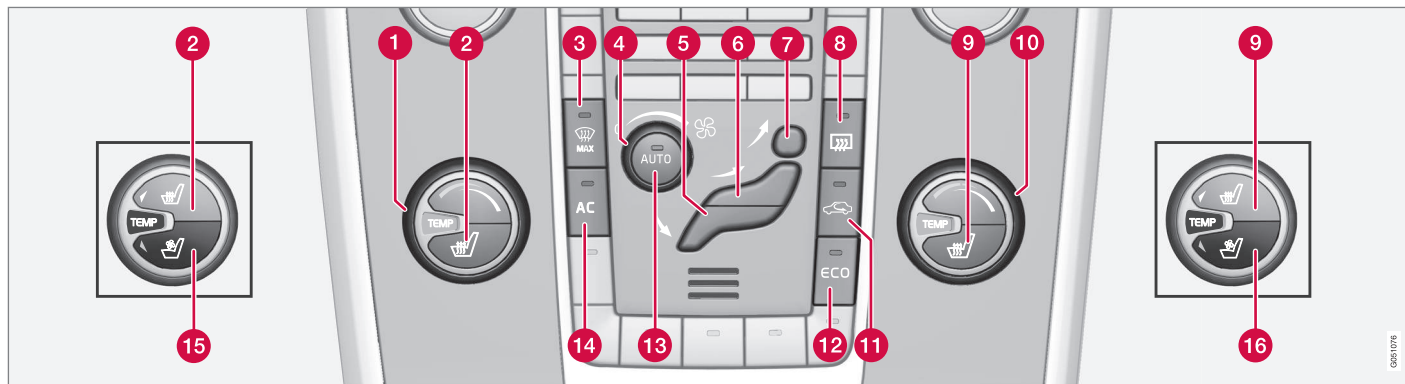

- | | | |
|--|---|---|
| <p>1 Temperatuuri seadistamine (lk. 134), vasakpoolne</p> <p>2 Elektrisoojendusega esiiste (lk. 132), vasak pool¹</p> <p>3 Elektrisoojendusega tuuleklaas* klaasisoojendi (lk. 135)</p> <p>4 Ventilaator (lk. 134)</p> <p>5 Õhujaoitus (lk. 128) – pöranda ventilatsioon</p> <p>6 Õhujaoitus – armatuurlaua puhur</p> | <p>7 Õhujaoitus – esiklaasi sulatus</p> <p>8 Elektrisoojendusega tagaklaas ja küljepeslite soojendus (lk. 107)</p> <p>9 Elektrisoojendusega esiiste (lk. 132), parem pool¹</p> <p>10 Temperatuuri seadistamine (lk. 134), parempoolne</p> <p>11 Õhu taasringlus (lk. 136)</p> <p>12 ECO* (lk. 283)</p> | <p>13 AUTO - Automaatne kliimaseade (lk. 134)</p> <p>14 AC - Õhukonditsioneer sees/väljas (lk. 135)</p> <p>15 Ventilatsiooniga esiiste (lk. 133)*, vasakpoolne</p> <p>16 Ventilatsiooniga esiiste*, parem</p> |
|--|---|---|

Sellega seotud teave

- Üldist kliimaseadme kohta (lk. 125)

¹ Nupu asukoht oleneb, sellest, kas autol on ventilatsiooniga esiistmed* või mitte.

Istmesoojendusega esiistmed*

Esiistmete istmesoojendustel on kolm töörežiimi juhi ja juhi kõrvalistuja mugavuse lisamiseks külmades tingimustes.

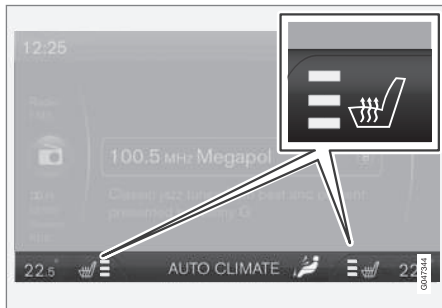

Valitud soojusaste kuvatakse keskkonsooli ekraanil.



Nupu asukoht on sellest, kas autol on ventilatsiooniga esiistmed* või mitte, vt joonist (lk. 131).

Funktsiooni aktiveerimiseks vajutage nuppu korduvalt:

- Kõrgeim kütte tase - keskkonsooli ekraanil süttivad kolm oranži välja (vt ülaltoodud joonist).
- Madalam kütte tase - kaks oranži välja süttivad ekraanil.

- Madalaim kütte tase - üks oranž väli süttib ekraanil.
- Lülitage soojendus välja - ükski väli pole süttinud.

! HOIATUS

Istmesoojendust ei tohi kasutada inimesed, kellel on temperatuuri tõusu puuduliku tunnetuse tõttu raske tajuda või muid raskesti istmesoojenduse nuppude kasutamisel. Vastasel korral võivad neil tekkida teravist kahjustavad põletused.

Juhi istmesoojenduse automaatne käivitamine

Kui juhi istmesoojenduse automaatne käivitamine on aktiveeritud, on juhiistme soojenduse tase mootori käivitamisel maksimaalne.

Automaatne käivitamine toimub siis, kui auto on külm ja välistemperatuur on umbes alla umbes +10 °C.

Funktsiooni saab aktiveerida/desaktiveerida menüüsüsteemis MY CAR. Täpsema teabe saamiseks menüüsüsteemi kohta vt. MY CAR (lk. 114).

Sellega seotud teave

- Üldist kliimaseadme kohta (lk. 125)
- Istmesoojendusega tagaiste* (lk. 132)

Istmesoojendusega tagaiste*

Reisijate mugavuse tõstmiseks külmades oludes on tagaistme² välimistel istekohtadel kolm soojendustaset.



Valitud soojusaste kuvatakse nuppude tuledel.

Funktsiooni aktiveerimiseks vajutage nuppu korduvalt:

- Kõrgeim kütte tase - kolm tuld süttivad.
- Madalam kütte tase - kaks tuld süttivad.
- Madalaim kütte tase - üks tuli süttib.
- Lülitage soojendus välja - ükski lamp pole süttinud.



! HOIATUS

Istmesoojendust ei tohi kasutada inimesed, kellel on temperatuuri tõusu puuduliku tunnetuse tõttu raske tajuda või muid raskesti istmesoojenduse nuppude kasutamisel. Vastasel korral võivad neil tekkida teravist kahjustavad põletused.

Sellega seotud teave

- Üldist kliimaseadme kohta (lk. 125)
- Istmesoojendusega esiistmed* (lk. 132)

Esiistmete ventilatsioon*

Ventilatsiooni saab kasutada soojendusega samaaegselt. Seda saab kasutada nt niiskuse eemaldamiseks rõivastelt.

Ventilatsioonisüsteem koosneb istmetes ja seljatugesdes olevatest ventilaatoritest, mis tõmbavad õhku läbi istmepolstri. Jahutus-efekt tugevneb salongiõhu jahtumisel. Süsteemi saab aktiveerida töötava mootoriga.

Ventilatsiooni reguleeritakse kliimaseadmest ning sealjuures arvestatakse istme temperatuuri, päikesekiirguse ja välistemperatuuriga.



Valitud mugavusaste kuvatakse keskkonsooli ekraanil.



Nupu asukohta vt jooniselt (lk. 131).

Funktsiooni aktiveerimiseks vajutage nuppu korduvalt.

Süsteemil on kolm astet, millel on erinev jahutus- ja niiskuse eemaldamise võimsus:

- Mugav tase III: Kõrgeim väljund - keskkonsooli ekraanil süttivad kolm sinist välja (vt ülaltoodud joonist).
- Mugav tase II: Madalam väljund - ekraanil süttivad kaks sinist välja.
- Mugav tase I: Madalaim väljund - üks sinine väli süttib ekraanil.
- Lülitage funktsioon välja - ükski väli pole süttinud.

i TÄHELEPANU

Tuuletõmbuse suhtes tundlikud inimesed peaksid olema istmeventilatsiooni kasutamisel ettevaatlikud. Mugavustase I on soovitatav pikaajaliseks kasutamiseks.

! TÄHTIS TEAVE

Istmeventilatsiooni ei saa käivitada, kui salongi temperatuur jääb allapoole 5 °C. Nii välditakse kaassõitja külmetamist.

² Istmesoojendusega tagaiste ei sisaldu integreeritud kaheastmelise istmekõrgendusega istmes (lk. 50).



04 Kliimaseade

Ventilaator

Niiskuse kogunemise vältimiseks klaasidele peab ventilaator pidevalt puhuma.

i TÄHELEPANU

Kui ventilaator on täielikult välja lülitatud, ei ole konditsioneer sees - mis võib tekitada akendele udu.

Ventilaatori nupp



Keera ventilaatori kiiruse suurendamiseks või vähendamiseks nuppu. **AUTO** režiimi valimise korral toimub puhuri intensiivsuse valimine automaatselt (lk. 134) - puhuri eelnevalt

valitud töörežiim deaktiveeritakse.

Sellega seotud teave

- Üldist kliimaseadme kohta (lk. 125)
- Elektrooniline kliimaseade - ECC (lk. 131)

Isereguleerimine

Automaatfunktsioon reguleerib automaatselt temperatuuri (lk. 134), õhukonditsioneer (lk. 135), puhuri intensiivsust (lk. 134), õhu siseringlusesse suunamist (lk. 136) ja õhu suunamist (lk. 128).



Valides ühe või mitu manuaalset funktsiooni, juhitakse ülejäänud funktsioone endiselt automaatselt. **AUTO** vajutamisel lülitatakse välja kõik käsitsiseadistused. Ekraanil kuvatakse **AUTO**

CLIMATE.

Automaatrežiimi ventilaatori kiiruse saab määrata menüüsüsteemis MY CAR. Täpsema teabe saamiseks menüüsüsteemi kohta vt. MY CAR (lk. 114).

Sellega seotud teave

- Üldist kliimaseadme kohta (lk. 125)

Temperatuuri hoidmine reisijateruumis

Sõiduki käivitamisel võtab süsteem aluseks viimati valitud olnud temperatuuriseadistuse.

i TÄHELEPANU

Soojendamist või jahutamist ei saa kiirendada tegelikult soovitud temperatuurist kõrgema või madalama temperatuuri valimisega.

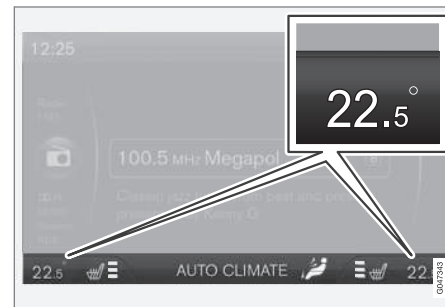

Jooksvat temperatuuri igal küljel näidatakse keskkonsooli ekraanil.



Temperatuuri võib reguleerida nupu abil - eraldi juhi poolel ja sõitja poolel.



Sellega seotud teave

- Üldist kliimaseadme kohta (lk. 125)
- Tegelik temperatuur (lk. 125)
- Elektrooniline kliimaseade - ECC (lk. 131)

Konditsioneer

Õhukonditsioneer jahutab ja kuivatab sisenevat õhku vastavalt vajadusele.



Kui nupu **AC** märgutuli süttib põlema, juhatakse õhukonditsioneeri tööd süsteemi poolt automaatselt.

Kui nupu **AC** märgutuli on välja lülitatud, siis õhukonditsioneer ei tööta. Teisi funktsioone kontrollitakse endiselt automaatselt. Max. lahtipuhumise funktsioonl (lk. 135) sisselülitamisel lülitub õhukonditsioneer automaatselt tööle, mis võimaldab õhu võimalikult tõhusa kuivatamise niiskusest.

Tuuleklaasi udu eemaldamine ja sulatamine

Tuuleklaasi elektrisoojenduse* ja defrosteri abil saab kiiresti tuuleklaasilt ja külgakendelt udu ja jäidet eemaldada.

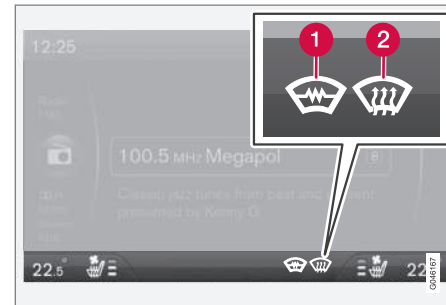

Valitud seadistus kuvatakse keskkonsooli ekraanil.

- 1 Tuuleklaasi elektrisoojendus*
- 2 Max. defroster



Kui funktsioon on aktiivne, süttib defrosterinupul olev tuli.

Funktsiooni aktiveerimiseks vajutage nuppu korduvalt.



04 Kliimaseade



Elektrisoojendusega tuuleklaasita autodel:

- Õhuvool akendele - ekraanil süttib sümbol (2).
- Lülitage funktsioon välja - ükski sümbol pole süttinud.

Elektrisoojendusega tuuleklaasiga autodel:

- Käivitage tuuleklaasi elektrisoojendus³ - ekraanil süttib sümbol (1).
- Käivitage tuuleklaasi elektrisoojendus³ ja õhuvool akendele - ekraanil süttivad sümbolid (1) ja (2).
- Lülitage funktsioon välja - ükski sümbol pole süttinud.

TÄHELEPANU

Soojendusega tuuleklaas ja IR aken (lk. 20) võivad mõjutada transponderite ja muude ühendussüsteemide toimimist.

TÄHELEPANU

Kolmnurksel ala tuuleklaasi kummaski servas ei ole elektrisoojendust ja jää võib seal kauem sulada.

TÄHELEPANU

Elektrilise soojendusega tuuleklaasi toime on mootori automaatseiskamise (lk. 275) korral blokeeritud.

Niiskuse maksimaalseks eemaldamiseks salongist toimub ka järgnev:

- õhukonditsioneer lülitub automaatselt sisse
- õhuringluse ja õhu kvaliteedi süsteem lülituvad automaatselt välja.

TÄHELEPANU

Ventilaator teeb maksimaalsetel pööretel töötades üsna palju müra.

Kui defroster välja lülitada, naaseb kliimaseade eelmiste seadistuste juurde.

Sellega seotud teave

- Üldist kliimaseadme kohta (lk. 125)

Õhu suunamine - õhu siseringlusesse suunamine

Saastatud õhu sattumise vältimiseks reisijateruumi valige õhu siseringlusesse suunamine, mis tähendab, et selle funktsiooni rakendamisel blokeeritakse välisõhku sissepääs reisijateruumi.



Salongiõhu taasringluse kasutamisel süttib nupus olev oranž tuli.

TÄHTIS TEAVE

Kui õhk ringleb autos liiga kaua, võivad autoaknad seest uduseks muutuda.

Taimer

Aktiveeritud taimeri korral lülitab süsteem käsitsi sisselülitatud taasringlusrežiimi välja vastavalt välistemperatuurist sõltuval ajale. See vähendab jää, udu ja halva õhu tekkimise riski.

Funktsiooni saab aktiveerida/desaktiveerida menüüsüsteemis MY CAR. Täpsema teabe saamiseks menüüsüsteemi kohta vt. MY CAR (lk. 114).

³ Kui tahavaatepeeglis kuvatakse soojendusega esiklaasi aktiveerimisel sümbolit **C**, siis tuleb kompassi (lk. 108)* kalibreerida.

**TÄHELEPANU**

Maksimaalse sulatuse valimisel lülitub õhu taasringlus alati välja.

Sellega seotud teave

- Üldist kliimaseadme kohta (lk. 125)
- Õhu suunamine reisijateruumi (lk. 128)
- Õhu suunamine - tabel (lk. 138)



Õhu suunamine - tabel

Õhu suunamine (lk. 128) toimub kolme nupu abil.

	Õhujaotus	Kasutatakse
	Õhk akendele. Ventilatsiooniavadest voolab veidi õhku. Õhk ei ringle. Konditsioneer on alati sisse lülitatud.	et jääd ja udu kiiresti eemaldada.
	Õhk sulatuspuhuri kaudu esiklaasile ja küljeakendele. Ventilatsiooniavadest voolab veidi õhku.	Külmas ja niiskes kliimas udu ja jää tekkimise vältimiseks (ventilaatori tase ei tohi olla liiga madal).
	Õhuvool klaasidele ja armatuurlaua ventilatsiooniavadest.	mugavuse tagamiseks sooja ja kuiva ilmaga.
	Õhuvool pea ja rinna kõrgusel armatuurlaua ventilatsiooniavadest.	tõhusaks jahutuseks kuuma ilmaga.



	Õhujaotus	Kasutatakse
	Õhk põrandale ja akendele. Armatuurlaua ventilatsiooniavadest voolab veidi õhku.	mugavuse saavutamiseks ja udu eemaldamiseks külma või röske ilmaga.
	Õhk põrandale ja ventilatsiooniavadest armatuurlaual.	päikesepaistelise ilmaga jaheda välistemperatuuri juures.
	Õhk põrandale. Armatuurlaua ventilatsiooniavadest ja akendest voolab veidi õhku.	soojenduse või jahutuse suunamiseks põrandale.
	Õhuvool klaasidele, ventilatsiooniavadest armatuurlaual, samuti põrandale.	Põranda jahutamiseks sooja ja kuiva ilmastiku korral või külmas ilmas soojendamiseks.

Sellega seotud teave

- Üldist kliimaseadme kohta (lk. 125)
- Õhu suunamine - õhu siseringlusesse suunamine (lk. 136)

Mootoriploki soojendus ja salongi kütteseade*

Auto eelsoojendus loob enne sõidu alustamist autokütteseadmes, mootoris ja ja salongis selles tingimused, mis vähendavad sõidu ajal süsteemide kulumist ja energiavajadust.

Soojendi käivitamine on võimalik vahetult (lk. 141) või taimeril (lk. 142) abil.

Soojendit ei saa käivitada, kui välistemperatuur tõuseb üle 15 °C. Temperatuuril -5 °C või vähem on kütteseadme maksimaalne tööaeg 50 minutit.

HOIATUS

Ärge kasutage kütusel töötavat kütteseadet siseruumides. See eritab heitgaase.

TÄHELEPANU

Kui on kasutusel kütusega töötav täiendav küttekeha, siis võib parempoolsest rattakoopast tulla suitsu, mis on täiesti normaalne nähtus.

Kütuse juurdevalamine

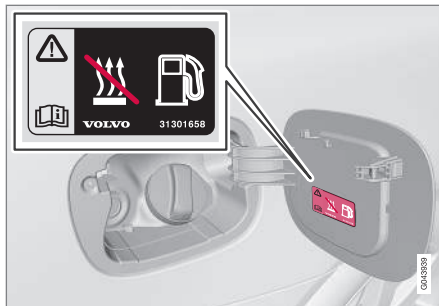

Hoiatuskleebis kütusepaagi luugil.

HOIATUS

Välja lekkiv kütus võib süttida. Lülitage autonoomne kütteseade enne autonoomse kütteseadme paagi täitmist välja.

Kontrollige näidikupaneeli, et kütteseade oleks välja lülitatud. Kui see töötab, kuvatakse soojenduse sümbol.

Parkimine tõusul

Kui auto pargitakse järsul kallakul, peab auto ninaosa paiknema allamäge, et tagada kütusega töötava kütteseadme varustamine kütusega.

Aku ja kütus

Kui aku on tühi või kütusetase liiga madal, lülitub kütteseade automaatselt välja ning infokraanil kuvatakse teade. Kinnitage teate

vastuvõtmine ühekordse vajutusega suunatu-
lede hoova (lk. 111) OK nupule.

TÄHTIS TEAVE

Kütteseadme korduv kasutamine koos lühikeste sõitudega tühjendab akut ja tekitab käivitamisprobleeme.

Seisukütteseadme kasutamise ajal tuleb autoga sõita, et tagada auto aku piisav laadimine kütteseadmega tarbitud energia asendamiseks, kui seda kasutatakse regulaarselt. Kütteseadet kasutatakse korraga maksimaalselt 50 minutit.

Sellega seotud teave

- Mootoriploki soojendus ja salongi kütteseade* - teated (lk. 144)
- Lisakütteseade* (lk. 146)



Mootori eelsoojendus ja salongi soojendus* - otsekäivitamine

Mootori eelsoojenduse ja salongi soojenduse saab käivitada otse.

Otsekäivitust saab taostada järgmistel viisidel:

- Ekraan
- kaugjuhtimispult*
- mobiil*.

Mootoriploki ja salongi soojendus (lk. 140) otsekäivituse korral lülituvad need seadmed tööle 50 minutiks.

Salongi soojendamine algab niipea kui mootori jahutusvedelik on jõudnud õige temperatuurini.

TÄHELEPANU

Autot võib käivitada ja sellega sõita töötava kütteseadmega.

Otsekäivitus ekraani kaudu

1. Menüüsse sisenemiseks vajutage **OK**.
2. Liikuge pöördlülitiga valikule **Soojendi** ja valige nupuga **OK**.
3. Soojenduse deaktiveerimiseks liikuge järgmises menüüs edasi valikule **Otsekäivitus/** ja valige nupuga **OK**.
4. Väljuge menüüst valikuga **RESET**.

Otsekäivitus kaugjuhtimispuldiga*

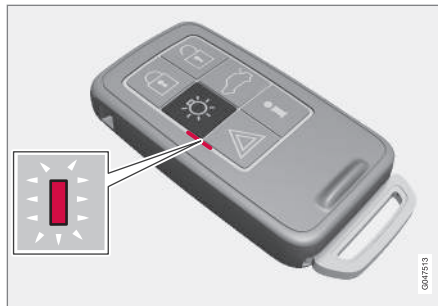

Märgutuli kaugjuhtimispult-võtmel koos PCC-ga*.

Mootori eelsoojenduse ja salongi soojenduse saab aktiveerida kaugjuhtimispuldiga.

- Hoidke lähenemisvalgustuse nuppu  2 sekundit all.

Ohutuled annavad teavet järgmiselt:

- 5 lühikest vilkumist, mille järel põleb u 3 sekundit - signaal on autoni jõudnud ja eelsoojendus on aktiveeritud.
- 5 lühikest vilkumist - signaal on autoni jõudnud, aga eelsoojendust ei aktiveeritud.
- Ohutuled ei sütti - signaal pole autoni jõudnud.

Kui soojenduse ajal vajutada teabe nuppu , siis näitab indikaatorlamp selle olekut - samal ajal kuvatakse auto lukustusolek

(lk. 167). Oleku uurimise ajal vilgub indikaatorlamp paar korda lühidalt, jäädes seejärel põlema, kui soojendus on aktiveeritud.

Olekut kuvatakse soojenduse töö ajal par-daarvutis.

Otsekäivitus mobiiltelefoniga*

Aktiveerimine ja teave valitud seadistuste kohta, mida võib juhtida mobiiltelefonist, on saadaval mobiilirakenduse Volvo On Call* kaudu.

Sellega seotud teave

- Mootoriploki soojendus ja salongi küttesead* - taimer (lk. 142)
- Mootori eelsoojendus ja salongi soojendus* - viivitamatu peatamine (lk. 142)
- Mootoriploki soojendus ja salongi küttesead* - teated (lk. 144)



Mootori eelsoojendus ja salongi soojendus* - viivitamatu peatamine

Mootori eelsoojenduse ja salongi soojenduse saab otse infonäidikult deaktiveerida.

1. Menüüsse sisenemiseks vajutage **OK**.
2. Liikuge pöördlülitiga valikule **Soojendi** ja valige nupuga **OK**.
3. Soojenduse deaktiveerimiseks liikuge järgmises menüüs edasi valikule **Stopp/** ja valige nupuga **OK**.
4. Väljuge menüüst valikuga **RESET**.

Sellega seotud teave

- Mootori eelsoojendus ja salongi soojendus* - otsekäivitamine (lk. 141)
- Mootoriploki soojendus ja salongi kütteseade* - taimer (lk. 142)
- Mootoriploki soojendus ja salongi kütteseade* - teated (lk. 144)

Mootoriploki soojendus ja salongi kütteseade* - taimer

Mootoriploki ja salongi soojenduse (lk. 140) taimer on ühendatud sõiduki kellaga.

Taimeril abil saab valida kaks erinevat aega. Siin tähendab aeg aega, kui auto on soojenenud ja sõiduvõimeline. Auto elektroonikasüsteem arvutab välistemperatuuri põhjal välja, millal kütmist alustada.



TÄHELEPANU

Kõik taimeril programmeeritud ajad kaovad auto kella lähtestamisel.

Reguleerimine⁴

1. Menüüsse sisenemiseks vajutage **OK**.
2. Liikuge pöördlülitiga (lk. 111) ühele taimele **Soojendi** ja valige nupuga **OK**.
3. Valige pöördlülitiga üks kahest taimerist ja kinnitage nupuga **OK**.
4. Vajutage kergelt **OK** valgustatud tunninäidule liikumiseks.
5. Vali pöördlüliti abil soovitud tund.
6. Vajuta lühidalt **OK** nuppu, minutinäit hakkab vilkuma.
7. Vali pöördlüliti abil soovitud minutid.

8. Seadistuse kinnitamiseks vajutage **OK**⁵.
9. Liikuge menüüstruktuuris tagasi valikuga **RESET**.
10. Valige teine taimer (jätkates punktist 2) või väljuge menüüst valikuga **RESET**.

Käivitamine

1. Menüüsse sisenemiseks vajutage **OK**.
2. Liikuge pöördlülitiga valikule **Soojendi** ja valige nupuga **OK**.
3. Valige pöördlülitiga üks kahest taimerist ja aktiveerige nupuga **OK**.
4. Väljuge menüüst valikuga **RESET**.

Väljalülitamine

Taimeriga käivituvat kütteseadme saab enne seadistatud aja möödumist käsitsi välja lülitada. Toimige järgnevalt:

1. Menüüsse sisenemiseks vajutage **OK**.
2. Liikuge pöördlülitiga valikule **Soojendi** ja valige nupuga **OK**.
 - > Kui taimer on seadistatud, kuid mitte aktiveeritud, kuvatakse seadistatud kellaaja kõrval kellaikoon.
3. Valige pöördlülitiga üks kahest taimerist ja kinnitage nupuga **OK**.

⁴ Taimerit on võimalik seada ainult väljalülitatud mootoriga.

⁵ Veel üks vajutus nupule **OK** aktiveerib taimerit.



4. Taimeri väljalülitamiseks vajutage:

- pikalt nupule **OK** või
- lühidalt nupule **OK** menüüs edasi liikumiseks. Seejärel valige taimeri väljalülitamine ja kinnitage nupuga **OK**.

5. Väljuge menüüst valikuga **RESET**.

Taimeripõhiselt käivitavat soojendit on võimalik vahetult (lk. 142) välja lülitada.

Sellega seotud teave

- Mootoriploki soojendus ja salongi kütteseade* - teated (lk. 144)



04 Kliimaseade

Mootoriploki soojendus ja salongi kütteseade* - teated

Mootoriploki ja salongi soojendust (lk. 140) puudutavad sümboolid ja ekraaniteated erinevad olenevalt sellest, kas näidikuplokk (lk. 65) on analoog-tüüpi või digitaalset tüüpi.



Kui kütteseade on sisse lülitatud, süttib infoekraanil kütte sümbool.

Kui üks taimer on aktiveeritud, süttib ekraanil aktiveeritud taimeri sümbool ja samal ajal kuvatakse sümbooli kõrval seatud kellaeg.



Aktiveeritud taimeri sümbool analoog-näidikuplokis.



Aktiveeritud taimeri sümbool digitaalses näidikuplokis.

Tabelis on toodud ekraanil kuvatavad sümboolid ja tekstid.

Sümbool	Teade	Spetsifikatsioon
		Kütteseade on sisse lülitatud ja töötab.
 	Lisasoojendi seisatud Energia-säästurežiim	Auto elektroonika seiskas kütteseadme, et hõlbustada mootori käivitamist.
 	Lisasoojendi väljalülitatud Kütust on vähe	Kütteseadet ei saa sisse lülitada, kuna kütust on liiga vähe – kütust säästetakse auto käivitamiseks ja umbes 50 km läbimiseks.
	Lisasoojendi Vajalik hooldus	Kütteseade ei tööta. Pöördu remondiks teenindusse. Volvo soovib pöörduda volitatud Volvo teenindusse.

* Lisavarustus/tarvik, rohkema info saamiseks vt Sissejuhatus.



Ekraanile kuvatavad tekstiteated kustuvad automaatselt teatava aja möödumisel või pärast ühekordset vajutust suunatuledge hooVA (lk. 111) **OK** nupule.



Lisakütteseade*

Külmas kliimas⁶ võib olla vajalik lisakütteseade mootori vajaliku töötemperatuuri saavutamiseks ja salongi piisavaks kütmiseks.

Diiselmootoriga autodes on kütusel töötav lisakütteseadekütusel töötav lisakütteseade (lk. 146).

Poolkülma⁶ kliimaga piirkondade jaoks mõeldud diiselautodel on elektriline lisakütteseade (lk. 147) kütusega toimiva versiooni asemel.

Teatud bensiinimootoriga autodel⁷ on elektriline lisakütteseade, mis on auto kliimaseadmega kokku ehitatud.

Sellega seotud teave

- Mootoriploki soojendus ja salongi kütteseade* (lk. 140)

Kütusel töötav lisakütteseade*

Sõiduk on varustatud kas elektriga toimiva (lk. 147) või kütuse abil toimiva lisaküttesüsteemiga (lk. 146).

Kütteseade käivitub lisasoojuse vajaduse korral automaatselt, kui mootor töötab.

Soojendi lülitatakse automaatselt välja kui on saavutatud õige temperatuur või mootori väljalülitamise korral.

TÄHELEPANU

Kui on kasutusel lisaküte, siis võib parempoolsest rattakoopast tulla suitsu, mis on täiesti normaalne nähtus.

Automaatrežiim või väljalülitamine

Lisakütteseadme automaatse käivituse saab soovi korral välja lülitada.

TÄHELEPANU

Volvo soovib lühikeste vahemaade läbimisel autonoomse kütteseadme välja lülitada.

1. Enne mootori käivitamist: Valige süütea-send I (lk. 80).

2. Menüüsse sisenemiseks vajutage **OK**.
3. Liikuge pöördlülitiga valikule **Lisasoojendi**⁸ või **Sätted**⁹ ja valige nupuga **OK**.
4. Valige pöördlülitiga üks alternatiivsest valikust **SEES** või **VÄLJAS** ja kinnitage nupuga **OK**.
5. Väljuge menüüst valikuga **RESET**.

TÄHELEPANU

Menüükäskud on nähtavad ainult võtme asendi I korral - reguleerida tuleb seega enne mootori käivitamist.

Salongi soojendus*

Kui lisakütteseade on varustatud taimeriga saab seda kasutada salongikütteseadmena (lk. 140).

⁶ Teavet vastavate geograafiliste piirkondade kohta saate Volvo esindusest.

⁷ Teavet vastavate mootorite kohta saate Volvo esindusest.

⁸ Analoog-näidikuplokk.

⁹ Digitaalne näidikuplokk.



Elektriline lisakütteseade*

Sõiduk on varustatud kas kütusel toimiva (lk. 146) või elektritoimelise lisasoojendus (lk. 146).

Kütteseadet ei ole võimalik käsitsi sisse lülitada, vaid see aktiveeritakse automaatselt pärast mootori käivitamist, kui välistemperatuur on alla 14 °C, ja lülitatakse välja, kui ettenähtud temperatuur salongis on saavutatud.

Sellega seotud teave

- Mootoriploki soojendus ja salongi kütteseade* (lk. 140)

05



KOORMA VEDAMINE JA PAIGUTAMINE

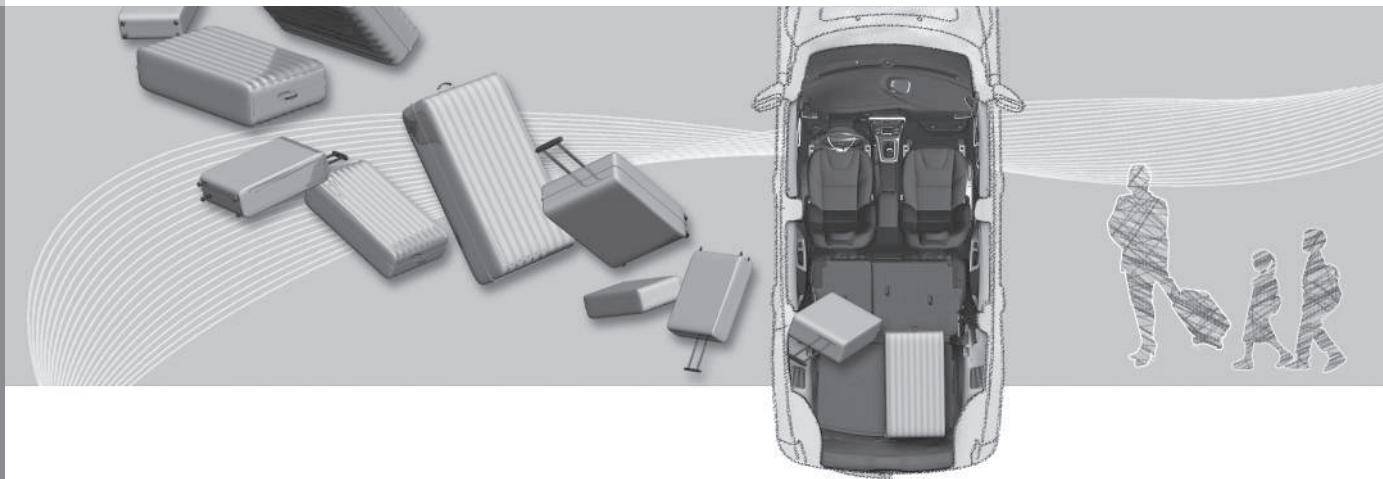

**Panipaigad**

Reisijateruumi panipaikade ülevaade.

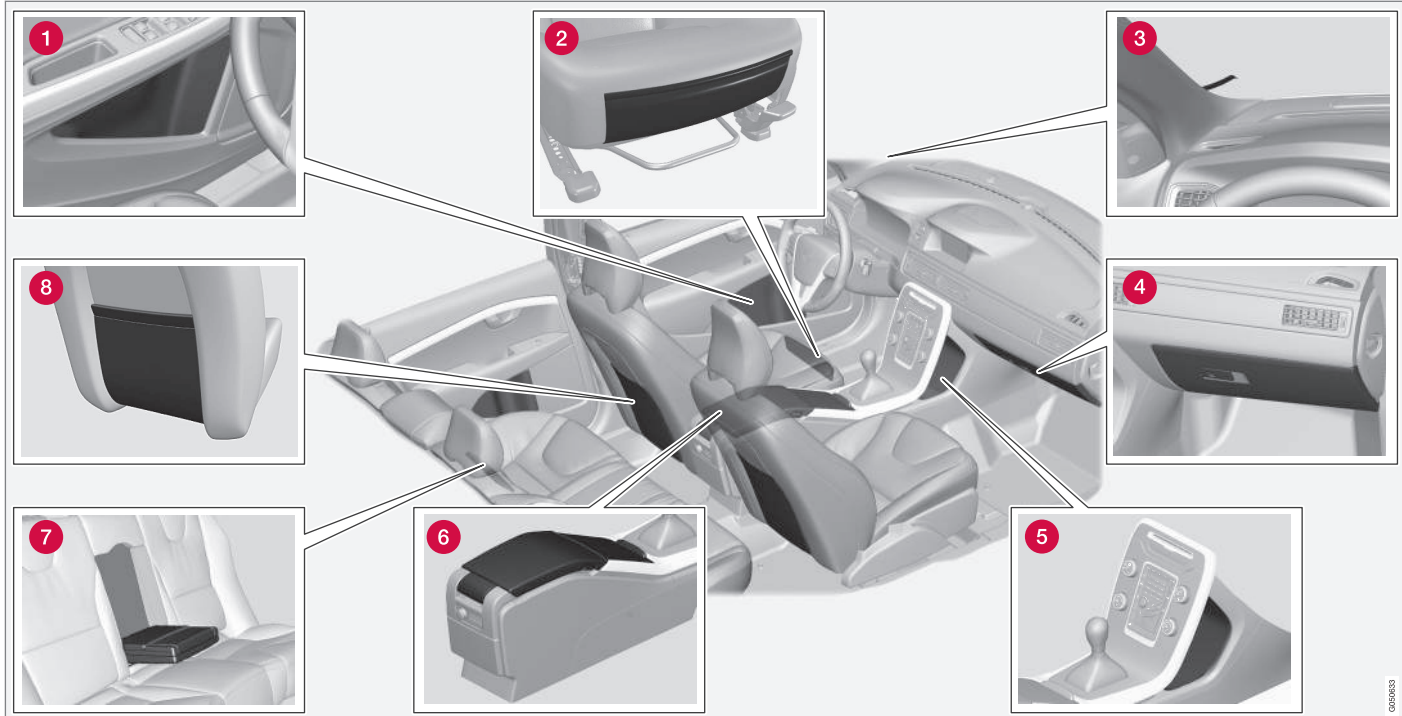



05 Koorma vedamine ja paigutamine



- 1 Uksepaneelis olev hoiukoht
- 2 Esiistme patjade eesmises osas olev hoiutasku*
- 3 Parkimispiletite klamber
- 4 Kindalaegas (lk. 151)
- 5 Panipaik
- 6 Hoiukoht, tassihoidja (lk. 151)
- 7 Tagaistme käetoos olev topsihoidik*
- 8 Hoiutasku



HOIATUS

Hoia lahtised esemed, näiteks mobiiltelefonid, kaamerad, kaugjuhtimispuldid vastavas panipaigas, näiteks kindalaegas vm. Vastasel korral võivad need äkilise pidurduse või kokkupõrke ajal autos olevaid inimesi vigastada.



Tunnelkonsool

Esiistmete vahel paikneb konsool.

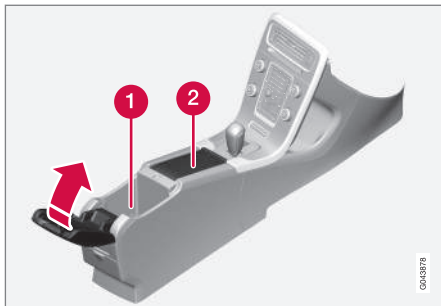

- 1 Panipaik (nt CD-plaatidele) ja USB*/AUX-sisend käetoe all.
- 2 Sisaldab topsihoidikut juhi ja juhi kõrvalistuja jaoks. Tuhatoos ja sigaretisüütaja (lk. 151) valiku korral on sigaretisüütaja 12 V voluvõtupesas (lk. 152) eesmise istekohtade jaoks ja eemaldatav tuhatoos topsihoidiku kohal.

Sellega seotud teave

- Panipaigad (lk. 149)
- Istmevaheline konsool – sigaretisüütaja ja tuhatoos* (lk. 151)

Istmevaheline konsool – sigaretisüütaja ja tuhatoos*

Eemaldatav tuhatoos on paigaldatud topsihoidikusse käetoe all. Eesmise istekohtade sigaretisüütaja asub 12 V voluvõtupesas (lk. 152).

Tuhatoos asub istmevahelise konsoolis (lk. 151). Tuhatoosi eemaldamine toimub tuhatoosi otse ülessuunaliselt välja tõstes.

Aktiveeri sigaretisüütaja, lükates nupu sisse. Nupp hüppab välja, kui sigaretisüütaja on kuum. Tõmba sigaretisüütaja välja ja süüta kuumenenud pinnal sigaretti.

Sellega seotud teave

- Panipaigad (lk. 149)

Kindalaegas

Kindalaegas asub juhi kõrvalistuja poolel.

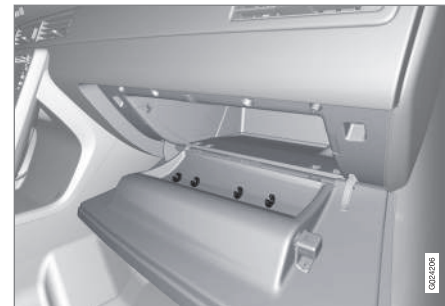

Siin hoitakse nt kasutusjuhendit ja kaarte. Seal on ka hoidikud pliatsite jaoks. Kindalaegas on puldivõtmega* (lk. 169) lukustatav (lk. 179).

Sellega seotud teave

- Panipaigad (lk. 149)



05 Koorma vedamine ja paigutamine

Põrandamatid*

Sisemistele mattidele koguneb nt. prügi ja lund. Volvol on spetsiaalselt toodetud põrandamatid.

HOIATUS

Kasutage iga istme juures ainult ühte ühilduvat matti ja kontrollige enne sõitma hakkamist, et juhiistme matt oleks kindlalt hoidikute külge kinnitatud, et see ei jääks peedaalide juurde ja alla kinni.

Sellega seotud teave

- Interjööri puhastamine (lk. 382)

Meigipeegel

Päikesesirmisene peegel asub päikesesirmi tagaküljel.



Valgustiga meigipeegel.

Meigipeeglivalgustus, kas juhi* või kaassõitja poolel, lülitub katte tõstmisel automaatselt sisse.

Sellega seotud teave

- Pirmi vahetamine - päikesesirmisese peegli valgustus (lk. 355)

Tunnelkonsool - 12 V pistikupesad

Elektripistikud (12 V) asuvad topsihoidiku¹ kõrval ja tunnelkonsooli taga.



12 V pistikupesa tunnelkonsoolis, esiistmel.



12 V pistikupesa tunnelkonsoolis, tagaistmel.

¹ Tuhatoosi ja sigaretisüütaja olemasolul topsihoidik ja selle kõrval asuv 12 V pistikupesa puuduvad.



Elektritoite pistikupesa võib kasutada mitmesugusteks 12 V-ga töötavate tarvikute jaoks, nt ekraanid, pleierid ja mobiiltelefonid. Pistikupesa pingestamiseks peab kaugjuhtimispuul olema keeratud asend I (lk. 80).

HOIATUS

Kui pesa ei kasutata, jätke alati pistik pesa.

TÄHELEPANU

Kliimaseade võib aktiveerida lisavarustuse ja tarvikud, nt ekraanid, muusikamängijad ja mobiiltelefonid, mis on ühendatud mõnda salongi 12 V pistikupessa, ka siis, kui puldivõti on eemaldatud või kui auto on lukustatud, nt seisukütteseadme aktiveerimisel eelseadistatud ajal.

Seetõttu tuleb lisavarustus ja tarvikud pistikupesadest lahutada, kui neid ei kasutata, vastasel juhul võib aku nende sisselülitumisel tühjaks saada!

TÄHTIS TEAVE

Maksimaalne lubatud voolutugevus pesa kohta on 10 A (120 W), kui korraga kasutatakse üht pistikupesa. Tunnelkonsooli mõlema pistikupesa samaaegsel kasutamisel võib rakendada 7,5 A (90 W) pistikupesa kohta.

Kui ajutise rehviromdikomplekti kompressor ühendada ühte kahest pesast, ei tohi teise muid voolutarbijaid ühendada.

TÄHELEPANU

Ajutise rehviromdi (lk. 328) kompressor on Volvo poolt testitud ja heaks kiidetud.

Sellega seotud teave

- Istmevaheline konsool – sigaretisüütaja ja tuhatoos* (lk. 151)
- 12 V pistikupesa - pakiruum* (lk. 156)

Laadimine

Lubatud koormus oleneb auto töökaalust.

Reisijate ja lisavarustuse summaarne mass vähendab lubatud koormust vastava väärtuse võrra.

Täpsemat teavet massi ja kaalude kohta vt Massid (lk. 391).



Tagaluugi saab avada valgustuspaneelil või kaugjuhtimispuuldiil oleva nupuga, vt Tagaluugi lukustamine / lukust avamine (lk. 179).

HOIATUS

Auto sõiduomadused muutuvad olenevalt koorma kaalust ja asendist.

Laadimise ajal pea meeles järgmist

- Paigutada koorem kindlalt vastu tagaistme seljatuge.

Pange tähele, et esemed ei tohi takistada esiistmete WHIPS-süsteemi toimimist, kui mõne tagaistme seljatugi on alla pööratud, vt WHIPS - istumisasend (lk. 39).

- Tsentreerida koorem.
- Rasked esemed tuleb paigutada võimalikult madalale. Välti raskete esemete panemist allalastud seljatugedele.



05 Koorma vedamine ja paigutamine



- Kata teravad servad millegi pehmea, et vooderdust mitte vigastada.
- Kinnita kõik esemed rihmade või võrguga koormakinnitusasasade külge.

HOIATUS

20 kg kaaluv lahtine ese võib laupokkupõrke korral kiirusega 50 km/h (30 mph) anda löögi jõuga, mille tekitaks 1000 kg raskune ese.

HOIATUS

Suur koormus võib laepolstri seest avaneva turvakardina poolt pakutatavat kaitset vähendada või selle olematuks muuta.

- Veetavad esemed ei tohi üle pakiraami ulatuda.

HOIATUS

Kinnita koorem alati kindlalt. Vastasel korral võib koorem äkilise pidurdamise ajal nihkuda ja sõitjaid tõsiselt vigastada.

Kata teravad servad ja nurgad pehme materjaliga kinni.

Lülita mootor välja ja rakenda seisupidur pikkade esemete peale/maha laadimise ajaks. Vastasel korral võib auto liikuma hakata, kui koorem peaks kogemata käigukangi puudutama.

Sellega seotud teave

- Kaitsevõrk* (lk. 157)
- Koorma vedamine - pikk veos (lk. 154)
- Katusel olev koorem (lk. 155)

Koorma vedamine - pikk veos

Asjade paigaldamiseks (lk. 153) pakiruumi saab tagaistmed alla lasta. Kõrvalistuja seljatuge² saab pika eseme transportimiseks samuti kokku klappida.*

Tagaistme seljatoe allalaskmine

Tagaistme seljatoe allalaskmise kohta vt Istmed, tagaistmed (lk. 83).

² Rakendub vaid mugavatele istmetele.

* Lisavarustus/tarvik, rohkema info saamiseks vt Sissejuhatust.



Katusel olev koorem

Kauba vedamiseks katusel on lubatud kasutada üksnes Volvo originaalkatuseraame. Sellega välistatakse sõiduki kahjustamise oht ja tagatakse parim võimalik ohutus teekonna vältel.

Järgi hoolikalt koormakanduriga kaasasolevaid paigaldusjuhiseid.

- Kontrolli regulaarselt, kas koormakandurid ja koorem on õigesti kinnitatud. Seo koorem kinnitusnööridega korralikult kinni.
- Jaota koorem koormakanduritele ühtlaselt. Aseta raskemad esemed allapoole.
- Tuule ette jääva eseme suurus ja seega ka kütusekulu kasvavad koorma suuruse kasvuga.
- Sõida ettevaatlikult. Välti järsku kiirenähtust, järske pidurdusi ja järske kurve.

HOIATUS

Auto raskuskese ja sõiduomadused muutuavad koorma paigaldamisel katusel.

Lisateabe saamiseks maksimaalse lubatava koormuse kohta katusel, sh koormakanduril ja katuseboksides, vt Massid (lk. 391).

Sellega seotud teave

- Laadimine (lk. 153)
- Koorma kinnitamine (lk. 155)

Koorma kinnitamine

Auto pakiruumi mõlemal küljel on mitu kinnituspunkti koorma kinnitamiseks.

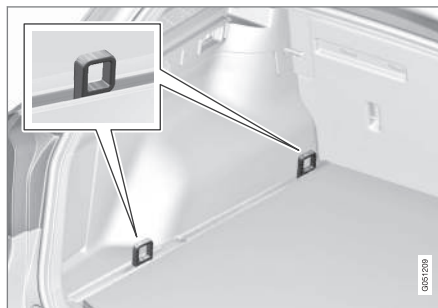

Kinnituspunktide asukohad pakiruumis.

Kinnituspunktid paiknevad pakiruumi põrandal. Joonistel toodud kaks kinnituspunkti on näidatud tõstetud asendis. Tavaliselt paiknevad need langetatud asendis.

HOIATUS

Väljaulatuvad kõvad, teravad ja/või rasked esemed võivad tugeval pidurdamisel vigastusi tekitada.

Kinnitage suured ja rasked esemed alati turvavööga või pagasikinnitusrihmadega.

TÄHTIS TEAVE

Ärge kasutage mehhanismiga rihma, sest need võivad tõmmata paigalduspunktid lahti.

TÄHELEPANU

Koormakinnitusrihma sobiv laius on umbes 25 mm.

Sellega seotud teave

- Laadimine (lk. 153)



05 Koorma vedamine ja paigutamine

Pagasi vedamine – kotihoidik*

Kotihoidik hoiab kandekotte paigal ja väldib auto keeramisel nende ümberminemist ja sisu laialiminekut pakiruumis.



Kotihoidik pörandas oleva klapitava luugi all.

1. Tõsta üles pörandaluugi küljes olev hoidik.
2. Kinnita kotid rihmaga ja pane kotiksangad konksude külge.

Sellega seotud teave

- Laadimine (lk. 153)

12 V pistikupesa - pakiruum*

Elektritoite pistikupesa võib kasutada mitmesugusteks 12 V-ga töötavate tarvikute jaoks, nt ekraanid, pleierid ja mobiiltelefonid.



Juurdepääsuks pistikupesale ava selle kate.

- Pistikupesast saab vooli ka siis, kui kaugjuhtimispult ei ole süütelukus.

! TÄHTIS TEAVE

Maksimaalne voolutugevus on 10 A (120 W).

i TÄHELEPANU

Pidage meeles, et pistikupesa kasutamisel autoaku tühjeneb, kui auto mootor ei ötöta.

i TÄHELEPANU

Ajutise rehvimõõdi kompressor on Volvo poolt testitud ja heaks kiidetud. Täpsem teave Volvo soovitude kohta ajutise rehvi kiirparanduskomplekti kasutamiseks (TMK) vt. Ajutine rehviparandus* (lk. 328).

Sellega seotud teave

- Tunnelkonsool - 12 V pistikupesad (lk. 152)



Kaitsevõrk*

Kaitsevõrk takistab järsul pidurdamisel koorma paiskumist salongi.

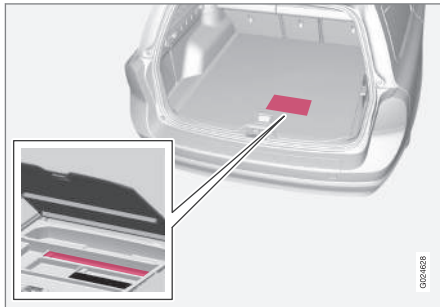

Hoiukoht, kaitsevõrgu kassetid.

Kahest kassetist koosneva rullitava kaitsevõrgu hoiukoht asub pakiruumi põhjaluugi all.

Võrgukassetide kinnitamine

Kahest kassetist koosneva rullitava kaitsevõrgu hoiukoht asub pakiruumi põhjaluugi all.

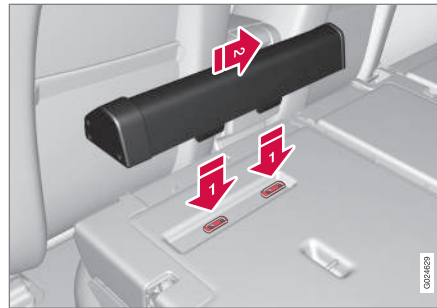

Kaheosaline kaitsevõrgu kasset kinnitatakse seljatoe tagaküljele. Kitsam kasset kinnitatakse vasakule poole (tagaluugi poolt vaadatuduna).

1. Klapi tagaistme seljatugi ette, vt Istmed, tagaistmed (lk. 83).
2. Joonda kasseti kinnitussiinid seljatoe kinnituseendite ette **1**.
3. Lükka kasset kinnituseenditesse **2**.
4. Klapi seljatoed tagasi ja lukusta.
 - Kasseti eemaldamine toimub vastupidises järjekorras.

Kaitsevõrgu kasutamine

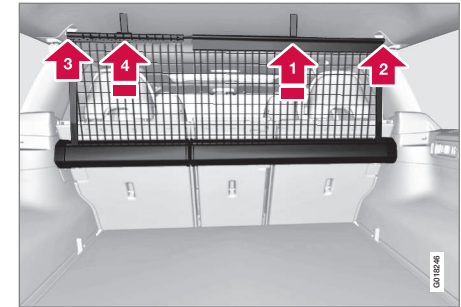

Tõmmake võrk kassetidest välja. Võrk lukustub ise ligikaudu ühe minuti pärast, kui tagaistme seljatoed üles tõstetakse.

- 1** Tõmba võrgu parempoolne osa nõori abil üles.
- 2** Aseta varras parempoolsesse kinnitusse ja vajuta seejärel edasi – varras lukustub klõpsatusega.
- 3** Tõmba varda teleskooposa välja ja klõpsa teisele poole kinni.
- 4** Tõmba üles vasakpoolne kaitsevõrk ja haagi vardasse.
 - Ülesklappimine toimub vastupidises järjekorras.

Kaitsevõrku saab kasutada ka siis, kui tagaistme seljatoed on ette klapitud.



05 Koorma vedamine ja paigutamine



Kassetide eemaldamine

1. Keri kaitsevõrgud kassetitesse vastavalt osas "Kaitsevõrgu kasutamine" kirjeldatud menetlusele, viies need toimingud läbi vastupidises järjestuses.
2. Klapi kogu seljatugi ette.
3. Lükka kassetid välja, kuni need tulevad kinnitussiinidest lahti.

Hoia kassette nende panipaigas pakiruumi põhjaluugi all.

HOIATUS

Pakiruumis asuv pagas tuleb hästi kinnitada ning kasutada ka õigesti paigaldatud kaitsevõrku.

Sellega seotud teave

- Laadimine (lk. 153)
- Kaitsevõre (lk. 158)

Kaitsevõrk* koos pakiruumi kattega

Kaitsevõrk takistab järsul pidurdamisel koorma paiskumist salongi.

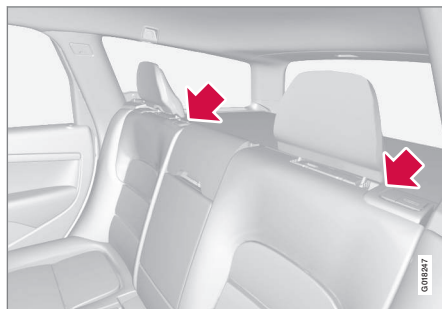

Tõmbenõõrid võrgu tõstmiseks.

Kaitsevõrku saab tõsta ka tagaistmelt, kui pakiruumi kate on välja tõmmatud.

Järgige punktis "Kaitsevõrgu kasutamine" (lk. 157) kirjeldatud protseduuri. Klappimisrihmade asukohta näitavad nooled.

Sellega seotud teave

- Kaitsevõrk* (lk. 157)
- Laadimine (lk. 153)

Kaitsevõre

Kaitsevõre takistab järsul pidurdamisel koorma või lemmikloomade paiskumist salongi.

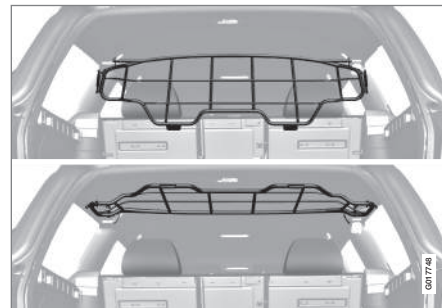

Ülesklappimine

Hoia kinni turvavõre alt ja tõmba seda tagasi/üles.

TÄHTIS TEAVE

Kui on paigaldatud koormakate, ei saa kaitsevõret üles ega alla pöörata.

Paigaldamine/eemaldamine

Kaitsevõre on tavaliselt püsivalt autosse paigaldatud, kuna võret saab hõlpsalt üles vastu lage tõsta ja nii vajadusel pakiruumi mahtu suurendada. Kaitsevõre saab vajadusel korral siiski ka demonteerida ja autost eemaldada.



Ohutuse tagamiseks peab võre olema alati paigaldatud ja õigesti kinnitatud.

Turvavõre paigaldamiseks tuleb seljatoed kõigepealt alla lasta, vt Istmed, tagaistmed (lk. 83).

i TÄHELEPANU

Võreseina on kõige lihtsam paigaldada ja eemaldada kahekesi, tagauste kaudu.

Paigaldamise ajal peab käepide olema võre esiküljel; vt jooniseid 1 3.

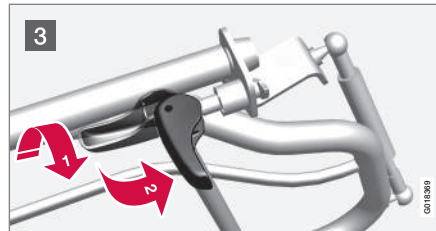
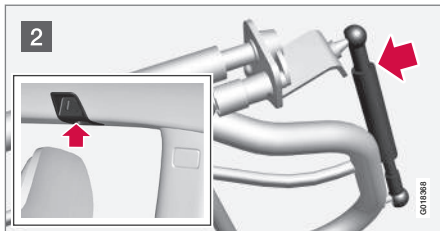

- 1 Asetage käepide paigaldusasendisse nii, nagu on näidatud joonisel. Vajutage käepidet õrnalt, et selle saaks paika keerata.
 - 2 Vajuta mõlemad vardad võre poole sisse ja joonda võre laekinnituses.
 - 3 Keera käepidet 90°. Vajadusel vajuta õrnalt, nagu joonisel (1) näidatud. Kinnita võre, keerates käepidet 90° võrra.
- Võre eemaldatakse paigaldamisele vastupidises järjekorras.

Sellega seotud teave

- Kaitsevõrk* (lk. 157)
- Laadimine (lk. 153)

Koormakate

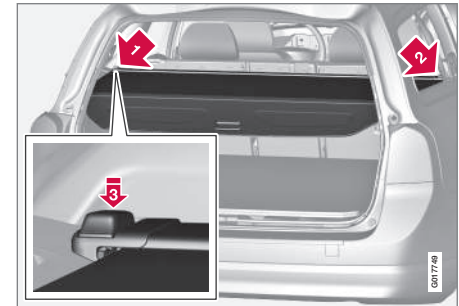

Tõmba koormakate üle koorma ja kinnita pakiruumi tagumistel postidel olevatesse süvenditesse.

i TÄHTIS TEAVE

Kui on paigaldatud koormakate, ei saa kaitsevõret üles ega alla pöörata.

Pakiruumi kate kinnitamine

- 1 Vii kate üks ots küljepaneelil olevasse süvendisse.
- 2 Vii teine ots vastavasse süvendisse.
- 3 Vajuta mõlemad pooled sisse. Kostuma peaks klõpsatus ning punane tähis peaks kaduma.
 - > Kontrolli, kas mõlemad otsad on lukustunud.



05 Koorma vedamine ja paigutamine



Pagasikatte eemaldamine

1. Vajuta sisse üks otsanupp ja tõsta see välja.
2. Tõsta kate ettevaatlikult üles/välja ja teine ots vabaneb automaatselt.

Koormakatte tagumise tihendusketta allalaskmine

Sissekeritud asendis ulatub paigaldatud koormakatte tagumine tihendusketas horisontaalselt pakiruumi.

- Tõmba tihendusketas õrnalt tagasi, tugialustest lahti ja lase alla.

Sellega seotud teave

- Laadimine (lk. 153)
- Koorma vedamine - pikk veos (lk. 154)

06

LUKUSTUS JA ALARM





Kaugjuhtimispult

Muuhulgas kasutatakse kaugjuhtimispulti auto lukustamiseks/lukust avamiseks ning mootori käivitamiseks.

Kaugjuhtimispulte on kahte tüüpi - tavaline kaugjuhtimispult ja PCC (Personal Car Communicator)* funktsiooniga kaugjuhtimispult.

Funktsionaalsus	Tavaline ^A	PCC-ga ^B
Lukustamine/lukust avamine ja eraldatav võti	X	X
Võtmeta lukustamine/lukust avamine		X
Võtmevaba mootori käivitamine		X
Teabenupp ja näidukud		X

A 5-nupuline võti

B 6-nupuline võti

PCC-ga kaugjuhtimispuldil on täiustatud funktsioonid - nt toetab see võtmeta käivitamise ja lukustamise/lukust avamise (lk. 173) funktsiooni ja samuti ka unikaalseid funktsioone (lk. 167).

Kõigil kaugjuhtimispultidel on eemaldatav metallvõti (lk. 169). Nähtav osa on saadaval kahes versioonis, mis võimaldab kaugjuhtimispult-võtmetel vahet teha.

Kaugjuhtimispulte saab lisaks tellida, aga ainult auto müügikomplekti kuulunud puldiversioone. Ühele autole saab programmeerida kuni kuus pulti.

Autol on kaks kaugjuhtimispulti.



HOIATUS

Kui autos on lapsi:

Pidage meeles lülitada elektriajamiga akende ja katuseluugi toide välja, eemaldades kaugjuhtimispult-võtme, kui juht väljub autost.

Sellega seotud teave

- Kaugjuhtimispult-võtme funktsioonid (lk. 165)

Kaugjuhtimispult-võti - kaotamise korral

Kaugjuhtimispult-võtme kaotamise korral tuleb võtme koopia tellida teenindusest - soovitatavalt Volvo esindusteenindusest.

Selleks tuleb ülejäänud kaugjuhtimispult-võtmed Volvo esindusteenindusse tuua. Vargu-eriski vältimiseks tuleb kadunud kaugjuhtimispuldi kood süsteemist kustutada.

Selle auto jaoks registreeritud võtmete arvu on võimalik kontrollida menüüsüsteemis MY CAR. Täpsema teabe saamiseks menüüsüsteemi kohta vt. MY CAR (lk. 114).

Sellega seotud teave

- Kaugjuhtimispult-võtme funktsioonid (lk. 165)



Kaugjuhtimispuhult - isikupärastamine*

Kaugjuhtimispuhult-võtme (lk. 162) võtmemälu abil saab teatuid seadeid eri isikute kohaselt salvestada.

Võtme mälu funktsiooni saab kasutada koos näiteks elektrilise* juhiistmega.

külgspeeglid (lk. 105), juhiistme, roolivõim (lk. 189) ja näidikuploki teema, kontrast ja värvirežiim (lk. 66) saab olenevalt auto varustasemest mälu salvestada.

Funktsiooni¹ saab aktiveerida/deaktiveerida menüüsüsteemis MY CAR. Täpsema teabe saamiseks menüüsüsteemi kohta vt. MY CAR (lk. 114).

Funktsiooni aktiveerimisel seostatakse sätted automaatselt võtme mälu. See tähendab, et sätete muutused salvestatakse automaatselt vastava kaugjuhtimispuhult mälu.

Sätete salvestamine

Seadistuste salvestamiseks ja kaugjuhtimispuhult võtme mälu kasutamiseks toimige järgmiselt.

1. Avage auto lukust kaugjuhtimispuhultiga, mille mälu säte² salvestab.
2. Veenduge, et võtme mälu funktsioon on menüüsüsteemis MY CAR aktiveeritud.
3. Tehke soovitud seadistused, nt istme ja külgspeeglite jaoks.

¹ Nimega Car key memory rakenduses MY CAR.

² See seadistus ei mõjuta elektrilise istme mälu funktsiooni salvestatud seadistusi.

4. Need seadistused salvestatakse kaugjuhtimispuhult mälu.

Kui auto järgmine kord sama kaugjuhtimispuhultiga avatakse, taastatakse mälu talletatud sätted automaatselt - eeldusel, et neid on pärast vastava kaugjuhtimispuhult viimast kasutamist muudetud.

Hädaseiskamine

Kui iste hakkab ootamatult liikuma, vajutage istme peatamiseks mõnda istme reguleerimise või mälu nuppu.

Võtmemälu salvestatud istmeasendi saavutamiseks tuleb taaskäivituseks vajutada kaugjuhtimispuhultil olevat lukust avamise nuppu. Juhipoolne uks peab olema avatud.



HOIATUS

Muljumisoht! Jälgige, et lapsed ei mängiks juhtnuppudega. Veenduge, et istme ees, taga ega all ei ole selle reguleerimise ajal esemeid. Veenduge, et tagaistmel sõitjatel ei oleks vahelejäamise ohtu.

Sätete muutmise

Kui autole lähenevad mitu isikut, kellel kõigil on kaugjuhtimispuhultid, siis taastatakse selle isiku kaugjuhtimispuhult salvestatud sätted, kes juhiukse avab.

Pärast seda kui isik A on juhiukse avanud oma kaugjuhtimispuhultiga A, kuid autot asub juhtima isik B oma kaugjuhtimispuhultiga B, toimub kohandatud seadistuste muutmine järgmiselt.

- Juhiukse juures seisev või roolis istuv isik B vajutab oma kaugjuhtimispuhult avamise nuppu, vt Kaugjuhtimispuhult-võtme funktsioonid (lk. 165).
- Valige üks kolmest istmeseadistuse mälust, vajutades istmenuppu 1-3, vt Istmed, esiistmed - elektriliselt seadistatavad* (lk. 82).
- Reguleerige istmed ja külgspeeglid käsitsi, vt Istmed, esiistmed - elektriliselt seadistatavad* (lk. 82) ja Külgspeeglid (lk. 105).

Sätete taasaktiveerimine

Kui auto lukustatakse või 30 minuti pärast autot lahkumisel ja auto lukustamata jätmisel võtmemälu inaktiveeritakse ja määratakse standardne juhiprofiil. Kasutatava kaugjuhtimispuhult võtmemälu taasaktiveerimiseks on vajalik järgmine.

Võtmevaba käivituse ja lukustuseta autode puhul

Võtmemälu salvestatud sätted aktiveeritakse auto lukust avamisel, kui vajutate kaugjuhtimispuhult avamisnuppu.





06 Lukustus ja alarm



Võtmevaba käivituse ja lukustusega autode puhul

Võtmemälu aktiveeritakse järgmistel juhtudel.

1. Auto avatakse lukust kaugjuhtpuldi avamismnupu vajutamisega või võtmevaba avamise süsteemiga.
2. Kui auto on lukust avatud ja juhiuks on lahti, siis toimub võtme otsing. Kui leitakse unikaalne kaugjuhtpult, siis aktiveeritakse salvestatud sätted. Lukustatud auto korral vaadake eelmist punkti.

Sellega seotud teave

- PCC funktsiooniga kaugjuhtimispult* - unikaalsed funktsioonid (lk. 167)

Lukustamine/lukust avamine - indikaator

Kui auto lukustatakse või avatakse kaugjuhtimispuldi (lk. 162) abil, kinnitavad vilkuvad suunatud, et lukustamine/avamine õnnestus.

- Lukustamine – üks vilkumine ja uksepeegliid pööratakse tagasi³.
- Avamine - kaks vilkumist ja külgpeegliid pööratakse³ välja.

Pärast lukustamist antakse sellest märku ainult siis, kui kõik lukud on pärast uste sulgemist aktiveeritud.

Funktsiooni valimine

Lukustamise/avamise valgustähiste seaded saab määrata auto meüüsteemis MY CAR. Täpsema teabe saamiseks menüüsüsteemi kohta vt. MY CAR (lk. 114).

Sellega seotud teave

- Keyless drive* (lk. 173)
- Alarmituli (lk. 185)

Immobilisaator

Elektroniline immobilaiser on varguskaitse süsteem, mis takistab sõiduki käivitamise soovimatute isikute poolt.

Igal kaugjuhtimispuldil (lk. 162) on unikaalne kood. Autot saab käivitada vaid juhul, kui kasutatakse õige koodiga õiget kaugjuhtimispulti.

Alljärgnevad veateated näidikuploki infoekraanil on seotud elektroonilise immobilisatoriga.

³ Ainult elektrilise kokkuklapitavate külgpeeglitega autode kohta.

* Lisavarustus/tarvik, rohkema info saamiseks vt Sissejuhatus.



Teade	Spetsifikatsioon
Sisesta autovõti	Viga kaugjuhtimispuudi lugemisel käivitamise ajal – tõm-make võti süütelukust välja, pistke tagasi ja proovige uuesti käivitada.
Autovõti puudub	Viga kaugjuhtimispuult-võtme koodi lugemisel auto käivitamisel – proovige autot uuesti käivitada. Kui viga kordub: Vajutage kaugjuhtimispuult süütelukku ja proovige uuesti käivitada.
Käivitustõkesti Proovi uuesti käivitada	Käivitustõkesti viga käivitamise ajal. Kui viga kordub: Pöördu teenindusse - soovitate volitatud Volvo teenindust.

Auto käivitamiseks, vt Mootori käivitamine (lk. 258).

Sellea seotud teave

- Kaugjuhitav jälgimissüsteemiga immobilisaator* (lk. 165)

Kaugjuhitav jälgimissüsteemiga immobilisaator*

Kaugjuhtimisega immobilaiser koos jälitussüsteemiga⁴ võimaldab sõiduki asukoha kindlaks määramise ja käivitada distantsilt immobilaiser funktsioonid mootori seiskamiseks.

Kui soovite lisateavet ja abi süsteemi aktiveerimisel, pöörduge lähimasse Volvo esindusse.

Sellea seotud teave

- Kaugjuhtimispuult (lk. 162)
- Immobilisaator (lk. 164)





Kaugjuhtimispuult-võtme funktsioonid

Tavalisel kaugjuhtimispuulil on sellised funktsioonid nagu uste lukustamine ja avamine.

Funktsioonid



Tavaline kaugjuhtimispuult.

-  Lukustamine
-  Lukust lahti tegemine
-  Läheneemisvalgustus
-  Tagaluuk
-  Paanikafunktsioon

⁴ Ainult teatud riikides ja koos rakendusega Volvo On Call*.



PCC funktsiooniga kaugjuhtimispult* (Personal Car Communicator).



Information

Funktsiooninupud

Locking (Lukustamine) – lukustab ukсед ja tagaluugi ning aktiveerib seejärel alarmi.

Pikk nupuvajutus sulgeb kõik aknad ja katuseluugi* üheaegselt. Lisainfot vt Üldine avamine (lk. 178).

HOIATUS

Kui katuseluuk ja aknad suletakse kaugjuhtimispult-võtmeaga, veenduge, et kellegi käed ei jää nende vahele.

Avamine – avab ukсед ja tagaluugi ning desaktiveerib alarmi.

Kõigi akende samaaegseks avamiseks hoidke nuppu all. Lisainfot vt Üldine avamine (lk. 178).

Funktsiooni saab ümber häälestada kõikide ukسلukkude korraga avamiselt ainult juhiukse luku avamisele – pärast pikka vajutust tuleb kümne sekundi vältel nuppu veel kord vajutada, et avada ka ülejäänud ukسلukud.

Funktsiooni saab muuta menüüsüsteemis MY CAR. Täpsema teabe saamiseks menüüsüsteemi kohta vt. MY CAR (lk. 114).



Approach lighting (Läheneemisvalgustus)

– kasutatakse auto valgustuse sisselülitamiseks teatud kauguselt. Lisainfot vt Läheneemisvalgustuse kestus (lk. 97).



Tailgate (Tagaluuk) – avatakse ainult üksi

tagaluugi lukk ja desaktiveeritakse tagaluugi alarm. Lisateavet vt Tagaluugi lukustamine / lukust avamine (lk. 179). Elektriliselt avatav tagaluuk (lk. 180)* autodel avaneb tagaluuk pärast nupu allhoidmist.



Häirefunktsioon **Panic function** – Kasu-

tatakse tähelepanu äratamiseks hädaolukorras.

Suunatulede ja helisignaali aktiveerimiseks vajutage nuppu ja hoidke seda all vähemalt kolme sekundit või vajutage seda kolme sekundi jooksul kaks korda.

Funktsiooni saab sama nupu abil välja lülitada, hoides nuppu vähemalt 5 sekundit all.

Muidu lülitub funktsioon automaatselt 3 sekundi pärast välja.

Sellega seotud teave

- Kaugjuhtimispult (lk. 162)
- PCC funktsiooniga kaugjuhtimispult* - unikaalsed funktsioonid (lk. 167)
- Lukustamine/lahtilukustamine - sõidukist väljastpoolt (lk. 177)



Kaugjuhtimispuhvi - leviala

Kaugjuhtimispuhvi toimib kuni 20 meetri kaugusel autost.

Kui auto ei reageeri nupuvajutustele, minge autole lähemale ja proovige uuesti.

TÄHELEPANU

Kaugjuhtimispuhvi toimimist võivad takistada ümbritsevad raadiolained, hooned, topograafilised tingimused jne. Autot saab alati lukustada/avada tavaline vöti (lk. 170).

Kui kaugjuhtimispuhvi viiakse autost välja ajal, mil mootor töötab või vötmel asend I või II (lk. 79) ja kui kõik ukSED on suletud, kuvatakse infokraanil hoiatusteade ja ühtaegu antakse helisignaali.

Teade kustub ja meeldetuletussignaali lakkab, kui kaugjuhtimispuhvi on tagasi autos ning toimunud on järgmine.

- Kaugjuhtimispuhvi sisestamist süütelukku.
- Kiirus ületab 30 km/h (ca 20 mph).
- **OK**-nupp on sisse vajutatud.

Sellega seotud teave

- Kaugjuhtimispuhvi (lk. 162)
- Kaugjuhtimispuhvi funktsioonid (lk. 165)

PCC funktsiooniga kaugjuhtimispuhvi - unikaalsed funktsioonid

PCC (Personal Car Communicator) funktsiooniga kaugjuhtimispuhvil on võrreldes tavaversiooni puhviga (lk. 162) infonupu ja indikaatorite näol täiendavad funktsioonid.

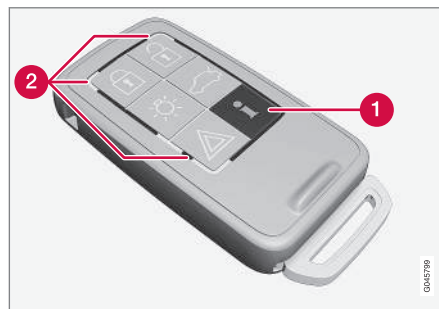

PCC-ga kaugjuhtimispuhvi.

- 1 Infonupp
- 2 Indikaatorituled

Infonupp avab juurdepääsu sellisele autot puudutavale informatsioonile, mida antakse indikaatorituledel abil.

Infonupu kasutamine

- Vajutage infonupule .
- > Kõik indikaatorid vilguvad ligikaudu seitse sekundit ja valgusvoog liigub ümber puhvile. See tähendab, et infot autost skannitakse.

Mistahes muu nupu vajutamisel lugemise ajal lugemine katkeb.

TÄHELEPANU

Kui ükski indikaator ei sütti vaatamata infonupu korduvale vajutamisele eri kohtades (samuti 7 sekundi möödudes ja pärast valguse liikumist PCC ümber) pöörduge teenindusse - soovitage volitatud Volvo teenindust.

Indikaatorituled esitavad informatsiooni vastavalt alljärgnevale joonisele:

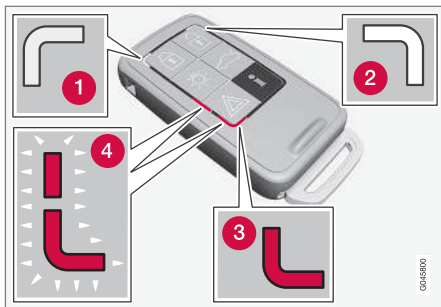

- 1 Roheline pidev tuli – auto on lukustatud.
- 2 Kollane pidev tuli – auto ei ole lukus.
- 3 Punane pidev tuli – signalisatsioon on pärast auto lukustamist rakendunud.
- 4 Punane tuli vilgub vaheldumisi suunatudega – signalisatsioon rakendus vähem kui 5 minuti eest.

Sellega seotud teave

- PCC-ga kaugjuhtimispuhiti* - töövahemik (lk. 168)

PCC-ga kaugjuhtimispuhiti* - töövahemik

PCC (Personal Car Communicator) puldi uste ja tagaluugi lukustamis-/avamiskaugus on ligikaudu 20 meetrit, muud funktsioonid töötavad ligikaudu 100 meetri kauguselt.

Kui auto ei reageeri nupuvajutustele, minge autole lähemale ja proovige uuesti.



TÄHELEPANU

Infonupu toimimist võivad takistada ümbritsevad raadiolained, hooned, topograafilised tingimused jne.

Puldi tööpiirkonnast väljas

Kui kaugjuhtimispuhiti on autost info lugemiseks liiga kaugel, näidatakse olekut, milles auto viimati oli, kui selle juurest lahkuti, ilma et valgus liiguks sealjuures ümber kaugjuhtimispuhiti.

Kui selle auto juures kasutatakse mitut kaugjuhtimispuhiti, siis näitab õigeid andmeid ainult see puhiti, mille abil auto viimati lukustati/lukustusest avati.



TÄHELEPANU



Kui infonupu kasutamise ajal tööpiirkonnas indikaatorid ei sütti, võib see tähendada, et viimane ühendus kaugjuhtimispuhiti ja auto vahel on katkenud raadiolainetest, hoonetest, maastiku reljefist vms tingitud häirete tõttu.

Sellega seotud teave

- Keyless Drive* - kaugjuhtimispuhiti töövahemik (lk. 173)
- Kaugjuhtimispuhiti-võti - leviala (lk. 167)



Eemaldatav puldivõti

Kaugjuhtimispuldi sees on eemaldatav metallvõti, millega saab teatud funktsioone aktiveerida ja teatud toiminguid teha.

Ainulaadne metallvõtme kood on olemas volitatud Volvo teeninduses, kuhu on soovitatav pöörduda uute metallvõtmete tellimiseks.

Metallvõtme funktsioonid

Kaugjuhtimispuldi eemaldatava võtme kasutamine:

- kui keskluukustust ei saa kaugjuhtimispuldivõttest aktiveerida, saab juhipoole ukse luku manuaalselt avada, vt Liigenduv muukliist - uste lahtilukustamine (lk. 170);
- tagaukse mehaanilised lapselukud saab aktiveerida/desaktiveerida (lk. 183);
- saab kindalaeka ja pakiruumi (privaatlukustuse abil (lk. 170)*) lukustada;
- juhi kõrvalistme turvapadi (PACOS*) saab aktiveerida/desaktiveerida (lk. 34).

Sellega seotud teave

- Kaugjuhtimispuldivõtme funktsioonid (lk. 165)
- Kaugjuhtimispult (lk. 162)

Liigenduv muukliist - lahti-/kokkuliigendamine

Eemaldatava puldivõtme (lk. 169) saab eemaldada/kinnitada järgmiselt.

Metallvõtme eemaldamine



- ➔ Lükka vedrulukustust kõrvale.
- ➔ Samal ajal tõmba puldivõtit otse tagasi.

Metallvõtme paigaldamine

Paigaldage võti hoolikalt kaugjuhtimispuldi (lk. 162) tagasi.

1. Hoida kaugjuhtimispuldi avaga ülespoole ja lase puldivõti avasse.
2. Vajuta kergelt puldivõtit. Kui puldivõti läheb oma kohale, peaks olema kuulda klõpsatus.

Sellega seotud teave

- Liigenduv muukliist - uste lahtilukustamine (lk. 170)
- Laste turvalukk - manuaalne lülitamine (lk. 183)
- Juhi kõrvalistuja turvapadi – funktsiooni lubamine/blokeerimine* (lk. 34)



Liigenduv muukliist - uste lahtilukustamine

Eemaldatavat võtit (lk. 169) saab kasutada, kui kesklukustust ei saa kaugjuhtimispuhlt-võtmega (lk. 162), näiteks siis, kui võtme patarei on tühi.

Kui kesklukustust ei saa kaugjuhtimispuhldist aktiveerida, nt kui patareid on tühjad, saab juhiust järgnevalt lukust avada:

1. Avage juhikse lukk uksekäepideme lukusüdamikuga kaudu, kasutades metallvõtit. Jooniseid ja muud teavet vt Keyless Drive* - võtme lukust avamine (lk. 175).

i TÄHELEPANU

Kui juhiuks võtme abil avatakse ja lahti tehakse, käivitub alarm.

2. Deaktiveeri alarm, sisestades kaugjuhtimispuhldi süütelukku.

Võtmevaba käivituse ja lukustusega autode puhul vt Keyless Drive* - võtme lukust avamine (lk. 175).

Sellega seotud teave

- Kaugjuhtimispuhlt (lk. 162)
- Kaugjuhtimispuhlt - patarei vahetamine (lk. 171)

Privaatlukustus*

Privaatlukustuse funktsiooni kasutatakse siis, kui auto jäetakse teenindusse, hotelli parkimisteenusele vms. Kindalaegas lukustatakse ja tagaluugi lukk lahutatakse kesklukustusest – tagaluugi ei ole võimalik enam avada, ei kaugjuhtimispuhldi ega esistel olevate kesklukustuse nuppudega ega kaugjuhtimispuhlt-võtmega (lk. 162).

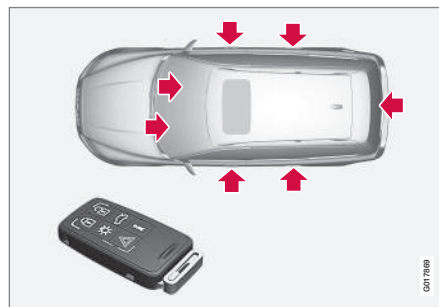

Metallvõtme **abil** kasutatavad lukud.



Kaugjuhtimispuhldiga juhitud lukud **ilma aktiveeritud** puldivõtme ja konfidentsiaalslukustusega.

See tähendab, et ilma võtmeta pult saab kasutada ainult alarmi (lk. 184) sisse/välja lülitamiseks, uste lukust avamiseks ja auto käivitamiseks.

Metallvõtme kaugjuhtimispuhldi võib seejärel teeninduse või hotelli töötajale üle anda – metallvõti jääb auto omaniku kätte.

i TÄHELEPANU

Enne tagaluugi sulgemist ärge unustage tõmmata pagasikatet (lk. 159) üle pagasi-ruumi.



Aktiveerimine/desaktiveerimine

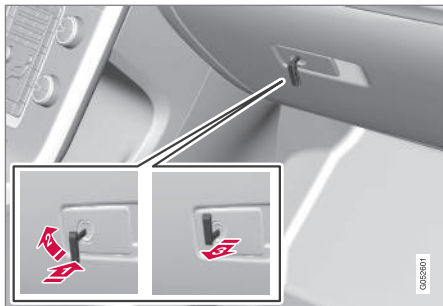

Konfidentsiaalsuslukustuse sisselülitamine.

Konfidentsiaalsuslukustuse aktiveerimiseks:

- 1▶ Pane võti kindalaeka lukuauku.
- 2▶ Keera puldivõtit 180 kraadi päripäeva.
- 3▶ Võta võti välja. Samal ajal ilmub näidikuploki infoekraanile teade.

Kindalaegas lukustatakse ja tagaluuki ei saa enam kaugjuhtimispuldi või kesklukustuse nupu abil avada.

i TÄHELEPANU

Ärge sisestage metallvõtit kaugjuhtimispuldi tagasi, vaid hoidke seda kindlas kohas.

- Desaktiveerimine toimub vastupidises järjekorras.

Teavet ainult kindalaeka lukustamise kohta, vt Lukustamine/avamine - kindalaegas (lk. 179).

Kaugjuhtimispult - patarei vahetamine

Kaugjuhtimispuldi patarei⁶ võib vajada vahetamist.

Kaugjuhtimispuldi patarei tuleb vahetada välja järgmistel juhtudel:

- näidikuploki süttib infosümbol ja ekraanil kuvatakse **Võtme patarei on tühi Vt juhendit**

ja/või

- lukud ei reageeri korduvalt autost kuni 20 meetri kaugusel asuva kaugjuhtimispuldi signaalile.



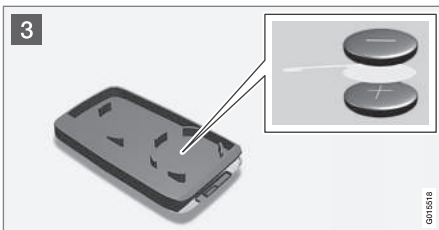

Avamine

1 Lükka vedrulukustus kõrvale.

2 Samal ajal tõmba puldivõtit otse tagasi.

2 Sisesta vedrukinnitusega katte taga olevasse pilusse 3 mm laiuse otsaga tavaline kruvikeeraja ning kergita kaugjuhtimispulti õrnalt.

TÄHELEPANU

Keerake kaugjuhtimispult-võti nupud ülespidi, et vältida patareide väljakukkumist selle avamisel.

TÄHTS TEAVE

Vältige uute patareide ja nende kontaktpindade sõrmedega puudutamist, sest see võib nende tööd halvendada.

Patarei vahetamine

3 Vaata katte siseküljelt järgi, kummal pool asub patarei/patareide (+) ja (-) pool.

Kaugjuhtimispult (üks patarei)

1. Kanguta patarei ettevaatlikult välja.
2. Paigalda uus patarei (+) poolega allpool.

PCC-funktsiooniga* puldil on kaks patareid

1. Kanguta patareid ettevaatlikult välja.
2. Kõigepealt asetage kohale üks uus patarei (+) poolega ülevalpool.
3. Asetage valge plastriba vahele ning paigaldage teine uus patarei (+) poolega allpool.

Patarei tüüp

Kasutage CR2430, 3V patareid - tavalises puldis üks, PCC-funktsiooniga puldis kaks.

TÄHELEPANU

Volvo soovib kasutada kaugjuhtimist-/PCC-võtmes patareid, mis vastavad UN Manual of Test and Criteria, Part III, sub-section 38.3. Tehases paigaldatud või volitatud Volvo teeninduse vahetatud patareid vastavad ülalnimetatud kriteeriumidele.

Kokkupanek

1. Vajuta pult kokku.

2. Hoida kaugjuhtimispulti avaga ülespoole ja laske puldivõti avasse.
3. Vajuta kergelt puldivõtit. Kui puldivõti läheb oma kohale, peaks olema kuulda klõpsatus.

TÄHTS TEAVE

Kõrvaldage tühjad patareid kindlasti kasutuselt keskkonnasõbralikul viisil.

Sellega seotud teave

- Kaugjuhtimispult (lk. 162)
- Kaugjuhtimispult-võtme funktsioonid (lk. 165)

* PCC-funktsiooniga puldil on kaks patareid.



Keyless drive*

Keyless Drive rakendusega autode lukustust ja süüdet saab võtmeta kasutada.

Võtmevaba käivituse ja lukustuse süsteemiga saab autot käivitada ja lukust avada ilma, et kaugjuhtimispult (lk. 162)⁶ on süütelukku sisestatud. Piisab sellest, kui kaugjuhtimispulti taskus hoiate. Tänu süsteemile on autot mugavam avada nt siis, kui teie käed on kinni.

Mõlemal auto kaugjuhtimispuldil on võtmevaba funktsioon. Kaugjuhtimispulte on võimalik juurde tellida.

Auto elektrisüsteemile saab kaugjuhtimispult-võtmega määrata kolm eri taset: võtme asend **0**, **I** ja **II** (lk. 80).

Sellega seotud teave

- Keyless Drive* - kaugjuhtimispuldi töövahemik (lk. 173)
- Keyless Drive* - kaugjuhtimispuldi turvaline kasutamine (lk. 174)
- Keyless Drive* -kaugjuhtimispuldi töö häirimine (lk. 174)

Keyless Drive* - kaugjuhtimispuldi töövahemik

Auto ukse või tagaluugi avamiseks ilma kaugjuhtimispuldi⁷ nupule vajutamata peab kaugjuhtimispult olema ukse lingist või tagaluugist umbes 1,5 m kaugusel.

Ust lukustada või lahtilukustada soovival isikul peab olema kaasas kaugjuhtimispult-võti. Auto ust kaugjuhtimispult-võtmega vastaskülje poolt lukustada või lukust avada pole võimalik.

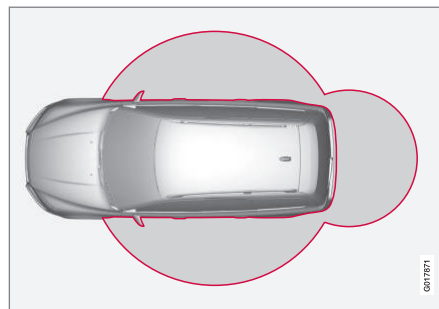

Eelneva joonise punased rõngad tähistavad süsteemi antennide poolt kaetavat ala.

Kui kaugjuhtimispult viiakse autost välja ajal, mil mootor töötab või võtme asend **I** või **II** (lk. 80) ja kui kõik ukсед on suletud, kuva-

takse infokraanil hoiatusteade ja ühtaegu antakse helisignaali.

Pärast kaugjuhtimispult-võtme tagasiviimist autosse hoiatusteade kustub ja heliline märkuanne vaibub kas kohe/või:

- mõne ukse avamist või sulgemist
- kaugjuhtimispult-võtme sisestamisel süütelukku
- **OK**-nupp on sisse vajutatud.

Sellega seotud teave

- Keyless drive* (lk. 173)
- Keyless Drive* - antenni asukoht (lk. 176)

⁶ Kehtib ainult PCC-ga kaugjuhtimispultide korral.

⁷ Kehtib PCC-ga (personaalne autokommunikaator) kaugjuhtimispuldile.



Keyless Drive* - kaugjuhtimispuldi turvaline kasutamine

Kõiki auto kaugjuhtimispulte tuleb hoolikalt hoida.

Kui üks kaugjuhtimispult⁸ jääb autosse, siis võtmevabad funktsioonid deaktiveeritakse juhul, kui auto teise kaugjuhtimispuldiga lukustatakse. Kolmandad isikud ei saa siis ust avada.

Kui auto järgmine kord teise kaugjuhtimispuldiga avatakse, aktiveeritakse unustatud pult taas.

! TÄHTIS TEAVE

Vältige PCC kaugjuhtimispuldi unustamist autosse. Kui autosse sisse muratakse ja kaugjuhtimispult varastatakse, saab sellega auto käivitada, kui pult süütelukku sisestada ja vajutada nuppu **START/STOP ENGINE**.

Sellega seotud teave

- Keyless drive* (lk. 173)

Keyless Drive* -kaugjuhtimispuldi töö häirimine

Elektromagnetväljad ja segajad võivad häirida võtmevaba süsteemi (lk. 173) toimimist.

i TÄHELEPANU

Ära pane/hoia PCC-d mobiiltelefoni või metallesemete lähedal – mitte lähemal kui 10–15 cm.

Häirete täheldamisel kasutage kaugjuhtimispulti ja selle võtit nagu tavalist kaugjuhtimispulti, vt Kaugjuhtimispult-võtme funktsioonid (lk. 165).

Sellega seotud teave

- Kaugjuhtimispult - patarei vahetamine (lk. 171)
- Keyless Drive* - kaugjuhtimispuldi turvaline kasutamine (lk. 174)
- Keyless Drive* - kaugjuhtimispuldi töövahemik (lk. 173)

Keyless Drive* - lukustamine

Võtmevaba käivituse ja lukustuse süsteemiga autodel on iga ukse välimisel käepidemel lukustamiseks ja lukust avamiseks mõeldud nupp.



Võtmeta süsteemiga auto välimistel uksekäepidemel on nupud.

Lukusta ukсед ja tagaluuk vajutusega mõne ukse väliskäepideme lukustusnupule.

Kõik ukсед ja tagaluuk tuleb sulgeda enne kui auto saab lukustada – vastasel korral autot ei lukustata.

i TÄHELEPANU

Automaatkäigukastiga autodel peab käik olema asendis **P**, muidu ei saa autot lukustada ega alarmi sisse lülitada.

⁸ Kehtib PCC-ga (personaalne autokommunikaator) kaugjuhtimispuldile.



Sellea seotud teave

- Keyless drive* (lk. 173)
- Alarmituli (lk. 185)

Keyless Drive* - lukust avamine

Lukk avaneb, kui uksekäepidemest võetakse kinni või vajutatakse tagaluugi kummist kattega plaati. Seejärel saate ukse või tagaluugi tavaliselt avada.

Sellea seotud teave

- Keyless drive* (lk. 173)
- Keyless Drive* - lukustamine (lk. 174)

Keyless Drive* - võtmega lukust avamine

Kui kesklukustust ei saa kaugjuhtimispuldi abil avada, nt kui patareid on tühjad, saab vasaku esiukse avada eemaldatava võtmega.

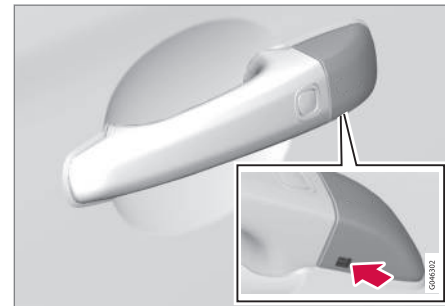

Lukuauk katte avamiseks.

Juurdepääsuks lukusüdamikule tuleb uksekäepideme plastist kate eemaldada - seda saab teha ka võtmega:

1. Lükake metallvõti otse 1 cm alt üles uksekäepideme/katte all olevasse avasse – ärge kangutage.
 - > Plastkate avaneb, kui metallvõtit ava sees otse ülespoole surutakse.
2. Sisestage seejärel metallvõti lukuauku ja avage ukسلukk.
3. Pärast luku avamise paigaldage plastkate.



TÄHELEPANU

Kui juhiuks tavavõtme abil avatakse ja lahti tehakse, käivitub alarm. See lülitub välja, kui PCC sisestatakse süütelukku, vt Signaalisatsioon - Kaugjuhtimispuult-võti ei tööta (lk. 185).

Sellega seotud teave

- Keyless drive* (lk. 173)
- Liigenduv muukliist - lahti-/kokkuliigendamine (lk. 169)
- Alarm (lk. 184)

Keyless Drive* - lukustamise seaded

Võtmevaba käivituse ja lukustuse seadistusi saab muuta MY CAR menüüs valides, milliseid ukseid lukustada.

Täpsema teabe saamiseks menüüsüsteemi kohta vt. MY CAR (lk. 114).

Sellega seotud teave

- Keyless drive* (lk. 173)

Keyless Drive* - antenni asukoht

Võtmevaba käivituse ja lukustuse süsteemiga varustatud autodel paiknevad erinevates kohtades mitu sisseehitatud antenni.

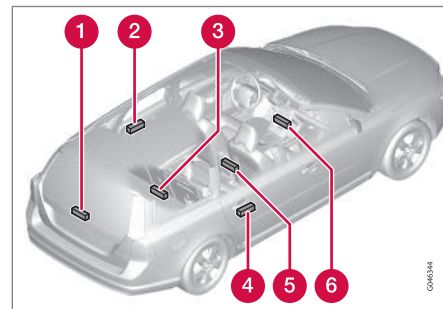

- 1 Tagaluuk, klaasipuhasti mootori juures
- 2 Vasakpoolne tagumine uksekäepide
- 3 Pakiruum, põhja keskosas, nii all kui võimalik
- 4 Parempoolne tagumine uksekäepide
- 5 Keskkonsooli tagaosas all
- 6 Keskkonsool, esiosa all.

**! HOIATUS**

Südamestimulaatoriga isikud ei tohi hoida võtmevaba süsteemi antenni südamestimulaatorile lähemal kui 22 cm. See on vajalik südamestimulaatori ja süsteemi vahelise häire vältimiseks.

Sellega seotud teave

- Keyless drive* (lk. 173)

Lukustamine/lahtilukustamine - sõidukist väljastpoolt

Lukustamine/avamine sõidukist väljastpoolt toimub kaugjuhtimispuult-võtme (lk. 162) abil. Kaugjuhtimispuult lukustab / avab lukust kõik uked ja tagaluugi samaaegselt. Lahtilukustamiseks on võimalik valida erinevaid järgnevusi, vt Kaugjuhtimispuult-võtme funktsioonid (lk. 165).

Lukustusprotsessi käivitamiseks peab juhiuks olema suletud – kui mõni muu uks või pakiruum on lahti, lukustatakse see/need ning alarm aktiveeritakse vaid selle/nende sulgemisel. Võtmevaba lukustussüsteemiga* auto kõik uked ja pakiruum peavad olema suletud.

i TÄHELEPANU

Võtke arvesse kaugjuhtimispuult-võtme autosse lukustamise ohtu.

Kui kaugjuhtimispuuldist ei saa lukustada / lukku avada, võib patarei olla tühi - lukustage või avage juhiust eemaldatava puldivõtmeaga, vt Liigenduv muukliist - lahti-/kokkuliigendamine (lk. 169).

i TÄHELEPANU

Pidage meeles, et pärast võtmevaba lukustamist vallandub ukse avamisel alarm - alarmi väljalülitamiseks tuleb süütelukku sisestada kaugjuhtimispuult-võti.

! HOIATUS

Võtke arvesse inimeste autosse lukustamise ohtu auto lukustamisel väljastpoolt kaugjuhtimispuuldiga - sel juhul ei ole võimalik avada ukse seestpoolt käepidemest.

Lisateabe saamiseks vt Sundlukustus* (lk. 182).

Automaatne taaslukustamine

Juhul kui kahe minuti jooksul pärast lukku avamist ei avata ühtki ust ega tagaluuki, lukustuvad need automaatselt uuesti. See funktsioon lukustab sõiduki juhul, kui olete unustanud sõiduki lukustada. (Signalisatsiooniga sõidukite korral vt Alarm (lk. 184).)

Sellega seotud teave

- Lukustamine/lahtilukustamine - sõidukist seestpoolt (lk. 178)
- Keyless drive* (lk. 173)





Lukustamine/lahtilukustamine - sõidukist seestpoolt

Kõik ukсед ja tagaluuk lukustuvad või avanevad lukust üheaegselt, kasutades juhiuksel või kaassõitja ukse olevat kesklukustuse nuppu*.

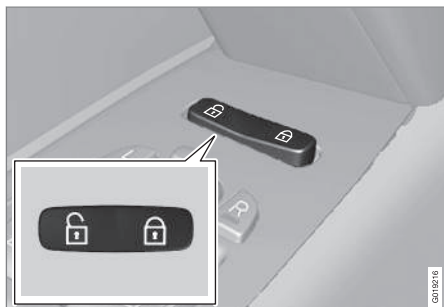
Kesklukustus



Kesklukustus.

- Vajuta lukustamiseks nupu ühele poolele  ja luku avamiseks teisele poolele .

Hoidke kõigi külgakende avamiseks korraga all nuppu.*

Lukust lahtitegemine

Seestpoolt on võimalik ukسلukku avada kahel erineval viisil:

- Vajuta kesklukustuse nuppu .

Ühe pika vajutusega saab avada kõik külgaknad* üheaegselt (vt ka Üldise avamise funktsioon (lk. 178)).

- Tõmba uksekäepidet üks kord ja vabasta - ukسلukk avaneb. Ukse avamiseks tõmba veel kord uksekäepidet.

Lukustamine

- Vajuta pärast esiuuste sulgemist kesklukustusnuppu .

Ühe pika vajutusega saab sulgeda kõik külgaknad ja katuseluugi üheaegselt (vt ka Üldise avamise funktsioon (lk. 178)).

Kõiki ukسي saab ka eraldi vastavate nuppude abil lukustada – uks peab olema suletud.

Automaatne lukustamine

Uksed ja tagaluuk lukustatakse auto liikumahakkamisel automaatselt.

Funktsiooni saab aktiveerida/desaktiveerida menüüs **MY CAR**. Täpsema teabe saamiseks menüüsüsteemi kohta vt. MY CAR (lk. 114).

Sellega seotud teave



- Lukustamine/lahtilukustamine - sõidukist väljastpoolt (lk. 177)
- Alarm (lk. 184)
- Kaugjuhtimispult-võtme funktsioonid (lk. 165)

Üldine avamine

Üldise avamise funktsioon avab või sulgeb samaaegselt kõik aknad ja see on tõhus abinõu sõiduki kiireks tuulutamiseks näiteks kuuma ilma korral.



Kesklukustuse nupp

Pika vajutusega kesklukustuse nupul või kaugjuhtimispuldil oleval  tähisel, **avanevad** kõik külgaknad üheaegselt. Sama toiming tähisega  **sulgeb** kõik külgaknad üheaegselt.

Sellega seotud teave

- Lukustamine/lahtilukustamine - sõidukist seestpoolt (lk. 178)
- Aknatõstukid (lk. 104)



Lukustamine/avamine - kindalaegas

Kindalaegast (lk. 151) saab lukustada/lukust avada üksnes juhtimispuldis oleva võtmega.

Teavet võtme kasutamise kohta vt peatükist Liigenduv muukliist - lahti-/kokkuliigendamine (lk. 169).

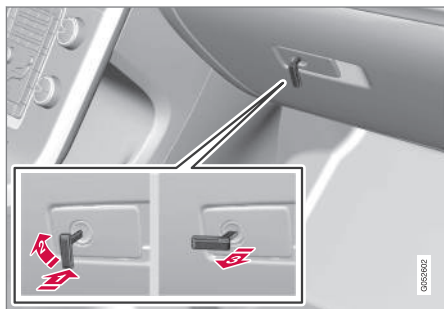

Kindalaeka lukustamine:

- 1 Sisestage võti kindalaeka lukuauku, nagu joonisel näidatud.
 - 2 Keera puldivõtit 90 kraadi päripäeva.
 - 3 Võta võti välja.
- Lukust avamine toimub vastupidises järjekorras.

Teavet auto uste seestpoolt lukustamise kohta vt peatükist Privaatlukustus* (lk. 170).

Sellega seotud teave

- Kaugjuhtimispuult (lk. 162)

Tagaluugi lukustamine / lukust avamine

Pagasiruumi luugi avamine, lukustamine ja lukust avamine on võimalik mitmel erineval moel.

Kaugjuhtimispuuldiga lukust lahti tegemine

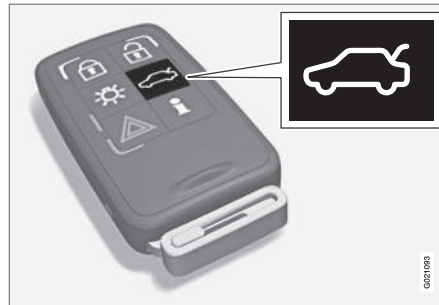

Tagaluugi alarmi saab desaktiveerida  ja ainuüksi tagaluuki lukustusest vabastada kaugjuhtimispuuldi *nupu abil.

Kui auto on varustatud alarmsüsteemiga (lk. 184)*, siis armatuurlaual olev alarmituli (lk. 185) lõpetab vilkumise. See näitab, et kogu auto alarmsüsteem ei ole aktiveeritud. Alarmitase, liikumisandurid ja tagaluugi avamise andurid ühendatakse lahti.

Uksed jäävad lukku ja kaitstuks.

- Tagaluugi lukk avaneb, kuid tagaluuk jääb suletuks – vajuta kergelt kummist kattega

plaadile käepideme all ja tõsta tagaluuk üles.

Kui pakiruumi kaant ei avata kahe minuti jooksul, lukustub see ning alarm aktiveerub uuesti.

Auto lukustamine seestpoolt

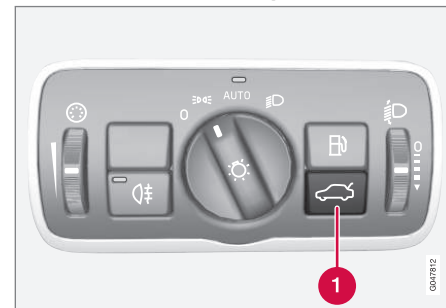

1 Luku avamine, tagaluuk

Tagaluugi lukust avamine:

- Vajuta valgustuspaneeli nuppu (1).
 - > Tagaluugi lukk avaneb ja luugi saab 2 minuti vältel lahti teha (kui auto on seestpoolt lukustatud).



06 Lukustus ja alarm



Kaugjuhtimispuldi abil lukustamine

- Vajutage lukustamiseks kaugjuhtimispuldi lukustusnuppu , vt Kaugjuhtimispultvõtme funktsioonid (lk. 165).
 - > Kui auto on varustatud alarmsüsteemiga*, hakkab alarmiindikaator armatuurlaual vilkuma, näidates, et alarmsüsteem on aktiveeritud.

Sellega seotud teave

- Lukustamine/lahtilukustamine - sõidukist seestpoolt (lk. 178)
- Lukustamine/lahtilukustamine - sõidukist väljastpoolt (lk. 177)

Elektriline tagaluuk*

Auto tagaluugi saab avada/sulgeda valgustipaneelil paiknevas nupust, käepideme kumiplaadist või kaugjuhtimispuldist. Sulgemiseks kasutage tagaluugi sulgemisnuppu.



Sulgemisnupp

TÄHELEPANU

Elektrilisel käitamisel arvestage katuse kõrgusega. Ärge kasutage tagaluugi elektrilist avamist ja sulgemist madala lae korral, vt jaotist "Tagaluugi avamise/sulgemise katkestamine".



TÄHELEPANU

- Kui süsteem on töötanud pikka aega järjest, lülitub see ülekoormuse vältimiseks välja. Seda saab uuesti kasutada umbes 2 minuti pärast.
- Kui aku on tühjaks saanud või lahutatud, tuleb tagaluuk avada ja sulgeda, et süsteem taaskäivitada.

Programmeeritav maksimaalne avamine

Tagaluugi maksimaalset avamiskõrgust saab muuta näiteks madala laega garaaži korral.

Maksimaalse avanemisasendi seadistamiseks toimige järgmiselt.

1. Avage tagaluuk – peatage see avatud asendis.
2. Hoidke tagaluugi allservas olevat nuppu  vähemalt kolm sekundit all.
 - > Määratud asend salvestatakse.

Maksimaalse avamisasendi nullimiseks toimige järgmiselt.

- Seadke tagaluuk käsitsi kõrgeimasse asendisse, hoidke tagaluugi nuppu  vähemalt 3 sekundit all.
 - > Lähtestamine on teostatud. Seejärel avaneb tagaluuk maksimaalsesse avamisasendisse.



Muljumiskaitse

Kui miski takistab tagaluugil piisavalt tugevalt avanemist/sulgumist, aktiveerub muljumiskaitse.

- Avanemise ajal lülitub elektriline tagaluuk välja ja tagaluuk peatub.
- Sulgemisel tagaluuk peatub ja liigub takistusest paar sentimeetrit eemale.

HOIATUS

Võtke avamisel/sulgemisel arvesse vahelejäämise ohtu. Enne kui hakkate avama/sulgema, veenduge, et kedagi ei viibi tagaluugi läheduses, sest vahelejäämisel võivad olla tõsised tagajärjed.

Tagaluugi kasutamisel peab olema ettevaatlik.

HOIATUS

Ärge avage elektrilise tagaluugi eelpingutatud vedrusid. Need on suure surve all ja võite end nende avamisel vigastada.

Tagaluugi avamine



Tagaluuki saab avada kolmel viisil (kaks neist toimuvad selle nupu abil):

- Pikk vajutus valgustuspaneelil oleval nupul – hoi a nuppu all, kuni tagaluuk hakkab avanema.
- Pikk vajutus kaugjuhtimispuul-võtme nupul – hoi a nuppu all, kuni tagaluuk hakkab avanema.
- Vajuta kergelt kummiga kaetud surveplaadile välimise käepideme all.

Tagaluugi sulgemine



Sulge tagaluugil oleva nupu abil või käsitsi.

- Vajuta nuppu – tagaluuk sulgub automaatselt.

Peata tagaluugi avanemine/sulgumine



Seda saab teha neljal viisil (millest kolm sisaldavad selle nupu kasutamist):

- Vajuta valgustuspaneeli nuppu
- Vajuta kaugjuhtimispuul-võtme nuppu
- Vajuta tagaluugi nuppu
- Vajuta välise käepideme all olevat kummist surveplaati.

- Tagaluugi liikumine katkeb ja tagaluuk seiskub.

Tagaluugi käsitsi kasutamine

TÄHTIS TEAVE

Tagaluugi käsitsi kasutamisel avage ja sulgege see aeglaselt. Takistuse ilmnemisel ärge püüdke seda jõuga avada või sulgeda. Vastasel juhul võite tagaluuki kahjustada ja see ei pruugi enam korralikult toimida.

Süsteem lahutatakse, kui avamine/sulgumine katkeb vastavalt eelnevale jaotisele.

- Tagaluuki saab seejärel käsitsi kasutada.

Sellega seotud teave

- Tagaluugi lukustamine / lukust avamine (lk. 179)



Sundlukustus*

Sundlukustus tähendab, et kõik lukustus-nupud ja uksekäepidemed blokeeritakse mehaaniliselt ning uksi ei saa seest- ega väljastpoolt avada.

Sundlukustust saab aktiveerida kaugjuhtimis-pult (lk. 162) abil ning lukustus lülitub sisse kümne sekundilise viivitusega pärast uste lukustamist.

i TÄHELEPANU

Kui uks avatakse viivitusaja jooksul, katkeb funktsiooni jada ja signalisatsioon desaktiveeritakse.

Kui sundlukustus on aktiivne, saab auto lukust avada vaid kaugjuhtimispuldiga. Juhiust saab ka eemaldatava võtmega (lk. 169) avada. Autodel, millel on võtmevaba käivituse ja lukustuse süsteem*, saab uksekäepideme või pakiruumi käepideme puudutusega uksi ja pakiruumi lukust vabastada ja avada.

! HOIATUS

Ärge lubage kellelgi jääda autosse sundlukustust eelnevalt välja lülitamata, et vältida inimeste autosse lukustamise ohtu.

Ajutine väljalülitamine



Aktiivsed menüüsuvandid on tähistatud ristiga.

- 1 MY CAR**
- 2 OK MENU**
- 3 Nupp TUNE**
- 4 EXIT**

Juhul kui keegi kavatseb autosse jääda, kui autouksed tuleb väljastpoolt lukustada, saab sundlukustuse ajutiselt välja lülitada. Seda saab teha menüüsüsteemis **MY CAR**. Täpsema teabe saamiseks menüüsüsteemi kohta vt. MY CAR (lk. 114).

i TÄHELEPANU

- Pidage meeles, et auto lukustamisel käivitub alarm.
- Kui mõni autouks seestpoolt avatakse, lülitub alarm sisse.

Eelnimetatu kehtib siis, kui lukud ei ole ajutiselt inaktiveeritud.

Sellega seotud teave

- Keyless Drive* - võtmega lukust avamine (lk. 175)
- Kaugjuhtimispuul (lk. 162)



Laste turvalukk - manuaalne lülitamine

Lapselukud takistavad lastel tagauste avamist sõidukist seestpoolt.

Laste turvalukk peal/maas

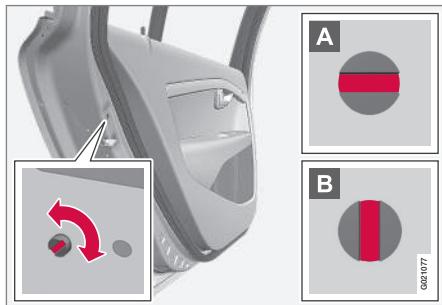

Lapselukud asuvad tagauste alumises servas ning neile pääseb ligi ainult siis, kui uks on avatud.

Lapselukude sulgemine ja avamine:

- Kasutage nupu keeramiseks kaugjuhtimispuldi eemaldatavat puldivõti (lk. 169).

- A** Uks blokeeritakse seestpoolt avamise vastu.
- B** Ukse saab avada nii väljast- kui seestpoolt.

i TÄHELEPANU

- Uksel olev nupp lukustab ainult selle ukse, mitte mõlemat tagaust.
- Elektrilise lapselukuga autodel ei ole manuaalset lapselukku.

Sellega seotud teave

- Laste turvalukud – elektriline aktiveerimine* (lk. 183)
- Lukustamine/lahtilukustamine - sõidukist seestpoolt (lk. 178)
- Lukustamine/lahtilukustamine - sõidukist väljastpoolt (lk. 177)

Laste turvalukud – elektriline aktiveerimine*

Tänu elektrilise käivitusega lapselukudele ei saa lapsed tagauksi ja aknaid seestpoolt avada.

Aktiveerimine

Lapselukke saab aktiveerida ja desaktiveerida kõigis võtmeasendites (lk. 79) peale **0**. Aktiveerimine ja desaktiveerimine on võimalik 2 minuti jooksul pärast mootori väljalülitamist, kui ühtegi ust ei avata.

Lapselukude aktiveerimine:



Juhiuksel olev juhtpaneel.

1. Käivitage mootor või keerake võti välja asendist **0**.



2. Vajuta nupule juhipoole ukse juhtpaneelil.
 - > Näidikuploki infonäidikule ilmub teade **Tagumine lapselukuk sisselülitatud** ning nupu lamp süttib põlema - lukud on aktiivsed.

Kui lapselukuk on aktiivne:

- tagumisi aknaid saab avada ainult juhiukse juhtpaneeli nuppudega
- ust ei ole võimalik seestpoolt avada.

Mootori väljalülitamine ei tühistata valitud sätet - kui lapselukud on mootori seiskamisel aktiveeritud, püsib funktsioon aktiivsenäna ka pärast mootori järgnevat käivitamist.

Sellega seotud teave

- Laste turvalukuk - manuaalne lülitamine (lk. 183)
- Lukustamine/lahtilukustamine - sõidukist seestpoolt (lk. 178)

Alarm

Signalisatsioon on seade, mis kaitseb sõidukit näiteks sisseturdmiskatse vastu.

Aktiveeritud alarm käivitub, kui:

- uks, kapott või tagaluuk avatakse
- salongis tuvastatakse liikumine (liikumis-sensori olemasolul*)
- autot tõstetakse või seda pukseeritakse (kaldesensori olemasolul*)
- aku kaabel on lahti võetud
- sireeni ja auto vaheline ühendus katkestatakse.

Kui alarmsüsteemis on rike, ilmub näidikuploki infoekraanile vastav teade. Sel juhul pöördu teenindusse - soovitame volitatud Volvo teenindust.



TÄHELEPANU

Liikumisandurid aktiveerivad signalisatsiooni, kui salongis avastatakse liikumine – andurid reageerivad ka õhu liikumisele. Seega võib häiresignaal sisse lülituda, kui autoaknad või katuseeluk on avatud või kasutatakse salongi kütteseadet.

Selle vältimiseks: Sulgege aknad/katuseeluk, kui autost lahkute. Kui kasutate stationaarset salongi soojapuhurit (või eraldi soojapuhurit), ärge suunake õhuvoogu salongis ülespoole. Teiseks võimaluseks on alarmi kasutamine piiratud rakendusega, vt Vähendatud alarmitase (lk. 186).



TÄHELEPANU

Ärge püüdke alarmsüsteemi komponente ise remontida ega muuta. Sellised katsed võivad mõjutada kindlustustingimusi.

Alarmi aktiveerimine

- Vajuta kaugjuhtimispuldi nuppu.

Alarmi desaktiveerimine

- Vajuta kaugjuhtimispuldil Unlock-nuppu.

Tööle hakanud alarmi väljalülitamine

- Vajutage kaugjuhtimispuldil luku avamise nuppu või sisestage võti süütelukku.

Sellega seotud teave

- Alarmituli (lk. 185)
- Signalisatsioon - automaatne valve alla lülitumine (lk. 185)
- Signalisatsioon - Kaugjuhtimispuul-võti ei tööta (lk. 185)



Alarmituli

Alarmituli näitab alarmsüsteemi (lk. 184) olekut.

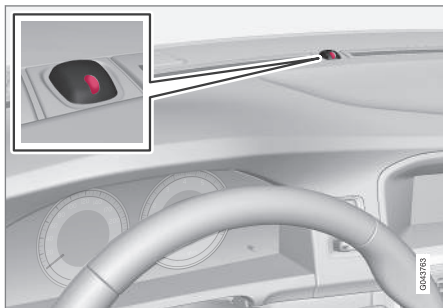

Armatuurlaual olev punane tuli näitab, millises olekus on alarmsüsteem:

- Märktuli ei põle – Alarm on välja lülitatud
- Märktuli sähvatab iga kahe sekundi järel – Alarm on sisse lülitatud
- Märktuli vilgub pärast alarmi väljalülitamist sagedasti (ning kuni kaugjuhtimispuldi sisestamiseni süütelukku ja võtme asendi I valimiseni) – alarm on käivitunud.

Signalisatsioon - automaatne valve alla lülitumine

Kui unustate sõiduki valve (lk. 184) alla lülitada, teeb seda automaatne valve alla lülitamise funktsioon.

Kui auto on vabastatud lukustusest kaugjuhtimispuldi abil (ja alarm lülitatakse välja), kuid ühtki ust või tagaluuki ei avata 2 minuti jooksul, lülitub alarm uuesti automaatselt sisse. Ühtaegu lukustatakse auto uuesti.

Sellega seotud teave

- Vähendatud alarmitase (lk. 186)

Signalisatsioon - Kaugjuhtimispult võti ei tööta

Kui alarmi (lk. 184) ei saa kaugjuhtimispuldi abil desaktiveerida näiteks puldi patareid (lk. 171) tühjenemise tõttu, saab auto lukku avada, auto valve alt vabastada ja mootori käivitada järgmiselt.

1. Keerake juhiukse lukk eemaldatava puldivõtme (lk. 175) abil lahti.
 - > Alarm käivitub, alarmi indikaator (lk. 185) hakkab kiirelt vilkuma ja sireen hakkab tööle.



2. Aseta kaugjuhtimispult süütelukku.
 - > Alarm lülitub välja ja alarmi indikaator kustub.
3. Käivitage mootor.



Alarmisignaalid

Alarmi (lk. 184) käivitumisel kõlab helisignaal ja kõik suunatud hakkavad vilkuma.

- Sireen töötab 30 sekundit või kuni alarm välja lülitatakse. Sireenil on oma aku ning see ei sõlts autoakust.
- Kõik suunatud vilguvad 5 minutit või seni, kuni alarm on välja lülitatud.

Vähendatud alarmitase

Piiratud rikkerežiim võimaldab liikumis- ja kaldeandurite funktsioonide ajutist blokeerimist.

Alarmi (lk. 184) soovimatu käivitumise vältimiseks (nt kui lukustatud autosse on jäetud koer või auto transportimisel vagunis või praamil) lülitage liikumis- ja kaldeandurid ajutiselt välja.

Toimingud on samad, mis sundlukustuse (lk. 182)⁹ ajutise väljalülitamise puhul.

Sellega seotud teave

- Alarmituli (lk. 185)

Tüübikinnitus, kaugjuhtimispuhlt-võtme süsteem

Kaugjuhtimispuhlt-võtme süsteemi tüübikinnitus selgub tabelist.

Standardlukustus

Riik/piirkond	
EL, Hiina	

Võtmeta lukustussüsteem (Keyless drive)

Riik/piirkond	
EL	
Korea	

⁹ Ainult koos alarmsüsteemiga.



Riik/piirkond	
Hiina	 <p>Confidential S/NK4-9209 CETS/631D/0606/R TRC/LP/DS/2006/06 China ID:2006CJ-1121 Complies with IDA Standard DB01752 TA-2006/06 Made in Cz</p>
Hongkong	 <p>Confidential S/NK4- 9209</p>

Sellega seotud teave

- Kaugjuhtimispuht (lk. 162)

07



JUHI ABI

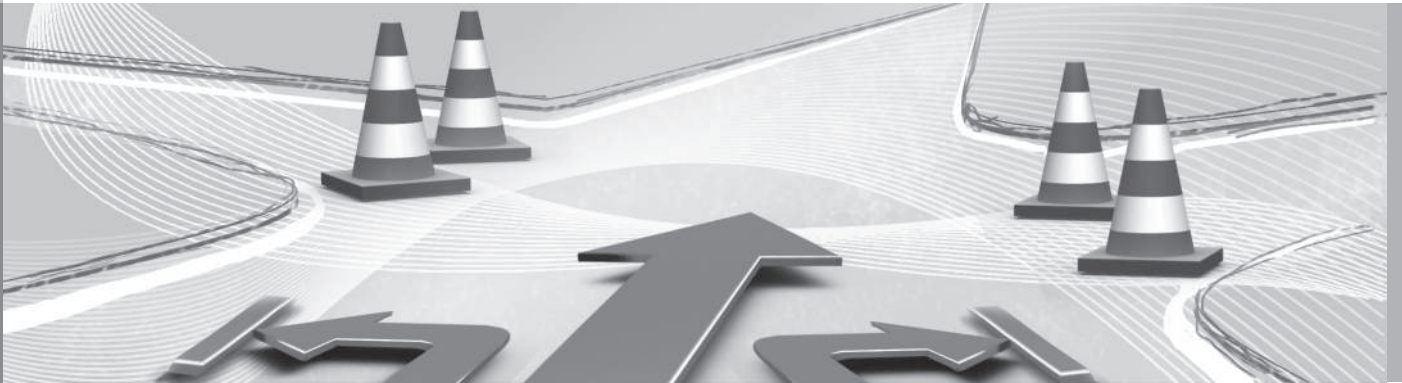



Aktiivne raam - Four C*

Aktiivne raam "Four-C" (Continuously Controlled Chassis Concept) - veermiku kontrolli tehnoloogia - reguleerib amortisaatorite omadusi, kohandades auto sõiduomadusi.

Kasutada saab kolme seadistust:

Comfort, Sport ja Advanced.

Comfort

Selle seadistuse korral on muutub auto tajutavalt mugavamaks konarlikul ja ebatasasel maapinnal sõites. Amortisaatorid töötavad pehmelts ning kere liigub ühtlaselt ja õrnalt.

Sport

Auto tundub sportlikumana, sobib aktiivseks sõitmiseks. Rool reageerib kiiremini kui Comfort-režiimis. Amortisaator toimib jäigemalt ja kere järgib teed, et vähendada järskudes kurvides kaldumist.

Advanced

Seda seadistust soovitatakse kasutada ainult väga tasastel ja siledatel teepindadel.

Amortisaatorid on optimeeritud maksimaalse teelpüsimisele ja kurvides kaldumist on veelgi vähendatud.

Kasutamine



Juhtnupud.

Vajalikud veermiku seaded valitakse keskkonsooli nuppudega. Mootori seiskamisel kasutatud seaded taasaktiveeritakse mootori järgmisel käivitamisel. Erandiks on Advanced - see taaskäivitub režiimis Sport.

Roolivõimsuse reguleerimine*

Roolivõimendi tase suureneb koos auto kiirusega, et anda juhile parem tundlikkus.

Maanteel tundub rool jäigem. Rool reageerib kergelt ning ei eelda parkimisel ja madalal kiirusel sõitmisel pingutamist.

Juht saab menüüsüsteemis **MY CAR** (lk. 114) valida kolme erineva roolimisjõu taseme vahel, mis muudavad reaktsiooni teekonaruste suhtes ja rooli tundlikkust.

- Leidke menüüsüsteemis suvand **Steering force level** ja valige **Low, Medium** või **High**.

Seda seadet ei saa auto liikumise ajal avada.

i TÄHELEPANU

Teatud olukordades võib roolivõimendi ülekuumeneda, siis tuleb seda mõnda aega jahutada – selle aja vältel töötab roolivõimendi väiksema võimsusega ja rooli keeramine võib pisut raskem olla.

Kui roolivõimendi võimsus väheneb, kuvatakse näidikuplokil ka vastav teave.

Sellega seotud teave

- MY CAR (lk. 114)



Elektroniline stabiilsusabisüsteem (ESC) - üldine

Stabiilsussüsteem ESC (Electronic Stability Control) aitab juhil külglibisemist vältida ja parandab auto veojõudu.



ESC-süsteemi aktiveerumisest pidurdamise ajal annab märku pulseeriv heli. Auto võib gaasipedaali vajutamisel aeglasemalt kiirendada kui eeldatakse.



HOIATUS

ESC stabiilsussüsteem on lisafunktsioon - see ei toimi igas olukorras ega kõigi teo- ludega.

Juht vastutab alati sõiduohutuse tagamise ning kohaldatavate liikluseeskirjade ja õigusnormide järgimise eest.

ESC-süsteem hõlmab järgmisi rakendusi.

- Külglibisemiskontroll
- Kaapimiskontroll
- Veojõukontroll

Külglibisemiskontroll

Funktsioon kontrollib eraldi iga ratta veo- ja pidurdusjõudu auto stabiliseerimiseks.

Kaapimiskontroll

Funktsioon ei lase veorattal kiirenduse ajal teepinnal kaapida.

Veojõukontroll

Funktsioon on aktiivne väikesel kiirusel ja kannab jõu üle kaapivalt veorattalt mittekkaapivale veorattale.

Sellega seotud teave

- Elektroniline stabiilsusabisüsteem (ESC) - kasutamine (lk. 190)
- Elektroniline stabiilsusabisüsteem (ESC) - sümbolid ja teated (lk. 192)

Elektroniline stabiilsusabisüsteem (ESC) - kasutamine

Taseme valimine – režiim Sport

ESC süsteem on alati aktiveeritud – deaktiveerimine ei ole võimalik.



Juhil on siiski võimalus valida režiim **Sport**, mis lisab auto juhtimisele sportlikkust.

Sport režiimi saab valida menüüsüsteemis MY CAR. Täpsema teabe saamiseks menüüsüsteemi kohta vt. MY CAR (lk. 114).

Režiimi **Sport** korral tuvastab süsteem, kas gaasipedaali ja rooli kasutamine ning kurvide läbimine on tavalise sõiduga võrreldes energilisem ja võimaldab teatud piirini tagaosa kontrollitud külglibisemist enne vahele segamist ja auto liikumise stabiliseerimist.

Lisaks rakendub ESC-süsteem ja stabiliseerib autot ka siis, kui juht katkestab kontrollitud külglibisemise gaasipedaali vabastamise näol.

Režiimis **Sport** saavutatakse maksimaalne veojõud ka siis, kui auto on kinni jäänud või kui sõidetakse lahtisel pinnasel, näiteks liivas või sügavas lumes.



Sport režiim märgitakse näidikuplokil põleva sümboliga, kuni juht lülitab funktsiooni välja või mootor seatakse - mootori järjekordsel käivitamisel lülitub ESC-süsteem tagasi tavarežiimi.

**Sellega seotud teave**

- Elektrooniline stabiilsusabisüsteem (ESC)
- üldine (lk. 190)
- Elektrooniline stabiilsusabisüsteem (ESC)
- sümbolid ja teated (lk. 192)



Elektroniline stabiilsusabisüsteem (ESC) - sümbolid ja teated

Tabel

Tähis	Teade	Spetsifikatsioon
	ESC Ajutiselt välja-lülitatud	ESC süsteem on piduriketta liigse temperatuuri tõttu ajutiselt välja lülitatud. Süsteem rakendub automaatselt, kui pidurid maha jahtuvad.
	ESC Vajalik hooldus	ESC süsteem on välja lülitunud. <ul style="list-style-type: none"> • Peata auto ohutus kohas, lülita mootor välja ja käivita uuesti. • Kui teade jääb püsima, pöördu teenindusse - soovitame volitatud Volvo teenindust.
	"Teade"	Näidikuplokil (lk. 65) on teade – lugege seda!
ja 		
	Põleb püsivalt 2 sekundit.	Süsteemi kontroll pärats mootori käivitamist.
	Vilgub.	ESC süsteem on aktiveeritud.
	Lamp põleb pidevalt.	Režiim Sport on aktiveeritud. TÄHELEPANU! ESC-süsteemi selles režiimis ei lülitata välja - süsteemi jõudlust vähendatakse ajutiselt.

**Sellega seotud teave**

- Elektrooniline stabiilsusabisüsteem (ESC)
- üldine (lk. 190)
- Elektrooniline stabiilsusabisüsteem (ESC)
- kasutamine (lk. 190)

Liiklusmärkide tuvastamine – RSI (Road sign information)*

Liiklusmärkide tuvastamise funktsioon (RSI – Road Sign Information) aitab sõiduki juhil pidada meeles kiirusega seotud liiklusmärke, millest sõiduk on möödunud.

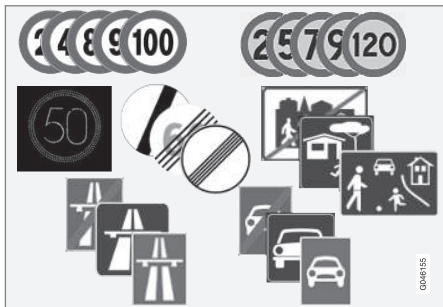

Loetavate kiirusega seotud märkide näited¹.

Liiklusmärkide tuvastamise funktsioon RSI annab teavet lubatud piirkiiruse, kiirtee ja maantee alguse/lõpu ning möödasõidu keelu ala kohta.

Pärast möödumist nii kiirtee/maantee märgist kui ka kiiruspiirangu märgist otsustab liiklusmärkide lugemise funktsioon RSI piirkiiruse märgi kuvamise kasuks.

HOIATUS

RSI ei toimi kõikides olukordades, vaid on mõeldud ainult täiendavaks abiks.

Juht vastutab alati sõiduohutuse tagamise ning kohaldatevate liikluseeskirjade ja õigusnormide järgimise eest.

Sellega seotud teave

- Liiklusmärgituvastus Road sign information (RSI)* - toimimine (lk. 194)
- Liiklusmärgituvastus Road sign information (RSI)* - piiratud toime (lk. 196)

Liiklusmärgituvastus Road sign information (RSI)* - toimimine

Liiklusmärkide tuvastamise funktsioon (RSI – Road Sign Information) aitab sõiduki juhil pidada meeles kiirusega seotud liiklusmärke, millest sõiduk on möödunud.

Funktsiooni kasutatakse järgmiselt:

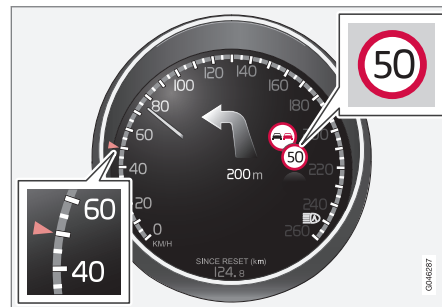

Salvestatud kiirusinfo².

Juhul kui liiklusmärkide lugemise funktsioon RSI tuvastab piirkiirust fikseeriva liiklusmärgi, kuvatakse selle liiklusmärgi sümbol näidikuplokis.

¹ Näidikuplokis kuvatavad liiklusmärgid olenevad riigist - juhendi joonistel on toodud vaid mõned näited.

² Näidikuplokis kuvatavad liiklusmärgid olenevad riigist - juhendi joonistel on toodud vaid mõned näited.



Möödasõidu keelu aladel kuvatakse koos jooksval lõigul kiirusepiirangut fikseeriva märgi sümboliga ka möödasõitu keelav märk.

Piirangu või kiirtee lõpp

Kui RSI avastab kiirusepiirangu lõppu või muud kiirusega seotud teavet andva märgi, nt kiirtee lõpu, kuvatakse vastavat liiklusemärki näidikuplokis ligikaudu 10 sekundit.

Näited sellistest märkidest on järgmised.

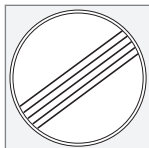

Kõikide piirangute lõpp.



Kiirtee lõpp.

Seejärel märk peidetakse kuni järgmise kiirusega seotud märgi avastamiseni.

Täiendavad märgid

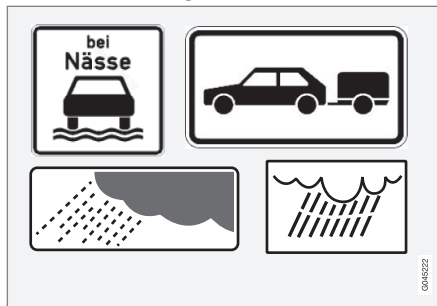

Näiteid täiendavatest märkidest².

Juhul kui samale teelõigule on paigaldatud teisi, erinevat piirkiirust lubavaid märke, kuvatakse täiendav märk, millega märgitakse erineva kiirusepiirangu rakendumise asjaolusid. On võimalik, et õnnetuste oht sellel teelõigul on teatavates oludes nagu vihma ja/või udu korral eriti kõrge.

Täiendav vihmaseadu tähistav märk kuvatakse vaid sisselülitatud tuuleklaasipuhastite korral.

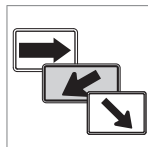

Mahasõitudel kehtivad kiirusepiirangud tähistatakse teatavates riikides lisamärgina, millele on lisatud nool.

Sellist tüüpi täiendavatele märkidele lisatavad kiirusepiirangu märgid kuvatakse vaid juhul, kui juht on suunatule sisse lülitanud.

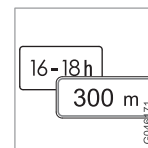

Mõned kiirusepiirangud rakenduvad näiteks alles pärast teatava vahemaa läbimist või kindlatel kellaaegadel. Juhti teavitatakse sellisest olukorrast kiirust tähistava sümboli alla kuvatava lisamärgi abil.

Lisateabe kuvamine



Lisamärgi sümbol tühja raami kujul näidikuploki kiirusesümboli all tähendab, et RSI avastas kiirusepiirangu kohta lisateavet andva lisamärgi.

MY CAR – seadistused (minu auto)

RSI-süsteemil on omad kasutajaseaded, mida on võimalik muuta **MY CAR** menüüsüsteemis; vt. MY CAR (lk. 114).

² Näidikuplokis kuvatavad liiklusemärgid olenevad riigist - juhendi joonistel on toodud vaid mõned näited.



Liiklusmärkide teave sees/väljas



Kiirspiirangu sümbolite kuvamise näidikplokis võib välja lülitada. Funktsiooni saab aktiveerida/desaktiveerida menüüs **MY CAR**. Täpsema teabe saamiseks menüüsüsteemi kohta vt. MY CAR (lk. 114).

Piirkiiruse ületamise hoiatus



Juhil on võimalus tellida piirkiiruse ületamisest teavitav hoiatus, mis sekkub piirkiiruse ületamisel 5 km/h (5 mph) või rohkem. See hoiatus edastatakse lubatud piirkiirust tähistava sümboli abil, mis selle kiiruse ületamisel

mõni aeg vilgub. Funktsiooni saab aktiveerida/desaktiveerida menüüs **MY CAR**. Täpsema teabe saamiseks menüüsüsteemi kohta vt. MY CAR (lk. 114).

Sellega seotud teave

- Liiklusmärkide tuvastamine – RSI (Road sign information)* (lk. 194)
- Liiklusmärgituvastus Road sign information (RSI)* - piiratud toime (lk. 196)
- MY CAR (lk. 114)

Liiklusmärgituvastus Road sign information (RSI)* - piiratud toime

Liiklusmärkide tuvastamise funktsioon (RSI – Road Sign Information) aitab sõiduki juhil pidada meeles kiirusega seotud liiklusmärke, millest sõiduk on möödunud. Funktsioonil on järgmised piirangud.

RSI funktsiooni kaameraanduril on piirangud, nagu inimsilmalgi - loe lähemalt kaameraanduri piirangutest (lk. 229)).

RSI-funktsioon ei loe märke, mis kannavad endas kaudselt piirkiirust fikseerivat tähendust, näiteks linnade/asulate piiride märgid.

Järgnevalt mitmed näited funktsiooni toimimist häirida võivatest asjaoludest:

- Loetamatuks muutunud märgid
- Kurvidel asetsevad märgid
- Ärapööratud või kahjustatud märgid
- Halvasti nähtavad või halvasti paigutatud märgid
- Üleni või osaliselt jää, lume ja/või poriga kattunud märgid.

Sellega seotud teave

- Liiklusmärkide tuvastamine – RSI (Road sign information)* (lk. 194)
- Liiklusmärgituvastus Road sign information (RSI)* - toimimine (lk. 194)



Kiirusehoidik*

Püsikiirusehoidja (CC – Cruise Control) võimaldab juhil sõitmist muutumatul sõidukiirusel, mille tulemuseks on pingevabam sõit kiirteedel ja pikkade sirgetega ühtlase liiklusvooluga maanteedel.

Ülevaade

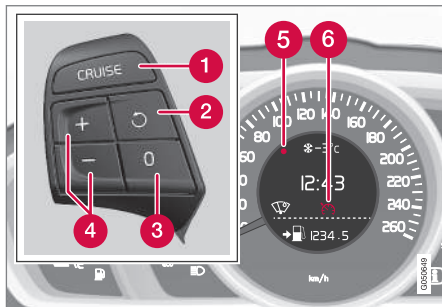

Roolil olev klahvistik ja näidikuplokk.

- 1 Püsikiirusehoidik – sisse/välja lülitamine.
- 2 Ooterežiim lõpeb ja salvestatud kiirus taastub.
- 3 Ooterežiim
- 4 Aktiveerige ja reguleerige kiirust.
- 5 Valitud kiirus (HALL = ooterežiim).
- 6 Kiirusehoidik aktiivne - VALGE sümbol (HALL = ooterežiim).

HOIATUS

Juht peab alati liiklusoludega arvestama ja vahele segama, kui kiirusehoidik ei suuda sobivat kiirust ja/või pikivahet hoida.

Juht vastutab alati sõiduohutuse eest.

Sellega seotud teave

- Püsikiiruse hoidja* - kiirused (lk. 197)
- Püsikiiruse hoidja* ajutine väljalülitamine ja ooterežiimis olek (lk. 198)
- Püsikiiruse hoidja* - Seadistatud kiiruse taastamine (lk. 199)
- Püsikiiruse hoidja* - ooterežiimi lülitamine (lk. 199)
- Kohanduv kiirusehoidik – ACC* (lk. 199)



Püsikiiruse hoidja* - kiirused

Talletatud kiirust on võimalik aktiveerida, seadistada või muuta.

Kiiruse aktiveerimine ja seadistamine Püsikiirusehoidja käivitamiseks toimige järgmiselt.

- Vajutage roolinuppu **CRUISE** (ilma kiirusepiirajata) või  (**koos** kiirusepiirajaga).
- > Kiirusehoidiku sümbol (6) näidikuplokil süttib - kiirusehoidik on ooterežiimis.



Püsikiirusehoidja rakendamiseks:

- Vajutage soovikohaseks seadistataval kiirusel sõites roolinupule  või .
- > Kehtiv kiirus salvestatakse mällu ja näidikuploki märgistus (5) süttib valitud kiiruse saavutamisel ning sümbol (6) muutub HALLIST VALGEKS - auto sõidab salvestatud kiirusel.

i TÄHELEPANU

Kiirustel alla 30 km/h (20 mph) ei saa kiirusehoidikut sisse lülitada.

Salvestatud kiiruse muutmine

Salvestatud kiirust saab muuta roolil olevate nuppude  või  lühikese või pika vajutusega.



Seadistamiseks 5 km/h (5 mph) sammuga:

- lühike vajutus – iga vajutus muudab kiirust 5 km/h (5 mph) sammuga.

Seadistamiseks 1 km/h (1 mph) sammuga:

- Hoidke nuppu all ja vabastage see soovikohase sõidukiiruse juures.

Viimane nupuvajutus talletatakse mälli.

Kiiruse lisamisel gaasipedaali allavajutamise ega enne nupu  vajutamist salvestatakse auto kiirus nupu vajutamise hetkel.

Sõidukiiruse ajutine suurendamine näiteks möödasõiduks ei mõjuta püsikiirushoidiku seadeid – viimati salvestatud sõidukiirus taastub, kui gaasipedaal vabastatakse.



TÄHELEPANU

Kui mõnda kiirushoidiku nuppu hoitakse all mitu minutit, siis see blokeerub ja lülitub välja. Kiirushoidiku uuesti aktiveerimiseks tuleb auto peatada ja mootor uuesti käivitada.

Sellega seotud teave

- Kiirusehoidik* (lk. 197)

Püsikiiruse hoidja* ajutine väljalülitamine ja ooterežiimis olek

Funktsiooni on võimalik ajutiselt välja lülitada ja seada ooterežiimi.

Ajutine väljalülitamine – ooterežiim

Püsikiirusehoidja ajutiseks mahavõtmiseks ja seadmiseks ooterežiimile:

- Vajuta rooli nuppu .
- > Näidikuploki märgistus (5) ja sümbol (6) muutuvad VALGEST HALLIKS - kiirusehoidik on ajutiselt välja lülitatud.

Ooterežiim juhi vahelesegamise tõttu

Püsikiirushoidik lülitatakse ajutiselt välja ja ooterežiimile, kui:

- juht vajutab pidurit
- siduripedaali hoidmisel all kauem kui 1 minut³
- käigukang/valits liigutatakse asendisse **N**
- juht kasutab salvestatud kiirusest suuremat kiirust rohkem kui 1 minuti vältel.

Juht peab siis ise kiirust reguleerima.

Sõidukiiruse ajutine suurendamine näiteks möödasõiduks ei mõjuta püsikiirushoidiku seadeid – viimati salvestatud sõidukiirus taastub, kui gaasipedaal vabastatakse.

Automaatne ooterežiim

Püsikiirushoidik lülitatakse ooterežiimile, kui:

- rattad kaotavad veojõu
- pöörete arv on liiga madal/kõrge
- kiirus langeb alla 30 km/h (20 mph).

Juht peab siis ise kiirust reguleerima.

Sellega seotud teave

- Kiirusehoidik* (lk. 197)
- Püsikiiruse hoidja* - kiirused (lk. 197)
- Püsikiiruse hoidja* - Seadistatud kiiruse taastamine (lk. 199)
- Püsikiiruse hoidja* - ooterežiimi lülitamine (lk. 199)

³ Kõrgema või madalama käigu lahutamine ja valimine ei mõjuta ooterežiimi.

* Lisavarustus/tarvik, rohkema info saamiseks vt Sissejuhatus.



Püsikiiruse hoidja* - Seadistatud kiiruse taastamine

Püsikiiruse hoidja (CC – Cruise Control) aitab juhul hoida ühtlast sõidukiirust.

Pärast ajutine väljalülitamine ja ooterežiim (lk. 198) toimub üleminek seadistatud kiirusele.

Kiirusehoidiku uuesti aktiveerimiseks ooterežiimist:

- Vajuta rooli nuppu .
- > Näidikuploki märgistus (5) ja sümbol (6) muutub HALLIST VALGEKS - auto kasutab viimati salvestatud kiirust.

TÄHELEPANU

Kui kiirus on taastatud nupu  valimisega, võib kiirus märgatavalt suurened.

Sellega seotud teave

- Kiirusehoidik* (lk. 197)
- Püsikiiruse hoidja* - kiirused (lk. 197)
- Püsikiiruse hoidja* ajutine väljalülitamine ja ooterežiimis olek (lk. 198)
- Püsikiiruse hoidja* - ooterežiimi lülitamine (lk. 199)

Püsikiiruse hoidja* - ooterežiimi lülitamine

Alljärgnevalt on kirjeldatud lülitamist ooterežiimi.

Kiirusehoidik lülitatakse välja roolinupuga (1) või mootori seiskamisega - seadistatud/salvestatud kiirus kustutatakse ja seda ei saa nupuga  taastada.

Sellega seotud teave

- Kiirusehoidik* (lk. 197)
- Püsikiiruse hoidja* - kiirused (lk. 197)
- Püsikiiruse hoidja* ajutine väljalülitamine ja ooterežiimis olek (lk. 198)
- Püsikiiruse hoidja* - Seadistatud kiiruse taastamine (lk. 199)

Kohanduv kiirusehoidik – ACC*

Kohanduv püsikiirushoidik (ACC – Adaptive Cruise Control) aitab juhul hoida ohutut pikivahe eessõitva autoga.

Kohanduvat püsikiirusehoidijat on väga mugav kasutada just pikkade vahemaade läbimisel kiirteedel ja pikkade sirgetega ühtlase liiklusvooluga maanteedel.

Juht valib sobiva sõidukiiruse (lk. 203) ja aja vahemiku (lk. 204) eessõitva sõidukini. Kui radar tuvastab, et eessõitja kiirus on aeglasem, väheneb kiirus automaatselt vastavalt eessõitja kiirusele. Kui tee on taas vaba, taastub auto valitud kiirus.

Juhul kui kohanduv püsikiirusehoidja on välja lülitatud või on lülitatud ooterežiimi (lk. 205) ja sõiduki jõudmisel eessõitvale liiklusvahendile ohtlikult lähedale hoiatab Pikivahe hoiatus (lk. 214) sõiduki juhti ebapiisavast pikivahest.



HOIATUS

Juht peab alati liiklusoludega arvestama ja vahele segama, kui adaptiivne kiirushoidik ei suuda sobivat kiirust või pikivahet hoida.

Adaptiivsest püsikiirushoidikust ei ole abi igasuguste liiklus-, ilma- ja teeolude korral.

Tutvuge kasutusjuhendi kõigi kohanduvat püsikiirushoidikut käsitlevate jaotistega, et olla kursis selle piirangutega.

Vastutus ohutu pikivahe ja kiiruse säilitamise eest lasub alati juhil, ka siis, kui adaptiivne püsikiirushoidik on kasutusel.

TÄHTIS TEAVE

Adaptiivse püsikiirushoidiku komponente võib hooldada ainult töökojas - soovitage pöörduda volitatud Volvo teenindusse.

Pärast hooldust võib ACC-funktsioon mõne aja jooksul töötada piiratud vahemikus. Süsteemi seadistatakse sõidu ajal ja töö täisrežiimis taastub automaatselt.

Automaatkäigukast

Automaatkäigukastidega autode kohanduvat püsikiirushoidikut täiendav ummikus liikumise abisüsteem (lk. 206).

Sellega seotud teave

- Kohanduv püsikiirusehoidja* - toimimine (lk. 200)
- Kohanduv püsikiirusehoidja* - ülevaade (lk. 202)

- Kohanduv püsikiirusehoidja* - kiirused (lk. 203)
- Kohanduv püsikiirusehoidja* - ajaintervalli seadistamine (lk. 204)
- Kohanduv püsikiirusehoidja* - ajutine väljalülitamine ja ooterežiimis olek (lk. 205)
- Kohanduv püsikiirusehoidja* - möödasõit teisest sõidukist (lk. 206)
- Kohanduv püsikiirusehoidja* - väljalülitatud (lk. 206)
- Kohanduv püsikiirusehoidja* - ummikus liikumise abisüsteem (lk. 206)
- Kohanduv püsikiirusehoidja* - püsikiiruse hoidja lüliti funktsioonid (lk. 208)
- Radariandur (lk. 209)
- Radarandur - piiratud toime (lk. 209)
- Kohanduv püsikiirusehoidja* - veaotsing ja toimimine (lk. 211)
- Kohanduv püsikiirusehoidja* - sümbolid ja teated (lk. 212)

Kohanduv püsikiirusehoidja* - toimimine

Kohanduv kiirusehoidik koosneb kiirusehoidiku ja koordineeritud pikivahe süsteemist.



Talitluse ülevaade

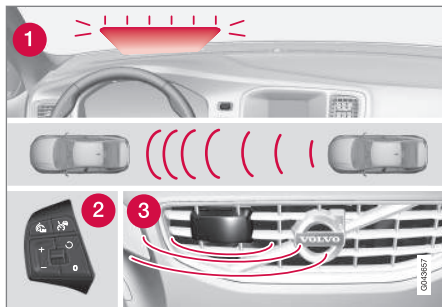

Talitluse ülevaade⁴.

- 1 Hoiatustuli – juht peab pidurdama
- 2 Roolinupud (lk. 202)
- 3 Radariandur (lk. 209)

HOIATUS

Adaptiivne püsikiirushoidik ei ole kokkupõrgete vältimise süsteem. Juht peab vahele segama, kui süsteem ei suuda eessõitva auto kiirust tuvastada.

Adaptiivne kiirusehoidik ei pidurda autot, kui auto ees on inimesi või loomi, samuti näiteks väikeste sõidukite, näiteks jalgratta või mootorratta, korral. Samuti ei reageeri süsteem madalale haagisele, vastutulevale, aeglasele või liikumatule sõidukile ja objektile.

Ära kasuta adaptiivset püsikiirushoidikut näiteks linnaliikluses, tiheda liikluse korral, ristmikel, libeda ajal, kui teel on palju vett või lobjakat, tugevas vihmas/lumesajus, halva nähtavuse korral, käänulisel või libedal teel.

Kaugust eessõitva sõidukini (lk. 204) mõõdetakse põhiliselt radarianduriga (lk. 209). Püsikiirushoidik reguleerib kiirust autot kiirendades ja pidurdades. Pidurite rakendamisel kohanduva püsikiirusehoidja poolt võivad need tekitada madalat müra - see on täiesti normaalne nähe.

HOIATUS

Piduripedaal liigub adaptiivse kiirusehoidiku pidurdamise ajal. Arge hoidke jalga piduripedaali all, sest see võib sinna kinni jääda.

Püsikiirushoidik aitab sõita samal sõidurajal eespool sõitva sõiduki järel juhi valitud ajaintervalli (lk. 204) alusel. Kui radarandur ei tuvasta auto ees ühtegi sõidukit, säilitatakse juhi määratud ja salvestatud liikumiskiirus. Sama toimub siis, kui eesoleva sõiduki kiirus ületab seatud kiirust.

Kohanduva kiirusehoidiku eesmärgiks on kohandada kiirust sujuvalt. Äkilist pidurdust nõudvates olukordades peab juht ise pidurdama. See kehtib näiteks suurte kiiruseerinevuste korral, või kui eesolev sõiduk pidurdab järsult. radaranduri funktsionaalsed piirangud (lk. 209) tõttu võib pidurdamine hilineda või ära jääda.

Adaptiivse kiirusehoidiku saab aktiveerida teise sõiduki järgimiseks kiirustel alates 30 km/h⁵ (20 mph) kuni 200 km/h (125 mph). Kui kiirus langeb alla 30 km/h (20 mph) või kui mootori pöörded langevad liiga madalale, lülitatakse kiirusehoidik ooterežiimile (lk. 205), mille puhul automaatset pidurdamist ei toimu – juht peab ise hoidma eessõitvast sõidukist ohutut piki vahet.

Hoiatustuli – juht peab pidurdama

Kohanduva püsikiirusehoidiku pidurdusvõimsus vastab ligikaudu 40% auto pidurdusvõimsusest.

⁴ TÄHELEPANU: Pilt on illustratiivne. On võimalik, et detailid erinevad, olenevalt konkreetse auto mudelist.

⁵ Ummikuabisüsteem (lk. 206) (automaatkäigukastiga varustatud sõidukite korral) toimib kiirusevahemikus 0–200 km/h (0–125 mph).

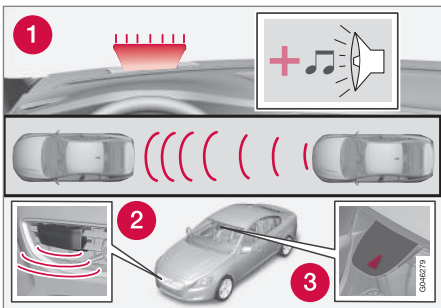

1. Kokkupõrke hoiatussüsteemi hoiatustuli ja -heli⁶.

Kui autot on vaja pidurdada tugevamalt, kui adaptiivne püsikiirushoidik seda teeb, ja juht ei pidurda, lülitab kokkupõrke hoiatussüsteem (lk. 223) sisse hoiatustule ja -heli, et hoiatada juhti võimaliku kokkupõrke eest.

TÄHELEPANU

Hoiatuslambi võib olla raske näha tugevas päikesevalguses või päikeseprillide kandes.

HOIATUS

Kohanduv kiirushoidik hoiatab juhti vaid anduri poolt tuvastatud sõidukite eest – seega ei pruugita hoiatust anda või antakse see teatud viivitusega. Ärge oodake hoiatust, vaid pidurdage alati vajaduse korral.

Järsud tõusud ja/või suur koorem

Pidage meeles, et adaptiivne püsikiirushoidik on ennekõike mõeldud tasasel teel sõitmiseks. Sõites järsu kallakuga teedel, raske koorma või järelhaagisega, võib tekkida raskesti õige pikivahe hoidmisega eesliikuva sõidukiga. Sellisel juhul tuleb olla eriti tähelepanelik ja valmis kiirust vähendama.

Sellega seotud teave

- Kohanduv kiirusehoidik – ACC* (lk. 199)
- Kohanduv püsikiirusehoidja* - välja-lülitatud (lk. 206)
- Kohanduv püsikiirusehoidja* - möödasõit teisest sõidukist (lk. 206)

Kohanduv püsikiirusehoidja* - ülevaade

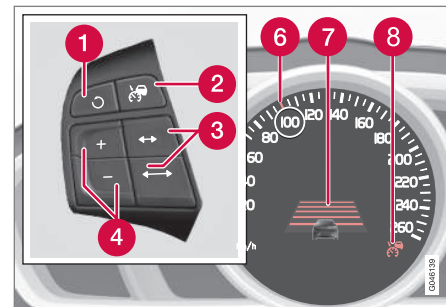

- 1 Ooterežiim lõpeb ja salvestatud kiirus taastub.
- 2 Püsikiirushoidik – sisse/välja lülitamine või ooterežiimil.
- 3 Ajavahemik – suurendamine/vähendamine.
- 4 Aktiveerige ja reguleerige kiirust.
- 5 (Pole kasutusel)
- 6 Salvestatud kiiruse juures roheline tähis (VALGE = ooterežiim).
- 7 Ajavahemik
- 8 ROHELISE sümboliga on ACC aktiivne (VALGE = ooterežiim).

⁶ Pilt on illustratiivne; üksikasjad olenevad konkreetsest mudelist.



Sellega seotud teave



- Kohanduv kiirusehoidik – ACC* (lk. 199)
- Kohanduv püsikiirusehoidja* - toimimine (lk. 200)
- Kohanduv püsikiirusehoidja* - sümbolid ja teated (lk. 212)

Kohanduv püsikiirusehoidja* - kiirused

ACC käivitamiseks toimige järgmiselt.

- Vajutage roolinuppu  - näidikuplokis süttib samasugune VALGE sümbol (8), mis näitab, et adaptiivne kiirusehoidik on ooterežiimil (lk. 205).

ACC aktiveerimine

- Vajutage soovikohaseks seadistataval kiirusel sõites roolinupule  või .
- > Hetkekiirus salvestatakse mälli, näidiku-paneelil kuvatakse salvestatud kiiruse ümber mõneks sekundiks suurendusklaas (6) ja selle tähis muutub VALGEST ROHELISEKS.



Kui selle sümboli värvus muutub VALGEST ROHELISEKS, on ACC aktiivne ja auto hoiab salvestatud kiirust.

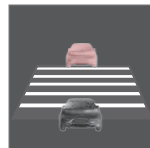



ACC reguleerib **vahekaugust** eessõitva sõidukiga ainult siis, kui sümbolil kuvatakse teise sõiduki kujutist.



Samal ajal tähistatakse kiirusintervalli järgmiselt:

- ROHELISE tähisega suurem kiirus on eelprogrammeeritud kiirus
- väiksem kiirus on eessõitva sõiduki kiirus.

Salvestatud kiiruse muutmine

Salvestatud kiirust saab muuta roolil olevate nuppude  või  lühikese või pika vajutusega.



Seadistamiseks +/- 5 km/h (+/- 5 mph)sammuga:

- lühike vajutus – iga vajutus muudab kiirust +/- 5 km/h (+/- 5 mph) sammuga.

Seadistamiseks +/- 1 km/h (+/- 1 mph) sammuga:

- Hoidke nuppu all ja vabastage see soovikohase sõidukiiruse juures.

Viimane nupuvajutus talletatakse mälli.

Kiiruse lisamisel gaasipedaali allavajutamise eelne nupu / vajutamist salvestatakse auto kiirus nupu vajutamise hetkel.

Sõidukiiruse ajutine suurendamine näiteks möödasõiduks ei mõjuta püsikiirusehoidiku seadeid – viimati salvestatud sõidukiirust taastub, kui gaasipedaal vabastatakse.



TÄHELEPANU

Kui mõnda adaptiivse kiirushoidiku nuppu hoitakse all mitu minutit, siis see blokeerub ja lülitub välja. Kiirushoidiku uuesti aktiveerimiseks tuleb auto peatada ja mootor uuesti käivitada.

Kõigis tingimustes ei saa seda uuesti käivitada ja sellisel juhul ilmub näidikuplokile (lk. 212) teade **Adaptiivne kiirushoidik ei tööta**.

Sellega seotud teave

- Kohanduv kiirushoidik – ACC* (lk. 199)
- Kohanduv püsikiirusehoidja* - ülevaade (lk. 202)
- Kohanduv püsikiirusehoidja* - toimimine (lk. 200)



Kohanduv püsikiirusehoidja* - ajaintervalli seadistamine



Eessõitva sõiduki suhtes on võimalik valida viie erineva intervalli vahel, mis kuvatakse näidikuplokis 1-5 hirsontaaljoonena – mida rohkem jooni, seda pikem on intervall. Üks triip vastab

umbes 1 -sekundilisele vahele eespool paikneva sõidukiga, samas kui 5 triipu vastab ligikaudu 3 sekundile.

Aja-pikivahe seadistamine/muutmine:

- Lisamine või vähendamine roolinuppudest  / .

Väiksel kiirusel ja väikeste vahemaade korral suurendab kiirusehoidik intervalli kergelt.

Kohanduv kiirusehoidik võimaldab intervalli teatud olukordades märgatavalt muuta, et auto saaks eesoleva sõiduki järel sujuvalt ja mugavalt sõita.

Arvestage sellega, et lühike intervall jätab juhile võimalike ootamatute olukordade tekkimisel liikluses väga lühikese aja reageerimiseks ja tegutsemiseks.

Sama sümbol kuvatakse ka Pikivahe hoiatuse (lk. 214) aktiveerumise korral.

TÄHELEPANU

Kasutage üksnes kohalikus liikluseeskirjas lubatud ajaintervalle.

Kui adaptiivne kiirushoidik ei näi reageerivat selle aktiveerimisel, võib kiiruse suurenemist takistada ajaline vahe eessõitva sõidukiga.

Mida kõrgem käik, seda pikem on etteantud ajaintervalli kohta arvatav kaugus meetrites.

Lugege lisateavet kiiruse haldamise kohta (lk. 203).

Sellega seotud teave

- Kohanduv kiirusehoidik – ACC* (lk. 199)
- Kohanduv püsikiirusehoidja* - ülevaade (lk. 202)
- Kohanduv püsikiirusehoidja* - toimimine (lk. 200)
- Kohanduv püsikiirusehoidja* - väljalülitatud (lk. 206)



Kohanduv püsikiirusehoidja* - ajutine väljalülitamine ja ooterežiimis olek

Adaptiivset kiirushoidikut on võimalik ajutiselt välja lülitada ja seada ooterežiimi.

Ajutine väljalülitamine/ooterežiim

Kohanduva püsikiirusehoidja ajutiseks mahavõtmiseks ja seadmiseks ooterežiimile:

- Vajutage rooli nuppu



Selle sümboli ja salvestatud kiiruse tähise värvus muutuvad siis ROHELISEST VALGEKS.

Ooterežiim juhi vahelesegamise tõttu

Kohanduv püsikiirusehoidja lülitatakse ajutiselt välja ja see läheb automaatselt ooterežiimi järgmistel juhtudel:

- juht vajutab pidurit
- siduripedaali hoidmisel all kauem kui 1 minut⁷
- käigukang viiakse asendisse **N** (automaatkäigukast)
- juht kasutab salvestatud kiirusest suuremat kiirust rohkem kui 1 minuti vältel.

Juht peab siis ise kiirust reguleerima.

Sõidukiiruse ajutine suurendamine näiteks möödasõiduks ei mõjuta püsikiirushoidiku seadeid – viimati salvestatud sõidukiirus taastub, kui gaasipedaal vabastatakse.

Automaatne ooterežiim

Kohanduv kiirushoidik sõltub muudest süsteemidest, nt stabiilsussüsteem ESC (lk. 190). Kui üks neist süsteemidest lakkab töötamast, lülitub ka kohanduv kiirushoidik automaatselt välja.

Automaatse väljalülitumise korral kõlab signaal ja näidikuplokis kuvatakse teade **Adaptiivne püsikiirus tühistatud**. Sel juhul peab juht vahele segama ning kiirust aj pikivahet ise reguleerima.

Automaatne väljalülitus toimub järgmistel juhtudel:

- juht avab ukse
- juht avab turvavöö
- pöörete arv on liiga madal/kõrge
- kiirus on langenud alla 30 km/h⁸ (20 mph)
- rattad kaotavad veojõu
- piduri temperatuur on kõrge
- radariandur on blokeeritud nt lõrtsi või tugeva vihma tõttu (radarilained on blokeeritud).

Taasta seadistatud kiirus

Ooterežiimil olev kohanduv püsikiirushoidik reaktiveeritakse roolinupu ühe vajutusega – sellega valitakse auto kiiruseks viimati salvestatud kiirus.

TÄHELEPANU

Kui kiirushoidik nupuga uuesti aktiveeritakse, võib kiirus märgatavalt suurened.

Sellega seotud teave

- Kohanduv kiirusehoidik – ACC* (lk. 199)
- Kohanduv püsikiirusehoidja* - ülevaade (lk. 202)
- Kiirusehoidik* (lk. 197)

⁷ Kõrgema või madalama käigu lahutamise ja valimine ei mõjuta ooterežiimi.

⁸ Ei kehti ummikuis liikumise abifunktsiooniga autode puhul, kuna kiirus võib muutuda kuni peatumiseni.



Kohanduv püsikiirusehoidja* - möödasõit teisest sõidukist

Juhul kui juht annab sõitmisel teise sõiduki taga suunatulega⁹ märku kavandatavast möödasõidumanöövrst, võimaldab kohanduv püsikiirusehoidja lühiajalist kiirendamist ees-
sõitvale sõidukile lähemale.

Funktsioon toimib kiirustel üle 70 km/h (43 mph).



HOIATUS

Võtke arvesse, et see funktsioon võib aktiveeruda ka muudel juhtudel peale möödasõidu, nt kui kasutatakse suunatud rajavahetuse näitamiseks või teisele teele väljumiseks - sel juhul auto kiirendab lühidalt.

Sellega seotud teave

- Kohanduv kiirusehoidik – ACC* (lk. 199)
- Kohanduv püsikiirusehoidja* - ülevaade (lk. 202)
- Kohanduv püsikiirusehoidja* - toimimine (lk. 200)

Kohanduv püsikiirusehoidja* - väljalülitatud

Kohanduv kiirusehoidik lülitub lühikese vajutusega roolinupule  ooterežiimi (lk. 205). Väljalülitamiseks vajutage korraks uuesti - seadistatud/salvestatud kiirus kustutatakse ja seda ei saa nupuga  taastada.

Sellega seotud teave

- Kohanduv kiirusehoidik – ACC* (lk. 199)
- Kohanduv püsikiirusehoidja* - toimimine (lk. 200)
- Kohanduv püsikiirusehoidja* - sümbolid ja teated (lk. 212)

Kohanduv püsikiirusehoidja* - ummikus liikumise abisüsteem

Ummikus liikumise abisüsteemil on ka kohanduv kiirusehoidik ja täiustatud funktsioonid liikumisel kiirustel alla 30 km/h (20 mph).

Automaatkäigukastiga sõidukitel täiendab kohanduvat püsikiirusehoidikut ummikus liikumise abisüsteem (ka nn "Queue Assist").

Ummikus liikumise abifunktsioonil on kaks ülesannet.

- Laiendatud kiirusvahemik – toimib ka kiirustel alla 30 km/h (20 mph) ja paigal seis-tes
- Eessõitja muutmise
- Automaatpidur ei toimi, kui auto seisab
- Seisupiduri automaatne rakendamine.

Pidage meeles, et kõige aeglasem kiirus, mida kohanduvale kiirusehoidikule saab valida, on 30 km/h (20 mph) – vaatamata sellele, et see suudab järgida eessõitja kiirust kuni 0 km/h, **ei saa** väiksemat kui 30 km/h (20 mph) sõidukiirust valida/salvestada.

⁹ Seda vaid vasakpoolse suunatule lülitamisel vasakpoolse rooliga auto korral ja vaid parempoolse suunatule lülitamisel parempoolse rooliga auto korral.



Pikendatud kiirusvahemik

i TÄHELEPANU

Adaptiivse kiirushoidiku aktiveerimiseks peab juhiuks olema suletud ja juhi turvavöö kinnitatud.

Automaatkäigukasti korral on kiirusvahemik kohanduva kiirusehoidiku poolt kontrollitava pikivahe hoidmiseks 0–200 km/h (0–125 mph).

i TÄHELEPANU

Adaptiivse kiirushoidiku aktiveerimiseks aeglasemal kiirusel kui 30 km/h (20 mph) peab eespool liikuv sõiduk paiknema piisavalt kaugel.

Lühemate peatuste korral ummikutes või valgusfoori taga taastub sõitmine automaatselt, kui peatus ei kesta kauem kui umbes 3 sekundit – kui eesolev auto hakkab liikuma hiljem, lülitub kohanduv kiirusehoidik automaatpidurdusel ooterežiimi. Juht peab seejärel püsikiirushoidiku uuesti aktiveerima järgmisel viisil:

- Vajuta rooli nuppu .

või

- Vajutage gaasipedaal lõpuni alla.
- > Adaptiivne püsikiirushoidik hakkab järgima eessõitva auto kiirust.

i TÄHELEPANU

Queue Assist (ummikuabisüsteem) suudab autot paigal hoida maksimaalselt 4 minutit – seejärel rakendatakse seisupidur ja kohanduv kiirushoidik lülitub välja.

- Enne adaptiivse kiirushoidiku taaskäivitamist tuleb seisupidur vabastada.

Eessõitja muutmise

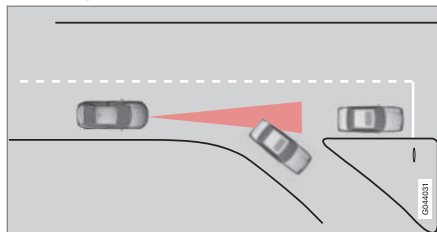

Kui eesolev sõiduk teeb ootamatu pöörde, võib ees olla seisev liiklus.

Kui adaptiivne kiirushoidik järgib eesoleva auto sõidukiirust kiirusel **alla** 30 km/h (20 mph) ja järgimine läheb üle liikuvalt autolt seisvale autole, pidurdab adaptiivne kiirushoidik seisva auto korral.

! HOIATUS

Kui adaptiivne kiirushoidik järgib eesoleva auto sõidukiirust kiirusel **üle** 30 km/h (20 mph) ja järgimine läheb üle liikuvalt autolt seisvale autole, ignoreerib adaptiivne kiirushoidik seisvat autot ja jätkab sõitu salvestatud kiirusega.

- Juht peab ise vahele segama ja pidurdama.

Automaatne ooterežiim eessõitja vahetudes

Kohanduv püsikiirushoidik lülitatakse välja ja jääb ooterežiimile:

- juhul kui kiirus on väiksem kui 5 km/h (5 mph) ja adaptiivne kiirushoidik ei suuda tuvastada, kas vaadeldava objekti näol on tegemist seisva sõidukiga või mõne muu objektiga, nt künnisega.
- kui kiirus on alla 5 km/h (5 mph) ja sihtsõiduk ära keerab, mille tõttu ei ole adaptiivsel kiirushoidikul enam järgitavat autot.

Automaatse pidurdamise määratlemine paigal seistes

Teatud juhtudel peatab ummikus liikumise abisüsteem paigalseismisel automaatse pidurdamise. See tähendab, et pidurid on vabastatud ja on võimalik, et auto hakkab veerema. Seega tuleb autoga kohalseismiseks juhul endal jalga piduripedaalil hoida.



Ummikus liikumise abisüsteem vabastab jalapiduri ja lülitab kohanduva püsikiirusehoidja ooterežiimi järgnevatel juhtudel.

- juht paneb jala piduripedaalile
- seisupidur on rakendatud
- käigukang on asendis **P**, **N** või **R**
- juht seadistab adaptiivse püsikiirusehoidiku ooterežiimi.

Seisupiduri automaatne rakendamine

Mõnedel juhtudel rakendab ummikus liikumise abisüsteem auto paigaldamiseks seisupiduri.

See juhtub, kui:

- juht avab autoukse või teeb turvavöö lahti
- ESC lülitub režiimist **Normal** režiimi **Sport**
- Ummikus liikumise abisüsteem on sõiduki paigaldanud kauem kui neli minutit
- mootor seisatakse
- pidurid kuumenevad üle.

Sellega seotud teave

- Kohanduv kiirusehoidik – ACC* (lk. 199)
- Kohanduv püsikiirusehoidja* - ülevaade (lk. 202)
- Kohanduv püsikiirusehoidja* - toimimine (lk. 200)

Kohanduv püsikiirusehoidja* - püsikiiruse hoidja lüliti funktsioonid

ACC-le CC-le üleminek

Aktiivse püsikiirusehoidiku sümbol kuvatakse näidikuplokil:

CC Cruise Control	ACC Adaptive Cruise Control
Kiirusehoidik	Kohanduv kiirusehoidik

Ühe nupuvajutusega deaktiveerub kiirusehoidiku kohanduv osa (vahekauguste hoidmise süsteem) ja auto järgib nüüd ainult seatud/salvestatud kiirust.

- **Pika** vajutusega roolinupule tuleb näidikuplokis sümboli asemele .
- > Selliselt aktiveeritakse standardne kiirusehoidik (lk. 197) CC (Cruise Control).



HOIATUS

Pärast ACC-lt CC-le lülitumist auto enam automaatselt ei pidurda, vaid järgib ainult seatud kiirust.

CC-lt ACC-le tagasi lülitamine

Lülitage kiirusehoidik välja 1–2 nupu vajutamise järel vastavalt deaktiveerimisjuhised (lk. 206). Süsteemi järjekordsel sisselülitamisel on süsteem Kohanduva püsikiirusehoidja funktsioonil.

Sellega seotud teave

- Kohanduv kiirusehoidik – ACC* (lk. 199)
- Kohanduv püsikiirusehoidja* - ülevaade (lk. 202)
- Kohanduv püsikiirusehoidja* - toimimine (lk. 200)



Radariandur

Radarianduri funktsioon tuvastab samas suunas ja samal sõidurajal olevad autod või suuremad sõidukid.

Radarandurit kasutatakse järgmisteks funktsioonideks:

- Pikivahe hoiatus*
- Adaptiivne püsikiirushoidik*
- Kokkupõrke hoiatuse süsteem koos auto-maatpidurdamise ja jalgratturi ning jalakäija tuvastussüsteemiga*

TÄHTIS TEAVE

Nähtavate kahjustuste korral auto iluvõrel või juhul, kui kahtlustate, et radarandur võib olla saanud kahjustusi:

- Pöördu autoteenindusse - soovime volitatud Volvo teenindust.

Kahjustuste korral iluvõrel nagu ka radaranduri või selle kinnituse juures võib juhtuda, et funktsioon on kas osaliselt või täielikult mittefunktsionaalne või toimib puudulikult.

Radarianduri modifitseerimine võib kaasa tuua selle nõuetele mittevastavuse.

Sellega seotud teave

- Radarandur - piiratud toime (lk. 209)
- Kohanduv kiirusehoidik – ACC* (lk. 199)
- Kokkupõrke hoiatussüsteem* (lk. 223)

- Pikivahe hoiatus* (lk. 214)

Radarandur - piiratud toime

Radaranduri (lk. 209) funktsionaalsus on anduri piiratud vaatevälja tõttu piiratud.

Adaptiivse kiirusehoidiku võime tuvastada ees liikuvaid sõidukeid väheneb märkimisväärselt, kui:

- eespool liikuva sõiduki kiirus erineb teie liikumiskiirusest märkimisväärselt;
- radaranduri vaateväli blokeeritakse näiteks tugevas vihmas või lõrtsis või kui radarandurile on kogunenud muu mustus.

TÄHELEPANU

Hoidke radarianduri esine ala puhas - vt alapunkti "Hooldus" (lk. 227).

Vaateväli

Radarisensoril on piiratud vaateväli. Mõnes olukorras teist sõidukit ei tuvastata või tuvastatakse eeldatust hiljem.



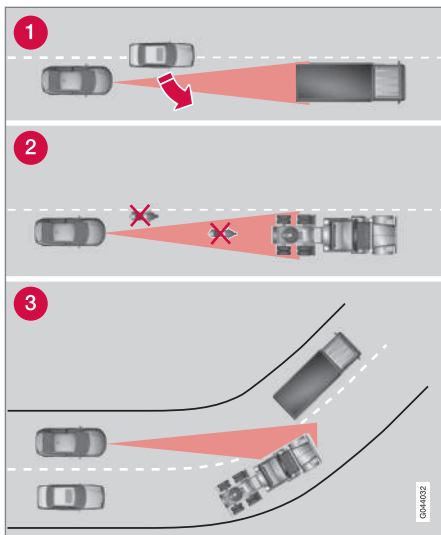

Kohanduva kiirusehoidiku vaateväli.

- 1 Mõnikord ei suuda radarandur avastada väga lähedal olevaid sõidukeid, nt auto ja eesolevate sõidukite vahel sõitvat sõidukit.
- 2 Väikeseid sõidukeid, nt mootorrattaid, ega sõidukeid, mis ei sõida sõiduraja keskel, võidakse mitte avastada.
- 3 Kurvides võib radariandur avastada vale sõiduki või kaotada avastatud sõiduki silmist.

! HOIATUS

Juht peab alati liiklusoludega arvestama ja vahele segama, kui adaptiivne kiirusehoidik ei suuda sobivat kiirust või pikivahet hoida.

Adaptiivsest püsikiirusehoidikust ei ole abi igasuguste liiklus-, ilma- ja teeolude korral.

Tutvuge kasutusjuhendi kõigi kohanduvat püsikiirusehoidikut käsitlevate jaotistega, et olla kursis selle piirangutega.

Vastutus ohutu pikivahe ja kiiruse säilitamise eest lasub alati juhil, ka siis, kui adaptiivne püsikiirusehoidik on kasutusel.

! HOIATUS

Võre ette ei tohi paigaldada tarvikuid ega muid esemeid, näiteks lisatulesid.

! HOIATUS

Adaptiivne püsikiirusehoidik ei ole kokkupõrgete vältimise süsteem. Juht peab vahele segama, kui süsteem ei suuda ees sõitva auto kiirust tuvastada.

Adaptiivne kiirusehoidik ei pidurda autot, kui auto ees on inimesi või loomi, samuti näiteks väikeste sõidukite, näiteks jalgratta või mootorratta, korral. Samuti ei reageeri süsteem vastutulemale, aeglasele või liikumatule sõidukile.

Ära kasuta adaptiivset püsikiirusehoidikut näiteks linnaliikluses, tiheda liikluse korral, ristmikel, libeda ajal, kui teel on palju vett või lobjakat, tugevas vihmas/lumesajus, halva nähtavuse korral, käänulisel või libedal teel.

Sellega seotud teave

- Kohanduv kiirusehoidik – ACC* (lk. 199)
- Kokkupõrke hoiatussüsteem* (lk. 223)
- Pikivahe hoiatus* (lk. 214)



Kohanduv püsikiirusehoidja* - veotsing ja toimimine

Kui näidikuplokil kuvatakse teade **Radar blokeeritud Vt juhendit**, tähendab see, et

adaptiivse püsikiirusehoidiku radarandur (lk. 209) ei tuvasta auto ees teist sõidukit.

See teade märgib, et funktsioonid Pikivahe hoiatus (lk. 214) või Kokkupõrkehoiatus koos automaatse pidurdamisega (lk. 223) ei tööta.

Järgmises tabelis on toodud näited kuvatava teate võimalikest põhjustest koos vastava tegevusega:

Põhjus	Tegevusjuhised
Radiaatorivõres olev radaripind on määrdunud või jää või lumega kaetud.	Puhasta radiaatorivõres oleva radari pind mustusest, jääst ja lumest.
Tugev vihm või lumi blokeerivad radarisignaale.	Tegevus puudub. Mõnikord ei tööta radar tugevas vihmas või lumes.
Teelt pärit vesi või lumi pritsib üles ja blokeerib radarisignaale.	Tegevus puudub. Mõnikord ei tööta radar väga märjal või lumisel teel.
Radaripind on puhastatud, kuid teade ei kao.	Oota. Radaril võib kuluda mitu minutit, enne kui ta saab aru, et ei ole enam blokeeritud.





Sellega seotud teave

- Kohanduv püsikiirusehoidja* - ülevaade (lk. 202)
- Kohanduv püsikiirusehoidja* - toimimine (lk. 200)
- Kohanduv püsikiirusehoidja* - sümbolid ja teated (lk. 212)



Kohanduv püsikiirusehoidja* - sümboolid ja teated

Mõnikord võib kohanduv kiirusehoidik kuvada sümboolit või teateteksti. Siin on mõned näited - järgige vajadusel antud soovitusi:

Tähis	Teade	Spetsifikatsioon
	Sümbool on ROHELINE	Auto hoiab salvestatud kiirust.
	Sümbool on VALGE	Adaptiivne kiirusehoidik seatakse ooterežiimi.
		Standardne kiirusehoidik valitakse käsitsi.
	Vali ESC Normal et püsikiirus tühistada	Kohanduvat kiirusehoidikut ei ole võimalik sisse lülitada kuni stabiilsussüsteem (ESC) (lk. 190) ei ole lülitatud tavarežiimi.
	Adaptiivne püsikiirus tühistatud	Kohanduv püsikiirusehoidja on väljalülitatud olekus – juhil tuleb kiirust ise hoida.
	Adaptiivne kiirusehoidik ei tööta	Kohanduvat püsikiirusehoidjat ei ole võimalik aktiveerida. Selle põhjuseks võib olla: <ul style="list-style-type: none"> • piduri temperatuur on kõrge • radariandur on blokeeritud, nt lörtsi või vihma tõttu.
	Radar blokeeritud Vt juhendit	Kohanduv püsikiirusehoidja on ajutiselt väljalülitatud olekus. <ul style="list-style-type: none"> • Radariandur on blokeeritud ja ei suuda avastada teisi sõidukeid nt tugeva vihma või radarianduri ette kogunenud lörtsi tõttu. <p>Sellisel juhul on juhil võimalik valida lülitamine (lk. 208) kiirusehoidiku (CC) tavarežiimile – tekstiteated annavad teavet sobivate valikuvariantide kohta.</p> <p>Lugege radaranduri piirangutest (lk. 209).</p>



Tähis	Teade	Spetsifikatsioon
	Adaptiivne kiirushoidik vajab hooldust	Kohanduv püsikiirusehoidja on väljalülitatud olekus. <ul style="list-style-type: none"> Pöördu teenindusse - soovitame volitatud Volvo teenindust.
	Hoja autot piduriga + helisignaal^A	Auto on liikumatu ja püsikiirushoidik vabastab piduripedaali, et seisupidur saaks autot paigal hoida, kuid seisupiduri vea tõttu hakkab auto peagi liikuma. <ul style="list-style-type: none"> Juht peab ise pidurdama. Teade jääb ekraanile ja häiresignaal töötab, kuni juht vajutab pidurit või gaasi.
	Alla 30 km/h Vajalik eesliikuv auto^A	Kuvatakse juhul, kui juht üritab kiirushoidiku aktiveerida kiirusel alla 30 km/h (20 mph), ilma et eespool oleks teist sõidukit.

^A Ainult koos ummikuabisüsteemiga.

Sellega seotud teave

- Kohanduv kiirusehoidik – ACC* (lk. 199)
- Kohanduv püsikiirusehoidja* - ülevaade (lk. 202)
- Kohanduv püsikiirusehoidja* - toimimine (lk. 200)



Pikivahe hoiatus*

Pikivahe hoiatusfunktsioon (*Distance Alert*) hoiatab juhti, kui ajaintervall eesliikva sõidukiga muutub liiga lühikeseks.

Pikivahe hoiatus on aktiivne kiirustel üle 30 km/h (20 mph) ja reageerib ainult eespool samas suunas sõitvatele autodele. Kaugust vastutulevatest, aeglastest või seisvatest sõidukitest ei näidata.

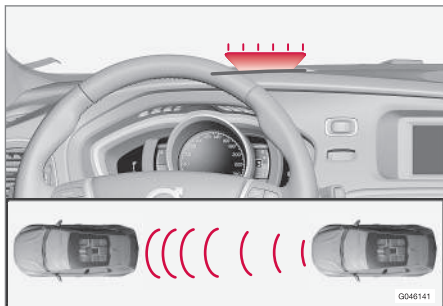

Oranž hoiatustuli¹².

Esiklaasil jääb oranž hoiatustuli püsivalt põlema, kui vahemaa eessõitva autoni on valitud ajavahemikust lühem.

TÄHELEPANU

Kui adaptiivne kiirushoidik on aktiivne, on pikivahe hoiatus samal ajal desaktiveeritud.

HOIATUS

Pikivahe hoiatus reageerib ainult siis, kui vahemaa eesoleva autoni on valitud väärtusest väiksem – auto kiirus ei muutu.

Kasutamine

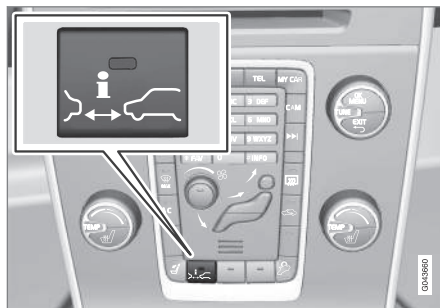

Funktsiooni sisse ja välja lülitamiseks vajuta keskkonsoolil olevat nuppu. Funktsioon on sisse lülitatud, kui nupus põleb tuli.

Teatud seadmekombinatsioonide puhul ei jää keskkonsoolile nupu jaoks enam vaba ruumi – sel juhul toimub funktsiooni juhtimine menüü-

süsteemi **MY CAR** (lk. 114) – sealt otsige funktsiooni **Distance Alert**.

Seadistatud ajaintervall

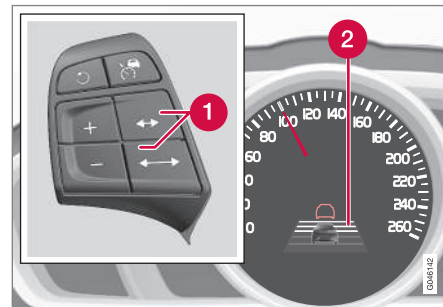

Ajaintervalli juhtnupud ja sümbol.

- 1 Ajavahemik – suurendamine/vähendamine.
- 2 Ajaintervall - sees.

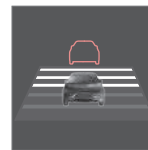

Eessõitva sõiduki suhtes on võimalik valida viie erineva intervalli vahel, mis kuvatakse näidikuplokis 1-5 horisontaaljoonena – mida rohkem jooni, seda pikem on intervall. Üks triip vastab

umbes 1 -sekundilisele vahele eespool paikneva sõidukiga, samas kui 5 triipu vastab ligikaudu 3 sekundile.

¹² Pilt on illustratiivne; üksikasjad olenevad konkreetsest mudelist.



Sama sümbol kuvatakse ka kohanduv kiirusehoidik (lk. 200) sisselülitamisel.

TÄHELEPANU

Mida kõrgem käik, seda pikem on etteantud ajaintervalli kohta arvutatav kaugus meetrites.

Funktsioon kohanduv püsikiirusehoidja (lk. 200) kasutab ühtlasi ka ajaintervalli seadistust.

Kasutage üksnes kohalikus liikluseeskirjas lubatud ajaintervalle.

Sellega seotud teave

- Pikivahe hoiatus* - piiratud toime (lk. 215)
- Pikivahe hoiatussüsteem* - sümbolid ja teated (lk. 216)

Pikivahe hoiatus* - piiratud toime

Kohanduv püsikiirusehoidja (lk. 199) ja auto- maatse pidurdamisega kokkupõrkehoiatus (lk. 223) sama radarandurit kasutaval funktsioonil on teatavad piirangud.

TÄHELEPANU

Tugev päikesevalgus, peegeldused ja valgustatuse olulised muutused, samuti päikesepriidid võivad segada esiklaasil oleva hoiatustule nähtavust.

Halb ilm ja looklev ete võib mõjutada radari võimet ees liikuvaid sõidukeid avastada.

Avastamisvõimet võib mõjutada ka teise sõiduki suurus, kui tegu on näiteks mootorrattaga. See võib tähendada, et hoiatus tuli süttib sõidukile lähemal, kui häälestus ette näeb, või ajutiselt hoiatus hoopis puudub.

Väga suur kiirus võib samuti põhjustada hoiatustule hilisemat süttimist, sest anduri tööulatus on piiratud.

Täiendava teabe saamiseks radaranduri piirangute kohta vt. Radarandur - piiratud toime (lk. 209) ja (lk. 228).



Sellega seotud teave

- Pikivahe hoiatus* (lk. 214)
- Pikivahe hoiatussüsteem* - sümbolid ja teated (lk. 216)



Pikivahe hoiatussüsteem* - sümbolid ja teated

Kui funktsiooni kasutamine on piiratud, kuvatakse seonduvaid sümboleid ja teateid näidikuplokil.

Sümbol ^A	Teade	Spetsifikatsioon
	Radari blokeeritud Vt juhendit	Pikivahe hoiatus on ajutiselt välja lülitatud. Radariandur on blokeeritud ja ei suuda avastada teisi sõidukeid nt tugeva vihma või radarianduri ette kogunenud lõrtsi tõttu. Lugege radaranduri piirangutest (lk. 209).
	Kokkupõrkehoiatus Vajalik hooldus	Pikivahe hoiatus ja kokkupõrkehoiatus koos automaatse pidurdusega on täielikult või osaliselt välja lülitatud. Kui teade jääb püsima, pöördu teenindusse - soovime volitatud Volvo teenindust.

A Sümbolid on skemaatilised ning võivad sõltuda turust ja auto mudelist.

Sellega seotud teave

- Pikivahe hoiatus* (lk. 214)
- Pikivahe hoiatus* - piiratud toime (lk. 215)



City Safety™

City Safety™ on funktsioon, mis aitab juhil vältida kokkupõrget ummikutes, kui nt eesolevas liikluses toimuvad muutused, kuid juhi tähelepanu ei ole samal ajal teravdatud, mille tagajärjel võib tekkida kokkupõrge.

City Safety™ funktsioon on aktiivne kiirustel alla 50 km/h (30 mph) ning see aitab juhti auto automaatse pidurdamisega otsese kokkupõrkeohu korral eessõitva autoga, kui juht ei reageeri õigeaegselt pidurdamise ja/või auto kõrvale juhtimisega.

City Safety™ aktiveerub olukordades, kus juht oleks pidanud varem pidurdama hõõrka, seetõttu ei saa see juhti ka alati aidata.

Tarbetu sekkumise vältimiseks on City Safety™ rakendusaege planeeritud võimalikult hiliseks.

City Safety™ funktsiooni olemasolu ei anna põhjust sõidustiili muuta. Kui juht loodab pidurdamisel täielikult ainult City Safety™ funktsioonile, toimub varem või hiljem kokkupõrge.

Tavaliselt märkab juht või reisija City Safety™ funktsiooni rakendumist ainult siis, kui kokkupõrkeoht on väga suur.

Kui autol on ka automaatse pidurdamisega kokkupõrke hoiatussüsteem (lk. 223)*, täiendavad need süsteemid teineteist.

! TÄHTIS TEAVE

City Safety™ komponente võib remondida ja vahetada ainult teeninduses - soovime kasutada volitatud Volvo teenindust.

! HOIATUS

City Safety™ ei rakendu igasuguste sõiduosade, liikluse, ilmastiku või teelolude korral.

City Safety™ ei reageeri sõidukitele, mis sõidavad autost erinevas suunas, väikesetele sõidukitele ja mootorratastele ega inimestele ja loomadetele.

City Safety™ võib takistada kokkupõrget, kui kiiruse vahe on vähem kui 15 km/h (9 mph) – suurema kiirusevahe korral on võimalik ainult vähendada kokkupõrke kiirust. Täieliku pidurdusfunktsiooni saavutamiseks peab juht vajutama piduripedaali.

Ärge kunagi oodake City Safety™ rakendumist. Juht vastutab alati õige vahekauguse ja kiiruse hoidmise eest.

Sellega seotud teave

- City Safety™ - piirangud (lk. 219)
- City Safety™ - toimimine (lk. 217)
- City Safety™ - kasutamine (lk. 218)
- City Safety™ - Laserandur (lk. 220)
- City Safety™ - sümbolid ja teated (lk. 222)

City Safety™ - toimimine

City Safety jälgib auto ees liikluses toimuvat tuuleklaasi ülemisse serva paigaldatud laseranduri abil. Vahetu kokkupõrke ohu korral peatab City Safety sõiduki automaatselt, mida salongisviibijad tajuvad kui äkkpidurdust.

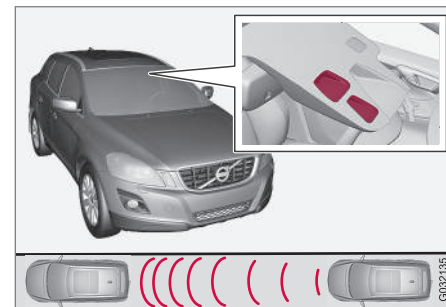

Laseranduri saatja ja vastuvõtja aken¹³.

Sõidukiiruse erinevuse korral 4 kuni 15 km/h (3–9 mph) eessõitva sõidukiga suudab City Safety kokkupõrke ära hoida.

City Safety rakendub lühikese äkkpidurdusena ja peatab auto tavapidurdamisele sarnaneval moel vahetult eesoleva sõiduki taga. Enamuse juhtide jaoks jääb see tunduvalt väljapoole normaalset sõidustiili ja võib tunduvalt ebamugavana.

Kui sõidukitevaheline kiirus erineb rohkem kui 15 km/h (9 mph), ei pruugi City Safety omal

¹³ Pilt on illustratiivne; üksikasjad olenevad konkreetsest mudelist.



jõul kokkupõrget ära hoida. Parima võimaliku pidurdustõhususe saavutamiseks tuleb juhil vajutada piduripedaalile. Sellisel juhul on kokkupõrget võimalik ära hoida ka juhul, kui kiiruste erinevus on suurem kui 15 km/h (9 mph).

Kui funktsioon on aktiivne ja pidurdab, kuvatakse näidikuplokis tekstiteade, mis annab teada, et funktsioon on/oli aktiivne.

TÄHELEPANU

City Safety™ pidurdamisel süttivad pidurituled.

Sellega seotud teave

- City Safety™ - piirangud (lk. 219)
- City Safety™ (lk. 217)
- City Safety™ - kasutamine (lk. 218)
- City Safety™ - Laserandur (lk. 220)
- City Safety™ - sümbolid ja teated (lk. 222)

City Safety™ - kasutamine

City Safety™ on funktsioon, mis aitab juhil vältida kokkupõrget ummikutes, kui nt eesolevas liikluses toimuvad muutused, kuid juhi tähelepanu ei ole samal ajal teravdatud, mille tagajärjel võib tekkida kokkupõrge.

On ja Off

TÄHELEPANU

Funktsioon City Safety™ aktiveeritakse automaatselt mootori käivitamisel.

Teatud olukordades on parem City Safety™ välja lülitada, nt kui autoga sõidetakse maastikul, kus puuoksad võivad vastu kapotti ja/või tuuleklaasi minna.

City Safety™ käsitsetakse menüüsüsteemis **MY CAR** (lk. 114). Pärast mootori käivitamist saab süsteemi järgmiselt deaktiveerida.

- Otsige menüüst **MY CAR** suvandit **Driver support system** ja valige **Väljas** juures **City Safety**.

Funktsioon lülitub mootori järgmisel käivitamisel sisse olenemata sellest, kas süsteem oli mootori väljalülitamise hetkel sees või väljas.

HOIATUS

Laserandur väljastab laserkiirgust ka juhul, kui City Safety™ lülitatakse käsitsi välja.

Sellega seotud teave

- City Safety™ (lk. 217)
- City Safety™ - piirangud (lk. 219)
- City Safety™ - toimimine (lk. 217)
- City Safety™ - Laserandur (lk. 220)
- City Safety™ - sümbolid ja teated (lk. 222)
- MY CAR (lk. 114)



City Safety™ - piirangud

City Safety andur tuvastab nii öösel kui päeval autosid ja teisi suuri mootorsõidukeid, mis asuvad auto ees.

Funktsioonil on siiski mõned piirangud.

Anduri piirangud tähendavad, et City Safety-funktsiooni toime on nõrgem - või puudub - nt tugeva lume- ja vihmasaju, tiheda udu, tolmutormi ja tuisuga. Tuuleklaasil olev udu, mustus, jää ja lumi võivad samuti talitlust häirida.

Madalal rippuvad objektid, nt koormat tähistav lipp/märgistus või lisatarvikud, nt lisatuled ja pörkerauad, mis asuvad kapotist kõrgemal, piiravad funktsioneerimist.

City Safety anduri laserkiir mõõdab valguse peegeldumist. Andur ei suuda tuvastada väikese peegeldusvõimega objekte. Sõidukite tagumine sektsioon peegeldab valgust tänu numbriplaadile ja tagumistele helkuritele reeglina piisavalt hästi.

Libedal teepinnal pidurdusteed pikeneb, mis võib vähendada City Safety avarii vältimise suutlikkust. Sellistes olukordades tagavad parima võimaliku stabiilselt rakendatava pidurdusjõu süsteemid ABS¹⁴ ja ESC¹⁵.

Tagurdamise ajal on City Safety ajutiselt väljalülitatud olekus.

Madalatel kiirustel, s.t kiirustel alla 4 km/h (3 mph) ei ole City Safety süsteem aktiivne. See tähendab, et süsteem ei rakendu olukordades, kus eesolevale sõidukile lähenetakse väga aeglaselt, näiteks sõiduki parkimisel.

Juhi sõiduvõtted on alati käsitledavad primaarsetena, mistõttu City Safety ei rakendu olukordades, kus juhi sõiduvõtted roolimisel või kiirendamisel on taotluslikud. Sellisel juhul ei toimu sekkumist isegi siis, kui kokkupõrge osutub möödapääsmatuks.

Kui City Safety vältis kokkupõrget seisva objektiga, jääb auto kuni 1,5 sekundiks seisma. Kui süsteem pidurdas autot eespool liikuva sõiduki tõttu, jätkab auto liikumist selle sõidukiga võrdse kiirusega.

Manuaalkäigukastiga auto mootor seiskub, kui City Safety on auto peatanud, välja arvatud juhul, kui juht jõuab enne mootori seiskumist siduri alla vajutada.



TÄHELEPANU

- Laseranduri ees olev tuuleklaasipind peab olema alati jää-, lume- ja mustusevaba (vt anduri asukohajoonis (lk. 217)).
- Ärge kinnitage ega paigaldage midagi tuuleklaasile laseranduri ette.
- Eemaldage kapotilt jää ja lumi - lume ja jää kõrgus ei tohi ületada 5 cm.

Veatsing ja tegevus

Teate **Esiklaasiandur blokeeritud Vt juhendit** kuvamise korral näidikuplokis tähendab see, et laserandur ei tööta ega suuda seega eesolevate sõidukite olemasolu tuvastada. Sellega seonduvalt ei ole aktiivne ka City Safety süsteem.

Teadet **Esiklaasiandur blokeeritud Vt juhendit** ei kuvata kõigis olukordades, kus laserandur on blokeerunud. Seetõttu peab juht hoidma tuuleklaasi ja anduri ümbruse puhtana.

Tabelis on toodud kuvatava teate võimalikud põhjused koos vastava soovitatava tegevusega.

¹⁴ (Anti-lock Braking System) - pidurite lukustumisvastane süsteem.

¹⁵ (Electronic Stability Control) - stabiilsussüsteem.



Põhjus	Tegevusjuhised
Laseranduri ees olev tuuleklaasi pind on määrdunud või jää või lumega kaetud.	Puhasta anduri ees olev tuuleklaasi pind mustusest, jääst ja lumest.
Laseranduri vaateväli on takistatud.	Eemalda takistav objekt.

! TÄHTIS TEAVE

Tuuleklaasil anduri akna ees olevate mõrade, kriimustuste ja kivitäkete korral, mis on umbes 0,5 x 3,0 mm suurused (või suuremad), tuleb esiklaasi vahetamiseks pöörduda teenindusse (vt anduri anduri asukohajoonist (lk. 217)) - soovime volitatud Volvo teenindust.

Vastasel korral võib City Safety™ suutlikkus halveneda.

City Safety™-i tõrke, puuduliku või vähenenud töö vältimiseks tuleb arvestada ka järgmist.

- Volvo soovib **mitte** remontida laseranduri esise ala pragusid, kriimustusi ega kivitäkkeid - selle asemel tuleb vahetada kogu tuuleklaas.
- Enne tuuleklaasi vahetamist pöörduge volitatud Volvo teenindusse, et tagada õige tuuleklaasi tellimine ja paigaldamine.
- Vahetamisel tuleb kasutada sama tüüpi, Volvo poolt heakskiidetud esiklaasipuhasteid.

Sellega seotud teave

- City Safety™ (lk. 217)
- City Safety™ - toimimine (lk. 217)
- City Safety™ - kasutamine (lk. 218)

City Safety™ - Laserandur

City Safety™ funktsioon hõlmab andurit, mis saadab laservalgust (vt joonist (lk. 217), et leida anduri asukoht). Pöördu kvalifitseeritud teenindusse, kui tekib tõrge või laserandur vajab hooldust – soovime pöörduda volitatud Volvo teenindusse. Laseriseadme käsitsemisel on ettenähtud juhiste järgimine kohustuslik.

Järgnevad kaks tabelit on seotud laseranduriga.

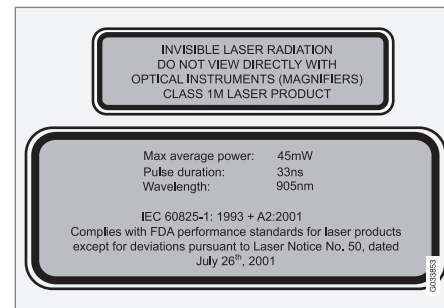

Ülemine joonisel olev silt kirjeldab laserkiireklassi järgnevalt:

- Laserkiirgus - Optilise vahendiga ei tohi otse kiirde vaadata - Klassi 1M laserseade.

Alumine joonisel olev silt kirjeldab laserkiire füüsikalisi andmeid:



- IEC 60825-1:1993 + A2:2001. Vastab FDA (USA toidumet) standarditele laserseadmete konstruktsiooni kohta, peale kõrvalekallete, mis on kooskõlas „Lase-reid puudutava teatega nr 50” 26. juulist 2001.

Laseranduri kiirgusandmed

Alljärgnevas tabelis on loetletud laseranduri füüsikalused andmed.

Suurim impulsienergia	2.64 μ J
Suurim keskmine võimsus	45 mW
Impulsi kestus	33 ns
Hajuvus (horisontaalne x vertikaalne)	28° × 12°

HOIATUS

Nende juhiste mittejärgimisel tekib silmavigastuste oht!

- Ära vaata kunagi laserandurisse (see väljastab nähtamatut laserkiirgust) suurendusoptikaga, nt suurendusklaasi, mikroskoobi, läätsse või muu optilise instrumendiga lähemal kui 100 mm.
- Laserandurit tohib testida, remontida, eemaldada, reguleerida ja/või selle osi vahetada üksnes kvalifitseeritud töökoda - soovitage Volvo volitatud töökoda.
- Kahjuliku kiirguse vältimiseks ära tee muid seadistus- ja hooldustöid peale siin kirjeldatute.
- Remontija peab järgima laseranduri kohta koostatud eriteavet.
- Ära eemalda laserandurit (nende alla kuuluvad ka läätsed). Eemaldatud laserandur ei vasta standardis IEC 60825-1 sätestatud laseriklassile 3B. Laseriklass 3B pole silmadele ohutu ning kujutab endast seega vigastuste ohtu.
- Laseranduri pistik tuleb enne tuuleklaasi eemaldamist lahutada.
- Laserandur tuleb paigaldada tuuleklaasile enne anduripistiku ühendamist.
- Laserandur saadab laserkiire kaugjuhitimisvõtme seadmisel süüteasen-

disse II (lk. 80), seda ka seisatud mootori korral.

Sellega seotud teave

- City Safety™ (lk. 217)
- City Safety™ - piirangud (lk. 219)
- City Safety™ - toimimine (lk. 217)
- City Safety™ - kasutamine (lk. 218)
- City Safety™ - sümbolid ja teated (lk. 222)



City Safety™ - sümbolid ja teated

Seoses linnaliikluse ohutussüsteemi City Safety™ (lk. 217) automaatse pidurdussüsteemi

miga võivad näidikuploki süttida täiendavad sümbolid ja tekstiteade. Tekstiteate kinnitami-

seks vajuta lühidalt nuppu **OK**, mis asub suunatulekangil.

Tähis	Teade	Tähendus/tegevus
	Automaatpidur City Safety	City Safety™ pidurdab või on automaatselt pidurdanud.
	Esiklaasiandur blokeeritud Vt juhendit	Laserandur on ajutiselt mittetoimiv, kuna miski blokeerib selle. <ul style="list-style-type: none"> Eemalda andurit takistav objekt ja/või puhasta tuuleklaas anduri ees olevas piirkonnas. Lugege laseranduri piirangutest (lk. 219).
	City Safety Vajalik hooldus	City Safety™ funktsiooni on välja lülitatud. <ul style="list-style-type: none"> Kui teade jääb püsima, pöördu teenindusse - soovitame volitatud Volvo teenindust.

Sellega seotud teave

- City Safety™ (lk. 217)
- City Safety™ - piirangud (lk. 219)
- City Safety™ - toimimine (lk. 217)
- City Safety™ - kasutamine (lk. 218)
- City Safety™ - Laserandur (lk. 220)



Kokkupõrke hoiatussüsteem*¹⁶

Kokkupõrkehoiatus koos automaatse pidurdamise ning jalgratturi ja jalakäija tuvastamise funktsiooniga (Collision Warning with Auto Brake and Cyclist and Pedestrian Detection) on seade, mis aitab juhti olukordades, kus eksisteerib jalakäijale, jalgratturile või sõidukile otsasõitmise oht või kokkupõrke oht samas suunas eessõitva või seisva sõidukiga.

Funktsioon "Kokkupõrkehoiatus koos automaatse pidurdamise ja jalakäija ning jalgratturi tuvastamisega" sekkub olukordades, kus juhul oleks tulnud alustada pidurdamist varem, mistõttu ei suuda see süsteem juhti igas olukorras aidata.

Kokkupõrkehoiatuse funktsioon on mõeldud sekkuma võimalikult hilja nii, et selle sekkumine ilma äärmise vajaduseta juhtimist ei segaks.

Kokkupõrkehoiatuse funktsioon aitab kokkupõrget vältida või vähendada kokkupõrkekiirust.

Funktsioon "Kokkupõrkehoiatus koos automaatse pidurdamise ja jalakäija ning jalgratturi tuvastamisega" ei ole mitte mingil juhul käsitletav sellise abistava seadmena, mille toimele toetudes võiks juht oma sõidustiili lohakamaks muuta. Juhul kui juht jääb pidurdamistel liialt lootma kokkupõrkehoiatuse

süsteemi sekkumisele, lõppeb see varem või hiljem avariiga.

Kaks erinevat versiooni

Sõltuvalt auto varustusastmest on olemas võib kokkupõrke tuvastamise funktsioonist kaks versioon.

Versioon 1

Süsteem üksnes hoiatab¹⁷ juhti eesolevatest takistustest, teavitades sellest helisignaali ja visuaalse märguande abil – automaatset pidurdamist ei toimu ja juhul tuleb endal pidurdada.

Versioon 2

Juhti teavitatakse eesseisvatest takistustest helisignaali ja visualiseeritud märguande abil – auto pidurdab automaatselt juhul, kui juht õigeaegselt vajalikke sõiduvõtteid ei rakenda.



TÄHTIS TEAVE

Funktsiooni "Kokkupõrkehoiatus koos automaatse pidurdamise ja jalakäija tuvastamisega" sisekomponentide hooldust tohib viia läbi ainult töökojas, soovitatavalt volitatud Volvo töökojas.

Sellega seotud teave

- Kokkupõrke hoiatussüsteem* - toimimine (lk. 224)
- Kokkupõrke hoiatussüsteem* - Jalakäijate tuvastus (lk. 226)
- Kokkupõrke hoiatussüsteem* - jalgratturite tuvastus (lk. 225)
- Kokkupõrke hoiatussüsteem* - toimimine (lk. 227)
- Kokkupõrke hoiatussüsteem* - piirangud (lk. 228)
- Kokkupõrke hoiatussüsteem* - kaamerandurite piiratud toime (lk. 229)
- Kokkupõrke hoiatussüsteem* - sümbolid ja teated (lk. 231)

¹⁶ Teatavate mootorite lisavarustuses see puudub.

¹⁷ *Tase 1* jalgratturite eest ei hoiata.



Kokkupõrke hoiatussüsteem* - toimimine

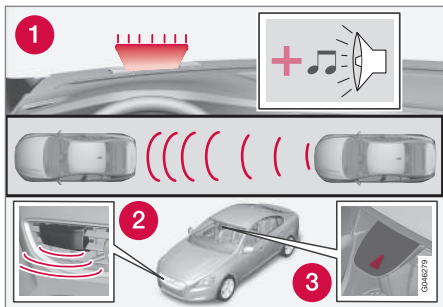

Talitluse ülevaade¹⁸.

- 1 Audiovisuaalne hoiatussignaal kokkupõrkeohu korral.
- 2 Radariandur¹⁹
- 3 Kaameraandur

Kokkupõrkehoiatus koos automaatse pidurdamisega rakendub kolmes etapis järgnevalt:

1. **Kokkupõrke hoiatus**
2. **Pidurdusabi**¹⁹
3. **Automaatne pidurdus**¹⁹

Kokkupõrke hoiatussüsteem ja City Safety™ (linnaliikluse ohutussüsteemi) (lk. 217) funktsioonid täiendavad teineteist.

1 - Kokkupõrkehoiatus

Esmalt hoiatatakse juhti võimalikust kokkupõrke ohu tekkimisest.

Kokkupõrke hoiatussüsteem suudab tuvastada liikumatuid või auto ees samas suunas liikuvaid jalakäijaid, jalgrattureid või sõidukeid.

Jalakäijale otsasõidu ohu või teise sõidukiga kokkupõrke ohu korral teavitatakse juhti sellest vilkuva punase hoiatussignaali (1) ja helisignaali.

2 - Pidurdusabi¹⁹

Kokkupõrkeohu jätkuval suurenemisel pärast kokkupõrke ohust teavitavate signaalide edastamist rakendub pidurdusabi.

Sellega valmistatakse pidurisüsteem ette järeks pidurdamiseks pidurite sujuval rakendamisel, mis võib kaasa tuua kerge nõksatuse.

Piduripedaali piisavalt kiirel vajutamisel rakendub täispidurduse funktsioon.

Kui süsteem leiab, et pidurdustugevus pole kokkupõrke vältimiseks piisav, võimendab pidurdusabi ka juhipoolset pidurdamist.

3 - Automaatne pidurdus¹⁹

Lõpuks rakendub automaatse pidurduse süsteem.

Kui juht ei ole ikka veel reageerinud ning kokkupõrge on väga lähedal, rakendub auto-

maatne pidurdusfunktsioon olenemata sellest, kas juht vajutab pidurit või mitte. Sellisel juhul rakenduvad pidurid suurima võimaliku pidurdusjõuga selleks, et vähendada kokkupõrkekiirust või piiratud pidurdusjõuga juhul, kui sellest piisab kokkupõrke ärahoidmiseks. Jalgratturite puhul võidakse hoiatus esitada ja äkkpidurdamine sooritada liiga hilja või samaaegselt.

¹⁸ Pilt on illustratiivne; üksikasjad olenevad konkreetsest mudelist.

¹⁹ Ainult versiooni 2 korral.



! HOIATUS

Kokkupõrke hoiatussüsteem ei rakendu igasuguste sõiduolude, liikluse, ilmastiku või teeolude korral. Kokkupõrke hoiatussüsteem ei reageeri sõidukitele, mis sõidavad vastassuunas, ega loomadele.

Hoiatus aktiveeritakse ainult väga suure kokkupõrkeohu korral. Käesolevas jaotises "Funktsioon" ja jaotises "Piirangud" tutvustatakse piiranguid, millest juht peab olema teadlik enne automaatpiduri ja kokkupõrke hoiatussüsteemi kasutamist.

Jalakäija või jalgratturi eest hoiatamise ja pidurdamise funktsioon lülitub välja, kui sõidukiirus ületab 80 km/h (50 mph).

Jalakäijate ja jalgratturite eest hoiatamine ja pidurite rakendamine ei toimi pimedas ja tunnelis sõidu ajal, isegi juhul, kui tänavavalgus on sisse lülitatud.

Automaatpidurifunktsioon võib kokkupõrke ära hoida või kokkupõrkekiirust vähendada. Pidurite täieliku toime tagamiseks peab juht alati pidurit vajutama - isegi juhul, kui automaatpidur rakendub.

Ärge jääge kunagi kokkupõrkehoiatust ootama. Juht vastutab alati nõuetekohase pikivahe ja kiiruse kasutamise eest - isegi juhul, kui kokkupõrke hoiatus koos automaatpiduriga on kasutusel.

Sellega seotud teave

- Kokkupõrke hoiatussüsteem* (lk. 223)

Kokkupõrke hoiatussüsteem* - jalgratturite tuvastus

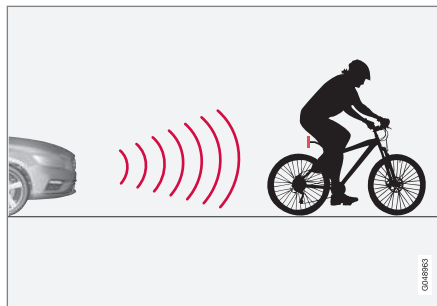

Funktsioon "näeb" jalgrattureid tagant, kes liiguvad teiega samas suunas.

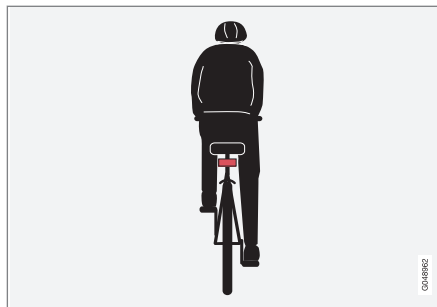

Optimaalsed näited, kuidas süsteem jalgrattureid tuvastab - selge kere- ja jalgrattakontuurid, otse tagant ja auto keskjoonel paiknevad.

Süsteemi optimaalseks toimimiseks on oluline, et süsteemi funktsioon, mis tuvastab jalgrattureid, saaks võimalikult ühest taavet keha ja jalgratta kuju kohta – see tähendab, et võimalik peab olema tuvastada jalgratas, pea, käed, õlad, jalad, üla- ja alakeha ning inimese tavaline liikumismuster.

Kui suurem osa jalgratturist pole funktsiooni kaamerale nähtav, ei suuda süsteem jalgratturit tuvastada.

- Et funktsioon suudaks jalgratturi tuvastada, peab tegemist olema täiskasvanuga, kes sõidab täiskasvanutele mõeldud jalgrattaga.
- Jalgratas peab olema varustatud hästi nähtava ja heaks kiidetud²¹ tagumise punase helkuriga, mis on paikneb teepinnast vähemalt 70 cm kõrgusel.
- Funktsioon suudab tuvastada teiega samas suunas liikuvaid jalgrattureid tagant poolt, mitte nurga alt ega küljelt.
- Auto kujutletava vasaku või parema serva juures liikuvad jalgratturid tuvastatakse hiljem või üldse mitte.
- Funktsiooni võime jalgrattureid häämaras näha on piiratud, – nii nagu inimsilmal.
- Funktsiooni võime jalgrattureid tuvastada deaktiveeritakse pimedas või tunnelis

²¹ Helkur peab vastama vastava riigi liikluseadustes kehtestatud soovistele ja nõuetele.



sõidu ajaks, isegi juhul kui tänavavalgustus on sisse lülitatud.

- Jalgratturite optimaalseks tuvastamiseks tuleb City Safety™-funktsioon aktiveerida, vt City Safety™ (lk. 217).

HOIATUS

Kokkupõrkehoiatus koos automaatpiduri ja jalgratturianduriga on autojuhti abistav funktsioon.

Funktsioon ei suuda tuvastada:

- kõiki jalgrattureid igas olukorras ning see ei näe näiteks ka osaliselt varjatud jalgrattureid.
- küljelt lähenevaid ja kehapiirjooni varjavate riietega jalgrattureid.
- jalgrattaid, millel pole tagumist punast helkurit.
- suure koormaga jalgrattaid.

Juht on alati vastutav sõiduki nõuetekohase juhtimise ja ohutu pikivahe hoidmise eest.

Sellega seotud teave

- Kokkupõrke hoiatussüsteem* (lk. 223)

Kokkupõrke hoiatussüsteem* - Jalakäijate tuvastus

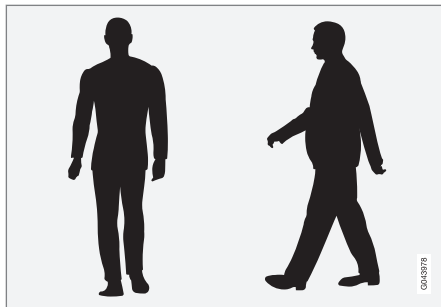

Optimaalsed näited selle kohta, mida süsteem peab selge kehakujuuga jalakäijateks.

Süsteemi optimaalseks toimimiseks on oluline, et süsteemi funktsioon, mis tuvastab jalakäijad, saaks võimalikult ühest teavet kehakuju kohta – see tähendab, et võimalik peab olema tuvastada pea, käed, õlad, jalad, üla- ja alakäha ning inimese tavaline liikumismuster.

Kui suurem osa kehast pole funktsiooni kaamerale nähtav, ei suuda süsteem jalakäijat tuvastada.

- Selleks et süsteem suudaks jalakäija tuvastada, peab ta olema püsti ja vähemalt 80 cm pikkune.
- Kaamera võime inimesi hämaras näha on piiratud, – nii nagu inimsilmal.

- Kaamera anduri võime jalakäijaid tuvastada desaktiveeritakse pimedas või tunnelis sõidu ajaks, isegi juhul kui tänavavalgustus on sisse lülitatud.

HOIATUS

Funktsioon "Kokkupõrkehoiatus koos automaatse pidurdamise ning jalgratturi ja jalakäija tuvastamisega" on autojuhti abistav funktsioon. Funktsioon ei tuvasta igas olukorras kõiki jalakäijaid ja ei märka näiteks:

- osaliselt varjatud jalakäijaid, isikuid rüüvastes, mis varjavad nende kehakuju või lühemaid kui 80 cm pikkuseid jalakäijaid;
- suuri esemeid kandvaid jalakäijaid.

Juht on alati vastutav sõiduki nõuetekohase juhtimise ja ohutu pikivahe hoidmise eest.

Sellega seotud teave

- Kokkupõrke hoiatussüsteem* (lk. 223)



Kokkupörke hoiatussüsteem* - toimimine

Hoiatussignaalid sees ja väljas

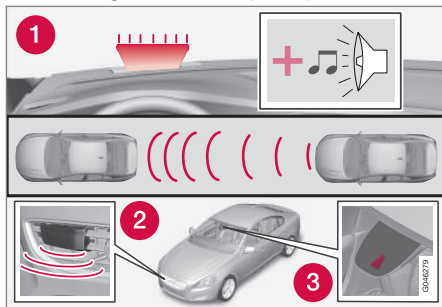

1. Heliline ja visuaalne hoiatus kokkupörkeohu korral²⁴.

Võite valida, kas kokkupörke hoiatussüsteemi helisignaaleid ja visuaalsed hoiatussignaalid on sees või väljas.

Mootorit käivitades aktiveeritakse automaatselt säte, mis oli aktiivne enne mootori seiskamist.

i TÄHELEPANU

Pidurdamistugi ja automaatpidurite funktsioonid on alati aktiveeritud – desaktiveerimine ei ole võimalik.

Kokkupörke hoiatussüsteemi seadistused tehakse keskkonsooli ekraanil ja menüüsüsteemis **MY CAR**, vt (lk. 114).

Valgus- ja helisignaaliid

Kui kokkupörke hoiatussüsteemi tuli ja heliline hoiatus aktiveeritakse, testitakse hoiatustuld (nr [1] eelmisel joonisel) iga kord, kui mootor käivitatakse, milleks süüdatakse korra hoiatustule erinevad valguspunktid.

Pärast mootori käivitamist saab valgus- ja helisignaaleid välja lülitada.

- Otsige suvandit **Collision warning** valikus **Driver support system** menüüsüsteemis **MY CAR** (lk. 114) – seal tühistage funktsiooni märged.

Helisignaali

Pärast mootori käivitamist saab hoiatushelid eraldi aktiveerida/deaktiveerida.

- Otsige suvandit **Warning sound** valikus **Collision warning** menüüsüsteemis **MY CAR** (lk. 114) – ja valige Sees või Väljas.

Seejärel antakse kokkupörke hoiatus ainult valgussignaaliga.

Seadistatud hoiatuskaugus

Hoiatuskaugus reguleerib kauguse, mille juures visuaalne ja akustiline hoiatus käivitub.

- Otsige suvandit **Warning distance** valikus **Collision warning** menüüsüsteemis

MY CAR (lk. 114) – ja valige **Long**, **Normal** või **Short**.

Hoiatuskaugus määrab süsteemi tundlikkuse. Hoiatusdistsants **Long** tagab varasema hoiatuse. Katseta kõigepealt **Long** valikuga ja kui selline seadistus kutsus esile liiga palju hoiatusi, mis võib mõjuda teatud olukorras segavalt, siis vali hoiatusdistsants **Normal**.

Kasutada hoiatusdistsantsi **Short** ainult erandjuhtudel – näiteks sõitmisel vahelduva kiirusega.

i TÄHELEPANU

Kohanduva kiirushoidiku kasutamisel kasutab kiirushoidik hoiatustuld ja hoiatusheli ka siis, kui kokkupörke hoiatussüsteem on välja lülitatud.

Kokkupörke hoiatussüsteem hoiatab juhti kokkupörkeohu korral, kuid funktsioon ei lühenda juhi reaktsiooniaega.

Kokkupörke hoiatussüsteemi täie tõhususe saavutamiseks sõitke alati 4-5 sekundile seadistatud Pikivahe hoiatuse (lk. 214) ajaintervalliga.

i TÄHELEPANU

Isegi kui pikivahe hoiatuse kauguseks on seatud **Long**, võib hoiatus teatud juhtudel hilineda, nt kui kiirused on väga erinevad või kui eessõitev auto järsult pidurdab.

²⁴ Skemaatiline joonis - auto mudel ja üksikasjad võivad erineda.



HOIATUS

Ükski automaatsüsteem ei suuda garanteerida 100 % täpset talitlust igas olukorras. Seega ärge testige kokkupõrkehoiatust automaatpiduriga inimeste või sõidukite suunas sõites - see võib põhjustada tõsist kahju ja vigastusi ja olla eluohtlik.

Seadistuste kontrollimine

Kehtivat seadistust saab juhtida keskkonsooli ekraanil ja menüüsüsteemis (lk. 114) **MY CAR**.

Hooldus

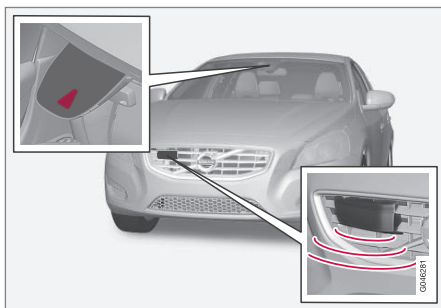

Kaamera ja radarist andur²⁵.

Tagamaks andurite laitmatu funktsioneerimine, tuleb neid hoida puhastena porist, jääst ja lumest, samuti tuleb neid regulaarselt vee ja šampooniga pesta.

TÄHELEPANU

Andureid kattev pori, jää ja lumi vähendab nende funktsiooni ja võib mõõtmist takistada.

Sellega seotud teave

- Kokkupõrke hoiatussüsteem* (lk. 223)

Kokkupõrke hoiatussüsteem* - piirangud

Funktsioonil on teatud piirangud – näiteks ei ole see aktiivses olekus kuni kiiruseni 4 km/h (3 mph).

Kokkupõrke hoiatussüsteemi visuaalne hoiatussignaal (vt (1) joonisel (lk. 224)) võib tugevas päikesevalguses, peegelduste korral, päikeseprillide kasutamisel või mitte otse ette vaadates olla raskesti märgatav. Seetõttu tuleks hoiatusheli alati aktiveerida.

Libedal teepinnal pidurdusteed pikeneb, mis võib vähendada avariivältimise suutlikkust. Sellistes olukordades tagavad parima võimaliku stabiilselt rakendatava pidurdusjõu süsteemid ABS ja ESC (lk. 190).

TÄHELEPANU

Nähtava hoiatussignaal saab ajutiselt välja lülitada, näiteks kui temperatuur salongis tõuseb päikese käes väga kõrgele. Sel juhul kostab hoiatussignaal isegi juhul, kui signaal on menüüsüsteemi kaudu välja lülitatud.

- Süsteem ei hoiata alati, kui ees sõitev auto on väga väike või rooli ning pedaali aktiivselt kasutatakse (nt väga hoogsa sõidumaneeri korral).

²⁵ Pilt on illustratiivne; üksikasjad olenevad konkreetsest mudelist.

**! HOIATUS**

Hoiatamine ja pidurdamine võib hilineda või puududa, kui liiklusolukorra või välismõjude tõttu ei suuda radari või kaamera andur õigel ajal tuvastada sõiduki ees olevat jalakäijat, sõidukit või jalgratturit.

Andur ei suuda jalakäijaid ja jalgrattaid veatult tuvastada²⁷ – süsteem suudab hoiatusi anda ja pidurdada kiirusel kuni 50 km/h (30 mph). Seisvate või aeglaselt liikuvate sõidukite puhul lülitub hoiatus- ja pidurdusfunktsioon sisse, kui auto kiirus on kuni 70 km/h (43 mph).

Liikumata või aeglaselt liikuvate sõidukite hoiatuse saab välja lülitada, kui väljas on pime või nähtavus on halb.

Jalakäija või jalgratturi eest hoiatamise ja pidurdamise funktsioon lülitub välja, kui sõidukiirus ületab 80 km/h (50 mph).

Kokkupõrke hoiatussüsteem kasutab Kohanduva püsikiirusehoidjaga (lk. 199) samu radarandureid. Lugege lisateavet radaranduri piirangutest (lk. 209).

Juhul kui hoiatused tunduvad liiga sagedased või häirivad, võib hoiatuskaugust vähendada (lk. 227). Selle tulemusena antakse hoiatusi hiljem ning seega väheneb hoiatuste koguarv.

Kokkupõrkehoiatust automaatse pidurdusfunktsiooniga on tagurpidikäigu sisselülitamisel ajutiselt väljalülitatud olekus.

Kokkupõrkehoiatust koos automaatpiduriga ei aktiveeru väikesel kiirusel ehk alla 4 km/h (3 mph). Seega ei sekku süsteem olukordades, kus eesmisele sõidukile lähenetakse väga aeglaselt, nt parkimisel.

Olukordades kus juht kasutab teadlikult ohutuid sõiduvõtteid, võib kokkupõrkehoiatust sekkuda tavapärasest hiljem. Nii välditakse asjatute sekkumiste võimalust süsteemi poolt.

Kui automaatne pidurdus vältis kokkupõrget seisva objektiga, jääb auto seisma kuni 1,5 sekundiks. Kui süsteem pidurdas autot eespool liikuva sõiduki tõttu, jätkab auto liikumist selle sõidukiga võrdse kiirusega.

Manuaalkäigukastiga auto mootor seiskub, kui automaatne pidurdus on auto peatanud, välja arvatud juhul, kui juht jõuab enne mootori seiskumist siduri alla vajutada.

Sellega seotud teave

- Kokkupõrke hoiatussüsteem* (lk. 223)

Kokkupõrke hoiatussüsteem* - kaameraandurite piiratud toime

Kokkupõrkehoiatust koos automaatse pidurdamise ning jalgratturi ja jalakäija tuvastamise funktsiooniga (Collision Warning with Auto Brake and Cyclist and Pedestrian Detection) on seade, mis aitab juhti olukordades, kus eksisteerib jalakäijale, jalgratturile või sõidukile otsasõitmise oht või kokkupõrke oht samas suunas eessõitva või seisva sõidukiga.

Funktsioon kasutab autokaamera andureid, millel on teatud piirangud.

Ühtlasi kasutavad auto kaameraandurit nagu ka kokkupõrkehoiatust koos automaatse pidurdamise süsteemiga järgmised funktsioonid:

- Aktiivsed kaugtuled (lk. 91)
- Liiklusmärkide teave (lk. 194)
- Driver Alert Control - DAC (lk. 233)
- Sõiduraja abifunktsioon (lk. 236)

**TÄHELEPANU**

Hoidke esiklaasi pind kaameraanduri ees jääst, lumest, udust ja mustusest vaba.

Ärge pistke ega kinnitage midagi tuuleklaasi külge kaameraanduri ette, sest see võib vähendada mõne kaamerast sõltuva süsteemi efektiivsust või peatada selle töö.

²⁷ Hoiatamine jalgratturi eest ja pidurite täielik rakendamine võib toimuda väga hilja või alles kokkupõrke ajal.



Kaameraanduritel on inimsilma võimetega sarnased piirid, st need "näevad" halvemini nt pimedas, tugevas lumesajus ja vihmas ning paksus udus. Sellistes tingimustes võivad kaamerast sõltuvate süsteemide funktsioonid tuntavalt nõrgeneda või ajutiselt välja lülituda.

Tugev vastutulev valgus, sõiduteel tekkiv peegeldus, teepinnal olev lumi või jää, porine tee või ebaselge teemärgistus võivad kaameraanduri tundlikkust sõidutee jälgimisel ning jalakäijate ja teiste sõidukite tuvastamisel oluliselt vähendada.

Kaamera anduri vaateväli on piiratud, mistõttu ei osutu mõnedel juhtudel jalakäijate, jalgratturite või sõidukite tuvastamine võimalikuks või toimub nende tuvastamine tavapärasega võrreldes teatava viibega.

Väga kõrge temperatuuri korral lülitub kaamera oma töövoime säilitamiseks ca 15 minutiks pärast mootori käivitumist ajutiselt välja.

Veotsing ja tegevus

Kui ekraanile kuvatakse teade

Esiklaasiandur blokeeritud Vt juhendit, on kaamera andur blokeeritud ja ei suuda tuvastada jalakäijaid, jalgrattureid, sõidukeid ning auto ette jäävat teemärgistust.

Lisaks tähendab see, et automaatpidurdusega avariihoiatust ja järgmised funktsioonid ei tööta korralikult.

- Aktiivsed kaugtuled
- Driver Alert Control
- Liiklusmärkide teave

Järgmsies tabelis on toodud kuvatava teate võimalikud põhjused koos vastava tegevusega.

Põhjus	Tegevusjuhised
Kaamera ees olev tuuleklaasi pind on määrduanud või jää või lumega kaetud.	Puhasta kaamera ees olev tuuleklaasi pind mustusest, jääst ja lumest.
Paksu udu, tugeva vihma või lume tõttu võib kaamera ebakorrektselt funktsioneerida.	Tegevus puudub. Mõnikord ei tööta kaamera tugevas vihmas või lumesajus.
Kaamera ees olev tuuleklaasi pind on puhastatud, kuid teade ei kao.	Oota. Kaameral võib kuluda nähtavuse mõõtmiseks mitu minutit.
Mustus on tuuleklaasi sisemise poole ja kaamera vahel.	Pöördu autoteenindusse esiklaasis oleva kaamerakatte puhastamiseks - soovitage volitatud Volvo teenindust.

Sellega seotud teave

- Kokkupõrke hoiatussüsteem* (lk. 223)



Kokkupõrke hoiatussüsteem* - sümboolid ja teated

Kokkupõrkehoiatus koos automaatse pidurdamise ning jalgratturi ja jalakäija tuvastamise

funktsiooniga (Collision Warning with Auto Brake and Cyclist and Pedestrian Detection) on seade, mis aitab juhti olukordades, kus eksisteerib jalakäijale, jalgratturile või sõidukile

otsasõitmise oht või kokkupõrke oht samas suunas eessõitva või seisva sõidukiga.

Sümbool ^A	Teade	Spetsifikatsioon
	Collision warning system Väljalülitatud	Kokkupõrke hoiatussüsteem on välja lülitatud. Kuvatakse mootori käivitamisel. Teade kustub umbes 5 sekundi möödumisel või pärast ühekordset vajutust nupule OK .
	Kokkupõrkehoiatus Ei tööta	Kokkupõrke hoiatussüsteemi ei saa aktiveerida. Teade kuvatakse siis, kui juht üritab funktsiooni aktiveerida. Teade kustub umbes 5 sekundi möödumisel või pärast ühekordset vajutust nupule OK .
	Automaatpidur on rakendatud	Auto Brake has been active (Automaatne pidurdus on olnud aktiivne). Teade kaob pärast nupu OK vajutamist.
	Esiklaasiandur blokeeritud Vt juhendit	Kaameraandur on ajutiselt välja lülitatud. Kuvatakse juhul, kui tuuleklaasil on nt lumi, jää või mustus. <ul style="list-style-type: none"> • Puhasta kaameraanduri ees olev tuuleklaasi pind. Lugege kaameraanduri piirangutest (lk. 229).



Sümbol ^A	Teade	Spetsifikatsioon
	Radar blokeeritud Vt juhendit	<p>Kokkupõrkehoiatus koos automaatse pidurdusega on ajutiselt välja lülitatud.</p> <p>Radariandur on blokeeritud ja ei suuda avastada teisi sõidukeid nt tugeva vihma või radarianduri ette kogunenud lörtsi tõttu.</p> <p>Lugege radaranduri piirangutest (lk. 209).</p>
	Kokkupõrkehoiatus Vajalik hooldus	<p>Kokkupõrkehoiatus koos automaatse pidurdusega on täielikult või osaliselt välja lülitatud.</p> <ul style="list-style-type: none"> Kui teade jääb püsima, pöördu teenindusse - soovitame volitatud Volvo teenindust.

A Sümbolid on skemaatilised ning võivad sõltuda turust ja auto mudelist.

Sellega seotud teave

- Kokkupõrke hoiatussüsteem* (lk. 223)
- Kokkupõrke hoiatussüsteem* - toimimine (lk. 224)
- Kokkupõrke hoiatussüsteem* - Jalakäijate tuvastus (lk. 226)
- Kokkupõrke hoiatussüsteem* - jalgratturite tuvastus (lk. 225)
- Kokkupõrke hoiatussüsteem* - toimimine (lk. 227)
- Kokkupõrke hoiatussüsteem* - piirangud (lk. 228)
- Kokkupõrke hoiatussüsteem* - kaameraandurite piiratud toime (lk. 229)



Juhi hoiatussüsteem*³¹

Driver Alert System ülesandeks on aidata juhte, kelle juhtimisoskus on ebahühtlane või kes tahtmatult väljub oma sõidurealt.

Driver Alert System koosneb kahest erinevast funktsioonist, mida saab sisse lülitada korraga või eraldi:

- Juhi hoiatussüsteem - DAC (lk. 234).
- Sõidurealt kaldumise hoiatus - LDW (lk. 236).

Sisselülitatud funktsioon läheb ooterežiimi ning seda ei aktiveerita automaatselt enne, kui kiirus ületab 65 km/h (40 mph).

Funktsioon deaktiveeritakse uuesti, kui kiirus langeb alla 60 km/h (37 mph).

Mõlemad funktsioonid kasutavad kaamerat, mis sõltub mõlemal pool teemärgistust omavast reast.

HOIATUS

Juhi hoiatussüsteem ei toimi kõikides olukordades, vaid on mõeldud ainult täiendavaks abiks.

Juht vastutab alati sõiduohutuse eest.

Sellega seotud teave

- Driver Alert Control - DAC* (lk. 233)
- Sõidurealt kaldumise hoiatus (LDW)* (lk. 236)

³¹ Teatavate mootorite lisavarustuses see puudub.

Driver Alert Control - DAC*

Funktsioon DAC on mõeldud juhi tähelepanu äratamiseks ebakindlate juhtimisvõtete korral, nt olukorras, kus juhi tähelepanu hajub või kui juht hakkab unne vajuma.

DAC-i eesmärgiks on tuvastada aeglaselt halvenev sõiduvõime ning see on mõeldud kasutamiseks peamiselt suurtel teedel. Funktsioon ei ole mõeldud kasutamiseks linnaliikluses.

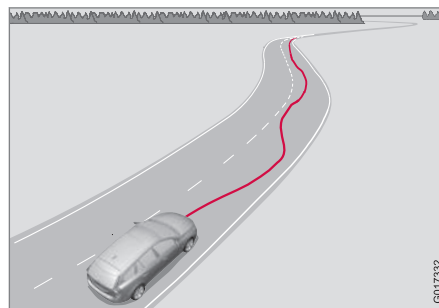

Kaamera tuvastab sõiduteel oleva teemärgistuse ja võrdleb teelõiku rooli liigutamisega. Juhi tähelepanu äratatakse juhul, kui sõiduk ei sõida teel hühtlaselt.

Mõnikord ei halvenda juhi väsimus tema sõiduvõimet. Sellisel juhul hoiatust ei anta. See tõttu on juhi väsimusmärkide korral alati olu-

line peatuda ja puhata, olenemata sellest, kas DAC annab hoiatuse või mitte.

TÄHELEPANU

Seda funktsiooni ei tohi kasutada sõiduaja pikendamiseks. Kavandage alati regulaarsete intervallidega puhkusi, et saaksite hästi välja puhata.

Piirang

Mõnel juhul võib süsteem anda hoiatuse ka siis, kui juhi sõiduvõime ei ole halvenenud, nt:

- tugeva küljetuule korral
- rööpassse sõidetud teekatetel.

TÄHELEPANU

Kaameraanduril on teatud piirangud, (lk. 229).

Sellega seotud teave

- Juhi hoiatussüsteem* (lk. 233)
- Driver Alert Control (DAC)* - toimimine (lk. 234)
- Driver Alert Control (DAC)* - sümbolid ja teated (lk. 235)



Driver Alert Control (DAC)* - toimimine

Seadistused tehakse keskkonsooli ekraanilt ja selle menüüsüsteemist.

sees/väljas

Funktsiooni Driver Alert saab lülitada ooterežiimi menüüsüsteemis **MY CAR** (lk. 114).

- Ruut märgitud - funktsioon aktiveeritud.
- Märges ruudust kustutatud - funktsioon on deaktiveeritud.

Funktsioon

Driver Alert aktiveeritakse siis, kui kiirus ületab 65 km/h (40 mph), ning jääb aktiivseks, kuni kiirus on suurem kui 60 km/h (37 mph).



Kui sõidukit juhitakse korrapäraselt, antakse juhile märku helisignaaliga, millele lisandub tekstisõnum

Hoiatussüsteem On aeg puhata

ja samal ajal süttib näidikuplokis vastav sümbol. Hoiatust korratatakse mõne aja pärast, kui sõiduvõime ei parane.

Hoiatussümboli võib välja lülitada:

- Vajutage vasakpoolse roolikangi **OK**-nuppu.



HOIATUS

Seda häiret tuleb võtta väga tõsiselt, sest unine juht ei kontrolli sageli enda seisundit.

Häire korral või unisuse tekkides peata auto ohutus kohas niipea kui võimalik ja puhka.

Uuringud on näidanud, et väsinuna auto juhtimine on niisama ohtlik kui alkoholi mõju all.

Sellega seotud teave



- Juhi hoiatussüsteem* (lk. 233)
- Driver Alert Control - DAC* (lk. 233)



Driver Alert Control (DAC)* - sümbolid ja teated

DAC (lk. 233) kuvab näidikuploki või keskkonsooli ekraanile erinevaid olukordi tähistavaid sümboleid ja tekstiteateid.

Allpool on toodud mõned näited:

Sümbol ^A	Teade	Spetsifikatsioon
	Hoiatussüsteem On aeg puhata	Autoga on sõidetud ebaühtlaselt – juhi hoiatamiseks kostab helisignaal ja ilmub teade.
	Esiklaasiandur blokeeritud Vt juhendit	Kaameraandur on ajutiselt välja lülitatud. Kuvatakse juhul, kui tuuleklaasil on nt lumi, jää või mustus. <ul style="list-style-type: none"> Puhasta kaameraanduri ees olev tuuleklaasi pind. Lugege kaameraanduri piirangutest (lk. 229).
	Hoiatussüsteem Vajalik hooldus	Süsteem on vabastatud. <ul style="list-style-type: none"> Kui teade jääb püsima, pöördu teenindusse - soovitame volitatud Volvo teenindust.

^A Sümbolid on skemaatilised ning võivad sõltuda turust ja auto mudelist.

Sellega seotud teave

- Juhi hoiatussüsteem* (lk. 233)
- Driver Alert Control - DAC* (lk. 233)
- Driver Alert Control (DAC)* - toimimine (lk. 234)



Sõidurealt kaldumise hoiatus (LDW)*

Sõidurajalt lahkumise hoiatus (Lane Departure Warning) aitab juhil kiirteedel ja muudel taolis-
tel teedel teatud olukordades õigel sõidurajal
püsida.

LDW tööpõhimõte

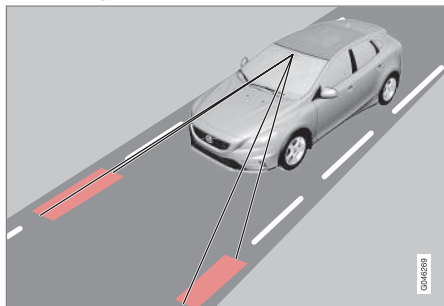

(Joonis on näitlik – see ei kujuta kindlat mudelit).

Kaamera tuvastab maantee/sõiduraja ääris-
tusjooned.

Kui auto ületab sõidurea joone, hoiatatakse
juhti helisignaliga.

TÄHELEPANU

Juhti hoiatatakse ainult ühekordselt iga
kord, kui rattad joont ületavad. Seega
kõlab akustiline hoiatus, kui auto rataste
vahel asub mõni joon.

HOIATUS

LKA-funktsioon on vaid juhile abiks ega
rakendu igasuguste sõidu-, liiklus-, ilma-
või teelolude korral.

Juht vastutab alati sõiduohutuse tagamise
ning kohaldatavate õigusnormide ja liiklus-
eeskirjade järgimise eest.

Sellega seotud teave

- Sõidurealt kaldumise hoiatus LDW –
funktsioon (lk. 236)
- Sõidurealt kaldumise hoiatus (LDW) –
kasutamine (lk. 237)
- Sõidurealt kaldumise hoiatus (LDW) – pii-
rangud (lk. 238)
- Sõidurealt kaldumise hoiatus (LDW) –
tähisted ja teated (lk. 239)
- Juhi hoiatussüsteem* (lk. 233)

Sõidurealt kaldumise hoiatus LDW – funktsioon

Sõidurealt lahkumise hoiatuse (Lane
Departure Warning) funktsioonile saab mää-
rata teatud seaded.

Sees/väljas



Funktsiooni sisse- ja väljalülitamiseks vaju-
tage keskkonsoolil olevat nuppu. Kui funktsioon
on sisse lülitatud, nupu tuli põleb.

Funktsiooni täiendab näidikuplokis eri olukor-
dades intuiitiivne graafika.

Personaaled seadistused

Seaded saab määrata keskkonsooli ekraanil
menüüs **MY CAR**. Menüüsüsteemi kirjeldust
vt MY CAR (lk. 114).

Vali suvandite alt:

- **On at startup** – funktsioon lülitub ootere-
žiimi iga kord, kui mootori käivitata. Vas-



tasel korral saadakse sama väärtus kui mootori väljalülitamisel.

- **Increased sensitivity** – Tundlikkus suureneb, alarm vallandub varasemas faasis ja rakendub vähem piiranguid.

Sellega seotud teave

- Sõidurealt kaldumise hoiatus (LDW)* (lk. 236)

Sõidurealt kaldumise hoiatus (LDW) – kasutamine

Sõidureast lahkumise hoiatust (Lane Departure Warning) täiendab näidikuplokis eri olukordades intuitiivne graafika. Allpool on toodud mõned näited:



LDW-funktsiooni jooned.

- LDW-sümbolil on VALGED külgooned - funktsioon on aktiivne ja tuvastab/"näeb" üht või mõlemat külgoont.
 - LDW-sümbolil on HALLID külgooned - funktsioon on aktiivne, kuid ei tuvasta ei vasak- ega parempoolset külgoont.
- või
- LDW-sümbolil on HALLID külgooned – funktsioon on ooterežiimis, sest kiirus on alla 65 km/h (40 mph).
 - LDW-sümbolil pole külgooni - funktsioon on deaktiveeritud.

Sellega seotud teave

- Sõidurealt kaldumise hoiatus (LDW)* (lk. 236)



Sõidurealt kaldumise hoiatus (LDW) – piirangud

Sõidurealt lahkumise hoiatuse (Lane Departure Warning) kaamera anduri vaateväli on piiratud, nagu seda on ka inimese silma vaateväli.

Lisateabe saamiseks loe kaamera anduri piirangutest (lk. 229).



TÄHELEPANU

Mõnel juhul LDW hoiatust ei anna, näiteks:

- Suunatud on sisse lülitatud
- Juhi jalg on piduripedaalil³⁶
- gaasipedaali kiirel vajutamisel³⁶
- rooliga kiirete liigutuste tegemisel³⁶
- Kui keeramine on nii järsk, et auto rullub.

Sellega seotud teave

- Sõidurealt kaldumise hoiatus (LDW)* (lk. 236)

³⁶ Kui "Increased sensitivity" on valitud, antakse siiski hoiatus, vt Sõidurealt kaldumise hoiatus LDW – funktsioon (lk. 236).

* Lisavarustus/tarvik, rohkema info saamiseks vt Sissejuhatust.

**Sõidurealt kaldumise hoiatus (LDW) – tähised ja teated**

Kui sõidurea hoidmise abifunktsioon puudub, võidakse näidikuplokis kuvada sümbol koos

selgitava teatega – vajaduse korral järgige antavat soovitusi.

Teatete näited:

Tähis	Teade	Spetsifikatsioon
	Lane departure warning Sisselülitatud/ Lane departure warning Väljalülitatud	Funktsioon on sisse/välja lülitatud. Kuvatakse sisse/välja lülitamisel. Tekst kaob ligikaudu 5 sekundi pärast.
	Esiklaasiandur blokeeritud Vt juhendit	Kaameraandur on ajutiselt välja lülitatud. Kuvatakse juhul, kui tuuleklaasil on nt lumi, jää või mustus. <ul style="list-style-type: none"> • Puhastage tuuleklaas kaameraanduri ees. Lugege kaameraanduri piirangutest (lk. 229).
	Hoiatussüsteem Vajalik hooldus	Süsteem on vabastatud. <ul style="list-style-type: none"> • Kui teade jääb püsima, pöördu teenindusse - soovitame volitatud Volvo teenindust.

Sellega seotud teave

- Sõidurealt kaldumise hoiatus (LDW)* (lk. 236)



Parkimisabi*

Parkimisabi kasutatakse parkimise abivahendina. Helisignaali ja keskkonsooli ekraanil kuvatavad sümbolid näitavad kaugust avastatud takistusest.

Parkimisabi helitugevust saab helisignaali kõlamise ajal reguleerida keskkonsoolil oleva nupuga **VOL** või auto menüüsüsteemis (lk. 114) **MY CAR**.

Parkimisabi on saadaval kahe variandina:

- Ainult taga
- Ees ja taga.

TÄHELEPANU

Kui haakekonks on auto elektrisüsteemis konfigureeritud, võetakse haakekonksu parkimisruumi mõõtmisel arvesse.

HOIATUS

- Parkimisabi süsteem ei vabasta juhti vastutusest parkimise ajal.
- Anduritel on pimealased, kus olevaid takistusi ei tuvastata.
- Ole ettevaatlik auto lähedal olevate inimeste ja loomade suhtes.

Sellega seotud teave

- Parkimisabi süsteem Park assist syst* - toimine (lk. 240)
- Parkimisabi* - eesmine (lk. 242)

- Parkimisabi* - tagumine (lk. 241)
- Parkimisabi süsteem Park assist syst* - andurite puhastamine (lk. 243)
- Parkimisabi seade Park assist syst* - veateade (lk. 243)
- Parkimisabi kaamera* (lk. 244)

Parkimisabi süsteem Park assist syst* - toimine

Mootori käivitamisel aktiveeritakse parkimisabi süsteem automaatselt – lüliti toitetuli süttib. Kui parkimisabi on välja lülitatud, ei põle lülitis märgutuli.



Parkimisabi toitenupp

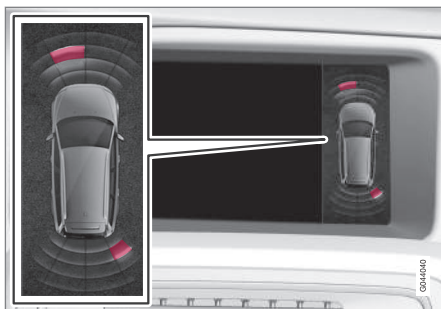

Ekraan – näitab takistust ees vasakul ja taga paremal.

Keskkonsoolil olev ekraan kuvab ülevaate auto ja avastatud takistuse vahelisest suhtest.

Tähistatud sektorid näitavad, milline neljast andurist avastas takistuse. Mida lähemalt auto sümbolile on valitud sektor seda lähemal on auto takistusele.

Hoiatava heli sagedus suureneb, kui ees- või tagapool oleva takistuse ja auto vahemaa väheneb. Muu audiosüsteemist pärit heli lülitub automaatselt välja.

Kui kaugus on kuni 30 cm, muutub helisignaali pidevaks ja auto lähim aktiivne anduriväli täitub. Juhul kui avastatud takistus on nii ees kui taga pideva signaali alas, kõlab signaal eesmistest ja tagumistest kõlaritest vaheldumisi.

! TÄHTIS TEAVE

Mõned objektid, nt ketid, peened läikivad postid või madalad tõkked võivad jääda "signaali varju" alla ja andurid ei pruugi neid ajutiselt avastada – sel juhul võib piiksumine pidevale toonile ülemineku asemel ootamatult katkeda.

Andurid ei suuda tuvastada kõrgeid objekte nagu nt etteulatuvad laadimisplatvormid.

- Sellistes situatsioonides olge eriti tähelepanelik ja manööverdage autoga või muutke selle asendit eriti aeglaselt või katkestage pooleliolev parkimismannööver, sest oht sõidukeid või muid objekte vigasta on suur, kuna andurid pole ajutiselt võimelised optimaalselt toimima.

Sellega seotud teave

- Parkimisabi* (lk. 240)
- Parkimisabi* - eesmine (lk. 242)
- Parkimisabi* - tagumine (lk. 241)
- Parkimisabi süsteem Park assist syst* - andurite puhastamine (lk. 243)
- Parkimisabi seade Park assist syst* - veateade (lk. 243)
- Parkimisabi kaamera* (lk. 244)

Parkimisabi* - tagumine

Parkimisabi kasutatakse parkimise abivahendina. Helisignaali ja keskkonsoolil ekraanil kuvatavad sümbolid näitavad kaugust avastatud takistusest.

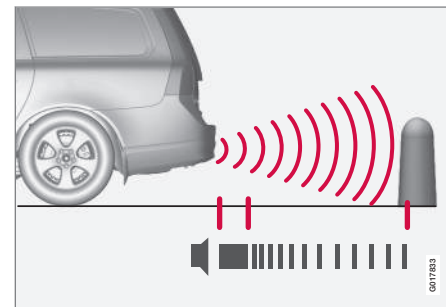

Auto taga on kaetud ala umbes 1,5 meetrit. Taga olevate takistuste tähistamiseks mõeldud signaal tuleb ühest tagumisest kõlarist.

Tagumine parkimisabi aktiveeritakse tagurduskäigu sisselülitamisel.

Tagurdamisel näiteks haakekonksuga ühendatud haagisega lülitub tagumine parkimisabi automaatselt välja - muidu reageeriksid andurid haagisele.



TÄHELEPANU

Kui tagurdamisel on haakekonksu külge kinnitatud haagis või rattakäru – ilma Volvo originaaljuhtmestikuta – siis võib vajalikuks osutuda parkimisabi käsitsi välja lülitamine, et andurid neile ei reageeriks.

Sellega seotud teave

- Parkimisabi* (lk. 240)
- Parkimisabi süsteem Park assist syst* - toimine (lk. 240)
- Parkimisabi* - eesmine (lk. 242)
- Parkimisabi süsteem Park assist syst* - andurite puhastamine (lk. 243)
- Parkimisabi seade Park assist syst* - veateade (lk. 243)
- Parkimisabi kaamera* (lk. 244)

Parkimisabi* - eesmine

Parkimisabi kasutatakse parkimise abivahendina. Helisignaali ja keskkonsooli ekraanil kuvatavad sümbolid näitavad kaugust avastatud takistusest.

Parkimisabi süsteem aktiveerub automaatselt mootori käivitumisel - the lüliti sisse-/väljalülitatud oleku märgutuli põleb. Kui parkimisabi on välja lülitatud, ei põle lüliti märgutuli.

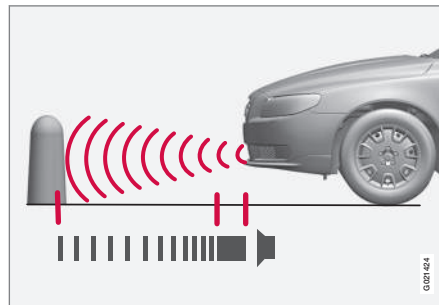

Auto ees on kaetud ala umbes 0,8 meetrit. Ees olevate takistuste tähistamiseks mõeldud signaal tuleb ühest esimesest kõlarist.

Eesmine parkimisabi süsteem on aktiivne kuni 10 km/h (6 mph). Süsteemi aktiveerumist näidatakse lülil süttiva märgutulega. Alla 10 km/h (6 mph) kiirustel aktiveeritakse süsteem uuesti.

TÄHELEPANU

Parkimisabi lülitub välja, kui seisupidur rakendatakse või automaatkäigukastiga sõiduautil valitakse käigukangi asend **P**.

TÄHTIS TEAVE

Lisatulede paigaldamisel: Pidage meeles, et need ei tohi andureid varjata - lisatulesid võidakse siis takistuseks pidada.

Sellega seotud teave

- Parkimisabi* (lk. 240)
- Parkimisabi süsteem Park assist syst* - toimine (lk. 240)
- Parkimisabi* - tagumine (lk. 241)
- Parkimisabi süsteem Park assist syst* - andurite puhastamine (lk. 243)
- Parkimisabi seade Park assist syst* - veateade (lk. 243)
- Parkimisabi kaamera* (lk. 244)



Parkimisabi seade Park assist syst* - veateade

Parkimisabi kasutatakse parkimise abivahendina. Helisignaali ja keskkonsooli ekraanil kuvatavad sümbolid näitavad kaugust avastatud takistusest.

 Kui see infosümbol põleb näidikuplokis pidevalt ja kuvatakse tekstiteadet **Parkimisabi süsteem**

Vajalik hooldus, on parkimisabi välja lülitatud.

TÄHTIS TEAVE

Teatud tingimustel võib parkimisabi süsteem anda valesid hoiatussignaale, mida põhjustavad välised heliallikad, mis tekitavad sarnaseid ultrahelisagedusi, millega süsteem töötab.

Sellised allikad võivad näiteks olla helisignaaliid, märjad rehvid asfaldil, pneumopidurid ja mootorrataste müra vms.

Sellega seotud teave

- Parkimisabi* (lk. 240)
- Parkimisabi süsteem Park assist syst* - andurite puhastamine (lk. 243)
- Parkimisabi süsteem Park assist syst* - toimimine (lk. 240)
- Parkimisabi* - eesmine (lk. 242)
- Parkimisabi* - tagumine (lk. 241)
- Parkimisabi kaamera* (lk. 244)

Parkimisabi süsteem Park assist syst* - andurite puhastamine

Parkimisabi kasutatakse parkimise abivahendina. Helisignaali ja keskkonsooli ekraanil kuvatavad sümbolid näitavad kaugust avastatud takistusest.

Andureid tuleb korraliku töötamise tagamiseks regulaarselt puhastada. Puhasta neid vee ja autošampooniga.

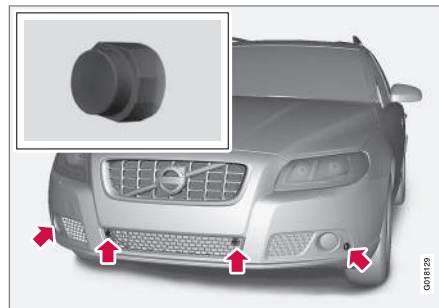

Auto esiosas olevate andurite paigutus.

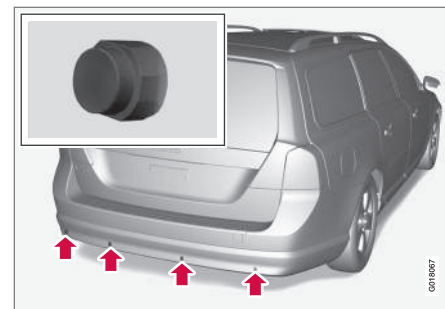

Auto tagaosas olevate andurite paigutus.

TÄHELEPANU

Andureid kattev mustus, jää ja lumi võivad põhjustada valesid hoiatussignaale.

Sellega seotud teave

- Parkimisabi* (lk. 240)
- Parkimisabi süsteem Park assist syst* - toimimine (lk. 240)
- Parkimisabi* - eesmine (lk. 242)
- Parkimisabi* - tagumine (lk. 241)
- Parkimisabi seade Park assist syst* - veateade (lk. 243)
- Parkimisabi kaamera* (lk. 244)



Parkimisabi kaamera*

Parkimiskaamera on abisüsteem, mis aktiveeritakse tagurdamiskäigu valimisel.

Kaamera kujutis kuvatakse keskkonsooli ekraanile.

i TÄHELEPANU

Kui haakekonks on auto elektrisüsteemis konfigureeritud, võetakse haakekonksu parkimisruumi mõõtmisel arvesse.

! HOIATUS

- Parkimiskaamera on abivahend. See ei vabasta juhti tagurdamisel vastutusest.
- Kaamerale on pimenurki, kus takistusi ei tuvastata.
- Arvesta auto läheduses olevate inimeste ja loomadega.

Talitus ja kasutamine



Kaamera asukoht avamiskäepideme kõrval.

Kaamera näitab, mis on auto taga ning kas miski läheneb autole küljelt.

Kaamera näitab auto taga olevat laia ala ning osa kaitserauast ja haakekonksust.

Ekraanil olevad objektid võidakse kuvada veidi kaldus, kuid see on normaalne.

i TÄHELEPANU

Ekraanil nähtavad objektid võivad olla tegelikult lähemal.

Kui ekraanil on mõni muu kuva, asendub see automaatselt kaamerapildiga ning ekraanile ilmub kaamera kujutis.

Tagurdamiskäigu sisselülitamisel kuvatakse katkematud jooned, mis kujutavad auto ligikaudseid mõõte rooli hetkel valitud asendis,

mis lihtsustab paralleelparkimist, tagurdamist kitsastes oludes ja haagise järgihaakimist. Parkimise abijooned saab välja lülitada - vt jaotist Sätted (lk. 246).

Kui auto on varustatud ka parkimisabi andurid (lk. 240)*, kuvatakse nende teave graafilisel värviliste aladena, et näitlikustada kaugust tuvastatud takistuseni, vt jaotist "Tagurdamisanduritega autod".

Kaamera on sisselülitatud veel ligikaudu 5 sekundit pärast tagurpidikäigu väljalülitamist, samuti kuni auto sõidukiiruse kasvuni üle 10 km/h (6 mph) edasikäigul või 35 km/h (22 mph) tagurpidikäigul.

Valgustingimused

Kaamerapilti reguleeritakse automaatselt vastavalt valgustingimustele. Seetõttu võib pildi eredus ja kvaliteet veidi erineda. Vähene valgus võib pildikvaliteeti veidi halvendada.

i TÄHELEPANU

Süsteemi optimaalse toimimise tagamiseks hoidke kaamera lääts puhtana porist, lumest ja jääst. See on eriti tähtis halva nähtavuse korral.



Abijooned

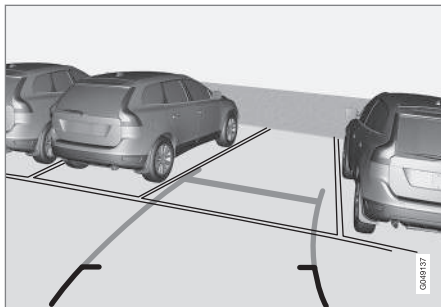

Näited selle kohta, kuidas abijooni on võimalik kuvada.

Jooned ekraanil projitseeritakse nii, nagu need reaalselt sõiduki taga maapinnale joonistuksid ja need sõltuvad otseselt rooliratta pööramisest, näidates nõnda juhile ette auto trajektoori pööramisel.

i TÄHELEPANU

- Kui te tagurdate haagisega, mis ei ole autoga elektriliselt ühendatud, näitavad ekraanil olevad jooned **auto**, mitte haagise trajektoori.
- Jooni ei ole ekraanil, kui haagis on auto elektrisüsteemiga ühendatud.
- Kui kasutatakse Volvo originaalhaagisekaablit, lülitatakse parkimiskaamera haagisega sõites automaatselt välja.

! TÄHTIS TEAVE

Kui valite tagakaamera, siis näete ekraanil ainult auto taga olevat ala. Pidage tagurpidi manööverdusel hoollega silmas ka auto ees ja külgedel olevat ala.

Piirjooned

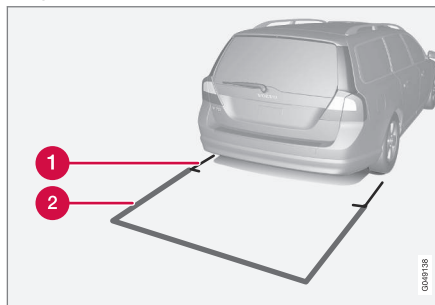

Süsteemi jooned.

1 Piirjoon, 30 cm kaugusel autost

2 Piirjoon, vaba tagurdamisala

Punane joon (1) tähistab ala kuni umbes 30 cm kaugusel kaitserauast.

Kollane horisontaaljoon (2) tähistab ala kuni umbes 1,5 m kaugusel kaitserauast.

Kollased küljjooned lõpevad ligikaudu 2,0 m kaugusel kaitserauast.

Piirjooned hõlmavad autost välja ulatuvaid osasid, näiteks peeglid ja nurgad.

Tagurdusanduritega autod*

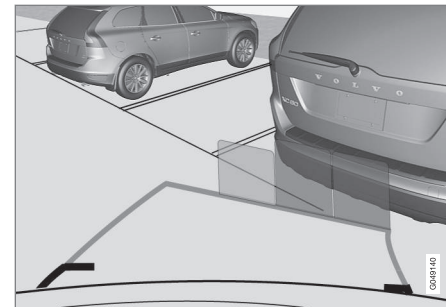

Värvilised piirkonnad (üks anduri kohta) näitavad vahemaad.

Kui auto on varustatud ka parkimisabisüsteem (lk. 240), kuvatakse iga takistuse tuvastanud anduri väli värvilisena.

Takistuse lähenedes muutub piirkonna värvus rohelisest kollaseks ja seejärel punaseks.

Värv	Kaugus (meetrites)
Roheline	0,8-1,5
Kollane	0,4-0,8
Punane	0-0,4



Sellega seotud teave

- Parkimisabi kaamera Park assist camera - seadistused (lk. 246)
- Parkimisabi kaamera Park assist camera - piiratud toime (lk. 247)
- Parkimisabi* (lk. 240)

Parkimisabi kaamera Park assist camera - seadistused

Väljalülitatud kaamera aktiveerimine

Kui kaamera on tagurdamiskäigu valimisel välja lülitatud, aktiveeritakse see järgmiselt.

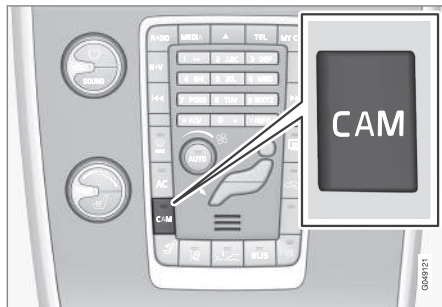

- Vajutage nuppu **CAM** - ekraanile kuvatakse kaamera pilt.

Sätete muutmine

Vaikeseade kohaselt aktiveeritakse kaamera tagurduskäigu sisselülitamisel.

Parkimiskaamera sätteid saab muuta, kui ekraanile kuvatakse kaamera vaade.

1. Kaamerapildi kuvamisel vajutage nuppu **OK/MENU** - ekraanile ilmub erinevate suvanditega menüü.
2. Soovitud valiku valimiseks keerake **TUNE**.

3. Suvandi esiletõstmiseks vajutage korraks nuppu **OK/MENU**, väljumiseks vajutage nuppu **EXIT**.

Muud

Kui autol on mitu kaamerat*, saab ekraanil muuta aktiivse kaamera vaadet.

- Vajutage nuppu **CAM** või keerake nuppu **TUNE**.

Sellega seotud teave

- Parkimisabi kaamera* (lk. 244)
- Parkimisabi* (lk. 240)



Parkimisabi kaamera Park assist camera - piiratud toime

TÄHELEPANU

Rattahoidlik või muu auto tagaosale paigaldatud tarvik võib takistada kaamera vaadet.

Pea meeles

Arvesta, et isegi kui tundub, et ainult väike osa kujutisest on takistatud, võib see moodustada suhteliselt suure osa vaateväljast. Seetõttu võivad autole väga lähedal olevad takistused jääda märkamata.

- Hoi kaameraobjektiiv mustuse-, jää- ja lumevaba.
- Puhasta kaameraobjektiivi regulaarselt leige vee ja autošampooniga - ära kraabi objektiivi.

Sellega seotud teave

- Parkimisabi kaamera* (lk. 244)
- Parkimisabi kaamera Park assist camera - seadistused (lk. 246)
- Parkimisabi* (lk. 240)

BLIS*

BLIS (Blind Spot Information) on kaameral põhinev infosüsteem, mis aitab teatud tingimustes juhtida juhi tähelepanu samas suunas nn pimealal sõitvatele liiklusvahenditele.

Süsteem töötab kõige efektiivsemalt tihedas liikluses mitmerajalisel teel sõites.

HOIATUS

Süsteem on täiendab, mitte ei asenda ohutut sõidustiili ja tahavaatepeeglite kasutamist. See ei saa kunagi asendada juhi tähelepanelikkust ja vastutustunnet. Ohutu rajavahetuse eest vastutab alati juht.

Ülevaade

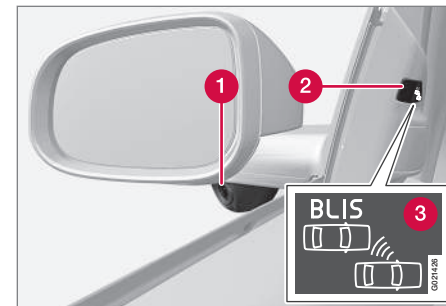

BLIS-süsteemiga tahavaatepeegel³⁷.

- 1 BLIS-kaamera
- 2 Indikaatortuli
- 3 BLIS-sümbol

TÄHELEPANU

Lamp süttib auto sellel küljel, kus süsteem avastas sõiduki. Kui autost möödutakse korraga mõlemalt poolt, süttivad mõlemad lambid.

Hooldus

Et BLIS-süsteem töötaks parimate tulemustega, tuleb kaameraläätsed³⁸ puhtana hoida. Läätsi saab puhastada pehme lapi või niiske

³⁷ Pilt on illustratiivne; üksikasjad olenevad konkreetsest mudelist.

³⁸ Vt (1) ülaltoodud joonist.



käsna. Puhasta läätsi ettevaatlikult, neid mitte kriimustades.

TÄHTIS TEAVE

Läätsed on jää ja lume sulatamiseks elektrikutega. Vajadusel pühkige lumi läätse-delt ära.

Sellega seotud teave

- BLIS* - toimimine (lk. 248)
- BLIS - sümbolid ja teated (lk. 250)

BLIS* - toimimine

BLIS (Blind Spot Information) funktsioon aitab juhil jälgida pimedas nurgas toimuvat sõitmisel tihedas liikluses mitme sõidureaga teedel.

BLIS-i aktiveerimine/desaktiveerimine

BLIS aktiveeritakse mootori käivitamisel. Uksepaneelidel olevad indikaatorituled vilguvad BLIS-i aktiveerimisel kolm korda.

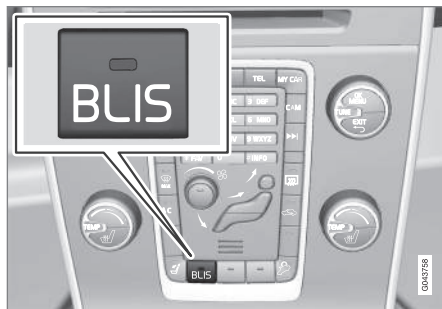

Aktiveerimis-/deaktiveerimisnupp.

Süsteemi saab deaktiveerida/aktiveerida pärast mootori käivitamist, vajutades üks kord nuppu **BLIS**.

Teatud seadmekombinatsioonide puhul ei jää keskkonsoolile nupu jaoks enam vaba ruumi – sel juhul toimub funktsiooni juhtimine menüü-süsteemi (lk. 114) **MY CAR** kaudu.

BLIS-i deaktiveerimisel kustub lambis olev nupp ja näidikuplokis kuvatakse teade.

BLIS-i aktiveerimisel süttib nupus olev tuli, näidikuplokis kuvatakse uus tekstiteade ja uksepaneelidel olevad märgutuled vilguvad 3 korda. Vajutage teateteksti väljalülitamiseks vasakpoolse roolikangi nuppu **OK**.

Kui BLIS töötab

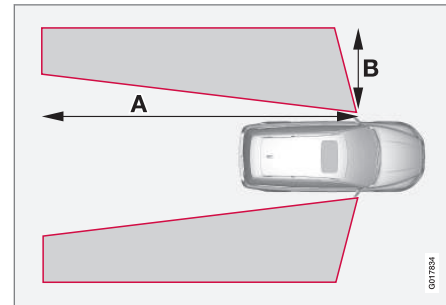

$$A = u. 9,5 \text{ m ja } B = u. 3 \text{ m.}$$

Süsteem toimib siis, kui auto sõidukiirus ületab 10 km/h (6 mph).

Kui kaamera (1) avastab pimealas sõiduki, süttib indikaatorituli (2) ja jääb põlema, vt üle-vaatejoonist (lk. 247).

Kui süsteemis tekib rike, teavitab BLIS juhti tekstiteate abil. Kui näiteks süsteemi kaamerad on hägused, vilgub BLIS-i märgutuli ning näidikuplokis kuvatakse teade. Kontrollige ja puhastage objektiivi.

Vajadusel saab süsteemi ajutiselt välja lülitada, vt ülaltoodud jaotist "Aktiveeri/desaktiveeri BLIS".



Möödasõit

Süsteem reageerib, kui:

- möödasõit teisest liiklusvahendist toimub kiirusel, mis ületab möödasõidetava sõiduki kiirust kuni 10 km/h (6 mph) võrra
- möödasõitva liiklusvahendi kiirus ületab teie sõidukiirust kuni 70 km/h võrra (43 mph).

HOIATUS

BLIS ei toimi järskudes kurvides.

BLIS ei toimi auto tagurdamise ajal.

Autoga ühendatud lai haagis võib varjata teisi, kõrvalradadel sõitvaid sõidukeid. See võib takistada varjatud alal sõiduki avastamist BLIS-i poolt.

Valge ja pime

Valges reageerib süsteem läheduses olevate sõidukite kujule. Süsteem avastab sõidukid, nt sõidu- ja veoautod, bussid ja mootorrattad.

Pimedas reageerib süsteem läheduses olevate sõidukite tuledele. Kui läheduses oleva sõiduki tuled ei ole sisse lülitatud, siis süsteem neid ei avasta. See tähendab nt seda, et süsteem ei reageeri ilma tuledeta haagisele, mis on ühendatud auto või veoki taha.

HOIATUS

Süsteem ei reageeri jalgratastele ja mopeedidele.

BLIS-kaameral on inimsilma võimetele sarnased piirid, st seade ei "näe" eriti hästi nt tihedas lumesajus, vastu tugevat valgust ja paksus udus.

Piirangud

Mõnes olukorras võib BLISi näidik süttida, olgugi et pimealas ei ole teisi sõidukeid.

TÄHELEPANU

BLIS-näidiku süttimine piiratud tingimustes, kui sõiduki lähedal pimealas pole muid sõidukeid, ei näita veel süsteemi tõrget.

Tõrke korral BLIS-süsteemis kuvatakse ekraanile tekst **BLIS Vajalik hooldus**.

Järgmistel joonistel on näiteid olukordade kohta, kus BLISi indikaator tuli võib süttida, olgugi et pimealas ei ole teisi sõidukeid.

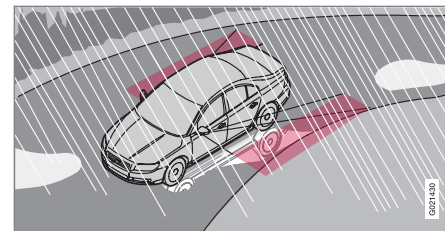

Peegeldus märjalt teepinnalt.

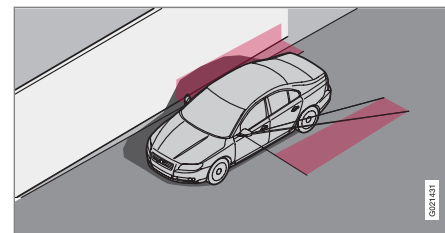

Auto enda vari suurel, heledal, siledal pinnal, nt müratõke või betoonist tee.

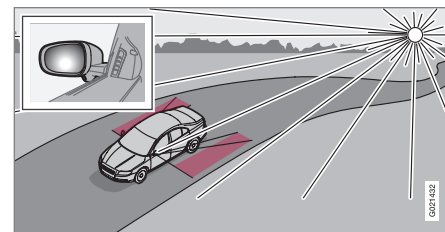

Kaamerasse paistab madal, stabiilne päikesevalgus.



TÄHTIS TEAVE

BLIS-süsteemi komponente on lubatud remontida ainult autoteeninduses - soovitate volitatud Volvo teenindust.

Sellega seotud teave

- BLIS* (lk. 247)
- BLIS - sümbolid ja teated (lk. 250)

BLIS - sümbolid ja teated

Kui BLIS (Blind Spot Information) (lk. 247) funktsioon ei toimi või katkeb, võidakse näidikupaneelil kuvada sümbol koos selgitava teatega. Järgige antavat soovitusi.

Teatete näited:

Teade	Spetsifikatsioon
BLIS sisselülitatud	BLIS-süsteem on aktiveeritud.
BLIS Väljalülitatud	Pimedat punkti süsteem on välja lülitatud – pöördu teenindusse.
BLIS Kaamera blokeeritud	Mustus, lumi või jää on BLISi kaamera blokeeritud – puhasta objektiivi.
BLIS Toime piiratud	Andmevahetus BLIS-süsteemi kaamera ja auto elektrisüsteemi vahel on häiritud. Kaamera taaskäivitub automaatselt, kui taastub normaalne andmevahetus BLIS-süsteemi kaamera ja auto elektrisüsteemi vahel.
BLIS Väljalülitatud	BLIS-süsteem on desaktiveeritud.

Tekstiteate kinnitamiseks vajuta lühidalt nuppu **OK**, mis asub suunatulekangil.



Sellega seotud teave

- BLIS* (lk. 247)





Tüübikinnitus - radarsüsteem

Auto radariüksuse tüübikinnitust saab vaadata järgmisest tabelist.

Turg	Tähis	Tüübi kinnitus
Brasiilia		Este equipamento opera em caráter secundário, isto é, não tem direito à proteção contra interferência prejudicial, mesmo de estações do mesmo tipo e não pode causar interferência a sistemas operando em caráter primário.
Euroopa		Hereby, Delphi Electronics & Safety declares that L2C0038TR / L2C0055TR are in compliance with the essential requirements and other relevant provisions of Directive 1999/5/EC. The Declaration of Conformity may be consulted at Delphi Electronics & Safety / 2151 E. Lincoln Road / Kokomo, Indiana 46902 USA
Araabia Ühendemiraalid		TRA REGISTERED No: 0018923/09 DEALER No: DA37380/15
Indoneesia		14785/POSTEL/2010 1982
Jordaania		Type Approval No.: TRC/LPD/2009/87 Equipment type: Low Power Device (LPD)
Maroko		AGREE PAR L'ANRT MAROC Numero d'agrement : MR 4838 ANRT 2009 Date d'agrement : 22/05/2009



Turg	Tähis	Tüübi kinnitus
Singapur	Complies with IDA standards DA105753	Complies with IDA Standards DA105753
Lõuna-Aafrika		TA-2009/163 APPROVED
Taiwan		CCAB09LP4590T3

Sellega seotud teave

- Radariandur (lk. 209)

08

KÄIVITAMINE JA SÕITMINE





08 Käivitamine ja sõitmine

Alkolukk*

Alkoluku otstarve on takistada auto juhtimist alkoholi jooobes. Enne kui auto saab käivitada, peab juht tegema puhumiskatse, millega kontrollitakse kas ta ei ole jooobes. Alkolukk kalibreeritakse vastavalt riigi seadusega kehtestatud piirmormile.

HOIATUS

Alkolukk on vaid abivahend ega vabasta juhti vastutusest. Juhi kohuseks on olla virge ja juhtida autot turvaliselt.

Sellega seotud teave

- Alkolukk* - funktsioon (lk. 254)
- Alkolukk* - hoiustamine (lk. 255)
- Alkolukk* - enne mootori käivitamist (lk. 255)
- Alkolukk* - Meelespea! (lk. 256)
- Alkolukk* - tekstisõnumid (lk. 258)

Alkolukk* - funktsioon

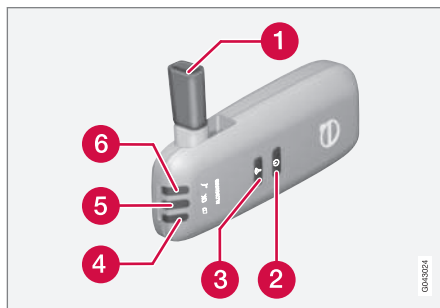

- 1 Puhumisotsak.
- 2 Juhi vahetamise nupp
- 3 Andmevahetuse nupp.
- 4 Pingenäidik
- 5 Puhumistesti tulemuse märgutuli.
- 6 Märgutuli näitab, et seade on puhumistestiks valmis.

TÄHELEPANU

Säilita alkolukku hoidikus. Alkoholi lükust aktiveeritakse auto avamisel automaatselt

Sellega seotud teave

- Alkolukk* (lk. 254)
- Alkolukk* - hoiustamine (lk. 255)

- Alkolukk* - enne mootori käivitamist (lk. 255)
- Alkolukk* - Meelespea! (lk. 256)
- Alkolukk* - tekstisõnumid (lk. 258)



Alkolukk* - hoiustamine

Säilita alkoluku hoidikus.



Käeshoitava üksuse hoiukoht.

- Käeshoitava üksuse vabastamiseks vajutage alkoluku ning hoidiku ülaservad laiali. Hoidik on painduv ning vabastab alkoluku.
- Kui te ei kasuta käeshoitavat üksust, hoiustage seda hoidikus - nii on see kõige paremini kaitstud. Käeshoitava üksuse vahetamiseks vajutage hoidikule.

Sellega seotud teave

- Alkolukk* (lk. 254)
- Alkolukk* - funktsioon (lk. 254)
- Alkolukk* - enne mootori käivitamist (lk. 255)
- Alkolukk* - Meelespea! (lk. 256)
- Alkolukk* - tekstisõnumid (lk. 258)

Alkolukk* - enne mootori käivitamist

Alkolukk aktiveeritakse automaatselt ja on kasutusvalmis kohe auto avamisel.

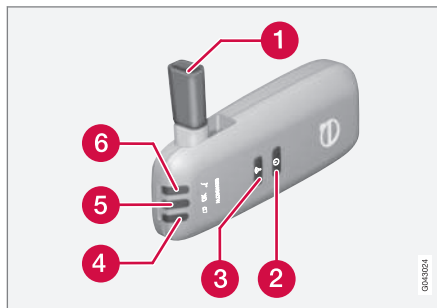

- 1 Puhumisotsak.
- 2 Juhi vahetamise nupp
- 3 Andmevahetuse nupp.
- 4 Pingenäidik
- 5 Puhumistesti tulemuse märgutuli.
- 6 Märgutuli näitab, et seade on puhumisteks valmis.

1. Kui märgutuli (6) põleb rohelisena, on alkolukk kasutusvalmis.
2. Võta alkolukk hoidikust.
3. Pööra huulik (1) püsti, hinga sügavalt sisse ja puhul ühtlaselt huulikusse, kuni umbes 5 sekundi pärast kuuled klõpsa-

tust. Puhumistesti võimalikud tulemused on koondatud tabelisse **Puhumiskatse tulemused**.

4. Kui teadet ei kuvata, siis on katsetulemuse ülekanne autosse ebaõnnestunud – sel juhul vajutage nuppu (3), et tulemus käitsi autosse üle kanda.
5. Pööra huulik alla tagasi ja pane alkolukk hoidikusse.
6. Pärast õnnestunud puhumistesti käivita mootor 5 minuti vältel – kui viivitad kauem, tuleb testi korrata.





Puhumiskatse tulemused

Märgutuli (5) + ekraani tekst	Spetsifikatsioon
Roheline + Alkolukk Test negatiivne	Käivita mootor – alkoholisaldust ei tuvastatud.
Kollane + Alkolukk Test negatiivne	Mootori saab käivitada – mõõdetud alkoholisaldus on suurem kui 0,1 promilli, mis on kehtivast piirnormist madalam ^A .
Punane + Test ebaõnnestus Oota 1 minut ja proovi uuesti	Mootorit ei saa käivitada – mõõdetud alkoholisaldus ületab kehtivat piirnormi ^A .

^A Lubatud piirmäärad on riigiti erinevad. Viige ennast kurssi riigis kehtivate eeskirjadega. Loe lisaks peatükist Alkolukk* (lk. 254).

TÄHELEPANU

Pärast sõitmist saa auto 30 minuti vältel käivitada ilma uue puhumiskontrollita.

Sellega seotud teave

- Alkolukk* (lk. 254)
- Alkolukk * - funktsioon (lk. 254)
- Alkolukk* - hoiustamine (lk. 255)

- Alkolukk* - Meelespeal (lk. 256)
- Alkolukk * - tekstisõnumid (lk. 258)

Alkolukk* - Meelespeal

Nõuetekohase toimimise ja täpse mõõtmistulemuse tagamine.

- Väldi söömist ja joomist ligikaudu 5 minuti vältel enne puhumistest.
- Väldi esiklaasi pesemist – pesuvedelik sisaldab alkoholi, mis võib testitulemust mõjutada.

Vaheta juhti

Uue puhumistesti tegemiseks pärast juhi vahetamist hoidke juhivahetuse nuppu (2) ja saatmisnuppu (3) korruga umbes 3 sekundit all. Auto lülitub tagasi käivitustõkestuse režiimile ja enne mootori käivitamist on vajalik uus õnnestunud puhumistest.



Kalibreerimine ja hooldus

Alkolukku tuleb kontrollida ja kalibreerida töökojas¹ iga 12 kuu järel.

30 päeva enne uuesti kalibreerimise vajadust kuvatakse näidikuplokis teade **Alkolukk Vajab kalibreerimist Vt juhendit**. Kui alkolukku seejärel 30 päeva jooksul ei kalibreerita, muutub auto tavaline käivitamine võimatuks. Käivitada saab ainult sildamisfunktsiooni abil. Täpsem teave peatükis "Hädaolukord".

Teate kustutamiseks vajuta üks kord saatmisnuppu (3). Teade kaob ekraanilt automaatselt umbes 2 minuti möödudes, kuid ilmub taas iga kord kui auto käivitatakse. Teate püsivaks kaotamiseks on vajalik alkoluku kalibreerimine töökojas¹.

Külm või kuum ilm

Mida külmem on ilm, seda kauem kestab alkoluku käivitamine.

Temperatuur (°C)	Maksimaalne soojenemisaeg sekundites
+10 kuni +85	10
-5 kuni +10	60
-40 kuni -5	180

¹ Soovitame volitatud Volvo teenindust.

Hädaolukord

Hädaolukorras ning alkoluku rikke korral on võimalik alkoluku süsteemi sillata ning atuoaga siiski sõita.



TÄHELEPANU

Kõik vahelejätu aktiveerimised logitakse ja salvestatakse mälu, vt Andmete salvestamine (lk. 19).

Pärast sildefunktsiooni aktiveerimist kuvatakse sõidu ajal näidikupaneelil kogu aeg **Alkolukk Blokeering lubatud** ning selle teate saab lähtestada ainult töökojas¹.

Sildefunktsiooni saab testida, ilma et veateade registreeritaks – tee kõik järgnevad sammud, kuid ära käivita autot. Veateade kaob ekraanilt, kui auto lukustatakse.

Kui autosse paigaldatakse alkolukk, valitakse sildamise võimaluseks sildamise või hädaolukorra funktsioon. Seda valikut on võimalik hiljem teeninduses muuta¹.

Sildefunktsiooni aktiveerimine

- Vajutage samaaegselt vasaku roolikangi nuppu **OK** ja ohutulede lüliti nuppu ning hoidke neid umbes 5 sekundit all – näidikuplokis kuvatakse esmalt **Blokeering aktiivne Palun oota 1 minut** ja siis **Alkolukk Blokeering lubatud** - pärast seda saab mootori käivitada.

Seda funktsiooni on võimalik kasutada kordvalt. Sõidu ajal ekraanile ilmuva veateate saab kustutada alles töökojas¹.

Hädafunktsiooni aktiveerimine

- Vajutage samaaegselt vasaku roolikangi nuppu **OK** ja ohutulede lüliti nuppu ning hoidke neid umbes 5 sekundit all – näidikuplokis kuvatakse **Alkolukk Blokeering lubatud** ja saab mootori käivitada.

Seda funktsiooni saab kasutada üks kord ning pärast seda tuleb funktsioon töökojas lähtestada¹.

Sellega seotud teave

- Alkolukk* - funktsioon (lk. 254)
- Alkolukk* - hoiustamine (lk. 255)
- Alkolukk* - enne mootori käivitamist (lk. 255)
- Alkolukk* (lk. 254)
- Alkolukk* - tekstisõnumid (lk. 258)



Alkolukk * - tekstisõnumid

Lisaks eelnevalt kirjeldatud vastavasisuliste teadetele alkoluku toimimine enne sõiduki käivitamist (lk. 255) võidakse näidikuploki kuvada ka järgnev:

Ekraanitekst	Tähendus/tegevus
Alkolukk Taaskäivutus lubatud	Mootor on seisatud vähem kui 30 minutiks – mootori saab käivitada ilma täiendava alkotesita.
Alkolukk Vajalik hooldus	Pöördu teenindusse ^A .
Alkolukk Signaal puudub	Ülekande viga – saada käsitsi nupuga (3) või tee uus puhumistest.
Alkolukk Palun proovi uuesti	Test ebaõnnestus – tee uus puhumistest.
Alkolukk Palun puhu kauem	Liiga lühiajaline – puhu kauem.
Alkolukk Palun puhu nõrgemalt	Liiga kõvasti – puhu veidi nõrgemalt.

Ekraanitekst	Tähendus/tegevus
Alkolukk Palun puhu kõvemini	Liiga nõrgalt – puhu kõvemini.
Alkoluku soojendus Palun oota...	Seade soojeneb – oota teksti Alkolukk Puhu 5 sekundit.

A Soovitame volitatud Volvo teenindust.

Sellega seotud teave

- Alkolukk* (lk. 254)
- Alkolukk * - funktsioon (lk. 254)
- Alkolukk* - hoiustamine (lk. 255)
- Alkolukk* - enne mootori käivitamist (lk. 255)
- Alkolukk* - Meelespea! (lk. 256)

Mootori käivitamine

Mootori käivitamine ja seiskamine toimub kaugjuhtimispuhlt-võtme ja nupust **START/STOP ENGINE**.



Süütelukk väljavõetud/sisestatud kaugjuhtimispuhldiga ja nupp **START/STOP ENGINE**.



TÄHTIS TEAVE

Ärge vajutage valesti keeratud kaugjuhtimispuhlt-võtit sisse – hoidke kinni metallvõtmega poolest; vt. Liigenduv muukliist - lahti-/kokkuliigendamise (lk. 169).



1. Sisesta kaugjuhtimispult-võti süütelukku ja lükka lõppasendisse. Kui autos on alkolukk*, saab mootori käivitada alles pärast õnnestunud puhumiskatset. Täpsema teabe saamiseks alkoluku kohta vt. Alkolukk* (lk. 254).
2. Hoidke sidurit all². (Automaatkäigukasti korral vajutage pidurile.)
3. Vajuta **START/STOP ENGINE** -nappu ja lase see lahti.

TÄHELEPANU

Diiselmootoriga auto puhul võib enne mootori käivitamist esineda väike viivitus – vahepeal kuvatakse näit **Mootori eelsoojendus**.

Mootori käivitamisel töötab starter niikaua, kuni mootor käivitub või selle ülekuumene-mise kaitse sisse lülitub.

TÄHTIS TEAVE

Kui mootor 3. käivituskorra peale ei käivitu, oota 3 minutit enne kui uuesti käivitada üritad. Lase akul toibuda – see suurendab käivitusvõimsust.

HOIATUS

Ärge eemaldage kaugjuhtimispult-võtit süütelukust pärast mootori käivitamist või auto pukseerimisel.

HOIATUS

Enne autost lahkumist eemalda kaugjuht-pult alati süütelukust ning veendu, et süütelukk on asendis **0** – eriti tähtis on see siis, kui autos on lapsi. Lisainfot selle funktsiooni kohta vt Võtme asendid (lk. 79).

TÄHELEPANU

Külmkäivitusel võib teatavat tüüpi mootoritel tühikäigu pöörete arv olla normaalsest tunduvalt suurem. See on mõeldud selleks, et väljalaskesüsteem saavutaks võimalikult kiiresti normaalse töötemperatuuri, et heitmeid võimalikult vähendada ja sellega keskkonda kaitsta.

Võtmevaba käivitamine (Keyless drive)*

Mootori võtmeta (lk. 173) käivitamiseks järgige punkte 2-3.

TÄHELEPANU

Mootori käivitamise eeltingimusena peab üks auto võtmeta käivitamise ja lukustamise funktsiooniga kaugjuhtimispult olema salongis või pakiruumis.

HOIATUS

Ära eemalda kaugjuhtpulti autost, kui autoga sõidetakse või seda pukseeritakse.

Sellega seotud teave

- Mootori seiskamine (lk. 260)

² Kui auto liigub, piisab mootor käivitamiseks nupu **START/STOP ENGINE** vajutamisest.



Mootori seiskamine

Mootor seisatakse nupust **START/STOP ENGINE**.

Mootori seiskamine:

- Vajutada **START/STOP ENGINE** - mootor seiskub.

Juhul kui käigukang ei ole asendis **P** või juhul, kui sõiduk liigub:

- Vajutage kaks korda nupule **START/STOP ENGINE** või hoidke nuppu kuni mootori seiskumiseni all.

Sellega seotud teave

- Võtme asendid (lk. 79)

Roolilukk

Roolilukk on mõeldud juhtimise tõkestamiseks näiteks sõiduki varguse korral. Rooliluku avanemisel või lukustumisel võib kosta mehaaniline heli.

Funktsioon

- Roolilukk aktiveeritakse, kui juhiuks avaneb ning mootor on välja lülitatud.
- Roolilukk avaneb, kui kaugjuhtpuldiga võti on süütelukus³ ja nupp **START/STOP ENGINE** alla vajutatakse.

Sellega seotud teave

- Mootori käivitamine (lk. 258)
- Võtme asendid (lk. 79)
- Rool (lk. 85)

Distantskäivitus (ERS)*

Mootori kaugkäivitus (ERS – Engine Remote Start) tähendab, et auto mootori saab käivitada eemalt, et salongi enne sõitma asumist soojendada/jahutada. Distantskäivitust saab aktiveerida võtme ja/või Volvo On Call* teenusega.

Kliimasüsteem käivitub automaatsete seadetega. Distantskäivitusega käivitatakse mootor maksimaalselt 15 minutiks, seejärel mootor seiskub. Pärast kaht distantskäivitust tuleb mootor distantskäivituse uuesti lubamiseks tavapärasel moel käivitada.

Kaugkäivitus on saadaval vaid automaakäigukastiga autodel, millele on paigaldatud kapotiüliliti⁴.



TÄHELEPANU

Kaugjuhtimispuhlt-võtme patarei eluiga sõltub kaugkäivituse rakenduse kasutamisest. Kaugkäivituse tiheda kasutamise puhul tuleks patareid iga aasta vahetada, vt Kaugjuhtimispuhlt - patarei vahetamine (lk. 171).

³ Võtmevaba käivituse ja lukustuse süsteemiga autode puhul piisab sellest, kui kaugjuhtimispuhlt asub salongis.

⁴ Saadaval mudelil XC60, alarmiga autodel, enamikel neljasilindrilistel mootoritel või kui valitud on ERS.



i TÄHELEPANU

Tühikäiku kasutades järgige kohalikke/riigisiseseid eeskirju ja õigusnorme. Võtke arvesse ka neid kohalikke/riigisiseseid eeskirju ja õigusnorme, mis puudutavad mürataset töötava mootori korral.

! HOIATUS

Mootori käivitamisel kaugjuhtimispuldiga peavad olema täidetud järgmised nõuded:

- Auto peab olema järelevalve all.
- Autos ega selle läheduses ei tohi olla inimesi ega loomi.
- Auto ei tohi olla pargitud kinnisesse, ventilatsioonita ruumi - heitgaasid võivad inimesi ja loomi tõsiselt kahjustada.

Sellega seotud teave

- Kaugkäivitus (ERS) - kasutamine (lk. 261)
- Kaugkäivitussüsteem (ERS) – tähised ja teated (lk. 262)

Kaugkäivitus (ERS) - kasutamine

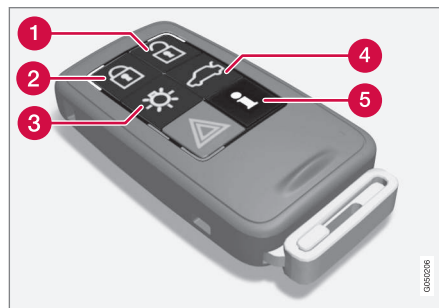

Kaugkäivituse nupud võtmel.

- 1** Luku avamine
- 2** Lukustamine
- 3** Valgustuse sisselülitamine sõidukile lähemisel
- 4** Luku avamine, tagaluuk
- 5** Informatsioon⁵

Mootori käivitamine distantskäivitusest

Mootori kaugkäivitamiseks peab auto olema lukus ja kapott suletud.

Toimi järgmiselt:

1. Vajutage lühiajaliselt võtme nuppu (2).
2. Sellele peab vahetult järgnema pikk vajutus – vähemalt 2 sekundit – nupule (3).

Kui distantskäivituse tingimused on täidetud, siis selle rakendamisel toimub järgnev:

1. Suunatud vilguvad lühikese intervalliga mitu korda.
2. Mootor käivitub.
3. Suunatud süttivad kolmeks sekundiks põlema, millega kinnitatakse mootori käivitumist.

i TÄHELEPANU

Pärast kaugjuhtimispuldiga käivitamist jääb auto lukku, kuid liikumisandur on välja lülitatud*.

PCC⁶-võtme korral

i Juhul kui kõik distantskäivituse tingimused on täidetud, siis lähemisvalgustuse märgutuli⁷ vilgub nupu vajutamisel mitu korda ja jääb seejärel hõõguma. Samas ei tähenda see, et distantskäivituse süsteem oleks mootori käivitunud.

⁵ Vaid PCC-võtme korral, vt PCC funktsiooniga kaugjuhtimispult* - unikaalsed funktsioonid (lk. 167).

⁶ Lisateavet PCC-võtme kohta, vt PCC funktsiooniga kaugjuhtimispult* - unikaalsed funktsioonid (lk. 167).

⁷ Lisateavet lähemisvalgustuse kohta vt Kaugjuhtimispult-võtme funktsioonid (lk. 165) ja Lähemisvalgustuse kestus (lk. 97).



Kontrollimiseks, kas distantskäivituse süsteem on mootori käivitanud, võib kasutaja vajutada nuppu (5) – mootori käivitamise korral on nupud (2) ja (3) valgustatud.

Sisselülitatavad funktsioonid

Mootori distantskäivitamisel lülituvad sisse järgised funktsioonid:

- Kliimasüsteem
- Heli-/videosüsteem
- Lähenemisvalgustuse kestus.

Väljalülitatud olekus olevad funktsioonid

Mootori distantskäivitamisel on järgised funktsioonid väljalülitatud olekus:

- esituled
- Parktuled
- Numbrituled
- Tuuleklaasipuhasti.

Distantskäivitus on peatatud

Distantskäivitatud mootor seiskub järgmistel tingimustel:

- Vajutatakse kaujuhtimispuhli nuppu (1), (2) või (4);
- Sõiduki lahtilukustamisel
- Ukse avamisel
- Gaasi- või piduripedaali vajutamisel
- Käigukangi suunamisel mõnda muusse asendisse peale **P**

- Kui kaugkäivituse aktiivne aeg on rohkem kui 15 minutit.

Kaugkäivitatud mootori seiskamisel süttivad suunatuled kolmeks sekundiks põlema.

Sellega seotud teave

- Distantskäivitus (ERS)* (lk. 260)
- Kaugkäivitussüsteem (ERS) – tähised ja teated (lk. 262)

Kaugkäivitussüsteem (ERS) – tähised ja teated

Olukordades, kus kaugkäivituse funktsioon (ERS) tõrgub või on katkestatud, ilmub näidikupaneelile sümbol koos vastavasisulise tekstiteatega.

Distantskäivitamise funktsiooni (ERS) rakendamine ei osutu võimalikuks

Teade	Spetsifikatsioon
Kaugkäivitus väljas Liiga palju käivituskordi	Kahe võimaliku järjestikuse distantskäivituse korral täitumisel järgnev distantskäivitamine võimalikuks ei osutu.
Kaugkäivitus ei toimi Kütust on vähe	Liiga vähese kütusekoguse korral distantskäivitamine võimalikuks ei osutu.
Kaugkäivitus ei toimi Käik P pole sees	ERS pole kasutatav, sest käigukang pole asendis P .
Kaugkäivitus ei toimi Juht on autos	ERS pole saadaval, sest keegi viibib salongis.



Teade	Spetsifikatsioon
Kaugkäivitus ei toimi Aku on nõrk	Tühjenenud aku korral distantškäivitamine võimalikuks ei osutu. Lae akut, käivitades mootor.
Kaugkäivitus ei toimi Mootorihoiatus	Veast mootori töös teavitava hoiatuse korral distantškäivitamine võimalikuks ei osutu. Pöördu teenindusse ^A .
Kaugkäivitus väljas Jahutusvedeliku tase madal	ERS pole võimalik jahutussüsteemis esineva veateate tõttu, vt Jahutusvedelik - tase (lk. 346).
Kaugkäivitus ei toimi Uks on lahti	Sulgemata ukse või tagaluugi korral ei osutu distantškäivitamine (ERS) võimalikuks.
Kaugkäivitus ei toimi Kapott on lahti	ERS ei aktiveerunud, sest kapott ei olnud suletud.

Teade	Spetsifikatsioon
Kaugkäivitus ei toimi Auto pole lukus	Lukustamata auto korral distantškäivitamine võimalikuks ei osutu.
Kaugkäivitus ei toimi Võti on autos	ERS ei aktiveerunud, sest võti oli autos.

A Soovitame volitatud Volvo teenindust.

Katkestatud distantškäivituse funktsioon (ERS)

Teade	Spetsifikatsioon
Kaugkäivitus väljas Käik P pole sees	Distantškäivitus on blokeeritud, sest käik ei ole asendis P.
Kaugkäivitus väljas Juht on autos	Distantškäivitus on blokeeritud kellegi viibimise tõttu salongis.
Kaugkäivitus väljas Mootorihoiatus	Distantškäivitus on blokeeritud rikkest mootori töös hoiatava teate edastamise tõttu. Pöördu teenindusse ^A .
Kaugkäivitus väljas Jahutusvedeliku tase madal	ERS blokeeriti jahutussüsteemi veateate tõttu.

Teade	Spetsifikatsioon
Kaugkäivitus välja lülitatud Kapott on lahti	ERS blokeeriti, sest kapott on avatud.
Kaugkäivitus väljas Aku on nõrk	ERS-i töö katkes, sest akupinge on liiga madal.
Kaugkäivitus väljas Kütust on vähe	ERS-i töö katkes, sest kütusetase on liiga madal.

A Soovitame volitatud Volvo teenindust.

Sellega seotud teave

- Distantškäivitus (ERS)* (lk. 260)
- Kaugkäivitus (ERS) - kasutamine (lk. 261)



Teise aku abil käivitamine

Juhul kui käivitusaku (lk. 359) on tühjas saanud, siis osutub võimalikuks sõiduki käivitamine doonoraku voolu pealt.

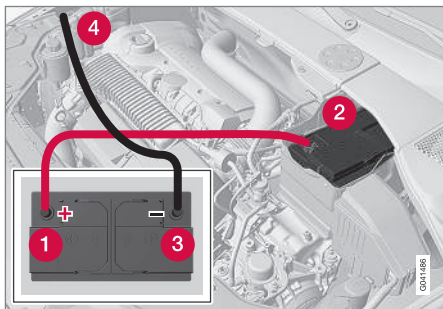

Autot abiakuga käivitades tuleb toimi lühiste ja muu kahju vältimiseks järgmiste juhiste kohaselt:

1. Lülitage süüde võtme asendisse **0**, vt Süüteasendid - funktsioonid erinevates olekutes (lk. 80).
2. Veendu, et abikäivitusaku pinge on 12 V.
3. Kui abikäivitusaku on paigaldatud teise autosse - lülita abistava auto mootor välja ja veendu, et autod ei puutu kokku.

4. Ühenda punase käivituskaabli üks klamber abikäivitusaku plussklemmiga (1).

! TÄHTIS TEAVE

Ühenda käivituskaabel ettevaatlikult, vältides lühise tekitamist mootoriruumis.

5. Ava aku esikattel olevad klambrid ja eemalda kate, vt Käivitusaku – aku vahetamine (lk. 362).
6. Ühendage punase käivituskaabli teine klamber auto plussklemmiga (2).
7. Ühenda musta käivituskaabli üks klamber abikäivitusaku miinusklemmiga (3).
8. Ühendage teine klamber maanduspunkti, nt mootori parempoolne ülemine kinnitus, välise kruvi pea (4).
9. Kontrollige, kas käivituskaabli klambrid on korralikult kinnitatud, et käivitamise ajal ei tekiks sädemeid.
10. Käivita abistava auto mootor ja lase sel mõni minut töötada tühikäigust veidi suuremal pöörte arvul, ligikaudu 1500 pöört/minutis.

11. Käivita tühjenenud akuga auto mootor.

! TÄHTIS TEAVE

Ära puuduta käivitamise ajal ühenduskohti. Sädemete tekkimise oht.

12. Eemalda käivituskaablid vastupidises järjekorras - kõigepealt must ja seejärel punane.
 - > Veenduge, et kumbki musta käivituskaabli klamber ei puutu kokku aku plussklemmi või punase käivituskaabli klambriga.

! HOIATUS

- Akust võib eralduda väga plahvatusohtlikku gaasilist vesinikku. Käivitusjuhtme ebaõigel ühendamisel võib tekkida säde, millest võib piisata aku kahvatamiseks.
- Aku sisaldab väävelhapet, mis võib tõsiselt põletusi tekitada.
- Väävelhappe kokkupuutel silmade, naha või riietega pese kohe rohke veega. Kui hapet on silma pritsinud, pöörduda viivitamatult arsti poole.

Sellega seotud teave

- Mootori käivitamine (lk. 258)



Käigukastid

Sõidukid on saadaval kahte erinevat tüüpi käigukastiga. Manuaalne käigukast ja automaatkäigukast.

- Manuaalkäigukast (lk. 265)
- Automaatkäigukast, Geartronic (lk. 266)
- Automaatkäigukast - Powershift (lk. 270)

! TÄHTIS TEAVE

Ajamisüsteemi osade kahjustamise vältimiseks kontrollitakse käigukasti töötemperatuuri. Ülekuumenemiseohu korral süttib ühtsel näidikupaneelil ohusümbol ja ilmub teade. Järgige teates antud soovitusi.

Sellea seotud teave

- Automaatkäigukast - Geartronic* (lk. 266)

Manuaalkäigukast

Käigukasti ülesandeks on vahetada käiguülekandeid vastavalt kiiruse ja võimsuse suhtele.

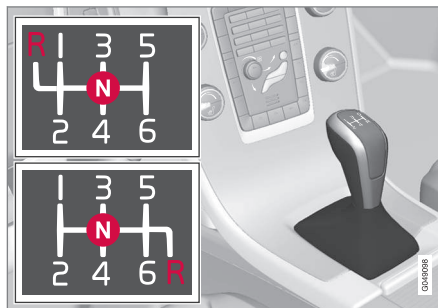

6-käigulise käigukasti lülitusskeem.

Kuuekäigulist käigukasti valmistatakse kahes versioonis - need erinevad tagasikäigu asendi poolest. Juhindu käigukangil olevast tegelikust lülitusskeemist.

- Vajuta iga käiguvahetamise ajal siduripeedaal täiesti alla.
- Võta jalg käiguvahetuste vahel siduripedaalilt ära.

! HOIATUS

Rakendage kallakul parkimisel alati seisupeidur - käigu sissejätmisest alati auto paigaldamiseks ei piisa.

Tagasikäigulukk

Tagasikäigulukk takistab tagasikäigu juhusekkumist sisselülitamisel tavalise pärisuunas sõitmise ajal.

- Järgige käigukangile kantud käiguvalet, käivitage vabakäigul **N** enne käigu sisselülitamist asendisse **R**.
- Lülitage tagurpidikäik sisse vaid paigalseisva sõiduki korral.

i TÄHELEPANU

Kuuekäigulise ülekande ülemise käigumustris korral (vt eelnevat joonist) **viie** käigukang tagurduskäigu sisselülitamiseks asendisse **N**.

Sellea seotud teave

- Käigukastid (lk. 265)
- Kõigukastiõli - mark ja kogus (lk. 400)



Käiguvahetuse näidik*

Käigundikaator annab märku, millal on sobiv kõrgem või madalam käik valida.

Keskonnasõbraliku sõitmise juures on oluline sõita õige käiguga ja vahetada käike õigel ajal.

Teatavatel variantidel on abiks indikaator GSI (Gear Shift Indicator), mis teatab juhile, millal on sobiv rakendada järgmine kõrgem või madalam käik, et kütusekulu oleks võimalikult väike.

Kuid arvestades näiteks selliseid näitajaid nagu kiirusvõime ja vibratsioonita töötamine, võib olla kasulik vahetada käiku mootori suurema pöörde arvu juures. Number raamis näitab hetkel rakendatud käiku.

Manuaalkäigukast



Manuaalkäigukasti käiguvahetuse näidik. Korraga põleb ainult üks tähis - tavalise sõidu ajal põleb see ainult keskel.

Soovitatava kõrgema käigu juures põleb tähis "+" ning soovitatava madalama käigu juures põleb tähis "-" (joonisel tähistatud punasega).

Automaatkäigukast



Digitaalne näidikuplokk käiguvahetuse näidikuks.

Number raamis näitab hetkel rakendatud käiku.



Analoog-näidikuplokkis kuvatakse käiguasendid ja nooled selle keskel.

Sellega seotud teave

- Manuaalkäigukast (lk. 265)
- Automaatkäigukast - Geartronic* (lk. 266)

Automaatkäigukast - Geartronic*

Geartronic käigukastil on kaks veerežiimi: automaatne ja manuaalne.



D: automaatkäigukasti asendid. **+/-**: manuaalkäigukasti asendid. **S**: sportrežiim*.

Käigukangi asend kuvatakse näidikupaneelis (lk. 65) järgnevate tähistega abil: **P**, **R**, **N**, **D**, **S**, **1**, **2**, **3** jne.

Käiguasendid

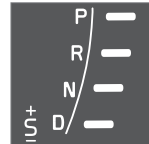

Automaatkäigukasti asendeid kuvatakse näidikuplokis paremal pool (korraga põleb ainult üks tähis - hetkel valitud käik).

Sportrežiimi sümbol **S** on ORANŽ, kui režiim on aktiivne.

Käigu asend parkimisel - P

Mootori käivitamisel ja auto parkimisel peab käigukang olema asendis **P**.



Käigukangi eemaldamiseks asendist **P** vajutage piduripedaali, süüteasendiks peab olema **II**, vt Süüteasendid - funktsioonid erinevates olekutes (lk. 80).

Käigukast blokeeritakse asendis **P** mehaaniliselt. Auto parkimisel rakendage ka seisupidur (lk. 288).

TÄHELEPANU

Auto lukustamiseks ja alarmi sisselülitamiseks peab käigukang olema asendis **P**.

TÄHTIS TEAVE

Asendi **P** valimisel peab auto seisma.

HOIATUS

Rakendage kallakul parkimisel alati seisupidur - automaatkäigukastil **P** sissejätmisest alati auto paigalhoidmiseks ei piisa.

Tagurpidikäigu asend - R

Käigu **R** sisselülitamiseks ei tohi auto olla liikumises.

Vabakäik - N

Ühtegi käiku ei ole sisse lülitatud ja mootorit saab käivitada. Vajutage piduripedaalile, kui auto seisab ja käigukang on asendis **N**.

Käigukangi viimiseks asendist **N** mõnda muusse asendisse tuleb vajutada piduripedaali; süüde peab olema asendis **II**, vt Süü-

teasendid - funktsioonid erinevates olekutes (lk. 80).

Sõiduasend - D

D on tavaline sõiduasend. Käike lülitatakse automaatselt vastavalt kiirendusele ja kiirusele. Käigukangi viimise ajal asendist **R** asendisse **D** peab auto paigal seisma.

Geartronic – manuaalkäigukasti asendid (+S-)

Geartronic automaatkasti abil on juhul võimalik käiku ka manuaalselt sisse lülitada. Gaasipedaali vabastamisel pidurdab auto mootoriga.



Manuaalkäigukasti asendi saavutamiseks viiakse käigukang asendist **D** külje suunas lõppasendisse "+S-". Näidikupaneeli sümboli "+S-"

värv muutub VALGEST ORANŽIKS ja ruudus kuvatakse numbreid 1, 2, 3 jne olenevalt hetkel valitud käigust.

- Kõrgema käigu valimiseks lükka käigukangi + (plussi) poole ja vabasta käigukang, mis naaseb ooteasendisse + ja – vahel.

või

- Madalama käigu valimiseks tõmmake käigukangi tagasi "-" (miinuse) poole ja laske lahti.

Käsilülituse režiimi "+S-" võib sõidu ajal alati valida.

Geartronic lülitab nõksutamise ja mootori väljasuremise vältimiseks käigu automaatselt madalamaks kohe, kui sõidukiirus langeb alla valitud käiguga sõitmiseks sobiva kiiruse.

Tagasi automaatrežiimile lülitamiseks:

- Lükka käigukangi küljele lõppasendisse **D**.

TÄHELEPANU

Juhul kui käigukastil on spordiprogramm, lülitub käigukast manuaalkäigukastiks ainult siis, kui kang on viidud selle asendist "+S-" edasi või tagasi. Näidikuplokis asendub seejärel **S** rakendatud käigu 123 jne numbriga.

Labad*

Lisaks käsitsi käiguvahetusele käigukangiga on juhtseadised ka roolil, nn labad.

Käikude vahetamiseks roolil asuvate labadega tuleb need kõigepealt aktiveerida. Selleks tuleb tõmmata üks labadest rooli suunas - näidikuplokis asendub tähis "**D**" numbriga, mis näitab hetkel valitud käiku.

Seejärel käigu vahetamiseks ühe sammu võrra:

- Tõmmake üht laba tahapoole - rooli suunas - ja vabastage.

* Lisavarustus/tarvik, rohkema info saamiseks vt Sissejuhatus.





Rooli mõlemad labad.

- 1 "-": valib järgmise madalama käigu.
- 2 "+": valib järgmise kõrgema käigu.

Käiguvahetus toimub iga labatõmbega, kui mootori kiirus ei välju lubatud vahemikust.

Pärast iga käiguvahetust muutub näidikuplokis hetkel valitud käigu number.

TÄHELEPANU

Automaatne deaktiveerimine

Kui rooli labasid ei kasutata, deaktiveeruvad need veidi aja pärast - sel juhul asendub näidikuplokil hetkel valitud käigu number uuesti "D"-ga.

Erandiks on mootoriga pidurdamine - sel juhul püsivad rooli labad aktiivsed kuni mootoriga pidurdamise lõppemiseni.

Käsitsi desaktiveerimine

Rooli labasid saab desaktiveerida ka käsitsi:

- Tõmmake mõlemat laba rooli poole ja hoidke neid, kuni näidikuplokil muutub praeguse käigu tähis tähiseks **D**.

Labasid võib kasutada sportrežiimis ka koos käigukangiga* - sel juhul on labad pidevalt aktiveeritud ja neid ei deaktiveerita.

Geartronic - sportrežiim* (S)⁸



Spordiprogramm pakub sportlikumaid omadusi ja kiiremat käiguvahetust. Samal ajal reageerib see kiirendusele kiiremini. Aktiivse sõidu ajal eelistatakse madalamat käiku, mistõttu

ülespoole lülitamine hilineb.

Sportrežiimi aktiveerimiseks:

- Viige käigukang asendist **D** kõrvale lõppasendisse "+S-" - näidikuploki tähis **D** asendub **S**-ga.

Spordirežiimi saab valida sõidu suvalisel hetkel.

Geartronic - talvine režiim

Libedal teel on lihtsam kohalt võtta, kui 3. käik lülitatakse käsitsi sisse.

1. Vajutage piduripedaali ja viige käigukang asendist **D** lõppasendisse +S- - näidikuplokil asendub **D** numbriga 1⁹.
2. Liigu kuni 3. käiguni, lükates kangi ette "+" (plussi) suunas - näidikul asendub näit 1 näiduga 3.
3. Vabasta pidur ja kiirenda ettevaatlikult.

Käigukasti talverežiim tähendab, et auto liigub kohalt aeglasema kiirusega ja vedavatele ratastele avalduva väiksema võimsusega.

Kick-down

Gaasipedaali lõpuni allavajutamise korral (rohkem kui tavalise kiirendamise puhul) lülitub kohe sisse madalam käik. Selle funktsiooni nimetus on kick-down.

Gaasipedaali lahtilaskmisel kick-down-asendis vahetab käigukast käigu automaatselt üles.

Kick-down-funktsiooni kasutatakse maksimaalseks kiirendamiseks, nt möödasõidul.

⁸ Ainult teatud mootoritega.

⁹ Kui autol on sportrežiim⁸, kuvatakse "S" esimesena.

* Lisavarustus/tarvik, rohkema info saamiseks vt Sissejuhatus.



Ohutusfunktsioon

Pöörete arvu liigse suurenemise vältimiseks on käigukasti juhtimisprogramm varustatud käiguvahetuskaitsesega, mis blokeerib käigu allavahetuse.

Geartronic väldib allavahetust, mis põhjustaks mootori pöörete ohtliku suurenemise. Kui juht üritab käiku mootori suurel kiirusel siiski edasi alla lülitada, – jääb esialgne käik sisse.

Kui kickdown-funktsioon on aktiveeritud, võib auto olenevalt mootori pöörete arvust vahetada ühe või mitu käiku. Auto lülitab käigu mootorikahjustuse vältimiseks ülespoole, kui mootor saavutab maksimaalse kiiruse.

Pukseerimine

Kui autot tuleb pukseerida, saate selle kohta olulist teavet jaotisest Pukseerimine (lk. 309).

Sellega seotud teave

- Kõigukastiõli - mark ja kogus (lk. 400)
- Automaatkäigukast - Powershift* (lk. 270)
- Käigukastid (lk. 265)



Automaatkäigukast - Powershift*

Automaatkäigukast Powershift edastab mootorilt tuleva motoorse jõu topelt mehaaniliste siduriketastega veoratastele erinevalt Geartronic-ust, milles kasutatakse selle asemel hüdrotrafot.



D: automaatkäigukasti asendid. **+S-**: manuaalkäigukasti asendid. **S:** sportrežiim*.

Powershift ülekandestüsteem ja selle funktsioonide juhtimine toimub samuti nagu Geartronic automaatkäigukasti korral.

Üheks erandiks on funktsioon "Geartronic - talverežiim" (lk. 266):

- Powershift võimaldab kohaltvõtu libedal teekattel **2.** käigu manuaalse sisselülitamise korral **3.** käigu asemel Geartronic.

Pukseerimine

Powershift käigukastiga mudelit ei tohi pukseerida, sest käigukasti piisava määrimise jaoks peab auto mootor töötama. Kui pukseerimine (lk. 309) on siiski vajalik, peab sõit olema võimalikult lühike ja aeglane.

Kui te ei tea, kas autol on Powershift või Geartronic käigukast, on kapoti avamisel võimalik seda käigukasti silti kontrollida - Tüübitähised (lk. 386). Märge "MPS6" tähendab, et autol on Powershift -käigukast - vastasel korral on sellel Geartronic automaatkäigukast.

Lugege ka tähtsat teavet jaotisest Pukseerimine (lk. 309).

Pea meeles

Käigukasti topeltsiduril on ülekoormuskaitse funktsioon, mis rakendub ülekuumenemise korral, näiteks juhul, kui autot hoitakse pikka aega tõusul paigal allavajutatud gaasipedaaliga.

Käigukasti ülekuumenemine põhjustab auto rappumist ja vibreerimist. Samal ajal süttib ohusümbol ning näidikuplokki ilmub vastav teade. Käigukast võib üle kuumeneda ka aeglase sõidu ajal (10 km/h (6 mph) või aeglasemalt), ülesmäge sõitmisel või haagise vedamisel. Käigukast jahtub maha, kui auto seisab, pidur on alla vajutatud ja mootor töötab tühikäigu kiirusel.

Aeglasest sõidust tingitud ülekuumenemist saab vältida järgmiselt:

- Peata auto ja oota jalga piduril hoides, kuni liikluses on tekkinud piisavalt vaba ruumi, sõida veidi maad edasi ja oota uuesti jalga piduril hoides.



TÄHTIS TEAVE

Hoia autot tõusul paigal piduri abil – ära kasuta selleks gaasipedaali. Vastasel korral võib käigukast üle kuumeneda.

Teade ja tegevus

Mõnel puhul võidakse näidikupaneelil kuvada tekstiteadet koos sümboli samaaegse süttimisega.



Sümbol	Teade	Sõiduomadused	Tegevusjuhised
	Käigukast on kuum Pidurda!	Raskus hoida ühtlast kiirust ühtlase mootori kiiruse korral.	Jõuülekanne on üle kuumenenud. Hoia auto piduripedaali abil paigal ^A .
	Käigukast on kuum Pargi ohutult Ära seiska mootorit	Oluline auto veojõu kadu.	Jõuülekanne on üle kuumenenud. Parkige auto kohe ohutul viisil ^A .
	Käigukasti jahutus Ära seiska mootorit	Ülekuumenenud käigukasti tõttu veojõud puudub.	Jõuülekanne on üle kuumenenud. Kiireimaks jahutamiseks: Lase mootoril kuni teate kustumiseni käia tühikäigul, hoides käigukangi asendis N või P .

^A Kiireim jahutus: lase mootoril tühikäigul töötada, kui käigukang on asendis **N** või **P**, kuni teade kaob.

Tabelis on toodud kolm sammu suureneva tõsiduse astmega, kui jõuülekanne kuumeneb üle. Paralleelselt tekstiteatega antakse juhile ka teada, et auto elektroonika muudab ajutiselt sõiduomadusi. Järgige tekstiteates toodud juhiseid.

TÄHELEPANU

Tabelis esitatud näited ei viita sõiduki rikkele, vaid näitavad, et ohutusfunktsioon on aktiveeritud auto komponentide vigastamise vältimiseks.

HOIATUS

Kui hoiatussümbolit ning teksti **Käigukast on kuum Pargi ohutult Ära seiska mootorit** ignoreeritakse, võib käigukast sedavõrd üle kuumeneda, et mootori ja käigukasti vaheline jõuülekanne katkeb ajutiselt siduri tõrke vältimiseks – sel ajal ei ole võimalik autoga sõita ning auto seisab, kuni käigukast on vajalikul määral jahtunud.

Teiste automaatkäigukasti kasutamise juhiste tekstiteadete kohta vt Teated (lk. 113).

Tekstiteade kaob automaatselt, kui tegevus on sooritatud, või pärast ühekordset suunatudlede hoova nupu **OK** vajutamist.

Sellega seotud teave

- Automaatkäigukast - Geartronic* (lk. 266)
- Kõigukastiõli - mark ja kogus (lk. 400)

* Lisavarustus/tarvik, rohkema info saamiseks vt Sissejuhatus.



Käigukangilukustus

Käigukangilukustust on kahte tüüpi - mehaaniline ja automaatne.

Mehaaniline käigukangilukustus

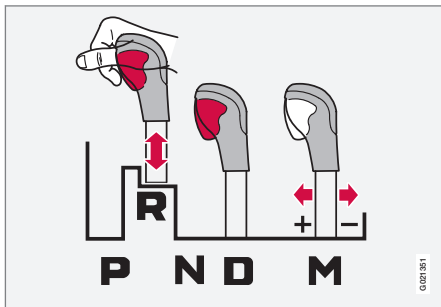

M: manuaalne käiguvahetus¹⁰ (+/-) või sportrežiim.

Käigukangi saab asendite **N** ja **D** vahel vabalt liigutada. Teised asendid lukustatakse ning neid saab vabastada käigukangil oleva lukustusnupu abil.

Käigukangi nupu allavajutamisel saab käigukangi liigutada asendite **P**, **R**, **N** ja **D**.

Automaatne käigukangilukustus

Automaatkäigukastil on spetsiaalsed ohutusüsteemid:

Parkimisasend (P)

Auto seisab ja mootor töötab:

- Hoia jalga käigukangi teise asendisse viimisel piduripedaalil.

Elektriline käigulukustus – Shiftlock Seisuasend (P)

Käigukangi viimiseks asendist **P** mõnda muusse asendisse tuleb vajutada piduripedaali ning süüde (lk. 80) peab olema asendis **II**.

Shiftlock – Neutraalasend (N)

Juhul kui käigukang on asendis **N** ja auto on seisnud paigal vähemalt kolm sekundit (olemata sellest, kas mootor on käivitatud), lukustub käigukang asendisse.

Käigukangi viimiseks asendist **N** mõnda muusse asendisse tuleb vajutada piduripedaali ning süüde (lk. 80) peab olema asendis **II**.

Deaktiveerida automaatne käigukangilukustus



Kui autoga ei saa sõita näiteks tühja aku tõttu, tuleb käigukang viia asendist **P** sellisesse asendisse, et autot saaks liigutada.

- 1 Tõstke kummimatt keskkonsooli taga asuvas panipaigas üles ja leidke selle põhjalt ava¹¹ puldivõtme (lk. 169) jaoks.
- 2 Leidke võtmekeelele avast vedruga nupp; vajutage nupp võtmekeelele alla ja hoidke all.
- 3 Viige käigukang asendist **P** välja ja tõmmake võtmekeel välja.
- 4 Seadke kummimatt kohale tagasi.

¹⁰ Joonis on näitlik.

¹¹ Seal võib olla 2 ava - üks võtmekeelele ja teine kummimatti kinnitamiseks.



Sellega seotud teave

- Automaatkäigukast - Geartronic* (lk. 266)
- Automaatkäigukast - Powershift* (lk. 270)

Käivitusabi kallakul - (HSA)*¹²

Jalgpiduri võib vabastada enne paigaltpõttu või ülesmäge tagurdades - HSA (Hill Start Assist) funktsioon takistab auto tagasiveerimist.

Funktsiooni toimimine seisneb selles, et pedaali rõhk pidurisüsteemis jääb püsima paariks sekundiks pärast juhi jala eemaldamist piduripedaalilt ja asetamist gaasipedaalile.

Pidurid vabastatakse paari sekundi möödudes või siis, kui juht vajutab gaasi.

Sellega seotud teave

- Mootori käivitamine (lk. 258)

Nelikvedu – (AWD)*

Optimaalne veojõud saavutatakse neljarattaveoga.

Neljarattavedu on alati sisse lülitatud

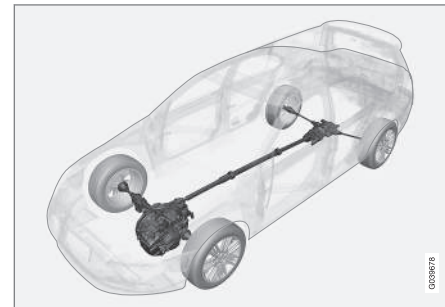

Nelikvedu (All Wheel Drive) tähendab, et kõik neli rattast veavad autot korraga.

Jõud jagatakse automaatselt esi- ja tagarattaste vahel. Elektrooniliselt juhitud sidurisüsteem jagab jõu ratastele, millel on konkreetsel teepinnal kõige parem haarduvus. See annab parimad veomadused ja väldib ratta pöörlemist. Tavalistes sõidutingimustes kantakse enamik jõust esirattastele.

Neljarattavedu parandab sõiduohutust viimas, lumes ja jääl.

¹² Sõltub mootori ja käigukasti kombinatsioonist. Teatavate kombinatsioonide puhul ei ole HSA võimalik.

Hill Descent Control (HDC)*¹³

HDC-d võib võrrelda automaatse mootorpiduriga. Allamäge sõites pidurdub auto gaasipedaali lahtilaskmisel tavaliselt mootori abil, mis hakkab madalatel pööretel töötama - seda nimetatakse mootoriga pidurdamiseks. Mida järsem on kalle ja mida rohkem on auto koormatud, seda kiiremini auto hoolimata mootoriga pidurdamisest liigub - HDC funktsioon kompenseerib seda pidurite automaatse rakendamisega.

HDC-d puudutav üldteave

HDC funktsiooni muudab kiiruse suurendamise/vähendamise allamäge sõitmisel võimalikuks ainult gaasipedaali abil, jalgpidurit kasutamata. Gaasipedaali tundlikkus väheneb või suureneb olenevalt gaasipedaali asendist, mille käik sõltub mootori kiirusest etteantud piirides. Pidurisüsteem pidurdab ning tagab auto väikese ja ühtlase kiiruse, võimaldades juhul nii täielikult roolimisele keskenduda.

HDC on eriti suureks abiks järskudel kalltel, millel on ebaühtlane teekate ja libedad osad, nt paadi haagisel oleva paadi vettelaskmisel rambilt.

HOIATUS

HDC ei toimi kõikides olukordades, vaid on mõeldud ainult täiendavaks abiks.

Juht vastutab alati sõiduohutuse eest.

¹³ Saadaval vaid nelikveoga mudelile XC70.

Funktsioon



HDC sees/väljas.

HDC aktiveeritakse või deaktiveeritakse keskkonsoolil paiknevast lülitist. Kui funktsioon on aktiivne, süttib vastava lüliti tuli.

Kui HDC töötab, siis põleb näidikupaneeli sümbol koos tekstiteatega

Tõusupidur sisselülitatud.

Funktsioon toimib ainult käigukangi esimese või tagurduskäigu asendi korral. Automaatkäigukasti korral tuleb valida käiguasend **1**, mis kuvatakse koos sümboliga **1** näidikupaneelil, Automaatkäigukast - Geartronic* (lk. 266).

TÄHELEPANU

HDC aktiveerimine ei ole võimalik, kui automaatkäigukast on asendis **D**.

Kasutamine

HDC võimaldab autol mootoriga pidurdamise ajal liikuda edasi kiirusega kuni 10 km/h (6 mph) ja tagasi kiirusega kuni 7 km/h (4 mph) Kuid gaasipedaali abil võib valida käigukasti suvalise kiirusregistri. Gaasipedaali vabastamisel pidurdatakse auto ruttu kiirusele 10 või 7 km/h (6 või 4 mph), olenemata kallaku kaldest, seejuures ilma vajaduseta jalgpidurit vajutada.

Selle funktsiooni kasutamise korral süttivad pidurituled automaatselt. Juht saab auto igal ajal jalgpiduri abil pidurdada või peatada.

HDC deaktiveeritakse:

- keskkonsoolil paikneva sisse-/väljalülitamispupuga
- juhul kui manuaalkäigukastil valitakse kõrgem käik kui **1**
- juhul kui automaatkäigukastil valitakse kõrgem käik kui **1** või kui käigukang viiakse asendisse **D**.

Selle funktsiooni saab igal ajal välja lülitada. Kui see toimub järsust kallakust allasõidul, ei toimi pidurdusefekt kiiresti, vaid aeglaselt.

TÄHELEPANU

Kui HDC on aktiveeritud, võid märgata viivitust gaasipedaali vajutamise ja mootori reageerimise vahel.



Sellega seotud teave

- Nelikvedu – (AWD)* (lk. 273)

Start/Stop*

Mõnel mootori ja käigukasti kombinatsioonil on olemas Start/Stop funktsioon, mis raken-dub näiteks liikluseraldus või lubava fooritule ootamise ajal – mootor lülitub ajutiselt välja ja käivitub taas automaatselt, kui juht soovib sõitu jätkata.

Keskkonnakaitse on üks Volvo Car Corpora-tioni põhiväärtustest, mis mõjutab kõiki meie tegevusi. Selle suundumuse tõttu on võetud kasutusele mitu energiasäästu võimaldavat funktsiooni, sealhulgas Start/Stop, mis kok-kuvõttes vähendavad kütusekulu ja selle kaudu heitmeid.

Üldteave Start/Stop kohta

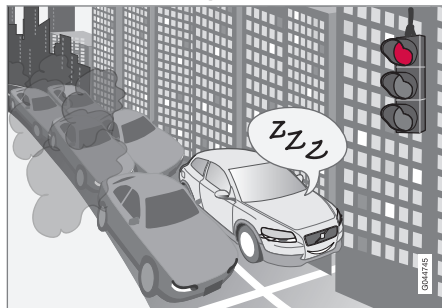

Mootor lülitub välja - on vaiksem ja puhtam.

Funktsioon Start/Stop annab juhile võimaluse sõita autoga keskkonnateadlikumalt, lülitades käigu võimalusel alati välja ja lastes mootoril võimaluse korral automaatselt seiskuda.

Manuaal- või automaatkäigukast

Funktsioon Start/Stop toimib manuaal- ja automaatkäigukastiga auto puhul erinevalt.

Sellega seotud teave

- Start/Stop* - talitus ja kasutamine (lk. 276)
- Mootori käivitamine (lk. 258)
- Start/Stop* - sätted (lk. 280)
- Start/Stop* - mootor ei käivitu automaat-selt (lk. 279)
- Start/Stop* - mootor käivitub automaat-selt (lk. 278)
- Start/Stop* - mootor ei lülitu välja (lk. 277)
- Start/Stop* - manuaalkäigukasti tahtmatu väljalülitus (lk. 280)
- Start/Stop* - sümboolid ja teated (lk. 281)
- Aku - Start/Stop (lk. 363)



Start/Stop* - talitus ja kasutamine

Start/Stop'i funktsioon aktiveerub mootori võtmega käivitamisel automaatselt.



Start/Stop'i funktsioon aktiveerub mootori võtmega käivitamisel automaatselt.

Juhile annab sellest märku funktsiooni sümboli süttimine näidikuplokis ja toitenupu tule süttimine.

Kõik auto normaalsed süsteemid, nt tuled, raadio jne töötavad edasi ka automaatselt väljalülitatud mootoriga; vaid mõne seadme funktsioneerimine võib ajutiselt väheneda, nt kliimaseadme ventilaatori kiirus või audiosüsteemi äärmiselt tugev heli.

Mootori automaatne seiskamine

Mootori automaatseiskamiseks on vajalik järgnev:



Tingimused	M/A A
Vajutage sidurit, viige käigukang vabakäiguasendisse ja vabastage siduripedaal – mootor seiskub automaatselt.	M
Peatage auto jalgpiduri abil ning hoidke vasak jalg piduripedaalil – mootor seiskub automaatselt.	A

A M = käsilülituskäigukast, A = automaatkäigukast.



Kui ECO-funktsioon on aktiveeritud, võib mootor automaatselt seiskuda, enne kui auto on täiesti seisma jäänud.

Teatud mootoritüüpide puhul võib mootor automaatselt seiskuda enne, kui auto on seisma jäänud, hoolimata sellest, kas ECO funktsioon on aktiivne või mitte.



Mootori automaatseiskamisel põleb näidikuploki funktsiooni Start/Stop sümbol.

Mootori automaatne käivitamine

Tingimused	M/A A
Kui käigukang on neutraalses asendis:	M
1. Mootor käivitub siduripedaali allavajutamisel või gaasipedaali vajutamisel.	
2. Lülitage sisse sobiv käik ja alustage sõitu.	
Vabastage pidur – mootor käivitub automaatselt ja sõit võib jätkuda.	A
Hoidke jalgpidurit all ning vajutage gaasipedaali – mootor käivitub automaatselt.	A
Langusel on kasutatav ka järgmine funktsioon:	M + A
vabastage pidur ja laske autol liikuma hakata – mootor käivitub automaatselt, kui liikumiskiirus saavutab tavalise jalakäija kiiruse.	

A M = käsilülituskäigukast, A = automaatkäigukast.



Start/Stop'i funktsiooni desaktiveerimine



Teatud olukordades võib olla mõttekas automaatne Start/Stop-funktsioon ajutiselt välja lülitada - selleks tuleb vajutada seda nuppu.



Kui funktsioon on välja lülitatud, on näidikuploki tähis Start/Stop ja sisse-/väljalülitusnupu lamp kustunud.

Start/Stop-funktsioon lülitub välja, kuni see käivitatakse uuesti nupust või kuni mootor võtmega käivitatakse.

Sellega seotud teave

- Start/Stop* (lk. 275)
- Mootori käivitamine (lk. 258)
- Start/Stop* - sätted (lk. 280)
- Start/Stop* - mootor ei käivitu automaatselt (lk. 279)
- Start/Stop* - mootor käivitub automaatselt (lk. 278)
- Start/Stop* - mootor ei lülitu välja (lk. 277)
- Start/Stop* - manuaalkäigukasti tahtmatu väljalülitus (lk. 280)
- Start/Stop* - sümbolid ja teated (lk. 281)
- Aku - Start/Stop (lk. 363)

Start/Stop* - mootor ei lülitu välja

Isegi juhul kui Start/Stop funktsioon on sisse lülitatud olekus, ei tarvitse mootor alati automaatselt seiskuda.

Mootor ei lülitu automaatselt välja juhul, kui:

Tingimused	M/A A
Auto ei ole pärast võtmest käivitamist või viimast automaatset seiskumist saavutanud esmalt kiirust ca. 8 km/h (5 mph).	M + A
juht on avanud turvavöö pandla.	M + A
akuvõimsus on allpool minimaalset lubatavat taset.	M + A
mootor ei ole normaalsel töötemperatuuril.	M + A
välistemperatuur on külmumistemperatuuri läheduses või üle 30 °C.	M + A
tuuleklaasi elektrisoojendus on aktiveeritud.	M + A
salongi keskkond erineb eelseadistatud väärtustest - sellest annab märku suurel kiirusel töötav ventilaator.	M + A

Tingimused	M/A A
auto liigub tagurpidi.	M + A
käivitusaku temperatuur on alla külmumispunkti või liiga kõrge.	M + A
juht liigutab intensiivsemalt rooli.	M + A
väljalaskesüsteemi tahmafilter on täis – ajutiselt välja lülitatud Start/Stop funktsioon aktiveeritakse nii pea kui automaatne puhastussükkel on lõppenud (vt Diiselkütuse filter (DPF) (lk. 299)).	M + A
tee on väga järsu kaldega.	M + A
auto elektrisüsteemiga on ühendatud haagis.	M + A
kapott avati ^B .	M + A
käigukasti töötemperatuur ei ole normaalne.	A
õhurõhk on madalam kui 1500-2500-meetrisele absoluutsele kõrgusele vastav rõhk – õhurõhk muutub valdavatest ilmastikuoludest sõltuvalt.	A





Tingimused	M/A A
kohanduva püsikiirusehoidja Queue Assist funktsioon on aktiveeritud.	A
käigukang on asendis S ^C või "+/-".	A

A M = käsilülituskäigukast, A = automaatkäigukast.

B Ainult teatud mootoritega.

C Sport-režiim.

Sellega seotud teave

- Start/Stop* (lk. 275)
- Start/Stop* - talitlus ja kasutamine (lk. 276)
- Mootori käivitamine (lk. 258)
- Start/Stop* - sätted (lk. 280)
- Start/Stop* - mootor ei käivitu automaatselt (lk. 279)
- Start/Stop* - mootor käivitub automaatselt (lk. 278)
- Start/Stop* - manuaalkäigukasti tahtmatu väljalülitus (lk. 280)
- Start/Stop* - sümboolid ja teated (lk. 281)
- Aku - Start/Stop (lk. 363)

Start/Stop* - mootor käivitub automaatselt

Automaatselt seiskunud mootor võib mõnel juhul uuesti käivituda ilma, et juht oleks otsustanud sõitu jätkata.

Järgmistel juhtudel käivitub mootor samuti automaatselt, kui juht ei ole vajutanud sidurit (manuaalkäigukast) või eemaldab jala pidurit (automaatkäigukast):

Tingimused	M/A ^A
Akendel tekib udu.	M + A
Sisetingimused auto salongis erinevad seadeväärtustest.	M + A
Esineb ajutine tugevoolukiirendus või aku võimsus langeb alla madalaima lubatava taseme.	M + A
Piduripedaali korduv vajutamine.	M + A
Kapott on avatud ^B .	M + A
Kui auto peatub automaatselt, ilma et oleks täiesti seisma jäänud, hakkab auto liikuma või suuredab pisut kiirust.	M + A
Juhi turvavööd on avatud, kui käigukang on asendis D või N .	A
Rooli liikumine ^B .	A

Tingimused	M/A ^A
Käigukang suunatakse D asendist S asendisse ^C , R või "+/-".	A
Juhiust on avatud käigu olles asendis D - Start/Stop - funktsiooni sisselülitumisest teavitatakse helina ja vastavasisulise tekstisõnumi teel.	A

A M = käsilülituskäigukast, A = automaatkäigukast.

B Ainult teatud mootoritega.

C Sport-režiim.

HOIATUS

Ärge avage kapotti, kui mootor on automaatselt seiskunud – mootor võib ootamatult taas käivituda. Enne kapoti avamist lülitage mootor nupu **START/STOP ENGINE** abil välja.

Sellega seotud teave

- Start/Stop* (lk. 275)
- Start/Stop* - talitlus ja kasutamine (lk. 276)
- Mootori käivitamine (lk. 258)
- Start/Stop* - sätted (lk. 280)
- Start/Stop* - mootor ei käivitu automaatselt (lk. 279)
- Start/Stop* - mootor ei lülitu välja (lk. 277)
- Start/Stop* - manuaalkäigukasti tahtmatu väljalülitus (lk. 280)



- Start/Stop* - sümbolid ja teated (lk. 281)
- Aku - Start/Stop (lk. 363)

Start/Stop* - mootor ei käivitu automaatselt

Pärast automaatseiskumist ei tarvitse mootor alati automaatselt käivituda.

Järgmistel juhtudel ei käivitu mootor pärast automaatset seiskumist automaatselt:

Tingimused	M/A A
Käik lülitub sisse ilma sidurit vabastamata - ekraanile ilmub teade, mis palub juhil seada käigukangi neutraalsesse asendisse, et võimaldada automaatset käivitumist.	M
Juht pole turvavööga kinnitatud.	M
Juht on turvavööga kinnitamata, käigukang on asendis P ja juhiuks on avatud – mootori käivitamiseks toimida tavapärasel moel.	A

A M = käsilülituskäigukast, A = automaatkäigukast.

Sellega seotud teave

- Start/Stop* (lk. 275)
- Start/Stop* - talitus ja kasutamine (lk. 276)
- Mootori käivitamine (lk. 258)
- Start/Stop* - sätted (lk. 280)
- Start/Stop* - mootor käivitus automaatselt (lk. 278)

- Start/Stop* - mootor ei lülitu välja (lk. 277)
- Start/Stop* - manuaalkäigukasti tahtmatu väljalülitus (lk. 280)
- Start/Stop* - sümbolid ja teated (lk. 281)
- Aku - Start/Stop (lk. 363)



Start/Stop* - manuaalkäigukasti tahtmatu väljalülitus

Kohalvõtu ebaõnnestumise ja mootori seiskumise korral toimige järgmisel moel.

1. Veenduge, et juhi turvavöö on kinnitatud.
2. Vajutage uuesti siduripedaali – mootor käivitub automaatselt.
3. Mõnel juhul tuleb käigukang seada neutraalasendisse. Sel juhul on näidikuplokis tekst **Put gear in neutral**.

Sellega seotud teave

- Start/Stop* (lk. 275)
- Start/Stop* - talitus ja kasutamine (lk. 276)
- Mootori käivitamine (lk. 258)
- Start/Stop* - sätted (lk. 280)
- Start/Stop* - mootor ei käivitu automaatselt (lk. 279)
- Start/Stop* - mootor käivitub automaatselt (lk. 278)
- Start/Stop* - mootor ei lülitu välja (lk. 277)
- Start/Stop* - sümbolid ja teated (lk. 281)
- Aku - Start/Stop (lk. 363)

Start/Stop* - sätted

Sõiduki MY CAR menüüsüsteem pealkirjaga **DRIVE** sisaldab Volvo Start/Stop süsteemi teavet ning soovitusi säästlike juhtimisvõtete rakendamiseks.

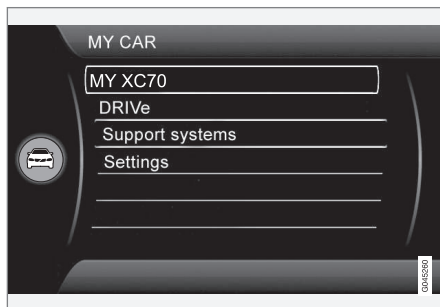

Sellega seotud teave

- Start/Stop* (lk. 275)
- Start/Stop* - talitus ja kasutamine (lk. 276)
- Mootori käivitamine (lk. 258)
- Start/Stop* - mootor ei käivitu automaatselt (lk. 279)
- Start/Stop* - mootor käivitub automaatselt (lk. 278)
- Start/Stop* - mootor ei lülitu välja (lk. 277)
- Start/Stop* - manuaalkäigukasti tahtmatu väljalülitus (lk. 280)
- Start/Stop* - sümbolid ja teated (lk. 281)

- Aku - Start/Stop (lk. 363)



Start/Stop* - sümbolid ja teated

Start/Stop funktsioon võib näidikupaneelil tekstiteateid kuvada.

Tekstiteade



Koos selle märgutulega võib Start/Stop-funktsioon kuvada näidikuplokis teatud olukordades teksti-

teateid. Mõne puhul antakse soovitusi tegevuse kohta. Järgnevas tabelis on mõned näited.

Sümbol	Teade	Info/tegevus	M/A ^A
	Autom. start/stopp Vajalik hooldus	Start/Stop ei tööta. Pöördu autoteenindusse - soovitage volitatud Volvo teenindust.	M + A
	Autostart Mootor töötab + helisignaal	Aktiveerub, kui juhiuks avatakse automaatselt peatatud mootoriga ja käigukang on asendis D .	A
	Vajuta start-nuppu	Mootor ei käivitu automaatselt – käivitada mootor tavalisel viisil nupust START/STOP ENGINE .	M + A
	Käivitamiseks vajuta sidurit	Mootor on automaatseks käivitumiseks valmis - siduripedaali vajutamise ootel.	M
	Käivitamiseks vajuta pidurit ja sidurit	Mootor on automaatseks käivitumiseks valmis - piduri- või siduripedaali vajutamise ootel.	M
	Käivitamiseks vali vabakäik	Käik lülitatakse sisse ilma sidurit lahutamata - lülita välja ja sea käigukang neutraalsesse asendisse.	M





Sümbol	Teade	Info/tegevus	M/A ^A
	Käivitamiseks vali P või N	Start/Stop funktsioon on välja lülitatud - pange käigukang asendisse N või P ja käivitage mootor nagu tavaliselt nupuga START/STOP ENGINE .	A
	Vajuta start-nupp	Mootor ei käivitu automaatselt - käivitage mootor nagu tavaliselt START/STOP ENGINE nupuga, kui käigukang on asendis P või N .	A

A M = käsilülituskäigukast, A = automaatkäigukast.

Kui tekstiteade ei kao pärast tegevuse lõpetamist, siis tuleks pöörduda töökotta - soovitatavalt volitatud Volvo teenindusse.

Sellega seotud teave

- Start/Stop* (lk. 275)
- Start/Stop* - talitlus ja kasutamine (lk. 276)
- Mootori käivitamine (lk. 258)
- Start/Stop* - sätted (lk. 280)
- Start/Stop* - mootor ei käivitu automaatselt (lk. 279)
- Start/Stop* - mootor käivitub automaatselt (lk. 278)
- Start/Stop* - mootor ei lülitu välja (lk. 277)
- Start/Stop* - manuaalkäigukasti tahtmatu väljalülitus (lk. 280)
- Aku - Start/Stop (lk. 363)



ECO* sõidurežiim

ECO¹⁴ on uuenduslik Volvo funktsioon automaatkäigukastiga autodele, mille kütusekulu saab olenevalt juhi sõidustiilist vähendada kuni 5%. Selle funktsiooni abil saab juht keskkonnasäästlikumalt sõita.

Üldist



Kui ECO-funktsioon aktiveeritakse, muutuvad järgmised funktsioonid.

- Käigukasti käiguvahetuspunktid.
- Mootorihaldus ja tulemused gaasipedaali vajutamisel.
- Start/Stop funktsioon – enne kui auto on täielikult peatunud, saab mootori automaatselt seisata.
- Funktsioon Eco Coast aktiveeritakse – mootoriga pidurdamine lülitub välja.
- Kliimaseadme seaded – mõned elektritarvitid desaktiveeritakse või töötavad need väiksema võimsusega.

TÄHELEPANU

Kui funktsioon ECO aktiveeritakse, muutuvad paljud kliimaseadme süsteemisätete parameetrid ning elektritarbimist vähendatakse. Teatud sätteid saab lähtestada ka käsitsi, kuid täisfunktsionaalsus taastub vaid funktsiooni ECO deaktiveerimisel.

ECO – kasutamine

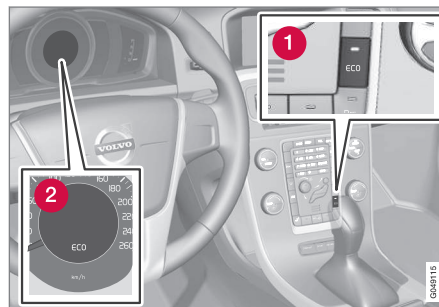

- 1 ECO sees/väljas
- 2 ECO tähis

ECO-funktsioon lülitub välja, kui mootor seisatakse. Seetõttu tuleb see iga kord pärast mootori käivitamist aktiveerida. Mõnede mootorite puhul ei pruugi see nii olla. Funktsiooni oleku saab aga lihtsalt kindlaks teha: funktsioon on aktiivne, kui näidikuploki tähis **ECO** ja ECO-nupu lamp põlevad.

ECO-funktsioon: sees või väljas

ECO



Kui ECO-funktsioon on välja lülitatud, on näidikuploki tähis **ECO** ja ECO-nupu lamp kustunud. Funktsioon on välja lülitatud seni, kuni see taas ECO-nupuga aktiveeritakse.

Eco Coast – funktsioon

Alamfunktsioon Eco Coast tähendab, et mootoriga pidurdamine lülitatakse välja ja pike-mad vahemaad läbitakse auto kineetilise energia varal. Kui juht vabastab gaasipedaali katkeb automaatselt käigukasti ühendus mootoriga mis läheb üle tühikäigule. Nii sõites on kütusekulu minimaalne.

Funktsioon on ette nähtud kasutamiseks siis, kui on teada, et kiirust tuleb vähendada, nt saab vabakäiguga sõita väiksema kiiruspiiranguga alasse.

Eco Coast võimaldab ohtu ennetavat sõitmist, mille puhul juht saab kasutada nn "Pulse & Glide" tehnikat ja peab minimaalselt pidurdama.

Funktsiooni Eco Coast ja ajutiselt desaktiveeritud ECO-funktsiooni kombinatsiooni puhul kulub kütust vähem. Kasutusjuhised:

¹⁴ Pole kasutatav XC60 ja XC70 AWD mudelitel.





08 Käivitamine ja sõitmine



- Aktiveerige Eco Coast: Pikk allamägesõit **ilma** mootoriga pidurdamiseta = vähene kütusekulu

ja

- Väljalülitatud ECO-funktsioon: lühike allamägesõit **koos** mootoriga pidurdamisega = minimaalne kütusekulu.

TÄHELEPANU

Kütuse optimaalseks säästmiseks ärge kasutage funktsiooni Eco Coast lühikestel allamägesõitudel.

Aktiveerimine Eco Coast

Funktsioon aktiveerub siis, kui gaasipedaal täiesti vabastatakse ning täidetud on järgmised tingimused.

- **ECO**-nupp on aktiveeritud
- Käigukang on asendis **D**
- Kiirus on vahemikus ca 65-140 km/h (40-87 mph)
- Maantee kallak ei ole järsem kui umbes 6%.

Deaktiveerimine Eco Coast

Teatud olukordades on parem funktsioon Eco Coast välja lülitada. Näiteks:

- järskudel kallakutel – et pidurdada mootoriga;
- enne ümbersõidumanöövrit – et sooritada see võimalikult ohutult.

Funktsiooni Eco Coast saab välja lülitada ning mootoriga pidurdamise sisse lülitada järgmiselt.

- Vajutage nuppu **ECO**.
- Teisaldage käigukang manuaalasendisse "**S+/-**".
- Vahetage käiku roolilabadega.
- Vajutage gaasi- või piduripedaali.

Eco Coast – piirangud

Funktsioon ei ole saadaval, kui:

- püsikiirusehoidik aktiveeritakse
- maantee kallak on järsem kui umbes 6%.
- manuaalne käiguvahetus toimub roolilabadega*
- mootori ja/või käigukasti töötemperatuur ei ole normaalne.
- kui käigukang teisaldatakse asendist **D**-asendisse "**S+/-**".
- kiirus on väljaspool vahemikku ca. 65-140 km/h (40-87 mph)

Lisateave ja sätted

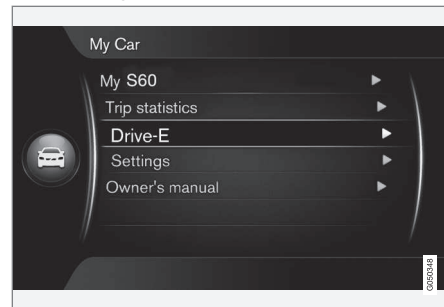

Auto menüüsüsteemist **MY CAR** leiate ECO-süsteemi kohta lisateavet – vt jaotist MY CAR (lk. 114).

Sellega seotud teave

- Üldist kliimaseadme kohta (lk. 125)



Jalgpidur

Jalgpidur on mõeldud sõiduki liikumiskiiruse vähendamiseks sõidu ajal.

Autol on turvalisuse tagamiseks kaks piduri-ahelat. Kui pidurisüsteem on kajastatud, hõõravad pidurid tööle pedaali käigu lõpuosas ning tavalise pidurdusefekti saavutamiseks tuleb pedaali tugevamini suruda.

Piduripedaalile vajutamise tugevust võimendab piduri servomehhanism.

HOIATUS

Piduri servo töötab ainult töötava mootoriga.

Kui piduripedaali kasutatakse väljalülitatud mootoriga, tundub pedaal jäik ja auto pidurdamiseks peab kasutama tugevamat survet.

Kui auto on pargitud kallakule või ebatasasele pinnale, siis funktsiooni Käivitusabi kallakul - (HSA)* (lk. 273)* olemasolul naaseb pedaal tavaasendisse aeglasemalt.

Mägisel maastikul või raske koormusega sõites saab pidurite koormust vähendada, pidurdades mootori abil. Mootoriga pidurdamine on kõige tõhusam siis, kui nii mäest alla- kui ülesõiduks kasutatakse sama käiku.

Üldisema info saamiseks raskete koormate vedamise kohta autos, vt Mootoriõli - rasked tööolud (lk. 396).

Pidurdamine märjal teel

Kui sõidate tugevas vihmasajus kaua aega pidurdamata, võib pidurite efektiivsus pisut langeda. Nii võib juhtuda ka pärast auto pesemist. Sel põhjusel tuleb piduripedaali tugevamalt vajutada. Pidage seda meeles ja hoidke suuremat pikivahet.

Pärast märjal teel sõitu või autopesu pidurdage intensiivsemalt. Nii tehes pidurikettad soojenevad, kuivavad kiiremini ja on rooste eest paremini kaitstud. Pidurdamisel arvestage liiklusoludega.

Pidurdamine soolatud teel

Soolatud teedel sõitmisel võib piduriketastele ja piduriklotsidele tekkida soolakiht. See võib pidurdustekonda pikendada. Seetõttu peab pikivahe olema oluliselt suurem. Pidage meeles ka järgmist.

- Soolakihi eemaldamiseks pidurdage aegajalt. Veenduge, et pidurdamine ei ohusta teisi liiklejaid.
- Sõidu lõpus vajutage piduripedaali õrnalt.

Hooldus

Selleks et auto oleks pidevalt võimalikult turvaline ja töökindel, järgige Volvo hooldus- ja garantiiraamatus toodud hooldusintervalle.

Uued ning vahetatud piduridetailid ja pidurikettad ei anna enne mõnesajakilomeetrist "sissekulumisaega" soovitud pidurdusjõudlust. Kompenseerige seda piduripedaali tuge-



vama vajutamisega. Volvo soovib paigaldada üksnes selliseid piduriklotse, mis on teie Volvo jaoks heaks kiidetud.

TÄHTIS TEAVE

Pidurisüsteemi komponentide kulumist tuleb regulaarselt kontrollida.



Küsi selle toimingu kohta teenindusel või laske seda kontrollida teenindusel - soovitatav on kasutada volitatud Volvo teenindust.

Sümbolid ja teated

Sümbol	Spetsifikatsioon
	Pidev põlemine – kontrolli pidurivedeliku taset. Kui tase on liiga madal, vala pidurivedelikku juurde ja tee kindlaks pidurivedeliku kadumise põhjus.
	Pidev põlemine 2 sekundit mootori käivitamisel - funktsiooni automaatne kontrollimine.



HOIATUS

Kui  ja  süttivad samaaegselt, võib pidurisüsteemis olla rike.

Kui pidurivedeliku mahuti tase on sel ajal normaalne, sõitke ettevaatlikult lähimasse teenindusse ja laske pidurisüsteemi kontrollida - soovitatav on kasutada volitatud Volvo teenindust.

Kui pidurivedeliku tase pidurivedeliku mahutis on alla **MIN**, ärge sõitke edasi ilma pidurivedelikku lisamata.

Pidurivedeliku kadumise põhjus tuleb välja selgitada.

Sellega seotud teave

- Seisupidur (lk. 288)
- Jalgpidor - paanikapidurduse pidurituled ja automaatse süttimisega ohutuled (lk. 286)
- Jalgpidor - paanikapiduri kompensaaator (lk. 287)
- Jalgpidor - pidurite lukustumisvastane süsteem (lk. 286)

Jalgpidor - pidurite lukustumisvastane süsteem

Pidurite lukustumisvastane süsteem, ABS (Anti-lock Braking System) hoiab ära pidurite lukustumise järsu pidurdamise korral.

See funktsioon on vajalik sõiduki juhitavuse säilitamiseks järsu pidurdamise korral ja võimaldab näiteks takistusest sujuva möödapõikamise. Piduripedaal võib vajutamisel vibreerida - see on normaalne.

Mootori käivitamise järel teostatakse automaatselt ABS süsteemi kiirtest, kui juht vabastab piduripedaali. Vajadusel korratakse ABS süsteemi automaatset testi madalal kiirusel. Seda testi on tunda piduripedaali värinana.

Sellega seotud teave

- Jalgpidor (lk. 285)
- Seisupidur (lk. 288)
- Jalgpidor - paanikapidurduse pidurituled ja automaatse süttimisega ohutuled (lk. 286)
- Jalgpidor - paanikapiduri kompensaaator (lk. 287)

Jalgpidor - paanikapidurduse pidurituled ja automaatse süttimisega ohutuled

Hädapidurituled lülitatakse sisse tagapool sõitvate juhtide hoiatamiseks äkilise pidurduse eest. Hädapidurduse korral hakkavad pidurituled vilkuma, mitte ei sütti püsivalt nii nagu tavalise pidurduse korral.

Hädapidurituled aktiveeruvad järsul pidurdamisel, kui kiirus on üle 50 km/h (31 mph). Kui juht pidurdas ja auto sõidab kiirusega alla 10 km/h (6 mph), siis pidurituled lõpetavad vilkumise ja põlevad püsivalt ning samal ajal ohutuled (lk. 94) lülituvad sisse. Need vilguvad, kuni auto saavutab suurema kiiruse või juht lülitab ohutuled käsitsi välja.

Sellega seotud teave

- Jalgpidor (lk. 285)
- Seisupidur (lk. 288)
- Jalgpidor - paanikapiduri kompensaaator (lk. 287)
- Jalgpidor - pidurite lukustumisvastane süsteem (lk. 286)



Jalgpidur - paanikapiduri kompensaaator

Paanikapiduri kompensaaator EBA (Emergency Brake Assist) lisab pidurite tõhusust ja lühendab seeläbi pidurdusteed.

EBA tuvastab juhi pidurdusvõtted ja lisab vajadusel pidurite tõhusust. Pidurdusjõudu saab võimendada kuni ABS-süsteemi rakendumiseni. EBA- funktsioon katkeb, kui surve piduripedaalile väheneb.

TÄHELEPANU

Kui EBA on aktiveeritud, langeb piduripedaal alla tavalisest veidi rohkem, vajutage (hoidke) piduripedaali nii kaua, kui vaja. Piduripedaali vabastamisel pidurdamine katkeb.

Sellega seotud teave

- Jalgpidur (lk. 285)
- Seisupidur (lk. 288)
- Jalgpidur - paanikapidurduse pidurituled ja automaatse süttimisega ohutuled (lk. 286)
- Jalgpidur - pidurite lukustumisvastane süsteem (lk. 286)



Seisupidur

Seisupidur hoiab sõidukit paigal juhul, kui juhiiste on tühi, lukustades/blokeerides selleks mehaaniliselt kaks ratast.

Funktsioon

Elektriliselt juhitava seisupiduri rakendamisel võib kosta nõrk elektrimootori hää. Sama hää kostub ka seisupiduri automaatse funktsioonikontrolli ajal.

Kui auto peaaegu seisab, lülitub pidurdusfunktsioon ümber tagumistele ratastele. Piduri rakendamisel sõitval autol kasutatakse tavalist jalgpidurit, st pidur rakendub kõigil neljal rattal. Kui auto peaaegu seisab, lülitub pidurdusfunktsioon ümber tagumistele ratastele.

Madal akupinge

Kui akupinge on liiga madal, ei saa seisupidurit ei vabastada ega rakendada. Kui akupinge on liiga madal, kasuta abiakut, vt Teise aku abil käivitamine (lk. 264).

Seisupiduri rakendamine



Seisupiduri nupp - rakendada.

1. Vajuta piduripedaal kindlalt alla.
2. Vajutage seisupiduri nuppu.
 - > Näidikuploki sümbol hakkab vilkuma - pideva põlemise korral on seisupidur rakendatud.
3. Vabastada jalgpidur ja veenduda, et auto ei liigu.

Auto parkimisel lülitage alati sisse esimene käik (manuaalkäigukasti puhul) või viige käigukang asendisse **P** (automaatkäigukasti puhul).

Hädapidurdus

Hädaolukorras võib rakendada seisupiduri sõiduki liikumise ajal, vajutades ja hoides all

seisupiduri nuppu. Pidurdusprotseduur seiskub juhtseadise vabastamisel.



TÄHELEPANU

Suurel kiirusel avariipidurdamise aktiveerimisel kostab helisignaal.

Parkimine tõusul

Kui auto on pargitud esitsaga ülesmäge:

- Keerata rattad äärekivist **eemale**.

Kui auto on pargitud esitsaga allamäge:

- Keerata rattad äärekivi **poole**.



HOIATUS

Rakendage kallakul parkimisel alati seisupidur - käigu sissejätmisest või automaatkäigukasti korral **P** sissejätmisest alati auto paigalhoidmiseks ei piisa.



Seisupiduri vabastamine



Seisupiduri nupp - vabastada.

Manuaalkäigukastiga autod

Käsitsi vabastamine

1. Asetada kaugjuhtimispult süütelukku¹⁵.
2. Vajuta piduripedaal kindlalt alla.
3. Vajutage seisupiduri nuppu.
 - >  Seisupidur vabaneb ja näidiku-ploki sümbol kustub.

TÄHELEPANU

Seisupiduri saab käsitsi vabastada ka piduripedaali asemel siduriperaali vajutades. Volvo soovib kasutada piduripedaali.

Automaatne vabastamine

1. Käivita mootor.
2. Rakendada 1. käik või tagasikäik.
3. Lasta pedaal aeglaselt lahti ja vajutada gaasipedaali.
 - >  Seisupidur vabaneb ja näidiku-ploki sümbol kustub.

Automaatkäigukastiga autod

Käsitsi vabastamine

1. Asetada kaugjuhtimispult-võti süütelukku¹⁵.
2. Vajuta piduripedaal kindlalt alla.
3. Tõmba juhtelementi.
 - >  Seisupidur vabaneb ja näidiku-ploki sümbol kustub.

Automaatne vabastamine

1. Turvavöö kinnitamine.
2. Käivita mootor.
3. Vajuta piduripedaal kindlalt alla.
4. Vii käigukang asendisse **D** või **R** ja vajuta gaasipedaali.
 - >  Seisupidur vabaneb ja näidiku-ploki sümbol kustub.

TÄHELEPANU

Ohutuse huvides vabastatakse seisupidur automaatselt ainult siis kui mootor töötab ja juhi turvavöö on kinnitatud. Seisupidur vabastatakse automaatkäigukastiga autodel automaatselt, kui vajutatakse gaasipedaali ja kui käigukang on asendis **D** või **R**.

Raske koorem tõusul

Raske koorem, nt järelkäru, võib järsul kaldpinnal kaasa tuua auto tagasiveeremise seisupiduri automaatse vabastamise ajal. Selle vältimiseks vajuta kohalt liikuma hakkamise ajal juhtnupule. Vabasta juhtnupp, kui mootor hakkab vedama.

Piduri hõõrdkatte vahetamine

Tagumised piduriklotsid tuleb elektrilise seisupiduri konstruktsiooni tõttu teeninduses vahetada - soovitame volitatud Volvo teenindust.

Sümbolid ja teated

Teave näidikuploki teadete kuvamise ja kustutamise kohta, vt Teated - käsitlemine (lk. 114).

¹⁵ Võtmevaba käivitus- ja lukustussüsteemiga autode puhul: vajutage **START/STOP ENGINE**.



08 Käivitamine ja sõitmine



Sümbol	Teade	Tähendus/tegevus
	"Teade"	<ul style="list-style-type: none"> Lugege teadet näidikuplokis.
		<p>Vilkuv sümbol näitab, et seisupidur on rakendatud.</p> <p>Kui sümbol vilgub mõnes muus olukorras, tähendab see, et tekkinud on rike.</p> <ul style="list-style-type: none"> Lugege teadet näidikuplokis.
	Seisupidur pole vabastatud	<p>Rike ei luba seisupidurit vabastada:</p> <ul style="list-style-type: none"> Proovige pidurit rakendada ja vabastada. <p>Kui rike pärast mõnda katset püsib:</p> <ul style="list-style-type: none"> Pöördu teenindusse - soovitame volitatud Volvo teenindust. <p>Märkus. Kui sõitu pärast selle veateate ilmumist jätkatakse, kostab autos hoiatussingala.</p>
	Seisupidur pole peal	<p>Rike ei luba seisupidurit rakendada:</p> <ul style="list-style-type: none"> Proovige pidurit vabastada ja rakendada. <p>Kui rike pärast mõnda katset püsib:</p> <ul style="list-style-type: none"> Pöördu teenindusse - soovitame volitatud Volvo teenindust. <p>Teade süttib ka manuaalkäigukastiga autodel, kui auto sõidab väikesel kiirusel lahtise uksega, et anda juhile märku, et seisupidur võib olla tahtmatult deaktiveeritud.</p>
	Seisupidur Vajalik hooldus	<p>On tekkinud rike:</p> <ul style="list-style-type: none"> Proovige pidurit rakendada ja vabastada. <p>Kui rike pärast mõnda katset püsib:</p> <ul style="list-style-type: none"> Pöördu teenindusse - soovitame volitatud Volvo teenindust.

08

Kui auto on vaja enne võimaliku rikke kõrvaldamist parkida, tuleb rattad pöörata nii, nagu parkimisel kaldpinnale, ja lülitada sisse esi-

mene käik (manuaalkäigukasti puhul) või viia käigukang asendisse **P** (automaatkäigukasti puhul).

Tekstiteate kinnitamiseks vajuta lühidalt nuppu **OK**, mis asub suunatulekangil.



Sellega seotud teave

- Jalgpidur (lk. 285)



Vees sõitmine

Vees sõitmine tähendab sõitu läbi sügava vee või veega kaetud teel. Sõitmisel lausmärjal teekattel tuleb olla eriti ettevaatlik.

Autoga võib sõita läbi kuni 25 cm (30 cm mudeliga XC70) sügavuse vee ning maksimaalselt kõndimiskiirusel. Läbi voolava vee sõites olge äärmiselt tähelepanelik.

Vees sõitmise ajal säilita madal kiirus ning ära seiska autot. Kui oled veest läbi jõudnud, vajuta kergelt piduripedaali ja kontrolli, kas pidurifunktsioon töötab korralikult. Näiteks vesi ja muda võivad piduri hõõrdkatte märjaks teha, mille tulemusena pidurdusfunktsioon võib hilineda.

- Pärast sõitmist vees ja mudas puhastage vajadusel elektrilise soojendi ja haagiseühenduse kontaktid.
- Ära jäta autot pikemaks ajaks seisma, kui vesi ulatub üle ukسلäve. See võib kaasa tuua elektrihäired.

! TÄHTIS TEAVE

Õhufiltrisse sattuv vesi võib kahjustada mootorit.

Sügavamas vees kui 25 cm (30 cm XC70 puhul) võib vesi käigukasti tungida. See vähendab õlide määrimisvõimet ja lühendab nende süsteemide kasutusiga.

Garantii ei kata komponentide, mootori, käigukasti, turboülelaaduri, diferentsiaali ega selle sisekomponentide üleujutamise, hüdrostaatilise lukustamisest, õli puudumisest tingitud kahjustusi.

Kui mootor seiskub vees, ärge käivitage seda uuesti - pukseerige auto lähimasse teenindusse - soovitatav on kasutada volitatud Volvo teenindust. Mootoririkke oht.

Sellega seotud teave

- Väljatõmbamine (lk. 311)
- Pukseerimine (lk. 309)

Ülekuumenemine

Teatud tingimustes sõitmisel, näiteks kiire sõidu korral mägedes või kuuma ilmaga, võib auto mootor ja jõuülekanne üle kuumeneda – seda eriti juhul, kui auto on koormatud.

Lisateavet ülekuumenemise kohta haagisega sõidu korral vt Haagisega sõitmine* (lk. 302).

- Väga kuuma ilma korral eemalda radiaatorivõre ees olevad lisatud.
- Kui mootori jahutussüsteemi temperatuur on liiga kõrge, süttib näidikuploki infoekraanil ohusümbol ning sellel kuvatakse teatetest **Mootor on kuum Peatu ohutult** – peatage auto ohutult ja laske mootoril mõne minuti jooksul tühikäigul töötades maha jahtuda.
- Kui nähtavale ilmub **Mootor on kuum Seiska mootor või Jah.vedelikku vähe Peatu ohutult**, tuleb mootor pärast auto peatamist seisma jätta.
- Käigukasti ülekuumenemise korral aktiveerub integreeritud kaitsefunktsioon, mis muuhulgas süütab näidikuplokis ohusümboli, ning selle ekraanil kuvatakse teatetest **Käigukast on kuum Kiirus piiratud või Käigukast on kuum Peatu ohutult Lase jahtuda** – järgige soovitusi ja vähendage kiirust ning peatage auto ohutult ning laske mootoril mõni minut tühikäigul töötada, et käigukast maha jahtuks.



- Kui auto kuumeneb üle, võidakse konditsioneer ajutiselt välja lülitada.
- Peale suure koormusega sõitmist ära lülita mootorit kohe välja.

TÄHELEPANU

Mootori jahutusventilaator võib töötada mõnda aega ka pärast mootori seiskumist; see on normaalne.

Avatud tagaluugi/pakiruumiga sõitmine

Sõitmisel avatud pagasiruumi luugiga võivad läbi pagasiruumi tungida reisijateruumi mürgised väljalaskegaasid.

HOIATUS

Ärge sõitke avatud tagaluugiga! Pakiruumi kaudu võib autosse tungida mürgiseid heitgaase.

Sellega seotud teave

- Laadimine (lk. 153)

Ülekoormus - käivitusaku

Auto elektrilised funktsioonid koormavad käivitusakut (lk. 359) eri tasemel. Ärge kasutage süüteasendit II (lk. 80), kui mootor on välja lülitatud. Kasutage hoopis asendit I, milles on energiakulu väiksem.

Samuti arvesta erinevate lisaseadmetega, mis koormavad elektrisüsteemi. Ärka kasuta funktsioone, mis kasutavad väljalülitatud mootoriga palju energiat. Näiteid sellistest funktsioonidest:

- salongi ventilaator
- esituled
- tuuleklaasipuhasti
- audiosüsteem (kõrge helitugevus).

Kui käivitusaku pingeline on madal, kuvatakse näidikuplokis tekst **Aku on nõrk** **Energiasäästu režiim**. Energiasäästufunktsioon lülitab välja teatud funktsioonid või vähendab teatud funktsioone, nt salongi ventilaator ja/või helisüsteem.

- Sel juhul tuleb aku laadimiseks mootor käivitada ja seda vähemalt 15 minutit järjest käitada – käivitusakut laetakse tõhusamalt sõidu ajal kui seistes ja mootori tühikäigul töötades.



Enne pikka sõitu

Enne pikemale teekonnale asumist on mõistlik kontrollida üle järgmised sõlmed:

- Kontrollige, kas mootor töötab korralikult ja kütusekulu (lk. 405) on normaalne.
- Veendu, et autol ei ole lekkeid (kütus, õli või muu vedelik).
- Kontrolli kõiki hõõglampe ja rehvimustri sügavust.
- Mõnes riigis on ohukolmnurk (lk. 322) autovarustuse osana kohustuslik.

Sellega seotud teave

- Mootoriõli - kontrollimine ja lisamine (lk. 343)
- Ratta vahetamine - ratta eemaldamine (lk. 319)
- Pirmi vahetamine – üldine (lk. 349)

Talvel sõitmine

Sõidu ohutuse tagamiseks osutub sõitmiseks talvisel ajal vajalikuks teatavate sõlmede ülevaatamine.

Kontrolli järgmist eriti enne külma perioodi algust:

- Mootori jahutusvedelik (lk. 346) peab sisaldama vähemalt 50% glükooli. See segu kaitseb mootorit külmumise eest kuni $-35\text{ }^{\circ}\text{C}$ juures. Terviseohtude vältimiseks ei tohi erinevaid glükooli liike omavahel segada.
- Kütusepaak peab olema kondensaadi vältimiseks alati täis.
- Mootoriõli viskoossus on oluline. Madalama viskoossusega õlid (vedelamad õlid) aitavad külmas ilmas mootorit paremini käivitada ja vähendavad ka kütusetarvet külma mootoriga sõites. Täpsem info sobiva õli kohta, vt Mootoriõli - rasked tööolud (lk. 396).



TÄHTIS TEAVE

Madala viskoossusega õli ei sobi äkilise sõidumaneeri korral ja kuuma ilmaga.

- Käivitusaku seisundit ja selle laetust tuleb kontrollida. Külml ilm koormab käivitusakut ning selle mahutavus väheneb.
- Kasutage spetsiaalset aknapesuveelikku (lk. 359), et aknapesuveeliku mahutis ei tekiks jääd.

Optimaalse teelpüsimise saavutamiseks soovitab Volvo lume- või jääohu korral kasutada kõigil ratastel talverehve.



TÄHELEPANU

Talverehvide kasutamine on teatud riikides kohustuslik. Naastrehvid ei ole igal pool lubatud.

Libe teekate

Harjuta libedaga sõitmist selleks ette nähtud kohas, et uue auto reageerimist tundma õppida.

Sellega seotud teave

- Talvel sõitmine (lk. 294)



Kütusepaagi luuk - Avamine/sulgmine

Kütusepaagi luugi avamine/sulgmine toimub järjekorras järgnevalt:

Tankeluugi avamine/sulgmine



Ava kütusepaagi luuk valgustipaneelil oleva nupuga – luuk avaneb nupu vabastamisel.

Näidikuploki ekraanil näitab sümbolil olev nool, kummal pool autot asub kütusepaagi kork.

- Sulge kütusepaagi luuk, vajutades sellele, kuni kõlab sulgumist kinnitav klõpsatus.

Sellega seotud teave

- Kütuse tankimine (lk. 295)

Kütusepaagi luuk - manuaalne avamine

Tankeluugi saab avada käsitsi, kui elektriline avamine ei ole salongist võimalik.



1. Ava/eemalda pakiruumis olev külgluuk (tankeluugiga samal küljel) ja leia roheline traat, mille küljes on käepide.
2. Tõmba seda ettevaatlikult otse tagasi, kuni tankeluuk klõpsatab välja.

TÄHTS TEAVE

Tõmba kergelt trossi – luugi kulu avamiseks läheb vaja minimaalselt jõudu.

Sellega seotud teave

- Kütuse tankimine (lk. 295)

Kütuse tankimine

Olulised tegurid tankimisel

Kütusepaagi korgi avamine/sulgmine

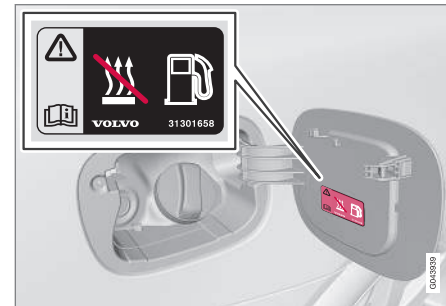

Paagis võib kõrge välistemperatuuri korral tekkida teatav ülerõhk. Ava aeglaselt kork.

- Asetada kork pärast tankimist tagasi ja keerata seda, kuni kostub üks või mitu klõpsatust.

Kütuse tankimine

- Ärge täitke paaki üle, vaid lõpetage tankimine kui pumba otsik esimest korda välja lülitub.

TÄHELEPANU

Kuuma ilmaga võib kütuse ülejääk paagist välja voolata.



Kütuse lisamine kanistrist¹⁶

Kui lisate kütust kanistrist, kasutage pakiruumis põrandaluugi all asuvat letrit.

Veenduge, et sisestate lehtritoru kindlalt täitetorusse. Täitetorul on avatav kork ja lehtritoru peab korgist mööda liikuma, enne kui saab kütust valama hakata.

Sellega seotud teave

- Kütusepaagi luuk - manuaalne avamine (lk. 295)
- Kütus - käsitlemine (lk. 296)

Kütus - käsitlemine

Volvo poolt soovitatust madalama kvaliteediga kütust ei tohi kasutada, sest see võib kahjustada mootori võimsust ja kütusetarvet.

HOIATUS

Välgi alati kütuseaurude sissehingamist ja kütuse sattumist silmadesse.

Kütuse silma sattumisel eemalda kontaktläätsed (kui on) ja loputa silmi vähemalt 15 minutit järjest rohke veega ning pöördu arsti poole.

Kütust ei tohi alla neelata. Bensiin, bioetanol ja nende segud on väga mürgised ja võivad allaneelamisel põhjustada pöördumatuid või surmaga lõppevaid kahjustusi. Kütuse allaneelamisel pöördu viivitamatult arsti poole.

HOIATUS

Maha lekkiv kütus võib süttida.

Enne tankimise alustamist lülitage kütusel töötav kütteseadet välja.

Ärge hoidke tankimisel kaasas aktiveeritud mobiiltelefoni. Helinasignaal võib põhjustada sädemete moodustumist ja süüdata bensiiniaurud, mis põhjustab tulekahju ja vigastusi.

TÄHTIS TEAVE

Eri tüüpi kütuste segude või mittesoovitavate kütuste kasutamisel kaotavad Volvo garantiid ja võimalikud täiendavad hoolduslepingud kehtivuse; see on kohaldatav kõikide mootorite suhtes.

TÄHELEPANU

Äärmuslikud ilmaolud, haagise vedamine või sõit kõrgmäestikus ning kütusemark on tegurid, mis võivad auto võimsust mõjutada.

Sellega seotud teave

- Kütus - diisel (lk. 297)
- Diiselmootori filter (DPF) (lk. 299)
- Kütusekulu ja CO₂ heitmed (lk. 405)
- Kütusepaagi maht (lk. 403)

¹⁶ Kehtib ainult diiselmootoriga autodele.



Kütus - bensiin

Kütusena kasutatakse bensiini.

Kasuta ainult tuntud tootjate bensiini. Ärge kasutage kunagi kahtlase kvaliteediga kütust. Bensiin peab vastama standardile EN 228.

- 95 RON võib kasutada tavapärasel sõitmisel.
- 98 RON soovitame maksimaalse efektiivsuse ning minimaalse kütusekulu saavutamiseks.

Sõites temperatuuril üle +38 °C soovitame kasutada võimalikult kõrge oktaanarvuga bensiini, et saavutada optimaalne jõudlus võimalikult väikese kütusekuluga.

TÄHTIS TEAVE

- Katalüüsmuunduri kahjustamise vältimiseks kasutage ainult pliivaba bensiini.
- Metall-lisandeid sisaldavat kütust ei tohi kasutada.
- Ärge kasutage lisandeid, mida Volvo ei ole soovitanud.

Alkoholid - etanool

TÄHTIS TEAVE

- Lubatud on kasutada kütust, mis sisaldab kuni 10 mahuprotsenti etanooli.
- Kasutamiseks on heaks kiidetud EN 228 E10 bensiin (maksimaalselt 10 mahuprotsenti etanooli).
- Kängem etanool kui E10 (max 10-protsendilise etanoolisisaldusega) ei ole lubatud, nt E85 ei ole lubatud.

Sellega seotud teave

- Kütus - käsitlemine (lk. 296)
- Ökonoomne sõitmine (lk. 301)
- Kütusekulu ja CO₂ heitmed (lk. 405)
- Kütusepaagi maht (lk. 403)

Kütus - diisel

Kütusena kasutatakse diislikütust.

Kasuta ainult tuntud tootjate diislikütust. Ärge kasutage kunagi kahtlase kvaliteediga kütust. Diislikütus peab vastama standardile EN 590, SS 155435 või JIS K 2204. Diiselmootorid on tundlikud kütuses sisalduvate saasteainete suhtes, nt metalliosakeste ja liiga suure väävliosakeste koguse suhtes.

Madalatel temperatuuridel (alla 0 °C) võib diislikütuses tekkida parafiinsade, mis võib kaasa tuua süüteprobleeme. Müüdava kütuse kvaliteet peab vastama aastaajale ning kliimavõõrtele, kuid äärmuslikes ilmastikuoludes, vana kütuse kasutamisel või ühest kliimavõõrtest teise minekul võib parafiinsade siiski tekkida.

Kondensaadi teke kütusepaagis väheneb, kui paaki täis hoida. Kütuse juurdevalamisel kontrolli, kas kütuse täitetoru ümbrus on puhas. Välti kütuse sattumist värvitud pinnale. Pese värvile sattunud kütus pesuaine ja veega maha.



! TÄHTIS TEAVE

Diislikütus peab vastama järgmistele standarditele:

- EN 590, SS 155435 või JIS K 2204
- ning selle väävlisisaldus ei tohi ületada 10 mg/kg
- ja FAME (Fatty Acid Methyl Ester) maksimaalne sisaldus tohib olla 7 mahuprotsenti.

! TÄHTIS TEAVE

Diisli tüüpi kütused, mida ei tohi kasutada:

- Erilisandid
- Laevade diislikütus
- Masuut
- FAME¹⁷ (Fatty Acid Methyl Ester) (rasvhappe metüülester) ja taimeõli.

Need kütused ei vasta Volvo soovitudele ja põhjustavad mootori suuremat kulumist ja kahjustusi, mida Volvo garantii ei kata.

Tühi paak

Diiselmootori toitesüsteemi konstruktsiooni tõttu tuleb mootori käivitamiseks pärast kütuse lõppemist kütusepaagist õhk toitesüsteemist eemaldada, mida tuleb teha töökojas.

Kui mootor on kütusepuuduse tõttu seiskunud, siis vajab kütusesüsteem mõne hetke kontrolli läbiviimiseks. Tee seda enne mootori käivitamist, kui kütusepaak on diislikütusega täidetud:

1. Sisesta kaugjuhtimispuul süütelukku ja lütkka lõppasendisse. Lisainfot vt Võtme asendid (lk. 79).
2. Vajutage **START**-nuppu ilma piduri- ega siduripedaali vajutamata.
3. Oodake ligikaudu üks minut.
4. Mootori käivitamiseks: Vajutage piduri ja/või siduripedaal alla ja seejärel vajutage uuesti **START**-nuppu.

i TÄHELEPANU

Enne tankimist kütuse vähesuse korral:

- Peatage auto võimalikult tasasel pinnal - kui auto on kaldu, võivad kütusega varustamisel tekkida õhutuskud.

Kondensaadi äravool kütusefiltrist¹⁸

Kütusefilter eraldab kütuses oleva kondensaadi. Kondensaat võib mootori tööd kahjustada.

Parima jõudluse jaoks on tähtis kinni pidada kütusefiltri vahetusele ette nähtud hooldusintervallidest, samuti tuleb alati kasutada selleks otstarbeks välja töötatud õigeid varuosid.

Kütusefiltrist tuleb kondensaat Teenindus- ja garantiiraamatus toodud intervallide järel või kui kahtlustad, et sõidukis on saastunud kütus. Lisainfot vt Volvo teenindusprogramm (lk. 335).

! TÄHTIS TEAVE

Teatavad erilisandid kaotavad vee eraldamise kütusefiltris.

Sellega seotud teave

- Kütus - käsitlemine (lk. 296)
- Diiselmootori filter (DPF) (lk. 299)
- Kütusekulu ja CO₂ heitmed (lk. 405)

¹⁷ Diislikütus võib sisaldada kuni 7% FAME-i, kuid seda ei tohi lisada.

¹⁸ See ei kehti neljasilindriliste mootorite kohta.



Diiselmootori filter (DPF)

Diiselmootoriga autodel on osakeste filter, mis võimaldab heitmeid efektiivsemalt juhtida.

Heitgaasis olevad osakesed kogutakse sõidu ajal filtrisse. Osakeste põletamiseks ja filtri tühendamiseks käivitatakse niinimetatud "regeneratsioon". Selleks peab mootor olema saavutanud normaalse töötemperatuuri.

Osakeste filtri regeneratsioon toimub auto maatselt ning kestab tavaliselt umbes 10-20 minutit. Keskmisest väiksemal kiirusel võib selleks kuluda veidi rohkem aega. Regeneratsiooni toimumise ajal võib kütusekulu veidi suurenedagi.

Regeneratsioon külma ilma korral

Kui autoga sõidetakse külma ilmaga sageli lühikesi vahemaid, ei saavuta mootor normaalse töötemperatuuri. See tähendab, et diiselmootori filtri regeneratsiooni ei toimu ja et filtrit ei tühjendata.

Kui filter on osakestega ligikaudu 80% ulatuses täitunud, süttib näidikuplokis kollane ohu kolmnurk ja ekraanil kuvatakse teade **Tahmafilter täis Vt juhendit**.

Käivita filtri regeneratsioon, sõites autoga (soovitatavalt peateel või maanteel) niikaua, kuni mootor saavutab normaalse töötemperatuuri. Seejärel tuleb autoga veel umbes 20 minutit sõita.

TÄHELEPANU

Regenererimise käigus võib esineda järgmist:

- võite märgata, et mootori võimsus ajutiselt veidi väheneb;
- kütusekulu võib ajutiselt suurenedagi;
- võib erituda kõrbelõhna.

Kui regeneratsioon on lõppenud, kaob hoiatustekst automaatselt.

Külma ilma korral kasutage seisukütteseadet - sellisel juhul saavutab mootor kiiremini normaalse töötemperatuuri.

TÄHTIS TEAVE

Kui filter on täielikult osakestega täitunud, võib see raskendada mootori käivitamist ja filter enam ei toimi. Sel juhul on oht, et filter tuleb vahetada.

Sellega seotud teave

- Kütus - käsitlemine (lk. 296)
- Kütus - diisel (lk. 297)
- Kütusekulu ja CO₂ heitmed (lk. 405)
- Kütusepaagi maht (lk. 403)

Sõidukigaasi tankimine*

Kahe kütusesüsteemiga autosse sõidukigaasi (CNG – Compressed Natural Gas) tankimise näpunäited.

Lisamine

Gaasi tangitakse kütuse tankeluugi taga oleva kütuseorgi kõrval asuvasse gaasiavasse.

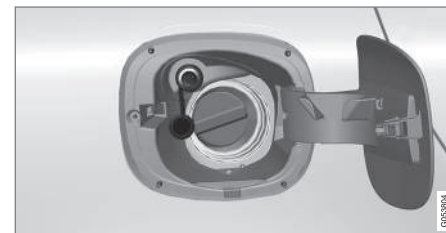

1. Avage tankeluuk ja eemaldage gaasiava kaitsekate.
2. Vajutage otsik ava külge ja voolikudüüsi korralikuks kinnitamiseks keerake düüsil olevat käepidet vasakule.
3. Seejärel hoidke gaasipumba käivitusnuppu umbes 5 sekundit all.
> Paak täidetakse paari minutiga.
4. Düüsi eemaldamiseks keerake käepide paremale.
5. Pange ava kaitsekate uuesti tagasi ja sulgege tankeluuk.

* Lisavarustus/tarvik, rohkema info saamiseks vt Sissejuhatus.





Sõidukigaasi tanklad



Sõidugaasi pakkuvaid tanklaid tähistav liiklusmärk.

Sellega seotud teave

- Kaks kütusesüsteemi* – sõidukigaasi kasutamise sissejuhatus (lk. 24)
- Gaasisüsteemi kontrollimine ja hooldus* (lk. 337)
- Kütusepaagi luuk - manuaalne avamine (lk. 295)

Ümberlülitumine gaasile*

Kahesüsteemse mootoriga autodel on gaasi (CNG – Compressed Natural Gas) ja bensiini kasutamise lüliti. See asub keskkonsooli juures.

Kasutamine



Gaasil või bensiinil töötamise vahetamiseks vajutage lüliti.

Ümberlülitumisel kostab pagasiruumist klõpsatus. See on tavaline – heli tekitab paagi klappide avanemine.

Lültil on kaks asendit.

- **BI-FUEL** põleb roheliselt – auto kasutab sõiduks gaasi
- **BI-FUEL** põleb oranžilt – auto kasutab sõiduks bensiini (gaasinäidik kustub).

Isegi kui valitud on gaasikütus, siis käivitumisel kasutab auto alati bensiini. Pärast sooje-

nemist lülitub süsteem automaatselt gaasile – soojal käivitusel enamasti mõne sekundi jooksul.

Külma mootori käivitamisel kulub gaasile lülitumiseks kauem aega, sest tagada tuleb heitgaasi madalaim võimalik emissioon.

hoiatustuli

Kui lüliti hoiatustuli põleb ja/või kostab korduv helisignaal, tuleb autot hooldada. Hoiatuse kinnitamiseks vajutage lüliti ja külstage lähimat töökoda (soovitav on kasutada volitatud Volvo teenindust).

Sellega seotud teave

- Kaks kütusesüsteemi* – sõidukigaasi kasutamise sissejuhatus (lk. 24)
- Sõidukigaasi tankimine* (lk. 299)
- Gaasisüsteemi kontrollimine ja hooldus* (lk. 337)
- Kütusepaagi luuk - manuaalne avamine (lk. 295)



Katalüüsneutralisaatorid

Katalüüsmuundurite eesmärgiks on puhastada heitgaase. Need asuvad mootori lähedal, seega saavutatakse töötemperatuur kiiresti.

Katalüüsneutralisaator koosneb kanalitega monoliidist (keraamiline või metallist). Kanali seinad on vooderdatud õhukese plaatina, roodiumi ja pallaadiumikihiga. Need metallid toimivad katalüsaatoritena, st osalevad ja kiirendavad keemilist reaktsiooni, ilma et neid ennast sealjuures kasutataks.

Lambdaandur™ hapnikuandur

Lambdaandur on süsteemi osa, mille ülesandeks on heitmete vähendamine ja kütuse parem ärakasutamine. Lisainfot vt Kütusekulu ja CO 2 heitmed (lk. 405).

Hapnikuandur jälgib mootorist väljuvate heitmete hapnikusisaldust. See väärtus sisestatakse elektroonilisse süsteemi, mis kontrollib pidevalt pihusteid. Kütuse ja mootoris juhitava õhu suhet reguleeritakse pidevalt. Tänu sellele luuakse optimaalsed tingimused efektiivseks põlemiseks ja koos kolmekäigulise katalüüsmuunduriga vähendavad kahjulikke heitmeid (süsivesinikud, vingugaas ja lämmastikoksiidid).

Sellega seotud teave

- Kütus - bensiin (lk. 297)
- Kütus - diisel (lk. 297)

²¹ Kehtib automaatkäigukasti puhul.

²² Vt "ECO sõidurežiim"

Ökonoomne sõitmine

Sõitke ökonoomselt ja loodust säästvalt - sõitke sujuvalt, mõelge ette ja kohandage oma sõidustiili ja kiirust vastavalt sõidutingimustele.

- Kasutage funktsiooni ECO Guide*, mis näitab, kui säästlikult auto sõidab, vt Ökonoomsed juhtimisvõtted & Võimsusjaotus* (lk. 69).
- Kütuse minimaalseks tarbimiseks aktiveerige sõidurežiim EO²¹.
- Kasutage Eco Coast²² vabaveeremise võimalust. Mootoripidurdus lülitatakse välja ning auto hooga on võimalik pikemat maad läbida.
- Sõida võimalikult kõrge käiguga, mida liiklusolud ja teeolud lubavad kasutada – väiksem mootori kiirus tähendab väikse-

mat kütusekulu. Kasutage käigunäidikut (lk. 266)²³.

- Sõitke ühtlasel kiirusel ning hoidke piisavat distantsi teistest sõidukitest ja takistustest, nii vähendate pidurdamist.
- Suurel kiirusel kütusekulu suureneb – kiiruse suurenemisel suureneb tuuletakistus.
- Äрге laske mootoril tühikäigul töötemperatuurini soojeneda, sõitke pärast käivitamist tavapärasel viisil - külm mootor töötab rohkem kütust kui soe.
- Sõitke õige rehvirõhuga ja kontrollige seda regulaarselt – parima tulemuse saavutamiseks valige ECO rehvirõhk, vt Rehvid - ettenähtud rehvirõhud (lk. 409).
- Rehvidest võib oleneda ka kütusekulu – küsige sobivate rehvide kohta nõu edasimüüjalt.
- Ära kasuta talverehve, kui talihooaeg on lõppenud.
- Ära hoia autos üleliigseid esemeid – mida suurem on auto koormus seda suurem kütusekulu.
- Aeglustamiseks kasuta mootori pidurdusjõudu, kui see ei ohusta muid liiklejaid.
- Katusekoorem ja suusaboks suurendavad õhutakistust, mis tähendab suuremat energiatarbimist – võtke pakiraamid katuselt ära, kui neid ei kasutata.
- Ära sõida avatud akendega.





Volvo Car Corporationi keskkonnapõhimõtete kohta vt Keskkonnafilosoofia (lk. 22).

Lisateabe saamiseks kütuse tarbimise kohta vt Kütusekulu ja CO 2 heitmed (lk. 405).

HOIATUS

Ära kunagi liikuva auto mootorit välja lülitada, näiteks mäest allasõidu ajal, sest siis lülituvad välja olulised süsteemid, näiteks rooli- ja pidurivõimendi.

Sellega seotud teave

- Kütus - käsitlemine (lk. 296)
- Kütusekulu ja CO 2 heitmed (lk. 405)
- Kütusepaagi maht (lk. 403)

Haagisega sõitmine*

Haagise vedamise korral tuleb pöörata tähelepanu mitmele tähtsale asjaolule seonduvalt nii haagisekonksuga, haagise enda kui ka veose paigutamise haagisele.

Lubatud koormus oleneb auto töökaalust.

Reisijate ja lisavarustuse, näiteks haakekonks, summaarne mass vähendab lubatud koormust vastava väärtuse võrra. Lisateavet vt Massid (lk. 391).

Kui haagisekonks on Volvo tehases paigaldatud, on auto varustatud haagisega sõitmiseks vajaliku varustusega.

- Auto haagisekonks peab olema ametlikult heaks kiidetud tüüpi.
- Kui tiisel on hiljem paigaldatud, kontrolli Volvo edasimüüja juures, kas auto on haagisega sõitmiseks vajaliku varustusega.
- Paiguta koorem haagisele nii, et koormus auto haagisekonksule ei ületaks lubatud maksimaalset haakeseadise koormust.
- Suurenda rehvirõhku täiskoormuse puhul soovitava rõhuni. Lisateavet rehvirõhkude kohta vt Rehvid - ettenähtud rehvirõhud (lk. 409).
- Haagisega sõites koormatakse mootorit tavapärasest enam.

- Ära vea täiesti uue autoga rasket haagist. Oota, kuni autoga on sõidetud vähemalt 1000 km.
- Pidureid koormatakse pikkadel ja järsudel allamäge suunduvatel lõikudel tavalisest rohkem. Lülitada madalamale käigule ja kohanda vastavalt kiirust.
- Ohutuse tagamiseks on haagisega sõidu korral lubatud suurimat kiiruse ületamine keelatud. Järgi sõidukiiruse ja masside kohta kehtivaid piiranguid.
- Haagisega sõida järsust pikast tõusust üles väikse kiirusega.
- Ära sõida haagisega üle 12 % tõusudel.

Haagisekaabel

Adapter on vajalik siis, kui auto haagiseühendus on 13 klemmi ja haagise elektriühendus 7 klemmiga. Kasuta Volvo poolt heaks kiidetud adapterikaablit. Veendu, et kaabel ei lohise maas.

Haagise suunatulede indikaatorid ja pidurituled

Kui haagise üks suunatule lampidest ei tööta, vilgub näidikuploki suunatule indikaatori sümbool tavalisest kiiremini ja infoekraanile kuvatakse teade **Haagise suunatulede tõrge**.

Kui haagise üks piduritule lampidest on mitte-töötav, siis kuvatakse teade **Haagise piduritule tõrge**.

²³ Kehtib manuaalkäigukasti puhul.

* Lisavarustus/tarvik, rohkema info saamiseks vt Sissejuhatus.

**Tasemekontroll***

Tagamordid hoiavad auto kõrguse muutumatuna olenemata auto koormusest (maksimaalse lubatud kaalu piires). Kui auto seisab, langeb auto tagaosas veidike alla - see on normaalne

Haagise massid

Infot lubatud haagisekaalude kohta vt Pukseerimisvõimsus ja haakeseadise koormus (lk. 392).

TÄHELEPANU

Haagiste maksimaalsed lubatud kaalud on Volvo poolt ette nähtud. Riigisiseste nõuetega sõidukitele võivad olla haagiste kaalud ja kiirused täiendavalt piiratud. Haakekonksud võivad olla sertifitseeritud suurema või väiksema pukseerimiskaaluga kui auto tegelikult võib pukseerida.

HOIATUS

Järgige haagiste kaalude kohta antud soovitusi. Muidu võib auto ja haagise juhitavus järkude liigutuste ja pidurdamise korral halveneda.

- Pirni vahetamine – üldine (lk. 349)

Haagise vedamine* – manuaalne käigukast

Haagise vedamisel mägisel maastikul võib esineda ülekuumenemisoht.

Ülekuumenemine

Haagise vedamisel mägisel maastikul võib esineda ülekuumenemisoht.

- Ära käita mootorit liiga kõrgetel pööretel, mis ületavad 4500 p/min (diiselmootori puhul 3500 p/min), vastasel korral võib õli üle kuumeneda.

Diiselmootor, 5-sil

- Ülekuumenemisohtu korral on jahutusvedeliku tõhusa ringluse tagamiseks mootori optimaalne kiirus 2300-3000 p/min.

Sellega seotud teave

- Haagisega sõitmine* (lk. 302)

Sellega seotud teave

- Haagise vedamine* – manuaalne käigukast (lk. 303)
- Haagise vedamine* – automaatkäigukast (lk. 304)
- Haagisekonks/haakekonks* (lk. 304)



Haagise vedamine* – automaatkäigukast

Haagise vedamisel mägisel maastikul võib esineda ülekuumenemisoht.

- Automaatkäigukast valib alati sõiduki koormusele ja mootori kiirusele sobiva käigu.
- Ülekuumenemise korral süttib näidikuplokis ohusümbol ja infoekraanil kuvatakse teade - järgige antud soovitusi.

Järsud tõusud

- Ära vali automaatkäigukasti kõrgemat käiku, kui mootor suudab kasutada – kõrgema käigu kasutamine madalate mootori pöörete juures ei ole alati kasulik.

Parkimine tõusul

1. Vajuta piduripedaali.
 2. Aktiveeri seisupidur.
 3. Vii käigukang asendisse **P**.
 4. Vabasta seisupidur.
- Vii haagist vedava automaatkäigukastiga auto parkimisel käigukang parkimis-asendisse **P**. Kasuta alati seisupidurit.
 - Blokeeri rattad tõkisingadega, kui pargid haagisega autot kaldel.



TÄHTIS TEAVE

Vaata lisaks eriteavet aeglase haagisega sõidu kohta Powershift automaatkäigukastiga autoga, vt Automaatkäigukast - Powershift* (lk. 270).

Käivitamine tõusul

1. Vajuta piduripedaali.
2. Lükka käigukang sõiduasendisse **D**.
3. Vabasta seisupidur.
4. Vabasta pidur ja alusta liikumist.

Sellega seotud teave

- Automaatkäigukast - Geartronic* (lk. 266)

Haagisekonks/haakekonks*

Haagisekonks võimaldab näiteks haagise vedamise sõiduki järel.

Kui sõidukile on lisatud eemaldatav haakekonks, tuleb täpselt järgida eemaldatava seadme paigaldusjuhiseid, vt Eemaldatav haakekonks* – kinnitamine/eemaldamine (lk. 306).



HOIATUS

Kui auto on varustatud Volvo eemaldatava haakekonksuga:

- Järgi tähelepanelikult paigaldusjuhiseid.
- Eemaldatav osa tuleb enne liikuma hakkamist võtmega lukustada.
- Veenduge, et indikaator on roheline.

Olulised kontrollimised

- Haakekonksu tuleb regulaarselt puhastada ja määrida.



TÄHELEPANU

Vibratsioonisummutiga haakeseadme kasutamisel ei tohi haakeseadme kuuli määrida.

Sellega seotud teave

- Haagisega sõitmine* (lk. 302)



Eemaldatav haakekonks* – hoiustamine

Eemaldatavat pukseerimiskonksu hoitakse pagasiruumis.

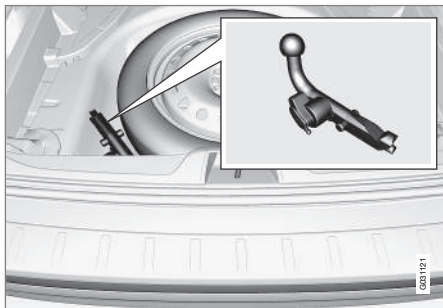

Haakekonksu säilituskoht.

! TÄHTIS TEAVE

Eemalda pukseerimiskonks alati pärast kasutamist ja säilita seda ettenähtud kohas, rihmaga kinnitatuna.

Kehtib kahe

kütusesüsteemiga*autodele

Puksiirkonks paikneb koos tööriistadega pakiruumi esiosa panipaigas.

Sellega seotud teave

- Eemaldatav haakekonks* – tehnilised spetsifikatsioonid (lk. 305)
- Eemaldatav haakekonks* – kinnitamine/eemaldamine (lk. 306)
- Haagisega sõitmine* (lk. 302)

Eemaldatav haakekonks* – tehnilised spetsifikatsioonid

Eemaldatava pukseerimiskonksu tehnilised spetsifikatsioonid.

Spetsifikatsioonid

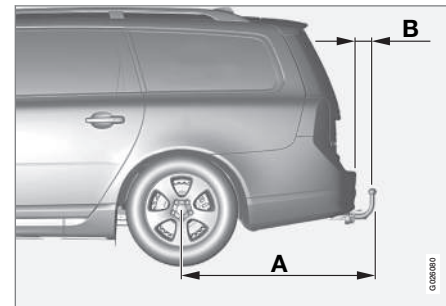



08 Käivitamine ja sõitmine

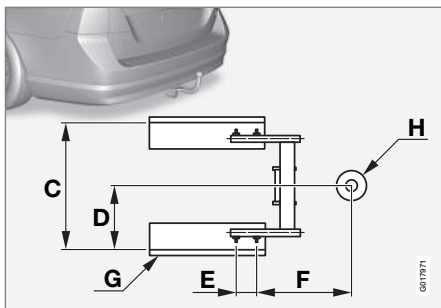

Mõõtmed, kinnituspunktid (mm)

A (V70)	1129
A (XC70)	1113
B (V70)	93
B (XC70)	80
C	855
D	428
E	112
F	346
G	Küljeelement
H	Kuuli keskosa

Sellega seotud teave

- Eemaldatav haakekonks* – kinnitamine/ eemaldamine (lk. 306)
- Eemaldatav haakekonks* – hoiustamine (lk. 305)
- Haagisega sõitmine* (lk. 302)

Eemaldatav haakekonks* – kinnitamine/eemaldamine

Eemaldatava pukseerimiskonksu kinnitamine/ eemaldamine toimub järgmisel moel:

Kinnitamine



- 1 Eemalda kaitsekate, vajutades haagi sisse ja tõmmates katte otse tagasi .

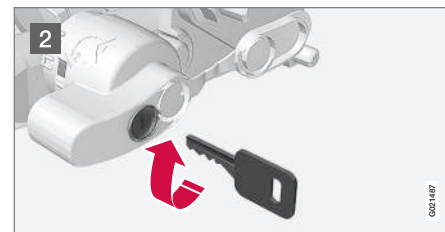

- 2 Kontrolli, kas mehhanism on lukust vabastatud, keerates võtit päripäeva.

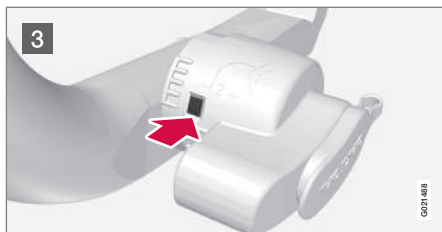

3 Näidikuaken peab olema punane.

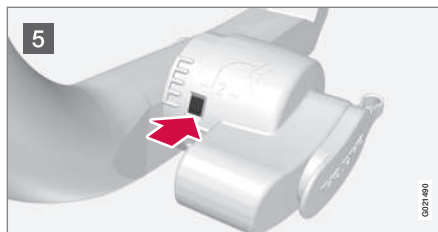

5 Näidikuaken peab olema roheline.

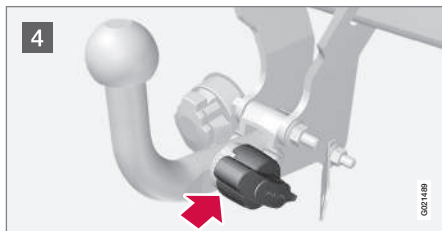

4 Pane haakekonks kohale ja lükka sisse, kuni kostub klõpsatus.

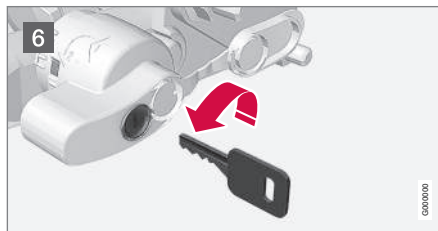

6 Keera võti vastupäeva lukustatud asendisse. Võta võti lukust välja.

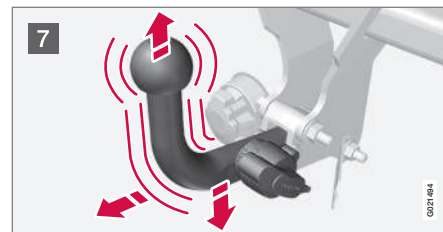

7 Kontrolli kas haakekonks on kindlalt paigas, tõmmates seda üles, alla ja tagasi.

⚠ HOIATUS

Kui haakekonks ei ole korralikult paigaldatud, tuleb haakekonks eemaldada ja vastavalt juhistele uuesti paigaldada.

! TÄHTIS TEAVE

Määri ainult haakekonksu kuuli, ülejäänud osa peab jääma puhtaks ja kuivaks.



08 Käivitamine ja sõitmine



8 Turvakaabel.

HOIATUS

Kinnitage haagise ohutuskabel kindlasti ettenähtud toendisse.

Haakekonksu eemaldamine

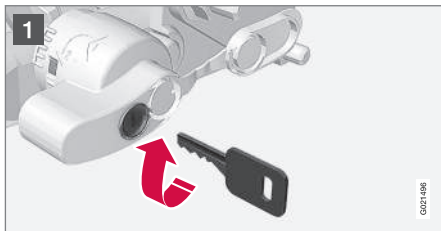

1 Pane võti sisse ja keera see päripäeva avatud asendisse.

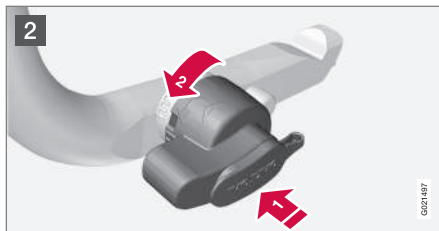

2 Vajuta lukustusratas 1 sisse ja keera vastupäeva 2, kuni kostab klõpsatus.

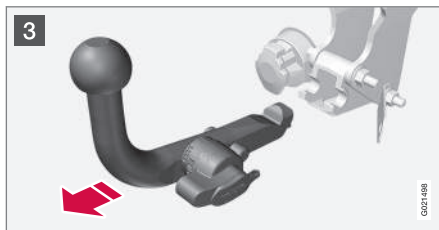

3 Keera lukustusnupp täiesti alla, kuni see seisma jääb. Hoida selles asendis, samaaegselt haakekonksu taha ja üles tõmmates.

HOIATUS

Kinnitage autos hoitav haakekonks korralikult, kui see on autos, vt Eemaldatav haakekonks* – hoiustamine (lk. 305).

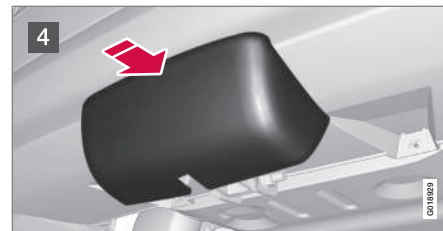

4 Lükka kaitsekate niikaua, kuni see tihedalt kinni klõpsatab.

Sellega seotud teave

- Eemaldatav haakekonks* – hoiustamine (lk. 305)
- Eemaldatav haakekonks* – tehnilised spetsifikatsioonid (lk. 305)
- Haagisega sõitmine* (lk. 302)



Pukseerimine

Pukseerimine tähendab ühe sõiduki vedamist nööriaga sleppis teise sõiduki poolt.

Enne pukseerimist tehke kindlaks suurim lubatud pukseerimiskiirus.

1. Aktiveerige auto ohutuled.
2. Ühendage pukseerimiskõis pukseerimisaasa külge.
3. Rooliluku avamiseks sisestage kaugjuhtimispuhtri süütelukku ning hoidke nuppu **START/STOP ENGINE** all – võtme asend **II** aktiveeritakse, lisateavet võtme asendite kohta vt Võtme asendid (lk. 79).
4. Auto pukseerimise korral peab pult jääma süütelukku.
5. Liigse jõnksutamise vältimiseks vedava auto aeglustamisel hoia puksiirkõis pingul ja jalga kergelt piduripedaalil.
6. Seismajäämiseks ole valmis pidurdama.

HOIATUS

- Veendu, et roolilukk on vabastatud, enne kui alustad pukseerimist.
- Kaugjuhtpult peab olema sisselülitatud asendis **II** – asendi **I** korral on kõik turvapadjad väljalülitatud.
- Ära eemalda kaugjuhtpulti süütelukust, kui autot pukseeritakse.

HOIATUS

Piduri- ja roolivõimendi ei tööta, kui mootor on välja lülitatud – pidurit tuleb vajutada umbes 5 korda tugevamalt ja rooli on tavalisest palju raskem keerata.

Manuaalkäigukast

Enne pukseerimist:

- Sea käigukang neutraalasendisse ja vabasta seisupidur.

Automaatkäigukast Geartronic

Enne pukseerimist:

- Sea käigukang **N** asendisse ja vabasta seisupidur.

TÄHTIS TEAVE

Autot võib pukseerida ainult edaspidi.

- Ärge pukseerige automaatkäigukastiga autosid kiirustel üle 80 km/h (50 mph) või rohkem kui 80 km kaugusele.

Automaatkäigukast Powershift

Powershift käigukastiga mudeleid ei tohi pukseerida. Kui pukseerimine on siiski vajalik, peab sõit olema võimalikult lühike ja aeglane.

Kui te ei ole kindel, kas auto on varustatud Powershift-käigukastiga või mitte, saab selle märgistust kontrollida mootorruumi kaane all asuvalt käigukasti sildilt, vt Tüübitähised (lk. 386). Märge "MPS6" tähendab, et autol

on Powershift-käigukast - vastasel korral on sellel Geartronic automaatkäigukast.

TÄHTIS TEAVE

Vältida pukseerimist.

- Autot võib siiski vedada aeglaselt ja lühikese vahemaa võrra, et auto ohtlikust kohast eemaldada. Vedada võib kuni 10 km kaugusele, mitte kiiremini kui 10 km/h (6 mi/h). Võtke arvesse, et autot võib pukseerida ainult edaspidi.
- Kui autot on tarvis vedada kaugemale kui 10 km, tuleb autot transportida ülestõstetud veorastastega – soovitame kasutada teisaldusfirma abi.

Enne pukseerimist:

- Sea käigukang **N** asendisse ja vabasta seisupidur.

Käivitusabi

Ära tõmba autot mootori käivitamiseks teise autoga. Mootori mittekäivitumisel aku tühjenemise tõttu käivitage sõiduk doonoraku abil, vt Teise aku abil käivitamine (lk. 264).

TÄHTIS TEAVE

Mootori käimatõmbamine võib kaasa tuua katalüüsmuunduri rikke.





Sellega seotud teave

- Ohutuled (lk. 94)
- Puksiiraas (lk. 310)
- Väljatõmbamine (lk. 311)

Puksiiraas

Sõiduki ees ja taga kaitseraua paremal poolel katte all on keermestatud auk, millesse kruvitakse pukseerimisaas.

Pukseerimisaasa paigaldamine

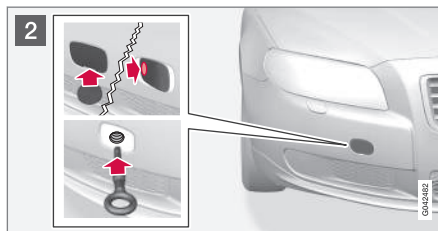
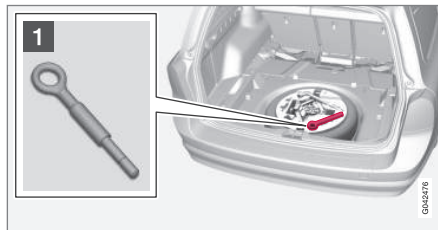

- 1 Võta välja puksiiraas, mis asub pakiruumi põhjaluugi all.

Kehtib kahe kütusesüsteemiga* autodele: puksiirkonks paikneb koos tööriistadega pakiruumi esiosa panipaigas.

- 2 Pukseerimisaasa kinnitusava katet esineb kahesugust ning neid avatakse kahel erineval viisil:

- Ava süvendiga variant mündi vms eseme abil, pöörates seda väljapoole. Seejärel pööra kate täiesti välja ja eemalda.
- Teisel variandi küljel ja nurgas on märgistus: Suru oma sõrmega märgistusele ja pööra vastaspool/nurk samal ajal välja mündi vms eseme abil; kate pöördub oma telje ümber ringi ja selle saab siis eemaldada.

Kruvi pukseerimisaas otse sisse, kuni aasa äärikuni. Pinguta ühendust näiteks rattavõtme abil.

Pärast kasutamist eemalda pukseerimisaas ja asetage hoiukohta tagasi.

Lõpetuseks paigalda kate kaitseraua külge tagasi.

Puksiiraasa abil võib auto ka platvormiga puksiirsõidukile tõmmata. Auto asendist ja kliirensist sõltub, kas see on võimalik. Kui puksiirauto ramp on liiga järsk või auto kliirens on ebasobiv, võib auto puksiiraasaga tõmbamisel kahjustuda. Vajadusel kasutage auto ülestõstmiseks puksiirauto tõsteseadet.

**! HOIATUS**

Auto vedamisel puksiirauto platvormile ei tohi kedagi ega midagi olla puksiirauto taga.

! TÄHTIS TEAVE

Pukseerimisaas on mõeldud ainult maanteel pukseerimiseks, **mitte** porri kinni jäänud auto väljatõmbamiseks. Väljatõmbamiseks tuleb kasutada vastavat teenust pakkuva firma abi.

Sellega seotud teave

- Pukseerimine (lk. 309)
- Väljatõmbamine (lk. 311)

Väljatõmbamine

Meetmed sõiduki teisaldamisel teise masina abil.

Väljatõmbamiseks tuleb kasutada vastavat teenust pakkuva firma abi.

Puksiiraasa abil võib auto ka platvormiga puksiirsõidukile tõmmata. Auto asendist ja kliirensist sõltub, kas see on võimalik. Kui puksiirauto ramp on liiga järsk või auto kliirens on ebasobiv, võib auto puksiiraasaga tõmbamisel kahjustuda. Vajadusel kasutage auto ülestõstmiseks puksiirauto tõsteseadet.

! HOIATUS

Auto vedamisel puksiirauto platvormile ei tohi kedagi ega midagi olla puksiirauto taga.

! TÄHTIS TEAVE

Pukseerimisaas on mõeldud ainult maanteel pukseerimiseks, **mitte** porri kinni jäänud auto väljatõmbamiseks. Väljatõmbamiseks tuleb kasutada vastavat teenust pakkuva firma abi.

! TÄHTIS TEAVE

Autot võib pukseerida ainult edaspidi.

- Tõstetud esivedrustusega nelikveolist autot ei tohi pukseerida kiirusel üle 70 km/h (40 mi/h). Pukseerida ei tohiks kaugemale kui 50 km.

Sellega seotud teave

- Pukseerimine (lk. 309)

09



RATTAD JA REHVID

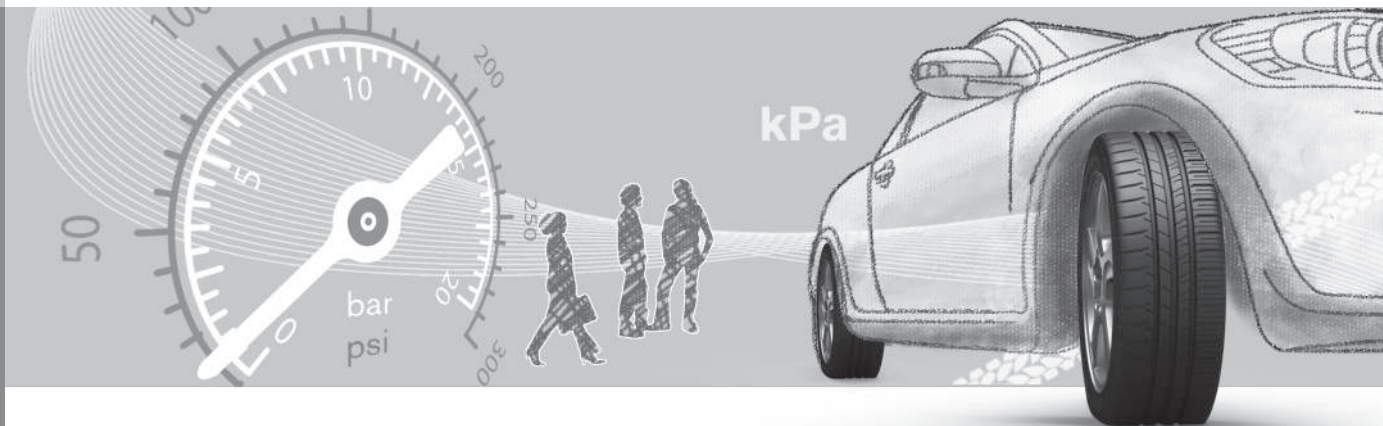



Rehvid - hooldus

Lisaks paljudele muudele funktsioonidele on rehvide eesmärk kanda raskust, tagada hea haardumine teekattega, summutada vibratsioone ja kaitsta ratast kulumise eest.

Sõiduviiis

Rehvid mõjutavad paljuski auto sõiduomadusi. Rehvitüüp, mõõdud, rehvirõhk ja kiirus on autosõitu mõjutavad olulised faktoriid.

Rehvi vanus

Kõiki üle kuue aasta vanuseid rehve tuleb lasta spetsialistil kontrollida isegi siis, kui rehvil ei ole nähtavaid kahjustusi. Rehvid vananevad ja lagunevad isegi siis, kui neid kasutatakse vähe või ei kasutata üldse. Seetõttu võivad nende omadused halveneda. See kehtib kõikide rehvide kohta, mis hilisemaks kasutamiseks alles hoitakse. Välisteks märkideks, mis näitavad rehvi kasutuskoõlmatust, on nt praod või värvimuutused.

Uued rehvid



Rehvid on aeguv toode. Paari aasta pärast hakkavad nad kõvenema ning samal ajal hakkab ka nende haardevõime/omadused järkjärgult halvenema. Seepärast püüa rehvide vahetamisel kasutada võimalikult uusi rehve. See on eriti oluline talverehvide puhul. Numbrikoodi neli viimast numbrit tähistavad tootmise nädalat ja aastat. Tegemist on rehvi DOT märgisega (Department of Transportation) ja see algab nelja numbriga, näiteks numbriga 1510. Joonisel kujutatud rehvi on valmistatud 2010 aasta 15-ndal nädalal.

Suve- ja talverattad

Suve- ja talverehvide ümbervahetamisel tuleb rehvidele märgistada, kummale auto küljele olid nad paigaldatud. Näiteks võib tähistada **L** vasaku ja **R** parema külje jaoks.

Kulumine ja hooldus

Õige rehvirõhk (lk. 315) põhjustab rehvide ühtlasemat kulumist. Juhtimisvõtted, rehvirõhk, ilmastiku- ja teelolud mõjutavad rehvide vananemist ja kulumiskiirust.

Mustrisügavuse erinevuste ja kulumisjälgede tekke vältimiseks võib eesmise ja tagumisi rehve omavahel vahetada. Esimene vahetus tuleks läbi viia u. 5000 km järel ning seejärel iga 10 000 km järel.

Volvo soovib pöörduda volitatud Volvo teenindusse, kui turvisemustri jääksügavuse mõõtmise osas tekib küsimusi. Kui rehvid on juba oluliselt erinevalt kulunud (turvisemustri sügavuse erinevus on > 1 mm), tuleb vähem kulunud rehvid paigutada tagateljele. Alajuhitavust on tavaliselt kergem korrigeerida kui ülejuhitavust ning see põhjustab auto liikumise sirgjoonel, erinevalt ülejuhitavusest, mille tõttu auto tagaosa hakkab küljele libisema ja auto võib juhitavuse täiesti kaotada. See on põhjus, miks tagarattad ei tohi kunagi esirattast varem haarduvust kaotada.



HOIATUS

Vigastatud rehvi võib põhjustada auto juhitavuse kadumist.

Hoiustamine

Paigaldatud rehvidega velgi tuleb hoida horisontaalasendis või nad ülles riputada, nad ei tohi olla püstiasendis.



Sellega seotud teave

- Rehvimõõdud (lk. 317)
- Rehvid - kiirusindeksid (lk. 318)
- Rehvid - koormusindeks (lk. 317)
- Rehvid - pöörlemissound (lk. 314)
- Rehvid - kulumismärgised (lk. 315)

Rehvid - pöörlemissound

Sellise rehvimustriga rehvidel, mis on mõeldud ainult ühes suunas pöörlemiseks, on pöörlemissound tähistatud noolega.

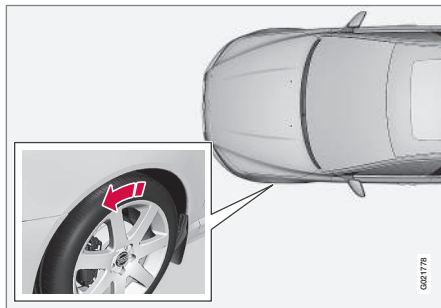

Nool osutab rehvi pöörlemissounda.

Rehv peab kogu oma kasutusea jooksul alati pöörlema samas suunas. Rehvi asukoht tohib vahetuda ainult esi- ja tagaratta vahel, mitte kunagi vasak- ja parempoolse ratta vahel. Rehvi ebaõigel paigaldamisel halvenevad oluliselt auto pidurdusomadused ja võime lükata eest vihma ja lõrtsi. Suurema mustrisügavusega rehvid tuleb alati paigaldada auto taha (vähendamaks külglibisemise ohtu).



TÄHELEPANU

Veenduge, et mõlemad rattapaarid on sama tüüpi ja sama mõõduga ja ka sama marki.

Järgi rehvirõhu tabelis (lk. 409) toodud soovitatavat rehvirõhku.

Sellega seotud teave

- Rehvimõõdud (lk. 317)
- Rehvid - kiirusindeksid (lk. 318)
- Rehvid - koormusindeks (lk. 317)
- Rehvid - hooldus (lk. 313)
- Rehvid - kulumismärgised (lk. 315)



Rehvid - kulumismärgised

Mustri kulumismärgised võimaldavad hinnata rehvi kulumise astet.

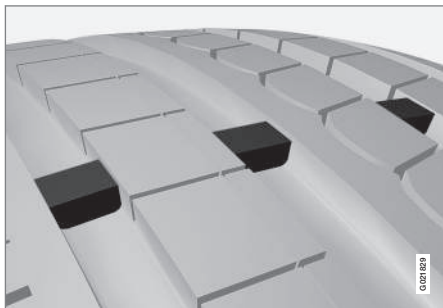

Rehvimustri kulumisnäituriid.

Hõõrdepinna kulumisnäitur on rehvisoontega risti olev kitsas riba. Rehvi küljel on tähed TWI (Tread Wear Indicator). Kui rehvimustri sügavus on kuni 1,6 mm, on muster kulumismärgisega ühesügavune. Vaheta nii kiiresti kui võimalik uute vastu. Pea meeles, et väikese mustrisügavusega rehvidel on vihm ja lumes väga halb haarduvus.

Sellega seotud teave

- Rehvimõõdud (lk. 317)
- Rehvid - kiirusindeksid (lk. 318)
- Rehvid - koormusindeks (lk. 317)
- Rehvid - pöörlemissuund (lk. 314)
- Rehvid - hooldus (lk. 313)

Rehvid - rehvirõhk

Rehvide rehvirõhud, mida mõõdetakse barides, on erinevad.

Kontrollige rehvirõhku

Rehvirõhku tuleb kontrollida kord kuus.

See kehtib ka varuratta kohta.

- Auto soovitava rehvisuuruse rehvirõhk.
- ECO-rõhk¹.
- Varuratta rehvirõhk (Temporary Spare).

Kontrollige rehvirõhku külmadel rehvidel.

"Külmad rehvid" tähendab, et rehvid on välisõhuga samal temperatuuril. Pärast mõnekiilomeetrist sõitmist rehvid soojenevad ja rõhk suureneb.

Vale rehvirõhk suurendab kütusekulu, lühendab rehvi kasutusiga ja halvendab auto juhtimisomadusi. Liiga madala rehvirõhuga sõites võivad rehvid üle kuumeneda ja kahjustuda. Rehvirõhk mõjutab sõidumugavust, sõidumüra ning juhitavust.



TÄHELEPANU

Rehvirõhk paratamatult aja jooksul väheneb. Rehvirõhk sõltub ka õhutemperatuurist.



09 Rattad ja rehvid

09



Rehvirõhu silt



Rehvirõhuplaadil juhipoolel uksepostil (esi- ja tagaukse vahel) on näha, milline peab olema rehvirõhk erineva koorma ja kiiruse juures. Sama on ära toodud ka rehvirõhu tabelis, vt Rehvid - ettenähtud rehvirõhud (lk. 409).

Kütuse kokkuvõid, ECO-rõhk

Optimaalse kütuse kokkuvõiu saavutamiseks kiirustel alla 160 km/h (100 mph) on soovitatav kasutada ECO-rõhku (nii täiskoormuse kui ka kerge koorma puhul), vt Rehvid - ettenähtud rehvirõhud (lk. 409).

Sellega seotud teave

- Rehvimõõdud (lk. 317)
- Rehvid - kiirusindeksid (lk. 318)
- Rehvid - koormusindeks (lk. 317)
- Rehvid - hooldus (lk. 313)

- Rehvid - kulumismärgised (lk. 315)

Ratta ja velje mõõdud

Ratta ja velje ettenähtud mõõdud peavad vastama alljärgnevas tabelis toodud näidetele.

Autol on kogu sõidukit puudutav heakskiit. See tähendab, et auto jaoks on heaks kiidetud teatud ratta- (velje-) ja rehvikombinatsioonid.

Rataste (velgede) mõõdutähis on näiteks järgmine: 7Jx16x50.

7	Veljelaius tollides
J	Veljeääriku profiil
16	Veljediameter tollides
50	Laius mm-tes (vahemaa ratta keskmest rummu kontaktpinnani)

Sellega seotud teave

- Rehvimõõdud (lk. 317)
- Rehvid - ettenähtud rehvirõhud (lk. 409)

¹ ECO-rõhu kasutamine aitab vähendada kütusekulu.



Rehvimõõdud

Sõiduki rehvid on kindlas mõõdus – tutvuge näidetega alljärgnevas tabelis.

Mõõdud on näidatud kõigil autotüüpidel.

Näide: 225/50R17 98W.

225	Rehvilaius (mm)
50	Rehvikülje kõrguse ja rehvilaiuse suhe (%)
R	Radiaalrehv
17	Veljediameeter tollides (")
98	Maksimaalse lubatud rehvikoormuse koodid, rehvikoormuse indeks (LI)
W	Maksimaalse lubatud kiiruse kood (SS). (Antud juhul 270 km/h (168 mph).)

Autol on kinnitus, mis kehtib sõidukile kui ter-
vikule koos teatud velgede ja rehvide kombi-
natsiooniga.

HOIATUS

19-tolliseid rattaid **ei tohi** kasutada auto-
del, millel **ei ole** lisavarustuseks R-Designi
või sportšassiid. 19-tolliste rataste kasuta-
mine **standardse šassiiga** autodel tekitab
ohutusrisi koos sõiduki vigastamise ris-
kiga ning halvendab auto sõiduomadusi.

Sellega seotud teave

- Rehvid - kiirusindeksid (lk. 318)
- Rehvid - koormusindeks (lk. 317)
- Rehvid - pöörlemissuund (lk. 314)
- Rehvid - hooldus (lk. 313)
- Rehvid - ettenähtud rehvirõhud (lk. 409)
- Ratta ja velje mõõdud (lk. 316)

Rehvid - koormusindeks

Koormusindeks märgib rehvi koormustaluvust.

Igal rehvil on teatud kandevõime, mida näitab koormusindeks (LI). Rehvide vajalik kande-
võime oleneb auto kaalust. Madalaim lubatud
väärtus on toodud kasutusjuhendi trükiver-
siooni rehvikoormuste tabelis, vt Spetsifikat-
sioonid.

Sellega seotud teave

- Rehvimõõdud (lk. 317)
- Rehvid - ettenähtud rehvirõhud (lk. 409)
- Rehvid - kiirusindeksid (lk. 318)
- Rehvid - hooldus (lk. 313)



09 Rattad ja rehvid

09

Rehvid - kiirusindeksid

Rehvidele on määratud rehvikohane suurim lubatud sõidukiirus, mida nimetatakse kiirusindeksiks (SS - Speed Symbol).

Rehvi kiirusklass peab olema vähemalt nii sama suur kui auto tippkiirus. Allolev tabel näitab iga kiirusklassi (SS) suurimat lubatud kiirust. Ainsad rehvid, millele need eeskirjad ei kehti, on talverehvid (lk. 319)². Nende puhul võib kasutada väiksemat kiirust. Kui valitakse selline rehvi, ei tohi sõita kiiremini, kui on rehvi kiirusklassiga määratud (nt klass Q puhul tohib sõita kuni 160 km/h (100 mph)). Liikluseeskirjad, mitte rehvide kiirusklassid, määravad ära, kui kiiresti autoga sõita tohib.

TÄHELEPANU

Maksimaalne lubatud kiirus on märgitud tabelis.

Q	160 km/h (100 mph) (kasutatakse vaid talverehvidel)
T	190 km/h (118 mph)
H	210 km/h (130 mph)
V	240 km/h (149 mph)

W	270 km/h (168 mph)
Y	300 km/h (186 mph)

HOIATUS

Autol tuleb kasutada ettenähtud või suurema koormusindeksi (lk. 317) (LI) ja kiirusklassiga (SS) rehve. Liiga madala koormusindeksi või kiirusklassi korral võib tekkida ülekuumenemine.

Sellega seotud teave

- Rehvimõõdud (lk. 317)
- Rehvid - koormusindeks (lk. 317)
- Rehvid - pöörlemissuund (lk. 314)

Rattapoldid

Rattapoldid on rataste kinnitamiseks rummule ning polte on saadaval erinevat tüüpi.

TÄHTIS TEAVE

Rattamutrid tuleb kinnitada pingutusmomendiga 140 Nm. Ülepingutamise võib mutreid ja polte kahjustada.

Kasuta ainult Volvo poolt testitud ja heaks kiidetud velgi ning Volvo originaalvarvikuid. Kontrolli pingutusmomenti momentvõtme abil.

Lukustuspoldid*

Lukustuspolte* saab kasutada nii alumiiniumkui terasvelgedel. Pakiruumi katte all on koht lukustatavate rattapoltide hülsi jaoks.

Sellega seotud teave

- Ratta ja velje mõõdud (lk. 316)

² See puudutab nii metallnaastudega kui ilma metallnaastudeta rehve.



Talverehvid

Talverehvid on rehvid, mis on kohandatud vastavateks talviste teeludega.

Talverehvid

Volvo soovib kasutada kindlate mõõtudega talverehve. Rehvimõõtmed sõltuvad mootori variandist. Talverehvidega sõites tuleb kõigile neljale rattale paigaldada õiget tüüpi rehvid.

TÄHELEPANU

Volvo soovib sobivate velgede ja rehvide valimiseks konsulteerida Volvo edasimüüjaga.

Naastrehvid

Naastrehve tuleb alguses 500-1000 km ettevaatlikult sisse sõita, et naastud rehvis õigesti paigutuksid. See annab rehvidele ja eelkõige naastudele pikema kasutusea.

TÄHELEPANU

Nõuded naastrehvide kasutamisele riigiti erinevad.

Mustrisügavus

Jää, lõrtsi ja madalal temperatuuril sõitmine koormab rehve tunduvalt rohkem kui suvel sõitmine. Seepärast soovib Volvo mitte sõita talverehvidega, mille mustrisügavus on väiksem kui 4 mm.

Lumekettide kasutamine

Lumekette võib kasutada ainult esiratstel (kehtib ka neliveoga rataste puhul). Ärge sõitke lumekettidega kunagi kiiremini kui 50 km/h (31 mph). Välti sõitmist paljal maa-pinnal, sest see kulutab nii lumekette kui rehve.

HOIATUS

Kasuta Volvo originaalkette või nendega võrdväärseid lumekette, mis sobivad konkreetsele automudelile ning rehvi- ja veljemõõdule. Kui Sul on selle kohta küsimusi, soovib Volvo pöörduda volitatud Volvo teenindusse. Sobimatud lumeketid võivad autot tõsiselt kahjustada ja õnnetuse põhjustada.

Sellega seotud teave

- Ratta vahetamine - ratta eemaldamine (lk. 319)

Ratta vahetamine - ratta eemaldamine

Sõiduki rattaid on võimalik vahetada, nt talverattaste/talverehvide paigaldamiseks.

Varuratas*

Varuratas (ajutine) on mõeldud ainult ajutiseks kasutamiseks ning see tuleb nii pea kui võimalik tavalise rattaga asendada. Varuratta kasutamisel võib auto juhitavus muutuda. Varuratas on tavalisest rattast väiksem. Auto kliirens jääb selle võrra väiksemaks. Pea seda meeles äärekivi lähedal sõites ja ära mine autoga pesulasse. Kui varuratas on paigaldatud ette, siis ei saa lumekette kasutada. Nelikveoga auto puhul saab tagasillaveo välja lülitada. Varuratta parandamine ei ole lubatud.

Varuratta õige rehvirõhk on toodud rehvirõhu tabelis (lk. 409).

TÄHTIS TEAVE

- Kui autol on all varuratas, ärge sõitke kiiremini kui 80 km/h (50 mph).
- Autol ei tohi sõidu ajal olla rohkem kui üks ajutine varuratas.

Varuratas asub varuratta õõnsuses, väliskülj allpool. Varurattast ja vahtplastkarpe kinnitab üks ja sama polt. Vahtplastist ümbrises on kõik vajalikud tööriistad.



Pakiruumi pörandaalusest panipaigast varuratta eemaldamine

1. Tõsta pakiruumi pörand tagant ettepoole üles.
2. Keera kinnituskrivi lahti.
3. Tõsta vahtplastist tükk selle tööriistade abil välja.
4. Tõsta varuratas välja.

Eemaldamine

Kui vahetate ratas elava liiklusega kohas, asetage teele ohukolmnurk (lk. 322). Auto ja tungraud* peavad paiknema kindlal horisontaalsel pinnal.

1. Rakendage seisupidur (lk. 288) ja lülitage sisse tagasikäik või valige automaatkäigu-kasti korral asend **P**.

HOIATUS

Kontrolli, ega tungraud ei ole kahjustunud, et selle keere on korralikult määritud ja tungraud on puhas.

TÄHELEPANU

Volvo soovib kasutada ainult selle* automudeli juurde kuuluvat tungrauda. Automudelid on kirjas tungraua andmesildil.

Sildil on kirjas ka tungraua maksimaalne koormatavus ja kindlaks määratud minimaalne tõstekõrguse juures.

2. Võtke tungraud*, rattavõti*, ilukilpide eemaldusvahend* ja rattapoltide plastik-korkide eemaldusvahend vahtplastplokist välja. Kui teine tungraud on valitud, vt Auto tõstmine (lk. 338).



Vahend rattapoltide plastikorkide eemaldamiseks.

3. Aseta vastu maad jäävate rataste ette tõkisingad. Kasuta näiteks raskeid puitklotse või suuri kive.
4. Terasvelgedega autodel on eemaldatavad ilukilbid. Ratta täiskilpide korral kangutage lahti ja eemaldage need tööriista abil. Rattakilpe võib ära tõmmata ka käsitsi.

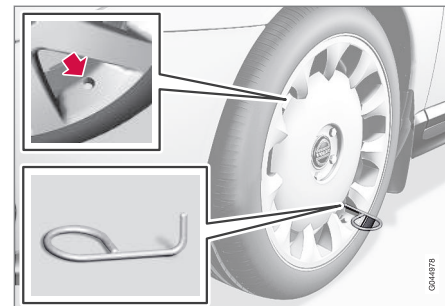

004478



5. Kravige pukseerimisaas ratta mutrivõtme^{*} kinni kuni lõppasendini.

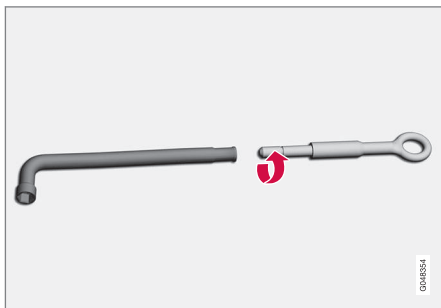

! TÄHTIS TEAVE

Pukseerimisaas tuleb keerata kõikidele ratta mutrivõtme keermetele.

6. Eemaldage rattapoltide plastikkorgid selleks mõeldud vahendiga.
7. Keera rattamutrid $\frac{1}{2}$ -1 võrra padrunvõtme abil vastupäeva lahti.

! HOIATUS

Ära kunagi pane midagi maa ja tungraua vahele või siis tungraua ja auto tõstekoha vahele.

8. Auto mõlemal küljel on kaks tungraua kinnituskohata. Keerake tungrauda üles nii, et autokere vastav äärik satuks tungraua otsal olevasse õnarusse.

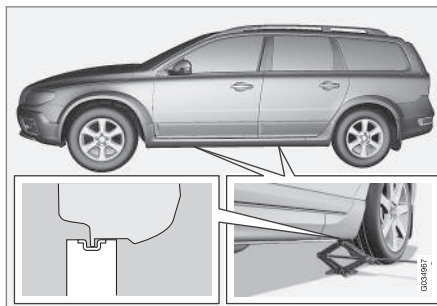

! TÄHTIS TEAVE

Maapind peab olema kindel, tasane ja horisontaalne.

9. Tõsta autot nii, et ratas tuleb maapinnast lahti. Eemalda rattapoldid ja tõsta ratas ära.

! HOIATUS

Ärge minge auto alla, kui see on tungrauaga üles tõstetud.

Kaasõitjad peavad tungrauaga ülestõstetavast autost väljuma. Kui peate ratast liikluskeskonnas vahetama, peavad kaasreisijad ohutus kohas viibima.

i TÄHELEPANU

Tavaline tungraud on mõeldud aeg-ajalt ja lühiajaliseks kasutamiseks, nt torkeauguga rehvi vahetamiseks või talve-/suverehvide vahetamiseks. Auto tõstmiseks tohib kasutada vaid selle auto jaoks mõeldud tungrauda. Kui autot tuleb sagedamini tungrauaga tõsta või kauemaks kui vaid rehvi vahetamiseks, on soovitatav kasutada töökoja tungrauda. Sel juhul järgige seadmega kaasas olevaid juhiseid.

Sellega seotud teave

- Ratta vahetus - paigaldamine (lk. 322)
- Tungraud* (lk. 324)
- Ohukolmnurk (lk. 322)
- Rattapoldid (lk. 318)



Ratta vahetus - paigaldamine

Ratas tuleb alati paigaldada korralikult.

Paigaldamine

! HOIATUS

Ärge minge auto alla, kui see on tungrauaga üles tõstetud.

Kaassõitjad peavad tungrauaga ülestõstetavast autost väljuma. Kui peate ratas liikluskeskkonnas vahetama, peavad kaasreisijad ohutus kohas viibima.

1. Puhasta ratta ja rummu kontaktpinnad.
2. Aseta ratas kohale. Pinguta rattapoldid korralikult.
3. Lase auto alla, nii et rattad ei saaks pöörelda.



4. Kinnita rattapoldid ristamisi. Oluline on, et rattapoldid kinnitataks korralikult. Pingutage momendiga 140 Nm. Kontrolli pingutusmomenti momentvõtme abil.
5. Asetage rattapoldide plastkatted tagasi.
6. Paigaldada täismõõdus ilukilbid.

i TÄHELEPANU

- Täispumbatud rehvi ventiilile paigaldage alati tolmukate, et kruus, pori vms ventiili ei kahjustaks.
- Kasutage alati plastmaterjalist tolmukatteid. Metallist tolmukatted võivad roostetada ja neid võib olla raske lahti keerata.

i TÄHELEPANU

Ilukilbi ventiiliava tuleb asetada paigaldamisel rattapöial oleva ventiiliga kohakuti.

Sellega seotud teave

- Ratta vahetamine - ratta eemaldamine (lk. 319)
- Tungraud* (lk. 324)
- Ohukolmnurk (lk. 322)
- Rattapoldid (lk. 318)

Ohukolmnurk

Ohukolmnurk on mõeldud teiste liiklejate hoiatamiseks teel seisvast sõidukist.

Hoiustamine ja paigaldamine

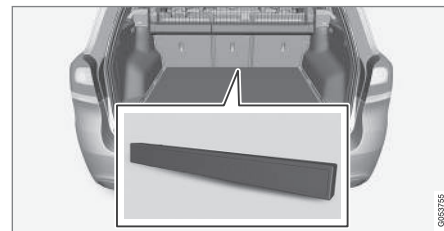
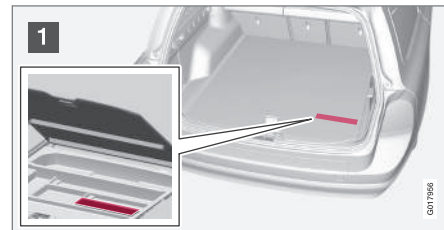

Kehtib kahe kütusesüsteemiga* autodele.

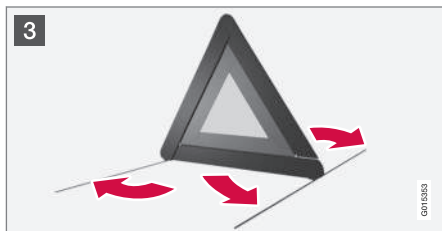
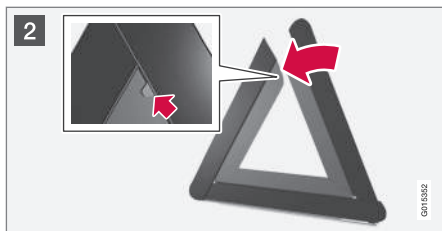

- 1 Tõsta põrandaluuk üles ja võta ohukolmnurk välja.
- 2 Võta ohukolmnurk ümbrisest välja, klapi lahti ja pane kaks lahtist külge kokku.
- 3 Klapi lahti ohukolmnurga tugijalad.

Järgi ohukolmnurga kasutamise eeskirju. Paiguta ohukolmnurk sobivasse kohta, arvestades liiklusolukorda.

Pärast kasutamist kinnita ohukolmnurk ja selle karp korralikult pakiruumis.

i TÄHELEPANU

Pärast privaatsset lukustamist ei saa avada auto pakiruumi ja põrandaluuki, vt Privaatlukustus* (lk. 170).

Tööriistad

Auto varustusse kuuluvad ka puksiiraas, tungraud* ja veljevõti*.

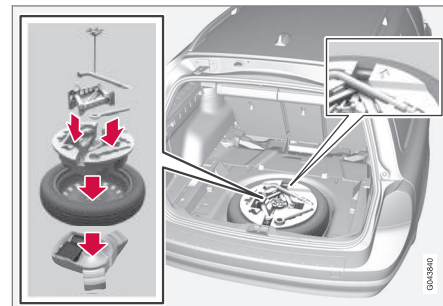

Pukseerimisraas, tungraud* ja veljevõti* asuvad pakiruumi põranda all. Seal on ka koht lukustatavate rattapoltide ja nende plastkate tööriistade jaoks.



09 Rattad ja rehvid



Kehtib kahe kütusesüsteemiga* autodele

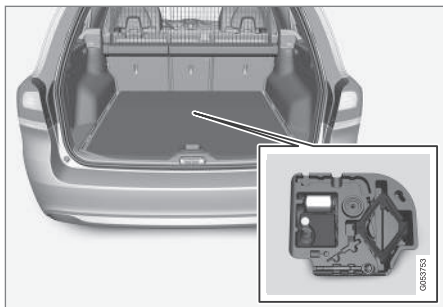

Tööriistad asuvad pagasiruumi panipaigas.

1. Panipaika juurdepääsemiseks klappige keskmise istme seljatugi ette.
2. Pakkimisjuhised Rehvi kiirparanduskomplekti kompressor on veidi kiilukujuline ja see tuleb paigutada nii, et laiem pool jääb üles.
3. Võimalusel kinnitage tungraud* pingutusrihmaga.

Sellega seotud teave

- Ajutine rehviparandus* (lk. 328)
- Puksiiraas (lk. 310)
- Ratta vahetamine - ratta eemaldamine (lk. 319)
- Rattapoldid (lk. 318)
- Tungraud* (lk. 324)

Tungraud*

Tungraud on mõeldud sõiduki ülestõstmiseks, nt. ratta vahetamiseks.

Varuratta vahetamiseks tohib kasutada ainult originaaltungrauda. Tungraua keere peab olema alati hästi määritud.



TÄHELEPANU

Tavaline tungraud on mõeldud aeg-ajalt ja lühiajaliseks kasutamiseks, nt torkeauguga rehvi vahetamiseks või talve-/suverehvide vahetamiseks. Auto tõstmiseks tohib kasutada vaid selle auto jaoks mõeldud tungrauda. Kui autot tuleb sagedamini tungrauaga tõsta või kauemaks kui vaid rehvi vahetamiseks, on soovitatav kasutada töökoja tungrauda. Sel juhul järgige seadmega kaasas olevaid juhiseid.

Tööriistad - hoiukohta tagasipanek

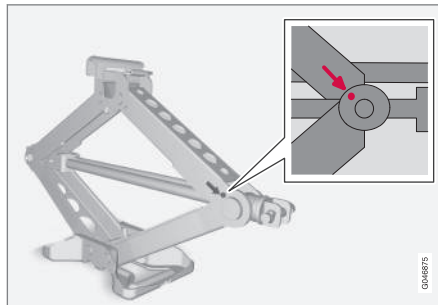

Tööriistad ja tungraud* tuleb pärast kasutamist õigesse kohta tagasi panna. Tungraud tuleb ärahahtumiseks kokku, õigesse asendisse kruvida.

Vahtplastkarp ja varuratas tuleb väljavõtmi-sele vastupidises järjekorras tagasi panna. Ülemisel vahtplastist plokil on nool. See peab osutama ettepoole, autosse.



TÄHTIS TEAVE

Tööriistu ja tungrauda* tuleb säilitada auto pakiruumis selleks ettenähtud kohas.



TÄHELEPANU

Kui pakiruumi põranda luuk ei ole suletud, siis privaatsuslukk ei toimi.

Sellega seotud teave

- Ohukolmnurk (lk. 322)
- Ajutine rehviparandus* (lk. 328)



Esmaabikomplekt*

Esmaabikarbis sisalduvad esmaabi andmiseks vajalikud vahendid.

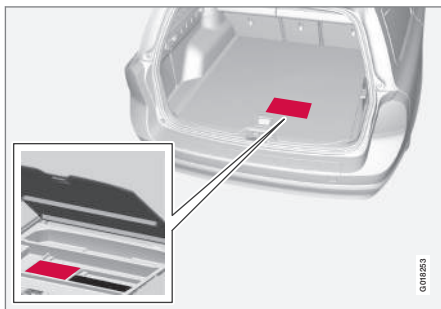

Esmaabivarustusega kast asub pakiruumis põranda all.

i TÄHELEPANU

Pärast privaatsset lukustamist ei saa avada auto pakiruumi ja põrandaluuki, vt Privaatlukustus* (lk. 170).

Kehtib kahe kütusesüsteemiga* autodele

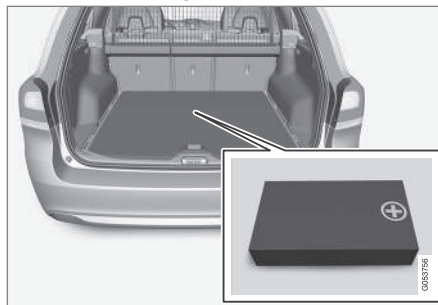

Esmaabikomplekt paikneb pakiruumi esiosa panipaigas.

Rehvirõhu jälgimine*³

Juhul kui ühes või mitmes rehvis on rõhk liiga madal, siis rehvirõhu jälgimissüsteem hoiatab sellest näidikupaneelil oleva ohusümboliga.

Teatud riikides kuulub rehvirõhu jälgimissüsteem vastavalt kehtivatele seadustele auto tavavarustuse hulka. Tavalist rehvihooldust süsteem ei asenda.



Rehvirõhu jälgimise hoiatussümbol.

Sellega seotud teave

- Rehvirõhu jälgimine (TM)* (lk. 326)

³ Standard teatud riikides.



09 Rattad ja rehvid

09

Rehvirõhu jälgimine (TM)*⁵

TM (Tyre Monitor) süsteem tuvastab rehvide pöörlemiskiirust, et määrata, kas rehvides on õige rõhk.

Süsteemi kirjeldus

Kui rehvirõhk on liiga madal, siis rehvi ümbermõõt muutub ja selle tulemusel ka pöörlemiskiirus. Süsteem võrdleb rehve omavahel ja teeb kindlaks, kas vähemalt ühe rehvi rõhk on liiga madal.

Tavalist rehvihooldust süsteem ei asenda.

Teated

Kui rõhk on liiga madal, süttib näidikupaneelil hoiatussümbol (⚠) ja kuvatakse üks järgmistest teadetest:

- Rehvirõhk madal Kontrollige, reguleerige ja kalibreerige
- Rehvirõhusüsteem Vajalik hooldus
- Rehvirõhusüsteem Praegu ei toimi

! TÄHTIS TEAVE

Tõrke ilmnemisel TM-süsteemis vilgub kombineeritud näidikupaneeli märgutuli (⚠) ligikaudu 1 minuti jooksul kiiresti ja jääb seejärel põlema. Näidikupaneelil kuvatakse ka vastav teade.

Teadete kustutamine

1. Kontrollige manomeetri abil, kas kõikide rehvide rõhk on õige.
2. Täitke rehvi(id) vastavalt juhipoole uksepiilaril (esi- ja tagaste vahel) toodud rehvirõhu väärtus(tele).
3. Kalibreerige TM ümber rakenduses **MY CAR**.



TÄHELEPANU

Vale rehvirõhu kasutamise vältimiseks kontrollige külmade rehvide rõhku. "Külm rehvi" tähendab rehvi, mille temperatuur on ümbritseva temperatuuriga ühtlane (saavutatakse ligikaudu kolme tunni möödumisel, kui autoga on sõidetud). Pärast mõnekilomeetrist sõitmist rehvid soojenevad ja rõhk suureneb.



HOIATUS

- Vale rehvirõhu kasutamisel võib juht kontrolli auto üle kaotada.
- Süsteem ei suuda äkilist rehvikahjustust ette märkida.

Süsteemi TM kalibreerimine

TM süsteemi korraliku töö tagamiseks tuleb määrata rehvirõhu algväärtus. Seda tuleb **MY CAR** süsteemis uuesti kalibreerida pärast rehvivahetust või rehvirõhu muutmist.

Näiteks tuleks rehvirõhku seadistada juhul, kui veetakse rasket koormat või sõidetakse suurel kiirusel (üle 160 km/h (100 mph)). Seejärel tuleb süsteemi uuesti kalibreerida.

⁵ Standard teatud riikides.



Ümberkalibreerimine

Seaded määratakse keskkonsooliit, vt MY CAR (lk. 114).

1. Lülitage süüde välja.
2. Täitke kõik rehvid vastavalt juhipoole uksepiilaril (esi- ja tagaukse vahel) toodud soovitatud väärtustele ja keerake võti asendisse II, vt Süüteasendid - funktsioonid erinevates olekutes (lk. 80).
3. Avage **MY CAR** menüüsüsteem.
4. Valige **Tyre monitor** menüü.
5. Vali **Calibrate tyre pressure**. Vajutage PK, et kinnitada, et kõigi rehvide rõhku on kontrollitud ja reguleeritud. Seejärel algab kalibreerimine.
6. Käivitage mootor ja hakake sõitma.
 - > Ümberkalibreerimine toimub sõidu ajal ja selle võib iga hetk katkestada. Kui mootor ümberkalibreerimise käigus seisatakse, jätkub see järgmine kord, kui autoga sõidate. Kui kalibreerimine on lõppenud, ei esita süsteem mingit kinnitust.

Uus viiteväärtus kehtib seni, kuni sammud 1-5 uuesti sooritatakse.

TÄHELEPANU

Pidage meeles, et TM süsteem tuleb pärast rehvi vahetust või rehvirõhu muutmist ümber kalibreerida. Kui uusi viiteväärtuseid ei talletata, ei tööta süsteem korralikult.

TÄHELEPANU

- Täispumbatud rehvi ventiilile paigaldage alati tolmuksid, et kruus, pori vms ventiili ei kahjustaks.
- Kasutage alati plastmaterjalist tolmuksid. Metallist tolmuksid võivad roostetada ja neid võib olla raske lahti keerata.

Süsteem ja rehvi olek

Süsteemi olekut ning rehvide andmeid on võimalik keskekraanilt kontrollida.

1. Avage **MY CAR** menüüsüsteem.
2. Valige **Tyre monitor** menüü.
 - > Rehvirõhu olekut kuvatakse alati värvikoodiga.

Iga rehvi olekule on antud värvikood.

- Kõik rohelised: süsteem töötab normaalselt ja kõigi rehvide rõhk on soovitatud tasemest natuke suurem.
- Kollane ratas: vastava rehvi rõhk on liiga madal.

- Kõik rattad kollased: vähemalt kahe rehvi rõhk on liiga madal.
- Kõik rattad hallid ja teade **Rehvirõhusüsteem Praegu ei toimi:** rehvirõhu süsteem on ajutiselt välja lülitatud. Enne süsteemi taas sisselülitumist tuleb autoga võib-olla lühiajaliselt sõita kiirusel üle 30 km/h (20 mph).
- Kõik rattad hallid ja kuvatakse teade **Rehvirõhusüsteem Vajalik hooldus:** süsteemis on tõrge. Võtke ühendust Volvo edasimüüja või remonditöökojaga.

Sellega seotud teave

- Rehvid - rehvirõhk (lk. 315)



Ajutine rehviparandus*

Rehvi kiirparanduskomplekti (Temporary Mobility Kit – TMK) abil saab sulgeda väiksemad augud rehvis ja kontrollida ning reguleerida rehvirõhku (lk. 409).

Rehvi kiirparanduskomplekt (lk. 329) koosneb kompressorist ja tihendusvedeliku pude- list. Täiteaine võimaldab teha ajutisi rehviparandusi. Tihendusvedelik tihendab tõhusalt rehvide läbitorgatud hõõrdepinna.

Ajutisel rehvitihenduskomplektil on katkiste rehvide piiratud tihendusvõime. Ära tihenda rehve ajutise tihenduskomplekti abil, kui rehvis on suuremad lõhed, praod või muud sarnased vigastused.

i TÄHELEPANU

Ajutine rehviparanduskomplekt on ette nähtud ainult turvises asuva torkega rehvide parandamiseks.

i TÄHELEPANU

Ajutise rehvi remondi kompressor on Volvo poolt testitud ja heaks kiidetud.

Sellega seotud teave

- Rehvi kiirparanduskomplekt* - asukoht (lk. 328)
- Rehvi kiirparanduskomplekt* - ülevaade (lk. 329)

- Rehvi kiirparanduskomplekt* - kasutamine (lk. 330)
- Tööriistad (lk. 323)

Rehvi kiirparanduskomplekt* - asukoht

Rehvi kiirparanduskomplekti (Temporary Mobility Kit – TMK) abil saab sulgeda väiksemad augud rehvis ja kontrollida ning reguleerida rehvirõhku.

Rehviparanduskomplekti asukoht

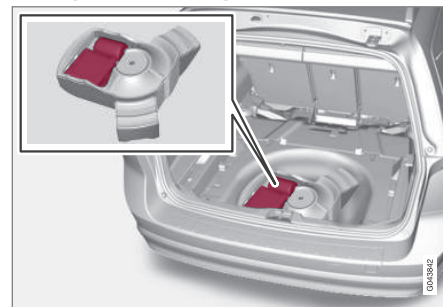

Rehvitihenduskomplekt avariilukkorraks asub pakiruumi põhja all.



Kehtib kahe kütusesüsteemiga* autodele

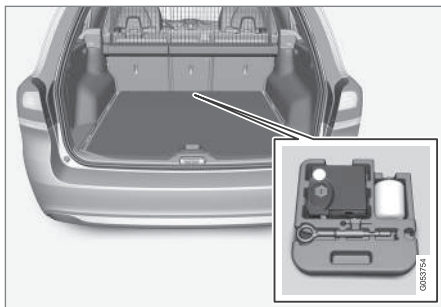

Rehviparanduskomplekt paikneb pakiruumi esiosa panipaigas.

Sellega seotud teave

- Rehvi kiirparanduskomplekt* - ülevaade (lk. 329)
- Ajutine rehviparandus* (lk. 328)

Rehvi kiirparanduskomplekt* - ülevaade

Rehvi kiirparanduskomplekti (Temporary Mobility Kit – TMK) osade ülevaade.

Komponente hoiustatakse pakiruumi aluses panipaigas.

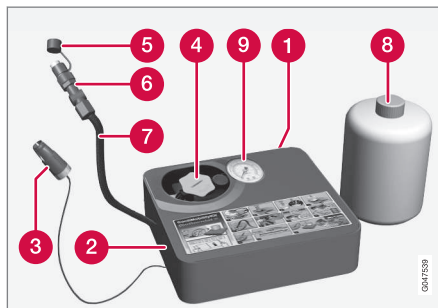

- 1 Kleebis, suurim lubatud kiirus
- 2 Lüliti
- 3 Elekrikaabel
- 4 Pudelihoidik (oranž kate)
- 5 Kaitsekork
- 6 Rõhureduktor
- 7 Õhuvoolik

- 8 Tihendusvedeliku pudel
- 9 Rõhumõõdik

Tihendusvedeliku pudel

Vahetage tihendusvedeliku pudel enne aegumiskuupäeva ja pärast kasutamist välja. Käitle vana pudelit keskkonnaohutliku jäätmena.

⚠ HOIATUS

Pudel sisaldab 1.2-etanooli ja looduslikku kummit-lateksit.

Allaneelamisel tervisele kahjulik. Võib tekitada nahaga kokkupuutumisel allergilise reaktsiooni.

Vältige kokkupuudet naha ja silmadega.

Hoida laste käeulatuses eemal.

⚠ HOIATUS

Kui vedelik satub nahale, tuleb see viivitamatult seebi ja rohke veega maha pesta.

Sellega seotud teave

- Rehvi kiirparanduskomplekt* - asukoht (lk. 328)
- Ajutine rehviparandus* (lk. 328)



Rehvi kiirparanduskomplekt* - kasutamine

Augu parandamine rehvi kiirparanduskomplektiga (Temporary Mobility Kit – TMK).

Ajutine rehvitihendus

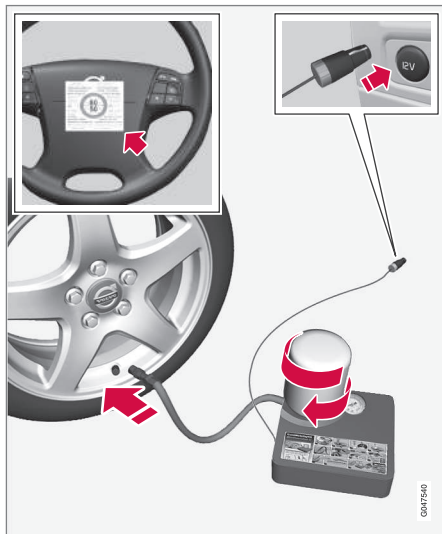

Osade otstarvet vt Rehvi kiirparanduskomplekt* - ülevaade (lk. 329).

1. Pange üles ohukolmnurk ja aktiveerige ohutuled, kui parandate rehvi liikluskeskkonnas.
Kui augu tekitas nael vms, jätke see rehvi sisse. See aitab auku tihendada.
2. Eemaldage suurima lubatud kiiruse kleebis (mis asub kompressori ühel küljel) ja kinnitage roolile. Pärast rehvi remondi komplekti kasutamist ärge sõitke kiiremini kui 80 km/h (50 mph).
3. Kontrollige, kas lüliti on asendis **0** ning võtke elektrikaabel ja õhuvoolik välja.
4. Keerake oranž kork kompressori küljest maha ning keerake pudeli kork maha.



TÄHELEPANU

Ära lõhu pudeli tihendit enne kasutamist. Tihend puruneb automaatselt, kui pudel kohake kruvitakse.

5. Keerake pudel pudelihoidja põhja.
> Hermeetiku väljalekkimise takistamiseks on pudelil ja pudelihoidikul kahepoolne lukustus. Pärast pudeli hoidikusse keeramist ei ole seda võimalik seal enam eemaldada. Pudelit tuleb eemaldada töökojas, Volvo soovib kasutada volitatud Volvo töökoda.



HOIATUS

Tihendusvedelik võib nahka ärritada. Nahaga kokkupuutumisel peske vedelik seebi ja veega ära.



HOIATUS

Ärge keerake pudelit lahti, see on varustatud lekke vältimiseks vastassuunalise riiviga.

6. Eemaldage rehvi tolmuork.
Veenduge, et õhuvooliku rõhualandusklapp on kindlalt külge keeratud, ühendage õhuvooliku otsik lõpuni rehvi ventiili külge.



7. Ühendage elektrijuhe lähimasse 12 V pistikusse ja käivitage auto.

TÄHELEPANU

Veenduge, et kompressori kasutamise ajal ei oleks ükski teine 12 V kasutuses.

HOIATUS

Ärge jätke lapsi autosse järelevalveta, kui mootor töötab.

8. Käivita kompressor, viies lüliti asendisse I.

HOIATUS

Rehvi kompressoriga pumpamise ajal ära seisa rehvi kõrval. Pragude või ebaühtlase pinna tekkimisel tuleb kompressor viivitamatult välja lülitada. Sõitu ei tohi jätkata. Soovitame pöörduda volitatud rehvikeskusse.

TÄHELEPANU

Kompressori käivitumisel võib rõhk tõusta kuni 6 baarini, kuid seejärel rõhk langeb ligikaudu 30 sekundi pärast.

9. Pumpa rehvi õhku 7 minutit.

TÄHTIS TEAVE

Ülekuumenemisoht. Kompressor ei tohi töötada kauem kui 10 minutit.

10. Rõhu kontrollimiseks rõhumõõdikult lülita kompressor välja. Miinimumrõhk on 1,8 bar, maksimumrõhk on 3,5 bar. (Kui rehvirõhk on liiga kõrge, vähendage rõhku ventiili abil.)

HOIATUS

Kui rõhk on madalam kui 1,8 bar, siis on rehvis liiga suur auk. Sõitu ei tohi jätkata. Soovitame pöörduda volitatud rehvikeskusse.

11. Lülitage kompressor välja ning ühendage elektrikaabel lahti.
12. Keerake õhuvoolik rehvi ventiili küljest lahti ning keerake tolumukork ventiili külge tagasi.
13. Pange kaitsekork õhuvooliku otsa, nii vältite järelejäänud hermeetiku lekkimist.

14. Sõitke nii ruttu kui võimalik vähemalt 3 km maksimaalselt 80 km/h (50 mph) kiirusega, et hermeetik rehvi tihendaks.

TÄHELEPANU

Rehvi esimeste pöörlemiste ajal väljub torkeavast tihendusvedelikku.

HOIATUS

Veenduge, et keegi ei seisaks auto lähedal ja et tihendusvedelik ei pritsiks nende peale, kui auto sõitma hakkab. Vahemaa peab olema vähemalt kaks meetrit.

15. Järelkontroll:

Ühendage õhuvoolik uuesti ventiili külge ja kontrollige rõhunäidikuga, et rehvirõhk oleks õige, vt Rehvi kiirparanduskomplekt* - ülekontrollimine (lk. 332).

Sellega seotud teave

- Ajutine rehviparandus* (lk. 328)
- Rehvi kiirparanduskomplekt* - ülekontrollimine (lk. 332)
- Rehvi kiirparanduskomplekt* - ülevaade (lk. 329)



09 Rattad ja rehvid

09

Rehvi kiirparanduskomplekt* - ülekontrollimine

Kui rehvi parandati kiirparanduskomplekti (Temporary Mobility Kit – TMK) abil, tuleb rehvi umbes. 3 km järel uuesti kontrollida.

Rehvirõhu kontrollimine

Võtke rehviparanduskomplekt välja. Kompressor peab olema välja lülitatud.

1. Eemaldage rehvi tolmutork.

Võtke õhuvoolik välja ning keerake ventiiliühendus rehvi ventiili keerme lõpuni.

2. Loe rõhumõõdikult rehvirõhk.

- Juhul kui rehvi rõhk on alla 1,3⁶ baari, on rehvi puudulikult tihendatud. Sõitu ei tohi jätkata. Võta ühendust rehvitöökojaga.
- Juhul kui rehvirõhk on suurem kui 1,3 baari⁶, tuleb rehvi pumbata rõhk, mis vastab rehvirõhkude tabelile, vt Rehvid - ettenähtud rehvirõhud (lk. 409).
- Juhul kui rehvirõhk on liiga kõrge, lase õhku rõhureduktori abil välja.

⁶ 1 baari = 100 kPa.

3. Kui rehvi on vaja täita:

1. Ühendage elektrijuhe lähimasse 12 V pistikusse ja käivitage auto.
2. Käivitage kompressor ja täitke rehvi vastavalt rehvirõhkude tabelis välja toodud väärtusele.
3. Lülitage kompressor välja.

4. Eemaldage rehviparandusvarustus, paigaldage kaitsekork õhuvooliku otsa ning pakkige voolik karpi.

Asetage ajutine rehvitihenduskomplekt (TMK) pakiruumi.



HOIATUS

Ärge keerake pudelit lahti, see on varustatud lekke vältimiseks vastassuunalise riiviga.

5. Paigaldage tolmutork rehvi ventiili külge tagasi.



TÄHELEPANU

- Täispumbatud rehvi ventiilile paigaldage alati tolmutork, et kruus, pori vms ventiili ei kahjustaks.
- Kasutage alati plastmaterjalist tolmutorkteid. Metallist tolmutorkteid võivad roostetada ja neid võib olla raske lahti keerata.



TÄHELEPANU

Rehviilmil pudel ja voolik tuleb pärast kasutamist välja vahetada. Volvo soovib vahetuse sooritada volitatud Volvo teeninduses.



HOIATUS

Kontrollige regulaarselt rehvirõhku.

Volvo soovib sõita lähima Volvo teeninduseni ja lasta vigastatud rehvi remontida või välja vahetada. Teavita teenindust sellest, et rehvis on tihendusvedelik.

**! HOIATUS**

Ärge sõitke pärast ajutise rehviparanduskomplekti kasutamist kiiremini kui 80 km/h (50 mph). Volvo soovitab pöörduda tihendatud rehvi kontrollimiseks volitatud Volvo teenindusse (maksimaalne sõidukaugus on 200 km). Sealne personal määrab kindlaks, kas rehvi on võimalik parandada või see tuleb vahetada.

Sellega seotud teave

- Ajutine rehviparandus* (lk. 328)
- Rehvi kiirparanduskomplekt* - kasutamine (lk. 330)
- Rehvi kiirparanduskomplekt* - ülevaade (lk. 329)

Rehvi kiirparanduskomplekt* – rehvide pumpamine

Sõiduki tavarehvide pumpamine on võimalik rehvi kiirparanduskomplekti (lk. 329) kuuluva kompressori abil.

1. Kompressor peab olema välja lülitatud. Kontrollige, kas lüliti on asendis **0** ning võtke kaabel ja õhuvoolik välja.
2. Keerake rehvi ventiilikübar lahti ja keerake õhuvooliku ventiiliühendus rehvi õhventiili keermesse.
3. Ühendage elektrijuhe lähimasse 12 V pistikusse ja käivitage auto.

! HOIATUS

Auto heitgaaside sissehingamine võib olla eluohtlik. Ärge jätke mootorit tööle kinnises ega puuduliku ventilatsiooniga ruumis.

! HOIATUS

Ärge jätke lapsi autosse järelevalveta, kui mootor töötab.

4. Käivita kompressor, viies lüliti asendisse **I**.

! TÄHTIS TEAVE

Ülekuumenemisoht. Kompressor ei tohi töötada kauem kui 10 minutit.

5. Pumbake rehvi rõhk, mis vastab rehvirõhkude tabelile, vt Rehvid - ettenähtud rehvirõhud (lk. 409). Juhul kui rehvirõhk on liiga kõrge, lase õhku rõhureduktori abil välja.
6. Lülita kompressor välja. Ühendage õhuvoolik ja elektrikaabel lahti.
7. Paigaldage tolmutork rehvi ventiili külge tagasi.

Sellega seotud teave

- Ajutine rehviparandus* (lk. 328)
- Rehvi kiirparanduskomplekt* - ülevaade (lk. 329)
- Rehvi kiirparanduskomplekt* - ülekontrolimine (lk. 332)

10



HOOLDUS JA TEENINDUS

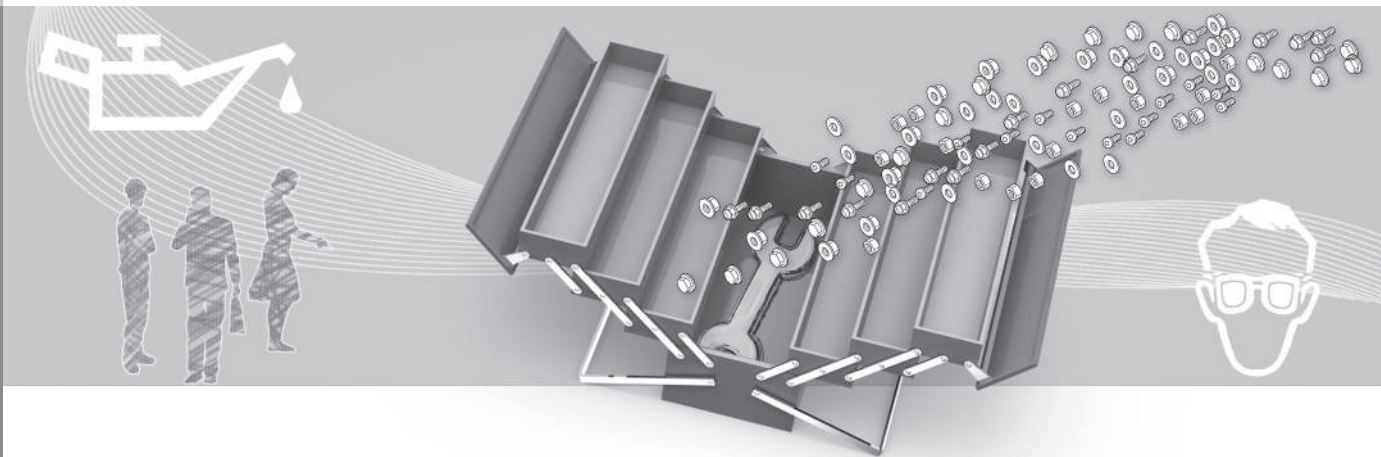



Volvo teenindusprogramm

Auto suurima võimaliku ohutuse ja töökindluse säilitamiseks järgi Volvo teenindusprogrammi, mis on toodud Teenindus- ja garantiiraamatus.

Volvo soovib hoolduse ja remondi jaoks pöörduda volitatud Volvo teenindusse. Volvo teenindustes töötav personal ning erivahendid ja erialakirjandus garanteerivad teeninduse kõrgeima kvaliteedi.

TÄHTIS TEAVE

Volvo garantii kehtivuse säilitamiseks lugege teenindus- ja garantiiraamatut ja järgige seda.

Sellega seotud teave

- Kliimaseadme süsteem - veaotsing ja rikke kõrvaldamine (lk. 349)

Teeninduse ja remondi broneerimine*¹

Hallake teenindus-, remondi- ja broneerimisteavet otse Interneti-ühendusega autost.

Selle teenuse¹ abil on mugav otse autost teenindus- ja remondiaega broneerida. Auto teave saadetakse edasimüüjale, kes broneerib teie jaoks aja. Edasimüüja võtab teiega aja määramiseks ühendust. Teatud riikides tuleb süsteem kokkulepitud aega selle lähene misel meelde, samuti võib navigatsioonisüsteem² teile aja saabudes esitada suunised töökotta.

Mida peab teadma enne teenuse kasutamist

Volvo ID ja minu profiil

- Registreerige Volvo ID. Lisateabe saamiseks ja Volvo ID konto loomiseks vt Volvo ID (lk. 21).
 - Logige veebiportaali My Volvo, avage oma profiil ja sooritage järgmised toimingud.
1. Veenduge, et auto on profiiliga ühendatud.
 2. Veenduge, et kontaktteave on õige.

3. Valige Volvo edasimüüja, kellega soovite teeninduse ja remondi asjus ühendust võtta.
4. Valige eelistatud sidekanal (telefon). Broneerimisteave saadetakse alati autosse ja teile e-kirjaga.

Autos broneeringu tegemise eeldus

- Autos broneerimisteabe saatmiseks ja vastuvõtmiseks peab autos olema loodud Interneti-ühendus; lisateavet autos Interneti-ühenduse loomise kohta leiate Sensus Infotainment lisast.
- Kuna broneerimisteave saadetakse teie privaatse telefonilepingu kaudu, küsitakse teilt, kas soovite teabe saata. Küsimus esitatakse üks kord ja kehtib valitud ühendusele piiratud aja jooksul.
- Teenuse toimimiseks ja et süsteem autoga ekraani vahendusel sidet peaks, tuleb teated/hüplikteated lubada. Vajutage **MY CAR** tavavaates nuppu **OK/MENU** ja valige **Service & repair** → **Display notifications**

Teenuse kasutamine

Kõik menüüd ja sätteid saab avada menüü **MY CAR** tavavaates, kui vajutate nuppu **OK/MENU** ja seejärel **Service & repair**.

¹ Kehtib teatud mudelitel.

² Rakendub süsteemile Sensus Navigation.



Kui teenindusaeg on käes ja kui auto vajab remontimist, teavitatakse sellest näidikupaneel (lk. 65) ja hüpikmenüü kaudu.

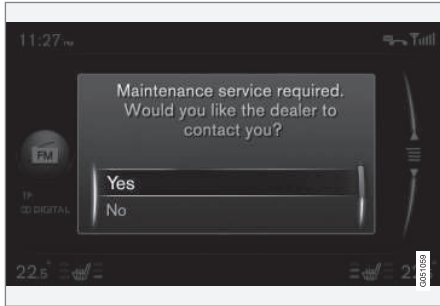

Teenindusteade ekraanil.

Ekraani hüpikmenüü vastusevariantide tähendusel.

- **Yes** – broneerimistaotlus saadetakse edasimüüjale, kes vastab broneerimis-pakkumisega. Teenindustuli ja teenindusteade näidikupaneelil kustuvad.
- **No** – ekraanil ei kuvata enam hüpikteateid. Teade jääb näidikupaneelile. Kui see on valitud, saate autos broneeringu käsitsi sooritada, vt teavet allpool.
- **Postpone** - hüpikmenüü kuvatakse järgmine kord, kui auto käivitatakse.

Teeninduse või remondi käsitsi broneerimine¹

1. Vajutage keskkonsooli nuppu **MY CAR** ja valige **Service & repair** → **Dealer information** → **Request service or repair**.
 - > Sõiduki andmed saadetakse automaatselt edasimüüjale.
2. Edasimüüja saadab autosse broneeringu pakkumise.
3. Võtke broneeringu pakkumine vastu või taotlege uut.

Kui broneering on vastu võetud, salvestatakse teave autosse, vt valikut Minu broneeringud. Auto tuleb broneeringuaega ekraanil automaatselt meelde ja suunab teid töökotta.

Töökojakülästuse saate broneerida ka rakenduse My Volvo kaudu. Rakenduses My Volvo broneerimiste avamiseks valige "My bookings" (minu broneeringud) ja valige "Update" (uuenda).

Minu broneeringud¹

Broneerimisteabe kuvamiseks auto ekraanil. Võtke broneeringu pakkumine vastu või taotlege uut.

- Valige **Service & repair** → **My bookings**.

Edasimüüjale helistamine¹

Edasimüüjale saate helistada, kui Bluetooth® telefon on autoga ühendatud. Telefoni ühendamise kohta saate teavet Sensus Infotainment lisast.

- Valige **Service & repair** → **Dealer information** → **Call dealer**.

Navigeerimissüsteemi kasutamine^{1, 2}

Sisestage töökoda navigeerimissüsteemis sihtkohaks või vahepunktiks.

- Valige **Service & repair** → **Dealer information** → **Set single destination**.
- Valige **Service & repair** → **Dealer information** → **Add as waypoint**.

Sõiduki andmete saatmine¹

Sõiduki andmed saadetakse Volvo kesksesse andmebaasi (mitte teie edasimüüjale), kust Volvo edasimüüjad saavad sõiduki identifitseerimisnumbri (VIN³) alusel sõiduki teabe laadida. Number on trükitud auto teenindus- ja garantiibrošüüri, samuti leiata selle esiklaasi sisekülje alumisest vasakust nurgast.

- Valige **Service & repair** → **Send car data**.

¹ Kehtib teatud mudelitel.

² Rakendub süsteemile Sensus Navigation.

³ Sõiduki identifitseerimisnumber



Broneerimisteave ja sõiduki andmed

Kui otsustate autost teenindusaja broneerida, saadetakse broneerimisteave ja sõiduki andmed. Sõiduki andmed sisaldavad järgnevat teavet.

- Teeninduse vajadus
- Funktsiooni olek
- Vedelike tasemed
- Mõõdiku näit
- Sõiduki identifitseerimisnumber (VIN³)
- Auto tarkvaraversioon.

Sellega seotud teave

- Volvo ID (lk. 21)

Gaasisüsteemi kontrollimine ja hooldus*⁴

Gaasisüsteemi tuleb volitatud töökojas regulaarselt kontrollida – soovitatav on kasutada volitatud Volvo teenindust.

HOIATUS

Gaas on kõrge surve all. Seda süsteemi võib teenindada ja remontida ainult volitatud teenindus.

Ühelgi juhul ärge üritage ise gaasisüsteemi ega selle osi demonteerida ega seadistada. Vastasel juhul esineb tõsiste vigastuste oht.

³ Sõiduki identifitseerimisnumber

⁴ Kehtib kahe kütusesüsteemiga autodele.



Auto tõstmine

Auto ülestõstmisel on oluline, et tundgraad või tõstetalad paigutataks ettenähtud punktidesse auto all.



TÄHELEPANU

Volvo soovib kasutada ainult selle automudeli juurde kuuluvat tungrauda. Muu tungrauda kui Volvo soovitatava kasutamisel tuleb järgida tungrauaga kaasas olevaid juhiseid.

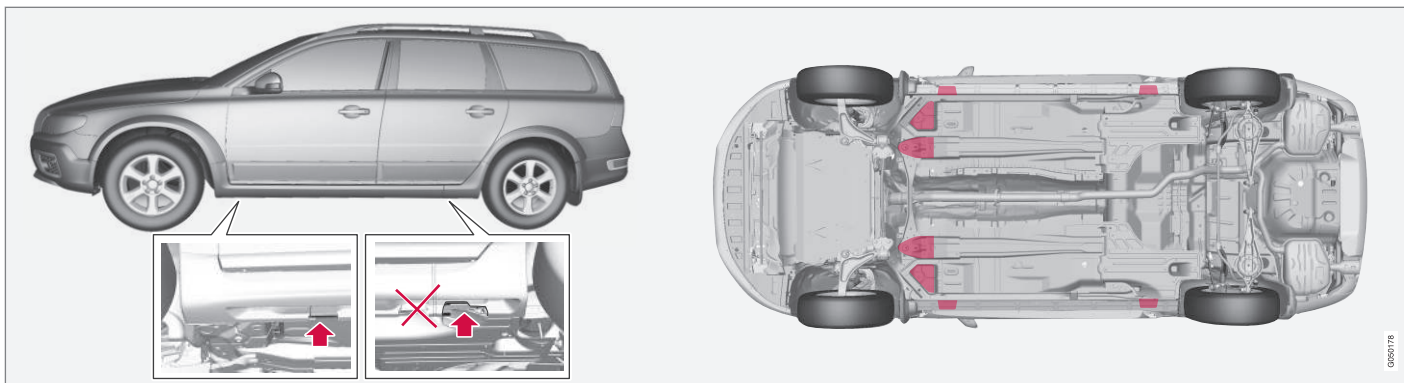

Auto tungraua kinnituskohad (nooled) ja tõstepunktid (punased).

Kui auto tõstetakse üles töökoja esitungrauaga, siis peab selle paigaldama ühe tõstepunkti alla neljast punktist, mis asub kõige kaugemal auto all. Kui auto tõstetakse üles töökoja tagatungrauaga, siis peab selle paigaldama ühe tõstepunkti alla. Veendu, et töökoja tungraud asetseb nii, et auto ei saa sellelt maha libiseda. Kasutage alati teljetugesid vms.

Kui auto tõstetakse tõstukiga üles, siis saab esimese ja tagumise tõstehaaratsi paigaldada välimiste tõstepunktide (kinnituspunktid) alla. Selle asemel võib kasutada ka eespool sise-misi tõstepunkte.

Sellega seotud teave

- Ratta vahetamine - ratta eemaldamine (lk. 319)



Kapotikaas - avamine ja sulgemine

Mootoriruumi katte avamiseks tõmmake pedaalide juures paiknevad hooba ja suunake radiaatorivõres paiknev lukk vasakule.



- 1 Tõmmake pedaalide juures olevat käepidet. Kuuled luku vabanemise häält.
- 2 Liigutage haak vasakule ja avage mootoriruumi kate. (Kinnituskonks asub esitule ja radiaatorivõre vahel, vt joonist.)

HOIATUS

Veenduge mootoriruumi kaane sulgemisel, et see lukustub õigesti.

Sellega seotud teave

- Mootoriruum - ülevaatus (lk. 341)
- Mootoriruum, ülevaade (lk. 340)

Mootoriruum, ülevaade

Ülevaates kuvatakse mitu teenindusega seonduvat komponenti.

Mootoriruum (4 sil.)

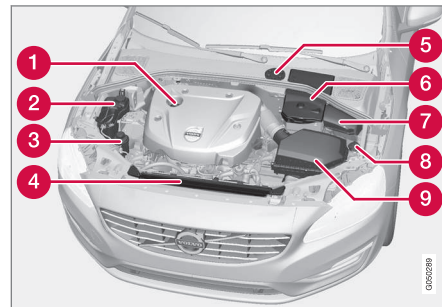

Mootoriruumi välimus võib olenevalt mootoritüübist erineda.

- 1 Mootoriõliga täitmine
- 2 Jahutussüsteemi paisupaak
- 3 Roolivõimendivedeliku paak
- 4 Radiaator
- 5 Piduri- ja sidurvedeliku anum (asub juhi poolisel küljel)
- 6 Aku
- 7 Relee- ja kaitsmekarp
- 8 Aknapesuvedeliku lisamine
- 9 Õhufilter

**! HOIATUS**

Pinge süütesüsteem on väga kõrge ja süsteemi väljundvõimsus on suur. Süütesüsteemis olev pinge on väga ohtlik. Tööde ajal mootoriruumis peab auto elektrisüsteem olema alati süüteasendis **0** ; vt. Süüteasendid - funktsioonid erinevates olekutes (lk. 80).

Ärge puudutage süüteküünlaid ega süütepooli, kui auto elektrisüsteem on võtmeasendis **II** või kui mootor on kuum.

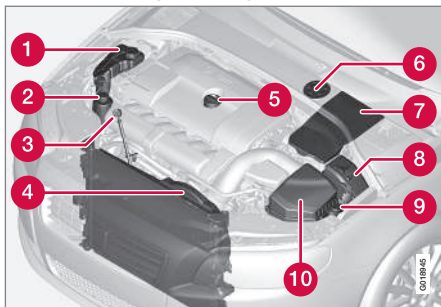
Mootoriruum (v.a 4 sil.)

Mootoriruumi välimus võib olenevalt mootoritüübist erineda.

- 1 Jahutusüsteemi paisupaak
- 2 Roolivõimendivedeliku paak
- 3 Mootoriõli mõõtevarras⁵

- 4 Radiaator
- 5 Mootoriõliga täitmine
- 6 Piduri- ja sidurvedeliku anum (asub juhi poolse küljel)
- 7 Aku
- 8 Relee- ja kaitsmekarp
- 9 Aknapesuvedeliku lisamine
- 10 Õhufilter

! HOIATUS

Pinge süütesüsteem on väga kõrge ja süsteemi väljundvõimsus on suur. Süütesüsteemis olev pinge on väga ohtlik. Tööde ajal mootoriruumis peab auto elektrisüsteem olema alati süüteasendis **0** ; vt. Süüteasendid - funktsioonid erinevates olekutes (lk. 80).

Ärge puudutage süüteküünlaid ega süütepooli, kui auto elektrisüsteem on võtmeasendis **II** või kui mootor on kuum.

Sellega seotud teave

- Kapotikaas - avamine ja sulgemine (lk. 340)
- Mootoriruum - ülevaatus (lk. 341)

Mootoriruum - ülevaatus

Teatavate õlide ja vedelike taset tuleb regulaarselt kontrollida.

Regulaarne kontrollimine

Kontrolli järgmisi õlisid ja vedelikke regulaarselt, nt tankimisel:

- Jahutusvedelik
- Mootoriõli
- Roolivõimendiõli
- Pesuvedelik

! HOIATUS

Ära unusta, et ventilaator (asub mootoriruumi eesosas, radiaatori taga) võib automaatselt käivituda, kui mootor on väljalülitatud.

Laske mootorit alati töökojas puhastada - soovitatav on volitatud Volvo töökoda. Kuuma mootori korral esineb tulekahjuoht.

Sellega seotud teave

- Kapotikaas - avamine ja sulgemine (lk. 340)
- Mootoriruum, ülevaade (lk. 340)
- Jahutusvedelik - tase (lk. 346)
- Mootoriõli - kontrollimine ja lisamine (lk. 343)

⁵ Elektroonilise õlitamise anduriga mootoril ei ole mõõtevarrast (5-sil diiselmootor).



- Roolivõimendiõli - tase (lk. 348)
- Pesuveelik, lisamine (lk. 359)

Mootoriõli – üldine teave

Soovitavate hooldusvälpade rakendamiseks on oluline, et kasutatakse tunnustatud mootoriõli.

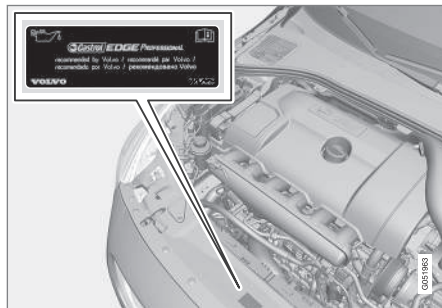

Volvo soovitab:



Sõitmine rasketes oludes, vt. Mootoriõli - rasketes tööolud (lk. 396).



! TÄHTIS TEAVE

Mootori hooldusvälba nõuete täitmiseks valatakse tehases kõikidesse mootoritesse erimanustega sünteetilist mootoriõli. Õli on valitud väga hoolikalt, arvestades mootori tööaega, käivitumist, kütusekulu ja keskkonnamõju.

Soovitavate hooldusvälpade rakendamiseks on oluline, et kasutatakse tunnustatud mootoriõli. Kasuta ettenähtud mootoriõli nii õli lisamisel kui vahetamisel. Vastasel korral võib väheneda mootori tööaeg, halveneda käivitisomadused ning suurendada kütusekulu ja mõju keskkonnale.

Volvo Car Corporation keeldub igasugusest vastutusest, kui mootoris ei kasutata ettenähtud margi ja viskoossusega õli.

Volvo soovitab lasta õli vahetada volitatud Volvo teeninduses.

Volvo kasutab madala/kõrge õlitaseme või madala õlirõhu korral hoiatamiseks erinevaid süsteeme. Teatud tüüpi mootoritel on õlirõhu andur ning sel juhul kasutatakse näidikuplokis madala õlirõhu ohutähis . Muudel variantidel on õlitaseme andur, mille puhul juhti teavitatakse näidikuplokis ohusümboliga  ja ekraanitekstidega. Teatavatel variantidel on mõlemad süsteemid. Täpsema info saamiseks võtke ühendust Volvo edasimüüjaga.



Vahetage mootoriõli ja õlifiltrit vastavalt Teenindus- ja garantiiraamatus toodud vahetusintervallidele.

Ettenähtust kõrgema kvaliteediga õli kasutamine on lubatud. Sõitmiseks rasketes tingimustes soovib Volvo kasutada kõrgema kvaliteediklassiga õli; vt. Mootoriõli - rasked tööolud (lk. 396).

Normid, vt. Mootoriõli - mark ja kogus (lk. 397).

Sellega seotud teave

- Mootoriõli - kontrollimine ja lisamine (lk. 343)

Mootoriõli - kontrollimine ja lisamine

Õlitaset kontrollitakse olenevalt mootoriversioonist kas elektroonilise õlitaseme anduri või mõõtevardaga.

Õlimõõtevardaga mootor⁶

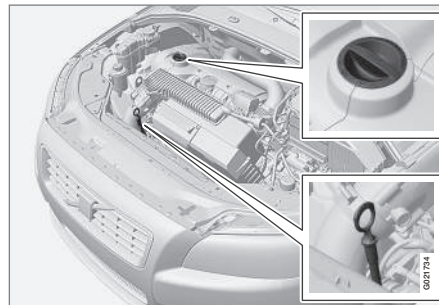

Mõõtevarras ja täitetoru.

Eriti oluline on kontrollida õlitaset uuel autol enne esimest ettenähtud õlivahetust.

Volvo soovib kontrollida õlitaset iga 2 500 km järel. Mõõtmistulemused on kõige täpsemad, kui õlitaset kontrollitakse külma mootoriga enne käivitamist. Mõõtmistulemus on ebatäpne, kui mõõtmine viiakse läbi vahetult pärast mootori väljalülitamist. Mõõtevarras näitab liiga madalat õlitaset, sest õli ei ole jõudnud tagasi õlimahutisse voolata.

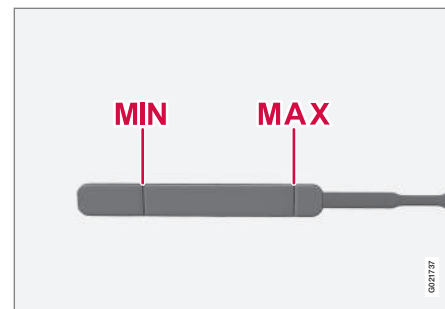

Õlitase peab jääma **MIN**- ja **MAX**-märgistuste vahele.

⁶ Ei kehti nelja silindriga mootorile või viie silindriga diiselmootoritele, millel on õlitaseme elektrooniline andur.



10 Hooldus ja teenindus



Vajadusel mõõtmine ja täitmine

1. Kontrollige, kas auto on tasane. Pärast mootori väljalülitamist tuleb 5 minutit oodata, et õli saaks tagasi õlivanni voolata.
2. Tõmmake mõõtevarras välja ja pühkige puhtaks.
3. Pange mõõtevarras tagasi.
4. Tõmmake varras välja ja kontrollige õlitaset.
5. Kui õlitase on **MIN**-tähistele lähedal, valage 0,5 liitrit juurde. Kui tase on oluliselt madalam, tuleb lisada rohkem õli.
6. Vajadusel kontrollige õlitaset pärast lühikeset vahemaa sõitmist uuesti. Seejärel korda samme 1-4.

HOIATUS

Ära kunagi vala üle **MAX**-tähistele. Tase ei tohi olla kunagi üle **MAX**- või alla **MIN**-taseme, sest see võib tekitada mootorikahjustusi.

HOIATUS

Tuleohtu tõttu ärge laske õlil sattuda kuumale väljalaskekollektorile.

Elektroniilise õlitase anduriga mootor, 4 silindrit.



Täitetur⁷.

Teatud juhtudel võib olla tarvis õli hooldusintervallide vahel juurde lisada.

Mootoriõli tasemega seonduvad tegevused pole vajalikud enne näidikuploki vastava teate kuvamist, vt järgmist joonist.

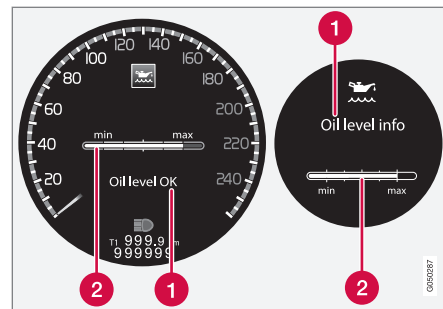

Ekraanil olev teade ja graafik. Vasakpoolne ekraan kuvatakse digitaalsel näidikuploki, parempoolne analoognäidikuploki.

1 Teade

2 Mootori õlitase

Õlitaset kontrollitakse pöördlülitiga varustatud elektroniilise mõõtevarras abil, väljalülitatud mootori korral, vt Menüüdes liikumine - näidikuploki (lk. 111).

HOIATUS

Kui kuvatakse teade **Vajalik õlivahetus**, siis minge teenindusse - soovime volitatud Volvo teenindust. Õlitase võib olla liiga kõrge.

⁷ Elektroniilise õlitase anduriga mootoril ei ole mõõtevarrast.

**! TÄHTIS TEAVE**

Kui kuvatakse madala õlitaseme teade, lisage õli ainult määratud koguses, nt 0,5 liitrit.

i TÄHELEPANU

Süsteem ei suuda õlitaseme muutusi kohe pärast õli lisamist või väljavoolamist tuvastada. Auto peab olema sõitnud umbes 30 km ja viis minutit tasasel pinnal väljalülitatud mootoriga seisnud, et õlitaseme näit oleks õige.

! HOIATUS

Tuleohtu tõttu ärge laske õlil sattuda kuumale väljalaskekollektorile.

Õlitaseme mõõtmine, 4 silindrit.

Kui õlitaset tuleb kontrollida, siis tuleb seda teha vastavalt järgnevale järjekorrale.

1. Funktsiooni käivitamine toimub süüteasendis II; vt. Süüteasendid - funktsioonid erinevates olekutes (lk. 80).

2. Keerake vasaku roolikangi pöördlüli asendisse **Õlitas**.
 - > Seejärel näed teavet mootori õlitaseme kohta.

Lisateabe saamiseks menüü haldamise kohta vt Menüüdes liikumine - näidikuteplokk (lk. 111).

i TÄHELEPANU

Kui õlitaseme mõõtmiseks ette nähtud tingimused (mootori seiskamisest möödunud aeg, auto kalle, välistemperatuur jne) ei ole täidetud, kuvatakse teade **Puudub**. See ei tähenda, et auto süsteemides oleks rike.

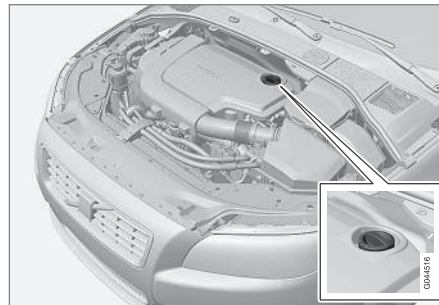
Elektroniilise õlitaseme anduriga mootor, 5 silindrit, diisel

Täitetoru⁸.

Mootoriõli tasemega seonduvad tegevused pole vajalikud enne näidikuploki vastava teate kuvamist, vt järgmist joonist.

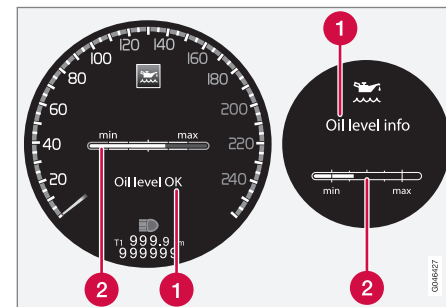

Ekraanil olev teade ja graafik. Vasakpoolne ekraan kuvatakse digitaalsel näidikuploki, parempoolne analoognäidikuploki.

- 1 Teade
- 2 Mootori õlitas

Õlitaset kontrollitakse pöördlülitiga varustatud elektroniilise mõõtevarda abil, väljalülitatud mootori korral, vt Menüüdes liikumine - näidikuteplokk (lk. 111).

⁸ Elektroniilise õlitaseme anduriga mootoril ei ole mõõtevarrast.



! HOIATUS

Kui kuvatakse teade **Vajalik õlivahetus**, siis minge teenindusse - soovitage volitatud Volvo teenindust. Õlitase võib olla liiga kõrge.

! TÄHTIS TEAVE

Kui kuvatakse teade **Õlitase madal** Lisa 0,5 liitrit, lisa üksnes 0,5 liitrit.

i TÄHELEPANU

Süsteem mõõdab õlitaset üksnes sõidu ajal. Süsteem ei suuda õlitaseme muutusi kohe pärast õli lisamist või väljavoolamist tuvastada. Auto peab olema umbes 30 km sõitnud, enne kui kuvatakse õige õlitase.

! HOIATUS

Ära lisa rohkem õli, kui täitetase on (3) või (4), nagu on näidatud alloleva joonisel. Tase ei tohi olla kunagi üle **MAX**- või alla **MIN**-taseme, sest see võib tekitada mootorikahjustusi.

! HOIATUS

Tuleohtu tõttu ärge laske õlil sattuda kuumale väljalaskekollektorile.

Õlitaseme mõõtmine, 5 silindrit, diisel
Kui õlitaset tuleb kontrollida, siis tuleb seda teha vastavalt järgnevale järjekorrale.

1. Funktsiooni käivitamine toimub süütea-sendis II; vt. Süüteasendid - funktsioonid erinevates olekutes (lk. 80).
2. Keerake vasaku roolikangi pöördlüliti asendisse **Õlitase**.
> Seejärel näed teavet mootori õlitaseme kohta.

Lisateabe saamiseks menüü haldamise kohta vt Menüüdes liikumine - näidiku-teplokki (lk. 111).

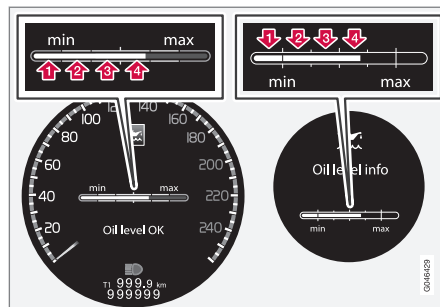

Numbriid 1-4 tähistavad täitetaset. Ärge lisage rohkem õli, kui täitetase on (3) või (4). Soovitatav täitetase on 4. Ekraanil teade ja graafik. Vasakpoolne ekraan kuvatakse digitaalsel näidikuplokil, parempoolne analoognäidikuplokil.

Sellega seotud teave

- Mootoriõli – üldine teave (lk. 342)

Jahutusvedelik - tase

Jahutusvedelik on mõeldud sisepõlemismootori jahutamiseks, et hoida mootoris õiget töötemperatuuri. Reisijateruumi soojendamiseks kasutatakse mootorist jahutusvedelikule ülekantavat soojusenergiat.

Taseme kontrollimine

Jahutusvedeliku tase paisupaagis peab olema **MIN** ja **MAX**-märgi vahel. Kui jahutus-süsteemis ei ole piisavalt jahutusvedelikku, võib temperatuur liiga kõrgele tõusta ning mootorit kahjustada.

i TÄHELEPANU

Kontrollige jahutusvedeliku taset regulaarselt, tehke seda külma mootoriga.

Lisamine

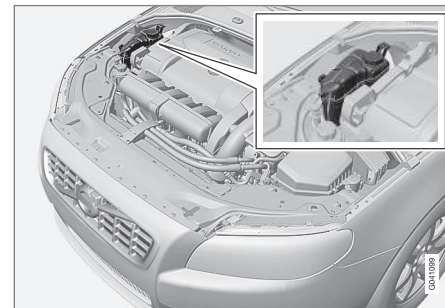



Jahutusvedelikku juurde valades järgige pakendil olevaid juhiseid. Ärge valage kunagi juurde ainult vett. Külmumisoht tõuseb nii liiga madala kui liiga kõrge jahutusvedeliku kontsentratsiooni korral.

HOIATUS

Jahutusvedelik võib olla väga kuum. Kui jahutusvedelikku on vaja lisada ajal, mil mootor on töötemperatuuril, keerake paisupaagi kork aeglaselt lahti ülerõhu vähehaaval vabastamiseks.

TÄHTIS TEAVE

- Suur kloori, kloriidide ja muude soolade sisaldus võib põhjustada jahutusüsteemi korrosiooni.
- Kasuta alati vadi Volvo poolt soovitatavat korrosioonivastase lisandiga jahutusvedelikku.
- Veendu, et jahutusvedelik koosneb 50% veest ja 50% antifriisist.
- Sega antifriisi sobivate omadustega kraaniveega. Kui vee kvaliteet on kahtlane, kasuta Volvo poolt soovitatavat valmis segatud jahutusvedelikku.
- Jahutusvedeliku vahetamisel või jahutussüsteemi osade vahetamisel pese jahutussüsteem läbi puhta kvaliteetse kraaniveega ja loputa jahutusvedelikuga.
- Mootor võib töötada ainult nõuetekohaselt täidetud jahutussüsteemiga. Vastasel korral võib temperatuur tõusta liiga kõrge ja põhjustada plokikaane kahjustuse (pragunemise).

Vee normkoguse ja kvaliteedistandardite teadasaamiseks vt. Jahutusvedelik - mark ja kogus (lk. 399).

Piduri- ja sidurivedelik - tase

Piduri- ja sidurivedeliku tase peab ulatuma paagis **MIN** ja **MAX** märgi vahele.

Taseme kontrollimine

Piduri- ja sidurivedelikul on ühine mahuti. Vedelikutase peab olema **MIN**- ja **MAX**-märgistuse vahel, mis on näha mahuti sees. Kontrollige taset regulaarselt.

Vahetage pidurivedelikku iga kahe aasta järel või iga regulaarse hoolduse ajal.

Autode puhul, kus pidureid kasutatakse tihti ja intensiivselt, nt. mägedes või niiskes troopilises kliimas, tuleb vedelikku vahetada kord aastas.

Mahutavuse ja ettenähtud pidurivedeliku leiate peatükist Pidurivedelik - mark ja kogus (lk. 402).

HOIATUS

Kui pidurivedeliku tase anumas on madalam kui **MIN**, ära jätka sõitu enne pidurivedeliku lisamist. Volvo soovib pidurivedeliku kao põhjuse väljaselgitamiseks pöörduda volitatud Volvo teenindusse.



Lisamine

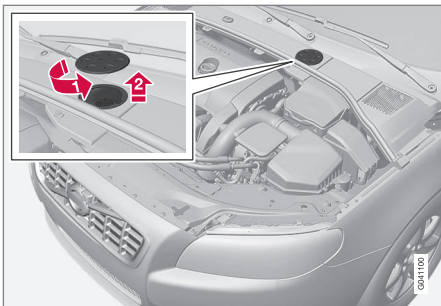

Vedelikumahuti asub juhipoolsel küljel.

Vedelikumahuti asub mootoriruumi külmal poolel katte all. Enne mahutikorgile ligipääsemist tuleb eemaldada ümar kate.

- 1) Avage kattematerjalil olev kate seda kee- rates.
- 2) Keerake paagi kork lahti ja lisa vedelikku. Tase peab olema **MIN**- ja **MAX**-märgis- tuste vahel, mis asuvad paagi sees.

! TÄHTIS TEAVE

Ära unusta korki paigaldada.

Roolivõimendiõli - tase

Roolivõimendiõli tase peab anumas jääma märkide **MIN** ja **MAX** vahele. Vedelikku ei pea vahetama.

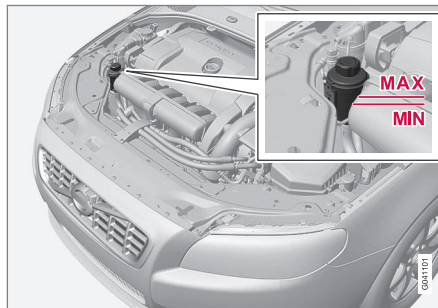

! TÄHTIS TEAVE

Hoia roolivõimendi vedeliku anuma üm- bus kontrollimise ajal puhtana. Katet ei tohi avada.

Kontrollige taset iga hoolduse ajal. Vedelikku ei ole vaja vahetada. Vedeliku tase peab olema **MIN**- ja **MAX**-märgistuse vahel.

Õige õlitüübi leiate Roolivõimendiõli - mark (lk. 402).



HOIATUS

Roolivõimendi süsteemi rikke puhul või juhul kui mootor on pukseerimisel välja lüli- tatud, on roolimine tavalisest palju raskem. Lugege pukseerimise tingimuste (lk. 309) kohta lähemalt.



Kliimaseadme süsteem - veaotsing ja rikke kõrvaldamine

Õhukonditsioneer süsteemi hooldamine ja remontimine tuleb lasta teostada esindusteeninduses.

Rikked ja toimimine rikke korral

Õhukonditsioneer sisaldab lekkekontrolli võimaldavat erivalguse käes helendavat ainet. Lekete tuvastamiseks kasutage ultraviolet-valgust.

Volvo soovib lasta see toiming teostada volitatud esindusteeninduse poolt.

HOIATUS

Kliimaseadmesüsteem sisaldab rõhu all külmutusagensit R134a. Seda süsteemi võib teenindada ja remontida ainult volitatud teenindus.

Sellega seotud teave

- Volvo teenindusprogramm (lk. 335)

Pirni vahetamine – üldine

Tulede pirnid on vahetatavad. LED ja Xenon pirnide vahetamiseks pöörduge palun esindusteeninduse poole.

Pirnide vastavad kindlatele spetsifikatsioonidele (lk. 356). Järgnevas loendis on toodud pirnide ja muude spetsiaalsete valgusallikate, nagu LED⁹ valgustite pirnide või muul põhjusel mittevahetatavate tulede pirnide asukohtad, mille vahetamiseks tuleb pöörduda teenindusse¹⁰.

- Xenon-aktiivesituled - ABL (ksenoonlampid)
- Eesmised gabariituled
- Päevasõidutuled
- V70 külgsuunatud, küljpeeglid
- Läheneemisvalgustus, küljpeeglid
- Salongivalgustus
- Gabariidituled taga
- Külgmised helkurtuled, taga
- Pidurituli
- Tagurdustuli
- tagumine udutuli

HOIATUS

Xenon-tuledega autodel tuleb lampe lasta vahetada teeninduses – soovitame volitatud Volvo teenindust. Ksenoonlampidega töötamisel peab olema äärmiselt ettevaatlik, sest esituli on varustatud kõrgepingeseadmega.

HOIATUS

Sõiduki elektrisüsteem peab pirni vahetamiseks olema lülitatud süüteasendisse 0; pirnide vahetamise kohta vt Süüteasendid - funktsioonid erinevates olekutes (lk. 80).

TÄHTIS TEAVE

Ärge mitte kunagi puudutage sõrmega lampide klaasosa. Kuumus aurustab teie sõrmedel oleva rasva, kattes sellega peegeldi ja põhjustades kahjustusi.

TÄHELEPANU

Kui veateade pärast katkise lambi vahetamist ei kao, soovitame pöörduda volitatud Volvo teenindusse.

⁹ LED (Light Emitting Diode)

¹⁰ Soovitav on pöörduda Volvo volitatud teenindusse.



i TÄHELEPANU

Välisvalgustusel, nt esituledel ja tagatuledel võib aeg-ajalt tekkida klaasisisene kondensaad. See on normaalne, kogu välisvalgustus talub seda. Kondensaad aurustub tule seest, kui tuli mõneks ajaks sisse lülitada.

Sellega seotud teave

- Pirmi vahetamine - esituled (lk. 350)
- Pirmi vahetamine - tagatulede pirnide paiknemine (lk. 354)
- Pirmi vahetamine - päiksesirmisses peegli valgustus (lk. 355)
- Lambipirmi vahetus - pakiruumi valgustus (lk. 355)
- Lambipirnide vahetamine - numbrimärgi valgustus (lk. 355)

Pirmi vahetamine - esituled

Kõik esitulede pirnid on ligipääsetavad mootoriruumist. Alustuseks keerake lahti ja eemaldage terve esituli.

Esitule väljavõtmine

Lülitage süüde võtme asendisse **0**, vt Süütea-sendid - funktsioonid erinevates olekutes (lk. 80).

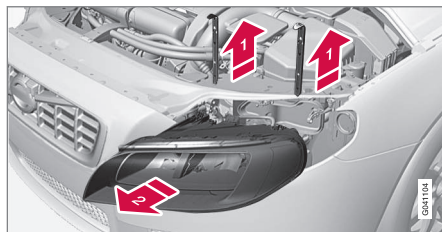

- 1 Tõmmake esilaternate lukustustihvtid välja.
- 2 Tõmmake esitule korpust otse ette.

i TÄHTIS TEAVE

Ära tõmba elektrikaablist, tõmba ainult pistikut.

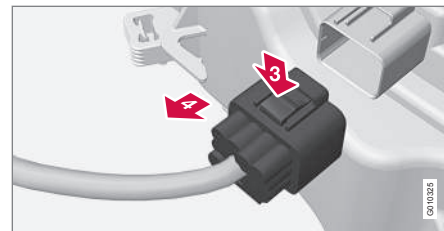

- 3 Ühendage lambikorpuse ühendusdetail lahti, vajutades pöidlaga klambrit.
- 4 Juhi ühendusdetail samal ajal teise käega välja.
- 5 Tõstke esitule korpus välja ja asetage pehmele aluspinnale, et klaasid kriimustada ei saaks.
- 6 Vahetage vastav hõõglamp välja.

Esitule kinnitamine

- 1 Ühenda pistik tagasi, peaksid kuulma klõpsatust.
- 2 Paigaldage tagasi esitule korpus ja kinnitustihvtid. Kontrollige, kas need on korralikult sisestatud.
- 3 Kontrolli valgustust.

Tulekorpus tuleb ühendada ja paigaldada enne tulede sisselülitamist ja kaugjuhtimispuldi sisestamist süütelukku.



Sellega seotud teave

- Pirmi vahetamine – üldine (lk. 349)
- Pirmi vahetamine - kaug-/lähitule pirnidele tuleb kate (lk. 351)
- Pirmid - tehnilised spetsifikatsioonids (lk. 356)

Pirmi vahetamine - kaug-/lähitule pirnide kate

Ligipääsuks kaug-/lähitule pirnidele tuleb eemaldada esitule suurem kate.

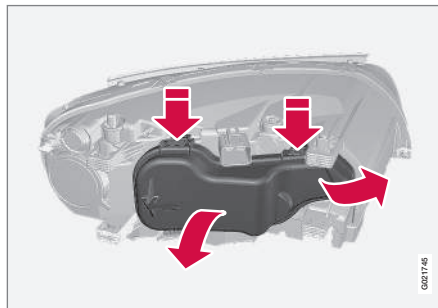

Enne hõõglambi vahetamist vt Pirmi vahetamine - esituled (lk. 350).

1. Ava lukustusklamber, vajutades seda üles/välja.
2. Vajuta kattel olevad klambrid alla ja eemalda kate.

Paigalda kate vastupidises järjekorras tagasi.

Sellega seotud teave

- Pirmi vahetamine - esituled (lk. 350)
- Lambipirni vahetamine - lähituled (lk. 351)
- Pirmi vahetamine - kaugtuled (lk. 352)
- Pirmi vahetamine - lisa kaugtuli (lk. 353)

Lambipirni vahetamine - lähituled

Lähitule pirn asub esitule suurema katte all.

TÄHELEPANU

Kehtib halogeenesilaternatega autode puhul.

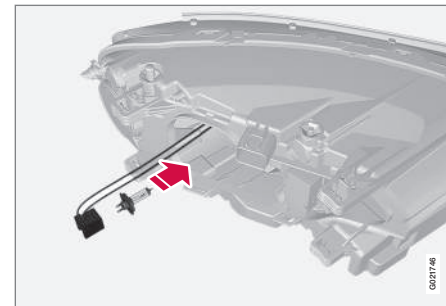

1. Eemaldage esituli (lk. 350).
2. Eemaldage kate (lk. 351).
3. Võta pistik lambi küljest lahti.
4. Eemalda hõõglamp, vajutades hoidikut alla.
5. Aseta uus hõõglamp pessa ja vajuta kinni. Hõõglampi saab kinnitada ainult ühel viisil.

Paigaldage osad vastupidises järjekorras tagasi.



Sellega seotud teave

- Pirnid - tehnilised spetsifikatsioonids (lk. 356)

Pirni vahetamine - kaugtuled

Kaugtule pirn asub esitule suurema katte all.



TÄHELEPANU

Kehtib halogeenesilatarnatega autode puhul.

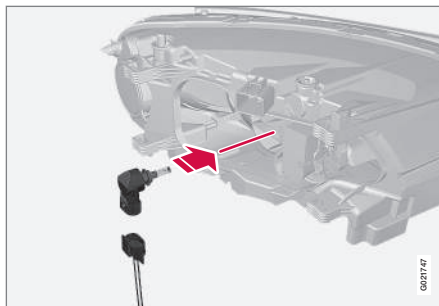

1. Eemaldage esituli (lk. 350).
2. Eemaldage kate (lk. 351).
3. Lambi eemaldamiseks keerake seda päripäeva ja tõmmake otse välja.
4. Võta pistik lambi küljest lahti.
5. Vaheta hõõglamp uue vastu, säti ta pesas otseks ja keera kinnitamiseks päripäeva. Hõõglampi saab kinnitada ainult ühel viisil.

Paigaldage osad vastupidises järjekorras tagasi.

Sellega seotud teave

- Pirnid - tehnilised spetsifikatsioonids (lk. 356)



Pirni vahetamine - lisa kaugtuli

Lisa kaugtule pirn asub esitule suurema katte all.

i TÄHELEPANU

Kehtib Xenon-esituledega* varustatud sõidukite korral.

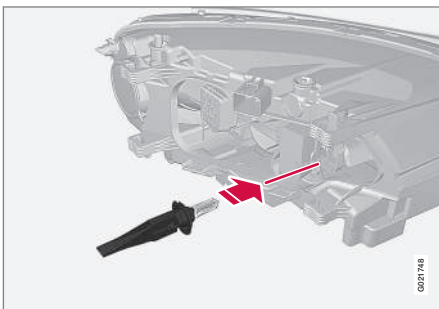

1. Eemaldage esituli (lk. 350).
2. Eemaldage kate (lk. 351).
3. Eemalda hõõglamp, vajutades hoidikut alla.
4. Võta pistik lambi küljest lahti.
5. Aseta uus hõõglamp pessa ja vajuta kinni. Hõõglampi saab kinnitada ainult ühel viisil.

Paigaldage osad vastupidises järjekorras tagasi.

Sellega seotud teave

- Pirnid - tehnilised spetsifikatsioonids (lk. 356)

Pirni vahetamine - eesmised suunatud

Suunatule pirn asub esitule väiksema katte all.

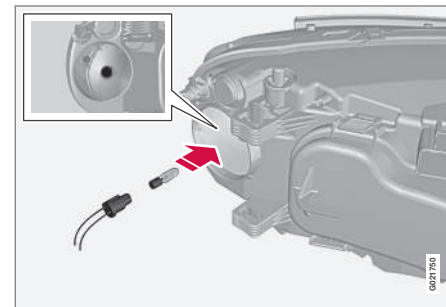

1. Eemaldage esituli (lk. 350).
2. Eemaldage väike ümmargune kate.
3. Tõmmake hõõglambi eemaldamiseks hõõglambi hoidikut.
4. Tõmmake välja katkine hõõglamp ja paigaldage uus. Hõõglampi saab paigaldada ainult ühel viisil.
5. Paigaldage hõõglambi hoidik pessa ja vajutage, kuni kuulete klõpsatust.
6. Pange kate tagasi. See tuleb kohale asetada ja vajutada, kuni kuulete klõpsatust.

Paigaldage osad vastupidises järjekorras tagasi.



Sellega seotud teave

- Pirnid - tehnilised spetsifikatsioonids (lk. 356)

Pirni vahetamine - tagatuli

Tagumiste suunatulede pirne saab vahetada pakiruumi kaudu.

Tagatule korpus

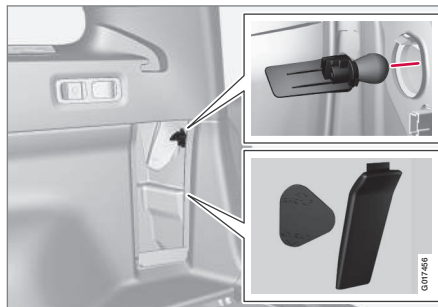

Tagatules olev suunatule lamp vahetatakse välja pakiruumi seestpoolt.

1. Ava paneel.
2. Eemalda isolatsioon, tõmmates selle otse välja.
3. Keerake lambihoidik seda vastupäeva keerates lahti.
4. Eemalda hõõglamp, tõmmates selle otse välja.

Sellega seotud teave

- Pirni vahetamine - tagatulede pirnide paiknemine (lk. 354)
- Pirnid - tehnilised spetsifikatsioonids (lk. 356)

Pirni vahetamine - tagatulede pirnide paiknemine

Tagatulede pirnide paiknemise ülevaade.

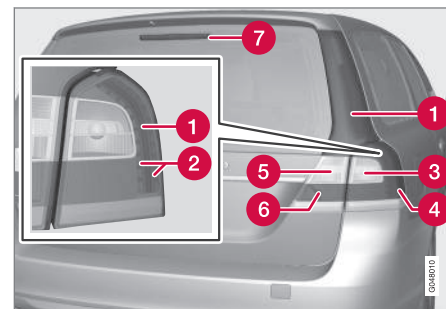

- 1 Gabariittuled (LED)
- 2 Pidurituli (LED)
- 3 Näidik (lk. 354)
- 4 Ääretuled (valgusdiodid)
- 5 Tagurdustuli (lk. 354)
- 6 Udutuli (lk. 354)
- 7 Pidurituli (LED)

Sellega seotud teave

- Pirni vahetamine – üldine (lk. 349)
- Pirnid - tehnilised spetsifikatsioonids (lk. 356)



Lampipirnide vahetamine - numbrimärgi valgustus

Numbrimärgi valgustus asub tagaluugi käepideme all.



1. Keerake kruvid kruvikeerajaga lahti.
2. Võtke terve tulekorpus ettevaatlikult lahti ja tõmmake välja.
3. Vahetage hõõglamp uue vastu.
4. Pange tulekorpus tagasi ja kruvige kinni.

Sellega seotud teave

- Pirnid - tehnilised spetsifikatsioonids (lk. 356)

Lampipirni vahetus - pakiruumi valgustus

Pakiruumi valgustus asub tagaluugis.

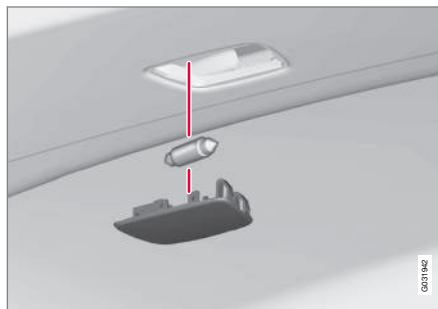

1. Aseta kruvikeeraja vahele ja kanguta kergetelt, et lambikorpus lahti tuleks.
2. Vahetage hõõglamp uue vastu.
3. Kontrolli, kas hõõglamp läheb kohale ja vajuta tulekorpus tagasi.

Sellega seotud teave

- Pirnid - tehnilised spetsifikatsioonids (lk. 356)

Pirni vahetamine - päikesesirmisese peegli valgustus

Päikesesirmisese peegli valgustuse pirnid asuvad reflektoris.

Lambiklaasi eemaldamine

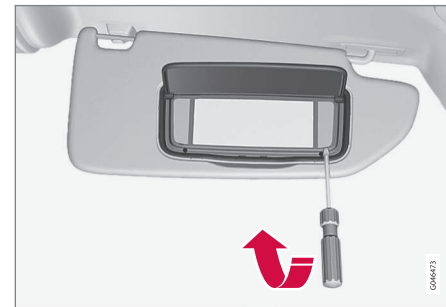

1. Pistke kruvikeeraja tuleklaasi serva alla ja kangutage ettevaatlikult serva lukustusäär lahti.
2. Tõmmake tuleklaas ära.
3. Pirni otsesuunaliseks väljatõmbamiseks küljele kasutage terava otsaga näpitsaid, paigaldage uus pirn oma kohale. Tähelepanu! Näpitsaid kõvasti mitte pigistada. Vastasel korral on tule klaasi katkimine oht.

Lambiklaasi paigaldamine

1. Paigaldage lambiklaas.
2. Suruge kohale.



Sellega seotud teave

- Pirnid - tehnilised spetsifikatsioonids (lk. 356)

Pirnid - tehnilised spetsifikatsioonids

Pirnide tehnilised spetsifikatsioonid. LED ja Xenon pirnide vahetamiseks pöörduge palun esindusteeninduse poole.

Valgustus	W ^A	Tüüp
Lähituled, halo-geen	55	H7 LL
Kaugtuled, halo-geen	65	H9
Lisakaugtuli, APL	55	H7 LL
Esimesed suunatud	21	H21W LL
Külgsuunatud, külgspeeglid ^B	5	WY5W LL
Kindalaekavalgustus	5	Pistikupesa SV8.5 pikkus 43 mm
Näopeegli valgusti	2	T5 pistikupesa W2x4.6d
Pakiruumi vagustus	10	Pistikupesa SV8.5 pikkus 43 mm

Valgustus	W ^A	Tüüp
Numbrimärgi valgustus	5	C5W LL
Tagumised suunatud	21	PY21W SV

^A W

^B Lampide vahetus ainult mudelil XC70. V70 on varustatud LED-lampidega.

Sellega seotud teave

- Pirni vahetamine – üldine (lk. 349)



Klaasipuhastid

Klaasipuhastajad puhastavad veest tuuleklaasi ja tagaklaasi. Koos klaasipesuvedelikuga aitavad klaasipuhastajad puhastada klaasi mustusest ja tagavad seeläbi juhtimiseks vajaliku nähtavuse.

Esiklaasi klaasipuhastajad tuleb väljavahetamiseks suunata hooldusasendisse.

Hooldusasend



Tuuleklaasi puhastiharjad teenindusasendis.

Selleks, et tuuleklaasi puhastiharju oleks võimalik vahetada, puhastada või tõsta (näiteks jää eemaldamiseks tuuleklaasilt), peavad need olema hooldusasendis.

! TÄHTIS TEAVE

Enne klaasipuhasti harjade seadmist tööasendisse veenduge, et need ei ole kinni külmunud.

1. Sisestage kaugjuhtimispuult süütelukku¹¹ ja vajutage lühidalt nuppu **START/STOP ENGINE**, millega lülitatakse sõiduki elektrisüsteem süüteasendisse I. Täpsema teabe saamiseks süüteasendite kohta tutvuge teabega peatükis Süüteasendid - funktsioonid erinevates olekutes (lk. 80).
2. Vajutage **START/STOP ENGINE** nuppu lühidalt uuesti, et viia auto elektrisüsteem võtmeasendisse 0.
3. 3 sekundi jooksul viige parempoolne roolikangi lüliti üles ja hoidke seda selles asendis umbes 1 sekundi jooksul.
 - > Klaasipuhastid liiguvad nii üles suunatud asendisse.

Puhastiharjad naasevad oma algasendisse, kui vajutada lühidalt **START/STOP ENGINE** nuppu auto elektrisüsteemi võtmeasendisse I viimiseks (või kui auto käivitatakse).

! TÄHTIS TEAVE

Kui tööasendis klaasipuhastid on tuuleklaasilt üles keeratud, tuleb need enne aktiveerimist keerata tuuleklaasile tagasi. See on vajalik mootoriruumi kaane värvi kriimustamise vältimiseks.

Klaasipuhastite vahetamine

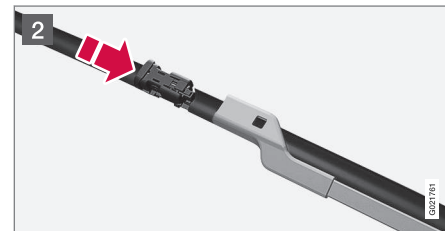
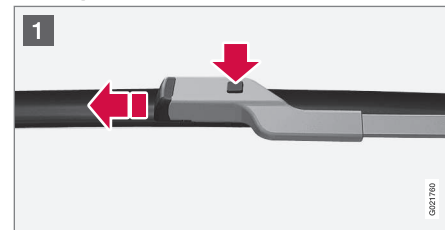

¹¹ Pole vajalik võtmevaba lukustuse ja käivitusüsteemiga autode puhul.



10 Hooldus ja teenindus

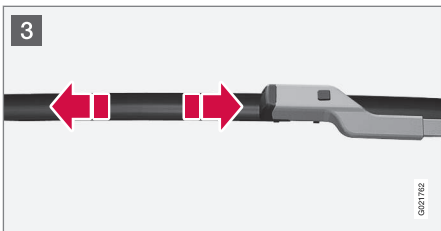

- 1 Liigendage puhasti üles siis, kui see on teenindusasendis. Vajutage klaasipuhasti raamil olevat nuppu ja tõmmake puhasti selle hoidikuga paralleelselt välja.
- 2 Lükake uus klaasipuhasti kohale, kuni kuulete klõpsatust.
- 3 Kontrollige, kas klaasipuhasti on kindlalt paigas.
4. Asetage puhasti tagasi vastu tuuleklaasi.

Puhastid liiguvad teenindusasendist algasendisse siis, kui vajutate lühidalt **START/STOP ENGINE** nuppu, et viia auto elektrisüsteem võtmeasendisse I (või auto käivitamisel).

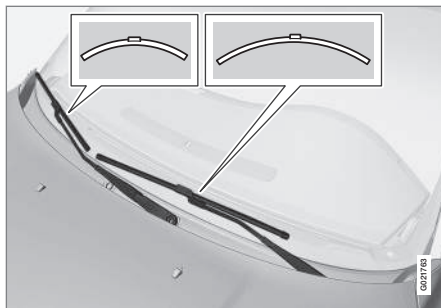

TÄHELEPANU

Klaasipuhastite harjad on erineva pikkusega. Juhipoolne hari on pikem kui kaas-sõitjapoolne.

Tagaakna puhastiharjade vahetamine

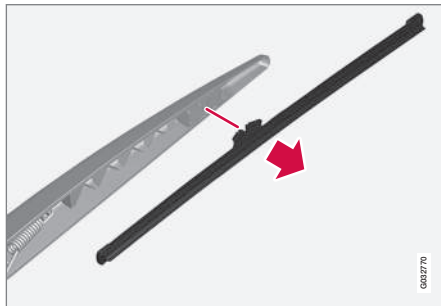

1. Painutage puhasti välja.

2. Võtke kinni harja sisemisest osast (noole juures).
3. Keerake vastupäeva, et kasutada harja selle lõppasendis vastu puhastit kangina ja lihtsustada nii harja eemaldamist.
4. Vajutage uus puhastihari kohale. Kontrollige, kas hari on korralikult kinni.
5. Laske puhasti alla.

Puhastamine

Täpsema teabe saamiseks klaasipuhastite ja tuuleklaasi puhastamise kohta tutvuge teabega peatükis Autopesula (lk. 379).



TÄHTS TEAVE

Kontrollige klaasipuhasti harju regulaarselt. Hoolduseta jätmisel lüheneb klaasipuhasti harjade kasutusiga.

Sellega seotud teave

- Pesuvedelik, lisamine (lk. 359)



Pesuveelik, lisamine

Klaasipesuveelik on vajalik esitulede ja klaaside puhastamiseks. Kui temperatuur langeb allapoole külmumispunkti, tuleb kasutada antifriisi sisaldavat pesuveelikku.

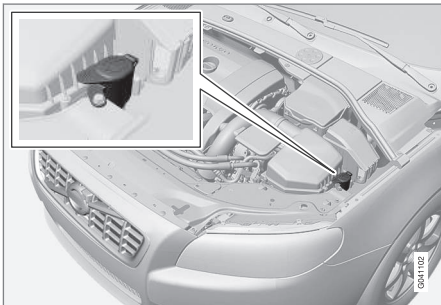

Klaasipesuveeliku lisamiseks eemaldage sinine kork.

Tuuleklaasi- ja tulepesurid kasutavad sama paaki.

i TÄHELEPANU

Kui mahutisse on jäänud umbes üks liiter pesuveelikku, kuvatakse näidikuplokil teade koos sümboliga , et mahuti tuleb pesuveelikuga täita.

Ettenähtud kvaliteet: Volvo soovitatav pesuveelik – kaitseks külmumise eest külma ilma korral ja külmumistemperatuuridel.

! TÄHTIS TEAVE

Kasutage Volvo originaalset klaasipesuveelikku või selle võrdväärset pesuveelikku, mille soovitatav pH tase jääb vahemikku 6 kuni 8; lahjendage (nt 1:1 neutraalse veega).

! TÄHTIS TEAVE

Külmumistemperatuuri puhul kasutage antifriisi sisaldavat pesuveelikku, et pump, anum ja voolikud ei külmuks.

Kogus:

- Tulepesuriga sõidukid: 6,5 liitrit.
- Tulepesurita sõidukid: 4,5 liitrit.

Sellega seotud teave

- Klaasipuhastid (lk. 357)
- Klaasipuhastid ja klaasipesurid (lk. 102)

Starteriaku - üldine

Käivitusaku on vajalik starteri aktiveerimiseks ja sõiduki muu elektrilise varustuse käitamiseks.

Käivitusaku on tavaline 12 V aku.

Aku kasutusea pikkusele ja toimimisele avaldavad mõju käivituste arv, aku tühenemismäär, sõiduviis, sõiduolud, kliimatingimused jne.

- Töötava mootori korral ärge ühendage akut kunagi lahti.
- Kontrollige, et akujuhtmed oleksid õigesti paigaldatud ja klemmid korralikult pingutatud.

	Mootor	
	Bensiin	Diiseli
Pinge (V)	12	12
Külmkäivituse võimsus ^A - CCA ^B (A)	520–800	700–800

A Vastavuses SAE või EN standardiga.

B Külmkäivituse amprid.



! TÄHTIS TEAVE

Start/Stop funktsiooniga autode käivitusaku vahetamisel tuleb paigaldada õiget tüüpi aku; manuaalkäigukastiga autode puhul EFB¹², automaatkäigukastiga autode puhul AGM¹³.

! TÄHTIS TEAVE

Kui vahetate autol aku, peab uuel akul olema kindlasti sama külmkäivitusvõime ja tüüp mis originaalakul (vt aku silti).

i TÄHELEPANU

- Käivitusaku hoidiku suurus peab vastama algse aku mõõtmetele.
- Käivitusaku kõrgus sõltub selle suuruselt.

! HOIATUS

- Akust võib eralduda väga plahvatusohtlikku gaasilist vesinikku. Käivitusjuhtme ebaõigel ühendamisel võib tekkida säde, millest võib piisata aku plahvatamiseks.
- Aku sisaldab väävelhapet, mis võib tõsiseid põletusi tekitada.
- Väävelhappe kokkupuutel silmade, naha või riietega pese kohe rohke veega. Kui hapet on silma pritsinud, pöörduda viivitamatult arsti poole.

! TÄHTIS TEAVE

Käivitusaku või abiaku (lk. 363) laadimiseks kasutage vaid kaasaegset ja kontrollitava laadimispingega akulaadijat. Kiirlaadimisfunktsioon võib akut kahjustada.

! TÄHTIS TEAVE

Kui järgmist juhust ei järgita, võib Infotainment-süsteemi energiasäästu funktsioon ajutiselt välja lülituda ja/või näidikuploki infokraanile ilmuv teade käivitusaku laetuse kohta võib olla pärast välise aku või akulaadija ühendamist ajutiselt mittekohaldav:

- Auto põhiaku negatiivset akuklemmi **ei tohi mitte kunagi** kasutada välise aku või akulaadija ühendamiseks – maanduspunktina võib kasutada üksnes **auto šassiid**.

Vt. Teise aku abil käivitamine (lk. 264) kirjeldust juhtmeklambrate kinnituse kohta.

¹² Enhanced Flooded Battery.

¹³ Absorbed Glass Mat.

**i TÄHELEPANU**

Aku tööiga lüheneb peale korduvalt tühjaks laadumist.

Aku tööiga mõjutavad mitmed tegurid, sealhulgas sõidutingimused ja kliima. Aku käivitusvõime väheneb aja möödudes ja seetõttu tuleb akut laadida, kui autot ei ole kasutatud pikemat aega või kui autoga on sõidetud ainult lühikesi vahemaid. Äärmiselt madal temperatuur vähendab käivitusvõimet täiendavalt.

Aku hoidmiseks heas seisukorras tuleks sõita vähemalt 15 minutit nädalas või siis tuleb aku ühendada automaatse järellaadimisega akulaadija külge.

Täislaetuna hoitud ajal on suurim tööiga.

Sellega seotud teave

- Aku - sümbolid (lk. 361)
- Käivitusaku – aku vahetamine (lk. 362)

Aku - sümbolid

Ka ajal võib näha teavet ja hoiatussümboleid.

Akudel olevad sümbolid

	Kasutage kaitseprille.
	Täpsemat teavet saab auto kasutusjuhendist.
	Hoidke akut lastele kättesaamatult.
	Aku sisaldab söövitavat hapet.

	Vältige sädemeid ja lahtist tuld.
	Plahvatusoht.
	Tuleb anda jäätmete taaskasutusse.

i TÄHELEPANU

Vana käivitusaku või tugiaku tuleb ringlusesse anda keskkonnasõbralikult, sest need sisaldavad pliid.

Sellega seotud teave

- Starteriaku - üldine (lk. 359)
- Aku - Start/Stop (lk. 363)



Käivitusaku – aku vahetamine

Auto käivitusaku vahetamiseks ei pea töökotta minema.

Eemaldamine

Kõige tähtsam: Eemaldage kaugjuhtimispultvõti süütelukust ja oodake vähemalt 5 minutit enne elektrühenduste puudutamist - see on vajalik informatsiooni salvestamiseks auto juhtmodulite poolt.

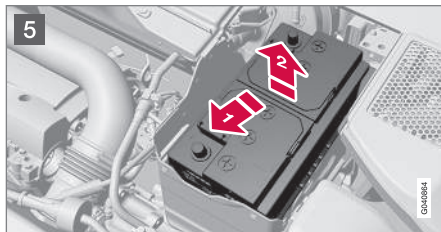
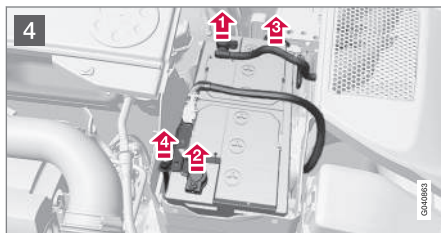
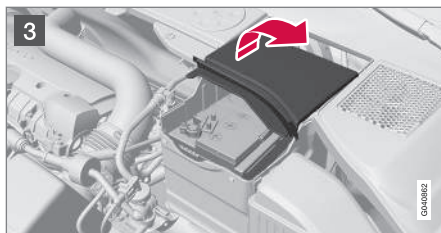
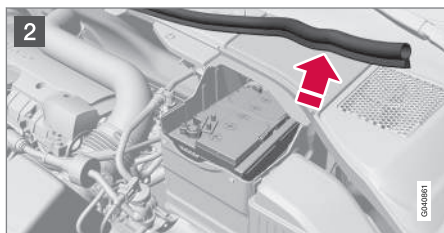
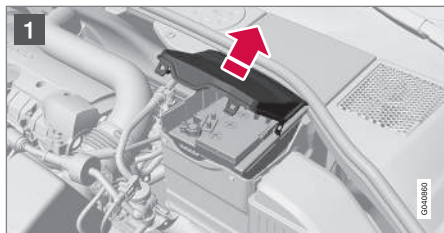

- 1 Avage eesmisel kaanel olevad klambrid ja eemaldage kate.
- 2 Võtke kummilist nii ära, et tagumine kate oleks vaba.

- 3 Eemaldage tagumine kate, keerates seda veerand pööret ja tõstes seejärel ära.

HOIATUS

Pluss- ja miinusjuhtmed tuleb ühendada ja lahti võtta õiges järjekorras.

4

- 1 Ühendage lahti must negatiivne kaabel.
- 2 Ühendage lahti punane positiivne kaabel.
- 3 Ühendage lahti must negatiivne kaabel.
- 4 Keerake lahti akuklambrit hoidev kruvi.

5

- 1 Lükake aku kõrvale.
- 2 Tõstke see üles.

Paigaldamine

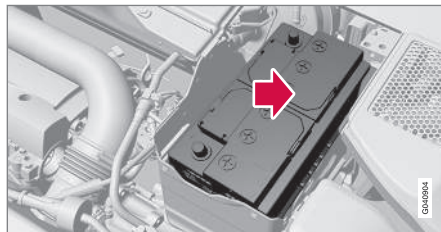



1. Laske aku akukasti.
2. Viige aku sissepoole ja küljele, kuni see puudutab kasti tagumist serva.
3. Pingutage aku kinnitusklambrit.
4. Ühendage ventilatsioonivoolik.
 - > Veenduge, et see on nii akuga kui ka väljundiga keres õigesti ühendatud.
5. Ühendage punane positiivne kaabel.
6. Ühendage must negatiivne kaabel.
7. Vajutage tagakaant. (Vaadake eespool olevat jaotist "Eemaldamine".)
8. Paigaldage kummiliist. (Vt "Eemaldamine".)
9. Asetage esikate kohale ja kinnitage klambritega. (Vt "Eemaldamine".)

Lisateavet auto käivitusaku kohta vt Starteriaku - üldine (lk. 359) ja Teise aku abil käivitamine (lk. 264).

Aku - Start/Stop

Start/Stop funktsiooniga sõidukid on lisaks käivitusakule varustatud ka ooterežiimi akuga.

Start/Stop-funktsiooniga autod on varustatud kahe 12 V akuga - üks võimas lisaaku käivitamiseks ja teine varuaku, mis abistab Start/Stop-funktsiooni käivitusjärjestuse ajal.

Funktsiooni Start/Stop kohta leiate täpsemat teavet Start/Stop* (lk. 275).

Lisateavet auto starteri aku kohta vt Teise aku abil käivitamine (lk. 264).

Järgnevas tabelis on esitatud Start/Stop funktsiooniga autode käitusaku ja abiaku tehnilised andmed.

	Aku	
	Käivitus, 12 V	Abi, 12 V
Külmkäivituse võimsus ^A - CCA ^B (A)	720 ^C 760 ^D	Vasakpoolse rooliga auto: 120 ^E 170 ^F Parempoolse rooliga auto: 120
Suurus, p x l x k (mm)	278×175×190	Vasakpoolse rooliga auto: 150×90×106 ^E 150×90×130 ^F Parempoolse rooliga auto: 150×90×106



10 Hooldus ja teenindus



	Aku	
	Käivitus, 12 V	Abi, 12 V
Võimsus (Ah)	70	Vasakpoolse rooliga auto: 8 ^E 10 ^F Parempoolse rooliga auto: 8

A Vastavalt EN standardile.

B Külmkäivituse amprid.

C Manuaalkäigukast.

D Automaatkäigukast.

E Manuaalkäigukast koos Start/Stop funktsiooniga, mis lülitub automaatselt välja, kui auto on seiskunud.

F Muud.

! TÄHTIS TEAVE

Start/Stop funktsiooniga autode käivituseku vahetamisel tuleb paigaldada õiget tüüpi aku; manuaalkäigukastiga autode puhul EFB¹⁴, automaatkäigukastiga autode puhul AGM¹⁵.

Abiaku vahetamisel tuleb võtta kasutusele AGM-tüüpi aku.

i TÄHELEPANU

- Mida suurem on auto voolutarve, seda rohkem peab generaator töötama ja akusid laadima, mis tähendab suuremat kütusekulu.
- Kui aku võimsus on langenud alla madalaima lubatud taseme, lülitub funktsioon Start/Stop välja.

Funktsiooni ajutine vähenemine Start/Stop tugeva vooluga paigalt liikumisel tähendab:

- Mootor käivitub automaatselt¹⁶, ilma et juht vajutaks siduripedaali (manuaalkäigukast).
- Mootor käivitub automaatselt, ilma et juht jala pidurilt eemaldab (automaatkäigukast).

Akude asukoht

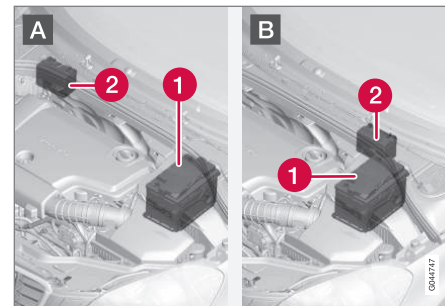

A: Vasakpoolse rooliga auto. B: Parempoolse rooliga auto.

1 Aku¹⁷

2 Abiaku

Abiaku ei vaja üldjuhul rohkem teenindust kui tavaline käivitamiseks kasutatav aku. Küsimuste või probleemide korral pöördu teenindusse - soovitatavalt volitatud Volvo teenindusse.

¹⁴ Enhanced Flooded Battery.

¹⁵ Absorbed Glass Mat.

¹⁶ Automaatne käivitumine on võimalik vaid sel juhul, kui käigukang on neutraalses asendis.

¹⁷ Käivitusaku üksikasjaliku kirjelduse leiate jaotisest Starteriaku - üldine (lk. 359).

**! TÄHTIS TEAVE**

Alljärgnevate juhiste mittejärgimise korral võib Start/Stop-funktsioon pärast välise aku või akulaadija ajutist ühendamist enam mitte töötada:

- Auto põhiaku negatiivset akuklemmi **ei tohi mitte kunagi** kasutada välise aku või akulaadija ühendamiseks – maanduspunktina võib kasutada üksnes **auto šassiid**.

Vt. Teise aku abil käivitamine (lk. 264) kirjeldust juhtmeklambrite kinnituse kohta.

i TÄHELEPANU

Kui aku on niivõrd tühjenenud, et kõik on "must" ja auto kõik tavalised elektrilised funktsioonid põhimõtteliselt ei tööta ning mootori peab seejärel käivitama välise aku või akulaadijaga, lülitub sisse funktsioon Start/Stop. Sel juhul on võimalik mootori automaatne seiskumine, kuid automaatse seiskumise korral ei pruugi funktsioonil Start/Stop õnnestuda mootori automaatne käivitamine aku puuduliku võimsuse tõttu.

Aku tuleb kõigepealt laadida, et tagada automaatse käivitumise õnnestumine pärast automaatset seiskumist. Välistemperatuuril +15 °C tuleb akut laadida vähemalt 1 tund. Madalama välistemperatuuriga on soovitatav laadimisaeg 3-4 tundi. Akut on soovitatav laadida välise akulaadijaga.

Kui see ei ole võimalik, on soovitatav funktsioon Start/Stop ajutiseks välja lülitada, kuni aku on taas piisavalt laaditud.

Täpsema teabe saamiseks käivitusaku laadimise kohta vt. Starteriaku - üldine (lk. 359).

Sellega seotud teave

- Aku - sümbolid (lk. 361)

Elektrisüsteem

Elektrisüsteem on ühepooluseline ning auto-keret ja mootorit kasutatakse voolujuhina.

Autol on pingeregulaatoriga vahelduvvoolu generaator.

Käivitusaku suurus, tüüp ja talitlus oleneb auto lisaseadmetest ja funktsioonist.

! TÄHTIS TEAVE

Kui vahetate autol aku, peab uuel akul olema kindlasti sama külmkäivitusvõime ja tüüp mis originaalakul (vt aku silti).

Sellega seotud teave

- Käivitusaku – aku vahetamine (lk. 362)
- Starteriaku - üldine (lk. 359)



Kaitsmed - üldteave

Takistamaks auto elektrisüsteemi kahjustumist lühiühenduse või ülekoormuse tõttu on kõik erinevad elektrilised funktsioonid ja komponendid kaitstud terve rea kaitsmetega.

Kui mõnu elektriline komponent või funktsioon ei toimi, võib selle põhjuseks olla komponendi kaitsme ajutine ülekoormus ja läbi põlemine. Kui üks ja sama kaitse põleb korduvalt läbi, on viga komponendis. Volvo soovitab kontrollimiseks pöörduda volitatud Volvo teenindusse.

Vahetus

1. Kaitsme asukohta vaadake kaitsmeloendis.
2. Tõmmake kaitse välja ja vaadake külje pealt, kas kaarduv traat on läbi põlenud.
3. Sellisel juhul vahetage välja uue, sama värvi ja samasuguse ampritähistusega kaitsme vastu.



HOIATUS

Ärge kasutage kaitsme vahetamisel kõrvalist eset ega ettenähtust suurema voolutugevusega kaitset. See võib elektrisüsteemi oluliselt kahjustada ja põhjustada tuleohtu.

Kesksete elektriseadmete asukohad

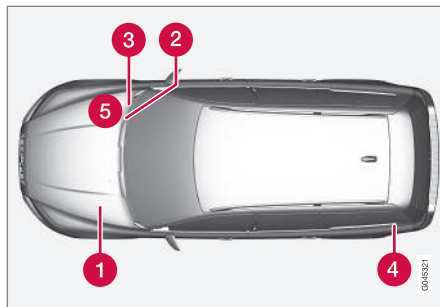

Keskse elektriseadme asukohad vasakpoolse rooliga autos. Parempoolse rooliga autos on kesksed elektriseadmed kindalaeka all, teisel pool.

- 1 Mootoriruum
- 2 Kindalaeka all
- 3 Kindalaeka all
- 4 Pakiruum
- 5 Mootoriruumi külm tsoon (ainult Start/Stop)

Sellega seotud teave

- kaitsmed - mootoriruumis (lk. 367)
- Kaitsmed - kindalaeka all (lk. 371)
- Kaitsmed - kindalaeka all asuvas juhtmoodulis (lk. 373)
- Kaitsmed - pagasiruumis (lk. 375)

- Kaitsmed - mootoriruumi külm tsoonis (lk. 377)



kaitsmed - mootoriruumis

Mootoriruumis asuvad kaitsmed kaitsevad muuhulgas mootori ja pidurite funktsioone.

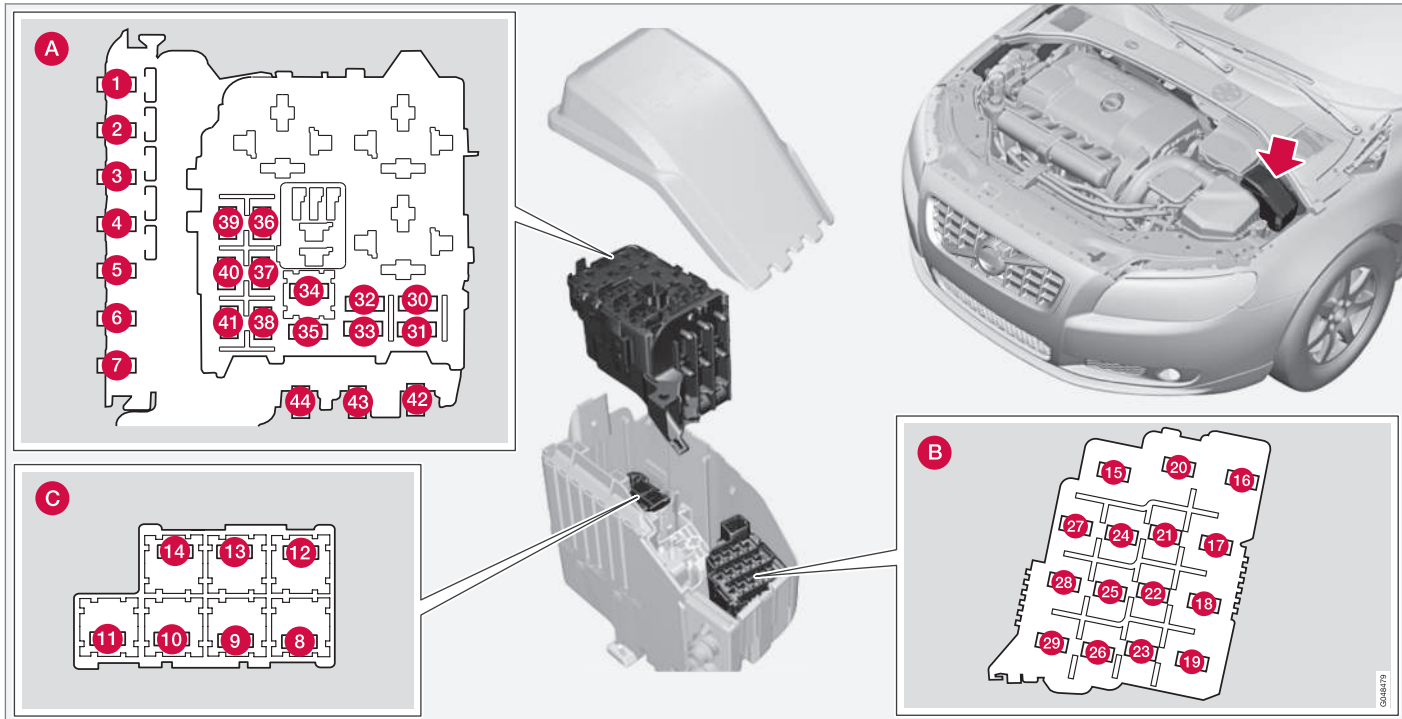



10 Hooldus ja teenindus



Kaitsmed, mooriruum

Katte siseküljel on näpitsad, mis hõlbustavad kaitsmete väljavõtmist ja paigaldamist.

Asukohad (vt eelnevat joonist)

- A** Mootoriruum, ülemine osa
- B** Mootoriruum, eesmine osa
- C** Mootoriruum, alumine osa

Need kaitsmed asuvad mootoriruumi karbis. (C) kaitsmed asuvad (A) all.

Kaane siseküljel on kaitsmete asukohtade skeem.

- Kaitsmed 1-7 ja 42-44 on Midi Fuse tüüpi ning neid tohib vahetada ainult autoteeninduses¹⁸.
- Kaitsmed 8-15 ja 34 on JCASE tüüpi ja neid tuleb vahetada teeninduses¹⁸.
- Kaitsmed 16-33 ja 35-41 on Mini Fuse tüüpi.

	Funktsioon	[A] ^A
1	Keskse elektroonikamooduli (CEM) peakaitse kindalaeka all ^B	50
2	Keskse elektroonikamooduli (CEM) peakaitse kindalaeka all	50

	Funktsioon	[A] ^A
3	Keskse elektriseadme peakaitse pakiruumis ^B	60
4	Relee/kaitsmekarbi peakaitse kindalaeka all	60
5	Relee/kaitsmekarbi peakaitse kindalaeka all ^B	60
6	-	-
7	Elektriline lisakütteseade ^B	100
8	Tuuleklaasi elektrisoojen-dus ^{*B} , vasakpoolne	40
9	Tuuleklaasipuhastid	30
10	Seisukütteseade [*]	25
11	Ventilaatori propeller ^C	40
12	Tuuleklaasi elektrisoojen-dus ^{*B} , parempoolne	40
13	ABS-pump	40
14	ABS-klapid	20
15	Esitulede pesurid [*]	20

	Funktsioon	[A] ^A
16	Valgusvihu kõrguse reguleerimine [*] , aktiivsed ksenoonesitu- led - ABL [*]	10
17	Keskse elektroonikamooduli (CEM) peakaitse kindalaeka all	20
18	ABS	5
19	Roolivõimsuse reguleerimine [*]	5
20	Mootori juhtplokk; Käigukasti juhtplokk; Turvapadjad	10
21	Soojendusega pesuridüüsid [*]	10
22	-	-
23	Valgusvihu reguleerimine	5
24	-	-
25	-	-
26	-	-
27	Relee poolid	5
28	Lisalaternad [*]	20
29	Helisignaal	15

¹⁸ Soovitav on pöörduda Volvo volitatud teenindusse.



	Funktsioon	[A] ^A
30	Mootori juhtsüsteemi pearelee releemähis (4 sil.); mootori juhtmoodul (4 sil.)	5
	Mootori juhtsüsteemi pearelee releemähis (5, 6 sil.); mootori juhtmoodul (5, 6 sil.)	10
31	Käigukasti juhtplokk	15
32	Kliimaseadme solenoidsidur (5, 6 sil. bensiinimootor); jahutusvedeliku tugipump (4 sil. diiselmootor)	15
33	Kliimaseadme solenoidsiduri releemähis (5, 6 sil. bensiinimootor); mootoriruumi külmtsooni keskelektriüksuse releemähised (Start/Stop)	5
34	Käivitusrelee (5, 6 sil. bensiinimootor) ^C	30
35	Hõõgküünalde juhtmoodul (5 sil. diiselmootor)	10
	Mootori juhtmoodul (4 sil.); süütepoolid (5, 6 sil. bensiinimootor); kondensaator (6 sil.)	20

	Funktsioon	[A] ^A
36	Mootori juhtplokk (5-, 6-silindriline bensiinimootor)	10
	Mootori juhtmoodul (5 sil. diiselmootor)	15
	Mootori juhtplokk (4-silindriline)	20
37	Õhumahu lugeja andur (4 sil.); termostaat (4 sil. bensiinimootor); EVAP-i klapp (4 sil. bensiinimootor); EGR-i jahutusvedeliku pump (4 sil. diiselmootor)	10
	Õhumahu lugeja andur (5-sil. diisel, 6-sil.); juhtklapid (5-sil. diisel); pihustid (5-, 6-sil. bensiin); mootori juhtplokk (5-, 6-sil. bensiin)	15

	Funktsioon	[A] ^A
38	Kliimaseadme solenoidsidur (5, 6 sil.); klapid (5, 6 sil.); mootori juhtmoodul (6 sil.); õhumahu vooluandur (5 sil. bensiinimootor); õlitaseme andur	10
	Klapid (4 sil.); õlipump (4 sil. bensiinimootor); keskne lambdaandur (4 sil. bensiinimootor); tagumine lambdaandur (4 sil. diiselmootor)	15
39	Eesmine lambdaandur (4 sil.); tagumine lambdaandur (4 sil. bensiinimootor) EVAP-i klapp (5, 6 sil. bensiinimootor); lambdaandurid (5, 6 sil.); juhtmoodul, radiaatori kate (5 sil. diiselmootor)	15

10





10 Hooldus ja teenindus



	Funktsioon	[A] ^A
40	Jahutusvedeliku pump (5-sil. bensiinimootor); karterituulutuse soojendi (5-sil. bensiinimootor); automaatkäigukasti õlipump (5-sil. bensiinimootor Start/Stop)	10
	Süütepoolid (4 sil. bensiinimootor)	15
	Diisli filtrisoojendi (diiselmootor)	20
41	Aju, radiaatori rullkate (5-sil, bens)	5
	Kliimaseadme solenoidsidur (4 sil.); eelsüüte juhtmoodul (4 sil. diiselmootor); õlipump (4 sil. diiselmootor)	7,5
	Karterituulutuse soojendi (5-sil. diiselmootor); õlipump, automaatkäigukast (5-sil. diiselmootor Start/Stop)	10
42	Jahutusvedeliku pump (4 sil. bensiinimootor)	50
	Hõõgküünal (diiseli)	70

	Funktsioon	[A] ^A
43	Jahutusventilaator (4 - 5-cyl. bensiinimootor)	60
	Jahutusventilaator (4, 5, 6 sil. diiselmootor)	80
44	Roolivõimendi	100

A Voolutugevus

B Start/Stop funktsiooniga autodel on selle kaitsme koht tühi - vt selle asemel Kaitsmed - mootoriruumi külmsoonis (lk. 377).

C Start/Stop funktsiooniga autodel on selle kaitsme koht tühi - vt selle asemel Kaitsmed - mootoriruumi külmsoonis (lk. 377).

Sellega seotud teave

- Kaitsmed - kindalaeka all (lk. 371)
- Kaitsmed - kindalaeka all asuvas juhtmoodulis (lk. 373)
- Kaitsmed - pagasiruumis (lk. 375)



Kaitsmed - kindalaeka all

Kindalaeka all asuvad kaitsmed kaitsevad muuhulgas Infotainment-süsteemi ja istmete funktsioone.



Asukohad

	Funktsioon	[A] ^A
1	Audio juhtmooduli peakaitse*; Kaitsmete 16-20: peakaitse Info-meelelahutus (Infotainment)	40
2	-	-
3	-	-
4	Rooli elektrisoojendus*	10

	Funktsioon	[A] ^A
5	-	-
6	-	-
7	12 V pistikupes, pakiruum*	15
8	Juhiuksel olev juhtpaneel	20
9	Juhtpaneel, esimene kaassõitjauks	20

	Funktsioon	[A] ^A
10	Juhtpaneel, parem tagumine kaassõitjauks	20
11	Juhtpaneel, vasak tagumine kaassõitjauks	20
12	Võtmevaba süsteem*	20
13	Elektriline iste, juhipoolne*	20

* Lisavarustus/tarvik, rohkema info saamiseks vt Sissejuhatus.



10 Hooldus ja teenindus



	Funktsioon	[A] ^A
14	Elektriline iste, kaassõitja-poolne*	20
15	-	-
16	Infotainmenti juhtplokk või ekraan ^B	5
17	Heli juhtüksus (võimendi)*; TV*; digitaalne raadio*	10
18	Heli juhtmoodul või Sensus juhtmoodul ^B	15
19	Telemaatika*; Bluetooth*	5
20	-	-
21	Katuseluuk*, salongivalgustus, laevalgusti, kliimaseadme andur*	5
22	12 V pistikupesa, tunnelkonsool	15
23	Istmesoojendi, parem tagumine*	15
24	Istmesoojendi, vasak tagumine*	15
25	-	-

	Funktsioon	[A] ^A
26	Istmesoojendus, eesmine kaassõitja Istme ventilatsioon, eesmine kaassõitja*	15
27	Istmesoojendus, juhipoole Istme ventilatsioon, juhipoolne*	15
28	Parkimisabi*	5
29	Neljarattaveo juhtmoodul*	15
30	Aktiivne veermik Four-C*	10

A Voolutugevus
B Teatud mudeliversioonid.

Sellega seotud teave

- Kaitsmed - mootoriruumis (lk. 367)
- Kaitsmed - kindalaeka all asuvas juhtmoodulis (lk. 373)
- Kaitsmed - pagasiruumis (lk. 375)
- Kaitsmed - mootoriruumi külmtsoonis (lk. 377)



Kaitsmed - kindalaeka all asuvas juhtmoodulis

Kindalaeka all oleva juhtmooduli kaitsmed kaitsevad muuhulgas turvapadja ja kokkupõrke hoiatussüsteemi funktsioone.

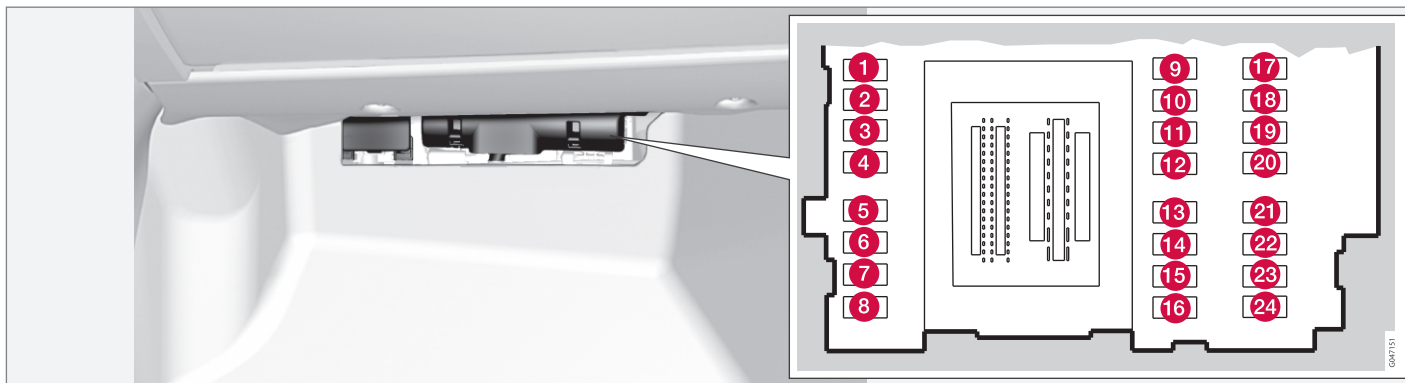

Asukohad

	Funktsioon	[A] ^A
1	Tagaklaasipuhasti	15
2	-	-
3	Salongivalgusti, juhiukse juhtpaneel, elektrilised aknad, elektrilised istmed*	7,5
4	Näidikuplokk	5

	Funktsioon	[A] ^A
5	Kohanduv püsikiirusehoidja, ACC*; Kokkupõrke hoiatussüsteem*	10
6	Salongivalgustus; vihmaandur*	7,5
7	Roolimoodul	7,5
8	Kesklukustus, tankeluuk	10

	Funktsioon	[A] ^A
9	Tagaklaasi pesur	15
10	Tuuleklaasi pesurid	15
11	Tagaluugi luku avamine	10
12	Peatoe pööramine*	10
13	Kütusepump	20

* Lisavarustus/tarvik, rohkema info saamiseks vt Sissejuhatus.



10 Hooldus ja teenindus



	Funktsioon	[A] ^A
14	Liikumisanduri alarm*; Kliima-seadme paneel	5
15	Roolilukk	15
16	Sireen*; andmelingiühendus OBDII	5
17	-	-
18	Turvapadjad	10
19	Kokkupõrke hoiatussüsteem*	5
20	Gaasipedaali andur; pimestus-kaitsega sisemine tahavaate-pegel*; istmesoojendus, tagumine* Elektriline lisakütteseade*	7,5
21	Infotainmendi juhtplokk (tööo-madused); audio (tööomadused)	15
22	Pidurituli	5
23	Katuseluuk*	20
24	Imobilisaator	5

A Voolutugevus

Sellega seotud teave

- kaitsmed - mootoriruumis (lk. 367)
- Kaitsmed - kindalaeka all (lk. 371)
- Kaitsmed - pagasiruumis (lk. 375)
- Kaitsmed - mootoriruumi külmtsoonis (lk. 377)



Kaitsmed - pagasiruumis

Pakiruumi kaitsmekarbi kaitsmed kaitsevad muuhulgas elektrilist seisupidurit.

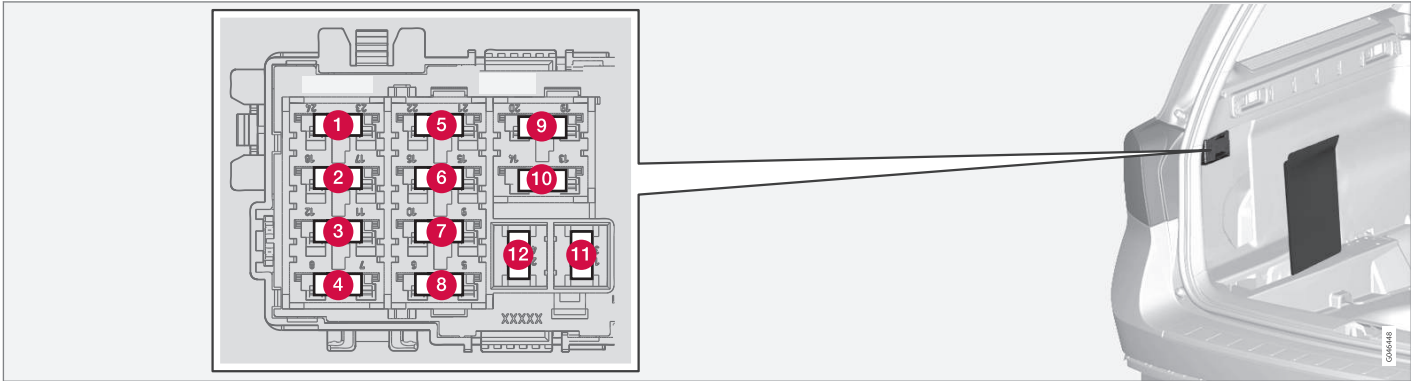

Kaitsmekarp asub vasakpoolse istme polstri taga.

Asukohad

	Funktsioon	[A] ^A
1	Elektriline seisupidur, vasakpoolne	30
2	Elektriline seisupidur, parempoolne	30
3	Tagaakna soojendus	30
4	Haagise pistikupesa 2*	15

	Funktsioon	[A] ^A
5	Elektriline tagaluuk*	20
6	-	-
7	-	-
8	-	-
9	-	-
10	-	-

	Funktsioon	[A] ^A
11	Haagise pistikupesa 1*	40
12	-	-

A Voolutugevus

Sellega seotud teave

- Kaitsmed - mootoriruumis (lk. 367)
- Kaitsmed - kindalaeka all (lk. 371)



10 Hooldus ja teenindus



- Kaitsmed - kindalaeka all asuvas juhtmoodulis (lk. 373)
- Kaitsmed - mootoriruumi külmtsoonis (lk. 377)



Kaitsmed - mootoriruumi külmtsoonis

Mootoriruumi külmtsoonis olevad kaitsmed on paigaldatud Start/Stop-funktsiooniga autodele.

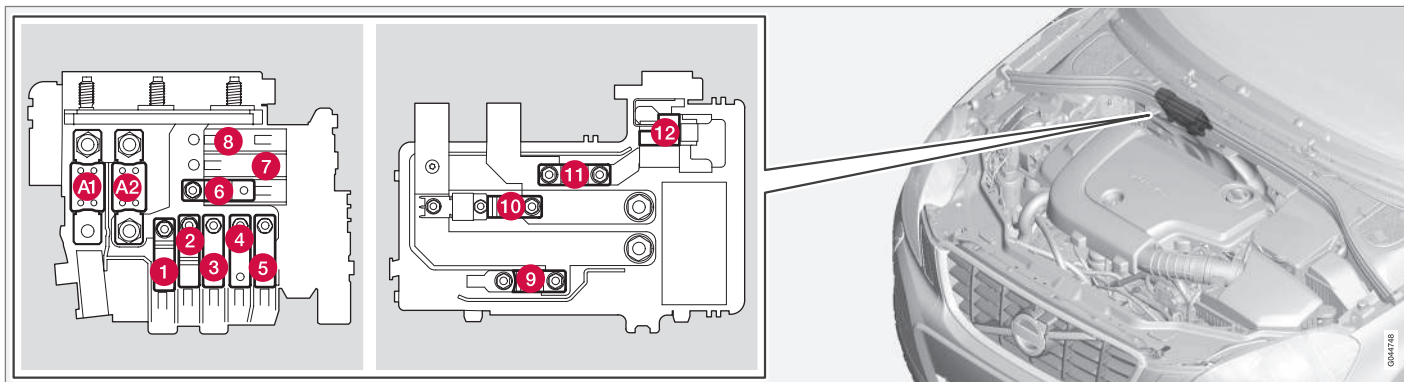

- Kaitsmed A1 ja A2 on MEGA Fuse tüüpi ning neid tohib vahetada ainult autoteeninduses¹⁹.
- Kaitsmed 1-11 on Midi Fuse tüüpi ning neid tohib vahetada ainult autoteeninduses¹⁹.
- Kaitse 12 on Mini Fuse tüüpi.

Lisateabe saamiseks valiku Start/Stop kohta vt Start/Stop* (lk. 275).

Asukohad

	Funktsioon	[A] ^A
A1	Keskse elektriseadme peakaitse mootoriruumis	175
A2	Keskse elektroonikamooduli (CEM) peakaitse kindalaeka all, relee/kaitsmekarp kindalaeka all, elektri peaplokk pakiruumis	175

	Funktsioon	[A] ^A
1	Elektriline lisakütteseade*	100
2	Keskse elektroonikamooduli (CEM) peakaitse kindalaeka all	50
3	Relee/kaitsmekarbi peakaitse kindalaeka all	60
4	Tuuleklaasi elektrisoojendus*	60

¹⁹ Soovitatav on pöörduda Volvo volitatud teenindusse.



10 Hooldus ja teenindus



	Funktsioon	[A] ^A
5	Keskse elektriseadme peakaitse pakiruumis	60
6	Ventilaatori propeller	40
7	-	-
8	-	-
9	Käivitusrelee	30
10	-	-
11	Abiaku	70
12	Elektrooniline keskmoodul (CEM) – aku pingeregulaatoriga	5

^A Voolutugevus

Sellega seotud teave

- kaitsmed - mootoriruumis (lk. 367)
- Kaitsmed - kindalaeka all (lk. 371)
- Kaitsmed - kindalaeka all asuvas juhtmoodulis (lk. 373)
- Kaitsmed - pagasiruumis (lk. 375)



Autopesula

Sõiduk tuleb pesta kohe, kui see on saanud mustaks. Pese autot autopesulas, kus on õli-raldaja. Kasutage autošampooni.

Käsipesu

- Peatuge ja kontrollige rehve niipea kui võimalik. Lindude väljahaiged sisaldavad kemikaale, mis kahjustavad ja muudavad autovärvi väga kiiresti. Värvierinevuste kõrvaldamiseks soovime pöörduda Volvo volitatud teenindusse.
- Loputage autot altpoolt voolikuga.
- Loputage terve auto üle, kuni lahtine pori on eemaldunud. Nii välistate auto kriipimise ohu pesemise käigus. Ärge pihustage vett otse lukuaukudesse.
- Vajadusel kasutage väga määrdundud pindadel külma rasvatustamisainet. Pidage meeles, et pinnad ei tohi seejärel päikese käes kuumeneda!
- Pese käsna, autošampooni ja rohke leige veega.
- Klaasipuhasteid pese leige seebilahuse või autošampooniga.
- Kuivata auto puhta pehme seemisnaha või veekaabitsaga. Mitte lastes veepiiskadel päikese käes ära kuivada väheneb vajadus kuivamisplekkide mahapoleerimise järele.

HOIATUS

Lase mootorit puhastada alati töökojas. Kuuma mootori korral esineb tulekahjuoht.

TÄHTIS TEAVE

Määrdundud esilaternate funktsioon võib olla kahjustatud. Puhastage neid regulaarselt, näiteks tankimise ajal.

Ärge kasutage söövitavaid puhastusaineid, vaid kasutage selle asemel vett ja mittekriimustavat käsna.

TÄHELEPANU

Välisvalgustusel, nt esituledel ja tagatuledel võib aeg-ajalt tekkida klaasisisene kondensaat. See on normaalne, kogu välisvalgustus talub seda. Kondensaat aurustub tule seest, kui tuli mõneks ajaks sisse liituda.

Automaatpesu

Automaatpesu on lihtne ja kiire viis auto pesemiseks, kuid automaatpesu abil ei pääse kõikjale. Optimaalse tulemuse saavutamiseks soovime käsipesu.

TÄHELEPANU

Esimestel kuudel võib autot pesta ainult käsitsi. Põhjus on selles, et täiesti uue auto värvkate on õrnem.

Survepesu

Survepesu teostamisel kasutage pühkivaid liigutusi ja veenduge, et düüs ei ole auto pinnale lähemal kui 30 cm (kaugus kehtib kõikide välisdetailide kohta). Ärge pihustage vett otse lukuaukudesse.

Pidurite kontrollimine

HOIATUS

Testige alati pidureid, sealhulgas seisupidurit pärast auto pesemist kontrollimaks, et niiskus ja korrosioon ei ole rikkunud piduri hõõrdkatted ega halvendanud pidurite toimimist.

Vihmas või lörtsis pikki vahemaid sõites vajutage aeg-ajalt piduripedaali. Hõõrdumisel tekivad soojust soojendab piduri hõõrdkate ja kuivatab seda. Tehke samamoodi, kui käivitata autot väga märja või külma ilmaga.

Klaasipuhastid

Asfalt, tolm ja soolajäägid klaasipuhastitel, samuti tuuleklaasil olevad putukad, jää jne lühendavad klaasipuhastite kasutusiga.

Puhastamine:

- Suunake klaasipuhastid hooldusasendisse, vt Klaasipuhastid (lk. 357).



TÄHELEPANU

Pühi klaasipuhasteid ja tuuleklaasi regulaarselt leige seebilahuse või autošampooniga. Ära kunagi kasuta tugevaid lahusteid.

Välised plast-, kummi- ja viimistluskomponendid

Värviliste plastosade ning kummi- ja viimistluskomponentide, nt läikivate liistude puhastamiseks ja hooldamiseks on soovitatav kasutada Volvo edasimüüjate juures saadaolevat spetsiaalset puhastusvahendit. Sellist puhastusvahendit kasutades tuleb täpselt järgida kasutusjuhendit.

TÄHTIS TEAVE

Vältige plast- ja kummiosade vahatamist ja poleerimist.

Plast- ja kummiosade puhastamisel rasvaeemaldusvahendiga hõõruge neid ainult kerge survega, kui see on vajalik. Kasutage pehmet pesukäsna.

Läikivate iluliistude poleerimisel võib läikiv pealispind kuluda või vigastusi saada.

Abrasiivseid poleerimisvahendeid ei tohi kasutada.

Veljed

Kasutage ainult Volvo soovitatud veljepuhastusvahendit.

Tugevad veljepuhastusvahendid võivad pinda kahjustada ja tekitada kroomitud alumiiniumvelgedel plekke.

Sellega seotud teave

- Poleerimine ja vahatamine (lk. 380)
- Interjööri puhastamine (lk. 382)
- Vett ja mustust hülgrav kate (lk. 381)

Poleerimine ja vahatamine

Poleerige ja vahatage autot, kui värvipind on tuhm või kui soovite värvile kanda lisakaitsekihi.

Kuni ühe aasta vanust autot ei ole vaja poleerida, kuid seda võib sellel ajal vahatada. Ärge poleerige ega vahatage autot otsese päikesevalguse käes.

Pese ja kuivata auto põhjalikult enne poleerimist või vahatamist. Eemaldage asfaldi- ja tõrvajäägid, kasutades tõrvaeemaldit või laki-bensiini. Tugevamad plekid saate eemaldada autovärvile sobiva peene küürimisvastaga.

Poleerige kõigepealt poleerimisvahendiga ning vahatage seejärel vedela või tahke vahaga. Järgige hoolikalt pakendil olevaid juhiseid. Paljud vahendid sisaldavad nii poleerimisvahendit kui vaha.

TÄHTIS TEAVE

Vältige plast- ja kummiosade vahatamist ja poleerimist.

Plast- ja kummiosade puhastamisel rasvaeemaldusvahendiga hõõruge neid ainult kerge survega, kui see on vajalik. Kasutage pehmet pesukäsna.

Läikivate iluliistude poleerimisel võib läikiv pealispind kuluda või vigastusi saada.

Abrasiivseid poleerimisvahendeid ei tohi kasutada.

**! TÄHTIS TEAVE**

Kasutada võib ainult Volvo poolt soovitatavaid värvkatte hooldevahendeid. Muud kemikaalid, näiteks konserveerimis-, kaitse-, poleerimisvahendid jms tooted võivad värvkatet kahjustada. Sellistest kemikaalidest tingitud värvkatte kahjustused ei kuulu Volvo garantii alla.

Sellega seotud teave

- Autopesula (lk. 379)

Vett ja mustust hülgav kate

Aknklaase on töödeldud kattega, mis parandab nähtavust halbades ilmastikuoludes.

Vett ja mustust hülgav kate*

Vetthülgav kate kuulub.

Hooldus:

- Ärge kasutage klaaspindadel kunagi autovaha, rasvaeemaldajat vms, sest see võib kaotada vetthülgavad omadused.
- Ole puhastamisel hoolikas, et klaasi pinda mitte kahjustada.
- Klaasilt jääd eemaldades kasutage kahjustuste vältimiseks – ainult plastist jääkaabitsat.
- Küljeklaase on soovitatav töödelda Volvo edasimüüjate juures saadava spetsiaalse viimistlusvahendiga, mis säilitab klaaside vetthülgavad omadused. Vahendit tuleks esmakordselt kasutada kolme aasta möödudes ning seejärel kord aastas.

! TÄHTIS TEAVE

Ära kasuta jää eemaldamiseks tuuleklaasilt metallist kaabitsat. Kasuta jää eemaldamiseks küljepeeglitelt soojendust, vt Klaasid ja tahavaate- ning küljepeeglid - soojendus (lk. 107).

Sellega seotud teave

- Autopesula (lk. 379)

Korrosioonikaitse

Autole on tehases kantud põhjalik ja täielik roostekaitse. Kereosad on valmistatud tsinkplekist. Raam on kaitstud kulumiskindla korrosioonivastase seguga. Väljaulatuvad osad, õõnsused, suletud kohad ja küljeüksed on kaetud õhukese, sisseimenduva roostekindla vedelikuga.

Kontroll ja hooldus

Tavaoludes ei vaja auto roostekaitsealast hooldust, kuid auto puhtana hoidmine aitab alati roosteohu vähendada. Tugevaid aluselisi või happelisi puhastuslahuseid ei tohi läikega viimistlusosadel kasutada. Kivitäkkes tuleks esimesel võimalusel parandusvärviga katta.

Sellega seotud teave

- Värvikahjustused (lk. 383)



Interjööri puhastamine

Kasutage ainult Volvo soovitatud puhastusvahendeid ja autohooldustooteid. Puhastage salongi regulaarselt ja eemaldage plekid parimate tulemuste saavutamiseks kohe. Enne puhastusaine kasutamist tuleb pinda kindlasti tolmuimejaga puhastada.

TÄHTIS TEAVE

- Mõned värvilised riidesemed (näiteks tumedad teksad ja seemisnahast rõivad) võivad istmekatteid määrida. Kui see juhtub, tuleb kindlasti istmekatte määrdunud kohti võimalikult kiiresti puhastada ja töödelda.
- Ärge puhastage salongi kunagi tugevatoimeliste lahuste, nt pesuveedeliku, bensiini või lakibensiiniga, sest need võivad istmekatteid ja ka teisi salongi materjale kahjustada.
- Ärge kunagi puhastusvahendit otse elektriliste nuppude ja juhtseadistega komponentidele pihustage. Selle asemel puhastage neid puhastusvahendit sisaldava niiske lapiga.
- Teravad esemed ja takjakinnised võivad riidepolstrit vigastada.

Tekstiilpolster ja laepolster

Volvo pakub tekstiilpolstri ja laepolstri hooldamiseks laia valikut hooldustooteid, mis õigel kasutamisel tagavad polstri omaduste säili-

mise. Tekstiili hooldusvahendit saab osta Volvo esindusest.

Nahkpolster

Volvo nahkpolstrid on saanud eritötluse algse välimuse pikaajaliseks säilitamiseks.

Nahkpolster on looduslik toode, mis ajapikku muutub ja saavutab kena paatina. Omaduste ja naha värvuse säilitamiseks tuleb seda regulaarselt puhastada ja hooldada. Volvo pakub toodet Volvo Leather Care Kit/Wipes nahkpolstri puhastus- ja hooldusvahendeid, mis nõuetekohasel kasutamisel tagavad naha kaitsekihi säilimise.

Parima tulemuse saavutamiseks soovitab Volvo nahka puhastada ja kanda sellele kaitsvat kreemi üks kuni neli korda aastas (või vajadusel rohkem). Volvo edasimüüjalt saab osta nahkpolstrite hooldekomplekt Volvo Leather Care Kit/Wipes.

Nahkkattega rool

Nahk peab saama hingata. Ärge katke nahkkattega rooli kilega. Nahkkattega rooli puhastamiseks soovime kasutada toodet Volvo Leather Care Kit/Wipes.

Salongi plastik-, metall- ja puitkomponendid

Salongidetailide ja -pindade puhastamiseks soovime kasutada Volvo edasimüüjalt saadavat vees kergelt niisutatud fibrilleeritud või mikrokuiudlappi.

Ärge kraapige ega hõõrüge plekke. Ärge kasutage kunagi tugevat plekieemaldit. Volvo edasimüüjalt saate spetsiaalse puhastusvahendi, mida võib raskema mustuse eemaldamiseks kasutada.

Turvavööd

Kasutage vett ja sünteetilist pesuvahendit. Volvo edasimüüjalt saab osta spetsiaalset tekstiilipuhastusvahendit. Veenduge, et turvavöö on enne sissekerimist ära kuivanud.

Logoga matid ja põrandamatid

Eemaldage matid, et saaksite põrandakatet ja matte eraldi puhastada. Mustuse ja tolmu eemaldamiseks kasutage tolmuimejat. Iga põrandamatt kinnitatakse tihvtidega.

Logoga mati eemaldamiseks haarake selle tüüblitest ja tõmmake matt otse üles.

Paigaldage põrandamatt kohale, vajutades kõik tihvtid kinni.

HOIATUS

Kasutage iga istme juures ainult ühte ühilduvat matti ja kontrollige enne sõitma hakkamist, et juhiistme matt oleks kindlalt hoidikute külge kinnitatud, et see ei jääks peedaalide juurde ja alla kinni.

Kui pärast tolmuimejaga puhastamist jääb põrandamatile plekke, on soovitatav need eemaldada spetsiaalse tekstiilipuhastusva-



hendiga. Põrandamatte tuleb puhastada teie Volvo esinduse soovitatud vahenditega.

Sellega seotud teave

- Autopesula (lk. 379)

Värvikahjustused

Värv on auto roostekaitse üks oluline osa ning seda tuleks seetõttu regulaarselt kontrollida. Kõige tüüpilisemad värvikahjustused on kivi-täkked, kriimustused ja kahjustused tiivarandil, ustel ja pamperitel.

Väiksemate värvkatte kahjustuste parandamine

Rooste tekke vältimiseks tuleb kahjustunud värvipind viivitamatult parandada.

Võimalikud vajaminevad materjalid

- Krunt²⁰: nt plastkatttega kaitseraudade jaoks on olemas spetsiaalsed nakkekrundid aerosoolpurkides.
- Alus- ja pealiskiht – saadaval aerosoolpurkides või paranduspliiatsite/paranduspulkadena²¹.
- Maalriteip.
- peen liivapaber²⁰.

Värvikood

Silt paikneb uksepiirilil ja on nähtav, kui parempoolne tagauks on avatud.

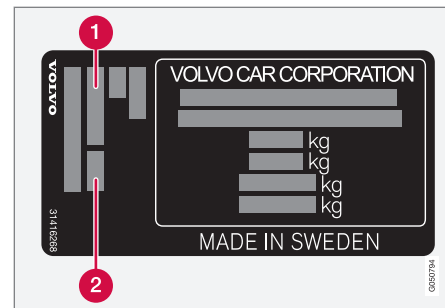

1 Välispinna värvikood

2 Sekundaarne välispinna värvikood

Oluline on kasutada täpselt sama värvi. Toote sildi asukoha jaoks, vt Tüübitähised (lk. 386).

Seejärel eemaldage teip ja lahtine värv.

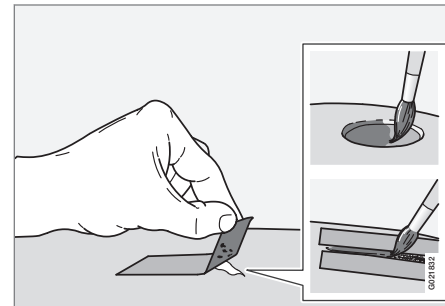

²⁰ Vajaduse korral.

²¹ Järgige juhiseid, mis on vastava toote pakendis.



10 Hooldus ja teenindus



Enne tööga alustamist tuleb auto puhtaks pesta ja kuivatada temperatuuril üle 15 °C.

1. Asetage kahjustunud pinnale väike tükk maalriteipi. Seejärel tõmmake laiali pritsinud värvi eemaldamiseks teip ära.

Kahjustuse ulatudes kuni metallpinnani (terasplekk) on soovitatav kasutada krunti. Kahjustuste korral plastpinnal tuleb parema tulemuse saavutamiseks kasutada nakkekrunti – pihustada aerosoolpurgi korgi sisse ja pintseldada õhuke kiht.

2. Vajadusel võib enne värvimist hõõruda paikselt hästi peene abrasiivmaterjaliga (nt järskude servade korral). Tehke pind hästi puhtaks ja laske kuivada.
3. Segage kruntvärvi hoolikalt ja kandke see kahjustunud kohale peene pintsliga, tiku või muu sobiva vahendiga. Teostage aluskiht ja puhastage kiht krundi kuivamise järel.
4. Kriimustuste puhul talita samamoodi, kuid katke maalriteibiga kahjustuse ümbrus, kaitsmaks kahjustamata värvikihti.



TÄHELEPANU

Kui kivitükk ei ole metallini jõudnud ja värvikiht on vigastamata, täitke täke pärast pinna puhastamist aluspinnakattega ja läbipaistva pinnakattega.

Sellega seotud teave

- Korrosioonikaitse (lk. 381)

11

SPETSIFIKATSIOONID

01 10
00 11

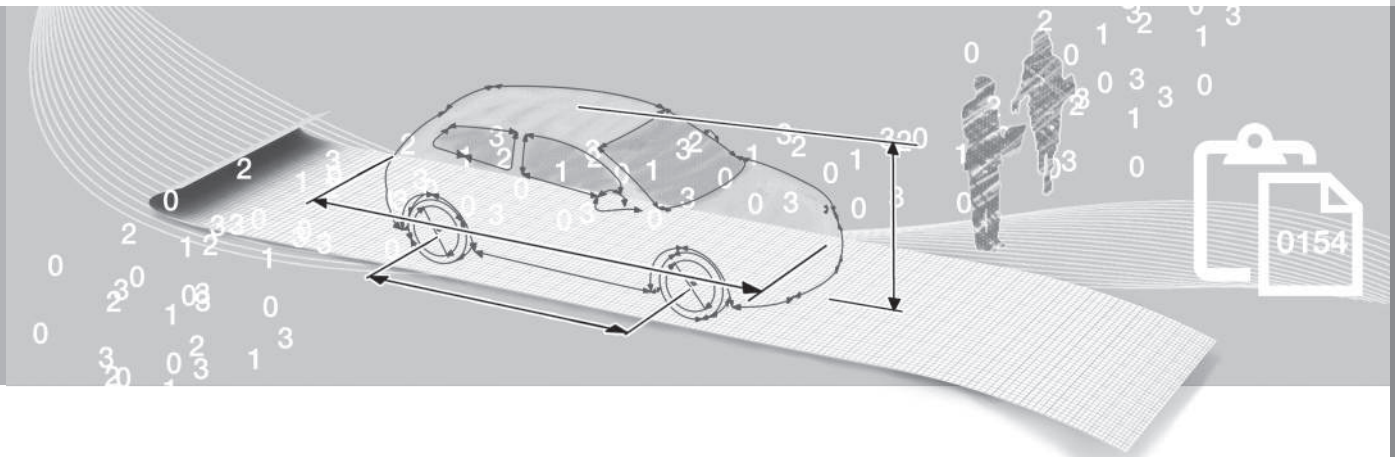

Tüübitähised

Tüübimärkis, sõiduki VIN-kood jne., sh. sõidukikohased andmed on tähistatud sõiduki tehaseltildel.

Kleebise asukoht

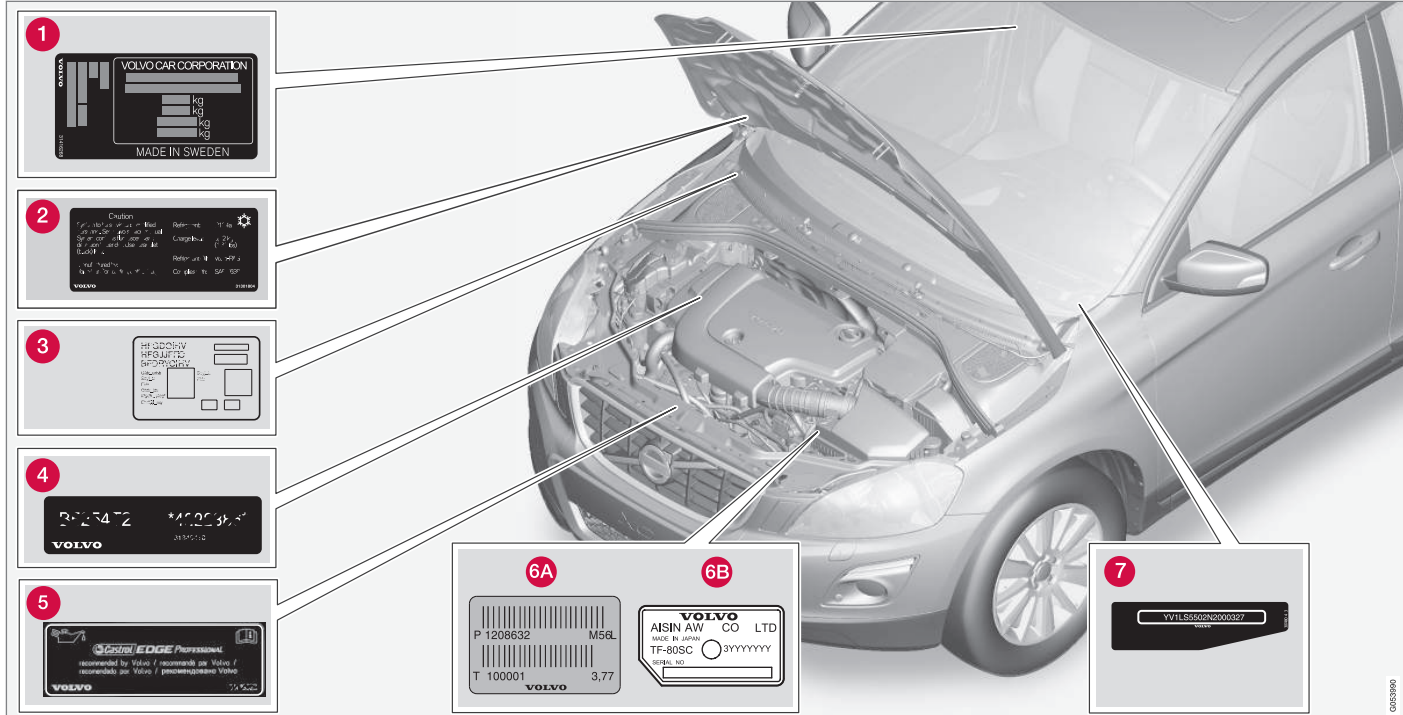

Joonis on skemaatiline – üksikasjad võivad riigist ja mudelist olenevalt erineda.

0455990

11 Spetsifikatsioonid



Volvo esindusega suheldes ja varuosi ja lisa-varustust tellides on hea, kui tead auto tüübi-tähist, vermikunumbrit ja mootori numbrit.

- 1 Tüübitunnus, VIN-kood, lubatud maksimumaalne mass ja tooni kooditunnus ning tüübi heakskiidunumber. Silt paikneb uksepiilaril ja on nähtav, kui parempoolne tagauks on avatud.
- 2 Silt A/C süsteemile.
- 3 Seisukütteseadme kleebis.
- 4 Mootori kood ja mootori seerianumber.
- 5 Mootoriõli etikett.
- 6 Käigukasti tüüp ja seerianumber.
 - A Manuaalkäigukast
 - B Automaatkäigukast
- 7 Auto veermikunumber (VIN - Vehicle Identification Number).

Täpsem teave auto kohta on toodud registreerimisdokumendis.



TÄHELEPANU

Kasutusjuhendis kujutatud andmeplaadid ei tarvitse vastata täpselt sõidukile paigaldatud andmeplaatidele. Neil kujutatakse nende ligikaudset välimust ja asukohta autos. Teie konkreetse auto andmed on esitatud teie auto andmeplaatidel.

Sellega seotud teave

- Massid (lk. 391)
- Mootorispetsifikatsioonid (lk. 394)

Mõõdud

Sõiduki gabariidid pikkus, kõrgus jne. leiate tabelist.

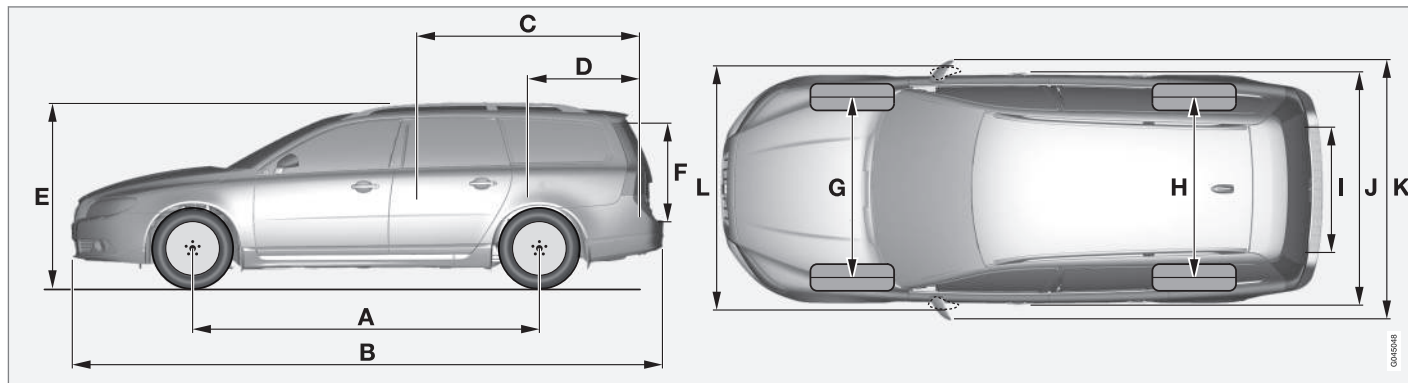

V70.

	Mõõdud	mm
A	Teljevahe	2816
B	Pikkus	4814
C	Koorma pikkus, põrand, klapitud iste	1878
D	Koorma pikkus, põrand	1089
E	Kõrgus	1547
F	Koorma kõrgus	724

	Mõõdud	mm
G	Esirataste rööbe	1588 ^A
		1578 ^B
H	Tagaratste rööbe	1586 ^A
		1576 ^B
I	Koorma laius, põrand	1153
J	Laius	1861 (1876 ^C)

	Mõõdud	mm
K	Laius koos küljepeeglitega	2106
L	Laius koos kokkupööratud küljepeeglitega	1907

A 16"50 ja 17"50 rattaga

B 17"55 ja 18"55 rattaga

C võtmeta süsteemiga*

11 Spetsifikatsioonid

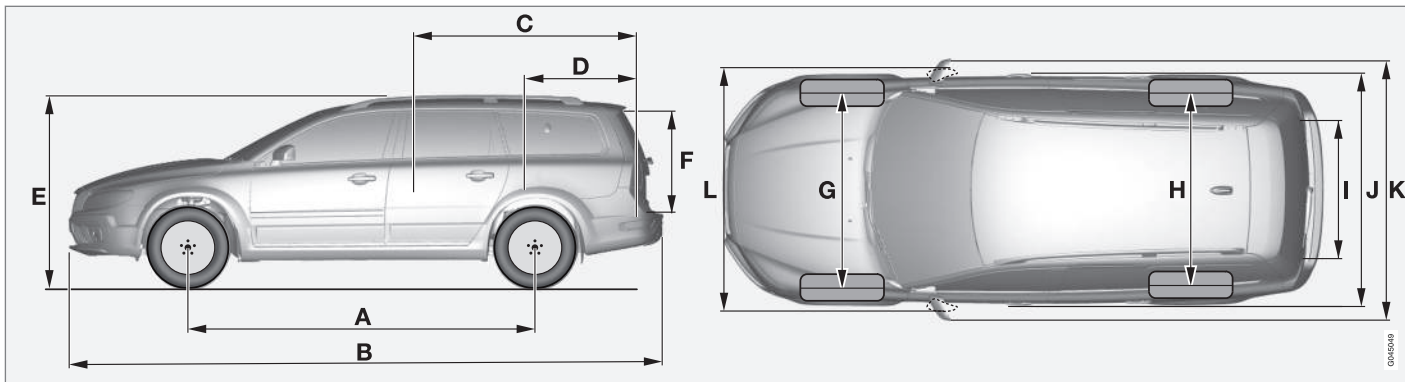

XC70.

	Mõõdud	mm
A	Teljevahe	2815
B	Pikkus	4838
C	Koorma pikkus, põrand, klapitud iste	1878
D	Koorma pikkus, põrand	1089
E	Kõrgus	1604
F	Koorma kõrgus	724
G	Esirataste rööbe	1614 ^A 1604 ^B

	Mõõdud	mm
H	Tagaratste rööbe	1580 ^A 1570 ^B
I	Koorma laius, põrand	1153
J	Laius	1870 (1876 ^C)
K	Laius koos küljepeegli- tega	2119
L	Laius koos kokkupöõ- ratud küljepeeglitega	1925

A Rehvilaius 215 mm
B Rehvilaius 235 mm.
C võtmeta süsteemiga*

0010090

Massid

Sõiduki täismass jne. on märgitud sildile sõidukis.

Töökaal sisaldab juhi, 90% täis kütusepaagi ja kõikide vedelike kaalu.

Reisijate ja pagasi kaal ja haakekonksule langetatav suurim lubatud koormus (lk. 392) (haagise vedamise korral) mõjutavad laadimismahtu ega kajastu tühimahtu.

Lubatud maksimumkoormus = Kogukaal - Töökaal.

TÄHELEPANU

Märgitud tühimaht kehtib standardvarustusega autodele, s.t. ilma lisavarustuse ja tarvikuteta. See tähendab, et iga tarviku lisamisel väheneb selle kaalu võrra vastavalt auto laadimismaht.

Laadimismahtu vähendavad tarvikud on näiteks varustustasemed Kinetic/Momentum/Summum, samuti muud tarvikud nagu haakekonks, pakiraam, katuseboks, audiosüsteem, lisatuled, GPS, kütusel töötav kütteseade, kaitsevõre, vaibad, pagasikate, elektriajamiga istmed jms.

Kindel viis oma konkreetse auto tühimahtu kindlaksmääramiseks on auto ära kaaluda.

HOIATUS

Auto sõiduomadused sõltuvad selle koormusest ja koormuse jaotumisest.

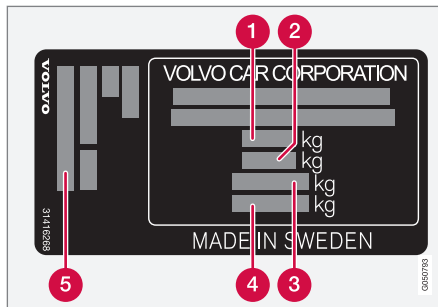

Teave sildi asukoha kohta, vt. Tüübitähised (lk. 386).

- 1 Sõiduki täismass
- 2 Maksimalne autorongi kaal (auto + haagis)
- 3 Maksimalne esitelje koormus
- 4 Maksimalne tagatelje koormus
- 5 Varustatuse tase

Max. koormus: Vt. registreerimisdokumenti.

Max. katusekoormus: 100 kg.

Sellega seotud teave

- Pukseerimisvõimsus ja haakeseadise koormus (lk. 392)

11 Spetsifikatsioonid

Pukseerimisvõimsus ja haakeseadise koormus

Veovõime ja haakekonksule langeva suurima lubatud koormuse haagise vedamisel leiate tabelitest.

Suurim lubatud täismass piduritega haagise korral

TÄHELEPANU

Kui haagise täismass on suurem kui 1800 kg, tuleks kasutada stabilisaatoriga haakeseadist.

TÄHELEPANU

Kõiki mootoreid kõikidel turgudel ei turustata.

V70 Mootor	Mootorikood ^A	Käigukast	Piduritega haagise maksimaalne kaal (kg)	Haagisekonksu maksimaalne koormus (kg)
Kõik	Kõik	Kõik	1200	50
T4	B4204T19	Manuaalkäigukast, M66	1600	75
T4	B4204T19	Automaatkäigukast, TF-71SC	1600	75
T5/Bi-Fuel	B4204T11	Automaatkäigukast, TG-81SC	1800	90
D2	D4204T20	Manuaalkäigukast, M66	1800	90
D2	D4204T20	Automaatkäigukast, TF-71SC	1800	90
D3	D4204T9	Manuaalkäigukast, M66	1800	90
D3	D4204T9	Automaatkäigukast, TF-71SC	1800	90
D4	D4204T5	Manuaalkäigukast, M66	1800	90
D4	D4204T5	Automaatkäigukast, TG-81SC	1800	90
D4 AWD	D5244T12	Automaatkäigukast, TF-80SD	2000	90

^A Mootori kood, detaili ja seerianumber on kantud mootorile; vt. Tüübitähised (lk. 386).

XC70 Mootor	Mootorikood ^A	Käigukast	Piduritega haagise maksimaalne kaal (kg)	Haagisekonksu maksimaalne koormus (kg)
Kõik	Kõik	Kõik	1200	50
T5	B4204T11	Automaatkäigukast, TG-81SC	1800	90
T5 AWD	B5254T14	Automaatkäigukast, TF-80SC	2000	90
T5 AWD	B5254T12	Automaatkäigukast, TF-80SC / TF-80SD	2000	90
D4	D4204T5	Manuaalkäigukast, M66	1800	90
D4	D4204T5	Automaatkäigukast, TG-81SC	1800	90
D4 AWD	D5244T12	Manuaalkäigukast, M66	2100	90
D4 AWD	D5244T12	Automaatkäigukast, TF-80SD	2100	90
D4 AWD	D5244T17	Manuaalkäigukast, M66	2100	90
D4 AWD	D5244T17	Automaatkäigukast, TF-80SD	2100	90
D5 AWD	D5244T20	Automaatkäigukast, TF-80SD	2100	90

^A Mootori kood, detaili ja seerianumber on kantud mootorile; vt. Tüübitähised (lk. 386).

Piduriteta haagise maksimaalne kaal

Piduriteta haagise maksimaalne kaal (kg)	Haagisekonksu maksimaalne koormus (kg)
750	50

Sellega seotud teave

- Massid (lk. 391)
- Haagisega sõitmine* (lk. 302)

11 Spetsifikatsioonid

Mootorispetsifikatsioonid

Iga võimaliku mootorivaliku tehnilised spetsifikatsioonid (võimsus jne.) leiate tabelist.



TÄHELEPANU

Kõiki mootoreid kõikidel turgudel ei turustata.

V70 Mootor	Mootori-kood ^A	Väljund (kW/rpm)	Väljund (hj/p/min)	Pöördemoment (Nm/rpm)	Silindrite arv	Silindri diameeter (mm)	Kolvi käik (mm)	Töö-maht (liitrit)	Sur-veaste
T4	B4204T19	140/4700	190/4700	300/1300-4000	4	82,0	93,2	1,969	11,3:1
T5/Bi-Fuel	B4204T11	180/5500	245/5500	350/1500-4800	4	82,0	93,2	1,969	10,8:1
D2	D4204T20	88/3750	120/3750	280/1500-2250	4	82,0	93,2	1,969	16,0:1
D3	D4204T9	110/3750	150/3750	320/1750-3000	4	82,0	93,2	1,969	16,0:1
D4	D4204T5	133/4250	181/4250	400/1750-2500	4	82,0	93,2	1,969	15,8:1
D4 AWD	D5244T12	133/4000	181/4000	420/1500-2500	5	81,0	93,2	2,400	16,5:1

A Mootori kood, detaili ja seerianumber on kantud mootorile; vt. Tüübitähised (lk. 386).

XC70 Mootor	Mootori-kood ^A	Väljund (kW/rpm)	Väljund (hj/p/min)	Pöördemoment (Nm/rpm)	Silindrite arv	Silindri diameeter (mm)	Kolvi käik (mm)	Töö-maht (liitrit)	Sur-veaste
T5	B4204T11	180/5500	245/5500	350/1500-4800	4	82,0	93,2	1,969	10,8:1
T5 AWD	B5254T14	183/5400	249/5400	360/1800-4200	5	83,0	92,3	2,497	9,5:1
T5 AWD	B5254T12	187/5400	254/5400	360/1800-4200	5	83,0	92,3	2,497	9,5:1
D4	D4204T5	133/4250	181/4250	400/1750-2500	4	82,0	93,2	1,969	15,8:1
D4 AWD	D5244T12	133/4000	181/4000	420/1500-2500	5	81,0	93,2	2,400	16,5:1

XC70 Mootor	Mootori-kood ^A	Väljund (kW/rpm)	Väljund (hj/p/min)	Pöördemoment (Nm/rpm)	Silindrite arv	Silindri diameeter (mm)	Kolvi käik (mm)	Töömaht (liitrit)	Surveaste
D4 AWD	D5244T17	120/4000	163/4000	420/1500–2500	5	81,0	93,2	2,400	16,5:1
D5 AWD	D5244T20	162/4000	220/4000	440/1500-3000	5	81,0	93,2	2,400	16,5:1

A Mootori kood, detaili ja seerianumber on kantud mootorile; vt. Tüübitähised (lk. 386).

Sellega seotud teave

- Jahutusvedelik - mark ja kogus (lk. 399)
- Mootoriõli - mark ja kogus (lk. 397)

Mootoriõli - rasked tööolud

Ebasoodsad sõidutingimused võivad viia ebanormalselt kõrge õlitemperatuuri või õllikuni. Mõned näited raskete sõiduolude kohta.

Kontrollige õlitaset (lk. 343) pikkade teekondade korral sagedamini:

- haagiste või haagissuvilatega
- mägedes
- suurel kiirusel
- madalamatel temperatuuridel kui -30 °C või kõrgematel kui +40 °C.

See kehtib ka lühemate vahemaade läbimise kohta külma ilmaga.

Ebasoodsate sõidutingimuste korral vali täis-sünteetiline mootoriõli. See annab mootorile lisakaitse.

Volvo soovitab:



! TÄHTIS TEAVE

Mootori hooldusvälba nõuete täitmiseks valatakse tehases kõikidesse mootoritesse erimanustega sünteetilist mootoriõli. Õli on valitud väga hoolikalt, arvestades mootori tööaega, käivitumist, kütusekulu ja keskkonnamõju.

Soovitavate hooldusvälpade rakendamiseks on oluline, et kasutatakse tunnustatud mootoriõli. Kasuta ettenähtud mootoriõli nii õli lisamisel kui vahetamisel. Vastasel korral võib väheneda mootori tööaeg, halveneda käivitamisomadused ning suureneda kütusekulu ja mõju keskkonnale.

Volvo Car Corporation keeldub igasugusest vastutusest, kui mootoris ei kasutata ettenähtud margi ja viskoossusega õli.

Volvo soovitab lasta õli vahetada volitatud Volvo teeninduses.

Sellega seotud teave

- Mootoriõli - mark ja kogus (lk. 397)
- Mootoriõli – üldine teave (lk. 342)

Mootoriõli - mark ja kogus

Mootorikohased mootoriõli margid ja kogused leiate tabelist.

Volvo soovitab:

**TÄHELEPANU**

Kõiki mootoreid kõikidel turgudel ei turustata.

V70 Mootor	Mootorikood ^A	Õlimark	Maht, s.h õlifilter (liitrit)
D4 AWD	D5244T12	Õlimark: ACEA A5/B5 Viskoossus: SAE 0W-30	umbes 5,9
T4	B4204T19	Castrol Edge Professional V 0W-20 või VCC RBS0-2AE 0w20	umbes 5,9
T5/Bi-Fuel	B4204T11		umbes 5,9

11 Spetsifikatsioonid



V70 Mootor	Mootorikood ^A	Õlimark	Maht, s.h õlifilter (liitrit)
D2	D4204T20	Castrol Edge Professional V 0W-20 või VCC RBS0-2AE 0w20	umbes 5,2
D3	D4204T9		umbes 5,2
D4	D4204T5		umbes 5,2

A Mootori kood, detaili ja seerianumber on kantud mootorile; vt. Tüübitähised (lk. 386).

XC70 Mootor	Mootorikood ^A	Õlimark	Maht, s.h õlifilter (liitrit)
D4 AWD	D5244T12	Õlimark: ACEA A5/B5 Viskoossus: SAE 0W-30	umbes 5,9
D4 AWD	D5244T17		umbes 5,9
D5 AWD	D5244T20		umbes 5,9
T5	B4204T11	Castrol Edge Professional V 0W-20 või VCC RBS0-2AE 0w20	umbes 5,9
D4	D4204T5		umbes 5,2
T5 AWD	B5254T12	Õlimark: ACEA A5/B5 Viskoossus: SAE 0W-30	umbes 5,5
T5 AWD	B5254T14		umbes 5,5

A Mootori kood, detaili ja seerianumber on kantud mootorile; vt. Tüübitähised (lk. 386).

Sellega seotud teave

- Mootoriõli - rasked tööolud (lk. 396)
- Mootoriõli - kontrollimine ja lisamine (lk. 343)

Jahutusvedelik - mark ja kogus

Mootorikohase ettenähtud jahutusvedeliku mahu leiata tabelist.

Ettenähtud kvaliteet: Volvo poolt soovitatav jahutusvedelik, segatud 50% veega¹, vt pakendil.

TÄHELEPANU

Kõiki mootoreid kõikidel turgudel ei turustata.

Mootor ^A		Maht (liitrit)
T4	B4204T19	8,3 (8,7 ^B)
T5/Bi-Fuel	B4204T11	
D2	D4204T20	8,9 (9,2 ^B)
D3	D4204T9	
D4	D4204T5	

Mootor ^A		Maht (liitrit)
T5 AWD	B5254T12	8,9
T5 AWD	B5254T14	
D4 AWD	D5244T12	
D4 AWD	D5244T17	
D5 AWD	D5244T20	

^A Mootori kood, detaili ja seerianumber on kantud mootorile; vt. Tüübitähised (lk. 386).

^B Kehtib kütusega töötava kütteseadme puhul.

Sellega seotud teave

- Jahutusvedelik - tase (lk. 346)

¹ Vesi peab vastama standardile STD 1285.1.

Kõigukastiõli - mark ja kogus

Käigukastikohane ettenähtud käigukasti õli ja õliimaht selguvad tabelist.

Manuaalkäigukast

Manuaalkäigukast	Maht (liitrit)	Ettenähtud käigukastiõli
M66	umbes 1,9 ^A ligikaudu 1,45 ^B	BOT 350M3

^A Kehtib 5-silindrilistele mootoritele.

^B Kehtib muudele mootoritele.

 TÄHELEPANU

Normaalsete sõiduolude puhul ei ole vaja käigukastiõli vahetada. Rasketes sõidutingimustes võib see siiski vajalik olla.

Automaatkäigukast

Automaatkäigukast	Maht (liitrit)	Ettenähtud käigukastiõli
TF-71SC	umbes 6,8	AW1
TF-80SC	umbes 7,0	AW1
TF-80SD	umbes 7,0	AW1
TG-81SC	umbes 6,6 ^A umbes 7,5 ^B	AW1

^A Bensinimootorid

^B Diiselmootorid

**TÄHELEPANU**

Normaalsete sõiduolude puhul ei ole vaja käigukastiõli vahetada. Rasketes sõidutingimustes võib see siiski vajalik olla.

Sellega seotud teave

- Mootoriõli - rasked tööolud (lk. 396)
- Tüübitähised (lk. 386)

Pidurivedelik - mark ja kogus

Tehnilist vedelikku pidurite hüdraulikasüsteemis nimetatakse pidurivedelikuks ja see on vajalik surve ülekandmiseks nt. piduripedaalilt läbi pidurite peasilindri ühele või mitmele töösilindrile, mis omakorda aktiveerivad mehaanilise pidurisüsteemi.

Ettenähtud kvaliteediklass: DOT 4

Maht: 0,6 liitrit

Sellega seotud teave

- Piduri- ja sidurivedelik - tase (lk. 347)

Roolivõimendiõli - mark

Auto roolivõimendisüsteemis kasutatava vedeliku üldnimetus on roolivõimendi vedelik.

Ettenähtud kvaliteet: Volvo soovitatud roolivõimendi õli.

Sellega seotud teave

- Roolivõimendiõli - tase (lk. 348)

Kütusepaagi maht

Mootorikohased ettenähtud kütusepaagi mahud leiata tabelist.

Mootor	Maht (liitrit)	Ettenähtud kvaliteet
Bensiinimootor	u. 70	Kütus - bensiin (lk. 297)
Diiselmootor	u. 70	Kütus - diisel (lk. 297)

Gaasimahuti (CNG) – kehtib kahe kütusesüsteemiga autodele

Tankimismaht	ligikaudu 17 kg
--------------	-----------------

i TÄHELEPANU

Tanklate paagirõhk või olla erinev, mistõttu võib tangitava gaasi maht tanklates varieeruda.

Sellega seotud teave

- Kütuse tankimine (lk. 295)
- Mootorispetsifikatsioonid (lk. 394)

Kliimaseadmete spetsifikatsioonid

Kliimaseadmes kasutamiseks ettenähtud vedelike ja määrdeainete tüübid ja mahud on toodud allolevates tabelites.

Kliimaseadme kleebis

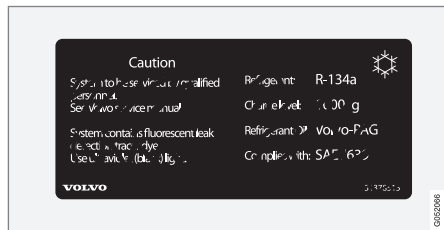

Kleebis paikneb mootoriruumis.

Külmutusagens

Mootor	Kaal	Ettenähtud kvaliteet
5-silindriline diiesel	720 g	R134a
muu	800 g	

HOIATUS

Kliimaseadmesüsteem sisaldab rõhu all külmutusagensit R134a. Seda süsteemi võib teenindada ja remontida ainult volitatud teenindus.

Kompressoriõli

Mootor	Kogus	Ettenähtud kvaliteet
4-silindriline	60 ml	PAG SP-A2
5-silindriline	110 ml	PAG SP-10



Sellega seotud teave

- Kliimaseadme süsteem - veaotsing ja rikke kõrvaldamine (lk. 349)
- Tüübitähised (lk. 386)

Kütusekulu ja CO₂ heitmed

Sõiduki kütusekulu mõõdetakse liitrites 100 km kohta ja CO₂ heitgaase mõõdetakse grammides km kohta.

Selgitus

 CO ₂	grammi CO ₂ /km
	liitrit/100 km

	Linnasõit
	Maantee sõit
	Kombineeritud sõit

man	manuaalkäigukast
aut	Automaatkäigukast







 TÄHELEPANU

Kui kütusekulu ja heitmete andmed puuduvad, on need esitatud lüüsi.

 TÄHELEPANU







Kõiki mootoreid kõikidel turgudel ei turustata.

11

V70 							
		CO ₂		CO ₂		CO ₂	
T4 (B4204T19)	man	179	7,6	118	5,1	140	6,0
T4 (B4204T19)	aut	180	7,8	123	5,3	144	6,2
T5 (B4204T11)	aut	211	9,0	125	5,4	156	6,7
D2 ^A (D4204T20)	man	125	4,8	106	4,0	113	4,3
D2 ^B (D4204T20)	man	120	4,6	101	3,9	108	4,1







11 Spetsifikatsioonid



V70 							
		CO ₂		CO ₂		CO ₂	
D2 ^A (D4204T20)	aut	130	5,0	111	4,2	118	4,5
D2 ^B (D4204T20)	aut	124	4,7	105	4,0	112	4,3
D3 ^A (D4204T9)	man	125	4,8	106	4,0	113	4,3
D3 ^B (D4204T9)	man	120	4,6	101	3,9	108	4,1
D3 ^A (D4204T9)	aut	130	5,0	111	4,2	118	4,5
D3 ^B (D4204T9)	aut	124	4,7	105	4,0	112	4,3
D4 ^A (D4204T5)	man	129	4,9	105	3,9	114	4,3
D4 ^B (D4204T5)	man	121	4,7	102	3,9	109	4,2
D4 ^A (D4204T5)	aut	143	5,5	109	4,2	122	4,7
D4 ^B (D4204T5)	aut	135	5,3	107	4,1	117	4,5
D4 AWD (D5244T12)	aut	189	7,1	137	5,2	156	5,9

^A Ei kehti madala heitmete tasemega variandi puhul.

^B Kehtib ainult madala heitmete tasemega variandi puhul.

XC70 							
		CO ₂		CO ₂		CO ₂	
T5 (B4204T11)	aut	209	9,0	127	5,4	157	6,7
T5 AWD (B5254T12)	aut	264	11,3	167	7,2	202	8,7
D4 (D4204T5)	man	126	4,8	108	4,1	115	4,4
D4 (D4204T5)	aut	146	5,6	116	4,4	127	4,8
D4 AWD (D5244T12)	man	153	5,8	127	4,8	137	5,2
D4 AWD (D5244T12)	aut	180	6,9	137	5,2	153	5,8
D4 AWD (D5244T17)	man	153	5,8	127	4,8	137	5,2
D4 AWD (D5244T17)	aut	180	6,9	137	5,2	153	5,8
D5 AWD (D5244T20)	aut	180	6,9	137	5,2	153	5,8

Eelnevas tabelis loetletud kütusekulu ja heiteväärtused põhinevad EL-is², standardiseeritud sõidutsüklitel, mis kehtivad standardva-

rustuses ja põhiversiooni tühimagiga sõidukite kohta. Lisavarustus suurendab auto tege-likku massi. Auto massi suurenemine, muu

hulgas auto koormusest tingituna, põhjustab kütusekulu ja süsinikoksiidi heite lisandumist.

² Ametlikud kütusekulu näitajad on saadud kahe standardiseeritud sõidutsükli põhjal laborikeskkonnas (nn ELI sõidutsüklid), vastavalt ELi direktiividele EU Regulation no 692/2008 ja 715/2007 (Euro 5 / Euro 6) ja UN ECE Regulation no 101. Määrused hõlmavad sõitu linnaliikluses ja linnavälistel teedel. – Linnasõit – mootmine algab mootori külmkäivitamisest. Sõitmine on simuleeritud. – Linnaväliline sõit – autot kiirendatakse ja pidurdatakse kiiruste vahemikus 0 kuni 120 km/h (0-75 mph). Sõitmine on simuleeritud. – Manuaalkäigukastiga autod käivitatakse 2. käigus (rakendub kuni 18-tolliste ratastega autodele). Kombineeritud sõidule vastav väärtus, mis on tabelis esitatud, on koondatud linnasõidu ja linnavälise sõidu kütusekulu vastavalt kohaldatavatele õigusaktidele. CO₂ heide – heitgaasid kogutakse süsinikdioksiidi heite arvutamiseks kahe sõidutsükli vältel. Tulemusi analüüsitakse ja arvutatakse välja CO₂ heide.

11 Spetsifikatsioonid



Kütusekulu võib tabelis esitatud väärtustest suurem olla mitmel põhjusel. Mõned näited:

- Juhi sõidumaneer.
- Kui kasutaja on määratlenud mudeli põhi-versiooni jaoks standardina paigaldatud suuremad rattad, siis veeretakistus suureneb.
- Suur sõidukiirus lisab õhutakistust.
- Kütuse kvaliteet, tee- ja liiklusolud, ilm ja auto tehniline seisukord.

Isegi osa loetletud nõuannetest järgimine võib anda olulist kütusesäästu. Täiendavat teavet saate määrustest, millele viitab².

Suured erinevused auto kütusekulus võivad esineda EL-i sõidutsüklites², mida kasutatakse auto sertifitseerimisel ja mille põhinevad tabelis loetletud kuluväärtused.

TÄHELEPANU

Äärmuslikud ilmastikutingimused, haagisega või suurtel kõrgustel sõitmisel ning kütuse kvaliteet võivad mõjutada auto jõudlust.

CO2 heitmed aja kütusekulu (sõiduki gaas – CNG) – süsteemiga Bi-Fuel sõidukite jaoks

	aut
Metaangas grammi CO ₂ /km	121
Biogaas grammi CO ₂ /km	41
Kombineeritud sõit kg/100 km	4,5

CNG spetsifikatsioonid

Tüübitähis	Kahe kütusesüsteemiga
Väljund, CNG	Võimsusväljund on sama, mis bensiinimootoriga mudelil.
Heitmete tase	Euro 6



TÄHELEPANU

- Gaasil võib olla mitu erinevat kvaliteediatset, sh leidub madalama energiasalduse ja näitajatega gaase.
- Eelmärgitud kütusekulu kehtib kombineeritud sõidule. Linnas ja kiirteel on kütusekulu kõrgem kui rahulikul maanteesõidul.

Sellega seotud teave

- Ökonoomne sõitmine (lk. 301)
- Massid (lk. 391)

² Ametlikud kütusekulu näitajad on saadud kahe standardiseeritud sõidutsükli põhjal laborikeskkonnas (nn ELi sõidutsüklid), vastavalt ELi direktiividele EU Regulation no 692/2008 ja 715/2007 (Euro 5 / Euro 6) ja UN ECE Regulation no 101. Määrused hõlmavad sõitu linnaliikluses ja linnavälistel teedel. – Linnasõit – mootmine algab mootori külmkäivitamisest. Sõitmine on simuleeritud. – Linnavälise sõit - autot kiirendatakse ja pidurdatakse kiiruste vahemikus 0 kuni 120 km/h (0-75 mph). Sõitmine on simuleeritud. – Manuaalkäigukastiga autod käivitatakse 2. käigus (rakendub kuni 18-tolliste ratastega autodele). Kombineeritud sõidule vastav väärtus, mis on tabelis esitatud, on koondatud linnasõidu ja linnavälise sõidu kütusekulu vastavalt kohaldatavatele õigusaktidele. CO₂ heide – heitgaasid kogutakse süsinikdioksiidi heite arvutamiseks kahe sõidutsükli vältel. Tulemusi analüüsitakse ja arvutatakse välja CO₂ heide.

Rehvid - ettenähtud rehvirõhud

Mootorikohased ettenähtud rehvirõhud leiata tabelist.

**TÄHELEPANU**

Kõik mootorid, rehvid või nende kombinatsioonid ei pruugi olla alati kõikidel turgudel saadaval.

V70 Mootor	Rehvimõõt	Kiirus (km/h)	Koormus, 1-3 inimest		Max. koormus		ECO-rõhk ^A
			Esiosa (kPa) ^B	Taga (kPa)	Esiosa (kPa)	Taga (kPa)	Ees/taga (kPa)
Kõik mootorid	225/55 R 16	0 - 160 ^C	220	210	260	260	260
	225/50 R 17	160+ ^D	260	260	270	270	-
	205/60 R 16	0 - 160 ^C	230	210	260	260	260
	235/40 R 18	160+ ^D	270	270	290	290	-
	235/40 R 19						
Ajutine varuratas		max. 80 ^E	420	420	420	420	-

^A Ökonoomne sõit.

^B Teatud riikides on SI-ühiku "Pascal" kõrval ka "bar": 1 bar = 100 kPa.

^C 0 - 100 miili tunnis (mph)

^D 100+ miili/h

^E max 50 mph

11 Spetsifikatsioonid



HOIATUS

19-tolliseid rattaid **ei tohi** kasutada mude-
litel V70, millel **ei ole** lisavarustuseks R-
Designi või sportšassiid. 19-tolliste rataste
kasutamine **standardse šassiiga** autodel
tekitab ohutusrisi koos sõiduki vigasta-
mise riskiga ning halvendab auto sõidu-
omadusi.

XC70 Mootor	Rehvimõõt	Kiirus (km/h)	Koormus, 1-3 inimest		Max. koormus		ECO-rõhk ^A
			Esiosa (kPa) ^B	Taga (kPa)	Esiosa (kPa)	Taga (kPa)	Ees/taga (kPa)
Kõik mootorid	215/65 R 16	0 - 160 ^C	230	230	260	260	260
	235/55 R 17	160+ ^D	240	240	280	280	-
	235/50 R 18						
	235/45 R 19						
Ajutine varuratas		max. 80 ^E	420	420	420	420	-

A Ökonoomne sõit.

B Teatud riikides on SI-ühiku "Pascal" kõrval ka "bar": 1 bar = 100 kPa.

C 0 - 100 miili tunnis (mph)

D 100+ miili/h

E max 50 mph

Sellega seotud teave

- Rehvimõõdud (lk. 317)
- Rehvid - rehvirõhk (lk. 315)
- Tüübitähised (lk. 386)

A

Abiaku.....	363
ACC – Kohanduv püsikiirusehoidja.....	199
Active Xenon esituled.....	93
Adaptiivne kiirushoidik.....	199
ajaintervalli seadmine.....	204
ajutine väljalülitamine.....	205
deaktiveerima.....	206
funktsioon.....	200
kiiruse juhtimine.....	203
kiirushoidiku funktsioonide muutmine	208
möödasõit.....	206
ooterežiim.....	205
radarandur.....	209
Veaotsing.....	211
ülevaade.....	202
AIRBAG	32, 33
Ajutine rehvitihendus.....	328
Aknad ning tahavaate- ja küljepeeglid.....	381
Aktiivne veermik - FOUR-C.....	189
Aku.....	293, 359
vahetamine.....	362
ülekoormus.....	293
Alarm.....	184, 185, 186
automaatne taasaktiveerumine.....	185
kaugjuhtimispuhastus-ei tööta.....	185
Signalisatsiooni häiresignaali.....	186

signalisatsiooni märgutuli.....	185
signalisatsiooni piiratud toime.....	186
signalisatsiooni testimine.....	167
Alkolukk.....	254
Allamägesõidu juhtimine.....	274
Allergiaid ja astmahoogusid põhjustavad	
ained.....	127
Auto hooldamine.....	379
Nahksisu.....	382
Automaatkäigukast.....	266, 270
haagis.....	304
manuaalsed käiguasendid (Geartronic).....	267
pukseerimine ja äravedu.....	309
Automaatlülitusega kaugtuled.....	91
Automaatne taaslukustamine.....	177
Automaatpesu.....	379
Autopesula.....	379
Auto tõstmine.....	338
Autovõtme mälu.....	163
Avarii, vt. Kokkupõrge.....	41
AWD, nelikvedu.....	273

B

Bensiini kvaliteet.....	297
BLIS.....	247, 248
BLIS-süsteemi teated.....	250
BLIS veateated.....	250
Broneerige teenindus ja remont.....	335

C

City Safety™.....	217
Clean Zone Interior Package (CZIP).....	127
CO ₂ heide.....	405
CZIP (siseviimistluse pakett Clear Zone).....	127

D

Diisel.....	297
kütuse lõppemine.....	298
Diisli tahmafilter.....	299
Driver Alert System.....	233

E

ECC, elektrooniline kliimaseade.....	131
Eco Cruise.....	283
EcoGuide ökonomaiser.....	69
ECO-rõhk.....	409
ECO sõidurežiim.....	283
Eemaldatav haakekonks panipaik.....	305
Elektrijuhend.....	69
Elektriline katuseluuk.....	109
Elektriline seisupidur madal aku pingeline.....	288
Elektriline tagaluuk.....	180
Elektrilised aknatõstukid.....	104
Lähtestamine.....	105
Elektriliselt juhitud iste.....	82
Elektriliste klaasitõstukite lähtestamine...	105
Elektrisoojendus	
Istmed.....	132
rõõp.....	86
tagaaken.....	107
tahavaate- ja küljereeglid.....	107
Tuuleklaas.....	107
Elektrisüsteem.....	365
Elektrooniline kliimaseade, ECC.....	131
ERS - kaugkäivitus.....	260
Esilaternad.....	350
Esitulede kõrguse reguleerimine.....	88
Esitulede valgusvihk adapteerimine.....	98
kõrguse reguleerimine.....	88
Esitulede valgusviha adapteerimine.....	98
Esitulede valgusviha reguleerimine.....	98
Esitule jaotus, seadistamine.....	98
Esmaabi.....	325
Esmaabikomplekt.....	325
Esmaabi varustus	
Esmaabikomplekt.....	325
ohukolmnurk.....	322

F

FOUR-C - aktiivne veermik.....	189
FSC, keskkonnamärgistus.....	24

G

Gaasimahuti	
maht.....	403
Gabariidid.....	389

Geartronic.....	267
GSI - käiguvahetusabi.....	266

H

haagis.....	302
haagise vedamine.....	302
kaabel.....	302
Haagisekonks.....	304, 305
Tehnilised andmed.....	305
Haakekonks	
eemaldatav, eemaldamine.....	308
eemaldatav, kinnitamine.....	306
Haakekonks - eemaldatav paigaldamine/eemaldamine.....	306, 308
HDC.....	274
Heitgaasid.....	405
heitgaasid, toksilised, sissetõmme.....	293
Helisignaal.....	86
Hoiatuse märgutuli	
Kokkupõrke hoiatussüsteem.....	227
stabiilsus- ja veojõukontrolli süsteem.....	190
Hoiatusheli	
Kokkupõrke hoiatussüsteem.....	227
Hoiatuslamp	
Adaptiivne kiirushoidik.....	200

Hoiatussümbolid.....	66, 68, 71
Hooldus	
Roostekaitse.....	381
Hooldusgraafik.....	335

I

IAQS - Siseõhu kvaliteedisüsteem.....	127
Immobilisaator.....	164
Infokraan.....	65, 66
Instrumentid ja juhtnupud.....	59, 62
Instrumentide valgustus.....	88
Interneti-ühendusega auto broneerige teenindus ja remont.....	335
Intervallpuhastus.....	102
Iste, vt. Istmed.....	81
Istmed.....	81
elektrilised.....	82
Elektrisoojendus.....	132
esiistmete seljatugede allasuunamine..	81
peatoed, taga.....	83
tagaistme seljatoe langetamine.....	84
ventilatsiooniga esiistmed.....	133

Istmekõrgendus	
istumisasend.....	50
suunamine alla.....	52
ülestõstmine.....	51
Istme mälufunktsioon.....	82

J

Jahutusaine.....	349
Jahutussüsteem.....	292
ülekuumenemine.....	292
Jahutusvedelik	
maht ja klass.....	399
Jahutusvedelik, kontrollimine ja lisamine.	346
Jalakäijakaitse.....	223
Jalgpidur.....	285, 286
Jalgratturiandur.....	225
Juhi valvusabi.....	233
toimimine.....	234
Juhtimine.....	294
avatud pagasiruumi luugiga.....	293
jahutussüsteem.....	292
Koos haagisega.....	302
Juhtseadmete valgustus.....	88

Järelkäruga sõitmine	
haakekonksule langev suurim lubatud	
koormus.....	392
pukseerimisvõime.....	392

K

Kaameraandur.....	219, 229
Kaameraanduri veotsing.....	219
Kaelalüli vigastused, WHIPS.....	38
Kahekütuseline	
sissejuhatus.....	24
Kahe kütusesüsteemiga	
Lüliti.....	300
Kaitsevõre.....	158
Kaitsevõrk.....	158
Kaitsmed	
kindalaeka all.....	371
Kindalaeka all asuvas juhtmoodulis....	373
Mootoriruumi külmtsoonis.....	377
mootoriruumis.....	367
pakiruumis.....	375
vahetamine.....	366
Üldist.....	366
Kaitsmekarp.....	366
Kapotikaas, avamine.....	340
Kasutusjuhend, ökomärgised.....	24

Katalüüsmuundur.....	301	kiiruse juhtimine.....	197	Kokkupõrkehoiatus koos automaatse	
Katalüüsneutralisaator		seatud kiiruse taastamine.....	199	pidurdusega.....	223
Parandused.....	309	Kiirusindeksid, rehvid.....	318	Kokkupõrke hoiatusüsteem	
Katusekoormus, max kaal.....	391	Kindalaegas.....	151	funktsioon.....	224
Katuseluuk		lukustus.....	179	Jalakäijaandur.....	226
avamine ja sulgemine.....	109	Kivitäkked ja kriimustused.....	383	kasutamine.....	227
muljumiskaitse.....	111	Klaas		radarandur.....	209, 217
päikesesirm.....	111	lamineeritud/tugevdatud.....	24	üldised piirangud.....	228
õhutusasend.....	110	Klaasipuhastid.....	357	Kompass.....	108
Kaug-/lähituled.....	90	puhastamine.....	358	kalibreerimine.....	108
Kaugjuhtimisega immobilisaator.....	165	Tööasend.....	357	Konditsioneer.....	135
Kaugjuhtimispuul, tüübikinnitus.....	186	vahetamine.....	357	Konfidentsiaalsuslukustus.....	170
Kaugjuhtimispuul-võti.....	162, 163, 164	vahetamine, tagaaken.....	358	Kontrollsümbolid.....	66, 68, 70
funktsioonid.....	165	Klaasipuhastid ja klaasipesu.....	102	Koormakate.....	159
kadumine.....	162	Kliimaseade		Koorma kinnitamine (Laadimine).....	155
liigenduv muukliist.....	169, 170	andurid.....	126	Korrosioonikaitse.....	381
patarei vahetamine.....	171	hetke temperatuur.....	125	Kotihoidja	156
Võimalik läbisõit.....	167, 173	isereguleerimine.....	134	Kulumisnäitrid.....	315
Kaugkäivitus - ERS.....	260	personaalsed seadistused.....	128	Käigukangilukustus.....	272
Kaugtuled, automaatne aktiveerimine.....	91	temperatuuri hoidmine.....	134	Käigukast.....	265
Kell, seadmine.....	74	Üldist.....	125	automaatne.....	266, 270
Keyless drive.....	173, 174, 175, 176, 259	Kliimaseade, vedelik		manuaalne.....	265
Kiirusehoidik.....	197	maht ja klass.....	404	Käigukastiõli	
Kiirushoidik		Kokkulükatavad elektrilised küljepeeglid.....	106	maht ja klass.....	400
ajutine väljalülitamine.....	198	Kokkupõrge.....	41	Käigunäit.....	266
deaktiveerima.....	199	Kokkupõrke hoiatus.....	223, 224	Käigu vahetuse blokaatori vabastamine...	272

Käiguvaliku inhibiitor, mehaaniline lahutamine.....	272
Käivitusabi.....	264
Käsidur.....	288
Külglisemiskontroll.....	190
Külgpeeglid.....	105
Lähtestamine.....	106
Külgturvapadi, SIPS.....	36, 40
Küljpeeglite lähtestamine.....	106
Kütus.....	296, 297
kütusefilter.....	298
kütuse kokkuhoid.....	315, 316
kütusekulu.....	405
Kütusega töötav taimer.....	142
Kütusepaak maht.....	403
L	
Laadimine	
kinnituspunktid.....	155
koorma vedamine katusel.....	155
pakiruum.....	153
pikk koorem.....	154
Üldist.....	153
Lambid.....	349

Lamineeritud klaas.....	24
lapsed	
asukoht sõidukis.....	49
lasteiste ja turvapadi.....	49
lasteistmed ja külgmised turvapadjad..	37
laste turvalukk.....	43
ohutus.....	37, 43
Lapselukud.....	183
Laserandur.....	220
Lasteistmed.....	43
integreeritud kaheastmeline istmekõrgendus.....	50
ISOFIX kinnitussüsteemiga lasteistmete mõõduklassid.....	53
Lasteistmete ISOFIX kinnitussüsteem..	53
Lasteistmete ülemised kinnituspunktid	57
soovituslik.....	44
tüübid.....	55
libedad sõidutingimused.....	294
Libisemine.....	294
Liiklusmärkide teave.....	194
Piirangud.....	196
toimimine.....	194
Lisaküttesead	
elektriline.....	146, 147
kütusega töötav.....	146

Lukustamine/lukust avamine	
Kindalaegas.....	179
pagasiruumi luuk.....	179
seestpoolt.....	178
Lukustatavad rattapoldid.....	318
Lukust lahtitegemine	
seestpoolt.....	178
sõidukist väljastpoolt.....	177
Lukustus	
lahtilukustamine.....	177, 178
lukustamine.....	177
Lukustuse kinnitus	164
Lähenemisvalgustuse kestus.....	97, 166
Lähtestamine, sõidumõõdik.....	118, 121

M

Madal õlitase.....	343
Manuaalkäigukast.....	265
GSI - käiguvahetusabi.....	266
haagis.....	303
pukseerimine ja äravedu.....	309
Manuaalne käiguvalik (Geartronic).....	267
Massid	
tühimass.....	391
Max katusekoormus.....	391

Menüükasutus			
menüü ülevaade.....	112		
Näidikupaneel.....	111		
Mootor			
deaktiveerima.....	260		
käivitamine.....	258		
Start/Stop.....	275		
ülekuumenemine.....	292		
Mootoriga pidurdamine, automaatne.....	274		
Mootori ja salongi kütteseade			
taimer.....	142		
teated.....	144		
Mootoriploki soojendi.....	140		
Mootoriploki soojendi ja salongisoojendi			
kiirseiskamine.....	142		
otsekäivitus.....	141		
Mootoriruum			
jahutusvedelik.....	346		
Kontrollimine.....	341		
Mootoriõli.....	342		
Piduri- ja sidurivedelik.....	347		
roolivõimendiõli.....	348		
ülevaade.....	340		
Mootori seiskamine.....	260		
Mootorispetsifikatsioonid.....	394		
Mootoriõli.....	342, 396		
filter.....	342		
mark ja kogus.....	397		
rasked tööolud.....	396		
Mootoriõli lisamine.....	343		
Mootori õlitaseme kontrollimine.....	343		
Mootori ülekuumenemine.....	292		
Muljumiskaitse, katuseluuk.....	111		
Mustrisügavus.....	319		
Muukliist.....	169, 170		
Mõõdikud			
kütusemõõdik.....	65, 66		
spidomeeter.....	65, 66		
tahhomeeter.....	65, 66		
Mõõtevarras, elektrooniline.....	344, 345		
Mõõtmed.....	389		
MY CAR.....	114		
N			
Nahksisu, pesemisjuhised.....	382		
Nelikvedu, (AWD).....	273		
Nelikvedu (AWD).....	273		
Niiskuse kogunemine esituledesse.....	379		
Niiskusest lahtipuhumine			
akendega seonduv.....	125		
esituledesse kogunev niiskus.....	379		
Näidikupaneel.....	65, 66		
Näidikute ülevaade			
parempoolse rooliga mudelid.....	62		
vasakpoolse rooliga sõiduk.....	59		
Näidiku valgustus.....	88		
O			
Ohukolmnurk.....	322		
Ohutuled.....	94		
Ohutulede lambid			
generaator ei lae.....	71		
Hoiatus.....	71		
Madal õilirõhk.....	71		
Pidurisüsteemi rike.....	71		
Seisupiduri rakendamine.....	71		
Turvapadjad – SRS.....	71		
turvavöö meeldetuletus.....	29, 71		
P			
Paanikafunktsioon.....	166		
PACOS.....	34		
Pakiruum			
kaitsevõrk.....	157		
kinnituspunktid.....	155		

koormakate.....	159	Personal Car Communicator.....	168	Puhastamine	
Valgustus.....	96	Pesurid		siseviimistlusmaterjal.....	382
Panipaigad		klaasipesuvedelik, täitmine.....	359	sõiduki automaatpesu.....	379
Kindalaegas.....	151	tagaaken.....	103	Sõiduki pesemine.....	379
Tunnelkonsool.....	151	Tuuleklaas.....	103	turvavööd.....	382
Panipaigad salongis.....	149	Pesuvedelik.....	359	veljed.....	380
Pardaarvuti.....	115, 117, 120, 123	Pidurid.....	285, 286	Pukseerimine.....	309
Parkimisabi.....	240, 242	hädapidurdusabi EBA	287	pukseerimisvarras.....	310
funktsioon.....	240	näidikuploki sümbolid.....	285	Pukseerimisvarras, vt. Pukseerimisvahendid.....	304
parkimisabi andurid.....	243	pidurisüsteem.....	285, 286	Pukseerimisvõimsus ja haakeseadise	
tagasi.....	241	Pidurite lukustumisvastane süsteem,		koormus.....	392
veaindikaator.....	243	ABS.....	286	Puksiiraas.....	310
Parkimisabi kaamera.....	244	Pidurituli.....	94	Puldivõtmega lukust lahti tegemine.....	175
Seaded.....	246	Pidurivedeliku lisamine.....	348	Päevasõidumöödik.....	73
Patarei		seisupidur.....	288	Päevasõidutuled.....	89
Hoiatussümbolid.....	361	Piduri- ja sidurivedelik.....	347	Päikesesirm, katuse luuk.....	111
hooldus.....	359	Pidurituli.....	94	Päikesesirmsisene peegel.....	152
kaugjuhtimispult-võti/PCC.....	171	Pidurivedelik		Valgustus.....	96
Käivõtmine.....	359	mark ja kogus.....	402	Pöörlemiskontroll.....	190
käivõtmine juhtmete abil.....	264	pirnid, tehnilised spetsifikatsioonid.....	356	pöörlemissuund.....	314
Lisaaku.....	363	Pistikupesa.....	152		
Sümbolid akul.....	361	pakiruum.....	156		
PCC – Personal Car Communicator		Plekid.....	382		
funktsioonid.....	165	Poleerimine.....	380		
Võimalik läbisõit.....	168, 173	Position lamp.....	89		
peatugi		Powershift käigukast.....	270, 309		
Keskmine iste, tagaiste.....	83				
suunamine alla.....	84, 85				

R

Radariandur.....	200
Piirangud.....	209
Rattad	
Eemaldamine.....	319
lumeketid.....	319
paigaldamine.....	322
Rattapoldid.....	318
lukustatav.....	318
Rattavahetus.....	319
Regeneereimine.....	299
Rehvid	
hooldus.....	313
kulumismärgised.....	315
mustrisügavus.....	319
pöörlemissuund.....	314
rehviparanduskomplekt.....	328
rehvirõhu seire.....	325, 326
rõhk.....	315, 409
talverehvid.....	319
Tehnilised andmed.....	409
Rehvide jälgimine.....	326
Rehvikoormuse indeks.....	317
Rehvimõõt.....	317

Rehviparandus	
rehvide täitmine.....	333
toimimine.....	330
ülek kontrollimine.....	332
Rehviparanduskomplekt	
asukoht.....	328
ülevaade.....	329
Rehvirike.....	328
Rehvirõhu jälgimissüsteem.....	325, 326
Rehvirõhu kleebis.....	315
Režiim ECO.....	283
Rool.....	85
Elektrisooendus.....	86
Klahvistik.....	86
laba.....	86
rooli reguleerimine.....	85
Rooli jäikus, kiiruspõhine.....	189
Rooli jäikuse tase, vt. Rooli jäikus.....	189
Rooli laba.....	86
Roolil olevad klahvid.....	86
Roolilukk.....	260
Rooli reguleerimine.....	85
roolivõimendiõli	
mark.....	402
Taseme kontrollimine.....	348

S

Saatevalgustuse kestus.....	97
Saatja.....	20
Safety mode.....	41
Käivituskatse.....	42
sõidu jätkamine.....	43
Salongi filter.....	126
Salongi kütteseade.....	140
Salongi lisatuled.....	96
Salongimatid.....	152
Salongivalgustus.....	95
automaatne.....	96
Seadistatud ajaintervall.....	214
Seisupidur.....	288
Seljatugi.....	81
esiiste, langetamine.....	81
tagaiste, kokkupanek.....	84
Sensus.....	78
Sildid.....	386
SIPS-padjad.....	36
Sisemine tahavaatepeegel.....	107
automaatne pimestuskaitse.....	107
Siseõhu kvaliteedisüsteem (IAQS)	
Õhupuhastus.....	127
Sooendus.....	135

Soojendusega pesudüüsid.....	103	Sõiduraja abifunktsioon		sulge.....	180
Soojendusega pesuridüüsid.....	103	toimimine.....	237, 238	võimsus.....	180
Soojust peegeldav esiklaas.....	20	Sõidureast lahkumise hoiatus (LDW)	236,	Tagasikäigulukk.....	265
Soovitavad turvaistmed			237	Tagatulede pirnid	
tabel.....	44	Sõnumid infonäidikul.....	113	asukoht.....	354
Soovitused sõidu ajaks.....	294	Sümbolid		Tahavaatepeeglid	
Stabiilsuse ja veojõu kontrollsüsteem		Hoiatussümbolid.....	66, 68	elektriliselt ülestõstetav.....	106
kasutamine.....	190	Kontrollsümbolid.....	66, 68, 70	Elektrisoojendus.....	107
Stabiilsus ja veojõu kontroll.....	190	Sümbolid ja teated		Kompass.....	108
Stabiilsus- ja veojõusüsteem.....	190, 192	Adaptiivne kiirushoidik.....	212	salong.....	107
Stabiilsussüsteem.....	190	Juhi valvsusabi.....	235	uks.....	105
Start/Stop.....	275	Kokkupõrkehoiatus koos automaatse		Tahmafilter.....	299
mootor ei lülitu välja.....	277	pidurdusega.....	222, 231	TAHMAFILTRI TÄITUMINE.....	299
Talitus ja kasutamine.....	276	Sõidurealt kaldumise hoiatus.....	239	Talvel sõitmine.....	294
Sundlukustus.....	182	Süsteem		Talverehvid.....	319
ajutine väljalülitamine.....	182	reisimine.....	40	Tankimine	
välja lülitamine.....	182			CNG.....	299
Suunatud.....	95			kütusepaagi kork.....	295, 299
Suunatuli.....	95			kütusepaagi luuk, manuaalne ava-	
Sõiduki gaas.....	74, 337			mine.....	295
Sõidukigaasi mahuti (CNG)				lisamine.....	295, 299
maht.....	403			tankeluuk.....	295
Sõiduki siseviimistumaterjalid.....	382			Teabenupp, PCC.....	167
Sõiduki täismass.....	391			Teated.....	114
Sõidumõõdik, lähtestamine.....	118, 121			Teated ja sümbolid	
Sõiduomaduste kohandamine.....	189			Adaptiivne kiirushoidik.....	212
				Juhi valvsusabi.....	235

T

Tagaaken	
Elektrisoojendus.....	107
Tagaiste	
Elektrisoojendus.....	132
Tagaluuk.....	180
Avatud.....	180
Lukustamine/lahtilukustamine.....	179

Kokkupõrkehoiatus koos automaatse pidurdusega.....	222, 231	Turvapadjad.....	31	U	
Mootori ja salongi kütteseade.....	144	hoiatussümbol.....	30	Udutuli	
Sõidurealt kaldumise hoiatus.....	239	Turvavöö.....	27	tagumine.....	93
Teekonna statistika.....	123	Funktsioonile lülitumine.....	28	Ummikuabisüsteem.....	206
Tehnilised vedelikud ja õlid.....	399, 400, 402, 404	kadunud.....	28	Ummikus liikumise abifunktsioon.....	206
Temperatuur		rasedus.....	29		
hetke temperatuur.....	125	Tagaiste.....	29		
Temperatuuri seadistamine.....	134	turvavöö eelpinguti.....	30		
TM - rehvimonitor.....	326	turvavöö meeldetuletus.....	29	W	
TPMS - rehvirõhu seire.....	325	Turvavöö eelpinguti.....	30, 40	WHIPS	
Transmission.....	265	Turvavöö kinnituse kontroll.....	29	istumisasend.....	39
Tulede survepesu.....	103	Tuuleklaas		kaelalüli kaitsesüsteem.....	38, 40
Tungraud.....	324	Elektrisoojendus.....	107, 135	lapse turvaiste/kõrgenduspadi.....	39
Tunneli avastamine.....	90	Tuuleklaasi pesemine.....	103		
Tunnelkonsool.....	151	Tuuleklaasipuhasti.....	102		
12 V pistikupesa.....	152	vihmaandur.....	102	V	
sigaretisüütaja ja tuhatos.....	151	Tuulutus.....	128	Vahatamine.....	380
Turvakardin.....	37, 40	Täieliku õhutuse funktsioon.....	125, 178	Vahemaa hoiatus.....	214
Turvalukk		Töoasend.....	357	Piirangud.....	215
lapsed.....	43	Tööriistad.....	323	Sümbolid ja teated.....	216
Turvapadi		Tühimass.....	391	Valgusdiodid, PCC.....	167
juhi kõrvalistuja pool.....	33, 34, 40	Tüübikinnitus		Valgustid, lampide vahetamine.....	349
juhi pool.....	32, 40	kaugjuhtimispult-võtme süsteem.....	186	kaugtuli (aktiivsete ksenoon-esilater-natega autodel).....	353
sisse/välja lülitamine, PACOS.....	34	radarisüsteem.....	251	kaugtuli (halogeen-esilater-natega autodel).....	352
		Tüübitähised.....	386	lambihoidik, tagumine.....	354

lähituli (halogeen-esilaternatega autodel).....	351	Veaotsing		Võtmeta - lukustamine.....	174
numbrimärgi valgustus.....	355	Adaptiivne kiirushoidik.....	211	Võtmevaba käivitamine (Võtmevaba juhtimine).....	173, 174, 175, 176, 259
pakiruum.....	355	Veateated		välistermomeeter.....	73
päikesesirmisise peegel.....	355	Adaptiivne kiirushoidik.....	212	Väljatõmbamine.....	311
suunatud, eesmisid.....	353	Juhi valvsusabi.....	235	Väljund.....	394
Valgustus		Sõidurealt kaldumise hoiatus.....	239	Värvikood, värv.....	383
Active Xenon esituled.....	93	vt. Teated ja sümbolid.....	212, 289	Värvikood, värvus.....	383
Automaatülilitusega kaugtuled.....	91	Vedelikud, normkogused..	359, 399, 400, 402, 403, 404	Värvkate	
automaatse ülilitusega tuled, reisijateruum.....	96	Veermiku seaded.....	189	kahjustused ja parandused.....	383
Instrumentide valgustus.....	88	Vees sõitmine.....	292	värvikood.....	383
juhtnupud.....	87, 95	Velg, mõõtmed.....	316		
juhtseadmete valgustus.....	88	Veljed			
kaug-/lähituled.....	90	puhastamine.....	380		
kodu julgestusvalgustus.....	97	Ventilaator			
läheneemisvalgustus.....	97, 166	ECC.....	134		
Näidiku valgustus.....	88	Veojõu kontroll.....	190	Õhujaoitus.....	128
pirnid, tehnilised spetsifikatsioonid....	356	Vetthülgav pind, puhastamine.....	381	tabel.....	138
Position lamp.....	89	Vett ja mustust hülgav kate.....	381	Õhu siseringlusesse suunamine.....	136
päevasõidutuled.....	89	Vibratsiooni neelamine.....	304	Õhu konditsioneerimissüsteem	
salongis.....	95	Vihmaandur.....	102	remont.....	349
tagumine udutuli.....	93	Volvo ID.....	21	Õhukvaliteedi süsteem IAQS.....	127
tunneli avastamine.....	90	Volvo Sensus.....	78	Õhupuhastus	
Valgusvihi kõrguse reguleerimine.....	88	Võti.....	162, 164	materjal.....	128
Valgusvihi reguleerimine.....	87	Võtme asendid.....	79	reisijateruum.....	126, 127, 128
varuratas		Võtmeta - luku avamine.....	175	Õli, vt. ka Mootoriõli.....	396, 397
paigaldamine.....	322				
Varuratas.....	319				

Õ

Õhujaoitus.....	128
tabel.....	138
Õhu siseringlusesse suunamine.....	136
Õhu konditsioneerimissüsteem	
remont.....	349
Õhukvaliteedi süsteem IAQS.....	127
Õhupuhastus	
materjal.....	128
reisijateruum.....	126, 127, 128
Õli, vt. ka Mootoriõli.....	396, 397

Ö

Ökomärgised, FSC, kasutusjuhend.....	24
Ökonoomne sõiduviiis.....	301

Ü

Ülekuumenemine.....	292, 302
Ülesmäge paigaltvõtu abi.....	273

