



# XC 90

WEB EDITION  
GEBRUIKERSHANDLEIDING



# VÄLKOMMEN!

Wij hopen dat u jarenlang rijplezier van uw Volvo zult hebben. Bij het ontwerp hebben veiligheid en comfort van u en uw passagiers vooropge staan. Een Volvo is een van de veiligste auto's ter wereld. Uw Volvo is ook ontworpen om aan alle geldende veiligheidsvoorschriften en milieueisen te voldoen.

Om nog meer plezier van uw auto te hebben, raden wij u aan om vertrouwd te raken met de uitrusting, de instructies en de onderhoudsinformatie in deze eigenaarshandleiding.

# INHOUD

## INLEIDING

Hier vindt u de gebruikersinformatie	14
Digitale gebruikershandleiding in auto	15
Navigeren in de digitale gebruikershandleiding	16
Gebruikershandleiding op mobiele apparaten	17
Support en informatie over uw auto op internet	18
Gebruikershandleiding doornemen	19
Vastlegging van gegevens	21
Belangrijke informatie over accessoires, extra uitrusting en de diagnoseaansluiting	22
Volvo ID	23
Drive-E - schoner rijplezier	25
IntelliSafe-rijondersteuning	28
Sensus - connectiviteit en entertainment	29
Milieu-aspecten van de gebruikershandleiding	32
Ruiten, lampglazen en spiegels	32
Overzicht van het middendisplay	33
Bedieningsfuncties middendisplay	36
Navigeren in schermen op het middendisplay	40
Symbolen op de statusbalk van het middendisplay	45

Instellingen wijzigen voor het middendisplay	45
Functiescherm met knoppen voor autofuncties	47
Het toetsenbord in het middendisplay gebruiken	49

## VEILIGHEID

Veiligheid	56
Veiligheid tijdens de zwangerschap	57
Whiplash Protection System	57
Veiligheidsgordel	59
Gordelspanners	59
Veiligheidsgordel omdoen/afdoen	60
Portier- en gordelwaarschuwing	62
Airbags	64
Stuur- en passagiersairbag	64
Passagiersairbag* activeren/deactiveren	66
SIPS-airbag	68
opblaasgordijn	69
Safety Mode	70
Auto in Safety Mode starten/verrijden	71
Kinderen en veiligheid	72
Kinderzitje	72
Bovenste bevestigingspunten voor kindersitjes	74
Onderste bevestigingspunten voor kindersitjes	75
Plaatsingstabel voor kindersitjes die de veiligheidsgordel in de auto gebruiken	76
i-Size/ISOFIX-bevestigingspunten	78
Plaatsingstabel voor ISOFIX-kindersitjes	79
Plaatsingstabel voor i-Size-kindersitjes	82

Geïntegreerd kinderzitje*	83
Geïntegreerd kinderzitje uitklappen*	84
Geïntegreerd kinderzitje inklappen*	84

## **INSTRUMENTEN, SCHAKELAARS EN BEDIENING**

Instrumenten en bediening, auto met stuur links	88
Instrumenten en bediening, auto met stuur rechts	89
Bestuurdersdisplay	91
Controlesymbolen op bestuurdersdisplay	93
Waarschuwingssymbolen op bestuurdersdisplay	96
Buitentemperatuur	97
Klok	98
Licentieovereenkomst voor bestuurdersdisplay	99
Applicatiemenu op bestuurdersdisplay	104
Applicatiemenu op bestuurdersdisplay gebruiken	105
Meldingen op bestuurders- en middendisplay	105
Meldingsfuncties op bestuurders- en middendisplay	107
Meldingen opgeslagen vanuit het bestuurders- en middendisplay hanteren	109
Head-updisplay*	111
Stembediening	114
Stembediening gebruiken	115
Instellingen voor stembediening	116
Stembediening telefoon	116

Stembediening van radio en media	117
Klimaatregeling met stembediening	117
Stembediening bij kaartnavigatie	118
Handmatig bediende voorstoel	119
Elektrisch bediende voorstoel*	120
Elektrisch bediende voorstoel* verstellen	121
Geheugenfunctie gebruiken van elektrisch bediende voorstoel*	121
Multifunctionele voorstoel*	122
Multifunctionele voorstoel* verstellen	123
In- en uitstapfunctie bestuurdersstoel*	126
Passagiersstoel verstellen vanaf bestuurdersstoel*	127
Achterbank	127
Hoofdsteun tweede zitrij verstellen	128
Achterbank tweede zitrij naar voren/achteren*	129
Hellingshoek ruggedeelte tweede zitrij aanpassen	130
Ruggedeelte tweede zitrij omklappen	131
In-/uitstappen derde zitrij*	133
Ruggedeelte derde zitrij omklappen*	133
Stuurwiel	134
Stuurwiel instellen	135
Bedieningspaneel verlichting	136

stadslichten	138
Dagrijlicht	139
Dimlicht	139
Groot licht activeren/deactiveren	140
Actieve bochtverlichting	142
Lichtbundel van koplampen aanpassen	143
Mistlampen voor/bochtverlichting*	144
Mistachterlicht	144
Remlichten	145
Alarmlichten	145
Richtingaanwijzers gebruiken	146
Interieurverlichting	146
'Follow Me Home'-verlichting	149
'Approach'-verlichting	150
Ruitenwissers gebruiken	150
Regensensor activeren/deactiveren	151
Ruiten- en koplampsproeiers	152
Achterrautwisser en -sproeier	153
Elektrisch bediende ruiten	153
Elektrisch bedienbare ruiten	154
Zonnescherm gebruiken	155
Buitenspiegels instellen	156
Achteruitkijkspiegel	157
Kompas*	158

Kompas kalibreren*	159
Panoramadak*	160
Panoramadak* bedienen	161
HomeLink®*	164
HomeLink®* programmeren	165
Boordcomputer	168
Rijstatistieken tonen op het bestuurdersdisplay	169
Rijstatistieken tonen op het midden-display	170
Instellingsscherm	171
Categorieën op instellingsscherm	173
Systeeminstellingen wijzigen op instellingsscherm	174
Instellingen resetten op instellingsscherm	175
Instellingen wijzigen voor apps	175
Gebruikersgegevens resetten bij doorverkoop	176

## KLIMAAT

Klimaatregeling	178
Klimaatensoren	178
Gevoelstemperatuur	179
Luchtkwaliteit	179
Interieurfilter	180
Clean Zone Interior Package*	180
Interior Air Quality System*	181
Klimaatregelingsbediening	182
Klimaatregelingsbediening op het middendispley	182
Klimaatregelingsbediening achter op de tunnelconsole*	184
Automatische klimaatregeling	185
Airconditioning activeren/deactiveren	185
Temperatuur regelen	186
Ventilatorstand regelen	189
Ontwaseming van ruiten en buitenspiegels activeren/deactiveren	190
Luchtre circulatie activeren/deactiveren	193
Luchtverdeling	194
Luchtverdeling wijzigen	195
Blaasmonden openen/sluiten en richten	196
Tabel met luchtverdelingsstanden	197
Elektrische stoelverwarming* activeren/deactiveren	199

Elektrische stoelventilatie* activeren/deactiveren	201
Elektrische stuurverwarming* activeren/deactiveren	202
Parkeerklimaat*	203
Preconditioning* inschakelen/uitschakelen	204
Timer voor preconditioning*	205
Timer voor preconditioning* instellen	205
Timer voor preconditioning* activeren/deactiveren	207
Handhaving klimaatcomfort inschakelen/uitschakelen*	207
Symbolen en meldingen voor parkeerklimaat*	209
Verwarming*	210
Standverwarming*	211
Extra verwarming*	212

## LAAD- EN OPBERGMOGELIJKHEDEN

Auto-interieur	214
Tunnelconsole	215
stroomaansluitingen	216
Aansteker gebruiken*	220
Asbakken* legen	220
Dashboardkastje gebruiken	221
Zonnekleppen	221
Bagageruimte	222
Bagage vervoeren	222
Verankeringsogen	224
Draagtahouder	224
Bagagerolhoes	225
Bagagenet*	227
Veiligheidsrek*	229

## SLOTEN EN ALARM

Transpondersleutel	234
Bereik transpondersleutel	236
Locatie antennes voor start- en vergrendelingssysteem	237
Vergrendelen/ontgrendelen vanaf de buitenzijde	237
Aanduiding bij vergrendeling/ontgrendeling van de auto	240
Vergrendelen/ontgrendelen vanaf de binnenzijde	241
Safelock-functie	242
Achterklep vergrendelen/ontgrendelen	243
Privacy locking activeren/deactiveren	245
Afneembaar sleutelblad	247
Vergrendelen/ontgrendelen met afneembaar sleutelblad	248
Elektrische achterklepbediening*	250
Achterklep openen/sluiten met schopbeweging*	252
Batterij in transpondersleutel vervangen	254
Elektronische startblokkering	257
Kinderslot	258
Alarm	259
Automatische activering/heractivering van het alarm	261
Alarm deactiveren zonder werkende transpondersleutel	262

Typegoedkeuring voor transponders-  
leutels 263

## RIJONDERSTEUNING

Snelheidsafhankelijke stuurkracht	270	Snelheidsfuncties voor adaptieve cruisecontrol*	290
elektronische stabiliteitsregeling	270	Tijdsverschil instellen voor de adap- tieve cruisecontrol*	291
Sportstand voor elektronische stabili- teitsregeling	271	Adaptieve cruisecontrol deactiveren/ heractiveren*	292
Symbolen en meldingen voor Elek- tronische stabiliteitsregeling	273	Inhaalassistent bij de adaptieve cruisecontrol*	293
Roll Stability Control	275	Van doelvoertuig veranderen en automatisch remmen met de adap- tieve cruisecontrol	294
Snelheidsbegrenzer*	275	Beperkingen van de adaptieve cruisecontrol*	295
Snelheidsbegrenzer activeren en starten	276	Wisselen tussen cruisecontrol en adaptieve cruisecontrol*	296
Snelheidsfuncties voor de snelheids- begrenzer	277	Symbolen en meldingen voor de adaptieve cruisecontrol*	297
Snelheidsbegrenzer deactiveren/ heractiveren	278	Pilot Assist*	298
Snelheidsbegrenzer uitschakelen	279	Pilot Assist* activeren en starten	301
Automatische snelheidsbegrenzer*	279	Tijdsverschil instellen voor Pilot Assist*	302
Automatische snelheidsbegrenzer activeren/deactiveren	280	Pilot Assist deactiveren/heractiveren*	303
Tolerantie voor automatische snel- heidsbegrenzer wijzigen	281	Automatisch remmen met Pilot Assist*	304
Cruisecontrol	282	Beperkingen van Pilot Assist*	305
Cruisecontrol activeren en starten	283	Radareenheid	307
Snelheidsfuncties voor cruisecontrol	283	Beperkingen van de radarsensor	308
Cruisecontrol deactiveren/heractiveren	284	Typegoedkeuring voor radareenheden	311
Cruisecontrol uitschakelen	285	Camera	314
Adaptieve cruisecontrol*	286		
Adaptieve cruisecontrol activeren en starten*	289		



Beperkingen van de camera	315	Lane Departure Warning* activeren/ deactiveren	338	Meldingen voor Blind Spot Information* en Cross Traffic Alert*	367
Verkeersbordinformatie*	318	Lane Keeping Aid* activeren/deactiveren	339		
Bordweergave van verkeersbordin- formatie	318	Symbolen en meldingen voor rijbaa- nassistent*	340		
Informatie over snelheidscamera's	320	Parkeerhulp*	342		
Verkeersbordinformatie activeren/ deactiveren	321	Parkeerhulp activeren/deactiveren*	344		
Beperkingen van Verkeersbordinfor- matie*	322	Beperkingen van parkeerhulp*	344		
Afstandswaarschuwing*	322	Meldingen voor Parkeerhulp*	346		
Afstandswaarschuwing activeren/ deactiveren en tijdsverschil instellen*	323	Parkeerhulpcamera*	347		
Beperkingen van afstandswaarschuwing*	324	Hulplijnen en velden voor de par- keerhulpcamera*	349		
City Safety	325	Parkeerhulpcamera starten*	351		
Waarschuwingsafstand instellen voor City Safety	327	Beperkingen van de parkeerhulpcamera*	352		
Obstakeldetectie met City Safety	328	Actieve parkeerhulp*	353		
City Safety bij kruisend verkeer	330	Parkeren met actieve parkeerhulp*	355		
Beperkingen van City Safety	330	Beperkingen van de Actieve parkeerhulp*	357		
Meldingen voor City Safety	333	Meldingen voor Actieve parkeerhulp*	360		
Rear Collision Warning	334	Blind Spot Information*	361		
Driver Alert Control	334	Blind Spot Information* activeren/ deactiveren	362		
Driver Alert Control activeren/deactiveren	335	Beperkingen van Blind Spot Information™*	363		
Beperkingen van Driver Alert Control	336	Cross Traffic Alert*	363		
Rijbaanassistent*	336	Cross Traffic Alert* activeren/deactiveren	364		
		Beperkingen van Cross Traffic Alert	365		

## STARTEN EN RIJDEN

Contactslotstanden	370	Parkeerrem gebruiken	394	Aanhangerstabilisering*	415
Motor starten	371	Bij een mankement aan de parkeerrem	395	Sleepoog	416
Motor afzetten	372	Hellingrem	396	Slepen	417
Stuurslotfout	373	Automatische rem bij stilstand	396	Auto bergen	418
Starthulp met andere accu	373	Lagesnelheidsregeling*	397		
Versnellingsbak	374	Afdalingsremregeling*	398		
Schakelstanden van automatische versnellingsbak	375	Doorwaaddiepte	400		
Schakelindicator	377	Oververhitting van motor en aandrijving	400		
Keuzehendelblokkering	377	Overbelasting van de startaccu	401		
Schakelen met stuurpaddles*	378	Voorbereidingen voor een lange rit	402		
Start/Stop	380	Voorbereidingen voor gladde wegen	402		
Start/Stop-systeem gebruiken	380	Tankvulklep openen/sluiten en tanken	403		
Voorwaarden voor Start/Stop-systeem	382	Hanteren van brandstof	404		
Rijmodi*	383	Benzine	405		
Rijmodus ECO	386	Dieselolie	406		
Niveauregeling*	388	Wanneer u de tank leegrijdt van een dieselmodel	407		
Vierwielaandrijving*	389	Roetfilter	407		
Remsystemen	390	Zuinig rijden	408		
Rempedaal	390	Trekhaak*	409		
Noodremlichten	392	In- en uitklapbare trekhaak*	409		
Remversterker	392	Specificaties van de trekhaak*	411		
Automatisch remmen na een aanrijding	392	Rijden met aanhanger	412		
Parkeerrem	393	Rijden met een aanhanger in speciale omstandigheden	414		

## AUDIO EN MEDIA

Audio en media	422
Audio-instellingen	422
Radio	423
Van radiozender wisselen en radiozender zoeken	424
RDS-radio	427
Digitale radio	427
Schakelen tussen de radiobanden FM en DAB	428
Instellingen voor radio	428
Mediaspeler	430
Media afspelen	431
Gracenote®	433
Media zoeken	433
Cd-speler*	434
Media via Bluetooth	434
Media aansluiten via Bluetooth	435
Media via AUX/USB-aansluiting	435
Media aansluiten via AUX/USB-poort	435
Video	436
Audio-instellingen voor media	436
Apple CarPlay*	437
Instellingen voor Apple CarPlay*	439
Technische specificaties voor media	439
Telefoon	441

Verbinding met telefoon	442
Telefoon aansluiten/loskoppelen	443
Telefoonfuncties	444
Berichtfuncties	445
Instellingen voor telefoon	446
Instellingen voor tekstbericht	447
Auto met internetverbinding	447
Auto met internet verbinden	448
Instellingen voor Bluetooth	449
Internetverbinding delen via Wi-Fi-hotspot	450
Geen internetverbinding of een slechte verbinding	451
Wi-Fi-netwerk verwijderen	451
Techniek en veiligheid rond Wi-Fi	452
Instellingen voor automodem*	452
Apps	453
Apps downloaden, bijwerken of verwijderen	453
Licentieovereenkomst voor audio en media	455
Voorwaarden voor diensten en beleid inzake vertrouwelijkheid van klantgegevens	465

## WIELEN EN BANDEN

Banden	468
De draairichting van de banden.	469
Slijtage-indicator van banden	469
Bandenspanning controleren	470
Bandenspanningscontrolesysteem	471
Controleer de bandenspanning met het systeem voor bandenspanningscontrole	473
Lage bandenspanning verhelpen bij auto's met bandenspanningscontrolesysteem	474
Bandenspanningscontrolesysteem	475
Typegoedkeuring voor bandenspanningscontrolesysteem	477
Noodreparatieset voor banden	481
Noodreparatieset voor banden gebruiken	482
Band oppompen met de compressor uit de noodreparatieset voor banden	485
Bij het verwisselen van wielen	486
Wielen demonteren	486
Wiel monteren	488
Wielbouten	489
Reservewiel*	490
Winterwielen	490
Gereedschap in bagageruimte	491
Gevarendriehoek	492

Krik*	493
EHBO-set	493
Maataanduiding voor wielen	494
Maataanduiding voor banden	494

## ONDERHOUD EN SERVICE

Serviceprogramma van Volvo	498	Vulopening voor sproeiervloeistof	520
Autostatus	498	Startaccu	521
Afspraak maken voor servicebeurt en reparatie	498	Symbolen op de accu's	524
Externe updates	501	Hulpaccu	524
Systeemupdates	501	Zekeringen	526
Gegevensoverdracht tussen auto en werkplaats	503	Zekering vervangen	527
Auto opnemen	504	Zekering in motorruimte	528
Motorkap openen en sluiten	506	Zekeringen onder dashboardkastje	532
Overzicht motorruimte	507	Zekeringen in bagageruimte	536
Motorolie	508	Exterieur reinigen	540
Motorolie controleren en bijvullen	509	Poetsen en in de was zetten	542
Koelvloeistof bijvullen	510	Roestwering	542
Onderhoud aan klimaatregeling	511	Interieur reinigen	543
Lamp vervangen	512	Middendisplay reinigen	544
Dimlichtlamp vervangen	514	Lakschade	545
Langwerpige afdekking van lamphuis losnemen	514	Lakschade herstellen	545
Grootlichtlamp vervangen	515		
Daglichtlamp/stadslichtlamp vóór vervangen	516		
Richtingaanwijzer vóór vervangen	516		
Lampspecificaties	517		
Wisserbladen in servicestand	517		
Wisserbladen vervangen	518		

## **SPECIFICATIES**

Typeaanduidingen	548
Maten	551
Gewichten	553
Trekgewicht en kogeldruk	554
Motorspecificaties	556
Specificaties van de motorolie	557
Ongunstige rijomstandigheden voor motorolie	559
Specificaties van de koelvloeistof	560
Specificaties van de versnellingsbakolie	560
Specificaties van de remvloeistof	560
Brandstoftank - inhoud	561
Specificaties van de airconditioning	561
Brandstofverbruik en CO <sub>2</sub> -uitstoot	563
Goedgekeurde bandenspanningswaarden	566

## **ALFABETISCH REGISTER**

Alfabetisch register	567
----------------------	-----



INLEIDING

## Hier vindt u de gebruikersinformatie

De gebruikershandleiding is te raadplegen via het middendispley van de auto, via de mobiele app en op de supportsite van Volvo. In het dashboardkastje vindt u de Quick Guide en een supplement op de gebruikershandleiding met onder meer specificaties en informatie over zekeringen. U kunt een volledige gebruikershandleiding in drukvorm bestellen.

### Digitale gebruikersinformatie

#### Op het middendispley van de auto

Via het middendispley van de auto kunt u de gebruikershandleiding in digitale<sup>1</sup> vorm raadplegen. Hier hebt u bijvoorbeeld de mogelijkheid tot visuele navigatie aan de hand van afbeeldingen van het auto-exterieur en -interieur. De informatie is doorzoekbaar en ook beschikbaar in een indeling in diverse categorieën. Lees meer onder "Digitale gebruikershandleiding in de auto".

#### In de vorm van een mobiele app

De digitale gebruikershandleiding is ook beschikbaar in de vorm van een mobiele app die u bijvoorbeeld kunt downloaden van App Store. De app bevat video's en biedt de mogelijkheid tot visuele navigatie aan de hand van afbeeldingen van het auto-exterieur en -interieur. De navigatie tussen de verschillende artikelen van de gebruikershandleiding verloopt eenvoudig en de inhoud

is doorzoekbaar. Lees meer onder "Gebruikershandleiding op mobiele apparaten".

#### Op internet

De gebruikershandleiding is ook te raadplegen via de supportsite van Volvo: support.volvocars.com, voor een deel online en voor deel in pdf-formaat. Op de supportsite vindt u ook video's en stapsgewijze instructies voor zaken als onlinediensten en -functies. De site is beschikbaar voor de meeste markten. Lees meer onder "Support en meer informatie over de auto op internet".

### Gebruikersinformatie in drukvorm

#### Gedrukt supplement

De gebruikershandleiding in drukvorm vormt een aanvulling op de digitale gebruikershandleiding<sup>1</sup> en bevat belangrijke teksten, informatie over zekeringen en bepaalde specificaties. De handleiding bevat tevens handige instructies, wanneer u de informatie op het middendispley om praktische redenen niet kunt lezen. Lees "Gebruikershandleiding doornemen" voor de opbouw van de gebruikershandleiding.

#### Quick Guide

Ook in drukvorm beschikbaar is een Quick Guide met beknopte informatie over de meeste gebruikte autofuncties om aan de slag te kunnen.

### Meer gebruikersinformatie in drukvorm

Afhankelijk van het gekozen uitrustingsniveau, de markt e.d. liggen er aanvullende documenten met gebruikersinformatie in drukvorm in de auto. U kunt een volledige gebruikershandleiding in drukvorm bestellen<sup>2</sup>. Neem contact op met een Volvo-dealer voor bestelling van de gebruikershandleiding in drukvorm of een supplement.

### Taalinstelling wijzen voor het middendispley

Wanneer u de taalinstelling voor het middendispley wijzigt, is het mogelijk dat bepaalde informatie niet overeenkomt met de wettelijke bepalingen en voorschriften die in uw land gelden.

#### BELANGRIJK

U bent er altijd zelf verantwoordelijk voor dat u de auto op veilig wijze bestuurt en dat u de geldende wetgeving en voorschriften in acht neemt. Het is ook belangrijk dat u de auto volgens Volvo's adviezen in de gebruikershandleiding onderhoudt en bedient.

Bij verschillen tussen de informatie op het middendispley en die in de gedrukte handleiding, geldt altijd de gedrukte informatie.

<sup>1</sup> Op markten zonder gebruikershandleiding op het middendispley wordt een volledige gebruikershandleiding in drukvorm verstrekt.

<sup>2</sup> Op markten zonder digitale gebruikershandleiding op het middendispley ligt een gedrukt exemplaar van de handleiding in het dashboardkastje.



## Gerelateerde informatie

- Digitale gebruikershandleiding in auto (p. 15)
- Gebruikershandleiding op mobiele apparaten (p. 17)
- Support en informatie over uw auto op internet (p. 18)
- Gebruikershandleiding doornemen (p. 19)

## Digitale gebruikershandleiding in auto

Wanneer in de gedrukte handleiding wordt verwezen naar de digitale gebruikershandleiding, wordt daarmee de gebruikershandleiding op het middendisplayscherm in de auto bedoeld.

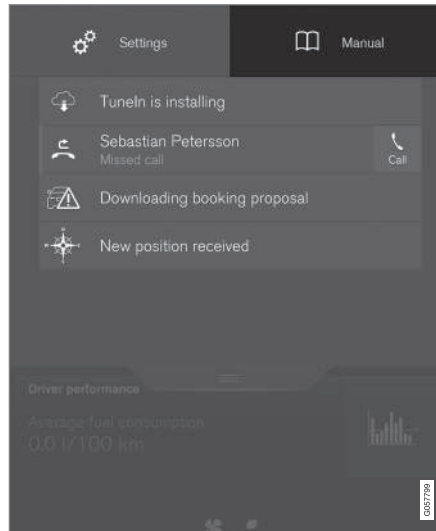

De digitale gebruikershandleiding is vanuit het hoofdscherm te openen.

U kunt op verschillende manieren informatie vinden in de digitale gebruikershandleiding. De

alternatieven zijn bereikbaar vanaf het hoofdscherm van de gebruikershandleiding. Ze verschijnen door op  te drukken.

- **Start** - De eerste pagina die verschijnt bij het openen van de digitale gebruikershandleiding. Laat een welkomstekst zien.
- **Categorieën** - Alle artikelen geordend naar categorieën. Hetzelfde artikel kan in meerdere categorieën liggen.
- **Quick Guide** - Een selectie aan artikelen die extra aandacht vergen.
- **Exterieur** - Afbeeldingen van het auto-exterieur met gemarkeerde hotspots. Druk op een hotspot om een artikel over het desbetreffende gebied te lezen.
- **Interieur** - Afbeeldingen van het auto-interieur met hotspots. Druk op een hotspot om een artikel over het desbetreffende gebied te lezen.
- **Favorieten** - Snelkoppeling naar favoriete artikelen.

### **N.B.**

De digitale gebruikershandleiding is tijdens het rijden niet beschikbaar.

## Gerelateerde informatie

- Navigeren in de digitale gebruikershandleiding (p. 16)

## Navigeren in de digitale gebruikershandleiding

De digitale gebruikershandleiding is vanaf het middensdisplay in de auto te openen. De informatie is doorzoekbaar en de navigatie tussen de verschillende artikelen verloopt eenvoudig.

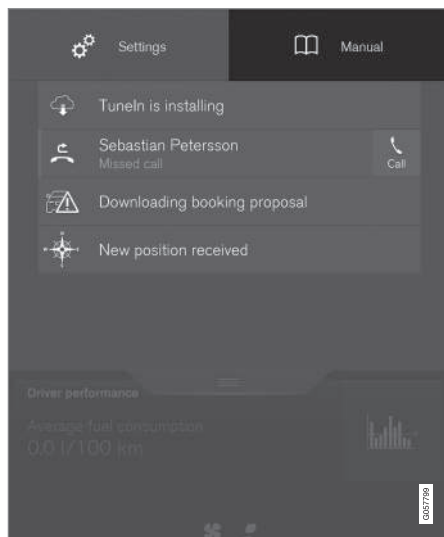

De gebruikershandleiding is vanuit het hoofdscherm te openen.

Open de digitale gebruikershandleiding - sleep het hoofdscherm op het middensdisplay omlaag en druk op **Handleiding**.

U kunt op verschillende manieren informatie vinden in de digitale gebruikershandleiding.

Druk op  in de bovenste lijst in de gebruikershandleiding om naar het menu van de gebruikershandleiding te gaan.



### Zoeken met behulp van categorieën

De artikelen van de gebruikershandleiding zijn geordend naar hoofdcategorieën en subcategorieën. Hetzelfde artikel kan in meerdere categorieën voorkomen zodat het gemakkelijker is te vinden.

1. Druk op  en kies daarna **Categorieën**.
  - > De hoofdcategorieën staan in een lijst.
2. Druk op een hoofdcategorie ().
  - > Er verschijnt een lijst met subcategorieën () en artikelen (.
3. Druk op een artikel om dit te openen. Druk op de pijl-terug om terug te gaan of op  om opnieuw te zoeken.

### Hotspots voor exterieur en interieur

- Afbeeldingen van het auto-exterieur en -interieur met gemarkeerde hotspots.

1. Druk op  en kies daarna **Exterieur/ Interieur**.
  - > Er verschijnen afbeeldingen van exterieur/interieur met daarop hotspots geplaatst. De hotspots leiden naar artikelen over het desbetreffende deel van de auto. Veeg horizontaal over het scherm om van de ene naar de andere afbeelding te navigeren.
2. Druk op een hotspot.
  - > De titel van een artikel op dit terrein verschijnt.
3. Druk op de titel om het artikel te openen. Druk op de pijl-terug om terug te gaan of op  om opnieuw te zoeken.

### Kennismaken met de meeste gebruikte autofuncties via Quick Guide

Onder **Quick Guide** in het menu van de gebruikershandleiding vindt u een selectie artikelen die u kunt doornemen om vertrouwd te raken met de meest gebruikte autofuncties. De artikelen zijn ook via categorieën bereikbaar, maar staan hier om er snel bij te kunnen. Druk op een artikel om het in zijn geheel te lezen.

### Favorieten

Hier vindt u de artikelen die als favorieten zijn opgeslagen. Het laatst opgeslagen artikel staat bovenaan. Druk op een artikel om het in zijn geheel te lezen.

### Artikelen als favoriet opslaan/verwijderen

Sla een artikel op als favoriet door in een geopend artikel op ☆ geheel rechtsboven te drukken. De ster wordt gevuld wanneer een artikel is opgeslagen als favoriet: ★.

Om een artikel te verwijderen uit de favoriete artikelen, kunt u vanuit het geopende artikel opnieuw op de ster drukken.

### Zoekfunctie gebruiken

1. Druk op  op het hoofdscherm van de gebruikershandleiding. Onder aan het scherm verschijnt een toetsenbord.
2. Voer een zoekterm in, bijvoorbeeld "veiligheidsgordel".
  - > Er verschijnen suggesties voor artikelen naarmate u letters invoert.
3. Bevestig uw keuze door op het artikel te drukken. Om de zoekmodus te verlaten, drukt u op de pijl-omhoog naast het zoekveld.

### Gerelateerde informatie

- Digitale gebruikershandleiding in auto (p. 15)
- Het toetsenbord in het middendispley gebruiken (p. 49)

### Gebruikershandleiding op mobiele apparaten

De gebruikershandleiding is beschikbaar als mobiele app en is verkrijgbaar via zowel App Store als Google Play. De app is aangepast voor zowel smartphones als tablets.



De gebruikershandleiding is als mobiele app te downloaden via App Store of Google Play. De QR-code hiernaast leidt rechtstreeks naar de app. Of zoek anders naar "Volvo manual" in App Store of Google Play.

De app bevat video's alsook afbeeldingen van exterieur en interieur waarop verschillende delen van de auto staan aangegeven met zogenoemde hotspots, die verder leiden naar artikelen over de desbetreffende gebieden. De navigatie tussen de verschillende artikelen van de gebruikershandlei-

ding verloopt eenvoudig en de inhoud is doorzoekbaar.

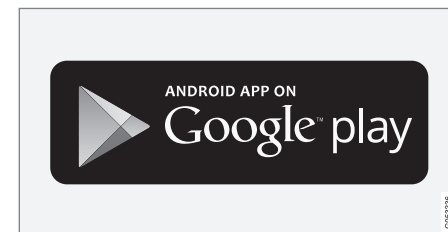
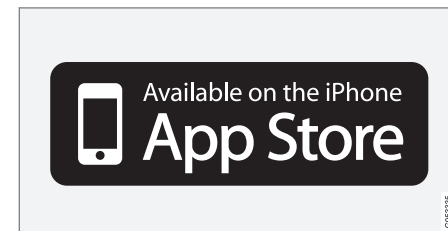

De mobiele app is verkrijgbaar via zowel App Store als Google Play.

### Gerelateerde informatie

- Gebruikershandleiding doornemen (p. 19)
- Support en informatie over uw auto op internet (p. 18)

## Support en informatie over uw auto op internet

Op de website en supportsite van Volvo Cars staat meer informatie over uw auto. Vanaf de website kunt u ook verder navigeren naar My Volvo<sup>3</sup>, een persoonlijke website voor u en uw auto.

### Support op internet

Ga naar [support.volvocars.com](http://support.volvocars.com) of gebruik de QR-code om deze pagina te bezoeken. De supportpagina is beschikbaar voor de meeste markten.



QR-code die naar de supportsite leidt.

De informatie op de supportpagina is zoekbaar en is tevens beschikbaar in een indeling in diverse categorieën. Hier vindt u support voor zaken die bijvoorbeeld op internet aangesloten diensten en functies, Volvo On Call (VOC)\*, het navigatiesysteem\* en apps betreffen. Video's en stapsgewijze instructies verklaren verschillende procedures, bijvoorbeeld hoe de auto via een mobiele telefoon wordt aangesloten op internet.

<sup>3</sup> Geldt voor bepaalde markten.

## Te downloaden informatie

### Kaarten

Voor auto's die uitgerust zijn met de optie Sensus Navigation, bestaat de mogelijkheid om kaarten te downloaden vanaf de supportpagina.

### Mobiele apps

Voor geselecteerde Volvo-modellen van modeljaar 2014 en 2015 is de gebruikershandleiding ook verkrijgbaar als app. Ook de VOC\*-app is vanaf hier op te halen.

### Gebruikershandleidingen van eerdere modeljaren

Gebruikershandleidingen van eerdere modeljaren zijn hier verkrijgbaar als pdf. Ook Quick Guide en supplement zijn via de supportpagina beschikbaar. Kies het model auto en het modeljaar om de gewenste publicatie te downloaden.

### Contact

Op de supportpagina staan de contactgegevens van de klantenservice en de dichtstbijzijnde Volvo-dealers.

### My Volvo op internet<sup>3</sup>

Via [www.volvocars.com](http://www.volvocars.com) kunt u doorlinken naar My Volvo web, een persoonlijke website voor u en uw Volvo.

Maak een persoonlijke Volvo ID aan en log in op My Volvo web voor een overzicht van zaken zoals onderhoud, contracten en garanties. Op My Volvo

web vindt u ook informatie over modelspecifieke accessoires en softwareproducten voor uw Volvo.

### Gerelateerde informatie

- Volvo ID (p. 23)

## Gebruikershandleiding doornemen

Een goede manier om vertrouwd te raken met uw nieuwe auto is om de gebruikershandleiding door te nemen, idealiter voor aanvang van de eerste rit.

Het doornemen van de gebruikershandleiding is een goede manier om vertrouwd te raken met nieuwe functies, tips te krijgen voor hoe u de auto in verschillende situaties het beste kunt bedienen en te leren hoe u optimaal gebruik kunt maken van alle mogelijkheden die uw auto biedt. Besteed ook aandacht aan de veiligheidsinstructies in de gebruikershandleiding.

Er vindt voortdurend productontwikkeling plaats ter verbetering van ons product. Aanpassingen kunnen ertoe leiden dat de gegevens, beschrijvingen en illustraties in de gebruikershandleiding afwijken van de werkelijke uitrusting op uw auto. We behouden ons het recht voor om zonder voorafgaande mededeling wijzigingen aan te brengen.

© Volvo Car Corporation

### Opties/accessoires

Als aanvulling op de standaarduitrusting worden in de gebruikershandleiding ook de opties (van fabrieksweg gemonteerde uitrusting) en bepaalde accessoires (ingebouwde extra uitrusting) beschreven.

Alle soorten opties staan aangegeven met een sterretje \* in de gebruikershandleiding.

De uitrusting die in de gebruikershandleiding wordt beschreven is niet op alle auto's aanwezig - welke uitrusting aanwezig is hangt af van de verschillende behoeften op de diverse markten en de landelijke en/of regionale wet- en regelgeving.

Neem bij twijfel over de standaarduitrusting of opties/accessoires contact op met een Volvo-dealer.

### Speciale teksten

#### **WAARSCHUWING**

Waarschuwingsteksten geven informatie over kans op letsel.

#### **BELANGRIJK**

Belangrijk-teksten geven informatie over kans op materiële schade.

#### **N.B.**

Teksten met het kopje N.B. duiden op tips en adviezen die het gebruik van bepaalde mogelijkheden en functies vergemakkelijken.

### Voetnoot

Op verschillende plekken in de gebruikershandleiding treft u informatie aan in voetnoten onder aan een pagina of onder aan een tabel. Deze informatie vormt een aanvulling op de tekst waar

het nummer van de voetnoot naar verwijst. Als de voetnoot naar tekst in een tabel verwijst, worden letters gebruikt in plaats van cijfers.

### Displaymeldingen

In de auto zijn displays aanwezig waarop menu- en displayteksten kunnen worden weergegeven. Dergelijke teksten in de gebruikershandleiding onderscheiden zich van de normale tekst. Voorbeeld van menuteksten en displaymeldingen: **Telefoon, Nieuw bericht**

### Stickers

Er zitten verschillende soorten stickers in de auto om belangrijke informatie op een simpele en duidelijke manier over te dragen. De stickers in de auto zijn van de onderstaande aflopende waarschuwings-/informatiegraad.



◀ **Gevaar voor lichamelijk letsel**

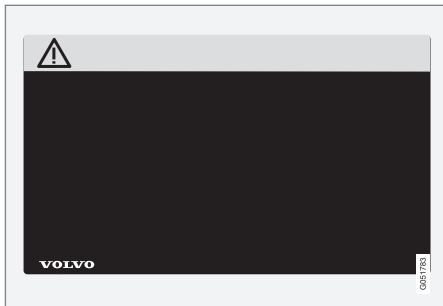

Zwarte ISO-symbolen in een geel waarschuwingsveld, witte tekst/afbeelding in een zwart tekstveld. Worden gebruikt om te attenderen op een risico dat, bij het negeren van de waarschuwing, kan resulteren in ernstig letsel met mogelijk dodelijke afloop.

**Gevaar voor materiële schade**



Witte ISO-symbolen en een witte tekst/afbeelding in een zwart of blauw waarschuwings- en tekstveld. Worden gebruikt om te attenderen op een risico dat, bij het negeren van de waarschuwing, kan resulteren in materiële schade.

**Informatie**

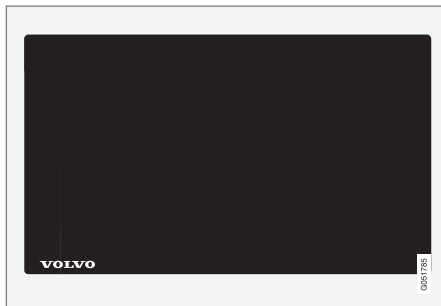

Witte ISO-symbolen en een witte tekst/afbeelding in een zwart tekstveld.

**i N.B.**

De in de gebruikershandleiding afgebeelde stickers hoeven niet per definitie overeen te komen met de stickers die in of op uw auto aanwezig zijn. De afbeeldingen zijn alleen bedoeld om aan te geven hoe de stickers er in grote lijnen uitzien en waar u ze ongeveer kunt aantreffen. Op de stickers van uw auto vindt u de informatie die op uw auto van toepassing is.

**Procedurelijsten**

Procedures met handelingen die in een bepaalde volgorde moeten worden uitgevoerd, staan genummerd in de gebruikershandleiding:

- 1** Wanneer er een reeks afbeeldingen bij een stapsgewijze instructie bestaat, zijn de verschillende stappen van de instructie op dezelfde manier genummerd als de bijbehorende afbeeldingen.
- A** Als voor de instructies bij een reeks afbeeldingen de onderlinge volgorde niet relevant is, worden de instructies voorafgegaan door letters.

- f** Er komen genummerde en ongenummerde pijlen voor. Ze worden gebruikt om een bepaalde beweging weer te geven.
- A** Pijlen met een letter dienen om een beweging weer te geven waarbij de onderlinge volgorde niet van belang is.

Wanneer er geen reeks afbeeldingen bij een stapsgewijze instructie bestaat, zijn de verschillende stappen op de standaardmanier genummerd met normale cijfers.

### Positielijsten

- 1** Op overzichtsfiguren die de positie van onderdelen aangeven worden rode cirkels met daarin een cijfer gebruikt. Hetzelfde cijfer wordt gehanteerd in de positielijst bij de afbeelding, met een beschrijving van de weergegeven objecten.

### Opsommingslijsten

Bij opsommingen in de gebruikershandleiding wordt gebruik gemaakt van een opsommingslijst.

Bijvoorbeeld:

- Koelvloeistof
- Motorolie

### Gerelateerde informatie

Gerelateerde informatie verwijst naar andere artikelen met aanverwante informatie.

### Afbeeldingen

De afbeeldingen in de handleiding zijn soms schematisch en kunnen dan ook afwijken van uitvoering van de auto afhankelijk van het uitrustingsniveau en de markt.

### Zie ommezijde

►► Dit symbool staat rechts onderaan wanneer een artikel wordt voortgezet op de volgende pagina.

### Vervolg van de vorige pagina

◄◄ Dit symbool staat links bovenaan wanneer een artikel wordt voortgezet van de vorige pagina.

### Gerelateerde informatie

- Digitale gebruikershandleiding in auto (p. 15)
- Gebruikershandleiding op mobiele apparaten (p. 17)
- Support en informatie over uw auto op internet (p. 18)

### Vastlegging van gegevens

In het kader van de veiligheids- en kwaliteitsinspanningen van Volvo wordt bepaalde informatie over de werking, de functionaliteit en bijna-aanrijdingen door de auto vastgelegd.

Deze auto is uitgerust met een "Event Data Recorder" (EDR). Het belangrijkste doel daarvan is het vastleggen en opnemen van gegevens bij verkeersongevallen of op aanrijdingen lijkende situaties, zoals wanneer de airbag wordt geactiveerd of als de auto een wegversperring raakt. De gegevens worden geregistreerd om meer inzicht te krijgen in hoe de systemen van de auto in dit soort situaties werken. De EDR is zodanig vormgegeven dat deze gedurende een korte tijd gegevens vastlegt die verband houden met de autodynamiek en de veiligheidssystemen, normaal gesproken 30 seconden of korter.

De EDR in deze auto is zodanig geconstrueerd dat deze bij verkeersongevallen of bijna-ongelukken gegevens vastlegt die verband houden met het volgende:

- Hoe de verschillende systemen in de auto werkten;
- In hoeverre de veiligheidsgordels van bestuurder en passagiers vastzaten;
- Het gebruik door de bestuurder van het gas- of rempedaal;
- Met welke snelheid de auto reed.

Dit kan een bijdrage leveren aan een beter inzicht in de omstandigheden waarin bepaalde verkeersongevallen en schades ontstaan. De EDR legt alleen gegevens vast, als er sprake is van een niet-alledaagse aanrijdingssituatie - bij normale rijomstandigheden registreert de EDR geen gegevens. Ook registreert het systeem nooit wie de auto bestuurt of wat de geografische positie is voor de aanrijding of bijna-aanrijding. Andere partijen, zoals de politie, kunnen echter gebruik maken van de vastgelegde gegevens in combinatie met het type persoonlijk identificeerbare informatie dat bij een verkeersongeval routinematig wordt verzameld. Om de geregistreerde gegevens te kunnen interpreteren zijn speciale apparatuur en toegang tot de auto of de EDR vereist.

De auto is naast de EDR ook uitgerust met een aantal computers, die tot taak hebben de werking van de auto continu te controleren en bewaken. Deze kunnen in normale rijomstandigheden gegevens vastleggen, maar vooral wanneer deze een fout registreren die betrekking heeft op de bediening en werking van de auto of bij activering van de actieve rijhulp (zoals City Safety en de automatische remfunctie).

Een deel van de vastgelegde gegevens heeft de monteur nodig om service en onderhoud te kunnen verrichten met als doel eventuele storingen die in de auto zijn opgetreden te diagnosticeren en verhelpen. De geregistreerde informatie heeft Volvo ook nodig om te kunnen voldoen aan de

juridische eisen conform de wet- en regelgeving. De in de auto geregistreerde informatie is opgeslagen in de computers totdat de auto een servicebeurt krijgt of wordt gerepareerd.

Naast het bovenstaande kan de geregistreerde informatie ook in een samengestelde vorm worden gebruikt voor verzekerings- en productontwikkelingsdoeleinden om de veiligheid en kwaliteit van Volvo's te verbeteren.

Volvo zal de bovengenoemde gegevens niet zonder de toestemming van de eigenaar van de auto vrijgeven aan derden. Vanwege nationale wet- en regelgeving kan Volvo echter worden gedwongen om dit type informatie te verstrekken aan de politie of andere autoriteiten die het wettelijke recht hebben om hiertoe toegang te krijgen. Om de door vastgelegde gegevens te kunnen uitlezen en interpreteren is speciale technische apparatuur vereist die alleen beschikbaar is bij Volvo en de werkplaatsen die een contract hebben met Volvo. Volvo ziet erop toe dat de gegevens, die in verband met reparatie en onderhoud worden doorgegeven aan Volvo, zorgvuldig worden opgeslagen en gehanteerd en dat ze in overeenstemming met de geldende wetgeving worden gebruikt. Neem voor meer informatie contact op met een Volvo-dealer.

## Belangrijke informatie over accessoires, extra uitrusting en de diagnoseaansluiting

Een verkeerde aansluiting en montage van accessoires, extra uitrusting of software/diagnose-instrumenten kan een nadelige invloed hebben op de werking van de elektronische systemen van de auto.

Bepaalde accessoires werken alleen, wanneer de bijbehorende software in de computersystemen van de auto wordt geladen. Volvo adviseert u daarom altijd contact op te nemen met een erkende Volvo-werkplaats, voordat u accessoires of extra uitrusting monteert die in verbinding staan/staat met of van invloed zijn/is op het elektrische systeem.

## Uitrusting aansluiten op de diagnoseaansluiting van de auto

### WAARSCHUWING

Volvo Cars wijst alle aansprakelijkheid af voor eventuele consequenties bij aansluiting van niet-goedgekeurde uitrusting op de diagnoseaansluiting van de auto (On-Board-Diagnostics (OBD-II)).



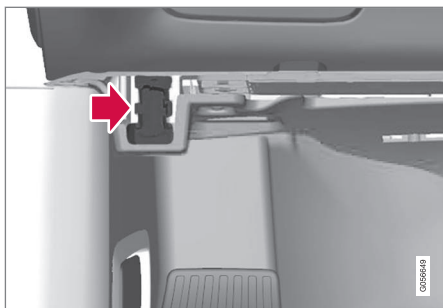

De diagnoseaansluiting zit onder het dashboard aan de kant van het stuurwiel.

## Volvo ID

Een Volvo ID biedt toegang tot een breed scala aan persoonlijke Volvo-diensten<sup>4</sup> online.

Het is mogelijk een Volvo ID van de auto, Volvo On Call mobiele app<sup>5</sup> of My Volvo<sup>6</sup> aan te maken. Voor sommige functies en diensten moet de auto op een persoonlijk Volvo ID geregistreerd staan. Wanneer het Volvo ID ook voor de auto geregistreerd wordt, krijgt u toegang tot een breed scala aan Volvo-diensten, die vanuit de auto beschikbaar zijn.

Voorbeeld van diensten:

- My Volvo - Uw persoonlijke website voor u en uw auto.
- Volvo On Call, VOC\* - Volvo ID wordt gebruikt bij het inloggen op de mobiele app Volvo On Call.
- Send to Car - Mogelijkheid om een adres van een kaartservice op internet rechtstreeks naar de auto te sturen.
- Onderhoud en reparatie reserveren - Registreer de door u gewenste werkplaats/dealer op My Volvo om onderhoud rechtstreeks vanuit de auto te kunnen reserveren.

## Volvo ID aanmaken

Als er al eerder een Volvo ID is aangemaakt, bijvoorbeeld in een andere auto: zie verderop bij "Uw Volvo ID voor de auto registreren".

Een Volvo ID is op verschillende manieren aan te maken. Als het Volvo ID wordt aangemaakt op My Volvo of met de mobiele app Volvo On Call, moet het Volvo ID ook voor de auto geregistreerd worden om gebruik van de verschillende Volvo ID-diensten mogelijk te maken.

### Op My Volvo<sup>6</sup>

1. Ga naar [www.volvocars.com](http://www.volvocars.com) en link daarvan dan door naar My Volvo.
2. Geef een persoonlijk e-mailadres op.
3. Volg de instructies op die automatisch verstuurd worden naar het opgegeven e-mailadres.
  - > Er is nu een Volvo ID aangemaakt. Lees hieronder over hoe u het ID registreert voor de auto.

<sup>4</sup> Het aanbod aan diensten kan veranderen en hangt af van het uitrustingsniveau en de markt.

<sup>5</sup> Voor mensen met Volvo On Call<sup>®</sup>, VOC.

<sup>6</sup> Beschikbaar op bepaalde markten.

### « Met de mobiele app Volvo On Call (VOC)<sup>5</sup>

1. Download de nieuwste versie van de VOC-app via de smartphone, op bijvoorbeeld App-Store, Windows Phone of Google Play.
2. Kies op de startpagina van de app voor het aanmaken van een Volvo ID en geef een persoonlijk e-mailadres aan.
3. Volg de instructies op die automatisch verstuurd worden naar het opgegeven e-mailadres.
  - > Er is nu een Volvo ID aangemaakt. Lees hieronder over hoe u het ID registreert voor de auto.

### Uw Volvo ID voor de auto registreren

Als het Volvo ID werd aangemaakt op het net of met de VOC-app, registreer dit dan voor de auto:

1. Download de app Volvo ID via **Updates** op het appscherm van het middendispley. Lees "Apps downloaden, bijwerken en verwijderen" voor meer informatie over het downloaden.

#### **i** N.B.

Om apps te kunnen downloaden moet de auto verbinding hebben met internet.

2. Start de app en vul uw Volvo ID/mailadres in.

<sup>5</sup> Voor mensen met Volvo On Call\*, VOC.

3. Volg de instructies op, die automatisch naar het e-mailadres worden gestuurd dat aan uw Volvo ID is gekoppeld.
  - > Uw Volvo ID is nu voor de auto geregistreerd. De Volvo ID-diensten kunnen nu gebruikt worden.

### Volvo ID aanmaken en registreren voor de auto

1. Download de app Volvo ID vanaf **Updates** als u dat al niet eerder hebt gedaan.
2. Start de app en registreer een persoonlijk e-mailadres.
3. Volg de instructies op die automatisch verstuurd worden naar het opgegeven e-mailadres.
  - > Er is nu een Volvo ID aangemaakt en het ID staat automatisch geregistreerd voor de auto. De Volvo ID-diensten kunnen nu gebruikt worden.

### Voordelen van Volvo ID

- Een gebruikersnaam en een wachtwoord voor online diensten, dat wil zeggen u hoeft slechts één gebruikersnaam en één wachtwoord te onthouden.
- Bij het wijzigen van een gebruikersnaam/wachtwoord voor een bepaalde dienst (bijvoorbeeld VOC) worden deze ook automatisch voor de overige diensten (zoals My Volvo) gewijzigd

### Gerelateerde informatie

- Apps downloaden, bijwerken of verwijderen (p. 453)
- Auto met internet verbinden (p. 448)

## Drive-E - schoner rijplezier

Volvo Car Corporation werkt voortdurend aan de ontwikkeling van veiliger en effectievere produc-

ten en oplossingen om de milieu-effecten te beperken.



Milieuzorg is een van de kernwaarden van Volvo Cars die van invloed is op alle activiteiten. De milieu-activiteiten gaan uit van de volledige levensduur van de auto en houden rekening met de milieu-effecten, van ontwikkeling tot sloop en recycling. Volvo Cars hanteert het uitgangspunt dat de milieu-effecten van nieuwe producten geringer moeten zijn dan die van de producten waarvoor ze in de plaats komen.

Een van de resultaten van de inspanningen van Volvo op milieugebied is de ontwikkeling van de Drive-E-aandrijflijnen, die effectiever werken en minder vervuילend zijn. Ook het persoonlijke

milieu heeft de volle aandacht van Volvo - de lucht in een Volvo is door de klimaatregeling bijvoorbeeld schoner dan de lucht buiten.

Uw Volvo voldoet aan strenge internationale milieu-eisen. Alle productie-eenheden van Volvo hebben een ISO 14001-certificaat, wat een systematische benadering van de milieu-aspecten van de productie betekent om voortdurend verbeteringen aan te brengen en de milieu-effecten te beperken. Dit ISO-certificaat betekent ook dat de geldende wettelijke bepalingen en voorschriften op milieugebied wordt nageleefd. Volvo eist ook

van de samenwerkingspartners dat ze aan deze normen voldoen.

### Brandstofverbruik

Omdat de milieu-effecten van auto's voor een groot deel toe te schrijven zijn aan het gebruik ervan richt Volvo Cars zich op het beperken van het brandstofverbruik, de uitstoot van kooldioxide en andere verontreinigende stoffen. De auto's van Volvo zijn concurrerend in hun klasse wat het brandstofverbruik betreft. Een lager brandstofverbruik levert over het algemeen een geringere uitstoot van het broeikasgas kooldioxide op.



### « **Bijdragen aan een schoner milieu**

Een zuinige auto levert niet alleen een beperking van de milieu-effecten op, maar betekent ook lagere kosten voor de eigenaar van de auto. Als bestuurder kunt u eenvoudig brandstof en geld besparen en zo een bijdrage leveren aan een schoner milieu. Hier volgen enkele tips en adviezen:

- Plan een effectieve gemiddelde snelheid. Snelheden boven zo'n 80 km/h (50 mph) en onder zo'n 50 km/h (30 mph) zorgen voor een hoger energieverbruik.
- Neem de intervallen voor onderhoud en service aan de auto in acht die in het Service- en garantieboekje geadviseerd worden.
- Voorkom stationair draaien - zet de motor af wanneer u langere tijd stilstaat. Houdt u zich aan de plaatselijke voorschriften.
- Rijd anticiperend - bij onnodig vaak stoppen en optrekken en een ongelijkmatige snelheid stijgt het brandstofverbruik.
- Activeer de preconditioning\* vóór een koude start - dit verhoogt de startgewilligheid en beperkt de slijtage bij koud weer. De motor komt sneller op bedrijfstemperatuur, wat een beperking van het verbruik en de uitstoot oplevert.

Let er tevens op dat u afvalstoffen die schadelijk zijn voor het milieu, zoals accu's en olie, op een milieuvriendelijke manier afvoert. Neem contact op met een werkplaats bij twijfel over de juiste

manier van verwerken van dergelijk afval - geadviseerd wordt een erkende Volvo-werkplaats.

### **Efficiënte uitlaatgasreiniging**

Uw Volvo is gebouwd volgens het concept "Schoon aan binnen- en buitenkant" - een concept dat een schone passagiersruimte combineert met een uitermate efficiënte uitlaatgasreiniging. In veel gevallen liggen uitlaatgasemissies ver onder de geldende normen.

### **Schone lucht in passagiersruimte**

Het interieurfilter zorgt dat stofdeeltjes en pollen niet via de luchtinlaatopening in de passagiersruimte kunnen dringen.

Het luchtkwaliteitsysteem IAQS\* (Interior Air Quality System) zorgt ervoor dat de lucht die de passagiersruimte binnenkomt, schoner is dan de lucht buiten in het verkeer.

Het systeem ontdoet de lucht in de passagiersruimte van verontreinigingen in de vorm van stofdeeltjes, koolwaterstoffen, stikstofoxiden en laaghangend ozon. Als de Air Quality Sensor een verhoogde concentratie van verontreinigingen in de buitenlucht meet, wordt de luchtinlaat afgesloten waarna de lucht in de passagiersruimte wordt gerecirculeerd. Iets dergelijks kan zich voordoen in bijvoorbeeld druk verkeer, files of tunnels.

Het IAQS is onderdeel van het CZIP (Clean Zone Interior Package)\* dat voorzien is van een speciale ventilatorfunctie die aanslaat, wanneer de auto via de transpondersleutel wordt ontgrendeld.

### **Interieur**

De gebruikte materialen voor het interieur van een Volvo zijn zorgvuldig geselecteerd en uitvoerig getest op comfort en hypoallergeniteit. Bepaalde afwerkingsdetails zijn handmatig aangebracht: zo is de stuurwielbekleding met de hand genaaid. Het interieur is getest op de afwezigheid van sterke geuren of stoffen die klachten kunnen geven bij hoge temperaturen of direct zonlicht.

### **Erkende Volvo-werkplaatsen en het milieu**

Met regelmatig onderhoud kunt u de voorwaarden scheppen voor een lange levensduur en een laag brandstofverbruik. U draagt zo tevens bij aan een schoner milieu. Wanneer u de reparaties en het onderhoud aan de auto toevertrouwt aan de werkplaatsen van Volvo, wordt de auto een onderdeel van Volvo's systeem. Volvo stelt duidelijke milieu-eisen aan de outillage van de werkplaatsen om te voorkomen dat er schadelijke stoffen in het milieu vrijkomen. Het werkplaatspersoneel beschikt over de kennis en het gereedschap om optimale milieuzorg te garanderen.

### **Recycling**

Omdat Volvo werkt vanuit een levensduurperspectief is het ook belangrijk dat autowrakken op milieuvriendelijke wijze worden gerecycled. De auto is nagenoeg geheel te recyclen. De laatste eigenaar van de auto wordt daarom verzocht con-

tact op te nemen met een dealer voor de locatie van een gecertificeerd/erkend recyclingbedrijf.

### **Gerelateerde informatie**

- Rijmodi\* (p. 383)
- Milieu-aspecten van de gebruikershandleiding (p. 32)
- Zuinig rijden (p. 408)
- Brandstofverbruik en CO<sub>2</sub>-uitstoot (p. 563)
- Luchtkwaliteit (p. 179)

## IntelliSafe-rijondersteuning

IntelliSafe staat voor de manier waarop Volvo Cars tegen veiligheid in de auto aankijkt. Het bestaat uit een aantal systemen die hun bijdrage leveren aan veilig rijden, het voorkomen van schade en de bescherming van passagiers en overige verkeersdeelnemers.

### Support

Onderdeel van IntelliSafe zijn systemen die u helpen om op een veilige manier met de auto te rijden. De rijondersteuningsfuncties van de auto zijn bijvoorbeeld de adaptieve cruisecontrol (Adaptive Cruise Control)\* die zorgt voor een constant tijdsverschil ten opzichte van voorliggers.

Park Assist Pilot\* (parkeerhulp) helpt u bij het parkeren van de auto door het gebied rondom de auto te scannen.

Automatisch groot licht, Cross Traffic Alert (CTA)\* en Blind Spot Information (BLIS)\* zijn andere voorbeelden van systemen die u ondersteunen.

### Voorkomen

Een voorbeeld van een functie die helpt om ongevallen te voorkomen is City Safety. Deze functie waarschuwt u als er risico bestaat voor een aanrijding met een andere auto, fietser of voetganger. Als u niet op een waarschuwing reageert en er een onmiddellijk risico op een aanrij-

ding bestaat, kan City Safety de auto automatische remmen.

Lane Keeping Aid (LKA)\* is een ander voorbeeld van een functie die helpt om ongelukken te voorkomen door u te waarschuwen en een corrigerende sturingreep uit te voeren, als de auto onbedoeld een zijlijn dreigt te overschrijden.

### Beschermen

De auto is voorzien van gordelspanners die de veiligheidsgordels in kritieke situaties en bij aanrijdingen kunnen aanspannen voor een nóg betere bescherming. Verder is de auto uitgerust met airbags en opblaasgordijn voor bestuurder en passagier.

### Gerelateerde informatie

- Adaptieve cruisecontrol\* (p. 286)
- Actieve parkeerhulp\* (p. 353)
- Groot licht activeren/deactiveren (p. 140)
- Cross Traffic Alert\* activeren/deactiveren (p. 364)
- Blind Spot Information\* (p. 361)
- City Safety (p. 325)
- Rijbaanassistent\* (p. 336)
- Roll Stability Control (p. 275)
- Veiligheidsgordel (p. 59)
- Veiligheid (p. 56)
- Airbags (p. 64)

## Sensus - connectiviteit en entertainment

Sensus biedt u de mogelijkheid om te internetten, diverse apps te gebruiken en een Wi-Fi-hotspot van uw auto te maken.

### Dit is Sensus



Sensus biedt een intelligente bedieningsinterface en contact met de digitale wereld. Dankzij de intuïtieve navigatiestructuur kunt u altijd toegang krijgen tot hulp, informatie en entertainment, zonder te worden afgeleid.

Sensus omvat alle oplossingen in de auto die verband houden met entertainment, connectiviteit, navigatie\* en de bedieningsinterface tussen bestuurder en auto. Sensus maakt communicatie mogelijk tussen u, uw auto en de omgeving.

### Informatie waar en wanneer u die nodig hebt

Op de verschillende displays in de auto staat altijd relevante informatie. Waar de informatie ver-

schijnt, hangt af van hoe belangrijk de informatie is voor u als bestuurder.





Waar welke informatie verschijnt, hangt af van hoe belangrijk de informatie is.

### Head-updisplay\*

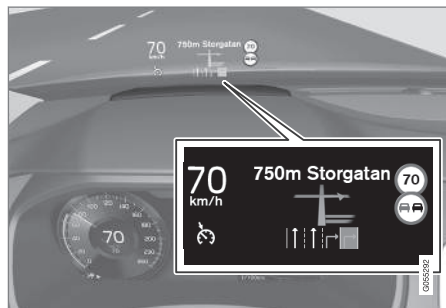

Op het head-updisplay verschijnt het gekozen type informatie dat onmiddellijke actie vereist. Daarbij kan het bijvoorbeeld gaan om verkeersin-

formatie en informatie over snelheid en navigatie\*. Ook informatie over verkeersborden en telefoonoproepen verschijnen op het head-updisplay. Dergelijke informatie is te hanteren met de knoppenset rechts op het stuurwiel en vanaf het middendisplay.

### Bestuurdersdisplay



12 inch bestuurdersdisplay.





8 inch bestuurdersdisplay.

Het bestuurdersdisplay geeft informatie over onder meer snelheid en telefoonoproepen of informatie over het afgespeelde nummer. Het is te bedienen met de twee knoppensets op het stuurwiel.

### Middendisplay



Een groot aantal van de primaire functies van de auto wordt aangestuurd vanaf het middendisplay, een touchscreen dat reageert bij aanraking. Dit houdt een beperking in van het aantal fysieke knoppen en bedieningselementen in de auto. Het scherm is met of zonder handschoenen aan te bedienen.

Vanaf het middendisplay zijn bijvoorbeeld de klimaatregeling, het infotainmentsysteem en de stoelverstelling te bedienen. De functies van het middendisplay zijn door de bestuurder of een eventuele passagier te bedienen.

### Stembediening



Als bestuurder kunt u de stembediening gebruiken om uw handen aan het stuur te kunnen houden. Het systeem begrijpt bepaalde stemcommando's. Gebruik de stembediening om een track af te spelen, iemand te bellen, de verwarming hoger te zetten of een sms-bericht te laten voorlezen.

Voor meer informatie over alle functies/systemen, zie de desbetreffende artikelen in de gebruikershandleiding of het bijbehorende supplement.

Voor meer informatie over alle functies/systemen, zie de desbetreffende artikelen in de gebruikershandleiding of het bijbehorende supplement.

### Gerelateerde informatie

- Bedieningsfuncties middendisplay (p. 36)
- Navigeren in schermen op het middendisplay (p. 40)

- Head-updisplay\* (p. 111)
- Bestuurdersdisplay (p. 91)
- Stembediening (p. 114)

## Milieu-aspecten van de gebruikershandleiding

De gebruikershandleiding is gedrukt op papier waarvoor de grondstoffen afkomstig zijn uit gecontroleerde bossen.

Het Forest Stewardship Council (FSC)<sup>®</sup>-symbool geeft aan dat de papierzakken waarvan een gebruikershandleiding in drukvorm gemaakt is afkomstig zijn uit FSC<sup>®</sup>-gecertificeerde bossen of andere gecontroleerde bronnen.

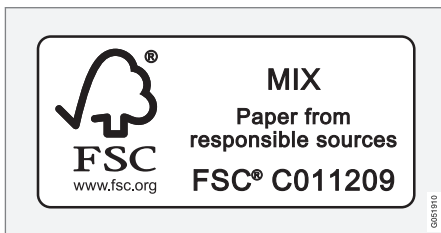

### Gerelateerde informatie

- Drive-E - schoner rijkplezier (p. 25)

## Ruiten, lampglazen en spiegels

In de auto zitten bedieningselementen voor ruiten, lampglazen en spiegels. Een aantal ruimten van de auto is gelamineerd, waardoor bijvoorbeeld de geluidsisolatie van het interieur beter is.

### Gelaagd glas

De voorruit en het panoramadak\* zijn voorzien van gelaagd glas. Het glas is verstevigd voor een verbeterde inbraakbeveiliging en geluidsisolatie van het interieur. Voor de overige beglazing, met uitzondering van de achterraut, vormt gelaagd glas een mogelijke optie.



Dit symbool staat op beglazing bestaande uit gelaagd glas<sup>7</sup>.

### Gerelateerde informatie

- Panoramadak\* (p. 160)
- Elektrisch bediende ruiten (p. 153)
- Ontwaseming van ruiten en buitenspiegels activeren/deactiveren (p. 190)
- Zonnescherm gebruiken (p. 155)
- Achteruitkijkspiegel (p. 157)
- Buitenspiegels instellen (p. 156)
- Head-updisplay\* (p. 111)

<sup>7</sup> Geldt niet voor de voorruit en het panoramadak\*, die altijd gelaagd zijn en daarom dit symbool niet hebben.

## Overzicht van het middendisplay

Vanaf het middendisplay zijn tal van autofuncties te regelen. Een overzicht krijgen van het middendisplay en de mogelijkheden daarvan.

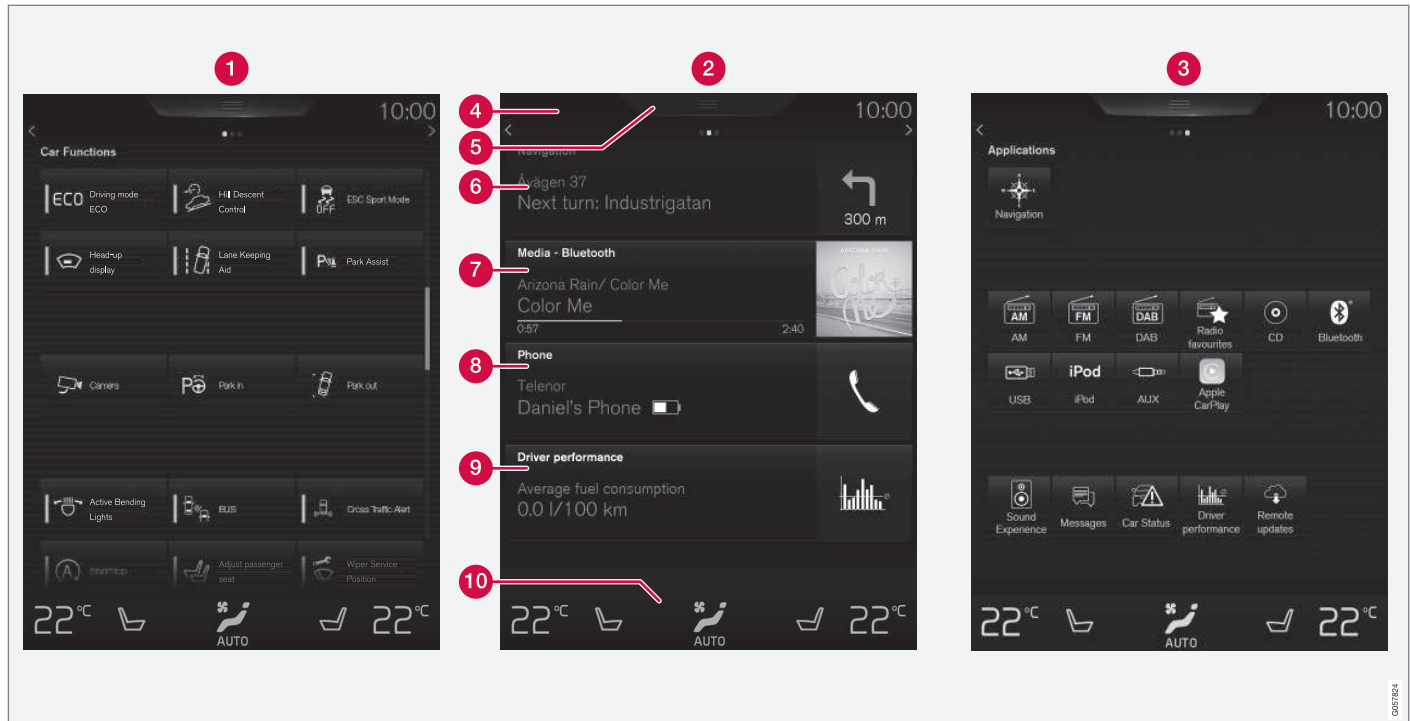

Drie van de basisschermen van het middendisply. Veeg naar rechts of naar links om het functie- of appscherm te openen<sup>8</sup>.

**1** Functiescherm - autofuncties die met één druk te activeren/deactiveren zijn. Sommige

functies zijn ook zogeheten triggerfuncties, die vensters met instelmogelijkheden openen.

<sup>8</sup> Voor een auto met het stuur rechts zijn de schermen in spiegelbeeld.

nen. Voorbeelden hiervan zijn **Camera** en parkeerfuncties.

- 2 Homescherm - het eerste scherm dat verschijnt bij het inschakelen van display.
- 3 Het applicatiescherm (appscherm) - apps die zijn gedownload (apps van derden) maar ook apps voor ingebouwde functies, bijvoorbeeld **FM-radio**. Druk op een app-pictogram om de app te openen.
- 4 Statusbalk - boven aan het scherm staat de activiteiten in de auto. Links op de statusbalk verschijnt netwerk-/aansluitingsinformatie en rechts verschijnen mediaspecifieke informatie en een klok plus een aanduiding van lopende achtergrondactiviteiten.
- 5 Hoofdscherm - sleep de tab omlaag om het hoofdscherm te openen. Hiervandaan zijn **Instellingen**, **Handleiding** en de opgeslagen berichten van de auto te openen.
- 6 Navigatie - hiermee gaat u naar de kaartnavigatie. Druk op het scherm om het uit te vouwen.
- 7 Media - laatst gebruikte apps die verband houden met media. Druk op het scherm om het uit te vouwen.
- 8 Telefoon - van hieruit hebt u toegang tot de telefoon. Druk op het scherm om het uit te vouwen.
- 9 Het extra deelscherm - laatst gebruikte apps/autosystemen die niet thuishoren in

een van de overige deelschermen. Druk op het scherm om het uit te vouwen.

- 10 Klimaatveld - informatie en rechtstreekse interactie voor het instellen van temperatuur, stoelverwarming en ventilatorstand. Druk op het symbool in het midden van het klimaatveld om het klimaatscherm met meer klimaatinstellingen te openen.

### Gerelateerde informatie

- Bedieningsfuncties middendispley (p. 36)
- Navigeren in schermen op het middendispley (p. 40)
- Functiescherm met knoppen voor autofuncties (p. 47)
- Instellingen wijzigen voor apps (p. 175)
- Symbolen op de statusbalk van het middendispley (p. 45)
- Instellingscherm (p. 171)
- Mediaspeler (p. 430)
- Telefoon (p. 441)
- Klimaatregelingsbediening op het middendispley (p. 182)
- Middendispley reinigen (p. 544)

## Bedieningsfuncties middendispley

Veel autofuncties zijn te bedienen en regelen vanaf het middendispley. Het middendispley is een touchscreen dat op aanraking reageert.

## Touchscreenfunctie middendispley gebruiken

De schermreacties hangen af van de vraag of u erop drukt of slepende of vegende bewegingen maakt. U kunt van het ene naar het andere

scherm bladeren, objecten markeren, scrollen in een lijst en apps verplaatsen door het scherm op verschillende manieren aan te raken.



Dankzij IR-stralen kan het scherm ook vingers op korte afstand vóór het scherm registreren. Deze technologie maakt het mogelijk om het scherm ook te gebruiken als u handschoenen aan hebt.





Het scherm is gelijktijdig door twee mensen te bedienen, bijvoorbeeld om het klimaat aan de bestuurders- en passagierszijde in te stellen.

**!** **BELANGRIJK**

Raak het scherm niet met scherpe voorwerpen aan om krassen te voorkomen.

In de onderstaande tabel worden de verschillende methoden voor schermbediening toegelicht:

Methode	Uitvoering	Resultaat
	Eenmaal indrukken.	Een object markeren, een keuze bevestigen of een functie activeren.
	Tweemaal snel drukken.	Inzoomen op een digitaal object, zoals de kaart*.
	Eenmaal drukken en vasthouden.	Een object beetpakken. Kan worden gebruikt om apps of kaartpunten op de kaart te verplaatsen*. Houd de vinger(s) op het scherm gedrukt, terwijl u het object naar de gewenste locatie sleept.
	Eenmaal drukken met twee vingers.	Uitzoomen van een digitaal object, zoals de kaart*.

Methode	Uitvoering	Resultaat
	Vegen	Wisselen tussen schermen, bladeren in een lijst, tekst of scherm. Ingedrukt houden en verslepen om apps of kaartpunten op de kaart te verplaatsen*. Horizontaal of verticaal over het scherm slepen.
	Snel vegen/slepen	Wisselen tussen schermen, bladeren in een lijst, tekst of scherm. Horizontaal of verticaal over het scherm slepen.
	Spreiden	Inzoomen.
	Knijpen	Uitzoomen.

## « Terugkeren naar homescherm vanuit een ander scherm

1. Druk kort op de homeknop.
  - > De laatst geactiveerde stand voor het homescherm verschijnt.
2. Druk opnieuw kort op de homeknop.
  - > Alle deelschermen van het homescherm worden in de standaardstand gezet.

**i N.B.**

In het homescherm van de standaardstand – druk kort op de homeknop. Op het scherm verschijnt een animatie die uitlegt hoe u de verschillende tegels kunt openen.

## Apps en knoppen voor autofuncties verplaatsen

De apps en de knoppen voor autofuncties op het app- en functiescherm zijn te verplaatsen en naar wens anders te organiseren.

1. Blijf op een app/knop drukken.
  - > De app/knop verandert van grootte en wordt transparant. U kunt de app/knop vervolgens verplaatsen.
2. Sleep de app/knop omlaag naar een lege plek op het scherm.

Het maximale aantal regels voor apps/knoppen is 48. Om een app/knop tot buiten het zichtbare schermgedeelte te verplaatsen moet u deze naar

de onderkant van het scherm slepen. Er worden dan automatisch nieuwe regels voor de app/knop toegevoegd.

Het is dan ook mogelijk om een app/knop verder naar onderen te verplaatsen, zodat deze in de normale schermstand niet zichtbaar is.

Veeg over het scherm om omhoog/omlaag te bladeren.

**i N.B.**

Verberg de apps die u zelden of nooit gebruikt door ze helemaal onderaan te plaatsen, buiten het zichtveld. Op die manier kunt u makkelijker de apps vinden die u vaker gebruikt.

## In een lijst, artikel of scherm bladeren

Wanneer een bladerindicator zichtbaar is op het scherm, kunt u omhoog- of omlaagbladeren. Veeg op een willekeurige plaats op het scherm omhoog of omlaag.

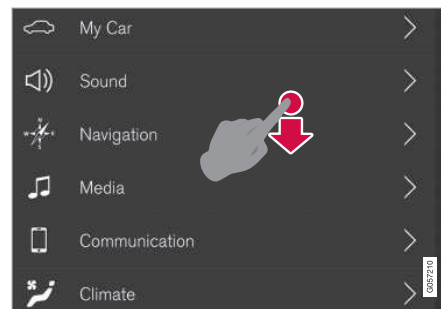

De bladerindicator verschijnt op het middendispley, wanneer u omhoog of omlaag kunt bladeren.

## Bediening op middendispley gebruiken

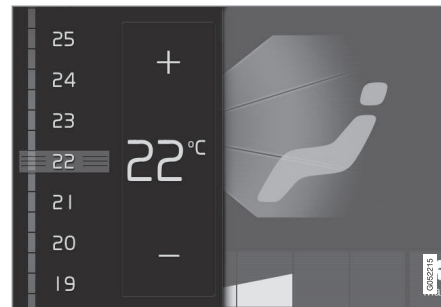

Temperatuurbediening.

Tal van autosystemen gebruiken bedieningselementen. Regel bijvoorbeeld de temperatuur door:



- het bedieningselement naar de gewenste temperatuur te slepen,
- op + /– te drukken om de temperatuur in stapjes te verhogen/verlagen, of
- op de gewenste temperatuur op het bedieningselement te drukken.

### **Gerelateerde informatie**

- Navigeren in schermen op het middendisplay (p. 40)
- Instellingsscherm (p. 171)
- Sensus - connectiviteit en entertainment (p. 29)
- Bereik transpondersleutel (p. 236)
- Apps downloaden, bijwerken of verwijderen (p. 453)
- Het toetsenbord in het middendisplay gebruiken (p. 49)
- Instellingen wijzigen voor het middendisplay (p. 45)

## Navigeren in schermen op het middendisplay

Het middendisplay heeft vijf verschillende basischermen: homescherm, hoofdscherm, klimaat-scherm, applicatiescherm (appscherm) en functiescherm. Bij het openen van het bestuurdersportier wordt het display automatisch ingeschakeld.

### Homescherm

Het homescherm is het scherm dat verschijnt bij het inschakelen van het display. Het bestaat uit

vier deelschermen: **Navigatie, Media, Telefoon** en een extra deelscherm.

Een app/autofunctie die gekozen wordt vanuit het app-/functiemenu, start in het desbetreffende deelmenu in het homescherm. Zo start bijvoorbeeld **FM-radio** in het **Media**-deelscherm.

Het extra deelscherm bestaat uit de laatst gebruikte app(s)/autofunctie(s) die niet thuishoren in een van de overige drie schermen.

De deelschermen bevatten beknopte informatie over de desbetreffende apps.

#### **N.B.**

De eerste keer dat u de auto gebruikt, zijn bepaalde tegels van het homescherm nog leeg.

#### **N.B.**

In het homescherm van de standaardstand – druk kort op de homeknop. Op het scherm verschijnt een animatie die uitlegt hoe u de verschillende tegels kunt openen.

## Een deelscherm uitvouwen vanuit standaardstand

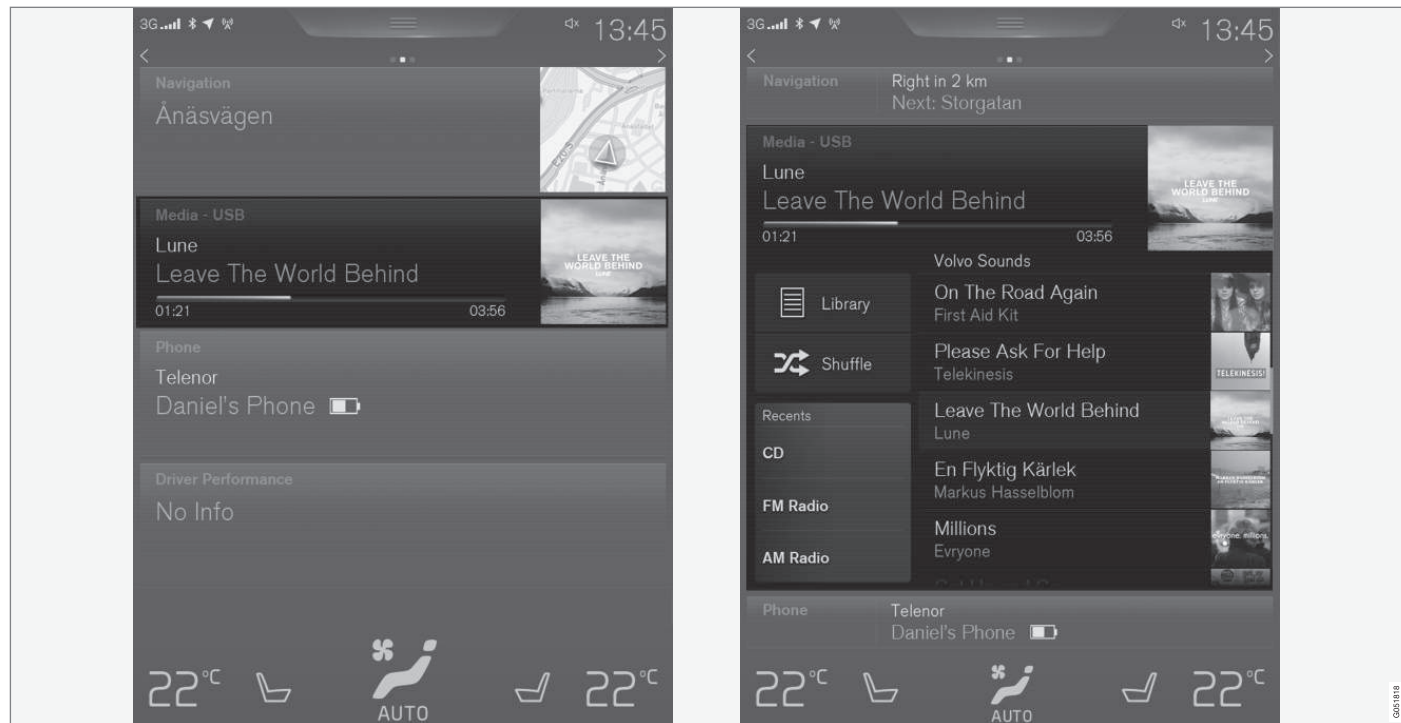

Standaard- en uitgevouwen stand van het media-deelscherm.

### Deelscherm uitvouwen:

- Druk op een willekeurige plaats op het deelscherm. Bij het uitvouwen van een deelscherm verdwijnt het vierde deelscherm op het homescherm tijdelijk naar de achtergrond. De andere twee worden ingeklapt en tonen slechts bepaalde informatie.

In het uitgevouwen scherm zijn de basisfuncties in de betr. app toegankelijk.

### Uitgevouwen deelscherm sluiten:

- Het deelscherm kan op drie verschillende manieren worden gesloten:
  - Druk op het bovenste deel van het uitgevouwen deelscherm.
  - Druk op een ander deelscherm (dan opent dit namelijk in uitgevouwen stand).
  - Druk kort op de fysieke homeknop onder het middensdisplay.

### Deelscherm maximaliseren/minimaliseren

Het extra deelscherm en het deelscherm voor **Navigatie** zijn te maximaliseren tot volledig scherm voor nog meer informatie en aanvullende instelmogelijkheden.

Als er een deelscherm is geopend als volledig scherm, verschijnt er geen informatie van de overige deelschermen.



Om de app vanuit uitgevouwen stand te maximaliseren - druk op het symbool.



Druk op het symbool om terug te gaan naar de uitgevouwen stand of druk op de homeknop onder aan het display.



Homeknop voor middensdisplay.

U kunt altijd teruggaan naar het homescherm door op de homeknop te drukken. Om vanuit de gemaximaliseerde stand terug te gaan naar de standaardweergave van het homescherm - druk tweemaal op de homeknop.

## Statusbalk

Boven aan het scherm staan de activiteiten in de auto. Links op de statusbalk verschijnt netwerk-/aansluitingsinformatie en rechts verschijnt mediaspecifieke informatie, klok alsook een aanduiding dat er achtergrondactiviteiten gaande zijn.

## Hoofdscherm

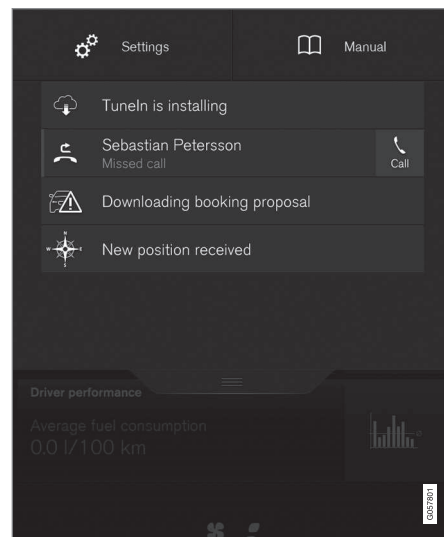

Hoofdscherm omlaaggesleept.

Midden op de statusbalk boven aan het display vindt u een tab. Open het hoofdscherm door op

de tab te klikken of door van boven naar beneden over het scherm te slepen/vegen.

Het hoofdscherm biedt toegang tot:

- **Instellingen**
- **Handleiding**
- De opgeslagen berichten van de auto.

Hoofdscherm verlaten - druk op een punt buiten het hoofdscherm of druk onder aan het hoofdscherm en sleep het omhoog. Het onderliggende scherm wordt dan weer zichtbaar zodat u het kunt gebruiken.

#### **i N.B.**

Het hoofdscherm is niet beschikbaar tijdens het starten/uitschakelen of als er een displaytekst op het scherm staat. Dat is evenmin het geval als het klimaatscherm wordt weergegeven.

#### **Hoofdscherm openen vanuit een app**

Sleep het hoofdscherm omlaag terwijl een app actief is, zoals FM-radio:

- Druk op **FM Radio Instellingen** - er verschijnen instellingen die verband houden met FM-radio.
- Druk op **Handleiding FM Radio** - er wordt een artikel geopend dat verband houdt met FM-radio.

Dit geldt alleen voor bepaalde apps in de auto. Zo zijn voor gedownloade apps van derden geen appspecifieke artikelen of instellingen te openen.

#### **Klimaatscherm**

Onder aan het display is altijd het klimaatveld zichtbaar. Daar kunnen rechtstreeks de meest gebruikte klimaatinstellingen worden gedaan, zoals het instellen van de temperatuur, stoelverwarming en ventilator.



Druk op het symbool midden in het klimaatveld om het klimaatscherm te openen en om toegang te krijgen tot meer klimaatinstellingen.



Druk op het symbool om het klimaatscherm te sluiten en terug te gaan naar het eerdere scherm.

Zie voor meer informatie over klimaatregeling het artikel "Klimaatregelingsbediening op het mid-display".

#### **Applicatiescherm**

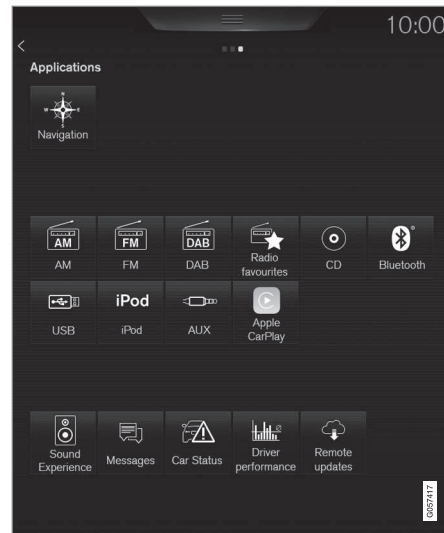

Applicatiescherm met de apps van de auto.

Veeg van rechts naar links<sup>9</sup> over het display om vanuit het homescherm het applicatiescherm (appscherm) te openen. Hier liggen apps die zijn gedownload (apps van derden) maar ook apps voor ingebouwde functies, bijvoorbeeld **FM-radio**. Bepaalde apps tonen beknopte informatie

<sup>9</sup> Geldt voor een auto met het stuur links. Voor een auto met het stuur rechts: veeg in tegengestelde richting.

◀ rechtstreeks op het appscherm, zoals het aantal ongelezen sms-berichten voor **Berichten**.

Druk op een app om deze te openen. Deze opent dan in het deelscherm waar hij bij hoort, bijvoorbeeld **Media**.

Afhankelijk van het aantal apps kunt u omlaagbladeren in het appscherm. U doet dat door van onder naar boven te vegen/slepen.

Om een app te verplaatsen:

1. Blijf op de app drukken.
  - > De app wordt ietwat doorzichtig en kleiner van formaat, wanneer deze klaar is voor verplaatsing.
2. Sleep de app naar de gewenste plek.

**i N.B.**

Apps en autofunctieknoppen kunnen niet worden bewaard op plaatsen die al bezet zijn.

Ga terug naar het homescherm door van links naar rechts<sup>9</sup> over het display te vegen of door op de homeknop te drukken.

## Functiescherm

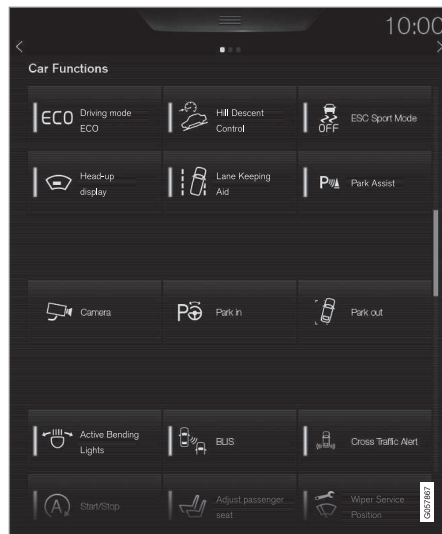

Functiescherm met knoppen voor uiteenlopende autofuncties.

Veeg van links naar rechts<sup>9</sup> over het display om vanuit het homescherm het functiescherm te openen. Van hieruit kunt u verschillende autofuncties activeren/deactiveren, waaronder **Lane Departure Warning**, **Lane Keeping Aid\*** en **Parkeerhulp\***.

Afhankelijk van het aantal functies kunt u ook omlaagbladeren in het scherm. U doet dat door van onder naar boven te vegen/slepen.

In tegenstelling tot het appscherm waar bij een druk op een app de bijbehorende app wordt geopend, wordt bij een druk op een functieknop in het functiescherm alleen de desbetreffende functie geactiveerd/gedeactiveerd. Bepaalde functies, de triggerfuncties, openen door erop te drukken in een eigen venster. Zie het artikel "Functiescherm met knoppen voor autofuncties".

Net als in het appscherm kunt u de functieknoppen verplaatsen en de onderlinge volgorde naar wens aanpassen. Zie onder de rubriek "Applicatiescherm" hierboven.

## Gerelateerde informatie

- Bedieningsfuncties middendispley (p. 36)
- Overzicht van het middendispley (p. 33)
- Functiescherm met knoppen voor autofuncties (p. 47)
- Instellingen wijzigen voor apps (p. 175)
- Symbolen op de statusbalk van het middendispley (p. 45)
- Klimaatregelingsbediening op het middendispley (p. 182)

<sup>9</sup> Geldt voor een auto met het stuur links. Voor een auto met het stuur rechts: veeg in tegengestelde richting.

## Symbolen op de statusbalk van het middendisplay

Overzicht van de symbolen die mogelijk op de statusbalk van het middendisplay verschijnen.

De statusbalk geeft de lopende activiteiten en in bepaalde gevallen hun status aan. Omdat de ruimte in het veld beperkt is, worden niet voortdurend alle symbolen weergegeven.

Symbol	Betekenis
	Roaming geactiveerd.
	Signaalsterkte in netwerk voor mobiele telefonie.
	Bluetooth-eenheid aangesloten.
	Bluetooth geactiveerd maar geen eenheid aangesloten.
	Aangesloten op Wi-Fi-netwerk.
	'Internet sharing' geactiveerd (Wi-Fi-hotspot). De auto deelt dus de beschikbare verbinding.
	Automodem geactiveerd.
	Aangesloten op internet via USB.
	Type verbinding met netwerk voor mobiele telefonie (2G, 3G).

Symbol	Betekenis
	Externe diagnose actief.
	Proces gaande.
	Preconditioning gaande.
	Weergave audiobron gestart.
	Weergave audiobron gestopt.
	Telefoongesprek gaande.
	Weergave audiobron onderdrukt.
	Er komt nieuws binnen via een radiozender.
	Verkeersinformatie mogelijk.
	Klok.

### Gerelateerde informatie

- Meldingen op bestuurders- en middendisplay (p. 105)
- Navigeren in schermen op het middendisplay (p. 40)

## Instellingen wijzigen voor het middendisplay

Bij het openen van het bestuurdersportier wordt het middendisplay automatisch ingeschakeld. De instellingen voor het middendisplay kunnen worden gewijzigd met betrekking tot geluid en thema's. U kunt het scherm uitschakelen, zodat u bij het rijden niet gestoord wordt.

### Scherf uitschakelen en weer activeren



Homeknop voor middendisplay.

De consequentie van een uitgeschakeld middendisplay is dat het scherm wordt gedimd om u tijdens het rijden niet te storen. Het klimaatveld is nog wel zichtbaar en apps en andere functies die aan het scherm gekoppeld zijn, blijven draaien.

- ◀ 1. Houd de fysieke homeknop onder het scherm langere tijd ingedrukt.
- > Het scherm dooft, met uitzondering van het klimaatveld dat nog steeds zichtbaar is. Alle functies, zoals klimaat, geluid, geleiding\* en apps zijn, nog steeds actief. In deze stand kunt u het scherm schoonmaken met het meegeleverde schoonmaakdoekje, zie paragraaf "Middendisplay reinigen".
2. Display opnieuw inschakelen - kort op de homeknop drukken.
- > U ziet dan weer hetzelfde als toen het scherm werd uitgeschakeld.

### **i** N.B.

Het scherm kan niet worden uitgezet als er een bepaald commando op het scherm staat.

### **i** N.B.

Het middendisplay wordt automatisch uitgeschakeld als de motor uit is en het bestuurdersportier wordt geopend.

## Zet het volume van de systeemgeluiden uit of wijzig dit in het middendisplay.

Het volume van het systeemgeluid in het middendisplay kan worden gewijzigd/uitgezet:

1. Druk op **Instellingen** in het hoofdscherm op het middendisplay.
2. Druk op **Geluid** → **Systeemvolumes**.
3. Verschuif de bediening onder **Schermaanraken** om het geluid voor drukken op het scherm te wijzigen/uit te zetten en op **Keypad aanraken** om het geluid voor drukken op het toetsenbord van het scherm te wijzigen/uit te zetten. Schuif de bediening naar het gewenste geluidsniveau.

## Uiterlijk van het scherm veranderen

1. Druk op **Instellingen** in het hoofdscherm.
2. Druk op **My Car** → **Displays** → **Skins**.
3. Kies vervolgens een thema, bijvoorbeeld **Minimalistic** of **Chrome rings**.

Als aanvulling hierop is het mogelijk om te kiezen tussen **Normaal** en **Helder**. Bij **Normaal** is de achtergrond op het scherm donker en zijn de teksten licht. Dit is de standaardinstelling voor alle thema's. Desgewenst kan een lichte variant worden gekozen, waarbij het uiterlijk zo wordt gewijzigd dat de achtergrond licht wordt en de teksten donker. Dit kan bijvoorbeeld handig zijn bij fel daglicht.

De mogelijkheden zijn altijd beschikbaar voor de gebruiker en zijn niet afhankelijk van de verlichting eromheen.

## Gerelateerde informatie

- Instellingscherm (p. 171)
- Sensus - connectiviteit en entertainment (p. 29)
- Middendisplay reinigen (p. 544)
- Bedieningsfuncties middendisplay (p. 36)



## Functioniescherm met knoppen voor autofuncties

In het functioniescherm, een van de basisschermen van het middendisplay, liggen alle knoppen voor

autofuncties. Navigeer vanuit het homescherm naar het functioniescherm door van links naar rechts over het display te vegen.<sup>10</sup>.

## Verschillende soorten knoppen

Er zijn drie verschillende soorten knoppen voor autofuncties, zie hieronder:

Soort knop	Eigenschap	Bijbehorende autofunctie
Functionieknoppen	<p>Hebben een Aan/Uit-stand.</p> <p>Bij een geactiveerde functie brandt een led-lampje links van de knopicoon. Druk op de knop om de bijbehorende functie te activeren/deactiveren.</p>	De meeste knoppen in het functioniescherm zijn functionieknoppen.
Triggerknoppen	<p>Hebben geen Aan/Uit-stand.</p> <p>Bij een druk op een triggerknop wordt er een venster voor de desbetreffende functie geopend. Bijvoorbeeld een venster voor het aanpassen van de stoelinstellingen.</p>	<ul style="list-style-type: none"> <li>● <b>Camera</b></li> <li>● <b>Hfdsteun omlaag</b></li> <li>● Functies voor het neer-/opklappen van stoelen</li> <li>● <b>Head-up display afstellen</b></li> </ul>
Parkeerknoppen	<p>Hebben een Aan/Uit-stand en een aftaststand.</p> <p>Lijken op functionieknoppen maar hebben een extra stand voor het aftasten van parkeer-ruimte.</p>	<ul style="list-style-type: none"> <li>● <b>Inparkeren</b></li> <li>● <b>Uitparkeren</b></li> </ul>

<sup>10</sup> Geldt voor een auto met het stuur links. Voor een auto met het stuur rechts: veeg in tegengestelde richting.

## ◀ Verschillende standen van de knoppen

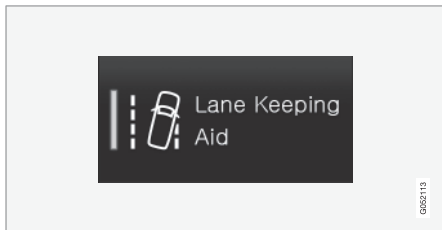

Wanneer het groene led-lampje brandt van een functie- of parkeerknop, is de desbetreffende functie geactiveerd. Bij het activeren van functies verschijnt voor sommige functies een extra tekst over wat deze inhouden. De tekst blijft een paar seconden staan, waarna de knop met het brandende led-lampje verschijnt.

Voor **Lane Keeping Aid** verschijnt bijvoorbeeld de extra tekst: **Werkt alleen bij bepaalde snelheden** als de knop wordt ingedrukt.

Druk eenmaal kort op de knop om de desbetreffende functie te activeren/deactiveren.

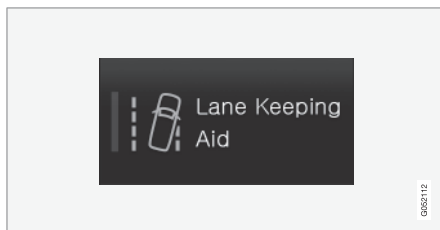

Het systeem is gedeactiveerd, wanneer het led-lampje is gedoofd.

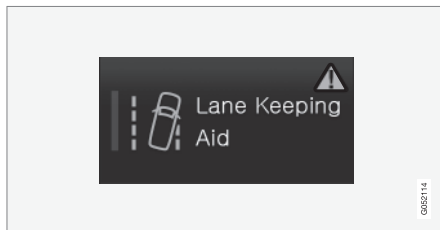

Wanneer er in de rechter bovenhoek van de knop een gevarendriehoekje verschijnt, is er sprake van een fout.

### Gerelateerde informatie

- Overzicht van het middendispley (p. 33)
- Navigeren in schermen op het middendispley (p. 40)
- Categorieën op instellingscherm (p. 173)

## **Het toetsenbord in het middendisplay gebruiken**

Met het toetsenbord van het middendisplay kunt u met toetsen tekst invoeren op het scherm, maar ook handmatig door letters en tekens "in te tekenen" op het scherm.

### **Tekst invoeren met toetsenbord**

Met het toetsenbord kunnen tekens, letters en cijfers worden ingevoerd, bijvoorbeeld om tekstberichten van de auto in te voeren, wachtwoorden in te vullen en naar artikelen te zoeken in de digitale gebruikershandleiding.

Het toetsenbord verschijnt alleen als het mogelijk is om op het scherm te schrijven.



De afbeelding laat een overzicht zien van een aantal van de knoppen die op het toetsenbord kunnen verschijnen. Het uiterlijk wisselt, al naar gelang de taalinstellingen en in welk verband het toetsenbord wordt gebruikt.

- 1 Regel met suggesties voor woorden of pinyin<sup>11</sup>. De voorgestelde woorden worden aangepast naarmate er nieuwe letters worden ingetypt. Blader door de suggesties door op de pijlen naar links en naar rechts te drukken. Druk op een suggestie om deze te selecteren. Let erop dat deze functie niet door alle taalopties wordt ondersteund. De regel is dan niet zichtbaar op het toetsenbord.
- 2 Afhankelijk van de voor het toetsenbord gekozen taal (zie punt 7) worden de beschikbare tekens aangepast. Druk op een teken om dit in te voeren.
- 3 Al naar gelang in welk verband het toetsenbord wordt gebruikt, werkt de knop op verschillende manieren - hetzij om @,com in te voeren, hetzij om **een nieuwe regel aan te maken**.
- 4 Verbergt het toetsenbord. Als dat niet mogelijk is, verschijnt de knop niet.
- 5 Wordt gebruikt om met hoofdletters te schrijven. Druk eenmaal om een hoofdletter te schrijven en dan verder te gaan met kleine letters. Door nogmaals te drukken worden alle letters hoofdletters. Als u nog eens drukt, wordt het toetsenbord weer ingesteld op kleine letters. In deze stand wordt de eerste letter na een punt, uitroepetekens of vraagtekens als hoofdletter geschreven. Dit geldt ook

voor de eerste letter in het tekstveld. In tekstvelden die bestemd zijn voor namen of adressen begint automatisch elk woord met een hoofdletter. In tekstvelden waar wachtwoorden, webadressen of e-mailadressen moeten worden ingevuld, worden alle letters juist klein, tenzij anderszins actief met de knop wordt ingesteld.

- 6 Cijferinvoer. Het toetsenbord (2) laat dan cijfers zien. Druk op ABC, dat in de cijferstand verschijnt in plaats van 123, om terug te keren naar het toetsenbord met letters, of op #\~ om het toetsenbord met speciale tekens te zien.
- 7 Wijzigt de taal voor de tekst invoer, bijvoorbeeld UK. Tekens die kunnen worden ingevoerd alsook suggesties voor woorden (1) veranderen al naar gelang de gekozen taal. Indrukken om een lijst met talen te krijgen en op de te gebruiken taal drukken. Om meer talen aan het toetsenbord toe te voegen - zie de rubriek "Taal van het toetsenbord wijzigen" hieronder.
- 8 Spatie.
- 9 Maakt tekst invoer ongedaan. Kort indrukken om één teken per keer te verwijderen. Wacht

even voordat u opnieuw drukt om het volgende teken te verwijderen, enz.

- 10 Vervangt de toetsenbordstand om in plaats daarvan handmatig letters en tekens in te voeren. Lees meer onder de rubriek "Handmatig tekens/letters invoeren op het scherm".

Druk op de bevestigingsknop boven het toetsenbord (niet zichtbaar op de afbeelding) om de gemaakte tekst invoer te bevestigen. De knop ziet er verschillend uit, al naar gelang de context.

### Taal van het toetsenbord wijzigen

Om op het toetsenbord tussen de verschillende talen te kunnen wisselen, moeten de talen eerst onder **Instellingen** worden toegevoegd.

<sup>11</sup> Dit is het geval als u hebt gekozen voor Japans, Chinees of Taiwanees toetsenbord.

#### « Taal toevoegen/verwijderen in instellingen

Het toetsenbord is automatisch ingesteld op dezelfde taal als de systeemtaal. De taal voor het toetsenbord kan handmatig worden aangepast zonder dat dit gevolgen heeft voor de systeemtaal.

1. Druk op **Instellingen** in het hoofdscherm.
2. Druk op **Systeem → Toetsenbordindelingen**.
3. Kies één of meer talen in de lijst.
  - > Nu kunt u direct op het toetsenbord wisselen tussen de geselecteerde talen.

Als er onder **Instellingen** geen talen actief zijn gekozen, houdt het toetsenbord dezelfde taal als de systeemtaal van de auto. Zie paragraaf "Systeeminstellingen wijzigen in het hoofdmenu".

#### Op het toetsenbord wisselen tussen verschillende talen



Als er meerdere talen gekozen zijn bij **Instellingen**, wordt de knop (in zijn context weergegeven als nummer 7 in de afbeelding hierboven) op het toetsenbord gebruikt om te wisselen tussen de verschillende talen.

Om de taal op het toetsenbord te wijzigen:

1. Houd de knop vast (zie afbeelding boven).
  - > Er verschijnt een lijst.

2. Kies de gewenste taal. Als er onder **Instellingen** meer dan vier talen zijn geselecteerd, is het mogelijk om op het toetsenbord door de lijst te bladeren.
  - > Het toetsenbord wordt aangepast aan de gekozen taal en er worden andere suggesties voor woorden gegeven.

#### Varianten van een letter of een teken

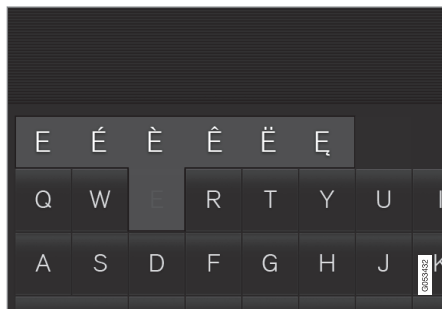

Om een variant van een letter/teken in te voeren, bijvoorbeeld **é** of **è**:

1. Houd de letter/het teken ingedrukt.
  - > Er verschijnt een venster met mogelijke varianten van de letter/het teken.
2. Druk op de gewenste variant. Als u geen van de varianten selecteert, wordt uw oorspronkelijk gekozen letter of teken ingevoerd.

#### Handmatig tekens/letters invoeren op het scherm

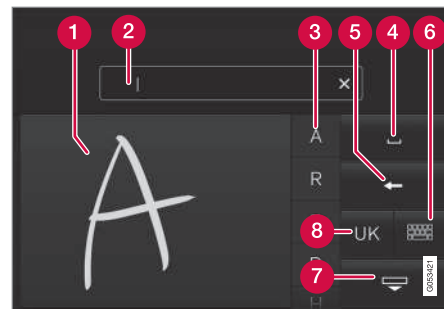

- 1 Ruimte om letters/tekens in te voeren.
- 2 Tekstveld waar letters/tekens worden ingevoerd naargelang deze op het scherm worden ingetekend.
- 3 Suggesties voor letters/tekens. U kunt bladeren in de lijst.
- 4 Spatie.
- 5 Tekst invoer ongedaan maken. Kort indrukken om één letter/teken per keer te verwijderen. Wacht even voordat u opnieuw drukt om de volgende letter of het volgende teken te verwijderen, enz.
- 6 Ga terug naar het toetsenbord met gewone tekeninvoer.

- 7 Verberg het toetsenbord. Als dat niet mogelijk is, verschijnt de knop niet.
- 8 Wijzig de taal voor de tekstinvoer.

### Handmatig tekens/letters invoeren

1. Voer een teken/letter in in de ruimte voor handgeschreven letters (1).
  - > Er verschijnt een aantal suggesties voor tekens of letters (3). Het meest waarschijnlijke staat boven aan in de lijst.
2. Voer het teken/de letter in door heel even te wachten.
  - > Het teken/de letter boven aan de lijst wordt ingevoerd. U kunt ook een ander teken kiezen dat wat er boven aan de lijst verschijnt. Druk op het teken of de letter in de lijst naar uw keuze.

### Tekens/letters verwijderen/wijzigen die handmatig zijn ingevoerd



Wis de tekens in het tekstveld (2) door over het veld voor handgeschreven tekst (1) te vegen.

- Om tekens/letters te wijzigen zijn er meerdere alternatieven:
  - Druk in de lijst (3) op de letter die eigenlijk bedoeld werd.
  - Druk op de knop voor het ongedaan maken van tekstinvoer (5) om de letter te verwijderen en begin opnieuw.
  - Veeg horizontaal van rechts naar links<sup>12</sup> over de ruimte voor handgeschreven letters (1). Verwijder meerdere letters door meerdere keren over de ruimte te vegen.
  - Eenmaal drukken op het kruisje in het tekstveld (2) neemt alle ingevoerde tekst weg.

### Van regel wisselen in het vrije tekstveld met handgeschreven tekst



Wissel handmatig van regel door bovenstaand teken in te tekenen in het veld voor handgeschreven tekst<sup>13</sup>.

### Gerelateerde informatie

- Instellingsscherm (p. 171)
- Bedieningsfuncties middendispley (p. 36)
- Berichtfuncties (p. 445)
- Systeeminstellingen wijzigen op instellingsscherm (p. 174)

<sup>12</sup> Veeg bij een Arabisch toetsenbord in tegengestelde richting. Wanneer u van rechts naar links veegt, voegt u een spatie in.

<sup>13</sup> Voor Arabisch toetsenbord - schrijf hetzelfde teken, maar dan gespiegeld.





VEILIGHEID

## Veiligheid

De auto is voorzien van diverse veiligheidssystemen die samenwerken om u en uw medepassagiers te beschermen bij een ongeval.

De auto is uitgerust met een aantal sensoren die bij een ongeval reageren en bepaalde veiligheidssystemen activeren, bijv. verschillende soorten airbags en de gordelspanners van de veiligheids gordels. Afhankelijk van de specifieke ongevals situatie, bijv. aanrijdingen in verschillende hoeken, over de kop slaan of van de weg raken, reageren de systemen op verschillende manieren om zo de beste bescherming te bieden.

Daarnaast zijn er zuiver mechanische veiligheidssystemen zoals het Whiplash Protection System. De auto is bovendien zodanig gebouwd dat een groot deel van de kracht bij een aanrijding wordt verdeeld naar de balken, de stijlen, de vloer, het dak en andere delen van de carrosserie.

Na een ongeval kan de veiligheidsstand van de auto worden geactiveerd als er een belangrijke functie in de auto beschadigd is geraakt.

### Waarschuwingssymbool op bestuurdersdisplay



Het waarschuwingssymbool op het bestuurdersdisplay gaat branden wanneer u het elektrische systeem van de auto in contactslotstand II zet. Het symbool dooft na ongeveer 6 seconden, als blijkt dat de veiligheidssystemen van de auto in orde zijn.

### WAARSCHUWING

Als het waarschuwingssymbool blijft branden of tijdens het rijden gaat branden en het bericht **SRS airbag Service urgent Rijd naar werkplaats** op het bestuurdersdisplay verschijnt, is dit een teken dat een gedeelte van een veiligheidssysteem niet naar behoren werkt. Volvo adviseert u om zo spoedig mogelijk contact op te nemen met een erkende Volvo-werkplaats.



Als het specifieke waarschuwingssymbool defect is, gaat in plaats daarvan het algemene waarschuwingssymbool branden en het bestuurdersdisplay geeft dezelfde melding weer.

### Gerelateerde informatie

- Veiligheid tijdens de zwangerschap (p. 57)
- Veiligheidsgordel (p. 59)
- Airbags (p. 64)
- Whiplash Protection System (p. 57)

- Safety Mode (p. 70)
- Kinderen en veiligheid (p. 72)

## Veiligheid tijdens de zwangerschap

Het is belangrijk dat zwangere passagiers hun veiligheidsgordel op de juiste manier dragen en dat een zwangere bestuurder haar zithouding aanpast.

### Veiligheidsgordel

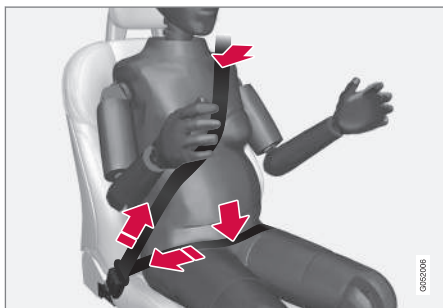

De veiligheidsgordel moet strak langs de schouder lopen, waarbij het diagonale deel van de veiligheidsgordel tussen de borsten en tegen de zijkant van de buik ligt.

Het heupgedeelte van de veiligheidsgordel moet vlak tegen de buitenkant van de bovenbenen liggen en zo ver mogelijk onder de buik liggen. Het mag nooit over de buik omhoog kunnen glijden. De veiligheidsgordel moet zo strak mogelijk over het lichaam lopen zonder onnodige speling. Controleer ook of de veiligheidsgordel nergens gedraaid zit.

### Zithouding

Naarmate de zwangerschap vordert moeten zwangere bestuurders de stoel en het stuurwiel dusdanig verstellen dat ze de auto volledig onder controle hebben (wat inhoudt dat ze met gemak bij het stuur en de pedalen moeten kunnen komen). Streef ernaar de afstand tussen de buik en het stuur zo groot mogelijk te maken.

### Gerelateerde informatie

- Veiligheid (p. 56)
- Veiligheidsgordel (p. 59)
- Handmatig bediende voorstoel (p. 119)
- Elektrisch bediende voorstoel\* (p. 120)

## Whiplash Protection System

Whiplash Protection System (WHIPS) biedt bescherming tegen whiplash-letsel. Het systeem bestaat uit energieabsorberende rugleuningen en zittingen en speciaal voor het systeem ontwikkelde hoofdsteunen voor de beide voorstoelen.

WHIPS wordt geactiveerd bij een aanrijding van achteren, afhankelijk van de hoek waaronder en de snelheid waarmee het achteropkomende voertuig de auto raakt en de materiaaleigenschappen van dat voertuig.

Bij activering van het WHIPS klappen de rugleuningen van de voorstoelen naar achteren en de bestuurder en de passagier op de voorstoelen verandert. Zo wordt de kans op zogenoemd whiplash-letsel beperkt.

### **WAARSCHUWING**

WHIPS vormt een aanvulling op de veiligheidsgordel. Gebruik de veiligheidsgordel altijd.



### ⚠ WAARSCHUWING

Breng nooit zelf wijzigingen in de stoelen of WHIPS aan en probeer deze nooit zelf te repareren. Volvo adviseert u om contact op te nemen met een erkende Volvo-werkplaats.

Als de voorstoelen aan grote krachten hebben blootgestaan zoals tijdens een aanrijding, moet u de stoelen vervangen. De stoelen kunnen een deel van hun beschermende eigenschappen hebben verloren, zelfs als ze ogenschijnlijk niet zijn beschadigd.

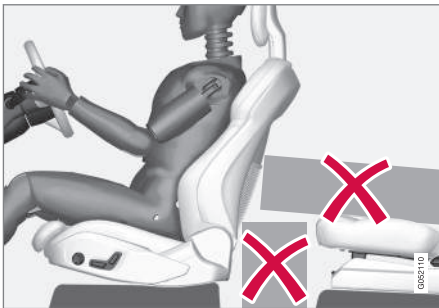

Plaats geen voorwerpen op de vloer achter of onder de voorstoelen of op de zitrij achter de bestuurders- of passagiersstoel die het WHIPS kunnen hinderen.

### ⚠ WAARSCHUWING

Plaats dozen e.d. niet dusdanig, dat deze vastgeklemd zitten tussen het zitgedeelte van de achterbank en de rugleuning van de voorstoelen.

### ⚠ WAARSCHUWING

Als een rugleuning van de achterbank is neergeklapt, moet de bijbehorende voorstoel verder naar voren worden gezet zodat deze niet in contact komt met de neergeklapte rugleuning.

### Zithouding

Voor optimale bescherming door het WHIPS moeten bestuurder en voorpassagier de juiste zithouding innemen en zorgen dat het systeem niet wordt gehinderd.

Stel voordat u wegrijdt de juiste zithouding in voor de voorstoel.

U en een eventuele voorpassagier moeten zoveel mogelijk in het midden van de stoel plaatsnemen en de afstand tussen hoofd en hoofdsteun zo klein mogelijk houden.

### WHIPS en kinderzitjes

WHIPS beïnvloedt de beschermende werking van kinderzitje en/of verhogingskussen niet negatief.

Het is mogelijk een kinderzitje/verhogingskussen op de voorstoel te plaatsen, als een eventuele passagiersairbag niet geactiveerd is.

### Gerelateerde informatie

- Veiligheid (p. 56)
- Handmatig bediende voorstoel (p. 119)
- Elektrisch bediende voorstoel\* (p. 120)
- Rear Collision Warning (p. 334)

## Veiligheidsgordel

Remmen kan ernstige gevolgen hebben als de veiligheidsgordel niet wordt gedragen.

Voor optimale bescherming van de veiligheidsgordel is het van belang dat de gordel goed tegen het lichaam ligt. Laat de rugleuning niet te ver achteroverhellen. De veiligheidsgordel biedt de beste bescherming bij een normale rijkhouding.

### WAARSCHUWING

Denk eraan geen clips te gebruiken of de gordel vast te maken rond haken of andere delen van het interieur, omdat de veiligheidsgordel daardoor niet goed aansluit.

### WAARSCHUWING

De veiligheidsgordel en airbag werken samen. Als de veiligheidsgordel niet of verkeerd wordt gebruikt, kan dit bij een botsing van invloed zijn op het effect van de airbag.

### WAARSCHUWING

Breng nooit zelf wijzigingen in de veiligheidsgordels aan en probeer ze nooit zelf te repareren. Volvo adviseert u om contact op te nemen met een erkende Volvo-werkplaats.

Als een veiligheidsgordel aan grote krachten heeft blootgestaan zoals tijdens een aanrijding, moet u de veiligheidsgordel in zijn geheel vervangen. De veiligheidsgordel kan een deel van zijn beschermende eigenschappen hebben verloren, zelfs als de veiligheidsgordel ogenschijnlijk niet beschadigd is. Vervang de veiligheidsgordel ook als deze versleten of beschadigd is. De nieuwe veiligheidsgordel moet zijn goedgekeurd en bedoeld voor montage op dezelfde positie als de vervangen veiligheidsgordel.

### Gerelateerde informatie

- Veiligheid (p. 56)
- Gordelspanners (p. 59)
- Veiligheidsgordel omdoen/afdoen (p. 60)
- Portier- en gordelwaarschuwing (p. 62)

## Gordelspanners

De auto is voorzien van pyrotechnische en elektrische gordelspanners die de veiligheidsgordels in kritieke situaties en bij aanrijdingen kunnen aanspannen.

### Gordelspanners bij een botsing

Alle veiligheidsgordels zijn uitgerust met een pyrotechnische gordelspanner.

De pyrotechnische gordelspanner spant de veiligheidsgordel bij een voldoende krachtige botsing op de inzittende efficiënter te kunnen opvangen.

### Gordelspanners in kritieke situaties

De gordelspanners voor bestuurder en passagier op de voorstoel zijn uitgerust met een elektrische gordelspanner.

De gordelspanner werkt samen met en is te activeren door de rijkhulpsystemen City Safety en Rear Collision Warning. In kritieke situaties, zoals bij een noodstop, krachtige uitwijkmanoeuvres, van de weg raken (bijvoorbeeld wanneer de auto een greppel inrolt, van de grond komt of tegen een object botst), slippen of gevaar voor een botsing, kan de veiligheidsgordel door de elektromotor van de gordelspanner worden gespannen.

De elektrische gordelspanner plaatst de inzittende beter, wat het risico om tegen het interieur van de auto geworpen te worden tot een minimum reduceert en het effect van veiligheidssystemen (zoals de airbags van de auto) verbetert.



### **! BELANGRIJK**

Als de passagiersairbag wordt gedeactiveerd, wordt ook de elektrische gordelspanner aan de passagierskant gedeactiveerd.

#### **Een elektrische gordelspanner resetten**

Zodra de kritieke situatie voorbij is, worden de gordel en de elektrische gordelspanner automatisch gereset.

Mocht de gordel desondanks toch aangespannen blijven:

1. Parkeer de auto op een veilige plek.
2. Neem de veiligheidsgordel af en doe deze vervolgens weer om.
  - > De gordel en de elektrische gordelspanner worden gereset.

### **⚠ WAARSCHUWING**

Breng nooit zelf wijzigingen in de veiligheidsgordels aan en probeer ze nooit zelf te repareren. Volvo adviseert u om contact op te nemen met een erkende Volvo-werkplaats.

Als een veiligheidsgordel aan grote krachten heeft blootgestaan zoals tijdens een aanrijding, moet u de veiligheidsgordel in zijn geheel vervangen. De veiligheidsgordel kan een deel van zijn beschermende eigenschappen hebben verloren, zelfs als de veiligheidsgordel ogenschijnlijk niet beschadigd is. Vervang de veiligheidsgordel ook als deze versleten of beschadigd is. De nieuwe veiligheidsgordel moet zijn goedgekeurd en bedoeld voor montage op dezelfde positie als de vervangen veiligheidsgordel.

#### **Gerelateerde informatie**

- Veiligheidsgordel (p. 59)
- Veiligheidsgordel omdoen/afdoen (p. 60)
- Portier- en gordelwaarschuwing (p. 62)
- City Safety (p. 325)
- Rear Collision Warning (p. 334)
- Passagiersairbag\* activeren/deactiveren (p. 66)

### **Veiligheidsgordel omdoen/afdoen**

Let erop dat alle passagiers hun veiligheidsgordel om hebben voordat u gaat rijden.

#### **Veiligheidsgordel omdoen**

1. Rol de gordel langzaam af. Zorg dat er geen slag in zit en let op dat hij niet is beschadigd.

Zorg er bij de middelste zitplaats op de tweede zitrij voor dat de gordel goed in de gordelgeleider zit.

### **i N.B.**

De veiligheidsgordel is geblokkeerd en kan niet verder worden uitgetrokken:

- wanneer u de gordel te snel uittrekt
- wanneer u remt of optrekt
- als de auto sterk overhelt.

2. Zet de gordel vast door de borglip in de bijbehorende gordelsluiting te steken.
  - > Een duidelijke "klik" geeft aan dat de gordel vastzit.

### WAARSCHUWING

De gesp van de veiligheidsgordel altijd aanbrengen in de gordelsluiting aan de juiste zijde. De veiligheidsgordels en de gordelsluiting werken anders mogelijk niet naar behoren tijdens een aanrijding. Er bestaat gevaar voor ernstige verwondingen.

3. Voorin en op de beide buitenste zitplaatsen op de tweede zitrij kunt u de gordel hoger of lager zetten.



Druk de gordelbevestiging in elkaar en zet de gordel hoger of lager.

Zet de gordel zo hoog mogelijk zonder dat de gordel daarbij langs de nek schuurt.

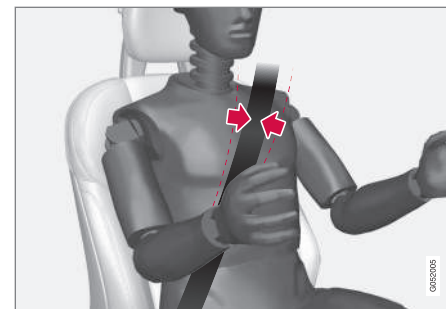

De gordel moet over de schouder lopen (en niet over de bovenarm).

4. Span de heupgordel over de heupen door de diagonale schoudergordel in de richting van de schouder omhoog te trekken.

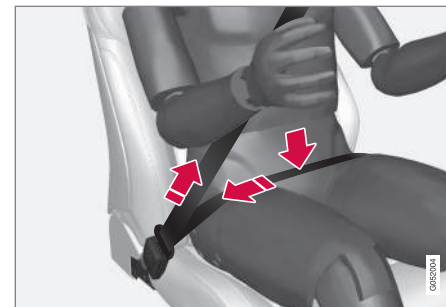

De heupgordel moet laag zitten (niet over de buik).



### **WAARSCHUWING**

Elke veiligheidsgordel is bedoeld voor slechts één persoon.

### **WAARSCHUWING**

Denk eraan geen clips te gebruiken of de gordel vast te maken rond haken of andere delen van het interieur, omdat de veiligheidsgordel daardoor niet goed aansluit.

### **WAARSCHUWING**

De veiligheidsgordels nooit beschadigen en geen vreemde voorwerpen aanbrengen in de gordelsluiting. De veiligheidsgordels en de gordelsluiting werken anders mogelijk niet naar behoren tijdens een aanrijding. Er bestaat gevaar voor ernstige verwondingen.

### **Veiligheidsgordel afdoen**

1. Druk op de rode knop van de gordelsluiting en laat het oprolmechanisme de gordel naar binnen trekken.
2. Als de gordel niet volledig wordt opgerold, moet u de gordel handmatig zo ver terugrollen dat deze niet langer slap hangt.

Zorg er bij de middelste zitplaats op de tweede zitrij voor dat de gordel goed in de gordelgeleider zit.

### **Gerelateerde informatie**

- Veiligheidsgordel (p. 59)
- Gordelspanners (p. 59)
- Portier- en gordelwaarschuwing (p. 62)

### **Portier- en gordelwaarschuwing**

Het systeem herinnert inzittenden eraan de veiligheidsgordel om te doen en waarschuwt ook als een portier, motorkap, achterklep of tankvulklep niet goed dichtstaat.

### **Grafische voorstelling op bestuurdersdisplay**

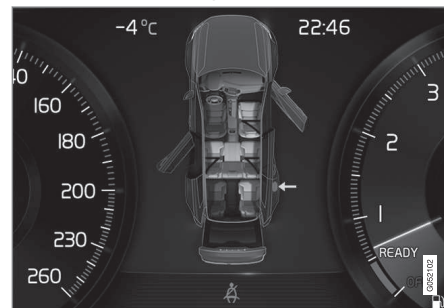

Grafische voorstelling op het bestuurdersdisplay met verschillende soorten waarschuwingen. De waarschuwingskleur voor portier en achterklep is afhankelijk van de rijnsnelheid.

De grafische voorstelling op het bestuurdersdisplay geeft de zitplaatsen weer waarvan de veiligheidsgordel wel of juist niet in gebruik is.

In dezelfde grafische voorstelling wordt aangegeven of de motorkap, de achterklep, de tankvulklep of een portier open is.

De grafische voorstelling verdwijnt automatisch na 30 seconden rijden of eerder bij een druk op



de **O**-knop van de knoppenset rechts op het stuurwiel.

## Gordelwaarschuwing



Visueel signaal op plafondconsole.

De visuele signalen worden verstrekt via de plafondconsole en het waarschuwingssymbool op het bestuurdersdisplay.

Het geluidssignaal is afhankelijk van de snelheid, de rijtijd en de afgelegde afstand.

De gordelstatus voor de bestuurder en de passagiers geeft op de grafische voorstelling op het bestuurdersdisplay aan wanneer een gordel wordt om- of afgedaan.

Het gordelwaarschuwingssysteem geldt niet voor kinderzitjes.

## Voorstoel

Er worden visuele signalen en geluidssignalen afgegeven, wanneer u en een eventuele voorpassagier niet in de gordel zitten.

## Achterbank

De functie van de gordelwaarschuwing voor de achterbank is tweeledig:

- Aangeven welke veiligheidsgordels van de achterbank er worden gebruikt. Bij gebruik van de veiligheidsgordels verschijnt een grafische voorstelling op het bestuurdersdisplay.
- Met visuele signalen en geluidssignalen ervoor waarschuwen dat een van de veiligheidsgordel achterin tijdens het rijden werd losgenomen. De waarschuwing stopt wanneer de gordel weer is omgedaan, maar is ook handmatig te onderdrukken door op de **O**-knop van de knoppenset rechts op het stuurwiel te drukken.

## Waarschuwing voor portier, motorkap, achterklep en tankvulklep

Als de motorkap, de achterklep, de tankvulklep of een van de portieren niet goed dichtstaan, geeft de grafische voorstelling op het bestuurdersdisplay aan wat openstaat. Breng de auto zo spoedig mogelijk tot stilstand en sluit het onderdeel dat aanleiding gaf tot de waarschuwing.



Bij een rijsnelheid tot 10 km/h (6 mph) gaat het informatiesymbool op het bestuurdersdisplay branden.



Bij een rijsnelheid hoger dan zo'n 10 km/h (6 mph) gaat het waarschuwingssymbool op het bestuurdersdisplay branden.

## Gerelateerde informatie

- Veiligheidsgordel (p. 59)
- Gordelspanners (p. 59)
- Veiligheidsgordel omdoen/afdoen (p. 60)

## Airbags

De auto is voorzien van airbags en opblaasgordijnen aan bestuurders- en passagierszijde.

### ⚠ WAARSCHUWING

De regeleenheid van het airbagsysteem zit in de middenconsole. Als de middenconsole doorweekt geraakt is, moet u de kabels loskoppelen van de startaccu. Probeer de auto niet te starten, omdat de airbags daarbij geactiveerd kunnen worden. Laat de auto wegslepen. Volvo adviseert u de auto te laten wegslepen naar een erkende Volvo-werkplaats.

### Opgeblazen airbags

Wanneer een van de airbags is opgeblazen, wordt het volgende geadviseerd:

- Laat de auto wegslepen. Volvo adviseert u hem te laten wegslepen naar een erkende Volvo-werkplaats. Rijd niet met opgeblazen airbags.
- Volvo adviseert u het vervangen van de onderdelen van de veiligheidssystemen in de auto over te laten aan een erkende Volvo-werkplaats.
- Neem altijd contact op met een arts.

### ⚠ WAARSCHUWING

Rijd nooit met opgeblazen airbags. Dat kan het besturen van de auto bemoeilijken. Ook andere veiligheidssystemen kunnen beschadigd zijn. De rook en stof die bij het opblazen van de airbags worden gevormd, kunnen bij een intensieve blootstelling irritaties aan de huid en ogen/letsel veroorzaken. Bij last met koud water wassen. Het snelle opblazen kan ook, in combinatie met het materiaal van de airbag, voor wrijvings- en brandwonden op de huid zorgen.

### Gerelateerde informatie

- Veiligheid (p. 56)
- Stuur- en passagiersairbag (p. 64)
- SIPS-airbag (p. 68)
- opblaasgordijn (p. 69)

## Stuur- en passagiersairbag

Als aanvulling op de veiligheidsgordel is de auto voorzien van airbags aan de bestuurders- en passagierszijde voorin.



Stuur- en passagiersairbag.

Bij een frontale botsing helpen de airbags voorkomen dat u en eventuele inzittenden letsel aan hoofd en borstkas oplopen, alsook dat u gewond raakt aan knieën en benen.

Bij een voldoende krachtige aanrijding reageren de sensoren, die op hun beurt de gasgeneratoren van de airbags activeren. De airbags vangen de klap van de aanrijding op voor de inzittende. De airbags lopen vervolgens weer leeg. Daarbij treedt er rookvorming in de auto op. Dit is volkomen normaal. Het totale verloop, van het opblazen tot het leeglopen van de airbag, neemt enkele tienden van een seconde in beslag.

**i N.B.**

De sensoren reageren verschillend, afhankelijk van het verloop van de botsing en of er al dan niet een veiligheidsgordel wordt gebruikt. Geldt voor alle gordelposities.

Er kunnen dus ongelukken ontstaan als slechts één (of geen) van de airbags wordt geactiveerd. De sensoren registreren de kracht waaraan de auto bij de botsing blootstaat en blazen op basis daarvan geen, een of meer airbags op.

**⚠ WAARSCHUWING**

De veiligheidsgordel en airbag werken samen. Als de gordel niet of verkeerd wordt gebruikt, kan dit bij een botsing van invloed zijn op het effect van de airbag.

Om geen letsel op te lopen wanneer de airbag wordt opgeblazen, moet de passagier zo rechtop mogelijk zitten met de voeten op de vloer en de rug tegen de rugleuning.

**⚠ WAARSCHUWING**

Volvo adviseert u om voor reparatie contact op te nemen met een erkende Volvo-werkplaats. Een verkeerde ingreep in het airbag-systeem kan tot een onjuiste werking leiden met ernstig letsel als gevolg.

**Bestuurdersairbags****Stuurairbag**

De airbag zit opgevouwen in het midden van het stuurwiel. Het stuurwiel is voorzien van het opschrift **AIRBAG**.

**Knie-airbag**

De airbag zit opgevouwen onder in het dashboard aan de bestuurderszijde. Het paneel is voorzien van het opschrift **AIRBAG**.

**⚠ WAARSCHUWING**

Plaats of bevestig geen voorwerpen vóór of op het paneel waar de knie-airbag geplaatst is.

**Passagiersairbag**

De airbag zit opgevouwen in een ruimte boven het dashboardkastje. Het paneel is voorzien van het opschrift **AIRBAG**.

**⚠ WAARSCHUWING**

Plaats geen voorwerpen vóór of bovenop het dashboard op de plek waar de airbag voor de passagiersstoel zit.

**Sticker voor passagiersairbag**

Sticker op zonneklep aan passagierszijde.



Sticker op portierstijl aan passagierszijde. Bij het openen van het passagiersportier is de sticker zichtbaar.

De waarschuwingssticker voor passagiersairbag is aangebracht als hierboven.



### **⚠ WAARSCHUWING**

Als de auto niet is uitgerust met een schakelaar voor activering/deactivering van de passagiersairbag (PACOS), is de passagiersairbag altijd geactiveerd.

### **⚠ WAARSCHUWING**

Laat nooit iemand voor de passagiersstoel zitten of staan.

Vervoer kinderen nooit op een verhogingskussen, in een kinderzitje of een achterstevoren gemonteerd babyzitje op de passagiersstoel voorin, als de airbag aan deze kant geactiveerd is.

Personen kleiner dan 1,40 m mogen nooit op de passagiersstoel voorin plaatsnemen, als de airbag geactiveerd is.

Het niet opvolgen van de bovenstaande aanbevelingen kan aanleiding geven tot levensgevaarlijke situaties of ernstig letsel.

### **Gerelateerde informatie**

- Airbags (p. 64)
- Passagiersairbag\* activeren/deactiveren (p. 66)

### **Passagiersairbag\* activeren/deactiveren**

De passagiersairbag is te deactiveren als de auto is voorzien van een speciale schakelaar, Passenger Airbag Cut Off Switch (PACOS).

#### **PACOS-schakelaar**

De PACOS-schakelaar voor activering/deactivering van de passagiersairbag zit aan de passagierszijde aan de zijkant van het dashboard en u kunt erbij door het portier aan die kant te openen.

Controleer of de schakelaar in de gewenste stand staat.

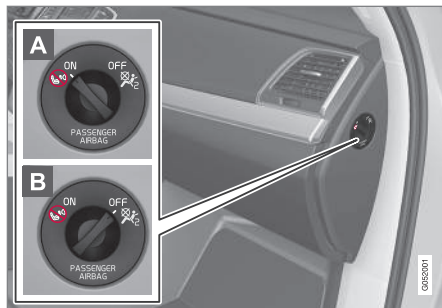

- A ON** - de airbag is geactiveerd en volwassenen kunnen veilig op de passagiersstoel zitten.
- B OFF** - De airbag is uitgeschakeld en kinderen in een kinderzitje kunnen veilig op de passagiersstoel zitten.

### **⚠ WAARSCHUWING**

Als de auto niet is uitgerust met een schakelaar voor activering/deactivering van de passagiersairbag (PACOS), is de passagiersairbag altijd geactiveerd.

## Passagiersairbag activeren



- 1 Trek de schakelaar naar buiten en draai deze vanuit **OFF** (B) naar **ON** (A).

> Op het bestuurdersdisplay verschijnt de melding **Passagiersairbag aan Graag bevestigen**.

### **i** N.B.

Als u de passagiersairbag hebt geactiveerd/gedeactiveerd met de auto in contactslotstand **I** of lager en het contactslot vervolgens in stand **II** zet, verschijnt na ca. 6 seconden een melding op het bestuurdersdisplay in combinatie met de volgende indicatie op de plafondconsole.

2. Bevestig de melding door de **O**-knop van de knoppenset rechts op het stuurwiel in te drukken.

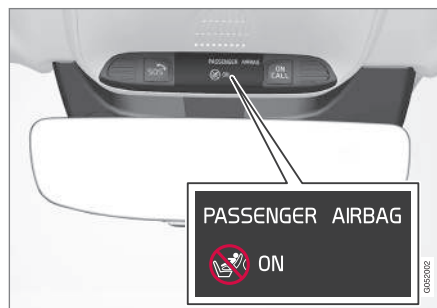

> Een displaytekst en een waarschuwings-symbool op de plafondconsole geven aan dat de passagiersairbag geactiveerd is.

## **WAARSCHUWING**

Vervoer kinderen nooit op een verhogingskussen, in een kinderzitje of een achterstevoren gemonteerd babyzitje op de passagiersstoel voorin, wanneer de airbag aan deze kant geactiveerd is.

Personen kleiner dan 1,40 m mogen nooit op de passagiersstoel voorin plaatsnemen, wanneer de airbag geactiveerd is.

Het niet opvolgen van de bovenstaande aanbevelingen kan aanleiding geven tot levensgevaarlijke situaties of ernstig letsel.

## Passagiersairbag deactiveren



- 1 Trek de schakelaar naar buiten en draai deze vanuit **ON** (A) naar **OFF** (B).

> Op het bestuurdersdisplay verschijnt de melding **Passagiersairbag uit Graag bevestigen**.

### **i** N.B.

Als u de passagiersairbag hebt geactiveerd/gedeactiveerd met de auto in contactslotstand **I** of lager en het contactslot vervolgens in stand **II** zet, verschijnt na ca. 6 seconden een melding op het bestuurdersdisplay in combinatie met de volgende indicatie op de plafondconsole.

2. Bevestig de melding door de **O**-knop van de knoppenset rechts op het stuurwiel in te drukken.

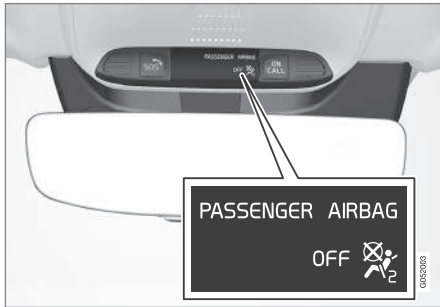

- > Een displaytekst en een brandend lampje op de plafondconsole geven aan dat de passagiersairbag gedeactiveerd is.

**WAARSCHUWING**

Personen groter dan 1,40 m mogen nooit op de passagiersstoel plaatsnemen, wanneer de airbag gedeactiveerd is.

Laat geen passagier op de passagiersstoel plaatsnemen, als er een melding op de plafondconsole verschijnt die aangeeft dat de airbag gedeactiveerd is en als gelijktijdig dit symbool en de melding **SRS airbag Service urgent Rijd naar werkplaats** op het bestuurdersdisplay verschijnen. Dit duidt op een ernstige storing. Bezoek zo spoedig mogelijk een werkplaats. Volvo adviseert u om contact op te nemen met een erkende Volvo-werkplaats.

Het niet opvolgen van de bovenstaande aanbevelingen kan aanleiding geven tot levensgevaarlijke situaties of ernstig letsel.

**BELANGRIJK**

Als de passagiersairbag wordt gedeactiveerd, wordt ook de elektrische gordelspanner aan de passagierskant gedeactiveerd.

**Gerelateerde informatie**

- Stuur- en passagiersairbag (p. 64)
- Gordelspanners (p. 59)

**SIPS-airbag**

De SIPS-airbags aan bestuurders- en passagierszijde beschermen bij een aanrijding borstkas en heupen.



De SIPS-airbags zijn in de buitenste rugframes van de voorstoelen gemonteerd en dragen bij tot het beschermen van de bestuurder en de passagier in de voorstoelen.

Bij een voldoende krachtige aanrijding reageren de sensoren, die op hun beurt de gasgeneratoren activeren. De SIPS-airbags worden vervolgens opgeblazen tussen de inzittende en het portierpaneel. De airbags lopen vervolgens weer leeg. De SIPS-airbag wordt normaal gesproken alleen opgeblazen aan de kant van de aanrijding.

**⚠ WAARSCHUWING**

Volvo adviseert u om voor reparatie contact op te nemen met een erkende Volvo-werkplaats. Een verkeerde ingreep in de zij-airbags kan tot een onjuiste werking leiden met ernstig letsel als gevolg.

**⚠ WAARSCHUWING**

Plaats geen voorwerpen in het gebied tussen de buitenzijde van de stoel en het portierpaneel, aangezien dit gebied door de zijairbag kan worden beïnvloed.

Volvo adviseert om uitsluitend door Volvo goedgekeurde overtrekbeekleding te gebruiken. Andere beekleding kan de werking van de zijairbags hinderen.

**⚠ WAARSCHUWING**

De zijairbag vormt een aanvulling op de veiligheidsgordel. Gebruik de veiligheidsgordel altijd.

**SIPS-airbags en kinderzitjes**

De SIPS-airbags beïnvloeden de beschermende werking van kinderzitje en/of verhogingskussen niet negatief.

Het is mogelijk een kinderzitje/verhogingskussen op de voorstoel te plaatsen, als een eventuele passagiersairbag niet geactiveerd is.

**Gerelateerde informatie**

- Airbags (p. 64)

**opblaasgordijn**

De opblaasgordijnen, Inflatable Curtain (IC) helpen voorkomen dat bestuurder en eventuele passagiers bij een botsing met hun hoofd tegen de binnenkant van de auto stoten.

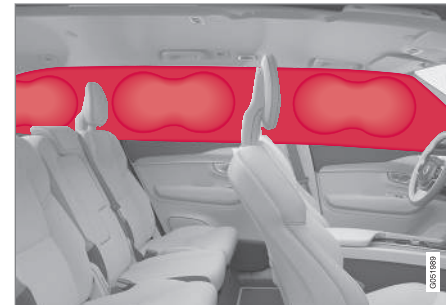

Het opblaasgordijn is langs de beide zijden van het plafond gemonteerd en helpen bij het beschermen van de bestuurder en passagiers op de buitenste plaatsen. De panelen zijn voorzien van het opschrift **IC AIRBAG**.

Bij een voldoende krachtige aanrijding reageren de sensoren, die op hun beurt de opblaasgordijnen activeren.



### WAARSCHUWING

Hang of bevestig nooit zware voorwerpen aan de plafondhandgrepen. De haken zijn alleen bedoeld voor niet al te zware kledingstukken (en niet voor harde voorwerpen zoals paraplu's).

Schroef of bevestig geen onderdelen op de plafondbekleding, portierstijlen of de zijpanelen van de auto. Ze kunnen daarbij hun beschermende werking verliezen. Volvo adviseert om alleen originele Volvo-onderdelen, bestemd voor montage op deze plaatsen, te gebruiken.

### WAARSCHUWING

Houd 10 cm afstand aan tussen de bagage en de zijruiten, als u de bagage opstapelt tot boven de portierruiten. Anders kan de beschermende werking van de opblaasgordijnen, die in de plafondbekleding zijn weggewerkt, uitblijven.

### WAARSCHUWING

Het opblaasgordijn vormt een aanvulling op de veiligheidsgordel. Gebruik de veiligheidsgordel altijd.

#### Gerelateerde informatie

- Airbags (p. 64)

## Safety Mode

Safety Mode is een veiligheidsfunctie die in werking treedt, wanneer tijdens een aanrijding mogelijk belangrijke onderdelen zijn beschadigd zoals de brandstofleidingen, de sensoren voor de veiligheidssystemen of het remsysteem.

Als de auto betrokken is geweest bij een aanrijding, kan de tekst **Safety mode Zie handleiding** op het bestuurdersdisplay verschijnen in combinatie met een waarschuwingsymbool. Dit betekent dat de functionaliteit van de auto is verminderd.

Ook als de auto in de Safety Mode staat, kunt u het systeem nog steeds resetten en de auto vervolgens starten en naar een veiliger plek rijden.

### WAARSCHUWING

Probeer nooit zelf de auto te repareren of de elektronische onderdelen te resetten nadat de auto in de Safety Mode heeft gestaan. Dit kan aanleiding geven tot letsel of een slechte functie van de auto. Volvo adviseert u de auto altijd in een erkende Volvo-werkplaats te laten controleren en naar Normal Mode te laten resetten nadat de melding **Safety mode Zie handleiding** is verschenen.

### WAARSCHUWING

De auto mag niet worden weggesleept zolang deze in de Safety mode staat. De auto moet op een bergingsvoertuig worden afgevoerd. Volvo adviseert u hem te laten afvoeren naar een erkende Volvo-werkplaats.

#### Gerelateerde informatie

- Veiligheid (p. 56)
- Auto in Safety Mode starten/verrijden (p. 71)



## Auto in Safety Mode starten/ verrijden

Ook als de auto in de Safety Mode staat, kunt u deze nog steeds starten en naar een veiliger plek rijden.

### Auto in Safety Mode starten

1. Controleer eerst of er geen brandstof uit de auto is gelopen. Er mag evenmin een brandstofgeur waarneembaar zijn.

Als alles normaal lijkt en u hebt vastgesteld dat er geen brandstof wegloopt, kunt u proberen de motor te starten.

### WAARSCHUWING

Probeer in geen geval de auto opnieuw te starten, als u een brandstofgeur waarneemt terwijl de melding **Safety mode Zie handleiding** verschijnt. Verlaat de auto onmiddellijk.

2. Draai de startknop naar stand **STOP** en laat de knop los.

3. Probeer vervolgens de auto te starten.
  - > De auto-elektronica verricht een systeemcontrole en probeert vervolgens de normale modus te activeren.

### **BELANGRIJK**

Als de melding **Safety mode Zie handleiding** nog steeds op het display staat, mag u niet met de auto rijden en deze evenmin verslepen. U moet de auto dan laten bergemen. Verborgen schade kan de auto tijdens het rijden onbestuurbaar maken, zelfs als het lijkt dat u nog met de auto kunt rijden.

### Auto in Safety Mode verrijden

1. Als op het bestuurdersdisplay de melding **Normal mode The car is now in normal mode** verschijnt nadat er een startpoging is verricht, mag u de auto voorzichtig naar een veiliger plek rijden.
2. Vrijd de auto niet verder dan nodig.

### WAARSCHUWING

De auto mag niet worden weggesleept zolang deze in de Safety mode staat. De auto moet op een bergingsvoertuig worden afgevoerd. Volvo adviseert u hem te laten afvoeren naar een erkende Volvo-werkplaats.

### Gerelateerde informatie

- Safety Mode (p. 70)

## Kinderen en veiligheid

Volvo beschikt over kinderveiligheidsproducten (kinderzitjes, verhogingskussens en bevestigingsmaterialen) die speciaal voor uw auto zijn ontwikkeld.

Met kinderveiligheidsproducten van Volvo scheidt u optimale voorwaarden voor een veilig vervoer van kinderen in de auto. U weet bovendien zeker dat de producten passen en eenvoudig in het gebruik zijn.

Ongeacht leeftijd en lengte moeten kinderen altijd met de gordel goed om in de auto zitten. Laat kinderen nooit bij passagiers op schoot zitten.

Volvo adviseert u kinderen zo lang mogelijk te vervoeren in een achterstevoren gemonteerd kinderzitje (in ieder geval tot een leeftijd van 3-4 jaar) en daarna tot een leeftijd van 10 jaar op/in een verhogingskussen of een kinderzitje dat in de rijrichting geplaatst is.

### **i** N.B.

Bij vragen over de montage van kinderveiligheidsproducten neemt u voor duidelijke aanwijzingen contact op met de producent.

## Gerelateerde informatie

- Veiligheid (p. 56)
- Kinderzitje (p. 72)
- Geïntegreerd kinderzitje\* (p. 83)

## Kinderzitje

Het gewicht en de lengte van het kind zijn bepalend voor de plaats van het kind in de auto en de vereiste uitrusting.

Kinderen moeten comfortabel en veilig kunnen zitten. Zorg dat u het kinderzitje op de juiste wijze gebruikt.

Raadpleeg voor de juiste montage de montage-instructies bij het kinderzitje.

### **i** N.B.

Bij gebruik van kinderveiligheidsproducten is het belangrijk om de meegeleverde montagehandleiding te lezen.

## Kinderzitje plaatsen



Kinderzitjes en airbags gaan niet samen.

Zet kinderzitjes/verhogingskussens altijd op de tweede of derde\* zitrij als de airbag op de passagiersplaats geactiveerd is. Als de airbag wordt opgeblazen, kan een kind op de passagiersstoel ernstig letsel oplopen.

Als de airbag op de passagiersplaats gedeactiveerd is, kan er een kinderzitje/verhogingskussen op de passagiersplaats voorin worden gezet.

### **i** N.B.

De wettelijke bepalingen voor hoe een kind in de auto moet worden geplaatst, verschillen per land. Stel u op de hoogte van wat van toepassing is.

## **⚠** WAARSCHUWING

Laat nooit iemand voor de passagiersstoel zitten of staan.

Vervoer kinderen nooit op een verhogingskussen, in een kinderzitje of een achterstevoren gemonteerd babyzitje op de passagiersstoel voorin, als de airbag aan deze kant geactiveerd is.

Personen kleiner dan 1,40 m mogen nooit op de passagiersstoel voorin plaatsnemen, als de airbag geactiveerd is.

Het niet opvolgen van de bovenstaande aanbevelingen kan aanleiding geven tot levensgevaarlijke situaties of ernstig letsel.

\* Optie/accessoire, zie Inleiding voor meer informatie.

## Kinderzitje monteren

Let bij het monteren van een kinderzitje in de auto op het volgende.

### WAARSCHUWING

Comfortkussens/kinderzitjes met stalen beugels of andere constructies die tegen de openingsknop van de gordelsluiting aan kunnen liggen, mogen niet worden gebruikt aangezien ze ervoor kunnen zorgen dat de veiligheids-gordel per ongeluk open gaat.

Zet de bevestigingsbanden van het kinderzitje niet vast aan de hendel waarmee u de voorstoel in de lengterichting verstelt of aan de veren, rails of balken onder de stoel. Scherpe randen kunnen de bevestigingsbanden beschadigen.

Laat het bovengedeelte van het kinderzitje niet tegen de voorruit leunen.

## Op voorstoel monteren

- Ga na of de passagiersairbag gedeactiveerd is.
- Gebruik alleen door Volvo geadviseerde kinderzitjes met een universele of semi-universele goedkeuring waarbij uw auto op de lijst van compatibele auto's staat.

- ISOFIX-kinderzitjes zijn alleen te monteren, wanneer de auto is uitgerust met een ISOFIX-console<sup>1</sup> (accessoire).
- Schuif de stoel zo ver mogelijk naar achteren. Als u echter ook een kinderzitje op de tweede zitrij gebruikt, kunt u afwijken van het voorgaande. Controleer in dat geval altijd of het kinderzitje volgens de instructies van de producent gemonteerd is.
- Als het kinderzitje voorzien is van onderste bevestigingsbanden, adviseert Volvo u om deze aan de onderste bevestigingspunten vast te zetten<sup>1</sup>.
- Om de montage van kinderzitjes te vereenvoudigen kunt u gebruik maken van een ISOFIX-geleider.

## Op tweede zitrij monteren

- Gebruik alleen door Volvo geadviseerde kinderzitjes met een universele of semi-universele goedkeuring<sup>2</sup> waarbij uw auto op de lijst van compatibele auto's staat.
- Het is niet toegestaan om kinderzitjes met steunbeen op de middelste zitplaats te monteren.
- De buitenste zitplaatsen zijn uitgerust met ISOFIX-systeem en goedgekeurd voor i-Size<sup>3</sup>.
- Alle zitplaatsen zijn voorzien van bovenste bevestigingspunten. Volvo adviseert u om de

bovenste bevestigingsbanden door de hoofdsteenopening te halen alvorens ze vast te zetten aan de bevestigingspunten. Volg de adviezen van de producent van het zitje op, als dit niet mogelijk is.

- Bij auto's moet een derde zitrij\* moet u de tweede zitrij eerst zo ver mogelijk naar achteren schuiven. Als u echter ook een kinderzitje op de derde zitrij gebruikt, kunt u afwijken van het voorgaande. Controleer in dat geval altijd of het kinderzitje volgens de instructies van de producent gemonteerd is.
- Verstel na het vastzetten van eventuele onderste bevestigingsbanden van een kinderzitje in de onderste bevestigingspunten de desbetreffende stoel niet meer. Vergeet niet om bij het demonteren van een kinderzitje ook altijd eventuele onderste bevestigingsbanden te verwijderen.
- Maak bij montage van een kinderzitje geen gebruik van een ISOFIX-geleider.

<sup>1</sup> Het aanbod aan accessoires verschilt per markt.

<sup>2</sup> Geldt niet voor de middelste zitplaats.

<sup>3</sup> Verschilt per markt.

#### « Op derde zitrij monteren\*

- Gebruik alleen door Volvo geadviseerde kinderzitjes met een universele of semi-universele goedkeuring waarbij uw auto op de lijst van compatibele auto's staat.
- Het is niet toegestaan om kinderzitjes met steunbeen op de derde zitrij te monteren.
- Schuif de tweede zitrij zo nodig naar voren om voldoende ruimte te creëren. Controleer bij gelijktijdig gebruik van een kinderzitje op de tweede zitrij of dit kinderzitje nog steeds volgens de instructies van de producent vastzit.

#### Sticker voor passagiersairbag



Sticker op zonneklep aan passagierszijde.



Sticker op portierstijl aan passagierszijde. Bij het openen van het passagiersportier is de sticker zichtbaar.

De waarschuwingsticker voor passagiersairbag is aangebracht als hierboven.

#### Gerelateerde informatie

- Kinderen en veiligheid (p. 72)
- Bovenste bevestigingspunten voor kinderzitjes (p. 74)
- Onderste bevestigingspunten voor kinderzitjes (p. 75)
- i-Size/ISOFIX-bevestigingspunten (p. 78)
- Passagiersairbag\* activeren/deactiveren (p. 66)

#### Bovenste bevestigingspunten voor kinderzitjes

De auto is voorzien van bovenste bevestigingspunten voor kinderzitjes op de buitenste zitplaatsen van de tweede zitrij.

De bovenste bevestigingspunten zijn voornamelijk bestemd om een in de rijrichting gemonteerd kinderzitje aan te bevestigen.

Houd u altijd aan de montage-instructies van de fabrikant wanneer u een kinderzitje/babyzitje aan de bovenste bevestigingspunten vastzet.

#### Positie van de bevestigingspunten

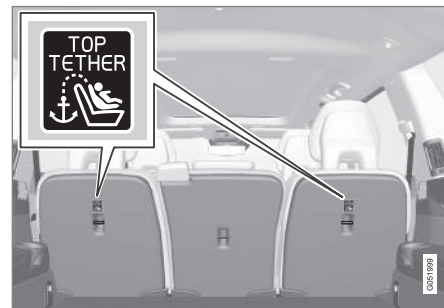

Symbolen achter op de ruggedeelten geven de positie van de bevestigingspunten aan.

De bevestigingspunten zitten aan de achterzijde van de buitenste zitplaatsen op de tweede zitrij.

**⚠ WAARSCHUWING**

Haal de bovenste bevestigingsband van het kinderzitje door de opening in de ene poot van de hoofdsteun, voordat u de band aan het bevestigingspunt vastzet. Volg, als dit niet mogelijk is, de aanbevelingen van de producent van het zitje op.

**i N.B.**

Klap de hoofdsteunen omlaag om het monteren van dit type kinderzitje te vereenvoudigen bij auto's met neerklapbare hoofdsteunen op de beide buitenste zitplaatsen.

**i N.B.**

In auto's met een bagagerolhoes over de bagageruimte moet deze worden verwijderd voordat het kinderzitje in de bevestigingspunten kan worden gemonteerd.

**Gerelateerde informatie**

- Kinderzitje (p. 72)
- Onderste bevestigingspunten voor kinderzitjes (p. 75)
- i-Size/ISOFIX-bevestigingspunten (p. 78)
- Plaatsingslabel voor kinderzitjes die de veiligheidsgordel in de auto gebruiken (p. 76)

**Onderste bevestigingspunten voor kinderzitjes**

De auto is voorzien van onderste bevestigingspunten voor kinderzitjes voorin\* en op de tweede zitrij.

De onderste bevestigingspunten zijn bedoeld voor gebruik in combinatie met bepaalde achterstevoren gemonteerde kinderzitjes.

Houd u altijd aan de montage-instructies van de fabrikant wanneer u een kinderzitje/babyzitje aan de onderste bevestigingspunten vastzet.

**Positie van de bevestigingspunten**

De positie van de bevestigingspunten voorin.

De bevestigingspunten voorin zitten aan de zij-kanten van de beenruimte voor de passagiersstoel.

De bevestigingspunten voorin zijn alleen gemonteerd als de auto is voorzien van een schakelaar voor het activeren/deactiveren van de passagiersairbag\*.

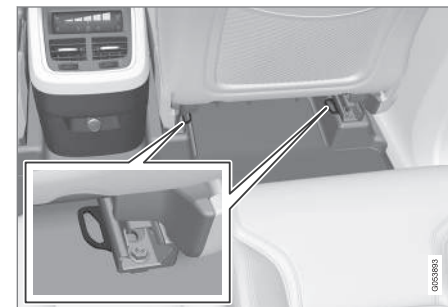

Positie van de bevestigingspunten op de tweede zitrij.

De bevestigingspunten op de tweede zitrij zitten op de achterste uiteinden van de vloerrails voor de voorstoelen.

**Gerelateerde informatie**

- Kinderzitje (p. 72)
- Bovenste bevestigingspunten voor kinderzitjes (p. 74)
- i-Size/ISOFIX-bevestigingspunten (p. 78)
- Plaatsingslabel voor kinderzitjes die de veiligheidsgordel in de auto gebruiken (p. 76)
- Passagiersairbag\* activeren/deactiveren (p. 66)

## Plaatsingstabel voor kinderzitjes die de veiligheidsgordel in de auto gebruiken

De tabel geeft aanbevelingen voor de te gebruiken kinderzitjes op de verschillende zitplaatsen en voor de desbetreffende gewichtscategorieën.

**i N.B.**  
Neem, voordat u een kinderzitje in de auto monteert, altijd het hoofdstuk "Kinderzitjes" door.

Gewicht	Voorstoel (met gedeactiveerde airbag)	Buitenste zitplaatsen, tweede zitrij	Middelste zitplaats, tweede zitrij	Derde zitrij*
Groep 0 max. 10 kg	U <sup>A</sup> , B, L	U <sup>B</sup> , L	L <sup>B</sup>	U, L
Groep 0+ max. 13 kg	U <sup>A</sup> , B, L	U <sup>B</sup> , L	L <sup>B</sup>	U, L
Groep 1 9-18 kg	U <sup>A</sup> , L <sup>C</sup>	U, L <sup>C</sup>	L	U, L
Groep 2 15-25 kg	U <sup>A</sup> , D, L <sup>C</sup>	U <sup>D</sup> , L <sup>C</sup>	B <sup>*</sup> , E, L <sup>D</sup>	U <sup>D</sup> , L

Gewicht	Voorstoel (met gedeactiveerde airbag)	Buitenste zitplaatsen, tweede zitrij	Middelste zitplaats, tweede zitrij	Derde zitrij*
Groep 3 22–36 kg	U <sup>A, F</sup> , L	U <sup>F</sup> , L	B <sup>*</sup> , E <sup>E</sup> , L <sup>F</sup>	U <sup>F</sup> , L

U: Geschikt voor kinderzitjes met universele goedkeuring.

L: Geschikt voor specifieke kinderzitjes. Deze kinderzitjes kunnen bestemd zijn voor een bepaald automerk, voor een beperkte groep merken of semi-universeel zijn.

B: een geïntegreerd kinderzitje dat goedgekeurd is voor vervoer van kinderen in de betrokken gewichtscategorie.

A Zet de rugleuning rechtop.

B Volvo adviseert: Volvo-babyzitje (typegoedkeuring E1 04301146).

C Volvo adviseert: tegen de rijrichting in geplaatst omkeerbaar Volvo-zitje (typegoedkeuring E5 04192).

D Volvo adviseert: in de rijrichting geplaatst omkeerbaar Volvo-zitje (typegoedkeuring E5 04192); verhogingskussen met of zonder rugleuning (typegoedkeuring E5 04216); Volvo-kinderzitje met rugleuning (typegoedkeuring E1 04301169).

E Volvo adviseert: geïntegreerd kinderzitje (typegoedkeuring E5 04218).

F Volvo adviseert: verhogingskussen met of zonder rugleuning (typegoedkeuring E5 04216); Volvo-kinderzitje met rugleuning (typegoedkeuring E1 04301169).

### WAARSCHUWING

Zet het kind nooit op de passagiersplaats als de auto met een geactiveerde airbag is uitgerust.

### Gerelateerde informatie

- Kinderzitje (p. 72)
- Bovenste bevestigingspunten voor kinderzitjes (p. 74)
- Plaatsingstabel voor ISOFIX-kinderzitjes (p. 79)
- Plaatsingstabel voor i-Size-kinderzitjes (p. 82)

## i-Size/ISOFIX-bevestigingspunten

De auto is voorzien van i-Size/ISOFIX<sup>4</sup>-bevestigingspunten voor kinderzitjes op de tweede zitrij.

i-Size/ISOFIX is een bevestigingssysteem voor kinderzitjes dat gebaseerd is op een internationale norm.

Houd u altijd aan de montage-instructies van de fabrikant, wanneer u een kinderzitje/babyzitje aan de i-Size/ISOFIX-bevestigingspunten vastzet.

### Positie van de bevestigingspunten



Symbolen<sup>4</sup> achter op de rugbekleding geven de positie van de bevestigingspunten aan.

Achter de onderkant van de ruggedeelten op de beide buitenste zitplaatsen van de tweede zitrij gaan de bevestigingspunten voor het i-Size/ISOFIX-systeem schuil.

Duw het zitgedeelte van de zitplaats omlaag om bij de bevestigingspunten te komen.

### Gerelateerde informatie

- Kinderzitje (p. 72)
- Bovenste bevestigingspunten voor kinderzitjes (p. 74)
- Onderste bevestigingspunten voor kinderzitjes (p. 75)
- Plaatsingstabel voor i-Size-kinderzitjes (p. 82)
- Plaatsingstabel voor ISOFIX-kinderzitjes (p. 79)

<sup>4</sup> Namen en symbool afhankelijk van de markt.



## Plaatsingstabel voor ISOFIX-kinderzitjes

De tabel geeft aanbevelingen voor de te gebruiken ISOFIX-kinderzitjes op de verschillende zitplaatsen en voor de desbetreffende gewichtscategorieën.

Het kinderzitje moet zijn goedgekeurd conform UN Reg R44 en de producent van het zitje moet het desbetreffende automodel op de lijst met compatibele auto's vermelden.

<b>i</b> <b>N.B.</b>
Neem, voordat u een kinderzitje in de auto monteert, altijd het hoofdstuk "Kinderzitjes" door.

Gewicht	Afmetingscategorie <sup>A</sup>	Type kinderzitje	Voorstoel (met gedeactiveerde airbag) <sup>B</sup>	Buitenste zitplaatsen, tweede zitrij	Middelste zitplaats, tweede zitrij	Derde zitrij*
Groep 0 max. 10 kg	E	Tegen rijrichting in geplaatst babyzitje	IL <sup>B,C</sup> , X <sup>D</sup>	IL <sup>C</sup>	X	X
Groep 0+ max. 13 kg	E	Tegen rijrichting in geplaatst babyzitje	IL <sup>B,C</sup> , X <sup>D</sup>	IL <sup>C</sup>	X	X
	C	Tegen rijrichting in geplaatst kinderzitje				
	D	Tegen rijrichting in geplaatst kinderzitje				





Gewicht	Afmetingscategorie <sup>A</sup>	Type kinderzitje	Voorstoel (met gedeactiveerde airbag) <sup>B</sup>	Buitenste zitplaatsen, tweede zitrij	Middelste zitplaats, tweede zitrij	Derde zitrij*
Groep 1 9-18 kg	A	In rijrichting geplaatst kinderzitje	IL <sup>B, E</sup> , X <sup>D</sup>	IL <sup>E</sup> , IU <sup>F</sup>	X	X
	B	In rijrichting geplaatst kinderzitje				
	B1	In rijrichting geplaatst kinderzitje				
	C	Tegen rijrichting in geplaatst kinderzitje	IL <sup>B</sup> , X <sup>D</sup>	IL <sup>F</sup>	X	X
	D	Tegen rijrichting in geplaatst kinderzitje				

Gewicht	Afmetingscatego- rie <sup>A</sup>	Type kinderzitje	Voorstoel (met gedeactiveerde air- bag) <sup>B</sup>	Buitenste zitplaatsen, tweede zitrij	Middelste zitplaats, tweede zitrij	Derde zitrij*
---------	--------------------------------------	------------------	--	---	---------------------------------------	---------------

IL: Geschikt voor bepaalde ISOFIX-kinderzitjes. Deze kinderzitjes kunnen bestemd zijn voor een bepaald automerk, voor een beperkte groep merken of semi-universeel zijn.

IUF: Geschikt voor in de rijrichting geplaatste ISOFIX-kinderzitjes met een universele goedkeuring voor gebruik voor kinderen in de betrokken gewichtscategorie.

X: Niet geschikt voor ISOFIX-kinderzitjes.

A Voor kinderzitjes met een ISOFIX-systeem zijn er afmetingscategorieën om te helpen bij het kiezen van het juiste type kinderzitje. De afmetingscategorie staat aangegeven op het etiket van het kinderzitje.

B Geschikt voor montage van ISOFIX-kinderzitjes met semi-universele goedkeuring (IL), als de auto is uitgerust met een ISOFIX-console (accessoire) (het aanbod aan accessoires verschilt per markt).

C Volvo adviseert: Volvo-babyzitje bevestigd met ISOFIX-systeem (typegoedkeuring E1 04301146).

D Geldt bij een auto zonder ISOFIX-console.

E Volvo adviseert een tegen de rijrichting in geplaatst kinderzitje voor deze categorie.

F Volvo adviseert: BeSafe iZi Kid X3 ISOfix (typegoedkeuring E5 04200).

### WAARSCHUWING

Zet het kind nooit op de passagiersplaats als de auto met een geactiveerde airbag is uitgerust.

### N.B.

Als een i-Size/ISOFIX-kinderzitje geen afmetingscategorie heeft, moet het automodel op de voertuiglijst van het kinderzitje staan.

### N.B.

Volvo raadt u aan om contact op te nemen met een erkende Volvo-dealer voor de i-Size/ISOFIX-kinderzitjes die Volvo adviseert.

### Gerelateerde informatie

- Kinderzitje (p. 72)
- i-Size/ISOFIX-bevestigingspunten (p. 78)
- Plaatsingstabel voor i-Size-kinderzitjes (p. 82)
- Plaatsingstabel voor kinderzitjes die de veiligheidsgordel in de auto gebruiken (p. 76)

## Plaatsingstabel voor i-Size-kinderzitjes

De tabel geeft aanbevelingen voor de te gebruiken i-Size-kinderzitjes op de verschillende zitplaatsen en voor de desbetreffende gewichtscategorieën.

Het kinderzitje moet zijn goedgekeurd conform UN Reg R129.

<b>i N.B.</b>
Neem, voordat u een kinderzitje in de auto monteert, altijd het hoofdstuk "Kinderzitjes" door.

Type kinderzitje	Voorstoel (met gedeactiveerde airbag)	Buitenste zitplaatsen, tweede zitrij	Middelste zitplaats, tweede zitrij	Derde zitrij*
i-Size-kinderzitje	X	i-U <sup>A</sup>	X	X

i-U: Geschikt voor i-Size-kinderzitje met "universele" goedkeuring dat in of tegen de rijrichting in geplaatst is.

X: Niet geschikt voor kinderzitjes met universele goedkeuring.

A Volvo adviseert een tegen de rijrichting in geplaatst kinderzitje voor deze categorie.

### Gerelateerde informatie

- Kinderzitje (p. 72)
- i-Size/ISOFIX-bevestigingspunten (p. 78)
- Plaatsingstabel voor ISOFIX-kinderzitjes (p. 79)
- Plaatsingstabel voor kinderzitjes die de veiligheidsgordel in de auto gebruiken (p. 76)

## Geïntegreerd kinderzitje\*

In het geïntegreerde kinderzitje op de middelste zitplaats van de tweede zitrij kunnen kinderen comfortabel en veilig meerijden.

Het geïntegreerde kinderzitje is speciaal ontwikkeld om kinderen optimale bescherming te bieden. In combinatie met de aanwezige veiligheidsgordel is het geïntegreerde kinderzitje goedgekeurd voor kinderen met een gewicht van 15 tot 36 kg en een lengte van minimaal 97 cm.



Goede positie: de gordel loopt midden over de schouder.

Zorg alvorens weg te rijden dat:

- het geïntegreerde kinderzitje in de vergrendelde stand staat
- de veiligheidsgordel goed strak langs het lichaam van het kind loopt en nergens slap hangt of verdraaid is

- de veiligheidsgordel niet tegen de nek van het kind aankomt of onder de schouder langs loopt
- de heupgordel laag over het bekken loopt om maximale bescherming te bieden;
- de hoofdsteun op dezelfde hoogte staat als het hoofd van uw kind, zodat de hoofdsteun zo mogelijk het hele achterhoofd bedekt.

### WAARSCHUWING

Volvo adviseert u reparatie- en vervangingswerk over te laten aan een erkende Volvo-werkplaats. Verricht geen wijzigingen in of aanpassingen aan het geïntegreerde kinderzitje. Als een geïntegreerd kinderzitje aan grote krachten heeft blootgestaan zoals tijdens een aanrijding, moet u het geïntegreerde kinderzitje in zijn geheel vervangen. Ook als het geïntegreerde kinderzitje er intact uitziet, kunnen er toch beschermende eigenschappen verloren zijn gegaan. Het geïntegreerde kinderzitje moet ook worden vervangen als het erg versleten is.

### WAARSCHUWING

Bij het negeren van de instructies voor het geïntegreerde kinderzitje kan het kind in geval van een ongeluk ernstig letsel oplopen.

### Gerelateerde informatie

- Kinderen en veiligheid (p. 72)
- Geïntegreerd kinderzitje uitklappen\* (p. 84)

- Geïntegreerd kinderzitje inklappen\* (p. 84)

### Geïntegreerd kinderzitje uitklappen\*

Om het geïntegreerde kinderzitje op de middelste zitplaats van de tweede zitrij te gebruiken moet u het eerst uitklappen.



- 1 Trek de handgreep naar voren en omhoog om het kinderzitje vrij te geven.

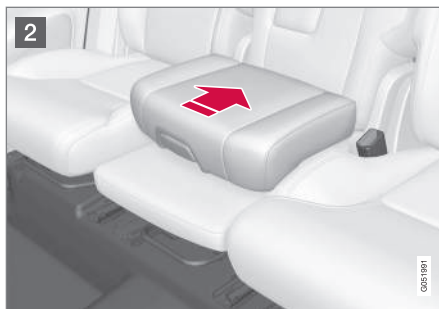

- 2 Duw het kinderzitje naar achteren om het te vergrendelen.

#### **WAARSCHUWING**

Bij het negeren van de instructies voor het geïntegreerde kinderzitje kan het kind in geval van een ongeluk ernstig letsel oplopen.

#### Gerelateerde informatie

- Geïntegreerd kinderzitje\* (p. 83)
- Geïntegreerd kinderzitje inklappen\* (p. 84)

### Geïntegreerd kinderzitje inklappen\*

Het geïntegreerde kinderzitje op de middelste zitplaats van de tweede zitrij moet na gebruik weer worden ingeklapt.



- 1 Trek de handgreep naar voren om het zitje vrij te geven.



- 2 Duw het zitje met uw hand omlaag om het zitje te vergrendelen.

**!** **BELANGRIJK**

Controleer voordat u het kinderzitje weer neerklapt of er geen losse voorwerpen (zoals stukken speelgoed) in het gebied onder het zitje liggen.

**i** **N.B.**

Bij het inklappen van rugleuningen achter moet eerst het kinderzitje worden neergeklapt.

**Gerelateerde informatie**

- Geïntegreerd kinderzitje\* (p. 83)
- Geïntegreerd kinderzitje uitklappen\* (p. 84)





INSTRUMENTEN, SCHAKELAARS EN BEDIE-  
NING

## Instrumenten en bediening, auto met stuur links

In de overzichten wordt aangegeven waar displays en bedieningselementen dicht bij de bestuurder zitten.

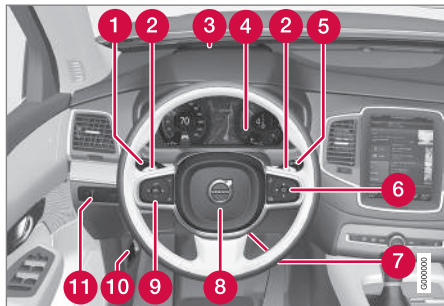

	Display/functie/bediening
1	Stadslicht, dagrijlicht, dimlicht, groot licht, richtingaanwijzers, mistlampen vóór/ bochtverlichting*, mistachterlicht, op nul zetten van dagtellers
2	Handmatig schakelen bij automatische versnellingsbak*
3	Head-updisplay*
4	Bestuurdersdisplay

	Display/functie/bediening
5	Wissers en sproeiers, regensensor*
6	Rechter knoppenset op het stuur
7	Stuurwielafstelling
8	Claxon
9	Linker knoppenset op het stuur
10	Openen van motorkap
11	Displayverlichting, ontgrendelen van achterklep, openen/sluiten van achterklep*, koplamphoogteregeling van halogeenkooplampen



	Display/functie/bediening
1	Leeslampjes en interieurverlichting voorin
2	Panoramadak*
3	Display in plafondconsole
4	Handmatige dimfunctie van achteruitkijkspiegel

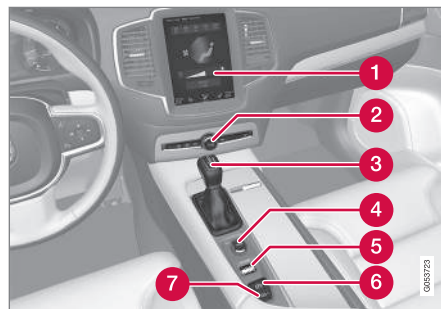

	Display/functie/bediening
1	Middendisplay
2	Alarmlichten, max. ontwaseming/elektrische voorruitverwarming*, media, openen van dashboardkastje
3	Versnellingspook/keuzehendel

	Display/functie/bediening
4	Startknop
5	Rijstanden*
6	Parkeerrem
7	Automatische rem bij stilstand

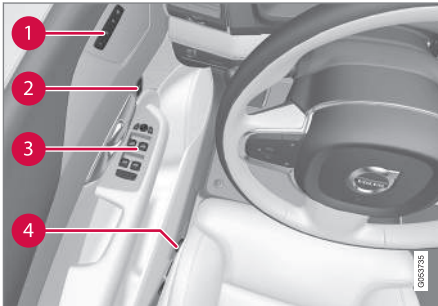

	Display/functie/bediening
1	Geheugens voor instellingen van: <ul style="list-style-type: none"> <li>• elektrisch bedienbare voorstoel*</li> <li>• Buitenspiegels</li> <li>• Head-updisplay*</li> </ul>
2	Openen van portieren, vergrendelen/ontgrendelen van portieren en achterklep

	Display/functie/bediening
3	Elektrisch bedienbare ruiten, buitenspiegels
4	Instelling van voorstoel

## Instrumenten en bediening, auto met stuur rechts

In de overzichten wordt aangegeven waar displays en bedieningselementen dicht bij de bestuurder zitten.

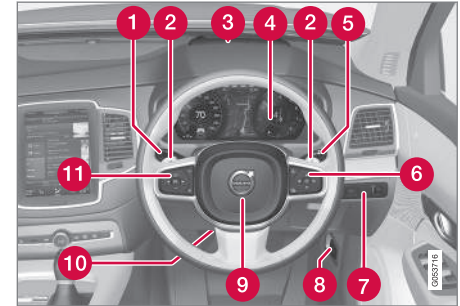

	Display/functie/bediening
1	Stadslicht, dagrijlicht, dimlicht, groot licht, richtingaanwijzers, mistlampen vóór/bochtverlichting*, mistachterlicht, op nul zetten van dagtellers
2	Handmatig schakelen bij automatische versnellingsbak*
3	Head-updisplay*
4	Bestuurdersdisplay





Display/functie/bediening	
5	Wissers en sproeiers, regensensor*
6	Rechter knoppenset op het stuur
7	Displayverlichting, ontgrendelen van achterklep, openen/sluiten van achterklep*, koplamphoogteregeling van halogeenkoplampen
8	Openen van motorkap
9	Claxon
10	Stuurwielafstelling
11	Linker knoppenset op het stuur



Display/functie/bediening	
1	Leeslampjes en interieurverlichting voorin
2	Panoramadak*
3	Display in plafondconsole
4	Handmatige dimfunctie van achteruitkijkspiegel

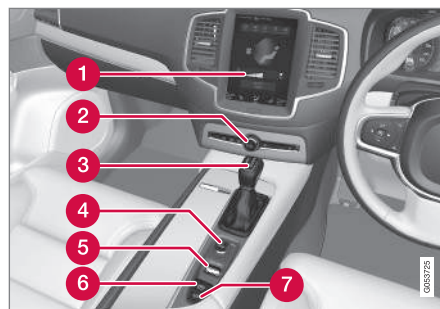

Display/functie/bediening	
1	Middendisplay
2	Alarmlichten, max. ontwaseming/elektrische voorruitverwarming*, media, openen van dashboardkastje
3	Versnellingspook/keuzehendel

Display/functie/bediening	
4	Startknop
5	Rijstanden*
6	Parkeerrem
7	Automatische rem bij stilstand

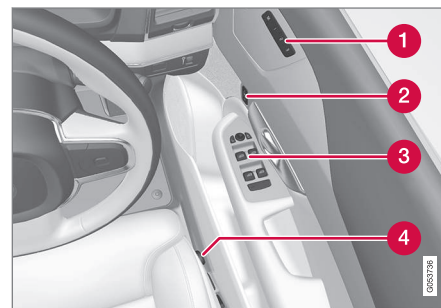

Display/functie/bediening	
1	Geheugens voor instellingen van: <ul style="list-style-type: none"> <li>• elektrisch bedienbare voorstoel*</li> <li>• Buitenspiegels</li> <li>• Head-updisplay*</li> </ul>
2	Openen van portieren, vergrendelen/ontgrendelen van portieren en achterklep

	Display/functie/bediening
3	Elektrisch bedienbare ruiten, buitenspiegels
4	Instelling van voorstoel

## Bestuurdersdisplay

Het bestuurdersdisplay geeft informatie weer over de auto en het rijden.

Van het bestuurdersdisplay maken deel uit meters, indicatoren en controle- en waarschuwingssymbolen. Wat er op het bestuurdersdisplay wordt weergegeven, hangt af van de uitrusting, instellingen en de op dat moment actieve functies van de auto.

Het bestuurdersdisplay is verkrijgbaar in twee uitvoeringen: één van 12 inch en één van 8 inch.

### WAARSCHUWING

Bij storingen in het bestuurdersdisplay kan mogelijk geen informatie over het remsysteem, de airbags of andere veiligheidssystemen worden weergegeven. U kunt de status van de autosystemen dan niet controleren en evenmin waarschuwingen en informatie ontvangen.

### WAARSCHUWING

Maak geen gebruik van de auto, als het bestuurdersdisplay na de activering/start dooft of niet oplicht of als het bestuurdersdisplay of delen ervan onleesbaar zijn. Bezoek onmiddellijk een werkplaats. Geadviseerd wordt een erkende Volvo-werkplaats.

## Bestuurdersdisplay, 12 inch



### Links

- Snelheidsmeter
- Dagtellert
- Kilometerteller
- Informatie over cruisecontrol en snelheidsbegrenzer
- Verkeersbordinformatie

### ◀ In het midden

- Controle- en waarschuwingssymbolen
- Buitentemperatuur
- Klok
- Meldingen, in bepaalde gevallen met grafische voorstellingen
- Actieradius op tank
- Informatie over portieren en gordels
- Kompas
- Mediaspeler
- Navigatiekaart
- Telefoon
- Stembediening

### Rechts

- Toerenteller (afhankelijk van de gekozen rijmodus).
- Brandstofmeter
- Schakelindicator
- Gekozen rijmodus. De mogelijke rijmodi zijn Comfort, Off Road, Eco, Dynamic en Individual
- ECO-meter (afhankelijk van de gekozen rijmodus)
- Status van Start/Stop-systeem
- Momentaan brandstofverbruik
- Appmenu (te activeren met de knoppenset op het stuurwiel)

### Bestuurdersdisplay, 8 inch



### Links

- Toerenteller (afhankelijk van de gekozen rijmodus)
- Gekozen rijmodus. De mogelijke rijmodi zijn Comfort, Off Road, Eco, Dynamic en Individual
- Actieradius op tank
- Schakelindicator
- Buitentemperatuur
- Controle- en waarschuwingssymbolen
- Brandstofmeter
- ECO-meter (afhankelijk van de gekozen rijmodus)

### In het midden

- Meldingen, in bepaalde gevallen met grafische voorstellingen
- Verkeersbordinformatie

- Snelheidsmeter
- Informatie over cruisecontrol en snelheidsbegrenzer
- Informatie over portieren en gordels

### Rechts

- Kompas
- Mediaspeler
- Telefoon
- Navigatie-informatie
- Klok
- Appmenu (te activeren met de knoppenset op het stuurwiel)
- Momentaan brandstofverbruik
- Kilometerenteller
- Dagtellers
- Controle- en waarschuwingssymbolen
- Stembediening
- Motortemperatuurmeter

### Bestuurdersdisplay activeren

Het bestuurdersdisplay wordt geactiveerd zodra er een portier wordt geopend, dat wil zeggen in contactslotstand **0**. Het bestuurdersdisplay dooft, als het enige tijd niet wordt gebruikt. Om het weer te activeren moet u het volgende doen:

- Bedien het rempedaal,
- Draai de startknop naar contactslotstand **I** of
- Open een van de portieren.

## Instellingen voor bestuurdersdisplay

Enkele instellingen voor wat er op het bestuurdersdisplay moet verschijnen zijn te verrichten in het appmenu, zie het artikel "Applicatiemenu op bestuurdersdisplay".

In het menu **Instellingen → My Car → Displays** op het hoofdscherm van het middendisplay is het volgende in te stellen:

- **Achtergrond display bestuurder.** Kies wat er op de achtergrond van het bestuurdersdisplay moet verschijnen (**Geen info in achtergrond tonen, Info huidige gespeelde media tonen** of **Navigatie ook tonen zonder ingestelde route<sup>1)</sup>**). Bij het 12 inch bestuurdersdisplay verschijnt de informatie in het midden en bij het 8 inch bestuurdersdisplay in het veld rechtsboven.
- **Skins.** Kies thema (uiterlijk) van het bestuurdersdisplay (**Glass, Minimalistic, Performance** of **Chrome rings**).

De systeemtaal is te wijzigen in **Instellingen → Systeem → Systeemtaal selecteren**. Een wijziging werkt door op de taal op alle niveaus.

## Gerelateerde informatie

- Controlesymbolen op bestuurdersdisplay (p. 93)
- Waarschuwingssymbolen op bestuurdersdisplay (p. 96)
- Applicatiemenu op bestuurdersdisplay (p. 104)
- Licentieovereenkomst voor bestuurdersdisplay (p. 99)

## Controlesymbolen op bestuurdersdisplay

De controlesymbolen attenderen u erop dat de bijbehorende functies ingeschakeld zijn, de desbetreffende systemen actief zijn of dat er storingen of gebreken zijn opgetreden.

Symbool	Betekenis
	<b>Informatie, lees displaymelding</b> Bij een afwijking in een van de autosystemen gaat het informatie-symbool branden op het bestuurdersdisplay en verschijnt er een displaytekst. Het informatiesymbool kan ook gaan branden in combinatie met andere symbolen.
	<b>Storing in remsysteem</b> Het symbool brandt bij een storing in de parkeerrem.
	<b>Storing in ABS</b> Als het symbool brandt, is het systeem defect. Het normale remsysteem van de auto werkt dan nog wel, zij het zonder ABS-regeling.

<sup>1</sup> Bij het 8 inch bestuurdersdisplay verschijnt alleen routebegeleiding, een kaart verschijnt alleen op het 12 inch bestuurdersdisplay. Voor meer informatie, zie de paragraaf "Displays en bediening voor kaartnavigatie" en "Kaartnavigatie op bestuurdersdisplay".



Symbol	Betekenis
	<p><b>Automatische rem aan</b></p> <p>De rem zorgt dat de auto stil blijft staan, nadat deze tot stilstand is gekomen. Het symbool brandt, wanneer de functie actief is en de bedrijfsrem of parkeerrem ingrijpen.</p>
	<p><b>Bandenspanningssysteem</b></p> <p>Het symbool brandt bij een te lage bandenspanning. Bij een storing in het bandenspanningssysteem gaat het symbool eerst ca. 1 minuut knipperen en vervolgens permanent branden. Dit kan komen doordat het systeem niet als beoogd een lage bandenspanning kan registreren of daarvoor waarschuwen.</p>
	<p><b>Uitlaatgasreinigingssysteem</b></p> <p>Bij een storing in het uitlaatgasreinigingssysteem kan na een motorstart het symbool gaan branden. Rijd voor een controle naar een werkplaats. Volvo adviseert u contact op te nemen met een erkende Volvo-werkplaats.</p>

Symbol	Betekenis
	<p><b>Richtingaanwijzer links en rechts</b></p> <p>De symbolen knipperen als de richtingaanwijzers worden gebruikt.</p>
	<p><b>Stadslicht/dagrijlicht</b></p> <p>Het symbool brandt, wanneer de stadslichten/dagrijlichten aan zijn.</p>
	<p><b>Storing in ABL</b></p> <p>Het symbool brandt, als er een storing is opgetreden in het ABL-systeem (Active Bending Lights).</p>
	<p><b>Automatisch groot licht aan</b></p> <p>Het symbool brandt met blauw licht als het automatisch groot licht aan is.</p>
	<p><b>Automatisch groot licht uit</b></p> <p>Het symbool brandt met wit licht als het automatisch groot licht uit is.</p>

Symbol	Betekenis
	<p><b>Groot licht aan</b></p> <p>Het symbool brandt, wanneer u het groot licht voert of grootlichtsignalen geeft.</p>
	<p><b>Automatisch groot licht aan</b></p> <p>Het symbool brandt met blauw licht als het automatisch groot licht aan is. Stadslichten/dagrijlichten zijn aan.</p>
	<p><b>Automatisch groot licht uit</b></p> <p>Het symbool brandt met wit licht als het automatisch groot licht uit is. Stadslichten/dagrijlichten zijn aan.</p>
	<p><b>Groot licht aan</b></p> <p>Het symbool brandt als het groot licht en de stadslichten/dagrijlichten aan zijn.</p>
	<p><b>Mistlampen aan</b></p> <p>Het symbool brandt, wanneer de mistlampen voor zijn ingeschakeld.</p>
	<p><b>Mistachterlicht aan</b></p> <p>Het symbool brandt, wanneer het mistachterlicht is ingeschakeld.</p>



Symbol	Betekenis
	<b>Regensensor aan</b> Dit symbool brandt, wanneer de regensensor aanstaat.
	<b>Preconditioning aan</b> Het symbool brandt, wanneer de motor- en interieurverwarming/airconditioning voor preconditioning van de auto zorgen.
	<b>Stabiliteitsregeling</b> Het knipperende symbool geeft aan dat de stabiliteitsregeling werkt. Als het symbool continu brandt is er sprake van een storing in het systeem.
	<b>Stabiliteitsregeling, Sport-stand</b> De Sport-stand maakt een actievere rijervaring mogelijk. Het systeem registreert dan of de gaspedaal- en stuurwielbediening alsook het bochtenwerk aan te merken zijn als actiever dan normaal, waarna het systeem toestaat dat de achtertrein een gecontroleerde vorm van slippen vertoont voordat het ingrijpt en de auto stabiliseert. Het symbool brandt, wanneer de Sport-stand is geactiveerd.

Symbol	Betekenis
	<b>Rijbaanassistent</b> Wit symbool: Rijbaanassistent aan en wegbelijning is waargenomen. Grijs symbool: Rijbaanassistent aan en wegbelijning is niet waargenomen. Geel lampje: Rijbaanassistent waarschuwt/grijpt in.
	<b>Rijbaanassistent en regensensor</b> Wit symbool: Rijbaanassistent aan en wegbelijning is waargenomen. De regensensor is aan. Grijs symbool: Rijbaanassistent aan en wegbelijning is niet waargenomen. De regensensor is aan.

### Waarschuwing voor portier, motorkap, achterklep en tankvulklep

Als een portier, motorkap, achterklep of tankvulklep niet goed dichtstaat, gaat het informatie- of waarschuwingssymbool op het bestuurdersdisplay branden in combinatie met een grafische voorstelling.

### Gerelateerde informatie

- Bestuurdersdisplay (p. 91)
- Waarschuwingssymbolen op bestuurdersdisplay (p. 96)
- Portier- en gordelwaarschuwing (p. 62)

## Waarschuwingssymbolen op bestuurdersdisplay

De waarschuwingssymbolen attenderen u erop dat de bijbehorende belangrijke functies/systemen ingeschakeld zijn of dat er ernstige storingen of gebreken zijn opgetreden.

### WAARSCHUWING

Als de remvloeistof onder het **MIN**-niveau in het remvloeistofreservoir ligt, mag u pas verder rijden als de remvloeistof is bijgevuld.

Het remvloeistofverlies moet door een werkplaats worden gecontroleerd. Volvo adviseert u daarvoor contact op te nemen met een erkende Volvo-werkplaats.

### WAARSCHUWING

Als de rem- en ABS-symbolen tegelijkertijd branden, bestaat de kans dat de achtertrein bij krachtig afremmen slijpt.

Symbol	Betekenis
	<p><b>Waarschuwing</b></p> <p>Het rode waarschuwingssymbool gaat branden, wanneer er een storing is geregistreerd die van invloed kan zijn op de veiligheid en/of de rijeigenschappen van de auto. Er verschijnt tegelijkertijd een verklarende tekstmelding op het bestuurdersdisplay. Het waarschuwingssymbool kan ook gaan branden in combinatie met andere symbolen.</p>
	<p><b>Gordelwaarschuwing</b></p> <p>Het lampje brandt als u of de voorpassagier geen veiligheidsgordel draagt of als iemand op de achterbank de gordel heeft losgenomen.</p>
	<p><b>Airbags</b></p> <p>Als het symbool tijdens het rijden oplicht of blijft branden, is er een storing geregistreerd in een van de veiligheidssystemen van de auto. Lees de melding op het bestuurdersdisplay. Volvo adviseert u contact op te nemen met een erkende Volvo-werkplaats.</p>

Symbol	Betekenis
	<p><b>Storing in remsysteem</b></p> <p>Als het lampje oplicht, is het remvloeistofpeil mogelijk te laag. Bezoek de dichtstbijzijnde erkende werkplaats om het remvloeistofpeil te laten controleren en aanpassen.</p>
	<p><b>Parkeerrem aangezet</b></p> <p>Het lampje brandt continu, wanneer u de parkeerrem hebt aangezet.</p> <p>Een knipperend symbool houdt in dat er een storing is opgetreden. Lees de melding op het bestuurdersdisplay.</p>

Symbol	Betekenis
	<p><b>Lage oliedruk</b></p> <p>Als het lampje tijdens het rijden oplicht, is de druk van de motorolie te laag. Zet de motor onmiddellijk af en controleer het motoroliepeil. Vul zo nodig olie bij. Als het lampje oplicht terwijl het oliepeil in orde is, moet u contact opnemen met een werkplaats. Volvo adviseert u contact op te nemen met een erkende Volvo-werkplaats.</p>
	<p><b>Dynamo laadt niet bij</b></p> <p>Het lampje gaat tijdens het rijden branden, als er sprake is van een storing in het elektrisch systeem. Bezoek een werkplaats. Volvo adviseert u contact op te nemen met een erkende Volvo-werkplaats.</p>

### Waarschuwing voor portier, motorkap, achterklep en tankvulklep

Als een portier, motorkap, achterklep of tankvulklep niet goed dichtstaat, gaat het informatie- of waarschuwingsymbool op het bestuurdersdisplay branden in combinatie met een grafische voorstelling.

### Gerelateerde informatie

- Bestuurdersdisplay (p. 91)
- Controlesymbolen op bestuurdersdisplay (p. 93)
- Portier- en gordelwaarschuwing (p. 62)
- Veiligheid (p. 56)

### Buitentemperatuur

De buitentemperatuurmeter is zichtbaar op het bestuurdersdisplay.

Een sensor registreert de temperatuur buiten de auto.

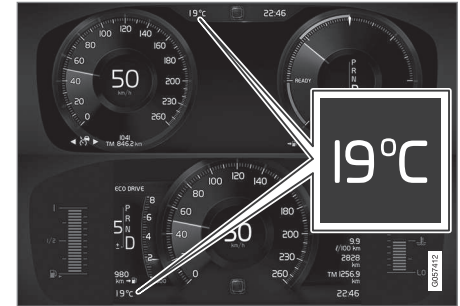

De plaats van de buitentemperatuurmeter op het bestuurdersdisplay.

Wanneer de auto geparkeerd heeft gestaan, is het mogelijk dat de meter een te hoge temperatuur aangeeft.

Als de buitentemperatuur in het gebied  $-5\text{ }^{\circ}\text{C}$  tot  $+2\text{ }^{\circ}\text{C}$  ligt, brandt er ook een sneeuwvloksymbool op het bestuurdersdisplay, dat voor slipgevaar waarschuwt. Het sneeuwvloksymbool gaat ook tijdelijk branden in het head-updisplay, als de auto daarmee is uitgerust.

## ◀◀ **Instelling van de buitentemperatuurmeter**

Wijzig de eenheid voor o.a. de temperatuurmeter via het hoofdscherm van het middendisplay.

- Kies **Instellingen** → **Systeem** → **Eenheden** en markeer het gewenste type eenheid, **Metr.**, **Imper.** of **VS**.

## **Gerelateerde informatie**

- Bestuurdersdisplay (p. 91)
- Klimaatsensoren (p. 178)

## **Klok**

De klok is zichtbaar op zowel bestuurders- als middendisplay.

## **Positie**



Positie van de klok bij een 12 inch en een 8 inch bestuurdersdisplay.

Op het middendisplay zit de klok rechts bovenaan op de statusbalk.

In sommige situaties kan de klok op het bestuurdersdisplay schuilgaan achter meldingen en informatie.

## **Instellingen voor tijd en datum**

Kies **Instellingen** → **Systeem** → **Tijd en Datum** op het hoofdscherm van het middendisplay om de instellingen voor tijd- en datumformat te wijzigen.

Stel de tijd en datum in door op de pijlen omhoog of omlaag op het touchscreen te drukken.

## **Automatische tijd voor auto's met gps**

Bij een auto met navigatiesysteem kunt u **Automatische tijd** kiezen. De tijdzone wordt dan automatisch ingesteld aan de hand van waar de auto zich bevindt. Voor een bepaald type navigatiesysteem moet ook de huidige locatie (land) worden ingesteld om de juiste tijdzone te krijgen. Als **Automatische tijd** niet is gekozen, stelt u tijd en datum met de pijlen omhoog of omlaag op het touchscreen.

## **Zomertijd**

In sommige landen kan automatische instelling van de zomertijd worden geselecteerd met **Auto**. Voor alle overige landen kan de zomertijd worden ingesteld met **Aan** of **Uit**.

## **Gerelateerde informatie**

- Bestuurdersdisplay (p. 91)
- Instellingscherm (p. 171)

## Licentieovereenkomst voor bestuurdersdisplay

Een licentie is een overeenkomst die toestemming verleent om bepaalde handelingen te verrichten of het recht om gebruik te maken van een product waar een andere rechtspersoon octrooi of eigendomsrechten op heeft, onder de voorwaarden vervat in de overeenkomst. Hier volgt een Engelse versie van de overeenkomst tussen Volvo en producenten/ontwikkelaars.

### BSD 4-clause "Original" or "Old" License

Copyright (c) 1982, 1986, 1990, 1991, 1993  
The Regents of the University of California. All rights reserved.

Redistribution and use in source and binary forms, with or without modification, are permitted provided that the following conditions are met:

1. Redistributions of source code must retain the above copyright notice, this list of conditions and the following disclaimer.
2. Redistributions in binary form must reproduce the above copyright notice, this list of conditions and the following disclaimer in the documentation and/or other materials provided with the distribution.
3. All advertising materials mentioning features or use of this software must display the following acknowledgement: This product includes software developed by the

University of California, Berkeley and its contributors.

4. Neither the name of the University nor the names of its contributors may be used to endorse or promote products derived from this software without specific prior written permission.

THIS SOFTWARE IS PROVIDED BY THE REGENTS AND CONTRIBUTORS "AS IS" AND ANY EXPRESS OR IMPLIED WARRANTIES, INCLUDING, BUT NOT LIMITED TO, THE IMPLIED WARRANTIES OF MERCHANTABILITY AND FITNESS FOR A PARTICULAR PURPOSE ARE DISCLAIMED. IN NO EVENT SHALL THE REGENTS OR CONTRIBUTORS BE LIABLE FOR ANY DIRECT, INDIRECT, INCIDENTAL, SPECIAL, EXEMPLARY, OR CONSEQUENTIAL DAMAGES (INCLUDING, BUT NOT LIMITED TO, PROCUREMENT OF SUBSTITUTE GOODS OR SERVICES; LOSS OF USE, DATA, OR PROFITS; OR BUSINESS INTERRUPTION) HOWEVER CAUSED AND ON ANY THEORY OF LIABILITY, WHETHER IN CONTRACT, STRICT LIABILITY, OR TORT (INCLUDING NEGLIGENCE OR OTHERWISE) ARISING IN ANY WAY OUT OF THE USE OF THIS SOFTWARE, EVEN IF ADVISED OF THE POSSIBILITY OF SUCH DAMAGE.

### BSD 3-clause "New" or "Revised" License

Copyright (c) 2011-2014, Yann Collet.

Redistribution and use in source and binary forms, with or without modification, are permitted provided that the following conditions are met:

1. Redistributions of source code must retain the above copyright notice, this list of conditions and the following disclaimer.
2. Redistributions in binary form must reproduce the above copyright notice, this list of conditions and the following disclaimer in the documentation and/or other materials provided with the distribution.
3. Neither the name of the organisation nor the names of its contributors may be used to endorse or promote products derive from this software without specific prior written permission.

THIS SOFTWARE IS PROVIDED BY THE COPYRIGHT HOLDERS AND CONTRIBUTORS "AS IS" AND ANY EXPRESS OR IMPLIED WARRANTIES, INCLUDING, BUT NOT LIMITED TO, THE IMPLIED WARRANTIES OF MERCHANTABILITY AND FITNESS FOR A PARTICULAR PURPOSE ARE DISCLAIMED. IN NO EVENT SHALL THE COPYRIGHT HOLDER OR CONTRIBUTORS BE LIABLE FOR ANY DIRECT, INDIRECT, INCIDENTAL, SPECIAL, EXEMPLARY, OR CONSEQUENTIAL DAMAGES (INCLUDING, BUT NOT LIMITED TO, PROCUREMENT OF SUBSTITUTE GOODS OR SERVICES; LOSS OF USE, DATA, OR PROFITS; OR BUSINESS INTERRUPTION) HOWEVER CAUSED AND ON ANY THEORY OF LIABILITY,



◀◀ WHETHER IN CONTRACT, STRICT LIABILITY, OR TORT (INCLUDING NEGLIGENCE OR OTHERWISE) ARISING IN ANY WAY OUT OF THE USE OF THIS SOFTWARE, EVEN IF ADVISED OF THE POSSIBILITY OF SUCH DAMAGE.

### BSD 2-clause "Simplified" license

Copyright (c) <YEAR>, <OWNER> All rights reserved.

Redistribution and use in source and binary forms, with or without modification, are permitted provided that the following conditions are met:

1. Redistributions of source code must retain the above copyright notice, this list of conditions and the following disclaimer.
2. Redistributions in binary form must reproduce the above copyright notice, this list of conditions and the following disclaimer in the documentation and/or other materials provided with the distribution.

THIS SOFTWARE IS PROVIDED BY THE COPYRIGHT HOLDERS AND CONTRIBUTORS "AS IS" AND ANY EXPRESS OR IMPLIED WARRANTIES, INCLUDING, BUT NOT LIMITED TO, THE IMPLIED WARRANTIES OF MERCHANTABILITY AND FITNESS FOR A PARTICULAR PURPOSE ARE DISCLAIMED. IN NO EVENT SHALL THE COPYRIGHT OWNER OR CONTRIBUTORS BE LIABLE FOR ANY DIRECT, INDIRECT, INCIDENTAL, SPECIAL, EXEMPLARY, OR CONSEQUENTIAL DAMAGES

(INCLUDING, BUT NOT LIMITED TO, PROCUREMENT OF SUBSTITUTE GOODS OR SERVICES; LOSS OF USE, DATA, OR PROFITS; OR BUSINESS INTERRUPTION) HOWEVER CAUSED AND ON ANY THEORY OF LIABILITY, WHETHER IN CONTRACT, STRICT LIABILITY, OR TORT (INCLUDING NEGLIGENCE OR OTHERWISE) ARISING IN ANY WAY OUT OF THE USE OF THIS SOFTWARE, EVEN IF ADVISED OF THE POSSIBILITY OF SUCH DAMAGE.

The views and conclusions contained in the software and documentation are those of the authors and should not be interpreted as representing official policies, either expressed or implied, of the FreeType Project.

### FreeType Project License

1. Copyright 1996-1999 by David Turner, Robert Wilhelm, and Werner Lemberg  
Introduction The FreeType Project is distributed in several archive packages; some of them may contain, in addition to the FreeType font engine, various tools and contributions which rely on, or relate to, the FreeType Project. This license applies to all files found in such packages, and which do not fall under their own explicit license. The license affects thus the FreeType font engine, the test programs, documentation and makefiles, at the very least. This license was inspired by the BSD, Artistic, and IJG (Independent JPEG Group) licenses, which all encourage inclusion and use of free

software in commercial and freeware products alike. As a consequence, its main points are that: o We don't promise that this software works. However, we are interested in any kind of bug reports. ('as is' distribution) o You can use this software for whatever you want, in parts or full form, without having to pay us. ('royalty-free' usage) o You may not pretend that you wrote this software. If you use it, or only parts of it, in a program, you must acknowledge somewhere in your documentation that you've used the FreeType code. ('credits') We specifically permit and encourage the inclusion of this software, with or without modifications, in commercial products, provided that all warranty or liability claims are assumed by the product vendor. Legal Terms 0. Definitions Throughout this license, the terms 'package', 'FreeType Project', and 'FreeType archive' refer to the set of files originally distributed by the authors (David Turner, Robert Wilhelm, and Werner Lemberg) as the 'FreeType project', be they named as alpha, beta or final release. 'You' refers to the licensee, or person using the project, where 'using' is a generic term including compiling the project's source code as well as linking it to form a 'program' or 'executable'. This program is referred to as 'a program using the FreeType engine'. This license applies to all files distributed in the original FreeType archive, including all source code, binaries and documentation, unless otherwise stated in the file in its original,

unmodified form as distributed in the original archive. If you are unsure whether or not a particular file is covered by this license, you must contact us to verify this. The FreeType project is copyright (C) 1996-1999 by David Turner, Robert Wilhelm, and Werner Lemberg. All rights reserved except as specified below.

1. No Warranty THE FREETYPE ARCHIVE IS PROVIDED 'AS IS' WITHOUT WARRANTY OF ANY KIND, EITHER EXPRESSED OR IMPLIED, INCLUDING, BUT NOT LIMITED TO, WARRANTIES OF MERCHANTABILITY AND FITNESS FOR A PARTICULAR PURPOSE. IN NO EVENT WILL ANY OF THE AUTHORS OR COPYRIGHT HOLDERS BE LIABLE FOR ANY DAMAGES CAUSED BY THE USE OR THE INABILITY TO USE, OF THE FREETYPE PROJECT. As you have not signed this license, you are not required to accept it. However, as the FreeType project is copyrighted material, only this license, or another one contracted with the authors, grants you the right to use, distribute, and modify it. Therefore, by using, distributing, or modifying the FreeType project, you indicate that you understand and accept all the terms of this license.

2. Redistribution Redistribution and use in source and binary forms, with or without modification, are permitted provided that the following conditions are met:
  - o Redistribution of source code must retain this license file ('licence.txt') unaltered; any additions,

deletions or changes to the original files must be clearly indicated in accompanying documentation. The copyright notices of the unaltered, original files must be preserved in all copies of source files.

- o Redistribution in binary form must provide a disclaimer that states that the software is based in part of the work of the FreeType Team, in the distribution documentation. We also encourage you to put an URL to the FreeType web page in your documentation, though this isn't mandatory. These conditions apply to any software derived from or based on the FreeType code, not just the unmodified files. If you use our work, you must acknowledge us. However, no fee need be paid to us.

3. Advertising The names of FreeType's authors and contributors may not be used to endorse or promote products derived from this software without specific prior written permission. We suggest, but do not require, that you use one or more of the following phrases to refer to this software in your documentation or advertising materials: 'FreeType Project', 'FreeType Engine', 'FreeType library', or 'FreeType Distribution'.
4. Contacts There are two mailing lists related to FreeType:
  - o [freetype@freetype.org](mailto:freetype@freetype.org) Discusses general use and applications of FreeType, as well as future and wanted additions to the library and distribution. If you are looking for support, start in this list if you haven't found anything to help you in the

- documentation. o [devel@freetype.org](mailto:devel@freetype.org) Discusses bugs, as well as engine internals, design issues, specific licenses, porting, etc.
- o <http://www.freetype.org> Holds the current FreeType web page, which will allow you to download our latest development version and read online documentation. You can also contact us individually at: David Turner <[david.turner@freetype.org](mailto:david.turner@freetype.org)> Robert Wilhelm <[robert.wilhelm@freetype.org](mailto:robert.wilhelm@freetype.org)> Werner Lemberg <[werner.lemberg@freetype.org](mailto:werner.lemberg@freetype.org)>

### Libpng License

This copy of the libpng notices is provided for your convenience. In case of any discrepancy between this copy and the notices in the file `png.h` that is included in the libpng distribution, the latter shall prevail.

◀ **COPYRIGHT NOTICE, DISCLAIMER, and LICENSE:**

If you modify libpng you may insert additional notices immediately following this sentence.

libpng versions 1.0.7, July 1, 2000, through 1.0.13, April 15, 2002, are Copyright (c) 2000-2002 Glenn Randers-Pehrson and are distributed according to the same disclaimer and license as libpng-1.0.6 with the following individuals added to the list of Contributing Authors

Simon-Pierre Cadieux

Eric S. Raymond

Gilles Vollant

and with the following additions to the disclaimer:

There is no warranty against interference with your enjoyment of the library or against infringement. There is no warranty that our efforts or the library will fulfill any of your particular purposes or needs. This library is provided with all faults, and the entire risk of satisfactory quality, performance, accuracy, and effort is with the user.

libpng versions 0.97, January 1998, through 1.0.6, March 20, 2000, are Copyright (c) 1998, 1999 Glenn Randers-Pehrson, and are distributed according to the same disclaimer and license as libpng-0.96, with the following individuals added to the list of Contributing Authors:

Tom Lane

Glenn Randers-Pehrson

Willem van Schaik

libpng versions 0.89, June 1996, through 0.96, May 1997, are Copyright (c) 1996, 1997 Andreas Dilger Distributed according to the same disclaimer and license as libpng-0.88, with the following individuals added to the list of Contributing Authors:

John Bowler

Kevin Bracey

Sam Bushell

Magnus Holmgren

Greg Roelofs

Tom Tanner

libpng versions 0.5, May 1995, through 0.88, January 1996, are Copyright (c) 1995, 1996 Guy Eric Schalnat, Group 42, Inc.

For the purposes of this copyright and license, "Contributing Authors" is defined as the following set of individuals:

Andreas Dilger

Dave Martindale

Guy Eric Schalnat

Paul Schmidt

Tim Wegner

The PNG Reference Library is supplied "AS IS". The Contributing Authors and Group 42, Inc. disclaim all warranties, expressed or implied, including, without limitation, the warranties of merchantability and of fitness for any purpose. The Contributing Authors and Group 42, Inc. assume no liability for direct, indirect, incidental, special, exemplary, or consequential damages, which may result from the use of the PNG Reference Library, even if advised of the possibility of such damage.

Permission is hereby granted to use, copy, modify, and distribute this source code, or portions hereof, for any purpose, without fee, subject to the following restrictions:

1. The origin of this source code must not be misrepresented.
2. Altered versions must be plainly marked as such and must not be misrepresented as being the original source.
3. This Copyright notice may not be removed or altered from any source or altered source distribution.

The Contributing Authors and Group 42, Inc. specifically permit, without fee, and encourage the use of this source code as a component to supporting the PNG file format in commercial products. If you use this source code in a product, acknowledgment is not required but would be appreciated.



A "png\_get\_copyright" function is available, for convenient use in "about" boxes and the like:

```
printf("%s",png_get_copyright(NULL));
```

Also, the PNG logo (in PNG format, of course) is supplied in the files "pngbar.png" and "pngbar.jpg (88x31) and "pngnow.png" (98x31).

Libpng is OSI Certified Open Source Software. OSI Certified Open Source is a certification mark of the Open Source Initiative.

Glenn Randers-Pehrson randeg@alum.rpi.edu  
April 15, 2002

## MIT License

Copyright (c) <year> <copyright holders>

Permission is hereby granted, free of charge, to any person obtaining a copy of this software and associated documentation files (the "Software"), to deal in the Software without restriction, including without limitation the rights to use, copy, modify, merge, publish, distribute, sublicense, and/or sell copies of the Software, and to permit persons to whom the Software is furnished to do so, subject to the following conditions:

The above copyright notice and this permission notice shall be included in all copies or substantial portions of the Software.

THE SOFTWARE IS PROVIDED "AS IS", WITHOUT WARRANTY OF ANY KIND, EXPRESS OR IMPLIED, INCLUDING BUT NOT

LIMITED TO THE WARRANTIES OF MERCHANTABILITY, FITNESS FOR A PARTICULAR PURPOSE AND NONINFRINGEMENT. IN NO EVENT SHALL THE AUTHORS OR COPYRIGHT HOLDERS BE LIABLE FOR ANY CLAIM, DAMAGES OR OTHER LIABILITY, WHETHER IN AN ACTION OF CONTRACT, TORT OR OTHERWISE, ARISING FROM, OUT OF OR IN CONNECTION WITH THE SOFTWARE OR THE USE OR OTHER DEALINGS IN THE SOFTWARE.

## zlib License

The zlib/libpng License Copyright (c) <year>  
<copyright holders>

This software is provided 'as-is', without any express or implied warranty. In no event will the authors be held liable for any damages arising from the use of this software.

Permission is granted to anyone to use this software for any purpose, including commercial applications, and to alter it and redistribute it freely, subject to the following restrictions:

1. The origin of this software must not be misrepresented; you must not claim that you wrote the original software. If you use this software in a product, an acknowledgment in the product documentation would be appreciated but is not required.
2. Altered source versions must be plainly marked as such, and must not be

misrepresented as being the original software.

3. This notice may not be removed or altered from any source distribution.

## SGI Free Software B License Version 2.0.

SGI FREE SOFTWARE LICENSE B (Version 2.0, Sept. 18, 2008)

Copyright (C) [dates of first publication] Silicon Graphics, Inc. All Rights Reserved. Permission is hereby granted, free of charge, to any person obtaining a copy of this software and associated documentation files (the "Software"), to deal in the Software without restriction, including without limitation the rights to use, copy, modify, merge, publish, distribute, sublicense, and/or sell copies of the Software, and to permit persons to whom the Software is furnished to do so, subject to the following conditions: The above copyright notice including the dates of first publication and either this permission notice or a reference to <http://oss.sgi.com/projects/FreeB/> shall be included in all copies or substantial portions of the Software.

THE SOFTWARE IS PROVIDED "AS IS", WITHOUT WARRANTY OF ANY KIND, EXPRESS OR IMPLIED, INCLUDING BUT NOT LIMITED TO THE WARRANTIES OF MERCHANTABILITY, FITNESS FOR A PARTICULAR PURPOSE AND NONINFRINGEMENT. IN NO EVENT SHALL SILICON GRAPHICS, INC. BE LIABLE FOR ANY



◀◀ CLAIM, DAMAGES OR OTHER LIABILITY, WHETHER IN AN ACTION OF CONTRACT, TORT OR OTHERWISE, ARISING FROM, OUT OF OR IN CONNECTION WITH THE SOFTWARE OR THE USE OR OTHER DEALINGS IN THE SOFTWARE.

Except as contained in this notice, the name of Silicon Graphics, Inc. shall not be used in advertising or otherwise to promote the sale, use or other dealings in this Software without prior written authorization from Silicon Graphics, Inc.

### Gerelateerde informatie

- Bestuurdersdisplay (p. 91)

## Applicatiemenu op bestuurdersdisplay

Via het applicatiemenu (appmenu) van het bestuurdersdisplay krijgt u snel toegang tot de meest gebruikte functies voor bepaalde apps.



Het appmenu op het bestuurdersdisplay is te gebruiken in plaats van het middendispley.

Het appmenu verschijnt op het bestuurdersdisplay en navigatie is mogelijk via de knoppenset rechts op het stuurwiel. Dankzij het appmenu kunt u eenvoudig van app of appfunctie wisselen zonder daarvoor uw handen van het stuur of uw blik van de weg te hoeven nemen.

### Functies van het appmenu

U hebt toegang tot uiteenlopende functies via verschillende apps. Vanuit het appmenu zijn de volgende apps en de bijbehorende appfuncties te regelen:

App	Functies
Boord-computer	Dagteller kiezen, kiezen wat op het bestuurdersdisplay moet worden weergegeven en dergelijke.
Mediaspeler	Actieve bron voor mediaspeler kiezen.
Telefoon	Contact in de gesprekslijst bellen.
Navigatie	Routebegeleiding pauzeren, routebegeleiding naar recentelijk gehanteerde bestemming starten en dergelijke.

### Gerelateerde informatie

- Bestuurdersdisplay (p. 91)
- Overzicht van het middendispley (p. 33)
- Applicatiemenu op bestuurdersdisplay gebruiken (p. 105)

## Applicatiemenu op bestuurdersdisplay gebruiken

Het applicatiemenu (appmenu) op het bestuurdersdisplay is te gebruiken via de knoppenset rechts op het stuurwiel.

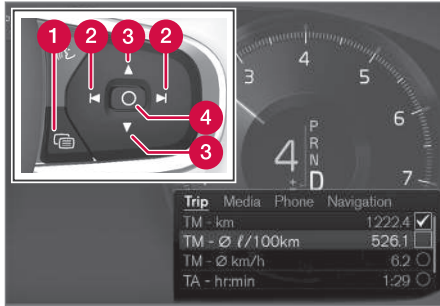

Appmenu en knoppenset rechts op het stuurwiel.

- 1 Openen/sluiten
- 2 Links/rechts
- 3 Omhoog/omlaag
- 4 Bevestigen

## Appmenu openen/sluiten

- Druk op Openen/sluiten (1).

(Het appmenu kan niet worden geopend als er nog een onbevestigde melding op het bestuurdersdisplay staat. De melding moet eerst worden bevestigd voordat het appmenu kan worden geopend.)

> Het appmenu wordt geopend/gesloten.

Het appmenu wordt na een periode van inactiviteit automatisch gesloten of na bepaalde keuzes.

## Navigeren en kiezen in appmenu

1. Navigeer door de beschikbare apps door op links of rechts (2) te drukken.
  - > In het appmenu verschijnen de functies voor de vorige/volgende app.
2. Blader door de functies voor de gekozen app door op omhoog of omlaag (3) te drukken.
3. Bevestig de actuele functie of markeer uw keuze door op bevestigen (4) te drukken.
  - > De desbetreffende functie wordt geactiveerd, waarna in bepaalde gevallen het appmenu wordt gesloten.

Als het appmenu weer opent, verschijnen direct de functies voor de laatst gekozen app.

## Gerelateerde informatie

- Applicatiemenu op bestuurdersdisplay (p. 104)

## Meldingen op bestuurders- en middendisplay

Op het bestuurders- en middendisplay kunnen in uiteenlopende situaties meldingen verschijnen om u te informeren of helpen.

### Bestuurdersdisplay



Melding op bestuurdersdisplay<sup>2</sup>.

<sup>2</sup> Met 8 inch bestuurdersdisplay.



Melding op bestuurdersdisplay<sup>3</sup>.

Op het bestuurdersdisplay verschijnen meldingen die voor u als bestuurder belangrijk zijn.

Afhankelijk van de andere informatie die op dit moment wordt weergegeven, kan de positie van de meldingen op het bestuurdersdisplay variëren. De meldingen verdwijnen na enige tijd automatisch of na eventuele bevestiging/reactie van het bestuurdersdisplay. Als een melding moet worden opgeslagen, wordt deze bewaard in de app **Auto status**, die opent vanuit het appscherm op het middensdisplay.

De meldingen kunnen er verschillende uitzien en worden mogelijk gecombineerd met grafische voorstellingen, symbolen en knoppen om de desbetreffende melding bijvoorbeeld te bevestigen of in te stemmen met een bepaald verzoek.

## Service meldingen

Hier volgt een greep uit de belangrijke service meldingen en hun betekenis.

Melding	Betekenis
<b>Stop veilig<sup>A</sup></b>	Breng de auto tot stilstand en zet de motor af. Grote kans op schade - bezoek een werkplaats <sup>B</sup> .
<b>Zet de motor af<sup>A</sup></b>	Breng de auto tot stilstand en zet de motor af. Grote kans op schade - bezoek een werkplaats <sup>B</sup> .
<b>Service urgent Rijd naar werkplaats<sup>A</sup></b>	Bezoek een werkplaats <sup>B</sup> om de auto onmiddellijk te laten controleren.
<b>Service vereist<sup>A</sup></b>	Bezoek een werkplaats <sup>B</sup> om de auto zo spoedig mogelijk te laten controleren.
<b>Normaal onderhoud Bespreek tijd voor onderhoud</b>	Het is tijd voor een servicebeurt - bezoek een werkplaats <sup>B</sup> . Verschijnt geruime tijd vóór het geprogrammeerde tijdstip voor de volgende servicebeurt.

Melding	Betekenis
<b>Normaal onderhoud Onderhoud nodig</b>	Het is tijd voor een servicebeurt - bezoek een werkplaats <sup>B</sup> . Verschijnt op het geprogrammeerde tijdstip voor de volgende servicebeurt.
<b>Normaal onderhoud Onderhoudstermijn verstreken</b>	Het is tijd voor een servicebeurt - bezoek een werkplaats <sup>B</sup> . Verschijnt wanneer het geprogrammeerde tijdstip voor een servicebeurt is overschreden.
<b>Tijdelijk uit<sup>A</sup></b>	De bijbehorende functie is tijdelijk uitgeschakeld en wordt na enige tijd rijden of de volgende keer dat u de motor start automatisch opnieuw ingeschakeld.

<sup>A</sup> Deel van een melding, verschijnt samen met gegevens over de locatie van de storing.

<sup>B</sup> Geadviseerd wordt een erkende Volvo-werkplaats.

<sup>3</sup> Met 12 inch bestuurdersdisplay.

## Middendisplay

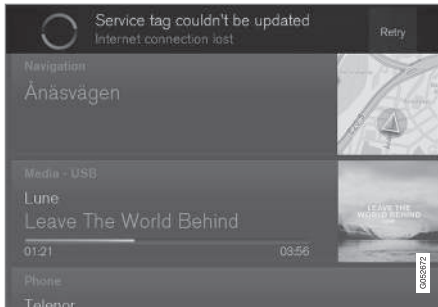

Melding op middendisplay.

Op het middendisplay verschijnen meldingen die voor u als bestuurder minder belangrijk zijn.

De meeste meldingen verschijnen boven de statusbalk van het middendisplay. De meldingen verdwijnen na enige tijd automatisch of na eventuele reactie uit de statusbalk. Als een melding moet worden opgeslagen, wordt deze bewaard op het hoofdscherm van het middendisplay.

De meldingen kunnen er verschillend uitzien en worden mogelijk gecombineerd met grafische voorstellingen, symbolen of een knop om bijvoorbeeld een functie die aan de melding is gekoppeld, te activeren/deactiveren.

### Pop-upmeldingen

In bepaalde gevallen verschijnen pop-upmeldingen. Pop-upmeldingen zijn belangrijker dan meldingen op de statusbalk en verdwijnen alleen na

bevestiging/actie. Meldingen die moeten worden opgeslagen, worden bewaard op het hoofdscherm van het middendisplay.

### Gerelateerde informatie

- Bestuurdersdisplay (p. 91)
- Overzicht van het middendisplay (p. 33)
- Meldingsfuncties op bestuurders- en middendisplay (p. 107)
- Meldingen opgeslagen vanuit het bestuurders- en middendisplay hanteren (p. 109)

## Meldingsfuncties op bestuurders- en middendisplay

De meldingen op het bestuurdersdisplay en middendisplay zijn te hanteren met de knoppenset rechts op het stuurwiel en op de schermen van het middendisplay.

## « Bestuurdersdisplay



Melding op bestuurdersdisplay<sup>4</sup> en knoppenset rechts op het stuurwiel.



Melding op bestuurdersdisplay<sup>5</sup> en knoppenset rechts op het stuurwiel.

- 1 Links/rechts
- 2 Bevestigen

Bepaalde meldingen op het bestuurdersdisplay worden gecombineerd met een of meer knoppen om de desbetreffende meldingen bijvoorbeeld te bevestigen of in te stemmen met een bepaald verzoek.

### Nieuwe melding hanteren

Voor meldingen met knoppen:

1. Navigeer door de beschikbare knoppen door op links of rechts (1) te drukken.

2. Bevestig uw keuze door te drukken op bevestigen (2).
  - > De melding verdwijnt van het bestuurdersdisplay.

Voor meldingen zonder knoppen:

- Sluit de melding door op bevestigen (2) te drukken of doe niets, waarna de melding enige tijd later automatisch verdwijnt.
  - > De melding verdwijnt van het bestuurdersdisplay.

Als een melding moet worden opgeslagen, wordt deze bewaard in de app **Auto status**, die opent vanuit het appscherm op het middendisplay. In verband hiermee verschijnt de melding **Bericht auto opgesl. in toepassing Voertuigstatus** op het middendisplay.

<sup>4</sup> Met 8 inch bestuurdersdisplay.

<sup>5</sup> Met 12 inch bestuurdersdisplay.

## Middendisplay

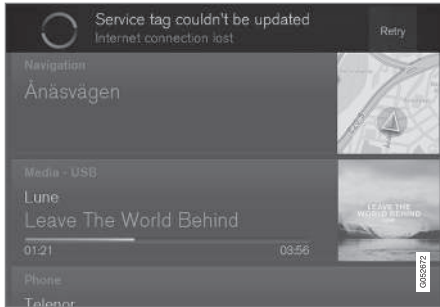

Melding op middendisplay.

Bepaalde meldingen op het middendisplay hebben een knop (of meerdere knoppen in pop-upmeldingen) om bijvoorbeeld een functie te activeren/deactiveren die aan de melding is gekoppeld.

### Nieuwe melding hanteren

Voor meldingen met knoppen:

- Druk op de knop om de maatregel uit te voeren of laat de melding automatisch na een poosje gesloten worden.
  - > De melding verdwijnt van de statusbalk.

Voor meldingen zonder knoppen:

- Sluit de melding door erop te drukken of doe niets, waarna de melding enige tijd later automatisch verdwijnt.
  - > De melding verdwijnt van de statusbalk.

Als een melding moet worden opgeslagen, wordt deze bewaard op het hoofdscherm van het middendisplay.

### Gerelateerde informatie

- Meldingen op bestuurders- en middendisplay (p. 105)
- Meldingen opgeslagen vanuit het bestuurders- en middendisplay hanteren (p. 109)

## Meldingen opgeslagen vanuit het bestuurders- en middendisplay hanteren

Meldingen die zijn opgeslagen vanuit het bestuurders- en middendisplay worden in beide gevallen gehanteerd in het middendisplay.

## Meldingen opgeslagen vanuit het bestuurdersdisplay

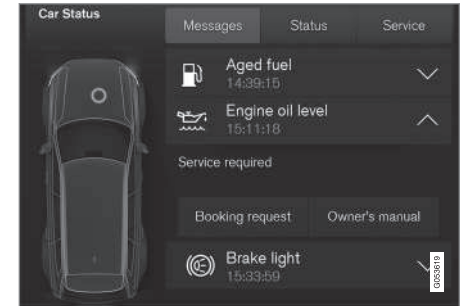

Opgeslagen meldingen en beschikbare opties in de app **Auto status**.

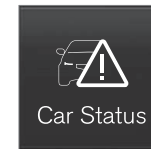

Meldingen die op het bestuurdersdisplay zijn weergegeven en die opgeslagen moeten worden, worden bewaard in de app **Auto status** op het middendisplay. In verband hiermee verschijnt de melding **Bericht**

**auto opgesl. in toepassing Voertuigstatus** op het middendisplay.



### « Opgeslagen melding lezen

Lees de opgeslagen melding direct:

- Druk op de knop rechts van de melding **Bericht auto opgesl. in toepassing Voertuigstatus** in het middendispley.
  - > De opgeslagen melding verschijnt in de app **Auto status**.

Lees de opgeslagen melding achteraf:

1. Open de app **Auto status** vanuit het app-scherf op het middendispley.
  - > De app start in het onderste deelscherf van het homescherf.
2. Kies de tab **Berichten** in de app.
  - > Er verschijnt een lijst met opgeslagen meldingen.
3. Druk op de pijl rechts om een melding uit te vouwen/in te klappen.
  - > Er verschijnt meer informatie over de melding in de lijst en de afbeelding links in de app geeft informatie in grafische vorm over de melding.

### Een opgeslagen melding hanteren

Bepaalde meldingen hebben in uitgevouwen vorm twee knoppen, nl. om onderhoud te reserveren of de gebruikershandleiding te lezen.

Onderhoud reserveren voor een opgeslagen melding:

- Druk in de uitgevouwen stand van de melding op **Afspraak- verzoek** **Bel voor een afspraak**<sup>6</sup> om hulp te krijgen bij het reserveren van onderhoud.
  - > Met **Afspraak- verzoek**: De tab **Afspraken** gaat open in de app en u krijgt een vraag voorgelegd over het reserveren van onderhoud.  
  
Met **Bel voor een afspraak**: De telefoonapp wordt gestart en deze belt een onderhoudscentrum om service en reparatie te reserveren.

Lees de gebruikershandleiding voor de opgeslagen melding:

- Druk in de uitgevouwen stand van de melding op **Handleiding** om in de gebruikershandleiding over de melding te lezen.
  - > De gebruikershandleiding gaat open op het middendispley en deze geeft informatie die aan de melding is gekoppeld.

Meldingen opgeslagen in de app worden automatisch gewist telkens bij het starten van de motor.

### Meldingen opgeslagen vanuit het middendispley

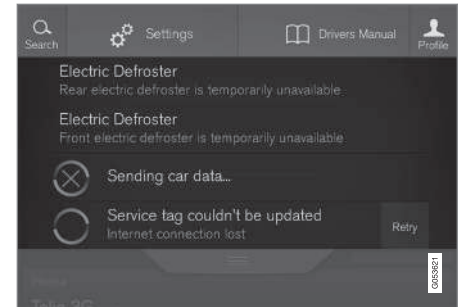

Opgeslagen meldingen en beschikbare opties in het hoofdscherf.

Meldingen die op het middendispley zijn weergegeven en die opgeslagen moeten worden, worden bewaard in het hoofdscherf van het middendispley.

### Opgeslagen melding lezen

1. Open het hoofdscherf op het middendispley.
  - > Er verschijnt een lijst met opgeslagen meldingen. Meldingen met een pijl naar rechts kunnen worden uitgevouwen.
2. Druk op de pijl om de melding uit te vouwen/in te klappen.

<sup>6</sup> Afhankelijk van de markt.



### Een opgeslagen melding hanteren

Bepaalde meldingen hebben een knop om bijvoorbeeld een functie te activeren/deactiveren die aan de melding is gekoppeld.

- Druk op de knop om de maatregel uit te voeren.

Opgeslagen meldingen in het hoofdscherm worden automatisch gewist als de auto wordt uitgezet.

### Gerelateerde informatie

- Meldingen op bestuurders- en middendispley (p. 105)
- Meldingsfuncties op bestuurders- en middendispley (p. 107)

### Head-updisplay\*

Het head-updisplay projecteert waarschuwingen en informatie met betrekking tot snelheid, cruisecontrolefuncties, navigatie en dergelijke binnen het gezichtsveld van de bestuurder. Ook informatie over verkeersborden en telefoonoproepen verschijnen op het head-updisplay.

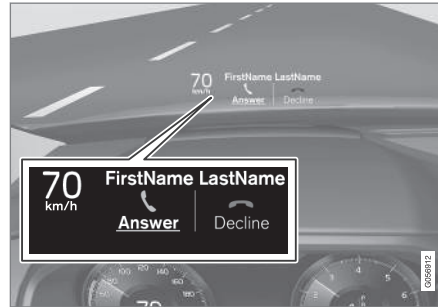

Telefoonoproepen.

Het head-updisplay is een aanvulling op het bestuurdersdisplay van de auto en projecteert informatie op de voorruit. Het geprojecteerde beeld is alleen vanuit de positie van de bestuurder zichtbaar.

### ! BELANGRIJK

De displaymodule die de informatie projecteert zit in het dashboard. Leg geen voorwerpen op het dekglas en zorg dat er evenmin voorwerpen op kunnen vallen om schade aan het dekglas van de displaymodule te voorkomen.

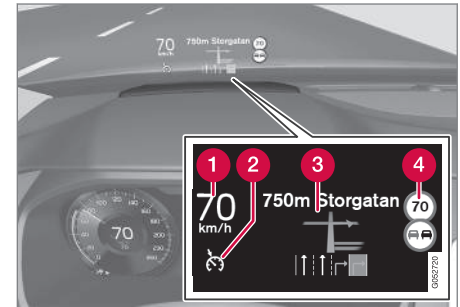

Voorbeelden van wat op het display kan verschijnen.

- 1 Snelheid
- 2 Cruisecontrol
- 3 Navigatie
- 4 Verkeersborden

Bepaalde symbolen (zoals de onderstaande) kunnen korte tijd op het head-updisplay verschijnen:





Licht het waarschuwingssymbool op - lees de waarschuwing melding op het bestuurdersdisplay.



Licht het informatiesymbool - lees de melding op het bestuurdersdisplay.

**i N.B.**

Bij activering van het City Safety\* wordt de informatie op het head-updisplay vervangen door een grafische voorstelling voor City Safety. Deze grafische voorstelling verschijnt ook als het head-updisplay uitstaat.

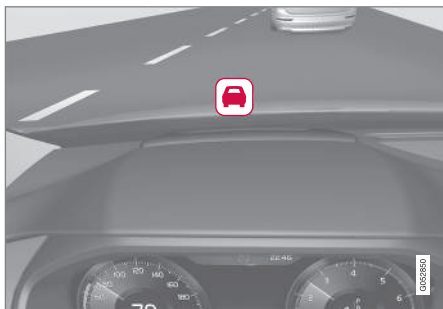

De grafische voorstelling voor City Safety knippert om uw aandacht te trekken.

**i N.B.**

U kunt de informatie op het head-updisplay mogelijk minder goed zien bij:

- gebruik van een polariserende zonnebril
- een zithouding waarbij u niet goed in het midden van de stoel zit
- voorwerpen op het dekglas van de displaymodule
- ongunstige lichtomstandigheden,

**i N.B.**

Bij bepaalde afwijkingen in de lichtbreking kan het gebruik van het head-updisplay aanleiding geven tot hoofdpijn en vermoeide ogen.

**i N.B.**

Activering/deactivering en instellingen van het head-updisplay zijn alleen mogelijk als het een geprojecteerde afbeelding toont. Daarvoor moet de motor van de auto draaien.

**Head-updisplay activeren/deactiveren**

U kunt de functie op twee manieren activeren/deactiveren via het middendispley:

**Via het functiescherm**



Druk op de knop **Head-up display**.

**Via instellingen**

1. Druk op **Instellingen** in het hoofdscherm.
2. Druk op **My Car → Displays**.
3. Selecteer of deselecteer **Head-up display**.

**Weergave-opties kiezen**

1. Druk op **Instellingen** in het hoofdscherm.
2. Druk op **My Car → Displays → Opties head-up display**.
3. Kies **Navigatie op head-up display**, **Road Sign Information op head-up display**, **Best. onderst. op head-up display** of **Telefoon op head-up display weergeven**.

## Lichtsterkte en hoogte aanpassen



1. Druk op de knop **Head-up display afstellen** in het functiescherm op het middendisplay.
2. Pas de lichtsterkte en hoogte van de geprojecteerde afbeelding in uw blikveld aan met behulp van de knoppen rechts op het stuurwiel.

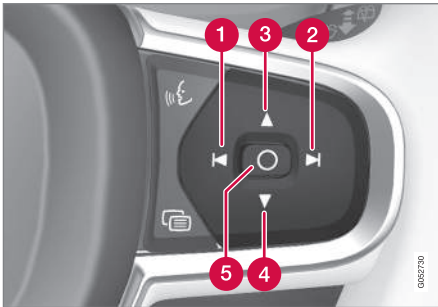

- 1 Lichtsterkte verlagen
- 2 Lichtsterkte verhogen
- 3 Positie verhogen

- 4 Positie verlagen
- 5 Bevestigen

### Lichtsterkte aanpassen

De lichtsterkte van de grafische voorstellingen wordt automatisch afgestemd op de heersende lichtomstandigheden. De lichtsterkte van het head-updisplay hangt tevens af van de gehanteerde lichtsterkte voor de overige displays in de auto.

### Geheugenfunctie van elektrisch bedienbare voorstoel\*

De hoogte is op te slaan in de geheugenfunctie van de elektrisch bedienbare voorstoel.

### Horizontale stand kalibreren

De horizontale stand van het head-updisplay moet mogelijk gekalibreerd worden bij het vervangen van de voorruit of de displayeenheid. Kalibreren houdt in dat de geprojecteerde afbeelding linksom of rechtsom wordt gedraaid.

1. Druk op **Instellingen** in het hoofdscherm op het middendisplay.
2. Kies **My Car** → **Displays** → **Head-up display kalibreren**.
3. Kalibreer de horizontale stand van de afbeelding met de rechter toetsenset van het stuur.

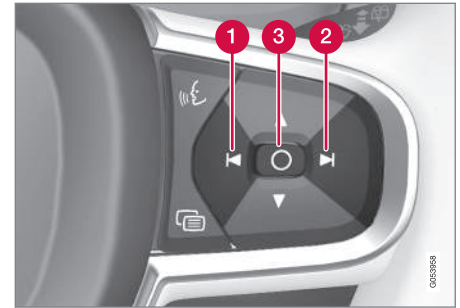

- 1 Linksom draaien
- 2 Rechtsom draaien
- 3 Bevestigen

### Schoonmaken

Neem het dekglas van het display voorzichtig af met een schone en droge microvezeldoek. U kunt de microvezeldoek zo nodig licht bevochtigen.

Gebruik nooit sterke vlekkenmiddelen. Voor de hardnekkige vlekken kunt u een speciaal reinigingsmiddel gebruiken dat verkrijgbaar is bij de erkende Volvo-werkplaats.

### Voorruit vervangen

Auto's met een head-updisplay hebben een speciaal type voorruit dat voldoet aan de eisen voor de geprojecteerde afbeelding.



- ◀◀ Neem voor het vervangen van de voorruit contact op met een erkende werkplaats<sup>7</sup>. De grafische voorstellingen op het head-updisplay zijn alleen goed weer te geven, als het juiste type voorruit gemonteerd is.

### Gerelateerde informatie

- Functiescherm met knoppen voor autofuncties (p. 47)
- Instellingsscherm (p. 171)
- Stuurwiel (p. 134)
- Geheugenfunctie gebruiken van elektrisch bediende voorstoel\* (p. 121)
- Bestuurdersdisplay (p. 91)

## Stembediening

De stembediening biedt u de mogelijkheid om bepaalde functies van de mediaspeler, een via Bluetooth aangesloten telefoon, de klimaatregeling en Volvo's navigatiesysteem\* met stemcommando's te bedienen.

Het gebruik van stemcommando's biedt bedieningscomfort, leidt minder af en helpt u om de aandacht op het verkeer op de weg vast te houden.

### ⚠ WAARSCHUWING

Als bestuurder bent u er altijd verantwoordelijk voor dat u de auto op een veilige manier bestuurt en de geldende verkeersregels in acht neemt.

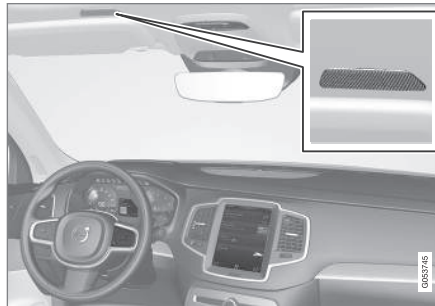

De stembediening vindt in dialogovorm plaats met stemcommando's van de gebruiker en gesproken systeemreacties. De stembediening maakt gebruik van dezelfde microfoon als het Bluetooth-handsvreesysteem en geeft antwoord via de luidsprekers in de auto. In sommige gevallen verschijnt tevens een tekstmelding op het bestuurdersdisplay. De functies worden aangestuurd met de knoppenset rechts op het stuurwiel en instellingen doet u via het middendispley.

### Systeemupdate

Het systeem voor stembediening wordt voortdurend verder verbeterd. Voor optimale functionaliteit kunt u updates downloaden, zie [support.volvocars.com](http://support.volvocars.com).

### Gerelateerde informatie

- Stembediening gebruiken (p. 115)
- Stembediening telefoon (p. 116)
- Stembediening van radio en media (p. 117)
- Klimaatregeling met stembediening (p. 117)
- Stembediening bij kaartnavigatie (p. 118)
- Instellingen voor stembediening (p. 116)

<sup>7</sup> Geadviseerd wordt een erkende Volvo-werkplaats.

## Stembediening gebruiken

Basisinstructies voor gebruik van de stembediening.





Druk op de stuurknop voor stembediening  om de werking te activeren en een dialoog met stemcommando's te starten.

Let op het volgende tijdens de dialoog:

- Spreek bij het geven van commando's na de toon, met normale stem in een normaal tempo.
- Wacht met spreken, totdat het systeem klaar is met antwoorden (zolang het systeem antwoordt, werkt de stembediening namelijk niet).
- Vermijd achtergrondgeluiden in het interieur door portieren, ruiten en dakluik gesloten te houden.

U kunt de stembediening als volgt beëindigen:

- Zeg "**Annuleer**".
- Druk lang op de stuurknop voor stembediening .

Om de commandodialoog te verkorten en systeemvragen over te slaan voordat het volgende commando wordt aangegeven, kunt u wanneer het systeem spreekt de stuurknop voor stembediening  indrukken.

## Voorbeelden van stembediening

Druk op , zeg "**Bel [Voornaam] [Achternaam] [nummencategorie]**" - contactpersoon bellen voor wie meerdere telefoonnummers in het telefoonboek staan (bijvoorbeeld thuis, mobiel, werk), bijvoorbeeld:

Druk , zeg "**Bel Robyn Smith Mobiel**".

## Commando's/zinnen

De volgende commando's zijn altijd mogelijk:

- "**Herhaal**" - de laatst gegeven steminstructie van de actieve dialoog herhalen.
- "**Annuleer**" - de dialoog annuleren.
- "**Help**" - een hulpdialoog starten. Het systeem antwoordt met: commando's die in de actuele situatie gebruikt kunnen worden, een vraag of een voorbeeld.

Commando's voor specifieke functies staan beschreven in de desbetreffende artikelen, bijvoorbeeld Spaakherkenning telefoon.

## Cijfers

Geef de cijfercommando's aan, afhankelijk van welke functie moet worden aangestuurd:

- **Telefoonnummers en postcodes** moet u apart en cijfer voor cijfer zeggen, bijvoorbeeld nul drie een twee twee vier vier drie (03122443).
- **Huisnummers** kunt u apart of in een groep zeggen, bijvoorbeeld twee twee of tweeëntwintig (22). Bij Engels en Nederlands kunt u

meerdere groepen achter elkaar zeggen, bijvoorbeeld tweeëntwintig tweeëntwintig (22 22). Bij Engels kunt u ook dubbel of drievoudig gebruiken, bijvoorbeeld dubbel nul (00). U kunt nummers aangeven binnen het interval 0-2300.

- **Frequenties** kunt u als volgt zeggen: acht-ennegentig komma acht (98,8) en honderden- en vier komma twee (104,2).

## Gerelateerde informatie

- Stembediening (p. 114)
- Stembediening telefoon (p. 116)
- Stembediening van radio en media (p. 117)
- Klimaatregeling met stembediening (p. 117)
- Stembediening bij kaartnavigatie (p. 118)
- Instellingen voor stembediening (p. 116)

## Instellingen voor stembediening

Er zijn meerdere instellingen voor stembediening mogelijk.

1. Druk op **Instellingen** op het hoofdscherm.
2. Druk op **Systeem → Stembediening** en kies instellingen.
  - **Herhaalmodus**
  - **Geslacht**
  - **Spreeksnelheid**

## Audio-instellingen

1. Druk op **Instellingen** op het hoofdscherm.
2. Druk op **Geluid → Systeemvolumes → Stembediening** en kies instellingen.

## Taal wijzigen

Stembediening is niet voor alle talen mogelijk. De beschikbare talen voor stembediening zijn in de talenlijst aangegeven met een pictogram, .

Een eventuele taalwijziging geldt ook voor de menu-, display- en hulpteksten.

1. Druk op **Instellingen** op het hoofdscherm.
2. Druk op **Systeem → Taal** en kies taal.

## Gerelateerde informatie

- Stembediening (p. 114)
- Stembediening gebruiken (p. 115)
- Stembediening telefoon (p. 116)

- Stembediening van radio en media (p. 117)
- Klimaatregeling met stembediening (p. 117)
- Stembediening bij kaartnavigatie (p. 118)

## Stembediening telefoon

Commando voor stembediening van een mobiele telefoon met Bluetooth-verbinding om bijvoorbeeld een contactpersoon of een nummer te bellen of een sms-bericht te beluisteren.

Om een contactpersoon in het telefoonboek aan te geven moet het stemcommando contactgegevens bevatten die in het telefoonboek staan. Als er voor een contactpersoon, bijvoorbeeld **Robyn Smith**, meerdere telefoonnummers in het telefoonboek staan, kunt u ook de nummencategorie aangeven, bijvoorbeeld **Thuis of Mobiel: "Bel Robyn Smith Mobiel"**.

Druk op  en geef een van de volgende stemcommando's:

- **"Bel [contact]"** - hiermee belt u de gekozen contactpersoon uit het telefoonboek.
- **"Bel [telefoonnummer]"** - hiermee belt u een telefoonnummer.
- **"Recente gesprekken"** - hiermee geeft u de gesprekslijst weer.
- **"Lees bericht"** - hiermee laat u een bericht voorlezen. Als er meerdere berichten zijn - geef aan welk bericht moet worden voorgelezen.

## Gerelateerde informatie

- Stembediening (p. 114)
- Stembediening gebruiken (p. 115)
- Instellingen voor stembediening (p. 116)

## Stembediening van radio en media

Commando's voor stembediening van de radio en de mediaspeler.

Druk op  en geef een van de volgende stem-commando's:

- **"Media"** - start een dialoog voor media en radio en geeft voorbeelden van commando's weer.
- **"Speel [artiest]"** - muziek afspelen van gekozen artiest.
- **"Speel [tracknaam]"** - gekozen track afspelen.
- **"Speel [tracknaam] van [album]"** - gekozen track van gekozen album afspelen.
- **"Speel [Tv-zendernaam]"** - gekozen tv-zender starten.
- **"Speel [radiozender]"** - gekozen radiozender starten.
- **"Stem af op [frequentie]"** - gekozen radiofrequentie starten op actieve radioband. Als op dat moment geen radiobron actief is, wordt standaard de FM-band ingeschakeld.
- **"Stem af op [frequentie] [frequentieband]"** - gekozen radiofrequentie starten op gekozen radioband.
- **"Radio"** - FM-radio starten.
- **"FM Radio"** - FM-radio starten.
- **"AM Radio"** - AM-radio starten.
- **"DAB"** - DAB-radio starten.

- **"Tv"** - tv\*-weergave starten.
- **"CD"** - cd\*-weergave starten.
- **"USB"** - USB-weergave starten.
- **"iPod"** - iPod-weergave starten.
- **"Bluetooth"** - weergave vanaf een media-bron met Bluetooth-verbinding starten.
- **"Vergelijkbare muziek"** - muziek op via de USB-aansluiting aangesloten eenheden spelen die op de weergegeven muziek lijkt.

### Gerelateerde informatie

- Stembediening (p. 114)
- Stembediening gebruiken (p. 115)
- Instellingen voor stembediening (p. 116)

## Klimaatregeling met stembediening

Commando's voor klimaatregeling met stembediening om bijvoorbeeld de temperatuur te wijzigen, elektrische stoelverwarming te activeren of de ventilatorstand te wijzigen.

Druk op  en zeg een van de volgende commando's:

- **"Klimaatregeling"** - start een dialoog voor klimaatregeling en geeft voorbeelden van commando's weer.
- **"Stel temperatuur in op X graden"** - stelt de gewenste temperatuur in.
- **"Verhoog temperatuur" / "Verlaag temperatuur"** - verhoogt/verlaagt de ingestelde temperatuur met één stap.
- **"Synchroniseer temperatuur"** - synchroniseert de temperatuur voor alle klimaatzones in de auto met de voor de bestuurderszone ingestelde temperatuur.
- **"Lucht op voeten" / "Lucht op lichaam"** - opent de gewenste blaasmond.
- **"Lucht op voeten uit" / "Lucht op lichaam uit"** - sluit de gewenste blaasmond.
- **"Zet ventilator op max." / "Schakel ventilator uit"** - verandert de ventilatorstand naar **Max/Off**.
- **"Verhoog ventilatorsnelheid" / "Verlaag ventilatorsnelheid"** - verhoogt/verlaagt de ingestelde ventilatorstand met één stap.



- ◀ • **"Schakel auto-klimaat in"** - activeert de automatische klimaatregeling.
- **"Airconditioning aan" / "Airconditioning uit"** - activeert/deactiveert de airconditioning.
- **"Recirculatie aan" / "Recirculatie uit"** - activeert/deactiveert de luchtrecirculatie.
- **"Schakel ruitontdooiing in" / "Schakel ruitontdooiing uit"** - activeert/deactiveert ontwaseming van ruiten en buitenspiegels.
- **"Schakel max. ruitontdooiing in" / "Schakel max. ruitontdooiing uit"** - activeert/deactiveert maximale ontwaseming.
- **"Schakel elektrische ruitverwarming in" / "Schakel elektrische ruitverwarming uit"** - activeert/deactiveert elektrische voorruitverwarming\*.
- **"Schakel achterruiwarming in" / "Schakel achterruiwarming uit"** - activeert/deactiveert elektrische achterruiwarming en buitenspiegelverwarming.
- **"Schakel stuurwielverwarming in" / "Schakel stuurwielverwarming uit"** - activeert/deactiveert elektrische stuurwielverwarming\*.
- **"Verhoog stuurwielverwarming" / "Verlaag stuurwielverwarming"** - verhoogt/verlaagt ingesteld niveau voor de elektrische stuurwielverwarming\* met één stap.

- **"Schakel stoelverwarming in" / "Schakel stoelverwarming uit"** - activeert/deactiveert elektrische stoelverwarming\*.
- **"Verhoog stoelverwarming" / "Verlaag stoelverwarming"** - verhoogt/verlaagt ingesteld niveau voor de elektrische stoelverwarming\* met één stap.
- **"Schakel stoelventilatie in" / "Schakel stoelventilatie uit"** - activeert/deactiveert stoelventilatie\*.
- **"Verhoog stoelventilatie" / "Verlaag stoelventilatie"** - verhoogt/verlaagt ingesteld niveau voor de stoelventilatie\* met één stap.

#### Gerelateerde informatie

- Stembediening (p. 114)
- Stembediening gebruiken (p. 115)
- Instellingen voor stembediening (p. 116)
- Klimaatregeling (p. 178)

## Stembediening bij kaartnavigatie

De stembediening biedt de mogelijkheid om tal van functies van het navigatiesysteem te bedienen met behulp van stemcommando's.

De stembediening staat gedetailleerd beschreven onder "Stembediening", "Stembediening gebruiken" en "Instellingen voor stembediening".

### Stemcommando's

Hier volgen enkele voorbeelden van stemcommando's die uniek zijn voor kaartnavigatie.

Druk op stuurknop  en zeg een van de volgende commando's:

- **"Navigatie"** - Een navigatiedialoog starten en voorbeelden van commando's tonen.
- **"Breng me naar huis"** - Voor begeleiding naar de Huis-locatie.
- **"Ga naar [stad]"** - Een stad aangeven als bestemming, bijvoorbeeld "Rij naar Amsterdam".
- **"Ga naar [Adres]"** - Een adres aangeven als bestemming. Een adres bestaat uit een straat en stad, bijvoorbeeld "Rij naar Kalverstraat 5, Amsterdam".
- **"[Kruising] aangeven"** - Een kruising aangeven als bestemming. Er wordt binnen het aangegeven zoekgebied naar de desbetreffende kruising gezocht.



- **"Ga naar [Postcode]"** - Een postcode aangeven als bestemming, bijvoorbeeld "Rij naar 1234 AB".
- **"Ga naar [contact]"** - Een adres uit het telefoonboek aangeven als bestemming, bijvoorbeeld "Rij naar Robyn Smith".
- **"Zoek [POI-categorie]"** - Een POI<sup>8</sup>-categorie zoeken (bijvoorbeeld restaurant). POI's zijn altijd "rondom de auto" gerangschikt. Om de lijst te laten rangschikken langs de route, zegt u **"Langs de route"** bij weergave van de resultatenlijst.
- **"[Land]/[staat] aangeven"**<sup>9</sup>, <sup>10</sup> - Zoekgebied voor navigatie wijzigen.
- **"Toon favorieten"** - Om de favoriete locaties weer te geven op het bestuurdersdisplay.
- **"Wis reisweg"** - Alle in een reisplan opgeslagen deelbestemmingen en de eindbestemming wissen.
- **"Herhaal stembegeleiding"** - De laatst uitgesproken aanwijzing herhalen
- **"Pauzeer begeleiding"** - Een pauze in de routebegeleiding op de kaart inlassen.
- **"Hervat begeleiding"** - Routebegeleiding na een pauze op de kaart hervatten.
- **"Schakel stembegeleiding uit"** - De gesproken aanwijzingen uitschakelen.
- **"Schakel stembegeleiding in"** - De uitgeschakelde gesproken aanwijzingen weer starten.

### Gerelateerde informatie

- Stembediening (p. 114)
- Stembediening gebruiken (p. 115)
- Instellingen voor stembediening (p. 116)

## Handmatig bediende voorstoel

Voor optimaal zitcomfort hebben de voorstoelen verschillende instelmogelijkheden.



- 1 Zet de voorkant van de zitting hoger/lager\* door omhoog/omlaag te pompen.
- 2 Zet de stoel vooruit/achteruit door de handgreep omhoog te tillen en de juiste afstand tot het stuurwiel en de pedalen in te stellen. Controleer of de stoel na het verstellen in de nieuwe stand geblokkeerd staat.
- 3 Pas de lendensteun\* aan door op de knop omhoog/omlaag/vooruit/achteruit te drukken.

<sup>8</sup> U kunt ervoor kiezen om een POI te bellen of deze aan te geven als bestemming.

<sup>9</sup> In Europese landen wordt "land" gebruikt in plaats van "staat".

<sup>10</sup> In Brazilië en India past u het zoekgebied aan via het middendispley.

- ◀◀ **4** Hele stoel hoger/lager zetten door de handgreep omhoog/omlaag te bewegen.
- 5** Pas de hellingshoek van het ruggedeelte aan door aan de knop te draaien.

### **WAARSCHUWING**

Stel de stand van de bestuurdersstoel in voordat u gaat rijden en nooit tijdens het rijden. Controleer of de stoel vergrendeld staat om letsel te voorkomen bij hard afremmen of een aanrijding.

### **Gerelateerde informatie**

- Elektrisch bediende voorstoel\* (p. 120)
- Multifunctionele voorstoel\* (p. 122)
- Elektrische stoelverwarming\* activeren/deactiveren (p. 199)
- Veiligheidsgordel (p. 59)

### **Elektrisch bediende voorstoel\***

Voor optimaal zitcomfort hebben de voorstoelen verschillende instelmogelijkheden. De elektrisch bediende stoel is naar voren/achteren en omhoog/omlaag te zetten. De voorkant van de zitting is te verhogen/verlagen. De hellingshoek van de rugleuning is te wijzigen. De lendensteun kan omhoog/omlaag/vooruit/achteruit worden versteld.

De elektrisch bedienbare stoelen zijn voorzien van een beveiliging tegen overbelasting, die geactiveerd wordt als een van de stoelen door een obstakel wordt geblokkeerd. Als dat het geval is, neemt u het obstakel weg en bedient de stoel opnieuw.

Tot enige tijd nadat u het portier hebt ontgrendeld blijft het mogelijk de stoel te verstellen, ook al draait de motor niet. De stoel is altijd te verstellen, wanneer de motor draait. Dat kan ook nog enige tijd na het uitzetten van de motor.

### **Gerelateerde informatie**

- Multifunctionele voorstoel\* (p. 122)
- Elektrisch bediende voorstoel\* verstellen (p. 121)
- Geheugenfunctie gebruiken van elektrisch bediende voorstoel\* (p. 121)
- Handmatig bediende voorstoel (p. 119)
- Elektrische stoelverwarming\* activeren/deactiveren (p. 199)

- In- en uitstapfunctie bestuurdersstoel\* (p. 126)

## Elektrisch bediende voorstoel\* verstellen

Stel de gewenste zitstand in met behulp van de handgreep op het zitgedeelte van de voorstoel.

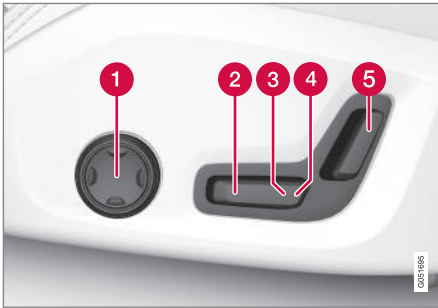

- 1 Pas de lendensteun aan door op de knop omhoog/omlaag/vooruit/achteruit te drukken.
- 2 Zet de voorkant van de zitting hoger/lager door de handgreep omhoog/omlaag te bewegen.
- 3 Hele stoel hoger/lager zetten door de handgreep omhoog/omlaag te bewegen.
- 4 Hele stoel naar voren/achteren zetten door de handgreep naar voren/achteren te bewegen.
- 5 Hellingshoek van het ruggedeelte aanpassen door de handgreep naar voren/achteren te bewegen.

U kunt slechts één verstelfunctie van de stoel tegelijk activeren (vooruit/achteruit/omhoog/omlaag).

De ruggedeelten van de voorstoelen zijn niet helemaal neer te klappen.

### Gerelateerde informatie

- Elektrisch bediende voorstoel\* (p. 120)
- Geheugenfunctie gebruiken van elektrisch bediende voorstoel\* (p. 121)
- Multifunctionele voorstoel\* (p. 122)
- Veiligheidsgordel (p. 59)

## Geheugenfunctie gebruiken van elektrisch bediende voorstoel\*

De geheugenfunctie slaat instellingen op voor de stoel, de buitenspiegels en het head-updisplay\*.

Met de geheugenfunctie kunt u drie verschillende instellingen opslaan. De knoppenset van de geheugenfunctie zit op een van de voorportieren of op allebei\*.

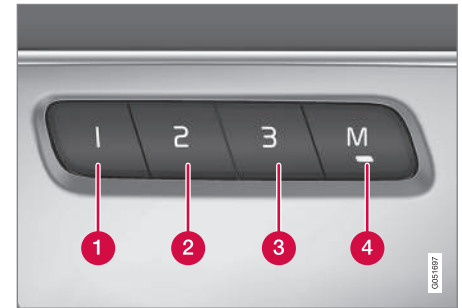

- 1 Geheugenknop
- 2 Geheugenknop
- 3 Geheugenknop
- 4 Knop **M** voor vastlegging van de instellingsset.



## « Instelling vastleggen

1. Zet de stoel, buitenspiegels en het head-updisplay in de gewenste stand.
2. Druk de **M**-knop in en laat deze weer los. Het controlelampje in de knop brandt.
3. Druk binnen drie seconden op een van de knoppen **1**, **2** of **3**.
  - > Wanneer de standen zijn opgeslagen onder de geheugenknop van uw keuze, klinkt er een akoestisch signaal en dooft het controlelampje in de knop **M**.

Als u niet binnen drie seconden een van de geheugenknoppen indrukt, dooft het controlelampje in de knop **M** en worden de standen niet vastgelegd.

Om een andere instelling vast te leggen moet u de stoel eerst verstellen.

## Stoel in vastgelegde stand zetten

De vastgelegde standen zijn altijd op te roepen, of het voorportier nu open- of dichtstaat:

### Voorportier open

- Druk eenmaal kort op een van de geheugenknoppen **1-3**. De stoel, de buitenspiegels en het head-updisplay komen in beweging en nemen de standen in die onder de ingedrukte geheugenknop zijn vastgelegd.

### Voorportier dicht

- Houd een van de geheugenknoppen **1-3** ingedrukt, totdat de stoel, de buitenspiegels en het head-updisplay de standen innemen die onder de desbetreffende geheugenknop zijn vastgelegd.

Bij het loslaten van de geheugenknop komen de stoel, de buitenspiegels en de head-updisplay tot stilstand.

### WAARSCHUWING

Beknellingsgevaar! Let op dat kinderen niet met de knoppenset spelen. Controleer of er bij het instellen geen voorwerpen voor, achter of onder de stoel liggen. Zorg dat geen van de passagiers op de achterbank bekneld kan raken.

### Gerelateerde informatie

- Elektrisch bediende voorstoel\* (p. 120)
- Elektrisch bediende voorstoel\* verstellen (p. 121)

## Multifunctionele voorstoel\*

Gebruik de multifunctionele bediening om voor meer zitcomfort te zorgen.



Multifunctionele bediening, op de zijkant van het zitgedeelte van de stoel.

De multifunctionele bediening is in bepaalde uitvoeringen te gebruiken voor verstelling van de lendensteun\*, de zijsteunen van het ruggedeelte\*, de zitlengte en de instellingen voor de massagefunctie\*. Alle verrichte instellingen met de multifunctionele bediening verschijnen op het middendisplay\*. Bepaalde functiekeuzes zijn ook direct via het middendisplay te verrichten.

### Middendisplay

Alle instellingen voor de bestuurders- en passagiersstoel die u met de multifunctionele bediening verricht, verschijnen op het middendisplay. Als de instellingen voor slechts één voorstoel op

het middendispley staan, verschijnen deze instelling in het midden van het scherm. Wanneer er genoeg ruimte is om de instellingen voor beide voorstoelen weer te geven, staan de instellingen voor de bestuurdersstoel in de bovenste helft en die voor de passagiersstoel in de onderste helft.

Om het scherm voor de stoelinstellingen op het middendispley te sluiten kunt u op de homeknop drukken. Deze zit onder het middendispley.

### Gerelateerde informatie

- Elektrisch bediende voorstoel\* (p. 120)
- Multifunctionele voorstoel\* verstellen (p. 123)
- Elektrische stoelverwarming\* activeren/deactiveren (p. 199)

## Multifunctionele voorstoel\* verstellen

Voor verstelling kunt u zowel de multifunctionele bediening op de stoel als het middendispley gebruiken. De verschillende instellingen verschijnen op het middendispley\*.



Multifunctionele bediening, op de zijkant van het zitgedeelte van de stoel.

Voor het activeren van de multifunctionele bediening draait u de bedieningsknop omhoog/omlaag.

## Instellingen voor massagefunctie\* voorstoel aanpassen

De voorstoel is voorzien van een rugleuning met massagefunctie. De massagefunctie die gebruik maakt van luchtkussens heeft verschillende instellingen.

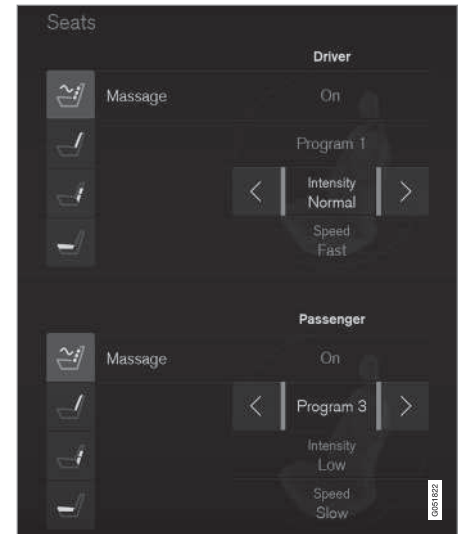

Schermbesturing voor massagefunctie op middendispley.

1. Activeer de multifunctionele bediening door de knop omhoog/omlaag te draaien. Het stoelverstellingscherm verschijnt nu op het middendispley.
2. Kies **Massage** op het stoelverstellingscherm.



3. Om een van de verschillende massagefuncties te activeren maakt u een keuze op het touchscreen of u beweegt de cursor omhoog/omlaag van de knop omhoog/omlaag van de multifunctionele bediening. Wijzig de instelling van de gekozen functie door rechtstreeks op het touchscreen een keuze te maken via de pijlen of via de knop vooruit/achteruit van de multifunctionele bediening.

### Instellingen voor massagefunctie

Voor de massagefunctie hebt u de keuze uit de volgende instellingen:

- **Aan/Uit:** kies **Aan/Uit** om de massagefunctie in/uit te schakelen.
- **Programma 1-5:** Er zijn 5 vooraf ingestelde massageprogramma's. Kies uit **Golf**, **Loop**, **Geavanc.**, **Lende** en **Schouder**.
- **Intensiteit:** kies uit **Laag**, **Normaal** en **Hoog**.
- **Snelheid:** kies uit **Langzaam**, **Normaal** en **Snel**.

### Massagefunctie herstarten

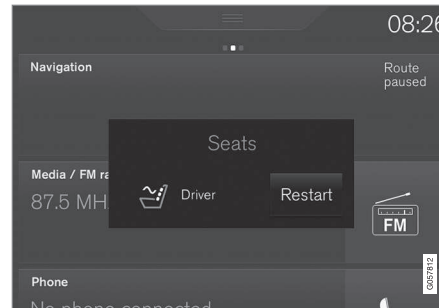

Knop op het middendisplay voor het herstarten van de massagefunctie.

De massagefunctie wordt na 20 minuten automatisch uitgeschakeld. De functie is handmatig te herstarten.

- Druk op **Hrstart** op het middendisplay om de gekozen massagefunctie te herstarten.

Wanneer de motor afstaat kunt u geen gebruik maken van de massafunctie.

### Zijsteunen\* van ruggedeelte voorstoel verstellen

De zijsteunen van de rugleuning kunnen worden versteld voor steun in de zij.



Scherf voor verstelbare zijsteun op het middendisplay.

Zo verstelt u de zijsteun:

1. Activeer de multifunctionele bediening door de knop omhoog/omlaag te draaien. Het stoelverstellingsscherf verschijnt nu op het middendisplay.

2. Kies **Zijsteunen** op het stoelverstellings-scherm.
  - Druk op de voorste stoelknop voor meer zijsteun.
  - Druk op de achterste stoelknop voor minder zijsteun.

### Lendensteun\* voorstoel instellen

De lendensteun kan omhoog/omlaag/vooruit/achteruit worden versteld.

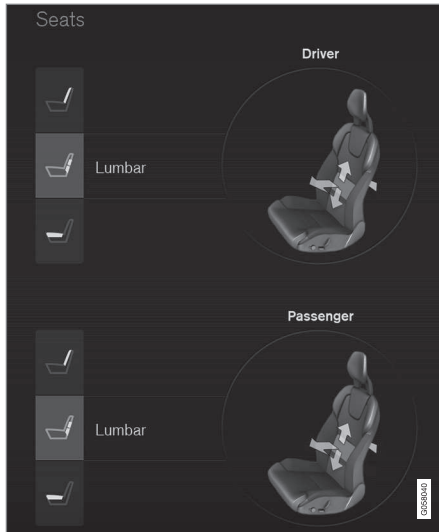

Scherm voor lendensteun op middendisplay.

Zo verstelt u de lendensteun:

1. Activeer de multifunctionele bediening door de knop omhoog/omlaag te draaien. Het stoelverstellingsscherm verschijnt nu op het middendisplay.
2. Kies **Lenden** op het stoelverstellings-scherm.
  - Druk op de stoelknop omhoog/omlaag om de lendensteun hoger/lager te zetten.
  - Druk op de voorste stoelknop voor meer lendensteun.
  - Druk op de achterste stoelknop voor minder lendensteun.

### Zitgedeelte voorstoel verlengen

Gebruik de multifunctionele bediening om het zitgedeelte te verlengen.

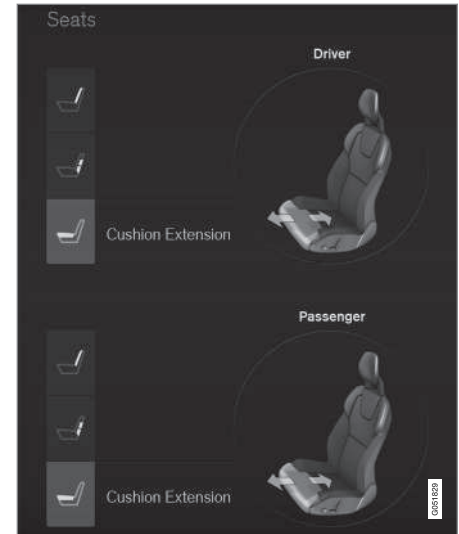

Scherm voor verlenging zitgedeelte op middendisplay.

1. Activeer de multifunctionele bediening door de knop omhoog/omlaag te draaien. Het stoelverstellingsscherm verschijnt nu op het middendisplay.
2. Kies **Kussenverl.** op het stoelverstellings-scherm.
  - Druk op de voorste stoelknop om het zitgedeelte te verlengen.
  - Druk op de achterste stoelknop om het zitgedeelte te verkorten.



## ◀ Gerelateerde informatie

- Multifunctionele voorstoel\* (p. 122)

## In- en uitstapfunctie bestuurdersstoel\*

Met **Eenvoudige in- en uitstap** kunt u als bestuurder gemakkelijker in- en uitstappen.

### Uitstapfunctie

De functie maakt het u als bestuurder gemakkelijker om uit te stappen doordat de stoel omlaagzakt, de zijsteun wordt verminderd en het zitkussen naar achteren beweegt.

De stoel is alleen in de stand voor de uitstapfunctie te zetten, als de functie geactiveerd is op het middendispley.

1. Kies de schakelstand **P**.
2. Zet de motor af.
3. Veiligheidsgordel losmaken.
4. Open het bestuurdersportier.
  - > De stoel, de zijsteun en het zitgedeelte nemen tegelijkertijd de standen voor de uitstapfunctie in.

### Instapfunctie

Wanneer u de auto verlaat, blijft de bestuurdersstoel in de stand voor de uitstapfunctie staan.

Wanneer u vervolgens weer instapt, kunt u zo sneller en eenvoudiger instappen. Wanneer u op de bestuurdersstoel hebt plaatsgenomen, de veiligheidsgordel hebt omgedaan en het elektrische systeem van de auto minimaal in contactstand **1** hebt gezet, neemt de stoel de opgeslagen persoonlijke stand in.

## Eenvoudig in- en uitstappen activeren/deactiveren

1. Druk op **Instellingen** op het hoofdscherm van het middendispley.
2. Druk op **My Car** → **Stoelen**.
3. Kies **Eenvoudige in- en uitstap** voor activeren/deactiveren.

## Gerelateerde informatie

- Elektrisch bediende voorstoel\* (p. 120)
- Contactslotstanden (p. 370)



## Passagiersstoel verstellen vanaf bestuurdersstoel\*

De voorste passagiersstoel is vanaf de bestuurdersstoel te verstellen.

### Functie activeren

De functie is op twee manieren te activeren via het middendisplay:

#### Via het functiescherm



Druk op de knop **Passagierstoel aanpassen** om te activeren.

#### Via instellingen

1. Druk op **Instellingen** in het hoofdscherm.
2. Druk op **My Car → Stoelen**.
3. Kies **Passagiersstoel aanp. vanuit bestuurderspos.** voor activeren.

### Passagiersstoel verstellen

Na activering van de functie hebt u 10 seconden de tijd om de passagiersstoel te verstellen. Als gedurende deze periode geen verstelling plaatsvindt, wordt de functie gedeactiveerd.

U verstelt de bestuurdersstoel met de handgrepen op de bestuurdersstoel:



- 1 Hele passagiersstoel naar voren/achteren zetten door de handgreep naar voren/achteren te bewegen.
- 2 Hellingshoek van het ruggedeelte van de passagiersstoel aanpassen door de handgreep naar voren/achteren te bewegen.

#### Gerelateerde informatie

- Elektrisch bediende voorstoel\* (p. 120)
- Elektrisch bediende voorstoel\* verstellen (p. 121)
- Veiligheidsgordel (p. 59)

## Achterbank

Afhankelijk van de vraag of u een 5- of 7-zitter\* hebt, zitten er achter in de auto één of twee\* zitrijen. De tweede zitrij bestaat uit drie afzonderlijke zitplaatsen, terwijl de derde zitrij er twee heeft.

#### Gerelateerde informatie

- Hoofdsteen tweede zitrij verstellen (p. 128)
- Achterbank tweede zitrij naar voren/achteren\* (p. 129)
- Hellingshoek ruggedeelte tweede zitrij aanpassen (p. 130)
- Ruggedeelte tweede zitrij omklappen (p. 131)
- In-/uitstappen derde zitrij\* (p. 133)
- Ruggedeelte derde zitrij omklappen\* (p. 133)
- Elektrische stoelverwarming\* activeren/deactiveren (p. 199)

## Hoofdsteun tweede zitrij verstellen

Stel de hoofdsteun van de middelste zitplaats af aan de hand van de lengte van de passagier. Klap de hoofdsteun\* van de buitenste zitplaatsen omlaag voor een beter zicht naar achteren.

## Hoofdsteun middelste zitplaats verstellen

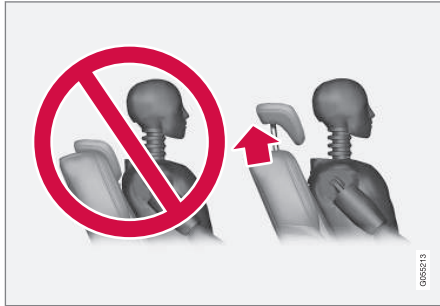

De hoofdsteun voor de middelste zitplaats is aan te passen aan de lengte van de passagier, zodat de hoofdsteun zo mogelijk het hele achterhoofd bedekt. Trek de hoofdsteun handmatig zo ver omhoog als nodig is.

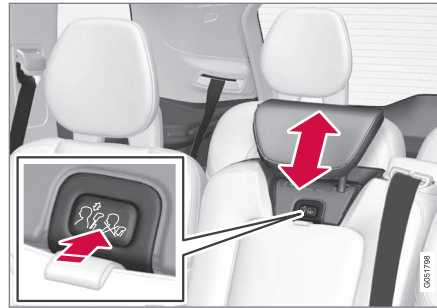

Als u de hoofdsteun lager wilt zetten, moet u de knop (in het midden tussen het ruggedeelte en de hoofdsteun, zie afbeelding) indrukken terwijl u de hoofdsteun voorzichtig omlaagduwt.

### **WAARSCHUWING**

De hoofdsteun van de middelste zitplaats moet in de onderste stand staan, wanneer de middelste zitplaats niet in gebruik is. Wanneer de middelste zitplaats wel wordt gebruikt, moet de hoofdsteun goed op de lengte van de passagier zijn afgesteld, zodat deze zo mogelijk diens hele achterhoofd afdekt.

## Buitenste hoofdsteunen achterbank elektrisch omlaagklappen\*



De buitenste hoofdsteunen zijn op twee manieren via het middendispley om te klappen:

### Via het functiescherm



Druk op de knop **Hfdsteun omlaag** om omlaag te activeren/deactiveren.

**Via instellingen**

Het elektrische systeem van de auto moet in contactslotstand **II** staan.

1. Druk op **Instellingen** in het hoofdscherm.
2. Druk op **My Car → Stoelen**.
3. Kies **Hoofdst. omlaag stoelen 2e rij** om de hoofdsteunen op de buitenste zitplaatsen achterin om te klappen.

**⚠ WAARSCHUWING**

Zet de buitenste hoofdsteunen niet naar beneden als er passagiers op de buitenste plaatsen zitten.

Zet de hoofdsteen na afloop handmatig rechtop totdat deze hoorbaar vastklikt.

**⚠ WAARSCHUWING**

De hoofdsteunen moeten na het rechtop zetten vergrendeld staan.

**⚠ WAARSCHUWING**

De hoofdsteunen op de buitenste plaatsen op de tweede zitrij moeten met passagiers op de derde zitrij\* altijd rechtop staan.

**Gerelateerde informatie**

- Achterbank (p. 127)
- Ruggedeelte tweede zitrij omklappen (p. 131)

**Achterbank tweede zitrij naar voren/achteren\***

Bij een 7-zitter\* zijn de zitplaatsen van de tweede zitrij elk apart naar voren of achteren te zetten om de inzittenden op de tweede en derde zitrij voldoende beenruimte te bieden. Bij een 5-zitter is de achterbank niet naar voren of achteren te zetten.



1. Til de handgreep onder de desbetreffende zitplaats op.
2. Schuif de zitplaats tot in de gewenste stand naar voren of achteren.
3. Laat de handgreep los en schuif de zitplaats door tot hij vastklikt.

Controleer of de stoel na het verstellen in de nieuwe stand geblokkeerd staat.





### **⚠ WAARSCHUWING**

Stel de bank vóór vertrek in en zet deze vast. Wees voorzichtig als u de bank instelt. Een ongecontroleerde of onvoorzichtige instelling kan tot letsel door beknelling leiden.

#### **Gerelateerde informatie**

- Achterbank (p. 127)
- Hellingshoek ruggedeelte tweede zitrij aanpassen (p. 130)

### **Hellingshoek ruggedeelte tweede zitrij aanpassen**

De hellingshoek van het ruggedeelte is voor elk van de zitplaatsen op de tweede zitrij apart aan te passen.

#### **Middelste zitplaats**



1. Trek aan de riem die aan de rechterzijde van de middelste zitplaats zit.
2. Kantel het ruggedeelte naar voren/achteren door minder/meer druk op het ruggedeelte uit te oefenen.
3. Laat de riem los om de positie van de rugleuning te vergrendelen en schuif de rug door tot hij vastklikt.

Controleer of de stoel na het verstellen in de nieuwe stand geblokkeerd staat.

### **Buitenste zitplaatsen**



1. Trek de handgreep op de zijkant van de zitplaats omhoog.
2. Kantel het ruggedeelte naar voren/achteren door minder/meer druk op het ruggedeelte uit te oefenen.
3. Laat de handgreep los om de positie van de rugleuning te vergrendelen en schuif de rug door tot hij vastklikt.

Controleer of de stoel na het verstellen in de nieuwe stand geblokkeerd staat.

### **⚠ WAARSCHUWING**

Stel de bank vóór vertrek in en zet deze vast. Wees voorzichtig als u de bank instelt. Een ongecontroleerde of onvoorzichtige instelling kan tot letsel door beknelling leiden.

**Gerelateerde informatie**

- Achterbank (p. 127)
- Achterbank tweede zitrij naar voren/achteren\* (p. 129)
- Ruggedeelte tweede zitrij omklappen (p. 131)
- Veiligheidsgordel (p. 59)

**Ruggedeelte tweede zitrij omklappen**

De tweede zitrij bestaat uit drie afzonderlijke zitplaatsen. De ruggedeelten zijn elk apart om te klappen.

**⚠ WAARSCHUWING**

Stel de bank vóór vertrek in en zet deze vast. Wees voorzichtig als u de bank instelt. Een ongecontroleerde of onvoorzichtige instelling kan tot letsel door beknelling leiden.

**⚠ BELANGRIJK**

Bij het neerklappen van de achterbank mogen er zich geen voorwerpen op de achterbank bevinden. De veiligheidsgordels mogen evenmin zijn ingestoken. Schade aan de bekleding van de achterbank is anders namelijk niet uitgesloten.

**⚠ BELANGRIJK**

Klap het geïntegreerde kinderzitje\* op de middelste zitplaats in alvorens de stoel neer te klappen.

Klap de middenarmsteun\* op alvorens de stoel neer te klappen.

**ⓘ N.B.**

U moet mogelijk de voorstoelen naar voren zetten en/of de rugleuningen rechtop zetten om de ruggedeelten van de achterbank volledig naar voren te kunnen klappen.

U moet de achterbank mogen ook naar achteren verschuiven.

**Middelste zitplaats**

U kunt het ruggedeelte als volgt omklappen:

1. Klap de hoofdsteen handmatig om.
2. Trek aan de riem die aan de rechterzijde van de middelste zitplaats zit.
3. Klap de rugleuning om totdat deze vergrendelt. Bij het omklappen van het ruggedeelte beweegt het zitgedeelte omlaag/naar voren om een vlakke vloer te creëren.



- ◀ U kunt het ruggedeelte als volgt rechtop zetten:
1. Trek aan de riem.
  2. Klap het ruggedeelte omhoog en laat de riem los. Schuif de rug door tot hij vastklikt.
  3. Pas de stand van de hoofdsteun zo nodig aan.

### Buitenste zitplaatsen



U kunt het ruggedeelte als volgt omklappen:

1. Trek de handgreep aan de zijkant van de zitplaats omhoog en houd de handgreep tijdens het omklappen in deze stand vast.

2. Zorg ervoor dat de rugleuning met hoofdsteun bij het omklappen niet in aanraking komt met de voorstoel. Klap de rugleuning om totdat deze vergrendelt.
  - > Bij het omklappen van het ruggedeelte beweegt het zitgedeelte omlaag/naar voren om een vlakke vloer te creëren. Bij het neerklappen van de achterbank wordt de hoofdsteun automatisch omgeklapt.

### WAARSCHUWING

Controleer of de rugleuningen goed zijn vergrendeld nadat ze zijn neergeklapt.

U kunt het ruggedeelte als volgt rechtop zetten:

1. Trek de handgreep aan de zijkant van de zitplaats omhoog en houd de handgreep tijdens het rechtop zetten in deze stand vast.
2. Zorg ervoor dat de rugleuning met hoofdsteun bij het omhoogklappen niet in aanraking komt met de voorstoel. Klap het ruggedeelte omhoog en laat de handgreep los.
3. Schuif de rug door tot hij vastklikt.
4. De hoofdsteun moet handmatig rechtop worden gezet.

### WAARSCHUWING

Controleer of de rugleuningen en hoofdsteunen van de achterbank na het rechtop zetten goed vergrendeld zijn.

### WAARSCHUWING

De hoofdsteunen op de buitenste plaatsen op de tweede zitrij moeten met passagiers op de derde zitrij\* altijd rechtop staan.

### Gerelateerde informatie

- Achterbank (p. 127)
- Hellingshoek ruggedeelte tweede zitrij aanpassen (p. 130)
- Ruggedeelte derde zitrij omklappen\* (p. 133)
- Hoofdsteun tweede zitrij verstellen (p. 128)

## In-/uitstappen derde zitrij\*

U kunt de tweede zitrij verstellen om het in- en uitstappen voor de derde zitrij te vereenvoudigen.



1. Trek de handgreep omhoog/naar voren die boven op het ruggedeelte zit van de buitenste zitplaatsen op de tweede zitrij.
2. Klap het ruggedeelte om en schuif de hele stoel naar voren.

U kunt de stoel als volgt rechtop zetten:

- Schuif de stoel naar achteren en klapt het ruggedeelte zo ver omhoog dat het vergrendelt.

## **WAARSCHUWING**

Controleer of de rugleuningen en hoofdsteunen van de achterbank na het rechtop zetten goed vergrendeld zijn.

### Gerelateerde informatie

- Achterbank tweede zitrij naar voren/achteren\* (p. 129)
- Hellingshoek ruggedeelte tweede zitrij aanpassen (p. 130)
- Ruggedeelte tweede zitrij omklappen (p. 131)

## Ruggedeelte derde zitrij omklappen\*

De derde zitrij bestaat uit twee afzonderlijke zitplaatsen. Deze zijn elk apart om te klappen.

### **BELANGRIJK**

Om de ruggedeelten op de derde zitrij te kunnen omklappen moet u de zitplaatsen op de tweede zitrij mogelijk verder naar voren zetten en hellingshoek van de ruggedeelten aanpassen.



1. Trek de handgreep omhoog/naar voren die boven op het ruggedeelte zit.

- ◀ 2. Zorg ervoor dat de rugleuning met hoofdsteun bij het omklappen niet in aanraking komt met de stoel ervoor. Klap het ruggedeelte naar voren toe om.
- > Bij het omklappen van het ruggedeelte beweegt het zitgedeelte omlaag/naar voren om een vlakke vloer te creëren. Bij het neerklappen van de achterbank wordt de hoofdsteun automatisch omgeklapt.

Bij het omhoogklappen van de stoel klappt u de rugleuning handmatig omhoog totdat deze vergrendelt. De hoofdsteun moet handmatig rechtop worden gezet.

### WAARSCHUWING

Controleer of de rugleuningen en hoofdsteunen van de achterbank na het rechtop zetten goed vergrendeld zijn.

### Gerelateerde informatie

- Achterbank (p. 127)
- Ruggedeelte tweede zitrij omklappen (p. 131)
- Hellingshoek ruggedeelte tweede zitrij aanpassen (p. 130)
- Achterbank tweede zitrij naar voren/achteren\* (p. 129)

### Stuurwiel

Op het stuurwiel zitten bedieningselementen voor onder meer claxon, rijondersteuningssystemen en stembediening.

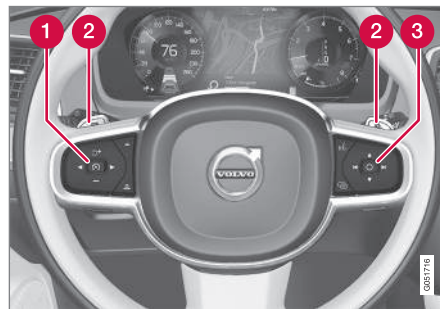

Knoppensets en paddles\* op stuurwiel.

- 1 Bediening voor rijondersteuningssystemen<sup>11</sup>.
- 2 Paddle\* voor handmatig schakelen bij automatische versnellingsbak.
- 3 Bediening voor stembediening, verstellen van head-updisplay plus menu-, meldings- en telefoonfuncties.

### Claxon



De claxon zit in het midden van het stuurwiel.

### Gerelateerde informatie

- Stuurwiel instellen (p. 135)
- Elektrische stuurverwarming\* activeren/deactiveren (p. 202)
- Snelheidsbegrenzer\* (p. 275)
- Cruisecontrol (p. 282)
- Adaptieve cruisecontrol\* (p. 286)
- Afstandswaarschuwing\* (p. 322)
- Pilot Assist\* (p. 298)
- Schakelen met stuurpaddles\* (p. 378)
- Stembediening (p. 114)
- Head-updisplay\* (p. 111)

<sup>11</sup> Snelheidsbegrenzer\*, Cruisecontrol, Adaptieve cruisecontrol\*, Afstandswaarschuwing\* en Pilot Assist\*.



- Applicatiemenu op bestuurdersdisplay gebruiken (p. 105)
- Meldingsfuncties op bestuurders- en mid-dendisplay (p. 107)
- Telefoon (p. 441)

## Stuurwiel instellen

Het stuurwiel is in verschillende standen te zetten.

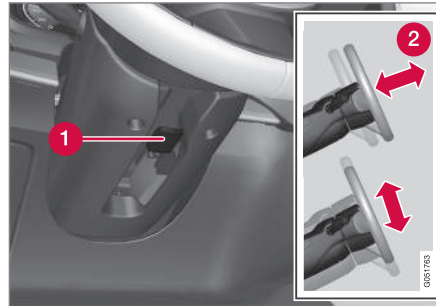

Stuurwiel verstellen.

- 1 Ontgrendelingshendel, stuurwielverstelling
- 2 Mogelijke stuurwielstanden

U kunt het stuurwiel zowel in de hoogte als in de diepte verstellen:

1. Beweeg de hendel omlaag om het stuurwiel te ontkoppelen.
2. Zet het stuurwiel vervolgens in de gewenste stand.

3. Trek de hendel naar achteren om het stuurwiel in de nieuwe stand te blokkeren. Als dit moeite kost, kunt u lichtjes op het stuurwiel drukken en tegelijkertijd de hendel terugduwen.

### **WAARSCHUWING**

Stel het stuurwiel vóór vertrek in en zet deze vast.

Bij auto's met snelheidsafhankelijke stuurbe-krachtiging is de vereiste stuurkracht in te stellen. De mate van stuurbe-krachtiging wordt afgestemd op de rij-snelheid om u een beter weggevoel te geven.

### Gerelateerde informatie

- Stuurwiel (p. 134)
- Snelheidsafhankelijke stuurkracht (p. 270)

## Bedieningspaneel verlichting

U activeert de buitenverlichting via de bedieningselementen op de linker stuurhendel. Met het bedieningspaneel voor de verlichting op het instrumentenpaneel kunt u de koplamphoogte<sup>12</sup> en sterkte van de interieurverlichting aanpassen.

### Draaiing op stuurhendel

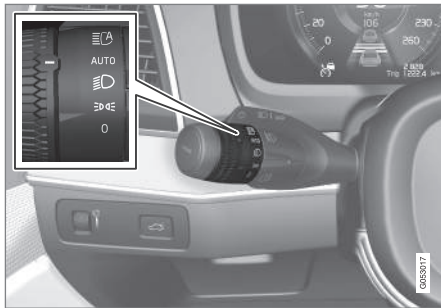

Stand	Betekenis
0	Dagrijlicht wanneer het elektrische systeem van de auto in contactslotstand II staat of als de motor draait. Grootlichtsignalering mogelijk.
	Dagrijlicht en stadslichten wanneer het elektrische systeem van de auto in contactslotstand II staat of als de motor draait. Stadslichten, wanneer de auto geparkeerd staat <sup>A</sup> . Grootlichtsignalering mogelijk.
	Dimlicht en stadslicht. Groot licht kan worden geactiveerd. Grootlichtsignalering mogelijk.

Stand	Betekenis
AUTO	Bij daglicht dagrijlicht en stadslichten, wanneer het elektrische systeem van de auto in contactslotstand II staat of als de motor draait.  Dimlicht en stadslichten bij weinig daglicht of donker of als mistachterlicht geactiveerd is.  De functie automatisch groot licht is te activeren.  U kunt het groot licht inschakelen, wanneer u het dimlicht voert.  Grootlichtsignalering mogelijk.
	Automatisch groot licht aan/uit.

<sup>A</sup> Ook bij stilstaande auto en draaiende motor, mits de draaiing vanuit een andere stand in deze stand wordt gezet.

Volvo adviseert om stand **AUTO** te gebruiken als er met de auto wordt gereden.

<sup>12</sup> Geldt voor auto's met halogeenkoplampen.

**⚠ WAARSCHUWING**

Het verlichtingssysteem van de auto kan niet in elke situatie bepalen of het daglicht te zwak of sterk genoeg is, bijv. bij mist en regen.

Als bestuurder bent u verplicht om de verlichting van de auto altijd af te stemmen op de heersende omstandigheden en de geldende verkeerswetgeving.

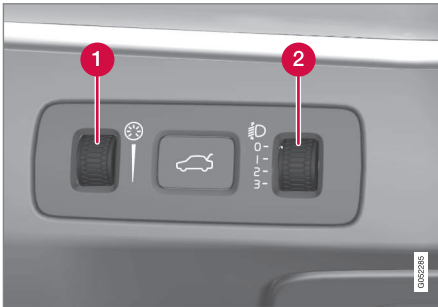
**Bedieningselementen op instrumentenpaneel**

**1** Duimwiel voor het aanpassen van de lichtsterkte in het interieur

**2** Duimwiel voor koplamphoogteregeling

Een auto met led-<sup>13</sup> koplampen\* heeft automatische koplamphoogteregeling, zodat het duimwiel voor koplamphoogteregeling ontbreekt.

**Aanpassen van de lichtsterkte in het interieur**

Afhankelijk van de contactslotstand gaat de verlichting in de auto verschillend branden.

Met het duimwiel past u de lichtsterkte van de displayverlichting, de knopverlichting, het omgevingslicht en de sfeerverlichting aan.

**Koplamphoogteregeling**

Door de belading van de auto wordt de hoogte van de koplampen gewijzigd, zodat u tegenliggers mogelijk verblindt. U kunt dat voorkomen door de koplamphoogte bij te stellen. Stel de koplampen lager af als de auto zwaar beladen is.

1. Laat de motor draaien of zet het elektrische systeem van de auto in de contactslotstand I.
2. Draai het duimwiel omhoog of omlaag om de koplampen hoger of lager af te stellen.

Hieronder ziet u in welke stand het duimwiel moet staan in enkele beladingssituaties.

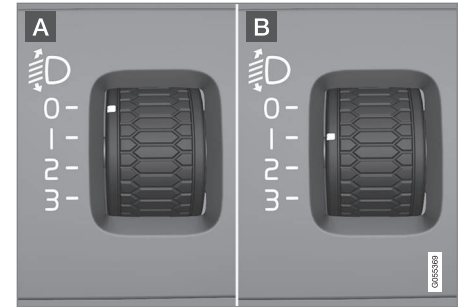

Duimwielstanden in uiteenlopende beladingssituaties.

**A** Duimwiel in stand 0

**B** Duimwiel in stand 1

Beladingssituatie	Duimwiel
Alleen bestuurder.	Stand 0
Bestuurder en voorpassagier.	Stand 0
Bestuurder en voorpassagier. Drie passagiers op de tweede zitrij.	Stand 0
Bestuurder en voorpassagier. Drie passagiers op de tweede zitrij. 220 kg bagage in de bagageruimte.	Stand 1

<sup>13</sup> Lichtdiode (Light Emitting Diode)



Beladingsituatie	Duimwiel
Bestuurder plus maximale belading in bagageruimte.	Stand 1
Bestuurder en voorpassagier. Drie passagiers op de tweede zitrij. Twee passagiers op de derde zitrij.	Stand 1
Bestuurder en voorpassagier. Twee passagiers op de derde zitrij.	Stand 0

#### Gerelateerde informatie

- Interieurverlichting (p. 146)
- Groot licht activeren/deactiveren (p. 140)
- Contactslotstanden (p. 370)

#### stadslichten

Stadslichten gaan aan via de draairing van de stuurhendel.



De draairing van de stuurhendel in de stand voor stadslichten.

Zet de draairing in stand **Dp dE** (ook de kente-kenverlichting wordt ingeschakeld).

Als het elektrische systeem van de auto in contactslotstand **II** staat of als de motor draait, brandt het dagrijlicht in plaats van de stadslichten vóór.

Als het buiten donker is en de achterklep wordt geopend, gaan de stadslichten achter branden (als ze al niet zijn ingeschakeld) om het achteropkomende verkeer te waarschuwen. Dat gebeurt altijd, ongeacht de stand van de draairing of de contactslotstand van het elektrische systeem van de auto.

#### Gerelateerde informatie

- Bedieningspaneel verlichting (p. 136)
- Contactslotstanden (p. 370)

## Dagrijlicht

Wanneer de draairing van de stuurhendel in stand **0** , **☰☑☒** of **AUTO** staat terwijl het elektrische systeem van de auto in contactslotstand **II** staat of als de motor draait, gaat het dagrijlicht branden. Voor stand **AUTO** geldt dat alleen overdag. Anders brandt in plaats daarvan het dimlicht.

## Dagrijlicht DRL

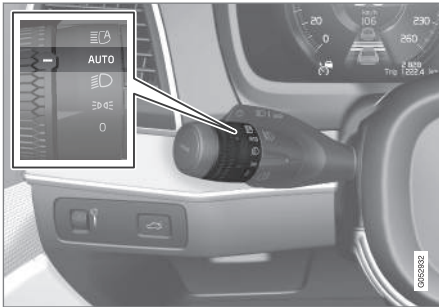

De draairing van de stuurhendel in stand **AUTO**.

Wanneer de draairing van de stuurhendel in stand **AUTO** staat, brandt het dagrijlicht (Daytime Running Lights - DRL) wanneer de auto overdag rijdt. De auto schakelt de verlichting automatisch over van dagrijlicht op dimlicht, wanneer het gaat schemeren of donker weer is. Overschakelen op dimlicht gaat ook automatisch als u de mistachterlichten activeert.

## ⚠ WAARSCHUWING

Dit is een stroombesparingsfunctie die niet in alle gevallen kan bepalen wanneer de omgevingsverlichting voldoende of onvoldoende is bij mist en regen bijvoorbeeld.

Als bestuurder bent u verplicht om de verlichting van de auto altijd af te stemmen op de heersende omstandigheden en de geldende verkeerswetgeving.

## Gerelateerde informatie

- Bedieningspaneel verlichting (p. 136)
- Dimlicht (p. 139)
- Contactslotstanden (p. 370)

## Dimlicht

Wanneer de draairing van de stuurhendel in stand **AUTO** staat terwijl het elektrische systeem van de auto in contactslotstand **II** staat of als de motor draait, wordt in slechte lichtomstandigheden automatisch het dimlicht ingeschakeld.

## Dimlicht

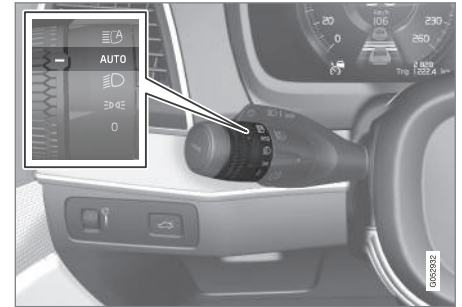

Stuurhendel met draairing.

Met de draairing van de stuurhendel in stand **AUTO** wordt het dimlicht automatisch geactiveerd, als het gaat schemeren of bij donker weer. Het dimlicht wordt ook automatisch geactiveerd als de mistachterlichten worden geactiveerd.

Met de draairing van de stuurhendel in stand **☰☑☒** brandt altijd het dimlicht, wanneer de motor draait of als de contactslotstand **II** actief is.

## ◀ Tunneldetectie

De auto detecteert dat hij op het punt staat een tunnel in te rijden en schakelt dan over van dagrijlicht op dimlicht.

Let erop dat de tunneldetectie alleen werkt, als de linker stuurhendel in stand **AUTO** gedraaid is.

### Gerelateerde informatie

- Dagrijlicht (p. 139)
- Bedieningspaneel verlichting (p. 136)
- Contactslotstanden (p. 370)

## Groot licht activeren/deactiveren

Groot licht is te activeren met de stuurhendel.

Automatisch groot licht is te activeren met de draaiing van de stuurhendel.

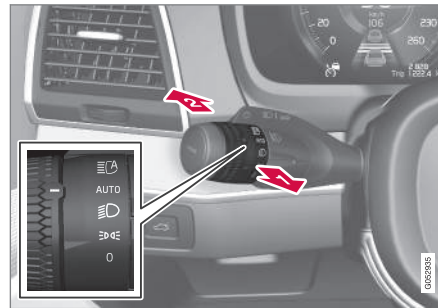

Stuurhendel met draaiing.

1 Stand voor grootlichtsignalen

2 Stand voor groot licht

### Grootlichtsignalen

Haal de stuurhendel iets naar achteren, naar de stand voor grootlichtsignalen. Het groot licht brandt totdat u de hendel loslaat.

### Groot licht

Het groot licht is te activeren met de draaiing van de stuurhendel in stand **AUTO**<sup>14</sup> of .

Activeer het groot licht door de stuurhendel naar voren te brengen. U kunt deactiveren door de stuurhendel weer terug naar achteren te brengen.

Wanneer het groot licht ontstoken is, brandt het symbool  op het bestuurdersdisplay.

### Automatisch groot licht

Automatisch groot licht is een systeem dat met een camerasensor boven aan de voorruit de koplampen van tegenliggers of de achterlichten van voorliggers registreert en automatisch overschakelt van groot licht naar dimlicht. Het systeem kan ook rekening houden met de straatverlichting.

### Auto met halogeenkoplampen

Wanneer de camerasensor geen invallend licht van voor-/tegenliggers waarneemt, schakelt de verlichting enkele seconden later weer over naar groot licht.

<sup>14</sup> Wanneer het dimlicht brandt.

### Auto met led<sup>15</sup>-koplampen\*

In tegenstelling tot wat er gebeurt bij de standaarddimfunctie blijft het deel van de lichtbundel dat naast tegen- of voorliggers valt op grootlichtsterkte branden - alleen dat deel van de lichtbundel dat rechtstreeks op de tegenliggers/voorliggers gericht is wordt gedimd.

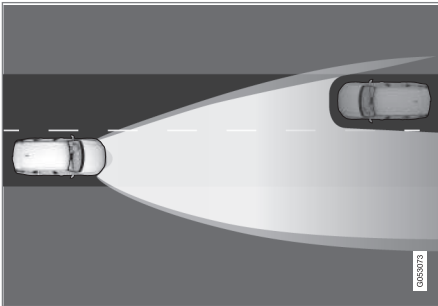

Dimlicht recht vooruit in de richting van tegenliggers, maar groot licht aan weerszijden van de tegenliggers.

Wanneer de camerasensor geen invallend licht van voor-/tegenliggers waarneemt, schakelt de verlichting enkele seconden later weer over naar volledig groot licht.

#### Activeren/deactiveren

Het systeem kan starten bij ritten in het donker, wanneer de auto op een snelheid van zo'n 20 km/h (12 mph) of hoger rijdt.

Activeer/deactiveer automatisch groot licht door de draairing op de stuurhendel naar stand  te draaien en weer los te laten. Deactiveren van automatisch groot licht als het groot licht aan is, leidt ertoe dat de verlichting direct wordt omgezet in dimlicht.

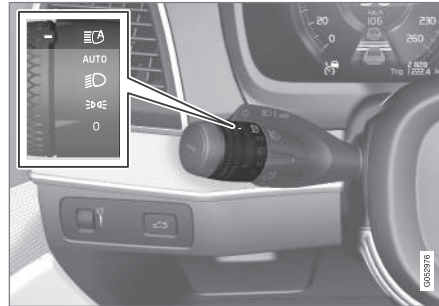

Wanneer automatisch groot licht geactiveerd is, licht het symbool  op het bestuurdersdisplay wit op.

Als het groot licht ontstoken is, brandt het symbool blauw. Bij led-koplampen geldt dit ook bij gedeeltelijk groot licht, dat wil zeggen zodra de lichtbundel iets sterker brandt dan het geval is bij dimlicht.

### Handmatige bediening

#### **N.B.**

Houd de voorruit in het gebied vóór de camerasensor vrij van ijs, sneeuw, condens en vuil.

Plak of monteer niets op de voorruit vóór de camerasensor, aangezien één of meer camera's voor het systeem hierdoor slechter of niet meer werken.



Als dit symbool samen met de melding **Actief grootlicht Tijdelijk niet beschikbaar** op het bestuurdersdisplay verschijnt, moet u handmatig over-

schakelen tussen groot licht en dimlicht. Desondanks kan de draairing van de stuurhendel in stand **AUTO** staan. Het symbool  dooft, wanneer deze melding verschijnt.



Hetzelfde geldt als dit symbool samen met de melding **Vooruitsensor Sensor afgedekt, zie handleiding** verschijnt.

Automatisch groot licht is mogelijk tijdelijk niet beschikbaar, zoals in dichte mist of bij zware regenval. Wanneer automatisch groot licht weer beschikbaar is of als de vooruitsensoren niet langer geblokkeerd zijn, verdwijnt de melding en gaat het symbool  branden.

<sup>15</sup> Lichtdiode (Light Emitting Diode)



### **WAARSCHUWING**

Actief groot licht is een systeem dat u helpt om in ongunstige omstandigheden de optimale verlichting te kiezen.

Als bestuurder bent u echter altijd verplicht om handmatig te wisselen tussen groot licht en dimlicht, als dat gezien de verkeerssituatie en/of weersgesteldheid vereist is.

### **BELANGRIJK**

Voorbeelden van situaties waarin u mogelijk moet wisselen tussen groot licht en dimlicht:

- in zware regen of dichte mist
- bij ijsregen
- bij stuifsnegew of sneeuwmodder
- bij maanlicht
- bij ritten in zwak verlichte bebouwde gebieden
- bij voorliggers met een zwakke voertuigverlichting
- bij voetgangers op of naast de weg
- bij sterk reflecterende voorwerpen zoals borden in de buurt van de weg
- als de verlichting van tegenliggers schuilt gaat achter bijvoorbeeld vangrails
- bij verkeer op verbindingswegen
- op het hoogste punt van heuvels en het laagste punt van dalen
- in scherpe bochten.

Lees meer over de beperkingen van de camera-sensor onder "Beperkingen van City Safety".

#### **Gerelateerde informatie**

- Bedieningspaneel verlichting (p. 136)
- Instellingscherm (p. 171)
- Beperkingen van City Safety (p. 330)

### **Actieve bochtverlichting**

Actieve bochtverlichting is ontworpen om in bochten en op kruisingen voor maximale verlichting te zorgen.



Auto's met led<sup>16</sup>-koplampen\* hebben actieve bochtverlichting.

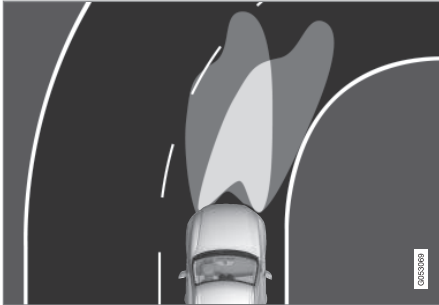

Lichtbundel bij gedeactiveerde (links) en geactiveerde (rechts) functie.

De led-koplampen maken deel uit van de Actieve bochtverlichting. De actieve bochtverlichting volgt de stuurbewegingen om voor een optimale verlichting in bochten en op kruisingen te zorgen om op die manier de veiligheid te verhogen.

De functie wordt automatisch ingeschakeld bij het starten van de motor. Wanneer de functie een storing vertoont, brandt het symbool  op het middendisplein en verschijnt op hetzelfde middendisplein een verklarende tekst.

De functie is uitsluitend actief bij schemer of donker en dan alleen als de auto rijdt.

### Functie deactiveren/activeren

U kunt de functie die bij aflevering vanuit de fabriek is geactiveerd op twee manieren via het middendisplein deactiveren/activeren.

#### Via het functiescherm

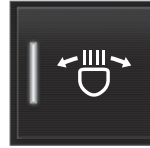

Druk op de knop **Actieve bochtverlichting**.

#### Via instellingen

1. Druk op **Instellingen** in het hoofdscherm.
2. Druk op **My Car** → **Lichten** → **Exterieurverlichting**.
3. Deselecteer/selecteer **Actieve bochtverlichting**.

#### Gerelateerde informatie

- Instellingsscherm (p. 171)
- Mistlampen voor/bochtverlichting\* (p. 144)

### Lichtbundel van koplampen aanpassen

Bij een auto met led-koplampen en automatisch groot licht wordt gebruikt, moet u de lichtbundelinstelling aanpassen wanneer u een auto voor rechtsrijdend verkeer wilt gebruiken voor linksrijdend verkeer en andersom.

#### Halogeenkoplampen

De lichtbundel hoeft niet te worden aangepast. De lichtbundel is dusdanig dat tegenliggers niet worden verblind.

#### Led-koplampen\*

Aanpassing van de lichtbundelinstelling is vereist bij gebruik van automatisch groot licht. Bij het aanpassen van de lichtbundel voor links- of rechtsrijdend verkeer moet de auto stilstaan.

1. Druk op **Instellingen** op het hoofdscherm van het middendisplein.
2. Druk op **My Car** → **Lichten** → **Exterieurverlichting**.
3. Kies **Tijdelijk rechtsrijdend verkeer/Tijdelijk linksrijdend verkeer**.

#### Gerelateerde informatie

- Instellingsscherm (p. 171)
- Groot licht activeren/deactiveren (p. 140)

<sup>16</sup> Lichtdiode (Light Emitting Diode)

## Mistlampen voor/bochtverlichting\*

De mistlampen vóór hebben bochtverlichting die schuin omlaag is gericht.



Knop voor mistlampen voorzijde.

De mistlampen voor zijn in te schakelen, wanneer het contactslot in stand **II** staat of wanneer de motor draait en de draairing van de stuurhendel in stand **AUTO**, of staat.

Druk op de knop voor aan/uit. Het controlesymbool op het bestuurdersdisplay brandt, wanneer de mistlampen branden.

Wanneer u de startknop naar **STOP** draait of de draairing op de stuurhendel naar stand **0** draait, doven de mistlampen voor automatisch.

### N.B.

De voorschriften voor het gebruik van een mistlicht verschillen per land.

## Bochtverlichting

De mistlampen zijn voorzien van de functie bochtverlichting, zodat de lampen bij een scherpe bocht tijdelijk met het stuurwiel meedraaien of in de richting die de richtingaanwijzers aangeven.

De functie wordt geactiveerd bij gebruik van het groot licht of dimlicht bij een rijsnelheid lager dan zo'n 30 km/h (20 mph).

Ook tijdens het achteruitrijden gaat de bochtverlichting branden bij wijze van aanvulling op de achteruitrijlichten.

## Gerelateerde informatie

- Bedieningspaneel verlichting (p. 136)
- Mistachterlicht (p. 144)
- Actieve bochtverlichting (p. 142)
- Contactslotstanden (p. 370)

## Mistachterlicht

Bij een beperkt zicht door mist kunt u de mistachterlichten gebruiken om achterliggers tijdig op uw aanwezigheid te attenderen.



Knop voor mistachterlicht.

Het mistachterlicht is alleen in te schakelen in de volgende gevallen:

- het contactslot staat in stand **II** of de motor draait en de draairing van de stuurhendel staat in stand **AUTO** of
- de draairing op de stuurhendel staat in stand en de mistlampen voor branden.

Druk op de knop voor aan/uit. Het controlesymbool op het bestuurdersdisplay brandt, wanneer het mistachterlicht brandt.

Het mistachterlicht dooft automatisch in de volgende gevallen:

- u draait de startknop naar **STOP** of u zet de draairing op de stuurhendel naar stand **0**
- de draairing op de stuurhendel staat in stand **0** en de mistlampen zijn gedoofd.

**i N.B.**

De voorschriften voor het gebruik van een mistachterlicht verschillen per land.

### Gerelateerde informatie

- Bedieningspaneel verlichting (p. 136)
- Mistlampen voor/bochtverlichting\* (p. 144)
- Contactslotstanden (p. 370)

## Remlichten

De remlichten gaan automatisch branden wanneer u remt.

Bij het bedienen van het rempedaal gaan de remlichten branden. Ze gaan ook branden wanneer een van de rijkhulpsystemen Adaptieve cruisecontrol, City Safety of Rear Collision Warning de auto afremmen.

### Gerelateerde informatie

- Noodremlichten (p. 392)
- Adaptieve cruisecontrol\* (p. 286)
- City Safety (p. 325)
- Rear Collision Warning (p. 334)

## Alarmlichten

De alarmlichten waarschuwen medeweggebruikers doordat alle richtingaanwijzers gelijktijdig knipperen, wanneer deze functie actief is.



Knop voor alarmlichten.

Druk op de knop om de alarmlichten te activeren.

De alarmlichten worden automatisch geactiveerd als er zo sterk met de auto wordt geremd dat de noodremlichten worden geactiveerd en de snelheid laag is. De alarmlichten blijven actief als de auto stilstaat en worden vervolgens automatisch gedeactiveerd als de auto weer wegrijdt of gedeactiveerd als de knop wordt ingedrukt.

### Gerelateerde informatie

- Richtingaanwijzers gebruiken (p. 146)
- Noodremlichten (p. 392)

## Richtingaanwijzers gebruiken

De richtingaanwijzers van de auto zijn te bedienen met de linker stuurhendel. De richtingaanwijzers knipperen driemaal of blijven knipperen, afhankelijk van hoe ver u de hendel omhoog of omlaag beweegt.



Richtingaanwijzer.

## Korte serie knippersignalen

1 Haal de stuurhendel omhoog of omlaag naar de eerste stand en laat de hendel vervolgens los. De richtingaanwijzers lichten driemaal op. U kunt de functie activeren/deactiveren op het middensdisplay.

## Onafgebroken serie knippersignalen

2 Haal de stuurhendel omhoog of omlaag naar de eindstand.

De hendel blijft in deze stand staan en kan handmatig in de uitgangspositie teruggezet worden of

veert automatisch terug bij het terugdraaien van het stuurwiel.

## Gerelateerde informatie

- Bedieningspaneel verlichting (p. 136)
- Alarmlichten (p. 145)
- Instellingsscherm (p. 171)

## Interieurverlichting

De interieurverlichting is te activeren/deactiveren met de knoppen op de bedieningspanelen aan het plafond voor- en achterin\*.

Alle verlichting in het interieur is handmatig in en uit te schakelen binnen 30 minuten nadat:

- de motor is afgezet en het elektrische systeem van de auto in contactslotstand **0** is gezet
- de auto ontgrendeld is zonder dat de motor is gestart.

## Verlichting voorin



Knoppen op plafondconsole voor bediening leeslampjes en interieurverlichting voorin.

- 1 Leeslampje linkerkant
- 2 Interieurverlichting

- 3 Automatische bediening voor interieurverlichting
- 4 Leeslampje rechterzijde

### Leeslampjes voorin

De leeslampjes links of rechts doet u aan of uit door kort op de bijbehorende knop op de plafondconsole te drukken. De lichtsterkte is aan te passen door de knop ingedrukt te houden.

### Interieurverlichting

De vloerverlichting en plafondverlichting zijn in en uit te schakelen door de bijbehorende knop op de plafondconsole kort in te drukken.

### Automatische bediening voor interieurverlichting

De automatische verlichting is te activeren door de **AUTO**-knop op de plafondconsole kort in te drukken. Het lampje in de knop gaat branden, wanneer de automatische verlichting geactiveerd is. Met het activeren van de **AUTO**-knop is de interieurverlichting als volgt in en uit te schakelen.

De interieurverlichting:

- gaat aan als de auto wordt ontgrendeld en als de motor wordt uitgezet
- dooft als de motor wordt gestart en als de auto wordt vergrendeld
- wordt in- en uitgeschakeld bij het openen of sluiten van een portier

- blijft twee minuten branden wanneer een van de portieren openstaat.

### Verlichting achterin

In het achterste deel van de auto zitten leeslampjes, die ook als interieurverlichting dienen.

De leeslampjes zitten in het plafond.



Leeslampjes boven de tweede<sup>17</sup> en derde zitrij\*.



Leeslampje boven de tweede zitrij in een auto met panoramadak\*.

De leeslampjes zijn in en uit te schakelen met een korte druk op de knop van het lampje. De lichtsterkte is aan te passen door de knop ingedrukt te houden.

### Verlichting dashboardkastje

De verlichting in het dashboardkastje wordt in- en uitgeschakeld bij het openen en sluiten van de klep van het kastje.

### Verlichting make-upspiegel

De verlichting van de make-upspiegel in de zonneklep wordt bij het openen en sluiten van het spiegelklepje in- en uitgeschakeld.

<sup>17</sup> Een auto met panoramadak\* is voorzien van twee lampjes; aan beide zijden van het plafond één.

## ◀◀ Grondverlichting

De grondverlichting wordt in- en uitgeschakeld bij het openen of sluiten van het desbetreffende portier.

## Dorpelverlichting

De dorpelverlichting wordt in- en uitgeschakeld bij het openen of sluiten van een portier.

## Verlichting in bagageruimte

De bagageruimteverlichting wordt bij het openen en sluiten van de achterklep automatisch in- en uitgeschakeld.

## Omgevingslicht

1. Druk op **Instellingen** op het hoofdscherm van het middendispley.
2. Druk op **My Car → Lichten → Interieurverlichting → Sfeerverlichting**.
3. Kies uit de volgende instellingen:
  - Kies onder **Intensiteit omgevingslicht** uit **Uit**, **Laag** en **Hoog**.
  - Kies onder **Niveau omgevingslicht** uit **Verm.** en **Vol**.



Bediening naast het stuur.

De sterkte van het omgevingslicht kan ook fijn worden afgesteld met behulp van de bediening op het dashboard:

- Draai aan het duimwiel om de sterkte te veranderen.

## Sfeerverlichting\*

De auto is uitgerust met een aantal leds waarmee de kleur van de verlichting te veranderen is. Deze verlichting brandt, wanneer de motor draait.

De sfeerverlichting is aan te passen via het middendispley:

## Verlichtingssterkte wijzigen

1. Druk op **Instellingen** op het hoofdscherm van het middendispley.

2. Druk op **My Car → Lichten → Interieurverlichting → Stemmingsverlichting interieur**.
3. Kies onder **Intensiteit sfeerverlichting** uit **Uit**, **Laag** en **Hoog**.

### Verlichtingskleur wijzigen

1. Druk op **Instellingen** op het hoofdscherm van het middendispley.
2. Druk op **My Car → Lichten → Interieurverlichting → Stemmingsverlichting interieur.**
3. Kies uit **Op temperatuur, Op thema en Themakleuren** om de verlichtingskleur te wijzigen.

Bij kleurkeuze **Op temperatuur** verandert de kleur van de verlichting aan de hand van de ingestelde interieurtemperatuur.



Bediening naast het stuur.

De sterkte van de sfeerverlichting kan ook fijn worden afgesteld met behulp van de bediening op het dashboard:

- Draai aan het duimwiel om de sterkte te veranderen.

### Gerelateerde informatie

- Bedieningspaneel verlichting (p. 136)
- Contactslotstanden (p. 370)
- Instellingsscherm (p. 171)

### 'Follow Me Home'-verlichting

De Approach-verlichting maakt gebruik van de dimlichten, de stadslichten, de verlichting in de handgrepen aan de buitenkant\*, de kentekenplaatverlichting alsook de plafond- en vloerverlichting in de auto.

Het is mogelijk om een deel van de buitenverlichting enige tijd ingeschakeld te houden en als 'Follow Me Home'-verlichting dienst te laten doen na vergrendeling van de auto.

1. Zet de auto uit.
2. Breng de linker stuurhendel naar voren richting het dashboard en laat los.
3. Stap uit de auto en vergrendel het portier.

Wanneer de functie is geactiveerd, branden de dimlichten, de stadslichten, de verlichting in de handgrepen aan de buitenkant\*, de kentekenplaatverlichting, de plafondlampjes in het interieur en de vloerverlichting.

De duur van de "Follow Me Home"-verlichting kan worden ingesteld via het middendispley:

1. Druk op **Instellingen** in het hoofdscherm.
2. Druk op **My Car → Lichten → Exterieurverlichting → Home Safe-lichten.**
3. Kies uit **Uit, 30 sec., 60 sec. en 90 sec..**



#### « Gerelateerde informatie

- 'Approach'-verlichting (p. 150)
- Instellingsscherm (p. 171)

### 'Approach'-verlichting

De Approach-verlichting maakt gebruik van de stadslichten, de verlichting in de handgrepen aan de buitenkant\*, de kentekenplaatverlichting alsook de plafond- en vloerverlichting in de auto.

De Approach-verlichting wordt geactiveerd als de auto wordt ontgrendeld en wordt gebruikt om de verlichting van de auto op afstand in te schakelen.

Wanneer de functie is geactiveerd met de transpondersleutel, branden de stadslichten, de verlichting in de handgrepen aan de buitenkant\*, de kentekenplaatverlichting, de plafondlampjes in het interieur en de vloerverlichting.

U kunt de functie activeren/deactiveren via het middendisplayscherm:

1. Druk op **Instellingen** in het hoofdscherm.
2. Druk op **My Car → Lichten → Exterieurverlichting**.
3. Deselecteer/selecteer **Naderingslichten**.

### Gerelateerde informatie

- 'Follow Me Home'-verlichting (p. 149)
- Transpondersleutel (p. 234)
- Instellingsscherm (p. 171)

### Ruitenwissers gebruiken

De ruitenwissers reinigen de voorruit. Met de rechter stuurhendel zijn verschillende instellingen voor de ruitenwisser mogelijk.

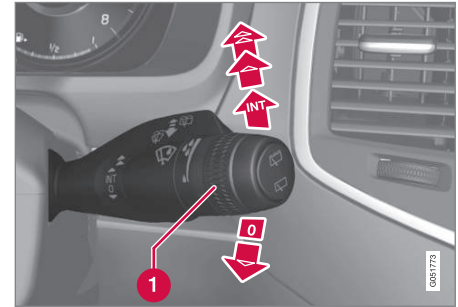

Rechter stuurhendel.

1. Duimwiel gevoeligheid regensensor/snelheid ruitenwissers

### Enkele slag



Haal de hendel omlaag en laat deze weer los om de wissers een enkele wisslag te laten maken.

### Ruitenwissers uitgeschakeld





Haal de hendel naar stand 0 om de ruitenwissers uit te schakelen.



### Intervalstand

**INT** Met het duimwiel kunt u het aantal wis-slagen per eenheid van tijd instellen wan-neer u de intervalstand hebt geselecteerd.

### Ononderbroken wissen

-  Haal de hendel omhoog om de wissers op normale snelheid te laten wissen.
-  Haal de hendel nog eens omhoog om de wissers op hoge snelheid te laten wissen.

### **!** BELANGRIJK

Controleer voordat u de wissers activeert of de wisserbladen niet zijn vastgevroren en of eventuele sneeuw- en ijsresten op voor- en achterraut zijn verwijderd.

### **!** BELANGRIJK

Gebruik voldoende sproeiervloeistof als de wissers de voorruit schoonmaken. De voorruit moet nat zijn als de ruitenwissers werken.

### Gerelateerde informatie

- Regensensor activeren/deactiveren (p. 151)
- Ruiten- en koplampsproeiers (p. 152)
- Wisserbladen in servicestand (p. 517)

### Regensensor activeren/deactiveren

De regensensor registreert de hoeveelheid regen op de voorruit en schakelt automatisch de ruitenwissers op de voorruit in. De gevoeligheid van de regensensor kan worden afgesteld met het duimwiel op de rechter stuurhendel.

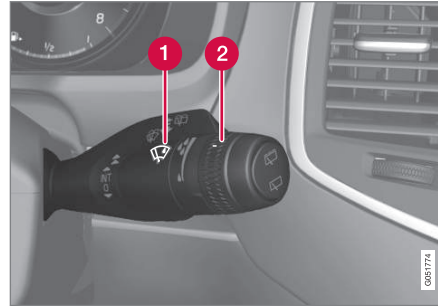

Rechter stuurhendel.

- 1** Regensensorknop
- 2** Duimwiel gevoeligheid regensensor/snelheid ruitenwissers

Wanneer de regensensor actief is, verschijnt het regensensorsymbool  op het bestuurdersdisplay.

### Regensensor activeren

Om de regensensor te kunnen activeren motor de motor draaien of het elektrische systeem in

contactslootstand **I** of **II** staan en de ruitenwisserhendel in stand **0** of die voor een enkele wisslag.

Activeer de regensensor door op de regensensorknop  te drukken.

Als u de hendel omlaaghaalt, maken de ruitenwissers een extra slag.

Draai het duimwiel omhoog voor een grotere gevoeligheid en omlaag voor een lagere gevoeligheid. De wissers maken een extra slag, als u het duimwiel omhoogdraait.

### Regensensor deactiveren

Deactiveer de regensensor met een druk op de regensensorknop  of haal de hendel omhoog voor een ander wisprogramma.

De regensensor wordt automatisch gedeactiveerd, wanneer het elektrische systeem in contactslootstand **0** staat of wanneer de motor is afgezet.

De regensensor wordt automatisch gedeactiveerd, wanneer u de wisserarmen in de servicestand zet. De regensensor wordt opnieuw geactiveerd, wanneer de wisserarmen niet meer in de servicestand staan.



**! BELANGRIJK**

In de wasstraat kunnen de ruitenwissers van de voorruit starten en beschadigd raken. Schakel de regensensor uit, terwijl de auto rijdt of wanneer het elektrische systeem van de auto in contactslotstand **I** of **II** staat. Het symbool op het bestuurdersdisplay dooft.

**Geheugenfunctie activeren/deactiveren**

U kunt zo nodig de geheugenfunctie voor de regensensor activeren, zodat u iedere keer dat u de auto start de regensensorknop niet hoeft in te drukken:

1. Druk op **Instellingen** in het hoofdscherm op het middensdisplay.
2. Druk op **My Car → Ruitenwisser**.
3. Kies **Geheugen regensensor** om de geheugenfunctie te activeren/deactiveren.

**Gerelateerde informatie**

- Ruitenwissers gebruiken (p. 150)
- Wisserbladen in servicestand (p. 517)
- Achterruitwisser en -sproeier (p. 153)

**Ruiten- en koplampsproeiers**

De ruiten- en koplampsproeiers reinigen de voorruit en de koplampen. Via de rechter stuurhendel is de reiniging te starten.

**Ruiten- en koplampsproeiers starten**



Sproeifunctie, rechter stuurhendel.

- U activeert de sproeiers van de voorruit en de koplampen door de rechter stuurhendel naar het stuurwiel toe te trekken.
  - > Nadat u de hendel hebt losgelaten maken de ruitenwissers op de voorruit nog enkele slagen.

**! BELANGRIJK**

Activeer de sproeiers niet bij bevrozing of bij een leeg sproeievloeistofreservoir, omdat de pomp anders schade kan oplopen.

**Verwarmde sproeikoppen\***

De sproeikoppen worden bij vorst automatisch verwarmd om te voorkomen dat de sproeievloeistof bevriest.

**Koplampsproeiers\***

Om vloeistof te besparen, worden de koplampen alleen iedere vijfde keer dat u de vooruitsproeiers activeert gesproeid.

**Gereduceerde sproeifunctie**

Wanneer er nog ca. 1 liter sproeievloeistof in het reservoir zit en op het bestuurdersdisplay de melding **Sproeievloeistof Niveau te laag, bijvullen** in combinatie met het symbool , worden de koplampen niet langer schoongesproeid. Dit omdat de sproeifunctie van de voorruit en een goed zicht door de voorruit de voorrang hebben.

**Gerelateerde informatie**

- Ruitenwissers gebruiken (p. 150)
- Achterruitwisser en -sproeier (p. 153)
- Vulopening voor sproeievloeistof (p. 520)

## Achterruiwiser en -sproeier



De achterruiwiser en -sproeiers reinigen de achterrui. Via de rechter stuurhendel is de reiniging te starten en zijn instellingen te verrichten.

### **i** N.B.

De achterruiwiser is beveiligd tegen oververhitting zodat de wissermotor wordt uitgeschakeld bij oververhitting. De achterruiwiser werkt weer na een periode van afkoelen (30 seconden of langer afhankelijk van de motor- en de omgevingstemperatuur).

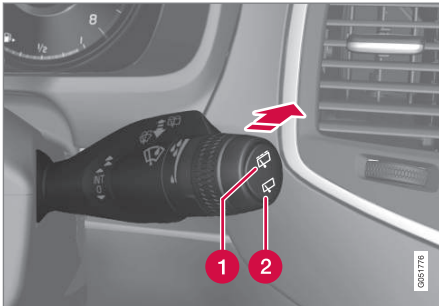
## Achterruiwiser en -sproeier



- 1 Selecteer  voor de intervalstand van de achterruiwiser.
- 2 Selecteer  voor een continue wissnelheid van de achterruiwiser.

- Duw de rechter stuurhendel naar voren om de achterrui schoon te sproeien en te wisselen.

## Automatische achterruiwiser bij achteruitrijden activeren/deactiveren

1. Druk op **Instellingen** in het hoofdscherm op het middendispley.
2. Druk op **My Car** → **Ruitenwiser**.
3. Selecteer **Automatisch wisselen achter** om wisselen bij achteruitrijden te activeren/deactiveren.

Als u de auto in de achteruitversnelling zet terwijl de voorste ruitenwissers actief zijn, zal de ruitenwiser voor de achterrui starten. Bij het inschakelen van een andere versnelling valt de ruitenwiser op de achterklep stil.

Als de ruitenwiser op de achterklep echter al op continue snelheid werkt, vindt er geen wijziging plaats.

## Gerelateerde informatie

- Ruitenwissers gebruiken (p. 150)
- Ruiten- en koplampsproeiers (p. 152)
- Regensensor activeren/deactiveren (p. 151)

## Elektrisch bediende ruiten

Vanaf het bedieningspaneel van het bestuurdersportier zijn alle elektrisch bediende ruiten te bedienen. Vanaf de bedieningspanelen van de overige portieren zijn alleen de ruiten van het desbetreffende portier te bedienen.

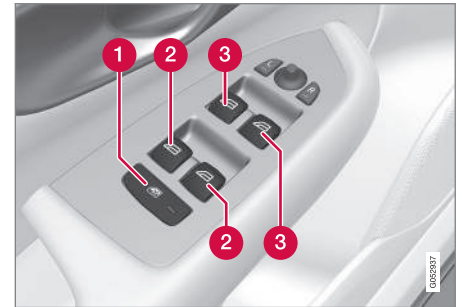

Bedieningspaneel op bestuurdersportier.

- 1 Elektrisch kinderslot op achterportieren\* en achterste zijruiten
- 2 Bedieningsknoppen achterste zijruiten
- 3 Bedieningsknoppen voorste zijruiten

## Gerelateerde informatie

- Elektrisch bedienbare ruiten (p. 154)
- Kinderslot (p. 258)

## Elektrisch bedienbare ruiten

Vanaf het bedieningspaneel van het bestuurdersportier zijn alle elektrisch bedienbare ruiten te bedienen. Vanaf de bedieningspanelen van de overige portieren zijn alleen de ruiten van het desbetreffende portier te bedienen.

### **WAARSCHUWING**

Let op dat kinderen of andere passagiers niet bekneld raken wanneer u de ramen sluit vanaf het bestuurdersportier.

### **WAARSCHUWING**

Let op dat kinderen of andere passagiers niet bekneld raken wanneer/indien u de ramen sluit met behulp van de transpondersleutel.

### **WAARSCHUWING**

Als er kinderen in de auto aanwezig zijn, moet u altijd de stroom naar de elektrisch bedienbare ruiten onderbreken door het elektrische systeem van de auto in contactslotstand **0** te zetten en vervolgens de transpondersleutel mee te nemen uit de auto.

## Bediening



Bedieningsknoppen elektrisch bedienbare ruiten.

- 1** Handmatige bediening
- 2** Automatische bediening

Via het bedieningspaneel van het bestuurdersportier zijn alle elektrisch bedienbare ruiten te bedienen. De bedieningspanelen van de overige portieren kunnen alleen de ruit van het desbetreffende portier bedienen. Er kan slechts één bedieningspaneel tegelijk worden bediend.

Voor het gebruik van de elektrisch bedienbare ruiten moet de contactslotstand minimaal **I** zijn. Bij uitschakeling van de motor zijn de elektrisch bedienbare ruiten nadat het contact is uitgeschakeld nog enkele minuten te bedienen, maar niet nadat er een portier is geopend.

De ruiten komen tot stilstand en worden geopend, als ze tijdens het sluiten in hun bewe-

ging worden gehinderd. Wanneer sluiten onmogelijk is door bijvoorbeeld ijsvorming, kan de beveiliging tegen overbelasting worden opgeheven. Wanneer de zijruiten tweemaal achtereenvolgens niet konden worden gesloten, wordt de beveiliging tegen overbelasting korte tijd gedeactiveerd. Sluiten is daarna mogelijk door de bedieningsknop omhoog te trekken en vast te houden.

### **i N.B.**

Om het pulserende windgeluid te verminderen als de beide achterruiten open staan, kunt u de voorste ruiten ook een stukje openen.

### **Handmatige bediening**

Trek voorzichtig een van de bedieningsknoppen omhoog of duw er een omlaag. De elektrisch bedienbare ruiten komen steeds verder omhoog of omlaag zolang u de bedieningsknop bedient.

### **Automatische bediening**

Trek een van de bedieningsknoppen omhoog of duw er een omlaag en laat deze vervolgens los. De bijbehorende zijruit gaat automatisch volledig open of dicht.

### Bediening met transpondersleutel, portierhandgreep of knop voor centrale vergrendeling

Voor het vanaf de buitenzijde bedienen van de elektrisch bedienbare ruiten met de transponder-sleutel of de portierhandgrepen, of vanaf de bin-nenzijde met de knop voor centrale vergren-de-ling, zie de paragraaf "Transpondersleutel", "Ver-grendelen/ontgrendelen vanaf de buitenzijde" of "Vergrendelen/ontgrendelen vanaf de bin-nenzijde".

### Resetten

Als de accu losgekoppeld is geweest, werkt de automatische openingsfunctie pas weer naar behoren wanneer u deze hebt gereset.

1. Trek de knop aan de voorkant omhoog om de ruit helemaal te sluiten en houd de knop een seconde in deze stand vast.
2. Laat de knop korte tijd los.
3. Trek de voorkant van de knop opnieuw een seconde omhoog.

### WAARSCHUWING

Resetten is nodig om de beveiliging tegen overbelasting te laten werken.

### Gerelateerde informatie

- Elektrisch bediende ruiten (p. 153)
- Contactslotstanden (p. 370)

- Transpondersleutel (p. 234)
- Vergrendelen/ontgrendelen vanaf de buiten-zijde (p. 237)
- Vergrendelen/ontgrendelen vanaf de bin-nenzijde (p. 241)

### Zonnescherm gebruiken

De beide achterportieren zijn voorzien van geïntegreerde zonneschermen.

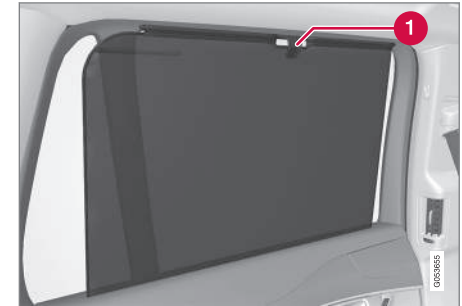

#### 1 Haak met bijbehorende vergrendeling

1. Trek het zonnescherm omhoog en haak het vast aan de haak boven aan de ruitopening.
2. Vergrendel het zonnescherm door de vergrendeling omhoog te klappen.

Ook bij gebruik van het zonnescherm kan de zijruit worden geopend en gesloten.

## Buitenspiegels instellen

Stel de stand van de buitenspiegels bij met het hendeltje op het bedieningspaneel van het bestuurdersportier.



Bedieningsknoppen buitenspiegels.

### Instellen

1. Druk op knop **L** voor de buitenspiegel links of op **R** voor de buitenspiegel rechts. Het lampje in de knop brandt.
2. U kunt de stand afstellen met het hendeltje in het midden.
3. Druk opnieuw op knop **L** of **R**. Het lampje mag niet langer branden.

## WAARSCHUWING

Beide spiegels zijn groothoekig voor een optimaal zicht. Voorwerpen kunnen verder weg lijken dan ze in werkelijkheid zijn.

### Geheugenfunctie van elektrisch bedienbare voorstoel\*

De standen van de buitenspiegels zijn op te slaan in de geheugenfunctie van de elektrisch bedienbare voorstoel.

### Buitenspiegel kantelen bij parkeren<sup>18</sup>

De buitenspiegels kunnen omlaaggekanteld worden, zodat u bijvoorbeeld tijdens het parkeren de kant van de weg te kan zien.

- Schakel de achteruitversnelling in en druk op de knop **L** of **R**.

Bij het inschakelen van een andere versnelling nemen de gekantelde buitenspiegels na ca. 10 seconden de oorspronkelijke stand weer in. Dat gebeurt eerder, als u de knop **L** of **R** indrukt.

### Automatisch kantelende buitenspiegel bij parkeren<sup>18</sup>

Bij het inschakelen van de achteruitversnelling worden de buitenspiegels automatisch omlaaggekanteld, zodat u bijvoorbeeld tijdens het parkeren de kant van de weg kan zien. Wanneer u de auto uit de achteruitversnelling haalt, nemen de

buitenspiegels na enige tijd automatisch hun oorspronkelijke stand weer in.

De instellingen voor de functie worden verricht op het middendispley:

1. Druk op **Instellingen** op het hoofdscherm.
2. Druk op **My Car → Spiegels**.
3. Kies onder **Buitenspiegel kantelen bij achteruit** voor **Uit, Best., Passag.** of **Beide** om te activeren/deactiveren en om te kiezen welke buitenspiegel moet worden gekanteld.

### Automatische inklapfunctie bij vergrendelen<sup>18</sup>

Wanneer u de auto vanaf de transpondersleutel vergrendelt/ontgrendelt worden de buitenspiegels automatisch in- of uitgeklapt.

U kunt de functie activeren/deactiveren op het middendispley:

1. Druk op **Instellingen** op het hoofdscherm.
2. Druk op **My Car → Spiegels**.
3. Kies **Spiegels inklappen bij vergrend.** om te activeren/deactiveren.

### In neutrale stand terugzetten

Spiegels die uit positie zijn geraakt door invloeden van buitenaf, moeten eerst elektrisch in de

<sup>18</sup> Alleen in combinatie met een elektrisch bedienbare stoel met geheugen.

neutrale stand worden teruggezet zodat het elektrisch in- en uitklappen weer correct werkt:

1. Klap de spiegels in met de knoppen **L** en **R**.
2. Klap de spiegels weer uit met de knoppen **L** en **R**.
3. Herhaal de bovenstaande procedure zo nodig.

De spiegels staan daarmee weer in de neutrale stand.

### Autodimfunctie\*

Als het licht dat van achteren in de spiegel valt te fel is, worden de achteruitkijkspiegel en buitenspiegels automatisch gedimd.

Buitenspiegels met autodimfunctie zijn alleen mogelijk, als ook de achteruitkijkspiegel is voorzien van een dergelijke autodimfunctie, zie het artikel "Achteruitkijkspiegel".

De autodimfunctie is tijdens het rijden altijd actief, behalve bij inschakeling van de achteruitversnelling. De gevoeligheid van de autodimfunctie is in te stellen op drie niveaus en is van invloed op zowel de achteruitkijkspiegel als de buitenspiegels.

#### **i** **N.B.**

Bij aanpassing van het gevoeligheidsniveau van de autodimfunctie is de wijziging pas na enige tijd te merken.

De instellingen voor de functie worden verricht op het middendisplay:

1. Druk op **Instellingen** op het hoofdscherm.
2. Druk op **My Car** → **Spiegels**.
3. Kies onder **Spiegels automatisch dimmen** voor **Normaal**, **Donker** of **Licht**.

### Elektrisch inklapbare buitenspiegels\*

U kunt de buitenspiegels inklappen bij het parkeren en als u op smalle wegen rijdt:

1. Druk de knoppen **L** en **R** gelijktijdig in (contactslootstand minimaal **I**).
2. Laat ze na zo'n 1 seconde los. De spiegels stoppen automatisch, als ze volledig zijn ingeklapt.

Klap de spiegels uit door de knoppen **L** en **R** tegelijkertijd in te drukken. De spiegels stoppen automatisch, als ze volledig zijn uitgeklappt.

### Gerelateerde informatie

- Achteruitkijkspiegel (p. 157)
- Instellingsscherm (p. 171)
- Geheugenfunctie gebruiken van elektrisch bediende voorstoel\* (p. 121)

## Achteruitkijkspiegel

De achteruitkijkspiegel is te dimmen met een knopje aan de onderkant van de spiegel. Ook is het mogelijk dat de autodimfunctie van de achteruitkijkspiegel actief is.

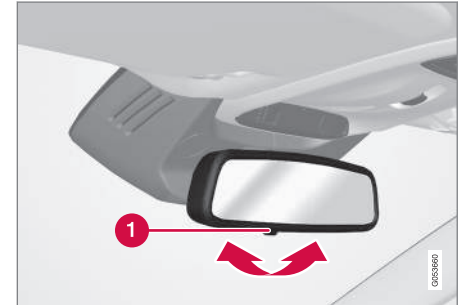

1. Hendeltje voor dimfunctie

### Handmatige dimfunctie

Fel licht van achteren kan hinderlijke reflecties in de achteruitkijkspiegel veroorzaken en u verblinden. Zet de spiegel met het hendeltje in de dimstand, wanneer u de verlichting van het achteropkomende verkeer als hinderlijk ervaart:

1. Activeer de dimfunctie door het hendeltje naar u toe te halen.
2. Deactiveer de dimfunctie door het hendeltje naar de voorruit toe te duwen.



## ◀◀ **Autodimfunctie\***

Als het licht dat van achteren in de spiegel valt te fel is, wordt de achteruitkijkspiegel automatisch gedimd. Bij een spiegel met autodimfunctie ontbreekt het hendeltje voor handmatig dimmen.

De achteruitkijkspiegel is voorzien van twee sensoren (één aan de voorkant en één aan de achterkant) die samenwerken om hinderlijke lichtinval te identificeren en te verhelpen. De sensor aan de voorkant registreert omgevingslicht, terwijl de sensor aan de achterkant de koplampen van achterliggers registreert.

### **i N.B.**

Als de sensoren door bijvoorbeeld parkeervergunningen, transponders, zonnekleppen of voorwerpen op de achterbank of in de bagageruimte dusdanig worden gehinderd dat er geen licht op de sensoren valt, gelden er beperkingen voor de autodimfunctie van de achteruitkijkspiegel en buitenspiegels.

De autodimfunctie is tijdens het rijden altijd actief, behalve bij inschakeling van de achteruitversnelling. De gevoeligheid van de autodimfunctie is in te stellen op drie niveaus en is van invloed op zowel de achteruitkijkspiegel als de buitenspiegels.

### **i N.B.**

Bij aanpassing van het gevoeligheidsniveau van de autodimfunctie is de wijziging pas na enige tijd te merken.

De instellingen voor de functie worden verricht op het middendisplay:

1. Druk op **Instellingen** op het hoofdscherm.
2. Druk op **My Car → Spiegels**.
3. Kies onder **Spiegels automatisch dimmen** voor **Normaal, Donker** of **Licht**.

Alleen een achteruitkijkspiegel met autodimfunctie is mogelijk uitgerust met een kompas.

### **Gerelateerde informatie**

- Buitenspiegels instellen (p. 156)
- Instellingsscherm (p. 171)

## **Kompas\***

In de rechter bovenhoek van de achteruitkijkspiegel zit een display waarop wordt aangegeven in welke richting de voorkant van de auto wijst.

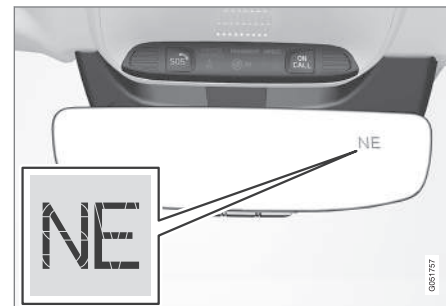

Achteruitkijkspiegel met kompas.

Er worden acht verschillende kompasrichtingen met Engelse afkortingen weergegeven: **N** (noord), **NE** (noordoost), **E** (oost), **SE** (zuidoost), **S** (zuid), **SW** (zuidwest), **W** (west) en **NW** (noordwest).

### **Kompas activeren/deactiveren**

Het kompas wordt automatisch geactiveerd, wanneer u de auto start of wanneer het elektrische systeem van de auto in contactslotstand **II** staat.

Om het kompas te deactiveren/activeren:



- Druk met een recht gebogen paperclip of iets dergelijks het knopje aan de onderzijde van de achteruitkijkspiegel in.

### Gerelateerde informatie

- Kompas kalibreren\* (p. 159)
- Contactslotstanden (p. 370)
- Ontwaseming van ruiten en buitenspiegels activeren/deactiveren (p. 190)

### Kompas kalibreren\*

De aarde is in 15 magnetische zones verdeeld. Het kompas dient te worden gekalibreerd als u met de auto meerdere magnetische zones doorkruist.

Kalibreer als volgt:

1. Breng de auto tot stilstand op een groot en open terrein waar geen stalen constructies of hoogspanningsdraden zijn.
2. Start de auto en schakel alle elektrische uitrusting (klimaatregeling, luchtdroger en dergelijke) uit en zorg dat alle portieren zijn gesloten.

#### **i** N.B.

De kalibratie kan mislukken of helemaal niet worden uitgevoerd, als u de elektrische uitrusting niet uitschakelt.

3. Houd het knopje aan de onderzijde van de achteruitkijkspiegel zo'n 3 seconden lang (met een paperclip of iets dergelijks) ingedrukt. Het cijfer van de huidige magnetische zone verschijnt.

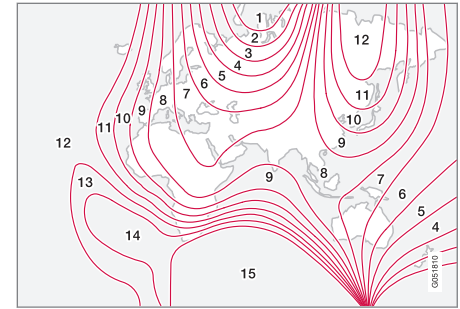

Magnetische zones.

4. Druk meerdere malen op het knopje totdat het nummer van de gewenste magnetische zone (1-15) verschijnt (zie de kaart met de magnetische zones van het kompas).
5. Wacht totdat het teken **C** weer op het display verschijnt of houd het knopje aan de onderzijde van de achteruitkijkspiegel zo'n 6 seconden lang ingedrukt, totdat het teken **C** verschijnt.
6. Rijd langzaam een rondje in de auto met een snelheid van hoogstens 10 km/h (6 mph), totdat een kompasrichting op het display verschijnt. Dit geeft aan dat de kalibratie afgerond is. Rijd daarna nog 2 rondjes om de kalibratie fijn af te stellen.



- ◀ 7. **Auto's met elektrische voorruitverwarming\***: Als bij activering van de elektrische voorruitverwarming het teken **C** op het display verschijnt, kalibreer dan volgens punt 6 hierboven met de elektrische voorruitverwarming ingeschakeld.

8. Herhaal de bovenstaande procedure zo nodig.

### Gerelateerde informatie

- Kompas\* (p. 158)

### Panoramadak\*

Het panoramadak is verdeeld in twee glassecties. De voorste kan aan de achterkant verticaal (ventilatiestand) of horizontaal (open stand) worden geopend. De achterste is een vast dakglas.

Aan de binnenkant van het panoramadak zit een zonnenscherm gemaakt van geperforeerd textiel voor extra bescherming tegen bijvoorbeeld het felle zonlicht.



Het panoramadak en het zonnenscherm zijn te bedienen met een bedieningsknop aan het plafond. De bediening wordt geactiveerd, wanneer het elektrische systeem van de auto in contactslotstand **I** of **II** staat.

### WAARSCHUWING

Kinderen, andere passagiers of voorwerpen kunnen bekneld raken door de bewegende delen van het panoramadak.

- Let altijd op bij bediening van het panoramadak.
- Laat kinderen niet met de bediening spelen.
- Onderbreek altijd de stroom naar het panoramadak door het elektrische systeem van de auto in contactslotstand **0** te zetten en neem vervolgens de transpondersleutel mee uit de auto.

### Windscherm

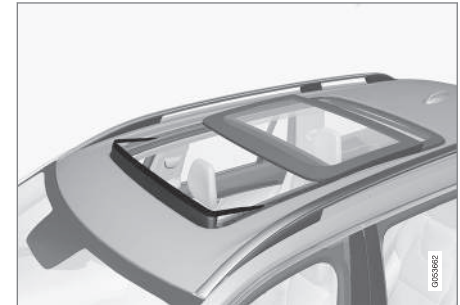

Bij het panoramadak hoort een windscherm dat opgeklapt wordt bij een geopend panoramadak.

**Gerelateerde informatie**

- Panoramadak\* bedienen (p. 161)
- Contactslotstanden (p. 370)

**Panoramadak\* bedienen**

Bij automatische en handmatige bediening wordt het zonneschermdak maximaal geopend.

In de ventilatiestand wordt de achterkant van het voorste daksegment opengeklapt.

**⚠ WAARSCHUWING**

Kinderen, andere passagiers of voorwerpen kunnen bekneld raken door de bewegende delen van het panoramadak.

- Let altijd op bij bediening van het panoramadak.
- Laat kinderen niet met de bediening spelen.
- Onderbreek altijd de stroom naar het panoramadak door het elektrische systeem van de auto in contactslotstand **0** te zetten en neem vervolgens de transpondersleutel mee uit de auto.

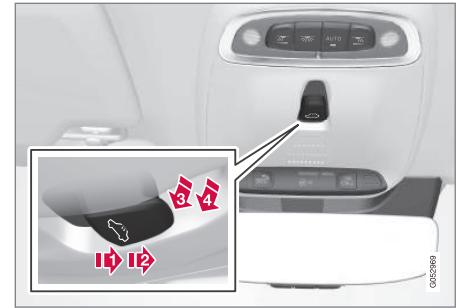

- 1 Openen, handmatig
- 2 Openen, automatisch
- 3 Sluiten, handmatig
- 4 Sluiten, automatisch

Het panoramadak en het zonneschermdak zijn alleen te bedienen, wanneer het elektrische systeem van de auto in contactslotstand **I** staat.

**Handmatige bediening**

1. Scherm openen - duw de bedieningsknop achteruit naar de stand voor handmatig openen. Het zonneschermdak wordt zolang u de bedieningsknop ingedrukt houdt steeds verder geopend.



- ◀ 2. Panoramadak openen - duw de bedieningsknop een tweede maal naar achteren naar de stand voor handmatig openen. Het panoramadak bereikt eerst de comfortstand<sup>19</sup>. Om het dak maximaal te openen, duwt u de bedieningsknop een derde maal naar achteren.

Het panoramadak komt tot stilstand, als u de bedieningsknop loslaat of als het dak de comfortstand heeft bereikt of maximaal geopend of gesloten is.

Sluit het dak/scherm door de voorgaande procedure in omgekeerde volgorde door te lopen - houd de bedieningsknop nu echter naar voren/onder gedrukt totdat het dak/scherm gesloten is.

### **N.B.**

Voordat het panoramadak handmatig kunnen worden geopend moet het gordijn volledig geopend zijn. Omgekeerd geldt dat het panoramadak volledig gesloten moet zijn voordat het gordijn kan worden gesloten.

### **Volautomatische bediening**

1. Zonnescherm maximaal openen - duw de bedieningsknop naar achteren naar de stand voor automatisch openen en laat de knop weer los.

2. U kunt het panoramadak tot in twee standen openen:

- Om te openen tot in de comfortstand - duw de bedieningsknop een tweede maal naar achteren naar de stand voor automatisch openen en laat de knop weer los.
- Om vervolgens maximaal te openen - duw de bedieningsknop een derde maal naar achteren naar de stand voor automatisch openen en laat de knop weer los.

Sluit het dak/scherm door de voorgaande procedure in omgekeerde volgorde te doorlopen - houd de bedieningsknop nu echter naar voren/onder gedrukt en laat de knop weer los.

Het dak komt tot stilstand, wanneer u de bedieningsknop loslaat of wanneer het dak de comfortstand heeft bereikt of maximaal geopend of gesloten is. De beweging wordt eveneens onderbroken, als u een nieuw commando geeft met de bedieningsknop.

De beweging van het dak wordt niet onderbroken als het glas de comfortstand bereikt bij sluiten vanuit maximaal geopende stand.

### **Versneld openen/sluiten**

Het panoramadak en het zonnescherm zijn ook tegelijkertijd te openen/sluiten:

- Openen - duw de bedieningsknop tweemaal naar achteren naar de stand voor automatisch openen en laat de knop weer los.
- Sluiten - duw de bedieningsknop tweemaal naar voren/onderen naar de stand voor automatisch openen en laat de knop weer los.

Het dak komt tot stilstand wanneer het de comfortstand of de gesloten stand heeft bereikt. De beweging wordt eveneens onderbroken, als u een nieuw commando geeft met de bedieningsknop.

De beweging van het dak wordt niet onderbroken als het glas de comfortstand bereikt bij sluiten vanuit maximaal geopende stand. De beweging van het scherm wordt nooit onderbroken als het dak de comfortstand bereikt.

<sup>19</sup> De comfortstand is de stand waarbij het glazen dak zover geopend is dat rijwind- en resonantiegeluiden op een aangenaam laag niveau liggen.

## Ventilatiestand



Ventilatiestand, achterkant verticaal opengekanteld.

- 1 Kantel het schuifdak open door de bedieningsknop omhoog te duwen.
- 2 Sluit het door de bedieningsknop naar voren/onder te duwen.

Bij activering van de ventilatiestand wordt het voorste segment van het panoramadak aan de achterkant opengekanteld. Als het zonneschermbelasting helemaal dichtstaat bij activering van de ventilatiestand, schuift het automatisch ca. 50 mm open.

Het panoramadak kan vanuit open stand rechtstreeks naar de ventilatiestand door de bedieningsknop omhoog te duwen. De beweging wordt onderbroken, als u een nieuw commando geeft met de bedieningsknop.

## Zonneschermbelasting automatisch sluiten

Als de auto bij zonnig/warm weer geparkeerd staat, sluit het zonneschermbelasting automatisch 15 minuten nadat de auto is vergrendeld. Dit gebeurt om de interieurtemperatuur te laten dalen en de autobekleding te beschermen tegen verkleuren door de zon.

U kunt de functie, die bij aflevering vanuit de fabriek gedeactiveerd is, activeren/deactiveren:

1. Druk op **Instellingen** op het hoofdscherm van het middendispley.
2. Druk op **My Car** → **Vergrendeling**.

Kies **Autom. sluiten zonnegordijn** om te activeren/deactiveren.

## Sluiten met transpondersleutel, knop voor centrale vergrendeling of portierhandgreep

### een transpondersleutel

- Druk lang op de vergrendelingsknop  op de transpondersleutel totdat het panoramadak en het zonneschermbelasting in beweging komen richting de gesloten stand.

De beweging stopt als u nogmaals op de knop voor vergrendeling op de transpondersleutel drukt of als het dak/schermbelasting de gesloten stand heeft bereikt.

## Knop voor centrale vergrendeling



Knop voor centrale vergrendeling.

Wanneer u het elektrische systeem van de auto minimaal in contactslotstand I zet, kunt u de knop voor centrale vergrendeling op het bestuurdersportier of het passagiersportier\* gebruiken om het panoramadak te sluiten.

- Druk lang op de knop voor centrale vergrendeling  totdat het panoramadak en het zonneschermbelasting in beweging komen richting de gesloten stand.

De beweging stopt bij het indrukken van de knop voor centrale vergrendeling of als het dak/schermbelasting de gesloten stand heeft bereikt.



## Portierhandgrepen

Auto's uitgerust met passieve vergrendeling/ontgrendeling\* hebben een aanrakingsgevoelige verdieping aan de buitenkant van de portierhandgrepen.

- Leg uw vinger tegen de aanrakingsgevoelige verdieping aan de buitenkant van een van de portierhandgrepen totdat het panoramadak en het zonnescherm in beweging komen richting de gesloten stand.

De beweging stopt als u uw vinger weer tegen de verdieping van de portierhandgreep legt of als het dak/scherm de gesloten stand heeft bereikt.

### **WAARSCHUWING**

Als u het panoramadak sluit met de transpondersleutel, knop voor centrale vergrendeling of portiergreep, moet u opletten dat er niemand bekneeld raakt.

### **BELANGRIJK**

Controleer of het panoramadak bij sluiten goed vergrendelt.

## Beveiliging tegen overbelasting

Het panoramadak is voorzien van een beveiliging tegen overbelasting die wordt geactiveerd, als het glazen dak of het zonnescherm tijdens het sluiten door een voorwerp wordt gehinderd. Het dak of het scherm komt dan tot stilstand en wordt ver-

volgens geopend tot op ca. 50 mm van de geblokkeerde stand (of tot de maximale ventilatiestand). De beveiliging tegen overbelasting werkt ook bij het openen van het glazen dak of het zonnescherm.

Wanneer sluiten onmogelijk is door bijvoorbeeld ijsvorming rond het glazen dak, kan de beveiliging tegen overbelasting worden opgeheven. U doet dat door de bedieningsknop naar voren te duwen of in te drukken en in deze stand vast te houden, totdat het glazen dak dicht is.

## Gerelateerde informatie

- Panoramadak\* (p. 160)
- Contactslotstanden (p. 370)
- Transpondersleutel (p. 234)
- Vergrendelen/ontgrendelen vanaf de binnenzijde (p. 241)
- Vergrendelen/ontgrendelen vanaf de buitenzijde (p. 237)

## HomeLink®\*20

HomeLink® is een programmeerbare afstandsbediening die geïntegreerd is in het elektrische systeem van de auto.

### Algemeen

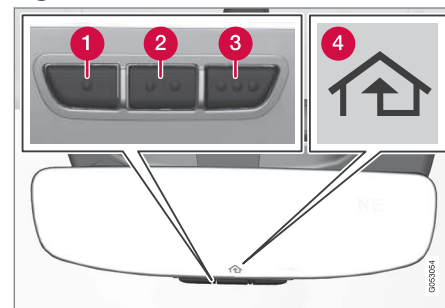

- 1 Knop 1
- 2 Knop 2
- 3 Knop 3
- 4 Controlelampje

HomeLink®21 is een programmeerbare afstandsbediening die tot drie verschillende systemen (bijvoorbeeld een garagedeuropener, alarmsysteem, huis- en tuinverlichting) op afstand kan bedienen en daarmee de originele afstandsbedieningen vervangt. HomeLink® wordt geleverd in een uitvoering die ingebouwd is in de achteruitkijkspie-

gel. Het HomeLink®-paneel bestaat uit drie programmeerbare knoppen en een controlelampje in het spiegelglas.

Ga voor meer informatie over HomeLink® naar: [www.HomeLink.com](http://www.HomeLink.com), [www.youtube.com/HomeLinkGentex](http://www.youtube.com/HomeLinkGentex) of bel 00 8000 466 354 65 (of het betaalnummer +49 6838 907 277).

### WAARSCHUWING

- Als HomeLink® wordt gebruikt om een garagedeur of hek te bedienen, moet u controleren of er niemand in de buurt van de deur of het hek staat als deze beweegt.
- Terwijl HomeLink wordt geprogrammeerd, kan de garagedeur of het toegangshek dat wordt geprogrammeerd, geactiveerd worden. Let daarom op dat er niemand in de buurt van de deur of het hek staat tijdens het programmeren.
- De auto moet buiten de garage staan als de garagedeuropener wordt geprogrammeerd.
- Gebruik HomeLink® niet voor een elektrische garagedeur zonder veiligheidsstop en -retour.

Let erop dat u de originele afstandsbedieningen goed bewaart voor eventuele programmering in

een later stadium (zoals bij aankoop van een nieuwe auto of gebruik in een andere auto). Het wordt tevens geadviseerd om de programmering van de knoppen te wissen bij verkoop van de auto, zie de paragraaf "HomeLink® programmeren".

### Gerelateerde informatie

- HomeLink®\* programmeren (p. 165)

## HomeLink®\*23 programmeren

Instructie voor programmeren van HomeLink®.

### HomeLink® programmeren

#### N.B.

Bij bepaalde auto's moet het contact zijn ingeschakeld of in de 'accessoirstand' staan, voordat HomeLink® kan worden geprogrammeerd of gebruikt. Plaats bij voorkeur nieuwe batterijen in de afstandsbediening die door HomeLink® moet worden vervangen, omdat de programmering dan mogelijk sneller verloopt en het radiosignaal sterker is. Reset de HomeLink®-knoppen voordat u gaat programmeren, zie het hoofdstuk 'HomeLink®-knoppen resetten' hieronder. HomeLink® staat vervolgens in de 'inleermodus' en is klaar om geprogrammeerd te worden.

1. Druk de knop<sup>24</sup> op HomeLink® in die u wilt programmeren. Het controlelampje<sup>24</sup> op HomeLink® moet 1 keer per seconde geel knipperen. U hoeft de knop niet ingedrukt te houden.

<sup>20</sup> Geldt voor bepaalde markten.

<sup>21</sup> HomeLink en het symbool met het HomeLink-huis zijn geregistreerde handelsmerken van Gentex Corporation.



- ◀◀ 2. Richt de afstandsbediening op de te programmeren HomeLink®-knop en houd de afstandsbediening op 2-8 cm van de knop. Blokkeer het controlesymbool van HomeLink® niet.

**Opmerking!** Met sommige afstandsbedieningen is HomeLink® beter te programmeren op een afstand van 15-20 cm. Denk daaraan als er problemen zijn met programmeren.

3. Houd de knop op de originele afstandsbediening die op HomeLink® moet worden geprogrammeerd vast en houd de led in de gaten. Laat de knop pas los als de led van 1 maal per seconde geel knippen is overgegaan op 10 maal per seconde groen knippen of constant groen branden. Als de led groen knippert of brandt, mag u de knop op de afstandsbediening loslaten.

**Opmerking!** Voor sommige ontvangers moet programmeerstep 3 wellicht worden vervangen door de instructies in stap 4.

4. Druk de knop op de originele afstandsbediening in en laat deze om de tweede los totdat de led van 1 maal per seconde geel knippen is overgegaan op 10 maal per seconde groen knippen of constant groen branden.

5. Druk de geprogrammeerde HomeLink®-knop in en controleer de led.

- > **Permanent groen branden:** Als de led permanent groen brandt, is het **programmeren** klaar. De garagedeur, het toegangshek en dergelijke moeten vervolgens geactiveerd worden bij het indrukken van de geprogrammeerde knop.

**10 maal per seconde groen knippen:** Druk op de te programmeren knop, **houd deze 2 seconden lang ingedrukt en laat de knop weer los**. Herhaal de procedure van indrukken/vasthouden/loslaten al naar gelang het model van de ontvanger één of twee keer. Het programmeren is nu klaar en garagedeur, toegangshek en dergelijke moeten vervolgens geactiveerd worden bij het indrukken van de geprogrammeerde knop.

**Als de ontvanger nog steeds niet wordt geactiveerd:** Ga verder met programmeerstappen 6-8 om de programmering te voltooien.

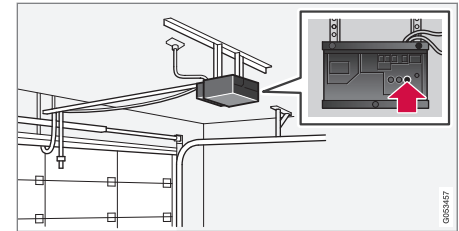

6. Zoek de inleerknop<sup>25</sup> op de ontvanger voor bijvoorbeeld de garagedeur op. Deze zit doorgaans in de buurt van de bevestiging van de antenne op de ontvanger.
7. Druk de inleerknop van de ontvanger in en laat hem los. Stap 8 moet worden binnen 30 seconden na het indrukken van de knop worden voltooid.
8. Druk op de te programmeren knop, **houd deze 2 seconden lang ingedrukt en laat de knop weer los**. Herhaal de procedure van indrukken/vasthouden/loslaten al naar gelang het model van de ontvanger één of twee keer. **Het programmeren is nu klaar** en garagedeur, toegangshek en dergelijke moeten vervolgens geactiveerd worden bij het indrukken van de geprogrammeerde knop.

<sup>23</sup> Geldt voor bepaalde markten.

<sup>24</sup> Zie de paragraaf "HomeLink®" voor de plaats van de knoppen en het controlelampje.

<sup>25</sup> De aanduiding en kleur van deze knop verschillen per producent.



## Bediening

Zodra HomeLink® geprogrammeerd is, vormt het een vervanging voor de afzonderlijke originele afstandsbedieningen.

Druk de geprogrammeerde knop in. De garage-deur, het toegangshek en dergelijke worden geactiveerd (dit kan een paar seconden duren). Na het indrukken van de knop brandt of knippert het controlelampje. Uiteraard kunt u de originele afstandsbedieningen naast HomeLink® blijven gebruiken.

### **i** N.B.

Als het contact niet is uitgeschakeld, blijft HomeLink® tot 30 minuten na opening van het bestuurdersportier werken.

Als er problemen met programmeren ontstaan, neem dan contact op met HomeLink® via: [www.HomeLink.com](http://www.HomeLink.com), [www.youtube.com/HomeLinkGentex](http://www.youtube.com/HomeLinkGentex) of bel 00 8000 466 354 65 (of het betaalnummer +49 6838 907 277).

## HomeLink®-knoppen resetten

U kunt de HomeLink®-knoppen alleen allemaal tegelijk resetten en dus niet slechts één ervan. Herprogrammeren van slechts één knop is echter wel mogelijk, zie de paragraaf "Afzonderlijke knop programmeren" hieronder.

1. Druk knop 1 en 3 op HomeLink® in en laat deze pas na ca. 10 seconden los als de led groen gaat knipperen.
2. Laat de knoppen los.
  - > HomeLink® staat daarmee in de "inleermodus" en is klaar om opnieuw geprogrammeerd te worden, zie de paragraaf "HomeLink® programmeren" hierboven.

## Afzonderlijke knop programmeren

Doe het volgende om één afzonderlijke HomeLink®-knop te programmeren:

1. Druk op de gewenste knop en **houd deze ingedrukt**.
2. Begin na ca. 20 seconden, wanneer de led op HomeLink® geel gaat knipperen, met stap 1 in de paragraaf "HomeLink® programmeren" hierboven.

**Opmerking!** Als de te programmeren knop opnieuw moet worden geprogrammeerd niet met een nieuwe eenheid wordt geprogrammeerd, zal deze terugkeren naar de eerder opgeslagen programmering.

Ga voor meer informatie over HomeLink® of bij op- en aanmerkingen naar: [www.HomeLink.com](http://www.HomeLink.com), [www.youtube.com/HomeLinkGentex](http://www.youtube.com/HomeLinkGentex) of bel 00 8000 466 354 65 (of het betaalnummer +49 6838 907 277).

## Gerelateerde informatie

- HomeLink®\* (p. 164)

## Boordcomputer

De boordcomputer van de auto registreert en berekent waarden zoals afgelegde afstand, brandstofverbruik en gemiddelde snelheid tijdens het rijden.

Om eenvoudiger zuinig te kunnen rijden, worden het momentane en het gemiddelde brandstofverbruik geregistreerd. De boordcomputerinformatie is weer te geven op het bestuurdersdisplay.

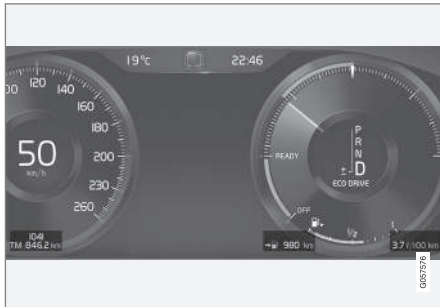

12 inch bestuurdersdisplay.



8 inch bestuurdersdisplay.

De volgende meters maken deel uit van de boordcomputer:

- Dagtellers
- Kilometer teller
- Momentaan brandstofverbruik
- Actieradius op tank
- Toerist (alternatieve snelheidsmeter)

### Dagtellers

Er zijn twee dagtellers, TM en TA.

TM kan handmatig op nul worden gezet en TA wordt automatisch op nul gezet als de auto minimaal vier uur niet wordt gebruikt.

Tijdens de rit wordt informatie geregistreerd over:

- Afstand
- Rijtijd

- Gemiddelde snelheid
- Gemiddeld brandstofverbruik.

De waarden zijn berekend op basis van de waarden sinds de laatste reset.

### Kilometer teller

De kilometer teller registreert de totale afgelegde afstand van de auto. Deze waarde is niet op nul te zetten.

### Momentaan brandstofverbruik

Deze meter geeft het actuele brandstofverbruik van de auto aan. De waarde wordt zowat iedere seconde bijgewerkt.

### Actieradius op tank

De boordcomputer berekent de actieradius op basis van de resterende hoeveelheid brandstof in de tank.

De actieradius wordt berekend aan de hand van het gemiddelde brandstofverbruik over de laatste 30 km en de resterende hoeveelheid brandstof.

Wanneer de meter "----" aangeeft, zijn geen garanties meer te geven voor de actieradius. Tank dan zo spoedig mogelijk.

<b>i</b>	<b>N.B.</b>
Er is een bepaalde afwijking mogelijk, als u van rijstijl verandert.	

Een zuinige rijstijl betekent doorgaans een langere actieradius.

### Toerist (alternatieve snelheidsmeter)

De alternatieve digitale snelheidsmeter vereenvoudigt het rijden in landen waar verkeersborden met de voorgeschreven snelheden een andere eenheid hebben dan wat de instrumenten van de auto laten zien.

De digitale snelheid wordt dan weergegeven in de eenheid die de analoge snelheidsmeter juist niet geeft. Is de analoge snelheidsmeter ingesteld op **mph**, dan wordt de snelheid op de boordcomputermeter weergegeven in **km/h** en omgekeerd.

### Gerelateerde informatie

- Rijstatistieken tonen op het bestuurdersdisplay (p. 169)
- Rijstatistieken tonen op het middensdisplay (p. 170)

## Rijstatistieken tonen op het bestuurdersdisplay

De door de boordcomputer geregistreeerde en berekende waarden kunnen worden weergegeven op het bestuurdersdisplay.

De waarden worden opgeslagen in een boordcomputerapp. Via het appmenu kunt u die informatie kiezen die op het bestuurdersdisplay moeten worden weergegeven.

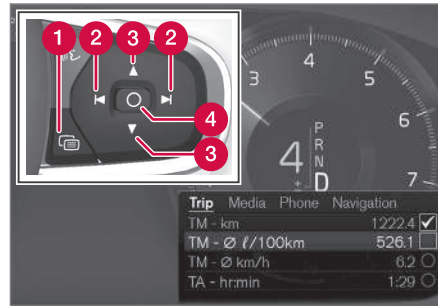

Open het appmenu<sup>27</sup> en blader erin met de knoppenset rechts op het stuurwiel.

- 1 Appmenu
- 2 Links/rechts
- 3 Omhoog/omlaag
- 4 Bevestigen

1. Open het appmenu op het bestuurdersdisplay door op (1) te drukken.

(Het appmenu is niet te openen, als er nog een onbevestigde melding op het bestuurdersdisplay staat. De melding moet eerst worden bevestigd voordat het appmenu kan worden geopend.)

2. Navigeer naar de boordcomputerapp door met (2) naar links of rechts te vegen.
  - > Op de bovenste vier menuregels staan de gemeten waarden voor dagteller TM. Op de vier menuregels eronder staan de gemeten waarden voor dagteller TA. Blader omhoog of omlaag in de lijst met (3).
3. Blader verder omlaag naar de alternatievenknoppen om te kiezen welke informatie op het bestuurdersdisplay moet worden weergegeven:
  - Momentaan brandstofverbruik
  - Actieradius op tank
  - Kilometer teller
  - Afgelegde afstand voor dagteller TM, TA of geen weergave van afgelegde afstand
  - Toerist (alternatieve snelheidsmeter).

Selecteer of deselecteer een optie met de knop **O** (4). De wijziging gaat meteen in.

<sup>27</sup> Het uiterlijk van het display kan verschillen afhankelijk van de variant.

## ◀ Dagteller op nul zetten



Zet dagteller TM op nul door de knop **RESET** op de linker stuurhendel lang in te drukken.

Dagteller TA wordt alleen automatisch op nul gezet. Dat is het geval als de auto gedurende 4 uur of meer niet wordt gebruikt.

### Eenheid wijzigen

Eenheden voor afgelegde afstand, snelheden, e.d. wijzigen via het middendispley:

1. Druk op **Instellingen** op het hoofdscherm.
2. Druk op **Systeem → Eenheden**.
3. Kies onder **Eenheden** de gewenste eenheidsnorm: **Metr.**, **Imper.** of **VS**.

### **i** N.B.

Een wijziging van deze eenheden is niet alleen van toepassing op de boordcomputer maar ook op Volvo's RTI-navigatiesysteem\*.

### Gerelateerde informatie

- Boordcomputer (p. 168)
- Rijstatistieken tonen op het middendispley (p. 170)
- Applicatiemenu op bestuurdersdisplay gebruiken (p. 105)

## Rijstatistieken tonen op het middendispley

De rijstatistieken van de boordcomputer worden grafisch weergegeven op het middendispley en bieden u het overzicht waarmee u eenvoudig zuiniger kunt rijden.



Open de app **Bestuurder prestaties** op het appscherm om de rijstatistieken weer te geven.

Elke staaf in het schema staat voor een afstand van 1, 10 of 100 km (of miles). Tijdens het rijden worden de staven van rechts naar links aangevuld. De staaf uiterst rechts geeft de waarde voor de actuele etappe aan.

Het gemiddelde brandstofverbruik en de totale rijtijd zijn bepaald op basis van de rijstatistieken sinds de laatste nulstelling.

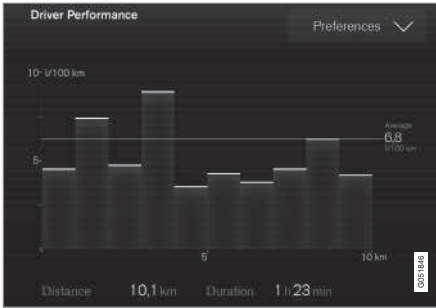

Rijstatistieken van de boordcomputer<sup>28</sup>.

## Instellingen voor rijstatistieken

Druk op **Voorkeur** om

- de schaalverdeling te wijzigen. Kies een resolutie van 1, 10 of 100 km/mi voor de staaf.
- de rijstatistieken na afloop van een rit op nul te zetten. Wanneer de auto meer dan 4 uur stilgestaan heeft.
- de gegevens over de actuele rit op nul te zetten.

Rijstatistieken, berekend gemiddeld verbruik en totale rijtijd worden altijd gelijktijdig op nul gezet.

## Eenheid wijzigen

Eenheid voor afgelegde afstand, brandstofverbruik, e.d. wijzigen via het middendisplay:

1. Druk op **Instellingen** op het hoofdscherm.
2. Druk op **Systeme** → **Eenheden**.
3. Kies onder **Eenheden** de gewenste eenheidsnorm: **Metr.**, **Imper.** of **VS**.

## Gerelateerde informatie

- Boordcomputer (p. 168)
- Rijstatistieken tonen op het bestuurdersdisplay (p. 169)

## Instellingscherm

In het instellingscherm van het middendisplay kunt u instellingen en informatie hanteren voor tal van autofuncties.

## Het instellingscherm openen en sluiten en hierin bladeren

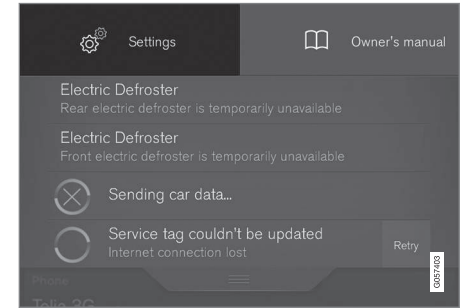

Het hoofdscherm met de knop voor **Instellingen**.

1. Sleep de tab boven aan het middendisplay omlaag om het hoofdscherm te openen.
2. Druk op **Instellingen** om het instellingscherm te openen.
3. Druk op een van de categorieën die verschijnt en blader naar subcategorieën en instellingen door nogmaals te drukken.

<sup>28</sup> De afbeelding is schematisch, zodat er afhankelijk van de softwareversie en de gekozen uitvoering afwijkingen mogelijk zijn.

- ◀ 4. Druk op **Terug** om terug te gaan naar het instellingsscherm.

Druk op **Sluiten** om het instellingsscherm te sluiten.

### Een instelling wijzigen

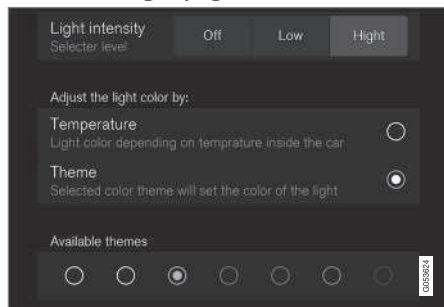

Een subcategorie in het instellingsscherm met verschillende soorten instellingen, heeft een meerkeuzeknop en radioknoppen.

1. Druk op categorieën en subcategorieën om naar de gewenste instelling te bladeren.
2. Wijzig een of meer instellingen. Verschillende soorten instellingen worden op verschillende manieren gewijzigd (zie de tabel hieronder voor een beschrijving van de desbetreffende soorten).
  - > De wijzigingen worden onmiddellijk opgeslagen.

### Soorten instellingen

Er zijn verschillende soorten instellingen:

Soort instelling	Beschrijving
Trigger-functie	Start een app of een afzonderlijk scherm voor geavanceerdere instellingen door op de tekst te drukken, bijvoorbeeld om een eenheid met Bluetooth aan te sluiten.
Radioknop	Kies uit meerdere opties een instelling door op de gewenste radioknop te drukken, bijvoorbeeld om een systeemtaal te kiezen.
Meerkeuzeknop	Kies een niveau voor iets door op het gewenste deel van de knop te drukken, bijvoorbeeld om het gevoeligheidsniveau voor City Safety te kiezen.
Selectievakjes	Kies ervoor een functie te activeren/deactiveren door op het vakje te drukken om dit aan te kruisen of leeg te maken, bijvoorbeeld om automatische start van elektrische stoelverwarming te kiezen.

Soort instelling	Beschrijving
Schuifknoppen	Kies een niveau voor iets binnen een interval door op de knop te drukken en deze te slepen, bijvoorbeeld om het geluidsniveau te kiezen.
Weergave van informatie	Geen eigenlijke instelling, geeft ergens informatie over, bijvoorbeeld het identificatienummer van de auto.

### Gerelateerde informatie

- Overzicht van het middendisplay (p. 33)
- Categorieën op instellingsscherm (p. 173)

## Categorieën op instellingsscherm

Het instellingsscherm heeft een aantal hoofdcategorieën en subcategorieën waarin instellingen en informatie voor tal van functies van de auto zijn verzameld.

Onder het instellingsscherm zitten 7 hoofdcategorieën: **My Car**, **Geluid**, **Navigatie**, **Media**, **Communicatie**, **Klimaat** en **Systeem**.

Elke categorie omvat op zijn beurt een aantal subcategorieën en instelmogelijkheden. In de onderstaande tabellen wordt het eerste niveau van subcategorieën weergegeven. De instelmogelijkheden voor een functie of terrein worden uitvoeriger beschreven in de desbetreffende artikelen van de gebruikershandleiding. Zie voor systeeminstellingen die niet staan beschreven in de desbetreffende artikelen: artikel "Systeeminstellingen wijzigen in het hoofdmenu".

### My Car

Subcategorie
Displays
IntelliSafe
Parkeerhulp
Rijmodus/Individuele rijmodus*
Lichten
Spiegels

Subcategorie
Feedback vergendelen-ontgrendelen
Elektrische parkeerrem
Stoelen
Ruitenwisser voorruit
Ophanging

### Audio

Subcategorie
Geluidsbeleving*
Toon
Balans
Systeemvolumes

### Navigatie

Subcategorie
Kaart
Route
Verkeer
Begeleiding
Systeem

### Media

Subcategorie
AM/FM-radio
DAB
Gracenote®
Video

### Communicatie

Subcategorie
Telefoon
Tekstberichten
Bluetooth
Wi-Fi
Wi-Fi hotspot auto
Internet via automodem
Volvo On Call
Volvo-servicenetwerken

### Klimaatregeling

De hoofdcategorie **Klimaat** heeft geen subcategorieën.



## ◀◀ **Systeem**

<b>Subcategorie</b>
Tijd en Datum
Taal
Toetsenbordindelingen
Stembediening
Eenheden
Opslag
Software-updates
Fabrieksreset
Services

### **Gerelateerde informatie**

- Instellingsscherm (p. 171)
- Systeeminstellingen wijzigen op instellingsscherm (p. 174)

## **Systeeminstellingen wijzigen op instellingsscherm**

De categorie **Systeem** in het instellingsscherm verzamelt instellingen en informatie die in zijn algemeenheid gelden voor de systemen van de auto, bijvoorbeeld taal en eenheden.

De systeeminstellingen onder **Tijd en Datum**, **Toetsenbordindelingen**, **Stembediening**, **Software-updates**, **Fabrieksreset** en **Services** staan beschreven in de desbetreffende artikelen van de gebruikershandleiding.

### **Systeeltaal wijzigen**

1. Druk op **Instellingen** op het hoofdscherm van het middendispley.
2. Druk op **Systeem → Taal**.
3. Systeeltaal selecteren. Talen met ondersteuning van stembediening hebben een stembedieningssymbool.
  - > De taal op het bestuurdersdisplay, het middendispley en het head-updisplay wordt gewijzigd.

### **Systeemeenheden wijzigen**

#### **Lengte- en volume-eenheden wijzigen**

1. Druk op **Instellingen** op het hoofdscherm van het middendispley.
2. Druk op **Systeem → Eenheden → Eenheden**.

3. Kies uit de volgende eenheidsnormen:
  - **Metr.** - kilometer, liter en graden Celsius.
  - **Imper.** - miles, gallons en graden Celsius.
  - **VS** - miles, gallons en graden Fahrenheit.
  - > De eenheden op het bestuurdersdisplay, het middendispley en het head-updisplay worden gewijzigd.

### **De bandenspanningseenheid wijzigen**

1. Druk op **Instellingen** op het hoofdscherm van het middendispley.
2. Druk op **Systeem → Eenheden → Bandenspanning**.
3. Kies de bandenspanningseenheid.
  - > De eenheid voor bandenspanning in de app **Auto status** op het middendispley wordt gewijzigd.

### **Zie de opslaginformatie**

1. Druk op **Instellingen** op het hoofdscherm van het middendispley.
2. Druk op **Systeem → Opslag**.
  - > De opslaginformatie voor de harde schijf van de auto verschijnt - met onder andere de totale capaciteit, de beschikbare capaciteit en de hoeveelheid ruimte die de geïnstalleerde applicaties gebruiken.



**Zie het identificatienummer van de auto**

1. Druk op **Instellingen** op het hoofdscherm van het middendisplay.
2. Druk op **Systeem → Vehicle Identification Number**.
  - > Het identificatienummer van de auto (VIN<sup>29</sup>) verschijnt.

**Gerelateerde informatie**

- Categorieën op instellingsscherm (p. 173)
- Klok (p. 98)
- Het toetsenbord in het middendisplay gebruiken (p. 49)
- Instellingen voor stembediening (p. 116)
- Systeemupdates (p. 501)
- Instellingen resetten op instellingsscherm (p. 175)
- Afspraak maken voor servicebeurt en reparatie (p. 498)

**Instellingen resetten op instellingsscherm**

Alle gewijzigde instellingen in het instellingsscherm kunnen in één keer worden gereset naar hun standaardwaarden.

1. Druk op **Instellingen** op het hoofdscherm van het middendisplay.
2. Druk op **Systeem → Fabrieksreset**.
3. Druk op **OK** om de reset te bevestigen.

**Gerelateerde informatie**

- Systeeminstellingen wijzigen op instellingsscherm (p. 174)
- Gebruikersgegevens resetten bij doorverkoop (p. 176)

**Instellingen wijzigen voor apps**

In het appscherm staan alle apps in de auto bij elkaar. De instellingen voor apps die betrekking hebben op de ingebouwde functies van de auto kunnen worden gewijzigd vanuit het hoofdscherm van het middendisplay.

**Apps voor ingebouwde functies - basisapps**

De apps die oorspronkelijk in de auto zijn opgeslagen, bijvoorbeeld **FM-radio** en **USB**, maken deel uit van Sensus en behoren tot de ingebouwde functies van de auto. De instellingen voor deze apps kunnen rechtstreeks op het hoofdscherm van het middendisplay worden gewijzigd.

<sup>29</sup> Vehicle Identification Number.

### ◀◀ **Instellingen wijzigen voor een basisapp**

1. Druk op de app, bijvoorbeeld **FM-radio**.
2. Sleep het hoofdscherm omlaag.
3. Druk op **FM Radio Instellingen**.
4. Wijzig de instellingen naar wens en bevestig uw keuze(s).
5. Druk op de fysieke homeknop of op een willekeurige plaats buiten het hoofdscherm om het instellingsscherm te verlaten. U kunt ook het hoofdscherm omhoog slepen of op de tab onder aan het hoofdscherm drukken.

De meeste basisapps van de auto bieden deze contextuele instelmogelijkheid, maar niet allemaal. Zie het artikel "Categorieën op instellingsscherm" voor meer informatie over hoe u instellingen wijzigt.

### **Apps van derden**

Apps van derden zoals **Volvo-id** zijn bij aflevering van de auto niet voorgeïnstalleerd en moeten naderhand worden gedownload. Bij dergelijke apps van derden verricht u eventuele instellingen altijd in de desbetreffende apps en niet vanuit het hoofdscherm.

### **Gerelateerde informatie**

- Navigeren in schermen op het middendisplayscherm (p. 40)
- Instellingsscherm (p. 171)
- Apps downloaden, bijwerken of verwijderen (p. 453)

- Categorieën op instellingsscherm (p. 173)

### **Gebruikersgegevens resetten bij doorverkoop**

Bij doorverkoop moeten gebruikersgegevens en systeeminstellingen worden gereset naar de fabrieksinstellingen.

De instellingen van de auto kunnen op verschillende niveaus gereset worden. Reset bij doorverkoop alle gebruikersgegevens en systeeminstellingen naar de oorspronkelijke fabrieksinstellingen. Bij verkoop van de auto is het ook belangrijk om de doorverkoop te registreren in Volvo On Call\* te wijzigen.

### **Gerelateerde informatie**

- Instellingen resetten op instellingsscherm (p. 175)
- Volvo ID (p. 23)

KLIMAAT

## Klimaatregeling

De auto is voorzien van elektronische klimaatregeling. De klimaatregeling zorgt ervoor dat de lucht in het interieur gekoeld, verwarmd of van vocht ontdaan wordt.

### 2-zoneregeling

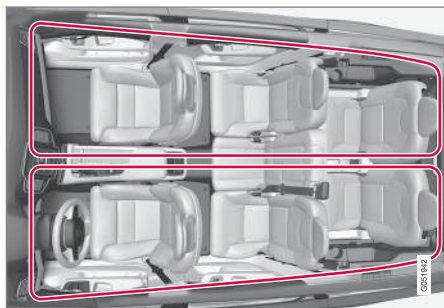

Klimaatzones bij 2-zoneregeling.

Bij 2-zoneregeling zijn de interieurtemperaturen voor de linker en rechter zone elk apart in te stellen.

Alle klimaatfuncties zijn te bedienen via het middendispley en de fysieke knoppen op de middenconsole.

### 4-zoneregeling\*

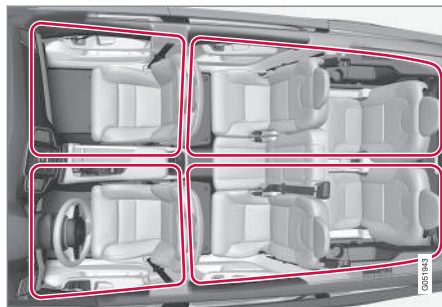

Klimaatzones bij 4-zoneregeling.

Bij 4-zoneregeling zijn de interieurtemperaturen voor de zones linksvoor, rechtsvoor, linksachter en rechtsachter elk apart in te stellen.

Alle klimaatfuncties zijn te bedienen via het middendispley en de fysieke knoppen op de middenconsole. De klimaatregelingsfuncties voor achterin zijn ook te bedienen via het klimaatregelingspaneel achter op de tunnelconsole.

### Gerelateerde informatie

- Klimaatsensoren (p. 178)
- Gevoelstemperatuur (p. 179)
- Luchtqualiteit (p. 179)
- Klimaatregelingsbediening (p. 182)
- Luchtverdeling (p. 194)
- Parkeerklmaat\* (p. 203)
- Klimaatregeling met stembediening (p. 117)

## Klimaatsensoren

De klimaatregeling beschikt over enkele sensoren voor de regeling van het autoklimaat.

### Positie van de sensoren

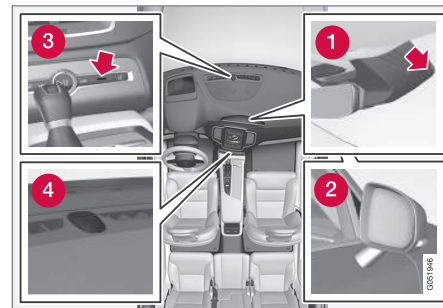

- 1 Vochtsensor - in de voetafdekking van de achteruitkijkspiegel.
- 2 Buitentemperatuursensor - in de rechter buitenspiegel.
- 3 Binnentemperatuursensor - bij de fysieke knoppen op de middenconsole.
- 4 Zonnensensor - boven op het dashboard.

### **i** N.B.

Bedek of blokkeer de sensoren niet met kledingstukken of andere voorwerpen.

Bij het Interior Air Quality System\* is er ook een luchtkwaliteitsensor, die in de luchtinlaat van de klimaatregeling zit.

### Gerelateerde informatie

- Klimaatregeling (p. 178)
- Gevoelstemperatuur (p. 179)
- Interior Air Quality System\* (p. 181)

## Gevoelstemperatuur

De klimaatregeling regelt het autoklimaat op basis van de gevoelstemperatuur en niet de werkelijke temperatuur.

De ingestelde interieurtemperatuur komt overeen met de gevoelstemperatuur op basis van de heersende omstandigheden in en rond de auto wat buitentemperatuur, lichtsnelheid, luchtvochtigheidsgraad, ingestraalde warmte en dergelijke betreft.

Het systeem beschikt over een zonnensensor die de stand van de zon registreert. Daardoor kan de temperatuur van de lucht uit de blaasmonden links en rechts afwijken, ondanks dat de temperatuurknoppen voor de beide zijden in dezelfde stand staan.

### Gerelateerde informatie

- Klimaatregeling (p. 178)
- Klimaatsensoren (p. 178)
- Temperatuur regelen (p. 186)

## Luchtkwaliteit

De gekozen interieurmaterialen en het luchtreinigingssysteem zorgen voor een hoge luchtkwaliteit in de auto.

### Materiaal in de passagiersruimte

Het interieur werd dusdanig vormgegeven dat het gerieflijk en comfortabel is - ook voor mensen met contactallergieën of astma.

De gebruikte materialen zijn erop geselecteerd de hoeveelheid stof in de passagiersruimte te beperken, zodat de passagiersruimte gemakkelijker schoon te houden is.

De vloerbekleding in zowel de passagiersruimte als de bagageruimte is eenvoudig te verwijderen en schoon te maken.

Gebruik de door Volvo geadviseerde schoonmaakmiddelen en autoverzorgingsproducten voor het reinigen van het interieur.

### Luchtreinigingssysteem

Los van het interieurfilter dragen ook de aanpassingen voor Clean Zone Interior Package\* en het luchtkwaliteitssysteem Interior Air Quality System\* bij aan een hoge luchtkwaliteit in de auto.

### Gerelateerde informatie

- Klimaatregeling (p. 178)
- Interieurfilter (p. 180)
- Clean Zone Interior Package\* (p. 180)



- Interior Air Quality System\* (p. 181)
- Interieur reinigen (p. 543)

### Interieurfilter

Alle lucht die de passagiersruimte binnenkomt wordt gereinigd door een filter.

### Interieurfilter vervangen

Vervang het filter regelmatig. Raadpleeg het Serviceprogramma van Volvo voor het aanbevolen vervangingsinterval. In zeer sterk verontreinigde gebieden moet u het filter mogelijk vaker vervangen.

**i N.B.**

Er zijn verschillende soorten interieurfilters. Let erop dat het juiste filter wordt gemonteerd.

### Gerelateerde informatie

- Luchtkwaliteit (p. 179)
- Clean Zone Interior Package\* (p. 180)
- Interior Air Quality System\* (p. 181)
- Serviceprogramma van Volvo (p. 498)

### Clean Zone Interior Package\*

Clean Zone Interior Package (CZIP) omvat een aantal aanpassingen om stoffen die aanleiding kunnen geven tot allergieën en/of astma uit het interieur te weren.

Het volgende is inbegrepen:

- Een geavanceerde ventilatorfunctie die aanslaat, wanneer de auto via de transponder-sleutel wordt ontgrendeld. De ventilator vult het interieur op die manier met verse lucht. De functie start als dat nodig is en stopt na bij het openen van een van de portieren. Bij inactiviteit wordt de functie na enige tijd automatisch beëindigd. De tijd dat de ventilatorfunctie werkt zal langzaam maar zeker korter worden, totdat de auto 4 jaar oud is.
- Het volautomatische luchtkwaliteitssysteem Interior Air Quality System (IAQS).

**i N.B.**

Voor behoud van de CZIP-standaard bij auto's met CZIP moet het IAQS-luchtfiler om de 15.000 km of minstens eenmaal per jaar worden vervangen (afhankelijk van wat het eerst wordt bereikt). Echter, maximaal 75.000 km per 5 jaar.

Bij auto's zonder CZIP en als de klant de CZIP-standaard niet wenst te behouden, moet het IAQS-filer bij een normale servicebeurt worden vervangen.

### Gerelateerde informatie

- Luchtkwaliteit (p. 179)
- Interieurfilter (p. 180)
- Interior Air Quality System\* (p. 181)

### Interior Air Quality System\*

Het Interior Air Quality System (IAQS) ontdoet de binnenkomende lucht van gassen en stofdeeltjes om zo hinderlijke geurtjes en verontreinigingen in de passagiersruimte te beperken.

IAQS maakt deel uit van Clean Zone Interior Package (CZIP) en ontdoet de lucht in de passagiersruimte van verontreinigingen in de vorm van stofdeeltjes, koolwaterstoffen, stikstofoxiden en laaghangend ozon.

Als de luchtkwaliteitssensor van het systeem registreert dat de buitenlucht vervuild is, wordt de luchtinlaat gesloten en de luchtrecirculatie geactiveerd.

#### **i** N.B.

Voor de beste lucht in het interieur moet de luchtkwaliteitssensor altijd zijn ingeschakeld.

In een koud klimaat is de recirculatie beperkt om het beslaan van de ruiten te voorkomen.

Schakel bij condens de elektrische verwarming van de voorruit, zijruiten en achterruiten in.

#### **i** N.B.

Voor behoud van de CZIP-standaard bij auto's met CZIP moet het IAQS-luchtfilter om de 15.000 km of minstens eenmaal per jaar worden vervangen (afhankelijk van wat het eerst wordt bereikt). Echter, maximaal 75.000 km per 5 jaar.

Bij auto's zonder CZIP en als de klant de CZIP-standaard niet wenst te behouden, moet het IAQS-filter bij een normale servicebeurt worden vervangen.

### Luchtkwaliteitssensor activeren/deactiveren

U kunt de luchtkwaliteitssensor desgewenst activeren/deactiveren.

1. Druk op **Instellingen** in het hoofdscherm op het middendispley.
2. Druk op **Klimaat**.
3. Kies **Luchtkwaliteitssensor** om de luchtkwaliteitssensor te activeren/deactiveren.

### Gerelateerde informatie

- Luchtkwaliteit (p. 179)
- Interieurfilter (p. 180)
- Clean Zone Interior Package\* (p. 180)
- Luchtrecirculatie activeren/deactiveren (p. 193)

## Klimaatregelingsbediening

De klimaatregelingsfuncties zijn te regelen via het middendisplay, de fysieke knoppen op de middenconsole en het klimaatpaneel achter op de tunnelconsole\*.

### Overzicht van de klimaatregelingsbediening

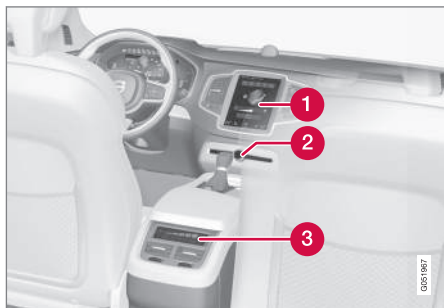

- 1 Klimaatregelingsbediening op het middendisplay.
- 2 Ontwasemingsknoppen op de middenconsole.
- 3 Klimaatregelingsbediening achter op de tunnelconsole\*.

### Gerelateerde informatie

- Klimaatregeling (p. 178)
- Klimaatregelingsbediening op het middendisplay (p. 182)

- Klimaatregelingsbediening achter op de tunnelconsole\* (p. 184)
- Ontwaseming van ruiten en buitenspiegels activeren/deactiveren (p. 190)

## Klimaatregelingsbediening op het middendisplay

Via het klimaatveld en het klimaatscherm van het middendisplay zijn alle klimaatfuncties te regelen.

### Klimaatveld

Via het klimaatveld zijn de meest voorkomende klimaatfuncties te regelen.

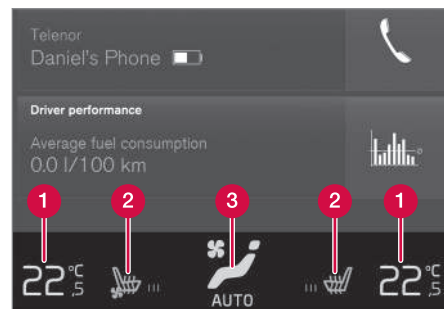

- 1 Temperatuurbediening voor bestuurders- en passagierszone.
- 2 Bediening voor elektrische stoelverwarming en -ventilatie\* voorin plus elektrische stuurverwarming\*.
- 3 Knop voor toegang tot het klimaatscherm. De grafische voorstelling op de knop geeft de geactiveerde klimaatinstellingen weer.



## Klimaatscherm

Bij eenmaal indrukken van de middelste knop in het klimaatveld opent u het klimaatscherm. Het klimaatscherm is opgesplitst in de tabs **Hoofd klimatisering**, **Achter klimatisering\*** en **Standklimatisering\***. U kunt van tab wisselen door naar links/rechts te vegen of op de desbetreffende rubriek te drukken.

### Hoofdklimaat

Op de tab **Hoofd klimatisering** kunt u behalve de klimaatfuncties in het klimaatveld ook de hoofdklimaatfuncties regelen.

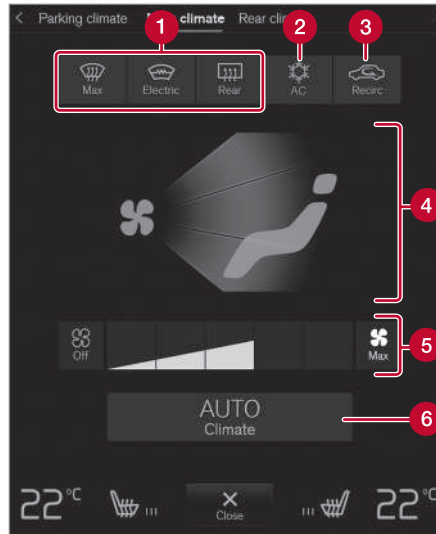

- 1 Max, Elektrisch, Achter - Bediening voor ontwaseming van ruiten en buitenspiegels.
- 2 AC - Bediening voor airconditioning.
- 3 Recirc. - Bediening voor luchtrecirculatie.
- 4 Bediening voor luchtverdeling.
- 5 Ventilatorbediening voorin (en achterin bij 2-zoneregeling).
- 6 AUTO - Automatische klimaatregeling.

## Klimaat achterin\*

Op de tab **Achter klimatisering** zijn alle klimaatfuncties voor achterin te regelen.

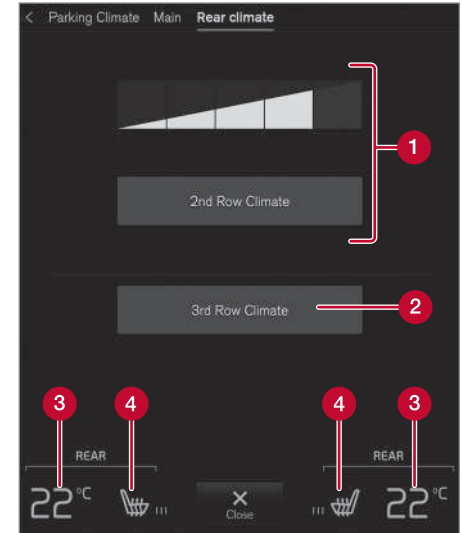

- 1 Ventilatorbediening voor achterin, tweede zitrij.
- 2 Bediening van ventilator en airconditioning op de achterbank, derde zitrij\*.
- 3 Temperatuurbediening voor achterin.
- 4 Bediening voor elektrische achterbankverwarming\*.



#### ◀ Parkeerklimaat\*

Op de tab **Standklimatisering** is het parkeerklimaat van de auto te regelen.

#### Gerelateerde informatie

- Klimaatregelingsbediening (p. 182)
- Ontwaseming van ruiten en buitenspiegels activeren/deactiveren (p. 190)
- Airconditioning activeren/deactiveren (p. 185)
- Luchtre circulatie activeren/deactiveren (p. 193)
- Luchtverdeling wijzigen (p. 195)
- Ventilatorstand regelen (p. 189)
- Automatische klimaatregeling (p. 185)
- Temperatuur regelen (p. 186)
- Elektrische stoelverwarming\* activeren/deactiveren (p. 199)
- Elektrische stoelventilatie\* activeren/deactiveren (p. 201)
- Elektrische stuurverwarming\* activeren/deactiveren (p. 202)
- Parkeerklimaat\* (p. 203)

#### Klimaatregelingsbediening achter op de tunnelconsole\*

Via het klimaatregelingspaneel achter op de tunnelconsole zijn de klimaatfuncties voor achterin te regelen.

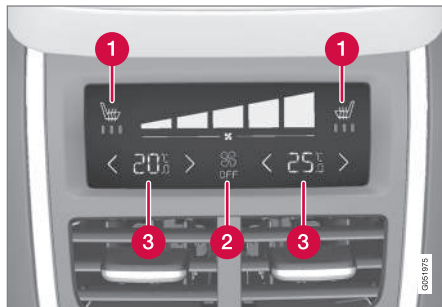

- 1 Bediening voor elektrische achterbankverwarming\*.
- 2 Ventilatorbediening voor achterin.
- 3 Temperatuurbediening voor achterin.

Als de auto niet is uitgerust met een klimaatpaneel achter op de tunnelconsole maar wel elektrische achterbankverwarming\* heeft, zitten er fysieke bedieningsknoppen achter op de tunnelconsole.

#### Gerelateerde informatie

- Klimaatregelingsbediening (p. 182)
- Elektrische stoelverwarming\* activeren/deactiveren (p. 199)
- Ventilatorstand regelen (p. 189)
- Temperatuur regelen (p. 186)

## Automatische klimaatregeling

Bij automatische klimaatregeling regelt de klimaatregeling automatisch meerdere klimaatfuncties.



Knop voor automatische klimaatregeling op klimaatscherm.

1. Open het klimaatscherm op het middendispley.

2. Druk kort of lang op **AUTO**.
  - > De automatische klimaatregeling wordt geactiveerd/gedeactiveerd en de knop gaat branden/dooft.

De automatische klimaatregeling regelt automatisch de luchtrecirculatie, airconditioning en luchtverdeling.

Ventilatorstand en temperatuur worden afhankelijk van de vraag of u de desbetreffende knop kort of lang indrukt als volgt gewijzigd:

- Kort indrukken - voorgaande instelling(en) hervatten.
- Lang indrukken - standaardinstellingen (stand **3** en 22 °C/72 °F) hanteren.

### Gerelateerde informatie

- Klimaatregelingsbediening op het middendispley (p. 182)

## Airconditioning activeren/deactiveren

De airconditioning koelt en droogt zo nodig de binnenkomende lucht.

## Hooflairconditioning activeren/deactiveren

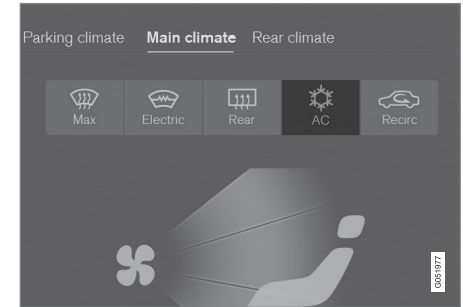

Airconditioningsknop op klimaatscherm.

1. Open het klimaatscherm op het middendispley.
2. Druk op **AC**.
  - > De airconditioning wordt geactiveerd/gedeactiveerd en de knop gaat branden/dooft.

### **i** N.B.

Sluit zijramen en panoramadak\*, zodat de airconditioning normaal functioneert.





**i N.B.**

Het is niet mogelijk de airconditioning te activeren, wanneer de ventilatorknop in stand **Off** staat.

**Airconditioning derde zitrij\* activeren/deactiveren**

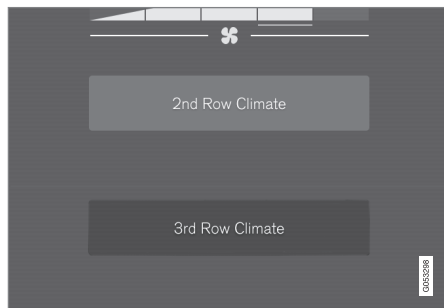

Airconditioningsknop op tab **Achter klimatisering** op klimaatscherm.

1. Open het klimaatscherm op het middendisplay.
2. Kies de tab **Achter klimatisering**.
3. Druk op **Klimaat 3e rij**.
  - > De airconditioning wordt geactiveerd/gedeactiveerd en de knop gaat branden/dooft.

<sup>1</sup> Bij 2-zoneregeling ook achterin.

**i N.B.**

Het is niet mogelijk de airconditioning voor de derde zitrij te activeren, als de hoofdairconditioning uitstaat of als de klimaatregeling voor de tweede zitrij\* uitgeschakeld is.

**Automatische inschakeling klimaatregeling derde zitrij activeren/deactiveren bij starten van de motor\***

U kunt aangeven (bij een auto met 4-zoneregeling\*) of de klimaatregeling voor de derde zitrij bij het starten van de motor al dan niet geactiveerd moet zijn.

1. Druk op **Instellingen** op het hoofdscherm van het middendisplay.
2. Druk op **Klimaat**.
3. Kies **Klimaat 3e rij aan bij motorstart** voor activeren/deactiveren klimaatregeling derde zitrij bij starten van de motor.

**Gerelateerde informatie**

- Klimaatregelingsbediening op het middendisplay (p. 182)

**Temperatuur regelen**

De temperaturen voor de linker en rechter zone zijn elk apart in te stellen. Bij 4-zoneregeling\* zijn ook de temperaturen voor de zones voorin en achterin elk apart in te stellen.

**Temperatuur voorin<sup>1</sup> regelen**



Temperatuurknoppen in het klimaatveld.

1. Druk op de temperatuurknop voor de linker of rechter zone in het klimaatveld op het middendisplay om de bediening te openen.

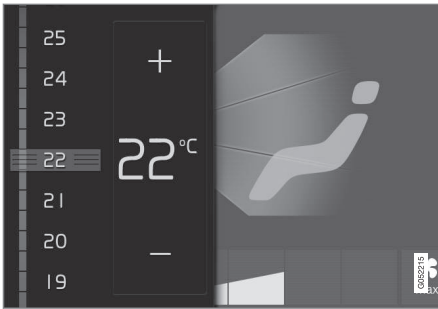

Temperatuurbediening.

## 2. Regel de temperatuur door:

- de bediening naar de gewenste temperatuur te slepen, of
  - op +/- te drukken om de temperatuur in stapjes te verhogen/verlagen.
- > De temperatuur wordt aangepast, waarna de knop de ingestelde temperatuur aangeeft.

## Temperatuur synchroniseren

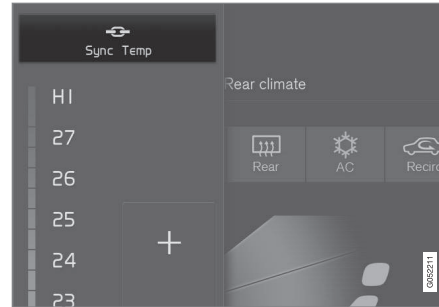

Synchronisatieknop op temperatuurbediening bestuurderszone.

1. Druk op de temperatuurknop voor de bestuurderszone in het klimaatveld op het middendispley om de bediening te openen.
2. Druk op **Temperatuur synchroniseren**.
  - > De temperatuurstelling voor alle klimaatzones van de auto wordt gesynchroniseerd met de ingestelde temperatuur voor de bestuurderszone en naast de temperatuurknop staat het synchronisatiesymbool.

De synchronisatie is op te heffen door opnieuw op **Temperatuur synchroniseren** te drukken of door de temperatuurstellingen te wijzigen voor de passagierszone of voor de zones achterin\*.

## Temperatuur achterin\* regelen

### Vanaf de voorstoelen

Temperatuurknoppen op tab **Achter klimatisering** op klimaatscherm.

1. Open het klimaatscherm op het middendispley.
2. Kies de tab **Achter klimatisering**.
3. Druk op de temperatuurknop voor de linker of rechter zone om de bediening te openen.



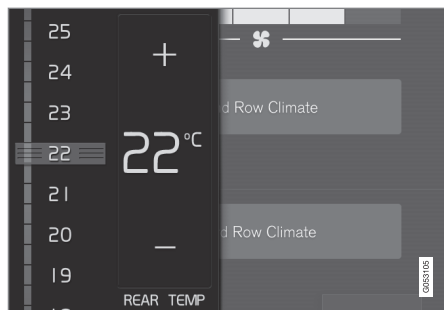

Temperatuurbediening.

#### 4. Regel de temperatuur door:

- de bediening naar de gewenste temperatuur te slepen
  - op +/- te drukken om de temperatuur in stapjes te verhogen/verlagen.
- > De temperatuur wordt aangepast, waarna de knop de ingestelde temperatuur aangeeft.

#### Vanaf de achterbank



Temperatuurregeling op klimaatpaneel achter op tunnelconsole.

- Druk op de </>-knoppen voor de linker of rechter zone in het klimaatregelingspaneel achter op de tunnelconsole om de temperatuur in stapjes te verhogen of te verlagen.
  - > De temperatuur wordt aangepast, waarna het scherm van het klimaatpaneel de ingestelde temperatuur aangeeft.

#### **i** N.B.

Het is niet mogelijk om het opwarmen/afkoe-  
len te versnellen door een hogere/lagere  
temperatuur te kiezen dan die eigenlijk  
gewenst is.

#### Gerelateerde informatie

- Klimaatregelingsbediening (p. 182)
- Klimaatregelingsbediening op het midden-  
display (p. 182)
- Klimaatregelingsbediening achter op de tun-  
nelconsole\* (p. 184)
- Gevoelstemperatuur (p. 179)

## Ventilatorstand regelen

De ventilator is in te stellen op zeven verschillende automatische ventilatorstanden alsook op **Off** en **Max**. Bij 4-zoneregeling\* zijn de ventilatorstanden voor de zones voorin en achterin elk apart in te stellen.

### Ventilatorstand voorin<sup>2</sup> regelen

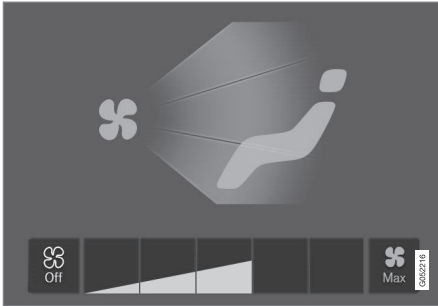

Ventilatorstandknoppen op klimaatscherm.

1. Open het klimaatscherm op het middendis-play.
2. Druk op de gewenste ventilatorstand: **Off**, **1-5** of **Max**.
  - > De ventilatorstand wordt aangepast, waarna de knop voor de gekozen stand gaat branden.

**!** **BELANGRIJK**

Als de ventilator volledig uitstaat, start de airconditioning niet, waardoor er mogelijk condens aan de binnenkant van de ruiten optreedt.

### Ventilatorstand achterin\* regelen

#### Vanaf de voorstoelen

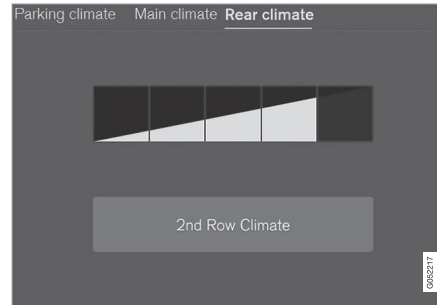

Ventilatorstandknoppen op tab **Achter klimatisering** op klimaatscherm.

1. Open het klimaatscherm op het middendis-play.
2. Kies de tab **Achter klimatisering**.

3. Druk op de gewenste ventilatorstand: **1 - 5**.

De ventilatorstand voor de tweede en derde zitrij\* is te deactiveren met een druk op **Klimaat tweede rij**.

De ventilatorstand voor de derde zitrij is gelijk aan die voor de tweede zitrij. De ventilatorstand voor de derde zitrij is apart\* uit te schakelen door op **Klimaat 3e rij** te drukken.

- > De ventilatorstand wordt aangepast, waarna de knop voor de gekozen stand gaat branden.

<sup>2</sup> Bij 2-zoneregeling ook achterin.

## ◀ Vanaf de achterbank



Ventilatorregeling op klimaatpaneel achter op tunnelconsole.

- Druk op de gewenste ventilatorstand: **Off** of **1-5** op het klimaatpaneel achter op de tunnelconsole.
  - > De ventilatorstand wordt aangepast, waarna de knop voor de gekozen stand gaat branden.

### **i** N.B.

De ventilatorstand voor achterin is niet in te stellen, als de ventilatorstand voor voorin is ingesteld op **Off**.

### **i** N.B.

De klimaatregeling past de luchtstroom zo nodig automatisch aan, wat betekent dat de ventilatorsnelheid kan veranderen ondanks dat de ventilatorstand ongewijzigd is.

### Gerelateerde informatie

- Klimaatregelingsbediening op het midden-display (p. 182)
- Klimaatregelingsbediening achter op de tunnelconsole\* (p. 184)

## Ontwaseming van ruiten en buitenspiegels activeren/deactiveren

De drie klimaatregelingsfuncties maximale ontwaseming, elektrische voorruitverwarming\* en elektrische achterrait- en buitenspiegelveerwarming dienen om de ruiten en buitenspiegels snel van condens en ijs te ontdoen.

### Via fysieke knoppen op middenconsole

Op de middenconsole zitten fysieke knoppen die toegang bieden tot de ontwasemingsfuncties.

Met elektrische voorruitverwarming\* is de maximale ontwaseming alleen individueel te activeren vanuit het klimaatscherm op het middendispley.



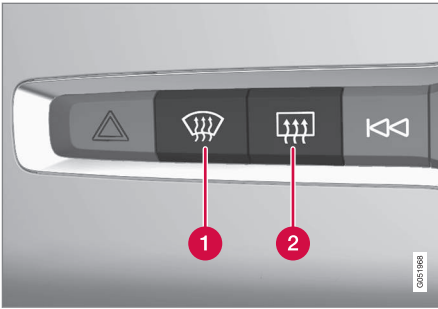

Fysieke knoppen op middenconsole.

- 1 Knop voor elektrische achterrautverwarming\* en maximale ontwaseming.
- 2 Knop voor elektrische achterraut- en buitenspiegelverwarming.

Auto's zonder elektrische voorruitverwarming:

- Druk op de knop (1).
  - > De maximale ontwaseming wordt geactiveerd/gedeactiveerd en de knop gaat branden/dooft.

Auto's met elektrische voorruitverwarming:

- Druk meerdere keren op de knop (1) om de drie standen te doorlopen:
  - elektrische voorruitverwarming geactiveerd
  - Elektrische voorruitverwarming en maximale ontwaseming geactiveerd
  - Gedeactiveerd.
- > De elektrische voorruitverwarming en maximale ontwaseming worden geactiveerd/gedeactiveerd en de knop gaat branden/dooft.

#### **i** N.B.

Wanneer u de elektrische achterrautverwarming deactiveert door de knop tweemaal snel in te drukken, wordt de maximale ontwaseming met enige vertraging ingeschakeld om een tijdelijke verhoging van de ventilatorstand tegen te gaan.

Elektrische achterraut- en buitenspiegelverwarming:

- Druk op de knop (2).
  - > De elektrische achterraut- en buitenspiegelverwarming worden geactiveerd/gedeactiveerd en de knop gaat branden/dooft.

## Vanuit klimaatscherm op middendisplay Maximale ontwaseming activeren/ deactiveren



Knop voor maximale ontwaseming op klimaatscherm.

1. Open het klimaatscherm op het middendisplay.

◀ 2. Druk op **Max**.

- > De maximale ontwaseming wordt geactiveerd/gedeactiveerd en de knop gaat branden/dooft.

Bij maximale ontwaseming worden de automatische klimaatregeling en de lucht-recirculatie gedeactiveerd, wordt de air-conditioning geactiveerd, de ventilatorstand gewijzigd in **5** en de temperatuur in **HI**.

Bij deactivering van de maximale ontwaseming hervat de klimaatregeling de eerder verrichte instellingen.

**i N.B.**

Het geluidsniveau neemt toe wanneer de ventilatorstand wordt gewijzigd in **5**.

**Elektrische voorruitverwarming\* activeren/deactiveren**

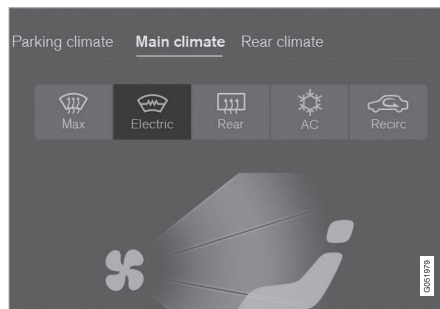

Knop voor elektrische voorruitverwarming op klimaatscherm.

1. Open het klimaatscherm op het middendispley.
2. Druk op **Elektrisch**.
  - > De elektrische voorruitverwarming wordt geactiveerd/gedeactiveerd en de knop gaat branden/dooft.

**i N.B.**

Aan de beide uiteinden van de voorruit zitten driehoekige gebieden zonder elektrische verwarming, zodat het ontdooien daar mogelijk langer duurt.

**i N.B.**

De elektrische voorruitverwarming kan de prestaties van transponders en andere communicatie-apparatuur beïnvloeden.

**i N.B.**

Als u de elektrische voorruitverwarming activeert, wanneer Start/Stop de motor automatisch heeft afgezet, wordt de motor opnieuw gestart.

## Elektrische achterruit- en buitenspiegelverwarming activeren/deactiveren

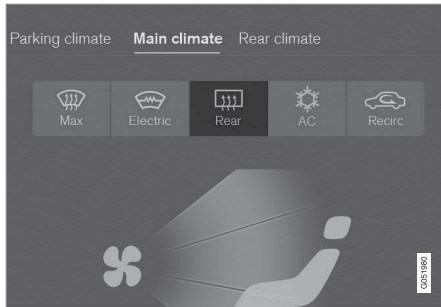

Knop voor elektrische achterruit- en buitenspiegelverwarming op klimaatscherm.

1. Open het klimaatscherm op het middendispley.
2. Druk op **Achter**.
  - > De elektrische achterruit- en buitenspiegelverwarming worden geactiveerd/gedeactiveerd en de knop gaat branden/dooft.

## Automatische inschakeling van elektrische ruitverwarming activeren/deactiveren

U kunt instellen of de automatische inschakeling van elektrische voorruitverwarming\* en elektrische achterruit- en buitenspiegelverwarming bij

het starten van de motor al dan niet geactiveerd is. Met automatische inschakeling geactiveerd zal de elektrische verwarming starten bij een risico van ijs op de ruit. De elektrische verwarming wordt automatisch uitgeschakeld, wanneer de ruit warm genoeg is en het ijs is verdwenen.

1. Druk op **Instellingen** op het hoofdscherm van het middendispley.
2. Druk op **Klimaat**.
3. Kies **Automat. elek. voorruitverwarming** om automatische inschakeling van elektrische voorruitverwarming te activeren/deactiveren.

Kies **Autom. elek. achterruitverwarming** om automatische inschakeling van elektrische achterruit- en buitenspiegelverwarming te activeren/deactiveren.

## Gerelateerde informatie

- Klimaatregelingsbediening (p. 182)
- Klimaatregelingsbediening op het middendispley (p. 182)

## Luchtrecirculatie activeren/deactiveren

De luchtrecirculatie houdt vieze lucht, uitlaatgasen en dergelijke buiten het interieur door geen lucht van buiten aan te zuigen.

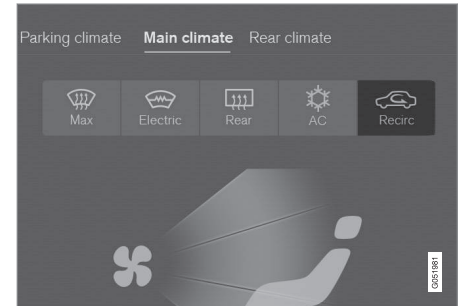

Luchtrecirculatieknop op klimaatscherm.

1. Open het klimaatscherm op het middendispley.
2. Druk op **Recirc..**
  - > De luchtrecirculatie wordt geactiveerd/gedeactiveerd en de knop gaat branden/dooft.

### **!** BELANGRIJK

Als de lucht in de auto te lang recirculeert, beslaat mogelijk de binnenzijde van de ruiten.





**i N.B.**

De luchtrecirculatie is niet te activeren, wanneer u de maximale ontwaseming hebt ingeschakeld.

**Timer voor luchtrecirculatie activeren/deactiveren**

U kunt instellen of een timer voor de luchtrecirculatie geactiveerd of gedeactiveerd moet zijn. Met de timer geactiveerd wordt de luchtrecirculatie automatisch na 20 minuten uitgeschakeld.

1. Druk op **Instellingen** in het hoofdscherm op het middensdisplay.
2. Druk op **Klimaat**.
3. Kies **Recirculatietimer** om de timer voor de luchtrecirculatie te activeren/deactiveren.

**Gerelateerde informatie**

- Klimaatregelingsbediening op het midden-display (p. 182)

**Luchtverdeling**

De klimaatregeling verdeelt de binnenkomende lucht over uiteenlopende blaasmonden verspreid over het interieur.

**Overzicht van de luchtverdeling**

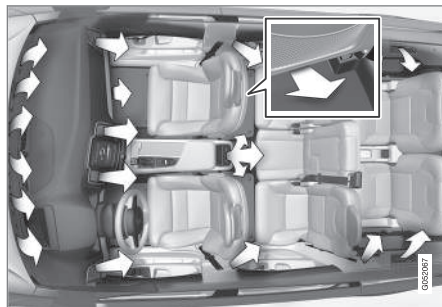

Luchtverdeling bij interieur met 4 klimaatzones.

**Automatische en handmatige luchtverdeling**

Wanneer u de automatische klimaatregeling hebt geactiveerd, verloopt de luchtverdeling automatisch. De luchtverdeling is zo nodig handmatig bij te regelen.

**Instelbare blaasmonden**

Afhankelijk van het type klimaatregeling en het aantal zitplaatsen zitten er 6, 8\* of 10\* instelbare blaasmonden in het interieur.

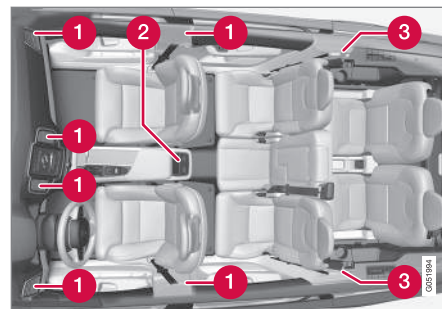

Positie van instelbare blaasmonden in interieur.

- 1** Bij 2-zoneregeling zitten er vier blaasmonden in het dashboard en twee in de portierstijlen (in elk van beide één) tussen voor- en achterportier.
- 2** Extra bij 4-zoneregeling\* - twee blaasmonden achter in de tunnelconsole.
- 3** Extra bij 4-zoneregeling\* en zeven zitplaatsen - twee blaasmonden in de portierstijlen (in elk van beide) achter de achterportieren.

**i N.B.**

Let erop dat kleine kinderen gevoelig kunnen zijn voor luchtstromen en tocht.

**Gerelateerde informatie**

- Klimaatregeling (p. 178)
- Luchtverdeling wijzigen (p. 195)

- Blaasmonden openen/sluiten en richten (p. 196)
- Tabel met luchtverdelingsstanden (p. 197)
- Automatische klimaatregeling (p. 185)

## Luchtverdeling wijzigen

De luchtverdeling is desgewenst handmatig te wijzigen.

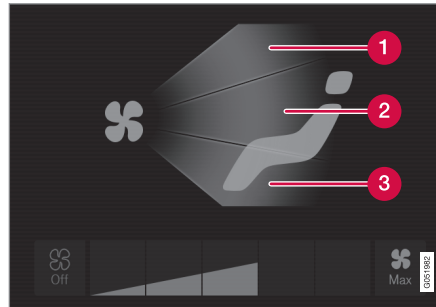

Luchtverdelingsknoppen op klimaatscherm.

- 1 Luchtverdeling - ontwasemingsopeningen voorruit
- 2 Luchtverdeling - blaasmonden dashboard en middenconsole
- 3 Luchtverdeling - blaasmonden vloer

1. Open het klimaatscherm op het middendisply.
2. Druk op een of meer luchtverdelingsknoppen om de desbetreffende blaasmond(en) te openen/sluiten.
  - > De luchtverdeling wordt gewijzigd, waarna de knoppen gaan branden/doven.

## Gerelateerde informatie

- Luchtverdeling (p. 194)
- Blaasmonden openen/sluiten en richten (p. 196)
- Tabel met luchtverdelingsstanden (p. 197)
- Klimaatregelingsbediening op het middendisply (p. 182)

## Blaasmonden openen/sluiten en richten

Sommige blaasmonden in het interieur zijn apart te openen, sluiten en richten.

Als u de blaasmonden in de portierstijlen en aan beide uiteinden van het dashboard op de zijruiten richt, kunt u condens elimineren.

Als u de blaasmonden in de portierstijlen naar binnen richt, creëert u een warm en comfortabel autoklimaat.

### Blaasmonden openen/sluiten

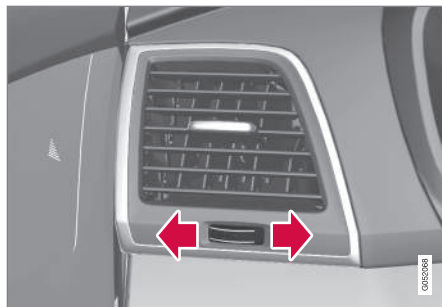

Duimwiel van blaasmond<sup>3</sup>.

- Draai aan het duimwiel om de luchtaanvoer uit de blaasmond te openen/sluiten.

De luchtaanvoer neemt toe naarmate er meer van de witte lijnen op het duimwiel zichtbaar zijn.

### Blaasmonden richten

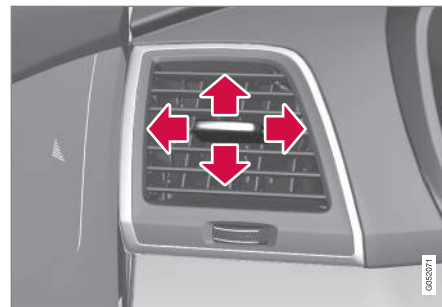

Hendeltje van blaasmond<sup>3</sup>.

- Beweeg de hendel naar links/rechts of omhoog/omlaag om de luchtstroom uit de blaasmond te richten.

### Gerelateerde informatie

- Luchtverdeling (p. 194)
- Luchtverdeling wijzigen (p. 195)
- Tabel met luchtverdelingsstanden (p. 197)



<sup>3</sup> Schematische afbeelding - de uitvoering van de blaasmond verschilt afhankelijk van de locatie.

## Tabel met luchtverdelingsstanden

De luchtverdeling is desgewenst handmatig te wijzigen. De volgende standen zijn in te stellen.

	Luchtverdeling	Doel
	Bij deactivering van alle luchtverdelingsknoppen in de handmatige stand schakelt de klimaatregeling weer over op automatische klimaatregeling.	
	De meeste lucht komt uit de ontwasemingsopeningen. Er komt een bepaalde hoeveelheid lucht uit de overige blaasmonden.	Gaat condens- en ijsvorming tegen (om dat te realiseren mag de ventilatorstand niet te laag zijn).
	De meeste lucht komt uit de blaasmonden in het dashboard. Er komt een bepaalde hoeveelheid lucht uit de overige blaasmonden.	Voor voldoende koeling bij warm weer.
	De meeste lucht komt uit de blaasmonden bij de vloer. Er komt een bepaalde hoeveelheid lucht uit de overige blaasmonden.	Voor verwarming of koeling van de voetenruimte.



	Luchtverdeling	Doel
	<p>De meeste lucht komt uit de ontwasemingsopeningen en blaasmonden in het dashboard. Er komt een bepaalde hoeveelheid lucht uit de overige blaasmonden.</p>	<p>Voor voldoende comfort bij warm en droog weer.</p>
	<p>De meeste lucht komt uit de ontwasemingsopeningen en de blaasmonden bij de vloer. Er komt een bepaalde hoeveelheid lucht uit de overige blaasmonden.</p>	<p>Voor voldoende comfort en ontwaseming bij koud en vochtig weer.</p>
	<p>De meeste lucht komt uit de blaasmonden in het dashboard en de blaasmonden bij de vloer. Er komt een bepaalde hoeveelheid lucht uit de overige blaasmonden.</p>	<p>Voor voldoende comfort bij zonnig weer en matige buitentemperaturen.</p>
	<p>De meeste lucht komt uit de ontwasemingsopeningen, de blaasmonden in het dashboard en de blaasmonden bij de vloer.</p>	<p>Voor koelere lucht naar de vloer bij warm en droog weer of warmere lucht naar de rest van het lichaam bij koud weer.</p>

**Gerelateerde informatie**

- Luchtverdeling (p. 194)
- Luchtverdeling wijzigen (p. 195)
- Blaasmonden openen/sluiten en richten (p. 196)
- Klimaatregelingsbediening op het midden-display (p. 182)



## Elektrische stoelverwarming\* activeren/deactiveren

De stoelverwarming is te activeren om het comfort voor bestuurder en inzittenden te verhogen, wanneer het koud is.

## Elektrische voorstoelverwarming\* activeren/deactiveren



Stuur- en stoelknoppen in het klimaatveld.

1. Druk op de stuur-/stoelknop voor de linker of rechter zone in het klimaatveld op het middendispley om de bediening voor de stoelen en het stuurwiel te openen.

Als de auto niet is uitgerust met stoelventilatie of elektrische stuurverwarming staat de knop voor elektrische stoelverwarming direct in het klimaatveld.

2. Druk meerdere keren op de knop voor de elektrische stoelverwarming om de vier standen te doorlopen: **Uit, Hoog, Middel** en **Laag**.
  - > Na wijziging van de stand geeft de knop de ingestelde stand aan.

## Elektrische achterbankverwarming\* activeren/deactiveren

### Vanaf de voorstoelen\*



Knoppen voor elektrische stoelverwarming in de groep **Achter klimatisering** op het klimaatscherm.

1. Open het klimaatscherm op het middendispley.
2. Kies de tab **Achter klimatisering**.

3. Druk meerdere keren op de knop voor de elektrische stoelverwarming om de vier standen te doorlopen: **Uit, Hoog, Middel** en **Laag**.
  - > Na wijziging van de stand geeft de knop de ingestelde stand aan.



## ◀ Vanaf de achterbank

Met 2-zoneregeling:

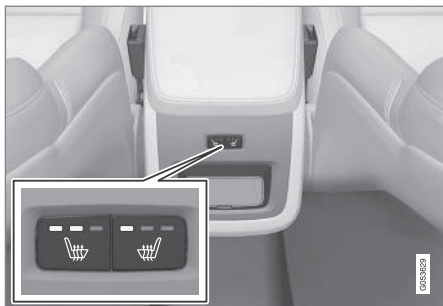

Knoppen voor elektrische achterbankverwarming achter op tunnelconsole.

- Druk meerdere keren op de fysieke knoppen voor de elektrische achterbankverwarming achter op de tunnelconsole om de vier standen te doorlopen: **Uit, Hoog, Middel** en **Laag**.
  - > Na wijziging van de stand geven de ledjes in de knop de ingestelde stand aan.

Met 4-zoneregeling\*:



Stoelverwarmingsindicatie en bediening op klimaatpaneel achter op tunnelconsole.

- Druk meerdere keren op de knop voor de elektrische achterbankverwarming in het klimaatpaneel op de tunnelconsole om de vier standen te doorlopen: **Uit, Hoog, Middel** en **Laag**.
  - > De stand wordt aangepast, waarna het scherm van het klimaatpaneel de ingestelde stand aangeeft.

### **i** N.B.

De elektrische achterbankverwarming wordt na 15 minuten automatisch uitgeschakeld.

## **⚠ WAARSCHUWING**

Een elektrisch verwarmde stoel mag niet worden gebruikt door personen die niet goed kunnen voelen dat de temperatuur toeneemt of die om een andere reden moeilijkheden hebben om de elektrisch verwarmde stoel te bedienen. Er kunnen dan namelijk brandwonden ontstaan.

## **Automatische inschakeling van elektrische stoel-/achterbankverwarming activeren/deactiveren**

U kunt instellen of de automatische inschakeling van elektrische stoel-/achterbankverwarming bij het starten van de motor al dan niet geactiveerd is. Met automatische inschakeling geactiveerd zal de elektrische verwarming starten bij een lage omgevingstemperatuur.

1. Druk op **Instellingen** op het hoofdscherm van het middendispley.
2. Druk op **Klimaat**.
3. Kies onder **Niveau aut. verwarming best.stoel** en **Niveau aut. verwarming pass.stoel** voor **Uit, Laag, Middel** of **Hoog** voor het activeren/deactiveren en niveauslectie voor automatische start van elektrische stoelverwarming voorin.

### Gerelateerde informatie

- Klimaatregelingsbediening (p. 182)
- Klimaatregelingsbediening op het midden-display (p. 182)
- Klimaatregelingsbediening achter op de tunnelconsole\* (p. 184)

### Elektrische stoelventilatie\* activeren/deactiveren

De stoelventilatie is in te schakelen om bijvoorbeeld vochtige kleding te drogen.

Het ventilatiesysteem bestaat uit ventilatoren in de zittingen en de rugleuningen die lucht door de bekleding heen aanzuigen. Naarmate de lucht in het interieur kouder is, neemt het koelingseffect toe. Het systeem is te activeren wanneer de motor draait en houdt rekening met de stoeltemperatuur, ingestraalde zonnewarmte en buitentemperatuur.

### Elektrische voorstoelventilatie activeren/deactiveren



Stuur- en stoelknoppen in het klimaatveld.

1. Druk op de stuur-/stoelknop voor de linker of rechter zone in het klimaatveld op het midden-display om de bediening voor de stoelen en het stuurwiel te openen.

Als de auto niet is uitgerust met elektrische stoelverwarming of elektrische stuurverwarming staat de knop voor stoelventilatie direct in het klimaatveld.

2. Druk meerdere keren op de knop voor de elektrische stoelventilatie om de vier standen te doorlopen: **Uit**, **Hoog**, **Middel** en **Laag**.
  - > Na wijziging van de stand geeft de knop de ingestelde stand aan.





### **i** N.B.

Wie tochtgevoelig is dient de stoelventilatie met beleid te gebruiken. Voor langdurig gebruik wordt niveau **Laag** geadviseerd.

### **!** BELANGRIJK

Bij een te lage interieurtemperatuur is inschakeling van de stoelventilatie niet mogelijk. Dit om te voorkomen dat de passagier op de bewuste stoel onderkoeld raakt.

### Gerelateerde informatie

- Klimaatregelingsbediening (p. 182)
- Klimaatregelingsbediening op het midden-display (p. 182)

## Elektrische stuurverwarming\* activeren/deactiveren

De stuurverwarming is te activeren om het stuurcomfort te verhogen, wanneer het koud is.

## Elektrische stuurverwarming activeren/deactiveren



Stuur- en stoelknoppen in het klimaatveld.

1. Druk op de stuur-/stoelknop voor de bestuurderszone in het klimaatveld op het middendispley om de bediening voor de stoelen en het stuurwiel te openen.

Als de auto niet is uitgerust met elektrische stoelverwarming of stoelventilatie staat de knop voor elektrische stuurverwarming direct in het klimaatveld.

2. Druk meerdere keren op de knop voor de elektrische stuurverwarming om de vier standen te doorlopen: **Uit, Hoog, Middel en Laag**.
  - > Na wijziging van de stand geeft de knop de ingestelde stand aan.

## Automatische inschakeling van elektrische stuurverwarming activeren/deactiveren

U kunt instellen of de automatische inschakeling van elektrische stuurverwarming bij het starten van de motor al dan niet geactiveerd is. Met automatische inschakeling geactiveerd zal de elektrische verwarming starten bij een lage omgevings-temperatuur.

1. Druk op **Instellingen** op het hoofdscherm van het middendispley.
2. Druk op **Klimaat**.
3. Kies onder **Niveau aut.** **stuurwielverwarming** voor **Uit, Laag, Middel** of **Hoog** voor het activeren/deactiveren en niveauselectie voor automatische start van elektrische stuurverwarming.

### Gerelateerde informatie

- Klimaatregelingsbediening (p. 182)
- Klimaatregelingsbediening op het midden-display (p. 182)
- Stuurwiel (p. 134)

## Parkeerklimaat\*

Het interieurklimaat is vooraf te regelen middels preconditioning of te handhaven nadat u de auto geparkeerd hebt.

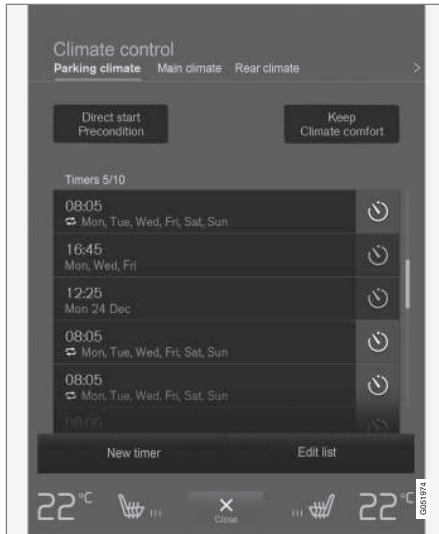

Preconditioning en handhaving klimaatcomfort worden aangestuurd vanaf tab **Standklimatisering** op het klimaatscherm op het middendispley.

### Preconditioning

Preconditioning vooraf beperkt de slijtage en het stroomverbruik tijdens het rijden.

Preconditioning is direct in te schakelen of via een timer te programmeren.

De functie maakt afhankelijk van de situatie gebruik van uiteenlopende systemen:

- De standverwarming\* warmt bij koud weer het interieur op naar de comforttemperatuur en warmt eveneens de motor op.
- De ventilator koelt bij warm weer het interieur af naar de actuele buitentemperatuur.

#### **N.B.**

Bij preconditioning van het interieur gaat het erom de auto te verwarmen tot een behaaglijke temperatuur te brengen en tot de op de klimaatregeling ingestelde temperatuur.

### Handhaving klimaatcomfort

Het interieurklimaat van de auto is tijdens het parkeren nog enige tijd te handhaven, bijvoorbeeld als u of een of meer inzittenden na uitschakeling van de motor in de auto willen blijven zitten en het klimaatcomfort wensen te handhaven.

Handhaving klimaatcomfort is alleen direct in te schakelen.

De functie maakt afhankelijk van de situatie gebruik van uiteenlopende systemen:

- Bij koud weer wordt het interieur met de restwarmte van de motor opgewarmd naar de comforttemperatuur.
- De ventilator koelt bij warm weer het interieur af naar de actuele buitentemperatuur.

#### **N.B.**

Handhaving klimaatcomfort wordt uitgeschakeld als de auto van buitenaf wordt vergrendeld om niet onnodig restwarmte te gebruiken. De functie dient om het klimaatcomfort te behouden, wanneer u en/of passagiers in de auto achterblijven.

### Gerelateerde informatie

- Klimaatregeling (p. 178)
- Preconditioning\* inschakelen/uitschakelen (p. 204)
- Timer voor preconditioning\* (p. 205)
- Handhaving klimaatcomfort inschakelen/uitschakelen\* (p. 207)
- Symbolen en meldingen voor parkeerklimaat\* (p. 209)
- Verwarming\* (p. 210)
- Standverwarming\* (p. 211)

## Preconditioning\* inschakelen/ uitschakelen

De preconditioning verwarmt het interieur en de motor óf koelt het interieur af vóór het rijden. De functie is vanaf het middendisplay of een mobiele telefoon direct in te schakelen.

### Inschakelen/uitschakelen via middendisplay

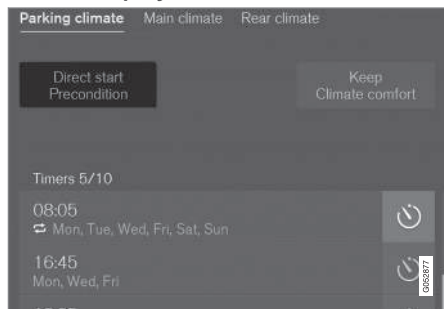

Preconditioningsknop op tab **Standklimatisering** op klimaatscherm.

1. Open het klimaatscherm op het middendisplay.
2. Kies de tab **Standklimatisering**.

3. Druk op **Preconditioning**.
  - > De preconditioning wordt ingeschakeld/uitschakeld en de knop gaat branden/dooft.

#### **i** N.B.

Houd de portieren en ruiten van de auto dicht bij het gebruik van de preconditioning.

### **WAARSCHUWING**

Gebruik preconditioning niet als de auto is uitgerust met verwarming\*:

- Binnen in ongeventileerde ruimten. Bij inschakeling van de kachel worden uitlaatgassen geproduceerd.
- Op plekken met brandbaar of licht ontvlambaar materiaal in de buurt. Brandstof, gassen, hoog gras, houtmeel, enz. kunnen ontbranden.
- Als de kans bestaat dat de uitlaat van de verwarming is geblokkeerd. Een pak sneeuw in de wielkast rechtsvoor kan bijvoorbeeld de ventilatie van de verwarming verhinderen.

Houd er rekening mee dat de preconditioning kan starten op grond van een eerder geprogrammeerd tijdstip.

### Via mobiele telefoon\* starten

Via een mobiele telefoon met de mobiele app Volvo On Call\* is het mogelijk de preconditioning in te schakelen én informatie te krijgen over de gekozen instellingen. De preconditioning verwarmt het interieur op naar de comforttemperatuur óf koelt het interieur af naar de actuele buitentemperatuur.

Om het interieur ook te kunnen afkoelen naar de comforttemperatuur (met de airconditioning van de auto) kan de afstandsstart motor (Engine Remote Start - ERS)<sup>4</sup> via de Volvo On Call\* mobiele app worden gebruikt.

### Gerelateerde informatie

- Parkeerklimaat\* (p. 203)
- Timer voor preconditioning\* (p. 205)
- Handhaving klimaatcomfort inschakelen/uitschakelen\* (p. 207)
- Symbolen en meldingen voor parkeerklimaat\* (p. 209)
- Verwarming\* (p. 210)

<sup>4</sup> Bepaalde automodellen en markten.

## Timer voor preconditioning\*

U kunt de timer dusdanig instellen dat de preconditioning gereed is op een bepaald tijdstip.

De timer kan tot 8 verschillende instellingen hanteren voor:

- een tijdstip op een bepaalde datum
- een tijdstip op één of meer dagen van de week, voor eenmalige of terugkerende activering.

### Gerelateerde informatie

- Parkeerklimaat\* (p. 203)
- Timer voor preconditioning\* instellen (p. 205)
- Timer voor preconditioning\* activeren/deactiveren (p. 207)
- Preconditioning\* inschakelen/uitschakelen (p. 204)
- Symbolen en meldingen voor parkeerklimaat\* (p. 209)

## Timer voor preconditioning\* instellen

De timer voor preconditioning kan tot 8 verschillende tijdstippen hanteren.

### Tijdstip toevoegen

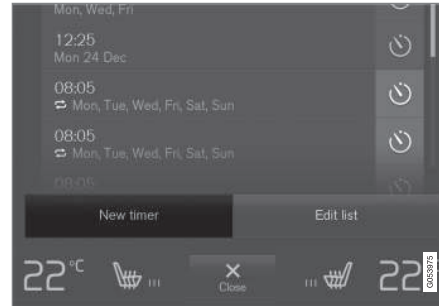

De knop voor tijdstip toevoegen op de tab **Standklimatisering** op het klimaatscherm.

1. Open het klimaatscherm op het middendispley.
2. Kies de tab **Standklimatisering**.

3. Druk op **Timer toevoegen**.
  - > Er verschijnt een pop-upvenster.

### **i** N.B.

Het is niet mogelijk om meer tijdstippen te programmeren, als er al 8 timerinstellingen bestaan. Om een nieuw tijdstip te kunnen toevoegen moet u eerst een ouder tijdstip verwijderen.

4. Druk op **Datum** om een tijdstip in te stellen voor een bepaalde datum.

Druk op **Dagen** om een tijdstip in te stellen voor één of meer dagen van de week.

Met **Dagen**: Activeer/deactiveer de repeteerfunctie door het vakje voor **Wekelijks herhalen** aan/uit te vinken.

5. Met **Datum**: Kies een datum voor de preconditioning door met de pijltoetsen in de datumlijst te bladeren.

Met **Dagen**: Kies een dag van de week voor de preconditioning door op de knoppen voor de dagen van de week te drukken.

6. Stel het tijdstip in dat de preconditioning moet zijn afgerond door te bladeren met de pijltoetsen op de klok.



- ◀ 7. Druk op **Bevestig** om het ingestelde tijdstip toe te voegen.
- > Het ingestelde tijdstip wordt toegevoegd aan de lijst en geactiveerd.

### **WAARSCHUWING**

Gebruik preconditioning niet als de auto is uitgerust met verwarming\*:

- Binnen in onventileerde ruimten. Bij inschakeling van de kachel worden uitlaatgassen geproduceerd.
- Op plekken met brandbaar of licht ontvlambaar materiaal in de buurt. Brandstof, gassen, hoog gras, houtmeel, enz. kunnen ontbranden.
- Als de kans bestaat dat de uitlaat van de verwarming is geblokkeerd. Een pak sneeuw in de wielkast rechtsvoor kan bijvoorbeeld de ventilatie van de verwarming verhinderen.

Houd er rekening mee dat de preconditioning kan starten op grond van een eerder geprogrammeerd timertijdstip.

### **Ingesteld tijdstip bewerken**

1. Open het klimaatscherm op het middendis-play.
2. Kies de tab **Standklimatisering**.
3. Druk op het tijdstip dat u wilt wijzigen.
  - > Er verschijnt een pop-upvenster.

4. Bewerk het tijdstip op dezelfde manier als bij "Tijdstip toevoegen" hierboven.

### **Ingesteld tijdstip verwijderen**

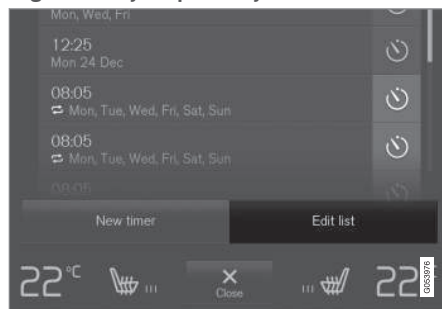

De knop voor lijst bewerken/ingesteld tijdstip verwijderen op de tab **Standklimatisering** op het klimaatscherm.

1. Open het klimaatscherm op het middendis-play.
2. Kies de tab **Standklimatisering**.
3. Druk op **Lijst bewerken**.
4. Druk op het verwijderingspictogram rechts in de lijst.
  - > Het pictogram verandert in de tekst **Wissen**.
5. Druk ter bevestiging op **Wissen**.
  - > Het ingestelde tijdstip wordt uit de lijst verwijderd.

### **Gerelateerde informatie**

- Timer voor preconditioning\* (p. 205)
- Timer voor preconditioning\* activeren/deactiveren (p. 207)
- Verwarming\* (p. 210)



## Timer voor preconditioning\* activeren/deactiveren

Zo nodig kunt u een tijdstip voor de preconditioning activeren of deactiveren.

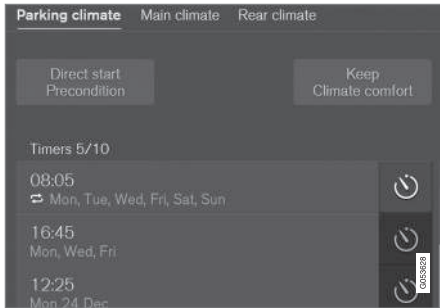

Timerknoppen op tab **Standklimatisering** op klimaatscherm.

1. Open het klimaatscherm op het middendis-play.
2. Kies de tab **Standklimatisering**.
3. Activeer/deactiveer een tijdstip door op de timerknop rechts van het desbetreffende tijdstip te drukken.
  - > Het ingestelde tijdstip wordt geactiveerd/gedeactiveerd en de knop gaat branden/dooft.

## ⚠ WAARSCHUWING

Gebruik preconditioning niet als de auto is uitgerust met verwarming\*:

- Binnen in ongeventileerde ruimten. Bij inschakeling van de kachel worden uitlaatgassen geproduceerd.
- Op plekken met brandbaar of licht ontvlambaar materiaal in de buurt. Brandstof, gassen, hoog gras, houtmeel, enz. kunnen ontbranden.
- Als de kans bestaat dat de uitlaat van de verwarming is geblokkeerd. Een pak sneeuw in de wielkast rechtsvoor kan bijvoorbeeld de ventilatie van de verwarming verhinderen.

Houd er rekening mee dat de preconditioning kan starten op grond van een eerder geprogrammeerd tijdstip.

## Gerelateerde informatie

- Timer voor preconditioning\* (p. 205)
- Timer voor preconditioning\* instellen (p. 205)
- Verwarming\* (p. 210)

## Handhaving klimaatcomfort inschakelen/uitschakelen\*

Bij handhaving van het klimaatcomfort wordt na afloop van een rit het interieurklimaat nog enige tijd geregeld. De functie is vanaf het middendis-play direct in te schakelen.

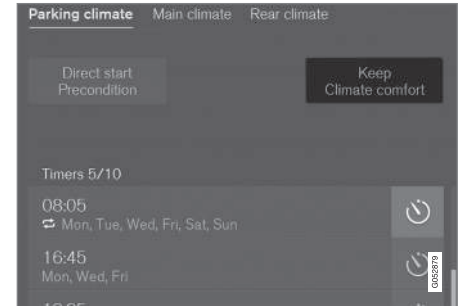

Knop voor handhaving klimaatcomfort op tab **Standklimatisering** op klimaatscherm.

1. Open het klimaatscherm op het middendis-play.
2. Kies de tab **Standklimatisering**.
3. Druk op **Handhaaf klimaatcomfort**.
  - > Handhaving klimaatcomfort wordt ingeschakeld/uitgeschakeld en de knop gaat branden/dooft.





### **i N.B.**

Als de restwarmte van de motor niet voldoende is om het interieurklimaat te handhaven, kunt u de functie voor behoud van het klimaatcomfort niet starten.

### **i N.B.**





Handhaving klimaatcomfort wordt uitgeschakeld als de auto van buitenaf wordt vergrendeld om niet onnodig restwarmte te gebruiken. De functie dient om het klimaatcomfort te behouden, wanneer u en/of passagiers in de auto achterblijven.

### **Gerelateerde informatie**

- Parkeerklimaat\* (p. 203)
- Preconditioning\* inschakelen/uitschakelen (p. 204)

## Symbolen en meldingen voor parkeerklimaat\*

Op het bestuurdersdisplay kunnen enkele symbolen en meldingen verschijnen ten aanzien van het parkeerklimaat.

Symbol	Melding	Betekenis
	<b>Standklimatisering</b> <b>Niet beschikbaar, te laag brandstofniveau</b>	Het parkeerklimaat is niet te activeren wanneer het brandstofpeil te gering is voor inschakeling van de standverwarming*. In bepaalde gevallen kan het parkeerklimaat toch worden geactiveerd, maar met een beperkte functionaliteit. Vul de brandstoftank bij.
	<b>Standklimatisering</b> <b>Niet beschikbaar, te laag accuniveau</b>	Het parkeerklimaat is niet te activeren wanneer de ladingsgraad van de startaccu te gering is voor inschakeling van de standverwarming*. In bepaalde gevallen kan het parkeerklimaat toch worden geactiveerd, maar met een beperkte functionaliteit. Laad de startaccu bij.
	<b>Standklimatisering</b> <b>Niet beschikbaar, te laag niveau brandstof en accu</b>	Het parkeerklimaat is niet te activeren wanneer de ladingsgraad van de startaccu en het brandstofpeil te gering zijn voor inschakeling van de standverwarming*. In bepaalde gevallen kan het parkeerklimaat toch worden geactiveerd, maar met een beperkte functionaliteit. Laad de startaccu bij en vul de brandstoftank bij.
	<b>Standklimatisering</b> <b>Service vereist</b>	Parkeerklimaat is defect. Bezoek een werkplaats <sup>A</sup> om de werking zo spoedig mogelijk te laten controleren.

A Geadviseerd wordt een erkende Volvo-werkplaats.

### Gerelateerde informatie

- Parkeerklimaat\* (p. 203)
- Preconditioning\* inschakelen/uitschakelen (p. 204)
- Handhaving klimaatcomfort inschakelen/uitschakelen\* (p. 207)
- Timer voor preconditioning\* (p. 205)
- Verwarming\* (p. 210)
- Meldingsfuncties op bestuurders- en mid-dendisplay (p. 107)

## Verwarming\*

Dankzij de verwarming komen motor en interieur zowel vóór als tijdens het rijden sneller op temperatuur.

De verwarming heeft twee deelfuncties:

- Standverwarming - verwarmt zo nodig de motor en het interieur bij geactiveerde preconditioning\*.
- Extra verwarming - verwarmt zo nodig het interieur en de motor tijdens het rijden.

De verwarming werkt op brandstof en is op de wielkast rechtsvoor gemonteerd.

### **i** N.B.

Wanneer de verwarming actief is, kan er rook uit de wielkast rechtsvoor komen. Ook is er wellicht een dof geluid hoorbaar. Dit is volkomen normaal.

## Accu en opladen

De verwarming wordt aangedreven door de startaccu van de auto. Als de ladingsgraad van de startaccu te laag is, wordt de verwarming automatisch uitgeschakeld en geeft het bestuurdersdisplay een melding weer.

### **i** N.B.

Zorg ervoor dat het laadpercentage van de accu hoog genoeg is als de verwarming moet worden gebruikt.

## Brandstof en tanken

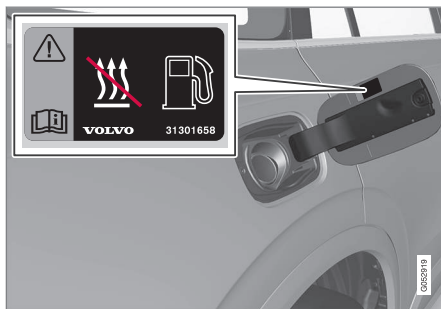

Waarschuingssticker op tankvulklep.

De verwarming maakt gebruik van brandstof uit de normale brandstoftank van de auto.

Wanneer u de auto op een steile helling parkeert, moet u ervoor zorgen dat de voorkant van de auto omlaagwijst. Zo krijgt de verwarming altijd voldoende brandstof.

Als het niveau in de brandstoftank te laag is, wordt de verwarming automatisch uitgeschakeld en geeft het bestuurdersdisplay een melding weer.

### **i** N.B.

Zorg dat er voldoende brandstof in de tank van de auto zit voor het geval de verwarming moet worden ingeschakeld.

## **WAARSCHUWING**

Gemorste brandstof kan vlam vatten. Schakel voordat u gaat tanken de verwarming op brandstof uit.

Controleer op het bestuurdersdisplay of de verwarming is uitgeschakeld; wanneer deze werkt, verschijnt het verwarmingssymbool.

## Gerelateerde informatie

- Standverwarming\* (p. 211)
- Extra verwarming\* (p. 212)
- Parkeerklimaat\* (p. 203)

## Standverwarming\*

De standverwarming helpt om vóór het wegrijden het interieur op de juiste temperatuur te brengen.

De standverwarming is een van twee deelfuncties van de verwarming van de auto. De verwarming is op de wielkast rechtsvoor gemonteerd.

### **i** N.B.

Wanneer de verwarming actief is, kan er rook uit de wielkast rechtsvoor komen. Ook is er wellicht een dof geluid hoorbaar. Dit is volkomen normaal.

De standverwarming wordt automatisch ingeschakeld, wanneer extra verwarming nodig is bij geactiveerde preconditioning\* van het parkeerklimaat.

Deze wordt vervolgens automatisch uitgeschakeld wanneer de juiste temperatuur, de tijd voor een ingestelde timer of de maximale looptijd van de verwarming is bereikt.

De verwarming werkt maximaal 40 minuten achtereen.

### **i** N.B.

Zorg dat er voldoende brandstof in de tank van de auto zit voor het geval de verwarming moet worden ingeschakeld.

Zorg dat het laadpercentage van de startaccu hoog genoeg is als de verwarming moet worden gebruikt.

### **!** BELANGRIJK

Als de standkachel herhaaldelijk en in combinatie met korte ritten wordt gebruikt, ontlaadt de accu met startproblemen als gevolg.

Om te zorgen dat de oplading van de accu in balans is met het stroomverbruik van de standkachel moet u bij regelmatig gebruik van de kachel net zo lang met de auto rijden als dat de kachel wordt gebruikt. Gebruik de standkachel per keer maximaal 40 minuten lang.

### **!** WAARSCHUWING

Gebruik preconditioning niet als de auto is uitgerust met verwarming\*:

- Binnen in ongeventileerde ruimten. Bij inschakeling van de kachel worden uitlaatgassen geproduceerd.
- Op plekken met brandbaar of licht ontvlambaar materiaal in de buurt. Brandstof, gassen, hoog gras, houtmeel, enz. kunnen ontbranden.
- Als de kans bestaat dat de uitlaat van de verwarming is geblokkeerd. Een pak sneeuw in de wielkast rechtsvoor kan bijvoorbeeld de ventilatie van de verwarming verhinderen.

Houd er rekening mee dat de preconditioning kan starten op grond van een eerder geprogrammeerd timertijdstip.

### **!** WAARSCHUWING

Als u brandstof ruikt, ongebruikelijk veel of zwarte rook ziet of ongebruikelijke brandende geluiden vanuit de standverwarming hoort, moet u de verwarming uitschakelen en indien mogelijk de zekering van de standverwarming eruit halen. Volvo adviseert u om voor reparatie contact op te nemen met een erkende Volvo-werkplaats.



#### ◀ Gerelateerde informatie

- Verwarming\* (p. 210)
- Extra verwarming\* (p. 212)
- Parkeerklimaat\* (p. 203)
- Zekeringen in motorruimte (p. 528)

### Extra verwarming\*

Dankzij de extra verwarming komen het interieur en de motor tijdens het rijden sneller op temperatuur.

De extra verwarming is een van twee deelfuncties van de verwarming van de auto. De verwarming is op de wielkast rechtsvoor gemonteerd.

#### **i** N.B.

Wanneer de verwarming actief is, kan er rook uit de wielkast rechtsvoor komen. Ook is er wellicht een dof geluid hoorbaar. Dit is volkomen normaal.

De extra verwarming start en wordt automatisch aangestuurd als tijdens het rijden verwarming nodig is.

Deze wordt vervolgens automatisch uitgeschakeld wanneer de auto wordt uitgeschakeld.

#### **i** N.B.

Zorg dat er voldoende brandstof in de tank van de auto zit voor het geval de verwarming moet worden ingeschakeld.

Zorg dat het laadpercentage van de startaccu hoog genoeg is als de verwarming moet worden gebruikt.

### Automatische inschakeling van extra verwarming activeren/deactiveren

U kunt de automatische inschakeling van de extra verwarming desgewenst activeren/deactiveren.

1. Druk op **Instellingen** in het hoofdscherm op het middendispley.
2. Druk op **Klimaat**.
3. Kies **Extra verwarming** voor activeren/deactiveren automatische inschakeling van extra verwarming.

#### **i** N.B.

Volvo adviseert u om de automatische start van de extra verwarming uit te schakelen tijdens korte ritten.

### Gerelateerde informatie

- Verwarming\* (p. 210)
- Standverwarming\* (p. 211)

LAAD- EN OPBERGMOGELIJKHEDEN

## Auto-interieur

Overzicht van het auto-interieur en de opbergmogelijkheden.

### Voorstoel

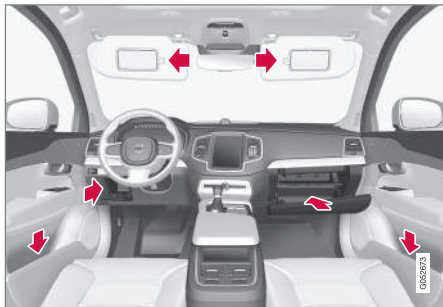

Opbergvakken in het portierpaneel en bij het stuurwiel, dashboardkastje en zonnekleppen.

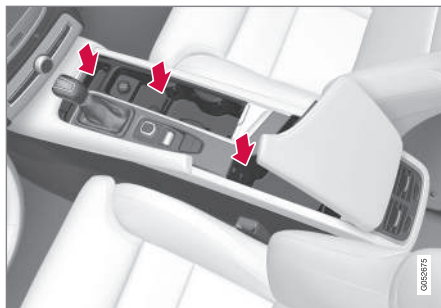

Opbergmogelijkheden met bekerhouders, asbak\*, stroomaansluitingen en aansteker\* alsmede AUX/USB-ingang in de tunnelconsole.

### Tweede zitrij

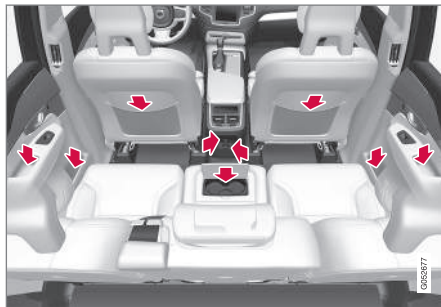

Opbergvakken en asbak\* in het portierpaneel, bekerhouders\* in de rugleuning van de middelste zitplaats, opbergnet\* op de rugleuning van de voorstoel alsmede stroomaansluitingen en aansteker\* in de tunnelconsole.

### Derde zitrij\*



Opbergvakken en bekerhouders in zijpaneel en opbergvak tussen zitplaatsen.

### WAARSCHUWING

Bewaar losse voorwerpen, zoals een mobiele telefoon, camera, afstandsbediening voor extra uitrusting e.d., in het dashboardkastje of andere opbergruimten. Bij krachtig afremmen of een botsing kunnen deze anders inzittenden verwonden.

### Gerelateerde informatie

- Tunnelconsole (p. 215)
- Dashboardkastje gebruiken (p. 221)
- Zonnekleppen (p. 221)
- stroomaansluitingen (p. 216)
- Asbakken\* legen (p. 220)



## Tunnelconsole

De tunnelconsole zit tussen de voorstoelen.

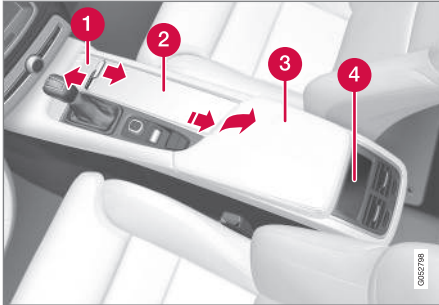

- 1 Opbergvak.
- 2 Opbergvak met bekerhouders voor bestuurder en voorpassagier alsmede een 12V-aansluiting. Als u voor een asbak en aansteker hebt gekozen, zit er een aansteker op de plaats van de 12V-aansluiting voorin en een uitneembare asbak in de ruimte voor de bekerhouders.
- 3 Opbergvak en AUX/USB-aansluiting onder middenarmsteun.
- 4 Klimaatregeling voor klimaatfuncties achterin\* of opbergvak.

### Gerelateerde informatie

- Auto-interieur (p. 214)
- stroomaansluitingen (p. 216)

- Aansteker gebruiken\* (p. 220)
- Asbakken\* legen (p. 220)
- Media aansluiten via AUX/USB-poort (p. 435)
- Klimaatregelingsbediening achter op de tunnelconsole\* (p. 184)

## stroomaansluitingen

Achter in de tunnelconsole zitten twee 12V-aansluitingen plus een 230V-aansluiting\* en in de bagageruimte zit ook nog een 12V-aansluiting\*.

Het elektrische systeem van de auto moet minimaal in contactslotstand I staan, anders geven de aansluitingen geen stroom. Vervolgens blijven de aansluitingen actief zolang de ladingstoestand van de startaccu niet te laag is.

Als de motor wordt uitgeschakeld en de auto wordt vergrendeld, worden de aansluitingen gedeactiveerd. Als de motor wordt uitgeschakeld en de auto niet wordt vergrendeld óf wordt vergrendeld met tijdelijk gedeactiveerde Safelock-functie, blijven de aansluitingen nog maximaal 10 minuten actief.

### **i** N.B.

Denk eraan dat het gebruik van de elektrische aansluitingen met uitgeschakelde motor het risico met zich meebrengt dat het laadniveau van de startaccu te laag wordt, wat andere functies kan beperken.

## Elektrische 230V-aansluiting\*



230V-aansluiting in tunnelconsole, tweede zitrij.

U kunt de aansluiting voor verschillende accessoires gebruiken die op een spanning van 230 V werken, zoals laders of laptops.

### **!** BELANGRIJK

Het maximale vermogen is 150 W.

### Aansluiting gebruiken

1. Trek de afdekking voor de aansluiting omlaag en sluit de stekker van het accessoire aan.
  - > De led op de aansluiting geeft de status aan.
2. Controleer of de led constant groen brandt; alleen dan geeft de aansluiting stroom.

3. Ontkoppel het accessoire door de stekker eruit te trekken. Trek niet aan de kabel.

Trek de afdekking omhoog als de aansluiting niet wordt gebruikt of als de aansluiting zonder toezicht wordt achtergelaten.

### **!** BELANGRIJK

- Gebruik geen accessoires met grote of zware contacten - ze kunnen de aansluiting beschadigen of losgaan tijdens het rijden.
- Gebruik geen accessoires die storingen kunnen veroorzaken, bijv. in de radio-ontvanger of het elektrische systeem van de auto.
- Plaats het accessoire zo, dat het bestuurder of passagiers bij krachtig remmen of een botsing niet kan verwonden.
- Houd aangesloten accessoires in de gaten, aangezien ze warmte kunnen produceren waaraan passagiers zich kunnen branden. Ook kan het interieur hierdoor worden beschadigd.

### **!** WAARSCHUWING

- Gebruik alleen onbeschadigde accessoires zonder mankementen. De accessoires moeten bestemd zijn voor 230 V en 50 Hz, met contacten die op de aansluiting zijn berekend. De accessoires moeten een CE-markering, een UL-markering of

een vergelijkbare veiligheidsaanduiding hebben.

- Laat aansluiting, contact of accessoires nooit in aanraking komen met water of een andere vloeistof. Gebruik de aansluiting niet en raak deze niet aan als hij beschadigd lijkt of in aanraking is geweest met water of een andere vloeistof.
- Sluit geen contactdozen, adapters of verlengsnoeren aan op de aansluiting. Daardoor zouden de veiligheidsfuncties van de aansluiting omzeild kunnen worden.
- De aansluiting is voorzien van een stopcontactbeschermer. Let op dat niemand in de aansluiting peutert of deze zo beschadigt, dat de beschermer niet langer werkt. Laat kinderen niet zonder toezicht in de auto achter als de aansluiting actief is.

Negeren van bovenstaande aanmaningen kan in sterke of levensgevaarlijke elektrische schokken resulteren.

### Statusindicatie

Een led op de aansluiting geeft de status van de aansluiting aan:

Statusindicatie	Oorzaak	Maatregel
Led brandt constant groen	De aansluiting levert stroom aan een aangesloten stekker.	Geen.



Statusindicatie	Oorzaak	Maatregel
Led knippert oranje	De spanningsomvormer van de aansluiting is te warm (bijvoorbeeld als het accessoire te veel vermogen nodig heeft of als het interieur te warm is).	Haal de stekker eruit, laat de spanningsomvormer afkoelen en sluit de stekker weer aan.
	Het aangesloten accessoire heeft te veel vermogen nodig (tijdelijk of constant) of werkt niet.	Geen. Het accessoire kan de aansluiting niet gebruiken.
Gedoofte led	De aansluiting detecteert niet dat er een stekker is aangesloten op de aansluiting.	Controleer of de stekker goed in de aansluiting is aangebracht.
	De aansluiting is niet actief.	Zet het elektrische systeem van de auto minimaal in contactslotstand I.
	De aansluiting is actief geweest, maar is gedeactiveerd.	Start de motor en/of laad de startaccu op.

Als het probleem blijft bestaan, neemt u contact op met een werkplaats; geadviseerd wordt een erkende Volvo-werkplaats.

**WAARSCHUWING**

Breng nooit zelf wijzigingen in de 230 V-aansluiting aan en probeer deze nooit zelf te repareren. Volvo adviseert u om contact op te nemen met een erkende Volvo-werkplaats.

**Elektrische 12V-aansluiting**



12V-aansluiting in tunnelconsole, voorin.



12V-aansluiting in tunnelconsole, tweede zitrij.

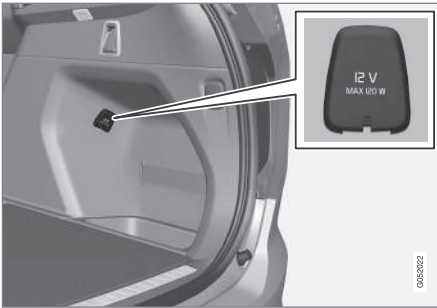

12V-aansluiting in bagageruimte\*.

U kunt de aansluitingen voor verschillende accessoires gebruiken die op een spanning van 12V werken, zoals mediaspelers, koelboxen of mobiele telefoons.

De aansluitingen in de tunnelconsole kunnen worden aangevuld met een aansteker\*.

### **!** BELANGRIJK

Het maximale vermogen is 120 W per aansluiting.

### **Aansluitingen gebruiken**

1. Verwijder de plug (tunnelconsole) of klap de afdekking omlaag (bagageruimte) vóór de aansluiting en sluit de stekker van het accessoire aan.

2. Haal de stekker van het accessoire eruit en plaats de plug weer terug (tunnelconsole) of klap de afdekking omhoog (bagageruimte) als de aansluiting niet wordt gebruikt of als u de aansluiting zonder toezicht achterlaat.

### **Gerelateerde informatie**

- Auto-interieur (p. 214)

## Aansteker gebruiken\*

De aansteker kan een aanvulling zijn op de elektrische 12V-aansluitingen in het voorste en achterste deel van de tunnelconsole.



Aansteker in tunnelconsole, voorin.



Aansteker in tunnelconsole, tweede zitrij.

1. Druk de knop op de aansteker in.
  - > Als de aansteker eenmaal gloeit, springt de knop omhoog.
2. Haal de aansteker uit de aansluiting en gebruik het roodgloeiende deel om bijvoorbeeld een sigaret mee aan te steken.
3. Plaats de aansteker terug in de aansluiting.

### **!** BELANGRIJK

Let op dat als de aansteker gloeit, het gloeiende deel bijv. het interieur niet beschadigt.

### Gerelateerde informatie

- Tunnelconsole (p. 215)
- stroomaansluitingen (p. 216)
- Asbakken\* legen (p. 220)

## Asbakken\* legen

Een auto met een aansteker is voorzien van uitneembare asbakken in de bekerhouders van de middenconsole en in de portierpanelen op de tweede zitrij.

### Asbak in middenconsole legen

1. Neem de asbak los door deze recht omhoog uit de bekerhouder te tillen en leeg de inhoud ervan.
2. Plaats de asbak terug in de bekerhouder.

### Asbak in portierpanelen op tweede zitrij legen

1. Open het deksel van de asbak en duw het helemaal tot in verticale stand open.
  - > De pal, waarmee de asbak vastzit, komt los.
2. Til de asbak op en leeg de inhoud ervan.
3. Plaats de asbak terug en laat deze omlaag-glijden in de zijgroeven.
4. Druk lichtjes op de twee hoeken van de asbak die het verst van het portierpaneel af liggen.
  - > De pal, waarmee de asbak vastzit, grijpt weer in.

### Gerelateerde informatie

- Auto-interieur (p. 214)
- Tunnelconsole (p. 215)
- Aansteker gebruiken\* (p. 220)

## Dashboordkastje gebruiken

Het dashboordkastje zit aan de passagierszijde.

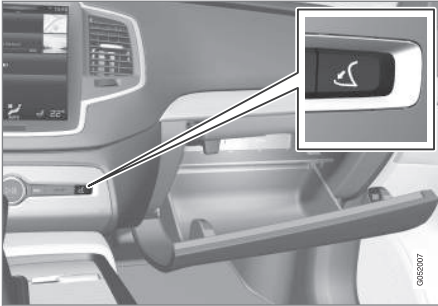

Dashboordkastje en openingsknop op middenconsole.

In het dashboordkastje kunt u bijvoorbeeld de gedrukte versie van de gebruikershandleiding en eventuele kaarten bewaren. Aan de binnenkant van de klep zit een penhouder.

### Dashboordkastje openen

- Druk op de openingsknop op de middenconsole.
- > Het dashboordkastje wordt geopend.

### Dashboordkastje vergrendelen/ontgrendelen

Het dashboordkastje is te vergrendelen met de zogeheten Privacy locking, wanneer u de auto bijvoorbeeld bij een werkplaats of een hotel afgeeft. De Privacy locking geldt ook voor de achterklep.

## Koeling\* dashboordkastje gebruiken

U kunt de koeling van het dashboordkastje gebruiken om bijvoorbeeld dranken of etenswaar te koelen. De koeling werkt, wanneer de klimaatregeling actief is (dat wil zeggen wanneer de auto in contactslotstand II staat of wanneer de motor draait).

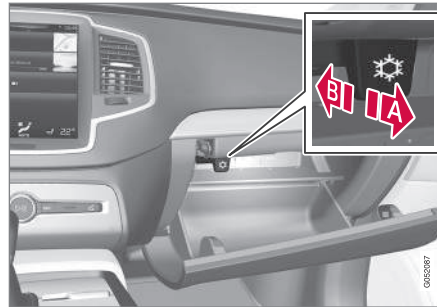

- A** Koeling geactiveerd
- E** Koeling gedeactiveerd
- Activeer/deactiveer de koeling door de hendel tot aan de aanslag (in de richting van interieur/dashboordkastje) te bewegen.

### Gerelateerde informatie

- Auto-interieur (p. 214)
- Privacy locking activeren/deactiveren (p. 245)

## Zonnekleppen

Op de achterkanten van de zonnekleppen zit een make-upspiegel met kaarthouder.

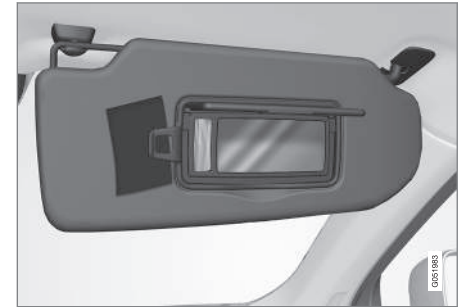

Make-upspiegel met verlichting en kaarthouder.

De verlichting\* voor de make-upspiegel gaat automatisch branden als het klepje wordt geopend.

Op de omlijsting van de make-upspiegel zit een houder voor bijvoorbeeld kaarten of biljetten.

### Gerelateerde informatie

- Auto-interieur (p. 214)

## Bagageruimte

De auto heeft een flexibele bagageruimte waarin u grote spullen kunt vervoeren en vastzetten.

Door de rugleuningen van de tweede en derde\* zitrij omlaag te klappen, ontstaat een bijzonder grote bagageruimte. Om gemakkelijker in en uit te laden is de achterkant van de auto hoger/lager te zetten met de niveauregeling\*. Gebruik verankeringssogen of houders voor boodschappentassen om de lading goed op zijn plek te houden en de uittrekbare bagagerolhoes om de lading desgewenst aan het oog te onttrekken.

In de bagageruimte liggen tevens de gevarendriehoek en de verbanddoos, terwijl onder de laadvloer het sleepoog en de noodreparatieset voor banden liggen.

### Gerelateerde informatie

- Ruggedeelte tweede zitrij omklappen (p. 131)
- Ruggedeelte derde zitrij omklappen\* (p. 133)
- Niveauregeling\* (p. 388)
- Bagage vervoeren (p. 222)
- Gereedschap in bagageruimte (p. 491)

## Bagage vervoeren

Er zijn enkele dingen waar u rekening mee moet houden bij het inladen van de auto.

Het laadvermogen is afhankelijk van het rijklaar gewicht van de auto. Het laadvermogen dient te worden verminderd met de som van het gewicht van eventuele inzittenden en dat van gemon-teerde accessoires.



De achterklep is te openen met de knop op het verlichtingspaneel of die op de transpondersleutel (  ).

### WAARSCHUWING

Afhankelijk van het gewicht en de positie van de lading verandert het rijgedrag van de auto.

### Adviezen voor het vervoer van bagage

- Plaats de bagage stevig tegen de rugleuning van de achterbank.

Let erop dat het WHIPS niet door voorwerpen mag worden gehinderd, als een of meer ruggedeelten van de achterbank zijn omgeklapt.

- Plaats de last in het midden.
- Breng zware voorwerpen zo laag mogelijk aan. Plaats geen zware voorwerpen op neer-geklapte ruggedeelten.
- Dek scherpe randen met iets zachts af om de bekleding te beschermen.
- Zet alle bagage met riemen of bevestigingsbanden aan de verankeringssogen vast.

### WAARSCHUWING

Een los voorwerp van 20 kg kan zich bij een frontale botsing op een snelheid van 50 km/h (30 mph) gedragen als een voorwerp van 1000 kg.

### WAARSCHUWING

Anders bieden de opblaasgordijnen die schuilgaan achter de plafondbekleding mogelijk geen bescherming meer.

- Zorg dat de lading nooit boven de ruggedeelten uitsteekt.



**⚠ WAARSCHUWING**

Zorg dat u de bagage altijd goed verankert. Bij krachtig remmen kan de bagage namelijk gaan schuiven en inzittenden verwonden.

Dek scherpe randen en hoeken af met iets zachts.

Zet de motor af en schakel de parkeerrem in bij het in- en uitladen van lange voorwerpen. Lange voorwerpen kunnen namelijk tegen de versnellingspook of keuzehendel aan komen en zo per ongeluk een versnelling inschakelen – de auto kan dan in beweging komen.

**Niveauregeling van achterkant auto\***

De achterkant van de auto is hoger/lager te zetten om bijvoorbeeld een betere laadhoogte bij de achterklep te verkrijgen of het aan-/afkoppelen van een aanhanger op/van de trekhaak\* te vereenvoudigen.

Niveauregeling is mogelijk via met de bediening rechtsachter op het zijpaneel in de bagageruimte.

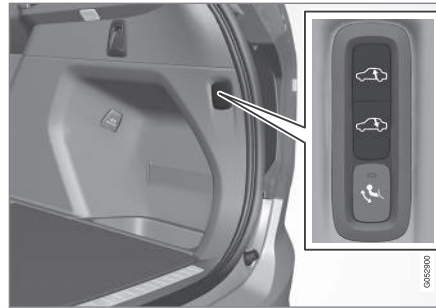

Bedieningsmechanisme voor het hoger of lager zetten van de achterkant van de auto.

De bediening bestaat uit twee knoppen: één knop om de achterkant hoger te zetten en één knop om de achterkant lager te zetten. Bij het hoger of lager zetten van de achterkant van de auto moet u de desbetreffende knop ingedrukt houden, totdat de achterkant de gewenste hoogte heeft bereikt.

De achterkant van de auto kan niet hoger worden gezet dan de normale stand.

Tijdens het rijden gaat de achterkant van de auto terug naar het normale niveau.

**i N.B.**

Het is niet mogelijk de hoogte van de achterkant aan te passen, wanneer een of meer van de portieren of de motorkap openstaan. Dit geldt echter niet bij een geopende achterklep.

**⚠ WAARSCHUWING**

Let erop dat er bij het omlaagbrengen van de auto geen mensen, dieren of voorwerpen onder de auto aanwezig zijn. Dodelijk letsel en/of schade aan de auto of aan de voorwerpen zijn anders niet uitgesloten.

**Ruggedeelte achterbank omklappen**

Om de ruimte groter te maken en inladen van de bagageruimte te vereenvoudigen, kunnen de rugleuningen van de achterbank worden neergeklapt. Zie voor meer informatie het artikel "Achterbank".

**Bagage vervoeren op het dak**

Maak voor het vervoer van lading op het dak gebruik van de lastdragers<sup>1</sup> die Volvo ontwikkeld heeft. Dit om schade aan de auto te voorkomen en voor maximale veiligheid tijdens het rijden.

Volg de montage-instructies die bij de lastdragers worden geleverd nauwkeurig op.

<sup>1</sup> De lastdragers van Volvo zijn te verkrijgen bij erkende Volvo-dealers.

- Controleer regelmatig of de lastragers en de lading goed vastzitten. Zet de lading stevig vast met sjorbanden.
- Verdeel het gewicht van de lading gelijkmatig over de lastragers. Leg de zwaarste voorwerpen onderop.
- Naarmate u meer lading op het dak vervoert, vangt de auto meer wind en neemt het brandstofverbruik toe.
- Rijd rustig. Trek bij voorkeur niet te snel op, rem niet te hard en maak niet te scherpe bochten.

### **WAARSCHUWING**

Bij het vervoer van lading op het dak verschuift het zwaartepunt en treden er wijzigingen op in de rijeigenschappen van de auto.

Lees meer over de toelaatbare dakbelasting in het gedeelte over Gewichten.

### **Gerelateerde informatie**

- Verankeringsogen (p. 224)
- Veiligheidsrek\* (p. 229)
- Bagagenet\* (p. 227)
- Bagagerolhoes (p. 225)
- Gewichten (p. 553)
- Achterbank (p. 127)

## **Verankeringsogen**

De inklapbare verankeringsogen in de bagageruimte gebruikt u om bagagebanden aan vast te zetten.

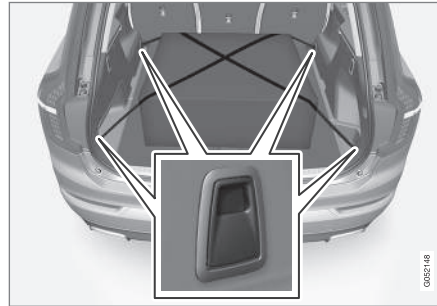

### **WAARSCHUWING**

Harde, scherpe en/of zware voorwerpen die liggen of uitsteken kunnen bij krachtig afremmen letsel veroorzaken.

Zet grote en zware voorwerpen altijd met de veiligheidsgordel of een spanband vast.

### **Gerelateerde informatie**

- Bagage vervoeren (p. 222)
- Veiligheidsrek\* (p. 229)
- Bagagenet\* (p. 227)
- Draagtashouders (p. 224)
- Bagagerolhoes (p. 225)

## **Draagtashouders**

Met de draagtashouders en de elastische band kunt u draagtassen vastzetten om te voorkomen dat ze omvallen en de inhoud op de vloer van de bagageruimte terecht komt.

### **Onder het vloerluik**

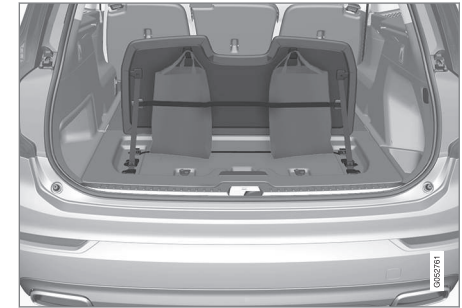

Er zitten twee draagtashouders en een elastische band<sup>2</sup> op de afdekking die deel uitmaakt van het vloerluik in de bagageruimte. De elastische band is in vier verschillende standen te monteren.

Om de draagtashouders te gebruiken moet u de afdekking openen. Zet de draagtassen met de bijgeleverde elastische band in de gewenste positie vast. Als de draagtassen handvatten hebben en groot genoeg zijn, kunt u ze aan de houders hangen.

### Aan de zijkanten

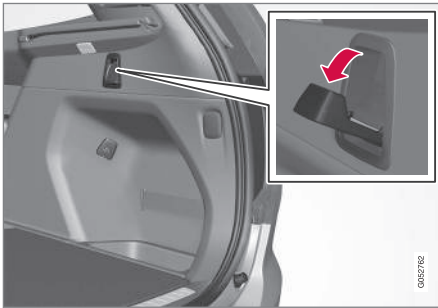

Er zitten ook twee uitklapbare draagtashouders in de zijpanelen: aan weerszijden van de bagageruimte één.

### **!** BELANGRIJK

De boodschappentassenhouders kunnen een gewicht van maximaal 5 kg dragen.

### Gerelateerde informatie

- Bagage vervoeren (p. 222)
- Veiligheidsrek\* (p. 229)
- Bagagenet\* (p. 227)
- Bagagerolhoes (p. 225)

## Bagagerolhoes

In afgerolde stand voorkomt de bagagerolhoes inkijk in de bagageruimte.

### Aanbrengen<sup>3</sup>

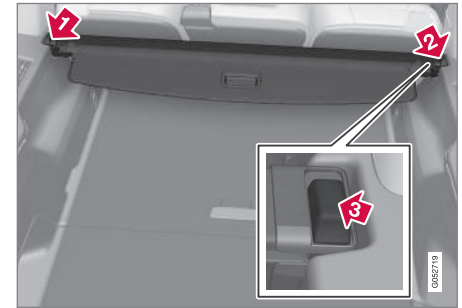

In opgerolde stand:

- 1 Steek het ene uiteinde van de bagagerolhoes in de uitsparing in het zijpaneel van de bagageruimte.
- 2 Breng vervolgens het andere uiteinde aan in de uitsparing in het zijpaneel aan de tegenoverliggende zijde.

<sup>2</sup> U kunt meer elastische banden bijbestellen bij een Volvo-dealer.

<sup>3</sup> De XC90 Excellence is voorzien van een vaste bagagerolhoes die niet te verwijderen/aanbrengen is.

- ◀◀ **3** Duw de uiteinden één voor één omlaag.
- > Wanneer u een klik hoort en de rode markering op het uiteinde verdwijnt, zit de bagagerolhoes vast. Ga na of de hoes goed vastzit.

### Gebruik

De bagagerolhoes heeft twee gebruiksstanden: één volledig dekkende stand en een werkstand waarbij de rolhoes slechts gedeeltelijk uitgerold is, zodat u gemakkelijker spullen in en uit de bagageruimte kunt leggen/nemen.

### Volledig dekkende stand

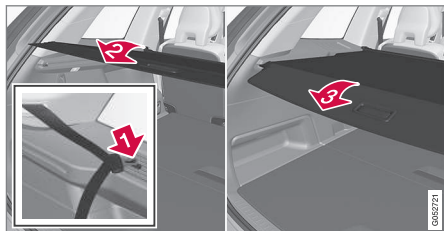

- 1** Bij een zevenzitter: hang de borglippen voor de veiligheidsgordels van de derde zitrij aan de daarvoor bestemde haken in de zijpanelen. Bij een vijfzitter: zie het volgende punt.
- 2** Pak de handgreep van een opgerolde rolhoes beet en rol de hoes boven de zijpanelen van de bagageruimte langs af. Rol de hoes tot aan de aanslag af.

- 3** Duw, nadat u de bagagerolhoes helemaal hebt afgerold zodat deze de bagageruimte afdekt, de bevestigingspunten van de rolhoes in de groeven van de zijpanelen en laat ze weer los, terwijl u de handgreep iets omlaagkantelt.
- > De bagagerolhoes wordt vergrendeld in de volledig dekkende stand.

### Werkstand

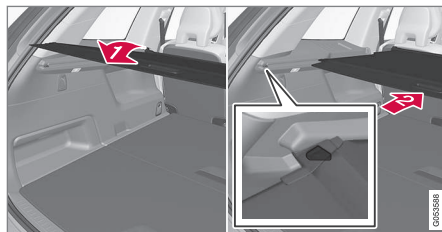

- 1** Pak de handgreep van een opgerolde rolhoes beet en rol de hoes boven de zijpanelen van de bagageruimte langs af. Rol de hoes tot aan de aanslag af en duw de bevestigingspunten van de rolhoes in de groeven van de zijpanelen (als de hoes al in volledig dekkende stand is: zie het volgende punt).
- 2** Vanuit volledig dekkende stand - pak de handgreep beet en duw de bevestigingspunten van de rolhoes in de groeven van de zijpanelen en laat ze weer los.
- > Duw de hoes tot aan de aanslag in de werkstand naar binnen.

Als u de handen vol hebt:

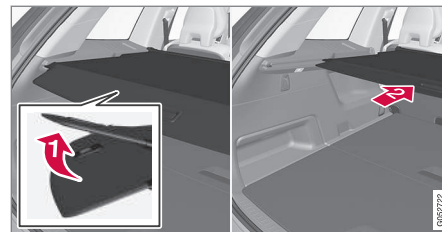

- 1** Duw, met de rolhoes afgerold tot in volledig dekkende stand, de handgreep lichtjes omhoog, bijvoorbeeld met uw ene elleboog.
- > **2** De rolhoes gaat naar binnen tot aan de aanslag in de werkstand.

Teruggaan naar volledig dekkende stand vanuit de werkstand:

1. Pak de handgreep beet en rol de bagagerolhoes tot aan de aanslag uit.
2. Laat de rolhoes voorzichtig los, terwijl u de handgreep een stukje omlaagduwt.
  - > De rolhoes wordt dan in de eindstand vergrendeld.

**!** **BELANGRIJK**

Leg geen voorwerpen boven op een afgerolde bagagerolhoes.

**⚠ WAARSCHUWING**

Bij vervoer van passagiers op de derde zitrij in een zevenzitter mag u de bagagerolhoes nooit laten zitten. Bij een botsing is ernstig letsel anders niet uitgesloten.

**Inklappen**

Vanuit volledig dekkende stand:

- Til de handgreep op en trek deze naar achteren, zodat de bevestigingspunten van de rolhoes vrijkomen uit de groeven en laat hem weer los.

Vanuit werkstand:

- Pak de handgreep beet en trek de bagagerolhoes uit in de groeven. Trek tot aan de volledig dekkende stand. Til de handgreep op en trek deze naar achteren, zodat de bevestigingspunten vrijkomen uit de groeven en laat hem weer los.
  - > Duw de hoes met zijn bevestigingspunten boven de zijpanelen langs tot aan de aanslag in opgerolde stand.

**Verwijderen<sup>3</sup>**

In opgerolde stand:

1. Druk de knop in op een van de eindstukken van de opgerolde bagagerolhoes en verwijder het eindstuk.
 

Bij een zevenzitter - neem de borglippen van de derde zitrij los van de haken boven de zijpanelen.
2. Kantel de rolhoes voorzichtig omhoog en opzij.
  - > Het andere eindstuk komt dan vanzelf los, waarna u de rolhoes uit de bagageruimte kunt tillen.

**Gerelateerde informatie**

- Bagage vervoeren (p. 222)
- Veiligheidsrek\* (p. 229)
- Bagagenet\* (p. 227)
- Verankeringsogen (p. 224)

**Bagagenet\***

Het bagagenet voorkomt dat bagage in de bagageruimte bij krachtig afremmen de passagiersruimte in wordt geslingerd.

Het bagagenet wordt aan vier bevestigingspunten vastgezet.

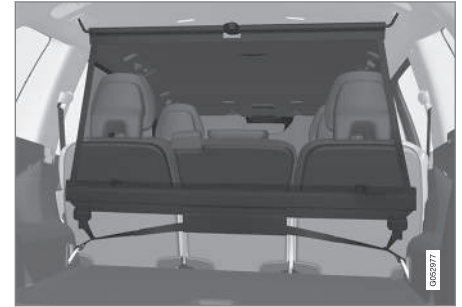

Bagagenet

Het bagagenet moet uit veiligheidsoverwegingen altijd vastgemaakt en verankerd worden aan de hand van de onderstaande beschrijving.

Het net is gemaakt van stevig nylonmateriaal en kan op twee verschillende plaatsen in de auto worden bevestigd:

- Montage achterin - achter de tweede zitrij.
- Montage voorin - achter de rugleuningen van de voorstoelen.

<sup>3</sup> De XC90 Excellence is voorzien van een vaste bagagerolhoes die niet te verwijderen/aanbrengen is.



### **WAARSCHUWING**

Lading in de bagageruimte moet goed worden vastgezet, ook met een correct gemonteerd veiligheidsnet.

## Aanbrengen

### **WAARSCHUWING**

Het is noodzakelijk dat u controleert of de bovenste bevestigingen van het veiligheidsnet goed gemonteerd zijn en of de trekbanden veilig zijn vastgehaakt.

Een beschadigd veiligheidsnet mag niet worden gebruikt.

### **N.B.**

Het veiligheidsnet wordt het eenvoudigst via het ene achterportier gemonteerd.

1. Vouw het veiligheidsnet open en zorg dat de gedeelde bovenste stang in het net in uitgeklapte stand geblokkeerd wordt.
2. Haak de ene bevestigingshaak van het net vast aan de voorste of achterste plafondbevestiging, met de sluiting van de spanbanden naar u toe.

3. Haak de andere bevestigingshaak van het net vast aan de plafondbevestiging aan de tegenoverliggende zijde - de bevestigingshaken met telescoopveren maken het aanbrengen eenvoudiger.

Let erop dat u de bevestigingshaken van het net in de voorste eindstand van de beide plafondbevestigingen duwt.

4. Montage achterin: Haak, met het net bevestigd aan de achterste plafondbevestigingen, de spanbanden van het veiligheidsnet vast in de vloerverankeringsogen voor in de bagageruimte.

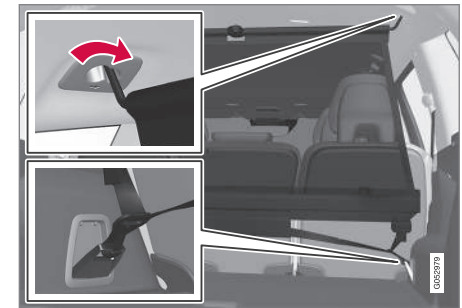

Montage achterin.

Montage voorin: Haak, met het net bevestigd aan de voorste plafondbevestigingen, de spanbanden vast in de buitenste verankeringsogen achter op de stoelrails - dit gaat eenvoudiger als u de rugleuningen rechtop zet en de stoelen iets verder naar voren zet.

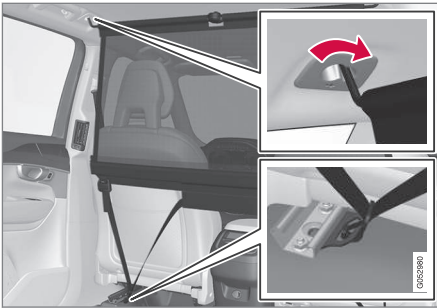

Montage voorin.

Let erop dat u de stoel/rugleuning niet te hard tegen het net duwt bij het terugduwen van de stoel - zorg dat de stoel/rugleuning het net precies raakt.

- Span het veiligheidsnet met de spanbanden.

### **!** BELANGRIJK

Als de stoel/rugleuning te hard achteruitgeduwd wordt tegen het veiligheidsnet, kan het net en/of zijn plafondbevestigingen beschadigd raken.

### Verwijderen en opbergen

Het bagagenet is eenvoudig te demonteren en op te vouwen.

- Verminder de spanning in het bagagenet door de knop in de sluiting van de spanband in te drukken en aan weerszijden iets van de spanbanden uit te voeren.
- Duw de borghaken in en neem de beide haken van de spanband los.
- Neem de bovenste bevestigingen los en neem het net los van de plafondbevestigingen.
- Druk de rode knop op de stang in, zodat u deze kunt inklappen, waarna u het net kunt oprollen.

### Gerelateerde informatie

- Bagage vervoeren (p. 222)
- Veiligheidsrek\* (p. 229)
- Bagagerolhoes (p. 225)
- Verankeringsogen (p. 224)

### Veiligheidsrek\*

Het veiligheidsrek voorkomt dat stukken bagage of huisdieren in de bagageruimte bij krachtig afremmen de passagiersruimte in worden geslingerd. U moet het veiligheidsrek voor de veiligheid altijd op de juiste manier bevestigen en verankeren.

Het veiligheidsrek bestaat uit het eigenlijke rek en twee losse bevestigingsbeugels. De bevestigingsbeugels worden elk geleverd met een bijbehorende schroefkop en twee kunststof hulzen voor het veiligheidsrek.

### **!** WAARSCHUWING

Als de auto in beweging is, mag er nooit iemand in de bagageruimte aanwezig zijn. Dit is om letsel bij eventueel hard afremmen of een ongeval te voorkomen.

### **!** WAARSCHUWING

Het veiligheidsrooster mag alleen worden gebruikt in de achterste positie zoals hier beschreven. De plafondbevestigingen achter de voorstoelen zijn niet voor het veiligheidsrooster bedoeld.



### ⚠ WAARSCHUWING

Als het veiligheidsrooster in de auto is gemonteerd, moeten de stoelen van de derde zitrij<sup>4</sup> om veiligheidsredenen neergeklapt zijn.

### ! BELANGRIJK

Het veiligheidsrek valt niet te combineren met de bagagerolhoes.

### Aanbrengen

1. Klap de achterbank om en til vervolgens het veiligheidsrek door een van de achterportieren of de achterklep naar binnen. De gewelfde/convexe kant moet naar de bagageruimte gericht zijn, terwijl de haken aan weerszijden omhoog moeten wijzen. De bevestigingsbeugels en de kunststof hulzen mogen nu nog niet worden gebruikt.

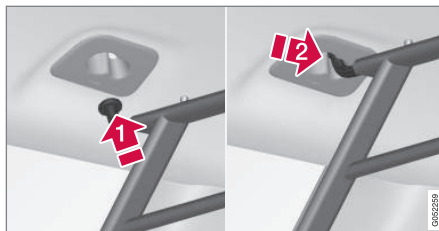

2. Plaats een van de haken van het veiligheidsrek in de grootste holte van de plafondbevestiging (1).  
Pak het rooster beet bij de haak en trek/schuif het in de kleinste holte (2).  
> De haak zit nu vast in de eindpositie van de plafondbevestiging.
3. Herhaal de handelingen in punt 2 hierboven om de tweede haak vast te zetten aan de bevestiging aan de andere kant.

### ⚠ WAARSCHUWING

Controleer of de haken van het veiligheidsrooster goed vastzitten in de plafondbevestigingen, zodat het rooster niet los kan raken.

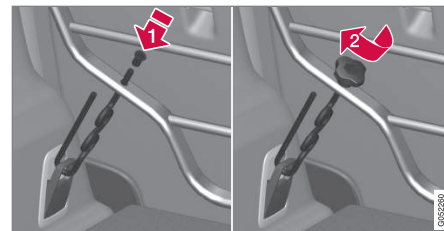

4. Haak de haak van de bevestigingsbeugel van onderaf door het laadverankeringssoog op de vloer in de bagageruimte en breng het getapte deel van onderaf door de onderste bevestigingsopening van het bagagerek (1).  
Schuif een kunststof huls op het getapte deel van de bevestigingsbeugel - de flens van de huls moet omhooggericht zijn - en haal deze door de opening. Schroef vervolgens de schroefkop vast totdat de onderrand daarvan zich ca. 5 mm van het rek bevindt (2).
5. Herhaal de handelingen in punt 4 aan de andere kant.
6. Centreer het veiligheidsrek en haal vervolgens beurtelings de beide bevestigingsbeugels aan totdat het rek goed vastzet.

### Verwijderen

Pas de montagevoorschriften in omgekeerde volgorde toe als u het veiligheidsrek weer wilt

<sup>4</sup> Geldt voor een zeventzitter.



weghalen. Denk eraan dat de bevestigingsbeugels prima kunnen worden weggenomen voordat de kunststof hulzen uit de openingen in het rek worden verwijderd.

**Gerelateerde informatie**

- Bagage vervoeren (p. 222)
- Verankeringsogen (p. 224)
- Bagagenet\* (p. 227)
- Bagagerolhoes (p. 225)



SLOTEN EN ALARM

## Transpondersleutel

De transpondersleutel is te gebruiken voor het vergrendelen/ontgrendelen van de portieren en de achterklep en moet in de auto aanwezig zijn om de motor te kunnen starten.



Transpondersleutel, links en sleutel zonder knoppen (Key Tag), rechts.

U gebruikt de transpondersleutel niet actief bij het starten, omdat een auto in standaarduitvoering is uitgerust met ondersteuning voor passief starten (Passive Start). Om de motor te kunnen starten moet de sleutel zich voor in het interieur bevinden, bijvoorbeeld in een zak van de bestuurder of in de bekerhouder in de tunnelconsole. Zie het artikel "Motor starten".

Passieve vergrendeling/ontgrendeling (Passive Entry\*) van de portieren en achterklep is ook een

optie. Het sleutel heeft een bereik van zo'n 1,5 meter rond het bestuurdersportier en van ca. 1 meter rond de achterklep. Zie het artikel "Bereik transpondersleutel".

Met passief starten in combinatie met passieve vergrendeling/ontgrendeling kan de transponder-sleutel overal in het interieur of de bagageruimte worden geplaatst, met behoud van de functionaliteit wat betreft het starten van de motor.

### Sleutel zonder knoppen (Key Tag)

Bij auto's met passieve vergrendeling/ontgrendeling\* wordt een wat kleinere en lichtere sleutel zonder knoppen (Key Tag) geleverd. Deze werkt voor wat betreft passief starten en vergrendelen/ontgrendelen op dezelfde manier als de standaardtranspondersleutel. Hij heeft geen afneembaar sleutelblad en de batterij kan niet worden vervangen. Een nieuwe sleutel zonder knoppen kan worden besteld bij een erkende Volvo-werkplaats.

### Meer sleutels bestellen

De auto wordt geleverd met twee transpondersleutels - een sleutel zonder knoppen wordt bijgeleverd als de auto is voorzien van passieve vergrendeling/ontgrendeling\*. Het is mogelijk meer sleutels bij te bestellen. Voor dezelfde auto kunnen maximaal twaalf sleutels worden geprogrammeerd en gebruikt.

Zie de rubriek "Zoekgeraakte transpondersleutel" hieronder als u een transpondersleutel bent kwijtgeraakt.

### De knoppen van de transpondersleutel



De transpondersleutel heeft vier knoppen - een aan de linker- en drie aan de rechterkant.

-  **Vergrendelen** - Bij eenmaal indrukken worden alle portieren en de achterklep vergrendeld en wordt het alarm<sup>1</sup> geactiveerd. Bij langduriger indrukken worden alle ruiten en het panoramadak\* tegelijkertijd gesloten. Zie onder "Vergrendelen/ontgrendelen vanaf de buitenzijde" en "Vergrendelen/ontgrendelen vanaf de binnenzijde".
-  **Ontgrendelen** - Bij eenmaal indrukken worden alle portieren en de achterklep ontgrendeld en wordt het alarm gedeactiveerd. Bij langer indrukken worden alle ruiten tege-

<sup>1</sup> Optie op bepaalde markten.

\* Optie/accessoire, zie Inleiding voor meer informatie.

lijktijd geopend, de zogeheten doorlucht-functie<sup>2</sup>. Zie het artikel "Vergrendelen/ontgrendelen vanaf de buitenzijde".

**⚙ Achterklep** - Ontgrendelt alleen de achterklep en deactiveert de alarmfunctie voor de achterklep. Bij auto's met elektrische achterklepbediening\* wordt de klep automatisch geopend bij lang indrukken. De klep kan ook worden gesloten door lang indrukken - er klinken waarschuwingssignalen. Zie het artikel "Elektrische achterklepbediening".

**⚠ Paniekfunctie** - bestemd om in noodgeval- len de aandacht van anderen te trekken. Als u de toets ten minste 3 seconden lang ingedrukt houdt of tweemaal achtereenvolgens 3 seconden indrukt, worden de richtingaanwijzers, de interieurverlichting en de claxon geactiveerd. U kunt deze functie met dezelfde toets weer uitschakelen, als de functie minimaal 5 seconden actief geweest is. Anders wordt deze functie na ca. 3 minuten automatisch uitgeschakeld.

### **⚠ WAARSCHUWING**

Als u iemand in de auto achterlaat, moet u de raammechanismen en het dakluik stroomloos maken door altijd de transpondersleutel mee te nemen als u de auto verlaat.

### **Storingen**

De passieve startfunctie van de transpondersleutel en de passieve vergrendeling/ontgrendeling\* ondervinden mogelijk storingen door elektromagnetische velden en afschermingen.

#### **i N.B.**

Bewaar de transpondersleutel niet te dicht in de buurt van metalen voorwerpen of elektronische apparaten zoals mobiele telefoons, tablets, laptops of laders – op een afstand kleiner dan 10-15 cm.

Als er toch storingen optreden, gebruikt u het sleutelblad van de transpondersleutel en plaatst u vervolgens de sleutel in de back-uplezer om het alarmsysteem van de auto te deactiveren. Zie het artikel "Vergrendelen/ontgrendelen met afneembaar sleutelblad".

#### **i N.B.**

Zorg ervoor dat er geen andere autosleutels, metalen voorwerpen of elektronische apparaten (zoals mobiele telefoons, tablets, laptops of laders) in de bekerhouder liggen, wanneer u de transpondersleutel in de bekerhouder plaatst. Als er zich meerdere sleutels in de bekerhouder bevinden, kunnen deze elkaar storen.

### **Zoekgeraakte transpondersleutel**

Bij verlies van een transpondersleutel kunt u een nieuwe bestellen bij een werkplaats - geadviseerd wordt een erkende Volvo-werkplaats. Neem de resterende transpondersleutels mee naar de werkplaats. Ter preventie van diefstal moet de code van de zoekgeraakte sleutel uit het systeem worden gewist.

Hoeveel sleutels er voor de auto geprogrammeerd zijn kunt u controleren op het hoofdscherm van het middendisplayscherm.

### **Gerelateerde informatie**

- Bereik transpondersleutel (p. 236)
- Afneembaar sleutelblad (p. 247)
- Batterij in transpondersleutel vervangen (p. 254)
- Vergrendelen/ontgrendelen vanaf de binnenzijde (p. 241)
- Vergrendelen/ontgrendelen vanaf de buitenzijde (p. 237)
- Elektrische achterklepbediening\* (p. 250)
- Motor starten (p. 371)

<sup>2</sup> Om bijvoorbeeld bij warm weer snel voor frisse lucht in de auto te zorgen.

## Bereik transpondersleutel

Voor een goede werking van de transponder-sleutel moet de sleutel zich binnen een bepaalde afstand van de auto bevinden.

### Bij handmatig gebruik

De functies van de transpondersleutel voor bijvoorbeeld vergrendeling/ontgrendeling die worden geactiveerd via het indrukken van  of , hebben een bereik van zo'n 20 meter rond de auto.

Als de auto niet reageert bij bediening van een knop - probeer het dan op minder grote afstand opnieuw.

### Bij passief gebruik<sup>3</sup>

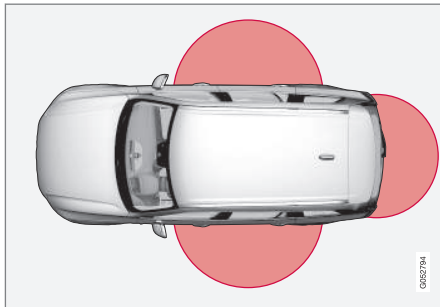

Het gemarkeerde gebied op de afbeelding geeft het bereik van de systeemantennes aan.

Om te zorgen dat portieren of achterklep kunnen worden vergrendeld en voor passieve ontgrendeling zonder op knoppen te drukken of bij gebruik van de transpondersleutel zonder knoppen (Key Tag) moet er binnen een straal van zo'n 1,5 meter rond de portieren en zo'n 1 meter rond de achterklep (zie afbeelding boven) een transpondersleutel worden gedetecteerd.

#### N.B.

Er kunnen storingen optreden in de transpondersleutelfuncties door radiogolven in de lucht, omringende gebouwen, topografische omstandigheden e.d. Het is altijd mogelijk de auto te vergrendelen/ontgrendelen met het sleutelblad.

### Bij verwijdering van de transpondersleutel uit de auto

Als u de transpondersleutel uit de auto verwijdert terwijl de motor draait, wordt de waarschuwingsmelding **Sleutel niet gevonden Uit auto verwijderd** op het bestuurdersdisplay weergegeven en tegelijkertijd is er een geluidssignaal hoorbaar wanneer u het laatste portier sluit.

De melding verdwijnt wanneer u, nadat de transpondersleutel weer in de auto aanwezig is, op de knop **O** van de rechter stuurknoppenset drukt of wanneer u het laatste portier weer sluit.

### Gerelateerde informatie

- Transpondersleutel (p. 234)
- Locatie antennes voor start- en vergrendelingsysteem (p. 237)

<sup>3</sup> Geldt alleen voor auto's met passieve vergrendeling/ontgrendeling (Passive Entry\*).

## Locatie antennes voor start- en vergrendelingssysteem

De auto heeft een passief start- en vergrendelingssysteem<sup>4</sup> en is daarom voorzien van enkele antennes die op verschillende locaties zijn ingebouwd in de auto.

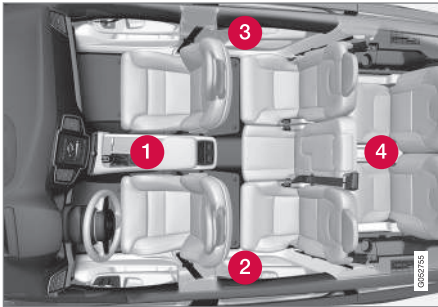

Antennelocaties.

- 1 Onder de bekerhouder voor in de tunnelconsole
- 2 Voor aan de bovenkant van het linker achterportier<sup>5</sup>
- 3 Voor aan de bovenkant van het rechter achterportier<sup>5</sup>
- 4 In het midden van het ruggedeelte van de achterbank<sup>5</sup>

<sup>4</sup> Het passieve vergrendelingssysteem heeft alleen betrekking op auto's met passieve vergrendeling/ontgrendeling (Passive Entry\*).

<sup>5</sup> Alleen bij auto's met passieve vergrendeling/ontgrendeling (Passive Entry\*).

<sup>6</sup> Optie op bepaalde markten.

## ⚠ WAARSCHUWING

Personen met een pacemaker mogen niet dichterbij dan 22 cm bij de antennes van het Keyless-systeem komen. Hierdoor voorkomt u storingen tussen de pacemaker en het Keyless-systeem.

### Gerelateerde informatie

- Transpondersleutel (p. 234)
- Bereik transpondersleutel (p. 236)

## Vergrendelen/ontgrendelen vanaf de buitenzijde

Vergrendeling/ontgrendeling van buiten de auto vindt plaats met knoppen op de transpondersleutel of met de handgreep van de portieren of de achterklep als de auto is voorzien van passieve vergrendeling/ontgrendeling (Passive Entry)\*. De achterklep kan elektrisch\* en/of door middel van een schopbeweging\* worden bediend.

### Vergrendelen/ontgrendelen

Met de knoppen op de transpondersleutel kunt u alle portieren en de achterklep gelijktijdig vergrendelen/ontgrendelen.

U kunt verschillende procedures voor ontgrendeling kiezen. U vindt deze op het hoofdscherm van het middendisplein. Ga naar: **Instellingen → My Car → Vergrendeling → Ontgrendelen op afstand.**

Kies vervolgens **Alle portieren ontgrendelen** of **Alleen bestuurdersportier.**

Om de ontgrendelingsprocedure te kunnen activeren moet het bestuurdersportier zijn gesloten - als een van de overige portieren of de achterklep openstaat, wordt deze/dit vergrendeld, terwijl de bewegingsmelder van het alarm<sup>6</sup> pas wordt geactiveerd als ze zijn gesloten.



- ◀ Als vergrendelen/ontgrendelen via de transpondersleutel niet mogelijk is, is de batterij mogelijk leeg - vergrendel/ontgrendel het bestuurdersportier met het afneembare sleutelblad. Zie het artikel "Afneembaar sleutelblad" voor meer informatie.

**i N.B.**

Ga altijd dicht bij de auto staan en probeer dan opnieuw te ontgrendelen.

**i N.B.**

Let op het gevaar voor buitensluiten met de transpondersleutel nog in de auto.

**⚠ WAARSCHUWING**

Laat niemand in de auto zitten zonder eerst de Safelock-functie te deactiveren om te voorkomen dat u iemand opsluit.

**Passieve vergrendeling/ontgrendeling\***

Als de auto is voorzien van passieve vergrendeling/ontgrendeling\* is het voldoende om de transpondersleutel in bijvoorbeeld een zak of tas bij u te dragen. Daardoor kunt u de auto gemakkelijker openen, als u uw handen vol hebt. Zie voor informatie over het bereik van het systeem artikel "Bereik transpondersleutel".

Aan de buitenkant van de portierhandgrepen zit een verdieping voor vergrendeling en aan de binnkant een aanrakingsgevoelig gebied voor ontgrendeling. De handgreep van de achterklep heeft een met rubber bekleed drukplaatje, dat alleen voor ontgrendeling dient.

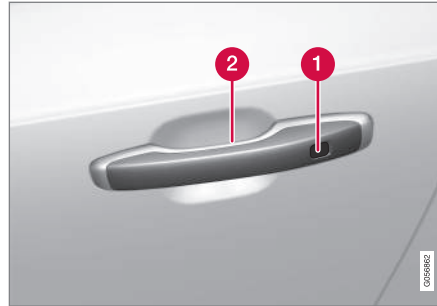

Verdieping in de buitenkant van de portierhandgrepen voor vergrendeling. Aanrakingsgevoelig gebied voor ontgrendeling aan de binnkant.

- 1** Aanrakingsgevoelige verdieping voor vergrendeling
- 2** Aanrakingsgevoelig gebied voor ontgrendeling

**i N.B.**

Het is van belang slechts één aanraakgevoelig oppervlak tegelijk aan te raken. Bij het tegelijk aanraken van het handvat en het vergrendeloppervlak bestaat het risico dat er een dubbel commando wordt afgegeven. Dat zorgt ervoor dat de verlangde activiteit (vergrendelen/ontgrendelen) niet zal plaatsvinden of met vertraging zal plaatsvinden.

Om alle zijruiten en het panoramadak\* tegelijktijd te sluiten - leg uw vinger tegen de aanrakingsgevoelige verdieping aan de buitenkant van de portierhandgreep totdat de zijruiten en het panoramadak\* worden gesloten.

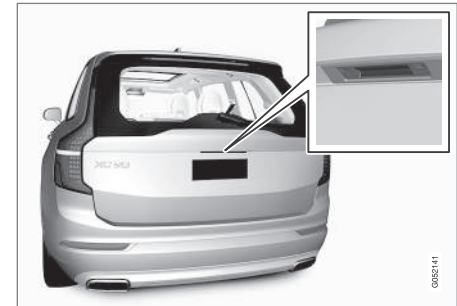

Het met rubber beklede drukplaatje op de achterklep wordt alleen gebruikt voor ontgrendelen.



### Vergrendelen portieren en achterklep

Alle portieren moeten gesloten zijn om de auto te kunnen vergrendelen. De achterklep mag daarentegen geopend zijn bij vergrendelen met de handgrepen van de portieren.

- Raak na het sluiten van het portier het gemarkeerde gebied aan de achter- en buitenkant van een de portierhandgrepen aan of druk voor vergrendeling de knop aan de onderkant van de achterklep in voordat u deze sluit.
  - > De slotindicator in de voorruit bevestigt door te gaan knipperen dat de vergrendeling heeft plaatsgevonden.

#### **i** N.B.

Het is van belang slechts één aanraakgevoelig oppervlak tegelijk aan te raken. Bij het tegelijk aanraken van het handvat en het vergrendeloppervlak bestaat het risico dat er een dubbel commando wordt afgegeven. Dat zorgt ervoor dat de verlangde activiteit (vergrendelen/ontgrendelen) niet zal plaatsvinden of met vertraging zal plaatsvinden.

### Ontgrendelen van portieren en achterklep

- Pak een portierhandgreep beet of druk voor ontgrendeling op het met rubber beklede drukplaatje aan de onderkant van de greep van de achterklep.
  - > De slotindicator in de voorruit bevestigt door uit te gaan dat de auto is ontgrendeld. Open portieren of achterklep op de normale wijze.

#### **i** N.B.

Het is van belang slechts één aanraakgevoelig oppervlak tegelijk aan te raken. Bij het tegelijk aanraken van het handvat en het vergrendeloppervlak bestaat het risico dat er een dubbel commando wordt afgegeven. Dat zorgt ervoor dat de verlangde activiteit (vergrendelen/ontgrendelen) niet zal plaatsvinden of met vertraging zal plaatsvinden.

### Procedures voor ontgrendelen

Op het hoofdscherm van het middendisplayscherm kunt u verschillende ontgrendelingsprocedures kiezen:

Ga naar **Instellingen → My Car →**

**Vergrendeling → Sleutelloos ontgrendelen** en kies **Alle portieren** of **Een portier**.

### Automatische hervergrendeling

Als u geen van de portieren noch de achterklep binnen twee minuten na ontgrendeling van de buitenzijde met de transpondersleutel opent, wor-

den deze automatisch weer vergrendeld. Deze functie beperkt de kans dat u de auto per ongeluk ontgrendeld kunt laten staan.

### Ontgrendeling op afstand

De auto kan op afstand worden ontgrendeld met de app Volvo On Call\*.

### Gerelateerde informatie

- Transpondersleutel (p. 234)
- Elektrische achterklepbediening\* (p. 250)
- Achterklep vergrendelen/ontgrendelen (p. 243)
- Achterklep openen/sluiten met schopbeweging\* (p. 252)
- Bereik transpondersleutel (p. 236)
- Afneembaar sleutelblad (p. 247)
- Alarm (p. 259)

## Aanduiding bij vergrendeling/ ontgrendeling van de auto

Wanneer u de auto vergrendelt of ontgrendelt met een transpondersleutel, lichten de richtingaanwijzers een bepaald aantal malen op om aan te geven dat de auto op de juiste manier vergrendeld/ontgrendeld is. U kunt de indicatie voor vergrendelen/ontgrendelen zelf aanpassen. Om de indicatie aan te passen, gaat u naar het middendisplay en drukt u vervolgens op **Instellingen → My Car → Vergrendeling → Feedback vergrendelen-ontgrendelen**.

## Indicatie exterieur

- Bij vergrendeling knipperen de alarmlichten van de auto eenmaal en daarnaast worden de buitenspiegels ingeklapt<sup>8</sup>.
- Bij ontgrendeling knipperen de alarmlichten van de auto tweemaal en daarnaast worden de buitenspiegels uitgeklap<sup>8</sup>.

Om een vergrendelde auto aan te geven, moeten alle portieren, de achterklep en de motorkap gesloten zijn.

Als er wordt vergrendeld terwijl alleen het bestuurdersportier dichtstaat<sup>9</sup>, wordt de vergrendeling pas aangegeven nadat alle portieren, de achterklep en de motorkap zijn gesloten.

## Aanduiding op het dashboard



De slot- en alarmindicatie op het dashboard laat de status van het vergrendelingssysteem zien.

Een keer lang knipperen betekent dat de auto vergrendeld is. Als de auto vergrendeld is, wordt dit aangegeven door kort, pulserend knipperen.

## Indicatie in de vergrendelingsknoppen Vergrendelingsknoppen alleen op voorportieren



Vergrendelingsknoppen met led in voorportier.

Als de led in de desbetreffende vergrendelingsknop van de voorportieren brandt, betekent dit dat alle portieren zijn vergrendeld. Als er een portier wordt geopend, gaat het lampje in beide portieren uit.

<sup>8</sup> Alleen auto's met elektrisch inklapbare buitenspiegels.

<sup>9</sup> Geldt niet voor auto's met passieve vergrendeling/ontgrendeling (Passive Entry\*).

**In alle portieren\***

Vergrendelingsknop met controlelampje in achterportier.

Als de led in de desbetreffende vergrendelingsknop van de portieren brandt, betekent dit dat het desbetreffende portier is vergrendeld. Als er een portier wordt ontgrendeld, gaat het bijbehorende lampje uit terwijl de overige lampjes blijven branden.

**Functie kiezen**

Via het middensdisplay zijn verschillende opties in te stellen voor bevestiging bij vergrendeling/ontgrendeling.

1. Druk op **Instellingen** op het hoofdscherm van het middensdisplay.
2. Druk op **My Car** → **Vergrendeling**.
3. Pas de instellingen aan onder **Feedback vergrendelen-ontgrendelen**.

Meer over de aanduiding bij vergrendeling/ontgrendeling kunt u lezen onder "Approach"-verlichting" en "Buitenspiegels instellen".

**Gerelateerde informatie**

- Vergrendelen/ontgrendelen vanaf de buitenzijde (p. 237)
- 'Approach'-verlichting (p. 150)
- Buitenspiegels instellen (p. 156)

**Vergrendelen/ontgrendelen vanaf de binnenzijde**

De portieren en de achterklep zijn te vergrendelen en ontgrendelen met de knop voor centrale vergrendeling op de voorportieren. Met de vergrendelingsknoppen\* op de achterportieren kunt u het desbetreffende achterportier vergrendelen.

**Centrale vergrendeling**

Knop voor vergrendelen/ontgrendelen in voorportier met led.

- Druk op knop om te vergrendelen en op knop om te ontgrendelen.

**Ontgrendelen**

1. Druk op knop om alle portieren en achterklep te ontgrendelen.



- ◀ 2. Trek een van de openingsgrepen van de portieren naar buiten en laat hem los.  
> Het portier is ontgrendeld en geopend.

Bij lang indrukken van knop  worden alle zijruiten tegelijkertijd geopend - de zogeheten doorluchtfunctie<sup>10</sup>.

### Vergrendelen

- Druk op de knop  - beide voorportieren moeten dichtstaan.
  - > Alle portieren en de achterklep zijn vergrendeld.

Bij lang indrukken van knop  sluiten alle zijruiten en het panoramadak\* tegelijkertijd.

### Vergrendelingsknop\* achterportieren



Knop voor vergrendelen in achterportier met led.

Met de vergrendelingsknop op de beide achterportieren is alleen het desbetreffende achterportier te vergrendelen.

Om het portier te ontgrendelen:

- Trek aan de openingshandgreep - het portier wordt dan ontgrendeld en geopend.

### Automatische vergrendeling

Bij het wegrijden worden de portieren en de achterklep automatisch vergrendeld.

1. Druk op **Instellingen** in het hoofdscherm op het middendispley.
2. Druk op **My Car** → **Vergrendeling**.
3. Kies **Autom. portiervergrendeling**
  - > De hulptekst **Portieren en achterklep sluiten na wegrijden** verschijnt en portieren en achterklep worden automatisch ontgrendeld.

### Gerelateerde informatie

- Vergrendelen/ontgrendelen vanaf de buitenzijde (p. 237)
- Aanduiding bij vergrendeling/ontgrendeling van de auto (p. 240)

## Safelock-functie

Bij activering van de Safelock-functie worden alle openingshandgrepen mechanisch losgekoppeld, wat het openen van de portieren van de binnenzijde onmogelijk maakt.

De Safelock-functie wordt geactiveerd via de transpondersleutel en bij passieve vergrendeling (Passive Entry)\*. De Safelock-functie wordt met ca. 10 seconden vertraging actief na vergrendeling van de portieren.

### **N.B.**

Als er binnen deze vertragsingsperiode een van de portieren wordt geopend, wordt de functie geannuleerd en het alarm gedeactiveerd.

De auto kan alleen worden ontgrendeld met de transpondersleutel, passieve ontgrendeling of de mobiele app Volvo On Call (VOC)\* als de Safelock-functie geactiveerd is. Het linker voorportier is ook te ontgrendelen met het afneembare sleutelblad.

### **WAARSCHUWING**

Laat niemand in de auto zitten zonder eerst de Safelock-functie te deactiveren om te voorkomen dat u iemand opsluit.

<sup>10</sup> Om bijvoorbeeld bij warm weer snel voor frisse lucht in de auto te zorgen.

### Tijdelijk deactiveren

Als u de portieren van de buitenzijde wilt vergrendelen terwijl er iemand in de auto achterblijft, kunt u de Safelock-functie tijdelijk uitschakelen. Bij reguliere vergrendeling worden de elektrische aansluitingen direct gedeactiveerd, maar bij een tijdelijk gedeactiveerde Safelock-functie zijn ze na vergrendeling maximaal 10 minuten actief.

Tijdelijke deactivering is mogelijk via het hoofdscherm van het middensdisplay. Kies hiervoor:

**Instellingen → My Car → Vergrendeling → Minder bescherming.**

Dit kan ook vanaf het functiescherm van het middensdisplay door te drukken op **Minder bescherming**.

Op het middensdisplay verschijnt vervolgens **Minder bescherming**. De Safelock-functie wordt tijdelijk gedeactiveerd bij de volgende keer dat de auto vergrendeld wordt. Als de auto wordt ontgrendeld en weer wordt vergrendeld, moet de Safelock-functie weer tijdelijk worden gedeactiveerd. Let erop dat ook de bewegingsmelders en niveausensoren van het alarmsysteem\* worden uitgeschakeld.

De volgende keer dat u de motor start, wordt het systeem gereset.

	<p><b>N.B.</b></p> <ul style="list-style-type: none"> <li>• Let erop dat het alarm wordt geactiveerd bij vergrendeling van de auto.</li> <li>• Als een van de portieren van de binnenzijde wordt geopend, gaat het alarm af.</li> </ul>
---	---

### Gerelateerde informatie

- Transpondersleutel (p. 234)
- Vergrendelen/ontgrendelen vanaf de buitenzijde (p. 237)
- Vergrendelen/ontgrendelen vanaf de binnenzijde (p. 241)
- Vergrendelen/ontgrendelen met afneembaar sleutelblad (p. 248)
- Alarm (p. 259)

### Achterklep vergrendelen/ontgrendelen

De achterklep kan op verschillende manieren vergrendeld/ontgrendeld en geopend worden, afhankelijk van het uitrustingsniveau van de auto.

### De achterklep ontgrendelen met transpondersleutel



Met de knop  op de transpondersleutel is het mogelijk om de alarmfunctie voor de achterklep te deactiveren, zodat u de achterklep apart kunt ontgrendelen.

Er zijn twee manieren om de achterklep te ontgrendelen

1. Druk op de knop  op de transponder-sleutel.
  - > De slot- en alarmindicatie op het dashboard dooft om aan te geven dat het alarm niet voor alle delen van de auto is ingeschakeld.

De niveausensoren en bewegingsmelders alsmede de sensoren in de opening van de achterklep worden buiten werking gesteld.

De achterklep wordt ontgrendeld maar blijft dichtstaan, terwijl de portieren vergrendeld blijven en het alarm op de portieren actief blijft.

Om vervolgens de achterklep te openen, pakt u het met rubber beklede drukplaatje aan de onderkant van de greep van de achterklep lichtjes vast en opent u de klep.

Als de klep niet binnen 2 minuten na ontgrendeling wordt geopend, wordt de klep weer vergrendeld en het alarm opnieuw geactiveerd.

2. Met de optie elektrische achterklepbediening\*
  - Lang drukken (ca. 1,5 sec.) op knop  op de transpondersleutel
  - > De achterklep wordt ontgrendeld en geopend, terwijl de portieren vergrendeld blijven en het alarm op de portieren actief blijft.

### Achterklep passief ontgrendelen\*

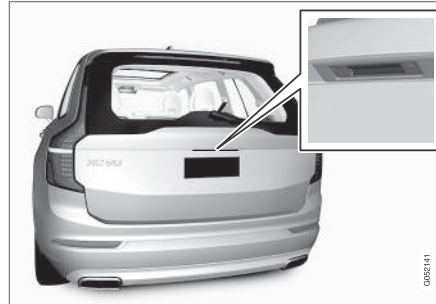

Met rubber bekleed drukplaatje.

De achterklep wordt dichtgehouden door een elektrische vergrendeling. Het is voldoende dat u

de transpondersleutel bij u draagt, bijvoorbeeld in een zak of tas.

1. Om de klep te openen - druk lichtjes op het met rubber beklede drukplaatje onder op de handgreep van de achterklep.
  - > De vergrendeling wordt ontkoppeld.

#### **N.B.**

Indien de transpondersleutel niet voldoende dicht bij de achterklep wordt waargenomen, werkt vergrendelen/ontgrendelen niet. Zie paragraaf 'Bereik van de transpondersleutel' voor meer informatie.

2. Til de buitenste handgreep helemaal omhoog om de klep te openen.

#### **BELANGRIJK**



- De achterklep is met heel weinig kracht te ontgrendelen – druk gewoon lichtjes op het met rubber beklede plaatje.
- Breng geen druk aan op het met rubber beklede plaatje bij het openen van de achterklep – maar til de handgreep op. Bij te veel druk kan de elektrische schakelaar in het met rubber beklede plaatje beschadigd raken.

**⚠ WAARSCHUWING**

Rijd niet met een geopende achterklep. Via de bagageruimte kunnen er giftige uitlaatgasen in de auto worden gezogen.

**Ontgrendelen vanaf de binnenzijde**

Om de achterklep te ontgrendelen:

1. Kort drukken op knop  op het dashboard.
  - > De klep kan van buitenaf worden ontgrendeld en geopend door het met rubber beklede drukplaatje vast te pakken.
2. En met de optie elektrische achterklepbediening
  - Lang drukken op knop  op het dashboard.
  - > De klep wordt geopend.

**Vergrendelen met transpondersleutel**

- Druk op de knop  op de transpondersleutel.
  - > De slot- en alarmindicatie op het dashboard gaat knipperen - het alarm is geactiveerd.

**Gerelateerde informatie**

- Transpondersleutel (p. 234)
- Elektrische achterklepbediening\* (p. 250)
- Achterklep openen/sluiten met schopbeweging\* (p. 252)

**Privacy locking activeren/deactiveren**

Het dashboardkastje en de achterklep kunnen met de zogeheten Privacy locking worden vergrendeld, bijvoorbeeld als de auto wordt ingeleverd voor service, bij een hotel e.d.

** N.B.**

Om de functie Privacy locking te kunnen activeren, moet de auto minimaal in contactslotstand I staan.

## ◀ Privacy locking activeren

- De functie kan worden geactiveerd vanaf het functiescherm of het instellingsscherm:
  - Druk op de knop **Private Locking** in het functiescherm op het middendisplay.
  - Druk op **Instellingen** in het hoofdscherm op het middendisplay. Druk op **My Car → Vergrendeling**. Kies **Private Locking**.
- Er verschijnt een pop-upvenster.

### **i** N.B.

Tijdens het eerste gebruik moet u een beveiligingscode kiezen. De beveiligingscode kan worden gebruikt om alle eerdere PIN-codes te deactiveren. Bewaar de beveiligingscode goed.

### **i** N.B.

Als Privacy locking is geactiveerd en de auto wordt ontgrendeld via Volvo On Call\* of de mobiele app Volvo On Call\*, wordt de privacy locking automatisch gedeactiveerd.

- Voer de code in die na het vergrendelen moet worden gebruikt om het dashboardkastje te ontgrendelen en druk op **Bevestig**.
  - Het dashboardkastje en de achterklep worden vergrendeld. Het vergrendelen wordt bevestigd met een groene indicatie bij de knop in het functiescherm en doordat het vakje voor Privacy locking in het instellingsscherm wordt aangevinkt.

## Privacy locking deactiveren

- De functie kan worden gedeactiveerd vanaf het functiescherm of het instellingsscherm:
  - Druk op de knop **Private Locking** in het functiescherm op het middendisplay.
  - Druk op **Instellingen** in het hoofdscherm op het middendisplay. Druk op **My Car → Vergrendeling**. Kies **Private Locking**.
- Er verschijnt een pop-upvenster.
- Voer de code in die bij het vergrendelen werd gebruikt en druk op **Bevestig**.
  - Het dashboardkastje en de achterklep worden ontgrendeld. Het ontgrendelen wordt bevestigd doordat de groene indicatie bij de knop in het functiescherm dooft en doordat het vakje voor Privacy locking in het instellingsscherm wordt uitgevinkt.

## Gerelateerde informatie

- Dashboardkastje gebruiken (p. 221)
- Achterklep vergrendelen/ontgrendelen (p. 243)



## Afneembaar sleutelblad

De transpondersleutel bevat een afneembaar metalen sleutelblad, waarmee u een aantal functies kunt activeren en bepaalde handelingen kunt uitvoeren.

De unieke code van de sleutelbladen is bekend bij de erkende Volvo-werkplaatsen, waar ook nieuwe sleutelbladen kunnen worden besteld.

## Toepassingsgebieden van het sleutelblad

U kunt het afneembare sleutelblad van de transpondersleutel gebruiken om:

- het linker voorportier<sup>12</sup> handmatig te openen, als de centrale vergrendeling niet te bedienen is vanaf de transpondersleutel.
- de noodsluiting van alle portieren te activeren - zie het artikel "Vergrendelen/ontgrendelen met afneembaar sleutelblad".
- het mechanische kinderslot op de achterportieren te activeren/deactiveren - zie het artikel "Kinderslot".

De sleutel zonder knoppen<sup>13</sup> (Key Tag) heeft geen afneembaar sleutelblad. Gebruik zo nodig het afneembare sleutelblad van de standaard-transpondersleutel.

## Sleutelblad verwijderen

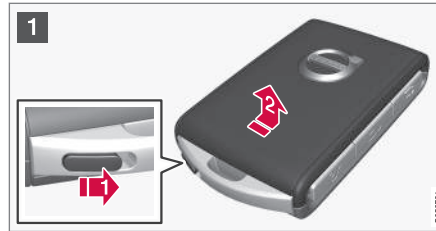

- 1 Houd de transpondersleutel met de voorzijde zichtbaar en het logo van Volvo naar de juiste kant. Schuif de knop bij de sleutelring aan de onderkant naar rechts. Schuif de behuizing van de voorkant een paar millimeter omhoog.

De behuizing komt los en kan van de sleutel worden weggenomen.



- 2 Verwijder het sleutelblad door het omhoog te kantelen.



- 3 Zet het sleutelblad na gebruik op de daarvoor bestemde plaats terug in de transpondersleutel. Zet de behuizing terug en schuif deze terug.
  - > Een klik geeft aan dat de behuizing weer vast op zijn plaats zit.

<sup>12</sup> Dit geldt ongeacht of het stuur van de auto aan de linker- of de rechterkant zit.

<sup>13</sup> Wordt meegeleverd bij auto's met passieve vergrendeling/ontgrendeling (Passive Entry\*).

### Gerelateerde informatie

- Vergrendelen/ontgrendelen met afneembaar sleutelblad (p. 248)
- Kinderslot (p. 258)
- Transpondersleutel (p. 234)

### Vergrendelen/ontgrendelen met afneembaar sleutelblad

Het afneembare sleutelblad is onder meer te gebruiken om de auto van de buitenzijde te ontgrendelen - als bijvoorbeeld de batterij in de transpondersleutel leeg is.

#### Ontgrendelen

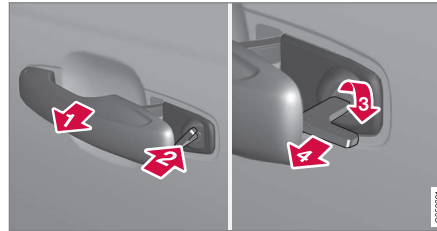

- 1 Trek de voorste portierhandgreep links naar buiten<sup>14</sup> totdat deze niet verder kan. De slotcilinder komt dan tevoorschijn.
- 2 Plaats de sleutel in de slotcilinder.
- 3 Draai 45 graden rechtsom. Het sleutelblad wijst dan recht omlaag.
- 4 Draai de sleutel 45 graden terug naar de beginstand. Neem de sleutel uit de slotcilinder en laat de handgreep los, zodat de achterkant van de handgreep weer tegen de auto aan veert.

5. Trek de handgreep naar buiten.
  - > Het portier wordt ontgrendeld.

Het vergrendelen gaat op dezelfde manier. Daarbij wordt dan bij stap (3) 45 graden linksom gedraaid in plaats van rechtsom.

<sup>14</sup> Dit geldt zowel voor auto's met het stuur links als voor auto's met het stuur rechts.

**i N.B.**

Wanneer u het portier met het sleutelblad ontgrendelt en vervolgens opent, gaat het alarm af.



Positie back-uplezer in tunnelconsole.

Schakel het alarm uit door:

1. Plaats de transpondersleutel in de back-uplezer onder in de bekerhouder van de tunnelconsole.
2. Draai de startknop vervolgens naar **START** en laat de knop weer los.
  - > De knop veert automatisch terug naar de uitgangspositie - het alarmsignaal valt stil en het alarm wordt uitgeschakeld.

### Vergrendelen

U kunt de auto ook vergrendelen met het afneembare sleutelblad van de transpondersleutel: bij stroomuitval bijvoorbeeld of als de batterij in de transpondersleutel leeg is.

Het linker voorportier is te vergrendelen met de bijbehorende slotcilinder en het afneembare sleutelblad.

De overige portieren hebben geen slotcilinders, maar zijn voorzien van een vergrendeling op de zijkant van het portier die moet worden ingedrukt met het sleutelblad, waarna het portier mechanisch is vergrendeld en niet meer van buitenaf kan worden geopend.

De portieren zijn echter nog steeds vanaf de binnenzijde te openen.

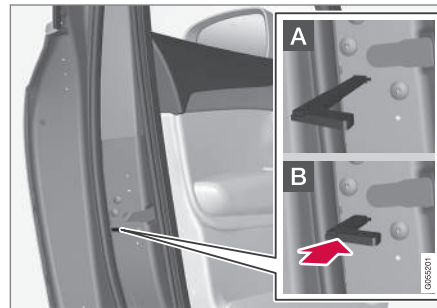

Portier handmatig vergrendelen. Niet te verwarren met het kinderslot.

- Verwijder het afneembare sleutelblad uit de transpondersleutel. Steek het sleutelblad in de vergrendelopening en druk de sleutel er helemaal in, ca. 12 mm.

- A** Het portier is zowel vanaf de buitenzijde als vanaf de binnenzijde te openen.
- B** Het portier is niet vanaf de buitenzijde te openen. Om terug te keren naar stand A moet de binnengreep van het portier worden geopend.

De portieren zijn ook te ontgrendelen met de ontgrendelingsknop op de transpondersleutel of de knop voor centrale vergrendeling op het bestuurdersportier.

**i N.B.**

- De vergrendeling van een portier dient alleen om het desbetreffende portier te vergrendelen – dus niet alle portieren.
- Een handmatig vergrendeld achterportier waarvan ook het mechanische kinderslot geactiveerd is, kan noch van de buitenzijde noch van de binnenzijde worden geopend. Een achterportier dat op deze wijze is vergrendeld, kan alleen met de transpondersleutel, de knop van de centrale vergrendeling of door trekken aan de binnengreep worden ontgrendeld.

### Gerelateerde informatie

- Afneembaar sleutelblad (p. 247)

## Elektrische achterklepbediening\*

De achterklep van de auto kan elektrisch worden geopend/gesloten.

Als extra optie bestaat ook de mogelijkheid van openen/sluiten met behulp van een schopbeweging - zie paragraaf "Elektrische achterklep openen/sluiten met schopbeweging" voor meer informatie.

### Openen

De achterklep kan worden geopend met de handgreep ervan, met een schopbeweging\*, met een knop op het dashboard of met de transpondersleutel.



Knop voor het openen/sluiten op het dashboard.

Open de achterklep op een van de volgende manieren:

- Druk lichtjes op handgreep van de achterklep.
- Druk knop  op het dashboard langdurig in. Houd de knop ingedrukt totdat de achterklep een stukje openveert.
- Druk knop  op de transpondersleutel langdurig in. Houd de knop ingedrukt totdat de achterklep een stukje openveert.

### Sluiten

De achterklep kan worden gesloten met de knop op het dashboard, met een schopbeweging\*, met de transpondersleutel of met de knoppen<sup>15</sup> aan de onderkant van de achterklep.

Sluit de achterklep op een van de volgende manieren.

- Druk lang op knop  op het dashboard of op knop  op de transpondersleutel.
  - > De achterklep sluit automatisch en er klinkt een signaal - de klep wordt niet vergrendeld.



Knop voor sluiten en vergrendelen aan de onderkant van de achterklep.

- Druk op de -knop<sup>15</sup> op de onderkant van de achterklep om deze te sluiten.
  - > De achterklep sluit automatisch - de klep wordt niet vergrendeld.

### **i** N.B.

De knop is 24 uur actief nadat de klep is opengelaten. Daarna moet u de klep handmatig sluiten.

<sup>15</sup> Auto's met passieve vergrendeling/ontgrendeling (Passive Entry\*) hebben een knop voor sluiten en een knop voor sluiten plus vergrendelen.

- Druk op de -knop<sup>15</sup> op de onderkant van de achterklep om de klep te sluiten en tegelijkertijd zowel portieren als klep te vergrendelen (voor vergrendelen moeten alle portieren zijn gesloten).
  - > De achterklep sluit automatisch - de klep en de portieren vergrendelen automatisch en het alarmsysteem<sup>16</sup> wordt ingeschakeld.

**i N.B.**

Indien de transpondersleutel niet voldoende dicht bij de achterklep wordt waargenomen, werkt vergrendelen/ontgrendelen niet. Zie paragraaf 'Bereik van de transpondersleutel' voor meer informatie.

**i N.B.**

Bij Keyless\* vergrendelen/sluiten klinken er drie signalen als de sleutel niet voldoende dicht bij de achterklep wordt waargenomen. Zie paragraaf 'Bereik van de transpondersleutel' en lees 'Vergrendelingen en transpondersleutels' voor meer informatie.

**! BELANGRIJK**

Bij handmatige bediening van de achterklep is het zaak de klep langzaam te openen of sluiten. Duw de achterklep niet met kracht open of dicht, als de achterklep weerstand biedt. De achterklep kan beschadigd worden en defect raken.

**Openen/sluiten onderbreken**

- Openen/sluiten kan op vijf manieren worden onderbroken:
  - Druk op knop op het dashboard.
  - Druk op de knop op de transpondersleutel.
  - Druk op de sluitknop<sup>15</sup> aan de onderkant van de achterklep.
  - Druk op het met rubber beklede drukplaatje onder de buitenhandgreep.
  - Met een schopbeweging\* (zie paragraaf "Elektrische achterklep openen/sluiten met schopbeweging" voor meer informatie).
- > De beweging van de klep wordt onderbroken en stopt en de klep kan vervolgens handmatig worden bewogen.

**Aanpasbare maximale openingshoek**

De maximale openingshoek van de achterklep kan worden aangepast - bijvoorbeeld als de garage een laag plafond heeft.

De maximale openingshoek instellen:

1. Achterklep openen; stopzetten in de gewenste openingspositie.
2. Druk de knop  aan de onderkant van de achterklep ten minste 3 seconden in.
  - > Er klinken twee korte signalen en de desbetreffende stand is nu opgeslagen.

Resetten van de maximale openingshoek:

- Beweeg de klep handmatig naar de hoogst mogelijke stand. Druk de knop  op de achterklep ten minste 3 seconden in.
  - > Er klinken twee signalen en de opgeslagen stand is nu gewist. De klep opent voortaan tot de maximale stand.

**i N.B.**

- Om oververhitting tegen te gaan wordt het systeem na langdurig en continu gebruik automatisch even uitgeschakeld. Ca. 2 minuten later is het opnieuw klaar voor gebruik.

<sup>15</sup> Auto's met passieve vergrendeling/ontgrendeling (Passive Entry\*) hebben een knop voor sluiten en een knop voor sluiten plus vergrendelen.

<sup>16</sup> Optie op bepaalde markten.

### « Beveiliging tegen overbelasting

Als de achterklep tijdens het openen/sluiten in zekere mate wordt gehinderd door een obstakel treedt de beveiliging tegen overbelasting in werking.

- Bij openen - de beweging wordt onderbroken, de beweging van de achterklep stopt en er klinkt een lang signaal.
- Bij sluiten - de beweging wordt onderbroken, de beweging van de achterklep stopt, er klinkt een lang signaal en de achterklep keert terug naar de geprogrammeerde max. openingshoek.

#### **WAARSCHUWING**

Let op het gevaar voor bekneling tijdens het openen/sluiten. Controleer alvorens de achterklep te openen/sluiten of er niemand in de buurt van de achterklep staat, omdat ernstig beknelingsletsel anders niet uitgesloten kan worden.

Let altijd op bij bediening van de achterklep.

### Voorgespannen veren

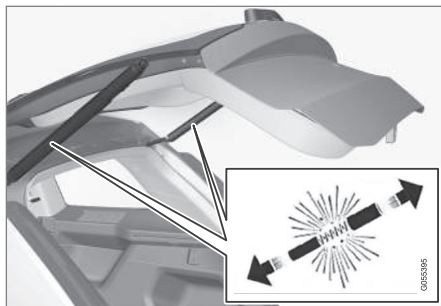

De voorgespannen veren voor de elektrische achterklepbediening.

#### **WAARSCHUWING**

Open de voorgespannen veren van de elektrische achterklepbediening niet. De veren zijn sterk voorgespannen en kunnen bij opening letsel toebrengen.

### Gerelateerde informatie

- Achterklep openen/sluiten met schopbeweging\* (p. 252)
- Bereik transpondersleutel (p. 236)

### Achterklep openen/sluiten met schopbeweging\*

Om de bediening van de achterklep te vereenvoudigen als u uw handen vol hebt, kunt u de achterklep ook openen/sluiten met een naar voren gerichte schopbeweging onder de achterbumper.



De sensor zit even links van het midden van de achterbumper<sup>17</sup>.

U kunt de achterklep alleen met een schopbeweging openen/sluiten wanneer een van de transpondersleutels van de auto zich binnen bereik<sup>18</sup> achter de auto bevindt. Dit geldt ook bij een ontgrendelde auto om onbedoelde voetbediening zoals bij een wasbeurt van de auto te voorkomen.

<sup>17</sup> Bij een auto met skidplate/diffusor\* zit de sensor verder naar links in de buurt van de bumperhoek.

<sup>18</sup> Zie het artikel "Bereik transpondersleutel" voor meer informatie.

## Bediening



Schopbeweging binnen het geldige activeringsgebied van de sensor.

### Openen/sluiten

- Maak **een** langzame, naar voren gerichte schopbeweging onder het linker gedeelte van de achterbumper. Doe daarna een stap terug. U mag de bumper daarbij niet aanraken.

- > Bij activering van de openings-/sluitingsfunctie klinkt een kort geluidssignaal - de achterklep wordt geopend/gesloten.

Als de achterklep open is, vindt er bij activering via een schopbeweging altijd een sluiting plaats.

De achterklep kan ook worden gesloten met de knop op het dashboard, met de transpondersleu-

tel of met de knop(pen)<sup>19</sup> op de onderkant van de achterklep. Zie voor meer informatie het artikel "Elektrische achterklepbediening".

Als de sensor meerdere schopbewegingen waarneemt zonder dat er een goedgekeurde transpondersleutel achter de auto wordt waargenomen, is de achterklep pas na enige vertraging te openen.

Houd uw voet tijdens de schopbeweging niet onder de auto, aangezien de activering hierdoor kan mislukken.

### Openen/sluiten onderbreken

- Maak **een** langzame, naar voren gerichte schopbeweging tijdens het openen/sluiten om de beweging van de achterklep te stoppen.

Om het openen/sluiten te onderbreken hoeft de transpondersleutel niet in de buurt van de auto te zijn.

### **i** N.B.

Als de achterbumper bedekt is met een dikke laag ijs, sneeuw, vuil en dergelijke, werkt het systeem mogelijk niet of slechts in beperkte mate. Zorg daarom dat u het gebied schoonhoudt.

### **i** N.B.

Bedenk dat het systeem kan worden geactiveerd tijdens het wassen van de auto en dergelijke als de transpondersleutel zich binnen bereik bevindt.

### Met het accessoire skidplate/diffusor\*

Bij een auto met het accessoire skidplate/diffusor\* zit de sensor verder naar links in de buurt van de bumperhoek.



Als de auto het accessoire skidplate/diffusor\* heeft, dan zit de sensor verder naar links in de buurt van de bumperhoek.

Om bij een auto met het accessoire skidplate/diffusor de achterklep te openen/sluiten met een schopbeweging, moet u de schopbeweging vanaf de zijkant van de auto maken.

<sup>19</sup> Geldt alleen voor auto's met passieve vergrendeling/ontgrendeling (Passive Entry)\*.

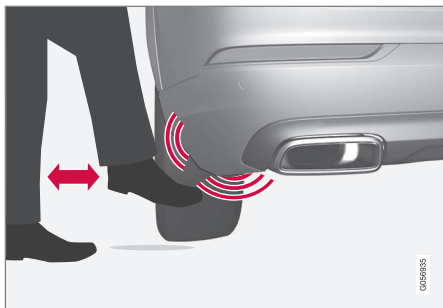

Schopbeweging binnen het geldige activeringsgebied van de sensor.

### Gerelateerde informatie

- Achterklep vergrendelen/ontgrendelen (p. 243)
- Elektrische achterklepbediening\* (p. 250)
- Bereik transpondersleutel (p. 236)

## Batterij in transpondersleutel vervangen

Vervang de batterij in de transpondersleutel wanneer deze leeg is.

### **N.B.**

Alle accu's hebben een beperkte levensduur en moeten uiteindelijk worden vervangen (geldt niet voor Key Tag). De levensduur van de accu hangt af van het feit hoe vaak de auto/sleutel wordt gebruikt.

U moet de batterij in de transpondersleutel vervangen in de volgende gevallen:



het informatiesymbool gaat branden en de melding **Batt. sleutel bijna leeg**. Zie handleiding op het bestuurdersdisplay verschijnt

en/of

- de sloten reageren herhaalde malen achtereen niet op het signaal van een transpondersleutel die zich binnen een straal van 20 meter rond de auto bevindt.

### **N.B.**

Ga altijd dichterbij de auto staan en probeer dan opnieuw te ontgrendelen.

De batterij in de transpondersleutel zonder knoppen<sup>20</sup> (Key Tag) kan niet worden vervangen - er kan een nieuwe sleutel worden besteld bij een erkende Volvo-werkplaats.

### **BELANGRIJK**

Lever een uitgediende Key Tag in bij een erkende Volvo-werkplaats. De sleutel moet uit de auto worden gewist, omdat die nog steeds kan worden gebruikt om de auto te starten met back-upstart.

<sup>20</sup> Deze sleutel wordt meegeleverd met auto's met de optie passieve vergrendeling/ontgrendeling (Passive Entry\*).



## Openen en vervangen



1 **1** Houd de transpondersleutel met de voorzijde zichtbaar en het logo van Volvo naar de juiste kant. Schuif de knop bij de sleutelring aan de onderkant naar rechts. Schuif de behuizing van de voorkant een paar millimeter omhoog.

**2** De behuizing komt los en kan van de sleutel worden weggenomen.

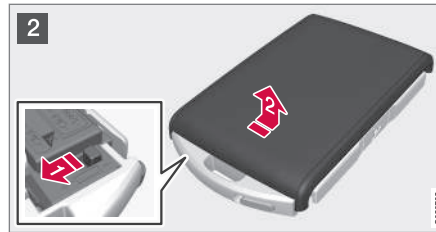

2 **1** Beweeg de knop opzij en schuif de behuizing van de achterkant een paar millimeter omhoog.

**2** De behuizing komt los en kan van de sleutel worden weggenomen.

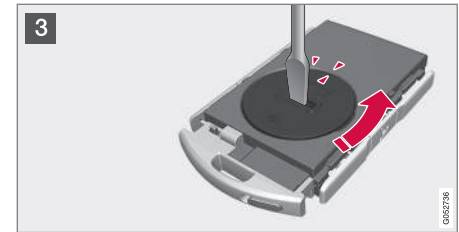

3 Gebruik bijvoorbeeld een schroevendraaier om het batterijklepje linksom te kunnen draaien, zodat deze markering uitkomt bij de tekst **OPEN**.

**1** Neem het klepje voorzichtig weg door bijvoorbeeld een nagel in de gleuf te drukken.

**2** Wrik vervolgens het klepje omhoog.

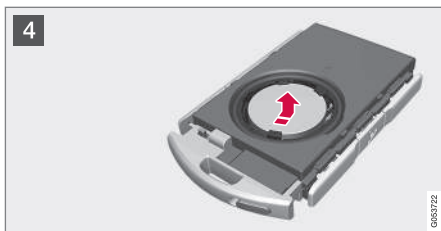

- 4 De +-kant van de batterij wijst naar boven. Wrik vervolgens de batterij voorzichtig los zoals op de afbeelding.

**!** **BELANGRIJK**  
Raak nieuwe accu's en hun contactvlakken niet met uw vingers aan, aangezien de werking hierdoor verslechtert.

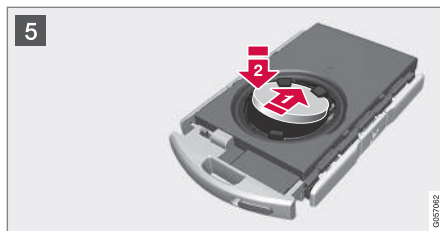

- 5 Plaats een nieuwe batterij met de pluszijde (+) omhoog. Vermijd de batterijcontacten van de transpondersleutel met uw vingers aan te raken.

Plaats de batterij met de kant omlaag in de houder. Schuif de batterij daarna naar voren, zodat deze vast komt te zitten onder de twee kunststof pallen.

Druk de batterij vervolgens omlaag, zodat deze vast komt te zitten onder de bovenste zwarte kunststof pal.

**i** **N.B.**  
Gebruik batterijen met de aanduiding CR2032, 3 V.

**i** **N.B.**  
Volvo adviseert u om batterijen voor de transpondersleutel te gebruiken die voldoen aan UN Manual of Test and Criteria, Part III, subsection 38.3. Voor batterijen die in de fabriek zijn geplaatst of in een erkende Volvo-werkplaats zijn vervangen is dit het geval.

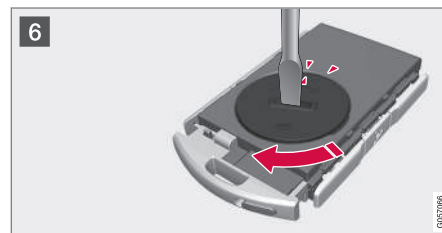

- 6 Zet het klepje terug en draai de markering rechtsonder terug tot de tekst **CLOSE**.



7 **1** Plaats de behuizing van de achterkant terug en druk die omlaag totdat u een klik hoort.

**2** Schuif daarna de behuizing terug.

> Nog een klik geeft aan dat de behuizing weer vast op zijn plaats zit.



8 **1** Keer de transpondersleutel om en plaats de behuizing van de voorkant terug door deze omlaag te drukken totdat u een klik hoort.

**2** Schuif daarna de behuizing terug.

> Nog een klik geeft aan dat de behuizing op zijn plaats zit.

### **!** BELANGRIJK

Let erop dat lege batterijen op een milieuvriendelijke manier worden verwerkt.

### Gerelateerde informatie

- Transpondersleutel (p. 234)

## Elektronische startblokkering

De elektronische startblokkering is een anti-diefstalsysteem dat voorkomt dat onbevoegden de auto kunnen starten.

De auto kan alleen worden gestart met de juiste transpondersleutel.

De volgende foutmelding op het bestuurdersdisplay houdt verband met de elektronische startblokkering:

Symbool	Melding	Betekenis
	<b>Sleutel niet gevonden</b> <b>Zie handleiding</b>	Fout bij het uitlezen van de transpondersleutel tijdens het starten - plaats de sleutel in de bekerhouder in de buurt van het sleutelsymbool en probeer het opnieuw.

## Op afstand bediende startblokkering met opsporingssysteem<sup>21</sup>

De auto is uitgerust met een systeem waarmee het mogelijk is om de auto op te sporen en te lokaliseren alsmede op afstand de startblokkering te activeren zodat de motor niet meer te starten is. Neem contact op met de dichtstbij-

<sup>21</sup> Alleen bepaalde markten en in combinatie met Volvo On Call\*.

- ◀◀ zijnde Volvo-dealer voor meer informatie over het systeem en hulp bij de activering ervan.

De volgende foutmelding op het bestuurdersdisplay houdt verband met de op afstand bediende startblokkering met opsporingssysteem:

Symbol	Melding	Betekenis
	<b>Immobilisatie op afst.</b>  <b>Auto kan niet worden gestart</b>	De op afstand bediende startblokkering met opsporingssysteem is geactiveerd. De auto is niet te starten. Neem contact op met de Volvo On Call-helpdesk.

#### Gerelateerde informatie

- Transpondersleutel (p. 234)
- Bereik transpondersleutel (p. 236)

## Kinderslot

Het kinderslot voorkomt dat kinderen een achterportier vanaf de binnenzijde kunnen openen. Er is een elektrisch\* en een handmatig slot.

### Elektrisch activeren/deactiveren\*

Het elektrische kinderslot is in alle contactslotstanden anders dan **0** te activeren/deactiveren en dat binnen 2 minuten na het afzetten van de motor, op voorwaarde dat er geen portier wordt geopend. Zie het artikel "Contactslotstanden" voor meer informatie.



Knop voor elektrische activering/inactivering.

1. Start de motor of kies een contactslotstand anders dan **0**.

2. Druk op de bijbehorende knop van het bedieningspaneel op het bestuurdersportier.
  - > Op het bestuurdersdisplay staat de melding **Kinderslot achter Geactiveerd** en het lampje in de knop brandt - het slot is geactiveerd.



Wanneer het elektrische kinderslot actief is, zijn de achterste:

- zijruiten alleen vanaf het bedieningspaneel op het bestuurdersportier te bedienen
- portieren niet van de binnenkant te openen.

Om het slot uit te zetten:

- Druk op de bijbehorende knop van het bedieningspaneel op het bestuurdersportier.
  - > Op het bestuurdersdisplay staat de melding **Kinderslot achter Gedeeactiveerd** en het lampje in de knop dooft - het slot is geïnactiveerd.

Bij het afzetten van de motor wordt de actuele instelling vastgelegd - als het kinderslot geactiveerd was tijdens het afzetten van de motor, dan is de functie de volgende keer dat u de motor start eveneens actief.

Symbol	Melding	Betekenis
	Kinderslot achterGeactiveerd	Het kinderslot is geactiveerd.
	Kinderslot achterGedeactiveerd	Het kinderslot is gedeactiveerd.

### Handmatig activeren/inactiveren

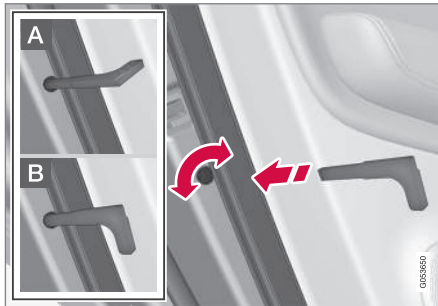

Mechanisch kinderslot. Niet te verwarren met de mechanische portiervergrendeling.

- Maak gebruik van het afneembare sleutelblad van de transpondersleutel om de cilinder te verdraaien. Zie het artikel "Afneembaar sleutelblad" voor meer informatie.

- A** Het portier is niet vanaf de binnenzijde te openen.
- B** Het portier is zowel vanaf de buitenzijde als vanaf de binnenzijde te openen.

**i N.B.**

- De vergrendelbus van een portier dient alleen om het desbetreffende portier te vergrendelen – dus niet beide achterportieren.
- Op auto's met een elektrisch kinderslot zit geen handmatig kinderslot.

### Gerelateerde informatie

- Afneembaar sleutelblad (p. 247)
- Contactslotstanden (p. 370)

## Alarm<sup>22</sup>

Het alarm waarschuwt bijvoorbeeld bij inbraak in de auto.

Een geactiveerd alarmsysteem gaat af als:

- een portier, de motorkap of de achterklep wordt geopend,
- er beweging in de passagiersruimte wordt waargenomen (als er een bewegingsmelder\* aanwezig is),
- de auto wordt opgetakeld of weggesleept (op auto's met een niveausensor\*),
- een kabel van de startaccu wordt losgekoppeld of
- de sirene wordt losgekoppeld.



Als er een storing in het alarmsysteem is opgetreden, verschijnen het symbool en de melding **Storing alarmsysteem Service vereist** op het bestuurdersdisplay. Neem dan contact op met een werkplaats - geadviseerd wordt een erkende Volvo-werkplaats.

**i N.B.**

Probeer niet zelf de onderdelen van het alarmsysteem te repareren of te wijzigen. Dergelijke pogingen kunnen van invloed zijn op de verzekeringsvoorwaarden.

<sup>22</sup> Optie op bepaalde markten.



### **i** N.B.

De bewegingsmelders laten het alarm afgaan bij bewegingen in de passagiersruimte – ook eventuele luchtstromen worden geregistreerd. Het alarm kan dan ook afgaan, als u de auto met een raam of panoramadak\* open laat staan of als u de interieurverwarming gebruikt.

Om dat te voorkomen: Sluit bij het verlaten van de auto alle ramen en het panoramadak. Bij gebruik van de geïntegreerde standkachel van de auto (of een draagbare variant daarvan op stroom) dan dient u de blaasmonden dusdanig af te stellen dat deze niet omhoogwijzen. U kunt ook gebruik maken van het beperkte alarmniveau – zie het gedeelte verderop in dit artikel.

### Alarm activeren

Vergrendel de auto en activeer het alarmsysteem van de auto door:

- op de vergrendelingsknop op de transpondersleutel te drukken,
- het gemarkeerde gebied op de buitenkant<sup>23</sup> van de portierhandgreep aan te raken of
- op het met rubber beklede drukplaatje op de achterklep te drukken<sup>23</sup>.

Bij een auto met elektrische achterklepbediening kunt u ook gebruik maken van de knop aan de onderkant van de achterklep om de auto te vergrendelen en het alarmsysteem in te schakelen.

### Alarm deactiveren

Ontgrendel de auto en deactiveer het alarmsysteem van de auto door:

- op de ontgrendelingsknop op de transpondersleutel te drukken,
- een van de portierhandgrepen beet te pakken<sup>23</sup> of
- op het met rubber beklede drukplaatje op de achterklep te drukken<sup>23</sup>.

### Geactiveerd alarm uitschakelen

- Druk op de ontgrendelingsknop op de transpondersleutel of zet de auto in contactslotstand **I** door de draaiknop naar **START** te draaien en weer los te laten.

### **i** N.B.

- Let erop dat het alarm wordt geactiveerd bij vergrendeling van de auto.
- Als een van de portieren van de binnenzijde wordt geopend, gaat het alarm af.

### Alarmsignalen

Wanneer het alarm afgaat, gebeurt het volgende:

- Er klinkt een sirene, totdat u het alarm uitschakelt. Bij inactiviteit gaat de sirene na 30 seconden automatisch uit.
- Alle richtingaanwijzers knipperen totdat u het alarm uitschakelt. Bij inactiviteit gaan ze na vijf minuten automatisch uit.

Als het portier waardoor het alarm geactiveerd is open blijft staan, wordt de alarmcyclus maximaal 10 keer<sup>24</sup> herhaald.

### Slot- en alarmindicatie

Een rode led op het dashboard geeft de status van het alarmsysteem aan:



<sup>23</sup> Geldt alleen voor auto's met passieve vergrendeling/ontgrendeling (Passive Entry\*).

<sup>24</sup> Geldt voor bepaalde markten.

- De led is uit - het alarm is uitgeschakeld.
  - De led licht om de twee seconden eenmaal op - het alarm is ingeschakeld.
  - De led knippert snel vanaf het moment van uitschakelen van het alarm, maximaal 30 seconden of tot aan het moment dat contactslotstand I wordt ingeschakeld doordat u de startknop naar **START** draait en weer loslaat - het alarm is afgegaan.
- Safelock-functie (p. 242)

### Beperkt alarmniveau

Een beperkt alarmniveau houdt in dat de bewegingsmelders en niveausensoren tijdelijk worden uitgeschakeld.

Om te voorkomen dat het alarmsysteem onbedoeld afgaat als u bijvoorbeeld een hond in een vergrendelde auto achterlaat of bij gebruik van een autotrein of een veerverbinding, moet u de bewegingsmelder en de niveausensoren tijdelijk deactiveren. De te volgen procedure is identiek aan die bij tijdelijke uitschakeling van de Safelock-functie. Dit kan vanaf het functiescherm van het middendispley door te drukken op **Minder bescherming**.

Zie voor meer informatie het artikel "Safelock-functie".

### Gerelateerde informatie

- Automatische activering/heractivering van het alarm (p. 261)
- Alarm deactiveren zonder werkende transpondersleutel (p. 262)

### Automatische activering/ heractivering van het alarm<sup>27</sup>

De automatische heractivering van het alarm voorkomt dat u de auto verlaat zonder het alarmsysteem uit te schakelen.

Als u geen van de portieren noch de achterklep binnen twee minuten na uitschakeling van het alarm opent wanneer de auto met de transpondersleutel ontgrendeld (en het alarm gedeactiveerd) is, wordt het alarm automatisch opnieuw ingeschakeld. De auto wordt bovendien opnieuw vergrendeld.

Op bepaalde markten vindt automatische herinschakeling van het alarm plaats, als u na het openen en sluiten van het bestuurdersportier vergeet te vergrendelen.

### Gerelateerde informatie

- Alarm (p. 259)
- Alarm deactiveren zonder werkende transpondersleutel (p. 262)

### Alarm deactiveren<sup>30</sup> zonder werkende transpondersleutel

Ook als de transpondersleutel niet werkt, bijvoorbeeld als de batterij leeg is, kan de auto worden ontgrendeld en kan het alarmsysteem worden gedeactiveerd.

1. Open het bestuurdersportier met het afneembare sleutelblad.
  - > Het alarm gaat af.



Positie back-uplezer in bekerhouder.

2. Plaats de transpondersleutel in de back-uplezer, die in de bekerhouder van de tunnelconsole zit.
3. Draai de startknop naar **START** en laat de knop los.
  - > Het alarm wordt uitgeschakeld.

### Gerelateerde informatie

- Alarm (p. 259)
- Automatische activering/heractivering van het alarm (p. 261)
- Afneembaar sleutelblad (p. 247)
- Motor starten (p. 371)

<sup>27</sup> Optie op bepaalde markten.

<sup>30</sup> Optie op bepaalde markten.



## Typegoedkeuring voor transpondersleutels

De typegoedkeuring voor de transpondersleutels staat in de tabel.

## Passief starten (Passive Start) en passieve vergrendeling/ontgrendeling (Passive Entry\*)

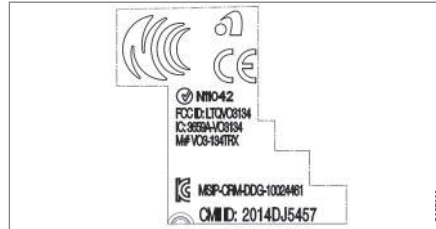

CEM-markering voor transpondersleutels. Zie de onderstaande tabel voor aanvullende typegoedkeuringsnummers.

Land/regio	Typegoedkeuring	
Jordanië	TRC/LPD/2014/250	
Servië	P1614120100	
Argentinië	CNC ID: C-14771	







Land/regio	Typegoedkeuring	
Brazilië	MT-3245/2015	 <p data-bbox="1054 283 1185 300">0589-15-6830</p>  <p data-bbox="1023 381 1219 398">(01) 0 7897843840961</p> <p data-bbox="1321 367 1331 400" style="writing-mode: vertical-rl; transform: rotate(180deg);">0068122</p>
Indonesië	Nomor: 38301/SDPPI/2015	
Maleisië	RAAT/37A/0315/S(15-0663)	
Mexico	IFETEL: RLVDEVO15-0396	
Rusland		 <p data-bbox="1321 748 1331 781" style="writing-mode: vertical-rl; transform: rotate(180deg);">0067906</p>
Verenigde Arabische Emiraten	ER37847/15 DA0062437/11	

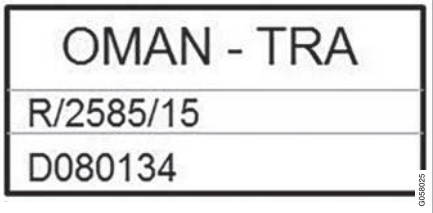

Voor meer informatie over de typegoedkeuring voor transpondersleutels, zie [support.volvocars.com](http://support.volvocars.com).

## Transpondersleutel

Land/regio	Typegoedkeuring	
Jordanië	TRC/LPD/2015/104	
Oman		 <p>OMAN - TRA R/2585/15 D080134</p>
Verenigde Arabische Emiraten		 <p>TRA REGISTERED No: ER38970/15 DEALER No: DA36976/14</p>

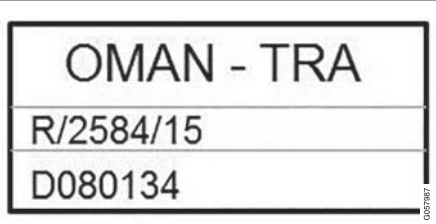
## ◀ Key Tag

Land/regio	Typegoedkeuring	
Jordanië	TRC/LPD/2015/107	
Oman		 <p>OMAN - TRA R/2584/15 D080134</p> <small>0079017</small>

Land/regio	Typegoedkeuring	
Servië		 <p>I011 15</p> <small data-bbox="1267 367 1278 400">0106/19</small>
Verenigde Arabische Emiraten		 <p>TRA REGISTERED No: ER38971/15 DEALER No: DA36976/14</p> <small data-bbox="1267 624 1278 658">0106/22</small>

**Gerelateerde informatie**

- Transpondersleutel (p. 234)



RIJONDERSTEUNING

## Snelheidsafhankelijke stuurkracht

De snelheidsafhankelijke stuurbekrachtiging zorgt ervoor dat de stuurbekrachtiging afneemt naarmate de rijnsnelheid oploopt, waardoor u een beter weggevoel krijgt.

Op snelwegen stuurt de auto stugger. Bij het parkeren en op lage snelheden is de auto lichter en zonder veel moeite te besturen.

### **i** N.B.

In bepaalde situaties kan de stuurbekrachtiging te warm worden zodat deze dan tijdelijk moet worden gekoeld - gedurende die periode werkt de stuurbekrachtiging met een gereduceerd vermogen en het draaien aan het stuurwiel kan dan wat zwaarder gaan.

Wanneer de stuurbekrachtiging tijdelijk gereduceerd is, staat er een melding op het bestuurdersdisplay.

## Stuurkrachtniveau wijzigen\*

Om het stuurkrachtniveau te kiezen, gaat u naar de paragraaf "Rijmodi" en bekijkt u de beschrijving bij de optie INDIVIDUAL onder het kopje "Mogelijke rijmodi".

Deze instelling is tijdens het draaien niet beschikbaar.

## Gerelateerde informatie

- Rijmodi\* (p. 383)

## elektronische stabiliteitsregeling

De elektronische stabiliteitsregeling (Electronic Stability Control - ESC) helpt de bestuurder voorkomen dat de wielen doorslippen en verbetert de tractie van de auto.



Tijdens het afremmen kunnen de ingrepen van het ESC-systeem waarneembaar zijn in de vorm van pulserende geluiden. Tijdens het gas geven kan de auto langzamer optrekken dan u verwacht.

### **⚠** WAARSCHUWING

De stabiliteitsregeling ESC is slechts een aanvullend hulpmiddel en kan niet alle situaties en alle wegomstandigheden aan.

Als bestuurder bent u er altijd verantwoordelijk voor dat u de auto op een veilige manier bestuurt en dat u zich aan de geldende verkeersregels en voorschriften houdt.

Het ESC-systeem bestaat uit de volgende functies:

- Antislipregeling
- Antispinregeling
- Tractieregeling
- Motorremregeling
- Trailer Stability Assist

## Antislipregeling

Deze regeling controleert de aandrijfkraft en remkracht van elk van de afzonderlijke wielen om de auto op die manier te stabiliseren.

## Antispinregeling

Deze regeling voorkomt dat de aangedreven wielen tijdens het optrekken doorslippen.

## Tractieregeling

Deze regeling is actief op lage snelheden en brengt de aandrijfkraft van een slippend aandrijf wiel over op een aandrijf wiel dat niet slipt.

## Motorremregeling

De motorremregeling (Engine Drag Control - EDC) voorkomt ongewenste blokkering van de wielen, zoals na terugschakeling of bij gladheid tijdens het afremmen op de motor in een lage versnelling.

Een van de gevolgen van ongewenste blokkering van de wielen is dat u de auto moeilijk onder controle kunt houden.



## Trailer Stability Assist\*<sup>1</sup>

Trailer Stability Assist (Trailer Stability Assist - TSA) heeft tot taak een auto met aanhanger/caravan te stabiliseren, wanneer de combinatie slingerneigingen vertoont. Zie paragraaf "Rijden met een aanhanger" voor meer informatie.

### **i** N.B.

De functie TSA wordt gedeactiveerd als de sportstand wordt geactiveerd.

## Gerelateerde informatie

- Sportstand voor elektronische stabiliteitsregeling (p. 271)
- Symbolen en meldingen voor Elektronische stabiliteitsregeling (p. 273)
- Roll Stability Control (p. 275)
- Rijden met aanhanger (p. 412)

## Sportstand voor elektronische stabiliteitsregeling

De elektronische stabiliteitsregeling (Electronic Stability Control - ESC) helpt de bestuurder voorkomen dat de wielen doorslippen en verbetert de tractie van de auto.

Het ESC-systeem is altijd geactiveerd - uitschakelen is niet mogelijk. U kunt echter de Sportstand kiezen voor een actievere rijervaring.

In de Sportstand registreert het ESC-systeem of de gaspedaal- en stuurwielbediening alsook het bochtenwerk als actiever dan normaal aan te merken zijn, waarna de ESC toestaat dat de achtertrein een gecontroleerde vorm van slippen vertoont voordat het ingrijpt en de auto stabiliseert.

Als u de gecontroleerde vorm van slippen bijvoorbeeld beëindigt door het gaspedaal te bedienen, grijpt het ESC-systeem in om de auto te stabiliseren.

De Sportstand maakt ook maximale aandrijving mogelijk, als de auto is blijven steken of over een zachte ondergrond (zoals zand of een dikke laag sneeuw) rijdt.

## Sportstand activeren/deactiveren



De sportstand wordt geactiveerd/gedeactiveerd in het functiescherm van het midden-display.

- Druk op de knop **ESC-sportmodus** in het functiescherm.
  - > De sportstand wordt geactiveerd/gedeactiveerd, de knop toont een groene/grijze indicatie.



Wanneer de sportstand actief is, brandt dit symbool op het bestuurdersdisplay continu totdat de functie wordt gedeactiveerd of totdat de motor wordt afgezet. Een volgende keer dat de motor wordt gestart is de normale stand van het ESC-systeem opnieuw van kracht.

## Bepanking voor de sportstand

De functie **ESC-sportmodus** kan niet worden gekozen als een van de functies snelheidsbegrenzer, cruisecontrol of adaptieve cruisecontrol geactiveerd is.

## Gerelateerde informatie

- elektronische stabiliteitsregeling (p. 270)
- Snelheidsbegrenzer\* (p. 275)

<sup>1</sup> Trailer Stability Assist is inbegrepen bij installatie van een originele trekhaak van Volvo.

## RIJONDERSTEUNING





- ◀◀ • Cruisecontrol (p. 282)
- Adaptieve cruisecontrol\* (p. 286)

## Symbolen en meldingen voor Elektronische stabiliteitsregeling

Op het bestuurdersdisplay kunnen enkele symbolen en meldingen verschijnen ten aanzien van

elektronische stabiliteitsregeling (Electronic Stability Control - ESC).

In de volgende tabel staan enkele voorbeelden.

Symbol	Melding	Betekenis
	Brandt ca. 2 seconden lang continu.	Systeemtest bij het starten van de motor.
	Knippert.	Het ESC-systeem grijpt in.
	Brandt continu.	De Sportstand is geactiveerd. <b>NB</b> In deze stand is het ESC-systeem niet helemaal uitgeschakeld. Er gelden bepaalde beperkingen.
	<b>ESC</b> Tijdelijk uit	Wegens een te hoge temperatuur van de remmen gelden er tijdelijk beperkingen voor het ESC-systeem - het systeem wordt automatisch opnieuw ingeschakeld wanneer de remmen voldoende zijn afgekoeld.
	<b>ESC</b> Service vereist	Het ESC-systeem is defect. <ul style="list-style-type: none"> <li>• Breng de auto zo spoedig mogelijk tot stilstand, zet de motor af en start deze opnieuw.</li> <li>• Bezoek een werkplaats als de melding niet verdwijnt - geadviseerd wordt een erkende Volvo-werkplaats.</li> </ul>

◀◀ **Gerelateerde informatie**

- elektronische stabiliteitsregeling (p. 270)
- Sportstand voor elektronische stabiliteitsregeling (p. 271)
- Meldingsfuncties op bestuurders- en mid-dendisplay (p. 107)

## Roll Stability Control

Roll Stability Control (RSC) is een stabiliteitssysteem dat de kans verkleint op kantelen en over de kop slaan bij bijvoorbeeld heftige uitwijkmanoeuvres of als de auto gaat slippen.

Het RSC-systeem registreert of en hoeveel de helling van de auto in zijwaartse richting wordt gewijzigd. Aan de hand van deze informatie wordt vervolgens berekend of de kans bestaat dat de auto over de kop slaat. Als deze kans bestaat, treedt de elektronische stabiliteitscontrole van de auto in werking, waarna het koppel van de motor wordt verlaagd en een of meer wielen worden geremd totdat de auto zijn stabiliteit terug heeft.

### WAARSCHUWING

Onder normale omstandigheden zorgt het RSC-systeem voor een betere wegligging, wat voor u echter geen reden mag zijn om sneller te gaan rijden. Neem altijd de gebruikelijke voorzorgsmaatregelen bij het rijden.

## Gerelateerde informatie

- elektronische stabiliteitsregeling (p. 270)
- Veiligheid (p. 56)

## Snelheidsbegrenzer\*

Een snelheidsbegrenzer (Speed Limiter - SL) is te beschouwen als een omgekeerde cruisecontrol - u regelt de snelheid met het gaspedaal, terwijl de snelheidsbegrenzer voorkomt dat u per ongeluk de vooraf gekozen/ingestelde maximumsnelheid overschrijdt.

### Overzicht

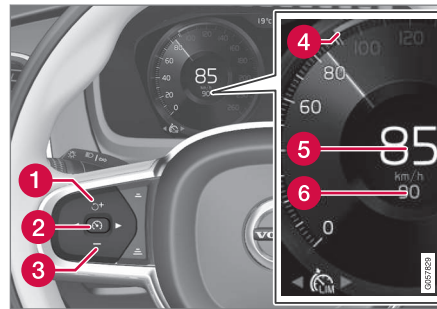

Knoppen en symbolen voor desbetreffende functies.

- 1 Verhoogt opgeslagen maximumsnelheid óf heractiveert de snelheidsbegrenzer en hervat de opgeslagen maximumsnelheid
- 2 Activeert de snelheidsbegrenzer en slaat actuele snelheid op óf deactiveert de snelheidsbegrenzer
- 3 Verlaagt de opgeslagen maximumsnelheid
- 4 Markering voor opgeslagen maximumsnelheid

- 5 Actuele rijnsnelheid
- 6 Opgeslagen maximumsnelheid

### WAARSCHUWING

De snelheidsbegrenzer is een hulpmiddel dat niet alle verkeers-, weers- en wegomstandigheden aankan.

U moet altijd zelf op de verkeerssituatie letten en ingrijpen wanneer de snelheidsbegrenzer niet de juiste snelheid aanhoudt.

U bent er altijd voor verantwoordelijk dat u veilig en volgens de verkeersregels met de auto rijdt, ook als de functie snelheidsbegrenzer wordt gebruikt.

## Beperkingen

Op steile aflopende hellingen volstaat de remwerking van de snelheidsbegrenzer mogelijk niet, zodat de opgeslagen maximumsnelheid mogelijk wordt overschreden. In dat geval wordt u hierop attent gemaakt met de melding **Snelheidsgrens overschr.** op het bestuurdersdisplay.

### i N.B.

Er verschijnen tekstmeldingen over overschrijding van de maximumsnelheid, als u de snelheid met 3 km/h (ca 2 mph) overschrijdt.



#### « Gerelateerde informatie

- Snelheidsbegrenzer activeren en starten (p. 276)
- Snelheidsfuncties voor de snelheidsbegrenzer (p. 277)
- Snelheidsbegrenzer deactiveren/heractiveren (p. 278)
- Snelheidsbegrenzer uitschakelen (p. 279)
- Automatische snelheidsbegrenzer\* (p. 279)

### Snelheidsbegrenzer activeren en starten

Om de snelheid te kunnen regelen moet u eerst de snelheidsbegrenzer (Speed Limiter - SL) kiezen en activeren.

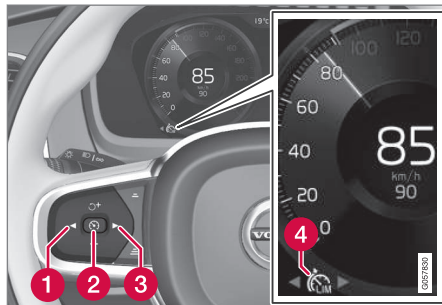



Knoppen en symbolen voor desbetreffende functies.

### Snelheidsbegrenzer activeren

- Druk op ◀ (1) of ▶ (3) om naar het symbool/de functie  (4) te gaan.
  - > Het desbetreffende symbool verschijnt, waarna u de snelheidsbegrenzer kunt activeren.

### Snelheidsbegrenzer starten

De laagst mogelijke maximumsnelheid die u kunt opslaan is 30 km/h (20 mph).

- Als het symbool/de functie  wordt weergegeven - druk op de stuurknop  (2).
  - > De snelheidsbegrenzer wordt gestart en de actuele snelheid wordt opgeslagen als maximumsnelheid.

### Gerelateerde informatie

- Snelheidsbegrenzer\* (p. 275)
- Snelheidsfuncties voor de snelheidsbegrenzer (p. 277)
- Snelheidsbegrenzer deactiveren/heractiveren (p. 278)
- Snelheidsbegrenzer uitschakelen (p. 279)

## Snelheidsfuncties voor de snelheidsbegrenzer

De snelheidsbegrenzer (Speed Limiter - SL) kan worden ingesteld op verschillende snelheden.

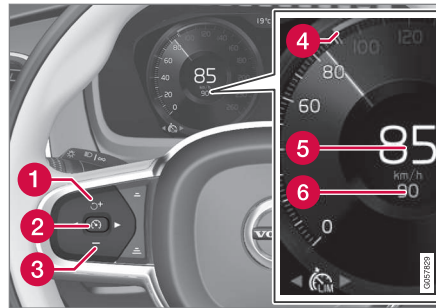

Knoppen en symbolen voor desbetreffende functies.

- U wijzigt de opgeslagen maximumsnelheid door kort of lang op de stuurknop **+** (1) of **-** (3) te drukken:
  - Voor aanpassing met +/- 5 km/h (+/- 5 mph): kort drukken - iedere keer drukken komt overeen met +/- 5 km/h (+/- 5 mph).
  - Voor aanpassing met +/- 1 km/h (+/- 1 mph): knop ingedrukt houden en loslaten, wanneer de markering op het bestuurdersdisplay (4) bij de gewenste maximumsnelheid staat.
- > De laatst verrichte aanpassing wordt in het geheugen opgeslagen.

## Gerelateerde informatie

- Snelheidsbegrenzer\* (p. 275)
- Snelheidsbegrenzer activeren en starten (p. 276)
- Snelheidsbegrenzer deactiveren/heractiveren (p. 278)
- Snelheidsbegrenzer uitschakelen (p. 279)

## Snelheidsbegrenzer deactiveren/ heractiveren

De snelheidsbegrenzer (Speed Limiter - SL) kan tijdelijk worden gedeactiveerd en stand-by worden gezet en vervolgens weer worden geactiveerd.

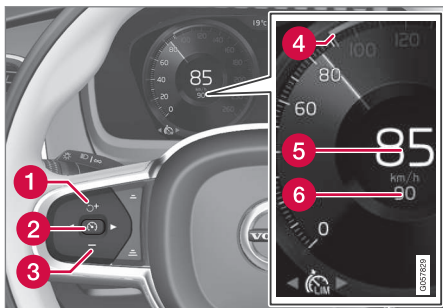

Knoppen en symbolen voor desbetreffende functies.

## Snelheidsbegrenzer deactiveren en stand-by zetten

- Druk op de stuurknop  (2).
  - > De snelheidsbegrenzermarkeringen en -symbolen op het bestuurdersdisplay verkleuren van WIT naar GRIJS. De snelheidsbegrenzer is daarmee tijdelijk gedeactiveerd, zodat u de ingestelde maximumsnelheid kunt overschrijden.

## Snelheidsbegrenzer heractiveren vanuit stand-bystand

- Druk op de stuurknop  (1).
  - > De snelheidsbegrenzermarkeringen en -symbolen op het bestuurdersdisplay verkleuren van GRIJS naar WIT - de laatst ingestelde/opgeslagen maximumsnelheid voor de auto is weer van kracht.

of

- Druk op de stuurknop  (2).
  - > De snelheidsbegrenzermarkeringen en -symbolen op het bestuurdersdisplay verkleuren van GRIJS naar WIT en de auto gebruikt daarna de actuele snelheid als maximumsnelheid.

## Gas bijgeven met het gaspedaal

De ingestelde maximumsnelheid is tijdelijk te overschrijden met het gaspedaal zonder dat de snelheidsbegrenzer daarvoor stand-by wordt gezet - om bijvoorbeeld snel te kunnen optrekken. Doe in dat geval het volgende:

1. Trap het gaspedaal helemaal in en laat het pedaal weer los bij het bereiken van de gewenste snelheid om de acceleratie te beëindigen.
  - > De snelheidsbegrenzer is in dat geval nog steeds geactiveerd, zodat het symbool op het bestuurdersdisplay WIT van kleur is.

2. Haal uw voet van het gaspedaal, wanneer de tijdelijke acceleratie voltooid is.
  - > De auto wordt vervolgens automatisch afgeremd tot een snelheid onder de laatst opgeslagen maximumsnelheid.

## Gerelateerde informatie

- Snelheidsbegrenzer\* (p. 275)
- Snelheidsbegrenzer activeren en starten (p. 276)
- Snelheidsfuncties voor de snelheidsbegrenzer (p. 277)
- Snelheidsbegrenzer uitschakelen (p. 279)



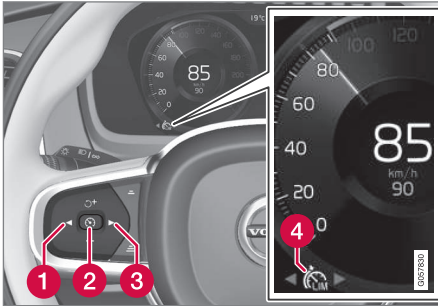

## Snelheidsbegrenzer uitschakelen

De snelheidsbegrenzer (Speed Limiter - SL) kan worden uitgeschakeld.



Knoppen en symbolen voor desbetreffende functies.

1. Druk op de stuurknop  (2).
  - > De snelheidsbegrenzer wordt stand-by gezet.
2. Druk op de stuurknop  (1) of  (3) om naar een andere functie te gaan.
  - > De snelheidsbegrenzermarkering (4) en het symbool op het bestuurdersdisplay doven – de ingestelde/opgeslagen maximumsnelheid is daarmee gewist.
3. Druk nogmaals op de stuurknop  (2).
  - > Er wordt een andere functie geactiveerd.

## Gerelateerde informatie

- Snelheidsbegrenzer\* (p. 275)
- Snelheidsbegrenzer activeren en starten (p. 276)
- Snelheidsfuncties voor de snelheidsbegrenzer (p. 277)
- Snelheidsbegrenzer deactiveren/heractiveren (p. 278)

## Automatische snelheidsbegrenzer\*

De functie automatische snelheidsbegrenzer (Automatic Speed Limiter - ASL) stemt de maximumrijnsnelheid af op de snelheid die op de verkeersborden staat.

De functie snelheidsbegrenzer (Speed Limiter - SL) kan worden omgezet naar automatische snelheidsbegrenzer.

De automatische snelheidsbegrenzer tast de snelheidsspecifieke verkeersborden af en stemt de maximumrijnsnelheid af op de snelheid die op de borden staat. Dit is vergelijkbaar met de verkeersbordinformatie (Road Sign Information - RSI).

### WAARSCHUWING



Ook al ziet de bestuurder het snelheidsgerelateerde bord duidelijk, dan nog kan de camera dit verkeerd aflezen doordat het bord verkeerd gericht staat, vuil is of hoog of slecht is geplaatst. De bestuurder moet in dergelijke gevallen zelf ingrijpen en naar de juiste snelheid versnellen of afremmen.

### Is SL of ASL actief?

Symbolen op het bestuurdersdisplay geven aan welke snelheidsbegrenzer actief is:





Symbol	SL	ASL
 A	✓	✓
 Bordsymbool <sup>B</sup> na "70" = ASL is geactiveerd.		✓

A WIT symbol: De functie is actief, GRIJS symbol: Stand-bystand.

B Zie het volgende kopje "ASL-symbool" voor de betekenis van de kleur van het symbool.

### ASL-symbool

 Het bordsymbool (naast de opgeslagen snelheid "70", in het midden van de snelheidsmeter) kan drie kleuren hebben met de volgende betekenissen:

Kleur van het bordsymbool	Betekenis
Groengeel	ASL is actief
Grijs	ASL staat in stand-by
Oranjegeel/oranje	ASL staat in de tijdelijke stand-by <sup>A</sup>

A Een verkeersbord kon bijvoorbeeld niet worden gelezen.

### Beperkingen

Automatische snelheidsaanpassing vindt pas plaats nadat een bord met een snelheidsbeperking is gepasseerd. Als een verkeersbord niet kan worden afgelezen door bijvoorbeeld een slecht zicht, een verkeerd geplaatst of vuil bord, wordt ASL stand-by gezet en SL geactiveerd.

U moet in dat geval zelf ingrijpen en afremmen naar een geschikte snelheid. ASL wordt opnieuw geactiveerd, wanneer u langs een verkeersbord rijdt dat de camera wél kan aflezen.

### Gerelateerde informatie

- Snelheidsbegrenzer\* (p. 275)
- Automatische snelheidsbegrenzer activeren/deactiveren (p. 280)
- Tolerantie voor automatische snelheidsbegrenzer wijzigen (p. 281)
- Verkeersbordinformatie\* (p. 318)

### Automatische snelheidsbegrenzer activeren/deactiveren

De functie automatische snelheidsbegrenzer (Automatic Speed Limiter - ASL) kan worden geactiveerd en gedeactiveerd als aanvulling op de snelheidsbegrenzer (Speed Limiter - SL).



De functie is te activeren/deactiveren op het functiescherm van het middendispley.

### Automatische snelheidsbegrenzer activeren

1. Druk op de knop **Hulp max. snelheid** in het functiescherm.
  - > ASL wordt in stand-by gezet, de knop toont een groene indicatie en het bestuurdersdisplay toont een bordsymbool in het midden van de snelheidsmeter.
2. Druk op de stuurknop .
  - > ASL wordt met de actuele rijsnelheid geactiveerd.

\* Optie/accessoire, zie Inleiding voor meer informatie.

## Automatische snelheidsbegrenzer deactiveren

1. Druk op de knop **Hulp max. snelheid** in het functiescherm.
  - > ASL wordt uitgeschakeld en SL wordt in stand-by gezet, de knop toont een grijze indicatie.
2. Druk op de stuurknop .
  - > SL wordt met de actuele rijnsnelheid geactiveerd.

### WAARSCHUWING

De auto volgt niet langer de op de borden aangegeven maximumsnelheid na het wisselen van ASL naar SL - de auto volgt dan alleen de in het geheugen opgeslagen maximumsnelheid.

## Gerelateerde informatie

- Automatische snelheidsbegrenzer\* (p. 279)
- Tolerantie voor automatische snelheidsbegrenzer wijzigen (p. 281)

## Tolerantie voor automatische snelheidsbegrenzer wijzigen

De functie automatische snelheidsbegrenzer (Automatic Speed Limiter - ASL) kan worden ingesteld op verschillende tolerantieniveaus.

Het is mogelijk om de aangegeven maximumsnelheid met 5 km/h (5 mph) te verhogen/verlagen - als de auto bijvoorbeeld de aangegeven maximumsnelheid van 70 km/h (40 mph) aanhoudt, maar u liever op een snelheid van 75 km/h (45 mph) rijdt.

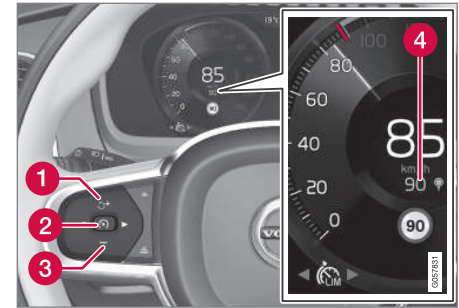

Knoppen en symbolen voor desbetreffende functies.

- Druk op de stuurknop **+** (1) totdat 70 km/h (40 mph) in het midden van de

- « snelheidsmeter (4) is gewijzigd in 75 km/h (45 mph).
- > De auto hanteert vervolgens de gekozen tolerantie van 5 km/h (5 mph) zolang de gepasseerde borden 70 km/h (40 mph) aangeven.

Deze tolerantie geldt totdat u een verkeersbord met een lagere of hogere snelheid passeert - de auto hanteert dan de nieuwe aangegeven maximumsnelheid en de tolerantie wordt uit het geheugen gewist.

Als de verkeersbordinformatie\* geactiveerd is, verschijnt de aangegeven snelheid vervolgens met een RODE markering op de schaal van de snelheidsmeter.

De tolerantie is op dezelfde manier aan te passen als bij het instellen van de snelheid voor de snelheidsbegrenzer.

### Gerelateerde informatie

- Automatische snelheidsbegrenzer\* (p. 279)
- Automatische snelheidsbegrenzer activeren/deactiveren (p. 280)
- Verkeersbordinformatie\* (p. 318)
- Snelheidsfuncties voor de snelheidsbegrenzer (p. 277)

## Cruisecontrol

De cruisecontrol (Cruise Control - CC) helpt u een gelijkmatige snelheid te houden, wat zorgt voor een comfortabeler rijervaring tijdens lange ritten op snelwegen en lange, rechte hoofdwegen met een gelijkmatige doorstroom.

### Overzicht

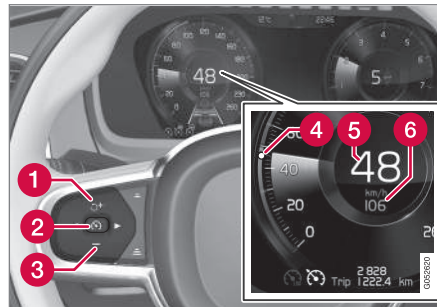

Knoppen en symbolen voor desbetreffende functies.

- 1 Verhoogt opgeslagen snelheid óf heractiveert de cruisecontrol en hervat de opgeslagen snelheid
- 2 Activeert de cruisecontrol en slaat actuele snelheid op óf deactiveert de cruisecontrol
- 3 Verlaagt de opgeslagen snelheid
- 4 Aanduiding voor opgeslagen snelheid

- 5 Actuele rijnsnelheid
- 6 Opgeslagen snelheid

### ⚠ WAARSCHUWING

De bestuurder dient altijd rekening te houden met de verkeersomstandigheden en in te grijpen, wanneer de cruisecontrol geen passende snelheid en/of afstand aanhoudt.

Als bestuurder bent u er altijd verantwoordelijk voor dat u de auto op een veilige manier bestuurt.

### Gerelateerde informatie

- Cruisecontrol activeren en starten (p. 283)
- Snelheidsfuncties voor cruisecontrol (p. 283)
- Cruisecontrol deactiveren/heractiveren (p. 284)
- Cruisecontrol uitschakelen (p. 285)
- Wisselen tussen cruisecontrol en adaptieve cruisecontrol\* (p. 296)
- Adaptieve cruisecontrol\* (p. 286)

## Cruisecontrol activeren en starten

Om de snelheid te kunnen regelen moet u eerst de cruisecontrol (Cruise Control - CC) kiezen en activeren.

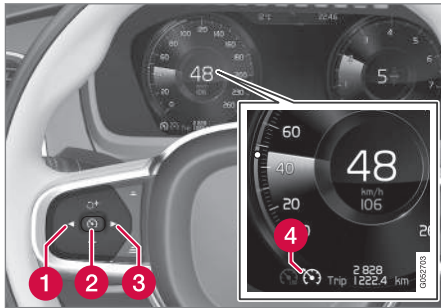



Knoppen en symbolen voor desbetreffende functies.

### Cruisecontrol activeren

- Druk op ◀ (1) of ▶ (3) om naar het symbool/de functie  (4) te gaan.
  - > Het desbetreffende symbool verschijnt, waarna u de cruisecontrol kunt activeren.

### Cruisecontrol starten

Voor het starten van de cruisecontrol vanuit de stand-bystand moet de actuele snelheid 30 km/h (20 mph) of hoger zijn. De laagst mogelijke maximumsnelheid die u kunt opslaan is 30 km/h (20 mph).

- Als het symbool/de functie  wordt weergegeven - druk op de stuurknop  (2).
  - > De cruisecontrol wordt gestart en de actuele snelheid wordt opgeslagen.

### N.B.

De cruisecontrol is niet in te schakelen bij snelheden lager dan 30 km/h (20 mph).

### Gerelateerde informatie

- Cruisecontrol (p. 282)
- Snelheidsfuncties voor cruisecontrol (p. 283)
- Cruisecontrol deactiveren/heractiveren (p. 284)
- Cruisecontrol uitschakelen (p. 285)

## Snelheidsfuncties voor cruisecontrol

De cruisecontrol (Cruise Control - CC) kan worden ingesteld op verschillende snelheden.

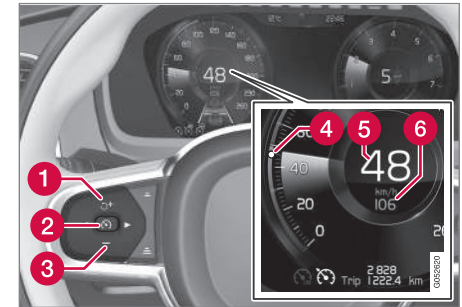

Knoppen en symbolen voor desbetreffende functies.

- U wijzigt de opgeslagen snelheid door kort of lang op de stuurknop  (1) of - (3) te drukken:
  - Voor aanpassing met 5 km/h (5 mph): kort drukken - iedere keer drukken komt overeen met 5 km/h (5 mph).
  - Voor aanpassing met 1 km/h (1 mph): knop ingedrukt houden en loslaten, wanneer de markering op het bestuurdersdisplay (4) bij de gewenste snelheid is.
- > De laatst verrichte aanpassing wordt in het geheugen opgeslagen.

- ◀ Als de snelheid met het gaspedaal wordt verhoogd voordat op de stuurknop **+** wordt gedrukt, wordt de actuele rijnsnelheid bij het drukken op de knop opgeslagen, op voorwaarde dat u bij het drukken op de knop uw voet op het gaspedaal houdt.

Wanneer u gas bijgeeft met het gaspedaal zoals bij een inhaalmanoeuvre, blijft de instelling ongewijzigd – de auto hervat de laatst opgeslagen snelheid zodra u het gaspedaal loslaat.

### Motorrem gebruiken in plaats van bedrijfsrem

De cruisecontrol regelt de snelheid met een beperkte remingreep. Op een aflopende helling is het soms wenselijk om iets sneller weg te rijden en de snelheidstoename alleen dempen door op de motor af te remmen. U kunt de remingreep van de cruisecontrol dan tijdelijk uitschakelen.

- Druk het gaspedaal tot ongeveer halverwege in en laat het pedaal weer los.
  - > De cruisecontrol schakelt de automatische remingreep uit en remt vervolgens alleen op de motor af.

### Gerelateerde informatie

- Cruisecontrol (p. 282)
- Cruisecontrol activeren en starten (p. 283)
- Cruisecontrol deactiveren/heractiveren (p. 284)
- Cruisecontrol uitschakelen (p. 285)

### Cruisecontrol deactiveren/heractiveren

De cruisecontrol (Cruise Control - CC) kan tijdelijk worden gedeactiveerd en stand-by worden gezet en vervolgens weer worden geactiveerd.

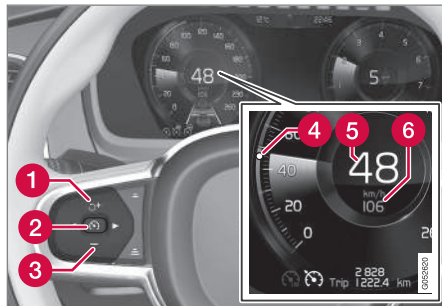

Knoppen en symbolen voor desbetreffende functies.

### Cruisecontrol deactiveren en stand-by zetten

- Druk op de stuurknop  (2).
  - > De snelheidsbegrenzermarkeringen en -symbolen op het bestuurdersdisplay verkleuren van WIT naar GRIJS - de cruisecontrol is daarmee tijdelijk gedeactiveerd, zodat u de ingestelde snelheid tijdelijk kunt overschrijden.

### Stand-by vanwege ingreep van bestuurder

De cruisecontrol wordt tijdelijk gedeactiveerd en stand-by gezet in de volgende gevallen:

- u bedient het rempedaal
- u zet de keuzehendel in stand **N**
- u houdt meer dan 1 minuut lang een hogere snelheid aan dan ingesteld.

U dient vervolgens zelf uw snelheid aan te passen.

Wanneer u gas bijgeeft met het gaspedaal zoals bij een inhaalmanoeuvre, blijft de instelling ongewijzigd – de auto hervat de laatst opgeslagen snelheid zodra u het gaspedaal loslaat.

### Automatische stand-bystand

De cruisecontrol wordt in de volgende gevallen tijdelijk uitgeschakeld en stand-by gezet:

- de wielen verliezen hun grip op het wegdek
- het motortoerental is te laag/hog
- de remtemperatuur wordt te hoog
- de snelheid daalt tot onder 30 km/h (20 mph)

U dient vervolgens zelf uw snelheid aan te passen.

## Cruisecontrol heractiveren vanuit stand-bystand

- Druk op de stuurknop  (1).
  - > De cruisecontrolmarkeringen op het bestuurdersdisplay verkleuren van GRIJS naar WIT en de laatst opgeslagen snelheid wordt hervat.

of

- Druk op de stuurknop  (2).
  - > De cruisecontrolmarkeringen en -symbolen op het bestuurdersdisplay verkleuren van GRIJS naar WIT en de actuele snelheid wordt hervat.

### **N.B.**

Nadat de snelheid weer met de stuurknop  is hervat, kan er een markante snelheids-toename volgen.

## Gerelateerde informatie



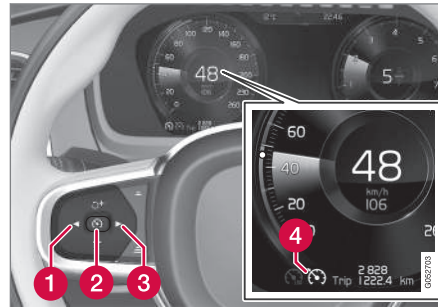

- Cruisecontrol (p. 282)
- Cruisecontrol activeren en starten (p. 283)
- Snelheidsfuncties voor cruisecontrol (p. 283)
- Cruisecontrol uitschakelen (p. 285)

## Cruisecontrol uitschakelen

De cruisecontrol (Cruise Control - CC) kan worden uitgeschakeld.



Knoppen en symbolen voor desbetreffende functies.

1. Druk op de stuurknop  (2).
  - > De cruisecontrol wordt stand-by gezet.
2. Druk op de stuurknop  (1) of  (3) om naar een andere functie te gaan.
  - > De snelheidsbegrenzermarkering (4) en het -symbool op het bestuurdersdisplay doven – de ingestelde/opgeslagen snelheid is daarmee gewist.
3. Druk nogmaals op de stuurknop  (2).
  - > Er wordt een andere functie geactiveerd.

## Gerelateerde informatie

- Cruisecontrol (p. 282)
- Cruisecontrol activeren en starten (p. 283)
- Snelheidsfuncties voor cruisecontrol (p. 283)
- Cruisecontrol deactiveren/heractiveren (p. 284)

## Adaptieve cruisecontrol\*

De adaptieve cruisecontrol (Adaptive Cruise Control - ACC) helpt u om een gelijkmatige snelheid en een bepaald tijdsverschil ten opzichte van de voorligger in te stellen.

De adaptieve cruisecontrol biedt u een comfortabeler rijervaring tijdens lange ritten op snelwegen en lange, rechte hoofdwegen met een gelijkmatige doorstroom.

U stelt de gewenste snelheid en het tijdsverschil ten opzichte van de voorligger in. Wanneer de gecombineerde camera en radarsensor een voorligger registreert die langzamer rijdt dan u, wordt uw snelheid automatisch aangepast. Wanneer de weg voor u weer vrij is, hervat de auto de ingestelde snelheid.

### WAARSCHUWING

De bestuurder moet altijd rekening houden met de actuele verkeersomstandigheden en ingrijpen, wanneer de Adaptieve cruisecontrol geen passende snelheid of afstand aanhoudt.

De adaptieve cruisecontrol leent zich niet voor alle verkeers-, weers- en wegomstandigheden.

Neem alle hoofdstukken over de Adaptieve cruisecontrol in de gebruikershandleiding door voor informatie over de systeembepalingen die u moet kennen alvorens het systeem te gebruiken.

De bestuurder is er altijd verantwoordelijk voor dat de juiste afstand en snelheid worden aangehouden, ook bij gebruik van de adaptieve cruisecontrol.

### BELANGRIJK

Laat het onderhoud van de onderdelen van de adaptieve cruisecontrol over aan een werkplaats – geadviseerd wordt een erkende Volvo-werkplaats.

De afstand tot voorliggers wordt met een radarsensor gemeten. De cruisecontrol regelt de snelheid door de stand van de gasklep aan te passen en zo nodig af te remmen. Het is volkomen normaal dat de remmen enige geluiden produceren, wanneer de adaptieve cruisecontrol ze aanspreekt.

De adaptieve cruisecontrol streeft ernaar het door u ingestelde tijdsverschil ten opzichte van voorliggers in dezelfde rijstrook aan te houden. Als de radarsensor geen voorligger registreert, houdt de auto in plaats daarvan de snelheid aan die op de cruisecontrol werd ingesteld. Dit gebeurt ook als de snelheid van de voorligger de ingestelde snelheid overschrijft.

De adaptieve cruisecontrol streeft ernaar de snelheid zo weinig mogelijk aan te passen. In situaties waarin krachtig moet worden geremd moet u dan ook zelf te remmen. Dit is bijvoorbeeld het geval bij grote snelheidsverschillen of als de voorligger krachtig remt. Door beperkingen van de radarsensor is het mogelijk dat er onverwacht of helemaal niet wordt geremd.

De adaptieve cruisecontrol kan een ander voertuig volgen bij snelheden van stilstand tot 200 km/h (125 mph).



**⚠ WAARSCHUWING**

De adaptieve cruisecontrol is geen systeem dat botsingen voorkomt. Grijp zelf in zodra u merkt dat het systeem een voorligger niet registreert.

De adaptieve cruisecontrol reageert niet op voetgangers of dieren noch op kleinere voertuigen, zoals fietsen of motorfietsen e.d. Lage aanhangers, tegenliggers, langzaam rijdende en stilstaande voertuigen of vaste obstakels worden eveneens genegeerd.

Gebruik de adaptieve cruisecontrol niet in bijvoorbeeld stadsverkeer, op kruisingen, bij gladheid, hevige regen- of sneeuwval of slecht zicht en evenmin op weggedeelten met veel water of natte sneeuw, op bochtige wegen of op op- en afritten.

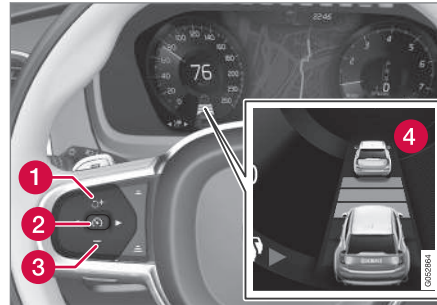
**Overzicht****Bediening**

Knoppen en symbolen voor desbetreffende functies.

- 1** Verhoogt opgeslagen snelheid óf heractiveert de adaptieve cruisecontrol en hervat de opgeslagen snelheid
- 2** Activeert de adaptieve cruisecontrol en slaat de actuele snelheid op óf deactiveert de adaptieve cruisecontrol
- 3** Verlaagt de opgeslagen snelheid
- 4** Doelvoertuigindicatie: ACC heeft een doelvoertuig ontdekt en volgt deze met een vooraf gekozen tijdsverschil

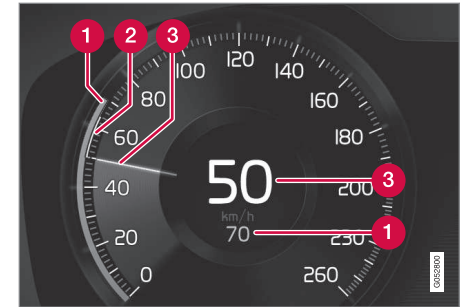
**Bestuurdersdisplay**

Snelheidsaanduidingen.

- 1** Opgeslagen snelheid
- 2** Snelheid van de voorligger.
- 3** Actuele snelheid van de eigen auto.

## ◀◀ Waarschuwing bij dreigende aanrijding

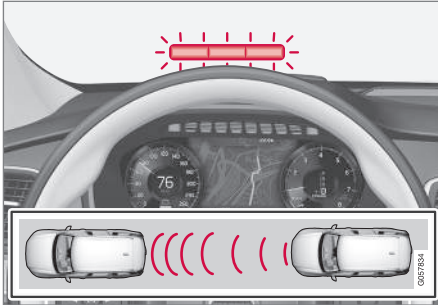

Waarschuwinglampje.

De adaptieve cruisecontrol gebruikt ongeveer 40 % van de capaciteit van de bedrijfsrem. Als de auto harder moet worden afgeremd dan de adaptieve cruisecontrol aankan en u remt zelf niet bij, dan wordt u er met het waarschuwinglampje en een waarschuwingssignaal van City Safety op attent gemaakt dat u onmiddellijk moet ingrijpen.

### **i** N.B.

Bij felle zon of bij gebruik van een zonnebril kan het waarschuwinglampje moeilijk te zien zijn.

## Head-updisplay\*



Een knipperend symbool trekt uw aandacht.

Als de auto is voorzien van een head-updisplay\*, wordt de waarschuwing op de voorruit weergegeven met een knipperend symbool.

## **⚠ WAARSCHUWING**

De adaptieve cruise control waarschuwt alleen voor door de radareenheid gedetecteerde voertuigen – het kan dan ook voorkomen dat een waarschuwing vertraagd of helemaal niet wordt weergegeven. Wacht een waarschuwing niet af, maar rem als dat nodig is.

## Gerelateerde informatie

- Snelheidsfuncties voor adaptieve cruisecontrol\* (p. 290)
- Tijdsverschil instellen voor de adaptieve cruisecontrol\* (p. 291)

- Van doelvoertuig veranderen en automatisch remmen met de adaptieve cruisecontrol (p. 294)
- Pilot Assist\* activeren en starten (p. 301)
- Wisselen tussen cruisecontrol en adaptieve cruisecontrol\* (p. 296)
- Inhaalassistent bij de adaptieve cruisecontrol\* (p. 293)
- Adaptieve cruisecontrol deactiveren/heractiveren\* (p. 292)
- Beperkingen van Pilot Assist\* (p. 305)
- Symbolen en meldingen voor de adaptieve cruisecontrol\* (p. 297)
- Radareenheid (p. 307)

## Adaptieve cruisecontrol activeren en starten\*

De adaptieve cruisecontrol (Adaptive Cruise Control - ACC) moet, om de snelheid te kunnen regelen, eerst worden geactiveerd en vervolgens worden gestart.

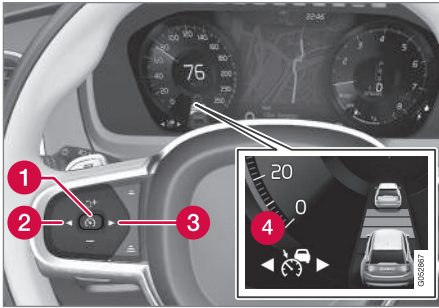

Knoppen en symbolen voor desbetreffende functies.

### Adaptieve cruisecontrol activeren

De adaptieve cruisecontrol staat direct na het starten van de motor in stand-by.

- Druk op ◀ (2) of ▶ (3) om naar het symbool/de functie  (4) te gaan.
  - > Het symbool wordt weergegeven en de adaptieve cruisecontrol wordt stand-by gezet.

### Adaptieve cruisecontrol starten

Om ACC te kunnen starten, is het volgende vereist:

- U moet de veiligheidsgordel om hebben en het bestuurdersportier moet gesloten zijn.
- Er moet een voorligger (doelvoertuig) aanwezig zijn of de actuele snelheid moet minimaal 15 km/h (9 mph) zijn.
- Als het symbool/de functie  wordt weergegeven - druk op de stuurknop  (1).
  - > De adaptieve cruisecontrol wordt gestart en de actuele snelheid wordt als snelheid opgeslagen en wordt met cijfers in het midden van de snelheidsmeter weergegeven.

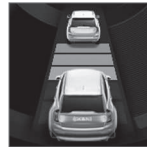

Alleen als het afstandssymbool twee voertuigen aangeeft, regelt ACC het tijdsverschil ten opzichte van de voorligger.



Tegelijkertijd wordt een snelheidsinterval gemarkeerd.

De hogere snelheid is de opgeslagen/ingestelde snelheid en de lagere snelheid is de snelheid van de voorligger (doel-

voertuig).

### Gerelateerde informatie

- Adaptieve cruisecontrol\* (p. 286)

## Snelheidsfuncties voor adaptieve cruisecontrol\*

De adaptieve cruisecontrol (Adaptive Cruise Control - ACC) is in te stellen op verschillende snelheden.

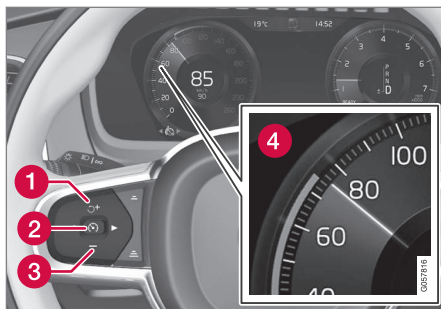

Knoppen en symbolen voor desbetreffende functies.

- U wijzigt de opgeslagen snelheid door kort of lang op de stuurknop **+** (1) of **-** (3) te drukken:
  - Voor aanpassing met +/- 5 km/h (+/- 5 mph): kort drukken - iedere keer drukken komt overeen met +/- 5 km/h (+/- 5 mph).
  - Voor aanpassing met +/- 1 km/h (+/- 1 mph): knop ingedrukt houden en loslaten, wanneer de markering op het bestuurdersdisplay (4) bij de gewenste snelheid is.
- > De laatst verrichte aanpassing wordt in het geheugen opgeslagen.

Als de snelheid met het gaspedaal wordt verhoogd voordat op de stuurknop **+** wordt gedrukt, wordt de actuele rijnsnelheid bij het drukken op de knop opgeslagen, op voorwaarde dat u

bij het drukken op de knop uw voet op het gaspedaal houdt.

Wanneer u gas bijgeeft met het gaspedaal zoals bij een inhaalmanoeuvre, blijft de instelling ongewijzigd – de auto hervat de laatst opgeslagen snelheid zodra u het gaspedaal loslaat.

Let erop dat 30 km/h (20 mph) de minimumsnelheid is waarop u de adaptieve cruisecontrol kunt instellen - ook al kan de adaptieve cruisecontrol een voorligger volgen tot aan stilstand, is het kiezen/opslaan van een lagere snelheid dan de genoemde 30 km/h (20 mph) niet mogelijk.

### Later ingebouwde ACC

De adaptieve cruisecontrol kan later worden ingebouwd bij auto's met standaardcruisecontrol. Een later ingebouwde ACC wijkt op de volgende punten af van de af-fabriek gemonteerde versie:

- Als de voorligger langzamer rijdt dan 30 km/h (20 mph), wordt ACC stand-by gezet. U moet vervolgens ingrijpen en zelf een geschikte afstand houden tot de voorligger.
- De laagst mogelijke snelheid voor activering van ACC is 30 km/h (20 mph).

### Gerelateerde informatie

- Adaptieve cruisecontrol\* (p. 286)

## Tijdsverschil instellen voor de adaptieve cruisecontrol\*

Voor de adaptieve cruisecontrol (Adaptive Cruise Control - ACC) kunnen verschillende tijdsverschillen worden ingesteld.



U kunt verschillende tijdsverschillen ten opzichte van voorliggers kiezen en deze worden op het bestuurdersdisplay weergegeven met 1-5 horizontale streepjes – hoe meer streepjes, hoe groter het tijdsverschil.

Eén streepje komt overeen met ca. 1 seconde ten opzichte van de voorligger en 5 streepjes komt overeen met ca. 3 seconden.

Hetzelfde symbool verschijnt ook, wanneer de afstandswaarschuwing geactiveerd is.

### **i** N.B.

Als het symbool op het bestuurdersdisplay twee voertuigen toont, volgt ACC de voorligger met een vooraf gekozen tijdsverschil.

Als er slechts één auto wordt getoond, is er binnen een redelijke afstand geen voorligger aanwezig.

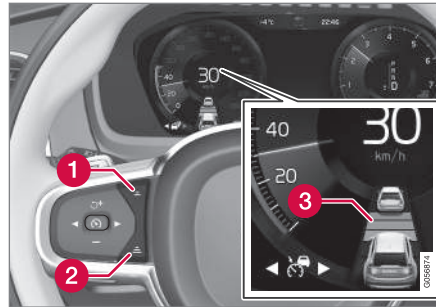

Bedieningselementen voor het tijdsverschil.

- 1** Tijdsverschil verkleinen
- 2** Tijdsverschil vergroten
- 3** Afstandsindicatie

- Druk op de stuurknop (1) of (2) om het tijdsverschil te verkleinen of te vergroten.
  - > De afstandsindicatie (3) toont het actuele tijdsverschil.

Om voorliggers soepel en comfortabel te kunnen blijven volgen staat de adaptieve cruisecontrol in bepaalde situaties aanzienlijke variaties in het tijdsverschil toe. Bij lage snelheden (en korte tijden) vergroot de adaptieve cruisecontrol het tijdsverschil iets.

Let erop dat kleine tijdsverschillen u bij plotse wijzigingen in het verkeer minder tijd geven om te reageren en in te grijpen.

### **i** N.B.

Houd alleen een volgtijd aan die niet in strijd is met de geldende verkeersregels.

Als de adaptieve cruisecontrol bij activering niet lijkt te reageren, kan dat komen doordat de volgtijd ten opzichte van de voorligger een snelheidstoename belet.

Hoe hoger de snelheid, hoe langer de volgafstand in meters voor een bepaalde volgtijd.

### Gerelateerde informatie

- Adaptieve cruisecontrol\* (p. 286)
- Snelheidsfuncties voor adaptieve cruisecontrol\* (p. 290)
- Afstandswaarschuwing\* (p. 322)

## Adaptieve cruisecontrol deactiveren/heractiveren\*

De adaptieve cruisecontrol (Adaptive Cruise Control - ACC) kan tijdelijk worden gedeactiveerd en stand-by worden gezet en vervolgens weer worden geactiveerd.

Als u een voorligger te dicht nadert terwijl de adaptieve cruisecontrol stand-by staat, wordt u door de afstandswaarschuwing geattendeerd op de korte afstand.

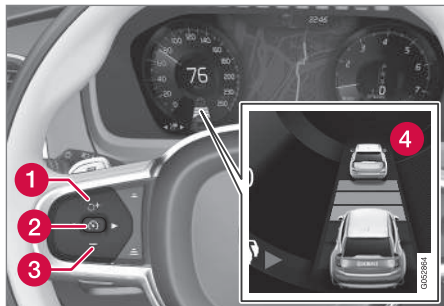

Knoppen en symbolen voor desbetreffende functies.

## Adaptieve cruisecontrol deactiveren en stand-by zetten

Om de adaptieve cruisecontrol tijdelijk uit te schakelen en stand-by te zetten:

- Druk op de stuurknop  (2).
- > Het symbool  op het bestuurdersdisplay verandert van WIT naar GRIJS en de opgeslagen snelheid in het midden van de snelheidsmeter verandert van BEIGE naar GRIJS.

### Stand-by vanwege ingreep van bestuurder

De adaptieve cruisecontrol wordt tijdelijk gedeactiveerd en stand-by gezet in de volgende gevallen:

- u bedient het rempedaal
- u zet de keuzehendel in stand **N**
- u houdt meer dan 1 minuut lang een hogere snelheid aan dan ingesteld.

U dient vervolgens zelf uw snelheid aan te passen.

Wanneer u gas bijgeeft met het gaspedaal zoals bij een inhaalmanoeuvre, blijft de instelling ongewijzigd – de auto hervat de laatst opgeslagen snelheid zodra u het gaspedaal loslaat.

### Automatische stand-bystand

De adaptieve cruisecontrol is afhankelijk van andere systemen, bijvoorbeeld de elektronische stabiliteitsregeling. Als een van deze systemen

niet meer werkt, wordt de adaptieve cruisecontrol automatisch uitgeschakeld.

Bij automatische deactivering klinkt een signaal en op het bestuurdersdisplay verschijnt een melding. U moet in dat geval zelf ingrijpen om de snelheid en afstand ten opzichte van de voorligger aan te passen.

Automatische deactivering is mogelijk in de volgende gevallen:

- u rijdt langzamer dan 5 km/h (3 mph) en de ACC kan niet registreren of de voorligger een stilstaand voertuig is of een object, zoals een verkeersdrempel.
- u rijdt langzamer dan 5 km/h (3 mph) en de voorligger slaat af, zodat de ACC geen voorligger meer kan volgen.
- de bestuurder opent het portier
- u doet de veiligheidsgordel af
- het motortoerental is te laag/hog
- de wielen verliezen hun grip op het wegdek
- de remmen hebben een hoge temperatuur
- de parkeerrem wordt geactiveerd
- de radarsensor wordt afgedekt door natte sneeuw of zware regenval (blokkering camerarens/radarsignalen).

## Cruisecontrol heractiveren vanuit stand-bystand

- Druk op de stuurknop  (1).
  - > De auto hervat de laatst opgeslagen snelheid.

### **N.B.**

Nadat de snelheid weer met de stuurknop  is hervat, kan er een markante snelheids-toename volgen.

## Gerelateerde informatie

- Adaptieve cruisecontrol\* (p. 286)
- Adaptieve cruisecontrol activeren en starten\* (p. 289)
- Snelheidsfuncties voor adaptieve cruisecontrol\* (p. 290)
- Tijdsverschil instellen voor de adaptieve cruisecontrol\* (p. 291)
- Inhaalassistent bij de adaptieve cruisecontrol\* (p. 293)
- Symbolen en meldingen voor de adaptieve cruisecontrol\* (p. 297)

## Inhaalassistent bij de adaptieve cruisecontrol\*

De adaptieve cruisecontrol (Adaptive Cruise Control - ACC) kan u helpen bij het inhalen van andere voertuigen.

Als ACC een ander voertuig volgt en u geeft met de richtingaanwijzer<sup>2</sup> een komende inhaalactie aan, dan helpt de adaptieve cruisecontrol door de auto naar de voorligger te accelereren voordat uw auto de inhaalstrook bereikt.

De functie vertraagt daarna de snelheidsverlaging om te vroeg afremmen te voorkomen als de auto een langzamer voertuig nadert.

De functie is actief totdat u het ingehaalde voertuig bent gepasseerd.

### **WAARSCHUWING**

Let erop dat deze functie bij meer situaties dan bij inhalen kan worden geactiveerd, bijv. als de richtingaanwijzer wordt gebruikt om het wisselen van rijbaan of een afslag naar een andere weg aan te geven. De auto accelereert dan kort.

## Inhaalassistent starten

Om de inhaalassistent te kunnen activeren, is het volgende vereist:

- er is een voorligger (doelvoertuig) aanwezig
  - de actuele snelheid is minimaal 70 km/h (43 mph)
  - de opgeslagen snelheid voor ACC is hoog genoeg om veilig te kunnen inhalen.
- Activeer de richtingaanwijzer.

Gebruik de linker richtingaanwijzer bij een auto met het stuur links of de rechter richtingaanwijzer bij een auto met het stuur rechts.

> De inhaalassistent wordt gestart.

## Beperkingen

Houd rekening met plotseling veranderende omstandigheden bij het gebruik van de inhaalassistent. In bepaalde situaties kan de inhaalassistent namelijk een ongewenste acceleratie uitvoeren.

Het is daarom zaak bepaalde situaties te vermijden. Voorbeelden daarvan zijn:

- u nadert een afslag om af te slaan in dezelfde richting als waarin een inhaalactie normaal gesproken plaatsvindt
- een voorligger mindert vaart voordat uw auto de inhaalstrook heeft bereikt

<sup>2</sup> Alleen bij gebruik van de linker richtingaanwijzers bij een auto met het stuur links of de rechter richtingaanwijzers bij een auto met het stuur rechts.

- het verkeer op de inhaalstrook mindert vaart
- een auto voor rechtsrijdend verkeer rijdt in een land met linksrijdend verkeer (of andersom)

Dergelijke situaties zijn te vermijden door ACC tijdelijk stand-by te zetten.

### Gerelateerde informatie

- Adaptieve cruisecontrol\* (p. 286)

### Van doelvoertuig veranderen en automatisch remmen met de adaptieve cruisecontrol

De adaptieve cruisecontrol (Adaptive Cruise Control - ACC) heeft bij bepaalde snelheden functies voor veranderen van doelvoertuig en remmen.

#### Van doelvoertuig veranderen

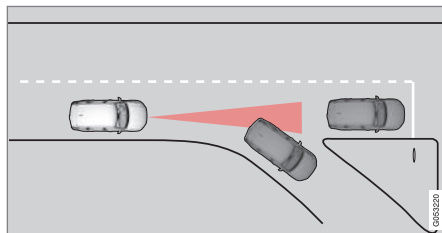

Als het actuele doelvoertuig plotseling afslaat, kan het gebeuren dat een stilstaande voorligger het nieuwe doelvoertuig wordt.

Wanneer de adaptieve cruisecontrol eerst een rijdende voorligger volgt bij snelheden **lager dan 30 km/h (20 mph)**, vervolgens van doelvoertuig verandert en een stilstaand voertuig als voorligger heeft, dan zal de adaptieve cruisecontrol voor het stilstaande voertuig remmen.

### **WAARSCHUWING**

Wanneer de adaptieve cruisecontrol een rijdende voorligger volgt bij snelheden **hoger dan ca 30 km/h (20 mph)**, van doelvoertuig verandert en vervolgens een stilstaand voertuig volgt, zal de adaptieve cruisecontrol het stilstaande voertuig negeren en de opgeslagen snelheid aanhouden.

- U dient dan zelf in te grijpen en te remmen.

### Automatische stand-bystand bij wijziging van doelvoertuig

De adaptieve cruisecontrol wordt uitgeschakeld en stand-by gezet:

- wanneer u langzamer rijdt dan 5 km/h (3 mph) en de adaptieve cruisecontrol niet kan registreren of het doelobject een stilstaand voertuig is of een ander object, zoals een verkeersdrempel.
- wanneer u langzamer rijdt dan 5 km/h (3 mph) en de voorligger afslaat, zodat de adaptieve cruisecontrol geen voorligger meer heeft om te volgen.

### Automatische remfunctie

Bij korte stops tijdens filerijden of voor verkeerslichten wordt automatisch hervat bij een stop korter dan ca. 3 seconden - duurt het langer voordat een voorligger weer gaat rijden, dan wordt de adaptieve cruisecontrol stand-by gezet met de automatische remfunctie.



- De adaptieve cruisecontrol kunt u op een van de volgende manieren heractiveren:
  - Druk op de stuurknop .
  - Trap het gaspedaal in.
- > De adaptieve cruisecontrol hervat het volgen van de voorligger als deze binnen ongeveer 6 seconden vooruit begint te rijden.

**i N.B.**

ACC kan de auto maximaal 5 minuten stilhouden – daarna wordt de parkeerrem aangezet, waarna de adaptieve cruisecontrol wordt uitgeschakeld.

Om de Adaptieve cruisecontrole te kunnen heractiveren moet u eerst de parkeerrem lossen.

### Annulering van automatische remfunctie

In bepaalde situaties wordt de automatische remfunctie bij stilstand geannuleerd en wordt de adaptieve cruisecontrol stand-by gezet. Dat betekent dat de remmen worden gelost en de auto mogelijk gaat rollen – u moet daarom ingrijpen en zelf remmen om de auto stil te houden.

Dat is mogelijk in de volgende situaties:

- u bedient het rempedaal
- u zet de parkeerrem aan
- u zet de keuzehendel in de stand **P**, **N** of **R**

- u zet de adaptieve cruisecontrol stand-by.

### Automatische activering van de parkeerrem

In bepaalde situaties wordt de parkeerrem aangezet om te zorgen dat de auto blijft stilstaan.

Dit gebeurt als de adaptieve cruisecontrol de auto laat stilstaan en:

- u het bestuurdersportier opent of de veiligheidsgordel losmaakt
- ACC de auto langer dan ongeveer 5 minuten staande heeft gehouden
- de remmen oververhit zijn geraakt
- de motor wordt afgezet.

### Gerelateerde informatie

- Adaptieve cruisecontrol\* (p. 286)

### Beperkingen van de adaptieve cruisecontrol\*

De adaptieve cruisecontrol (Adaptive Cruise Control - ACC) kent in bepaalde situaties beperkingen.

Let erop dat de adaptieve cruisecontrol in eerste instantie bestemd is voor gebruik tijdens ritten op vlakke weggedeelten. Het systeem heeft mogelijk moeite om de juiste afstand ten opzichte van voorliggers aan te houden bij ritten op steile aflopende wegen, bij vervoer van zware belading of met een aanhanger/caravan achter de auto – blijf dan extra alert en rem zo nodig zelf.

- Rijstand **Off Road** kan niet worden gekozen als de adaptieve cruisecontrol is geactiveerd.

**i N.B.**

De functie maakt gebruik van de radareenheid van de auto, die een aantal algemene beperkingen heeft, zie hoofdstuk 'Beperkingen van de radareenheid'.

### Gerelateerde informatie



- Adaptieve cruisecontrol\* (p. 286)
- Beperkingen van de radarsensor (p. 308)

## Wisselen tussen cruisecontrol en adaptieve cruisecontrol\*

In een auto met adaptieve cruisecontrol\* (ACC) kunt u wisselen tussen cruisecontrol (CC) en ACC.

### Wisselen van ACC naar CC

Het symbool op het bestuurdersdisplay geeft aan welke cruisecontrol actief is:

CC Cruise Control	ACC Adaptive Cruise Control
	
Cruisecontrol	Adaptieve cruisecontrol

A WIT symbool: De functie is actief, GRIJS symbool: Stand-by zeten

Zo wisselt u van adaptieve cruisecontrol (ACC) naar cruisecontrol (CC):

1. Druk op de knop **Cruise control** in het functiescherm.
  - > Op het bestuurdersdisplay verandert het symbool ACC in CC - vervolgens is de adaptieve cruisecontrol (ACC) uitgeschakeld en de cruisecontrol (CC) stand-by gezet.

2. Druk op de stuurknop .
  - > De cruisecontrol wordt gestart en de actuele snelheid wordt opgeslagen.

### WAARSCHUWING

Na een wisseling van ACC naar CC remt de auto niet langer automatisch - deze volgt alleen de ingestelde snelheid.

Als CC bij het uitschakelen van de motor actief is, wordt ACC bij de volgende motorstart geactiveerd.

### Wisselen van CC naar ACC

1. Druk op de knop **Adaptieve cruise** in het functiescherm.
  - > Op het bestuurdersdisplay verandert het symbool CC in ACC - vervolgens is de adaptieve cruisecontrol geactiveerd en stand-by gezet.
2. Druk op de stuurknop .
  - > De adaptieve cruisecontrol start en slaat de actuele snelheid op samen met het vooraf ingestelde tijdsverschil ten opzichte van voorliggers.

### Gerelateerde informatie





- Cruisecontrol (p. 282)
- Adaptieve cruisecontrol\* (p. 286)

## Symbolen en meldingen voor de adaptieve cruisecontrol\*

Op het bestuurdersdisplay kunnen enkele symbolen en meldingen verschijnen ten aanzien van

het de adaptieve cruisecontrol (Adaptive Cruise Control - ACC).

In de volgende tabel staan enkele voorbeelden.

Symbool	Melding	Betekenis
	Het symbool is WIT	De auto houdt de opgeslagen snelheid aan.
	<b>Niet beschikbaar</b> en het symbool is GRIJS	De adaptieve cruisecontrol staat stand-by.
	<b>Voorsensor</b> <b>Sensor afgedekt, zie handleiding</b>	Reinig de voorruit vóór de sensoren van de gecombineerde camera en radarsensor.
	<b>Adaptieve cruise</b> <b>Service vereist</b>	Het systeem werkt niet naar behoren. Neem contact op met een werkplaats. Geadviseerd wordt een erkende Volvo-werkplaats.

### Gerelateerde informatie

- Adaptieve cruisecontrol\* (p. 286)

## Pilot Assist\*

Pilot Assist helpt u om tussen de zijmarkeringen van de rijbaan te blijven rijden en een vooraf geselecteerd tijdsverschil ten opzichte van de voorligger aan te houden.

Met Pilot Assist is het aangenamer rijden bij langzaamrijdend verkeer - tot 50 km/h (30 mph) - op snelwegen en andere grote wegen.

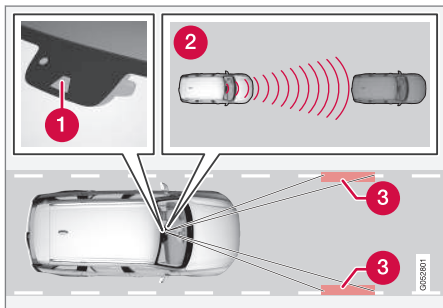

Functie-overzicht.

- 1 Gecombineerde camera en radarsensor
- 2 Afstandssensor
- 3 Zijmarkeringssensor

U stelt het gewenste tijdsverschil in ten opzichte van de voorligger. Pilot Assist tast met de gecombineerde camera en radarsensor af waar de voorligger en de zijmarkeringen van de weg zich bevinden. Het vooraf ingestelde tijdsverschil

wordt aangehouden via automatische aanpassing van de snelheid, terwijl de stuurhulp helpt om de auto binnen de rijstrookmarkeringen te houden.

Pilot Assist-stuurhulp wordt gebaseerd op een combinatie van het traject dat de voorligger aflegt en de zijmarkeringen van de rijbaan. U kunt op elk gewenst moment het stuuradvies van Pilot Assist negeren en in een andere richting sturen, bijvoorbeeld om van rijstrook te wisselen of om obstakels op de weg te omzeilen.

Als de gecombineerde camera en radarsensor geen rijstrookmarkeringen of voorliggers detecteert, wordt Pilot Assist stand-by gezet.

Wanneer Pilot Assist stand-by staat en de auto een voorligger te dicht nadert, wordt u in plaats daarvan door de afstandswaarschuwing gewaarschuwd voor de te korte afstand (link naar afstandswaarschuwing aan het eind van dit gedeelte).

## WAARSCHUWING

Pilot Assist is een hulpmiddel dat niet alle rij-situaties, verkeers-, weers- en wegomstandigheden aankan.

Houd altijd rekening met de heersende verkeersomstandigheden en grijp in, wanneer Pilot Assist geen passende snelheid of afstand aanhoudt.

Neem alle gedeelten over het systeem in de gebruikershandleiding door voor informatie over de systeembependingen die u moet kennen alvorens het systeem te gebruiken.

Gebruik Pilot Assist alleen bij duidelijke markeringen op de rijbaan aan weerszijden van de rijstrook. Bij gebruik in andere situaties bestaat het risico dat u op omringende obstakels botst die het systeem niet kan detecteren.

U bent altijd verantwoordelijk voor de besturing van de auto en voor het aanhouden van een passende afstand en snelheid, ook bij gebruik van Pilot Assist.

Pilot Assist probeert de snelheid op een soepele manier te regelen. In situaties waarin krachtig moet worden geremd moet u dan ook zelf te remmen. Dit is bijvoorbeeld het geval bij grote snelheidsverschillen of als de voorligger krachtig remt. Door beperkingen van de gecombineerde camera en radarsensor is het mogelijk dat er onverwacht of helemaal niet wordt geremd.

De opgeslagen snelheid voor de functie Pilot Assist is vooraf ingesteld op 50 km/h (30 mph) en kan niet worden aangepast. Als de voorligger sneller gaat rijden dan 50 km/h (30 mph) en zich niet meer binnen een redelijke afstand bevindt, wordt Pilot Assist stand-by gezet.

### **!** BELANGRIJK

Laat het onderhoud van de onderdelen van Pilot Assist over aan een werkplaats – geadviseerd wordt een erkende Volvo-werkplaats.

Pilot Assist regelt de snelheid door de stand van de gasklep aan te passen en zo nodig af te remmen. Het is normaal dat de remmen enige geluiden produceren, wanneer Pilot Assist ze aanspreekt.

### **!** WAARSCHUWING

Pilot Assist is geen systeem dat botsingen voorkomt. Grijp zelf in zodra u merkt dat het systeem een voorligger niet registreert.

Pilot Assist reageert niet op voetgangers of dieren noch op kleinere voertuigen, zoals fietsen of motorfietsen e.d. Lage aanhangers, tegenliggers, langzaam rijdende en stilstaande voertuigen of vaste obstakels worden eveneens genegeerd.

Gebruik Pilot Assist niet in stadsverkeer, op kruisingen, bij gladheid, hevige regen- of sneeuwval of slecht zicht en evenmin op weggedeelten met veel water of natte sneeuw, op bochtige wegen of op op- en afritten.

## Overzicht

### Bediening

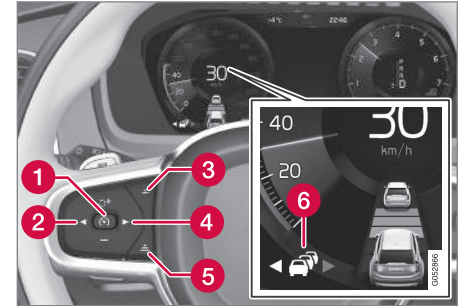

Knoppen en symbolen voor desbetreffende functies.

- 1** Activeert/deactiveert Pilot Assist
- 2** Schakelt over van Pilot Assist op adaptieve cruisecontrol
- 3** Verlaagt de afstand tot de voorligger
- 4** Schakelt over van adaptieve cruisecontrol op Pilot Assist
- 5** Verhoogt de afstand tot de voorligger
- 6** Symbolen voor de functies

◀ Bestuurdersdisplay

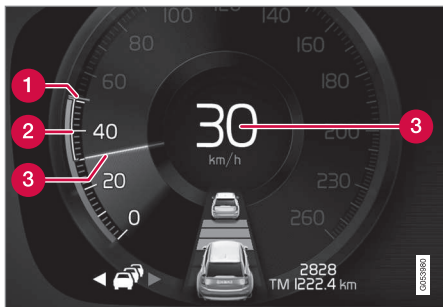

Snelheidsaanduidingen.

- 1 Opgeslagen snelheid
- 2 Snelheid van de voorligger.
- 3 Actuele snelheid van de eigen auto.

Waarschuwing bij dreigende aanrijding

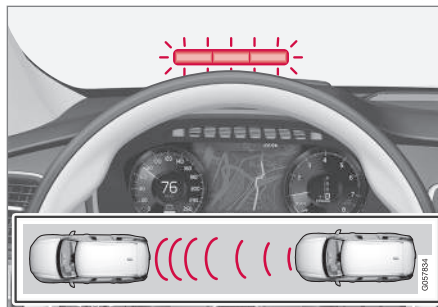

Waarschuwinglampje.

Pilot Assist gebruikt ca. 40 % van de capaciteit van de bedrijfsrem. Als de auto harder moet worden afgeremd dan Pilot Assist aankan en u remt zelf niet bij, dan wordt u er met het waarschuwinglampje en een waarschuwingssignaal van City Safety op attent gemaakt dat u onmiddellijk moet ingrijpen.

**i N.B.**

Bij felle zon of bij gebruik van een zonnebril kan het waarschuwinglampje moeilijk te zien zijn.

Head-updisplay\*

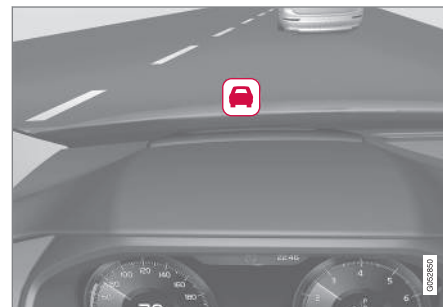

Een knipperend symbool trekt uw aandacht.

Als de auto is voorzien van een head-updisplay\*, wordt de waarschuwing op de voorruit weergegeven met een knipperend symbool.

**⚠ WAARSCHUWING**

Pilot Assist waarschuwt alleen voor voertuigen die door de camera- en radareenheid zijn ontdekt - daarom kan een waarschuwing uitblijven of met een bepaalde vertraging worden doorgegeven. Wacht een waarschuwing niet af, maar rem als dat nodig is.

**Gerelateerde informatie**

- Pilot Assist\* activeren en starten (p. 301)
- Pilot Assist deactiveren/heractiveren\* (p. 303)

- Tijdsverschil instellen voor Pilot Assist\* (p. 302)
- Automatisch remmen met Pilot Assist\* (p. 304)
- Bependingen van Pilot Assist\* (p. 305)
- Adaptieve cruisecontrol\* (p. 286)
- Afstandswaarschuwing\* (p. 322)
- Head-updisplay\* (p. 111)

## Pilot Assist\* activeren en starten

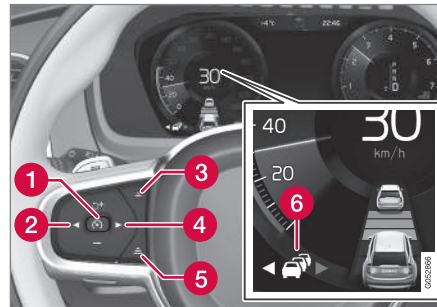

Knoppen en symbolen voor desbetreffende functies.

Om Pilot Assist te kunnen starten, is het volgende vereist:

- Een voorligger binnen een redelijke afstand.
- De camera moet de zijmarkeringen van de rijbaan kunnen "zien".
- U rijdt zelf langzamer dan 50 km/h (30 mph).



De beschikbaarheid wordt weergegeven met de kleur van het symbool (WIT = beschikbaar) als de Pilot Assist is gekozen.

In andere gevallen is dat te zien aan het uiterlijk van de rechterpijl bij het symbool - WIT = beschikbaar.

Een GEEL symbool met een knipperende WITTE pijl geeft aan dat er naar de stand-bystand wordt geschakeld.

Met de adaptieve cruisecontrol in stand-by:

1. Druk op ► (4).
  - > Symbool wordt weergegeven en Pilot Assist wordt stand-by gezet.
2. Druk op de stuurknop  (1).
  - > Pilot Assist wordt gestart.

Met de adaptieve cruisecontrol gestart:

- Druk op ► (4).
  - > Pilot Assist wordt gestart.

## Handen aan het stuur

Pilot Assist werkt alleen wanneer u de handen aan het stuur houdt. Het systeem controleert dit voortdurend. Als dit niet het geval is, wordt u middels een displaymelding aangespoord om de auto actief te sturen. Als dat niet gebeurt, klinkt een akoestisch waarschuwingssignaal.

Als u dan nog niet de handen naar het stuur brengt, wordt Pilot Assist uitgeschakeld. Door een druk op de stuurknop  heractiveert u Pilot Assist.

### **N.B.**

Let op: de hulpfunctie Pilot Assist werkt alleen als u de handen aan het stuur hebt.



#### ◀ Gerelateerde informatie

- Pilot Assist\* (p. 298)
- Pilot Assist deactiveren/heractiveren\* (p. 303)
- Tijdsverschil instellen voor Pilot Assist\* (p. 302)
- Automatisch remmen met Pilot Assist\* (p. 304)
- Beperkingen van Pilot Assist\* (p. 305)

### Tijdsverschil instellen voor Pilot Assist\*

Voor Pilot Assist kunnen verschillende tijdsverschillen worden ingesteld.

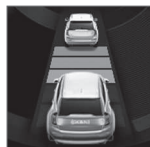

U kunt verschillende tijdsverschillen ten opzichte van voorliggers kiezen en deze worden op het bestuurdersdisplay weergegeven met 1–5 horizontale streepjes – hoe meer streepjes, hoe groter het tijdsverschil.

Eén streepje komt overeen met ca. 1 seconde ten opzichte van de voorligger en 5 streepjes komt overeen met ca. 3 seconden.

Hetzelfde symbool verschijnt ook, wanneer de afstandswaarschuwing geactiveerd is.

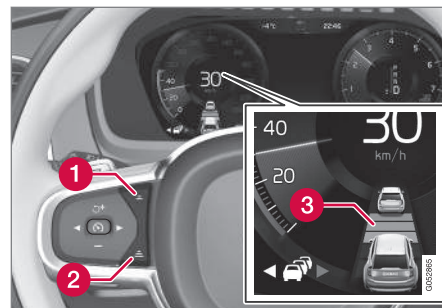

Bedieningselementen voor het tijdsverschil.

- 1 Tijdsverschil verkleinen
  - 2 Tijdsverschil vergroten
  - 3 Afstandsindicatie
- Druk op de stuurknop (1) of (2) om het tijdsverschil te verkleinen of te vergroten.
  - > De afstandsindicatie (3) toont het actuele tijdsverschil.

Om voorliggers soepel en comfortabel te kunnen blijven volgen staat Pilot Assist in bepaalde situaties aanzienlijke variaties in het tijdsverschil toe. Bij lage snelheden (en korte tijden) vergroot Pilot Assist het tijdsverschil iets.

Let erop dat kleine tijdsverschillen u bij plotse wijzigingen in het verkeer minder tijd geven om te reageren en in te grijpen.



**i N.B.**

Houd alleen een volgtijd aan die niet in strijd is met de geldende verkeersregels.

Als Pilot Assist bij activering niet lijkt te reageren, kan dat komen doordat de volgtijd ten opzichte van de voorligger een snelheidstoename belet.

Hoe hoger de snelheid, hoe langer de volgafstand in meters voor een bepaalde volgtijd.

**Gerelateerde informatie**

- Pilot Assist\* (p. 298)
- Pilot Assist\* activeren en starten (p. 301)
- Pilot Assist deactiveren/heractiveren\* (p. 303)
- Automatisch remmen met Pilot Assist\* (p. 304)
- Beperkingen van Pilot Assist\* (p. 305)

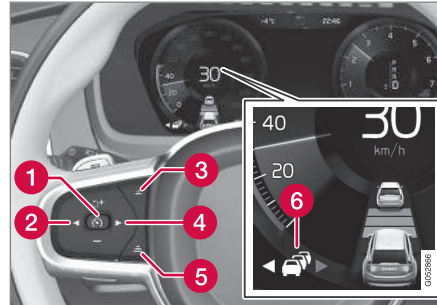
**Pilot Assist deactiveren/heractiveren\***

Knoppen en symbolen voor desbetreffende functies.

**Pilot Assist deactiveren en stand-by zetten**

1. Druk op de stuurknop  (1).  
> Pilot Assist wordt stand-by gezet.
2. Druk op ◀ (2).  
> Pilot Assist wordt uitgeschakeld en schakelt over naar de adaptieve cruisecontrol in stand-bystand.

of

- Druk op ◀ (2).  
> Pilot Assist wordt uitgeschakeld en schakelt over naar de adaptieve cruisecontrol in actieve stand.

**Stand-by vanwege ingreep van bestuurder**

Als de richtingaanwijzer of het gaspedaal wordt gebruikt, wordt Pilot Assist tijdelijk uitgeschakeld en stand-by gezet. Als dat niet langer het geval is, wordt Pilot Assist automatisch opnieuw geactiveerd.

Het automatisch heractiveren vanuit de stand-bystand kan binnen 1 minuut plaatsvinden. Daarna moet Pilot Assist handmatig worden geactiveerd met stuurknop .

Pilot Assist wordt tijdelijk gedeactiveerd en stand-by gezet in de volgende gevallen:

- u bedient het rempedaal
- u zet de keuzehendel in stand **N**.

U krijgt vervolgens geen stuuradvies meer en moet zelf de snelheid en de afstand regelen óf u kunt Pilot Assist handmatig opnieuw activeren met stuurknop .

#### ◀ **Automatische stand-bystand**

Pilot Assist is afhankelijk van andere systemen, bijvoorbeeld de elektronische stabiliteitsregeling. Als een van deze systemen niet meer werkt, wordt Pilot Assist automatisch uitgeschakeld.

Bij automatische deactivering klinkt een signaal en op het bestuurdersdisplay verschijnt een melding. U moet in dat geval zelf ingrijpen om de snelheid en afstand ten opzichte van de voorligger en het verkeer om u heen aan te passen.

Automatische deactivering is mogelijk in de volgende gevallen:

- de camera kan de zijmarkeringen van de rijbaan niet "zien"
- de voorligger bevindt zich niet binnen een redelijke afstand
- u houdt uw handen niet aan het stuurwiel
- u doet de veiligheidsgordel af
- het motortoerental is te laag/hoo
- de wielen verliezen hun grip op het wegdek
- de remmen hebben een hoge temperatuur
- de parkeerrem wordt geactiveerd
- de gecombineerde camera en radarsensor wordt afgedekt door natte sneeuw of zware regenval (blokkering cameralens/radarsignalen).

#### **Pilot Assist heractiveren vanuit stand-bystand**

- Druk op de stuurknop  (1).
  - > De auto hervat de laatst opgeslagen snelheid.

#### **Gerelateerde informatie**

- Pilot Assist\* (p. 298)
- Pilot Assist\* activeren en starten (p. 301)
- Automatisch remmen met Pilot Assist\* (p. 304)
- Tijdsverschil instellen voor Pilot Assist\* (p. 302)
- Beperingen van Pilot Assist\* (p. 305)

#### **Automatisch remmen met Pilot Assist\***

Automatisch remmen met Pilot Assist werkt als volgt.

Bij korte stops tijdens filerijden of voor verkeerslichten wordt de functie automatisch hervat, als de stop korter was dan ca. 3 seconden. Duurt het langer voordat een voorligger weer gaat rijden, dan wordt Pilot Assist stand-by met automatische remfunctie gezet.

- Pilot Assist kunt u op een van de volgende manieren heractiveren:
  - Druk op de stuurknop  .
  - Trap het gaspedaal in.
- > Pilot Assist hervat het volgen van de voorligger als deze binnen ongeveer 6 seconden vooruit begint te rijden.

#### **N.B.**

Pilot Assist kan de auto maximaal 5 minuten stilhouden - daarna wordt de parkeerrem aangezet, waarna de functie wordt uitgeschakeld.

Om Pilot Assist te kunnen heractiveren, moet u eerst de parkeerrem lossen.

#### **Annulering van automatisch remmen**

In bepaalde situaties wordt het automatisch remmen bij stilstand geannuleerd en wordt Pilot

Assist in stand-by gezet. Dat betekent dat de remmen worden gelost en de auto mogelijk gaat rollen – u moet daarom ingrijpen en zelf remmen om de auto stil te houden.

Dat kan in de volgende situaties gebeuren:

- u bedient het rempedaal
- u zet de parkeerrem aan
- u zet de keuzehendel in de stand **P**, **N** of **R**
- u Pilot Assist stand-by zet.

### **Automatische activering van de parkeerrem**

In bepaalde situaties wordt de parkeerrem aangezet om te zorgen dat de auto blijft stilstaan.

Dit vindt plaats, als:

- u het bestuurdersportier opent of de veiligheidsgordel losmaakt
- Pilot Assist de auto langer dan ongeveer 5 minuten staande heeft gehouden
- de remmen oververhit zijn geraakt
- de motor wordt afgezet.

### **Gerelateerde informatie**

- Pilot Assist\* (p. 298)
- Pilot Assist\* activeren en starten (p. 301)
- Pilot Assist deactiveren/heractiveren\* (p. 303)
- Tijdsverschil instellen voor Pilot Assist\* (p. 302)

- Beperkingen van Pilot Assist\* (p. 305)

### **Beperkingen van Pilot Assist\***

In bepaalde situaties gelden mogelijk beperkingen voor de werking van Pilot Assist.

Pilot Assist is een hulpmiddel dat u in veel situaties kan ondersteunen en helpen. U bent er echter altijd zelf verantwoordelijk voor dat u een veilige afstand aanhoudt ten opzichte van de omgeving en dat u de juiste positie op de rijbaan aanhoudt.





## **!** BELANGRIJK

Pilot Assist wordt mogelijk uitgeschakeld of werkt minder goed, als:

- de rijstrookmarkeringen zijn afgesleten, ontbreken of elkaar kruisen.
- de rijstrookindeling niet duidelijk is, bijvoorbeeld wanneer de rijstroken worden gesplitst of samengevoegd, bij afritten of als er sprake is van meerdere sets wegmarkeringen.
- er randen of andere lijnen dan rijstrookmarkeringen aanwezig zijn op of naast de rijbaan, zoals trottoirbanden, naden of reparaties in het oppervlak van de rijbaan, randen van barrières, bermen of scherpe schaduwen.
- de rijstrook smal of bochtig is.
- het slecht weer is, met regen, (natte) sneeuw of mist of verminderd zicht met slechte lichtomstandigheden, tegenlicht, een natte rijbaan e.d.

Let er ook op dat Pilot Assist de volgende beperkingen heeft:

- Hoge trottoirbanden, barrières en tijdelijke wegversperringen (pylonen, andere barrières e.d.) worden niet gedetecteerd. Ze kunnen ten onrechte worden verward met rijstrookmarkeringen, zodat het risico bestaat dat de auto in aanraking met dergelijke barrières. Het is aan de bestuur-

der om voldoende afstand te houden tot de genoemde barrières.

- De camera- en radarsensor hebben niet voldoende capaciteit om alle aanwezige objecten en obstakels in het verkeer te ontdekken, zoals kuilen, stilstaande obstakels of voorwerpen die de route geheel of gedeeltelijk blokkeren.
- Pilot Assist kan voetgangers, dieren e.d. niet 'zien'.
- De aanbevolen stuuringsgreep is in sterkte beperkt, wat inhoudt dat het systeem u niet altijd kan helpen de auto zo te sturen dat deze binnen de rijstrook blijft.

U kunt actuele sturingrepen van Pilot Assist altijd corrigeren of aanpassen en zelf het stuur in de gewenste stand draaien.

### **Steile wegen en/of zware belading**

Let erop dat Pilot Assist in eerste instantie bestemd is voor gebruik tijdens ritten op vlakke weggedeelten. Het systeem heeft mogelijk moeite om de juiste afstand ten opzichte van voorliggers aan te houden bij ritten op steile aflopende wegen, bij vervoer van zware belading of met een aanhanger/caravan achter de auto - blijf dan extra alert en rem zo nodig zelf.

## Overig

### **i N.B.**

De functie maakt gebruik van de camera-eenheid van de auto, die een aantal algemene beperkingen heeft, zie hoofdstuk 'Beperkingen van de camera-eenheid'.

### **i N.B.**

De functie maakt gebruik van de radareenheid van de auto, die een aantal algemene beperkingen heeft, zie hoofdstuk 'Beperkingen van de radareenheid'.

## Gerelateerde informatie

- Pilot Assist\* (p. 298)
- Pilot Assist\* activeren en starten (p. 301)
- Pilot Assist deactiveren/heractiveren\* (p. 303)
- Tijdsverschil instellen voor Pilot Assist\* (p. 302)
- Automatisch remmen met Pilot Assist\* (p. 304)
- Beperkingen van de radarsensor (p. 308)
- Beperkingen van de camera (p. 315)

## Radareenheid

De radareenheid wordt door meerdere rijhulpsystemen gebruikt en heeft tot taak om andere voertuigen te detecteren.



De radareenheid wordt gebruikt voor de volgende systemen:

- Afstandswaarschuwing\*
- Adaptieve cruisecontrol\*
- Pilot Assist\*
- City Safety

Bij modificatie van de radareenheid is het mogelijk dat het gebruik ervan onwettig wordt.

### Gerelateerde informatie

- Beperkingen van de radarsensor (p. 308)
- Typegoedkeuring voor radareenheden (p. 311)

- Afstandswaarschuwing\* (p. 322)
- Adaptieve cruisecontrol\* (p. 286)
- Pilot Assist\* (p. 298)
- City Safety (p. 325)

## Beperkingen van de radarsensor

De radarsensor kent een aantal beperkingen, die ook beperkingen met zich meebrengen voor de functies die gebruik maken van de eenheid.

### Geblokkeerde eenheid



Het gemarkeerde gebied moet vrij blijven van stickers, voorwerpen, enz.

De radarsensor zit aan de binnenkant op het bovenste deel van de voorruit, samen met de camera van de auto.

### **BELANGRIJK**

Plaats, plak of monteer niets aan de buiten- of binnenkant van de voorruit, vóór of rond de camera- en radareenheid - dat kan de op de camera en radar gebaseerde functies verstoren.



Als op het bestuurdersdisplay dit symbool en de melding **Vooruitsensor Sensor afgedekt, zie handleiding** verschijnen, betekent dit dat de camera- en radareenheid geen voorliggers kan ontdekken.

In de volgende tabel staan voorbeelden van mogelijke oorzaken van het verschijnen van de melding en passende maatregelen:

Oorzaak	Maatregel
Het voorruitoppervlak vóór de gecombineerde camera en radarsensor is vuil of bedekt met sneeuw of ijs.	Ontdoe het voorruitoppervlak vóór de gecombineerde camera en radarsensor van vuil, sneeuw en ijs.
Dichte mist en zware regen- of sneeuwval blokkeren de radarsignalen of het zicht van de camera.	Valt niets aan te doen. Bij hevige neerslag werkt de eenheid soms niet.

Oorzaak	Maatregel
De radarsignalen of het zicht van de camera worden gehinderd door opspattend water en opdwarrelende sneeuw van het wegdek.	Valt niets aan te doen. Op weggedeelten met een dikke laag water of sneeuw werkt de eenheid soms niet.
Er is vuil tussen de binnenkant van de voorruit en de gecombineerde camera en radarsensor gekomen.	Bezoek een werkplaats om de binnenkant van de voorruit achter de behuizing van de eenheid te laten reinigen. Geadviseerd wordt een erkende Volvo-werkplaats.

**i N.B.**

Houd het voorruitoppervlak vóór de camera- en radareenheid schoon.

De radarsensor heeft veel meer moeite om een voorligger te ontdekken als:

- de snelheid van de voorligger veel afwijkt van die van uw eigen auto

**Beperkt blikveld**

De radarsensor heeft een beperkt blikveld. In bepaalde gevallen wordt een voorligger niet ontdekt of later dan verwacht.

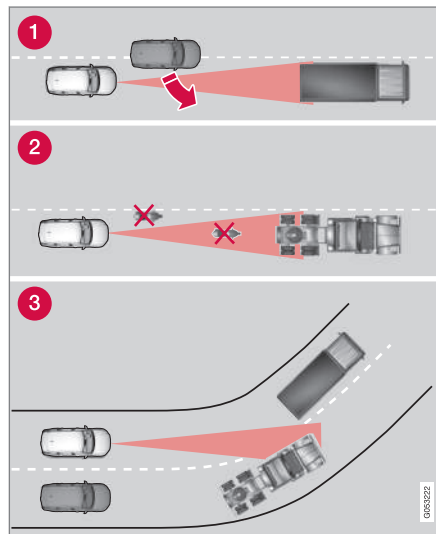

Het blikveld van de radarsensor.

- 1 Soms kan de radarsensor een voertuig op korte afstand pas laat registreren, bijvoor-

beeld als een inhalend voertuig invoegt tussen u en uw voorligger.

- 2 Ook kleine voertuigen, zoals motorfietsen of voertuigen die niet in het midden van de rijstrook rijden, kunnen onopgemerkt blijven.
- 3 In bochten kan de radarsensor op het verkeerde voertuig reageren of een eerder opgemerkt voertuig uit het zicht verliezen.

## ◀ Lage aanhangers

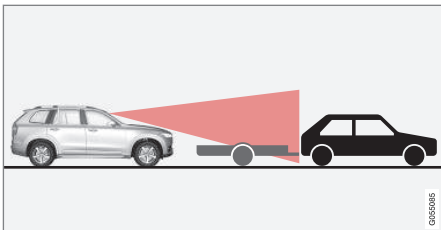

Lage aanhanger in radarschaduw.

Ook lage aanhangers ontdekt de radarsensor soms alleen met grote moeite of helemaal niet - u moet daarom extra voorzichtig zijn als er een lage aanhanger achter de voorligger hangt en de adaptieve cruisecontrol of Pilot Assist actief is.

## Hoge temperaturen

Bij zeer hoge temperaturen in het interieur zal de gecombineerde camera en radarsensor na het starten van de motor mogelijk tijdelijk worden uitgeschakeld gedurende zo'n 15 minuten om de elektronica te beschermen. Als de temperatuur voldoende gedaald is, wordt de gecombineerde camera en radarsensor automatisch weer opgestart.

## Beschadigde voorruit

### ! BELANGRIJK

Als het voorruitoppervlak vóór een van beide "ogen" van de gecombineerde camera en radarsensor barsten, krassen of steenslag-schade vertoont van ca. 0,5 × 3,0 mm (of groter), neem dan contact op met een werkplaats om de voorruit te laten vervangen. Geadviseerd wordt een erkende Volvo-werkplaats.

Als u niets doet, presteren de rijhulpsystemen die gebruik maken van de gecombineerde camera en radarsensor mogelijk minder goed.

Om te voorkomen dat de rijhulpsystemen die van de radarsensor gebruik maken, helemaal niet, onjuist of in beperkte mate werken, geldt tevens het volgende:

- Volvo adviseert u scheurtjes, krassen of sterren in het gebied vóór de gecombineerde camera en radarsensor **niet** te repareren, maar de complete voorruit te vervangen.
- Neem alvorens de voorruit te laten vervangen contact op met een erkende Volvo-werkplaats om te controleren of de juiste voorruit wordt besteld en gemonteerd.
- Monteer bij vervanging van de ruitenwissers hetzelfde type of een ander type, door Volvo goedgekeurde ruitenwissers.

### ! BELANGRIJK

Bij het vervangen van de voorruit moet de camera- en radareenheid in de werkplaats opnieuw worden gekalibreerd om de werking van alle op de camera en radar gebaseerde systemen van de auto te garanderen. Geadviseerd wordt een erkende Volvo-werkplaats.

## Onderhoud

De gecombineerde camera en radarsensor werkt alleen naar behoren wanneer u vuil, ijs en sneeuw van de voorruit ervoor verwijderd en u dit deel regelmatig reinigt met water en autoshampoo.

### i N.B.

Als vuil, ijs en sneeuw de camera- en radareenheid bedekken, neemt de functie af en kan meten onmogelijk worden gemaakt.



## Gerelateerde informatie

- Radareenheid (p. 307)
- Beperkingen van de camera (p. 315)
- Beperkingen van afstandswaarschuwing\* (p. 324)
- Beperkingen van de adaptieve cruisecontrol\* (p. 295)
- Beperkingen van Pilot Assist\* (p. 305)
- Beperkingen van City Safety (p. 330)



## Typegoedkeuring voor radareenheden

De typegoedkeuringen voor de radareenheden van de auto staan in de volgende tabel.

Markt	ACC <sup>A</sup>	BLIS <sup>B</sup>	Symbol	Typegoedkeuring
Brazilië		✓		Este equipamento opera em caráter secundário, isto é, não tem direito à proteção contra interferência prejudicial, mesmo de estações do mesmo tipo, e não pode causar interferência a sistemas operando em caráter primário. Modelo: L2C0055TR 1500-15-8065 EAN: 07897843840978
Europa	✓	✓		Hereby, Delphi Electronics & Safety declares that L2C0054TR / L2C0055TR are in compliance with the essential requirements and other relevant provisions of Directive 1999/5/EC. The Declaration of Conformity may be consulted at Delphi Electronics & Safety / 2151 E. Lincoln Road / Kokomo, Indiana 46902 USA
Verenigde Arabische Emiraten	✓			TRA REGISTERED No: ER37536/15 DEALER No: DA37380/15
		✓		TRA REGISTERED No: ER37357/15 DEALER No: DA37380/15



Markt	ACCA <sup>A</sup>	BLIS <sup>B</sup>	Symbol	Typegoedkeuring
Indonesië	✓			37295/POSTEL/2014 4927
		✓		38806/SDPPI/2015 4927
Jordanië	✓			Type Approval No.: TRC/LPD/2014/255 Equipment Type: Low Power Device (LPD)
		✓		Type Approval No.: TRC/LPD/2015/3 Equipment Type: Low Power Device (LPD)
Marokko	✓	✓		AGREE PAR L'ANRT MAROC NUMÉRO D'AGRÉMENT: MR 9929 ANRT 2014 DATE D'AGRÉMENT: 26/12/2014
Moldavië	✓			1024
Singapore	✓	✓		Complies with IDA Standards DA105753
Zuid-Afrika	✓			TA-2014/1824 APPROVED
		✓		TA-2014/2390 APPROVED

Markt	ACC <sup>A</sup>	BLIS <sup>B</sup>	Symbol	Typegoedkeuring
Taiwan	✓			CCAB15LP0560T3
		✓		CCAB15LP0680T0

<sup>A</sup> ACC = Adaptive Cruise Control

<sup>B</sup> BLIS = Blind Spot Information

### Gerelateerde informatie

- Radareenheid (p. 307)
- Beperkingen van de radarsensor (p. 308)
- Adaptieve cruisecontrol\* (p. 286)
- Blind Spot Information\* (p. 361)

## Camera

De camera wordt gebruikt door meerdere rijhulpsystemen en heeft tot taak om bijvoorbeeld de zijlijnen van de weg of verkeersborden te detecteren.



De camera wordt gebruikt voor de volgende systemen:

- Adaptieve cruisecontrol
- Rijbaanassistent
- Driver Alert Control
- Pilot Assist\*
- City Safety
- Verkeersbordinformatie
- Automatisch groot licht

## Gerelateerde informatie

- Beperkingen van de camera (p. 315)
- Rijbaanassistent\* (p. 336)
- City Safety (p. 325)
- Driver Alert Control (p. 334)
- Pilot Assist\* (p. 298)
- Verkeersbordinformatie\* (p. 318)
- Groot licht activeren/deactiveren (p. 140)

## Beperkingen van de camera

De camera kent een aantal beperkingen, die ook beperkingen met zich meebrengen voor de functies die gebruik maken van de eenheid.

### Beperkt zicht

De camera kent ongeveer dezelfde beperkingen als het menselijk oog. Dit houdt in dat hij minder goed "ziet" bij hevige regen- of sneeuwval, in dichte mist of in dikke stofwolken of stuifneeuw. In dergelijke omstandigheden kunnen functies die gebruik maken van de camera grote beperkingen ondervinden of tijdelijk gedeactiveerd worden.

Fel tegenlicht, reflecties op het wegdek, besneeuwde of beïnzelde wegen, verontreinigde en onduidelijke rijstrookmarkeringen kunnen aanleiding geven tot grote beperkingen voor de functies die van de camera gebruik maken om bijvoorbeeld het wegdek af te tasten en andere voertuigen, fietsers en voetgangers te ontdekken.

## Geblokkeerde eenheid



Het gemarkeerde gebied moet vrij blijven van stickers, voorwerpen, enz.

De camera zit aan de binnenkant op het bovenste deel van de voorruit, samen met de radarsensor van de auto.

## **!** BELANGRIJK

Plaats, plak of monteer niets aan de buiten- of binnenkant van de voorruit, vóór of rond de camera- en radareenheid - dat kan de op de camera en radar gebaseerde functies verstoren.



Als op het bestuurdersdisplay dit symbool en de melding **Vooruitsensor Sensor afgedekt, zie handleiding** verschijnen, betekent dit dat de

camera- en radareenheid geen voorliggers kan ontdekken.

In de volgende tabel staan voorbeelden van mogelijke oorzaken van het verschijnen van de melding en passende maatregelen:

Oorzaak	Maatregel
Het voorruitoppervlak vóór de gecombineerde camera en radarsensor is vuil of bedekt met sneeuw of ijs.	Ontdoe het voorruitoppervlak vóór de gecombineerde camera en radarsensor van vuil, sneeuw en ijs.
Dichte mist en zware regen- of sneeuwval blokkeren de radarsignalen of het zicht van de camera.	Valt niets aan te doen. Bij hevige neerslag werkt de eenheid soms niet.
De radarsignalen of het zicht van de camera worden gehinderd door opspattend water en opwarrelende sneeuw van het wegdek.	Valt niets aan te doen. Op weggedeelten met een dikke laag water of sneeuw werkt de eenheid soms niet.



Oorzaak	Maatregel
Er is vuil tussen de binnenkant van de voorruit en de gecombineerde camera en radarsensor gekomen.	Bezoek een werkplaats om de binnenkant van de voorruit achter de behuizing van de eenheid te laten reinigen. Geadviseerd wordt een erkende Volvo-werkplaats.
Fel tegenlicht	Valt niets aan te doen. In betere lichtomstandigheden wordt de camera automatisch opnieuw geactiveerd.

### **N.B.**

Houd het voorruitoppervlak vóór de camera- en radareenheid schoon.

### Hoge temperaturen

Bij zeer hoge temperaturen in het interieur zal de gecombineerde camera en radarsensor na het starten van de motor mogelijk tijdelijk worden uitgeschakeld gedurende zo'n 15 minuten om de elektronica te beschermen. Als de temperatuur voldoende gedaald is, wordt de gecombineerde camera en radarsensor automatisch weer opgestart.

### Beschadigde voorruit

#### **BELANGRIJK**

Als het voorruitoppervlak vóór een van beide "ogen" van de gecombineerde camera en radarsensor barsten, krassen of steenslag-schade vertoont van ca. 0,5 × 3,0 mm (of groter), neem dan contact op met een werkplaats om de voorruit te laten vervangen. Geadviseerd wordt een erkende Volvo-werkplaats.

Als u niets doet, presteren de rijhulpsystemen die gebruik maken van de gecombineerde camera en radarsensor mogelijk minder goed.

Om te voorkomen dat de rijhulpsystemen die van de radarsensor gebruik maken, helemaal niet, onjuist of in beperkte mate werken, geldt tevens het volgende:

- Volvo adviseert u scheurtjes, krassen of sterren in het gebied vóór de gecombineerde camera en radarsensor **niet** te

repareren, maar de complete voorruit te vervangen.

- Neem alvorens de voorruit te laten vervangen contact op met een erkende Volvo-werkplaats om te controleren of de juiste voorruit wordt besteld en gemonteerd.
- Monteer bij vervanging van de ruitenwissers hetzelfde type of een ander type, door Volvo goedgekeurde ruitenwissers.

#### **BELANGRIJK**

Bij het vervangen van de voorruit moet de camera- en radareenheid in de werkplaats opnieuw worden gekalibreerd om de werking van alle op de camera en radar gebaseerde systemen van de auto te garanderen. Geadviseerd wordt een erkende Volvo-werkplaats.

### Onderhoud

De gecombineerde radarsensor en camera werkt alleen naar behoren wanneer u vuil, ijs en sneeuw van de voorruit ervoor verwijdert en u dit

deel regelmatig reinigt met water en autoshampoo.

**i N.B.**

Als vuil, ijs en sneeuw de camera- en radareenheid bedekken, neemt de functie af en kan meten onmogelijk worden gemaakt.

**Gerelateerde informatie**

- Camera (p. 314)
- Beperkingen van de radarsensor (p. 308)
- Rijbaanassistent\* (p. 336)
- Beperkingen van Driver Alert Control (p. 336)
- Beperkingen van Pilot Assist\* (p. 305)
- Beperkingen van City Safety (p. 330)
- Beperkingen van Verkeersbordinformatie\* (p. 322)

## Verkeersbordinformatie\*

De verkeersbordinformatie (Road Sign Information - RSI) helpt u bij het in acht nemen van snelheidsspecifieke verkeersborden en bepaalde verbodsborden die u passeert.

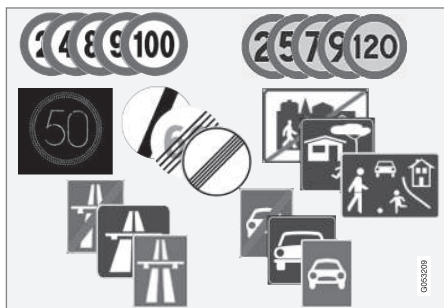

Voorbeelden van leesbare borden<sup>3</sup>.

RSI geeft informatie over onder meer actuele snelheid, begin of eind van auto- of snelwegen en eventuele inhaal- en inrijverboden.

Als u zowel een bord voor snel-/autoweg als een bord met de maximumsnelheid passeert, toont RSI alleen het bordsymbool voor de maximumsnelheid.

**⚠ WAARSCHUWING**

RSI werkt niet in alle situaties, maar is uitsluitend bedoeld als een aanvullend hulpmiddel.

Als bestuurder bent u er altijd verantwoordelijk voor dat u de auto op een veilige manier bestuurt en dat u zich aan de geldende verkeersregels en voorschriften houdt.

### Gerelateerde informatie

- Bordweergave van verkeersbordinformatie (p. 318)
- Informatie over snelheidscamera's (p. 320)
- Verkeersbordinformatie activeren/deactiveren (p. 321)
- Bepalingen van Verkeersbordinformatie\* (p. 322)

## Bordweergave van verkeersbordinformatie

De verkeersbordinformatie (Road Sign Information - RSI) registreert en toont verkeersborden op verschillende manieren, afhankelijk van het bord en de situatie.

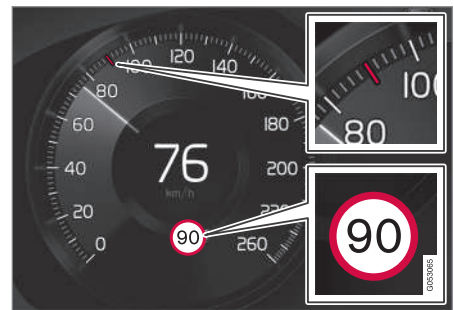

Voorbeeld van geregistreerde snelheidsinformatie<sup>4</sup>.

Zodra RSI een verkeersbord met een voorgeschreven snelheid heeft geregistreerd, laat het bestuurdersdisplay dat bord zien in de vorm van een symbool en een rode aanduiding op de snelheidsschaal.

<sup>3</sup> De getoonde verkeersborden zijn marktspecifiek - de afbeeldingen in deze handleiding zijn slechts voorbeelden.

<sup>4</sup> De getoonde verkeersborden zijn marktspecifiek - de afbeeldingen in deze handleiding zijn slechts voorbeelden.





Samen met het symbool voor de geldende snelheidsbeperking kan ook een aanvullend bord worden weergegeven, bijvoorbeeld voor een inhaalverbod of verboden in te rijden.

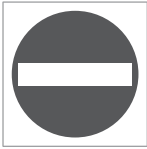

Als u een weg met een inrijverbod inrijdt met dit bord aan de desbetreffende zijde, wordt u gewaarschuwd met een knipperend symbool van dit bord op het bestuurdersdisplay.

U kunt ook een akoestische waarschuwing ontvangen bij het negeren van een inrijverbod als **Audiowaarschuwing** geactiveerd is - zie "Akoestische waarschuwing activeren/deactiveren" onder "Verkeersbordinformatie activeren/deactiveren".

### Einde snelheidsbeperking of snelweg

Als RSI een bord detecteert dat kan betekenen dat de actuele snelheidsbeperking eindigt - zoals aan het eind van een snelweg - verschijnt 10-30 seconden lang het corresponderende verkeersbord op het bestuurdersdisplay.

Voorbeelden van dergelijke borden zijn:

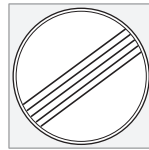

Einde snelheidsbeperkingen.



Einde snelweg.

Vervolgens wordt er geen verkeersbordinformatie weergegeven, totdat het volgende snelheidsbord wordt geregistreerd.

### Aanvullende borden

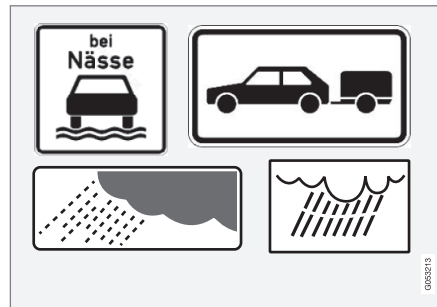

Voorbeelden van aanvullende borden<sup>4</sup>.

Soms kent een en dezelfde weg verschillende snelheidsbeperkingen - een aanvullend bord geeft dan aan onder welke omstandigheden de snelheden gelden. Het kan dan bijvoorbeeld gaan om een gevaarlijke weg bij bijvoorbeeld regen en/of mist.

Het aanvullende bord met betrekking tot regen verschijnt alleen als de ruitenwissers zijn geactiveerd.

Als er een aanhanger achter de auto is gekoppeld en u passeert een snelheidsbord met het onderbord "aanhanger", wordt die snelheid weergegeven op het bestuurdersdisplay.

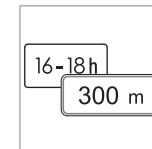

Sommige snelheden gelden bijvoorbeeld alleen een bepaald traject of op een bepaalde tijd van de dag. U wordt hierop geattendeerd met een symbool voor een aanvullend bord onder het snelheidssymbool. Het aanvullende symbool op het bestuurdersdisplay toont dan ofwel "DIST", ofwel "TIME".

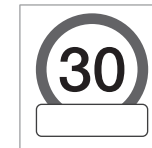

Een leeg vakje onder het snelheidssymbool op het bestuurdersdisplay geeft aan dat het RSI een bord heeft geregistreerd met aanvullende informatie over de geldende snelheidsbeperking.

<sup>4</sup> De getoonde verkeersborden zijn marktspecifiek - de afbeeldingen in deze handleiding zijn slechts voorbeelden.

## ◀ Sensus Navigation

Bij een auto met Sensus Navigation, wordt er in de volgende gevallen snelheidsspecifieke informatie opgehaald uit de navigatie-eenheid:

- Bij indirecte snelheidsborden<sup>5</sup>, zoals bij auto-snelwegen, autowegen en plaatsnaamborden.
- Als een eerder waargenomen bord als niet langer geldig wordt gezien en er geen nieuw bord is gepasseerd.

### **i** N.B.

Bij gebruik van navigatie via een app die van derden is gedownload, wordt geen snelheidsinformatie van eventueel gepasseerde verkeersborden verstrekt.

## Gerelateerde informatie

- Verkeersbordinformatie\* (p. 318)
- Verkeersbordinformatie activeren/deactiveren (p. 321)

## Informatie over snelheidscamera's

Auto's uitgerust met Sensus Navigation kunnen op het bestuurdersdisplay informatie geven over komende snelheidscamera's.



Waarschuwing voor snelheidscamera op het bestuurdersdisplay.



Als de auto een gedetecteerde snelheidsgrens overschrijdt, kunt u worden gewaarschuwd als de auto een snelheidscamera nadert, op voorwaarde dat de navigatiekaarten voor de actuele markt informatie over snelheidscamera's bevatten.

Voor meer informatie over Snelheidswaarschuwing in verband met snelheidscamera's - zie het

kopje "Snelheidswaarschuwing activeren/deactiveren" in de paragraaf "Verkeersbordinformatie activeren/deactiveren" en de paragraaf "Beperkingen voor Verkeersbordinformatie".

### **i** N.B.

Informatie met betrekking tot flitskasten op de navigatiekaarten is niet voor alle markten beschikbaar.

## Gerelateerde informatie

- Verkeersbordinformatie\* (p. 318)
- Verkeersbordinformatie activeren/deactiveren (p. 321)
- Beperkingen van Verkeersbordinformatie\* (p. 322)

<sup>5</sup> Afhankelijk van de markt kunnen verschillen voorkomen.

## Verkeersbordinformatie activeren/deactiveren

De verkeersbordinformatie (Road Sign Information - RSI) is te activeren/deactiveren.

## Verkeersbordinformatie activeren/deactiveren



De functie is te activeren/deactiveren op het functiescherm van het middendisplayscherm.

- Druk op de knop **Road Sign Information** in het functiescherm.
  - > RSI wordt geactiveerd en de knop laat een groene indicatie zien - een grijze indicatie betekent dat RSI gedeactiveerd is.

## Snelheidswaarschuwing activeren/deactiveren

De snelheidswaarschuwing waarschuwt u bij overschrijding van de geldende snelheidslimiet. U krijgt altijd een snelheidswaarschuwing bij overschrijding van de snelheidslimiet voor flitspalen die in verband met de flitspaalinformatie geregistreerd staat. U kunt zelf kiezen of de functie geactiveerd of gedeactiveerd moet zijn.



De snelheidswaarschuwing bestaat uit een tijdelijk knipperend symbool op het bestuurdersdisplay voor de maximumsnelheid als de snelheid wordt overschreden.

1. Druk op **Instellingen** op het hoofdscherm van het middendisplayscherm.
2. Druk op **My Car → IntelliSafe → Road Sign Information**.
3. Kies **Waarschuwing max. snelheid** om de snelheidswaarschuwing te activeren/deactiveren.
  - > Als de functie wordt geactiveerd, wordt er een snelheidskiezer weergegeven.
4. U kunt het niveau waarop een snelheidswaarschuwing moet worden gegeven hoger/lager maken door op de pijl-omhoog/omlaag te drukken.

Let erop dat er geen rekening wordt gehouden met een uitgevoerde grenscorrectie als het symbool voor de flitspaal op het bestuurdersdisplay staat.

## Akoestische waarschuwing activeren/deactiveren

Het is mogelijk om ook een akoestische waarschuwing te krijgen bij een snelheidswaarschuwing:

1. Druk op **Instellingen** op het hoofdscherm van het middendisplayscherm.
2. Druk op **My Car → IntelliSafe → Road Sign Information**.
3. Kies **Audiowaarschuwing** om de akoestische waarschuwing te activeren/deactiveren.

Bij activering van **Audiowaarschuwing** krijgt u ook bij het negeren van een inrijverbod een waarschuwing.

## Gerelateerde informatie

- Verkeersbordinformatie\* (p. 318)
- Informatie over snelheidscamera's (p. 320)
- Bordweergave van verkeersbordinformatie (p. 318)

## Beperkingen van Verkeersbordinformatie\*

De verkeersbordinformatie (Road Sign Information - RSI) kent in bepaalde situaties beperkingen.

Voorbeelden van zaken die de werking van de RSI-functie kunnen beperken:

- verbleekte borden
- borden in een bocht
- gedraaide of beschadigde borden
- borden die hoog boven het wegdek hangen/staan
- borden die gedeeltelijk of geheel verscholen of slecht geplaatst zijn
- borden die geheel of gedeeltelijk zijn afgedekt met ijs, sneeuw en/of vuil
- digitale wegenkaarten<sup>6</sup> die niet actueel of onjuist zijn.

### **i** N.B.

De RSI-functie kan sommige soorten fietsdrager (aangesloten op de elektrische aansluiting voor aanhangers) interpreteren als een aangekoppelde aanhanger. In dergelijke gevallen kunt u onjuiste snelheidsinformatie te zien krijgen.

### **i** N.B.

De functie maakt gebruik van de camera-eenheid van de auto, die een aantal algemene beperkingen heeft, zie hoofdstuk 'Beperkingen van de camera-eenheid'.

## Gerelateerde informatie

- Verkeersbordinformatie\* (p. 318)
- Verkeersbordinformatie activeren/deactiveren (p. 321)
- Bordweergave van verkeersbordinformatie (p. 318)
- Beperkingen van de camera (p. 315)

## Afstandswaarschuwing\*

De afstandswaarschuwing (Distance Alert) waarschuwt u, als het tijdsverschil ten opzichte van de voorligger te klein wordt.

De afstandswaarschuwing is actief bij snelheden hoger dan 30 km/h (20 mph) en reageert alleen op voorliggers die in dezelfde richting rijden. Voor voertuigen die langzaam in tegengestelde richting rijden of stilstaan wordt geen afstandsinformatie gegeven.

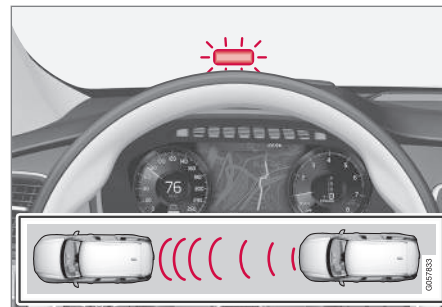

Waarschuwinglampje.

Er wordt een waarschuwinglampje op de voorruit geprojecteerd en het lampje brandt continu, als het tijdsverschil ten opzichte van de voorligger kleiner is dan de ingestelde waarde.

<sup>6</sup> Bij een auto met Sensus Navigation.

Als de auto is voorzien van een head-updisplay\*, wordt de waarschuwing op de voorruit weergegeven met een knipperend symbool.

### **i** N.B.

De afstandswaarschuwing is uitgeschakeld, zolang de adaptieve cruisecontrol actief is.

### **⚠** WAARSCHUWING

Distance Alert reageert alleen, als de afstand tot voorliggers korter is dan de ingestelde waarde – de rijnsnelheid wordt niet aangepast.

### Gerelateerde informatie

- Afstandswaarschuwing activeren/deactiveren en tijdsverschil instellen\* (p. 323)
- Beperkingen van afstandswaarschuwing\* (p. 324)
- Head-updisplay\* (p. 111)
- Adaptieve cruisecontrol\* (p. 286)

## Afstandswaarschuwing activeren/deactiveren en tijdsverschil instellen\*

De afstandswaarschuwing (Distance Alert) kan worden geactiveerd/gedeactiveerd en er kunnen verschillende tijdsverschillen worden ingesteld.

### Afstandswaarschuwing activeren/deactiveren



De functie is te activeren/deactiveren op het functiescherm van het middendisplay.

- Druk op de knop **Distance Alert** in het functiescherm.
  - > Afstandswaarschuwing wordt geactiveerd/gedeactiveerd, de knop toont een groene/grijze indicatie.

## Tijdsverschil instellen voor afstandswaarschuwing

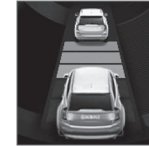

U kunt verschillende tijdsverschillen ten opzichte van voorliggers kiezen en deze worden op het bestuurdersdisplay weergegeven met 1–5 horizontale streepjes – hoe meer streepjes, hoe groter het tijdsverschil. Eén streepje komt overeen met

ca. 1 seconde ten opzichte van de voorligger en 5 streepjes komt overeen met ca. 3 seconden.

Hetzelfde symbool verschijnt ook wanneer de adaptieve cruisecontrol geactiveerd is.

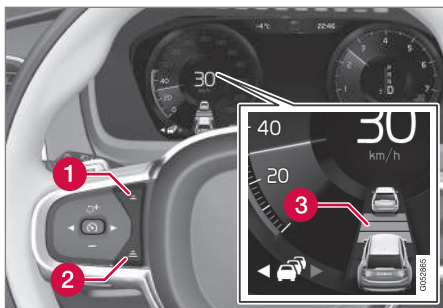

Bedieningselementen voor het tijdsverschil.

- 1 Tijdsverschil verkleinen
  - 2 Tijdsverschil vergroten
  - 3 Afstandsindicatie
- Druk op de stuurknop (1) of (2) om het tijdsverschil te verkleinen of te vergroten.
- > De afstandsindicatie (3) toont het actuele tijdsverschil.

**i N.B.**

Hoe hoger de snelheid, hoe langer de volgfstand in meters voor een bepaald tijdsverschil.

Het ingestelde tijdsverschil wordt ook gebruikt door de Adaptieve cruisecontrol.

Houd alleen een tijdsverschil aan dat niet in strijd is met de geldende verkeersregels.

**Gerelateerde informatie**

- Afstandswaarschuwing\* (p. 322)
- Beperkingen van afstandswaarschuwing\* (p. 324)
- Adaptieve cruisecontrol\* (p. 286)

**Beperkingen van afstandswaarschuwing\***

De afstandswaarschuwing (Distance Alert) kent in bepaalde situaties beperkingen.

**i N.B.**

In de felle zon en bij lichtschitteringen of grote variaties in de lichtsterkte alsook het gebruik van een zonnebril is het op de voorruit geprojecteerde waarschuwinglampje soms moeilijk waar te nemen.

In slechte weersomstandigheden en op bochtige wegen heeft de radareenheid soms moeite om voorliggers te registreren.

Ook voorliggers met geringe afmetingen (zoals motorfietsen) zijn soms moeilijk te ontdekken. Dat kan betekenen dat het geprojecteerde waarschuwinglampje pas bij kortere volgtijden oplicht of dat helemaal niet gaat branden.

Op zeer hoge snelheden is het mogelijk dat het lampje door beperkingen in het bereik van de sensor op kortere afstand oplicht.

**i N.B.**

De functie maakt gebruik van de radareenheid van de auto, die een aantal algemene beperkingen heeft, zie hoofdstuk 'Beperkingen van de radareenheid'.

## Gerelateerde informatie

- Afstandswaarschuwing\* (p. 322)
- Afstandswaarschuwing activeren/deactiveren en tijdsverschil instellen\* (p. 323)
- Beperkingen van de radarsensor (p. 308)

## City Safety

City Safety waarschuwt u met visuele en akoestische signalen voor voetgangers, fietsers en voorliggers – de auto remt automatisch als u niet zelf binnen een redelijke tijd reageert.

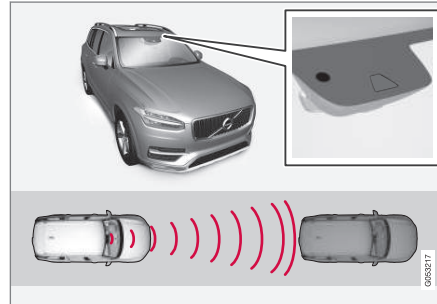

Locatie gecombineerde camera en radarsensor.

City Safety kan een aanrijding voorkomen of de impactsnelheid verlagen.

City Safety is een hulpmiddel dat bedoeld is om u te waarschuwen, wanneer het gevaar bestaat dat u op een voetganger of achter op een (stilstaande of rijdende) fietser of voorligger botst.

City Safety kan u helpen een botsing te voorkomen tijdens filerijden en dergelijke, waarbij plotselinge wijzigingen in het verkeer vóór u gekoppeld aan onoplettendheid tot bijna-ongelukken kunnen leiden.

Het systeem helpt u door automatisch te remmen, wanneer het gevaar voor een botsing met een voorligger reëel is en u zelf niet snel genoeg remt en/of uitwijkt.

City Safety start een korte, krachtige remmanoeuvre en zorgt er normaliter voor dat u net achter uw voorligger tot stilstand komt. Voor veel bestuurders die dit niet gewend zijn is een dergelijke remmanoeuvre onprettig.

City Safety wordt geactiveerd in situaties waar u eigenlijk al veel eerder had moeten remmen, zodat de functie niet altijd uitkomst biedt.

City Safety is erop gebouwd om zo laat mogelijk geactiveerd te worden om onnodige ingrepen te voorkomen.

U en eventuele passagiers zullen normaal alleen merken dat City Safety actief is, wanneer een botsing dreigt.

City Safety kan een botsing met een voorligger of fietser voorkomen door een verlaging van de snelheid tot 50 km/h (30 mph). Voor voetgangers is City Safety in staat tot een snelheidsverlaging tot 45 km/h (28 mph).

Bij een snelheidsverschil groter dan 50 km/h (30 mph) of 45 km/h (28 mph) kan City Safety door automatische remingrepen een botsing niet geheel voorkomen, maar wel de gevolgen ervan beperken.





## ⚠ WAARSCHUWING

City Safety is een hulpmiddel en werkt niet in alle rij situaties en verkeers-, weers- en weg-omstandigheden.

Er wordt alleen gewaarschuwd, wanneer de kans op een botsing groot is. Dit gedeelte plus het gedeelte "Beperkingen van City Safety" informeren over de beperkingen die u als bestuurder moet kennen, voordat u City Safety gebruikt.

Er wordt niet gewaarschuwd noch geremd voor voetgangers en fietsers bij een rij snelheid hoger dan 80 km/h (50 mph).

De Auto Brake van City Safety kan een botsing geheel voorkomen of de botssnelheid verlagen. Bedien voor een maximale remwerking altijd het rempedaal – ook al wordt er automatisch geremd.

City Safety activeert geen automatische remingrepen bij krachtig versnellen.

Als bestuurder bent u er altijd verantwoordelijk voor om de juiste afstand en snelheid aan te houden – wacht nooit af totdat Collision Warning of City Safety ingrijpt.

### Marktbeperking

City Safety is niet in alle landen beschikbaar. Als City Safety niet in het menu van het middendispley voor **Instellingen** voorkomt, zit dit systeem niet op de auto.

Zoekpad in hoofdmenu: **Instellingen** → **My Car** → **IntelliSafe**

### Overzicht

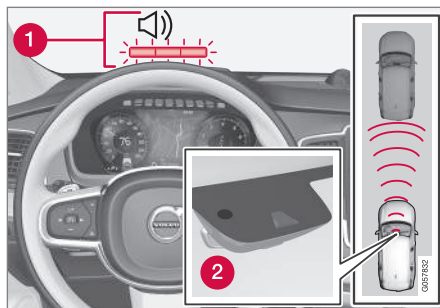

Functie-overzicht.

- 1 Audiovisueel waarschuwingssignaal bij gevaar voor een botsing.
- 2 Afstandsmeting met gecombineerde camera en radarsensor

City Safety vervult drie functies in de volgende volgorde:

1. Collision Warning
2. Brake Support
3. Auto Brake

### Collision Warning

Eerst wordt u gewaarschuwd voor een dreigende aanrijding.

City Safety kan voetgangers, fietsers of voorliggers voor uw auto registreren die stilstaan of zich in dezelfde richting als u bewegen.

Bij gevaar voor een aanrijding met een voetganger, fietser of een voorligger en met voorliggers aangeduid in "City Safety bij kruisend verkeer" wordt uw aandacht getrokken met een rood knipperend waarschuwingssymbool (1), een akoestisch signaal en een haptische waarschuwing in de vorm van rempedaaltrilling. Bij lagere snelheden, krachtig afremmen door de bestuurder of het geven van gas wordt geen haptische waarschuwing verstrekt. De intensiteit van de rempedaaltrilling is afhankelijk van de rij snelheid.

### Brake Support

Als het gevaar voor een aanrijding na de Collision Warning verder is toegenomen, treedt de Brake Support in werking.

Brake Support helpt u bij het remmen, als het systeem ervan uitgaat dat de remmanoeuvre alleen niet voldoende is om een botsing te voorkomen.



## Auto Brake

In allerlaatste instantie wordt de automatische remfunctie geactiveerd.

Als u in deze fase nog steeds niet aan een uitwijkmanoeuvre bent begonnen en er een aanrijding dreigt, wordt er automatisch geremd, ongeacht of u zelf remt of niet. De auto wordt daarbij maximaal afgeremd om de botsnelheid te beperken of zoveel als nodig is om een aanrijding te voorkomen.

Bij activering van de automatische remfunctie worden mogelijk ook de gordelspanners geactiveerd. Zie voor meer informatie onder "Gordelspanners".

Auto Brake kan in bepaalde situaties de remingreep met lichter remmen beginnen en vervolgens overgaan op de volledige remwerking.

Wanneer City Safety een botsing met een stilstaand obstakel heeft voorkomen, blijft de auto stilstaan totdat u bepaalde actie onderneemt. Als de auto wordt afgeremd wegens een langzamer rijdende voorligger, wordt uw snelheid afgestemd op die van de voorligger.

U kunt een remingreep altijd afbreken hard op het gaspedaal te trappen.

### **i** N.B.

Als City Safety™ remt, gaan de remlichten branden.

Wanneer City Safety ingrijpt en remt, verschijnt op het bestuurdersdisplay de melding dat het systeem actief is/was.

### **WAARSCHUWING**

Gebruik City Safety niet om uw rijgedrag aan te passen – als u er blind op vertrouwt dat City Safety remt, raakt u vroeg of laat betrokken bij een botsing.

## Gerelateerde informatie

- Waarschuwingafstand instellen voor City Safety (p. 327)
- Obstakeldetectie met City Safety (p. 328)
- City Safety bij kruisend verkeer (p. 330)
- Beperkingen van City Safety (p. 330)
- Meldingen voor City Safety (p. 333)
- Gordelspanners (p. 59)

## Waarschuwingafstand instellen voor City Safety

City Safety is altijd actief, maar het is wel mogelijk om de waarschuwingafstand voor de functie in te stellen.

### **i** N.B.

City Safety is niet uit te schakelen, maar wordt bij het starten van de motor/elektrische aandrijving automatisch geactiveerd en blijft vervolgens actief tot u de motor/elektrische aandrijving uitschakelt.

De waarschuwingafstand bepaalt de gevoeligheid van het systeem en geeft aan bij welke afstand de visuele, akoestische en haptische waarschuwing moeten worden geactiveerd.

1. Druk op **Instellingen** op het hoofdscherm van het middendispley.
2. Druk op **My Car** → **IntelliSafe**.
3. Kies onder **City Safety** voor **Later**, **Normaal** of **Vroeger** voor het instellen van de gewenste waarschuwingafstand.

Probeer het eerst met **Vroeger**. Als deze instelling te vaak tot waarschuwingen leidt (wat in bepaalde situaties als hinderlijk kan worden ervaren), kunt u overgaan op de waarschuwingafstand **Normaal**.



- ◀ Als u vindt dat er te vaak wordt gewaarschuwd en de signalen als storend ervaart, kunt u de waarschuwingsafstand verkleinen. Het systeem waarschuwt dan minder snel en minder vaak.

Waarschuwingsafstand **Later** mag alleen in uitzonderingsgevallen worden gebruikt, zoals bij dynamisch rijden.

### **i** N.B.

City Safety waarschuwt u bij gevaar voor een botsing, maar de functie is niet in staat uw reactietijd te verkorten.

Om te zorgen dat City Safety effectief werkt, bevelen wij aan dat u altijd rijdt met de waarschuwingsafstand ingesteld op **Vroeger**.

### **i** N.B.

Ook als u de waarschuwingsafstand hebt ingesteld op **Vroeger**, kunnen de waarschuwingen voor uw gevoel soms laat worden afgegeven, bijvoorbeeld bij grote snelheidsverschillen of als de voorligger krachtig remt.

### **i** N.B.

De waarschuwing met de richtingaanwijzers voor Rear Collision Warning wordt gedeactiveerd als de waarschuwingsafstand voor een botsingswaarschuwing op het laagste niveau '**Later**' is ingesteld (zie hoofdstuk 'Waarschuwingsafstand instellen voor City Safety').

De functies 'gordels spannen' en 'remmen' zijn echter nog steeds actief.

### **⚠** WAARSCHUWING

Geen enkel automatisch systeem kan in alle situaties een 100 % feilloze werking garanderen. Test City Safety daarom nooit uit op mensen of voertuigen – dat kan namelijk tot ernstig letsel/ernstige schade en levensgevaarlijke situaties leiden.

### Gerelateerde informatie

- City Safety (p. 325)

## Obstakeldetectie met City Safety

De obstakels die City Safety kan detecteren, zijn voertuigen, fietsers en voetgangers.

### Voertuig

City Safety™ detecteert de meeste voertuigen die stilstaan of in dezelfde richting rijden als u en voertuigen die in "City Safety bij kruisend verkeer" beschreven worden.

City Safety™ kan voertuigen in het donker alleen detecteren als de voor- en achterlichten daarvan functioneren en duidelijk waarneembaar branden.

### Fietser

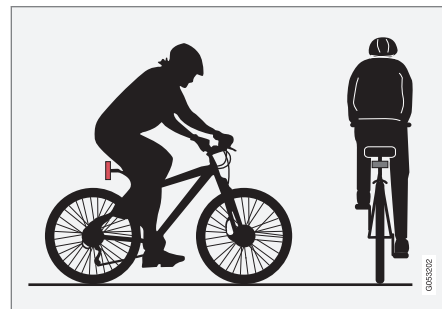

Ideaalvoorbeeld van wat City Safety als een fietser beschouwt – met herkenbare lichaams- en fietscontouren.

Voor optimale prestaties van het systeem moet de systeemfunctie die verantwoordelijk is voor identificatie van fietsers zo uniform mogelijke

informatie over de lichaams- en fietscontouren ontvangen – wat inhoudt dat kenmerkende (lichaams-)delen zoals fiets, hoofd, armen, schouders, benen, borstkas en buik moeten kunnen worden waargenomen evenals een bewegingspatroon dat voor fietsers als normaal te beschouwen is.

Het systeem kan fietsers niet ontdekken, als de camera van het systeem grote delen van het lichaam van de fietser of van zijn/haar fiets niet kan waarnemen.

Het systeem kan alleen volwassen fietsers ontdekken die op fietsen voor volwassenen zitten.

### **WAARSCHUWING**

City Safety is een hulpmiddel.

Fietserdetectie is niet mogelijk:

- in alle situaties en het systeem heeft bijvoorbeeld moeite met gedeeltelijk zichtbare fietsers;
- bij fietsers in kleding die de lichaamscontouren verhult.
- bij fietsen waarop grote voorwerpen worden vervoerd.

U bent er altijd zelf verantwoordelijk voor dat u de auto op de juiste wijze bestuurt en voldoende afstand houdt afhankelijk van de rij-snelheid.

### **Voetganger**

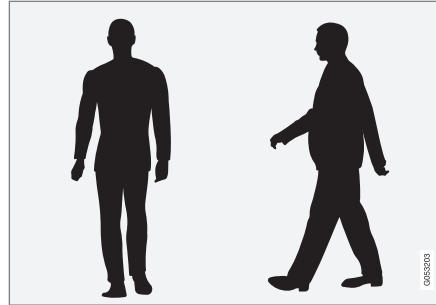

Ideaalvoorbeelden van wat het systeem als voetgangers met herkenbare lichaamscontouren beschouwt.

Voor optimale prestaties van het systeem moet de systeemfunctie die verantwoordelijk is voor identificatie van voetgangers zo uniform mogelijke informatie over de lichaamscontouren ontvangen – wat inhoudt dat kenmerkende lichaamsdelen zoals hoofd, armen, schouders, benen, borstkas en buik moeten kunnen worden waargenomen evenals een bewegingspatroon dat voor mensen als normaal te beschouwen is.

Om een voetganger te kunnen detecteren moet er sprake zijn van een bepaald contrast ten opzichte van de achtergrond door bijvoorbeeld kleding, achtergrond, weersomstandigheden e.d. Bij weinig contrast worden voetgangers mogelijk laat of helemaal niet gedetecteerd. De waarschuwingen en remingrepen kunnen dan laat of helemaal niet plaatsvinden.

City Safety kan dankzij de koplampen van de auto voetgangers ook in het donker detecteren.

### **WAARSCHUWING**

City Safety is slechts een hulpmiddel dat niet altijd alle voetgangers kan detecteren en bijvoorbeeld moeite heeft met:

- slechts gedeeltelijk zichtbare voetgangers; voetgangers die gekleed gaan in kleding die de lichaamscontouren verhult of voetgangers met een lengte korter dan 80 cm;
- voetgangers bij een gering contrast met de achtergrond – waarschuwingen en remingrepen kunnen dan pas laat komen of helemaal achterwege blijven;
- voetgangers die grote voorwerpen dragen.

U bent er altijd zelf verantwoordelijk voor dat u de auto op de juiste wijze bestuurt en voldoende afstand houdt afhankelijk van de rij-snelheid.

### **Gerelateerde informatie**

- City Safety (p. 325)

## City Safety bij kruisend verkeer

City Safety kan u helpen als uw auto de weg kruist van een tegemoetkomend voertuig op een kruising.

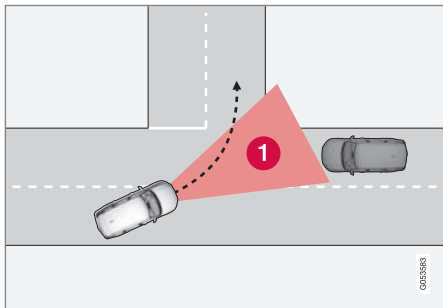

Gebied waarin City Safety tegemoetkomende kruisende voertuigen kan detecteren.

Om te zorgen dat City Safety een tegemoetkomend voertuig kan detecteren waar u tegenop dreigt te botsen, moet het tegemoetkomende voertuig eerst in het gebied (1) komen waar City Safety het verloop kan analyseren.

Bovendien moet aan de volgende criteria zijn voldaan:

- uw auto heeft een snelheid van minimaal 4 km/h (3 mph)
- de koplampen van het tegemoetkomende voertuig branden.

## **⚠ WAARSCHUWING**

City Safety is een hulpmiddel en werkt niet in alle rij-situaties, verkeers-, weers- en wegomstandigheden.

Waarschuwingen en remingrepen bij een dreigende aanrijding met tegemoetkomende voertuigen komen vaak heel laat.

Als bestuurder bent u er altijd verantwoordelijk voor om de juiste afstand en snelheid aan te houden – wacht nooit af totdat Collision Warning of City Safety ingrijpt.

## Beperkingen

In bepaalde gevallen kan het voor City Safety moeilijk zijn om u te helpen bij een dreigende aanrijding met tegemoetkomend kruisend verkeer. Wat mogelijk is in de volgende gevallen:

- bij een glad wegdek waarbij de elektronische stabiliteitsregeling ingrijpt
- het tegemoetkomende voertuig wordt laat ontdekt
- het zicht op het tegemoetkomende voertuig wordt belemmerd door een ander voertuig
- het tegemoetkomende voertuig rijdt onvoorspelbaar en wisselt bijvoorbeeld in een laat stadium snel van rijbaan.

## Gerelateerde informatie

- City Safety (p. 325)

## Beperkingen van City Safety

De City Safety kent in bepaalde situaties beperkingen.

### Omgeving

#### Lage voorwerpen

Hangende voorwerpen zoals vlaggen/wimpels die uitstekende lading markeren of accessoires zoals verstralers en frontbars die boven de motor-kap uitsteken zorgen voor functiebeperkingen.

#### Gladheid

Bij gladheid is de remweg langer waardoor City Safety minder goed in staat is een aanrijding te voorkomen. In dergelijke situaties zullen het antiblokkeerremstelsel en de elektronische stabiliteitsregeling zorgen voor een optimale remkracht met behoud van de stabiliteit.

#### Tegenlicht

In de felle zon en bij lichtschitteringen alsook het gebruik van een zonnebril is het op de voorruit geprojecteerde waarschuwingslampje soms moeilijk te ontdekken. Dat is ook mogelijk als u niet recht vooruit kijkt.

**Hitte****i N.B.**

Het visuele waarschuwingssignaal kan korte tijd buiten werking worden gesteld, wanneer de temperatuur in het interieur bijvoorbeeld door de felle zon te hoog is opgelopen.

- Waarschuwingen kunnen eveneens uitblijven bij een zeer geringe afstand tot de voorligger of bij relatief grote stuur- en pedaalbewegingen zoals bij een zeer actieve rijstijl.

**Blikveld van gecombineerde camera en radarsensor**

Het blikveld van de camera is beperkt, zodat voetgangers, fietsers en voertuigen in bepaalde situaties niet kunnen worden geregistreerd of later worden ontdekt dan verwacht.

Vuile voertuigen worden mogelijk later gedetecteerd dan andere voertuigen en motoren worden in het donker mogelijk later of helemaal niet gedetecteerd.

Als een tekstmelding op het bestuurdersdisplay aangeeft dat de gecombineerde camera en radarsensor geblokkeerd is, houdt dit in dat City Safety moeilijk voetgangers, fietsers, auto's of weglijnen vóór de auto kan registreren - daardoor werkt City Safety mogelijk minder goed.

Er verschijnt echter niet altijd een foutmelding bij geblokkeerde vooruitsensoren - het is dan ook belangrijk dat u het gebied van de voorruit vóór de gecombineerde camera en radarsensor goed schoonhoudt.

**! BELANGRIJK**

Onderhoud en vervanging van onderdelen in City Safety mogen uitsluitend door een werkplaats worden uitgevoerd - geadviseerd wordt een erkende Volvo-werkplaats.

**Ingreep van bestuurder****Achteruitrijden**

Wanneer u achteruitrijdt, is City Safety tijdelijk gedeactiveerd.

**Lage snelheid**

City Safety wordt niet geactiveerd op zeer lage snelheden (onder 4 km/h (3 mph)), wat betekent dat het systeem niet ingrijpt in situaties waarbij u een voorligger heel langzaam nadert zoals tijdens het parkeren.

**Actief rijgedrag**

De commando's die u zelf geeft hebben altijd voorrang, wat betekent dat City Safety niet ingrijpt of met enige vertraging waarschuwt/ingrijpt in situaties waarbij u duidelijke commando's geeft via stuurwiel en gaspedaal, zelfs als een aanrijding onvermijdelijk lijkt.

Bij een actief en sportief rijgedrag vinden waarschuwingen en ingrepen van de Collision Warning met enige vertraging plaats om onnodige waarschuwingen tegen te gaan.

## « Overig

### WAARSCHUWING

Als de gecombineerde camera en radarsensor op grond van de verkeerssituatie of anderszins problemen heeft voetgangers, fietsers of voorliggers te ontdekken, is het mogelijk dat het systeem pas laat, onterecht of helemaal geen waarschuwing geeft en remt.

's Nachts zijn voorliggers alleen te detecteren, als de voor- en achterlichten ervan werken en zichtbaar branden.

De gecombineerde camera en radarsensor heeft een beperkt bereik voor voetgangers en fietsers, zodat het systeem voor dergelijke weggebruikers efficiënt waarschuwt en remmingen verricht bij rijsnelheden tot 50 km/h (30 mph). Voor stilstaande of langzaam rijdende voorliggers wordt efficiënt gewaarschuwd en geremd bij rijsnelheden tot 70 km/h (43 mph).

In het donker of bij slecht zicht wordt mogelijk niet gewaarschuwd voor langzaam rijdende of stilstaande voorliggers.

Er wordt niet gewaarschuwd noch geremd voor voetgangers en fietsers bij een rijsnelheid hoger dan 80 km/h (50 mph).

Plaats, plak of bevestig niets aan de buiten- of binnenkant van de voorruit, vóór of rond de gecombineerde camera en radarsensor – dat kan storingen veroorzaken in de op de camera gebaseerde functies.

### N.B.

De functie maakt gebruik van de camera-eenheid van de auto, die een aantal algemene beperkingen heeft, zie hoofdstuk 'Beperkingen van de camera-eenheid'.

### N.B.

De functie maakt gebruik van de radareenheid van de auto, die een aantal algemene beperkingen heeft, zie hoofdstuk 'Beperkingen van de radareenheid'.

### Gerelateerde informatie

- City Safety (p. 325)
- Beperkingen van de camera (p. 315)
- Beperkingen van de radarsensor (p. 308)

## Meldingen voor City Safety

Op het bestuurdersdisplay kunnen enkele meldingen verschijnen ten aanzien van City Safety.

In de volgende tabel staan enkele voorbeelden.

Melding	Betekenis
<b>City Safety</b> <b>City Safety geactiveerd</b>	Als City Safety afremt of automatisch heeft afgeremd, kunnen een of meer symbolen op het bestuurdersdisplay gaan branden terwijl tegelijkertijd een tekstmelding wordt weergegeven.
<b>City Safety</b> <b>Beperkte functionaliteit Service vereist</b>	Het systeem werkt niet naar behoren. Neem contact op met een werkplaats. Geadviseerd wordt een erkende Volvo-werkplaats.

### Gerelateerde informatie

- City Safety (p. 325)

## Rear Collision Warning

De Rear Collision Warning (RCW) kan u helpen om aanrijdingen van achteren door naderende achterliggers te voorkomen.

RCW wordt automatisch bij elke motorstart geactiveerd en is niet uit te schakelen.

De RCW kan bestuurders in van achteren naderende voertuigen voor een aanrijding waarschuwen door fel met de richtingaanwijzers te knippen.

Als de RCW bij snelheden onder 30 km/h (20 mph) berekent dat uw auto van achteren dreigt te worden aangereden, kan de gordelspanner de veiligheidsgordels van de voorstoelen spannen en wordt het veiligheidssysteem Whiplash Protection System geactiveerd.

Net voor de botsing kan RCW ook de bedrijfsrem activeren om te voorkomen dat uw auto tijdens de botsing wordt gelanceerd. Dit is echter alleen mogelijk als uw auto stilstaat. De bedrijfsrem lost onmiddellijk als het gaspedaal wordt ingedrukt.

## Beperkingen

In bepaalde gevallen kan het voor RCW moeilijk zijn om u te helpen bij een dreigende aanrijding. Dat kan bijvoorbeeld in de volgende gevallen zijn:

- bij een glad wegdek waarbij de elektronische stabiliteitsregeling ingrijpt
- als een naderende achterligger laat wordt ontdekt

- als een naderende achterligger in een laat stadium van rijbaan wisselt
- als een inhalende achterligger sneller rijdt dan 80 km/h (50 mph).

### **i** N.B.

Op sommige markten waarschuwt RCW vanwege plaatselijke verkeersvoorschriften **niet** met de richtingaanwijzers - in dergelijke gevallen is dat deel van de functie daarom gedeactiveerd.

### **i** N.B.

De waarschuwing met de richtingaanwijzers voor Rear Collision Warning wordt gedeactiveerd als de waarschuwingsafstand voor een botsingswaarschuwing op het laagste niveau 'Later' is ingesteld (zie hoofdstuk 'Waarschuwingsafstand instellen voor City Safety').

De functies 'gordels spannen' en 'remmen' zijn echter nog steeds actief.

## Gerelateerde informatie

- City Safety (p. 325)
- Waarschuwingsafstand instellen voor City Safety (p. 327)
- Gordelspanners (p. 59)
- Whiplash Protection System (p. 57)

## Driver Alert Control

Driver Alert Control (DAC) dient om uw aandacht te trekken, wanneer de auto op ongecontroleerde wijze bestuurd wordt (omdat u bijvoorbeeld afgeleid wordt of bijna in slaap valt).

DAC is bedoeld om langzame wijzigingen in het rijgedrag te bespeuren, in eerste instantie op de grotere wegen. De functie is niet bedoeld voor gebruik in het stadsverkeer.

De functie wordt geactiveerd bij een snelheid hoger dan 65 km/h (40 mph) en blijft actief zolang de snelheid boven 60 km/h (37 mph) ligt.

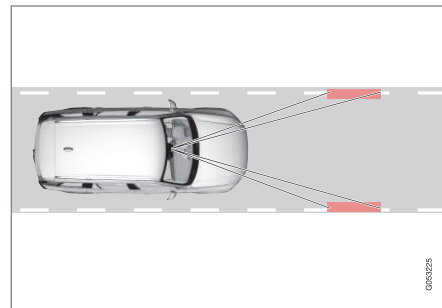

Een camera tast de zijmarkeringen van de rijbaan af en vergelijkt de wegrichting met uw stuurbewegingen.



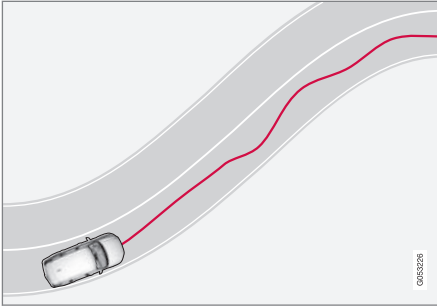

Als het rijgedrag duidelijk ongecontroleerd wordt, wordt u gewaarschuwd met een geluidssignaal en verschijnt op het bestuurdersdisplay de melding **Tijd voor een pauze?** in combinatie met een symbool.

Als u uw rijgedrag niet corrigeert wordt enige tijd later opnieuw gewaarschuwd.

### **i** N.B.

De functie mag niet worden gebruikt om de rijtijd te verlengen. Plan altijd regelmatig pauzes in en zorg ervoor dat u bent uitgerust.

### **⚠** WAARSCHUWING

Neem een waarschuwing altijd serieus, omdat u bij slaperigheid uw lichamelijke conditie vaak minder goed kunt inschatten.

Breng bij een waarschuwing of een gevoel van vermoeidheid de auto zo spoedig mogelijk tot stilstand om rust te houden.

Studies hebben aangetoond dat rijden bij vermoeidheid even gevaarlijk is in het verkeer als rijden onder invloed.

### **⚠** WAARSCHUWING

Driver Alert Control werkt niet in alle situaties, maar is uitsluitend bedoeld als een aanvullend hulpmiddel.

Als bestuurder bent u er altijd verantwoordelijk voor dat u de auto op een veilige manier bestuurt.

### Gerelateerde informatie

- Driver Alert Control activeren/deactiveren (p. 335)
- Beperkingen van Driver Alert Control (p. 336)

## Driver Alert Control activeren/deactiveren

De Driver Alert Control (DAC) is te activeren/deactiveren.

### Driver Alert Control activeren/deactiveren

1. Druk op **Instellingen** op het hoofdscherm van het middendispley.
2. Druk op **My Car** → **IntelliSafe** → **Driver Alert Control**.
3. Kies **Alertheidswaarschuwing** om DAC te activeren/deactiveren.

### **⚠** WAARSCHUWING

Driver Alert Control werkt niet in alle situaties, maar is uitsluitend bedoeld als een aanvullend hulpmiddel.

Als bestuurder bent u er altijd verantwoordelijk voor dat u de auto op een veilige manier bestuurt.

## Begeleiding naar parkeerplaats bij waarschuwing activeren/deactiveren

U kunt instellen of de begeleiding naar een parkeerplaats geactiveerd/gedeactiveerd moet zijn. Als de begeleiding geactiveerd is, wordt een suggestie voor een geschikte parkeerplaats weergegeven bij een waarschuwing van DAC.

1. Druk op **Instellingen** op het hoofdscherm van het middendispley.
2. Druk op **My Car → IntelliSafe → Driver Alert Control**.
3. Kies **Begeleiding ruststop** om de begeleiding naar een parkeerplaats te activeren/deactiveren.

#### Gerelateerde informatie

- Driver Alert Control (p. 334)
- Beperkingen van Driver Alert Control (p. 336)

## Beperkingen van Driver Alert Control

De Driver Alert Control (DAC) kent in bepaalde situaties beperkingen.

Soms treden er ondanks vermoeidheid geen merkbare wijzigingen op in het rijgedrag, zodat DAC u niet waarschuwt. Het is daarom van groot belang dat u bij opkomende vermoeidheid de auto op een geschikte plek parkeert om een pauze in te lassen, ongeacht de vraag of DAC nu wel of niet heeft gewaarschuwd.

Soms kan het systeem ten onrechte waarschuwen voor ongecontroleerde stuurbewegingen. Dit kan bijvoorbeeld gebeuren bij:

- zijdelingse rukwinden
- spoorvorming in het wegdek.

### **N.B.**

De functie maakt gebruik van de camera-eenheid van de auto, die een aantal algemene beperkingen heeft, zie hoofdstuk 'Beperkingen van de camera-eenheid'.

#### Gerelateerde informatie

- Driver Alert Control (p. 334)
- Driver Alert Control activeren/deactiveren (p. 335)
- Beperkingen van de camera (p. 315)

## Rijbaanassistent\*

De rijbaanassistent moet op snelwegen, hoofdwegen en dergelijke het risico beperken dat u in bepaalde situaties onbedoeld de eigen rijbaan verlaat.

De rijbaanassistent is leverbaar in twee versies:

- Lane Departure Warning (LDW) - waarschuwt u met geluid of met trillingen van het stuur.
- Lane Keeping Aid (LKA) - stuurt de auto terug in de rijbaan en/of waarschuwt u met geluid of met trillingen van het stuur.

De rijbaanassistent is actief in het snelheidsinterval 65–200 km/h (40–125 mph) op wegen met goed zichtbare zijlijnen.

Op smalle wegen is de functie mogelijk niet beschikbaar en wordt dan stand-by gezet. Als de weg weer voldoende breed is, wordt de functie weer beschikbaar.

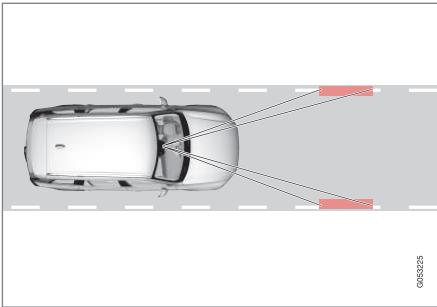

Een camera tast de zijlijnen van de weg/rijbaan af.

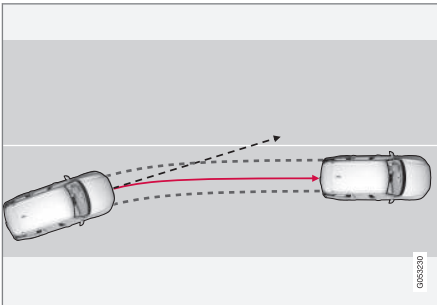

De rijbaanassistent stuurt de auto terug in de rijbaan (alleen LKA).

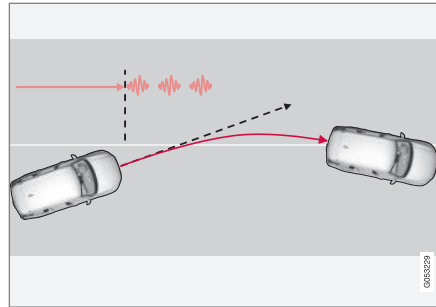

De rijbaanassistent waarschuwt met trillingen van het stuur<sup>7</sup>.

Afhankelijk van de variant en de instellingen doet Rijbaanassistent het volgende:

1. Bij geactiveerde stuurhulp (alleen LKA): als de auto een zijlijn nadert, zal LKA de auto met een geringe stuurbeweging actief terugsturen in de rijbaan.
2. Waarschuwing geactiveerd (LDW of LKA): als de auto een zijlijn dreigt te passeren, wordt u gewaarschuwd met geluid of trillingen van het stuur.

**i N.B.**

Als de richtingaanwijzer aan is, biedt de rijbaanassistent geen sturing of waarschuwing.

**⚠ WAARSCHUWING**

De Rijbaanassistent is slechts een hulpmiddel voor de bestuurder en werkt niet in alle rij situaties, verkeers-, weers- en wegomstandigheden.

U bent er altijd zelf verantwoordelijk voor dat u de auto op de juiste wijze bestuurt en dat u zich aan de geldende wetgeving en verkeersregels houdt.

**Stuurhulp**

Een voorwaarde voor de werking van LKA is dat u uw handen aan het stuur houdt en het systeem controleert dat voortdurend.



Als dat niet gebeurt, toont het bestuurdersdisplay een symbool en de melding **Rijbaanassistent Sturen**, waarmee u wordt opgeroepen om de auto actief te besturen.

Als u de aansporing om te gaan sturen niet opvolgt, dan hoort u een waarschuwingsgeluid en wordt LKA stand-by gezet - de functie is dan niet beschikbaar totdat u de auto weer gaat besturen.

<sup>7</sup> De stuurtrillingen variëren; hoe langer de auto over de zijlijn rijdt, hoe langer de trillingen aanhouden.

## ◀ Rijbaanassistent grijpt niet in

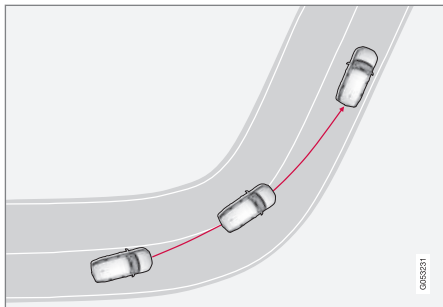

De rijbaanassistent grijpt niet in scherpe binnenbochten in.

In bepaalde gevallen staat de rijbaanassistent toe dat de zijlijnen worden overschreden zonder in te grijpen met stuurhulp of een waarschuwing. Voorbeelden hiervan zijn het gebruiken van de richtingaanwijzer of het afsnijden in bochten.

### Beperkingen

In bepaalde veeleisende situaties kan de rijbaanassistent u moeilijk op de juiste manier helpen. Wij raden dan aan de functie uit te schakelen.

Voorbeelden van dergelijke situaties:

- wegwerkzaamheden
- slecht wegdek
- randen of andere lijnen dan de zijlijnen van de rijbaan
- zeer sportief rijgedrag

- winterse wegomstandigheden
- slecht weer met beperkt zicht.

### **i** N.B.

De functie maakt gebruik van de camera-eenheid van de auto, die een aantal algemene beperkingen heeft, zie hoofdstuk 'Beperkingen van de camera-eenheid'.

### Gerelateerde informatie

- Lane Departure Warning\* activeren/deactiveren (p. 338)
- Lane Keeping Aid\* activeren/deactiveren (p. 339)
- Symbolen en meldingen voor rijbaanassistent\* (p. 340)
- Beperkingen van de camera (p. 315)

## Lane Departure Warning\* activeren/deactiveren

Variante Lane Departure Warning (LDW) van de rijbaanassistent kan worden geactiveerd/gedeactiveerd.

### Lane Departure Warning activeren/deactiveren

De functie is te activeren/deactiveren op het functiescherm van het middendispley.



- Druk op de knop **Lane Departure Warning** in het functiescherm.
  - > LDW wordt geactiveerd (knop GROEN) of gedeactiveerd (knop GRIJS).

### Type waarschuwing kiezen voor Lane Departure Warning

U kunt kiezen hoe LDW u moet waarschuwen als de auto de eigen rijbaan verlaat.

1. Druk op **Instellingen** in het hoofdscherm van het middendispley.
2. Druk op **My Car → IntelliSafe → Lane Departure Warning**.

3. Kies onder **Feedback Lane Departure Warning** de waarschuwingsmethode:

- **Geluid** - u wordt gewaarschuwd met geluid.
- **Trilling** - u wordt gewaarschuwd met de trillingen van het stuur.

#### Gerelateerde informatie

- Rijbaanassistent\* (p. 336)
- Lane Keeping Aid\* activeren/deactiveren (p. 339)
- Symbolen en meldingen voor rijbaanassistent\* (p. 340)

### Lane Keeping Aid\* activeren/deactiveren

Variant Lane Keeping Aid (LKA) van Rijbaanassistent kan worden geactiveerd/gedeactiveerd.

#### Lane Keeping Aid activeren/deactiveren

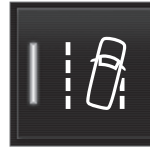

De functie is te activeren/deactiveren op het functiescherm van het middendisplay.

- Druk op de knop **Lane Keeping Aid** in het functiescherm.
  - > LKA wordt geactiveerd (knop GROEN) of gedeactiveerd (knop GRIJS).

#### Type waarschuwing kiezen voor Lane Keeping Aid

U kunt kiezen hoe LKA u moet waarschuwen als de auto de eigen rijbaan verlaat.

1. Druk op **Instellingen** in het hoofdscherm van het middendisplay.
2. Druk op **My Car → IntelliSafe → Lane Keeping Aid**.

3. Kies onder **Waarschuwend feedback Lane Keeping Aid** de waarschuwingsmethode:

- **Geluid** - u wordt gewaarschuwd met geluid.
- **Trilling** - u wordt gewaarschuwd met de trillingen van het stuur.

#### Stuurhulp en/of waarschuwing voor Lane Keeping Aid

U kunt kiezen hoe LKA moet handelen als de auto de eigen rijbaan verlaat.

1. Druk op **Instellingen** in het hoofdscherm van het middendisplay.
2. Druk op **My Car → IntelliSafe → Lane Keeping Aid**.
3. Kies onder **Ondersteuningsmodus Lane Keeping Aid** wat LKA moet doen:
  - **Sturen** - u krijgt zonder waarschuwing stuurhulp.
  - **Beide** - u krijgt een waarschuwing én stuurhulp.
  - **Waarsch** - u wordt alleen gewaarschuwd.

#### Gerelateerde informatie

- Rijbaanassistent\* (p. 336)
- Lane Departure Warning\* activeren/deactiveren (p. 338)
- Symbolen en meldingen voor rijbaanassistent\* (p. 340)

## Symbolen en meldingen voor rijbaanassistent\*

Op het bestuurdersdisplay kunnen enkele symbolen en meldingen verschijnen ten aanzien van de rijbaanassistent-varianten Lane Keeping Aid (LKA) en Lane Departure Warning (LDW).

### Symbool op het bestuurdersdisplay



De rijbaanassistent wordt gevisualiseerd met een symbool op het bestuurdersdisplay. Het symbool is afhankelijk van de situatie.

Hier volgt een aantal voorbeelden van het uiterlijk van het symbool en in welke situaties dit verschijnt:

### Beschikbaar



Beschikbaar - de zijlijnen van het symbool zijn wit.

Rijbaanassistent tast de ene zijlijn of beide zijlijnen van de rijbaan af.

### Niet beschikbaar



Niet beschikbaar - de zijlijnen van het symbool zijn grijs.

Rijbaanassistent kan de zijlijnen van de rijbaan niet aftasten, de snelheid is te laag of de weg is te smal.

### Aanduiding van stuurhulp/waarschuwing





Stuurhulp/waarschuwing - de zijlijnen van het symbool zijn gekleurd.

Rijbaanassistent geeft aan dat de auto de rijbaan dreigt te verlaten. Bij LKA geeft het systeem ook aan wanneer LKA de auto terug de rijbaan in probeert te sturen.

### Symbolen en meldingen

In de volgende tabel staan enkele voorbeelden.

Symbol	Melding	Betekenis
	<b>Best.onderst.systeem</b> <b>Beperkte functionaliteit Service vereist</b>	Het systeem werkt niet naar behoren. Neem contact op met een werkplaats. Geadviseerd wordt een erkende Volvo-werkplaats.
	<b>Vooruitsensor</b> <b>Sensor afgedekt, zie handleiding</b>	Het vermogen van de camera om de rijbaan vóór de auto af te tasten is beperkt.
	<b>Rijbaanassistent</b> <b>Sturen</b>	De stuurhulp van LKA werkt niet als u uw handen niet aan het stuur houdt. Houd uw handen aan het stuur.

### Gerelateerde informatie

- Rijbaanassistent\* (p. 336)
- Lane Keeping Aid\* activeren/deactiveren (p. 339)
- Lane Departure Warning\* activeren/deactiveren (p. 338)

## Parkeerhulp\*

De parkeerhulp helpt u bij het parkeren in krappe ruimten door de afstand tot obstakels aan te geven met geluidssignalen in combinatie met grafische voorstellingen op het bestuurdersdisplay.



Beeldscherm met obstakelzones en sensorsectoren.

Op het middensdisplay verschijnt een schematische weergave van de onderlinge posities van de auto en eventuele obstakels.

De gemarkeerde sector geeft aan waar het obstakel zich bevindt. De gemarkeerde sector ligt dichterbij het autosymbool, naarmate de afstand tussen de auto en het waargenomen obstakel kleiner is.

Hoe korter de afstand tot het obstakel, des te korter op elkaar klinken de signalen. Wanneer u

ondertussen het audiosysteem beluistert, wordt het volume daarvan tijdelijk verlaagd.

Bij een afstand tot 30 cm aan voor-/achterzijde bestaat het geluidssignaal uit een ononderbroken toon en is de sensorsector die het dichtst bij de auto ligt geheel gevuld. Als er zowel voor als achter de auto obstakels binnen deze afstand zijn waargenomen, komen de geluidssignalen beurtelings uit de luidsprekers aan linker- en rechterzijde.

Het volume van de parkeerhulp is als het geluidssignaal klinkt bij te stellen met behulp van de [**>||**]-knop op de middenconsole. U kunt het volume ook bijstellen met behulp van menu-optie **Instellingen** van het hoofdmenu.

### **⚠ WAARSCHUWING**

- Hoewel de Park Assist handig is bij het parkeren, bent u nog altijd schadeplichtig bij eventuele fouten.
- Wanneer er obstakels in de dode hoeken van de sensoren zitten, zal het systeem ze niet kunnen ontdekken.
- Houd mensen, dieren e.d. in de buurt van de auto daarom in de gaten.

## Achterzijde

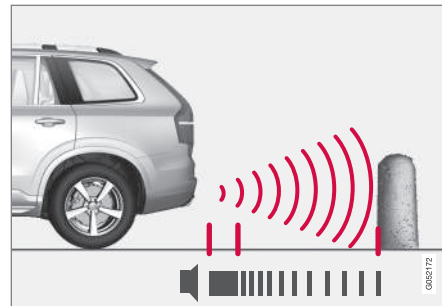

Als de auto in zijn vrij achteruitrolt of wanneer u de keuzehendel in de stand voor achteruitrijden zet, worden de sensoren aan de achterzijde geactiveerd.

Het meetgebied strekt tot zo'n 1,5 meter achter de auto.

Bij het achteruitrijden met een aanhanger achter de auto wordt de parkeerhulp automatisch gedeactiveerd.

### **i N.B.**

Bij het achteruitrijden met een aanhanger achter de auto of een fietsdrager op de trekhaak – zonder een originele aanhangerkabel van Volvo – moet u de Park Assist mogelijk handmatig uitschakelen om te voorkomen dat de sensoren erop reageren.



## Aan de zijkanten

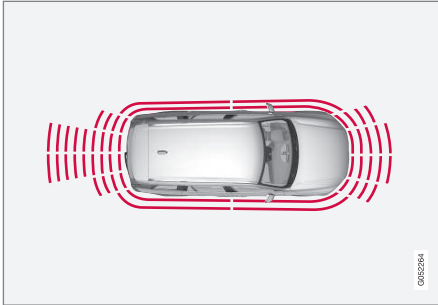

De zijsensoren van de parkeerhulp worden bij het starten van de motor automatisch geactiveerd. Ze zijn actief bij snelheden lager dan 10 km/h (6 mph).

Het meetbereik strekt tot zo'n 0,3 meter naast de auto. Bij detectie van obstakels komen de geluidssignalen uit de luidsprekers aan de zijkant.

## Voorzijde

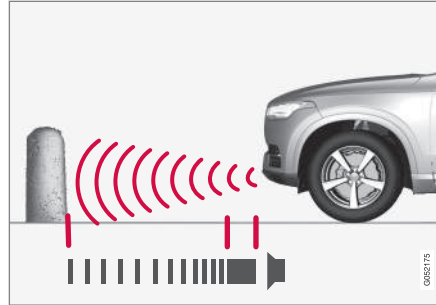

De voorsensoren van de parkeerhulp worden bij het starten van de motor automatisch geactiveerd. De voorsensoren zijn actief bij snelheden lager dan 10 km/h (6 mph).

Het meetgebied strekt tot zo'n 0,8 meter voor de auto. Het geluidssignaal voor obstakels is alleen actief als de auto rijdt, behalve als de auto dicht bij een obstakel is (binnen 30 cm met constante toon).

### **i** N.B.

De parkeerhulp wordt gedeactiveerd wanneer u de parkeerrem aanzet of als u bij een auto met automatische versnellingsbak de keuzehendel in stand **P** zet.

### **!** BELANGRIJK

Bij montage van verstralers: Let erop dat deze de sensoren niet mogen hinderen - de verstralers kunnen dan als obstakel worden gezien.

### Gerelateerde informatie

- Parkeerhulp activeren/deactiveren\* (p. 344)
- Beperkingen van parkeerhulp\* (p. 344)
- Meldingen voor Parkeerhulp\* (p. 346)
- Parkeerhulpcamera\* (p. 347)
- Actieve parkeerhulp\* (p. 353)

## Parkeerhulp activeren/deactiveren\*

De functie parkeerhulp kan worden geactiveerd/geactiveerd.

De voor- en zijsensoren van de parkeerhulp worden automatisch geactiveerd bij het starten van de motor - de achtersensoren als de auto achteruitrolt of als de achteruitversnelling wordt geselecteerd.



De functie is te activeren/deactiveren op het functiescherm van het middendispley.

De parkeerhulp kan ook worden geactiveerd/geactiveerd vanuit de cameraweergaven of vanuit het alternatief **Instellingen** van het hoofdscherm.

- Druk op de knop **Parkeerhulp** in het functiescherm.
- > Parkeerhulp wordt geactiveerd/geactiveerd, de knop toont een groene/grijze indicatie.

### Gerelateerde informatie

- Parkeerhulp\* (p. 342)
- Cross Traffic Alert\* (p. 363)

## Beperkingen van parkeerhulp\*

De functie parkeerhulp kent in bepaalde situaties beperkingen.

### **i** N.B.

Wanneer het elektrische systeem van de auto is geconfigureerd voor een trekhaak, wordt de uitsteeklengte van de trekhaak meegerekend bij het meten van de parkeer ruimte.

### **!** BELANGRIJK

Voorwerpen zoals kettingen, smalle glanzende palen of lage obstakels kunnen 'afgeschaduwd' worden en worden in dat geval tijdelijk niet geregistreerd door de sensoren - het onderbroken geluidssignaal kan dan plotseling wegvallen in plaats van over te gaan in het verwachte ononderbroken geluidssignaal.

De sensoren kunnen geen hoge voorwerpen ontdekken, zoals uitstekende laadperrons.

- Wees in dergelijke gevallen extra voorzichtig en bedien/verrijd de auto erg langzaam of breek de parkeer manoeuvre af - er bestaat groot gevaar voor materiele schade aan de auto of de omgeving, aangezien de sensoren dan tijdelijk niet optimaal werken.

### **!** BELANGRIJK

In bepaalde omstandigheden kan het parkeerhulpsysteem ten onrechte waarschuwingssignalen afgeven. Dit komt door externe geluidsbronnen met ultrasonische geluidssignalen van dezelfde frequentie als de sensoren van het systeem.

Voorbeelden van dergelijke bronnen zijn onder andere claxons, natte banden op asfalt, pneumatische remmen en uitlaatgeluid van motorfietsen.

## Onderhoud

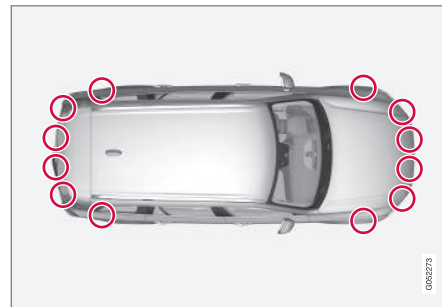

De plaats van de sensoren.

De parkeerhulp werkt alleen optimaal, wanneer u de bijbehorende sensoren regelmatig reinigt met water en autoshampoo.

**i N.B.**

Vuil, sneeuw en ijs op de sensoren kunnen ten onrechte aanleiding geven tot waarschuwingssignalen.

**Gerelateerde informatie**

- Parkeerhulp\* (p. 342)
- Parkeerhulp activeren/deactiveren\* (p. 344)
- Meldingen voor Parkeerhulp\* (p. 346)

**Meldingen voor Parkeerhulp\***

Op het bestuurdersdisplay kunnen enkele meldingen verschijnen ten aanzien van Parkeerhulp.

In de volgende tabel staan enkele voorbeelden.

Melding	Betekenis
Parkeerhulpsysteem Niet beschikbaar Service vereist	Het systeem werkt niet naar behoren. Neem contact op met een werkplaats. Geadviseerd wordt een erkende Volvo-werkplaats.
Parkeerhulpsysteem Sensoren afgedekt, schoonmaken vereist	Een of meer van de sensoren van het systeem zijn geblokkeerd. Controleer dit en verhelp de storing zo spoedig mogelijk.

**Gerelateerde informatie**

- Parkeerhulp\* (p. 342)
- Parkeerhulp activeren/deactiveren\* (p. 344)
- Beperkingen van parkeerhulp\* (p. 344)

## Parkeerhulpcamera\*

De parkeerhulpcamera helpt u bij het parkeren in krappe ruimten door obstakels weer te geven met camerabeelden en grafische voorstellingen op het middendispley.

De parkeerhulpcamera is een hulpsysteem dat, al naargelang de gekozen instelling, automatisch wordt geactiveerd als er in de achteruit wordt geschakeld of handmatig wordt geactiveerd via het middendispley.

### Overzicht

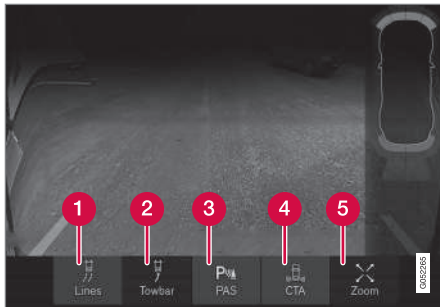

- 1 Lijnen - hulplijnen activeren/deactiveren
- 2 Trekhaak\* - hulplijn voor trekhaak activeren/deactiveren\*<sup>8</sup>
- 3 PAS\* - parkeerhulp activeren/deactiveren

<sup>8</sup> Niet beschikbaar op alle markten.

<sup>9</sup> Bij het inzoomen doven de hulplijnen.

- 4 CTA\* - Cross Traffic Alert activeren/deactiveren
- 5 Zoomen<sup>9</sup> - in-/uitzoomen

### WAARSCHUWING

- De parkeercamera is alleen bedoeld als hulpmiddel en zodat de bestuurder eindverantwoordelijk blijft tijdens het achteruitrijden.
- De camera kent dode hoeken waarin registratie van obstakels niet mogelijk is.
- Houd mensen en dieren in de buurt van de auto in de gaten.

### Cameraweergaven

De functie kan een gecombineerde 360°-weergave tonen én een afzonderlijke weergave voor de vier camera's: achter, voor, links of rechts. Bovenaan in de geselecteerde weergave staat welke camera er actief is.

### Camera 360°-weergave\*

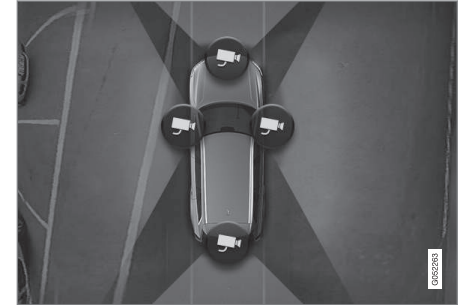

Locatie en meetbereik van de parkeerhulpcamera's.

Alle vier de zijden van de auto worden gelijktijdig op het middendispley weergegeven, zodat u bij manoeuvreren op lage snelheden kunt zien wat er zich rond de auto bevindt.

Iedere aanzichtfunctie van de camera is apart te activeren door het "blikveld" van de gewenste camera op het beeldscherm aan te raken - bijvoorbeeld het gebied voor/boven de frontcamera.

Bij een auto die ook voorzien is van parkeerhulp\* wordt de afstand tot gedetecteerde obstakels aangegeven met velden in verschillende kleuren.



◀ Naar achteren

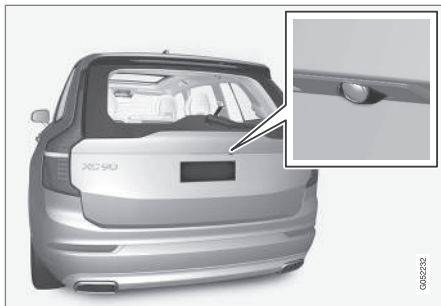

De achtercamera zit bij de openingshandgreep.

De achtercamera beslaat een breed gebied achter de auto alsook een deel van de bumper en een eventuele trekhaak.

Voorwerpen op het middendispley lijken mogelijk over te hellen - dit is volkomen normaal.

**i N.B.**

Voorwerpen op het middendispley kunnen dichterbij de auto zijn dan dat ze op het scherm lijken te zijn.

Naar voren

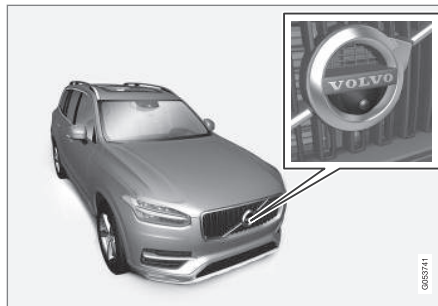

De parkeerhulpcamera vooruit zit in de grille.

De frontcamera kan handig zijn bij het invoegen vanuit een oprit waarbij het zicht naar beide zijden bijvoorbeeld door heggen beperkt is. De camera is actief bij snelheden tot 25 km/h (16 mph) - bij hogere snelheden wordt de frontcamera uitgeschakeld.

Als de snelheid de auto een waarde van 50 km/h (30 mph) niet bereikt maar binnen 60 seconden na uitschakeling van de frontcamera daalt tot onder 22 km/h (14 mph), wordt de camera opnieuw geactiveerd.

**i N.B.**

Voor automatische heractivering van de frontcamera bij snelheidsdaling moet u **Automatische achteruitrijcamera activeren** hebben gekozen in **Instellingen**  
 → My Car → Parkeerhulp.

Naar zijkanten



De zijcamera's zitten in de beide buitenspiegels.

De zijcamera's geven weer wat er zich aan de desbetreffende zijde naast de auto bevindt.

**Gerelateerde informatie**

- Parkeerhulpcamera starten\* (p. 351)
- Hulplijnen en velden voor de parkeerhulpcamera\* (p. 349)
- Beperkingen van de parkeerhulpcamera\* (p. 352)

- Parkeerhulp\* (p. 342)
- Cross Traffic Alert\* (p. 363)
- Actieve parkeerhulp\* (p. 353)

## Hulplijnen en velden voor de parkeerhulpcamera\*

De parkeerhulpcamera geeft met lijnen in het camerabeeld aan waar de auto zich ten opzichte van de omgeving bevindt.

### Hulplijnen



Voorbeeld van hoe hulplijnen voor de bestuurder getoond worden.

De hulplijnen geeft de denkbeeldige baan van de contouren van de auto aan bij de actuele stuuruitslag - dit vereenvoudigt het achteruit insteken, achteruitrijden in krappe ruimten en aankoppelen van aanhangers.

De lijnen op het scherm worden geprojecteerd als stonden ze op de grond achter de auto. De lijnen zijn bovendien afhankelijk van de stuuruitslag, zodat u ook tijdens het draaien kunt zien welke baan de auto zal nemen.

De hulplijnen zijn inclusief de uitstekende delen van de auto, zoals de trekhaak, buitenspiegels en hoeken.

#### **i** N.B.

- Bij het achteruitrijden met een aanhanger/caravan geven de lijnen op het scherm de baan van de **auto** aan – niet die van de aanhanger/caravan.
- Er verschijnen geen lijnen op het scherm, wanneer er een aanhanger/caravan is aangesloten op het elektrische systeem van de auto.





## ! BELANGRIJK

Let op: als u het camerabeeld naar achteren hebt gekozen, toont het middendisplay alleen het gebied achter de auto - let dan zelf op de zijkanten en voorkant van de auto als u bij het achteruitrijden aan het stuur draait.

Hetzelfde geldt ook omgekeerd - let op wat er met het achterste deel van de auto gebeurt als u het camerabeeld naar voren hebt gekozen.

Denk eraan dat de hulplijnen de **kortste** weg laten zien. Let daarom extra goed op dat de zijkanten van de auto nergens naar toe/ nergens overheen bewegen als u bij vooruitrijden aan het stuur draait of dat de voorkant niet naar iets toe/over iets heen beweegt als u bij achteruitrijden aan het stuur draait.

### Hulplijnen in 360°-weergave\*

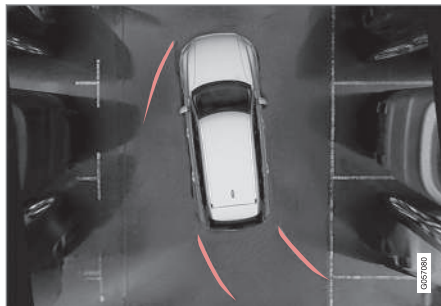

360°-weergave met hulplijnen.

Met 360°-weergave worden - afhankelijk van de rijrichting - achter, voor en aan de zijkant van de auto hulplijnen getoond:

- Bij vooruitrijden: Frontlijnen
- Bij achteruitrijden: Zijlijnen en achteruitrijlijnen.

Met een optionele frontcamera, achteruitrijcamera of zijcamera worden de hulplijnen ongeacht de rijrichting van de auto weergegeven.

### Hulplijn voor trekhaak

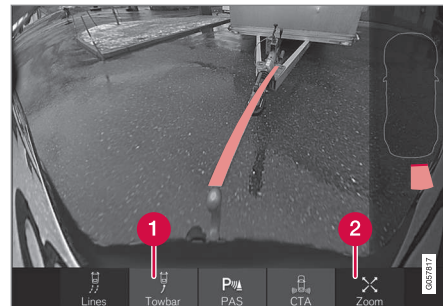

Trekhaak met hulplijn.

- 1 **Trekhaak** - hulplijn voor trekhaak activeren\*.
- 2 **Zoomen** - in-/uitzoomen.

De camera leent zich bij uitstek voor het aankoppelen van een aanhanger door de weergave van een hulplijn voor de virtuele "baan" van de trekhaak naar de aanhanger.

1. Druk op **Trekhaak** (1).
  - > De hulplijn voor de virtuele "baan" van de trekhaak wordt weergegeven. Tegelijkertijd verdwijnen de hulplijnen van de auto.
2. Druk op **Zoomen** (2) als u nauwkeurig moet manoeuvreren.
  - > Er wordt ingezoomd op de camerabeelden.

\* Optie/accessoire, zie Inleiding voor meer informatie.



U kunt niet tegelijkertijd hulplijnen weergeven voor de auto en de trekhaak.

### Sensorveld van parkeerhulp\*

Als de auto uitgerust is met Parkeerhulp\* wordt voor iedere sensor die een obstakel waarneemt de afstand met gekleurde velden in 360°-weergave weergegeven.

### Sensorveld achteruit en vooruit



Op het autosymbool rechts kan het beeldscherm gekleurde sensorvelden tonen.

De kleur van de velden voor de sensoren achteruit en vooruit verandert als de afstand tot het obstakel kleiner wordt - van geel, via oranje naar rood.

Veldkleur achteruit en vooruit	Afstand (meter)
Oranje	0,6-1,5
Oranje	0,4-0,6
Rood	0-0,4

### Sensorvelden naar de zijkanten

De zijvelden worden uitsluitend weergegeven met de kleur oranje.

Veldkleur zijkanten	Afstand (meter)
Oranje	0-0,3

### Gerelateerde informatie

- Parkeerhulpcamera\* (p. 347)
- Parkeerhulpcamera starten\* (p. 351)
- Beperkingen van de parkeerhulpcamera\* (p. 352)

### Parkeerhulpcamera starten\*

De parkeerhulpcamera kan automatisch starten bij het inschakelen van de achteruitversnelling of handmatig via het middendispley.

### Parkeerhulpcamera starten

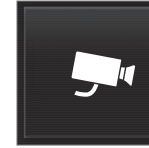

De parkeerhulpcamera is handmatig te starten, als deze uitgeschakeld staat bij het inschakelen van de achteruitversnelling of als deze in een andere situatie moet worden gestart.

- Druk op de knop **Camera** op het functiescherm van het middendispley.
  - > De parkeerhulpcamera wordt gestart.

### Camerastart in verschillende situaties

Bij een druk op de knop hangt het van de rijnsnelheid en de rijrichting van de auto af of de camera een bovenaanzicht of vooraanzicht hanteert:

- Bovenaanzicht: Tijdens stilstand en vooruitrijden - 0-15 km/h (0-9 mph).
- Bovenaanzicht: Tijdens stilstand en achteruitrijden - ongeacht snelheid.
- Vooraanzicht: Tijdens vooruitrijden 15-22 km/h (9-14 mph).

### Automatische start parkeerhulpcamera activeren/deactiveren

De automatische start van de parkeerhulpcamera bij inschakeling van de achteruitversnelling is te activeren/deactiveren.



1. Druk op **Instellingen** op het hoofdscherm van het middendisplay.
2. Druk op **My Car → Parkeerhulp**.
3. Kies **Automatische achteruitrijcamera activeren** om het automatisch starten te activeren/deactiveren.

### Camera automatisch deactiveren

Het vooraanzicht dooft bij 25 km/h (16 mph) om u niet af te leiden. Als gekozen is voor de instelling **Automatische achteruitrijcamera activeren**, wordt de camera bij een snelheid van 22 km/h (14 mph) binnen 60 seconden opnieuw geactiveerd. Bij een snelheid hoger dan 50 km/h (31 mph) wordt het vooraanzicht niet opnieuw geactiveerd.

De overige aanzichtfuncties van de camera doven bij 15 km/h (9 mph) en worden niet opnieuw geactiveerd.

### Basisaanzicht voor parkeerhulpcamera achterzijde

Wanneer **Automatische achteruitrijcamera activeren** gekozen is kunt u de aanzichtfunctie kiezen die bij inschakeling van de achteruitversnelling moet worden geactiveerd: het achteraan-zicht of het bovenaanzicht over 360°\*.

1. Druk op **Instellingen** op het hoofdscherm van het middendisplay.
2. Druk op **My Car → Parkeerhulp**.

3. Kies **Zicht achteruit in plaats van 360°-beeld** om het achterste camerabeeld als basisscherm te activeren/deactiveren.

### Gerelateerde informatie

- Hulplijnen en velden voor de parkeerhulpcamera\* (p. 349)
- Beperkingen van de parkeerhulpcamera\* (p. 352)
- Contactslotstanden (p. 370)

## Beperkingen van de parkeerhulpcamera\*

De functie parkeerhulpcamera kent in bepaalde situaties beperkingen.

De parkeerhulpcamera kan niet in alle situaties alle objecten zien. Houd de volgende beperkingen in uw achterhoofd.

### **i** N.B.

Fietsdragers of andere accessoires achter op de auto kunnen het blikveld van de camera blokkeren.

### Dode hoeken

Let erop dat ook als het geblokkeerde gebied er op het scherm relatief klein uitziet, het werkelijke, verborgen gebied dusdanig groot kan zijn dat obstakels pas worden geregistreerd wanneer de auto er bijna bovenop zit.



Er zitten "dode" hoeken tussen de "blikvelden" van de camera's.

In de 360°-weergave kunnen obstakels/voorwerpen "verdwijnen" in de overgangen tussen de afzonderlijke camera's.

Een doorgehaald camerapictogram betekent dat deze camera buiten werking is.

### Lichtomstandigheden

De cameraweergave wordt automatisch aangepast aan de heersende lichtomstandigheden. Dit kan ertoe leiden dat de beeldweergave ietwat kan variëren wat lichtsterkte en kwaliteit betreft. Slechte lichtomstandigheden leveren mogelijk een slechtere beeldkwaliteit op.

### Onderhoud

Maak cameralenzen regelmatig schoon met lauw water en autoshampoo. Wees voorzichtig zodat er geen krassen op de lens komen.

#### **i** N.B.

Houd voor optimale werking de cameralens vrij van vuil, sneeuw en ijs. Dit is vooral van belang in slechte lichtomstandigheden.

### Gerelateerde informatie

- Parkeerhulpcamera\* (p. 347)
- Parkeerhulpcamera starten\* (p. 351)
- Hulplijnen en velden voor de parkeerhulpcamera\* (p. 349)

### Actieve parkeerhulp\*

De actieve parkeerhulp (Park Assist Pilot - PAP) helpt u bij het parkeren in en het wegrijden uit een parkeervak.

PAP controleert eerst of een ruimte groot genoeg is en helpt u vervolgens bij het draaien van het stuur en het in die ruimte sturen van de auto.

Op het middendisplay wordt met symbolen, grafische voorstellingen en teksten aangegeven wat u wanneer moet doen.

#### **i** N.B.

De PAP-functie meet de ruimte en beweegt het stuurwiel - de taak van de bestuurder is:

- goed op de omgeving rond de auto te letten
- de instructies op het middendisplay op te volgen
- te schakelen (achteruit/vooruit)
- de snelheid te regelen en daarbij een veilige snelheid aan te houden
- te remmen en de auto tot stilstand te brengen.





**⚠ WAARSCHUWING**

PAP werkt niet in alle situaties, maar is uitsluitend bedoeld als een aanvullend hulpmiddel.

Als bestuurder bent u er altijd verantwoordelijk voor dat u de auto op een veilige manier bestuurt en het gebied rond de auto goed in de gaten houdt om naderende of passerende verkeersdeelnemers tijdig op te merken.

**Parkeervarianten**

PAP kan worden gebruikt bij de volgende parkeervarianten.

**Fileparkeren**

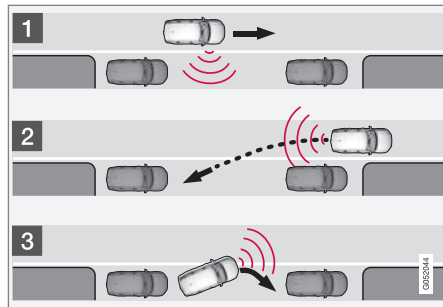

Principe voor fileparkeren of achteruit insteken.

Het PAP-systeem parkeert de auto aan de hand van de volgende deelmomenten:

1. Het parkeervak wordt gezocht en gemeten.
2. De auto wordt achteruit het vak ingestuurd.

3. De auto wordt netjes in het midden geparkeerd.

Met de functie **Uitparkeren** kan een parallel geparkeerde auto ook hulp krijgen van PAP om een parkeervak te verlaten - zie de rubriek "Uit een parkeervak rijden" in paragraaf "Parkeren met actieve parkeerhulp".

**Achteruit insteken**

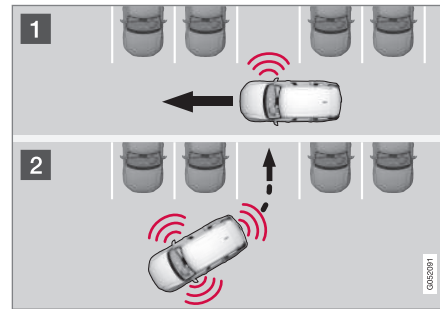

Principe voor (achteruit) insteken.

Het PAP-systeem parkeert de auto aan de hand van de volgende deelmomenten:

1. Het parkeervak wordt gezocht en gemeten.
2. De auto wordt achteruit het vak ingestuurd.
3. De auto wordt netjes in het midden geparkeerd.

**i N.B.**

Een haaks geparkeerde auto kan **niet** met behulp van de PAP-functie **Uitparkeren** een parkeervak verlaten - die functie kan alleen worden gebruikt bij een parallel geparkeerde auto.

**Gerelateerde informatie**

- Parkeren met actieve parkeerhulp\* (p. 355)
- Beperkingen van de Actieve parkeerhulp\* (p. 357)
- Meldingen voor Actieve parkeerhulp\* (p. 360)

## Parkeren met actieve parkeerhulp\*

De actieve parkeerhulp (Park Assist Pilot - PAP) helpt u in drie fasen bij het parkeren. De functie kan u ook helpen om uit een parkeervak te rijden.

### **i** N.B.

De PAP-functie meet de ruimte en beweegt het stuurwiel - de taak van de bestuurder is:

- goed op de omgeving rond de auto te letten
- de instructies op het middendisplay op te volgen
- te schakelen (achteruit/vooruit)
- de snelheid te regelen en daarbij een veilige snelheid aan te houden
- te remmen en de auto tot stilstand te brengen.

PAP is te activeren als na het starten van de motor aan de volgende criteria is voldaan:

- Er is geen aanhanger aan de auto gekoppeld.
- De snelheid moet lager zijn dan 30 km/h (20 mph).

## Parkeren

Het PAP-systeem parkeert de auto aan de hand van de volgende stappen:

1. Het parkeervak wordt gezocht en gemeten.
2. De auto wordt achteruit het vak ingestuurd.
3. De auto wordt netjes in het vak geparkeerd - het systeem kan u dan vragen om te schakelen.

## Parkeervakken zoeken en meten



De functie is te activeren op het functiescherm van het middendisplay.

Deze is ook bereikbaar vanuit de camerabeelden of de optie **Instellingen** van het hoofdscherm.

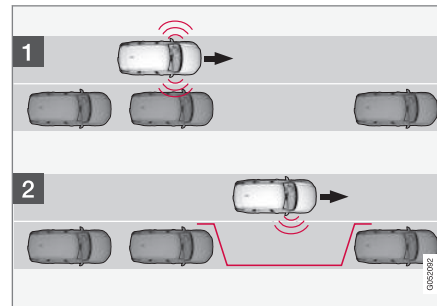

Principe voor fileparkeren.

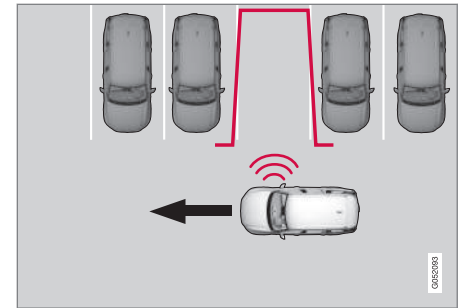

Principe voor (achteruit) insteken.

1. Rijd maximaal 30 km/h (20 mph) voordat u gaat fileparkeren of maximaal 20 km/h (12 mph) voordat u achteruit gaat insteken.
2. Druk op de knop **Inparkeren** in het functiescherm.
  - > PAP zoekt een parkeervak en meet of dit vak groot genoeg is.
3. Let op het middendisplay. Stop de auto als de grafische voorstellingen en een melding aangeven dat er een geschikt vak is gevonden.
  - > Er verschijnt een pop-upvenster.
4. Kies **Fileparkeren** of **Haaks parkeren** en schakel in de achteruit.





**i N.B.**

PAP zoekt een geschikte ruimte om te parkeren, geeft instructies en parkeert de auto aan de passagierskant in. Desgewenst kunt u de auto ook aan de bestuurderszijde van de straat parkeren:

- Schakel de richtingaanwijzers aan bestuurderszijde in, waarna het systeem een geschikte parkeerplek aan deze kant van de straat zoekt.

**Achteruit in het parkeervak rijden**

**1**

**2**

Fileparkeren.

Achteruit insteken.

1. Controleer of de ruimte achter de auto vrij is.
2. Rijd langzaam en voorzichtig achteruit en raak het stuurwiel niet aan – rijd niet sneller dan 7 km/h (4 mph).  
> PAP zal de auto het parkeervak insturen.
3. Let op het middendispley. Stop de auto als dit met grafische voorstellingen en een melding van u verlangd wordt.

**i N.B.**

- Houd uw handen weg van het stuurwiel als de PAP-functie is geactiveerd.
- Let erop dat het stuurwiel niet door iets wordt gehinderd en vrij kan draaien.
- Wacht voor het beste resultaat totdat het stuurwiel is uitgedraaid, voordat u achteruit/vooruit rijdt.

**De auto netjes in het midden van het parkeervak parkeren**

**1**

**2**

Fileparkeren.

Achteruit insteken.

1. Zet de keuzehendel in stand **D**. Wacht totdat het stuur gedraaid is en rijd langzaam vooruit.

2. Let op het middendispley. Stop de auto als dit met grafische voorstellingen en een melding van u verlangd wordt.
3. Schakel in de achteruit en rijd langzaam achteruit.
4. Let op het middendispley. Stop de auto als dit met grafische voorstellingen en een melding van u verlangd wordt.

Het systeem wordt automatisch gedeactiveerd, waarna met grafische voorstellingen en een melding wordt aangegeven dat het insteken is afgerond. U moet mogelijk later corrigeren - alleen u kunt beoordelen of de auto goed geparkeerd staat.

### **!** BELANGRIJK

De waarschuwingsafstand is korter, wanneer de sensoren worden gebruikt door PAP dan wanneer Park Assist de sensoren gebruikt.

### Uit een parkeervak rijden

#### **i** N.B.

Het verlaten van een parkeervak met de functie **Uitparkeren** is alleen mogelijk voor een parallel geparkeerde auto - de functie werkt niet voor een haaks geparkeerde auto.



U activeert **Uitparkeren** op het functiescherm van het middendispley.

1. Druk op de knop **Uitparkeren** in het functiescherm.
  - > PAP zoekt de beste manier om het parkeervak uit te rijden.
2. Let op het middendispley. Volg de aanwijzingen op dezelfde manier als bij het parkeren.

Let erop dat het stuur kan "terugveren" bij het uitschakelen van de functie. U moet dan mogelijk het stuur terugdraaien tot de maximale stuuruitslag om uit het parkeervak te kunnen rijden.

Als PAP oordeelt dat u zonder extra manoeuvres het parkeervak kunt uitrijden, zal de functie worden afgesloten, ook al denkt u misschien dat de auto nog in het parkeervak staat.

### Gerelateerde informatie

- Actieve parkeerhulp\* (p. 353)
- Beperkingen van de Actieve parkeerhulp\* (p. 357)
- Meldingen voor Actieve parkeerhulp\* (p. 360)

## Beperkingen van de Actieve parkeerhulp\*

De actieve parkeerhulp (Park Assist Pilot – PAP) kent in bepaalde situaties beperkingen.

### Parkeren afbreken

Een parkeerprocedure wordt afgebroken:

- als u het stuurwiel aanraakt
- als u te snel rijdt – meer dan 7 km/h (4 mph)
- als u op **Annuleren** op het middendispley drukt
- bij een ingreep van het antiblokkeerremstelsysteem of de elektronische stabiliteitsregeling, bijvoorbeeld als een wiel geen grip meer heeft bij een glad wegdek.

In voorkomende gevallen laat een melding op het middendispley u weten waarom de parkeerprocedure is afgebroken.

#### **i** N.B.

Als vuil, ijs en sneeuw de sensoren bedekken, neemt de functie af en kan meten onmogelijk worden gemaakt.



### ! BELANGRIJK

Onder bepaalde omstandigheden kan PAP geen parkeerplaatsen vinden - een reden kan zijn dat de sensoren worden verstoord door externe geluidsbronnen, die dezelfde ultrasoonfrequenties afgeven als waar het systeem mee werkt.

Voorbeelden van dergelijke bronnen zijn o.a. claxons, natte banden op asfalt, pneumatische remmen en uitlaatgeluid van motorfietsen.

### Uw verantwoordelijkheid

Vergeet niet dat PAP een hulpmiddel is en geen onfeilbaar en volautomatisch systeem. Wees daarom altijd voorbereid om de parkeermanoeuvre te onderbreken.

Er zijn ook een paar details waar u bij het parkeren op moet letten, bijvoorbeeld:

- PAP gaat uit van de onderlinge positie van de geparkeerde voertuigen – als deze ongelukkig geparkeerd staan, kunnen de banden en velgen van uw auto beschadigd raken bij contact met de stoeprand.
- PAP is bedoeld voor inparkeren in rechte straatgedeelten – niet in straatgedeelten met sterke krommingen of scherpe bochten. Zorg daarom dat de auto evenwijdig staat aan het

parkeervak, wanneer het PAP de beschikbare ruimte meet.

- Parkeervakken in smalle straten kunnen niet altijd worden aangeboden, aangezien de benodigde ruimte voor het manoeuvreren onvoldoende is - het kan dan handig zijn om zo dicht mogelijk naar de kant van de straat te rijden waar het parkeervak zich bevindt.
- Let erop dat de voorkant van de auto tijdens het parkeren kan uitzwenken naar het tegemoetkomende verkeer.
- Voorwerpen boven het detectiegebied van de sensoren worden niet meegenomen bij het berekenen van de parkeermanoeuvre, waardoor PAP mogelijk te vroeg het parkeervak indraait. Vermijd daarom parkeervakken met dergelijke hoge voorwerpen.
- U moet bepalen of het vak dat PAP voorstelt geschikt is om in te parkeren.
- Gebruik goedgekeurde banden<sup>10</sup> met de juiste bandenspanning - dit is van invloed op de parkeermogelijkheden van PAP.
- Hevige regen of sneeuwval kan ertoe leiden dat het parkeervak niet op een juiste manier wordt gemeten.
- Gebruik PAP niet als u sneeuwkettingen of een reservewiel hebt gemonteerd.
- Gebruik PAP niet als er lading buiten de auto uitsteekt.

- Haakse parkeervakken kunnen worden gemist of ten onrechte worden gedetecteerd als een geparkeerde auto meer uitsteekt dan de andere geparkeerde auto's.

### ! BELANGRIJK

Als bij montage van een andere goedgekeurde velgmaat de bandenometrek zich wijzigt, moet u de parameters van het PAP-systeem mogelijk bijwerken. Informeer bij een werkplaats – geadviseerd wordt een erkende Volvo-werkplaats.

### Onderhoud

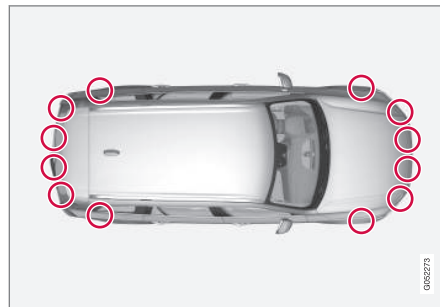

Locatie van de PAP-sensoren.

PAP werkt alleen naar behoren, wanneer u de oppervlakken en de bijbehorende sensoren regelmatig reinigt met water en een autosham-

<sup>10</sup> Met "goedgekeurde banden" wordt bedoeld: banden van hetzelfde type en merk als die bij levering af fabriek origineel waren gemonteerd.



poo – op de bumpers zijn dit de sensoren waar ook de parkeerhulp gebruik van maakt.

**Gerelateerde informatie**

- Actieve parkeerhulp\* (p. 353)
- Parkeren met actieve parkeerhulp\* (p. 355)

## Meldingen voor Actieve parkeerhulp\*

Op het bestuurdersdisplay kunnen enkele meldingen verschijnen ten aanzien van de Actieve parkeerhulp (Park Assist Pilot – PAP).

In de volgende tabel staan enkele voorbeelden.

Melding	Betekenis
Parkeerhulpsysteem Sensoren afgedekt, schoonmaken vereist	Een of meer van de sensoren van de systemen zijn geblokkeerd. Controleer dit en verhelp de storing zo spoedig mogelijk.
Parkeerhulpsysteem Niet beschikbaar Service vereist	Het systeem werkt niet naar behoren. Neem contact op met een werkplaats. Geadviseerd wordt een erkende Volvo-werkplaats.

### Gerelateerde informatie

- Actieve parkeerhulp\* (p. 353)
- Parkeren met actieve parkeerhulp\* (p. 355)
- Beperkingen van de Actieve parkeerhulp\* (p. 357)

## Blind Spot Information\*

Het Blind Spot Information (BLIS) dient om u te waarschuwen voor naderende achterliggers schuin achter en naast u bij ritten in druk verkeer op wegen met meerdere rijbanen in dezelfde richting.

BLIS is een hulpmiddel om u te waarschuwen voor:

- voertuigen in de dode hoek
- snel naderende achterliggers in de linker en rechter rijbaan naast uw auto.

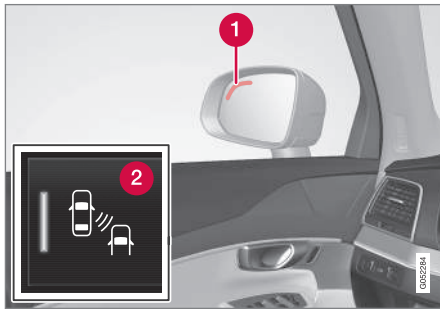

Positie van het BLIS-lampje.

- 1 Controlelampje
- 2 BLIS-symbool

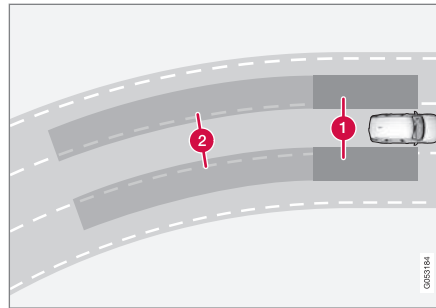

Werkingsprincipe van Blind Spot Information

- 1 Zone in dode hoek
- 2 Zone voor snel naderende achterliggers.

BLIS werkt bij snelheden hoger dan 10 km/h (6 mph).

Het systeem reageert in de volgende gevallen:

- uw auto wordt ingehaald door andere voertuigen
- een achterligger nadert uw auto snel.

Wanneer BLIS een voertuig binnen zone 1 of een snel naderende achterligger in zone 2 ontdekt, brandt het controlelampje bij de desbetreffende zijspiegel constant. Als u in deze stand de richtingaanwijzers activeert aan de kant waarvoor de waarschuwing wordt gegeven, schakelt het controlelampje over van constant branden op knipperen met een feller licht.

### **i** N.B.

Het lampje gaat branden aan de kant van de auto waar het systeem het voertuig heeft ontdekt. Als de auto aan beide kanten tegelijkertijd wordt ingehaald, gaan beide lampjes branden.

### **!** WAARSCHUWING

Blind Spot Information werkt niet in scherpe bochten.

Blind Spot Information werkt niet als de auto achteruitrijdt.

### **!** WAARSCHUWING

Blind Spot Information is slechts een aanvullend hulpmiddel en werkt niet in alle situaties.

Blind Spot Information vormt geen vervanging voor een veilige rijstijl en het gebruik van de buitenspiegels.

Ook met Blind Spot Information moet u altijd oplettend en verantwoordelijk blijven rijden - u bent er altijd verantwoordelijk voor dat u op een veilige manier van rijstrook wisselt.





## ⚠ WAARSCHUWING

Het systeem is een aanvulling op, en vormt geen vervanging voor, een veilige rijstijl en het gebruik van de buitenspiegels. Ook met het systeem moet u altijd oplettend en verantwoordelijk voor het veilig van rijbaan wisselen.

### Gerelateerde informatie

- Blind Spot Information\* activeren/deactiveren (p. 362)
- Beperkingen van Blind Spot Information™\* (p. 363)
- Meldingen voor Blind Spot Information\* en Cross Traffic Alert\* (p. 367)
- Cross Traffic Alert\* (p. 363)

## Blind Spot Information\* activeren/deactiveren

Het Blind Spot Information (BLIS) kan worden geactiveerd/gedeactiveerd.

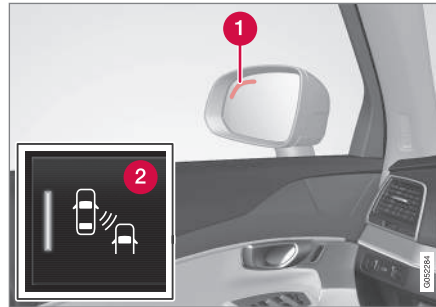

De positie van het Blind Spot Information-lampje.

- 1 Controlelampje
- 2 BLIS-knop op het functiescherm op het middendisplayscherm voor het activeren/deactiveren van de functie.
  - Druk op de knop **BLIS** in het functiescherm.
    - > BLIS wordt geactiveerd/gedeactiveerd, de knop toont een groene/grijze indicatie.

Als BLIS bij het starten van de motor geactiveerd is, wordt de functie bevestigd doordat de controlelampjes op de buitenspiegels één keer knipperen.

Als BLIS bij het uitschakelen van de motor gedeactiveerd is, is dat na de volgende motorstart nog steeds zo en zal er geen controlelampje branden.

## ⚠ WAARSCHUWING

Blind Spot Information is slechts een aanvullend hulpmiddel en werkt niet in alle situaties.

Blind Spot Information vormt geen vervanging voor een veilige rijstijl en het gebruik van de buitenspiegels.

Ook met Blind Spot Information moet u altijd oplettend en verantwoordelijk blijven rijden - u bent er altijd verantwoordelijk voor dat u op een veilige manier van rijstrook wisselt.

### Gerelateerde informatie

- Blind Spot Information\* (p. 361)
- Beperkingen van Blind Spot Information™\* (p. 363)
- Meldingen voor Blind Spot Information\* en Cross Traffic Alert\* (p. 367)

## Beperkingen van Blind Spot Information™\*

Het Blind Spot Information (BLIS) kent in bepaalde situaties beperkingen.

Voorbeelden van beperkingen:

- Vuil, ijs en sneeuw op de sensoren kunnen voor functiebeperkingen zorgen en waarschuwingen onmogelijk maken.
- BLIS wordt gedeactiveerd, als u een aanhanger op het elektrische systeem van de auto aansluit.

## Sensoren

De sensoren voor de BLIS-functies zitten aan de binnenkant van beide hoeken van achterspatbord/bumper. De sensoren worden tevens gebruikt door de Cross Traffic Alert (CTA).

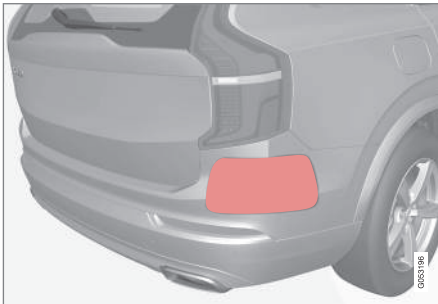

Dit gebied schoonhouden - aan beide zijden.

Voor een optimale werking is het belangrijk dat de oppervlakken vóór de sensoren schoon worden gehouden.

Beverstig geen voorwerpen, tape of stickers binnen het oppervlak van de sensoren.

Soms registreert het systeem dat een of beide sensoren geblokkeerd zijn, zodat de melding **Dodehoeksensor Achtersensoren afgedekt, schoonmaken vereist** op het bestuurdersdisplay verschijnt. Controleer de sensor(en) en verhelp de storing zo spoedig mogelijk.

### ! BELANGRIJK

Reparaties aan de componenten van de BLIS- en CTA-functies of het spuiten van de bumper mogen uitsluitend in een werkplaats worden uitgevoerd. Een erkende Volvo-werkplaats wordt aanbevolen.

## Gerelateerde informatie

- Blind Spot Information\* (p. 361)
- Blind Spot Information\* activeren/deactiveren (p. 362)
- Meldingen voor Blind Spot Information\* en Cross Traffic Alert\* (p. 367)
- Beperkingen van Cross Traffic Alert (p. 365)

## Cross Traffic Alert\*

Cross Traffic Alert (CTA) is een hulpmiddel om u voor kruisend verkeer te waarschuwen als u achteruitrijdt met de auto. CTA is een aanvulling op Blind Spot Information (BLIS).

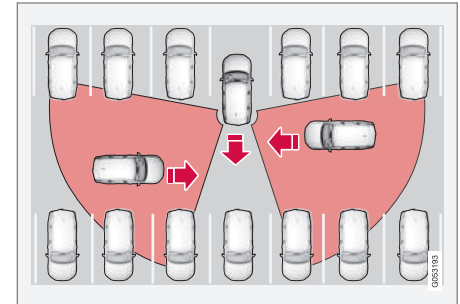

Principe voor CTA.

CTA vormt een aanvulling op de BLIS-functie door bij achteruitrijden het kruisende verkeer vanaf de zijkant te kunnen zien, bijvoorbeeld als de auto achteruit een parkeervak verlaat.

CTA is bedoeld om in de eerste plaats voertuigen te ontdekken - in gunstige gevallen kunnen ook kleinere voorwerpen zoals fietsen en voetgangers worden ontdekt.

CTA is alleen actief als de auto achteruit rolt of in de achteruit is gezet.

- ◀ Als CTA heeft gedetecteerd dat er van de zijkant iets aankomt, wordt dit aangegeven met:
- een geluidssignaal - het geluid komt uit de linker of rechter luidspreker, afhankelijk van waar het object vandaan komt.
  - een brandend pictogram in de grafische PAS-voorstelling op het beeldscherm.
  - een pictogram in het hoofdscherm van de parkeerhulpcamera.

### **WAARSCHUWING**

CTA is slechts een aanvullend hulpmiddel en werkt niet in alle situaties.

CTA vormt geen vervanging voor een veilige rijstijl en het gebruik van de buitenspiegels.

Ook met CTA moet u altijd oplettend en verantwoord blijven rijden - u bent er altijd verantwoordelijk voor dat u op een veilige manier achteruitrijdt.

### **Gerelateerde informatie**

- Cross Traffic Alert\* activeren/deactiveren (p. 364)
- Meldingen voor Blind Spot Information\* en Cross Traffic Alert\* (p. 367)
- Beperkingen van Cross Traffic Alert (p. 365)
- Blind Spot Information\* (p. 361)

## **Cross Traffic Alert\* activeren/deactiveren**

De Cross Traffic Alert (CTA) kan worden geactiveerd/gedeactiveerd.



De functie is te activeren/deactiveren op het functiescherm van het middendispley.

- Druk op de knop **Cross Traffic Alert** in het functiescherm.
  - > • GROENE knopindicatie - CTA is geactiveerd.
  - GRUIZE knopindicatie - CTA is gedeactiveerd.

CTA is direct na het starten van de motor altijd geactiveerd.

### **WAARSCHUWING**

CTA is slechts een aanvullend hulpmiddel en werkt niet in alle situaties.

CTA vormt geen vervanging voor een veilige rijstijl en het gebruik van de buitenspiegels.

Ook met CTA moet u altijd oplettend en verantwoord blijven rijden - u bent er altijd verantwoordelijk voor dat u op een veilige manier achteruitrijdt.

### **Gerelateerde informatie**

- Cross Traffic Alert\* (p. 363)
- Beperkingen van Cross Traffic Alert (p. 365)
- Meldingen voor Blind Spot Information\* en Cross Traffic Alert\* (p. 367)

## Beperkingen van Cross Traffic Alert

De Cross Traffic Alert (CTA) kent in bepaalde situaties beperkingen.

CTA werkt niet in alle situaties optimaal, maar heeft zijn beperkingen - zo kunnen de CTA-sensoren niet "door" andere geparkeerde voertuigen of voorwerpen die het zicht blokkeren heen kijken.

Hier volgen enkele voorbeelden van situaties waar het "blikveld" van het CTA aanvankelijk beperkt kan zijn, zodat naderende voertuigen pas op het laatste moment gedetecteerd worden:

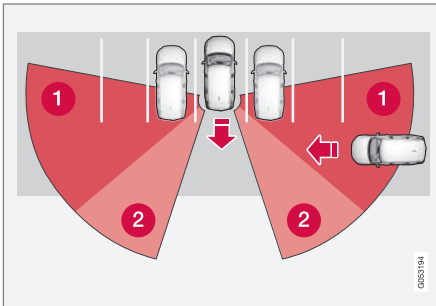

De auto staat ver naar achteren in een parkeervak.

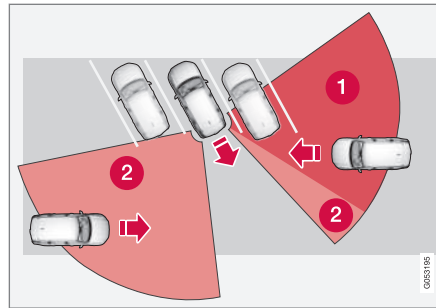

In schuine parkeervakken valt de ene kant van de auto mogelijk helemaal binnen de dode hoek van CTA.

- 1 Dode hoek van CTA.
- 2 Detectiegebied/"blikveld" van CTA.

Naarmate u verder achteruitrijdt, verandert de hoek ten opzichte van de auto/het obstakel die/dat in de weg zit zodat de dode hoek snel in grootte afneemt.

Voorbeelden van andere beperkingen:

- Vuil, ijs en sneeuw op de sensoren kunnen voor functiebeperkingen zorgen en waarschuwingen onmogelijk maken.
- CTA wordt gedeactiveerd, als u een aanhanger op het elektrische systeem van de auto aansluit.

## Sensoren

De sensoren voor de CTA-functies zitten aan de binnenkant van beide hoeken van achterspatbord/bumper. De sensoren worden tevens gebruikt door het Blind Spot Information (BLIS).

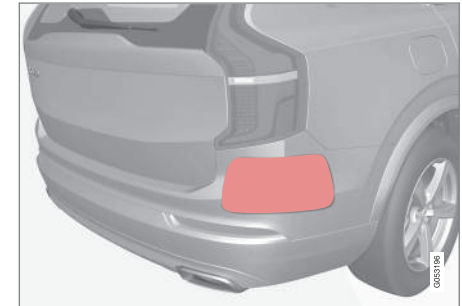

Houd dit gebied schoon - ook aan de linkerkant.

Voor een optimale werking is het belangrijk dat de oppervlakken vóór de sensoren schoon worden gehouden.

Bevestig geen voorwerpen, tape, stickers en dergelijke binnen het sensoroppervlak.

### **!** BELANGRIJK

Reparaties aan de componenten van de BLIS- en CTA-functies of het spuiten van de bumper mogen uitsluitend in een werkplaats worden uitgevoerd. Een erkende Volvo-werkplaats wordt aanbevolen.

◀◀ **Gerelateerde informatie**

- Cross Traffic Alert\* (p. 363)
- Cross Traffic Alert\* activeren/deactiveren (p. 364)
- Meldingen voor Blind Spot Information\* en Cross Traffic Alert\* (p. 367)
- Beperkingen van Blind Spot Information™\* (p. 363)



## Meldingen voor Blind Spot Information\* en Cross Traffic Alert\*

Op het bestuurdersdisplay kunnen enkele meldingen verschijnen ten aanzien van Blind Spot Information (BLIS) en Cross Traffic Alert (CTA).

In de volgende tabel staan enkele voorbeelden.

Melding	Betekenis
Dodehoeksensor Service vereist	Het systeem werkt niet naar behoren. Neem contact op met een werkplaats. Geadviseerd wordt een erkende Volvo-werkplaats.
Dodehoeksysteem uit Aanhanger gekoppeld	BLIS en CTA zijn gedeactiveerd, omdat er een aanhanger op het elektrische systeem van de auto is aangesloten.

### Gerelateerde informatie

- Blind Spot Information\* (p. 361)
- Blind Spot Information\* activeren/deactiveren (p. 362)
- Beperkingen van Blind Spot Information™\* (p. 363)
- Cross Traffic Alert\* (p. 363)
- Cross Traffic Alert\* activeren/deactiveren (p. 364)
- Meldingsfuncties op bestuurders- en mid-dendisplay (p. 107)



STARTEN EN RIJDEN

## Contactslotstanden

Het elektrische systeem van de auto is in verschillende standen te zetten voor gebruik van verschillende autosystemen.

Om een beperkt aantal systemen te kunnen gebruiken bij een uitgeschakelde motor is het elektrische systeem van de auto in drie verschillende standen te zetten: **0**, **I** en **II**. In de gebruikershandleiding worden deze standen overal aangeduid als "contactslotstanden".

De volgende tabel geeft aan welke functies beschikbaar zijn in de verschillende contactslotstanden/standen:

Niveau	Functies
<b>0</b>	<ul style="list-style-type: none"> <li>• Kilometerteller, klok en temperatuurmeter worden verlicht.</li> <li>• Elektrisch bedienbare stoelen zijn te verstellen.</li> <li>• Elektrisch bedienbare ruiten zijn te gebruiken.</li> <li>• Middendisplay wordt ingeschakeld en is te gebruiken.</li> <li>• Het audiosysteem is in te schakelen.</li> </ul> <p>De functies zijn in deze contactslotstand tijdsgestuurd en worden na een poosje automatisch uitgeschakeld.</p>
<b>I</b>	<ul style="list-style-type: none"> <li>• Panoramadak, elektrisch bedienbare ruiten, 12V-aansluitingen in passagiersruimte, navigatie, telefoon, interieurventilator en ruitewissers zijn te gebruiken.</li> <li>• Elektrisch bedienbare stoelen zijn te verstellen.</li> <li>• 12V-aansluiting in bagageruimte is te gebruiken.</li> <li>• Het audiosysteem wordt automatisch ingeschakeld, als het bij het verlaten van de auto aanstond.</li> </ul>

Niveau	Functies
<b>II</b>	<ul style="list-style-type: none"> <li>• De koplampen worden ontstoken.</li> <li>• Waarschuwings-/controlelampjes branden 5 seconden lang.</li> <li>• Meerdere andere systemen worden geactiveerd. De stoelverwarming en achterruiwarming kunnen echter pas na het starten van de motor worden geactiveerd.</li> </ul> <p><b>Deze contactslotstand vraagt veel stroom van de startaccu en moet daarom worden vermeden!</b></p>

## Contactslotstand kiezen



De startknop op de tunnelconsole.

- **Contactslotstand 0** - Vergrendel de auto en bewaar de transpondersleutel binnen in de auto.

**i N.B.**

Om stand **I** of **II** te realiseren **zonder** de motor te starten, moet u bij het selecteren van deze contactslotstanden het rempedaal **niet** bedienen.

- **Contactslotstand I** - Draai de startknop naar stand **START** en laat de knop weer los. De knop veert automatisch terug naar de uitgangspositie.
- **Contactslotstand II** - Draai de startknop naar stand **START** en houd de knop zo'n 4 seconden in stand **START**. Laat vervolgens knop los, die automatisch terugveert naar de uitgangspositie.
- **Terug naar contactslotstand 0** - Om terug te gaan naar contactslotstand **0** vanuit stand **I** en **II** moet u de startknop naar stand **STOP** draaien en de knop loslaten. De knop veert automatisch terug naar de uitgangspositie.

**Gerelateerde informatie**

- Motor starten (p. 371)
- Motor afzetten (p. 372)
- Bestuurdersdisplay (p. 91)

**Motor starten**

De motor is te starten via de transpondersleutel en met de startknop op de tunnelconsole.



De startknop op de tunnelconsole.

U gebruikt de transpondersleutel niet actief bij het starten, omdat de auto is uitgerust met ondersteuning voor passief starten (Passive Start).

Om de motor te starten:

1. Controleer of de transpondersleutel in de auto aanwezig is. Voor auto's met Passive Start moet de sleutel zich in het voorste deel van het interieur bevinden. Met de optie passieve vergrendeling/ontgrendeling (Passive Entry\*) is het voldoende dat de sleutel zich ergens in de auto bevindt.

2. Let erop dat schakelstand **P** of **N** is gekozen.
3. Trap het rempedaal volledig in<sup>1</sup>.
4. Draai de startknop naar stand **START** en laat de knop weer los. De knop veert automatisch terug naar de uitgangspositie.

**i N.B.**

Bij auto's met een dieselmotor slaat de motor mogelijk met enige vertraging aan.

Bij het starten van de motor blijft de startmotor draaien, totdat de motor aanslaat of totdat de beveiliging tegen oververhitting in werking treedt.



Positie back-uplezer in de tunnelconsole.

Als bij het starten de melding **Sleutel niet gevonden** op het bestuurdersdisplay verschijnt, plaats de transpondersleutel dan op de back-uplezer in de bekerhouder. Probeer vervolgens opnieuw te starten.

<sup>1</sup> Als de auto rolt, kunt u de motor starten door de startknop naar **START** te draaien.





**i N.B.**

Zorg ervoor dat er geen andere autosleutels, metalen voorwerpen of elektronische apparaten (zoals mobiele telefoons, tablets, laptops of laders) in de bekerhouder liggen, wanneer u de transpondersleutel in de bekerhouder plaatst. Als er zich meerdere sleutels in de bekerhouder bevinden, kunnen deze elkaar storen.

Als bij het starten de melding **Motor starten** **Systeemcontrole, wachten** op het bestuurdersdisplay verschijnt, wacht dan tot de melding verdwijnt en doe vervolgens een nieuwe startpoging.

**! BELANGRIJK**

Als de motor na 3 pogingen niet gestart is, wacht u 3 minuten voordat u een nieuwe poging doet. Het startvermogen neemt toe als de startaccu zich kan herstellen.

**! WAARSCHUWING**

Haal **nooit** de transpondersleutel uit de auto tijdens rijden of slepen.

**! WAARSCHUWING**

Neem bij het verlaten van de auto altijd de transpondersleutel mee en zorg dat het elektrische systeem van de auto in contactslotstand **O** staat – vooral als er kinderen in de auto achterblijven.

**i N.B.**

Voor bepaalde motortypen kan het stationaire toerental bij een koude start duidelijk hoger dan normaal zijn. Dit gebeurt om het uitlaatgasreinigingssysteem zo snel mogelijk op de normale bedrijfstemperatuur te krijgen waardoor de uitlaatgasemissies afnemen en het milieu wordt ontzien.

**Gerelateerde informatie**

- Contactslotstanden (p. 370)
- Motor afzetten (p. 372)
- Transpondersleutel (p. 234)
- Batterij in transpondersleutel vervangen (p. 254)

**Motor afzetten**

U zet de motor af met de startknop op de tunnelconsole.



De startknop op de tunnelconsole.

Om de motor af te zetten:

- Draai de startknop naar **STOP** en laat de knop los. De motor gaat uit. De knop veert automatisch terug naar de uitgangspositie.

Als de keuzehendel niet in stand **P** staat of als de auto rolt:

- Houd de knop in de stand **STOP** vast, totdat de motor afslaat.

**Gerelateerde informatie**

- Motor starten (p. 371)

## Stuurslotfout

Het stuurslot bemoeilijkt de besturing zoals bij gebruik van de auto door onbevoegden. Er is mogelijk een mechanisch geluid waarneembaar, wanneer u het stuurslot inschakelt of opheft.

## Stuurslot activeren

Wanneer u de auto van buitenaf vergrendelt en de motor is uitgeschakeld, wordt het stuurslot geactiveerd. Als u de auto onvergrendeld achterlaat, wordt na verloop van korte tijd automatisch het stuurslot geactiveerd.

## Stuurslot opheffen

Wanneer u de auto van buitenaf ontgrendelt, wordt het stuurslot gedeactiveerd. Als de auto niet is vergrendeld, is het voor het opheffen van het stuurslot voldoende dat de transpondersleutel in het interieur aanwezig is en dat motor gestart wordt door de startknop naar **START** te draaien.

## Gerelateerde informatie

- Motor starten (p. 371)
- Motor afzetten (p. 372)
- Stuurwiel (p. 134)

## Starthulp met andere accu

Als de startaccu uitgeput is, kunt u de auto starten met stroom van een hulpaccu.

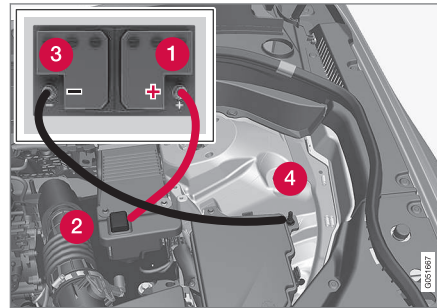

Als u een hulpaccu gebruikt bij het starten wordt geadviseerd de volgende stappen aan te houden om kortsluiting en andere schade te voorkomen:

1. Zet het elektrische systeem van de auto in de contactslotstand **0**.
2. Controleer of de hulpaccu een spanning van 12 V levert.
3. Als de hulpaccu in een andere auto is gemonteerd, moet u de motor van die auto afzetten en ervoor zorgen dat de beide auto's elkaar niet raken.

4. Bevestig de ene klem van de rode startkabel aan de pluspool (1) van de hulpaccu.

### **!** BELANGRIJK

Wees voorzichtig bij het aansluiten van de startkabels om kortsluiting met andere onderdelen in de motorruimte te voorkomen.

5. Open de afdekking (2) van het positieve starthulp punt.
6. Bevestig de andere klem van de rode startkabel aan het positieve starthulp punt (2).
7. Bevestig de ene klem van de zwarte startkabel aan de minpool (3) van de hulpaccu.
8. Bevestig de andere klem van de zwarte startkabel aan het negatieve starthulp punt (4).
9. Controleer of de aansluitklemmen van de startkabels goed vastzitten om te voorkomen dat er tijdens de startpoging vonken ontstaan.
10. Start de motor van de "hulpauto" en laat deze enkele minuten draaien op een toerental dat iets hoger ligt dan normaal, ca. 1500 omw/min.

- ◀ 11. Start de motor in de auto met de uitgeputte accu.

### **BELANGRIJK**

Raak de aansluitingen niet aan tijdens de startpoging. Er bestaat namelijk gevaar voor vonkvorming.

12. Verwijder de startkabels in omgekeerde volgorde - eerst de zwarte kabel en daarna de rode.

Zorg dat geen van de aansluitklemmen aan de zwarte startkabel contact kan maken met het positie starthulp punt op de auto/de pluspool van de starthulpaccu of met de aangesloten klem van de rode startkabel.

### **WAARSCHUWING**

- De startaccu kan het zeer explosieve knalgas produceren. Eén enkele vonk, veroorzaakt door een onjuiste aansluiting van een startkabel, kan volstaan om de accu tot ontploffing te brengen.
- De startaccu bevat tevens zwavelzuur dat ernstige chemische brandwonden kan veroorzaken.
- Als u accuzuur in uw ogen krijgt of op uw huid of kleren morst, moet u onmiddellijk met grote hoeveelheden water spoelen. Neem onmiddellijk contact op met een arts, als u accuzuur in uw ogen krijgt.

### **Gerelateerde informatie**

- Startaccu (p. 521)
- Contactslotstanden (p. 370)
- Motor starten (p. 371)
- Motorkap openen en sluiten (p. 506)

### **Versnellingsbak**

De versnellingsbak is een onderdeel van de aandrijflijn (krachtoverbrenging) tussen motor en aandrijfwielen. De versnellingsbak heeft tot taak de overbrengingsverhouding af te stemmen op de gewenste snelheid en vermogensbehoefte.

De auto heeft een achtraps automaatbak. Handmatig schakelen is ook mogelijk. Op het bestuurdersdisplay staat welke schakelstand er op dat moment in gebruik is.



### **BELANGRIJK**

Om schade aan onderdelen van de aandrijflijn te voorkomen wordt de bedrijfstemperatuur van de versnellingsbak gecontroleerd. Bij gevaar voor oververhitting gaat er een waarschuwingssymbool op het bestuurdersdisplay branden en verschijnt er een displaymelding - volg in dat geval het gegeven advies.

### **Symbolen op bestuurdersdisplay**

Bij een eventuele storing in de versnellingsbak verschijnen op het bestuurdersdisplay een symbool en een melding.



Symbol	Betekenis
	Informatie- of foutmelding voor de versnellingsbak. Volg het gegeven advies op.
	Versnellingsbak heeft of oververhit. Volg het gegeven advies op.

### Gerelateerde informatie

- Schakelstanden van automatische versnellingsbak (p. 375)
- Schakelindicator (p. 377)

## Schakelstanden van automatische versnellingsbak

Een automatische versnellingsbak biedt comfort, omdat u zich op het verkeer op de weg kunt richten.

De auto heeft een achttraps automaatbak, waar bij het systeem de versnelling kiest, zodat het rijden optimaal gaat.

De versnellingsbak heeft ook een handmatige schakelstand.

### Schakelstanden op bestuurdersdisplay



Op het bestuurdersdisplay staat de actuele keuzehendelstand:

**P, R, N, D of M.**

In de handmatige schakelstand verschijnt ook de ingeschakelde versnelling (1-8).

## Schakelstanden

### Parkeerstand - P

Kies stand **P** wanneer de auto geparkeerd staat of als de motor moet worden gestart. De auto moet stilstaan, wanneer u de parkeerstand kiest.

Om de keuzehendel uit de parkeerstand te kunnen halen, moet u in contactslotstand **II** het rempedaal bedienen.

In stand **P** is de versnellingsbak mechanisch geblokkeerd. Zet de parkeerrem eerst aan als de auto geparkeerd staat.

### **WAARSCHUWING**

Gebruik altijd de parkeerrem bij parkeren op een hellende ondergrond - de **P**-stand van de automatische versnellingsbak is niet voldoende om de auto in alle situaties vast te houden.

### Achteruitrijstand - R

Kies de stand **R** om achteruit te rijden. De auto moet stilstaan, wanneer u de achteruitrijstand kiest.

### Neutrale stand - N

In deze stand kunt u de motor starten en er is geen versnelling ingeschakeld. Zet de parkeerrem aan, wanneer de auto stilstaat en de keuzehendel in stand **N** staat.

Om de keuzehendel uit de neutraalstand te kunnen halen moet u in contactslotstand **II** het rempedaal bedienen.



### « Rijstand - D

Stand **D** is de normale rijstand. De versnellingsbak schakelt automatisch op en terug afhankelijk van de stand van het gaspedaal en de snelheid. De auto moet stilstaan bij het schakelen van stand **R** naar stand **D**.

### Handmatige schakelstand - M

Handmatig schakelen kan op elk moment tijdens het rijden geactiveerd worden. Bij het loslaten van het gaspedaal wordt de auto op de motor afgeremd.

Kies de handmatige schakelstand door de keuzehendel vanuit stand **D** helemaal opzij te bewegen naar "**±**". Het bestuurdersdisplay geeft aan welke versnelling (1-8) er op dat moment is ingeschakeld.

- Duw de keuzehendel naar voren in de richting van de "**+**" (plus) om op te schakelen naar de eerstvolgende hogere versnelling en laat de hendel weer los.
- Duw de keuzehendel naar achteren in de richting van de "**-**" (minus) om terug te schakelen naar de eerstvolgende lagere versnelling en laat de hendel weer los.

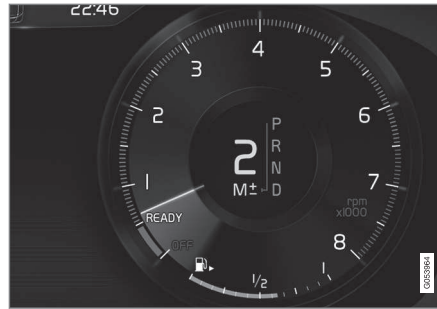

Handmatige schakelstand op het bestuurdersdisplay<sup>2</sup>.

Om schokkerig gedrag en afslag van de motor te voorkomen schakelt de versnellingsbak automatisch terug, als de snelheid daalt tot onder de gewenste waarde voor de gekozen versnelling.

Duw de keuzehendel helemaal opzij naar **D** om terug te keren naar automatisch schakelen.

### Kickdown

Als u het gaspedaal volledig intrapt (tot voorbij de normale volgasstand), schakelt de versnellingsbak automatisch terug naar een lagere versnelling. Dit is de zogeheten kickdown.

Wanneer u het gaspedaal uit de kickdownstand loslaat, schakelt de versnellingsbak automatisch op.

Gebruik de kickdown om zo snel mogelijk te accelereren zoals bij het inhalen.

### Beveiligingsfunctie

Om overtoeren van de motor te voorkomen is het stuurprogramma van de versnellingsbak voorzien van een terugschakelblokkering.

De versnellingsbak staat geen terugschakeling/kickdown toe die tot een dusdanig hoog toerental leidt dat de motor beschadigd kan raken. Wanneer u bij hoge motortoeren toch probeert een dergelijke kickdown uit te voeren, gebeurt er niets. De auto blijft in de oorspronkelijke versnelling rijden.

Bij kickdown kan de auto afhankelijk van het motortoerental een of meer versnellingen terugschakelen. Om schade aan de motor te voorkomen schakelt de auto op wanneer de motor het maximumtoerental heeft bereikt.

### Gerelateerde informatie

- Versnellingsbak (p. 374)
- Schakelen met stuurpaddles\* (p. 378)
- Schakelindicator (p. 377)
- Keuzehendelblokkering (p. 377)
- Contactslotstanden (p. 370)

<sup>2</sup> De afbeelding is schematisch, zodat er afhankelijk van de softwareversie en het model afwijkingen mogelijk zijn.

## Schakelindicator

De schakelindicator op het bestuurdersdisplay geeft aan welke versnelling er ingeschakeld is in de handmatige schakelstand en wanneer u voor optimale zuinigheid beter kunt schakelen.

Voor een milieubewuste rijstijl in de handmatige schakelstand is het belangrijk om de juiste versnelling te kiezen en tijdig te schakelen. De schakelindicator toont de actuele versnelling op het bestuurdersdisplay en geeft met een pijl-omhoog de aanbevolen opschakeling aan.



Schakelindicator op 12 inch bestuurdersdisplay.



Schakelindicator op 8 inch bestuurdersdisplay.

### Gerelateerde informatie

- Versnellingsbak (p. 374)
- Schakelstanden van automatische versnellingsbak (p. 375)

## Keuzehendelblokkering

De keuzehendelblokkering voorkomt onbedoeld schakelen tussen schakelstanden bij een automatische versnellingsbak.

De keuzehendelblokkering is verkrijgbaar in twee uitvoeringen: een mechanische en een automatische.

### Mechanische schakelblokkering

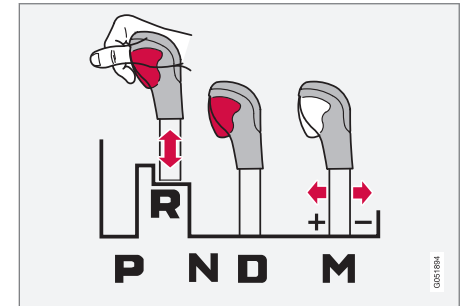

U kunt de hendel altijd ongehinderd heen en weer halen tussen de standen **N** en **D**. Om de hendel in een van de overige standen te zetten, moet u een blokkering opheffen door op de blokkeerknop op de keuzehendel te drukken.

Met de blokkeerknop ingedrukt kunt u de hendel vooruit of achteruit bewegen tussen de standen **P**, **R**, **N** en **D**.

#### ◀ Automatische schakelblokkering

De automatische keuzehendelblokkering kent verschillende beveiligingsfuncties.

##### **Vanuit de parkeerstand - P**

Om de keuzehendel uit stand **P** te kunnen halen moet u in contactslotstand **II** het rempedaal bedienen.

##### **Vanuit de neutrale stand - N**

Als de keuzehendel in stand **N** staat en de auto heeft minstens 3 seconden stilgestaan (of de motor nu loopt of niet), is de keuzehendel geblokkeerd.

Om de keuzehendel uit stand **N** te kunnen halen moet u in contactslotstand **II** het rempedaal bedienen.

#### Automatische schakelblokkering deactiveren

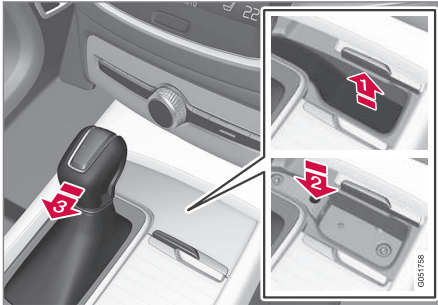

Als er niet met de auto kan worden gereden zoals het geval is bij een uitgeputte accu, moet u de keuzehendel uit stand **P** of **D** halen voordat u de auto kunt verslepen.

- 1 Til de rubber mat uit het vak voor de keuzehendel. Zoek in de bodem van het vak de opening met een terugverende knop op.
- 2 Steek een smalle schroevendraaier in deze opening en houd de knop ingedrukt.
- 3 Zet de keuzehendel in stand **N** en laat de knop los.
- 4 Leg de rubberen mat terug.

#### Gerelateerde informatie

- Schakelstanden van automatische versnellingsbak (p. 375)
- Contactslotstanden (p. 370)

#### Schakelen met stuurpaddles\*

De stuurpaddles vormen een aanvulling op de keuzehendel en bieden u de mogelijkheid om handmatig te schakelen zonder uw handen van het stuurwiel te hoeven nemen.

##### **Stuurpaddles activeren**

Om met de stuurpaddles te kunnen schakelen moet u ze wel eerst activeren:

- Haal een van de paddles in de richting van het stuurwiel.
- > Een cijfer op het bestuurdersdisplay geeft de ingeschakelde versnelling aan.

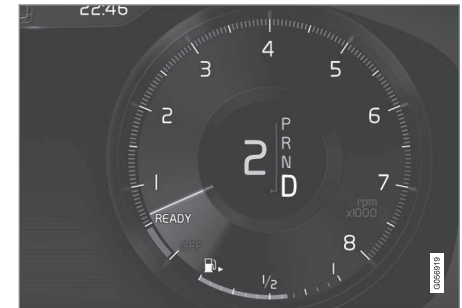

Bestuurdersdisplay bij het schakelen met de stuurpaddles.

### Handmatige schakelstand

In de schakelstand **M** zijn de stuurpaddles automatisch geactiveerd.



Bestuurdersdisplay bij schakelen met stuurpaddles in de stand voor handmatig schakelen.

### Schakelen

U kunt als volgt schakelen:

- Haal een van de paddles naar achteren - in de richting van het stuurwiel - en laat deze weer los.

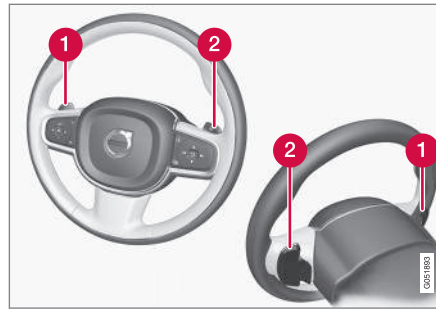

- 1 "-": Eerstvolgende lagere versnelling inschakelen.
- 2 "+": Eerstvolgende hogere versnelling inschakelen.

Bij iedere bediening van de paddles wordt er geschakeld, tenzij het motortoerental buiten het toelaatbare bereik komt.

Na iedere schakeling geeft het bestuurdersdisplay het cijfer van de ingeschakelde versnelling weer.

### Systeem uitschakelen

#### Handmatig uitschakelen

- Schakel de stuurpaddles uit door beide paddles in de richting van het stuurwiel te halen en in die stand vast te houden, totdat het cijfer voor de ingeschakelde versnelling van het bestuurdersdisplay verdwijnt.

### Automatische uitschakeling

Als u de stuurpaddles niet gebruikt, worden deze na enige tijd automatisch uitgeschakeld. Het feit dat het cijfer voor de ingeschakelde versnelling verdwijnt bevestigt dit.

Dit geldt echter niet bij het afremmen op de motor. De paddles blijven actief zolang er op de motor wordt afgeremd.

### Gerelateerde informatie

- Schakelstanden van automatische versnellingsbak (p. 375)
- Schakelindicator (p. 377)

### Start/Stop

**Start/Stop** zet de motor af, als de auto stilstaat, bijvoorbeeld bij verkeerslichten of in een file, om deze weer automatisch te starten wanneer u verder rijdt.

**Start/Stop** is een van energiebesparende functies die als doel hebben het brandstofverbruik te verlagen. En dat draagt weer bij aan lagere uitlaatgasemissies.

Het systeem maakt een milieubewuste rijstijl mogelijk door de motor automatisch te laten stoppen als dat zo uitkomt.

#### Gerelateerde informatie

- Start/Stop-systeem gebruiken (p. 380)
- Voorwaarden voor Start/Stop-systeem (p. 382)

### Start/Stop-systeem gebruiken

Het **Start/Stop**-systeem zet de motor tijdelijk af als de auto stilstaat en start hem vervolgens weer, wanneer u de rit voortzet.

Het **Start/Stop**-systeem is beschikbaar, wanneer de motor wordt gestart en is te activeren als aan bepaalde voorwaarden is voldaan. Het bestuurdersdisplay geeft aan of de functie beschikbaar, actief of niet beschikbaar is, zie de onderstaande rubriek "Symbolen op het bestuurdersdisplay".

Alle standaardsystemen van de auto zoals verlichting, radio en dergelijke werken ook na een autostop normaal. Voor sommige systemen kunnen tijdelijk bepaalde beperkingen gelden zoals voor de ventilatorsnelheid van de klimaatregeling of voor de volumeregeling van het audiosysteem.

#### Autostop

Voor autostop geldt het volgende:

- Zet de auto stil met het rempedaal en houd uw voet op het rempedaal. De motor slaat automatisch af.

In rijmodus **Comfort**<sup>3</sup> of **Eco** kan de motor automatisch stoppen voordat de auto helemaal stilstaat.

Als de functie **Adaptieve cruise** of **Pilot Assist** geactiveerd is, stopt de motor na circa drie seconden automatisch.

Zie ook artikel "Voorwaarden voor Start/Stop-systeem".

#### Autostart

Voor autostart geldt het volgende:

- Laat het rempedaal los. De motor start automatisch en u kunt doorrijden. Op een oplopende helling grijpt de hellingrem (HSA) in om te voorkomen dat de auto achteruitrolt.
- Wanneer de **Auto hold** geactiveerd is, wordt de autostart uitgesteld tot het moment van indrukken van het gaspedaal.
- Als de functie **Adaptieve cruise** of **Pilot Assist** geactiveerd is, start de motor automatisch als het gaspedaal wordt ingetrapt of als er op de -knop wordt gedrukt op de linker knoppenset van het stuur.
- Houd met uw voet het rempedaal in dezelfde stand en bedien het gaspedaal. De motor start automatisch.
- Op een aflopende helling: Laat het rempedaal iets opkomen, zodat de auto begint te rollen. De motor start automatisch na een kleine snelheidsverhoging.

<sup>3</sup> Normale startstand.

## Symbolen op bestuurdersdisplay

### Met 12 inch bestuurdersdisplay



- De melding **READY** verschijnt op de toerenteller, wanneer het systeem beschikbaar is.
- Een wijzer van de toerenteller staat op **READY**, wanneer het systeem actief is en de motor automatisch is afgezet.
- De melding **READY** staat grijs gearceerd, wanneer het systeem niet beschikbaar is.
- Er verschijnt geen displaytekst, wanneer het systeem uitstaat.



Het systeem is actief en de motor is automatisch afgezet.

### Met 8 inch bestuurdersdisplay

Het symbool verschijnt onder aan de snelheidsmeter.

Symbol	Betekenis
	Wit symbool: Het systeem is beschikbaar.
	Beige symbool: Het systeem is actief en de motor is automatisch afgezet.
	Het systeem is niet beschikbaar, omdat niet is voldaan aan de voorwaarden.
	Er verschijnt geen symbool, wanneer het systeem uitstaat.

## Systeem uitschakelen

Soms is het raadzaam om het systeem tijdelijk uit te schakelen.



Schakel het systeem uit met de functiekноп **Start/Stop** op het functiescherm van het midden-display. Bij uitschakeling van het systeem dooft de indicatie in de knop.

Het systeem staat uit totdat:

- het opnieuw wordt geactiveerd
- u de rijmodus wijzigt in **Comfort** of **Eco**
- de auto een volgende keer wordt gestart.

## Gerelateerde informatie

- Start/Stop (p. 380)
- Voorwaarden voor Start/Stop-systeem (p. 382)
- Hellingrem (p. 396)
- Automatische rem bij stilstand (p. 396)
- Adaptieve cruisecontrol\* (p. 286)
- Pilot Assist\* activeren en starten (p. 301)

## Voorwaarden voor Start/Stop-systeem

Het **Start/Stop**-systeem werkt alleen, wanneer aan bepaalde voorwaarden is voldaan.

Als niet aan al deze voorwaarden is voldaan, wordt dit aangegeven op het bestuurdersdisplay. Zie het artikel "**Start/Stop**-functie gebruiken".

### Autostop werkt niet

In de volgende gevallen werkt de autostart niet:

- de auto heeft na het starten geen snelheid van zo'n 10 km/h (6 mph) bereikt.
- na een aantal opeenvolgende autostops moet de snelheid weer boven zo'n 10 km/h (6 mph) komen vóór de volgende autostop.
- de bestuurder heeft zijn/haar veiligheidsgordel losgenomen.
- de capaciteit van de startaccu is onder de toelaatbare ondergrens gedoken.
- de motor heeft de normale bedrijfstemperatuur niet bereikt.
- de buitentemperatuur ligt onder zo'n -5 °C of boven zo'n 30 °C.
- de elektrische voorruitwarming wordt geactiveerd.
- de omstandigheden in de passagiersruimte wijken af van de ingestelde waarden.
- u rijdt achteruit met de auto.
- de temperatuur van de startaccu ligt onder of boven de toelaatbare grenswaarden.

- u maakt grote stuurbewegingen.
- de weg is erg steil.
- u ontgrendelt de motorkap.
- de versnellingsbak heeft de normale bedrijfstemperatuur niet bereikt.
- bij ritten op grote hoogte waarbij de motor niet op de bedrijfstemperatuur heeft bereikt.
- de keuzehendel staat in de stand  $\pm$ .
- het ABS is geactiveerd.
- bij een krachtige remmanoeuvre (ook zonder dat het ABS actief is).
- de beveiliging tegen oververhitting van de startmotor is in werking getreden door frequente starts in korte tijd.
- Geldt voor een auto met dieselmotor: het roefilter van de uitlaatgasreiniging is verzadigd.
- er is een aanhanger aangesloten op het elektrische systeem van de auto.

### Autostart werkt niet

In de volgende gevallen werkt de autostart niet nadat de motor automatisch werd afgezet:

- De bestuurder draagt geen gordel, de keuzehendel staat in stand **P** en het bestuurdersportier is open - de motor moet op de normale manier worden gestart.

## Autostart zonder dat u het rempedaal loslaat

In de volgende gevallen vindt autostart plaats, ook al hebt u het rempedaal niet losgelaten:

- de ruiten beslaan door de hoge luchtvochtigheidsgraad in het interieur.
- de omstandigheden in de passagiersruimte wijken af van de ingestelde waarden.
- er wordt tijdelijk veel stroom afgenomen of de capaciteit van de startaccu is onder de toelaatbare ondergrens gezakt.
- u bedient het rempedaal met pompende bewegingen.
- u ontgrendelt de motorkap.
- de auto begint te rollen of gaat iets sneller rijden als de auto automatisch is afgezet zonder helemaal stil te staan.
- u hebt de veiligheidsgordel afgedaan met de keuzehendel in stand **D** of **N**.
- u zet de keuzehendel van **D** in stand **R** of  $\pm$ .
- u opent het bestuurdersportier met de keuzehendel in stand **D** - een "belsignaal" en een tekstbericht geven aan dat het contact ingeschakeld is.



### WAARSCHUWING

Open de motorkap niet na een automatische motorstop. Zet de motor op de normale wijze af alvorens de motorkap te openen.



### Gerelateerde informatie

- Start/Stop (p. 380)
- Start/Stop-systeem gebruiken (p. 380)
- Hulpaccu (p. 524)

### Rijmodi\*

De gekozen rijmodus past de rijeigenschappen van de auto aan om de rijbeleving te verbeteren en ondersteuning te bieden in bepaalde omstandigheden.

Dankzij de rijmodi kunt u in uiteenlopende rijomstandigheden snel gebruik maken van de verschillende autosystemen en instellingen. De volgende systemen worden aangepast voor optimale rijeigenschappen in de verschillende rijmodi:

- Stuurinrichting
- Motor/versnellingsbak/vierwielaandrijving
- Remmen
- Luchtvering en schokdemping
- Bestuurdersdisplay
- Start/Stop-systeem
- Klimaatinstellingen

Kies de rijmodus die zich het beste leent voor de actuele rijomstandigheden. Let erop dat u de rijmodi mogelijk niet in alle situaties kunt kiezen.

### Rijmodus kiezen



1. Druk op de rijmodusknop **DRIVE MODE**.
  - > Er verschijnt een pop-upmenu op het middendispley.
2. Rol het wiel omhoog of omlaag totdat de gewenste rijmodus gemarkeerd is.
3. Druk op de rijmodusknop of rechtstreeks op het touchscreen om uw keuze te bevestigen.
  - > Op het bestuurdersdisplay verschijnt de gekozen rijmodus.

Wanneer een rijmodus niet te selecteren is, verschijnt daarover een melding, bijvoorbeeld:

- **Niet kiesb. door handgesch.**
- **Niet kiesb. door lage accu**
- **Niet kiesb. door lage temp.**
- **Niet kiesb. door beperkingen**
- **Niet kiesb. door hoge snelh..**



### ◀◀ **Mogelijke rijmodi**

#### **COMFORT**

Dit is de normale modus van de auto.

Bij het starten van de auto staat deze in de modus **Comfort** en is het **Start/Stop**-systeem geactiveerd. De aanpassingen in deze stand zorgen ervoor dat de auto comfortabel aandoet, licht stuurt, soepel veert en dat de carrosserie minimaal beweegt.

Deze rijmodus is de stand voor de certificering van de uitstoot van kooldioxide.

#### **ECO**

In de rijmodus **Eco** wordt de auto afgestemd op zuiniger en milieuvriendelijker rijden.

Deze rijmodus houdt onder meer in dat het **Start/Stop** actief is, de bodemspeling geringer is voor een lagere luchtweerstand en dat het effect van bepaalde klimaatinstellingen wordt gereduceerd.

Het bestuurdersdisplay heeft een **Eco**-meter waarmee u gemakkelijker zuinig kunt rijden.

Meer informatie over deze rijmodus vindt u in de paragraaf "Rijmodus ECO".

#### **OFF ROAD**

Deze stand levert betere rijeigenschappen van de auto op in moeilijk begaanbaar terrein en op slechte wegen.

De rijmodus levert een grote bodemspeling op, de auto stuurt licht en de vierwiel aandrijving als-

ook de lagesnelheidsregeling met afdalingsremregeling (Hill Descent Control) zijn actief. Het **Start/Stop** staat uit.

Deze rijmodus kan alleen bij lage snelheden worden geactiveerd en de snelheidsmeter laat de zone voor de snelheidsbeperking zien. Als deze snelheid wordt overschreden, wordt de modus **Off Road** onderbroken en wordt er een andere rijmodus geactiveerd.

Het bestuurdersdisplay is gecompleteerd met kompas en hoogtemeter.

#### **i N.B.**

De rijstand is niet geschikt voor gebruik op de openbare weg.

#### **i N.B.**

Als u de auto uitschakelt in de modus OFF ROAD zodat de auto een grote bodemspeling heeft, zakt het chassis de volgende keer dat u de auto start omlaag.

#### **! BELANGRIJK**

Rijstand OFF ROAD mag niet worden gebruikt bij rijden met aanhanger zonder aanhangercontact. Anders bestaat het risico dat de luchtbalgen beschadigd raken.

#### **DYNAMIC**

De modus **Dynamic** levert een auto met een sportiever karakter op voor een actievere rijstijl.

De auto reageert sneller op stuurwielbewegingen, de vering is stugger dan normaal en de geringe bodemspeling zorgt ervoor dat de carrosserie het wegdek beter volgt om in bochten de mate van overhellen te beperken. Het **Start/Stop**-systeem is uitgeschakeld.

## INDIVIDUAL

Deze stand biedt de mogelijkheid om uw eigen rijinstellingen op te slaan.

Kies een van de rijmodi als uitgangspunt en pas de instellingen voor de rijeigenschappen geheel naar wens aan.

De persoonlijke rijmodus is alleen beschikbaar, wanneer u deze eerst geactiveerd hebt op het middendispley.

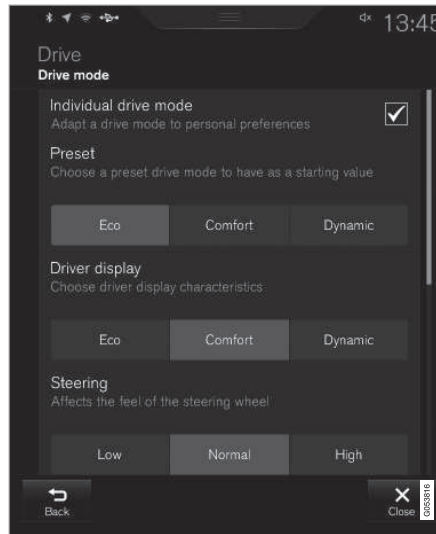

Instellingenschermd<sup>4</sup> voor Individuele rijmodus.

1. Druk op **Instellingen** op het hoofdscherm.
2. Druk op **My Car** → **Individuele rijmodus** en markeer **Individuele rijstand**.

3. Kies een van de rijmodi als uitgangspunt: **Eco**, **Comfort** of **Dynamisch**.

Instellingen die kunnen worden aangepast, zijn instellingen voor

- **Bestuurdersscherm**
- **Stuurkracht**
- **Kenmerken aandrijflijn**
- **Remkenmerken**
- **Besturing ophanging.**

### Gerelateerde informatie

- Snelheidsafhankelijke stuurkracht (p. 270)
- Niveauregeling\* (p. 388)
- Start/Stop (p. 380)
- Rijmodus ECO (p. 386)
- Vierwielaandrijving\* (p. 389)
- Afdalingsremregeling\* (p. 398)

<sup>4</sup> De afbeelding is schematisch, zodat er afhankelijk van de softwareversie en het model afwijkingen mogelijk zijn.

## Rijmodus ECO

Rijmodus **ECO** optimaliseert de rijeigenschappen van de auto om zuiniger en milieuvriendelijker te kunnen rijden.

Gebruik deze rijmodus om brandstof te besparen en het milieu te ontzien.

De volgende eigenschappen worden aangepast bij ritten in de rijmodus **Eco**:

- Schakelpunten van de versnellingsbak.
- Motorregeling en respons van het gaspedaal.
- Het uitrolsysteem Eco Coast wordt geactiveerd en het afremmen op de motorrem stopt, wanneer u het gaspedaal loslaat bij snelheden tussen 65 en 140 km/h (40 en 87 mph).
- Bepaalde klimaatinstellingen werken met gereduceerd effect of worden uitgeschakeld.
- De niveauregeling\* zorgt voor een geringe bodempeling om de luchtweerstand te verlagen.
- Het bestuurdersdisplay geeft informatie weer in een **Eco**-meter, wat het milieubewustzijn vergroot en zuinig rijden bevordert.

### **N.B.**

Bij activering van de ECO-functie worden enkele parameters in de instellingen van de klimaatregeling gewijzigd en gelden functiebeperkingen voor bepaalde elektrische verbruikers. Bepaalde instellingen zijn handmatig te herstellen, maar de volledige functionaliteit is alleen te verkrijgen door de ECO-functie uit te schakelen.

### Rijmodus ECO kiezen

Bij afzetten van de motor wordt de rijmodus **Eco** uitgeschakeld, zodat u de rijmodus iedere keer dat u de motor start opnieuw moet activeren. Op het bestuurdersdisplay verschijnt **ECO**, wanneer de rijmodus geactiveerd is.

### Met de rijmodusknop\*



1. Druk op de rijmodusknop **DRIVE MODE**.  
> Er verschijnt een pop-upmenu op het middendispley.
2. Rol het wiel omhoog of omlaag totdat de gewenste rijmodus gemarkeerd is.
3. Druk op de rijmodusknop of rechtstreeks op het touchscreen om uw keuze te bevestigen.

### Op het functiescherm van het middendisplay



Bij auto's zonder rijmodusknop bevat het functiescherm op het middendisplay een functieknop voor **Rijmodus ECO**.

- Druk voor activering van de functie herhaalde malen op de knop. Een brandend lampje in de knop geeft aan dat de functie geactiveerd is.

### Uitrolsysteem Eco Coast

Het uitrolsysteem Eco Coast houdt in de praktijk in dat er niet meer op de motor wordt afgeremd om de bewegingsenergie van de auto te benutten om de auto te laten uitrollen. Wanneer u het gaspedaal loslaat wordt de versnellingsbak automatisch losgekoppeld van de motor, die voor een lager verbruik stationair gaat draaien.

De functie is het beste bruikbaar op plaatsen waar u ver kunt uitrollen, bijvoorbeeld op wegen die licht aflopen of bij een voorziene snelheidsverlaging, waar u een gebied met een lagere maximumsnelheid kunt binnenrollen.

### Uitrolsysteem activeren

Het systeem wordt geactiveerd wanneer u het gaspedaal helemaal hebt losgelaten in combinatie met het volgende:

- **Rijmodus ECO** is geactiveerd.
- de keuzehendel staat in de stand **D**.

- de rijsnelheid ligt in het interval van zo'n 65-140 km/h (40-87 mph).
- het hellingspercentage van een aflopende weg is niet groter dan zo'n 6 %.

Op het bestuurdersdisplay verschijnt **COASTING** als het uitrolsysteem gebruikt wordt.

### Beperkingen

Het uitrolsysteem is niet beschikbaar in de volgende gevallen:

- de motor en/of versnellingsbak hebben niet de normale bedrijfstemperatuur.
- de cruisecontrol wordt geactiveerd;
- u zet de keuzehendel vanuit stand **D-** in handmatige stand.
- de snelheid ligt buiten het interval van zo'n 65-140 km/h (40-87 mph).
- het hellingspercentage van een aflopende weg is niet groter dan zo'n 6 %.
- u schakelt handmatig met behulp van de stuurpaddles\*.

### Vrijloopsysteem deactiveren en uitschakelen

Soms is het raadzaam om het systeem tijdelijk te deactiveren of uit te schakelen om op de motor te kunnen afremmen. Mogelijke voorbeelden van dergelijke situaties zijn steil aflopende hellingen of net voordat u inhaalt, zodat u dat zo veilig mogelijk kunt doen.

Deactiveer het uitrolsysteem als volgt:

- Bedien het gas- of rempedaal.
- Zet de keuzehendel in de handmatige schakelstand.
- Schakel met de stuurpaddles\*.

Schakel het uitrolsysteem als volgt uit:

- Wissel van rijmodus\* of schakel de **Rijmodus ECO** uit in het functiescherm.

Ook zonder het uitrolsysteem is het mogelijk om kortere stukken uit te rollen. En dat draagt bij aan een lager verbruik. Voor optimale zuinigheid is het echter voordeliger om het uitrolsysteem te activeren en zo langere stukken te kunnen uitrollen.

### ECO-meter op bestuurdersdisplay

De **Eco**-meter geeft aan hoe zuinig u rijdt:

- Bij zuinig rijden laat de meter een lage waarde zien met de wijzer in het groene gebied.
- Bij onzuinig rijden, zoals bij krachtig remmen of stevig gas geven, laat de meter een hoge uitslag zien.

De **Eco**-meter heeft ook een indicator die aangeeft hoe de "ideale" bestuurder in dezelfde rijomstandigheden met de auto zou rijden. Dat wordt aangeduid met een "diamantje" op de meter.





ECO-meter op 12 inch bestuurdersdisplay.



ECO-meter op 8 inch bestuurdersdisplay.

### Gerelateerde informatie

- Zuinig rijden (p. 408)
- Start/Stop (p. 380)
- Rijmodi\* (p. 383)

### Niveauregeling\*

De niveauregeling van de auto stemt de vering en schokdemping van de auto automatisch af op optimaal comfort en functioneren tijdens het rijden. Er is ook handmatige niveauregeling mogelijk om bijvoorbeeld gemakkelijker bagage te kunnen in- en uitladen of het in- en uitstappen te vereenvoudigen.

### Luchtvering en schokdemping

De systemen zijn afgestemd op de gekozen rijmodus en de actuele rijrijnsnelheid. Via de luchtvering wordt bij hogere snelheden de bodemping van de auto verlaagd om op die manier de luchtweerstand te verlagen en meer stabiliteit te verkrijgen. De schokdemping staat normaal ingesteld op optimaal comfort en wordt continu bijgesteld op basis van de ondergrond, de mate van versnelling/vertraging en de vraag of de auto op rechte stukken of in bochten rijdt.

Wanneer er niveauregeling plaatsvindt, geeft het bestuurdersdisplay dat aan.

Het niveau is niet bij te regelen, wanneer een van de portieren of de motorkap openstaat.

### Instellingen voor niveauregeling

#### In- en uitstapfunctie

De auto is neer te laten om gemakkelijker te kunnen in- en uitstappen.

Activeer de in- en uitstapfunctie via het middendisplay:

1. Druk op **Instellingen** op het hoofdscherm.
2. Druk op **My Car → Ophanging** .
3. Kies **Regeling eenvoudig in-/uitstappen**.
  - > Wanneer de auto geparkeerd staat met de motor afgezet, zakt de auto omlaag (de niveauregeling stopt bij het openen van een portier). Wanneer de auto wordt gestart en in beweging komt, komt de auto omhoog tot de hoogte voor de gekozen rijmodus.

#### Vering en niveauregeling uitschakelen

In bepaalde gevallen moet u het systeem uitschakelen, zoals wanneer u de auto opneemt op een krik. Het niveauverschil dat ontstaat bij opname op een krik kan anders problemen met de luchtvering veroorzaken.

Schakel het systeem uit via het middendisplay:

1. Druk op **Instellingen** op het hoofdscherm.
2. Druk op **My Car → Ophanging** .
3. Kies **Reg. ophanging+vering uitsch.**

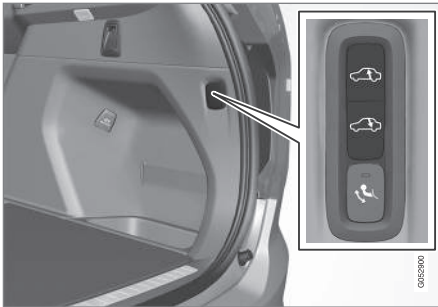
**Laadstand**

Gebruik de knoppen in de bagageruimte om de hoogte van de achterkant van de auto in te stellen en in- en uitladen of het aan-/loskoppelen van een aanhanger te vereenvoudigen. Zie paragraaf "Bagage vervoeren".

**Bij het parkeren**

Zorg er bij het parkeren voor dat er boven en onder de auto voldoende ruimte is, omdat de bodempeling bijvoorbeeld kan variëren afhankelijk van de temperatuur, de wijze van belading, gebruik van de laadstand of de gekozen rijmodus na het starten.

Het niveau moet wellicht ook na enige tijd parkeren worden bijgesteld. Dit moet eventuele veranderingen in hoogte compenseren die zich op grond van temperatuurveranderingen in de luchtveren kunnen voordoen, wanneer de auto afkoelt.

**Bij het transporteren**

Bij het transport van de auto op een veerboot, autotrein of autotransporter mag u de spanbanden alleen rond de banden vastzetten en niet om andere chassisonderdelen halen. Eventuele wijzigingen in de luchtvering tijdens het transport kunnen de verankering negatief beïnvloeden.

**Gerelateerde informatie**

- Rijmodi\* (p. 383)
- Bagage vervoeren (p. 222)

**Vierwielaandrijving\***

Bij vierwielaandrijving, AWD (All Wheel Drive), worden alle vier de wielen van de auto tegelijk aangedreven, wat de wegligging verbetert.

Om optimale wegligging te verkrijgen en wielspin te voorkomen wordt de aandrijfkracht automatisch verdeeld over de wielen met de beste grip. De vierwielaandrijving werkt ook stabiliserend bij hogere snelheden. Bij normaal rijden worden de voorwielen naar verhouding iets sterker aangedreven dan de achterwielen.

De eigenschappen van de vierwielaandrijving wisselen, al naar gelang de gekozen rijstand\*.

**Gerelateerde informatie**

- Rijmodi\* (p. 383)
- Lagesnelheidsregeling\* (p. 397)

### Remsystemen

De remmen van de auto worden gebruikt om snelheid te minderen of om te voorkomen dat een geparkeerde auto wegrolt.

Naast de bedrijfsrem en de parkeerrem heeft de auto meerdere andere vormen van automatische remondersteuningssystemen. Deze systemen bieden ondersteuning doordat u bijvoorbeeld tijdens het wachten voor een verkeerslicht, het wegrijden op een oplopende helling of ritten op aflopende hellingen uw voet niet op het rempedaal hoeft te houden.

Afhankelijk van de uitrusting van de auto beschikt u mogelijk over de volgende remondersteuningssystemen:

- Automatische rem bij stilstand
- Hellingrem (Hill Start Assist)
- Automatisch remmen na een aanrijding
- Afdalingsremregeling (Hill Descent Control)\*

### Gerelateerde informatie

- Rempedaal (p. 390)
- Parkeerrem (p. 393)
- Afdalingsremregeling\* (p. 398)
- Hellingrem (p. 396)
- Automatische rem bij stilstand (p. 396)
- Automatisch remmen na een aanrijding (p. 392)

### Rempedaal

Het rempedaal wordt gebruikt om de rijsnelheid tijdens het rijden te verlagen.

### Bedrijfsrem

De auto is uitgerust met twee remcircuits. Als een van de remcircuits beschadigd raakt, neemt de rempedaalweg toe. U moet dan harder op het pedaal trappen voor een normale remwerking.

De druk die u uitoefent op het rempedaal wordt versterkt door de rembekrachtiging.

### WAARSCHUWING

De rembekrachtiging werkt alleen, als de motor loopt.

Als u het rempedaal bedient met de motor afgezet, doet het pedaal stug aan en moet u harder op het pedaal trappen om de auto af te remmen.

In bergachtig gebied of bij ritten met een zware belading kunt u de remmen ontzien door op de motor af te remmen in de stand voor handmatig schakelen. U benut de remmende werking van de motor het best, wanneer u tijdens het afdalen dezelfde versnelling inschakelt als bij het oprijden van een helling. Gebruik de rijmodus **Off Road\*** voor een verhoogde motorrem, wanneer u op lage snelheden steile, aflopende hellingen afrijdt.

### Antiblokkeerremstelsysteem

De auto heeft een antiblokkeerremstelsysteem, Anti-lock Braking System (ABS), dat voorkomt dat de wielen blokkeren tijdens het remmen zodat de auto bestuurbaar blijft. Bij activering van deze functie kunt u trillingen in het rempedaal voelen. Dit is volkomen normaal.

Wanneer u nadat de motor is aangeslagen het rempedaal loslaat, gaat een kortdurende, automatische test van het ABS van start. Het is mogelijk dat er op een lage snelheid nóg een automatische test plaatsvindt. Ook deze test is mogelijk waarneembaar in de vorm van trillingen in het rempedaal.

### Remmen op natte wegen

Bij langduriger rijden in hevige regen zonder te remmen, kan het remeffect bij de eerste keer remmen iets vertraagd zijn. Dat kan ook het geval zijn als u uw auto hebt gewassen. U moet dan harder op de rem trappen. Houd daarom meer afstand tot voorliggers.

Trap stevig op de rem na rijden op natte wegen of na wassen van de auto. De remschijven worden dan warm, drogen sneller en worden beschermd tegen corrosie. Houd bij remmen rekening met de situatie op de weg.

### Remmen op gezouten wegen

Bij remmen op gezouten wegen kan er een zoutlaagje ontstaan op remschijven en remblokken. Dat kan tot een langere remweg leiden. Houd



daarom extra veel afstand tot voorliggers. Andere voorzorgsmaatregelen:

- Rem af en toe om een eventueel zoutlaagje te verwijderen. Let erop dat medeweggebruikers geen gevaar lopen doordat u remt.
- Trap het rempedaal voorzichtig in als u op plaats van bestemming bent aangekomen en voordat u opnieuw de weg op gaat.

### Onderhoud

Om de verkeersveiligheid, bedrijfszekerheid en betrouwbaarheid van de auto op een hoog peil te houden, dient u de service-intervallen van Volvo aan te houden zoals omschreven in het Service- en garantieboekje.

De remwerking van nieuwe en vervangen remblokken en remschijven is pas optimaal als ze na een paar honderd kilometer rijden zijn "ingesleten". Compenseer de verminderde remwerking door harder op het rempedaal te trappen. Volvo raadt aan uitsluitend remblokken te monteren die voor uw Volvo zijn goedgekeurd.

### BELANGRIJK

De onderdelen van het remsystemen moeten regelmatig op slijtage worden gecontroleerd.

Informeer bij een werkplaats hoe dat in zijn werk gaat of laat de controle over aan de werkplaats – geadviseerd wordt een erkende Volvo-werkplaats.

### Symbolen op bestuurdersdisplay

Symbol	Betekenis
	Controleer het remvloeistofpeil. Vul remvloeistof bij als het peil te laag ligt en controleer tevens de oorzaak van het remvloeistofverlies.
	Brand tijdens het starten van de motor 2 seconden continu: Automatische functietest.  Brandt langer dan 2 seconden continu. ABS vertoont een storing. Het standaardremsysteem van de auto werkt dan nog wel, zij het zonder ABS-regeling.

### WAARSCHUWING

Als het waarschuwingslampje voor storingen in het remsysteem en het ABS tegelijkertijd branden, is er mogelijk een fout opgetreden in het remsysteem.

- Als het remvloeistofpeil in dat geval normaal is, moet u voorzichtig naar de dichtstbijzijnde werkplaats rijden om het remsysteem te laten controleren – geadviseerd wordt een erkende Volvo-werkplaats.
- Als de remvloeistof onder het **MIN**-niveau in het remvloeistofreservoir ligt, mag u pas verder rijden als de remvloeistof is bijgevuld. De oorzaak van het remvloeistofverlies moet worden gecontroleerd.

### Gerelateerde informatie

- Remsystemen (p. 390)
- Remversterker (p. 392)
- Remlichten (p. 145)
- Noodremlichten (p. 392)

## Noodremlichten

De noodremlichten worden geactiveerd om achterliggers erop te attenderen dat u krachtig remt. Daarbij knipperen de remlichten in plaats van dat ze continu branden, zoals bij normaal remmen.

De noodremlichten worden geactiveerd bij krachtig remmen of als het ABS-systeem wordt geactiveerd bij hoge snelheden. Na afremmen tot een geringe snelheid gaat het remlicht van knipperen weer op de normale wijze permanent branden. Tegelijkertijd worden de alarmlichten van de auto geactiveerd. Deze blijven knipperen totdat de bestuurder weer versnelt naar een hogere snelheid of tot hij de alarmlichten uitzet.

### Gerelateerde informatie

- Rempedaal (p. 390)
- Alarmlichten (p. 145)
- Remlichten (p. 145)

## Remversterker

Het systeem van een remversterker, BAS (Brake Assist System), helpt om bij afremmen de remkracht te verhogen en het verkort daarmee de remweg.

Het systeem registreert de wijze waarop u het rempedaal bedient en verhoogt zo nodig de remkracht. De remkracht kan worden versterkt tot het niveau waarop het ABS-systeem ingrijpt. De regeling wordt uitgeschakeld, wanneer u de druk op het rempedaal vermindert.

### **N.B.**

Bij activering van BAS zakt het rempedaal iets verder omlaag dan normaal. Bedien het rempedaal zolang als nodig is.

Bij het loslaten van het rempedaal wordt er niet meer geremd.

### Gerelateerde informatie

- Rempedaal (p. 390)

## Automatisch remmen na een aanrijding

Bij een aanrijding waarbij het activeringsniveau voor pyrotechnische gordelspanners of airbags wordt bereikt, of als er een aanrijding met groot wild wordt gedetecteerd, worden de remmen van de auto automatisch geactiveerd. De functie moet de effecten van een eventueel daarop volgende aanrijding voorkomen of verzachten.

Bij een zware aanrijding bestaat het risico dat de auto onbestuurbaar raakt. Om te voorkomen dat de auto dan tegen een tweede obstakel of voertuig opbotst of de gevolgen te beperken wordt automatisch de remondersteuning geactiveerd om de auto veilig te remmen.

Tijdens het remmen worden de remlichten en alarmlichten ingeschakeld. Wanneer de auto tot stilstand is gekomen, blijven de alarmlichten knipperen en de parkeerrem wordt aangezet.

Als afremmen niet geadviseerd wordt, omdat bijvoorbeeld het risico bestaat dat de auto door achterliggers geraakt wordt, kunt u het systeem onderdrukken door het gaspedaal te bedienen.

Het systeem werkt alleen, als het remsysteem na de botsing nog intact is.

### Gerelateerde informatie

- Remsystemen (p. 390)
- Gordelspanners (p. 59)

- Airbags (p. 64)
- Rear Collision Warning (p. 334)

## Parkeerrem

De parkeerrem voorkomt met behulp van mechanische blokkering/vergrendeling van twee wielen dat een stilstaande auto kan weggrollen.



De bediening voor de parkeerrem zit op de tunnelconsole tussen de voorstoelen.

Bij activering van de elektrische bediende parkeerrem hoort u een zwak elektromotorgeluid. Het geluid is tevens waarneembaar bij een automatische functiecontrole van de parkeerrem.

Als de auto stilstaat wanneer u de parkeerrem aanzet, werkt de rem alleen op de achterwielen. Als u de parkeerrem tijdens het rijden aanzet, wordt de normale bedrijfsrem geactiveerd. Daarbij werkt de rem op alle vier de wielen. Wanneer de auto bijna stilstaat, worden alleen de achterwielen geremd.

## Gerelateerde informatie

- Remsystemen (p. 390)
- Parkeerrem gebruiken (p. 394)
- Bij een mankement aan de parkeerrem (p. 395)

## Parkeerrem gebruiken

Gebruik de parkeerrem om te voorkomen dat een stilstaande auto kan weggrollen.

### Parkeerrem aanzetten



1. Trek de knop omhoog.
  - > Het symbool op het bestuurdersdisplay gaat branden wanneer de parkeerrem is aanzet.
2. Controleer of de auto daadwerkelijk stilstaat.

### Symbol op bestuurdersdisplay

Symbol	Betekenis
	<p>Het symbool brandt wanneer de parkeerrem is aanzet.</p> <p>Als het symbool knippert, betekent dit dat er ergens een storing is opgetreden. Lees de melding op het bestuurdersdisplay.</p>

### Automatisch aanzetten

De parkeerrem wordt automatisch aanzet:

- als de Auto Hold (automatische rem bij stilstaan) is geactiveerd en de auto ca. 5 minuten stilstaat.
- wanneer u schakelstand **P** kiest op een steile helling.
- wanneer de motor wordt afgezet (deze functie is desgewenst te activeren, zie de rubriek "Instellingen voor parkeerrem" verderop).

### Noodrem

In noodgevallen kunt u de parkeerrem ook tijdens het rijden aanzetten door de knop uit te trekken en vast te houden. Bij het loslaten van de handgreep wordt de rem uitgeschakeld.

### **N.B.**

Bij activeren van de noodrem bij hogere snelheden klinkt er tijdens het remmen een signaal.

### Parkeerrem lossen



### Handmatig lossen

1. Trap het rempedaal stevig in.
2. Druk de knop in.
  - > De parkeerrem wordt gelost en het symbool op het bestuurdersdisplay dooft.

### Automatisch lossen

1. Doe de veiligheidsgordel om.
2. Start de motor.
3. Kies de schakelstand **D** of **R** en geef gas.
  - > De parkeerrem wordt gelost en het symbool op het bestuurdersdisplay dooft.

## Op een helling parkeren

### WAARSCHUWING

Gebruik altijd de parkeerrem bij parkeren op een hellende ondergrond - een ingeschakelde versnelling of de **P**-stand van een automatische versnellingsbak is niet voldoende om de auto in alle situaties vast te houden.

Bij het parkeren van de auto op een oplopende helling:

- Draai de wielen **van** de trottoirband af.

Bij het parkeren van de auto op een aflopende helling:

- Draai de wielen **naar** de trottoirband toe.

### Zware belading op oplopende hellingen

Bij een zware belading zoals een aanhanger is het mogelijk dat de auto op een steile, oplopende helling achteruitrolt, wanneer de parkeerrem automatisch wordt gelost. U kunt dit voorkomen door tijdens het weggrijden de knop omhoog te trekken. Laat de handgreep weer los zodra de koppeling aangrijpt.

### Instellingen voor parkeerrem

U kunt de functie van automatisch aanzetten uitschakelen/weer activeren via het middendispley:

1. Druk op **Instellingen** in het hoofdscherm.

2. Druk op **My Car** → **Elektrische parkeerrem** en markeer de functie **Parkeerrem automatisch activeren** of juist niet.

### Gerelateerde informatie

- Parkeerrem (p. 393)
- Bij een mankement aan de parkeerrem (p. 395)
- Automatische rem bij stilstand (p. 396)

## Bij een mankement aan de parkeerrem

Neem contact op met een erkende Volvo-werkplaats als het na meerdere pogingen niet lukt om de parkeerrem aan te zetten of te lossen.

Er klinkt een waarschuwingssignaal als u rijdt met de parkeerrem aangetrokken.

Als u de auto moet parkeren voordat een eventuele storing kan worden verholpen, dient u de wielen net als bij het parkeren op een helling van de trottoirband/berm af te draaien en de keuzehendel in stand **P** te zetten.

### Lage accuspanning

Als de accuspanning te laag is, kunt u de parkeerrem niet aanzetten noch lossen. Sluit een hulpaccu aan, als de accuspanning te laag is.

### Remblokken vervangen

Laat de remblokken op de achterwielen vervangen in een werkplaats met het oog op de constructie van de elektrische parkeerrem - een erkende Volvo-werkplaats wordt aanbevolen.

## ◀ Symbolen op bestuurdersdisplay

Symbol	Betekenis
	Als het symbool knippert, betekent dit dat er ergens een storing is opgetreden. Zie de melding op het bestuurdersdisplay.
	Storing in remsysteem. Zie de melding op het bestuurdersdisplay.
	Informatiemelding op het bestuurdersdisplay.

Voorbeelden van meldingen:

- **Parkeerrem Service vereist**
- **Parkeerrem Systeem oververhit**
- **Parkeerrem Tijdelijk niet beschikbaar**

### Gerelateerde informatie

- Remsystemen (p. 390)
- Parkeerrem gebruiken (p. 394)
- Parkeerrem (p. 393)
- Starthulp met andere accu (p. 373)

## Hellingrem

De hellingrem, Hill Start Assist (HSA), voorkomt dat de auto achteruitrolt bij het starten op een oplopende helling. Tijdens het achteruitrijden op een oplopende helling voorkomt het systeem dat de auto vooruitrolt.

Het systeem zorgt ervoor dat de pedaaldruk enkele seconden lang op peil blijft, wanneer u uw voet van het rempedaal naar het gaspedaal verplaatst.

De tijdelijke remwerking wordt na enige seconden opgeheven of eerder bij het bedienen van het gaspedaal.

De hellingrem is ook beschikbaar als de automatische rem bij stilstand (Auto hold) uitstaat.

### Gerelateerde informatie

- Remsystemen (p. 390)
- Automatische rem bij stilstand (p. 396)

## Automatische rem bij stilstand

Dankzij de automatische rem bij stilstand (Auto Hold) kunt u bij stilstand voor verkeerslichten of een kruising het rempedaal loslaten zonder dat dit gevolgen heeft voor de remwerking.

Zodra de auto stilstaat, worden de remmen automatisch geactiveerd. Het systeem kan de auto staande houden met de bedrijfsrem of de parkeerrem en werkt ongeacht hellingspercentage. Wanneer u het gaspedaal weer bedient, worden de remmen gelost.

Bij afremmen tot stilstand op hellingen trapt u het rempedaal iets harder in voordat u het loslaat om zeker te weten dat de auto helemaal niet rolt.

Als u terwijl de auto stilstaat de motor afzet, wordt de parkeerrem ingeschakeld.

## Schakelaar voor automatische rem



De schakelaar brandt, wanneer het systeem is geactiveerd.

Schakel Auto Hold in en of uit met de schakelaar op de tunnelconsole. Het systeem blijft uitgeschakeld, totdat u het weer activeert.

Bij uitschakeling van het systeem blijft de hellingrem (HSA) actief om te voorkomen dat de auto bij het wegrijden op een oplopende helling achteruitrolt.

## Symbolen op bestuurdersdisplay

Symbol	Betekenis
	Het symbool brandt als het systeem het rempedaal gebruikt om de auto stil te houden.
	Het symbool brandt als het systeem de parkeerrem gebruikt om de auto stil te houden.

## Gerelateerde informatie

- Remsystemen (p. 390)
- Hellingrem (p. 396)

## Lagesnelheidsregeling\*

De lagesnelheidsregeling Low Speed Control (LSC) biedt ondersteuning bij terreinritten en rijden op een gladde ondergrond. U rijdt bijvoorbeeld met een caravan over een grasveld of met een boottrailer op een boothelling.

Het systeem is aangepast voor terreinritten en voor ritten op lage snelheid met een aanhanger achter de auto.

De lagesnelheidsregeling prioriteert lage versnelingen en vierwielaandrijving wat wielspin helpt voorkomen en een betere tractie oplevert. Op lage snelheden reageert de motor sneller op het gaspedaal voor een betere snelheidsregeling.

Het systeem wordt samen met Hill Descent Control (HDC) geactiveerd voor een verhoogde werking van de motorrem om op steile, aflopende hellingen langzaam en op gelijkmatige snelheid te kunnen rijden. Het hangt van de ondergrond, het hellingspercentage en de rijsnelheid af welk systeem er actief is.

## Lagesnelheidsregeling (LSC) activeren

Het systeem is afhankelijk van de uitrusting van de auto op verschillende manieren te activeren.



◀◀ **Met de rijmodusknop\***



- Kies de rijmodus **Off Road** om het systeem te activeren.
- Kies een andere rijmodus om het systeem te deactiveren.

**Op het functiescherm van het middendispley**



Bij auto's zonder rijmodusknop bevat het functiescherm op het middendispley een functiekноп voor lagesnelheidsregeling met **Hill Descent Control**.

- Druk voor activering van de functie herhaalde malen op de knop. Een brandend lampje in de knop geeft aan dat de functie geactiveerd is.

**i N.B.**  
Wanneer het LSC met HDC geactiveerd is, veranderen het gaspedaalgevoel en de motorrespons.

**i N.B.**  
De rijstand is niet geschikt voor gebruik op de openbare weg.

**i N.B.**  
De functie wordt uitgeschakeld bij ritten op hogere snelheden en moet bij lagere snelheden opnieuw ingeschakeld worden, als dat wenselijk is.

**Gerelateerde informatie**

- Remsystemen (p. 390)
- Afdalingsremregeling\* (p. 398)
- Rijmodi\* (p. 383)

**Afdalingsremregeling\***

Afdalingsremregeling, Hill Descent Control (HDC), is een systeem dat op lage snelheden de remmende werking van de motorrem verhoogt. Dit betekent dat u op bij steile, aflopende hellingen vaart kunt meerderen of minderen met het gaspedaal, zonder te hoeven bijremmen.

De afdalingsremregeling is aangepast voor terrenritten op lage snelheden en is vooral handig bij ritten op steile, aflopende hellingen met een lastige ondergrond. Omdat u het rempedaal niet hoeft te gebruiken, kunt zich volledig richten op de besturing.

**⚠ WAARSCHUWING**

HDC werkt niet in alle situaties, maar is uitsluitend bedoeld als een aanvullend hulpmiddel.

Als bestuurder bent u er altijd verantwoordelijk voor dat u de auto op een veilige manier bestuurt.

**Functie**

Dankzij de verhoogde motorrem van de afdalingsremregeling kan de auto langzaam voor- en achteruitrollen. De snelheid is tijdelijk met het gaspedaal te verhogen. Bij het loslaten van het gaspedaal wordt de rijnsnelheid weer tot stapvoets verlaagd, ongeacht het hellingspercentage en zonder dat u daarvoor het rempedaal hoeft te



bedienen. Bij activering van het systeem gaan de remlichten branden.

Met het rempedaal kunt u de auto altijd remmen en langzamer stapvoets rijden of de auto helemaal tot stilstand brengen.

De functie wordt geactiveerd door Low Speed Control (LSC) dat ondersteuning biedt bij ritten op gladde ondergronden en waarmee u op een lage en gelijkmatige snelheid kunt rijden. Het hangt van de ondergrond, het hellingspercentage en de rijnsnelheid af welk systeem er actief is.

### Afdalingsremregeling (HDC) activeren

De afdalingsremregeling werkt alleen op lage snelheden.

Het systeem is afhankelijk van de uitrusting van de auto op verschillende manieren te activeren.

### Met de rijmodusknop\*



- Kies de rijmodus **Off Road** om het systeem te activeren.
- Kies een andere rijmodus om het systeem te deactiveren. Als u tijdens ritten op een steile aflopende helling van rijmodus verandert, wordt de remwerking langzaam verlaagd.

### Op het functiescherm van het middendispley



Bij auto's zonder rijmodusknop bevat het functiescherm op het middendispley een functieknop voor lagesnelheidsregeling met **Hill Descent Control**.

- Druk voor activering van de functie herhaalde malen op de knop. Een brandend lampje in de knop geeft aan dat de functie geactiveerd is.

#### **i** N.B.

Wanneer het LSC met HDC geactiveerd is, veranderen het gaspedaalgevoel en de motorrespons.

#### **i** N.B.

De rijstand is niet geschikt voor gebruik op de openbare weg.

#### **i** N.B.

De functie wordt uitgeschakeld bij ritten op hogere snelheden en moet bij lagere snelheden opnieuw ingeschakeld worden, als dat wenselijk is.

### Gerelateerde informatie

- Remsystemen (p. 390)
- Lagesnelheidsregeling\* (p. 397)
- Rijmodi\* (p. 383)

## Doorwaaddiepte

Met doorwaden wordt bedoeld dat de auto door een diepere plas water op een met water bedekte rijbaan rijdt. Waden dient met de nodige voorzichtigheid te gebeuren.

U kunt met de auto door waterpartijen tot 45 cm rijden, maximaal stapvoets. Wees extra voorzichtig als u door stromend water rijdt.

Houd een lage snelheid aan tijdens het waden en breng de auto niet in het water tot stilstand. Trap na het passeren van de waterpartij lichtjes op het rempedaal om te controleren of de remwerking in orde is. Bij water en vuil op de remblokken kunnen er vertragingen in de remwerking optreden.

- Maak eventuele aansluitingen voor de elektrische verwarming en de aanhangerkoppeling schoon na ritten in water en modder.
- Laat de auto niet langdurig in water staan dat tot boven de dorpelbalken - elektrische storingen zijn anders niet uitgesloten.

### **BELANGRIJK**

Als er water in het luchtfilter komt, kan er motorschade ontstaan.

Bij een diepte groter dan 45 cm kan er water in de transmissie komen. Het smerende vermogen van de oliën neemt dan af, waardoor de levensduur van deze systemen korter wordt.

Schade aan de motor, transmissie, turbocompressor, het differentieel of de inwendige onderdelen ervan als gevolg van waterlekage (hydrolock) of een tekort aan olie valt niet onder de garantie.

Bij een motorstop in water moet u niet proberen opnieuw te starten. Laat de auto uit het water naar de werkplaats slepen - geadviseerd wordt een erkende Volvo-werkplaats. Kans op motorschade.

### Gerelateerde informatie

- Slepen (p. 417)
- Auto bergen (p. 418)

## Oververhitting van motor en aandrijving

In bepaalde omstandigheden, bij zware belasting op steile hellingen en warm weer, bestaat het gevaar dat de motor en de aandrijflijn oververhit raken - vooral bij het vervoer van een zware lading.

- Bij oververhitting is het motorvermogen mogelijk tijdelijk beperkt.
- Verwijder verstralers die voor de grille zitten tijdens ritten bij warm weer.
- Als de temperatuur in het koelsysteem van de motor te hoog oploopt, gaat een waarschuwingssymbool branden en verschijnt op het bestuurdersdisplay de melding **Motortemperatuur Hoge temperatuur. Stop veilig.** Breng de auto in dat geval zo spoedig mogelijk tot stilstand en laat de motor enkele minuten stationair lopen, zodat deze kan afkoelen.
- Breng de auto tot stilstand en zet de motor af, als de melding **Motortemperatuur Hoge temperatuur. Zet de motor af of Motorkoelvloeistof Niveau laag. Zet de motor af** verschijnt.
- Bij oververhitting van de versnellingsbak wordt een alternatief schakelprogramma gekozen. Boven wordt een ingebouwde beveiligingsfunctie geactiveerd, waarbij onder meer een waarschuwingssymbool gaat branden en op het bestuurdersdisplay de melding **Transmissie warm Ga langzamer rijden**



om temperatuur te verlagen of **Transmissie heet Stop veilig, wacht op koelen** verschijnt. Volg in dat geval het advies op en matig uw snelheid of breng de auto op een veilige plek tot stilstand om de motor enkele minuten stationair te laten lopen, zodat de versnellingsbak kan afkoelen.

- Bij oververhitting kan de airconditioning zichzelf tijdelijk uitschakelen.
- Na een zware rit moet u de motor niet meteen afzetten, maar nog enige tijd stationair laten lopen.

**i N.B.**

Het is normaal dat de koelventilator van de motor een tijdje werkt nadat de motor is uitgeschakeld.

### Symbolen op bestuurdersdisplay

Symbol	Betekenis
	Hoge motortemperatuur. Volg het gegeven advies op.
	Laag peil koelvloeistof. Volg het gegeven advies op.
	De versnellingsbak is heet/oververhit/wordt gekoeld. Volg het gegeven advies op.

### Gerelateerde informatie

- Rijden met een aanhanger in speciale omstandigheden (p. 414)
- Voorbereidingen voor een lange rit (p. 402)

### Overbelasting van de startaccu

De elektrische functies van de auto belasten de startaccu in verschillende mate. Laat het contactslot niet te lang achtereenvolgens in stand II staan, wanneer u de motor hebt afgezet. Maak in plaats daarvan gebruik van contactslotstand I - het stroomverbruik is dan minder.

Let er tevens op dat de verschillende accessoires het elektrisch systeem belasten. Schakel onderdelen/systemen die veel stroom nemen uit, wanneer u de motor hebt afgezet. Voorbeelden van dergelijke onderdelen/systemen zijn:

- interieurventilator
- koplampen
- ruitenwisser
- audiosysteem (hoog volume).

Bij een lage startaccuspanning verschijnt de melding **Accuspanning laag Gaat snel naar bespaarstand** op het bestuurdersdisplay. De energiebesparingsfunctie schakelt vervolgens bepaalde onderdelen/systemen uit of verlaagt de belasting van de accu door bijvoorbeeld de interieurventilator lager te zetten en/of het audiosysteem uit te schakelen.

- Laad de startaccu dan op door de motor te starten en deze minstens 15 minuten te laten lopen - de startaccu wordt beter opgeladen tijdens het rijden dan bij stilstand met een stationair lopende motor.



#### ◀ Gerelateerde informatie

- Contactslotstanden (p. 370)
- Startaccu (p. 521)

#### Vorbereidingen voor een lange rit

Voor aanvang van een lange rit is het raadzaam om bepaalde autofuncties en -uitrusting extra te controleren.

Controleer of:

- de motor naar behoren functioneert en of het brandstofverbruik in orde is
- er wellicht sprake is van lekkage (brandstof, olie of andere vloeistoffen)
- alle gloeilampen werken
- de profieldiepte van de banden en de spanning voldoende zijn
- er een gevarendriehoek en reflecterende hoesjes in de auto aanwezig zijn - in bepaalde landen is dat wettelijk verplicht
- de wisserbladen goed werken.

#### Gerelateerde informatie

- Brandstofverbruik en CO<sub>2</sub>-uitstoot (p. 563)
- Bandenspanning controleren (p. 470)
- Gevarendriehoek (p. 492)

#### Vorbereidingen voor gladde wegen

Bij rijden in de winter is het belangrijk om bepaalde controles op de auto uit te voeren, zodat u zeker weet dat u er veilig mee kunt rijden.

Let voor aanvang van de winter in het bijzonder op het volgende:

- De koelvloeistof van de motor moet 50 % glycol bevatten. Bij een dergelijke concentratie is de motor beschermd tegen bevriezing tot ca. -35 °C. Om gezondheidsrisico's te vermijden is het zaak geen verschillende soorten glycol met elkaar te mengen.
- Houd de tank altijd goed gevuld om condens in de brandstoftank tegen te gaan.
- De viscositeit van de motorolie is belangrijk. Wanneer u oliesoorten met een lagere viscositeit (dunnere oliën) gebruikt, slaat de motor bij koud weer gemakkelijker aan en neemt bovendien het brandstofverbruik tijdens de koude start af. Lees meer over geschikte oliën in de paragraaf "Ongunstige rijomstandigheden voor motorolie".

#### **BELANGRIJK**

Gebruik geen olie met een lage viscositeitsaanduiding bij zware rijomstandigheden of warm weer.

- Controleer de algehele conditie en de ladingstoestand van de startaccu. De star-

taccu wordt zwaarder belast bij koud weer en ook de accucapaciteit neemt af bij vorst.

- Giet sproeiervloeistof met antivries in het sproeiervloeistofreservoir om ijsvorming te voorkomen.

Voor optimale grip bij gevaar voor sneeuw of ijs adviseert Volvo u om de auto rondom van winterbanden te voorzien.

### **i** N.B.

In sommige landen is het gebruik van winterbanden verplicht. Banden met spikes zijn niet in alle landen toegestaan.

## Nieuwe auto's en gladde wegen

Oefen onder gecontroleerde omstandigheden om te testen hoe de auto bij gladheid reageert.

## Gerelateerde informatie

- Winterwielen (p. 490)
- Vulopening voor sproeiervloeistof (p. 520)
- Ongunstige rijomstandigheden voor motorolie (p. 559)

## Tankvulklep openen/sluiten en tanken

De brandstoftank is voorzien van een doploos brandstofvulstelsel.

### Tankvulklep openen/sluiten

Om de tankvulklep te kunnen openen moet de auto ontgrendeld zijn.



Op het bestuurdersdisplay wordt met de pijl naast het tanksymbool aangegeven aan welke kant van de auto de tankvulklep zit.

1. Open de tankvulklep door lichte druk aan te brengen op de achterkant van de vulklep.
2. Sluit na het tanken de klep door er licht op te drukken.

## Bijvullen met brandstofpomp

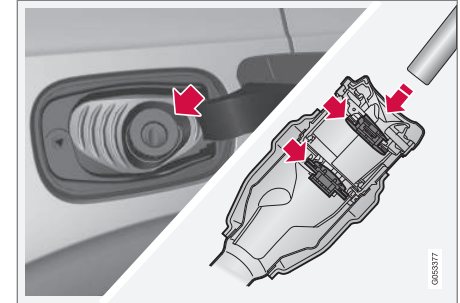

U tankt als volgt brandstof.

1. Open de tankvulklep.
2. Steek het mondstuk van het vulpistool in de brandstofvulopening. Let erop dat u het mondstuk van het vulpistool op de juiste wijze in de vulpijp steekt. De vulpijp bevat twee afdekkingen die te openen zijn. Zorg dat u het mondstuk van het vulpistool langs de beide afdekkingen hebt gestoken, voordat u begint met tanken.

## STARTEN EN RIJDEN

- ◀ 3. Giet de tank niet te vol door het vulpistool na de eerste afslag uit de vulopening te halen.  
> De tank is vol.

### **i** N.B.

Een overvolle tank kan bij warm weer overstromen.

### Bijvullen met jerrycan<sup>5</sup>

Gebruik voor het bijvullen met een jerrycan de trechter die onder het vloerluik in de bagageruimte ligt.

1. Open de tankvulklep.
2. Steek de trechter in de brandstofvulopening. Steek de trechter goed in de vulpijp, zodat deze langs de twee afdekking in de pijp gaat.

### Sticker

Gebruik de brandstofverwarming nooit, wanneer de auto bij een tankstation staat.

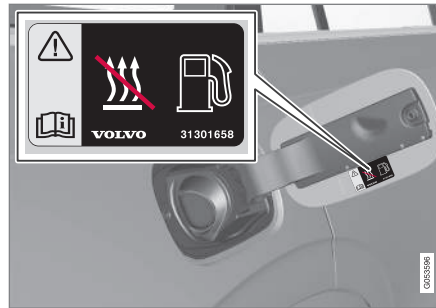

Sticker aan binnenkant tankvulklep.

### Gerelateerde informatie

- Hanteren van brandstof (p. 404)

## Hanteren van brandstof

Gebruik geen brandstof met een kwaliteit die slechter is dan de kwaliteit die door Volvo wordt aanbevolen, omdat dit een negatief effect heeft op het motorvermogen en het brandstofverbruik.

### **⚠** WAARSCHUWING

Zorg altijd dat u geen brandstofdampen inademt of brandstofspatten in de ogen krijgt.

Bij brandstof in de ogen eventuele contactlenzen uitnemen en de ogen ten minste 15 minuten lang spoelen met een ruime hoeveelheid schoon water en medische hulp inroepen.

Brandstof nooit inslikken. Brandstoffen zoals benzine, bio-ethanol, mengsels ervan en dieselolie zijn uitermate giftig en kunnen bij inwendig gebruik aanleiding geven tot blijvend letsel met mogelijk dodelijke afloop. Roep onmiddellijk medische hulp in bij het inslikken van brandstof.

<sup>5</sup> Geldt alleen voor auto's met een dieselmotor.

**⚠ WAARSCHUWING**

Op de grond gemorste brandstof kan vlam vatten.

Schakel de verwarming op brandstof uit voordat u gaat tanken.

Heb nooit een ingeschakelde mobiele telefoon bij u als u staat te tanken. Door het belsignaal kan er vonkvorming ontstaan waardoor de benzinedampen ontsteken en dat kan tot brand en letsel leiden.

**! BELANGRIJK**

Door mengsels van verschillende soorten brandstoffen of het gebruik van niet aanbevolen brandstof vervallen de garanties van Volvo en evt. aanvullende serviceovereenkomsten. Dit geldt voor alle motoren.

**i N.B.**

Bij extreme weersomstandigheden, rijden met een aanhanger/caravan of ritten op grote hoogte kan, afhankelijk van de gebruikte brandstofkwaliteit, het prestatievermogen van de auto te wensen overlaten.

- Tankvulklep openen/sluiten en tanken (p. 403)
- Zuinig rijden (p. 408)

**Benzine**

**Benzine is een brandstoftype.**

Maak alleen gebruik van benzine van gerenommeerde oliemaatschappijen. Giet nooit brandstof van twijfelachtige kwaliteit in de tank. De benzine moet voldoen aan de norm EN 228.

- 95 RON is te gebruiken in normale rijomstandigheden.
- 98 RON wordt geadviseerd voor een maximaal rendement tegen een minimaal brandstofverbruik.

Voor ritten bij temperaturen hoger dan +38 °C wordt u geadviseerd een brandstofsoort met een zo hoog mogelijk octaangetal te gebruiken. Dit om optimale prestaties en een zo laag mogelijk brandstofverbruik te verkrijgen.

**! BELANGRIJK**

- Gebruik alleen loodvrije benzine om schade aan de katalysator tegen te gaan.
- Het gebruik van brandstof met metaaladditieven is niet toegestaan.
- Gebruik geen toevoegingen die niet door Volvo zijn aanbevolen.

**Gerelateerde informatie**

- Benzine (p. 405)
- Diesellolie (p. 406)

## ◀ Alcoholen-ethanol

### ! BELANGRIJK

- Er is brandstof toegestaan die tot 10 volumeprocent ethanol bevat.
- Het gebruik van EN 228 E10-benzine (max. 10 volumeprocent ethanol) is toegestaan.
- Een ethanolgehalte hoger dan in E10 (max. 10 volumeprocent ethanol) zoals in 98E15, 98E25 en Blue One 95 is niet toegestaan, omdat deze brandstofkwaliteiten niet voldoen aan EN 228. E85 is niet toegestaan.

### Gerelateerde informatie

- Hanteren van brandstof (p. 404)
- Tankvulklep openen/sluiten en tanken (p. 403)

## Dieselolie

Dieselolie is een brandstoftype.

Maak alleen gebruik van dieselolie van gerenommeerde oliemaatschappijen. Giet nooit brandstof van twijfelachtige kwaliteit in de tank. De dieselolie moet voldoen aan de norm EN 590, SS 155435 of JIS K 2204. Dieselmotoren zijn gevoelig voor verontreinigingen in de brandstof zoals een te hoog zwavelgehalte.

Bij lage temperaturen (lager dan 0 °C) kan de paraffine in de dieselolie uitvlokken, wat tot startproblemen kan leiden. De verkrijgbare brandstofkwaliteiten moeten zich lenen voor gebruik in het actuele jaargetijde en klimaatgebied, maar in extreme weersomstandigheden, bij gebruik van verouderde brandstof of bij ritten door verschillende klimaatgebieden kan desondanks uitvlokking optreden.

Het risico van condensatie in de brandstoftank neemt af, als u de tank altijd goed gevuld houdt.

Houd tijdens het tanken het gebied rond de vulpijp goed schoon. Voorkom morsen op gelakte oppervlakken. Maak als u gemorst hebt het gebied met water en zeep schoon.

### ! BELANGRIJK

De dieselolie:

- moet voldoen aan de norm EN 590, SS 155435 of JIS K 2204
- moet een zwavelgehalte hebben van maximaal 10 mg/kg;
- mag maximaal 7 vol% FAME (Fatty Acid Methyl Ester) bevatten.

### ! BELANGRIJK

Maak geen gebruik van de volgende dieselolieachtige brandstoffen:

- speciale toevoegingen (dopes)
- scheepsolie
- stookolie
- FAME<sup>6</sup> (Fatty Acid Methyl Ester) of plantaardige olie.

Dergelijke brandstoffen voldoen niet aan de kwaliteitseisen die Volvo stelt en geven aanleiding tot verhoogde vormen van slijtage en motorschade die niet worden gedekt door de garanties van Volvo.

### Gerelateerde informatie

- Wanneer u de tank leegrijdt van een dieselmodel (p. 407)
- Roetfilter (p. 407)

<sup>6</sup> Dieselolie kan max. 7% FAME bevatten. Het is niet toegestaan meer toe te voegen.



## Wanneer u de tank leegrijdt van een dieselmotor

Na motoruitval door brandstofgebrek heeft het brandstofsysteem enige tijd nodig om een controle uit te voeren.

Doe nadat u de brandstoftank hebt bijgevuld met dieselolie het volgende alvorens de motor te starten:

1. Controleer of de transpondersleutel in de auto aanwezig is.
2. Zet de auto in contactslotstand **II** - draai de startknop naar **START** zonder het rempedaal te bedienen en houd de knop zo'n 4 seconden lang in de **START**-stand. Laat vervolgens knop los, die automatisch terugveert naar de uitgangspositie.
3. Wacht ca. één minuut.
4. Om de motor te starten: Bedien het rempedaal en draai de startknop opnieuw naar **START**.

### **i** N.B.

Alvorens brandstof te tanken bij een leeggereden tank:

- Breng de auto tot stilstand op een zo egaal/horizontaal mogelijke ondergrond – als de auto overheelt, bestaat er gevaar voor luchtballen in de brandstofvoeder.

## Waar u op moet letten bij het vullen van brandstof uit een jerrycan

Gebruik voor het bijvullen van dieselolie uit een jerrycan de trechter die onder het vloerluik in de bagageruimte ligt. Let erop dat u de buis van de trechter goed in de vulpijp steekt. De vulpijp is voorzien van een te openen afdekking. U moet de buis van de trechter langs de afdekking naar binnen steken, voordat u kunt bijvullen.

### Gerelateerde informatie

- Dieselolie (p. 406)
- Brandstofverbruik en CO<sub>2</sub>-uitstoot (p. 563)

## Roetfilter

Auto's op diesel zijn uitgerust met een roetfilter, waardoor een nog effectievere uitlaatgasreiniging mogelijk is.

Onder normale rijomstandigheden blijven de roetdeeltjes uit de uitlaatgassen in het filter achter. Om de roetdeeltjes te verbranden en het filter te legen wordt een zogeheten regeneratie gestart. Daarvoor moet de motor de normale bedrijfstemperatuur hebben.

De regeneratie van het roetfilter vindt automatisch plaats en duurt normaal 10-20 minuten. Bij een lage gemiddelde snelheid kan dit iets langer duren. Tijdens de regeneratie kan het brandstofverbruik iets stijgen.

### Regeneratie bij koud weer

Als u bij koud weer vaak korte afstanden rijdt, komt de motor onvoldoende op temperatuur. Dit betekent dat het roetfilter niet geregenereerd en niet geleegd wordt.

Wanneer het filter voor ca. 80 % met roetdeeltjes gevuld is, licht er een oranje waarschuwingshoek op en verschijnt de melding **Roetfilter vol** Zie handleiding op het bestuurdersdisplay.

U start de regeneratie van het filter door met de auto op een secundaire weg of op een snelweg te rijden totdat de motor voldoende op temperatuur is gekomen. Daarna rijdt u nog 20 minuten verder.



**i N.B.**

Tijdens de regeneratie kan zich het volgende voordoen:

- er kan tijdelijk een geringe beperking van het motorvermogen te bespeuren zijn
- het brandstofverbruik kan tijdelijk toenemen
- er kan sprake zijn van een brandlucht.

Wanneer het filter geregenereerd is, verdwijnt de waarschuwingmelding automatisch.

Wanneer u bij koud weer de standverwarming\* inschakelt, bereikt de motor sneller de normale bedrijfstemperatuur.

**! BELANGRIJK**

Als het filter helemaal vol deeltjes zit, kan het moeilijk zijn om de motor te starten en het filter wordt onbruikbaar. De kans bestaat dan dat het filter moet worden vervangen.

### Gerelateerde informatie

- Dieselolie (p. 406)

<sup>7</sup> Zie de paragraaf "Rijmodus ECO".

<sup>8</sup> Geldt voor rijden in handmatige schakelstand.

## Zuinig rijden

Rijd zuinig en milieubewust door rustig en met vooruitziende blik te rijden én door uw rijstijl en snelheid aan te passen aan de situatie.

- Activeer voor het laagste brandstofverbruik rijmodus ECO.
- Gebruik het uitrolsysteem Eco Coast<sup>7</sup>. Er wordt niet meer op de motor afgeremd, waardoor de bewegingsenergie van de auto wordt gebruikt om de auto langer te laten uitrollen.
- Rijd in de hoogst mogelijke versnelling<sup>8</sup>, afhankelijk van de verkeerssituatie en de weggesteldheid; lagere toeren leveren een lager brandstofverbruik op. Maak gebruik van de schakelindicator.
- Rijd met gelijkmatige snelheid en met vooruitziende blik om zo weinig mogelijk te hoeven remmen.
- Bij hoge snelheden neemt het brandstofverbruik toe - de luchtweerstand neemt toe naarmate de snelheid stijgt.
- Laat de motor niet stationair warmdraaien, maar rijdt direct na het starten weg met normale belasting; een koude motor verbruikt meer brandstof dan een warme.
- Houd de juiste bandenspanning aan en controleer regelmatig of dat nog steeds zo is -

houd voor de beste resultaten de zogeheten ECO -bandenspanning aan.

- De bandenkeuze is mogelijk van invloed op het brandstofverbruik - informeer bij uw dealer naar passende banden.
- Neem geen spullen in de auto mee die u niet gebruikt - hoe groter de belading, hoe hoger het verbruik.
- Rem af op de motor, wanneer dat zonder gevaar voor mede weggebruikers mogelijk is.
- Lading op het dak en een skibox resulteert in een grotere luchtweerstand waardoor het verbruik toeneemt - verwijder lastdragers die u niet gebruikt.
- Rijd niet met open zijruiten.

**! WAARSCHUWING**

Zet de motor nooit af tijdens het rijden (zoals op een aflopende helling), omdat daarbij belangrijke systemen zoals de stuur- en rembekrachtiging wegvallen.

### Gerelateerde informatie

- Rijmodus ECO (p. 386)
- Goedgekeurde bandenspanningswaarden (p. 566)
- Brandstofverbruik en CO<sub>2</sub>-uitstoot (p. 563)
- Drive-E - schoner rijplezier (p. 25)

\* Optie/accessoire, zie Inleiding voor meer informatie.

## Trekhaak\*

De auto is uit te rusten met een trekhaak, waarmee bijvoorbeeld een aanhanger achter de auto kan worden getrokken.

De trekhaak is verkrijgbaar in twee uitvoeringen: een vaste trekhaak en een in-/uitklapbare trekhaak.

Zie paragraaf "Aanhangergewicht en kogeldruk" voor informatie over aanhangergewichten en kogeldruk.

### BELANGRIJK

Als de motor wordt afgezet, kan de constante accuspanning voor het aanhangercontact automatisch worden uitgeschakeld om de startaccu niet te ontladen.

### BELANGRIJK

De kogel van de trekhaak moet regelmatig worden schoongemaakt en met vet worden gesmeerd.

### N.B.

Als er een koppeling met trillingsdemper wordt gebruikt, mag de trekkogel niet worden gesmeerd.

### N.B.

Als de auto met een trekhaak is uitgerust, is er geen achterbevestiging voor het sleepoog aanwezig.

## Groter aanhangergewicht\*

Een groter aanhangergewicht vereist een speciale trekhaak, die een grotere belasting aankan. Controleer bij de dichtstbijzijnde Volvo-dealer of de trekhaak van de auto voldoet aan de eis van een hoger aanhangergewicht. Anders moet de trekhaak van de auto worden aangepast om van een grotere laadcapaciteit te kunnen profiteren.

## Gerelateerde informatie

- Rijden met aanhanger (p. 412)
- Trekgewicht en kogeldruk (p. 554)
- Aanhangerstabilisering\* (p. 415)
- Specificaties van de trekhaak\* (p. 411)
- In- en uitklapbare trekhaak\* (p. 409)

## In- en uitklapbare trekhaak\*

De in-/uitklapbare trekhaak is altijd makkelijk bereikbaar en eenvoudig uit of in te klappen als dat nodig is. In de ingeklapte stand is de trekhaak volledig onzichtbaar.

### WAARSCHUWING

Neem de instructies voor het in- en uitklappen van de trekhaak zorgvuldig in acht.

## Trekhaak uitklappen

### WAARSCHUWING

Sta niet te dicht bij de achterbumper van de auto bij het uitklappen van de trekhaak.





1. Open de achterklep Er zit een knop voor het in- en uitklappen van de trekhaak rechtsachter in de bagageruimte - een led in de knop brandt permanent oranje als de uitklapfunctie actief is.



2. Druk de knop in en laat hem weer los - drukt u te lang, dan kan dat betekenen dat het uitklappen niet start.
  - > De trekhaak valt naar buiten en blijft onvergrendeld liggen. De led knippert oranje.

 **WAARSCHUWING**

Druk niet op de knop voor het in- en uitklappen als er een aanhanger op de trekhaak is gekoppeld.



3. Beweeg de trekhaak naar zijn eindpositie. Daar moet hij worden vastgezet en vergrendeld - de led brandt permanent oranje.
  - > De trekhaak is nu klaar voor gebruik.

 **WAARSCHUWING**

Controleer of de veiligheidskabel van de aanhanger in de juiste bevestiging vastzit.

 **N.B.**

De stroombespaarstand wordt na een tijdje geactiveerd en het controlelampje dooft. Het systeem wordt opnieuw geactiveerd door de achterklep te sluiten en daarna opnieuw te openen. Dit geldt zowel bij het in- als uitklappen van de trekhaak.

## Trekhaak inklappen

### **!** BELANGRIJK

Zorg dat er geen aansluitcontact of adapter in de elektrische aansluiting zit bij het inklappen van de trekhaak.

1. Open de achterklep. Druk de knop rechtsachter in de bagageruimte in en laat hem weer los - drukt u te lang, dan kan dat betekenen dat het inklappen niet start.
  - > De trekhaak valt automatisch in een onvergrendelde positie. De led in de knop knippert oranje.

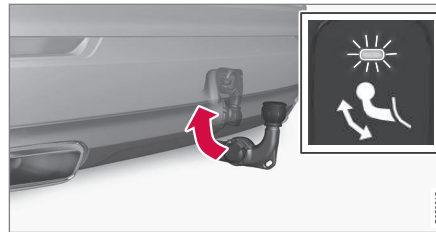

2. Vergrendel de trekhaak door deze terug te bewegen naar zijn ingeklapte positie. Daar wordt hij vergrendeld.
  - > Als de trekhaak juist is ingeklapt, brandt de led nu permanent.



### Gerelateerde informatie

- Trekhaak\* (p. 409)
- Specificaties van de trekhaak\* (p. 411)

## Specificaties van de trekhaak\*

Afmetingen en bevestigingspunten voor de trekhaak.

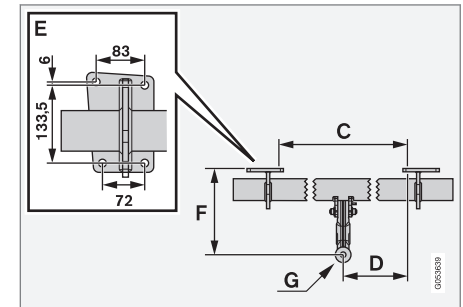
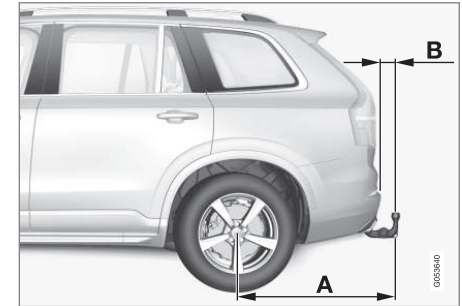



Afmetingen, bevestigingspunten (mm)	
A	1476
B	86
C	875
D	437,5
E	Zie afbeelding boven
F	273
G	Middelpunt kogel

### Gerelateerde informatie

- Trekhaak\* (p. 409)

## Rijden met aanhanger

Bij ritten met een aanhanger moet u op enkele dingen letten zoals de trekhaak, de aanhanger en hoe u de aanhanger laadt.

Het laadvermogen is afhankelijk van het rijklaar gewicht van de auto. Het laadvermogen dient te worden vermindert met de som van het gewicht van eventuele inzittenden en dat van gemonteerde accessoires, zoals een trekhaak.

De auto wordt geleverd met de benodigde randuitrusting voor het gebruik van een aanhanger.

- De trekhaak van de auto moet van een goed-gekeurd type zijn.
- Verdeel de lading in de aanhanger dusdanig dat de druk op de trekhaak de maximale kogeldruk niet overschrijdt. De kogeldruk wordt tot het laadvermogen van de auto gerekend.
- Verhoog de bandenspanning tot de aanbevo- len druk bij maximale belading. Zie voor meer informatie over bandenspanning artikel "Goedgekeurde bandenspanningswaarden".
- Bij het gebruik van een aanhanger wordt de motor zwaarder belast dan normaal.
- Rijd niet met een zware aanhanger, wanneer de auto nog helemaal nieuw is. Wacht hier- mee totdat de auto ten minste 1000 kilometer heeft gereden.
- Bij het afdalen op lange en steile hellingen worden de remmen veel zwaarder belast dan

normaal. Schakel dan terug naar een lagere versnelling en pas uw snelheid aan.

- Neem de geldende bepalingen in acht ten aanzien van de toelaatbare snelheden en gewichten.
- Houd een lage snelheid aan, wanneer u met een aanhanger achter de auto een lange en steile helling oprijdt.
- De aangegeven maximale aanhangergewich- ten gelden alleen voor hoogtes tot 1000 m boven zeeniveau. Daarboven zijn het motor- vermogen en daarmee het klimvermogen van de auto beperkt door de lagere luchtdicht- heid en moet daarom het maximale aanhan- gergewicht worden beperkt. Het gewicht voor auto en aanhanger moet worden ver- laagd met 10 % voor iedere extra 1000 m (of een deel daarvan).
- Vermijd hellingen met een percentage van meer dan 12 % bij het gebruik van een aan- hanger.

 <b>N.B.</b>
<p>Extreme weersomstandigheden, rijden met een aanhanger/caravan of rijden op grote hoogte zijn, in combinatie met de brandstof- kwaliteit, factoren die het brandstofverbruik kunnen beïnvloeden.</p>

## Aanhangercontact

Als de trekhaak van de auto een 13-polige aansluiting heeft en de aanhanger een 7-polige aansluiting, hebt u een adapter nodig. Gebruik een door Volvo goedgekeurde adapter. Zorg dat de kabel niet over de grond sleept.

### **!** BELANGRIJK

Als de motor wordt afgezet, kan de constante accuspanning voor het aanhangercontact automatisch worden uitgeschakeld om de startaccu niet te ontladen.

## Aanhangergewichten

Informatie over de aanhangergewichten die Volvo toelaat vindt u onder "Aanhangergewicht en kogeldruk".

### **!** WAARSCHUWING



Volg de vermelde aanbevelingen voor het aanhangergewicht. Anders is het mogelijk dat de hele combinatie bij uitwijkmanoeuvres en afremmen moeilijk onder controle is te houden.

### **i** N.B.

De vermelde maximaal toegestane aanhangergewichten zijn door Volvo toegestaan. Nationale voertuigvoorschriften kunnen het aanhangergewicht en de snelheid verder beperken. De trekhaken kunnen zijn gecertificeerd voor hogere of lagere trekgewichten dan wat de auto mag trekken.

## Richtingaanwijzers en remlichten op aanhanger

Als een of meer lampen op de aanhanger kapot zijn, verschijnen op het bestuurdersdisplay een symbool en een melding.

Symbol	Melding
	<ul style="list-style-type: none"> <li>• Richtingaanw. aanh. Storing knipperlicht rechts</li> <li>• Richtingaanw. aanh. Storing richtingaanwijzer links</li> </ul>
	<ul style="list-style-type: none"> <li>• Remlicht aanhanger Storing</li> </ul>

Als er een lamp voor de richtingaanwijzers van de aanhanger kapotgaat, knippert het symbool voor de richtingaanwijzers op het bestuurdersdisplay bovendien sneller dan normaal.

## Aanhangerverlichting controleren\*

### Automatische controle

Na aansluiting van een aanhanger is de werking van de aanhangerverlichting te controleren aan de hand van een automatische verlichtingscontrole. Dankzij deze controle kunt u voor vertrek nagaan of de aanhangerverlichting werkt.

Om deze controle te kunnen verrichten moet de motor zijn afgezet.

1. Als er een aanhanger is aangesloten op de trekhaak, verschijnt de melding **Aut. contr. lamp aanhanger** op het bestuurdersdisplay.
2. Bevestig de melding door de **O**-knop van de knoppenset rechts op het stuurwiel in te drukken.
  - > De lichtcontrole wordt uitgevoerd.
3. Stap uit de auto om de werking van de verlichting te kunnen controleren.
  - > Alle lampen van de aanhanger gaan knipperen - daarna gaan de lampen een voor een branden.
4. Kijk of alle lampen op de aanhanger ook daadwerkelijk branden.
5. Na een poosje gaan alle lampen op de aanhanger weer knipperen.
  - > De controle is afgerond.



### ◀ **Automatische controle uitschakelen**

De automatische controlefunctie is uit te schakelen op het middendispley.

1. Druk op **Instellingen** op het hoofdscherm.
2. Druk op **My Car → Lichten**.
3. Vink **Aut. contr. lamp aanhanger** uit.

### **Handmatige controle**

Als de automatische controle is uitgeschakeld, kunt u de controle handmatig starten.

1. Druk op **Instellingen** op het hoofdscherm.
2. Druk op **My Car → Lichten**.
3. Kies **Handm. contr. lamp aanhanger**.
  - > De lichtcontrole wordt uitgevoerd. Stap uit de auto om de werking van de verlichting te kunnen controleren.

### **Niveauregeling\***

Als uw auto is uitgerust met automatische niveauregeling nemen de achterste schokdempers tijdens het rijden altijd dezelfde rijhoogte in ongeacht de belading (tenzij het maximaal toelaatbare gewicht wordt overschreden). Wanneer de auto stilstaat, zakt de achtertrein omlaag.

### **Gerelateerde informatie**

- Rijden met een aanhanger in speciale omstandigheden (p. 414)
- Trekgewicht en kogeldruk (p. 554)
- Aanhangerstabilisering\* (p. 415)

- Goedgekeurde bandenspanningswaarden (p. 566)
- Trekhaak\* (p. 409)

### **Rijden met een aanhanger in speciale omstandigheden**

Wanneer u bij warm weer een aanhanger sleept in heuvelachtig terrein, bestaat er mogelijk gevaar voor oververhitting.

De automatische versnellingsbak kiest altijd de juiste versnelling voor belasting en motortoerental.

Bij oververhitting gaat er op het bestuurdersdisplay een waarschuwingssymbool branden in combinatie met een melding, zie de paragraaf "Oververhitting van motor en aandrijving".

### **Steile hellingen**

Blokkeer de automatische versnellingsbak niet met een hogere versnelling dan de motor "aan-kan" - rijden in een hoge versnelling bij een laag motortoerental is niet altijd zuinig.

### **Op een helling parkeren**

1. Trap het rempedaal in.
2. Activeer de parkeerrem.
3. Kies de schakelstand **P**.
4. Laat het rempedaal los.

Gebruik wielblokken, als u een auto met aanhanger op een steile helling parkeert.

### **Op een helling wegrijden**

1. Trap het rempedaal in.
2. Kies de schakelstand **D**.



3. Parkeerrem lossen.
4. Haal uw voet van het rempedaal en rijd weg.

### Gerelateerde informatie

- Rijden met aanhanger (p. 412)
- Oververhitting van motor en aandrijving (p. 400)
- Lagesnelheidsregeling\* (p. 397)
- Parkeerrem gebruiken (p. 394)

### Aanhangerstabilisering\*

Trailer Stability Assist (Trailer Stability Assist - TSA) heeft tot taak een auto met aanhanger/caravan te stabiliseren wanneer de combinatie slingerneigingen vertoont. De regeling maakt deel uit van de stabiliteitsregeling ESC<sup>9</sup>.

### Oorzaken voor slingerneigingen

Bij alle combinaties van auto en aanhanger/caravan kan het bekende verschijnsel met slingeren optreden. Doorgaans treedt het verschijnsel pas bij hoge snelheden op. Als de aanhanger/caravan echter overmatig beladen is of als het gewicht van de lading verkeerd verdeeld is (bijvoorbeeld te ver naar achteren), bestaat er ook op lagere snelheden gevaar voor slingeren.

Een pendelbeweging begint altijd met een van de onderstaande factoren, zoals:

- De auto met aanhanger/caravan staat bloot aan rukwinden.
- De auto met aanhanger/caravan rijdt over een oneffen wegdek of over hobbels.
- Grote stuurbewegingen.

Slingeren is vaak niet of nauwelijks te dempen, waardoor de combinatie moeilijk bestuurbaar wordt en het gevaar bestaat op de verkeerde weghelft of naast de weg te belanden.

### De functie van Trailer Stability Assist

Het TSA-systeem houdt continu de bewegingen van de auto in de gaten en in het bijzonder de dwarsbewegingen. Als een neiging tot slingeren geregistreerd wordt, worden de voorwielen ieder afzonderlijk dusdanig afgeremd dat de combinatie gestabiliseerd wordt. Vaak is dit voldoende om de auto weer onder controle te krijgen.

Als de slingerbeweging ondanks de eerste ingreep van de aanhangerstabilisering niet wordt gedempt, worden alle wielen van de combinatie afgeremd en wordt de aandrijfkraft van de motor verlaagd. Wanneer de pendelbeweging vervolgens stukje bij beetje verminderd is en de combinatie weer stabiel is, beëindigt het systeem de regeling waarna u de auto weer volledig onder controle hebt.

#### **i N.B.**

De stabiliteitsregeling wordt uitgeschakeld, als u de Sportstand kiest door via het menu-systeem van het middendispley **ESC** te deactiveren.

De aanhangerstabilisering grijpt mogelijk niet in als u met grote stuurbewegingen de slingering zelf tracht op te heffen, aangezien de stabilisering dan niet kan bepalen of de slingering wordt veroorzaakt door de aanhanger/caravan of door uzelf.

<sup>9</sup> Electronic Stability Control (elektronische stabiliteitsregeling)





Wanneer de stabilisatorregeling werkt, knippert op het bestuurdersdisplay het symbool **ESC**.

### Gerelateerde informatie

- Rijden met aanhanger (p. 412)
- Rijden met een aanhanger in speciale omstandigheden (p. 414)
- elektronische stabiliteitsregeling (p. 270)

## Sleepoog

Gebruik het sleepoog bij het slepen. Schroef het sleepoog vast in een draadbus achter een afdekking in de bumper, voor of achter.

### **N.B.**

Als de auto met een trekhaak is uitgerust, is er geen achterbevestiging voor het sleepoog aanwezig.

## Sleepoog monteren

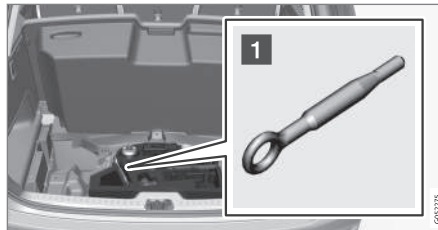

- 1** Pak het sleepoog erbij. Dit zit in het blok schuimrubber onder het vloerluik in de bagageruimte.

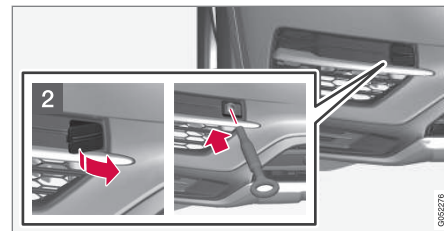

- 2** Voor: Verwijder de afdekking - maak gebruik van de uitsparing aan de ene korte kant.
  - > De afdekking is horizontaal open te klappen en vervolgens te verwijderen.

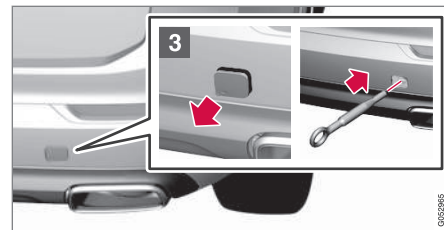

- 3** Achter: Verwijder de afdekking - druk met een vinger op het artikel met de markering en werk tegelijkertijd de tegenoverliggende kant/hoek los met een muntstuk of iets dergelijks.
  - > De afdekking is horizontaal open te klappen en vervolgens te verwijderen.

- Schroef het sleepoog tot aan de aanslag naar binnen. Draai het oog stevig vast met bijvoorbeeld een wielsleutel.

Draai het sleepoog na gebruik los en leg het weer op zijn plek.

Plaats de afdekking tot slot weer in de bumper terug.

### **BELANGRIJK**

Het is belangrijk het sleepoog goed vast te schroeven – dat wil zeggen, helemaal tot aan de aanslag.

Het is toegestaan het sleepoog te gebruiken om de auto op een bergingsvoertuig met laadvloer te trekken. De positie van de auto en de bodemspeeling bepalen of dat mogelijk is.

Als de oprijplaten van het bergingsvoertuig onder een te grote hoek staan of als de bodemspeeling onder de auto onvoldoende is, kan de auto beschadigd raken wanneer men deze met een sleepoog op het bergingsvoertuig probeert te trekken.

Hef de auto zo nodig met behulp van de hefinrichting van het bergingsvoertuig op de auto.

### **WAARSCHUWING**

Zorg dat het gebied achter het bergingsvoertuig vrij blijft, terwijl de auto op de laadvloer wordt getrokken.

### **BELANGRIJK**

Het sleepoog is alleen bedoeld voor het slepen over de weg en **niet** geschikt voor berging wanneer de auto bijvoorbeeld in een sloot is gereden of vast is komen te zitten. Roep professionele hulp in voor berging.

### Gerelateerde informatie

- Slepen (p. 417)
- Auto bergem (p. 418)

## Slepen

Bij het slepen wordt de auto met behulp van een sleepkabel voortgetrokken door een ander voertuig.

Ga alvorens te slepen na wat de wettelijk voorgeschreven maximumsnelheid voor slepen is.

### Vorbereidingen en slepen

- Schakel de alarmlichten van de auto in.
- Bevestig de sleepkabel aan het sleepoog.
- Hef het stuurslot op door de auto te ontgrendelen.

### **N.B.**

In de contactslotstand **II** wordt het stuurslot gedeactiveerd als de auto onvergrendeld was. Zie het hoofdstuk "Contactslotstand" voor meer informatie.

- Zet de auto in contactslotstand **II** door de startknop naar **START** te draaien en de knop zo'n 4 seconden in stand **START** vast te houden. Laat vervolgens knop los, die automatisch terugveert naar de uitgangspositie.
- Zet de keuzehendel in stand **N** en los de parkeerrem.
- U kunt vervolgens beginnen met het slepen.

- ◀ 7. Houd, wanneer de slepende auto afremt, de sleepkabel altijd strak door met uw voet lichte druk op het rempedaal uit te oefenen - zo voorkomt u schokken.
8. Sta klaar om te remmen om de auto tot stilstand te brengen.

### **BELANGRIJK**

Berg de auto altijd zo dat de wielen in de rijrichting draaien.

- Sleep auto's met een automatische versnellingsbak niet met een hogere snelheid dan 80 km/h (50 mph) en niet verder dan 80 km.

### **WAARSCHUWING**

- Controleer voordat u gaat slepen of het stuurslot eraf is.
- Contactslotstand II moet geactiveerd zijn - in contactslotstand I zijn alle airbags gedeactiveerd.
- Zorg dat de transpondersleutel tijdens het slepen altijd in de auto aanwezig is.

### **WAARSCHUWING**

De rem- en stuurbevestiging werken niet als de motor is uitgeschakeld. Er moet ca. 5 keer zo hard op het rempedaal worden getrapt en de besturing gaat aanzienlijk zwaarder dan normaal.

## Starten met hulpaccu

Probeer de motor niet aan te slepen. Gebruik een hulpaccu als de startaccu dusdanig ontladen is dat de motor niet kan worden gestart.

### **BELANGRIJK**

De katalysator kan beschadigd raken bij pogingen om de motor via slepen aan het draaien te krijgen.

## Gerelateerde informatie

- Gevarendriehoek (p. 492)
- Sleepoog (p. 416)
- Auto bergen (p. 418)
- Starthulp met andere accu (p. 373)
- Contactslotstanden (p. 370)

## Auto bergen

Bij het bergen wordt de auto met behulp van een ander voertuig weggesleept.

Roep professionele hulp in voor berging.

Het is toegestaan het sleepoog te gebruiken om de auto op een bergingsvoertuig met laadvloer te trekken.

**Geldt voor auto's met niveauregeling\***: Als de auto is voorzien van luchtvering, moet deze worden uitgeschakeld voordat u de auto opneemt. Schakel het systeem uit via het middendispley.

1. Druk op **Instellingen** op het hoofdscherm.
2. Druk op **My Car** → **Ophanging** .
3. Kies **Reg. ophanging+vering uitsch.**

De positie en bodemspeling van de auto bepalen of de auto op een laadvloer kan worden getrokken. Als de oprijplaten van het bergingsvoertuig onder een te grote hoek staan of als de bodemspeling onder de auto onvoldoende is, kan de auto beschadigd raken wanneer men deze op het bergingsvoertuig probeert te trekken. Neem de auto dan op met de hefinrichting van het bergingsvoertuig.

### **WAARSCHUWING**

Zorg dat het gebied achter het bergingsvoertuig vrij blijft, terwijl de auto op de laadvloer wordt getrokken.

**!** **BELANGRIJK**

Het sleepoog is alleen bedoeld voor het slepen over de weg en **niet** geschikt voor berging wanneer de auto bijvoorbeeld in een sloot is gereden of vast is komen te zitten. Roep professionele hulp in voor berging.

**!** **BELANGRIJK**

Berg de auto altijd zo dat de wielen in de rijrichting draaien.

- Bij auto's met vierwielaandrijving (AWD) geldt een maximale snelheid van 70 km/h (40 mph). Er geldt bovendien een maximale afstand van 50 km.

**i** **N.B.**

Als de auto met een trekhaak is uitgerust, is er geen achterbevestiging voor het sleepoog aanwezig.

**Gerelateerde informatie**

- Slepen (p. 417)
- Sleepoog (p. 416)



AUDIO EN MEDIA

## Audio en media

Het audio- en mediasysteem bestaat uit de mediaspeler, de radio en de Bluetooth-verbinding met de telefoon. Bij een auto met internetverbinding is het ook mogelijk om via apps diensten te beluisteren.

De functies zijn te bedienen via stembediening, de stuurknoppen en via het middendisplay.



Overzicht van audio en media.

### Systeemupdate

Het audio- en mediasysteem wordt voortdurend verder verbeterd. Voor optimale functionaliteit kunt u updates downloaden; zie hiervoor paragraaf "Systeemupdates" en kijk op [support.volvocars.com](http://support.volvocars.com).

### Gerelateerde informatie

- Mediaspeler (p. 430)
- Radio (p. 423)

- Telefoon (p. 441)
- Auto met internetverbinding (p. 447)
- Apps (p. 453)
- Contactslotstanden (p. 370)
- Symbolen op de statusbalk van het middendisplay (p. 45)
- Stembediening (p. 114)
- Systeemupdates (p. 501)
- Licentieovereenkomst voor audio en media (p. 455)

## Audio-instellingen

Het audiosysteem is vooraf ingesteld voor optimale geluidswaergave, maar is geheel naar wens aan te passen.

Het volume wordt normaal gesproken geregeld met de volumeknop onder het middendisplay of met de knoppenset rechts op het stuurwiel.

### Instelling voor optimale geluidswaergave

Het audiosysteem is voorgekalibreerd voor optimale geluidswaergave met behulp van digitale signaalverwerking. Voor ieder automodel wordt het audiosysteem tijdens de kalibratie perfect afgestemd op de luidsprekers, de versterker, de akoestiek in de auto, de positie van de luisteraar en dergelijke. Er is tevens een dynamische kalibratie waarbij rekening wordt gehouden met de stand van de volumeknop en de rijsnelheid.

De audio-instellingen worden beschreven in de desbetreffende paragrafen van de bedieningsinformatie. Open voor de instellingen het hoofdscherm en druk op **Instellingen** → **Geluid**.



## Actieve geluidsdemping<sup>1</sup>

De auto is uitgerust met actieve geluidsdemping die met behulp van het audiosysteem het motorgeluid in de passagiersruimte dempt. Microfoon-tjes in de plafondbekleding registreren storende geluiden, waarna het audiosysteem het geluid dempt door antigeluid voort te brengen.

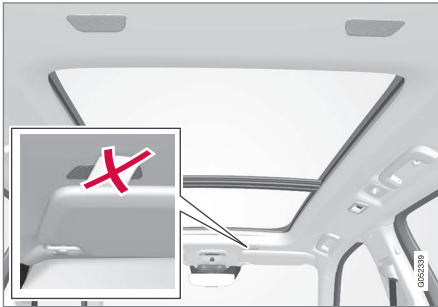

Microfoontjes in de plafondbekleding.

### **i** N.B.

Dek de microfoons in de auto niet af, omdat anders een dreunend geluid uit het audiosysteem kan komen.

## Gerelateerde informatie

- Audio-instellingen voor media (p. 436)
- Instellingen voor stembediening (p. 116)

- Instellingen voor telefoon (p. 446)
- Audio en media (p. 422)
- Auto met internetverbinding (p. 447)

## Radio

Het is mogelijk de radiofrequentiebanden voor AM, FM en digitale radio (DAB)\* te beluisteren. Bij een auto met internetverbinding is het ook mogelijk om internetradio te beluisteren.

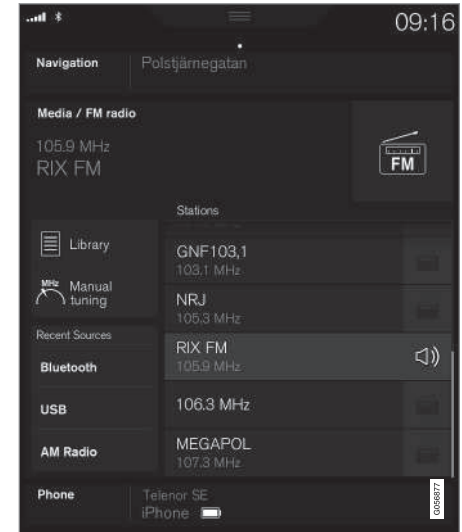

<sup>1</sup> Geldt voor bepaalde automodellen.



De radio is te bedienen via stemcommando's, de stuurknoppen of via het middendis-play.

### Gerelateerde informatie

- Van radiozender wisselen en radiozender zoeken (p. 424)
- Digitale radio (p. 427)
- RDS-radio (p. 427)
- Auto met internetverbinding (p. 447)
- Stembediening van radio en media (p. 117)
- Mediaspeler (p. 430)

## Van radiozender wisselen en radiozender zoeken

De radio maakt automatisch een zenderlijst met de best voorkomende radiozenders binnen het actuele gebied.

### De radio starten

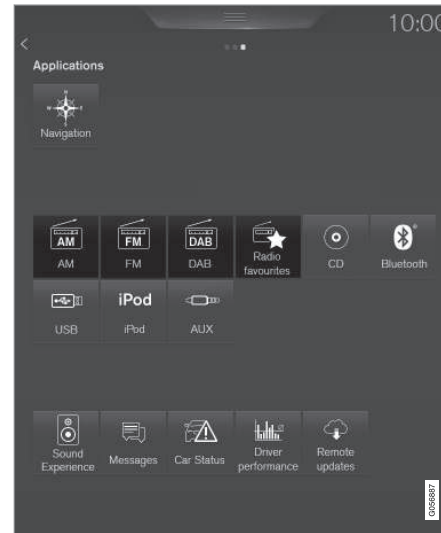

1. Open de app (bijvoorbeeld **FM**, **Radiofavorieten**) vanuit het appscherm.

2. Kies een zender.

### Van lijst wisselen op de radioband

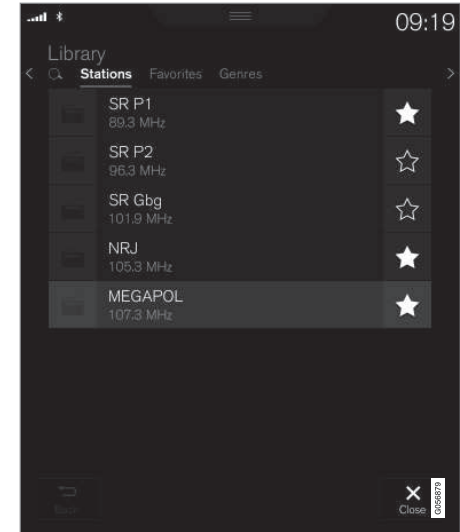

1. Druk op **Bibliotheek**.
2. Kies weergave via **Zenders**, **Favorieten**, **Genres** of **Ensembles**<sup>2</sup>.
3. Druk op de gewenste zender in de lijst.

<sup>2</sup> Geldt alleen voor digitale radio (DAB).

**Favorieten** - uitsluitend geselecteerde favoriete zenders beluisteren, zie de rubriek "Favorieten" hieronder.

**Genres** - uitsluitend radiozenders beluisteren die het gekozen genre/programmatype uitzenden, bijvoorbeeld pop en klassieke muziek.

### Van radiozender wisselen in gekozen lijst

- Druk op <> onder het middendisplay of op de knoppenset rechts op het stuurwiel.
  - > U springt naar het eerstvolgende alternatief in de gekozen lijst.

Wisselen kan ook via het middendisplay.

### Favorieten

Als een favoriet wordt opgeslagen vanuit een lijst, zoekt de radio automatisch naar de beste frequentie. Maar als er een favoriet wordt opgeslagen na handmatig zenders zoeken, schakelt de radio niet automatisch over naar een sterkere frequentie.

Zie de rubriek "Van lijst wisselen op de radioband" hierboven om te kiezen uit favorieten op de radioband. Zie de rubriek "Radiofavorieten" hierboven om uit alle favorieten te kiezen.

- Druk op ☆ om een radiozender aan de lijst met favorieten op de radioband en aan radiofavorieten toe te voegen of uit de lijst te verwijderen.

### Radiofavorieten



Radiofavorieten laten de opgeslagen favorieten van alle radiobanden zien.

1. Open de app **Radiofavorieten** vanuit het appscherm.
2. Druk op de gewenste radiozender in de lijst om te luisteren.

Bij het verwijderen van een favoriet wordt deze eveneens verwijderd uit de lijst met favorieten van de desbetreffende radioband.

### Van radioband wisselen

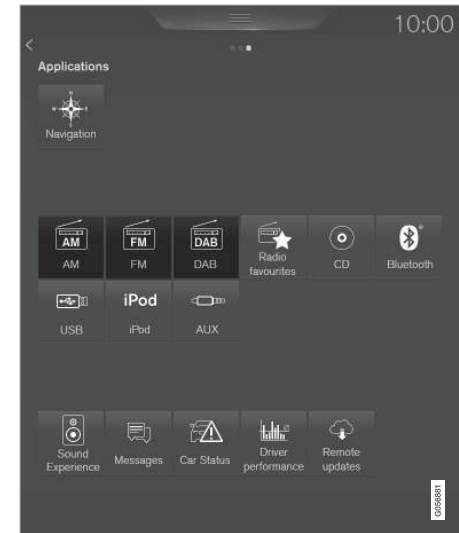

- Druk op de app (bijvoorbeeld **FM**) op het appscherm of open het appmenu met de knoppenset rechts op het stuurwiel en kies van daaruit verder.

## ◀◀ Radiozender zoeken

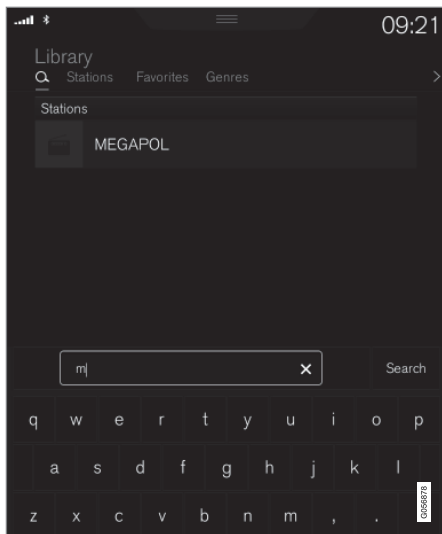

De zoekopties zijn afhankelijk van de gekozen radioband:

- AM - zenders en frequentie.
- FM - zenders, genres en frequentie.
- DAB - ensembles en zenders.

1. Druk op **Bibliotheek**.

2. Druk op **Q**.  
> Er verschijnt een zoekscherm met toetsenbord.
3. Voer de zoekterm in.  
> Naarmate u meer letters invoert wordt de zoekopdracht verfijnd. De treffers staan per categorie geordend.

### Handmatig zenders zoeken

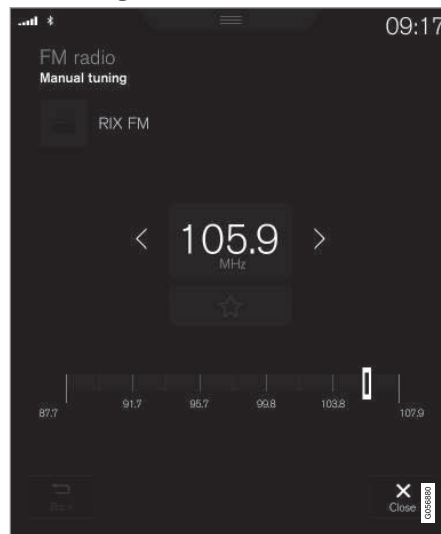

Wanneer u handmatig zenders zoekt, schakelt de radio bij een slechte ontvangst niet meer automatisch over op een andere frequentie.

- Druk op **Handmatig afstemmen**, trek aan de knop of druk op <> totdat de gewenste frequentie verschijnt.

### Gerelateerde informatie

- Radio (p. 423)
- Digitale radio (p. 427)
- Stembediening van radio en media (p. 117)

## RDS-radio

Met RDS (Radio Data System) kan de radio automatisch naar de sterkste zender schakelen. RDS biedt de mogelijkheid om bijvoorbeeld verkeersinformatie te ontvangen en naar bepaalde soorten programma's te zoeken.

RDS verbindt FM-zenders in een netwerk met elkaar. Een FM-zender in een dergelijk netwerk stuurt bepaalde informatie, zodat een RDS-radio onder meer de volgende mogelijkheden biedt:

- Automatisch overschakelen op een beter doorkomende zender als de ontvangst in een bepaald gebied slecht is.
- Zoeken op programmatype, zoals programmatypes of verkeersinformatie.
- Weergeven van informatieve tekst over het beluisterde radioprogramma.

### **i** N.B.

Bepaalde radiostations gebruiken geen RDS of slechts bepaalde onderdelen van deze functie.

Als er nieuws of verkeersinformatie wordt uitgezonden, kan de radio naar een andere zender overschakelen en de weergave van de actieve audiobron onderbreken. Als de cd-speler bijvoorbeeld actief is, wordt de weergave daarvan tijdelijk onderbroken. De radio gaat naar de vorige

audiobron en het vorige volume terug wanneer het ingestelde programmatype ophoudt met uitzenden. Druk om eerder te onderbreken op  op de knoppenset rechts op het stuurwiel of druk op **Annuleren** op het middendisply.

## Gerelateerde informatie

- Radio (p. 423)
- Instellingen voor radio (p. 428)

## Digitale radio

Digitale radio (Digital Audio Broadcasting, DAB) is een systeem voor digitale overdracht van radiosignalen. De radio ondersteunt DAB, DAB+ en DMB (Digital Multimedia Broadcasting).



De radio is te bedienen via stemcommando's, de stuurknoppen of via het middendisply.



De app voor digitale radio start u vanuit het appscherm op het middendisply.

Digitale radio is op dezelfde manier te beluisteren als FM- en AM-radio, zie paragraaf "Van radiozender wisselen en radiozender zoeken". Behalve **Zenders**, **Favorieten** en **Genres** kunt u daarbij ook kiezen uit subkanalen en **Ensembles**. Ensembles zijn groepen radiokanalen (kanaalgroep) die op dezelfde frequentie zenden.

#### ◀◀ **DAB-subkanaal**

Secundaire componenten worden vaak aangeduid als subkanalen. Dergelijke componenten zijn van tijdelijke aard en kunnen bijvoorbeeld uit vertalingen van het hoofdprogramma bestaan. Subkanalen worden aangegeven met een pijlsymbool in het kanaaloverzicht.

#### **Gerelateerde informatie**

- Van radiozender wisselen en radiozender zoeken (p. 424)
- Schakelen tussen de radiobanden FM en DAB (p. 428)
- Stembediening van radio en media (p. 117)
- Radio (p. 423)
- Instellingen voor radio (p. 428)

### **Schakelen tussen de radiobanden FM en DAB**

Dankzij deze functie kan de digitale radio overschakelen van een kanaal dat slecht of helemaal niet te ontvangen is op hetzelfde kanaal in een andere kanaalgroep (ensemble) met een betere ontvangst, binnen DAB en/of tussen DAB en FM.

#### **DAB naar DAB- en DAB naar FM-schakeling**

1. Druk op **Instellingen** in het hoofdscherm.
2. Druk op **Media** → **DAB**.
3. Vink de vakjes voor **DAB-DAB-verbinding** en/of **DAB-FM-verbinding** aan of juist niet om de desbetreffende functies te activeren/deactiveren.

#### **Gerelateerde informatie**

- Digitale radio (p. 427)
- Radio (p. 423)
- Instellingen voor radio (p. 428)

### **Instellingen voor radio**

Instellingen voor de verschillende radiobanden.

Een lopende uitzending van bijvoorbeeld verkeersinformatie kan tijdelijk worden onderbroken door op  in de knoppenset rechts op het stuurwiel of op **Annuleren** op het middendisplayscherm te drukken.

Sleep het hoofdscherm omlaag en kies

**Instellingen** → **Media** gevolgd door de gewenste radioband. Kies om functies te activeren/deactiveren.

#### **AM/FM**

- **Radiotekst weergeven** - informatie weergeven over de inhoud van programma's, uitvoerende artiesten en dergelijke.
- **Servicenaam programma bevroren** - kiezen om de programmaservicenaam niet permanent te laten scrollen, maar de weergave na 20 seconden te laten bevriezen.
- **Nieuws** - lopende mediaweergave onderbreken en nieuws doorgeven. De weergave van de voorgaande mediabron wordt hervat zodra de nieuwsuitzending afgerond is.
- **Verkeersbericht** - lopende mediaweergave onderbreken voor informatie over verkeersproblemen. De weergave van de voorgaande mediabron wordt hervat zodra de melding afgerond is.
- **Lokale onderbrekingen** - lopende mediaweergave onderbreken voor informatie over

verkeersproblemen in de nabije omgeving. De weergave van de voorgaande mediabron wordt hervat zodra de melding afgerond is. De functie **Lokale onderbrekingen** vormt een geografische begrenzing van de functie **Verkeersbericht**. De functie **Verkeersbericht** moet tegelijkertijd geactiveerd zijn.

- **Alarm** - lopende mediaweergave onderbreken en waarschuwingen voor calamiteiten en rampen doorgeven. De weergave van de voorgaande mediabron wordt hervat zodra de melding afgerond is.

## DAB

- **Service sorteren** - hier kiest u op welke manier kanalen gesorteerd moeten worden. Dit kan op alfabetische volgorde of op basis van het servicenummer.
- **DAB-DAB-verbinding** - functie starten voor schakelen binnen DAB. Wanneer het signaal van een bepaalde radiozender wegvalt, wordt automatisch overgeschakeld naar dezelfde radiozender binnen een andere kanaalgroep (ander ensemble).
- **DAB-FM-verbinding** - functie starten voor schakelen tussen DAB en FM. Wanneer het signaal van een bepaalde radiozender wegvalt, wordt automatisch naar een andere frequentie gezocht.
- **Types mededelingen kiezen** - aangeven welk type meldingen moet worden ontvangen als DAB bezig is. Bij de gekozen meldingen

wordt de lopende mediaweergave onderbroken en wordt de melding afgespeeld. De weergave van de voorgaande mediabron wordt hervat zodra de melding afgerond is.

**Alarm** - lopende mediaweergave onderbreken en waarschuwingen voor calamiteiten en rampen doorgeven. De weergave van de voorgaande mediabron wordt hervat zodra de melding afgerond is.

**Verkeersinformatie** - informatie ontvangen over verkeersproblemen.

**Nieuwsflits** - nieuws ontvangen.

**Transportbericht** - informatie ontvangen over openbaar vervoer, bijvoorbeeld dienstregelingen voor veerboten en treinen.

### Waarschuwing/

**diensten** - informatie ontvangen over incidenten die van minder belang zijn dan de Alarm-functie, bijvoorbeeld stroomstoringen.

- **Radiotekst weergeven** - aangeven of radiotekst of gekozen delen van radiotekst, bijvoorbeeld artiest, moet(en) worden weergegeven.
- **Afbeeldingen van programma weergeven** - aangeven of er op het scherm afbeeldingen voor de verschillende programma's moeten verschijnen.

## Gerelateerde informatie

- Radio (p. 423)
- Digitale radio (p. 427)

- Symbolen op de statusbalk van het midden-display (p. 45)

## Mediaspeler

De mediaspeler kan geluidsbestanden weergeven via de CD\*, op externe mediabronnen die via de AUX/USB-poort zijn aangesloten of geluidsbestanden op externe media 'streamen' via Bluetooth. Ook video's op externe eenheden die zijn aangesloten op de USB-poort zijn te bekijken. Bij een auto met internetverbinding kunt u internetradio of luisterboeken beluisteren en muziekdiensten via apps gebruiken.

Via de mediaspeler verloopt ook de radiobediening die in een apart artikel beschreven staat.

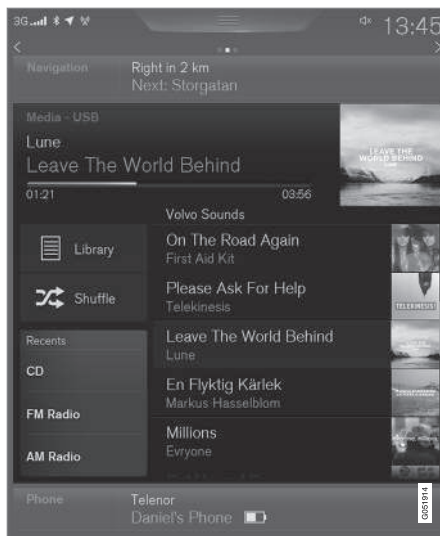

De mediaspeler is te bedienen vanaf het middendispley, maar veel functies zijn ook te bedienen vanaf de knoppenset rechts op het stuurwiel of via stemcommando's.

### Gerelateerde informatie

- Media afspelen (p. 431)
- Stembediening van radio en media (p. 117)
- Apps (p. 453)

- Radio (p. 423)
- Cd-speler\* (p. 434)
- Media via Bluetooth (p. 434)
- Media via AUX/USB-aansluiting (p. 435)



## Media afspelen

De mediaspeler wordt bediend via het midden-display. Verschillende functies zijn ook te bedienen via de rechter knoppenset op het stuur of via stembediening.

Via de mediaspeler verloopt ook de radiobediening die in een apart artikel beschreven staat.

## Mediabron starten



### CD\*

1. Plaats een cd.

2. Open de app **CD** vanuit het appscherm.
3. Kies wat er moet worden afgespeeld.  
> Het afspelen start.

### USB-geheugen

1. Plaats het USB-geheugen.
2. Open de app **USB** vanuit het appscherm.
3. Kies wat er moet worden afgespeeld.  
> Het afspelen start.

### Mp3-speler en iPod®

#### **i** N.B.

Om het afspelen te starten vanaf de iPod, moet u de iPod-app gebruiken (en niet USB).

Wanneer u muziek op een aangesloten iPod beluistert, hanteert het audio- en mediasysteem een menustructuur vergelijkbaar met die van de iPod.

1. Sluit de mediabron aan.
2. Start de weergave op de aangesloten mediabron.
3. Open de app (**iPod, USB, AUX**) vanuit het appscherm.  
> Het afspelen start.

### Eenheid met Bluetooth-verbinding

1. Activeer Bluetooth op de desbetreffende mediabron.

2. Sluit de mediabron aan.
3. Start de weergave op de aangesloten mediabron.
4. Open de app **Bluetooth** vanuit het appscherm.  
> Het afspelen start.

### Internet-media

1. Verbind de auto met internet.
2. Open de app vanuit het appscherm.  
> Het afspelen start.

### Video

1. Sluit de mediabron aan.
2. Open de app **USB** vanuit het appscherm.
3. Druk op de titel van het weer te geven bestand.  
> Het afspelen start.

### Apple CarPlay

Apple CarPlay staat in een apart artikel beschreven.

### Media regelen en van media wisselen





De mediaspeler is te bedienen via stembediening, de stuurknoppen of via het midden-display.

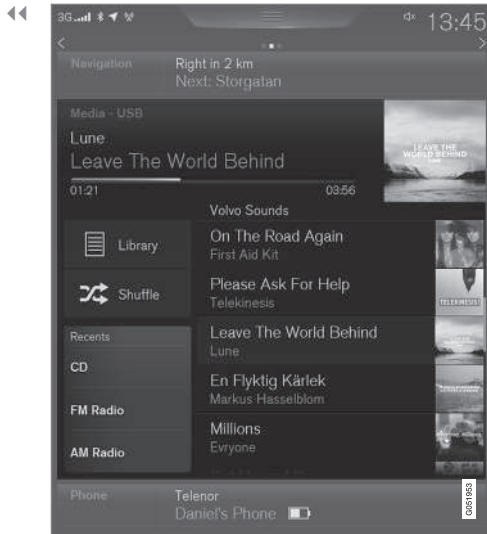



Volume - aan de draaiknop onder het middendispley draaien of de knoppenset rechts op het stuurwiel gebruiken om het volume te verhogen of te verlagen.

Afspelen/pauzeren - op de afbeelding van de desbetreffende track drukken, op de knop onder het middendispley of op  van de knoppenset rechts op het stuurwiel.

Van track/nummer wisselen - op de gewenste track op het middendispley drukken, op  onder

het middendispley drukken of op de knoppenset rechts op het stuurwiel.

Vooruit-/achteruitspoelen - op de tijdas op het middendispley drukken en deze opzij slepen, of  onder het middendispley of op de knoppenset rechts op het stuurwiel ingedrukt houden.

Van media wisselen - keuze maken onder **laatst geopend** in de app, op de gewenste app op het appscherm drukken of een keuze maken met de knoppenset rechts op het stuurwiel.

**Bibliotheek** - op de knop drukken om af te spelen vanuit de bibliotheek.

**Shuffle** - op de knop drukken voor een willekeurige afspelvolgorde.

**Verge-lijkbaar** - op de knop drukken om aan de hand van Gracenote naar soortgelijke muziek te zoeken op de USB-eenheid en op basis daarvan een speellijst te creëren. De speellijst kan uit maximaal 50 tracks bestaan.

**Ander app.** - op de knop drukken om te wisselen tussen meerdere aangesloten USB-eenheden.

### Instellingen voor video

Wanneer de videospeler in de stand voor volledige schermgrootte staat of wanneer u het hoofdscherm hebt geopend en op **Instellingen**  **Video** drukt, beschikt u over de volgende opties: **Standaardtaal primaire audio**, **Ondertiteling** en **Standaardtaal primaire ondertit.**

### DivX® weergeven

Om Video-on-Demand-films (VOD) in DivX-formaat te kunnen afspelen moet u deze DivX Certified® eenheid eerst registreren.

1. Druk op **Instellingen** op het hoofdscherm.
2. Druk op **Video**  **DivX® VOD** om de registratiecode op te halen.
3. Breng voor meer informatie en om de registratie te voltooien een bezoek aan [vod.divx.com](http://vod.divx.com).

### Gerelateerde informatie

- Applicatiemenu op bestuurdersdisplay gebruiken (p. 105)
- Stembediening van radio en media (p. 117)
- Auto met internet verbinden (p. 448)
- Apps (p. 453)
- Media zoeken (p. 433)
- Media aansluiten via Bluetooth (p. 435)
- Media aansluiten via AUX/USB-poort (p. 435)
- Cd-speler\* (p. 434)
- Radio (p. 423)
- Gracenote® (p. 433)
- Video (p. 436)
- Audio-instellingen voor media (p. 436)
- Apple CarPlay\* (p. 437)
- Technische specificaties voor media (p. 439)

## Gracenote®

Gracenote geeft bij het afspelen van muziek de uitvoerende artiesten, albums, tracks en eventuele illustraties weer.

Gracenote MusicID® is een norm voor muziekherkenning.

### Activeren/deactiveren Gracenote

Bij activering worden de oorspronkelijke gegevens vervangen door de Gracenote-gegevens,

1. Druk op **Instellingen** in het hoofdscherm.
2. Druk op **Media → Gracenote®**.
3. Activeer/deactiveer Gracenote door het vakje voor **Gracenote®** aan/uit te vinken.
4. Kies instellingen voor geactiveerde Gracenote-gegevens:
  - **Online opzoeken Gracenote®** - onlinedatabase van Gracenote doorzoeken op gegevens over de afgespeelde media.
  - **Meerdere resultaten Gracenote®** - aangeven hoe Gracenote-gegevens moeten worden weergegeven bij meerdere treffers.
    - 1 - originele bestandsgegevens gebruiken.
    - 2 - Gracenote-gegevens gebruiken.
    - 3 - Gracenote- of originele data kiezen.
  - **Geen** - geen treffers.

### Gerelateerde informatie

- Media afspelen (p. 431)
- Licentieovereenkomst voor audio en media (p. 455)

## Media zoeken

U kunt artiesten, componisten, tracks (titels), albums, video's, luisterboeken, speellijsten en podcasts (digitale media via internet) zoeken.

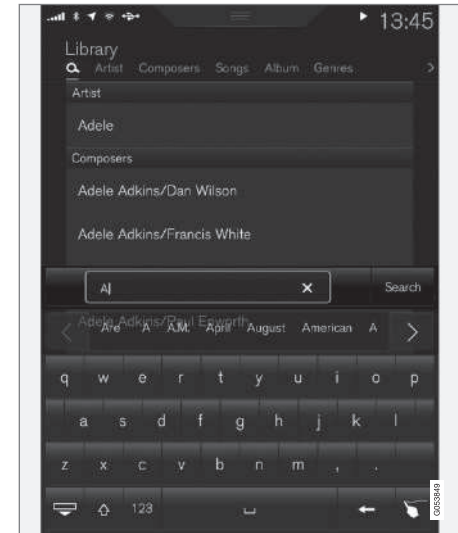

1. Druk op **Q**.
  - > Er verschijnt een zoekscherm met toetsenbord.
2. Voer de zoekterm in.

◀ 3. Druk op **Zoeken**.

- > De gekoppelde eenheden worden doorzicht en de treffers staan per categorie geordend.

**Gerelateerde informatie**

- Mediaspeler (p. 430)
- Media afspelen (p. 431)
- Het toetsenbord in het middendisplay gebruiken (p. 49)

**Cd-speler\***

De mediaspeler kan cd's met audiobestanden afspelen. Zie de Technische specificaties voor de ondersteunde formaten.



❶ Opening voor het plaatsen/uitwerpen van een schijf.

❷ Knop voor het uitwerpen van een schijf.

**Gerelateerde informatie**

- Media afspelen (p. 431)
- Stembediening van radio en media (p. 117)
- Mediaspeler (p. 430)
- Technische specificaties voor media (p. 439)

**Media via Bluetooth**

De mediaspeler in de auto is uitgerust met Bluetooth en kan draadloos 'streaming audio'-bestanden afspelen op externe eenheden met Bluetooth zoals mobiele telefoons en laptops.

**Gerelateerde informatie**

- Media aansluiten via Bluetooth (p. 435)
- Media afspelen (p. 431)
- Stembediening van radio en media (p. 117)
- Mediaspeler (p. 430)
- Contactslotstanden (p. 370)
- Technische specificaties voor media (p. 439)

## Media aansluiten via Bluetooth

Bluetooth-eenheid koppelen aan de auto om media te streamen en de eenheid te gebruiken voor een eventuele internetverbinding.

Hoewel veel moderne telefoons Bluetooth-technologie bieden, zijn niet alle telefoons volledig compatibel met de auto. Zie [support.volvocars.com](http://support.volvocars.com) voor compatibiliteit.

U kunt een media-eenheid op dezelfde manier koppelen als een telefoon.

## Gerelateerde informatie

- Verbinding met telefoon (p. 442)
- Media via Bluetooth (p. 434)
- Media afspelen (p. 431)
- Mediaspeler (p. 430)

## Media via AUX/USB-aansluiting

Op het audiosysteem is een externe media zoals een iPod of mp3-speler aan te sluiten.

Een mediabron met oplaadbare batterijen wordt opgeladen, wanneer de mediabron is aangesloten via USB en het contact in stand **I, II** staat of de motor draait.

Om het gebruik van een USB-geheugen te vereenvoudigen is het beter alleen compatibele bestandsformaten in het geheugen op te slaan. Het inlezen duurt aanzienlijk langer, wanneer er behalve compatibele bestandsformaten nog andere formaten op het opslagmedium staan. De mediaspeler ondersteunt, naast audioweergave, ook videoweergave, wanneer de eenheid is aangesloten via USB.

Sommige mp3-spelers werken met hun eigen bestandssysteem dat niet ondersteund wordt door het systeem.

## Gerelateerde informatie

- Media aansluiten via AUX/USB-poort (p. 435)
- Media afspelen (p. 431)
- Stembediening van radio en media (p. 117)
- Mediaspeler (p. 430)
- Contactslotstanden (p. 370)
- Video (p. 436)
- Apple CarPlay\* (p. 437)
- Technische specificaties voor media (p. 439)

## Media aansluiten via AUX/USB-poort

Via een van de aansluitingen op de tunnelconsole is het mogelijk een externe audiobron (zoals een iPod of mp3-speler) aan te sluiten op het audiosysteem.



## Gerelateerde informatie

- Media afspelen (p. 431)
- Media via AUX/USB-aansluiting (p. 435)
- Mediaspeler (p. 430)
- Technische specificaties voor media (p. 439)

## Video

Videobestanden op een eenheid verbonden met de USB-aansluiting zijn via de mediaspeler weer te geven.

Wanneer de auto rijdt, verdwijnt het beeld terwijl het geluid gewoon wordt weergegeven. Wanneer de auto stilstaat, komt het beeld terug.

Zie de paragraaf "Technische specificaties voor media" voor de ondersteunde videoformaten.

## Gerelateerde informatie

- Media afspelen (p. 431)
- Mediaspeler (p. 430)
- Technische specificaties voor media (p. 439)

## Audio-instellingen voor media

Personalisering van audio-instellingen voor mediaweergave.



Audiomodus die de akoestiek van het concertgebouw van Gotenburg nabootst.

1. Druk op **Instellingen** op het hoofdscherm.

2. Druk op **Geluid** en kies instellingen:

- **Geluidsbeleving\*** - meerdere opties om het geluid aan te passen en bijvoorbeeld een geluidswaergave vergelijkbaar met die in een concertgebouw te verkrijgen. De instellingen komen in de plaats voor de gekozen opties in de onderstaande punten voor de audio-instellingen.
- **Toon** - persoonlijke instellingen van bijvoorbeeld bas- en hoge tonen en equalizer.
- **Balans** - onderlinge balans tussen de luidsprekers links/rechts en de luidsprekers voor/achter.

## Systeemvolumes voor media

1. Druk op **Instellingen** op het hoofdscherm.

## 2. Druk op **Geluid** → **Systeemvolumes**:

- **AUX** - bij aansluiting van een externe audiobron (zoals een mp3-speler of iPod) op de AUX-ingang verschilt het ingestelde volume van deze audiobron mogelijk van het volume waarop het audiosysteem (bijvoorbeeld de radio) speelt. Corrigeer dit door het ingangsvolume van de ingang aan te passen. Als het volume te hoog of te laag staat, kan de geluidskwaliteit achteruitgaan.
- **Snelheids- en volumecompensatie** - het audiosysteem zorgt voor compensatie van hinderlijke rijgeluiden in de passagiersruimte door het volume aan te passen ten opzichte van de rijsnelheid. Het compensatieniveau kan worden aangepast.

### Gerelateerde informatie

- Audio-instellingen (p. 422)
- Mediaspeler (p. 430)

## Apple CarPlay\*

Apple CarPlay biedt u de mogelijkheid om tijdens het rijden muziek te beluisteren, te bellen, route-instructies te ontvangen, sms-berichten te versturen/ontvangen en Siri te raadplegen, zonder afgeleid te worden. Apple CarPlay werkt alleen met bepaalde Apple-eenheden.

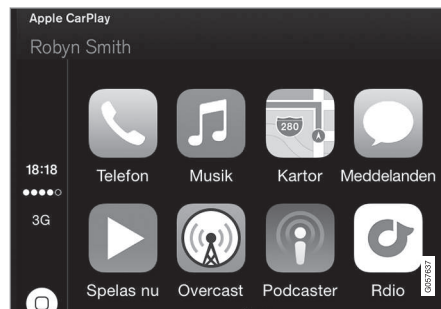

Bij auto's zonder Apple CarPlay is de app alsnog te installeren. Neem daarvoor contact op met de Volvo-dealer.

Informatie over de ondersteunde apps en de compatibele telefoons vindt u op de homepage van Apple: [www.apple.com/ios/carplay/](http://www.apple.com/ios/carplay/). Opmerking! Volvo heeft geen invloed op de inhoud van de app Apple CarPlay.

**i N.B.**

Een via Bluetooth op de auto aangesloten telefoon of mediaspeler is bij activering van Apple CarPlay niet beschikbaar, omdat Bluetooth wordt uitgeschakeld. Gebruik Wi-Fi of de geïntegreerde automodem\* voor het maken van een internetverbinding.

Bij gebruik van de kaartnavigatie via Apple CarPlay verschijnt de routebegeleiding niet op het bestuurdersdisplay of head-updisplay maar alleen op het middendispley.

De Apple CarPlay-apps zijn via Siri met stemcommando's te bedienen of via het middendispley of de desbetreffende iPhone. Bepaalde functies zijn ook te bedienen via de knoppen rechts op het stuurwiel. Bij lang indrukken van de stuurknop

 activeert u de stembediening via Siri en start en bij kort indrukken deactiveert u deze functie.

**Door Apple CarPlay te gebruiken stemt u in met het volgende: Apple CarPlay is een service van Apple Inc. die valt onder de voorwaarden van Apple Inc. Volvo Cars is daarom niet verantwoordelijk voor Apple CarPlay of de functies/applicaties ervan. Bij gebruik van Apple CarPlay, wordt bepaalde informatie van uw auto (waaronder de locatie van de auto) doorgegeven aan uw iPhone. Ten aanzien van Volvo Cars bent u zelf volledig verantwoordelijk voor uw eigen**



## ◀ gebruik van Apple CarPlay of voor het gebruik door iemand anders.

### Apple CarPlay starten

Om Siri te kunnen gebruiken moet de stembediening via Apple CarPlay geactiveerd zijn op uw iPhone.

#### Eerste aansluiting van een iPhone

1. Sluit de iPhone aan op de USB-aansluiting.
2. Lees de informatie op het pop-upschermbek scherm en druk vervolgens op **OK**.
3. Druk op **Apple CarPlay** op het appschermbek scherm.
4. Neem de gebruiksvoorwaarden door en druk vervolgens op **Accepteren** om een verbinding te maken.
  - > Het deelschermbek scherm met Apple CarPlay wordt geopend en de compatibele apps verschijbken.
5. Druk op de gewenste app.
  - > De app wordt gestart.

#### Eerder aangesloten iPhone

1. Sluit de iPhone aan op de USB-aansluiting.
  - > **Als u gekozen hebt voor automatische activering** - het deelschermbek scherm met Apple CarPlay wordt geopend en de compatibele apps verschijbken.

2. **Als u niet gekozen hebt voor automatische activering** - open de app **Apple CarPlay** vanuit het appschermbek scherm.
  - > Het deelschermbek scherm met Apple CarPlay wordt geopend en de compatibele apps verschijbken.
3. Druk op de gewenste app.
  - > De app wordt gestart.

Apple CarPlay blijft op actief op de achtergrond, als u vanuit hetzelfde deelschermbek scherm een andere app start. Druk op het pictogram Apple CarPlay in het appschermbek scherm om Apple CarPlay weer in het deelschermbek scherm te weer te geven.

#### Wisselen tussen Apple CarPlay en iPod Van Apple CarPlay naar iPod

1. Druk op **Instellingen** op het hoofdschermbek scherm.
2. Druk op **Communicatie → Apple CarPlay**.
3. Vink het vakje uit voor de Apple-eenheid die bij aansluiting niet langer tot activering van Apple CarPlay moet leiden.
4. Haal de verbinding op de USB-aansluiting los voor de Apple-eenheid en sluit de eenheid weer aan.
5. Open de app **iPod** vanuit het appschermbek scherm.

#### Van iPod naar Apple CarPlay

1. Druk op **Apple CarPlay** op het appschermbek scherm.

2. Lees de informatie op het pop-upschermbek scherm en druk vervolgens op **OK**.
3. Haal de verbinding op de USB-aansluiting los voor de Apple-eenheid en sluit de eenheid weer aan.
  - > Het deelschermbek scherm met Apple CarPlay wordt geopend.

#### Gerelateerde informatie

- Mediaspeler (p. 430)
- Media afspelen (p. 431)
- Media aansluiten via AUX/USB-poort (p. 435)
- Instellingen voor Apple CarPlay\* (p. 439)
- Auto met internet verbinden (p. 448)



## Instellingen voor Apple CarPlay\*

Instellingen voor een iPhone met geactiveerde Apple CarPlay.

### Automatisch starten

1. Druk op **Instellingen** op het hoofdscherm.
2. Druk op **Communicatie** → **Apple CarPlay** en kies de instelling:
  - Vink het vakje aan - Apple CarPlay start automatisch bij aansluiting van de USB-kabel.
  - Vink het vakje uit - Apple CarPlay start niet automatisch bij aansluiting van de USB-kabel.

De lijst kan maximaal 20 Apple-eenheden bevatten. Wanneer de lijst vol is, wordt bij aansluiting van een nieuwe eenheid de oudste aansluiting verwijderd.

Om de lijst te verwijderen moet u de fabrieksinstellingen herstellen, zie het artikel "Instellingen resetten op instellingsscherm".

### Systeemvolumes

1. Druk op **Instellingen** op het hoofdscherm.
2. Druk op **Geluid** → **Systeemvolumes** om instellingen te verrichten voor het volgende:
  - **Stembediening**
  - **Navigatie**
  - **Beltoon**

### Gerelateerde informatie

- Apple CarPlay\* (p. 437)
- Instellingen resetten op instellingsscherm (p. 175)

## Technische specificaties voor media

Compatibele bestandsformaten en audiospecificaties.

### Audiobestanden

Formaat	Bestandsextensie	Codec
MP3	.mp3	MPEG1 Layer III, MPEG2 Layer III, MP3 Pro (mp3-compatibel), MP3 HD (mp3-compatibel)
AAC	.m4a, .m4b, .aac	AAC LC (MPEG-4 part III Audio), HE-AAC (aacPlus v1/v2)
WMA	.wma	WMA8/9, WMA9/10 Pro
WAV	.wav	LPCM
FLAC	.flac	FLAC

### Videobestanden

Formaat	Bestandsextensie
MP4	.mp4, m4v
MPEG-PS	.mpeg, .mp2, .mpeg, .m1v





Formaat	Bestandsextensie
AVI	.avi
AVI (DivX)	.avi, divx
ASF	.asf, .wmv
MKV	.mkv

**Ondertiteling**

Formaat	Bestandsextensie
SubViewer	.sub
SubRip	.srt
SSA	.ssa

**DivX®**

DivX-gecertificeerde eenheden zijn getest op hoogkwalitatieve videoweergave van DivX (.divx, .avi). Wanneer het DivX-logo zichtbaar is, kunnen er DivX-films afgespeeld worden.

Profiel	DivX Home Theater
Videocodec	DivX, MPEG-4
Resolutie	720x576
Audiobitsnelheid (bit rate)	4.8Mbps
Beeldsnelheid	30 fps

Bestandsextensie	.divx, .avi
Maximale bestandsgrootte	4 GB
Audiocodec	MP3, AC3
Ondertiteling	XSUB
Speciale functies	Alternatieve ondertitels, alternatieve audiotracks, weergave hervatten
Referentie	Voldoet aan alle voorwaarden voor het DivX Home Theater-profiel. Breng een bezoek aan <a href="http://divx.com">divx.com</a> voor meer informatie en programma's om bestanden te converteren naar DivX Home Theater-video.

**Op USB-eenheid opslaan**

Het systeem kan gegevens op een aangesloten USB-eenheid alleen goed lezen, wanneer de eenheid aan de volgende specificaties voldoet. Een eventuele mapstructuur is bij afspelen niet zichtbaar op het middendispley.

	Maximumaantal
Bestanden	15.000
Mappen	1000

	Maximumaantal
Mapniveaus	8
Speellijsten	100
Maximumaantal posten in een speellijst	1000
Submappen	Onbeperkt

**Gerelateerde informatie**

- Mediaspeler (p. 430)
- Media afspelen (p. 431)

## Telefoon

Een mobiele telefoon met Bluetooth-functie is draadloos aan te sluiten op het geïntegreerde handsfreesysteem van de auto.

Het audio- en mediasysteem werkt dan als handsfree en biedt u de mogelijkheid om enkele functies van uw mobiele telefoon op afstand te bedienen. U kunt de mobiele telefoon ook na aansluiting nog via de knoppen op de telefoon bedienen.

Als een mobiele telefoon is gekoppeld en aangesloten is op de auto, kunt u daarmee bellen, berichten versturen/ontvangen en media streamen. Ook kunt u hem gebruiken als internetverbinding.



De telefoon wordt bediend met het middendispley, maar hij kan ook gedeeltelijk worden gebruikt met stembediening en het appmenu, die bereikbaar zijn via de knoppenset rechts op het stuurwiel.

## Overzicht

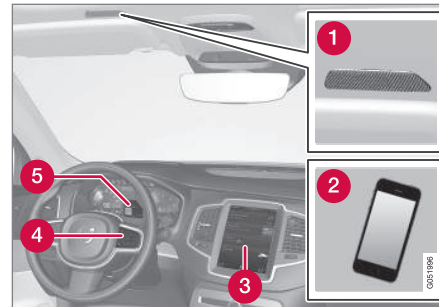

- 1 Microfoon.
- 2 Mobiele telefoon.
- 3 Telefoonfuncties op middendispley.
- 4 Knoppenset voor telefoonfuncties die op het bestuurdersdisplay verschijnen en voor stembediening.
- 5 Bestuurdersdisplay.

## Gerelateerde informatie

- Verbinding met telefoon (p. 442)
- Telefoon aansluiten/loskoppelen (p. 443)
- Telefoonfuncties (p. 444)
- Berichtfuncties (p. 445)
- Instellingen voor telefoon (p. 446)
- Instellingen voor tekstbericht (p. 447)

- Instellingen voor Bluetooth (p. 449)
- Stembediening (p. 114)
- Applicatiemenu op bestuurdersdisplay gebruiken (p. 105)
- Mediaspeler (p. 430)

## Verbinding met telefoon

Koppel een telefoon met Bluetooth-functie aan de auto, zodat u vervolgens vanuit de auto kunt bellen, berichten kunt versturen/ontvangen, media kunt streamen en met de auto verbinding kunt maken met internet.

Er kunnen twee Bluetooth-eenheden tegelijk zijn aangesloten, waarbij een van beide dan uitsluitend bestemd is voor het streamen van media. De laatst aangesloten telefoon wordt automatisch verbonden om te kunnen bellen, berichten te kunnen versturen/ontvangen, media te kunnen streamen en de telefoon te gebruiken voor een internetverbinding. Zie de paragraaf "Instellingen voor Bluetooth" om het gebruik van de telefoon te kunnen veranderen.

U hoeft een eenheid slechts eenmaal te koppelen. Na het koppelen hoeft de Bluetooth-eenheid niet langer zichtbaar/identificeerbaar te zijn, alleen moet Bluetooth wel zijn geactiveerd. Om de auto via internet te kunnen aansluiten op internet, moet ook "internet sharing" in de mobiele telefoon geactiveerd zijn. Er kunnen maximaal 20 gekoppelde Bluetooth-eenheden in de auto worden opgeslagen.

U kunt op twee manieren pairen. U zoekt de telefoon vanuit de auto of u zoekt de auto vanaf de telefoon.



### Alternatief 1 - telefoon zoeken vanuit de auto

1. Maak de telefoon identificeerbaar/zichtbaar via Bluetooth.
2. Om de auto op internet aan te sluiten via de Bluetooth van de telefoon - activeer via Bluetooth "internet sharing" (wifi-hotspot) op de telefoon.
3. Open het deelscherm voor de telefoon.
  - Als er geen telefoon is aangesloten op de auto - druk op **Telefoon toevoegen**.
  - Als er een telefoon is aangesloten op de auto - druk op **Wijzigen** . Druk in het pop-upvenster op **Tel. toevoegen**.  
> Er verschijnt een lijst met de beschikbare Bluetooth-eenheden.
4. Druk op de naam van de te pairen telefoon.
5. Controleer of de aangegeven cijfercode in de auto overeenkomt met die op de telefoon. Accepteer in dat geval op beide punten.
6. Accepteer of weiger in de telefoon eventuele opties voor de contactpersonen en de berichtfuncties van de telefoon.

### N.B.

- Bij sommige telefoons moet de berichtenfunctie geactiveerd worden.
- Niet alle mobiele telefoons zijn volledig compatibel en ze kunnen dus niet allemaal contacten en berichten in de auto tonen.

### Alternatief 2 - auto zoeken vanaf de telefoon

1. Open het deelscherm voor de telefoon.
  - Als er geen telefoon is aangesloten op de auto - druk op **Telefoon toevoegen**  **Auto herkenbaar maken**.
  - Als er een telefoon is aangesloten op de auto - druk op **Wijzigen** . Druk in het pop-upvenster op **Telefoon toevoegen**  **Auto herkenbaar maken**.
2. Activeer Bluetooth op de telefoon.
3. Om de auto op internet aan te sluiten via de Bluetooth van de telefoon - activeer via Bluetooth "internet sharing" (wifi-hotspot) op de telefoon.
4. Zoek op de telefoon naar Bluetooth-eenheden.
  - > Er verschijnt een lijst met de beschikbare Bluetooth-eenheden.

5. Kies de naam van de auto op de telefoon.
6. Controleer of de aangegeven cijfercode in de auto overeenkomt met die op de externe eenheid. Accepteer in dat geval op beide punten.
7. Accepteer of weiger in de telefoon eventuele opties voor de contactpersonen en de berichtfuncties van de telefoon.

**i N.B.**

- Bij sommige telefoons moet de berichtenfunctie geactiveerd worden.
- Niet alle mobiele telefoons zijn volledig compatibel en ze kunnen dus niet allemaal contacten en berichten in de auto tonen.

**i N.B.**

Bij een update van het besturingssysteem van de telefoon wordt de koppeling mogelijk onderbroken. Verwijder de telefoon dan uit de auto en breng een nieuwe koppeling tot stand.

### Compatibele telefoons

Hoewel veel moderne telefoons Bluetooth-technologie bieden, zijn niet alle telefoons volledig compatibel met de auto. Zie [support.volvocars.com](http://support.volvocars.com) voor compatibiliteit.

### Gerelateerde informatie

- Telefoon (p. 441)
- Telefoon aansluiten/loskoppelen (p. 443)
- Instellingen voor Bluetooth (p. 449)
- Telefoonfuncties (p. 444)
- Berichtfuncties (p. 445)

### Telefoon aansluiten/loskoppelen

Gekoppelde telefoon aansluiten, loskoppelen of van telefoon wisselen.

#### Telefoon automatisch aansluiten

1. Activeer Bluetooth en 'internet sharing' (wifi-hotspot) op de telefoon voordat u de auto in contactslotstand I zet.
2. Zet de auto in contactslotstand I of hoger.
  - > De telefoon wordt aangesloten.

#### Telefoon handmatig aansluiten

1. Activeer Bluetooth alsook 'internet sharing' (wifi-hotspot) op de telefoon.
2. Open het deelscherm voor de telefoon en druk op **Telefoon wijzigen**.
  - > Er verschijnt een lijst met de beschikbare Bluetooth-eenheden.
3. Druk op de naam van de te pairen telefoon.
  - > De telefoon wordt aangesloten.

#### Telefoon loskoppelen

- Deactiveer Bluetooth op de telefoon.

De telefoon wordt automatisch losgekoppeld, wanneer deze buiten het bereik van de auto komt. Als u de telefoon tijdens een lopend telefoongesprek loskoppelt, kunt u het gesprek via de telefoon voortzetten.

#### Van telefoon wisselen

1. Open het deelscherm voor de telefoon.



2. Druk op **Wijzigen**  .
  - > Er verschijnt een lijst met de beschikbare Bluetooth-eenheden.
3. Druk op de aan te sluiten telefoon.

### Telefoon verwijderen

1. Open het deelscherm voor de telefoon.
2. Druk op **Instellingen** → **Communicatie** → **Bluetooth**.
  - > Er verschijnt een lijst met gekoppelde Bluetooth-eenheden.
3. Druk op de te verwijderen telefoon.
4. Druk op **App. verwijderen** en bevestig uw keuze.
  - > De telefoon is daarmee niet langer gekoppeld aan de auto.

### Gerelateerde informatie

- Telefoon (p. 441)
- Verbinding met telefoon (p. 442)
- Instellingen voor telefoon (p. 446)
- Instellingen voor Bluetooth (p. 449)
- Contactslotstanden (p. 370)

## Telefoonfuncties

Verwerking van gesprekken in de auto voor een telefoon met Bluetooth-verbinding.

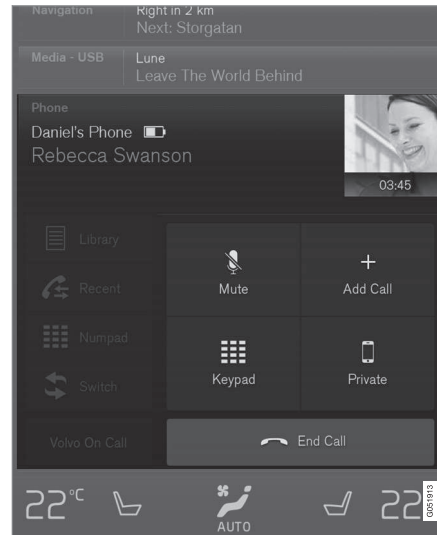

### Bellen

1. Open het deelscherm voor de telefoon.

2. Geef aan hoe u wilt bellen: via de gesprekkenlijst, via de contactenlijst of geef het nummer aan via de knoppenset. U kunt de contactenlijst doorzoeken of doorbladeren. Druk op  in de contactenlijst om een contact onder te brengen onder **Favorieten**.
3. Druk op **Bel** of op .
4. Druk op **Ophangen** om het gesprek te beëindigen.

Het is ook mogelijk om te bellen via de gesprekkenlijst op het appmenu, dat toegankelijk is via de knoppenset  rechts op het stuurwiel.

### Ruggespraak

Tijdens lopende gesprekken:

1. Druk op **Voeg gesprek toe**.
2. Geef aan hoe u wilt bellen: via de gesprekkenlijst of via de contactenlijst.
3. Druk op een post/regel in de gesprekkenlijst of op  voor de contactpersoon in de contactenlijst.
4. Druk op **Wissel gesprek** om te wisselen tussen gesprekken.
5. Druk op **Ophangen** om het lopende gesprek te beëindigen.

## Conferentiegesprek

Tijdens ruggespraak:

1. Druk op **Gespr. samenv.** om de lopende gesprekken samen te voegen.
2. Druk op **Ophangen** om het gesprek te beëindigen.

## Telefoonoproepen

Telefoonoproepen verschijnen op het bestuurdersdisplay en op het middendispley. Voer het gesprek met de knoppenset rechts op het stuurwiel of met het middendispley.

1. Druk op **Antwoorden/Afwijzen**.
2. Druk op **Ophangen** om het gesprek te beëindigen.

## Telefoonoproepen tijdens lopende telefoongesprekken

1. Druk op **Antwoorden/Afwijzen**.
2. Druk op **Ophangen** om het gesprek te beëindigen.

## Privégesprek

- Druk tijdens een lopend gesprek op **Privacy** en kies de instelling:
  - **Naar mobiele telefoon schakelen** - de handsfree-functie wordt uitgeschakeld en het gesprek gaat verder via de mobiele telefoon.
  - **Alleen bestuurder** - de microfoon in het plafond aan de passagierszijde wordt uitgeschakeld en het gesprek gaat verder via de handsfree-functie van de auto.

## Gerelateerde informatie

- Telefoon (p. 441)
- Stembediening telefoon (p. 116)
- Applicatiemenu op bestuurdersdisplay gebruiken (p. 105)
- Het toetsenbord in het middendispley gebruiken (p. 49)
- Instellingen voor telefoon (p. 446)

## Berichtfuncties

Verwerking van berichten in de auto voor een telefoon met Bluetooth-verbinding.

Op sommige telefoons moet de functie 'Berichten' worden geactiveerd. Ook zijn niet alle telefoons volledig compatibel en deze kunnen geen contacten en meldingen in de auto tonen. Zie [support.volvocars.com](http://support.volvocars.com) voor compatibiliteit.

## Bericht lezen op middendispley

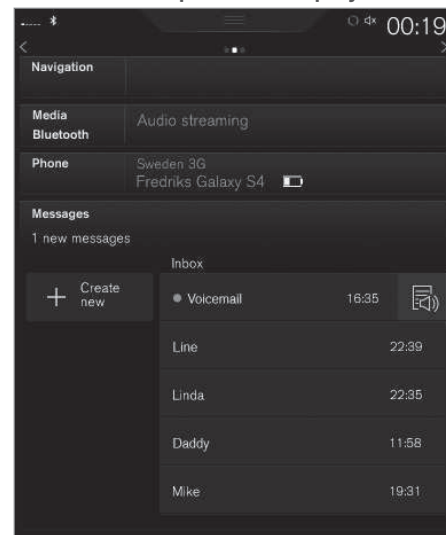



1. Druk in het appscherm op **Berichten** om het te openen.
2. Druk op **Oplezen** om het bericht te laten voorlezen of druk op het bericht dat u wilt laten voorlezen.

### Nieuw bericht lezen op middendisplay

Een tekstbericht verschijnt alleen op het bestuurdersdisplay als dit geselecteerd is, zie paragraaf "Instellingen voor tekstbericht".

- Druk op de pijl-omlaag van de knoppenset op het stuurwiel om het bericht te lezen.  
Kies met de knoppenset op het stuurwiel voor **Oplezen** om het bericht te laten voorlezen.

### Bericht versturen

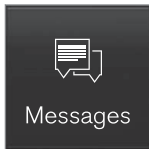

1. Druk in het appscherm op **Berichten** om het te openen.

2.
  - Berichten beantwoorden - op de contactpersoon drukken wiens bericht moet worden beantwoord en druk vervolgens op **Antwoorden**.
  - Nieuw bericht schrijven - op **Nwe. maken** → + drukken. Kies een contactpersoon of voer een nummer in.
3. Schrijf een bericht.
4. Druk op **Verzenden**.

### Berichtmelding

Zie paragraaf "Instellingen voor tekstbericht" voor meldingsinstellingen.

### Gerelateerde informatie

- Telefoon (p. 441)
- Instellingen voor tekstbericht (p. 447)
- Instellingen voor telefoon (p. 446)
- Stembediening telefoon (p. 116)
- Het toetsenbord in het middendisplay gebruiken (p. 49)

## Instellingen voor telefoon

Instellingen voor aangesloten telefoon.

### Telefoon

1. Druk op **Instellingen** in het hoofdscherm.
  2. Druk op **Communicatie** → **Telefoon** en kies instellingen.
    - **Beltonen** - beltoon kiezen. U kunt de beltoon van de gekoppelde telefoon of die van de auto gebruiken. Bepaalde telefoons zijn niet volledig compatibel en daardoor is het niet mogelijk de beltonen van zo'n telefoon in de auto te gebruiken. Zie support.volvocars.com voor compatibiliteit.
    - **Contacten sorteren** - sorteervolgorde van contactenlijst kiezen.
- Zie paragraaf "Head-updisplay" voor gespreksberichten op het head-updisplay\*.

### Gerelateerde informatie

- Instellingen voor tekstbericht (p. 447)
- Instellingen voor Bluetooth (p. 449)
- Telefoon (p. 441)
- Verbinding met telefoon (p. 442)
- Head-updisplay\* (p. 111)



## Instellingen voor tekstbericht

Instellingen voor tekstbericht op aangesloten telefoon.

### Melding

1. Druk op **Instellingen** in het hoofdscherm.
2. Druk op **Communicatie** → **Tekstberichten** en kies instellingen.
  - **Melding in middendisplay** - berichtmeldingen op de statusbalk van het middendisplay weergeven.
  - **Melding in bestuurdersdisplay** - berichten weergeven op het bestuurdersdisplay. Bij berichten op het bestuurdersdisplay kunt u binnenkomende berichten actief hanteren via de knoppenset rechts op het stuurwiel.
  - **Tekstberichttoon** - signaal voor binnenkomende sms-berichten kiezen.

### Gerelateerde informatie

- Telefoon (p. 441)
- Verbinding met telefoon (p. 442)
- Berichtfuncties (p. 445)
- Instellingen voor telefoon (p. 446)

## Auto met internetverbinding

Een auto met internetverbinding biedt u de mogelijkheid om gebruik te maken van bijvoorbeeld internetradio en muziekdiensten via apps en in de auto contact op te nemen met de dealer en software te downloaden.

De auto maakt een internetverbinding tot stand via Bluetooth, Wi-Fi, een kabelverbinding met de USB-aansluiting of via de ingebouwde automodem\*.

Als de auto is aangesloten, is het mogelijk om de internetverbinding (wifi-hotspot) te delen, zodat andere eenheden de internetverbinding kunnen gebruiken<sup>3</sup>.

Een symbool op de statusbalk van het middendisplay geeft de status weer van de internetverbinding.



### Gerelateerde informatie

- Auto met internet verbinden (p. 448)
- Apps (p. 453)
- Afspraak maken voor servicebeurt en reparatie (p. 498)
- Systeemupdates (p. 501)
- Volvo ID (p. 23)
- Symbolen op de statusbalk van het middendisplay (p. 45)
- Internetverbinding delen via Wi-Fi-hotspot (p. 450)

<sup>3</sup> Geldt niet bij aansluiting met Wi-Fi.

## Auto met internet verbinden

De internetverbinding van de auto is tot stand te brengen via een telefoon met Bluetooth, Wi-Fi of een kabel in de USB-aansluiting of via de ingebouwde automodem\*.

De mobiele telefoon en de provider moeten ondersteuning bieden voor tethering (delen van de internetverbinding) en het abonnement moet inclusief dataverkeer zijn.

### **i N.B.**

Bij gebruik van internet wordt data overgebracht (dataverkeer) en dat kan kosten met zich meebrengen.

Het activeren van dataroaming kan tot verdere kosten leiden.

Informeer bij uw provider naar de kosten voor dataverkeer.

### **i N.B.**

Bij gebruik van Apple CarPlay kunt u alleen een internetverbinding voor de auto maken via Wi-Fi of de automodem\*.

Lees voordat u verbinding maakt de **Servicevoorwaarden** en het **Beleid inzake vertrouw-**

lijkheid van klantgegevens op [support.volvocars.com](http://support.volvocars.com).

## Internetverbinding via Bluetooth

Zie Verbinding met telefoon.

## Internetverbinding via Wi-Fi



1. Activeer "internet sharing" (wifi-hotspot) op de mobiele telefoon.
2. Druk op **Instellingen** op het hoofdscherm.
3. Druk op **Communicatie → Wi-Fi**.
4. Activeer/deactiveer de optie door het vakje voor Wi-Fi aan/uit te vinken.
5. Druk op de naam van het netwerk waarop u wilt aansluiten.
6. Geef het wachtwoord van het netwerk aan.
7. Gebruikte u eerder een andere methode voor internetverbinding - bevestig de keuze van een andere verbindingmethode.
  - > De auto maakt een verbinding tot stand met het netwerk.

Let erop dat sommige telefoons de internetverbinding verbreken, wanneer de verbinding met de auto is verbroken (zoals wanneer u de auto ergens parkeert tot de volgende keer dat u hem nodig hebt). In dat geval moet u bij een volgend gebruik van de telefoon de "internet sharing" opnieuw activeren.

Een telefoon die verbinding heeft gemaakt met de auto wordt opgeslagen voor later gebruik. Als het maximum aantal opgeslagen telefoons (50) wordt bereikt, wordt de telefoon verwijderd die als eerste verbinding heeft gemaakt. Om de lijst met opgeslagen netwerken weer te geven of opgeslagen netwerken handmatig te verwijderen, drukt u op **Instellingen → Wi-Fi → Opgeslagen netwerken**.

Zie paragraaf "Techniek en veiligheid rond Wi-Fi" voor eisen aan de netwerkaansluiting.

## Verbinding via een kabel in de USB-aansluiting

1. Sluit de telefoon via een kabel aan op de USB-aansluiting in het opbergvak in de tunnelconsole.
2. Activeer "internet sharing" via USB op de mobiele telefoon.

\* Optie/accessoire, zie Inleiding voor meer informatie.

3. Gebruikte u eerder een andere methode voor internetverbinding - bevestig de keuze van een andere verbindingsmethode.
  - > De auto maakt een verbinding tot stand met het netwerk.

### Internetverbinding via automodem\*<sup>5</sup>

Bij verbinding via de automodem gebruiken de Volvo On Call-diensten deze verbinding.

1.

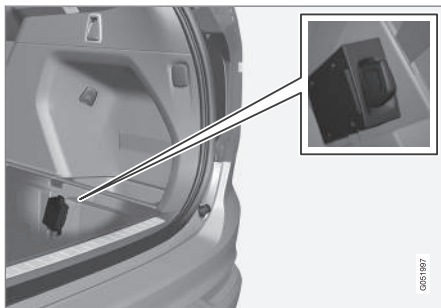

Plaats een persoonlijke simkaart in de houder.

2. Druk op **Instellingen** op het hoofdscherm.
3. Druk op **Communicatie** → **Internet via automodem**.

4. Activeer/deactiveer de optie door het vakje voor **Internet via automodem** aan/uit te vinken.
5. Gebruikte u eerder een andere methode voor internetverbinding - bevestig de keuze van een andere verbindingsmethode.
6. Geef de pincode van de simkaart aan.
  - > De auto maakt een verbinding tot stand met het netwerk.

### Gerelateerde informatie

- Auto met internetverbinding (p. 447)
- Verbinding met telefoon (p. 442)
- Symbolen op de statusbalk van het midden-display (p. 45)
- Wi-Fi-netwerk verwijderen (p. 451)
- Techniek en veiligheid rond Wi-Fi (p. 452)
- Geen internetverbinding of een slechte verbinding (p. 451)
- Instellingen voor automodem\* (p. 452)
- Instellingen voor Bluetooth (p. 449)
- Apple CarPlay\* (p. 437)

## Instellingen voor Bluetooth

Instellingen voor telefoon met Bluetooth-aansluiting.

### Bluetooth

1. Druk op **Instellingen** in het hoofdscherm.
  2. Druk op **Communicatie** → **Bluetooth** en kies instellingen.
    - **Eerder gepaarde apparaten** - lijst met gekoppelde eenheden weergeven.
- App.**  
**verwijderen** - eerder gekoppelde eenheid verwijderen.
- Toegestane diensten voor dit apparaat** - aangeven of afbeeldingen moeten worden getoond.
- **Internetverbinding** - kiezen of u via de Bluetooth-verbinding van de eenheid verbinding met internet wilt maken.
  - **Apparaat toevoegen** - nieuwe eenheid pairen.

### Gerelateerde informatie

- Auto met internetverbinding (p. 447)
- Telefoon (p. 441)
- Verbinding met telefoon (p. 442)
- Mediaspeler (p. 430)

<sup>5</sup> Alleen auto's met Volvo On Call.

## Internetverbinding delen via Wi-Fi-hotspot

Als de auto is aangesloten, is het mogelijk om de internetverbinding te delen, zodat andere eenheden de internetverbinding kunnen gebruiken.<sup>7</sup>

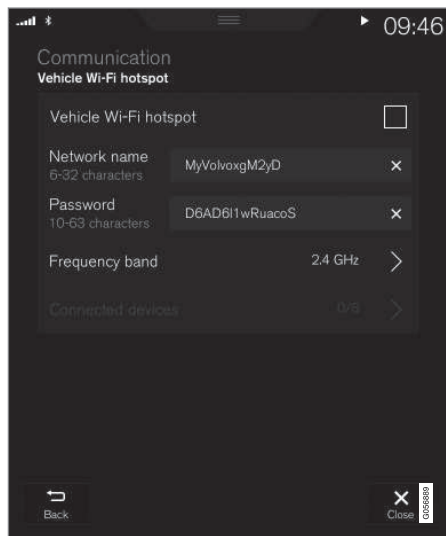

De provider (simkaart) moet ondersteuning bieden voor tethering (delen van de internetverbinding).

1. Druk op **Instellingen** in het hoofdscherm.
2. Druk op **Communicatie** → **Wi-Fi hotspot auto**.
3. Druk op **Netwerknnaam** en geef de wifi-hotspot een naam.
4. Druk op **Wachtwoord** en kies een wachtwoord dat u vervolgens op de te koppelen eenheden moet aangeven.
5. Druk op **Frequentieband** en kies de zendfrequentie voor de wifi-hotspot. Let erop dat de te hanteren frequentieband niet op alle markten te specificeren is.
6. Activeer/deactiveer de optie door het vakje voor **Wi-Fi hotspot auto** aan/uit te vinken.
7. Als Wi-Fi eerder is gebruikt als methode voor internetverbinding bevestigt u de keuze van een andere verbindingmethode.
  - > Externe eenheden kunnen vervolgens verbinding maken met de 'internet sharing' (Wi-Fi-hotspot) van de auto.

### **i** N.B.

Het activeren van Wi-Fi-hotspot kan tot verdere kosten van uw provider leiden.

Informeer bij uw provider naar de kosten voor dataverkeer.

Een symbool op de statusbalk van het midden-display geeft de status weer van de internetverbinding.

Druk op **Aangesloten apparaten** voor een lijst met de op dit moment aangesloten eenheden.

### Gerelateerde informatie

- Auto met internetverbinding (p. 447)
- Techniek en veiligheid rond Wi-Fi (p. 452)
- Symbolen op de statusbalk van het midden-display (p. 45)
- Geen internetverbinding of een slechte verbinding (p. 451)

<sup>7</sup> Geldt niet bij aansluiting met Wi-Fi.

## Geen internetverbinding of een slechte verbinding

### Storingen in het netwerk.

De hoeveelheid data die wordt overgebracht is afhankelijk van welke diensten of apps in de auto worden gebruikt. Het streamen van audio kan bijvoorbeeld tot een grote hoeveelheid dataverkeer leiden en dat vereist een goede verbinding en signaalsterkte.

### Mobiele telefoon in de auto

De snelheid binnen de aansluiting kan variëren afhankelijk van de positie van de mobiele telefoon in de auto. Plaats de mobiele telefoon dicht bij het middendisplein om de signaalsterkte te verbeteren. Zorg dat de signalen niet worden gehinderd.

### Mobiele telefoon en provider

De snelheid binnen het mobiele netwerk varieert afhankelijk van de dekking op de plek waar u zich bevindt. Een slechtere netwerkdekking is bijvoorbeeld mogelijk in tunnels, achter bergen, in diepe dalen of binnenshuis. De snelheid is ook afhankelijk van uw overeenkomst met uw teleprovider.

#### **i** N.B.

Neem bij problemen met de dataoverdracht contact op met uw provider.

### Gerelateerde informatie

- Auto met internetverbinding (p. 447)
- Auto met internet verbinden (p. 448)

## Wi-Fi-netwerk verwijderen

Niet gebruikte netwerken verwijderen.

1. Druk op **Instellingen** in het hoofdscherm.
2. Druk op **Wi-Fi** → **Opgeslagen netwerken**.
3. Druk op **Vergeten** voor het te verwijderen netwerk.
4. Bevestig uw keuze.
  - > De auto zal vervolgens geen verbinding tot stand brengen met het desbetreffende netwerk.

### Alle netwerken uit geheugen verwijderen

U kunt alle netwerken in één keer verwijderen door de fabrieksinstellingen te herstellen. Houd er in dat geval rekening mee dat dan de fabrieksinstellingen worden hersteld voor alle gebruikersgegevens en systeeminstellingen.

### Gerelateerde informatie

- Auto met internetverbinding (p. 447)
- Auto met internet verbinden (p. 448)
- Instellingen resetten op instellingsscherm (p. 175)

## Techniek en veiligheid rond Wi-Fi

Mogelijke netwerktypes voor aansluiting.

Aansluiting is alleen mogelijk op netwerken van het volgende type:

- Frequentie - 2,4 of 5 GHz<sup>8</sup>.
- Standaarden - 802.11 a/b/g/n.
- Beveiligingstype - WPA2-AES-CCMP.

Het Wi-Fi-systeem van de auto is zo ingericht dat het Wi-Fi-eenheden in de auto kan hanteren.

Als meerdere eenheden op dezelfde frequentie actief zijn, kunnen de prestaties afnemen.

### Gerelateerde informatie

- Auto met internetverbinding (p. 447)
- Auto met internet verbinden (p. 448)
- Internetverbinding delen via Wi-Fi-hotspot (p. 450)
- Geen internetverbinding of een slechte verbinding (p. 451)

## Instellingen voor automodem\*<sup>9</sup>

De auto is uitgerust met een modem die u kunt gebruiken om de auto met internet te verbinden. U kunt de internetverbinding tevens delen via Wi-Fi.

1. Druk op **Instellingen** in het hoofdscherm.
  2. Druk op **Communicatie** → **Internet via automodem** en kies instellingen.
- **Internet via automodem** - aangeven of automodem moet worden gebruikt voor internetverbinding.
  - **Datagebruik** - bij het indrukken van **Reset** worden de tellers voor de ontvangen en verzuurde hoeveelheid gegevens op nul gezet.
  - **Netwerk**

### Aanbieder

**selecteren** - netwerkprovider automatisch of handmatig kiezen.

**Roaming** - is dit vakje aangevinkt, dan zal de automodem proberen verbinding te maken met internet op het moment dat de auto zich in het buitenland buiten het thuisnetwerk bevindt. Denk eraan dat dit tot hoge kosten kan leiden. Controleer uw roamingovereenkomst met betrekking tot dataverkeer in het buitenland met uw netwerkprovider in uw eigen land.

- **Pincode simkaart**  
**Wijzig pincode** - maximaal 4 cijfers aangeven.  
**Pincode blokkeren** - aangeven of de pincode vereist is voor gebruik van de simkaart.
- **Gevraagde code verzenden** - bestemd om bijvoorbeeld het saldo op een chipkaart op te laden of te controleren. Deze functie is afhankelijk van de provider.

### Gerelateerde informatie

- Auto met internetverbinding (p. 447)
- Internetverbinding delen via Wi-Fi-hotspot (p. 450)

<sup>8</sup> Het kiezen van een frequentie is niet op alle markten mogelijk.

<sup>9</sup> Alleen auto's met Volvo On Call.

## Apps

Applicaties (apps) zijn programma's die worden gebruikt voor bediening van bepaalde autofuncties.



Applicatiescherm.

Bepaalde basisapps zijn altijd beschikbaar. Er zijn meer apps te downloaden. De apps die gedownload kunnen worden variëren, maar het kan bijvoorbeeld gaan om internetradio en muziekdiensten.

Sommige apps kunt u alleen gebruiken, als de auto een internetverbinding heeft.

- Druk op een app op het appscherm om deze te starten.

### Gerelateerde informatie

- Auto met internetverbinding (p. 447)
- Apps downloaden, bijwerken of verwijderen (p. 453)
- Instellingen wijzigen voor apps (p. 175)

## Apps downloaden, bijwerken of verwijderen

U kunt nieuwe apps downloaden en bestaande apps bijwerken of verwijderen.

### **i** N.B.

Het downloaden van data kan van invloed zijn op andere diensten die gebruik maken van gegevensuitwisseling, zoals de internetradio. Als u deze invloed op andere diensten als hinderlijk ervaart, kunt u het downloaden annuleren. Het is ook mogelijk om andere diensten te annuleren of tijdelijk te onderbreken.



De apps zijn te hanteren via **Updates** op het applicatiescherm.

Om apps te kunnen downloaden, bijwerken of verwijderen moet de auto een internetverbinding hebben.

### App downloaden

1. Open de app **Updates**.
2. Kies **Zoeken** om een lijst te openen met de apps die beschikbaar zijn voor installatie in de auto.

- ◀ 3. Druk op een bepaalde app om de lijst uit te vouwen en meer informatie over de app te krijgen.
4. Kies **Installeren** om de app van uw keuze te downloaden.
  - > De installatiestatus wordt voortdurend aangegeven.

Als een bepaalde download niet kan starten, verschijnt een melding. De app blijft echter op de downloadlijst staan, zodat u later een nieuwe poging tot downloaden kunt doen.

### Downloaden annuleren

- Druk op **Annuleer** om een lopende download te annuleren.

Let erop dat alleen de download te annuleren is, zodat u een eventuele installatiefase niet meer kunt annuleren zodra deze van start gegaan is.

### Apps bijwerken

Als bij het bijwerken van een app blijkt dat de desbetreffende app in gebruik is, wordt deze app opnieuw gestart om de installatie te voltooien.

### Alle apps bijwerken

1. Open de app **Updates**.
2. Kies **Alles installeren**.
  - > De update start.

### Bepaalde apps bijwerken

1. Open de app **Updates**.

2. Kies **Applicatie-updates** om een lijst te openen met alle beschikbare updates.
3. Zoek de gewenste app op en kies **Installeren**.
  - > De update start.

### App verwijderen

U kunt een app niet verwijderen, wanneer deze gebruikt wordt.

1. Open de app **Updates**.
2. Kies **Applicatie-updates** om een lijst te openen met alle geïnstalleerde apps.
3. Zoek de gewenste app op en kies **Deinstall.** om de app te verwijderen.
  - > Zodra de app verwijderd is, verdwijnt deze uit de lijst.

### Gerelateerde informatie

- Auto met internetverbinding (p. 447)
- Radio (p. 423)
- Mediaspeler (p. 430)
- Systeemupdates (p. 501)



## Licentieovereenkomst voor audio en media

Een licentie is een overeenkomst die toestemming verleent om bepaalde handelingen te verrichten of het recht om gebruik te maken van een product waar een andere rechtspersoon octrooi of eigendomsrechten op heeft, onder de voorwaarden vervat in de overeenkomst. Hier volgen de teksten van de overeenkomsten tussen Volvo en producenten/ontwikkelaars. Een groot aantal van deze teksten is in het Engels.

### Bowers & Wilkins



Bowers & Wilkins en B&W zijn handelsmerken van B&W Group Ltd. Nautilus is een handelsmerk van B&W Group Ltd. Kevlar is een geregistreerd handelsmerk van DuPont.

### Dirac Unison®



Dirac Unison optimaliseert de luidsprekers qua tijd, ruimte en frequentie voor optimale basintegratie en helderheid. De technologie maakt ook een waarheidsgetrouwe weergave mogelijk van de akoestische eigenschappen van specifieke concertzalen. Met behulp van geavanceerde algoritmes stuurt Dirac Unison op digitale wijze alle luidsprekers aan op basis van akoestische metingen met een grote nauwkeurigheid. Net als een echte dirigent garandeert Dirac Unison dat de luidsprekers bij de weergave perfect op elkaar zijn afgestemd.

### DivX®



DivX®, DivX Certified® en daaraan gerelateerde logo's zijn handelsmerken die eigendom zijn van Rovi Corporation of diens dochterondernemingen en worden gebruikt onder licentie.

Over DIVX VIDEO: DivX® is een digitaal videoformaat, dat is gemaakt door DivX, LLC, een dochterbedrijf van Rovi Corporation. Dit is een officieel DivX®-gecertificeerde eenheid, die testen heeft ondergaan om te controleren of hij DivX video kan afspelen. Breng een bezoek aan [divx.com](http://divx.com) voor meer informatie en programmatools om bestanden te converteren naar DivX video.

OVER DIVX VIDEO-ON-DEMAND: Om Video-on-Demand-films (VOD) in DivX-formaat te kunnen afspelen moet u deze DivX Certified® eenheid eerst registreren. U vindt uw registratiecode via de sectie DivX VOD in het instellingenmenu van de eenheid. Breng voor meer informatie over het afronden van de registratie een bezoek aan [vod.divx.com](http://vod.divx.com).

#### ◀ Octrooinummer

Beschermd door een of meer van de volgende octrooien in de VS. 7,295,673; 7,460,668; 7,515,710; 8,656,183; 8,731,369; RE45,052

#### Gracenote®



Het copyright © van bepaalde delen van de inhoud berust bij Gracenote of zijn leveranciers.

Gracenote, Gracenote-logo en -logotype, "Powered by Gracenote" en Gracenote MusicID zijn geregistreerde handelsmerken of handelsmerken die eigendom zijn van Gracenote, Inc. in de VS en/of andere landen.

#### Licentieovereenkomst Gracenote®

Deze toepassing of dit apparaat bevat software van Gracenote, Inc. uit Emeryville, Californië ('Gracenote'). Met de software van Gracenote ("Gracenote-software") kan deze toepassing schijf- en of bestandsidentificatie uitvoeren en muziekverwante gegevens ophalen, waaronder informatie over de naam, artiest, track en titel ("Gracenote-gegevens") vanuit online-servers of ingesloten

databases (samen "Gracenote-servers"). De toepassing kan tevens andere functies verrichten. U mag Gracenote-gegevens uitsluitend gebruiken door middel van de beoogde eindgebruikersfuncties van deze toepassing of dit apparaat.

U stemt ermee in de Gracenote-gegevens, de Gracenote-software en Gracenote-servers uitsluitend voor uw eigen, niet-commercieel privégebruik te gebruiken. U stemt ermee in de Gracenote-software of welke Gracenote-gegevens dan ook niet aan derden toe te wijzen, te kopiëren, over te dragen of door te zenden. U STEMT ERMEE IN DE GRACENOTE-GEGEVENS, DE GRACENOTE-SOFTWARE OF DE GRACENOTE-SERVERS UITSLUITEND TE GEBRUIKEN OP DE MANIER DIE HIERIN UITDRUKKELIJK WORDT TOEGESTAAN.

U stemt ermee in dat uw niet-exclusieve licentie om de Gracenote-gegevens, de Gracenote-software en de Gracenote-servers te gebruiken, zal worden beëindigd als u inbreuk maakt op deze beperkingen. Als uw licentie wordt beëindigd, stemt u ermee in op geen enkele wijze meer gebruik te maken van de Gracenote-gegevens, de Gracenote-software en de Gracenote-servers. Gracenote behoudt zich alle rechten voor met betrekking tot de Gracenote-gegevens, de Gracenote-software en de Gracenote-servers, inclusief alle eigendomsrechten. In geen geval is Gracenote aansprakelijk voor betaling aan u voor informatie die u verschaft. U stemt ermee in dat Gracenote, Inc. volgens deze overeenkomst uit

eigen naam rechtstreeks mag toezien op naleving van de rechten jegens u.

De Gracenote-service gebruikt een unieke identificatiecode om query's na te sporen voor statistische doeleinden. Het doel van deze willekeurig toegewezen numerieke code is om de Gracenote-service query's te laten tellen zonder te weten wie u bent. Ga voor meer informatie naar de webpagina over het Privacybeleid van Gracenote voor de Gracenote-service.

De licentie voor de Gracenote-software en alle onderdelen van de Gracenote-gegevens wordt verstrekt op "AS IS"-basis. Gracenote doet geen toezeggingen en verstrekt geen garantie, uitdrukkelijk of stilzwijgend, ten aanzien van de juistheid van de Gracenote-gegevens in de Gracenote-servers. Gracenote behoudt zich het recht voor om gegevens te verwijderen van de Gracenote-servers of om gegevenscategorieën te wijzigen als Gracenote hiertoe voldoende reden ziet. Er wordt geen garantie verstrekt dat de Gracenote-software of Gracenote-servers geen onjuistheden bevatten of dat het functioneren van de Gracenote-software of Gracenote-servers ononderbroken zal zijn. Gracenote is niet verplicht u te voorzien van nieuwe, verbeterde of extra gegevenstypen of -categorieën die Gracenote mogelijk in de toekomst verschaft; Gracenote mag de diensten op elk moment beëindigen.

GRACENOTE WIJST ALLE GARANTIES, UITDRUKKELIJK OF STILZWIJGEND, INCLUSIEF

MAAR NIET BEPERKT TOT STILZWIJGENDE GARANTIES MET BETREKKING TOT VERKOOPBAARHEID, GESCHIKTHEID VOOR EEN BEPAALD DOEL, EIGENDOMSRECHT EN HET GEEN INBREUK MAKEN OP RECHTEN VAN DERDEN, VAN DE HAND. GRACENOTE VERSTREKT GEEN GARANTIES TEN AANZIEN VAN DE RESULTATEN DIE WORDEN VERKREGEN VOOR UW GEBRUIK VAN GRACENOTE-SOFTWARE OF WELKE GRACENOTE-SERVER DAN OOK. GRACENOTE IS IN GEEN GEVAL AANSPRAKELIJK VOOR INDIRECTE OF GEVOLGSCHADE, GEDERFDE WINST OF VERLIES VAN INKOMSTEN.

© Gracernote, Inc. 2009

### **Sensus software**

This software uses parts of sources from clib2 and Prex Embedded Real-time OS - Source (Copyright (c) 1982, 1986, 1991, 1993, 1994), and Quercus Robusta (Copyright (c) 1990, 1993), The Regents of the University of California. All or some portions are derived from material licensed to the University of California by American Telephone and Telegraph Co. or Unix System Laboratories, Inc. and are reproduced herein with the permission of UNIX System Laboratories, Inc. Redistribution and use in source and binary forms, with or without modification, are permitted provided that the following conditions are met: Redistributions of source code must retain the above copyright

notice, this list of conditions and the following disclaimer. Redistributions in binary form must reproduce the above copyright notice, this list of conditions and the following disclaimer in the documentation and/or other materials provided with the distribution. Neither the name of the <ORGANIZATION> nor the names of its contributors may be used to endorse or promote products derived from this software without specific prior written permission. THIS SOFTWARE IS PROVIDED BY THE COPYRIGHT HOLDERS AND CONTRIBUTORS "AS IS" AND ANY EXPRESS OR IMPLIED WARRANTIES, INCLUDING, BUT NOT LIMITED TO, THE IMPLIED WARRANTIES OF MERCHANTABILITY AND FITNESS FOR A PARTICULAR PURPOSE ARE DISCLAIMED. IN NO EVENT SHALL THE COPYRIGHT OWNER OR CONTRIBUTORS BE LIABLE FOR ANY DIRECT, INDIRECT, INCIDENTAL, SPECIAL, EXEMPLARY, OR CONSEQUENTIAL DAMAGES (INCLUDING, BUT NOT LIMITED TO, PROCUREMENT OF SUBSTITUTE GOODS OR SERVICES; LOSS OF USE, DATA, OR PROFITS; OR BUSINESS INTERRUPTION) HOWEVER CAUSED AND ON ANY THEORY OF LIABILITY, WHETHER IN CONTRACT, STRICT LIABILITY, OR TORT (INCLUDING NEGLIGENCE OR OTHERWISE) ARISING IN ANY WAY OUT OF THE USE OF THIS SOFTWARE, EVEN IF ADVISED OF THE POSSIBILITY OF SUCH DAMAGE.

This software is based in part on the work of the Independent JPEG Group.

This software uses parts of sources from "libtess". The Original Code is: OpenGL Sample Implementation, Version 1.2.1, released January 26, 2000, developed by Silicon Graphics, Inc. The Original Code is Copyright (c) 1991-2000 Silicon Graphics, Inc. Copyright in any portions created by third parties is as indicated elsewhere herein. All Rights Reserved. Copyright (C) [1991-2000] Silicon Graphics, Inc. All Rights Reserved. Permission is hereby granted, free of charge, to any person obtaining a copy of this software and associated documentation files (the "Software"), to deal in the Software without restriction, including without limitation the rights to use, copy, modify, merge, publish, distribute, sublicense, and/or sell copies of the Software, and to permit persons to whom the Software is furnished to do so, subject to the following conditions: The above copyright notice including the dates of first publication and either this permission notice or a reference to <http://oss.sgi.com/projects/FreeB/> shall be included in all copies or substantial portions of the Software. THE SOFTWARE IS PROVIDED "AS IS", WITHOUT WARRANTY OF ANY KIND, EXPRESS OR IMPLIED, INCLUDING BUT NOT LIMITED TO THE WARRANTIES OF MERCHANTABILITY, FITNESS FOR A PARTICULAR PURPOSE AND NONINFRINGEMENT. IN NO EVENT SHALL



◀◀ SILICON GRAPHICS, INC. BE LIABLE FOR ANY CLAIM, DAMAGES OR OTHER LIABILITY, WHETHER IN AN ACTION OF CONTRACT, TORT OR OTHERWISE, ARISING FROM, OUT OF OR IN CONNECTION WITH THE SOFTWARE OR THE USE OR OTHER DEALINGS IN THE SOFTWARE. Except as contained in this notice, the name of Silicon Graphics, Inc. shall not be used in advertising or otherwise to promote the sale, use or other dealings in this Software without prior written authorization from Silicon Graphics, Inc.

This software is based in parts on the work of the FreeType Team.

This software uses parts of SSLeay Library: Copyright (C) 1995-1998 Eric Young (eay@cryptsoft.com). All rights reserved

### Linux software

This product contains software licensed under GNU General Public License (GPL) or GNU Lesser General Public License (LGPL), etc.

You have the right of acquisition, modification, and distribution of the source code of the GPL/LGPL software.

You may download Source Code from the following website at no charge: [http://www.embedded-carmultimedia.jp/linux/oss/download/TVM\\_8351\\_013](http://www.embedded-carmultimedia.jp/linux/oss/download/TVM_8351_013)

The website provides the Source Code "As Is" and without warranty of any kind.

By downloading Source Code, you expressly assume all risk and liability associated with downloading and using the Source Code and complying with the user agreements that accompany each Source Code.

Please note that we cannot respond to any inquiries regarding the source code.

### camellia:1.2.0

Copyright (c) 2006, 2007

NTT (Nippon Telegraph and Telephone Corporation). All rights reserved.

Redistribution and use in source and binary forms, with or without modification, are permitted provided that the following conditions are met:

1. Redistributions of source code must retain the above copyright notice, this list of conditions and the following disclaimer as the first lines of this file unmodified.
2. Redistributions in binary form must reproduce the above copyright notice, this list of conditions and the following disclaimer in the documentation and/or other materials provided with the distribution.

THIS SOFTWARE IS PROVIDED BY NTT "AS IS" AND ANY EXPRESS OR IMPLIED WARRANTIES, INCLUDING, BUT NOT LIMITED TO, THE IMPLIED WARRANTIES OF MERCHANTABILITY AND FITNESS FOR A

PARTICULAR PURPOSE ARE DISCLAIMED. IN NO EVENT SHALL NTT BE LIABLE FOR ANY DIRECT, INDIRECT, INCIDENTAL, SPECIAL, EXEMPLARY, OR CONSEQUENTIAL DAMAGES (INCLUDING, BUT NOT LIMITED TO, PROCUREMENT OF SUBSTITUTE GOODS OR SERVICES; LOSS OF USE, DATA, OR PROFITS; OR BUSINESS INTERRUPTION) HOWEVER CAUSED AND ON ANY THEORY OF LIABILITY, WHETHER IN CONTRACT, STRICT LIABILITY, OR TORT (INCLUDING NEGLIGENCE OR OTHERWISE) ARISING IN ANY WAY OUT OF THE USE OF THIS SOFTWARE, EVEN IF ADVISED OF THE POSSIBILITY OF SUCH DAMAGE.

### Unicode: 5.1.0

COPYRIGHT AND PERMISSION NOTICE

Copyright c 1991-2013 Unicode, Inc. All rights reserved. Distributed under the Terms of Use in <http://www.unicode.org/copyright.html>.

Permission is hereby granted, free of charge, to any person obtaining a copy of the Unicode data files and any associated documentation (the "Data Files") or Unicode software and any associated documentation (the "Software") to deal in the Data Files or Software without restriction, including without limitation the rights to use, copy, modify, merge, publish, distribute, and/or sell copies of the Data Files or Software, and to permit persons to whom the Data Files or Software are furnished to do so, provided that (a)

the above copyright notice(s) and this permission notice appear with all copies of the Data Files or Software, (b) both the above copyright notice(s) and this permission notice appear in associated documentation, and (c) there is clear notice in each modified Data File or in the Software as well as in the documentation associated with the Data File(s) or Software that the data or software has been modified.

THE DATA FILES AND SOFTWARE ARE PROVIDED "AS IS", WITHOUT WARRANTY OF ANY KIND, EXPRESS OR IMPLIED, INCLUDING BUT NOT LIMITED TO THE WARRANTIES OF MERCHANTABILITY, FITNESS FOR A PARTICULAR PURPOSE AND NONINFRINGEMENT OF THIRD PARTY RIGHTS. IN NO EVENT SHALL THE COPYRIGHT HOLDER OR HOLDERS INCLUDED IN THIS NOTICE BE LIABLE FOR ANY CLAIM, OR ANY SPECIAL INDIRECT OR CONSEQUENTIAL DAMAGES, OR ANY DAMAGES WHATSOEVER RESULTING FROM

LOSS OF USE, DATA OR PROFITS, WHETHER IN AN ACTION OF CONTRACT, NEGLIGENCE OR OTHER TORTIOUS ACTION, ARISING OUT OF OR IN CONNECTION WITH THE USE OR PERFORMANCE OF THE DATA FILES OR SOFTWARE.

Except as contained in this notice, the name of a copyright holder shall not be used in advertising or otherwise to promote the sale, use or other dealings in these Data Files or Software without prior written authorization of the copyright holder.

## Verklaring van overeenstemming voor Bluetooth®-module

### Declaration of Conformity

Mitsubishi Electric Corporation Sanda Works  
2-3-33, Miwa, Sanda-city, Hyogo, 669-1513 Japan

We declare, at our sole responsibility, that the following product conforms to the Essential Requirements of the Radio and Telecommunications Terminal Equipment Directive 1999/5/EC in accordance with the tests conducted to the appropriate requirements of the relevant standards, as listed herewith.

Product: Audio Navigation Unit  
Model/Type Number: NR-0V  
Directive and Standards used : Radio: EN 300 328 V1.8.1 :2012-6  
EMC: EN 301 488-1 V1.9.2 :2011-09  
EN 301 488-1 V2.2.1 :2012-09  
Safety: IEC 60950-1 :2005 (Second Edition) + Am 1:2009 and/or  
EN 60950-1 : 2006+A1:2010+A11:2009+A12:2011  
Health: EN 62479: 2011-09

The authorized signatory to this declaration :

Date: 13<sup>th</sup> May 2014

Signature: T. Kyomoto

Name: **Takeshi Kyomoto**  
Title: Manager,  
Address: Mitsubishi Electric Corporation Sanda Works  
2-3-33, Miwa, Sanda-city, Hyogo, 669-1513, Japan

The responsible person based within the EC :

Date: 2014-05-14

Signature: Jan Billing

Name: **Jan Billing**  
Title: General Manager,  
Address: Mitsubishi Electric Automotive Europe B.V.  
Swedish Branch, Technical Center  
Ostra Eriksbergsgatan 38, SE41878 Gothenburg, Sweden



Land/ regio	
EU:	<div data-bbox="220 210 363 352" style="border: 1px solid black; padding: 5px; text-align: center;"><b>CE 0560</b></div> <p data-bbox="220 375 375 397">Exportland: Japan</p> <p data-bbox="220 408 590 431">Producent: Mitsubishi Electric Corporation</p> <p data-bbox="220 442 550 464">Type uitrusting: Audio Navigation Unit</p> <p data-bbox="220 481 1404 532">Mitsubishi Electric Corporation verklaart hierbij dat Audio Navigation Unit voldoet aan de eisen en bepalingen van de Europese richtlijn 1999/5/EG.</p>

Land/ regio	
China:	<p>1.</p> <ul style="list-style-type: none"><li>■ 使用频率：2.4 - 2.4835 GHz</li><li>■ 等效全向辐射功率 (EIRP)： 天线增益 &lt; 10dBi 时： ≤100 mW 或 ≤20 dBm ①</li><li>■ 最大功率谱密度： 天线增益 &lt; 10dBi 时： ≤20 dBm / MHz (EIRP) ①</li><li>■ 载频容限： 20 ppm</li><li>■ 带外发射功率 (在 2.4-2.4835GHz 频段以外) ≤-80 dBm / Hz (EIRP)</li><li>■ 杂散发射 (辐射) 功率 (对应载波 ±2.5 倍信道带宽以外)：<ul style="list-style-type: none"><li>● ≤-36 dBm / 100 kHz (30 - 1000 MHz)</li><li>● ≤-33 dBm / 100 kHz (2.4 - 2.4835 GHz)</li><li>● ≤-40 dBm / 1 MHz (3.4 - 3.53 GHz)</li><li>● ≤-40 dBm / 1 MHz (5.725 - 5.85 GHz)</li><li>● ≤-30 dBm / 1 MHz (其它 1 - 12.75 GHz)</li></ul></li></ul> <p>2. 不得擅自更改发射频率、加大发射功率 (包括额外加装射频功率放大器)，不得擅自外接天线或改用其它发射天线；</p> <p>3. 使用时不得对各种合法的无线电通信业务产生有害干扰；一旦发现有害干扰现象时，应立即停止使用，并采取措施消除干扰后方可继续使用；</p> <p>4. 使用微功率无线电设备，必须忍受各种无线电业务的干扰或工业、科学及医疗应用设备的辐射干扰；</p> <p>5. 不得在飞机和机场附近使用。</p>





Land/ regio	
Korea:	<p>B 급 기기 (가정용 방송통신기자재)</p> <p>이 기기는 가정용(B 급) 전자파적합기기로서 주로 가정에서 사용하는 것을 목적으로 하며, 모든 지역에서 사용할 수 있습니다.</p> <p>해당 무선설비는 전파혼신 가능성이 있으므로 인명안전과 관련된 서비스는 할 수 없습니다.</p>
Taiwan:	<p>低功率電波輻射性電機管理辦法</p> <p>第十二條</p> <p>經型式認證合格之低功率射頻電機，非經許可，公司、商號或使用者均不得擅自變更頻率、加大功率或變更原設計之特性及功能。</p> <p>第十四條</p> <p>低功率射頻電機之使用不得影響飛航安全及干擾合法通信；經發現有干擾現象時，應立即停用，改善至無干擾時方得繼續使用。前項合法通信，指依電信法規定作業之無線電通信。低功率射頻電機須忍受合法通信或工業、科學及醫療用電波輻射性電機設備之干擾。</p>



Land/ regio	
Brazilië:	<div data-bbox="220 210 363 356" data-label="Image"> </div> <p data-bbox="220 374 1437 423">Este equipamento opera em caráter secundário isto é, não tem direito a proteção contra interferência prejudicial, mesmo tipo, e não pode causar interferência a sistemas operando em caráter primário.</p> <p data-bbox="220 437 571 460">Para consultas, visite: <a href="http://www.anatel.gov.br">www.anatel.gov.br</a></p>
Kazach- stan:	<div data-bbox="220 482 363 624" data-label="Image"> </div> <p data-bbox="220 645 395 667">Modelnaam: NR-0V</p> <p data-bbox="220 682 592 704">Producent: Mitsubishi Electric Corporation</p> <p data-bbox="220 719 376 741">Exportland: Japan</p>

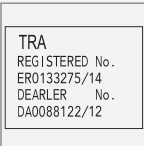

Land/ regio	
Mexico:	
Verenigde Arabische Emiraten:	

**Gerelateerde informatie**

- Audio en media (p. 422)
- Mediaspeler (p. 430)
- Auto met internetverbinding (p. 447)
- Gracenote® (p. 433)
- Sensus - connectiviteit en entertainment (p. 29)

## Voorwaarden voor diensten en beleid inzake vertrouwelijkheid van klantgegevens

Lees de servicevoorwaarden en het beleid inzake vertrouwelijkheid van klantgegevens door op [support.volvocars.com](http://support.volvocars.com).

### Servicevoorwaarden

Volvo wil u optimale diensten aanbieden om zo veilig, comfortabel en aangenaam mogelijk in uw Volvo te kunnen rijden. Volvo stelt een groot assortiment aan diensten beschikbaar, van hulp in noodsituaties tot navigatie en diverse infotainmentdiensten.

Lees deze voorwaarden ("servicevoorwaarden") zorgvuldig door voordat u de diensten gaat gebruiken - [support.volvocars.com](http://support.volvocars.com).

### Beleid inzake vertrouwelijkheid van klantgegevens

Dit beleid geldt voor de verwerking van klant- en persoonsgegevens. Doel van het beleid is om onze huidige, voormalige en potentiële klanten een algemeen inzicht te geven in:

- de omstandigheden waarin wij uw persoonsgegevens verzamelen en gebruiken
- de soorten persoonsgegevens die wij verzamelen
- de redenen waarom wij uw persoonsgegevens verzamelen
- de manier waarop wij met uw persoonsgegevens omgaan.

Het volledige beleid kunt u doorlezen op [support.volvocars.com](http://support.volvocars.com).

### Gerelateerde informatie

- Licentieovereenkomst voor audio en media (p. 455)
- Licentieovereenkomst voor bestuurdersdisplay (p. 99)
- Typegoedkeuring voor radareenheden (p. 311)



WIELEN EN BANDEN

## Banden

De banden bieden onder meer draagvermogen, grip op de ondergrond, trillingsdemping en beschermen de wielen tegen slijtage.

De banden zijn van grote invloed op de rijeigenschappen van de auto. Zowel het type, de maat, de bandenspanning als de snelheidsklasse zijn belangrijk voor het rijgedrag van de auto.

### Nieuwe banden

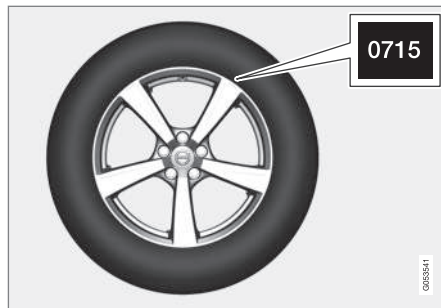

Banden hebben een beperkte houdbaarheidsdatum. Na enkele jaren worden de banden hard en neemt de grip op het wegdek stukje bij beetje af. Gebruik bij het verwisselen van banden altijd zo nieuw mogelijke banden. Dit geldt in het bijzonder voor winterbanden. De laatste cijfers van de cijferreeks geven de week en het jaar van productie aan. Het is de zogeheten DOT-code (Department of Transportation) van de band en bestaat uit vier cijfers, bijvoorbeeld 0715. De

band op de afbeelding is de 07e week van het jaar 2015 geproduceerd.

### Leeftijd van de banden

Alle banden die ouder zijn dan 6 jaar moet u door een vakman laten controleren, ook al zien ze er intact uit. Dit omdat het materiaal waarvan banden gemaakt zijn ook verouderd en afgebroken wordt, als banden zelden of nooit worden gebruikt. Daarbij kan de werking van de band worden aangetast. Dit geldt voor alle banden die u voor toekomstig gebruik hebt opgeslagen. Scheurvorming of verkleuring zijn de zichtbare kenmerken van een band die ongeschikt is voor gebruik.

### Slijtage en onderhoud

De juiste bandenspanning levert een gelijkmatiger slijtage op. De rijstijl, de bandenspanning, het klimaat en de staat van de wegen zijn van invloed op de snelheid waarmee de banden verouderen en slijten.

Om verschillen in profieldiepte te voorkomen en slijtpatronen in de banden tegen te gaan kunt u de wielen op de voor- en achteras onderling van plaats verwisselen. Voer de eerste wissel na ca. 5000 km uit en doe dat daarna om de 10.000 km opnieuw.

Volvo adviseert u contact op te nemen met een erkende Volvo-werkplaats, als u niet zeker bent van de profieldiepte. Als er al een duidelijk verschil zit in de slijtage (> 1 mm verschil in profiel-

diepte) van de banden, dienen de minst versleten banden altijd op de achteras te zitten. Slippende achterwielen zijn makkelijker te corrigeren dan slippende voorwielen, omdat de auto rechthoekig blijft rijden in plaats van uit te breken met de achterkant waarbij u mogelijk de controle over de auto verliest. Daarom is belangrijk dat de achterwielen nooit vóór de voorwielen grip verliezen.

### WAARSCHUWING

Een beschadigde band kan voor een oncontroleerbare auto zorgen.

### Opslag

Bewaar wielen met omgelegde banden altijd liggend of hangend - nooit staand.

### Gerelateerde informatie

- Bandenspanning controleren (p. 470)
- De draairichting van de banden. (p. 469)
- Slijtage-indicator van banden (p. 469)
- Bandenspanningscontrolesysteem (p. 471)
- Noodreparatieset voor banden (p. 481)
- Maataanduiding voor banden (p. 494)

## De draairichting van de banden.

Bij banden met een speciaal profiel dat alleen goed werkt wanneer de banden in een bepaalde richting draaien, staat deze richting aangegeven met een pijl op de zijkant van de band.

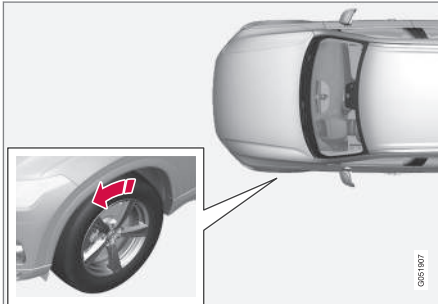

De pijl geeft de draairichting van de band aan.

Zorg dat de banden altijd dezelfde draairichting hebben. Banden mogen alleen van voor naar achter verwisseld worden, nooit van links naar rechts of omgekeerd. Als u de banden verkeerd aanbrengt, nemen de remeigenschappen van de auto af en kunnen de banden regen, sneeuw en drab minder goed afvoeren. Monteer de banden met het diepste profiel altijd op de achteras (om het gevaar voor slippen te verminderen).

### **i** N.B.

Let erop dat u hetzelfde type, dezelfde maat en ook hetzelfde merk voor beide wielparen hebt.

### Gerelateerde informatie

- Banden (p. 468)

## Slijtage-indicator van banden

De slijtage-indicator geeft de status aan van de profieldiepte van de band.

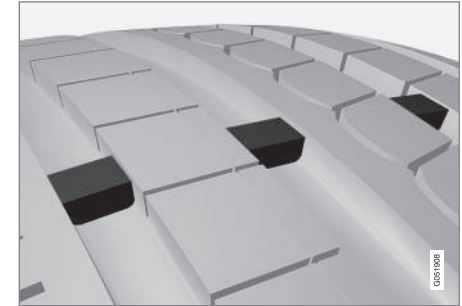

De slijtage-indicator is een smalle ophoging die dwars op het bandenprofiel staat. Op de zijkant van de band staan de letters TWI (Tread Wear Indicator). De slijtage-indicatoren zijn duidelijk zichtbaar, wanneer een band dusdanig versleten is dat slechts 1,6 mm van het profiel over is. Vervang de banden dan zo spoedig mogelijk. Let erop dat een band met een gering profiel zeer weinig grip op het wegdek heeft bij regen of sneeuw.

### Gerelateerde informatie

- Banden (p. 468)

### Bandenspanning controleren

Het gebruik van de juiste bandenspanning verhoogt de rijveiligheid, bespaart brandstof en komt de levensduur van banden ten goede.

Dat de bandenspanning na verloop van tijd daalt is normaal. De bandenspanning varieert ook afhankelijk van de omgevingstemperatuur. Een te lage bandenspanning heeft een negatieve inwerking op het brandstofverbruik, de levensduur van de banden en de rijeigenschappen van de auto. Wanneer u met een te lage bandenspanning rijdt, kunnen de banden oververhit en beschadigd raken. De bandenspanning is van invloed op het rijcomfort, de geproduceerde weggeluiden en de rijeigenschappen.

### Aanbevolen bandenspanning



Op de sticker voor op de portierstijl aan de bestuurderszijde (tussen voor- en achterportier)

staat de juiste bandenspanning voor uw auto aangegeven bij verschillende belading en snelheid.

### Zuiniger rijden met ECO-bandenspanning

Voor optimale zuinigheid bij snelheden tot 160 km/h (100 mph) wordt de ECO-bandenspanning geadviseerd (zowel bij maximale als bij lichte belading).

### Bandenspanning controleren

1. Controleer iedere maand de bandenspanning. Voer de controle uit bij koude banden, wat betekent dat de banden even koud/warm zijn als hun omgeving. Al na enkele kilometers rijden worden de banden warm en loopt de spanning op.
2. Vul zo nodig lucht bij zodra de bandenspanning overeenkomt met de goedgekeurde bandenspanning op de bandenspanningssticker.

#### **i** N.B.

- Plaats na het oppompen van een band altijd het ventieldopje terug om schade aan het ventiel door grind, vuil e.d. te voorkomen.
- Gebruik alleen kunststof dopjes. Metalen ventieldopjes kunnen roesten en zijn moeilijk los te draaien.

### Gerelateerde informatie

- Banden (p. 468)
- Controleer de bandenspanning met het systeem voor bandenspanningscontrole (p. 473)
- Band oppompen met de compressor uit de noodreparatieset voor banden (p. 485)
- Goedgekeurde bandenspanningswaarden (p. 566)



## Bandenspanningscontrolesysteem<sup>3</sup>

Het bandenspanningscontrolesysteem Tyre Pressure Monitoring System (TPMS) waarschuwt u met een controlesymbool op het bestuurdersdisplay voor een te lage bandenspanning in één of meer banden van de auto.

Als het symbool eerst ongeveer een minuut knip-pert en vervolgens constant gaat branden, kan dat komen doordat het systeem niet in staat is om een te lage bandenspanning te detecteren of ervoor te waarschuwen.

Het bandenspanningscontrolesysteem maakt gebruik van sensoren op de ventielen van de banden. Bij snelheden van zo'n 30 km/h (20 mph) of hoger controleert het systeem de bandenspanning. Als de bandenspanning te laag is, gaat het controlesymbool voor lage bandenspanning op het bestuurdersdisplay branden en verschijnt een melding.

Symbol	Betekenis
	Het symbool brandt bij een te lage bandenspanning. Bij een storing in het TPMS gaat het symbool eerst ongeveer één minuut knipperen, waarna het continu brandt.

## Algemene informatie over het systeem voor bandenspanningscontrole

Iedere band, ook de reserveband\*, moet elke maand gecontroleerd worden. Bij controle moet de band koud zijn en de luchtdruk hebben die door de autofabrikant wordt aanbevolen op de bandenspanningssticker of in de bandenspanningstabel. Als de auto banden heeft met een andere maat dan de maat die door de fabrikant wordt aanbevolen, moet u uitzoeken wat voor deze banden het juiste luchtdruk-niveau is.

Als extra veiligheidsmaatregel is de auto voorzien van een bandenspanningscontrolesysteem (TPMS) dat aangeeft wanneer de luchtdruk in een of meer banden te laag is. Als het controlesymbool voor lage luchtdruk gaat branden, moet u zo snel mogelijk stoppen, de banden controleren en de banden oppompen tot de juiste druk.

Rijden op banden met een te lage bandenspanning kan ertoe leiden dat de band oververhit raakt, waardoor de band lek kan gaan. Door een lage bandenspanning gaat u ook minder zuinig rijden en gaan de banden minder lang mee én het kan gevolgen hebben voor ritten met de auto en het vermogen om tot stilstand te komen. Let erop dat het TPMS geen vervanging vormt voor normaal bandenonderhoud. De bestuurder is ervoor verantwoordelijk dat de bandenspanning correct is, óók als de grenswaarde voor lage ban-

denspanning niet is bereikt en het controlesymbool daardoor nog niet is gaan branden.

De auto is ook voorzien van een indicator voor storingen in het TPMS-systeem. Deze geeft aan wanneer het systeem niet correct werkt. De indicator voor storingen in het TPMS-systeem is gecombineerd met het controlesymbool voor lage bandenspanning. Als het systeem een storing detecteert, gaat het symbool op het bestuurdersdisplay circa één minuut knipperen om vervolgens te blijven branden. Dit wordt telkens herhaald als de auto wordt gestart tot de storing is verholpen. Als het symbool brandt, kan dat gevolgen hebben voor het vermogen van het systeem om lage bandenspanning te detecteren en ervoor te waarschuwen.

Storingen in het TPMS-systeem kunnen diverse oorzaken hebben, bijvoorbeeld dat er een reserve-wiel is geplaatst of andere banden of wielen waardoor TPMS niet correct kan functioneren.

Controleer altijd het controlesymbool voor TPMS nadat u een of meer banden hebt vervangen om zeker te weten dat de nieuwe band of het nieuwe wiel goed werkt in combinatie met TPMS.

Zowel originele fabrieksbanden als naderhand gemonteerde banden zijn te voorzien van ventielen met TPMS-sensoren. Bij gebruik van een reserve-wiel of ander wiel zonder TPMS-sensor

<sup>3</sup> Standaard op bepaalde markten.

- ◀◀ verschijnt de foutmelding na enkele minuten rijden op het bestuurdersdisplay.

Ook mét dit systeem moet u het normale onderhoud aan de banden blijven plegen.

### Melding op bestuurdersdisplay

De volgende meldingen kunnen verschijnen in combinatie met een brandend controlesymbool:

- **Bandenspanningssyst. Service vereist.**
- **Bandenspanningssyst. Tijdelijk niet beschikbaar**
- **Bandenspanning laag** alsook welke band(en) het betreft.
- **Band nu oppompen**, alsook welke band(en) het betreft.

Als het systeem niet kan vaststellen welke band een lage spanning heeft, volgt er een algemene waarschuwing:

- **Bandenspanning laag Controleer de banden**
- **Band nu oppompen Controleer de banden**

### Adviezen

- Zorg dat alle banden van de auto, ook de winterbanden, zijn voorzien van TPMS-sensoren.
- Verplaats de sensoren niet tussen verschillende banden.

- Bij vervanging van een van de banden of verhuizing van de TPMS-sensor naar een andere band moet u de ventielafdichting en het ventielinzetstuk vervangen.
- Bij montage van een TPMS-sensor moet de auto minstens 15 minuten hebben stilgestaan, omdat anders een foutmelding op het bestuurdersdisplay verschijnt.
- Controleer het systeem altijd na het verwisselen van wielen om er zeker van te zijn dat de vervangende wielen compatibel zijn met het systeem. Zorg ervoor dat nieuwe wielen een TPMS-sensor hebben. Dit om storingsmeldingen voor het systeem te voorkomen.

#### **N.B.**

Bij het vervangen van de bandenmaat waardoor de aanbevolen bandenspanning verandert, moet het TPMS-systeem opnieuw worden geconfigureerd. Neem voor aanvullende informatie contact op met een erkende Volvo-werkplaats.

### Systeem uitschakelen<sup>4</sup>

U kunt het bandenspanningscontrolesysteem uitschakelen via het middendisplay.

1. Parkeer de auto en zet de motor af.
2. Activeer contactslotstand **I**.

3. Druk op **Instellingen** op het hoofdscherm.
4. Druk op **My Car** → **IntelliSafe** en verwijder de markering bij **Controle bandenspanning**.
  - > Het systeem blijft tot heractivering uitstaan.

### Gerelateerde informatie

- Banden (p. 468)
- Controleer de bandenspanning met het systeem voor bandenspanningscontrole (p. 473)
- Bandenspanningscontrolesysteem (p. 475)
- Lage bandenspanning verhelpen bij auto's met bandenspanningscontrolesysteem (p. 474)
- Typegoedkeuring voor bandenspanningscontrolesysteem (p. 477)

<sup>4</sup> Geldt alleen voor bepaalde markten.

## Controleer de bandenspanning met het systeem voor bandenspanningscontrole<sup>9</sup>

Met het systeem voor bandenspanningscontrole, Tyre Pressure Monitoring System (TPMS), kunt u op het middendispley de bandenspanning bekijken.

### Status controleren



Open de app **Auto status** op het appscherm en druk op **Status** om de gemeten waarden voor bandenspanning te bekijken.

De grafische voorstelling geeft de bandenspanning aan voor alle banden.

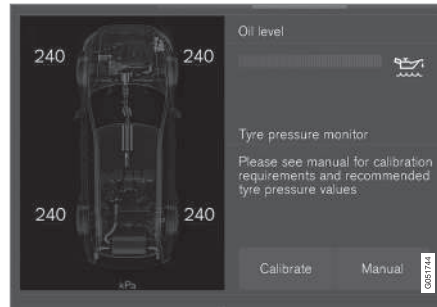

Statusscherm<sup>10</sup>.

### Statusindicatie

Als de bandenspanning normaal is (d.w.z. boven de grenswaarde voor lage bandenspanning ligt), wordt alleen de waarde voor de bandenspanning weergegeven.

- Een gele markering onder de waarde voor de bandenspanning duidt op een lage bandenspanning. Stop onmiddellijk om de bandenspanning te controleren/corrigeren.
- Een rode markering onder de waarde voor de bandenspanning duidt op een zeer lage bandenspanning. Stop onmiddellijk om de bandenspanning te corrigeren.
- Als de bandenspanningswaarde ontbreekt, moet u mogelijk enkele minuten sneller dan 30 km/h (20 mph) rijden om de waarde

weer te laten verschijnen. Dit kan komen doordat het systeem nog geen waarde heeft gemeten of omdat er een kalibratie bezig is.

- Een knipperend controlesymbool dat na ca. 1 minuut constant gaat branden en de melding **Service vereist** duiden op een storing in het systeem.

### Instellingen voor bandenspanningscontrolesysteem

Eenheid voor de bandenspanning wijzigen via het middendispley:

1. Druk op **Instellingen** op het hoofdscherm.
2. Druk op **Systeem** → **Eenheden**.
3. Onder **Bandenspanning** kiest u de gewenste eenheid voor de bandenspanning: **Bar**, **kPa** of **Psi**.

### Gerelateerde informatie

- Bandenspanningscontrolesysteem (p. 471)
- Bandenspanningscontrolesysteem (p. 475)
- Lage bandenspanning verhelpen bij auto's met bandenspanningscontrolesysteem (p. 474)
- Autostatus (p. 498)

<sup>9</sup> Standaard op bepaalde markten.

<sup>10</sup> De afbeelding is schematisch. Afhankelijk van de softwareversie en het model zijn afwijkingen mogelijk.

## Lage bandenspanning verhelpen bij auto's met bandenspanningscontrolesysteem<sup>14</sup>

Als het bandenspanningscontrolesysteem, Tyre Pressure Monitoring System (TPMS), waarschuwt, is de bandenspanning in een of meer banden van de auto te laag.



Controleer de bandenspanning en corrigeer deze zo nodig, wanneer het controlesymbool voor TPMS gaat branden en de melding **Bandenspanning laag** of **Band nu oppompen** verschijnt.

1. Controleer met een manometer de bandenspanning van de aangegeven banden.

2. Pomp de banden op tot de juiste spanning, volgens de bandenspanningssticker aan de binnenkant van de portierstijl aan bestuurderszijde.



3. Om het TPMS-symbool en de melding te verwijderen, moet u soms enkele minuten in de auto rijden op een snelheid hoger dan 30 km/h (20 mph).

### **i** N.B.

- Het TPMS hanteert een zogeheten spanningswaarde die gecorrigeerd wordt op basis van de banden- en buitentemperatuur. Dit betekent dat de bandenspanning iets kan afwijken van de aanbevolen spanningswaarden die staan aangegeven op de bandenspanningssticker op de B-stijl aan bestuurderszijde (tussen voor- en achterportier). Het kan daarom nodig zijn warme banden op te pompen tot ca. 0,3 bar, ofwel 30 kPa, boven de aanbevolen bandenspanning teneinde een bericht inzake lage spanning weg te nemen.
- Controleer de bandenspanning bij koude banden om de verkeerde bandenspanning tegen te gaan. Koude banden hebben dezelfde temperatuur als de omgeving (na ca. 3 uur stilstand). Al na enkele kilometers rijden worden de banden warm en loopt de spanning op.

<sup>14</sup> Standaard op bepaalde markten.

**i N.B.**

- Plaats na het oppompen van een band altijd het ventieldopje terug om schade aan het ventiel door grind, vuil e.d. te voorkomen.
- Gebruik alleen kunststof dopjes. Metalen ventieldopjes kunnen roesten en zijn moeilijk los te draaien.

**⚠ WAARSCHUWING**

Houd bij het oppompen van een band met TPMS het mondstuk recht tegen het ventiel aan om het ventiel niet te beschadigen.

**⚠ WAARSCHUWING**

- Een verkeerde bandenspanning kan tot bandenpech leiden, waarbij u de controle over de auto kunt verliezen.
- Het systeem kan plotselinge bandenschade onmogelijk voorzien.

**Gerelateerde informatie**

- Bandenspanningscontrolesysteem (p. 471)
- Controleer de bandenspanning met het systeem voor bandenspanningscontrole (p. 473)
- Bandenspanningscontrolesysteem (p. 475)
- Goedgekeurde bandenspanningswaarden (p. 566)

- Band oppompen met de compressor uit de noodreparatieset voor banden (p. 485)

**Bandenspanningscontrolesysteem<sup>1</sup>**

Wijzig zo nodig de referentiewaarden voor het bandenspanningscontrolesysteem, Tyre Pressure Monitoring System (TPMS).

Kalibreer het TPMS-systeem na het afstellen van de bandenspanning volgens de aanbevelingen van Volvo voor de bandenspanning, bijvoorbeeld voorafgaand aan rijden met een zware lading of met een hoge snelheid.

**i N.B.**

De auto moet stilstaan bij het starten van de kalibratie.

1. Zet de motor af.

2. Pomp de banden op tot de gewenste spanning, volgens de bandenspanningssticker aan de binnenkant van de portierstijl aan bestuurderszijde.



3. Start de motor.
4. Open de app **Auto status** op het appscherm.



5. Druk op **Status** om de bandenspanningscontrole te zien.

6. Druk op **Kalibreren** en daarna op **Klaar**.

U kunt de kalibratie ook starten via het hoofdscherm van het middendisplayscherm. Druk op **Instellingen** → **My Car** → **IntelliSafe** en kies **Bandenspanning kalibreren**.

7. Rijd ten minste 10 minuten op een snelheid van 30 km/h (20 mph) of hoger.
  - > De kalibratie start automatisch na het opstarten. Het systeem geeft een bevestiging na afloop van de kalibratie.

De nieuwe referentiewaarden zijn van kracht, tot dat u de kalibratie herhaalt.

### Gerelateerde informatie



- Bandenspanningscontrolesysteem (p. 471)
- Controleer de bandenspanning met het systeem voor bandenspanningscontrole (p. 473)
- Lage bandenspanning verhelpen bij auto's met bandenspanningscontrolesysteem (p. 474)

<sup>18</sup> Standaard op bepaalde markten.

## Typegoedkeuring voor bandenspanningscontrolesysteem<sup>2</sup> 2

Pressure Monitoring System (TPMS), staat in  
onderstaande tabel.

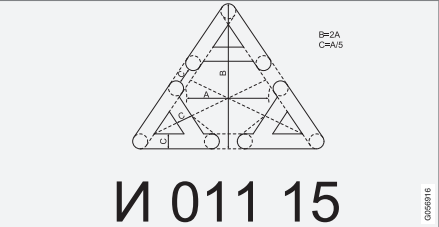
De typegoedkeuring voor de sensoren van het  
bandenspanningscontrolesysteem, Tyre



Land/regio	
Europa EU	Schrader Electronics Ltd., hereby declares that this TPMS is in compliance with the essential requirements and other provisions of Directive 1999/5/EC. The Declaration of Conformity may be consulted at <a href="mailto:emcteam@schrader.co.uk">emcteam@schrader.co.uk</a>
Servië	
Moldavië	

<sup>22</sup> Standaard op bepaalde markten.



Land/regio	
Oekraïne	<div data-bbox="296 180 740 409" data-label="Image"> </div> <p data-bbox="296 430 1469 527">Schrader Electronics цім стверджує, що обладнання Радіопередавач моделі VHSS4 системи контролю тиску в шині автомобіля відповідає вимогам Технічного регламенту радіобладнання і телекомунікаційного кінцевого (термінального) обладнання (Постанова КМУ № 679 від 24 червня 2009 р.) Декларація відповідності знаходиться на сайті Schrader Electronics та надається за запитом на електрону адресу</p> <p data-bbox="296 546 528 564">emcteam@schrader.co.uk</p>
Brazilië	<div data-bbox="296 589 740 818" data-label="Image"> </div>
Verenigde Arabische Emiraten	<p data-bbox="296 844 336 862">TRA</p> <p data-bbox="296 880 584 898">REGISTERED NO:ER36479/14</p> <p data-bbox="296 916 568 934">DEALER NO:DA0047074/10</p>



Land/regio	
Filippijnen	 <p>The logo for NTC (National Tyre Council) Type Approved. It features a circular emblem on the left with a tire tread pattern and the text 'NTC' in large bold letters. Below the emblem, it says 'Type Approved' and 'No:ESD-1510316C'. A small vertical code '0067382' is on the right side of the logo box.</p>
Jordanië	<p>Kingdom of Jordan Type approval for tyre pressure sensor.  Manufacturer: Schrader Electronics Ltd  Model: VH SS4  Type Approval Number: TRC/LPD/2014/261</p>
Singapore	<p>Complies with  IDA Standards  DA 105282</p>
Zuid-Afrika	 <p>The logo for ICASA (International Council of Automotive Safety) TA-2015/071 Approved. It features a stylized globe with dots on the left and the text 'ICASA' in large bold letters. To the right, it says 'TA-2015/071' and 'Approved'. A small vertical code '0067383' is on the right side of the logo box.</p>



Land/regio	
Marokko	AGREE PAR L'ANRT MAROC Numéro d'agrément: MR10410 ANRT 2015 Date d'agrément: 21/05/2015
Argentinië	Schrader VHSS4 Numero de Registro CNC: AFTIC: H-14802

**Gerelateerde informatie**

- Bandenspanningscontrolesysteem (p. 471)

## Noodreparatieset voor banden

U gebruikt de noodreparatieset voor banden, Temporary Mobility Kit (TMK), om een lek in een band tijdelijk af te dichten én om de bandenspanning te controleren en zo nodig aan te passen.

De noodreparatieset voor banden bestaat uit een compressor en een bus met afdichtmiddel. Het afdichtmiddel dient om noodreparaties uit te voeren. Het afdichtmiddel dicht banden met een lek in het loopvlak effectief af.

De noodreparatieset voor banden leent zich minder goed voor banden met een gat in het zijvlak. Gebruik de noodreparatieset niet voor banden met diepe sneeën, barsten of soortgelijke beschadigingen.

### **i** N.B.

De bandenreparatieset is uitsluitend bedoeld voor het repareren van banden met een lek in het loopvlak.

### **i** N.B.

De compressor voor provisorische bandenreparatie is door Volvo getest en goedgekeurd.

## Positie

De noodreparatieset voor banden zit in het blok schuimrubber onder de vloer in de bagageruimte.

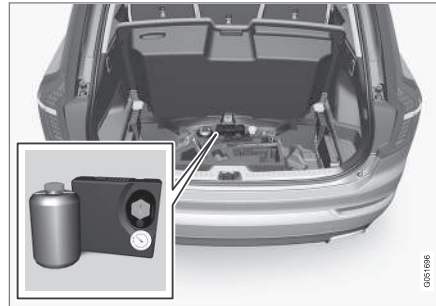

Locatie in de bagageruimte.<sup>24</sup>

## De bus met afdichtmiddel

Vervang de bus met afdichtmiddel voordat de houdbaarheidsdatum verstreken is en na ieder gebruik. Behandel de vervangen bus als klein chemisch afval (KCA).

## **!** WAARSCHUWING

De bus bevat 1,2-Ethanol en natuurrubber-latex.

Gevaarlijk bij inname. Kan bij huidcontact allergie veroorzaken.

Contact met de huid en ogen vermijden.

Buiten bereik van kinderen bewaren.

## **!** WAARSCHUWING

Wanneer de vloeistof op de huid terecht komt, moet u de vloeistof met een ruime hoeveelheid water en zeep verwijderen.

## Gerelateerde informatie

- Noodreparatieset voor banden gebruiken (p. 482)
- Band oppompen met de compressor uit de noodreparatieset voor banden (p. 485)
- Banden (p. 468)

<sup>24</sup> De afbeelding is schematisch - afhankelijk van het model zijn afwijkingen mogelijk.

## Noodreparatieset voor banden gebruiken

Dicht een lek met de noodreparatieset voor banden, Temporary Mobility Kit (TMK).

### Overzicht

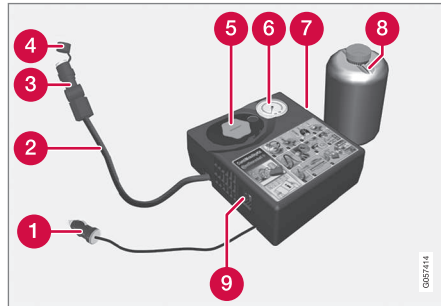

- 1 Voedingskabel
- 2 Lucht slang
- 3 Drukreducerend ventiel
- 4 Beschermdop
- 5 Bushouder (oranje deksel)
- 6 Manometer
- 7 Sticker, toelaatbare maximumsnelheid

8 Bus met afdichtmiddel

9 Knop

### Aansluiten

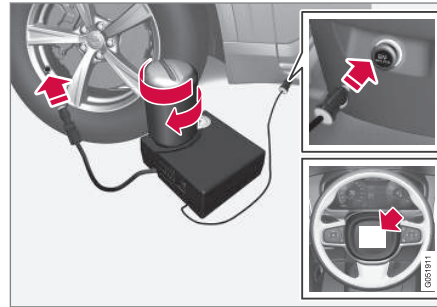

1. Plaats een gevarendriehoek en schakel de alarmlichten in, als u een lekke band moet afdichten langs een drukke weg.  
Laat een eventuele spijker of iets dergelijks in de lekke band zitten. Het lek is zo beter af te dichten.
2. Verwijder de sticker met de toelaatbare maximumsnelheid (die aan de ene kant van de compressor zit) en bevestig deze op het stuurwiel. Rijd na gebruik van de noodreparatieset voor banden nooit sneller dan 80 km/h (50 mph).

3. Controleer of de knop in stand **0** staat en neem de voedingskabel en de lucht slang erbij.
4. Schroef het oranje deksel van de compressor los en draai de drop van de bus.

### **i** N.B.

Voor het gebruik de verzegeling van de bus niet verbreken. Bij het indraaien van de bus wordt de verzegeling automatisch verbroken.

5. Schroef de bus tot aan de aanslag in de bushouder vast.

> De bus en de bushouder zijn voorzien van een terugdraaiblokkering om te voorkomen dat er afdichtmiddel wegglekt. U kunt een vastgeschroefde bus niet meer uit de bushouder losdraaien. De bus is alleen in een werkplaats te verwijderen; geadviseerd wordt een erkende Volvo-werkplaats.

### WAARSCHUWING

Het afdichtmiddel kan de huid irriteren. Bij huidcontact het middel direct met zeep en water afspoelen.

### WAARSCHUWING

Draai de bus niet los, aangezien deze een blokkering heeft om lekkage te voorkomen.

6. Draai het ventieldopje van de band los.

Controleer of het drukreducerendventiel van de luchtslang volledig vastgeschroefd is en schroef de ventiel aansluiting tot aan de aanslag vast over de draadwindingen van het bandventiel.

7. Sluit de voedingskabel aan op de dichtstbijzijnde 12V-aansluiting en start de auto.

### N.B.

Zorg er bij een actieve compressor voor dat geen van de overige 12V-aansluitingen in gebruik is.

### WAARSCHUWING

Laat kinderen niet zonder toezicht in de auto achter als de motor draait.

8. Schakel de compressor in door de knop in stand I te zetten.

### WAARSCHUWING

Ga nooit naast de band staan terwijl de compressor aan het pompen is. Bij barsten, oneffenheden en dergelijke dient u de compressor onmiddellijk uit te schakelen. Beëindig in dat geval de rit. Het wordt dan geadviseerd een erkende bandenwerkplaats te bezoeken.

### N.B.

Als de compressor start, kan de druk tot 6 bar toenemen. De druk daalt echter na ca. 30 seconden.

9. Vul de band 7 minuten lang met afdichtmiddel.

### BELANGRIJK

Kans op oververhitting. De compressor mag niet langer dan 10 minuten werken.

10. Schakel de compressor uit om de bandenspanning van de manometer af te lezen. De bandenspanning moet minimaal 1,8 bar en maximaal 3,5 bar bedragen. (Laat eventueel lucht ontsnappen via het drukreducerendventiel, als de bandenspanning te hoog is.)

### WAARSCHUWING

Als de bandenspanning lager is dan 1,8 bar, is het gat in de band te groot. Beëindig in dat geval de rit. Het wordt dan geadviseerd een erkende bandenwerkplaats te bezoeken.

11. Schakel de compressor uit en koppel de voedingskabel los.
12. Schroef de luchtslang los van het bandventiel en plaats het ventieldopje terug op de band.
13. Plaats de beschermdop op de luchtslang om te voorkomen dat restanten afdichtmiddel wegglekken.

- ◀ 14. Leg zo spoedig mogelijk na de reparatie minstens 3 km af bij een snelheid van maximaal 80 km/h (50 mph), zodat het afdichtmiddel de band kan afdichten.

**i N.B.**

Tijdens de eerste slagen die de band rondraait spuit er afdichtvloeistof uit het gat.

**⚠ WAARSCHUWING**

Houd bij het wegrijden omstanders uit de buurt van de auto om te voorkomen dat ze afdichtmiddel op zich krijgen. De afstand moet minimaal twee meter zijn.

### 15. Controle achteraf

Sluit de luchtslang aan op het bandventiel en schroef de ventiel aansluiting tot aan de aanslag vast over de draadwindingen van het bandventiel. De compressor moet zijn uitgeschakeld.

16. Lees de bandenspanning van de manometer af.

- Bij een spanning lager dan 1,3 bar is de band niet goed afgedicht. Beëindig in dat geval de rit. Neem contact op met een bandenwerkplaats.
- Bij een bandenspanning hoger dan 1,3 bar moet u de band oppompen tot de spanning die staat aangegeven op de bandenspanningssticker aan de binnenkant van de portierstijl aan bestuurderszijde (1 bar = 100 kPa). Laat bij een te hoge bandenspanning lucht uit de band ontsnappen.

17. Als de band moet worden opgepompt:

1. Sluit de voedingskabel aan op de dichtst-bijzijnde 12V-aansluiting en start de auto.
2. Schakel de compressor in en pomp de band op tot de spanning de bandenspanningssticker.
3. Schakel de compressor uit.

18. Koppel de noodreparatieset voor banden los, plaats de beschermdop op de luchtslang, vouw de luchtslang op en plaats deze in de daarvoor bestemde uitsparing.

Leg de noodreparatieset voor banden (TMK) in de bagageruimte.

**⚠ WAARSCHUWING**

Draai de bus niet los, aangezien deze een blokkering heeft om lekkage te voorkomen.

19. Plaats het ventieldopje terug op de band.

**i N.B.**

- Plaats na het oppompen van een band altijd het ventieldopje terug om schade aan het ventiel door grind, vuil e.d. te voorkomen.
- Gebruik alleen kunststof dopjes. Metalen ventieldopjes kunnen roesten en zijn moeilijk los te draaien.

**i N.B.**

Vervang de bus met afdichtmiddel en de slang na gebruik. Volvo adviseert u het vervangen over te laten aan een erkende Volvo-werkplaats.

**⚠ WAARSCHUWING**

Controleer de bandenspanning regelmatig.

Volvo adviseert u de auto naar de dichtstbijzijnde erkende Volvo-werkplaats te rijden om de beschadigde band te laten vervangen/repareren. Geef aan het werkplaatspersoneel door dat er afdichtmiddel in de band zit.

**⚠ WAARSCHUWING**

Rijd na het gebruik van de noodreparatieset voor banden niet sneller dan 80 km/h (50 mph). Volvo adviseert een bezoek aan een erkende Volvo-werkplaats voor een inspectie van de gerepareerde band (maximaal 200 km rijden). Het personeel kan bepalen of de band te repareren is of moet worden vervangen.

**Gerelateerde informatie**

- Noodreparatieset voor banden (p. 481)

**Band oppompen met de compressor uit de noodreparatieset voor banden**

De originele banden van de auto zijn op te pompen met de compressor uit de noodreparatieset voor banden.

1. De compressor moet zijn uitgeschakeld. Zorg dat de knop in stand **0** staat en neem de kabel en de luchtslang erbij.
2. Draai het ventieldopje van het wiel los en schroef de ventielaansluiting van de luchtslang zo ver mogelijk op het ventiel van de band.
3. Sluit de kabel aan op een van de 12V-aansluitingen in de auto en start de motor.

**⚠ WAARSCHUWING**

Het inademen van uitlaatgassen kan levensgevaarlijk zijn. Laat de motor nooit draaien in ruimten die afgesloten zijn of onvoldoende ventilatie hebben.

**⚠ WAARSCHUWING**

Laat kinderen niet zonder toezicht in de auto achter als de motor draait.

4. Schakel de compressor in door de knop in stand **I** te zetten.

**ⓘ BELANGRIJK**

Kans op oververhitting. De compressor mag niet langer dan 10 minuten werken.

5. Pomp de band op tot de spanning die op de bandenspanningssticker aan de binnenkant van de portierstijl aan bestuurderszijde staat. (Laat eventueel lucht ontsnappen met het drukreducerventiel, als de bandenspanning te hoog is.)



6. Schakel de compressor uit. Koppel de luchtslang en de kabel los.
7. Plaats het ventieldopje terug.

**Gerelateerde informatie**

- Noodreparatieset voor banden (p. 481)
- Goedgekeurde bandenspanningswaarden (p. 566)

## Bij het verwisselen van wielen

U kunt de wielen vervangen door bijvoorbeeld winterwielen of een reservewiel.

Neem de desbetreffende instructie in acht voor het demonteren en monteren van wielen.

## Bij montage van een andere bandenmaat

Neem bij montage van een andere bandenmaat altijd contact op met een erkende Volvo-werkplaats voor een update van de software. Bij montage van een grotere of kleinere bandenmaat en ook bij het vervangen van zomerbanden door winterbanden is mogelijk een update van de software vereist.

## Gerelateerde informatie

- Wielen demonteren (p. 486)
- Wiel monteren (p. 488)
- Gereedschap in bagageruimte (p. 491)
- Winterwielen (p. 490)
- Reservewiel\* (p. 490)
- Wielbouten (p. 489)

## Wielen demonteren

Instructie voor het demonteren van wielen bij het verwisselen van wielen.

1. Plaats een gevarendriehoek en schakel de alarmlichten in, als u een wiel moet verwisselen langs een drukke weg.
2. Schakel de parkeerrem in en schakel stand **P** in.

Geldt voor auto's met **Besturing niveauregeling\***: Bij een auto met luchtvering moet u de luchtvering uitschakelen, voordat u de auto met een krik opneemt.

Schakel het systeem uit via het hoofdscherm van het middendisplein door op **Instellingen** → **My Car** → **Ophanging** te drukken en **Reg. ophanging+vering uitsch.** te kiezen.

## WAARSCHUWING

Controleer of de krik intact is, goed gesmeerde schroefdraadwindingen heeft en vrij van vuil is.

3. Neem de krik\*, de wielsleutel\* en het demontagegereedschap voor de kunststof wielboutdoppen uit het blok schuimrubber.



Demontagegereedschap voor kunststof boutafdekkingen.



**i N.B.**

De normale krik van de auto is alleen bestemd voor sporadisch en kortstondig gebruik zoals bij het verwisselen van een lekke band, monteren van winterbanden/ zomerbanden e.d. Hef de auto alleen met een krik die voor het desbetreffende model bestemd is. Als de auto vaker moet worden opgekrick of voor langere tijd zoals bij het onderling roteren van de banden wordt het gebruik van een garagekrik geadviseerd. Volg in dat geval de gebruiksaanwijzing van de desbetreffende krik.

- Plaats wielblokken voor en achter de wielen die op de grond blijven staan. Gebruik daarvoor bijvoorbeeld grote houten blokken of grote stenen.

- Schroef het sleepoog tot aan de aanslag in de wielsleutel\* vast.

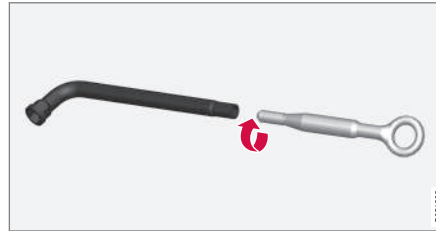
**i BELANGRIJK**

Het sleepoog dient volledig in de wielsleutel te worden gedraaid.

- Verwijder de kunststof boutafdekkingen met het demontagegereedschap.
- Draai de wielbouten 1/2-1 slag linksom los met de wielsleutel.

**⚠ WAARSCHUWING**

Leg nooit iets tussen de krik en de ondergrond en evenmin tussen de krik en het kriksteunpunt van de auto.

**i BELANGRIJK**

De ondergrond dient vast en egaal te zijn en niet te hellen.

- Bij het opnemen van de auto is het belangrijk dat u de krik of de dragerarmen onder de voorziene steunpunten in het onderstel van de auto plaatst. Driehoekige markeringen op de kunststof afdekking geven aan waar de kriksteunpunten/hefpunten zitten. Er zitten aan beide zijden van de auto twee kriksteunpunten. Bij elk steunpunt zit een uitsparing voor de krik.



Breng de krik omhoog, zodat deze in contact komt met het kriksteunpunt van de auto. Controleer of de kop van de krik juist in het steunpunt is geplaatst, zodat de verhoging in het midden van de kop in de opening in het steunpunt past en of de voet loodrecht onder het steunpunt staat. Let ook op dat u de krik zo draait dat de slinger zo ver mogelijk van de zijkant van de auto komt. De armen van de krik staan dan haaks op de rijrichting van de auto.

### **WAARSCHUWING**

Kruip nooit onder de auto als deze op een krik staat.

Laat nooit passagiers in de auto zitten als deze op een krik staat. Bij het verwisselen van een wiel langs de kant van de weg moeten eventuele passagiers op een veilige plek gaan staan.

9. Neem de auto zo ver op dat het wiel van de grond komt. Verwijder de wielbouten en til het wiel eraf.

### **Gerelateerde informatie**

- Bij het verwisselen van wielen (p. 486)
- Auto opnemen (p. 504)
- Wiel monteren (p. 488)
- Gereedschap in bagageruimte (p. 491)

## **Wiel monteren**

Instructie voor het monteren van wielen bij het verwisselen van wielen.

### **WAARSCHUWING**

Kruip nooit onder de auto als deze op een krik staat.

Laat nooit passagiers in de auto zitten als deze op een krik staat. Bij het verwisselen van een wiel langs de kant van de weg moeten eventuele passagiers op een veilige plek gaan staan.

1. Reinig de contactvlakken tussen het wiel en de naaf.
2. Breng het wiel aan. Haal de wielbouten stevig aan.
3. Breng de auto zo ver omlaag dat het wiel niet meer ongehinderd kan draaien.

4. Draai de wielbouten kruiselings vast. Het is belangrijk dat u de wielbouten stevig aanhaalt. Haal aan met 140 Nm. Controleer het aanhaalkoppel met een momentsleutel.



5. Plaats de kunststof doppen terug op de wielbouten.

**i N.B.**

- Plaats na het oppompen van een band altijd het ventieldopje terug om schade aan het ventiel door grind, vuil e.d. te voorkomen.
- Gebruik alleen kunststof dopjes. Metalen ventieldopjes kunnen roesten en zijn moeilijk los te draaien.

**Gerelateerde informatie**

- Wielen demonteren (p. 486)
- Bij het verwisselen van wielen (p. 486)
- Reserwewiel\* (p. 490)

**Wielbouten**

De wielen zitten met wielbouten op de naven vast.

**! BELANGRIJK**

U dient de wielbouten aan te halen met 140 Nm. Als u ze te strak aanhaalt, kan de boutverbinding beschadigd raken.

Gebruik alleen velgen die getest en goedgekeurd zijn door Volvo en deel uitmaken van de originele accessoires van Volvo. Controleer met een momentsleutel het aanhaalkoppel van de wielbouten.

**Afsluitbare wielbouten\***

In het blok schuimrubber onder de vloer in de bagageruimte is ruimte om de dop voor de afsluitbare wielbouten in op te bergen.

**Gerelateerde informatie**

- Bij het verwisselen van wielen (p. 486)

## Reservewiel\*

Het reservewiel van het type Temporary spare is te gebruiken voor tijdelijke vervanging van een standaardwiel met een lekke band.

Het reservewiel ligt met de buitenkant omlaag in de ruimte voor het reservewiel. Dezelfde doorloopbout waarmee het blok schuimrubber vastzitten houdt ook het reservewiel in positie. Het blok schuimrubber bevat al het gereedschap.

De rijeigenschappen van de auto kunnen zich wijzigen bij het gebruik van een compact reservewiel. Vervang het reservewiel dan ook zo spoedig mogelijk weer door een standaardwiel.

Het reservewiel is kleiner dan het gewone wiel. Dit heeft gevolgen voor de bodemspeling van de auto. Wees voorzichtig bij hoge trottoirbanden en reinig de auto niet in een autowasstraat.

- Neem de bandenspanning in acht die de fabrikant van het reservewiel adviseert.
- Bij vierwielangedreven auto's is de achterwielaandrijving uit te schakelen.
- Als het reservewiel op de vooras zit, kunt u geen sneeuwkettingen omleggen.
- Het reservewiel mag niet worden gerepareerd.

<b>!</b> <b>BELANGRIJK</b>
<ul style="list-style-type: none"><li>• Rijd met een reservewiel op de auto nooit sneller dan 80 km/h (50 mph).</li><li>• Rijd nooit met de auto, als deze is voorzien van meer dan één reservewiel van het type "Temporary Spare".</li></ul>

### Reservewiel tevoorschijn halen

1. Pak vloer in de bagageruimte aan de achterzijde beet en klap deze naar voren toe omhoog.
2. Draai de bevestigingsbout los.
3. Til het blok schuimrubber met het gereedschap erin uit de auto.
4. Til het reservewiel uit de auto.

### Gerelateerde informatie

- Bij het verwisselen van wielen (p. 486)

## Winterwielen

Winterwielen zijn aangepast voor winterse omstandigheden.

Volvo adviseert winterbanden met bepaalde afmetingen. De bandenmaat is afhankelijk van de motorvariant. Gebruik altijd het juiste type winterbanden op alle vier de wielen.

<b>i</b> <b>N.B.</b>
Informeer bij een Volvo-dealer naar de geschiktste velgen en banden.

### Tips bij het monteren van winterbanden

Noteer bij het vervangen van de zomerbanden door winterbanden of andersom op de banden aan welke kant ze zaten: bijvoorbeeld **L** voor links, **R** voor rechts.

### Banden met "spikes"

Winterbanden met "spikes" moeten de eerste 500-1000 km rustig worden ingereden, zodat de "spikes" hun positie in kunnen nemen. Zo gaan de banden en vooral de "spikes" langer mee.

<b>i</b> <b>N.B.</b>
De wettelijke voorschriften voor het gebruik van banden met spikes verschillen per land.

### Profieldiepte

Ritten bij ijs, sneeuw(modder) en lage temperaturen vergen meer van de banden dan zomerse ritten. Daarom adviseert Volvo een minimale profiel-diepte van 4 mm voor winterbanden.

### Sneeuwkettingen

Volvo adviseert om geen sneeuwkettingen te gebruiken bij bandenmaten van meer dan 19 inch.

De montage-instructies worden bij originele sneeuwkettingen van Volvo meegeleverd in de verpakking.

Het gebruik van sneeuwkettingen is alleen toegestaan op de voorwielen (geldt ook voor modellen met voorwielaandrijving). Rijd met sneeuwkettingen nooit sneller dan 50 km/h (30 mph). Rijd evenmin op sneeuwrijke wegen, omdat zowel de sneeuwkettingen als de banden daardoor overmatig slijten.

### WAARSCHUWING

Gebruik originele Volvo-sneeuwkettingen of vergelijkbare sneeuwkettingen die zijn afgestemd op het model en op de band- en velgafmetingen. Alleen **enkelzijdige** sneeuwkettingen zijn toegestaan.

Volvo adviseert u om bij twijfel over het juiste type sneeuwketting contact op te nemen met een erkende Volvo-werkplaats. Een verkeerde sneeuwketting kan ernstige schade aan de auto veroorzaken en aanleiding geven tot een ongeluk.

### Gerelateerde informatie

- Bij het verwisselen van wielen (p. 486)

### Gereedschap in bagageruimte

In de bagageruimte van de auto ligt gereedschap dat bijvoorbeeld bij slepen of bij het verwisselen van een wiel kan worden gebruikt.



In het blok schuimrubber onder de vloer in de bagageruimte ligt het sleepoog van de auto, een noodreparatieset voor banden, gereedschap om de kunststof doppen van de wielbouten te verwijderen, de krik\* en de wielseutel\*. Er is tevens ruimte om de dop voor de afsluitbare wielbouten in op te bergen.

### Gerelateerde informatie

- Bij het verwisselen van wielen (p. 486)
- Krik\* (p. 493)
- Gevarendriehoek (p. 492)
- EHBO-set (p. 493)

## Gevarendriehoek

Gebruik de gevarendriehoek om medeweggebruikers te waarschuwen, als u onderweg met pech stil komt te staan.

Activeer ook de alarmlichten.

## Opbergmogelijkheid

De gevarendriehoek zit in de ruimte aan de binnenkant van de achterklep.

## Gevarendriehoek opzetten

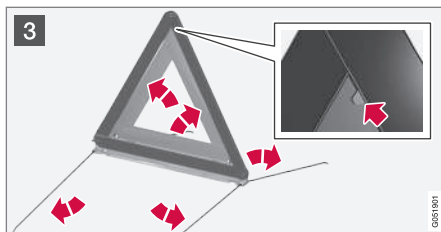
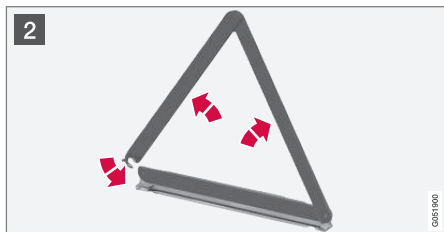
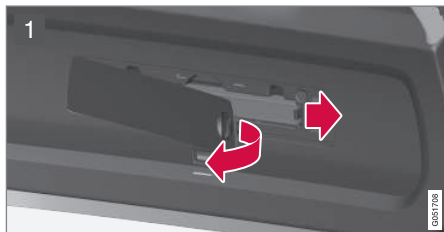

**1** Open de klep door eerst de knop 90 graden te draaien en vervolgens de klep uit zijn bevestigingen aan de boven- en onderkant te trekken.

Druk het snapslot waarmee de gevarendriehoek vastzit licht naar rechts en verwijder de houder.

**2** Haal de gevarendriehoek uit de houder, klap de gevarendriehoek uit en zet de uiteinden in elkaar.

**3** Klap de steunpoten van de gevarendriehoek uit.

Volg de geldende bepalingen voor het gebruik van een gevarendriehoek. Zet de gevarendriehoek op een passend punt achter de auto op om achteropkomend verkeer tijdig te waarschuwen.

Zorg er na gebruik voor dat de gevarendriehoek en de houder goed vastzitten in hun opberg-ruimte en dat de klep helemaal dicht is.

## Gerelateerde informatie

- Gereedschap in bagageruimte (p. 491)
- Alarmlichten (p. 145)

**Krik\***

Gebruik de krik om de auto omhoog te brengen om bijvoorbeeld een wiel te verwisselen.

Gebruik alleen de originele krik bij vervangen door het reservewiel of bij wisselen tussen zomer- en winterbanden. Houd de schroef van de krik altijd goed ingevet.

**! BELANGRIJK**

Bewaar gereedschap en krik\* op de daarvoor bestemde plaats in de bagageruimte wanneer u ze niet nodig hebt.

De krik past alleen als deze tot in de juiste stand omlaaggedraaid wordt.

**i N.B.**

De normale krik van de auto is alleen bestemd voor sporadisch en kortstondig gebruik zoals bij het verwisselen van een lekke band, monteren van winterbanden/ zomerbanden e.d. Hef de auto alleen met een krik die voor het desbetreffende model bestemd is. Als de auto vaker moet worden opgekrikt of voor langere tijd zoals bij het onderling roteren van de banden wordt het gebruik van een garagekrik geadviseerd. Volg in dat geval de gebruiksaanwijzing van de desbetreffende krik.

**Geldt voor auto's met niveauregeling\***

Bij een auto met luchtvering moet u de luchtvering uitschakelen, voordat u de auto met de krik opneemt.

Zet de functie uit via het middendispley:

1. Druk op **Instellingen** op het hoofdscherm.
2. Druk op **My Car → Ophanging** .
3. Kies **Reg. ophanging+vering uitsch.**

**Gerelateerde informatie**

- Gereedschap in bagageruimte (p. 491)
- Auto opnemen (p. 504)

**EHBO-set**

De EHBO-set bevat materiaal voor het verlenen van eerste hulp.

De EHBO-set zit rechts in de bagageruimte.

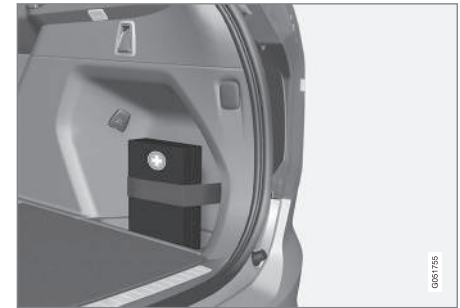
**Gerelateerde informatie**

- Gereedschap in bagageruimte (p. 491)

## Maataanduiding voor wielen

Wiel- en velgmaten worden aangeduid zoals in de onderstaande tabel.

Alle wielen hebben een bepaalde maataanduiding, bijvoorbeeld: 8Jx18x42,5.

8	Velgbreedte in inch
J	Profiel velgrand
18	Velgdiameter van de band
42,5	Bolling in mm (afstand tussen de verticale aslijn door het wiel en het contactvlak met de naaf)

De typegoedkeuring van de auto geldt in combinatie met bepaalde wielen en banden.

## Gerelateerde informatie

- Banden (p. 468)
- Maataanduiding voor banden (p. 494)

## Maataanduiding voor banden

Aanduidingen voor de afmetingen, lastindex en snelheidsklasse van de banden.

De typegoedkeuring van de auto geldt in combinatie met bepaalde wielen en banden.

### Maataanduiding

Alle banden hebben een bepaalde maataanduiding, bijvoorbeeld: 235/60 R18 103 H.

235	Breedte van de band (mm)
60	Verhouding tussen de hoogte en breedte van de band (%)
R	Aanduiding voor radiaalbanden
18	Velgdiameter van de band
103	Aanduiding van het draagvermogen van de band, lastindex (LI)
H	Aanduiding van de snelheidslimiet van de band, snelheidsklasse (SS). (In het gegeven geval 210 km/h (130 mph).)

### Lastindex

Iedere band heeft een bepaald draagvermogen, wat wordt aangeduid met de lastindex (LI). Het gewicht van de auto bepaalt het draagvermogen van de banden. De toelaatbare minimumindex staat in de lastindextabel.

## Snelheidsklasse

Elke band is berekend op een bepaalde maximumsnelheid. De snelheidsklasse, SS (Speed Symbol), van de banden moet minimaal overeenkomen met de topsnelheid van de auto. In onderstaande tabel staat welke toelaatbare maximumsnelheid voor de verschillende snelheidsklassen (SS) geldt. De enige uitzondering hierop vormen winterbanden<sup>25</sup>, waarvoor een lagere snelheidsklasse gebruikt mag worden. Bij gebruik van dergelijke banden mag u niet sneller rijden dan de maximumsnelheid die voor het gebruikte bandentype geldt (voor klasse Q geldt bijvoorbeeld een maximumsnelheid van 160 km/h (100 mph).) De gesteldheid van het wegdek is bepalend voor de maximumsnelheid en niet de snelheidsklasse op de banden.

<b>i</b> <b>N.B.</b>
In de tabel staat de maximaal toegestane snelheid.

Q	160 km/h (100 mph) (alleen voor winterbanden)
T	190 km/h (118 mph)
H	210 km/h (130 mph)
V	240 km/h (149 mph)

<sup>25</sup> Onder winterbanden worden zowel banden met als zonder "spikes" verstaan.



W	270 km/h (168 mph)
Y	300 km/h (186 mph)

### **WAARSCHUWING**

De minimaal toelaatbare lastindex (LI) en de snelheidsklasse (SS) van de banden op auto's met de verschillende motorvarianten vindt u in de registratiepapieren van de auto. Bij gebruik van banden met een te lage lastindex of snelheidsklasse kunnen de banden oververhit en beschadigd raken.

#### **Gerelateerde informatie**

- Banden (p. 468)
- Maataanduiding voor wielen (p. 494)
- Goedgekeurde bandenspanningswaarden (p. 566)



ONDERHOUD EN SERVICE

## Serviceprogramma van Volvo

Om de verkeersveiligheid, bedrijfszekerheid en betrouwbaarheid van de auto op een hoog peil te houden, dient u de voorschriften van het Serviceprogramma van Volvo op te volgen zoals die omschreven staan in het Service- en garantieboekje van Volvo.

Volvo adviseert u om service- en onderhoudswerkzaamheden over te laten aan een erkende Volvo-werkplaats. Volvo-werkplaatsen beschikken over het personeel, het speciale gereedschap en de servicehandboeken waardoor zij u een zo hoog mogelijke servicekwaliteit kunnen garanderen.

### BELANGRIJK

Om de garantie van Volvo te laten gelden, moet u het Service- en garantieboekje controleren en volgen.

## Gerelateerde informatie

- Onderhoud aan klimaatregeling (p. 511)

## Autostatus

De algehele status van de auto kan worden weergegeven op het middendispley, terwijl ook afspraken voor service kunnen worden gemaakt.

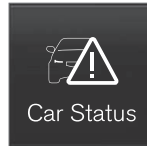

De app **Auto status** start u vanaf het appscherm op het middendispley. De app heeft drie tabs:

- **Berichten** - opgeslagen statusmeldingen
- **Status** - controleren van bandenspanning en motoroliepeil
- **Afspraken** - afspraken maken voor servicebeurten en reparatie.

## Gerelateerde informatie

- Meldingen opgeslagen vanuit het bestuurders- en middendispley hanteren (p. 109)
- Controleer de bandenspanning met het systeem voor bandenspanningscontrole (p. 473)
- Motorolie controleren en bijvullen (p. 509)
- Afspraak maken voor servicebeurt en reparatie (p. 498)

## Afspraak maken voor servicebeurt en reparatie<sup>3</sup>

Informatie over geplande afspraken voor service en reparatie bekijken vanuit een Connected Car.

De informatie wordt verwerkt in de app **Auto status**, die u opent vanaf het appscherm op het middendispley.

Deze dienst vormt voor bepaalde markten een handige manier om rechtstreeks vanuit de auto een afspraak voor service of reparatie te maken. De autogegevens worden doorgestuurd naar uw dealer ter voorbereiding op het werkplaatsbezoek. U krijgt van de dealer dan een boekingsvoorstel. Op bepaalde markten herinnert het systeem u tijdens aan geplande afspraken en het navigatiesysteem<sup>4</sup> kan bovendien in routebegeleiding naar de werkplaats voorzien. U kunt in de auto ook beschikken over informatie over uw dealer. Ook kunt u op elk gewenst moment contact opnemen met uw werkplaats.

## Voordat de dienst te gebruiken is

### Volvo ID

- Maak een Volvo ID aan, zie het artikel "Volvo ID".
- Registreer de Volvo ID voor de auto, zie het artikel "Volvo ID". Als er al een Volvo ID is, gebruikt u hetzelfde e-mailadres als bij het aanmaken van het Volvo ID.

<sup>3</sup> Geldt voor bepaalde markten.

<sup>4</sup> Geldt voor Sensus Navigation\*.

### Ander contactadres

Als u een ander e-mailadres wilt opgeven, kunt u dit doen door contact op te nemen met een Volvo-dealer.

### Volvo-dealer kiezen

Kies de Volvo-dealer waar u contact mee wilt opnemen voor service en reparaties door naar [www.volvocars.com](http://www.volvocars.com) te gaan en daar verder te navigeren naar My Volvo.

### Voorwaarden voor het maken van afspraken vanuit de auto

Om afspraakinformatie te kunnen uitwisselen vanuit de auto, moet de auto verbinding hebben. Zie het artikel "Connected Car".

### Dienst gebruiken

Wanneer het tijd is voor service en in sommige gevallen ook wanneer de auto aan reparatie toe is, verschijnt een melding op het bestuurdersdisplay en op het middendispley. Het tijdstip voor service wordt bepaald door de verstreken tijd, het aantal uren dat de motor gedraaid heeft of het aantal gereden kilometers sinds de laatste servicebeurt.

U kunt een werkplaatsbezoek ook later inplannen via de webportal My Volvo. Om te zorgen dat uw dealer de laatste informatie over uw auto krijgt, kunt u de autogegevens doorsturen. Zie het artikel "Autogegevens sturen" hieronder.

### Connected Service Booking

Vul een boekingsaanvraag in, wanneer u dat wilt of wanneer op het bestuurdersdisplay en boven op het middendispley de melding verschijnt dat service of reparatie vereist is.

### Boekingsaanvraag invullen en versturen

De motor van de auto moet draaien om een boekingsaanvraag te kunnen versturen.

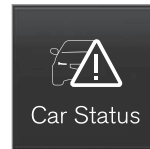

1. Open de app **Auto status** vanuit het app-scherm op het middendispley.
2. Druk op de knop **Afspraken**.
3. Druk op de knop **Afspraak aanvragen**.
4. Zorg ervoor dat u het juiste **Volvo-id** invult.
5. Zorg ervoor dat u de gewenste **Dealer** invult.
6. Kies **Gewenste monteur**<sup>5</sup>.
7. Selecteer **Ik wacht bij voorkeur tijdens bezoek** of **Ik lever de auto bij voorkeur in**<sup>5</sup>.

8. Als **Ik lever de auto bij voorkeur in** gekozen is, kiest u ook **Ik wens vervangend vervoer** als u een leenauto wilt<sup>5</sup>.
9. Geef informatie voor de werkplaats aan in het veld **Informatie voor de werkplaats**, bijvoorbeeld of er iets is dat u tijdens het bezoek aan de werkplaats wilt laten doen of andere belangrijke informatie voor uw werkplaats.



U kunt ook op de knop drukken en uw gegevens dicteren. De gedicteerde gegevens verschijnen dan in het informatieveld van de boekingsaanvraag.

<sup>5</sup> Geldt voor bepaalde markten.

- ◀ 10. Druk op de knop **Afspraakverzoek verzenden**.
- > U krijgt binnen enkele dagen een boekingsvoorstel<sup>6</sup>. U krijgt dezelfde informatie ook via e-mail toegezonden en de informatie is ook te bekijken op My Volvo.
- Als u de boekingsaanvraag hebt verstuurd, verdwijnt voor sommige markten de melding dat de auto service nodig heeft van het bestuurdersdisplay.
11. Druk op de knop **Verzoek annuleren** als u de aanvraag wilt annuleren.

De boekingsaanvraag bevat autogegevens wanneer deze via uw internetverbinding vanaf de auto naar de werkplaats wordt verzonden. Met deze informatie kan de werkplaats de aanvraag gemakkelijker inplannen.

### Voorstel voor afspraak accepteren

De auto haalt het boekingsvoorstel op via uw internetverbinding wanneer het beschikbaar is. Wanneer de auto een boekingsvoorstel heeft ontvangen, verschijnt een melding boven aan het middendispley.

1. Druk op de melding.
2. Als het voorstel u schikt, drukt u op de knop **Accepteren**. Zo niet, druk dan op knop **Nieuw voorstel** of knop **Afwijzen**.

Bij acceptatie van een boekingsvoorstel wordt de reactie via uw internetverbinding naar de werkplaats gestuurd.

### Autogegevens sturen

De motor van de auto moet draaien om autogegevens te kunnen sturen.

U kunt op elk gewenst moment autogegevens vanuit de auto verzenden, bijvoorbeeld als u rechtstreeks via de webportal My Volvo een afspraak bij de werkplaats maakt. Uw werkplaats beschikt dan over betere basisgegevens.

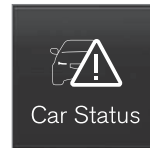

1. Open de app **Auto status** vanuit het app-scherm op het middendispley.
2. Druk op de knop **Afspraken**.

3. Druk op de knop **Autodata verzenden**.
  - > Boven aan het middendispley verschijnt een melding dat er autogegevens worden verzonden. U kunt de gegevensoverdracht annuleren door op het kruisje in de activiteitsindicator te drukken.

De autogegevens worden verzonden via uw internetverbinding.

### Zie werkplaatsgegevens

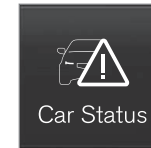

1. Open de app **Auto status** vanuit het app-scherm op het middendispley.
2. Druk op de knop **Afspraken**.
3. Druk op de knop **Werkplaats- informatie**.
  - > Er wordt een pop-upvenster geopend met informatie over uw dealer.
4. Bel desgewenst uw dealer of druk op het adres of de gps-coördinaten voor routebegeleiding naar de werkplaats<sup>4</sup>.

<sup>6</sup> Het tijdsbestek kan per markt verschillen.

<sup>4</sup> Geldt voor Sensus Navigation\*.

## Afspraakinformatie en autogegevens

Bij het maken van een afspraak voor een servicebeurt of het verzenden van autogegevens vanuit uw auto worden boekingsinformatie en autogegevens verzonden via uw internetverbinding. Aan de hand van de autogegevens kan de werkplaats zich beter voorbereiden op uw bezoek.

De autogegevens bestaan uit gegevens op de volgende gebieden:

- servicebehoefte
- tijd sinds laatste servicebeurt
- functiestatus
- vloeistofpeilen
- kilometerstand
- identificatienummer van de auto (VIN<sup>7</sup>)
- softwareversie van de auto
- diagnosegegevens van de auto.

## Gerelateerde informatie

- Volvo ID (p. 23)
- Auto met internetverbinding (p. 447)
- Autostatus (p. 498)

## Externe updates

Meerdere systemen in de auto kunnen worden bijgewerkt vanaf het middendisplay bij een Connected Car.



De app **Updates** start u vanaf het appscherm op het middendisplay. Met de app kunt u:

- systeemsoftware zoeken en bijwerken
- kaartgegevens voor Sensus Navigation bijwerken
- apps downloaden, bijwerken en verwijderen.

## Gerelateerde informatie

- Systeemupdates (p. 501)
- Apps downloaden, bijwerken of verwijderen (p. 453)

## Systeemupdates

Systeemupdates hebben betrekking op die delen van de auto die de internetverbinding en infotainment betreffen. Indien er updates van systeemsoftwareproducten beschikbaar zijn, kunnen de updates allemaal tegelijk of een voor een worden uitgevoerd.

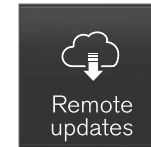

Systeemupdates zijn te hantieren via de app **Updates** op het applicatiescherm van het middendisplay. Bij een druk op de knop verschijnt een downloadapplicatie op het onderste deelscherm van het home-

scherm. Als er sinds het laatste gebruik van het infotainmentsysteem geen controle op beschikbare updates is verricht, gaat de controle alsnog van start. Er vindt geen controle plaats tijdens het installeren van software. Een pictogram op de knop **Systeemupdates** van de downloadapplicatie geeft aan hoeveel updates er beschikbaar zijn. Bij een druk op de knop verschijnt een lijst met de updates die u in de auto kunt installeren. Ga voor meer informatie en antwoorden op veelgestelde vragen over de werking en voor het downloaden van bepaalde systeemupdates naar [support.volvocars.com](http://support.volvocars.com).

Systeemupdates zijn alleen mogelijk, wanneer de auto een internetverbinding heeft.

<sup>7</sup> Vehicle Identification Number.

- ◀◀ **Op de achtergrond controleren op beschikbare software-updates is geactiveerd bij aflevering vanuit de fabriek.**

**i N.B.**

Het downloaden van data kan van invloed zijn op andere diensten die gebruik maken van gegevensuitwisseling, zoals de internetradio. Als u deze invloed op andere diensten als hinderlijk ervaart, kunt u het downloaden annuleren. Het is ook mogelijk om andere diensten te annuleren of tijdelijk te onderbreken.

**i N.B.**

Een update kan worden onderbroken als u het contact uitzet en de auto verlaat.

De update hoeft echter niet voltooid te zijn voordat u de auto verlaat, omdat de update wordt vervolgd als u de auto de volgende keer gebruikt.

**Alle systeemsoftwareproducten bijwerken**

- Kies **Alles installeren** onder aan de lijst.

Als u geen lijst wenst te zien, kunt u ook **Alles installeren** kiezen bij de knop **Systeem-updates**.

**Afzonderlijk systeemsoftwareproduct bijwerken**

- Kies **Installeren** voor het gewenste softwareproduct.

**Downloaden annuleren**

- Druk op het kruisje in de activiteitsindicator die bij aanvang van het downloaden de knop **Installeren** verving.

Let erop dat alleen de download te annuleren is, zodat u een eventuele installatiefase niet meer kunt annuleren zodra deze van start gegaan is.

**Op de achtergrond controleren op beschikbare software-updates**

Deze functie kan via het middendisply worden gedeactiveerd:

1. Druk op **Instellingen** op het hoofdscherm.
2. Druk op **Systeem → Updates**.
3. Deselecteer **Achtergrondcontroles op software-updates**.

Als er een update beschikbaar is, verschijnt de melding **Nieuwe softwareupdates beschikbaar** op de statusbalk van het middendisply. Bij een druk op de melding verschijnt een downloadapplicatie op het onderste deelscherm van het homescherm. Na het opstarten van de downloadapplicatie geeft een pictogram op de knop **Systeem-updates** aan hoeveel updates er beschikbaar zijn.

**Gerelateerde informatie**

- Auto met internetverbinding (p. 447)
- Apps downloaden, bijwerken of verwijderen (p. 453)
- Externe updates (p. 501)



## Gegevensoverdracht tussen auto en werkplaats<sup>8</sup>

De vereiste tijd voor een bezoek aan een Volvo-werkplaats is te bekorten als storingsdiagnosegegevens worden overgedragen zodra de auto stopt bij de werkplaats.

De overdracht verloopt het eenvoudigst als u de optie **Automatisch verbinden zodra ik aankom** selecteert op het instellingsscherm van het middendisplay.

Als de auto afremt, gaat de auto zodra de snelheid eenmaal laag genoeg is op zoek naar een wifi-netwerk. Als de auto een erkend Volvo-netwerk (bij een werkplaats) vindt, verschijnt er een melding of verschijnt een pop-upvenster op het middendisplay (geldt niet voor een handmatige verbinding, zie paragraaf "Handmatige verbinding met werkplaats" hieronder).

## Automatische verbinding met werkplaats

### **N.B.**

Om te voorkomen dat de bestuurder wordt gestoord door ongewenste verzoeken om verbinding (bijvoorbeeld als de auto vaak wordt geparkeerd in de buurt van een werkplaats met een erkend Volvo-netwerk), wordt de manier van verbinden omgezet in handmatig verbinden als de bestuurder een verzoek om verbinden in een tijdsbestek van 5 dagen 2 keer afwijst.

### Zonder bevestiging van de bestuurder

Dit alternatief is de eenvoudigste manier om storingsdiagnosegegevens over te dragen. U hoeft de verbinding met de auto niet te bevestigen.

Als de auto stopt bij de werkplaats en u de motor afzet met de startknop, verschijnt er een melding boven aan het middendisplay. De auto wordt automatisch verbonden zodra u het bestuurdersportier opent, op voorwaarde dat u niet op knop **Annuleren** van de melding drukt.

### Met bevestiging van de bestuurder

Dit alternatief houdt in dat u de verbinding met de auto moet bevestigen.

Als de auto stopt bij de werkplaats en u de motor afzet met de startknop, verschijnt een pop-upven-

ster op het middendisplay. De auto wordt automatisch verbonden zodra u het bestuurdersportier opent, als u op knop **Verbinden** van het pop-upvenster drukt. Als u niets doet of op knop **Annuleer** van het pop-upvenster drukt, komt er geen verbinding tot stand.

### Handmatige verbinding met werkplaats

De onderhoudsmonteur zorgt ervoor dat handmatig verbinding gemaakt wordt.

### Manier van verbinden wijzigen

De manier om de auto te verbinden is te wijzigen op het instellingsscherm van het middendisplay.

1. Druk op **Instellingen** op het hoofdscherm.
2. Druk op **Communicatie** → **Volvo-servicenetwerken**.
3. Kies **Automatisch verbinden zodra ik aankom**, **Eerst vragen voor verbinden** of **Nooit verbinden en nooit vragen** (handmatig verbinden).

### Gerelateerde informatie

- Auto met internetverbinding (p. 447)
- Instellingsscherm (p. 171)

<sup>8</sup> Deze functie zal geleidelijk worden ingevoerd, al naar gelang de servicewerkplaatsen hun dienstenaanbod uitbouwen.

## Auto opnemen

Bij het opnemen van de auto is het belangrijk dat u de krik of werkplaatskrik/garagekrik onder de voorziene steunpunten in het onderstel van de auto aanbrengt.

Voor auto's met niveauregeling\* geldt dat als de auto is uitgerust met luchtvering deze moet worden uitgeschakeld voordat de auto opgenomen wordt. Schakel deze functie uit via het middendis-play:

1. Druk op **Instellingen** in het hoofdscherm.
2. Druk op **My Car → Ophanging** .
3. Kies **Reg. ophanging+vering uitsch.**

### **N.B.**

Volvo adviseert u alleen de krik te gebruiken die bij de auto hoort. Volg bij gebruik van een andere krik dan door Volvo geadviseerd de aanwijzingen die bij deze krik werden geleverd.

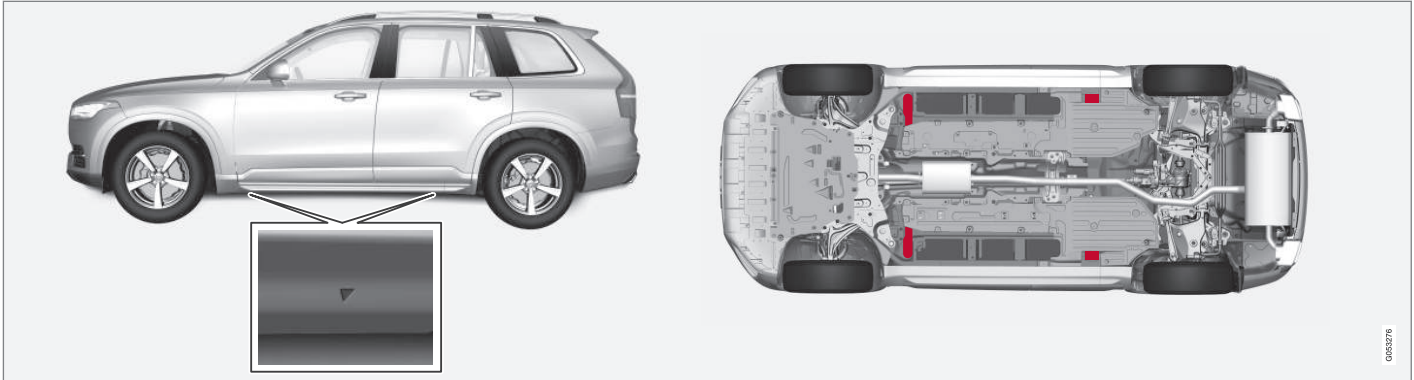

De driehoeken in de kunststof afdekking wijzen aan waar de kriksteunpunten/hefpunten (rood gemarkeerd) zitten.

Als u de auto opheft met een garagekrik, moet u de krik onder een van de vier hefpunten plaatsen. Let erop dat u de garagekrik dusdanig aanbrengt, dat de auto er niet van af kan glijden. Let op dat de krikshotel is voorzien van een rubberen bescherming, zodat de auto stilstaat en niet beschadigt. Maak altijd gebruik van steunbokken of vergelijkbare hulpmiddelen.

#### Gerelateerde informatie

- Bij het verwisselen van wielen (p. 486)
- Krik\* (p. 493)

## Motorkap openen en sluiten

De motorkap opent u met behulp van een hendel in het interieur en een hendel onder de kap.

### Motorkap openen

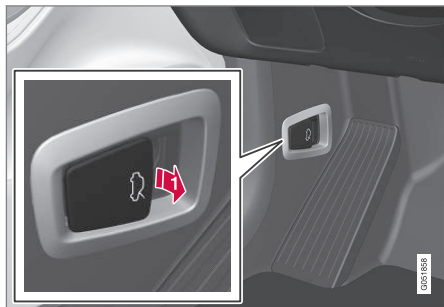

- 1** Trek aan de hendel bij de pedalen om de kap te openen vanuit de volledig gesloten positie.

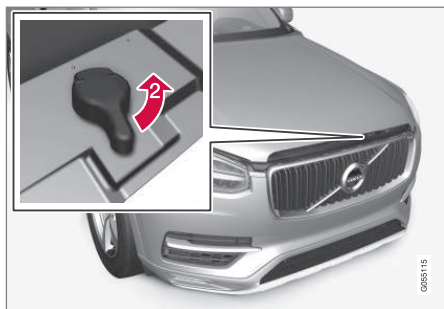

- 2** Draai de hendel onder de kap linksom om de kap los te maken uit de borghaak van de motorkapvergrendeling en breng de kap omhoog.

### Waarschuwingen - motorkap niet gesloten



Als de kap los is gemaakt, gaan het waarschuwingslampje en de grafische voorstelling op het bestuurdersdisplay branden in combinatie met een geluidssignaal. Als de auto in beweging komt, klinkt er meerdere keren een geluidssignaal.

Zie voor meer informatie over de grafische voorstelling artikel "Portier- en gordelwaarschuwing".

### **i** N.B.

Als het waarschuwingssymbool brandt of het waarschuwingsymbool klinkt, ook al is de kap goed dicht, ga dan naar een werkplaats - geadviseerd wordt een erkende Volvo-werkplaats.

### Motorkap sluiten

1. Druk de motorkap omlaag tot deze uit zichzelf verder zakt.
2. Als de motorkap tegen de motorkapvergrendeling aan is gekomen, drukt u op de kap om deze volledig te sluiten.

### **!** WAARSCHUWING

Beknellingsgevaar! Let op dat de sluitroute onder de motorkap vrij is. Anders bestaat er gevaar voor persoonlijk letsel.

### **!** WAARSCHUWING

Controleer of de motorkap bij sluiten goed vergrendelt. De motorkap moet aan weerszijden hoorbaar ingrijpen.





Motorkap volledig gesloten.

### **WAARSCHUWING**

Rijd nooit met geopende motorkap!

Mocht u tijdens het rijden merken dat de motorkap niet helemaal dicht is, stop dan onmiddellijk en sluit de kap goed.

### **Gerelateerde informatie**

- Overzicht motorruimte (p. 507)
- Portier- en gordelwaarschuwing (p. 62)

## **Overzicht motorruimte**

Het overzicht laat een aantal servicespecifieke componenten zien.

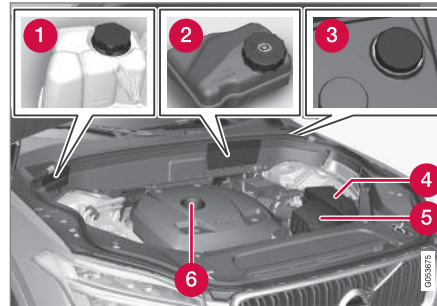

Afhankelijk van het motortype kan de motorruimte er anders uitzien.

- 1 Expansiereservoir voor koelsysteem
- 2 Reservoir voor remvloeistof (aan bestuurszijde)
- 3 Vulpijp voor sproeiervloeistof<sup>9</sup>
- 4 Relais- en zekeringenhouder
- 5 Luchtfilter
- 6 Vulpijp voor motorolie

### **WAARSCHUWING**

Vergeet niet dat de koelventilator (vóór in de motorruimte, achter de radiator) tot enige tijd na het afzetten van de motor automatisch kan aanslaan.

Laat de motorreininging altijd uitvoeren door een werkplaats – geadviseerd wordt een erkende Volvo-werkplaats. Als de motor warm is, bestaat er brandgevaar.

### **WAARSCHUWING**

Het ontstekingsstelsel werkt met een zeer hoge en levensgevaarlijke spanning. Houd het elektrische systeem van de auto altijd in contactslotstand **0** bij werkzaamheden in de motorruimte.

Raak bougies of bobine niet aan, wanneer het elektrische systeem van de auto in contactslotstand **II** staat of wanneer de motor warm is.

### **Gerelateerde informatie**

- Motorkap openen en sluiten (p. 506)
- Vulopening voor sproeiervloeistof (p. 520)
- Koelvloeistof bijvullen (p. 510)
- Zekeringen in motorruimte (p. 528)
- Motorolie controleren en bijvullen (p. 509)
- Contactslotstanden (p. 370)

<sup>9</sup> Vul regelmatig sproeiervloeistof bij, tijdens het tanken bijvoorbeeld.

## Motorolie

Om de aanbevolen service-intervallen aan te kunnen houden dient u een goedgekeurde motoroliesoort te gebruiken.

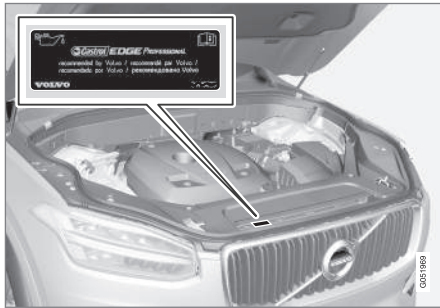

Volvo adviseert:



**! BELANGRIJK**

Om aan de vereisten voor de gespecificeerde service-intervallen te voldoen worden alle motoren in de fabriek gevuld met een speciaal aangepaste, synthetische motorolie. De oliesoort werd met grote zorg geselecteerd lettend op de levensduur van de motor, de startgewilligheid, het brandstofverbruik en de milieu-impact.

Om de aanbevolen service-intervallen aan te kunnen houden dient u een goedgekeurde motoroliesoort te gebruiken. Gebruik alleen een oliesoort van de voorgeschreven kwaliteit en dat zowel bij het bijvullen als bij het verversen van olie. Een negatieve invloed op de levensduur van de motor, de startgewilligheid, het brandstofverbruik en de milieu-impact is anders niet uitgesloten.

Indien u geen motorolie van de voorgeschreven kwaliteit en viscositeit gebruikt, kunnen aan de motor gerelateerde onderdelen beschadigd raken. Volvo Cars wijst garantie-aanspraken voor dit type schade af.

Volvo adviseert de olie in een erkende Volvo-werkplaats te laten verversen.

Volvo hanteert uiteenlopende systemen om te waarschuwen voor een laag/hoog oliepeil of een lage oliedruk. Bij motorvarianten met een olie-

waarschuwingssymbool voor een lage oliedruk  op het bestuurdersdisplay. Bij varianten met een olieniveausensor wordt u geïnformeerd via een waarschuwingssymbool  op het bestuurdersdisplay en met displayteksten. Bepaalde varianten zijn voorzien van allebei. Neem voor meer informatie contact op met een erkende Volvo-werkplaats.

Houd voor het verversen van de motorolie en het vervangen van het oliefilter de intervallen aan die staan aangegeven in het Service- en garantieboekje.

Het is toegestaan een oliesoort te gebruiken met een hogere kwaliteit dan aangegeven. Bij ritten onder ongunstige omstandigheden adviseert Volvo een olie van een hogere kwaliteit.

### Gerelateerde informatie

- Motorolie controleren en bijvullen (p. 509)
- Ongunstige rijomstandigheden voor motorolie (p. 559)
- Specificaties van de motorolie (p. 557)

## Motorolie controleren en bijvullen

Een elektronische oliepeilsensor detecteert het oliepeil.



Vulpijp<sup>10</sup>.

In sommige gevallen moet olie worden bijgevuld tussen de servicebeurten door.

Aanpassing van het motoroliepeil is niet nodig, voordat er een displaytekst op het bestuurdersdisplay verschijnt.

### **WAARSCHUWING**



Verschijnt dit symbool in combinatie met de melding **Motoroliepeil Service vereist**, bezoek dan een werkplaats – geadviseerd wordt een erkende Volvo-werkplaats. Het oliepeil is mogelijk te hoog.

### **BELANGRIJK**



Verschijnt dit symbool in combinatie met een melding over een gering oliepeil (bijvoorbeeld **Motoroliepeil laag Vul 0,5 liter motorolie bij.**), vul dan alleen de aangegeven hoeveelheid bij (bijvoorbeeld 0,5 liter).

### **WAARSCHUWING**

Mors geen olie op de hete uitlaatspruitstukken, aangezien er dan brand kan ontstaan.

## Oliepeil controleren



Car Status

Open de app **Auto status** vanaf het appscherm op het middendispley en druk op **Status** om het oliepeil weer te geven.

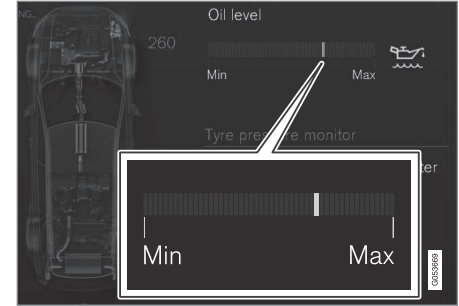

Grafische weergave van het oliepeil op het middendispley.

Wanneer de motor afstaat, kunt u het middendispley gebruiken om het oliepeil te laten controleren door de elektronische oliepeilsensor.

### **i N.B.**

Na het bijvullen of aftappen van olie duurt het even voordat het systeem wijzigingen in het oliepeil kan waarnemen. De auto moet ca. 30 km hebben gereden en vervolgens 5 minuten op een vlakke ondergrond hebben stilgestaan met de motor afgezet, voordat het weergegeven oliepeil correct is.

<sup>10</sup> Bij een motor met elektronische oliepeilsensor ontbreekt de peilstok.



**i N.B.**

Als niet aan de gestelde voorwaarden voor meting van het oliepeil is voldaan (verstreken tijd na motoruitschakeling, hellingshoek van de auto, buitentemperatuur e.d.), zal de melding **Geen wrdn. aanwez.** op het midden-display verschijnen. Dit betekent **niet** dat een van de autosystemen een storing vertoont.

**Gerelateerde informatie**

- Motorolie (p. 508)
- Specificaties van de motorolie (p. 557)
- Ongunstige rijomstandigheden voor motorolie (p. 559)
- Contactslotstanden (p. 370)
- Autostatus (p. 498)

**Koelvloeistof bijvullen**

De koelvloeistof koelt de verbrandingsmotor af tot de juiste bedrijfstemperatuur. De warmte die de motor overdraagt op de koelvloeistof is te benutten voor verwarming van de passagiersruimte.

Volg de aanwijzingen op de verpakking op. Vul het reservoir nooit alleen met schoon water. Het gevaar voor bevriezing neemt toe, zowel wanneer de koelvloeistofconcentratie te laag is als wanneer deze te hoog is.

**⚠ WAARSCHUWING**

De koelvloeistof kan zeer heet zijn. Als er moet worden bijgevuuld terwijl de motor warm is, moet u de dop voorzichtig van het expansievat draaien zodat de overdruk verdwijnt.

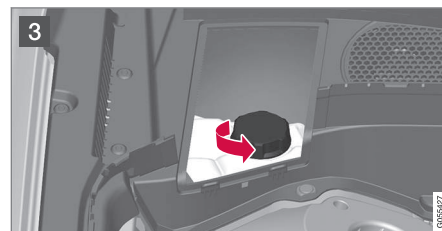
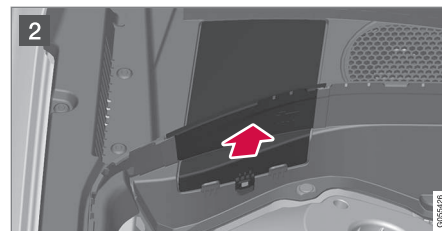
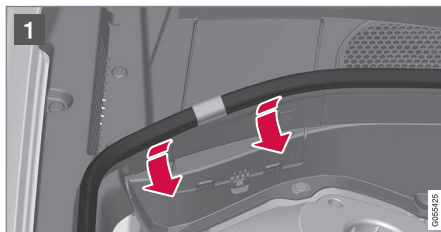

- 1 Verwijder de rubber strip door deze in de motorruimte te duwen.
- 2 Neem het deksel in de kunststof afdekking los door de borghaak opzij te buigen en het deksel omhoog te klappen.
- 3 Draai de dop los en vul koelvloeistof bij. De vloeistof moet tussen het **MIN**- en **MAX**-streepje op het expansiereservoir staan.

Plaats de onderdelen in omgekeerde volgorde terug.



**!** **BELANGRIJK**

- Hoge concentraties chloor, chloriden en andere zoutverbindingen kunnen aanleiding geven tot corrosie in het koelsysteem.
- Gebruik altijd een koelvloeistof met roestwerende eigenschappen volgens de aanbevelingen van Volvo.
- Let erop dat het koelvloeistofmengsel altijd voor 50 % uit water en voor 50 % uit koelvloeistof bestaat.
- Leng de koelvloeistof aan met leidingwater van goede kwaliteit. Gebruik bij twijfel over de waterkwaliteit altijd een kant-en-klare koelvloeistof volgens de aanbevelingen van Volvo.
- Wanneer u overstapt op een ander soort koelvloeistof of een nieuw koelsysteemonderdeel hebt gemonteerd, dient u het koelsysteem schoon te spoelen met leidingwater van goede kwaliteit of met kant-en-klare koelvloeistof.
- De motor mag alleen draaien met een goed gevuld koelsysteem. Als dat niet het geval is, kunnen er hoge temperaturen optreden met gevaar voor beschadiging (barsten) van de cilinderkop.

**Gerelateerde informatie**

- Specificaties van de koelvloeistof (p. 560)

**Onderhoud aan klimaatregeling**

Service en reparatie aan het aircosysteem mogen uitsluitend door een erkende werkplaats worden uitgevoerd.

**Storingen opsporen en verhelpen**

De airconditioning bevat een fluorescerend traceermiddel. Bij zoeken naar lekken moet ultraviolet licht worden gebruikt.

Volvo adviseert u om contact op te nemen met een erkende Volvo-werkplaats.

**Auto's met koudemiddel R134a**

**⚠ WAARSCHUWING**

In de installatie voor airconditioning zit koudemiddel R134a onder druk. Service en reparatie aan het systeem mogen uitsluitend door een erkende werkplaats worden uitgevoerd.

**Auto's met koudemiddel R1234yf**

**⚠ WAARSCHUWING**

In de installatie voor airconditioning zit koudemiddel R1234yf onder druk. Conform de SAE-norm J2845 ("Technician Training for Safe Service and Containment of Refrigerants Used in Mobile A/C System") mogen service en reparatie aan het koudemiddelsysteem alleen worden uitgevoerd door een daartoe bekwaam en bevoegd technicus om de veiligheid van het systeem te garanderen.

**Gerelateerde informatie**

- Serviceprogramma van Volvo (p. 498)

## Lamp vervangen

U kunt de gloeilampen in de halogeenkoplamp zelf vervangen.

De gloeilampen in halogeenkoplampen kunnen zonder hulp van een werkplaats worden vervangen, maar voordat de lampen vervangen kunnen worden moet eerst de kunststof afdekking over de koplamp worden verwijderd.

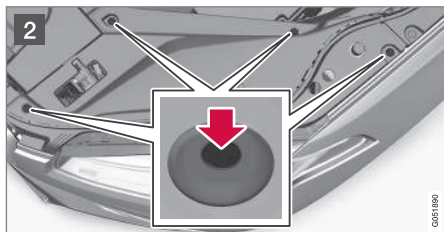

- 1 Verwijder de rubber strip door deze in de motorruimte te duwen.
- 2 Haal de pennen in de vier clips van de kunststof afdekking los door de pennen met een schroevendraaier of iets dergelijks omlaag te duwen. Haal de afdekking er vervolgens af.

Plaats de afdekking in omgekeerde volgorde terug.

### **i** N.B.

Duw de pennen van de clips helemaal terug alvorens de clips in de afdekking terug te plaatsen.

Bij het terugplaatsen van de afdekking moet u de pennen zover indrukken dat de eindvlakken even hoog liggen als de clips.

De lamp voor dimlicht is bereikbaar als de ronde rubberen afdichting van de koplamp wordt losgenomen.

De lampen voor richtingaanwijzers, groot licht en dagrijlicht/stadslicht zijn bereikbaar als de langwerpige afdekking van de koplamp wordt losgenomen.

Neem contact op met een werkplaats<sup>11</sup>, als een van de andere lampen defect raakt. Dit geldt ook voor de gloeilampen van de achteruitrijlichten. Bij

een storing aan led<sup>12</sup>-lampen wordt in de meeste gevallen de hele lampeenheid vervangen.

### **!** WAARSCHUWING

Bij het vervangen van een lamp moet het elektrische systeem van de auto in contact-slotstand **0** staan.

### **!** BELANGRIJK

Raak het glas van de gloeilampen nooit rechtstreeks met uw vingers aan. Vet van uw vingers wordt door de warmte verdampt en zorgt voor een laagje op de reflector die dan kapot kan gaan.

### **i** N.B.

Als een foutmelding niet verdwijnt nadat de kapotte gloeilamp is vervangen, wordt geadviseerd een erkende Volvo-werkplaats te bezoeken.

<sup>11</sup> Geadviseerd wordt een erkende Volvo-werkplaats.

<sup>12</sup> Lichtdiode (Light Emitting Diode)

**i N.B.**

Bij de externe verlichting zoals de koplampen en achterlichten kan tijdelijk condens optreden aan de binnenkant van het lampglas. Dit is een natuurlijk verschijnsel en alle externe verlichting is erop gebouwd om dit zoveel mogelijk te voorkomen. Condens verdwijnt normaal uit het lamphuis, wanneer de lamp enige tijd brandt.

**Koplampen (auto met halogeenkoplampen)**

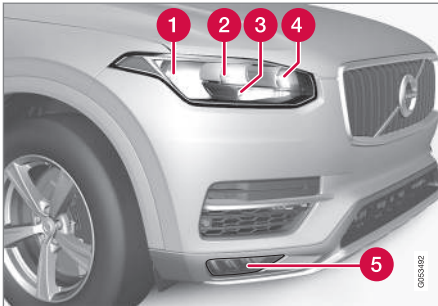

- 1** Dimlicht
- 2** Groot licht
- 3** Dagrijlicht/stadslicht

<sup>12</sup> Lichtdiode (Light Emitting Diode)

<sup>13</sup> Neem bij vervangen contact op met een werkplaats. Geadviseerd wordt een erkende Volvo-werkplaats.

- 4** Richtingaanwijzer
- 5** Mistlampen voor/bochtverlichting\* (LED<sup>12</sup>)

**Lampen achterzijde**

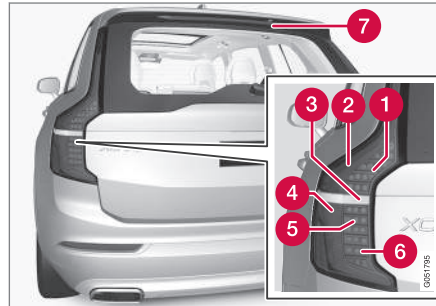

- 1** Remlicht (led<sup>12</sup>)
- 2** Achterlicht (led)
- 3** Achteruitrijlicht<sup>13</sup>
- 4** Achterlicht (led)
- 5** Richtingaanwijzers (led)
- 6** Mistachterlicht (led)
- 7** Remlicht - centraal, hoog geplaatst (LED)

**Gerelateerde informatie**

- Dimlichtlamp vervangen (p. 514)
- Langwerpige afdekking van lamphuis losnemen (p. 514)
- Lampspecificaties (p. 517)
- Contactslotstanden (p. 370)

## Dimlichtlamp vervangen

U kunt de dimlichtlamp in de halogeenkoplamp zelf vervangen.

Voordat u de lamp kunt vervangen, moet u eerst de kunststof afdekking van het lamphuis tillen, zie het artikel "Lamp vervangen".

### **!** BELANGRIJK

Raak het glas van de gloeilampen nooit rechtstreeks met uw vingers aan. Vet van uw vingers wordt door de warmte verdampt en zorgt voor een laagje op de reflector die dan kapot kan gaan.

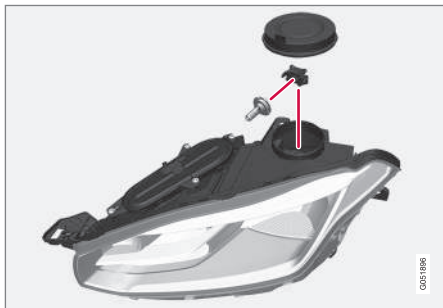

1. Verwijder de ronde rubberen afdekking van de koplamp.
2. Koppel de connector van de gloeilamp los.

3. Trek de lamp recht naar buiten toe los.
4. Vervang de gloeilamp.
5. De geleidepen moet bij het aanbrengen van de lamp in de lampvoet recht omhoog staan.
6. Duw de connector vast.
7. Plaats de ronde rubberen afdichting terug.

### Gerelateerde informatie

- Lamp vervangen (p. 512)
- Lampspecificaties (p. 517)

## Langwerpige afdekking van lamphuis losnemen

De meeste lampen in de koplamp zijn bereikbaar na verwijdering van de langwerpige afdekking.

Voordat u de langwerpige afdekking kunt losnemen, moet u eerst de kunststof afdekking van het lamphuis tillen, zie het artikel "Lamp vervangen".

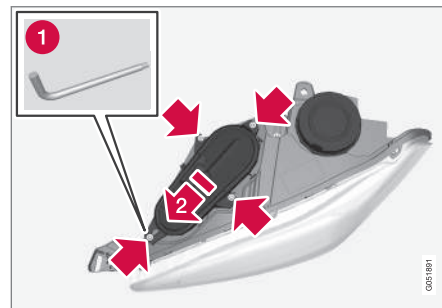

1. Draai de vier bouten van de afdekking los met een torx-sleutel, T20 (1). Verwijder ze echter niet, 3-4 slagen is voldoende.

**➔** 2. Duw de afdekking opzij.

3. Verwijder de afdekking.

Plaats de afdekking in omgekeerde volgorde terug.

### Gerelateerde informatie

- Grootlichtlamp vervangen (p. 515)
- Daglichtlamp/stadslichtlamp vóór vervangen (p. 516)
- Richtingaanwijzer vóór vervangen (p. 516)
- Lamp vervangen (p. 512)

### Grootlichtlamp vervangen

U kunt de grootlichtlamp in de halogeenkoplamp zelf vervangen.

Voordat u de lamp kunt vervangen, moet u eerst de kunststof afdekking van het lamphuis tillen, zie het artikel 'Langwerpige afdekking van lamphuis losnemen'.

#### **!** BELANGRIJK

Raak het glas van de gloeilampen nooit rechtstreeks met uw vingers aan. Vet van uw vingers wordt door de warmte verdampt en zorgt voor een laagje op de reflector die dan kapot kan gaan.

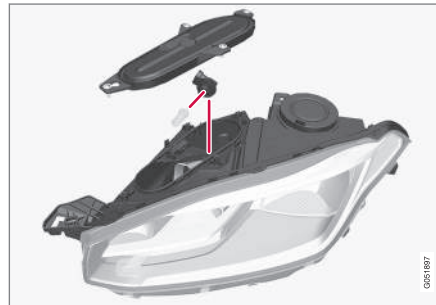

1. Haal de gloeilamp los door de lamphouder omhoog te kantelen en vervolgens recht naar buiten te trekken.

2. Steek een schroevendraaier tussen de borgnok en de kunststof behuizing en werk de borgnok voorzichtig los.
3. Koppel de connector van de lamp los.
4. Vervang de gloeilamp.
5. Plaats de lamp in de lampvoet aan en draai deze omlaag. U kunt de lamp op slechts één manier bevestigen.

### Gerelateerde informatie

- Langwerpige afdekking van lamphuis losnemen (p. 514)
- Lampspecificaties (p. 517)

## Daglichtlamp/stadslichtlamp vóór vervangen

U kunt de daglichtlamp/stadslichtlamp in de halogeenkoplamp zelf vervangen.

Voordat u de lamp kunt vervangen, moet u eerst de kunststof afdekking van het lamphuis tillen, zie het artikel 'Langwerpige afdekking van lamphuis losnemen'.

### **i** N.B.

Haal de grootlichtlamp los door de lamphouder omhoog te kantelen en vervolgens recht naar buiten te trekken. De daglichtlamp/stadslichtlamp is dan gemakkelijker bereikbaar.

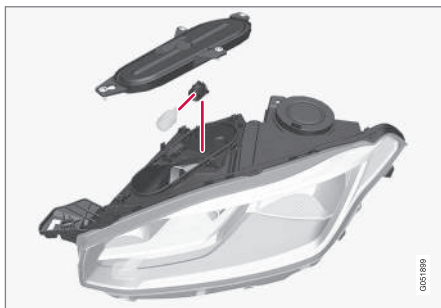

1. Trek de lamphouder recht naar buiten.
2. Trek de gloeilamp recht naar buiten toe los.

3. Vervang de gloeilamp.
4. Plaats de lamphouder in de lampvoet en druk hem op zijn plaats.
5. Als de grootlichtlamp hebt losgenomen, plaatst u deze in de lampvoet en kantelt u deze omlaag. U kunt de lamp op slechts één manier bevestigen.

### Gerelateerde informatie

- Langwerpige afdekking van lamphuis losnemen (p. 514)
- Lampspecificaties (p. 517)

## Richtingaanwijzer vóór vervangen

U kunt de richtingaanwijzer in de halogeenkoplamp zelf vervangen.

Voordat u de lamp kunt vervangen, moet u eerst de kunststof afdekking van het lamphuis tillen, zie het artikel 'Langwerpige afdekking van lamphuis losnemen'.

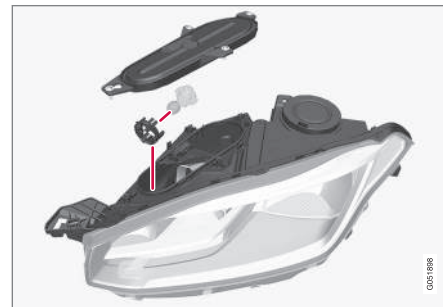

1. Druk de borghaken naar elkaar toe en trek de lamphouder recht naar buiten.
2. Vervang de lamphouder met de gloeilamp.
3. Plaats de lamphouder in de lampvoet en druk hem op zijn plaats.

### Gerelateerde informatie

- Langwerpige afdekking van lamphuis losnemen (p. 514)
- Lampspecificaties (p. 517)

## Lampspecificaties

De specificaties gelden voor de gloeilampen in halogeenkoplampen. Neem contact op met een werkplaats<sup>14</sup> als er zich mankementen voordoen bij andere gloeilampen.

Functie	[W] <sup>A</sup>	Type
Dimlicht	55	H7
Groot licht	65	H9
Richtingaanwijzer	24	PY24W
Dagrijlicht/stadslicht	21/5	W21/5W

A Watt

## Gerelateerde informatie

- Lamp vervangen (p. 512)

## Wisserbladen in servicestand

Om de wisserbladen van de voorruit te kunnen vervangen en dergelijke moet u deze eerst in de servicestand zetten.



Wisserbladen in servicestand.

De wisserbladen dienen in de servicestand te staan om ze te kunnen vervangen, reinigen of optillen (bijvoorbeeld om ijs van de voorruit te krabben).

### **!** BELANGRIJK

Voordat de wisserbladen in de servicestand worden gezet, moet u controleren of ze niet vastgevroren zijn.

## Servicestand activeren

Activering van de servicestand is mogelijk als de auto stilstaat en de ruitenwissers niet zijn ingeschakeld. De servicestand is op twee manieren te activeren via het middendisplayscherm:

### Via het functiescherm



Druk op de knop **Servicestand ruitenwisser**. Het controlelampje in de knop brandt als de servicestand geactiveerd is. Bij activering gaan de wissers recht omhoog staan.

### Via 'Instellingen'

1. Druk op **Instellingen** in het hoofdscherm.
2. Druk op **My Car** → **Ruitenwisser**.
3. Kies **Servicestand ruitenwisser**.
  - > De wissersarmen bewegen omhoog en gaan verticaal staan.

## Servicestand deactiveren

De servicestand is op verschillende manieren te deactiveren:

<sup>14</sup> Geadviseerd wordt een erkende Volvo-werkplaats.

#### ◀ Via het functiescherm



Druk op de knop **Servicestand ruitenwisser** op het middendisplay. Het controlelampje in de knop dooft als de servicestand gedeactiveerd is.

#### Via 'Instellingen'

1. Druk op **Instellingen** in het hoofdscherm op het middendisplay.
2. Druk op **My Car → Ruitenwisser**.
3. Deselecteer **Servicestand ruitenwisser** om de servicestand te deactiveren.

De wisserarmen verlaten de servicestand ook in de volgende gevallen:

- U activeert de ruitenwissers van de voorruit.
- U activeert de ruitensproeiers van de voorruit.
- U activeert de regensensor.

#### ! BELANGRIJK

Als de wisserarmen in de servicestand van de voorruit af zijn gehaald, moeten ze tegen de voorruit worden teruggeklapt voordat de wisseren worden geactiveerd. Dit gebeurt om te voorkomen dat de lak op de motorkap beschadigd raakt.

#### Gerelateerde informatie

- Wisserbladen vervangen (p. 518)
- Vulopening voor sproeiervloeistof (p. 520)
- Overzicht van het middendisplay (p. 33)
- Ruiten- en koplampsproeiers (p. 152)

#### Wisserbladen vervangen

De wisserbladen vegen neerslag van de voor- en achterraut. In combinatie met sproeiervloeistof reinigen ze de ruiten voor een goed zicht tijdens het rijden. De wisserbladen van de ruitenwissers voor voor- en achterraut zijn te vervangen.

#### Wisserbladen voorruit vervangen

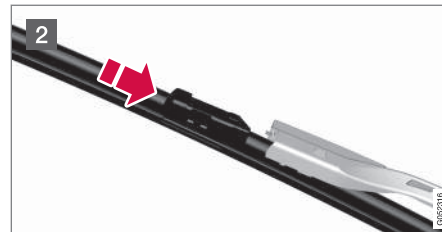
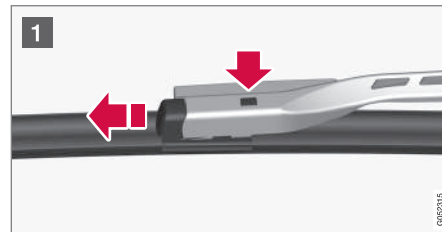



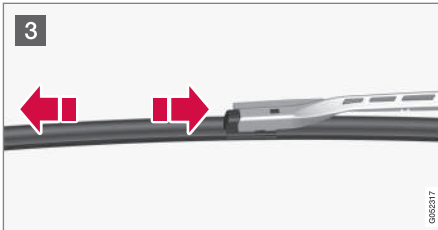

- 1 Klap de wisserarm omhoog als deze in de servicestand staat. Druk op de knop die op de wisserbladhouder zit en trek het wisserblad evenwijdig aan de wisserarm los.
- 2 Duw het nieuwe wisserblad zo ver naar binnen dat u een klik hoort.
- 3 Controleer of het blad goed vastzit.
4. Klap de wisserarm terug op de voorruit.

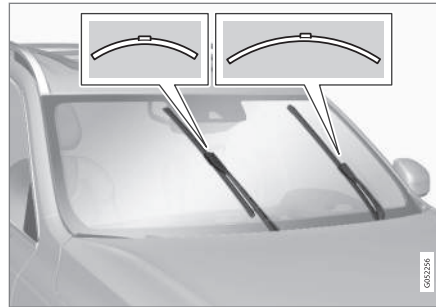

De wisserbladen zijn niet allebei even lang.

**i N.B.**

De wisserbladen hebben een verschillende lengte. Het blad aan de bestuurderskant is langer dan dat aan de passagierskant.

### Wisserbladen achterruit vervangen

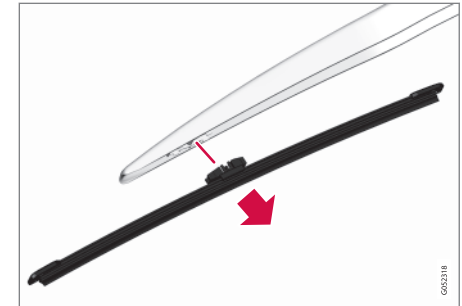

1. Klap de wisserarm uit.
2. Pak het wisserblad aan de binnenkant (bij de pijl) beet.
3. Draai het wisserblad linksom om de aanslag op de wisserarm als hefboom te gebruiken zodat het wisserblad gemakkelijker loskomt.
4. Druk het nieuwe wisserblad vast, u moet een klik horen. Controleer of het goed vastzit.
5. Klap de wisserarm terug.

**! BELANGRIJK**

Controleer de bladen regelmatig. Verwaarloosd onderhoud verkort de levensduur van de bladen.

#### « Gerelateerde informatie

- Wisserbladen in servicestand (p. 517)
- Exterieur reinigen (p. 540)

### Vulopening voor sproeiervloeistof

Om de koplampen en ruiten schoon te houden wordt sproeiervloeistof gebruikt. Bij temperaturen onder het vriespunt moet sproeiervloeistof met antivries worden gebruikt.

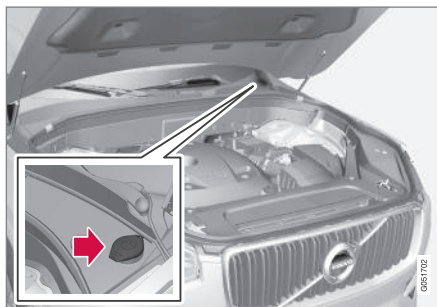

Bijvullen van sproeiervloeistof vindt plaats door openen van het blauwe dekseltje.

#### **i** N.B.

Wanneer er nog zo'n 1 liter sproeiervloeistof in het reservoir zit, verschijnt op het bestuurdersdisplay de melding **Sproeiervloeistof Niveau te laag, bijvullen** samen met het symbool .

**Voorgeschreven kwaliteit:** Door Volvo aanbevelen sproeiervloeistof, met antivries bij koud weer en onder het vriespunt.

#### **!** BELANGRIJK

Gebruik originele sproeiervloeistof van Volvo of een vergelijkbaar product met de aanbevolen pH-waarde tussen 6 en 8 (gebruiksklaar mengsel, d.w.z. gelijke delen/1:1 bij neutraal water).

#### **!** BELANGRIJK

Gebruik bij temperaturen onder nul sproeiervloeistof met antivries, zodat de vloeistof niet vastvriest in pomp, reservoir en slangen.

#### Hoeveelheid:

- Auto's **met** koplampsproeiers: 5,5 liter.
- Auto's **zonder** koplampsproeiers: 3,5 liter.

#### Gerelateerde informatie

- Ruiten- en koplampsproeiers (p. 152)

## Startaccu

Het elektrische systeem is enkelpolig en gebruikt het chassis en het motorblok als geleiders.

De startaccu dient voor inschakeling van het elektrische systeem en aandrijving van de startmotor en andere uitrusting in de auto.

Laat de hulpaccu vervangen in een werkplaats.

Op de auto zit een wisselstroomdynamo met spanningsregelaar.

De startaccu is een AGM-accu van 12 V die speciaal ontwikkeld is met het oog op de CO<sub>2</sub>-verlagende systemen Start/Stop en regeneratief laden en de werking van uiteenlopende autosystemen ondersteunt.

De rijomstandigheden, de rijstijl, het aantal startpogingen, de weersomstandigheden en dergelijke zijn van invloed op de levensduur en de werking van de accu.

- Koppel de startaccu nooit los, terwijl de motor draait.
- Controleer of de kabels van de startaccu op de juiste manier zijn aangesloten en stevig vastzitten.

## ⚠ WAARSCHUWING

- De startaccu kan het zeer explosieve knalgas produceren. Eén enkele vonk, veroorzaakt door een onjuiste aansluiting van een startkabel, kan volstaan om de accu tot ontploffing te brengen.
- De startaccu bevat tevens zwavelzuur dat ernstige chemische brandwonden kan veroorzaken.
- Als u accuzuur in uw ogen krijgt of op uw huid of kleren morst, moet u onmiddellijk met grote hoeveelheden water spoelen. Neem onmiddellijk contact op met een arts, als u accuzuur in uw ogen krijgt.

Bij het aansluiten van een externe startaccu of acculader worden de laadpunten van de accu in de motorruimte gebruikt. De accupolen op de startaccu van de auto in de bagageruimte mogen **niet** worden gebruikt.

Bij opladen wordt zowel de startaccu als de hulpaccu opgeladen.

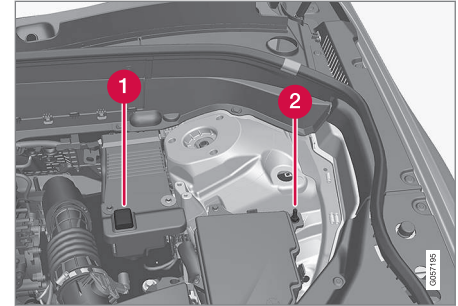

- 1 Positief laadpunt
- 2 Negatief laadpunt

## ⚠ BELANGRIJK

Gebruik voor het opladen van de startaccu of de hulpaccu alleen een moderne acculader met laadspanningsregeling. Maak geen gebruik van een eventuele snellaadfunctie, omdat de accu daarbij beschadigd kan raken.



**! BELANGRIJK**

Bij het negeren van het volgende valt na aansluiting van een externe startaccu of acculader de energiebesparingsfunctie voor het infotainmentsysteem mogelijk tijdelijk uit en/of verschijnt er tijdelijk geen displaytekst over de ladingstoestand van de startaccu op het bestuurdersdisplay:

- Gebruik de minpool van de startaccu in de auto **nooit** voor aansluiting van een externe startaccu of acculader – alleen het **negatieve laadpunt van de auto** mag als massapunt dienen.

**i N.B.**

Hoe vaker de accu ontladen raakt, des te minder lang gaat de accu mee.

De levensduur van de accu wordt bepaald door uiteenlopende factoren, waaronder de rijomstandigheden en het klimaat. De accu verliest na verloop van tijd aan startcapaciteit en moet daarom bijgeladen worden, als er langere tijd achtereen niet of slechts korte afstanden met de auto wordt gereden. Ook bij strenge vorst neemt de startcapaciteit af.

Om de accu in optimale conditie te houden wordt geadviseerd wekelijks minstens 15 minuten met de auto te rijden of de accu aan te sluiten op een acculader met automatische druppellading.

Voor de maximale levensduur dient de accu altijd volledig opgeladen te blijven.

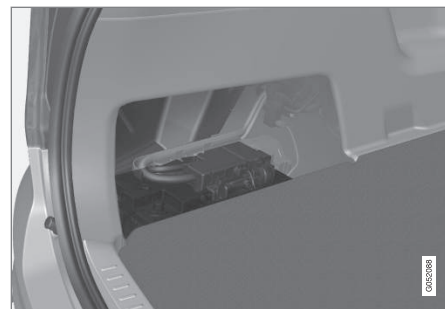

De startaccu bevindt zich in de bagageruimte.

In de volgende tabel staan de specificaties van de startaccu die in twee varianten verkrijgbaar is (afhankelijk van de modeluitvoering van de auto).

	Accu	
	H7 AGM	H8 AGM
Spanning (V)	12	12
Koude-startvermogen <sup>A</sup> - CCA <sup>B</sup> (A)	800	850

	Accu	
	H7 AGM	H8 AGM
Afmetingen, lxbxh (mm)	315x175x190	353x175x190
Capaciteit (Ah)	80	95

A Volgens EN-norm.

B Cold Cranking Amperes.

**! BELANGRIJK**

Accu H8 AGM heeft een spanband. Let op dat de spanband altijd goed strak zit.

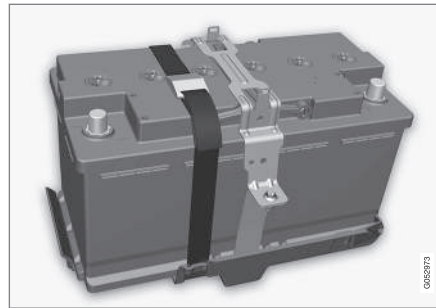

Accu H8 AGM met spanband.

Voor accu H7 AGM is geen spanband verkrijgbaar.

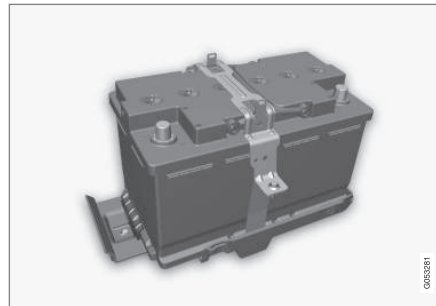

Accu H7 AGM.

Volvo adviseert om accu's altijd te laten vervangen door een erkende Volvo-werkplaats.

**! BELANGRIJK**

Bij het vervangen van een start- of hulpaccu of moet u een accu van het type AGM<sup>15</sup> monteren.

**! BELANGRIJK**

Bij vervanging van de startaccu moet u erop letten dat u een accu met hetzelfde koudestartvermogen en van hetzelfde type gebruikt als de originele accu (zie de sticker op de accu).

**i N.B.**

De grootte van de startaccubehuizing dient overeen te komen met de afmetingen van de originele accu.

**Gerelateerde informatie**

- Symbolen op de accu's (p. 524)
- Hulpaccu (p. 524)
- Starthulp met andere accu (p. 373)

<sup>15</sup> Absorbed Glass Mat.

## Symbolen op de accu's

Op de accu's zitten symbolen die informatie verstrekken en waarschuwen.

	Draag een veiligheidsbril.
	Zie voor meer informatie de gebruikershandleiding die bij de auto hoort.
	Bewaar accu's buiten het bereik van kinderen.
	De accu bevat een bijtend zuur.

	Vermijd vonken en open vuur.
	Explosiegevaar.
	Bestemd voor inzameling.

 <b>N.B.</b>
Een uitgediende start- of steunaccu moet op een milieuvriendelijke manier worden gerecycled - deze bevat namelijk lood.

### Gerelateerde informatie

- Startaccu (p. 521)
- Hulpaccu (p. 524)

## Hulpaccu

Auto's met Start/Stop-systeem hebben behalve de startaccu ook een hulpaccu.

Een auto met Start/Stop-systeem is voorzien van twee 12V-accu's – één extra krachtige startaccu en een hulpaccu die gebruikt wordt voor de startprocedure middels het Start/Stop-systeem.



De hulpaccu zit in een bak naast de veerpootbevestiging.

In de volgende tabel staan de specificaties van de hulpaccu.

Spanning (V)	12
Koudestartvermogen <sup>A</sup> - CCA <sup>B</sup> (A)	170

Afmetingen , lxbxh (mm)	150x90x130
Capaciteit (Ah)	10

A Volgens EN-norm.

B Cold Cranking Amperes.

**!** **BELANGRIJK**

Bij het vervangen van een start- of hulpaccu of moet u een accu van het type AGM<sup>16</sup> monteren.

**i** **N.B.**

- Hoe hoger de stroomafname in de auto (extra koeling/verwarming e.d.), hoe meer de accu's moeten worden bijgeladen = hoe hoger het brandstofverbruik.
- Wanneer de capaciteit van de startaccu tot onder de ondergrens is gedaald, wordt het Start/Stop-systeem uitgeschakeld.

Een tijdelijke functiebeperking van het Start/Stop-systeem op grond van een hoge stroomafname houdt het volgende in:

- Er vindt automatische motorstart plaats zonder dat u het rempedaal loslaat.

De hulpaccu vergt doorgaans niet meer service dan de normale startaccu. Neem bij vragen of

problemen contact op met een werkplaats - geadviseerd wordt een erkende Volvo-werkplaats.

**!** **BELANGRIJK**

Bij het negeren van het volgende valt het Start/Stop-systeem mogelijk tijdelijk uit na aansluiting van een externe startaccu of acculader:

- Gebruik de minpool van de startaccu in de auto **nooit** voor aansluiting van een externe startaccu of acculader – alleen het **negatieve laadpunt van de auto** mag als massapunt dienen.

**i** **N.B.**

Als de startaccu dermate ontladen is dat alles 'zwart' is en alle elektrische standaardsystemen van de auto's nagenoeg uitgeschakeld zijn en u de motor vervolgens start met een externe accu of acculader, zal het Start/Stop-systeem actief zijn. Automatische motorafslag is in dat geval mogelijk, maar het Start/Stop-systeem kan na automatische motorafslag mogelijk geen automatische motoraanslag uitvoeren door onvoldoende capaciteit van de startaccu.

Voor een geslaagde automatische aanslag ná automatische afslag dient de accu eerst te worden opgeladen. Bij een buitentemperatuur van +15 °C moet de accu ten minste 1 uur lang worden opgeladen. Bij lagere buitentemperaturen wordt een laadduur geadviseerd van 3-4 uur. Geadviseerd wordt de accu op te laden met een externe acculader.

Als iets dergelijks niet voorhanden is, wordt geadviseerd het Start/Stop-systeem uit te schakelen totdat de startaccu voldoende bijgeladen is.

**Gerelateerde informatie**

- Startaccu (p. 521)
- Start/Stop (p. 380)

<sup>16</sup> Absorbed Glass Mat.



- Starthulp met andere accu (p. 373)
- Symbolen op de accu's (p. 524)

### Zekeringen

Om te voorkomen dat de elektrische systemen van de auto beschadigd raken door kortsluiting of overbelasting, worden alle verschillende elektrische functies en onderdelen door enkele zekeringen beschermd.

Als een van de elektrische onderdelen of functies niet werkt, is het mogelijk dat de bijbehorende zekering overbelast werd en daardoor gesmolten is. Als dezelfde zekering herhaaldelijk doorbrandt, betekent dit dat het bijbehorende onderdeel een storing vertoont. Volvo adviseert u om dan voor controle contact op te nemen met een erkende Volvo-werkplaats.

### Positie van relais- en zekeringenhouders

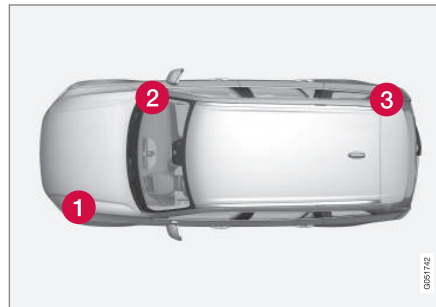

Positie van de relais- en zekeringenhouders bij auto's met het stuur links – bij auto's met het

stuur rechts zit de relais- en zekeringenhouder onder het dashboardkastje aan de andere kant van de auto.

- 1 Motorruimte
- 2 Onder dashboardkastje
- 3 Bagageruimte

### Gerelateerde informatie

- Zekering vervangen (p. 527)



## Zekering vervangen

Om te voorkomen dat de elektrische systemen van de auto beschadigd raken door kortsluiting of overbelasting, worden alle verschillende elektrische functies en onderdelen door enkele zekeringen beschermd.

### Vervangen

1. Zoek in de zekeringentabel op waar de zekering zit.
2. Trek de zekering naar buiten en bekijk deze van opzij om te kijken of het gebogen draadje soms doorgebrand is.
3. Breng in dat geval een nieuwe zekering aan met dezelfde kleur en hetzelfde amperage.

### WAARSCHUWING

Gebruik nooit een vreemd voorwerp of een zekering met meer ampère dan gespecificeerd om een zekering te vervangen. Dit kan aanzienlijke schade aan het elektrische systeem veroorzaken en mogelijk tot brand leiden.

### Gerelateerde informatie

- Zekeringen (p. 526)
- Zekeringen in motorruimte (p. 528)
- Zekeringen onder dashboardkastje (p. 532)
- Zekeringen in bagageruimte (p. 536)

## Zekeringen in motorruimte

De zekeringen in de motorruimte beschermen onder meer de motor- en remfuncties.

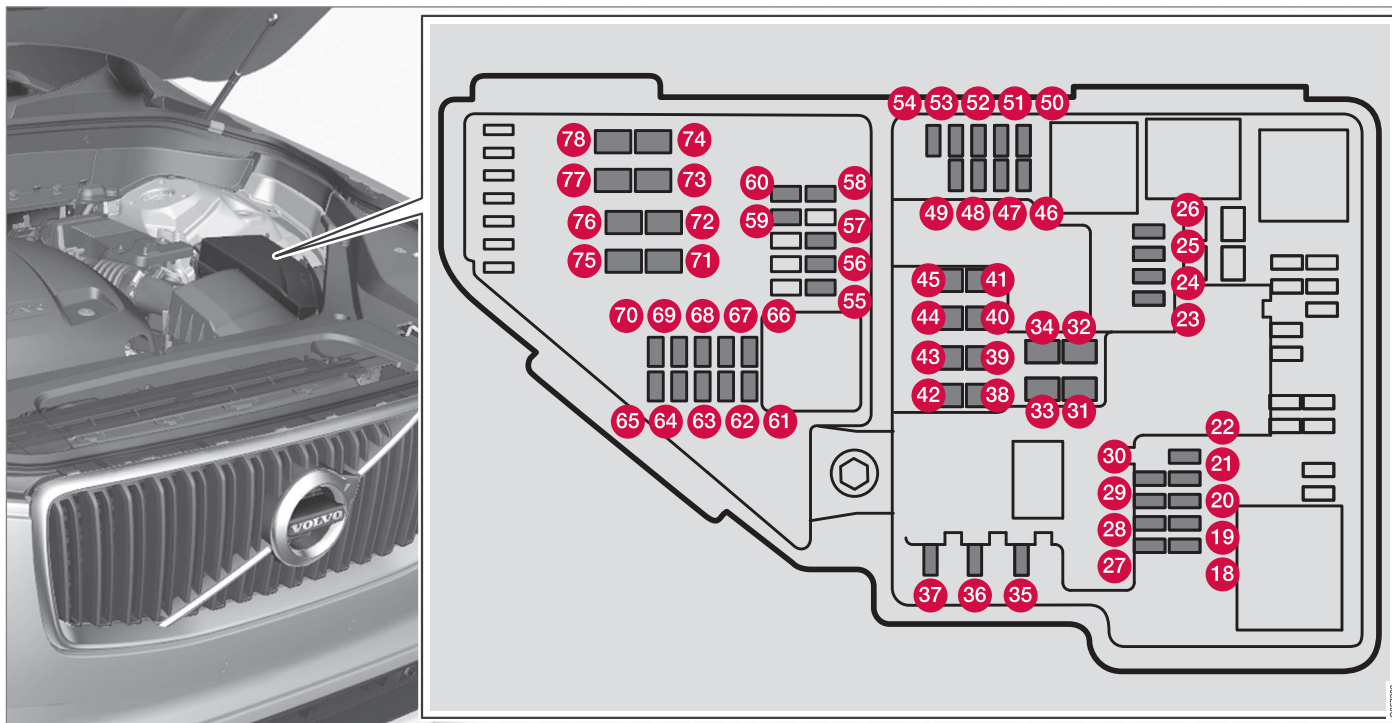







Aan de binnenkant van het deksel zit een speciale trekker waarmee u de zekeringen gemakkelijker kunt verwijderen en aanbrengen.









In de relais- en zekeringhouder is tevens plaats voor enkele reservezekeringen.

### Posities

Aan de binnenkant van het deksel zit een sticker met de positie van de verschillende zekeringen.

- De zekeringen 18–30, 35–37, 46–54 en 55–70 zijn van het type "Micro".
- De zekeringen 31–34, 38–45 en 71–78 zijn van het type "MCASE" en moeten door een werkplaats worden vervangen<sup>17</sup>.

	Functie	[A] <sup>A</sup>
	-	-
	-	-
	-	-
	-	-
	-	-
	USB-aansluiting in tunnelconsole, voorin*	5

	Functie	[A] <sup>A</sup>
	12V-aansluiting in tunnelconsole, voorin	15
	12V-aansluiting in tunnelconsole, in de voetenruimte voor de tweede zitrij <sup>B</sup> 12V-aansluiting in tunnelconsole, tussen achterstoelen <sup>C</sup> ; UBS-aansluitingen, tussen achterstoelen <sup>C</sup>	15
	12V-aansluiting in bagageruimte* USB-aansluitingen voor iPad-houder <sup>C</sup>	15
	-	-
	-	-
	-	-
	-	-
	Elektrische voorruitverwarming* links	Shunt

	Functie	[A] <sup>A</sup>
	Elektrische voorruitverwarming* links	40
	Koplampsproeiers*	25
	Ruitenwissers	25
	-	-
	Claxon	20
	Sirene alarmsysteem*	5
	Regeleenheid voor remsysteem (kleppen, parkeerrem)	40
	Ruitenwissers	30
	Achterrutensproeier	25
	Elektrische voorruitverwarming* rechts	40
	Standverwarming*	20
	Regeleenheid voor remsysteem (ABS-pomp)	40
	-	-

<sup>17</sup> Geadviseerd wordt een erkende Volvo-werkplaats.







	Functie	[A] <sup>A</sup>
45	Elektrische voorruitverwarming* rechts	Shunt
46	Voeding bij ingeschakeld contact: Motorregeleenheid; transmissiecomponenten; elektrische stuurbevestiging; centrale elektronicaregeleenheid Regeleenheid voor remsysteem	5
47	-	-
48	Rechter koplamp	7,5
49	-	-
50	-	-
51	Regeleenheid voor accu-inschakeling	5
52	Airbags	5
53	Linker koplamp	7,5
54	Gaspedaalsensor	5
55	Transmissieregeleenheid	15

	Functie	[A] <sup>A</sup>
56	Motorregeleenheid	5
57	-	-
58	-	-
59	-	-
60	-	-
61	Motorregeleenheid; actuator; smookklepeenheid; EGR-klep (diesel); positie-sensor voor turbo (diesel); klep voor turbo-compressor (benzine)	20
62	Magneetkleppen (benzine); kleppen; thermostaat voor motorkoelsysteem (benzine); koelpomp voor EGR (diesel); gloeiregeleenheid (diesel)	10
63	Vacuümregelaars; klep	7,5
64	Regeleenheid spoilerafdekking; regeleenheid radiatorafdekking	5
65	-	-

	Functie	[A] <sup>A</sup>
66	Voorste lambdasonde; achterste lambdasonde (benzine); roet-sensor (diesel)	15
67	Magneetklep voor motorolie-pomp; magneetkoppeling A/C; middelste lambdasonde (benzine), achterste lambdasonde (diesel)	15
68	-	-
69	Regeleenheid motor	20
70	Bobines (benzine); bougies (benzine)	15
71	Brandstoffilterverwarming (diesel)	30
72	-	-
73	-	-
74	-	-
75	-	-
76	-	-

	Functie	[A] <sup>A</sup>
	Startmotor	Shunt
	Startmotor	40

A Ampère

B Uitgezonderd Excellence

C Excellence

### Gerelateerde informatie

- Zekering vervangen (p. 527)
- Zekeringen onder dashboardkastje (p. 532)
- Zekeringen in bagageruimte (p. 536)

### **Zekeringen onder dashboardkastje**

De zekeringen onder het dashboardkastje beschermen o.a. 230 V-aansluitingen, displays en portiermodules.

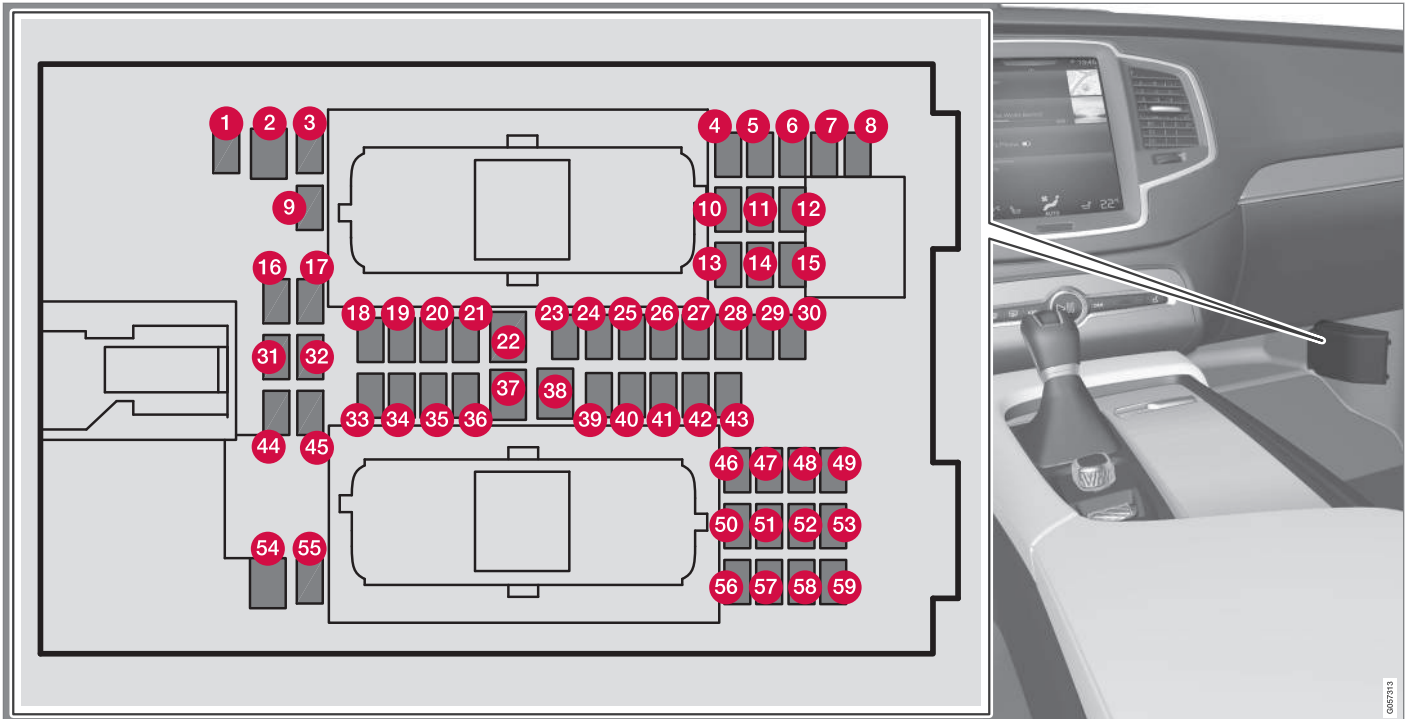

Aan de binnenkant van het deksel van de **relais- en zekeringenhouder in de motorruimte** zit een speciale trekker waarmee u de zekeringen gemakkelijker kunt verwijderen en aanbrengen.

In de **relais- en zekeringenhouder in de motorruimte** is tevens plaats voor enkele reservezekeringen.



◀ Posities

- De zekeringen 1, 3-21, 23-36, 39-53 en 55-59 zijn van het type "Micro".
- De zekeringen 2, 22, 37-38 en 54 zijn van het type "MCASE" en moet u laten vervangen in een werkplaats<sup>18</sup>.

	Functie	[A] <sup>A</sup>
1	-	-
2	230V-aansluiting in tunnelconsole, in de voetenruimte voor de tweede zitrij <sup>B</sup> 230V-aansluiting in tunnelconsole, tussen achterstoelen <sup>C</sup>	30
3	-	-
4	Bewegingsmelder*	5
5	Mediaspeler	5
6	Bestuurdersdisplay	5
7	Knoppenset op middenconsole	5
8	Zonnesensor	5

	Functie	[A] <sup>A</sup>
9	-	-
10	-	-
11	Stuurwieleenheid	5
12	Module voor startknop en voor bediening, parkeerrem	5
13	Module voor elektrische stuurverwarming*	15
14	-	-
15	-	-
16	-	-
17	-	-
18	Regeleenheid voor klimaatregeling	10
19	Stuurslot	7,5
20	Diagnoseaansluiting OBDII	10
21	Middendisplay	5

	Functie	[A] <sup>A</sup>
22	Ventilatormodule voor klimaatregeling voorin	40
23	-	-
24	Knopverlichting; interieurverlichting; dimfunctie van achteruitkijkspiegel*; gecombineerde regen- en lichtsensor*; knoppenset in tunnelconsole, in voetenruimte voor tweede zitrij <sup>B</sup> ; elektrische bedienbare voorstoelen* Elektrisch bedienbare achterstoelen <sup>C</sup> ; display voor comfortfuncties achterstoelen <sup>C</sup> ; modules voor stoelcomfort (massagefunctie) achterin <sup>C</sup>	7,5
25	Regeleenheid voor rijkhulpsystemen	5
26	Panoramadak met zonnescherm*	20
27	Head-updisplay*	5
28	Interieurverlichting	5
29	-	-

<sup>18</sup> Geadviseerd wordt een erkende Volvo-werkplaats.



	Funcie	[A] <sup>A</sup>
30	Display op plafondconsole (gordelwaarschuwing/indicatie voor passagiersairbag voorin)	5
31	-	-
32	Vochtsensor	5
33	Portiermodule in portier rechtsachter	20
34	Zekeringen in bagageruimte	10
35	Regeleenheid voor Connected Car; regeleenheid voor telematica	5
36	Portiermodule in portier linksachter	20
37	Regeleenheid audio (versterker)	40
38	Ventilatormodule voor klimaatregeling achterin*	40
39	Module voor multibandantenne	5
40	Modules voor stoelcomfort (massagefunctie) voorin*	5
41	-	-

	Funcie	[A] <sup>A</sup>
42	Achterrautwisser	15
43	Regeleenheid voor brandstofpomp	15
44	-	-
45	-	-
46	Verwarming voorstoel bestuurderszijde	15
47	Verwarming voorstoel passagierszijde	15
48	Koelvloeistofpomp	10
49	-	-
50	Portiermodule in portier linksvoor	20
51	Regeleenheid voor wielophanging (actieve chassisregeling)*	20
52	-	-
53	Regeleenheid Sensus	10
54	-	-

	Funcie	[A] <sup>A</sup>
55	-	-
56	Portiermodule in portier rechtsvoor	20
57	Display voor comfortfuncties achterstoelen <sup>C</sup>	5 <sup>C</sup>
58	Tv* (bepaalde markten)	5
59	Hoofdzekering voor zekeringen 53 en 58	15

A Ampère  
 B Uitgezonderd Excellence  
 C Excellence

### Gerelateerde informatie

- Zekering vervangen (p. 527)
- Zekeringen in motorruimte (p. 528)
- Zekeringen in bagageruimte (p. 536)

### **Zekeringen in bagageruimte**

Zekeringen in bagageruimte beschermen o.a. elektrisch bedienbare stoelen\*, airbags en gordelspanners.

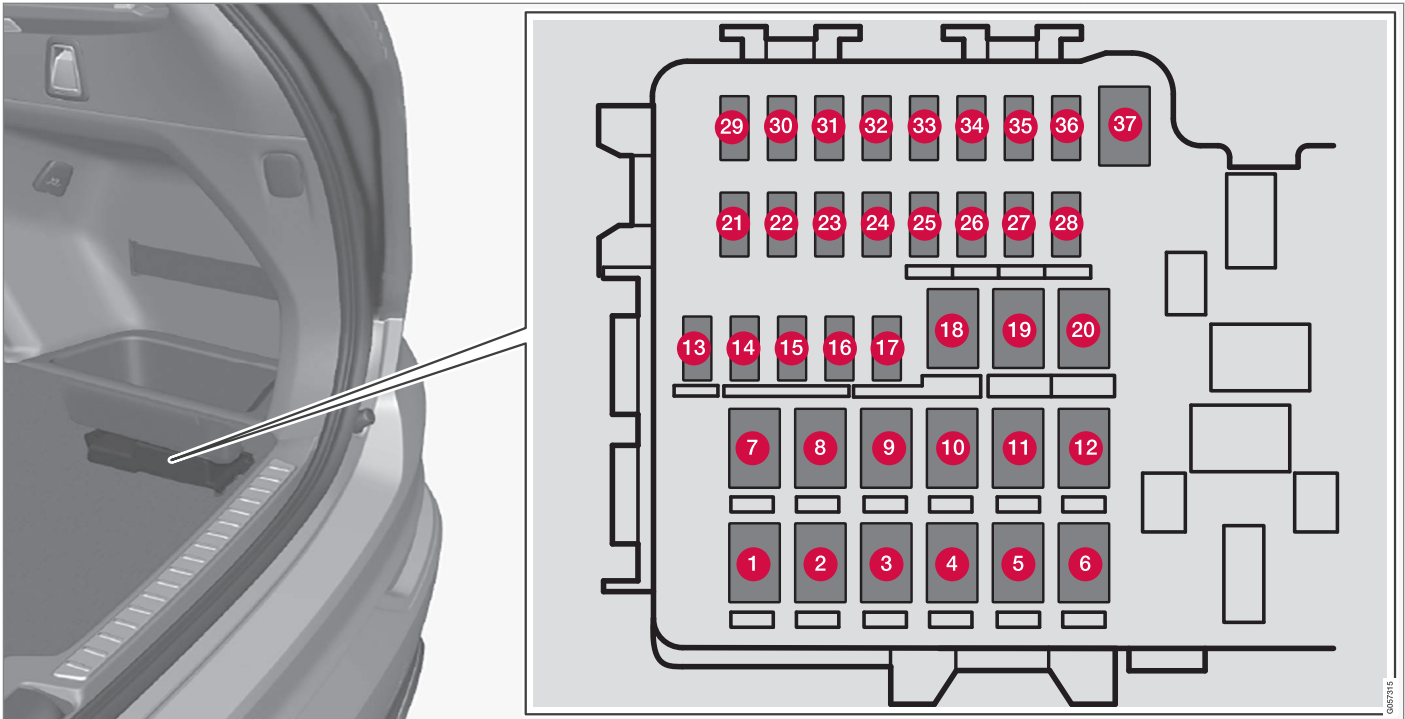

Het kastje zit onder het opbergvak aan de rechterzijde.

Aan de binnenkant van het deksel van de **relais- en zekeringenhouder in de motorruimte** zit

een speciale trekker waarmee u de zekeringen gemakkelijker kunt verwijderen en aanbrengen.

In de **relais- en zekeringenhouder in de motorruimte** is tevens plaats voor enkele reservezekeringen.



◀ Posities



- De zekeringen 13-17 en 21-36 zijn van het type "Micro".
- De zekeringen 1-12, 18-20 en 37 zijn van het type "MCASE" en moet u laten vervangen in een werkplaats<sup>19</sup>.

	Funcie	[A] <sup>A</sup>
1	Elektrische achterrautverwarming	30
2	Elektrisch bedienbare stoel links-achter <sup>B</sup>	20 <sup>B</sup>
3	Compressor voor luchtvering*	40
4	Elektrische hulpverwarming rechtsachter*	30
5	-	-
6	Elektrische hulpverwarming links-achter*	30
7	Elektrisch bedienbare stoel rechtsachter <sup>B</sup>	20 <sup>B</sup>
8	-	-
9	Elektrische achterklepbediening*	25

	Funcie	[A] <sup>A</sup>
10	Elektrisch bedienbare passagiersstoel voor*	20
11	Regeleenheid trekhaak*	40
12	Module voor gordelspanners rechts	40
13	Interne relaispoelen	5
14	-	-
15	Detectiemodule schopbeweging* (om de elektrisch bedienbare achterklep te openen)	5
16	-	-
17	-	-
18	Regeleenheid trekhaak*	25
19	Elektrisch bedienbare bestuurdersstoel*	20
20	Module voor gordelspanners links	40
21	Parkeercamera*	5

	Funcie	[A] <sup>A</sup>
22	-	-
23	-	-
24	Ioniserende luchtreiniger <sup>B</sup>	5 <sup>B</sup>
25	-	-
26	Regeleenheid voor airbags en gordelspanners	5
27	Koelkast <sup>B</sup> ; verwarmde/gekoelde bekerhouder achterin <sup>B</sup>	10 <sup>B</sup>
28	Stoelverwarming linksachter *	15
29	-	-
30	Blind Spot Information (BLIS)*	5
31	-	-
32	Modules voor gordelspanners	5
33	Actuator voor uitlaatgassen	5
34	-	-

<sup>19</sup> Geadviseerd wordt een erkende Volvo-werkplaats.

	Functie	[A] <sup>A</sup>
	Regeleenheid AWD*	15
	Stoelverwarming rechtsachter *	15
	-	-

<sup>A</sup> Ampère  
<sup>B</sup> Excellence

### Gerelateerde informatie

- Zekering vervangen (p. 527)
- Zekeringen onder dashboardkastje (p. 532)
- Zekeringen in motorruimte (p. 528)

## Exterieur reinigen

Was de auto zodra deze vuil geworden is. Zorg dat de auto op een spoelvoer met olieafscheider staat. Gebruik autoshampoo.

### Met de hand wassen

- Verwijder vogelpoep zo spoedig mogelijk van de lak. Vogelpoep bevat namelijk stoffen die de lak aantasten en deze zeer snel doen verkleuren. Gebruik bijvoorbeeld een zachte tissue of een spons die u goed nat hebt gemaakt. U wordt geadviseerd een dergelijke verkleuring te laten herstellen door een erkende Volvo-werkplaats.
- Spoel het onderstel af.
- Spoel de hele auto af totdat al het losse vuil is verwijderd om het risico van waskrassen te beperken. Spuit niet rechtstreeks in de richting van de sloten.
- Gebruik zo nodig een koudontvetter voor hardnekkig vuil. Let erop dat de oppervlakken dan niet door de zon opgewarmd mogen zijn.
- Was de auto met een spons, autoshampoo en een ruime hoeveelheid lauw water.
- Reinig de wisserbladen met een lauwe zeepoplossing of autoshampoo.
- Droog de auto af met een schoon en zacht stuk zeemleer of een trekker. Door waterdruppels niet in felle zon te laten opdrogen, verkleint u het risico van watervlekken die moeten worden weggepoetst.

### WAARSCHUWING

Laat de motorreiniging altijd uitvoeren door een werkplaats. Als de motor warm is, bestaat er brandgevaar.

### BELANGRIJK

Vuile koplampen werken slechter. Maak ze regelmatig schoon, bijvoorbeeld als u tankt. Gebruik geen bijtende reinigingsmiddelen, maar water en een niet krassende spons.

### N.B.

Bij de externe verlichting zoals de koplampen en achterlichten kan tijdelijk condens optreden aan de binnenkant van het lampglas. Dit is een natuurlijk verschijnsel en alle externe verlichting is erop gebouwd om dit zoveel mogelijk te voorkomen. Condens verdwijnt normaal uit het lamphuis, wanneer de lamp enige tijd brandt.

### Automatische wasstraat

In een automatische wasstraat kunt u de auto weliswaar snel en eenvoudig schoonmaken, maar de borstels van de wasstraat kunnen niet overal even goed bij. Voor het beste resultaat wordt u geadviseerd de auto met de hand te wassen.

### N.B.

De eerste maanden mag de auto alleen met de hand worden gewassen. De reden hiervoor is dat de lak gevoeliger is als deze nieuw is.

### BELANGRIJK

Deactiveer alvorens de auto een wasstraat in te rijden de automatische rem bij stilstand (Auto Hold) en de automatische activering van de parkeerrem. Als u deze functies niet deactiveert, zal het remsysteem bij stilstand blokkeren zodat de auto niet kan rijden.

Voor automatische wasstraten waar de auto wordt voortgetrokken geldt het volgende:

1. Rijd de automatische wasstraat binnen.
2. Deactiveer de automatische rem bij stilstand (Auto Hold) met de schakelaar op de tunnelconsole.
3. Deactiveer de automatische activering van de parkeerrem via het middendispley.
4. Zet de keuzehendel in de **N**-stand.
5. Zet de motor af door de startknop op de tunnelconsole naar **STOP** te draaien. Houd de knop minstens 4 seconden in de **STOP**-stand vast.
  - > De auto is klaar voor de automatische wasstraat.

**! BELANGRIJK**

Het systeem schakelt automatisch naar stand **P** als bovenstaande stappen niet in acht worden genomen. In stand **P** zijn de wielen geblokkeerd, wat ze niet moeten zijn bij wassen in een wasstraat.

**Hogedrukreinigers**

Let er bij gebruik van een hogedrukreiniger op dat u cirkelende bewegingen maakt en de spuitkop op minstens 30 cm afstand van de auto houdt (geldt voor alle exterieuronderdelen). Spuit niet rechtstreeks in de richting van de sloten.

**Remmen testen**

Trap zo nu en dan lichtjes op het rempedaal, als u lange afstanden in de regen of sneeuwmodder aflegt. Door de wrijving worden de remblokken warm, zodat het vocht verdampt. Doe hetzelfde bij zeer vochtig of koud weer.

**! WAARSCHUWING**

Test de rem na het wassen altijd, ook de parkeerrem, zodat vocht en corrosie de remvoering niet aantasten en de remmen verslechteren.

**Wisserbladen**

Door teer-, stof- en zoutresten op de wisserbladen en insecten, ijs en dergelijke op de voorruit gaan wisserbladen minder lang mee.

Zet de wisserbladen bij het reinigen in de servicestand.

**i N.B.**

Reinig de wisserbladen en voorruit regelmatig met een lauw sopje of autoshampoo. Gebruik geen sterke oplosmiddelen.

**Kunststof en rubber sieronderdelen exterieur**

Voor het reinigen en verzorgen van gekleurde kunststof onderdelen, rubber onderdelen en sieronderdelen zoals glimmende strips, wordt geadviseerd het speciale reinigingsmiddel te gebruiken dat bij de Volvo-werkplaats verkrijgbaar is. Volg bij het gebruik van dit reinigingsmiddel de gebruiksvorschriften nauwkeurig op.

**! BELANGRIJK**

Waxen en polijsten op kunststof en rubber is niet toegestaan.

Bij gebruik van ontvettingsmiddel op kunststof en rubber mag u, als dat nodig is, slechts met lichte druk wrijven. Gebruik een zachte spons.

Door het polijsten van glimmende strips kan de glimmende oppervlaktelaag wegslijten of beschadigd raken.

Gebruik geen poetsmiddel dat schuurmiddel bevat.

**Velgen**

Gebruik alleen de velgreinigingsmiddelen die Volvo adviseert.

Sterke velgreinigingsmiddelen kunnen het oppervlak beschadigen en vlekken veroorzaken op verchromde lichtmetalen velgen.

**Gerelateerde informatie**

- Poetsen en in de was zetten (p. 542)
- Wisserbladen in servicestand (p. 517)
- Automatische rem bij stilstand (p. 396)
- Parkeerrem gebruiken (p. 394)
- Schakelstanden van automatische versnellingsbak (p. 375)

## Poetsen en in de was zetten

Poets de auto en zet deze in de was, wanneer de lak er dof uitziet of als u deze extra bescherming wilt bieden. U hoeft een nieuwe auto pas na een jaar te poetsen. In de was zetten kunt u eerder doen. Zorg dat de auto bij het poetsen of in de was zetten niet in direct zonlicht staat.

Was de auto en droog deze zorgvuldig af, voordat u begint te poetsen of de was aanbrengt. Verwijder asfalt- en teervlekken met een teerverwijderaar of terpentijn. U kunt hardnekkige vlekken met een speciaal voor autolak bestemde, fijne schuurpasta ("rubbing compound") verwijderen.

Poets de lak eerst op en behandel deze daarna met was in vloeibare of vaste vorm. Volg de aanwijzingen op de verpakking nauwkeurig op. Veel preparaten bevatten zowel poetsmiddel als was.

### **!** BELANGRIJK

Waxen en polijsten op kunststof en rubber is niet toegestaan.

Bij gebruik van ontvettingsmiddel op kunststof en rubber mag u, als dat nodig is, slechts met lichte druk wrijven. Gebruik een zachte spons.

Door het polijsten van glimmende strips kan de glimmende oppervlaktelaag wegslijten of beschadigd raken.

Gebruik geen poetsmiddel dat schuurmiddel bevat.

### **!** BELANGRIJK

Alleen lakbehandelingen uitvoeren die door Volvo geadviseerd worden. Andere behandelingen zoals lakconservering, verzegeling, bescherming, glansverzegeling e.d. kunnen lakschade veroorzaken. Lakschade als gevolg van dergelijke behandelingen valt niet onder de Volvo-garantie.

### Gerelateerde informatie

- Exterieur reinigen (p. 540)
- Lakschade (p. 545)

## Roestwering

De auto heeft een efficiënte bescherming tegen corrosie.

Voor de carrosserie bestaat de corrosiebescherming uit moderne metallische, beschermende lagen op de plaat, een hoogkwalitatief lakproces, tegen corrosie beschermde en minimale plaat-overlappingsen, evenals afschermdende kunststof componenten, slijtagebescherming en aanvullende roestwerende vloeistof op kwetsbare plaatsen. Deze combinatie garandeert dat de carrosserie langdurig gevrijwaard blijft van corrosieproblemen. In het chassis zijn de kwetsbare delen van de wielophanging uitgevoerd in corrosiebestendig aluminiummateriaal.

### Controleren en onderhouden

De corrosiebescherming van de auto hoeft normaal gesproken niet onderhouden te worden, maar door de auto schoon te houden, verkleint u de risico's op roestvorming nog verder. Sterk alkalische of zure reinigingsvloeistoffen moeten op glanzende sieronderdelen te allen tijde worden vermeden. Repareer eventuele steenslagplekken zo snel mogelijk na constatering.

### Gerelateerde informatie

- Exterieur reinigen (p. 540)
- Lakschade (p. 545)



## Interieur reinigen

Gebruik alleen reinigingsmiddelen en autoverzorgingsproducten die door Volvo geadviseerd worden. Reinig het interieur regelmatig en behandel vlekken meteen voor het beste resultaat. Het is belangrijk te stofzuigen voordat u een reinigingsmiddel gebruikt.

### **!** BELANGRIJK

- Sommige geverfde kledingstukken (zoals spijkerbroeken en suède kleding) kunnen afgeven en voor verkleuring van de bekleding zorgen. In dat geval is het belangrijk om de verkleurde delen van de bekleding zo spoedig mogelijk te reinigen en te verzorgen.
- Gebruik nooit sterke oplosmiddelen zoals sproeiervloeistof, wasbenzine of terpentine voor het reinigen van het interieur, omdat zowel de bekleding als de overige interieuronderdelen daarbij beschadigd kunnen raken.
- Spuit reinigingsmiddelen nooit rechtstreeks op componenten met elektrische knoppen of bedieningselementen. Maak ze in plaats daarvan schoon met een doek die u met het reinigingsmiddel bevochtigd hebt.
- Scherpe voorwerpen en klittenbandsluitingen kunnen de stoffen bekleding van de auto beschadigen.

## Stoffen bekleding en plafondbekleding

Volvo biedt een universeel textielverzorgingsproduct voor stoffen bekleding en plafondbekleding, waarmee u de bekleding in optimale staat kunt houden, mits u de instructies opvolgt. Het textielverzorgingsproduct is verkrijgbaar bij Volvo-dealers.

### Leren bekleding\*

De leren bekleding van Volvo is behandeld om de bekleding in oorspronkelijke staat te bewaren.

Leren bekleding is een natuurproduct dat na verloop van tijd een mooi patina krijgt. Voor het behoud van de eigenschappen en kleur van het leer is regelmatige reiniging en verzorging vereist. Volvo biedt een universeel leerverzorgingsproduct, Volvo Leather Care Kit/Wipes, waarmee u leren bekleding kunt reinigen en de beschermende laag kunt herstellen, mits u de instructies opvolgt.

Voor de beste resultaten adviseert Volvo de beschermende crème een- à viermaal per jaar (zo nodig vaker) op te brengen. U kunt de Volvo Leather Care Kit/Wipes kopen bij Volvo-dealers.

### Leren stuurwiel

Leer moet kunnen ademen. Dek het leren stuurwiel nooit af met kunststof bescherming. Reinigen het leren stuurwiel bij voorkeur met Volvo Leather Care Kit/Wipes.

## Leren paneel\*

Leer moet kunnen ademen. Dek het leer aan de bovenkant van het dashboard of bij het portierpaneel nooit af. Voor het reinigen van leren panelen adviseren wij Volvo Leather Care Kit/Wipes.

## Interieuronderdelen van kunststof, metaal en hout

Voor het reinigen van interieuronderdelen en -panelen van kunststof worden met water bevochtigde splitfiber- of microvezeldoeken geadviseerd, die verkrijgbaar zijn bij een erkende Volvo-werkplaats.

Krab of wrijf nooit over een vlek. Gebruik nooit sterke vlekkenmiddelen.

## Veiligheidsgordels

Gebruik water en een synthetisch wasmiddel en in het bijzonder het textielreinigingsmiddel dat bij erkende Volvo-dealers verkrijgbaar is. Zorg dat de gordel droog is, voordat deze weer wordt opge-reld.

## Inlegmatten en vloermat

Haal de inlegmatten uit de auto om de vloerbekleding en de inlegmatten ieder apart schoon te kunnen maken. Gebruik een stofzuiger om vuil en stof te verwijderen. Elk van beide inlegmatten zit met pennen vast.

Verwijder de inlegmat door de inlegmat bij elk van beide pennen vast te pakken en recht omhoog te tillen.



- ◀◀ Breng de inlegmat aan door deze bij beide pen- nen vast te drukken.

### **WAARSCHUWING**

Gebruik voor alle zitplaatsen slechts één inlegmat tegelijk en controleer alvorens weg te rijden of de mat voor de bestuurdersstoel goed in de bevestigingsklemmen op de vloer vastzit om te voorkomen dat deze kan gaan glijden en achter of onder de pedalen blijft haken.

Voor vlekken op de vloermat wordt geadviseerd het speciale reinigingsmiddel voor stoffen bekleding te gebruiken nadat u hebt gestofzuigd. U dient vloermatten te reinigen met de door de Volvo-dealer geadviseerde producten.

### **Gerelateerde informatie**

- Middendisplay reinigen (p. 544)

## **Middendisplay reinigen**

Vuul, vlekken en fettige vingerafdrukken kunnen ertoe leiden dat het middendisplay minder goed werkt en minder goed af te lezen is. Reinig het scherm regelmatig met een microvezeldoek.



Homeknop voor middendisplay.

1. Schakel het middendisplay uit door lang op de homeknop te drukken.
2. Neem het scherm af met de meegeleverde microvezeldoek of gebruik een andere microvezeldoek van vergelijkbare kwaliteit. Neem het scherm in kleine cirkelende bewegingen af met een schone en droge microvezeldoek. U kunt de microvezeldoek zo nodig licht bevochtigen met schoon water.
3. Activeer het display door kort op de homeknop te drukken.

### **BELANGRIJK**

De microvezeldoek moet bij het schoonmaken van het middendisplay vrij van zand en vuil zijn.

### **BELANGRIJK**

Breng alleen lichte druk aan op het scherm bij het reinigen van het middendisplay. Bij te hard drukken kan het scherm beschadigd raken.

### **BELANGRIJK**

Spuit geen vloeistoffen of bijtende chemicaliën rechtstreeks op het middendisplay. Gebruik geen ruitenreiniger, reinigingsmiddelen, sprays, oplosmiddelen, alcoholen, ammonia-oplossingen of schuren reinigingsmiddelen.

Gebruikt nooit schurende poetsdoeken, papieren handdoeken of zijdepapier omdat dit aanleiding kan geven tot krassen op het middendisplay.

### **Gerelateerde informatie**

- Interieur reinigen (p. 543)
- Overzicht van het middendisplay (p. 33)

## Lakschade

De lak vormt een belangrijk onderdeel van de roestwering van de auto en moet daarom regelmatig worden gecontroleerd. De meest voorkomende soorten lakschade zijn bijvoorbeeld steenslagplekken, krassen en plekjes op de spatbordranden, portieren en bumpers.

## Kleurcode

De sticker voor kleurcode zit op de portierstijl en wordt bij het openen van het rechter achterportier zichtbaar.

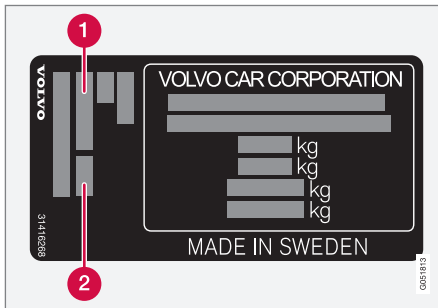

- 1 Kleurcode exterieur
- 2 Eventuele secundaire kleurcode exterieur

Het is belangrijk dat u de juiste kleur gebruikt.

## Geringe lakschade herstellen

Om roestvorming te voorkomen moet u lakschade direct herstellen.

### Eventueel benodigde materialen

- Grondlak (primer)<sup>20</sup> - voor met kunststof beklede bumpers en dergelijke zijn er spuitbussen met speciale hechtprimer verkrijgbaar.
- basislak en heldere lak - verkrijgbaar in spuitbussen of als bijwerkpen/-stift<sup>21</sup>.
- Afplaktape.
- fijn schuurlijnen<sup>20</sup>.

### Gerelateerde informatie

- Lakschade herstellen (p. 545)
- Typeaanduidingen (p. 548)
- Roestwering (p. 542)

## Lakschade herstellen

Bij reparatie van lakschade moet de auto schoon en droog zijn en warmer zijn dan 15 °C.

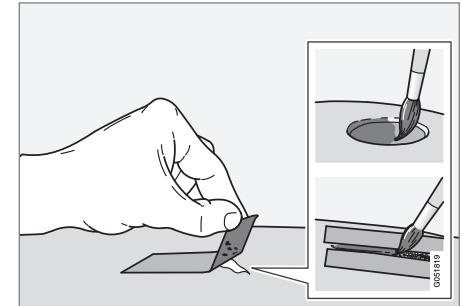

1. Plak een stuk afplaktape over het beschadigde gebied heen. Trek de tape weer van de lak af om eventuele lakresten te verwijderen.

Als de beschadiging tot op het metaal (plaat) zit, moet een grondlak (primer) worden gebruikt. Bij beschadiging van een kunststof oppervlak moet voor een optimaal resultaat een hechtprimer worden gebruikt - spuit wat primer in de dop van de spuitbus en strijk dun op.

<sup>20</sup> Eventueel.

<sup>21</sup> Volg de aanwijzingen die bij de verpakking van de bijwerkpen/-stift werden geleverd.

- ◀ 2. Vóór het lakken kunt u zo nodig (bij ongelijke randen bijvoorbeeld) plaatselijk licht schuren met zeer fijn schuurlijnen. Maak het oppervlak goed schoon en laat drogen.
- 3. Roer de grondlak (primer) goed door en breng deze met een fijn kwastje, een lucifer of iets dergelijks aan. Werk als de grondlak droog is af met basislak en heldere lak.

Krassen kunt u op de hierboven beschreven manier herstellen, maar dek ter bescherming de onbeschadigde lak rond de kras af.

Bijwerkpenen en spuitbussen zijn verkrijgbaar bij de Volvo-dealer.

**i N.B.**

Als de steenslag niet tot het metalen oppervlak (blanke plaat) is doorgedrongen en er nog steeds een intacte laklaag aanwezig is, moet u de basislak en heldere lak direct aanbrengen nadat u het oppervlak hebt gereinigd.

### Gerelateerde informatie

- Lakschade (p. 545)
- Exterieur reinigen (p. 540)

SPECIFICATIES

## Typeaanduidingen

Typeaanduiding, chassisnummer en dergelijke (voertuigspecifieke informatie) staan aangegeven op stickers in de auto.

### Positie van stickers en plaatjes

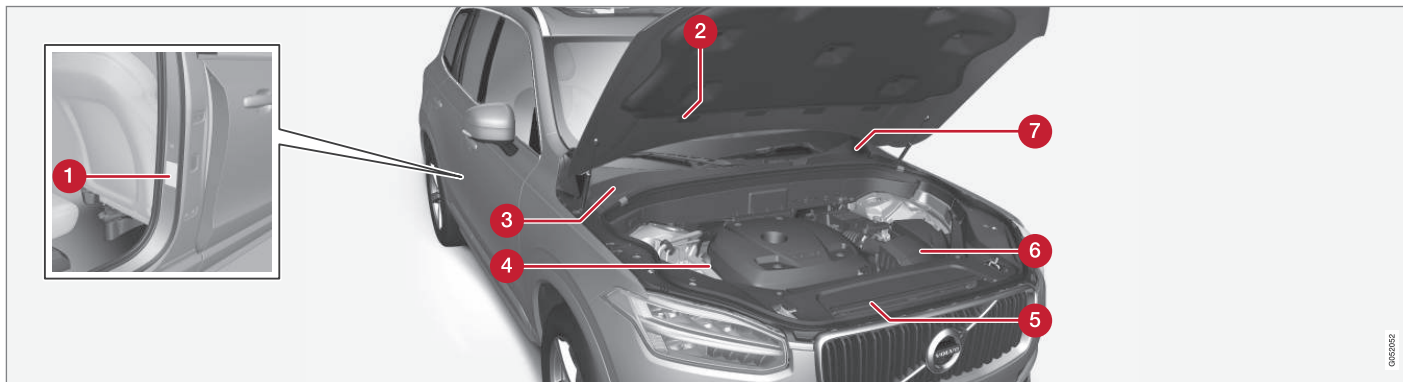

Wanneer u contact opneemt met uw erkende Volvo-werkplaats of vervangende onderdelen of accessoires wilt bestellen, kan het handig zijn om de typeaanduiding, het chassisnummer en het motornummer bij de hand te hebben.

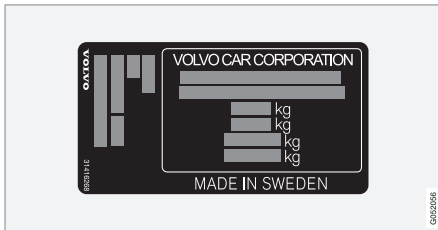

1 Typeaanduiding, chassnummer, maximaal toelaatbaar gewicht, kleurcode voor lakwerk en typegoedkeuringsnummer. De sticker zit op de portierstijl en wordt bij het openen van het rechter achterportier zichtbaar.



2 Sticker A/C-systeem voor auto's met het koudemiddel R1234yf.

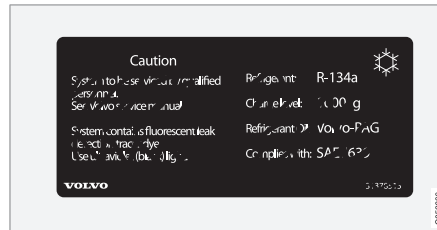

2 Sticker A/C-systeem voor auto's met het koudemiddel R134a.

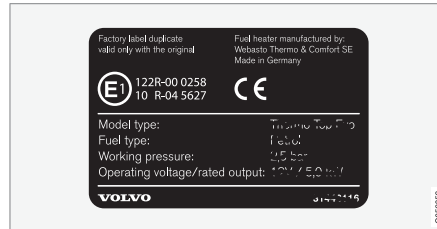

3 Sticker voor standverwarming.



4 Motorcode en serienummer van de motor.

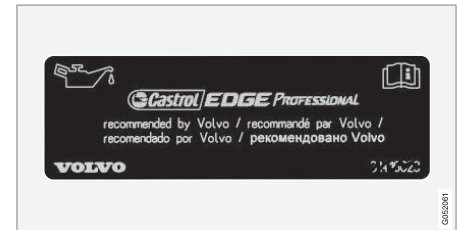

5 Sticker voor motorolie.

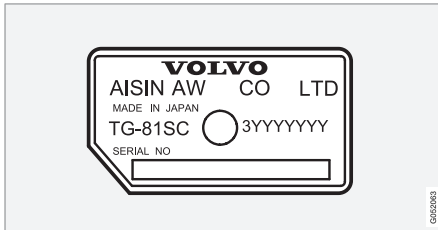

**6** Typeaanduiding en serienummer van de versnellingsbak.

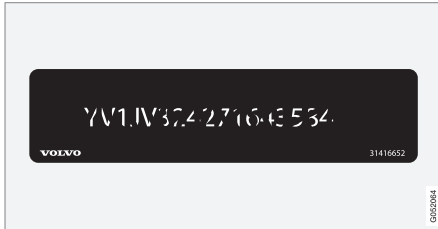

**7** Identificatienummer van de auto (VIN, Vehicle Identification Number).

De typegoedkeuring van de auto bevat meer informatie over de auto.

**i N.B.**

De in de gebruikershandleiding afgebeelde stickers hoeven niet per definitie overeen te komen met de stickers die in of op uw auto aanwezig zijn. De afbeeldingen zijn alleen bedoeld om aan te geven hoe de stickers er in grote lijnen uitzien en waar u ze ongeveer kunt aantreffen. Op de stickers van de auto vindt u de informatie die op uw auto van toepassing is.

**Gerelateerde informatie**

- Specificaties van de airconditioning (p. 561)



## Maten

In de tabel ziet u de maten van de auto wat de lengte, hoogte e.d. betreft.

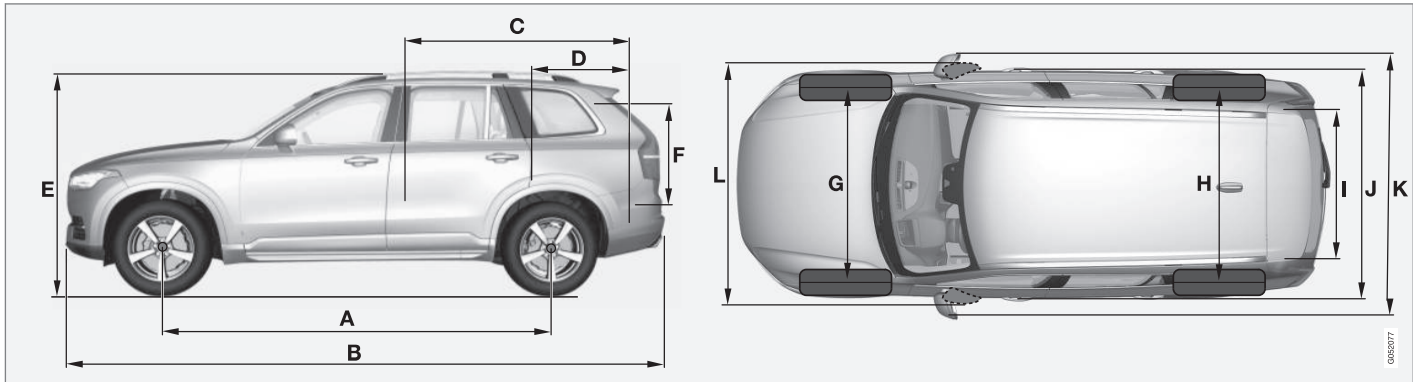

Maten	mm
A Wielbasis	2984
B Lengte	4950
C Laadlengte, vloer, achterbank neergeklapt <sup>A</sup>	2040 1260 <sup>B</sup>
D Laadlengte, vloer	1220 <sup>C</sup> 554 <sup>D</sup> 761/898 <sup>E</sup>

Maten	mm
E Hoogte	1776
F Laadhoogte	816
G Spoorbreedte vooras <sup>F</sup>	1673 <sup>G</sup> 1665 <sup>H</sup>
Spoorbreedte vooras <sup>I</sup>	1676 <sup>G</sup> 1668 <sup>H</sup>

Maten	mm
H Spoorbreedte achteras <sup>F</sup>	1675 <sup>G</sup> 1667 <sup>H</sup>
	Spoorbreedte achteras <sup>I</sup>
I Laadbreedte, vloer	1192

## SPECIFICATIES



	Maten	mm
J	Breedte	1923 <sup>J</sup> 1931 <sup>K</sup> 1958 <sup>L</sup>
K	Breedte incl. buitenspiegels	2140
L	Breedte incl. ingeklapte buitenspiegels	2008

A Geldt niet voor vierzitters.

B Vanaf de tweede zitrij bij een zevenzitter.

C Vijfzitter.

D Zevenzitter.

E Vierzitter.

F Auto zonder luchtvering.

G Geldt voor wielen van 20, 21 en 22 inch.

H Geldt voor wielen van 18 en 19 inch.

I Auto met luchtvering.

J Carrosseriebreedte

K Breedte voor auto met wielen van 18 en 19 inch.

L Breedte voor auto met wielen van 20, 21 en 22 inch.

## Gewichten

Het maximale totaalgewicht staat aangegeven op een sticker in de auto.

Inbegrepen bij het rijklare gewicht zijn het gewicht van de bestuurder, dat van de brandstoftank die voor 90 % gevuld is en dat van de resterende oliën/vloeistoffen.

Het gewicht van de passagiers en de gemonteerde accessoires alsmede de kogeldruk (bij gebruik van een aanhanger) zijn van invloed op het laadvermogen en zijn niet inbegrepen bij het rijklare gewicht.

Toelaatbare maximumbelading = totaalgewicht – rijklare gewicht.

### **i** N.B.

Het gedocumenteerde rijklare gewicht geldt voor een auto in de basisuitvoering, dus een auto zonder extra uitrusting of opties. Dat houdt in dat voor elke optie die wordt toegevoegd, de laadcapaciteit van de auto met het gewicht van de optie afneemt.

Voorbeelden van opties die de laadcapaciteit verminderen zijn de onderdelen voor de speciale uitvoeringen Kinetic/Momentum/Summum en andere opties zoals: trekhaak, lastdrager, dakbox, audiosysteem, verstralers, gps-navigatie, verwarming op brandstof, veiligheidsrek, matten, bagagerolhoes, elektrisch bedienbare stoelen e.d.

De auto wegen is een veilige manier om te weten te komen wat het rijklare gewicht van uw auto is.

### **⚠** WAARSCHUWING

Het rijgedrag van de auto verandert door hoe zwaar de auto beladen is en hoe de lading is geplaatst.

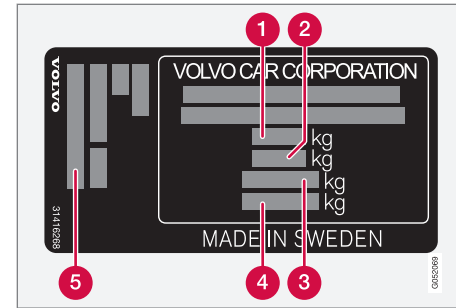

De sticker zit op de portierstijl en wordt bij het openen van het rechter achterportier zichtbaar.

- 1** Max. totaalgewicht
- 2** Max. treingewicht (auto + aanhanger)
- 3** Max. voorasdruk
- 4** Max. achterasdruk
- 5** Uitrustingsniveau

Max. belasting: Zie typegoedkeuring.

Max. dakbelasting: 100 kg.

### Gerelateerde informatie

- Typeaanduidingen (p. 548)
- Trekgewicht en kogeldruk (p. 554)

## Trekgewicht en kogeldruk

Het trekgewicht en de kogeldruk voor het rijden met een aanhanger staan in de tabellen.

## Max. gewicht geremde aanhanger

**i N.B.**

Voor aanhangers/caravans zwaarder dan 1800 kg wordt een trillingsdemper op de trekhaak geadviseerd.

Motor	Motorcode <sup>A</sup>	Versnellingsbak	Max. gewicht geremde aanhanger (kg)	Max. kogeldruk (kg)
T5 AWD	B4204T20	Automaat, TG-81SC	2400	140
T5 AWD	B4204T23	Automaat, TG-81SC	2400	140
T6 AWD	B4204T27	Automaat, TG-81SC	2700	140
D4	D4204T14	Automaat, TG-81SC	1800	140
D4 AWD	D4204T6	Automaat, TG-81SC	2400	140
D5 AWD	D4204T11	Automaat, TG-81SC	2700	140

<sup>A</sup> Motorcode, onderdeel- en serienummer van de motor vindt u op de motor.

**! BELANGRIJK**

Bij ritten met een aanhanger achter de auto is het toegestaan het totale gewicht van de auto (inclusief het trekgewicht) tot 100 kg te overschrijden, op voorwaarde dat er maximaal 100 km/h (62 mph) wordt gereden. Neem echter altijd de landelijke wetgeving in acht ten aanzien van bijvoorbeeld de snelheid van de combinatie van auto plus aanhanger.

**Max. gewicht ongeremde aanhanger**

Max. gewicht ongeremde aanhanger (kg)	Max. kogeldruk (kg)
750	50

**Gerelateerde informatie**

- Typeaanduidingen (p. 548)
- Gewichten (p. 553)
- Rijden met aanhanger (p. 412)
- Aanhangerstabilisering\* (p. 415)

## Motorspecificaties

De motorspecificaties (vermogen enz.) voor de verschillende motoralternatieven staan in de tabel.

 <b>N.B.</b>
Niet alle motoren zijn verkrijgbaar op alle markten.

Motor	Motorcode <sup>A</sup>	Vermogen (kW bij omw/min)	Vermogen (pk bij omw/min)	Koppel (Nm bij omw/min)	Aantal cilinders
T5 AWD	B4204T20	183/5500	249/5500	350/1500–4500	4
T5 AWD	B4204T23	187/5500	254/5500	350/1500–4800	4
T6 AWD	B4204T27	235/5700	320/5700	400/2200–5400	4
D4	D4204T14	140/4250	190/4250	400/1750–2500	4
D4 AWD	D4204T6	140/4250	190/4250	420/1500–2500	4
D5 AWD	D4204T11	165/4250	225/4250	470/1750–2500	4

A Motorcode, onderdeel- en serienummer van de motor vindt u op de motor.

## Gerelateerde informatie

- Typeaanduidingen (p. 548)
- Specificaties van de motorolie (p. 557)
- Specificaties van de koelvloeistof (p. 560)

## Specificaties van de motorolie

De motoroliekwaliteit en de te hanteren hoeveelheden voor de verschillende motoralternatieven staan in de tabel.

Volvo adviseert:



Motor	Motorcode <sup>A</sup>	Oliekwaliteit	Hoeveelheid, incl. oliefilter (liter)
T5 AWD	B4204T20	Castrol Edge Professional V 0W-20 of VCC RBS0-2AE 0W-20	ca. 5,9
T5 AWD	B4204T23		ca. 5,9
T6 AWD	B4204T27		ca. 5,9
D4	D4204T14		ca. 5,2
D4 AWD	D4204T6		ca. 5,2
D5 AWD	D4204T11		ca. 5,2

<sup>A</sup> Motorcode, onderdeel- en serienummer van de motor vindt u op de motor.

◀◀ **Gerelateerde informatie**

- Typeaanduidingen (p. 548)
- Ongunstige rijomstandigheden voor motorolie (p. 559)
- Motorolie controleren en bijvullen (p. 509)
- Motorolie (p. 508)



## Ongunstige rijomstandigheden voor motorolie

In ongunstige rijomstandigheden kunnen de olietemperatuur en het oliegebruik abnormaal toenemen. Hier volgen enkele voorbeelden van ongunstige rijomstandigheden.

Controleer het oliepeil vaker bij lange ritten:

- met een caravan of aanhanger achter de auto
- in bergachtig gebied
- op hoge snelheden
- bij temperaturen lager dan  $-30\text{ }^{\circ}\text{C}$  of hoger dan  $+40\text{ }^{\circ}\text{C}$ .

Het bovenstaande geldt ook tijdens kortere ritten bij lage temperaturen.

Kies een volsynthetische motorolie bij ongunstige rijomstandigheden. Ze bieden de motor extra bescherming.

Volvo adviseert:



### **!** BELANGRIJK

Om aan de vereisten voor de gespecificeerde service-intervallen te voldoen worden alle motoren in de fabriek gevuld met een speciaal aangepaste, synthetische motorolie. De oliesoort werd met grote zorg geselecteerd lettend op de levensduur van de motor, de startgewilligheid, het brandstofverbruik en de milieu-impact.

Om de aanbevolen service-intervallen aan te kunnen houden dient u een goedgekeurde motoroliesoort te gebruiken. Gebruik alleen een oliesoort van de voorgeschreven kwaliteit en dat zowel bij het bijvullen als bij het verversen van olie. Een negatieve invloed op de levensduur van de motor, de startgewilligheid, het brandstofverbruik en de milieu-impact is anders niet uitgesloten.

Indien u geen motorolie van de voorgeschreven kwaliteit en viscositeit gebruikt, kunnen aan de motor gerelateerde onderdelen beschadigd raken. Volvo Cars wijst garantie-aanspraken voor dit type schade af.

Volvo adviseert de olie in een erkende Volvo-werkplaats te laten verversen.

### Gerelateerde informatie

- Specificaties van de motorolie (p. 557)
- Motorolie (p. 508)

## Specificaties van de koelvloeistof

**Voorgeschreven kwaliteit:** Door Volvo aanbevolen koelvloeistof aangelengd met 50 % water<sup>1</sup>, zie verpakking.

## Specificaties van de versnellingsbakolie

De voorgeschreven transmissieolie voor de verschillende versnellingsbakopties staat in de tabel.

### Automatische versnellingsbak

	Voorgeschreven versnellingsbakolie
TG-81SC	AW1

#### **N.B.**

In normale rijomstandigheden hoeft de versnellingsbakolie niet te worden ververst.

## Specificaties van de remvloeistof

Remvloeistof is de naam van het middel in een hydraulisch remsysteem, dat wordt gebruikt om druk over te brengen vanuit bijvoorbeeld een rempedaal via een hoofdremcilinder naar een of meerdere hulpcilinders die op hun beurt een mechanische rem bedienen.

**Voorgeschreven kwaliteit:** DOT 4

#### **N.B.**

Geadviseerd wordt remvloeistof te laten verversen of bijvullen door een erkende Volvo-werkplaats.

<sup>1</sup> De waterkwaliteit dient te voldoen aan de norm STD 1285,1.

## Brandstoftank - inhoud

De inhoud van de brandstof voor de verschillende motoralternatieven staan in de tabel.

Motor	Hoeveelheid (liter)
Benzinemotor	ca. 71 <sup>A</sup>
Dieselmotor	ca. 71 <sup>A</sup>

<sup>A</sup> Op sommige markten is dit 60 liter.

## Gerelateerde informatie

- Tankvulklep openen/sluiten en tanken (p. 403)

## Specificaties van de airconditioning

De klimaatregeling van de auto maakt, afhankelijk van de markt, gebruik van het koudemiddel R1234yf of R134a. Op een sticker aan de binnenkant van de motorkap staat aangegeven, welk koudemiddel er in de klimaatregeling van de auto zit.

In de onderstaande tabellen ziet u welke kwaliteit vloeistoffen en smeermiddelen er in het aircosysteem zitten en in welke hoeveelheden.

### A/C-sticker

#### Sticker voor R134a

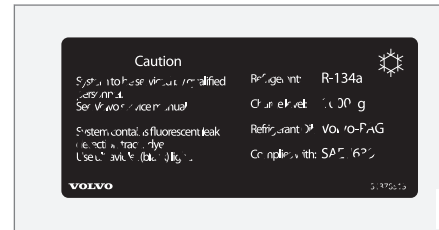

#### Sticker voor R1234yf

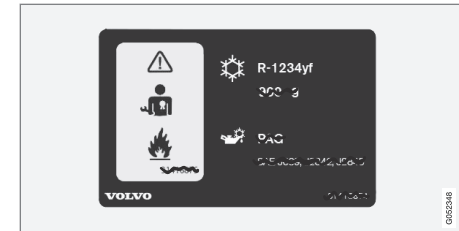

#### ◀ Toelichting symbolen R1234yf

Symbol	Betekenis
	Voorzichtigheid betrachten
	Mobiele airco (MAC)
	Type smeermiddel
	Onderhoud aan de mobiele airco (MAC) is voorbehouden aan een bevoegd onderhoudsmonteur.
	Brandbaar koudemiddel

#### Koudemiddel

##### Auto's met koudemiddel R134a

Gewicht	Voorgeschreven kwaliteit
750 g (1000 g <sup>A</sup> )	R134a

<sup>A</sup> Betreft een auto met A/C op de derde zitrij.

#### WAARSCHUWING

In de installatie voor airconditioning zit koudemiddel R134a onder druk. Service en reparatie aan het systeem mogen uitsluitend door een erkende werkplaats worden uitgevoerd.

##### Auto's met koudemiddel R1234yf

Gewicht	Voorgeschreven kwaliteit
650 g (900 g <sup>A</sup> )	R1234yf

<sup>A</sup> Betreft een auto met A/C op de derde zitrij.

#### WAARSCHUWING

In de installatie voor airconditioning zit koudemiddel R1234yf onder druk. Conform de SAE-norm J2845 ("Technician Training for Safe Service and Containment of Refrigerants Used in Mobile A/C System") mogen service en reparatie aan het koudemiddelsysteem alleen worden uitgevoerd door een daartoe bekwaam en bevoegd technicus om de veiligheid van het systeem te garanderen.

##### Compressorolie

Hoeveelheid	Voorgeschreven kwaliteit
60 ml (80 ml <sup>A</sup> )	PAG SP-A2

<sup>A</sup> Betreft een auto met A/C op de derde zitrij.

#### Verdamper

#### BELANGRIJK

Het is niet toegestaan de aircocondensator te repareren of te vervangen door een gebruikte condensator. De nieuwe condensator moet conform de SAE-norm J2842 zijn gekeurd en gemerkt.

#### Gerelateerde informatie



- Onderhoud aan klimaatregeling (p. 511)
- Typeaanduidingen (p. 548)

## Brandstofverbruik en CO<sub>2</sub>-uitstoot

Het brandstofverbruik voor een auto wordt gemeten in liter per 100 km en de CO<sub>2</sub>-uitstoot in gram CO<sub>2</sub> per km.







### Uitleg

CO <sub>2</sub>	gram CO <sub>2</sub> /km
	liter/100 km







	Stadsverkeer
	Snelwegrit
	Combinatierit

man	handgeschakelde versnellingsbak
aut	Automatische versnellingsbak

 <b>N.B.</b>
Als de gegevens over brandstofverbruik en emissie ontbreken, staan deze in het bijgeleverde supplement.

							
		CO <sub>2</sub>		CO <sub>2</sub>		CO <sub>2</sub>	
T5 AWD <sup>A</sup> (B4204T23)	aut	220	9,5	151	6,5	176	7,6
T5 AWD <sup>C</sup> (B4204T23)	aut	217	9,3	150	6,5	174	7,5
T6 AWD <sup>A, B</sup> (B4204T27)	aut	229	9,8	162	7,0	186	8,0
T6 AWD <sup>C, B</sup> (B4204T27)	aut	224	9,6	154	6,6	179	7,7
T6 AWD <sup>D</sup> (B4204T27)	aut	-	-	-	-	-	-
D4 (D4204T14)	aut	152	5,8	127	4,9	136	5,2



							
		CO <sub>2</sub>	∅ 	CO <sub>2</sub>	∅ 	CO <sub>2</sub>	∅ 
D4 AWD <sup>A</sup> (D4204T6)	aut	168	6,4	143	5,5	152	5,8
D4 AWD <sup>C</sup> (D4204T6)	aut	164	6,2	140	5,4	149	5,7
D5 AWD <sup>A, B</sup> (D4204T11)	aut	168	6,4	143	5,5	152	5,8
D5 AWD <sup>C, B</sup> (D4204T11)	aut	164	6,2	140	5,4	149	5,7
D5 AWD <sup>D</sup> (D4204T11)	aut	-	-	-	-	-	-

A Geldt **niet** voor de variant met een geringe emissie.

B Geldt niet voor vierzitters.

C Geldt **alleen** voor de variant met een geringe emissie.

D Geldt voor vierzitters.

De brandstofverbruiks- en emissiewaarden in de bovenstaande tabel zijn gebaseerd op speciale EU-rijcycli<sup>2</sup>, die gelden voor een auto met rijklaar gewicht in standaarduitvoering zonder extra uitrusting. Afhankelijk van de uitrusting neemt het autogewicht toe. Dit alsook de mate van belading

van de auto zorgt voor een verhoging van het brandstofverbruik en de uitstoot van kooldioxide.

Er zijn meerdere oorzaken aan te geven voor een verhoogd brandstofverbruik ten opzichte van de tabelwaarden. Daarbij valt te denken aan factoren als:

- Uw rijstijl.
- De grotere rolweerstand als u kiest voor grotere wielen dan de standaardwielen op de basisuitvoering van het model.

<sup>2</sup> De officieel gedeclareerde brandstofverbruikscijfers zijn gebaseerd op twee gestandaardiseerde rijcycli in een laboratoriumomgeving ("EU-rijcycli") volgens EU Regulation no 692/2008, 715/2007 (Euro 5 / Euro 6) en UN ECE Regulation no 101. Aangezien de rijcycli ook worden gebruikt in het kader van de kwaliteitscontrole worden er hoge eisen gesteld aan de herhaalbaarheid van de tests. Daarom worden de tests zorgvuldig gecontroleerd en alleen uitgevoerd voor de basisfuncties van de auto (bijvoorbeeld met gedeactiveerde airconditioning, radio enz.). Als gevolg hiervan zijn de resultaten van de officiële cijfers niet vanzelfsprekend representatief voor wat klanten ervaren bij daadwerkelijk gebruik van de auto. De regelgeving omvat de rijcycli "Stadsverkeer" en "Snelwegrit". - Rijcyclus "Stadsverkeer" - de meting begint met een koude start van de motor. De test betreft een gesimuleerde rit. - Rijcyclus "Snelwegrit" - de auto trekt op en remt af bij snelheden tussen 0-120 km/h (0-75 mph). De test betreft ook weer een gesimuleerde rit. - De officiële waarde voor gemengd rijden, zoals weergegeven in de tabel, is overeenkomstig de wettelijke eisen een combinatie van de rijcycli "Stadsverkeer" en "Snelwegrit". CO<sub>2</sub>-emissie - om de kooldioxide-emissie tijdens de twee rijcycli te berekenen worden de uitlaatgassen opgevangen. Deze worden vervolgens geanalyseerd en het resultaat hiervan is de waarde voor de CO<sub>2</sub>-emissie.

- De grotere luchtweerstand bij hogere snelheden.
- De brandstofkwaliteit, de weg- en verkeersomstandigheden, de weersgesteldheid en de staat van de auto.
- Zuinig rijden (p. 408)

Een combinatie van de hier genoemde voorbeelden kan ook een aanzienlijk hoger verbruik opleveren. Raadpleeg voor meer informatie de richtlijnen waar eerder aan gerefereerd werd<sup>2</sup>.

Er zijn grote afwijkingen in het brandstofverbruik mogelijk bij een vergelijking met de EU-rijcycli<sup>2</sup> die gehanteerd worden bij certificering van de auto en waarop de verbruikscijfers in de tabel gebaseerd zijn.

**i N.B.**

Extreme weersomstandigheden, rijden met een aanhanger/caravan of rijden op grote hoogte zijn, in combinatie met de brandstofkwaliteit, factoren die het brandstofverbruik kunnen beïnvloeden.

**Gerelateerde informatie**

- Typeaanduidingen (p. 548)
- Gewichten (p. 553)

<sup>2</sup> De officieel gedeclareerde brandstofverbruikscijfers zijn gebaseerd op twee gestandaardiseerde rijcycli in een laboratoriumomgeving ("EU-rijcycli") volgens EU Regulation no 692/2008, 715/2007 (Euro 5 / Euro 6) en UN ECE Regulation no 101. Aangezien de rijcycli ook worden gebruikt in het kader van de kwaliteitscontrole worden er hoge eisen gesteld aan de herhaalbaarheid van de tests. Daarom worden de tests zorgvuldig gecontroleerd en alleen uitgevoerd voor de basisfuncties van de auto (bijvoorbeeld met gedeactiveerde airconditioning, radio enz.). Als gevolg hiervan zijn de resultaten van de officiële cijfers niet vanzelfsprekend representatief voor wat klanten ervaren bij daadwerkelijk gebruik van de auto. De regelgeving omvat de rijcycli "Stadsverkeer" en "Snelwegrit". - Rijcyclus "Stadsverkeer" - de meting begint met een koude start van de motor. De test betreft een gesimuleerde rit. - Rijcyclus "Snelwegrit" - de auto trekt op en remt af bij snelheden tussen 0-120 km/h (0-75 mph). De test betreft ook weer een gesimuleerde rit. - De officiële waarde voor gemengd rijden, zoals weergegeven in de tabel, is overeenkomstig de wettelijke eisen een combinatie van de rijcycli "Stadsverkeer" en "Snelwegrit". CO<sub>2</sub>-emissie - om de kooldioxide-emissie tijdens de twee rijcycli te berekenen worden de uitlaatgassen opgevangen. Deze worden vervolgens geanalyseerd en het resultaat hiervan is de waarde voor de CO<sub>2</sub>-emissie.

## Goedgekeurde bandenspanningswaarden

De goedgekeurde bandenspanningen voor de verschillende motoralternatieven staan in de tabel.

<b>i</b> <b>N.B.</b>
Alle motoren, banden of combinaties daarvan zijn niet altijd beschikbaar op alle markten.

Motor	Bandenmaat	Snelheid (km/h)	Belading, 1–3 inzittenden		Max. belading		ECO-bandenspanning <sup>A</sup>
			Voor (kPa) <sup>B</sup>	Achter (kPa)	Voor (kPa)	Achter (kPa)	Voor/achter (kPa)
Alle motoren	235/60 R 18	0 - 160 <sup>C</sup>	240	240	270	270	270
	235/55 R 19	160+ <sup>D</sup>	240	240	270	270	-
	275/45 R 20						
	275/40 R 21						
275/35 R 22							
Compact reservewiel (Temporary Spare)		max. 80 <sup>E</sup>	420	420	420	420	-

<sup>A</sup> Zuinig rijden.

<sup>B</sup> In sommige landen wordt de bandenspanning ook wel in bar aangegeven in plaats van in pascal (1 bar = 100 kPa).

<sup>C</sup> 0 - 100 mph

<sup>D</sup> 100+ mph

<sup>E</sup> max. 50 mph

### Gerelateerde informatie

- Typeaanduidingen (p. 548)
- Bandenspanning controleren (p. 470)



# ALFABETISCH REGISTER

# ALFABETISCH REGISTER

## 1, 2, 3 ...

****	64
4WD	389

## A

Aandrijflijn	
Vernellingsbak	374
Aanhanger	415
kabel	413
pendelbeweging	415
rijden met een aanhanger	412, 414
Aanrijding	56, 59, 64, 70
Aansteker	220
ABS	
antiblokkeerremstelsysteem	390
AC (Airconditioning)	185
ACC - Adaptieve cruisecontrol	286, 294
Accessoires en extra uitrusting	22
Achterbank	127
elektrische verwarming	199
hellingshoek ruggedeelte aanpassen	130
hoofdsteun	128
instappen/uitstappen	133
Klimaat	182, 184
langsverstelling	129

ruggedeelten omklappen	131, 133
Temperatuur	186
Ventilator	189
Achterkant hoger zetten	223
achterkant lager zetten	223
Achterklep	
elektrisch bediend	250, 252
vergendelen/ontgrendelen	243, 245
Achterportier	
zonnescerm	155
Achterraut	
elektrische verwarming	190
Sproeier	153
Wisser	153
Achteruitkijkspiegel	157
autodimfunctie	158
Achteruitkijkspiegel en buitenspiegels	
Kompas	158, 159
Actieve parkeerhulp	353
bediening	355
Beperkingen	357
functie	353
Symbolen en meldingen	360
Adaptieve bochtverlichting	142
Adaptieve cruisecontrol	286, 294
functie	286
inhalen	293
Radarsensor	307

snelheid instellen	289, 290
stand-bystand	292
Storingzoeken	295
tijdelijk deactiveren	292
van cruisecontrolfunctie wisselen	296
volgtijd instellen	291
Afdalingsassistent	398
Afdalingsregeling (Hill Descent Control)	398
Afdekking	
bagageruimte	225
Afdichtmiddel	481
Afsluitbare wielbouten	489
Afspraak maken voor servicebeurt en reparatie	498
Afstandsbediening HomeLink®	
programmeerbaar	164
Airbag	64
Activeren/deactiveren	66
bestuurderszijde	64
passagierszijde	64, 66
Airconditioning	185
Airconditioning, vloeistof	
hoeveelheid en kwaliteit	561
alarm	259
beperkt alarmniveau	259
deactiveren	262

## ALFABETISCH REGISTER

Alarm		Automatische hervergrendeling	239	Autoverzorging	540
automatische herinschakeling	261	Automatische rem	396	Leren bekleding	543
Alarmlichten	145	na een aanrijding	392	AUX	
All Wheel Drive (vierwielaandrijving)	389	Automatische schakelblokkering deactiveren	377	contact voor aansluiting van media	435
Antenne		Automatische snelheidsbegrenzer	279	AWD, vierwielaandrijving	389
positie	237	Automatische stop van motor			
Antislipregeling	270	autostop	380	<b>B</b>	
Antispin	270	Automatische versnellingsbak	375	Bagageafdekking	225
Apple CarPlay	437	aanhanger	414	Bagageruimte	222
Applicatiemanager	501	Automatische wasstraat	540	bagagenet	227
Applicaties		Automatisch geregeld klimaat	185	bevestigingspunten	224
Instellingen	175	Automatisch groot licht	140	elektrische aansluiting	216
Approach-verlichting	150	Auto met internetaansluiting		Verlichting	148
Apps	453	afspraak maken voor servicebeurt en reparatie	498	Banden	468
downloaden, updaten en deïnstalleren	453	Auto met internetverbinding	447	band afdichten	481
Asbak	220	afspraak maken voor servicebeurt en reparatie	498	bandenspanningscontrole	471
Audio en media	422	auto verbinden	448	demonteren	486
Audio-instellingen	422, 447	geen of een slechte verbinding	451	draairichting	469
Displaymelding	445	Automodem		monteren	488
media	436	auto aansluiten op internet	448	opbergen	468
media spelen	431	Instellingen	452	profiel diepte	490
Telefoon	446	Auto opnemen	504	slijtage-indicator	469
Autoberging	418	Autostatus	498	spanning	470, 566
Autofuncties		Bandenspanning	473	specificaties	566
op middendispley	47			Winterbanden	490
Autogordel, zie Veiligheidsgordel	59			Bandenmaat	486, 494
				Banden oppompen	485

Bandenspanningscontrole	471	Bluetooth		<b>C</b>	
Kalibreren	475	aansluiten	435	Camerasensor	330
lage bandenspanning	474	auto aansluiten op internet	448	Cd-speler	434
uitschakelen	471	Instellingen	449	City Safety™	325, 327, 328, 330, 333
Bandenspanningstabel	470	Telefoon	441	Claxon	134
Batt. sleutel bijna leeg	254	Bochtverlichting	144	Clean Zone Interior Package	180
Batterij		Boordcomputer	168, 169, 170	CO <sub>2</sub> -uitstoot	563
Hulp-	524	Botsing, zie Aanrijding	56	Collision Warning	325
onderhoud	521	Brandstof	404, 405, 406	Radarsensor	307
Start-	521	brandstofverbruik	563	voetgangersdetectie	328
starten met hulpaccu	373	Brandstofdampen	404	Compact reservewiel	490
Symbolen op de accu	524	Brandstofgebrek		compact reservewiel	490
Waarschuwingssymbolen	524	dieselolie	407	Condens	
Bedrijfsrem	390, 392	Brandstoftank		Condens in koplamp	540
Beglazing	32	inhoud	561	Condens in koplamp	540
Behoud van klimaatcomfort	203	Brandstof tanken	403	Contactslotstand	370
start/uitschakelen	207	Buitenmaten	551	Controlesymbolen	93
Bekleding	543	Buitenspiegels	156	Controlesysteem	
Benzinekwaliteit	405	autodimfunctie	157	Bandenspanning	471
Bergen	418	elektrische verwarming	190	Corner Traction Control	270
Bestuurdersdisplay		elektrisch inklapbaar	157	Cruisecontrol	282, 283
applicatiemenu	104	resetten	156	snelheid instellen	283
Meldingen	105	Buitentemperatuurmeter	97	tijdelijk deactiveren	284
Bestuurdersprestatie	170			uitschakelen	285
BLIS	361, 362, 363			CTA	363, 364, 365

## ALFABETISCH REGISTER

CZIP (Clean Zone Interior Package) 180

### D

DAB-radio 427  
 Dagrijlicht 139  
 Dagteller op nul stellen 169  
 Dagtellers 168  
 Dakbelasting, max. gewicht 553  
 Dashboardkastje 221  
 Data  
     opnemen 21  
     overdracht tussen auto en werkplaats 503  
 Diagnoseaansluiting 22  
 Diesel  
     brandstofgebrek 407  
 Dieselolie 406  
 Digitale radio (DAB) 427  
 Dimlicht 139  
 Displaymeldingen  
     hanteren 107  
     opgeslagen 109  
 Distance Alert 322, 323  
     Beperkingen 324  
 Doorwaaddiepte 400

Draairichting 469  
 Drive-E  
     Milieubeleid 25  
 Driver Alert Control 334  
     bediening 335

### E

ECO-bandenspanning 470, 566  
 ECO-stand 386  
 Eerste hulp 493  
 EHBO-kit 493  
 Elektrisch bedienbare ruiten  
     resetten 155  
 Elektrisch bedienbare zijruiten resetten 155  
 Elektrisch bediend panoramadak 160  
 Elektrische aansluiting 216  
 Elektrische achterklepbediening 250, 252  
 Elektrische parkeerrem  
     lage accuspanning 395  
 Elektrische stoelbediening 120, 122  
 Elektrische verwarming  
     Ruiten 190  
     Stoelen en achterbank 199  
     stuurwiel 202  
 Elektrisch inklapbare buitenspiegels 157

Elektrisch systeem 521  
 Elektronische startblokkering 257  
 Ethanolgehalte  
     max. 10 volumeprocent 405  
 Etiketten 548  
 Extra verwarming (Hulpverwarming) 212

### F

Fietserdetectie 328  
 Flitskast 320  
 Follow Me Home-verlichting 149  
 Foutmeldingen  
     Adaptieve cruisecontrol 297  
     zie Meldingen en symbolen 297  
 Foutmeldingen BLIS 367  
 FSC, milieulabel 32

### G

Gebruikershandleiding 19  
     milieulabel 32  
     op middendispley 15, 16  
 Gebruikershandleiding in de mobiel 17  
 Gebruikersinformatie 14



## ALFABETISCH REGISTER

**K**

Kachel	210
hulpverwarming	212
Standverwarming	211
Katalysator	
Bergen	418
Keuzehendelblokkering	377
Kilometerstand	168
Kinderslot	258
Kinderveiligheid	72
Kinderveiligheidszitje	72
Bovenste bevestigingspunten	74
geïntegreerde stoelverhoger	83
i-Size/ISOFIX-bevestigingspunten	78
onderste bevestigingspunten	75
plaatsen/monteren	72
plaatsingstabel	76
tabel voor i-Size	82
tabel voor ISOFIX	79
Kleurcode, lak	545
Klimaat	178
automatische regeling	185
gevoelstemperatuur	179
parkeerplaats	203
sensoren	178
spraakherkenning	117
temperatuurregeling	186

ventilatieregeling	189
zones	178
Klimaatregeling	178, 182
Achterbank	184
middendisplay	182
reparatie	511
Klok, instellen	98
Koelsysteem	
oververhitting	400
Koelvloeistof	560
Koelvloeistof, bijvullen	510
Kompas	158
kalibreren	159
Koplampen	
afdekking	514
Koudemiddel	511
Krik	493
<b>L</b>	
Laag oliepeil	509
Lading vervoeren	
algemene informatie	222
bagageruimte	222
lange lading	223
verankeringsogen	224

Lage accuspanning	
Startaccu	401
Lak	
kleurcode	545
lakschade en herstel ervan	545
Lampen	512
Lane Departure Warning - LDW	336, 338, 340
Lane Keeping Aid - LKA	336, 339, 340
Lasthaken	224
Lastindex	494
LDW - Lane Departure Warning	336, 338, 340
Lekke band	481
Leren bekleding, reinigingsvoorschriften	543
Licentieovereenkomst	455
Lichtbundel, aanpassen	143
Lichtbundel aanpassen	143
Lichtbundel koplampen	
aanpassen	143
hoogteregeling	137
Lichtbundel koplampen aanpassen	143
LKA - Lane Keeping Aid	336, 339, 340
Loopvlak	469

Luchtkwaliteit	179, 181	Middenconsole	215	Motorremregeling	270
allergie en astma	180	Middendisplay		Motorruimte	
interieurluchtfilter	180	bediening	36, 40	koelvloeistof	510
Luchtrecirculatie	193	instellingen wijzigen	45	Motorolie	508
Luchtverdeling	194	klimaatregeling	182	overzicht	507
blaasmonden	194, 196	Meldingen	105	Motorspecificaties	556
ontdooien	190	overzicht	33	Motor starten	371
recirculatie	193	Reinigen	544	Motor uitzetten	372
tabel met alternatieven	197	symbolen op statusbalk	45		
wijzigen	195	Mistverlichting			
		achter	144		
		Voor	144	<b>N</b>	
		Mobiele telefoon, zie Telefoon	442	<hr/>	
<b>M</b>		Motor		Net	
<hr/>		oververhitting	400	bagageruimte	227
Make-upspiegel		Start/Stop	380	Niveauregeling	388
verlichting	147	starten	371	Noodreparatieset banden	481, 485
Maten	551	uitschakelen	372	Noodreparatieset voor banden	482
Trekhaak	411	Motor afzetten	372	afdichtmiddel	481
Max. dakbelasting	553	Motorkap, openen	506	band oppompen	485
Mediaspeler	430	Motorolie	508, 559	overzicht	482
compatibele bestandsformaten	439	filter	508	positie	481
spraakherkenning	117	kwaliteit en hoeveelheid	557	resultaat controleren	482
Meldingen BLIS	367	ongunstige rijomstandigheden	559	uitvoering	482
Meldingen en symbolen		Motorolie, bijvullen	509	Nooduitrusting	
Adaptieve cruisecontrol	297	Motoroliepeil controleren	509	EHBO-kit	493
Collision Warning with Auto Brake	333	Motorrem, automatisch	398	gevaarendriehoek	492
Lane Departure Warning	340				
Metr., Imper., VS	97				

## ALFABETISCH REGISTER

### O

octaangetal	405
Olie, zie ook Motorolie	557, 559
Ondergelopen weg	400
Onderhoud	
roestwering	542
Ontdooien	190
Ontgrendelen	
met sleutelblad	248
van de buitenzijde	237
Op afstand bediende startblokkering	257
Opbergmogelijkheden	214
dashboardkastje	221
tunnelconsole	215
Opblaasgordijn	69
Oververhitting	400, 414

### P

PACOS (Passenger Airbag Cut Off Switch)	66
Panoramadak	
openen en sluiten	161
Ventilatiestand	163
zonnenscherm	160
PAP - Actieve parkeerhulp	353

Park Assist	342, 344, 346
functie	342, 344
Parkeerhulpcamera	347, 349, 352
Instellingen	351
Parkeerklimaat	203
Symbolen en meldingen	209
Parkeerrem	393, 394, 395
Partikelfilter	407
Passenger Airbag Cut Off Switch	66
Peilstok, elektronisch	509
Pilot Assist	298, 301
pincode	452
Poetsen	542
Positie buitenspiegels herstellen	156
Preconditioning	203
start/uitschakelen	204
timer	205
Profieldiepte	469, 490

### Q

Queue Assist	298
--------------	-----

### R

Radarsensor	286
Beperkingen	308
Radio	423
DAB	427
Instellingen	428
spraakherkenning	117
vervangen en radiozender zoeken	424
Regeneratie	407
Regensensor	151
Reinigen	
Automatische wasstraat	540
bekleding	543
middendisply	544
Stoffen bekleding	543
veiligheids gordels	543
Velgen	541
wasstraat	540
Remfuncties	390
Remhulp	
na een aanrijding	392
Remlichten	145
Remmen	390
antiblokkeerremstelsysteem, ABS	390
automatisch bij stilstand	396
noodremlichten	392
parkeerrem	393, 394, 395



remkrachtverhoging, BAS	392	RSC-systeem (Roll Stability Control)	275	Servicestand	517
Remlichten	145	Rugleuning		Sfeerverlichting	148
remsysteem	390	achterbank, omklappen	131, 133	Side Impact Protection System	68, 69
Remvloeistof		achterbank, verstellen	130, 133	SIM-kaart	452
kwaliteit	560	stoel voorin, verstellen	119, 121, 123	SIPS-airbag	68
Resetten dagteller	169	Ruit		SIPS-airbag (Side Impact Protection System)	68, 69
Richtingaanwijzer	146	rolgordijn	155	Sleepoog	416
Richtingaanwijzers	146	Ruitenwisser voor	150	Slepen	417
Rijadviezen	402	Regensensor	151	Sleutel	234, 240
Rijbaanassistent	298			Slijtage-indicator	469
bediening	338, 339	<b>S</b>		Snelheidsbegrenzer	275, 279
Rijden				beknopte bedieningsinstructies	276, 277
koelsysteem	400	Safelock-functie	242	tijdelijk deactiveren	278
met een aanhanger	412	deactiveren	242	uitschakelen	279
Rijden met een aanhanger		Safety mode	70	Snelheidsklassen, banden	494
kogeldruk	554	start/verplaatsen	71	Spiegel	
trekgewicht	554	Schakelindicatie (GSI)	377	achteruitkijk-	157
Rijden tijdens de winter	402	Schakelindicator	377	Spiegels	
Rijeeigenschappen aanpassen	270, 383	Schakelstanden		buiten-	156
Rijklaar gewicht	553	Automatische versnellingsbak	375	Spin control	270
Rijstand	383	sensoren		Spraakherkenning	
Ritstatistiek	170	Klimaat	178	Instellingen	116
Ritten op lage snelheden	397	Luchtqualiteit	181	kaartnavigatie	118
Roestwering	542	Sensus		Klimaat	117
Roefilter dieselmotor	407	aansluiting en entertainment	29		
Roll Stability Control	275	Serviceprogramma	498		

## ALFABETISCH REGISTER

radio en media	117	Starten met hulpaccu	373	Stroombesparingsfunctie	401
Telefoon	116	Steenslagplekken en krassen	545	Stuurkracht, snelheidsafhankelijk	270
Sproeien voorruit	152	Stembediening	114	Stuurkrachtniveau, zie Stuurkracht	270
Sproeier		Stickers	548	Stuurpaddle	134
Achterraut	153	Stoel, zie Stoelen en achterbank	119	Stuurpaddles	378
sproeiervloeistof, bijvullen	520	Stoelen en achterbank		Stuurslotfout	373
Voorruit	152	Achterbank	127	Stuurwiel	134, 135
Sproeiervloeistof	520	elektrisch bediende voorstoel	120, 122	elektrische verwarming	202
Sproeikoppen, verwarmd	152	elektrische verwarming	199	paddle	134
Stabilisator		geheugenfunctie voorstoel	121	Stuur afstellen	135
aanhangwagen	415	handmatig bediende voorstoel	119	Toetsenset	134
Stabiliteits- en tractieregeling	270, 273	Ventilatie	201	Stuurwiel afstellen	135
Stabiliteits- en tractieregelsysteem		WHIPS-systeem	57	Support	18
bediening	271	Stoel voorin		Symbolen	
stabiliteitsregeling	270	elektrische verwarming	199	Controlesymbolen	93
Stadslicht	138	Klimaat	182	Symbolen en meldingen	
Stalen rek	229	Temperatuur	186	Adaptieve cruisecontrol	297
Standaardeenheid		Ventilatie	201	Collision Warning with Auto Brake	333
Boordcomputer	169	Ventilator	189	de statusbalk van het middendispley	45
Standverwarming	211	Stoffen die allergieën en/of astma kunnen		Lane Departure Warning	340
Start/Stop	380, 382	verwekken	180	parkeerklmaat	209
automatische motorafslag werkt niet	382	Stop/start-functie	380	Systeem	
Functie en bediening	380	Storingsdiagnose van camerasensor	315	updates	501
Startaccu	521	Storingsmeldingen			
overbelasting	401	Lane Departure Warning	340		
Startblokkering	257	Storingzoeken			
		Adaptieve cruisecontrol	295		

**T**

Tanken	
Bijvullen	403
Telefoon	441
aansluiten	442
Displaymelding	445
Gesprek	444
spraakherkenning	116
Temperatuur	
gevoels-	179
Regeling	186
Toeteren	134
Toetsenbord	49
Toetsensets op stuurwiel	134
Totaalgewicht	553
TPMS - Tyre Pressure Monitoring System	471, 473, 475
Traction Control	270
Trailer Stability Assist	271, 415
Transmissie	374
Transpondersleutel	234, 240
Actieradius	236
afneembaar sleutelblad	247
batterij vervangen	254
zoekgeraakt	234

Transpondersleutelsysteem, typegoedkeuring	263
Trekgewicht en kogeldruk	554
Trekhaak	409
in- en uitklapbaar	409
specificaties	411
Trillingsdemper	409
TSA, Trailer Stability Assist	271, 415
Tunneldetectie	139
Typeaanduidingen	548
Typegoedkeuring	
bandenspanningscontrole	477
radarsysteem	311
transpondersleutelsysteem	263

**U**

Uitstoot van kooldioxide	563
USB	
auto aansluiten op internet	448
contact voor aansluiting van media	435

**V**

Veertransport	388
Veiligheid	56
zwangerschap	57
Veiligheidsgordel	59
gordelspanner	59
gordelwaarschuwing	62
omdoen/afdoen	60
zwangerschap	57
Veiligheidsrek	229
Velg, maten	494
Velgen	
Reinigen	541
Ventilatie	194, 195, 196
Stoelen en achterbank	201
Ventilator	
blaasmonden	196
Luchtverdeling	195
Regeling	189
Verankeringsogen	
bagageruimte	224
Vergrendelen/ontgrendelen	
achterklep	243, 245
Vergrendeling	
ontgrendelen	237, 241
vergrendelen	237, 241

## ALFABETISCH REGISTER

Vergrendelingsindicatie	240	Groot licht	515	massagefunctie	123
Verkeersbordinformatie	318	richtingaanwijzers voorzijde	516	multifunctionele bediening	122, 123
bediening	318, 320, 321	Verlichting display	137	stoel verstellen	121, 127
Beperkingen	322	Verlichting instrumentenpaneel	137	Voorstoel - handbediend	119
Verkeersinformatie	428	Verlichtingsbediening	136		
Verlichting		Verlichting van bedieningselementen	137	<b>W</b>	
adaptieve bochtverlichting	142	Vermogen	556	Waarschuwingsgeluid	
Approach-verlichting	150	Versnellingsbak	374	Parkeerrem	395
automatische verlichting, interieur	147	automaat	375	Waarschuwingsslampje	
automatisch groot licht	140	Versnellingsbakolie		adaptieve cruisecontrol	286
Bedieningselementen	136, 146	kwaliteit	560	stabiliteits- en tractieregeling	270
bochtverlichting	144	Verwarmde sproeikoppen	152	Waarschuwingsslampjes	
dagrijlicht	139	Video	435, 436	airbags (SRS)	96
Dimlicht	139	Instellingen	431	dynamo laadt niet bij	96
Follow Me Home-verlichting	149	Vierwielaandrijving, AWD	389	gordelwaarschuwing	96
gloeilampen, specificaties	517	Vlekken	543	Lage oliedruk	96
Groot licht	140	Vloeistoffen, hoeveelheden	520, 560, 561	parkeerrem ingeschakeld	96
in interieur	146	Vloeistoffen en oliën	560, 561	startaccu wordt niet opgeladen	96
Koplamphoogteregeling	137	Volgtijd instellen	323	storing in remsysteem	96
mistachterlicht	144	Volvo ID	23	Waarschuwing	96
mistlamp	144	Voorruit		Waarschuwingssymbolen	96
Stadslicht	138	elektrische verwarming	190	veiligheid	56
Verlichting display	137	geprojecteerd beeld	111	Wasstraat	540
Verlichting instrumentenpaneel	137	Voorstoel - elektrisch bediend	120, 122	Whiplash Protection System	57
verlichting van bedieningselementen	137	Easy Entry en Exit	126	WHIPS (Whiplash Protection System)	57
Verlichting, gloeilampen vervangen	512	geheugenfunctie	121	WHIPS-systeem	57
dagrijlicht/stadslichten vóór	516				
Dimlicht	514				

Wielbouten	489	onder het dashboardkastje	532
afsluitbare	489	vervangen	527
Wielen		Zekeringenkastje	526
demonteren	486	Zonneklep	221
monteren	488	Zonneschermb	
Sneeuwkettingen	490	achterportier	155
Wielen en banden		panoramadak	160
lastindex en snelheidsklasse	494	Zuinigheid	408
Wiel vervangen	486	Zuinig rijden	386, 408
Wifi			
auto aansluiten op internet	448		
internetaansluiting delen, hotspot	450		
netwerk verwijderen	451		
techniek en veiligheid	452		
Winterbanden	490		
Wisserblad			
Servicestand	517		
vervangen	518		
Wissers en -sproeiers	150		

## Z

---

Zekeringen	
algemene informatie	526
in bagageruimte	536
in motorruimte	528





