



XC 90

KÄYTTÖOPAS

VÄLKOMMEN!

Toivomme, että saatte useiden vuosien ilon Volvolla ajamisesta. Auto on suunniteltu Teidän ja matkustajienne turvallisuutta ajatellen. Volvo on yksi maailman turvallisimmista henkilöautoista. Volvonne on myös suunniteltu täyttämään voimassa olevat turvallisuus- ja ympäristövaatimukset.

Sopeutuaksenne Volvoonne paremmin suosittelemme, että luette tässä käyttöoppaassa annetut ohjeet ja ylläpitotiedot. Käyttöopas on saatavana myös mobiilisovelluksena (Volvo-käyttöopas) ja Volvo Cars -tukisivustolla (support.volvocars.com).

SISÄLTÖ

JOHDANTO

Omistajalle tarkoitetut tiedot löytyvät seuraavasti	14
Digitaalinen käyttöopas autossa	15
Navigointi digitaalisessa käyttöoppaassa	16
Omistajan käsikirja liikkuvissa yksiköissä	18
Volvo Cars -yhtiön tukisivusto	19
Käyttöoppaan lukeminen	19
Datan tallennus	22
Tärkeää tietoa varusteista, lisävarusteista ja diagnoosiliittimestä	23
Volvo ID	23
Drive-E - puhtaampaa ajonautintoa	25
IntelliSafe - kuljettajan tuki	28
Sensus - yhteyden muodostaminen ja ylläpito	29
Käyttöopas ja ympäristö	32
Ikkunat, lasit ja peilit	32
Keskinäytön kuvaus	33
Keskinäytön käsittely	36
Navigointi keskinäytön näkymissä	40
Symbolit keskinäytön tilakentässä	45
Keskinäytön asetusten muuttaminen	45
Toimintonäkymä painikkeineen auton toimintoja varten	47
Keskinäytön näppäimistön käyttö	49

Merkkien/kirjainten syöttäminen käsin näyttöön	53
--	----

TURVALLISUUS

Turvallisuus	56
Turvallisuus raskauden yhteydessä	56
Whiplash Protection System	57
Turvavyö	58
Turvavyönkiristin	59
Turvavyön kiinnittäminen/irrottaminen	60
Ovi- ja vyömuistutin	61
Turvatyyny	62
Kuljettajan ja matkustajan turvatyyny	63
Matkustajan turvatyynyn aktivointi/deaktivointi*	65
Sivuturvatyyny	67
turvaverho	68
Turvallisuustila	68
Auton käynnistäminen/siirtäminen turvallisuustilan jälkeen	69
Lasten turvallisuus	70
Lastenistuin	71
Lastenistuinten yläkiinnityskohdat	73
Lastenistuinten alakiinnityskohdat	74
Taulukko lastenistuimen sijoittamista varten käytettäessä auton turvavyötä	75
i-Size/ISOFIX-kiinnityskohdat	77
Taulukko ISOFIX-lastenistuimen sijoittamista varten	78

Taulukko i-Size-lastenistuimen sijoittamista varten	81	MITTARIT, KATKAISIMET JA HALLINTALAITTEET	
Integroitu lastenistuin*	82	Mittarit, katkaisimet ja hallintalaitteet, vasemmalta ohjattava auto	86
Integroidun turvavyötyynyn kääntäminen ylös*	82	Mittarit, katkaisimet ja hallintalaitteet, oikealta ohjattava auto	87
Integroidun turvavyötyynyn kääntäminen alas*	83	Kuljettajan näyttö	90
		Kuljettajan näytön asetukset	94
		Merkkivalot kuljettajan näytössä	95
		Varoitussymbolit kuljettajan näytössä	97
		Ulkolämpötilamittari	98
		Kello	99
		Kuljettajan näytön lisenssisopimus	100
		Sovellusvalikko kuljettajan näytössä	105
		Sovellusvalikon käsittely kuljettajan näytössä	106
		Ilmoitukset kuljettajan näytössä ja keskinäytössä	106
		Ilmoitusten käsittely kuljettajan näytössä ja keskinäytössä	108
		Tallennettujen ilmoitusten käsittely kuljettajan näytöstä ja keskinäytöstä	110
		Head-up -näyttö*	112
		Puheääniohjaus	115
		Puheohjauksen käyttö	116
		Puheääniohjauksen asetukset	117
		Puhelimen puheohjaus	118
		Radion ja median puheohjaus	118
		Ilmastoinnin puheohjaus	119
		Puheohjaus karttanavigoinnissa	120
		Manuaalinen etuistuin	121
		Sähkökäyttöinen etuistuin*	121
		Sähkökäyttöisen etuistuimen säätö*	122
		Sähkökäyttöisen etuistuimen muistitoiminnon käyttö*	122
		Monitoiminen etuistuin*	123
		Monitoimisen etuistuimen toimintojen säätö*	124
		Matkustajan istuimen säätäminen kuljettajan istuimelta*	127
		Takaistuin	128
		Toisen istuinrivin niskasuojien säätö	128
		Toisen istuinrivin istuimen säätö pitkittäissuunnassa*	129
		Toisen istuinrivin selkänöjan kallistuksen säätö	130
		Toisen istuinrivin selkänöjan kääntäminen	131
		Nouseminen kolmannelle istuinriville ja poistuminen sieltä*	133
		Kolmannen istuinrivin selkänöjan kääntäminen*	133
		Ohjauspyörä	134
		Ohjauspyörän säätö	135
		Valokatkaisimet	136

Valonheittimien valojen korkeudensäätö	137
Seisonta-/positiovalot	138
Huomiovalot	139
Lähivalot	140
Kaukovalojen aktivointi/deaktiointi	140
Aktiiviset kaarivalot*	143
Valonheittimien valokuvion sovittaminen	144
Sumuvalonheittimet/kaarivalot*	144
Takasumuvalo	145
Jarruvalot	145
Varoitusvilkut	146
Vilkkujen käyttö	146
Matkustamovalaistus	147
Paluuvalaistuksen kesto	150
Turvavalaistus	150
Tuulilasinpyyhkimien käyttö	150
Sadetunnistimen aktivointi/deaktiointi	151
Tuulilasin ja valonheittimien huuhtelulaite	152
Takalasin pyyhin ja huuhtelulaite	153
Ikkunannostimet	153
Ikkunannostimien käyttö	154
Aurinkoverhon käyttö*	155
Ulkotaustapeilien asettaminen	156
Sisätaustapeili	157

Kompassi*	158
Kompassin kalibrointi*	159
Panoraamakatto*	160
Panoraamakaton käyttö*	161
HomeLink®*	164
HomeLink®*-järjestelmän ohjelmointi	165
Ajotietokone	167
Ajodatan esittäminen kuljettajan näytössä	169
Ajotilaston näyttäminen keskinäytössä	170
Asetusnäky	171
Kategoriat asetusnäkyssä	172
Järjestelmäasetusten muuttaminen asetusnäkyssä	174
Asetusten nollaus asetusnäkyssä	175
Kuljettajaprofiilit	176
Kuljettajaprofiilin valitseminen	176
Kuljettajaprofiilin muokkaus	177
Etävaimen yhdistäminen kuljettajaprofiiliin.	178
Kuljettajaprofiiliin tuonti USB:stä tai vienti USB:hen	179
Sovellusasetusten muuttaminen	180
Käyttäjätiedon nollaus omistajanvaihdoksen yhteydessä	181

ILMASTOINTI

Ilmasto	184
Ilmastoinnin tunnistimet	185
Koettu lämpötila	185
Ilmanlaatu	186
Matkustamon suodatin	187
Clean Zone Interior Package*	187
Interior Air Quality System*	187
Ilmastoinnin säätimet	188
Ilmastoinnin säätimet keskinäytössä	188
Ilmastoinnin säätimet takana tunnelikonsolin päällä*	190
Ilmastoinnin automaattisäätö	191
Ilmastoinnin aktivointi/deaktiointi	192
Lämpötilan säätö	193
Puhallintason säätö	195
Ikkunoiden ja taustapeilien huurteenpoiston aktivointi/deaktiointi	197
Ilman uudelleenkierrätyksen aktivointi/deaktiointi	199
Ilmanjako	200
Ilmanjaon muuttaminen	201
Tuuletussuuttimien avaaminen/sulkeminen ja suuntaus	202
Taulukko ilmanjakovaihtoehdoista	203
Istuinten sähkölämmityksen aktivointi/deaktiointi*	205

Istuinten tuuletuksen aktivointi/deaktivointi*	207
Ohjauspyörän sähkölämmityksen* aktivointi/deaktivointi	208
Pysäköinti-ilmasto*	208
Esi-ilmastoinnin käynnistäminen/sulkeminen*	209
Esi-ilmastoinnin ajastin*	210
Esi-ilmastoinnin ajastimen asettaminen*	211
Esi-ilmastoinnin ajastimen aktivointi/deaktivointi*	212
Ilmastointimukavuuden* säilyttämisen käynnistys/sulkeminen	213
Symbolit ja ilmoitukset pysäköinti-ilmastoa varten*	214
Lämmitin*	215
Pysäköintilämmitin*	216
Lisälämmitin*	217

KUORMAUS JA SÄILYTYS

Matkustamon sisusta	220
Keskikonsoli	221
Sähköliitäntä	222
Savukkeensytyttimen käyttö*	226
Tuhkakuppien tyhjentäminen*	226
Käsinekotelon käyttö	227
Häikäisysuoja	228
Kuorma- ja tavaratila	228
Kuormaus	228
Kuormankiinnitysilmut	230
Kassikoukut	230
Näkösuoja*	231
Suojaverkko*	234
Suojasäleikkö*	236

LUKOT JA HÄLYTIN

Etäavain	240
Etäavaimen käyttöetäisyys	242
Red Key – Rajoitettu etäavain*	243
Käynnistys- ja lukitusjärjestelmän antennien sijainnit	244
Lukitseminen/lukituksen avaaminen ulkopuolelta	245
Osoitus auton lukitsemisen/lukituksen avaamisen yhteydessä	247
Lukitseminen/lukituksen avaaminen sisäpuolelta	249
Salpalukitustila*	251
Takaluukun lukitseminen/lukituksen avaaminen	252
Erillislukituksen käyttäminen	254
Irrotettava avainliuska	255
Lukitseminen/lukituksen avaaminen irrotettavalla avainliuskalla	256
Sähkötoiminen takaluukku*	257
Takaluukun avaaminen/sulkeminen jalan liikkeellä*	260
Etäavaimen pariston vaihto	262
Elektroninen käynnistykseenesto	265
Lapsilukko	266
Hälytys*	267
Hälyttimen automaattinen aktivointi/uudelleenaktivointi*	269

Hälyttimen deaktivointi* ilman toimivaa etäavainta	269
Etäavainjärjestelmän tyyppihyväksyntä	270

KULJETTAJAN TUKI

Nopeudesta riippuva ohjauspyörän vastus	278
Roll Stability Control	278
Elektroninen vakautuksen säätö	279
Elektronisen vakautuksenhallinnan sport-tila	280
Elektronisen vakautuksenhallinnan symbolit ja ilmoitukset	281
Nopeudenrajoitin*	283
Nopeudenrajoittimen aktivointi ja käynnistys	284
Nopeudenrajoittimen nopeuden käsittely	284
Nopeudenrajoittimen deaktivointi/uudelleenaktivointi	285
Nopeudenrajoittimen sulkeminen	286
Automaattinen nopeudenrajoitin*	287
Automaattisen nopeudenrajoittimen aktivointi/deaktivointi	288
Automaattisen nopeudenrajoittimen toleranssin muuttaminen	289
Nopeudensäädin	290
Nopeudensäätimen aktivointi ja käynnistys	290
Nopeudensäätimen nopeuden käsittely	291
Nopeudensäätimen deaktivointi/uudelleenaktivointi	292
Nopeudensäätimen sulkeminen	293
Etäisyysvaroitus*	294

Etäisyysvaroituksen* aktivointi/deaktivointi ja aikaetäisyyden asettaminen	295
Etäisyysvaroittimen rajoitukset*	296
Mukautuva nopeudensäädin*	297
Mukautuvan nopeudensäätimen aktivointi ja käynnistys*	300
Mukautuvan nopeudensäätimen* nopeuden käsittely	301
Mukautuvan nopeudensäätimen* aikaetäisyyden asettaminen	302
Mukautuvan nopeudensäätimen* deaktivointi/uudelleenaktivointi	303
Ohitusavustaja ja mukautuva nopeudensäädin* tai Pilot Assist*	305
Kohteen vaihto ja automaattinen jarrutus mukautuvan nopeudensäätimen avulla	306
Mukautuvan nopeudensäätimen* rajoitukset	307
Vaihtaminen Nopeudensäätimen ja Mukautuvan nopeudensäätimen* välillä	307
Mukautuvan nopeudensäätimen* symbolit ja ilmoitukset	309
Pilot Assist*	311
Pilot Assist* -toiminnon aktivointi ja käynnistys	314
Pilot Assist* -toiminnon nopeuden käsittely	316

Pilot Assist* -toiminnon aikaetäisyyden asettaminen	317	Blind Spot Information -toiminnon rajoitukset*	349	Pysäköintitutka*	369
Pilot Assist* -toiminnon deaktivointi/aktivointi uudelleen	318	Cross Traffic Alert*	349	Pysäköintitutkan* aktivointi/deaktivointi	371
Kohteen vaihto ja automaattinen jarrutus Pilot Assist* -toiminnolla	320	Cross Traffic Alert* -järjestelmän aktivointi/deaktivointi	350	Pysäköintitutkan* rajoitukset	371
Pilot Assist -toiminnon rajoitukset*	321	Cross Traffic Alert -toiminnon rajoitukset	351	Pysäköintitutkan* ilmoitukset	373
Symbolit ja ilmoitukset Pilot Assist -toimintoa varten*	323	Blind Spot Information*- ja Cross Traffic Alert* -toimintojen ilmoitukset	353	Pysäköintiapukamera*	374
Tutkaysikkö	325	Liikennemerkki-informaatio*	354	Pysäköintiapukameran apuviivat ja kenttä*	376
Tutkaysikön rajoitukset	326	Merkkinäyttö ja Liikennemerkki-informaatio	354	Pysäköintiapukameran* käynnistäminen	378
Tutkaysiköiden tyyppihyväksyntä	329	Nopeuskameran tiedot*	356	Pysäköintiapukameran* rajoitukset	379
Kamerayksikkö	332	Liikennemerkki-informaation aktivointi/deaktivointi	357	Aktiivinen pysäköintitutka*	381
Kamerayksikön rajoitukset	333	Liikennemerkki-informaation rajoitukset*	358	Pysäköinti Aktiivisen pysäköintitutkan* avulla	382
City Safety	336	Driver Alert Control	358	Aktiivisen pysäköintitutkan rajoitukset*	385
Varoetäisyyden asettaminen City Safety -toimintoa varten	338	Aktivointi/aktivoinnin poisto Driver Alert Control	359	Aktiivisen pysäköintitutkan* ilmoitukset	388
Esteen ilmaiseminen City Safety™ -järjestelmällä	339	Driver Alert Control -toiminnon rajoitukset	360		
City Safety risteävässä liikenteessä	341	Kaista-avustaja	360		
City Safety väistöliikkeen ollessa estetty	342	Aktivointi/aktivoinnin poisto Lane Keeping Aid	362		
City Safety -toiminnon rajoitukset	343	Symbolit ja ilmoitukset Kaista-avustaja -toimintoa varten	364		
City Safety -toiminnon ilmoitukset.	345	Tieltäsuistumissuoja Run-off Mitigation	366		
Rear Collision Warning	346	Tieltäsuistumissuojan symbolit ja ilmoitukset	368		
Blind Spot Information*	346				
Blind Spot Information -toiminnon* aktivointi/deaktivointi	348				

KÄYNNISTYS JA AJO

Alkolukko*	390	Hätäjarruvalot	413	Taloudellinen ajo	430
Alkolukon ohituskytkentä*	390	Jarrutusvoiman vahvistus	413	Vetolaite*	430
Ennen alkolukolla varustetun auton moottorin käynnistämistä	390	Automaattinen jarrutus törmäyksen jälkeen	413	Sisään- ja uloskäännettävä vetokoukku*	431
Jännitetilat	391	Seisontajarru	414	Vetolaitteen erittelyt*	433
Moottorin käynnistäminen	392	Seisontajarrun käyttö	415	Perävaunun vetäminen	434
Auton moottorin sammuttaminen	393	Seisontajarrun vian yhteydessä	416	Perävaunun vetäminen erityisissä olosuhteissa	436
Ohjauslukko	394	Mäkilähtöavustin	417	Perävaunun vakautusjärjestelmä*	436
Toisen akun käyttäminen käynnistysapuna	394	Automaattinen jarrutus seistäessä paikallaan	417	Hinaussilmukka	438
Vaihteisto	395	Ajaminen hitaalla nopeudella*	418	Hinaus	439
Automaattivaihteiston vaihdeasennot	396	Alamäkiavustin*	419	Kuljetuttakaa auto hinausautolla	440
Vaihtoilmaisin*	398	Kahlaus	420		
Vaihteenvaihtinsalpa	398	Moottorin ja vetojärjestelmän ylikuumeneminen	421		
Vaihtaminen ohjauspyörän vaihtamisvivoilla*	399	Käynnistysakun ylikuormitus	422		
Käynnistys/pysäytys	401	Valmistelut ennen pitkää ajomatkaa	423		
Käynnistys/pysäytys-toiminnon käyttö	401	Talviajo	423		
Käynnistys/pysäytys-toiminnon ehdot	403	Polttoainesäiliön luukun avaaminen/sulkeminen ja polttoaineen tankkaaminen	424		
Ajotilat*	404	Polttoaineen käsittely	426		
Ajoasento ECO	407	Bensiini	426		
Tasonsäätö* ja vaimennus	409	Diesel	427		
Neliveto*	410	Polttoaineen loppuminen ja dieselmoottori	428		
Jarrutoiminnot	411	Dieselin hiukkassuodatin	429		
Käyttöjarru	411				

ÄÄNENTOISTO JA MEDIA

Audio ja media	442	Apple CarPlay*	458	Lisenssisopimus audiota ja mediaa varten	479
Sovellukset	442	Apple CarPlay -palvelun käyttäminen*	459	Palveluita ja asiakkaan yksityisyyden suojaa koskevat ehdot	488
Audioasetukset	443	Apple CarPlay* -asetukset	461		
Radio	444	Android Auto*	461		
Radioaseman vaihtaminen ja etsiminen	444	Android Auto* -asetukset	463		
RDS-radio	447	Median tekniset erittelyt	463		
Digitaaliradio	448	Puhelin	465		
Linkittäminen radion eri taajuusalueiden FM ja DAB välillä	448	Puhelimen liittäminen	466		
Radion asetukset	449	Yhdistäminen/kytkeminen puhelimesta	467		
Mediasoitin	450	Puhelun käsittely	468		
Median soittaminen	451	Tekstiviestien käsittely	469		
Gracenote®	453	Puhelinluettelon käyttäminen	470		
Median hakeminen	454	Puhelimen asetukset	471		
CD-soitin*	454	Tekstiviestin asetukset	471		
Media Bluetooth-toiminnon kautta	455	Bluetooth-asetukset	472		
Median yhdistäminen Bluetooth-toiminnon kautta	455	Kytkeyty auto*	472		
Media AUX-USB-tuloliitännän kautta	455	Auton kytkeminen	473		
Median yhdistäminen AUX-USB-tuloliitännän kautta	456	Internetin jakaminen Wi-Fi-hotspotin välityksellä	474		
Video	456	Puuttuva tai huono yhteys	475		
Median ääniasetukset	456	Wi-Fi-verkon poistaminen	476		
TV*	457	Wi-Fi-toiminnon tekniikka ja turvallisuus	476		
TV:n käyttäminen*	457	Automodeemin asetukset*	477		
		Sovellusten lataaminen, päivittäminen ja asennuksen poistaminen	477		

PYÖRÄT JA RENKAAT

Renkaat	490
Renkaiden pyörimissuunta	491
Kulumisvaroitimet renkaissa	492
Renkaiden ilmanpaineiden tarkastus	492
Rengaspaineiden valvonta*	493
Rengaspaineiden tarkistaminen rengaspainevalvonnan järjestelmällä*	495
Matalan rengaspaineen korjaaminen rengaspainevalvonnan hälyttäessä*	496
Rengaspaineiden valvonnan kalibrointi*	497
Tilapäinen renkaanpaikkaussarja	498
Tilapäisen renkaanpaikkauksen käyttö	499
Täyttäkää rengas tilapäisen renkaanpaikkaussarjan kompressorilla.	502
Pyöränvaihdon yhteydessä	502
Pyörien irrotus	503
Pyörän asentaminen	504
Pyöränruuvit	505
Varapyörä*	506
Talvipyörät	507
Työkalusarja	507
Varoituskolmio	508
Nosturi*	508
Ensiapulaukku	509
Vanteen kokomerkintä	509

Renkaiden kokomerkintä 510

YLLÄPITO JA HUOLTO

Volvon huolto-ohjelma	512
Auton tila	512
Huollon ja korjauksen varaaminen	512
Etäpäivitykset	515
Järjestelmäpäivitykset	515
Datansiirto auton ja korjaamon välillä	516
Auton nostaminen	518
Konepellin avaaminen ja sulkeminen	520
Moottoritilan katsaus	521
Moottoriöljy	522
Moottoriöljyn tarkistus ja lisääminen	523
Jäähdytysnesteen lisääminen	524
Ilmastointilaitteen huolto	525
Polttimon vaihto	526
Läihivalopolttimon vaihto	528
Valonheittimen pitkänomaisen peitekan- nen irrottaminen	529
Kaukovalopolttimon vaihto	529
Huomiovalo-/positiovalopolttimon vaihto edessä	530
Viikkupolttimon vaihto edessä	531
Polttimoerittelyt	531
Pyyhinsulat huoltoasennossa	531
Pyyhinsulkien vaihto	533
Huuhtelunesteen täyttö	534

Käynnistysakku	535
Akkujen symbolit	537
Apuakku	538
Varokkeet	539
Varokkeen vaihto	540
Varokkeet moottoritilassa	541
Varokkeet käsinekotelon alla	544
Varokkeet kuormatilassa	547
Ulkopuolen puhdistus	550
Kiillotus ja vahaus	552
Ruostesuojaus	553
Sisustuksen puhdistus	553
Keskinäytön puhdistus	554
Maalivauriot	555
Maalivaurioiden korjaaminen	556

ERITTELYT

Tyypimerinnät	558
Mitat	561
Massat	563
Vetopaino ja kuulaan kohdistuva paino	564
Moottorin erittelyt	566
Moottoriöljyn erittelyt	567
Moottoriöljyn epäsuotuisat käyttöolo- suhteet	569
Jäähdytysnesteen erittelyt	570
Vaihteistoöljyn erittelyt	570
Jarrunesteen erittelyt	570
Polttoainesäiliö - tilavuus	571
Lämmityksen ja viilennyksen erittelyt	571
Polttoaineenkulutus ja CO ₂ -päästöt	573
Hyväksytyt pyörä- ja rengaskoot	576
Kuormitusindeksi ja nopeusluokka	577
Hyväksytyt rengaspaineet	578

AAKKOSELLINEN HAKEMISTO

Aakkosellinen hakemisto	579
-------------------------	-----

JOHDANTO

Omistajalle tarkoitetut tiedot löytyvät seuraavasti

Omistajalle tarkoitetut tiedot ovat saatavilla useina eri tuotemuotoina, sekä digitaalisina että painettuina. Käyttöopas on saatavana auton keskinäytössä, mobiilisovelluksena ja Volvo Cars -tukisivustolla. Käsinekotelossa on Quick Guide ja käyttöoppaan lisäosa, jossa on tiedot mm. varokkeista ja erittelyistä. Painettu käyttöopas on saatavana tilauksesta.

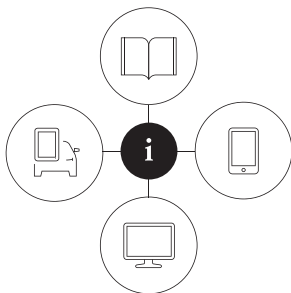

090003

Auton keskinäyttö¹



Vetäkää päänäkymä keskinäytössä alas ja painakaa **Käyttöopas**. Tässä on mahdollisuus navigoida visuaalisesti auton ulko- ja sisäkuvien avulla. Tiedot ovat etsittävisiä ja ne on myös jaettu kategorioihin.

Mobiilisovellus

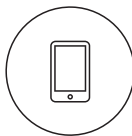

Etsikää App Store tai Google Play -kaupasta "Volvo Manual" ja ladatkaa sovellus älypuheliin tai tablettiinne ja valitkaa auto. Sovelluksessa on ohjevideoita sekä mahdollisuus navigoida visuaalisesti auton

ulko- ja sisäkuvien avulla. On helppoa navigoida eri osien välillä käyttöoppaassa ja sisältöä voidaan hakea.

Volvo Cars -tukisivusto



Menkää osoitteeseen support.volvocars.com ja valitkaa maa. Sieltä löytyy käyttöopas sekä verkkoversiona että PDF-muodossa. Volvo Cars -tukisivustolla on myös ohjevideoita sekä Volvoanne että

auton omistamista koskevia lisätietoja ja ohjeita. Sivusto on käytettävissä useimmilla markkina-alueilla.

Painetut tiedot



Käsinekotelossa on käyttöoppaan lisäosa¹, jossa on tiedot varokkeista ja erittelyistä sekä yhteenvedo tärkeitä ja käytännöllisistä tiedoista.

Painetussa muodossa on saatavana myös Quick Guide, joka auttaa pääsemään alkuun auton tavallisimmin käytettyjen toimintojen käytössä.

Valitusta varustelutasosta, markkina-alueesta jne. riippuen autossa voi olla myös muuta painettua tietoa omistajalle.

Painettu käyttöopas ja sen lisäosa ovat tilattavissa jälkepäin. Ottakaa yhteys Volvon jälleenmyyjään tilausta varten.

Kielen vaihtaminen auton keskinäytössä

Keskinäytön kielen vaihtaminen voi tarkoittaa sitä, etteivät tietyt omistajalle tarkoitetut tiedot vastaa kansallisia tai paikallisia lakeja ja määräyksiä. Älkää vaihtako näyttöön kieltä, jota on vaikea ymmärtää, koska tällöin voi olla vaikeaa palata näyttörakenteessa taaksepäin.

¹ Markkina-alueilla, joilla auton keskinäytössä ei ole käyttöopasta, auton mukana toimitetaan sen sijaan painettu täydellinen käyttöopas.

! TÄRKEÄÄ

Kuljettaja on aina vastuussa auton liikenteen kannalta turvallisesta ajamisesta sekä voimassa olevien lakien ja määräysten noudattamisesta. On myös tärkeää, että autoa hoidetaan ja käsitellään omistajainformaatioissa olevien Volvon suositusten mukaisesti.

Jos keskinäytön tietojen ja painettujen tietojen välillä on eroa, painetut tiedot ovat aina voimassa.

Aiheeseen liittyvät tiedot

- Digitaalinen käyttöopas autossa (s. 15)
- Omistajan käsikirja liikkuvissa yksiköissä (s. 18)
- Volvo Cars -yhtiön tukisivusto (s. 19)
- Käyttöoppaan lukeminen (s. 19)

Digitaalinen käyttöopas autossa

Käyttöopas on saatavana digitaalisessa muodossa auton keskinäytössä².

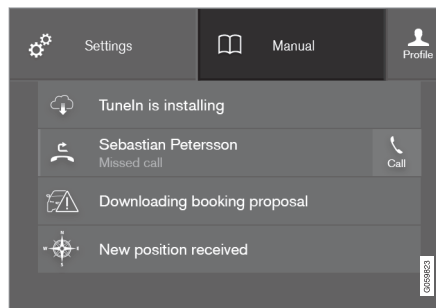

Digitaaliseen käyttöoppaaseen pääsee päänäköymästä.

Digitaalisen käyttöoppaan avaaminen: vetäkää päänäköymä alas keskinäytössä ja painakaa **Käyttöopas**.

i HUOM

Digitaalinen käyttöopas ei ole käytettävissä ajon aikana.

On useita eri vaihtoehtoja tietojen löytämiseksi digitaalisesta käyttöoppaasta. Vaihtoehtoihin voitte siirtyä sekä käyttöoppaan aloitussivulta että päävalikosta painamalla ☰.

Symbolit ja niiden merkitykset käyttöoppaan valikossa

Johdattaa käyttöoppaan aloitussivulle.

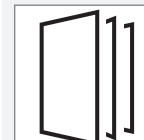

Kategorioihin ryhmitellyt artikkelit. Sama artikkeli voi esiintyä useissa kategorioissa.

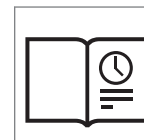

Vie pikaopas-sivulle, jossa on linkkejä tiettyihin erityisen hyödyllisiin artikkeleihin. Vastaa autoa koskeviin yleisimpiin kysymyksiin.

² Koskee useimpia markkina-alueita.

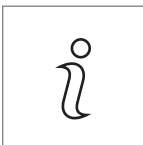

Symbolit ja niiden merkitykset käyttöoppaan valikossa	
	Auton ulkopuolen ja sisäpuolen katsauksellisia kuvia. Eri osat on osoitettu hotspot-kohteilla, jotka johtavat eteenpäin auton kyseisiä osia koskeviin artikkeleihin.
	
	Tähän kerätään suosikeiksi merkityt artikkelit.

Symbolit ja niiden merkitykset käyttöoppaan valikossa	
	Vie auton eri toimintoja koskeviin lyhyisiin ohjevideoihin.
	Antaa tietoja autossa käytössä olevan käyttöoppaan versiosta ja muita hyödyllisiä tietoja.

Aiheeseen liittyvät tiedot

- Navigointi digitaalisessa käyttöoppaassa (s. 16)

Navigointi digitaalisessa käyttöoppaassa

Digitaaliseen käyttöoppaaseen voidaan päästä auton keskinäytöstä. Sisältöä voidaan hakea ja on helppoa navigoida eri osien välillä.

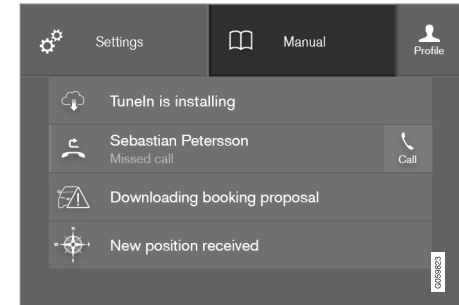

Digitaaliseen käyttöoppaaseen pääsee päänäkymästä.

Digitaalisen käyttöoppaan avaaminen



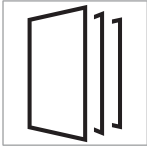

- Digitaalisen käyttöoppaan avaaminen: vetäkää päänäkymä alas keskinäytössä ja painakaa **Käyttöopas**.

On useita eri vaihtoehtoja tietojen löytämiseksi digitaalisesta käyttöoppaasta. Päästäksenne käyttöoppaan valikkoon - painakaa ☰ käyttöoppaan ylemmässä luettelossa.

Etsiminen kategorioiden avulla



Omistajan käsikirjan artikkelit on strukturoitu pääkategorioihin ja alakategorioihin. Sama artikkeli voi esiintyä useassa sopivassa kategoriassa, jotta se löytyy helpommin.

1. Painakaa  ja valitkaa sen jälkeen **Kategoriat**.
> Pääkategoriat esitetään luettelossa.
2. Painakaa yhtä pääkategoriaa ().
> Luettelo alakategorioineen () ja artikkeleineen () esitetään.
3. Painakaa artikkelia sen avaamiseksi. Palatkaa takaisin painamalla taaksepäin osoittavaa nuolta.

Ulkopuolen ja sisustan hotspot-kohteet



Auton ulkopuolen ja sisäpuolen katsauksellisia kuvia. Eri osat on osoitettu hotspot-kohteilla, jotka johtavat eteenpäin auton kyseisiä osia koskeviin artikkeleihin.



1. Painakaa  ja valitkaa sen jälkeen **Ulkopuoli/Sisusta**.
> Ulkopuolen/sisustan kuvia esitetään ns. sijoitetuilla hotspot-kohteilla. Hotspot vie artikkeleihin auton ko. osasta. Pyyhkäiskää vaakasuoraan näytön yli kuvien selaamiseksi.
2. Painakaa yhtä hotspot-kohtetta.
> Aluetta koskevan artikkelin otsikko näytetään.
3. Painakaa otsikkoa artikkelin avaamiseksi. Palatkaa takaisin painamalla taaksepäin osoittavaa nuolta.

Tutustukaa auton tavallisimpiin toimintoihin pikaoppaan (Quick Guide) avulla.

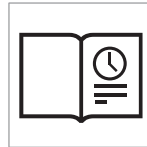

Vie sivulle, jossa on linkkejä tiettyihin artikkeleihin, jotka voi olla erityisen hyödyllistä lukea auton tavallisimpiin toimintoihin tutustumiseksi. Artikkeleihin voidaan päästä myös kategorioiden kautta, mutta ne on



koottu tänne nopeaa pääsyä varten. Painakaa artikkelia lukeaksenne sen kokonaan.

Suosikit



Täällä ovat artikkelit, jotka on tallennettu suosikeiksi. Painakaa artikkelia lukeaksenne sen kokonaan.

Artikkelien tallentaminen suosikeiksi tai poistaminen suosikeista

Tallentakaa artikkeli suosikiksi painamalla merkkiä  oikeassa yläkulmassa, kun artikkeli on avoinna. Kun artikkeli on tallennettu suosikiksi, tähti on täytetty: .

Painakaa tähteä ko. artikkelissa tämän poistamiseksi suosikeista.

Video

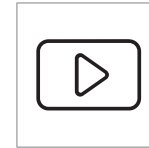

Vie auton eri toimintoja esitteleviin lyhyisiin ohjevideoihin.

Tiedotuksia

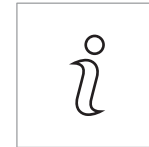

Painakaa symbolia saadakseenne tietoa siitä, mikä käyttöoppaan versio autossa on käytettävissä, sekä muita hyödyllistä tietoa.

◀ Aloitussivu



Siirtyä takaisin käyttöoppaan aloitussivulle painamalla symbolia.

Hakutoiminnon käyttö

1. Painakaa  käyttöoppaan päävalikossa. Näppäimistö tulee näkyviin näytön alaosassa.
2. Syöttäkää hakusana, esim. "turvavyö".
> Ehdotuksia artikkeleista ja kategoriosta esitetään kirjainten syöttämisen myötä.
3. Siirtyä artikkeliin/kategoriaan painamalla sitä.

Aiheeseen liittyvät tiedot

- Digitaalinen käyttöopas autossa (s. 15)
- Keskinäytön näppäimistön käyttö (s. 49)

Omistajan käsikirja liikkuvissa yksiköissä

Käyttöopas on olemassa mobiilisovelluksena ja se on saatavissa sekä App Store - että Google Play -myymälästä. Sovellus sopii sekä älypuheliini että tabletteihin.



Käyttöopas voidaan ladata mobiilisovelluksena App Store - tai Google Play -myymälässä. QR-koodi tässä vieressä vie suoraan sovellukseen, etsikää muutoin "Volvon käyttöopasta" App Store - tai Google Play -myymälästä.

Sovelluksessa on video sekä ulkopuolen että sisustan kuvia, joissa auton eri osia on osoitettu ns. hotspot-kohteilla, jotka johtavat edelleen artikkeleihin ko. alueesta. On helppoa navigoida eri

osien välillä käyttöoppaassa ja sisältöä voidaan hakea.

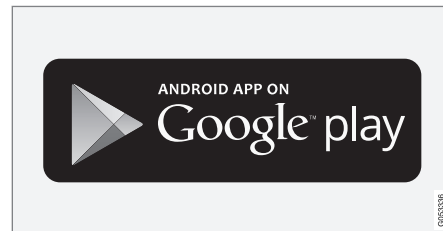
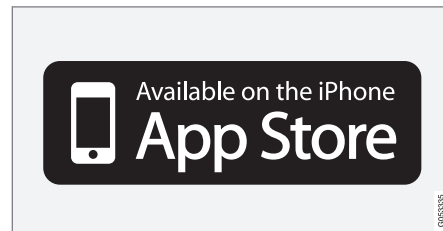

Mobiilisovellus on saatavissa sekä App Store- että Google Play -myymälöistä.

Aiheeseen liittyvät tiedot

- Käyttöoppaan lukeminen (s. 19)
- Volvo Cars -yhtiön tukisivusto (s. 19)

Volvo Cars -yhtiön tukisivusto

Volvo Cars -yhtiön koti- ja tukisivustolla on autoa koskevia lisätietoja. Sieltä voitte myös navigoida edelleen sivulle My Volvo³, joka on henkilökohtainen verkkosivu teitä ja autoanne varten.

Tuki internetissä

Menkää osoitteeseen support.volvocars.com käydäkseenne sivulla. Tukisivu on käytettävissä useimilla markkina-alueilla.

Täällä on tukea sellaiselle, joka koskee esim. internetiin yhdistettyjä palveluita ja toimintoja, Volvo On Call*, navigointijärjestelmää* ja sovelluksia. Video ja portaittaiset ohjeet selittävät eri menettelyjä, esim. kuinka auto yhdistetään internetiin matkapuhelimen kautta.

Ladattava informaatio

Kartat

Jos autossa on Sensus Navigation, tukisivustolta on mahdollista ladata karttoja.

Käyttöopas PDF-muodossa

Käyttöopas on saatavana ladattavaksi PDF-muodossa. Valitkaa automalli ja vuosimalli ladataksenne haluamanne oppaan.

Yhteys

Tukisivulla ovat asiakastuen ja lähimmän Volvon jälleenmyyjän yhteystiedot.

My Volvo internetissä³

Osoitteesta www.volvocars.com on mahdollista navigoida edelleen sivustolle My Volvo web, joka on henkilökohtainen nettisivu Teille ja autollenne.

Luokaa henkilökohtainen Volvo ID -tunnus, kirjautukaa My Volvo web -sivustolle ja saatte katsauksen mm. huollosta, sopimuksista ja takuista. My Volvo -sivustolla on myös tietoja mallikohtaisista lisävarusteista ja ohjelmistoista autoon.

Aiheeseen liittyvät tiedot

- Volvo ID (s. 23)

Käyttöoppaan lukeminen

Hyvä tapa tutustua uuteen autoon on lukea käyttöopas, mieluiten ennen ensimmäistä ajomatkaa.

Käyttöoppaan lukeminen on hyvä tapa tutustua uusiin toimintoihin, saada neuvoja siitä, kuinka autoa parhaiten käsitellään eri tilanteissa ja oppia hyödyntämään auton kaikkia hienouksia mahdollisimman hyvin. Huomioikaa käyttöoppaassa olevat turvallisuusohjeet.

Teemme jatkuvasti kehitystyötä parantaaksemme tuotteitamme. Muutokset voivat aiheuttaa sen, että käyttöoppaan tiedot, kuvaukset ja kuvat eroavat auton varustelusta. Pidätämme itsellemme oikeuden muutoksiin ilman edeltävää ilmoitusta.

Älkää poistako käyttöopasta autosta – ongelmatapauksessa tarvitsette sen sisältämiä tarpeellisia tietoja siitä, mistä ja miten ammattitaitoista apua on saatavissa.

© Volvo Car Corporation

Valinnais-/lisävarusteet

Vakiovarusteiden lisäksi käyttöohjekirjassa selostetaan myös valinnaisvarusteita (tehtaalla asennettuja varusteita) ja joitakin lisävarusteita (jälki-asennettuja varusteita).

Kaiken tyyppiset valinnais-/lisävarusteet merkitään tähdellä: *.

³ Koskee tiettyjä markkina-alueita.

- « Käyttöoppaassa selostettua varustusta ei ole kaikissa autoissa - ne on varustettu eri tavoin sopimaan eri markkina-alueiden tarpeisiin ja kansallisiin tai paikallisiin lakeihin ja määräyksiin.

Jos olette epävarma siitä, mikä on vakio- tai valinnais-/lisävaruste, ottakaa yhteys Volvon jälleenmyyjään.

Erityiset tekstit

VAROITUS

Varoitusilmoitus ilmestyy, jos aiheutuu loukkaantumisvaara.

TÄRKEÄÄ

Tärkeää-tekstit ilmestyvät, jos on materiaalivahingon vaara.

HUOM

HUOM-tekstit antavat ohjeita tai vihjeitä, jotka helpottavat yksityiskohtien ja toimintojen käyttöä.

Alaviite

Käyttöoppaassa on tietyissä kohdin tietoja, jotka ovat alaviitteenä alimpana sivulla tai taulukon lopussa. Nämä tiedot ovat lisäys tekstiin, johon ne numeron välityksellä viittaavat. Jos alaviite koskee taulukossa olevaa tekstiä, viittaukseen käytetään numeroiden sijasta kirjaimia.

Ilmoitustekstit

Autossa on näyttöjä, jotka esittävät valikko- ja ilmoitustekstejä. Käyttöoppaassa näiden tekstien ulkonäkö eroaa tavallisesta tekstistä. Esimerkkejä valikko- ja ilmoitusteksteistä: **Puhelin, Uusi viesti.**

Tarrat

Autossa on erityyppisiä tarroja, joiden tarkoitus on välittää tärkeää tietoa helposti ja selkeästi. Tarrat sisältävät seuraavien vakavuustasojen varoituksia/tietoa.

Henkilövahinkojen vaara

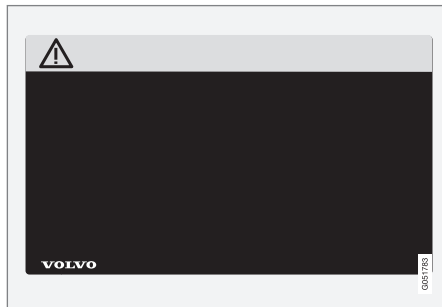

Mustia ISO-symboleita keltaisella pohjalla, valkoinen teksti/kuva mustalla pohjalla. Käytetään ilmaisemaan vaaraa, joka voi aiheuttaa vakavia henkilövahinkoja tai menehtymisen, jos varoitusta ei huomioida.

Omaisuuksien vahinkojen vaara



Valkoisia ISO-symboleita ja valkoinen teksti/kuva mustalla tai sinisellä varoitus- ja ilmoituspohjalla. Käytetään ilmaisemaan vaaraa, joka voi aiheuttaa omaisuusvahinkoja, jos varoitusta ei huomioida.

Tiedotuksia



Valkoiset ISO-symbolit ja valkoinen teksti/kuva mustalla pohjalla.

i HUOM

Käyttöohjekirjassa esitettävät tarrat eivät välttämättä ole tarkkoja kuvia autossa olevista. Tarkoituksena on esittää, miltä ne suunnilleen näyttävät ja missä ne suunnilleen ovat autossa. Juuri Teidän autoanne koskeva informaatio on vastaavassa tarrassa autossanne.

Menettelyluettelot

Menettelyt, joissa toimenpiteet pitää tehdä tietystä järjestyksessä, on numeroitu käyttöoppaassa:

- 1** Kun vaihe vaiheelta esitettävään ohjeeseen on kuvasarja, jokainen kohta on numeroitu samalla tavalla kuin vastaava kuva.
- A** Luetteloita kirjaimineen esiintyy kuvasarjojen yhteydessä, kun ohjeiden keskinäinen järjestys ei ole merkityksellinen.
- 1** ➔ Nuolia esiintyy numeroituina ja numeroimatomina ja niitä käytetään liikkeen havainnollistamiseksi.
- A** ➔ Kirjaimilla varustettuja nuolia käytetään havainnollistamaan liikettä, jossa keskinäinen järjestys ei ole asianmukainen.

Jos vaihe vaiheelta esitettävälle ohjeelle ei ole kuvasarjaa, eri vaiheet on numeroitu tavallisilla numeroilla.

Kohdeluettelot

- 1** Katsauksellisissa kuvissa, joissa osoitetaan eri osia, käytetään numerolla varustettuja punaisia ympyröitä. Numero on myös kuvan yhteydessä olevassa kohdeluettelossa, jossa kohde selostetaan.

Pisteluetellot

Kun käyttöoppaassa esiintyy listaus, käytetään pistelueteloa.

Esimerkki:

- Jäähdytysneste
- Moottoriöljy

Aiheeseen liittyvät tiedot

Asiaan liittyvät tiedot viittaavat muihin artikkeleihin, joissa on samankaltaista tietoa.

Kuvat

Kirjan kuvat ovat joskus kaaviomaisia ja voivat poiketa auton ulkonäöstä riippuen varustetasosta ja markkina-alueesta.

Jatkuu

▶▶ Tämä symboli on sijoitettu alareunaan oikealle, kun artikkeli jatkuu seuraavalla aukeamalla.

Jatkoa edelliseltä sivulta

◀◀ Tämä symboli on sijoitettu ylös vasemmalle, kun artikkeli jatkuu edelliseltä aukeamalla.

Aiheeseen liittyvät tiedot

- Digitaalinen käyttöopas autossa (s. 15)
- Omistajan käsikirja liikkuvissa yksiköissä (s. 18)
- Volvo Cars -yhtiön tukisivusto (s. 19)

Datan tallennus

Osana Volvon turvallisuus- ja laatutyötä tietyt käyttöä, toiminnallisuutta ja vaaratilanteita koskevat tiedot rekisteröidään.

Tässä autossa on "Event Data Recorder" (EDR). Sen pääasiallinen tarkoitus on rekisteröidä ja tallentaa tietoa liikenneonnettomuuden tai törmäystilanteiden yhteydessä sekä turvatyynyjen lauteissa tai auton osuessa tiellä olevaan esteeseen. Tietojen rekisteröinnin tarkoituksena on lisätä ymmärrystä siitä, miten auton järjestelmät toimivat tällaisissa tilanteissa. EDR on suunniteltu tallentamaan auton dynamiikkaan ja turvajärjestelmiin liittyvää tietoa lyhyen aikaa, yleensä enintään 30 sekuntia.

Tämän auton EDR on suunniteltu tallentamaan liikenneonnettomuuksissa tai törmäystilanteissa seuraaviin seikkoihin liittyvää tietoa:

- Miten auton eri järjestelmät toimivat;
- Olivatko kuljettajan ja matkustajan turvavyöt kiinnitettyinä/kiristettyinä;
- Kuljettajan kaasus- ja jarrupolkimen käyttö;
- Auton ajonopeus.

Näiden tietojen avulla voidaan ymmärtää paremmin ne olosuhteet, joissa liikenneonnettomuuksia tapahtuu ja vaurioita syntyy. EDR tallentaa tietoa vain vakavissa törmäystilanteissa – normaaleissa ajo-olosuhteissa EDR ei tallenna mitään tietoa. Järjestelmä ei myöskään tallenna tietoa siitä, kuka autoa ajaa, eikä törmäyksen tai vaaratilan-

teen maantieteellistä tapahtumapaikkaa. Muut tahot, kuten esimerkiksi poliisiviranomaiset, voivat sitä vastoin hyödyntää tallennettua tietoa yhdessä liikenneonnettomuudessa rutiininomaisesti kerätävien henkilöiden tunnistustietojen kanssa. Tallennettujen tietojen tulkitsemiseen tarvitaan erikoisvarustus ja pääsy joko autoon tai EDR:ään.

EDR:n lisäksi autossa on useita tietokoneita, joiden tarkoituksena on jatkuvasti valvoa ja tarkastaa auton toimintoja. Ne voivat tallentaa tietoa normaaleissa ajo-olosuhteissa, mutta ennen kaikkea silloin, jos ne rekisteröivät auton käyttöä ja toimintaa koskevan vian tai jos auton aktiiviset kuljettajan tukitoiminnot aktivoituvat (esim. City Safety ja automaattinen jarrutustoiminto).

Mekaanikot tarvitsevat osan tallennetuista tiedoista huollon ja kunnostuksen tekemiseen voidakseen diagnosoida ja korjata autossa mahdollisesti esiintyvät viat. Rekisteröityjä tietoja tarvitaan myös siihen, että Volvo pystyy täyttämään lakien ja viranomaisten asettamat oikeudelliset vaatimukset. Autoon rekisteröidyt tiedot säilyvät sen tietokoneissa auton huoltoon tai korjaukseen asti.

Edellä mainittujen kohtien lisäksi rekisteröityjä tietoja voidaan käyttää kootusti myös tutkimus- ja tuotekehitystarkoituksiin Volvo-autojen turvallisuuden ja laadun jatkuvaa parantamista varten.

Volvo ei myötävaikuta edellä selostettujen tietojen luovuttamiseen kolmannelle osapuolelle ilman auton omistajan suostumusta. Kansallisiin lakiin ja määräyksiin perustuen Volvo voidaan sitä vas-

toin velvoittaa luovuttamaan tämäntyyppiset tiedot poliisi- tai muille viranomaisille, joilla voi olla laillinen oikeus saada ne käyttöönsä. Jotta tallennettua tietoa voidaan lukea ja tulkita, tarvitaan erityinen varustus, joka Volvolla ja Volvon kanssa sopimuksen tehneillä korjaamoilla on käytettävissä. Volvo vastaa siitä, että Volvolle huollon ja ylläpidon yhteydessä siirtyvät tiedot tallennetaan ja että niitä käsitellään turvallisella tavalla, ja että käsittely täyttää soveltuvat lain vaatimukset. Lisätietoja - ottakaa yhteys Volvon jälleenmyyjään.

Tärkeää tietoa varusteista, lisävarusteista ja diagnoosiliittämisestä

Varusteiden, lisävarusteiden tai ohjelmiston/diagnosityökalun virheellinen kytkeminen tai asentaminen voi vaikuttaa negatiivisesti auton sähköjärjestelmään.

Tietyt lisävarusteet toimivat vain, kun niihin kuuluva ohjelmisto on auton tietokonejärjestelmässä. Volvo suosittelee, että otatte tämän vuoksi aina yhteyden valtuutettuun Volvon tekniseen palveluun ennen kuin asennatte tarvikkeita tai lisävarusteita, jotka kytketään tai jotka vaikuttavat sähköjärjestelmään.

Varusteiden kytkeminen auton diagnoosiliittimeen

VAROITUS

Volvo Cars ei vastaa seurauksista, jos auton vianmäärityslitaintaan (On-Board-Diagnostics (OBD-II)) liitetään hyväksymätön varuste.

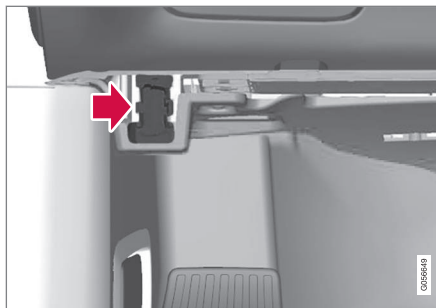

Diagnoosiliitin sijaitsee kojetaulun alla sillä puolella, jolla ohjauspyörä on.

Volvo ID

Volvo ID antaa käyttöönnne laajan valikoiman Volvo-palveluita⁴ verkossa.

Volvo ID voidaan luoda autossa, My Volvo⁵ -sivustolla tai Volvo On Call -sovelluksessa⁶. Tietyt toiminnot ja palvelut edellyttävät, että auto on rekisteröity henkilökohtaiseen Volvo ID -tunnukseen. Kun Volvo ID -tunnus myös rekisteröidään autoon, saadaan pääsy laajaan valikoimaan Volvo-palveluita, jotka ovat käytettävissä autosta.

Esimerkkejä palveluista:

- My Volvo - Henkilökohtainen nettisivu Teille ja autollenne.
- Volvo On Call* - Volvo ID -tunnistetta käytetään kirjaututtaessa Volvo On Call -sovellukseen.
- Lähettäminen autoon - Mahdollisuus lähettää osoite internetissä olevasta karttapalvelusta suoraan autoon.
- Huollon ja korjauksen varaaminen - Rekisteröikää haluamanne korjaamo/jälleenmyyjä My Volvo -toiminnossa voidaksenne varata huollon suoraan autosta.

Volvo ID -tunnuksen luominen

On mahdollista luoda Volvo ID -tunnus eri tavoin. Jos Volvo ID -tunnus luodaan My Volvo -toimin-

⁴ Käytettävissä olevat palvelut voivat vaihdella ajan myötä sekä varustetasosta ja markkina-alueesta riippuen.

⁵ Käytettävissä tietyillä markkina-alueilla.

⁶ Teille, jolla on Volvo On Call*.

- « nolla tai Volvo On Call -sovelluksella, pitää Volvo ID -tunnus myös rekisteröidä autoon, jotta eri Volvo ID -palveluja on mahdollista käyttää.

My Volvo -sivustolla⁵

1. Menkää osoitteeseen www.volvocars.com ja navigoikaa edelleen kohtaan My Volvo.
2. Ilmoittakaa henkilökohtainen sähköpostiosoite.
3. Noudattakaa ohjeita, jotka lähetetään automaattisesti ilmoitettuun sähköpostiosoitteeseen.
 - > Volvo ID -tunnus on nyt luotu. Lukekaa seuraavasta, kuinka ID-tunnus rekisteröidään autoon.

Volvo On Call -mobiliisovelluksella⁶

1. Ladatkaa Volvo On Call-sovelluksen viimeisin versio älypuhelimesta esim. kohteen App Store, Windows Phone tai Google Play kautta.
2. Valitkaa Volvo ID -tunnuksen luominen sovelluksen aloitussivulta ja ilmoittakaa henkilökohtainen sähköpostiosoite.

3. Noudattakaa ohjeita, jotka lähetetään automaattisesti ilmoitettuun sähköpostiosoitteeseen.
 - > Volvo ID -tunnus on nyt luotu. Lukekaa seuraavasta, kuinka ID-tunnus rekisteröidään autoon.

Volvo ID-tunnuksenne rekisteröinti autoon

Jos Volvo ID -tunnus luotiin netin kautta tai Volvo On Call-sovelluksella, rekisteröikää se autoon:

1. Ladatkaa sovellus Volvo ID kohteesta **Latauskeskus** keskinäytön sovellusnäkylässä.

HUOM

Sovellusten lataamista varten pitää auton olla yhdistettynä internetiin.

2. Käynnistäkää sovellus ja täyttäkää Volvo ID -tunnuksenne/sähköpostiosoitteenne.
3. Noudattakaa ohjeita, jotka lähetetään automaattisesti Volvo ID -tunnuksenne kytkettyyn sähköpostiosoitteeseen.
 - > Volvo ID -tunnuksenne on nyt rekisteröity autoon. Volvo ID -palveluita voidaan nyt käyttää.

Volvo ID -tunnuksen luominen ja rekisteröiminen autoon

1. Jos sitä ei ole vielä tehty, ladatkaa sovellus Volvo ID kohteesta **Latauskeskus**.
2. Käynnistäkää sovellus ja rekisteröikää henkilökohtainen sähköpostiosoite.
3. Noudattakaa ohjeita, jotka lähetetään automaattisesti ilmoitettuun sähköpostiosoitteeseen.
 - > Volvo ID -tunnus on nyt luotu ja tunnus on automaattisesti rekisteröity autoon. Volvo ID -palveluita voidaan nyt käyttää.

Volvo ID-tunnuksen edut

- Yksi käyttäjänimi ja tunnussana online-palveluun pääsemiseksi, ts. vain yksi käyttäjänimi ja yksi tunnussana muistettavana.
- Jos palvelun (esim. Volvo On Call) käyttäjänimeä/tunnussanaa muutetaan, se muuttuu automaattisesti myös muille palveluille (esim. My Volvo).

Aiheeseen liittyvät tiedot

- Sovellusten lataaminen, päivittäminen ja asennuksen poistaminen (s. 477)
- Auton kytkeminen (s. 473)

⁵ Käytettävissä tietyillä markkina-alueilla.

⁶ Teille, jolla on Volvo On Call*.

Drive-E - puhtaampaa ajonautintoa

Volvo Car Corporation työskentelee jatkuvasti turvallisempien ja tehokkaampien tuotteiden ja

ratkaisujen kehittämiseksi negatiivisen ympäristövaikutuksen vähentämiseksi.



Ympäristöstä huolehtiminen on eräs Volvo Cars -yhtiön ydinarvoista ja se ohjaa kaikkea toimintaa. Ympäristötyö lähtee auton koko elinkaaresta ja ottaa huomioon sillä olevan ympäristövaikutuksen, suunnittelusta romutukseen ja kierrätykseen. Volvo Cars -yhtiön peruseriaatteena on, että jokaisella käyttöön otettavalla uudella tuotteella pitää olla pienempi ympäristövaikutus kuin tuotteella, jonka se korvaa.

Yksi Volvon ympäristötyön tuloksista on tehokkaampien ja vähemmän saastuttavien vetojärjestelmien Drive-E kehittäminen. Henkilökohtainen ympäristö kuuluu myös Volvon vaalimiin seikkoi-

hin - esimerkiksi ilmastointilaitteen ansiosta ilma Volvon sisällä on puhtaampaa kuin sen ulkopuolella.

Volvonne täyttää tiukat kansainväliset ympäristövaatimukset. Kaikkien Volvon valmistusyksiköiden pitää olla ISO 14001 -sertifioituja, mikä tukee järjestelmällistä työtä toiminnan ympäristökysymysten kanssa. Tämä johtaa jatkuviin parannuksiin vähenevän ympäristövaikutuksen suhteen. ISO-sertifikaatin omaaminen tarkoittaa myös, että voimassa olevia ympäristölakeja ja määräyksiä noudatetaan. Volvo asettaa lisäksi vaatimuksia sille,

että myös yhteistyökumppanit täyttävät nämä vaatimukset.

Polttoaineenkulutus

Koska suuri osa auton kokonaisympäristövaikutuksesta syntyy sitä käytettäessä, painopiste Volvo Cars -yhtiön ympäristötyössä on polttoaineenkulutuksen, hiilidioksidipäästöjen ja ilman muiden epäpuhtauksien vähentämisessä. Volvon autoilla on omilla luokissaan kilpailukykyinen polttoaineenkulutus. Pienempi polttoaineenkulutus antaa yleisesti pienemmät hiilidioksidi-kasvihuonekaasun päästöt.



◀ **Myötävaikuttaminen parempaan ympäristöön**

Energiatehokas ja polttoainetta säästävä auto ei tarkoita vain pienempiä ympäristövaikutuksia, vaan myös pienempiä kustannuksia auton omistajalle. Kuljettajana on helppo itse vähentää polttoaineenkulutusta ja siten sekä säästää rahaa että myötävaikuttaa parempaan ympäristöön – tässä muutamia ohjeita:

- Suunnitelkaa tehokas keskinopeus. Yli 80 km/h:n (n. 50 mph) ja alle 50 km/h:n (n. 30 mph) ajonopeudet lisäävät energiankulutusta.
- Noudattakaa Huolto- ja takuukirjan suosittelisiä auton huolto- ja hoitovälejä.
- Vältä kääntä joutokäyntiä – sammuttakaa moottori joutuessanne odottamaan pidempään. Ottakaa huomioon paikalliset määräykset.
- Ajomatkan suunnittelu – monet tarpeettomat pysähtymiset ja epätasainen nopeus lisäävät polttoaineenkulutusta.
- Esi-ilmastoinnin käyttö* ennen kylmäkäynnistystä – tämä parantaa käynnistyvyyttä ja vähentää kulumista kylmällä säällä. Moottori saavuttaa normaalin toimintalämpötilansa nopeammin, mikä pienentää kulutusta ja vähentää päästöjä.

Muistakaa käsitellä ympäristölle vaarallisia jätteitä, kuten esim. akkuja ja öljyä ympäristöystävällisellä tavalla. Neuvotelkaa korjaamon kanssa, jos olette epävarma, kuinka tämän tyyppinen jäte pitää

hävittää – suosittelemme valtuutettua Volvon teknistä palvelua.

Tehokas pakokaasunpuhdistus

Volvonne on valmistettu konseptin "Puhdas sisältä ja ulkoa" mukaisesti – konseptin, joka käsittää puhtaan matkustamoympäristön ja erittäin tehokkaan pakokaasunpuhdistuksen. Useissa tapauksissa pakokaasupäästöt ovat paljon voimassa olevien normien alapuolella.

Puhdas ilma matkustamossa

Matkustamon suodatin estää pölyn ja siitepölyn pääsyn matkustamoon ilmanoton kautta.

Ilmanlaatu järjestelmä Interior Air Quality System (IAQS)* varmistaa, että sisään tuleva ilma on puhtaampaa kuin ilma ulkona liikenneympäristössä.

Järjestelmä puhdistaa matkustamon ilman epäpuhtauksista, kuten hiukkaset, hiilivedyt, typpioksidit ja maanpinnan otsoni. Jos ulkoilma on saastunutta, ilmanotto suljetaan ja ilmaa kierrätetään uudelleen. Tällainen tilanne voi syntyä esim. vilkkaassa liikenteessä, jonoissa tai tunneleissa.

IAQS on osa Clean Zone Interior Package (CZIP)-järjestelmää*, joka käsittää myös toiminnon, joka saa puhaltimen käynnistymään avattaessa auton lukitus etäavaimella.

Sisusta

Volvon sisustuksessa käytettävä materiaali on tarkoin valittua ja sen on testattu olevan viihtyisää ja miellyttävää. Jotkin yksityiskohdat on tehty käsin,

esim. ohjauspyörän saumat ommellaan käsin. Sisätila on tarkistettu, ettei se eritä voimakasta tuoksua tai aineita, jotka aiheuttaisivat ongelmia joutuessaan tekemisiin esim. voimakkaan lämmön tai valon kanssa.

Volvon korjaamot ja ympäristö

Säännöllisellä huollolla luotte edellytykset autonne pitkälle käyttöiälle ja pienelle polttoaineenkulutukselle. Siten myötävaikutatte myös puhtaampaan ympäristöön. Kun annatte Volvon teknisen palvelun hoitaa autonne huollon ja hoidon, siitä tulee Volvon järjestelmän osa. Volvo asettaa vaatimuksia sille, kuinka korjaamotilojen pitää olla suunniteltuja, jotta estetään jätteiden ja päästöjen joutuminen ympäristöön. Korjaamohenkilöstöllä on tiedot ja työkalut, joita tarvitaan hyvään ympäristöstä huolehtimiseen.

Kierrätys

Koska Volvo toimii elinkaarinäkökulman perusteella, on myös tärkeää, että auto kierrätetään ympäristön kannalta oikealla tavalla. Melkein koko auto voidaan kierrättää. Auton viimeistä omistajaa pyydetään ottamaan yhteys jälleenmyyjään sertifioidulle/hyväksytylle kierrätyslaitokselle opastusta varten.

Aiheeseen liittyvät tiedot

- Ajotilat* (s. 404)
- Käyttöopas ja ympäristö (s. 32)
- Taloudellinen ajo (s. 430)

- Polttoaineenkulutus ja CO₂-päästöt (s. 573)
- Ilmanlaatu (s. 186)

IntelliSafe - kuljettajan tuki

IntelliSafe on Volvo Carsin autojen turvallisuutta koskeva ajattelumalli. Se koostuu useasta järjestelmästä, jotka auttavat tekemään autolla ajamisesta turvallista ja jotka ehkäisevät onnettomuuksia ja suojaavat matkustajia ja muita tielläliikkuja.

Tukeminen

Osana IntelliSafe-konseptia on järjestelmä, joka auttaa kuljettajaa ajamaan turvallisesti. Autossa oleviin kuljettajan tukijärjestelmiin kuuluu esim. mukautuva tasanopeudensäädin (Adaptive Cruise Control)*, joka huolehtii siitä, että etäisyys edellä ajavaan autoon pysyy koko ajan samana.

Pilot Assist* auttaa kuljettajaa pitämään auton ajokaistan sivumerkintöjen välissä sekä pitämään esivalitun aikaetäisyyden edellä olevaan ajoneuvoon.

Park Assist Pilot* auttaa kuljettajaa auton pysäköinnissä tarkkailemalla sen ympärillä olevaa aluetta.

Automaattiset kaukovalot, Cross Traffic Alert (CTA)* ja Blind Spot Information (BLIS)* ovat muita esimerkkejä kuljettajaa tukevista järjestelmistä.

Ennalta ehkäiseminen

Eräs onnettomuuksia ehkäisevä toiminto on esimerkiksi City Safety. Toiminto varoittaa kuljettajaa uhkaavasta törmäyksestä toisen auton, jalankulkijan, polkupyöräilijän tai suuremman eläimen

kanssa. Jos kuljettaja ei reagoi varoitukseen ja törmäys uhkaa, City Safety voi jarruttaa autoa automaattisesti.

Lane Keeping Aid (LKA)* on toinen esimerkki toiminnosta, joka auttaa ehkäisemään onnettomuuksia varoittamalla kuljettajaa ja tekemällä korjaavia ohjausliikkeitä, jos auto on ylittämässä reunaviivaa tahattomasti.

Lisäksi on ulosajosuojatoiminto (Run off mitigation), jonka tehtävänä on vähentää vaaraa, että auto poistuu tahattomasti tieltä, ja ohjata auto aktiivisesti takaisin tielle.

Suojelu

Kuljettajan ja matkustajien suojaamiseksi auto on varustettu turvavyönkiristimillä, jotka voivat kiristää turvavöitä kriittisissä tilanteissa ja törmäyksissä. Autossa on kaksi turvatyynyä ja turvaverho sekä Whiplash Protection System (WHIPS), joka suojaaa retkahdusvammoilta.

Aiheeseen liittyvät tiedot

- Mukautuva nopeudensäädin* (s. 297)
- Aktiivinen pysäköintitutka* (s. 381)
- Kaukovalojen aktivointi/deaktivointi (s. 140)
- Cross Traffic Alert* -järjestelmän aktivointi/deaktivointi (s. 350)
- Blind Spot Information* (s. 346)
- City Safety (s. 336)
- Kaista-avustaja (s. 360)

- Roll Stability Control (s. 278)
- Turvavyö (s. 58)
- Turvallisuus (s. 56)
- Turvatyynyt (s. 62)
- Pilot Assist* (s. 311)
- Tieltäsuistumissuoja Run-off Mitigation (s. 366)
- Whiplash Protection System (s. 57)

Sensus - yhteyden muodostaminen ja ylläpito

Sensus mahdollistaa surffaamisen Internetissä, erityyppisten sovellusten käytön ja auton tekemisen Wi-Fi-hotspotiksi.

Tämä on Sensus



Sensus tarjoaa älykkään rajapinnan ja yhteyden digitaaliseen maailmaan. Intuiitiivinen navigointirakenne mahdollistaa asianmukaisen tuen, informaation ja ylläpidon saamisen, kun niitä tarvitaan, kuljettajaa häiritsemättä.

Sensus käsittää autossa kaikki ratkaisut, joilla on tekemistä ylläpidon, yhteyden muodostamisen, navigoinnin* sekä kuljettajan ja auton välisen käyttäjärajapinnan kanssa. Juuri Sensus mahdollistaa kommunikaation Teidän, autonne ja ympäröivän maailman välillä.

Informaatiota, kun sitä tarvitaan, missä sitä tarvitaan

Auton eri näytöt antavat tietoja oikeassa tilanteessa. Informaatiota esitetään eri paikoissa sen mukaan, kuinka kuljettajan tulee priorisoida se.





Erityyppiset tiedot esitetään eri näytöissä riippuen siitä, kuinka tiedot tulee priorisoida.

Head-up-näyttö*

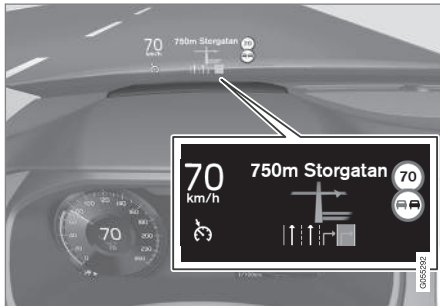

Head-up-näyttö näyttää tietyt tiedot, joihin kuljettajan täytyy reagoida mahdollisimman pian. Ne voivat käsittää esim. liikennevaroituksia, tietoja

nopeudesta ja navigoinnista*. Myös liikenne-merkki-informaatio ja tulevat puhelut näytetään Head-up-näytössä. Sitä käsitellään ohjauspyörän oikeanpuoleisella painikesarjalla ja keskinäytöstä.

Kuljettajan näyttö



12-tuumainen kuljettajan näyttö.



8-tuumainen kuljettajan näyttö.

Kuljettajan näyttö esittää tietoja mm. nopeudesta ja esim. tulevista puheluista tai tietoja toistettavasta kappaleesta. Sitä käsitellään ohjauspyörän kahdella painikesarjalla.

Keskinäyttö



Monia auton päätoiminnoista ohjataan keskinäytöstä, kosketusnäytöstä, joka reagoi kosketukseen. Fyysisten painikkeiden ja säätimien määrä autossa on tämän vuoksi vähäinen. Näyttöä voidaan käsitellä käsiin kädessä tai paljain käsin.

Täältä ohjataan esim. ilmastointilaitetta, ylläpitojärjestelmää ja istuimen asentoa. Keskinäytössä esitettävää informaatiota voi kuljettaja tai joku muu autossa käsitellä tilaisuuden tullen.

Puheohjausjärjestelmä



Puheohjausjärjestelmää voidaan käyttää ilman, että kuljettajan tarvitsee irrottaa käsiä ohjauspyörästä. Järjestelmä kykenee ymmärtämään luonnollista puhetta. Käyttäkää puheohjausta kappaleen toistamiseen, puhelimella soittamiseen, lämpötilan nostamiseen tai teksti-ilmoituksen lukemiseen.

Lisätietoja kaikista toiminnoista/järjestelmistä, ks. ko. osaa omistajan käsikirjassa tai sen lisäosassa.

Aiheeseen liittyvät tiedot

- Keskinäytön käsittely (s. 36)
- Navigointi keskinäytön näkymissä (s. 40)
- Head-up -näyttö* (s. 112)
- Kuljettajan näyttö (s. 90)
- Puheääniohjaus (s. 115)
- Kytetty auto* (s. 472)
- Audio ja media (s. 442)

Käyttöopas ja ympäristö

Käyttöopas on painettu valvotuista metsistä tuotetulle paperille.

Forest Stewardship Council (FSC)[®] -symboli osoittaa, että käyttöoppaan painettuun versioon käytetty paperimassa on peräisin FSC[®]-sertifioituista metsistä tai muista tarkastetuista lähteistä.

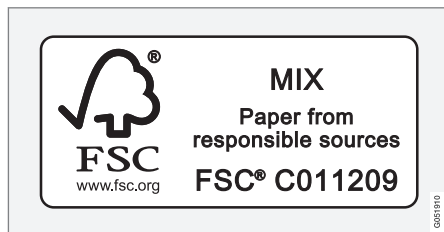

Aiheeseen liittyvät tiedot

- Drive-E - puhtaampaa ajonautintoa (s. 25)

Ikkunat, lasit ja peilit

Autossa on säätimet ikkunoita, laseja ja peilejä varten. Jotkin ikkunoista on vahvistettu laminoimalla, minkä ansiosta esim. matkustamon äänieristys toimii paremmin.

Laminoitu lasi

Tuulilasi ja panoraamakatto* ovat laminoitua lasia. Lasi on vahvistettu, mikä antaa paremman murto-suojan ja parantaa matkustamon äänieristystä. Joihinkin muihin lasipintoihin laminoitu lasi on saatavana lisävarusteena.



Symboli osoittaa ikkunat, joissa lasi on laminoitua⁷.

Aiheeseen liittyvät tiedot

- Panoraamakatto* (s. 160)
- Ikkunannostimet (s. 153)
- Ikkunoiden ja taustapeilien huurteenpoiston aktivointi/deaktivointi (s. 197)
- Aurinkoverhon käyttö* (s. 155)
- Sisätaustapeili (s. 157)
- Ulkotaustapeilien asettaminen (s. 156)
- Head-up -näyttö* (s. 112)
- Tuulilasinpyyhkimien käyttö (s. 150)

- Tuulilasin ja valonheittimien huuhtelulaite (s. 152)

⁷ Ei koske tuulilasia ja panoraamakattoa*, jotka ovat aina laminoituja eikä niissä sen vuoksi ole tätä symbolia.

Keskinäytön kuvaus

Keskinäytöstä ohjataan monia auton toimintoja. Tässä esitellään keskinäyttö ja sen mahdollisuudet.

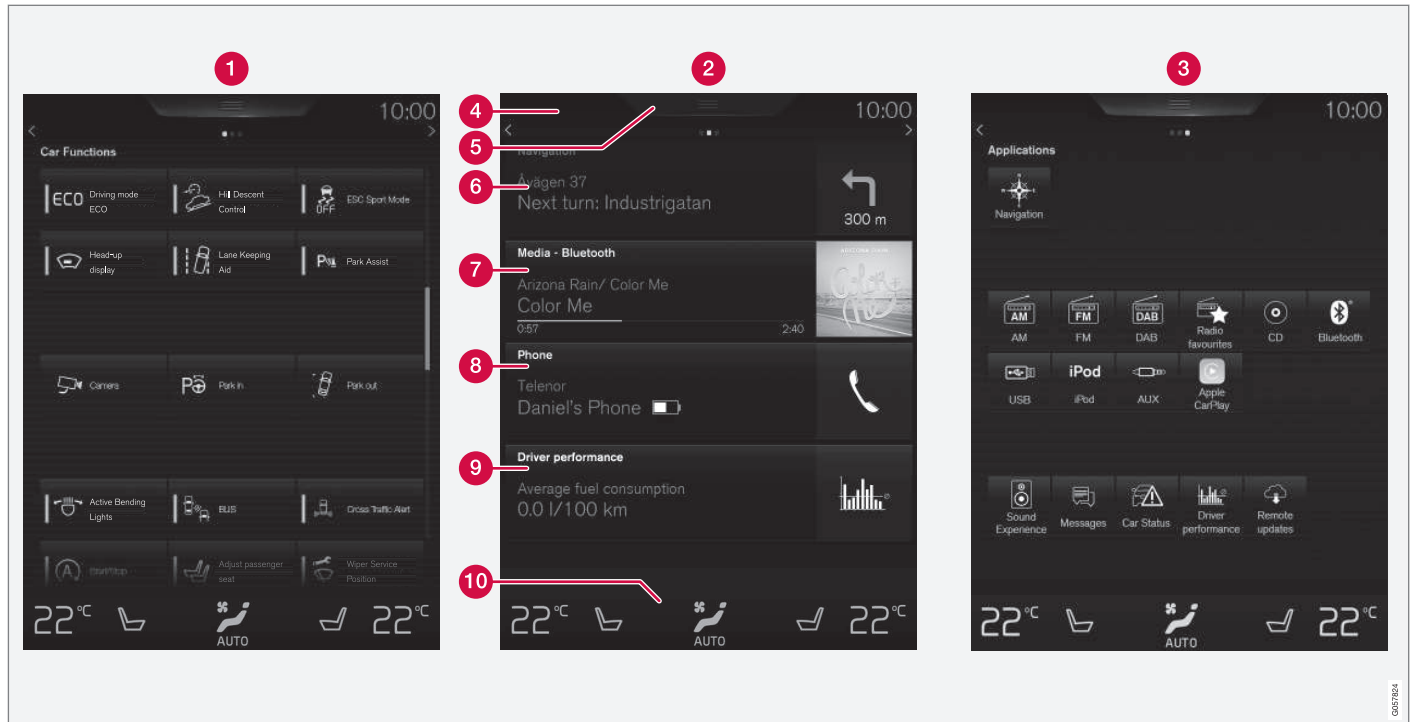

Kolme keskinäytön perusnäkymistä. Pyyhkäiskää oikealle tai vasemmalla päästäksenne toiminto- tai sovellusnäkyään⁸.

1 Toimintonäkymä - auton toiminnot, jotka aktivoidaan/deaktivoidaan painalluksella. Tietyt

toiminnot ovat myös ns. liipaisutoimintoja, jotka avaavat ikkunoita säätömahdollisuuksi-

⁸ Oikealta ohjattavassa autossa näkyvät ovat käänteisiä.

neen. Esimerkkejä näistä ovat **Kamera** ja pysäköintitoiminnot.

- 2 Kotinäkymä - ensimmäinen näkymä, joka esitetään näytön avautuessa.
- 3 Sovellusnäkymä - sovelluksia, jotka on ladattu (kolmannen osapuolen sovelluksia), mutta myös sovelluksia sisäisille toiminnoille, esimerkiksi **FM-radio**. Painakaa sovelluskuvaketta sovelluksen avaamiseksi.
- 4 Tilakenttä - ylimpänä näytössä esitetään auton aktiviteetit. Vasemmalla tilakentässä esitetään verkko-/liitäntäinformaatio ja oikealla esitetään mediaan liittyvä informaatio, kello ja osoitus siitä, onko taustatoiminnot meneillään.
- 5 Päänäkymä - vetäkää välilehteä alaspäin päästäksenne päänäkymään. Täältä päästään kohtiin **Asetukset**, **Käyttöopas**, **Profiili** sekä auton tallennettuihin ilmoituksiin.
- 6 Navigointi - vie karttanavigointiin, jossa on esim. Sensus Navigation*. Laajentakaa osanäkymä painamalla sitä.
- 7 Media - viimeksi käytetyt sovellukset, joilla on tekemistä median kanssa. Painakaa osanäkymää sen laajentamiseksi.
- 8 Puhelin - täältä päästään puhelintoimintaan. Painakaa osanäkymää sen laajentamiseksi.
- 9 Ylimääräinen osanäkymä - viimeksi käytetyt sovellukset/autotoiminnot, jotka eivät kuulu

kotiin missään muista osanäkymistä. Painakaa osanäkymää sen laajentamiseksi.

- 10 Ilmastointirivi - informaatio ja suora vuorovaikeutus lämpötilan, istuinlämmityksen ja puhaltimen tason asettamiseksi. Painakaa ilmastorivin keskellä olevaa symbolia ilmastonäkymän avaamiseksi lisäasetusmahdollisuuksiin.

Aiheeseen liittyvät tiedot

- Keskinäytön käsittely (s. 36)
- Navigointi keskinäytön näkymissä (s. 40)
- Toimintonäkymä painikkeineen auton toimintoja varten (s. 47)
- Sovellusasetusten muuttaminen (s. 180)
- Symbolit keskinäytön tilakentässä (s. 45)
- Asetusnäkymä (s. 171)
- Mediasoitin (s. 450)
- Puhelin (s. 465)
- Ilmastoinnin säätimet keskinäytössä (s. 188)
- Keskinäytön puhdistus (s. 554)

Keskinäytön käsittely

Monia auton toiminnoista ohjataan ja säädetään keskinäytöstä. Keskinäyttö on kosketusnäyttö, joka reagoi kosketukseen.

Keskinäytön kosketusohjauksen käyttö

Näyttö reagoi eri tavoin riippuen siitä, painaako, vedetäänkö tai pyyhkäistäänkö sen yli. On mahdollista esim. selata eri näkymiä, merkitä

kohde, vierittää luetteloa ja siirtää sovelluksia koskettamalla näyttöä eri tavoin.



Infrapunakalvo saa näytön havaitsemaan sormen, joka on aivan näytön edessä. Tämä teknologia mahdollistaa näytön käyttämisen myös käsineet kädessä.



Kaksi henkilöä voi toimia näytön kanssa samanaikaisesti, esim. säätää ilmastointilaitetta kuljettajan sekä matkustajan puolella.

! TÄRKEÄÄ

Älkää asettako teräviä esineitä suojusta vasten, koska se voi naarmuttaa tätä.

Seuraavassa taulukossa esitellään eri menettelytavat näytön käsittelemiseen:

Menettelytapa	Malli	Tulos
	Painakaa kerran.	Merkitsee kohteen, vahvistaa valinnan tai aktivoi toiminnon.
	Painakaa nopeasti kaksi kertaa.	Lähentää (zoomaa lähemmäs) digitaalista kohdetta, esim. karttaa*.
	Painakaa ja pitäkää painettuna.	Tarttuu kohteeseen. Voidaan käyttää siirtämään sovelluksia tai karttapisteitä kartalla*. Painakaa ja pitäkää sormi näyttöä vasten sekä vetäkää samalla kohde haluttuun paikkaan.
	Painakaa kerran kahdella sormella.	Loitontaa (zoomaa kauemmas) digitaalista kohdetta, esim. karttaa*.
	Vetäkää	Vaihtaa eri näkymien välillä, rullaa luetteloa, tekstiä tai näkymää. Pitäkää painettuna ja vetäkää siirtääksenne sovelluksia tai karttapisteitä kartalla*. Vetäkää vaaka- tai pystysuoraan näytön yli.

Menettelytapa	Malli	Tulos
	Pyyhkäiskää/vetäkää nopeasti	Vaihtaa eri näkymien välillä, rullaa luetteloa, tekstiä tai näkymää. Vetäkää vaaka- tai pystysuoraan näytön yli.
	Vetäkää erilleen	Lähentää (zoomaa lähemmäs).
	Vetäkää yhteen	Loitontaa (zoomaa kauemmas).

◀ Näytön sulkeminen ja aktivoiminen uudelleen



Keskinäytön kotipainike.

Keskinäytön sulkemisen seurauksena näyttö himenee, jotta se ei häiritse ajon aikana. Ilmastointirivi jää näkyviin, sovellukset ja muut näyttöön liitetyt toiminnot ovat edelleen toiminnassa.

1. Painakaa pitkään fyysistä kotipainiketta näytön alla.
 - > Näyttö sammuu, paitsi ilmastointirivi, joka näytetään edelleen. Kaikki toiminnot ovat edelleen käynnissä, kuten ilmastointi, äänentoisto, opastus* ja sovellukset. Tässä tilassa on hyvä puhdistaa näyttö mukana tulevalla puhdistusliinalla, ks. osaa "Keskinäytön puhdistaminen".

2. Näytön uudelleenaktivointi - painakaa lyhyesti kotipainiketta.
 - > Sama näkymä, joka näkyi ennen kuin näyttö sammutettiin, tulee uudelleen näkyviin.

i HUOM

Näyttöä ei voida sammuttaa, kun näytössä esitetään kehoitus tehdä toimenpide.

i HUOM

Keskinäyttö sulkeutuu automaattisesti, kun moottori sammutetaan ja kuljettajan ovi avataan.

Palaaminen kotinäkymään muusta näkymästä

1. Painakaa kotipainiketta lyhyesti.
 - > Kotinäkymän viimeisin tila esitetään.
2. Painakaa lyhyesti uudelleen.
 - > Kaikki kotinäkymän osanäkymät asetetaan vakiotilaan.

i HUOM

Kotinäkymän vakiotilassa - painakaa lyhyesti kotipainiketta. Näytössä esitetään animaatio, joka selostaa pääsyn eri näkymiin.

Autotoimintojen sovellusten ja painikkeiden siirtäminen

Autotoimintojen sovelluksia ja painikkeita sovellus- tai toimintonäkymässä voidaan siirtää ja organisoida toivomusten mukaan.

1. Painakaa sovellusta/painiketta ja pitäkää painettuna.
 - > Sovellus/painike muuttuu kokoaan ja tulee hieman läpinäkyväksi. Tällöin sitä on mahdollista siirtää.
2. Vetäkää sovellus/painike vapaaseen paikkaan näkymässä.

Suurin rivimäärä, jota voidaan hyödyntää sovellusten/painikkeiden sijoittamisessa, on 48 kappaletta. Sovelluksen/painikkeen siirtämiseksi näkyvän alueen ulkopuolelle vetäkää se näkymän pohjaan. Tällöin lisätään uusia rivejä, joihin sovellus/painike voidaan sijoittaa.

Sovellus/painike voi siis olla sijoitettuna pitemmälle alas eikä se tällöin näy näkymän normaalitilassa.

Pyyhkäiskää näytön yli vierittääkseenne ylös-/alaspäin näkymässä.

i HUOM

Piilottaa sovellukset, joita käytetään harvoin tai ei koskaan, asettamalla ne pitkälle alas, näkyvän alueen ulkopuolelle. Siten tulee helpommaksi löytää sovellukset, joita käytetään säännöllisesti.

Luettelon, artikkelin tai näkymän vierittäminen

Kun vieritysilmaisimella on esillä näyttö, on mahdollista vierittää ylös- tai alaspäin näkymässä. Pyyhkäiskää alas-/ylöspäin näkymässä missä tahansa.

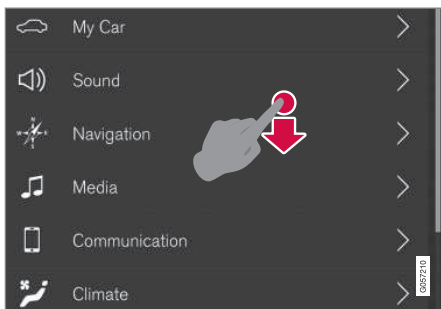

Vieritysilmaisimella näkyy keskinäytössä, kun vierittäminen näkymässä on mahdollista.

Keskinäytön säätimien käyttö

Lämpötilansäädin.

Monia auton toimintoja käytetään säätimellä. Säätäkää esim. lämpötilaa joko:

- vetämällä säädin halutun lämpötilan kohdalle,
- painakaa +/- lämpötilan nostamiseksi/laskemiseksi portaittain, tai
- painakaa haluttua lämpötilaa säätimessä.

Aiheeseen liittyvät tiedot

- Navigointi keskinäytön näkymissä (s. 40)
- Asetusnäkyvä (s. 171)
- Sensus - yhteyden muodostaminen ja ylläpito (s. 29)
- Etäavaimen käyttöetäisyys (s. 242)
- Sovellusten lataaminen, päivittäminen ja asennuksen poistaminen (s. 477)
- Keskinäytön näppäimistön käyttö (s. 49)

- Keskinäytön asetusten muuttaminen (s. 45)

Navigointi keskinäytön näkymissä

Keskinäytössä on viisi eri perusnäkyä: kotinäky, päänäky, ilmastointinäky, sovellusnäky ja toimintonäky. Näyttö käynnistyy automaattisesti, kun kuljettajan ovi avataan.

Kotinäky

Kotinäky on se, joka esitetään, kun näyttö avautuu. Se muodostuu neljästä osanäkymästä: **Navigointi, Media, Puhelin** ja ylimääräinen osanäky.

Sovellus/autotoiminto, joka valitaan sovellus-/toimintonäkymästä, käynnistyy kotinäkyä kohti osanäkymässä. Esim. **FM-radio** käynnistyy **Media**-osanäkymässä.

Ylimääräinen osanäky muodostuu viimeksi käytetystä sovelluksesta/autotoiminnosta, jolla ei ole mitään tekemistä minkään muun kolmen osanäkymän kanssa.

Osanäkymät näyttävät suppean informaation ko. sovelluksesta.

i HUOM
Käytettäessä autoa ensimmäisen kerran tiettyjen kotinäkyä osanäkymien sisältö puuttuu.

i HUOM
Kotinäkyä vakiotilassa - painakaa lyhyesti kotipainiketta. Näytössä esitetään animaatio, joka selostaa pääsyn eri näkyä.

Osanäkymän laajentaminen vakiotilasta

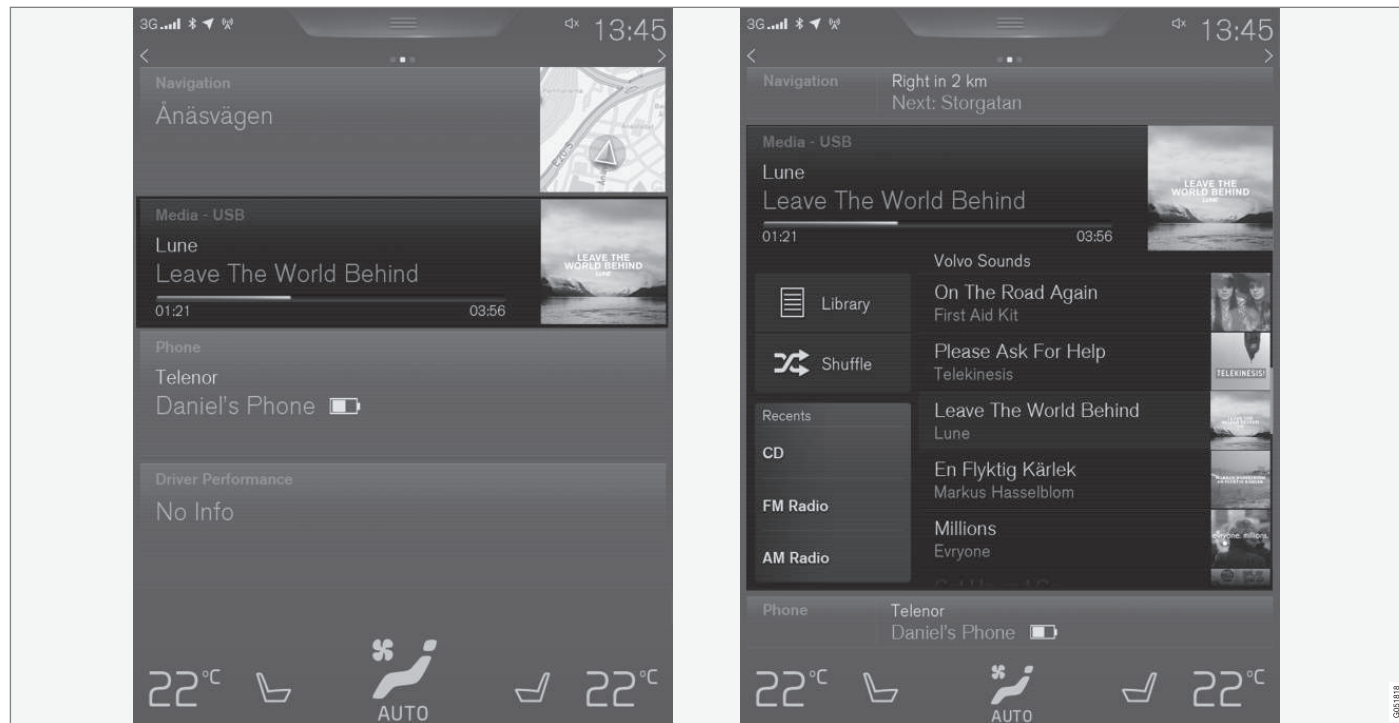

Osanäkymän vakiotila ja laajennettu tila keskusnäytössä.

« Osanäkymän laajentaminen:

- Painakaa mitä tahansa osanäkymää. Kun osanäkymä laajennetaan, työntyy kotinäkymän neljäs osanäkymä tilapäisesti sivuun. Muut kaksi minimoidaan ja esitetään vain tietty informaatio.

Laajennutussa näkymässä saadaan pääsy perustaviin toimintoihin ko. sovelluksessa.

Laajennetun osanäkymän sulkeminen:

- Osanäkymä voidaan sulkea kolmella eri tavalla:
 - Painakaa laajennetun osanäkymän yläosaa.
 - Painakaa toista osanäkymää (tällöin se vuorostaan avautuu laajennetussa tilassa).
 - Painakaa lyhyesti fyysistä kotipainiketta keskinäytön alla.

Osanäkymän avaaminen/sulkeminen kokonäyttötilassa

Ylimääräinen osanäkymä ja Navigointi-toiminnon osanäkymä voidaan avata täyskuvaksi, jossa on vielä enemmän informaatiota ja enemmän asetussmahdollisuuksia.

Kun osanäkymä on avattu kokonäyttötilaan, ei esitetä mitään informaatiota muista osanäkymistä.



Avatkaa sovellus laajennetussa tilassa kokonäytössä - painakaa symbolia.



Painakaa symboli palataksenne laajennettuun tilaan, tai painakaa kotipainiketta näytön alapuolella.



Keskinäytön kotipainike.

On aina mahdollista palata kotinäkymään painamalla kotipainiketta. Pääminen kotinäkymän vakionäkymään täyskuvatilassa - painakaa kaksi kertaa kotipainiketta.

Tilakenttä

Ylimpänä näytössä esitetään auton aktiviteetit. Vasemmalla tilakentässä esitetään verkko-/liitännäinformaatio ja oikealla esitetään mediaan liittyvä informaatio, kello sekä osoitus siitä, onko taustatoimintoja käynnissä.

Päänäkymä

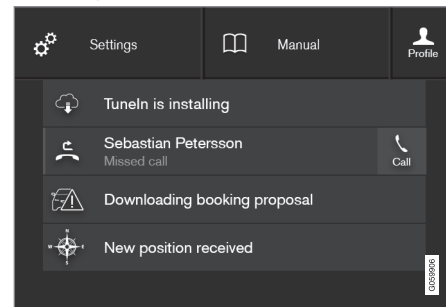

Päänäkymä alasvedettynä.

Tilakentän keskellä ylimpänä näytössä on välilehti. Avatkaa päänäkyä painamalla välilehteä tai vetämällä/pyyhkäisemällä ylhäältä alas näytön yli.

Päänäkymässä annetaan pääsy seuraaviin:

- **Asetukset**
- **Käyttöopas**
- **Profiili**
- Auton tallennetut ilmoitukset.

Poistuminen päänäkyvästä - painakaa päänäkyvän ulkopuolelta, kotipainiketta tai päänäkyvän alinta osaa ja vetäkää ylöspäin. Taustalla oleva näkyvä tulee tällöin esiin ja jälleen mahdolliseksi käyttää.

i HUOM

Päänäkymä ei ole käytettävissä käynnistyksen/sammuttamisen yhteydessä tai kun näyttössä esitetään ilmoitus. Se ei myöskään ole käytettävissä, kun ilmastointinäkyvä näytetään.

Päänäkymään siirtyminen sovelluksesta

Vetäkää päänäkyvä alas, kun sovellus on käynnissä, esim. FM-radio:

- Painakaa **FM-radion asetukset** - asetukset, joilla on tekemistä FM-radion kanssa, näyttään.
- Painakaa **FM-radion käyttöohje** - artikkeli, joka liittyy FM-radioon, avataan.

Tämä koskee vain tiettyjä sovelluksia autossa. Kolmannen osapuolen sovellukset, jotka ladataan, eivät esim. voi päästä sovelluskohtaisiin artikkeleihin tai asetuksiin.

Ilmastointinäkyvä

Alimpana näytössä on ilmastointirivi aina näkyvissä. Siinä voidaan tehdä suoraan tavallisimmat

ilmastointiasetukset, kuten lämpötilan, istuinlämmityksen ja puhaltimen asetus.



Avatkaa ilmastointinäkyvä painamalla ilmastointirivin keskellä olevaa symbolia, jolloin käytettävissä on enemmän ilmastointiasetuksia.



Painakaa symbolia ilmastointinäkymän sulkemiseksi ja palaamiseksi edelliseen näkymään.

Sovellusnäkymä

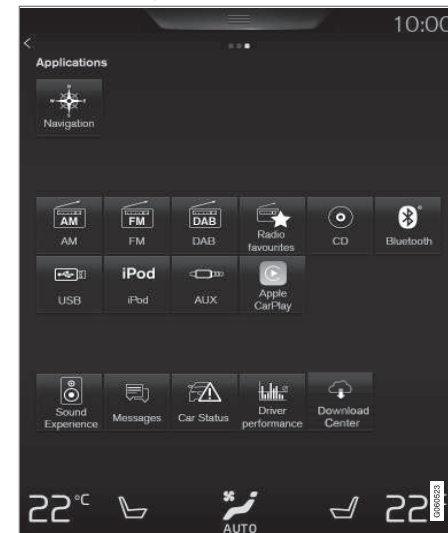

Sovellusnäkymä, jossa auton sovellukset.

Pyyhkäiskää oikealta vasemmalle⁹ näytön yli päästäksenne sovellusnäkyvä kotinäkyvästä. Täällä on sovelluksia, jotka on ladattu (kolmannen osapuolen sovelluksia), mutta myös sovelluksia sisäisille toimintoille, esimerkiksi **FM-radio**. Tiedut sovellukset esittävät lyhyen informaation suoraan

⁹ Koskee vasemmalta ohjattavaa autoa. Oikealta ohjattava auto - pyyhkäiskää vastakkaiseen suuntaan.

- « sovellusnäkyvässä, esim. lukemattomien teksti-ilmoitusten määrän valinnalle **Viestit**.

Painakaa sovellusta sen avaamiseksi. Se avautuu tällöin osanäkymässä, johon se kuuluu, esim.

Media.

Sovellusten määrästä riippuen voidaan sovellusnäkyvässä selata alaspäin. Tämä tehdään pyyhkäisemällä/vetämällä alhaalta ylöspäin.

Sovelluksen siirtäminen:

1. Painakaa sovellusta ja pitäkää painettuna.
 - > Sovellus tulee hieman läpinäkyväksi ja suuremmaksi, kun se voidaan siirtää.
2. Vetäkää sovellus haluamaanne paikkaan.

i	HUOM
Sovelluksia ja autotoimintopainikkeita ei voida asettaa paikkoihin, jotka jo ovat varattuina.	

Palatkaa takaisin kotinäkyvään pyyhkäisemällä vasemmalta oikealle⁹ näytön yli tai painamalla kotipainiketta.

Toimintonäkymä

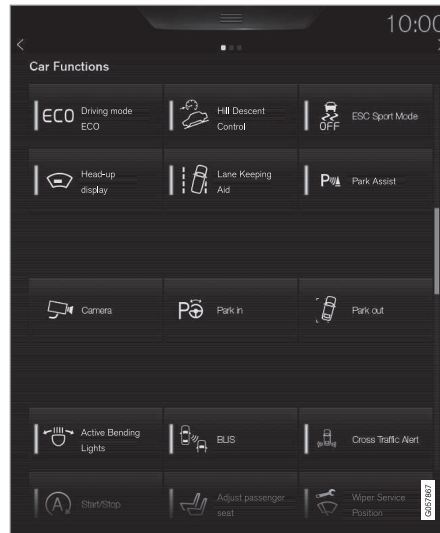

Toimintonäkymä painikkeineen auton eri toimintoja varten.

Pyyhkäiskää vasemmalta oikealle⁹ näytön yli päästäksenne toimintonäkymään kotinäkyvästä. Täältä aktivoidaan/deaktivoidaan eri autotoiminnot, esim. **Lane Departure Warning**, **Lane Keeping Aid*** ja **Pysäköintivustin***.

Toimintojen määrästä riippuen myös täällä voidaan näkyvässä selata alaspäin. Tämä tehdään pyyhkäisemällä/vetämällä alhaalta ylöspäin.

Erona sovellusnäkyvään, siellä sovellus avataan painalluksella, toiminto aktivoidaan/deaktivoidaan painamalla ko. toimintopainiketta. Tietyt toiminnot, liipaisutoiminnot avataan omassa ikkunassaan painettaessa.

Kuten sovellusnäkyvässä, on toimintopainikkeita mahdollista siirtää ja asettaa ne haluttuun järjestykseen.

Aiheeseen liittyvät tiedot









- Keskinäytön käsittely (s. 36)
- Keskinäytön kuvaus (s. 33)
- Toimintonäkymä painikkeineen auton toimintoja varten (s. 47)
- Sovellusasetusten muuttaminen (s. 180)
- Symbolit keskinäytön tilakentässä (s. 45)
- Ilmastoinnin säätimet keskinäytössä (s. 188)









⁹ Koskee vasemmalta ohjattavaa autoa. Oikealta ohjattava auto - pyyhkäiskää vastakkaiseen suuntaan.

Symbolit keskinäytön tilakentässä

Katsaus symboleihin, jotka voidaan esittää keskinäytön tilakentässä.

Tilakentässä esitetään meneillään olevat aktiiviteetit ja tietyissä tapauksissa niiden tila. Rajoitetun tilan vuoksi kentässä ei esitetä kaikkia symboleja koko ajan.

Symboli	Sisältö
	Roaming (verkkovierailu) aktivoitu.
	Signaalinvoimakkuus matkapuhelinverkossa.
	Bluetooth-laite yhdistetty.
	Bluetooth aktivoitu, mutta yhtään laitetta ei yhdistettynä.
	Yhdistetty Wi-Fi-verkkoon.
	Internetjako aktivoitu (Wi-Fi-hotspot). Auto jakaa siis käytettävissä olevan kytkennän.
	Automodeemi aktivoitu.
	Etädiagnoosi aktiivinen.
	Käynnissä oleva prosessi.

Symboli	Sisältö
	Meneillään oleva esi-ilmastointi.
	Äänilähdettä soitetaan.
	Äänilähde pysäytetty.
	Puhelinkeskustelu käynnissä.
	Äänilähde vaiennettu.
	Radiokanavalta vastaanotetaan uutisia.
	Liikenneinformaatiota otetaan vastaan.
	Kello.

Aiheeseen liittyvät tiedot

- Ilmoitukset kuljettajan näytössä ja keskinäytössä (s. 106)
- Navigointi keskinäytön näkymissä (s. 40)

Keskinäytön asetusten muuttaminen

Keskinäyttö käynnistyy automaattisesti, kun kuljettajan ovi avataan. Keskinäytön asetuksia voidaan muuttaa äänen ja teeman osalta. Näyttö voidaan sulkea, jotta se ei häiritse ajon aikana.

Äänentoistojärjestelmän äänen sulkeminen/muuttaminen keskinäytöstä

Keskinäytöstä on mahdollista muuttaa järjestelmän äänen voimakkuutta/sulkea se:

1. Painakaa **Asetukset** keskinäytön päänäkyvässä.
2. Painakaa painiketta **Ääni → Järjestelmän äänitasot**.
3. Vetäkää kohdan **Näytön kosketus** säätimestä, äänen sulkemiseksi/voimakkuuden muuttamiseksi painakaa näyttöä ja **Näppäimistö kosketus** äänen sulkemiseksi/voimakkuuden muuttamiseksi painakaa näytön näppäimistöä. Vetäkää säädin halutun äänitason kohdalle.

Näytön ulkonäön muuttaminen

1. Painakaa **Asetukset** päänäkyvässä.
2. Painakaa painiketta **My Car → Kuljettajan näyttö → Näytä teemat**.
3. Valitkaa tämän jälkeen teema, esim. **Minimalistic** tai **Chrome Rings**.



JOHDANTO

- ◀◀ Näiden ulkonäkövaihtoehtojen lisäksi voidaan myös valita myös seuraavien väliltä: **Normaali** ja **Kirkas**. Valinnassa **Normaali** näytön tausta on tumma ja tekstit ovat kirkkaita. Tämä vaihtoehto on esivalittuna kaikissa teemoissa. Haluttaessa voidaan valita kirkas vaihtoehto, jossa ulkonäkö muuttuu siten, että taustasta tulee kirkas ja teksteistä tummia. Tätä vaihtoehtoa voidaan käyttää esimerkiksi auringonvalon ollessa voimakasta.

Vaihtoehdot ovat aina käyttäjän käytettävissä ja ne eivät vaikuta ympäristön valaistukseen.

Aiheeseen liittyvät tiedot

- Asetusnäkyvä (s. 171)
- Sensus - yhteyden muodostaminen ja ylläpito (s. 29)
- Keskinäytön puhdistus (s. 554)
- Keskinäytön käsittely (s. 36)

Toimintonäkymä painikkeineen auton toimintoja varten

Toimintonäkymässä, yhdessä keskinäytön perusnäkyvässä, ovat kaikki painikkeet auton toimintoja varten.

toja varten. Navigoikaa toimintonäkymään kotinäkyvästä pyyhkäisemällä vasemmalta oikealle näyttöä yllä¹⁰.

Painikkeiden eri tyypit

Auton toimintoja varten on kolme eri painiketyyppiä, ks. seuraavaa:

Painikkeen tyyppi	Ominaisuus	Vaikuttaa auton toimintoon
Toimintopainikkeet	Niillä on päällä/pois -asennot. Kun toiminnon ollessa käynnissä palaa LED-ilmaisain painikkeen kuvakkeen vasemmalla puolella. Painakaa painiketta toiminnon aktivoimiseksi/deaktivoimiseksi.	Useimmat painikkeet toimintonäkymässä ovat toimintopainikkeita.
Liipaisupainikkeet	Niillä ei ole päällä/pois -asentoja. Painettaessa liipaisupainiketta avataan ikkuna toimintoa varten. Se voi esimerkiksi olla ikkuna istuimen asennon muuttamista varten.	<ul style="list-style-type: none"> • Kamera • Niskatuen taitto • Toiminnot istuimen kääntämiseksi • Heij. mittaristonäytön säädöt
Pysäköintipainikkeet	Niillä on päällä-, pois- ja skannausasennot. Muistuttavat toimintopainikkeita, mutta niillä on ylimääräinen asento pysäköintiskannausta varten.	<ul style="list-style-type: none"> • Pysäköi • Poistu pysäköinnistä

¹⁰ Koskee vasemmalta ohjattavaa autoa. Oikealta ohjattava auto - pyyhkäiskää vastakkaiseen suuntaan.

« Painikkeiden eri asennot

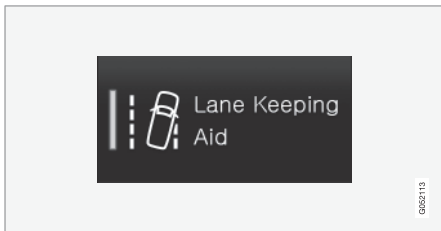

Kun LED-ilmaisain palaa vihreänä toiminto- tai pysäköintipainikkeessa, toiminto on aktivoitu. Kun toiminto aktivoituu, esitetään tiettyjen toimintojen osalta lisätteksti siitä, mitä toiminto sisältää. Tekstiä näytetään noin muutamia sekunteja ja sen jälkeen näytetään painike LED-ilmaisimen palaessa.

Lane Keeping Aid -toiminnon osalta esimerkiksi näytetään teksti **Toimii vain tietyissä nopeuksissa**, kun painiketta painetaan.

Painakaa painiketta lyhyesti kerran toiminnon aktivoimiseksi/deaktivoimiseksi.

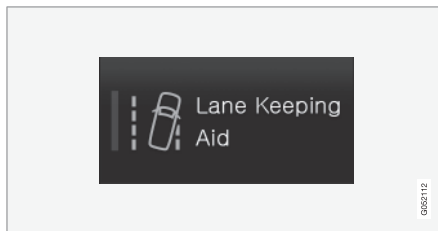

Toiminto on deaktivoitu, kun LED-ilmaisain on sammuksissa.

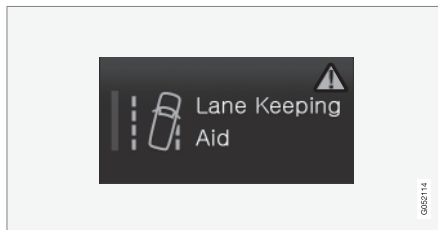

Kuin varoituskolmio esitetään painikkeen oikeanpuoleisessa osassa, jokin ei toimi niin kuin on ajateltu.

Aiheeseen liittyvät tiedot

- Keskinäytön kuvaus (s. 33)
- Navigointi keskinäytön näkymissä (s. 40)
- Kategoriat asetusnäkyessä (s. 172)

Keskinäytön näppäimistön käyttö

Keskinäytön näppäimistöllä on mahdollista kirjoittaa käyttäen näytössä olevia painikkeita, mutta myös käsin "piirtämällä" kirjaimia ja merkkejä näytölle.

Kirjoittaminen näppäimistöllä

Näppäimistöllä voidaan syöttää merkkejä, kirjaimia ja numeroita, esim. teksti-ilmoitusten kirjoittamiseksi autosta, tunnussanan täyttämiseen tai artikkelien etsimiseen digitaalisesta käyttöoppaasta.

Näppäimistö esitetään vain, kun on mahdollista kirjoittaa näyttöön.



Auto esittää katsauksen joistakin painikkeista, jotka voidaan esittää näppäimistöissä. Ulkonäkö vaihtelee riippuen kieliasetuksista ja siitä, missä yhteydessä näppäimistöä käytetään.

1 Rivi, jolla ehdotettuja sanoja tai merkkejä¹¹. Ehdotettuja sanoja sovitetaan uusien kirjai-

mien syöttämisen myötä. Selatkaa ehdotuksia painamalla nuolia oikealle ja vasemmalle.

Painakaa ehdotusta sen valitsemiseksi. Huomatkaa, että toiminto ei ole tuettuna kaikissa

¹¹ Koskee aasialaisia kieliä.

kielivaihtoehdoissa. Rivi ei tällöin näy näppäimistöllä.

- 2 Näppäimistölle valitusta kielestä riippuen (ks. kohta 7) sovitetaan käytettävissä olevia merkkejä. Painakaa merkkiä sen syöttämiseksi.
- 3 Näppäimistön käyttöyhteydestä riippuen näppäin toimii eri tavoin – sillä voidaan kirjoittaa @ (annettaessa sähköpostiosoite) tai **aloittaa uusi rivi** (tavallisessa tekstinsyötössä).
- 4 Piilottaa näppäimistön. Jos tämä ei ole mahdollista, painiketta ei näytetä.
- 5 Käytetään kirjoittamaan isoilla kirjaimilla (veraalilla). Painakaa kerran kirjoittaaksenne ison kirjaimen ja jatkaaksenne sitten pienillä kirjaimilla. Lisäpainallus saa aikaan kaikki kirjaimet isoina. Seuraava painallus palauttaa näppäimistön pienille kirjaimille. Tässä tilassa tulee ensimmäinen kirjain pisteen, huutomerkkin tai kysymysmerkin jälkeen isolla kirjoitettuna. Tämä koskee myös ensimmäistä kirjainta tekstikentässä. Nimille tai osoitteille tarkoitetuissa tekstikentissä aloitetaan jokainen sana automaattisesti suurella kirjaimella. Tekstikentissä, joihin täytetään tunnussana, nettiosoite tai sähköpostiosoite, tulevat sitä vastoin kaikki kirjaimet automaattisesti pieninä, jos muuta ei aktiivisesti aseteta painikkeella.
- 6 Numeroiden syöttö Näppäimistö (2) näytetään tällöin numeroilla. Painakaa painiketta

ABC, joka numerotilassa esitetään painikkeen 123 asemesta, jotta päästään takaisin kirjainnäppäimistöön, tai painiketta #\~ nähdäksenne erikoismerkkien näppäimistön.

- 7 Vaihtaa tekstinsyötön kielen, esim. **UK**. Merkit, jotka on mahdollista kirjoittaa sekä sanaehdotukset (1) muuttuvat valitun kielen mukaan. Painakaa saadaksenne esiin luettelon kielistä ja painakaa käytettävää kieltä. Useamman kielen lisääminen näppäimistöön – ks. jäljempänä olevaa otsikkoa "Näppäimistön kielten muuttaminen".
- 8 Väilylöynti.
- 9 Kumoo tekstinsyötön. Painakaa lyhyesti poistaaksenne merkin kerrallaan. Poistakaa merkkejä nopeamassa tahdissa pitämällä näppäintä painettuna.
- 10 Vaihtaa näppäimistön tilan kirjaimien ja merkkien syöttämiseksi käsin. Lukekaa lisää otsikon "Merkkien/kirjainten syöttäminen käsin näyttöön" alta.

Painakaa vahvistuspainiketta näppäimistön päällä (ei näy kuvassa) vahvistaaksenne tekstinsyötön, joka on tehty. Painike näyttää erilaiselta riippuen yhteydestä.

Näppäimistön kielten muuttaminen

Jotta on mahdollista vaihtaa eri kielten välillä näppäimistössä, pitää kielet ensin lisätä kohdassa **Asetukset**.

Kielten lisääminen/poistaminen asetuksissa

Näppäimistö on automaattisesti asetettu samalle kielelle kuin järjestelmän kieli. Näppäimistön kieltä voidaan mukauttaa manuaalisesti vaikuttamatta järjestelmän kieleen.

1. Painakaa **Asetukset** päänäkyvässä.
2. Painakaa painiketta **Järjestelmä → Näppäimistöasettelut**.
3. Valitkaa yksi tai useampi kieli luettelosta.
 - > Nyt on mahdollista vaihtaa valittujen kielten välillä suoraan näppäimistössä tekstin syöttämistä varten.

Jos mitään kieltä ei ole aktiivisesti valittu kohdassa **Asetukset**, näppäimistö säilyttää saman kielen kuin auton järjestelmän kieli, ks. osaa "Järjestelmän asetusten muuttaminen asetusnäkyvässä".

« Vaihtaminen eri kielten välillä näppäimistöissä



Kun kieli on valittu kohdassa **Asetukset** käytetään näppäimistön painiketta (osoitettu numerolla 7 edellä olevassa kuvassa) vaihtamiseen eri kielten välillä.

Kielen muuttaminen näppäimistöissä:

1. Painakaa ja pitäkää painike painettuna (ks. edellä olevaa kuvaa).
 - > Luettelo tulee näkyviin.
2. Valitkaa haluamanne kieli. Jos enemmän kuin neljä kieltä on valittu kohdassa **Asetukset**, on mahdollista vierittää luetteloä näppäimistöllä.
 - > Näppäimistö mukautuu valittavalle kielelle ja annetaan muita sanaehdotuksia.

Kirjaimen tai merkin versiot

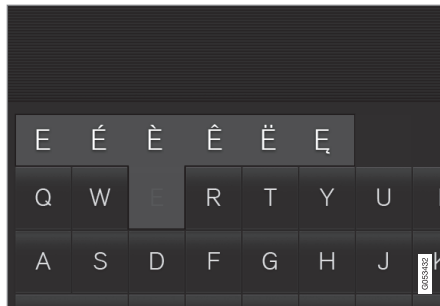

Kirjaimen/merkin version syöttämiseksi, esim. **é** **è**:

1. Painakaa ja pitäkää kirjain/merkki painettuna.
 - > Kirjaimen/merkin mahdollisten versioiden ruutu näytetään.
2. Painakaa haluamaanne versiota. Jos mitään versiota ei valita, syötetään alkuperäinen kirjain/merkki.

Aiheeseen liittyvät tiedot

- Asetusnäky (s. 171)
- Keskinäytön käsittely (s. 36)
- Tekstiviestien käsittely (s. 469)
- Järjestelmäasetusten muuttaminen asetusnäkyssä (s. 174)

Merkkien/kirjainten syöttäminen käsin näyttöön

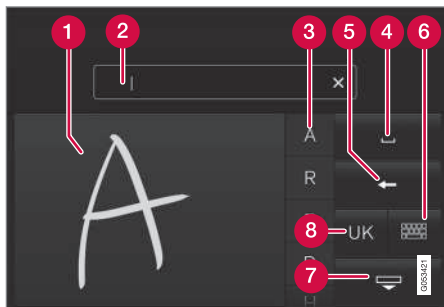

- 1 Alue kirjainten/merkkien syöttöä varten.
- 2 Tekstikenttä, johon kirjaimet/merkit tulevat sitä mukaa, kun niitä piirretään näyttöön.
- 3 Ehdotuksia kirjaimiksi/merkeiksi. Luettelo voi vierittää.
- 4 Väilylönti.
- 5 Tekstinsyötön kumoaminen. Painakaa lyhyesti poistaaksenne kirjaimen/merkin kerrallaan. Odottakaa lyhyt hetki ennen seuraavaa painallusta seuraavan kirjaimen/merkin poistamiseksi jne.
- 6 Palatkaa takaisin tavallisen merkinsyötön näppäimistöön.

7 Piilottakaa näppäimistö. Jos tämä ei ole mahdollista, painiketta ei näytetä.

8 Vaihtakaa tekstinsyötön kieli.

Merkkien/kirjainten syöttäminen käsin

1. Kirjoittakaa merkki/kirjain käsin kirjoitettavien kirjainten alueelle (1).
 - > Joukko ehdotuksia merkeistä tai kirjaimista näytetään (3). Todennäköisin näytetään ylimpänä luettelossa.
2. Syöttäkää merkki/kirjain odottamalla lyhyt hetki.
 - > Ylimpänä luettelossa oleva merkki/kirjain syötetään. On myös mahdollista valita muu kuin ylimpänä esitettävä merkki - painakaa haluamaanne merkkiä/kirjainta luettelossa.

Käsin syötetyn merkin/kirjaimen poistaminen/muuttaminen

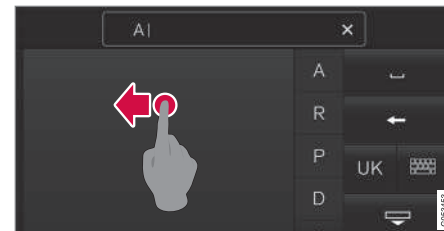

Poistakaa kaikki merkit tekstikentästä (2) pyyhkäisemällä käsin kirjoittamisen kentän yli (1).

- Merkkien/kirjainten poistamiseksi/muuttamiseksi on useita vaihtoehtoja:
 - Painakaa luettelossa (3) kirjainta, jota oikeastaan tarkoitetaan.
 - Painakaa painiketta tekstinsyötön kumoamiseksi (5) kirjaimen poistamiseksi ja uudelleen aloittamiseksi.
 - Pyyhkäiskää vaakasuoraan oikealta vasemmalle¹² kirjoitettavien kirjainten alueen (1) yli. Poistakaa useita kirjaimia pyyhkäisemällä alueen yli useita kertoja.
 - Ruksin painaminen tekstikentässä (2) poistaa kaiken syötetyn tekstin.

¹² Arabialainen näppäimistö: pyyhkäiskää vastakkaiseen suuntaan. Pyyhkäistäessä oikealta vasemmalle tehdään väilylönti.

◀◀ Rivin vaihtaminen tekstikentässä, johon on kirjoitettu käsin



Vaihtaa riviä käsin piirtämällä edellä olevat merkit käsi-
kirjoituskenttään¹³.

Aiheeseen liittyvät tiedot

- Tekstiviestien käsittely (s. 469)
- Järjestelmäasetusten muuttaminen asetus-
näkylässä (s. 174)

¹³ Arabialainen näppäimistö - piirtää samat merkit, mutta peilikuvana.

TURVALLISUUS

Turvallisuus

Auto on varustettu usealla turvajärjestelmällä, jotka yhdessä suojaavat auton kuljettajaa ja matkustajia onnettomuustilanteesta.

Autossa on useita antureita, jotka reagoivat onnettomuudessa ja aktivoivat eri turvajärjestelmiä, esim. erityyppiset turvatyyny ja turvavöiden esikiristimet. Onnettomuustilanteesta (esim. törmäykset eri kulumista, ympäripyörähdys tai ulosajo) riippuen järjestelmät reagoivat eri tavoin parhaan suojavaikutuksen tarjoamiseksi.

Näiden lisäksi on myös mekaanisia turvajärjestelmiä, kuten Whiplash Protection System. Auto on myös valmistettu siten, että suuri osa törmäysvoimasta jakaantuu palkkien, pilarien, lattian, katon ja muiden korin osien kesken.

Onnettomuuden jälkeen auton turvallisuustila voidaan aktivoida, jos jokin auton tärkeistä toiminnoista on vaurioitunut.

Varoitussymboli kuljettajan näytössä



Varoitussymboli kuljettajan näytössä syttyy, kun auton sähköjärjestelmä asetetaan jännitetilaan II. Symboli sammuu n. 6 sekunnin kuluttua, jos auton turvallisuusjärjestelmä on kunnossa.

VAROITUS

Jos varoitussymboli jää palamaan tai syttyä ajon aikana ja kuljettajan näytössä näytetään viesti **SRS-turvatyyny Huolla heti. Aja korjaamoon**, se on merkki siitä, että jokin turvajärjestelmä ei toimi moitteettomasti. Volvo suosittelee ottamaan pikimmiten yhteyden valtuutettuun Volvon tekniseen palveluun.



Jos tarvittava varoitussymboli on rikki, yleinen varoitussymboli syttyy sen sijasta ja kuljettajan näytössä näytetään sama ilmoitus.

Aiheeseen liittyvät tiedot

- Turvallisuus raskauden yhteydessä (s. 56)
- Turvavö (s. 58)
- Turvatyyny (s. 62)
- Whiplash Protection System (s. 57)
- Turvallisuustila (s. 68)
- Lasten turvallisuus (s. 70)

Turvallisuus raskauden yhteydessä

On tärkeää, että turvavöitä käytetään oikealla tavalla raskauden aikana ja että raskaana oleva kuljettaja soviittaa istuma-asentoaan.

Turvavö

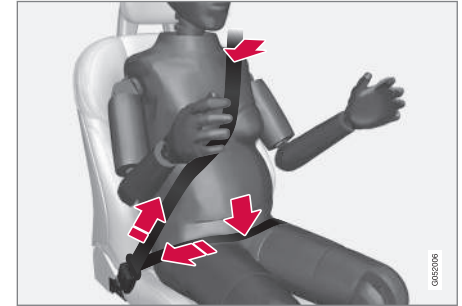

Turvavöön pitää olla tiiviisti olkapäätä vasten, turvavöön diagonaaliosan olla rintojen välissä ja vatsan sivulla.

Turvavöön lantio-osan pitää olla litteänä reisien sivulla ja mahdollisimman alhaalla vatsan alla – sen ei koskaan saa antaa liukua ylös. Turvavöön pitää olla mahdollisimman lähellä kehoa ilman tarpeetonta löysyyttä. Tarkastakaa myös, ettei turvavö ole kiertynyt.

Istuma-asento

Raskaana olevan kuljettajan pitää raskauden edistyessä säätää istuin ja ohjauspyörä niin, että hän pystyy hallitsemaan auton täysin (mikä tar-

koittaa sitä, että hänen pitää helposti ulottua ohjauspyörään ja polkimiin). Pyrkikää saamaan vatsan ja ohjauspyörän välinen etäisyys mahdollisimman suureksi.

Aiheeseen liittyvät tiedot

- Turvallisuus (s. 56)
- Turvavyö (s. 58)
- Manuaalinen etuistuin (s. 121)
- Sähkökäyttöinen etuistuin* (s. 121)

Whiplash Protection System

Whiplash Protection System (WHIPS) on suoja piiskaniskuvammoja vastaan. Järjestelmä koostuu energiaa vaimentavasta selkänøjasta ja istuintyynyistä sekä järjestelmään sovitetusta niskatuesta etuistuimissa.

WHIPS aktivoituu takaa tulevassa törmäyksessä, jossa törmäyskulma, nopeus ja törmäävän ajoneuvon ominaisuudet ovat vaikuttavia tekijöitä.

Kun WHIPS aktivoituu, etuistuinten selkänöjat kääntyvät taaksepäin ja istuintyyny siirtyvät alaspäin siten, että kuljettajan ja etumatkustajan istuma-asento muuttuu. Näin vähennetään retkahdusvammojen, ns. whiplash-vammojen, vaaraa.

VAROITUS

WHIPS on turvavyön täydennys. Käyttäkää aina turvavyötä.

VAROITUS

Älkää koskaan tehkö itse mitään muutoksia tai korjauksia istuimeen tai WHIPS-järjestelmään. Volvo suosittelee ottamaan yhteyden valtuutettuun Volvon tekniseen palveluun.

Jos etuistuimet ovat olleet alltiina voimakkaalle kuormitukselle, esim. törmäyksen yhteydessä, istuimet pitää vaihtaa. Osa istuinten suojaominaisuuksista on voitu menettää, vaikka ne vaikuttaisivat vaurioitumattomilta.

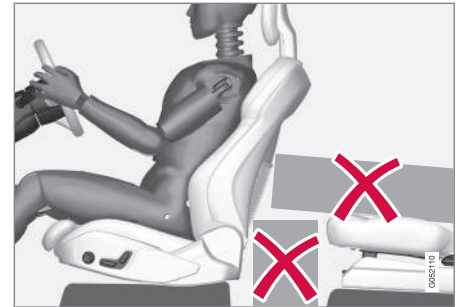

Älkää sijoitako lattialle etuistuinten taakse tai alle tai takaistuimelle mitään esineitä, jotka voivat estää WHIPS-järjestelmän toiminnan.

VAROITUS

Älkää asettako laatikkomaista tavaraa siten, että se puristuu takaistuimen tynnyosan ja etuistuimen selkänöjan väliin.

VAROITUS

Jos takaistuimen selkänöja käännetään alas, täytyy vastaavaa etuistuinta siirtää eteenpäin siten, ettei se ota kiinni alaskäännettyyn selkänöjaan.

Istuma-asento

WHIPS suojaa kuljettajaa ja matkustajia tehokkaimmin, kun heidän istuma-asentonsa on oikea eikä järjestelmän toiminta ole estynyt millään tavalla.



- ◀ Säätekää oikea istuma-asento etuistuimelle ennen ajoonlähtöä.

Kuljettajan ja etumatkustajan on istuttava keskellä istuinta ja pidettävä pää mahdollisimman lähellä niskatukea.

WHIPS ja lastenistuin

WHIPS ei vaikuta negatiivisesti lastenistuimen tai lastentyyryn suojaominaisuuksiin.

Aiheeseen liittyvät tiedot

- Turvallisuus (s. 56)
- Manuaalinen etuistuin (s. 121)
- Sähkökäyttöinen etuistuin* (s. 121)
- Rear Collision Warning (s. 346)
- Lastenistuin (s. 71)

Turvavyö

Jarrutuksella voi olla vakavia seurauksia, jos turvavyötä ei käytetä.

Jotta turvavyö suojaa mahdollisimman hyvin on tärkeää että se on tiukasti vartaloa vasten. Älkää kallistako selkänöjää liian paljon taaksepäin, turvavyö on tarkoitettu suojaamaan normaalissa istuma-asennossa.

VAROITUS

Huomatkaa, että ette käytä kiinnittimiä tai kiinnittäviä vyötä koukkuihin tai muihin sisustan osiin, mikä estää turvavyötä asettumasta asianmukaisesti.

VAROITUS

Turvavyö ja turvatyyny toimivat yhteisvaikutuksessa. Jos turvavyötä ei käytetä tai sitä käytetään väärin, se voi törmäystilanteessa vaikuttaa turvatyyryn tehokkuuteen.

VAROITUS

Älkää koskaan tehkö itse mitään muutoksia tai korjauksia turvavyöhön. Volvo suosittelee ottamaan yhteyden valtuutettuun Volvon tekniseen palveluun.

Jos turvavyö on ollut alltiina voimakkaalle kuormitukselle, esim. törmäyksen yhteydessä, koko turvavyö pitää vaihtaa. Osa turvavyön suojaominaisuuksista on voitu menettää, vaikka se vaikuttaa vaurioitumattomalta. Vaihda turvavyö myös, jos se on kulunut tai vaurioitunut. Uuden turvavyön pitää olla tyyppihyväksytty ja tarkoitettu samalle paikalle kuin pois vaihdetun turvavyön.

Aiheeseen liittyvät tiedot

- Turvallisuus (s. 56)
- Turvavyönkiristin (s. 59)
- Turvavyön kiinnittäminen/irrottaminen (s. 60)
- Ovi- ja yömuistutin (s. 61)

Turvavyönkiristin

Auto on varustettu pyroteknisillä ja sähkötoimilla turvavyönkiristimillä, joiden tehtävänä on kiristää turvavyö kriittisissä tilanteissa ja törmäystilanteissa.

Turvavyönkiristin törmäyksen yhteydessä

Kaikki turvavyöt on varustettu pyroteknisillä turvavyönkiristimillä.

Pyrotekninen turvavyönkiristin tiukentaa turvavyötä riittävän voimakkaan törmäyksen yhteydessä sitä käyttävän kiinnittämiseksi tehokkaammin paikalleen.

Turvavyönkiristin kriittisissä tilanteissa

Kuljettajan ja etuistuimen matkustajan turvavyöt on varustettu sähköisellä turvavyönkiristimellä.

Turvavyönkiristin toimii yhdessä ja voi aktivoitua kuljettajan tukijärjestelmien City Safety ja Rear Collision Warning kanssa. Kriittisissä tilanteissa, kuten paniikkijarrutus, voimakas väistöliike, ulosajo (esim. auton luisuessa ojaan, noustessa irti maasta tai iskeytyessä johonkin maastossa), luisto tai törmäysvaara, turvavyönkiristimen sähkömoottori voi tiukentaa turvavyötä.

Sähköinen turvavyönkiristin sijoittaa käyttäjän paremmin, mikä vähentää vaaraa iskeytymisestä auton sisäosia vasten sekä parantaa turvajärjestelmien, kuten auton turvatyynyjen, vaikutusta.

TÄRKEÄÄ

Jos matkustajan turvavyö deaktivoidaan, deaktivoidaan myös sähköinen turvavyönkiristin matkustajan puolella.

Sähköisen turvavyönkiristimen

palauttaminen

Kun kriittinen tilanne on ohi, palautuvat turvavyö ja sähköinen turvavyönkiristin automaattisesti.

Jos vyö kuitenkin jää kireäksi:

1. Pysäyttäkää auto turvalliseen paikkaan.
2. Vapauttakaa turvavyö ja kytkekää se sitten uudelleen.
 - > Vyö ja sähköinen turvavyönkiristin palautuvat.

VAROITUS

Älkää koskaan tehkö itse mitään muutoksia tai korjauksia turvavyöhön. Volvo suosittelee ottamaan yhteyden valtuutettuun Volvon tekniseen palveluun.

Jos turvavyö on ollut alttiina voimakkaalle kuormitukselle, esim. törmäyksen yhteydessä, koko turvavyö pitää vaihtaa. Osa turvavyön suojaominaisuuksista on voitu menettää, vaikka se vaikuttaa vaurioitumattomalta. Vaihda turvavyö myös, jos se on kulunut tai vaurioitunut. Uuden turvavyön pitää olla tyyppihyväksytty ja tarkoitettu samalle paikalle kuin pois vaihdetun turvavyön.

Aiheeseen liittyvät tiedot

- Turvavyö (s. 58)
- Turvavyön kiinnittäminen/irrottaminen (s. 60)
- Ovi- ja vyömuistutin (s. 61)
- City Safety (s. 336)
- Rear Collision Warning (s. 346)
- Matkustajan turvavyönyn aktivointi/deaktivointi* (s. 65)

Turvavyön kiinnittäminen/ irrottaminen

Varmistakaa, että kaikki matkustajat ovat kiinnittäneet turvavyönsä ennen ajoonlähtöä.

Turvavyön kiinnittäminen

1. Vetäkää turvavyötä hitaasti ulos ja katsokaa, ettei se ole kiertynyt tai vaurioitunut.

Katsokaa, että vyö on oikein vyönohjaimessa, joka on toisen istuinrivin keskipaikalla.

i HUOM

Turvavyö lukkiutuu eikä sitä voi vetää ulos:

- jos sitä vedetään liian nopeasti
- jarrutettaessa ja kiihdytettäessä
- jos auto kallistuu voimakkaasti.

2. Lukitkaa vyö työntämällä sen lukkokieleke sille tarkoitettuun vyölukkoon.
 - > Voimakas naksahdus ilmaisee vyön lukkiutumisen.

⚠ VAROITUS

Työntäkää turvavyön lukituskieleke aina saman puolen turvavyön lukkoon. Turvavyöt ja turvavyölukot eivät muuten ehkä toimi törmäyksessä suunnitellulla tavalla. Vakavien vammojen vaara on olemassa.

3. Etuistuimilla ja toisen istuinrivin laita- ja keskipaikoilla vyötä voidaan säätää korkeussuunnassa.



Painakaa vyön kiinnike yhteen ja siirtäkää vyötä ylös- tai alaspäin.

Asettakaa vyö mahdollisimman korkealle ilman, että se hankaa kaulaa.

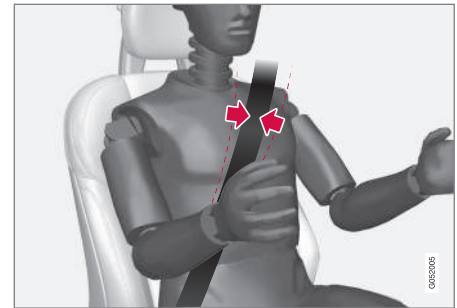

Vyön pitää olla olkapään päällä (ei alhaalla käsivarren päällä).

4. Kiristäkää lantiovyö lantion päälle vetämällä olkavyöstä ylöspäin olkapäätä kohti.

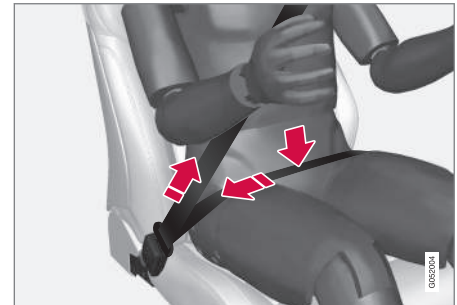

Lantiovyön pitää olla alhaalla (ei vatsan päällä).

VAROITUS

Kaikki turvavyöt on tarkoitettu vain yhden henkilön käyttöön.

VAROITUS

Huomatkkaa, että ette käytä kiinnittimiä tai kiinnitysvyöjä koukkuihin tai muihin sisustan osiin, mikä estää turvavyötä asettumasta asianmukaisesti.

VAROITUS

Älkää koskaan vahingoittako turvavyötä tai työntäkö turvavyön lukkoon vieraita esineitä. Turvavyöt ja turvavyön lukot eivät tällöin ehkä toimi törmäyksessä suunnitellulla tavalla. Vakavien vammojen vaara on olemassa.

Turvavyön irrottaminen

1. Painakaa vyölukon punaista nuppia ja antakaa sitten rulla vetää vyö sisään.
2. Jos turvavyö ei kelaudu kokonaan sisään, syöttäkää sitä sisään käsin siten, ettei se jää roikkumaan.

Katsokaa, että vyö on oikein vyönohjaimessa, joka on toisen istuinrivin keskikapaikalla.

Aiheeseen liittyvät tiedot

- Turvavyö (s. 58)
- Turvavyönkiristin (s. 59)
- Ovi- ja vyömuistutin (s. 61)

Ovi- ja vyömuistutin

Järjestelmä muistuttaa turvavyötä käyttämättömiä ottamaa turvavyö käyttöön, ja se varoittaa myös avoimesta ovesta, konepellistä, takaluukusta tai polttoainesäiliön luukusta.

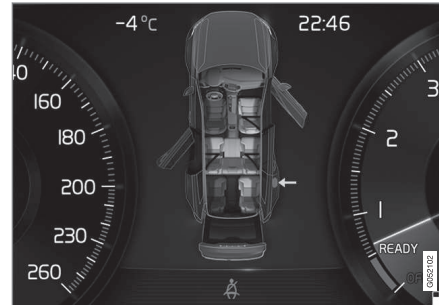
Kuljettajan näytön grafiikka

Grafiikka kuljettajan näytössä erityyppisillä varoituksilla. Oven ja takaluukun varoitusväri riippuu auton nopeudesta.

Kuljettajan näytön grafiikka näyttää, millä auton istuimilla matkustajat käyttävät turvavyötä ja millä istuimilla eivät käytä.

Samassa grafiikassa näytetään myös, jos konepelti, takaluukku, polttoainesäiliön luukku tai jokin ovi on auki.

Grafiikka hävietään automaattisesti noin 30 sekunnin ajan jälkeen tai painamalla ohjauspyörän oikeanpuoleisen painikesarjan **O**-painiketta.

Turvavyömuistutin

Valomuistutus kattokonsolissa.

Valomuistutus annetaan kattokonsolissa ja varoitussymbolilla kuljettajan näytössä.

Äänimuistutus riippuu nopeudesta, ajoajasta ja ajomatkasta.

Kuljettajan ja matkustajien turvavyötä koskeva tila ilmoitetaan kuljettajan näytön grafiikassa, kun jokin turvavyöstä kiinnitetään tai irrotetaan.

Lastenistuimet eivät sisälly turvavyömuistutinjärjestelmään.

Etuiستuin

Jos kuljettaja ja etuistuimen matkustaja eivät käytä turvavyötä, muistutetaan turvavyön käyttöönotosta antamalla valo- ja äänimuistutus.

« Takaistuin

Takaistuimella turvavyömuistuttimella on kaksi osatoimintoa:

- Kertoa mitä turvavöitä takaistuimella käytetään. Kuljettajan näytön grafiikka esitetään turvavöitä käytettäessä.
- Muistuttaa valo- ja äänimuistutuksella, että jokin turvavyö takaistuimella on kytketty pois ajon aikana. Muistutus lakkaa, kun turvavyö on jälleen otettu käyttöön, mutta se voidaan myös kuitata manuaalisesti painamalla ohjauspyörän oikeanpuoleisen painikesarjan **O**-painiketta.

Oven, konepellin, takaluukun ja polttoainesäiliön luukun muistutin

Jos konepellitä, takaluukua, polttoainesäiliön luukua tai jotain ovea ei ole suljettu oikein, kuljettajan näyttö esittää grafiikalla, mikä on auki. Pysäyttäkää auto turvalliseen paikkaan ja sulkekaa se, joka laukaisi varoituksen.



Jos autolla ajetaan pienemmällä nopeudella kuin n. 10 km/h (6 mph), kuljettajan näytön infosymboli syttyy.



Jos autolla ajetaan suuremmalla nopeudella kuin n. 10 km/h (6 mph), kuljettajan näytön varoitussymboli syttyy.

Aiheeseen liittyvät tiedot

- Turvavyö (s. 58)
- Turvavyönkiristin (s. 59)
- Turvavyön kiinnittäminen/irrottaminen (s. 60)

Turvavyyny

Auto on varustettu kuljettajan ja matkustajan turvavyynyillä sekä turvaverholla.

VAROITUS

Turvavyynyjärjestelmän ohjausyksikkö on sijoitettu keskikonsoliin. Jos keskikonsoli on kasnutun vedestä tai muusta nesteestä, irrottakaa käynnistysakulle menevät johtimet. Älkää yritäkö käynnistää autoa, koska turvavyyny voivat laueta. Käyttäkää hinausautopalvelua. Volvo suosittelee, että se kuljetutetaan valtuutettuun Volvon tekniseen palveluun.

Lauenneet turvavyyny

Jos jokin turvavyynyistä on lauennut, suositellaan seuraavaa:

- Kuljetuttakaa auto hinausautolla. Volvo suosittelee, että se viedään kuljetusautolla valtuutettuun Volvon tekniseen palveluun. Älkää ajako autolla, jonka turvavyyny ovat lauenneet.
- Volvo suosittelee, että valtuutetun Volvon teknisen palvelun annetaan hoitaa auton turvajärjestelmän komponenttien vaihto.
- Ottakaa aina yhteys lääkäriin.

VAROITUS

Älkää koskaan ajako, jos jokin turvatyyny on lauennut. Tämä saattaa vaikeuttaa auton hallintaa. Myös muut turvajärjestelmät voivat olla vaurioituneita. Turvatyynyjen laukeamisessa purkautuvan savun ja pölyn voimakas altistus voi aiheuttaa ärsytystä/vahinkoa iholle tai silmiin. Ärsytyksen syntyessä pese kylmällä vedellä. Myös nopea täytyminen yhdessä tyyntymateriaalin kanssa voi aiheuttaa ihoon hierymiä ja palovaurioita.

Aiheeseen liittyvät tiedot

- Turvallisuus (s. 56)
- Kuljettajan ja matkustajan turvatyynyt (s. 63)
- Sivuturvatyyny (s. 67)
- turvaverho (s. 68)

Kuljettajan ja matkustajan turvatyynyt

Turvavyön täydennyksenä kuljettajan ja matkustajan puoleiset etuistuimet on varustettu turvatyynyillä.

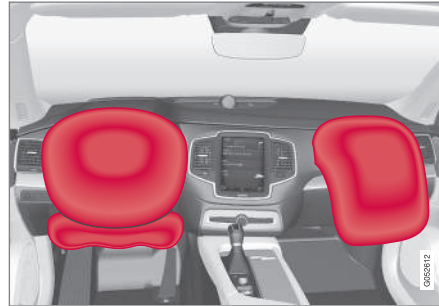

Kuljettajan ja matkustajan turvatyynyt.

Etutörmäyksissä turvatyyny auttavat suojaamaan kuljettajan ja matkustajan päätä, kasvoja ja rintakehää sekä kuljettajan polvia ja jalkoja.

Riittävän voimakkaassa törmäyksessä tunnistimet reagoivat ja turvatyyny täytyy/turvatyynyt täyttyvät. Turvatyyny vaimentaa autossa oleviin kohdistuvia iskuja törmäyshetkellä. Kun turvatyynyä puristetaan kokoon törmäyksen aikana, se tyhjenee. Tässä yhteydessä muodostuu autoon jonkin verran savua, mikä on täysin normaalia. Koko tapahtuma, tynnyin täytyminen ja tyhjeneminen, tapahtuu muutamassa kymmenesosasekunnissa.

HUOM

Tunnistimet reagoivat eri tavoin riippuen törmäystapahtumasta ja siitä, käytetäänkö turvavyötä vai ei. Koskee kaikkia turvavyöpaikkoja.

Siksi saattaa syntyä onnettomuustilanteita, joissa vain toinen (tai ei kumpikaan) turvatyyny aktivoituu. Tunnistimet tunnistavat autoon kohdistuneen törmäyksen voimakkuuden ja sopeuttaa sitten toimenpiteen tämän mukaisesti siten, että mitään turvatyynyä ei laukaista tai yksi tai useampi turvatyyny laukaistaan.

VAROITUS

Turvavyö ja turvatyyny toimivat yhteisvaikutuksessa. Jos turvavyötä ei käytetä tai sitä käytetään väärin, se voi törmäystilanteessa vaikuttaa turvatyynyn tehokkuuteen.

Loukkaantumisen estämiseksi siinä tapauksessa, että turvatyyny täytyy, etumatkustajan täytyy istua mahdollisimman suorassa, jalat lattiassa ja selkä painettuna selkänojaan.

VAROITUS

Volvo suosittelee ottamaan yhteyden valtuutettuun Volvon tekniseen palveluun korjausta varten. Turvatyynyjärjestelmään tehdyt virheeliset toimenpiteet voivat aiheuttaa väärän toiminnan ja niiden seurauksena voi olla vakavia henkilövahinkoja.

« Kuljettajan turvatyyny

Turvatyyny ohjauspyörässä

Turvatyyny on asennettu kokoon taitettuna ohjauspyörän keskiöön. Ohjauspyörässä on merkintä **AIRBAG**.

Polviturvatyyny

Turvatyyny on asennettu kokoon taitettuna kojelaudan alaosaan kuljettajan puolelle. Kojelaudassa on merkintä **AIRBAG**.

VAROITUS

Älkää asettako ja kiinnittäkö mitään esineitä polvien törmäyssuojalla varustetun kojelaudan eteen tai päälle.

Matkustajan turvatyyny

Turvatyyny on asennettu laskostettuna käsinekelon yläpuolella olevaan tilaan. Kojelaudassa on merkintä **AIRBAG**.

VAROITUS

Älkää koskaan sijoittako mitään esineitä kojelaudan eteen tai päälle, kun etumatkustajan paikalla on turvatyyny.

Matkustajan turvatyynyn tarra



Tarra matkustajan puoleisessa häikäisysojassa.



Tarra matkustajan puoleisessa ovipilarissa. Tarra tulee näkyviin, kun matkustajan ovi avataan.

Matkustajan turvavyön varoitustarra on sijoitettu edellä olevan mukaisesti.

VAROITUS

Jos autoa ei ole varustettu kytkimellä matkustajan turvatyynyn aktivointia/deaktivointia varten, turvatyyny on aina aktivoitu.

VAROITUS

Älkää koskaan antako kenenkään seistä tai istua matkustajan istuimen edessä.

Älkää koskaan sijoittako selkä menosuuntaan asennettavaa lastenistuinta etumatkustajan istuimelle, jos turvatyyny on aktivoitu.

Kasvot eteenpäin matkustavat matkustajat (lapset ja aikuiset) eivät saa koskaan istua etumatkustajan paikalla etumatkustajan turvatyynyn ollessa pois käytöstä.

Edellä mainittujen ohjeiden laiminlyöminen voi aiheuttaa hengenvaaran tai vakavan henkilövahingon.

Aiheeseen liittyvät tiedot

- Turvatyyny (s. 62)
- Matkustajan turvatyynyn aktivointi/deaktivointi* (s. 65)

Matkustajan turvatyynyn aktivointi/deaktivointi*

Matkustajan turvatyyny voidaan deaktivoida, jos auto on varustettu vaihtokytkimellä, Passenger Airbag Cut Off Switch (PACOS).

Vaihtokytkin

Matkustajan paikan turvatyynyn vaihtokytkin on sijoitettu kojelaudan päätyn matkustajan puolelle ja siihen päästään käsiksi, kun ovi avataan.

Tarkastakaa, että kytkin on haluamassanne asennossa.

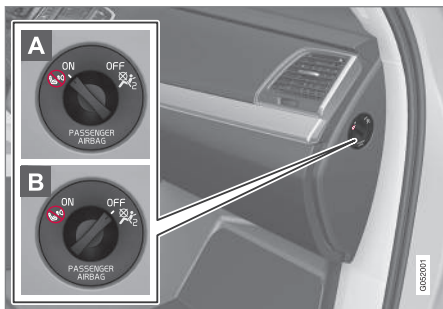

- A ON** – turvatyyny on aktivoitu ja kaikki kasvat menosuuntaan istuvat matkustajat (lapset ja aikuiset) voivat istua turvallisesti etumatkustajan paikalla.
- B OFF** - turvatyyny on deaktivoitu ja lapsi voi istua selkä menosuuntaan asennetussa las-

tenistuimessa turvallisesti matkustajan paikalla.

VAROITUS

Jos autoa ei ole varustettu kytkimellä matkustajan turvatyynyn aktivointia/deaktivointia varten, turvatyyny on aina aktivoitu.

Matkustajan turvatyynyn aktivointi

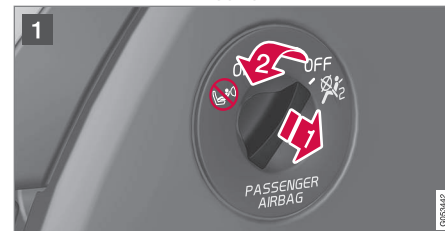

- 1** Vetäkää vaihtokytkintä ulospäin ja kääntäkää asennosta **OFF** (B) asentoon **ON** (A).
 - > Kuljettajan näytössä on ilmoitus **Matk. turvatyyny päällä Ole hyvä ja kuittaa.**

HUOM

Jos matkustajan turvatyyny on otettu käyttöön/pois käytöstä auton ollessa enintään virtatilassa **I**, kuljettajan näytössä näytetään viesti ja kattokonsolissa seuraava ilmoitus n. 6 sekuntia sen jälkeen, kun auton sähköjärjestelmä on kytketty virtatilaan **II**.

2. Vahvistakaa ilmoitus painamalla ohjauspyörän oikeanpuoleisen painikesarjan **O**-painiketta.

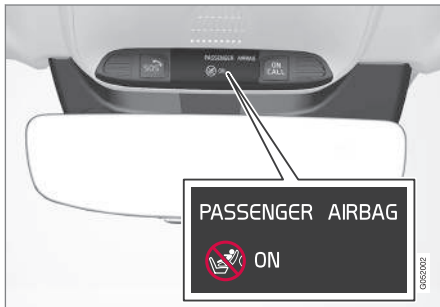

- > Teksti-ilmoitus ja varoitussymboli kattokonsolissa osoittavat, että turvatyyny matkustajan paikalla edessä on aktivoitu.

VAROITUS

Älkää koskaan sijoittako selkä menosuuntaan asennettavaa lastenistuinta etumatkustajan istuimelle, kun turvatyyny on aktivoitu.

Matkustajan turvatyynyn täytyy aina olla aktivoituna, kun kasvit eteenpäin oleva matkustaja (lapsi tai aikuinen) istuu etumatkustajan istuimella.

Edellä mainittujen ohjeiden laiminlyöminen voi aiheuttaa hengenvaaran tai vakavan henkilövahingon.

Matkustajan turvatyynyn deaktivointi



- 1 Vetäkää vaihtokytkintä ulospäin ja kääntäkää asennosta **ON** (A) asentoon **OFF** (B).
> Kuljettajan näytössä on ilmoitus **Matk. turvatyyny pois Ole hyvä ja kuittaa.**

HUOM

Jos matkustajan turvatyyny on otettu käyttöön/pois käytöstä auton ollessa enintään virtatilassa **I**, kuljettajan näytössä näytetään viesti ja kattokonsolissa seuraava ilmoitus n. 6 sekuntia sen jälkeen, kun auton sähköjärjestelmä on kytketty virtatilaan **II**.

2. Vahvistakaa ilmoitus painamalla ohjauspyörän oikeanpuoleisen painikesarjan **O**-painiketta.

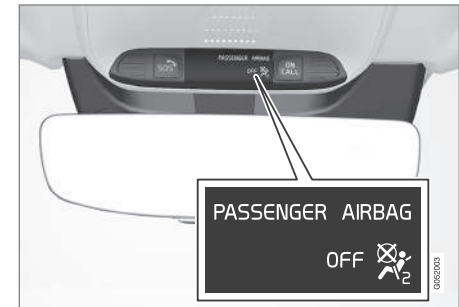

- > Teksti-ilmoitus ja symboli kattokonsolissa osoittavat, että turvatyyny matkustajan paikalla edessä on deaktivoitu.

VAROITUS

Kasvot eteenpäin matkustavat matkustajat (lapset ja aikuiset) eivät saa koskaan istua etumatkustajan paikalla turvatyynyn ollessa pois käytöstä.

Edellä mainitun ohjeen laiminlyöminen voi aiheuttaa hengenvaaran tai vakavan henkilövahingon.

TÄRKEÄÄ

Jos matkustajan turvatyyny deaktivoidaan, deaktivoidaan myös sähköinen turvavyönkiristin matkustajan puolella.

Aiheeseen liittyvät tiedot

- Kuljettajan ja matkustajan turvatyyny (s. 63)
- Turvavyönkiristin (s. 59)
- Lastenistuin (s. 71)

Sivuturvatyyny

Sivuturvatyyny, kuljettajan ja matkustajan paikalla, suojaavat rintakehää ja lantiota törmäyksessä.



Sivuturvatyyny on asennettu etuistuinten selkänöjen ulkosivuille kuljettajan ja etuistuimen matkustajan lisäsuojaksi.

Riittävän voimakkaassa törmäyksessä tunnistimet reagoivat ja sivuturvatyyny täyttyy. Turvatyyny täyttyy autossa olijan ja ovipaneelin välissä sekä vaimentaa henkilöön kohdistuvia iskuja törmäyshetkellä. Kun turvatyynyä puristetaan kokoon törmäyksen aikana, se tyhjenee. Sivuturvatyyny täyttyy normaalisti vain törmäyspuolella.

VAROITUS

Volvo suosittelee ottamaan yhteyden valtuutettuun Volvon tekniseen palveluun korjausta varten. Sivuturvatyynyjärjestelmään tehdyt virheelliset toimenpiteet voivat aiheuttaa väärän toiminnan ja niiden seurauksena voi olla vakavia henkilövahinkoja.

VAROITUS

Älkää asettako mitään esineitä istuimen ulko-reunan ja ovipaneelin väliseen tilaan, koska sivuturvatyyny voi vaikuttaa tähän tilaan.

Volvo suosittelee käytettäväksi vain Volvon hyväksymiä istuinsuojia. Muut istuinsuojat voivat estää sivuturvatyynyjen toiminnan.

VAROITUS

Sivuturvatyyny on turvavyötä täydentävä apulaite. Käyttäkää aina turvavyötä.

Sivuturvatyyny ja lastenistuin

Sivuturvatyyny ei vaikuta negatiivisesti lastenistuimen tai lastentynnyin suojaominaisuuksiin.

Aiheeseen liittyvät tiedot

- Turvatyyny (s. 62)
- Lastenistuin (s. 71)

turvaverho

Turvaverho, Inflatable Curtain (IC) auttaa suojaamaan kuljettajan ja etuistuimen matkustajan päitä iskeytymiseltä auton sisäosia vasten törmäyksen yhteydessä.

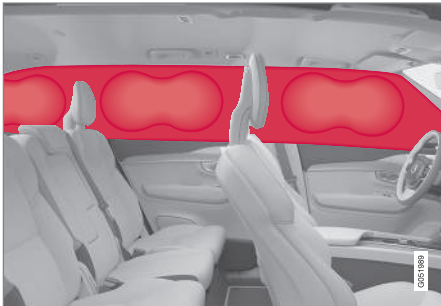

Turvaverho on asennettu sisäkaton molemmille puolille ja auttaa suojaamaan kuljettajaa sekä matkustajaa auton reunapaikoilla. Paneeleissa on merkintä **IC AIRBAG**.

Riittävän voimakkaassa törmäyksessä tunnistimet reagoivat ja turvaverho täyttyy.

VAROITUS

Älkää koskaan ripustako tai kiinnittäkö painavampia esineitä katossa oleviin kahvoihin. Koukut on tarkoitettu vain kevyille päällysvaatteille (ei koville esineille, kuten esim. sateenvarjoille).

Älkää ruuvatko tai asentako mitään auton sisäkattoon, ovipilareihin tai sivupaneeleihin. Tarkoitettu suojavaikutus voi tällöin jäädä saamatta. Volvo suosittelee, että käyttämään vain Volvon alkuperäisiä osia, jotka on hyväksytty sijoitettaviksi näille alueille.

VAROITUS

Jättäkää 10 cm tilaa kuorman ja sivuikkunoiden välille, jos auto kuormataan ovien ikkunoiden yläreunan yläpuolelle. Muutoin auton sisäkattoon piilotetun turvaverhon suojavaikutus saattaa estyä.

VAROITUS

Turvaverho on turvavyötä täydentävä apulaite. Käyttäkää aina turvavyötä.

Aiheeseen liittyvät tiedot

- Turvavyönyt (s. 62)

Turvallisuustila

Turvallisuustila on suoja, joka aktivoituu, kun törmäys on voinut vaurioittaa tärkeää toimintoa autossa, kuten polttoaineputkia, jonkin turvajärjestelmän tunnistimia tai jarrujärjestelmää.

Jos auto on ollut kolarissa, teksti **Safety mode** **Katso käyttöopasta** voidaan esittää kuljettajan näytössä varoitussymbolin kanssa. Se tarkoittaa, että auton toimintoja on rajoitettu.

Jos auto on asetettu turvallisuustilaan, on mahdollista yrittää palauttaa järjestelmä ja sen jälkeen käynnistää sekä siirtää auto pois liikennettä vaarantavalta paikaltaan.

VAROITUS

Älkää koskaan yrittäkö itse korjata autoa tai palauttaa elektroniikkaa toimintaan sen oltua turvallisuustilassa. Se voi aiheuttaa henkilövahinkoja tai sen, ettei auto toimi normaalisti. Volvo suosittelee, että valtuutetun Volvon teknisen palvelun annetaan hoitaa tarkastus ja auton palauttaminen normaalitilaan, kun **Safety mode** **Katso käyttöopasta** on esitetty.

VAROITUS

Kun auto on edelleen turvallisuustilassa, sitä ei saa hinata. Se pitää kuljetuttaa paikalta hinausautolla. Volvo suosittelee, että se vietään kuljetusautolla valtuutettuun Volvon tekniseen palveluun.

Aiheeseen liittyvät tiedot

- Turvallisuus (s. 56)
- Auton käynnistäminen/siirtäminen turvallisuustilan jälkeen (s. 69)

Auton käynnistäminen/siirtäminen turvallisuustilan jälkeen

Jos auto on asetettu turvallisuustilaan, on mahdollista yrittää käynnistystä ja sen jälkeen siirtää auto pois liikennettä vaarantavalta paikaltaan.

Auton käynnistäminen turvallisuustilan jälkeen

1. Tarkastakaa ensin, että autosta ei ole valunut polttoainetta. Polttoaineen hajua ei myöskään saa tuntua.

Jos kaikki vaikuttaa normaalilta ja on varmistettu, ettei polttoainevuotoja ole, käynnistystä voidaan yrittää.

VAROITUS

Älkää yrittäkö missään olosuhteissa käynnistää autoa uudelleen, jos se haisee polttoaineelle, kun ilmoitus **Safety mode Katso käyttöopasta** esitetään kuljettajan näytössä. Poistukaa autosta pikimmiten.

2. Kääntäkää käynnistyskytkin asentoon **STOP** ja vapauttakaa säädin.

3. Yrittäkää sen jälkeen käynnistää auto.
 - > Auton elektroniikka suorittaa järjestelmä-tarkastuksen ja yrittää sen jälkeen palautua normaaliin tilaan.

TÄRKEÄÄ

Jos ilmoitus **Safety mode Katso käyttöopasta** on edelleen näytössä, autolla ei saa ajaa eikä sitä saa hinata vaan se on pitää kuljetuttaa pois. Piilovauriot voivat ajon aikana tehdä auton mahdolliseksi käyttää, vaikka se vaikuttaa ajokuntoiselta.

Auton siirtäminen turvallisuustilan jälkeen

1. Jos kuljettajan näytössä näytetään ilmoitus **Normal mode The car is now in normal mode** käynnistysyrityksen jälkeen, auto voidaan varovasti siirtää liikenneturvallisuutta vaarantavalta paikaltaan.
2. Älkää siirtäkö autoa kauemmaksi kuin on välttämätöntä.

VAROITUS

Kun auto on edelleen turvallisuustilassa, sitä ei saa hinata. Se pitää kuljetuttaa paikalta hinausautolla. Volvo suosittelee, että se vietään kuljetusautolla valtuutettuun Volvon tekniseen palveluun.

« Aiheeseen liittyvät tiedot

- Turvallisuustila (s. 68)

Lasten turvallisuus

Volvolla on lasten turvavarusteita (lastenistuimia, lastentyynyjä ja kiinnityslaitteita), jotka on kehitetty juuri tähän autoon sopiviksi.

Volvon lastenturvavarustuksella saadaan parhaat edellytykset lapsen turvalliselle matkustamiselle autossa. Lisäksi lasten turvavarustus sopii hyvin ja on helppo käyttää.

Lasten on aina matkustettava autossa oikein kiinnitettynä iästä ja koosta riippumatta. Lasta ei saa kuljettaa aikuisen sylissä.

Volvo suosittelee, että lapset matkustavat selkänoja menosuuntaan käännetyssä lastenistumissa niin pitkään kuin mahdollista, vähintään 3-4 vuoden ikään asti, ja sen jälkeen eteenpäin käännetyllä lastentyynyllä/lastenistumella, kunnes he ovat 140 cm pitkiä.

HUOM

Eri ikäisille ja pituisille lapsille käytettäviä lastenistuintyyppejä koskeva lainsäädäntö vaihtelee maasta toiseen. Ottakaa selvää lakien sisällöstä.

HUOM

Jos teillä on kysymyksiä lasten turvavälineiden asentamisesta, tiedustelkaa tarkempia ohjeita tuotteen valmistajalta.

Aiheeseen liittyvät tiedot

- Turvallisuus (s. 56)
- Lastenistuin (s. 71)
- Integroitu lastenistuin* (s. 82)

Lastenistuin

Lasten sijoittaminen autoon ja käytettävä varustus valitaan lapsen painon ja koon mukaan.

Lasten pitää istua hyvin ja turvallisesti. Varmista-
kaa, että lastenistuinta käytetään oikein.

Katsokaa lastenistuimen asennusohjetta, jotta
asennus tapahtuu oikein.

i HUOM

Lasten turvatuotteita käytettäessä on tärkeää
lukea mukana toimitetut asennusohjeet.

Lastenistuimen sijoittaminen

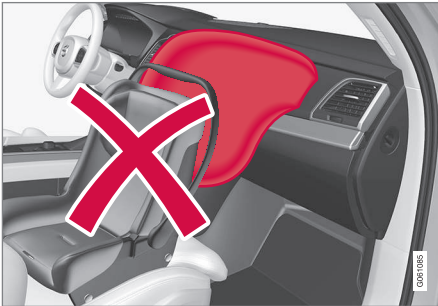

Selkä menosuuntaan asennettu lastenistuin ja turvatyyny
eivät kuulu yhteen.

Sijoittakaa selkä menosuuntaan asennettava las-
tenistuin aina toiselle tai kolmannelle* istuinrivi-
lle, jos etumatkustajan turvatyyny on toimintavalmi-
udessa. Lapsi voi vammautua vakavasti, jos turva-
tyyny täytyy, jos lapsi istuu matkustajan paikalla.

Jos etumatkustajan turvatyyny on pois käytöstä,
selkä menosuuntaan asennettava lastenistuin
voidaan sijoittaa etumatkustajan paikalle.

i HUOM

Lakimääräykset siitä, miten lapset tulee sijoit-
taa autoon, vaihtelevat maittain. Ottakaa sel-
vää lakien sisällöstä.

VAROITUS

Älkää koskaan antako kenenkään seistä tai
istua matkustajan istuimen edessä.

Älkää koskaan sijoittako selkä menosuuntaan
asennettavaa lastenistuinta etumatkustajan
istuimelle, jos turvatyyny on aktivoitu.

Kasvot eteenpäin matkustavat matkustajat
(lapset ja aikuiset) eivät saa koskaan istua
etumatkustajan paikalla etumatkustajan turva-
tyynyn ollessa pois käytöstä.

Edellä mainittujen ohjeiden laiminlyöminen voi
aiheuttaa hengenvaaran tai vakavan henkilö-
vahingon.

Lastenistuimen asennus

On tärkeää ottaa seuraavat kohdat huomioon,
kun lastenistuin asennetaan autoon.

VAROITUS

Lastentyynyjä tai lastenistuinta, joissa on tur-
vavyölukon avauspainikkeen kohdalle asettu-
via teräsrautoja tai muita rakenteita, ei saa
käyttää, koska ne voivat aiheuttaa turvavyölu-
kon tahattoman avautumisen.

Älkää kiinnittäkö lastenistuimen kiinnitysnau-
haa istuimen pitkittäissäädön vipuun tai istui-
men jousiin, kiskoihin tai palkkeihin istuimen
alla. Terävät reunat voivat vioittaa turvavyötä.

Älkää antako lastenistuimen yläosan painaa
tuulilasia vasten.

« Asennus etuistuimelle

- Asentaessanne taaksepäin suunnattua lastenistuinta varmistakaa, että matkustajan turvatyyny on pois käytöstä.
- Asentaessanne eteenpäin suunnattua lastenistuinta varmistakaa, että matkustajan turvatyyny on käytössä.
- Käyttäkää vain lastenistuinta, joita Volvo suosittelee, jotka ovat yleishyväksytyjä tai puoliuniversaalisia ja joiden valmistajan ajoneuvo-luettelossa auto on.
- ISOFIX-lastenistuin voidaan asentaa vain, kun auto on varustettu lisävarusteena saatavalla ISOFIX-konsolilla¹.
- Jos lastenistuin on varustettu alakiinnitysnauhalla, Volvo suosittelee, että niissä käytetään alakiinnityskohtia¹.
- ISOFIX-opasta voidaan käyttää lastenistuinten asennuksen helpottamiseksi.

Asennus toiselle istuinrivielle

- Käyttäkää vain lastenistuinta, joita Volvo suosittelee, jotka ovat yleishyväksytyjä² tai puoliuniversaalisia ja joiden valmistajan ajoneuvo-luettelossa auto on.
- Tukijaloilla varustettua lastenistuinta ei saa asentaa keskipaikalle.

- Laitapaikat on varustettu ISOFIX-kiinnitysjärjestelmällä ja ne on hyväksytyt tyypille i-Size³.
- Ulkopaikoilla on yläkiinnityskohdat. Volvo suosittelee, että lastenistuinten yläkiinnityksenauhat vedetään niskasuojan aukon läpi ennen kuin ne kiristetään kiinnityskohtiin. Jos tämä ei ole mahdollista, noudattakaa lastenistuinten valmistajan suosituksia.
- Kolmannella istuinrivillä varustetuissa autoissa* pitää toinen istuinrivi säätää takimaiseen asentoonsa. Jos myös kolmannella istuinrivillä käytetään lastenistuinta, voidaan tehdä poikkeuksia. Tarkastakaa tällöin aina, että lastenistuin on asennettu valmistajan ohjeiden mukaisesti.
- Jos lastenistuin on varustettu alakiinnitysnauhalla, älkää koskaan säätäkö etuistuimen asentoa, kun kiinnitysnauhat on asennettu alakiinnityskohtiin. Muistakaa aina irrottaa alakiinnitysnauhat, kun lastenistuin ei ole asennettuna.
- ISOFIX-opasta ei pidä käyttää lastenistuinta asennettaessa.

Asennus kolmannelle istuinrivielle*

- Käyttäkää vain lastenistuinta, joita Volvo suosittelee, jotka ovat yleishyväksytyjä tai puoli-

niversaalisia ja joiden valmistajan ajoneuvo-luettelossa auto on.

- Tukijaloilla varustettua lastenistuinta ei saa asentaa kolmannelle istuinrivielle.
- Säätäkää tarvittaessa toista istuinriviä eteenpäin riittävän tilan saamiseksi. Jos myös toiselle istuinrivielle on asennettu lastenistuin, tarkistakaa, että se on edelleen asennettuna valmistajan ohjeiden mukaisesti.

Matkustajan turvatyynyn tarra



Tarra matkustajan puoleisessa häikäisysoojassa.

¹ Lisävarustetarjonta vaihtelee markkina-alueittain.

² Ei koske keskipaikkaa.

³ Vaihtelee markkina-alueittain.



Tarra matkustajan puoleisessa ovipilarissa. Tarra tulee näkyviin, kun matkustajan ovi avataan.

Matkustajan turvavyön varoitustarra on sijoitettu edellä olevan mukaisesti.

Aiheeseen liittyvät tiedot

- Lasten turvallisuus (s. 70)
- Lastenistuinten yläkiinnityskohdat (s. 73)
- Lastenistuinten alakiinnityskohdat (s. 74)
- i-Size/ISOFIX-kiinnityskohdat (s. 77)
- Matkustajan turvatyynyn aktivointi/deaktivointi* (s. 65)

Lastenistuinten yläkiinnityskohdat

Auto on varustettu lastenistuinten yläkiinnityskohdilla toisen istuinrivin laita- paikoilla.

Yläkiinnityskohdat on pääasiassa tarkoitettu käytettäväksi yhdessä eteenpäin käännettyjen lastenistuinten kanssa.

Noudattakaa aina valmistajan asennusohjeita, kun lastenistuin kiinnitetään yläkiinnityskohtiin.

Kiinnityskohtien sijainti

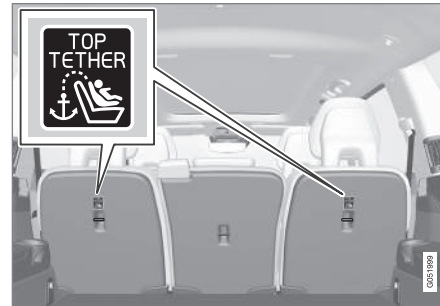

Kiinnityskohtien sijainti osoitetaan symboleilla selkänojan takapuolella.

Kiinnityskohdat on sijoitettu toisen istuinrivin laita- paikoille.

VAROITUS

Lastenistuimen ylemmät kiinnitysnauhat pitää vetää niskatuen jalan reiän läpi ennen kuin ne kiristetään kiinni kiinnityskohtaan. Jos tämä ei ole mahdollista, noudattakaa lastenistuimen valmistajan suosituksia.

HUOM

Kääntäkää niskasuojia tämän tyyppisen lastenistuimen asennuksen helpottamiseksi autoihin, joissa on käännettävät niskasuojat laita- paikoilla.

HUOM

Jos auton tavaratilan päällä on näkösuoja, se pitää poistaa, ennen kuin lastenistuin voidaan asentaa kiinnityskohtiin.

Aiheeseen liittyvät tiedot

- Lastenistuin (s. 71)
- Lastenistuinten alakiinnityskohdat (s. 74)
- i-Size/ISOFIX-kiinnityskohdat (s. 77)
- Taulukko lastenistuimen sijoittamista varten käytettäessä auton turvavyötä (s. 75)

Lastenistuinten alakiinnityskohdat

Auto on varustettu lastenistuinten alakiinnityskohdilla etuistuimessa* ja toisessa istuinrivissä.

Alakiinnityskohdat on tarkoitettu käytettäviksi yhdessä taaksepäin käännettyjen lastenistuinten kanssa.

Noudattakaa aina valmistajan asennusohjeita, kun lastenistuin kiinnitetään alakiinnityskohtiin.

Kiinnityskohtien sijainti



Kiinnityskohtien sijainti etuistuimessa.

Etuistuimen kiinnityskohdat on sijoitettu matkustajan paikan jalkatilan sivuille.

Etuistuimen kiinnityskohdat ovat asennettuina vain, jos auto on varustettu matkustajan turvatyynyn* aktivointiin/deaktivointiin tarkoitetulla vaihtokytkimellä.

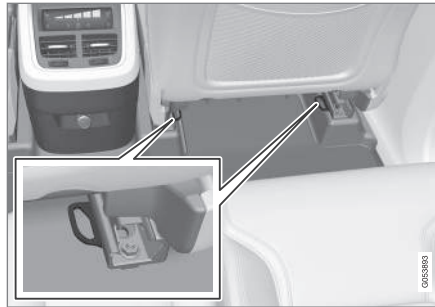

Kiinnityskohtien sijainti toisessa istuinrivissä.

Toisen istuinrivin kiinnityskohdat sijaitsevat etuistuinten lattiakiskojen takapäässä.

Aiheeseen liittyvät tiedot

- Lastenistuin (s. 71)
- Lastenistuinten yläkiinnityskohdat (s. 73)
- i-Size/ISOFIX-kiinnityskohdat (s. 77)
- Taulukko lastenistuimen sijoittamista varten käytettäessä auton turvavyötä (s. 75)
- Matkustajan turvatyynyn aktivointi/deaktivointi* (s. 65)

Taulukko lastenistuimen sijoittamista varten käytettäessä auton turvavyötä

Taulukko antaa suosituksen siitä, mitkä lastenistuimet sopivat missäkin ja minkä kokoiselle lapselle.

ⓘ HUOM

Lukekaa aina osa "Lastenistuimet" ennen lastenistuimen asentamista autoon.

Paino	Etuistuin (turvatyynyn ollessa pois käytöstä, vain taaksepäin suunnattu lastenistuin)	Etuistuin (turvatyynyn ollessa käytössä, vain eteenpäin suunnattu lastenistuin)	Toinen istuinrivi, laitapaikka	Toinen istuinrivi, keskipaikka	Kolmas istuinrivi*
Ryhmä 0 enint. 10 kg	U ^{A, B}	X	U ^B	L ^B	U
Ryhmä 0+ enint. 13 kg	U ^{A, B}	X	U ^B	L ^B	U
Ryhmä 1 9–18 kg	L ^C	U ^{F, A, D}	U, L ^C	L	U
Ryhmä 2 15–25 kg	L ^C	U ^{F, A, E}	U ^E , L ^C	B ^{*, F} , L ^E	U ^E





Paino	Etuistuin (turvatyynyn ollessa pois käytöstä, vain taaksepäin suunnattu lastenistuin)	Etuistuin (turvatyynyn ollessa käytössä, vain eteenpäin suunnattu lastenistuin)	Toinen istuinrivi, laitapaikka	Toinen istuinrivi, keskipaikka	Kolmas istuinrivi*
Ryhmä 3 22–36 kg	X	U ^{F,A,G}	U ^G	B*, F, L ^G	U ^G

U: Sopiva yleishyväksytyille lastenistuimille.

UF: Sopiva eteenpäin käännetylle, yleishyväksytyille lastenistuimille.

L: Sopiva erityisille lastenistuimille. Nämä lastenistuintimet voivat olla tarkoitettuja erityiselle automallille, rajoitetulle tai puoliuniversaaliselle.

B: Kiinteä lastenistuin, joka on hyväksytty tälle painoryhmälle.

X: Paikka ei ole sopiva tämän painoryhmän lapsille.

A Säätäkää istuimen selkänöjä pystympään asentoon:

B Volvo suosittelee: Volvon vauvanistuin (tyyppihyväksyntä E1 04301146)

C Volvo suosittelee: Volvon käännettävä lastenistuin taaksepäin suunnattuna (tyyppihyväksyntä E5 04192); Volvon taaksepäin suunnattu lastenistuin (tyyppihyväksyntä E5 04212).

D Volvo suosittelee taaksepäin suunnattuja lastenistuinta tämän painoryhmän lapsille.

E Volvo suosittelee: Volvon käännettävä lastenistuin eteenpäin suunnattuna (tyyppihyväksyntä E5 04192); Lastentynny selkänöjällä ja ilman (tyyppihyväksyntä E5 04216); Volvon turvavyötynny selkänöjällä (tyyppihyväksyntä E1 04301169); Volvon turvavyöistuin (tyyppihyväksyntä E1 04301312).

F Volvon suositus: Integroitu turvavyötynny (tyyppihyväksyntä E5 04218).

G Volvo suosittelee: Lastentynny selkänöjällä ja ilman (tyyppihyväksyntä E5 04216); Volvon turvavyötynny selkänöjällä (tyyppihyväksyntä E1 04301169); Volvon turvavyöistuin (tyyppihyväksyntä E1 04301312).

VAROITUS

Älkää koskaan sijoittako selkä menosuuntaan asennettavaa lastenistuinta etumatkustajan istuimelle, jos matkustajan turvatyyny on aktivoitu.

- Taulukko ISOFIX-lastenistuimen sijoittamista varten (s. 78)
- Taulukko i-Size-lastenistuimen sijoittamista varten (s. 81)

Aiheeseen liittyvät tiedot

- Lastenistuin (s. 71)
- Lastenistuinten yläkiinnityskohdat (s. 73)

i-Size/ISOFIX-kiinnityskohdat

Auto on varustettu lastenistuinten i-Size/ISOFIX⁴-kiinnityskohdilla toisessa istuinrivissä.

i-Size/ISOFIX on kansainväliseen normiin perustuva lastenistuinten kiinnitysjärjestelmä.

Noudattakaa aina valmistajan asennusohjeita, kun lastenistuin kytketään i-Size/ISOFIX-kiinnityskohtiin.

Kiinnityskohtien sijainti



Kiinnityskohtien sijainti osoitetaan symboleilla⁴ selkänojan verhoilussa.

i-Size/ISOFIX-järjestelmän kiinnityskohdat ovat piilossa toisen istuinrivin selkänojan alaosan takana, laitapaikoilla.

Painakaa istumapaikan istuintyynyä alas päästäksenne käsiksi kiinnityskohtiin.

Aiheeseen liittyvät tiedot

- Lastenistuin (s. 71)
- Lastenistuinten yläkiinnityskohdat (s. 73)
- Lastenistuinten alakiinnityskohdat (s. 74)
- Taulukko i-Size-lastenistuimen sijoittamista varten (s. 81)
- Taulukko ISOFIX-lastenistuimen sijoittamista varten (s. 78)

⁴ Nimi ja symboli vaihtelevat markkina-alueen mukaan.

Taulukko ISOFIX-lastenistuimen sijoittamista varten

Taulukko antaa suosituksen siitä, mitkä ISOFIX-lastenistuimet sopivat mihinkin ja minkä kokoiselle lapselle.

Lastenistuimen pitää olla hyväksytty määräyksen UN Reg R44 mukaisesti ja automallin pitää olla valmistajan ajoneuvoluettelossa.

i HUOM
Lukekaa aina osa "Lastenistuimet" ennen lastenistuimen asentamista autoon.

Paino	Kokoluokka ^A	Lastenistuimen tyyppi	Etuistuin (turvatyynyn ollessa pois käytöstä, vain taaksepäin suunnattu lastenistuin) ^B	Etuistuin (turvatyynyn ollessa käytössä, vain eteenpäin suunnattu lastenistuin) ^B	Toinen istuinrivi, laitapaikka	Toinen istuinrivi, keskipaikka	Kolmas istuinrivi*
Ryhmä 0 enint. 10 kg	E	Taaksepäin käännetty vauvakaukalo	IL ^{B,C} , X ^D	X	IL ^C	X	X
Ryhmä 0+ enint. 13 kg	E	Taaksepäin käännetty vauvakaukalo	IL ^{B,C} , X ^D	X	IL ^C	X	X
	C	Taaksepäin käännetty lastenistuin					
	D	Taaksepäin käännetty lastenistuin					

Paino	Kokoluokka ^A	Lastenistuimen tyyppi	Etuistuin (turvatyynyn ollessa pois käytöstä, vain taaksepäin suunnattu lastenistuin) ^B	Etuistuin (turvatyynyn ollessa käytössä, vain eteenpäin suunnattu lastenistuin) ^B	Toinen istuinrivi, laitapaikka	Toinen istuinrivi, keskipaikka	Kolmas istuinrivi*
Ryhmä 1 9–18 kg	A	Eteenpäin käännetty lastenistuin	X	IL ^{B, E} , X ^D	IL ^E , IU ^{F E}	X	X
	B	Eteenpäin käännetty lastenistuin					
	B1	Eteenpäin käännetty lastenistuin					
	C	Taaksepäin käännetty lastenistuin	IL ^B , X ^D	X	IL ^F	X	X
	D	Taaksepäin käännetty lastenistuin					





Paino	Kokoluokka ^A	Lastenistuimen tyyppi	Etuistuin (turvatyynyn ollessa pois käytöstä, vain taaksepäin suunnattu lastenistuin) ^B	Etuistuin (turvatyynyn ollessa käytössä, vain eteenpäin suunnattu lastenistuin) ^B	Toinen istuinrivi, laitapaikka	Toinen istuinrivi, keskipaikka	Kolmas istuinrivi*
-------	-------------------------	-----------------------	--	--	--------------------------------	--------------------------------	--------------------

IL: Sopiva erityisille ISOFIX-lastenistuimille. Nämä lastenistuimet voivat olla tarkoitettuja erityiselle automallille, rajoitetulle tai puoliuniversaalille.

IUF: Sopiva eteenpäin käännetylle ISOFIX-lastenistuimelle, joka on yleisesti hyväksytty tälle painoryhmälle.

X: Ei sopiva ISOFIX-lastenistuimille.

A Lastenistuimille, joissa on ISOFIX-kiinnitysjärjestelmä, on kokoluokitus, joka auttaa käyttäjää valitsemaan oikean tyyppisen lastenistuimen. Kokoluokan voi lukea lastenistuimen lipukkeesta.

B Toimii asennettaessa ISOFIX-lastenistuimia, jotka ovat semiuiversaalisesti hyväksytyjä (IL), jos auto on varustettu lisävarusteena saatavalla ISOFIX-konsolilla (lisävarustetarjonta vaihtelee markkina-alueittain).

C Volvon suositus: Volvon vauvanistuin, joka kiinnitetään ISOFIX-kiinnitysjärjestelmällä (tyyppihyväksyntä E1 04301146).

D Koskee autoa, jota ei ole varustettu ISOFIX-konsolilla.

E Volvo suosittelee taaksepäin suunnattuja lastenistuimia tämän painoryhmän lapsille.

F Volvon suositus: BeSafe iZi Kid X3 ISOfix (tyyppihyväksyntä E5 04200).

VAROITUS

Älkää koskaan sijoittako selkää menosuuntaan asennettavaa lastenistuinta etumatkustajan istuimelle, jos matkustajan turvatyyny on aktivoitu.

HUOM

Volvo suosittelee yhteydenottoa valtuutettuun Volvon jälleenmyyjään saadaksenne suosituksen siitä, mitä i-Size/ISOFIX-lastenistuimia Volvo suosittelee.

HUOM

Jos lasten i-Size/ISOFIX-lastenistuimelta puuttuu kokoluokitus, täytyy automallin löytyä lastenistuimen automalliluettelosta.

Aiheeseen liittyvät tiedot

- Lastenistuin (s. 71)
- i-Size/ISOFIX-kiinnityskohdat (s. 77)
- Taulukko i-Size-lastenistuimen sijoittamista varten (s. 81)
- Taulukko lastenistuimen sijoittamista varten käytettäessä auton turvavyötä (s. 75)

Taulukko i-Size-lastenistuimen sijoittamista varten

Taulukko antaa suosituksen siitä, mitkä i-Size-lastenistuintimet sopivat mihinkin ja minkä kokoiselle lapselle.

Lastenistuimen pitää olla hyväksytty UN Reg R129-määräyksen mukaisesti.

i HUOM
Lukekaa aina osa "Lastenistuintimet" ennen lastenistuimen asentamista autoon.

Lastenistuimen tyyppi	Etuistuin (turvatyynyn ollessa pois käytöstä, vain taaksepäin suunnattu lastenistuin)	Etuistuin (turvatyynyn ollessa käytössä, vain eteenpäin suunnattu lastenistuin)	Toinen istuinrivi, laita-paikka	Toinen istuinrivi, keski-paikka	Kolmas istuinrivi*
i-Size-lastenistuin	X	X	i-U ^A	X	X

i-U: Sopiva i-Size "universaalille" lastenistuimelle, eteen- ja taaksepäin käännetyille.

X: Ei sopiva yleishyväksytyille lastenistuimille.

^A Volvo suosittelee tälle ryhmälle selkänöjä menosuuntaan käännettyä lastenistuinta.

Aiheeseen liittyvät tiedot

- Lastenistuin (s. 71)
- i-Size/ISOFIX-kiinnityskohdat (s. 77)
- Taulukko ISOFIX-lastenistuimen sijoittamista varten (s. 78)
- Taulukko lastenistuimen sijoittamista varten käytettäessä auton turvavyötä (s. 75)

Integroitu lastenistuin*

Integroiduissa turvavyötyynyissä toisen istuinrivin keskipaikalla lapset voivat istua mukavasti ja turvallisesti.

Turvavyötyyny on erityisesti suunniteltu antamaan hyvä turvallisuus. Yhdessä turvavyön kanssa se on hyväksytty lapsille, jotka painavat 15 - 36 kg ja ovat vähintään 97 cm pitkiä.



Oikea sijainti, vyön pitää olla asetettuna reilusti olkapään päälle.

Tarkastakaa ennen matkaa, että:

- integroitu turvavyötyyny on lukitussa asennossa
- niskasuoja säädetään samalle korkeudelle kuin lapsen pää, jotta se peittää pään koko takaosan mahdollisimman hyvin
- turvavyö on kosketuksessa lapsen kehoon ja ettei se ole löysällä tai kiertynyt

- turvavyö ei ole lapsen kaulan päällä tai olkapään alapuolella
- turvavyön lantio-osa on sijoitettu alas lantion päälle, jolloin se antaa mahdollisimman hyvän suojan.

VAROITUS

Volvo suosittelee, että korjauksen tai vaihdon tekee vain valtuutettu Volvon tekninen palvelu. Älkää tehkö muutoksia tai lisäyksiä turvavyötyynyyn. Jos integroitu turvavyötyyny on ollut alltiina voimakkaalle kuormitukselle, esim. törmäyksen yhteydessä, koko turvavyötyyny pitää vaihtaa. Vaikka turvavyötyyny vaikuttaakin vaurioitumattomalta, osa sen suojaominaisuuksista on voitu menettää. Turvavyötyyny pitää vaihtaa myös, jos se on hyvin kulunut.

VAROITUS

Jos integroitua turvavyötyynyä koskevia ohjeita ei noudateta, lapselle voi aiheutua vakavia vammoja onnettomuustapauksessa.

Aiheeseen liittyvät tiedot

- Lasten turvallisuus (s. 70)
- Integroidun turvavyötyynyn kääntäminen ylös* (s. 82)
- Integroidun turvavyötyynyn kääntäminen alas* (s. 83)

Integroidun turvavyötyynyn kääntäminen ylös*

Integroitu turvavyötyyny toisen istuinrivin keskipaikalla käännetään ylös käytön yhteydessä.

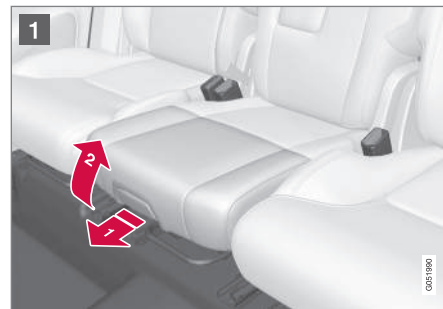

- 1 Vetäkää kahvasta eteenpäin ja ylöspäin lastenistuimen avaamiseksi.



- 2 Painakaa lastenistuinta taaksepäin sen lukitsemiseksi.

VAROITUS

Jos integroitua turvavyötyynyä koskevia ohjeita ei noudateta, lapselle voi aiheutua vakavia vammoja onnettomuustapauksessa.

Aiheeseen liittyvät tiedot

- Integroitu lastenistuin* (s. 82)
- Integroidun turvavyötyynyn kääntäminen alas* (s. 83)

Integroidun turvavyötyynyn kääntäminen alas*

Integroitu turvavyötyyny toisen istuinrivin keskipaikalla voidaan kääntää alas, kun sitä ei käytetä.



- 1 Vetäkää kahvasta eteenpäin istuimen vapauttamiseksi.



- 2 Painakaa kädellä alaspäin istuimen keskeltä sen lukitsemiseksi.

TÄRKEÄÄ

Tarkastakaa ennen kääntämistä alas, ettei irtoneisia esineitä (esim. leikkikaluja) ole jätetty tyynyn alla olevaan tilaan.

HUOM

Käännettäessä selkänoja takana pitää turvavyötyyny ensin kääntää alas.

Aiheeseen liittyvät tiedot

- Integroitu lastenistuin* (s. 82)
- Integroidun turvavyötyynyn kääntäminen ylös* (s. 82)

MITTARIT, KATKAISIMET JA HALLINTALAITTEET

Mittarit, katkaisimet ja hallintalaitteet, vasemmalta ohjattava auto

Yhteenvedoissa näytetään, minne näytöt ja säätimet on kuljettajan lähietäisyydellä sijoitettu.

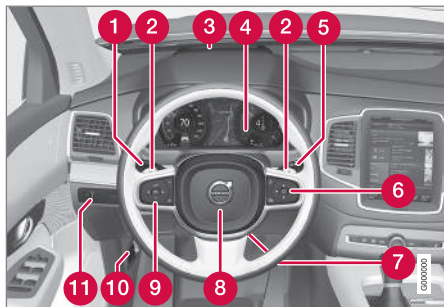

	Näyttö/toiminto/säädin
1	Positiovalot, huomiovalot, lähivalot, kaukovalot, vilkut, sumuvalonheittimet/kaarivalot*, sumuvalo takana, välimatkamittarin nollaus
2	Vaihtamisvivut manuaalista vaihtamista varten automaattivaihteiston yhteydessä*
3	Head-up -näyttö*
4	Kuljettajan näyttö

	Näyttö/toiminto/säädin
5	Pyyhkimet ja huuhtelulaite, sadetunnistin*
6	Ohjauspyörän oikeanpuoleinen painike-sarja
7	Ohjauspyörän säätö
8	Äänitorvi
9	Ohjauspyörän vasemmanpuoleinen painike-sarja
10	Konepellin avaaminen
11	Näyttövalaistus, takaluukun lukituksen avaaminen, takaluukun avaaminen/sulkeminen*, halogeenivalonheittimien korkeussuuntauksen säätö



	Näyttö/toiminto/säädin
1	Etulukuvalot ja matkustamovalaistus
2	Panoraamakatto*
3	Näyttö kattokonsolissa
4	Sisätaustapeilin manuaalinen himmennys



	Näyttö/toiminto/säädin
1	Keskinäyttö
2	Varoitusvilkut, enimmäishuurteenpoisto/tuulilasin sähkölämmitys*, media, käsinekotilon luukun avaaminen
3	Vaihteenvaihtin

	Näyttö/toiminto/säädin
4	Käynnistyskytkin
5	Ajotilavalitsin*
6	Seisontajarru
7	Automaattinen jarru seistäessä paikallaan

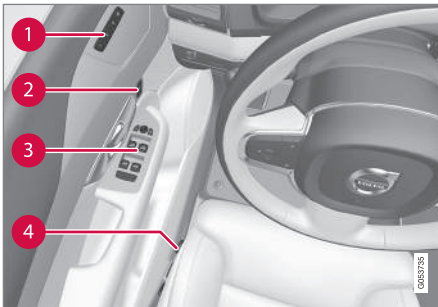

	Näyttö/toiminto/säädin
1	Muistit seuraavien asetuksia varten: <ul style="list-style-type: none"> sähkökäyttöinen etuistuin* Ulkotaustapeilit Head-up -näyttö*
2	Ikkunan avaaminen, sivuovien ja takaluukun lukitseminen/lukituksen avaaminen
3	Ikkunannostimet, ulkostaustapeilit
4	Etuistuimen säätö

Mittarit, katkaisimet ja hallintalaitteet, oikealta ohjattava auto

Yhteenvedoissa näytetään, minne näytöt ja säätimet on kuljettajan lähietäisyydellä sijoitettu.

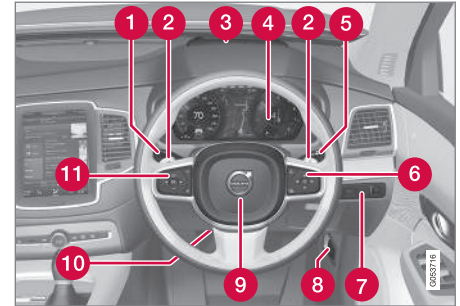

	Näyttö/toiminto/säädin
1	Positiovalot, huomiovalot, lähivalot, kaukovalot, vilkut, sumuvalonheittimet/kaarvalot*, sumuvalo takana, välimatkamittarin nollaus
2	Vaihtamisvivut manuaalista vaihtamista varten automaattivaihteiston yhteydessä*
3	Head-up -näyttö*
4	Kuljettajan näyttö





	Näyttö/toiminto/säädin
5	Pyyhkimet ja huuhtelulaite, sadetunnistin*
6	Ohjauspyörän oikeanpuoleinen painikesarja
7	Näyttövalaistus, takaluukun lukituksen avaaminen, takaluukun avaaminen/sulkeminen*
8	Konepellin avaaminen
9	Äänitorvi
10	Ohjauspyörän säätö
11	Ohjauspyörän vasemmanpuoleinen painikesarja



	Näyttö/toiminto/säädin
1	Etulukuvalot ja matkustamovalaistus
2	Panoraamakatto*
3	Näyttö kattokonsolissa
4	Sisätaustapeilin manuaalinen himmennys

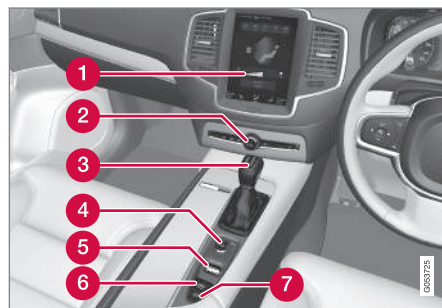

	Näyttö/toiminto/säädin
1	Keskinäyttö
2	Varoitusvilkut, enimmäishuurteenpoisto/tuulilasin sähkölämmitys*, media, käsinekotelon luukun avaaminen
3	Vaihteenvälitsin

	Näyttö/toiminto/säädin
4	Käynnistyskytkin
5	Ajotilavalitsin*
6	Seisontajarru
7	Automaattinen jarru seisäessä paikallaan

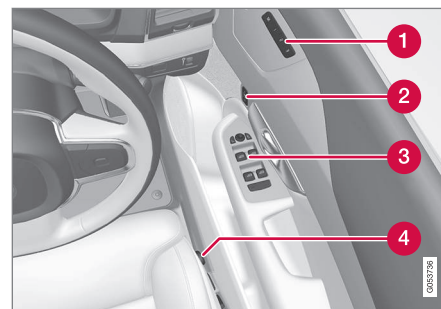

Näyttö/toiminto/säädin	
1	Muistit seuraavien asetuksia varten: <ul style="list-style-type: none">• sähkökäyttöinen etuistuin*• Ulkostaustapeilit• Head-up -näyttö*
2	Ikkunan avaaminen, sivuovien ja takaluukun lukitseminen/lukituksen avaaminen
3	Ikkunannostimet, ulkostaustapeilit
4	Etuistuimen säätö

Kuljettajan näyttö

Kuljettajan näyttö esittää tietoja autosta ja ajamisesta.

Kuljettajan näyttöön kuuluu mittareita, ilmaisia sekä merkki- ja varoitussymboleita. Se, mitä kuljettajan näytössä esitetään, riippuu auton varustuksesta, asetuksista ja kulloinkin aktivoituina olevista toiminnoista.

Kuljettajan näyttö on saatavana kahdessa eri koossa: 12 ja 8 tuumaa.

VAROITUS

Jos kuljettajan näytössä on vika, esimerkiksi jarruja, turvavyöryjä tai muita turvajärjestelmiä koskevaa tietoa ei ehkä voida näyttää. Kuljettaja ei voi tällöin tarkistaa auton järjestelmien tilaa eikä saada ajankohtaisia varoituksia ja tietoja.

VAROITUS

Jos kuljettajan näyttö sammuu, ei käynnistyä aktivoitaessa/käynnistettäessä tai on kokonaan tai osittain lukukelvoton, autoa ei saa käyttää. Auto on vietävä viipymättä korjaamolle. Volvo suosittelee valtuutettua Volvon teknistä palvelua.

12-tuumainen kuljettajan näyttö



Sijainti kuljettajan näytössä:

Vasemmalla	Keskellä	Oikealla
Nopeusmittari	Merkki- ja varoitusvalot	Kierroslukmittari ^A
Välimatkamittari	Ulkolämpötilamittari	ECO-mittari ^A
Matkamittari	Kello	Vaihtamisosoitin
Nopeudensäätimen ja nopeudenrajoittimen tiedot	Ilmoitukset, tietyissä tapauksissa grafiikan kanssa	Ajotila (Comfort, Off Road, Eco, Dynamic tai Individual)

Vasemmalla	Keskellä	Oikealla
Liikennemerkki-informaatio*	Ovi- ja turvavyöinformaatio	Polttoainemittari
–	Mediasoitin	Start/Stop-toiminnon tila
–	Navigointikartta*	Ajomatka tyhjiin säiliöön
–	Puhelin	Hetkellinen polttoaineenkulutus
–	Puheohjaus	Sovellusvalikko (aktivoidaan ohjauspyörän painikesarjalla)
–	Kompassi ^A	–

A Valitusta ajotilasta riippuen.

8-tuumainen kuljettajan näyttö



MITTARIT, KATKAISIMET JA HALLINTALAITTEET

◀ Sijainti kuljettajan näytössä:

Vasemmalla	Keskellä	Oikealla
Polttoainemittari	Nopeusmittari	Mediasoitin
Ajotila (Comfort, Off Road, Eco, Dynamic tai Individual)	Liikennemerkki-informaatio*	Puhelin
Vaihtamisosoitin	Nopeudensäätimen ja nopeudenrajoittimen tiedot	Navigointitiedot*
Kierroslukumittari ^A	Ovi- ja turvavyöinformaatio	Kello
ECO-mittari ^A	Start/Stop-toiminnon tila	Sovellusvalikko (aktivoidaan ohjauspyörän painikesarjalla)
Ajomatka tyhjään säiliöön	–	Hetkellinen polttoaineenkulutus
Ulkolämpötilamittari	–	Matkamittari
Merkki- ja varoitusvalot	–	Välimatkamittari
–	–	Merkki- ja varoitusvalot
–	–	Puheohjaus
–	–	Moottorin lämpötilamittari
–	–	Ilmoitukset, tietyissä tapauksissa grafiikan kanssa
–	–	Kompassi ^A

^A Valitusta ajotilasta riippuen.

* Valinnais-/lisävaruste.

Joustavan symbolin sijainti



Esimerkki merkisymbolista 12-tuumaisessa kuljettajan näytössä.

Kuljettajan näytön keskellä voidaan näyttää erilaisia symboleita erityyppisiä ilmoituksia varten.

Kyseessä voi olla merkki- tai varoitussymboli tai kuvasarja, joka lähtee tästä sijainnista ja muuttuu myöhemmin suuremmaksi kuvaksi.

Kuljettajan näytön aktivointi

Kuljettajan näyttö aktivoituu heti, kun jokin ovi avataan, ts. jännitetilassa **0**. Se sammuu hetken kuluttua, jos sitä ei käytetä. Se voidaan aktivoida uudelleen jollakin seuraavista tavoista:

- Painakaa jarrupoljinta.
- Kääntäkää käynnistyskytkin jännitetilaan **I**.
- Avatkaa jokin ovi.

Aiheeseen liittyvät tiedot

- Kuljettajan näytön asetukset (s. 94)
- Merkkivalot kuljettajan näytössä (s. 95)
- Varoitussymbolit kuljettajan näytössä (s. 97)
- Sovellusvalikko kuljettajan näytössä (s. 105)
- Kuljettajan näytön lisenssisopimus (s. 100)

Kuljettajan näytön asetukset

Kuljettajan näytön asetukset voidaan tehdä kuljettajan näytön sovellusvalikossa ja keskinäytön valikossa **Asetukset**.

Asetukset sovellusvalikossa

Sovellusvalikossa voidaan valita, mitä tietoja kuljettajan näyttö esittää

- ajotietokoneesta
- mediasoitimesta
- puhelimesta
- navigointijärjestelmästä*

Kuljettajan näytön sovellusvalikko avataan ja sitä käytetään ohjauspyörän oikeanpuoleisella painikesarjalla, ks. kappale "Kuljettajan näytön sovellusvalikon käyttäminen".

Keskinäytön asetukset

Tietotyypin valitseminen

1. Painakaa **Asetukset** keskinäytön päänäky-mässä.
2. Painakaa painiketta **My Car → Näytöt → Kuljettajan keskinäytön valinnat**.

3. Valitkaa taustalla näytettävät tiedot:

- **Älä näytä tietoja taustalla**
- **Näytä juuri soitettavan median tiedot**
- **Näytä navigointi, vaikka reittiä ei ole määritetty**¹.

12-tuumaisessa kuljettajan näytössä tiedot näytetään keskellä ja 8-tuumaisessa oikealla ylhäällä olevassa kentässä.

Teeman valitseminen

1. Painakaa **Asetukset** keskinäytön päänäky-mässä.
2. Painakaa painiketta **My Car → Näytöt → Näytä teemat**
3. Valitkaa teema (ulkonäkö) kuljettajan näytölle:

- **Glass**
- **Minimalistic**
- **Performance**
- **Chrome Rings**.

Kielen valitseminen

1. Painakaa **Asetukset** keskinäytön päänäky-mässä.

2. Valitkaa kieli painamalla **Järjestelmä → Järjestelmän kieli**.

> Muutos vaikuttaa kaikkien näyttöjen kieleen.

Aiheeseen liittyvät tiedot

- Kuljettajan näyttö (s. 90)
- Sovellusvalikko kuljettajan näytössä (s. 105)
- Asetusnäky (s. 171)

¹ Kartta näytetään ainoastaan 12-tuumaisessa kuljettajan näytössä. 8-tuumaisessa kuljettajan näytössä näytetään ainoastaan opastus. Katsokaa lisätietoa kappaleista "Karttanavigoinnin näytöt ja käyttöasetukset" ja "Karttanavigointi kuljettajan näytössä".

Merkkivalot kuljettajan näytössä

Merkkivalosymbolit ilmoittavat kuljettajalle toiminnon aktivoinnista, järjestelmän toiminnasta tai ilmenneestä viasta tai puutteesta.

Symboli	Sisältö
	Informaatio, lukekaa näyttöteksti Infosymboli syttyy yhdessä kuljettajan näytössä olevan tekstin kanssa, kun auton jossain järjestelmässä on sattunut poikkeama normaalista. Infosymboli voi syttyä myös yhdessä muiden symbolien kanssa.
	Vika jarrujärjestelmässä Symboli palaa, kun seisontajarrussa on toimintahäiriö.
	Vika ABS-järjestelmässä Jos symboli syttyy, järjestelmä ei toimi. Auton varsinainen jarrujärjestelmä toimii edelleen, mutta ilman ABS-toimintoa.
	Automaattinen jarru päällä Symboli palaa, kun toiminto on aktivoitu ja käyttöjarru tai seisontajarru vaikuttaa. Jarru pitää auton paikallaan, kun se on pysähtynyt.

Symboli	Sisältö
	Rengaspainejärjestelmä Symboli palaa rengaspaineen ollessa liian matala. Rengaspainejärjestelmän vian yhteydessä symboli vilkkuu ensin n. 1 minuutin ja palaa sitten jatkuvasti. Tämä voi johtua siitä, ettei järjestelmä voi havaita liian matalaa rengaspainetta tai varoittaa siitä tarkoitetulla tavalla.
	Pakokaasunpuhdistusjärjestelmä Jos symboli syttyy moottorin käynnistämisen jälkeen, se voi johtua viasta auton pakokaasunpuhdistusjärjestelmässä. Ajakaa korjaamolle tarkastusta varten. Volvo suosittelee, että otatte yhteyden valtuutettuun Volvon tekniseen palveluun.
	Vasen ja oikea vilkku Symboli vilkkuu, kun vilkkuja käytetään.
	

Symboli	Sisältö
	Seisonta-/positiovalot Symboli palaa, kun positiovalot ovat päällä.
	Vika valonheitinjärjestelmässä Symboli palaa, kun ABL-toiminnossa (Active Bending Lights) on syntynyt vika, tai jos valonheitinjärjestelmässä on syntynyt jokin muu vika.
	Automaattiset kaukovalot päällä Symboli palaa sinisenä, kun automaattiset kaukovalot ovat päällä.
	Automaattiset kaukovalot pois Symboli palaa valkoisena, kun automaattiset kaukovalot ovat pois päältä.
	Kaukovalot päällä Symboli palaa, kun kaukovalot ovat syytettyinä sekä kaukovaloilkun yhteydessä.
	Automaattiset kaukovalot päällä Symboli palaa sinisenä, kun automaattiset kaukovalot ovat päällä. Positiovalot ovat päällä.



Symboli	Sisältö
	Automaattiset kaukovalot pois Symboli palaa valkoisena, kun automaattiset kaukovalot ovat pois päältä. Positiovalot ovat päällä.
	Kaukovalot päällä Symboli palaa, kun kaukovalot ja positiovalot ovat päällä.
	Sumuvalonheittimet päällä Symboli palaa etusumuvalot ovat päällä.
	Takasumuv valo päällä Symboli palaa takasumuv alon ollessa päällä.
	Sadetunnistin päällä Symboli palaa sadetunnistimen ollessa päällä.
	Esi-ilmastointi päällä Symboli palaa, kun moottorin- ja matkustamonlämmittin/ilmastointilaitte esi-ilmastoi autoa.

Symboli	Sisältö
	Vakautusjärjestelmä Vilkkuva symboli ilmaisee, että vakautusjärjestelmä toimii. Jos symboli palaa jatkuvasti, järjestelmään on syntynyt vika.
	Vakautusjärjestelmä, sport-tila Symboli palaa, kun sport-tila on aktivoitu. Sport-tila antaa mahdollisuuden aktiivisempaan ajokokemukseen. Järjestelmä tunnistaa tällöin, ovatko kaasupoljin, ohjauspyörän liikkeet ja kaarreja aktiivisempia kuin normaalissa ajossa ja sallii silloin auton takapäin hallitun luiston tiettyyn tasoon asti ennen kuin se puuttuu tilanteeseen ja vakauttaa auton.

Symboli	Sisältö
	Kaista-avustaja Valkoinen symboli: Kaista-avustaja päällä ja tieviivat on havaittu. Harmaa symboli: Kaista-avustaja päällä, mutta tieviivoja ei havaittu. Keltainen symboli: Kaista-avustaja varoittaa/puuttuu tilanteeseen.
	Kaista-avustaja ja sadetunnistin Valkoinen symboli: Kaista-avustaja päällä ja tieviivat on havaittu. Sadetunnistin on päällä. Harmaa symboli: Kaista-avustaja päällä, mutta tieviivoja ei havaittu. Sadetunnistin on päällä.

Oven, konepellin, takaluukun ja polttoainesäiliön luukun muistutin

Jos konepelti, takaluukku, polttoainesäiliön luukku tai jokin ovi ei ole kunnolla kiinni, syttyy info- tai varoitussymboli sekä grafiikka kuljettajan näytössä.

Aiheeseen liittyvät tiedot

- Kuljettajan näyttö (s. 90)
- Varoitussymbolit kuljettajan näytössä (s. 97)
- Ovi- ja vyömuistutin (s. 61)

Varoitusymbolit kuljettajan näytössä

Varoitusymbolit ilmoittavat kuljettajalle tärkeän toiminnon aktivoinnista tai vakavan vian tai puutteen ilmenemisestä.

VAROITUS

Jos jarrunesteen pinta on jarrunestesäiliön **MIN**-tason alapuolella, autolla ei saa enää ajaa lisäämättä jarrunestettä.

Jarrunesteen häviämisen syy täytyy tarkastaa huoltokorjaamossa. Volvo suosittelee yhteydenottoa valtuutettuun Volvon tekniseen palveluun.



VAROITUS

Jos jarru- ja ABS-symbolit palavat samanaikaisesti, on vaarana auton takapään voimakas luisto voimakkaasti jarrutettaessa.

Symboli	Sisältö
	<p>Varoitus</p> <p>Punainen varoitusvalo syttyy, kun on havaittu vika, joka voi vaikuttaa turvallisuuteen ja/tai auton ajettavuuteen. Samanaikaisesti esitetään kuljettajan näytössä selventävä teksti-ilmoitus. Varoitusymboli voi syttyä myös yhdessä muiden symbolien kanssa.</p>
	<p>Turvavyömuistutin</p> <p>Symboli vilkkuu, jos joku etuistimella ei ole kiinnittänyt turvavyötä tai takaistuimella matkustava on avannut turvavyön.</p>
	<p>Turvatyyny</p> <p>Jos symboli jää palamaan tai syttyä ajon aikana, jossain auton turvajärjestelmistä on havaittu vika. Lukekaa kuljettajan näytössä oleva ilmoitus. Volvo suosittelee, että otatte yhteyden valtuutettuun Volvon tekniseen palveluun.</p>

Symboli	Sisältö
	<p>Vika jarrujärjestelmässä</p> <p>Jos symboli syttyy, jarrunestettä saattaa olla liian vähän. Viekkä auto lähimpään valtuutettuun korjaamoon jarrunesteen tarkastuttamista ja lisäämistä varten.</p>
	<p>Seisontajarru kytketty</p> <p>Symboli palaa jatkuvasti, kun seisontajarru on kytketty.</p> <p>Vilkkuva symboli tarkoittaa, että on syntynyt vika. Lukekaa kuljettajan näytössä oleva ilmoitus.</p>



Symboli	Sisältö
	<p>Pieni öljypaine</p> <p>Jos symboli sytty ajon aikana, moottorin öljypaine on liian pieni. Sammuttaa moottori välittömästi ja tarkastakaa moottorin öljymäärä, lisätäkää tarvittaessa. Jos symboli sytty ja öljymäärä on normaali, ottakaa yhteys korjaamoon. Volvo suosittelee, että otatte yhteyden valtuutettuun Volvon tekniseen palveluun.</p>
	<p>Generaattori ei lataa</p> <p>Symboli sytty ajon aikana, jos sähköjärjestelmässä on syntynyt vika. Hakeutukaa korjaamolle. Volvo suosittelee, että otatte yhteyden valtuutettuun Volvon tekniseen palveluun.</p>

Oven, konepellin, takaluukun ja polttoainesäiliön luukun muistutin

Jos konepelti, takaluukku, polttoainesäiliön luukku tai jokin ovi ei ole kunnolla kiinni, sytty info- tai varoitussymboli sekä grafiikka kuljettajan näytössä.

Aiheeseen liittyvät tiedot

- Kuljettajan näyttö (s. 90)
- Merkkivalot kuljettajan näytössä (s. 95)

- Ovi- ja vyömuistutin (s. 61)
- Turvallisuus (s. 56)

Ulkolämpötilamittari

Ulkolämpömittari esitetään kuljettajan näytössä.

Anturi havainnoi lämpötilaa auton ulkopuolella.

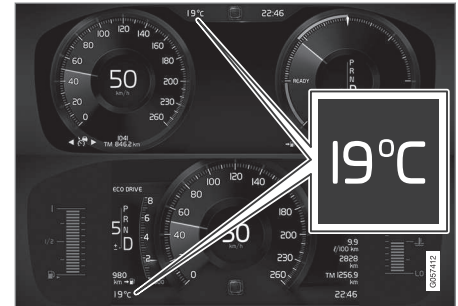

Ulkolämpömittarin sijainti 12- ja 8-tuumaisessa kuljettajan näytössä.

Jos auto on seissyt paikallaan, mittari voi näyttää liian korkeaa lämpötila-arvoa.

Kun ulkolämpötila on alueella +2 °C - -5 °C, palaa myös lumihiihtalesymboli kuljettajan näytössä varoittaen mahdollisesta liukkaudesta. Lumihiihtalesymboli sytty myös tilapäisesti head-up -näytössä, jos auto on varustettu sellaisella.

Ulkolämpömittarin asettaminen

Muuttakaa mm. lämpömittarin yksikköä keskinäytön päänäytymän kautta.

- Valitkaa **Asetukset** → **Järjestelmä** → **Mittayksiköt** ja merkitkää haluamanne yksikötyyppi, **Metriäinen**, **Brittiläinen** tai **US**.

Aiheeseen liittyvät tiedot

- Kuljettajan näyttö (s. 90)
- Ilmastoinnin tunnistimet (s. 185)

Kello

Kello näytetään sekä kuljettajan näytössä että keskinäytössä.

Sijainti

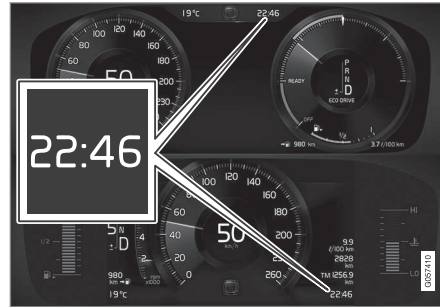

Kellon sijainti 12- ja 8-tuumaisessa kuljettajan näytössä.

Keskinäytössä kello on sijoitettu ylimmäiseksi oikealle tilakentässä.

Tietyissä tilanteissa voivat ilmoitukset ja informaatio peittää kellon kuljettajan näytössä.

Ajan ja päivämäärän asetukset

Valitkaa **Asetukset** → **Järjestelmä** → **Päivämäärä ja kellonaika** keskinäytön päänäkymässä aika- ja päivämääräformaattien asetusten muuttamiseksi.

Säätäkää aikaa ja päivämäärää painamalla nuolia ylös tai alas kosketusnäytössä.

Automaattinen aika GPS:llä varustetuissa autoissa

Jos auto on varustettu navigointijärjestelmällä, on mahdollista valita **Automaattinen aika**. Aikavyhyke säädetään tällöin automaattisesti sen mukaan, missä auto on. Tietyn tyyppistä navigointijärjestelmää varten pitää myös nykyinen paikka (maa) asettaa, jotta saadaan oikea aikavyhyke. Jos **Automaattinen aika** ei ole valittuna, säädetään aika ja päivämäärä nuolilla ylös tai alas kosketusnäytössä.

Kesäaika

Tietyissä maissa on mahdollista valita automaattinen kesäajan asettaminen toiminnolla **Auto**. Muissa maissa voidaan kesäaika asettaa painamalla **Päälle** tai **Pois**.

Aiheeseen liittyvät tiedot

- Kuljettajan näyttö (s. 90)
- Asetusnäkyvä (s. 171)

Kuljettajan näytön lisenssisopimus

Lisenssi on sopimus tietyn toiminnan suorittamisesta oikein tai oikeutta hyödyntää toisen oikeutta sopimuksessa ilmoitetuin ehdoin. Seuraava teksti on Volvon sopimus valmistajan/kehittäjän kanssa ja se on englanninkielinen.

BSD 4-clause "Original" or "Old" License

Copyright (c) 1982, 1986, 1990, 1991, 1993
The Regents of the University of California. All rights reserved.

Redistribution and use in source and binary forms, with or without modification, are permitted provided that the following conditions are met:

1. Redistributions of source code must retain the above copyright notice, this list of conditions and the following disclaimer.
2. Redistributions in binary form must reproduce the above copyright notice, this list of conditions and the following disclaimer in the documentation and/or other materials provided with the distribution.
3. All advertising materials mentioning features or use of this software must display the following acknowledgement: This product includes software developed by the University of California, Berkeley and its contributors.
4. Neither the name of the University nor the names of its contributors may be used to

endorse or promote products derived from this software without specific prior written permission.

THIS SOFTWARE IS PROVIDED BY THE REGENTS AND CONTRIBUTORS "AS IS" AND ANY EXPRESS OR IMPLIED WARRANTIES, INCLUDING, BUT NOT LIMITED TO, THE IMPLIED WARRANTIES OF MERCHANTABILITY AND FITNESS FOR A PARTICULAR PURPOSE ARE DISCLAIMED. IN NO EVENT SHALL THE REGENTS OR CONTRIBUTORS BE LIABLE FOR ANY DIRECT, INDIRECT, INCIDENTAL, SPECIAL, EXEMPLARY, OR CONSEQUENTIAL DAMAGES (INCLUDING, BUT NOT LIMITED TO, PROCUREMENT OF SUBSTITUTE GOODS OR SERVICES; LOSS OF USE, DATA, OR PROFITS; OR BUSINESS INTERRUPTION) HOWEVER CAUSED AND ON ANY THEORY OF LIABILITY, WHETHER IN CONTRACT, STRICT LIABILITY, OR TORT (INCLUDING NEGLIGENCE OR OTHERWISE) ARISING IN ANY WAY OUT OF THE USE OF THIS SOFTWARE, EVEN IF ADVISED OF THE POSSIBILITY OF SUCH DAMAGE.

BSD 3-clause "New" or "Revised" License

Copyright (c) 2011-2014, Yann Collet.

Redistribution and use in source and binary forms, with or without modification, are permitted provided that the following conditions are met:

1. Redistributions of source code must retain the above copyright notice, this list of conditions and the following disclaimer.
2. Redistributions in binary form must reproduce the above copyright notice, this list of conditions and the following disclaimer in the documentation and/or other materials provided with the distribution.
3. Neither the name of the organisation nor the names of its contributors may be used to endorse or promote products derived from this software without specific prior written permission.

THIS SOFTWARE IS PROVIDED BY THE COPYRIGHT HOLDERS AND CONTRIBUTORS "AS IS" AND ANY EXPRESS OR IMPLIED WARRANTIES, INCLUDING, BUT NOT LIMITED TO, THE IMPLIED WARRANTIES OF MERCHANTABILITY AND FITNESS FOR A PARTICULAR PURPOSE ARE DISCLAIMED. IN NO EVENT SHALL THE COPYRIGHT HOLDER OR CONTRIBUTORS BE LIABLE FOR ANY DIRECT, INDIRECT, INCIDENTAL, SPECIAL, EXEMPLARY, OR CONSEQUENTIAL DAMAGES (INCLUDING, BUT NOT LIMITED TO, PROCUREMENT OF SUBSTITUTE GOODS OR SERVICES; LOSS OF USE, DATA, OR PROFITS; OR BUSINESS INTERRUPTION) HOWEVER CAUSED AND ON ANY THEORY OF LIABILITY, WHETHER IN CONTRACT, STRICT LIABILITY, OR TORT (INCLUDING NEGLIGENCE OR OTHERWISE) ARISING IN ANY WAY OUT OF

THE USE OF THIS SOFTWARE, EVEN IF ADVISED OF THE POSSIBILITY OF SUCH DAMAGE.

BSD 2-clause “Simplified” license

Copyright (c) <YEAR>, <OWNER> All rights reserved.

Redistribution and use in source and binary forms, with or without modification, are permitted provided that the following conditions are met:

1. Redistributions of source code must retain the above copyright notice, this list of conditions and the following disclaimer.
2. Redistributions in binary form must reproduce the above copyright notice, this list of conditions and the following disclaimer in the documentation and/or other materials provided with the distribution.

THIS SOFTWARE IS PROVIDED BY THE COPYRIGHT HOLDERS AND CONTRIBUTORS "AS IS" AND ANY EXPRESS OR IMPLIED WARRANTIES, INCLUDING, BUT NOT LIMITED TO, THE IMPLIED WARRANTIES OF MERCHANTABILITY AND FITNESS FOR A PARTICULAR PURPOSE ARE DISCLAIMED. IN NO EVENT SHALL THE COPYRIGHT OWNER OR CONTRIBUTORS BE LIABLE FOR ANY DIRECT, INDIRECT, INCIDENTAL, SPECIAL, EXEMPLARY, OR CONSEQUENTIAL DAMAGES (INCLUDING, BUT NOT LIMITED TO, PROCUREMENT OF SUBSTITUTE GOODS OR

SERVICES; LOSS OF USE, DATA, OR PROFITS; OR BUSINESS INTERRUPTION) HOWEVER CAUSED AND ON ANY THEORY OF LIABILITY, WHETHER IN CONTRACT, STRICT LIABILITY, OR TORT (INCLUDING NEGLIGENCE OR OTHERWISE) ARISING IN ANY WAY OUT OF THE USE OF THIS SOFTWARE, EVEN IF ADVISED OF THE POSSIBILITY OF SUCH DAMAGE.

The views and conclusions contained in the software and documentation are those of the authors and should not be interpreted as representing official policies, either expressed or implied, of the FreeBSD Project.

FreeType Project License

1. Copyright 1996-1999 by David Turner, Robert Wilhelm, and Werner Lemberg
Introduction The FreeType Project is distributed in several archive packages; some of them may contain, in addition to the FreeType font engine, various tools and contributions which rely on, or relate to, the FreeType Project. This license applies to all files found in such packages, and which do not fall under their own explicit license. The license affects thus the FreeType font engine, the test programs, documentation and makefiles, at the very least. This license was inspired by the BSD, Artistic, and IJG (Independent JPEG Group) licenses, which all encourage inclusion and use of free software in commercial and freeware

products alike. As a consequence, its main points are that:

- o We don't promise that this software works. However, we are interested in any kind of bug reports. (‘as is’ distribution)
- o You can use this software for whatever you want, in parts or full form, without having to pay us. (‘royalty-free’ usage)
- o You may not pretend that you wrote this software. If you use it, or only parts of it, in a program, you must acknowledge somewhere in your documentation that you've used the FreeType code. (‘credits’)

We specifically permit and encourage the inclusion of this software, with or without modifications, in commercial products, provided that all warranty or liability claims are assumed by the product vendor. Legal Terms 0. Definitions Throughout this license, the terms ‘package’, ‘FreeType Project’, and ‘FreeType archive’ refer to the set of files originally distributed by the authors (David Turner, Robert Wilhelm, and Werner Lemberg) as the ‘FreeType project’, be they named as alpha, beta or final release. ‘You’ refers to the licensee, or person using the project, where ‘using’ is a generic term including compiling the project's source code as well as linking it to form a ‘program’ or ‘executable’. This program is referred to as ‘a program using the FreeType engine’. This license applies to all files distributed in the original FreeType archive, including all source code, binaries and documentation, unless





otherwise stated in the file in its original, unmodified form as distributed in the original archive. If you are unsure whether or not a particular file is covered by this license, you must contact us to verify this. The FreeType project is copyright (C) 1996-1999 by David Turner, Robert Wilhelm, and Werner Lemberg. All rights reserved except as specified below.

1. No Warranty THE FREETYPE ARCHIVE IS PROVIDED 'AS IS' WITHOUT WARRANTY OF ANY KIND, EITHER EXPRESSED OR IMPLIED, INCLUDING, BUT NOT LIMITED TO, WARRANTIES OF MERCHANTABILITY AND FITNESS FOR A PARTICULAR PURPOSE. IN NO EVENT WILL ANY OF THE AUTHORS OR COPYRIGHT HOLDERS BE LIABLE FOR ANY DAMAGES CAUSED BY THE USE OR THE INABILITY TO USE, OF THE FREETYPE PROJECT. As you have not signed this license, you are not required to accept it. However, as the FreeType project is copyrighted material, only this license, or another one contracted with the authors, grants you the right to use, distribute, and modify it. Therefore, by using, distributing, or modifying the FreeType project, you indicate that you understand and accept all the terms of this license.

2. Redistribution Redistribution and use in source and binary forms, with or without modification, are permitted provided that the following conditions are met:
 - o Redistribution

of source code must retain this license file ('licence.txt') unaltered; any additions, deletions or changes to the original files must be clearly indicated in accompanying documentation. The copyright notices of the unaltered, original files must be preserved in all copies of source files.

- o Redistribution in binary form must provide a disclaimer that states that the software is based in part of the work of the FreeType Team, in the distribution documentation. We also encourage you to put an URL to the FreeType web page in your documentation, though this isn't mandatory. These conditions apply to any software derived from or based on the FreeType code, not just the unmodified files. If you use our work, you must acknowledge us. However, no fee need be paid to us.

3. Advertising The names of FreeType's authors and contributors may not be used to endorse or promote products derived from this software without specific prior written permission. We suggest, but do not require, that you use one or more of the following phrases to refer to this software in your documentation or advertising materials: 'FreeType Project', 'FreeType Engine', 'FreeType library', or 'FreeType Distribution'.
4. Contacts There are two mailing lists related to FreeType:
 - o freetype@freetype.org Discusses general use and applications of FreeType, as well as future and wanted

additions to the library and distribution. If you are looking for support, start in this list if you haven't found anything to help you in the documentation.

- o devel@freetype.org Discusses bugs, as well as engine internals, design issues, specific licenses, porting, etc.
- o <http://www.freetype.org> Holds the current FreeType web page, which will allow you to download our latest development version and read online documentation. You can also contact us individually at: David Turner <david.turner@freetype.org> Robert Wilhelm <robert.wilhelm@freetype.org> Werner Lemberg <werner.lemberg@freetype.org>

Libpng License

This copy of the libpng notices is provided for your convenience. In case of any discrepancy between this copy and the notices in the file `png.h` that is included in the libpng distribution, the latter shall prevail.

COPYRIGHT NOTICE, DISCLAIMER, and LICENSE:

If you modify libpng you may insert additional notices immediately following this sentence.

libpng versions 1.0.7, July 1, 2000, through 1.0.13, April 15, 2002, are Copyright (c) 2000-2002 Glenn Randers-Pehrson and are distributed according to the same disclaimer and license as libpng-1.0.6 with the following individuals added to the list of Contributing Authors

Simon-Pierre Cadieux

Eric S. Raymond

Gilles Vollant

and with the following additions to the disclaimer:

There is no warranty against interference with your enjoyment of the library or against infringement. There is no warranty that our efforts or the library will fulfill any of your particular purposes or needs. This library is provided with all faults, and the entire risk of satisfactory quality, performance, accuracy, and effort is with the user.

libpng versions 0.97, January 1998, through 1.0.6, March 20, 2000, are Copyright (c) 1998, 1999 Glenn Randers-Pehrson, and are distributed according to the same disclaimer and license as libpng-0.96, with the following individuals added to the list of Contributing Authors:

Tom Lane

Glenn Randers-Pehrson

Willem van Schaik

libpng versions 0.89, June 1996, through 0.96, May 1997, are Copyright (c) 1996, 1997 Andreas Dilger Distributed according to the same disclaimer and license as libpng-0.88, with the following individuals added to the list of Contributing Authors:

John Bowler

Kevin Bracey

Sam Bushell

Magnus Holmgren

Greg Roelofs

Tom Tanner

libpng versions 0.5, May 1995, through 0.88, January 1996, are Copyright (c) 1995, 1996 Guy Eric Schalnat, Group 42, Inc.

For the purposes of this copyright and license, "Contributing Authors" is defined as the following set of individuals:

Andreas Dilger

Dave Martindale

Guy Eric Schalnat

Paul Schmidt

Tim Wegner

The PNG Reference Library is supplied "AS IS". The Contributing Authors and Group 42, Inc. disclaim all warranties, expressed or implied, including, without limitation, the warranties of merchantability and of fitness for any purpose. The Contributing Authors and Group 42, Inc. assume no liability for direct, indirect, incidental, special, exemplary, or consequential damages, which may result from the use of the PNG Reference Library, even if advised of the possibility of such damage.

Permission is hereby granted to use, copy, modify, and distribute this source code, or portions hereof, for any purpose, without fee, subject to the following restrictions:

1. The origin of this source code must not be misrepresented.
2. Altered versions must be plainly marked as such and must not be misrepresented as being the original source.
3. This Copyright notice may not be removed or altered from any source or altered source distribution.

The Contributing Authors and Group 42, Inc. specifically permit, without fee, and encourage the use of this source code as a component to supporting the PNG file format in commercial products. If you use this source code in a product, acknowledgment is not required but would be appreciated.



◀◀ A "png_get_copyright" function is available, for convenient use in "about" boxes and the like:

```
printf("%s",png_get_copyright(NULL));
```

Also, the PNG logo (in PNG format, of course) is supplied in the files "pngbar.png" and "pngbar.jpg (88x31) and "pngnow.png" (98x31).

Libpng is OSI Certified Open Source Software. OSI Certified Open Source is a certification mark of the Open Source Initiative.

Glenn Randers-Pehrson randeg@alum.rpi.edu
April 15, 2002

MIT License

Copyright (c) <year> <copyright holders>

Permission is hereby granted, free of charge, to any person obtaining a copy of this software and associated documentation files (the "Software"), to deal in the Software without restriction, including without limitation the rights to use, copy, modify, merge, publish, distribute, sublicense, and/or sell copies of the Software, and to permit persons to whom the Software is furnished to do so, subject to the following conditions:

The above copyright notice and this permission notice shall be included in all copies or substantial portions of the Software.

THE SOFTWARE IS PROVIDED "AS IS", WITHOUT WARRANTY OF ANY KIND, EXPRESS OR IMPLIED, INCLUDING BUT NOT

LIMITED TO THE WARRANTIES OF MERCHANTABILITY, FITNESS FOR A PARTICULAR PURPOSE AND NONINFRINGEMENT. IN NO EVENT SHALL THE AUTHORS OR COPYRIGHT HOLDERS BE LIABLE FOR ANY CLAIM, DAMAGES OR OTHER LIABILITY, WHETHER IN AN ACTION OF CONTRACT, TORT OR OTHERWISE, ARISING FROM, OUT OF OR IN CONNECTION WITH THE SOFTWARE OR THE USE OR OTHER DEALINGS IN THE SOFTWARE.

zlib License

The zlib/libpng License Copyright (c) <year>
<copyright holders>

This software is provided 'as-is', without any express or implied warranty. In no event will the authors be held liable for any damages arising from the use of this software.

Permission is granted to anyone to use this software for any purpose, including commercial applications, and to alter it and redistribute it freely, subject to the following restrictions:

1. The origin of this software must not be misrepresented; you must not claim that you wrote the original software. If you use this software in a product, an acknowledgment in the product documentation would be appreciated but is not required.
2. Altered source versions must be plainly marked as such, and must not be

misrepresented as being the original software.

3. This notice may not be removed or altered from any source distribution.

SGI Free Software B License Version 2.0.

SGI FREE SOFTWARE LICENSE B (Version 2.0, Sept. 18, 2008)

Copyright (C) [dates of first publication] Silicon Graphics, Inc. All Rights Reserved. Permission is hereby granted, free of charge, to any person obtaining a copy of this software and associated documentation files (the "Software"), to deal in the Software without restriction, including without limitation the rights to use, copy, modify, merge, publish, distribute, sublicense, and/or sell copies of the Software, and to permit persons to whom the Software is furnished to do so, subject to the following conditions: The above copyright notice including the dates of first publication and either this permission notice or a reference to <http://oss.sgi.com/projects/FreeB/> shall be included in all copies or substantial portions of the Software.

THE SOFTWARE IS PROVIDED "AS IS", WITHOUT WARRANTY OF ANY KIND, EXPRESS OR IMPLIED, INCLUDING BUT NOT LIMITED TO THE WARRANTIES OF MERCHANTABILITY, FITNESS FOR A PARTICULAR PURPOSE AND NONINFRINGEMENT. IN NO EVENT SHALL SILICON GRAPHICS, INC. BE LIABLE FOR ANY

CLAIM, DAMAGES OR OTHER LIABILITY, WHETHER IN AN ACTION OF CONTRACT, TORT OR OTHERWISE, ARISING FROM, OUT OF OR IN CONNECTION WITH THE SOFTWARE OR THE USE OR OTHER DEALINGS IN THE SOFTWARE.

Except as contained in this notice, the name of Silicon Graphics, Inc. shall not be used in advertising or otherwise to promote the sale, use or other dealings in this Software without prior written authorization from Silicon Graphics, Inc.

Aiheeseen liittyvät tiedot

- Kuljettajan näyttö (s. 90)

Sovellusvalikko kuljettajan näytössä

Sovellusvalikko kuljettajan näytössä antaa nopean pääsyn tavallisesti käytettäviin toimintoihin tiettyjen sovellusten osalta.



Sovellusvalikkoa kuljettajan näytössä voidaan käyttää keskinäytön käyttämisen asemesta.

Sovellusvalikko esitetään kuljettajan näytössä ja sitä ohjataan ohjauspyörän oikeanpuoleisella painikesarjalla. Sovellusvalikko tekee vaihtamisen eri sovellusten tai sovellusten toimintojen välillä helpoksi tarvitsematta irrottaa otetta ohjauspyörästä ja katsetta tiestä.

Sovellusvalikon toiminnot

Eri sovellukset antavat pääsyn eri tyyppisiin toimintoihin. Sovellusvalikosta voidaan ohjata seuraavia sovelluksia ja niihin kuuluvia toimintoja:

Sovellus	Toiminnot
Ajotietokone	Välimatkamittarin valinta, valitaan, mitä kuljettajan näytössä esitetään yms.
Mediasoitin	Valitaan mediasoitimen aktiivinen lähde.
Puhelin	Soittaminen puhelulistan yhteystietoon.
Navigointi	Opastustauko, opastuksen aloitus hiljattain käytettyyn määränpäähän jne.

Aiheeseen liittyvät tiedot

- Kuljettajan näyttö (s. 90)
- Keskinäytön kuvaus (s. 33)
- Sovellusvalikon käsittely kuljettajan näytössä (s. 106)

Sovellusvalikon käsittely kuljettajan näytössä

Sovellusvalikkoa kuljettajan näytössä käsitellään ohjauspyörän oikeanpuoleisella painikesarjalla.

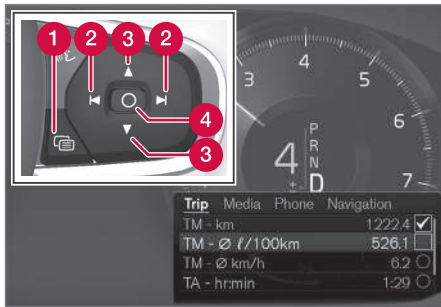

Sovellusvalikko ja ohjauspyörän oikeanpuoleinen painikesarja.

- 1 Avaaminen/sulkeminen
- 2 Vasen/oikea
- 3 Ylös/alas
- 4 Vahvistakaa

Sovellusvalikon avaaminen/sulkeminen

- Painakaa avaamista/sulkemista (1).
(Sovellusvalikkoa ei voida avata silloin, kun kuljettajan näytössä on kuittaamaton ilmoitus. Ilmoitus on vahvistettava ennen kuin sovellusvalikko voidaan avata.)
- > Sovellusvalikko avataan/suljetaan.

Sovellusvalikko sulkeutuu automaattisesti hetken käyttämättömyyden jälkeen tai tietyillä valinnoilla.

Navigointi ja valitseminen sovellusvalikossa

1. Navigoikaa eri sovelluksissa, jotka ovat käytettävissä, painamalla vasenta tai oikeaa (2).
> Toiminnot edelliselle/seuraavalle sovellukselle esitetään sovellusvalikossa.
2. Selatkaa valitun sovelluksen toimintoja painamalla ylös tai alas (3).
3. Vahvistakaa tai merkitkää toiminnon valinta painamalla vahvistusta (4).
> Toiminto aktivoidaan ja tiettyjen valintojen osalta sen jälkeen suljetaan sovellusvalikko.

Jos sovellusvalikko avataan uudelleen, esitetään välittömästi viimeksi valitun sovelluksen toiminnot.

Aiheeseen liittyvät tiedot

- Sovellusvalikko kuljettajan näytössä (s. 105)
- Ilmoitusten käsittely kuljettajan näytössä ja keskinäytössä (s. 108)

Ilmoitukset kuljettajan näytössä ja keskinäytössä

Kuljettajan näytössä ja keskinäytössä voidaan eri tapahtumien yhteydessä esittää ilmoituksia kuljettajan informoimiseksi tai auttamiseksi.

Kuljettajan näyttö

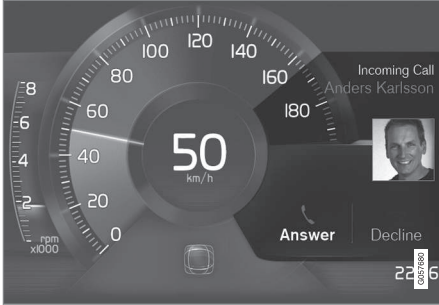

Ilmoitukset kuljettajan näytössä².



Ilmoitukset kuljettajan näytössä³.

Kuljettajan näytössä esitetään prioriteetiltaan korkeita ilmoituksia kuljettajalle.

Ilmoitukset voidaan esittää eri kohdissa kuljettajan näytössä riippuen kulloinkin esitettävästä muusta informaatiosta. Hetken kuluttua, tai kun ilmoitus on kuitattu/hoidettu sitä edellytettäessä, ilmoitus häviää kuljettajan näytöstä. Jos ilmoitus täytyy tallentaa, se asettuu sovellukseen **Auton tila**, joka avataan keskinäytön sovellusnäykymästä.

Ilmoituksen muoto voi vaihdella ja se voidaan esittää yhdessä grafiikan, symbolien tai painikkeiden kanssa esim. ilmoituksen kuittaamiseksi tai kyselyn hyväksymiseksi.

Huoltoilmoitukset

Seuraavassa esitetään valikoima tärkeitä huoltoilmoituksia ja niiden sisältö.

Ilmoitus	Sisältö
Pysähy turvallisesti^A	Pysähtykää ja sammuttakaa moottori. Vakava vauriovaara – ottakaa yhteys korjaamoon ^B .
Sammuta moottori^A	Pysähtykää ja sammuttakaa moottori. Vakava vauriovaara – ottakaa yhteys korjaamoon ^B .
Huolla heti. Aja korjaamoon^A	Ottakaa yhteys korjaamoon ^B auton välitöntä tarkastusta varten.

Ilmoitus	Sisältö
Huolto tarpeen^A	Ottakaa yhteys korjaamoon ^B auton tarkastamiseksi mahdollisimman pian.
Määräaikais- huolto	Huollon aika – ottakaa yhteys korjaamoon ^B . Näytetään ennen seuraavaa huoltoajankohtaa.
Varaa aika huoltoon	
Määräaikais- huolto	Huollon aika – ottakaa yhteys korjaamoon ^B . Näytetään seuraavan huoltoajankohdan yhteydessä.
Huollon aika	
Määräaikais- huolto	Huollon aika – ottakaa yhteys korjaamoon ^B . Näytetään, kun huoltoajankohta on ylitetty.
Huolto myöhässä	
Tilapäisesti pois^A	Toiminto on tilapäisesti suljettu ja asetetaan automaattisesti uudelleen ajon aikana tai seuraavan käynnistyksen jälkeen.

^A Osa ilmoituksista esitetään varustettuna tiedolla siitä, missä ongelma on syntynyt.

^B Suosittelemme valtuutettua Volvon teknistä palvelua.

² 8-tuumaisella kuljettajan näytöllä.

³ 12-tuumaisella kuljettajan näytöllä.

« Keskinäyttö



Ilmoitus keskinäytössä.

Keskinäytössä esitetään prioriteetiltaan matalampia ilmoituksia kuljettajalle.

Useimmat ilmoitukset esitetään keskinäytön tilakentän päällä. Hetken kuluttua, tai kun ilmoitus on hoidettu sitä edellyttäessä, ilmoitus häviää tilakentästä. Jos ilmoitus pitää tallentaa, se asetuu keskinäytön päänäkymään.

Ilmoituksen muoto voi vaihdella ja se voidaan esittää yhdessä grafiikan, symbolien tai painikkeiden kanssa esim. ilmoitukseen liitetyn toiminnon aktivoimiseksi/deaktivoimiseksi.

Ponnahdusilmoitukset

Tietyissä tapauksissa esitetään ilmoitus ponnahdusikkunan muodossa. Ponnahdusilmoituksilla on korkeampi prioriteetti kuin ilmoituksilla, jotka esitetään tilakentässä, ja ne edellyttävät kuittausta/toimenpidettä ennen kuin ne häviävät. Ilmoitukset,

jotka pitää tallentaa, asetuvat keskinäytön päänäkymään.

Aiheeseen liittyvät tiedot

- Kuljettajan näyttö (s. 90)
- Keskinäytön kuvaus (s. 33)
- Ilmoitusten käsittely kuljettajan näytössä ja keskinäytössä (s. 108)
- Tallennettujen ilmoitusten käsittely kuljettajan näytöstä ja keskinäytöstä (s. 110)

Ilmoitusten käsittely kuljettajan näytössä ja keskinäytössä

Ilmoituksia kuljettajan näytössä ja keskinäytössä käsitellään ohjauspyörän oikeanpuoleisella painikesarjalla ja keskinäytön näkymissä.

Kuljettajan näyttö

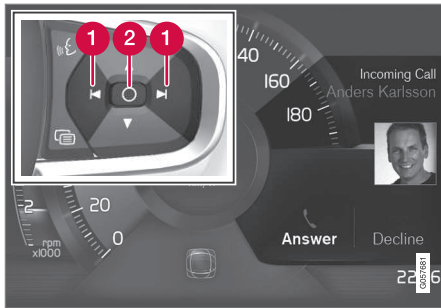

Ilmoitus kuljettajan näytössä⁴ ja ohjauspyörän oikeanpuoleinen painikesarja.



Ilmoitus kuljettajan näytössä⁵ ja ohjauspyörän oikeanpuoleinen painikesarja.

- 1 Vasen/oikea
- 2 Vahvistakaa

Tietyt ilmoitukset kuljettajan näytössä sisältävät yhden tai useampia painikkeita esim. ilmoituksen kuittaamiseksi tai kyselyn hyväksymiseksi.

Uuden ilmoituksen käsittely

Painikkeilla varustetut ilmoitukset:

1. Navigoikaa käytettävissä olevien eri painikkeiden välillä painamalla vasenta tai oikeaa (1).
2. Vahvistakaa valinta painamalla vahvistusta (2).
 - > Ilmoitus häviää kuljettajan näytöstä.

Ilman painikkeita olevat ilmoitukset:

- Sulkekaa ilmoitus painamalla vahvistusta (2) tai antamalla ilmoituksen sulkeutua automaattisesti hetken kuluttua.
 - > Ilmoitus häviää kuljettajan näytöstä.

Jos ilmoitus täytyy tallentaa, se asettuu sovellukseen **Auton tila**, joka avataan keskinäytön sovel-lusnäkyvästä. Tämän yhteydessä esitetään ilmoitus **Viesti tallennettu Auton tila -sovellukseen** keskinäytössä.

Keskinäyttö

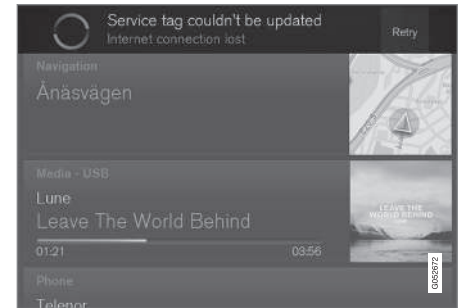

Ilmoitus keskinäytössä.

Tietyillä ilmoituksilla keskinäytössä on painike (tai useita painikkeita ponnahdusilmoituksissa) esim. ilmoitukseen liitetyn toiminnon aktivointia/deaktivoitua varten.

⁴ 8-tuumaisella kuljettajan näytöllä.

⁵ 12-tuumaisella kuljettajan näytöllä.

« Uuden ilmoituksen käsittely

Painikkeilla varustetut ilmoitukset:

- Painakaa painiketta toimenpiteen tekemiseksi tai antakaa ilmoituksen sulkeutua automaattisesti hetken kuluttua.
 - > Ilmoitus häviää tilakentästä.

Ilman painikkeita olevat ilmoitukset:

- Sulkekaa ilmoitus painamalla sitä tai antamalla ilmoituksen sulkeutua automaattisesti hetken kuluttua.
 - > Ilmoitus häviää tilakentästä.

Jos ilmoitus pitää tallentaa, se asettuu keskinäytön päänäkymään.

Aiheeseen liittyvät tiedot

- Ilmoitukset kuljettajan näytössä ja keskinäytössä (s. 106)
- Tallennettujen ilmoitusten käsittely kuljettajan näytöstä ja keskinäytöstä (s. 110)

Tallennettujen ilmoitusten käsittely kuljettajan näytöstä ja keskinäytöstä

Kuljettajan näytöstä ja keskinäytöstä tallennettuja ilmoituksia käsitellään molemmissa tapauksissa keskinäytössä.

Kuljettajan näytöstä tallennetut ilmoitukset

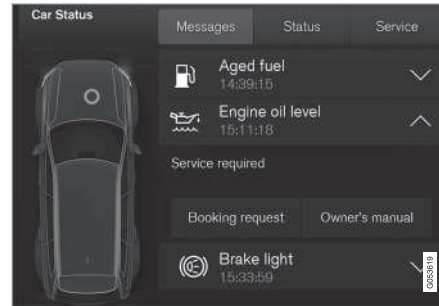

Tallennetut ilmoitukset ja mahdolliset valinnat sovelluksessa **Auton tila**.



Kuljettajan näytössä esitetyt ilmoitukset, jotka pitää tallentaa, asetetaan sovellukseen **Auton tila** keskinäytössä. Tämän yhteydessä esitetään ilmoitus **Viesti tallennettu Auton tila -sovellukseen** keskinäytössä.

Tallennetun ilmoituksen lukeminen

Tallennetun ilmoituksen lukeminen välittömästi:

- Painakaa ilmoituksen **Viesti tallennettu Auton tila -sovellukseen** oikealla puolella olevaa painiketta keskinäytössä.
 - > Tallennettu ilmoitus esitetään sovelluksessa **Auton tila**.

Tallennetun ilmoituksen lukeminen myöhemmin:

1. Avatkaa sovellus **Auton tila** keskinäytön sovellusnäkyvästä.
 - > Sovellus käynnistyy kotinäkymän alimassa osanäkymässä.
2. Valitkaa välilehti **Viestit** sovelluksessa.
 - > Luettelo tallennetuista ilmoituksista esitetään.
3. Painakaa nuolta oikealle ilmoituksen laajentamiseksi/minimoimiseksi.
 - > Lisätietoja ilmoituksesta esitetään luettelossa ja kuva vasemmalla sovelluksessa näyttää informaatiota ilmoituksesta graafisessa muodossa.

Tallennetun ilmoituksen käsittely

Tietyissä ilmoituksissa on laajennetussa tilassa käytettävissä kaksi painiketta huollon varaamista tai käyttöoppaan lukemista varten.

Huollon varaaminen tallennetun ilmoituksen perusteella:

- Painakaa ilmoituksen laajennetussa tilassa **Pyydä ajanvarausta/Tee ajanvaraus puhelimitse**⁶ saadaksenne apua huollon varaamisessa.
 - > **Pyydä ajanvarausta:** Välilehti **Ajanvaraukset** avautuu sovelluksessa ja tekee kyselyn huollon ja korjauksen varaamisesta.
 - Tee ajanvaraus puhelimitse:** Puhelinpainike käynnistyy ja soittaa huoltokeskukseen huollon ja korjauksen varaamista varten.

Käyttöoppaan lukeminen tallennetun ilmoituksen perusteella:

- Painakaa ilmoituksen laajennetussa tilassa **Käyttöopas** lukeaksenne käyttöoppaasta ilmoituksen aiheesta.
 - > Käyttöopas avautuu keskinäytössä ja esittää ilmoitukseen liittyvää informaatiota.

Tallennetut ilmoitukset sovelluksessa poistetaan automaattisesti aina, kun moottori käynnistetään.

Keskinäytöstä tallennetut ilmoitukset

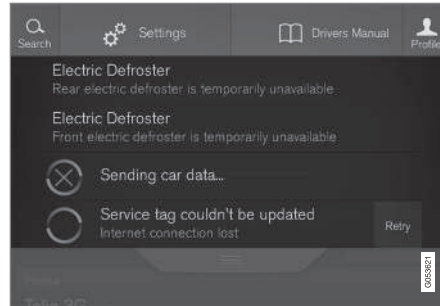

Tallennetut ilmoitukset ja mahdolliset valinnat päänäkymässä.

Keskinäytössä esitetyt ilmoitukset, jotka pitää tallentaa, asetetaan keskinäytön päänäkymään.

Tallennetun ilmoituksen lukeminen

1. Avatkaa keskinäytön päänäkymä.
 - > Luettelo tallennetuista ilmoituksista esitetään. Ilmoitukset, joiden yhteydessä on nuoli oikealla, voidaan laajentaa.
2. Painakaa nuolta ilmoituksen laajentamiseksi/minimoimiseksi.

Tallennetun ilmoituksen käsittely

Tietyissä ilmoituksissa on painike esim. ilmoitukseen liittyvän toiminnon aktivoimiseksi/deaktivoimiseksi.

- Painakaa painiketta toimenpiteen tekemiseksi.

Päänäkymän tallennetut ilmoitukset poistetaan automaattisesti, kun auto sammutetaan.

Aiheeseen liittyvät tiedot

- Ilmoitukset kuljettajan näytössä ja keskinäytössä (s. 106)
- Ilmoitusten käsittely kuljettajan näytössä ja keskinäytössä (s. 108)

⁶ Riippuu markkina-alueesta.

Head-up -näyttö*

Head-up-näyttö täydentää auton kuljettajan näyttöä ja heijastaa tietoa kuljettajan näytöstä tuulilasille. Heijastetun kuvan näkee vain kuljettajan paikalta.

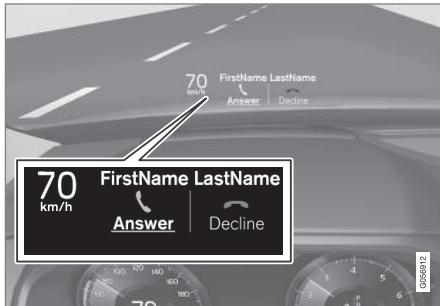

Tuleva puhelu.

Head-up -näyttö esittää varoituksia ja informaatiota koskien nopeutta, nopeudensäädintoimintoja, navigointia jne. kuljettajan näkökentässä. Myös liikennemerkki-informaatiota ja tulevat puhelut esitetään head-up -näytössä.

! TÄRKEÄÄ

Näyttöyksikkö, josta informaatio projisoidaan, on kojelaudassa. Näyttöyksikön peitelasin vaurioiden välttämiseksi - älkää säilyttäkö mitään esineitä peitelasin päällä ja katsokaa, ettei sen päälle putoa mitään esineitä.

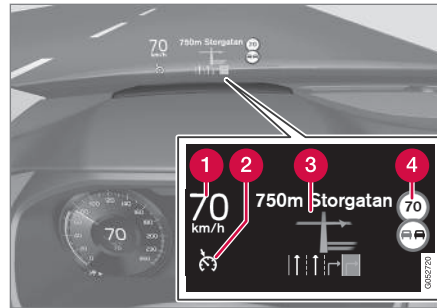

Esimerkkejä siitä, mitä näytössä voidaan esittää.

- 1 Nopeus
- 2 Vakionopeudensäädin
- 3 Navigointi
- 4 Liikennemerkkejä

Head-up-näytössä voidaan näyttää tilapäisesti useita symboleita, esim.:



Jos varoitussymboli sytty - lukekaa varoitusilmoitus kuljettajan näytöstä.



Jos informaationsymboli sytty - lukekaa ilmoitus kuljettajan näytöstä.

i HUOM

Kuljettajan mahdollisuutta nähdä informaatiota head-up -näytöstä (ylänäyttö) heikentävät:

- polarisoivien aurinkolasien käyttö
- ajoasento, joka aiheuttaa sen, ettei kuljettaja istu keskeisesti istuimella
- esineet näyttöyksikön peitelasin päällä
- epäsuotuista valaistusolosuhteet.

i HUOM

Tietyt näköongelmat voivat head-up -näyttöä käytettäessä aiheuttaa päänsärkyä ja rasittuneisuuden tunteen.

City Safety head-up-näytössä

i HUOM

Aktivoidessa City Safety* korvataan head-up-näytössä oleva informaatio City Safety -järjestelmän grafiikalla. Tämä grafiikka tulee näkyviin, vaikka head-up -näyttö on suljettu.

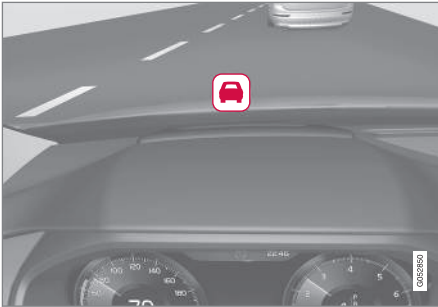

City Safety -toiminnon grafiikka vilkkuu kuljettajan huomion saamiseksi.

Head-up-näytön aktivointi/deaktivointi

Toiminto voidaan deaktivoida/aktivoida kahdella tavalla keskinäytön kautta:

Toimintönäkymän kautta



Painakaa painiketta
Tuulilasinäyttö.

Asetusten kautta

1. Painakaa **Asetukset** päänäkymässä.
2. Painakaa painiketta **My Car → Näytöt**.
3. Valitkaa/valitkaa pois **Tuulilasinäyttö**.

Valinta voidaan tallentaa henkilökohtaisena asetuksena kuljettajaprofiiliin.

i HUOM

Head-up-näytön aktivointi/aktivoinnin poisto ja asetukset voidaan tehdä vain, kun siinä näkyy heijastettu kuva. Tätä varten auton moottorin täytyy olla käynnissä.

Head-up-näytön asetukset

Valitkaa vaihtoehtoja ja säätäkää head-up-näytön näyttöasetuksia.

Näyttövaihtoehdon valitseminen

1. Painakaa **Asetukset** keskinäytön päänäkymässä.
2. Painakaa painiketta **My Car → Näytöt → Tuulilasinäytön valinnat**.

3. Valitkaa näytettävät toiminnot:

- Näytä navigointi
- Näytä Road Sign Information -tiedot
- Näytä kuljettajan tuki
- Näytä puhelin.

Valinta voidaan tallentaa henkilökohtaisena asetuksena kuljettajaprofiiliin.



◀◀ Valovoiman ja korkeussijainnin säätö



1. Painakaa painiketta **Heij. mittaristonäytön säädöt** keskinäytön toimintonäkymässä.
2. Säätäkää heijastettavan kuvan valoisuutta ja korkeussijaintia kuljettajan näkökentässä ohjauspyörän oikeanpuoleisella painikesarjalla.

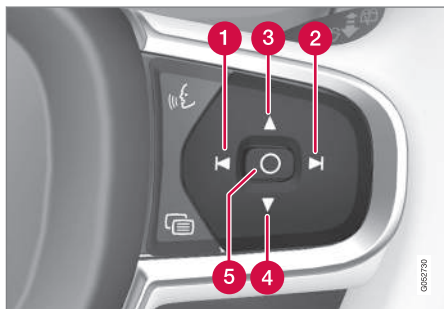

- 1 Valovoiman vähentäminen
- 2 Valovoiman lisääminen

- 3 Sijainnin nostaminen
- 4 Sijainnin laskeminen
- 5 Vahvistakaa

Grafiikan valovoima sovitetaan automaattisesti sen taustalla oleviin valaistusolosuhteisiin. Valovoimaan vaikuttaa myös auton muiden näyttöjen valovoiman säätö.

Korkeusasento voidaan tallentaa sähkökäyttöisen istuimen muistitoimintoon*.

Vaaka-asennon kalibrointi

Head-up-näytön vaaka-asento voidaan joutua kalibroimaan, kun tuulilasi tai näyttöyksikkö vaihdetaan. Kalibroinnissa heijastettavaa kuvaa käännetään vastapäivään tai myötäpäivään.

1. Painakaa **Asetukset** keskinäytön päänäkymässä.
2. Valitkaa **My Car → Näytöt → Tuulilasinäyttö mittaristonäytön kalibrointi**.
3. Kalibroikaa kuvan vaaka-asento ohjauspyörän oikealla painikesarjalla.

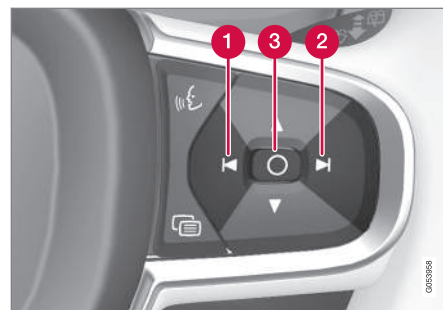

- 1 Kääntäminen vastapäivään
- 2 Kääntäminen myötäpäivään
- 3 Vahvistakaa

Puhdistus

Pyyhkikää varovasti näytön peitelasi puhtaaksi ja kuivaksi mikrokuituliinalla. Kostuttakaa mikrokuituliina tarvittaessa kevyesti.

Älkää koskaan käyttäkö voimakkaita tahranpoistoaineita. Vaikeammassa tapauksissa voidaan käyttää erityistä puhdistusainetta, jota voitte ostaa Volvon jälleenmyyjiltä.

Jos tuulilasi vaihdetaan

Head-up -näytöllä varustetussa autossa on erityistyyppinen tuulilasi, joka täyttää heijastettavan kuvan näytölle asettamat vaatimukset.

Vaihdettaessa tuulilasi - ottakaa yhteys valutettuun korjaamoon⁷. Tuulilasin oikea versio pitää asentaa, jotta head-up -näytön grafiikka voidaan esittää oikealla tavalla.

Aiheeseen liittyvät tiedot

- Toimintonäkymä painikkeineen auton toimintoja varten (s. 47)
- Asetusnäkyvä (s. 171)
- Ohjauspyörä (s. 134)
- Sähkökäyttöisen etuistuimen muistitoiminnon käyttö* (s. 122)
- Kuljettajan näyttö (s. 90)

Puheääniohjaus⁸

Puheohjausjärjestelmä antaa kuljettajalle mahdollisuuden puheohjata tietyjä mediasoitimen toimintoja, Bluetooth-yhdistettyä puhelinta, ilmastointijärjestelmää ja Volvon navigointijärjestelmää*.

Puhekäskyt antavat mukavuutta ja auttavat kuljettajaa olemaan häiriintymättä ja sen sijaan keskittymään ajamiseen sekä suuntaamaan tarkkaavaisuutensa tien ja liikennetilanteeseen.

VAROITUS

Kuljettaja on aina täysin vastuussa auton kuljettamisesta turvallisella tavalla ja kaikkien asiankuuluvien liikennesääntöjen noudattamisesta.

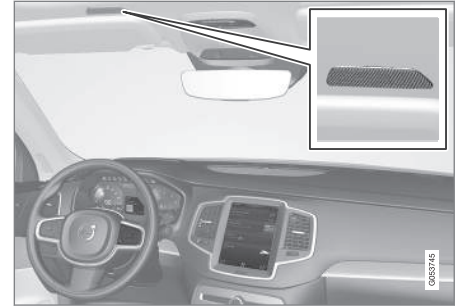

Puheohjausjärjestelmän mikrofoni

Puheohjaus tapahtuu vuoropuheluna käyttäjän lausumine käskyineen ja järjestelmän antamine sanallisine vastauksineen. Puheohjausjärjestelmä käyttää samaa mikrofonia kuin Bluetooth-hands-free-järjestelmä ja puheohjausjärjestelmän vastaus kuuluu auton kaiuttimista. Tietyissä tapauksissa esitetään myös tekstiviesti kuljettajan näytössä. Toimintoja ohjataan ohjauspyörän oikeanpuoleisella painikesarjalla ja asetukset tehdään keskinäytön kautta.

Järjestelmäpäivitys

Puheohjausjärjestelmää parannellaan jatkuvasti. Hakekaa päivitykset parhaan mahdollisuuden toimivuuden varmistamiseksi, katsokaa support.volvocars.com.

⁷ Suosittelemme valtuutettua Volvon teknistä palvelua.

⁸ Koskee tiettyjä markkina-alueita.

« Aiheeseen liittyvät tiedot

- Puheohjauksen käyttö (s. 116)
- Puhelimen puheohjaus (s. 118)
- Radion ja median puheohjaus (s. 118)
- Ilmastoinnin puheohjaus (s. 119)
- Puheohjaus karttanavigoinnissa (s. 120)
- Puheääniohjauksen asetukset (s. 117)

Puheohjauksen käyttö⁹

Perustavanlaatuisen ohje puheohjauksen käyttämistä varten.



Painakaa ohjauspyörässä olevaa puheohjauksen painiketta ☎ järjestelmän aktivoimiseksi ja vuoropuhelun aloittamiseksi puhkekäskyillä.

Ottakaa seuraava huomioon kommunikaatiossa:

- Käskyn yhteydessä - puhukaa äänimerkin jälkeen, normaalilla äänellä tavallisella tahdilla.
- Älkää puhuko, kun järjestelmä vastaa (järjestelmä ei ymmärrä käskyä tänä aikana).
- Välttää taustääniä matkustamotilassa pitämällä ovet, ikkunat ja kattoluukku suljettuina.

Puheohjaus voidaan keskeyttää:

- sanomalla **"Cancel"**.
- painamalla pitkään ohjauspyörässä olevaa puheohjauksen painiketta ☎.

Nopeuttakaa kommunikaatiota ja hypätkää järjestelmän antamien kehotusten yli painamalla ohjauspyörän puheohjauspainiketta ☎ järjestelmän äänen puhuessa ja sanomalla seuraava käsky.

Esimerkkejä puheohjauksesta

Painakaa ☎, sanokaa **"Call [Etunimi] [Sukunimi] [numerokategoria]"** - soittaa valitun puhelineluettelon yhteystietoon, kun yhteystiedolla on useita puhelinnumeroita (esim. koti, matkapuhelin, työ), esim:

Painakaa ☎, sanokaa **"Call Kalle Virtanen Matkapuhelin"**.

Käskyt/sanonnat

Seuraavia käskyjä on mahdollista käyttää aina.

- **"Repeat"** - toistaa viimeisimmän puheohjeen meneillään olevassa vuoropuhelussa.
- **"Cancel"** - keskeyttää dialogin.
- **"Help"** - käynnistää ohjedialogin. Järjestelmä vastaa käskyillä, joita voidaan käyttää ko. tilanteessa, kehotuksella tai esimerkillä.

Käskyjä erityistoimintoja varten selostetaan kusakin osassa, esim. Puhelimen puheohjaus.

⁹ Koskee tiettyjä markkina-alueita.

Numerot

Numerokäskyt annetaan eri tavalla ohjattavasta toiminnosta riippuen:

- **Puhelin- ja postinumerot** sanotaan numero numerolta, esim. nolla kolme yksi kaksi kaksi neljä neljä kolme (031 22443).
- **Talonerot** voidaan sanoa numero numerolta tai kokonaisuutena, esim. kaksi kaksi tai kaksikymmentäkaksi (22). Englannin ja hollannin kielessä voidaan sanoa useita numeroryhmiä peräkkäin, esim. kaksikymmentäkaksi kaksikymmentäkaksi (22 22). Englannin kielessä voidaan käyttää myös ilmaisua "kaksois-" tai "kolmois-", esim. kaksoisnolla (00). Numerot voidaan antaa väliltä 0–2300.
- **Taajuudet** voidaan sanoa yhdeksänkymmentäkahdeksan pilkku kahdeksan (98,8) tai sataneljä pilkku kaksi (104,2).

Aiheeseen liittyvät tiedot

- Puheääniohjaus (s. 115)
- Puhelimen puheohjaus (s. 118)
- Radion ja median puheohjaus (s. 118)
- Ilmastoinnin puheohjaus (s. 119)
- Puheohjaus karttanavigoinnissa (s. 120)
- Puheääniohjauksen asetukset (s. 117)

Puheääniohjauksen asetukset¹⁰

Puheohjausjärjestelmälle voidaan tehdä useita asetuksia.

1. Painakaa **Asetukset** päänäkyvässä.
2. Painakaa **Järjestelmä** → **Ääniohjaus** ja valitkaa asetukset.
 - **Toista puhekomento**
 - **Sukupuoli**
 - **Puhetempo**

Audioasetukset

1. Painakaa **Asetukset** päänäkyvässä.
2. Painakaa **Ääni** → **Järjestelmän äänitasot** → **Ääniohjaus** ja valitkaa asetukset.

Kielen muuttaminen

Puheohjaus ei ole mahdollista kaikilla kielillä. Puheohjaukselle käytettävissä olevat kielet on merkitty pienellä kuvakkeella kieliluetteloon - .

Kielen vaihto vaikuttaa myös valikko-, ilmoitus- ja aputeksteihin.

1. Painakaa **Asetukset** päänäkyvässä.
2. Painakaa **Järjestelmä** → **Järjestelmän kieli** ja valitkaa kieli.

Aiheeseen liittyvät tiedot

- Puheääniohjaus (s. 115)
- Puheohjauksen käyttö (s. 116)
- Puhelimen puheohjaus (s. 118)
- Radion ja median puheohjaus (s. 118)
- Ilmastoinnin puheohjaus (s. 119)
- Puheohjaus karttanavigoinnissa (s. 120)

¹⁰ Koskee tiettyjä markkina-alueita.

Puhelimen puheohjaus¹¹

Bluetooth-yhdistetyn matkapuhelimen puheohjauskäsky esim. soittamisesta yhteystietoon, numeroon tai viestin kuuntelemiseksi.

Jotta puhelinmuistion yhteystieto voidaan antaa, puheohjauskäskyn täytyy sisältää puhelinmuistiossa ilmoitetut yhteystiedot. Jos yhteystiedolla, esim. **Robyn Smith**, on useita puhelinnumeroita, myös numerokategoria voidaan ilmoittaa, esim. **Koti** tai **Matkapuhelin**: "**Call Kalle Virtanen Matkapuhelin**".

Painakaa  ja sanokaa jokin seuraavista käskyistä:

- "**Call [yhteystieto]**" – soittaa valittuun puhelinluettelon yhteystietoon.
- "**Call [puhelinnumero]**" - soittaa puhelinnumeroon.
- "**Recent calls**" - näyttää puhelulistan.
- "**Read message**" - viesti luetaan. Jos viestejä on useita, valitkaa luettava viesti.

Aiheeseen liittyvät tiedot

- Puheääniohjaus (s. 115)
- Puheohjauksen käyttö (s. 116)
- Puheääniohjauksen asetukset (s. 117)

¹¹ Koskee tiettyjä markkina-alueita.

¹² Koskee tiettyjä markkina-alueita.

Radion ja median puheohjaus¹²

Radion ja mediasoitimen puheohjauksen käskyt.

Painakaa  ja sanokaa jokin seuraavista käskyistä:

- "**Media**" – käynnistää dialogin medialaitetta ja radiota varten ja näyttää esimerkkejä käskyistä.
- "**Play [esittäjä]**" - toistaa musiikkia valitulta esittäjältä.
- "**Play [kappaleen nimi]**" - toistaa valitun kappaleen.
- "**Play [kappaleen nimi] kohteesta [albumi]**" - toistaa valitun kappaleen valitulta albumilta.
- "**Play [TV-kanavan nimi]**" – avaa valitun TV-kanavan.
- "**Play [radioasema]**" - avaa valitun radiokanavan.
- "**Tune to [taajuus]**" - avaa valitun radiotaajuuden aktiivisella radion aaltoalueella. Jos mikään radiolähde ei ole aktiivinen, käynnistetään FM-alue normina.
- "**Tune to [taajuus] [taajuuskaista]**" - avaa valitun radiotaajuuden valitulla radion aaltoalueella.
- "**Radio**" - käynnistää FM-radion.

- "**Radio FM**" - käynnistää FM-radion.
- "**Radio AM**" - käynnistää AM-radion.
- "**DAB**" - käynnistää DAB-radion.
- "**TV**" - käynnistää toiston TV:stä*.
- "**CD**" - käynnistää toiston CD-levyltä*.
- "**USB**" - käynnistää toiston USB-muistilta.
- "**iPod**" - käynnistää toiston iPodilta.
- "**Bluetooth**" - käynnistää toiston Bluetooth-yhdistetystä medialähteestä.
- "**Similar music**" - soittaa USB-liitetyistä laitteista musiikkia, joka muistuttaa soitettavaa musiikkia.

Aiheeseen liittyvät tiedot

- Puheääniohjaus (s. 115)
- Puheohjauksen käyttö (s. 116)
- Puheääniohjauksen asetukset (s. 117)

Ilmastoinnin puheohjaus¹³

Puheohjauskäsky ilmastointilaitteelle esim. lämpötilan muuttamisesta, istuimen sähkölämmityksen aktivoinnista tai puhaltimen tason muuttamisesta.

Painakaa  ja sanokaa jokin seuraavista käskyistä:

- **"Climate"** - käynnistää dialogin ilmastointia varten ja näyttää esimerkkejä käskyistä.
- **"Set temperature to X degrees"** - asettaa halutun lämpötilan.
- **"Raise temperature"/"Lower temperature"** - nostaa/laskee asetettua lämpötilaa vaiheen verran.
- **"Sync temperature"** - synkronoi auton kaikkien ilmastointivyöhykkeiden lämpötilan kuljettajan puolelle asetetun lämpötilan mukaan.
- **"Air on feet"/"Air on body"** - avaa halutun ilmavirtauksen.
- **"Air on feet off"/"Air on body off"** - sulkee halutun ilmavirtauksen.
- **"Set fan to max"/"Turn off fan"** - muuttaa puhaltimen tason asetukseen **Max/Off**.
- **"Raise fan speed"/"Lower fan speed"** - nostaa/laskee asetettua puhaltimen tasoa vaiheen verran.
- **"Turn on auto"** - aktivoi ilmastoinnin automaattisen säädön.
- **"Air condition on"/"Air condition off"** - aktivoi/deaktivoi ilmastoinnin.
- **"Recirculation on"/"Recirculation off"** - aktivoi/deaktivoi ilman uudelleenkierrätyksen.
- **"Turn on defroster"/"Turn off defroster"** - aktivoi/deaktivoi ikkunoiden ja taustapeilien huurteenpoiston.
- **"Turn on max defroster"/"Turn max defroster off"** - aktivoi/deaktivoi enimmäisuurteenpoiston.
- **"Turn on electric defroster"/"Turn off electric defroster"** - aktivoi/deaktivoi tuulilasin sähkölämmityksen*.
- **"Turn on rear defroster"/"Turn off rear defroster"** - aktivoi/deaktivoi sähkölämmitteisen takalasin ja ulkostaustapeilit.
- **"Turn steering wheel heat on"/"Turn steering wheel heat off"** - aktivoi/deaktivoi ohjauspyörän sähkölämmityksen*.
- **"Raise steering wheel heat"/"Lower steering wheel heat"** - nostaa/laskee asetettua ohjauspyörän sähkölämmityksen* tasoa yhdellä portaalla.
- **"Turn on seat heat"/"Turn off seat heat"** - aktivoi/deaktivoi istuimen sähkölämmityksen*.
- **"Raise seat heat"/"Lower seat heat"** - nostaa/laskee asetettua istuimen sähkölämmityksen* tasoa yhdellä portaalla.
- **"Turn on seat ventilation"/"Turn off seat ventilation"** - aktivoi/deaktivoi istuimen tuuletuksen*.
- **"Raise seat ventilation"/"Lower seat ventilation"** - nostaa/laskee asetettua istuimen tuuletuksen* tasoa yhdellä portaalla.

Aiheeseen liittyvät tiedot

- Puheääniohjaus (s. 115)
- Puheohjauksen käyttö (s. 116)
- Puheääniohjauksen asetukset (s. 117)
- Ilmasto (s. 184)

¹³ Koskee tiettyjä markkina-alueita.

Puheohjaus karttanavigoinnissa¹⁴

Käskyjä navigointijärjestelmän puheohjausta, esim. määränpään antamista tai opastuksen keskeyttämistä, varten.

Painakaa  ja sanokaa jokin seuraavista käskyistä:

- **"Navigointi"** - Käynnistää navigointidialogin ja näyttää esimerkkejä käskyistä.
- **"Take me home"** – Koti-sijaintiin opasteaan.
- **"Go to [Kaupunki]"** - Antaa kaupungin määränpääksi. Esimerkiksi "Aja Tampereelle".
- **"Go to [Address]"** – Antaa osoitteen määränpääksi. Osoitteen täytyy sisältää kaupunki ja katu. Esimerkiksi "Aja osoitteeseen Hämeentie 20, Tampere".
- **"Add intersection"** - Käynnistää dialogin, jossa tulee ilmoittaa kaksi katua. Määränpää on sitten annettujen katujen risteys.
- **"Go to [Postinumero]"** - Antaa postinumeron määränpääksi. Esimerkiksi "Aja postinumeroalueelle 1 2 3 4 5".
- **"Go to [yhteystieto]"** – Antaa määränpääksi osoitteen puhelinmuistiosta. Esimerkki "Aja Robyn Smithin luo".

- **"Search [POI-kategoria]"** - Hakee lähellä olevia kiinnostavia kohteita (POI) tietyistä kategoriasta (esim. ravintolat).¹⁵ Saadakseen luettelon lajiteltuna reitin varrelta - sanokaa **"Matkareitin varrella"** kun tulosluettelo näkyy.
- **"Search [POI-kategoria] kohteessa [Kaupunki]"** - Hakee kiinnostavia kohteita (POI) tietyistä kategoriasta ja kaupungista. Tuloluettelo lajitellaan kaupungin keskipisteen mukaan. Esimerkki "Etsi ravintola kaupungissa Göteborg".
- **"Search [POI-nimi]"**. Esimerkki "Etsi Liseberg".
- **"Change country/Change state"**^{16, 17} – Muuttaa navigoinnin hakualueen.
- **"Show favourites"** – näyttää suosikeiksi merkityt sijainnit kuljettajan näytössä.
- **"Clear itinerary"** - Poistaa kaikki tallennetut välietapit ja määränpään matkasuunnitelmasta.
- **"Repeat voice guidance"** - Toistaa viimeksi sanotun opastuksen.
- **"Turn off voice guidance"** - Sulkee puheopastuksen.

- **"Turn on voice guidance"** - Kytkee puheopastuksen päälle.

Aiheeseen liittyvät tiedot

- Puheääniohjaus (s. 115)
- Puheohjauksen käyttö (s. 116)
- Puheääniohjauksen asetukset (s. 117)

¹⁴ Koskee tiettyjä markkina-alueita.

¹⁵ Käyttäjät voi valita soittamiseen POI-kohteeseen tai antaa sen määränpääksi.

¹⁶ Euroopan maista käytetään sanaa "Maa" sanan "Valtio" asemesta.

¹⁷ Brasilian ja Intian tapauksessa hakualue vaihdetaan keskinäytön kautta.

Manuaalinen etuistuin

Auton etuistuimissa on useita eri säätömahdollisuuksia parhaan mahdollisen istuimukavuuden saamiseksi.

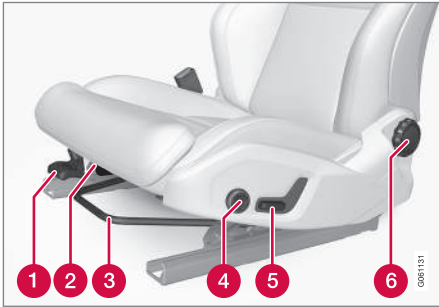

- 1 Nostakaa/laskekaa istuintyyntyn etureunaa* pumpppaamalla ylös/alas.
- 2 Muuttakaa istuintyyntyn pituutta vetämällä vipua ylöspäin ja siirtämällä tyynyä kädellä eteen-/taaksepäin.
- 3 Säätäkää istuinta eteen-/taaksepäin nostamalla kahvaa ja asettakaa oikean etäisyys ohjauspyörään ja polkimiin. Tarkastakaa, että istuin on lukkiutunut paikalleen, kun asetusta on muutettu.
- 4 Muuttakaa ristiselän tukea* painamalla painiketta ylöspäin/alaspäin/eteenpäin/taaksepäin.

- 5 Nostakaa/laskekaa istuinta siirtämällä säädintä ylös/alas.
- 6 Muuttakaa selkänöjan kallistusta kääntämällä säätöpyörää.

VAROITUS

Säätäkää kuljettajan istuin oikeaan ajoasentoon ennen ajon aloittamista, ei koskaan ajon aikana. Varmistakaa, että istuin on lukittu, jotta vältetään henkilövahingot mahdollisen kovan jarrutuksen tai onnettomuuden yhteydessä.

Aiheeseen liittyvät tiedot

- Sähkökäyttöinen etuistuin* (s. 121)
- Monitoiminen etuistuin* (s. 123)
- Istuinten sähkölämmityksen aktivointi/deaktivointi* (s. 205)
- Turvavyö (s. 58)

Sähkökäyttöinen etuistuin*

Auton etuistuimissa on useita eri säätömahdollisuuksia parhaan mahdollisen istuimukavuuden saamiseksi. Sähkökäyttöistä istuinta voidaan siirtää eteenpäin/taaksepäin ja ylös/alas. Istuintyyntyn etureunaa voidaan nostaa/laskea ja selkänöjan kallistusta voidaan muuttaa. Ristiselän tukea voidaan säätää ylöspäin/alaspäin/eteenpäin/taaksepäin.

Sähkökäyttöisissä etuistuimissa on ylikuormitusuoja, joka laukeaa, jos jokin esine lukitsee istuimen. Jos niin tapahtuu, poistakaa esine ja käytäkää sen jälkeen istuinta uudelleen.

Istuimen säätö voidaan tehdä tietyn ajan sisällä sen jälkeen, kun oven lukitus on avattu moottorin olematta käynnissä. Istuinta voidaan säätää aina, kun moottori on käynnissä. Säätöä voidaan tehdä myös tietty aika moottorin sammuttamisen jälkeen.

Aiheeseen liittyvät tiedot

- Monitoiminen etuistuin* (s. 123)
- Sähkökäyttöisen etuistuimen säätö* (s. 122)
- Sähkökäyttöisen etuistuimen muistitoiminnon käyttö* (s. 122)
- Manuaalinen etuistuin (s. 121)
- Istuinten sähkölämmityksen aktivointi/deaktivointi* (s. 205)

Sähkökäyttöisen etuistuimen säätö*

Asettakaa haluttu istumisasento etuistuimen istuinosan säätimen avulla.

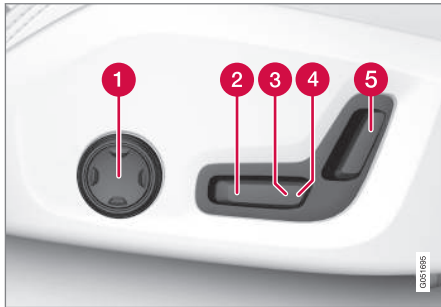

- 1 Muuttakaa ristiselän tukea painamalla painiketta ylöspäin/alaspäin/eteenpäin/taaksepäin.
- 2 Nostakaa/laskekaa istuintyydyn etureunaa säätämällä säädintä ylös/alas.
- 3 Nostakaa/laskekaa istuinta siirtämällä säädintä ylös/alas.
- 4 Siirtäkää istuinta eteen-/taaksepäin siirtämällä säädintä eteen-/taaksepäin.
- 5 Muuttakaa selkänöjan kallistusta siirtämällä säädintä eteen-/taaksepäin.

Vain yksi liike (eteen/taakse/ylös/alas) voidaan tehdä kerrallaan.

Etuintuinten selkänöjia ei voi kääntää täysin eteen.

Aiheeseen liittyvät tiedot

- Sähkökäyttöinen etuistuin* (s. 121)
- Sähkökäyttöisen etuistuimen muistitoiminnon käyttö* (s. 122)
- Monitoiminen etuistuin* (s. 123)
- Turvavyö (s. 58)

Sähkökäyttöisen etuistuimen muistitoiminnon käyttö*

Muistitoiminto tallentaa istuinten, ulkostaustapeilien ja Head-up-näytön* asetukset.

Muistitoimintoon voidaan tallentaa kolme eri asetusta. Muistitoiminnon painikesarja on joko toisessa tai molemmissa etuovissa*.

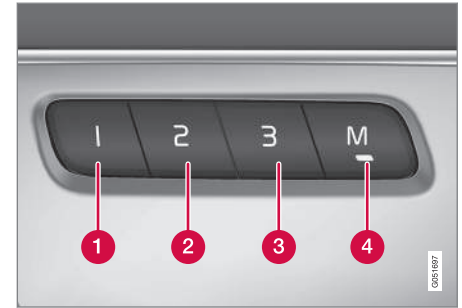

- 1 Muistipainike
- 2 Muistipainike
- 3 Muistipainike
- 4 Asetuksen tallennuspainike **M**.

Asetuksen tallentaminen

1. Säätäkää istuin, ulkostaustapeilit ja head-up -näyttö haluttuun asentoon.

2. Painakaa painiketta **M** ja vapauttaa se. Painikkeessa oleva valoilmaisin palaa.
3. Painakaa kolmen sekunnin kuluessa painiketta **1**, **2** tai **3**.
 - > Kun asento on tallennettu valitulle muistipainikkeelle, kuuluu merkkiäänäni ja merkkivalo **M**-painikkeessa sammuu.

Jos mitään muistipainikkeista ei paineta kolmen sekunnin kuluessa, **M**-painike sammuu eikä tallennusta tehdä.

Istuinta pitää säätää ennen kuin uuden muistin voi asettaa.

Tallennetun asetuksen käyttäminen

Tallennettua asetusta voidaan käyttää, kun etuistuimen ovi on auki tai kiinni.

Etuovi auki

- Painakaa yhtä muistipainikkeista **1-3** lyhyesti. Istuin, ulkostaustapeilit ja head-up -näyttö liikkuvat ja pysähtyvät sitten asentoihin, jotka on tallennettu valitulle muistipainikkeelle.

Etuovi kiinni

- Pitäkää jotain muistipainikkeista **1-3** painettuna, kunnes istuin, ulkostaustapeilit ja head-up -näyttö pysähtyvät asentoihin, jotka on tallennettu valitulle muistipainikkeelle.

Jos muistipainike vapautetaan, istuimen, ulkostaustapeilien ja head-up -näytön liike keskeytyvät.

VAROITUS

Puristumisvaara! Valvokaa, että lapset eivät leiki painikesarjalla. Tarkistakaa, ettei mitään esineitä ole säädön aikana istuimen edessä, takana tai alla. Katsokaa, ettei kukaan takais-
tuimen matkustajista voi jäädä puristuksiin.

Aiheeseen liittyvät tiedot

- Sähkökäyttöinen etuistuin* (s. 121)
- Sähkökäyttöisen etuistuimen säätö* (s. 122)

Monitoiminen etuistuin*

Lisätäkää istumismukavuutta monitoimisäätimen avulla.



Monitoimisäädin, sijoitettu istuimen istumaosan sivulle.

Monitoimisäädintä voidaan tietyissä versioissa käyttää ristiselän tuen*, sivutuen*, istuintyydyn pituuden sekä hieronta-asetusten* säätämiseen. Monitoimisäätimellä tehtävät asetukset näytetään keskinäytössä*. Tietyt toimintovalinnat voidaan myös tehdä suoraan keskinäytössä.

Keskinäyttö

Kuljettajan ja matkustajan paikkojen asetukset, jotka tehdään monitoimisäätimellä, esitetään keskinäytössä. Jos vain yksi etuistuimen säädöistä esitetään keskinäytössä, asetukset on sijoitettu keskitetyksi näyttöön. Kun on mahdollista esittää asetusmahdollisuudet molemmille etuistuimille,



« esitetään kuljettajan asetusmahdollisuudet yläpuoliskolla ja matkustajan alapuoliskolla.

Istuimen asetusnäytön esittämisen lopettamiseksi keskinäytössä painakaa kotipainiketta, joka on sijoitettu keskinäytön alle.

Aiheeseen liittyvät tiedot

- Sähkökäyttöinen etuistuin* (s. 121)
- Monitoimisen etuistuimen toimintojen säätö* (s. 124)
- Istuinten sähkölämmityksen aktivointi/deaktivointi* (s. 205)

Monitoimisen etuistuimen toimintojen säätö*

Asetusten muuttamiseksi voidaan käyttää sekä monitoimisäädintä istuimessa että keskinäytössä. Eri asetukset näytetään keskinäytössä*.



Monitoimisäädin, sijoitettu istuimen istumaosan sivulle.

Monitoimisäätimen aktivoimiseksi kääntäkää säädintä ylöspäin/alaspäin.

Etuiistuimen hieronta-asetusten* säätö

Etuiistuimessa on hierontatoiminto selkänojassa. Hieronnan hoitavat ilmatyynyt, jotka voivat hieroa eri asetuksilla.

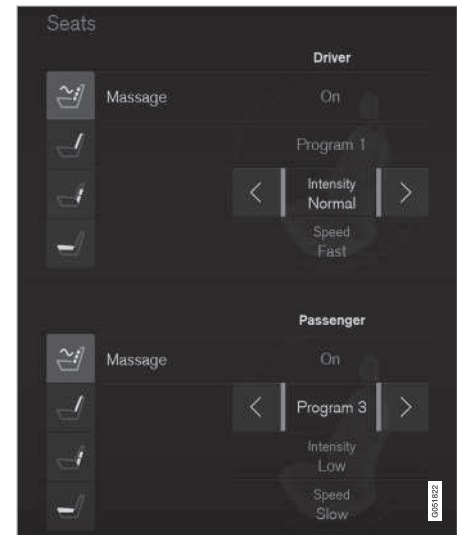

Näkymä hierontaa varten keskinäytössä.

1. Aktivoikaa monitoimisäädin kääntämällä säädintä ylöspäin/alaspäin. Istuinasetusnäytelmä tulee näkyviin keskinäytössä.
2. Valitkaa **Hieronta** istuimen asetusnäytelmästä.

3. Eri hierontatoiminnot valitaan joko suoraan kosketusnäytöstä tai siirtämällä kohdistinta ylös-/alaspäin monitoimisäätimen ylä-/alapainikkeella. Muuttakaa valitun toiminnon asetusta tekemällä valinta suoraan kosketusnäytössä painamalla nuolia tai käyttämällä monitoimisäätimen etu-/takapainiketta.

Hieronta-asetukset

Hierontaa varten on seuraavat asetushallintasuudet:

- **Päälle/Pois:** Valitkaa **Päälle/Pois** hieronta-toiminnon kytkemiseksi päälle/pois.
- **Ohjelmat 1-5:** Esiasetettuja hierontaohjelmia on 5. Valitkaa väliä **Laajentuva**, **Kuvio**, **Edistynyt**, **Lanne** ja **Olkapää**.
- **Intensiteetti:** Valitkaa väliä **Alhainen Normaali** ja **Voimakas**.
- **Nopeus:** Valitkaa väliä **Hidas Normaali** ja **Nopea**.

Hieronnan käynnistäminen uudelleen

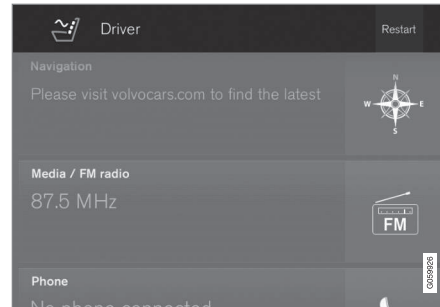

Hieronnan uudelleenkäynnistyspainike keskinäytössä.

Hierontatoiminto sammuu automaattisesti 20 minuutin kuluttua. Toiminto aktivoidaan uudelleen manuaalisesti.

- Painakaa keskinäytössä **Käyn. uud.**, jotta valittu hierontaohjelma käynnistyy uudelleen.
 - > Hierontaohjelma käynnistyy uudelleen. Jos mitään toimenpiteitä ei tehdä, viesti asetuu päänäkymään.

Kun moottori on sammutettuna, hierontatoimintoa ei ole mahdollista käyttää.

Etistuimen selkänöjan sivutuen* säätö

Selkänöjan sivuja voidaan säätää siten, että tukevat sivuilla.



Säädettävän sivutuen näkyminen keskinäytössä.

Sivutuen säätämiseksi:

1. Aktivoi monitoimisäädin kääntämällä säädintä ylöspäin/alaspäin. Istuinasetusnäkyminen tulee näkyviin keskinäytössä.
2. Valitkaa **Sivutuet** istuimen asetushallintasuudesta.
 - Painakaa etumaista istuinpainiketta sivutuen lisäämiseksi.
 - Painakaa taempaa istuinpainiketta sivutuen vähentämiseksi.



« Etuistuimen ristiselän tuen* säätö

Ristiselän tukea voidaan säätää ylöspäin/alas-
päin/eteenpäin/taaksepäin.

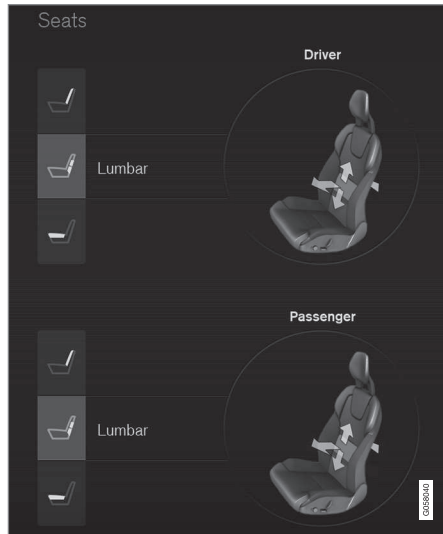

Näkymä ristiselän tukea varten keskinäytössä.

Ristiselän säätämiseksi:

1. Aktivoikaa monitoimisäädin kääntämällä säädintä ylöspäin/alaspäin. Istuinasetusnäkyvä tulee näkyviin keskinäytössä.

2. Valitkaa **Ristiselkä** istuimen asetusnäkyvästä.

- Painakaa istuinpainiketta ylös/alas ristiselän tuen siirtämiseksi ylös-/alaspäin.
- Painakaa etumaista istuinpainiketta ristiselän tuen lisäämiseksi.
- Painakaa taempaa istuinpainiketta ristiseläntuen vähentämiseksi.

Etistuimen istuintyydyn pidentäminen

Istuintyydyn pituutta voidaan säätää käyttämällä istuimessa olevaa monitoimisäädintä.

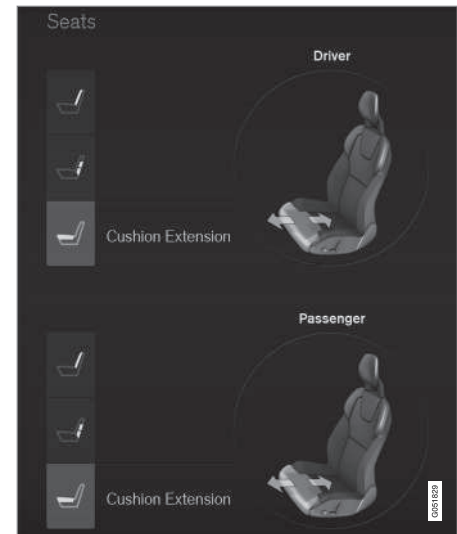

Näkymä istuintyydyn pidentämisestä varten keskinäytössä.

1. Aktivoikaa monitoimisäädin kääntämällä säädintä ylöspäin/alaspäin. Istuinasetusnäkyvä tulee näkyviin keskinäytössä.
2. Valitkaa **Pehm. jatke** istuimen asetusnäkyvästä.
 - Painakaa etumaista istuinpainiketta istuintyydyn pidentämiseksi.
 - Painakaa taempaa istuinpainiketta istuintyydyn lyhentämiseksi.

Aiheeseen liittyvät tiedot

- Monitoiminen etuistuin* (s. 123)
- Tallennettujen ilmoitusten käsittely kuljettajan näytöstä ja keskinäytöstä (s. 110)

Matkustajan istuimen säätäminen kuljettajan istuimelta*

Etumatkustajan istuinta voidaan säätää kuljettajan istuimesta.

Toiminnon aktivointi

Toiminto voidaan aktivoida kahdella tavalla keskinäytön kautta:

Toimintonäkymän kautta



Painakaa painiketta **Säädä matkustajan istuin** aktivoimiseksi

Asetusten kautta

1. Painakaa **Asetukset** päänäkyvässä.
2. Painakaa painiketta **My Car → Istuimet**.
3. Valitkaa **Säädä matkustajan istuinta kuljettajan paikalta** aktivoidakseenne.

Matkustajan istuimen säätö

10 sekunnin kuluessa toiminnon aktivoinnista kuljettajan pitää säätää matkustajan istuin. Jos säätöä ei tehdä tänä aikana, toiminto deaktivoidaan.

Kuljettaja säätää matkustajan istuinta kuljettajan istuimessa olevilla säätimillä:

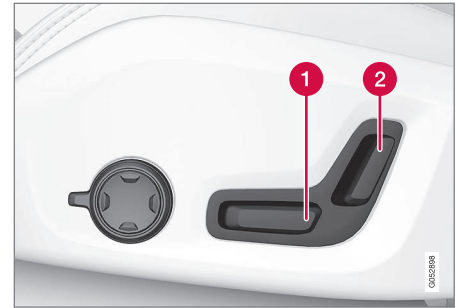

- 1 Siirtäkää matkustajan istuinta eteen-/taaksepäin siirtämällä säädintä eteen-/taaksepäin.
- 2 Muuttakaa matkustajan istuimen selkänojan kallistusta siirtämällä säädintä eteen-/taaksepäin.

Aiheeseen liittyvät tiedot

- Sähkökäyttöinen etuistuin* (s. 121)
- Sähkökäyttöisen etuistuimen säätö* (s. 122)
- Turvavyö (s. 58)

Takaistuin

Riippuen siitä, onko autossa 5 vai 7 paikkaa*, on takana joko yksi tai kaksi* takaistuinriviä. Toisella istuinrivillä on kolme erillistä istumapaikkaa, kun taas kolmannelle istuinrivillä on kaksi erillistä istumapaikkaa.

Aiheeseen liittyvät tiedot

- Toisen istuinrivin niskasuojien säätö (s. 128)
- Toisen istuinrivin istuimen säätö pitkittäissuunnassa* (s. 129)
- Toisen istuinrivin selkänöjan kallistuksen säätö (s. 130)
- Toisen istuinrivin selkänöjan kääntäminen (s. 131)
- Nouseminen kolmannelle istuinriville ja poistuminen sieltä* (s. 133)
- Kolmannen istuinrivin selkänöjan kääntäminen* (s. 133)
- Istuinten sähkölämmityksen aktivointi/deaktivointi* (s. 205)

Toisen istuinrivin niskasuojien säätö

Säätäkää keskipaikan niskasuojaa matkustajan pituuden mukaan. Laskekaa laitapaikkojen niskasuojat* alas näkyvyyden parantamiseksi taaksepäin.

Keskipaikan niskasuojan säätö

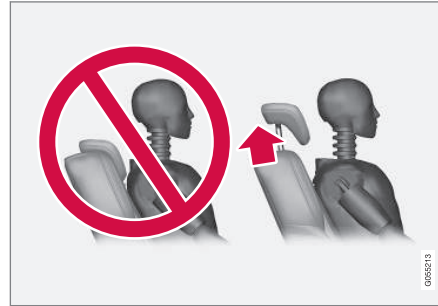

Keskipaikan niskasuojaa pitää säätää matkustajan pituuden mukaan siten, että se mahdollisuuksien mukaan peittää pään koko takaosan. Työntäkää sitä manuaalisesti ylöspäin tarvittaessa.

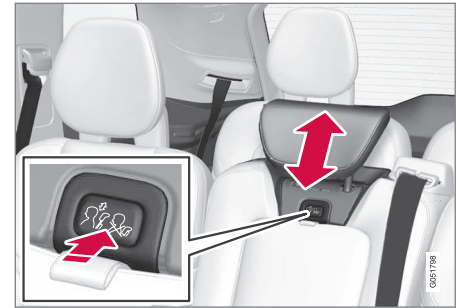

Tuen laskemiseksi alas pitää painiketta (sijoitettu selkänöjan ja niskasuojan väliin keskelle, ks. kuvaa) painaa samalla, kun niskasuojaa painetaan varovasti alas.

VAROITUS

Keskipaikan niskasuojan on oltava alimmassa asennossaan, kun keskipaikalla ei istu ketään. Kun keskipaikalla on matkustaja, niskasuojaa on säädettävä oikein hänen pituutensa mukaan siten, että se peittää koko takaraivon, jos mahdollista.

Sähköinen takaistuimen ulompien niskatukien kääntäminen alas*



Laitimaiset niskasuojat voidaan kääntää kahdella tavalla keskinäytön kautta:

Toimintonäkymän kautta



Painakaa painiketta **Niskatuen taitto** kääntämisen aktivoimiseksi/deaktivoimiseksi.

Asetusten kautta

Auton sähköjärjestelmän pitää olla jännitetilassa II.

1. Painakaa **Asetukset** päänäkyssä.
2. Painakaa painiketta **My Car → Istuimet**.

3. Valitkaa **Taita 2. rivin istuinten niskatuot** laittimaisen takaniskasuojien kääntämiseksi.

VAROITUS

Älkää kääntäkö ulompia niskasuojia alas, jos ulkopajoilla istuu matkustajia.

Siirtäkää niskatukea manuaalisesti takaisin, kunnes kuuluu napsahdus.

VAROITUS

Niskatukien pitää olla lukittuina ylös kääntämisen jälkeen.

VAROITUS

Toisen istuinrivin laittapaikkojen niskasuojien pitää aina olla käännettyinä ylös, kun kolmannella istuinrivillä* on matkustajia.

Aiheeseen liittyvät tiedot

- Takaistuin (s. 128)
- Toisen istuinrivin selkänöjien kääntäminen (s. 131)

Toisen istuinrivin istuimen säätö pitkäikäisyyssuunnassa*

Autossa, jossa on 7 paikkaa*, voidaan toisen istuinrivin istuimia säätää eteen- tai taaksepäin yksilöllisesti optimaalisen jalkatilan luomiseksi toisen ja kolmannen rivin matkustajille. Takaistuinta ei voi säätää pituussuunnassa 5-paikkaisessa autossa.



1. Nostakaa kahvaa, joka on sijoitettu istuimen alle.
2. Työntäkää istuin eteen- tai taaksepäin haluttuun asentoon.
3. Vapauttakaa kahva ja työntäkää istuinta, kunnes salpa kiinnittyy.

Tarkastakaa, että istuin on lukkiutunut paikalleen, kun asentoa on muutettu.





VAROITUS

Säätäkää istuimen asento ennen matkaan lähtemistä. Olkaa varovainen säätäessänne istuinta. Kontrollioimaton tai huolimaton säätö voi aiheuttaa puristumisvammoja.

Aiheeseen liittyvät tiedot

- Takaistuin (s. 128)
- Toisen istuinrivin selkänöjan kallistuksen säätö (s. 130)

Toisen istuinrivin selkänöjan kallistuksen säätö

Selkänöjan kallistusta voidaan säätää yksilöllisesti toisen istuinrivin jokaisella istumapaikalla.

Keskipaikka



1. Vetäkää hihnasta, joka on keskipaikan oikealla puolella.
2. Säätäkää selkänöjan kallistusta eteen-/taaksepäin vähentämällä/lisäämällä kuormitusta selkänöjaa vasten.
3. Vapauttaa hihna selkänöjan asennon lukitsemiseksi ja työntäkää selkänöjaa, kunnes salpa kiinnittyy.

Tarkastakaa, että istuin on lukkiutunut paikalleen, kun asentoa on muutettu.

Ulommat istumapaikat



1. Vetäkää istuimen sivulla olevaa kahvaa ylöspäin.
2. Säätäkää selkänöjan kallistusta eteen-/taaksepäin vähentämällä/lisäämällä kuormitusta selkänöjaa vasten.
3. Vapauttaa kahva selkänöjan asennon lukitsemiseksi ja työntäkää selkänöjaa, kunnes salpa kiinnittyy.

Tarkastakaa, että istuin on lukkiutunut paikalleen, kun asentoa on muutettu.

VAROITUS

Säätäkää istuimen asento ennen matkaan lähtemistä. Olkaa varovainen säätäessänne istuinta. Kontrollioimaton tai huolimaton säätö voi aiheuttaa puristumisvammoja.

Aiheeseen liittyvät tiedot

- Takaistuin (s. 128)
- Toisen istuinrivin istuimen säätö pitkittäissuunnassa* (s. 129)
- Toisen istuinrivin selkänöjien kääntäminen (s. 131)
- Turvavyö (s. 58)

Toisen istuinrivin selkänöjien kääntäminen

Toisella istuinrivillä on kolme erillistä istuinta. Selkänöjat voidaan kääntää eteen jokainen erikseen.

VAROITUS

Säätäkää istuimen asento ennen matkaan lähtemistä. Olkaa varovainen säätäessänne istuinta. Kontrollioimaton tai huolimaton säätö voi aiheuttaa pistumisvammoja.

TÄRKEÄÄ

Kun selkänöja käännetään, ei takaistuimella saa olla mitään esineitä. Myöskään turvavyöt eivät saa olla kytkettyinä. Muutoin on olemassa vaara, että takaistuimen verhoilulle aiheutuu vaurioita.

TÄRKEÄÄ

Integroitu turvavyötyyny* keskipaikalla pitää kääntää alas ennen istuimen kääntämistä.

Kyynärnoja* keskipaikalla pitää kääntää ylös ennen istuimen kääntämistä.

Jos autossa on erillislukitus* (private locking), luukun on oltava suljettu, ennen kuin istuin käännetään.

HUOM

Etuistuimia voidaan joutua työntämään eteen ja/tai selkänöja säätämään, jotta takaselkänöjat voidaan kääntää täysin eteen.

Takaistuimia voidaan myös joutua siirtämään taaksepäin.

Keskipaikka

Selkänöjan kääntäminen:

1. Kääntäkää niskasuoja alas manuaalisesti.
2. Vetäkää hinnasta, joka on keskimmäisen istuimen oikealla puolella.
3. Kääntäkää niskasuojaa eteenpäin, kunnes se lukkiutuu. Istuintyyny käännetään alas-/eteenpäin, kun selkänöja käännetään tasaisen alustan luomiseksi.

Selkänöjan kääntämiseksi pystyasentoon: ►►

1. Vetäkää hinnasta.
2. Kääntäkää selkänoja ylös ja vapauttakaa hihna. Työntäkää selkänojaa, kunnes salpa kiinnittyy.
3. Säätekää niskatuki tarvittaessa ylös.

Ulommat istuimet



Selkänojan kääntäminen:

1. Vetäkää istuimen sivulla olevasta kahvasta ylöspäin ja pitäkää kahva ylhäällä kääntämisen ajan.

2. Varmistakaa, etteivät selkänoja ja niskasuoja pääse kosketuksiin etuistuimen kanssa, kun ne käännetään alas. Kääntäkää niskasuojaa eteenpäin, kunnes se lukkiutuu.
 - > Istuintyyppi käännetään alas-/eteenpäin, kun selkänoja käännetään tasaisen alustan luomiseksi. Niskasuoja kääntyy automaattisesti, kun takaistuin käännetään.

VAROITUS

Tarkastakaa, että selkänojat ovat kunnolla lukkiutuneet alas kääntämisen jälkeen.

Selkänojan kääntämiseksi pystyasentoon:

1. Vetäkää istuimen sivulla olevasta kahvasta ylöspäin ja pitäkää kahva ylhäällä ylöskääntämisen ajan.
2. Varmistakaa, etteivät selkänoja ja niskasuoja pääse kosketuksiin etuistuimen kanssa, kun ne käännetään ylös. Kääntäkää selkänoja ylös ja vapauttakaa kahva.
3. Työntäkää selkänojaa, kunnes salpa kiinnittyy.
4. Niskasuoja käännetään ylös manuaalisesti.

VAROITUS

Tarkastakaa, että selkänoja ja takaistuimen niskasuoja ovat kunnollisesti lukittuina ylöskääntämisen jälkeen.

VAROITUS

Toisen istuinrivin laitepaikkojen niskasuojien pitää aina olla käännettyinä ylös, kun kolmannella istuinrivillä* on matkustajia.

Aiheeseen liittyvät tiedot

- Takaistuin (s. 128)
- Toisen istuinrivin selkänojan kallistuksen säätö (s. 130)
- Kolmannen istuinrivin selkänojan kääntäminen* (s. 133)
- Toisen istuinrivin niskasuojien säätö (s. 128)

Nouseminen kolmannelle istuinriville ja poistuminen sieltä*

Jotta kolmannelle istuinriville voidaan nousta ja sieltä poistua joustavalla ja yksinkertaisella tavalla, voidaan toista istuinriviä säätää.



1. Vetäkää ylös-/eteenpäin kahvasta, joka on ulompien istuinten yläsivulla toisella istuinrivillä.
2. Kääntäkää selkänoja eteenpäin ja työntäkää koko istuin eteenpäin.

Istuimen kääntämiseksi pystyasentoon:

- Työntäkää istuin takaisin ja kääntäkää selkänoja ylös, kunnes se lukkiutuu.

VAROITUS

Tarkastakaa, että selkänoja ja takaistuimen niskasuoja ovat kunnollisesti lukittuina ylöskääntämisen jälkeen.

Aiheeseen liittyvät tiedot

- Toisen istuinrivin istuimen säätö pitkittäissuunnassa* (s. 129)
- Toisen istuinrivin selkänojan kallistuksen säätö (s. 130)
- Toisen istuinrivin selkänojan kääntäminen (s. 131)

Kolmannen istuinrivin selkänojan kääntäminen*

Kolmannella istuinrivillä on kaksi erillistä istuinta. Ne voidaan kääntää eteen jokainen erikseen.

TÄRKEÄÄ

Jotta kolmannen istuinrivin selkänojat voidaan kääntää, voi olla välttämätöntä muuttaa toisen istuinrivin paikkaa ja kallistusta.



1. Vetäkää ylös-/eteenpäin kahvasta, joka on selkänojan yläreunassa.

2. Varmistakaa, etteivät selkänöja ja niskasuoja pääse kosketuksiin edessä olevan istuimen kanssa, kun ne käännetään alas. Kääntäkää selkänöjaa eteenpäin.
- > Istuintynny käännetään alas-/eteenpäin, kun selkänöja käännetään tasaisen alustan luomiseksi. Niskasuoja kääntyy automaattisesti, kun takaistuim käännetään.

Istuimen nostamiseksi ylös nostakaa selkänöjaa ylöspäin manuaalisesti, kunnes se lukittuu. Niskasuoja käännetään ylös manuaalisesti.

VAROITUS

Tarkastakaa, että selkänöja ja takaistuimen niskasuoja ovat kunnollisesti lukittuina ylös-kääntämisen jälkeen.

Aiheeseen liittyvät tiedot

- Takaistuim (s. 128)
- Toisen istuinrivin selkänöjien kääntäminen (s. 131)
- Toisen istuinrivin selkänöjan kallistuksen säätö (s. 130)
- Toisen istuinrivin istuimen säätö pitkittäis-suunnassa* (s. 129)

Ohjauspyörä

Ohjauspyörässä ovat säätimet mm. äänitorvelle, kuljettajan tukijärjestelmälle ja puheohjaukselle.

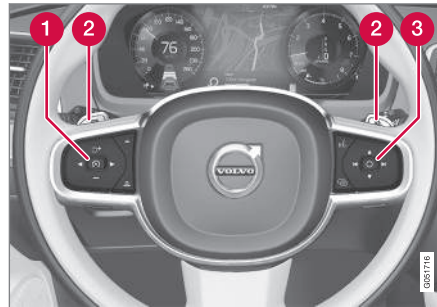

Ohjauspyörän painikesarjat ja vaihtamisvivut*.

- 1 Kuljettajan tukijärjestelmän säädin¹⁸.
- 2 Vaihtamisvipu* manuaalista vaihtamista varten automaattivaihteiston yhteydessä.
- 3 Puheohjauksen säädin, Head-up-näytön säätö ja valikkojen, ilmoitusten ja puhelimen käsittely.

Äänitorvi



Äänitorven kytkin on sijoitettu ohjauspyörän keskioön.

Aiheeseen liittyvät tiedot

- Ohjauspyörän säätö (s. 135)
- Ohjauspyörän sähkölämmityksen* aktivointi/deaktivointi (s. 208)
- Nopeudenrajoitin* (s. 283)
- Nopeudensäädin (s. 290)
- Mukautuva nopeudensäädin* (s. 297)
- Etäisyysvaroitusta* (s. 294)
- Pilot Assist* (s. 311)
- Vaihtaminen ohjauspyörän vaihtamisvivoilla* (s. 399)
- Puheääniohjaus (s. 115)

¹⁸ Nopeudenrajoitin*, Nopeudensäädin, Mukautuva nopeudensäädin*, Etäisyysvaroitusta* ja Pilot Assist*.

- Head-up -näyttö* (s. 112)
- Sovellusvalikon käsittely kuljettajan näytössä (s. 106)
- Ilmoitusten käsittely kuljettajan näytössä ja keskinäytössä (s. 108)
- Puhelin (s. 465)

Ohjauspyörän säätö

Ohjauspyörä voidaan säätää eri asentoihin.

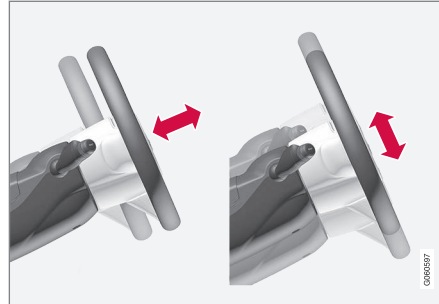

Ohjauspyörää voidaan säätää korkeus- ja syvyys suunnassa.

VAROITUS

Säätäkää ja lukitkaa ohjauspyörän asento ennen matkaan lähtemistä.

Nopeudesta riippuvan ohjaustehostuksen yhteydessä voidaan ohjauspyörön vastusta säätää. Ohjauspyörän vastus säätyy auton nopeuden mukaan, jotta kuljettajalle annetaan parempi ohjaustuntuma.

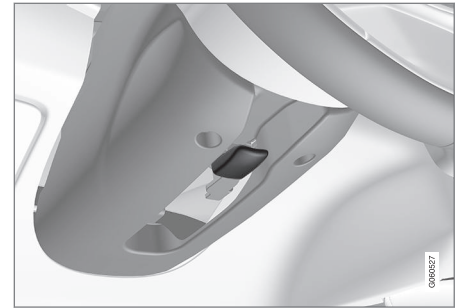

Ohjauspyörän säätö.

1. Työntäkää vipua eteenpäin ohjauspyörän vapauttamiseksi.
2. Säätäkää ohjauspyörä sopivaan asentoon.
3. Vetäkää vipu takaisin ohjauspyörän kiinnittämiseksi. Jos se tuntuu jäykältä, painakaa hie-man ohjauspyörää vipua palauttaessanne.

Aiheeseen liittyvät tiedot

- Ohjauspyörä (s. 134)
- Nopeudesta riippuva ohjauspyörän vastus (s. 278)

Valokatkaisimet

Ohjauspylvään vasemmanpuoleisen vivun valokatkaisimilla aktivoidaan ulkoinen valaistus. Kojeau-
laudan säätöpyörällä säädetään valonheitinten korkeussuuntausta¹⁹ ja sisätilan valaistuksen voimakkuutta.

Kiertorengas ohjauspylvään vivussa

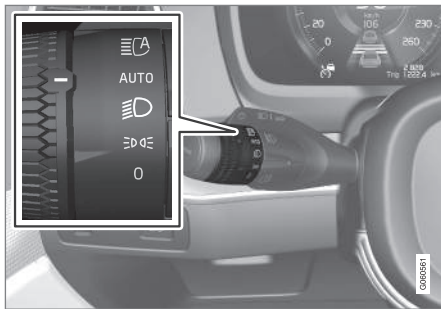

Tila	Sisältö
	Huomiovalot, kun auton sähköjärjestelmä on jännitetilassa II tai kun auto on käynnissä. Kaukovalovilkkaa voidaan käyttää.
	Huomiovalot ja positiovalot, kun auton sähköjärjestelmä on jännitetilassa II tai auto on käynnissä. Positiovalot auton ollessa pysäköitynä ^A . Kaukovalovilkkaa voidaan käyttää.
	Lähivalot ja positiovalot. Kaukovalot voidaan aktivoida. Kaukovalovilkkaa voidaan käyttää.

Tila	Sisältö
	Huomiovalot ja positiovalot päivänvalossa, kun auton sähköjärjestelmä on jännitetilassa II tai auto on käynnissä. Lähivalot ja positiovalot heikossa päivänvalossa tai pimeässä tai kun sumuvalot edessä* ja/tai takana on aktivoitu. Toiminto Automaattiset kaukovalot voidaan aktivoida. Kaukovalot voidaan aktivoida, kun lähivalot palavat. Kaukovalovilkkaa voidaan käyttää.
	Automaattiset kaukovalot päällä/pois.

^A Myös auton **ollessa paikallaan** ja käynnissä, edellyttäen, että kiertorengas asento siirretään tähän asentoon **toisesta asennosta**.

Volvo suosittelee, että asentoa **AUTO** käytetään autoa ajettaessa.

¹⁹ Koskee halogeenivalonheittimillä varustettuja autoja.

VAROITUS

Auton valaistuslaitteisto ei voi kaikissa tilanteissa päätellä, milloin päivänvalo on liian heikko tai tarpeeksi voimakas, esim. sumussa ja sateessa.

Kuljettaja on aina vastuussa siitä, että autolla ajetaan käyttäen liikenneturvallista valaistusta ja voimassa olevien liikennesääntöjen mukaisesti.

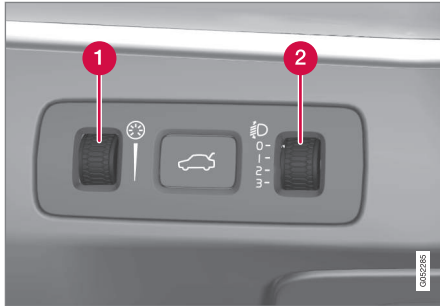
Kojelaudan säätöpyörä

- 1 Sisätilan valaistuksen voimakkuuden säätöpyörä
- 2 Valojen korkeudensäädön säätöpyörä

Autossa, jossa on LED²⁰-valonheittimet*, on automaattinen valojen korkeudensäätö, eikä sitä siksi

ole varustettu säätöpyörällä valojen korkeudensäätöä varten.

Sisätilan valaistuksen voimakkuuden säätö

Auton valaistukset syttyvät eri tavalla jännitetilasta riippuen.

Säätöpyörällä säädetään näyttövalaistuksen, säädintien valaistuksen, ympäröivän valon ja tunnelmavalaisuksen* voimakkuutta.

Valonheittimien valojen korkeudensäätö

Auton kuormitus muuttaa valonheittimien korkeussuuntausta, mikä voi johtaa vastaan tulevien ajoneuvojen häikäistymiseen. Välttää tätä säätämällä valojen korkeussuuntausta. Alentakaa valojen suuntausta, jos auto on raskaasti kuormattu.

Katsokaa eri kuormitustapauksia ja asetuksia varten osaa "Valonheittimien valojen korkeudensäätö".

Aiheeseen liittyvät tiedot

- Matkustamovalaistus (s. 147)
- Kaukovalojen aktivointi/deaktivointi (s. 140)
- Jännitetilat (s. 391)
- Seisonta-/positiovalot (s. 138)
- Valonheittimien valojen korkeudensäätö (s. 137)

Valonheittimien valojen korkeudensäätö

Yhdellä kojelaudan säätöpyörästä säädetään valonheittimien korkeutta²¹.

1. Antakaa moottorin olla käynnissä tai auton sähköjärjestelmän olla jännitetilassa I.
2. Kääntäkää säätöpyörää ylös-/alaspäin valojen suuntauksen nostamiseksi/laskemiseksi.

Alla näytetään, mihin asentoon säätöpyörä on käännettävä eri kuormitustapauksissa.

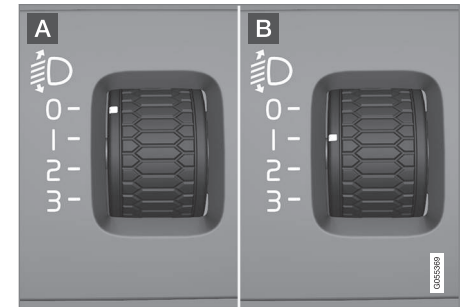

Esimerkkejä säätöpyörän asennoista.

A Säätöpyörä asennossa 0

B Säätöpyörä asennossa 1

²⁰ Valodiodi (Light Emitting Diode)

²¹ Koskee halogeenivalonheittimillä varustettuja autoja.



Kuormitustapaus	Säätöpyörän asento
Vain kuljettaja.	0
Kuljettaja sekä matkustaja etuistuimella.	0
Kuljettaja sekä matkustaja etuistuimella. Kolme matkustajaa toisella istuinrivillä.	1
Kuljettaja sekä matkustaja etuistuimella. Kolme matkustajaa toisella istuinrivillä. 220 kg kuormaa tavaratilassa.	1
Kuljettaja sekä enimmäiskuorma kuormatilassa.	2
Kuljettaja sekä matkustaja etuistuimella. Kolme matkustajaa toisella istuinrivillä. Kaksi matkustajaa kolmannella istuinrivillä.	1

Kuormitustapaus	Säätöpyörän asento
Kuljettaja sekä matkustaja etuistuimella. Kaksi matkustajaa kolmannella istuinrivillä.	0
Kuljettaja sekä matkustaja etuistuimella. Kolme matkustajaa toisella istuinrivillä. Kaksi matkustajaa kolmannella istuinrivillä. 70 kg kuormaa tavaratilassa.	1

Aiheeseen liittyvät tiedot

- Valokatkaisimet (s. 136)

Seisonta-/positiovalot

Positiovalot sytytetään ohjauspylvään vivun kiertorengasella.

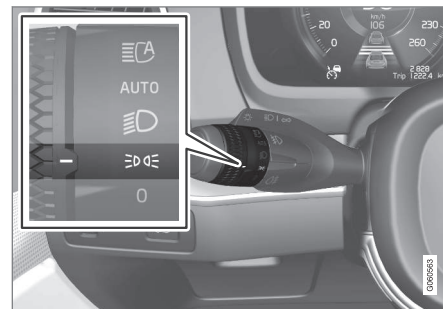

Ohjauspylvään vivun kiertorengas positiovalojen asennossa.

Asettakaa kiertorengas asentoon  - positiovalot syttyvät (numerokilven valaistus syttyy samanaikaisesti).

Jos auton sähköjärjestelmä on jännitetilassa II tai jos auto on käynnissä, huomiovalot palavat positiovalojen asemesta edessä. Tämä ei kuitenkaan koske käynnissä olevaa autoa, joka **seisoo paikallaan**, kun kiertorengas siirretään asentoon  **toisesta asennosta**. Tässä tapauksessa palavat positiovalot.

Kun ulkona on pimeää ja takaluukku avataan, positiovalot takana syttyvät (jos niitä ei jo ole sytytetty) takana olevien huomion herättämiseksi.



Tämä tapahtuu riippumatta kiertorengas asennosta tai siitä, missä jännitetilassa auton sähköjärjestelmä on.

Ajettaessa yli 30 sekuntia enintään ajonopeudella 10 km/h (n. 6 mph) tai ajonopeuden ylittäessä 10 km/h (n. 6 mph) huomiovalot syttyvät. Kuljettajan täytyy kääntää säädin muuhun asentoon kuin .

Aiheeseen liittyvät tiedot

- Valokatkaisimet (s. 136)
- Jännitetilat (s. 391)

Huomiovalot

Huomiovalot palavat ohjauspylvään vivun kiertorengas ollessa asennossa ,  tai **AUTO** sekä auton sähköjärjestelmän ollessa jännitetilassa **II** tai auton moottorin ollessa käynnissä. Asento **AUTO** on voimassa vain päivänvalossa. Heikossa päivänvalossa tai pimeässä palavat sen sijaan lähivalot.

Huomiovalot päivällä DRL

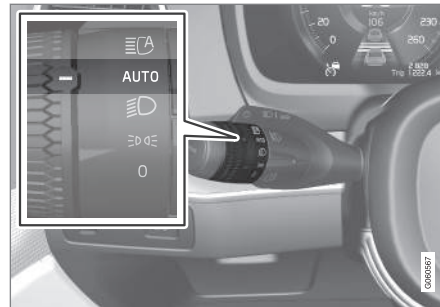

Ohjauspylvään vivun kiertorengas asennossa **AUTO**.

Ohjauspylvään vivun kiertorengas ollessa asennossa **AUTO** palavat huomiovalot (Daytime Running Lights - DRL), kun autolla ajetaan päivänvalossa. Auto vaihtaa automaattisesti valot huomiovaloista lähivaloihin heikossa päivänvalossa tai pimeässä. Vaihto lähivaloihin tapahtuu myös, jos sumuvalot edessä ja/tai takana aktivoituvat.

Kun auto **seisoo paikallaan** ollessaan käynnissä, positiovalot palavat muiden valojen asemesta, jos kiertorengas siirretään positiovalot-asentoon, , **toisesta asennosta**.

VAROITUS

Järjestelmä on energiansäästöön apuväline - se ei voi kaikissa tilanteissa ratkaista, milloin päivänvalo on liian heikkoa tai riittävän voimakasta, esim. sumussa ja sateessa.

Kuljettaja on aina vastuussa siitä, että autolla ajetaan käyttäen liikenneturvallisuuden kannalta oikeaa valaistusta ja voimassa olevien liikennesääntöjen mukaisesti.

Aiheeseen liittyvät tiedot

- Valokatkaisimet (s. 136)
- Lähivalot (s. 140)
- Jännitetilat (s. 391)

Lähhivalot

Kun ohjauspylvään vivun kiertorengas on ajon aikana asennossa **AUTO**, lähivalot aktivoituvat automaattisesti heikossa päivänvalossa tai pimeässä.

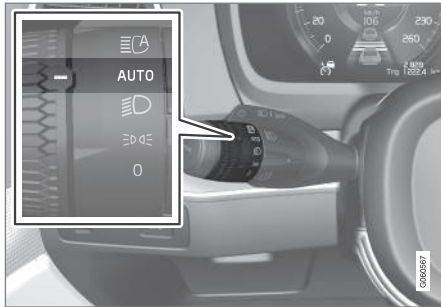

Ohjauspylvään vivun kiertorengas asennossa **AUTO**.

Lähivalot aktivoituvat automaattisesti heikossa päivänvalossa tai pimeässä ohjauspylvään vivun kiertorengaan ollessa asennossa **AUTO**, kun auton sähköjärjestelmä on jännitetilassa **II** tai auto on käynnissä.

Käännettäessä ohjauspylvään vipu asentoon **AUTO** lähivalot aktivoituvat automaattisesti myös silloin, jos:

- etusumuvolat* aktivoidaan
- takasumuvalo aktivoidaan
- etu- ja takasumuvolat aktivoidaan.

Lähivalot palavat aina ohjauspylvään vivun kiertorengaan ollessa asennossa , kun auton sähköjärjestelmä on jännitetilassa **II** tai auto on käynnissä.

Tunnelin havaitseminen

Auto tunnistaa, kun sitä ajetaan tunneliin, ja vaihtaa tällöin huomiovaloista lähivaloihin.

Huomatkaa, että ohjauspylvään vasemman vivun kiertorengaan on oltava asennossa **AUTO**, jotta tunnelin havaitseminen voisi toimia.

Aiheeseen liittyvät tiedot

- Huomiovalot (s. 139)
- Valokatkaisimet (s. 136)
- Jännitetilat (s. 391)

Kaukovalojen aktivointi/deaktivointi

Kaukovalot aktivoidaan ohjauspylvään vivulla.

Automaattiset kaukovalot aktivoidaan ohjauspylvään vivun kiertorengalla.

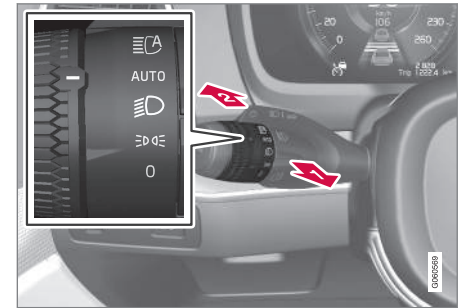

Ohjauspylvään vipu kiertorengalla.

- 1 Kaukovalovilkkun asento
- 2 Kaukovalojen asento

Kaukovalovilkku

Siirtäkää ohjauspylvään vipua kevyesti taaksepäin kaukovalovilkkun asentoon. Kaukovalot palavat, kunnes vipu vapautetaan.

Kaukovalot

Kaukovalot voidaan aktivoida, kun ohjauspylvään vivun kiertorengas on asennossa **AUTO**²² tai

 . Aktivoikaa kaukovalot siirtämällä ohjauspylvään vipua eteenpäin. Deaktivoikaa siirtämällä ohjauspylvään vipua taaksepäin.

Kaukovalojen ollessa aktivoituina symboli  palaa kuljettajan näytössä.

Automaattiset kaukovalot

Automaattiset kaukovalot on toiminto, joka tuulilasin yläreunassa olevalla kameratunnistimella havaitsee vastaantulevan liikenteen valonheittimien valon tai edellä ajavan ajoneuvon takavalot, ja vaihtaa tällöin kaukovaloilta lähivaloille. Toiminto voi ottaa myös katuvalaistuksen huomioon.

Kun kameratunnistin ei enää näe vastaan tulevia tai edellä kulkevia ajoneuvoja, kaukovalot kytetään takaisin päälle.

Halogeenivalonheittimillä varustetut autot

Valaistus palaa kaukovaloille muutamia sekunteja sen jälkeen, kun kameratunnistin ei enää havaitse vastaantulevan liikenteen valonheittimien valoja tai edellä olevan ajoneuvon takavaloja.

LED²³-valonheittimillä varustettu auto*

Jos automaattisissa kaukovaloissa on päällä/pois-toiminto²⁴, valaistus palautuu kaukovaloille muu-

tama sekunti sen jälkeen, kun kameratunnistin ei enää havaitse vastaantulevan liikenteen valonheittimien valoja tai edellä olevan ajoneuvon takavaloja.

Jos automaattisissa kaukovaloissa on mukautuva toiminto²⁴, jatkaa valokeila, erona siihen, mitä tapahtuu tavanomaisessa himmennyksessä, valaisemista edelleen kaukovaloilla vastaan tulevan tai edessä olevan ajoneuvon molemmille puolille - vain suoraan ajoneuvoa kohti osoittava valokeilan osa himmennetään.

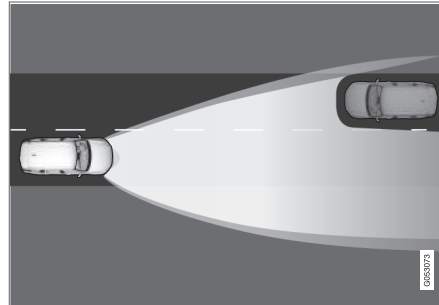

Mukautuva toiminto: Lähivalot suoraan vastaantulevaa ajoneuvoa kohti, mutta edelleen kaukovalot ajoneuvon molemmilla puolilla.

Valot vaihtuvat täysiksi kaukovaloiksi muutama sekunti sen jälkeen, kun kameratunnistin ei enää

havaitsee vastaantulevan liikenteen ajovaloja tai edellä ajavan ajoneuvon takavaloja.

²² Kun lähivalot on sytytty.

²³ Valodiodi (Light Emitting Diode)

²⁴ Auton varustelutasosta riippuen.

« Aktivointi/aktivoinnin poisto

Toiminto voi alkaa toimia pimeässä ajamisen yhteydessä, kun auton nopeus on n. 20 km/h (12 mph) tai suurempi.

Aktivoikaa/deaktivoikaa automaattiset kaukovalot kääntämällä ohjauspylvään vivun kiertorengas asentoon  ja vapauttamalla. Automaattisten kaukovalojen deaktivointi kaukovalojen ollessa päällä saa aikaan valaistuksen välittömän asettumisen lähivaloille.

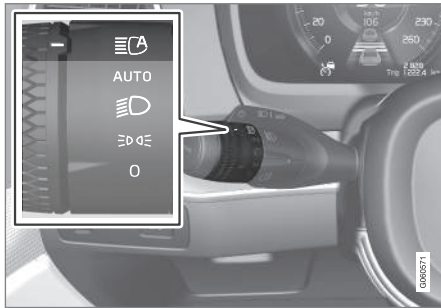

Kun automaattiset kaukovalot on aktivoitu, symboli  palaa valkoisena kuljettajan näytössä.

Kun kaukovalot on sytytetty, symboli palaa sinisenä. LED-valonheittimien yhteydessä näin käy myös silloin, kun kaukovalot on osittain himmennetty, ts. heti jos valokeila valaisee hieman lähivaloja voimakkaammin.

Käsinkäyttö

HUOM

Pitäkää tuulilasin pinta kameratunnistimen kohdalta puhtaana jäädä, lumesta, huurteesta ja liasta.

Älkää liimatko tai asentako mitään tuulilasiin kameratunnistimen eteen, sillä se voi heikentää toimintaa tai saada yhden tai useamman kamerasta riippuvan toiminnon lakkaamaan.



Jos kuljettajan näytössä näytetään tämä symboli ja ilmoitus **Aktiiviset kaukovalot Tilapäisesti ei käytettävissä**, vaihto kauko- ja lähivalojen välillä on tehtävä käsin. Ohjauspylvään vivun kiertorengas voi kuitenkin olla asennossa **AUTO**. Symboli  sammuu, kun ilmoitus esitetään.



Sama pätee, jos näytössä on tämä symboli ja ilmoitus **Tuulilasin anturi Anturi tukossa, katso käyttöopasta**.

Automaattiset kaukovalot voivat olla tilapäisesti pois käytöstä, esim. sumun ollessa tiheää tai sateen voimakasta. Kun automaattiset kaukovalot jälleen saadaan käyttöön, tai tuulilasin tunnistimet eivät enää ole tukossa, ilmoitus sammuu ja symboli  syttyy.

VAROITUS

Automaattiset kaukovalot ovat apuväline, jolla käytetään parhaita mahdollisia valoja suotuisissa olosuhteissa.

Kuljettajan vastuulla on aina vaihtaa käsin kauko- ja lähivalojen välillä, kun liikenne- tai sääolosuhteet sitä edellyttävät.

TÄRKEÄ

Esimerkkejä tilanteista, joissa voi olla tarpeen vaihtaa käsin kauko- ja lähivalojen välillä:

- Rankkasade tai sanka sumu
- Alijäähdyneen sateen yhteydessä
- Lumipyry tai räntäsade
- Kuutamo
- Ajettaessa heikosti valaistuissa taajamissa
- Kun edellä olevan liikenteen valot valaisevat heikosti
- Jos tiellä tai sen reunassa on jalankulkijoita
- Jos tien läheisyydessä on voimakkaasti heijastavia esineitä, kuten kylttejä
- Kun esim. tiekaide peittää vastaan tulevan liikenteen valot
- Kun liittyvillä teillä on liikennettä

- Mäenharjoilla tai notkoissa
- Jyrkissä mutkissa.

Lukekaa lisää kameratunnistimen rajoituksista osasta "City Safety -järjestelmän rajoitukset".

Aiheeseen liittyvät tiedot

- Valokatkaisimet (s. 136)
- City Safety -toiminnon rajoitukset (s. 343)

Aktiiviset kaarvevalot*

Aktiiviset kaarvevalot on suunniteltu antamaan mahdollisimman hyvä valaistus kaarteissa ja risteyksissä.

LED²⁵-valonheittimillä* varustetussa autossa voi sen varustelutasosta riippuen olla aktiiviset kaarvevalot.



Valokuvio toiminnon ollessa aktiivoinaton (vasen) ja aktiivoinattu (oikea).

LED-valonheittäjiin voi auton varustelutasosta riippuen kuulua aktiivisten kaarvevalojen toiminto. Aktiiviset kaarvevalot noudattavat ohjauspyörän liikettä antaakseen maksimaalisen valaistuksen kaarteissa ja risteyksissä, mikä parantaa samalla turvallisuutta.

Toiminto aktivoidaan automaattisesti käynnistettäessä auto. Toiminnon vian yhteydessä palaa

symboli  kuljettajan näytössä samalla, kun kuljettajan näyttö esittää selittävän tekstin.

Toiminto on aktiivinen vain heikossa päivänvalossa tai pimeässä ja vain auton liikkuaessa ja lähi-alojen palaessa.

Toiminnon deaktivointi/aktivointi

Toiminto, joka on aktivoitu toimitettaessa auto toimitetaan tehtaalta, voidaan deaktivoida/aktivoida kahdella tavalla keskinäytön kautta:

Toimintonäkymän kautta

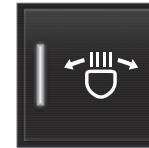

Painakaa painiketta **Aktiiviset kaarvevalot**.

Asetusten kautta

1. Painakaa **Asetukset** päänäkymässä.
2. Painakaa painiketta **My Car → Valot ja valaistus → Ulkovalot**.
3. Valitkaa pois/valitkaa **Aktiiviset kaarvevalot**.

Aiheeseen liittyvät tiedot

- Asetusnäkyä (s. 171)
- Sumuvalonheittimet/kaarvevalot* (s. 144)

²⁵ Valodiodi (Light Emitting Diode)

Valonheittimien valokuvion sovittaminen

Jos auto on varustettu mukautuvilla LED-valonheittimillä, valokuvio pitää asettaa uudelleen siirtäessä oikeanpuoleisesta vasemmanpuoleiseen liikenteeseen, ja päinvastoin.

Halogeenivalonheittimet

Valokuvioita ei tarvitse sovittaa. Valokuvio on muotoiltu siten, ettei vastaantuleva liikenne häikäisty.

LED-valonheittimet*

Valokuvio on sovitettava, jos automaattiset kaukovalot toimivat mukautuvasti, ks. osaa "Kaukovalojen aktivointi/deaktivointi". Auton on seistävä paikallaan ja oltava käynnissä, kun valokuvio vaihdetaan oikeanpuoleisesta vasemmanpuoleista liikennettä varten.

1. Painakaa **Asetukset** keskinäytön päänäytössä.
2. Painakaa painiketta **My Car** → **Valot ja valaistus** → **Ulkovalot**.
3. Valitkaa **Tilapäinen oikeanpuolen liikenne/Tilapäinen vasemmanpuolen liikenne**.

Aiheeseen liittyvät tiedot

- Asetusnäky (s. 171)
- Kaukovalojen aktivointi/deaktivointi (s. 140)

Sumuvalonheittimet/kaarrevalot*

Sumuvalonheittimillä on kaarrevalot, jotka valaisevat vinosti sivulle.

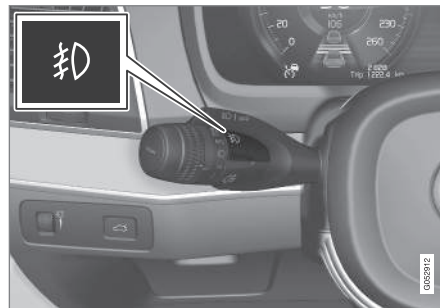

Sumuvalojen painike.

Sumuvalot voidaan syyttää vain jännitilan II ollessa aktiivinen tai auton ollessa käynnissä sekä ohjauspylvään vivun kiertorengas asennossa **AUTO**, tai .

Painakaa päälle/pois-painiketta. Symboli kuljettajan näytössä palaa, kun sumuvalot on syytetty.

Sumuvalot sammuvat automaattisesti, kun virtalukko käännetään asentoon **STOP** tai kun ohjauspylvään vivun kiertorengas käännetään asentoon **0**.

HUOM

Sumuvalojen käyttöä koskevat määräykset vaihtelevat eri maissa.

Kaarrevalot

Sumuvalonheittimissä on toiminto Kaarrevalot, jotka valaisevat tilapäisesti vinosti auton edessä olevaa aluetta siihen suuntaan, johon ohjauspylvää käännetään tai jonka puoleista suuntaviikkua käytetään.

Toiminto aktivoituu heikossa päivänvalossa tai pimeässä, kun ohjauspylvään vivun kiertorengas on asennossa **AUTO** tai ja auton nopeus on pienempi kuin noin 30 km/h (20 mph).

Lisäksi molemmat kaarrevalot syytetään peruutettaessa valaistuksen täydentämiseksi.

Toiminto, joka on aktivoitu kun auto toimitetaan tehtaalta, voidaan deaktivoida/aktivoida keskinäytön kautta.

Aiheeseen liittyvät tiedot

- Valokatkaisimet (s. 136)
- Takasumuvalo (s. 145)
- Aktiiviset kaarrevalot* (s. 143)
- Jännitetilat (s. 391)

Takasumuvalo

Kun näkyvyys on huono sumun vuoksi, voidaan käyttää takasumuvaloa, joka ilmoittaa muille tiellä liikkuville edessä olevasta ajoneuvosta.

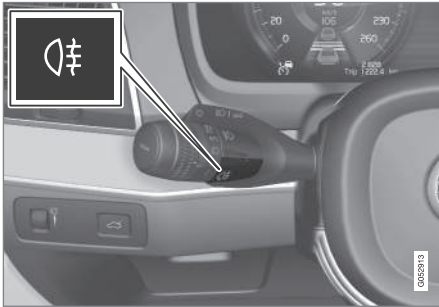

Takasumuvalon painike.

Takasumuvalo koostuu yhdestä valosta vasemmalta ohjattavan auton vasemmalla, oikealta ohjattavan auton oikealla puolella.

Takasumuvalo voidaan kytkeä päälle vain, jos:

- jännitetilä II on aktiivinen tai auto on käynnissä ja ohjauspylvään vivun kiertorengas on asennossa **AUTO** tai **ED**.
- ohjauspylvään vivun kiertorengas on asennossa **EDCE** ja sumuvalot palavat.

Painakaa päälle/pois-painiketta. Symboli **☞** kuljettajan näytössä palaa, kun takasumuvalo on sytytetty.

Takasumuvalo sammuu automaattisesti, kun:

- käynnistyskytkin käännetään asentoon **STOP** tai ohjauspylvään vivun kiertorengas kiertetään asentoon **0**
- ohjauspylvään vivun kiertorengas on asennossa **EDCE** ja sumuvalot sammutetaan.

i HUOM

Sumuvalon käyttöä takana koskevat määräykset vaihtelevat eri maissa.

Aiheeseen liittyvät tiedot

- Valokatkaisimet (s. 136)
- Sumuvalonheittimet/kaarrevalot* (s. 144)
- Jännitetilat (s. 391)

Jarruvalot

Jarruvalot syttyvät automaattisesti jarrutettaessa.

Jarruvalot syttyvät, kun jarrupoljin painetaan alas. Lisäksi ne syttyvät, jos jokin kuljettajan tukijärjestelmistä Mukautuva nopeudensäädin*, City Safety tai Rear Collision Warning jarruttaa autoa.

Aiheeseen liittyvät tiedot

- Häätäjarruvalot (s. 413)
- Mukautuva nopeudensäädin* (s. 297)
- City Safety (s. 336)
- Rear Collision Warning (s. 346)

Varoitusvilkut

Varoitusvilkut varoittavat muita tielläliikkuja vilkuttamalla auton kaikkia suuntavaloja, kun tämä toiminto on aktivoitu.

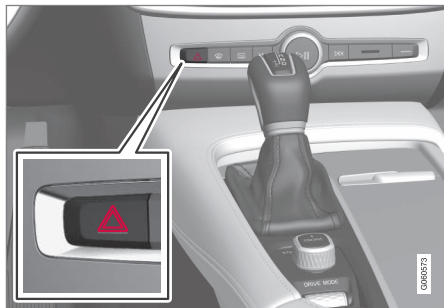

Varoitusvilkkujen painike.

Painakaa painiketta varoitusvilkkujen aktivoimiseksi.

Varoitusvilkut aktivoidaan automaattisesti, kun autoa on jarrutettu niin voimakkaasti, että hätäjarruvalot on aktivoitu, ja nopeus on pieni. Varoitusvilkut alkavat vilkkua, kun hätäjarruvalot ovat lakanneet vilkkumasta, ja ne poistuvat sitten automaattisesti toiminnasta lähdeettäessä liikkeelle tai painettaessa painiketta.

Aiheeseen liittyvät tiedot

- Vilkkujen käyttö (s. 146)
- Hätäjarruvalot (s. 413)

Vilkkujen käyttö

Auton suuntavaloja hallitaan ohjauspylvään vasemalla vivulla. Suuntavalot vilkkuvat kolme kertaa tai jatkuvasti riippuen siitä, kuinka pitkälle ylös- tai alaspäin vipua siirretään.



Suuntavalot.

Lyhyt vilkutusjakso

➔ Siirtäkää ohjauspylvään vipu ylös- tai alaspäin ensimmäiseen asentoon ja vapauttakaa se. Suuntavalot vilkkuvat kolme kertaa. Toiminto voidaan aktivoida/deaktivoida keskinäytön kautta.

i HUOM

- Tämä automaattinen vilkkujakso voidaan keskeyttää siirtämällä ohjauspylvään vipua välittömästi vastakkaiseen suuntaan.
- Jos vilkkusymboli kuljettajan näytössä vilkkuu normaalia nopeammin - katsokaa kuljettajan näytössä näkyvää viestiä.

Jatkuva vilkutusjakso

➔ Siirtäkää ohjauspylvään vipu ylös- tai alaspäin uloimpaan asentoon.

Vipu jää asentonsa ja se siirretään takaisin käsin tai se palautuu automaattisesti ohjauspyörän liikkeen vaikutuksesta.

Aiheeseen liittyvät tiedot

- Valokatkaisimet (s. 136)
- Varoitusvilkut (s. 146)
- Asetusnäkyvä (s. 171)

Matkustamovalaistus

Matkustamovalaistus aktivoidaan/deaktivoidaan katossa etu- ja takaistuimen yläpuolella olevien säätimien painikkeilla.

Kaikki valaistus matkustamossa voidaan sytyttää ja sammuttaa manuaalisesti 30 minuutin kuluessa siitä, kun:

- auton moottori on sammutettu ja sen sähköjärjestelmä on jännitetilassa **0**
- auton lukitus on avattu, mutta autoa ei ole käynnistetty.

Valaistus edessä



Säätimet kattokonsolissa etumaisia lukuvaloja ja matkustamovalaistusta varten.

- 1 Lukuvalo, vasen puoli
- 2 Matkustamovalaistus
- 3 Matkustamovalaistuksen automatiikka
- 4 Lukuvalo, oikea puoli

Lukuvalaistus edessä

Lukuvalot oikealla tai vasemmalla puolella sytyvät tai sammuvat, kun kyseistä painiketta kattokonsolissa painetaan lyhyesti. Valovoimaa säädetään pitämällä painiketta painettuna.

Matkustamovalaistus

Lattialaistus ja kattovalaistus sytytetään tai sammutetaan painamalla lyhyesti kattokonsolissa olevaa painiketta.

Matkustamovalaistuksen automatiikka

Automatiikka aktivoidaan painamalla lyhyesti **AUTO**-painiketta kattokonsolissa. Valoilmaisain painikkeessa palaa, kun automatiikka on aktivoitu. **AUTO**-painikkeen aktivointi sytyttää ja sammuttaa matkustamovalaistuksen seuraavan mukaisesti.

Matkustamovalaistus:

- syttyy, kun auton lukitus avataan ja kun auto sammutetaan
- sammuu, kun auto käynnistetään ja kun se lukitaan
- syttyy ja sammuu, kun jokin sivuovi avataan tai suljetaan
- jää palamaan kahdeksi minuutiksi, jos jokin sivuovi on auki.

Valaistus takana

Auton takaosassa on lukuvalaistus, jota käytetään myös matkustamovalaistuksena.

Lukuvalot on sijoitettu kattoon.



Toisen²⁶ ja kolmannen istuinrivin* yläpuolella olevat lukuvalot.



Toisen istuinrivin yläpuolella oleva lukuvalo panoraamatolla* varustetussa autossa.

Lukuvalot sytytetään tai sammutetaan painamalla lyhyesti valaisimen painiketta. Valovoimaa säädetään pitämällä painiketta painettuna.

²⁶ Panoraamatolla* varustetussa autossa on kaksi valoyksikköä, yksi katon kummallakin puolella.

Hansikaslokeron valo

Hansikaslokeron valaistus syttyy ja sammuu, kun luukku avataan tai suljetaan.

Meikkipeilin valaistus*

Meikkipeilin valaistus häikäisysuojassa syttyy ja sammuu, kun kansi avataan tai suljetaan.

Maavalaistus

Maavalaistus syttyy ja sammuu, kun vastaava ovi avataan tai suljetaan.

Kynnysvalaistus

Kynnysvalaistus syttyy ja sammuu, kun vastaava ovi avataan tai suljetaan.

Valaistus kuormatilassa

Valaistus kuormatilassa syttyy ja sammuu, kun takaluukku avataan tai suljetaan.

Ympäriövä valo

1. Painakaa **Asetukset** keskinäytön päänäkymässä.
2. Painakaa painiketta **My Car → Valot ja valaistus → Sisävalot**.

3. Valitkaa seuraavien asetusten väliltä:

- Kohdassa **Tunnelmavalon voimakkuus**, valitkaa joko **Pois**, **Alhainen** tai **Voimakas**.
- Kohdassa **Tunnelmavalon taso**, valitkaa joko **Alennettu** tai **Täysi**.



Ohjauspyörän vieressä olevat säätimet.

Ympäriöivän valon voimakkuutta voidaan myös hienosäätää kojelaudassa olevan säätimen avulla.

- Muuttakaa voimakkuutta kääntämällä säätöpyörää.

Tunnelmavalot*

Auto on varustettu muutamilla valodiodeilla, jotka mahdollistavat valon värin muuttamisen. Tämä valaistus palaa, kun auto on käynnissä.

Tunnelmavaloja voidaan muuttaa keskinäytön kautta:

Valojen voimakkuuden muuttaminen

1. Painakaa **Asetukset** keskinäytön päänäky-mässä.
2. Painakaa painiketta **My Car → Valot ja valaistus → Sisävalot → Sisätilan tunnelmavalaisuus**.
3. Kohdassa **Sisätilan teemavalon voimakkuus** valitkaa joko **Pois, Alhainen** tai **Voimakas**.

Valojen värin muuttaminen

1. Painakaa **Asetukset** keskinäytön päänäky-mässä.
2. Painakaa painiketta **My Car → Valot ja valaistus → Sisävalot → Sisätilan tunnelmavalaisuus**.
3. Valitkaa väliltä **Lämpötilan mukaan, Värin mukaan** ja **Teemavärit** valojen värin muuttamiseksi.

Värivalinnalla **Lämpötilan mukaan** muuttuu valon väri asetetun matkustamon lämpötilan mukaan.



Ohjauspyörän vieressä olevat säätimet.

Tunnelmavalojen voimakkuutta voidaan myös hienosäätää kojelaudassa olevan säätimen avulla.

- Muuttakaa voimakkuutta kääntämällä säätöpyörää.

Ovien säilytyslokeroiden valot

Ovien säilytyslokeroiden valot palavat auton ollessa käynnissä. Valojen voimakkuutta voidaan hienosäätää kojelaudassa olevan säätimen avulla.

Tunnelikonsolissa olevan etummais-mukinpitimen valo

Etummais-mukinpitimen valo syttyy, kun auton lukitus avataan, ja se sammuu kun auto lukitaan. Valojen voimakkuutta voidaan hienosäätää kojelaudassa olevan säätimen avulla.

Aiheeseen liittyvät tiedot

- Valokatkaisimet (s. 136)
- Jännitetilat (s. 391)
- Asetusnäky (s. 171)

Paluuvalaistuksen kesto

Osaa ulkopuolisesta valaistuksesta voidaan pitää palamassa, jolloin se toimii saattovalaistuksena auton lukitsemisen jälkeen.

Toiminnon aktivointi:

1. Sulkekaa auto.
2. Siirtäkää vasenta ohjauspyörän vipua eteenpäin kojelaudan suuntaan ja vapauttakaa se.
3. Nouskaa ulos autosta ja lukitkaa ovi.

Kun toiminto on aktivoitu, lähivalot, positiovalot, ulkokahvan valaistus* ja numerokilven valaistus palavat.

Aika, jonka saattovalot palavat, voidaan säätää keskinäytön kautta.

Aiheeseen liittyvät tiedot

- Turvalaistus (s. 150)
- Asetusnäkyvä (s. 171)

Turvalaistus

Turvalaistus sytytetään, kun auton lukitus avataan, ja sitä käytetään auton valaistuksen syyttämiseen matkan päästä.

Kun toiminto on aktivoitu etäavaimella lukitusta avattaessa, lähivalot, positiovalot, ulkokahvojen valot*, numerokilven valaistus, sisäkaton valot ja lattiavalistus palavat. Jos jokin ovi avataan aktiivointiajan sisällä, ulkokahvan* valaistuksen ja sisävalaistuksen toiminta-aikaa pidennetään.

Toiminto voidaan deaktivoida/aktivoida keskinäytön kautta.

Aiheeseen liittyvät tiedot

- Paluuvalaistuksen kesto (s. 150)
- Etäavain (s. 240)
- Asetusnäkyvä (s. 171)

Tuulilasinyyhkimien käyttö

Tuulilasinyyhkimet puhdistavat tuulilasin. Ohjauspylvään oikeanpuolisen vivun avulla voidaan tehdä erilaisia tuulilasinyyhkimien asetuksia.

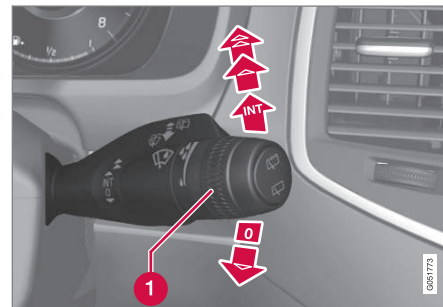

Oikea ohjauspylvään vipu.

- 1 Säätöpyörä, herkkyys/taajuus

Yksi pyyhkäisy

 Siirtäkää vipua alaspäin ja vapauttakaa pyyhintäliikkeen tekemiseksi.

Tuulilasinyyhkimet pois toiminnasta

 Siirtäkää vipu asentoon 0 tuulilasinyyhkimien sulkemiseksi.

Tihkupyhittä

 Asettakaa pyyhkäisyjen määrä aikayksikköä kohti säätöpyörällä, kun jaksopyhittä on valittuna.

Jatkuva pyyhintä

Siirtäkää vipua ylöspäin pyyhkimien saamiseksi pyyhkäisemään normaalilla nopeudella.



Siirtäkää vipua edelleen ylöspäin pyyhkimien saamiseksi pyyhkäisemään suurella nopeudella.

! TÄRKEÄÄ

Ennen kuin aktivoitte lasinpyyhkimet, varmistaakaa, että pyyhinsulat eivät ole jäätyneet kiinni ja että lumi ja jää on kaavittu pois tuulilasista (ja takalasista).

! TÄRKEÄÄ

Käyttäkää runsaasti pesunestettä, kun pyyhkimet puhdistavat tuuliasia. Tuulilasin pitää olla märkä tuulilasinpyyhkimien toimiessa.

Aiheeseen liittyvät tiedot

- Sadetunnistimen aktivointi/deaktivointi (s. 151)
- Tuulilasin ja valonheittimien huuhtelulaite (s. 152)
- Pyyhinsulat huoltoasennossa (s. 531)

Sadetunnistimen aktivointi/deaktivointi

Sadetunnistin tunnistaa veden määrän tuulilasilla ja aktivoi pyyhkimet automaattisesti. Sadetunnistimen herkkyyttä säädetään ohjauspylvään oikean vivun säätöpyörällä.

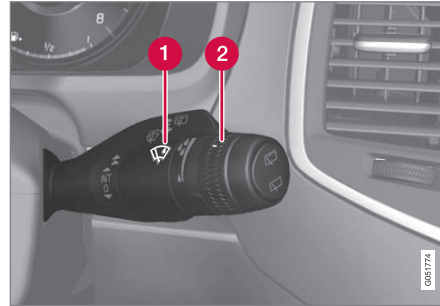

Oikea ohjauspylvään vipu.

- 1 Sadetunnistimen painike
- 2 Säätöpyörä, herkkyys/taajuus

Kun sadetunnistin on aktivoituna, esitetään sadetunnistimen symboli  kuljettajan näytössä.

Sadetunnistimen aktivointi

Kun sadetunnistin aktivoidaan, pitää auton olla käynnissä tai sähköjärjestelmän jännitetilassa I tai II samalla, kun tuulilasinpyyhkimien vivun pitää olla asennossa 0 tai yksittäisen pyyhkäisyn asennossa.

Aktivoikaa sadetunnistin painamalla sadetunnistimen painiketta .

Jos vipua siirretään alaspäin, pyyhkimet tekevät ylimääräisen liikkeen.

Kääntäkää säätöpyörää ylöspäin herkkyyden lisäämiseksi ja alaspäin sen pienentämiseksi. Kun säätöpyörää käännetään ylöspäin, tehdään ylimääräinen pyyhintäliike.

Sadetunnistimen deaktivointi

Deaktivoikaa sadetunnistin painamalla sadetunnistinpainiketta  tai siirtäkää vipu ylöspäin toiselle pyyhinohjelmalle.

Sadetunnistin deaktivoituu automaattisesti jännitetilassa 0 tai moottorin ollessa sammutettuna.

Sadetunnistin deaktivoituu automaattisesti, kun pyyhinsulat asetetaan huoltoasentoon. Sadetunnistin aktivoituu uudelleen, kun huoltoasennosta on poistuttu.

! TÄRKEÄÄ

Automaattipesussa tuulilasinpyyhkimet voivat käynnistyä ja vaurioitua. Sulkekaa sadetunnistimen auton ollessa käynnissä tai kun auton sähköjärjestelmä on jännitetilassa I tai II. Kuljettajan näytössä oleva symboli sammuu.

Muistitoiminnon aktivointi/deaktivointi

Sadetunnistimen muistitoiminto on mahdollista aktivoida siten, ettei sadetunnistimen painiketta



« tarvitse painaa aina auton käynnistyksen yhteydessä.

1. Painakaa **Asetukset** keskinäytön päänäkylässä.
2. Painakaa painiketta **My Car** → **Tuulilasinyyhin**.
3. Valitkaa **Sadetunnistimen muisti** muistitoiminnon aktivoimiseksi/deaktivoimiseksi.

Aiheeseen liittyvät tiedot

- Tuulilasinpyyhkimien käyttö (s. 150)
- Pyyhinsulat huoltoasennossa (s. 531)
- Takalasin pyyhin ja huuhtelulaite (s. 153)

Tuulilasin ja valonheittimien huuhtelulaite

Tuulilasin ja valonheittimien huuhtelulaite puhdistaa tuulilasin ja valonheittimet. Puhdistus aloitetaan ohjauspylvään oikeanpuoleisella vivulla.

Tuulilasin ja valonheittimien huuhtelulaitteen käynnistys



Huuhtelutoiminto, ohjauspylvään oikeanpuoleinen vipu.

- Siirtäkää ohjauspylvään oikeanpuoleista vipua ohjauspyörää kohti tuulilasin ja valonheittimien huuhtelujen käynnistämiseksi.
 - > Vivun vapauttamisen jälkeen tuulilasinpyyhkimet tekevät muutamia ylimääräisiä pyyhkäisyjä.

! TÄRKEÄÄ

Vältä kää huuhtelujärjestelmän aktivointia, kun se on jäässä tai huuhtelunestesäiliö on tyhjä, muutoin on olemassa vaara pumpun vaurioitumisesta.

Lämmitetyt huuhtelusuuttimet*

Huuhtelusuuttimia lämmitetään automaattisesti kylmässä säässä, jotta estetään huuhtelunesteen jäätyminen.

Valonheittimien huuhtelu*

Nesteen säästämiseksi valonheittimet huuhtellaan automaattisesti tuulilasin joka viidennen huuhtelun yhteydessä.

Rajoitettu huuhtelu

Kun huuhtelunestettä on säiliössä jäljellä n. 1 litra ja ilmoitus **Pesuneste Taso alhainen Lisää nestettä** yhdessä symbolin  kanssa esitetään kuljettajan näytössä, suljetaan huuhtelunesteen syöttö valonheittimille. Tällä ensisijaistetaan tuulilasin puhdistus ja näkyvyys sen läpi.

Aiheeseen liittyvät tiedot

- Tuulilasinpyyhkimien käyttö (s. 150)
- Takalasin pyyhin ja huuhtelulaite (s. 153)
- Huuhtelunesteen täyttö (s. 534)

Takalasin pyyhin ja huuhtelulaite

Takalasin pyyhin ja huuhtelulaite puhdistavat takalasin. Puhdistuksen aloitus ja asetukset tehdään ohjauspylvään oikeanpuoleisella vivulla.

i HUOM

Takalasinpyyhin on varustettu ylikuumentussuojalla, mikä sulkee moottorin, jos se ylikuumenee. Jäähdyttyään takalasinpyyhin toimii taas.

Takalasin pyyhkimen ja huuhtelulaitteen käyttö

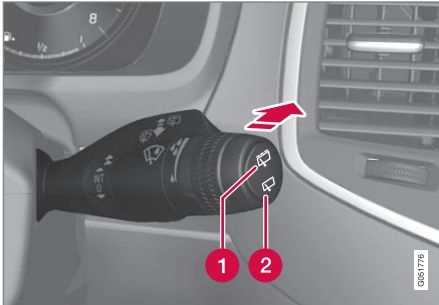

- 1** Valitkaa  takalasinpyyhkimen jaksopyyhinnän valinta.
- 2** Valitkaa  takalasinpyyhkimen jatkuvaa nopeutta varten.

- Siirtäkää ohjauspylvään oikeanpuoleista vipua eteenpäin huuhtelun ja takalasin pyyhinnän aloittamiseksi.

Pyyhinnän aktivointi/deaktivointi peruutuksen yhteydessä

1. Painakaa **Asetukset** keskinäytön päänäkylässä.
2. Painakaa painiketta **My Car** → **Tuulilasinpyyhin**.
3. Valitkaa **Autom. takaikkunan pyyhkäisy** pyyhinnän aktivoimiseksi/deaktivoimiseksi peruutuksen yhteydessä.

Jos peruutusvaihte kytetään tuulilasinpyyhkimien ollessa aktiivituina, takalasinpyyhin käynnistyy. Toiminto lakkaa, kun peruutusvaihte kytetään pois päältä.

Jos takalasinpyyhin jo toimii jatkuvalla nopeudella, ei tapahdu muutosta.

Aiheeseen liittyvät tiedot

- Tuulilasinpyyhkimien käyttö (s. 150)
- Tuulilasin ja valonheittimien huuhtelulaite (s. 152)
- Sadetunnistimen aktivointi/deaktivointi (s. 151)

Ikkunannostimet

Kuljettajan oven säädinpaneelista voidaan käyttää kaikkia ikkunannostimia, muiden ovien säädinpaneelista vain kyseisen oven ikkunannostinta.

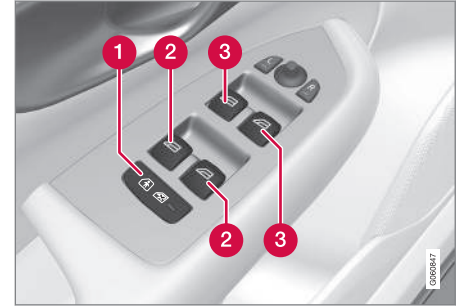

Säädinpaneeli kuljettajan ovenssa.

- 1** Sähkötoiminen lapsilukko*, joka estää lapsia avaamasta takaovia sisältäpäin ja avaamasta/sulkemasta takaikkunoita.
- 2** Takaikkunoiden säätimet.
- 3** Etuikkunoiden säätimet.

Aiheeseen liittyvät tiedot

- Ikkunannostimien käyttö (s. 154)
- Lapsilukko (s. 266)

Ikkunannostimien käyttö

Kuljettajan oven säädinpaneelista voidaan käyttää kaikkia ikkunannostimia, muiden ovien säädinpaneeleista vain kyseisen oven ikkunannostinta.

VAROITUS

Tarkistakaa, että lapset tai muut matkustajat eivät jää väliin, kun ikkunat suljetaan kuljettajan ovesta käsin.

VAROITUS

Tarkistakaa, että lapset tai muut matkustajat eivät jää väliin, jos/kun ikkunat suljetaan etäavaimella.

VAROITUS

Jos autossa on lapsia - muistakaa aina katkaista virta ikkunannostimilta asettamalla auton sähköjärjestelmä jännitetilaan **O** ja ottaa sitten etävain mukaan, kun autosta poistutaan.

Käyttö



Ikkunannostimien käyttö.

1 Käyttö ilman automatiikkaa

2 Käyttö automatiikalla

Kuljettajan oven säädinpaneelista voidaan käyttää kaikkia ikkunannostimia, muiden ovien säädinpaneeleista vain kyseisen oven ikkunannostinta. Vain yhtä säädinpaneelia kerrallaan voidaan käyttää.

Jotta ikkunannostimia voidaan käyttää, jännitetilan pitää olla vähintään **I**. Moottorin sammuttamisen jälkeen voidaan ikkunannostimia käyttää muutaman minuutin ajan vielä syytysvirran katkaisun jälkeenkin - ei kuitenkaan oven avaamisen jälkeen.

Ikkunoiden sulkeminen keskeytyy ja ikkuna avataan, jos jokin estää sen liikkeen. On mahdollista ohittaa puristumissuoja, kun sulkeminen on kes-

keytynyt esim. jäänmuodostuksen yhteydessä. Kahden peräkkäisen keskeytyneen sulkemisen jälkeen puristumissuoja ohitetaan ja automaattinen toiminto suljetaan lyhyeksi ajaksi, nyt sulkeminen voidaan tehdä pitämällä painiketta jatkuvasti nostettuna.

HUOM

Yksi tapa vähentää sykkivää ilmavirran ääntä, kun takaovien ikkunoita on avattu, on avata hieman myös etuovien ikkunoita.

HUOM

Ikkunoita ei voida avata ajonopeuden ylittäessä n. 180 km/h (112 mph), mutta ne voidaan sulkea.

Käyttö ilman automatiikkaa

Siirtäkää jotain säädintä kevyesti ylös-/alaspäin. Ikkunannostimet käyvät ylös/alas niin kauan kuin säädintä pidetään tässä asennossa.

Käyttö automatiikalla

Siirtäkää jokin säätimistä ylös-/alaspäin ääriasentoonsa ja vapauttakaa se sitten. Ikkuna liikkuu automaattisesti ääriasentoonsa.

Käyttö etäavaimella, ovenkahvalla tai keskuslukituspainikkeella

Sähkökäyttöisten ikkunannostimien käyttämiseksi ulkopuolelta etäavaimella tai ovenkahvalla, tai sisäpuolelta keskuslukituspainikkeella, katsokaa osa "Etäavain", "Lukitseminen/lukituksen avaaminen ulkopuolelta" tai "Lukitseminen/lukituksen avaaminen sisäpuolelta".

Asettaminen uudelleen

Jos käynnistysakku on kytketty irti, pitää automaattinen avaamistoiminto asettaa uudelleen, jotta se toimii oikein.

1. Vetäkää painikkeen etuosaa kevyesti ylöspäin ikkunan nostamiseksi ääriasentoonsa ja pitäkää painike tässä asennossa sekunnin ajan.
2. Päästäkää painike hetkeksi.
3. Vetäkää painikkeen etuosa jälleen ylös yhdeksi sekunniksi.

VAROITUS

Puristumissuojuksen toiminta edellyttää uutta asetusta.

Aiheeseen liittyvät tiedot

- Ikkunannostimet (s. 153)
- Jännitetilat (s. 391)
- Etäavain (s. 240)

- Lukitseminen/lukituksen avaaminen ulkopuolelta (s. 245)
- Lukitseminen/lukituksen avaaminen sisäpuolelta (s. 249)

Aurinkoverhon käyttö*

Aurinkoverhot on asennettu kumpaankin takaoveen.

Takaovessa – käsikäyttöinen

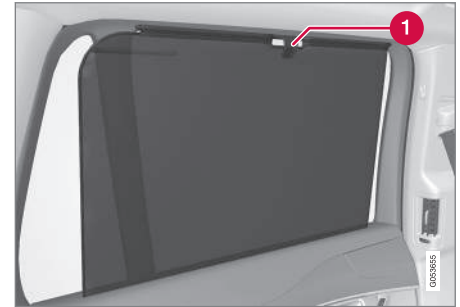

1 Koukku ja siihen kuuluva salpa

- Vetäkää aurinkoverho ylös ja kiinnittäkää se oven yläreunan koukkuun.

Ikkuna voidaan avata ja sulkea, vaikka aurinkoverho olisi vedetty ylös.

Ulkotaustapeilien asettaminen

Ulkotaustapeilien asento säädetään kuljettajan oven säädinpaneelin säätövivulla.



Ulkotaustapeilien säätimet.

Säätö

1. Painakaa painiketta **L** vasemman taustapeiliin tai painiketta **R** oikean taustapeilin osalta. Painikkeessa oleva valo palaa.
2. Säätekää asento keskellä olevalla säätövivulla.
3. Painakaa vielä kerran painiketta **L** tai **R**. Valon pitää sammua.

VAROITUS

Molemmat peilit ovat laajakulmatyypisiä hyvän yleissilmäyksen saamiseksi. Esineet voivat näyttää olevan kauempana kuin ne todellisuudessa ovat.

Muistitoiminto sähkökäyttöisessä etuistuimessa*

Taustapeilien asennot voidaan tallentaa sähkökäyttöisen etuistuimen muistitoimintoon.

Taustapeilin kääntäminen pysäköitäessä²⁷

Taustapeili voidaan kääntää kulmaan alas, jotta kuljettaja voi nähdä esim. tien reunan pysäköidesään.

- Kytkekää peruutusvaihte ja painakaa painiketta **L** tai **R**.

Kun peruutusvaihte kytketään pois, taustapeili palautuu automaattisesti alkuperäiseen asentoonsa noin 10 sekunnin kuluttua, tai aikaisemmin painettaessa painiketta **L** tai **R**.

Automaattinen taustapeilin kääntäminen pysäköitäessä²⁷

Kun peruutusvaihte kytketään, taustapeili kääntetään automaattisesti kulmaan alas, jotta kuljettaja voi nähdä esim. tien reunan pysäköidessään. Kun peruutusvaihte kytketään pois, taustapeili

palaa automaattisesti alkuperäiseen asentoonsa hetken kuluttua.

Toimintojen asetukset tehdään keskinäytön kautta:

1. Painakaa **Asetukset** päänäkyssä.
2. Painakaa painiketta **My Car → Peilit ja helppo sisääntulo**.
3. Kohdassa **Ulkopeilin kallistus peruutettaessa**, valitkaa **Pois, Kuljettaja, Matkustaja** tai **Molemmat** aktivoimiseksi/deaktivoimiseksi ja sen valitsemiseksi, kumpi taustapeileistä halutaan kääntää.

Automaattinen kääntäminen sisään lukitsemisen yhteydessä*

Kun auto lukitaan/lukitus avataan kauko-ohjaimella, käännetään taustapeilit automaattisesti sisään/ulos.

Toiminto voidaan aktivoida/deaktivoida keskinäytön kautta:

1. Painakaa **Asetukset** päänäkyssä.
2. Painakaa painiketta **My Car → Peilit ja helppo sisääntulo**.
3. Valitkaa **Peilien taitto lukittaessa** aktivoimiseksi/deaktivoimiseksi.

²⁷ Vain yhdessä muistilla varustetun sähkökäyttöisen istuimen kanssa.

Palautus normaaliasentoon

Ulkoisen vaikutuksen johdosta asentoaan muuttaneet peilit pitää palauttaa sähköisesti normaaliasentoon, jotta sähköinen sisään-/uloskääntäminen toimisi oikein:

1. Kääntäkää peilit sisään painikkeilla **L** ja **R**.
2. Kääntäkää ne takaisin ulos painikkeilla **L** ja **R**.
3. Toistakaa edellä kuvattu toimenpide tarvittaessa.

Peilit on asetettu uudelleen neutraalitalaan.

Automaattinen himmennys*

Jos takaapäin tulee voimakas valo, taustapeilit himmenevät automaattisesti.

Jotta taustapeileissä voi olla tämä toiminto, sisätaustapeileissä on myös oltava automaattinen himmennys, ks. kappale "Sisätaustapeilit".

Automaattinen himmennys on aina toiminnassa ajon aikana, paitsi jos peruutusvaihdte on valittu. Himmennyksen herkkyys voidaan säätää kolmelle tasolle ja se vaikuttaa sekä sisä- että ulkostaustapeileihin.

i HUOM

Herkkyttä muutettaessa himennyksessä ei huomata välittömästi muutosta, mutta hetken kuluttua muutos on tehty.

Toimintojen asetukset tehdään keskinäytön kautta:

1. Painakaa **Asetukset** päänäkylässä.
2. Painakaa painiketta **My Car** → **Peilit** ja **helppo sisääntulo**.
3. Kohdassa **Taustapeilin automaattinen himmennys**, valitkaa **Normaali**, **Tumma** tai **Vaalea**.

Sähköisesti sisäänkäännettävät taustapeilit*

Pysäköintiä/ahtaisiin tiloihin ajoa varten peilit voidaan kääntää sisään:

1. Painakaa painikkeita **L** ja **R** samanaikaisesti (virta-asennon pitää olla vähintään **I**).
2. Vapauttakaa ne noin 1 sekunnin kuluttua. Peilit pysähtyvät automaattisesti uloskäännettyyn asentoon.

Kääntäkää peilit ulos painamalla painikkeita **L** ja **R** samanaikaisesti. Peilit pysähtyvät automaattisesti uloskäännettyyn asentoon.

Aiheeseen liittyvät tiedot

- Sisätaustapeili (s. 157)
- Asetusnäkymä (s. 171)
- Sähkökäyttöisen etuistuimen muistitoiminnon käyttö* (s. 122)

Sisätaustapeili

Sisätaustapeili voidaan himmentää peilin alareunassa olevalla säätimellä. Vaihtoehtoisesti taustapeili himmenee automaattisesti.

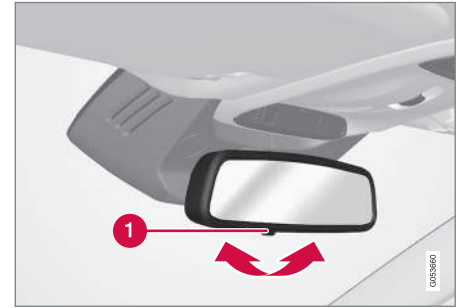

- 1 Himmennyksen säädin

Manuaalinen himmennys

Jos takaa tulee voimakas valo, se voi heijastua taustapeileistä ja häikäistä kuljettajaa. Himmentäkää himmennyssäätimellä, kun takana olevien valot häiritsevät:

1. Himmentäkää siirtämällä säädintä matkustamon suuntaan.
2. Palauttakaa normaaliasentoon siirtämällä säädintä tuulilasien suuntaan.

« Automaattinen himmennys*

Jos takaapäin tulee voimakas valo, taustapeili himmenee automaattisesti. Automaattisella himmennyksellä varustetussa peilissä ei ole manuaalisen himmennuksen säädintä.

Taustapeilissä on kaksi tunnistinta - eteenpäin suunnattu ja taaksepäin suunnattu - jotka toimivat yhdessä häikäisevän valon tunnistamiseksi ja poistamiseksi. Eteenpäin suunnattu tunnistin havaitsee ympäröivän valon, kun taas taaksepäin suunnattu tunnistin havaitsee takana olevan ajoneuvon valonheittimistä tulevan valon.

i HUOM

Jos esim. pysäköintiolosuhteet, transponderit, häikäisysoijat tai esineet istuimella tai tavaratilassa peittävät tunnistimet siten, että niihin ei pääse valoa, sisä- ja ulkostaustapeilien himmennystoimintoa heikennetään.

Automaattinen himmennys on aina toiminnassa ajon aikana, paitsi jos peruutusvaihte on valittu. Himmennyksen herkkyys voidaan säätää kolmelle tasolle ja se vaikuttaa sekä sisä- että ulkostaustapeileihin.

i HUOM

Herkkyyttä muutettaessa himmennyksessä ei huomata välittömästi muutosta, mutta hetken kuluttua muutos on tehty.

Toimintojen asetukset tehdään keskinäytön kautta:

1. Painakaa **Asetukset** päänäkylässä.
2. Painakaa painiketta **My Car** → **Peilit ja helppo sisääntulo**.
3. Kohdassa **Taustapeilin automaattinen himmennys**, valitkaa **Normaali**, **Tumma** tai **Vaalea**.

Aiheeseen liittyvät tiedot

- Ulkostaustapeilien asettaminen (s. 156)
- Asetusnäkyvä (s. 171)

Kompassi*

Taustapeilin oikeassa yläkulmassa on näyttö, joka esittää mihin kompassisuuntaan auton keula osoittaa.



Kompassilla varustettu taustapeili.

Kahdeksan eri kompassisuuntaa esitetään englanninkielisinä lyhenteinä: **N** (pohjoinen), **NE** (koillinen), **E** (itä), **SE** (kaakko), **S** (etelä), **SW** (lounas), **W** (länsi) ja **NW** (luode).

Kompassin aktivointi/deaktivointi

Kompassi aktivoituu automaattisesti käynnistetäessä auto.

Kompassin deaktivointi/aktivointi:

- Painakaa taustapeilin alaosassa olevaa painiketta esim. paperiliittimen avulla.

Aiheeseen liittyvät tiedot

- Kompassin kalibrointi* (s. 159)
- Jännitetilat (s. 391)
- Ikkunoiden ja taustapeilien huurteenpoiston aktivointi/deaktivointi (s. 197)

Kompassin kalibrointi*

Maapallo on jaettu 15 magneettiseen vyöhykkeeseen. Kompassi on kalibroitava, jos autoa siirretään usean magneettisen vyöhykkeen välillä.

Tehkää kalibrointi seuraavasti:

1. Pysäyttäkää auto suurelle aukiolle, jolla ei ole teräsrakenteita tai korkeajännitejohtoja.
2. Käynnistäkää auto, poistakaa kaikki sähkövarusteet (ilmastointilaitte, lasinpyyhkimet jne.) toiminnasta ja tarkistakaa, että kaikki ovet ovat kiinni.

 HUOM

Kalibrointi voi epäonnistua tai jäädä kokonaan pois, jos sähköistä varustusta ei suljeta.

3. Pitäkää taustapeilin alapuolella olevaa painiketta painettuna n. 3 sekuntia (käyttäkää esim. paperiliitintä). Kulloisenkin magneettisen vyöhykkeen numero näytetään.

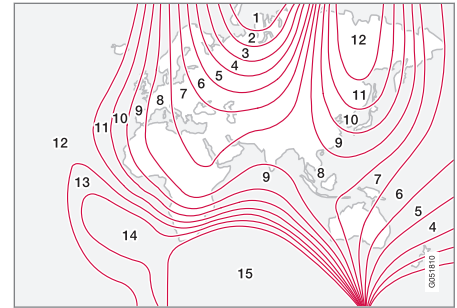

Magneettiset vyöhykkeet.

4. Painakaa toistuvasti painiketta, kunnes haluamanne magneettinen vyöhyke (1–15) näytetään, ks. kompassin magneettisten vyöhykkeiden kartta.
5. Odottakaa, kunnes näyttöön palaa merkki **C**, tai painakaa taustapeilin alareunassa olevaa painiketta n. 6 sekunnin ajan, kunnes merkki **C** näytetään.
6. Ajakaa hitaasti ympyrää enintään 10 km/h:n (6 mph) ajonopeudella, kunnes näytössä näytetään kompassisuunta merkinä kalibroinnin valmistumisesta. Ajakaa tämän jälkeen vielä 2 kierrosta kalibroinnin hienosäätöä varten.



- ◀ 7. **Sähkölämmitteisellä tuulilasilla varustetut autot***: Jos merkki **C** näytetään näytössä, kun tuulilasin sähkölämmitys kytketään päälle, tehkää kalibrointi edellä olevan kohdan 6 mukaisesti tuulilasin sähkölämmitys aktivoituna.

8. Toistakaa edellä kuvattu toimenpide tarvittaessa.

Aiheeseen liittyvät tiedot

- Kompassi* (s. 158)

Panoraamakatto*

Panoraamakatto on jaettu kahteen lasisektioon. Etumainen voidaan avata pystysuoraan takareunassa (tuuletusasento) tai vaakasuoraan (auki-asento). Taempi on kiinteä kattoikkuna.

Panoraamakattoon kuuluu ilmanohjain.

Panoraamakattoluukkuun kuuluu aurinkoverho, joka on valmistettu rei'itetystä kankaasta ja sijoitettu lasikattoluukun alle antamaan lisäsuojaa esim. kirkasta auringonvaloa vastaan.



Panoraamakattoa ja aurinkoverhoa käytetään kattoon sijoitetulla säätimellä.

Säädin aktivoituu, kun auton sähköjärjestelmä on jännitetilassa **I** tai **II**.

VAROITUS

Lapset, muut matkustajat tai esineet voivat jäädä panoraamakaton liikkuvien osien puristukseen.

- Käyttäkää panoraamakattoa aina valvotusti.
- Älkää antako lasten leikkiä käyttösäätimellä.
- Muistakaa aina katkaista panoraamakaton virta asettamalla auton sähköjärjestelmä jännitetilaan **O** ja ottakaa sitten etävain mukaan, kun autosta poistutaan.

TÄRKEÄÄ

Älkää avatko panoraamakattoa, kun taakkateline on asennettu.

Ilmanohjain

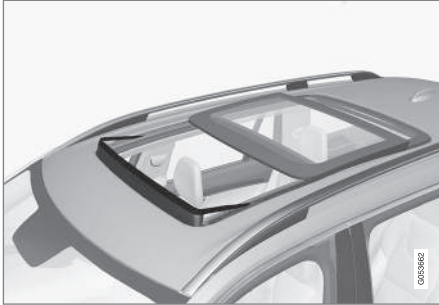

Panoraamakattoluukkuun kuuluu ilmanohjain, joka käännetään ylös panoraamakattoluukun ollessa auki.

Aiheeseen liittyvät tiedot

- Panoraamakaton käyttö* (s. 161)
- Jännitetilat (s. 391)

Panoraamakaton käyttö*

Säätimellä käytettäessä panoraamakatto avautuu vaakasuunnassa ensin mukavuusasentoon.

Tuuletusasennossa katon lasinen etuluukku nostetaan ylös takareunasta.

VAROITUS

Lapset, muut matkustajat tai esineet voivat jäädä panoraamakaton liikkuvien osien puristukseen.

- Käyttäkää panoraamakattoa aina valvotusti.
- Älkää antako lasten leikkiä käyttösäätimellä.
- Muistakaa aina katkaista panoraamakaton virta asettamalla auton sähköjärjestelmä jännitetilaan **0** ja ottakaa sitten etäavain mukaan, kun autosta poistutaan.

TÄRKEÄÄ

Älkää avatko panoraamakattoa, kun taakkateline on asennettu.

Jotta panoraamakattoa ja aurinkoverhoa voidaan käyttää, auton sähköjärjestelmän pitää olla vähintään jännitetilassa **I**.

Käyttäminen katon säätimellä

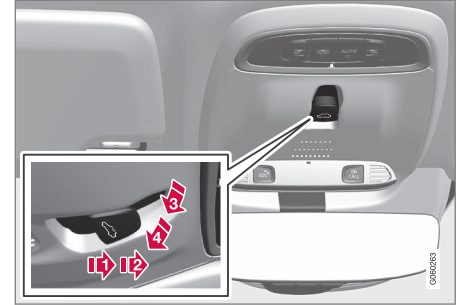

- 1 Avaaminen, manuaalinen
- 2 Avaaminen, automaattinen
- 3 Sulkeminen, manuaalinen
- 4 Sulkeminen, automaattinen

« Käsinkäyttö

1. Aurinkoverhon avaaminen: painakaa säädintä taaksepäin manuaalisen avaamisen asentoon. Aurinkoverho liikkuu maksimiasentoa kohti niin kauan kuin säädintä painetaan taaksepäin.
2. Panoraamakaton avaaminen - painakaa säädintä toisen kerran taaksepäin manuaalisen avaamisen asentoon. Panoraamakatto menee ensin mukavuusasentoon²⁸. Avaaminen maksimiasentoon: painakaa säädintä kolmannen kerran taaksepäin.

Sulkekaa katto/verho toistamalla edellinen toimienpide vastakkaisessa järjestyksessä – työntäkää säädin nyt eteen-/alaspäin käsin sulkemisen asentoon.

Katon liike pysähtyy, jos säädin vapautetaan tai kun lasi tulee mukavuus-, enimmäisavautuma- tai kiinni-asentoon.

i HUOM

Manuaalisessa avauksessa aurinkoverhon täytyy olla täysin auki, ennen kuin panoraamakatto voidaan avata. Suljettaessa panoraamakaton on oltava täysin kiinni, ennen kuin aurinkoverho voidaan sulkea.

Automaattinen käyttö

1. Aurinkoverhon avaaminen maksimaalisesti - painakaa säädintä taaksepäin automaattisen avaamisen asentoon ja vapauttakaa.
2. Panoraamakaton avaaminen - painakaa säädintä toisen kerran taaksepäin automaattisen avaamisen asentoon ja vapauttakaa se. Panoraamakatto menee ensin mukavuusasentoon²⁸. Avaaminen maksimiasentoon: painakaa säädintä kolmannen kerran taaksepäin automaattisen avaamisen asentoon ja vapauttakaa.

Sulkekaa katto/verho toistamalla edellinen toimienpide vastakkaisessa järjestyksessä – työntäkää säädin nyt eteen-/alaspäin automaattisen sulkemisen asentoon.

Katon liike pysähtyy, kun lasi tulee mukavuus-, enimmäisavautuma- tai kiinni-asentoon. Liike pysähtyy myös silloin, jos säädintä käytetään uudelleen vastakkaiseen suuntaan meneillään olevan liikkeen suuntaa vastaan.

Katon liike ei pysähdy, kun lasi saavuttaa mukavuusasennon suljettaessa maksimaalisesta avausasennosta.

Automaattinen käyttö – nopea avaaminen/sulkeminen

Panoraamakattoluukku ja aurinkoverho voidaan avata/sulkea samanaikaisesti:

- Avaaminen – työntäkää säädin kaksi kertaa taaksepäin automaattisen käytön asentoon ja vapauttakaa se.
- Sulkeminen - työntäkää säädintä kaksi kertaa eteen-/alaspäin automaattisen käytön asentoon ja vapauttakaa se.

Katon liike pysähtyy, kun lasi tulee mukavuus- tai kiinni-asentoon. Liike pysähtyy myös silloin, jos säädintä käytetään uudelleen vastakkaiseen suuntaan meneillään olevan liikkeen suuntaa vastaan.

Katon liike ei pysähdy, kun lasi saavuttaa mukavuusasennon suljettaessa maksimaalisesta avausasennosta. Verhon liike ei pysähdy koskaan, kun katto saavuttaa mukavuusasennon.

²⁸ Mukavuusasento on lasisen kattoluukun avoin asento, jossa tuulen kohina ja resonointiäänet ovat ajon aikana miellyttävän hiljaisella tasolla.

Tuuletusasento

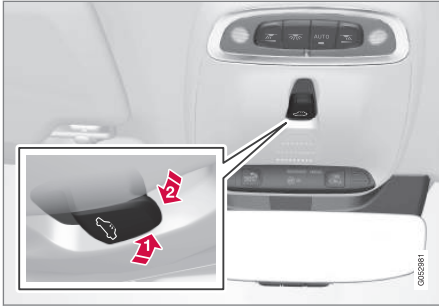

Tuuletusasento, pystysuuntaan takareunasta.

- 1 Avatkaa painamalla säädintä ylöspäin.
- 2 Sulkekaa painamalla säädintä eteen-/alaspäin.

Kun valitaan tuuletusasento, katon lasinen etuluukku nousee ylös takareunasta. Jos aurinkoverho on täysin kiinni, kun tuuletusasento valitaan, se avautuu automaattisesti n. 50 mm.

Aurinkoverhon automaattinen sulkeminen

Kun auto on pysäköitynä aurinkoisella/lämpimällä säällä, aurinkoverho sulkeutuu automaattisesti 15 minuuttia auton lukitsemisen jälkeen. Tämä tehdään matkustamon lämpötilan laskemiseksi ja auton verhoilun suojaamiseksi auringonvalon aiheuttamalta haalistumiselta.

Toiminto, joka on deaktivoitu toimitettaessa auto tehtaalta, voidaan aktivoida/deaktivoida.

1. Painakaa **Asetukset** keskinäytön päänäytössä.
2. Painakaa painiketta **My Car** → **Lukitus**.
Valitkaa **Aurinkokaihtimen autom. sulkeminen** aktivoimiseksi/deaktivoimiseksi.

Sulkeminen etäavaimella, keskuslukituspainikkeella tai ovenkahvalla

Etäavaimella

- Painakaa pitkään etäavaimen lukituspainiketta , kunnes panoraamakatto ja aurinkoverho alkavat sulkeutua. Vapauttakaa lukituspainike tämän jälkeen.

Liike pysähtyy, jos etäavaimen lukituspainiketta painetaan uudestaan tai kun katto/verho on saavuttanut suljetun asennon.

Keskuslukituspainike



Keskuslukituspainike.

Kun auton sähköjärjestelmä asetetaan vähintään jännitetilään I, voidaan kuljettajan oven tai etumatkustajan oven* keskuslukituspainiketta käyttää panoraamakaton sulkemiseen.

- Painakaa pitkään keskuslukituspainiketta , kunnes panoraamakatto ja aurinkoverho alkavat sulkeutua. Vapauttakaa painike tämän jälkeen.

Liike pysähtyy, jos keskuslukituspainiketta painetaan uudestaan tai kun katto/verho on saavuttanut suljetun asennon.

« Ovenkahva

Avaimettomalla lukituksella/lukituksen avauksella* varustettujen autojen ovien ulkokahvojen ulkopinnalla on kosketusherkkä syvennys.

- Pitäkää sormeanne jonkin oven ulkokahvan ulkopinnan kosketusherkkää syvennystä vasten, kunnes panoraamakatto ja aurinkoverho alkavat liikkua suljettua asentoa kohti. Vapauttakaa ovenkahvan syvennys tämän jälkeen.

Sulkeutuminen pysähtyy, jos sormi asetetaan uudelleen ovenkahvan syvennystä vasten tai kun katto/aurinkoverho on saavuttanut suljetun asennon.

VAROITUS

Jos panoraamakatto suljetaan etäavaimella, keskuslukituspainikkeella tai kuljettajan oven kahvasta, valvokaa, ettei kukaan jää puristuksiin.

TÄRKEÄÄ

Tarkistakaa, että panoraamakatto on kunnolla kiinni sulkemisen jälkeen.

Puristumisuoja

Panoraamakatoissa on puristumisuoja, joka laukeaa, jos jokin esine estää kattoluukun tai aurinkoverhon sulkeutumisen. Kohdatessaan esteen lasiluukku tai aurinkoverho pysähtyy, jonka jäl-

leen se avautuu automaattisesti 50 mm:n päähän esteestä (tai täyteen tuuletusasentoon). Puristumisuoja toimii myös avattaessa lasinen kattoluukku tai aurinkoverho.

Jos puristumisuoja on lauennut, voidaan lasista kattoluukku ja/tai aurinkoverhoa silti liikuttaa kerran samaan suuntaan ilman puristumisuojaan laukeamisesta. Puristumisuoja voidaan siis ohittaa, kun sulkeminen on keskeytynyt esim. lasisen kattoluukun jäänmuodostuksen takia, pitämällä säädintä painettuna eteen-/alaspäin, kunnes lasinen kattoluukku ja/tai aurinkoverho on kiinni.

Aiheeseen liittyvät tiedot

- Panoraamakatto* (s. 160)
- Jännitetilat (s. 391)
- Etäavain (s. 240)
- Lukitseminen/lukituksen avaaminen sisäpuolelta (s. 249)
- Lukitseminen/lukituksen avaaminen ulkopuolelta (s. 245)

HomeLink®*29

HomeLink® on ohjelmoitava kauko-ohjain, joka on integroitu auton sähköjärjestelmään.

Yleistä

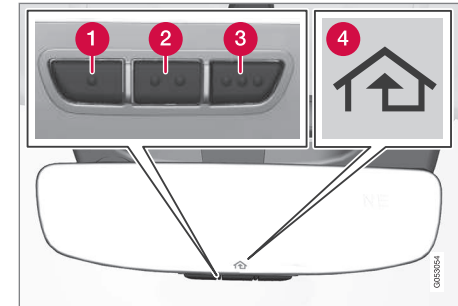

- 1 Painike 1
- 2 Painike 2
- 3 Painike 3
- 4 Merkkivalo

HomeLink®30 on ohjelmoitava kauko-ohjain, joka voi kauko-ohjata jopa kolme eri laitetta (esim. autotallin ovenavaajaa, hälytysjärjestelmää, ulko- ja sisävalaistusta yms.) ja siten korvata niiden kauko-ohjaimet. HomeLink® toimitetaan sisäänrakennettuna sisätaustapeiliin. HomeLink®-paneeli muodostuu kolmesta ohjelmoitavasta painikkeesta ja yhdestä merkkivalosta peilin lasissa.

Lisätietoa HomeLink®-järjestelmistä saatte käymällä internet-sivustolla www.Homelink.com, www.youtube.com/HomeLinkGentex tai soittamalla numeroon 00 8000 466 354 65 (tai maksulliseen numeroon +49 6838 907 277).

VAROITUS

- Jos HomeLink®-toimintoa käytetään autotallin oven tai portin avaamiseen, varmistukaa, ettei oven tai portin läheisyydessä ole ketään liikkeen aikana.
- Ohjelmitaessa HomeLink-järjestelmää, voi ohjelmitava autotallin ovi tai veräjä aktivoitua. Varmistakaa sen vuoksi, ettei kukaan ole oven tai veräjän läheisyydessä ohjelmoinnin aikana.
- Auton täytyy seistä autotallin ulkopuolella, kun autotallin ovenavaaja ohjelmoidaan.
- Älkää käyttäkö HomeLink®-järjestelmää autotallin oveen, jolla ei ole turvapsäytystä ja -peruutusta.

Säästäkää alkuperäiset kauko-ohjaimet tulevia ohjelmointikertoja varten (esim. vaihtaessanne autoa tai toisessa autossa käyttöä varten). Suosittelemme myös painikkeiden ohjelmointien poistamista, kun auto on tarkoitus myydä, ks. osaa HomeLink®-järjestelmän ohjelmointi".

²⁹ Koskee tiettyjä markkina-alueita.

³⁰ HomeLink ja HomeLink -talosymboli ovat Gentex Corporation -yrityksen rekisteröityjä tavaramerkkejä.

³¹ Koskee tiettyjä markkina-alueita.

Aiheeseen liittyvät tiedot

- HomeLink®-järjestelmän ohjelmointi (s. 165)

HomeLink®*31-järjestelmän ohjelmointi

Ohjeet HomeLink®-järjestelmän ohjelmointia varten.

HomeLink®-järjestelmän ohjelmointi

HUOM

Tietyissä autoissa pitää virran olla päällä tai "lisävarusteasennossa" ennen kuin HomeLink®-järjestelmä on ohjelmitavissa tai käytettävissä. Vaihtakaa mielellään uudet paristot kauko-ohjaimen, jonka HomeLink® tulee korvaamaan, jotta ohjelmointi on nopeampaa ja radiosignaalin lähetys parempi. HomeLink®-painikkeet on nollattava ennen ohjelmointia, ks. otsikko "HomeLink®-painikkeiden nollaus". Kun nollaus on tehty, HomeLink® on "opetustilassa" ja valmis ohjelmitavaksi.



- ◀ 1. Painakaa painiketta³² HomeLink®-laitteessa, joka halutaan ohjelmoida. HomeLink®-laitteen merkkivalo³² alkaa vilkkua keltaisena 1 kerran sekunnissa. Painiketta ei tarvitse pitää painettuna.
2. Suunnatkaa kauko-ohjain ohjelmoitavaa HomeLink®-painiketta kohti ja pitäkää sitä 2-8 cm:n päässä painikkeesta. Älkää peittäkö HomeLink®-merkkivaloa.

Huomatkaa: Tietyt kauko-ohjaimet voivat ohjelmoida HomeLink®-järjestelmän paremmin 15-20 cm:n etäisyydeltä. Muistakaa tämä, jos ohjelmoinnissa on ongelmia.

3. Painakaa ja pitäkää alkuperäisen kauko-ohjaimen ohjelmoitava painike HomeLink®-järjestelmässä painettuna ja pitäkää merkkivaloa silmällä. Älkää vapauttako painiketta ennen kuin merkkivalo on siirtynyt vilkkumisesta keltaisena 1 kerran sekunnissa joko vilkkumaan vihreänä 10 kertaa sekunnissa tai palamaan jatkuvasti vihreänä. Kun merkkivalo vilkkuu tai palaa vihreänä, kauko-ohjaimen painikkeen voi vapauttaa.

Huomatkaa: Tiettyjä vastaanottimia varten voidaan ohjelmointivaihe 3 joutua korvaamaan kohdassa 4 olevilla ohjeilla.

4. Painakaa ja vapauttaka alkuperäisen kauko-ohjaimen painike joka toinen sekunti, kunnes merkkivalo on siirtynyt vilkkumasta keltaisena 1 kerran sekunnissa joko vilkkumaan vihreänä 10 kertaa sekunnissa tai palamaan jatkuvasti vihreänä.
5. Painakaa ohjelmoitua HomeLink®-painiketta ja tarkkaillkaa merkkivaloa.

> **Palaa kiinteästi vihreänä:** Jos merkkivalo palaa kiinteästi vihreää valoa, on **ohjelmointi valmis**. Autotallin ovi, veräjä tai vastaava aktivoituu nyt, kun ohjelmoitua painiketta painetaan.

Vilkkuu vihreänä 10 kertaa sekunnissa: Painakaa ohjelmoitavaa painiketta, **pitäkää se painettuna 2 sekuntia ja vapauttaka se sitten**. Toistakaa painakaa/pitäkää/vapauttaka -sekvenssi toisen kerran, ja vastaanottimen mallista riippuen, myös kolmannen kerran. Ohjelmointi on nyt valmis ja autotallin ovi, veräjä tai vastaava aktivoituu nyt, kun ohjelmoitua painiketta painetaan.

Jos vastaanotin ei vielääkään aktivoitu: Jatkaakaa ohjelmointivaiheilla 6-8 ohjelmointiin saattamiseksi loppuun.

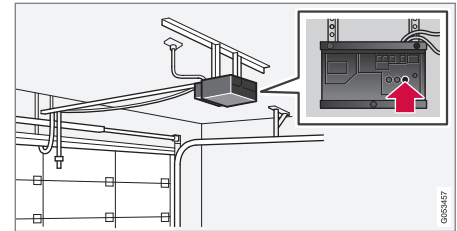

6. Etsikää opetuspainike³³ esim. autotallin oven vastaanottimesta. Se on tavallisesti sijoitettu lähelle antennin kiinnikettä vastaanottimessa.
7. Painakaa vastaanottimen opetuspainiketta ja vapauttaka se. Vaihe 8 pitää saattaa loppuun 30 sekunnin kuluessa painikkeen painamisesta.
8. Painakaa ohjelmoitavaa painiketta, **pitäkää se painettuna 2 sekuntia ja vapauttaka se sitten**. Toistakaa painakaa/pitäkää/vapauttaka -sekvenssi toisen kerran, ja vastaanottimen mallista riippuen, myös kolmannen kerran. **Ohjelmointi on nyt valmis** ja autotallin ovi, veräjä tai vastaava aktivoituu nyt, kun ohjelmoitua painiketta painetaan.

Käsittely

Kun HomeLink® on ohjelmoitu, sitä voidaan käyttää yksittäisten alkuperäiskauko-ohjainten asemesta.

³² Katsokaa painikkeiden ja merkkivalojen sijainti osasta "HomeLink®".

³³ Painikkeen nimi ja väri vaihtelevat valmistajan mukaan.

Painakaa ohjelmoitua painiketta. Autotallin ovi, veräjä, hälytysjärjestelmä tai vastaava aktivoituu (voi kestää muutamia sekunteja). Merkkivalo palaa tai vilkkuu, kun painiketta on painettu. Alkuperäisiä kauko-ohjaimia voidaan haluttaessa luonnollisesti edelleen käyttää rinnakkain HomeLink® -järjestelmän kanssa.

i HUOM

Jos virta on katkaistu, HomeLink® toimii 30 minuuttia kuljettajan oven avaamisen jälkeen.

Jos syntyy ohjelmointiongelmia, ottakaa yhteys kohteeseen HomeLink® osoitteessa: www.HomeLink.com, www.youtube.com/HomeLinkGentex tai soittakaa numeroon 00 8000 466 354 65 (tai maksulliseen numeroon +49 6838 907 277).

HomeLink® -painikkeiden ohjelmoinnin poistaminen

Ohjelmointi voidaan poistaa vain kaikilta HomeLink® -painikkeilta yhtä aikaa, ei yksittäiseltä painikkeelta. Yksittäinen painike voidaan kuitenkin ohjelmoida uudelleen, katsokaa osaa "Yksittäisen painikkeen ohjelmointi".

1. Painakaa painiketta 1 ja 3 HomeLink®-laitteessa, älkääkä vapauttako ennen kuin n. 10 sekunnin kuluttua, kun merkkivalo on alkaa vilkkua vihreänä.

2. Vapauttakaa painikkeet.
 - > HomeLink® on nyt asetettu ns. "oppimistilaan" ja se on valmis ohjelmoitavaksi uudelleen, katsokaa edellä olevaa osaa "HomeLink®-järjestelmän ohjelmointi".

Yksittäisen painikkeen ohjelmointi

Ohjelmoikaa yksittäinen HomeLink®-painike uudelleen seuraavasti:

1. Painakaa haluamaanne painiketta **älkääkä vapauttako sitä**.
2. Noin 20 sekunnin kuluttua, kun merkkivalo HomeLink®-yksikössä alkaa vilkkua keltaisena, aloittakaa edellisessä osassa "HomeLink®-järjestelmän ohjelmointi" olevalla kohdalla 1.

Huomatkaa: Jos ohjelmoitava painike ei tule ohjelmoiduksi uudella yksiköllä, se palaa aikaisemmin tallennettuun ohjelmointiin.

Lisätietoa HomeLink® -järjestelmistä saatte ja kommentteja voitte jättää käymällä internet-sivustolla www.Homelink.com, www.youtube.com/HomeLinkGentex tai soittamalla numeroon 00 8000 466 354 65 (tai maksulliseen numeroon +49 6838 907 277).

Aiheeseen liittyvät tiedot

- HomeLink®* (s. 164)

Ajotietokone

Auton ajotietokone rekisteröi ja laskee arvoja, kuten ajomatka, polttoaineenkulutus ja keskinopeus ajon aikana.

Polttoainetaloudellisen ajon helpottamiseksi rekisteröidään tiedot sekä hetkellisestä että keskimääräisestä polttoaineenkulutuksesta. Ajotietokoneelta tuleva informaatio voidaan esittää kuljettajan näytössä.



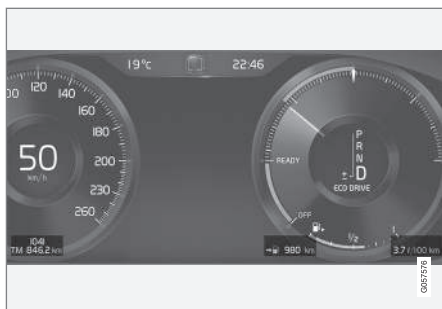

12-tuumainen kuljettajan näyttö.



8-tuumainen kuljettajan näyttö.

Ajotietokoneeseen sisältyvät seuraavat mittarit:

- Välimatkamittari
- Matkamittari
- Hetkellinen polttoaineenkulutus

- Ajomatka tyhjiin säiliöön
- Turisti - vaihtoehtoinen nopeusmittari

Välimatkamittari

Välimatkamittareita on kaksi, TM ja TA.

TM voidaan nollata manuaalisesti ja TA nollautuu automaattisesti, jos autoa ei käytetä vähintään neljään tuntiin.

Ajon aikana tallennetaan mm. seuraavaa tietoa:

- Ajomatka
- Ajoaika
- Keskinopeus
- Keskimääräinen polttoaineenkulutus.

Arvot koskevat välimatkamittarin viimeisimmän nollauksen jälkeistä aikaa.

Matkamittari

Matkamittari, rekisteröi auton kokonaisajomatkan. Tätä arvoa ei voi nollata.

Hetkellinen polttoaineenkulutus

Tämä mittari näyttää, millainen polttoaineenkulutus autolla sillä hetkellä on. Arvo päivitetään suunnilleen joka sekunti.

Ajomatka tyhjiin säiliöön

Ajotietokone laskee jäljellä olevan ajomatkan säiliössä olevalla polttoaineella.

Laskenta perustuu keskipolttokulutukseen viimeksi ajettujen 30 km:n aikana ja jäljellä käytettävissä olevaan polttoainemäärään.

Kun mittari näyttää "----", taattua ajomatkaa ei ole jäljellä. Tankkaa polttoainetta mahdollisimman pian.

i HUOM

Tietty poikkeama voi syntyä, jos ajotapaa muutetaan.

Taloudellinen ajotapa antaa yleisesti katsottuna pidemmän ajomatkan.

Turisti - vaihtoehtoinen nopeusmittari

Vaihtoehtoinen digitaalinen nopeusmittari helpottaa ajettaessa maissa, joissa sallitun nopeuden liikennemerkeissä on toinen yksikkö kuin minkä auton mittari esittää.

Digitaalinen nopeus esitetään tällöin vastakkaisena yksikkönä suhteessa analogiseen nopeusmittariin. Jos analogisen nopeusmittarin asteikkona on **mph**, mittari näyttää vastaavan nopeuden digitaalisesti yksikkönä **km/h** ja päinvastoin.

Aiheeseen liittyvät tiedot

- Ajodatan esittäminen kuljettajan näytössä (s. 169)
- Ajotilaston näyttäminen keskinäytössä (s. 170)

Ajodatan esittäminen kuljettajan näytössä

Ajotietokoneen rekisteröimät ja laskemat arvot voidaan näyttää kuljettajan näytössä.

Arvot tallentuvat ajotietokonesovellukseen. Sovellusvalikon kautta on mahdollista valita, mitä tietoja kuljettajan näyttö esittää.

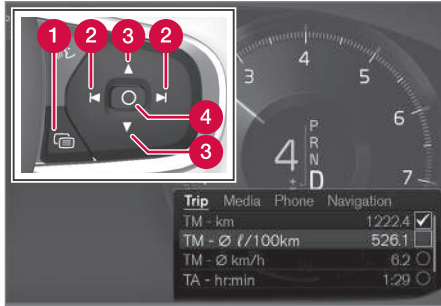

Avatkaa ja navigoikaa sovellusvalikossa³⁴ ohjauspyörän oikeanpuoleisella painikesarjalla.

- 1 Sovellusvalikko
- 2 Vasen/oikea
- 3 Ylös/alas
- 4 Vahvistakaa

1. Avatkaa sovellusvalikko kuljettajan näytössä painamalla (1).
(Sovellusvalikkoa ei voida avata silloin, kun kuljettajan näytössä on kuittaamaton ilmoitus. Ilmoitus on vahvistettava ennen kuin sovellusvalikko voidaan avata.)
2. Siirtykää ajotietokonesovellukseen vasemmalle tai oikealle painikkeella (2).
> Neljä ylintä valikkoriviä näyttävät mitatut arvot välimatkamittarille TM. Neljä seuraavaa valikkoriviä näyttävät mitatut arvot välimatkamittarille TA. Siirtykää ylös- tai alaspäin luettelossa painamalla (3).
3. Siirtykää pitemmälle alas vaihtoehtopainikkeisiin valitksenne, mitä tietoja esitetään kuljettajan näytössä:
 - Hetkellinen polttoaineenkulutus
 - Ajomatka tyhjiin säiliöön
 - Matkamittari
 - Ajomatka välimatkamittareille TM, TA, tai ei ajomatkan näyttämistä
 - Turisti (vaihtoehtoinen nopeusmittari).Merkitkää tai poistakaa valinnan merkintä **O** -painikkeella (4). Muutos toteutetaan heti.

Välimatkamittarin nollaaminen

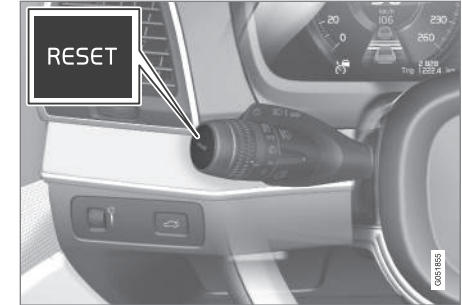

Nollatkaa välimatkamittari TM painamalla pitkään **RESET**-painiketta ohjauspylvään vasemmanpuoleisessa sivussa.

Välimatkamittarissa TA on vain automaattinen nollaus. Nollaus tapahtuu, jos autoa ei käytetä neljään tuntiin tai pidempään aikaan.

Yksiköiden vaihtaminen

Muuttakaa ajomatkan, nopeuden yms. yksiköitä keskinäytön kautta:

1. Painakaa **Asetukset** päänäkyssä.
2. Painakaa painiketta **Järjestelmä** → **Yksiköt**.
3. Kohdassa **Mittayksiköt**, valitkaa haluamanne yksikkönormi: **Metrinen**, **Brittiläinen** tai **US**.

³⁴ Näytön ulkonäkö voi vaihdella mittaristoversiosta riippuen.



i HUOM

Ajotietokoneen lisäksi nämä yksiköt muuttuvat samalla myös Volvon navigointijärjestelmässä*.

Aiheeseen liittyvät tiedot

- Ajotietokone (s. 167)
- Ajotilaston näyttäminen keskinäytössä (s. 170)
- Sovellusvalikon käsittely kuljettajan näytössä (s. 106)

Ajotilaston näyttäminen keskinäytössä

Ajotilasto ajotietokoneesta esitetään graafisesti keskinäytössä ja se antaa katsauksen, joka helpottaa polttoainetaloudellisempaa ajoa.



Avatkaa sovellus **Kuljettajan toiminta** sovellusnäkyssä ajotilaston näyttämiseksi.

Jokainen kaavion pylväs esittää ajomatkaa joko 1, 10 tai 100 km tai mailia. Pylväät täyt-

tyvät oikealta meneillään olevan ajon tahdissa. Äärimmäisenä oikealla oleva pylväs näyttää meneillään olevan matkan arvon.

Keskimääräinen polttoaineenkulutus ja kokonaisajoaika on laskettu ajotilaston edellisen nollaamisen jälkeen.

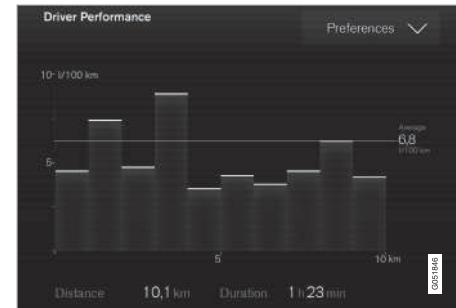

Ajotilasto ajotietokoneelta³⁵.

Ajotilaston asetukset

Painakaa **Valinnat**

- grafiikka-asteikon muuttamiseksi. Valitkaa pylväälle tarkkuus 1, 10 tai 100 km/miles.
- tietojen nollaamiseksi kunkin matkan jälkeen. Tehdään auton seistyä paikallaan yli 4 tuntia.
- nykyisen matkan datan nollaamiseksi.

Ajotilasto, laskettu keskipolttokulutus, ja yhteenlaskettu ajoaika nollautuvat aina samanaikaisesti.

Yksiköiden vaihtaminen

Muuttakaa ajomatkan, polttoaineenkulutuksen yms. yksikkö keskinäytön kautta:

1. Painakaa **Asetukset** päänäkyssä.

³⁵ Kuva on kaaviomainen – ulkonäkö voi vaihdella valitusta yksikkönormista tai päivitetystä ohjelmistosta riippuen.

2. Painakaa painiketta **Järjestelmä** → **Yksiköt**.
3. Kohdassa **Mittayksiköt**, valitkaa haluamanne yksikkönormi: **Metriinen**, **Brittiläinen** tai **US**.

Aiheeseen liittyvät tiedot

- Ajotietokone (s. 167)
- Ajodatan esittäminen kuljettajan näytössä (s. 169)

Asetusnäkymä

Keskinäytön asetusnäkyvässä käsitellään auton monien toimintojen **Asetukset ja tiedot**.

Avaaminen/sulkeminen ja navigointi asetusnäkyvässä

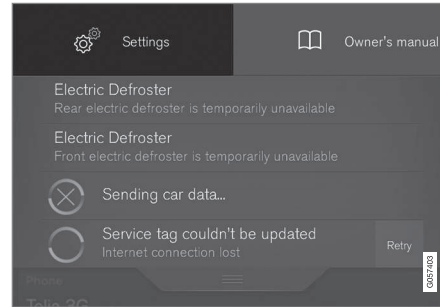

Päänäkymä ja painike toiminnolle **Asetukset**.

1. Vetäkää välillehtyä alaspäin keskinäytön yläreunasta päänäkymän avaamiseksi.
2. Painakaa **Asetukset** asetusnäkymän avaamiseksi.
3. Painakaa jotain esitettävistä kategorioista ja navigoikaa alakategorioihin ja kohtaan **Asetukset** painamalla uudelleen.
4. Painakaa **Edellinen** siirtyäkseen taaksepäin asetusnäkyvässä.
Painakaa **Sulje** asetusnäkymän sulkemiseksi.

Asetuksen muuttaminen

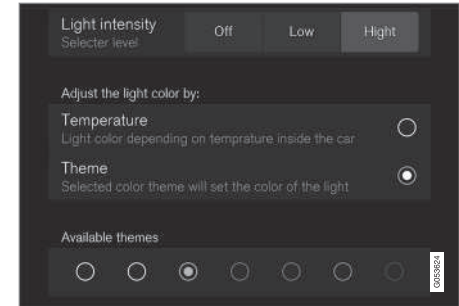

Alakategoria asetusnäkyvässä eri tyyppisine asetuksiineen, tässä monivalintapainike ja radiopainikkeet.

1. Painakaa kategorioita ja alakategorioita navigoidaksenne haluamaanne asetukseen.
2. Muuttakaa yhtä tai useampaa asetusta. Eri tyyppisiä asetuksia muutetaan eri tavoin (ks. seuraavasta taulukosta selostus ko. tyyppistä).
> Muutokset tallentuvat välittömästi.

« Asetusten tyypit

Asetuksia on useita eri tyyppejä:

Asetus-tyyppi	Selostus
Liipaisu-toiminto	Käynnistää sovelluksen tai erillisen näkymän tarkennettuine asetuksineen painamalla tekstiä, esim. laitteen yhdistämiseksi Bluetooth-toiminnolla.
Radiopainike	Valitkaa asetus useista mahdollisista painamalla haluamaanne radiopainiketta, esim. valitaksenne järjestelmän kielen.
Monivalintapainike	Valitkaa taso jollekin painamalla haluamaanne painikkeen osaa, esim. valitaksenne City Safety -toiminnon herkkyytason.
Ruksausruutu	Valitkaa toiminnon aktivointi/deaktivointi painamalla ruutua sen ruksaamiseksi tai ruksin poistamiseksi, esim. valitaksenne istuinten sähkölämmityksen automaattisen käynnistyksen.

Asetus-tyyppi	Selostus
Liukusäädin	Valitkaa taso joltain varten jakson sisällä painamalla ja vetämällä säädintä, esim. äänitason valitsemiseksi.
Informaation näyttäminen	Ei varsinainen asetus, näyttää tietoja jostain, esim. auton tunnistenumeron.

Aiheeseen liittyvät tiedot

- Keskinäytön kuvaus (s. 33)
- Kategoriat asetuskäytössä (s. 172)

Kategoriat asetuskäytössä

Asetuskäytössä on joukko pääkategorioita ja alakategorioita, joihin auton monien toimintojen asetukset ja tiedot on koottu.

Asetusvalikon alla on 7 pääkategoriaa: **My Car**, **Ääni**, **Navigointi**, **Media**, **Viestintä**, **Ilmastointi** ja **Järjestelmä**.

Jokainen kategoria puolestaan sisältää joukon alakategorioita ja asetuskäytössä oleviä alasetuksia. Seuraavissa taulukoissa näytetään alakategorioiden ensimmäinen taso. Toiminnon asetuskäytössä olevat alasetukset tai alue selostetaan perusteellisemmin käyttöoppaan ko. osassa. Katso järjestelmäasetuksille, joita ei selosteta ko. osassa, kohtaa "Järjestelmän asetusten muuttaminen asetuskäytössä".

Tietyt asetukset ovat henkilökohtaisia, mikä tarkoittaa, että ne voidaan tallentaa

Kuljettajaprofiilitin, kun taas toiset ovat globaaleja, mikä tarkoittaa, etteivät ne ole sidottuja kuljettajaprofiiliin. Seuraavat taulukot antavat katsauksen siitä, ovatko kategorian asetukset henkilökohtaisia, globaaleja vai sekoitus molemmista.

My Car

Alakategoriat	Asetukset
Näytöt	Henkilökohtaiset
IntelliSafe	Sekoitettu
Pysäköintivälik	Globaalit

Alakategoriat	Asetukset
Ajotila/Yksilöllinen ajo-tila*	Sekoitettu
Valot ja valaistus	Sekoitettu
Peilit ja helppo sisään-tulo	Henkilökohtaiset
Lukitus	Sekoitettu
Seisontajarru ja jousitus	Sekoitettu
Istuimet	Sekoitettu
Tuulilasinpyyhin	Sekoitettu
Jousitus	Globaalit

Äänentoisto

Alakategoriat	Asetukset
Äänikokemus *	Henkilökohtaiset
Sävy	Henkilökohtaiset
Tasapaino	Henkilökohtaiset
Järjestelmän äänitasot	Sekoitettu

Navigointi

Alakategoriat	Asetukset
Kartta	Henkilökohtaiset
Reitti ja opastus	Henkilökohtaiset
Liikenne	Henkilökohtaiset
Opastus	Henkilökohtaiset
Järjestelmä	Henkilökohtaiset

Media

Alakategoriat	Asetukset
AM/FM-radio	Henkilökohtaiset
DAB	Henkilökohtaiset
Gracenote®	Henkilökohtaiset
Video	Henkilökohtaiset

Kommunikaatio

Alakategoriat	Asetukset
Puhelin	-
Tekstiviestit	-
Bluetooth-laitteet	-
Wi-Fi	Globaalit
Auton Wi-Fi-yhteyspiste	Globaalit

Alakategoriat	Asetukset
Automodeemin Internet	Globaalit
Volvo On Call	-
Volvon palveluverkot	Globaalit

Lämmitys ja ilmanvaihto

Pääkategorialla Ilmastointi ei ole alakategorioita.

Järjestelmä

Alakategoriat	Asetukset
Kuljettajan profiili	Henkilökohtaiset
Päivämäärä ja kellon-aika	-
Järjestelmän kieli	Henkilökohtaiset
Näppäimistöasettelut	Globaalit
Ääniohjaus	Henkilökohtaiset
Yksiköt	Henkilökohtaiset
Tallennustila	-
Ohjelmistopäivitykset	-
Tehdasasetusten palautus	-
Palvelut	-



« Aiheeseen liittyvät tiedot

- Asetusnäkyvä (s. 171)
- Järjestelmäasetusten muuttaminen asetusnäkyvässä (s. 174)

Järjestelmäasetusten muuttaminen asetusnäkyvässä

Kategoria **Järjestelmä** asetusnäkyvässä kokoaa asetukset ja tiedot, jotka koskevat yleisesti auton järjestelmiä, esim. kieliä ja yksiköitä.

Järjestelmäasetukset kohdissa **Kuljettajan profiili, Päivämäärä ja kellonaika, Näppäimistöasettelut, Ääniohjaus, Ohjelmistopäivitykset, Tehdasasetusten palautus, Tehdasasetusten palautus ja Palvelut** selostetaan käyttöoppaan ko. osissa.

Järjestelmän kielen muuttaminen

1. Painakaa **Asetukset** keskinäytön päänäkyvässä.
2. Painakaa painiketta **Järjestelmä** → **Järjestelmän kieli**.
3. Valitkaa järjestelmän kieli. Puheohjauksen tuella varustetuilla kielillä on puheohjaussymboli.
 - > Kieli kuljettajan näytössä, keskinäytössä ja head-up -näytössä muuttuu.

Järjestelmän yksiköiden muuttaminen Pituuden ja tilavuuden yksiköiden muuttaminen

1. Painakaa **Asetukset** keskinäytön päänäkyvässä.

2. Painakaa painiketta **Järjestelmä** → **Yksiköt** → **Mittayksiköt**.
3. Valitkaa yksikkönormi väliltä:
 - **Metrinen** - kilometri, litra ja Celsius-asteet.
 - **Brittiläinen** - mailit, gallonat ja Celsius-asteet.
 - **US** - mailit, gallonat ja Fahrenheit-asteet.> Yksiköt kuljettajan näytössä, keskinäytössä ja head-up -näytössä muuttuvat.

Tallennustietojen katsominen

1. Painakaa **Asetukset** keskinäytön päänäkyvässä.
2. Painakaa painiketta **Järjestelmä** → **Tallennustila**.
 - > Auton umpilevyn tallennustiedot näytetään - mm. kokonaiskapasiteetti, käytettävissä oleva kapasiteetti ja kuinka paljon tilaa asennetut sovellukset käyttävät.

Auton tunnistenumeron katsominen

1. Painakaa **Asetukset** keskinäytön päänäkyvässä.
2. Painakaa painiketta **Järjestelmä** → **Ajoneuvon tunnusnumero**.
 - > Auton tunnistenumero (VIN³⁶) näytetään.

³⁶ Vehicle Identification Number.

Aiheeseen liittyvät tiedot

- Kategoriat asetusnäkyvässä (s. 172)
- Kuljettajaprofiilit (s. 176)
- Kello (s. 99)
- Keskinäytön näppäimistön käyttö (s. 49)
- Puheääniohjauksen asetukset (s. 117)
- Järjestelmäpäivitykset (s. 515)
- Asetusten nollaus asetusnäkyvässä (s. 175)
- Huollon ja korjauksen varaaminen (s. 512)

Asetusten nollaus asetusnäkyvässä

On mahdollista palauttaa asetusnäkyvässä kaikki muutetut asetukset vakioarvoiksi yhdellä kertaa.

Palautuksen tyypit

Asetusnäkyvän asetuksille on kolme eri tyyppistä palautusta:

- **Tehdasasetusten palautus** - puhdistaa kaiken datan ja median sekä palauttaa kaikki asetukset vakioarvoihin.
- **Nollaa ajoneuvon asetukset** - palauttaa globaaliset asetukset vakioarvoihin.
- **Nollaa omat asetukset** - puhdistaa henkilökohtaisen datan sekä palauttaa henkilökohtaiset asetukset vakioarvoihin.

Asetusten palauttaminen

HUOM

Tehdasasetusten palautus on mahdollinen vain, kun auto seisoo paikallaan.

1. Painakaa **Asetukset** keskinäytön päänäkyvässä.
2. Painakaa painiketta **Järjestelmä** → **Tehdasasetusten palautus**.

3. Valitkaa haluamanne palautustyyppi.
 - > Ponnahdusikkuna tulee näkyviin.
4. Vahvistakaa palautus painamalla **OK**.

Valinnalle **Nollaa omat asetukset** vahvistetaan palautus painamalla **Nollaa aktiiviselle profiilille** tai **Nollaa kaikille profiileille**.

> Valitut asetukset palautetaan.

Aiheeseen liittyvät tiedot

- Järjestelmäasetusten muuttaminen asetusnäkyvässä (s. 174)
- Kuljettajaprofiilit (s. 176)
- Käyttäjätietojen nollaus omistajanvaihdoksen yhteydessä (s. 181)

Kuljettajaprofiilit

Monia asetuksia, jotka tehdään autossa, voidaan sovittaa kuljettajan henkilökohtaisten toivomusten mukaisesti ja tallentaa yhteen tai useampaan kuljettajaprofiiliin.

Henkilökohtaiset asetukset tallentuvat automaattisesti aktiiviseen kuljettajaprofiiliin. Kukin avain voidaan yhdistää johonkin kuljettajaprofiiliin. Yhdistettyä avainta käytettäessä autossa otetaan käyttöön kyseisen kuljettajaprofiilin asetukset.

Mitkä asetukset tallennetaan kuljettajaprofiileihin?

Monet autossa tehtävistä asetuksista tallennetaan automaattisesti aktiiviseen kuljettajaprofiiliin, jos profiilia ei ole lukittu, ks. osaa "Kuljettajaprofiilin muokkaaminen". Autossa on asetukset, jotka tehdään joko henkilökohtaisina tai globaaleina. Juuri henkilökohtaiset asetukset tallennetaan kuljettajaprofiileihin.

Asetukset, jotka voidaan tallentaa kuljettajaprofiiliin, koskevat muun muassa näyttöjä, peilejä, etuistuimia, navigointia, ääni- ja mediajärjestelmää, kieltä ja puheohjausta.

Tiettyjä asetuksia, ns. globaaleja asetuksia, on mahdollista muuttaa, mutta niitä ei tallenneta määrättyyn kuljettajaprofiiliin. Globaalien asetusten muutos vaikuttaa kaikkiin profiileihin.

Globaalit asetukset

Globaaleja asetuksia ja parametreja eivät muutu, kun kuljettajaprofiili vaihdetaan toiseen. Ne pysy-

vät samoina riippumatta aktiivisesta kuljettajaprofiilista.

Näppäimistön ulkoasun asetukset ovat esimerkiksi globaaleista asetuksista. Jos kuljettajaprofiilia X käytetään lisäämään useampia kieliä näppäimistöön, nämä säilyvät ja niiden välillä on mahdollista vaihtaa myös käytettäessä kuljettajaprofiilia Y. Näppäimistön ulkonäön asetuksia ei tallenneta määrättyyn kuljettajaprofiiliin - asetukset ovat globaalisia.

Henkilökohtaiset asetukset

Jos kuljettajaprofiilia X on käytetty esim. asettamaan keskinäytön valovoima, asetukset vaikuttavat kuljettajaprofiiliin Y. Se on tallennettu kuljettajaprofiiliin X - valovoiman asetukset on henkilökohtainen asetukset.

Lukekaa lisää osasta "Kategoriat asetusnäky-mässä" saadakseen käsityksen siitä, mitkä asetukset ovat henkilökohtaisia ja mitkä globaaleja.

Aiheeseen liittyvät tiedot

- Kuljettajaprofiilin muokkaus (s. 177)
- Kategoriat asetusnäky-mässä (s. 172)
- Kuljettajaprofiilin valitseminen (s. 176)

Kuljettajaprofiilin valitseminen

Viimeksi käytetty kuljettajaprofiili on valittuna, kun auton lukitus avataan. Kuljettajaprofiili voidaan vaihtaa, kun auton lukitus on avattu.

Kun keskinäyttö käynnistetään, valittu kuljettajaprofiili näytetään näytössä ylimpänä. Viimeksi käytetty kuljettajaprofiili on käytössä, kun auton lukitus avataan seuraavan kerran. Jos etäavain on sen sijaan yhdistetty johonkin kuljettajaprofiiliin, kyseinen profiili valitaan käynnistettäessä. Katso-kaa "Etäavaimen yhdistäminen kuljettajaprofiiliin".

Kuljettajaprofiili voidaan vaihtaa kahdella eri tavalla.

Vaihtoehto 1:

1. Painakaa keskinäytön yläreunassa näytettävän kuljettajaprofiilin nimeä näytön käynnistettyä.
 - > Näyttöön tulee luettelo valittavina olevista kuljettajaprofiileista.
2. Valitkaa haluamanne kuljettajaprofiili.
3. Painakaa painiketta **Vahvista**.
 - > Kuljettajaprofiili on valittu ja järjestelmä lataa uuden profiilin asetukset.

Vaihtoehto 2:

1. Vetäkää keskinäytön päänäkymä alas.
2. Painakaa painiketta **Profiili**.
 - > Näyttöön tulee sama luettelo kuin vaihtoehtoon 1 kohdalla.

3. Valitkaa haluamanne kuljettajaprofiili.
4. Painakaa painiketta **Vahvista**.
 - > Kuljettajaprofiili on valittu ja järjestelmä lataa uuden profiilin asetukset.

Aiheeseen liittyvät tiedot

- Kuljettajaprofiilit (s. 176)
- Kuljettajaprofiilin muokkaus (s. 177)
- Etäavaimen yhdistäminen kuljettajaprofiiliin. (s. 178)

Kuljettajaprofiilin muokkaus

Autossa käytettävien kuljettajaprofiilien nimiä voidaan muuttaa.

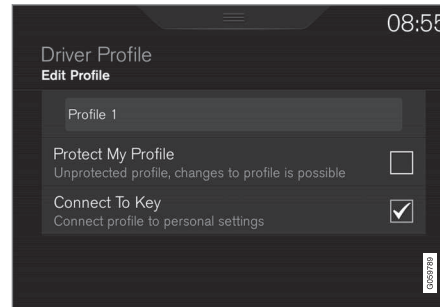

Kaiken tyyppiset kuljettajaprofiilien muutokset tehdään keskinäytön päänäköymästä - **Asetukset**
 → **Järjestelmä** → **Kuljettajaprofiilit**.

Kuljettajaprofiilin nimen muuttaminen

Muuttakaa kuljettajaprofiilin nimi aloittaen ikkunasta **Kuljettajan profiili**:

1. Painakaa painiketta **Muokkaa profiilia**.
 - > Jos profiilia voidaan muokata, näytetään valikko.
2. Painakaa ruutua **Profiilin nimi**.
 - > Näppäimistö tulee esiin ja nimeä on mahdollista muuttaa. Painakaa  näppäimistön sulkemiseksi.

3. Tallentakaa nimenmuutos painamalla **Edellinen/Sulje**.
 - > Nimi on nyt muutettu.

HUOM

Profiiliniimi ei voi alkaa välilyönnillä eikä sitä tällöin tallenneta

Asetusten nollaus kuljettajaprofiileissa

Yhteen tai useampaan kuljettajaprofiiliin tallennetut asetukset voidaan nolata, kun auto seisoo paikallaan.

HUOM

Tehdasasetusten palautus on mahdollinen vain, kun auto seisoo paikallaan.

1. Painakaa **Asetukset** päänäköymässä.
2. Painakaa painiketta **Järjestelmä** → **Tehdasasetusten palautus** → **Nollaa omat asetukset**.
3. Valitkaa jokin vaihtoehdoista **Nollaa aktiiviselle profiilille**, **Nollaa kaikille profiileille** tai **Peruuta**.

Aiheeseen liittyvät tiedot

- Kuljettajaprofiilit (s. 176)
- Asetusten nollaus asetusnäköymässä (s. 175)

- Keskinäytön näppäimistön käyttö (s. 49)
- Kuljettajaprofiilin valitseminen (s. 176)

Etäavaimen yhdistäminen kuljettajaprofiiliin.

Avain voidaan yhdistää kuljettajaprofiiliin. Näin kuljettajaprofiili valitaan automaattisesti kaikkine asetuksineen aina, kun autoa käytetään tietyllä etäavaimella.

Kun etäavainta käytetään ensimmäisen kerran, sitä ei ole yhdistetty mihinkään kuljettajaprofiiliin. Autoa käynnistettäessä aktivoidaan automaattisesti profiili **Vieras**.

Kuljettajaprofiili voidaan valita manuaalisesti yhdistämättä sitä avaimen. Kun auton lukitus avataan, viimeksi käytössä ollut kuljettajaprofiili aktivoituu. Jos avain on kerran yhdistetty kuljettajaprofiiliin, on kuljettajaprofiilin valinta tehtävä, kun kyseistä avainta käytetään.

Etäavaimen yhdistäminen kuljettajaprofiiliin

Valitkaa ensin, mikä profiili avaimen yhdistetään, jos yhdistettävä profiili ei ole jo aktiivinen. Aktiivinen profiili voidaan sitten yhdistää avaimen.

1. Painakaa **Asetukset** keskinäytön päänäkymässä.
2. Painakaa painiketta **Järjestelmä** → **Kuljettajaprofiilit**.
3. Merkitkää haluttu profiili. Profiilia **Vieras** ei voida yhdistää avaimen.

4. Vetäkää päänäkymä alas ja painakaa **Asetukset** → **Järjestelmä** → **Kuljettajaprofiilit** → **Muokkaa profiilia**.
5. Valitkaa **Yhdistä avain** profiilin yhdistämiseksi avaimen. Kuljettajaprofiilia ei voida yhdistää toiseen avaimen kuin juuri sillä hetkellä autossa käytettävään avaimen. Jos autossa on useita avaimia, näytetään teksti **Useita avaimia löytyi, aseta yhdistettävä avain lukulaitteen päälle**.



Varmistuskuljajan sijainti tunnelikonsolissa.

- > Kun teksti **Profiili yhdistetty avaimen** näytetään ovat avain ja kuljettajaprofiili yhdistetty toisiinsa.
6. Painakaa painiketta **OK**.
 - > Kyseinen avain on nyt yhdistetty kuljettajaprofiiliin ja pysyy yhdistettynä, kunnes toiminnon **Yhdistä avain** ruudusta ei poisteta valintaa.

Aiheeseen liittyvät tiedot

- Kuljettajaprofiilit (s. 176)
- Kuljettajaprofiilin muokkaus (s. 177)
- Etävain (s. 240)

Kuljettajaprofiilin tuonti USB:stä tai vienti USB:hen

Henkilökohtaiset asetukset, jotka on tallennettu kuljettajaprofiileihin, voidaan viedä/tuoda muihin autoihin USB-liitännän kautta.

Noudattakaa näitä kohtia kuljettajaprofiilin tuomiseksi/viemiseksi USB-muistista/-muistiin:

1. Painakaa **Asetukset** keskinäytön päänäkylässä.
2. Painakaa painiketta **Järjestelmä** → **Kuljettajaprofiilit**.



USB-liitäntä tunnelikonsolissa.

3. Asettaa USB-muisti tunnelikonsoliin.

4. Valitkaa **Tuo profiili USB-muistista/Vie profiili USB-muistiin**.

HUOM

Vain yksi USB-muisti voi olla liitännässä profiilien tuonnin ja viennin aikana. Jos muisteja on enemmän, profiili voi tallentua väärään USB-muistiin tai auto ei löydä profiilia tuonnin yhteydessä.

HUOM

Useita profiileita voidaan viedä USB:hen, mutta vain yksi profiili voidaan tuoda kerrallaan. Tuotaessa profiili, kirjoitetaan tämä autossa olevan ko. profiilin päälle. Myös profiilin nimi kirjoitetaan päälle.

Vierasprofiilia ei voida viedä eikä tuoda.

5. Valitkaa tuotava profiili tai vietävä profiili/vietävät profiilit.
 - > Ko. kuljettajaprofiilin päälle kirjoitetaan tuotaessa uusi.
6. Valitkaa **OK**.

Jos vienti epäonnistuu, se voi johtua siitä, että:

- USB-muisti on täynnä.
- USB-muisti on virheellisesti asetettu tai irrotettu viennin aikana.

◀◀ Jos tuonti epäonnistuu, se voi johtua siitä, että:

- USB-muisti on virheellisesti asetettu tai irrotettu tuonnin aikana.
- USB-muistissa ei ole mitään kuljettajaprofiilia.
- USB-muistissa oleva kuljettajaprofiilin tiedosto on vaurioitunut.

Aiheeseen liittyvät tiedot

- Kuljettajaprofiilit (s. 176)

Sovellusasetusten muuttaminen

Kaikki auton sovellukset on koottu sovellusnäky-mään. Auton sisäänrakennettuja toimintoja koskevien sovellusten asetuksia voidaan muuttaa keskinäytön päänäkyessä.

Sovellukset sisäisiä toimintoja varten - perussovellukset

Sovellukset, jotka ovat autossa alusta alkaen, esim. **FM-radio** ja **USB**, ovat osa Sensus-järjestelmää ja kuuluvat auton sisäisiin toimintoihin. Näiden toimintojen asetuksia on mahdollista muuttaa suoran keskinäytön päänäkyessä.

Perussovelluksen asetusten muuttaminen

1. Painakaa sovellusta, esim. **FM-radio**.
2. Vetäkää päänäkyä alas.
3. Painakaa painiketta **FM-radion asetukset**.
4. Muuttakaa asetuksia halutulla tavalla ja vahvistakaa valinnat.
5. Painakaa joko fyysistä kotipainiketta tai virtuaalista sulkupainiketta.

Useimmilla auton perussovelluksista on tämä kontekstuaalinen asetusmahdollisuus, mutta ei kaikilla. Ks. osaa "Kategoriat asetusnäkyessä" saadaksenne lisätietoja siitä, kuinka asetuksia muutetaan.

Kolmannen osapuolen sovellukset

Kolmannen osapuolen sovelluksia ei ole auton järjestelmässä alusta alkaen, vaan ne ovat sellai-

sia, jotka voidaan ladata, esim. **Volvo ID**. Täällä tehdään asetukset aina sovelluksen sisältä, ei päänäkyästä.

Aiheeseen liittyvät tiedot

- Navigointi keskinäytön näkymissä (s. 40)
- Asetusnäkyä (s. 171)
- Sovellusten lataaminen, päivittäminen ja asennuksen poistaminen (s. 477)
- Kategoriat asetusnäkyessä (s. 172)

Käyttäjätiedon nollaus omistajanvaihdoksen yhteydessä

Omistajan vaihtuessa tulee käyttäjätiedon ja järjestelmäasetukset palauttaa tehdasasetukseksi.

On mahdollista palauttaa auton asetukset eri tasoilla. Palauttaa kaikki käyttäjätiedon ja järjestelmäasetukset alkuperäiseksi tehdasasetukseksi omistajan vaihtuessa. Omistajan vaihdon yhteydessä on myös tärkeää vaihtaa omistaja palveluun Volvo On Call*.

Aiheeseen liittyvät tiedot

- Asetusten nollaus asetusnäkyvässä (s. 175)
- Volvo ID (s. 23)

ILMASTOINTI

Ilmasto

Auto on varustettu elektronisella lämmityksen ja ilmanvaihdon säädöllä. Lämmitys- ja ilmanvaihto-laitteisto jäädyttää tai lämmittää sekä poistaa kosteutta matkustamon ilmasta.

2-vyöhykeilmasto

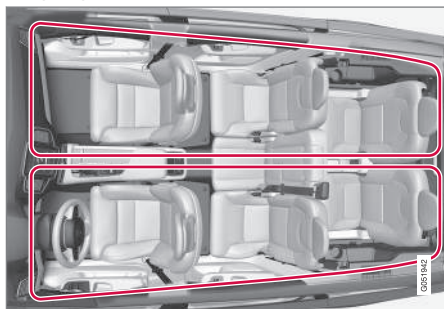

2-vyöhykeilmaston ilmastovyöhykkeet.

2-vyöhykeilmastoinnissa voidaan lämpötila matkustamossa asettaa erikseen vasemmalle ja oikealle puolelle.

Ilmastointilaitteen kaikkia toimintoja säädetään keskinäytöstä ja keskikonsolin fyysisistä painikkeista.

4-vyöhykeilmasto*

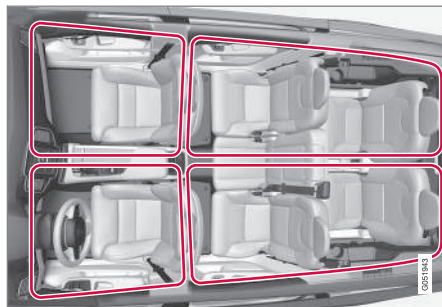

4-vyöhykeilmaston ilmastovyöhykkeet.

4-vyöhykeilmastoinnissa voidaan lämpötila matkustamossa asettaa erikseen vasemmalle ja oikealle puolelle sekä etu- että takaistuimella.

Ilmastointilaitteen kaikkia toimintoja säädetään keskinäytöstä ja keskikonsolin fyysisistä painikkeista. Takaistuimen toimintoja voidaan säätää myös ilmastopaneelistä takana tunnelikonsolin päällä.

Aiheeseen liittyvät tiedot

- Ilmastoinnin tunnistimet (s. 185)
- Koettu lämpötila (s. 185)
- Ilmanlaatu (s. 186)
- Ilmastoinnin säätimet (s. 188)
- Ilmanjako (s. 200)
- Pysäköinti-ilmasto* (s. 208)

- Ilmastoinnin puheohjaus (s. 119)

Ilmastoinnin tunnistimet

Ilmastointilaitteessa on useita tunnistimia, jotka auttavat säätämään ilmastoa autossa.

Anturien sijainti

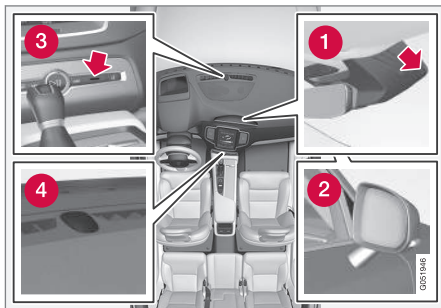

- 1 Kosteustunnistin - kotelossa sisätaustapeilin yhteydessä.
- 2 Ulkolämpötila-anturi - oikeanpuoleisessa ulkostaustapeilissä.
- 3 Matkustamon lämpötila-anturi - fyysisten painikkeiden luona keskikonsolissa.
- 4 Aurinkoisuustunnistin - kojelaudan päällä.

i HUOM

Älkää peittäkö tai tukkiko antureita vaatekappaleilla tai muilla esineillä.

Interior Air Quality System* -järjestelmässä on myös ilmanlaatusensori, joka on ilmastointilaitteen ilmanotossa.

Aiheeseen liittyvät tiedot

- Ilmasto (s. 184)
- Koettu lämpötila (s. 185)
- Interior Air Quality System* (s. 187)

Koettu lämpötila

Ilmastointilaitte säättää ilmastoa matkustamossa koetun lämpötilan, ei todellisen mukaan.

Matkustamon valittu lämpötila vastaa sitä fyysistä tuntemusta, jonka ulkoilman lämpötila, ilman virtausnopeus, ilmastokosteus, auringon säteily yms. olosuhteet auton sisällä ja sen ulkopuolella saavat aikaan.

Järjestelmässä on aurinkoisuustunnistin, joka tunnistaa, mistä suunnasta aurinko paistaa matkustamoon. Tästä seuraa, että lämpötila voi erota oikean ja vasemman puolen ilmasuuttimien välillä, vaikka se on säädetty samaksi kummallakin puolella.

Aiheeseen liittyvät tiedot

- Ilmasto (s. 184)
- Ilmastoinnin tunnistimet (s. 185)
- Lämpötilan säätö (s. 193)

Ilmanlaatu

Materiaalivalinnat ja ilmanpuhdistusjärjestelmä huolehtivat siitä, että ilman laatu matkustamossa on korkea.

Materiaali matkustamossa

Matkustamon sisustus on muotoiltu viihtyisäksi ja miellyttäväksi, myös kosketusallergikoille ja astmaattikoille.

Testatut materiaalit on kehitetty minimoimaan pölyn määrä matkustamossa ja helpottamaan matkustamon pitämistä puhtaana.

Matot sekä matkustamossa että kuormatilassa ovat irrotettavia ja ne on helppo poistaa ja puhdistaa.

Käyttäkää Volvon suosittelemia puhdistusaineita ja autonhoitotuotteita sisustan puhdistamiseen.

Ilmanpuhdistusjärjestelmä

Ilmansuodattimen lisäksi myös järjestelmien Clean Zone Interior Package* ja Interior Air Quality System* modifioinnit auttavat pitämään ilman laadun matkustamossa korkeana.

Clean Zone*

Clean Zone -toiminto tarkistaa, täytyvätkö kaikki hyvän ilmanlaadun edellytykset matkustamossa vai eivät.

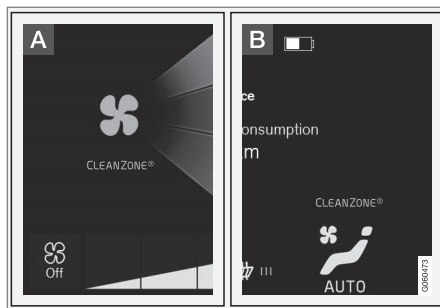

- A** Ilmainen näky ilmastoainäkymässä keskinäytössä.
- B** Ilmainen näky ilmastoainäkymässä, kun ilmastoainäkymä ei ole avattuna.

Jos edellytykset eivät täyty, teksti **Clean Zone** on valkoinen. Kun kaikki edellytykset täyttyvät, tekstin väri vaihtuu siniseksi.

Seuraavat edellytykset tarkistetaan:

- Ovatko kaikki ovet ja takaluukku kiinni.
- Ovatko kaikki sivuikkunat ja panoraamakatto* kiinni.
- Onko ilmanlaatujärjestelmä Interior Air Quality System* aktivoitu.
- Onko matkustamon puhallin aktivoitu.
- Onko ilmankierrätys pois toiminnasta.

i HUOM

Clean Zone ei ilmoita, onko ilmanlaatu hyvä, vaan ainoastaan sen, täytyvätkö hyvän ilmanlaadun edellytykset.

Aiheeseen liittyvät tiedot

- Ilmasto (s. 184)
- Matkustamon suodatin (s. 187)
- Clean Zone Interior Package* (s. 187)
- Interior Air Quality System* (s. 187)
- Sisustuksen puhdistus (s. 553)
- Ilmastoinnin säätimet keskinäytössä (s. 188)

Matkustamon suodatin

Kaikki matkustamoon tuleva ilma puhdistetaan suodattimella.

Matkustamon ilmansuodattimen vaihto

Jotta ilmastointi toimii tehokkaasti, suodatin on vaihdettava tasaisin aikaväleihin. Noudattakaa Volvon huolto-ohjelman suosittelemia vaihtovälejä. Ajettaessa erittäin epäpuhtaassa ympäristössä saattaa suodattimen vaihto olla tarpeen useammin.

i HUOM

Matkustamon suodattimia on erityyppisiä. Varmista, että oikea suodatin asennetaan.

Aiheeseen liittyvät tiedot

- Ilmanlaatu (s. 186)
- Clean Zone Interior Package* (s. 187)
- Interior Air Quality System* (s. 187)
- Volvon huolto-ohjelma (s. 512)

Clean Zone Interior Package*

Clean Zone Interior Package (CZIP) käsittää sarjan muutoksia, jotka pitävät matkustamon entistä puhtaampana allergiaa ja astmaa aiheuttavista aineista.

Se sisältää seuraavaa:

- Laajennettu puhallintoiminto, joka tarkoittaa, että puhallin käynnistyy avattaessa auton lukitus kauko-ohjaimella. Puhallin täyttää tällöin matkustamon raittiilla ilmalla. Toiminto käynnistyy tarvittaessa ja sulkeutuu automaattisesti hetken kuluttua tai kun jokin matkustamon ovista avataan. Puhallimen toiminta-aika lyhenee vähitellen pienentyvän tarpeen takia, kunnes auto on 4 vuotta vanha.
- Täysautomaattinen ilmanlaatujärjestelmä Interior Air Quality System (IAQS).

Aiheeseen liittyvät tiedot

- Ilmanlaatu (s. 186)
- Matkustamon suodatin (s. 187)
- Interior Air Quality System* (s. 187)

Interior Air Quality System*

Interior Air Quality System (IAQS) on täysautomaattinen ilmanlaatujärjestelmä, joka erottaa kaasut ja hiukkaset siten, että hajujen ja epäpuhtauksien pitoisuutta matkustamossa rajoitetaan.

IAQS on osa Clean Zone Interior Package (CZIP) -järjestelmää ja puhdistaa matkustamon ilman epäpuhtauksista, kuten hiukkaset, hiilivedyt, typioksidit ja maanpinnan otsoni.

Jos järjestelmän ilmanlaatuunnistin havaitsee, että ulkoilma on saastunutta, ilmanotto suljetaan ja ilman uudelleenkierrätys aktivoidaan.

i HUOM

Matkustamon parhaan ilman takaamiseksi pitää ilmanlaatuunnistimen olla aina kytkettynä.

Kylmässä ilmanalassa matkustamon ilman uudelleenkierrätystä on rajoitettu huurunmuodostuksen välttämiseksi.

Jos muodostuu huurua, tulee käyttää tuulilasin ja sivuikkunoiden sekä takalasin huurteenpoistotoimintoa.

Ilmanlaatuunnistimen aktivointi/deaktivointi

On mahdollista asettaa, onko ilmanlaatuunnistin aktivoitu/deaktivoitu.



1. Painakaa **Asetukset** keskinäytön päänäkymässä.
2. Painakaa **Ilmastointi**.
3. Valitkaa **Ilmanlaadun anturi** ilmanlaadutunnistimen aktivoimiseksi/deaktivoimiseksi.

Aiheeseen liittyvät tiedot

- Ilmanlaatu (s. 186)
- Matkustamon suodatin (s. 187)
- Clean Zone Interior Package* (s. 187)
- Ilman uudelleenkierrätyksen aktivointi/deaktivointi (s. 199)

Ilmastoinnin säätimet

Ilmastointilaitteen toimintoja säädetään keskinäytöstä, keskikonsolin fyysisillä painikkeilla ja ilmastopaneelista takana tunnelikonsolin päällä*.

Katsaus ilmastoinnin säätimiin

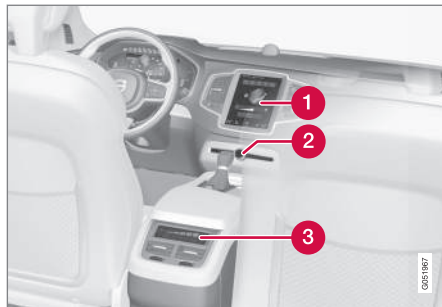

- 1 Ilmastoinnin säätimet keskinäytössä.
- 2 Huurteenpoistopainikkeet keskikonsolissa.
- 3 Ilmastoinnin säätimet takana tunnelikonsolin päällä*.

Aiheeseen liittyvät tiedot

- Ilmasto (s. 184)
- Ilmastoinnin säätimet keskinäytössä (s. 188)
- Ilmastoinnin säätimet takana tunnelikonsolin päällä* (s. 190)
- Ikkunoiden ja taustapeilien huurteenpoiston aktivointi/deaktivointi (s. 197)

Ilmastoinnin säätimet keskinäytössä

Ilmatoriviltä ja keskinäytön ilmastonäkymästä voidaan säätää kaikkia ilmastotoimintoja.

Ilmatorivi

Ilmatoriviltä voidaan säätää kaikkein tavallisimpia ilmastotoimintoja.

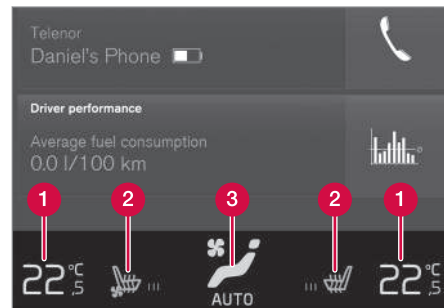

- 1 Lämpötilansäätimet kuljettajan ja matkustajan puolelle.
- 2 Sähkölämmitteisten* ja tuuletettujen* kuljettajan ja matkustajan istuinten sekä sähkölämmitteisen ohjauspyörän* säätimet.
- 3 Painike ilmastonäkymään pääsyä varten. Grafiikka painikkeessa näyttää aktivoituiden ilmast asetukset.

Ilmastonäkymä

Keskipainikkeen painallus ilmastorivillä antaa pääsyn ilmastonäkymään. Ilmastonäkymä on jaettu välilehtiin **Pääilmastointi**, **Takailmastointi*** ja **Pysäköinti-ilmastointi***. Vaihtakaa välilehtiä välillä pyyhkäisemällä vasemmalle/oikealle tai painamalla vastaavaa otsikkoa.

Pääilmasto

Välilehdeltä **Pääilmastointi** voidaan ilmastorivin toimintojen lisäksi säätää myös muita pääilmaston toimintoja.

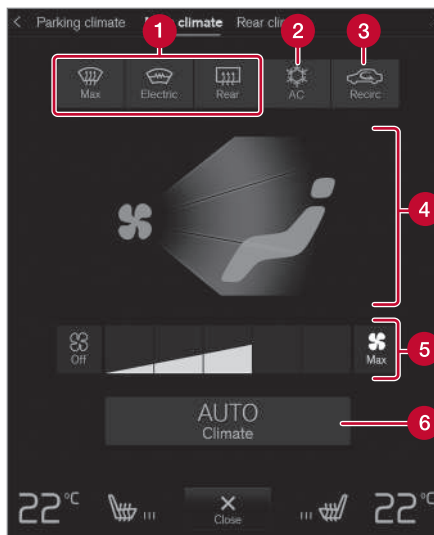

- 1 Max, Sähkö-, Takana - Ikkunoiden ja taustapeilien huurteenpoiston säätimet.
- 2 AC - Ilmastointilaitteen säädin.
- 3 Sisäkierto - Ilman uudelleenkierrätyksen säädin.
- 4 Ilmanjaon säätimet.

- 5 Puhaltimen säädin etuistuimelle (2-vyöhykeilmastossa on säädin yhteinen takaistuimen kanssa).
- 6 AUTO - Ilmastoinnin automaattisäätö.



« Takailmasto*

Välilehdellä **Takailmastointi** voidaan säätää kaikkia takaistuimen ilmastotoimintoja.

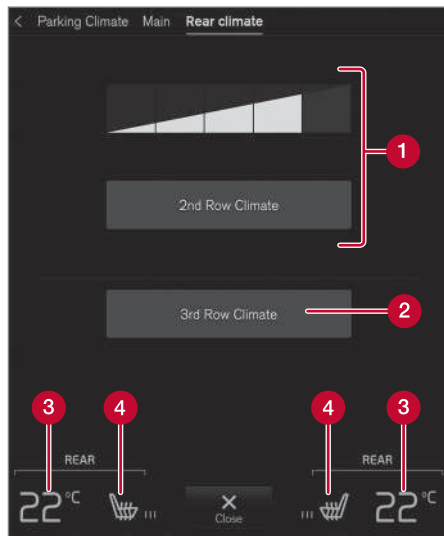

1 Toisen rivin ilmastointi - Takaistuimen lämmitys- ja ilmastointitoimintojen säätimet, toinen istuinrivi. Takaistuimen puhaltimen säädin, toinen istuinrivi.

2 3. rivin ilmastointi - Takaistuimen lämmitys- ja ilmastointitoimintojen säätimet, kolmas istuinrivi*.

3 Takaistuimen lämpötilan säädin.

4 Sähkölämmitteisen takaistuimen säädin*.

Pysäköinti-ilmasto*

Välilehdellä **Pysäköinti-ilmastointi** voidaan säätää auton pysäköinti-ilmastoa.

Aiheeseen liittyvät tiedot

- Ilmastoinnin säätimet (s. 188)
- Ikkunoiden ja taustapeilien huurteenpoiston aktivointi/deaktivointi (s. 197)
- Ilmastoinnin aktivointi/deaktivointi (s. 192)
- Ilman uudelleenkierrätyksen aktivointi/deaktivointi (s. 199)
- Ilmanjaon muuttaminen (s. 201)
- Puhallintason säätö (s. 195)
- Ilmastoinnin automaattisäätö (s. 191)
- Lämpötilan säätö (s. 193)
- Istuinten sähkölämmityksen aktivointi/deaktivointi* (s. 205)
- Istuinten tuuletuksen aktivointi/deaktivointi* (s. 207)
- Ohjauspyörän sähkölämmityksen* aktivointi/deaktivointi (s. 208)
- Pysäköinti-ilmasto* (s. 208)

Ilmastoinnin säätimet takana tunnelikonsolin päällä*

Takana tunnelikonsolin päällä olevasta ilmastopaneelista voidaan säätää takaistuimen ilmastotoimintoja.

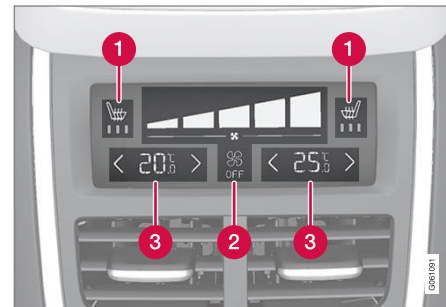

1 Sähkölämmitteisen takaistuimen säädin*.

2 Takaistuimen puhaltimen säädin.

3 Takaistuimen lämpötilansäädin.

Jos autoa ei ole varustettu takana tunnelikonsolin päällä olevalla ilmastopaneelilla, mutta siinä on takaistuinten sähkölämmitys*, ovat tämän säätämiseksi fyysiset painikkeet takana tunnelikonsolin päällä.

Aiheeseen liittyvät tiedot

- Ilmastoinnin säätimet (s. 188)
- Istuinten sähkölämmityksen aktivointi/deaktivointi* (s. 205)
- Puhallintason säätö (s. 195)
- Lämpötilan säätö (s. 193)

Ilmastoinnin automaattisäätö

Automaattinen ilmastoinnin säätö ohjaa ilmastointitoimintoja automaattisesti ilmastointilaitteen avulla.

Automaattisäätö ohjaa automaattisesti ilman uudelleenkierrätystä, ilmastoa ja ilmanjakoa.



Automaattisen säädön painike ilmastonäkymässä.

1. Avatkaa ilmastointinäkymä keskinäytössä.

2. Painakaa lyhyesti tai pitkään **AUTO**.

Lämpötila ja puhalluksen taso muuttuvat riippuen lyhyestä tai pitkästä painalluksesta:

- Lyhyt painallus: palauttaa aikaisempiin automaattisesti säädetyn ilmastoinnin asetuksiin.
 - Pitkä painallus - muuttaa vakioasetuksiin: 22 °C/72 °F ja tasoon **3** (tasoon **2** takaistuimella¹).
- > Ilmastoinnin automaattisäätö aktivoidaan/deaktivoidaan ja painikkeen valo syttyy/sammutuu.

Aiheeseen liittyvät tiedot

- Ilmastoinnin säätimet keskinäytössä (s. 188)

¹ Autot joissa on 4-vyöhykeilmasto*.

Ilmastoinnin aktivointi/deaktivointi

Lämmitys- ja viilennystoiminto viilentää tulevan ilman ja poistaa siitä kosteuden tarvittaessa.

Pääilmastoinnin aktivointi/deaktivointi

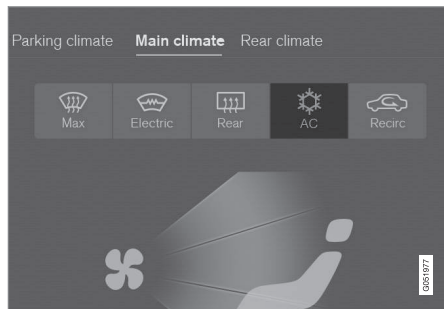

Ilmastointipainike ilmastonäkymässä.

1. Avatkaa ilmastointinäkyä keskinäytössä.
2. Painakaa **AC**.

> Ilmastointi aktivoidaan/deaktivoidaan ja painikkeen valo syttyy/samuu.

Kun ilmastointi on aktivoitu, ilmastointilaite ohjaa automaattisesti käynnistystä ja sammuttamista tarpeen mukaan.

HUOM

Sulkekaa kaikki sivuikkunat ja panoraamakatto*, jotta lämmitys- ja viilennysjärjestelmä toimii optimaalisesti.

HUOM

Ilmastointia ei ole mahdollista aktivoida, kun puhaltimen säädin on asennossa **Off**.

Kolmannen istuinrivin ilmastoinnin aktivointi/aktivoinnin poisto*

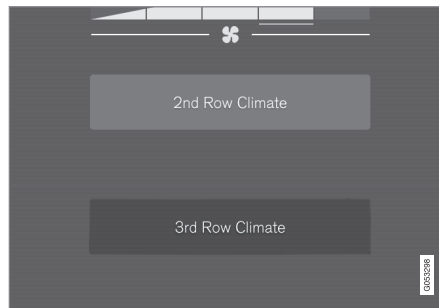

Ilmastointipainike välilehdellä **Takailmastointi** ilmastonäkymässä.

1. Avatkaa keskinäytön ilmastointinäkyä ja valitkaa välilehti **Takailmastointi**.

2. Painakaa **3. rivin ilmastointi**.

> Ilmastointi aktivoidaan/deaktivoidaan ja painikkeen valo syttyy/samuu.

HUOM

Kolmannen istuinrivin ilmastointilaitetta ei voi aktivoida, jos pääilmastointilaite on deaktivoitu tai toisen istuinrivin ilmastointi* on deaktivoitu.

Kolmannen istuinrivin ilmastoinnin aktivointi/deaktivointi moottorin käynnistyksen yhteydessä*

On mahdollista (4-vyöhykeilmastoinnin yhteydessä*) asettaa, pitääkö kolmannen istuinrivin ilmastoinnin olla aktivoituna/deaktivoituna käynnistettäessä moottori.

1. Painakaa **Asetukset** keskinäytön päänäky-mässä.
2. Painakaa **Ilmastointi**.
3. Valitkaa **Kolmannen rivin automaattinen ilmastointi** kolmannen istuinrivin ilmastoinnin aktivoimiseksi/deaktivoimiseksi moottorin käynnistyksen yhteydessä.

Aiheeseen liittyvät tiedot

- Ilmastoinnin säätimet keskinäytössä (s. 188)

Lämpötilan säätö

Lämpötila voidaan asettaa erikseen vasemmalle ja oikealle puolelle. 4-vyöhykeilmastoinnissa* voidaan puhaltimen nopeus asettaa erikseen myös etu- ja takaistuimelle.

Lämpötilan säätö etuistuimelle²



Lämpötilapainike ilmastointirivissä.

1. Painakaa vasemman tai oikean puolen lämpötilapainiketta keskinäytön ilmastointirivissä säätimen avaamiseksi.

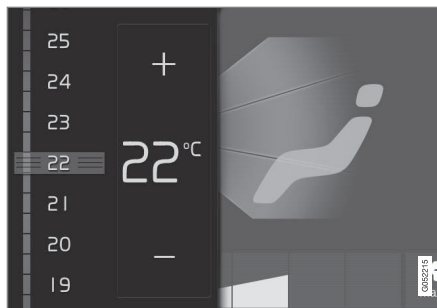

Lämpötilansäädin.

2. Säätäkää lämpötilaa joko:

- vetämällä säädin halutun lämpötilan kohdalle, tai
 - painamalla +/- lämpötilan nostamiseksi/laskemiseksi vaiheittain.
- > Lämpötilaa muutetaan ja painike osoittaa asetetun lämpötilan.

Lämpötilan synkronointi

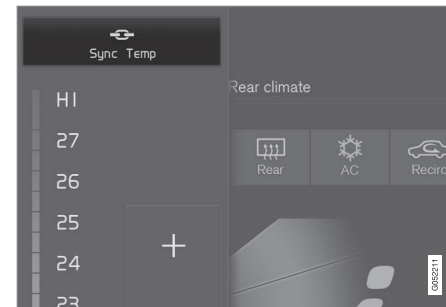

Synkronointipainike kuljettajan puolen lämpötilansäätimessä.

1. Painakaa kuljettajan puolen lämpötilapainiketta keskinäytön ilmastointirivissä säätimen avaamiseksi.
2. Painakaa **Synkronoi lämpötila** .
 - > Lämpötila kaikilla vyöhykkeillä autossa synkronoidaan kuljettajan puolen asetetun lämpötilan mukaan ja synkronointisymboli esitetään lämpötilapainikkeen yhteydessä.

Synkronointi lakkaa painamalla toisen kerran **Synkronoi lämpötila** tai muuttamalla matkustajan puolen tai takaistuimen* lämpötila-asetuksia.

² 2-vyöhykeilmastoinnin osalta myös takaistuimelle.

« Lämpötilan säätö takaistuimelle*

Etuistuimelta



Lämpötilapainikkeet välilehdellä **Takailmastointi** ilmastointinäkylässä.

1. Avatkaa keskinäytön ilmastointinäkymä ja valitkaa välilehti **Takailmastointi**.
2. Painakaa vasemman tai oikean puolen lämpötilapainiketta säätimen avaamiseksi.

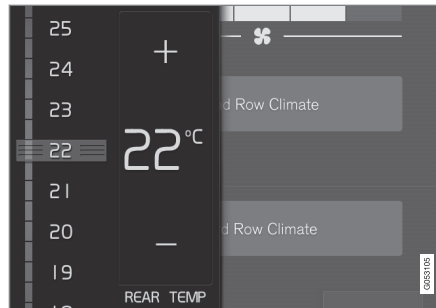

Lämpötilansäädin.

3. Säätäkää lämpötilaa:

- vetämällä säädin halutun lämpötilan kohdalle
 - painamalla +/- lämpötilan nostamiseksi/laskemiseksi vaiheittain.
- > Lämpötilaa muutetaan ja painike osoittaa asetetun lämpötilan.

Takaistuimelta



Lämpötilansäädin ilmastopaneelissa takana tunnelikonsolin päällä.

- Painakaa vasemman tai oikean puolen </> -painikkeita tunnelikonsolin ilmastopaneelissa lämpötilan laskemiseksi/nostamiseksi vaiheittain.
 - > Lämpötila muuttuu ja näyttö ilmastopaneelissa esittää asetetun lämpötilan.

i HUOM

Lämpenemistä tai viilenemistä ei voi nopeuttaa valitsemalla toivottua korkeampi tai matalampi lämpötila.

Aiheeseen liittyvät tiedot

- Ilmastoinnin säätimet (s. 188)
- Ilmastoinnin säätimet keskinäytössä (s. 188)

- Ilmastoinnin säätimet takana tunnelikonsolin päällä* (s. 190)
- Koettu lämpötila (s. 185)

Puhallintason säätö

Puhallin voidaan säätää viidelle automaattiselle puhallintasolle sekä käyttöiloihin **Off** ja **Max**. 4-vyöhykeilmastoinnissa* voidaan puhaltimen taso asettaa erikseen etu- ja takaistuimelle.

Puhaltimen tason säätö etuistuimelle³

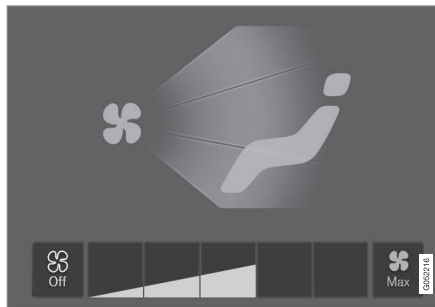

Puhaltimen säätöpainikkeet ilmastonäkymässä.

1. Avatkaa ilmastointinäkyä keskinäytössä.
2. Painakaa haluamaanne puhaltimen taso, **Off**, **1-5** tai **Max**.
 - > Puhaltimen taso muuttuu ja valitun tason painikkeet palavat.

! **TÄRKEÄÄ**

Jos puhallin on täysin sammutettuna, ilmastointi ei käynnisty, mikä voi aiheuttaa ikkunoiden sisäpintojen huuruuntumisen vaaran.

³ 2-vyöhykeilmastoinnin osalta myös takaistuimelle.

◀ Puhaltimen tason säätö takaistuimelle*

Etuistuimelta

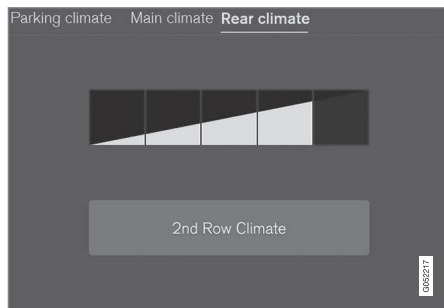

Puhaltimen säätöpainikkeet välilehdellä **Takailmastointi** ilmastonäkymässä.

1. Avatkaa keskinäytön ilmastointinäkymä ja valitkaa välilehti **Takailmastointi**.
2. Painakaa haluamaanne puhaltimen tasoa, 1-5.

Toisen ja kolmannen istuinrivin* puhaltimen taso voidaan sulkea painamalla **Toisen rivin ilmastointi**.

Kolmannen istuinrivin puhaltimen taso seuraa toisen istuinrivin tasoa, mutta se voidaan sulkea erikseen* painamalla **3. rivin ilmastointi**.

> Puhaltimen taso muuttuu ja valitun tason painikkeet palavat.

Takaistuimelta



Puhaltimen säädin ilmastopaneelissa takana tunnelikon-solin päällä.

- Painakaa haluttua puhaltimen tasoa, **Off** tai **1-5** tunnelikon-solin ilmastopaneelissa.
 - > Puhaltimen taso muuttuu ja valitun tason painikkeet palavat.

i HUOM

Puhaltimen tasoa takaistuimelle ei voi asettaa, jos etuistuimen puhaltimen taso on tilassa **Off**.

i HUOM

Lämmitys- ja viilennyslaitteisto sopeuttaa automaattisesti ilmavirran tarpeen mukaan valitulla puhallintasolla, mikä tarkoittaa, että puhaltimen nopeutta voidaan muuttaa, vaikka puhallintaso on sama.

Aiheeseen liittyvät tiedot

- Ilmastoinnin säätimet keskinäytössä (s. 188)
- Ilmastoinnin säätimet takana tunnelikon-solin päällä* (s. 190)

Ikkunoiden ja taustapeilien huurteenpoiston aktivointi/deaktivointi

Näitä kolmea toimintoa, enimmäishuurteenpoisto, tuulilasin sähkölämmitys* sekä takalasin ja ulkostaustapeilien sähkölämmitys, käytetään huurun ja jään poistamiseksi nopeasti ikkunoilta ja taustapeileistä.

Fyysistä painikkeista keskikonsolissa

Keskikonsolissa on fyysisiä painikkeita huurteenpoistotoimintojen pikakäyttöä varten.

Tuulilasin sähkölämmityksellä* voidaan enimmäishuurteenpoisto vain aktivoida yksittäin keskinäytön ilmastointinäkymästä.

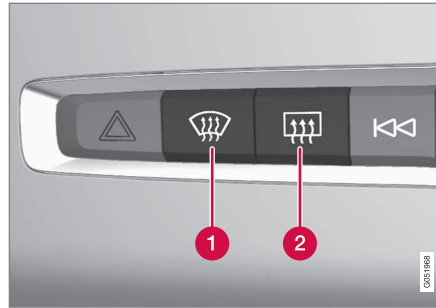

Fyysiset painikkeet keskikonsolissa.

- 1 Tuulilasin sähkölämmityksen painike* sekä enimmäishuurteenpoisto.
- 2 Takalasin sähkölämmityksen ja ulkostaustapeilien painike.

Autot ilman sähkölämmitteistä tuulilasia:

- Painakaa painiketta (1).
 - > Enimmäishuurteenpoisto aktivoidaan/deaktivoidaan ja painikkeen valo syttyy/samuu.

Autot, joissa on sähkölämmiteinen tuulilasi:

- Painakaa painiketta (1) toistuvasti vaihtaakseen kolmen tason välillä:
 - Aktivoitu tuulilasin sähkölämmitys
 - Aktivoitu tuulilasin sähkölämmitys ja enimmäishuurteenpoisto
 - Deaktivoitu.
- > Tuulilasin sähkölämmitys sekä enimmäishuurteenpoisto aktivoidaan/deaktivoidaan ja painikkeen valo syttyy/samuu.

i HUOM

Enimmäishuurteenpoisto käynnistyy tietyllä viiveellä puhallintason lyhyen lisäyksen välttämiseksi, jos sähkölämmiteinen tuulilasi deaktivoidaan kahdella nopealla painikkeen painalluksella.

Sähkölämmiteinen takalasi ja sähkölämmitteiset ulkostaustapeilit:

- Painakaa painiketta (2).
 - > Tuulilasin ja ulkostaustapeilien sähkölämmitys aktivoidaan/deaktivoidaan ja painike valo syttyy/samuu.



« Ilmastonäkymästä keskinäytössä

Enimmäishuurteenpoiston aktivointi/ deaktivointi

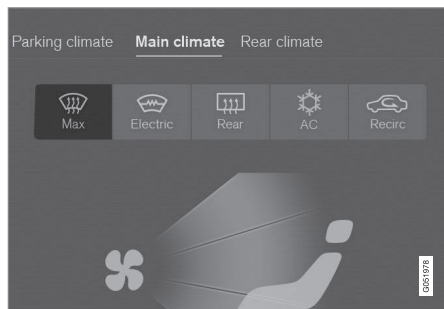

Enimmäishuurteenpoiston painike ilmastonäkymässä.

1. Avatkaa ilmastointinäkyä keskinäytössä.
2. Painakaa **Max**.

> Enimmäishuurteenpoisto aktivoidaan/
deaktivoidaan ja painikkeen valo syttyy/
sammuu.

Enimmäishuurteenpoisto deaktivoi ilmas-
toinnin automaattisäädön ja ilman uudel-
leenkierrätyksen, aktivoi lämmitys- ja vii-
lennysjärjestelmän sekä muuttaa puhalti-
men tason arvoon **5** ja lämpötilan tasolle
HI.

Kun enimmäishuurteenpoisto deaktivoi-
daan, ilmastointilaite palaa edellisiin ase-
tuksiin.

i HUOM

Äänitaso nousee muutettaessa puhallinta-
soksi **5**.

Sähkölämmitteisen tuulilasin aktivointi/ deaktivointi*

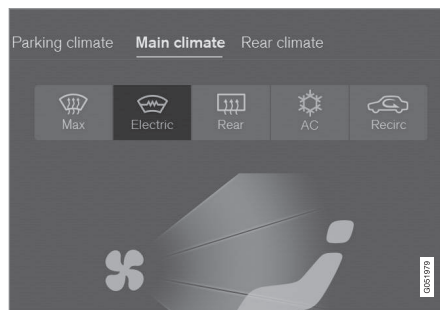

Tuulilasin sähkölämmityksen painike ilmastonäkymässä.

1. Avatkaa ilmastointinäkyä keskinäytössä.
2. Painakaa **Sähk.**

> Tuulilasin sähkölämmitys aktivoidaan/
deaktivoidaan ja painikkeen valo syttyy/
sammuu.

i HUOM

Tuulilasin molemmilla puolilla kauimmaisena
olevalla kolmion muotoisella alueella ei ole
sähkölämmitystä, näillä alueilla jäänpoisto voi
kestää pidempään.

i HUOM

Sähkölämmitteinen tuulilasi voi vaikuttaa
transponderien ja muun kommunikaatiovarus-
tuksen suorituskykyyn.

i HUOM

Jos sähkölämmitteinen tuulilasi aktivoidaan,
kun Start/Stop-toiminto on pysäyttänyt moot-
torin automaattisesti, moottori käynnistyy
uudelleen.

Sähkölämmitteisen takalasin ja ulkostaustapeilien aktivointi/deaktivointi

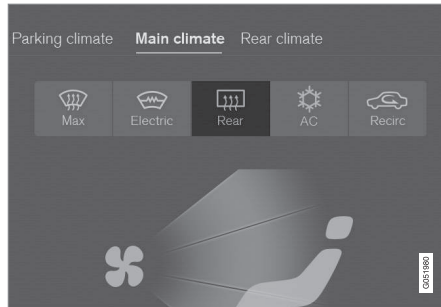

Takalasin ja ulkostaustapeilien sähkölämmityksen painike ilmastonäkymässä.

1. Avatkaa ilmastonäkymä keskinäytössä.
2. Painakaa **Takana**.
 - > Tuulilasin ja ulkostaustapeilien sähkölämmitys aktivoidaan/deaktivoidaan ja painike valo syttyy/sammuu.

Ikkunoiden sähkölämmityksen automaattisen aloituksen aktivointi/deaktivointi

On mahdollista asettaa, pitääkö tuulilasin sähkölämmityksen* sekä takalasin ja ulkostaustapeilien sähkölämmityksen automaattisen käynnistyksen olla aktivoituna/deaktivoituna käynnistettäessä moottori. Automaattisen käynnistyksen ollessa aktivoituna sähkölämmitys käynnistyy, jos on ole-

massa vaara, että ikkunan pintaan muodostuu jäätä tai huuua. Sähkölämmitys kytketty pois automaattisesti, kun ikkuna on riittävän lämmin ja jää tai huuu on poissa.

1. Painakaa **Asetukset** keskinäytön päänäkymässä.
2. Painakaa **Ilmastointi**.
3. Valitkaa **Automaattinen tuulilasin hurteenpoisto** kuljettajan tuulilasin sähkölämmityksen automaattisen aloituksen aktivoimiseksi/deaktivoimiseksi.

Valitkaa **Automaattinen takalasin hurteenpoisto** takalasin ja ulkostaustapeilien sähkölämmityksen automaattisen aloituksen aktivoimiseksi/deaktivoimiseksi.

Aiheeseen liittyvät tiedot

- Ilmastoinnin säätimet (s. 188)
- Ilmastoinnin säätimet keskinäytössä (s. 188)

Ilman uudelleenkierrätyksen aktivointi/deaktivointi

Ilman uudelleenkierrätys sulkee huonon ilman, pakokaasut jne. matkustamon ulkopuolelle, koska autoon ei imetä lainkaan ilmaa ulkopuolelta.

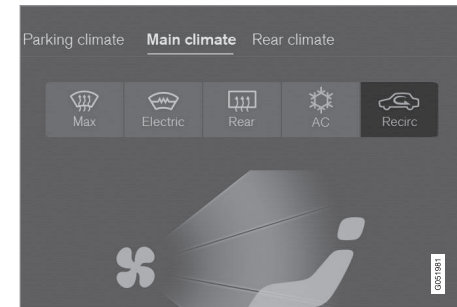

Ilman uudelleenkierrätyksen painike ilmastonäkymässä.

1. Avatkaa ilmastonäkymä keskinäytössä.
2. Painakaa **Sisäkierto**.
 - > Ilman uudelleenkierrätys aktivoidaan/deaktivoidaan ja painikkeen valo syttyy/sammuu.

! TÄRKEÄÄ

Jos autossa olevaa ilmaa kierrätetään liian kauan, on olemassa vaara, että ikkunoiden sisäpinnoille muodostuu huuua.





i HUOM

Ei ole mahdollista aktivoida ilman uudelleenkierrätystä, kun maksimaalinen huurteenpoisto on aktivoitu.

Ilman uudelleenkierrätyksen ajastimen aktivointi/deaktivointi

On mahdollista asettaa ilman uudelleenkierrätyksen ajastin olemaan aktivoitu/deaktivoitu. Ajastimen ollessa aktivoituna suljetaan ilman uudelleenkierrätys automaattisesti 20 minuutin kuluttua.

1. Painakaa **Asetukset** keskinäytön päänäky-mässä.
2. Painakaa **Ilmastointi**.
3. Valitkaa **Sisäilman kierrätyksen ajastin** ilman uudelleenkierrätyksen ajastimen aktivoimiseksi/deaktivoimiseksi.

Aiheeseen liittyvät tiedot

- Ilmastoinnin säätimet keskinäytössä (s. 188)

Ilmanjako

Ilmastointilaitte jakaa sisään tulevan ilman usean eri suuttimen kautta matkustamoon.

Katsaus ilmanjakoon

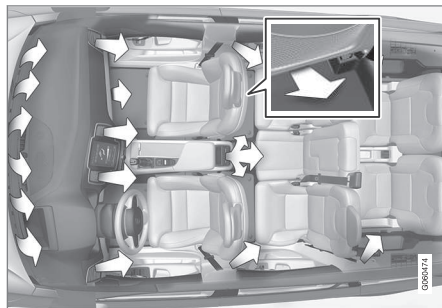

Ilmanjako matkustamoon 4-vyöhykeilmastoinnilla.

Automaattinen ja manuaalinen ilmanjako

Automaattisesti säädetyn ilmastoinnin ollessa toiminnassa tapahtuu ilmanjako automaattisesti. Tarvittaessa ilmanjakoa voidaan ohjata manuaalisesti.

Säädettävät tuuletussuuttimet

Matkustamossa on 6, 8* tai 10* säädettävää tuuletussuutinta riippuen ilmastointilaitteesta ja istuimien lukumäärästä.

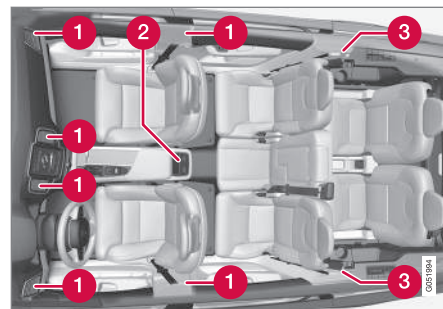

Säädettävien tuuletussuuttimien sijainti matkustamossa.

- 1 2-vyöhykeilmasto - neljä suutinta on sijoitettu kojelautaan ja yksi kumpaankin ovipilariin etu- ja takaoven välille.
- 2 Tulee 4-vyöhykeilmastoinnin yhteydessä* - kaksi takana tunnelikonsolin päällä.
- 3 Tulee 4-vyöhykeilmastoinnin* ja seitsemän istuimen yhteydessä - yksi kummassakin ovipilarissa takaoven takana.

i HUOM

Muistakaa, että pienet lapset voivat olla herkkiä ilmavirtauksille ja vedolle.

Aiheeseen liittyvät tiedot

- Ilmasto (s. 184)
- Ilmanjaon muuttaminen (s. 201)

- Tuuletussuuttimien avaaminen/sulkeminen ja suuntaus (s. 202)
- Taulukko ilmanjakovaihtoehdoista (s. 203)
- Ilmastoinnin automaattisäätö (s. 191)

Ilmanjao muuttaminen

Ilmanjakoa voidaan muuttaa manuaalisesti tarvittaessa.

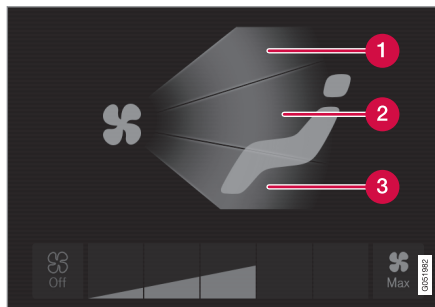

Ilmanjakopainikkeet ilmastonäkymässä.

- 1 Ilmanjako - tuulilasin huurteenpoistosuuttimet
 - 2 Ilmanjako - tuuletussuuttimet kojelaudassa ja keskikonsolissa
 - 3 Ilmanjako - tuuletussuuttimet lattialle
1. Avatkaa ilmastointinäkymä keskinäytössä.
 2. Painakaa yhtä tai useampaa ilmanjakopainiketta avataksenne/sulkeaksenne vastaavan ilmavirtauksen.
 - > Ilmanjako muuttuu ja painikkeet syttyvät/sammuvat.

Aiheeseen liittyvät tiedot

- Ilmanjako (s. 200)
- Tuuletussuuttimien avaaminen/sulkeminen ja suuntaus (s. 202)
- Taulukko ilmanjakovaihtoehdoista (s. 203)
- Ilmastoinnin säätimet keskinäytössä (s. 188)

Tuuletussuuttimien avaaminen/ sulkeminen ja suuntaus

Tietyt tuuletussuuttimen matkustamossa voidaan avata, sulkea ja suunnata yksilöllisesti.

Jos ovipilarien ja kojelaudan laitimaiset suuttimet suunnataan sivuikkunoita kohti, huuru voidaan eliminoida.

Jos ovipilarien suuttimet suunnataan sisäänpäin, saadaan, lämpimässä säässä, miellyttävä ympäristö matkustamoon.

Tuuletussuuttimien avaaminen/ sulkeminen

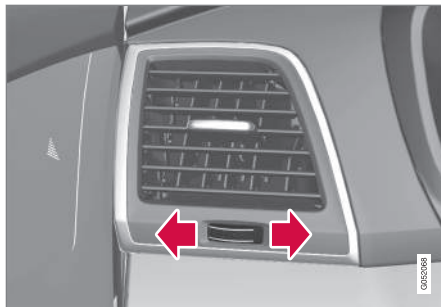

Tuuletussuuttimen säätöpyörä⁴.

- Kääntäkää säätöpyörää suuttimesta tulevan ilmapvirran avaamiseksi/sulkemiseksi.

Mitä suurempi osa valkoisista viivoista säätöpyörässä näkyy, sitä suurempi ilmapvirta.

Tuuletussuuttimien suuntaus

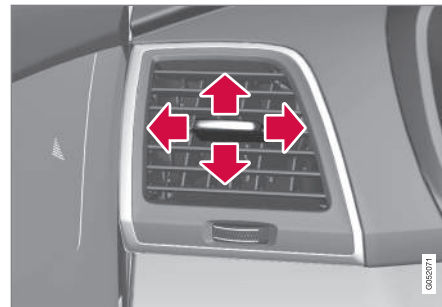

Tuuletussuuttimen vipu⁴.

- Siirtäkää vipua sivu-/korkeussuunnassa suuttimesta tulevan ilmapvirran suuntaamiseksi.

Aiheeseen liittyvät tiedot

- Ilmanjako (s. 200)
- Ilmanjaon muuttaminen (s. 201)
- Taulukko ilmanjakovaihtoehdoista (s. 203)

⁴ Kuva on kaaviomainen - suuttimen muoto vaihtelee sijainnista riippuen.

Taulukko ilmanjakovaihtoehdoista

Ilmanjakoa voidaan muuttaa manuaalisesti tarvittaessa. Seuraavat vaihtoehdot on mahdollista asettaa.

	Ilmanjako	Tarkoitus
	Jos kaikkien ilmanjakopainikkeiden merkintä poistetaan manuaalisessa tilassa, ilmastointilaite palaa automaattisäädölle.	
	Pääilmavirta huurteenpoistosuuttimista. Tietty ilmavirtaus muista tuuletussuuttimista.	Estää huurun ja jään muodostumista kylmässä ja kosteassa ilmastossa (tämän saavuttamiseksi ei puhalluksen taso saa olla liian matala).
	Pääilmavirta tuuletussuuttimista kojelaudassa. Tietty ilmavirtaus muista tuuletussuuttimista.	Antaa hyvän viiennyksen lämpimässä säässä.
	Pääilmavirta tuuletussuuttimista lattialle. Tietty ilmavirtaus muista tuuletussuuttimista.	Antaa lämpöä tai viileyttä lattialle.





	Ilmanjako	Tarkoitus
	Pääilmavirta huurteenpoistosuuttimista ja tuuletussuuttimista kojelaudassa. Tietty ilmavirtaus muista tuuletussuuttimista.	Antaa mukavuutta lämpimässä ja kuivassa säässä.
	Pääilmavirta huurteenpoistosuuttimista ja tuuletussuuttimista lattialle. Tietty ilmavirtaus muista tuuletussuuttimista.	Antaa hyvän mukavuuden ja hyvän huurunpoiston kylmässä tai kosteassa säässä.
	Pääilmavirta tuuletussuuttimista kojelaudassa ja tuuletussuuttimista lattialle. Tietty ilmavirtaus muista tuuletussuuttimista.	Antaa hyvän mukavuuden aurinkoisella säällä ulkolämpötilojen ollessa viileitä.
	Pääilmavirta huurteenpoistosuuttimista, tuuletussuuttimista kojelaudassa ja tuuletussuuttimista lattialle.	Parantaa tasaisesti matkustusmukavuutta matkustamossa.

Aiheeseen liittyvät tiedot

- Ilmanjako (s. 200)
- Ilmanjaon muuttaminen (s. 201)
- Tuuletussuuttimien avaaminen/sulkeminen ja suuntaus (s. 202)
- Ilmastoinnin säätimet keskinäytössä (s. 188)

Istuinten sähkölämmityksen aktivointi/deaktivointi*

Istuimia voidaan lämmittää kuljettajan ja matkustajan mukavuuden lisäämiseksi, kun on kylmä.

Etuistuimen sähkölämmityksen aktivointi/deaktivointi*



Ohjauspyörän ja istuimen painikkeet ilmastointirivissä.

1. Painakaa vasemman tai oikean puolen ohjauspyörän ja istuimen painiketta keskinäytön ilmastointirivissä istuimen sekä ohjauspyörän säätimen avaamiseksi.

Jos autossa ei ole tuuletettuja istuimia tai ohjauspyörän sähkölämmitystä, istuinten sähkölämmityksen painike on käytettävissä suoraan ilmastointirivissä.

2. Painakaa toistuvasti sähkölämmitteisten istuinten painiketta vaihtaaksenne neljän eri tason välillä: **Pois, Voimakas, Keskitaso ja Alhainen**.

> Taso muuttuu ja painike näyttää asetetun tason.

Takaistuimen sähkölämmityksen aktivointi/deaktivointi*

Etuistuimelta*



Istuinten sähkölämmityksen painikkeet ryhmässä

Takailmastointi ilmastonäkymässä.

1. Avatkaa keskinäytön ilmastointinäkymä ja valitkaa välilehti **Takailmastointi**.

2. Painakaa toistuvasti sähkölämmitteisten istuinten painiketta vaihtaaksenne neljän eri tason välillä: **Pois, Voimakas, Keskitaso ja Alhainen**.

> Taso muuttuu ja painike näyttää asetetun tason.



« Takaistuimelta 2-vyöhykeilmasto:

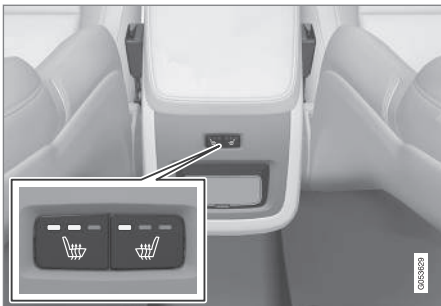

Painikkeet istuinten sähkölämmitykselle takana tunnelikonsolin päällä.

- Painakaa useita kertoja vasemman tai oikean puolen fyysisiä takaistuinten sähkölämmityksen painikkeita tunnelikonsolin päällä vaihtaaksenne neljän tason välillä: **Pois**, **Voimakas**, **Keskitaso** ja **Alhainen**.
 - > Taso muuttuu ja painikkeen didit näyttävät asetetun tason.

4-vyöhykeilmasto*:



Istuinlämmityksen osoitus ja säädin ilmastopaneelissa takana tunnelikonsolin päällä.

- Painakaa useita kertoja vasemman tai oikean puolen istuinten sähkölämmityksen painikkeita tunnelikonsolin ilmastopaneelissa vaihtaaksenne neljän tason välillä: **Pois**, **Voimakas**, **Keskitaso** ja **Alhainen**.
 - > Taso muuttuu ja näyttö ilmastopaneelissa esittää asetetun tason.

VAROITUS

Henkilöt, joiden on vaikea käsittää lämmön nousua heikentyneen tuntoaistin vuoksi tai henkilöt, joilla on vaikeuksia käsitellä sähkölämmityksen istuimen säädintä, eivät saa käyttää istuimien sähkölämmitystä. Muussa tapauksessa voi aiheutua palovammoja.

Istuinten sähkölämmityksen automaattisen aloituksen aktivointi/deaktivointi

Istuimien sähkölämmityksen aloitus on mahdollista asettaa olemaan aktivoitu/deaktivoitu käynnistettäessä moottori. Automaattisen käynnistystyksen ollessa aktivoituna sähkölämmitys käynnistyy alhaisessa ulkolämpötilassa.

1. Painakaa **Asetukset** keskinäytön päänäkyvässä.
2. Painakaa **Ilmastointi**.
3. Kohdassa **Kulj. istuimen autom. lämmityksen taso** ja **Matk. istuimen autom. lämmityksen taso**, valitkaa **Pois**, **Alhainen**, **Keskitaso** tai **Voimakas** kuljettajan ja matkustajan sähkölämmitysten istuinten aktivoimiseksi/deaktivoimiseksi ja automaattisen aloituksen tason valitsemiseksi.

Aiheeseen liittyvät tiedot

- Ilmastoinnin säätimet (s. 188)
- Ilmastoinnin säätimet keskinäytössä (s. 188)
- Ilmastoinnin säätimet takana tunnelikonsolin päällä* (s. 190)

Istuinten tuuletuksen aktivointi/ deaktivointi*

Istuimia voidaan tuulettaa esimerkiksi kosteuden poistamiseksi vaatteista.

Tuuletusjärjestelmä muodostuu istuinosa ja selkänojissa olevista puhaltimista, jotka imevät ilmaa istuimen verhoilun läpi. Jäähdytysvaikutus lisääntyy sen mukaan, mitä kylmempää matkustamon ilma on. Järjestelmä voi aktivoitua, kun moottori on käynnissä ja se ottaa huomioon istuimen lämpötilan, auringon säteilyn sekä ulkolämpötilan.

Etuistuimen tuuletuksen aktivointi/ deaktivointi*



Ohjauspyörän ja istuimen painikkeet ilmastointirivissä.

1. Painakaa vasemman tai oikean puolen ohjauspyörän ja istuimen painiketta keskinäytön ilmastointirivissä istuimen sekä ohjauspyörän säätimen avaamiseksi.

Jos autossa ei ole istuinten sähkölämmitystä tai ohjauspyörän sähkölämmitystä, istuinten tuuletuksen painike on käytettävissä suoraan ilmastointirivissä.

2. Painakaa toistuvasti tuuletettujen istuinten painiketta vaihtaaksenne neljän eri tason välillä: **Pois, Voimakas, Keskitaso ja Alhainen**.
> Taso muuttuu ja painike näyttää asetetun tason.

i HUOM

Vedolle herkkien henkilöiden tulee käyttää istuintuuletusta varovasti. Tasoa **Alhainen** suositellaan pitkäaikaisessa käytössä.

! TÄRKEÄÄ

Istuintuuletusta ei voi käynnistää, jos matkustamon lämpötila on liian matala. Näin vältetään istuimella istuvan kylmettyminen.

Aiheeseen liittyvät tiedot

- Ilmastoinnin säätimet (s. 188)
- Ilmastoinnin säätimet keskinäytössä (s. 188)

Ohjauspyörän sähkölämmityksen* aktivointi/deaktivointi

Ohjauspyörää voidaan lämmittää kuljettajan mukavuuden lisäämiseksi, kun on kylmä.

Ohjauspyörän sähkölämmityksen aktivointi/deaktivointi



Ohjauspyörän ja istuimen painikkeet ilmastointirivissä.

1. Painakaa kuljettajan puoleista ohjauspyörän ja istuimen painiketta keskinäytön ilmastointirivissä istuimen sekä ohjauspyörän säätimen avaamiseksi.

Jos autossa ei ole istuimien sähkölämmityksellä tai ohjauspyörän sähkölämmitystä, istuinten istuimien tuuletuksella, ohjauspyörän sähkölämmityksen painike on käytettävissä suoraan ilmastointirivissä.

2. Painakaa toistuvasti sähkölämmitteisen ohjauspyörän painiketta vaihtaaksenne neljän eri tason välillä: **Pois**, **Voimakas**, **Keskitaso** ja **Alhainen**.
 - > Taso muuttuu ja painike näyttää asetetun tason.

Ohjauspyörän sähkölämmityksen automaattisen aloituksen aktivointi/deaktivointi

Ohjauspyörän sähkölämmityksen aloitus on mahdollista asettaa olemaan aktivoitu/deaktivoitu käynnistettäessä moottori. Automaattisen käynnistyksen ollessa aktivoituna sähkölämmitys käynnistyy alhaisessa ulkolämpötilassa.

1. Painakaa **Asetukset** keskinäytön päänäkymässä.
2. Painakaa **Ilmastointi**.
3. Kohdassa **Ohjauspyörän autom. lämmityksen taso** valitkaa **Pois**, **Alhainen**, **Keskitaso** tai **Voimakas** sähkölämmitteisen ohjauspyörän aktivoimiseksi/deaktivoimiseksi ja automaattisen aloituksen tason valitsemiseksi.

Aiheeseen liittyvät tiedot

- Ilmastoinnin säätimet (s. 188)
- Ilmastoinnin säätimet keskinäytössä (s. 188)
- Ohjauspyörä (s. 134)

Pysäköinti-ilmaisto*

Auton matkustamotila voidaan esi-ilmastoida tai saavutettu tilanne säilyttää auton ollessa pysäköitynä.

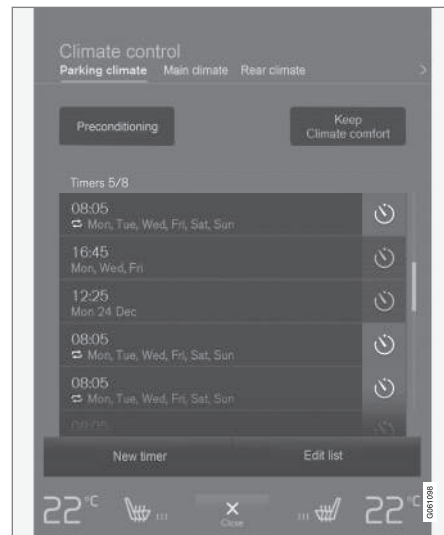

Esi-ilmastointi ja ilmastointimukavuuden säilyttämistä ohjataan välilehdeltä **Pysäköinti-ilmastointi** keskinäytön ilmastointinäkylässä.

Esi-ilmastointi

Auton esi-ilmastointi ennen ajoonlähtöä vähentää kulumista ja energiantarvetta ajon aikana.

Esi-ilmastointi on mahdollista suorakäynnistää tai asettaa ajastimen kautta.

Toiminto käyttää eri tapauksissa useita järjestelmiä:

- Pysäköintilämmitin* lämmitää matkustamon kylmässä säässä mukavuuslämpötilaan ja lämmitää myös moottorin.
- Tuuletus viilentää matkustamon lämpimässä säässä vallitsevaan ulkolämpötilaan.

i HUOM

Matkustamon esi-ilmastoinnissa auto toimii saavuttaakseen mukavan lämpötilan, ei ilmastointilaitteesta asetettua lämpötilaa.

Ilmastomukavuuden säilyttäminen

Olotilaa auton matkustamossa voidaan ylläpitää pysäköitäessä, esim. jos moottori pitää sammuttaa, mutta kuljettaja tai matkustaja jää istumaan autoon haluten säilyttää ilmastomukavuuden.

Ilmastomukavuuden säilyttäminen on mahdollista suorakäynnistää.

Toiminto käyttää eri tapauksissa useita järjestelmiä:

- Moottorin jäänöslämpö lämmitää matkustamon kylmällä säällä mukavuuslämpötilaan.
- Tuuletus viilentää matkustamon lämpimässä säässä vallitsevaan ulkolämpötilaan.

i HUOM

Ilmastointimukavuuden säilyttäminen suljetaan, jos auto lukitaan ulkopuolelta, ettei jäänöslämpöä käytetä turhaan. Toiminto on ajateltu käytettäväksi säilyttämään ilmastointimukavuus, kun kuljettaja tai matkustaja on autossa.

Aiheeseen liittyvät tiedot

- Ilmasto (s. 184)
- Esi-ilmastoinnin käynnistäminen/sulkeminen* (s. 209)
- Esi-ilmastoinnin ajastin* (s. 210)
- Ilmastointimukavuuden* säilyttämisen käynnistys/sulkeminen (s. 213)
- Symbolit ja ilmoitukset pysäköinti-ilmastoa varten* (s. 214)
- Lämmitin* (s. 215)
- Pysäköintilämmitin* (s. 216)

Esi-ilmastoinnin käynnistäminen/sulkeminen*

Esi-ilmastointi lämmitää matkustamoa ja moottoria tai tuulettaa matkustamoa ajon aikana. Toiminto voidaan suorakäynnistää keskinäytöstä tai matkapuhelimesta.

Käynnistäminen/sulkeminen keskinäytöstä



Esi-ilmastointipainike välilehdellä **Pysäköinti-ilmastointi** ilmastointinäkyvässä.

1. Avatkaa ilmastointinäkymä keskinäytössä.
2. Valitkaa välilehti **Pysäköinti-ilmastointi**.
3. Painakaa **Esiasetukset**.
 - > Esi-ilmastointi käynnistetään/suljetaan ja painikkeen valo syttyy/samuu.





i HUOM

Auton ovien ja ikkunoiden tulee olla kiinni matkustamon esi-ilmastoinnin aikana.

⚠ VAROITUS

Älkää käyttäkö esi-ilmastointia, jos auto on varustettu lämmittimellä*:

- Sisällä tuulettamattomissa tiloissa. Pakokaasuja muodostuu, jos lämmitin käynnistyy.
- Paikoissa, joiden läheisyydessä on palavaa tai helposti syttyvää materiaalia. Polttoaine, kaasut, pitkä ruoho, sahajauho jne. voivat syttyä.
- Kun on olemassa vaara, että lämmitin pakoputki on tukossa. Esim. runsas lumi oikeanpuoleisessa etupyöränkotelossa voi estää lämmitin tuuletuksen.

Huomatkaa, että esi-ilmastoinnin voi käynnistää ajastin, joka on asetettu kauan sitten.

Käynnistys sovelluksesta*

Esi-ilmastoinnin käynnistys ja informaatio valituista asetuksista voidaan tehdä laitteesta, jossa on Volvo On Call*-sovellus. Esi-ilmastointi lämmittää matkustamon mukavuuslämpötilaan tai tuulettaa matkustamon vallitsevaan ulkolämpötilaan.

⁵ Tietyt automallit ja markkina-alueet.

Jotta matkustamo voidaan myös viilentää mukavuuslämpötilaan (auton ilmastointilaitteella), voidaan käyttää moottorin etäkäynnistystoimintoa (Engine Remote Start - ERS)⁵ Volvo On Call*-sovelluksen välityksellä.

Aiheeseen liittyvät tiedot

- Pysäköinti-ilmastointi* (s. 208)
- Esi-ilmastoinnin ajastin* (s. 210)
- Ilmastointimukavuuden* säilyttämisen käynnistys/sulkeminen (s. 213)
- Symbolit ja ilmoitukset pysäköinti-ilmastoa varten* (s. 214)
- Lämmitin* (s. 215)

Esi-ilmastoinnin ajastin*

Ajastin voidaan asettaa siten, että esi-ilmastointi on valmis ennalta asetettuna ajankohtana.

Ajastin voi käsitellä jopa 8 eri asetusta:

- Yksittäinen ajankohta yksittäisenä päivänä
- Yksi ajankohta yhtenä tai useampana viikonpäivänä, toistolla tai ilman.

Aiheeseen liittyvät tiedot

- Pysäköinti-ilmastointi* (s. 208)
- Esi-ilmastoinnin ajastimen asettaminen* (s. 211)
- Esi-ilmastoinnin ajastimen aktivointi/deaktivointi* (s. 212)
- Esi-ilmastoinnin käynnistäminen/sulkeminen* (s. 209)
- Symbolit ja ilmoitukset pysäköinti-ilmastoa varten* (s. 214)

Esi-ilmastoinnin ajastimen asettaminen*

Esi-ilmastoinnin ajastin voi käsitellä jopa 8 aika-asetusta.

Aika-asetuksen lisääminen

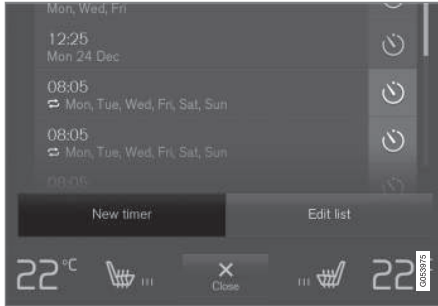

Aika-asetuksen lisäyspainike välilehdellä **Pysäköinti-ilmastointi** ilmastoitinäkymässä.

1. Avatkaa ilmastoitinäkymä keskinäytössä.
2. Valitkaa välilehti **Pysäköinti-ilmastointi**.
3. Painakaa **Lisää ajastin**.
> Ponnahdusikkuna tulee näkyviin.

i HUOM

Ei ole mahdollista lisätä aika-asetusta, jos ajastimelle jo on 8 asetusta. Poistakaa yksi aika-asetus voidaksenne lisätä uuden.

4. Painakaa **Päiväys** ajankohdan asettamiseksi yksittäiselle päivämäärälle.
Painakaa **Päivät** ajankohdan asettamiseksi yhdelle tai useammalle viikonpäivälle.
Päivät: Aktivoikaa/deaktivoikaa toisto teke-mällä merkintä ruutuun **Toista viikoittain** tai poistamalla se.
5. **Päiväys:** Valitkaa päivämäärä esi-ilmastoin-nille selaamalla nuolilla päivämääräluette-llossa.
Päivät: Valitkaa viikonpäivät esi-ilmastoia var-ten painamalla viikonpäivien painikkeita.
6. Asettakaa selaamalla nuolilla kellossa ajan-kohta, jolloin esi-ilmastoinnin pitää olla val-mis.
7. Painakaa **Vahvista** aika-asetuksen lisäämi-seksi.
> Aika-asetus lisätään luetteloon ja aktivoi-daan.

! VAROITUS

Älkää käyttäkö esi-ilmastointia, jos auto on varustettu lämmittimellä*:

- Sisällä tuulettamattomissa tiloissa. Pako-kaasuja muodostuu, jos lämmitin käynnis-tyy.
- Paikoissa, joiden läheisyydessä on pala-vaat tai helposti syttyvää materiaalia. Polt-toaine, kaasut, pitkä ruoho, sahajauho jne. voivat syttyä.
- Kun on olemassa vaara, että lämmittimen pakoputki on tukossa. Esim. runsas lumi oikeanpuoleisessa etupyöränkotelossa voi estää lämmittimen tuuletuksen.

Huomatkaa, että esi-ilmastoinnin voi käynnis-tää ajastin, joka on asetettu kauan sitten.

Aika-asetuksen muokkaaminen

1. Avatkaa ilmastoitinäkymä keskinäytössä.
2. Valitkaa välilehti **Pysäköinti-ilmastointi**.
3. Painakaa aika-asetusta, jota halutaan muut-taa.
> Ponnahdusikkuna tulee näkyviin.
4. Tehkää aika-asetuksen muutokset samaan tapaan kuin edellä kohdassa "Aika-asetuk-sen lisääminen".



◀ Aika-asetuksen poistaminen

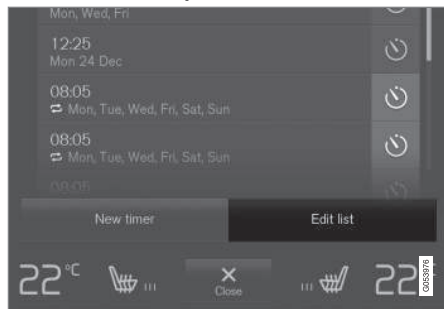

Painike luettelon muokkaamista / aika-asetuksen poistamista varten välilehdellä **Pysäköinti-ilmastointi** ilmastointinäkylässä.

1. Avatkaa ilmastointinäkymä keskinäytössä.
2. Valitkaa välilehti **Pysäköinti-ilmastointi**.
3. Painakaa **Muokkaa luetteloa**.
4. Painakaa luettelon oikealla puolella olevaa poistokuvaketta.
 - > Kuvake muuttuu tekstiksi **Poista**.
5. Painakaa **Poista** vahvistaaksenne.
 - > Aika-asetus poistuu luettelosta.

Aiheeseen liittyvät tiedot

- Esi-ilmastoinnin ajastin* (s. 210)
- Esi-ilmastoinnin ajastimen aktivointi/deaktivointi* (s. 212)
- Lämmitin* (s. 215)

Esi-ilmastoinnin ajastimen aktivointi/deaktivointi*

Esi-ilmastoinnin ajastimen aika-asetus voidaan aktivoida tai deaktivoida tarpeen mukaan.



Ajastinpainike välilehdellä **Pysäköinti-ilmastointi** ilmastointinäkylässä.

1. Avatkaa ilmastointinäkymä keskinäytössä.
2. Valitkaa välilehti **Pysäköinti-ilmastointi**.
3. Aktivoikaa/deaktivoikaa aika-asetus painamalla ajastimen painiketta asetuksen oikealla puolella.
 - > Aika-asetus aktivoidaan/deaktivoidaan ja painikkeen valo syttyy/samuu.

⚠ VAROITUS

Älkää käyttäkö esi-ilmastointia, jos auto on varustettu lämmittimellä*:

- Sisällä tuulettamattomissa tiloissa. Pakokaasuja muodostuu, jos lämmitin käynnistyy.
- Paikoissa, joiden läheisyydessä on palavaa tai helposti syttyvää materiaalia. Polttoaine, kaasut, pitkä ruoho, sahajauho jne. voivat syttyä.
- Kun on olemassa vaara, että lämmittimen pakoputki on tukossa. Esim. runsas lumi oikeanpuoleisessa etupyöränkotelossa voi estää lämmittimen tuuletuksen.

Huomatkaa, että esi-ilmastoinnin voi käynnistää ajastin, joka on asetettu kauan sitten.

Aiheeseen liittyvät tiedot

- Esi-ilmastoinnin ajastin* (s. 210)
- Esi-ilmastoinnin ajastimen asettaminen* (s. 211)
- Lämmitin* (s. 215)

Ilmastointimukavuuden* säilyttämisen käynnistys/sulkeminen

Ilmastomukavuuden säilyttäminen ylläpitää ilmastoa matkustamossa ajon jälkeen. Toiminto voidaan suorakäynnistää keskinäytöstä.



Ilmastointimukavuuden säilyttämisen painike välilehdellä **Pysäköinti-ilmastointi** ilmastonäkymässä.

1. Avatkaa ilmastointinäkymä keskinäytössä.
2. Valitkaa välilehti **Pysäköinti-ilmastointi**.
3. Painakaa **Säilytä ilmastointimukavuus**.
 - > Ilmastomukavuuden säilyttäminen käynnistetään/suljetaan ja painikkeen valo syttyy/sammutuu.

i HUOM

Ilmastointimukavuuden säilyttämistä ei voi käynnistää, jos moottorin jäännöslämpö ei riitä matkustamon ilmaston ylläpitämiseen tai jos ulkolämpötila on yli n. 20 °C.

i HUOM

Ilmastointimukavuuden säilyttäminen suljetaan, jos auto lukitaan ulkopuolelta, ettei jäännöslämpöä käytetä turhaan. Toiminto on ajateltu käytettäväksi säilyttämään ilmastointimukavuus, kun kuljettaja tai matkustaja on autossa.

Aiheeseen liittyvät tiedot

- Pysäköinti-ilmasto* (s. 208)
- Esi-ilmastoinnin käynnistäminen/sulkeminen* (s. 209)

Symbolit ja ilmoitukset pysäköinti-ilmastoa varten*

Joukko pysäköinti-ilmastointia koskevia symboleja ja ilmoituksia voidaan esittää kuljettajan näytössä.



Kun pysäköintilämmitin on toiminnassa, tämä symboli palaa kuljettajan näytössä.

Symboli	Ilmoitus	Sisältö
	Pysäköinti-ilmastointi Huolto tarpeen	Pysäköinti-ilmasto ei toimi. Ottakaa yhteys korjaamoon ^A toiminnon tarkastamiseksi mahdollisimman pian.
	Pysäköinti-ilmastointi Tilapäisesti ei käytettävissä	Pysäköinti-ilmastointi ei tilapäisesti toimi. Jos ongelma esiintyy pitemmän aikaa, ottakaa yhteyttä korjaamoon ^A toiminnon tarkastamista varten.
	Pysäköinti-ilmastointi Ei käytettävissä, poltto- ainetta liian vähän	Pysäköinti-ilmastointia ei voi aktivoida, kun polttoainemäärä on liian pieni pysäköintilämmittimen* käynnistämiseksi. Täytätkää auton varsinainen polttoainesäiliö.
	Pysäköinti-ilmastointi Ei käytettävissä, varaustaso liian heikko	Pysäköinti-ilmastointia ei voi aktivoida, kun käynnistysakun lataustaso on liian matala pysäköintilämmittimen* käynnistämiseksi. Ladatkaa akku.

^A Suosittelemme valtuutettua Volvon teknistä palvelua.

Aiheeseen liittyvät tiedot

- Pysäköinti-ilmasto* (s. 208)
- Esi-ilmastoinnin käynnistäminen/sulkeminen* (s. 209)
- Ilmastointimukavuuden* säilyttämisen käynnistys/sulkeminen (s. 213)
- Esi-ilmastoinnin ajastin* (s. 210)
- Lämmitin* (s. 215)
- Ilmoitusten käsittely kuljettajan näytössä ja keskinäytössä (s. 108)

Lämmitin*

Lämmitin auttaa moottoria ja matkustamoaa saavuttamaan oikean lämpötilan ennen ajoa ja sen aikana.

Lämmittimessä on kaksi osatoimintoa:

- Pysäköintilämmitin lämmittää tarvittaessa moottoria ja matkustamoaa, kun pysäköinti-ilmastoinnin esi-ilmastointi* on aktivoitu.
- Lisälämmitin lämmittää tarvittaessa matkustamoaa ja moottoria ajon aikana.

Lämmitin on polttoainekäyttöinen ja se on asennettu oikeaan etupyöränkoteloon.



Kun lämmitin on toiminnassa, tämä symboli palaa kuljettajan näytössä.

i HUOM

Kun lämmitin on aktiivinen, oikeasta etupyöränkotelosta voi tulla savua ja kuulua vaimea ääni. Myös polttoainepumpusta auton takaoasassa voi kuulua tikittävä ääni. Tämä on täysin normaalia.

Akku ja lataaminen

Auton käynnistysakku käyttää lämmitintä. Jos käynnistysakun lataustaso on liian alhainen, lämmitin sammuu automaattisesti ja kuljettajan näytössä näytetään ilmoitus.

i HUOM

Varmistakaa, että akun varausaste on riittävän korkea, jos lämmitintä pitää käyttää.

Polttoaine ja tankkaus

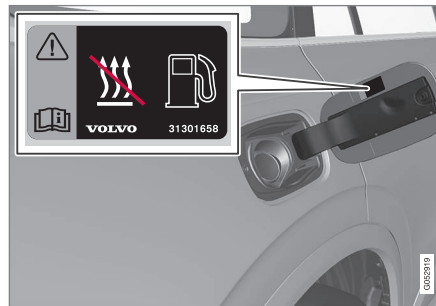

Varoitustarra säiliön luukussa.

Lämmitin ottaa polttoainetta auton varsinaisesta polttoainesäiliöstä.

Jos auto on pysäköitynä jyrkkään mäkeen, keulan tulee olla alamäen suuntaan, jotta polttoaineen syöttö lämmittimeen toimisi häiriöttä.

Jos polttoaine on vähissä, lämmitin sammuu automaattisesti ja kuljettajan näytössä näytetään ilmoitus.

i HUOM

Katsokaa, että auton varsinaisessa polttoainesäiliössä on riittävästi polttoainetta, jos lämmitintä pitää käyttää.

! VAROITUS

Ulos läikkyvä polttoaine voi syttyä. Sulkekaa polttoainekäyttöinen lämmitin ennen tankkauksen aloittamista.

Tarkistakaa kuljettajan näytöstä, että lämmitin on suljettu. Sen ollessa käynnissä näytetään lämmityssymboli.

Aiheeseen liittyvät tiedot

- Pysäköintilämmitin* (s. 216)
- Lisälämmitin* (s. 217)
- Pysäköinti-ilmasto* (s. 208)

Pysäköintilämmitin*

Pysäköintilämmitin auttaa nostamaan matkustamon lämpötilan oikealle tasolle ennen liikkeelle lähtöä.

Pysäköintilämmitin on toinen auton lämmittimen kahdesta osatoiminnoista. Lämmitin on asennettu oikeaan etupyöränkoteloon.

HUOM

Kun lämmitin on aktiivinen, oikeasta etupyöränkotelosta voi tulla savua ja kuulua vaimea ääni. Myös polttoainepumpusta auton takao-sassa voi kuulua tikittävä ääni. Tämä on täysin normaalia.

Pysäköintilämmitin käynnistyy automaattisesti, kun tarvitaan ylimääräistä lämpöä, jos pysäköinti-ilmastoinnin esi-ilmastointi* on aktivoitu.

Se sulkeutuu automaattisesti, kun oikea lämpötila, asetettu ajastimen aika tai lämmittimen enimmäiskäyntiaika saavutetaan.

Lämmittimen enimmäiskäyttöaika on 40 minuuttia.

HUOM

Varmistakaa, että auton varsinaisessa polttoainesäiliössä on riittävästi polttoainetta, jos lämmitintä pitää käyttää.

Varmistakaa, että käynnistysakun varausaste on riittävän korkea, jos lämmitintä pitää käyttää.

TÄRKEÄÄ

Usein toistuva pysäköintilämmittimen käyttö yhdistettynä lyhyisiin ajomatkoihin johtaa akun purkautumiseen, josta seuraa käynnistymisvaikeuksia.

Varmistaaksenne, että akkuun latautuu yhtä paljon energiaa kuin mitä pysäköintilämmitin käyttää, täytyy autolla ajaa yhtä kauan kuin lämmitintä käytetään, jos lämmitin on säännöllisesti käytössä. Pysäköintilämmitintä käytetään enintään 40 minuuttia kullakin kerralla.

VAROITUS

Älkää käyttäkö esi-ilmastointia, jos auto on varustettu lämmittimellä*:

- Sisällä tuulettamattomissa tiloissa. Pakokaasuja muodostuu, jos lämmitin käynnistyy.
- Paikoissa, joiden läheisyydessä on palavaa tai helposti syttyvää materiaalia. Polttoaine, kaasut, pitkä ruoho, sahajauho jne. voivat syttyä.
- Kun on olemassa vaara, että lämmittimen pakoputki on tukossa. Esim. runsas lumi oikeanpuoleisessa etupyöränkotelossa voi estää lämmittimen tuuletuksen.

Huomatkaa, että esi-ilmastoinnin voi käynnistää ajastin, joka on asetettu kauan sitten.

VAROITUS

Jos polttoaine haisee, jos tulee epätavallisen paljon tai mustaa savua tai jos pysäköintilämmittimestä kuuluu epätavallisia ääniä, sulkekaa lämmitin ja mikäli mahdollista, poistakaa pysäköintilämmittimen varoke. Volvo suosittelee ottamaan yhteyden valtuutettuun Volvon tekniseen palveluun korjausta varten.

Aiheeseen liittyvät tiedot

- Lämmitin* (s. 215)
- Lisälämmitin* (s. 217)

- Pysäköinti-ilmasto* (s. 208)
- Varokkeet moottoritilassa (s. 541)

Lisälämmitin*

Lisälämmitin auttaa matkustamaa ja moottoria saavuttamaan oikean lämpötilan ajon aikana.

Lisälämmitin on toinen auton lämmittimen kahdesta osatoiminnosta. Lämmitin on asennettu oikeaan etupyöränkoteloon.

HUOM

Kun lämmitin on aktiivinen, oikeasta etupyöränkotelosta voi tulla savua ja kuulua vaimea ääni. Myös polttoainepumpusta auton takaosassa voi kuulua tikittävä ääni. Tämä on täysin normaalia.

Lisälämmitin käynnistyy ja sitä ohjataan automaattisesti, kun ajon aikana tarvitaan lämpöä.

Se sammuu automaattisesti, kun auto sammutaan.

HUOM

Varmistakaa, että auton varsinaisessa polttoainesäiliössä on riittävästi polttoainetta, jos lämmitintä pitää käyttää.

Varmistakaa, että käynnistysakun varausaste on riittävän korkea, jos lämmitintä pitää käyttää.

Lisälämmittimen automaattisen käynnistyksen aktivointi/deaktivointi

On mahdollista asettaa, onko ilmanlaatutunnistimen automaattinen käynnistys aktivoitu/deaktivoitu.

1. Painakaa **Asetukset** keskinäytön päänäkylässä.
2. Painakaa **Ilmastointi**.
3. Valitkaa **Lisälämmitin** lisälämmittimen automaattisen käynnistyksen aktivoimiseksi/deaktivoimiseksi.

HUOM

Volvo suosittelee, että lisälämmittimen automaattinen käynnistys suljetaan lyhyiden ajomatkojen yhteydessä.

Aiheeseen liittyvät tiedot

- Lämmitin* (s. 215)
- Pysäköintilämmitin* (s. 216)

KUORMAUS JA SÄILYTYS

Matkustamon sisusta

Katsaus matkustamon sisustaan ja säilytyspaikkoihin.

Etuistuin

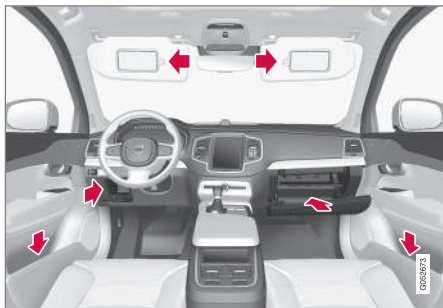

Säilytyslokero ovipaneelissa ja ohjauspyörän, käsinekotelolon sekä häikäisysojan yhteydessä.

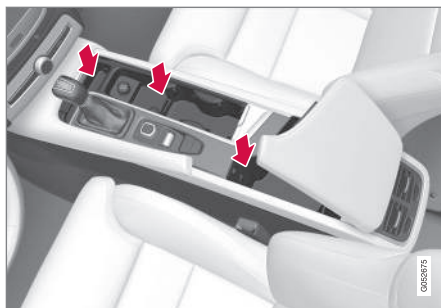

Säilytyspaikat ja mukinpidin, tuhkakuppi*, sähköliitäntä ja savukkeensytytin* ja tunnelikonsolin AUX-/USB-tuloliitäntä.

Toinen istuinrivi

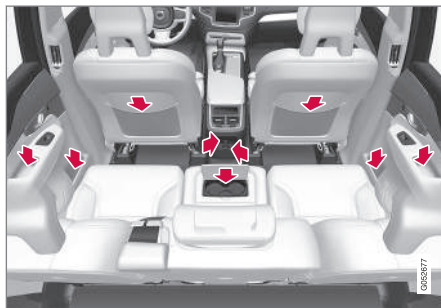

Säilytyslokero ja tuhkakuppi* ovipaneelissa, mukinpidin* keskipaikan selkänojassa, säilytystasku* etuistuimen selkänojassa ja sähköliitäntä ja savukkeensytytin* tunnelikonsolissa.

Kolmas istuinrivi*



Säilytyslokero ja mukinpidin sivupaneelissa sekä säilytyspaikka istuinten välissä.

VAROITUS

Säilyttäkää irtoesineitä, kuten matkapuhelinta, kameraa, lisälaitteiden kauko-ohjainta jne. käsi- tai muussa säilytyslokerossa. Voimakkaan jarrutuksen tai törmäyksen yhteydessä ne voivat muuten vahingoittaa autossa olevia henkilöitä.

Aiheeseen liittyvät tiedot

- Keskikonsoli (s. 221)
- Käsinekotelolon käyttö (s. 227)
- Häikäisysoja (s. 228)
- Sähköliitäntä (s. 222)
- Tuhkakuppien tyhjentäminen* (s. 226)

Keskikonsoli

Tunnelikonsoli on sijoitettu etuistuinten väliin.

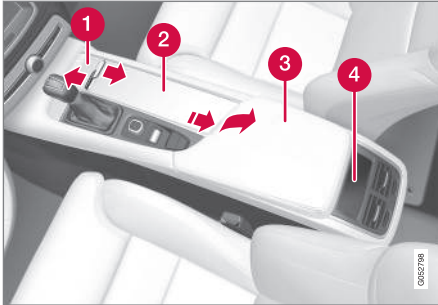

- 1 Luukullinen säilytyslokeron*. Luukku avataan/suljetaan painamalla kahvaa.
- 2 Säilytyslokeron mukinpitimeen kuljettajalle ja matkustajalle sekä 12 V:n liitäntä. Jos on valittu tuhkakuppi ja savukkeensytytin, savukkeensytytin on 12 V:n liitännässä ja irrotettava tuhkakuppi mukinpitimessä.
- 3 Säilytyslokeron ja AUX-/USB-tuloliitäntä kyynärnojan alla.
- 4 Takaistuimen ilmastointitoimintojen ilmastosäädin* tai säilytyslokeron.

Aiheeseen liittyvät tiedot

- Matkustamon sisusta (s. 220)
- Sähköliitäntä (s. 222)
- Savukkeensytyttimen käyttö* (s. 226)

- Tuhkakuppien tyhjentäminen* (s. 226)
- Median yhdistäminen AUX-USB-tuloliitännän kautta (s. 456)
- Ilmastoinnin säätimet takana tunnelikonsolin päällä* (s. 190)

Sähköliitäntä

Tunnelikonsolissa on kaksi 12 V:n sähköliitäntää ja yksi 230 V:n sähköliitäntä*, kuormatilassa on yksi 12 V:n sähköliitäntä*.

Jotta liitännöistä saa virtaa, pitää auton sähköjärjestelmän olla asetettuna matalimpaan jännitetilaan I. Tämän jälkeen liitännät ovat aktiivisia niin pitkään, kunnes käynnistysakun varaustaso ei laske liian matalaksi.

Kun moottori sammutetaan ja auto lukitaan, liitännät deaktivoituvat. Kun moottori sammutetaan ja auto jää lukitsematta tai se lukitaan salpalukitustilan ollessa tilapäisesti deaktivoituna, liitännät ovat aktiivisia lisäksi vielä enintään 10 minuuttia.

i HUOM

Muistakaa, että sähköliitännän käyttö moottorin ollessa sammutettu voi aiheuttaa käynnistysakun lataustason laskemisen liikaa, mikä voi rajoittaa muita toimintoja.

230 V:n sähköliitäntä*



230 V:n sähköliitäntä tunnelikonsolissa, toinen istuinrivi.

Liitäntää voidaan käyttää 230 V:n jännitteelle tarkoitetuille erilaisille laitteille, esim. latauslaitteille tai kannettaville tietokoneille.

! TÄRKEÄÄ

Enimmäisteho on 150 W.

Liitännän käyttö

1. Laskekaa liitännän suojaläppä alas ja liittäkää laitteen liitin.
> Liitännän diodi näyttää tilan.
2. Tarkistakaa, että diodi palaa tasaisesti vihreänä - vain tällöin liitäntä syöttää virtaa.

3. Kytkekää laite irti vetämällä sen liitin pois - älkää vetäkö johdosta.

Nostakaa suojaläppä ylös silloin, kun liitäntää ei käytetä tai silloin, kun liitäntää ei voida valvoa.

! TÄRKEÄÄ

- Älkää käyttäkö lisävarusteita, joissa on suuret tai painavat liittimet - ne saattavat vaurioittaa liitäntää tai irrota ajamisen aikana.
- Älkää käyttäkö lisävarusteita, jotka voivat aiheuttaa häiriöitä esim. auton radiovastaanottimeen tai sähköjärjestelmään.
- Sijoittakaa lisävaruste siten, että se ei voi vahingoittaa kuljettajaa tai matkustajaa voimakkaassa jarrutuksessa tai törmäyksessä.
- Valvokaa liitettuja lisävarusteita, koska ne voivat lämmetä ja polttaa matkustajia tai sisustusta.

! VAROITUS

- Käyttäkää vain ehjiä ja moitteettomasti toimivia lisävarusteita. Lisävarusteiden on oltava tarkoitettuja 230 V:lle ja 50 Hz:lle ja liitinten on sovittava liitäntään. Lisäva-

rusteella on oltava CE-merkintä, UL-merkintä tai vastaava turvamerkintä.

- Liitäntään, liittimeen tai lisävarusteeseen ei saa koskaan päästä vettä tai muuta nestettä. Älkää koskettako tai käytäkö liitäntää, joka vaikuttaa vaurioituneelta tai johon on päässyt vettä tai muuta nestettä.
- Älkää liittäkö liitäntään haaroituspistorasiaa, sovittimia tai jatkojohtoja, koska ne voivat syrjäyttää liitännän turvatoiminnot.
- Liitännässä on kosketussuojat. Valvokaa, että kukaan ei sormeile tai vahingoita liitäntää siten, että kosketussuojat eivät toimi. Lapsia ei saa jättää ilman valvontaa autoon liitännän ollessa toiminnassa.

Jos yllä mainittuja ohjeita ei noudateta, seurauksena voi olla voimakkaita tai hengenvaarallisia sähköiskuja.

Tilan näyttö

Liitännän diodi ilmoittaa liitännän tilan:

Tilan näyttö	Syy	Toimenpide
Palaa tasaisesti vihreänä	Liitäntä syöttää virtaa liitettyyn laitteeseen.	Ei mitään.
Vilkkuu oranssina	Liitännän jännitteenmuuntimen lämpötila on liian korkea (esim. jos laite vaatii paljon tehoa tai jos matkustamossa on kuuma).	Irrottakaa laitteen liitin, antakaa jännitteenmuuntimen jäähtyä ja liittäkää laite uudelleen.
	Liitetyt laitteet tarvitsevat paljon tehoa (hetkellisesti tai jatkuvasti) tai ne eivät toimi.	Ei mitään. Laite ei voi käyttää liitäntää.



Tilan näyttö	Syy	Toimenpide
Sammunut diodi	Liitäntä ei tunnista mahdollista liitettyä laitteen liitintä.	Tarkistakaa, että laitteen liitin on asianmukaisesti paikallaan liitännässä.
	Liitäntä ei ole aktiivinen.	Asettakaa auton sähköjärjestelmä matalimpaan jännitetilaan I.
	Liitäntä on ollut aktiivinen, mutta on nyt deaktivoitu.	Käynnistäkää moottori ja/tai ladatkaa käynnistysakku.

Jos ongelma ei poistu, ottakaa tällöin yhteys korjaamoon - valtuutettua Volvon teknistä palvelua suositellaan.

VAROITUS

Älkää koskaan tehkö itse mitään muutoksia tai korjauksia 230 V:n sähköliitintään. Volvo suosittelee ottamaan yhteyden valtuutettuun Volvon tekniseen palveluun.

12 V:n sähköliitäntä



12 V:n sähköliitäntä tunnelikonsolissa, etuistuin.



12 V:n sähköliitäntä tunnelikonsolissa, toinen istuinrivi.

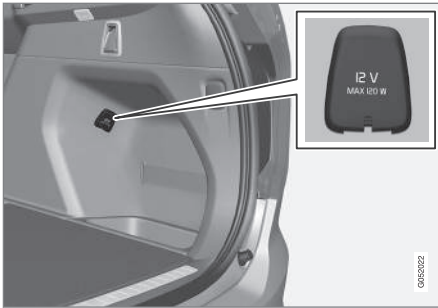

12 V:n sähköliitäntä kuormatilassa*.

Sähköliitäntöjä voidaan käyttää eri lisävarusteille, jotka on tarkoitettu 12 V:n jännitteelle, esim. musiikkisoittimet, kylmälaatikot ja matkapuhelimet.

Tunnelikonsolin liitäntöihin voidaan lisätä savukkeensytytin*.

! TÄRKEÄÄ

Enimmäisteho on 120 W liitäntää kohti.

Liitäntöjen käyttö

1. Irrottakaa tulppa (tunnelikonsoli) tai kääntäkää kansi alas (kuormatila) liitäntän edestä ja liittäkää siihen laitteen liitin.
2. Irrottakaa laitteen liitin ja asettakaa tulppa takaisin (tunnelikonsoli) tai nostakaa kansi paikalleen (kuormatila) silloin, kun liitäntää ei käytetä tai kun sitä ei valvota.

Savukkeensytyttimen käyttö*

Savukkeensytytin voidaan lisätä tunnelikonsolin etu- ja takaosan 12 V:n sähköliitäntöihin.



Savukkeensytytin tunnelikonsolissa, etuistuin.



Savukkeensytytin tunnelikonsolissa, toinen istuinrivi.

1. Painakaa sytyttimen painiketta.
 - > Kun sytytin hehkuu, painike ponnahtaa ulospäin.
2. Vetäkää sytytin ulos liitännästä ja käyttäkää hehkuu sytyttämiseen.
3. Asettakaa sytytin takaisin liitäntään.

! TÄRKEÄÄ

Varokaa, ettei sytyttimen hehkuva osa vauriota esim. sisustusta.

Aiheeseen liittyvät tiedot

- Keskkonsoli (s. 221)
- Sähköliitäntä (s. 222)
- Tuhkakuppien tyhjentäminen* (s. 226)

Tuhkakuppien tyhjentäminen*

Jos autossa on savukkeensytytin, tunnelikonsolin mukiinpitimessä ja toisen istuinrivin ovipaneelissa on irrotettavat tuhkakupit.

Tunnelikonsolin tuhkakupin tyhjentäminen

1. Irrottakaa tuhkakuppi vetämällä se suoraan ylöspäin pois mukiinpitimestä ja tyhjentäkää sisältö.
2. Asettakaa tuhkakuppi takaisin mukiinpitimeen.

Toisen istuinrivin ovipaneelin tuhkakupin tyhjentäminen

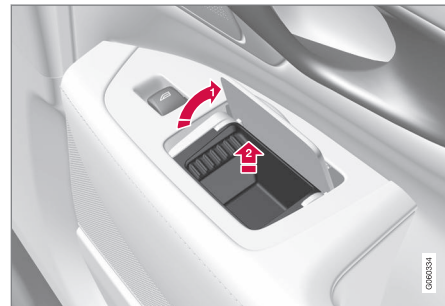

1. Avatkaa tuhkakupin kansi ja työntäkää se siten ylöspäin täysin pystysuoraan asentoon.
 - > Tuhkakuppia paikallaan pitävä salpa vapautuu.

2. Nostakaa tuhkakuppi pois ja tyhjentäkää sisältö.
3. Asettakaa tuhkakuppi takaisin ja antakaa sen liukua alaspäin sivuilla oleviin uriin.

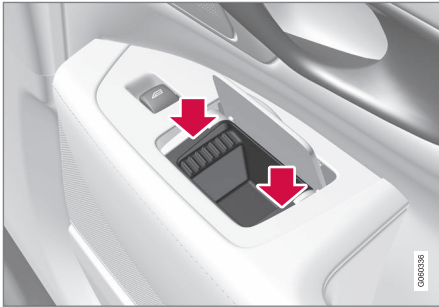

4. Painakaa tuhkakuppia varovasti sen kahdelta lyhyeltä sivulta.
 - > Tuhkakuppia paikallaan pitävä salpa kiinnitty uudelleen.

Aiheeseen liittyvät tiedot

- Matkustamon sisusta (s. 220)
- Keskikonsoli (s. 221)
- Savukkeensytyttimen käyttö* (s. 226)

Käsinetelon käyttö

Käsinetelo on sijoitettu matkustajan puolelle.

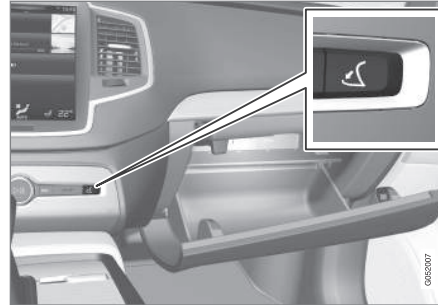

Käsinetelo ja avauspainike keskikonsolissa.

Käsinetelossa voidaan säilyttää esim. auton painettua käyttöopasta ja karttoja. Luukun sisäpuolella on pidin kynälle.

Käsinetelon avaaminen

- Painakaa keskikonsolissa olevaa avauspainiketta.
 - > Käsinetelo avautuu.

Käsinetelon lukitseminen/lukituksen avaaminen

Käsinetelo voidaan lukita, ns. erillislukitus, esim. jätettäessä auto huoltoon, hotelliin tai vastaavaan. Erillislukituksella lukitaan myös takaluukku.

Käsinetelon käyttö kylmätilana*

Käsineteloa voidaan käyttää esim. juomien tai ruuan jäädytykseen. Jäähdytys toimii, kun ilmasointilaitte on aktiivinen (ts. kun auto on asetettu jännitetilaan II tai moottori on käynnissä).

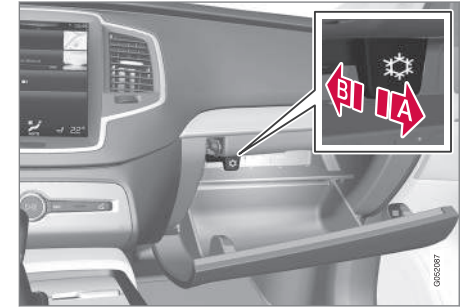

A Aktivoitu viilennys

B Deaktivoitu viilennys

- Aktivoikaa/deaktivoikaa viilennys siirtämällä säädin ääriasentoon matkustamon/käsinetelon suuntaan.

Aiheeseen liittyvät tiedot

- Matkustamon sisusta (s. 220)
- Erillislukituksen käyttäminen (s. 254)

Häikäisyuoja

Häikäisyuojien takapuolelle on sijoitettu meikkipeili ja kortinpidin.

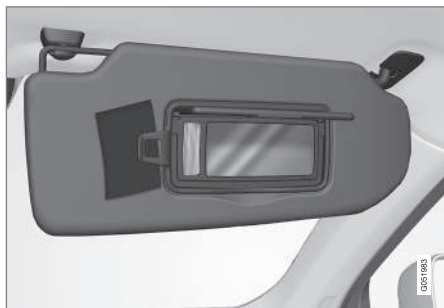

Meikkipeili valaistuksella sekä kortinpidin.

Meikkipeilin valaistus* syttyy automaattisesti, kun kansi nostetaan ylös.

Meikkipeilin kehyksessä on pidin esim. kortille tai lipuille.

Aiheeseen liittyvät tiedot

- Matkustamon sisusta (s. 220)

Kuorma- ja tavaratila

Autossa on joustava tavaratila, jonka ansiosta suurten esineiden kuljetus ja lastinvarmistus on mahdollista.

Tavaratilasta saadaan huomattavasti suurempi, kun toisen ja kolmannen* istuinrivin selkänojat lasketaan alas. Autoon nousun ja siitä poistumisen helpottamiseksi, auton takaosaa voidaan laskea tasonsäätötoiminolla*. Käyttäkää kuormankiinnityssilmukoita kuorman pitämiseen turvallisesti paikallaan ja halutessanne ulosvedettävää näkösuojaa* kuorman peittämiseen näkyvistä. Tavaratilassa säilytetään myös varoituskolmiota ja ensiapulaukku.

Tavaratilan lattian alla ovat auton hinaussilmukka ja renkaanpaikkaussarja tai varapyörä*.

Aiheeseen liittyvät tiedot

- Toisen istuinrivin selkänojien kääntäminen (s. 131)
- Kolmannen istuinrivin selkänojien kääntäminen* (s. 133)
- Tasonsäätö* ja vaimennus (s. 409)
- Kuorma (s. 228)
- Työkalusarja (s. 507)

Kuorma

On joukko asioita, jotka tulee huomata autoa kuormattaessa.

Tavarankuljetuskyky riippuu auton massasta ajokunnossa. Matkustajien ja kaikkien lisävarusteiden painojen summa rajoittaa tavarankuljetuskykyä vastaavalla painolla.

VAROITUS

Auton ajo-ominaisuudet muuttuvat kuorman painon ja sijoituksen mukaan.

Suosituksia kuorma- ja tavaratilan lastausta varten

- Asettakaa kuorma takaistuimen selkänojaa vasten.
- Keskitäkää kuorma.
- Painavat esineet pitää sijoittaa mahdollisimman alas. Välttäkää raskaan kuorman sijoittamista alas käännetyn selkänojan päälle.
- Suojatkaa terävät kulmat jollakin pehmeällä, jotta verhoilu ei vaurioidu.
- Kiinnittäkää kaikki kuorma hihnoilla tai nippusiteillä kuormankiinnityssilmukoihin.

VAROITUS

Irrallinen esine, joka painaa 20 kg, voi saavuttaa keulatörmäyksessä 50 km/h:n (30 mph) nopeudessa liikevoiman, joka vastaa 1 000 kg:aa.

VAROITUS

Sisäkatossa olevan turvaverhon suojavaikutus voi puuttua tai rajoittua, jos kuorma ulottuu liian korkealle.

- Älkää koskaan kuormatko selkänöjiä ylemmäs.

VAROITUS

Kiinnittäkää aina kuorma. Muutoin se voi kovassa jarrutuksessa siirtyä ja vahingoittaa autossa olevia henkilöitä.

Peittäkää terävät reunat ja kulmat jollain pehmeällä.

Sammuttakaa moottori ja kytkekää seisontajarru kuormatessanne/poistaessanne pitkiä esineitä. Epäsuotuisissa tapauksissa kuorma voi osua vaihdevipuun tai vaihteenvälitsimeen ja siten siirtää sen ajoasentoon - auto voi tällöin lähteä liikkeelle.

Kuorma- ja tavaratilan suurentaminen

Tavaratilan suurentamiseksi ja lastaamisen helpottamiseksi takaistuimen selkänöjiä voidaan kaataa alas. Huomatkaa, ettei mikään esine saa estää etuistuinten WHIPS-järjestelmän toimintaa, jos jokin takaistuimen selkänöjiä on käännettyä alas.

Auton takaosan tasonsäätö*

Auton takaosaa voidaan laskea/nostaa paremman työskentelykorkeuden luomiseksi auton kuormatilan suhteen tai perävaunun vetokoukkuun kytkemisen/irrottamisen helpottamiseksi*.

Tasonsäätö tehdään takana oikealla puolella kuormatilan sivupaneelissa olevalla säätimellä.



Auton takaosan nostamisen/laskemisen säädin.

Säädin muodostuu kahdesta painikkeesta - toinen painike laskee ja toinen nostaa auton takaosaa. Nostamista tai laskemista varten pitää ko. painiketta pitää painettuna, kunnes takaosa on saavuttanut halutun tason.

Auton takaosaa ei voi nostaa normaalia korkeammalle tasolle.

Ajettaessa takaosan korkeus palautuu normaalille tasolle.

HUOM

Takaosan korkeutta ei ole mahdollista säätää, kun yksi tai useampi ovista tai konepelti on auki. Tämä ei koske takaluukkua.

VAROITUS

Tarkkaillkaa, ettei ihmisiä, eläimiä tai esineitä ole auton alla laskemisen yhteydessä. Tämä voisi aiheuttaa hengenvaaran sekä vaurioittaa autoa tai esineitä.

Kattokuormaa koskevia suosituksia

Kuormattaessa auton katolle suositellaan Volvon kehittämiä taakkatelineitä¹. Ne estävät auton vaurioitumisen ja takaavat parhaan mahdollisen ajoturvallisuuden.

Noudattakaa huolellisesti taakkatelineen mukana tulevaa asennusohjetta.

- Tarkastakaa säännöllisesti, että taakkatelineet ja kuorma ovat kunnolla kiinni. Sitokaa kuorma hyvin kuormaliinalla.
- Jakakaa kuorma tasaisesti taakkatelineille. Asettakaa painavin kuorma alimmaisiksi.

¹ Volvon taakkatelineet voidaan ostaa valtuutetulta Volvon jälleenmyyjältä.

- Auton ilmanvastus ja siten polttoaineenkulutus kasvavat kuorman koon myötä.
- Ajakaa pehmeästi. Välttääkää voimakkaita kiihdytyksiä, kovia jarrutuksia ja kovaa kaarreajoa.

VAROITUS

Auton painopiste ja ajo-ominaisuudet muuttuvat kattokuorman yhteydessä.

Luekaa suurimmasta sallitusta kattokuormasta osasta Painot.

Aiheeseen liittyvät tiedot

- Kuormankiinnityssilmukat (s. 230)
- Takaluukun lukitseminen/lukituksen avaaminen (s. 252)
- Toisen istuinrivin selkänojiin kääntäminen (s. 131)
- Kolmannen istuinrivin selkänojiin kääntäminen* (s. 133)
- Suojasäleikkö* (s. 236)
- Suojaverkko* (s. 234)
- Näkösuoja* (s. 231)
- Massat (s. 563)

Kuormankiinnityssilmukat

Käännettäviä kuormankiinnityssilmukoita käytetään nauhojen kiinnittämiseen esineiden ankkuroimisessa kuormatilassa.

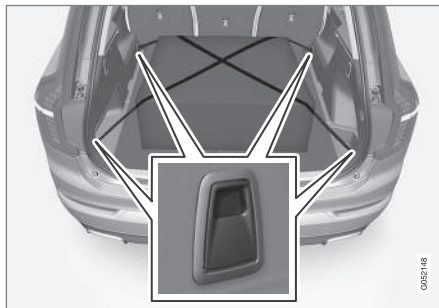

VAROITUS

Kovat ja terävät ja/tai raskaat ulostyöntävät esineet voivat aiheuttaa henkilövahinkoja voimakkaassa jarrutuksessa.

Sitokaa aina isot ja raskaat tavarat turvavyöllä tai kuormansidontahannoilla.

Aiheeseen liittyvät tiedot

- Kuormaus (s. 228)
- Kassikoukut (s. 230)
- Suojasäleikkö* (s. 236)
- Suojaverkko* (s. 234)
- Näkösuoja* (s. 231)

Kassikoukut

Kassikoukut yhdessä joustavan nauhan kanssa pitävät kassit paikoillaan ja estävät niiden kaatumisen sekä sisällön leviämisen kuormatilassa.

Lattialuukun alla*2



Kuormatilassa lattialuukun osana olevassa kannessa on kaksi kassikoukkuja ja joustava nauha³. Nauhan voi asentaa neljään eri asentoon.

Kääntäkää kansi ylös voidaksenne käyttää kassikoukkuja. Kiristäkää kassit kiinni sopivaan asentoon mukana seuraavalla joustavalla nauhalla. Jos kasseissa on kahvat ja ne ovat sopivan korkuisia - ripustakaa ne koukkuihin.

Sivuja pitkin

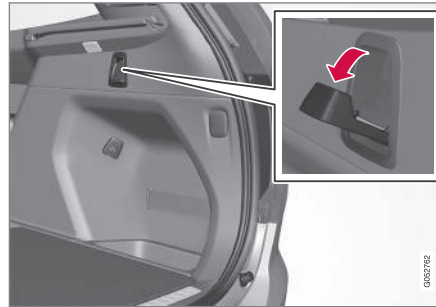

Sivupaneeleissa on myös kaksi uloskäännettävää kassikoukkuja - yksi kuormatilan kummallakin puolella.

! TÄRKEÄÄ

Kassikoukkujen kuorma saa olla enintään 5 kg.

Aiheeseen liittyvät tiedot

- Kuormaus (s. 228)
- Suojasäleikkö* (s. 236)
- Suojaverkko* (s. 234)
- Näkösuoja* (s. 231)

Näkösuoja*

Uloskäännetyssä asennossa näkösuoja estää näkyvyyden kuormatilaan.

Asennus

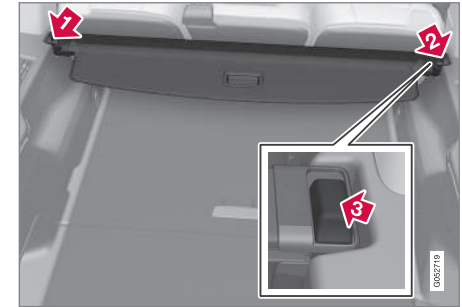

- 1 Siirtäkää toinen näkösuojan päätykappaleista kuormatilan sivupaneelissa olevaan syvennykseen.
- 2 Viekää sitten toinen päätykappale vastakkaisen puolen sivupaneelissa olevaan syvennykseen.
- 3 Painakaa päätykappale alas molemmilla puolilla - yksi kerrallaan.
 - > Kun kuuluu napsahtava ääni ja punainen merkintä ko. päätykappaleesta on hävinnyt, näkösuoja on kiinni - tarkistakaa, että se on kunnolla kiinni.

² Koskee viidellä istuinpaikalla varustettuja autoja.

³ Myöhemmin on mahdollista tilata lisää joustavia nauhoja Volvon jälleenmyyjältä.



« Käyttö

Näkösuojaalle on kaksi uloskäännettävää asentoa - toinen täyspeittävä sekä kuormausasento, jolloin se on vain osittain käännettynä sisään, jotta on helpompi ulottua pitemmällä kuormatilaa.

Täyspeittävä asento 7-paikkainen auto

1.

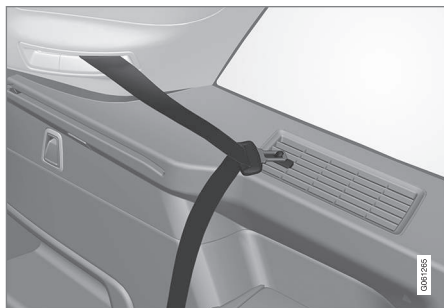

Ripustakaa lukituskiekkeet kolmannen istuinrivin turvavöille tarkoitettuihin koukkuihin sivupaneeleissa.

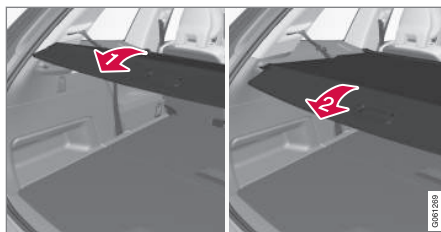

- 1 Tarttuka kahvaan ja vetäkää näkösuoja ulos siten, että se kulkee sivupaneelin yläpuolella kuormatilassa. Vetäkää ääriasentoon.
- 2 Kun näkösuoja on vedettynä ulos siten, että se peittää kuormatilan - viekää suojan kiinnitystapit sivupaneelin uriin ja vapauttaka samalla, kun kahvaa käännetään kevyesti painaen alaspäin.
 - > Näkösuoja lukkiutuu täyspeittäväan asentoon.

5-paikkainen auto

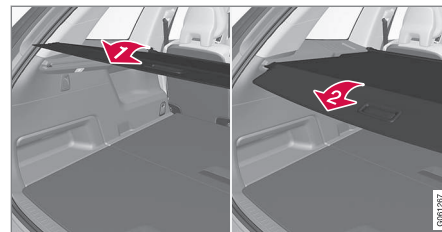

- 1 Tarttuka kahvaan ja vetäkää näkösuoja ulos siten, että se kulkee sivupaneelin yläpuolella kuormatilassa. Vetäkää ääriasentoon.
- 2 Kun näkösuoja on vedettynä ulos siten, että se peittää kuormatilan - viekää suojan kiinnitystapit sivupaneelin uriin ja vapauttaka samalla, kun kahvaa käännetään kevyesti painaen alaspäin.
 - > Näkösuoja lukkiutuu täyspeittäväan asentoon.

Kuormausasento

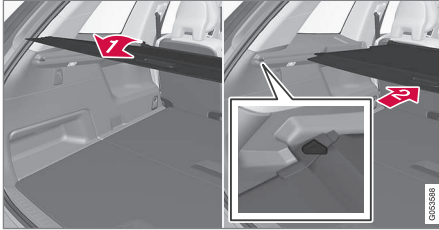

1 Sisäänkäännetystä asennosta - tarttuka kahvaan ja vetäkää suoja ulos siten, että se kulkee sivupaneelin yläpuolella kuormatilassa - vetäkää ääri asentoon ja viekää suojan kiinnitystapit sivupaneelin uriin. (Jos suojuus on jo täyspeittävässä asennossa - ks. seuraavaa kohtaa.)

2 Täyspeittävästä asennosta - tarttuka kahvaan ja viekää näkösuojan kiinnitystapit sivupaneelin uriin ja päästäkää sisään.
> Siirtäkää suoja sisään, kunnes se pysähtyy kuormausasentoon.

Jos kädet ovat varatut:

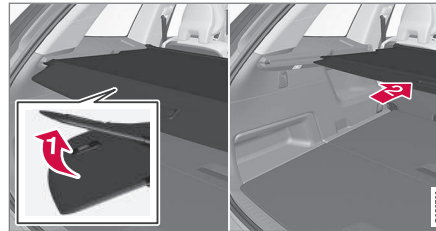

1 Käännettynä täyspeittävään asentoon - painakaa näkösuojan kahvaosaa kevyesti ylöspäin esimerkiksi toisella kynävarrella.
> 2 Suoja menee sisään, kunnes se pysähtyy kuormausasentoon.

Täyspeittävään asentoon palaaminen kuormausasennosta:

1. Tarttuka kahvaan ja vetäkää näkösuoja ulos ääri asentoon.
2. Päästäkää hieman takaisin ja kääntäkää kahvaa kevyellä painalluksella alaspäin.
> Tällöin suoja lukkiutuu ääri asentoon.

! TÄRKEÄÄ

Älkää laittako mitään esineitä näkösuojan päälle.

! VAROITUS

7-paikkaisessa autossa - älkää koskaan pitäkö näkösuojaa asennettuna, kun takaistumilla on matkustajia. Se voi aiheuttaa vakavan vamman törmäyksen sattuessa.

Kääntäminen sisään

1. Täyspeittävästä asennosta:

Nostakaa kahva ylös ja vetäkää sitä taaksepäin niin, että näkösuojan kiinnitystapit vapautuvat urista ja vapauttakaa.

Kuormausasennosta:

Tarttuka kahvaan ja vetäkää näkösuoja ulos uriin - vetäkää täyspeittävään asentoon. Nostakaa kahva ylös ja vetäkää sitä taaksepäin niin, että kiinnitystapit vapautuvat urista ja vapauttakaa.

2. Siirtäkää suoja kiinnitystappeineen takaisin sivupaneelin päälle, kunnes se pysähtyy sisäänkäännettyyn asentoon.

Irrotus

Sisäänkäännetyssä asennossa:

1. Painakaa painike sisään toisessa sisäänkäännetyn näkösuojan päätykappaleessa ja nostakaa toinen pää irti.

7-paikkainen auto: irrottakaa kolmannen istuinrivin vyönkielekkeet koukuista sivupaneelin päällä.

- ◀ 2. Kääntäkää suojaa varovasti ylös/ulos.
- > Toinen päätykappale irttoa tällöin automaattisesti ja suoja voidaan nostaa pois kuormatilasta.

Aiheeseen liittyvät tiedot

- Kuormaus (s. 228)
- Suojasäleikkö* (s. 236)
- Suojaverkko* (s. 234)
- Kuormankiinnityssilmukat (s. 230)

Suojaverkko*

Suojaverkko estää kuormaa tulemasta matkustamon puolelle voimakkaissa jarrutuksissa.

Suojaverkko asennetaan neljään kiinnityskohtaan.

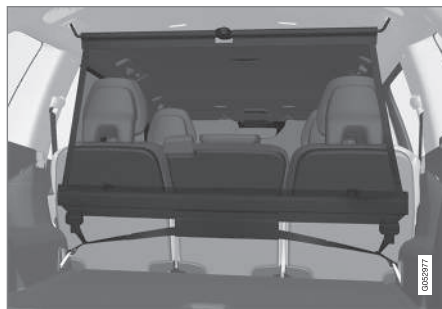

Suojaverkko pitää turvallisuussyistä aina kiinnittää ja ankkuroida seuraavan selostuksen mukaisesti.

Verkko on valmistettu vahvasta nailonkudoksesta ja se voidaan kiinnittää kahteen eri paikkaan autossa:

- Taempi asennus - toisen istuinrivin taakse.
- Etumainen asennus – etuistuinten takana.

VAROITUS

Tavaratilan kuorma täytyy kiinnittää hyvin, myös oikein asennetulla suojaverkolla.

Asennus

VAROITUS

On välttämätöntä varmistua, että suojaverkon ylemmät kiinnikkeet on asennettu oikein ja että vetohihnat on kiinnitetty varmasti.

Vioittunutta suojaverkkoa ei saa käyttää.

HUOM

Turvaverkon asentaminen on helpointa toisen takaoven kautta.

1. Käärikää suojaverkko auki ja katsokaa, että jaettu ylätanko verkossa lukkiutuu uloskäännettyyn asentoon.
 2. Pujottakaa verkon toinen kiinnityshaka etumaiseen tai taempaan kattokiinnikkeeseen vetonauhojen lukot käännetyinä itseänne kohti.
 3. Pujottakaa verkon toinen kiinnityshaka kattokiinnikkeeseen vastakkaisella puolella - teleskooppisesti joustavat kiinnityshaat helpottavat sovitusta.
- Olkaa tarkkana, että painatte verkon kiinnityshaat ko. kattokiinnikkeen etumaiseen ääriasentoon.

4. Taempi asennus: Verkon ollessa asennettuna taempiin kattokiinnikkeisiin pujottakaa suoja-verkon vetonauhat kuormatilän etumaisiin lattiasilmukoihin.

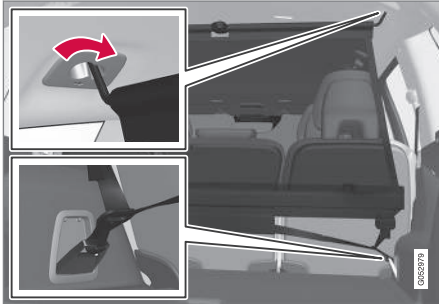

Taempi asennus.

Etumainen asennus: Verkon ollessa asennettuna etumaisiin kattokiinnikkeisiin pujottakaa vetonauhat ulompiin silmukoihin istuinten liukukiskojen takapäissä – tätä helpottaa, jos selkänoja oikaistaan ja istuimia työnnetään hieman eteenpäin.

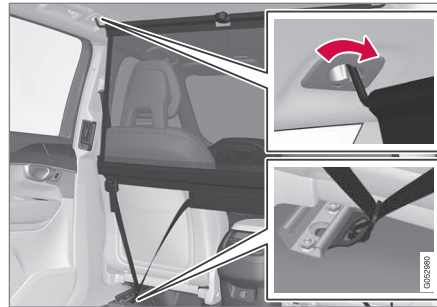

Etumainen asennus.

Huomattavaa, ettette paina istuinta/selkänoja voimakkaasti verkkoa vasten, kun istuin/selkänoja työnnetään jälleen takaisin – säätäkää, kunnes istuin/selkänoja koskettaa verkkoa.

5. Kiristäkää suoja-verkko vetonauhoilla.

! TÄRKEÄÄ

Jos istuinta/selkänojaa painetaan voimakkaasti taaksepäin suoja-verkkoa vasten, verkko ja/tai sen kattokiinnikkeet voivat vaurioitua.

Irrotus ja säilytys

Suoja-verkko voidaan helposti irrottaa ja kääntää kokoon.

1. Vähentäkää suoja-verkon jännitystä painamalla painiketta vetonauhan lukossa ja syöttämällä vetonauhaa vähän ulos ko. puolella.
2. Painakaa lukkoja sisään ja irrottakaa vetonauhan molemmat koukut.
3. Irrottakaa yläkiinnitykset ja vapauttakaa verkko kattokiinnikkeistä.
4. Painakaa punaista painiketta tangossa voidaksenne kääntää ja sitten rullata verkon kokoon.

Aiheeseen liittyvät tiedot

- Kuormaus (s. 228)
- Suojasäleikkö* (s. 236)
- Näkösuoja* (s. 231)
- Kuormankiinnityssilmukat (s. 230)

Suojasäleikkö*

Suojasäleikkö estää kuormatilassa olevaa kuormaa tai kotieläimiä ajautumasta matkustamon puolelle.

Suojasäleikkö on törmäystestattu ECE R17 -laki vaatimuksen mukaan ja se täyttää Volvon lujuusvaatimukset.

Turvallisuussyistä suojasäleikkö on aina kiinnitettävä ja sidottava oikealla tavalla.

VAROITUS

Kukaan ei missään olosuhteissa saa olla kuormatilassa, kun auto liikkuu. Tämä henkilövahingon välttämiseksi mahdollisessa voimakkaassa jarrutuksessa tai onnettomuudessa.

Suojasäleikön osat muodostuvat säleiköstä sekä kahdesta irtonaisesta kiinnitysangasta. Kiinnitysangat toimitetaan kumpikin siihen kuuluvine ruuvihattuineen sekä kaksine suojasäleikön muoviholkkeineen.

VAROITUS

Suojasäleikköä saa käyttää vain taemmassa asennossa, joka selostetaan tässä. Kattokiinnityksiä etuistuimien takana ei ole tarkoitettu suojasäleikölle.

VAROITUS

Kolmannen istuinrivin⁴ istuimien pitää turvallisuuksyistä olla käännetyinä alas, kun suojasäleikkö on asennettu autoon.

TÄRKEÄÄ

Suojaverkko ja näkösuoja eivät voi olla asennettuina yhtä aikaa.

Asennus

1. Kääntäkää takaistuin ja nostakaa sitten suojasäleikkö takasivuoven tai takaluukun kautta sisään - säleikön kaarevan/kuperan puolen pitää olla käännettynä kuormatilan suuntaan, kun hakojen kummallakin sivulla pitää osoittaa ylöspäin. Kiinnityssankoja ja muoviholkkeja ei pidä käyttää tässä vaiheessa.

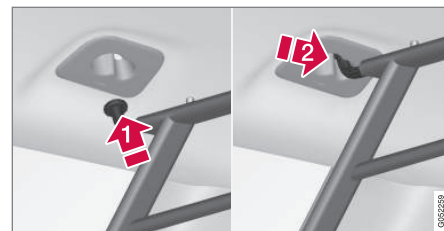

2. Viekää toinen suojasäleikön haoista kattokiinnityksen suurempaan onteloon (1). Tarttukaa säleikköön haan läheltä ja vetäkää/työntäkää se pienempään onteloon (2).
> Haka on nyt kiinnitetty kattokiinnityksen ääriasentoon.
3. Toistakaa momentti kohdassa 2 edellä toisen haan asentamiseksi kiinnitykseen vastakkaisella puolella.

VAROITUS

Tarkastakaa, että suojasäleikön haat ovat kunnolla kiinni kattokiinnityksissä siten, ettei säleikkö ole vaarassa irrota.

⁴ Koskee 7-paikkaista autoa.

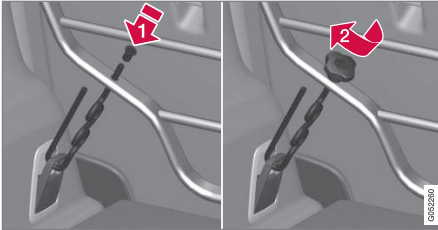

Aiheeseen liittyvät tiedot

- Kuormaus (s. 228)
- Kuormankiinnityssilmukat (s. 230)
- Suojaverkko* (s. 234)
- Näkösuoja* (s. 231)

4. Pujottakaa kiinnityssangan koukku alapuolelta kuormankiinnityssilmukan läpi kuormalattian luona ja viekää kierteitetty osa alapuolelta kuormasäleikön alemman kiinnitysreiän läpi (1).

Pujottakaa muoviholkki kiinnityssangan kierteitetylle osalle - holkin laipan pitää olla käännettynä ylöspäin - ja viekää se alas reiän läpi. Kiertäkää sitten ruuvinhattua paikalleen, kunnes sen alareuna on n. 5 mm:n päässä säleiköstä (2).

5. Toistakaa kohdan 4 vaiheet toisella puolella.
6. Keskittäkää suojasäleikkö ja kiristäkää sitten molempia kiinnityssankoja vuorotellen, kunnes säleikkö on kunnolla kiinnitetty.

Irrotus

Irrottakaa suojasäleikkö tekemällä yllä olevat vaiheet päinvastaisessa järjestyksessä.

Huomatkaa, että kiinnityssangat on hyvä poistaa ennen kuin muoviholkit poistetaan säleikön rei'istä.

LUKOT JA HÄLYTIN

Etäavain

Etäavain lukitsee ovet ja takaluukun / avaa niiden lukituksen. Etäavaimen on oltava autossa, jotta auto voidaan käynnistää.



Etäavain, vasemmalla, ja painikkeeton avain (Key Tag), oikealla.

Etäavainta ei käytetä fyysisesti käynnistettäessä, koska vakiomallinen auto on varustettu avaimettoman käynnistyksen tuella (Passive Start). Avaimen pitää olla matkustamon etuosassa, esim. kuljettajan taskussa tai tunnelikonsolin mukiinpitimestä, jotta auto voidaan käynnistää. Ks. osaa "Moottorin käynnistäminen".

Lisävarusteena on saatavana myös ovien ja takaluukun avaimeton lukitseminen/lukituksen avaaminen (Passive Entry*). Tällöin ulottuu avaimen käyttöetäisyys kuljettajan ovesta säteeltään n. 1,5 metriä olevan puoliympyrän sisälle ja n. 1 m:n

etäisyydelle takaluukusta. Ks. osaa "Etäavaimen käyttöetäisyys".

Avaimettoman käynnistyksen ollessa yhdessä avaimettoman lukitsemisen/lukituksen avaamisen kanssa voidaan etäavain sijoittaa mihin tahansa matkustamossa tai kuormatilassa säilyttämällä auton käynnistystoiminto.

Jokainen auton mukana toimitettava etäavain voidaan liittää kuljettajaprofiiliin omine auton asetuksineen. Kun tietyllä profiililla varustettua avainta käytetään, sovitetaan auton asetukset ko. profiilin mukaisiksi. Ks. osaa "Kuljettajaprofiilit".

Painikkeeton avain (Key Tag)

Avaimettomalla lukitsemisella/lukituksen avaamisella* varustettujen autojen mukana tulee vähän pienempi, kevyempi ja painikkeeton avain (Key Tag). Se toimii samalla tavalla kuin varsinainen etäavain avaimettoman käynnistyksen sekä lukitsemisen/lukituksen avaamisen suhteen. Siinä ei ole irrotettavaa avainliuskaa eikä paristoa voi vaihtaa. Uusi painikkeeton avain tilataan valtuutetulta Volvon tekniseltä palvelulta.

Lisäavaimien tilaaminen

Auton mukana toimitetaan kaksi etäavainta – yksi painikkeeton avain toimitetaan mukana, jos auto on varustettu avaimettomalla lukitsemisella/lukituksen avaamisella*. Avaimia voi tilata jälkepäin lisää. Kaikkiaan kaksitoista avainta voidaan ohjelmoida sekä käyttää samaan autoon. Jälkitilauksen yhteydessä lisätään vielä kuljettajaprofiileita -

yksi uutta etäavainta kohti. Tämä koskee myös painikkeetonta avainta.

Jos avain on kadonnut, ks. jäljempänä olevaa otsikkoa "Etäavaimen katoaminen".

Etäavaimen painikkeet





Etäavaimessa on neljä painiketta - yksi vasemmalla puolella ja kolme oikealla.

 **Lukitseminen** - Painikkeen painalluksella lukitaan ovet ja takaluukku samalla, kun hälytin* aktivoidaan. Pidempi painallus sulkee kaikki ikkunat ja panoraamakaton* samanaikaisesti. Katsokaa osaa "Lukitseminen/lukituksen avaaminen ulkopuolelta" ja "Lukitseminen/lukituksen avaaminen sisäpuolelta".

 **Lukituksen avaaminen** - Painikkeen painalluksella avataan ovien ja takaluukun lukitus samalla, kun hälytin deaktivoidaan. Pidempi painallus avaa kaikki ikkunat samanaikaisesti - kutsutaan myös nimellä läpituule-

tustoiminto¹. Ks. osaa "Lukitseminen/lukituksen avaaminen ulkopuolelta".

 **Takaluukku** - Avaa lukituksen ja poistaa vain takaluukun hälyttimen valvonnasta. Autoissa, joissa on sähkökäyttöinen takaluukku¹, luukku avautuu automaattisesti pitkän painalluksen yhteydessä. Luukun sulkeminen tapahtuu myös pitkällä painalluksella - kuuluu varoitusääni. Ks. osaa "Sähkökäyttöinen takaluukku".

 **Paniikkitoiminto** - Käytetään hätätapauksissa ympäristön huomion herättämiseksi. Jos painiketta pidetään painettuna vähintään 3 sekuntia tai sitä painetaan 2 kertaa 3 sekunnin aikana, vilkut ja äänitorvi aktivoituvat. Toiminto voidaan sulkea samalla painikkeella, kun se on ollut aktivoituna vähintään 5 sekuntia. Muussa tapauksessa se sulkeutuu automaattisesti 3 minuutin kuluttua.

VAROITUS

Jos joku jää autoon, katsokaa, että ikkunanostimet ja kattoluukku tehdään virrattomiksi ottamalla etäavain aina mukaan, kun poistutte autosta.

HUOM

Tiedostakaa vaara etäavaimen/Key Tag -avaimen lukitsemisesta autoon.

Autoon jätetty etäavain/Key Tag -avain poistuu toiminnasta, kun auto lukitaan ja hälytyslaite kytketään valmiustilaan muulla avaimella. Toiminnasta poistunut avain aktivoituu uudelleen, kun auton lukitus avataan.

Häiriöt

Etäavaimen toimintoja avaimettoman käynnistyksen ja avaimettoman lukitsemisen/lukituksen avaamisen* osalta voivat häiritä sähkömagneettiset kentät ja varjostus.

HUOM

Älkää säilyttäkö etäavainta metalliesineiden tai elektronisten laitteiden, esim. matkapuhelimen, tablettien, kannettavien tietokoneiden tai laturien lähellä. Etäisyyden niihin tulee olla vähintään 10–15 cm.

Jos häiriöitä kuitenkin ilmenee, käyttäkää etäavaimen avainliuskaa ja asettakaa sen jälkeen avain mukiinpitimen varmistuslukijaan auton hälyttimen passiivomiseksi. Katsokaa osa "Lukitseminen/lukituksen avaaminen irrotettavalla avainliuskalla".

HUOM

Laittaessanne etäavaimen mukiinpitimeen huolehtikaa siitä, että mukiinpitimessä ei ole muita auton avaimia, metalliesineitä tai elektronisia laitteita (esim. matkapuhelimia, tabletteja, kannettavia tietokoneita tai latureita). Jos mukiinpitimessä on lähekkäin useita auton avaimia, ne voivat häiritä toisiaan.

Etäavaimen häviäminen

Jos etäavain häviää, uusi voidaan tilata korjaamolta - valtuutettua Volvon teknistä palvelua suositellaan. Jäljellä olevat etäavaimet pitää ottaa mukaan korjaamolle. Varastamisen estämiseksi hävinneen avaimen koodi poistetaan järjestelmästä.

Autoon rekisteröityjen avainten määrä voidaan tarkastaa keskinäytön päänäkyvässä.

Aiheeseen liittyvät tiedot

- Etäavaimen käyttöetäisyys (s. 242)
- Irrotettava avainliuska (s. 255)
- Etäavaimen pariston vaihto (s. 262)
- Lukitseminen/lukituksen avaaminen sisäpuolelta (s. 249)
- Lukitseminen/lukituksen avaaminen ulkopuolelta (s. 245)
- Kuljettajaprofiilit (s. 176)

¹ Käytetään esim. auton tuulettamiseen nopeasti lämpimällä säällä.



- Sähkötoiminen takaluukku* (s. 257)
- Moottorin käynnistäminen (s. 392)
- Red Key – Rajoitettu etäavain* (s. 243)

Etäavaimen käyttöetäisyys

Jotta etäavain toimii oikein, sen pitää olla tietyllä etäisyydellä autosta.

Manuaalisessa käytössä

Etäavaimen toiminnoilla esim. lukitseminen/lukituksen avaaminen, jotka aktivoidaan painamalla

 tai , on käyttöetäisyys, joka ulottuu n. 20 metrin päähän autosta.

Jos auto ei vahvista painikkeen painallusta - siirtäkää lähemmäs ja tehkää uusi yritys.

Avaimettomassa käytössä²

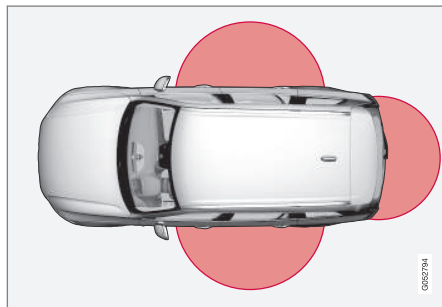

Kuvan merkitty pinta esittää alueita, jotka järjestelmän antennit kattavat.

Avaimetonta käyttöä varten etä- tai painikkeettoman avaimen (Key Tag) on oltava puolipyörän muotoisella alueella noin 1,5 metrin säteellä

molemmista pitkistä sivuista ja noin 1 metrin säteellä takaluukusta.

HUOM

Ympäröivät radioaallot, rakennukset, topografiset olosuhteet yms. voivat häiritä etäavaintoimintoja. Auto voidaan aina lukita/lukitus avata avainliuskalla.

Jos etäavain poistetaan autosta



Jos etäavain poistetaan autosta moottorin käydessä, kuljettajan näytössä näytetään varoitusviesti **Auton avainta ei löydy Poistettu autosta** ja äänimerkki kuuluu, kun viimeinen ovi suljetaan.

Ilmoitus sammuu, kun avain viedään takaisin autoon ja ohjauspyörän oikeanpuoleisen painikesarjan **O** -painiketta painetaan tai kun viimeinen ovi suljetaan jälleen.

Aiheeseen liittyvät tiedot

- Etäavain (s. 240)
- Käynnistys- ja lukitusjärjestelmän antennien sijainnit (s. 244)

² Koskee ainoastaan autoja, jotka on varustettu avaimettomalla lukitsemisella/lukituksen avaamisella (Passive Entry*).

Red Key – Rajoitettu etäavain*

Red Key mahdollistaa sen, että auton omistaja asettaa rajoituksia auton tietyille ominaisuuksille. Rajoitukset on ajateltu tukevan auton ajamista turvallisella tavalla, esim. sen ollessa lainattuna.



Red Key -avaimelle voidaan määrittää auton enimmäisnopeus, asettaa nopeusmuistutuksia ja määrittää kaiutinjärjestelmän suurin äänenvoimakkuus. Lisäksi tietyt auton kuljettajan tukijärjestelmät ovat aina aktiivisia. Avaimen toiminnot muutoin ovat samat kuin tavallisessa etäavaimessa.

Yksi tai useampi Red Keys voidaan tilata Volvon jälleenmyyjältä. Yhteensä yksitoista rajoituksilla varustettua avainta voidaan ohjelmoida ja käyttää yhteen ja samaan autoon - vähintään yhden pitää olla varsinainen etäavain.

Red Key -avaimen asetukset tekee varsinainen etäavaimen käyttäjä keskinäytön päänäkymästä, menkää kohtaan: **Asetukset → Järjestelmä → Kuljettajaprofiilit → Rajoitetut avaimet**

Tietyjä kuljettajan tukitoimintoja ei voi sulkea Red Key -avaimen käyttäjältä.

Rajoitusten on ajateltu toimivan toimenpiteinä onnettomuuksien vaaran vähentämiseksi ja saavan siten tuntumaan turvallisemmalta luovuttaa auto esim. nuorelle kuljettajalle, pysäköintipalvelulle tai korjaamolle. Red Key -avaimen haltija ei voi muuttaa asetuksia.

Mahdolliset asetukset

Seuraavat asetukset voidaan tehdä koskemaan Red Key -avainta:

Nopeudenrajoitin (Speed Limiter)³ (Päällä/Pois):

- Asetusjakso: 50–250 km/h (30–160 mph)
- Asetus on ensimmäisen käytön yhteydessä 120 km/h (75 mph)
- Säättöaskel: 1 km/h (1 mph)



Kuljettajan näytössä näkyy symboli ja viesti

Rajoitettu avain Nopeusrajoitusta ei voi ylittää.

Nopeusmuistutus³ (Päällä/Pois):

- Asetusjakso: 0–250 km/h (0–160 mph)
- Asetus ensimmäisen käytön yhteydessä: 50, 70 ja 90 km/h (30, 45 ja 55 mph)
- Säättöaskel: 1 km/h (1 mph)
- Samanaikaisten muistutusten enimmäismäärä: 6 kpl

Vaimennettu enimmäisvoimakkuus³ (Päällä/Pois):

- Asetus ensimmäisen käytön yhteydessä: Päällä

Mukautuva vakionopeudensäädin*:

- Asetus ensimmäisen käytön yhteydessä: Pisin asetusjakso
- Ks. osaa "Mukautuva nopeudensäädin" saadaksesenne lisätietoja

Kuljettajan tukitoiminnot

Seuraavat kuljettajan tukitoiminnot ovat aina aktiivisia Red Key -avaimen käyttäjälle:

- Blind Spot Information (BLIS)* – katsokaa osa "Blind Spot Information"
- Kaista-avustaja (LDW ja LKA)* – katsokaa osa "Kaista-avustaja".
- Etäisyysvaroitus* – katsokaa osa "Etäisyysvaroitus".
- City Safety – katsokaa osa "City Safety".

³ Lisävaruste, vain yhdessä Red Key -avaimen kanssa.

- Driver Alert Control (DAC)* - katsokaa osa "Driver Alert Control".
- Liikennemerkki-informaatio* - katsokaa osa "Liikennemerkki-informaatio".

Aiheeseen liittyvät tiedot

- Etäavain (s. 240)
- Mukautuva nopeudensäädin* (s. 297)
- Etäisyysvaroitus* (s. 294)
- Blind Spot Information* (s. 346)
- City Safety (s. 336)
- Kaista-avustaja (s. 360)
- Driver Alert Control (s. 358)
- Liikennemerkki-informaatio* (s. 354)
- Kuljettajaprofiilit (s. 176)

Käynnistys- ja lukitusjärjestelmän antennien sijainnit

Auto on varustettu avaimettomalla käynnistys- ja lukitusjärjestelmällä⁴ ja siinä on sen vuoksi useita sisäisiä antennia, jotka on sijoitettu eri paikkoihin autossa.

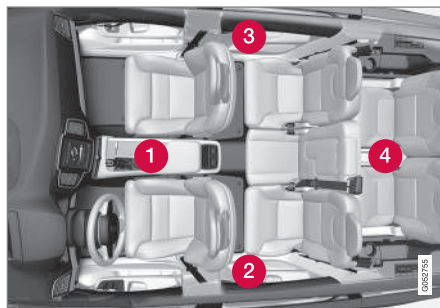

Antennien sijainti.

- 1 Mukinpitimen alla tunnelikonsolin etuosassa
- 2 Vasemman takaoven etuosassa ylhäällä⁵
- 3 Oikean takaoven etuosassa ylhäällä⁵
- 4 Takaistuimen selkänojan keskellä⁵

VAROITUS

Henkilöiden, joilla on sydämentahdistin, pitää pysyä vähintään 22 cm:n etäisyydellä Keyless-järjestelmän antenneista. Tällä estetään mahdolliset häiriöt sydämentahdistimen ja Keyless-järjestelmän välillä.

Aiheeseen liittyvät tiedot

- Etäavain (s. 240)
- Etäavaimen käyttöetäisyys (s. 242)

⁴ Avaimeton lukitusjärjestelmä koskee vain autoja, jotka on varustettu avaimettomalla lukituksella/lukituksen avaamisella (Passive Entry*).

⁵ Vain avaimettomalla lukituksella/lukituksen avaamisella (Passive Entry*) varustetussa autossa.

Lukitseminen/lukituksen avaaminen ulkopuolelta

Lukitseminen/lukituksen avaaminen auton ulkopuolelta tehdään etäavaimen painikkeilla tai ovien tai takaluukun kahvoilla, jos auto on varustettu avaimettomalla lukitsemisella/lukituksen avaamisella (Passive Entry)*. Takaluukku voidaan käsitellä sähkökäytöllä* ja/tai jalan liikkeellä*.

Lukitseminen/lukituksen avaaminen



Etäavaimen painikkeilla voi kaikkien ovien ja takaluukun lukitseminen/lukituksen avaaminen tapahtua samanaikaisesti.

Lukitseminen

Jotta lukitusjakso voidaan aktivoida, kuljettajan oven on oltava kiinni. Jos jokin muista ovista tai takaluukku on auki, se lukitaan ja hälytys aktivoidaan* vasta suljettaessa. Hälytyksen liikeanturi* aktivoituu, kun kaikki ovet ja takaluukku ovat kiinni ja lukossa.

i HUOM

Tiedostakaa vaara etäavaimen/Key Tag -avaimen lukitsemisesta autoon.

Autoon jätetty etäavain/Key Tag -avain poistuu toiminnasta, kun auto lukitaan ja hälytyslaite kytketään valmiustilaan muulla avaimella. Toiminnasta poistunut avain aktivoituu uudelleen, kun auton lukitus avataan.

! VAROITUS

Älkää jättäkö ketään autoon poistamatta ensin toiminnon Salpalukitustila aktivointia, ettei kukaan ole vaarassa tulla lukituksi autoon.

Lukituksen avaaminen

Jos lukitus/lukituksen avaaminen etäavaimella ei toimi, sen paristo voi olla tyhjä - lukitkaa tai avatkaa kuljettajan oven lukitus irrotettavalla avainliuskalla. Ks. osaa "Irrotettava avainliuska" saadaksenne lisätietoja.

i HUOM

Kokeilkaa aina menemällä lähemmäs autoa ja tekemällä uusi yritys avata lukitus.

Kauko-ohjatun lukituksen avaamisen asetukset

Lukituksen avaamista varten voidaan valita eri tapoja.

1. Painakaa keskinäytön päänäkyvässä **Asetukset**.
2. Painakaa **My Car** → **Lukitus** → **Lukituksen etäavaus ja sisäinen avaus** />
3. Valitkaa vaihtoehto:

- **Avaa kaikki ovet lukituksesta**

- avaa yhtä aikaa kaikkien ovien lukituksen.

- **Yksiovinen**

- avaa kuljettajan oven lukituksen. Kaikkien ovien lukituksen avaamista varten etäavaimen lukituksen avauspainiketta on painettava kaksi kertaa.

Toiminnon **Lukituksen etäavaus ja sisäinen avaus** asetukset vaikuttavat myös keskuslukituksen avaamiseen sisäavauskahvan kautta. Katso lisätietoa lukituksen avaamisesta sisäpuolelta kappaleesta "Lukitseminen/lukituksen avaaminen sisäpuolelta".

Avaimeton lukitseminen/lukituksen avaaminen*

Jos auto on varustettu avaimettomalla lukitsemisella/lukituksen avaamisella*, riittää, että etäavain on mukana esim. taskussa tai laukussa, mikä tekee auton avaamisen mukavammaksi, jos kädet



- ◀◀ ovat varatut. Tietoja järjestelmän käyttöetäisyydestä, ks. osa "Etäavaimen käyttöetäisyys".

Kosketusherkkät pinnat

Ovenkahvojen ulkopuolella on syvennys lukitsemista varten ja sisäpuolella on kosketusherkkä pinta lukituksen avaamista varten. Takaluukun kahvassa on kumipintainen paininlevy, joka tarkoitettu vain lukituksen avaamiseen.

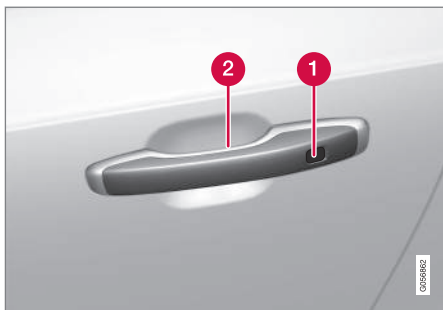

- 1 Kosketusherkkä syvennys lukitusta varten
- 2 Kosketusherkkä pinta lukituksen avaamista varten

i HUOM

On tärkeää, että kerrallaan aktivoidaan vain yksi kosketusherkkä pinta. Jos kahvaan tartutaan samalla kun lukituspintaa kosketaan, on vaara että annetaan kaksi komentoa. Tämä merkitsisi, että toimintoa (lukitus/lukituksen avaus) ei suoriteta tai se suoritetaan viiveellä.



Kumipintaista paininlevyä takaluukussa käytetään vain lukituksen avaamiseen.

Avaimeton lukitseminen

Kaikkien sivuovien pitää olla kiinni, jotta auto voidaan lukita. Takaluukku sitä vastoin voi olla auki lukittaessa sivuovien kahvojen avulla.

- Koskettakaa merkittyä pintaa perässä jossain ovenkahvassa oven sulkemisen jälkeen tai painakaa painiketta takaluukun alapuolella lukitsemista varten ennen kuin se suljetaan.
 - > Lukkoilmaisin tuulilasissa vahvistaa alkamalla vilkkua, että lukitseminen on tehty.

Kaikkien sivuikkunoiden ja panoraamakaton* sulkeminen yhtä aikaa: pitääkö sormeanne ovenkahvan kosketusherkkää syvennystä vasten, kunnes kaikki sivuikkunat ja panoraamakatto* suljetaan.

Avaimeton lukituksen avaaminen

- Tarttuka ovenkahvaan tai painakaa kumipintaista paininlevyä takaluukun kahvan alla lukituksen avaamiseksi.
 - > Lukkoilmaisin tuulilasissa vahvistaa sammuttamalla, että auton lukitus on avattu - avatkaa ovet tai takaluukku normaalisti.

Avaimettoman lukituksen avaamisen asetukset

Avaimetonta lukituksen avaamista varten voidaan valita eri tapoja.

1. Painakaa keskinäytön päänäkymässä **Asetukset**.
2. Painakaa **My Car → Lukitus → Avaimeton lukituksen avaus**
3. Valitkaa vaihtoehto:
 - **Kaikki ovet**
- avaa yhtä aikaa kaikkien ovien lukituksen.
 - **Yksiovinen**
- avaa valitun oven lukituksen.

Automaattinen uudelleenlukitus

Jos mitään ovista tai takaluukkuja ei ole avattu kahden minuutin kuluessa lukituksen avaamisesta, lukitaan ne automaattisesti uudelleen. Tämä toiminto vähentää vaaraa, että auto jätetään vahingossa lukitsematta.

Lukituksen avaaminen Volvo On Call -sovelluksen avulla

Auto voidaan etäävata Volvo On Call* -sovelluksen avulla.

Aiheeseen liittyvät tiedot

- Etäävain (s. 240)
- Sähkötoiminen takaluukku* (s. 257)

- Takaluukun lukitseminen/lukituksen avaaminen (s. 252)
- Takaluukun avaaminen/sulkeminen jalan liikkeellä* (s. 260)
- Etäävaimen käyttöetäisyys (s. 242)
- Irrotettava avainliuska (s. 255)
- Hälytys* (s. 267)

Osoitus auton lukitsemisen/ lukituksen avaamisen yhteydessä

Kun auto lukitaan tai avataan lukituksesta etäävaimella, ilmaisevat auton suuntavilkut lukitsemisen/lukituksen avaamisen tapahtuneen oikein.

Lukitsemisen/lukituksen avaamisen ilmoitusta voi muokata itse, ks. otsikko "Lukitsemisen ja lukituksen avaamisen kuittaamistavan valitseminen".



« Ulkopuolinen osoitus

Lukitus

- Auton varoitusvilkut osoittavat lukituksen vilkkumalla samalla, kun ulkostaustapeilit⁶ kääntyvät sisäänpäin.

Lukituksen avaaminen

- Auton varoitusvilkut osoittavat lukituksen avaamisen vilkkumalla kaksi kertaa samalla kun ulkostaustapeilit kääntyvät ulospäin⁶.

Jotta auton voidaan osoittaa olevan lukittu, kaikkien ovien, takaluukun ja konepellin on oltava suljettuina.

Jos lukitseminen tapahtuu vain kuljettajan oven ollessa lukittuna⁷, lukitseminen tapahtuu, mutta sen osoitus tapahtuu vasta, kun kaikki ovat, takaluukku ja konepelti on suljettu.

Lukko- ja hälytysilmaisin

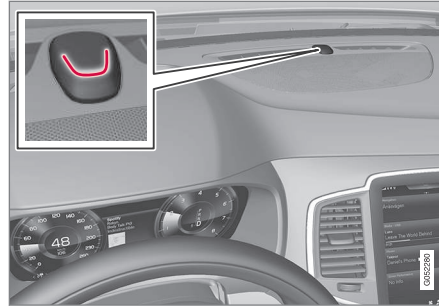

Lukko- ja hälytysilmaisin kojelaudassa näyttää lukkojärjestelmän tilan.

Pitkä vilkutus ilmoittaa auton lukitsemisesta. Auton lukitustila osoitetaan lyhyinä sykkivinä vilkkumisina.

Lukituspainikkeiden merkkivalot

Etuovet



Merkkivalolla varustetut lukkonupit etuoivissa.

Palava merkkivalo kummankin etuoven lukkonupissa osoittaa, että kaikki ovet on lukittu. Jos jokin ovista avataan, valo sammuu molemmissa ovissa.

⁶ Vain sähköisesti sisäänkäännettävillä taustapeleillä varustetut autot.

⁷ Ei koske autoja, jotka on varustettu avaimettomalla lukitsemisella/lukituksen avaamisella (Passive Entry*).

Kaikkissa ovissa*

Merkkivalolla varustettu lukkonuppi takaovessa.

Palava merkkivalo kunkin oven lukkonupissa osoittaa, että kyseinen ovi on lukittu. Jos jonkin oven lukitus avataan, kyseinen valo sammuu, mutta muut palavat edelleen.

Lukitsemisen ja lukituksen avaamisen kuitaamistavan valitseminen

Lukitsemisen/lukituksen avaamisen eri osoitusvaihtoehdot voidaan asettaa keskinäytön kautta.

1. Painakaa keskinäytön päänäkyvässä **Asetukset**.
2. Painakaa **My Car → Lukitus → Näkyvä lukituksen palaute/>**
3. Valitkaa kuuluvan ja näkyvän vastauksen ase-
tus.

Lukekaa lisää lukitsemisen/lukituksen avaamisen osoittamisesta osasta "Turvavalaistus" ja "Ulko-
taustapeilien asettaminen".

Aiheeseen liittyvät tiedot



- Lukitsemisen/lukituksen avaaminen ulko-
puolelta (s. 245)
- Turvavalaistus (s. 150)
- Ulkostaustapeilien asettaminen (s. 156)

Lukitsemisen/lukituksen avaaminen sisäpuolelta

Ovet ja takaluukku voidaan lukita ja lukitus avata sisältä etuoven keskuslukitusnäytinällä. Takao-
vien lukitussäädin* lukitsee ko. takaoven.

Keskuslukitus

Lukitsemisen/lukituksen avaamisen painike ja merkki-
valo etuovessa.

- Painakaa  -painiketta lukitaksenne, kun taas  -painike avaa lukituksen.

Lukituksen avaaminen

- Painakaa  -painiketta kaikkien sivuovien ja takaluukun lukituksen avaamiseksi.



- « Pitkä -painikkeen painallus avaa kaikki siviikkunat samanaikaisesti - kutsutaan myös nimellä läpituuletustoiminto⁸.

Vaihtoehtoinen lukituksen avausmenetelmä



Avauskahva vaihtoehtoista kuljettajan oven lukituksen avaamista varten.

- Vetäkää jonkin etuoven avauskahvasta ja vapauttakaa se.
 - > Jos vaihtoehto **Avaa kaikki ovet lukituksesta** on valittu etäavaimen toimintoa **Lukituksen etäavaus ja sisäinen avaus** varten, kaikkien ovien lukitus avataan. Jos vaihtoehto **Yksiovinen** on valittu, vain toinen etuovi avataan lukituksesta ja avataan.

Katso lisätietoa toiminnosta **Lukituksen etäavaus ja sisäinen avaus** kappaleesta

"Lukitseminen/lukituksen avaaminen ulkopuolelta".

Lukitus

- Painakaa -painiketta - molempien etuovien pitää olla kiinni.
 - > Kaikki ovet ja takaluukku on lukittu.

-painikkeen pitkä painallus sulkee kaikki siviikkunat ja panoraamakaton* samanaikaisesti.

Lukkonuppi*, takaovet



Lukitsemisen painike ja merkivalo takaovessa.

Takaovien lukkonuppi lukitsee vain ko. takaoven.

Takaoven lukituksen avaaminen:

- Vetäkää ovenkahvasta - takaoven lukitus ja itse ovi on avattu.

Automaattisen lukitsemisen asetus

Kun auto alkaa liikkua, voidaan ovet ja takaluukku lukita automaattisesti.

1. Painakaa keskinäytön päänäkyvässä **Asetukset**.
2. Painakaa painiketta **My Car** → **Lukitus**.
3. Valitkaa **Ovien automaattinen lukitus ajon aikana**.

Aiheeseen liittyvät tiedot

- Lukitseminen/lukituksen avaaminen ulkopuolelta (s. 245)
- Osoitus auton lukitsemisen/lukituksen avaamisen yhteydessä (s. 247)

⁸ Käytetään esim. auton tuulettamiseen nopeasti lämpimällä säällä.

Salpalukitustila*

Salpalukitustila tarkoittaa, että kaikki avauskahvat kytketään mekaanisesti vapaiksi, mikä tekee oven avaamisen sisäpuolelta mahdolltomaksi.

Salpalukitustila aktivoidaan etäavaimella ja avaimettomalla lukituksella (Passive Entry)*. Salpalukitustila alkaa noin 10 sekunnin viiveellä ovien lukitsemisen jälkeen.

i HUOM

Jos ovi avataan viiveaikana, jakso keskeytyy ja hälytyksen aktivointi poistuu.

Auton lukitus voidaan avata vain etäavaimella, avaimettomalla lukituksen avauksella tai Volvo On Call* -sovelluksella, kun salpalukitustila on aktivoitu.

Vasemman etuoven lukitus voidaan avata myös irrotettavalla avainliuskalla. Jos auton lukitus avataan irrotettavalla avainliuskalla, hälytin* laukeaa. Ks. osaa "Hälytin" hälytyksen poiskytkemiseksi.

! VAROITUS

Älkää jättäkö ketään autoon poistamatta ensin toiminnon Salpalukitustila aktivointia, ettei kukaan ole vaarassa tulla lukituksi autoon.

Salpalukitustilan väliaikainen poiskytkeminen

Jos joku haluaa jäädä autoon ja ovet pitää lukita ulkopuolelta, voidaan salpalukitustila tilapäisesti sulkea toiminnolla **Alennettu suoja**.



Painakaa painiketta **Alennettu suoja** keskinäytön toimintonäkymässä.

Hälytystason rajoittaminen voidaan valita myös keskinäytön päänäkymässä.

– Painakaa **Asetukset → My Car → Lukitus** ja valitkaa **Alennettu suoja**.

Keskinäytössä näytetään tämän jälkeen **Alennettu suoja** ja salpalukitustila poistetaan väliaikaisesti toiminnasta auton seuraavan lukitsemisen yhteydessä.

Tavallisessa lukituksessa sähköliitännät deaktivoidaan heti, mutta salpalukitustilan ollessa tilapäisesti deaktivoituna, ne ovat aktivoituna enintään 10 minuuttia lukitsemisen jälkeen.

Jos auton lukitus avataan ja se lukitaan uudelleen, on salpalukitustila deaktivoitava tilapäisesti uudelleen. Huomatkaa, että hälyttimen liike- ja kallistustunnistimet* suljetaan samalla.

Moottorin seuraavan käynnistyksen yhteydessä järjestelmä nollataan.

i HUOM

- Huomatkaa, että hälytin aktivoituu, kun auto lukitaan.
- Jos jokin ovista avataan sisäpuolelta, hälytys laukeaa.

Aiheeseen liittyvät tiedot

- Etäavain (s. 240)
- Lukitseminen/lukituksen avaaminen ulkopuolelta (s. 245)
- Lukitseminen/lukituksen avaaminen sisäpuolelta (s. 249)
- Lukitseminen/lukituksen avaaminen irrotettavalla avainliuskalla (s. 256)
- Hälytys* (s. 267)

Takaluukun lukitseminen/ lukituksen avaaminen

Takaluukku voidaan lukita/lukitus avata ja luukku avata eri tavoin riippuen auton varustetasosta.

Takaluukun lukituksen avaaminen etäavaimella

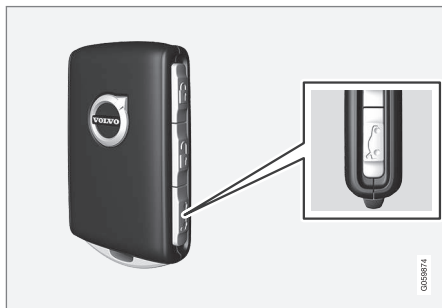

Etäavaimen -painikkeella voidaan takaluukun hälytys poistaa ja sen lukitus avata.

Takaluukun lukitus voidaan avata kahdella eri tavalla

1. Painakaa etäavaimen -painiketta.
 - > Lukko- ja hälytysilmaisin kojelaudassa sammuu osoittaen, ettei koko auto ole hälyttimen valvonnassa.

Hälyttimen taso- ja liiketunnistimet sekä takaluukun avaustunnistimet kytketään pois toiminnasta.

Takaluukun lukitus avataan, mutta luukku pysyy kiinni, kun taas ovet pysyvät lukituina ja hälyttimen valvonnassa.

Avatkaa sitten takaluukku tarttumalla sen kahvan alapuolella olevaan kumipintaiseen paininlevyyn ja avaamalla luukku.

Jos luukku ei avata 2 minuutin kuluessa, se lukitaan uudelleen ja hälytys aktivoidaan uudelleen.

2. Jos autossa on lisävarusteena sähkökäyttöinen takaluukku*

Painakaa pitkään (n. 1,5 sekuntia) etäavaimen -painiketta

- > Takaluukun lukitus ja itse luukku avataan, kun taas ovet pysyvät lukituina ja hälyttimen valvonnassa.

Takaluukun lukituksen avaaminen avaimettomasti*



Kumilevy, jossa painoherkkä pinta.

Sähköinen lukko pitää takaluukun kiinni. Riittää, että etäavain on mukana esim. taskussa tai laukussa.

1. Luukun avaaminen - painakaa kevyesti kumi-päälysteistä paininlevyä takaluukun kahvan alapuolella.
 - > Lukko vapautuu.

HUOM

Jos etäavainta ei havaita riittävän lähellä takaluukku, lukitus/lukituksen avaus ei toimi.

2. Nostakaa ulkokahvasta luukun avaamiseksi kokonaan.

! TÄRKEÄÄ

- Takaluukun lukituksen avaamiseen tarvitaan hyvin vähän voimaa - painakaa vain kevyesti kumipäällysteistä levyä.
- Älkää kohdistako nostovoimaa kumilevyyn avatessanne takaluukkuja - nostakaa kahvasta. Liian suuri voima voi vaurioittaa kumilevyn sähkökosketinta.



⚠ VAROITUS

Älkää ajako takaluukku auki. Autoon voi imeytyä myrkyllistä pakokaasua tavaratilan kautta.

Takaluukun lukituksen avaaminen auton sisäpuolelta



Takaluukun lukituksen avaaminen:

1. Painakaa lyhyesti kojelaudan  -painiketta.
 - > Luukun lukitus avataan ja se voidaan avata ulkopuolelta tarttumalla kumipäällysteiseen paininlevyyn.
2. Jos autossa on lisävarusteena sähkökäyttöinen takaluukku
 - Painakaa pitkään kojelaudan  -painiketta.
 - > Luukku avataan.

Lukitseminen etäavaimella

- Painakaa etäavaimen  -painiketta.
 - > Kojelaudan lukitus- ja hälytysilmaisin alkaa vilkkua: auto on lukittu ja hälytys* aktivoitu.

Aiheeseen liittyvät tiedot

- Etäavain (s. 240)
- Sähkötoiminen takaluukku* (s. 257)
- Takaluukun avaaminen/sulkeminen jalan liikkeellä* (s. 260)

Erillislukituksen käyttäminen

Käsinekotelo ja takaluukku voidaan lukita ns. erillislukituksella esim. kun auto jätetään huoltoon, hotelliin pysäköintipalveluun tms.

HUOM

Jotta erillislukitus voidaan aktivoida, auton on oltava matalimmassa jännitetilassa I.



Erillislukituksen toimintopainike. Lukon kulloisestakin tilasta riippuen näytetään **Yksityinen lukitus avattu** tai **Yksityinen lukitus lukittu**.

Turvakoodin antaminen ennen ensimmäistä käyttöä

Toiminnon ensimmäisellä käyttökerralla on valittava turvakoodi. Sillä voidaan sitten poistaa erillislukitus käytöstä, jos valittu PIN-koodi on hukattu tai unohtunut. Turvakoodi toimii PUK-koodina kaikille erillislukitustoiminnolle asetettaville PIN-kooduille.

Säilyttää turvakoodia turvallisessa paikassa.

1. Turvakoodi voidaan aktivoida toimintonäky-mässä tai keskinäytön päänäkymässä.
 - Painakaa toimintonäkymän painiketta **Yksityinen lukitus**.

Tai:

 - Painakaa päänäkymässä **Asetukset**. Painakaa **My Car → Lukitus** ja valitkaa **Yksityinen lukitus**.

> Ponnahdusikkuna avautuu näyttöön.
2. Antakaa haluamanne turvakoodi.
 - > Turvakoodi on tallennettu. Erillislukitus on nyt valmis aktivoitavaksi.

Jos järjestelmä on nollattu, yllä oleva toimenpide on toistettava.

Erillislukituksen aktivointi

1. Toiminto voidaan aktivoida toimintonäky-mässä tai keskinäytön päänäkymässä.
 - Painakaa toimintonäkymän painiketta **Yksityinen lukitus**.

Tai:

 - Painakaa päänäkymässä **Asetukset**. Painakaa **My Car → Lukitus** ja valitkaa **Yksityinen lukitus**.

> Ponnahdusikkuna avautuu näyttöön.

2. Antakaa koodi, jolla käsinekotelon ja takaluukun lukitus avataan lukituksen jälkeen, ja painakaa **Vahvista**.
 - > Käsinekotelo ja takaluukku lukitaan. Lukitus vahvistetaan vihreällä merkillä toimintonäkymän painikkeen kohdalla ja merkitsemällä asetusnäky-män erillislukitusruutu.

Yksityisen lukituksen aktivoinnin poisto

1. Toiminto voidaan deaktivoida toimintonäky-mässä tai keskinäytön päänäkymässä.
 - Painakaa toimintonäkymän painiketta **Yksityinen lukitus**.

Tai:

 - Painakaa päänäkymässä **Asetukset**. Painakaa **My Car → Lukitus** ja valitkaa **Yksityinen lukitus**.

> Ponnahdusikkuna avautuu näyttöön.
2. Antakaa lukitsemiseen käytetty koodi ja painakaa **Vahvista**.
 - > Käsinekotelon ja takaluukun lukitus avataan. Lukituksen avaaminen vahvistetaan sammuttamalla toimintonäkymän painikkeen vihreä valo ja poistamalla merkintä erillislukituksen ruudusta asetusnäky-mässä.

i HUOM

Jos PIN-koodi katoaa/unohtuu tai jos väärä PIN-koodi syötetään yli kolme kertaa, erillislukitus voidaan poistaa käytöstä turvakoodia käyttäen.

i HUOM

Jos erillislukitus on aktivoituna ja auton lukitus avataan Volvo On Call* -järjestelmän tai Volvo On Call* -sovelluksen avulla, erillislukitus deaktivoituu automaattisesti.

Aiheeseen liittyvät tiedot

- Käsinekotelon käyttö (s. 227)
- Takaluukun lukitseminen/lukituksen avaaminen (s. 252)

Irrotettava avainliuska

Etäavaimessa on irrotettava, metallinen avainliuska, jolla voidaan aktivoida joukko toimintoja ja suorittaa tiettyjä vaiheita.

Avainliuksen ainutlaatuinen koodi on valtuutetuilla Volvon teknisillä palveluilla, joita suositellaan tilatessa uusia avainliuskoja.

Avainliuksen käyttöalueet

Etäavaimen irrotettavalla avainliuskalla voidaan:

- vasen⁹ etuovi avata manuaalisesti, jos keskuslukitusta ei voida aktivoida etäavaimella.
- kaikki ovet hätälukitaan - ks. osaa "Lukitseminen/lukituksen avaaminen irrotettavalla avainliuskalla".
- takaovien mekaaniset lapsilukot aktivoida/deaktivoida, ks. kappale "Lapsilukot".

Painikkeettomassa avaimessa¹⁰ (Key Tag) ei ole irrotettavaa avainliuskaa. Käyttäkää tarvittaessa varsinaisen etäavaimen irrotettavaa avainliuskaa.

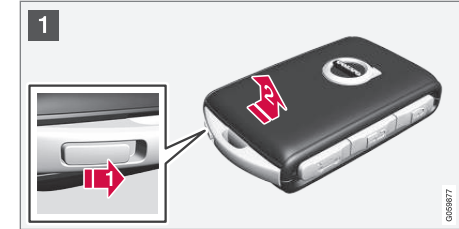
Avainliuksen irrottaminen

- 1 **i** Pitäkää etäavaimen etupuoli näkyvässä ja Volvon logo käännettynä oikein päin - työntäkää avaimenrenkaan luona alareunassa olevaa painiketta oikealle. Siirtäkää etupuolen kuorta muutamia millimetrejä ylöspäin.

i Kuori irtaoo ja se voidaan nostaa pois avaimesta.



- 2 **i** Irrottakaa avainliuska kääntämällä se ylös.

⁹ Tämä on voimassa riippumatta siitä, onko auto vasemmalta vai oikealta ohjattava.

¹⁰ Tulee mukana autoissa, jotka on varustettu avaimettomalla lukitsemisella/lukituksen avaamisella (Passive Entry*).

«



3 Palauttaa avainliuska etäavaimeen sille tarkoitettuun paikkaan käytön jälkeen.

1 Asentakaa kuori takaisin painamalla sitä alaspäin, kunnes kuulette naksahduksen.

2 Työntäkää kuori sitten takaisin.

> Toinen naksahdus on merkki siitä, että kuori on paikallaan.

Aiheeseen liittyvät tiedot

- Lukitseminen/lukituksen avaaminen irrotettavalla avainliuskalla (s. 256)
- Lapsilukko (s. 266)
- Etäavain (s. 240)

Lukitseminen/lukituksen avaaminen irrotettavalla avainliuskalla

Irrotettava avainliuskaa voidaan käyttää mm. lukituksen avaamiseen ulkopuolelta - esim. jos etäavaimen paristo on loppunut.

Lukituksen avaaminen

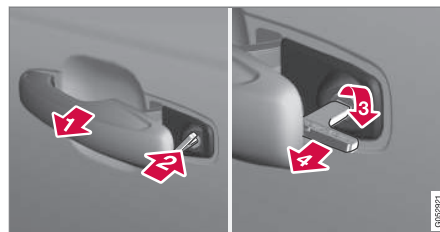

1 Vetäkää etuoven kahva vasemmalla puolella¹¹ ääriasentoonsa siten, että lukkosylinteri tulee näkyviin.

2 Asettakaa avain lukkosylinteriin.

3 Kääntäkää myötäpäivään 45 astetta niin, että avainliuska osoittaa suoraan taaksepäin.

4 Kiertäkää avainta 45 asetetta takaisin alkuaasentoon. Poistakaa avain lukkosylinteristä ja päästäkää kahva takaisin siten, että kahvan takaosa asettuu jälleen autoa vasten.

5. Vetäkää kahva ulos.

> Ovi avautuu.

Lukitus tapahtuu samaan tapaan, mutta kääntämällä 45 astetta vastapäivään, ei myötäpäivään niin kuin vaiheessa (3).

Hälytyksen poiskytkeminen*

i HUOM

Kun oven lukitus avataan avainliuskalla ja ovi sitten avataan, hälytys laukeaa.



Varmistuslukijan sijainti mukiinpitimessä.

Sulkekaa hälytys seuraavasti:

1. Asettakaa etäavain varmistuslukijaan tunnelikonsolin mukiinpitimen pohjalla.
2. Kääntäkää sitten käynnistyskytkin asentoon **START** ja vapauttakaa se.
 - > Säädin palautuu automaattisesti alkuaasentoon - hälytysignaalin soiminen päättyy ja hälytin suljetaan.

¹¹ Tämä on voimassa riippumatta siitä, onko auto oikealta vai vasemmalta ohjattava.

Lukitus

On myös mahdollista lukita auto etäavaimen irrottavalla avainliuskalla esim. virtakatkoksen yhteydessä tai jos avaimen paristo on tyhjentynyt.

Vasen etuovi voidaan lukita sen lukkosylinterillä ja irrotettavalla avainliuskalla.

Muissa ovissa ei ole lukkosylintereitä, vaan sen sijaan ko. oven päädyssä on lukkolaite, joka pitää painaa sisään avainliuskan avulla - sen jälkeen ne ovat mekaanisesti lukittuja/salvattuja ulkopuolelta tapahtuvalta avaamiselta.

Ovet voidaan edelleen avata sisäpuolelta.

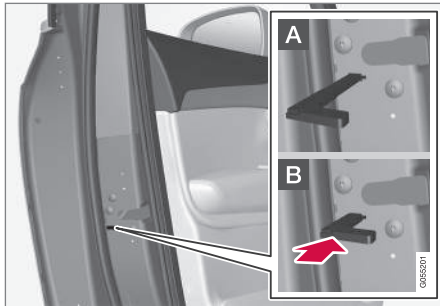

Oven manuaalinen lukitseminen. Ei saa sekoittaa lapsiluktoon.

- Poistakaa irrotettava avainliuska etäavaimesta. Viekkää avainliuska lukkojärjestelyn reikään ja painakaa avain pohjaan asti, noin 12 mm.

- A** Ovi voidaan avata sekä ulko- että sisäpuolelta.
- B** Ovi on salvattu ulkopuolelta tapahtuvalta avaamiselta. Asentoon A palaamiseksi pitää oven sisäkahva avata.

Ovien lukitus voidaan myös avata etäavaimessa olevalla lukituksen avauspainikkeella tai kuljettajan oven keskuslukituspainikkeella.

i HUOM

- Oven lukitsin lukitsee vain ko. oven - ei kaikkia ovia samanaikaisesti.
- Manuaalisesti lukittua takaovea, jossa on aktivoitu manuaalinen tai sähkötoiminen lapsilukko, ei voida avata ulko- eikä sisäpuolelta. Näin lukitun takaoven lukitus voidaan avata vain etäavaimella tai keskuslukituksen painikkeella.

Aiheeseen liittyvät tiedot

- Irrotettava avainliuska (s. 255)

Sähkötoiminen takaluukku*

Auton takaluukku on mahdollista avata/sulkea sähkökäytön avulla.



Lisättynä valinnaisvarusteena on myös avaaminen/sulkeminen jalan liikkeellä - ks. osaa "Sähkökäyttöisen takaluukun avaaminen/sulkeminen jalan liikkeellä" saadaksenne lisätietoja.

Avaaminen

Takaluukku voidaan avata sen kahvasta, jalanliikkeellä*, kojelaudan painikkeella tai etäavaimella.





Kojelaudan avaamis-/sulkemispainike.

- ◀ Menetelkää jollain seuraavista tavoista takaluukun avaamiseksi:
- Painakaa kevyesti takaluukun kahvaa.
 - Painakaa pitkään kojelaudassa olevaa -painiketta. Pitäkää painiketta painettuna, kunnes luukku alkaa avautua.
 - Painakaa pitkään etäavaimen -painiketta. Pitäkää painiketta painettuna, kunnes luukku alkaa avautua.

Sulkeminen

Takaluukku voidaan sulkea kojelaudassa olevalla painikkeella, jalan liikkeellä*, etäavaimella tai painikkeilla¹² takaluukun alareunassa.

Menetelkää jollain seuraavista tavoista takaluukun sulkemiseksi.

- Painakaa pitkään kojelaudan -painiketta tai etäavaimen -painiketta.
 - > Takaluukku sulkeutuu automaattisesti ja kuuluu äänimerkki - luukku jää lukitsemattomaksi.



Painike sulkemista ja lukitsemista varten takaluukun alareunassa.

- Sulkekaa painamalla -painiketta¹² takaluukun alareunassa.
 - > Takaluukku sulkeutuu automaattisesti - luukku jää lukitsemattomaksi.

HUOM

Painike on aktiivinen 24 tuntia luukun jättämisestä auki. Tämän jälkeen sulkeminen on tehtävä käsin.

- Painakaa -painiketta¹² takaluukun alareunassa luukun sulkemiseksi ja sekä luukun että ovien lukitsemiseksi samanaikaisesti (kaikkien ovien pitää olla kiinni lukitsemista varten).
 - > Takaluukku sulkeutuu automaattisesti - luukku ja ovet lukitaan ja hälytin* aktivoitaa.

HUOM

Jos etäavainta ei havaita riittävän lähellä takaluukku, lukitus/lukituksen avaus ei toimi.

HUOM

Avaimettomalla* lukituksella/lukituksen avauksella varustetussa autossa kuuluu kolme äänimerkkiä, jos avainta ei havaita riittävän lähellä takaluukku. Katsokaa lisätietoja osista "Etäavaimen käyttöetäisyys" ja "Lukot ja etäavaimet".

TÄRKEÄÄ

Kun käsittelette takaluukku manuaalisesti, avatkaa tai sulkekaa se hitaasti. Älkää avatko tai sulkeko sitä väkivalloin, jos se vastustaa. Se voi vahingoittaa ja lakata toimimasta oikein.

¹² Avaimettomalla lukitsemisella/lukituksen avaamisella (Passive Entry*) varustetussa autossa on yksi painike sulkemista ja yksi painike sulkemista ja lukitsemista varten.

Avaamisen/sulkemisen keskeyttäminen

- Avaaminen/sulkeminen voidaan keskeyttää viidellä tavalla:
 - Painakaa kojelaudan painiketta.
 - Painakaa etävaimen painiketta.
 - Painakaa sulkemispainiketta¹² takaluukun alareunassa.
 - Painakaa ulkokahvan alla olevaa kumi-päällysteistä paininlevyä.
 - Jalan liikkeellä* (katsokaa lisätietoja osasta "Sähkökäyttöisen takaluukun avaaminen/sulkeminen jalan liikkeellä").
- > Luukun liike keskeytyy ja luukku jää paikalleen, sen jälkeen sitä voidaan käyttää manuaalisesti.

Ohjelmoitava enimmäisavautuma

Takaluukun enimmäisavautuman asentoa voidaan säätää autotallin kattokorkeuden ollessa matala.

Enimmäisavautuman säätö:

1. Avatkaa takaluukku - jättäkää se avattuun asentoon.
2. Painakaa  -painiketta takaluukun alareunassa vähintään 3 sekuntia.
 - > Kuuluu kaksi lyhyttä äänimerkkiä ja asento on siten tallennettu.

Enimmäisavautuman nollaaminen:

- Asettakaa luukku manuaalisesti ylimpään mahdolliseen asentoon - painakaa  -painiketta takaluukussa vähintään 3 sekuntia.
 - > Kuuluu kaksi äänimerkkiä ja tallennettu asento on siten poistettu. Luukku avautuu tämän jälkeen enimmäisasentoon.

HUOM

- Jos järjestelmä on ollut jatkuvasti toiminnassa liian kauan, se suljetaan ylikuormituksen välttämiseksi. Sitä voidaan käyttää jälleen noin 2 minuutin kuluttua.

Puristumissuoja

Jos takaluukun avautumisen/sulkeutumisen estää jokin tarpeeksi voimakas este, puristumissuoja aktivoituu.

- Avattaessa - liike keskeytyy, takaluukku pysähtyy ja kuuluu pitkä äänimerkki.
- Suljettaessa - liike keskeytyy, takaluukku pysähtyy, kuuluu pitkä äänimerkki ja takaluukku palaa ohjelmoituun maksimiasentonsa.

VAROITUS

Ottakaa huomioon puristumisvaara avaamisen/sulkemisen yhteydessä. Ennen kuin avaaminen/sulkeminen aloitetaan: tarkastakaa, ettei kukaan ole lähellä takaluukkuja, jollain puristumisvamma voi saada vakavia seurauksia.

Käyttäkää takaluukkuja aina valvotusti.

Esiäjännitetyt jouset

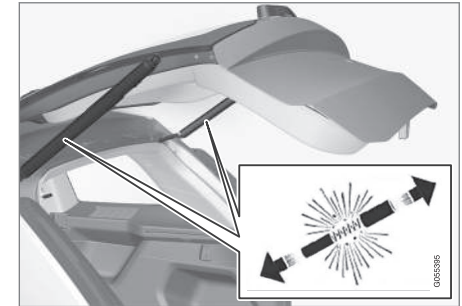

Sähkötoimisen takaluukun esiäjännitetyt jouset.

VAROITUS

Älkää avatko sähkötoimisen takaluukun esiäjännitettyjä jousia. Niiden sisällä vallitsee korkea paine, joka voi avattaessa aiheuttaa vahinkoja.

¹² Avaimettomalla lukitsemisella/lukituksen avaamisella (Passive Entry*) varustetussa autossa on yksi painike sulkemista ja yksi painike sulkemista ja lukitsemista varten.

« Aiheeseen liittyvät tiedot

- Takaluukun avaaminen/sulkeminen jalan liikkeellä* (s. 260)
- Etäavaimen käyttöetäisyys (s. 242)

Takaluukun avaaminen/sulkeminen jalan liikkeellä*

Takaluukun käytön helpottamiseksi, esim. käsien ollessa varattuina, se voidaan avata/sulkea viemällä jalkaa eteenpäin takapuskurin alapuolella.

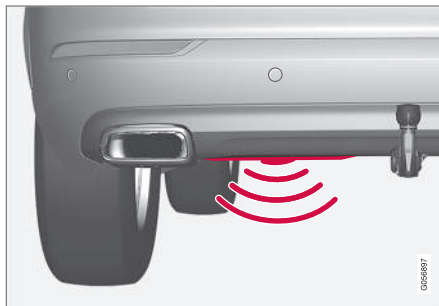

Tunnistin on sijoitettu puskurin keskikohdan vasemmalla puolelle¹³.

Edellytetään, että jokin auton etäavaimista on käyttöetäisyydellä¹⁴ auton takana, jotta avaaminen/sulkeminen on mahdollista. Tämä koskee myös jo lukitsematonta autoa tarkoitukselloman avaamisen välttämiseksi esim. auton pesun yhteydessä.

Käsittely



Jalan liike tunnistimen aktivoitumisalueella.

¹³ Jos auto on varustettu liukulevyllä/diffuusorilla*, tunnistin on sijoitettu puskurin vasemman kulman suuntaan.

¹⁴ Ks. osa "Etäavaimen käyttöetäisyys" saadaksenne lisätietoja.

Avaaminen/sulkeminen

i HUOM

Jalalla käytettävän takaluukun toiminnosta on kaksi eri versiota:

- Avaaminen ja sulkeminen jalan liikkeellä
- Pelkkä lukituksen avaaminen jalan liikkeellä (avatkaa takaluukku nostamalla sitä käsin)

Huomatkaa, että avaaminen ja sulkeminen jalan liikkeellä edellyttää lisävarusteena saatavaa sähkötoimista takaluukkuä*

- Viekkä jalka hitaasti **kerran** eteenpäin takapuskurin alapuolella vasemmalla. Ottakaa sitten askel taaksepäin. Puskuriin ei tule koskea.
 - > Lyhyt äänimerkki kuuluu, kun avaaminen/sulkeminen aktivoituu - takaluukku avautuu/sulkeutuu.

Jos takaluukku on auki, aktivointi jalan liikkeellä sulkee sen aina.

Takaluukku voidaan myös sulkea kojelaudassa olevalla painikkeella, etäavaimella tai painikkeella/painikkeilla¹⁵ takaluukun alaosassa. Lisätietoja, ks. osaa "Sähkökäyttöinen takaluukku".

Jos useita jalan liikkeitä tapahtuu eikä hyväksyttävää etäavainta ole auton takana, avaaminen ei ole mahdollista ennen kuin tietyn ajan kuluttua.

Älkää pitkö jalkaanne auton alla pitkään, koska tällöin aktivointi voi epäonnistua.

Avaamisen/sulkemisen keskeyttäminen

- Viekkä jalka **kerran** hitaasti eteenpäin avaamisen/sulkemisen aikana, jotta takaluukun liike pysähtyy.

Etäavaimen ei tarvitse olla auton lähellä avaamisen/sulkeutumisen keskeyttämiseksi.

i HUOM

On olemassa vaara rajoitetusta tai puuttavasta toiminnosta, jos takapuskuria kuormittavat suuret määrät jäätä, lunta, likaa tai vastavaa. Muistakaa tämän vuoksi pitää se puhtaana.

i HUOM

Huomatkaa, että järjestelmä voi aktivoitua autopesussa tms., jos etäavain on käyttöetäsydellä.

Lisävarusteena liukulevy/diffusori*

Jos auto on varustettu liukulevyllä/diffusorilla*, tunnistin on sijoitettu puskuriin vasemman kulman suuntaan.



Jos auto on varustettu liukulevyllä/diffusorilla*, tunnistin on sijoitettu puskuriin vasemman kulman suuntaan.

Jos autossa on liukulevy/diffusori, jalka viedään auton alle sivulta päin avautumisen/sulkemisen aktivoimiseksi.

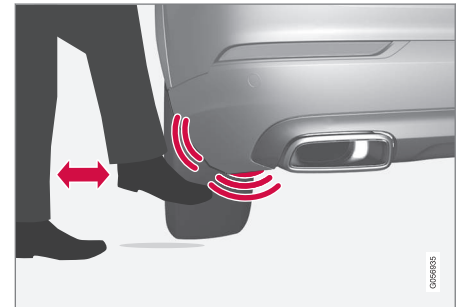

Jalan liike tunnistimen aktivoitumisalueella.

¹⁵ Koskee vain avaimettomalla lukitsemisella/lukituksen avaamisella (Passive Entry)* varustettua autoa.

« Aiheeseen liittyvät tiedot

- Takaluukun lukitseminen/lukituksen avaaminen (s. 252)
- Sähkötoiminen takaluukku* (s. 257)
- Etäavaimen käyttöetäisyys (s. 242)

Etäavaimen pariston vaihto

Etäavaimen paristo pitää vaihtaa, kun se on tyhjentynyt.

i HUOM

Kaikkien akkujen kestoikä on rajallinen ja josain vaiheessa ne on uusittava (ei koske painikkeetonta Key Tag -avainta). Akun kestoikä vaihtelee sen mukaan, kuinka usein autoa/avainta käytetään.

Etäavaimen paristo tulee vaihtaa, jos:



infosymboli sytty ja ilmoitus **Avaimen paristo heikko** Katso käyttöopasta esitetään kuljettajan näytössä.

ja/tai

- lukot eivät toistuvasti reagoi etäavaimen signaaliin 20 metrin sisällä autosta katsoen.

i HUOM

Kokeilkaa aina menemällä lähemmäs autoa ja tekemällä uusi yritys avata lukitus.

Painikkeettoman avaimen¹⁶ (Key Tag) paristoa ei voi vaihtaa - uusi avain voidaan tilata valtuutetulta Volvon tekniseltä palvelulta.

i TÄRKEÄÄ

Loppuun käytetty Key Tag on vietävä valtuutettuun Volvon tekniseen palveluun. Avain täytyy pyyhkiä pois autosta, koska sitä voidaan edelleen käyttää auton käynnistämiseen.

Avaaminen ja vaihto

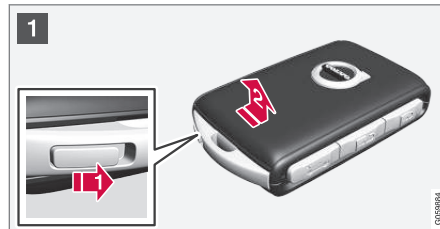

- 1** **1** Pitäkää etäavaimen etupuoli näkyvässä ja Volvon logo käännettynä oikein päin - työntäkää avaimenrenkaan luona alareunassa olevaa painiketta oikealle. Työntäkää etupuolen kuorta muutamia millimetrejä ylöspäin.

2 Kuori irtoaa ja se voidaan nostaa pois avaimesta.

¹⁶ Tämä avain tulee valinnaisella avaimettomalla lukitsemisella/lukituksen avaamisella (Passive Entry*) varustettujen autojen mukana.

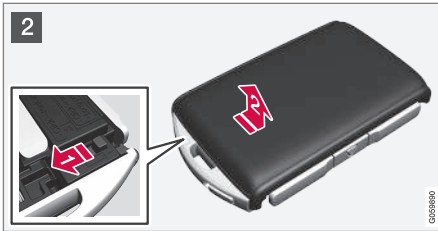

2 **1** Siirtäkää painiketta sivulle ja työntäkää takapuolen kuorta muutamia millimetrejä ylöspäin.

2 Kuori irtoaa ja se voidaan nostaa pois avaimesta.

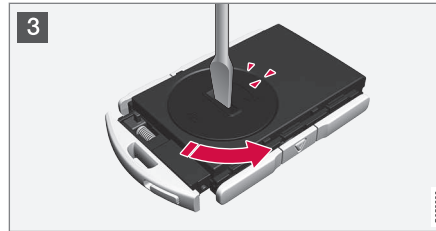

3 Käyttäkää esim. ruuvitaltaa voidaksenne kääntää paristoluukku vastapäivään siten, että merkinnät kohtaavat tekstin **OPEN** luona.

Nostakaa paristoluukku pois varovasti painamalla uraa alaspäin esim. kynnellä.

Kääntäkää sen jälkeen paristoluukku ylöspäin.

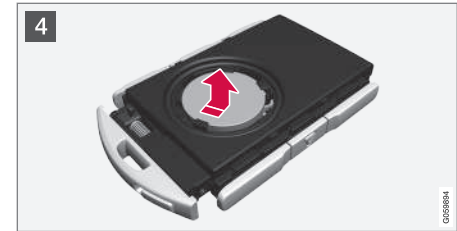

4 Pariston **+**-puoli on osoittaa ylöspäin. Kääntäkää sitten paristo varovasti irti kuvan osoittamalla tavalla.

! **TÄRKEÄÄ**

Vältä koskettelemasta uusia paristoja ja niiden kontaktipintoja sormin, koska tämä heikentää niiden toimintaa.

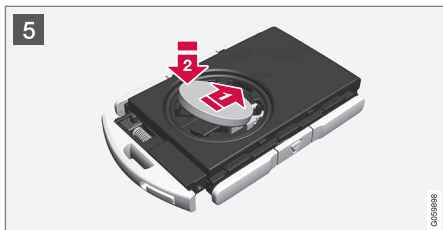

5 Asettakaa uusi paristo paikalleen (+)-puoli ylöspäin. Vältäkö koskemasta etäavaimen paristoliittimiin sormin.

1 Asettakaa paristo koloon reuna alaspäin. Työntäkää paristoa sitten eteenpäin, jotta se kiinnittyy kahden muovipidikkeen alle.

2 Painakaa paristoa sitten alaspäin, jotta se kiinnittyy ylemmän mustan muovipidikkeen alle.

i HUOM

Käyttäkää paristoja, joiden merkintä on CR2032, 3 V.

i HUOM

Volvo suosittelee, että paristot, joita käytetään etäavaimessa, täyttävät vaatimuksen UN Manual of Test and Criteria, Part III, sub-section 38.3. Tehtaalla asennettavat tai valtuutetun Volvon teknisen palvelun vaihtamat paristot täyttävät em. kriteerin.

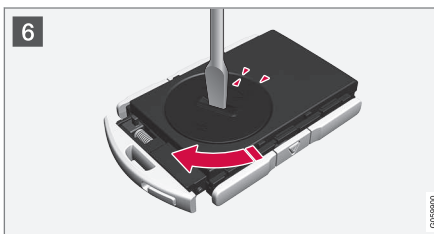

6 Asettakaa paristoluukku takaisin ja kääntäkää sen merkintää myötäpäivään tekstin **CLOSE** kohdalle.



7 **1** Asettakaa takakuori paikalleen ja painakaa sitä alaspäin, kunnes kuulette naksahduksen.

2 Työntäkää kuori sitten takaisin.

> Toinen napsahdus osoittaa, että kuori on asettunut oikeaan asentoon ja on kiinni.



8 **1** Kääntäkää etäavain ja asettakaa etukuori takaisin painamalla sitä alaspäin, kunnes kuullette naksahduksen.

2 Työntäkää kuori sitten takaisin.

> Toinen naksahdus on merkki siitä, että kuori on paikallaan.

! TÄRKEÄÄ

Huolehikaa paristojen kierrätyksestä ympäristöä säästävällä tavalla.

Aiheeseen liittyvät tiedot

- Etäavain (s. 240)

Elektroninen käynnistyksenesto

Elektroninen käynnistyksenesto on varkaudenes-tolaite, joka estää ajoneuvon luvattoman käynnistämisen.

Auto voidaan käynnistää vain oikealla etäavaimella.

Seuraavat vikailmoitukset kuljettajan näytössä liit-tyvät elektroniseen käynnistyksenestoon:

Symboli	Ilmoitus	Sisältö
	Auton avainta ei löydy Katso käyttöopasta	Etäavaimen luku- virhe käynnistyksen aikana - asettakaa avain mukiin-piti- meen lähelle avain- symbolia ja yrittä- kää uudelleen.

Kaukokäyttöinen käynnistyksenesto jäljitysjärjestelmällä¹⁷

Auto on varustettu järjestelmällä, joka mahdollis-
taa sen jäljittämisen ja paikantamisen sekä käyn-
nistykseneston aktivoimisen matkan päästä, mikä
estää moottorin käynnistämisen. Ottakaa yhteys
lähimpään Volvo-myyjään saadaksenne lisätietoja
ja apua järjestelmän aktivoinnissa.

Seuraavat vikailmoitukset kuljettajan näytössä liit-
tyvät jäljitysjärjestelmällä varustettuun, kauko-
ohjattavaan käynnistyksenestoon:

Symboli	Ilmoitus	Sisältö
	Ajonesto etäältä Auton käynnistys ei mahdol- lista	Jäljitysjärjestelmällä varustettu kauko- ohjattava käynnis- tysjärjestelmä on aktivoitu. Autoa ei voi käynnistää. Otta- kaa yhteys Volvo On Call-palvelukeskuk- seen.

Aiheeseen liittyvät tiedot

- Etäavain (s. 240)
- Etäavaimen käyttöetäisyys (s. 242)

¹⁷ Vain tietyt markkina-alueet ja yhdessä Volvo On Call -järjestelmän* kanssa.

Lapsilukko

Lapsilukko estää lapsia avaamasta takaovea sisäpuolelta. Lukkovoitohdot ovat sähköinen* ja manuaalinen.

Aktivointi/deaktivointi sähköisesti*

Sähköinen lapsilukko voidaan aktivoida/sen aktivointi poistaa kaikissa jännitetiloiissa, jotka ovat korkeampia kuin **0**. Aktivointi/deaktivointi voidaan tehdä jopa 2 minuuttia moottorin sammuttamisen jälkeen edellyttäen, ettei mitään ovea avata. Katsokaa lisätietoja osasta "Jännitetilat".



Sähköisen aktivoinnin/deaktivoinnin painike.

1. Käynnistäkää moottori tai valitkaa jännitetilaa, joka on korkeampi kuin **0**.

2. Painakaa kuljettajan oven säädinpaneelissa olevaa painiketta.
 - > Kuljettajan näyttö esittää ilmoituksen **Lapsilukko takana Aktivointi** ja painikkeen valo palaa - lukko on aktiivinen.

Kun sähkökäyttöinen lapsilukko on aktiivinen:

- ikkunat avataan vain kuljettajan oven säädinpaneelista
- ovia ei voida avata sisäpuolelta.

Lukon avaaminen:

- Painakaa kuljettajan oven säädinpaneelissa olevaa painiketta.
 - > Kuljettajan näyttö esittää ilmoituksen **Lapsilukko takana Poiskytketty** ja painikkeen valo sammuu - lukko on deaktivoitu.

Sammutettaessa moottori tallennetaan ko. asetukset - jos lapsilukko on aktivoitu sammutettaessa moottori, toiminto on edelleen aktivoitu moottorin seuraavan käynnistyksen yhteydessä.

Symboli	Ilmoitus	Sisältö
	Lapsilukko takana Aktivointi	Lapsilukko on käytössä.
	Lapsilukko takana Poiskytketty	Lapsilukko on pois käytöstä.

Aktivointi/deaktivointi manuaalisesti

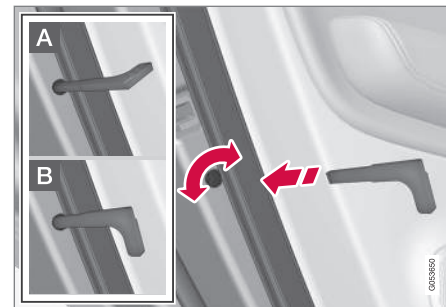

Manuaalinen lapsilukko. Ei saa sekoittaa manuaaliseen ovilukkoon.

- Käyttäkää etäavaimen irrotettavaa avainliuskaa kahvan kääntämiseen. Lisätietoja, ks. osaa "Irrotettava avainliuska".

- A** Ovi on salvattu sisäpuolelta tapahtuvalta avaamiselta.
- B** Ovi voidaan avata sekä ulko- että sisäpuolelta.

HUOM
<ul style="list-style-type: none"> • Oven kääntösalpa lukitsee vain ko. oven - ei molempia takaovia samanaikaisesti. • Sähköisellä lapsilukolla varustetuissa autoissa ei ole manuaalista salpaa.

Aiheeseen liittyvät tiedot

- Irrotettava avainliuska (s. 255)
- Jännitetilat (s. 391)

Hälytys*

Hälytys varoittaa esim. autoon murtautumisesta.

Aktivoitu hälytys laukeaa, jos:

- ovi, konepelti tai takaluukku avataan¹⁸
- matkustamossa havaitaan liikettä (jos autossa on liikeanturi*)
- autoa nostetaan tai hinataan (jos siinä on kallistusanturi*)
- käynnistysakun kaapeli kytketään irti tai
- sireeni kytketään pois.



Jos hälytysjärjestelmään tulee vika, kuljettajan näytössä näytetään symboli ja ilmoitus **Hälytysjärjest. vika Huolto tarpeen**. Ottakaa tällöin yhteys korjaamoon - valtuutettua Volvon teknistä palvelua suositellaan.

HUOM

Älkää yrittäkö itse korjata tai muuttaa hälytinsjärjestelmään kuuluvia osia. Kaikki sellaiset yritykset voivat vaikuttaa vakuutusehtoihin.

HUOM

Liiketunnistimet laukaisevat hälytyksen, kun matkustamossa tapahtuu liikettä - myös ilmavirrat rekisteröidään. Sen jälkeen hälytys voi lauaeta, jos auto jätetään ikkuna tai panoraa-makatto* auki tai jos käytetään matkustamo-lämmitintä.

Tämän välttämiseksi: Sulkekaa ikkunat/pano-raamakatto, kun autosta poistutaan. Jos auton integroitua pysäköintilämmitintä (tai kannetta-vaa sähköistä) käytetään - suunnatkaa ilma-virta tuuletussuuttimista siten, ettei se ole ylöspäin matkustamossa. Vaihtoehtoisesti voi-daan käyttää rajoitettua hälytystasoa - ks. osaa jäljempänä tässä artikkelissa.

Hälyttimen aktivointi

Lukitkaa ja saattakaa auto hälyttimen valvontaan:

- painamalla etävaimessa olevaa lukituspainin-ketta
- koskettamalla merkittyä pintaa ovenkahvojen ulkosivulla¹⁹ tai
- painakaa takaluukun kumipäälysteistä paininlevyä¹⁹.

Jos auto on varustettu sähkökäyttöisellä takaluukulla, voidaan takaluukun alapuolella olevalla painikkeella myös lukita ja saattaa auto hälyttimen valvontaan.

¹⁸ Koskee tiettyjä markkina-alueita.

¹⁹ Koskee vain avaimettomalla lukituksella/lukituksen avauksella (Passive Entry*) varustettua autoa.

« Hälyttimen sulkeminen

Avatkaa auton lukitus ja saattakaa auto hälyttimen valvontaan:

- painamalla etäavaimen lukituspainiketta
- tarttumalla johonkin ovenkahvoista¹⁹ tai
- painakaa takaluukun kumipäällysteistä paininlevyä¹⁹.

Lauenneen hälytyksen poiskytkeminen

- Painakaa etäavaimessa olevaa lukituksen avauspainiketta tai asettakaa auto jännitetilaan **I** kääntämällä käynnistyskytkin asentoon **START** ja sitten vapauttamalla se.

i HUOM

- Huomatkaa, että hälytin aktivoituu, kun auto lukitaan.
- Jos jokin ovista avataan sisäpuolelta, hälytys laukeaa.

Hälytyssignaalit

Hälytyksen lauetessa tapahtuu seuraavaa:

- Sireeni soi 30 sekuntia tai kunnes hälytin suljetaan.
- Kaikki suuntavalot vilkkuvat 5 minuuttia tai siihen asti, kunnes hälytin suljetaan.

Jos hälytyksen syytä ei poisteta, hälytysjakso toistetaan enintään 10 kertaa²⁰.

Lukko- ja hälytysilmaisin



Punainen valodiodei kojelaudassa osoittaa hälytysjärjestelmän tilan:

- Diodei sammuksissa – hälytin deaktivoitu.
- Diodei vilkkuu kerran joka toinen sekunti – hälytin on aktivoitu.
- Diodei vilkkuu nopeasti hälyttimen poiskytkemisen jälkeen enintään 30 sekunnin ajan tai siihen asti, kunnes jännitetila **I** asetetaan kääntämällä käynnistyskytkin asentoon **START** ja vapauttamalla sitten - hälytys on ollut lauenneena.

Rajoitettu hälytystaso

Rajoitettu hälytystaso tarkoittaa, että liike- ja kallistusanturit voidaan kytkeä tilapäisesti pois toiminnasta.

Poistakaa liike- ja kallistusanturit toiminnasta, jotta hälytys ei laukea tahattomasti, esim. jos jätätte koiran lukittuun autoon tai ajatte auton junaan tai lautalle. Menettelytapa on sama kuin kytkettäessä toiminto salpalukitustila tilapäisesti pois.



Poistakaa liike- ja kallistusanturit tilapäisesti toiminnasta painamalla keskinäytön toimintonäkymän painiketta **Alennettu suoja**.

Lisätietoja, ks. osaa "Salpalukitustila".

Aiheeseen liittyvät tiedot

- Hälyttimen automaattinen aktivointi/uudelleenaktivointi* (s. 269)
- Hälyttimen deaktivointi* ilman toimivaa etäavainta (s. 269)
- Salpalukitustila* (s. 251)

¹⁹ Koskee vain avaimettomalla lukituksella/lukituksen avauksella (Passive Entry*) varustettua autoa.

²⁰ Koskee tiettyjä markkina-alueita.

Hälyttimen automaattinen aktivointi/uudelleenaktivointi*

Automaattinen hälyttimen uudelleenaktivointi estää auton jättämisen vahingossa siten, että hälytin on deaktivoituna.

Jos auton lukitus avataan etäavaimella (ja hälyttimen aktivointi on poistettu), mutta mitään ovista tai takaluukkuja ei avata kaksi minuutin kuluessa, hälytin aktivoituu uudelleen automaattisesti. Samalla auto lukitaan uudelleen.

Tietyillä markkina-alueilla aktivoituu hälytin automaattisesti uudelleen tietyn viiveen jälkeen kuljettajan oven avaamisesta ja sulkemisesta, vaikka lukitsemista ei ole tapahtunut.

Aiheeseen liittyvät tiedot

- Hälytys* (s. 267)
- Hälyttimen deaktivointi* ilman toimivaa etäavainta (s. 269)

Hälyttimen deaktivointi* ilman toimivaa etäavainta

Auton lukitus voidaan avata ja hälytin kytkeä pois päältä, vaikka etäavain ei toimisi, esim. silloin, kun etäavaimen paristo on tyhjä.

1. Avatkaa kuljettajan ovi irrotettavalla avainliuskalla.
 - > Hälytys laukeaa.

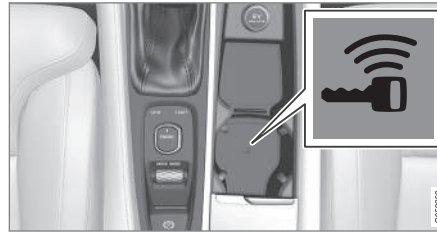

Varmistuselukijan sijainti mukiinpitimessä.

2. Asettakaa etäavain varmistuselukijaan tunnelikonsolin mukiinpitimessä.
3. Kääntäkää käynnistyskytkin asentoon **START** ja vapauttakaa se.
 - > Hälyttimen aktivointi poistetaan.

Aiheeseen liittyvät tiedot

- Hälytys* (s. 267)
- Hälyttimen automaattinen aktivointi/uudelleenaktivointi* (s. 269)
- Irrotettava avainliuska (s. 255)

- Moottorin käynnistäminen (s. 392)

Etäavainjärjestelmän tyyppihyväksyntä



Etäavainjärjestelmän tyyppihyväksyntä voidaan lukea taulukosta.

Avaimettoman käynnistyksen järjestelmä (Passive Start) ja avaimeton lukitseminen/lukituksen avaaminen (Passive Entry*)



Etäavainjärjestelmän CEM-merkintä. Katsokaa täydentävät tyyppihyväksyntänumerot alla olevasta taulukosta.



Maa/Alue	Tyyppihyväksyntä	
Jordania	TRC/LPD/2014/250	
Serbia	P1614120100	
Argentiina	CNC ID: C-14771	

Maa/Alue	Tyypihyväksyntä	
Brasilia	MT-3245/2015	 <p>ANATEL 0589-15-6830 01) 0 7897843840961 01058122</p>
Indonesia	Nomor: 38301/SDPPI/2015	
Malesia	RAAT/37A/0315/S(15-0663)	
Meksiko	IFETEL: RLVDEVO15-0396	
Venäjä		 <p>EAC EAC 01057905</p>
Yhdistyneet Arabiemiraatit	ER37847/15 DA0062437/11	

Katsokaa lisätietoa etäavainjärjestelmän tyypihyväksynnästä osoitteesta support.volvocars.com.

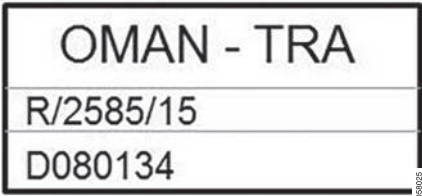
« Etäavain

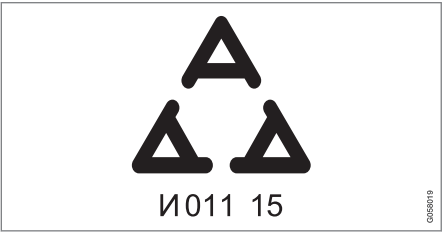
Maa/Alue	Tyypihyväksyntä	
Jordania	TRC/LPD/2015/104	
Marokko	AGREE PAR L'ANRT MAROC Numéro d'agrément: MR 10668 ANRT 2015 Date d'agrément: 24/07/2015	
Meksiko	IFETEL Marca: HUF Modelo (s): HUF8423 NOM-121-SCT1-2009 La operación de este equipo está sujeta a las siguientes dos condiciones: (1) es posible que este equipo o dispositivo no cause interferencia perjudicial y (2) este equipo o dispositivo debe aceptar cualquier interferencia, incluyendo la que pueda causar su operación no deseada.	
Oman		 <p>OMAN - TRA R/2585/15 D080134</p>

Maa/Alue	Tyypihväksyntä	
Serbia		
Yhdistyneet Arabiemiiraatit		

Key Tag

Maa/Alue	Tyypihväksyntä	
Jordania	TRC/LPD/2015/107	
Marokko	AGREE PAR L'ANRT MAROC Numéro d'agrément: MR 10667 ANRT 2015 Date d'agrément: 24/07/2015	

LUKOT JA HÄLYTIN



Maa/Alue	Tyyppihväksyntä	
Meksiko	IFETEL Marca: HUF Modelo (s): HUF8432 NOM-121-SCT1-2009 La operación de este equipo está sujeta a las siguientes dos condiciones: (1) es posible que este equipo o dispositivo no cause interferencia perjudicial y (2) este equipo o dispositivo debe aceptar cualquier interferencia, incluyendo la que pueda causar su operación no deseada.	
Oman		<div style="border: 2px solid black; padding: 5px; text-align: center;"> <p style="font-size: 1.2em; margin: 0;">OMAN - TRA</p> <hr/> <p style="font-size: 1.1em; margin: 0;">R/2584/15</p> <hr/> <p style="font-size: 1.1em; margin: 0;">D080134</p> </div> <div style="text-align: right; font-size: 0.8em; margin-top: 5px;">0007987</div>

Maa/Alue	Tyyppihväksyntä	
Serbia		 <p data-bbox="1203 367 1337 398">N011 15</p> <p data-bbox="1474 367 1485 404">0305019</p>
Yhdistyneet Arabiemi- raatit		 <p data-bbox="1474 624 1485 661">0305022</p>

Aiheeseen liittyvät tiedot

- Etävain (s. 240)

KULJETTAJAN TUKI

Nopeudesta riippuva ohjauspyörän vastus

Nopeudesta riippuva ohjaustehostin lisää ohjauspyörän vastetta suhteessa auton nopeuteen paremman ajotuntuman antamiseksi kuljettajalle.

Moottoriteillä ohjaus tuntuu vakaammalta. Pysäköitäessä ja pienellä nopeudella ohjaus on kevyt eikä juuri vaadi ponnistelua.

HUOM

Tietyissä tilanteissa voi ohjaustehostin lämmetä liikaa ja sitä pitää tällöin tilapäisesti jäähdyttää - sen ajan ohjaustehostin toimii rajoitetulla teholla ja ohjauspyörän kääntäminen voidaan kokea hieman raskaammaksi.

Tilapäisesti rajoitetun ohjaustehostuksen ohella kuljettajan näyttö esittää ilmoituksen.

Ohjauspyörän vastustason muuttaminen*

Valitkaa ohjauspyörän vastus katsomalla osasta "Ajotilat" vaihtoehdon INDIVIDUAL kuvaus otsikon "Valittavissa olevat ajotilat" alla.

Automalleissa, joissa ei ole ajotilasäädintä ja sen vaihtoehtoa INDIVIDUAL, ohjauspyörän vastustaso muutetaan sen sijaan keskinäytön päänäky-mässä ja seuraavan hakupolon kautta:

Asetukset → My Car → Ajotilat → Ohjausvoima

Ohjauspyörän vastustasoa ei voida valita kääntöliikkeen aikana.

Aiheeseen liittyvät tiedot

- Ajotilat* (s. 404)

Roll Stability Control

Roll Stability Control (RSC) on vakautusjärjestelmä, joka minimoi kaatumisen ja ympäripyörähdyksen vaaran esim. rajuissa väistöliikkeissä tai auton lähtiessä sivuluusuun.

RSC-järjestelmä rekisteröi sen, muuttuuko auton kallistuma sivusuunnassa ja jos, niin kuinka paljon. Näiden tietojen avulla lasketaan sitten, onko auto vaarassa kaatua. Jos vaara on olemassa, auton elektroninen vakautusjärjestelmä alkaa toimia, minkä jälkeen moottorin vääntömomenttia lasketaan ja yhtä tai useampaa pyörää jarrutetaan, kunnes auto on taas vakaa.

VAROITUS

Normaalin ajotavan yhteydessä RSC-järjestelmä parantaa auton ajoturvallisuutta, mitä ei saa käsittää mahdollisuutena nopeuden lisäämiseen. Noudattakaa aina normaaleja varovaisuustoimenpiteitä turvallisin ajon vuoksi.

Aiheeseen liittyvät tiedot

- Elektroninen vakautuksen säätö (s. 279)
- Turvallisuus (s. 56)

Elektroninen vakautuksen säätö

Elektroninen vakautuksenhallinta (Electronic Stability Control - ESC) auttaa kuljettajaa välttämään luistoja ja parantaa auton etenemiskykyä.



Jarrutettaessa voidaan ESC-järjestelmän toiminta havaita sykkivänä äänenä. Painettaessa kaasua auto voi kiihtyä odotettua hitaammin.

VAROITUS

Vakautusjärjestelmä ESC on täydentävä apuväline - se ei kykene käsittelemään kaikkia tilanteita kaikissa keleissä.

Kuljettajalla on aina vastuussa auton turvallisuudesta ajamisesta sekä voimassa olevien liikennesääntöjen ja määräysten noudattamisesta.

ESC-järjestelmä muodostuu seuraavista toiminnoista:

- Sivuluistonestotoiminto
- Vetoluistonestotoiminto
- Vetovoimatoiminto
- Moottorijarrutuksen ohjaus
- Perävaunun vakautusjärjestelmä

Sivuluistonestotoiminto

Toiminto ohjaa pyörien veto- ja jarrutusvoimaa yksilöllisesti auton vakauttamiseksi.

Vetoluistonestotoiminto

Toiminto estää vetävien pyörien luistamisen tien pinta vasten kiihdytyksessä.

Vetovoimatoiminto

Toiminto on aktiivinen pienessä nopeudessa ja siirtää voimaa luistavalta pyörältä sille vetävälle pyörälle, joka ei luista.

Moottorijarrutuksen ohjaus

Moottorijarrutuksen ohjaus (Engine Drag Control - EDC) estää tahattoman pyörien lukkiutumisen esim. alavaihtamisen tai moottorijarrutuksen jälkeen ajettaessa pienillä vaihteilla liukkaalla alustalla.

Tahaton pyörien lukkiutuminen ajon aikana voi mm. vaikeuttaa kuljettajan mahdollisuuksia ohjata autoa.

Perävaunun vakautusjärjestelmä¹

Perävaunun vakautusjärjestelmän (Trailer Stability Assist - TSA) tehtävänä on vakauttaa auton ja perävaunun yhdistelmä tilanteissa, joissa yhdistelmä on alkanut heilahdella itsestään. Katsokaa lisätietoja osasta "Perävaunun vetäminen".

HUOM

TSA-toiminto poistuu toiminnasta, jos urheilullinen ajotila valitaan.

Aiheeseen liittyvät tiedot

- Elektronisen vakautuksenhallinnan sport-tila (s. 280)
- Elektronisen vakautuksenhallinnan symbolit ja ilmoitukset (s. 281)
- Roll Stability Control (s. 278)
- Perävaunun vetäminen (s. 434)

¹ Perävaunun vakautusjärjestelmä kuuluu Volvon alkuperäisen vetokoukun asennukseen.

Elektronisen vakautuksenhallinnan sport-tila

Elektroninen vakautuksenhallinta (Electronic Stability Control - ESC) auttaa kuljettajaa välttämään luistoja ja parantaa auton etenemiskykyä.

ESC-järjestelmä on aina aktivoitu - sitä ei voi sulkea. Kuljettaja voi kuitenkin valita sport-tilan, mikä antaa mahdollisuuden aktiivisempaan ajoelämykseen.

Sport-tilan yhteydessä ESC-järjestelmä tuntee, jos kaasupoljin ja kaartaminen ovat aktiivisempia kuin normaalissa ajossa, ja se sallii tällöin perän hallitun luiston tiettyyn tasoon ennen kuin ESC puuttuu tilanteeseen ja vakauttaa auton.

Jos kuljettaja esim. keskeyttää hallitun luiston vapauttamalla kaasupolkimen, ESC-järjestelmä puuttuu tilanteeseen ja vakauttaa auton.

Sport-tila antaa myös maksimaalisen vetovoiman, jos auto on ajettu kiinni tai ajettaessa löysällä alustalla - esim. hiekassa tai syvässä lumessa.

Sport-tilan aktivointi/deaktivointi



Sport-tila aktivoidaan/deaktivoidaan keskinäytön toimintinäkyvässä.

- Painakaa painiketta **ESC:n urheilullinen tila** toimintinäkyvässä.
 - > Sport-tila aktivoidaan/deaktivoidaan, painike näyttää vihreän/harmaan osoituksen.



Sport-tila osoitetaan kuljettajan näytössä tämän symbolin palamisena jatkuvasti, kunnes toiminto deaktivoidaan pois tai kunnes moottori sammutetaan

- moottorin seuraavan käynnistämisen jälkeen ESC-järjestelmä on jälleen normaalitilassaan.

Sport-tilan rajoitus

Toimintoa **ESC:n urheilullinen tila** ei voida valita, kun nopeudenrajoitin, vakionopeudensäädin tai mukautuva tasanopeudensäädin on toiminnassa.





Aiheeseen liittyvät tiedot

- Elektroninen vakautuksen säätö (s. 279)
- Nopeudenrajoitin* (s. 283)
- Nopeudensäädin (s. 290)
- Mukautuva nopeudensäädin* (s. 297)

Elektronisen vakautuksenhallinnan symbolit ja ilmoitukset

Joukko elektronisen vakautuksenhallinnan (Electronic Stability Control - ESC) symboleja ja ilmoituksia voidaan esittää kuljettajan näytössä.

Seuraava taulukko näyttää joitakin esimerkkejä.

Symboli	Ilmoitus	Sisältö
	Jatkuva valo n. 2 sekuntia.	Järjestelmän tarkastus moottorin käynnistyksen yhteydessä.
	Vilkkuva valo.	ESC-järjestelmä puuttuu tilanteeseen.
	Kiinteä valo.	Sport-tila on aktivoitu. HUOM! ESC-järjestelmä ei ole suljettuna tässä tilassa - se on osittain rajoitettu.
	ESC Tilapäisesti pois	ESC-järjestelmää on tilapäisesti rajoitettu johtuen jarrujen liian korkeasta lämpötilasta - toiminto aktivoituu uudelleen automaattisesti, kun jarrut ovat jäähtyneet.
	ESC Huolto tarpeen	ESC-järjestelmä ei toimi. <ul style="list-style-type: none"> • Pysäyttäkää auto turvalliseen paikkaan, sammuttakaa moottori ja käynnistäkää se uudelleen. • Hakeutukaa korjaamolle, jos ilmoitus säilyy - valtuutettua Volvon teknistä palvelua suositellaan.

◀ **Aiheeseen liittyvät tiedot**

- Elektroninen vakautuksen säätö (s. 279)
- Elektronisen vakautuksenhallinnan sport-tila (s. 280)
- Ilmoitusten käsittely kuljettajan näytössä ja keskinäytössä (s. 108)

Nopeudenrajoitin*

Nopeudenrajoitin (Speed Limiter - SL) voidaan katsoa käänteiseksi nopeudensäätimeksi - kuljettaja säättää nopeutta kaasupolkimella, mutta nopeudenrajoitin estää ennalta valitun/asetetun enimmäisnopeuden ylittämisen vahingossa.

Katsaus

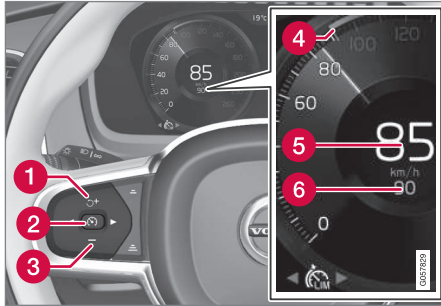

Toiminnon painikkeet ja symbolit².

- 1 Nostaa tallennettua enimmäisnopeutta tai aktivoi uudelleen Nopeudenrajoittimen ja palauttaa tallennetun enimmäisnopeuden
- 2 Aktivoi Nopeudenrajoittimen ja tallentaa nykyisen nopeuden tai deaktivoi Nopeudenrajoittimen
- 3 Vähentää tallennettua enimmäisnopeutta
- 4 Tallennetun enimmäisnopeuden kohdistin

- 5 Auton ko. nopeus
- 6 Tallennettu enimmäisnopeus

VAROITUS

Nopeudenrajoitin on apuväline, joka ei kykene käsittelemään kaikkia liikenne-, sää- ja tieolosuhteita.

Kuljettajan pitää aina olla huomiokykyinen liikenteen suhteen ja puuttua tilanteeseen, kun Nopeudenrajoitin ei säilytä sopivaa nopeutta.

Kuljettaja on aina täysin vastuussa ajoneuvon kuljettamisesta turvallisella tavalla ja voimassa olevien liikennesääntöjen sekä määräysten mukaisesti, myös käytettäessä toimintoa Nopeudenrajoitin.

Rajoitukset

Jyrkissä alamäissä voi Nopeudenrajoittimen jarrutesteho olla riittämätön, mistä johtuen tallennettu enimmäisnopeus voidaan ylittää. Kuljettajan huomio herätetään siinä tapauksessa ilmoituksella **Nopeusraja ylitetty** kuljettajan näytössä.

HUOM

Teksti-ilmoitus ylitetystä enimmäisnopeudesta aktivoituu, jos nopeus ylittyy vähintään 3 km/h (n. 2 mph).

Aiheeseen liittyvät tiedot

- Nopeudenrajoittimen aktivointi ja käynnistys (s. 284)
- Nopeudenrajoittimen nopeuden käsittely (s. 284)
- Nopeudenrajoittimen deaktivointi/uudelleenaktivointi (s. 285)
- Nopeudenrajoittimen sulkeminen (s. 286)
- Automaattinen nopeudenrajoitin* (s. 287)

² HUOM! Kuva on kaaviomainen – yksityiskohdat voivat vaihdella automallista riippuen.

Nopeudenrajoittimen aktivointi ja käynnistys

Nopeudenrajoittimen toiminto (Speed Limiter – SL) on ensin valittava ja aktivoitava, jotta nopeutta voidaan säädellä.

Nopeudenrajoittimen aktivointi

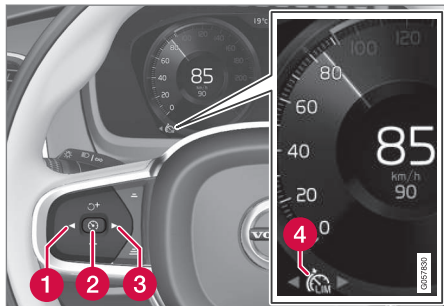



HUOMI Kuva on kaaviomainen – yksityiskohdat voivat vaihdella automallista riippuen.

- Painakaa ◀ (1) tai ▶ (3) selataksenne esiin symbolin/toiminnon  (4).
- > Symboli näytetään ja nopeudenrajoitin voidaan aktivoida.

Nopeudenrajoittimen käynnistäminen

Pienin mahdollinen, tallennettava enimmäisnopeus on 30 km/h (20 mph).

- Kun symboli/toiminto  esitetään – painakaa ohjauspyörän painiketta  (2).
- > Nopeudenrajoitin käynnistyy ja ko. nopeus tallentuu enimmäisnopeudeksi.

Aiheeseen liittyvät tiedot

- Nopeudenrajoitin* (s. 283)
- Nopeudenrajoittimen nopeuden käsittely (s. 284)
- Nopeudenrajoittimen deaktivointi/uudelleenaktivointi (s. 285)
- Nopeudenrajoittimen sulkeminen (s. 286)

Nopeudenrajoittimen nopeuden käsittely

Nopeudenrajoitin (Speed Limiter - SL) voidaan asettaa useille eri nopeuksille.

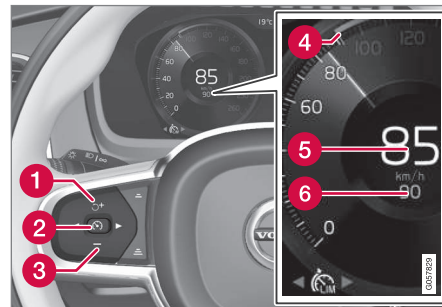

HUOM! Kuva on kaaviomainen – yksityiskohdat voivat vaihdella automallista riippuen.

- Muuttakaa tallennettua enimmäisnopeutta painamalla lyhyesti tai pitkään ohjauspyörän painiketta **+** (1) tai **(-)** (3):
 - Käyttäkää **lyhyitä painalluksia** säätääksenne nopeutta +/- 5 km/h (+/- 5 mph) **jokaisella painalluksella.**
 - **Pitäkää painiketta painettuna** säätääksenne nopeutta +/- 1 km/h (+/- 1 mph) ja **vapauttakaa** se, kun kuljettajan näyttö merkintä (4)/(6) on **halutun nopeuden kohdalla.**
- > Viimeksi tehdyt painallukset tallennetaan muistiin.

Aiheeseen liittyvät tiedot

- Nopeudenrajoitin* (s. 283)
- Nopeudenrajoittimen aktivointi ja käynnistys (s. 284)
- Nopeudenrajoittimen deaktivointi/uudelleenaktivointi (s. 285)
- Nopeudenrajoittimen sulkeminen (s. 286)

Nopeudenrajoittimen deaktivointi/ uudelleenaktivointi

Nopeudenrajoitin (Speed Limiter - SL) voi deaktivoitua tilapäisesti ja jatkaa toimintaansa valmiustilassa ja sen jälkeen aktivoitua uudelleen.

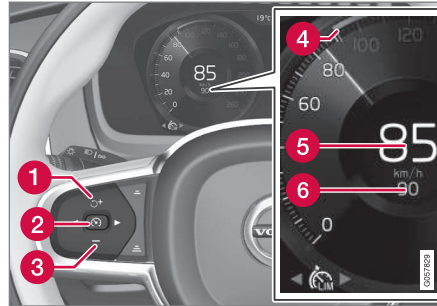

HUOMI! Kuva on kaaviomainen – yksityiskohdat voivat vaihdella automallista riippuen.

Nopeudenrajoittimen deaktivointi ja asettaminen valmiustilaan

- Painakaa ohjauspyörän painiketta  (2).
 - > Kuljettajan näytön nopeudenrajoitinmerkinät ja -symbolit vaihtavat värinsä VALKOISESTA HARMAAKSI - Nopeudenrajoitin on siten tilapäisesti deaktivoitu ja kuljettaja voi ylittää asetetun enimmäisnopeuden.

Nopeudenrajoittimen uudelleenaktivointi valmiustilasta

- Painakaa ohjauspyörän painiketta  (1).
 - > Kuljettajan näytön nopeudenrajoitinmerkinät vaihtavat värinsä HARMAASTA VALKOISEKSI - auton nopeus rajoitetaan sen jälkeen taas viimeksi tallennetun enimmäisnopeuden mukaiseksi.

tai

- Painakaa ohjauspyörän painiketta  (2).
 - > Kuljettajan näytön nopeudenrajoitinmerkinät ja -symbolit vaihtavat värinsä HARMAASTA VALKOISEKSI - auto käyttää sen jälkeen ko. nopeutta enimmäisnopeutena.

Tilapäinen nopeuden lisäys kaasupolkimella

Nopeusrajoitus voidaan tilapäisesti ohittaa myös kaasupolkimella ilman, että nopeudenrajoitin siirtyy valmiustilaan, esim. auton kiihdyttämiseksi nopeasti pois jostakin tilanteesta. Menetelkää näin:

1. Painakaa kaasupoljin täysin alas ja päästäkää se ylös, jotta kiihdytys lopetetaan, kun haluttu nopeus on saavutettu.
 - > Tässä tapauksessa nopeudenrajoitin on edelleen aktivoituna ja kuljettajan näytön symboli on siksi VALKOINEN.



- ◀ 2. Päästäkää kaasupoljin täysin ylös, kun tilapäinen kiihdytys on päättynyt.
- > Auto jarruttaa tämän jälkeen automaattisesti viimeksi tallennettuun enimmäisnopeuteen.

Aiheeseen liittyvät tiedot

- Nopeudenrajoitin* (s. 283)
- Nopeudenrajoittimen aktivointi ja käynnistys (s. 284)
- Nopeudenrajoittimen nopeuden käsittely (s. 284)
- Nopeudenrajoittimen sulkeminen (s. 286)

Nopeudenrajoittimen sulkeminen

Nopeudenrajoitin (Speed Limiter - SL) voidaan sulkea.

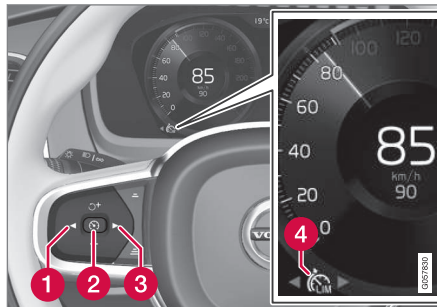

HUOM! Kuva on kaaviomainen – yksityiskohdat voivat vaihdella automallista riippuen.

1. Painakaa ohjauspyörän painiketta (2).
 - > Nopeudenrajoitin jatkaa valmiutilassa.
2. Painakaa ohjauspyörän painiketta ◀ (1) tai ▶ (3) vaihtaaksenne toiseen toimintoon.
 - > Kuljettajan näytön symboli ja nopeudenrajoittimen (4) merkintä sammuvat – tällöin asetettu/tallennettu enimmäisnopeus poistetaan.
3. Painakaa ohjauspyörän painiketta (2) uudelleen.
 - > Jokin toinen toiminto aktivoidaan.

Aiheeseen liittyvät tiedot

- Nopeudenrajoitin* (s. 283)
- Nopeudenrajoittimen aktivointi ja käynnistys (s. 284)
- Nopeudenrajoittimen nopeuden käsittely (s. 284)
- Nopeudenrajoittimen deaktivointi/uudelleenaktivointi (s. 285)

Automaattinen nopeudenrajoitin*

Automaattinen nopeudenrajoitin (Automatic Speed Limiter - ASL) auttaa kuljettajaa sovittamaan auton enimmäisnopeuden liikennemerkkien näyttämän nopeuden mukaiseksi.

Toiminto Nopeudenrajoitin (Speed Limiter - SL) voidaan Automaattiseksi nopeudenrajoittimeksi.

Automaattinen nopeudenrajoitin käyttää liikennemerkki-informaation³ nopeustietoja auton enimmäisnopeuden automaattista sovitamista varten.

A VAROITUS



Automaattinen nopeusrajoitin on vain apuväline, joka ei toimi kaikissa ajotilanteissa, liikenne-, sää- ja tieolosuhteissa. Kuljettaja on aina vastuussa siitä, että oikea etäisyys ja nopeus säilytetään, myös automaattista nopeusrajoitinta käytettäessä.

Vaikka kuljettaja näkisi nopeusrajoitukseen liittyvän liikennemerkin selkeästi, liikennemerkkietujen järjestelmä voi silti ilmoittaa väärän ajonopeuden. Tällöin kuljettajan täytyy itse puuttua tilanteeseen ja kiihdyttää tai jarruttaa sopivaan ajonopeuteen.

Ks. myös otsikko "Liikennemerkkietujen järjestelmän rajoitukset".

Onko SL tai ASL aktiivinen?

Symboli kuljettajan näytössä esittää, mikä nopeudenrajoitin on aktiivinen:

Symboli	SL	ASL
 A	✓	✓
 Merkkisymboli ^B "70:n" jälkeen = ASL on aktivoitu.		✓

A VALKOINEN symboli: Toiminto on aktiivinen, HARMAA symboli: Valmiustila.

B Ks. otsikon "ASL-symboli" alta symbolin värin merkitys.

ASL-symboli



Merkkisymboli (tallennetun nopeuden vieressä, "70", nopeusmittarin keskiössä) voi olla kolmessa eri värissä, joista jokaisella on eri merkitys:

Merkkisymbolin väri	Merkitys
Vihreänkeltainen	ASL on aktiivinen
Harmaa	ASL on asetettu valmiustilaan
Likaisenkeltainen/oranssi	ASL on tilapäisesti valmiustilassa ^A

A Liikennemerkkiä ei esim. voitu lukea.

ASL -toiminnon rajoitukset

Automaattinen nopeudenrajoitus perustuu toiminnon RSI³ lähettämiin nopeustietoihin, ei auton ohittamiin nopeusrajoitusmerkkeihin.

Jos RSI³ ei pysty tulkitsemaan ja toimittamaan nopeustietoja ASL-toiminnolle, ASL siirretään valmiustilaan ja se vaihtuu SL-toiminnoksi. Kuljettajan pitää sellaisissa tapauksissa itse puuttua tilanteeseen ja jarruttaa sopivalle nopeudelle.

ASL aktivoituu uudelleen, kun RSI³-toiminto pysyy jälleen tulkitsemaan ja toimittamaan nopeustietoja ASL:lle.

Ks. myös otsikko "Liikennemerkki-informaation rajoitukset".

Aiheeseen liittyvät tiedot

- Nopeudenrajoitin* (s. 283)
- Automaattisen nopeudenrajoittimen aktiivointi/deaktiivointi (s. 288)

³ Road Sign Information – RSI

- Automaattisen nopeudenrajoittimen toleranssin muuttaminen (s. 289)
- Liikennemerkki-informaatio* (s. 354)
- Liikennemerkki-informaation rajoitukset* (s. 358)

Automaattisen nopeudenrajoittimen aktivointi/deaktivointi

Toiminto Automaattinen nopeudenrajoitin (Automatic Speed Limiter - ASL) voidaan aktiivoida ja deaktivoida Nopeudenrajoittimen (Speed Limiter - SL) lisäksi.



Toiminto aktivoidaan/deaktivoidaan keskinäytön toimintonäkylässä.

Automaattisen nopeudenrajoittimen aktivointi

1. Painakaa painiketta **Nopeusrajoituskilpi - avustin** toimintonäkymässä.
 - > ASL asetetaan valmiustilaan, painike näyttää vihreän osoituksen ja kuljettajan näyttö esittää merkksymbolin nopeusmitarin keskiössä.
2. Painakaa ohjauspyörän painiketta .
 - > ASL aktivoituu auton ko. nopeudella.

Automaattisen nopeudenrajoittimen deaktivointi

- Painakaa painiketta **Nopeusrajoitusavustus** toimintonäkylässä.
 - > ASL suljetaan ja painikkeen merkkivalo muuttuu HARMAAKSI - SL aktivoidaan sen sijaan.

VAROITUS

Auto ei enää noudata merkin mukaista enimmäisnopeutta vaihdon ASL - SL jälkeen - se noudattaa vain muistiin tallennettua enimmäisnopeutta.

Aiheeseen liittyvät tiedot

- Automaattinen nopeudenrajoitin* (s. 287)
- Automaattisen nopeudenrajoittimen toleranssin muuttaminen (s. 289)

Automaattisen nopeudenrajoittimen toleranssin muuttaminen

Toiminto Automaattinen nopeudenrajoitin (Automatic Speed Limiter - ASL) voidaan asettaa eri toleranssitasoille.

Kyltissä ilmoitettu enimmäisnopeus voidaan ylittää/alittaa. Jos auto esim. noudattaa kyltissä ilmoitettua enimmäisnopeutta 70 km/h (43 mph), kuljettaja voi sen sijaan valita auton ajonopeudeksi 75 km/h (47 mph).

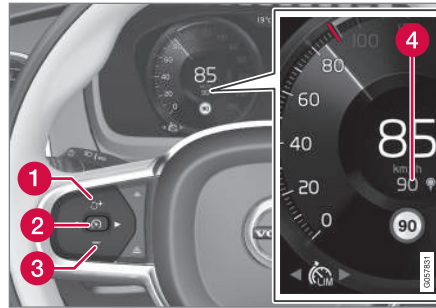

Toiminnon painikkeet ja symbolit.

- Painakaa ohjauspyörän painiketta **+** (1), kunnes 70 km/h (43 mph) on muuttunut lukemaksi 75 km/h (47 mph) nopeusmittarin keskiössä (4).
 - > Tämän jälkeen auto käyttää valittua toleranssia 5 km/h (4 mph) niin kauan kuin ohitetut liikennemerkit näyttävät 70 km/h (43 mph).

Toleranssia noudatetaan, kunnes auto ohittaa liikennemerkin, jossa on pienempi tai suurempi nopeus - tällöin auto noudattaa kyltissä ilmoitettua uutta enimmäisnopeutta ja toleranssi pyyhitään muistista.

Jos toiminto liikennemerkki-informaatio* on aktivoituna, esitetään liikennemerkin näyttämä nopeus sitten PUNAISELLA merkinnällä nopeusmittarin asteikolla.

Toleranssin säätö tehdään samalla tavalla kuin käsiteltäessä nopeutta nopeudenrajoitinta varten.

i HUOM

Suurin mahdollinen valittavissa oleva vaihteluväli on +/- 10 km/h (5 mph).

Aiheeseen liittyvät tiedot

- Automaattinen nopeudenrajoitin* (s. 287)
- Automaattisen nopeudenrajoittimen aktivointi/deaktivointi (s. 288)
- Liikennemerkki-informaatio* (s. 354)
- Nopeudenrajoittimen nopeuden käsittely (s. 284)

Nopeudensäädin

Nopeudensäädin (Cruise Control - CC) auttaa kuljettajaa pitämään tasaisen nopeuden, mikä antaa miellyttävämmän ajoelämyksen moottoreilla ja pitkillä, suorilla maanteillä tasaisessa liikennevirrassa.

Katsaus

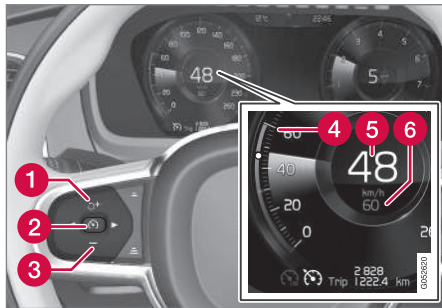

Toiminnon painikkeet ja symbolit.

- 1 Nostaa tallennettua nopeutta tai aktivoi uudelleen Nopeudensäätimen ja palauttaa tallennetun nopeuden
- 2 Aktivoi Nopeudensäätimen ja tallentaa nykyisen nopeuden tai deaktivoi Nopeudensäätimen
- 3 Vähentää tallennettua nopeutta
- 4 Tallennetun nopeuden kohdistin

5 Auton ko. nopeus

6 Tallennettu nopeus

Jos autossa on lisävarusteena saatava mukautuva nopeudensäädin, kuljettaja voi vaihtaa CC:n ja ACC:n välillä - katsokaa "Vaihtaminen Nopeudensäätimen ja Mukautuvan nopeudensäätimen välillä".

VAROITUS

Kuljettajan pitää aina tarkkailla liikenneolosuhteita ja puuttua nopeudensäätöön, kun vakionopeussäädin ei pidä nopeutta ja/tai etäisyyttä sopivana.

Lopullinen vastuu auton turvallisesta ajamisesta on aina kuljettajalla.

Aiheeseen liittyvät tiedot

- Nopeudensäätimen aktivointi ja käynnistys (s. 290)
- Nopeudensäätimen nopeuden käsittely (s. 291)
- Nopeudensäätimen deaktivointi/uudelleenaktivointi (s. 292)
- Nopeudensäätimen sulkeminen (s. 293)
- Vaihtaminen Nopeudensäätimen ja Mukautuvan nopeudensäätimen* välillä (s. 307)
- Mukautuva nopeudensäädin* (s. 297)

Nopeudensäätimen aktivointi ja käynnistys

Nopeudensäätimen toiminto (Cruise Control - CC) on ensin valittava ja aktivoitava, jotta nopeutta voidaan säädellä.

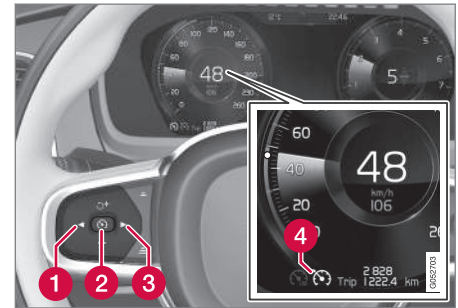

HUOM! Kuva on kaaviomainen – yksityiskohdat voivat vaihdella automallista riippuen.

Nopeudensäätimen aktivointi



– Painakaa ◀ (1) tai ▶ (3) selataksenne esiin

symbolin/toiminnon  (4).

> Symboli näytetään ja nopeudensäädin voidaan aktivoida.

Nopeudensäätimen käynnistäminen

Jotta Nopeudensäädin voisi käynnistyä valmiustilasta, pitää ko. nopeuden olla 30 km/h (20 mph) tai suurempi. Pienin mahdollinen tallennettava ajonopeus on 30 km/h (20 mph).

- Kun symboli/toiminto  esitetään - painakaa ohjauspyörän painiketta  (2).
 - > Nopeudensäädin käynnistyy ja ko. nopeus tallentuu nopeudeksi.

HUOM

Vakionopeussäädintä ei voi kytkeä toimintaan, jos nopeus on alle 30 km/h (20 mph).

Aiheeseen liittyvät tiedot

- Nopeudensäädin (s. 290)
- Nopeudensäätimen nopeuden käsittely (s. 291)
- Nopeudensäätimen deaktivointi/uudelleenaktivointi (s. 292)
- Nopeudensäätimen sulkeminen (s. 293)

Nopeudensäätimen nopeuden käsittely

Nopeudensäädin (Cruise Control - CC) voidaan asettaa useille eri nopeuksille.

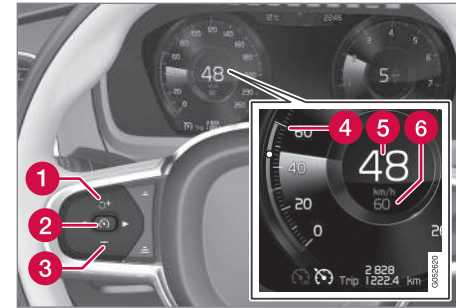

HUOM! Kuva on kaaviomainen – yksityiskohdat voivat vaihdella automallista riippuen.

- Muuttakaa tallennettua nopeutta painamalla lyhyesti tai pitkään ohjauspyörän painiketta **+** (1) tai **-** (3):
 - Käyttäkää **lyhyitä painalluksia** säätääksenne nopeutta +/- 5 km/h (+/- 5 mph) **jokaisella painalluksella.**
 - **Pitkää painiketta painettuna** säätääksenne nopeutta +/- 1 km/h (+/- 1 mph) ja **vapauttakaa** se, kun kuljettajan näytön merkintä (4)/(6) on **halutun nopeuden kohdalla.**
 - > Viimeksi tehdyt painallukset tallennetaan muistiin.

Jos nopeutta lisätään kaasupolkimella ennen ohjauspyörän painikkeen **+** painamista, auton ko. nopeus painiketta painettaessa tallennetaan



- ◀ edellyttäen, että kuljettaja pitää jalkansa kaasupolkimella painiketta painaessaan.

Tilapäinen nopeuden nostaminen kaasupolkimella, esim. ohitettaessa, ei vaikuta asetukseen - auto palaa viimeksi tallennetulle nopeudelle, kun kaasupoljin vapautetaan.

Moottorijarrun käyttö käyttöjarrun sijaan

Nopeudensäädin säätää nopeutta rajoitetulla käyttöjarrun puuttumisella tilanteeseen. Alammässä voi joskus olla suotavaa rullata liikkeelle hieman nopeammin ja antaa vain moottorijarrun vaimentaa nopeuden lisäystä. Kuljettaja voi tilapäisesti kytkeä pois nopeudensäätimen aiheuttaman käyttöjarrun puuttumisen asiaan.

- Painakaa kaasupoljin suunnilleen puoliväliin ja vapauttakaa se jälleen.
 - > Nopeudensäädin kytkee käyttöjarrun automaattisen puuttumisen tilanteeseen pois ja jarruttaa sitten vain moottorijarruksella.

Aiheeseen liittyvät tiedot

- Nopeudensäädin (s. 290)
- Nopeudensäätimen aktiivointi ja käynnistys (s. 290)
- Nopeudensäätimen deaktiivointi/uudelleenaktiivointi (s. 292)
- Nopeudensäätimen sulkeminen (s. 293)

Nopeudensäätimen deaktiivointi/ uudelleenaktiivointi

Nopeudensäädin (Cruise Control - CC) voi deaktivoitua tilapäisesti ja jatkaa toimintaansa valmiustilassa ja sen jälkeen aktivoitua uudelleen.

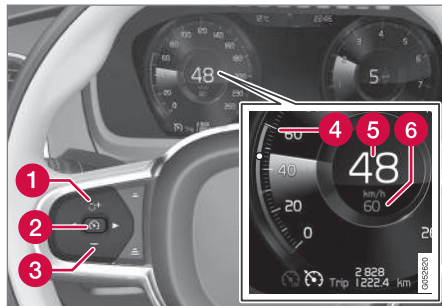

HUOM! Kuva on kaaviomainen – yksityiskohdat voivat vaihdella automallista riippuen.

Nopeudensäätimen deaktiivointi ja asettaminen valmiustilaan

- Painakaa ohjauspyörän painiketta (2).
 - > Kuljettajan näytön nopeusrajoitinmerkinnät ja -symbolit vaihtavat värinsä VALKOISESTA HARMAAKSI - Nopeudensäädin on siten tilapäisesti deaktivoitu ja kuljettaja voi tilapäisesti ylittää asetetun nopeuden.

Valmiustila kuljettajan asiaan puuttumisen takia

Nopeudensäädin deaktivoituu ja asettuu valmiustilaan, jos:

- käyttöjarrua painetaan
- vaihteenvalitsin siirretään N-asentoon
- kuljettaja pitää tallennettua suurempaa nopeutta kauemmin kuin 1 minuutin.

Kuljettajan pitää sen jälkeen itse säätää nopeutta.

Tilapäinen nopeuden nostaminen kaasupolkimella, esim. ohitettaessa, ei vaikuta asetukseen - auto palaa viimeksi tallennetulle nopeudelle, kun kaasupoljin vapautetaan.

Automaattinen valmiustila

Nopeudensäädin kytetään tilapäisesti pois ja asetetaan valmiustilaan, jos:

- pyörät menettävät otteensa tienhen
- moottorin kierrosluku on liian pieni/suuri
- jarrujen lämpötila tulee liian korkeaksi
- nopeus laskee alhaisemmaksi kuin 30 km/h (20 mph).

Kuljettajan pitää sen jälkeen itse säätää nopeutta.

Nopeudensäätimen uudelleenaktiivointi valmiustilasta

- Painakaa ohjauspyörän painiketta  (1).
- > Kuljettajan näytön nopeudensäädinmerkinnet vaihtavat värinsä HARMAASTA VALKOISEKSI - auto noudattaa sen jälkeen taas viimeksi tallennettua nopeutta.

tai

- Painakaa ohjauspyörän painiketta  (2).
- > Kuljettajan näytön nopeudensäädinmerkinnet ja -symbolit vaihtavat värinsä HARMAASTA VALKOISEKSI - auto noudattaa sen jälkeen ko. nopeutta.

HUOM

Kun nopeus palautetaan ohjauspyörän painikkeella , saattaa seurauksena olla nopeuden huomattava kasvu.

Aiheeseen liittyvät tiedot



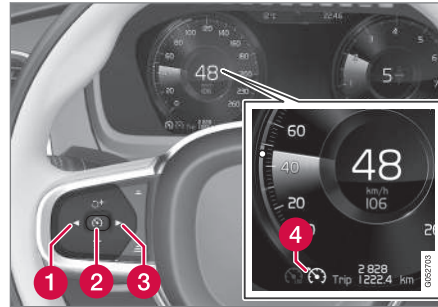

- Nopeudensäädin (s. 290)
- Nopeudensäätimen aktivointi ja käynnistys (s. 290)
- Nopeudensäätimen nopeuden käsittely (s. 291)
- Nopeudensäätimen sulkeminen (s. 293)

Nopeudensäätimen sulkeminen

Nopeudensäädin (Cruise Control - CC) voidaan sulkea.



Toiminnon painikkeet ja symbolit.

1. Painakaa ohjauspyörän painiketta  (2).
 - > Nopeudensäädin jatkaa valmiustilassa.
2. Painakaa ohjauspyörän painiketta  (1) tai  (3) vaihtaaksenne toiseen toimintoon.
 - > Kuljettajan näytön symboli ja nopeudensäätimen (4) merkintä sammuvat – tällöin asetettu/tallennettu nopeus poistetaan.
3. Painakaa ohjauspyörän painiketta  (2) uudelleen.
 - > Jokin toinen toiminto aktivoidaan.

Jos autossa on mukautuva nopeudensäädin*, voidaan vaihtaa nopeudensäätimestä toiseen, ks.

otsikko "Vaihtaminen nopeudensäädinten CC ja ACC välillä".

Aiheeseen liittyvät tiedot

- Nopeudensäädin (s. 290)
- Nopeudensäätimen aktivointi ja käynnistys (s. 290)
- Nopeudensäätimen nopeuden käsittely (s. 291)
- Nopeudensäätimen deaktivointi/uudelleenaktivointi (s. 292)
- Vaihtaminen Nopeudensäätimen ja Mukautuvan nopeudensäätimen* välillä (s. 307)

Etäisyysovaritus*

Toiminto Etäisyysovaritus (Distance Alert) varoittaa kuljettajaa, jos aikaetäisyys edellä olevaan ajoneuvoon tulee liian lyhyeksi.

Etäisyysovaritus on aktiivinen nopeuksissa yli 30 km/h (20 mph) ja se reagoi vain edessä oleviin ajoneuvoihin, jotka kulkevat samaan suuntaan. Vastaan tulevista, hitaasti kulkevista tai paikallaan seisovista ajoneuvoista ei anneta etäisyysetietoja.

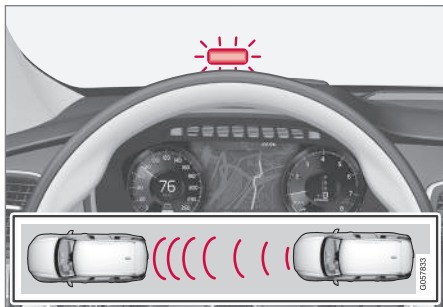

Etäisyysovarituksen varoitusvalo tuulilasilla⁴.

Varoitusvalo näkyy tuulilasilla ja palaa jatkuvasti, jos aikaetäisyys edellä olevaan ajoneuvoon on asetettua arvoa lyhyempi.

i HUOM

Tuulilasilla olevaa tietoa voi olla vaikea havaita, jos auringonpaiste on voimakas ja käytetään aurinkolaseja.

i HUOM

Etäisyysovaritin on poistettu toiminnasta, kun sopeutuva vakionopeussäädin on aktivoituna.

! VAROITUS

Etäisyysovaritus reagoi vain, jos etäisyys edessä olevaan ajoneuvoon on lyhyempi kuin esiasetettu arvo - oman auton nopeuteen ei vaikuteta.

Head-up-näyttö*

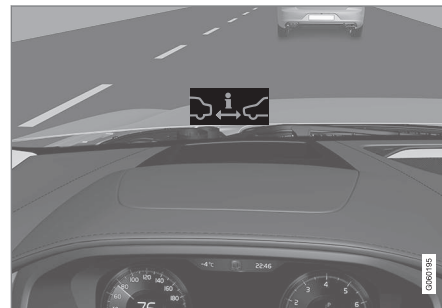

Etäisyysovarituksen symboli tuulilasilla⁴.

Jos autossa on head-up-näyttö, tuulilasilla näytetään symboli niin kauan kuin ajallinen etäisyys edellä kulkevaan ajoneuvoon on asetettua arvoa lyhyempi. Tämä edellyttää kuitenkin sitä, että toiminto **Näytä kuljettajan tuki** on aktivoitu auton valikkojärjestelmän asetuksissa, ks. otsikon "Head-up-näyttö" kohdalta, miten tämä tehdään.

i HUOM

Tuulilasilla olevaa tietoa voi olla vaikea havaita, jos auringonpaiste on voimakas ja käytetään aurinkolaseja.

⁴ HUOM! Kuva on kaaviomainen – yksityiskohdat voivat vaihdella automallista riippuen.

Aiheeseen liittyvät tiedot

- Etäisyysvaroituksen* aktivointi/deaktivointi ja aikaetäisyyden asettaminen (s. 295)
- Etäisyysvaroitimen rajoitukset* (s. 296)
- Head-up -näyttö* (s. 112)
- Mukautuva nopeudensäädin* (s. 297)

Etäisyysvaroituksen* aktivointi/deaktivointi ja aikaetäisyyden asettaminen

Toiminto Etäisyysvaroitus (Distance Alert) voidaan aktivoida/deaktivoida ja siihen voidaan asettaa erilaisia aikaetäisyyksiä.

Etäisyysvaroituksen aktivointi/deaktivointi



Toiminto aktivoidaan/deaktivoidaan keskinäytön toimintonäytössä.

- Painakaa painiketta **Distance Alert** toimintonäytössä.
 - > Etäisyysvaroitus aktivoidaan/deaktivoidaan, painike näyttää vihreän/harmaan osoituksen.

Etäisyysvaroituksen aikaetäisyyden asettaminen

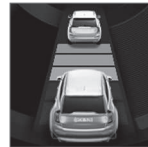

Edellä olevaan ajoneuvoon voidaan valita eri aikavälejä ja tämä esitetään kuljettajan näytössä 1-5 vaakaviivana - mitä useampi viiva, sitä pidempi aikaetäisyys. Yksi viiva vastaa noin 1 sekuntia edessä olevaan ajoneuvoon, 5 viivaa vastaa noin 3 sekuntia.

Sama symboli esitetään myös toiminnon Mukautuva nopeudensäädin ollessa aktivoituna.

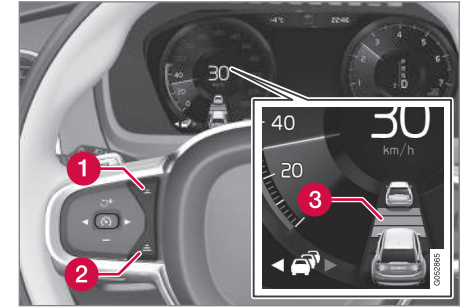

Aikaetäisyyden säädin.

- 1 Aikaetäisyyden vähentäminen
 - 2 Aikaetäisyyden lisääminen
 - 3 Etäisyysosoitus
- Painakaa ohjauspyörän painiketta (1) tai (2) aikaetäisyyden pienentämiseksi tai suurentamiseksi.
 - > Etäisyysosoitus (3) näyttää ko. aikaetäisyyden.





i HUOM

Mitä suurempi nopeus, sitä pitemmäksi tulee etäisyys metreinä annetulla aikaetäisyydellä.

Asetettua aikaetäisyyttä käyttää myös toiminto Sopeutuva nopeussäädin.

Käyttäkää vain paikallisten liikennesääntöjen sallimaa aikaetäisyyttä.

Aiheeseen liittyvät tiedot

- Etäisyysvaroitusta* (s. 294)
- Etäisyysvaroittimen rajoitukset* (s. 296)
- Mukautuva nopeudensäädin* (s. 297)

Etäisyysvaroittimen rajoitukset*

Toiminnon Etäisyysvaroitusta (Distance Alert) toiminnallisuus voi olla tietyissä tilanteissa rajoitettu.

i HUOM

Voimakas auringonpaiste, heijastukset tai voimakkaat valonvaihtelut sekä aurinkolasien käyttö voivat aiheuttaa sen, ettei varoitusvalo tuulilasissa näy.

Huono sää tai mutkaiset tiet voivat vaikuttaa tutkayksikön mahdollisuuksiin havaita edellä olevia ajoneuvoja.

Myös ajoneuvojen koko voi vaikuttaa kykyyn havaita esim. moottoripyöriä. Tämä voi tarkoittaa, että varoitusvalo syttyy asetettua lyhyemmältä etäisyydeltä tai että varoitus satunnaisesti jää pois.

Hyvin korkea nopeus voi myös aiheuttaa valon syttymisen lyhyemmällä kuin säädetyllä etäisyydellä tunnistimen toimintaetäisyyden rajoitusten takia.

i HUOM

Toiminto käyttää auton tutkayksikköä, jolla on tietyt yleiset rajoitukset, katso kappale "Tutkayksikön rajoitukset".

Aiheeseen liittyvät tiedot

- Etäisyysvaroitusta* (s. 294)
- Etäisyysvaroituksen* aktivointi/deaktivointi ja aikaetäisyyden asettaminen (s. 295)
- Tutkayksikön rajoitukset (s. 326)

Mukautuva nopeudensäädin*

Mukautuva nopeudensäädin (Adaptive Cruise Control - ACC) auttaa kuljettajaa säilyttämään tasaisen nopeuden esivalitun aikaetäisyyden kanssa ja turvallisen etäisyyden edellä olevaan ajoneuvoon.

Mukautuva nopeudensäädin antaa rennomman ajoelämyksen pitkillä matkoilla moottoriteillä ja pitkillä, suorilla maanteillä tasaisessa liikennevirrassa.

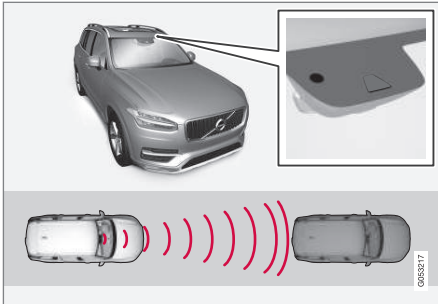

Kamera- ja tutkayksikkö mittaa etäisyyttä edellä ajavaan ajoneuvoon⁵.

Kuljettaja valitsee haluamansa ajonopeuden ja ajallisen etäisyyden edessä kulkevaan ajoneuvoon. Jos kamera- ja tutkayksikkö havaitsee auton edessä hitaamman ajoneuvon, ajonopeus sovitetaan automaattisesti vastaamaan ennalta

asetettua aikaetäisyyttä ajoneuvoon. Kun tie on vapaa, auto ottaa jälleen valitun nopeuden.

VAROITUS

Sopeutuva nopeudensäädin on apuväline, joka ei kykene käsittelemään kaikkia liikenne-, sää- ja tieolosuhteita.

Kuljettajan täytyy aina tarkkailla vallitsevia liikenneolosuhteita ja puuttua tilanteeseen, jos sopeutuva nopeudensäädin ei ylläpidä sopivaa ajonopeutta tai ajallista etäisyyttä.

Luekaa kaikki osat Sopeutuvasta nopeudensäätimestä käyttöoppaasta selvittääksenne sen rajoitukset, jotka kuljettajan pitää tietää ennen kuin toimintoa käytetään.

Kuljettaja on aina vastuussa siitä, että oikea ajallinen etäisyys ja nopeus säilytetään, myös käytettäessä sopeutuvaa nopeussäädintä.

Mukautuva nopeussäädin säätää nopeutta kaunpainalluksilla ja jarrutuksilla. Hiljaisen äänen kuuluminen jarruista on normaalia, kun jarruja käytetään nopeuden säätämiseen.

Mukautuva nopeudensäädin pyrkii säätämään nopeutta pehmeästi. Tilanteissa, jotka edellyttävät nopeita jarrutuksia, kuljettajan on jarrutettava itse. Tämä koskee suuria nopeuseroja tai tilannetta, jossa edellä oleva ajoneuvo jarruttaa voimakkaasti. Tutkayksikön rajoituksista johtuen jarrutus voi tulla odottamatta tai jäädä tulematta.

Mukautuva nopeudensäädin pyrkii seuraamaan edellä omalla kaistalla olevaa ajoneuvoa kuljettajan asettamalla aikaetäisyydellä. Jos tutkayksikkö ei näe edessä olevaa ajoneuvoa, auto sen sijaan pitää kuljettajan asettaman ja tallentaman nopeuden. Niin tapahtuu myös, jos edessä olevan ajoneuvon nopeus nousee ja ylittää tallennetun nopeuden.

Koskee automaattivaihteistolla varustettuja autoja:

- Mukautuva nopeudensäädin voi seurata toista ajoneuvoa seisonnasta jopa nopeuteen 200 km/h (125 mph) asti.

Koskee käsivaihteistolla varustettuja autoja:

- Mukautuva nopeudensäädin voi seurata toista ajoneuvoa 30 km/h (20 mph) nopeudesta enintään 200 km/h (125 mph) ajonopeuteen asti.

⁵ HUOM! Kuva on kaaviomainen – yksityiskohdat voivat vaihdella automallista riippuen.



VAROITUS

Sopeutuva vakionopeussäädin ei ole törmäyksen välttämisyjärjestelmä. Kuljettajan pitää puuttua tilanteeseen, jos järjestelmä ei havaitse edessä olevaa ajoneuvoa.

Sopeutuva vakionopeussäädin ei jarruta ihmisten tai eläinten eikä pienten ajoneuvojen, esim. polku- tai moottoripyörien vuoksi. Ei myöskään matalien perävaunujen, vastaantulevien, hitaasti liikkuvien tai paikallaan olevien ajoneuvojen ja esineiden vuoksi.

Älkää käyttäkö sopeutuvaa vakionopeussäädintä esim. kaupunkiliikenteessä, risteyksissä, liukkaalla, kun ajoradalla on paljon vettä tai loskaa, voimakkaassa vesi- tai lumisateessa, näkyvyyden ollessa huono, mutkaisilla teillä tai poistumis- ja liityntärampeilla.

TÄRKEÄÄ

Mukautuvan vakionopeussäätimen komponenttien huollon saa tehdä vain huoltokorjaamossa - suosittelemme Volvon teknistä palvelua.

Katsaus

Säädin

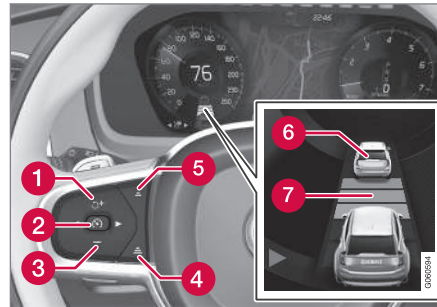

Toiminnon painikkeet ja symbolit⁵.

- 1 Nostaa tallennettua nopeutta tai aktivoi uudelleen mukautuvan nopeudensäätimen ja palauttaa tallennetun nopeuden ja aikaetäisyyden
- 2 Aktivoi Mukautuvan nopeudensäätimen ja tallentaa nykyisen nopeuden tai deaktivoi Mukautuvan nopeudensäätimen
- 3 Vähentää tallennettua nopeutta
- 4 Lisää aikaetäisyyttä edessä olevaan ajoneuvon
- 5 Vähentää aikaetäisyyttä edessä olevaan ajoneuvon

- 6 Kohdeauton osoitus: ACC on havainnut ja seuraa kohdeautoa valitulla aikaetäisyydellä
- 7 Aikaetäisyyden symboli edessä olevaan ajoneuvon

Jos autossa on lisävarusteena saatava mukautuva nopeudensäädin, kuljettaja voi vaihtaa CC:n ja ACC:n välillä - katsokaa "Vaihtaminen Nopeudensäätimen ja Mukautuvan nopeudensäätimen väliillä".

⁵ HUOM! Kuva on kaaviomainen – yksityiskohdat voivat vaihdella automallista riippuen.

Kuljettajan näyttö

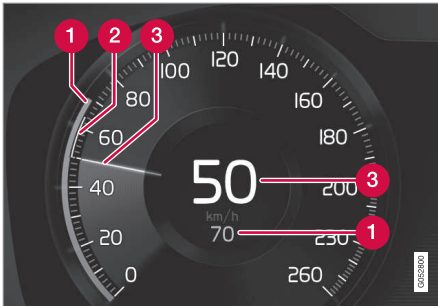

Nopeuksien osoittaminen⁵.

- 1 Tallennettu nopeus
- 2 Edessä olevan ajoneuvon nopeus.
- 3 Oman auton kulloinenkin nopeus.

Liikennetilanteesta riippuvat symboliyhdistelmät: ks. otsikko "Mukautuvan nopeussäätimen symbolit ja ilmoitukset".

Törmäysvaaran varoitus

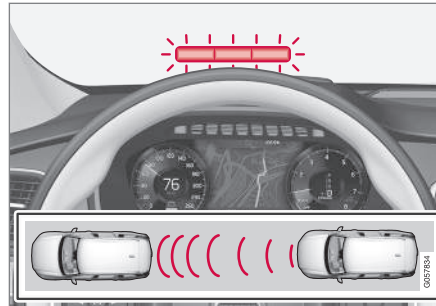

Törmäysvaroituksen varoitusvalo tuulilasilla⁵.

Mukautuva nopeussäädin käyttää n. 40 % käyttöjarrun kapasiteetista. Jos autoa pitää jarruttaa voimakkaammin kuin mistä mukautuva nopeussäädin selviytyy eikä kuljettaja jarruta, aktiivoidaan varoitusvalo ja varoitusääni huomauttamaan kuljettajalle välittömän asiaan puuttumisen välttämättömyydestä.

i HUOM

Tuulilasilla olevaa tietoa voi olla vaikea havaita, jos auringonpaiste on voimakas ja käytetään aurinkolaseja.

VAROITUS

Mukautuva nopeussäädin varoittaa vain autoista, jotka sen tutkayksikkö on havainnut – sen vuoksi varoitus voi jäädä tulematta tai tapahtua tietyllä viiveellä. Älkää odottako varoitusta vaan jarruttakaa, kun se on tarpeen.

Head-up-näyttö*

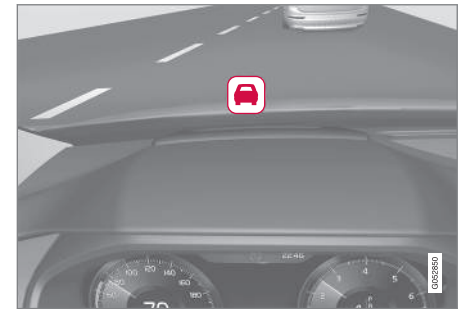

Törmäysvaroituksen symboli tuulilasilla⁵.

Head-up-näytöllä varustetussa autossa varoitus näytetään tuulilasissa vilkkuvalalla symbolilla.

i HUOM

Tuulilasilla olevaa tietoa voi olla vaikea havaita, jos auringonpaiste on voimakas ja käytetään aurinkolaseja.

⁵ HUOM! Kuva on kaaviomainen – yksityiskohdat voivat vaihdella automallista riippuen.

« Aiheeseen liittyvät tiedot

- Mukautuvan nopeudensäätimen aktivointi ja käynnistys* (s. 300)
- Mukautuvan nopeudensäätimen* nopeuden käsittely (s. 301)
- Mukautuvan nopeudensäätimen* aikaetäisyyden asettaminen (s. 302)
- Kohteen vaihto ja automaattinen jarrutus mukautuvan nopeudensäätimen avulla (s. 306)
- Vaihtaminen Nopeudensäätimen ja Mukautuvan nopeudensäätimen* välillä (s. 307)
- Ohitusavustaja ja mukautuva nopeudensäädin* tai Pilot Assist* (s. 305)
- Mukautuvan nopeudensäätimen* deaktivointi/uudelleenaktivointi (s. 303)
- Mukautuvan nopeudensäätimen* rajoitukset (s. 307)
- Mukautuvan nopeudensäätimen* symbolit ja ilmoitukset (s. 309)
- Pilot Assist* (s. 311)
- Etäisyysvaroitusta* (s. 294)
- Head-up -näyttö* (s. 112)
- Tutkayksikön rajoitukset (s. 326)

Mukautuvan nopeudensäätimen aktivointi ja käynnistys*

Mukautuva nopeudensäädin (Adaptive Cruise Control - ACC) on ensin aktivoitava ja sen jälkeen käynnistettävä, jotta se voisi säätää nopeutta ja etäisyyttä.

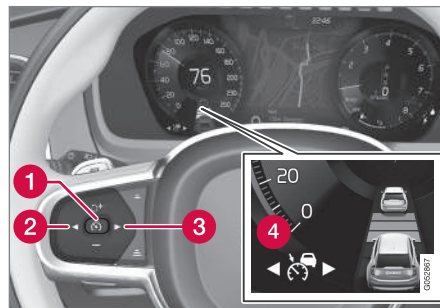

HUOM! Kuva on kaaviomainen – yksityiskohdat voivat vaihdella automallista riippuen.



Mukautuvan nopeudensäätimen aktivointi

Mukautuva nopeudensäädin on valmiustilassa aina heti moottorin käynnistämisen jälkeen.

- Painakaa ◀ (2) tai ▶ (3) selataksenne esiin symbolin/toiminnon  (4).
- > Symboli näytetään ja Mukautuva nopeudensäädin asetetaan valmiustilaan.

Mukautuvan nopeudensäätimen käynnistys

Jotta ACC voidaan käynnistää, edellytetään seuraavaa:

- Kuljettajalla pitää olla turvavyö kytkettynä ja kuljettajan oven pitää olla kiinni.
- Edessä pitää olla ajoneuvo (kohdeajoneuvo) kohtuullisen etäisyyden päässä tai ko. nopeuden pitää olla vähintään 15 km/h (9 mph).
- Käsivaihteistolla varustetut autot: Nopeuden pitää olla alle 30 km/h (20 mph).
- Kun symboli/toiminto  esitetään - painakaa ohjauspyörän painiketta  (1).
- > Mukautuva nopeudensäädin käynnistetään ja senhetkinen nopeus tallennetaan ja näytetään numeroilla nopeusmittarin keskiössä.

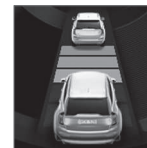

Vain, kun etäisyysymboli näyttää kaksi ajoneuvoa, ACC säätelee aikaetäisyyttä edellä olevan ajoneuvon.



Samalla merkitään nopeusväli. Suurempi nopeus on tallennettu/valittu nopeus ja pienempi nopeus on edessä olevan ajoneuvon (kohdeajoneuvon) nopeus.

Aiheeseen liittyvät tiedot

- Mukautuva nopeudensäädin* (s. 297)

Mukautuvan nopeudensäätimen* nopeuden käsittely

Mukautuva nopeudensäädin (Adaptive Cruise Control - ACC) voidaan asettaa useille eri nopeuksille.

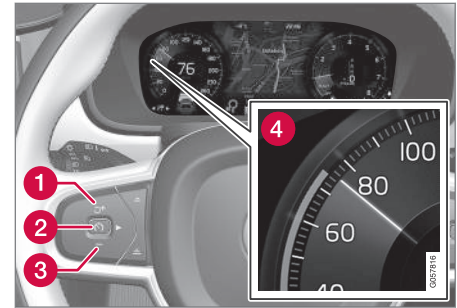

HUOM! Kuva on kaaviomainen – yksityiskohdat voivat vaihdella automallista riippuen.

- Muuttakaa tallennettua nopeutta painamalla lyhyesti tai pitkään ohjauspyörän painiketta **+** (1) tai **-** (3):
 - Käyttäkää **lyhyitä painalluksia** säätääksenne nopeutta +/- 5 km/h (+/- 5 mph) **jokaisella painalluksella.**
 - **Pitkää painiketta painettuna** säätääksenne nopeutta +/- 1 km/h (+/- 1 mph) ja **vapauttakaa** se, kun kuljettajan näytön merkintä (4) on **halutun nopeuden kohdalla.**
- > Viimeksi tehdyt painallukset tallennetaan muistiin.

Jos nopeutta lisätään kaasupolkimella ennen ohjauspyörän painikkeen **+** painamista, auton ko. nopeus painiketta painettaessa tallennetaan



« edellyttäen, että kuljettaja pitää jalkansa kaasupolkimella painiketta painaessaan.

Tilapäinen nopeuden nostaminen kaasupolkimella, esim. ohitettaessa, ei vaikuta asetukseen - auto palaa viimeksi tallennetulle nopeudelle, kun kaasupoljin vapautetaan.

Automaattivaihteisto

Mukautuva nopeudensäädin voi seurata toista ajoneuvoa seisonnasta jopa nopeuteen 200 km/h (125 mph) asti.

Huomatkaa, että mukautuvan vakionopeudensäätimen pienin ohjelmoitava nopeus on 30 km (20 mph) - vaikka se selviää toisen ajoneuvon seuraamisesta pysähdyksiin asti, pienempää nopeutta kuin 30 km/h (20 mph) ei voida valita/tallentaa.

Suurin valittavissa oleva ajonopeus on 200 km/h (125 mph).

Käsivalintainen vaihteisto

Mukautuva nopeudensäädin voi seurata toista ajoneuvoa 30 km/h (20 mph) nopeudesta enintään 200 km/h (125 mph) ajonopeuteen asti.

Mukautuvan nopeudensäätimen pienin ohjelmoitava nopeus on 30 km/h (20 mph) - suurin on 200 km/h (125 mph).

Aiheeseen liittyvät tiedot

- Mukautuva nopeudensäädin* (s. 297)

Mukautuvan nopeudensäätimen* aikaetäisyyden asettaminen

Mukautuva nopeudensäädin (Adaptive Cruise Control - ACC) voidaan asettaa useille eri aikaetäisyyksille.

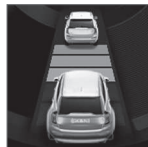

Edellä olevaan ajoneuvoon voidaan valita eri aikavälejä ja tämä esitetään kuljettajan näytössä 1-5 vaakaviivana - mitä useampi viiva, sitä pidempi aikaetäisyys. Yksi viiva vastaa noin 1 sekuntia edessä olevaan ajoneuvoon, 5 viivaa vastaa noin 3 sekuntia.

Sama symboli esitetään myös, kun toiminto Etäisyysoito on aktivoitu

i HUOM

Kun symboli kuljettajan näytössä esittää kaksi autoa, ACC seuraa edessä olevaa autoa esivalitulla aikaetäisyydellä.

Kun esitetään vain yksi auto, ei edessä ole ajoneuvoa kohtuullisella etäisyydellä.

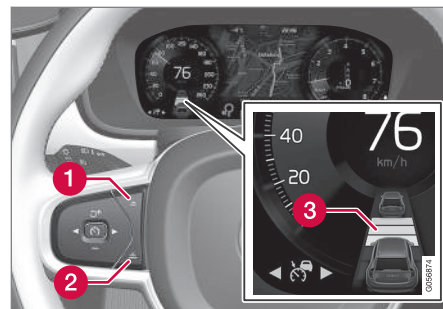

Aikaetäisyyden säädin.

- 1 Aikaetäisyyden vähentäminen
 - 2 Aikaetäisyyden lisääminen
 - 3 Etäisyysoito
- Painakaa ohjauspyörän painiketta (1) tai (2) aikaetäisyyden pienentämiseksi tai suurentamiseksi.
 - > Etäisyysoito (3) näyttää ko. aikaetäisyyden.

Voidakseen seurata edellä ajavaa autoa pehmeällä ja miellyttävällä tavalla mukautuva nopeudensäädin sallii aikavälin vaihdella selvästi tietyissä paikoissa. Pienellä nopeudella, kun etäisyydet tulevat lyhyiksi, mukautuva nopeudensäädin lisää aikaväliä hieman.

Huomatkaa, että pienet aikaetäisyydet antavat kuljettajalle lyhyen ajan reagoida ja toimia, jos tapahtuu jotain odottamatonta.

i HUOM

Käyttäkää vain paikallisten liikennesääntöjen sallimaa aikaetäisyyttä.

Jos mukautuva nopeudensäädin ei aktivoinnin yhteydessä tunnu vaikuttavan, syynä voi olla, että aikaetäisyys edessä olevaan ajoneuvoon estää nopeuden lisäämisen.

Mitä suurempi nopeus, sitä pitemmäksi tulee etäisyys metreinä annetulla aikaetäisyydellä.

Aiheeseen liittyvät tiedot

- Mukautuva nopeudensäädin* (s. 297)
- Mukautuvan nopeudensäätimen* nopeuden käsittely (s. 301)
- Etäisyysvaroitusta* (s. 294)

Mukautuvan nopeudensäätimen* deaktivointi/uudelleenaktivointi

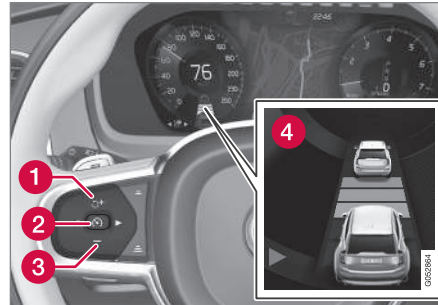

Mukautuva nopeudensäädin (Adaptive Cruise Control - ACC) voi deaktivoitua tilapäisesti ja jatkaa toimintaansa valmiustilassa ja sen jälkeen aktivoitua uudelleen.

Mukautuvan nopeudensäätimen deaktivointi ja asettaminen valmiustilaan



HUOM! Kuva on kaaviomainen – yksityiskohdat voivat vaihdella automallista riippuen.

Mukautuvan nopeudensäätimen sulkeminen tilapäisesti ja asettaminen valmiustilaan:

- Painakaa ohjauspyörän painiketta  (2).
- > Symboli  kuljettajan näytössä vaihtaa väriä VALKOISESTA HARMAAKSI ja nopeusmittarin keskiössä oleva tallennettu nopeus vaihtaa väriä BEIGESTÄ HARMAAKSI.

Valmiustilassa kuljettajan on itse säädettävä sekä ajonopeutta että etäisyyttä.

Kun mukautuva nopeudensäädin on valmiustilassa ja auto ajautuu liian lähelle edellä ajavaa ajoneuvoa, etäisyysvaroitusta varoittaa kuljettajaa sen sijaan lyhyestä etäisyydestä (ks. viittaus otsikkoon "Etäisyysvaroitusta" tämän kappaleen lopussa).

◀ Valmiustila kuljettajan asiaan puuttumisen takia

Mukautuva nopeudensäädin deaktivoituu ja asetuu valmiustilaan, jos:

- käyttäjää painetaan
- vaihtevalitsin siirretään N-asentoon.
- kuljettaja pitää tallennettua suurempaa nopeutta kauemmin kuin 1 minuutin.
- kytkinpoljin on painettuna n. 1 minuutin - koskee käsivaihteistolla varustettuja autoja.

Kuljettajan pitää tässä tilanteessa puuttua asiaan ja sovittaa itse nopeus ja etäisyys edellä olevaan ajoneuvoon.

Tilapäinen nopeuden nostaminen kaasupolkimella, esim. ohitettaessa, ei vaikuta asetukseen - auto palaa viimeksi tallennetulle nopeudelle, kun kaasupoljin vapautetaan.

Automaattinen valmiustila

Mukautuva nopeudensäädin on riippuvainen muista järjestelmistä, esim. vakauden valvonnasta/luistonestosta ESC. Jos jokin näistä järjestelmistä lakkaa toimimasta, mukautuva nopeudensäädin kytkeytyy automaattisesti pois toiminnasta.

Automaattisen deaktivoinnin yhteydessä kuuluu merkkiääni ja ilmoitus esitetään kuljettajan näytössä. Kuljettajan pitää tällöin puuttua asiaan ja itse sovittaa nopeus ja etäisyys edellä olevaan ajoneuvoon.

Automaattinen aktivoinnin poisto voi johtua seuraavista seikoista:

- nopeus alittaa 5 km/h (3 mph) ja ACC on epävarma siitä, onko edessä oleva ajoneuvo paikallaan oleva ajoneuvo vai kohde, esim. ajoeste.
- nopeus alittaa 5 km/h (3 mph) ja edellä oleva ajoneuvo kääntyy siten, ettei ACC -toiminnolla enää ole seurattavaa ajoneuvoa.
- nopeus laskee alle 30 km/h (20 mph) - koskee vain käsivaihteistolla varustettuja autoja.
- kuljettaja avaa oven
- kuljettaja irrottaa turvavyönsä
- moottorin kierrosnokeus on liian pieni/suuri
- pyörät menettävät otteensa tienhe
- jarrujen lämpötila on korkea
- seisontajarru aktivoidaan
- kamera- ja tutkayksikkö on esim. lumen tai rankkasateen peittämä (kameran linssi/ tutka-aallot eivät pysty toimimaan).

Mukautuvan nopeudensäätimen uudelleenaktivointi valmiustilasta

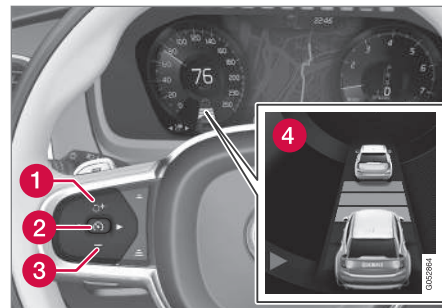

HUOM! Kuva on kaaviomainen – yksityiskohdat voivat vaihdella automallista riippuen.

Aktivoikaa ACC uudelleen valmiustilasta:

- Painakaa ohjauspyörän painiketta  (1).
> Nopeudeksi asetetaan viimeksi tallennettu nopeus.

HUOM

Kun nopeus palautetaan ohjauspyörän painikkeella , saattaa seurauksena olla nopeuden huomattava kasvu.

Aiheeseen liittyvät tiedot

- Mukautuva nopeudensäädin* (s. 297)
- Etäisyysvaroitusta* (s. 294)

Ohitusavustaja ja mukautuva nopeudensäädin* tai Pilot Assist*

Mukautuva nopeudensäädin (Adaptive Cruise Control - ACC) tai Pilot Assist voi auttaa kuljettajaa muiden ajoneuvojen ohittamisessa.

Kun ACC tai Pilot Assist seuraa toista ajoneuvoa ja kuljettaja ilmoittaa edessä olevasta ohituksesta suuntavilkulla⁶, mukautuva nopeudensäädin tai Pilot Assist auttaa kiihdyttämällä autoa kohti edessä olevaa ajoneuvoa ennen kuin oma auto on ehtinyt ohituskaistalle.

Toiminto estää sen jälkeen nopeuden vähenemisen liian varhaisen jarruttamisen välttämiseksi, kun auto lähestyy hitaampaa ajoneuvoa.

Toiminto on aktiivinen, kunnes ohitettava ajoneuvo on ohitettu.

VAROITUS

Muistakaa, että tämä toiminto voidaan aktiivoida monessa tilanteessa lukuun ottamatta ohituksia. Kun esimerkiksi suuntavalo käytetään kaistanvaihdoissa tai toiselle tielle poistuttaessa, auto kiihdyttää hetkellisesti.

Ohitusavustajan käynnistäminen

Jotta ohitusavustaja voidaan aktivoida, edellytetään, että:

- edessä on ajoneuvo (kohdeajoneuvo)
- senhetkinen nopeus on vähintään 70 km/h (43 mph)
- ACC:tä tai Pilot Assist -toimintoa varten tallennettu nopeus on riittävän suuri, jotta turvallinen ohitus voidaan tehdä.
- Aktivoikaa suuntavilkut.

Käyttäkää vilkkuja vasemmalla autossa, jossa ohjauspyörä on vasemmalla, tai oikealla autossa, jossa ohjauspyörä on oikealla puolella.

> Ohitusavustaja käynnistyy.

Rajoitukset

Kuljettajan tulee olla valmis äkillisesti muuttuviin ehtoihin ohitusavustajan käytön yhteydessä - tietyissä tilanteissa ohitusavustaja voi tehdä ei-toivotun kiihdytyksen.

Joitakin tilanteita tulee sen vuoksi välttää. Esi-merkkejä sellaisista ovat:

- auto lähestyy poistumisi liittymää kääntyäkseen samaan suuntaan, johon ohitus normaalisti tapahtuu.
- edessä oleva ajoneuvo hidastaa, ennen kuin oma auto on ehtinyt ohituskaistalle

- liikenne ohituskaistalla hidastaa
- oikeanpuoleiseen liikenteeseen tarkoitettua autoa ajetaan maassa, jossa on vasemmanpuoleinen liikenne (tai päinvastoin).

Tällaiset tilanteet vältetään asettamalla ACC tai Pilot Assist tilapäisesti valmiustilaan.

Aiheeseen liittyvät tiedot

- Pilot Assist* (s. 311)
- Mukautuva nopeudensäädin* (s. 297)

⁶ Vain vasen vilkku vasemmalta ohjattavassa autossa, ja vilkku oikealle oikealta ohjattavassa autossa.

Kohteen vaihto ja automaattinen jarrutus mukautuvan nopeudensäätimen avulla

Mukautuvalla nopeudensäätimellä (Adaptive Cruise Control - ACC) on automaattivaihteiston yhteydessä tietyillä nopeuksilla kohteen vaihto- ja jarrustustoiminto.

Kohteen vaihto

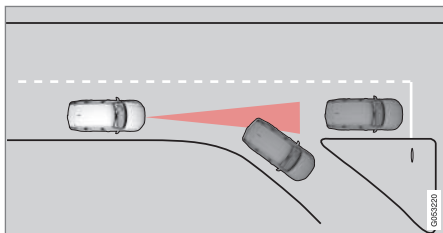

Jos edessä olevan kohdeajoneuvon nopeasti kääntyy, voi edessä olla seisova liikenne.

Kun mukautuva nopeudensäädin seuraa toista ajoneuvoa **alle** 30 km/h:n (20 mph) nopeuksilla ja vaihtaa kohdetta liikkuvasta paikallaan olevaan ajoneuvoon, se jarruttaa paikallaan olevan ajoneuvon takia.

VAROITUS

Kun mukautuva nopeudensäädin seuraa toista ajoneuvoa **yli** n. 30 km/h:n (20 mph) nopeuksilla ja vaihtaa kohdetta liikkuvasta paikallaan olevaan ajoneuvoon, se jättää paikallaan olevan ajoneuvon huomiotta ja valitsee sen sijaan tallennetun nopeuden.

- Kuljettajan täytyy tällöin puuttua ajoon ja jarruttaa.

Automaattinen valmiustila kohteen vaihtuessa

Mukautuva nopeudensäädin kytketään pois päältä ja asetetaan valmiustilaan:

- kun nopeus alittaa 5 km/h (3 mph) ja mukautuva nopeudensäädin on epävarma siitä, onko kohde paikallaan oleva ajoneuvo vai jokin muu esine, esim. ajoeste.
- kun nopeus alittaa 5 km/h (3 mph) ja edellä oleva ajoneuvo kääntyy siten, ettei mukautuvalla nopeudensäätimellä enää ole seurattavaa ajoneuvoa.

Automaattinen jarrutus

Hitaassa liikenteen ryömintäajon yhteydessä tapahtuvien lyhyiden pysähdysten tai liikennevalojen yhteydessä ajo palautetaan automaattisesti, jos pysähdys ei ylitä n. 3 sekuntia - jos kestää kauemmin, ennen kuin edessä oleva auto alkaa jälleen liikkua, mukautuva nopeudensäädin asete-

taan valmiustilaan, johon kuuluu automaattinen jarrutus.

- Mukautuva nopeudensäädin aktivoidaan uudelleen jollain seuraavista tavoista:
 - Painakaa ohjauspyörän painiketta .
 - Painakaa kaasupoljinta.
 - > Mukautuva nopeudensäädin palauttaa edessä olevan ajoneuvon seurannan, jos se alkaa ajaa eteenpäin n. 6 sekunnin kuluessa.

HUOM

ACC voi pitää auton paikallaan enintään 5 minuuttia - sen jälkeen seisontajarru kytketään ja Mukautuva nopeudensäädin kytketään pois toiminnasta.

Ennen kuin mukautuva nopeudensäädin voidaan aktivoida uudelleen, pitää seisontajarru vapauttaa.

Automaattisen jarrutuksen päätyminen

Tietyissä tilanteissa automaattinen jarrutus keskeytyy seistäessä paikallaan ja Mukautuva nopeudensäädin asettuu valmiustilaan. Se tarkoittaa, että jarrut irrottavat ja auto voi alkaa rullata - kuljettajan pitää sen vuoksi puuttua tilanteeseen ja jarruttaa itse auton pitämiseksi paikallaan.

Näin voi tapahtua seuraavissa tilanteissa:

- kuljettajan asettaa jalan jarrupolkimelle
- seisontajarru kytketään
- vaihtevalitsin siirretään **P-**, **N-** tai **R-** asentoon
- kuljettaja asettaa mukautuvan nopeudensäätimen valmiustilaan.

Seisontajarrun automaattinen aktivointi

Tietyissä tilanteissa seisontajarru kytketty auton pitämiseksi jatkuvasti paikallaan.

Näin käy, jos mukautuva nopeudensäädin pitää auton paikallaan käyttäjällä ja:

- kuljettaja avaa oven tai irrottaa turvavyön
- ACC on pitänyt auton paikallaan kauemmin kuin n. 5 minuuttia
- jarrut ovat ylikuumentuneet
- moottori sammutetaan.

Aiheeseen liittyvät tiedot

- Mukautuva nopeudensäädin* (s. 297)

Mukautuvan nopeudensäätimen* rajoitukset

Mukautuvan nopeudensäätimen (Adaptive Cruise Control - ACC) toiminnallisuus voi olla tietyissä tilanteissa rajoittunut.

Mäkiiset tiet ja/tai raskas kuorma

Huomatkaa, että mukautuva nopeudensäädin on ensisijassa tarkoitettu käytettäväksi tasaisilla teillä ajettaessa. Toiminnolla voi olla vaikeuksia säilyttää oikea etäisyys edellä olevaan ajoneuvoon ajettaessa jyrkissä alamäissä - olkaa tällöin erityisen tarkkaavainen ja valmis jarruttamaan. Älkää käyttäkö mukautuvaa nopeudensäädintä, jos auto on raskaasti kuormattuna tai autoon on kytketty perävaunu.

Muuta

- Ajoitilaa **Off Road** ei voida valita, kun mukautuva tasanopeudensäädin on käytössä.

i	HUOM
Toiminto käyttää auton tutkayksikköä, jolla on tiettyjä yleisiä rajoituksia, katso kappale "Tutkayksikön rajoitukset".	



Aiheeseen liittyvät tiedot

- Mukautuva nopeudensäädin* (s. 297)
- Tutkayksikön rajoitukset (s. 326)

Vaihtaminen Nopeudensäätimen ja Mukautuvan nopeudensäätimen* välillä

Autossa, jossa on Mukautuva nopeudensäädin (ACC), kuljettaja voi vaihtaa Nopeudensäätimen (CC) ja ACC:n välillä.

Symboli kuljettajan näytössä esittää, mikä nopeudensäädin on aktiivinen:



CC Cruise Control	ACC Adaptive Cruise Control
	
Nopeudensäädin	Mukautuva nopeudensäädin

A VALKOINEN symboli: Toiminto on aktiivinen, HARMAA symboli: Valmiustila

Vaihto ACC-toiminnosta CC-toimintoon

Menetelkää näin vaihtaaksenne Mukautuvasta nopeudensäätimestä (ACC) Nopeudensäätimeen (CC):

1. Siirtäkää mukautuva nopeudensäädin valmiustilaan ohjauspyörän painikkeella .

2. Painakaa painiketta **Vakionopeudensäädin** toimintonäkymässä - painikkeen ilmaisin vaihtaa värin HARMAASTA VIHREÄKSI.
- > Kuljettajan näyttö vaihtaa symbolit
-  ACC ->  CC - sen jälkeen on mukautuva nopeudensäädin (ACC) suljettu ja nopeudensäädin (CC) on asetettu valmiustilaan.
3. Painakaa ohjauspyörän painiketta .
- > Nopeudensäädin käynnistyy ja tallentaa kulloisenkin nopeuden.

VAROITUS



Auto ei pidä enää esivalittua aikaetäisyyttä, kun vaihdetaan ACC-asennosta CC-asentoon - auto noudattaa vain asetettua nopeutta.

Jos CC on aktiivinen sammutettaessa moottori, ACC aktivoituu käynnistettäessä moottori seuraavan kerran.

Vaihto CC-toiminnosta ACC-toimintoon

Menetelkää näin vaihtaaksenne nopeudensäätimestä (CC) mukautuvaan nopeudensäätimeen (ACC):

1. Siirtäkää nopeudensäädin valmiustilaan ohjauspyörän painikkeella .

2. Painakaa painiketta **Vakionopeudensäädin** toimintonäkymässä - painikkeen ilmaisin vaihtaa värin VIHREÄSTÄ HARMAAKSI.
- > Kuljettajan näyttö vaihtaa symbolit
-  CC ->  ACC - sen jälkeen on mukautuva nopeudensäädin asetettu valmiustilaan.
3. Painakaa ohjauspyörän painiketta .
- > Mukautuva nopeudensäädin käynnistyy ja tallentaa kulloisenkin nopeuden sekä ennalta valitun aikaetäisyyden edellä kulkevaan ajoneuvoon nähden.

Aiheeseen liittyvät tiedot

- Nopeudensäädin (s. 290)
- Mukautuva nopeudensäädin* (s. 297)

Mukautuvan nopeudensäätimen* symbolit ja ilmoitukset

Useita mukautuvan nopeudensäätimen (Adaptive Cruise Control – ACC) -järjestelmän symboleja ja ilmoituksia voidaan näyttää kuljettajan näytössä ja/tai head-up-näytössä*.

Tässä muutamia esimerkkejä⁷.

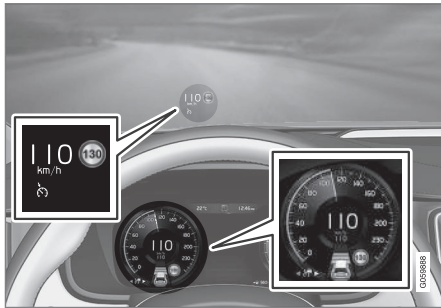

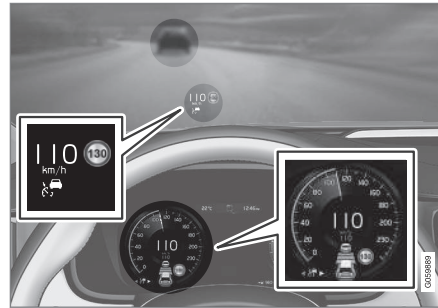

Edellisessä kuvassa⁸ näkyy, että mukautuva nopeudensäädin on asetettu pitämään nopeutena 110 km/h ja että edellä ei ole seurattavia ajoneuvoja.



Edellisessä kuvassa⁸ näkyy, että mukautuva nopeudensäädin on asetettu pitämään nopeu-

tena 110 km/h ja että se seuraa samalla edellä olevia ajoneuvoja, jotka ajavat samalla nopeudella.



Symboli	Ilmoitus	Sisältö
	Symboli on valkoinen	Auto säilyttää tallennetun/valitun nopeuden.
	Ei käytettävissä ja symboli ovat HARMAITA	Mukautuva nopeudensäädin on asetettu valmiustilaan.

⁷ Seuraavassa esimerkkikuvassa toiminto RSI (Road Sign Information) kertoo suurimman sallitun nopeuden olevan 130 km/h.

⁸ HUOM! Kuva on kaaviomainen – yksityiskohdat voivat vaihdella automallista riippuen.





Symboli	Ilmoitus	Sisältö
	Mukaut. tasanopeus Huolto tarpeen	Järjestelmä ei toimi odotetulla tavalla. On otettava yhteys huoltoon - suosittelemme valtuutettua Volvon teknistä palvelua.
	Tuulilasin anturi Anturi tukossa, katso käyttöopasta	Puhdistakaa tuulilasi kamera- ja tutkayksikön tunnistimien edestä.

Aiheeseen liittyvät tiedot

- Mukautuva nopeudensäädin* (s. 297)
- Liikennemerkki-informaatio* (s. 354)

Pilot Assist*

Pilot Assist auttaa kuljettajaa ajamaan autolla kaistan reunaviivojen välissä avustamalla ohjausta ja ylläpitämällä tasaista ajonopeutta sekä ennalta valittua aikaetäisyyttä edellä ajavaan ajoneuvoon.

Pilot Assist -toiminto tekee ajosta mukavampaa ja antaa rentouttavamman ajoelämyksen esim. pitkillä matkoilla moottoriteillä tasaisessa liikenvirrassa.

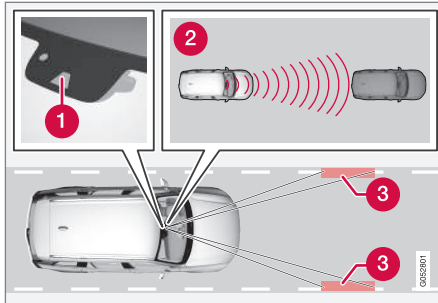

Kamera- ja tutkaysikkö mittaa etäisyyden edellä ajavaan ajoneuvoon ja havaitsee reunamerkinnyt⁹.

- 1 Kamera- ja tutkaysikkö
- 2 Etäisyydenlukija
- 3 Sivumerkintöjen lukija

Kuljettaja valitsee haluamansa nopeuden ja ajallisen etäisyyden edellä kulkevaan ajoneuvoon. Pilot Assist lukee etäisyyden edellä kulkevaan ajoneuvoon sekä kaistan reunamerkinnyt kamera- ja tutkaysikköä käyttäen. Esiasetettu aikaetäisyys pidetään nopeuden automaattisen sopeuttamisen avulla ja samalla ohjausapu auttaa pitämään oman auton ajokaistan sisällä.

Pilot Assist -toiminnon ohjausapu perustuu edessä olevan ajoneuvon kulkureitin ja ajokaistan sivumerkintöjen tasapainoon. Kuljettaja voi milloin tahansa jättää Pilot Assist -toiminnon ohjaussuositukset huomiotta ja ohjata toiseen suuntaan, esim. vaihtaessaan kaistaa tai väistäessään estettä tiellä.

Jos Pilot Assist ei voi tulkita ajokaistaa yksiselitteisesti, esim. jos kamera- tai tutkaysikkö ei näe ajokaistan sivumerkintöjä, Pilot Assist kytkee ohjausavun tilapäisesti pois, mutta aktivoi sen uudelleen, kun ajokaista voidaan taas tulkita nopeuden ja etäisyyden säätötoiminnot pysyvät kuitenkin jatkuvasti aktiivisina.

i HUOM

Pilot Assist -ohjausapu kytetään pois ja otetaan uudelleen käyttöön ilman edeltävää varoitusta.

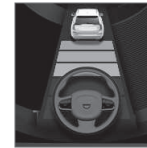

Ohjausavun kulloinenkin tila ilmenee ohjauspyöräsymbolin väristä:

- VIHREÄ ohjauspyörä osoittaa aktiivista ohjausapua
- HARMAA ohjauspyörä (kuten kuvassa) osoittaa, että ohjausapu on deaktivoitu.

⁹ HUOM! Kuva on kaaviomainen – yksityiskohdat voivat vaihdella automallista riippuen.



VAROITUS

Pilot Assist on apuväline, joka ei kykene käsittelemään kaikkia liikenne-, sää- ja tieolosuhteita.

Kuljettajan täytyy aina tarkkailla vallitsevia liikenneolosuhteita ja puuttua tilanteeseen, jos Pilot Assist ei tue ohjausta sopivasti tai ylläpidä sopivaa ajonopeutta tai ajallista etäisyyttä.

Lukekaa kaikki osat toiminnosta käyttöopasta selvittääksenne sen rajoitukset, jotka kuljettajan pitää tietää ennen kuin toimintoa käytetään.

Pilot Assist -toimintoa tulee käyttää vain, jos ajoradassa kaistan kummallakin puolella on selkeät kaistamerkinnot. Kaikki muu käyttö lisää riskiä osumisesta ympärillä oleviin esteisiin, joita toiminto ei havaitse.

Kuljettaja vastaa aina auton ohjaamisesta sekä oikeasta ajallisesta etäisyydestä ja nopeudesta – myös Pilot Assist -järjestelmää käytettäessä.

Pilot Assist säättää nopeutta kaasunpainalluksilla ja jarrutuksilla. Hiljaisen äänen kuuluminen jarruista on normaalia, kun jarruja käytetään nopeuden säätämiseen.

Pilot Assist pyrkii säätämään nopeutta mahdollisimman sujuvasti. Tilanteissa, jotka edellyttävät nopeita jarrutuksia, kuljettajan on jarrutettava itse. Tämä koskee suuria nopeuseroja tai tilannetta, jossa edellä oleva auto jarruttaa voimakkaasti.

Kamera- ja tutkayksikön rajoituksista johtuen jarrutus voi tulla odottamatta tai jäädä tulematta.

Pilot Assist pyrkii seuraamaan edellä omalla kaisalla olevaa ajoneuvoa kuljettajan asettamalla aikaetäisyydellä. Jos tutkayksikkö ei näe edessä olevaa ajoneuvoa, auto sen sijaan pitää kuljettajan asettaman ja tallentaman nopeuden. Näin tapahtuu myös, jos edessä olevan ajoneuvon nopeus nousee ja ylittää tallennetun nopeuden.

Koskee automaattivaihteistolla varustettuja autoja:

- Pilot Assist voi seurata toista ajoneuvoa paikallaan seisomisesta enintään 200 km/h (125 mph) ajonopeuteen asti.
- Pilot Assist voi antaa ohjausapua lähes paikallaan seisomisesta enintään 140 km/h (87 mph) ajonopeuteen asti.

Koskee käsivaihteistolla varustettuja autoja:

- Pilot Assist voi seurata toista ajoneuvoa 30 km/h (20 mph) nopeudesta enintään 200 km/h (125 mph) ajonopeuteen asti.
- Pilot Assist voi antaa ohjausapua 30 km/h (20 mph) nopeudesta enintään 140 km/h (87 mph) ajonopeuteen asti.

VAROITUS

Pilot Assist ei ole törmäyksiä ehkäisevä järjestelmä. Kuljettajan pitää puuttua tilanteeseen, jos järjestelmä ei havaitse edessä olevaa ajoneuvoa.

Pilot Assist ei jarruta ihmisten, eläinten, esi-neiden, pienten ajoneuvojen (esim. polkupyörien ja moottoripyörien) matalien perävaunujen/trailerien tai vastaantulevan, hitaasti kulkevan tai paikallaan olevan ajoneuvon takia.

Älkää käyttäkö Pilot Assist -järjestelmää esim. kaupunkiliikenteessä, risteyksissä, liukkaalla, kun ajoradalla on paljon vettä tai loskaa, voimakkaassa vesi- tai lumisateessa, näkyvyyden ollessa huono, mutkaisilla teillä, poistumis- ja liittytärampeilla tai kun autoon on kytketty perävaunu.

TÄRKEÄÄ

Pilot Assist -järjestelmän komponenttien huollon saa tehdä vain huoltokorjaamossa - suosittelemme Volvon teknistä palvelua.

Katsaus

Säädin

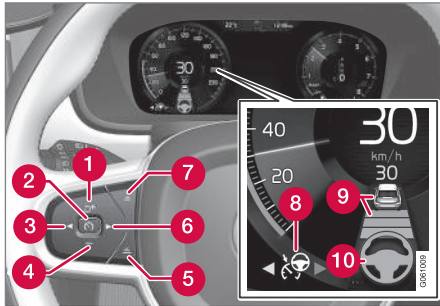

Toiminnon painikkeet ja symbolit⁹.

- 1 Nostaa tallennettua nopeutta tai aktivoi uudelleen Pilot Assist -toiminnon ja palauttaa tallennetun nopeuden ja aikaetäisyyden
- 2 Aktivoi/deaktivoi Pilot Assist -toiminnon
- 3 Vaihtaa Pilot Assist -toiminnon Mukautuvaan nopeudensäätimeen
- 4 Vähentää tallennettua nopeutta
- 5 Lisää etäisyyttä edessä olevaan ajoneuvoon
- 6 Vaihtaa Mukautuvan nopeudensäätimen Pilot Assist -toimintoon
- 7 Vähentää etäisyyttä edessä olevaan ajoneuvoon

- 8 Toimintosymboli
- 9 Symbolit kohdeautolle sekä aikaetäisyydelle edellä ajavaan ajoneuvoon
- 10 Aktivoitujen/deaktivoitujen ohjausavun symboli

Kuljettajan näyttö

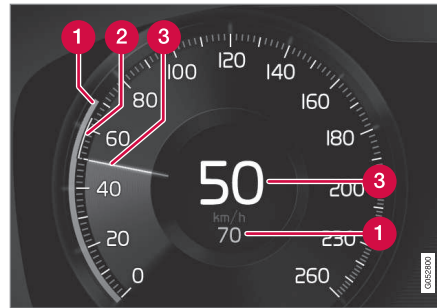

Nopeuksien osoittaminen⁹.

- 1 Tallennettu nopeus
- 2 Edessä olevan ajoneuvon nopeus.
- 3 Oman auton kulloinkin nopeus.

Liikennetilanteesta riippuvat symboliyhdistelmät: ks. otsikko "Pilot Assist -toiminnon symbolit ja ilmoitukset".

Törmäysvaaran varoitus

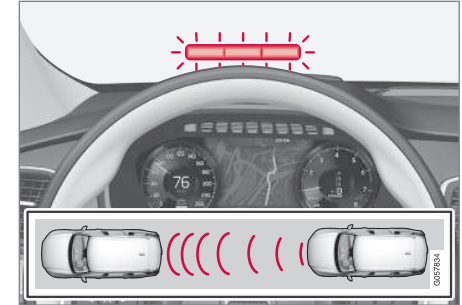

Törmäysvaroituksen varoitusvalo tuulilasilla⁹.

Pilot Assist käyttää noin 40 % käyttöjarrun kapasiteetista. Jos autoa pitää jarruttaa voimakkaammin kuin mistä Pilot Assist selviytyy eikä kuljettaja jarruta, aktivoidaan varoitusvalo ja varoitusääni huomauttamaan kuljettajalle välittömän asiaan puuttumisen välttämättömyydestä.

i HUOM

Tuulilasilla olevaa tietoa voi olla vaikea havaita, jos auringonpaiste on voimakas ja käytetään aurinkolaseja.

⁹ HUOM! Kuva on kaaviomainen – yksityiskohdat voivat vaihdella automallista riippuen.



VAROITUS

Pilot Assist varoittaa vain kamera- ja tutkayksikön havaitsemista ajoneuvoista, joten varoitus voi jäädä pois tai tapahtua viiveellä. Älkää odottako varoitusta vaan jarruttakaa, kun se on tarpeen.

Head-up-näyttö*

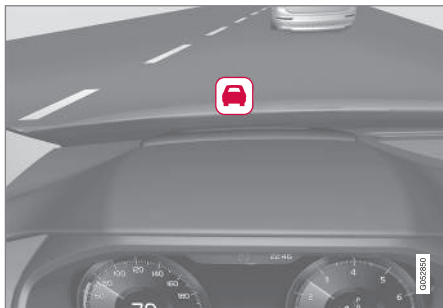

Törmäysvaroituksen symboli tuulilasilla⁹.

Head-up-näytöllä varustetussa autossa varoitus näytetään tuulilasissa vilkkuvalla symbolilla.

HUOM

Tuulilasilla olevaa tietoa voi olla vaikea havaita, jos auringonpaiste on voimakas ja käytetään aurinkolaseja.

Aiheeseen liittyvät tiedot

- Pilot Assist* -toiminnon aktivointi ja käynnistys (s. 314)
- Pilot Assist* -toiminnon nopeuden käsittely (s. 316)
- Pilot Assist* -toiminnon aikaetäisyyden asettaminen (s. 317)
- Kohteen vaihto ja automaattinen jarrutus Pilot Assist* -toiminnolla (s. 320)
- Pilot Assist* -toiminnon deaktivointi/aktivointi uudelleen (s. 318)
- Ohitusavustaja ja mukautuva nopeudensäädin* tai Pilot Assist* (s. 305)
- Pilot Assist -toiminnon rajoitukset* (s. 321)
- Symbolit ja ilmoitukset Pilot Assist -toimintoa varten* (s. 323)
- Mukautuva nopeudensäädin* (s. 297)
- Etäisyysvaroitusta* (s. 294)
- Head-up -näyttö* (s. 112)
- Tutkayksikön rajoitukset (s. 326)
- Kamerayksikön rajoitukset (s. 333)

Pilot Assist* -toiminnon aktivointi ja käynnistys

Pilot Assist on ensin aktivoitava ja sen jälkeen käynnistettävä, jotta nopeutta ja etäisyyttä voidaan säädellä ja ohjausapua saada.

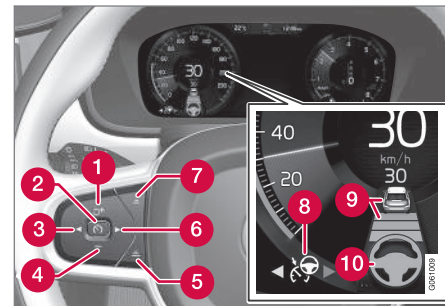



HUOM! Kuva on kaaviomainen – yksityiskohdat voivat vaihdella automallista riippuen.

Jotta Pilot Assist voidaan käynnistää, edellytetään seuraavaa:

- Kuljettajalla pitää olla turvavyö kytkettynä ja kuljettajan oven pitää olla kiinni.
- Edessä pitää olla ajoneuvo (kohdeajoneuvo) kohtuullisen etäisyyden päässä tai ko. nopeuden pitää olla vähintään 15 km/h (9 mph).
- Käsiavusteistolla varustetut autot: Nopeuden pitää olla alle 30 km/h (20 mph).

⁹ HUOM! Kuva on kaaviomainen – yksityiskohdat voivat vaihdella automallista riippuen.

Mukautuvan nopeudensäätimen ollessa valmiustilassa:

1. Painakaa painiketta ► (6).
 - > Symboli  vaihtuu Pilot Assist -toimintoon valmiustilassa (8).
2. Painakaa ohjauspyörän painiketta  (2).
 - > Pilot Assist käynnistyy ja nopeusmittarin keskustassa numeroin näytettävä kulloinenkin nopeus tallennetaan.

...tai...

Mukautuvan nopeudensäätimen ollessa käynnistettyä:

- Painakaa painiketta ► (6).
 - > Pilot Assist käynnistyy.

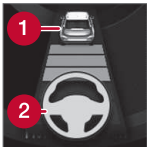

Vain jos ohjauspyöräsymboli (2) on vaihtunut HARMAASTA VIHREÄKSI, Pilot Assist -ohjausapu on aktiivinen.

Vain jos etäisyysymboli näyttää ajoneuvon (1) ohjauspyöräsymbolin yläpuolella, Pilot Assist säätelee aikataisyttä edellä kulkevaan ajoneuvoon.



Samalla merkitään nopeusväli. Suurempi nopeus on tallennettu/valittu nopeus ja pienempi nopeus on edessä olevan ajoneuvon (kohdeajoneuvon) nopeus.

Kädet ohjauspyörällä

Edellytys Pilot Assist -toiminnon toiminnalle on, että kuljettaja pitää kätet ohjauspyörällä, minkä järjestelmä jatkuvasti tarkastaa - jos näin ei ole, kuljettajaa kehoitetaan teksti-ilmoituksella ohjaamaan autoa aktiivisesti. Ja jos näin ei ole, annetaan myös kuuluva varoitusmerkki.

Jos kuljettaja ei tällöinkään laita käsiään ohjauspyörälle, Pilot Assist vaihtaa valmiustilaan. Tämän jälkeen Pilot Assist on käynnistettävä uudelleen ohjauspyörän painikkeella .

HUOM

Huomatkaa, että aputoiminto Pilot Assist toimii vain, kun kuljettajalla on kätet ohjauspyörässä.

Aiheeseen liittyvät tiedot

- Pilot Assist* (s. 311)
- Pilot Assist* -toiminnon nopeuden käsittely (s. 316)
- Pilot Assist* -toiminnon aikaetäisyyden asettaminen (s. 317)
- Kohteen vaihto ja automaattinen jarrutus Pilot Assist* -toiminnolla (s. 320)
- Pilot Assist* -toiminnon deaktivointi/aktivointi uudelleen (s. 318)
- Ohitusavustaja ja mukautuva nopeudensäädin* tai Pilot Assist* (s. 305)

- Pilot Assist -toiminnon rajoitukset* (s. 321)
- Symbolit ja ilmoitukset Pilot Assist -toimintoa varten* (s. 323)

Pilot Assist* -toiminnon nopeuden käsittely

Pilot Assist voidaan asettaa useille eri nopeuksille.

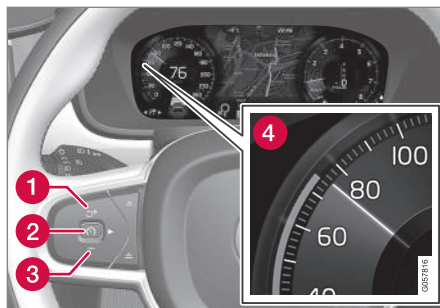

HUOM! Kuva on kaaviomainen – yksityiskohdat voivat vaihdella automallista riippuen.

- Muuttakaa tallennettua nopeutta painamalla lyhyesti tai pitkään ohjauspyörän painiketta **+** (1) tai **-** (3):
 - Käyttäkää **lyhyitä painalluksia** säätääksenne nopeutta +/- 5 km/h (+/- 5 mph) **jokaisella painalluksella.**
 - **Pitäkää painiketta painettuna** säätääksenne nopeutta +/- 1 km/h (+/- 1 mph) ja **vapauttakaa** se, kun kuljettajan näytön merkintä (4) on **halutun nopeuden kohdalla.**
- > Viimeksi tehdyt painallukset tallennetaan muistiin.

Jos nopeutta lisätään kaasupolkimella ennen ohjauspyörän painikkeen **+** painamista, auton ko. nopeus painiketta painettaessa tallennetaan

edellyttäen, että kuljettaja pitää jalkansa kaasupolkimella painiketta painaessaan.

Tilapäinen nopeuden nostaminen kaasupolkimella, esim. ohitettaessa, ei vaikuta asetukseen – auto palaa viimeksi tallennetulle nopeudelle, kun kaasupoljin vapautetaan.

Automaattivaihteisto

Pilot Assist voi seurata toista ajoneuvoa paikallaan seisomisesta enintään 200 km/h (125 mph) ajonopeuteen asti.

Huomatkaa, että Pilot Assist -toiminnon pienin ohjelmitava nopeus on 30 km (20 mph) - vaikka se selviää toisen ajoneuvon seuraamisesta pysähdyksiin asti, pienempää nopeutta kuin 30 km/h (20 mph) ei voida valita/tallentaa.

Suurin valittavissa oleva ajonopeus on 200 km/h (125 mph).

Käsivalintainen vaihteisto

Pilot Assist voi seurata toista ajoneuvoa 30 km/h (20 mph) nopeudesta enintään 200 km/h (125 mph) ajonopeuteen asti.

Pilot Assist -toiminnon pienin ohjelmitava nopeus on 30 km/h (20 mph) - suurin on 200 km/h (125 mph).

Aiheeseen liittyvät tiedot

- Pilot Assist* (s. 311)
- Pilot Assist* -toiminnon aktivointi ja käynnistys (s. 314)

- Pilot Assist* -toiminnon aikaetäisyyden asettaminen (s. 317)
- Kohteen vaihto ja automaattinen jarrutus Pilot Assist* -toiminnolla (s. 320)
- Pilot Assist* -toiminnon deaktivointi/aktivointi uudelleen (s. 318)
- Ohitusavustaja ja mukautuva nopeudensäädin* tai Pilot Assist* (s. 305)
- Pilot Assist -toiminnon rajoitukset* (s. 321)
- Symbolit ja ilmoitukset Pilot Assist -toimintoa varten* (s. 323)

Pilot Assist* -toiminnon aikaetäisyyden asettaminen

Pilot Assist voidaan asettaa useille eri aikaetäisyyksille.

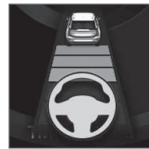

Edellä olevaan ajoneuvoon voidaan valita eri aikavälejä ja tämä esitetään kuljettajan näytössä 1-5 vaakaviivana - mitä useampi viiva, sitä pidempi aikaetäisyys. Yksi viiva vastaa noin 1 sekuntia edessä olevaan

ajoneuvoon, 5 viivaa vastaa noin 3 sekuntia.

i HUOM

Kun kuljettajan näytön symbolina on auto ja ohjauspyörä, Pilot Assist seuraa edellä ajavaa ajoneuvoa ennalta valitulla aikavälillä.

Kun symbolina on vain ohjauspyörä, edessä ei ole ajoneuvoa kohtuullisella etäisyydellä.

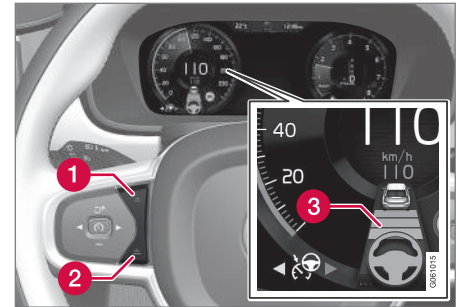

Aikaetäisyyden säädin.

- 1 Aikaetäisyyden vähentäminen
 - 2 Aikaetäisyyden lisääminen
 - 3 Etäisyysoito
- Painakaa ohjauspyörän painiketta (1) tai (2) aikaetäisyyden pienentämiseksi tai suurentamiseksi.
 - > Etäisyysoito (3) näyttää ko. aikaetäisyyden.

Jotta edellä ajavaa autoa voidaan seurata pehmeästi ja miellyttävällä tavalla, Pilot Assist sallii aikaetäisyyden tuntuva vaihtelun tietyissä tilanteissa. Esimerkiksi alhaisella ajonopeudella etäisyyden lyhentyessä Pilot Assist suurentaa aikaetäisyyttä hieman.



- ◀ Huomatkaa, että pienet aikaetäisyydet antavat kuljettajalle lyhyen ajan reagoida ja toimia, jos tapahtuu jotain odottamatonta.

i HUOM

Käyttäkää vain paikallisten liikennesääntöjen sallimaa aikaetäisyyttä.

Jos Pilot Assist ei aktivoinnin yhteydessä tunnu vaikuttavan, syynä voi olla, että aikaetäisyys edessä olevaan ajoneuvoon estää nopeuden lisäämisen.

Mitä suurempi nopeus, sitä pitemmäksi tulee etäisyys metreinä annetulla aikaetäisyydellä.

Aiheeseen liittyvät tiedot

- Pilot Assist* (s. 311)
- Pilot Assist* -toiminnon aktivointi ja käynnistys (s. 314)
- Pilot Assist* -toiminnon nopeuden käsittely (s. 316)
- Kohteen vaihto ja automaattinen jarrutus Pilot Assist* -toiminnolla (s. 320)
- Pilot Assist* -toiminnon deaktivointi/aktivointi uudelleen (s. 318)
- Ohitusavustaja ja mukautuva nopeudensäädin* tai Pilot Assist* (s. 305)
- Pilot Assist -toiminnon rajoitukset* (s. 321)

- Symbolit ja ilmoitukset Pilot Assist -toimintoa varten* (s. 323)
- Etäisyysvaroitus* (s. 294)

Pilot Assist* -toiminnon deaktivointi/aktivointi uudelleen

Pilot Assist voi deaktivoitua tilapäisesti ja jatkaa toimintaansa valmiustilassa ja sen jälkeen aktivoitua uudelleen.

Pilot Assist -toiminnon deaktivointi ja asettaminen valmiustilaan

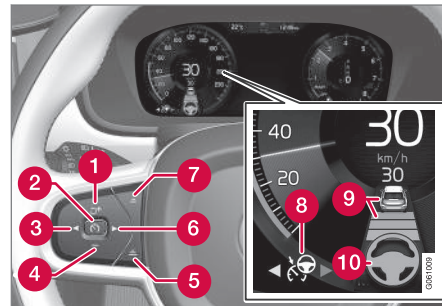

HUOM! Kuva on kaaviomainen – yksityiskohdat voivat vaihdella automallista riippuen.

Pilot Assist -toiminnon sulkeminen tilapäisesti ja asettaminen valmiustilaan:

- Painakaa ohjauspyörän painiketta (2).
- > Pilot Assist siirtyä valmiustilaan – symboli (8) kuljettajan näytössä vaihtaa väriä VALKOISESTA HARMAAKSI ja nopeusmittarin keskiössä oleva tallennettu nopeus vaihtaa väriä BEIGESTÄ HARMAAKSI.

...tai...

- Painakaa painiketta ◀ (3).
 - > Pilot Assist sulkeutuu ja vaihtaa Mukautuvan nopeudensäätimen aktiiviseen tilaan.

Valmiustilassa kuljettaja ei saa enää ohjaussuosituksia ja hänen on itse säädeltävä sekä nopeutta että etäisyyttä.

Kun Pilot Assist on valmiustilassa ja auto ajautuu liian lähelle edellä ajavaa ajoneuvoa, etäisyysvaroitus varoittaa kuljettajaa sen sijaan lyhyestä etäisyydestä (ks. viittaus otsikkoon "Etäisyysvaroitukset" tämän kappaleen lopussa).

Valmiustila kuljettajan asian puuttumisen takia

Pilot Assist deaktivoituu ja asettuu valmiustilaan, jos:

- käyttöjarrua painetaan
- vaihtevalitsin siirretään N-asentoon.
- suuntvaloja käytetään pitempään kuin 1 minuutti.
- kuljettaja pitää tallennettua suurempaa nopeutta kauemmin kuin 1 minuutin.
- kytkinpoljin on painettuna n. 1 minuutin -koskee käsivaihteistolla varustettuja autoja.

Tilapäinen nopeuden nostaminen kaasupolkimella, esim. ohitettaessa, ei vaikuta asetukseen - auto palaa viimeksi tallennetulle nopeudelle, kun kaasupoljin vapautetaan.

Suuntvaloja käytettäessä Pilot Assist -ohjausapu kytketty tilapäisesti pois. Kun tämä tilanne

ohi, ohjausapu aktivoituu automaattisesti uudelleen, jos kaistan reunamerkinnot voidaan edelleen havaita.

Automaattinen valmiustila

Pilot Assist on riippuvainen muista järjestelmistä, esim. ajonvakautuksesta/luistonestosta ESC. Jos jokin näistä muista järjestelmistä lakkaa toimimasta, Pilot Assist kytketty automaattisesti pois toiminnasta.

Automaattisen deaktivoinnin yhteydessä kuuluu merkkiäänä ja ilmoitus esitetään kuljettajan näytössä. Kuljettajan pitää tällöin puuttua asiaan ja itse sovittaa nopeus ja etäisyys edellä olevaan ajoneuvoon.

Automaattinen aktivoinnin poisto voi johtua seuraavista seikoista:

- nopeus alittaa 5 km/h (3 mph) ja Pilot Assist on epävarma siitä, onko edessä oleva ajoneuvo paikallaan oleva ajoneuvo vai kohde, esim. ajoeste.
- nopeus alittaa 5 km/h (3 mph) ja edellä oleva ajoneuvo kääntyy siten, ettei Pilot Assist -toiminnolla enää ole seurattavaa ajoneuvoa.
- nopeus laskee alle 30 km/h (20 mph) - koskee vain käsivaihteistolla varustettuja autoja.
- käsiä ei pidetä ohjauspyörällä
- kuljettaja avaa oven
- kuljettaja irrottaa turvavyönsä

- moottorin kierrosluku on liian pieni/suuri
- pyörät menettävät otteensa tienhen
- jarrujen lämpötila on korkea
- seisontajarru aktivoidaan
- kamera- ja tutkayksikkö on esim. lumen tai rankkasateen peittäämä (kameran linssi/tutka-aallot eivät pysty toimimaan).

Pilot Assist -toiminnon uudelleenaktivointi valmiustilasta

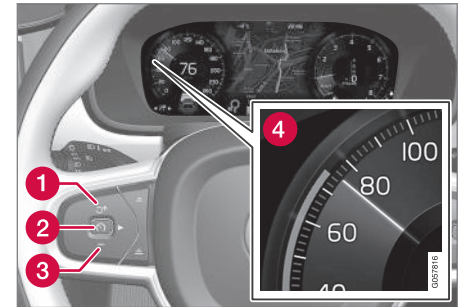

HUOM! Kuva on kaaviomainen - yksityiskohdat voivat vaihdella automallista riippuen.

- Painakaa ohjauspyörän painiketta ⤴ (1).
 - > Nopeudeksi asetetaan viimeksi tallennettu nopeus.



i HUOM

Kun nopeus palautetaan ohjauspyörän painikkeella , saattaa seurauksena olla nopeuden huomattava kasvu.

Aiheeseen liittyvät tiedot

- Pilot Assist* (s. 311)
- Pilot Assist* -toiminnon aktivointi ja käynnistys (s. 314)
- Pilot Assist* -toiminnon nopeuden käsittely (s. 316)
- Pilot Assist* -toiminnon aikaetäisyyden asettaminen (s. 317)
- Kohteen vaihto ja automaattinen jarrutus Pilot Assist* -toiminnolla (s. 320)
- Ohitusavustaja ja mukautuva nopeudensäädin* tai Pilot Assist* (s. 305)
- Pilot Assist -toiminnon rajoitukset* (s. 321)
- Symbolit ja ilmoitukset Pilot Assist -toimintoa varten* (s. 323)
- Etäisyysvaroitusta* (s. 294)

Kohteen vaihto ja automaattinen jarrutus Pilot Assist* -toiminnolla

Pilot Assist -toiminnolla on automaattivaihteiston yhteydessä tietyillä nopeuksilla kohteen vaihto- ja jarrutustoiminto.

Kohteen vaihto

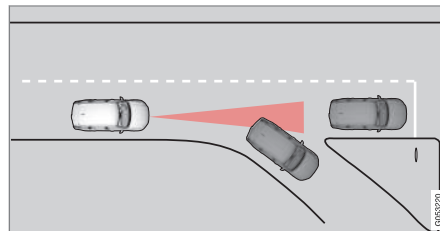

Jos edessä olevan kohdeajoneuvon nopeasti kääntyy, voi edessä olla seisova liikenne.

Kun Pilot Assist seuraa toista ajoneuvoa nopeuksilla **alle** 30 km/h (20 mph) ja vaihtaa kohteen liikkuvasta paikallaan olevaan ajoneuvoon, Pilot Assist jarruttaa seisovan ajoneuvon vuoksi.

VAROITUS

Kun Pilot Assist seuraa toista ajoneuvoa **yli** n. 30 km:n/h (20 mph) nopeuksilla ja vaihtaa kohdetta liikkuvasta paikallaan olevaan ajoneuvoon, Pilot Assist jättää paikallaan olevan ajoneuvon huomiotta ja vaihtaa sen sijaan talennettuun nopeuteen.

- Kuljettajan täytyy tällöin puuttua ajoon ja jarruttaa.

Automaattinen valmiustila kohteen vaihtuessa

Pilot Assist kytketään pois ja asetetaan valmiustilaan:

- kun nopeus alittaa 5 km/h (3 mph) ja Pilot Assist on epävarma siitä, onko kohde paikallaan oleva ajoneuvo vai jokin muu esine, esim. ajoeste.
- kun nopeus alittaa 5 km/h (3 mph) ja edellä oleva ajoneuvo kääntyy siten, ettei Pilot Assist -toiminnolla enää ole seurattavaa ajoneuvoa.

Automaattinen jarrutus

Hitaassa liikenteen ryömintäajon yhteydessä tapahtuvien lyhyiden pysähdysten tai liikennevalojen yhteydessä ajo palautetaan automaattisesti, jos pysähdys ei ylitä n. 3 sekuntia - jos kestää kauemmin, ennen kuin edessä oleva auto alkaa jälleen liikkua, Pilot Assist asetetaan valmiustilaan, johon kuuluu automaattinen jarrutus.

- Pilot Assist aktivoidaan uudelleen jollain seuraavista tavoista:
 - Painakaa ohjauspyörän painiketta .
 - Painakaa kaasupoljinta.
- > Pilot Assist palauttaa edessä olevan ajoneuvon seurannan, jos se alkaa ajaa eteenpäin n. 6 sekunnin kuluessa.

HUOM

Pilot Assist voi pitää auton paikallaan enintään 5 minuuttia – sen jälkeen seisontajarru kytketään ja toiminto poistetaan toiminnasta.

Ennen kuin Pilot Assist voidaan aktivoida uudelleen, seisontajarru on vapautettava.

Automaattisen jarrutuksen päätyminen

Tietyissä tilanteissa automaattinen jarrutus keskeytyy seistäessä paikallaan ja Pilot Assist asetuu valmiustilaan. Se tarkoittaa, että jarrut irrottavat ja auto voi alkaa rullata - kuljettajan pitää sen vuoksi puuttua tilanteeseen ja jarruttaa itse auton pitämiseksi paikallaan.

Näin voi tapahtua seuraavissa tilanteissa:

- kuljettajan asettaa jalan jarrupolkimelle
- seisontajarru kytketään
- vaihteenvalitsin siirretään **P-**, **N-** tai **R-** asentoon
- kuljettaja asettaa Pilot Assist -toiminnon valmiustilaan.

Seisontajarrun automaattinen aktivointi

Tietyissä tilanteissa seisontajarru kytkeytyy auton pitämiseksi jatkuvasti paikallaan.

Näin käy, jos Pilot Assist pitää auton paikallaan käyttöjarrulla ja:

- kuljettaja avaa oven tai irrottaa turvavyön
- Pilot Assist on pitänyt auton paikallaan kauemmin kuin n. 5 minuuttia
- jarrut ovat ylikuumentuneet
- moottori sammutetaan.

Aiheeseen liittyvät tiedot

- Pilot Assist* (s. 311)
- Pilot Assist* -toiminnon aktivointi ja käynnistys (s. 314)
- Pilot Assist* -toiminnon nopeuden käsittely (s. 316)
- Pilot Assist* -toiminnon aikaetäisyyden asettaminen (s. 317)
- Pilot Assist* -toiminnon deaktivointi/aktivointi uudelleen (s. 318)
- Ohitusavustaja ja mukautuva nopeudensäädin* tai Pilot Assist* (s. 305)
- Pilot Assist -toiminnon rajoitukset* (s. 321)
- Symbolit ja ilmoitukset Pilot Assist -toimintoa varten* (s. 323)

Pilot Assist -toiminnon rajoitukset*

Pilot Assist -toiminnon toiminnallisuus voi olla tietyissä tilanteissa rajoittunut.

Toiminto Pilot Assist on apuväline, joka voi helpottaa kuljettajan toimia ja auttaa kuljettajaa monissa tilanteissa. Kuljettaja on kuitenkin aina kaikissa tilanteissa vastuussa turvallisen etäisyyden säilyttämisestä ympäristöön ja auton asianmukaisesta pitämisestä ajokaistalla.





! TÄRKEÄÄ

Tietyissä tilanteissa Pilot Assist -ohjausavun voi olla vaikea auttaa kuljettajaa oikealla tavalla tai kytkeytyä pois automaattisesti - tällöin on suositeltavaa olla käyttämättä Pilot Assist -ohjausapua. Esimerkkejä tällaisista tilanteista voivat olla seuraavat:

- kaistamerkinnot ovat kuluneet, ne puuttuvat tai menevät ristiin.
- kaistojen rajoissa on epäselvyyttä, esim. kaistojen jakautuessa tai yhdistyessä, poistumisrampin kohdalla tai jos kaistamerkinnot ovat useita.
- ajoradalla tai sen vieressä on reunoja tai muita linjoja kuin kaistamerkinnot, esim. jalkakäytävän reunoja, tienpinnan saumojen tai paikkojen, kaiteiden reunoja, tienreunoja tai teräviä varjoja.
- kaista on kapea tai mutkainen.
- kaistalla on mäki tai töyssy.
- sää on huono, sataa vettä tai lunta, on sumuista tai loskaista tai heikko valaistus huonontaa näkyvyyttä, vastavallo, märkä ajorata jne.

Kuljettajan on oltava myös tietoinen siitä, että Pilot Assist -järjestelmällä on seuraavia rajoituksia:

- Korkeita jalkakäytävän reunoja, kaiteita, tilapäisiä esteitä (liikennekartioita, kaiteita

jne.) ei havaita. Ne voidaan myös tunnistaa virheellisesti kaistamerkinnoiksi, jolloin on olemassa vaara siitä, että auto osuu näihin esteisiin. Kuljettajan on itse varmistettava, että auton etäisyys kyseisiin esteisiin on riittävä.

- Kamera- ja tutkaysikkö ei pysty havaitsemaan kaikkia liikenteessä vastaan tulevia esineitä ja esteitä, esim. ajoradan kuoppia, paikallaan olevia esteitä tai esineitä, jotka peittävät ajoradan kokonaan tai osittain.
- Pilot Assist ei "näe" jalankulkijoita, eläimiä yms.
- Toiminnon suosittelien ohjausliikkeiden voimakkuus on rajallinen, joten se ei voi aina auttaa kuljettajaa ohjaamaan ja pitämään autoa kaistalla.

Kuljettajalla on aina mahdollisuus korjata tai säätää Pilot Assist -toiminnon kutakin ohjaustoimenpidettä ja kääntää itse ohjauspyörää haluttuun tilaan.

Mäki- ja/tai raska kuorma

Huomatkaa, että Pilot Assist on ensisijaisesti tarkoitettu käytettäväksi tasaisilla teillä ajettaessa. Toiminnolla voi olla vaikeuksia säilyttää oikea etäisyys edellä olevaan ajoneuvoon ajettaessa jyrkissä alamäissä - olkaa tällöin erityisen tarkkaavainen ja valmis jarruttamaan. Älkää käyttäkö Pilot

Assist -toimintoa, jos auto on raskaasti kuormatuna tai autoon on kytketty perävaunu.

Muuta

- Ajotilaa **Off Road** ei voi valita Pilot Assist -toiminnon ollessa aktivoituna.

i HUOM

Toiminto käyttää auton kamerayksikköä, jolla on tiettyjä yleisiä rajoituksia, katso kappale "Kamerayksikön rajoitukset".

i HUOM

Toiminto käyttää auton tutkaysikköä, jolla on tiettyjä yleisiä rajoituksia, katso kappale "Tutkaysikkön rajoitukset".

Aiheeseen liittyvät tiedot

- Pilot Assist* (s. 311)
- Pilot Assist* -toiminnon aktivointi ja käynnistys (s. 314)
- Pilot Assist* -toiminnon nopeuden käsittely (s. 316)
- Pilot Assist* -toiminnon aikaetäisyyden asettaminen (s. 317)
- Kohteen vaihto ja automaattinen jarrutus Pilot Assist* -toiminnolla (s. 320)
- Pilot Assist* -toiminnon deaktivointi/aktivointi uudelleen (s. 318)

- Ohitusavustaja ja mukautuva nopeudensäädin* tai Pilot Assist* (s. 305)
- Symbolit ja ilmoitukset Pilot Assist -toimintoa varten* (s. 323)
- Kamerayksikön rajoitukset (s. 333)
- Tutkayksikön rajoitukset (s. 326)

Symbolit ja ilmoitukset Pilot Assist -toimintoa varten*

Useita Pilot Assist -järjestelmän symboleja ja ilmoituksia voidaan näyttää kuljettajan näytössä ja/tai head-up-näytössä*.

Tässä muutamia esimerkkejä¹⁰.

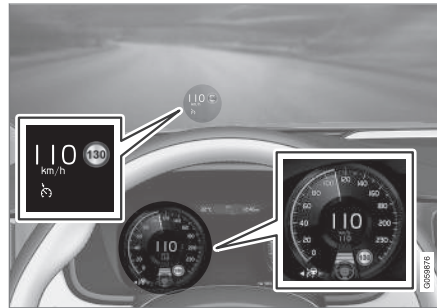

Yllä olevassa kuvassa¹¹ näkyy, että Pilot Assist on asetettu pitämään nopeutena 110 km/h ja että edellä ei ole seurattavia ajoneuvoja.

Pilot Assist ei anna ohjausapua, koska kaistan reunaviivoja ei pystytä havaitsemaan.

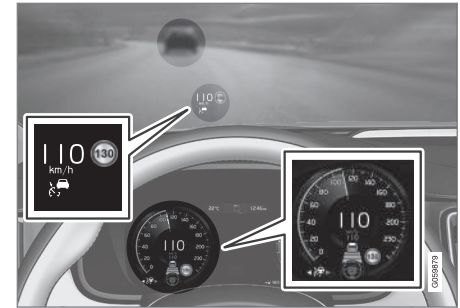

Yllä olevassa kuvassa¹¹ näkyy, että Pilot Assist on asetettu pitämään nopeutena 110 km/h ja että se seuraa samalla edellä olevia ajoneuvoja, jotka ajavat samalla nopeudella.

Pilot Assist ei anna ohjausapua, koska kaistan reunaviivoja ei pystytä havaitsemaan.

¹⁰ Seuraavassa esimerkkikuvassa toiminto RSI (Road Sign Information) kertoo suurimman sallitun nopeuden olevan 130 km/h.

¹¹ HUOM! Kuva on kaaviomainen – yksityiskohdat voivat vaihdella automallista riippuen.

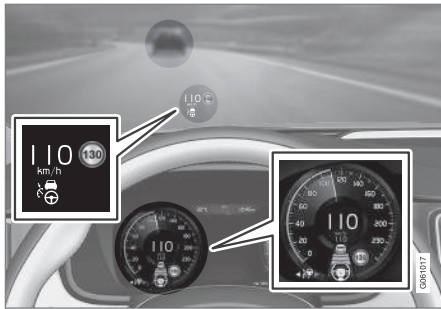

Yllä olevassa kuvassa¹¹ näkyy, että Pilot Assist on asetettu pitämään nopeutena 110 km/h ja että se seuraa samalla edellä olevia ajoneuvoja, jotka ajavat samalla nopeudella.

Pilot Assist antaa myös ohjausapua, koska kais-tan reunaviivat pystytään havaitsemaan.

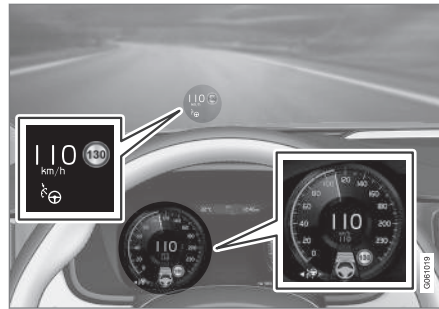

Yllä olevassa kuvassa¹¹ näkyy, että Pilot Assist on asetettu pitämään nopeutena 110 km/h ja että edellä ei ole seurattavia ajoneuvoja.

Pilot Assist antaa ohjausapua, koska kais-tan reunaviivat pystytään havaitsemaan.

Aiheeseen liittyvät tiedot

- Pilot Assist* (s. 311)
- Pilot Assist* -toiminnon aktivointi ja käynnistys (s. 314)
- Pilot Assist* -toiminnon nopeuden käsittely (s. 316)
- Pilot Assist* -toiminnon aikaetäisyyden asettaminen (s. 317)
- Kohteen vaihto ja automaattinen jarrutus Pilot Assist* -toiminnolla (s. 320)

- Pilot Assist* -toiminnon deaktivointi/aktivointi uudelleen (s. 318)
- Ohitusavustaja ja mukautuva nopeudensäädin* tai Pilot Assist* (s. 305)
- Pilot Assist -toiminnon rajoitukset* (s. 321)
- Liikennemerkki-informaatio* (s. 354)

¹¹ HUOM! Kuva on kaaviomainen – yksityiskohdat voivat vaihdella automallista riippuen.

Tutkayksikkö

Useat kuljettajan tukijärjestelmät käyttävät tutkayksikköä, jonka tehtävänä on havaita muita ajoneuvoja.



HUOM! Kuva on kaaviomainen – yksityiskohdat voivat vaihdella automallista riippuen.

Seuraavat toiminnot käyttävät tutkayksikköä:

- Etäisyysvaroitusta*
- Mukautuva nopeudensäädin*
- Pilot Assist*
- City Safety

Tutkayksikön muuttaminen voi tehdä sen käytön laittomaksi.

Aiheeseen liittyvät tiedot

- Tutkayksikön rajoitukset (s. 326)
- Tutkayksiköiden tyyppihyväksyntä (s. 329)

- Etäisyysvaroitusta* (s. 294)
- Mukautuva nopeudensäädin* (s. 297)
- Pilot Assist* (s. 311)
- City Safety (s. 336)

Tutkayksikön rajoitukset

Tutkayksikössä on tiettyjä rajoituksia, mikä myös rajoittaa yksikön käyttämiä toimintoja.

Yksikkö tukossa



Merkitty alue täytyy pitää vapaana tarroista, esineistä, aurinkokalvoista yms.¹²

Tutkayksikkö on sijoitettu tuulilasın yläosan sisäpuolelle, yhdessä auton kamerayksikön kanssa.

! TÄRKEÄÄ

Älkää asettako, liimatko tai asentako mitään tuulilasın ulko- tai sisäpuolelle, kamera- ja tutkayksikön eteen tai ympärille – se voi häiritä kamera- ja tutkayksikköön perustuvia toimintoja.

Toimintoja voidaan myös rajoittaa, sulkea kokonaan tai niiden vaste voi olla virheellinen.



Jos kuljettajan näyttö esittää tämän symbolin ja ilmoituksen **Tuulilasın anturi Anturi tukossa, katso käyttöopasta**, se tarkoittaa, että

kamera- ja tutkayksikkö ei voi havaita muita ajoneuvoja auton edessä.

Seuraava taulukko näyttää esimerkkejä mahdollisista syistä ilmoituksen esittämiseen sekä sopivan toimenpiteen:

Syy	Toimenpide
Tuulilasın pinta kamera- ja tutkayksikön edessä on likainen tai jään tai lumen peittäämä.	Puhdistakaa tuulilasın pinta kamera- ja tutkayksikön edessä liasta, jäästä ja lumesta.
Tiheä sumu, voimakas vesi- tai lumisade tukkivat tutkasignaalien kulun tai kameran näkymän.	Ei toimenpiteitä. Joskus yksikkö ei toimi voimakkaassa sateessa.

¹² HUOM! Kuva on kaaviomainen – yksityiskohdat voivat vaihdella automallista riippuen.

Syy	Toimenpide
Tienpinnassa oleva vesi tai lumi pyörteilee ilmaan ja estää tutkasignaalin kulun tai kameras näkymän.	Ei toimenpiteitä. Joskus yksikkö ei toimi voimakkaassa sateessa tai tienpinnan ollessa luminen.
Tuulilasin sisäpuolen ja kamera- ja tutkaysikön välille on tullut likaa.	Hakeutukaa korjaamolle tuulilasin puhdistamiseksi yksikön kotelon sisäpuolelta - valtuutettua Volvon teknistä palvelua suositellaan.

i HUOM

Pitäkää tuulilasi puhtaana kamera- ja tutkaysikön edestä.

Auton nopeus

Tutkaysikön kyky havaita edellä oleva ajoneuvo heikkenee voimakkaasti, jos:

- edessä olevan ajoneuvon nopeus eroaa paljon oman auton nopeudesta

Rajoittunut näkökenttä

Tutkaysikön näkökenttä on rajoittunut. Tietyissä tilanteissa ei toista ajoneuvoa havaita tai havaitseminen tapahtuu odotettua myöhemmin.

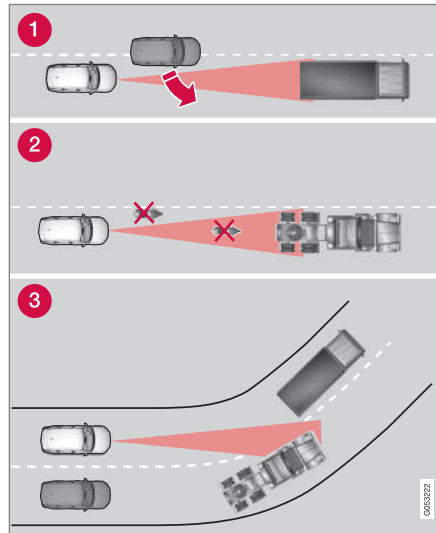

Tutkaysikön näkökenttä.

- 1 Tutkaysikkö voi joskus havaita lähellä olevan ajoneuvon myöhään - esim. sellaisen,

joka ajaa oman auton ja edessä olevan ajoneuvon väliin.

- 2 Pienet ajoneuvot, esim. moottoripyörät tai ajoneuvot, jotka eivät aja kaistan keskellä, voivat jäädä havaitsematta.
- 3 Kaarteissa tutkaysikkö voi havaita väärän ajoneuvon tai kadottaa havaitun ajoneuvon näkyvistään.

◀ Matalat perävaunut

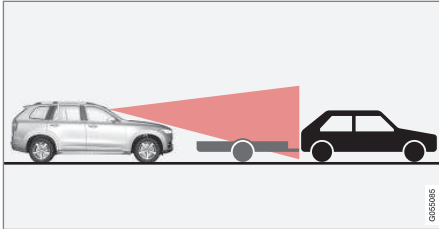

Matala perävaunu tutkan katvealueella.

Tutkayksikön voi olla vaikea tai mahdoton havaita myös matalia perävaunuja – siksi kuljettajan täytyy olla erityisen tarkkaavainen ajaessaan matalan perävaunun takana mukautuvan vakionopeuden säätimen tai Pilot Assist -järjestelmän ollessa aktivoitu.

Korkeat lämpötilat

Matkustamon lämpötilan ollessa korkea kamera- ja tutkayksikkö saattaa kytkeytyä tilapäisesti pois päältä noin 15 minuutin kuluttua moottorin käynnistyksestä elektroniikan suojaamiseksi. Kun lämpötila on laskenut riittävästi, kamera- ja tutkayksikkö käynnistyy uudelleen automaattisesti.

Vaurioitunut tuulilasi

! TÄRKEÄÄ

Jos tuulilasiin syntyy halkeama, naarmu tai kivenisku kamera- ja tutkayksikön jonkin "ikkunan" eteen, ja se peittää n. 0,5 x 3,0 mm:n suuruisen pinnan (tai suuremman), pitää ottaa yhteys korjaamoon tuulilasin vaihtoa varten – valtuutettua Volvon teknistä palvelua suositellaan.

Mikäli toimenpiteisiin ei ryhdytä, kamera- ja tutkayksikköä käyttävien kuljettajan tukijärjestelmien suorituskyky voi huonontua.

Toimintoja voidaan myös rajoittaa, sulkea kokonaan tai niiden vaste voi olla virheellinen.

Jotta tutkayksikköä käyttävän kuljettajan apujärjestelmän toiminta ei vaarannu, huonone tai ole virheellistä, myös seuraavat ohjeet pätevät:

- Volvo suosittelee, että kamera- ja tutkayksikön edessä olevan alueen halkeamia, naarmuja tai kiveniskemiä **ei** korjata – sen sijaan tulee koko tuulilasi vaihtaa.
- Ottakaa ennen tuulilasin vaihtoa yhteys Volvon valtuutettuun tekniseen palveluun varmistaaksenne, että oikea tuulilasi tilataan ja asennetaan.
- Vaihdettaessa pitää asentaa saman tyyppiset tai Volvon hyväksymät tuulilasinpyyhkimet.

! TÄRKEÄÄ

Vaihdettaessa tuulilasi pitää kamera- ja tutkayksikkö kalibroida uudelleen korjaamolla, jotta varmistetaan auton kaikkien kamera- ja tutkaperustaisten järjestelmien toiminta - valtuutettua Volvon teknistä palvelua suositellaan.

Huolto

Jotta kamera- ja tutkayksikkö toimisi oikein, täytyy tuulilasi yksikön edessä pitää puhtaana liasta, jäästä ja lumesta sekä puhdistaa säännöllisesti vedellä ja autonpesuaineella.

i HUOM

Kamera- ja tutkayksikköä peittävä lika, jää ja lumi heikentävät toimintaa ja voivat tehdä mitaamisen mahdottomaksi.



Toimintoja voidaan myös rajoittaa, sulkea kokonaan tai niiden vaste voi olla virheellinen.

Aiheeseen liittyvät tiedot



- Tutkayksikkö (s. 325)
- Kamerayksikön rajoitukset (s. 333)
- Etäisyyssvaroittimen rajoitukset* (s. 296)
- Mukautuvan nopeudensäätimen* rajoitukset (s. 307)
- City Safety -toiminnon rajoitukset (s. 343)
- Pilot Assist* (s. 311)



Tutkayksiköiden tyyppihväksyntä

Auton tutkayksiköiden tyyppihväksyntä voidaan lukea seuraavasta taulukosta.

Markkina-alue	ACC ^A	BLIS ^B	Symboli	Tyyppihväksyntä
Brasilia		✓		<p>Este equipamento opera em caráter secundário, isto é, não tem direito à proteção contra interferência prejudicial, mesmo de estações do mesmo tipo, e não pode causar interferência a sistemas operando em caráter primário.</p> <p>Modelo: L2C0055TR 1500-15-8065 EAN: 07897843840978</p>
	✓			<p>Modelo: L2C0054TR 4122-14-8645 EAN: (01)07897843840855</p>
Eurooppa	✓	✓		<p>Hereby, Delphi Electronics & Safety declares that L2C0054TR / L2C0055TR are in compliance with the essential requirements and other relevant provisions of Directive 1999/5/EC. The Declaration of Conformity may be consulted at Delphi Electronics & Safety / 2151 E. Lincoln Road / Kokomo, Indiana 46902 USA</p>
Yhdistyneet Arabiemiraatit	✓			<p>TRA REGISTERED No: ER37536/15 DEALER No: DA37380/15</p>
		✓		<p>TRA REGISTERED No: ER37357/15 DEALER No: DA37380/15</p>



Markkina-alue	ACCA ^A	BLIS ^B	Symboli	Tyyppihyväksyntä
Indonesia	✓			37295/POSTEL/2014 4927
		✓		38806/SDPPI/2015 4927
Jordania	✓			Type Approval No.: TRC/LPD/2014/255 Equipment Type: Low Power Device (LPD)
		✓		Type Approval No.: TRC/LPD/2015/3 Equipment Type: Low Power Device (LPD)
Korea	✓			Certification No. MSIP-CMI- DPH-L2C0054TR
		✓		Certification No. MSIP-CMI-DPH-L2C0055TR
Marokko	✓	✓		AGREE PAR L'ANRT MAROC NUMÉRO D'AGRÉMENT: MR 9929 ANRT 2014 DATE D'AGRÉMENT: 26/12/2014
Moldavia	✓	✓		1024

Markkina-alue	ACC ^A	BLIS ^B	Symboli	Tyyppihyväksyntä
Singapore	✓	✓		Complies with IDA Standards DA105753
Etelä-Afrikka	✓			TA-2014/1824 APPROVED
		✓		TA-2014/2390 APPROVED
Taiwan	✓			CCAB15LP0560T3
		✓		CCAB15LP0680T0

^A ACC = Adaptive Cruise Control

^B BLIS = Blind Spot Information

Aiheeseen liittyvät tiedot

- Tutkaysikkö (s. 325)
- Tutkaysikön rajoitukset (s. 326)
- Mukautuva nopeudensäädin* (s. 297)
- Blind Spot Information* (s. 346)

Kamerayksikkö

Useat kuljettajan tukijärjestelmät käyttävät kamerayksikköä, jonka tehtävänä on esim. tunnistaa tien sivuviivat tai liikennemerkit.



HUOM! Kuva on kaaviomainen – yksityiskohdat voivat vaihdella automallista riippuen.

Seuraavat toiminnot käyttävät kamerayksikköä:

- Mukautuva nopeudensäädin*
- Kaista-avustaja*
- Driver Alert Control*
- Pilot Assist*
- City Safety
- Tieltäsuistumissuoja Run-off Mitigation
- Liikennemerkki-informaatio*
- Automaattinen kaukovalo *

Aiheeseen liittyvät tiedot

- Kamerayksikön rajoitukset (s. 333)
- Mukautuva nopeudensäädin* (s. 297)
- Kaista-avustaja (s. 360)
- Driver Alert Control (s. 358)
- Pilot Assist* (s. 311)
- City Safety (s. 336)
- Tieltäsuistumissuoja Run-off Mitigation (s. 366)
- Liikennemerkki-informaatio* (s. 354)
- Kaukovalojen aktivointi/deaktivointi (s. 140)

Kamerayksikön rajoitukset

Kamerayksikössä on tiettyjä rajoituksia, mikä myös rajoittaa yksikön käyttämiä toimintoja.

Alentunut näkyvyys

Kamerassa on rajoituksia, jotka muistuttavat ihmisen silmän vastaavia, eli se "näkee" huonommin esim. kovassa lumi- tai vesisateessa, tiheässä sumussa tai voimakkaassa pöly- tai lumentuiskussa. Sellaisissa olosuhteissa kameratunnistimen toiminnot voivat rajoittua voimakkaasti tai deaktivoitua tilapäisesti.

Voimakas vastavallo, heijastukset ajoradassa, likainen tienpinta tai epäselvät ajokaistan sivumerkinnot voivat voimakkaasti rajoittaa toimintoa, kun kameraa käytetään lukemaan ajorataa, havaitsemaan jalankulkijoita, pyöräilijöitä, suurikokoisia eläimiä ja muita ajoneuvoja.

Yksikkö tukossa



Merkitty alue täytyy pitää vapaana tarroista, esineistä, aurinkokalvoista yms.¹³

Kamerayksikkö on sijoitettu tuulilasin yläosan sisäpuolelle, yhdessä auton tutkayksikön kanssa.

! TÄRKEÄÄ

Älkää asettako, liimatko tai asentako mitään tuulilasin ulko- tai sisäpuolelle, kamera- ja tutkayksikön eteen tai ympärille – se voi häiritä kamera- ja tutkayksikköön perustuvia toimintoja.

Toimintoja voidaan myös rajoittaa, sulkea kokonaan tai niiden vaste voi olla virheellinen.



Jos kuljettajan näyttö esittää tämän symbolin ja ilmoituksen **Tuulilasin anturi Anturi tukossa, katso käyttöopasta**, se tarkoittaa, että

kamera- ja tutkayksikkö ei voi havaita muita ajoneuvoja auton edessä.

Seuraava taulukko näyttää esimerkkejä mahdollisista syistä ilmoituksen esittämiseen sekä sopivan toimenpiteen:

¹³ HUOM! Kuva on kaaviomainen – yksityiskohdat voivat vaihdella automallista riippuen.



Syy	Toimenpide
Tuulilasin pinta kamera- ja tutkayksikön edessä on likainen tai jään tai lumen peittävä.	Puhdistakaa tuulilasin pinta kamera- ja tutkayksikön edessä liasta, jäästä ja lumesta.
Tiheä sumu, voimakas vesi- tai lumisade tukkivat tutkasignaalien kulun tai kameran näkymän.	Ei toimenpiteitä. Joskus yksikkö ei toimi voimakkaassa sateessa.
Tienpinnassa oleva vesi tai lumi pyörteilee ilmaan ja estää tutkasignaalien kulun tai kameran näkymän.	Ei toimenpiteitä. Joskus yksikkö ei toimi voimakkaassa sateessa tai tienpinnan ollessa luminen.
Tuulilasin sisäpuolen ja kamera- ja tutkayksikön väliille on tullut likaa.	Hakeutukaa korjaamolle tuulilasin puhdistamiseksi yksikön kotelon sisäpuolelta - valtuutettua Volvon teknistä palvelua suositellaan.
Voimakas vastavalo	Ei toimenpiteitä. Kamerayksikkö palautetaan automaattisesti, kun valaistusolosuhteet ovat suotuisimmat.

i HUOM

Pitäkää tuulilasi puhtaana kamera- ja tutkayksikön edestä.

Korkeat lämpötilat

Matkustamon lämpötilan ollessa korkea kamera- ja tutkayksikkö saattaa kytkeytyä tilapäisesti pois päältä noin 15 minuutin kuluttua moottorin käynnistyksestä elektroniikan suojaamiseksi. Kun lämpötila on laskenut riittävästi, kamera- ja tutkayksikkö käynnistyy uudelleen automaattisesti.

Vaurioitunut tuulilasi

! TÄRKEÄÄ

Jos tuulilasiin syntyy halkeama, naarmu tai kivenisku kamera- ja tutkayksikön jonkin "ikkunan" eteen, ja se peittää n. 0,5 x 3,0 mm:n suuruisen pinnan (tai suuremman), pitää ottaa yhteys korjaamoon tuulilasin vaihtoa varten – valtuutettua Volvon teknistä palvelua suositellaan.

Mikäli toimenpiteisiin ei ryhdytä, kamera- ja tutkayksikköä käyttävien kuljettajan tukijärjestelmien suorituskyky voi huonontua.

Toimintoja voidaan myös rajoittaa, sulkea kokonaan tai niiden vaste voi olla virheellinen.

Jotta tutkayksikköä käyttävän kuljettajan apujärjestelmän toiminta ei vaarannu, huonone tai ole virheellistä, myös seuraavat ohjeet pätevät:

- Volvo suosittelee, että kamera- ja tutkayksikön edessä olevan alueen halkeamia, naarmuja tai kiveniskemiä **ei** korjata – sen sijaan tulee koko tuulilasi vaihtaa.
- Ottakaa ennen tuulilasin vaihtoa yhteys Volvon valtuutettuun tekniseen palveluun varmistaaksenne, että oikea tuulilasi tilataan ja asennetaan.
- Vaihdettaessa pitää asentaa saman tyyppiset tai Volvon hyväksymät tuulilasinpyyhkimet.

! TÄRKEÄÄ

Vaihdettaessa tuulilasi pitää kamera- ja tutka-yksikkö kalibroida uudelleen korjaamalla, jotta varmistetaan auton kaikkien kamera- ja tutka-perustaisten järjestelmien toiminta - valtuutettua Volvon teknistä palvelua suositellaan.

Huolto

Jotta kamera- ja tutkayksikkö toimisi oikein, täytyy tuulilasi yksikön edessä pitää puhtaana liasta, jäästä ja lumesta sekä puhdistaa säännöllisesti vedellä ja autonpesuaineella.

i HUOM

Kamera- ja tutkayksikköä peittävä lika, jää ja lumi heikentävät toimintaa ja voivat tehdä mitaamisen mahdottomaksi.

Toimintoja voidaan myös rajoittaa, sulkea kokonaan tai niiden vaste voi olla virheellinen.

- Liikennemerkki-informaation rajoitukset* (s. 358)

Aiheeseen liittyvät tiedot

- Kamerayksikkö (s. 332)
- Tutkayksikön rajoitukset (s. 326)
- Kaista-avustaja (s. 360)
- Driver Alert Control -toiminnon rajoitukset (s. 360)
- Pilot Assist -toiminnon rajoitukset* (s. 321)
- City Safety -toiminnon rajoitukset (s. 343)

City Safety

City Safety varoittaa kuljettajaa visuaalisilla, tuntuvilla ja kuuluvilla signaaleilla eteen tulevista jalankulkijoista, pyöräilijöistä, suurikokoisista eläimistä ja autoista - auto jarruttaa automaattisesti, jos kuljettaja ei itse reagoi tilanteeseen riittävän ajoissa.

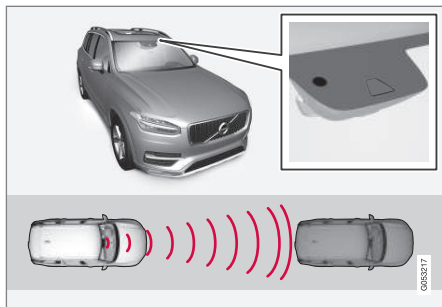

Kamera- ja tutkayksikön sijainti¹⁴.

City Safety voi estää törmäyksen tai alentaa törmäysnopeutta.

City Safety on apuväline, joka auttaa kuljettajaa, joka on vaarassa ajaa jalankulkijan, suurikokoisen eläimen, polkupyöräilijän tai ajoneuvon päälle.

Toiminto City Safety voi auttaa kuljettajaa välttämään törmäyksen esim. ajettaessa jonoissa, joissa muutokset edellä olevassa liikenteessä

yhdessä tarkkaamattomuuden kanssa voivat johtaa onnettomuuteen.

Toiminto auttaa kuljettajaa jarruttamalla autoa automaattisesti uhkaavan törmäysvaaran yhteydessä, jos kuljettaja itse ei reagoi ajoissa jarruttamalla ja/tai ohjaamalla sivuun.

City Safety aktivoi lyhyen, voimakkaan jarrutuksen ja pysäyttää auton normaalityypisessä juuri edellä olevan ajoneuvon taakse. Useimmille kuljettajille tämä on kaukana normaalista ajotavasta ja se voidaan kokea epämiellyttävänä.

City Safety aktivoituu tilanteissa, joissa kuljettajan olisi oikeastaan pitänyt aloittaa jarrutus huomattavasti aikaisemmin, joten toiminto ei voi auttaa kuljettajaa kaikissa tilanteissa.

City Safety on suunniteltu aktivoitumaan mahdollisimman myöhään tarpeettomien puuttumisten välttämiseksi.

Kuljettaja tai matkustaja ei tavallisesti huomaa City Safety -järjestelmää - vain tilanteissa, joissa törmäys on erittäin lähellä.

City Safety voi estää törmäyksen edellä kulkevan ajoneuvon tai polkupyörän kanssa hidastamalla auton nopeutta enintään 50 km/h (30 mph). Jalankulkijan kohdalla City Safety voi alentaa ajonopeutta enintään 45 km/h (28 mph).

Jos nopeusero on suurempi kuin 50 km/h (30 mph) tai 45 km/h (28 mph), City Safety

automaattinen jarrutus ei voi estää törmäystä, mutta se voi lieventää törmäyksen seurauksia.

Jos törmäys suurikokoiseen eläimeen uhkaa, City Safety voi hidastaa auton nopeutta enintään 15 km/h (9 mph). Jarrutus suurikokoisten eläinten takia on tarkoitettu ensisijaisesti vähentämään törmäyksen voimakkuutta korkeammilla ajonopeuksilla. Jarrutus on tehokkaimmillaan 70 km/h (43 mph) ylittävillä ajonopeuksilla ja vähemmän tehokasta alhaisilla ajonopeuksilla.

¹⁴ HUOM! Kuva on kaaviomainen – yksityiskohdat voivat vaihdella automallista riippuen.

VAROITUS

City Safety on vain apuväline, joka ei toimi kaikissa ajotilanteissa, liikenne-, sää- ja tieolosuhteissa.

Varoitus aktivoituu vain suuren törmäysvaaran yhteydessä. Tämä osa sekä osa "City Safety -toiminnon rajoitukset" kertovat rajoituksista, jotka kuljettajan pitää tietää ennen kuin City Safety -toimintaa käytetään.

Varoitus sekä jarruttaminen jalankulkijoiden ja polkupyöräilijöiden vuoksi ovat pois toiminnasta, kun auton nopeus on yli 70 km/h (43 mph).

City Safety -toiminnon automaattinen jarrutus-toiminto voi estää törmäyksen tai rajoittaa törmäysnopeutta. Täyden jarruvaikutuksen varmistamiseksi tulee kuljettajan aina painaa jarrua - myös auton jarruttaessa automaattisesti.

City Safety ei aktivoi automaattista jarrutusta voimakkaassa kiihdytyksessä.

Kuljettaja vastaa aina oikeasta etäisyyden ja nopeuden säilyttämisestä - älkää koskaan odottako törmäysvaroitusta tai City Safety -toiminnon puuttumista tilanteeseen.

Markkina-alerajoitus

City Safety ei ole käytettävissä kaikissa maissa. Jos City Safety ei näy keskinäytön **Asetukset**-valikossa, autoa ei ole varustettu tällä toiminnolla.

Päävalikon hakupolku: **Asetukset** → **My Car** → **IntelliSafe**

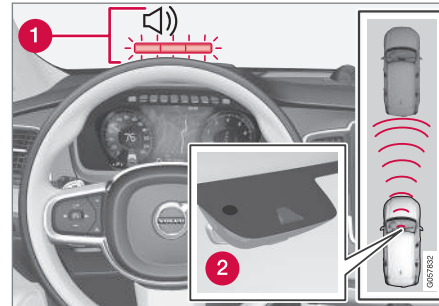
Katsaus

Katsaus toimintaan¹⁴.

- 1 Audiovisuaalinen varoitussignaali törmäysvaaran yhteydessä
- 2 Etäisyydsmittaus kamera- ja tutkayksiköllä

City Safety suorittaa kolme vaihetta seuraavassa järjestyksessä:

1. Törmäysvaroitus
2. Jarrutusapu
3. Automaattijarrutus

Törmäysvaroitus

Ensin kuljettajaa varoitetaan lähellä olevasta törmäyksestä.

City Safety voi havaita jalankulkijat, pyöräilijät ja ajoneuvot, jotka seisovat paikallaan tai liikkuvat samaan suuntaan oman auton kanssa sen edellä. City Safety voi myös havaita jalankulkijat, pyöräilijät tai suurikokoiset eläimet, jotka kulkevat tien yli auton edessä.

Jalankulkijaan, suurikokoiseen eläimeen, polkupyöräilijään tai ajoneuvoon, mukaan lukien osassa "City Safety risteävässä liikenteessä" kuvattuihin ajoneuvoihin, kohdistuvan törmäysvaaran yhteydessä herätetään kuljettajan tarkkaavaisuus punaisena vilkkuvalla varoitussignaaliilla, akustisella signaalilla ja haptisella varoituksella jarrupulssin muodossa. Alhaisilla nopeuksilla, kuljettajan tekemässä nopeassa jarrutuksessa tai kaarunpainalluksessa haptista varoitusta ei muodostu. Jarrupulssin voimakkuus vaihtelee auton nopeuden mukaan.

Jarrutusapu

Jos törmäysvaara on kasvanut edelleen törmäysvaroituksen jälkeen, jarrutusapu aktivoituu.

Jarrutusapu vahvistaa kuljettajan jarrutusta, jos järjestelmä päättää, ettei jarrutus ole riittävä törmäyksen välttämiseksi.

¹⁴ HUOM! Kuva on kaaviomainen - yksityiskohdat voivat vaihdella automallista riippuen.

« Automaattijarrutus

Viimeisessä kohdassa aktivoidaan automaattinen jarrustustoiminto.

Jos kuljettaja tässä tilanteessa ei vielä ole aloittanut väistötoimenpidettä ja törmäysvaara uhkaa, automaattinen jarrustustoiminto alkaa toimia riippumatta siitä - tämä tapahtuu riippumatta siitä, jarruttaako kuljettaja vai ei. Jarrutus tapahtuu tällöin täydellä jarrutusteholla törmäysnopeuden vähentämiseksi tai rajoitetulla jarrutusteholla, jos se riittää törmäyksen välttämiseen.

Automaattisen jarrustustoiminnon yhteydessä myös turvavyönkiristimet saattavat aktivoitua, katsokaa lisätietoja osasta "Turvavyönkiristin".

Automaattijarrutus voi tietyissä tilanteissa aloittaa puuttumisen kevyemmällä jarrutuksella siirtymään sitten täyteen jarruvaikutukseen.

Kun City Safety on estänyt törmäyksen paikallaan olevan kohteen kanssa, auto jää seisomaan odottaen kuljettajan aktiivista toimenpidettä. Jos autoa on jarrutettu edessä olevan hitaamman ajoneuvon takia, rajoitetaan nopeus samaksi, jota edessä oleva ajoneuvo käyttää.

Käynnissä oleva jarrustustoimenpide voidaan aina keskeyttää siten, että kuljettaja painaa voimakkaasti kaasupoljinta.

HUOM

Kun City Safety™ jarruttaa, syttyvät jarruvalot.

Kun City Safety aktivoituu ja jarruttaa, kuljettajan näyttö esittää teksti-ilmoituksen siitä, että toiminto on/on ollut aktiivinen.

VAROITUS

City Safety -toimintoa ei saa koskaan käyttää muuttamaan kuljettajan ajotapaa - jos kuljettaja luottaa itseensä ja antaa City Safety -toiminnon jarruttaa, törmäys tapahtuu ennemmin tai myöhemmin.

Aiheeseen liittyvät tiedot

- Varoetäisyyden asettaminen City Safety -toimintoa varten (s. 338)
- Esteen ilmaiseminen City Safety™ -järjestelmällä (s. 339)
- City Safety väistöliikkeen ollessa estetty (s. 342)
- City Safety risteävässä liikenteessä (s. 341)
- City Safety -toiminnon rajoitukset (s. 343)
- City Safety -toiminnon ilmoitukset. (s. 345)
- Turvavyönkiristin (s. 59)

Varoetäisyyden asettaminen City Safety -toimintoa varten

City Safety on aina aktivoituna, mutta toiminnolle voidaan valita varoitusetäisyys.

HUOM

City Safety-toimintoa ei voida sulkea, vaan se aktivoituu automaattisesti käynnistettäessä moottori/sähkökäytöllä ja on sitten päällä, kunnes moottori sammutetaan/sähkökäyttö katkaistaan.

Varoetäisyys määrittää järjestelmän herkkyden ja määrittää, millä etäisyydellä visuaaliset, akustiset ja haptiset varoitukset laukaistaan.

1. Painakaa **Asetukset** keskinäytön sovellusnäkyvässä.
2. Painakaa painiketta **My Car → IntelliSafe**.
3. Kohdassa **City Safety -varoitukset**, valitkaa **Myöhään, Normaali** tai **Varhain** halutun varoetäisyyden asettamiseksi.

Jos asetus **Varhain** antaa liian monta varoitusta, mikä tietyissä tilanteissa voidaan kokea ärsyttäväksi, käyttäkää varoetäisyyttä **Normaali** tai **Myöhään**.

Jos varoitukset koetaan liian usein toistuvina ja häiritsevinä, varoitusetäisyyttä voidaan pienentää. Tämä johtaa tällöin siihen, että järjestelmä varoi-

taa myöhemmässä vaiheessa, mikä vähentää varoitusten kokonaismäärää.

Varoetäisyyttä **Myöhään** tulee käyttää van poikeustapauksissa, esim. dynaamisessa ajossa.

i HUOM

City Safety varoittaa kuljettajaa törmäysvaarasta, mutta toiminto ei voi lyhentää kuljettajan reaktioaikaa.

Jos varoetäisyydeksi on asetettu **Varhain**, varoitukset annetaan ennakkoidummin. Tämä voi tarkoittaa, että varoitukset tulevat useammin kuin jos varoetäisyys olisi **Normaali**.

i HUOM

Vaikka varoitusetäisyydeksi on asetettu **Varhain**, varoitukset voidaan tietyissä tilanteissa kokea myöhäisiksi. Esim. suurien nopeuserojen yhteydessä, tai jos edessä oleva ajoneuvo jarruttaa voimakkaasti.

i HUOM

Rear Collision Warning -varoitusta suuntavaloilla deaktivoidaan, jos törmäysvaroituksen varoetäisyys on asetettu toiminnossa City Safety alimmalle tasolle "**Myöhään**".

Turvaväiden esikristys- ja jarrutustoiminnot ovat kuitenkin edelleen toiminnassa.

VAROITUS

Mikään automaattinen järjestelmä ei voi taata 100 % oikeaa toimintaa kaikissa tilanteissa. Sen vuoksi älkää koskaan kokeilko City Safety -toimintoa ihmisiä, eläimiä tai muita ajoneuvoja kohtaan - siihen liittyy vakavan loukkautumisen ja hengenmenetyksen vaara.

Aiheeseen liittyvät tiedot

- City Safety (s. 336)

Esteen ilmaiseminen City Safety™ -järjestelmällä

City Safety -toiminnon havaitsemat esteet ovat autoja, pyöräilijöitä, suurikokoisia eläimiä ja jalankulkijoita.

Ajoneuvo

City Safety havaitsee useimmat ajoneuvot, jotka seisovat paikallaan tai liikkuvat samaan suuntaan kuin oma auto, ja autot, jotka on selostettu osassa "City Safety risteävässä liikenteessä".

Jotta City Safety voisi havaita ajoneuvon pimeällä, täytyy sen etu- ja takavalaisinten toimia ja valaista selvästi.

Polkupyöräilijä

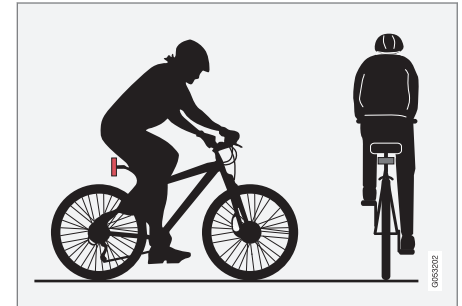

Optimaaliset esimerkit siitä, mitä City Safety tulkitsee polkupyöräilijäksi - selväpiirteisillä kehon ja polkupyörän äärioviivoilla.

- ◀◀ Järjestelmän optimaalinen toiminta edellyttää, että polkupyöräilijän tunnistava toiminto saa mahdollisimman yksikäsitteisiä tietoja kehon ja polkupyörän hahmosta - tämä edellyttää mahdollisuutta erottaa polkupyörä, pää, kädet, olkapäät, jalat, ylä- ja alavartalo yhdessä ihmismäisesti normaalin liikekaavion kanssa.

Jos suuria osia polkupyöräilijän kehosta tai polkupyörästä ei ole toiminnon kameran näkyvissä, järjestelmä ei voi havaita polkupyöräilijää.

Jotta toiminto voi havaita polkupyöräilijän, tämän pitää olla aikuinen ja istua aikuiselle tarkoitetun polkupyörän päällä.

VAROITUS

City Safety on apuväline, eikä se kykene havaitsemaan kaikkia pyöräilijöitä kaikissa tilanteissa ja se ei esim. pysty näkemään:

- osittain piilossa olevia pyöräilijöitä.
- polkupyöräilijöitä vaatteissa, jotka peittävät kehon ääriviivat.
- pyöräilijöitä, joilla on kuormana suurehkoja esineitä.

Kuljettaja on aina vastuussa auton moitteettomasta ajamisesta ja turvaetäisyyden sovitamisesta nopeuden mukaan.

Jalankulkija

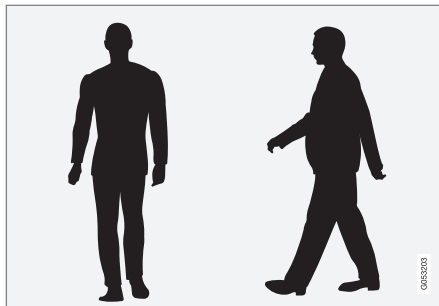

Optimaalisia esimerkkejä siitä, mitä järjestelmä pitää jalankulkijoina, joilla on selvä kehon hahmo.

Järjestelmän optimaalinen toiminta edellyttää, että jalankulkijoita tunnistava toiminto saa mahdollisimman yksikäsitteisiä tietoja kehon hahmosta - tämä edellyttää mahdollisuutta erottaa pää, kädet, olkapäät, jalat, ylä- ja alavartalo yhdessä ihmismäisesti normaalin liikekaavion kanssa.

Jalankulkijoiden havaitsemiseksi täytyy suhteessa taustaan olla kontrasti, joka voi riippua vaateuksesta, taustasta, sääolosuhteista jne. Kontrastin ollessa heikko voidaan jalankulkija havaita joko myöhään tai ei ollenkaan, mikä voi tarkoittaa myöhässä tulevia tai kokonaan pois jääviä varoituksia ja jarrutustoimenpiteitä.

City Safety voi havaita jalankulkijat pimeässäkin, jos auton valonheittimet valaisevat heitä.

VAROITUS

City Safety on apuväline, eikä se kykene havaitsemaan kaikkia jalankulkijoita kaikissa tilanteissa ja se ei esim. pysty näkemään:

- osittain peitossa olevia jalankulkijoita, kehon ääriviivat peittäviä vaatteita käyttäviä henkilöitä tai jalankulkijoita, jotka ovat lyhyempiä kuin 80 cm.
- jalankulkijaa, jos kontrasti jalankulkijan taustaan on huono – varoitus ja jarrutus voivat tällöin tapahtua liian myöhään tai jäädä kokonaan pois.
- jalankulkijoita, jotka kantavat suurehkoja esineitä.

Kuljettaja on aina vastuussa auton moitteettomasta ajamisesta ja turvaetäisyyden sovitamisesta nopeuden mukaan.

Suurikokoiset eläimet

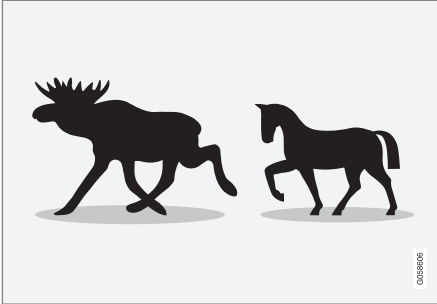

Hyviä esimerkkejä siitä, mitkä City Safety tulkitsee suurikokoisiksi eläimiksi: paikallaan seisovat tai hitaasti kävelevät hahmot, joiden kehon ääriviivat erottuvat selvästi.

Jotta järjestelmä toimii optimaalisesti, suurikokoisen eläimen (esim. hirven ja hevosen) havaitsevan järjestelmätoiminnon on saatava mahdollisimman yksiselitteistä tietoa kehon ääriviivoista – tämä edellyttää mahdollisuutta erottaa eläin suoraan sivulta ja sitä, että eläin liikkuu sille ominaisella tavalla.

Jos toiminnon kamera ei näe eläimen kehon kaikkia osia, järjestelmä ei pysty havaitsemaan eläintä.

City Safety voi havaita suurikokoiset eläimet pimeässäkin, jos auton valonheittimet valaisevat niitä.

VAROITUS

City Safety on apuväline, eikä se kykene havaitsemaan kaikkia suurikokoisia eläimiä kaikissa tilanteissa ja se ei esim. pysty näkemään:

- osittain piilossa olevia suurikokoisia eläimiä.
- suoraan edestä- tai takaapäin nähtyjä suurikokoisia eläimiä.
- juoksevia tai nopeasti liikkuvia suurikokoisia eläimiä.
- suurikokoista eläintä, jos kontrasti eläimen taustaan on huono – varoitus ja jarrutus voivat tällöin tapahtua liian myöhään tai jäädä kokonaan pois.
- pienempiä eläimiä, esim. koiria ja kissoja.

Kuljettaja on aina vastuussa auton moitteettomasta ajamisesta ja turvaetäisyyden soveltamisesta nopeuden mukaan.

Aiheeseen liittyvät tiedot

- City Safety (s. 336)

City Safety risteävässä liikenteessä

City Safety voi auttaa kuljettajaa tilanteessa, jossa oma auto kääntyy ja kulkee vastaan tulevan auton ajoradan yli risteyksessä.

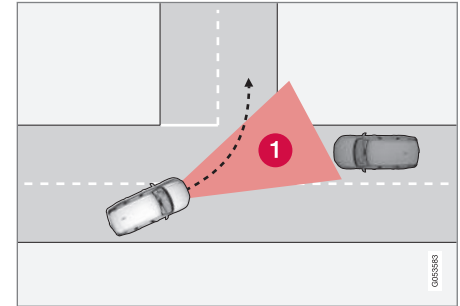

Sektori, jossa City Safety voi havaita kohtaavan, risteävän ajoneuvon.

Jotta City Safety voi havaita kohtaavan ajoneuvon törmäyskurssilla, pitää vastaan tulijan ensin tulla sektoriin (1), jossa City Safety voi analysoida tapahtuman.

Lisäksi pitää seuraavien kriteerien olla täyttyneet:

- oman auton nopeuden pitää olla vähintään 4 km/h (3 mph)
- oman auton täytyy kääntyä vasemmalle markkina-alueilla, joilla on oikeanpuoleinen lii-

- « kenne (tai oikealle vasemmanpuoleisessa liikenteessä)
- kohtaavan ajoneuvon valonheittimien pitää palaa.

VAROITUS

City Safety on vain apuväline, joka ei toimi kaikissa ajotilanteissa, liikenne-, sää- ja tiolosuhteissa.

Varoitukset ja jarrujen puuttuminen tilanteeseen kohtaavan ajoneuvon törmäysvaaran yhteydessä tulevat useimmiten hyvin myöhään.

Kuljettaja vastaa aina oikeasta etäisyyden ja nopeuden säilyttämisestä - älkää koskaan odottako törmäysvaroitusta tai City Safety -toiminnon puuttumista tilanteeseen.

Risteävää liikennettä koskevat rajoitukset

Tietyissä tapauksissa City Safety -järjestelmän vaikea auttaa kuljettajaa törmäysvaaran yhteydessä, kun on kohtaavaa, risteävää liikennettä. Näitä tapauksia voivat olla esim.:

- jos tienpinta on liukas ja vakaudenhallinta ESC kytkeytyy toimintaan
- jos kohtaava ajoneuvo havaitaan myöhään
- jos jokin peittää vastaantulevan auton
- jos kohtaavan ajoneuvon valonheittimet eivät pala

- jos kohtaava ajoneuvo ajaa ennakoimattomasti ja esim. vaihtaa nopeasti kaistaa myöhäisessä vaiheessa.

Aiheeseen liittyvät tiedot

- City Safety (s. 336)

City Safety väistöliikkeen ollessa estetty

City Safety voi auttaa kuljettajaa jarruttamalla autoa automaattisesti aikaisemmin, kun törmäystä ei voida välttää vain ohjaamalla sivuun.

City Safety auttaa kuljettajaa yrittämällä jatkuvasti ennakoita, onko sivuille mahdollisia "pakoteitä", jos edessä havaitaan myöhäisessä vaiheessa hitaasti kulkeva tai paikallaan seisova ajoneuvo.

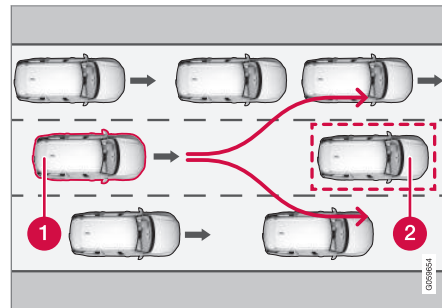

Oma auto (1) ei "näe" mahdollisuutta väistää edellä olevaa ajoneuvoa (2) ja voi siksi jarruttaa automaattisesti aikaisemmin.

- 1 Oma auto
- 2 Hitaasti kulkeva/paikallaan seisova ajoneuvo

City Safety ei aloita automaattista jarrutusta niin kauan kuin kuljettaja pystyy itse välttämään törmäyksen tekemällä ohjausliikkeen.

Jos City Safety kuitenkin näkee, että väistöliike ei ole enää mahdollinen esim. viereisellä kaistalla olevan liikenteen takia, se voi auttaa kuljettajaa aloittamalla jarrutuksen automaattisesti aikaisemmin.

VAROITUS

City Safetyn kyky ennakoita tietty tilanne on vain apuväline eikä se toimi kaikissa ajotilanteissa tai liikenne-, sää- ja tieolosuhteissa.

Kuljettaja on aina vastuussa auton turvallisuudesta ajamisesta sekä lakien ja tieliikennemääräysten noudattamisesta.

Aiheeseen liittyvät tiedot

- City Safety (s. 336)
- City Safety -toiminnon rajoitukset (s. 343)

City Safety -toiminnon rajoitukset

Toiminnon City Safety toiminnallisuus voi olla tietyissä tilanteissa rajoittunut.

Ympäristö

Matala kohde

Riippuvat esineet, kuten esim. ulos työntyvän kuorman lippu/viiri tai lisävarusteet, esim. lisävalot ja etukaaret, jotka ylittävät konepellin korkeuden, rajoittavat toimintaa.

Liukkaus

Liukkaalla tiellä jarrutusmatka pitenee, mikä voi rajoittaa City Safety -järjestelmän kykyä välttää törmäys. Sellaisissa tilanteissa lukkiutumattomat jarrut ja vakautuksenhallinta ESC antavat mahdollisimman hyvän jarruvoiman ja säilyttävät suunta-vakavuuden.

Vastavalo

Visuaalista varoitussignaalia voi olla vaikea havaita voimakkaassa auringonvalossa, heijastusten yhteydessä, käytettäessä aurinkolaseja tai jos kuljettajan katse ei ole suunnattuna suoraan eteen.

Lämpö

Jos matkustamon lämpötila on korkea esim. voimakkaan auringonpaisteen takia, tuulilasissa näkyvä varoitussignaali voidaan kytkeä väliaikaisesti pois toiminnasta.

Kamera- ja tutkaysikön näkökenttä

Kameran näkökenttä on rajoitettu, mistä johtuen jalankulkijoita, suurikokoisia eläimiä, polkupyöräili-

jöitä ja ajoneuvoja ei tietyissä tilanteissa voida havaita tai havaitseminen tapahtuu odotettua myöhemmin.

Likaiset ajoneuvot havaitaan myöhemmin kuin muut ja moottoripyörät saatetaan havaita pimeällä myöhään tai ei ollenkaan.

Jos teksti-ilmoitus kuljettajan näytössä kertoo, että kamera- ja tutkaysikö on tukkeutunut, se tarkoittaa, että City Safety -toiminnon voi olla vaikea havaita jalankulkijoita, suurikokoisia eläimiä, polkupyöräilijöitä, ajoneuvoja tai tieviivoja auton edessä - siitä seuraa, että City Safety -järjestelmän toiminta voi olla rajoitettua.

Vikailmoitusta ei kuitenkaan näytetä kaikissa tilanteissa, jossa tuulilasin tunnistimet ovat tukossa - kuljettajan pitää tämän vuoksi olla tarkka kamera- ja tutkaysikön edessä olevan tuulilasin alueen pitämisessä puhtaana.

TÄRKEÄÄ

City Safety -järjestelmän ylläpitohuollon ja osien vaihdon saa tehdä vain huoltokorjaamossa - suosittelemme Volvon teknistä palvelua.

Kuljettajan puuttuminen asiaan

Peruutus

Kun oma auto peruuttaa, on City Safety tilapäisesti deaktivoituna.



« Pieni nopeus

City Safety -järjestelmä ei aktivoidu hyvin pienissä nopeuksissa - alle 4 km/h (3 mph) - mistä johtuen järjestelmä ei puutu tilanteisiin, joissa oma auto lähestyy edessä olevaa ajoneuvoa erittäin hitaasti, esim. pysäköitäessä.

Aktiivinen kuljettaja

Kuljettajan komennot ensisijaistetaan aina, mistä johtuen City Safety -järjestelmä ei puutu tai myöhäistä varoitusta/puuttumista tilanteisiin, joissa kuljettaja merkittävällä tavalla ohjaa ja kaasuttaa, vaikka törmäys on väistämätön.

Aktiivinen ja tietoinen ajokäyttäytyminen voi siksi myöhäistää törmäysvaroitusta ja puuttumista tarpeettomien varoitusten minimoimiseksi.

Muuta

⚠ VAROITUS

Varoitukset ja jarrutus voidaan käynnistää myöhään tai jättää käynnistämättä, jos liikennetilanne tai ulkoinen vaikutus saa aikaan sen, etteivät kamera- ja tutkaysikkö kykene havaitsemaan edessä olevia jalankulkijoita, polkupyöräilijöitä, suurikokoisia eläimiä tai ajoneuvoja oikealla tavalla.

Jotta ajoneuvo voidaan havaita yöllä, pitää sen etu- ja takavalaisinten toimia ja valaista selvästi.

Kamera- ja tutkaysikkön toimintasäde on rajoitettu jalankulkijoiden ja pyöräilijöiden osalta – järjestelmä voi antaa heistä varoituksia ja käyttää jarruja, jos ajoneuvon nopeus on alle 50 km/h (30 mph). Paikallaan olevista tai hitaasti kulkevista ajoneuvoista annetaan varoituksia ja jarruja käytetään, jos ajoneuvon nopeus on enintään 70 km/h (43 mph). Suurikokoisten eläinten kohdalla nopeuden alennus on alle 15 km/h (9 mph) ja se voidaan saavuttaa yli 70 km/h:n (43 mph) ajonopeuksilla. Alhaisemmilla ajonopeuksilla varoitus ja jarrutus suurikokoisten eläinten takia on vähemmän tehokasta.

Varoitukset paikallaan olevista tai hitaasti kulkevista ajoneuvoista ja suurikokoisista eläimistä voidaan kytkeä pois toiminnasta johtuen pimeydestä tai huonosta näkyvyydestä.

Varoitus sekä jarruttaminen jalankulkijoiden ja polkupyöräilijöiden vuoksi ovat pois toiminnasta, kun auton nopeus on yli 70 km/h (43 mph).

Älkää asettako, liimatko tai asentako mitään tuulilasien ulko- tai sisäpuolelle, kamera- ja tutkaysikkön eteen tai ympärille - se voi häiritä kameraan perustuvia toimintoja.

Kameran anturin alueella olevat esineet, lumi, jää tai liika voivat heikentää toimintoa, sulkea sen kokonaan tai aiheuttaa toiminnon virheelisen vasteen.

i HUOM

Toiminto käyttää auton kamerayksikköä, jolla on tiettyjä yleisiä rajoituksia, katso kappale "Kamerayksikön rajoitukset".

i HUOM

Toiminto käyttää auton tutkaysikköä, jolla on tiettyjä yleisiä rajoituksia, katso kappale "Tutkaysikkön rajoitukset".

Aiheeseen liittyvät tiedot

- City Safety (s. 336)
- Kamerayksikön rajoitukset (s. 333)
- Tutkaysikkön rajoitukset (s. 326)

City Safety -toiminnon ilmoitukset

Joukko City Safety -toimintoa koskevia ilmoituksia voidaan esittää kuljettajan näytössä.

Seuraava taulukko näyttää joitakin esimerkkejä.

Ilmoitus	Sisältö
Takatörmäysvaroitus City Safety	Kun City Safety jarruttaa tai on tehnyt automaattisen jarrutuksen, yksi tai useampi kuljettajan näytön symboleista sytty ja samalla näkyy teksti-ilmoitus.
City Safety Rajoitettu toiminnallisuus Vaatii huollon	Järjestelmä ei toimi odotetulla tavalla. On otettava yhteys huoltoon - suosittelemme valtuutettua Volvon teknistä palvelua.

Aiheeseen liittyvät tiedot

- City Safety (s. 336)

Rear Collision Warning

Toiminto Rear Collision Warning (RCW) voi auttaa kuljettajaa välttämään takaa tulevan ajoneuvon päälleajamaksi joutumisen.

RCW aktivoituu automaattisesti aina käynnistettäessä moottori.

Toiminto RCW voi varoittaa takaa tulevan ajoneuvon kuljettajaa aiheuttamasta törmäystä vilkuttamalla intensiivisesti suuntavilkkuja.

Jos RCW-toiminto laskee, että oma auto on vaarassa joutua päälleajetuksi takaapäin ajonopeuden ollessa alle 30 km/h (20 mph), turvavyönkieristimet voivat tiukentaa etuistuinten turvavyöt ja turvajärjestelmä Whiplash Protection System aktivoituu.

Juuri ennen törmäystä RCW voi aktivoida myös käyttöjarrun rajoittaakseen oman auton kiihtyvyyttä eteenpäin törmäyshetkellä. Käyttöjarru aktivoidaan kuitenkin vain, jos oma auto seisoo paikallaan. Käyttöjarru vapauttaa välittömästi, jos kaasupoljinta painetaan.

Rajoitukset

Tietyissä tapauksissa RCW:n on vaikea auttaa kuljettajaa törmäysvaaran yhteydessä. Näin voi olla esim:

- jos takaa tuleva ajoneuvo havaitaan myöhään
- jos takaa tuleva ajoneuvo vaihtaa kaistaa viime hetkellä

- jos takaa tulevan ajoneuvon ajonopeus on yli 80 km/h (50 mph).

HUOM

Tietyillä markkina-alueilla RCW **ei** varoita suuntavilkuilla paikallisten liikennemääräysten takia – tällöin tämä toiminnon ominaisuus on pois käytöstä.

HUOM

Rear Collision Warning -varoitusta suuntavilkoilla deaktivoidaan, jos törmäysvaroituksen varoetäisyys on asetettu toiminnossa City Safety alimmalle tasolle **"Myöhään"**.

Turvavöiden esikiristys- ja jarrutustoiminnot ovat kuitenkin edelleen toiminnassa.

Aiheeseen liittyvät tiedot

- City Safety (s. 336)
- Varoetäisyyden asettaminen City Safety -toimintoa varten (s. 338)
- Turvavyönkieristin (s. 59)
- Whiplash Protection System (s. 57)

Blind Spot Information*

Toiminto Blind Spot Information (BLIS) on suunniteltu varoittamaan omaan autoon nähden vinosti takana tai sivulla olevista ajoneuvoista kuljettajan auttamiseksi vilkkaassa liikenteessä teillä, joilla on useita ajokaistoja samaan suuntaan.

BLIS on kuljettajan apuväline, joka on tarkoitettu varoittamaan seuraavista:

- kulloisessa kulmassa olevat ajoneuvot
- nopeasti lähestyvät, omaa autoa lähimpänä olevat ajoneuvot vasemmalla ja oikealla ajokaistalla.

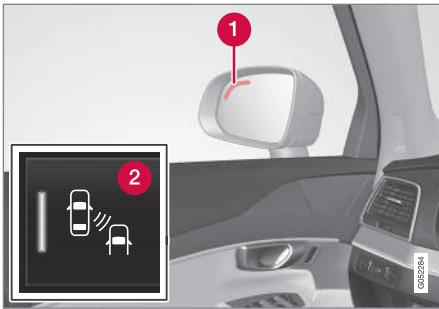

BLIS-valon sijainti¹⁵.

- 1 Merkkivalo
- 2 BLIS-painike keskusnäytön toimintonäkymässä aktivoi toiminnon/poistaa sen aktiivoinnin.

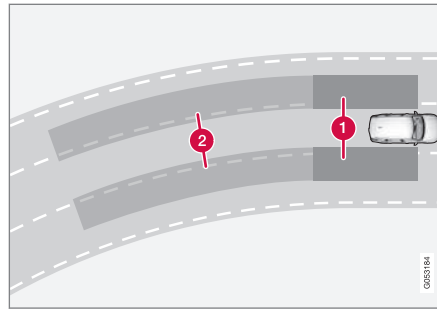

Blind Spot Informationin periaate

- 1 Kuolleen kulman vyöhyke
- 2 Nopeasti saavuttavien ajoneuvojen vyöhyke.

BLIS-toiminto on aktiivinen nopeuksissa yli 10 km/h (6 mph).

Järjestelmä on suunniteltu reagoimaan, kun:

- toinen ajoneuvo ohittaa oman auton
- toinen ajoneuvo saavuttaa omaa autoa nopeasti.

Kun BLIS havaitsee ajoneuvon vyöhykkeellä 1, tai nopeasti lähestyvän ajoneuvon vyöhykkeellä 2, merkkivalo ko. ulkostaustapeiliin yhteydessä palaa kiinteästi. Jos kuljettaja kytkee tässä tilassa sen puolen suuntavilkun päälle, jota varoitus koskee,

merkkivalo ei pala enää jatkuvasti, vaan vilkkuu voimakkaammalla valoteholla.

i HUOM

Valo syttyy puolella, jolla järjestelmä on havainnut ajoneuvon. Jos auto ohitetaan kummaltakin puolelta samanaikaisesti, syttyvät molemmat lamput.

! VAROITUS

Blind Spot Information ei toimi jyrkissä kaarteissa.

Blind Spot Information ei toimi autoa peruutettaessa.

! VAROITUS

Blind Spot Information on täydentävä apuväline eikä se toimi kaikissa tilanteissa.

Blind Spot Information ei korvaa turvallista ajotapaa eikä taustapeiliin käyttöä.

Blind Spot Information ei voi koskaan korvata kuljettajan vastuuta ja tarkkaavaisuutta - kais-tan vaihtaminen liikenneturvallisesti on aina kuljettajan vastuulla.

¹⁵ HUOM! Kuva on kaaviomainen - yksityiskohdat voivat poiketa automallista riippuen.



VAROITUS

Järjestelmä täydentää, ei korvaa, turvallista ajotapaa ja taustapeilien käyttöä. Se ei voi koskaan korvata kuljettajan tarkkaavaisuutta ja vastuuta. Vastuu liikenneturvallisuudesta kais-tanvaihdoissa on aina kuljettajalla.

Aiheeseen liittyvät tiedot

- Blind Spot Information -toiminnon* aktivointi/deaktivointi (s. 348)
- Blind Spot Information -toiminnon rajoitukset* (s. 349)
- Blind Spot Information*- ja Cross Traffic Alert* -toimintojen ilmoitukset (s. 353)
- Cross Traffic Alert* (s. 349)

Blind Spot Information -toiminnon* aktivointi/deaktivointi

Toiminto Blind Spot Information (BLIS) voidaan aktivoida/deaktivoida.

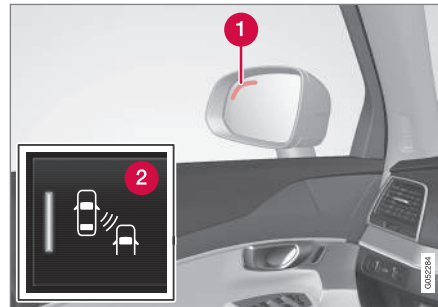

Blind Spot Information-valon sijainti¹⁶.

- 1 Merkkivalo
- 2 BLIS-painike keskusnäytön toimintonäky-mässä aktivoi toiminnon/poistaa sen toiminnasta.
 - Painakaa painiketta **BLIS** toimintonäky-mässä.
 - > BLIS aktivoidaan/deaktivoidaan – painike näyttää vihreän/harmaan osoituksen.

Jos BLIS on aktivoitu käynnistettäessä moottori, toiminto vahvistetaan siten, että ulkopeilien merkivalot vilkkuvat kerran.

Jos BLIS on deaktivoitu sammutettaessa moottori, se on edelleen suljettuna moottorin seuraavan käynnistämisen jälkeen ja merkkivalo sytty jälleen.

VAROITUS

Blind Spot Information on täydentävä apuväline eikä se toimi kaikissa tilanteissa.

Blind Spot Information ei korvaa turvallista ajotapaa eikä taustapeilien käyttöä.

Blind Spot Information ei voi koskaan korvata kuljettajan vastuuta ja tarkkaavaisuutta - kais-tan vaihtaminen liikenneturvallisesti on aina kuljettajan vastuulla.

Aiheeseen liittyvät tiedot

- Blind Spot Information* (s. 346)
- Blind Spot Information -toiminnon rajoitukset* (s. 349)
- Blind Spot Information*- ja Cross Traffic Alert* -toimintojen ilmoitukset (s. 353)

¹⁶ HUOM! Kuva on kaaviomainen – yksityiskohdat voivat vaihdella automallista riippuen.

Blind Spot Information -toiminnon rajoitukset*

Toiminnon Blind Spot Information (BLIS) toiminnallisuus voi olla tietyissä tilanteissa rajoittunut.

Esimerkkejä rajoituksista:

- Lika, jää ja lumi, joka peittää tunnistimet, voi rajoittaa toimintoja ja tehdä varoitukset mahdolltomiksi.
- BLIS deaktivoidaan, kun perävaunu yhdistetään auton sähköjärjestelmään.

Tunnistimet

BLIS-toimintojen tunnistimet on sijoitettu kummankin kulman takalokasuojan/puskurin sisäpuolelle. Myös toiminto Cross Traffic Alert (CTA) käyttää tunnistimia.

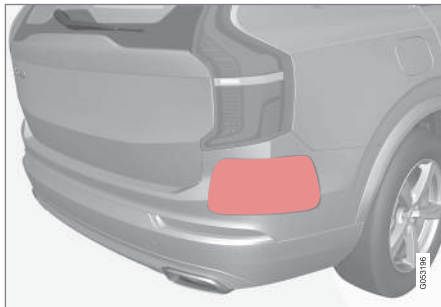

Pitäkää tämä pinta puhtaana sekä auton vasemmalla että sen oikealla puolella.

Optimaalisen toiminnan kannalta on tärkeää, että tunnistimien edessä olevat pinnat pidetään puhtaina.

Älkää kiinnittäkö esineitä, teippiä tai tarroja tunnistimien pinnalle.

! TÄRKEÄÄ

BLIS- ja CTA-toimintojen komponenttien korjauksen tai puskurin uudelleenmaalauksen saa tehdä vain korjaamo - valtuutettua Volvon teknistä palvelua suositellaan.

Aiheeseen liittyvät tiedot

- Blind Spot Information* (s. 346)
- Blind Spot Information -toiminnon* aktivointi/deaktivointi (s. 348)
- Blind Spot Information*- ja Cross Traffic Alert* -toimintojen ilmoitukset (s. 353)
- Cross Traffic Alert -toiminnon rajoitukset (s. 351)

Cross Traffic Alert*

Cross Traffic Alert (CTA) on kuljettajan apuväline, joka on tarkoitettu varoittamaan risteävästä liikenteestä, kun autoa peruutetaan. CTA on Blind Spot Information (BLIS) -toiminnon täydennys.

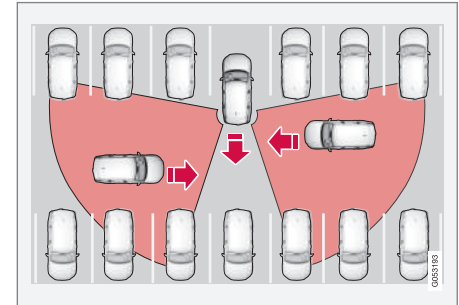

CTA:n periaate

CTA täydentää BLIS-toimintoa voimalla peruuttamisen aikana näyttää risteävän liikenteen silvulta, esim. kun auto peruutetaan pois pysäköinnistä.

CTA on suunniteltu ensisijaisesti havaitsemaan ajoneuvot - suotuisissa tapauksissa voidaan havaita myös pienemmät kohteet, kuten polkupyörät sekä jalankulkijat.

CTA on aktiivinen ainoastaan silloin, kun auto liikkuu taaksepäin tai kun vaihteiston peruutusasetto on valittuna.



- ◀◀ Jos CTA havaitsee, että sivulta lähestytään, se osoittaa sen seuraavasti:
- akustisena signaalina - ääni kuuluu vasemmasta tai oikeasta kaiuttimesta riippuen siitä, miltä puolelta kohde lähestyy.
 - palavana kuvakkeena näyttöruudun PAS-grafiikassa.
 - kuvakkeena pysäköintiapukameran päänäkymässä.



Palavana CTA-kuvakkeena näyttöruudun PAS-grafiikassa.

VAROITUS

CTA on täydentävä apuväline eikä se toimi kaikissa tilanteissa.

CTA ei korvaa turvallista ajotapaa eikä tausta-peilien käyttöä.

CTA ei voi koskaan korvata kuljettajan vastuuta ja tarkkaavaisuutta - peruuttaminen liikenneturvallisesti on aina kuljettajan vastuulla.

Aiheeseen liittyvät tiedot

- Cross Traffic Alert* -järjestelmän aktivointi/deaktivointi (s. 350)
- Blind Spot Information*- ja Cross Traffic Alert* -toimintojen ilmoitukset (s. 353)
- Cross Traffic Alert -toiminnon rajoitukset (s. 351)
- Blind Spot Information* (s. 346)

Cross Traffic Alert* -järjestelmän aktivointi/deaktivointi

Toiminto Cross Traffic Alert (CTA) voidaan aktivoida/deaktivoida.



Toiminto aktivoidaan/deaktivoidaan keskinäkytön toimintonäkymässä.

- Painakaa painiketta **Cross Traffic Alert** toimintonäkymässä.
 - > • VIHREÄ painikeilmaisin – CTA on aktivoitu.
 - HARMAA painikeilmaisin – CTA on poistettu toiminnasta.

CTA on aktivoidussa tilassa moottorin jokaisen käynnistyksen jälkeen.

VAROITUS

CTA on täydentävä apuväline eikä se toimi kaikissa tilanteissa.

CTA ei korvaa turvallista ajotapaa eikä tausta-peilien käyttöä.

CTA ei voi koskaan korvata kuljettajan vastuuta ja tarkkaavaisuutta - peruuttaminen liikenneturvallisesti on aina kuljettajan vastuulla.

Aiheeseen liittyvät tiedot

- Cross Traffic Alert* (s. 349)
- Cross Traffic Alert -toiminnon rajoitukset (s. 351)
- Blind Spot Information*- ja Cross Traffic Alert* -toimintojen ilmoitukset (s. 353)

Cross Traffic Alert -toiminnon rajoitukset

Toiminnon Cross Traffic Alert (CTA) toiminnallisuus voi olla tietyissä tilanteissa rajoittunut.

CTA ei toimi optimaalisesti kaikissa tilanteissa, vaan sillä on tietty rajoitus - CTA-tunnistimet eivät voi "nähdä" muiden pysäköityjen ajoneuvojen tai peittävien esineiden läpi.

Tässä on muutamia esimerkkejä siitä, milloin CTA:n "näkökenttä" voi olla rajoittunut eikä lähestyviä ajoneuvoja sen vuoksi voida nähdä ennen kuin ne ovat hyvin lähellä:

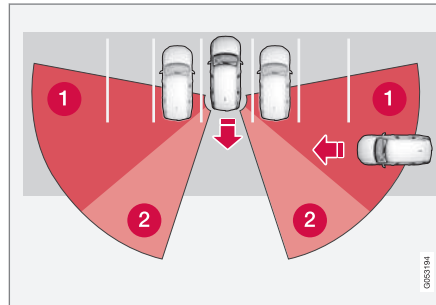

Auto on syvällä pysäköintitaskussa.

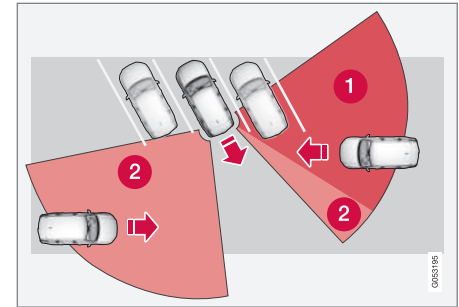

Kulmassa olevassa pysäköintitaskussa voi CTA olla täysin "sokea" toiseen suuntaan.

- 1 Sokea CTA-sektori.
- 2 Sektori, jossa CTA voi havaita/"nähdä".

Kun oma auto peruuttaa hitaasti, kulma kuitenkin muuttuu suhteessa peittävään autoon/esineeseen, jolloin sokea sektori pienenee nopeasti.

Esimerkkejä lisärajoituksista:

- Lika, jää ja lumi, joka peittää tunnistimet, voi rajoittaa toimintoja ja tehdä varoitukset mahdottomiksi.
- CTA deaktivoidaan, kun perävaunu yhdistetään auton sähköjärjestelmään.

Tunnistimet

CTA-toimintojen tunnistimet on sijoitettu kummankin kulman takalokasuojan/puskurin sisäpuolelle.



- ◀ lulle. Myös toiminto Blind Spot Information (BLIS) käyttää tunnistimia.

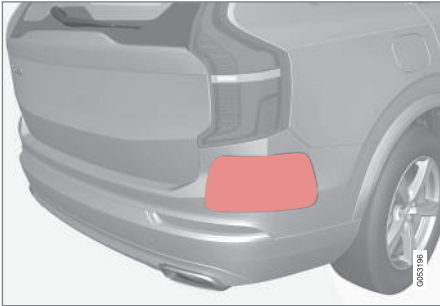

Pitäkää tämä pinta puhtaana sekä auton vasemmalla että sen oikealla puolella.

Optimaalisen toiminnan kannalta on tärkeää, että tunnistimien edessä olevat pinnat pidetään puhtaina.

Älkää kiinnittäkö esineitä, teippiä, tarroja tai vastaavaa tunnistimien pinnalle.

! TÄRKEÄÄ

BLIS- ja CTA-toimintojen komponenttien korjauksen tai puskurien uudelleenmaalauksen saa tehdä vain korjaamo - valtuutettua Volvon teknistä palvelua suositellaan.

Aiheeseen liittyvät tiedot

- Cross Traffic Alert* (s. 349)
- Cross Traffic Alert* -järjestelmän aktivointi/deaktivointi (s. 350)
- Blind Spot Information*- ja Cross Traffic Alert* -toimintojen ilmoitukset (s. 353)
- Blind Spot Information -toiminnon rajoitukset* (s. 349)

Blind Spot Information*- ja Cross Traffic Alert* -toimintojen ilmoitukset

Seuraava taulukko näyttää joitakin esimerkkejä.

Joukko Blind Spot Information (BLIS)- ja Cross Traffic Alert (CTA) -toimintoja koskevia ilmoituksia voidaan esittää kuljettajan näytössä.

Ilmoitus	Sisältö
BLIS-anturi Huolto tarpeen	Järjestelmä ei toimi odotetulla tavalla. On otettava yhteys huoltoon - suosittelemme valtuutettua Volvon teknistä palvelua.
BLIS-järjestelmä pois Perävaunu kytketty	BLIS ja CTA on deaktivoitu, kun perävaunu on yhdistettynä auton sähköjärjestelmään.

Aiheeseen liittyvät tiedot

- Blind Spot Information* (s. 346)
- Blind Spot Information -toiminnon* aktivointi/deaktivointi (s. 348)
- Blind Spot Information -toiminnon rajoitukset* (s. 349)
- Cross Traffic Alert* (s. 349)
- Cross Traffic Alert* -järjestelmän aktivointi/deaktivointi (s. 350)
- Ilmoitusten käsittely kuljettajan näytössä ja keskinäytössä (s. 108)



Yhdessä voimassa olevan nopeusrajoituksen symbolin kanssa voidaan esittää myös täydentävä merkki, esim. ohituskielto.

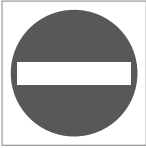

Jos ohitetaan kielletyn ajosuunnan merkin sitä koskevalla puolella, kuljettajaa varoitetaan vilkkuvalla, tämä merkin symbolilla kuljettajan näytössä.

Jos autossa on Sensus Navigation*, myös kartan tietoja käytetään sen päättämiseen, ajetaanko autolla väärrään ajosuuntaan.

Kuljettaja voi saada myös kuuluvan varoituksen ajaessaan kiellettyyn ajosuuntaan, jos toiminto **Äänimerkkivaroitus** on aktivoitu – ks. otsikko "Äänivaroituksen aktivointi/deaktivointi" kappaleessa "Liikennemerkki-informaation aktivointi/deaktivointi".

Rajoitus tai moottoritie päätty

Jos RSI havaitsee merkin, joka voi sisältää sen, että ko. nopeusrajoitus lakkaa - esim. moottoritien päättyessä - kuljettajan näyttö näyttää vastaavaa liikennemerkkiä 10-30 sekuntia.

Esimerkkejä sellaisista merkeistä ovat:

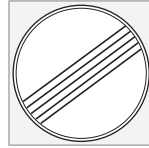

Kaikki rajoitukset päättyvät.



Moottoritie päätty.

Tämän jälkeen merkkiedot piilotetaan, kunnes seuraava nopeusrajoitukseen liittyvä kyltti havaitaan.

Lisäkilvet

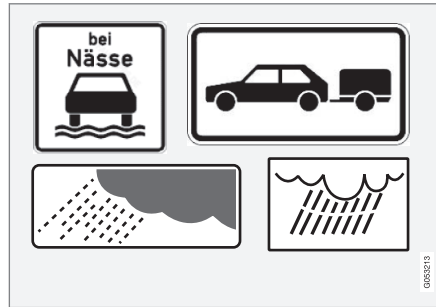

Esimerkkejä lisäkilvistä¹⁸.

Joskus ilmoitetaan eri nopeusrajoituksia samalle tielle - lisäkilpi ilmoittaa tällöin, missä osuhteissa nopeudet ovat voimassa. Kyseessä voi olla erityisen onnettomuusaltis tieosuus esim. sateella ja/tai sumussa.

Sateeseen liittyvä lisäkilpi näytetään vain, jos tuulilasinspyyhkimiä käytetään.

Jos autoon on yhdistetty perävaunu ja ohitetaan nopeusmerkki varustettuna lisäkilvellä "perävaunu", ko. nopeus esitetään kuljettajan näytössä.

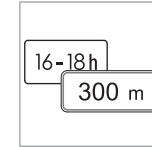

Tietyt nopeudet ovat voimassa esim. vasta tietyn osuuden jälkeen tai tietynä vuorokaudenaikana. Kuljettajan huomio kiinnitetään asiaan lisäkilvillä symbolilla nopeussymbolin alla. Kuljettajan näytön symbolitaydennys näyttää tällöin joko "DIST" tai "TIME".

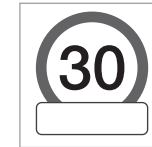

Lisäkilvillä symboli tyhjän kehyksen muodossa kuljettajan näytön nopeussymbolin alapuolella merkitsee sitä, että RSI on havainnut lisäkilven, jossa on täydentävää informaatiota ko. nopeusrajoitukselle.

¹⁸ Liikennemerkit ovat markkina-aluekohtaisia - tämän ohjeen kuvat näyttävät vain joitakin esimerkkejä.

◀ Sensus Navigation

Jos auto on varustettu Sensus Navigation -järjestelmällä, nopeuteen liittyvä informaatio noudetaan navigointiyksiköstä seuraavissa tapauksissa:

- Epäsuorien nopeusrajoituskylttien kohdalla, näitä ovat esim. moottoritien ja moottoriliikennetien sekä taajamien kyltit.
- Jos aikaisemmin havaitun merkin ei katsota enää olevan voimassa eikä uutta merkkiä ole ohitettu.

i HUOM

Jos navigointiin käytetään autoon ladattua kolmannen osapuolen sovellusta, ajonopeuteen liittyviä tietoja ei tueta.

Koulusta tai leikkivistä lapsista varoittavat kyltit



Jos satelliittinavigaattorin karttatiedoissa on koulusta tai leikkivistä lapsista varoittava kyltti, kuljettajan näytössä näytetään tämän tyyppinen kyltti¹⁸.

Aiheeseen liittyvät tiedot

- Liikennemerkki-informaatio* (s. 354)
- Liikennemerkki-informaation aktivointi/deaktivointi (s. 357)

Nopeuskameran tiedot*

Jos autossa on Sensus Navigation, se voi ilmoittaa lähestyvistä nopeuskameroista kuljettajan näytössä.



Nopeuskameravaroitus kuljettajan näytössä.



Jos auto ylittää havaitun nopeusrajoituksen, kuljettajaa voidaan varoittaa nopeuskameran lähestyessä, mikäli kyseisen markkina-alueen navigointikartat sisältävät tietoa nopeuskameroista.

Lisätietoa nopeusvaroituksesta nopeuskameran yhteydessä on otsikon "Nopeusvaroituksen aktivointi/aktivoinnin poisto" alla osissa "Liikennemerkkietojen aktivointi/aktivoinnin poisto" ja "Liikennemerkkietojen rajoitukset".

i HUOM

Kaikilla markkina-alueilla ei näytetä navigointikartoilla tietoja nopeuskameroista.

Aiheeseen liittyvät tiedot

- Liikennemerkki-informaatio* (s. 354)
- Liikennemerkki-informaation aktivointi/deaktivointi (s. 357)
- Liikennemerkki-informaation rajoitukset* (s. 358)

¹⁸ Liikennemerkit ovat markkina-aluekohtaisia - tämän ohjeen kuvat näyttävät vain joitakin esimerkkejä.

Liikennemerkki-informaation aktivointi/deaktivointi

Toiminto Liikennemerkki-informaatio (Road Sign Information - RSI) voidaan aktivoida/deaktivoida.

Liikennemerkki-informaation aktivointi/deaktivointi



Toiminto aktivoidaan/deaktivoidaan keskinäytön toimintonäkylässä.

- Painakaa painiketta **Road Sign Information** toimintonäkylässä.
 - > RSI aktivoituu ja painikkeessa on vihreä merkki – harmaa merkki tarkoittaa, että RSI on pois toiminnasta.

Nopeusvaroituksen aktivointi/deaktivointi

Nopeusvaroitustoiminto varoittaa kuljettajaa voimassa olevan nopeusrajoituksen ylitymisestä.

Nopeusvaroitusta annetaan aina, jos nopeusrajoitus ylittyy, samalla näytetään nopeuskameratiedot.

Kuljettaja voi ottaa toiminnon käyttöön tai poistaa sen käytöstä.



Nopeusvaroitusta annetaan siten, että voimassa olevan suurimman sallitun nopeuden sisältävä kuljettajan näytön symboli vilkkuu tilapäisesti kun nopeus ylitetään.

1. Painakaa **Asetukset** keskinäytön päänäkylässä.
2. Painakaa painiketta **My Car → IntelliSafe → Road Sign Information**.
3. Valitkaa **Nopeusrajoitusvaroitusta** nopeusrajoituksen aktivoimiseksi/deaktivoimiseksi.
 - > Jos toiminto aktivoidaan, näkyviin tulee nopeusvalitsin.
4. Säätäkää nopeusvaroituksen antamisen rajaa ylös-/alaspäin painamalla ylös-/alaspäin osoittavaa nuolta.

Huomattavaa, että tehtyä rajan säätöä ei huomioida, kun kuljettajan näytössä näkyy nopeuskameran symboli.

Äänivaroituksen aktivointi/deaktivointi

Nopeusvaroituksen yhteydessä voidaan saada myös äänivaroitus:

1. Painakaa **Asetukset** keskinäytön päänäkylässä.
2. Painakaa painiketta **My Car → IntelliSafe → Road Sign Information**.

3. Valitkaa **Äänimerkkivaroitus** äänivaroituksen aktivoimiseksi/deaktivoimiseksi.

Kun toiminto **Äänimerkkivaroitus** on aktivoitu, kuljettajaa varoitetaan myös ajettaessa kiellettyyn ajosuuntaan.

Aiheeseen liittyvät tiedot

- Liikennemerkki-informaatio* (s. 354)
- Nopeuskameran tiedot* (s. 356)
- Merkinnäyttö ja Liikennemerkki-informaatio (s. 354)

Liikennemerkki-informaation rajoitukset*

Toiminnon Liikennemerkki-informaatio (Road Sign Information - RSI) toiminnallisuus voi olla tietyissä tilanteissa rajoittunut.

Esimerkkejä seikoista, jotka saattavat rajoittaa RSI-toimintoa, ovat:

- Haalistuneet merkit
- Kaarteeseen sijoitetut merkit
- Kiertyneet tai vaurioituneet merkit
- Korkealla ajoradan yläpuolelle sijoitetut merkit
- Täysin/osittain piilossa olevat tai huonosti sijoitetut merkit
- merkit, jotka ovat osittain tai kokonaan huurteen, lumen ja/tai lian peittämiä
- digitaaliset tiekartat¹⁹ eivät ole ajan tasalla, niissä on virheitä tai niistä puuttuvat nopeustiedot²⁰.

i HUOM

RSI-toiminto voi tulkita tietyn tyyppiset polkupyöräpöytimet (liitetty vetoauton sähköliitäntään) perävaunuksi. Sellaisissa tapauksissa voidaan kuljettajalle näyttää virheellistä nopeusinformaatiota.

i HUOM

Toiminto käyttää auton kamerayksikköä, jolla on tietyjä yleisiä rajoituksia, katso kappale "Kamerayksikön rajoitukset".

Aiheeseen liittyvät tiedot

- Liikennemerkki-informaatio* (s. 354)
- Liikennemerkki-informaation aktivointi/deaktivointi (s. 357)
- Merkinäyttö ja Liikennemerkki-informaatio (s. 354)
- Kamerayksikön rajoitukset (s. 333)

Driver Alert Control

Toiminto Driver Alert Control (DAC) on tarkoitettu kiinnittämään kuljettajan huomio, kun tämä alkaa ajaa epävarmasti, esim. jos kuljettajaa on häiritty tai hän on nukahtamassa.

DAC-toiminnon tavoitteena on havaita hitaasti heikentynyt ajokäyttäytyminen ja se on ensi sijassa tarkoitettu käytettäväksi suuremmilla teillä. Toimintoa ei ole tarkoitettu kaupunkiliikenteeseen.

Toiminto aktivoidaan, kun nopeus ylittää 65 km/h (40 mph) ja se pysyy aktiivisena niin kauan kuin nopeus on yli 60 km/h (37 mph).

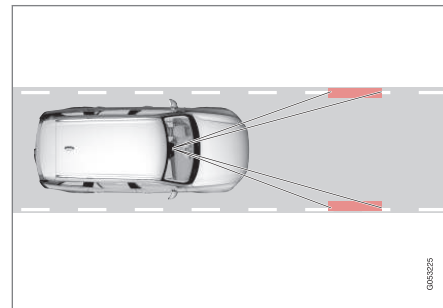

Kamera lukee ajoradan sivumerkintöjä ja vertaa tien suuntaa kuljettajan tekemiin ohjauspyörän liikkeisiin.

¹⁹ Autossa, joka on varustettu toiminnolla Sensus Navigation.

²⁰ Nopeustiedoilla varustettuja karttatietoja ei ole kaikilla markkina-alueilla.

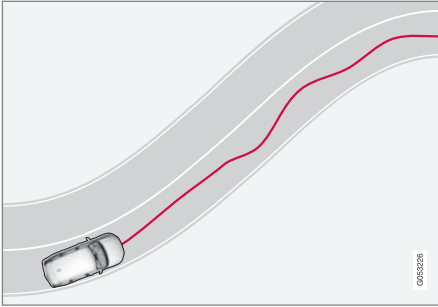

Kun ajotapa muuttuu selvästi epävarmaksi, kuljettajaa varoitetaan äänimerkillä sekä kuljettajan näytön symbolilla ja ilmoituksella **Olisiko aika pitää tauko?**

Varoitus toistetaan hetken kuluttua, jos ajokäyttäytyminen ei parane.

i HUOM

Toimintoa ei saa käyttää ajoajan pidentämiseen. Suunnitelkaa matkaan aina tasaisin välein taukoja ja katsokaa, että ajatte aina hyvin levänneenä.

! VAROITUS

Varoitus tulee ottaa vakavasti, koska uninen kuljettaja ei usein itse huomaa tilaansa.

Varoituksen tai väsymyksen tunteen yhteydessä pysäyttäkää auto turvallisesti pikimmiten ja levätkää.

Tutkimukset ovat osoittaneet, että on yhtä vaarallista ajaa väsyneenä kuin alkoholin vaikutuksen alaisena.

! VAROITUS

Driver Alert Control ei toimi kaikissa tilanteissa, vaan se on tarkoitettu vain täydentäväksi apulaitteeksi.

Lopullinen vastuu auton turvallisesta ajamisesta on aina kuljettajalla.

Aiheeseen liittyvät tiedot

- Aktivointi/aktivoinnin poisto Driver Alert Control (s. 359)
- Driver Alert Control -toiminnon rajoitukset (s. 360)

Aktivointi/aktivoinnin poisto Driver Alert Control

Toiminto Driver Alert Control (DAC) voidaan aktivoida/deaktivoida.

Aktivointi/aktivoinnin poisto Driver Alert Control

1. Painakaa **Asetukset** keskinäytön sovellusnäkylässä.
2. Painakaa painiketta **My Car → IntelliSafe → Driver Alert Control**.
3. Valitkaa **Valppausvaroitus** DAC-toiminnon aktivoimiseksi/deaktivoimiseksi.

! VAROITUS

Driver Alert Control ei toimi kaikissa tilanteissa, vaan se on tarkoitettu vain täydentäväksi apulaitteeksi.

Lopullinen vastuu auton turvallisesta ajamisesta on aina kuljettajalla.

Opastus levähdyspaikalle varoituksen yhteydessä -toiminnon aktivointi/deaktivointi

Järjestelmässä voidaan asettaa, onko opastus levähdyspaikalle aktivoituna/deaktivoituna. Opastuksen ollessa aktiivisena näytetään ehdotuksia sopivista levähdyspaikoista DAC-toiminnon antamien varoitusten yhteydessä.

1. Painakaa **Asetukset** keskinäytön sovellusnäkylässä.
2. Painakaa painiketta **My Car → IntelliSafe → Driver Alert Control**.
3. Valitkaa **Lepopysähdysopastus** opastus levähdyspaikalle -toiminnon aktivoimiseksi/deaktivoimiseksi.

Aiheeseen liittyvät tiedot

- Driver Alert Control (s. 358)
- Driver Alert Control -toiminnon rajoitukset (s. 360)

Driver Alert Control -toiminnon rajoitukset

Toiminnon Driver Alert Control (DAC) toiminnallisuus voi olla tietyissä tilanteissa rajoittunut.

Joissakin tapauksissa kuljettajan väsymys ei ehkä vaikuta ajokäyttäytymiseen, esim. käytettäessä Pilot Assist -toimintoa, sillä seurauksella, että kuljettaja ei tällöin saa varoitusta DAC:ltä. Tämän vuoksi on aina hyvin tärkeää pysähtyä ja pitää tauko tunnettaessa vähänkin väsymystä, riippumatta siitä, onko DAC-toiminto varoittanut vai ei.

Tietyissä tapauksissa järjestelmä voi varoittaa, vaikka kuljettajan ajokäyttäytyminen ei ole heikentynyt, esim.:

- voimakkaiden sivutuulien yhteydessä
- uraisella tienpinnalla.

i HUOM

Toiminto käyttää auton kamerayksikköä, jolla on tiettyjä yleisiä rajoituksia, katso kappale "Kamerayksikön rajoitukset".

Aiheeseen liittyvät tiedot

- Driver Alert Control (s. 358)
- Aktivointi/aktivoinnin poisto Driver Alert Control (s. 359)
- Kamerayksikön rajoitukset (s. 333)
- Pilot Assist* (s. 311)

Kaista-avustaja

Kaista-avustajan tehtävänä on moottoriteillä ja vastaavilla suurehkoilla väylillä auttaa kuljettajaa rajoittamaan vaaraa siitä, että auto poistuu tahattomasti omalta ajokaistalta.

Kaista-avustaja ohjaa auton takaisin ajokaistalle ja/tai varoittaa kuljettajaa äänellä tai värinöillä ohjauspyörässä.

Kaista-avustaja on aktiivinen nopeusvälillä 65-200 km/h (40-125 mph) teillä, joilla on hyvin näkyvät sivuviivat.

Kapeilla teillä ei toiminto ehkä ole käytettävissä ja asetetaan tällöin valmiustilaan. Kun tie on riittävän levyä, toiminto tulee jälleen käytettäväksi.

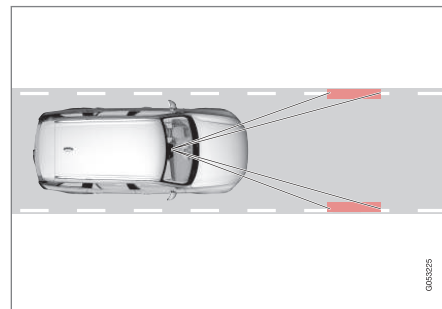

Kamera lukee tien/ajokaistan sivuviivoja.

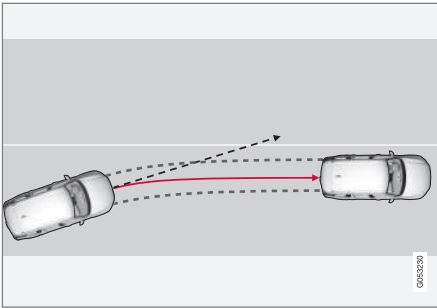

Kaista-avustaja ohjaa auton takaisin ajokaistalle.

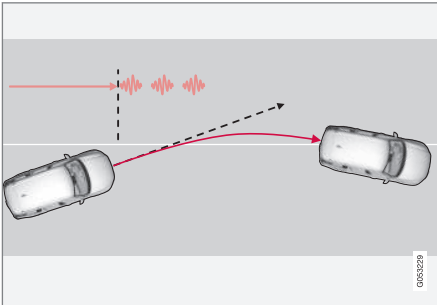
Kaista-avustaja varoittaa ohjauspyörän värinöillä²¹.

Asetuksista riippuen kaista-avustaja toimii seuraavasti:

1. Ohjausapu aktiivituna: Kun auto lähestyy sivuviivaa, LKA ohjaa aktiivisesti auton takai-

sin ajokaistalle kohdistamalla heikon ohjausmomentin ohjauspyörään.

2. Varoitus aktiivituna: Jos auto on menossa sivuviivan yli, kuljettajaa varoitetaan äänimerkillä tai ohjauspyörään kohdistettavalla värinällä.

i HUOM

Kun suuntavilkut ovat päällä, ei Kaista-avustaja anna mitään ohjausta tai varoitusta.

⚠ VAROITUS

Kaista-avustaja on vain kuljettajan apuväline, joka ei toimi kaikissa ajotilanteissa tai liikenne-, sää- ja tieolosuhteissa.

Kuljettaja on aina vastuussa auton turvallisuudesta ajamisesta sekä lakien ja tieliikennemääräysten noudattamisesta.

Ohjausapu

Edellytys LKA:n ohjausavun toimimiselle on, että kuljettaja pitää kädet ohjauspyörällä, mitä järjestelmä jatkuvasti tarkkailee.



Jos kuljettaja ei pidä käsiään ohjauspyörällä, kuljettajan näytössä näytetään tämä symboli ja seuraava ilmoitus, joka kehottaa kuljettajaa ohjaamaan autoa aktiivisesti:

• Lane Keeping Aid Ohjaa autoa

Jos kuljettaja ei tällöin ala ohjata, symboli näytetään uudelleen, varoitusääni kuuluu ja tämä ilmoitus näytetään:

• Lane Keeping Aid Valmiudessa, kunnes ohjausta käytetään

Jos kuljettaja ei tällöin edelleenkään noudata kehotusta alkaa ohjata, LKA siirtyy valmiustilaan, jonka jälkeen toiminto ei ole käytettävissä, ennen kuin kuljettaja alkaa jälleen ohjata autoa.

²¹ Ohjauspyörän värinät vaihtelevat - mitä pitemmän ajan auto ylittää sivuviivan, sitä enemmän värinöitä.

« Kaista-avustaja ei puutu tilanteeseen

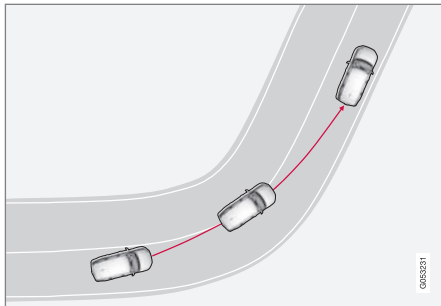

Kaista-avustaja ei puutu tilanteeseen jyrkässä sisäkaarteissa.

Joissakin tapauksissa kaista-avustaja sallii reuna- viivojen ylittämisen puuttumatta asiaan, ts. tuke- matta ohjausta tai antamatta varoitusta – esim. käytettäessä suuntaviikkua tai oikaistaessa kaar- teissa.

Rajoitukset

Tietyissä vaativissa tilanteissa voi Kaista-avusta- jan olla vaikea auttaa kuljettajaa oikealla tavalla - täällöin suositellaan toiminnon sulkemista.

Esimerkkejä sellaisista tilanteista voivat olla:

- tietyö
- talvikeli
- huono tienpäällyste
- hyvin urheilullinen ajotapa

- huono sää näkyvyyden ollessa rajoitettu
- reunukset tai muut linjat kuin ajokaistan sivu- viivat
- tiet, joiden kaistamerkinnot ovat epäselvät tai niitä ei ole.

i HUOM

Toiminto käyttää auton kamerayksikköä, jolla on tietyjä yleisiä rajoituksia, katso kappale "Kamerayksikön rajoitukset".

Aiheeseen liittyvät tiedot

- Aktivointi/aktivoinnin poisto Lane Keeping Aid (s. 362)
- Tietäsuistumissuoja Run-off Mitigation (s. 366)
- Symbolit ja ilmoitukset Kaista-avustaja -toi- mintoa varten (s. 364)
- Kamerayksikön rajoitukset (s. 333)

Aktivointi/aktivoinnin poisto Lane Keeping Aid

Kaista-avustaja Lane Keeping Aid (LKA) voidaan aktivoida/deaktivoida ja joitakin osatoimintoja voi- daan valita.

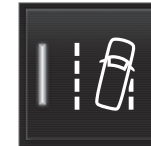

Toiminto aktivoidaan/deaktivoi- daan keskinäytön toimintonäky- mässä.

- Painakaa painiketta **Lane Keeping Aid** toi- mintonäkymässä.
 - > LKA aktivoidaan (VIHREÄ painikkeen osoitus näytetään) tai deaktivoidaan (HARMAA painikkeen osoitus näytetään).

Lane Keeping Aid -toiminnon varoitustyyppin valinta

LKA-toiminnon osalta voidaan valita, millä tavalla se varoittaa kuljettajaa, jos auto poistuu omalta ajokaistalta.

1. Painakaa **Asetukset** keskinäytön päänäky- mässä.
2. Painakaa painiketta **My Car** → **IntelliSafe** → **Kaistanpitoavustin**.

3. Asettakaa varoitustapa kohdassa **Lane Keeping Aid -varoituspalaute:**
 - **Ääni** - kuljettajaa varoitetaan äänellä.
 - **Värinä** - kuljettajaa varoitetaan värinöillä ohjauspyörässä.

Lane Keeping Aid -toiminnon avustusvaihtoehdot

LKA -toiminnon osalta voidaan valita, millä tavalla se toimii, jos auto poistuu omalta ajokaistalta.

1. Painakaa **Asetukset** keskinäytön päänäky-
mässä.
2. Painakaa painiketta **My Car → IntelliSafe**
→ Kaistanpitoavustin.
3. Kohdassa **Lane Keeping Aid -tila** valitkaa,
millä tavalla LKA toimii:
 - **Kaista-avustin** - kuljettaja saa ohjausa-
pua ilman varoitusta.
 - **Molemmat** - kuljettaja saa sekä varoituk-
sen että ohjausapua.
 - **Varoitus** - kuljettajaa vain varoitetaan.

Aiheeseen liittyvät tiedot

- Kaista-avustaja (s. 360)
- Symbolit ja ilmoitukset Kaista-avustaja -toi-
mintoa varten (s. 364)

Symbolit ja ilmoitukset Kaista-avustaja -toimintoa varten

Eräitä kaista-avustajan toimintoja koskevia symboleja ja ilmoituksia voidaan esittää kuljettajan näytössä.

Symboli kuljettajan näytössä



Kaista-avustaja visualisoidaan symbolilla kuljettajan näytössä eri tilanteita varten.

Tässä on muutamia esimerkkejä symbolien ulkonäöstä ja missä tilanteessa se esitetään:

Käytettävissä



Käytettävissä - symbolin sivuviivat ovat valkoisia.

Kaista-avustaja lukee ajokaistan toista sivuviivaa tai molempia sivuviivoja.

Ei käytettävissä



Ei käytettävissä - symbolin sivuviivat ovat harmaita.

Kaista-avustaja ei voi lukea ajokaistan sivuviivoja, nopeus on liian pieni tai tie on liian kapea.

Ohjausavun/varoituksen näyttö







Ohjausapu/varoitus - symbolin sivuviivat ovat värillisiä.

Kaista-avustaja osoittaa, että järjestelmä varoittaa ja/tai yrittää ohjata auton takaisin ajokaistalle.

Symbolit ja ilmoitukset

Seuraava taulukko näyttää joitakin esimerkkejä.

Symboli	Ilmoitus	Sisältö
	Kuljettajan tukijärjest. Rajoitettu toiminnallisuus Vaatii huollon	Järjestelmä ei toimi odotetulla tavalla. On otettava yhteys huoltoon - suosittelemme valtuutettua Volvon teknistä palvelua.
	Tuulilasin anturi Anturi tukossa, katso käyttöopasta	Kameran kyky lukea ajorataa auton edessä on rajoittunut.
	Lane Keeping Aid Ohjaa autoa	LKA:n ohjausapu ei toimi, jos kuljettaja ei pidä käsiä ohjauspyörällä. Noudattakaa kehoitusta ja ohjatkaa autoa.
	Lane Keeping Aid Valmiudessa, kunnes ohjausta käytetään	LKA on valmiustilassa, kunnes kuljettaja alkaa jälleen ohjata autoa.

Aiheeseen liittyvät tiedot

- Kaista-avustaja (s. 360)
- Aktivointi/aktivoinnin poisto Lane Keeping Aid (s. 362)

Tieltäsuistumissuoja Run-off Mitigation

Tieltäsuistumissuojan tehtävä on auttaa kuljettajaa pienentämään riskiä auton suistumisesta tieltä ohjaamalla autoa aktiivisesti takaisin tielle.

Toiminto on aktiivinen nopeusvälillä 65-140 km/h (40-87 mph) teillä, joilla on hyvin näkyvät reunamerkinnyt/-viivat.

Kamera lukee tienreunoja ja maalattuja reunamerkintöjä. Jos auto on ylittämässä tienreunaa, tieltäsuistumissuoja ohjaa autoa aktiivisesti takaisin tielle. Jos ohjaustoimenpidettä ei pidetä riittävästi tieltäsuistumisen estämiseksi, voi myös jarrutus aktivoitua.

Tieltäsuistumissuoja ei ohjaa autoa eikä käytä jarruja, jos suuntavilkku on päällä. Jos toiminto havaitsee kuljettajan ajavan autoa aktiivisesti, tieltäsuistumissuojan aktivointi on hetken ajan estetty.

Toiminnolla on kaksi aktivoitumistasoa:

- Vain ohjausapu
- Ohjausapu ja jarrutus

Tieltäsuistumissuoja ja ohjausapu

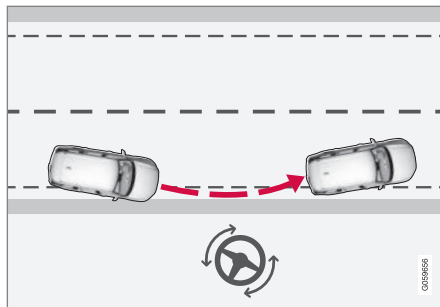

Run-off Mitigation aktivoi ohjausavun.

Tieltäsuistumissuoja ja ohjausapu sekä jarrutus

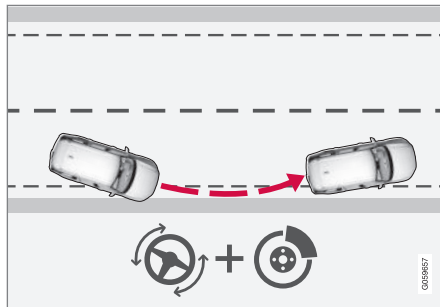

Run-off Mitigation aktivoi ohjausavun ja jarrutuksen.

Jarrutus auttaa tilanteissa, joissa pelkkä ohjausapu ei riitä. Jarrutusvoima sopeutetaan automaattisesti tieltäsuistumistilanteesta riippuen.

Tieltäsuistumissuojan Run-off Mitigation asetukset

Tieltäsuistumissuoja on valinnainen: kuljettaja voi valita Päälle tai Pois vetämällä keskinäytön päänäkymän alas ja etsimällä siitä seuraavat kohdat:

Asetukset → My Car → IntelliSafe → Kaistanpitoavustin

Tieltäsuistumissuojan aktivointi:

- Merkitkää valintaruudut **Törmäyksen välttämisen avustin, Ohjausapu lisääntyneen törmäysriskin aikana** – tämän jälkeen toiminto on aktivoitu.

Tieltäsuistumissuojan asetukset sammutettaessa moottori ovat käytössä, kun moottori käynnistetään seuraavan kerran.

Tieltäsuistumissuojan Run-off Mitigation rajoitukset

Tietyissä vaativissa tilanteissa tieltäsuistumissuojan voi olla vaikea auttaa kuljettajaa oikealla tavalla - tällöin suositellaan toiminnon sulkemista.

Esimerkkejä sellaisista tilanteista voivat olla:

- tietyö
- talvikeli
- kapeat tiet

- huono tienpäällyste
- hyvin urheilullinen ajotapa
- huono sää näkyvyyden ollessa rajoitettu
- tiet, joiden reunamerkinnot ovat epäselvät tai niitä ei ole.
- reunukset tai muut linjat kuin ajokaistan reunamerkinnot.

VAROITUS

Tieltäsuistumisuoja on vain kuljettajan apuväline, joka ei toimi kaikissa ajotilanteissa, liikenne-, sää- ja tieolosuhteissa.

Toiminto ei pysty havaitsemaan ajoradan sivussa olevia puomeja, kaiteita yms.

Kuljettaja on aina vastuussa auton turvallisuudesta ajamisesta sekä lakien ja tieliikennemääräysten noudattamisesta.

HUOM

Toiminto käyttää auton kamerayksikköä, jolla on tietyt yleisiä rajoituksia, katso kappale "Kamerayksikön rajoitukset".



Aiheeseen liittyvät tiedot

- Tieltäsuistumisuojaan symbolit ja ilmoitukset (s. 368)
- Kaista-avustaja (s. 360)
- Kamerayksikön rajoitukset (s. 333)

Tieltäsuistumissuojan symbolit ja ilmoitukset

Joukko tieltäsuistumissuojaa Run-off Mitigation koskevia symboleja ja ilmoituksia voidaan esittää kuljettajan näytössä.

Seuraava taulukko näyttää joitakin esimerkkejä.

Symboli	Ilmoitus	Sisältö
	Takatörmäysvaroitus City Safety	Tieltäsuistumissuojan aktivoituessa kuljettajalle näytetään aktivoitumista koskeva ilmoitus.
	Kuljettajan tukijärjest. Rajoitettu toiminnallisuus Vaatii huollon	Järjestelmä ei toimi odotetulla tavalla. On otettava yhteys huoltoon - suosittelemme valtuutettua Volvon teknistä palvelua.
	Tuulilasin anturi Anturi tukossa, katso käyttöopasta	Kameran kyky lukea ajorataa auton edessä on rajoittunut.

Aiheeseen liittyvät tiedot

- Tieltäsuistumissuoja Run-off Mitigation (s. 366)

Pysäköintitutka*

Pysäköintitutka auttaa kuljettajaa sovittautumaan ahtaisiin tiloihin näyttämällä etäisyyden esteisiin äänisignaaleilla yhdistettynä grafiikkaan keskinäytössä.

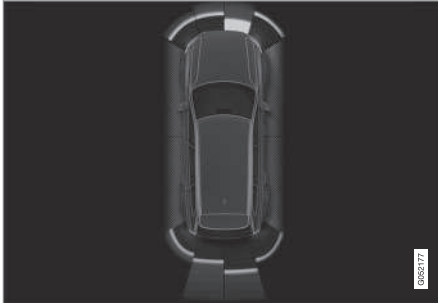

Näyttökuva estevyöhykkeineen ja tunnistinsektoreineen.

Keskinäyttö esittää yleiskuvan suhteesta auton ja havaittujen esteiden välillä.

Merkitty sektori ilmoittaa, missä este sijaitsee. Mitä lähempänä autosymbolia merkitty sektori on, sitä lyhyempi on etäisyys auton ja havaitun esteen välillä.

Mitä lyhyempi etäisyys esteeseen, sitä tiheämmin merkkiäänä kuuluu. Muu äänentoistojärjestelmästä tuleva ääni vaimennetaan automaattisesti.

Edessä ja sivuilla olevista esteistä varoitava äänisignaali on aktiivinen auton ollessa liikkeellä, mutta katkeaa auton seistyä paikallaan.

n. 2 sekuntia. Takana olevista esteistä varoitava äänisignaali on aktiivinen myös auton seistessä paikallaan.

Etäisyyden auton takana tai edessä olevaan esteeseen ollessa enintään 30 cm äänimerkki on jatkuva ja autosymbolia lähimpänä oleva aktiivisen tunnistimen kenttä on täytetty.

Pysäköintitutkan äänenvoimakkuutta voidaan säätää merkkiäänä kuullessa keskikonsolin [>II]-säätimellä. Säätö voidaan tehdä myös päänäytymän valikkovaihtoehdossa **Asetukset**.

i HUOM

- Äänivaroituksia annetaan vain suoraan auton reitillä olevista esteistä.

⚠ VAROITUS

- Pysäköintiapu ei voi koskaan korvata kuljettajan itsensä vastuuta pysäköitäessä.
- Tunnistimilla on kuolleita kulkimia, joissa esteitä ei voida havaita.
- Ottakaa huomioon esim. ihmiset tai eläimet, jotka ovat auton lähellä.

Taaksepäin

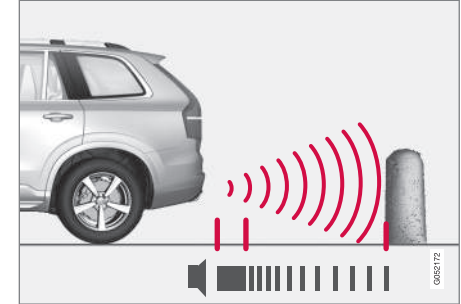

HUOM! Kuva on kaaviomainen – yksityiskohdat voivat vaihdella automallista riippuen.

Tunnistimet taaksepäin aktivoituvat, jos auto rullaa taaksepäin vaihteen ollessa kytkemättä tai kun vaihdevipu siirretään peruutusasentoon.

Mittausalue alkaa n. 1,5 metriä auton takana.

Peruutettaessa perävaunun ollessa kytkettynä pysäköintitutka taaksepäin deaktivoidaan automaattisesti.

i HUOM

Peruutettaessa esim. perävaunun kanssa tai polkupyöränpitimen ollessa vetokoukussa - ilman Volvon alkuperäistä perävaununjohdotusta - voidaan pysäköintitutka joutua sulkemaan manuaalisesti, etteivät tunnistimet reagoi näihin.



« Sivuilla

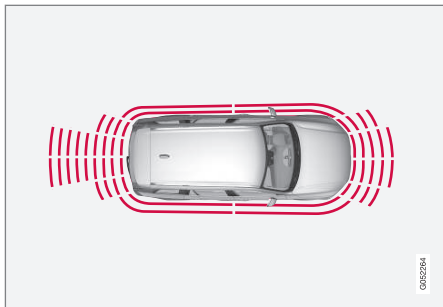

Pysäköintitutkan sivutunnistimet aktivoituvat automaattisesti käynnistettäessä moottori. Ne ovat aktiivisia nopeuksilla alle 10 km/h (6 mph).

Mittausalue alkaa n. 30 cm auton sivuilta. Sivuilla olevan esteen aiheuttama äänisignaali tulee sivukaistattimesta.

Eteenpäin

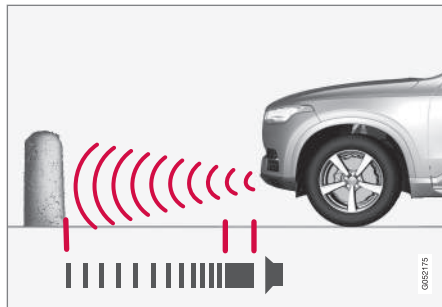

HUOM! Kuva on kaaviomainen – yksityiskohdat voivat vaihdella automallista riippuen.

Pysäköintitutkan etutunnistimet aktivoituvat automaattisesti käynnistettäessä moottori. Etutunnistimet ovat aktiivisia nopeuksilla alle 10 km/h (6 mph).

Mittausalue alkaa n. 0,8 metriä auton edessä.

i HUOM

Pysäköintiapu suljetaan, kun seisontajarru kytketään tai P-asento valitaan automaattivaihteistolla varustetussa autossa.

! TÄRKEÄÄ

Lisävaloja asennettaessa: Muistakaa, että ne eivät saa varjostaa tunnistimia - silloin lisävalot voidaan tunnistaa esteiksi.

Aiheeseen liittyvät tiedot

- Pysäköintitutkan* aktivointi/deaktivointi (s. 371)
- Pysäköintitutkan* rajoitukset (s. 371)
- Pysäköintitutkan* ilmoitukset (s. 373)
- Pysäköintiapukamera* (s. 374)
- Aktiivinen pysäköintitutka* (s. 381)

Pysäköintitutkan* aktivointi/deaktivointi

Toiminto Pysäköintitutka voidaan aktivoida/deaktivoida.

Pysäköintitutkan etu- ja takatunnistimet aktivoituvat automaattisesti käynnistettäessä moottori -tunnistimet taaksepäin, jos auto rullaa taaksepäin tai kun valitaan peruutusvaihte.



Toiminto aktivoidaan/deaktivoidaan keskinäyksen toimintonäky-mässä.

Pysäköintiapu voidaan akti-voida/poistaa toiminnasta myös kameranäkymistä.

- Painakaa painiketta **Pysäköintiavustin** toimintonäky-mässä.
- > Pysäköintitutka aktivoidaan/deaktivoidaan, painike näyttää vihreän/harmaan osoituk-sen.

Aiheeseen liittyvät tiedot

- Pysäköintitutka* (s. 369)
- Cross Traffic Alert* (s. 349)

Pysäköintitutkan* rajoitukset

Toiminnon Pysäköintitutka toiminnallisuus voi olla tietyissä tilanteissa rajoittunut.

! HUOM

Kun auton sähköjärjestelmään on määritetty vetokoukku, sen ulkonema lasketaan mukaan toiminnon mitatessa etäisyyttä auton takana oleviin esineisiin.

! TÄRKEÄÄ

Esineet, kuten esim. ketjut, ohuet paljaat topat tai matalat esteet voivat jäädä "signaalikatveeseen" eivätkä tunnistimet tällöin tilapäisesti havaitse niitä - sykkivä ääni voi tällöin odottamatta lakata sen sijaan, että se muuttuisi odotetuksi jatkuvaksi ääneksi.

Tunnistimet eivät voi havaita korkeita esineitä, kuten esim. ulos työntyviä kuormasiltoja.

- Olkaa tällaisissa tilanteissa erityisen tark-kaavainen ja käyttäkää/siirtäkää autoa erittäin hitaasti tai keskeyttäkää käyn-nissä oleva pysäköinti - auton tai muiden esineiden korkea vaurioitumisvaara voi olla olemassa, koska tunnistimilta tuleva tieto ei ole aina luotettavaa tällaisissa tilanteissa.

! TÄRKEÄÄ

Tietyissä olosuhteissa pysäköintiapujärjes-telmä voi antaa vääriä varoitussignaaleja, jotka johtuva ulkoisista äänilähteistä, jotka synnyttä-vät samoja ultraäänitaajuuksia, joilla järjes-telmä toimii.

Esimerkkejä tällaisista äänenlähteistä ovat mm. äänitorvi, renkaat märällä asfaltilla, ilma-jarrut, moottoripyörien pakojärjestelmät ym.

Huolto

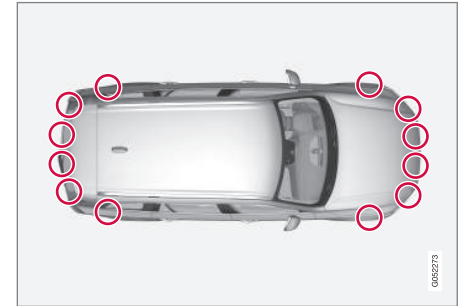

Pysäköintitunnistimien sijainti²².

Jotta pysäköintitutka toimii optimaalisesti, pitää sen tunnistimet puhdistaa säännöllisesti vedellä ja autonpesuaineella.

²² HUOM! Kuva on kaaviomainen – yksityiskohdat voivat vaihdella automallista riippuen.



i HUOM

Tunnistimia peittävä lika, jää ja lumi voivat aiheuttaa vääriä varoitussignaaleita ja toiminnan huononemisen tai toimimattomuuden.

Aiheeseen liittyvät tiedot

- Pysäköintitutkan* (s. 369)
- Pysäköintitutkan* aktivointi/deaktivointi (s. 371)
- Pysäköintitutkan* ilmoitukset (s. 373)

Pysäköintitutkan* ilmoitukset

Joukko pysäköintitutkaa koskevia ilmoituksia voidaan esittää kuljettajan näytössä.

Seuraava taulukko näyttää joitakin esimerkkejä.

Ilmoitus	Sisältö
Pysäköintiapujärjest. Ei käytettävissä, vaatii huollon	Järjestelmä ei toimi odotetulla tavalla. On otettava yhteys huoltoon - suosittelemme valtuutettua Volvon teknistä palvelua.
Pysäköintiapujärjest. Anturit tukossa, puhdistus tarpeen	Yksi tai useampi järjestelmän tunnistimista on tukossa - tarkastakaa ja korjatkaa mahdollisimman pian.

Aiheeseen liittyvät tiedot

- Pysäköintitutka* (s. 369)
- Pysäköintitutkan* aktivointi/deaktivointi (s. 371)
- Pysäköintitutkan* rajoitukset (s. 371)

Pysäköintiapukamera*

Pysäköintiapukamera auttaa kuljettajaa sovittautumaan ahtaisiin tiloihin osoittamalla esteet kamerakuvalla ja grafiikalla keskinäytössä.

Katsaus

Pysäköintiapukamera on apujärjestelmä, joka esivalitusta asetuksesta riippuen joko aktivoituu automaattisesti valittaessa peruutusvaihte tai se aktivoidaan manuaalisesti keskinäytössä.

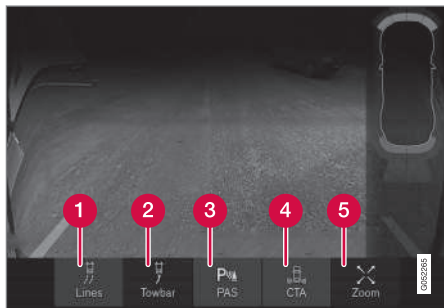

- 1 Linjat - apuviivojen aktivointi/deaktivointi
- 2 Vetokoukun* – vetokoukun*²³ apuviivojen aktivointi/deaktivointi
- 3 PAS* – pysäköintitutkan aktivointi/deaktivointi

²³ Ei käytettävissä kaikilla markkina-alueilla.

²⁴ Zoomattaessa lähemmäs apuviivat sammuvat.

- 4 CTA* – Cross Traffic Alert -toiminnon aktivointi/aktiivoinnin poisto
- 5 Lähennä²⁴ – zoomaus lähemmäs/kauemmas

VAROITUS

- Pysäköintikamera on apuväline eikä se voi koskaan korvata kuljettajan vastuuta peruutettaessa.
- Kameralla on kuolleita kohtia, joissa olevia esteitä ei havaita.
- Varokaa auton lähellä olevia ihmisiä ja eläimiä.

Kameranäkymät

Toiminto voi näyttää yhdistetyn 360°:n näkymän ja erillisen näkymän neljälle eri kameralle: taka-, etu-, vasemman tai oikean kameranäkymän. Valittu näkymä on ylipäätänsä aktiivisena olevasta kamerasta.

Kamera 360°:n näkymällä*

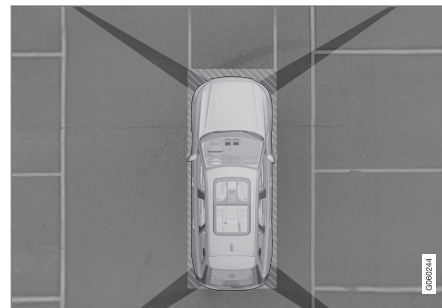

Pysäköintiavun kameroiden peittoalue suurin piirtein.

Auton neljä puolta esitetään samanaikaisesti keskinäytössä, mikä auttaa kuljettajaa havaitsemaan pienillä nopeuksilla toimittaessa, mitä auton ympärillä on.

Jokainen kameranäkymä voidaan aktivoida erikseen painamalla kuvaruudussa halutun kameran "näkökenttää" – esim. etukameran edessä/yläpuolella.

Jos autossa on myös pysäköintitutka*, etäisyys havaittuihin esteisiin näytetään erivärisillä kentillä.

Taaksepäin

Kamera²⁵ taaksepäin on sijoitettu rekisterikilven yläpuolelle.

Kamera taaksepäin näyttää leveän alueen auton takana. Joissakin malleissa myös osa puskurista sekä mahdollinen vetokoukku voidaan näyttää.

Kohteet keskinäytössä voidaan kokea hieman kallistuneiksi - tämä on normaalia.

i HUOM

Näytössä esitettävä kohde voi olla lähempänä autoa kuin se näytössä vaikuttaa olevan.

Eteempäin

Etopysäköintikamera²⁵ on asennettu säleikköön.

Etukamera voi auttaa ajettaessa näkyvyyden sivuille ollessa rajoitettu, esim. kuljettaessa aidan läpi. Se on aktiivinen nopeuden ollessa enintään 25 km/h (16 mph) - tämän jälkeen etukamera sammuu.

Jos auto ei saavuta nopeutta 50 km/h (30 mph) ja ajonopeus laskee ajonopeuden 22 km/h (14 mph) alle 60 sekunnissa etukameran sammuttua, kamera aktivoidaan uudelleen.

i HUOM

Etukameran automaattinen uudelleenaktivointi nopeutta alennettaessa edellyttää, että **Automaattinen kamera peruutusvaihteella** on valittu kohdassa **Asetukset → My Car → Pysäköintiauvustin**.

Sivut

Sivukamerat²⁵ on sijoitettu kumpaankin ulkostaustapeiliin.

Sivukamerat näyttävät, mitä auton kullakin sivulla on.

Aiheeseen liittyvät tiedot

- Pysäköintiapukameran* käynnistäminen (s. 378)
- Pysäköintiapukameran apuviivat ja kenttä* (s. 376)

²⁵ Kuva on kaaviomainen - yksityiskohdat voivat vaihdella automallista riippuen.

- Pysäköintiapukameran* rajoitukset (s. 379)
- Pysäköintitutka* (s. 369)
- Cross Traffic Alert* (s. 349)
- Aktiivinen pysäköintitutka* (s. 381)

Pysäköintiapukameran apuviivat ja kenttä*

Pysäköintiapukamera näyttää viivoilla kamerakuvas-
vassa, missä auto on suhteessa ympäristöön.

Apuviivat



Esimerkki apuviivojen näyttämisestä kuljettajalle.

Apuviivat näyttävät auton ulkomittojen mukaisen, ohjauspyörän kääntökulmaan perustuvan aiotun ajolinjan – tämä helpottaa taskupysäköintiä, peruutusta ahtaissa tiloissa ja perävaunun kytke-
mistä.

Lokasuojien linjat projisoidaan kuin ne olisivat maan tasossa auton takana ja ne ovat suoraan riippuvaisia ohjauspyörän kääntökulmasta, mikä mahdollistaa sen, että kuljettaja näkee auton kul-
keman reitin - myös sen kääntyessä.

Apuviivat sulkevat sisäänsä auton ulostyöntyvimmät osat, esim. vetokoukun, ulkostaustapeilit ja kulmat.

i HUOM

Apuviivoja ei näytetä lähennettäessä kuvaa.

i HUOM

- Peruutettaessa perävaunun kanssa, kun tätä ei ole sähköisesti kytketty autoon, näytön viivat osoittavat sen linjauksen, jonka **auto** ottaa - ei perävaunu.
- Näytössä ei esitetä viivoja, kun perävaunu on sähköisesti kytketty auton sähköjärjes-
telmään.

! TÄRKEÄÄ

Huomattavaa, että kameranäkymän taaksepäin ollessa valittuna, keskinäyttö esittää vain alueen auton takana - olkaa tällöin tarkkaavainen auton kylkien ja keulan suhteen, kun ohjauspyörää käännetään peruuttaessa.

Sama pätee toisinpäin: olkaa tarkkaavainen auton takaosan suhteen, kun kameranäkymä eteenpäin on valittu.

Huomattavaa, että apulinjat näyttävät **lyhimmän** tien. Varokaa siksi erityisesti, että auton kyljet eivät osu mihinkään/kulje minkään yli käännettäessä ohjauspyörää ajattaessa eteenpäin tai ettei keula osu mihinkään/kulje minkään yli käännettäessä ohjauspyörää peruuttaessa.

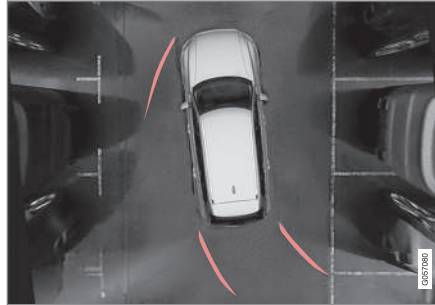
Apuviivat 360°:n näkymässä*

360° näkymä apuviivoilla.

360°:n näkymässä näytetään apuviivat – ajosuunnasta riippuen – auton takana, edessä ja sivulla:

- Ajattaessa eteenpäin: Etuviivat
- Peruuttaessa: Sivu- ja takaviivat.

Kun etu- tai peruutuskamera on valittu, apuviivat näytetään auton ajosuunnasta riippumatta. Kun sivukamera on valittu, apuviivat näytetään vain peruuttaessa.

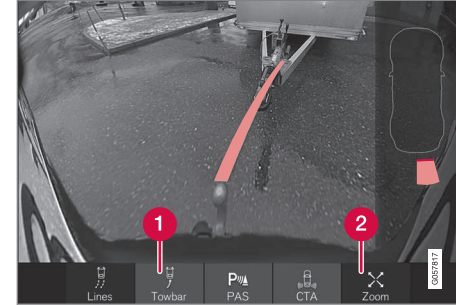
Vetokoukun apuviiva

Vetokoukku apuviivalla.

- 1 **Vetok.** – vetokoukun* apuviivojen aktivointi.
- 2 **Lähennä** – zoomaus lähemmäs/kauemmas.

Kameraa voidaan hyvin käyttää perävaunun kytkemisessä näyttämällä apuviiva vetokoukun ajateltua "rataa" varten kohti perävaunua.

1. Painakaa painiketta **Vetok.** (1).
 - > Apuviiva vetokoukun ajateltua "rataa" varten näytetään. Samanaikaisesti auton apuviivat sammuvat.
2. Painakaa **Lähennä** (2) tarkkaa toimintaa tarvittaessa.
 - > Kameranäkymää zoomataan lähemmäs.

Auton ja vetokoukun apuviivoja ei voida näyttää samanaikaisesti.



« Tunnistinkenttä pysäköintitulkalta*

Jos auto on varustettu pysäköintitulkalla*, etäisyys näytetään 360°:n näkymässä värillisenä kenttänä jokaisen esteen rekisteröineen tunnistimen osalta.

Tunnistinkentät taakse- ja eteenpäin



Kuvaruudussa oikealla olevassa autosymbolissa voidaan näyttää värillisiä tunnistinkenttiä.

Tunnistimien taakse- ja eteenpäin näyttämien kenttien väri muuttuu etäisyyden esteeseen vähessä - keltaisesta oranssin kautta punaiseen.

Kenttäväri taakse- ja eteenpäin	Etäisyys (metriä)
Keltainen	0,6–1,5
Oranssi	0,4–0,6
Punainen	0–0,4

Tunnistinkentät sivuille

Sivukentät näytetään ainoastaan oransseina.

Kenttäväri sivuilla	Etäisyys (metriä)
Oranssi	0–0,3

Aiheeseen liittyvät tiedot

- Pysäköintiapukamera* (s. 374)
- Pysäköintiapukameran* käynnistäminen (s. 378)
- Pysäköintiapukameran* rajoitukset (s. 379)

Pysäköintiapukameran* käynnistäminen

Pysäköintiapukamera voidaan asettaa käynnistymään automaattisesti valittaessa peruutusvaihdetta tai se voidaan käynnistää manuaalisesti keskinäytöstä.

Pysäköintiapukameran käynnistäminen



Pysäköintiapukameran käynnistäminen manuaalisesti:

- Painakaa painiketta **Kamera** keskinäytön toimintonäkymässä.
 - > Pysäköintiapukamera käynnistyy.

Kameran käynnistyminen eri tilanteissa

Painiketta painettaessa auton nopeus ja ajosuunta määrittävät sen, käynnistyykö kamera päävai etunäkymällä:

- Päänäkymä: Seistäessä paikallaan ja liikuttaessa eteenpäin – 0–15 km/h (0–9 mph).
- Päänäkymä: Seistäessä paikallaan ja liikuttaessa taaksepäin – nopeudesta riippumatta.
- Etunäkymä: Liikuttaessa eteenpäin 15–22 km/h (9–14 mph).

Pysäköintiapukameran automaattisen käynnistyksen aktivointi/deaktivointi

Pysäköintiapukameran automaattinen käynnistys peruutusvaihteen valinnan yhteydessä voidaan aktivoida/deaktivoida.

1. Painakaa **Asetukset** keskinäytön päänäkymässä.
2. Painakaa painiketta **My Car** → **Pysäköintiavustin**.
3. Valitkaa **Automaattinen kamera peruutusvaihteella** automaattisen käynnistyksen aktivoimiseksi/deaktivoimiseksi.

Kameran automaattinen poistaminen käytöstä

Etunäkymä sammuu nopeudessa 25 km/h (16 mph), jotta se ei häiritse kuljettajaa. Jos ase-
tus **Automaattinen kamera peruutusvaihteella** on valittu, kamera aktivoituu automaattisesti uudelleen ajonopeudessa 22 km/h (14 mph) 60 sekunnin sisällä. Jos 50 km/h (31 mph) ylittyä, etunäkymää ei aktivoita uudelleen.

Muut kameranäkymät sammuvat nopeudessa 15 km/h (9 mph) eivätkä aktivoitu uudelleen.

Valitkaa takapysäköintiapukameran perusnäkyvä

Kun toiminto **Automaattinen kamera peruutusvaihteella** on valittu, kuljettaja voi myös valita, mikä kameratoiminto aktivoidaan

peruutettaessa – taaksepäin osoittava kamera vai 360°:n näkymä*.

1. Painakaa **Asetukset** keskinäytön päänäkymässä.
2. Painakaa painiketta **My Car** → **Pysäköintiavustin**.
3. Valitkaa **Takanäkymä 360° näkymän asemesta** takakameranäkymän aktivoimiseksi/deaktivoimiseksi perusnäkymänä.

Aiheeseen liittyvät tiedot

- Pysäköintiapukameran apuviivat ja kenttä* (s. 376)
- Pysäköintiapukameran* rajoitukset (s. 379)
- Jännitetilat (s. 391)

Pysäköintiapukameran* rajoitukset

Toiminnon Pysäköintiapukamera toiminnallisuus voi olla tietyissä tilanteissa rajoittunut.

Pysäköintiapukamera ei voi nähdä kaikkia kohteita kaikissa yhteyksissä - kuljettajan tulee olla tietoinen seuraavista rajoituksista.

i HUOM

Polkupyöräkannattimet tai muut taakse asennetut lisävarusteet voivat peittää kameran näkyyden.

Sokeat sektorit

Olkaa tarkkaavainen, vaikka vain suhteellisen pieni osa kuvasta näyttäisi olevan peitettynä, se voi tarkoittaa sitä, että melko suuri alue on peitossa ja esteet voivat siksi jäädä havaitsematta, kunnes auto on jo liian lähellä estettä.



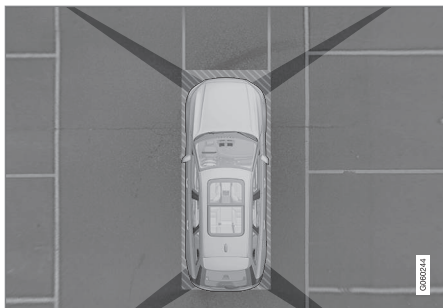

Kameroiden näkökenttien välillä on "sokeita" sektoreita.

360° näkymässä voi este/kohde "kadota" yksittäisten kameroiden välisissä liittymissä.

Viallinen kamera



Jos kamerasektori on musta ja sisältää tämän symbolin, kamera ei toimi. Seuraavassa kuvassa on esimerkki.



Auton vasen kamera ei toimi.

Musta kamerasektori

Musta kamerasektori näytetään myös seuraavissa tapauksissa, mutta tällöin **ilman** viallisen kamerasymbolia:

- avoin ovi
- avoin takaluukku
- autoa vasten käännetty ulkopeili.

Valaistusolosuhteet

Kamerakuva säädetään automaattisesti vallitsevien valaistusolosuhteiden mukaan. Kuva voi siksi vaihdella hieman valonvoimakkuuden ja laadun suhteen. Huonot valaistusolosuhteet voivat heikentää kuvanlaatua.

Huolto

Puhdistakaa kameroiden linssit säännöllisesti haalealla vedellä ja autoshampoolla – varovasti, ettei linssi naarmuunnu.



HUOM

Mahdollisimman hyvän toiminnan saamiseksi pitääkää kamerasinssi puhtaana liasta, lumesta ja jäästä. Tämä on erityisen tärkeää huonoissa valaistusolosuhteissa.

Aiheeseen liittyvät tiedot

- Pysäköintiapukamera* (s. 374)
- Pysäköintiapukameran* käynnistäminen (s. 378)
- Pysäköintiapukameran apuviivat ja kenttä* (s. 376)

Aktiivinen pysäköintitutka*

Aktiivinen pysäköintitutka (Park Assist Pilot - PAP) auttaa kuljettajaa pysäköinnissä tai poistumisessa pysäköintitaskusta.

PAP tarkastaa ensin, onko tila riittävän suuri ja auttaa sen jälkeen kuljettajaa kääntämään ohjauspyörää ja ohjaamaan auton tilaan.

Keskinäyttö näyttää symbolien, grafiikan ja tekstin avulla, mitkä vaiheet on suoritettava milloinkin.

i HUOM

PAP-toiminto mittaa tilan ja ohjaa autoa, kuljettajan tehtävä on:

- pitää auton ympäristöä tarkasti silmällä
- noudattaa keskinäytön ohjeita
- valita vaihde (taakse-/eteenpäin)
- säätää ja säilyttää turvallinen nopeus
- jarruttaa ja pysäyttää auto.

! VAROITUS

PAP ei toimi kaikissa tilanteissa, vaan se on tarkoitettu vain täydentäväksi apulaitteeksi.

Kuljettaja on aina täysin vastuussa siitä, että autoa ajetaan turvallisesti, lisäksi hänen pitää valvoa ympäristöä ja muita tienkäyttäjiä, jotka lähestyvät tai ohittavat pysäköinnin yhteydessä.

Pysäköintivaihtoehdot

PAP -toimintoa voidaan käyttää seuraavissa pysäköintitilanteissa.

Rinnakkaispysäköinti

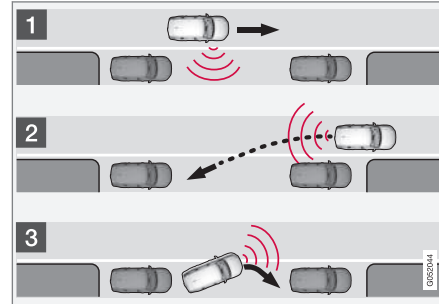

Rinnakkais- ja taskupysäköinnin periaate

PAP-toiminto pysäköi auton seuraavilla osatekijöillä:

1. Pysäköintitilaa etsitään ja tarkastusmitataan.
2. Auto ohjataan tilaan peruutuksella.
3. Auto sijoitetaan tilaan ajamalla eteen-/taaksepäin.

PAP-järjestelmän **Poistu pysäköinnistä** -toiminto voi auttaa taskupysäköityä autoa myös poistumaan pysäköintitaskusta – ks. otsikko "Poistuminen pysäköintitaskusta" kappaleessa "Pysäköinti aktiivista pysäköintitutkaa käyttäen".

Suorakulmainen pysäköinti

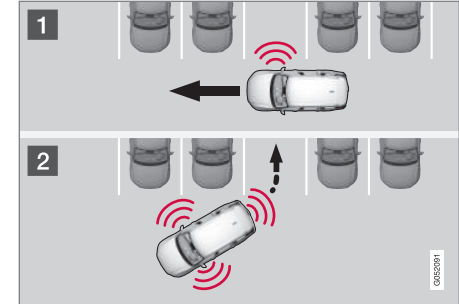

Suorakulmisen pysäköinnin periaate.

PAP-toiminto pysäköi auton seuraavilla osatekijöillä:

1. Pysäköintitilaa etsitään ja tarkastusmitataan.
2. Auto ohjataan tilaan peruuttaen ja sijoitetaan tilaan ajamalla eteen-/taaksepäin.

i HUOM

Suorakulmaisesti pysäköidyssä autossa ei voida käyttää PAP-toimintoa **Poistu pysäköinnistä** pysäköintipaikasta poistumiseen – tätä toimintoa voidaan käyttää vain taskupysäköidyssä autossa.

« Aiheeseen liittyvät tiedot

- Pysäköinti Aktiivisen pysäköintitutkan* avulla (s. 382)
- Aktiivisen pysäköintitutkan rajoitukset* (s. 385)
- Aktiivisen pysäköintitutkan* ilmoitukset (s. 388)

Pysäköinti Aktiivisen pysäköintitutkan* avulla

Aktiivinen pysäköintitutka (Park Assist Pilot - PAP) auttaa kuljettajaa pysäköimään kolmessa vaiheessa. Toiminto voi myös auttaa kuljettajaa poistumaan pysäköintitaskusta.

i HUOM

PAP-toiminto mittaa tilan ja ohjaa autoa, kuljettajan tehtävä on:

- pitää auton ympäristöä tarkasti silmällä
- noudattaa keskinäytön ohjeita
- valita vaihde (taakse-/eteenpäin)
- säätää ja säilyttää turvallinen nopeus
- jarruttaa ja pysäyttää auto.

PAP voidaan aktivoida, jos seuraavat ehdot täyttyvät moottorin käynnistämisen jälkeen:

- Autoon ei ole yhdistetty perävaunua.
- Nopeuden pitää olla alle 30 km/h (20 mph).

i HUOM

Auton ja pysäköintipaikkojen välisen etäisyyden on oltava 0,5–1,5 metriä, kun PAP etsii pysäköintipaikkaa.

Pysäköinti

PAP-toiminto pysäköi auton seuraavilla osateki-
jöillä:

1. Pysäköintitilaa etsitään ja tarkastusmitataan.
2. Auto ohjataan tilaan peruutuksella.
3. Auto sijoitetaan tilaan – järjestelmä voi pyytää kuljettajaa vaihtamaan vaihdetta.

Pysäköintitaskujen etsiminen ja tarkastusmittaus



Toiminto voidaan aktivoida keskinäyksen toimintonäkymässä.

Siihen pääsee myös kameranäkymistä.

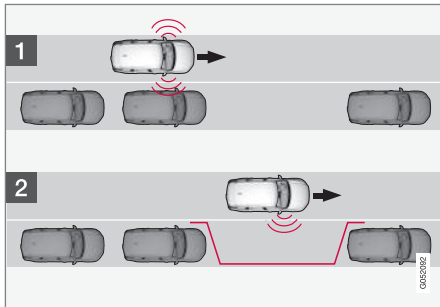

Samansuuntaisen pysäköinnin periaate.

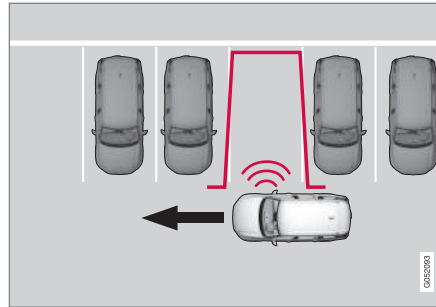

Suorakulmaisen pysäköinnin periaate.

1. Ajakaa korkeintaan 30 km/h:n (20 mph) nopeudella ennen samansuuntaista pysäköintiä tai korkeintaan 20 km/h:n (12 mph) nopeudella ennen suorakulmaista pysäköintiä.
2. Painakaa painiketta **Pysäköi** toimintonäkymässä.
 - > PAP etsii ja tarkistaa, onko pysäköintiala riittävän suuri.
3. Huomioikaa keskinäyttö - olkaa valmiina pysäyttämään auto, kun grafiikka ja ilmoitus kertovat sopivan pysäköintitaskun löytyneen.
 - > Ponnahdusikkuna tulee näkyviin.
4. Valitkaa **Taskupysäköinti** tai **Kohtisuora pysäköinti** ja kytkekää peruutusvaihte.

i HUOM

PAP etsii tilaa pysäköintiä varten, näyttää ohjeita ja ohjaa auton paikalle sen matkustajan puolella. Mutta haluttaessa voidaan auto pysäköidä myös kuljettajan puolelle katu:

- Aktivoikaa suuntaviilku kuljettajan puolelle - tällöin järjestelmä etsii sen sijaan pysäköintitilaa auton siltä puolelta.

◀◀ **Peruuttaminen pysäköintitilaan.**

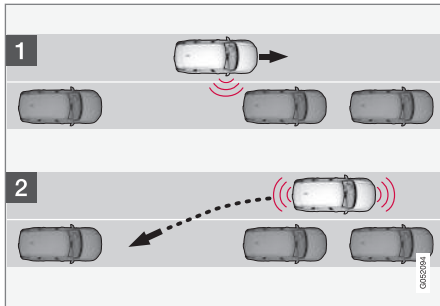

Samansuuntainen.

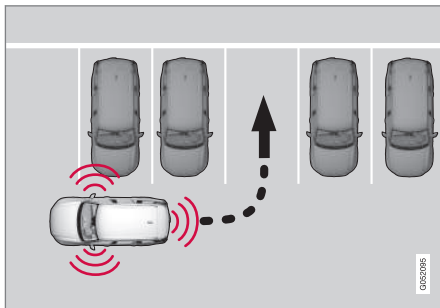

Suorakulmainen.

1. Tarkistakaa, että takana on tilaa.

2. Peruuttakaa hitaasti ja varovasti koskematta ohjauspyörään nopeudella eikä lujempaa kuin 7 km/h (4 mph).
> PAP ohjaa auton pysäköintitilaan.
3. Tarkkailla keskinäyttöä - olkaa valmiina pysäyttämään auto, kun grafiikka ja ilmoitus kehottavat tekemään niin.

i HUOM

- Pitäkää kädet poissa ohjauspyörästä, kun PAP-toiminto on aktivoituna.
- Huolehtikaa, ettei mikään estä ohjauspyörän vapaata liikkumista.
- Mahdollisimman hyvän tuloksen saavuttamiseksi - Odottakaa, kunnes ohjauspyörä on kääntynyt valmiiksi ennen kuin ajaminen taakse-/eteenpäin aloitetaan.

Auton sijoittaminen pysäköintipaikkaan

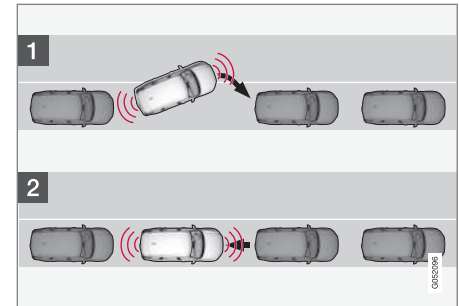

Samansuuntainen.

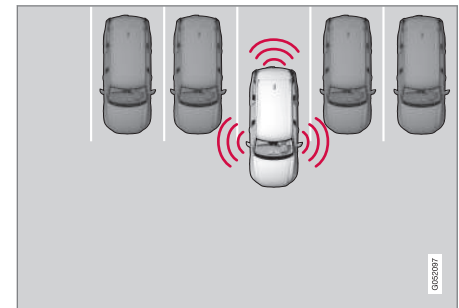

Suorakulmainen.

1. Vaihda vaihteenvaihtimeen asentoon **D**, odotakaa, kunnes ohjauspyörä on kääntynyt, ja ajakaa hitaasti eteenpäin.

2. Tarkkaillaa keskinäyttöä - olkaa valmiina pysäyttämään auto, kun grafiikka ja ilmoitus kehottavat tekemään niin.
3. Kytkekää peruutusvaihe ja ajakaa hitaasti taaksepäin.
4. Tarkkaillaa keskinäyttöä - olkaa valmiina pysäyttämään auto, kun grafiikka ja ilmoitus kehottavat tekemään niin.

Toiminto suljetaan automaattisesti, kun grafiikka ja ilmoitus näyttävät pysäköinnin olevan suoritettu. Kuljettaja voi kuitenkin joutua tekemään ylimääräisen korjauksen jälkikäteen - vain kuljettaja voi arvostella, milloin auto on kunnolla pysäköity.

! TÄRKEÄÄ

Varoetaisyys on lyhyempi, kun PAP käyttää tunnistimia verrattuna tilanteeseen, jossa pysäköintitukka käyttää niitä.

Poistuminen pysäköintitaskusta

i HUOM

Pysäköintitaskusta voidaan poistua **Poistu pysäköinnistä** -toimintoa käyttäen vain, jos auto on taskupysäköity, suorakulmaisessa pysäköinnissä se ei ole mahdollista.

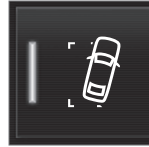

Toiminto **Poistu pysäköinnistä** aktivoidaan keskinäytön toimintonäkymässä.

1. Painakaa painiketta **Poistu pysäköinnistä** toimintonäkymässä.
2. Valitkaa suuntavilkulla, mihin suuntaan auton tulee poistua pysäköintitaskusta.
3. Tarkkaillaa keskinäyttöä ja noudattakaa ohjeita samaan tapaan kuin pysäköitessä.

Huomatkaa, että ohjauspyörä voi "joustaa" taaksepäin, kun toiminto päättyy - kuljettaja voi joutua kääntämään ohjauspyörän takaisin maksimaaliseen asentoonsa voidakseen poistua pysäköintitaskusta.

Jos PAP tulkitsee, että kuljettaja voi poistua pysäköintitaskusta ilman ylimääräisiä toimenpiteitä, toiminto päättyy, vaikka näyttäisi siltä, että auto on vielä pysäköintitaskussa.

Aiheeseen liittyvät tiedot

- Aktiivinen pysäköintitukka* (s. 381)
- Aktiivisen pysäköintitutkan rajoitukset* (s. 385)
- Aktiivisen pysäköintitutkan* ilmoitukset (s. 388)

Aktiivisen pysäköintitutkan rajoitukset*

Toiminnon Aktiivinen pysäköintitukka (Park Assist Pilot – PAP) toiminnallisuus voi olla tietyissä tilanteissa rajoittunut.

Pysäköinti keskeytetään

Pysäköintisekvenssi keskeytetään:

- jos kuljettaja liikuttaa ohjauspyörää
- jos auto etenee liian lujaa - yli 7 km/h (4 mph)
- jos kuljettaja painaa **Peruuta** keskinäytössä
- lukkiutumattomien jarrujen tai Elektronisen vakautuksenhallinnan puuttuessa ajamiseen - esim. yhden pyörän menettäessä pitonsa luukkaalla tiellä.

Ilmoitus keskinäytössä kertoo tällaisissa tapauksissa, miksi pysäköintisekvenssi keskeytettiin.

i HUOM

Antureita peittävä lika, jää ja lumi heikentävät toimintaa ja voivat tehdä mittaamisen mahdottomaksi.



! TÄRKEÄÄ

Joissakin olosuhteissa PAP ei havaitse pysäköintitaskuja - syynä voi olla jokin ulkopuolinen äänenlähde, joka toimii samalla ultraääni-taajuudella ja häiritsee järjestelmän toimintaa.

Esimerkkejä tällaisista äänenlähteistä ovat äänitorvi, renkaat märällä asfaltilla, ilmajarrut, moottoripyörien pakojärjestelmät ym.

Kuljettajan vastuu

Kuljettajan tulee pitää mielessä, että PAP on apuväline - ei virheetön täysautomaattinen toiminto. Sen vuoksi kuljettajan pitää olla valmiina keskeyttämään pysäköiminen.

Pysäköinnin yhteydessä on myös joitakin huomiota otettavia yksityiskohtia, esim.:

- PAP lähtee ko. paikalle pysäköityjen ajoneuvojen sijainnista - jos nämä asetettu epäsuorasti, voivat esim. oman auton renkaat ja vanneet vaurioitua jalkakäytävän reunoja vasten.
- PAP on suunniteltu pysäköintiin suorilla kaduilla - ei jyrkkiin mutkiin tai kaarteisiin. Varmistakaa tämän vuoksi, että auto on pysäköintitaskun kanssa yhdensuuntainen, kun PAP mittaa tilan.

- Kapeiden katujen pysäköintitaskuja ei aina voida tarjota, koska tila ei ehkä riitä auton ohjaamiseen pysäköintitaskuun.
- Huomatkaa, että auton keula voi kääntyä vastaantulevaa liikennettä kohti pysäköinnin aikana.
- Kohteet, jotka sijaitsevat korkeammalla kuin tunnistimien havaintoalue, eivät ole mukana, kun pysäköintitoimenpiteitä lasketaan, mikä voi johtaa siihen, että PAP voi kaartaa pysäköintitaskuun liian aikaisin - tämän vuoksi sellaisia pysäköintitaskuja tulee välttää.
- Kuljettaja on vastuussa arvioitaessa sitä, sopiiko PAP-järjestelmän tarjoama tasku pysäköintiin.
- Käyttäkää hyväksytyjä renkaita²⁶ sekä oikeita rengaspaineita - se vaikuttaa PAP-toiminnon kykyyn pysäköidä.
- Rankka vesi- tai lumisade voi aiheuttaa sen, ettei pysäköintitaskua mitata oikealla tavalla.
- Älkää käyttäkö PAP-toimintoa, jos lumiketjut tai varapyörä on asennettuna.
- Älkää käyttäkö PAP-toimintoa, jos kuormatut esineitä työntyy auton ulkopuolelle.
- Kohtisuorat pysäköintipaikat voivat jäädä huomaamatta tai niitä voidaan tarjota turhaan, jos pysäköity auto työntyy rivistä ulos muita pysäköityjä autoja enemmän.

! TÄRKEÄÄ

Vaihtaminen toiseen hyväksytyyn vanneja/tai rengaskokoon voi muuttaa renkaan ympärysmittaa, jolloin PAP-järjestelmän parametrit voi olla tarpeen päivittää. Kysykää neuvoa korjaamolta - valtuutettua Volvon teknistä palvelua suositellaan.

Huolto

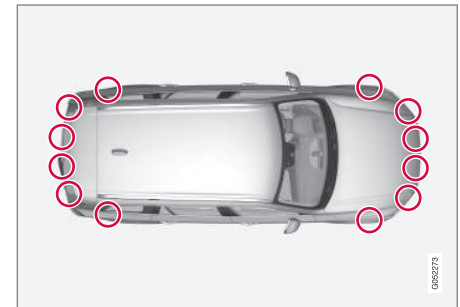

PAP-tunnistimien sijainti²⁷.

Jotta PAP-toiminto toimii oikein, sen tunnistimet pitää puhdistaa säännöllisesti vedellä ja autonpesuaineella.

²⁶ "Hyväksytyillä renkailla" tarkoitetaan renkaita, jotka ovat samaa tyyppiä ja valmistetta, jota alkuperäiset olivat toimitettaessa uutena tehtaalta.

²⁷ HUOM! Kuva on kaaviomainen - yksityiskohdat voivat vaihdella automallista riippuen.

Aiheeseen liittyvät tiedot

- Aktiivinen pysäköintitutka* (s. 381)
- Pysäköinti Aktiivisen pysäköintitutkan* avulla (s. 382)

Aktiivisen pysäköintitutkan* ilmoitukset

Joukko aktiivista pysäköintitutkaa (Park Assist Pilot – PAP) koskevia ilmoituksia voidaan esittää kuljettajan näytössä.

Seuraava taulukko näyttää joitakin esimerkkejä.

Ilmoitus	Sisältö
Pysäköintiapujärjest. Anturit tukossa, puhdistus tarpeen	Yksi tai useampi järjestelmien tunnistimista on tukossa - tarkastakaa ja korjatkaa mahdollisimman pian.
Pysäköintiapujärjest. Ei käytettävissä, vaatii huollon	Järjestelmä ei toimi odotetulla tavalla. On otettava yhteys huoltoon - suosittelemme valtuutettua Volvon teknistä palvelua.

Aiheeseen liittyvät tiedot

- Aktiivinen pysäköintitutka* (s. 381)
- Pysäköinti Aktiivisen pysäköintitutkan* avulla (s. 382)
- Aktiivisen pysäköintitutkan rajoitukset* (s. 385)

KÄYNNISTYS JA AJO

Alkolukko*

Alkolukon tehtävänä on estää juopuneen kuljettajan ajaminen autolla. Ennen kuin moottorin käynnistäminen on mahdollista, pitää kuljettajan tehdä puhalluskoe, joka varmistaa, ettei tämä ole alkoholin vaikutuksen alainen. Alkolukko kalibroidaan ko. markkina-alueen autolla ajon laillisen raja-arvon mukaisesti.

Autossa on liittymä Volvon suosittelemien erimallisten ja eri valmistajien alkolukkojen sähkökytkentää varten. Liittymä helpottaa alkolukon kytkentää ja antaa mahdollisuuden integroituun toimintaan, jonka aikana auton päänäytössä näytetään alkolukkoon liittyviä ilmoituksia. Tietoa eri alkolukoista saa kyseisten alkolukkojen käyttöohjekirjoista.

VAROITUS

Alkolukko on apuväline eikä vapauta kuljettajaa vastuusta. On aina kuljettajan vastuulla olla selvänä ja ajaa autoa turvallisesti.

Alkolukon ohituskytkentä*

Hätätilanteessa, tai jos alkolukko ei toimi, on mahdollista tehdä alkolukon ohituskytkentä, jotta autolla voidaan ajaa.

Käytöstä poistaminen kyseisen alkolukon kautta: ks. asiaa koskevat ohjeet.

Ohitustoiminnon (Bypass) aktivointi

HUOM

Kaikki aktivointi ohikytkennällä (Bypass) kirjataan ja tallennetaan alkolukon ohjausyksikköön. Ohikytkentää ei voi peruuttaa.

Näyttöön tulee ilmoitus **Puhalla alkolukkoon Ohitus?**:

- Valitkaa ohituskytkentä painamalla ohjauspyörän oikeanpuoleisen painikesarjan painiketta **O**.
 - > Alkolukko on nyt ohitettu ja auto voidaan käynnistää.

Alkolukkoa asennettaessa valitaan joukko mahdollisia ohituskytkentöjä, jotka on kyettävä tekemään ennen huollon tilaamista.

Aiheeseen liittyvät tiedot

- Ennen alkolukolla varustetun auton moottorin käynnistämistä (s. 390)
- Moottorin käynnistäminen (s. 392)

Ennen alkolukolla varustetun auton moottorin käynnistämistä

Alkolukko aktivoidaan automaattisesti ja saateetaan käyttövalmiiksi, kun auto avataan.

Muistettavaa

Oikean toiminnan ja mahdollisimman tarkan mitaustuloksen saamiseksi:

- Välttää syömistä ja juomista n. 5 minuuttia ennen puhalluskoetta.
- Välttää voimakasta tuulilasinhuuhtelua - huuhtelunesteeseen alkoholi voi aiheuttaa virheellisen mitaustuloksen.

HUOM

Ajon päättymisen jälkeen moottori voidaan käynnistää uudelleen 30 minuutin aikana tarvitsematta tehdä uutta puhalluskoetta.

Aiheeseen liittyvät tiedot

- Alkolukon ohituskytkentä* (s. 390)
- Moottorin käynnistäminen (s. 392)

Jännitetilat

Auton sähköjärjestelmä voidaan asettaa eri tasoille/tiloihin ja saada siten eri toimintoja käyttöön.

Rajoitetun toimintomäärän käytön mahdollistamiseksi moottorin ollessa sammutettuna voidaan auton sähköjärjestelmä asettaa 3 eri tasolle - **0**, **I** ja **II**. Käyttöopas selostaa perusteellisesti nämä tasot nimellä "jännitetila".

Seuraava taulukko esittää, mitkä toiminnot ovat käytettävissä kussakin jännitetilassa/kullakin tasolla:

Taso	Toiminnot
0	<ul style="list-style-type: none"> • Matkamittari, kello ja lämpömittari sytytetään. • Sähkökäyttöisiä istuimia voidaan säätää. • Ikkunannostimia voidaan käyttää. • Keskinäyttö käynnistyy ja sitä voidaan käyttää. • Audio on mahdollista käynnistää. <p>Toiminnot ovat aikaohjattuja tässä jännitetilassa ja ne suljetaan automaattisesti hetken kuluttua.</p>
I	<ul style="list-style-type: none"> • Panoraamakattoa, ikkunannostimia, 12 V:n liitäntää matkustamossa, navigointia, puhelinta, tuuletuspuhallinta ja tuulilasinyyhkiä voidaan käyttää. • Sähkökäyttöisiä istuimia voidaan säätää. • 12 V:n liitäntää kuormatilassa voidaan käyttää. • Audio käynnistyy automaattisesti, jos se oli käynnissä, kun autosta poistuttiin. <p>Virrankulutus kuormittaa akkua tässä jännitetilassa.</p>

Taso	Toiminnot
II	<ul style="list-style-type: none"> • Valonheittimet sytytetään. • Varoitus-/merkkivalot palavat 5 sekuntia. • Useat muut järjestelmät aktivoidaan. Istuintyyryjen ja takalasin sähkölämmitys voidaan kuitenkin aktivoida vasta auton käynnistämisen jälkeen. <p>Tämä jännitetila kuluttaa paljon virtaa akusta ja sitä tulee sen vuoksi välttää!</p>

Jännitetilan valitseminen



Käynnistyskytkin tunnelikonsoleissa.

- **Jännitetila 0** - Avatkaa auton lukitus ja säilyttäkää etävainta auton sisällä.



i HUOM

Tason **I** tai **II** saavuttamiseksi ilman moottorin käynnistämistä - **älkää** painako jarrupoljinta tai kytkinpoljinta käsinvaihdolla varustetuissa autoissa, kun nämä jännitetilat valitaan.

- **Jännitetila I** - Kääntäkää käynnistyskytkin asentoon **START** ja vapauttakaa kytkin. Säädin palaa automaattisesti alkuasentoon.
- **Jännitetila II** - Kääntäkää käynnistyskytkin asentoon **START** ja pitäkää kytkin **START**-asennessa n. 4 sekuntia. Vapauttakaa säädin sen jälkeen, se palaa automaattisesti alkuasentoon.
- **Takaisin jännitetilaan 0** - Jännitetilaan **0** palaamiseksi tiloista **I** ja **II** - Kääntäkää käynnistyskytkin asentoon **STOP** ja vapauttakaa kytkin. Säädin palaa automaattisesti alkuasentoon.

Aiheeseen liittyvät tiedot

- Moottorin käynnistäminen (s. 392)
- Auton moottorin sammuttaminen (s. 393)
- Kuljettajan näyttö (s. 90)

Moottorin käynnistäminen

Auto käynnistetään etäavaimen ja tunnelikonso-
lissa olevan käynnistyskytkimen avulla.



Käynnistyskytkin tunnelikonso-
lissa.

Etäavainta ei käytetä fyysisesti käynnistettäessä auto, koska auto on varustettu avaimettoman käynnistyksen tuella (Passive Start).

Auton käynnistämiseksi:

1. Etäavaimen pitää olla autossa. Autoissa, joissa on Passive Start, avaimen pitää olla matkustamon etuosassa. Valinnaisen avaimettoman lukitsemisen/lukituksen avaamisen (Passive Entry*) yhteydessä riittää, että avain on auton sisällä jossain.

2. Jos autossa on automaattivaihteisto, varmistakaa, että **P**- tai **N**-vaiheasento on valittu. Käsinvaihdolla varustetuissa autoissa on varmistettava, että vaihdevipu on vapaa-asennossa ja kytkinpoljin tai jarrupoljin alaspainetuna.
3. Painakaa jarrupoljin täysin alas¹.
4. Kääntäkää käynnistyskytkin asentoon **START** ja vapauttakaa säädin. Säädin palaa automaattisesti alkuasentoon.

i HUOM

Dieselmoottorilla varustetuissa autoissa voi esiintyä viive ennen käynnistyksen aloittamista.

Moottorin käynnistyksessä käynnistysmoottori toimii, kunnes moottori käynnistyy tai sen ylikuumentumissuoja katkaisee.

¹ Jos auto liikkuu, moottorin käynnistämiseen riittää käynnistyskytkimen kääntäminen asentoon **START**.



Varmistuselukijan sijainti tunnelikonsolissa.

Jos kuljettajan näytössä näytetään käynnistetäessä ilmoitus **Auton avainta ei löydy**, laittakaa etäavain mukinpitimen varmistuslukijaan. Yrittäkää tämän jälkeen käynnistää uudelleen.

i HUOM

Laittaessanne etäavaimen mukinpitimeen huolehtikaa siitä, että mukinpitimessä ei ole muita auton avaimia, metalliesineitä tai elektronisia laitteita (esim. matkapuhelimia, tabletteja, kannettavia tietokoneita tai latureita). Jos mukinpitimessä on lähekkäin useita auton avaimia, ne voivat häiritä toisiaan.

! TÄRKEÄÄ

Jos moottori ei ole käynnistynyt 3 yrityksen jälkeen - odottakaa 3 minuuttia ennen uuden yrityksen aloittamista. Käynnistyskyky paranee, jos käynnistysakku saa toipua.

! VAROITUS

Älkää koskaan poistako etäavainta autosta ajon aikana tai hinauksen yhteydessä.

! VAROITUS

Ottakaa aina etäavain mukaan, kun poistutte autosta ja katsokaa, että auton sähköjärjestelmä on jännitetilassa **0** - erityisesti, jos autossa on lapsia.

i HUOM

Kylmäkäynnistyksen jälkeen joutokäyntinopeus voi tietyissä moottorityypeissä olla huomattavasti korkeampi kuin normaalisti. Tämä tehdään, jotta pakokaasun puhdistusjärjestelmä saavuttaisi normaalin toimintalämpötilan mahdollisimman nopeasti. Tämä vähentää pakokaasupäästöjä ja säästää luontoa.

Aiheeseen liittyvät tiedot

- Jännitetilat (s. 391)
- Auton moottorin sammuttaminen (s. 393)
- Etäavain (s. 240)
- Etäavaimen pariston vaihto (s. 262)

Auton moottorin sammuttaminen

Auton moottori sammutetaan tunnelikonsolissa olevan käynnistyskytkimen avulla.



Käynnistyskytkin tunnelikonsolissa.

Auton moottorin sammutus:

- Kääntäkää käynnistyskytkin asentoon **STOP** ja vapauttakaa kytkin - moottori sammuu. Säädin palaa automaattisesti alkuasentoon.

Jos vaihteenvalitsin ei ole asennossa **P** tai jos auto rullaa:

- Pitäkää säädintä **STOP**-asennossa, kunnes auton moottori sammuu.

Aiheeseen liittyvät tiedot

- Moottorin käynnistäminen (s. 392)

Ohjauslukko

Ohjauslukko vaikeuttaa auton ohjaamista, jos esim. se otetaan luvottomasti käyttöön. Mekaaninen ääni voidaan havaita, kun ohjauslukko lukkiutuu tai avautuu.

Ohjauslukon aktivointi

Ohjauslukko aktivoituu, kun auto lukitaan ulkopuolelta ja moottori on sammutettu. Jos auto jätetään lukitsematta, ohjauslukko lukittuu hetken kuluttua automaattisesti.

Ohjauslukon deaktivointi

Ohjauslukko deaktivoituu, kun auton lukitus avataan ulkopuolelta. Jos autoa ei ole lukittu, riittää, että etäavain on sisällä matkustamossa ja moottori käynnistetään kääntämällä käynnistyskytkin asentoon **START** ohjauslukon avaamiseksi.

Aiheeseen liittyvät tiedot

- Moottorin käynnistäminen (s. 392)
- Auton moottorin sammuttaminen (s. 393)
- Ohjauspyörä (s. 134)

Toisen akun käyttäminen käynnistysapuna

Jos käynnistysakku on tyhjentynyt, auto voidaan käynnistää toisesta akusta saatavalla virralla.

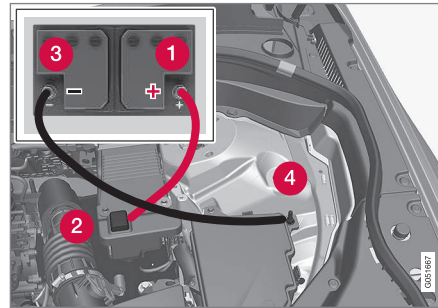

Käytettäessä käynnistysapua toisesta akusta suositellaan seuraavia vaiheita oikosulun tai muiden vaurioiden välttämiseksi:

1. Asettaa auton sähköjärjestelmä jännitetilaan **0**.
2. Tarkastakaa, että apuakun jännite on 12 V.
3. Jos apuakku on asennettuna toiseen autoon - sammuttakaa auttavan auton moottori ja katsokaa, etteivät autot kosketa toisiaan.

4. Kiinnittää punaisen käynnistyskaapelin toinen puristin apukäynnistysakun plusnapaan (1).

! TÄRKEÄÄ

Kytkeäkää käynnistyskaapeli varovasti välttääksenne oikosulut muiden moottorin komponenttien kanssa.

5. Avatkaa positiivisen apukäynnistyskohdan peitekansi (2).
6. Kiinnittää punaisen käynnistyskaapelin toinen puristin auton positiiviseen apukäynnistyskohtaan (2).
7. Kiinnittää mustan käynnistyskaapelin toinen puristin apukäynnistysakun miinusnapaan (3).
8. Kiinnittää mustan käynnistyskaapelin toinen puristin auton negatiiviseen apukäynnistyskohtaan (4).
9. Tarkastakaa, että käynnistyskaapeliin puristimet ovat kunnolla kiinni siten, ettei käynnistysyrityksen aikana synny kipinöitä.
10. Käynnistää "apuauton" moottori ja antaa sen käydä muutama minuutti normaalia suuremmalla joutokäyntinopeudella, n. 1500 r/min.

11. Käynnistää moottori autossa, jossa on tyhjentynyt akku.

! TÄRKEÄÄ

Älkää koskettako kaapelin ja auton välisiä liitäntöjä käynnistysriityksen aikana. On olemassa kipinänuodostuksen vaara.

12. Irrottakaa käynnistyskaapelit päinvastaisessa järjestyksessä - ensin musta ja sitten punainen.

Katsokaa, ettei kumpikaan mustan käynnistyskaapelin puristimista kosketa auton positiiviseen apukäynnistyskohtaan/apukäynnistysakun plusnapaan tai punaisen käynnistyskaapelin kytkettyyn puristimeen.

! VAROITUS

- Käynnistysakku voi muodostaa räjähdyskaasua, joka on hyvin räjähdysherkkää. Kipinä, joka voi syntyä kytkettäessä käynnistysjohdin virheellisesti, voi riittää siihen, että akku räjähtää.
- Käynnistysakussa on rikkihappoa, joka voi aiheuttaa vakavia syöpymisvaurioita.
- Huuhdelkaa suurella vesimäärällä, jos rikkihappo pääsee kosketuksiin silmien, ihon tai vaatteiden kanssa. Roiskeen osuessa silmiin - ottakaa välittömästi yhteys lääkäriin.

Aiheeseen liittyvät tiedot

- Käynnistysakku (s. 535)
- Jännitetilat (s. 391)
- Moottorin käynnistäminen (s. 392)
- Konepellin avaaminen ja sulkeminen (s. 520)

Vaihteisto

Vaihteisto on osa auton vetojärjestelmää (voimansiirtoa) moottorin ja vetävien pyörien välillä. Vaihteiston toimintona on muuttaa välityssuhdetta riippuen nopeudesta ja voimantarpeesta.

Autossa on kahdeksanvaihteinen automaattivaihteisto. Vaihteiden määrä tarkoittaa sitä, että moottorin vääntömomentti ja tehoalue voidaan hyödyntää tehokkaasti. Kaksi vaihteista on ylivaihteita, jotka säästävät polttoainetta ajettaessa tasaisella kierrosluvulla. On myös mahdollista valita vaihteet manuaalisesti. Kuljettajan näytössä näytetään, mitä vaihteasentoa kulloinkin käytetään.

! TÄRKEÄÄ

Vaihteiston toimintalämpötilaa valvotaan tarkoituksena estää minkään vetojärjestelmän osan vaurioituminen. Ylikuumentumisen vaaran esiintyessä sytty varoitussymboli kuljettajan näytössä ja esitetään teksti-ilmoitus - noudatkaa annettua suositusta.

Symbolit kuljettajan näytössä

Jos vaihteistoon tulee vika, kuljettajan näytössä näytetään symboli ja ilmoitus.



Symboli	Sisältö
	Vaihteiston tieto- tai vikailmoitus. Noudattakaa annettua suositusta.
	Lämmin tai ylikuumentunut vaihteisto. Noudattakaa annettua suositusta.

Aiheeseen liittyvät tiedot

- Automaattivaihteiston vaihteasennot (s. 396)
- Vaihtoilmaisin* (s. 398)

Automaattivaihteiston vaihteasennot

Automaattivaihteisto valitsee kulloiseenkin ajotilanteeseen parhaiten sopivan vaihteen. Vaihteistossa on myös manuaalinen vaihteasento.

Vaihteasento kuljettajan näytössä



Kuljettajan näyttö osoittaa vaihteenvalitsimen asennon:

P, R, N, D tai **M**.

Manuaalisessa vaihteasennossa näytetään myös käytössä oleva vaihde.

Vaihteasennot

Pysäköintiasento P

Valitkaa asento **P**, kun on pysäköity tai kun moottori käynnistetään. Auton on oltava paikallaan, kun pysäköintiasento valitaan.

Jotta vaihteenvalitsin voidaan siirtää pois pysäköintiasennosta, jarrupolkimen pitää olla painetuna ja jännitetilan olla **II**.

P-asennossa vaihteisto on mekaanisesti lukittu. Kytkekää ensin seisontajarru, jos auto on pysäköitynä.

VAROITUS

Kytkekää aina seisontajarru pysäköidessänne kaltevalle alustalle. Kytetty vaihde tai automaattivaihteiston **P**-asento ei riitä pitämään autoa paikallaan kaikissa tilanteissa.

HUOM

Vaihteenvalitsimen täytyy olla **P**-asennossa, ennen kuin auto voidaan lukita ja hälytin kytkeä.

Peruutusasento - R

Valitkaa asento **R** peruuttaaksenne. Auton on oltava paikallaan, kun peruutusasento valitaan.

Vapaa-asento - N

Mikään vaihde ei ole kytkettyä ja moottori voidaan käynnistää. Kytkekää seisontajarru, jos auto seisoo paikallaan vaihteenvalitsimen ollessa **N**-asennossa.

Jotta voidaan vaihtaa vapaa-asennosta toiseen vaihteeseen, pitää jarrupolkimen olla painetuna ja jännitetilan olla **II**.

Ajoasento - D

D on normaali ajoasento. Vaihdaminen ylös- ja alaspäin tapahtuu automaattisesti kaasunpaine- luksen ja nopeuden mukaan. Auton on oltava paikallaan vaihdettaessa asennosta **R** asentoon **D**.

Manuaalinen vaihdeasento - M

Manuaalinen vaihdeasento voidaan valita milloin tahansa ajon aikana. Auto jarruttaa moottorilla, kun kaasupoljin vapautetaan.

Valitkaa manuaalinen vaihdeasento siirtämällä vaihteenvalitsin sivulle asennosta **D** ääriasentoon kohdassa "**±**". Kuljettajan näyttö esittää, mikä vaihde juuri silloin on kytketty.

- Painakaa vaihteenvalitsinta eteenpäin "**+**" -merkin suuntaan vaihtaaksenne suuremmalle vaihteelle ja vapauttakaa se.
- Painakaa vaihteenvalitsinta taaksepäin "**-**" -merkin suuntaan vaihtaaksenne pienemmälle vaihteelle ja vapauttakaa se.



Manuaalinen vaihdeasento kuljettajan näytössä².

Nykäysten ja moottorin sammumisen välttämiseksi vaihteisto vaihtaa automaattisesti alaspäin, jos nopeuden laskee alemmaksi kuin valitulle vaihteelle on kohtuullista.

Automaattiseen vaihtamiseen palaamiseksi painakaa vaihteenvalitsin sivulle ääriasentoon kohdassa **D**.

Kickdown

Kun kaasupoljin painetaan täysin pohjaan (normaalin täyskaasuasennon ohi), tapahtuu automaattisesti välitön vaihtaminen alaspäin, ns. kickdown.

Jos kaasupoljin päästetään kickdown-asennosta, tapahtuu vaihtaminen ylöspäin automaattisesti.

Kickdown-toimintoa käytetään, kun tarvitaan mahdollisimman hyvää kiihtyvyyttä, esim. ohitettaessa.

Varmuustoiminto

Moottorin ylikierrosten välttämiseksi on vaihteiston ohjausohjelma varustettu alaspäin vaihtamis- suojalla.

Vaihteisto ei salli vaihtamista alaspäin/kickdown- toimintoa, joka johtaa niin korkeaan kierros- lukuun, että moottori voi vaurioitua. Jos kuljettaja kuitenkin yrittää tehdä tällaisen vaihtamisen moottorin kierrosluvun ollessa korkea, ei tapahdu mitään – alkuperäinen vaihde pysyy kytkettynä.

Kickdown-tilanteessa auto voi vaihtaa alaspäin yhden tai useamman portaan kerrallaan riippuen moottorin kierrosluvusta. Auto vaihtaa ylöspäin moottorivaurioiden estämiseksi, kun moottori saavuttaa enimmäiskierroslukunsa.

Aiheeseen liittyvät tiedot

- Vaihteisto (s. 395)
- Vaihtaminen ohjauspyörän vaihtamisvivuilla* (s. 399)
- Vaihtoilmaisin* (s. 398)
- Vaihteenvalitsinsalpa (s. 398)
- Jännitetilat (s. 391)

² Kuva on kaaviomainen ja ulkonäkö voi vaihdella auton varustelusta riippuen.

Vaihtoilmaisin*

Kuljettajan näytön vaihtamisosoitin näyttää ko. vaihteen käsinvaihdossa ja sen, milloin on hyvä kytkeä seuraava vaihte parhaan mahdollisen polttoainetalouden kannalta.

Ympäristösovitetun ajamisen kannalta manuaalisessa vaihtamisessa on tärkeää ajaa oikealla vaihteella ja vaihtaa ajoissa.

Vaihtamisosoitin näyttää kulloisenkin vaihteen kuljettajan näytössä ja ilmoittaa ylöspäin osoittavalla nuolella, milloin kannattaa vaihtaa suuremmalle vaihteelle.



Vaihteilmaisin 12-tuumaisessa kuljettajan näytössä.



Vaihteilmaisin 8-tuumaisessa kuljettajan näytössä.

Aiheeseen liittyvät tiedot

- Vaihteisto (s. 395)
- Automaattivaihteiston vaihteasetnot (s. 396)

Vaihteenvalitsinsalpa

Vaihteenvalitsinsalpa estää tahattoman vaihtamisen eri vaihteasentojen välillä automaattivaihteistossa.

Vaihteenvalitsinsalpoja on kahta eri tyyppiä - mekaaninen ja automaattinen.

Mekaaninen vaihteenvalitsinsalpa

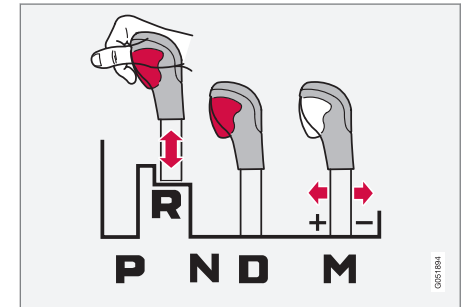

Valitsinta voidaan siirtää vapaasti eteen- tai taaksepäin asentojen **N** ja **D** välillä. Muilla asennoilla on salpa, jota käytetään vaihteenvalitsimessa olevalla salpapainikkeella.

Salpanupin ollessa painettuna voidaan vipua siirtää eteen- tai taaksepäin välillä **P**, **R**, **N** ja **D**.

Automaattinen vaihteenvalitsinsalpa

Automaattisessa vaihteenvalitsinsalvassa on erityisiä varmuusjärjestelmiä.

Pysäköintiasennosta - P

Jotta vaihteenvaihtin voidaan siirtää pois **P**-asennosta, jarrupolkimen pitää olla painettuna ja jännitetilän olla **II**.

Vapaa-asennosta - N

Jos vaihteenvaihtin on **N**-asennossa ja auto on seissyt paikallaan vähintään 3 sekuntia (riippumatta siitä käykö moottori vai ei), vaihteenvaihtin on salvattu.

Jotta vaihteenvaihtin voidaan siirtää **N**-asennosta toiseen vaihteeseen, pitää jarrupolkimen olla painettuna ja jännitetilän olla **II**.

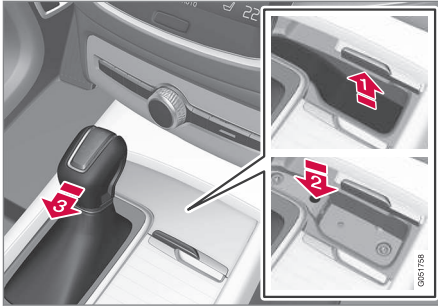
Automaattisen vaihteenvaihtinsalvan aktivoinnin poisto

Jos autolla ei voi ajaa, esim. akun tyhjennyttyä, vaihteenvaihtin pitää siirtää **N**-asentoon, jotta autoa voidaan siirtää.

- 1 Nostakaa vaihteenvaihtimen edessä olevan lokeron kumimattoa. Paikantakaa lokeron pohjassa oleva reikä, jossa on jousipalautteen nuppi.
 - 2 Painakaa pienellä taltalla reikään ja pitäkää sitä painettuna.
 - 3 Siirtäkää vaihteenvaihtinsasentoon **N** ja vapauttakaa nuppi.
4. Asettakaa kumimatto takaisin.

Aiheeseen liittyvät tiedot

- Automaattivaihteiston vaihteeseennot (s. 396)
- Jännitetilät (s. 391)

Vaihtaminen ohjauspyörän vaihtamisvivuilla*

Ohjauspyörän vaihtamisvivut täydentävät vaihteenvaihtinta ja niillä voidaan vaihtaa vaihdetta käsin irrottamatta otetta ohjauspyörästä.

Ohjauspyörän vaihtamisvipujen aktivointi

Jotta vaihdetta voidaan vaihtaa ohjauspyörävalitsimilla, ne on ensin aktivoitava:

- Vetäkää toista valitsimista ohjauspyörää kohti.
 - > Kuljettajan näytön numero näyttää valittuna olevan vaihteen.

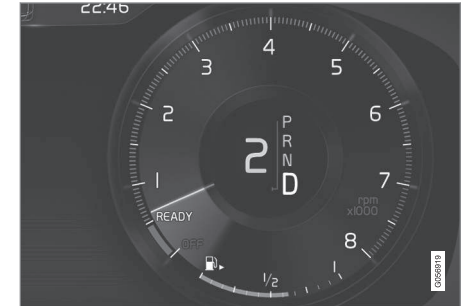

Kuljettajan näyttö vaihdettaessa ohjauspyörävalitsimilla.

◀◀ **Manuaalinen vaihteasento**

Vaihteasennossa **M** ohjauspyörän vaihtamisvivut ovat automaattisesti aktivoituna.



Kuljettajan näyttö vaihdettaessa ohjauspyörävalitsimilla käsinvaihteasennossa.

Vaihtaminen

Vaihtaminen yhdellä portaalla:

- Vetäkää toista ohjauspyörävalitsinta taaksepäin ohjauspyörää kohti ja vapauttakaa se.

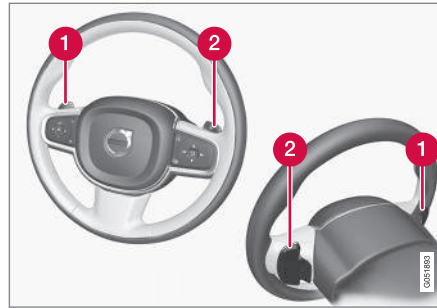

- 1 "-": Valitsee seuraavaksi pienimmän vaihteen.
- 2 "+": Valitsee seuraavaksi suurimman vaihteen.

Vaihto tapahtuu aina vedettäessä ohjauspyörävalitsimesta, mikäli moottorin kierros-luku pysyy sallitulla alueella.

Jokaisen vaihdon jälkeen kuljettajan näytössä oleva numero vaihtuu näyttämään kulloistakin vaihdetta.

Toiminnon sulkeminen

Manuaalinen sulkeminen vaihteasennossa

D

- Kytkekää ohjauspyörän vaihtamisvivut pois vetämällä oikeaa vipua (+) ohjauspyörää kohti, kunnes valittuna olevan vaihteen numero kuljettajan näytössä sammuu.

Automaattinen sulkeminen

Vaihteasennossa **D** ohjauspyörävalitsimet suljetaan hetken päästä, jos niitä ei käytetä. Merkinä tästä valittuna olevan vaihteen numero sammuu.

Poikkeuksena on moottorijarrutus-tilanne - tällöin vivut ovat aktivoituna niin kauan kuin moottorijarrutus jatkuu.

Vaihteasennossa **M** automaattista sulkemista ei tapahdu.

Aiheeseen liittyvät tiedot

- Automaattivaihteiston vaihteasennot (s. 396)
- Vaihtoilmaisin* (s. 398)

Käynnistys/pysäytys

Start/Stop-toiminto sammuttaa moottorin tilapäisesti auton ollessa pysähdyksissä esim. liikennevaloissa tai autojonossa, käynnistää sen sitten automaattisesti uudelleen, kun matka jatkuu.

Start/Stop on yksi useista energiaa säästävistä toiminnoista, joiden tarkoituksena on vähentää polttoaineenkulutusta, mikä puolestaan myötävaikuttaa pakokaasupäästöjen rajoittamiseen.

Järjestelmä antaa mahdollisuuden ympäristöietoiseen ajotapaan antamalla moottorin "pysähtyä automaattisesti", kun se on asianmukaista.

Aiheeseen liittyvät tiedot

- Käynnistys/pysäytys-toiminnon käyttö (s. 401)
- Käynnistys/pysäytys-toiminnon ehdot (s. 403)

Käynnistys/pysäytys-toiminnon käyttö

Start/Stop-toiminto sammuttaa moottorin tilapäisesti auton seistessä ja käynnistää sen sitten automaattisesti uudelleen, kun matka jatkuu.

Start/Stop-toiminto on käytettävissä, kun moottori käynnistetään ja se voidaan aktivoida, kun tietyt edellytykset ovat täyttyneet. Kuljettajan näytössä näytetään, onko toiminto käytettävissä, aktiivinen vai ei käytettävissä, ks. alla oleva otsikko "Symbolit kuljettajan näytössä".

Kaikki auton tavanimukaiset järjestelmät, kuten valaistus, radio jne., toimivat normaalisti myös moottorin ollessa pysäytettynä automaattisesti. Tietyn varustuksen toimintaa voidaan kuitenkin rajoittaa tilapäisesti, esim. ilmastointilaitteen puhaltimen nopeutta tai äänentoistolaitteiston erittäin suurta äänenvoimakkuutta.

Automaattinen pysäytys

Jotta moottori pysähtyy automaattisesti, on voimassa seuraavaa:

- Pysäyttää auto käyttöjarrulla ja pitää sitä siten jalka edelleen jarrupolkimella - moottori sammuu.

Ajotilassa **Eco** tai **Comfort**³ voi moottori sammua automaattisesti ennen kuin auto pysähtyy kokonaan.

Toiminnon **Mukaut. tasanopeus** tai **Pilot Assist** ollessa aktivoituna moottori sammuu automaattisesti noin kolmen sekunnin kuluttua.

Katsokaa myös osa "Käynnistys/pysäytys-toiminnon ehdot".

Automaattinen käynnistys

Jotta moottori käynnistyy automaattisesti, on voimassa seuraavaa:

- Vapauttaa jarrupoljin - moottori käynnistyy automaattisesti ja ajo voi jatkua. Ylämäessä tulee mukaan mäkilähtöavustin (HSA), joka estää auton rullaamisen taaksepäin.
- Kun toiminto **Paikallaanpitoavustin** on aktivoitu, viivytetään automaattista käynnistystä, kunnes kaasupoljinta painetaan.
- Kun toiminto **Mukaut. tasanopeus** tai **Pilot Assist** on aktivoitu, moottori käynnistyy automaattisesti, kun kaasupoljinta painetaan, tai kun ohjauspyörän vasemmanpuoleisen painikesarjan  -painiketta painetaan.
- Säilyttää paine jarrupolkimella ja painakaa kaasupoljinta - moottori käynnistyy automaattisesti.
- Alamäessä: Vähentää painetta käyttöjarrulla hieman, jolloin auto alkaa rullata - moottori käynnistyy automaattisesti pienen nopeudenlisäyksen jälkeen.

³ Normaali käynnistystila.

Symbolit kuljettajan näytössä

12-tuumaisella kuljettajan näytöllä



- Teksti **READY** esitetään kierroslukumittarissa, kun toiminto on käytettävissä.
- Kierroslukumittarin osoitin osoittaa **READY**, kun toiminto on aktiivinen ja moottori on pysäytetty automaattisesti.
- Teksti **READY** on harmaasävyinen, kun toiminto ei ole käytettävissä.
- Mitään tekstiä ei näytetä, kun toiminto on suljettu.



Toiminto on aktiivinen ja moottori on pysäytetty automaattisesti.

8-tuumaisella kuljettajan näytöllä

Symboli näytetään nopeusmittarin alareunassa.

Symboli	Sisältö
	Valkoinen symboli: Toiminto on käytettävissä.
	Beige symboli: Toiminto on aktiivinen ja moottori on pysäytetty automaattisesti.
	Toiminto ei ole käytettävissä, ehdot eivät täyty.
	Mitään symbolia ei näytetä, kun toiminto on suljettu.

Toiminnon sulkeminen

Tietyissä tilanteissa voi olla suotavaa sulkea toiminto tilapäisesti.



Sulkekaa keskinäytön toimintonäkymässä olevalla toimintopainikkeella **Start/Stop**. Toiminnon ollessa kytketty pois painikkeen merkkivalo on sammuksissa.

Toiminto on kytketty pois, kunnes

- se aktivoidaan uudelleen
- ajotilaksi vaihdetaan **Eco** tai **Comfort**
- auto käynnistetään seuraavan kerran.

Aiheeseen liittyvät tiedot

- Käynnistys/pysäytys (s. 401)
- Käynnistys/pysäytys-toiminnon ehdot (s. 403)
- Mäkilähtöavustin (s. 417)
- Automaattinen jarrutus seistäessä paikallaan (s. 417)
- Mukautuva nopeudensäädin* (s. 297)
- Pilot Assist* -toiminnon aktivointi ja käynnistys (s. 314)

Käynnistys/pysäytys-toiminnon ehdot

Jotta Start/Stop-toiminto toimii, edellytetään, että joukko ehtoja on täyttynyt.

Jos jokin ehto ei ole täyttynyt, ilmoitetaan siitä kuljettajan näytössä. Ks. kappale "Start/Stop-toiminnon käyttäminen".

Moottori ei sammu automaattisesti

Seuraavissa tapauksissa moottori ei pysähdy automaattisesti:

- Auto on saavuttanut noin 10 km/h:n (6 mph) nopeuden käynnistyksen jälkeen.
- Kun automaattisia sammutuksia on ollut toistuvasti tietty määrä, nopeuden on ylitettävä noin 10 km/h (6 mph) ennen seuraavaa automaattista sammutusta.
- Kuljettaja on irrottanut turvavyön.
- Käynnistysakun kapasiteetti on alle alimman sallitun tason.
- Moottori ei ole normaalissa toimintalämpötilassa.
- Ulkolämpötila on alle noin -5 °C tai yli noin 30 °C.
- Tuulilasien sähkölämmitys aktivoidaan.
- Matkustamon olosuhteet poikkeavat asetuista arvoista.
- auta peruutetaan.

- Käynnistysakun lämpötila on sallittujen raja-arvojen ala- tai yläpuolella.
- Kuljettaja tekee suuria ohjausliikkeitä.
- tie on hyvin jyrkkä.
- Konepelti avataan.
- Ajettaessa korkealla merenpinnasta, kun moottori ei ole saavuttanut toimintalämpötilaa.
- ABS-järjestelmä on aktivoitunut.
- Voimakkaassa jarrutuksessa (myös, vaikka ABS-järjestelmä ei ole aktivoitunut).
- Useat käynnistykset lyhyenä aikana ovat aktivoineet käynnistysmoottorin lämpösuojan.
- Pakoputkiston hiukkassuodatin on täynnä⁴.
- perävaunu on sähköisesti yhdistetty auton sähköjärjestelmään.
- Vaihteisto ei ole normaalissa toimintalämpötilassa.
- Vaihteenvältsin on asennossa ±.

Moottori ei käynnisty automaattisesti

Seuraavissa tapauksissa moottori ei käynnisty automaattisesti sammuttuaan automaattisesti:

- Kuljettaja ei käytä turvavyötä, vaihteenvältsin on **P**-asennossa ja kuljettajan ovi on auki -käynnistys on tehtävä normaalisti.

Moottori käynnistyy automaattisesti ilman, että jarrupoljin on vapautettu

Seuraavissa tapauksissa moottori käynnistyy automaattisesti, jos kuljettaja ei ota jalkaansa pois jarrupolkimelta:

- Suuri ilmankosteus matkustamossa muodostaa huurua ikkunoille.
- Matkustamon olosuhteet poikkeavat asetuista arvoista.
- Virranotto on tilapäisesti suuri tai käynnistysakun kapasiteetti laskee alimmalle sallitulle tasolle.
- Toistuvia pumppauksia jarrupolkimella.
- Konepelti avataan.
- Auto alkaa rullata, tai tekee pienen nopeudenlisäyksen, jos auton on pysäytetty automaattisesti sen seisomatta täysin paikallaan.
- Kuljettajan vyölukko avataan vaihteenvältsimen ollessa **D**- tai **N**-asennossa.
- Vaihteenvältsin siirretään asennosta **D** asentoon **R** tai ±.
- Kuljettajan ovi avataan vaihteenvältsimen ollessa **D**-asennossa - kilahdusta muistuttava ääni ja teksti-ilmoitus kertovat, että virta on päällä.

⁴ Koskee dieselmoottorilla varustettuja autoja.



VAROITUS

Älkää avatko konepeltiä, kun moottori on pysäytetty automaattisesti. Sammuttaa moottori normaalisti ennen kuin konepelti käännetään auki.

Aiheeseen liittyvät tiedot

- Käynnistys/pysäytys (s. 401)
- Käynnistys/pysäytys-toiminnon käyttö (s. 401)
- Apuakku (s. 538)

Ajotilat*

Ajotilan valinta vaikuttaa auton ajo-ominaisuuksiin ajokokemuksen parantamiseksi ja ajamisen helpottamiseksi erityisissä tilanteissa.

Ajotilojen avulla voidaan nopeasti saada pääsy auton moniin toimintoihin ja asetuksiin eri ajotarpeiden mukaan. Seuraavia järjestelmiä sovitetaan mahdollisimman hyvien ajo-ominaisuuksien saamiseksi ko. ajotilassa:

- Ohjaus
- Moottori/vaihteisto/neliveto*
- Jarrut
- Ilmajousitus* ja iskunvaimennus
- Kuljettajan näyttö
- Käynnistys/pysäytys-toiminto
- Lämmitys- ja ilmastointilaitteen asetukset

Valitkaa ajotila, joka sopii parhaiten senhetkisiin ajo-olosuhteisiin. Huomatkaa, ettei kaikkia ajotiloja voida valita kaikissa tilanteissa.

Ajotilan valitseminen



1. Painakaa ajotilasäädintä **DRIVE MODE**.
> Keskinäytössä avautuu ponnahdusvalikko.
2. Kääntäkää säätöpyörää ylös- tai alaspäin, kunnes haluamanne ajotila on merkitty.
3. Painakaa ajotilasäädintä tai suoraan kosketusnäytössä valinnan vahvistamiseksi.
> Valittu ajotila esitetään kuljettajan näytössä.

Kun jokin ajotila ei ole valittavissa, näytetään ilmoitus, esimerkiksi:

- **Valinta ei ole mahdollista vaihteen käsivalinnan vuoksi**
- **Valinta ei ole mahdollista, koska akun virta on vähissä**
- **Valinta ei ole mahdollista, koska lämpötila on alhainen**

- **Valinta ei ole mahdollista rajoitusten vuoksi**
- **Valinta ei ole mahdollista, nopeus on liian suuri.**

Valittavat ajotilat

COMFORT

- Tämä on auton normaalitila.

Kun auto käynnistyy, se on **Comfort**-tilassa ja Start/Stop-toiminto on aktivoitu. Asetukset saavat aikaan sen, että auto tuntuu mukavalta, ohjaus on kevyt, iskunvaimennus pehmeä ja korin liike mukautuva.

Tämä ajotila on hiilidioksidipäästöjen sertifiointitila.

ECO

- Sovittakaa auto energiatehokkaammalle ja ympäristöystävälliselle ajolle käyttämällä **Eco**-tilaa.

Ajotila tarkoittaa, että esim. Start/Stop-toiminto on aktivoitu, maavara on pienempi ilmanvastuksen vähentämiseksi ja tiettyjen ilmastoasetusten tehoa on rajoitettu.

Kuljettajan näytössä on Eco-mittari, joka helpottaa polttoainetaloudellista ajamista.

Lisätietoja tästä ajotilasta on kappaleessa "Ajotila ECO".

OFF ROAD

- Maksimoikaa auton etenemiskyky ajettaessa hankalassa maastossa ja huonoilla teillä.

Ajotila antaa suuren maavaran, ohjaus on kevyt, neliveto ja pienen nopeuden toiminto alamäki-avustimella (Hill Descent Control) on aktivoitu. Start/Stop-toiminto on pois toiminnasta.

Ajotila voidaan aktivoida vain pienessä nopeudessa ja nopeusmittari näyttää nopeusrajoituksen alueen. Jos tämä nopeus ylitetään, **Off Road**-tila keskeytyy ja toinen ajotila aktivoituu.

Off Road-tilassa kuljettajan näytössä on kompassi nopeus- ja kierroslukumittarien välissä.

HUOM

Ajotilaa ei ole tarkoitettu käytettäväksi yleisillä teillä.

HUOM

Jos auto sammutetaan OFF ROAD -ajotilassa ja sen maavara on siksi suuri, auto lasketaan alas seuraavan käynnistyksen yhteydessä.

TÄRKEÄÄ

Ajotilaa OFF ROAD ei saa käyttää ajettaessa perävaunua vetäen ilman perävaunuliitintä. Muutoin on olemassa ilmapalkeiden vaurioitumisen vaara.

DYNAMIC

- **Dynamic**-tilassa auto käyttäytyy urheilullisemmin ja reagoi nopeammin painettaessa kaasua.

Vaihtamiset ovat nopeampia ja täsmällisempiä, ja vaihteisto ensisijaistaa vaihteen, jolla on suuri vetovoima.

Ohjausvaste on nopeampi, vaimennus on kovempi ja pieni maavara saa korin seuraamaan ajorataa kallistelun vähentämiseksi kaarteissa.

Start/Stop-toiminto on pois toiminnasta.

◀◀ INDIVIDUAL

- Sovittakaa ajotila omien toivomusten mukaiseksi.

Valitkaa jokin ajotila aloitusta varten ja säätäkää sitten asetukset haluttujen ajo-ominaisuuksien mukaan. Nämä asetukset tallennetaan omaan kuljettajaprofiiliin.

Yksilöllinen ajotila on käytettävissä vain, jos se on ensin aktivoitu keskinäytössä.

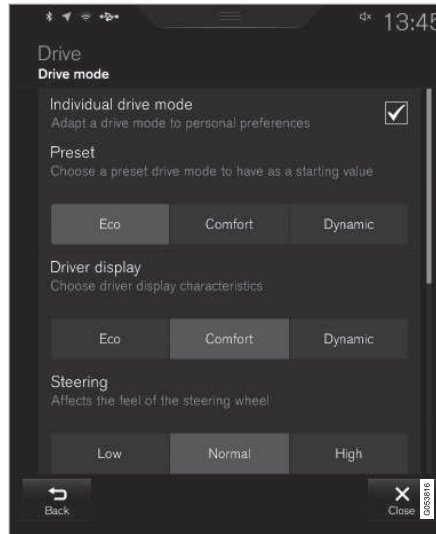

Yksilöllisen ajotilan asetuskäyttöä.

1. Painakaa **Asetukset** päänäkökuvassa.
2. Painakaa **My Car** → **Yksilöllinen ajotila** ja merkitkää **Yksilöllinen ajotila**.

3. Valitkaa kohdassa **Esiasetetut kanavat** jokin ajotila aloitusta varten: **Eko**, **Mukavuus** tai **Dynaaminen**.

Mahdolliset säädöt koskevat seuraavien asetuksia:

- Kuljettajan näyttö
- Ohjausvoima
- Voimansiirron ominaisuudet
- Jarrun ominaisuudet
- Jousituksen säätö
- ECO-ilmastointi
- Start/stop.

Aiheeseen liittyvät tiedot

- Nopeudesta riippuva ohjauspyörän vastus (s. 278)
- Tasonsäätö* ja vaimennus (s. 409)
- Käynnistys/pysäytys (s. 401)
- Ajoasento ECO (s. 407)
- Neliveto* (s. 410)
- Alamäkiavustin* (s. 419)

⁵ Kuva on kaaviomainen - ulkonäkö voi vaihdella automallista tai päivitetyistä ohjelmistosta riippuen.

Ajoasento ECO

ECO-ajotila optimoi auton ajo-ominaisuudet polttoainetaloudellisemmalle ja ympäristöystävällisemmälle ajamiselle.

Käyttäkää tätä ajotilaa sekä polttoaineen että ympäristön säästämiseksi.

Seuraavia ominaisuuksia sovitetaan Eco-ajoa varten:

- Vaihteiston vaihtamiskohdat.
- Moottorinohjausta ja vastetta kaasupolkimelta.
- Vapaakytkintoiminto Eco Coast aktivoituu ja moottorijarrutus lakkaa, kun kaasupoljin vapautetaan välillä 65 ja 140 km/h (40–87 mph) olevilla nopeuksilla.
- Tietyt ilmastojärjestelmän asetukset toimivat rajoitetulla teholla tai suljetaan.
- Tasonsäätötoiminto* antaa pienen maavaran ilmanvastuksen vähentämiseksi.
- Kuljettajan näyttö esittää tietoja ECO-mittarissa, mikä helpottaa ympäristötietoista ja taloudellista ajamista.

ECO-tilan valitseminen

Moottorin sammuttamisen yhteydessä Eco-tila suljetaan ja siksi se pitää aktivoida aina moottorin käynnistämisen jälkeen. Kuljettajan näyttö esittää ECO, kun toiminto on aktivoitu.

Ajotilasäätimellä*



1. Painakaa ajotilasäädintä **DRIVE MODE**.
> Keskinäytössä avautuu ponnahdusvalikko.
2. Kääntäkää säätöpyörää ylös- tai alaspäin, kunnes haluamanne ajotila on merkitty.
3. Painakaa ajotilasäädintä tai suoraan kosketusnäytössä valinnan vahvistamiseksi.

Keskinäytön toimintonäkymässä



Ilman ajotilasäädintä olevassa autossa keskinäytön toimintonäkymässä on **ECO-ajotila** -toimintopainike.

- Painakaa painiketta toiminnon aktivoimiseksi.
> Valoilmaisain painikkeessa palaa, kun toiminto on aktivoitu.

Vapaakytkintoiminto Eco Coast

Vapaakytkintoiminto Eco Coast tarkoittaa käytännössä, että moottorijarrutus lakkaa, mistä seuraa, että auton liike-energiaa käytetään pitempien osuuskien rullaamiseen. Kun kuljettaja vapauttaa kaasupolkimen kytketään vaihteisto automaattisesti irti moottorista, jonka käyntinopeus laskee joutokäynnille ja kulutus pienenee.

Toimintoa käytetään parhaiten paikoissa, joissa voi rullata kauan, esim. teillä, joilla on loiva alamäki tai ennakoitun nopeudenvähentämisen yhteydessä tultaessa pienemmän nopeusrajoituksen alueelle.

Vapaakytkintoiminnon aktivointi

Toiminto aktivoituu, kun kaasupoljin vapautetaan täysin ylös yhdistettynä seuraaviin parametreihin:

- Ajotila **Eco** on aktivoitu.
- Vaihteenvalitsin on **D**-asennossa.
- Nopeus välillä n. 65–140 km/h (40–87 mph).
- Tien alamäki ei jyrkempi kuin n. 6 %.

Kuljettajan näyttö esittää **COASTING**, kun vapaakytkintoimintoa käytetään.



« Rajoitukset

Vapaakytkintoiminto ei ole käytettävissä, jos:

- moottori ja/tai vaihteisto ei ole normaalissa toimintalämpötilassaan.
- Nopeudensäädin aktivoidaan.
- Vaihteenvältsin siirretään asennosta **D** manuaaliseen asentoon.
- Nopeus on alueen n. 65–140 km/h (40–87 mph) ulkopuolella.
- Tien alamäki on jyrkempi kuin n. 6 %.
- Tehdään manuaalisia vaihtamisia ohjauspyörän valitsimilla*.

Vapaakytkintoiminnon deaktivointi ja sulkeminen

Tietyissä tilanteissa voi olla suotavaa deaktivoida tai sulkea toiminto, jotta moottorijarrutusta voidaan käyttää. Esimerkkejä sellaisista tilanteista voivat olla jyrkät alamäet ja ajo ennen tulevaa ohitusta - jotta se voidaan tehdä mahdollisimman turvallisesti.

Deaktivoikaa toiminto seuraavasti:

- Vaikuttakaa kaasu- tai jarrupolkimeen.
- Siirtäkää vaihteenvältsin manuaaliseen asentoon.
- Vaihtaminen ohjauspyörän vaihtamisvivuilla*.

Sulkekaa vapaakytkintoiminto seuraavasti:

- Ajo tilan vaihtaminen*, tai tilan **ECO-ajotila** sulkeminen toimintonäkymässä.

Myös ilman vapaakytkintoimintoa on mahdollista rullata pitempiä matkoja, mikä myötävaikuttaa kulutuksen alenemiseen. Mahdollisimman hyvän polttoainetalouden kannalta on kuitenkin suositumpaa pitää vapaakytkintoiminto aktiivituna, jotta voidaan rullata pitempiä matkoja.

ECO-mittari kuljettajan näytössä

ECO-mittari osoittaa, kuinka taloudellista ajaminen on:

- Taloudellisen ajon yhteydessä mittari näyttää pientä arvoa osoittimen ollessa vihreällä alueella.
- Epätaloudellisessa ajossa, esim. äkillisen jarrutuksen tai voimakkaan kiihdytyksen yhteydessä mittari näyttää korkeaa lukemaa.

ECO-mittarissa on myös osoitin, joka näyttää, kuinka referenssikuljettaja ajaisi autoa samassa ajotilanteessa. Sen osoittaa mittarin lyhyt osoitin.



Eco-mittari 12-tuumaisessa kuljettajan näytössä.



Eco-mittari 8-tuumaisessa kuljettajan näytössä.

ECO-ilmastointi

ECO-ajotilassa matkustamon ECO-ilmastointi aktivoituu automaattisesti energiankulutuksen vähentämiseksi.

i HUOM

Aktivoidessa ECO-toiminto muutetaan joitakin parametreja lämmitys- ja ilmastointijärjestelmän asetuksia ja joidenkin sähkökuluttajien toimintoja rajoitetaan. Jotkut asetukset voidaan palauttaa manuaalisesti, mutta täysi toimivuus saavutetaan vain sulkemalla ECO-toiminto tai sovitamalla ajotila **Individual*** siten, että lämmitys- ja ilmastointijärjestelmä toimii täysimittaisesti.

Jos on ongelmia huurtumisen kanssa, painakaa maks. huurteenpoisto -painiketta.

Aiheeseen liittyvät tiedot

- Taloudellinen ajo (s. 430)
- Käynnistys/pysäytys (s. 401)
- Ajotilat* (s. 404)
- Ikkunoiden ja taustapeilien huurteenpoiston aktiivointi/deaktiivointi (s. 197)

Tasonsäätö* ja vaimennus

Auton tasonsäätö säätää auton jousitus- ja vaimennusominaisuuksia automaattisesti mahdollisimman hyvän mukavuuden ja toiminnan saamiseksi ajon aikana. Tasoa voidaan säätää myös manuaalisesti kuormaamisen ja autoon nousemisen ja siitä poistumisen helpottamiseksi.

Ilmajousitus ja iskunvaimennus

Järjestelmä on sovitettu valitun ajotilan ja auton käyttämän nopeuden mukaan. Ilmajousituksella säädetään auton maavaraa pienemmäksi suurilla nopeuksilla, mikä vähentää ilmanvastusta ja lisää vakautta. Vaimennus on normaalisti asetettu mahdollisimman hyvän mukavuuden perusteella ja sitä säädetään jatkuvasti tienpinnan, auton kiihtyvyyden, jarrutuksen ja kaartamisen perusteella.



Kuljettajan näytössä näytetään ilmoitus tasonsäädön ollessa meneillään.

Tasoa ei voi säätää, kun jokin sivuovista tai konepelti on auki.

Tasonsäädön asetukset**Autoonnousuavustin**

Auto voidaan laskea alas siihen nousemisen ja poistumisen helpottamiseksi.

Aktivoidakaa autoonnousuavustin keskinäytön kautta:

1. Painakaa **Asetukset** päänäkyssä.
2. Painakaa **My Car → Jousitus**.
3. Valitkaa **Jousitus säätö sisääntulossa ja poistumisessa**.
 - > Kun auto on pysäköity ja moottori sammutettu, auto laskeutuu alas. (Tasonsäätö lakkaa, jos jokin ovi avataan, ja tämän jälkeen voi syntyä tietty viive, ennen kuin tasonsäätö palautuu oven sulkemisen jälkeen.) Kun auto käynnistetään ja se alkaa rullata, auto nousee valittua ajotilaa vastaavalle tasolle.

Jousituksen säädön ja tasonsäädön poistaminen toiminnasta

Tietyissä tapauksissa pitää toiminto sulkea, esim. ennen kuin auto nostetaan ylös nosturilla*. Muutoin nosturilla nostettaessa syntyvä tasoero voi aiheuttaa ongelmia ilmajousitukselle.

Sulkekaa toiminto keskinäytön kautta:

1. Painakaa **Asetukset** päänäkyssä.
2. Painakaa **My Car → Jousitus**.
3. Valitkaa **Estä tasonsäädön ohjaus**.



« **Vaimennuksen tason muuttaminen⁶**

Jos autossa on aktiivinen alusta (Four-C) eikä ajotilatoimintoa*, sen vaimennuksen tasoa voidaan säätää keskinäytön kautta:

1. Painakaa **Asetukset** päänäkyvässä.
2. Painakaa **My Car** → **Ajotila** → **Jousituksen säätö** ja valitkaa taso.

Kuormausasento



Käyttäkää kuormatilassa olevia painikkeita takaoisan korkeuden säätämiseen ja helpottamaan kuorman lastausta ja purkua tai kun perävaunu kytketään kiinni/pois. Ks. osaa "Kuormaus".

Pysäköinti

Katsokaa pysäköitäessä, että auton päällä ja alla on riittävästi tilaa, koska auton maavara voi vaihdella riippuen esim. ulkolämpötilasta, auton kuor-

mauksesta, kuormaus tilan käytöstä tai mikä ajotila valitaan käynnistyksen jälkeen.

Tasoa voidaan myös säätää jonkin aikaa auton pysäköimisen jälkeen. Näin kompensoidaan mahdolliset korkeusmuutokset, joita voi tapahtua johduen lämpötilamuutoksista ilmajousissa, kun auto jäähtyy.

Kuljetuksen yhteydessä

Kuljetettaessa autoa lautalla, junalla tai kuorma-autolla auton saa sitoa vain renkaiden ympäriltä, ei alustan muista osista. Ilmajousitukseen voi syntyä muutoksia kuljetuksen aikana, mikä voi vaikuttaa sidontaan negatiivisesti.

Aiheeseen liittyvät tiedot

- Ajotilat* (s. 404)
- Kuormaus (s. 228)

Neliveto*

Neliveto, AWD (All Wheel Drive), tarkoittaa, että auto vetää samanaikaisesti kaikilla neljällä pyörällä, mikä parantaa pitoa.

Parhaan mahdollisen pidon saavuttamiseksi ja pyörien luistamisen välttämiseksi vetovoima jaetaan automaattisesti parhaiten pitäviin pyöriin. Järjestelmä laskee jatkuvasti takapyörille jaettavan vääntömomentin tarpeen ja voi ohjata välittömästi enintään puolet moottorin vääntömomentista takapyörille.

Nelivedolla on myös vakauttava vaikutus suuremmilla nopeuksilla. Normaalisissa ajossa jaetaan suurempi osa voimasta etupyörille. Auton seis- tessä paikallaan neliveto on aina kytkettynä, jotta kiihdytettäessä saadaan suurin mahdollinen veto- teho.

Nelivedon ominaisuudet vaihtelevat valitun ajotilan mukaan*.

Aiheeseen liittyvät tiedot

- Ajotilat* (s. 404)
- Ajaminen hitaalla nopeudella* (s. 418)

⁶ Riippuu auton varustelusta.

Jarrutoiminnot

Auton jarruja käytetään nopeuden alentamiseen tai estämään auton lähteminen rullaamaan.

Käyttö- ja seisontajarrun ohella auto on varustettu useilla automaattisilla jarruaputoiminnoilla. Nämä voivat helpottaa kuljettajaa esim. siten, että jalkaa tarvitse pitää jarrupolkimella seistäessä liikennevaloissa, lähettäessä liikkeelle ylämäkeen tai ajettaessa alamäkeen.

Auton varustuksesta riippuen voi esiintyä seuraavia jarruaputoimintoja:

- Automaattinen jarru seistäessä paikallaan (Auto Hold)
- Mäkilähtöavustin (Hill Start Assist)
- Automaattinen jarrutus törmäyksen jälkeen
- City Safety
- Alamäkiavustin (Hill Descent Control)*

Aiheeseen liittyvät tiedot

- Käyttöjarru (s. 411)
- Seisontajarru (s. 414)
- Alamäkiavustin* (s. 419)
- Mäkilähtöavustin (s. 417)
- Automaattinen jarrutus seistäessä paikallaan (s. 417)
- Automaattinen jarrutus törmäyksen jälkeen (s. 413)

Käyttöjarru

Käyttöjarrua käytetään auton nopeuden alentamiseen ajon aikana.

Käyttöjarrujärjestelmä

Autossa on kaksi jarrupiiriä. Jos yksi jarrupiiri vaurioituu, jarrupoljin painuu syvemmälle. Tarvitaan suurempi poljinpaine normaalin jarruvaikutuksen saamiseksi.

Jarrutehostin vahvistaa kuljettajan jarrupolkimeen kohdistamaa voimaa.

VAROITUS

Jarrutehostin toimii vain moottorin ollessa käynnissä.

Jos jalkajarrua painetaan moottorin ollessa sammutettuna, poljintuntuma on kova ja auton jarruttamiseen tarvitaan enemmän voimaa.

Hyvin mäkisellä tiestöllä tai ajettaessa raskaasti kuormattuna voidaan jarrujen rasitusta vähentää moottorijarrutuksella manuaalisessa vaihteasennossa. Moottorijarrutusta hyödynnetään tehokkaimmin, jos käytetään samaa vaihdetta ajettaessa mäkeä alaspäin kuin ajettaessa sitä ylöspäin. Käyttäkää ajotilaa **Off Road***, saadaksenne tehostetun moottorijarrutuksen ajettaessa jyrkissä alamäissä hitaalla nopeuksilla.

Lukkiutumattomat jarrut

Autossa on lukkiutumattomat jarrut, Anti-lock Braking System (ABS), jotka estävät pyörien lukkiutumisen jarrutuksessa ja mahdollistavat ohjattavuuden säilymisen. Tässä yhteydessä voi jarrupolkimessa tuntua värinöitä, mikä on normaalia.

Kun moottori on käynnistetty, tehdään lyhyt automaattinen ABS-järjestelmän testi, kun kuljettaja vapauttaa jarrupolkimen. Lisäksi järjestelmän automaattinen testaus voidaan tehdä alhaisella ajonopeudella. Testauksen huomaa jarrupolkimen sykkimisestä.

Jarruttaminen märillä teillä

Ajattaessa pitkätkö aika voimakkaassa sateessa jarruttamatta voi jarruvaikutus ensimmäisen jarrutuksen yhteydessä viivästyä hieman. Tämä voi olla tilanne myös auton pesun jälkeen. Tällöin on välttämätöntä painaa jarru voimakkaammin. Pitäkää sen vuoksi suurempi etäisyys edellä olevaan liikenteeseen.

Jarruttakaa autoa kunnolla ajettuane märillä teillä ja auton pesun jälkeen. Tällöin jarrulevyt lämpenevät, kuivuvat nopeammin ja suojataan korroosiolta. Ottakaa jarruttaessanne huomioon vallitseva liikennetilanne.

Jarruttaminen suolatuilla teillä

Ajattaessa suolatuilla teillä voi jarrulevyille ja jarrupaloille muodostua suolakerroksia. Tämä voi pidentää jarrutusmatkaa. Pitäkää sen vuoksi



◀ tavallista suurempi turvaväli edellä olevaan ajoneuvoon. Huolehtikaa myös:

- Jarruttamisesta silloin tällöin mahdollisen suolakerroksen poistamiseksi. Katsokaa, etteivät muut tienkäyttäjät joudu vaaraan jarrutettaessa.
- Painakaa jarrupoljinta varovasti, kun ajo on päättynyt ja ennen kuin seuraava matka alkaa.

Huolto

Auton pitämiseksi korkeatasoisena liikenneturvallisuu- den, käyttövarmuuden ja luotettavuuden suhteen tulee noudattaa Volvon huoltovälejä, jotka on eritelty Huolto- ja takuukirjassa.

Uudet ja vaihdetut jarrupalat ja jarrulevyt antavat optimaalisen jarruvaikutuksen vasta muutamien satojen kilometrien ajon aiheuttaman "kulumisen" jälkeen. Kompensoikaa pienentynyt jarruvaikutus painamalla jarrupoljinta voimakkaammin. Volvo suosittelee, että asennetaan vain Volvoon- ne hyväksytyt jarrupalat.

! TÄRKEÄÄ

Jarrujärjestelmän komponenttien kuluneisuus on tarkistettava säännöllisesti.

Kääntyäkää korjaamon puoleen saadaksenne tietoa menettelytavasta tai teettäkää tarkastus korjaamolla – suosittelemme valtuutettua Volvon teknistä palvelua.

Symbolit kuljettajan näytössä

Symboli	Sisältö
	Tarkastakaa jarrunestemäärää. Jos määrä on pieni, lisääkää jarrunestettä sekä tarkastakaa jarrunestehävikin syy.
	Kiinteä valo 2 sekuntia moottorin käynnistyksen yhteydessä: Automaattinen toiminnan tarkastus. Kiinteä valo kauemmin kuin 2 sekuntia: Vika ABS-järjestelmässä. Auton varsinainen jarrujärjestelmä toimii edelleen, mutta ilman ABS-toimintoa.

! VAROITUS

Jos sekä jarruvian että ABS-vian varoitusvalot palavat samanaikaisesti, jarrujärjestelmään on voinut syntyä vika.

- Jos tällöin jarrunestesäiliön nestetaso on normaali, ajakaa varovasti lähimpään korjaamoon jarrujärjestelmän tarkastusta varten - suosittelemme Volvon teknistä palvelua.
- Jos jarrunesteen pinta on jarrunestesäiliön **MIN**-tason alapuolella, autolla ei saa enää ajaa lisäämättä jarrunestettä. Jarrunesteen vähenemisen syy täytyy tutkia.

Aiheeseen liittyvät tiedot

- Jarrutoiminnot (s. 411)
- Jarrutusvoiman vahvistus (s. 413)
- Jarruvalot (s. 145)
- Hätäjarruvalot (s. 413)

Hätäjarruvalot

Hätäjarruvalot aktivoidaan takana olevien ajoneuvojen varoittamiseksi voimakkaasta jarrutuksesta. Toiminto tarkoittaa, että jarruvalot vilkkuvat sen sijaan, että ne - kuten normaalissa jarrutuksessa - palaisivat jatkuvasti.

Hätäjarruvalot aktivoituvat voimakkaassa jarrutuksessa tai jos ABS-järjestelmä aktivoituu suurissa nopeuksissa. Pienelle nopeudelle tapahtuneen jarrutuksen jälkeen jarruvalot palaavat vilkkumisesta normaaliin jatkuvaan palamiseen, samalla aktivoituvat auton varoitusvilkut. Nämä vilkkuvat, kunnes kuljettaja kiihdyttää auton jälleen suuremmalle nopeudelle tai sammuttaa varoitusvilkut.

Aiheeseen liittyvät tiedot

- Käyttöjarru (s. 411)
- Varoitusvilkut (s. 146)
- Jarruvalot (s. 145)

Jarrutusvoiman vahvistus

Jarrutusvoiman vahvistusjärjestelmä BAS (Brake Assist System) auttaa lisäämään jarrutusvoimaa jarrutettaessa ja lyhentää siten jarrutusmatkaa.

Järjestelmä tunnistaa kuljettajan tavan jarruttaa ja lisää tarvittaessa jarrutusvoimaa. Jarrutusvoima voidaan vahvistaa tasolle, jolloin ABS-järjestelmä alkaa toimia. Toiminto keskeytyy, kun painetta jarrupolkimella vähennetään.

HUOM

Kun BAS aktivoidaan, jarrupoljin painuu hie- man tavallista alemmaksi, painakaa (pitäkää) jarrupoljinta painettuna niin pitkään kuin on tarpeen.

Kun jarrupoljin vapautetaan, kaikki jarrutus päättyy.

Aiheeseen liittyvät tiedot

- Käyttöjarru (s. 411)

Automaattinen jarrutus törmäyksen jälkeen

Törmäystilanteessa, jossa pyroteknisten turva- yönkiristimien tai turvatyynyjen aktivointitaso saavutetaan, tai jos törmäys suuren eläimen kanssa havaitaan, auton jarrut kytetään auto- maattisesti päälle. Toiminnon tarkoituksena on estää mahdollinen jälkitörmäys tai ehkäistä sen vaikutuksia.

Vakavan törmäyksen jälkeen on olemassa vaara, ettei enää ole mahdollista hallita ja ohjata autoa. Mahdollisesti seuraavan törmäyksen, ajoneuvoon tai kohteeseen auton reitillä, välttämiseksi tai vai- kutuksen vähentämiseksi aktivoituu jarruapujär- jestelmän automaattisesti ja jarruttaa autoa tur- vallisella tavalla.

Jarruvalot ja varoitusvilkut aktivoidaan jarrutuksen aikana. Kun auto on pysähtynyt, varoitusvilkut jat- kavat vilkkumisestaan ja seisontajarru kytketään.

Jos jarrutus ei olisi sopivaa, jos esim. on ole- massa vaara jäädä takaa tulevan liikenteen pääl- leajamaksi, järjestelmä voidaan syrjäyttää siten, että kuljettaja painaa kaasupoljinta.

Toiminta edellyttää, että jarrujärjestelmä on kun- nossa törmäyksen jälkeen.

Katsokaa myös kappaleita "Rear Collision Warning" ja "Blind Spot Information".

« Aiheeseen liittyvät tiedot

- Jarrutoiminnot (s. 411)
- Turvavyönkiristin (s. 59)
- Turvatyyny (s. 62)
- Rear Collision Warning (s. 346)
- Blind Spot Information* (s. 346)

Seisontajarru

Seisontajarru estää autoa lähtemästä liikkeelle paikaltaan lukitsemalla/salpaamalla kaksi pyörää.



Seisontajarrun säädin on sijoitettu tunnelikonsoliin istuinten väliin.

Kun sähkökäyttöinen seisontajarru on toiminnassa, kuuluu heikko sähkömoottorin ääni. Ääni syntyy myös seisontajarrun automaattisen toiminnan tarkastuksen yhteydessä.

Jos auto seisoo paikallaan, kun seisontajarru kytketään, se vaikuttaa vain takapyöriin. Jos kytkeminen tapahtuu auton liikuessa, käytetään varsinaista käyttöjarrua, ts. jarru vaikuttaa kaikkiin neljään pyörään. Jarruvaikutus siirtyy takapyöriin, kun auto on melkein paikallaan.

Aiheeseen liittyvät tiedot

- Jarrutoiminnot (s. 411)
- Seisontajarrun käyttö (s. 415)

- Seisontajarrun vian yhteydessä (s. 416)

Seisontajarrun käyttö

Käyttäkää seisontajarrua estämään auton lähteminen liikkeelle paikaltaan.

Seisontajarrun kytkeminen



1. Vetäkää säädintä ylöspäin.
 - > Symboli kuljettajan näytössä syttyy, kun seisontajarru on kytketty.
2. Tarkistakaa, että auto seisoo paikallaan.

Symboli kuljettajan näytössä

Symboli	Sisältö
	Symboli palaa, kun seisontajarru on kytketty. Jos symboli vilkkuu, se tarkoittaa, että on syntynyt vika. Lukekaa kuljettajan näytössä oleva ilmoitus.

Automaattinen kytkeminen

Seisontajarru kytketty automaattisesti:

- jos toiminto Auto Hold (automaattinen jarrutus seistäessä paikallaan) on aktivoitu ja auto on seissyt paikallaan n. 5 minuuttia.
- kun jyrkässä mäessä valitaan vaihdeasento **P**.
- kun auto on sammutettu.

Hätäjarru

Hätätilanteessa seisontajarru voidaan kytkeä auton ollessa liikkeellä vetämällä ja pitämällä säädintä ylhäällä. Jarrutus loppuu, kun säädin vapautetaan.

HUOM

Hätäjarrutettaessa suurehkoissa nopeuksissa kuuluu merkkiäänä jarrutuksen aikana.

Seisontajarrun vapauttaminen



Irrottaminen manuaalisesti

1. Painakaa jarrupoljinta jämakästi.
2. Painakaa säädin alas.
 - > Seisontajarru vapautuu ja symboli kuljettajan näytössä sammuu.

Irrottaminen automaattisesti

1. Kiinnitäkää turvavyö.
2. Käynnistäkää moottori.
3. Valitkaa vaihdeasento **D** tai **R** ja painakaa kaasua.
 - > Seisontajarru vapautuu ja symboli kuljettajan näytössä sammuu.

Pysäköinti mäkeen

VAROITUS

Kytkekää aina seisontajarru pysäköidessänne kaltevalle alustalle. Kytketty vaihde tai automaattivaihteiston **P**-asento ei riitä pitämään autoa paikallaan kaikissa tilanteissa.

Jos auto pysäköidään ylämäkeen:

- Kääntäkää pyörät **poispäin** jalkakäytävän reunasta.

Jos auto pysäköidään alamäkeen:

- Kääntäkää pyörät jalkakäytävän reunaa **kohti**.

◀ Raskas kuorma ylämäessä

Raskas kuorma, esim. perävaunu, voi saada auton liikkumisen taaksepäin, kun seisontajarru vapautetaan automaattisesti jyrkässä ylämäessä. Välttää tätä vetämällä säädintä ylös samanaikaisesti, kun auto lähtee liikkeelle. Vapauttaa säädin, kun moottori alkaa vetää.

Seisontajarrun asetukset

Seisontajarrun automaattinen aktivointi valitaan keskinäytön kautta.

Automaattinen aktivointi, kun auton moottori sammutetaan:

1. Painakaa **Asetukset** päänäkyssä.
2. Painakaa **My Car → Seisontajarru ja jousitus** ja poistakaa toiminnon **Seisontajarrun automaattinen aktivointi** merkintä tai merkkiä se.

Aiheeseen liittyvät tiedot

- Seisontajarru (s. 414)
- Seisontajarrun vian yhteydessä (s. 416)
- Automaattinen jarrutus seistäessä paikallaan (s. 417)

Seisontajarrun vian yhteydessä

Ottakaa yhteys valtuutettuun Volvon tekniseen palveluun, jos seisontajarrua ei voida vapauttaa tai kytkeä useidenkaan yritysten jälkeen.

Varoitusignaali kuuluu ajettaessa seisontajarru kytkettyä.

Jos auto on pysäköitävä ennen kuin mahdollinen vika on korjattu, pyörät pitää kääntää samalla tavalla kuin pysäköitäessä mäkeen ja vaihteenvaihtimen olla asennossa **P**.



Pieni akkujännite

Jos akkujännite on liian matala, ei seisontajarrua ei voi vapauttaa eikä kytkeä. Kytkekää käynnistysapuakku, jos akkujännite on liian matala.

Jarrujen kitkapintojen vaihto

Takajarrujen kitkapinnat pitää vaihtaa korjaamolla sähkökäyttöisen seisontajarrun rakenteen vuoksi - valtuutettua Volvon teknistä palvelua suositellaan.

Symbolit kuljettajan näytössä

Symboli	Sisältö
	Jos symboli vilkkuu, se tarkoittaa, että on syntynyt vika. Katsokaa kuljettajan näytössä oleva ilmoitus.
	Vika jarrujärjestelmässä. Katsokaa kuljettajan näytössä oleva ilmoitus.
	Ilmoitus kuljettajan näytössä.

Esimerkkejä ilmoituksista:

- **Seisontajarru Huolto tarpeen**
- **Seisontajarru Järjestelmä ylikuumentunut**
- **Seisontajarru Tilapäisesti ei käytettävissä**

Aiheeseen liittyvät tiedot

- Jarrutoiminnot (s. 411)
- Seisontajarrun käyttö (s. 415)
- Seisontajarru (s. 414)
- Toisen akun käyttäminen käynnistysapuna (s. 394)

Mäkilähtöavustin

Mäkilähtöavustin, Hill Start Assist (HSA), estää auton rullaamisen taaksepäin lähdetessä liikkeelle ylämäessä. Peruutettaessa ylämäessä se estää auton rullaamisen eteenpäin.

Toiminnossa jarrujärjestelmän poljinpaine säilyy muutaman sekunnin ajan, kun kuljettaja siirtää jalan jarrupolkimelta kaasupolkimelle.

Tilapäinen jarrutusvaikutus lakkaa muutaman sekunnin kuluttua tai kun kuljettaja painaa kaasua.

Mäkilähtöavustin on käytettävissä myös, jos toiminto automaattinen jarrutus seistäessä paikallaan (Auto hold) on suljettu.

Aiheeseen liittyvät tiedot

- Jarrutoiminnot (s. 411)
- Automaattinen jarrutus seistäessä paikallaan (s. 417)

Automaattinen jarrutus seistäessä paikallaan

Automaattinen jarrutus seistäessä paikallaan (Auto Hold) tarkoittaa, että kuljettaja voi vapauttaa jarrupolkimen ja säilyttää jarruvaikutuksen, kun auto on pysähtynyt liikennevaloihin tai tienristeykseen.

Toiminto

Kun auto on pysähtynyt, aktivoituvat jarrut automaattisesti. Toiminto voi käyttää joko käyttöjarrua tai seisontajarrua auton pitämiseen paikallaan, ja se toimii kaikilla kaltevuuksilla. Kun kaasupoljinta painetaan uudelleen, jarrut vapautuvat.

Jarrutettaessa pysähdykseen asti ylä- tai alämäessä - painakaa jarrupoljinta hieman voimakkaammin ennen sen vapauttamista varmistaaksesenne, että auto ei liiku.

Jos kuljettaja sammuttaa moottorin, kun auto seisoo paikallaan, kytketään seisontajarru.

Automaattinen sulkeminen

Toiminto poistuu automaattisesti toiminnasta:

- kun kuljettajan ovi on auki eikä kuljettajan turvavyö ole kiinnitetty.
- vaihteasennossa **N**.

Automaattisen jarrun katkaisin



Valoilmaisain painikkeessa palaa, kun toiminto on aktivoitu.



Aktivoikaa tai sulkekaa Auto Hold tunnelikonsolessa olevalla katkaisimella. Toiminto pysyy suljettuna, kunnes se aktivoidaan uudelleen.



Kun toiminto on aktiivinen ja pitää auton paikallaan käyttöjarrulla (A-symboli palaa), on poislyöntä varten painettava jarrupoljinta samalla kun painiketta painetaan.

Toiminnon ollessa suljettuna on mäkilähtöavustin (HSA) edelleen aktiivinen ja estää auton rullaamisen taaksepäin lähdetessä liikkeelle ylämäkeen.

Symbolit kuljettajan näytössä

Symboli	Sisältö
	Symboli palaa, kun toiminto käyttää käyttöjarrua auton pitämiseen paikallaan.
	Symboli palaa, kun toiminto käyttää seisontajarrua auton pitämiseen paikallaan.

Aiheeseen liittyvät tiedot

- Jarrutoiminnot (s. 411)
- Mäkilähtöavustin (s. 417)

Ajaminen hitaalla nopeudella*

Hitaan nopeuden toiminto Low Speed Control (LSC) helpottaa ja parantaa kulkua maastoajossa sekä ajettaessa liukkailla pinnoilla, esim. vedettäessä asuntovaunua ruohikkopinnoilla tai venetraileria veteenlaskurampeilla.

Jos autossa on ajotilasäädin*, toiminto sisältyy ajotilaan **Off Road**.

Toiminto on sovitettu maastoajoon ja perävaunun vetämiseen hitailla nopeuksilla, enintään n. 40 km/h (25 mph).

Ajettaessa hitailla nopeuksilla pienet vaihteet ja neliveto asetetaan etusijalle, mikä auttaa välttämään pyörien luistoa ja antaa paremman vetovoiman kaikille pyörille. Kaasupoljin on vähemmän herkkä vetovoiman ja nopeussäädön helpottamiseksi hitaassa ajossa.

Toiminto aktivoituu yhdessä Hill Descent Control (HDC) -toiminnon kanssa, jolloin nopeutta jyrkissä alamäissä voidaan säätää kaasupolkimella ja näin vähentää jarrupolkimen käytön tarvetta. Järjestelmä mahdollistaa hitaan ja tasaisen nopeuden ajettaessa jyrkissä alamäissä.

Pienen nopeuden ajon aktivointi, LSC

Toiminto aktivoidaan eri tavoin riippuen auton varustuksesta.

Ajotilasäätimellä*



- Valitkaa ajotila **Off Road** toiminnon aktivoimiseksi.
- Valitkaa toinen ajotila sulkeaksenne.

Keskinäytön toimintonäkymässä



Ilman ajotilasäädintä olevissa autoissa on hitaan nopeuden ajon toimintopainike varustetuna toiminnolla **Hill Descent Control** keskinäytön toimintonäkymässä.

- Painakaa painiketta toiminnon aktivoimiseksi.
 - > Valoilmaisain painikkeessa palaa, kun toiminto on aktivoitu.

i HUOM

Kun LSC HDC:n kanssa on aktivoituna, muuttuvat kaasupoljintunuma sekä moottorin vaste.

i HUOM

Ajotilaa ei ole tarkoitettu käytettäväksi yleisillä teillä.

i HUOM

Toiminto suljetaan ajettaessa suuremmilla nopeuksilla ja se pitää aktivoida uudelleen hitaammilla nopeuksilla, jos niin halutaan.

Aiheeseen liittyvät tiedot

- Jarrutoiminnot (s. 411)
- Alamäkiavustin* (s. 419)
- Ajotilat* (s. 404)

Alamäkiavustin*

Alamäkiavustin, Hill Descent Control (HDC), on alhaisen ajonopeuden toiminto, jossa moottorijarrutusta on lisätty. Toiminnon avulla voidaan nostaa tai laskea ajoneuvon nopeutta jyrkissä alamäissä ilman käyttöjarrua, vain kaasupoljinta käyttäen.

Jos autossa on ajotilasäädin*, toiminto sisältyy ajotilaan **Off Road**.

Alamäkiavustin on sovitettu maastoajoon hitailla nopeuksilla ja se helpottaa ajoa jyrkissä alamäissä alustan ollessa hankala. Kuljettajan ei tarvitse käyttää jarrupoljinta vaan hän voi sen sijaan keskittyä ohjaamiseen.

VAROITUS

HDC ei toimi kaikissa tilanteissa, vaan se on tarkoitettu vain täydentäväksi apulaitteeksi.

Lopullinen vastuu auton turvallisesta ajamisesta on aina kuljettajalla.

Toiminto

Alamäkiavustin sallii auton rullata ryömintänopeudella sekä eteen- että taaksepäin moottorijarrutusjärjestelmän avulla. Kaasupolkimella voidaan nopeutta säätää suuremmaksi, jos niin halutaan. Kun kaasupoljin sen jälkeen vapautetaan, auto jarrutetaan taas ryömintänopeuteen, riippumatta mäen kallistusta ja tarvitsematta käyttäen käyttö-

jarrua. Kun toiminto on toiminnassa, jarruvalot sytyvät.

Kuljettaja voi milloin tahansa jarruttaa ja vähentää ryömintänopeutta tai pysäyttää auton käyttämällä jarrupoljinta.

Toiminto aktivoituu yhdessä Low Speed Control (LSC) -toiminnon kanssa, mikä helpottaa ajoa ja parantaa kulkua ajettaessa maastossa ja liukkailla pinnoilla. Järjestelmät on tarkoitettu käytettäväksi hitaassa nopeudessa, enintään 40 km/h (25 mph).

Alamäkiavustimen aktivointi, HDC

Alamäkiavustin toimii vain pienillä nopeuksilla.

Toiminto aktivoidaan eri tavoin riippuen auton varustuksesta.



◀ Ajotilasäätimellä*



- Valitkaa ajotila **Off Road** toiminnon aktivoimiseksi.
- Valitkaa toinen ajotila sulkeaksenne. Jos ajotilan muutos tehdään ajettaessa jyrkkää alamakeä, jarruvaikutusta vähennetään asteittain.

Keskinäytön toimintönäkymässä

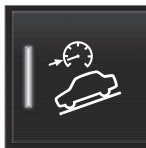

Ilman ajotilasäädintä olevissa autoissa on hitaan nopeuden ajon toimintopainike varustettuna toiminnolla **Hill Descent Control** keskinäytön toimintönäkymässä.

- Painakaa painiketta toiminnon aktivoimiseksi.
 - > Valoilmaisin painikkeessa palaa, kun toiminto on aktivoitu.

Muistettavaa käytettäessä HDC-toimintoa

- HDC-toimintoa voidaan käyttää vaihteasenoissa **D** ja **R** sekä käsinvaihtotilassa vaihteella 1 tai 2.
- Vaihtaminen vaihteelle 3 tai suuremmalle vaihteelle ei ole mahdollista käsinvaihtotilassa.

i HUOM

Kun LSC HDC:n kanssa on aktivoituna, muuttuvat kaasupoljintuma sekä moottorin vaste.

i HUOM

Ajotilaa ei ole tarkoitettu käytettäväksi yleisillä teillä.

i HUOM

Toiminto suljetaan ajettaessa suuremmilla nopeuksilla ja se pitää aktivoida uudelleen hitaammilla nopeuksilla, jos niin halutaan.

Aiheeseen liittyvät tiedot

- Jarrutoiminnot (s. 411)
- Ajaminen hitaalla nopeudella* (s. 418)
- Ajotilat* (s. 404)

Kahlaus

Kahlaus tarkoittaa sitä, että autolla ajetaan veden peittämällä tiellä. Kahlaus on suoritettava varovasti.

Autolla voidaan ajaa enintään 45 cm syvän veden läpi korkeintaan kävelynopeudella. Erityistä varovaisuutta on noudatettava ajettaessa virtaavan veden poikki.

Kahlattaessa säilyttäkää pienin nopeus älkääkä pysäyttäkö autoa. Kun vesi on ohitettu, painakaa kevyesti jarrupoljinta ja tarkastakaa, että saadaan täysi jarruvaikutus. Vesi ja esim. kura voivat kas-tella jarrujen kitkapinnat, mistä seuraa viivästynyt jarruvaikutus.

- Puhdistakaa sähköisen lämmittimen ja perävaunun mahdolliset liittimet vedessä ja savessa ajamisen jälkeen.
- Älkää antako auton seistä kynnukset ylittävässä vedessä pidempää hetkeä - se voi aiheuttaa autoon sähkövikoja.

! TÄRKEÄÄ

Moottorivaurio voi olla seurauksena, jos ilman-suodattimeen pääsee vettä.

Jos syyvyys on yli 45 cm, saattaa vettä päästä vaihteistoon. Tällöin öljyjen voitelukyky heikenee, mikä lyhentää näiden järjestelmien käyttöikä.

Jonkin komponentin, moottorin, vaihteiston, turboahtimen, tasauspyörästön tai niiden sisäisten osien vaurioita, jotka ovat aiheutuneet tulvimisesta, hydrostaattisesta lukituksesta tai öljyn puutteesta, ei takuu kata.

Jos moottori on pysähtynyt veteen, älkää yritäkö käynnistää - hinauttakaa auto vedestä korjaamoon - suosittelemme Volvon teknistä palvelua. Vaarana on moottorivaurio.

Aiheeseen liittyvät tiedot

- Hinaus (s. 439)
- Kuljetuttakaa auto hinausautolla (s. 440)

Moottorin ja vetojärjestelmän ylikuumentuminen

Erityisissä olosuhteissa, kovassa ajossa esim. mäkisessä maastossa ja lämpimässä säässä, on olemassa vaara, että moottori ja voimansiirto voivat ylikuumentua - erityisesti kuorman ollessa raskas.

- Ylikuumentumisen yhteydessä voidaan moottorin tehoa rajoittaa tilapäisesti.
- Poistakaa etusäleikön edessä olevat lisävalot ajaessanne hyvin lämpimässä säässä.
- Jos lämpötila moottorin jäähdytysjärjestelmässä nousee liian korkeaksi, varoitussymboli syttyy ja kuljettajan näytössä näytetään ilmoitus **Moottorin lämpötila Korkea lämpötila Pysähdy turvallisesti**. Pysäyttäkää tällöin auto turvallisesti ja antakaa moottorin käydä joutokäyntiä muutamia minuutteja sen jäähdyttämiseksi.
- Jos ilmoitus **Moottorin lämpötila Korkea lämpötila Sammuta moottori** tai **Moott. jäähdytysneste Taso alhainen Sammuta moottori** näytetään, pysäyttäkää auto ja sammuttakaa moottori.
- Jos vaihteisto ylikuumentuu, valitaan vaihtoehtoinen vaihtamisohjelma. Lisäksi aktivoidaan sisäinen suojatoiminto, joka mm. syyttää varoitussymbolin ja kuljettajan näytössä näytetään ilmoitus **Vaihteisto lämmin Vähennä nopeutta lämpötilan alentamiseksi** tai **Vaihteisto**



kuumaPysähdy turvallisesti, odota jäähdytystä. Noudattakaa tällöin annettua suositusta, vähentäkää nopeutta ja pysäyttäkää auto turvallisesti sekä antakaa moottorin käydä joutokäyntiä muutamia minuutteja vaihteiston jäähdyttämiseksi.

- Ylikuumentumistapauksessa auton ilmastointi voi tilapäisesti kytkeytyä pois.
- Älkää pysäyttäkö moottoria heti, kun pysähtytte raskaan ajon jälkeen.

i HUOM

On normaalia, että jäähdytyspuhallin toimii vielä hetken moottorin sammuttamisen jälkeen.

Symbolit kuljettajan näytössä

Symboli	Sisältö
	Korkea moottorin lämpötila. Noudattakaa annettua suositusta.
	Jäähdytysneste vähissä. Noudattakaa annettua suositusta.
	Vaihteisto lämmin/ylikuumentunut/jäähdytetään. Noudattakaa annettua suositusta.



« Aiheeseen liittyvät tiedot

- Perävaunun vetäminen erityisissä olosuhteissa (s. 436)
- Valmistelut ennen pitkää ajomatkaa (s. 423)

Käynnistysakun ylikuormitus

Auton sähköiset toiminnot kuormittavat käynnistysakku eri tavoin. Välttää käyttämästä jännitetilaa II auton moottorin ollessa sammutettu. Käyttää sen sijaan jännitetilaa I - silloin kulutetaan vähemmän virtaa.

Huomioikaa myös eri lisävarusteet, jotka kuormittavat sähköjärjestelmää. Älkää käyttäkö toimintoja, jotka kuluttavat paljon virtaa, kun auton moottori on sammutettu. Esimerkkejä sellaisista toiminnoista ovat:

- matkustamon puhallin
- valonheittimet
- tuulilasinpyyhin
- äänentoistolaitteisto (suuri äänenvoimakkuus).

Jos käynnistysakun jännite on matala, esitetään ilmoitus **12 V akku Vähäinen varaus, siirry pian virransäästötilaan** kuljettajan näytössä. Energiansäästötoiminto sitten sulkee tai rajoittaa tiettyjä toimintoja, esim. tuuletuspuhallin ja/tai äänentoistolaitteisto.

- Ladatkaa tällöin käynnistysakku käynnistämällä auto ja antamalla sen sitten käydä vähintään 15 minuuttia - käynnistysakku ladataan paremmin ajon aikana kuin moottorin käydessä joutokäyntiä seistäessä paikallaan.

Aiheeseen liittyvät tiedot

- Jännitetilat (s. 391)
- Käynnistysakku (s. 535)

Valmistelut ennen pitkää ajomatkaa

Ennen autolomaa tai muuta pitempää matkaa on tärkeää tarkastaa auton toiminnot ja varusteet erityisen huolellisesti.

Tarkastakaa, että:

- moottori toimii asianmukaisesti ja että polttoaineenkulutus on normaali
- vuotoja (polttoaine, öljy tai muu neste) ei ole
- kaikki polttimet toimivat
- renkaiden kuviosyvyys ja ilmanpaineet ovat riittäviä
- varoituskolmio ja heijastinliivi ovat autossa -lain vaatimus tietyissä maissa
- pyyhinsulat ovat hyväkuntoiset.

Aiheeseen liittyvät tiedot

- Polttoaineenkulutus ja CO₂-päästöt (s. 573)
- Renkaiden ilmanpaineiden tarkastus (s. 492)
- Huuhtelunesteen täyttö (s. 534)
- Talviajo (s. 423)
- Taloudellinen ajo (s. 430)
- Automodeemin asetukset* (s. 477)
- Kuormaus (s. 228)
- Pilot Assist* (s. 311)
- Nopeudenrajoitin* (s. 283)
- Nopeuskameran tiedot* (s. 356)
- Perävaunun vetäminen (s. 434)

- Kahlaus (s. 420)
- Hälytys* (s. 267)
- Tasonsäätö* ja vaimennus (s. 409)
- Varoituskolmio (s. 508)
- Tilapäinen renkaanpaikkaussarja (s. 498)
- Varapyörä* (s. 506)

Talviajo

Talviajossa on tärkeää tehdä tietyt tarkastukset autolle sen varmistamiseksi, että sillä voidaan ajaa turvallisesti.

Tarkastakaa erityisesti ennen kylmää vuodenaikaa:

- Moottorin jäähdytysnesteessä pitää olla 50 % glykolia. Tämä seos suojaa moottoria pakkasvaurioilta n. -35 °C:n lämpötilaan asti. Terveysriskien välttämiseksi eri tyyppisiä pakasnestettä ei saa sekoittaa.
- Polttoainesäiliön pitää aina olla hyvin täytetty kondenssiveden muodostumisen estämiseksi.
- Moottoriöljyn viskositeetti on tärkeä. Matala viskositeettiset öljyt (ohuet) helpottavat käynnistystä kylmällä säällä ja vähentävät lisäksi polttoaineenkulutusta moottorin ollessa kylmä. Lukekaa lisää sopivista öljyistä kappaleesta "Epäsuotuisat ajo-olosuhteet moottoriöljylle".

! TÄRKEÄÄ

Matalaviskositeettisia öljyjä ei saa käyttää kovassa ajossa tai lämpimässä säässä.

- Käynnistysakun kunto ja varaustila pitää tarkastaa. Kylmä sää asettaa suuria vaatimuksia





käynnistysakulle samalla, kun sen kapasiteetti pienenee kylmyyden vaikutuksesta.

- Käyttäkää jäätymissuojalla varustettua huuhtelunestettä estääksenne huuhtelunestesäiliön jäätyksen.

Liukas tie

Mahdollisimman hyvän pidon saamiseksi Volvo suosittelee talvirenkaita kaikkiin neljään pyörään, jos lumen tai jään vaara on olemassa.

HUOM

Tietyissä maissa pitää lain mukaan käyttää talvirenkaita. Nastarenkaat eivät ole sallittuja kaikissa maissa.

Harjoitelkaa liukkaalla ajamista kontrolloiduissa muodoissa oppiaksenne tuntemaan auton reaktiot.

Aiheeseen liittyvät tiedot

- Jäähdytysnesteen lisääminen (s. 524)
- Moottoriöljyn epäsuotuisat käyttöolosuhteet (s. 569)
- Käynnistysakku (s. 535)
- Talvipyörät (s. 507)
- Huuhtelunesteen täyttö (s. 534)
- Pyyhinsulkien vaihto (s. 533)
- Pysäköinti-ilmasto* (s. 208)

- Ikkunoiden ja taustapeilien huurteenpoiston aktivointi/deaktivointi (s. 197)
- Ajotilat* (s. 404)
- Käyttöjarru (s. 411)
- Neliveto* (s. 410)
- Elektroninen vakautuksen säätö (s. 279)

Polttoainesäiliön luukun avaaminen/sulkeminen ja polttoaineen tankkaaminen

Polttoainesäiliö on varustettu korkittomalla polttoaineen täyttöjärjestelmällä.

Polttoainesäiliön luukun avaamisen/sulkeminen

Auton lukituksen pitää olla avattuna, jotta polttoainesäiliön luukku voidaan avata.



Kuljettajan näytössä säiliösymbolin vieressä oleva nuoli osoittaa, kummalla puolella autoa polttoainesäiliön luukku sijaitsee.

1. Avatkaa polttoainesäiliön luukku painamalla kevyesti luukun takaosaa.
2. Tankattuanne sulkekaa luukku painamalla sitä kevyesti.

Tankkaus polttoaineasemalla

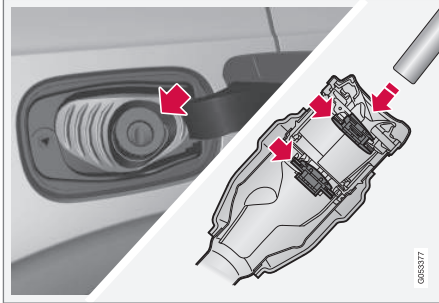

Polttoainetta tankataan seuraavasti.

1. Avatkaa polttoainesäiliön luukku.
2. Valitkaa polttoaine, joka on polttoainesäiliön luukun sisäpinnalla olevan merkinnän⁷ mukaan hyväksytyt käytettäväksi autossa. Katsokaa tietoja hyväksytyistä polttoaineista ja merkinnöistä osista "Bensiini" ja "Diesel".
3. Työntäkää tankkauspistooli polttoaineen täyttöaukkoon. Täyttöputkella on kaksi avattavaa kantta, ja pumppusuutin pitää viedä molempien kansien ohi ennen kuin tankkaus aloitetaan.

4. Älkää täyttäkö säiliötä liikaa, vaan lopettakaa, kun pumpun suutin katkaisee ensimmäisen kerran.
> Säiliö on täynnä.

i HUOM

Liikaa täytetty säiliö voi kuumalla säällä vuotaa yli.

Lisäys varakanisterilla⁸

Varakanisterilla polttoainetta lisättäessä käytetään suppiloa, joka on lattialuukun alla kuormatilassa.

1. Avatkaa polttoainesäiliön luukku.
2. Työntäkää tankkauspistooli polttoaineen täyttöaukossa olevaan suppiloon. Täyttöputkella on kaksi avattavaa kantta ja suppilon putki pitää viedä molempien kansien ohi ennen kuin täyttö voidaan aloittaa.

Tarra

Älkää koskaan käyttäkö polttoaineenlämmittintä, kun auto on huoltoasema-alueella.

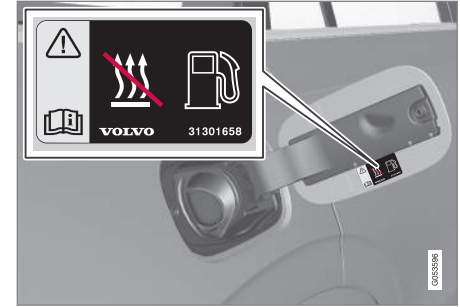

Tarra polttoainesäiliön luukun sisäsvulla.

Aiheeseen liittyvät tiedot

- Polttoaineen käsittely (s. 426)
- Bensiini (s. 426)
- Diesel (s. 427)

⁷ CEN-standardin prEN16942 mukainen merkintä löytyy polttoainesäiliön luukun sisäpuolelta sekä lähiaikoina (kahden vuoden sisällä) myös vastaavista polttoainepumpuista ja niiden suuttimista huoltoasemilla ympäri Eurooppaa.

⁸ Koskee vain dieselmootorilla varustettua autoa.

Polttoaineen käsittely

Älkää käyttäkö heikompilaatuista polttoainetta kuin Volvo suosittelee, koska tämä voi vaikuttaa moottorin tehon ja polttoaineenkulutukseen kielteisesti.

VAROITUS

Välttää aina hengittämästä polttoainehöyryjä ja saamasta polttoaineroiskeita silmiinne.

Jos polttoainetta pääsee silmiin, poistakaa mahdolliset piilolinssit ja huuhtelkaa silmiä runsaalla vedellä vähintään 15 minuuttia sekä hakeutukaa lääkärin hoitoon.

Älkää koskaan nielkö polttoainetta. Polttoaineet, kuten bensiini, bioetanoli ja näiden seokset sekä dieselöljy ovat hyvin myrkyllisiä ja voivat nieltynä aiheuttaa pysyviä vammoja tai menehtymisen. Hakeutukaa välittömästi lääkärin hoitoon, jos polttoainetta on nieltä.

VAROITUS

Ulos maahan läikkyvä polttoaine voi syttyä.

Sammuttakaa polttoainekäyttöinen moottorinlämmitin ennen tankkaamista.

Älkää koskaan pitäkö matkapuhelinta toiminnassa tankkauksen aikana. Soittoäänisignaali voi aiheuttaa kipinäintiä ja sytyttää bensiinihöyryjä, mikä puolestaan voi johtaa tulipaloon ja henkilövahinkoihin.

TÄRKEÄÄ

Volvon takuut lakkaavat samoin kuin täydentävät huoltosopimukset päättyvät, jos käytetään polttoaineseoksia tai muita kuin suositeltuja polttoaineita. Tämä koskee kaikkia moottoreita.

HUOM

Äärimmäiset sääolosuhteet, perävaunun vetäminen tai ajaminen korkeassa ilmanalassa yhdessä polttoainelaadun kanssa ovat tekijöitä, jotka voivat vaikuttaa auton suorituskykyyn.

Aiheeseen liittyvät tiedot

- Bensiini (s. 426)
- Diesel (s. 427)
- Polttoainesäiliön luukun avaaminen/sulkeminen ja polttoaineen tankkaaminen (s. 424)
- Taloudellinen ajo (s. 430)

Bensiini

Bensiini on bensiinimoottorilla varustettuihin autoihin tarkoitettua polttoainetta.

Käyttäkää vain tunnettujen valmistajien bensiiniä. Älkää koskaan tankatko laadultaan epäilyttävää polttoainetta. Bensiinin täytyy olla normin EN 228 mukaista.

Bensiinin merkintä

Merkintä⁹ löytyy polttoainesäiliön luukun sisäpuolelta sekä lähiaikoina (kahden vuoden sisällä) myös vastaavista polttoainepumpuista ja niiden suuttimista huoltoasemilla ympäri Eurooppaa.

Euroopan tämänhetkiset vakiopolttoaineet tunnustaa näistä merkinnöistä. Bensiinimoottorilla varustetussa autossa voidaan käyttää seuraavilla merkinnöillä varustettua bensiiniä:



E5 on bensiini, jonka happipitoisuus on enint. 2,7 % ja etanolipitoisuus enint. 5 til. %.

⁹ CEN-standardin prEN16942 mukaan.

E10

E10 on bensiini, jonka happipitoisuus on enint. 3,7 % ja etanolipitoisuus enint. 10 til. %.

! TÄRKEÄÄ

- Polttoaine, jossa on jopa 10 tilavuusprosenttia etanolia, on sallittua.
- EN 228 E10 -bensiini (enint. 10 tilavuusprosenttia etanolia) on hyväksytty käytettäväksi.
- Etanolipitoisuus saa olla korkeintaan E10 (enint. 10 tilavuusprosenttia etanolia). Esimerkiksi E85 ei ole sallittu.

Oktaaniluku

- 95 RON voidaan käyttää normaaliajossa.
- 98 RON on suositeltavaa, kun tarvitaan maksimaalista tehoa vähimmäiskulutuksella.

Ajettaessa lämpimämmällä säällä kuin +38 °C suositellaan korkeinta mahdollista oktaanilukua parhaan suorituskyvyn ja mahdollisimman pienen polttoainekulutuksen saamiseksi.

! TÄRKEÄÄ

- Käyttäkää vain liijytöntä bensiiniä, ettei katalysaattori vaurioidu.
- Metallilisiäaineita sisältävää polttoainetta ei saa käyttää.
- Älkää koskaan käyttäkö mitään lisäaineita, joita Volvo ei ole suositellut.

Aiheeseen liittyvät tiedot

- Polttoaineen käsittely (s. 426)
- Polttoainesäiliön luukun avaaminen/sulkeminen ja polttoaineen tankkaaminen (s. 424)

Diesel

Diesel on dieselmootorilla varustettuihin autoihin tarkoitettua polttoainetta.

Käyttäkää vain tunnettujen valmistajien diesel-polttoaineita. Älkää koskaan tankatko laadultaan epäilyttävää polttoainetta. Dieselpolttoaineen pitää täyttää normi EN 590 tai SS 155435. Dieselmootorit ovat herkkiä polttoaineen epäpuhtauksille, kuten esim. suurelle rikki- ja metallimäärälle.

Merkintä

Merkintä¹⁰ löytyy polttoainesäiliön luukun sisäpuolelta sekä lähiaikoina (kahden vuoden sisällä) myös vastaavista polttoainepumpuista ja niiden suuttimista huoltoasemilla ympäri Eurooppaa.

Euroopan tämänhetkisen vakiopolttoaineen tunnistaa tästä merkinnästä. Dieselmootorilla varustetussa autossa voidaan käyttää seuraavalla merkinnällä varustettua dieselä:

B7

B7 on **dieselpolttoaine**, jossa on enintään 7 til. %rasvahappometyyliestereitä (FAME).

Dieselpolttoaine voi matalissa lämpötiloissa (alle 0 °C) aiheuttaa parafinoitumista, mikä voi johtaa

¹⁰ CEN-standardi prEN16942.

- « käynnistysvaikeuksiin. Myytävät polttoainelaadut ovat vuodenajan ja ilmastovyöhykkeen mukaisia, mutta äärimmäisissä sääolosuhteissa, polttoaineen ollessa vanhaa tai siirryttäessä ilmastovyöhykkeeltä toiselle parafinoitumista voi esiintyä.

Kondenssiveden vaara säiliössä pienenee, jos säiliö pidetään hyvin täytettynä.

Varmistakaa, että täyttöputken ympäristö on puhtas tankattaessa. Vältä valumia maalatuille pinnoille. Peskää valumat pois saippualla ja vedellä.

! TÄRKEÄÄ

Dieselpolttoaineen pitää:

- täyttää normi EN 590 ja/tai SS 155435
- omata rikkipitoisuus, joka ei ylitä arvoa 10 mg/kg
- sisältää enintään 7 tilavuus-% FAME¹¹-ainetta (B7).

! TÄRKEÄÄ

Dieseliä muistuttavia polttoaineita, joita ei saa käyttää:

- Erikoislisäaineet
- Marine Diesel -polttoaine
- Polttoöljy
- FAME¹² ja kasviöljy.

Nämä polttoaineet eivät täytä Volvon suositusten mukaisia vaatimuksia ja aiheuttavat kulumisen lisääntymistä sekä moottorivaurioita, joita Volvon takuut eivät kata.

Aiheeseen liittyvät tiedot

- Polttoaineen loppuminen ja dieselmoottori (s. 428)
- Dieselin hiukkassuodatin (s. 429)

Polttoaineen loppuminen ja dieselmoottori

Sen jälkeen, kun moottori on sammunut polttoaineen puutteen takia, polttoainejärjestelmä tarvitsee pienen hetken tarkastuksen suorittamiseen.

Ennen kuin moottori käynnistetään sen jälkeen, kun polttoainesäiliö on täytetty dieselillä - menetkää näin:

1. Etävaimen pitää olla autossa.
2. Pitäkää auto jännitetilassa **II** - kääntäkää käynnistyskytkin asentoon **START** painamatta jarrupoljinta ja pitäkää käynnistyskytkintä **START**-asennossa n. 4 sekuntia. Vapauttakaa säädin sen jälkeen, se palaa automaattisesti alkuasentoon.
3. Odottakaa n. yksi minuutti.
4. Moottorin käynnistämiseksi: Painakaa jarrupoljinta ja kääntäkää jälleen käynnistyskytkin asentoon **START**.

i HUOM

Ennen polttoaineen täyttöä polttoaineen puutteen yhteydessä:

- Pysäyttäkää auto tasaiselle/vaakasuoralle alustalle, mikäli mahdollista - jos auto on vinossa, on olemassa ilmakuplien vaara polttoaineen syötössä.

¹¹ Fatty Acid Methyl Ester, rasvahappojen metyyliesteri

¹² Dieselpolttoaineen, jossa on enintään 7 tilavuus-% FAMEa (B7), käyttö on sallittu.

Varakanisterilla polttoainetta lisättäessä huomattavaa

Varakanisterilla dieselpolttoainetta lisättäessä käyttäkää suppiloa, joka on lattialuukun alla kuorimatilassa. Olkaa tarkka, että suppilon putki vie-dään kunnolla täyttöputkeen. Täyttöputkessa on avattava luukku ja suppilon putki pitää viedä luukun ohi ennen kuin lisääminen voidaan aloittaa.

Aiheeseen liittyvät tiedot

- Diesel (s. 427)
- Polttoaineenkulutus ja CO₂-päästöt (s. 573)

Dieselin hiukkassuodatin

Dieselmääräiset autot on varustettu hiukkassuodattimella, mikä saa aikaan tehokkaamman pakokaasunpuhdistuksen.

Pakokaasuissa olevat hiukkaset kerätään suodatimeen normaalin ajon aikana. Hiukkasten polttamiseksi ja suodattimen tyhjentämiseksi käynnistetään ns. regenerointi. Tämä edellyttää, että moottori on saavuttanut normaalin toimintalämpötilansa.

Hiukkassuodattimen regenerointi tapahtuu automaattisesti ja kestää yleensä 10 - 20 minuuttia. Alhaisella keskinopeudella aikaa saattaa kuluu hieman kauemmin. Tänä aikana polttoaineenkulutus kasvaa hieman.

Regenerointi kylmällä säällä

Jos autoa ajetaan usein lyhyitä matkoja kylmässä säässä, moottori ei saavuta normaalia toimintalämpötilaansa. Tämä tarkoittaa, ettei dieselin hiukkassuodattimen regenerointia tapahdu eikä suodatin tyhjene.

Kun suodatin on täyttynyt hiukkasista n. 80-prosenttisesti, sytty keltainen varoituskolmio ja ilmoitus **Hiukkassuoda. täynnä** **Katso käyttöopasta** esitetään kuljettajan näytössä.

Käynnistäkää suodattimen regenerointi ajamalla autolla, mieluiten maantiellä tai moottoritiellä, kunnes moottori saavuttaa normaalin toiminta-

lämpötilansa. Autolla tulee ajaa sitten vielä 20 minuuttia.

HUOM

Regeneroinnin aikana voi ilmetä seuraavaa:

- moottorin tehon pienehkö väheneminen voidaan havaita tilapäisesti
- polttoaineenkulutus voi tilapäisesti lisääntyä
- palaneen hajua voi esiintyä.

Kun regenerointi on tehty, varoitusilmoitus häviää automaattisesti.

Käyttäkää pysäköintilämmitintä* kylmällä säällä, tällöin moottori saavuttaa nopeammin normaalin toimintalämpötilansa.

TÄRKEÄÄ

Jos suodatin täyttyy kokonaan hiukkasista, saattaa moottorin käynnistäminen olla vaikeaa, ja suodattimesta tulee käyttökelvoton. Silloin on vaarana, että suodatin pitää vaihtaa.

Aiheeseen liittyvät tiedot

- Diesel (s. 427)

Taloudellinen ajo

Ajakaa taloudellisesti ja ympäristöystävällisesti ajamalla pehmeästi ja ennakoiden ja sopeuttamalla ajotavan ja nopeuden vallitsevaan tilanteeseen.

- Pienemmän polttoaineenkulutuksen saavuttamiseksi aktivoikaa ajotila Eco.
- Vapaakytkintoiminnon Eco Coast¹³ käyttö - moottorijarrutus lakkaa, mistä seuraa, että auton liike-energiaa käytetään pidempien osuukien rullaamiseen.
- Ajakaa mahdollisimman suurella vaihteella¹⁴, kunkin liikennetilanteen ja tien mukaan - pienempi kierrosluku saa aikaan pienemmän kulutuksen. Käyttäkää apuna vaihtamisosointia.
- Ajakaa tasaisella nopeudella ennakoiden, jarrutusten minimoimiseksi.
- Suuri nopeus lisää polttoaineenkulutusta - ilmanvastus kasvaa nopeuden myötä.
- Älkää käyttäkö moottoria lämpimäksi joutokäynnillä, vaan ajakaa mieluummin tavallisella kuormituksella heti käynnistyksen jälkeen - kylmä moottori kuluttaa enemmän polttoainetta kuin lämmin.
- Käyttäkää renkaissa oikeita ilmanpaineita ja tarkastakaa tämä säännöllisesti - valitkaa

ECO -rengaspaineet mahdollisimman hyvän tuloksen saavuttamiseksi.

- Renkaiden valinta voi vaikuttaa polttoaineenkulutukseen - kysykää jälleenmyyjältä neuvoja sopivista renkaista.
- Poistakaa tarpeettomat esineet autosta - mitä enemmän kuormaa, sitä suurempi kuluutus.
- Käyttäkää moottorijarrutusta hyväksi jarrutuksessa, kun se voi tapahtua vaarantamatta muita tienkäyttäjiä.
- Kattokuorma ja kattolaatikko aiheuttavat suuremman ilmanvastuksen sekä lisäävät kulutusta - poistakaa taakkateline, jota ei käytetä.
- Välttäkää ajoa ikkunat auki.

VAROITUS

Älkää koskaan sammuttako moottoria ajon aikana, esim. alamäessä, tämä tekee toimimattomiksi tärkeitä järjestelmiä, kuten ohjaus- ja jarrutehostimen.

Aiheeseen liittyvät tiedot

- Ajoasento ECO (s. 407)
- Hyväksytyt rengaspaineet (s. 578)
- Polttoaineenkulutus ja CO₂-päästöt (s. 573)
- Drive-E - puhtaampaa ajonautintoa (s. 25)

Vetolaitte*

Auto voidaan varustaa vetolaitteella, joka mahdollistaa esim. perävaunun vetämisen auton takana.

Vetolaitteesta voi olla erilaisia versioita autoa varten, kysykää lisätietoa Volvon jälleenmyyjältä.

Tietoja vetomassoista ja kuulaan kohdistuvista massoista, ks. osaa "Vetomassa ja kuulaan kohdistuva massa".

TÄRKEÄÄ

Kun moottori sammutetaan, voidaan jatkuva akkujännite perävaunun liittimelle katkaista automaattisesti, ettei käynnistysakku tyhjene.

TÄRKEÄÄ

Vetokuula on puhdistettava ja voideltava rasvalla säännöllisesti kulumisen ehkäisemiseksi.

HUOM

Käytettäessä vetokuulan suojaa ja heilaudusvaimenninta ei vetokuulaa saa voidella.

Tämä koskee myös vetokuulaan kiinnitettävän polkupyöräpitimen asentamista.

¹³ Katsokaa kappale "ECO-ajotila".

¹⁴ Koskee ajamista käsinvaihdolla.

i HUOM

Jos auto on varustettu vetolaitteella, ei hinaussilmukkaa varten ole takakiinnitystä.

Aiheeseen liittyvät tiedot

- Perävaunun vetäminen (s. 434)
- Vetopaino ja kuulaan kohdistuva paino (s. 564)
- Perävaunun vakautusjärjestelmä* (s. 436)
- Vetolaitteen erittelyt* (s. 433)
- Sisään- ja uloskäännettävä vetokoukku* (s. 431)

Sisään- ja uloskäännettävä vetokoukku*

Sisään- ja uloskäännettävä vetokoukku on aina helposti saatavissa ja se on helppo kääntää ulos tai sisään tarvittaessa. Sisäänkäännettyssä asennossa vetokoukku on kokonaan poissa näkyvistä.

VAROITUS

Noudattakaa tarkasti ohjeita vetolaitteen kääntämisestä sisään ja ulos.

Vetokoukunun kääntäminen ulos**VAROITUS**

Välttää seisoamista auton takana keskellä lähellä puskuria vetokoukunun ulos kääntämisen yhteydessä.



1. Avatkaa takaluukku. Vetokoukunun sisään- ja uloskääntämisen painike on sijoitettu oikealle puolelle taakse kuormatilassa. Painikkeen merkivalon pitää palaa jatkuvasti oranssina, jotta uloskääntämistoiminto on aktiivinen.



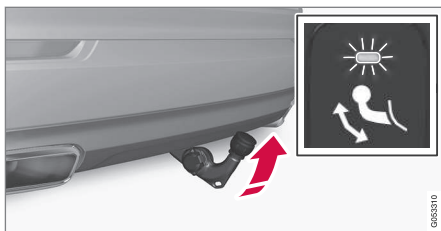

2. Painakaa painiketta ja vapauttakaa se - liian pitkä painallus voi tarkoittaa, ettei uloskäänttäminen käynnisty.
 - > Vetokoukku kääntyy ulos ja alas lukitsemattomaan asentoon - merkkivalo vilkkuu oranssina.

VAROITUS

Älkää painako sisään- ja uloskäänntämisen painiketta, jos perävaunu on kytkettyä vetolaitteeseen.

HUOM

Vetokoukun on oltava kääntynyt täysin ulos, ennen kuin se voidaan siirtää lukittuun asentoon. Tämä uloskäänntä voi kestää muutamia sekunteja. Jos vetokoukku ei kiinnity lukittuun asentoon, odota muutama sekunti ja yritä uudelleen.



3. Siirtäkää vetokoukku ääriasentoonsa, jossa se kiinnittyy ja lukkiutuu kiinni - merkkivalo palaa jatkuvasti oranssina.
 - > Vetokoukku on valmis käytettäväksi.

VAROITUS

Muistakaa ehdottomasti kiinnittää perävaunun turvavajeri asianmukaiseen kiinnikkeeseen.

HUOM

Virransäästötila aktivoituu hetken kuluttua ja merkkivalo sammuu. Järjestelmä aktivoidaan uudelleen sulkemalla takaluukku ja avaamalla se sitten uudestaan. Tämä koskee sekä vetolaitteen sisään- että uloskäänntämistä.

Jos auto havaitsee perävaunun olevan kytketty, merkkivalo sammuu.

Vetokoukun kääntäminen sisään

TÄRKEÄÄ

Varmistakaa, ettei sähköliitäntään ole asennettuna mitään liitintä tai sovitinta, kun vetolaitte käännetään sisään.

1. Avatkaa takaluukku. Painakaa painiketta oikealla puolella takana kuormatilassa ja vapauttakaa se - liian pitkä painallus voi tarkoittaa, ettei sisäänkäänttäminen käynnisty.
 - > Vetolaitte kääntyy automaattisesti alas lukitsemattomaan asentoon - merkkivalo painikkeen yhteydessä vilkkuu oranssina.

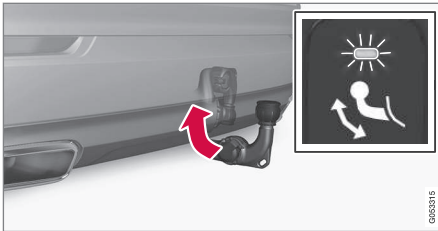

2. Lukitkaa laite siirtämällä se takaisin sisään-käännettyyn asentoon, johon se lukkiutuu.
 > Merkkivalo pala nyt jatkuvasti, jos vetolaite on käännetty sisään oikein.



Aiheeseen liittyvät tiedot

- Vetolaite* (s. 430)
- Vetolaitteen erittely* (s. 433)

Vetolaitteen erittely*

Vetolaitteen mitat ja kiinnityskohdat.

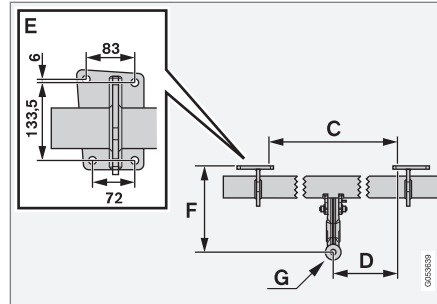
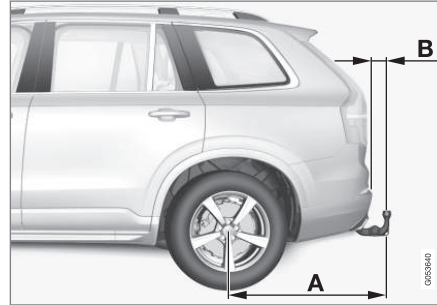

Mitat, kiinnityskohdat (mm)

A	1476
B	86

Mitat, kiinnityskohdat (mm)	
C	875
D	437,5
E	Ks. edellä olevaa kuvaa.
F	273
G	Kuulan keskiö

Aiheeseen liittyvät tiedot

- Vetolaite* (s. 430)

Perävaunun vetäminen

Perävaunua vedettäessä on huomioitava useita tärkeitä seikkoja koskien vetolaitetta, perävaunua sekä kuorman sijoittamista perävaunuun.

Tavarankuljetuskyky riippuu auton massasta ajokunnossa. Matkustajien ja kaikkien lisävarusteiden, esim. vetokoukun, painojen summa rajoittaa tavarankuljetuskykyä vastaavalla painolla.

Auto toimitetaan perävaunun vetämistä varten tarkoitetulla varustuksella.

- Auton vetolaitteen on oltava hyväksytyä tyyppiä.
- Sijoittakaa kuorma perävaunuun siten, että paine auton vetokoukkuun noudattaa ilmoitettua suurinta vetokuulaan kohdistuvaa painoa. Aisapaino lasketaan osaksi auton hyötykuormaa.
- Nostakaa rengaspaineet suositeltuihin täyden kuorman paineisiin. Lisätietoja rengaspaineista, ks. osaa "Hyväksytyt rengaspaineet".
- Moottori kuormittuu normaalia enemmän perävaunua vedettäessä.
- Älkää vetäkö raskasta perävaunua auton ollessa aivan uusi. Odottakaa, kunnes sillä on ajettu vähintään 1000 km.
- Pitkät ja jyrkät alamäet rasittavat auton jarruja huomattavasti normaalia enemmän.

Vaihtakaa pienemmälle vaihteelle ja sovittakaa ajonopeus sen mukaiseksi.

- Noudattakaa voimassa olevia määräyksiä sallittujen nopeuksien ja painojen osalta.
- Ajakaa hitaasti vetäessänne perävaunua pitkää, jyrkkää mäkeä ylös.
- Annetut perävaunun enimmäispainot ovat voimassa vain 1000 metrin korkeuteen merenpinnasta. Ylemmissä korkeuksissa moottorin teho ja siten auton nousukyky on matalampi pienemmästä ilmantiheudesta johtuen, ja näin ollen perävaunujen enimmäispainoa on pienennettävä. Auton ja perävaunun painoa on pienennettävä 10 % jokaisella seuraavalla 1000 metrillä (tai sen osalla).
- Välttäkää vetämästä perävaunua nousuissa, jotka ovat yli 12 %.

HUOM

Äärimmäiset sääolosuhteet, perävaunun vetäminen tai ajaminen korkeassa ilmanalassa yhdessä polttoainelaadun kanssa ovat tekijöitä, jotka lisäävät auton polttoainenkulutusta huomattavasti.

Perävaununliitin

Jos auton vetolaitteessa on 13-napainen liitin ja perävaunussa on 7-napainen liitin, tarvitaan sovittin. Käyttäkää Volvon hyväksymää sovitinta. Varmistakaa, että kaapeli ei laahaa maata.

TÄRKEÄÄ

Kun moottori sammutetaan, voidaan jatkuva akkujännite perävaunun liittimelle katkaista automaattisesti, ettei käynnistysakku tyhjene.

Perävaunumassat

Tiedot Volvon sallimista perävaunumassoista ovat artikkelissa "Vetomassa ja kuulaan kohdistuva massa".

VAROITUS

Noudattakaa annettuja perävaununpainosuosituksia. Muutoin koko ajoneuvoyhdistelmästä voi tulla väistöissä ja jarrutuksissa vaikeasti hallittava.



HUOM

Ilmoitetut suurimmat sallitut perävaununpainot ovat Volvon sallimia. Kansalliset ajoneuvomääräykset voivat erikseen rajoittaa perävaununpainoa ja ajonopeutta. Vetokoukkujen täytyy olla hyväksytyjä suuremmalle painolle kuin mitä autolla saa hinata.

Perävaunun suuntavilkut ja jarruvalot

Jos yksi tai useampi perävaunun vilkuista tai jarruvalojen polttimoista on rikki, kuljettajan näytössä näytetään symboli ja ilmoitus. Kuljettajan on tarkistettava muut perävaunun valot itse ennen

ajoon lähtöä, ks. otsikko "Perävaunun valojen tarkistus".

Symboli	Ilmoitus
	<ul style="list-style-type: none"> • Peräv. suuntavilkku Oikean suuntavilkun toimintahäiriö • Peräv. suuntavilkku Vaseman suuntavilkun toimintahäiriö
	<ul style="list-style-type: none"> • Perävaunun jarruvalo Toimintahäiriö

Jos jokin perävaunun suuntavalojen polttimoista on rikki, tämän lisäksi suuntavalojen symboli kuljettajan näytössä vilkkuu tavallista nopeammin.

Perävaunun polttimoiden tarkistus*

Automaattinen tarkistus

Perävaunun sähkökytkentöjen jälkeen on mahdollista varmistaa automaattisen valojen kytkennän kautta, että perävaunun polttimot toimivat. Toiminto auttaa kuljettajaa tarkistamaan ennen ajoonlähtöä, että perävaunun polttimot toimivat.

Jotta tarkastus voidaan tehdä, moottorin pitää olla sammutettu.

1. Kun perävaunu kytketään vetolaitteeseen, esitetään ilmoitus **Autom perävaunuvalon tarkistus** kuljettajan näytössä.

2. Vahvistakaa ilmoitus painamalla ohjauspyörän oikeanpuoleisen painikesarjan **O**-painiketta.
> Valojentarkastus käynnistyy.
3. Poistukaa autosta voidaksenne tarkastaa polttimoiden toiminnan.
> Kaikki perävaunun polttimot alkavat vilkkua – sitten polttimot syttyvät yksi kerrallaan.
4. Tarkastakaa visuaalisesti, että kaikki perävaunun käytettävissä olevat polttimot toimivat.
5. Hetken kuluttua vilkkuvat perävaunun kaikki polttimot uudelleen.
> Tarkastus on tehty.

Automaattisen tarkastuksen poistaminen toiminnasta

Automaattinen tarkastustoiminto voidaan poistaa toiminnasta keskinäytössä.

1. Painakaa **Asetukset** päänäkyvässä.
2. Painakaa **My Car → Valot ja valaistus**.
3. Poistakaa merkintä **Autom perävaunuvalon tarkistus**.

Manuaalinen tarkastus

Jos automaattinen tarkastus on pois toiminnasta, tarkastus voidaan aloittaa manuaalisesti.

1. Painakaa **Asetukset** päänäkyvässä.
2. Painakaa **My Car → Valot ja valaistus**.

3. Valittakaa **Man. perävaunuvalon tarkistus**.
> Valojentarkastus käynnistyy. Poistukaa autosta voidaksenne tarkastaa polttimoiden toiminnan.

Tasonsäättö*

Auton tasonsääätöjärjestelmä pyrkii pitämään saman korkeuden kuormasta riippumatta (sallittuun enimmäiskuormaan asti). Kun auto seisoo, takapää laskee hieman, mikä on normaalia.

Aiheeseen liittyvät tiedot

- Perävaunun vetäminen erityisissä olosuhteissa (s. 436)
- Vetopaino ja kuulaan kohdistuva paino (s. 564)
- Perävaunun vakautusjärjestelmä* (s. 436)
- Hyväksytyt rengaspaineet (s. 578)
- Vetolaite* (s. 430)

Perävaunun vetäminen erityisissä olosuhteissa

Ajettaessa perävaunua vetäen mäkisessä maastossa lämpimässä ja sään ollessa lämmin voi olla olemassa ylikuumentumisen vaara.

Ylikuumentumisen tapauksessa kuljettajan näytössä näytetään varoitussymboli ja viesti, ks. kapale "Moottorin ja vetojärjestelmän ylikuumentuminen".

Automaattivaihteisto valitsee kuormituksen ja moottorin kierrosluvun suhteen optimaalisen vaihteen.

Jyrkät nousut

Älkää lukitko automaattivaihteistoa suuremmalla vaihteelle kuin millä moottori "jaksaa" - ei ole aina edullista ajaa suurella vaihteella ja pienellä moottorin kierrosluvulla.

Pysäköinti mäkeen

1. Painakaa jarrupoljin alas.
2. Aktivoikaa seisontajarru.
3. Valitkaa vaihdeasento **P**.
4. Vapauttakaa jarrupoljin.

Käyttäkää seisontakiiloja pyörien lukitsemiseksi, kun auto ja siihen kytketty perävaunu pysäköidään mäkeen.

Liikkeellelähtö mäessä

1. Painakaa jarrupoljin alas.

2. Valitkaa vaihdeasento **D**.
3. Seisontajarrun vapauttaminen.
4. Vapauttakaa jarrupoljin ja lähtekää liikkeelle.

Aiheeseen liittyvät tiedot

- Perävaunun vetäminen (s. 434)
- Moottorin ja vetojärjestelmän ylikuumentuminen (s. 421)
- Ajaminen hitaalla nopeudella* (s. 418)
- Seisontajarrun käyttö (s. 415)

Perävaunun vakautusjärjestelmä*

Perävaunun vakautusjärjestelmän (Trailer Stability Assist - TSA) tehtävänä on vakauttaa auton ja perävaunun yhdistelmä tilanteissa, joissa yhdistelmä on alkanut heilahdella itses-

tään. Toiminto sisältyy vakautusjärjestelmään ESC¹⁵.

Heilahtelun syitä

Auton ja perävaunun kiemurtelua voi esiintyä kaikissa auto- ja perävaunuyhdistelmissä. Tavallisesti tämän tilanteen syntyminen edellyttää suuria nopeuksia. Jos perävaunu on kuitenkin ylikuormitettu tai kuorma on jaettu virheellisesti, esim. liian kauas taakse, heilahtelun riski on olemassa myös alhaisemmillä nopeuksilla.

Kiemurtelun alkamiseen tarvitaan laukaiseva tekijä, esim.:

- Yhdistelmään kohdistuu äkillinen voimakas sivutuuli.
- Yhdistelmä ajaa epätasaisella tienpinnalla tai kuoppaan.
- Liian voimakkaat ohjauspyörän liikkeet.

Kun perävaunu on alkanut kiemurrella, sitä voi olla vaikea tai mahdoton vaimentaa, jolloin yhdistelmää on vaikea hallita ja vaarana on ajautuminen esim. väärälle kaistalle tai ulos ajoradalta.

Perävaunun vakautusjärjestelmän toiminta

Perävaununvakautin valvoo jatkuvasti auton liikkeitä erityisesti sivusuunnassa. Jos kiemurtelua havaitaan, etupyöriä jarrutetaan itsenäisesti, jolloin ajoneuvoyhdistelmä vakautuu. Usein tämä

riittää siihen, että kuljettaja saa auton jälleen hallintaansa.

Jos heilahtelua ei vaimenneta järjestelmän toimintaan puuttumisesta huolimatta, yhdistelmää jarrutetaan kaikilla pyörillä ja moottorin vetovoimaa rajoitetaan. Kun heilahtelu vähitellen on saatu vaimennettua ja yhdistelmä on jälleen vakaa, järjestelmä lopettaa säädön ja kuljettaja saa auton jälleen täysin hallintaansa.

HUOM

Vakautustoiminto suljetaan, jos kuljettaja valitsee Sport-tilan deaktivoimalla ESC-toiminnon keskinäytössä olevan valikkojärjestelmän kautta.

Perävaunun vakautusjärjestelmän toiminta voi jäädä puuttumaan, jos kuljettaja yrittää poistaa heilahtelun voimakkailla ohjauspyörän liikkeillä, koska järjestelmä ei voi tällöin päätellä, aiheuttaako heilahtelun perävaunu vai kuljettaja.



Kun perävaunun vakautusjärjestelmä on toiminnassa, ESC -symboli vilkkuu kuljettajan näytössä.

Aiheeseen liittyvät tiedot

- Perävaunun vetäminen (s. 434)
- Perävaunun vetäminen erityisissä olosuhteissa (s. 436)
- Elektroninen vakautuksen säätö (s. 279)

¹⁵ Electronic Stability Control - (Elektroninen vakautuksen säätö)

Hinaussilmukka

Käyttäkää hinaamiseen hinaussilmukkaa. Hinaussilmukka ruuvataan kiinni peitekannen takana olevaan kierreltiitäntään puskurin oikealla puolella, edessä tai takana.

i HUOM

Jos auto on varustettu vetolaitteella, ei hinaussilmukkaa varten ole takakiinnitystä.

Hinaussilmukan asentaminen

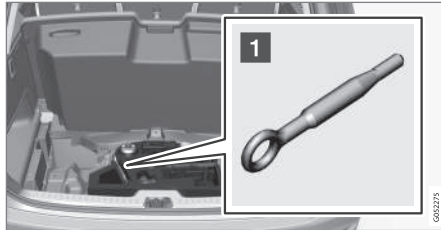

- 1 Ottakaa esiin hinaussilmukka, joka on vaah-topalassa lattialuukun alla tavaratilassa.

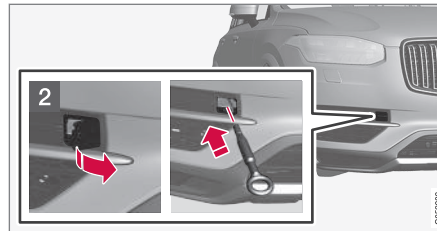

- 2 Edessä: Poistakaa peitekansi - käyttäkää merkintää sen toisessa päädyssä.
> Kansi kääntyy keskilinjansa ympäri ja voidaan sitten irrottaa.

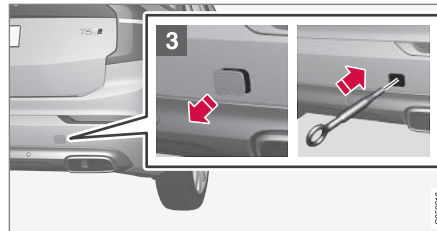

- 3 Takana: Poistakaa peitekansi - painakaa merkintää sormella ja kääntäkää samanaikaisesti vastakkainen sivu/kulma ulos kolikon tai vastaavan avulla.
> Kansi kääntyy keskilinjansa ympäri ja voidaan sitten irrottaa.

4. Kiertäkää hinaussilmukka loppuun asti. Kiertäkää silmukka kunnolla kiinni esim. pyöränruuviavaimella*.

Käytön jälkeen hinaussilmukka kierretään irti ja laitetaan takaisin paikalleen.

Lopettakaa asettamalla peitekansi takaisin puskurin.

i TÄRKEÄÄ

On tärkeää, että hinaussilmukka on kierretty kunnolla kiinni - sen rajoittimeen asti.

Hinaussilmukkaa saa käyttää auton vetämiseen hinausauton lavalle. Auton tila ja maavara määrittävät, onko se mahdollista.

Jos kuljetusauton rampin nousu on liian jyrkkä tai jos maavara auton alla on riittämätön, auto voi vaurioitua, jos se yritetään vetää ylös käyttämällä hinaussilmukkaa.

Nostakaa autoa tarvittaessa käyttämällä kuljetusauton nostolaitetta, älkää käyttäkö hinaussilmukkaa.

VAROITUS

Hinausauton takana ei saa olla ketään/ mitään, kun autoa vedetään lavalle.

TÄRKEÄÄ

Hinaussilmukka on tarkoitettu vain hinaamiseen tiellä – **ei** pelastusvetoon ojaanajon tai kiinnijäämisen jälkeen. Kutsukaa tätä varten ammattitaitoista apua.

Aiheeseen liittyvät tiedot

- Hinaus (s. 439)
- Kuljetuttakaa auto hinausautolla (s. 440)

Hinaus

Hinattaessa toista ajoneuvoa vedetään toisella ajoneuvolla hinausköyden avulla.

Selvittäkää lain mukainen suurin sallittu hinausnopeus ennen hinauksen aloittamista.

Valmistelut ja hinaaminen

1. Kytkekää auton varoitusvilkut päälle.
2. Kiinnittäkää hinausköysi hinaussilmukkaan.
3. Deaktivoikaa ohjauslukko avaamalla auton lukitus.

HUOM

Jännitetilassa **II** ohjauslukko deaktivoidaan, jos auto on ollut lukitsematon. Ks. osaa "Jännitetila" saadaksenne lisätietoja.

4. Pitäkää auto jännitetilassa **II** kääntämällä käynnistyskytkin asentoon **START** ja pitämällä säädin **START**-asennossa n. 4 sekuntia. Vapauttakaa säädin sen jälkeen, se palaa automaattisesti alkuasentoon.
5. Siirtäkää vaihteenvalitsin vapaa-asentoon **N** ja vapauttakaa seisontajarru.
 - > Vetoauto voi nyt aloittaa hinaamisen.
6. Pitäkää hinausköysi kireänä, kun vetoauto hidastaa nopeuttaan, pitämällä jalka kevyesti jarrupolkimella - tällöin vältetään kovat nykäykset.

7. Olkaa valmiina jarruttamaan pysähtyäkseen.

TÄRKEÄÄ

Huomatkaa, että autoa pitää aina hinata siten, että pyörät pyörivät eteenpäin.

- Älkää hinauttako automaattivaihteistolla varustettua autoa yli 80 km/h:n (50 mph) nopeutta tai pidempää matkaa kuin 80 km.

VAROITUS

- Tarkastakaa ennen hinausta, että ohjauslukko on avattu.
- Jännitetilan **II** pitää olla aktiivinen - jännitetilassa **I** kaikki turvatyynyt on deaktivoitu.
- Pitäkää aina etävain autossa, kun sitä hinataan.

VAROITUS

Jarru- ja ohjaustehostin eivät toimi, kun moottori on sammutettu - tarvitaan n. 5 kertaa voimakkaampi jarrupolkimen painallus ja ohjaus on huomattavasti normaalia raskaampi.

Käynnistysapu

Älkää käynnistäkö moottoria hinaamalla. Käyttäkää apuakkaa, jos käynnistysakku on niin tyhjä, ettei moottoria voi käynnistää.



! TÄRKEÄÄ
 Katalysaattori voi vaurioitua yritettäessä hinata moottoria käyntiin.

Aiheeseen liittyvät tiedot

- Varoituskolmio (s. 508)
- Hinaussilmukka (s. 438)
- Kuljetuttakaa auto hinausautolla (s. 440)
- Toisen akun käyttäminen käynnistysapuna (s. 394)
- Jännitetilat (s. 391)

Kuljetuttakaa auto hinausautolla

Hinattaessa auto viedään pois toisen ajoneuvon avulla.

Kutsukaa tätä varten ammattitaitoista apua.

Hinaussilmukkaa voidaan käyttää auton vetämissen hinausauton lavalle.

Koskee tasonsäädöllä varustettuja autoja*:

Jos auto on varustettu ilmajousituksella , tämä pitää sulkea ennen kuin auto nostetaan ylös. Sulkekaa toiminto keskinäytön kautta.

1. Painakaa **Asetukset** päänäkymässä.
2. Painakaa **My Car → Jousitus** .
3. Valitkaa **Estä tasonsäädön ohjaus**.

Auton asento ja maavara ratkaisevat, onko auto mahdollista vetää lavalle. Jos kuljetusauton rampin nousu on liian jyrkkä tai jos maavara auton alla on riittämätön, auto voi vaurioitua, jos se yritetään vetää ylös. Auto tulee tällöin nostaa hinausauton nostolaitteella.

! VAROITUS
 Hinausauton takana ei saa olla ketään/ mitään, kun autoa vedetään lavalle.

! TÄRKEÄÄ
 Hinaussilmukka on tarkoitettu vain hinaamiseen tiellä – ei pelastusvetoon ojaanajon tai kiinnijäämisen jälkeen. Kutsukaa tätä varten ammattitaitoista apua.

! TÄRKEÄÄ
 Huomatkaa, että autoa pitää aina hinata siten, että pyörät pyörivät eteenpäin.

i HUOM
 Jos auto on varustettu vetolaitteella, ei hinaussilmukkaa varten ole takakiinnitystä.

Aiheeseen liittyvät tiedot

- Hinaus (s. 439)
- Hinaussilmukka (s. 438)

ÄÄNENTOISTO JA MEDIA

Audio ja media

Äänentoisto- ja mediajärjestelmä muodostuu mediasoittimesta, radiosta ja puhelimen Bluetooth-yhteydestä. Auton ollessa yhdistettynä on myös mahdollista kuunnella palveluja sovelusten kautta.

Toimintoja voidaan ohjata puheella, ohjauspyörän painikesarjan ja keskinäytön kautta. Kaiuttimien ja vahvistimien määrä riippuu autossa olevasta äänijärjestelmästä.

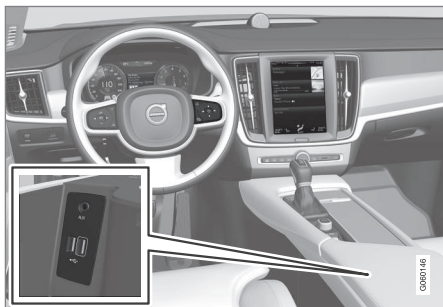

Äänentoiston ja median katsaus

Järjestelmäpäivitys

Äänentoisto- ja mediajärjestelmää kehitetään jatkuvasti. Yhdistetyllä autolla voidaan hakea päivityksiä optimaalista toimintaa varten, ks. kappale "Järjestelmäpäivitykset" ja support.volvocars.com.

Aiheeseen liittyvät tiedot

- Mediasoitin (s. 450)
- Radio (s. 444)
- Puhelin (s. 465)
- Kytetty auto* (s. 472)
- Sovellukset (s. 442)
- Jännitetilat (s. 391)
- Symbolit keskinäytön tilakentässä (s. 45)
- Puheääniohjaus (s. 115)
- Järjestelmäpäivitykset (s. 515)
- Lisenssisopimus audiota ja mediaa varten (s. 479)

Sovellukset

Sovellukset mahdollistavat pääsyn tiettyihin auton palveluihin.



Sovellusnäkyvä.

Jotkin perussovellukset ovat aina käytettävissä. Yhdistettyyn autoon voidaan ladata tiedostoja. Ladattavissa olevat sovellukset vaihtelevat, mutta ne voivat olla esim. nettiradio ja musiikkipalveluita. Tiettyjä sovelluksia voidaan käyttää vain, jos auto on yhdistetty internetiin.

- Painakaa sovellusta sovellusnäkylässä sen käynnistämiseksi.

Aiheeseen liittyvät tiedot

- Kytkeyty auto* (s. 472)
- Sovellusten lataaminen, päivittäminen ja asennuksen poistaminen (s. 477)
- Sovellusasetusten muuttaminen (s. 180)

Audioasetukset

Äänentoistojärjestelmä on esiasetettu optimaaliselle äänentoistolle, mutta sitä voidaan mukauttaa tarpeiden mukaan.

Äänenvoimakkuutta säädetään tavallisesti äänenvoimakkuuden säätimellä keskinäytön alla tai ohjauspyörän oikeanpuoleisessa painikesarjassa.

Optimaalisen äänentoiston asetus

Äänentoistojärjestelmä on esikalibroitu optimaaliselle äänentoistolle digitaalisen signaalinkäsittelyn avulla. Tämä kalibrointi ottaa huomioon kaiuttimet, vahvistimen, matkustamon akustiikan, kuuntelupaikan yms. jokaisen automallin ja äänentoistojärjestelmän yhdistelmän osalta. On myös dynaaminen kalibrointi, joka ottaa huomioon äänenvoimakkuussäätimen asennon ja auton nopeuden.

Ääniasetukset selostetaan omistajainformaation ko. osassa. Asetuksiin pääsemiseksi avatkaa päänäkyvä ja painakaa **Asetukset** → **Ääni**.

Aktiivinen äänenvaimennus*

Jotkut autot on varustettu aktiivisella äänenvaimennustoiminnolla, joka vaimentaa moottorin ääntä äänentoistojärjestelmän avulla. Auton katossa olevat mikrofonit aistivat häiritsevät äänet ja äänentoistojärjestelmä lähettää vastaääniä melun vaimentamiseksi.

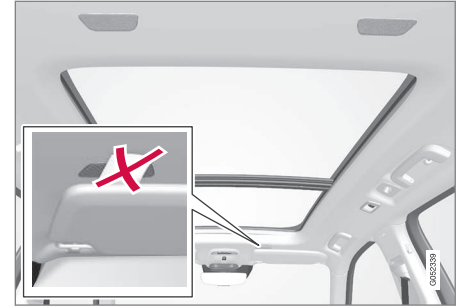

Mikrofonit auton katossa.

i HUOM

Älkää peittäkö auton mikrofoneja, äänijärjestelmästä voi tällöin tulla kumiseva ääni.

Aiheeseen liittyvät tiedot

- Median ääniasetukset (s. 456)
- Puheääniohjauksen asetukset (s. 117)
- Puhelimen asetukset (s. 471)
- Audio ja media (s. 442)
- Kytkeyty auto* (s. 472)

Radio

On mahdollista kuunnella radion taajuuskaistoja AM, FM sekä digiradiota (DAB)*. Yhdistetyn auton osalta on myös mahdollista kuunnella nettiradiota.

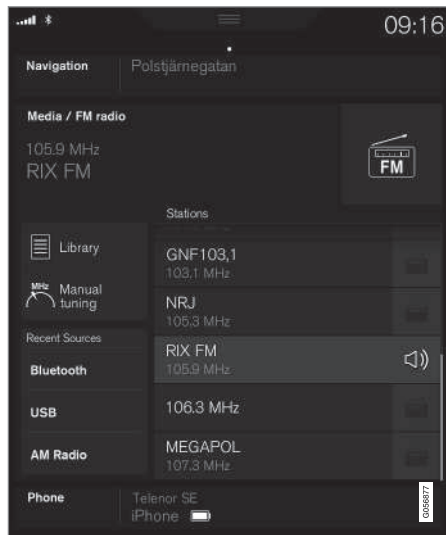

Radiota voidaan käsitellä puheohjauksella, ohjauspyörän painikesarjalla tai keskinäytöllä.

Aiheeseen liittyvät tiedot

- Radioaseman vaihtaminen ja etsiminen (s. 444)
- Digitaaliradio (s. 448)
- RDS-radio (s. 447)
- Kytetty auto* (s. 472)
- Radion ja median puheohjaus (s. 118)
- Mediasoitin (s. 450)

Radioaseman vaihtaminen ja etsiminen

Radio laatii automaattisesti asemaluettelon radioasemista, jotka ko. alueella lähettävät voimakkaimpia signaaleita.

Radion käynnistäminen

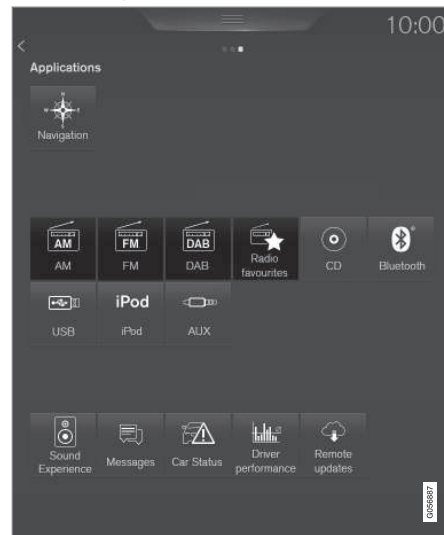

1. Avatkaa sovellus (esim. **FM**) sovellusnäkymästä.
2. Valitkaa asema.

Radion aaltoalueen luettelon vaihtaminen

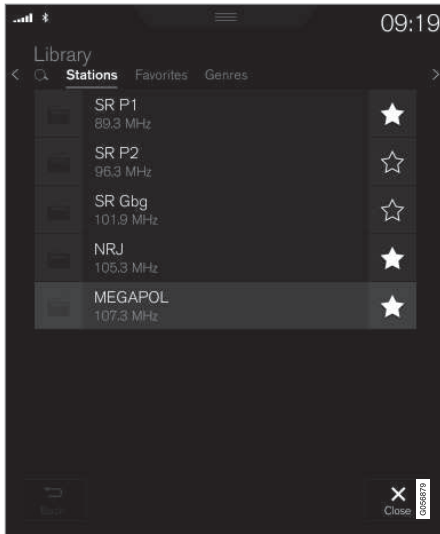

1. Painakaa painiketta **Kirjasto**.
2. Valitkaa toisto vaihtoehdoista **Asemat, Suosikit, Lajityypit** tai **Kokonaisuudet**¹.
3. Painakaa haluamaanne asemaa luettelossa.

Suosikit - soittaa vain valittuja suosikkikanavia, ks. jäljempänä olevaa otsikkoa "Suosikit".

¹ Koskee vain digiradiota (DAB).

Lajityypit – soittaa vain radiokanavia, jotka lähetävät valittua lajia/ohjelmatyyppiä, esim. pop ja klassinen musiikki.

Radioaseman vaihtaminen valitussa luettelossa

- Painakaa <> keskinäytön alla tai ohjauspyörän oikeanpuoleisessa painikesarjassa.
 - > Siirto tapahtuu yhdellä portaalla valitussa soittoluettelossa.

Myös vaihto voi tapahtua keskinäytön kautta.

Suosikit

Kun suosikki tallennetaan luettelosta, radio hakee automaattisesti parasta taajuutta. Mutta jos suosikki tallennetaan manuaalisesta asemanhausta, radio ei vaihda automaattisesti taajuutta, kun vastaanotto heikkenee.

Valitseminen suosikeista radion aaltoalueella, ks. otsikkoa "Radion aaltoalueen luettelon vaihtaminen" edellä. Valitseminen kaikista suosikeista, ks. otsikkoa "Radiosuosikit" seuraavassa.

- Painakaa ☆ radiokanavan lisäämiseksi radion aaltoalueen suosikkiluetteloon ja Radiosuosikkeihin tai poistamiseksi niistä.

Radiosuosikit



Radiosuosikit näyttävät kaikille radiotaajuuksille tallennetut suosikit.

1. Avatkaa sovellus **Radiosuosikit** sovellusnäköymästä.
2. Painakaa haluamaanne radioasemaa luettelossa sen kuuntelemiseksi.

Poistettaessa suosikki se poistetaan myös ko. radion aaltoalueen suosikkiluettelosta.

◀◀ Radion aaltoalueen vaihtaminen

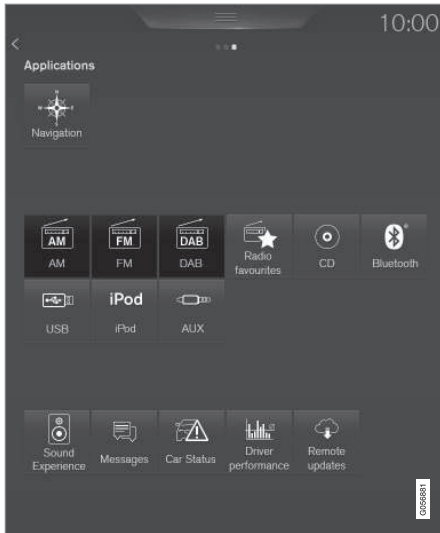

- Painakaa sovellusta (esim. **FM**) sovellusnäytelmästä tai avatkaa sovellusvalikko ohjauspyörän oikeanpuoleisella painikesarjalla ja valitkaa siitä.

Radioaseman etsiminen

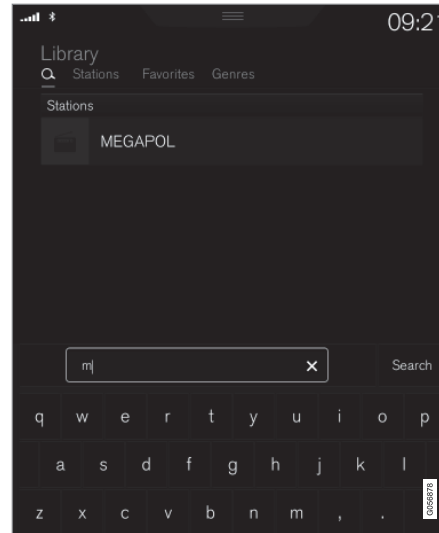

Hakumahdollisuudet riippuvat valitusta radion aaltoalueesta.

- AM - asemat ja taajuus.
 - FM - asemat, lajit ja taajuus
 - DAB - kokonaisuudet ja asemat.
1. Painakaa painiketta **Kirjasto**.
 2. Painakaa painiketta **Q**.
 - > Hakunäkymä näppäimistöineen avautuu.

3. Syöttäkää hakusana.

- > Haku tapahtuu merkien jokaisen syötön yhteydessä ja hakutulokset esitetään luokiteltuina.

Manuaalinen asemanhaku

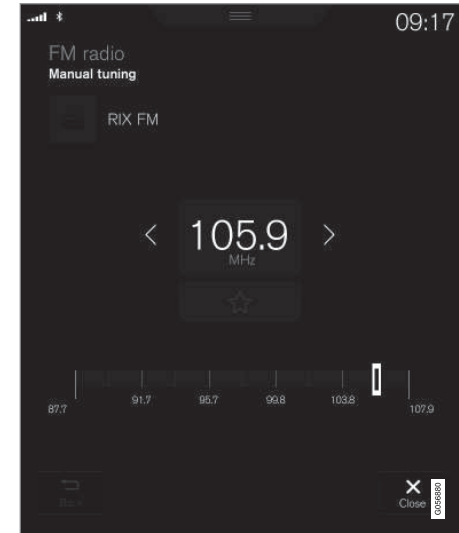

Siirryttäessä manuaaliseen asemanhakuun, radio ei vaihda enää automaattisesti taajuutta, kun vastaanotto heikkenee.

- Painakaa **Man. viritys**, vetäkää säätimestä tai painakaa <> haluttuun taajuuteen pääsemiseksi.

Aiheeseen liittyvät tiedot

- Radio (s. 444)
- Digitaaliradio (s. 448)
- Radion ja median puheohjaus (s. 118)

RDS-radio

RDS (Radio Data System-järjestelmällä) radio voi vaihtaa automaattisesti voimakkaimpaan lähettimeen. RDS antaa mahdollisuuden saada esim. liikenneinformaatiota ja etsiä tiettyjä ohjelmatyyppejä.

RDS yhdistää verkon FM-lähettimet. Sellaisen verkon FM-lähetin lähettää informaatiota, joka antaa RDS-radiolle mm. seuraavat toiminnot:

- Automaattinen vaihto voimakkaampaan lähettimeen, jos vastaanotto alueella on huono.
- Ohjelmaversion haku, esim. ohjelmatyypit tai liikenneinformaatio.
- Kuunneltavaa radio-ohjelmaa koskevien tekstitiedotusten vastaanotto.

HUOM

Jotkin radioasemat eivät käytä RDS-järjestelmää tai käyttävät vain joitakin sen toiminnoista.

Utusten tai liikennetiedotusten lähetyksen yhteydessä radio voi vaihtaa asemaa ja meneillään oleva äänilähteen toisto keskeytetään. Jos esim. CD-soitin on toiminnassa, se jatkaa taukotilassa. Radio palauttaa edellisen äänilähteen ja äänen voimakkuuden, kun asetetun ohjelmatyyppin lähetyks lakkaa. Aikaisemmin keskeyttämiseksi paina-

kaa  ohjauspyörän oikeanpuoleisessa painikesarjassa tai painakaa **Peruuta** keskinäytössä.

Aiheeseen liittyvät tiedot

- Radio (s. 444)
- Radion asetukset (s. 449)

Digitaaliradio

Digiradio (Digital Audio Broadcasting, DAB) on radion digitaalinen lähetyjärjestelmä. Radio tukee vaihtoehtoja DAB, DAB+ ja DMB (Digital Multimedia Broadcasting).



Radiota voidaan käsitellä puheohjauksella, ohjauspyörän painikesarjalla tai keskinäytöllä.



Digiradion sovellus käynnistetään keskinäytön sovellusnäkymästä.

Digiradiota soitetään samalla tavalla kuin FM- ja AM-radiota, ks. osaa Radioaseman vaihtaminen ja hakeminen". Paitsi mahdollisuutta valita soitto lähteistä **Asemat**, **Suosikit** ja **Lajityypit**, on myös mahdollista valita soitto alkanavilta ja lähteestä **Kokonaisuudet**. Kokonaisuudet ovat kokoelma radiokanavia (kanavaryhmiä), jotka lähetetään samalla taajuudella.

Jos radiokanava lähettää logonsa, se ladataan ja näytetään aseman nimen vieressä (latausaika vaihtelee).

DAB-alikanava

Toissijaisia komponentteja nimitetään alakana-viksi. Ne ovat tilapäisiä ja voivat sisältää esim. pääohjelman käännöksiä muille kielille. Kanavaluettelossa alakanavat on merkitty nuolisymbolilla.

Aiheeseen liittyvät tiedot

- Radioaseman vaihtaminen ja etsiminen (s. 444)
- Linkittäminen radion eri taajuusalueiden FM ja DAB välillä (s. 448)
- Radion ja median puheohjaus (s. 118)
- Radio (s. 444)
- Radion asetukset (s. 449)
- Asetusten nollaus asetusnäkyvässä (s. 175)

Linkittäminen radion eri taajuusalueiden FM ja DAB välillä

Toiminto tarkoittaa, että digiradio voi siirtyä kanavalta, jonka vastaanotto on huono tai olematon, samalle kanavalle toisessa kanavaryhmässä (kokonaisuus), jonka vastaanotto on parempaa, alueella DAB ja/tai alueiden DAB ja FM välillä.

DAB - DAB ja DAB - FM linkitys

1. Painakaa **Asetukset** päänäkyvässä.
2. Painakaa **Media** → **DAB**.
3. Tehkää tai poistakaa merkintä ruuduista toimintoille **DAB-DAB-linkki** ja/tai **DAB-FM-linkki** aktivoidaksenne/deaktivoidaksenne ko. toiminnot.

Aiheeseen liittyvät tiedot

- Digitaaliradio (s. 448)
- Radio (s. 444)
- Radion asetukset (s. 449)

Radion asetukset

Asetukset radion eri taajuuksalueille.

Käynnissä oleva esim. liikennetiedotteiden lähettämien voidaan keskeyttää tilapäisesti painamalla  ohjauspyörän oikeanpuoleisessa painikesarjassa tai painamalla **Peruuta** keskinäytössä.

Vetäkää päänäkymä alas ja valitkaa **Asetukset**
 → **Media** sekä haluamanne radion taajuuksalue.
 Valitkaa toimintojen aktivoiminen/deaktivoiminen.

AM/FM

- **Näytä lähetystiedot** - näyttää tietoja ohjelmien sisällöstä, esittäjistä yms.
- **Säilytä ohjelman nimi** - valitkaa, ettei ohjelmapalvelun nimeä vieritetä jatkuvasti, vaan näyttö jäädytetään 20 sekunnin jälkeen.
- **Uutiset** - keskeyttää käynnissä olevan median toiston ja lähettää uutisia. Edellisen medialähteen toistaminen palautuu, kun uutislähetys on päättynyt.
- **Liikennetiedotukset** - keskeyttää käynnissä olevan median soittamisen ja lähettää tietoja liikenteen häiriöistä. Edellisen medialähteen toistaminen palautuu, kun ilmoitus on päättynyt.
- **Paikalliset häiriöt** - keskeyttää käynnissä olevan median soittamisen ja lähettää tietoja liikenteen häiriöistä lähialueella. Edellisen medialähteen toistaminen palautuu, kun ilmoitus on päättynyt. Toiminto **Paikalliset**

häiriöt on toiminnon **Liikennetiedotukset** maantieteellinen rajoitus. Toiminnon **Liikennetiedotukset** pitää olla aktivoituna samanaikaisesti.

- **Hälytys** - keskeyttää käynnissä olevan median soittamisen ja lähettää varoituksia vakavista onnettomuuksista ja katastrofeista. Edellisen medialähteen toistaminen palautuu, kun ilmoitus on päättynyt.

DAB

- **Lajittele palvelut** - kanavien lajittelutavan valinta. Joko aakkosjärjestyksessä tai palvelunumeron perusteella.
 - **DAB-DAB-linkki** - käynnistää linkitystoiminnon DAB-järjestelmän sisällä. Jos radiokanavan vastaanotto häviää, etsitään toinen automaattisesti toisesta kanavaryhmästä (kokonaisuudesta).
 - **DAB-FM-linkki** - käynnistää linkitystoiminnon DAB- ja FM-järjestelmän välillä. Jos radiokanavan vastaanotto häviää, etsitään vaihtoehtoinen taajuus automaattisesti.
 - **Valitse ilmoitukset** - vastaanotettavien ilmoitusten tyyppiin valinta, kun DAB on käynnissä. Valitut ilmoitukset keskeyttävät käynnissä olevan median toistamisen ja ilmoitus esitetään. Edellisen medialähteen toistaminen palautuu, kun ilmoitus on päättynyt.
- Hälytys** - keskeyttää käynnissä olevan median soittamisen ja lähettää varoituksia vakavista onnettomuuksista ja katastrofeista.

Edellisen medialähteen toistaminen palautuu, kun ilmoitus on päättynyt.

Tieliikennetiedote - vastaanottaa informaatiota liikennehäiriöistä.

Uutistiedote - vastaanottaa uutisia.

Kuljetustiedote - vastaanottaa informaatiota julkisesta liikenteestä, esim. lauttojen ja junien aikatauluista.

Varoitus/Palvelut - vastaanottaa informaatiota tapahtumista, joilla on pienempi merkitys kuin Hälytystoiminnolla, esim. virtakatkos.

- **Näytä lähetystiedot** - radiotekstin tai radiotekstin valittujen osien näyttämisen valinta, esim. esittäjä.
- **Näytä ohjelmaan liittyvät kuvat** - valitaan, esitetäänkö eri ohjelmien kuvia näytössä vai ei.

Aiheeseen liittyvät tiedot

- Radio (s. 444)
- Digitaaliradio (s. 448)
- Symbolit keskinäytön tilakentässä (s. 45)

Mediasoitin

Mediasoitin voi toistaa ääntä CD:ltä* sekä ulkoisista äänilähteistä AUX-/USB-tuloliitännän kautta tai langattomasti virtauttaa äänitiedostoja ulkoisista yksiköistä Bluetooth-yhteyden kautta. Videota voidaan nähdä USB-yhdistetyistä yksiköistä. Auton ollessa yhdistettynä on mahdollista kuunnella nettiradiota, äänikirjoja ja käyttää musiikkipalveluita sovellusten kautta.

Mediasoitimessa käsitellään myös radiota, mikä selostetaan erillisessä osassa.

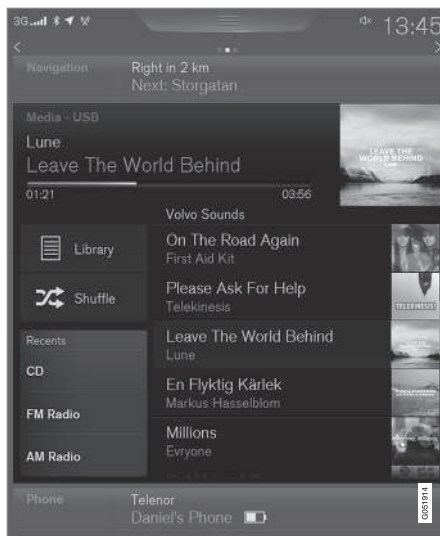

Mediasoitinta ohjataan keskinäytöstä, mutta useita toimintoja voidaan ohjata ohjauspyörän oikeanpuoleisesta painikesarjasta tai puheohjauksella.

- Radio (s. 444)
- CD-soitin* (s. 454)
- Media Bluetooth-toiminnon kautta (s. 455)
- Media AUX-USB-tuloliitännän kautta (s. 455)
- Video (s. 456)

Aiheeseen liittyvät tiedot

- Median soittaminen (s. 451)
- Radion ja median puheohjaus (s. 118)
- Sovellukset (s. 442)

Median soittaminen

Mediasoitinta ohjataan keskinäytöstä käsin. Useita toimintoja voidaan ohjata myös ohjauspyörän oikeanpuoleisen painikesarjan tai puheohjauksen avulla.

Mediasoitimessa käsitellään myös radiota, mikä selostetaan erillisessä osassa.

Medialähteen käynnistäminen



CD*

1. Aseta CD-levy paikalleen.

2. Avatkaa sovellus **CD** sovellusnäkyvästä.
3. Valitkaa, mitä soitetaan.
> Toisto alkaa.

USB-muisti

1. Asettakaa USB-muisti paikalleen.
2. Avatkaa sovellus **USB** sovellusnäkyvästä.
3. Valitkaa, mitä soitetaan.
> Toisto alkaa.

MP3-soitin ja iPod®

i HUOM

iPod -toiston aloittamiseen on käytettävä iPod -sovellusta (ei USB:tä).

Kun äänilähteenä on iPod, on auton ääni- ja mediajärjestelmässä valikkorakenne, joka muistuttaa iPod-soittimen omaa valikkorakennetta.

1. Yhdistäkää medialähde.
2. Käynnistäkää yhdistetyn medialähteen soittaminen.
3. Avatkaa sovellus (**iPod, USB, AUX**) sovellusnäkyvästä.
> Toisto alkaa.

Bluetooth-yhdistetty laite

1. Aktivoikaa Bluetooth medialähteessä.
2. Yhdistäkää medialähde.

3. Käynnistäkää yhdistetyn medialähteen soittaminen.
4. Avatkaa sovellus **Bluetooth** sovellusnäkyvästä.
> Toisto alkaa.

Internetmedia

1. Kytkekää auto.
2. Avatkaa sovellus sovellusnäkyvästä.
> Toisto alkaa.

Video

1. Yhdistäkää medialähde.
2. Avatkaa sovellus **USB** sovellusnäkyvästä.
3. Painakaa toistettavan kohteen nimeä.
> Toisto alkaa.

Apple CarPlay

Apple CarPlay kuvataan erillisessä kappaleessa.

Median ohjaaminen ja vaihtaminen



Mediasoitinta voidaan käsitellä puheohjauksella, ohjauspyörän painikesarjalla tai keskinäytöllä.



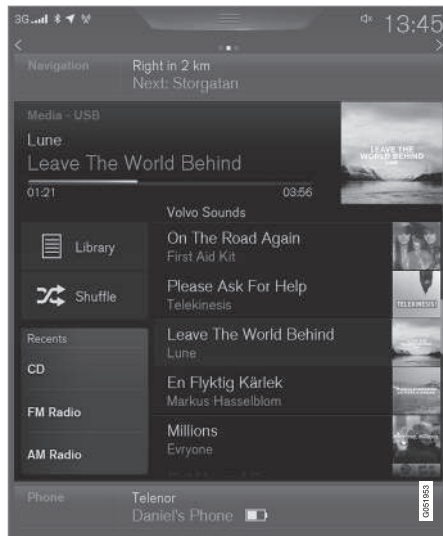

Äänenvoimakkuus - kääntäkää keskinäytön alla olevaa säädintä tai painakaa ▲ ▼ ohjauspyörän oikeanpuoleisessa painikesarjassa äänitason nostamiseksi tai laskemiseksi.

Soittaminen/keskeyttäminen - painakaa kuvaa, joka kuuluu soitettavaan kappaleeseen, painiketta keskinäytön alla tai ○ ohjauspyörän oikeanpuoleisessa painikesarjassa.

Raidan/kappaleen vaihtaminen - painakaa haluttua raitaa keskinäytössä, painakaa ◀ ▶ keski-

näytön alla tai ohjauspyörän oikeanpuoleisessa painikesarjassa.

Kelaaminen/siirtyminen ajassa - painakaa aikakselia keskinäytössä ja vetäkää sivusuunnassa tai painakaa ja pitäkää ◀ ▶ painettuna keskinäytön alla tai ohjauspyörän oikeanpuoleisessa painikesarjassa.

Median vaihtaminen - valitkaa kohdasta **Edelliset lähteet** sovelluksessa, painakaa sovellusnäky-
mässä haluttua sovellusta tai valitkaa ohjauspyörän oikeanpuoleisella painikesarjalla sovellusvalikon kohdan ☰ kautta.

Kirjasto - painakaa painiketta soittaaksenne kirjastosta.

Satunnaissoitto - painakaa painiketta soittojärjestyksen sekoittamiseksi.

Vastaava - painakaa painiketta hakeaksenne Gracenote-toiminnon avulla samankaltaista musiikkia USB-yksiköstä ja luodaksenne soittolistan sen perusteella. Soittolista voi sisältää enintään 50 kappaletta.

Vaihda laitetta - painakaa painiketta vaihtaaksenne USB-yksiköiden välillä, kun yhdistettynä on useita.

Videon asetukset

Videosoitin kokonäytön tilassa tai avaamalla pää-
näky- ja painamalla **Asetukset** → **Video** voidaan säätää seuraavia: **Äänen kieli, Pois ja Tekstityksen kieli.**

DivX®-yksikön soittaminen

Tämä DivX Certified® -laite pitää rekisteröidä, jotta voidaan soittaa ostettuja DivX Video-on-Demand (VOD) -elokuvia.

1. Painakaa **Asetukset** päänäky-
mässä.
2. Painakaa **Video** → **DivX® VOD** ja hakekaa rekisteröintikoodi.
3. Käykää osoitteessa vod.divx.com saadak-
senne lisätietoja ja saattaaksenne rekisterö-
innin loppuun.

Aiheeseen liittyvät tiedot

- Sovellusvalikon käsittely kuljettajan näytössä (s. 106)
- Radion ja median puheohjaus (s. 118)
- Auton kytkeminen (s. 473)
- Sovellukset (s. 442)
- Median hakeminen (s. 454)
- Median yhdistäminen Bluetooth-toiminnon kautta (s. 455)
- Median yhdistäminen AUX-USB-tuloliitännän kautta (s. 456)
- CD-soitin* (s. 454)
- Radio (s. 444)
- Gracenote® (s. 453)
- Video (s. 456)
- Median ääniasetukset (s. 456)

- TV* (s. 457)
- Apple CarPlay* (s. 458)
- Median tekniset erittelyt (s. 463)

Gracenote®

Gracenote tunnistaa artistin, albumin, kappaleiden otsikot ja yhteyteen kuuluvat kuvat, jotka esitetään toiston yhteydessä.

Gracenote MusicID® on musiikintunnistuksen normi.

Aktivointi/aktivoinnin poisto Gracenote

Aktivoidessa Gracenote-data korvaa alkuperäisdatan.

1. Painakaa **Asetukset** päänäkylässä.
2. Painakaa **Media → Gracenote**®.
3. Aktivoikaa/deaktivoikaa Gracenote tekemällä merkintä ruutuun **Gracenote**® tai poistamalla se.
4. Valitkaa asetukset aktivoitua Gracenote-dataa varten:
 - **Gracenote**® **Online -haku** etsii Gracenotesin online-tietokannan soiteettavalle medialle.
 - **Useita Gracenote**® **-tuloksia** - valinta siitä, kuinka Gracenote-data esitetään useiden hakutulosten yhteydessä.
 - 1 - tiedoston alkuperäisdataa käytetään.
 - 2 - Gracenote-dataa käytetään.
 - 3 - Gracenote- tai alkuperäisdata voidaan valita.
 - **Ei** - mitään tulosta ei esitetä.

Gracenoten päivittäminen

Gracenote-tietokannan sisältöä päivitetään jatkuvasti. Hakekaa uusin päivitys, jotta toiminta on optimaalista. Tietoa ja lataaminen: ks. support.volvocars.com.

Aiheeseen liittyvät tiedot

- Median soittaminen (s. 451)
- Lisenssisopimus audiota ja mediaa varten (s. 479)

Median hakeminen

On mahdollista etsiä artistia, säveltäjää, kappaletta (nimikkeitä), albumia, videota, äänikirjaa, soittolistaa ja yhdistetyssä autossa podcasteja (digitaalinen media Internetin välityksellä).

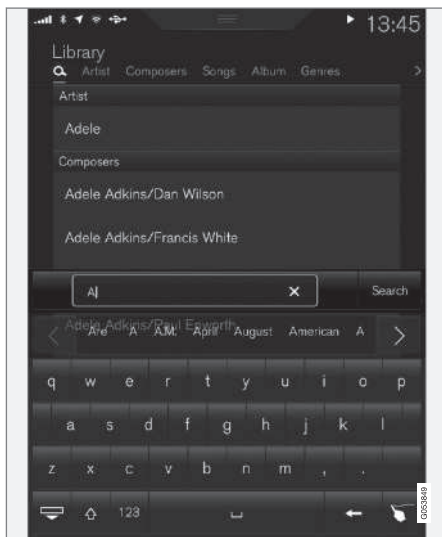

1. Painakaa painiketta .
- > Hakunäkymä näppäimistöineen avautuu.
2. Syöttäkää hakusana.

3. Painakaa painiketta **Haku**.
 - > Yhdistettyjä laitteita haetaan ja hakutulokset luetaan luokiteltuina.

Näyttäkää kukin kategoria erikseen pyyhkäisemällä näyttöä sivusuunnassa.

Aiheeseen liittyvät tiedot

- Mediasoitin (s. 450)
- Median soittaminen (s. 451)
- Keskinäytön näppäimistön käyttö (s. 49)
- Kytketty auto* (s. 472)

CD-soitin*

Mediasoitin voi CD-levyjä, joilla on äänitiedostoja. Ks. tuettavat formaatit teknisistä erittelyistä.

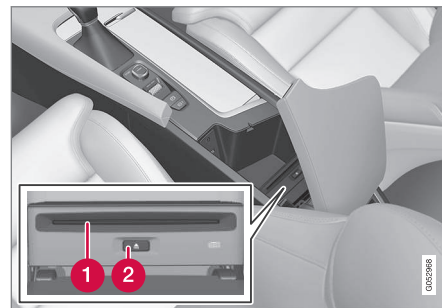

- 1 Levyn lataus- ja poistoaukko.
- 2 Painike levyn poistamista varten.

Aiheeseen liittyvät tiedot

- Median soittaminen (s. 451)
- Radion ja median puheohjaus (s. 118)
- Mediasoitin (s. 450)
- Median tekniset erittelyt (s. 463)

Media Bluetooth-toiminnon kautta

Auton mediasoitin on varustettu Bluetooth-toiminnolla ja se voi langattomasti Bluetooth-toiminnon avulla toistaa virtaavia äänitiedostoja ulkoisista yksiköistä, kuten matkapuhelimista ja käämentietokoneista.

Aiheeseen liittyvät tiedot

- Median yhdistäminen Bluetooth-toiminnon kautta (s. 455)
- Median soittaminen (s. 451)
- Radion ja median puheohjaus (s. 118)
- Mediasoitin (s. 450)
- Jännitetilat (s. 391)
- Median tekniset erittelyt (s. 463)

Median yhdistäminen Bluetooth-toiminnon kautta

Yhdistäkää Bluetooth-laite auton kanssa median suoratoistamiseksi ja käyttämiseksi Internet-yhteytenä, jos se on käytettävissä.

Monissa markkinoilla olevista puhelimista on nykyisin langaton Bluetooth-tekniikka, mutta kaikki eivät ole täysin yhteensopivia auton kanssa. Yhteensopivuus, ks. support.volvocars.com.

Menettelytapa mediayksikön yhdistämisessä on sama kuin puhelimen liittämässä.

Aiheeseen liittyvät tiedot

- Puhelimen liittäminen (s. 466)
- Media Bluetooth-toiminnon kautta (s. 455)
- Median soittaminen (s. 451)
- Mediasoitin (s. 450)

Media AUX-USB-tuloliitännän kautta

Ulkoinen medialähde, esim. iPod tai MP3-soitin, voidaan liittää äänentoistojärjestelmään.

Ladattavilla akuilla varustettua medialähdettä ladataan, kun se on yhdistettynä USB:n kautta ja kun jännitetilana on I, II tai moottori on käynnissä.

USB-muistin käyttämisen helpottamiseksi muiden kuin yhteensopivan formaattien tallentamista siihen tulee tällöin välttää. Järjestelmältä kestää huomattavasti kauemmin lukea sellaisen tallennusvälineen tiedot, joka sisältää muuta kuin yhteensopivia formaatteja. Mediasoitin tukee, paitsi äänen, myös videon esittämistä, kun laite on yhdistetty USB:n kautta.

Tietyillä MP3-soittimilla on oma tiedostojärjestelmä, jota järjestelmä ei tue.

Aiheeseen liittyvät tiedot

- Median yhdistäminen AUX-USB-tuloliitännän kautta (s. 456)
- Median soittaminen (s. 451)
- Radion ja median puheohjaus (s. 118)
- Mediasoitin (s. 450)
- Jännitetilat (s. 391)
- Video (s. 456)
- Apple CarPlay* (s. 458)
- Median tekniset erittelyt (s. 463)

Median yhdistäminen AUX-USB-tuloliitännän kautta

Ulkoinen äänilähde, esim. iPod tai mp3-soitin voidaan kytkeä äänentoistolaitteistoon käyttäen jotain tunnelikonsolissa olevista liitännöistä. Johto on vietävä ulos etureunasta, jotta se ei jää väliin, kun luukku suljetaan.

Jos USB-tuloja on kaksi, sitä, jonka ympärillä on valkoinen kehys, on käytettävä yhdistettäessä puhelin, jota aiotaan käyttää Apple CarPlay- tai Android Auto -toimintoa varten.

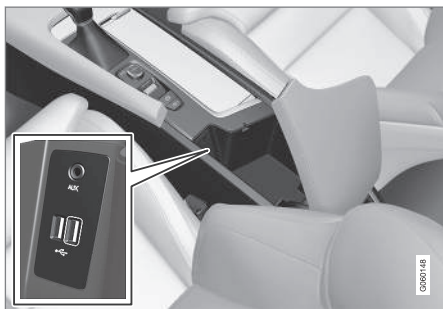

Aiheeseen liittyvät tiedot

- Median soittaminen (s. 451)
- Media AUX-USB-tuloliitännän kautta (s. 455)
- Mediasoitin (s. 450)
- Median tekniset erittelyt (s. 463)

Video

Videota voidaan soittaa USB-yhdistetystä laitteesta ja toistaa mediasoitimella.

Kun auto rullaa, mitään kuvaa ei esitetä, mutta äänen soittaminen jatkuu. Kuva palaa, kun auto seisoo paikallaan.

Katsokaa tuettavat videoformaatit osasta "Median tekniset erittelyt".

Aiheeseen liittyvät tiedot

- Median soittaminen (s. 451)
- Mediasoitin (s. 450)
- Median tekniset erittelyt (s. 463)

Median ääniasetukset

Mediasoiton ääniasetusten personalisointi.



Ääniasetus, joka tuottaa samanlaisen akustiikan kuin Göteborgin konserttitalossa.

1. Painakaa **Asetukset** päänäkylässä.
2. Painakaa **Ääni** ja valitkaa asetukset:
 - **Äänikokemus** * - useita mahdollisuuksia sovittaa ääntä, esim. soittaa käyttäen konserttitalin tuntua. Asetukset korvaavat mahdolliset valinnat, jotka on tehty seuraavien ääniasetusten kohtien mukaisesti.
 - **Sävy** - esim. basson, diskantin ja taajuus-korjaimen henkilökohtainen säätö.
 - **Tasapaino** - tasapaino oikean-/vasemmanpuoleisten kaiuttimien ja tasapaino etu-/takakaiuttimien välillä.

Järjestelmän äänvoimakkuudet medialle

1. Painakaa **Asetukset** päänäkylässä.
2. Painakaa **Ääni** → **Järjestelmän äänitasot**:
 - **AUX** - Jos ulkoinen äänilähde (esim. mp3-soitin tai iPod) on kytkettynä AUX-liitäntään, voi kytkettävällä äänilähteellä olla muu äänvoimakkuus kuin äänentoistolaitteiston sisäinen äänvoimakkuus (esim. radio). Korjatkaa tämä säätämällä tuloliitännän äänvoimakkuutta. Jos äänvoimakkuus on liian suuri tai liian pieni, äänen laatu voi heikentyä.
 - **Nopeuden ja äänvoimakkuuden kompensointi** - äänentoistolaitteisto kompensoi häiritsevää melua matkustamossa lisäämällä äänvoimakkuutta suhteessa auton nopeuteen. Kompensaatiotaso voidaan asettaa.

Aiheeseen liittyvät tiedot

- Audioasetukset (s. 443)
- Mediasoitin (s. 450)

TV*2

TV-kuva näytetään vain auton seistessä. Auton liikkeessä ei näytetä kuvaa, mutta ääni kuuluu. Kuva näkyy taas, kun auto on lähes tai täysin paikallaan.

TV:tä ohjataan keskinäytöstä. Useita toimintoja voidaan ohjata myös ohjauspyörän oikeanpuoleisen painikesarjan tai puheohjauksen avulla.

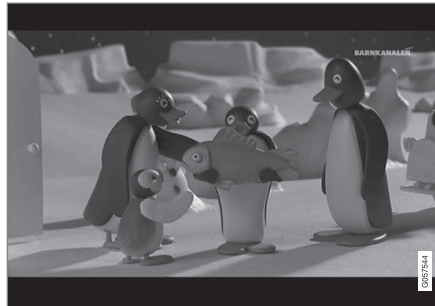

Aiheeseen liittyvät tiedot

- TV:n käyttäminen* (s. 457)

TV:n käyttäminen*3

TV:n kytkeminen päälle

1. Avatkaa sovellus **TV** sovellusnäkyvästä.
2. Valitkaa kanava.

TV-kanavien muuttaminen tai hakeminen

TV hakee automaattisesti kanavat, joiden vastaanotto on paras.

Näkyvien kanavien luettelon muuttaminen

1. Painakaa painiketta **Kirjasto**
2. Valitkaa toisto vaihtoehdoista **TV-kanavat**, **Suosikit** tai **Lajityypit**.
3. Valitkaa haluamanne kanava.

Valitun luettelon kanavien muuttaminen

- Painakaa ◁ keskinäytön alla tai ohjauspyörän painikesarjassa.
 - > Siirto tapahtuu yhdellä portaalla valitussa soittoluettelossa

Mycs vaihto voi tapahtua keskinäytön kautta.

Suosikit

TV-kanava voidaan tallentaa **Suosikki**-valinnaksi:

- Painakaa ☆ kanavan lisäämiseksi suosikki-luetteloon tai poistamiseksi siitä.

² Koskee tiettyjä markkina-alueita.

³ Koskee tiettyjä markkina-alueita.

◀ TV-opas

Käytävissä on ohjelmaopas, jossa on tietoa TV-ohjelmista 48 tuntia eteenpäin.

- Näyttää tietoa TV-ohjelmasta painamalla **Opas**.

i HUOM

Jos auto siirretään maan sisällä esimerkiksi kaupungista toiseen, **Suosikit** eivät ole välttämättä käytävissä, koska taajuudet ovat voineet muuttua.

TV-kuvan formaatin muuttaminen

Painamalla **Kuvaformaatti** voidaan valita, missä formaatissa TV-kuva näytetään.

1. **Auto** – TV-kuva näytetään siinä kuvaformaattissa, jossa se lähetetään.
2. **Autom. täyttö** – TV-kuva maksimoidaan rajaamatta kuvaa.

TV-asetukset

Tietyt asetukset voidaan tehdä sekä päänäytössä että katsottaessa TV:tä kokonäytön tilassa.

Videosoitin kokonäytön tilassa tai avaamalla päänäkymä ja painamalla **Asetukset → Media → TV** voidaan säätää seuraavia:

- **Tekstityksen kieli**
- **Äänen kieli**

i HUOM

Järjestelmä voi näyttää TV-lähetysä vain maissa, joiden lähetykset on pakattu MPEG-2- tai MPEG-4-muotoon ja joissa noudatetaan DVB-T/T2-standardia. Järjestelmä ei tue analogisia lähetysä.

Aiheeseen liittyvät tiedot

- TV* (s. 457)
- Radion ja median puheohjaus (s. 118)
- Median soittaminen (s. 451)
- Navigointi keskinäytön näkymissä (s. 40)
- Lisenssipolitus audiota ja mediaa varten (s. 479)

Apple CarPlay*

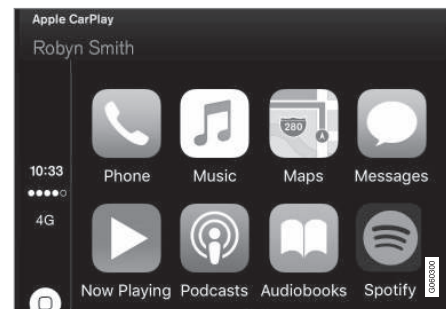

Apple CarPlay antaa mahdollisuuden kuunnella musiikkia, soittaa puheluja, saada ajo-ohjeita, lähettää/vastaanottaa viestejä ja käyttää Siri-palvelua keskittyen samalla ajamiseen. Apple CarPlay toimii tiettyjen Apple -laitteiden kanssa.



Jos autossa ei ole jo Apple CarPlay -toimintoa, se voidaan asentaa jälkikäteen. Ottakaa yhteyttä Volvo-jälleenmyyjäanne Apple CarPlay -toiminnon asentamista varten.

Tietoa tuettavista sovelluksista ja yhteensopivista puhelimesta löytyy Applen kotisivuilta: www.apple.com/ios/carplay/. Sellaisten sovellusten käyttäminen, jotka eivät ole yhteensopivia Apple CarPlay -toiminnon kanssa, voi aiheuttaa joskus iPhone-puhelimen ja auton välisen yhteyden katkeamisen. Huomatkaa, että Volvo ei vastaa Apple CarPlay -palvelun sisällöstä.

Käytettäessä karttanavigointia Apple CarPlay -toiminnon kautta kuljettajan näytössä tai head-up-näytössä ei näytetä opastusta, vaan vain keskinäytössä.

Apple CarPlay-sovelluksia voidaan ohjata keskusnäytön tai matkapuhelimen kautta tai ohjauspyörän oikeanpuoleisella painikesarjalla (koskee tiettyjä toimintoja). Sovelluksia voidaan ohjata myös puheella Siri-sovelluksen avulla. Kun ohjauspyörän painiketta  painetaan pitkään, Siri-puheohjaus käynnistyy, ja lyhyt painallus aktivoi auton oman puheohjauksen. Jos Siri-toiminto katkeaa liian aikaisin, pitääkää ohjauspyörän painiketta  painettuna.

Käyttämällä Apple CarPlay -sovellusta hyväksyt seuraavat ehdot: Apple CarPlay on palvelu, jonka toimittaa Apple Inc. käyttöehtojensa mukaisesti. Siten Volvo Cars ei ole vastuussa Apple CarPlay -palvelusta, sen ominaisuuksista eikä sovelluksista. Kun käytät Apple CarPlayta, tiettyjä tietoja autostasi (ml. sen sijainti) siirretään iPhone-puhelimeesi. Volvo Carsin kannalta olet itse täydessä vastuussa omasta ja muiden kanssasi olevien henkilöiden valitsemien Apple CarPlay -palvelujen käytöstä.

Aiheeseen liittyvät tiedot

- Mediasoitin (s. 450)
- Auton kytkeminen (s. 473)

- Apple CarPlay -palvelun käyttäminen* (s. 459)

Apple CarPlay -palvelun käyttäminen*

Apple CarPlay -palvelun käyttämiseksi Siri-puheohjauksen on oltava puhelimessa aktiivituna.

iPhone-puhelimen yhdistäminen Apple CarPlay -palveluun

HUOM

Apple CarPlay -toimintoa voidaan käyttää vain, jos Bluetooth on kytketty pois toiminnasta. Bluetooth-yhteyden kautta autoon yhdistetty puhelin tai mediasoitin ei siksi ole käytettävissä, kun CarPlay on aktiivinen. Jotta auton sovelluksiin saadaan internet-yhteys, on käytettävä jotain muuta internet-lähdettä. Käyttäkää Wi-Fi-yhteyttä tai auton sisäänrakennettua modeemia*.

1. Yhdistäkää iPhone USB-liitäntään. Jos USB-liitäntöjä on kaksi, käyttäkää sitä, jonka ympärillä on valkoinen kehys.
2. Lukekaa ponnahdusviestin tiedot ja painakaa sitten **OK**.
3. Painakaa sovellusnäkyessä **Apple CarPlay**.



- ◀ 4. Lukekaa ehdot ja yhdistäkää sitten painamalla **Hyväksy**.
 - > Apple CarPlay -osanakymä avataan ja yhteensopivat sovellukset näytetään.
- 5. Painakaa haluamaanne sovellusta.
 - > Sovellus käynnistetään.

Käynnistää Apple CarPlay

Apple CarPlay käynnistetään seuraavasti sen jälkeen, kun iPhone on yhdistetty.

1. Yhdistäkää iPhone USB-liitännäänsä. Jos USB-liitäntöjä on kaksi, käytäkää sitä, jonka ympärillä on valkoinen kehys.
 - > **Jos automaattisen käynnistyksen asetus on valittu** – Apple CarPlay -osanakymä avataan ja yhteensopivat sovellukset näytetään.
2. Jos Apple CarPlay -osanakymä ei avaudu, painakaa sovellusnäkyvässä **Apple CarPlay**.
 - > Apple CarPlay -osanakymä avataan ja yhteensopivat sovellukset näytetään.
3. Painakaa haluamaanne sovellusta.
 - > Sovellus käynnistetään.

Apple CarPlay on käynnissä taustalla, jos jokin toinen sovellus käynnistetään samassa osanakymässä. Apple CarPlay -osanakymän näyttäminen uudelleen: painakaa Apple CarPlay -kuvaketta sovellusnäkyvässä.

Yhteyden vaihtaminen Apple CarPlayn ja iPodin välillä

Apple CarPlaysta iPodiin

1. Painakaa **Asetukset** päänäkyvässä.
2. Painakaa **Viestintä** → **Apple CarPlay**.
3. Poistakaa valintamerkki sen Apple-laitteen valintaruudusta, jonka ei enää tule käynnistää Apple CarPlay -palvelua automaattisesti, kun USB-johto liitetään.
4. Irrottakaa Apple-laite USB-liitännästä ja kytkekää se takaisin.
5. Avatkaa sovellus **iPod** sovellusnäkyvästä.

iPodsta Apple CarPlayiin

1. Painakaa sovellusnäkyvässä **Apple CarPlay**.
2. Lukekaa ponnahdusviestin tiedot ja painakaa sitten **OK**.
3. Irrottakaa Apple-laite USB-liitännästä ja kytkekää se takaisin.
 - > Apple CarPlay -osanakymä avataan ja yhteensopivat sovellukset näytetään.

Aiheeseen liittyvät tiedot

- Mediasoitin (s. 450)
- Median soittaminen (s. 451)
- Median yhdistäminen AUX-USB-tuloliitännän kautta (s. 456)
- Apple CarPlay* -asetukset (s. 461)

- Auton kytkeminen (s. 473)

Apple CarPlay* -asetukset

Apple CarPlay -yhdistetyn puhelimen asetukset.

Automaattinen käynnistyminen

1. Painakaa **Asetukset** päänäkyvässä.
2. Painakaa **Viestintä** → **Apple CarPlay** ja valitkaa asetus:
 - Merkitkää valintaruutu – Apple CarPlay käynnistyy automaattisesti, kun USB-johdot liitetään.
 - Poistakaa valintaruudun merkintä – Apple CarPlay ei käynnisty automaattisesti, kun USB-johdot liitetään.

Luetteloon voidaan tallentaa enintään 20 Apple-laitetta. Kun luettelo on täynnä ja uusi laite yhdistetään, vanhin poistetaan.

Luettelo voidaan tyhjentää palauttamalla tehdasasetukset, ks. kappale "Asetusten palauttaminen asetusnäkyvässä".

Järjestelmän äänenvoimakkuudet

1. Painakaa **Asetukset** päänäkyvässä.
2. Painakaa **Ääni** → **Järjestelmän äänitasot** ja tehkää seuraavien asetukset:
 - **Ääniohjaus**
 - **Navig. puheopastus**
 - **Puhelimen soittoääni**

Aiheeseen liittyvät tiedot

- Apple CarPlay* (s. 458)
- Asetusten nollaus asetusnäkyvässä (s. 175)

Android Auto*

Android Auto -toiminnon avulla voitte kuunnella musiikkia, soittaa puheluja, saada ajo-ohjeita ja käyttää ohjelmia Android-laitteesta. Android Auto toimii tiettyjen Android-laitteiden kanssa.

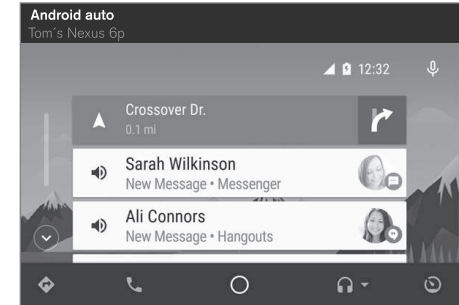

Tietoa tuettavista sovelluksista ja yhteensopivista puhelimesta löytyy kotisivulta: www.android.com/auto/. Huomatkaa, että Volvo ei vastaa Android Auto -toiminnon sisällöstä.

Android Auto käynnistetään sovellusnäkyvästä. Kun Android Auto on käynnistetty kerran, sovellus käynnistyy automaattisesti, kun laite yhdistetään seuraavan kerran. Automaattinen käynnistyminen voidaan kytkeä asetuksissa pois käytöstä.





i HUOM

Kun puhelin on yhdistetty Android Auto -palveluun, sisältöä voidaan suoratoistaa Bluetooth-yhteyden kautta toiseen mediasoittimeen. Bluetooth on aktiivinen Android Auto -palvelua käytettäessä.

Käytettäessä karttanavigointia Android Auto -toiminnon kautta kuljettajan näytössä tai head-up-näytössä ei anneta opastusta, vaan vain keskinäytössä.

Android Auto -sovelluksia voidaan ohjata keskusnäytön tai matkapuhelimen kautta tai ohjauspyörän oikeanpuoleisella painikesarjalla (koskee tiettyjä toimintoja). Android Auto -toimintoa voidaan ohjata myös puheohjauksella, jotta voitte keskittyä ajamiseen. Ohjauspyörän painikkeen  pitkä painallus käynnistää puheohjaustoiminnon ja lyhyt painallus poistaa sen toiminnasta.

Käyttämällä Android Autoa hyväksyt seuraavat: Android Auto on palvelu, jonka toimittaa Google Inc. omien käyttöehtojensa mukaisesti. Volvo Cars ei vastaa Android Autosta, sen toiminnoista eikä sovelluksista. Kun käytät Android Auto -sovellusta, autosi siirtää tiettyjä tietoja (myös sen sijainnin) yhdistettyyn Android -puhelimeesi. Olet itse täydessä vastuussa siitä, miten sinä ja muut henkilöt käyttävät Android Autoa.

Käynnistää Android Auto

Android-puhelimen yhdistäminen ensimmäistä kertaa

1. Yhdistäkää Android USB-liitäntään. Jos USB-liitäntöjä on kaksi, käytäkää sitä, jonka ympärillä on valkoinen kehys.
2. Lukekaa ponnahdusviestin tiedot ja painakaa sitten **OK**.
3. Painakaa sovellusnäkyessä **Android Auto**.
4. Lukekaa ehdot ja yhdistäkää sitten painamalla **Hyväksy**.
 - > Android Auto -osanakymä avataan ja yhteensopivat sovellukset näytetään.
5. Painakaa haluamaanne sovellusta.
 - > Sovellus käynnistetään.

Aiemmin yhdistetty Android

1. Yhdistäkää puhelin USB-liitäntään.
 - > **Jos automaattisen käynnistyksen ase- tus on valittu** – Android Auto -osanakymä avataan ja yhteensopivat sovellukset näytetään.
2. **Jos automaattisen käynnistyksen ase- tusta ei ole valittu** – avatkaa sovellus **Android Auto** sovellusnäkyästä.
 - > Android Auto -osanakymä avataan ja yhteensopivat sovellukset näytetään.
3. Painakaa haluamaanne sovellusta.
 - > Sovellus käynnistetään.

Android Auto on käynnissä taustalla, jos jokin toinen sovellus käynnistetään samassa osanäkymässä. Android Auto -osanakymän näyttäminen uudelleen: painakaa Android Auto -kuvaketta sovellusnäkyessä.

Aiheeseen liittyvät tiedot

- Mediasoitin (s. 450)
- Median soittaminen (s. 451)
- Median yhdistäminen AUX-USB-tuloliitännän kautta (s. 456)
- Android Auto* -asetukset (s. 463)
- Auton kytkeminen (s. 473)
- Keskinäytön kuvaus (s. 33)

Android Auto* -asetukset

Ensimmäistä kertaa Android Auto -sovellukseen liitetynä olevan puhelimen asetukset.

Automaattinen käynnisty

1. Painakaa **Asetukset** päänäkylässä.
2. Painakaa **Viestintä** → **Android Auto** ja valitkaa asetus:
 - Merkitkää valintaruutu – Android Auto käynnistyy automaattisesti, kun USB-johto liitetään.
 - Poistakaa valintaruudun merkintä – Android Auto ei käynnisty automaattisesti, kun USB-johto liitetään.

Luetteloon voidaan tallentaa enintään 20 Android-laitetta. Kun luettelo on täynnä ja uusi laite yhdistetään, vanhin poistetaan.

Luettelo voidaan tyhjentää palauttamalla tehdasetukset, ks. kappale "Asetusten palauttaminen asetuskäymässä".

Järjestelmän äänenvoimakkuudet

1. Painakaa **Asetukset** päänäkylässä.
2. Painakaa **Ääni** → **Järjestelmän äänitasot** ja tehkää seuraavien asetukset:
 - **Ääniohjaus**
 - **Navig. puheopastus**
 - **Puhelimen soittoääni**

Aiheeseen liittyvät tiedot

- Android Auto* (s. 461)
- Asetusten nollaus asetuskäymässä (s. 175)
- Keskinäytön kuvaus (s. 33)

Median tekniset erittelyt

Yhteensopivat tiedostoformaatiit, äänierittelyt ja USB.

Äänitiedostot

Formaatti	Tiedostopäätte	Codec
MP3	.mp3	MPEG1 Layer III, MPEG2 Layer III, MP3 Pro (mp3 compatible), MP3 HD (mp3 compatible)
AAC	.m4a, .m4b, .aac	AAC LC (MPEG-4 part III Audio), HE-AAC (aacPlus v1/v2)
WMA	.wma	WMA8/9, WMA9/10 Pro
WAV	.wav	LPCM
FLAC	.flac	FLAC

Videotiedostot

Formaatti	Tiedostopäätte
MP4	.mp4, m4v
MPEG-PS	.mpg, .mp2, .mpeg, .m1v





Formaatti	Tiedostopääte
AVI	.avi
AVI (DivX)	.avi, divx
ASF	.asf, .wmv
MKV	.mkv

Tekstitykset

Formaatti	Tiedostopääte
SubViewer	.sub
SubRip	.srt
SSA	.ssa

DivX®

DivX-sertifioidut laitteet on testattu korkealaatuisen DivX-videoiston osalta (.divx, .avi). Kun DivX-logo esitetään, DivX-videoita voidaan toistaa.

Profiili	DivX Home Theater
Video codec	DivX, MPEG-4
Resoluutio	720x576
Äänen virtausnopeus (bit rate)	4.8Mbps
Kuvanopeus	30 fps

Tiedostopääte	.divx, .avi
Suurin tiedostokoko	4 GB
Äänicodec	MP3, AC3
Tekstitykset	XSUB
Erikoistoiminnot	Useita tekstityksiä, useita ääniraitoja, soiton palauttaminen
Referenssi	Täyttää kaikki DivX Home Theater -profiilin vaatimukset. Käykää osoitteessa divx.com saadaksenne lisätietoja ohjelman konvertoidaksenne tiedostot muotoon DivX Home Theater -video.

Tallennus USB-yksikköön

Jotta järjestelmä voi lukea USB-yksikköä oikein, itää noudattaa seuraavaa erittelyä. Mahdollista kansiorakennetta ei esitetä keskinäytössä esittämisen yhteydessä.

	Enimmäismäärä
Tiedostot	15000
Kansiot	1000
Kansiotasot	8

	Enimmäismäärä
Soittolistat	100
Juliste soittolistassa	1000
Alikansiot	Ei rajaa

USB-liittimen tekniset tiedot

- Tyypin A liitäntä
- Versio 2.0
- Jännitteensyöttö 5 V
- Virransyöttö enint. 2,1 A

Aiheeseen liittyvät tiedot

- Mediasoitin (s. 450)
- Median soittaminen (s. 451)

Puhelin

Bluetooth-toiminnolla varustettu matkapuhelin voidaan yhdistää langattomasti auton sisäiseen handsfree-järjestelmään.

Ääni- ja mediajärjestelmä toimii handsfree-järjestelmänä, ja sillä on mahdollista ohjata useita matkapuhelimen toimintoja. Matkapuhelinta voidaan käyttää omilla painikkeillaan, vaikka se on yhdistetty.

Kun matkapuhelin on yhdistetty ja liitetty autoon, on mahdollista soittaa, lähettää/vastaanottaa tekstiviesti, suoratoistaa mediaa ja käyttää sitä Internet-yhteytenä.



Puhelinta käsitellään keskinäytöllä, mutta sitä voidaan myös osittain käsitellä puheohjauksella sekä sovellusvalikolla, joihin päästään ohjauspyörän oikeanpuoleisesta painikesarjasta.

Yleiskatsaus

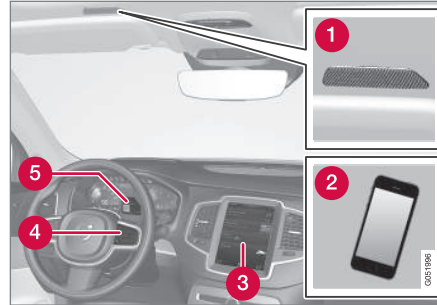

- 1 Mikrofoni.
- 2 Matkapuhelin.
- 3 Puhelimen käsittely keskinäytöstä.
- 4 Painikesarja kuljettajan näytössä esitettäviä puhelintoimintojen ja puheohjauksen käsittelyä varten.
- 5 Kuljettajan näyttö.

Aiheeseen liittyvät tiedot

- Puhelimen liittäminen (s. 466)
- Yhdistäminen/kytkeminen puhelimesta (s. 467)
- Puhelun käsittely (s. 468)
- Tekstiviestien käsittely (s. 469)
- Puhelimen asetukset (s. 471)

- Tekstiviestin asetukset (s. 471)
- Bluetooth-asetukset (s. 472)
- Puheääniohjaus (s. 115)
- Sovellusvalikon käsittely kuljettajan näytössä (s. 106)
- Mediasoitin (s. 450)

Puhelimen liittäminen

Liittääkää Bluetooth-toimintoa käyttävä puhelin autoon, jotta auton kautta voidaan soittaa puheluita, vastaanottaa ja lähettää tekstiviestejä, suoratoistaa mediaa ja kytkeä auto Internetiin.

On mahdollista pitää samanaikaisesti liitettynä kaksi Bluetooth-yksikköä, joista toinen on vain median virtauttamista varten. Viimeksi liitetty puhelin tulee automaattisesti liitetyksi soimaan, lähettämään/vastaanottamaan viestejä, virtauttamaan mediaa ja toimimaan internetyhteytenä. Käytettävän puhelimen vaihtaminen, katsokaa osa "Bluetooth-asetukset".

Liittäminen tehdään kerran yksikköä kohti. Liittämisen jälkeen ei Bluetooth-yksikön enää tarvitse olla näkyvissä/haettavissa, Bluetooth-toiminnon pitää vain olla aktivoitu. Jotta auto voidaan yhdistää internetiin puhelimen kautta, pitää myös internetin olla aktivoituna matkapuhelimessa. Enintään 20 liitettyä Bluetooth-yksikköä voidaan tallentaa autoon.

Liittämismahdollisuuksia on kaksi. Joko etsiä puhelinta autosta tai etsiä autoa puhelimesta.

Vaihtoehto 1 - puhelimen etsiminen autosta

1. Tehkää puhelin haettavaksi/näkyväksi Bluetooth-järjestelmän kautta.

2. Auton yhdistämiseksi internetiin puhelimen Bluetooth-toiminnon kautta - aktivoikaa internetjako (kannettava-/henkilökohtainen hotspot) puhelimen Bluetooth-toiminnon kautta.
3. Avatkaa osanäkymä puhelinta varten.
 - Jos yhtään puhelinta ei ole liitetty autoon - painakaa **Lisää puhelin**.
 - Jos puhelin on liitetty autoon - painakaa **Vaihda** . Painakaa **Lisää puhelin** ponnahdusikkunassa.

> Käytettävissä olevat Bluetooth-laitteet listataan. Listaa päivitetään sitä mukaa kuin uusia laitteita havaitaan.
4. Painakaa liitettävän puhelimen nimeä.
5. Tarkastakaa, että autossa ilmoitettu numerokoodi täsmää puhelimesta olevan kanssa. Valitkaa siinä tapauksessa hyväksyminen molemmissa paikoissa.
6. Valitkaa puhelimesta hyväksyminen tai torjkaa puhelinten yhteystietojen ja viestien mahdolliset valinnat.

HUOM

- Joissakin puhelimissa on aktivoitava viestitoiminto.
- Kaikki matkapuhelimet eivät ole täysin yhteensopivia ja voivat näyttää yhteystietoja ja viestejä autossa.

Vaihtoehto 2 - auton etsiminen puhelimesta

1. Avatkaa osanäkymä puhelinta varten.
 - Jos yhtään puhelinta ei ole liitetty autoon - painakaa **Lisää puhelin** → **Tee autosta löydettävä**.
 - Jos puhelin on liitetty autoon - painakaa **Vaihda** . Painakaa ponnahdusikkunassa **Lisää puhelin** → **Tee autosta löydettävä**.
2. Aktivoikaa Bluetooth puhelimesta.
3. Auton yhdistämiseksi internetiin puhelimen Bluetooth-toiminnon kautta - aktivoikaa internetjako (kannettava-/henkilökohtainen hotspot) puhelimen Bluetooth-toiminnon kautta.
4. Etsikää puhelimesta Bluetooth-yksiköitä.
 - > Käytettävissä olevat Bluetooth-laitteet listataan.
5. Valitkaa auton nimi puhelimesta.
6. Tarkastakaa, että autossa ilmoitettu numerokoodi täsmää ulkoisessa yksikössä olevan kanssa. Valitkaa siinä tapauksessa hyväksyminen molemmissa paikoissa.
7. Valitkaa puhelimesta hyväksyminen tai torjkaa puhelinten yhteystietojen ja viestien mahdolliset valinnat.

i HUOM

- Joissakin puhelimissa on aktivoitava viestitoiminto.
- Kaikki matkapuhelimet eivät ole täysin yhteensopivia ja voivat näyttää yhteystietoja ja viestejä autossa.

i HUOM

Jos puhelimen käyttöjärjestelmä päivitetään, on mahdollista, että puhelimen liitäntä autoon katkeaa. Poistakaa tällöin puhelin autosta ja liittäkää se sitten uudelleen.

Yhteensopivat puhelimet

Monissa markkinoilla olevista puhelimista on nykyisin langaton Bluetooth-tekniikka, mutta kaikki eivät ole täysin yhteensopivia auton kanssa. Yhteensopivuus, ks. support.volvocars.com.

Aiheeseen liittyvät tiedot

- Puhelin (s. 465)
- Yhdistäminen/kytkeminen puhelimesta (s. 467)
- Bluetooth-asetukset (s. 472)
- Puhelun käsittely (s. 468)
- Tekstiviestien käsittely (s. 469)
- Kytetty auto* (s. 472)

Yhdistäminen/kytkeminen puhelimesta

Kytetty puhelimen yhdistäminen, vaihto tai kytkeminen irti.

Puhelimen automaattinen yhdistäminen

Vain kaksi viimeksi liitettyä puhelinta voidaan yhdistää automaattisesti.

1. Aktivoikaa puhelimen Bluetooth-yhteys ennen auton kytkemistä jännitetilaa **I**.

Jotta auto voidaan samanaikaisesti yhdistää internetiin, myös puhelimen internet-jaon (kannettava/henkilökohtainen yhteyspiste) on oltava aktivoitu.

2. Asettakaa auto jännitetilaa **I** tai korkeampaan.
 - > Puhelin liitetään.

Puhelimen liittäminen manuaalisesti

1. Aktivoikaa Bluetooth puhelimesta.

Jotta auto voidaan samanaikaisesti yhdistää internetiin, myös puhelimen internet-jaon (kannettava/henkilökohtainen yhteyspiste) on oltava aktivoitu.

2. Avatkaa osanäkymä puhelinta varten.
 - > Yhdistetyt puhelimet luettelaa.
3. Painakaa liitettävän puhelimen nimeä.
 - > Puhelin liitetään.

Puhelimen kytkeminen pois

- Deaktivoikaa Bluetooth puhelimesta.

Kun puhelin on auton toiminta-alueen ulkopuolella, se kytketään automaattisesti pois. Jos pois-kytkeminen tapahtuu meneillään olevan puhelun aikana, puhelu voi jatkua puhelimesta.

Puhelimen vaihtaminen

1. Avatkaa osanäkymä puhelinta varten.
2. Painakaa **Vaihda** .
 - > Käytettävissä olevat Bluetooth-laitteet listataan.
3. Painakaa puhelinta, joka yhdistetään.

Puhelimen poistaminen

1. Avatkaa osanäkymä puhelinta varten.
2. Painakaa **Asetukset** → **Viestintä** → **Bluetooth-laitteet**.
 - > Kytetyt Bluetooth-yksiköt listataan.
3. Painakaa poistettavaa puhelinta.
4. Painakaa **Poista laite** ja vahvistakaa valinta.
 - > Puhelin ei enää ole yhdistettynä autoon.

Aiheeseen liittyvät tiedot

- Puhelin (s. 465)
- Puhelimen liittäminen (s. 466)
- Puhelimen asetukset (s. 471)
- Bluetooth-asetukset (s. 472)



- Jännitetilat (s. 391)
- Kytkeyty auto* (s. 472)

Puhelun käsittely

Puheluiden hallinta autossa Bluetooth-yhdistettyä puhelinta käytettäessä.

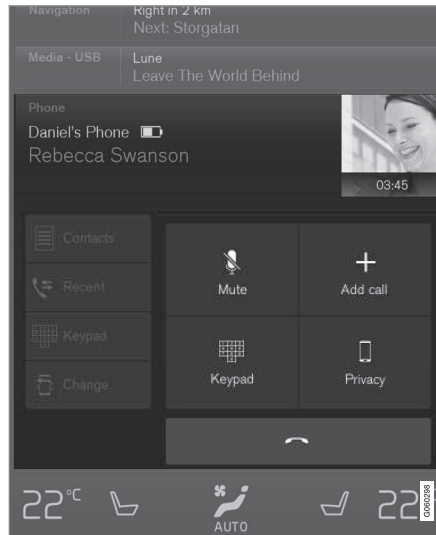

Puhelun soittaminen

1. Avatkaa osanäkymä puhelinta varten.

2. Valitkaa soittaminen seuraavista: puheluhistoriikki, numeron ilmoittaminen painikesarjalla tai yhteystietoluettelon kautta. Yhteystietoluettelossa voidaan tehdä haku tai selaus. Painakaa ☆ yhteystietoluettelossa yhteystiedon sijoittamiseksi kohtaan **Suosikki**.

3. Painakaa **Soita** tai 📞.
4. Painakaa **Lopeta puhelu** puhelun lopettamiseksi.

On myös mahdollista soittaa puheluhistoriikista sovellusvalikon kautta, siihen päästää ohjauspyörän oikeanpuoleisesta painikesarjasta 📞.

Monenkeskisen puhelun soittaminen

Käynnissä olevan puhelun aikana:

1. Painakaa painiketta **Lisää numero**.
2. Valitkaa soittaminen puheluhistoriikista, suosikeista tai yhteystietoluettelosta.
3. Painakaa kohtaa/riviä puheluhistoriikissa tai 📞 yhteystietoluettelon yhteystietoa varten.
4. Painakaa **Vaihda puhelua** vaihtaaksenne osapuolten välillä.
5. Painakaa **Lopeta puhelu** meneillään olevan puhelun lopettamiseksi.

Ryhmäpuhelu

Meneillään olevan monenkeskisen puhelun aikana:

1. Painakaa **Yhdistä puhelut** meneillään olevan monenkeskisen puhelun yhdistämiseksi.
2. Painakaa **Lopeta puhelu** puhelun lopettamiseksi.

Tuleva puhelu

Tuleva puhelu esitetään kuljettajan näytössä ja keskinäytössä. Käsitelkää puhelua ohjauspyörän oikeanpuoleisella tai keskinäytöllä.

1. Painakaa **Vastaa/Hylkää**.
2. Painakaa **Lopeta puhelu** puhelun lopettamiseksi.

Tuleva puhelu meneillään olevan puhelun aikana.

1. Painakaa **Vastaa/Hylkää**.
2. Painakaa **Lopeta puhelu** puhelun lopettamiseksi.

Yksityinen puhelu

- Painakaa meneillään olevan puhelun aikana **Yksityisyys** ja valitkaa asetus:
 - **Kytke matkapuhelimeen** - handsfree-toiminto kytketään irti ja puhelua jatketaan matkapuhelimessa.
 - **Vain kuljettaja** - mikrofonin katossa matkustajan puolella suljetaan ja puhelua jatketaan auton handsfree-toiminnoilla.

Aiheeseen liittyvät tiedot

- Puhelin (s. 465)
- Puhelimen puheohjaus (s. 118)
- Sovellusvalikon käsittely kuljettajan näytössä (s. 106)
- Keskinäytön näppäimistön käyttö (s. 49)
- Puhelimen asetukset (s. 471)

Tekstiviestien käsittely

Viestien hallinta autossa Bluetooth-yhdistettyä puhelinta käytettäessä.

Tietyissä puhelimissa pitää viestitoiminto aktiivoida ja etteivät kaikki matkapuhelimet ole täysin yhteensopivia eivätkä voi näyttää yhteystietoja ja viestejä autossa. Yhteensopivuus, katsokaa support.volvocars.com.

Tekstiviestin lukeminen keskinäytöstä

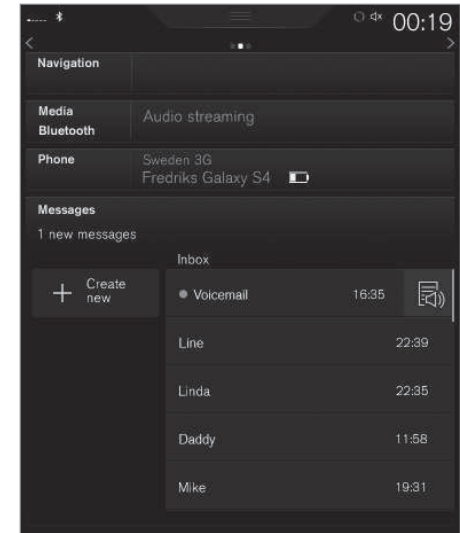

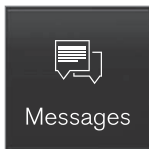

1. Painakaa sovellusnäkyvässä **Viestit** avataksenne.
2. Saadaksenne viestin luetuksi painakaa **Lue ääneen**, vaihtoehtoisesti painakaa viestiä, joka halutaan saada luetuksi.

Uuden tekstiviestin lukeminen kuljettajan näytöstä

Tekstiviesti esitetään vain kuljettajan näytössä, jos se on valittu, katsokaa osa "Tekstiviestin asetukset".

- Jotta viesti saadaan luettuna - valitkaa **Lue ääneen** ohjauspyörän painikesarjalla.

Tekstiviestin lähettäminen

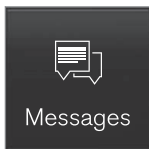

1. Painakaa sovellusnäkyvässä **Viestit** avataksenne.

2.
 - Vastaaminen viestiin - painakaa yhteystietoa, jonka viestiin vastataan, ja painakaa sitten **Vastaa**.
 - Uuden viestin luominen - painakaa **Luo uusi** → +. Valitkaa yhteystieto tai syöttää numero.
3. Kirjoittakaa viesti.
4. Painakaa painiketta **Lähetä**.

Viesti-ilmoitus

Ilmoitusasetukset, katsokaa osa "Tekstiviestin asetukset".

Aiheeseen liittyvät tiedot

- Puhelin (s. 465)
- Tekstiviestin asetukset (s. 471)
- Puhelimen asetukset (s. 471)
- Puhelimen puheohjaus (s. 118)
- Keskinäytön näppäimistön käyttö (s. 49)

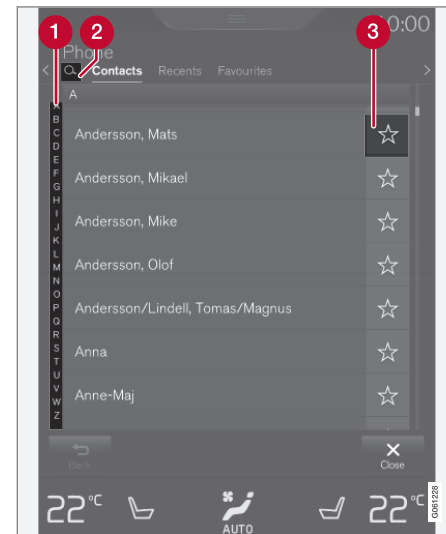

Puhelinluettelon käyttäminen

Yhteystietojen hallinta autossa Bluetooth-yhdistettyä puhelinta käytettäessä.



- 1 Selatkaa kirjaimia ja # löytääksenne sopivan yhteystiedon. Puhelinluettelossa olevista

yhteystiedoista näytetään vain ne, joissa on kyseiset kirjaimet.

- 2** **Etsi yhteystietoja** – etsikää puhelinnumeroa tai nimeä yhteystietoluettelosta painamalla .
- 3** **Suosikki** – painakaa  yhteystiedon lisäämiseksi suosikkiluetteloon tai poistamiseksi siitä.

HUOM

Vain aktiivisen Bluetooth-yhdistetyn puhelimen yhteystiedot näytetään keskinäytössä. Enintään 3000 yhteystietoa voidaan näyttää.

Järjestäminen

Yhteystietolista on lajiteltu aakkosjärjestykseen, jossa erikoismerkit ja numerot lajitellaan kohdassa **#**. Lajittelujärjestys voidaan tehdä etu- tai sukunimen mukaan, katsokaa kappaleesta "Puhelimen asetukset" lisätietoja.

Aiheeseen liittyvät tiedot

- Puhelin (s. 465)
- Puhelimen puheohjaus (s. 118)
- Sovellusvalikon käsittely kuljettajan näytössä (s. 106)
- Keskinäytön näppäimistön käyttö (s. 49)
- Puhelimen asetukset (s. 471)

Puhelimen asetukset

Yhdistetyn puhelimen asetukset.

Puhelin

1. Painakaa **Asetukset** päänäytössä.
 2. Painakaa **Viestintä** → **Puhelin** ja valitkaa asetukset:
 - **Soittoäännet** - valitaan soittosignaali. On mahdollista käyttää soittosignaalia puhelimesta tai autosta. Tietyt puhelimet eivät ole täysin yhteensopivia ja siten ei ole mahdollista käyttää puhelimen soittosignaaleja autossa. Yhteensopivuus, katsokaa support.volvocars.com.
 - **Kontaktien lajittelujärjestys** - valitaan yhteystietoluettelon lajittelujärjestys.
- Puheluilmoitukset Head-up-näytössä*, katsokaa osaa "Head-up -näyttö".

Aiheeseen liittyvät tiedot

- Tekstiviestin asetukset (s. 471)
- Bluetooth-asetukset (s. 472)
- Puhelin (s. 465)
- Puhelimen liittäminen (s. 466)
- Head-up -näyttö* (s. 112)

Tekstiviestin asetukset

Tekstiviestien asetukset liitettyssä puhelimessa.

Ilmoitus

1. Painakaa **Asetukset** päänäytössä.
2. Painakaa **Viestintä** → **Tekstiviestit** ja valitkaa asetukset:
 - **Viesti keskusnäytössä** - näyttää viesti-ilmoitukset keskinäytön tilakentässä.
 - **Huomautus kuljettajan näytössä** - näyttää ilmoitukset kuljettajan näytössä. Ilmoituksen kuljettajan näytössä ollessa aktiivinen on mahdollista käsitellä tulevia viestejä ohjauspyörän oikeanpuoleisella painikesarjalla.
 - **Tekstiviestin ääni** - valitaan tulevan tekstiviestin signaali.

Aiheeseen liittyvät tiedot

- Puhelin (s. 465)
- Puhelimen liittäminen (s. 466)
- Tekstiviestien käsittely (s. 469)
- Puhelimen asetukset (s. 471)

Bluetooth-asetukset

Bluetooth-yhdistetyn puhelimen asetukset.

Bluetooth

1. Painakaa **Asetukset** päänäkylässä.
2. Painakaa **Viestintä** → **Bluetooth-laitteet** ja valitkaa asetukset:

- **Paritetut laitteet** - listaa kytketyt/liitetyt yksiköt.

Poista laite - poistaa liitetyn yksikön.

Tälle laitteelle sallitut palvelut – sen valinta, mihin puhelinta käytetään; soittamiseen, viestien lähettämiseen/vastaanottamiseen, sisällön suoratoistamiseen ja internet-yhteytenä.

- **Internet-yhteys** – valinta auton yhdistämiseksi internetiin yksikön Bluetooth-yhteyden välityksellä.
- **Lisää laite** - aloittaa uuden laitteen yhdistämisen pariaksi.

Aiheeseen liittyvät tiedot

- Kytetty auto* (s. 472)
- Puhelin (s. 465)
- Puhelimen liittäminen (s. 466)
- Mediasoitin (s. 450)

⁴ Ei koske yhdistämistä Wi-Fi-toiminnolla.

Kytetty auto*

Kytetty auto antaa mahdollisuuden esim. käyttää sovellusten kautta nettiradiota ja musiikkipalveluja ja yhteyttä jälleenmyyjään autossa ja ohjelmiston lataamista.

Auto yhdistetään Bluetooth- tai Wi-Fi-yhteyden kautta tai auton sisäänrakennettua modeemia* käyttäen.

Kun auto on yhdistetty, on mahdollista jakaa internetiyhteys (Wi-Fi-hotspot) siten, että internetiyhteys⁴ voi käyttää muita yksiköitä.

Kytentätila esitetään symbolilla keskinäytön tilakentässä.



Aiheeseen liittyvät tiedot

- Auton kytkeminen (s. 473)
- Sovellukset (s. 442)
- Huollon ja korjauksen varaaminen (s. 512)
- Järjestelmäpäivitykset (s. 515)
- Volvo ID (s. 23)
- Symbolit keskinäytön tilakentässä (s. 45)
- Internetin jakaminen Wi-Fi-hotspotin välityksellä (s. 474)

Auton kytkeminen

Yhdistäkää auto ja puhelin Bluetooth- tai Wi-Fi-yhteyden avulla tai auton sisäänrakennettua modeemia* käyttäen.

Matkapuhelimen ja verkko-operaattorin on tuettava internetjakoa (internetyhteyden jakoa) ja liittymässä on oltava dataliikennepalvelu.

i HUOM

Internetiä käytettäessä siirtyy dataa (dataliikenne), mistä voi aiheutua kustannuksia.

Dataverkkovierailun aktivointi voi johtaa lisämaksuihin.

Ottakaa yhteys verkko-operaattoriinne dataliikenteen kustannuksesta.

i HUOM

Käytettäessä Apple CarPlay -toimintoja auto voidaan yhdistää vain Wi-Fi-yhteyden tai automodeemin* kautta.

i HUOM

Käytettäessä Android Auto -toimintoja auto voidaan yhdistää internetiin Wi-Fi- tai Bluetooth-yhteyden tai automodeemin* kautta.

Lukekaa **Palveluita ja asiakkaan yksityisyyden suojaa** koskevat ehdot osoitteesta support.volvocars.com ennen yhteyden muodostamista.

Kytkeminen Bluetooth-toiminnon avulla

Katsokaa Puhelimen liittäminen.

Kytkeminen Wi-Fi-toiminnon avulla



1. Aktivoikaa internetjako (kannettava-/henkilökohtainen hotspot) matkapuhelimessa.
2. Painakaa **Asetukset** päänäkylässä.
3. Painakaa **Viestintä** → **Wi-Fi**.
4. Aktivoikaa/deaktivoikaa tekemällä merkintä ruutuun Wi-Fi tai poistamalla se.

5. Painakaa yhdistettävän verkon verkkonimeä.
6. Anna verkon tunnussana.
7. Jos toista kytkemislähdettä on käytetty aikaisemmin - vahvistakaa kytkemisen vaihtamisvalinta.
> Auto kytkeytyy verkkoon.

Huomatkaa, että jotkut puhelimet katkaisevat internet-jaon, kun yhteys autoon katkeaa, esim. kun autosta poistutaan sekä seuraavaan käyttökertaan asti. Siksi puhelimen internet-jako on aktivoitava uudelleen seuraavalla käyttökerralla.

Kun puhelin liitetään autoon, se tallennetaan myöhempää käyttöä varten. Kun tallennettujen puhelinten enimmäismäärä (50 kpl) on saavutettu, ensimmäiseksi yhdistetty poistetaan. Tallennettujen verkkojen luettelon näyttämiseksi tai tallennettujen verkkojen poistamiseksi manuaalisesti, painakaa **Asetukset** → **Wi-Fi** → **Tallennetut verkot**.

Verkkoyhteyden vaatimukset, ks. osaa "Wi-Fi-toiminnon tekniikka ja turvallisuus".

Kytkeminen automodeemin avulla*⁵

Kytettäessä automodeemilla Volvo On Call -palvelut käyttävät yhteyttä.

⁵ Vain Volvo On Call -järjestelmällä varustetut autot.



« 1.

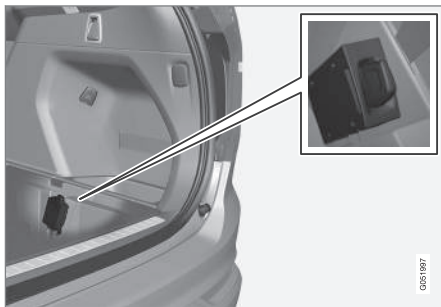

Asettakaa henkilökohtainen SIM-kortti piti-
meen.

2. Painakaa **Asetukset** päänäkyessä.
3. Painakaa **Viestintä** → **Automodeemin Internet**.
4. Aktivoikaa/deaktivoikaa tekemällä merkintä ruutuun **Automodeemin Internet** tai poistamalla se.
5. Jos toista kytkemislähdettä on käytetty aikaisemmin - vahvistakaa kytkemisen vaihtamisvalinta.
6. Antakaa SIM-kortin PIN-koodi.
 - > Auto kytkeyty verkkoon.

Aiheeseen liittyvät tiedot

- Kytkeyty auto* (s. 472)
- Puhelimen liittäminen (s. 466)
- Symbolit keskinäytön tilakentässä (s. 45)
- Wi-Fi-verkon poistaminen (s. 476)
- Wi-Fi-toiminnon tekniikka ja turvallisuus (s. 476)
- Puuttuva tai huono yhteys (s. 475)
- Automodeemin asetukset* (s. 477)
- Bluetooth-asetukset (s. 472)
- Apple CarPlay* (s. 458)

Internetin jakaminen Wi-Fi-hotspotin välityksellä

Kun auto on yhdistetty, Internet-yhteys voidaan jakaa siten, että muut yksiköt voivat käyttää Internet-yhteyttä.⁶

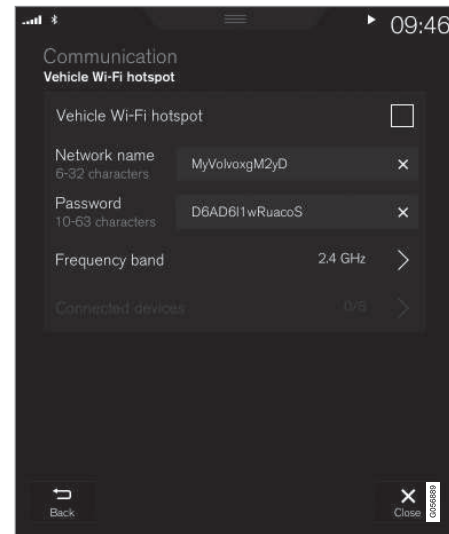

⁶ Ei koske yhdistämistä Wi-Fi-toiminnolla.

Verkko-operaattorin (SIM-kortin) on tuettava internetjakoa (internet-yhteyden jakoa).

1. Painakaa **Asetukset** päänäkylässä.
2. Painakaa **Viestintä** → **Auton Wi-Fi-yhteyspiste**.
3. Painakaa **Verkon nimi** ja nimetkää internet-jako.
4. Painakaa **Salasana** ja valitkaa tunnussana, joka sitten pitää ilmoittaa yhdistettävissä yksiköissä.
5. Painakaa **Taajuuskaista** ja valitkaa, millä taajuudella internetjako lähettää dataa. Huomatkaa, että taajuuskaistan valinta ei ole käytettävissä kaikilla markkina-alueilla.
6. Aktivoikaa/deaktivoikaa tekemällä merkintä ruutuun **Auton Wi-Fi-yhteyspiste** tai poistamalla se.
7. Jos Wi-Fi-yhteyttä on käytetty kytkemislähteenä aiemmin - vahvistakaa yhteyden vaihtamisvalinta.
 - > Ulkoiset yksiköt voidaan nyt liittää auton internetjakoon (Wi-Fi-hotspot).

HUOM

Wi-Fi-yhteyspisteen aktivointi voi aiheuttaa lisäkustannuksia verkko-operaattorilta.

Ottakaa yhteys verkko-operaattoriinne dataliikenteen kustannuksesta.

Kytkeäntila esitetään symbolilla keskinäytön tilakentässä.

Painakaa **Yhdistetyt laitteet** nähdäkseenne luettelon tällä hetkellä liitetyistä yksiköistä.

Aiheeseen liittyvät tiedot

- Kytetty auto* (s. 472)
- Wi-Fi-toiminnon tekniikka ja turvallisuus (s. 476)
- Symbolit keskinäytön tilakentässä (s. 45)
- Puuttuva tai huono yhteys (s. 475)

Puuttuva tai huono yhteys

Vaikuttavat tekijät verkossa.

Siirrettävän datan määrä riippuu siitä, minkälaisia palveluja ja sovelluksia autossa käytetään. Esi-merkiksi äänen suoratoisto voi aiheuttaa paljon dataliikennettä, jolloin yhteyden on oltava hyvä ja signaalin vahva.

Matkapuhelimesta autoon

Kytkeytymisen nopeus voi vaihdella riippuen matkapuhelimen sijainnista autossa. Siirtäkää matkapuhelin lähemmäs keskinäyttöä signaalivoimakkuuden lisäämiseksi. Varmistakaa, ettei välissä ole mitään häiritsevää.

Matkapuhelimesta verkko-operaattorille

Mobiiliverkon nopeus vaihtelee kulloisenkin sijainnin kuuluvuuden mukaan. Verkon kuuluvuus voi olla heikompaa esim. tunneleissa, mäkien takana, syvissä laaksoissa tai sisätiloissa. Nopeus riippuu myös teleoperaattorin kanssa tehdystä sopimuksesta.

HUOM

Jos dataliikenteen osalta on ongelmia, ottaa yhteys verkko-operaattoriinne.

Puhelimen käynnistäminen uudelleen

Jos yhdistämisessä ilmenee ongelmia, puhelimen käynnistäminen uudelleen voi auttaa.



« Aiheeseen liittyvät tiedot

- Kytkeyty auto* (s. 472)
- Auton kytkeminen (s. 473)

Wi-Fi-verkon poistaminen

Käyttämättömän verkon poistaminen.

1. Painakaa **Asetukset** päänäkyvässä.
2. Painakaa **Wi-Fi** → **Tallennetut verkot**.
3. Painakaa **Unohda** poistettavan verkon osalta.
4. Vahvistakaa valinta.
 - > Auto ei enää tämän jälkeen kytkeydy verkkoon.

Kaikkien verkkojen poistaminen

Kaikki verkot voidaan poistaa samanaikaisesti palauttamalla tehdasasetukset. Huomatkaa tällöin, että kaikki käyttäjädata ja järjestelmäasetukset palautetaan alkuperäisiksi tehdasasetuksiksi.

Aiheeseen liittyvät tiedot

- Kytkeyty auto* (s. 472)
- Auton kytkeminen (s. 473)
- Asetusten nollaus asetusnäkyvässä (s. 175)

Wi-Fi-toiminnon tekniikka ja turvallisuus

Mahdolliset yhdistettävät verkkotyypit.

Vain seuraavan tyyppiseen verkkoon liittäminen on mahdollista:

- Taajuus - 2,4 tai 5 GHz⁷.
- Normit - 802.11 a/b/g/n.
- Turvallisuustyyppi - WPA2-AES-CCMP.

Auton Wi-Fi-järjestelmä on suunniteltu käsittelemään Wi-Fi-yksiköitä auton sisällä.

Jos useita yksiköitä toimii taajuudella samanaikaisesti, suorituskyky voi heiketä.

Aiheeseen liittyvät tiedot

- Kytkeyty auto* (s. 472)
- Auton kytkeminen (s. 473)
- Internetin jakaminen Wi-Fi-hotspotin välityksellä (s. 474)
- Puuttuva tai huono yhteys (s. 475)

⁷ Taajuuden valinta ei ole käytettävissä kaikilla markkina-alueilla.

Automodeemin asetukset*8

Auto on varustettu modeemilla, jota voidaan käyttää auton yhdistämiseen internetiin. On myös mahdollista jakaa internetyhteys toiminnon Wi-Fi kautta.

1. Painakaa **Asetukset** päänäkylässä.
2. Painakaa **Viestintä** → **Automodeemin Internet** ja valitkaa asetukset:
 - **Automodeemin Internet** - valinta siitä, automodeemia käytetään kytkentänä.
 - **Datakäyttö** - kohdan **Nollaa** painaminen nollaa vastaanotetun ja lähetetyn datamäärän laskennan.
 - **Verkko**
Valitse operaattori - automaattinen tai manuaalinen verkko-operaattorin valinta.
Verkkovierailu - jos ruutu on ruksattu, automodeemi yrittää yhdistyä Internetiin, kun auto on ulkomailla oman verkon ulkopuolella. Huomatkaa, että tämä voi aiheuttaa suuria kustannuksia. Tarkistakaa roaming-sopimuksenne ulkomailla tapahtuvaa dataliikennettä koskien kotimaiselta verkko-operaattoritanne.
 - **SIM-kortin PIN-koodi**

Muuta PIN-koodi - enintään 4 numeroa voidaan ilmoittaa.

Kytke PIN-koodi pois - valinta siitä, tarvitaanko PIN-koodia SIM-kortin käyttöön.

- **Lähetä pyydetty koodi** - käytetään esim. käteiskortin lataamiseen tai saldon tarkastamiseen. Toiminto on operaattorikohtainen.

Aiheeseen liittyvät tiedot

- Kytetty auto* (s. 472)
- Internetin jakaminen Wi-Fi-hotspotin välityksellä (s. 474)

Sovellusten lataaminen, päivittäminen ja asennuksen poistaminen

Yhdistetyssä autossa voidaan ladata uusia sovelluksia, pitää entiset sovellukset ajan tasalla ja poistaa sovelluksia.

HUOM

Datan lataaminen voi vaikuttaa muihin palveluihin, jotka siirtävät dataa, esim. nettiradioon. Jos vaikutus muihin palveluihin koetaan häiritsevänä, lataaminen voidaan keskeyttää. Vaihtoehtoisesti voi olla hyvä sulkea tai keskeyttää muut palvelut.



Sovelluksia käsitellään toiminnon **Latauskeskus** kautta sovellusnäkylässä.

Jotta sovelluksia voidaan ladata, päivittää tai asennus poistaa, auton pitää olla yhdistettynä.

Sovelluksen lataaminen

1. Avatkaa sovellus **Latauskeskus**.
2. Valitkaa **Uusia sovelluksia** avataksenne luettelon sovelluksista, jotka ovat käytävissä, mutta joita ei ole asennettu autoon.

* Vain Volvo On Call -järjestelmällä varustetut autot.

- ◀ 3. Painakaa jotain kohtaa sovelluksen rivillä luettelon laajentamiseksi ja lisätietojen saamiseksi sovelluksesta.
- 4. Valitkaa **Asenna** halutun sovelluksen lataamisen ja asentamisen aloittamiseksi.
 - > Lataamisen ja asennuksen tila osoitetaan sen ollessa käynnissä.

Jos lataamista ei sillä hetkellä voi aloittaa, esitetään ilmoitus. Sovellus säilyy luettelossa ja lataamisen aloittamista voidaan yrittää uudelleen.

Lataamisen keskeyttäminen

- Painakaa **Peruuta** käynnissä olevan lataamisen keskeyttämiseksi.

Huomatkaa, että vain lataaminen voidaan keskeyttää, kun asennusvaihe on alkanut, sitä ei voi keskeyttää.

Sovellusten päivittäminen

Jos sovellusta käytetään käynnissä olevan päivittämisen aikana, se alkaa uudelleen, jotta asentaminen voidaan saattaa loppuun.

Kaikkien päivittäminen

1. Avatkaa sovellus **Latauskeskus**.
2. Valitkaa **Asenna kaikki**.
 - > Päivittäminen aloitetaan.

Tiettyjen päivittäminen

1. Avatkaa sovellus **Latauskeskus**.

2. Valitkaa **Sovelluspäivitykset** avataksenne luettelon kaikista käytettävissä olevista päivityksistä.
3. Etsikää haluamanne sovellus ja valitkaa **Asenna**.
 - > Päivittäminen aloitetaan.

Sovelluksen poistaminen

Käytettävä sovellus pitää lopettaa, jotta asennus voidaan poistaa.

1. Avatkaa sovellus **Latauskeskus**.
2. Valitkaa **Sovelluspäivitykset** avataksenne luettelon kaikista asennetuista sovelluksista.
3. Etsikää haluamanne sovellus ja valitkaa **Poista asennus** ko. sovelluksen asennuksen poistamisen aloittamiseksi.
 - > Kun sovellus on poistettu, se häviää luettelosta.

Aiheeseen liittyvät tiedot

- Kytetty auto* (s. 472)
- Radio (s. 444)
- Mediasoitin (s. 450)
- Järjestelmäpäivitykset (s. 515)

Lisenssisopimus audiota ja mediaa varten

Lisenssi on sopimus tietyn toiminnan suorittamisesta oikein tai oikeutta hyödyntää toisen oikeutta sopimuksessa ilmoitetuin ehdoin. Seuraavat tekstit ovat Volvon sopimuksia valmistajien/kehittäjien kanssa. Useimmat tekstit ovat englanninkielisiä.

Bowers & Wilkins



Bowers & Wilkins ja B&W ovat tavaramerkkejä, jotka kuuluvat yhtiölle B&W Group Ltd. Nautilus on tavaramerkki, joka kuuluu yhtiölle B&W Group Ltd. Kevlar on yhtiön DuPont rekisteröity tavaramerkki.

Dirac Unison®



Dirac Unison optimoi kaiuttimet ajan, tilan ja taajuuden osalta parhaan mahdollisen basson integraation ja äänen puhtauden aikaansaamiseksi. Teknologia mahdollistaa myös todellisen tuntuksen toiston, jonka akustiset ominaisuudet muistuttavat konserttisalien akustiikkaa. Edistyneiden algoritmien avulla Dirac Unison valvoo kaikkia kaiuttimia digitaalisesti erittäin tarkkoihin akustisiin mittauksiin perustuen. Orkesterin kapellimestarin tavoin Dirac Unison takaa kaiuttimien äänentoiston yhtenäisyyden.

DivX®



DivX®, DivX Certified® ja liitetyt logot ovat tavaramerkkejä, jotka kuuluvat yhtiölle DivX, LLC, ja niitä käytetään lisenssillä.

Tämä DivX Certified®-laite voi toistaa enintään 576p:n (mm. .avi, .divx) DivX® Home Theater -videotiedostoja. Ladatkaa osoitteesta www.divx.com ilmainen ohjelmisto digitaalisten videoiden luomista, toistamista ja suoratoistoa varten.

DIVX VIDEO-ON-DEMAND: Tämä DivX Certified® -laite pitää rekisteröidä, jotta sillä voidaan toistaa ostettuja DivX Video-on-Demand (VOD) -elokuvia. Hankkikaa rekisteröintikoodi etsimällä DivX VOD -osio yksikön asetusvalikosta. Käykää osoitteessa vod.divx.com saadaksenne lisätietoja rekisteröinnin suorittamisesta loppuun.

Patenttinumero

Yhden tai useamman seuraavista patenteista kattava USA:ssa: 7,295,673; 7,460,668; 7,515,710; 8,656,183; 8,731,369; RE45,052.

« **Gracernote**®



Sisällön osilla on Gracernote:n tai sen toimittajien tekijänoikeussuojaus ©.

Gracernote, Gracernote-logo ja logotyyppi, "Powered by Gracernote" ja Gracernote MusicID ovat joko rekisteröityjä tavaramerkkejä tai tavaramerkkejä, jotka kuuluvat Gracernote, Inc. -yhtiölle USA:ssa ja/tai muissa maissa.

Gracernote® loppukäyttäjäsopimus

Tämä ohjelma tai tämä yksikkö sisältää ohjelmiston yhtiöltä Gracernote, Inc. Emeryville, Kalifornia, USA ("Gracernote"). Ohjelmisto Gracernote-yhtiöltä ("Gracernote-ohjelmisto") aktivoi tämän ohjelman levyjen ja/tai tiedostojen tunnistamiseksi sekä musiikkiin liittyvän informaation hankkimiseksi, sisältäen tiedot nimestä, artistista, raidasta ja nimikkeestä ("Gracernote-data") verkko-palvelimilta tai upotetuista tietokannoista (joita yhdessä kutsutaan "Gracernote-palvelimiksi") ja muiden toimenpiteiden suorittamiseksi. Saatte käyttää Gracernote-dataa vain tälle ohjelmalle tai

tälle yksikölle tarkoitettujen asianmukaisten loppukäyttäjätöimintojen mukaisesti.

Suostutte käyttämään Gracernote-dataa, Gracernote-ohjelmistoa ja Gracernote-palvelimia vain henkilökohtaisiin, ei-kaupallisiin tarkoituksiin. Suostutte olemaan luovuttamatta, kopioimatta, siirtämättä tai kehittämättä edelleen tätä Gracernote-ohjelmistoa tai tätä Gracernote-dataa jollekin kolmannelle osapuolelle. SUOSTUTTE OLEMAAN KÄYTTÄMÄTTÄ TAI HYÖDYNTÄMÄTTÄ GRACENOTE-DATAA, GRACENOTE-OHJELMISTOA TAI GRACENOTE-PALVELIMIA MUULLA KUIN TÄSSÄ SOPIMUKSESSA NIMENOMAAN SALLITULLA TAVALLA.

Suostutte siihen, että ei-yksinoikeutenne käyttää Gracernote-dataa, Gracernote-ohjelmistoa ja Gracernote-palvelimia lakkaa, jos rikotte näitä rajoituksia. Jos lupanne lakkaa, suostutte lopettamaan Gracernote-datan, Gracernote-ohjelmiston ja Gracernote-palvelimien kaiken käytön. Gracenetella on yksinoikeus kaikkeen Gracernote-dataan, koko Gracernote-ohjelmistoon ja kaikkiin Gracernote-palvelimiin, ml. kaikki omistusoikeudet. Gracenetella ei missään olosuhteissa ole velvollinen maksamaan Teille toimittamastanne informaatiosta. Suostutte siihen, että Gracernote, Inc. saa soveltaa oikeuksiaan tämän Teidän kanssanne tehdyn sopimuksen mukaisesti suoraan omissa nimissään.

Gracernote-palvelu käyttää ainutlaatuista kysymysten dokumentoinnin tunnistinta tilastollisiin

tarkoituksiin. Sattumanvaraisesti annetun numeerisen tunnistimen tarkoituksena on mahdollistaa Gracernote-palvelulle laskea kysymykset tietämättä mitään siitä, kuka Te olette. Lisätietoja on Gracernote-yhtiön salauspolitiikan web-sivulla Gracernote-palvelua varten.

Gracernote-ohjelmisto ja kaikki Gracernote-dataan sisältyvä lisensoidaan Teille "sellaisena kuin se on". Gracernote ei anna mitään lupauksia tai takuita, painettuja tai epäsuoria, Gracernote-palvelimissa olevan Gracernote-datan suhteen. Gracernote pidättää oikeuden poistaa dataa Gracernote-palvelimilta tai muuttaa datakategorioita jostain syystä, jonka Gracernote katsoo olevan riittävä. Mitään takuuta ei anneta Gracernote-ohjelmiston tai Gracernote-palvelimien virheettömyyden tai Gracernote-ohjelmiston tahi Gracernote-palvelimien keskeyttämättömän toiminnan suhteen. Gracenetella ei ole velvollisuutta antaa Teille uusia, parannettuja tai lisädatatyyppisiä tai kategorioita, joita Gracernote voi toimittaa tulevaisuudessa ja yritys pidättää oikeuden keskeyttää palvelunsa milloin tahansa.

GRACENOTE SANOUTUU IRTI KAIKISTA TAKUISTA, PAINETUISTA TAI EPÄSUORISTA, MUKAANLUKIEEN, MUTTA EI RAJOITTUEN, EPÄSUORISTA TAKUISTA MYYTÄVYDEN, TIETTYYN TARKOITUKSEEN SOPIMVUUDEN, OMISTUSOIKEUDEN JA TEKIJÄNOIKEUDEN LOUKKAAMATTOMUUDEN SUHTEEN. GRACENOTE EI TAKAA TULOSTA, JOKA SAADAAN GRACENOTE-OHJELMISTON TAI GRACE-

NOTE-PALVELIMEN KÄYTÖLLÄ. GRACENOTE EI MISSÄÄN OLOSUHITEISSA VASTAA MISTÄÄN SEURAUVAURIOISTA TAI VOITONMENETYKSESTÄ TAHI TULONMENETYKSESTÄ.

© Gracernote, Inc. 2009

Sensus software

This software uses parts of sources from clib2 and Prex Embedded Real-time OS - Source (Copyright (c) 1982, 1986, 1991, 1993, 1994), and Quercus Robusta (Copyright (c) 1990, 1993), The Regents of the University of California. All or some portions are derived from material licensed to the University of California by American Telephone and Telegraph Co. or Unix System Laboratories, Inc. and are reproduced herein with the permission of UNIX System Laboratories, Inc. Redistribution and use in source and binary forms, with or without modification, are permitted provided that the following conditions are met: Redistributions of source code must retain the above copyright notice, this list of conditions and the following disclaimer. Redistributions in binary form must reproduce the above copyright notice, this list of conditions and the following disclaimer in the documentation and/or other materials provided with the distribution. Neither the name of the <ORGANIZATION> nor the names of its contributors may be used to endorse or promote products derived from this software without specific prior written permission. THIS

SOFTWARE IS PROVIDED BY THE COPYRIGHT HOLDERS AND CONTRIBUTORS "AS IS" AND ANY EXPRESS OR IMPLIED WARRANTIES, INCLUDING, BUT NOT LIMITED TO, THE IMPLIED WARRANTIES OF MERCHANTABILITY AND FITNESS FOR A PARTICULAR PURPOSE ARE DISCLAIMED. IN NO EVENT SHALL THE COPYRIGHT OWNER OR CONTRIBUTORS BE LIABLE FOR ANY DIRECT, INDIRECT, INCIDENTAL, SPECIAL, EXEMPLARY, OR CONSEQUENTIAL DAMAGES (INCLUDING, BUT NOT LIMITED TO, PROCUREMENT OF SUBSTITUTE GOODS OR SERVICES; LOSS OF USE, DATA, OR PROFITS; OR BUSINESS INTERRUPTION) HOWEVER CAUSED AND ON ANY THEORY OF LIABILITY, WHETHER IN CONTRACT, STRICT LIABILITY, OR TORT (INCLUDING NEGLIGENCE OR OTHERWISE) ARISING IN ANY WAY OUT OF THE USE OF THIS SOFTWARE, EVEN IF ADVISED OF THE POSSIBILITY OF SUCH DAMAGE.

This software is based in part on the work of the Independent JPEG Group.

This software uses parts of sources from "libtess". The Original Code is: OpenGL Sample Implementation, Version 1.2.1, released January 26, 2000, developed by Silicon Graphics, Inc. The Original Code is Copyright (c) 1991-2000 Silicon Graphics, Inc. Copyright in any portions created by third parties is as indicated elsewhere herein. All Rights Reserved. Copyright (C) [1991-2000] Silicon Graphics, Inc. All Rights Reserved.

Permission is hereby granted, free of charge, to any person obtaining a copy of this software and associated documentation files (the "Software"), to deal in the Software without restriction, including without limitation the rights to use, copy, modify, merge, publish, distribute, sublicense, and/or sell copies of the Software, and to permit persons to whom the Software is furnished to do so, subject to the following conditions: The above copyright notice including the dates of first publication and either this permission notice or a reference to <http://oss.sgi.com/projects/FreeB/> shall be included in all copies or substantial portions of the Software. THE SOFTWARE IS PROVIDED "AS IS", WITHOUT WARRANTY OF ANY KIND, EXPRESS OR IMPLIED, INCLUDING BUT NOT LIMITED TO THE WARRANTIES OF MERCHANTABILITY, FITNESS FOR A PARTICULAR PURPOSE AND NONINFRINGEMENT. IN NO EVENT SHALL SILICON GRAPHICS, INC. BE LIABLE FOR ANY CLAIM, DAMAGES OR OTHER LIABILITY, WHETHER IN AN ACTION OF CONTRACT, TORT OR OTHERWISE, ARISING FROM, OUT OF OR IN CONNECTION WITH THE SOFTWARE OR THE USE OR OTHER DEALINGS IN THE SOFTWARE. Except as contained in this notice, the name of Silicon Graphics, Inc. shall not be used in advertising or otherwise to promote the sale, use or other dealings in this Software without prior written authorization from Silicon Graphics, Inc.



◀◀ This software is based in parts on the work of the FreeType Team.

This software uses parts of SSLeay Library: Copyright (C) 1995-1998 Eric Young (eay@cryptsoft.com). All rights reserved

Linux software

This product contains software licensed under GNU General Public License (GPL) or GNU Lesser General Public License (LGPL), etc.

You have the right of acquisition, modification, and distribution of the source code of the GPL/LGPL software.

You may download Source Code from the following website at no charge: http://www.embedded-carmultimedia.jp/linux/oss/download/TVM_8351_013

The website provides the Source Code "As Is" and without warranty of any kind.

By downloading Source Code, you expressly assume all risk and liability associated with downloading and using the Source Code and complying with the user agreements that accompany each Source Code.

Please note that we cannot respond to any inquiries regarding the source code.

camellia:1.2.0

Copyright (c) 2006, 2007

NTT (Nippon Telegraph and Telephone Corporation). All rights reserved.

Redistribution and use in source and binary forms, with or without modification, are permitted provided that the following conditions are met:

1. Redistributions of source code must retain the above copyright notice, this list of conditions and the following disclaimer as the first lines of this file unmodified.
2. Redistributions in binary form must reproduce the above copyright notice, this list of conditions and the following disclaimer in the documentation and/or other materials provided with the distribution.

THIS SOFTWARE IS PROVIDED BY NTT "AS IS" AND ANY EXPRESS OR IMPLIED WARRANTIES, INCLUDING, BUT NOT LIMITED TO, THE IMPLIED WARRANTIES OF MERCHANTABILITY AND FITNESS FOR A PARTICULAR PURPOSE ARE DISCLAIMED. IN NO EVENT SHALL NTT BE LIABLE FOR ANY DIRECT, INDIRECT, INCIDENTAL, SPECIAL, EXEMPLARY, OR CONSEQUENTIAL DAMAGES (INCLUDING, BUT NOT LIMITED TO, PROCUREMENT OF SUBSTITUTE GOODS OR SERVICES; LOSS OF USE, DATA, OR PROFITS; OR BUSINESS INTERRUPTION) HOWEVER CAUSED AND ON ANY THEORY OF LIABILITY, WHETHER IN CONTRACT, STRICT LIABILITY, OR TORT (INCLUDING NEGLIGENCE OR OTHERWISE) ARISING IN ANY WAY OUT OF THE USE OF THIS SOFTWARE, EVEN IF

ADVISED OF THE POSSIBILITY OF SUCH DAMAGE.

Unicode: 5.1.0

COPYRIGHT AND PERMISSION NOTICE

Copyright c 1991-2013 Unicode, Inc. All rights reserved. Distributed under the Terms of Use in <http://www.unicode.org/copyright.html>.

Permission is hereby granted, free of charge, to any person obtaining a copy of the Unicode data files and any associated documentation (the "Data Files") or Unicode software and any associated documentation (the "Software") to deal in the Data Files or Software without restriction, including without limitation the rights to use, copy, modify, merge, publish, distribute, and/or sell copies of the Data Files or Software, and to permit persons to whom the Data Files or Software are furnished to do so, provided that (a) the above copyright notice(s) and this permission notice appear with all copies of the Data Files or Software, (b) both the above copyright notice(s) and this permission notice appear in associated documentation, and (c) there is clear notice in each modified Data File or in the Software as well as in the documentation associated with the Data File(s) or Software that the data or software has been modified.

THE DATA FILES AND SOFTWARE ARE PROVIDED "AS IS", WITHOUT WARRANTY OF ANY KIND, EXPRESS OR IMPLIED, INCLUDING BUT NOT LIMITED TO THE WARRANTIES OF

MERCHANTABILITY, FITNESS FOR A PARTICULAR PURPOSE AND NONINFRINGEMENT OF THIRD PARTY RIGHTS. IN NO EVENT SHALL THE COPYRIGHT HOLDER OR HOLDERS INCLUDED IN THIS NOTICE BE LIABLE FOR ANY CLAIM, OR ANY SPECIAL INDIRECT OR CONSEQUENTIAL DAMAGES, OR ANY DAMAGES WHATSOEVER RESULTING FROM LOSS OF USE, DATA OR PROFITS, WHETHER IN AN ACTION OF CONTRACT, NEGLIGENCE OR OTHER TORTIOUS ACTION, ARISING OUT OF OR IN CONNECTION WITH THE USE OR PERFORMANCE OF THE DATA FILES OR SOFTWARE.

Except as contained in this notice, the name of a copyright holder shall not be used in advertising or otherwise to promote the sale, use or other

dealings in these Data Files or Software without prior written authorization of the copyright holder.

Bluetooth®-moduulin yhdenmukaisuusvakuutus

Declaration of Conformity

Mitsubishi Electric Corporation Sanda Works
2-3-33, Miwa, Sanda-city, Hyogo, 669-1513 Japan

We declare, at our sole responsibility, that the following product conforms to the Essential Requirements of the Radio and Telecommunications Terminal Equipment Directive 1999/5/EC in accordance with the tests conducted to the appropriate requirements of the relevant standards, as listed herewith.

Product: Audio Navigation Unit
 Model/Type Number: NR-0V
 Directive and Standards used: Radio: EN 300 328 V1.8.1 :2012-6
 EMC: EN 301 488-1 V1.9.2 :2011-09
 EN 301 488-1 V2.2.1 :2012-09
 Safety: IEC 60950-1:2005 (Second Edition) + Am 1:2009 and/or
 EN 60950-1 : 2006+A1:2010+A11:2008+A12:2011
 Health: EN 62479: 2011-09

The authorized signatory to this declaration :

Date: 13th May 2014

Signature: [Signature]
 Name: **Takanashi Kyomoto**
 Title: Manager,
 Address: Mitsubishi Electric Corporation Sanda Works
 2-3-33, Miwa, Sanda-city, Hyogo, 669-1513, Japan

The responsible person based within the EC :

Date: 2014-05-14

Signature: [Signature]
 Name: **Jan Billing**
 Title: General Manager,
 Address: Mitsubishi Electric Automotive Europe B.V.
 Swedish Branch, Technical Center
 Ostra Eriksbergsgatan 38, SE41878 Gothenburg, Sweden





Maa/Alue

EU:

CE 0560

Vientimaa: Japani

Valmistaja: Mitsubishi Electric Corporation

Varusteen tyyppi: Audio Navigation Unit



Mitsubishi Electric Corporation todistaa täten, että Audio Navigation Unit vastaa vaatimuksia ja määräyksiä direktiivin 1999/5/EG mukaisesti.

Maa/Alue	
Kiina:	<p>1.</p> <ul style="list-style-type: none"> ■ 使用频率: 2.4 - 2.4835 GHz ■ 等效全向辐射功率(EIRP): 天线增益 < 10dBi 时: ≤100 mW 或 ≤20 dBm ① ■ 最大功率谱密度: 天线增益 < 10dBi 时: ≤20 dBm / MHz (EIRP) ① ■ 载频容限: 20 ppm ■ 带外发射功率(在 2.4-2.4835GHz 频段以外) ≤-80 dBm / Hz (EIRP) ■ 杂散发射(辐射)功率(对应载波±2.5 倍信道带宽以外): <ul style="list-style-type: none"> ● ≤-36 dBm / 100 kHz (30 - 1000 MHz) ● ≤-33 dBm / 100 kHz (2.4 - 2.4835 GHz) ● ≤-40 dBm / 1 MHz (3.4 - 3.53 GHz) ● ≤-40 dBm / 1 MHz (5.725 - 5.85 GHz) ● ≤-30 dBm / 1 MHz (其它 1 - 12.75 GHz) <p>2. 不得擅自更改发射频率、加大发射功率(包括额外加装射频功率放大器), 不得擅自外接天线或改用其它发射天线;</p> <p>3. 使用时不得对各种合法的无线电通信业务产生有害干扰; 一旦发现有害干扰现象时, 应立即停止使用, 并采取措施消除干扰后方可继续使用;</p> <p>4. 使用微功率无线电设备, 必须忍受各种无线电业务的干扰或工业、科学及医疗应用设备的辐射干扰;</p> <p>5. 不得在飞机和机场附近使用。</p>
Korea:	<p>B 급 기기 (가정용 방송통신기자재)</p> <p>이 기기는 가정용(B 급) 전자파적합기기로서 주로 가정에서 사용하는 것을 목적으로 하며, 모든 지역에서 사용할 수 있습니다.</p> <p>해당 무선설비는 전파혼신 가능성이 있으므로 인명안전과 관련된 서비스는 할 수 없습니다.</p>



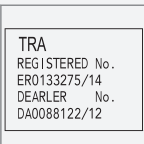

Maa/Alue	
Taiwan:	<p>低功率電波輻射性電機管理辦法</p> <p>第十二條</p> <p>經型式認證合格之低功率射頻電機，非經許可，公司、商號或使用者均不得擅自變更頻率、加大功率或變更原設計之特性及功能。</p> <p>第十四條</p> <p>低功率射頻電機之使用不得影響飛航安全及干擾合法通信；經發現有干擾現象時，應立即停用，改善至無干擾時方得繼續使用。前項合法通信，指依電信法規定作業之無線電通信。低功率射頻電機須忍受合法通信或工業、科學及醫療用電波輻射性電機設備之干擾。</p>
Brasilia:	<div data-bbox="220 518 363 664" style="border: 1px solid black; padding: 5px; margin-bottom: 10px;"> <p style="font-size: small;">Modelo:NR-0V</p>  <p style="font-weight: bold; font-size: large;">ANATEL</p> <p style="font-size: x-small;">Agência Nacional de Telecomunicações</p> <p style="font-weight: bold; font-size: small;">1801-14-5334</p>  <p style="font-size: x-small;">101707898499100959</p> </div> <p>Este equipamento opera em caráter secundário isto e, não tem direito a proteção contra interferência prejudicial, mesmo tipo, e não pode causar interferência a sistemas operando em caráter primário.</p> <p>Para consultas, visite: www.anatel.gov.br</p>

Maa/Alue	
Kazaks- tan:	 <p>Mallinimi: NR-0V Valmistaja: Mitsubishi Electric Corporation Vientimaa: Japani</p>
Meksiko:	
Yhdisty- neet Ara- biemiraa- tit:	 <p>TRA REGISTERED No. ER0133275/14 DEARLER No. DA0088122/12</p>

Aiheeseen liittyvät tiedot

- Audio ja media (s. 442)
- Mediasoitin (s. 450)
- Kytetty auto* (s. 472)
- Gracenote® (s. 453)
- Sensus - yhteyden muodostaminen ja ylläpito (s. 29)

Palveluita ja asiakkaan yksityisyyden suojaa koskevat ehdot

Lukekaa palveluita ja asiakkaan yksityisyyden suojaa koskevat ehdot osoitteesta support.volvocars.com.

Palveluita koskevat ehdot

Volvo haluaa tarjota parhaita mahdollisia palveluita parhaan mahdollisimman turvallisuuden, mukavuuden ja ajonautinnon varmistamiseksi ajaessanne Volvollanne. Volvolla on tarjolla suuri valikoima palveluita, hätätilanteessa tarjottavasta avusta navigointipalveluihin ja erilaisiin infotainment-palveluihin.

Lukekaa ehdot ("palveluehdot") huolellisesti ennen palvelujen käyttöä - support.volvocars.com.

Asiakkaan yksityisyyden suoja

Yksityisyyden suoja koskee asiakastietojen ja henkilötietojen käsittelyä. Yksityisyyden suojan tarkoituksena on antaa nykyisille, aikaisemmillemme ja mahdollisille tuleville asiakkaillemme yleinen käsitys seuraavista seikoista:

- Edellytykset, joiden perusteella keräämme ja käsittelemme Teidän henkilötietojanne.
- Henkilötietotyypit, joita keräämme.
- Perustelut henkilötietojenne keräämiseen.
- Miten käsittelemme henkilötietojanne.

Periaatteet ovat luettavissa kokonaisuudessaan osoitteessa support.volvocars.com.

Aiheeseen liittyvät tiedot

- Lisenssisopimus audiota ja mediaa varten (s. 479)
- Kuljettajan näytön lisenssisopimus (s. 100)
- Tutkaysiköiden tyyppihyväksyntä (s. 329)

PYÖRÄT JA RENKAAT

Renkaat

Renkaiden tehtävänä on muun muassa kantaa kuormaa, tarjota hyvä pito alustaan, vaimentaa värinöitä ja suojata pyörää kulumiselta.

Renkaat vaikuttavat paljon auton ajo-ominaisuuksiin. Rengastyypin, -koko, -paine ja nopeusluokka ovat tärkeitä auton käyttäytymisen kannalta.

Suosittelut renkaat

Toimitettaessa autossa on Volvon alkuperäisrenkaat, joiden sivussa on merkintä VOL¹. Nämä renkaat sopivat tarkasti autoon. Renkaanvaihdon yhteydessä on siksi tärkeää, että uusissakin renkaissa on tämä merkintä, jotta auton ajo-ominaisuudet, mukavuus ja polttoaineenkulutus säilyvät ennallaan.

Uudet renkaat

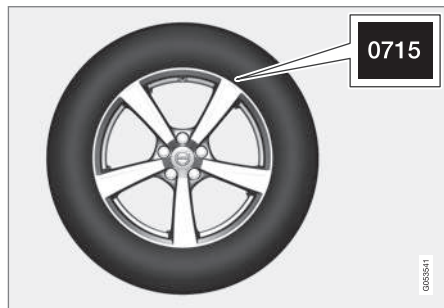

¹ Tiettyjen rengaskokojen kohdalla voi esiintyä poikkeamia.

Renkaat ovat tuoretuotteita. Muutaman vuoden kuluttua ne alkavat kovettua, jolloin myös kitkaominaisuudet vähitellen heikkenevät. Pyrkikää sen vuoksi asentamaan mahdollisimman tuoreet renkaat vaihdon yhteydessä. Tämä on erityisen tärkeää talvirenkaiden osalta. Viimeiset numerot numerosarjassa tarkoittavat valmistusviikkoa ja -vuotta. Tämä on renkaan DOT-merkintä (Department of Transportation) ja se ilmoitetaan neljällä numerolla, esim. 0715. Kuvan rengas on valmistettu viikolla 07, vuonna 2015.

Renkaiden ikä

Kaikki yli 6 vuotta vanhat renkaat tulee tarkastuttaa ammattihenkilöllä, vaikka ne vaikuttavat vaurioitumattomilta. Renkaat vanhenevat ja heikkenevät, vaikka niitä käytetään vain harvoin tai ei lainkaan. Tällä voi olla vaikutusta niiden toimintaan. Tämä koskee kaikkia renkaita, jotka säästetään tulevaa käyttöä varten. Esimerkkinä ulkoisista merkeistä, jotka osoittavat että rengas on käyttökelvoton, ovat halkeamat tai värimuutokset.

Kulumisen ja huolto

Oikea rengaspaine saa aikaan tasaisemman kulumisen. Ajotapa, rengaspaine, ilmasto ja teiden kunto vaikuttavat renkaat vanhenevat ja kuluvat.

Jotta vältetään erot kuviosyvytydessä sekä estetään kulumiskuvioiden syntyminen renkasiin, voidaan etu- ja takapyörien paikkoja vaihtaa keskenään. Sopiva mittarilukema ensimmäisen vaihdon

kohdalla on n. 5000 km ja sen jälkeen 10000 km:n välein.

Volvo suosittelee, että otatte yhteyden valtuutettuun Volvon tekniseen palveluun tarkastusta varten, jos olette epävarma kuviosyvytydestä. Jos jo on syntynyt merkittävä kulumisero (> 1 mm renkaan kuviosyvytydessä) renkaiden välillä, pitää vähiten kuluneiden renkaiden olla aina takana. Etupyörien luisto on tavallisesti helpompi hallita kuin takapyörien luisto, ja johtaa siihen, että auto jatkaa suoraan sen sijaan, että takapää luistaa sivulle ja auton hallinta ehkä menetetään täysin. Tämän vuoksi on tärkeää, etteivät takapyörät koskaan menetä pitoaan ennen etupyöriä.

VAROITUS

Vaurioitunut rengas voi johtaa auton hallinnan menetykseen.

Säilytys

Pyöriä asennettuine renkaineen pitää säilyttää makaavassa asennossa tai ripustettuina - ei seisovassa asennossa.

Aiheeseen liittyvät tiedot

- Renkaiden ilmanpaineiden tarkastus (s. 492)
- Renkaiden pyörimissuunta (s. 491)
- Kulumisvaroitimet renkaissa (s. 492)
- Rengaspaineiden valvonta* (s. 493)

* Valinnais-/lisävaruste.

- Tilapäinen renkaanpaikkaussarja (s. 498)
- Renkaiden kokomerkintä (s. 510)

Renkaiden pyörimissuunta

Renkaissa, joiden kuvio on tarkoitettu pyörimään vain yhteen suuntaan, on pyörimissuunta merkitty nuolella.

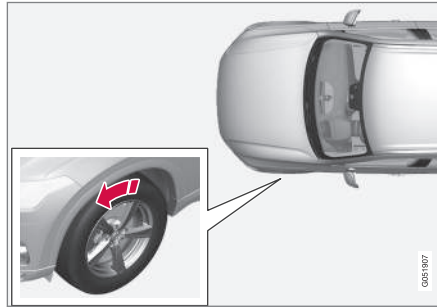

Nuoli osoittaa renkaan pyörimissuunnan.

Renkaalla pitää olla sama pyörimissuunta koko sen käyttöajan ajan. Niitä voi vaihtaa vain edestä taakse ja päinvastoin, ei koskaan vasemmalta oikealle puolelle tai päinvastoin. Jos renkaat asennetaan väärin, auton jarrutusominaisuudet ja renkaiden kyky syrjäyttää vettä ja lumisohjoa huononevat. Renkaat, joissa on suurin kuviosyvyys, pitää aina asentaa taakse (sivuluiston vaaran vähentämiseksi).

i HUOM

Huolehdiä, että saman akselin kumpikin rengas on samaa tyyppiä, mitat ovat samat ja myös valmiste on sama.

Aiheeseen liittyvät tiedot

- Renkaat (s. 490)

Kulumisvaroitimet renkaissa

Kulumisvaroitin näyttää renkaan kuviosyvyyden tilan.

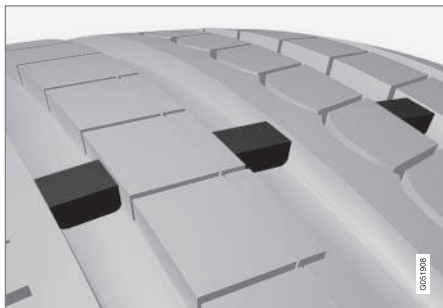

Kulutusvaroitin on kapea kohoutuma renkaan pitkittäisten kuviourien poikki. Renkaan sivussa näkyvät kirjaimet TWI (Tread Wear Indicator). Kun renkaan kuviosyvyys on laskenut arvoon 1,6 mm, urat ovat kulutusvaroitimien kanssa samalla korkeudella. Vaihtakaa tällöin pikimmiten uudet renkaat. Muistakaa, että näin kuluneen renkaan pito on erittäin huono sateella tai lumessa.

Aiheeseen liittyvät tiedot

- Renkaat (s. 490)

Renkaiden ilmanpaineiden tarkastus

Renkaat, joissa on oikeat ilmanpaine, lisäävät ajoturvallisuutta, säästävät polttoainetta ja pidentävät renkaiden käyttöikää.

Rengaspaine laskee ajan myötä, se on luonnollinen ilmiö. Rengaspaine vaihtelee myös ympäristön lämpötilan mukaan. Liian matalat rengaspaineet lisäävät polttoaineenkulutusta, lyhentävät renkaiden käyttöikää ja heikentävät auton ajominaisuuksia. Ajaminen liian pienillä rengaspaineilla tarkoittaa, että renkaat voivat ylikuumentua ja vaurioitua. Rengaspaineet vaikuttavat ajomukavuuteen, tieääniin ja ohjausominaisuuksiin.

Suosittelut rengaspaine



Rengaspainetarra kuljettajan puoleisessa ovipilarissa (etu- ja takaoven välillä) osoittaa mitkä paine-

neet renkaissa pitää olla eri kuormitus- ja nopeusolosuhteissa.

Parempi polttoainetalous ECO-paineilla

Jos kuorma on kevyt (enint. 3 henkilöä) ja ajonopeus korkeintaan 160 km/h (100 mph), parhaan mahdollisen polttoainetaloudellisuuden saavuttamiseksi voidaan valita ECO-paineet. Jos taas pyritään mahdollisimman hiljaiseen ja mukavaan ajokokemukseen, suosittelemme sen sijaan alhaisempia mukavuuspaineita.

Ilmanpaineiden tarkastus

1. Tarkastakaa renkaiden ilmanpaineet joka kuukausi. Tehkää tarkastus kylmille renkailla, mikä tarkoittaa, että renkailla tulee olla sama lämpötila kuin ulkona on. Muutaman kilometrin ajon aikana renkaat lämpenevät ja rengaspaine kasvaa.
2. Lisätkää ilmaa tarvittaessa siten, että ilmanpaine vastaa hyväksytyjä rengaspaineita rengaspainetarran mukaisesti.

i HUOM

- Täytettyänne renkaaseen ilmaa asentakaa venttiilihattu aina takaisin paikalleen välttääksenne soran, lian yms. aiheuttamat venttiilivauriot.
- Käyttäkää ainoastaan muovisia venttiilihattuja. Metalliset venttiilihattut voivat ruostua, jolloin niitä voi olla vaikea irrottaa.

Aiheeseen liittyvät tiedot

- Renkaat (s. 490)
- Rengaspaineiden tarkistaminen rengaspainevalvonnan järjestelmällä* (s. 495)
- Täyttää renkas tilapäisen renkaanpaikkaussarjan kompressorilla. (s. 502)
- Hyväksytyt rengaspaineet (s. 578)

Rengaspaineiden valvonta*

Rengaspainevalvonnan järjestelmä, Indirect Tyre Pressure Monitoring System (ITPMS), varoittaa varoitusymbolilla kuljettajan näytössä, kun rengaspaine on liian matala yhdessä tai useammassa auton renkaassa.

Jos symboli vilkkuu ensin noin minuutin ajan ja sen jälkeen palaa jatkuvasti, voi se johtua siitä, että järjestelmä ei tunnista matalaa rengaspainetta tai ei pysty varoittamaan siitä tarkoituksen mukaisella tavalla.

Symboli	Sisältö
	<ul style="list-style-type: none"> • Symboli palaa liian pienen rengaspaineen yhteydessä. • Symboli vilkkuu noin minuutin ajan ja alkaa sitten palaa kiinteästi, jos ITPMS-järjestelmässä on vika.

Järjestelmän kuvaus

ITPMS mittaa eri pyörien väliset pyörintänopeuserot ABS-järjestelmän kautta voidakseen päätellä, onko renkaissa oikea rengaspaine. Jos rengaspaine on liian matala, renkaan läpimitta muuttuu ja siten myös sen pyörimisnopeus. Vertaamalla renkainta toisiinsa järjestelmä voi määrittää, onko yhdessä tai useammassa renkaassa liian pieni paine.

Kun rengaspaine on liian alhainen, alhaisen rengaspaineen merkkisymboli syttyy kuljettajan näytössä ja näyttöön tulee ilmoitus, ks. myös alla oleva otsikko "Ilmoitukset kuljettajan näytössä".



« Yleisiä tietoja rengaspaineiden valvontajärjestelmästä

Alla olevissa tiedoissa rengaspaineiden valvontajärjestelmää kutsutaan yleisesti nimellä TPMS.

Jokainen rengas, mukaan lukien vararengas*, on tarkastettava kuukausittain. Tarkastettavan renkaan on oltava kylmä ja siinä on oltava autonvalmistajan rengaspainetarrassa tai rengaspainetauluksessa suosittelema ilmanpaine. Jos auton renkaiden koko on jotakin muuta kuin valmistaja suosittelee, selvittääkää kyseisten renkaiden oikea rengaspaine.

Turvallisuuden lisäämiseksi entisestään auto on varustettu rengaspaineiden valvontajärjestelmällä (TPMS), joka ilmoittaa, kun yhden tai useamman renkaan paine on matala. Kun matalan ilmanpaineen merkkivalosymboli syttyy, pysäyttäkää auto ja tarkastakaa renkaat mahdollisimman nopeasti ja täyttäkää renkaat oikeaan paineeseen.

Ajaminen liian tyhjiällä renkailla voi johtaa renkaiden ylikuumentumiseen, mikä voi aiheuttaa niiden puhkeamisen. Matala rengaspaine heikentää myös polttoainetehokkuutta ja renkaiden käyttöikä, ja se voi vaikuttaa auton käsiteltävyyteen ja sen pysähtymiskykyyn. Huomatkaa, että TPMS ei korvaa tavanomaista renkaiden huoltoa. Oikeiden rengaspaineiden pitäminen renkaissa on kuljettajan vastuulla, vaikka liian matalan rengaspaineen rajaa ei ole saavutettu niin, että merkkivalosymboli olisi syttynyt.

Auto on varustettu myös TPMS-järjestelmävarustuksella, joka ilmoittaa, jos järjestelmä ei toimi oikein. TPMS-järjestelmävarustuksella on yhdistetty matalan rengaspaineen merkkivalosymboliin. Kun järjestelmä havaitsee toimintahäiriön, symboli vilkkuu kuljettajan näytössä noin minuutin ajan ja palaa sen jälkeen jatkuvasti. Tämä toistuu joka kerta, kun auto käynnistetään siihen asti, kunnes vika on korjattu. Kun symboli palaa, järjestelmän kyky havaita matalia rengaspaineita tai varoittaa niistä voi olla heikentynyt.

Järjestelmäviika TPMS:ssä voi aiheutua monesta syystä, esimerkiksi vararengaan vaihtamisen jälkeen, tai sitten toiset renkaat tai pyörät voivat estää TPMS:ää toimimasta normaalisti.

Tarkistakaa aina TPMS:n merkkivalosymboli, kun yksi tai useampi renkaista on vaihdettu, jotta voitaisiin varmistua siitä, että uusi rengas tai pyörä toimii oikein TPMS:n kanssa.

Ilmoitus kuljettajan näytössä

Seuraava ilmoitus voidaan esittää samalla, kun merkkisymboli syttyy:

- **Rengaspaine alhainen Tarkasta renkaat, kalibroi täytön jälkeen**
- **Rengaspainejärjest. Tilapäisesti ei käytettävissä**
- **Rengaspainejärjest. Huolto tarpeen.**

Jos järjestelmä ei pysty päättelemään, minkä renkaan paine on alhainen, kaikki neljä rengasta näytetään keskinäytössä.

Muistettavaa

- Kalibroikaa järjestelmä aina renkaan vaihdon tai rengaspaineen säätämisen jälkeen. Katsokaa Volvon suosittelemat rengaspaineet kuljettajan puoleisen ovipilarin rengaspainetarrasta.
- Järjestelmä ei korvaa renkaiden tavallista huoltoa.
- ITPMS:ää ei ole mahdollista sulkea.

Aiheeseen liittyvät tiedot

- Renkaat (s. 490)
- Rengaspaineiden tarkistaminen rengaspainevalvonnan järjestelmällä* (s. 495)
- Rengaspaineiden valvonnan kalibrointi* (s. 497)
- Matalan rengaspaineen korjaaminen rengaspainevalvonnan hälyttäessä* (s. 496)

Rengaspaineiden tarkistaminen rengaspainevalvonnan järjestelmällä*

Rengaspainevalvonnan järjestelmällä, Indirect Tyre Pressure Monitoring System (ITPMS), rengaspaineet voidaan nähdä keskinäytössä.

Tilan tarkastaminen

1. Avatkaa sovellus **Auton tila** sovellusnäytössä.

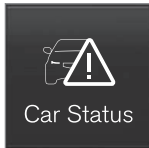

2. Näyttäkää renkaiden tila painamalla **Tila**.

Tilan näyttö

Grafiikka näyttää jokaisen renkaan tilan.

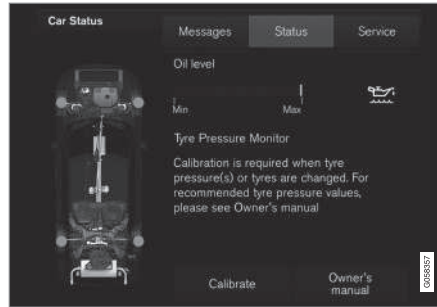

Tilänäkömä².

Vihreä rengas:

- Rengaspaine on varoituksen raja-arvon yläpuolella.

Keltainen rengas:

- Renkaan paine on liian alhainen. Pysäyttäkää ja tarkistakaa/korjatkaa rengaspaine pikimmiten. Kalibroikaa ITPMS, kun rengaspaine on säädetty.

Kaikki renkaat keltaisia:

- Kahden tai useamman renkaan paine on liian alhainen. Pysäyttäkää ja tarkistakaa/korjatkaa rengaspaineet pikimmiten. Kalibroikaa ITPMS, kun rengaspaine on säädetty.

Kaikki renkaat harmaita:

- Kalibrointi meneillään.
- Tuntematon tila.

Järjestelmän aktivoituminen saattaa vaatia muutamien minuuttien ajon yli 30 km/h:n (20 mph) ajonopeudella.

Kaikki renkaat harmaita ja näytössä ilmoitus:

- **Rengaspainejärjest. Tilapäisesti ei käytettävissä.** Merkkisymboli vilkkuu ja siirtyy palamaan jatkuvasti noin 1 minuutin kuluttua. Järjestelmä ei ole toistaiseksi käytettävissä, aktivoidaan pian.
- **Rengaspainejärjest. Huolto tarpeen.** Merkkisymboli vilkkuu ja siirtyy palamaan jatkuvasti noin 1 minuutin kuluttua. Järjestelmä ei toimi oikein, kääntykää valtuutetun Volvon teknisen palvelun (suositus) puoleen.

Aiheeseen liittyvät tiedot

- Rengaspaineiden valvonta* (s. 493)
- Rengaspaineiden valvonnan kalibrointi* (s. 497)
- Matalan rengaspaineen korjaaminen rengaspainevalvonnan hälyttäessä* (s. 496)
- Auton tila (s. 512)

² Kuva on kaaviomainen. Ulkoasu voi vaihdella automallista tai päivitetyistä ohjelmistosta riippuen.

Matalan rengaspaineen korjaaminen rengaspainevalvonnan hälyttäessä*

Kun rengaspainevalvonnan järjestelmä, Indirect Tyre Pressure Monitoring System (ITPMS), varoittaa, rengaspaine on liian matala yhdessä tai useammassa auton renkaassa.



Tarkastakaa ja korjatkaa rengaspaine, kun ITPMS-järjestelmän merkkisymboli syttyy ja ilmoitus **Rengaspaine alhainen** näytetään. Kalibroikaa

ITPMS, kun rengaspaine on säädetty.

1. Tarkistakaa rengaspaine kaikista neljästä renkaasta rengaspainemittarilla.
2. Pumpatkaa renkaisiin oikea paine kuljettajan puoleisessa ovipilarissa olevan rengaspainetarran mukaisesti.



3. Kalibroikaa ITPMS-järjestelmä uudelleen, ks. kappale "Rengaspaineiden valvonnan kalibrointi".
4. Tietyissä tapauksissa voi olla välttämätöntä ajaa autolla muutamia minuutteja nopeudella yli 30 km/h (20 mph) ilmoituksen poistamiseksi ja ITPMS-symbolin sammuttamiseksi.

Tarkkaillkaa, ettei ITPMS-symboli sammu, ennen kuin alhainen rengaspaine on korjattu ja uusi kalibrointi tehty.

HUOM

Väärien rengaspaineiden välttämiseksi tulee paine tarkastaa kylmistä renkaista. Kylmillä renkailla tarkoitetaan, että renkaiden lämpötila on sama kuin ulkolämpötila (n. 3 tuntia autolla ajamisen jälkeen). Muutaman kilometrin ajon aikana renkaat lämpenevät ja rengaspaine kasvaa.

HUOM

- Täytettyänne renkaaseen ilmaa asentakaa venttiilihattu aina takaisin paikalleen välttääksenne soran, lian yms. aiheuttamat venttiilivauriot.
- Käyttäkää ainoastaan muovisia venttiilihattuja. Metalliset venttiilihatut voivat ruostua, jolloin niitä voi olla vaikea irrottaa.

VAROITUS

- Virheellinen rengaspaine voi johtaa rengasvaurioon, joka voi saada kuljettajan menettämään auton hallinnan.
- Järjestelmä ei voi osoittaa äkillisiä rengasvaurioita etukäteen.

Aiheeseen liittyvät tiedot

- Rengaspaineiden valvonta* (s. 493)
- Rengaspaineiden tarkistaminen rengaspainevalvonnan järjestelmällä* (s. 495)
- Rengaspaineiden valvonnan kalibrointi* (s. 497)
- Hyväksytyt rengaspaineet (s. 578)
- Täyttäkää rengas tilapäisen renkaanpaikkaussarjan kompressorilla. (s. 502)

Rengaspaineiden valvonnan kalibrointi*

Jotta Indirect Tyre Pressure Monitoring System (ITPMS) toimii oikein, pitää rengaspaineen referenssiarvo päättää. Tämä pitää tehdä aina, kun renkaat vaihdetaan tai rengaspainetta muutetaan.

Esimerkiksi ajettaessa raskaalla kuormalla tai yli 160 km/h:n (100 mph) ajonopeudella rengaspaine on säädettävä Volvon suosittelemien arvojen mukaiseksi. Tämän jälkeen järjestelmä on kalibroitava uudelleen.

1. Sammuttaa moottori.
2. Pumpatkaa renkasiin haluttu paine kuljettajan puoleisessa ovipilarissa olevan rengaspainetarran mukaisesti.



3. Moottorin käynnistäminen.

4. Avatkaa sovellus **Auton tila** sovellusnäkylässä.



5. Painakaa **Tila** rengaspainevalvonnan näkemi-seksi.

i HUOM

Auton pitää seistä paikallaan, kun kalibrointi aloitetaan.

6. Painakaa painiketta **Kalibro**.
7. Vahvistakaa painamalla **OK**, että kaikkien neljän renkaan rengaspaine on tarkistettu ja säädetty.

8. Ajakaa autolla.

Kalibrointi tehdään ajon aikana. Jos moottori sammutetaan, kalibrointi keskeytyy tilapäisesti, mutta jatkuu automaattisesti ajon jatkuessa.

- > Kun tietoa on kerätty tarpeeksi, jotta järjestelmä pystyy havaitsemaan alhaisen rengaspaineen, renkaiden väri keskinäytössä vaihtuu harmaasta vihreäksi. Järjestelmä ei anna lisävahvistusta, kun kalibrointi on tehty.

Jos kalibrointi epäonnistuu, näytetään ilmoitus **Kalibrointi epäonnistui. Yritä uudelleen.**

i HUOM

Muistakaa, että TPMS-järjestelmä pitää kalibroida uudelleen renkaanvaihdon yhteydessä tai jos rengaspainetta on säädetty. Uudet viivetearvot on tallennettava, jotta järjestelmä toimii oikein.

Aiheeseen liittyvät tiedot

- Rengaspaineiden valvonta* (s. 493)
- Rengaspaineiden tarkistaminen rengaspainevalvonnan järjestelmällä* (s. 495)
- Matalan rengaspaineen korjaaminen rengaspainevalvonnan hälyttäessä* (s. 496)

Tilapäinen renkaanpaikkaussarja

Tilapäistä renkaanpaikkaussarjaa, Temporary Mobility Kit (TMK), käytetään rengasrikon tiivistämiseen sekä ilmanpaineen tarkastukseen ja säätöön.

Renkaanpaikkaussarja muodostuu kompressorista ja paikkausnestepullosta. Paikkausneste toimii tilapäisenä korjauksena. Paikkausneste tiivistää tehokkaasti renkaan, joka on puhjennut kuluuspinnasta.

Paikkaussarjan kyky tiivistää renkaan sivussa oleva puhkeamiskohta on rajoitettu. Älkää käytäkö renkaanpaikkaussarjaa renkaaseen, jossa näyttää olevan suurehkoja lovia, halkeamia tai vastaavia vaurioita.

i HUOM

Paikkaussarja on tarkoitettu vain renkaan kulutuspintaan tulleen pistemäisen reiän korjaamiseen.

i HUOM

Renkaan väliaikaiseen täyttämiseen käytetty kompressorin on Volvon hyväksymä.

Sijainti

Renkaanpaikkaussarja on sijoitettu vaahtopalaan kuormatilan lattian alle.

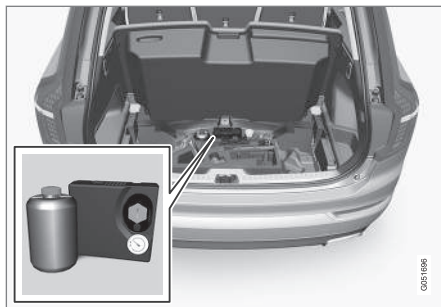

Paikkausainepullo

Vaihtakaa paikkausainepullo ennen kuin parasta ennen -päiväys on saavutettu, ja käytön jälkeen. Käsitelkää vanhaa pulloa ympäristölle vaarallisena jätteenä.

VAROITUS

Pullon sisältö 1,2-etaanolia ja luonnon raakakumia-lateksia.

- Vaarallista nautittuna.
- Voi aiheuttaa allergiaa ihokosketuksessa.
- Välttää aineen pääsyä iholle tai silmiin.
- Säilytettävä lasten ulottumattomissa.

VAROITUS

- Jos tiivistysainetta joutuu iholle, se pitää välittömästi pestä pois saippualla ja runsaalla vedellä.
- Silmiin joutunut tiivistysaine on huuhdeltava välittömästi pois silmänhuuhtelunesteellä tai runsaalla vedellä. Jos huuhtelu ei auta, lääkärin on tarkastettava silmät.

Aiheeseen liittyvät tiedot

- Tilapäisen renkaanpaikkauksen käyttö (s. 499)
- Täyttäkää rengas tilapäisen renkaanpaikkaussarjan kompressorilla. (s. 502)
- Renkaat (s. 490)

Tilapäisen renkaanpaikkauksen käyttö

Paikatkaa puhkeama tilapäisellä renkaanpaikkaussarjalla, Temporary Mobility Kit (TMK).

Yleiskatsaus

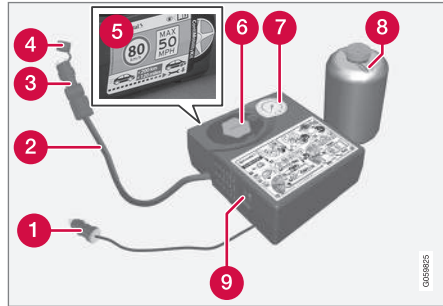

- 1 Sähköjohto
- 2 Ilmaletku
- 3 Paineenrajoitusventtiili
- 4 Suojakansi
- 5 Tarra, suurin sallittu nopeus
- 6 Pullonpidin (oranssi kansi)
- 7 Painemittari

- 8 Paikkausainepullo
- 9 Katkaisin

Kytkeminen

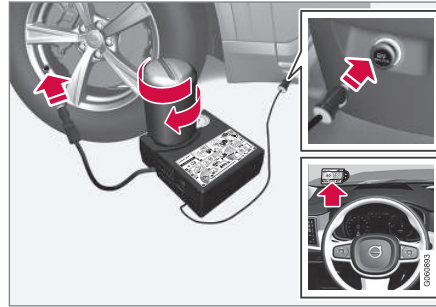

1. Asettakaa varoituskolmio tielle ja aktivoikaa varoitusvilkut, jos rengas pitää paikata liikennöidyllä paikalla.
Jos puhkeamisen on aiheuttanut naula tai vastaava, antakaa sen jäädä renkaaseen. Se auttaa tiivistämään reiän.
2. Irrottakaa suurimman sallitun ajonopeuden tarra kompressorin toiselta sivulta. Kiinnittäkää se näkyvälle paikalle tuulilasiin muistuttamaan nopeusrajoituksen noudattamisesta. Nopeus ei saa ylittää 80 km/h (50 mph) sen jälkeen, kun on käytetty tilapäistä renkaanpaikkausta.

3. Tarkastakaa, että katkaisin on asennossa **0** ja ottakaa esiin sähköjohto sekä ilmaletku.
4. Kiertäkää irti kompressorin oranssi kansi ja pullon korkki.

i HUOM

Älkää murtako pullon sinetöintiä ennen käyttöä. Kun pullo kierretään kiinni, sinetöinti murtuu automaattisesti.

PYÖRÄT JA RENKAAT

5. Kiertäkää pullo kiinni pullopitimeen pohjaan asti.
- > Pullossa ja pullopitimessä on takaisinpäin kiertämisen esto, jotta paikkausnestettä ei vuoda ulos. Kun pullo on kierretty kiinni, sitä ei voida enää kiertää irti pullopitimestä. Pullo on irrotettava korjaamolla, Volvo suosittelee valtuutettua Volvon teknistä palvelua.

VAROITUS

- Jos tiivistysainetta joutuu iholle, se pitää välittömästi pestä pois saippualla ja runsaalla vedellä.
- Silmiin joutunut tiivistysaine on huuhdeltava välittömästi pois silmänhuuhtelunesteellä tai runsaalla vedellä. Jos huuhtelu ei auta, lääkärin on tarkastettava silmät.

VAROITUS

Älkää kiertäkö pulloa irti. Se on varustettu säpillä, joka estää vuodon.

6. Kiertäkää rengasventtiilin hattu irti.

Tarkistakaa, että ilmaletkun paineenrajoitusventtiili on kierretty täysin kiinni, ja kiertäkää ilmaletkun venttiiliiliitäntä pohjaan asti rengasventtiilin kierteelle.

7. Liittäkää sähköjohto lähimpään 12 V:n pistorasiaan ja käynnistäkää auto.

HUOM

Varmistakaa, että mitään muuta 12 V:n liitännöistä ei käytetä kompressorin ollessa käynnissä.

VAROITUS

Älkää koskaan jättäkö lapsia autoon ilman valvontaa, kun moottori käy.

8. Käynnistäkää kompressorin painamalla katkaisin asentoon **I**.

VAROITUS

Älkää koskaan seiskö renkaan vieressä kompressorin pumpatessa. Jos syntyy halkeamia tai epätasaisuuksia, kompressorin pitää sammuttaa välittömästi. Matkaa ei tule jatkaa. Yhteydenottoa valtuutettuun rengaskorjaamoon suositellaan.

HUOM

Kompressorin käynnistyessä paine voi kohota 6 baariin, mutta se laskee n. 30 sekunnin kuluttua.

9. Täyttäkää rengasta 7 minuuttia.

TÄRKEÄÄ

Kompressorin ei saa käydä pidempään kuin 10 minuuttia – ylikuumenemisen vaara.

10. Sammuttakaa kompressorin paineen tarkastamiseksi painemittarista. Vähimmäispaine on 1,8 bar ja enimmäispaine 3,5 bar. (Päästäkää ilmaa pois paineenrajoitusventtiilillä, jos rengaspaine on liian korkea.)

VAROITUS

Jos paine alittaa 1,8 bar, reikä renkaassa on liian suuri. Matkaa ei tule jatkaa. Yhteydenottoa valtuutettuun rengaskorjaamoon suositellaan.

11. Sammuttakaa kompressorin ja irrottakaa sähköjohto.
12. Kiertäkää ilmaletku irti rengasventtiilistä ja asentakaa venttiilihattu takaisin renkaaseen.
13. Asettakaa suojakansi ilmaletkulle, jotta jäljellä oleva paikkausneste ei vuoda ulos.

14. Ajakaa pikimmiten vähintään 3 km enimmäisnopeuden ollessa 80 km/h (50 mph) siten, että paikkausneste voi tiivistää renkaan.

i HUOM

Ensimmäiset kierrokset, jotka rengas pyörii, ruiskuttavat paikkausnestettä puhkeamisreikään.

⚠ VAROITUS

Katsokaa, ettei kukaan ole auton lähellä ja saa tiivistysnestettä päälleen, kun auto lähtee liikkeelle. Etäisyyden tulee olla vähintään kaksi metriä.

15. Jälkitarkastus

Liittäkää ilmaletku rengasventtiiliin ja kiertäkää venttiililiitäntä pohjaan asti rengasventtiilin kierteelle. Kompressorin pitää olla suljettu.

16. Lukekaa rengaspaine painemittarista.

- Jos se on alle 1,3 bar, rengas ei ole tiivistynyt riittävästi. Matkaa ei tule jatkaa. Ota-kaa yhteys rengaskorjaamoon.
- Jos rengaspaine on yli 1,3 baria, rengas pitää täyttää paineeseen, joka on ilmoitettu rengaspainetarrassa kuljettajan puoleisessa ovipilarissa (1 bar = 100 kPa). Päästäkää ilmaa pois paineenrajoitusventtiilillä, jos rengaspaine on liian korkea.

17. Jos renkaaseen on pumpattava ilmaa:

1. Liittäkää sähköjohto lähimpään 12 V:n pistorasiaan ja käynnistäkää auto.
2. Käynnistäkää kompressori ja pumpatkaa renkaaseen rengaspainetarrassa ilmoitettu paine.
3. Sammuttaa kompressori.

18. Irrottakaa renkaanpaikkaussarja, asettakaa suojakansi ilmaletkulle ja taitelkaa letku laattikkoon.

Asettakaa TMK kuormatilaan.

⚠ VAROITUS

Älkää kiertäkö pulloa irti. Se on varustettu säpillä, joka estää vuodon.

19. Asentakaa venttiilihattu takaisin renkaaseen.

i HUOM

- Täytettyänne renkaaseen ilmaa asentakaa venttiilihattu aina takaisin paikalleen välttääksenne soran, lian yms. aiheuttamat venttiilivauriot.
- Käyttäkää ainoastaan muovisia venttiilihattuja. Metalliset venttiilihattut voivat ruostua, jolloin niitä voi olla vaikea irrottaa.

i HUOM

Käytön jälkeen pitää paikkausainepullo ja letku vaihtaa. Volvo suosittelee, että nämä vaihdot tekee valtuutettu Volvon tekninen palvelu.

⚠ VAROITUS

Tarkastakaa rengaspaineet säännöllisesti.

Volvo suosittelee, että auto ajetaan lähimpään valtuutettuun Volvon tekniseen palveluun vaurioituneen renkaan vaihtamiseksi/korjaamiseksi. Kertokaa tekniselle palvelulle, että renkaassa on paikkausnestettä.

⚠ VAROITUS

Nopeus ei saa olla yli 80 km/h (50 mph), kun käytetään tilapäistä renkaanpaikkausta. Volvo suosittelee käyntiä valtuutetussa Volvon teknisessä palvelussa paikatus renkaan tarkastusta varten (enimmäisajomatka 200 km). Henkilökunta osaa arvioida, onko renkaan korjaaminen mahdollista vai pitääkö rengas vaihtaa.

Aiheeseen liittyvät tiedot

- Tilapäinen renkaanpaikkaussarja (s. 498)

Täyttäkää rengas tilapäisen renkaanpaikkaussarjan kompressorilla.

Auton alkuperäinen rengas voidaan pumpata täyteen tilapäisen renkaanpaikkaussarjan kompressorilla.

1. Kompressorin pitää olla suljettu. Katsokaa, että katkaisin on asennossa **0** ja ottakaa johdin ja ilmaletku esiin.
2. Kiertäkää pyörän venttiiliinhattu irti ja kiertäkää ilmaletkun venttiiliilitäntä renkaan venttiilin kierteen loppuun asti.
3. Kytkekää johdin johonkin auton 12 V:n liitännöistä ja käynnistäkää moottori.

VAROITUS

Pakokaasun sisään hengittäminen voi aiheuttaa hengenvaaran. Älkää antako moottorin koskaan käydä suljetussa tilassa tai tilassa, josta puuttuu riittävä ilmanvaihto.

VAROITUS

Älkää koskaan jättäkö lapsia autoon ilman valvontaa, kun moottori käy.

4. Käynnistäkää kompressorin painamalla katkaisin asentoon **I**.

! **TÄRKEÄÄ**

Ylikuumentumisen vaara. Kompressorilla ei saa käyttää yli 10 minuuttia.

5. Pumpatkaa renkaaseen kuljettajan puoleisessa ovipilarissa olevan rengaspainetarran ilmoittama paine. (Päästäkää ilmaa pois paineenrajoitusventtiilin avulla, jos rengaspaine on liian korkea.)



6. Sammuttakaa kompressorin. Irrottakaa ilmaletku ja johdin.
7. Asentakaa venttiiliinhattu paikalleen.

Aiheeseen liittyvät tiedot

- Tilapäinen renkaanpaikkaussarja (s. 498)
- Hyväksytyt rengaspaineet (s. 578)

Pyöränvaihdon yhteydessä

Auton pyörä voidaan vaihtaa, esim. talvipyörään tai varapyörään.

Noudattakaa ohjeita pyörän irrottamisesta ja asentamisesta.

Vaihdettaessa toiseen rengaskokoon

Tarkistakaa, että rengaskoko on hyväksytty käytettäväksi autossa.

Ottakaa yhteys valtuutettuun Volvon tekniseen palveluun ohjelmiston päivittämiseksi aina rengaskokoon vaihtuessa. Ohjelmiston lataaminen voi olla välttämätöntä sekä vaihdettaessa suurempaan että pienempään rengaskokoon, ja myös vaihdettaessa kesä- ja talvipyörien välillä.

Aiheeseen liittyvät tiedot

- Pyörien irrotus (s. 503)
- Pyörän asentaminen (s. 504)
- Työkalusarja (s. 507)
- Talvipyörät (s. 507)
- Varapyörä* (s. 506)
- Pyöränruuvit (s. 505)

Pyörien irrotus

Ohje pyörän irrottamiseksi pyöränvaihdon yhteydessä.

1. Asettakaa varoituskolmio tielle ja aktivoikaa varoitusvilkut, jos pyörä pitää vaihtaa liikennöidyillä paikalla.
2. Kytkekää seisontajarru ja kytkekää vaiheasento **P**.

Koskee **Tasonsäätö**-toiminnolla* varustetuja autoja: Jos auto on varustettu ilmajousituksella, se pitää kytkeä pois, ennen kuin autoa nostetaan nosturilla*.

Sulkekaa toiminto keskinäytön päänäkymän kautta painamalla **Asetukset → My Car → Jousitus** ja valitsemalla **Estä tasonsäädön ohjaus**.

VAROITUS

Tarkastakaa, ettei tunkki ole vaurioitunut, kierreet on kunnolla voideltu ja että se on puhdas.

3. Ottakaa esiin nosturi*, pyöränruuviain* ja työkalu pyöränruuvien muovihattuja varten. Työkalut ovat vaahtopalassa.



Työkalu pyöränruuvien muovihattujen poistamista varten.

HUOM

Auton varsinainen nosturi on tarkoitettu käytettäväksi vain yksittäistapauksissa ja lyhyen aikaa, kuten vaihdettaessa pyörä rengasriikon yhteydessä. Autoa saa nostaa vain kyseiseen malliin kuuluvalla nosturilla. Jos autoa on nostettava useammin tai pidemmäksi ajaksi kuin pelkkää pyörän vaihtoa varten, suosittelemme hallinosturin käyttöä. Tällaisissa tapauksissa on noudatettava laitteiston mukana toimitettavia käyttöohjeita.

4. Asettakaa esteet maahan jäävien pyörien eteen ja taakse. Käyttäkää esim. tukevia puukiloja tai suurehkoja kiviä.
5. Kiertäkää hinaussilmukka kiinni pyöränruuviaimella* pohjaan asti.

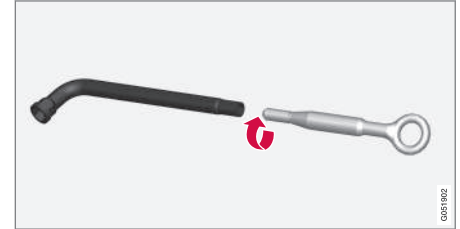

TÄRKEÄÄ

Hinaussilmukkaa pitää kiertää sisään koko kierteen pituus pyöränruuviaimella.

6. Poistakaa muovihatut pyöränruuveilta siihen tarkoitetulla työkalulla.
7. Avatkaa pyöränruuveja 1/2-1 kierrosta vastaapäivän pyöränruuviaimella*.





VAROITUS

Älkää koskaan sijoittako mitään maan ja tunkin väliin, ei myöskään tunkin ja autossa olevan tunkinkiinnikkeen väliin.

TÄRKEÄÄ

Maanpinnan pitää olla kiinteä, tasainen eikä se saa olla kalteva.

8. Autoa nostettaessa on tärkeää, että nosturi* tai nostovarret asetetaan niille tarkoitetuille paikoille auton alustassa. Kolmionmuotoiset merkinnät muovikatteessa osoittavat, mihin nosturinkiinnikkeet/nostokohdat on sijoitettu. Auton kummallakin puolella on kaksi nosturinkiinnikettä. Jokaisessa kiinnikkeessä on kolo nosturia varten.



Kiertäkää nosturia* ylös siten, että se tulee kosketuksiin auton nosturinkiinnikkeen kanssa. Tarkastakaa, että nosturin pää on sijoitettu oikein kiinnikkeeseen siten, että pään keskellä oleva ulkonema sopii kiinnikkeen reikään, ja että jalusta on sijoitettu suoraan kiinnikkeen alle. Katsokaa myös, että käännätte nosturin siten, että kampi tulee mahdollisimman kauas auton kyljestä, nosturin varret ovat tällöin kohtisuorassa auton suuntaan nähden.

VAROITUS

Älkää koskaan siirtykö auton alle, kun se on nostettu ylös auton tunkilla.

Älkää koskaan salliko matkustajien oleskella autossa, joka on nostettu ylös auton tunkilla. Jos pyörä pitää vaihtaa liikennöidyssä ympäristössä, matkustajien pitää siirtyä turvalliseen paikkaan.

9. Nostakaa auto niin korkealle, että pyörä pyörii vapaasti. Irrottakaa pyöränpultit ja nostakaa pyörä pois.

Aiheeseen liittyvät tiedot

- Pyöränvaihdon yhteydessä (s. 502)
- Auton nostaminen (s. 518)
- Pyörän asentaminen (s. 504)
- Työkalusarja (s. 507)

Pyörän asentaminen

Ohje pyörän asentamiseksi pyöränvaihdon yhteydessä.

VAROITUS

Älkää koskaan siirtykö auton alle, kun se on nostettu ylös auton tunkilla.

Älkää koskaan salliko matkustajien oleskella autossa, joka on nostettu ylös auton tunkilla. Jos pyörä pitää vaihtaa liikennöidyssä ympäristössä, matkustajien pitää siirtyä turvalliseen paikkaan.

1. Puhdistakaa pyörän ja navan väliset vastinpinnat.
2. Asentakaa pyörä. Kiertäkää pyöränpultit kunolla kiinni.
Älkää levittäkö voiteluainetta pyöränruuvien kierteisiin.
3. Laskekaa autoa alas siten, ettei pyörä voi pyöriä.

4. Kiristää pyöräruuvit ristikkäin. On tärkeää, että pyöräpultit kiristetään kunnolla. Kiristää momenttiin 140 Nm. Tarkastakaa kireys momenttiavaimella.



5. Asettakaa muovihatut takaisin pyöräruuveille.

i HUOM

- Täytettyänne renkaaseen ilmaa asentakaa venttiilihattu aina takaisin paikalleen välttääksenne soran, lian yms. aiheuttamat venttiilivauriot.
- Käyttäkää ainoastaan muovisia venttiilihattuja. Metalliset venttiilihattu voivat ruostua, jolloin niitä voi olla vaikea irrottaa.

Aiheeseen liittyvät tiedot

- Pyörien irrotus (s. 503)
- Pyörävaihdon yhteydessä (s. 502)
- Varapyörä* (s. 506)

Pyöräruuvit

Pyöräruuveja käytetään pyörien kiinnittämiseen napaan.

i TÄRKEÄÄ

Pyöräruuvit pitää kiristää momenttiin 140 Nm. Liian voimakas tai löyhä kiristäminen voi vaurioittaa ruuviiliosta.

Käyttäkää vain Volvon testaamia ja hyväksymiä vanteita, jotka kuuluvat Volvon alkuperäiseen valikoimaan.

Tarkastakaa pyöräruuvien kiristysmomentti momenttiavaimella.

Älkää levittäkö voiteluainetta pyöräruuvien kier-teisiin.

Lukittava pyöräruuvi*

Vaahtopalassa kuormalattian alla on paikka lukittavien pyöräruuvien hylsulle.

Aiheeseen liittyvät tiedot

- Pyörävaihdon yhteydessä (s. 502)

Varapyörä*

Tyyppiä Temporary spare olevaa varapyörää voidaan käyttää tilapäisesti korvaamaan puhjennut varsinainen pyörä.

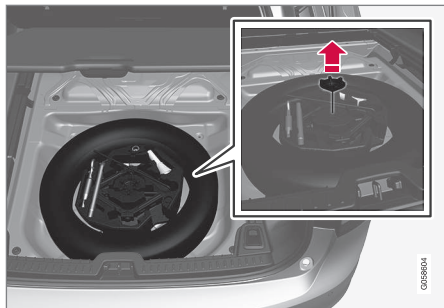

Kuva on kaaviomainen – vaahtopalan muoto saattaa vaihdella automallista toiseen.

Varapyörä on sijoitettu sille tarkoitettuun tilaan ulkopuoli alaspäin. Varapyörä ja vaahtopala kiinnitetään samalla läpimenevällä ruuvilla. Vaahtopala sisältää kaikki työkalut pyöränvaihtoa varten, ks. kappale "Työkalusarja".

Auton ajo-ominaisuudet saattavat muuttua varapyörää käytettäessä. Varapyörä pitää pikimmiten vaihtaa tavanomaiseksi pyöräksi.

Varapyörä on pienempi kuin tavallinen pyörä, mikä vaikuttaa auton maavaraan. Varokaa korkeita jalkakäytäväreunoja älkääkään pesettäkö autoa koneellisesti.

- Noudattakaa valmistajan suosittelemaa varapyörän rengaspainetta.
 - Nelivetoisissa autoissa voidaan veto kytkeä pois taka-akselilta.
 - Jos varapyörä on etuakselilla, samanaikaisesti ei voi käyttää lumiketjuja.
 - Varapyörää ei saa korjata.
3. Laittakaa puhjennut rengas tavaratilaan.

! TÄRKEÄÄ

- Älkää koskaan ajako lujempaa kuin 80 km/h (50 mph) varapyörän ollessa asennettuna autoon.
- Autoa ei saa koskaan ajaa varustettuna samanaikaisesti useammalla kuin yhdellä "Temporary Spare" -tyyppisellä varapyörällä.

Varapyörän ottaminen esiin

1. Kääntäkää kuormalattia ylös, takaa eteen.
2. Kiertäkää kiinnitysruuvi auki.
3. Nostakaa vaahtopala työkaluineen pois.
4. Nostakaa varapyörä pois.

Puhjenneen renkaan laittaminen takaisin

1. Laittakaa työkalut takaisin vaahtopalaan ja vaahtopala takaisin autoon.
2. Kiertäkää vaahtopala kiinnitysruuvilla kiinni ja kääntäkää kuormatilan lattia alas.

Aiheeseen liittyvät tiedot

- Pyörien irrotus (s. 503)
- Pyörän asentaminen (s. 504)
- Työkalusarja (s. 507)
- Nosturi* (s. 508)

Talvipyörät

Talvipyörät on sovitettu talvikelleille.

Volvo suosittelee tietyn kokoisia talvirenkaita. Rengaskoko riippuu moottoriversiosta. Ajettaessa talvirenkailla pitää oikean tyyppisiä renkaita käyttää kaikissa neljässä pyörässä.

i HUOM

Ottakaa yhteys Volvon jälleenmyyjään saadakseen ohjeita siitä, mikä vanne ja rengastyypit sopivat parhaiten.

Vihje vaihdettaessa talvirenkaisiin

Kun vaihdatte kesä- tai talvipyöriin, merkitkää millä puolella ne ovat olleet, esim. **V** vasemmalla ja **O** oikealla.

Nastarenkaat

Nastoitetut talvirenkaat tarvitsevat 500–1000 km:n pehmeän ja rauhallisen totutus-ajon, jotta nastat asettaisivat oikein paikoilleen renkaissa. Näin renkaat ja varsinkin nastat kestävät kauemmin.

i HUOM

Nastarenkaiden käyttöä koskevat lakimääräykset vaihtelevat maittain.

Kuviosyvyys

Jämen, lumisohjainen tienpinta ja pakkaneen asettavat renkailla huomattavasti kesäkelii suuremmat vaatimukset. Sen vuoksi Volvo suosittelee, ettei käytetä talvirenkaita, joiden kuviosyvyys on alle 4 mm.

Lumiketjut

Volvo ei suosittelu lumiketjujen käyttöä, jos rengaskoko on suurempi kuin 19 tuumaa.

Asennusohje toimitetaan Volvon alkuperäisten lumiketjujen mukana.

Lumiketjuja saa käyttää vain etupyörissä (koskee myös nelivetoisia autoja). Älkää koskaan ajako lumiketjuilla lujempaa kuin 50 km/h (30 mph). Vältä käää lumettomalla tiellä ajoa, sillä se kuluttaa voimakkaasti sekä lumiketjuja ja renkaita.

! VAROITUS

Käyttäkää Volvon alkuperäisiä lumiketjuja tai vastaavia, jotka on sovitettu oikein automallin, rengas- ja vannekokojen mukaan. Vain **yksipuoliset** lumiketjut ovat sallittuja.

Jos lumiketjuista on epävarmuutta, Volvo suosittelee ottamaan yhteyden valtuutettuun Volvon tekniseen palveluun. Väärä lumiketju voi vaurioittaa autoa pahoin ja johtaa onnettomuuteen.

Aiheeseen liittyvät tiedot

- Pyöränvaihdon yhteydessä (s. 502)

Työkalusarja

Auton kuormatilassa on työkaluja, joita voidaan käyttää esim. hinaamisen tai pyöränvaihdon yhteydessä.



Vaahtopalassa tavaratilan lattian alla ovat auton hinaussilmukka, renkaanpaikkaussarja, työkalu pyöränruuvien muovihattujen irrottamista varten ja holkki lukittavia pyöränruuveja varten.

Jos auto on varustettu varapyörällä*, autossa on nosturi*, pyöränruuviavain* sekä paketti*, joka sisältää kertakäyttökäsineet ja pussin rikkinäistä pyörää varten.

Aiheeseen liittyvät tiedot

- Pyöränvaihdon yhteydessä (s. 502)
- Nosturi* (s. 508)
- Varoituskolmio (s. 508)
- Ensiapulaukku (s. 509)

Varoituskolmio

Käyttäkää varoituskolmiota varoittamaan muita tienkäyttäjiä, jos auto jää seisomaan liikenteessä.

Aktivoiikaa varoitusvilkut.

Säilytyspaikka

Varoituskolmio on sijoitettu takaluukun sisäpuolella olevaan tilaan.

Varoituskolmion asettaminen

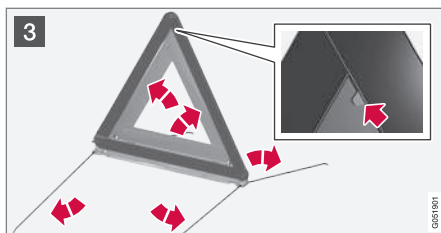
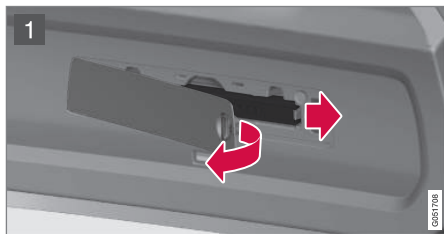

- 1 Avatkaa luukku kääntämällä väännintä neljänneskiertos ja vetäkää sen jälkeen kansi pois ylä- ja alareunan kiinnikkeistään.

Painakaa varoituskolmiota paikallaan pitävää salpalukkoa kevyesti oikealle ja ottakaa kotelo esiin.

- 2 Ottakaa varoituskolmio kotelosta, kääntäkää se auki ja asettakaa päätykappaleet.
- 3 Kääntäkää varoituskolmion tukijalat auki.

Noudattakaa varoituskolmion käytöstä voimassa olevia määräyksiä. Sijoittakaa varoituskolmio liikennetilanteen mukaan sopivaan paikkaan.

Varmistakaa käytön jälkeen, että varoituskolmio ja sen kotelo ovat kunnolla paikallaan säilytystilassaan ja että kansi on kunnolla kiinni.

Aiheeseen liittyvät tiedot

- Työkalusarja (s. 507)
- Varoitusvilkut (s. 146)

Nosturi*

Käyttäkää nosturia auton nostamiseen pyörävaihdon yhteydessä.

Käyttäkää alkuperäistä nosturia vain varapyörän vaihtamiseen tai vaihdettaessa kesä- ja talvipyöriä. Tunkin ruuvien pitää aina olla hyvin voideltu.

! TÄRKEÄÄ

Työkaluja ja tunkkia* säilytetään niille tarkoitettussa paikassa auton tavara-/kuormatilassa, kun niitä ei käytetä.

Tunkki kierretään kokoon oikeaan asentoon, jotta se mahtuu paikalleen.

i HUOM

Auton varsinainen nosturi on tarkoitettu käytettäväksi vain yksittäistapauksissa ja lyhyen aikaa, kuten vaihdettaessa pyörä rengasriikon yhteydessä. Autoa saa nostaa vain kyseiseen malliin kuuluvalla nosturilla. Jos autoa on nostettava useammin tai pidemmäksi ajaksi kuin pelkkää pyörän vaihtoa varten, suosittelemme hallinosturin käyttöä. Tällaisissa tapauksissa on noudatettava laitteiston mukana toimitettavia käyttöohjeita.

Koskee tasonsäädöllä varustettuja autoja*

Jos auto on varustettu ilmajousituksella, tämä pitää sulkea ennen kuin autoa nostetaan nosturilla.

Sulkekaa toiminto keskinäytön kautta:

1. Painakaa **Asetukset** päänäkylässä.
2. Painakaa painiketta **My Car → Jousitus**.
3. Valitkaa **Estä tasonsäädön ohjaus**.

Aiheeseen liittyvät tiedot

- Työkalusarja (s. 507)
- Auton nostaminen (s. 518)

Ensiapulaukku

Ensiapulaukku sisältää ensiapuvälineet.

Säilyttäkää ensiapulaukku kuormatilan oikealla puolella olevassa syvennyksessä.

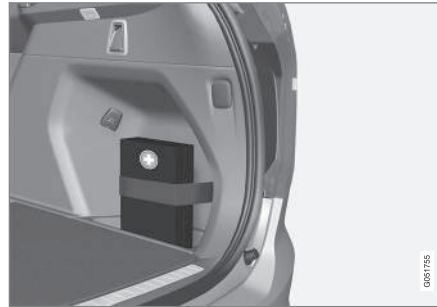
**Aiheeseen liittyvät tiedot**

- Työkalusarja (s. 507)

Vanteen kokomerkinä

Pyörä- ja vannekoot merkitään alla olevan taulukon esimerkin mukaan.

Kaikissa vanteissa on kokomerkinä, esimerkiksi: 8Jx18x42,5.

8	Vanteen leveys tuumina
J	Vanteen reunan profiili
18	Vanteen halkaisija tuumina
42,5	Offset mm (etäisyys pyörän keskiliinjasta pyörän napaa vasten tulevaan kosketuspintaan)

Auto on kokonaisuhyväksytty tietyillä vanteiden ja renkaiden yhdistelmillä.

Aiheeseen liittyvät tiedot

- Renkaat (s. 490)
- Renkaiden kokomerkinä (s. 510)
- Hyväksytyt pyörä- ja rengaskoot (s. 576)

Renkaiden kokomerkintä

Renkaiden koon, kuormitusindeksin ja nopeusluokan merkinnät.

Auto on kokonaishyväksytty tietyillä vanteiden ja renkaiden yhdistelmillä.

Kokomerkintä

Kaikissa renkaissa on kokomerkintä, esimerkiksi: 235/60 R18 103 H.

235	Renkaan leveys (mm)
60	Renkaan kyljen korkeuden ja renkaan leveyden välinen suhde (%)
R	Vyörengas
18	Vanteen halkaisija tuumina
103	Koodinumerot suurimmalle sallitulle rengaskuormalle, kuormitusindeksi (LI)
H	Koodimerkintä suurimmalle sallitulle nopeudelle, nopeusluokka (SS). (Tässä tapauksessa 210 km/h (130 mph).)

Kuormitusindeksi

Jokaisella renkaalla on tietty kyky kantaa kuormaa, kuormitusindeksi (LI). Auton massa ratkaisee, mikä kuorituskyky renkailta vaaditaan. Pienin sallittu kuormitusindeksi ilmoitetaan kuormitusindeksitaulukossa.

Nopeusluokka

Jokainen rengas kestää tietyn enimmäisnopeuden. Renkaiden nopeusluokan, SS (Speed Symbol), pitää vastata vähintään auton huippunopeutta. Seuraavassa taulukossa ilmoitetaan, mikä suurin sallittu nopeus koskee ko. nopeusluokkaa (SS). Ainoa poikkeus näistä määräyksistä ovat talvirenkaat³, joissa saadaan käyttää alempaa nopeusluokkaa. Jos sellainen rengas valitaan, ei autolla saa ajaa lujempaa kuin mille rengas on luokiteltu. (Esim. luokan Q renkaalla saa ajaa enintään 160 km/h (100 mph).) Keli ratkaisee, kuinka lujaa autolla voidaan ajaa, ei renkaiden nopeusluokka.

i	HUOM
	Suurin sallittu nopeus on ilmoitettu taulukossa.
Q	160 km/h (100 mph) (käytetään vain talvirenkaissa)
T	190 km/h (118 mph)
H	210 km/h (130 mph)
V	240 km/h (149 mph)
W	270 km/h (168 mph)
Y	300 km/h (186 mph)

VAROITUS

Pienin sallittu kuormitusindeksi (LI) ja nopeusluokka (SS) renkaalle ko. moottoriversion suhteen ilmenevät taulukosta "Kuormitusindeksi ja nopeusluokka". Jos käytetään liian alhaisen kuormitusindeksin tai nopeusluokan rengasta, se voi ylikuumentua ja vaurioitua.

Aiheeseen liittyvät tiedot

- Renkaat (s. 490)
- Vanteen kokomerkintä (s. 509)
- Hyväksytyt pyörä- ja rengaskoot (s. 576)
- Hyväksytyt rengaspaineet (s. 578)
- Kuormitusindeksi ja nopeusluokka (s. 577)

³ Sekä nastoitettut että nastattomat renkaat.

YLLÄPITO JA HUOLTO

Volvon huolto-ohjelma

Autonne pitämiseksi jatkossakin korkealla tasolla liikenneturvallisuuden, käyttövarmuuden ja tuotetavuuden suhteen tulee Volvon huolto-ohjelmaa noudattaa. Se on eriteltyinä Huolto- ja takuukirjassa.

Volvo suosittelee, että annatte valtuutetun Volvon teknisen palvelun tehdä huolto- ja ylläpitotyöt. Siellä on henkilökunta, huoltokirjallisuus ja erikoistyökälyt, jotka takaavat huollolle mahdollisimman korkean laadun.

! **TÄRKEÄÄ**

Jotta Volvon takuu olisi voimassa, tarkastakaa ja noudattakaa huolto- ja takuukirjaa.

Aiheeseen liittyvät tiedot

- Ilmastointilaitteen huolto (s. 525)
- Huollon ja korjauksen varaaminen (s. 512)

Auton tila

Auton yleistila voidaan näyttää keskinäytössä yhdessä huollon tilausmahdollisuuden kanssa.



Sovellus **Auton tila** käynnistään keskinäytön sovellusnäky-
mästä ja siinä on kolme välileh-
tää:

- **Viestit** - tallennetut tilailmoitukset
- **Tila** - rengaspaineen ja moottoriöljyn määrän tarkistus
- **Ajanvaraukset** - huollon ja korjausten tilaus.

Aiheeseen liittyvät tiedot

- Tallennettujen ilmoitusten käsittely kuljettajan näytöstä ja keskinäytöstä (s. 110)
- Rengaspaineiden tarkistaminen rengaspainevalvonnan järjestelmällä* (s. 495)
- Moottoriöljyn tarkistus ja lisääminen (s. 523)
- Huollon ja korjauksen varaaminen (s. 512)

Huollon ja korjauksen varaaminen¹

Huolto-, korjaus- ja varaustietojen käsittely suoraan yhdistetyssä autossanne.

Tiedot käsitellään sovelluksessa **Auton tila**, joka avataan keskinäytön sovellusnäky-
mästä.

Tällä palvelulla saadaan tietyillä markkina-alueilla miellyttävä tapa varata huolto ja korjaamokäynti suoraan autosta. Auton tiedot lähetetään jälleenmyyjällemme, joka voi valmistella korjaamokäyntiä. Jälleenmyyjä palaa asiaan varausedotuksella. Tietyillä markkina-alueilla järjestelmä muistuttaa Teitä varatusta ajasta sen lähestyessä ja navigointijärjestelmä² voi lisäksi opastaa Teidät korjaamolle, kun on aika. Autossa on saatavilla tiedot jälleenmyyjästä ja korjaamoon voi ottaa yhteyttä milloin tahansa.

Ennen kuin palvelua voi käyttää

Volvo ID

- Luokaa Volvo ID, katsokaa osa "Volvo ID".
- Rekisteröikää Volvo ID autoon, katsokaaan osa "Volvo ID". Jos Volvo ID on jo olemassa, käyttäkää samaa sähköpostiosoitetta, jota käytettiin, kun Volvo ID luotiin.

Yhteydenotto-osoitteen vaihtaminen

Jos haluatte vaihtaa käytettävän sähköpostiosoitteen, tämä voidaan tehdä ottamalla yhteyttä Volvon jälleenmyyjään.

¹ Koskee tiettyjä markkina-alueita.

² Koskee järjestelmää Sensus Navigation.*.

Valitkaa Volvon jälleenmyyjä

Valitkaa haluamanne Volvon jälleenmyyjä, jolta haluatte huolto- ja korjauspalveluja, menemällä osoitteeseen www.volvocars.com ja navigoikaa edelleen kohtaan My Volvo.

Edellytys varaukselle autosta

Varaustietojen lähettämiseksi autosta ja vastaanottamiseksi autoon pitää olla yhdistettynä, katsokaa osa "Kytetty auto".

Palvelun käyttäminen

Kun on huollon aika, ja tietyissä tapauksissa auton tarvitessa korjausta, kuljettajan näytössä ja ylimpänä keskinäytössä näytetään ilmoitus. Huoltoajankohdan määrittävät kulunut aika, moottorin käyntitunnit tai viimeisimmästä huollosta lähtien ajettu matka.

Voitte myös varata korjaamokäynnin myöhemmin omistajaporttiin My Volvo kautta. Jotta jälleenmyyjänne saa viimeisimmät tiedot autostanne, voitte lähettää auton tiedot jälleenmyyjälle, katsokaa jäljempänä osaa "Auton tietojen lähettäminen".

Huollon tai korjauksen varaaminen

Täyttäkää varaustiedustelu haluamananne ajan-kohtana tai kun ilmoitus huolto- tai korjaustarpeesta näytetään kuljettajan näytössä ja ylimpänä keskinäytössä.

Varaustiedustelun täyttäminen ja lähettäminen

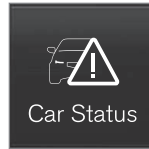

1. Avatkaa sovellus **Auton tila** keskinäytön sovellusnäkökulmasta.
2. Painakaa painiketta **Ajanvaraukset**.
3. Painakaa painiketta **Pyydä ajanvarausta**.
4. Varmistakaa, että kohtaan täytetään oikea **Volvo ID**.
5. Varmistakaa, että kohtaan täytetään haluttu **Korjaamo**.

6. Täyttäkää tiedot korjaamolle kenttään **Tietoa korjaamolle**, esim. jos haluatte, että korjaamokäynnin yhteydessä tehdään joitakin tiettyjä toimenpiteitä tai jos haluatte välittää korjaamolle jotain muuta olennaista tietoa.



Voitte myös painaa painiketta ja puhua tiedot. Tiedot kirjoitetaan tulloin varauskyselyynne tietokenttään.

7. Painakaa painiketta **Lähetä ajanvarauspyyntö**.
 - > Saatte varausehdotuksen autoonne parin päivän kuluessa³. Saatte samat tiedot myös sähköpostiinne ja siirtyessänne My Volvo -sivustolle.

Lähetettyänne varaustiedustelun kuljettajan näytön viesti auton huoltotarpeesta sammu joillakin markkina-alueilla.
8. Painakaa painiketta **Peruuta pyyntö**, jos muutatte mielenne tiedustelun suhteen.

Varaustiedustelu sisältää auton tietoja, kun se lähetetään korjaamolle autosta Internet-yhteyden

³ Ajanjakso voi vaihdella markkina-alueesta riippuen.

- « väilyksellä. Tiedot helpottavat korjaamon suunnittelutyötä.

Varausehdotuksen hyväksyminen

Auto hakee varausehdotuksen Internet-yhteyden välityksellä silloin, kun yhteys on käytettävissä. Kun auto on vastaanottanut varausehdotuksen, keskinäytössä ylipänä näytetään ilmoitus.

1. Painakaa ilmoitusta.
2. Jos varausehdotus sopii teille, painakaa painiketta **Hyväksy**. Muussa tapauksessa painakaa jotain painikkeista **Lähetä uusi pyyntö** tai **Hylkää**.

Kun varausehdotus on hyväksytty, vastaus lähetetään korjaamolle Internet-yhteyden välityksellä.

Auton tietojen lähettäminen

Auton tiedot voidaan lähettää autosta milloin tahansa, esim. jos varaatte korjaamokäynnin suoraan omistajaportaalin My Volvo kautta ja haluatte auttaa korjaamoja antamalla paremmat perustiedot.

Lähetettävät auton tiedot ovat ne, jotka on tallennettu viimeksi (kun auto oli edellisen kerran käynnissä).



1. Avatkaa sovellus **Auton tila** keskinäytön sovellusnäkyvästä.
2. Painakaa painiketta **Ajanvaraukset**.
3. Painakaa painiketta **Lähetä auton data**.
 - > Keskinäytössä ylipänä näytetään ilmoitus auton tietojen lähettämisestä. Voitte keskeyttää datasiirron painamalla rastia aktiiviteetti-ilmallisessa.

Auton tiedot lähetetään internet-yhteyden kautta.

Korjaamotietojen katsominen

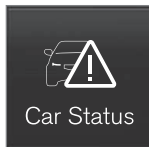

1. Avatkaa sovellus **Auton tila** keskinäytön sovellusnäkyvästä.
2. Painakaa painiketta **Ajanvaraukset**.

3. Painakaa painiketta **Korjaamon tiedot**.
 - > Jälleenmyyjäänne koskevia tietoja sisältävä ponnahdusikkuna avautuu.
4. Soittakaa halutessanne jälleenmyyjälle tai painakaa osoitetta tai GPS-koordinaatteja aloittaaksenne navigoinnin korjaamollenne².

Varustiedot ja auton tiedot

Kun valitsette huollon varaamisen tai lähetätte auton tiedot autostanne, varustiedot ja auton tiedot lähetetään Internet-yhteyden välityksellä. Auton tiedot helpottavat korjaamokäyntinne suunnittelua.

Auton tiedot koostuvat seuraavien osa-alueiden tiedoista:

- huoltotarve
- viimeisimmästä huollosta kulunut aika
- toimintatila
- nestemäärät
- Mittarilukema
- auton tunnistenumero (VIN⁴)
- auton ohjelmistoversio
- auton diagnoositiedot

² Koskee järjestelmää Sensus Navigation.*

⁴ Vehicle Identification Number.

Aiheeseen liittyvät tiedot

- Volvo ID (s. 23)
- Kytetty auto* (s. 472)
- Auton tila (s. 512)

Etäpäivitykset

Auton monen eri järjestelmän päivitykset voidaan tehdä keskinäytöstä käsin auton ollessa kytkettynä.



Sovellus **Latauskeskus** käynnistetään keskinäytön sovellusnäkyvästä ja siinä voidaan:

- hakea järjestelmäohjelmiston päivityksiä ja päivittää se
- päivittää Sensus Navigation* -järjestelmän karttadata
- ladata, päivittää ja poistaa sovelluksia.

Aiheeseen liittyvät tiedot

- Järjestelmäpäivitykset (s. 515)
- Sovellusten lataaminen, päivittäminen ja asennuksen poistaminen (s. 477)

Järjestelmäpäivitykset

Järjestelmäpäivitykset koskevat auton osia, joilla on tekemistä yhdistetyn auton ja infotainment-järjestelmän kanssa. Jos järjestelmäohjelmistojen päivityksiä on saatavissa, voidaan päivitykset tehdä kaikki yhdellä kertaa tai yksi kerrallaan.

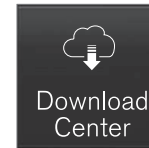

Järjestelmäpäivityksiä käsitellään sovelluksen

Latauskeskus kautta keskinäytön sovellusnäkyvässä. Painikkeen painallus käynnistää lataussovelluksen kotinäkymän alimmassa osanäkymässä. Jos

mitään hakua käytettävissä olevista päivityksistä ei ole tehty infotainment-järjestelmän edellisen käynnistyksen jälkeen, tehdään haku. Hakuja ei tehdä, jos ohjelmiston asennus on käynnissä. Kuvake lataussovelluksen painikkeessa

Järjestelmän päivitykset näyttää, kuinka monta päivitystä on käytettävissä. Painikkeen painallus näyttää luettelon päivityksistä, jotka voidaan asentaa autoon. Lisätietoja aiheesta, vastauksia toimintaa koskeviin tavallisimpiin kysymyksiin ja tiettyjen järjestelmäpäivitysten latausmahdollisuus on osoitteessa support.volvocars.com.

Jotta järjestelmäpäivityksiä voidaan tehdä, auton on oltava yhdistetty, ks. kappale "Kytetty auto".

Haku ohjelmistopäivitysten jälkeen on aktivoituna, kun auto toimitetaan tehtaalta.





i HUOM

Datan lataaminen voi vaikuttaa muihin palveluihin, jotka siirtävät dataa, esim. nettiradioon. Jos vaikutus muihin palveluihin koetaan häiritsevänä, lataaminen voidaan keskeyttää. Vaihtoehtoisesti voi olla hyvä sulkea tai keskeyttää muut palvelut.

i HUOM

Päivitys voi keskeytyä, jos syytysvirta katkaistaan ja autosta poistutaan.

Päivityksen ei kuitenkaan tarvitse olla valmistunut ennen autosta poistumista, koska sitä jatketaan seuraavalla auton käyttökerralla.

Kaikkien järjestelmäohjelmistojen päivitys

- Valitkaa **Asenna kaikki** luettelon alareunasta.

Jos mitään luetteloa ei haluta, voidaan valita vaihtoehto **Asenna kaikki** painikkeen **Järjestelmän päivitykset** yhteydessä.

Yksittäisen järjestelmäohjelmiston päivitys

- Valitkaa **Asenna** haluamallenne ohjelmistolle.

Lataamisen keskeyttäminen

- Painakaa rastia aktiviteetti-ilmaisimessa, joka on korvannut painikkeen **Asenna** lataamisen alussa.

Huomatkaa, että vain lataaminen voidaan keskeyttää, kun asennusvaihe on käynnistynyt, tätä ei voi keskeyttää.

Taustahaku ohjelmistopäivitysten jälkeen

Toiminto voidaan deaktivoida keskinäytön kautta:

1. Painakaa **Asetukset** päänäkyvässä.
2. Painakaa painiketta **Järjestelmä** → **Latauskeskus**.
3. Valitkaa **Automaattiset ohjelmistopäivitykset** pois.

Jos päivitys on käytettävissä, esitetään ilmoitus **Uusia ohjelmistopäivityksiä saatavissa** keskinäytön tilakentässä. Ilmoituksen painallus käynnistää lataussovelluksen kotinäkyvän alimmassa osanäkymässä. Kun lataussovellus on käynnistynyt, kuvake lataussovelluksen painikkeessa **Järjestelmän päivitykset** näyttää, kuinka monta päivitystä on käytettävissä.

Aiheeseen liittyvät tiedot

- Kytetty auto* (s. 472)
- Sovellusten lataaminen, päivittäminen ja asennuksen poistaminen (s. 477)
- Etäpäivitykset (s. 515)

Datansiirto auton ja korjaamon välillä⁵

Varatun korjaamokäynnin aika Volvon korjaamolla voi lyhentyä, jos vianetsintädata siirretään jo, kun auto on jätetty korjaamolle.

Mukavimmin siirto tapahtuu, jos vaihtoehto Yhdistä automaattisesti, kun saavun valitaan keskinäytön asetuskäytävästä.

Aina, kun auto hidastaa riittävän pienelle nopeudelle, auto alkaa etsiä Wi-Fi -verkkoa. Jos valtuutettu Volvon verkko (korjaamon yhteydessä) löytyy, esitetään ilmoitus tai avataan ponnahdusikkuna keskinäytössä (ei koske manuaalista yhdistämistä, ks. osaa "Manuaalinen yhdistäminen korjaamoon" jäljempänä).

Automaattinen yhdistäminen korjaamoon

i HUOM

Jotta ei-toivotut kyselyt yhdistämisestä eivät häiritse kuljettajaa (esim. jos auto usein pysäköidään Volvon verkkoa käyttävän valtuutetun Volvon teknisen palvelun lähelle), yhdistämistapa siirtyy manuaaliseksi, jos kuljettaja torjuu yhdistämisen 2 kertaa 5 päivän aikana.

Ilman kuljettajan vahvistusta

Tämä vaihtoehto tarjoaa mukavimman tavan siirtää vianetsintädataa. Kuljettajan ei tarvitse vahvistaa, että auto yhdistetään.

Jos auto pysähtyy korjaamon luona ja moottori sammutetaan käynnistyskytkimellä, keskinäytössä ylimpänä näkyy ilmoitus. Auto yhdistetään automaattisesti, kun kuljettajan ovi avataan edellyttäen, ettei kuljettaja paina ilmoituksen painiketta **Peruuta**.

Kuljettajan vahvistuksella

Tämä vaihtoehto tarkoittaa, että kuljettajan pitää vahvistaa, että auto yhdistetään.

Jos auto pysähtyy korjaamon luona ja moottori sammutetaan käynnistyskytkimellä, keskinäytössä avautuu ponnahdusikkuna. Jos kuljettaja painaa ponnahdusikkunan painiketta **Yhdistä**, auto yhdistetään automaattisesti, kun kuljettajan ovi avataan. Jos kuljettaja ei tee mitään tai painaa ponnahdusikkunan painiketta **Peruuta**, yhdistämistä ei tapahdu.

Manuaalinen yhdistäminen korjaamoon

Manuaalisessa yhdistämisessä tämän hoitaa huoltomekaanikko.

Yhdistämistavan muuttaminen

Auton yhdistämistapaa voidaan muuttaa keskinäytön asetusnäkyvässä.

1. Painakaa **Asetukset** päänäkyvässä.

2. Painakaa painiketta **Viestintä** → **Volvon palveluverkot**.
3. Valitkaa **Yhdistä automaattisesti, kun saavun**, **Kysy ennen yhteyden luomista** tai **Älä koskaan yhdistä äläkä kysy** (manuaalinen yhdistäminen).

Aiheeseen liittyvät tiedot

- Kytkeyty auto* (s. 472)
- Asetusnäkyvä (s. 171)

⁵ Tämä toiminto otetaan vähitellen käyttöön sitä mukaa kuin huoltokorjaamot laajentavat palveluitaan.

Auton nostaminen

Autoa nostettaessa on tärkeää että nosturi tai korjaamonostin/hallinosturi asetetaan sille tarkoitetuille paikoille auton alustassa.

Tasonsäädöllä varustettuja autoja* koskee, että jos autossa on ilmajousitus, tämä suljetaan ennen kuin auto nostetaan ylös. Toiminnon sulkeminen keskinäytön kautta:

1. Painakaa **Asetukset** päänäkylässä.
2. Painakaa painiketta **My Car → Jousitus** .
3. Valitkaa **Estä tasonsäädön ohjaus**.

HUOM

Volvo suosittelee vain ko. automalliin kuuluvan tunkin käyttöä. Jos valitaan muu kuin Volvon suosittelema nosturi, noudattakaa varustuksen mukana tulevia ohjeita.



Kolmiot muovikatteessa osoittavat, mihin nosturinkiinnikkeet/nostokohdat (punaisella merkityt) on sijoitettu.

Jos autoa nostetaan korjaamonosturilla, se pitää asettaa jonkin neljästä nostokohdasta alle. Olkaa huolellinen ja asettakaa korjaamonosturi siten, ettei auto voi liukua pois nosturilta. Katsokaa, että nosturin lautanen on varustettu kumisuojuksella, jotta auto on vakaasti eikä vahingoitu. Käyttäkää aina pukkeja tai vastaavia.

Aiheeseen liittyvät tiedot

- Pyörävaihdon yhteydessä (s. 502)
- Nosturi* (s. 508)

Konepellin avaaminen ja sulkeminen

Konepelti avataan matkustamossa olevan kahvan tai konepellin alapuolella olevan kahvan avulla.

Konepellin avaaminen

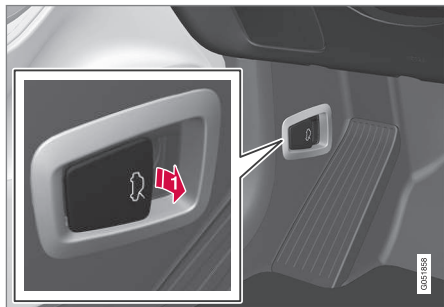

- ➔ Vapauttaka kōnepelti tšysin suljetusta tilasta vetšmšllš polkimiē luona olevasta kahvasta.

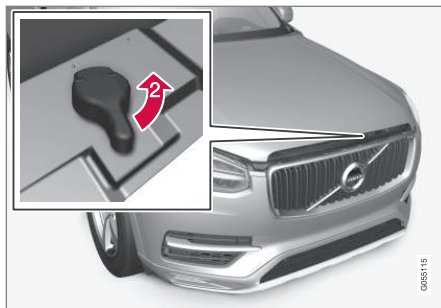

- ➔ Vapauttaka kōnepelti konepellin lukon salvasta kšntšmšllš konepellin alapuolella olevaa kahvaa vastapšivšn ja nostaka kōnepelti.

Varoitukset - konepeltiä ei ole suljettu



Kun konepelti vapautetaan, varoitus-symboli ja kuljettajan nšytōn grafiikka syttvšt ja samalla kuuluu šnimuistutus. Jos auto lšhtee rullaamaan, kuuluu varoitussignaali useita kertoja.

Katsokaa lisštietoja grafiikasta osasta "Ovi- ja všymuistutin".

i HUOM

Jos varoitussymboli palaa tai varoitussignaali kuuluu, vaikka konepelti on moitteettomasti kiinni, hakeutukaa korjaamolle – suosittelemme valtuutettua Volvon teknistš palvelua.

Konepellin sulkeminen

1. Painakaa konepelti alaspšin, kunnes se laskeutuu omalla painollaan.
2. Kun konepelti on pysštynyt konepellin lukkoa vasten, sulkekaa konepelti kokonaan painamalla sštš.

! VAROITUS

Všliinpuristumisen vaara! Tarkistakaa, ettš konepellin sulkeutumistie on esteetōn, muutoin on henkilōvahinkojen vaara.

! VAROITUS

Tarkistakaa, ettš konepelti lukkiutuu kunnollisesti sulkemisen jšlkeen. Konepellin pitštš pudota kuuluvasti pidikkeisiin molemmilla puolilla.





Konepelti täysin suljettuna.

VAROITUS

Älkää koskaan ajako konepelti avoimna!

Jos ajon aikana havaitaan merkkejä siitä, että konepelti ei ole täysin kiinni, on pysähdyttävä välittömästi ja suljettava se kunnolla.

Aiheeseen liittyvät tiedot

- Moottoritilan katsaus (s. 521)
- Ovi- ja yömuistutin (s. 61)

Moottoritilan katsaus

Katsaus näyttää muutamia huoltoon liittyviä komponentteja.

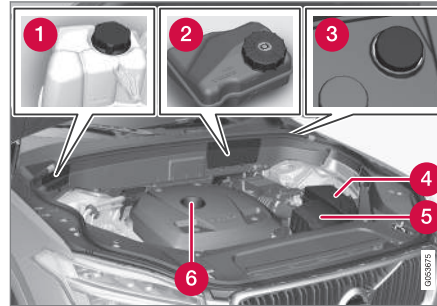

Moottoritilan ulkonäkö voi olla erilainen malli- ja moottoriversiosta riippuen.

- 1 Jäähdytysjärjestelmän paisuntasäiliö
- 2 Jarrunestesäiliö (sijoitettu kuljettajan puolelle)
- 3 Huuhtelunesteen täyttöputki⁶
- 4 Sähkökeskus
- 5 Ilmansuodatin
- 6 Moottoriöljyn täyttöputki

VAROITUS

Huomatkaa, että jäähdytyspuhallin (sijoitettu moottoritilan eteen, jäähdyttimen taakse) voi käynnistyä automaattisesti jonkin aikaa moottorin sammuttamisen jälkeen.

Pesettäkää moottori aina korjaamalla, suosittelemme valtuutetun Volvon teknisen palvelun käyttöä. Jos moottori on lämmin, on olemassa palovaara.

VAROITUS

Sytytysjärjestelmä toimii erittäin korkealla ja hengenvaarallisella jännitteellä. Auton sähköjärjestelmän on oltava aina jännitetilassa **0**, kun moottoritilassa työskennellään.

Älkää koskettako sytytystulppaa tai -puolaa auton sähköjärjestelmän ollessa jännitetilassa **II** tai moottorin ollessa lämmin.

Aiheeseen liittyvät tiedot

- Konepellin avaaminen ja sulkeminen (s. 520)
- Huuhtelunesteen täyttö (s. 534)
- Jäähdytysnesteen lisääminen (s. 524)
- Varokkeet moottoritilassa (s. 541)
- Moottoriöljyn tarkistus ja lisääminen (s. 523)
- Jännitetilat (s. 391)

⁶ Lisätäkää huuhtelunestettä säännöllisin välein, esim. tankkauksen yhteydessä.

Moottoriöljy

Jotta suositeltuja huoltovälejä voidaan noudattaa, edellytetään hyväksytyin moottoriöljyn käyttämistä.

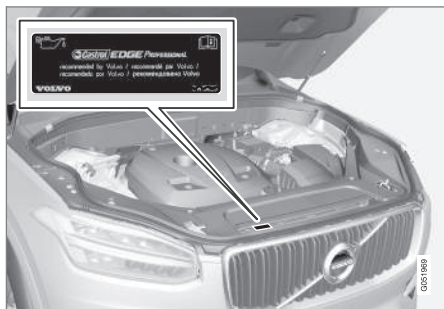

Volvo suosittelee:



! TÄRKEÄÄ

Moottorin huoltoväli vaatimusten täyttämiseksi täytetään kaikkiin moottoreihin tehtaalla erityisesti sovitettua synteettistä moottoriöljyä. Öljy on valittu huolella ja ottaen huomioon käyttiän, käynnistyvyyden, polttoaineenkulutuksen ja ympäristökuormituksen.

Jotta suositeltuja huoltovälejä voidaan noudattaa, edellytetään hyväksytyin moottoriöljyn käyttämistä. Käyttäkää vain ilmoitettua öljyläätua, sekä lisäämässä että öljynvaihdossa, muutoin on olemassa vaara siitä, että auton käyttöikään, käynnistyvyyteen, polttoaineenkulutukseen ja ympäristökuormitukseen vaikutaan.

Jos määritetyn laatuista ja viskositeetiltaan oikeaa moottoriöljyä ei käytetä, moottoriin liittyvät komponentit voivat vaurioitua. Volvo Personvagnar -yhtiön antama takuu ei korvaa tällaisia vaurioita.

Volvo suosittelee, että öljynvaihto teetetään valtuutetussa Volvon teknisessä palvelussa.

Volvo käyttää erilaisia järjestelmiä pienestä/ suuresta öljymäärästä ja matalasta öljynpaineesta varoittamiseen. Tietyissä moottoriversioissa on öljynpaineanturi, tällöin käytetään kuljettajan näytössä olevaa pienen öljynpaineen varoitussymbolia . Muissa versioissa on öljymäärän anturi, tällöin kuljettajaa informoidaan kuljettajan näytön

varoitussymbolin  sekä näyttötekstien avulla. Tietyissä versioissa on molemmat järjestelmät. Ottakaa yhteys Volvo-jälleenmyyjään saadakseen lisätietoja.

Vaihtakaa moottorin öljy ja öljynsuodatin Huolto- ja takuukirjassa annettujen vaihtovälien mukaan.

Ilmoitettua laadukkaamman öljyn käyttäminen on sallittua. Ajettaessa epäsuotuisissa olosuhteissa Volvo suosittelee laadultaan ilmoitettua parempaa öljyä.

Aiheeseen liittyvät tiedot

- Moottoriöljyn tarkistus ja lisääminen (s. 523)
- Moottoriöljyn epäsuotuisat käyttöolosuhteet (s. 569)
- Moottoriöljyn erittelyt (s. 567)

Moottoriöljyn tarkistus ja lisääminen

Öljymäärä havaitaan elektronisella öljymäärän anturilla.



Täyttöputki⁷.

Joissakin tapauksissa öljyä voi olla tarpeen lisätä huoltokertojen välillä.

Toimenpiteitä moottorin öljymäärän suhteen ei tarvitse tehdä ennen kuin kuljettajan näytössä esitetään ilmoitus.

VAROITUS



Jos tämä symboli näytetään yhdessä viestin **Moottorin öljymäärä Huolto tarpeen** kanssa, aja korjaamolle – suosittelemme valtuutettua Volvon teknistä palvelua. Öljymäärä voi olla liian suuri.

TÄRKEÄÄ



Jos tämä symboli näytetään yhdessä alhaisen öljymäärän ilmoituksen kanssa, esimerkiksi **Moottori öljy alhainen Lisää 1 litra**, lisäätkää tällöin vain ilmoitettu määrä, esim. 1 litra.

VAROITUS

Älkää läikyttäkö öljyä kuuman pakoputken päälle, sillä se aiheuttaa palovaaran.

Öljymäärän tarkistaminen



Car Status

1. Avatkaa sovellus **Auton tila** keskinäytön sovellusnäykymästä.
2. Näyttäkää öljymäärä painamalla painiketta **Tila**.

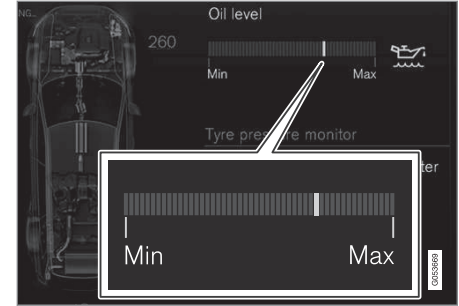

Öljymäärän grafiikka keskinäytössä.

Öljymäärä tarkastetaan elektronisen, keskinäytössä olevan öljymäärämittarin avulla, kun moottori on sammutettuna.

HUOM

Järjestelmä ei voi tunnistaa muutoksia heti, kun öljyä lisätään tai lasketaan pois. Autolla on pitänyt ajaa n. 30km ja sen on pitänyt seistä paikallaan 5 minuuttia moottori sammutettuna vaakasuoralla alustalla ennen kuin öljymäärän näyttö tulee oikeaksi.

⁷ Elektronisella öljymäärän anturilla varustetussa moottorissa ei ole mittatikkuja.



i HUOM

Jos oikeat edellytykset öljymäärän mittaamiselle eivät ole täyttyneet (aika moottorin sammuttamisen jälkeen, auton kallistuma, ulkolämpötila yms.), keskinäytössä esitetään ilmoitus **Arvoa ei saatavana**. Tämä **ei** tarkoita, että auton järjestelmässä on jotain vikaa.

Aiheeseen liittyvät tiedot

- Moottoriöljy (s. 522)
- Moottoriöljyn erittelyt (s. 567)
- Moottoriöljyn epäsuotuisat käyttöolosuhteet (s. 569)
- Jännitetilat (s. 391)
- Auton tila (s. 512)

Jäähdytysnesteen lisääminen

Jäähdytysneste jäähdyttää polttomoottorin oikeaan käyttölämpötilaan. Moottorista jäähdytysnesteeseen siirtyvää lämpöä voidaan käyttää matkustamon lämmittämiseen.

Täytettäessä pitää noudattaa pakkauksessa olevia ohjeita. Älkää koskaan lisätkö pelkästään puhdasta vettä. Jäätymisvaara kasvaa jäähdytysnesteen osuuden ollessa sekä liian pieni että liian suuri.

VAROITUS

Jäähdytysneste voi olla hyvin kuumaa. Jos nestettä pitää lisätä, kun moottori on lämmin, kiertäkää paisuntasäiliön tulppa hitaasti auki siten, että ylipaine purkautuu.



Jäähdytysjärjestelmän paisuntasäiliö.

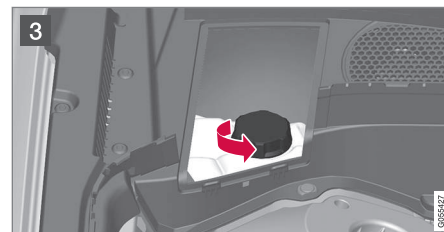
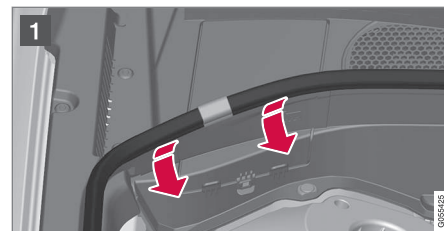

- 1 Nostakaa kumilista pois painamalla sitä sisäänpäin moottoritilassa.

- 2 Irrottakaa muovisuojuksessa oleva luukku kääntämällä lukitushaka ulos ja luukku ylös.
- 3 Kiertäkää kansi irti ja täyttäkää jäähdytysnestettä. Jäähdytysnesteen tason on oltava painantasäiliön **MIN-** ja **MAX-**merkkien välissä.

Asentakaa osat päinvastaisessa järjestyksessä.

Jos auton alla on jäähdytysnestettä, jäähdytysnestehöyryä näkyy tai jäähdytysnestettä lisätään yli 2 litraa, kutsukaa aina paikalle hinauspalvelu, jotta moottori ei vaurioidu rikkinäisen jäähdytysjärjestelmän takia käynnistysyrityksen yhteydessä.

! TÄRKEÄÄ

- Kloorin, kloridien ja muiden suolojen korkeat pitoisuudet voivat aiheuttaa korroosiota jäähdytysjärjestelmässä.
- Käyttäkää aina jäähdytysnestettä, jossa on syöpmisenestoainetta, Volvon suosituksen mukaisesti.
- Huolehtikaa siitä, että jäähdytysnesteseoksessa on 50 % vettä ja 50 % jäähdytysnestettä.
- Sekoittakaa jäähdytysneste hyväksytyyn laatuiseen vesijohtoveteen. Jos veden laadusta on epäilyksiä, käyttäkää valmiiksi sekoitettua jäähdytysnestettä Volvon suositusten mukaisesti.
- Vaihdettaessa jäähdytysneste/jäähdytysjärjestelmän komponentti pitää jäähdytysjärjestelmä huuhdella puhtaaksi hyväksytyyn laatuiseen vesijohtovedellä tai valmiiksi sekoitetulla jäähdytysnesteellä.
- Moottoria saa käyttää vain jäähdytysjärjestelmän ollessa asianmukaisesti täytettynä. Muussa tapauksessa voi syntyä korkeita lämpötiloja ja sylinterinkannen vaurioiden (halkeamien) vaara.

Aiheeseen liittyvät tiedot

- Jäähdytysnesteen erittelyt (s. 570)

Ilmastointilaitteen huolto

Lämmitys- ja ilmanvaihtolaitteiston huolto ja korjaus saadaan tehdä vain valtuutetussa huoltokorjaamossa.

Vianetsintä ja korjaus

Ilmastointilaitte sisältää fluoresoivaa jälkiainetta. Vuodonetsinnässä käytetään ultravioletivaloa.

Volvo suosittelee yhteydenottoa valtuutettuun Volvon tekniseen palveluun.

Autot kylmäaineella R134a

! VAROITUS

Ilmastointilaitteessa on paineista kylmäainetta R134a. Järjestelmän huolto ja korjaus saadaan tehdä vain valtuutetussa huoltokorjaamossa.

Autot kylmäaineella R1234yf

! VAROITUS

Ilmastointilaitteessa on paineistettua kylmäainetta R1234yf. Normin SAE J2845 (Technician Training for Safe Service and Containment of Refrigerants Used in Mobile A/C System) mukaan saa kylmäainejärjestelmää huoltaa ja korjata vain koulutettu ja sertifioitu asentaja järjestelmän turvallisuuden varmistamiseksi.

« Aiheeseen liittyvät tiedot

- Volvon huolto-ohjelma (s. 512)

Polttimon vaihto

Kuljettaja voi vaihtaa halogeenivalonheittimen polttimon.

Halogeenivalonheittimen polttimo voidaan vaihtaa ilman korjaamon apua, mutta ennen kuin polttimo voidaan vaihtaa, pitää valonheittimen päällä oleva muovipeite ensin nostaa pois.

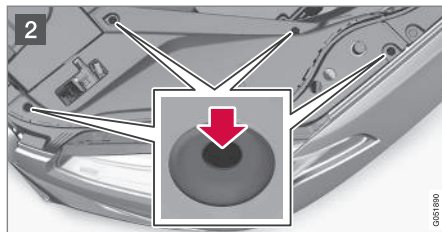

- 1 Nostakaa kumilista pois painamalla sitä sisäänpäin moottoritilassa.

- 2 Painakaa muovikatteen neljän pidikkeen tapit alas ruuvitalalla tai vastaavalla ja nostakaa kate pois.

Asentakaa kate päinvastaisessa järjestyksessä.

Lähivalopolttimeen päästään käsiksi, kun valonheittimen pyöreä kumikansi irrotetaan.

Vilkkujen, kaukovalojen ja huomio-/positiovalojen polttimoihin pääsee käsiksi, kun valonheittimen pitkänomainen peitekansi irrotetaan, ks. kappale "Valonheittimen pitkänomaisen peitekannen irrottaminen".

Ottakaa yhteys korjaamoon⁸, jos vikoja ilmenee muissa polttimoissa. Tämä koskee myös peruutusvalojen polttimoita. Jos LED⁹-tyyppisiin polttimoihin tulee vika, useimmiten vaihdetaan koko valaisinyksikkö.

VAROITUS

Auton sähköjärjestelmän pitää olla jännitetilassa **0**, kun polttimo vaihdetaan.

TÄRKEÄÄ

Älkää koskettako koskaan sormilla suoraan hehkulamppua. Sormista irtoava rasva höyrystyy kuumuudessa ja muodostaa heijastinta vahingoittavan kerroksen.

⁸ Valtuutettua Volvon teknistä palvelua suositellaan.

⁹ Valodiodi (Light Emitting Diode)

i HUOM

Jos vikailmoitus on edelleen olemassa viallisen polttimon vaihdon jälkeen, suositellaan hakeutumista valtuutettuun Volvon tekniseen palveluun.

i HUOM

Ulkoisessa valaistuksessa, kuten valonheittimissä ja takavalaisimissa, voi tilapäisesti tulla kondensoitumiskosteutta lasin sisäpuolelle. Tämä on normaalia, kaikki ulkopuoliset valot on suunniteltu vastustamaan tätä. Kondensoitunut kosteus tuulettuu normaalisti pois valaisinkotelosta, kun valo on palanut hetken.

**Polttimet edessä
(halogeenivalonheittimillä varustettu auto)**

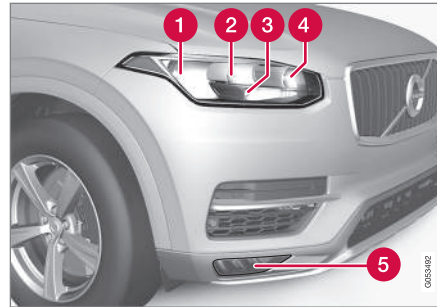

- 1 Lähivalot
- 2 Kaukovalot
- 3 Huomiovalot/positiovalot
- 4 Suuntavilkku
- 5 Sumuvalonheittimet/kaarrevalot* (LED⁹)

Polttimet takana

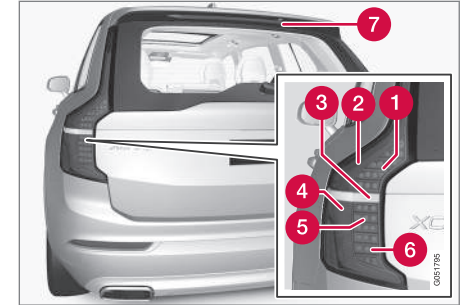

- 1 Jarruvalot (LED⁹)
- 2 Positiovalot/Seisontavalot (LED)
- 3 Peruutusvalot¹⁰
- 4 Positiovalot/Seisontavalot (LED)
- 5 Vilkut (LED)
- 6 Sumuvalot (LED)
- 7 Jarruvalo - keskelle, ylös sijoitettu (LED)

Aiheeseen liittyvät tiedot

- Lähivalopolttimon vaihto (s. 528)
- Valonheittimen pitkänomaisen peitekannen irrottaminen (s. 529)

⁹ Valodiodi (Light Emitting Diode)

¹⁰ Ottakaa vaihdettaessa yhteys korjaamoon - valtuutettua Volvon teknistä palvelua suositellaan.

- Polttimeerittelyt (s. 531)
- Jännitetilat (s. 391)

Lähivalopolttimon vaihto

Kuljettaja voi vaihtaa halogeenivalonheittimen lähivalopolttimon.

Ennen kuin polttimo voidaan vaihtaa, pitää ensin nostaa pois muovikate valonheittimen päältä, ks. kappale "Polttimon vaihto".

! TÄRKEÄÄ

Älkää koskettako koskaan sormilla suoraan hehkulamppua. Sormista irtoava rasva höyrystyy kuumuudessa ja muodostaa heijastinta vahingoittavan kerroksen.

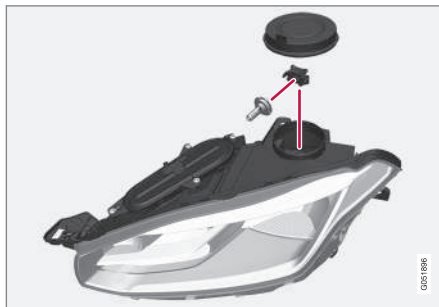

Vasen valonheitin.

1. Irrottakaa valonheittimen pyöreä kumikansi.
2. Irrottakaa liitinkappale polttimosta.

3. Irrottakaa polttimo painamalla sitä kevyesti ylöspäin ja vetämällä se ulos.
4. Asettakaa kantaan uusi polttimo. Polttimon ohjaustapin on oltava kohdistettu suoraan ylöspäin.
5. Painakaa liitinkappale kiinni.
6. Asettakaa valonheittimen pyöreä kumikansi takaisin.

Aiheeseen liittyvät tiedot

- Polttimien vaihto (s. 526)
- Polttimeerittelyt (s. 531)

Valonheittimen pitkänomaisen peitekannen irrottaminen

Useimpiin valonheittimen polttimoihin päästään käsiksi, kun pitkänomainen peitekansi irrotetaan.

Ennen kuin pitkänomainen peitekansi voidaan irrottaa, pitää ensin nostaa pois muovikate valonheittimen päältä, ks. kappale "Polttimon vaihto".

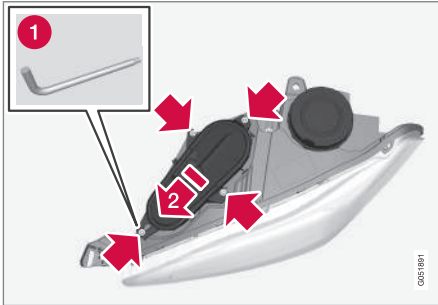

Vasen valonheitin.

1. Löysätkää peitekannen neljää ruuvia Torx-työkalulla, mitta T20 (1). Niitä ei saa irrottaa kokonaan, 3-4 kierrosta riittää.

2 Työntäkää peitekansi sivuun.

3. Irrottakaa peitekansi.

Asentakaa peitekansi päinvastaisessa järjestyksessä.

Aiheeseen liittyvät tiedot

- Kaukovalopolttimon vaihto (s. 529)
- Huomiovalo-/positiovalopolttimon vaihto edessä (s. 530)
- Viikkupolttimon vaihto edessä (s. 531)
- Polttimon vaihto (s. 526)

Kaukovalopolttimon vaihto

Kuljettaja voi vaihtaa halogeenivalonheittimen kaukovalopolttimon.

Ennen kuin polttimo vaihdetaan, pitää valonheittimen pitkänomainen peitekansi irrottaa, ks. kappale "Valonheittimen pitkänomaisen peitekannen irrottaminen".

! TÄRKEÄÄ

Älkää koskettako koskaan sormilla suoraan hehkulamppua. Sormista irtoava rasva höyrystyy kuumuudessa ja muodostaa heijastinta vahingoittavan kerroksen.

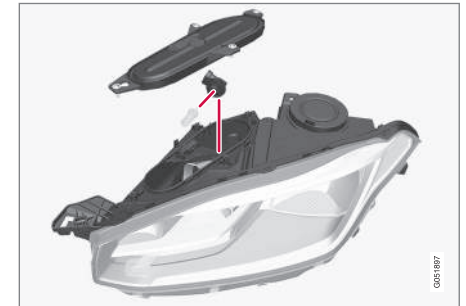

Vasen valonheitin.

1. Irrottakaa polttimo kiertämällä polttimonpidintä ylöspäin ja sitten vetämällä suoraan ulos.



2. Kammetkaa varovasti muovikuoresta liitinkappaleen lukituskielekkeen luota siten, että lukituskieleke vapautuu.
3. Irrottakaa liitinkappale polttimosta.
4. Vaihtakaa uusi polttimo.
5. Sovittakaa polttimo kantaan ja kääntäkää alaspäin.

Aiheeseen liittyvät tiedot

- Valonheittimen pitkänomaisen peitekannen irrottaminen (s. 529)
- Polttimoerittelyt (s. 531)

Huomiovalo-/positiovalopolttimon vaihto edessä

Kuljettaja voi vaihtaa halogeenivalonheittimen huomiovalo-/positiovalopolttimon.

Ennen kuin polttimo vaihdetaan, pitää valonheittimen pitkänomainen peitekansi irrottaa, ks. kappale "Valonheittimen pitkänomaisen peitekannen irrottaminen".

HUOM

Huomio-/seisontavalopolttimeen pääsee helpommin käsiksi, jos kaukovalopolttime irrotetaan. Kaukovalopolttime on asennettu vinosti huomiovalopolttimon/positiovalopolttimon yläpuolelle. Irrottakaa kaukovalopolttime kääntämällä sen polttimonpidintä ylöspäin ja vetämällä sitten suoraan ulos.

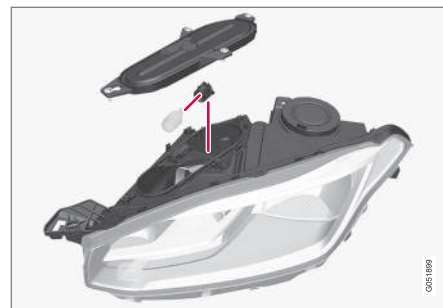

Vasen valonheitin.

1. Vetäkää huomio-/positiovalon polttimonpidin suoraan ulos.
2. Irrottakaa polttimo vetämällä se suoraan ulos.
3. Vaihtakaa uusi polttimo.
4. Sovittakaa polttimonpidin kantaan ja painakaa se paikalleen.
5. Jos kaukovalopolttimon pidin on irrotettu, sovittakaa se kantaan ja kääntäkää alaspäin.

Aiheeseen liittyvät tiedot

- Valonheittimen pitkänomaisen peitekannen irrottaminen (s. 529)
- Polttimoerittelyt (s. 531)

Vilkkupolttimon vaihto edessä

Kuljettaja voi vaihtaa halogeenivalonheittimen vilkkupolttimon.

Ennen kuin polttimo vaihdetaan, pitää valonheittimen pitkänomaisen peitekansi irrottaa, ks. kapale "Valonheittimen pitkänomaisen peitekannen irrottaminen".

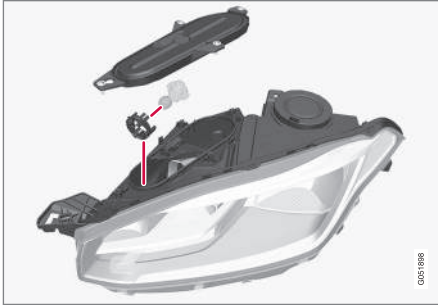

Vasen valonheitin.

1. Painakaa lukitushakasia yhteen ja vetäkää polttimonpidin suoraan ulos.
2. Vaihtakaa uusi polttimonpidin polttimoineen.
3. Sovittakaa polttimonpidin kantaan ja painakaa se paikalleen.

Aiheeseen liittyvät tiedot

- Valonheittimen pitkänomaisen peitekannen irrottaminen (s. 529)
- Polttimoerittelyt (s. 531)

Polttimoerittelyt

Erittelyt koskevat halogeenivalonheittimien polttimoita. Ottakaa yhteys korjaamoon¹, jos vikoja ilmenee muissa polttimoissa.

Toiminto	W ^A	Tyyppi
Lähivalot	55	H7
Kaukovalot	65	H9
Vilku edessä	24	PY24W
huomio-/positiovalot edessä	21/5	W21/5W

A Wattia

Aiheeseen liittyvät tiedot

- Polttimon vaihto (s. 526)

Pyyhinsulat huoltoasennossa

Tuulilasin pyyhinsulkien on oltava huoltoasennossa, kun ne esim. vaihdetaan.



Pyyhinsulat huoltoasennossa.

Jotta on mahdollista vaihtaa, pestä tai nostaa pyyhinsulat (esim. kaavittaessa jäätä pois tuulilasista), niiden pitää olla huoltoasennossa.

! TÄRKEÄÄ

Ennen kuin asetatte pyyhinsulat huoltotilaan, varmistukaa, etteivät ne ole jäätyneet kiinni.

Huoltoasennon aktivointi

Huoltoasennon aktivointi on mahdollista, kun auto on paikallaan ja lasinpyyhkimet eivät ole toiminnassa. Huoltoasento voidaan aktivoida kahdella tavalla keskinäytön kautta:



◀ Toimintinäkymän kautta



Painakaa painiketta **Tuulilasinpyyhkimen huoltoas.** Valoilmaisain painikkeessa palaa, kun huoltoasento on aktivoitu. Aktivoitaessa siirtävät pyyhkimet ylös ja asetuvat suoraan ylös.

Asetusten kautta

1. Painakaa **Asetukset** päänäkylässä.
2. Painakaa painiketta **My Car** → **Tuulilasinpyyhin**.
3. Valitkaa **Tuulilasinpyyhkimen huoltoasento**.
 - > Pyyhkimet käyvät ylös ja asetuvat suoraan ylöspäin.

Huoltoasennon deaktivointi

Huoltoasento voidaan deaktivoida kahdella tavalla keskinäytön kautta:

Toimintinäkymän kautta



Painakaa painiketta **Tuulilasinpyyhkimen huoltoas.** keskinäytössä. Valoilmaisain painikkeessa sammuu, kun huoltoasento on deaktivoitu.

Asetusten kautta

1. Painakaa **Asetukset** keskinäytön päänäkylässä.
2. Painakaa painiketta **My Car** → **Tuulilasinpyyhin**.
3. Valitkaa **Tuulilasinpyyhkimen huoltoasento** pois huoltoasennon deaktivoimiseksi.

Pyyhinsulat poistuvat huoltoasennosta myös, jos:

- Tuulilasin kuivaus aktivoidaan.
- Tuulilasin huuhtelu aktivoidaan.
- Sadetunnistin aktivoidaan.
- Autolla lähdetään ajamaan.

! TÄRKEÄÄ

Jos pyyhinvarret ovat kääntyneet huoltoasennossa ylös pois tuulilasista, ne on käännettävä takaisin tuulilasia vasten ennen pyyhinnän, huuhtelun tai sadetunnistimen aktivointia sekä ennen liikkeellelähtöä. Tällä estetään konepellin maalin naarmuuntuminen.

Aiheeseen liittyvät tiedot

- Pyyhinsulkien vaihto (s. 533)
- Huuhtelunesteen täyttö (s. 534)
- Keskinäytön kuvaus (s. 33)

- Tuulilasin ja valonheittimien huuhtelulaite (s. 152)

¹¹ Valtuutettua Volvon teknistä palvelua suositellaan.

Pyyhinsulkien vaihto

Pyyhinsulka pyyhkii veden tuuli- ja takalasisista. Yhdessä huuhtelunesteen kanssa ne puhdistavat ikkunat ja varmistavat hyvän näkyvyyden ajon aikana. Tuulilasin ja takalasin pyyhinsulat voidaan vaihtaa.

Tuulilasinpyyhkimien sulkien vaihto

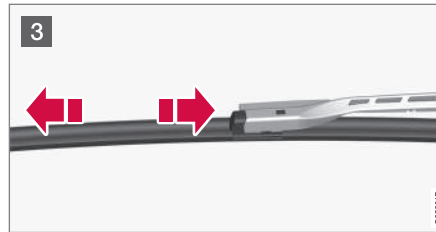
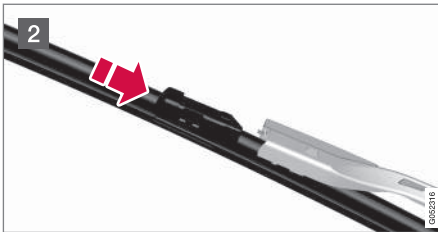
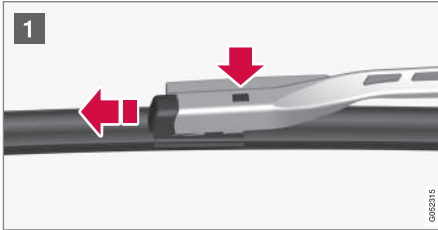

- 1 Käntäkää pyyhkimen varsi ylös, kun se on huoltoasennossa. Painakaa nuppia, joka on pyyhinsulan kiinnityksessä, ja vetäkää sulka pois suoraan pyyhinvarren suuntaisesti.
- 2 Työntäkää uusi sulka paikalleen siten, että kuuluu "napsahdus".
- 3 Tarkastakaa, että sulka on kunnolla kiinni.
4. Käntäkää pyyhkimen varsi takaisin tuulilasia vasten.

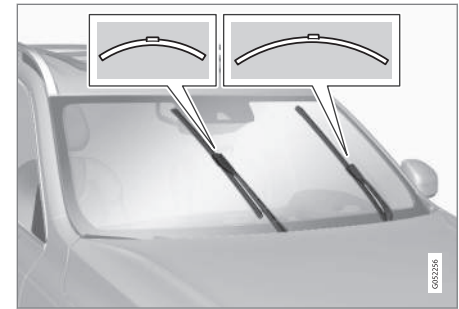

Pyyhinsulat ovat eri pituisia.

i HUOM

Pyyhinsulkien pituudet ovat erilaiset. Kuljettajan puoleinen pyyhinsulka on pidempi kuin matkustajan puoleinen.

« Takalasin pyyhinsulan vaihto

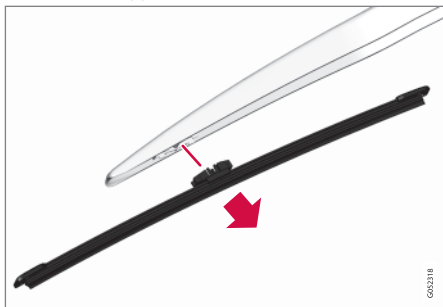

1. Kääntäkää pyyhinsulkaa ulospäin.
2. Tarttuka sulan sisempään osaan (nuolen kohdalta).
3. Kääntäkää vastapäivään käyttääksenne sulan pyyhkimen vartta kohti olevaa ääriasentoa vipuna sulan saamiseksi irti helpommin.
4. Painakaa uusi pyyhinsulka kiinni, kuuluu napsahdus. Tarkastakaa, että se on kunnolla kiinni.
5. Kääntäkää pyyhkimen varsi takaisin.

! TÄRKEÄÄ

Tarkastakaa pyyhinsulat säännöllisesti. Myöhästynyt ylläpitohuolto lyhentää pyyhinsulan käyttöikää.

Aiheeseen liittyvät tiedot

- Pyyhinsulat huoltoasennossa (s. 531)
- Ulkopuolen puhdistus (s. 550)

Huuhdelunesteen täyttö

Huuhdelunestettä käytetään valonheittimien sekä tuulilasin ja takaikkunan puhdistamiseen. Jäätymispisteen alapuolella olevissa lämpötiloissa on käytettävä jäätymissuojalla varustettua huuhdelunestettä.

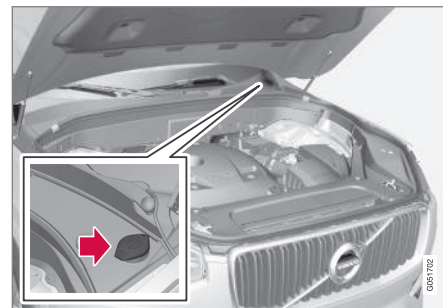

Huuhdelunestettä lisätään sinisellä korkilla varustettuun säiliöön.

i HUOM

Kun säiliössä on n. 1 litra huuhdelunestettä jäljellä, kuljettajan näytössä näytetään viesti **Pesuneste Taso alhainen Lisää nestettä** yhdessä symbolin  kanssa.

Määrätty laatu: Volvo suosittelee huuhtelunestettä - jäätymissuojalla kylmässä säässä ja jäätymispisteen alapuolella.

! TÄRKEÄÄ

Käytäkää Volvon alkuperäistä huuhtelunestettä tai vastaavaa, suositeltu pH on välillä 6 ja 8 käyttöseoksessa (esim. 1:1 neutraalin veden kanssa).

! TÄRKEÄÄ

Käyttäkää pakkasella jäätymissuojalla varustettua huuhtelunestettä, ettei se jäädy pumppussa, säiliössä ja letkuissa.

Määrä:

- Valonheittimien huuhtelulaitteella **varustetut** autot: 5,5 litraa.
- Autot **ilman** valonheittimien huuhtelulaitetta: 3,5 litraa.

Aiheeseen liittyvät tiedot

- Tuulilasin ja valonheittimien huuhtelulaitte (s. 152)
- Konepellin avaaminen ja sulkeminen (s. 520)

Käynnistysakku

Sähköjärjestelmä on yksinapainen ja käyttää alustaa ja moottorin runkoa johtimina.

Käynnistysakkua käytetään sähköjärjestelmän käynnistämiseen ja käynnistysmoottorin sekä muiden auton sähkövarusteiden käyttämiseen.

Käynnistysakku tulee vaihtaa korjaamolla¹².

Autossa on jännitesäätöinen vaihtovirtageneraattori.

Käynnistysakku on 12 V:n AGM-akku, mitoitettu hiilidioksidia rajoittavien toimintojen Start/Stop ja regeneratiivisen latauksen mukaan sekä tukemaan auton eri järjestelmien toimintaa.

Akun kestoikään ja toimintaan vaikuttavat käynnistyksien määrä, purkautumiset, ajotapa, ajo-olosuhteet ja ilmasto-olosuhteet yms.

- Älkää koskaan kytkekö akkua irti moottorin käydessä.
- Tarkistakaa, että akun kaapelit on liitetty oikein ja kiristetty asianmukaisesti.

! VAROITUS

- Käynnistysakku voi muodostaa räjähdyskaasua, joka on hyvin räjähdysherkkää. Kipinä, joka voi syntyä kytkettäessä käynnistysjohdin virheellisesti, voi riittää siihen, että akku räjähtää.
- Käynnistysakussa on rikkihappoa, joka voi aiheuttaa vakavia syöpymisvaurioita.
- Huuhdelkaa suurella vesimäärällä, jos rikkihappo pääsee kosketuksiin silmien, ihon tai vaatteiden kanssa. Roiskeen osuessa silmiin - ottakaa välittömästi yhteys lääkäriin.

Yhdistettäessä ulkoinen käynnistysakku tai akkulaturi käytetään auton latauskohtia moottoritalassa. Kuormatilassa olevan auton käynnistysakun napoja **ei** saa käyttää.

Ladattaessa pitää sekä käynnistysakku että apuakku ladata.

¹² Valtuutettua Volvon teknistä palvelua suositellaan.

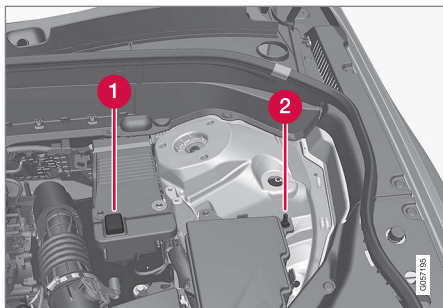

1 Positiivinen latauskohta.

2 Negatiivinen latauskohta

! TÄRKEÄÄ

Ladattaessa käynnistysakkaa ja apuakkaa saa käyttää vain nykyaikaista akkulaturia, jonka latausjännite on kontrolloitu. Pikalataustoimintoa ei saa käyttää, koska se voi vaurioittaa akkaa.

! TÄRKEÄÄ

Jos seuraavaa ei noudateta, voi infotainment-järjestelmän energiansäästötoiminto lakata tilapäisesti toimimasta ja/tai ilmoitus kuljettajan näytössä käynnistysakun varausasteesta olla tilapäisesti pätemätön ulkoisen käynnistysakun tai akkulaturin kytkemisen jälkeen.

- Auton akun negatiivista napaa **ei koskaan** saa käyttää ulkoisen käynnistysakun tai akkulaturin kytkemiseen - vain **auton negatiivista latauskohtaa** saa käyttää maadoituskohtana.

i HUOM

Jos käynnistysakku tyhjenee monta kertaa, tämä vaikuttaa akun käyttöikään heikentävästi.

Käynnistysakun käyttöikään vaikuttaa monta tekijää, mm. ajo-olosuhteet ja ilmasto. Akun käynnistyskyky alenee asteittain ajan myötä ja siksi lataaminen on tarpeen, jos autoa ei käytetä pitkään aikaan tai jos autolla ajetaan vain lyhyitä matkoja. Myös suuri kylmyys alentaa käynnistyskykyä edelleen.

Jotta käynnistysakku pysyisi hyvässä kunnossa, suositellaan vähintään 15 minuutin ajoa viikossa tai automaattisella ylläpitolataustoiminnolla varustetun latauslaitteen kytkemistä käynnistysakkuun.

Jatkuvasti täyteen ladatun akun käyttöikä on kaikkein pisin.

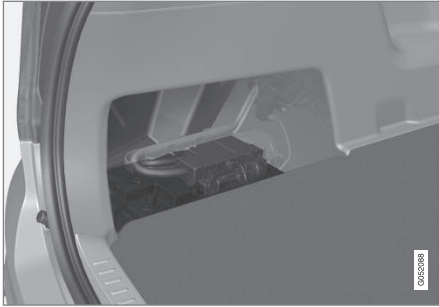

Käynnistysakku on sijoitettu kuormatilaan.

Seuraava taulukko näyttää käynnistysakun eritte-
lyt.

	Akku H7 AGM
Jännite (V)	12
Kylmäkäynnistyskyky ^A - CCA ^B (A)	800
Koko , P x L x K (mm)	315 x 175 x 190
Kapasiteetti (Ah)	80

^A EN-normin mukaisesti.
^B Cold Cranking Amperes.

Volvo suosittelee, että valtuutetun Volvon tekni-
sen palvelun annetaan vaihtaa akut.

! TÄRKEÄÄ

Kun käynnistysakku tai apuakku vaihdetaan,
pitää asentaa AGM¹³-tyyppinen akku.

! TÄRKEÄÄ

Jos käynnistysakku vaihdetaan, olkaa tarkka
ja vaihtakaa akku saman kylmäkäynnistysky-
vyn omaavaan ja alkuperäisen akun typpi-
seen (katsokaa akussa olevaa tarraa).

i HUOM

Käynnistysakun kotelon pitää olla alkuperäi-
sen akun mittojen mukainen.

Aiheeseen liittyvät tiedot

- Akkujen symbolit (s. 537)
- Apuakku (s. 538)
- Toisen akun käyttäminen käynnistysapuna
(s. 394)

Akkujen symbolit

Akuissa on informaatio- ja varoitussymboleja.

	Käyttäkää suojalaseja.
	Lisätietoja auton käyttöop- paassa.
	Säilyttäkää akku lasten ulot- tumattomissa.
	Akku sisältää syövyttävää happoa.

¹³ Absorbed Glass Mat.



	Välttää kipinöitä ja avotulta.
	Räjähdysvaara.
	Toimitettava kierrätykseen.

i HUOM

Loppuun käytetty käynnistysakku tai apuakku pitää kierrättää ympäristöä säästävällä tavalla. Akku sisältää lyijyä.

Aiheeseen liittyvät tiedot

- Käynnistysakku (s. 535)
- Apuakku (s. 538)

Apuakku

Start/Stop-toiminnolla varustettu käynnistysakun lisäksi myös apuakulla.

Auto, jossa on Start/Stop-toiminto, on varustettu kahdella 12 V:n akulla - erittäin tehokkaalla käynnistysakulla ja apuakulla, joka auttaa Start/Stop-toiminnon aloitusvaiheessa.



Apuakku sijaitsee laatikossa joustintukitorin vieressä.

Seuraava taulukko näyttää apuakun erittelyt.

Jännite (V)	12
Kylmäkäynnistyskyky ^A - CCA ^B (A)	170

Koko , PxLxK (mm)	150x90x130
Kapasiteetti (Ah)	10

^A EN-normin mukaisesti.

^B Cold Cranking Amperes.

i TÄRKEÄÄ

Kun käynnistysakku tai apuakku vaihdetaan, pitää asentaa AGM¹⁴-tyyppinen akku.

i HUOM

- Mitä suurempi virrankulutus autossa on, sitä enemmän generaattorin pitää työkennellä ja akkuja ladata = lisääntynyt polttoaineenkulutus.
- Kun käynnistysakun kapasiteetti on laskenut alimman sallitun tason alapuolelle, Start/Stop-toiminto kytketään pois toiminnasta.

Tilapäisesti rajoitettu Start/Stop-toiminto suuren virranoton vuoksi tarkoittaa:

- Moottori käynnistyy automaattisesti ilman, että kuljettaja nostaa jalkansa käyttöjarrupolkimelta.

Apuakku ei tavallisesti tarvitse enempää huoltoa kuin varsinainen käynnistysakku. Kysymysten tai

¹⁴ Absorbed Glass Mat.

ongelmien suhteen tulee ottaa yhteys korjaamoon - valtuutettua Volvon teknistä palvelua suositellaan.

! TÄRKEÄÄ

Jos seuraavaa ei noudateta, voi käynnistys/pysäytys-järjestelmä lakata tilapäisesti toimimasta ulkoisen käynnistysakun tai akkulaturin kytkemisen jälkeen:

- Auton akun negatiivista napaa **ei koskaan** saa käyttää ulkoisen käynnistysakun tai akkulaturin kytkemiseen - vain **auton negatiivista latauskohtaa** saa käyttää maadoituskohtana.

i HUOM

Jos käynnistysakun varaus on heikentynyt niin paljon, että auton tavalliset sähkötoiminnot eivät toimi, ja moottori apukäynnistetään tämän jälkeen ulkoista akkua tai akkulaturia käyttäen, Start/Stop-toiminto on edelleen aktiivoina. Jos Start/Stop-toiminto sammuttaa moottorin automaattisesti pian tämän jälkeen, vaarana on se, että moottorin automaattinen käynnistys epäonnistuu akun alhaisen varustason takia, koska akkua ei ole ehditty ladata uudelleen.

Jos auto on apukäynnistetty tai jos akun lataamiseen akkulaturin avulla ei ole riittävästi aikaa, suosittelemme, että Start/Stop-toiminto kytketään tilapäisesti pois toiminnasta, kunnes auto on ladannut akun taas täyteen. Ulkolämpötilan ollessa +15 °C auton on ladattava akkua vähintään 1 tunti. Ulkolämpötilan ollessa alhaisempi latausaika voi pidentyä 3–4 tuntiin. Suosituksena on, että akku ladataan ulkoisella akkulaturilla.

Aiheeseen liittyvät tiedot

- Käynnistysakku (s. 535)
- Käynnistys/pysäytys (s. 401)
- Toisen akun käyttäminen käynnistysapuna (s. 394)
- Akkujen symbolit (s. 537)

Varokkeet

Jotta auton sähköjärjestelmä ei vaurioituisi oikosulun tai ylikuormituksen takia, kaikki sähköiset toiminnot ja komponentit on suojattu varokkeilla.

Jos jokin sähkökomponentti tai toiminto ei toimi, syynä voi olla komponentin varokkeen palaminen tilapäisen ylikuormituksen johdosta. Jos sama varoke palaa toistuvasti, komponentissa on jokin vika. Volvo suosittelee tällöin yhteydenottoa valtuutettuun Volvon tekniseen palveluun.

Sähkökeskusten sijainti

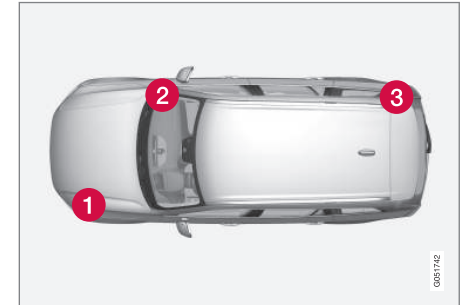

- ◀ Sähkökeskusten sijainti vasemmalta ohjattavassa autossa, jos auto on oikealta ohjattava, käsinekotelon alla oleva keskus vaihtuu toiselle puolelle.

- 1 Moottoritila
- 2 Hansikaslokeron alla
- 3 Kuormatila

Aiheeseen liittyvät tiedot

- Varokkeen vaihto (s. 540)

Varokkeen vaihto

Jotta auton sähköjärjestelmä ei vaurioituisi oikosulun tai ylikuormituksen takia, kaikki sähköiset toiminnot ja komponentit on suojattu varokkeilla.

Vaihto

1. Katsokaa varokeluettelosta kyseisen varokkeen sijainti.
2. Vetäkää varoke irti ja katsokaa, onko sen taitutettu lanka palanut poikki.
3. Jos on, vaihtakaa tilalle uusi varoke, jonka väri ja ampeerilukema ovat samat kuin entisen.

VAROITUS

Älkää käyttäkö mitään vieraita esineitä tai ilmoitettua suurempaa ampeerilukua varokkeen korvaamiseksi. Tämä voi aiheuttaa sähköjärjestelmään huomattavia vaurioita ja johtaa mahdollisesti tulipaloon.

Aiheeseen liittyvät tiedot

- Varokkeet (s. 539)
- Varokkeet moottoritilassa (s. 541)
- Varokkeet käsinekotelon alla (s. 544)
- Varokkeet kuormatilassa (s. 547)

Varokkeet moottoritilassa

Moottoritilassa olevat varokkeet suojaavat mm. moottori- ja jarrutoimintoja.

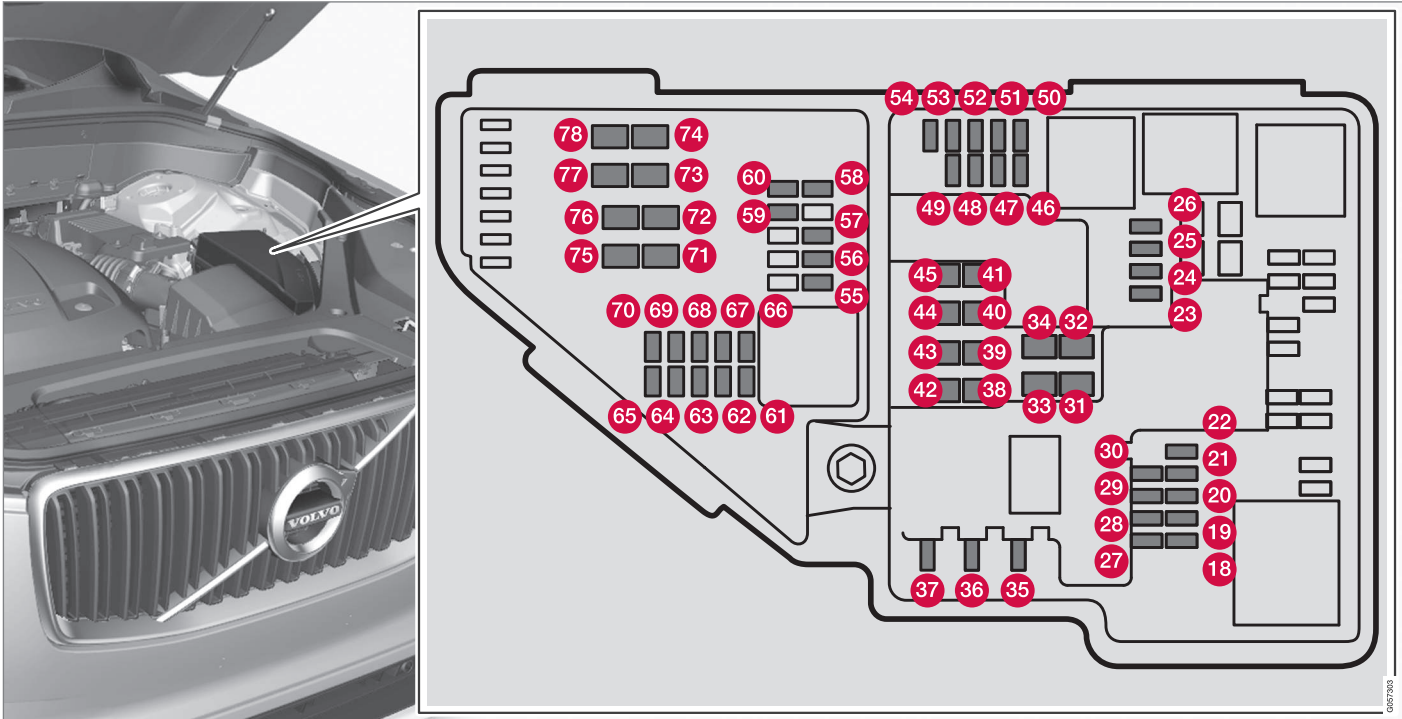

- « Kannen sisäpuolella on pihdit, jotka helpottavat käsittelyä, kun varoke pitää vetää irti tai asettaa takaisin paikalleen.

Sähkökeskuksessa on tilaa myös useille varavaroille.

Paikat

Kannen sisäpuolella on tarra, joka näyttää varokkeiden sijainnin.

- Varokkeet 18-30, 35-37, 46-54 ja 55-70 ovat tyyppiä "Micro".
- Varokkeet 31-34, 38-45 ja 71-78 ovat tyyppiä "MCase" ja ne tulee vaihtaa korjaamolla¹⁵.

	Toiminto	A ^A
18	-	-
19	-	-
20	-	-
21	-	-
22	-	-
23	Tunnelikonsoolin USB-liitäntä, edessä*	5
24	12 V:n liitäntä tunnelikonsoolissa, edessä	15

¹⁵ Valtuutettua Volvon teknistä palvelua suositellaan.

	Toiminto	A ^A
25	12 V:n liitäntä tunnelikonsoolissa, toisen istuinrivin jalkatilassa	15
26	12 V:n liitäntä kuormatilassa*	15
27	-	-
28	-	-
29	-	-
30	-	-
31	Sähkölämmiteinen tuulilasi* vasen puoli	Shuntti
32	Sähkölämmiteinen tuulilasi* vasen puoli	40
33	Valonheittimien huuhtelulaite*	25
34	Tuulilasin huuhtelulaite	25
35	-	-
36	Äänitorvi	20
37	Hälytys sireeni*	5
38	Jarrujärjestelmän ohjausyksikkö (venttiilit, seisontajarru)	40

	Toiminto	A ^A
39	Tuulilasinpyyhkimet	30
40	Takalasin huuhtelulaite	25
41	Sähkölämmiteinen tuulilasi* oikea puoli	40
42	Pysäköintilämmitin*	20
43	Jarrujärjestelmän ohjausyksikkö (ABS-pumppu)	40
44	-	-
45	Sähkölämmiteinen tuulilasi* oikea puoli	Shuntti
46	Syötetään, kun virta on päällä: Moottorinohjausyksikkö; Vaihteiston komponentit; Sähkötoiminen ohjaustehostin; Elektronian keskusohjausyksikkö; Jarrujärjestelmän ohjausyksikkö	5
47	-	-
48	Oikea valonheitin	7,5
	Oikea valonheitin, tietyt LED-versiot ^B	7,5

	Toiminto	A ^A
49	-	-
50	-	-
51	Akun kytkemisen ohjausyksikkö	5
52	Turvavyönyt	5
53	Vasen valonheitin	7,5
	Vasen valonheitin, tietyt LED-versiot ^B	7,5
54	Kaasupolkimen anturi	5
55	Vaihteiston ohjausyksikkö	15
56	Moottorinohjausyksikkö	5
57	-	-
58	-	-
59	-	-
60	-	-
61	Moottorinohjausyksikkö; Asetusyksikkö; Kaasuläppäyksikkö; EGR-venttiili (diesel); Turbon asentoanturi (diesel); Turboah-timen venttiili (benssiini)	20

	Toiminto	A ^A
62	Solenoidit (benssiini); Venttiili; Moottorin jäähdytysjärjestelmän termostaatti (benssiini); EGR-jäähdytyspumppu (diesel); Hehkutuksen ohjausyksikkö (diesel)	10
63	Alipainesäätimet; Venttiili; Tehopulssin venttiili (diesel)	7,5
64	Spoilerikaihtimen ohjausyksikkö, jäähdytinkaihtimen ohjausyksikkö, tehopulssin relekäämit (diesel)	5
65	-	-
66	Etumainen lambdatunnistin, takimmainen lambdatunnistin (benssiini)	15
67	Moottorin öljypumpun solenoidi; Magneettikytkin A/C; Lambdatunnistin, keskimmäinen (benssiini); Lambdatunnistin, takimmainen (diesel)	15
68	-	-
69	Moottorinohjausyksikkö	20
70	Sytytyspuolat (benssiini); Sytytystulpat (benssiini)	15

	Toiminto	A ^A
71	Polttoainesuodattimen lämmitin (diesel)	30
72	-	-
73	-	-
74	-	-
75	-	-
76	-	-
77	Käynnistysmoottori	Shuntti
78	Käynnistysmoottori	40

A Ampeeri

B Valodiodi (Light Emitting Diode)

Aiheeseen liittyvät tiedot

- Varokkeen vaihto (s. 540)
- Varokkeet käsinekotelon alla (s. 544)
- Varokkeet kuormatilassa (s. 547)

Varokkeet käsinekotelon alla

Varokkeet käsinekotelon alla suojaavat mm. 230 V:n liitäntää, näyttöjä ja ovimoduuleja.

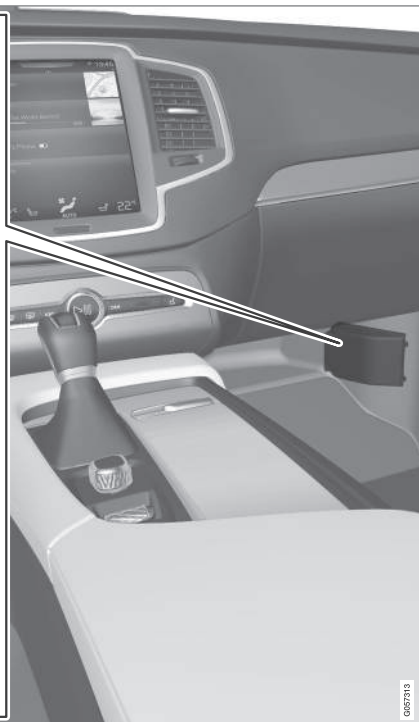
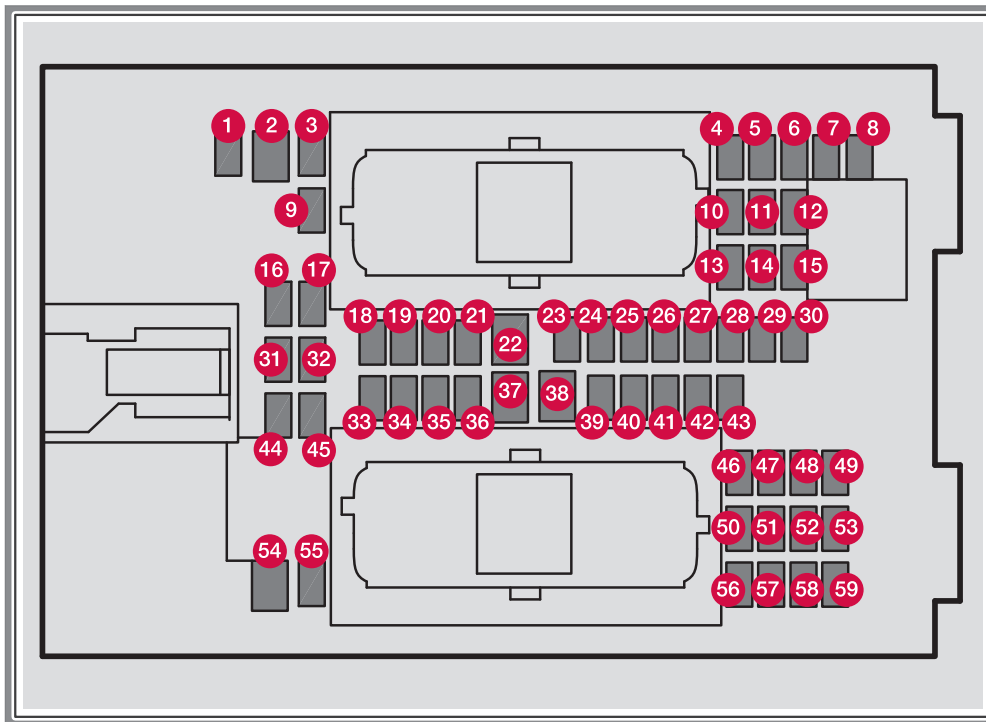

Kannen sisäpuolella on pihdit, jotka helpottavat käsittelyä, kun varoke pitää vetää irti tai asettaa takaisin paikalleen.

Moottoritilan sähkökeskuksessa on tilaa myös useille varavaroille.

Paikat

- Varokkeet 1, 3-21, 23-36, 39-53 ja 55-59 ovat tyyppiä "Mikro".
- Varokkeet 2, 22, 37-38 ja 54 ovat tyyppiä "MCCase" ja ne tulee vaihtaa korjaamolla¹⁶.

	Toiminto	A ^A
1	-	-
2	230 V:n liitäntä tunnelikonsolissa, toisen istuinrivin jalkatilassa*	30
3	-	-
4	Liiketunnistin*	5
5	Mediasoitin	5
6	Kuljettajan näyttö	5
7	Painikesarja keskikonsolissa	5
8	Aurinkoisuustunnistin	5
9	-	-

	Toiminto	A ^A
10	-	-
11	Ohjauspyörämoduuli	5
12	Käynnistyskytkimen ja säätimen moduuli, seisontajarru	5
13	Ohjauspyörän sähkölämmityksen ohjauspyörämoduuli*	15
14	-	-
15	-	-
16	-	-
17	-	-
18	Ilmastointilaitteen ohjausyksikkö	10
19	Ohjauslukko	7,5
20	Diagnosiliitin OBDII	10
21	Keskinäyttö	5
22	Ilmastointilaitteen puhallinmoduuli edessä	40
23	-	-

	Toiminto	A ^A
24	Säädinten valaistus; sisävalaistus: sisätaustapeilin himmennys*; sade- ja valotunnistin*; tunnelikonsolin painikesarja, toisen istuinrivin jalkatilassa*; sähkötoimiset etuistuimet*; takaovien säädinpaneelit	7,5
25	Kuljettajan tukitoimintojen ohjausyksikkö	5
26	Panoraamakatto ja aurinkoverho*	20
27	Head-up -näyttö*	5
28	Matkustamovalaistus	5
29	-	-
30	Näyttö kattokonsolissa (Turvavyömuistutin/Osoitus etumatkustajan paikan turvavyölle)	5
31	-	-
32	Kosteustunnistin	5
33	Ovioduuli oikeassa takaovessa	20
34	Varokkeet kuormatilassa	10

¹⁶ Valtuutettua Volvon teknistä palvelua suositellaan.





	Toiminto	A ^A
35	Kytkeyn auton ohjausyksikkö; Telematiikan ohjausyksikkö	5
36	Ovimoduuli vasemmassa takao- vessa	20
37	Äänentoiston ohjausyksikkö (vah- vistin) (tietyt versiot)	40
38	Ilmastointilaitteen puhallinmoduuli takana*	40
39	Monen aaltoalueen antennin moduuli	5
40	Istuinmukavuuden (hieronta) moduulit edessä*	5
41	-	-
42	Takalasinpyyhin	15
43	Polttoainepumpun ohjausyksikkö	15
44	-	-
45	-	-
46	Istuinlämmitys, kuljettajan puoli edessä	15
47	Istuinlämmitys, matkustajan puoli edessä	15

	Toiminto	A ^A
48	Jäähdytysnestepumppu	10
49	-	-
50	Ovimoduuli vasemmassa etuovessa	20
51	Pyöräntuennan ohjausyksikkö (aktiivinen alusta)*	20
52	-	-
53	Sensus-ohjausyksikkö	10
54	-	-
55	-	-
56	Ovimoduuli oikeassa etuovessa	20
57	-	-
58	TV* (tietyt markkina-alueet)	5
59	Ensiövaroke varokkeille 53 ja 58	15

^A Ampeeri

Aiheeseen liittyvät tiedot

- Varokkeen vaihto (s. 540)
- Varokkeet moottoritilassa (s. 541)
- Varokkeet kuormatilassa (s. 547)

Varokkeet kuormatilassa

Varokkeet kuormatilassa suojaavat mm. sähkötoimisia istuimia*, turvatyynyjä ja turvavyönkiristimiä.



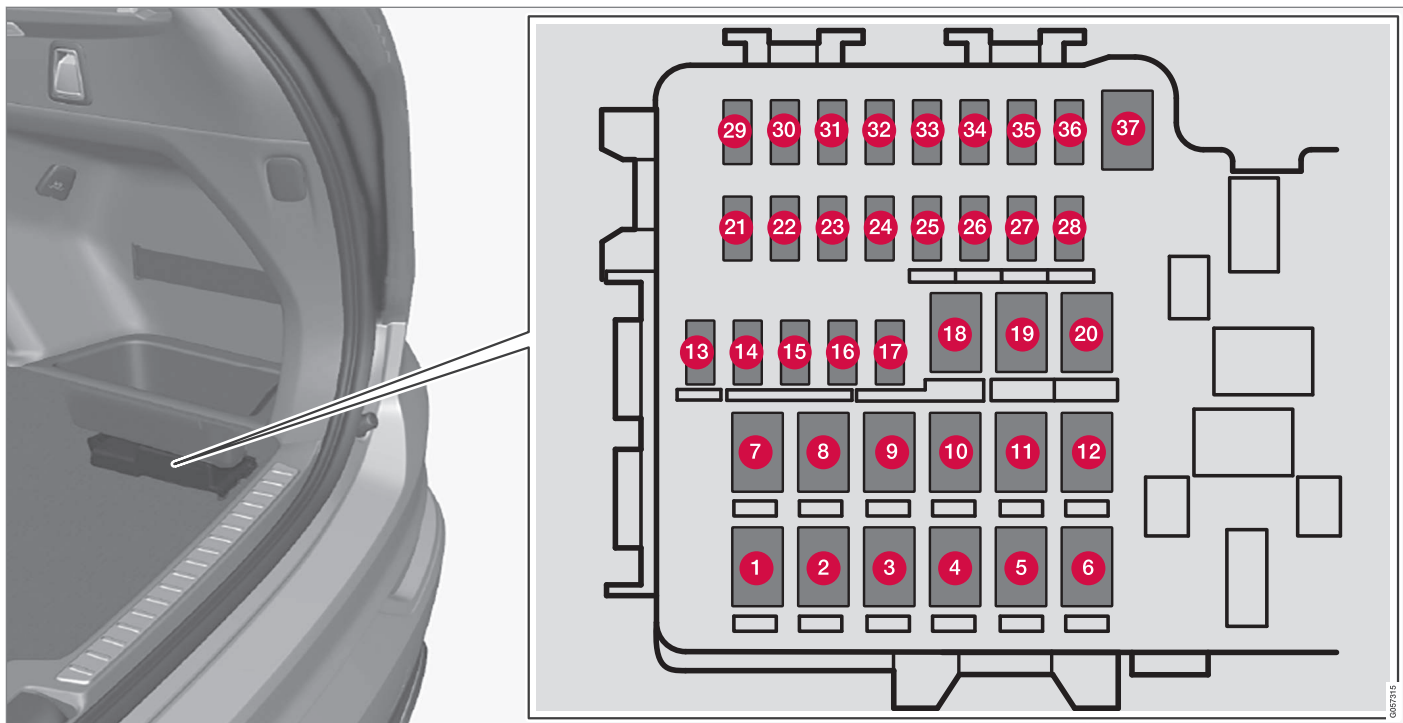

Keskus on sijoitettu säilytyslokeroon oikealla puolella.

Kannen sisäpuolella on pihdit, jotka helpottavat käsittelyä, kun varoke pitää vetää irti tai asettaa takaisin paikalleen.

Mootoritalan sähkökeskuksessa on tilaa myös useille varavarokkeille.

Paikat

- Varokkeet 13-17 ja 21-36 ovat tyyppiä "Mikro".
- Varokkeet 1-12, 18-20 ja 37 ovat tyyppiä "MCase" ja ne tulee vaihtaa korjaamolla¹⁷.

	Toiminto	AA
1	Sähkölämmiteinen takalasi	30
2	-	-
3	Ilmajousituksen kompressori*	40
4	Sähkökäyttöinen lisälämmitin oikea puoli takana*	30
5	-	-
6	Sähkökäyttöinen lisälämmitin vasen puoli takana*	30
7	-	-
8	-	-
9	Sähkötoiminen takaluukku*	25
10	Sähkötoiminen etumatkustajan istuin*	20
11	Vetokoukun ohjausyksikkö*	40

	Toiminto	AA
12	Turvavyönkristimen moduuli, oikea puoli	40
13	Sisäiset relekäämit	5
14	-	-
15	Jalan liikkeen havaitsemisen moduuli* (sähkökäyttöisen takaluukun avaamista varten)	5
16	-	-
17	Kolmannen istuinrivin selkänojan kääntämisen moduuli*	20
18	Vetokoukun ohjausyksikkö*	25
19	Sähkökäyttöinen kuljettajan istuin*	20
20	Turvavyönkristimen moduuli, vasen puoli	40
21	Pysäköintikamera*	5
22	-	-
23	-	-
24	-	-
25	-	-

	Toiminto	AA
26	Turvavyöjen ja turvavyönkristimien ohjausyksikkö	5
27	-	-
28	Istuinlämmitin vasen puoli takana*	15
29	-	-
30	Blind Spot Information (BLIS)*	5
31	-	-
32	Turvavyönkristimien moduulit	5
33	Pakokaasujen asetusyksikkö (benssiini, tietyt moottoriversiot)	5
34	-	-
35	AWD-ohjausyksikkö*	15
36	Istuinlämmitin oikea puoli takana*	15
37	-	-

A Ampeeri

Aiheeseen liittyvät tiedot

- Varokkeen vaihto (s. 540)
- Varokkeet käsinekotelon alla (s. 544)
- Varokkeet moottoritilassa (s. 541)

¹⁷ Valtuutettua Volvon teknistä palvelua suositellaan.

Ulkopuolen puhdistus

Auto on pestävä heti, kun se on likaantunut. Auto on tällöin helpompi puhdistaa, kun lika ei ole tarttunut lujasti kiinni. Se vähentää naarmuuntumisriskiä ja pitää auton hyvässä kunnossa. Suorittaa pesu öljynerottimella varustetulla paikalla. Käyttäkää autonpesuainetta.

Käsinpesu

- Peskää lintujen jätökset auton maalipinnalta mahdollisimman pian. Ne sisältävät kemikaaleja, jotka vaikuttavat maalipinnan värisävyyteen hyvin nopeasti. Käyttäkää esim. pehmeää paperia tai sientä, joka on kasteltu runsaasti vedessä. Suosittelemme, että annatte valtuutetun Volvon teknisen palvelun poistaa mahdolliset värimuutokset.
- Huuhdelkaa alusta.
- Huuhdelkaa koko autoa, kunnes irtonainen lika on poistettu pesunaarmujen vaaran vähentämiseksi. Älkää suihkuttako suoraan lukkoihin.
- Käyttäkää tarvittaessa rasvanpoistoainetta pahasti likaantuneilla pinnoilla. Huomatkaa, etteivät pinnat tällöin saa olla auringon lämmittämiä.
- Peskää auto sienellä ja autonpesuaineella käyttäen runsaasti haaleaa vettä.
- Peskää pyyhkimien sulat haalealla saippua-liuoksella tai autonpesuaineella.

- Kuivatkaa auto puhtaalla, pehmeällä säämikällä tai ikkunanpesulastalla. Jos estetään vesipisaroiden kuivuminen itsestään voimakkaassa auringonpaisteessa, vähenee vaara veden kuivumistahroista, jotka voidaan joutua kiillottamaan pois.

VAROITUS

Antakaa korjaamon aina tehdä moottoripesu. Jos moottori on lämmin, on olemassa palo-vaara.

TÄRKEÄÄ

Likaisten ajovalojen toiminta on heikentynyt. Puhdistakaa ne säännöllisesti, esim. polttoainetta tankattaessa.

Älkää käyttäkö syövyttäviä puhdistusaineita, vaan vettä ja naarmuttamatonta sientä.

HUOM

Ulkoisessa valaistuksessa, kuten valonheittimissä ja takavalaisimissa, voi tilapäisesti tulla kondensoitumiskosteutta lasin sisäpuolelle. Tämä on normaalia, kaikki ulkopuoliset valot on suunniteltu vastustamaan tätä. Kondensoitunut kosteus tuuletuu normaalisti pois valaisinkotelosta, kun valo on palanut hetken.

Automaattinen autopesu

Automaattipesu on helppo ja nopea tapa saada auto puhtaaksi, mutta se ei pääse kaikkiin paikkoihin. Parhaan tuloksen saavuttamiseksi auto suositellaan pestäväksi käsin, tai täydentämään automaattipesua käsinpesulla.

HUOM

Ensimmäisten kuukausien aikana auton saa pestä vain käsinpesussa. Näin siksi, että uusi maalipinta on tavallista herkempi.

TÄRKEÄÄ

Ennen kuin ajatte auton automaattipesuun, kytkekää automaattinen jarrutus auton ollessa paikallaan (Auto Hold) ja seisontajarrun automaattinen kytkentä pois toiminnasta. Jos toimintoja ei deaktivoita, jarrujärjestelmä tulee juuttumaan auton seistessä paikallaan eikä auto voi rullata.

Autopesussa, jossa autoa vedetään eteenpäin pyörien pyöriessä, tulee menetellä seuraavasti:

1. Ajakaa automaattipesuun.
2. Poistakaa automaattinen jarrutus seistäessä paikallaan (Auto Hold) toiminnasta tunnelikonsolin katkaisimella.

3. Poistakaa seisontajarrun automaattinen kytkentä käytöstä keskinäytön kautta.
4. Siirtäkää vaihdevipu asentoon **N**.
5. Sammuttakaa moottori kääntämällä tunnelikonsolin käynnistyssäädin asentoon **STOP**. Pitäkää säädintä **STOP**-asennossa vähintään 4 sekuntia.
> Auto on valmis automaattipesua varten.

! TÄRKEÄÄ

Järjestelmä vaihtaa automaattisesti asentoon **P**, jos yllä olevia vaiheita ei noudateta. **P**-asennossa pyörät ovat lukittuina, mitä ne eivät saa olla automaattipesun aikana.

Painepesu

Käyttäkää painepesurilla pestessänne pyyhkäiseviä liikkeitä ja katsokaa, ettei suutin tule lähemmäksi auton pintoja kuin 30 cm. Älkää suihkutako suoraan lukkoihin.

Kokeilkaa jarruja

Painakaa jarrupoljinta kevyesti silloin tällöin, kun ajatte pitkiä matkoja sateessa tai lumisohjossa. Tällöin kitkan aiheuttama lämpö saa kitkapinnat lämpenemään ja kuivumaan. Tehkää näin myös liikkeellelähdon jälkeen hyvin kostealla tai kylmällä säällä.

! VAROITUS

Tehkää pesun jälkeen aina koeajo, mukaan lukien seisontajarru, jotta kosteus ja korrosio ei vaikuta jarrujen kitkapintoihin ja heikennä jarrutustehoa.

Pyyhkimien sulat

Asvaltti-, pöly- ja suolajäänteet pyyhinsulassa sekä hyönteiset, jää yms. tuulilasilla heikentävät sulan käyttöikä.

Asettakaa pyyhinsulat huoltoasentoon puhdistuksen yhteydessä.

i HUOM

Peskää pyyhinsulat ja tuulilasi säännöllisesti laimealla saippualliuoksella tai autonpesuaineella. Älkää käyttäkö voimakkaita liuottimia.

Ulkopuolen muovi-, kumi- ja koristeosat

Värjättyjen muovien, kumin ja koristeosien, esim. kiiltävien listojen, puhdistamiseen ja hoitoon suositellaan erityistä puhdistusainetta, jota voitte ostaa Volvon jälleenmyyjiltä. Tällaista puhdistusainetta käytettäessä pitää ohjeita noudattaa huolellisesti.

Sivuikkunoiden kehykset, auton kattokiskot ja ovenkarmit ikkunoiden kohdalla* on valmistettu eloksoidusta alumiinista, joten ne saa pestä vain pesuaineella, jonka pH-arvo on 3,5–11,5. Siten vältetään värjäymät.



Kohdat, jotka on pestävä pesuaineella, jonka pH-arvo on 3,5–11,5.

! TÄRKEÄÄ

Vältä kää muovi- ja kumiosien vahaamista ja kiillotusta.

Jos muoville tai kumille täytyy käyttää rasvanpoistoainetta, hierokaa tarvittaessa vain kevyesti painaen. Käyttäkää pehmeää pesusientä.

Kylkistojen kiillottaminen voi poistaa ja vioittaa listojen ulkopintaa.

Hiovia aineita sisältäviä kiillotusaineita ei saa käyttää.



! TÄRKEÄÄ

Vältätkää pesemästä autoa puhdistusaineella, jonka pH-arvo on alle 3,5 tai yli 11,5. Seurauksena voi olla värimuutoksia anodisoiduissa alumiiniosissa kuten kattokaiteissa ja sivuikkunoiden ympärillä.

Älkää käsitelkö anodisoituja alumiiniosia metallinkiillotusaineilla, ne voivat aiheuttaa värjäymiä ja tuhota pintakäsittelyä.

Vanteet

Käyttäkää vain Volvon suosittelemia vanteenpuhdistusaineita.

Vahvat puhdistusaineet voivat vahingoittaa pintaa ja aiheuttaa laikkuja kromattuihin alumiinivanteisiin.

Aiheeseen liittyvät tiedot

- Kiillotus ja vahaus (s. 552)
- Pyyhinsulat huoltoasennossa (s. 531)
- Automaattinen jarrutus seistäessä paikallaan (s. 417)
- Seisontajarrun käyttö (s. 415)
- Automaattivaihteiston vaihdeasennot (s. 396)

Kiillotus ja vahaus

Kiilottakaa ja vahatkaa auto, kun maalipinta on himmeä tai kun haluatte sille lisäsuojan. Autoa ei tarvitse kiilottaa alle vuoden ikäisenä, vahaus voidaan tehdä jo aikaisemmin. Älkää kiilottako tai vahatko autoa suorassa auringonpaisteessa.

Peskää ja kuivatkaa auto huolellisesti ennen kiillotusta tai vahausta. Poistakaa asfaltti- ja pikiroiskeet asfaltinpoistoaineella tai mineraalitärpätillä. Vaikeampien tahrojen poistoon voidaan käyttää auton maalipintaan tarkoitettua hienoa hiomatahnaa.

Kiilottakaa ensin kiillotusaineella ja vahatkaa sen jälkeen nestemäisellä tai kiinteällä vahalla. Noudata tarkasti pakkausten ohjeita. Monet valmisteet sisältävät sekä kiillotusainetta että vahaa.

! TÄRKEÄÄ

Vältätkää muovi- ja kumiosien vahaamista ja kiillotusta.

Jos muoville tai kumille täytyy käyttää rasvanpoistoainetta, hierokaa tarvittaessa vain kevyesti painaen. Käyttäkää pehmeää pesusientä.

Kylkielistojen kiillotaminen voi poistaa ja vioittaa listojen ulkopintaa.

Hiovia aineita sisältäviä kiillotusaineita ei saa käyttää.

! TÄRKEÄÄ

Vain Volvon suosittelemaa maalinkäsittelyä saa käyttää. Muut käsittelyt, kuten konservointi, eristäminen, suojaus, kiiltoeristäminen tai vastaava, voivat vahingoittaa maalipintaa. Volvon takuu ei kata tällaisten käsittelyjen aiheuttamaa maalivauriota.

Aiheeseen liittyvät tiedot

- Ulkopuolen puhdistus (s. 550)
- Maalivauriot (s. 555)

Ruostesuojaus

Autossa on tehokas suoja korroosiota vastaan.

Korin korroosiosuoja muodostuu nykyaikaisista suojapinnoitteista pellillä, korkealuokkaisesta maalausprosessista, korroosiosuojatusta ja mini-modusta peltien limityksestä, samoin kuin peittävästä muovikomponenteista, hankaussuojista ja täydentävästä ruostesuoja-ainesta alltiissa kohdissa. Tämä yhdistelmä takaa, että kori pysyy vapaana korrosio-ongelmista pitkään. Alustassa on pyöränripustuksen alltiit osat tehty korroosiota kestävästä alumiinista.

Tarkastus ja kunnossapito

Auton korroosiosuojaa ei normaalisti tarvitse huoltaa, mutta auton pitäminen puhtaana myötävaikuttaa aina lisää korroosion vaaran vähentämiseen. Voimakkaat alkalisia tai happamia puhdistusnesteitä pitää aina välttää kiiltävillä koristeosilla. Mahdolliset kiveniskemät on korjattava heti huomattaessa.

Aiheeseen liittyvät tiedot

- Ulkopuolen puhdistus (s. 550)
- Maalivauriot (s. 555)

Sisustuksen puhdistus

Käyttäkää vain puhdistusaineita ja autohoitotuotteita, joita Volvo suosittelee. Puhdistakaa säännöllisesti ja mahdollisimman hyvän tuloksen saamiseksi käsitelkää tahrat kerralla. On tärkeää käyttää pölynimuria ennen puhdistamista puhdistusaineella.

! TÄRKEÄÄ

- Värjätty vaate (esim. tummat farkut ja mokka-asusteet) voivat aiheuttaa väritahroja verhoiluun. Jos näin tapahtuu, on tärkeää mahdollisimman pian puhdistaa ja jälkikäsitellä nämä verhoilun osat.
- Älkää koskaan käyttäkö voimakkaita liuotimia, esim. huuhtelunestettä, puhdistusbensiiniä, lakkabensiiniä, sisustuksen puhdistamiseen, koska tämä voi vahingoittaa sekä verhoilua että muita sisustusmateriaaleja.
- Älkää koskaan sumuttako puhdistusainetta suoraan niille komponenteille, joissa on sähköisiä painikkeita ja säätimiä. Pyyhkikää ne sen sijaan puhdistusaineella kostutetulla rievulla.
- Terävät esineet, kuten tarra- ja kiinnikkeet, voivat vahingoittaa auton kangasverhoilua.

Kangasverhoilu ja kattoverhoilu

Älkää koskaan raaputtako tai hangatko tahraa, koska verhoilu saattaa mennä pilalle. Älkää kos-

kaan käyttäkö voimakkaita tahrannoistainia, koska verhoilun väri saattaa mennä pilalle.

Nahkaverhoilu*

Volvon nahkaverhoilu on käsitelty säilyttämään alkuperäinen ulkonäkönsä.

Nahkaverhoilu on luonnontuote, joka muuttuu ja saa kauniin patinan ajan myötä. Jotta nahan ominaisuudet ja sävy säilyvät, tarvitaan säännöllinen puhdistus ja jälkikäsitely. Volvo tarjoaa kattavat tuotteet, Volvo Leather Care Kit/Wipes, nahkaverhoilun puhdistukseen ja jälkikäsitelyyn, jotka ohjeiden mukaan käytettyinä säilyttävät nahan suojaavan pintakerroksen.

Mahdollisimman hyvän tuloksen saavuttamiseksi Volvo suosittelee puhdistusta sekä suojaavien käyttöä neljä kertaa vuodessa (tai tarvittaessa useammin). Volvo Leather Care Kit/Wipes -tuotteita voidaan ostaa Volvon jälleenmyyjiltä.

Nahkaohjauspyörä

Nahan pitää hengittää. Älkää koskaan peittäkö nahkaohjauspyörää muovisella suojalla. Nahkaohjauspyörän puhdistamiseen suositellaan tuotteita Volvo Leather Care Kit/Wipes.

Nahkakojelauta*

Nahan pitää hengittää. Älkää koskaan peittäkö nahkaa kojelaudan yläpinnalla tai ovipaneelin yhteydessä. Nahkapaneelien puhdistamiseen suositellaan tuotteita Volvo Leather Care Kit/Wipes.



◀◀ **Sisustan muovi-, metalli- ja puuosat**

Sisäpuolisten osien ja pintojen puhdistukseen suositellaan hieman vedellä kostutettua kalvo- tai mikrokuituliinaa, joita voitte ostaa Volvon jälleenmyyjiltä.

Älkää koskaan raaputtako tai hieroko tahraa.

Älkää koskaan käyttkö voimakkaita tahrannoista.

Turvavyöt

Käyttäkää vettä ja synteettistä pesuainetta, erityistä tekstiilien puhdistusainetta on saatavissa Volvon jälleenmyyjiltä. Katsokaa, että vyö on kuiva, ennen kuin se kelataan takaisin sisään.

Lisämatot ja lattiamatto

Ottakaa lisämatot ulos lattiamaton ja lisämattojen puhdistamiseksi erikseen. Käyttäkää pölynimuria pölyn ja lian poistamiseen. Kumpikin lisämatto on kiinnitetty kiinnittimillä.

Poistakaa lisämatto tarttumalla lisämattoon kiinnittimien luota ja nostamalla mattoa suoraan ylöspäin.

Asettakaa lisämatto paikalleen painamalla se kiinni kumpaankin kiinnittimeen.

VAROITUS

Käyttäkää vain yhtä lisämattoa jokaisella paikalla ja tarkastakaa ennen ajoon lähtöä, että kuljettajan paikan matto on painettu kunnolla alas ja kiinnitetty tapeille, ettei se joudu poristuksiin polkimien luona ja niiden alle.

Lattiamattojen tahroihin suositellaan pölynimurikäsitteilyn jälkeen erityistä tekstiilipuhdistusainetta. Lattiamatot pitää puhdistaa aineella, jota Volvon jälleenmyyjä suosittelee.

Aiheeseen liittyvät tiedot

- Keskinäytön puhdistus (s. 554)

Keskinäytön puhdistus

Lika, tahrat ja rasva sormista voivat vaikuttaa keskinäytön suorituskykyyn ja luettavuuteen. Puhdistakaa näyttö säännöllisesti mikrokuituliinalla.



Keskinäytön kotipainike.

1. Sulkekaa keskinäyttö painamalla kotipainiketta pitkään.
2. Pyyhkikää näyttö puhtaaksi mukana tulevalla mikrokuituliinalla tai käyttäkää muuta, vastavaan laatuista mikrokuituliinaa. Näyttö pitää pyyhkiä puhtaalla ja kuivalla mikrokuituliinalla pienin, pyörittävin liikkein. Kostuttakaa mikrokuituliina tarvittaessa kevyesti puhtaalla vedellä.
3. Aktivoikaa näyttö painamalla kotipainiketta lyhyesti.

! TÄRKEÄÄ

Mikrokuituliinan pitää olla puhdas hiekasta ja liasta, kun keskinäyttöä puhdistetaan.

! TÄRKEÄÄ

Keskinäyttöä puhdistettaessa siihen saa kohdistaa vain lievää painetta. Kova paine voi vaurioittaa näyttöä.

! TÄRKEÄÄ

Älkää suihkuttako mitään nestettä tai syövyttäviä kemikaaleja suoraan keskinäytölle. Älkää käyttäkö ikkunpuhdistusaineita, muita puhdistusaineita, sumutteita, liuottimia, alkoholeja, ammoniakkia tai hioma-aineita sisältäviä puhdistusaineita.

Älkää koskaan käyttäkö hiovia riepuja, paperipyyhkeitä tai silkkipaperia, nämä voivat naarmuttaa keskinäyttöä.

Aiheeseen liittyvät tiedot

- Sisustuksen puhdistus (s. 553)
- Keskinäytön kuvaus (s. 33)

Maalivauriot

Maalipinta on tärkeä osa auton ruostesuojausta ja pitää sen vuoksi tarkastaa säännöllisesti. Tavallisimpia maalivaurioita ovat pienehköt kiveniskemät, naarmut ja vauriot esim. lokasuojien reunoissa, ovissa ja puskureissa.

Värikoodi

Värikooditarra on sijoitettu auton ovipilariin ja se tulee näkyviin, kun oikea takaovi avataan.

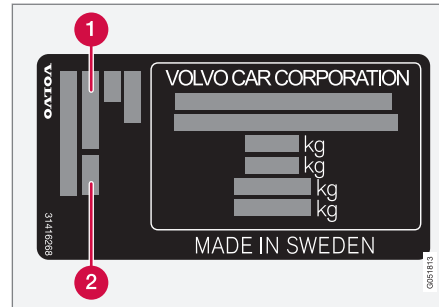

1 Korin värikoodi

2 Mahdollinen sekundäärinen korin värikoodi

On tärkeää käyttää oikeaa värisävyä.

Pienehköjen maalivaurioiden korjaaminen

Maalivauriot pitää korjata välittömästi, jotta ruostetta ei pääse syntymään.

Materiaalit, joita voidaan tarvita

- Pohjamaali (primer)¹⁸ - esim. muovipinnoitteuille puskureille on erityistä tartuntapohjamaalia sumutinpurkissa.
- perusmaali ja kirkaslakka - ovat sumutinpurkeissa tai maalikynissä/-puikoissa¹⁹.
- Suojateippiä.
- hieno hiomakangas¹⁸.

Aiheeseen liittyvät tiedot

- Maalivaurioiden korjaaminen (s. 556)
- Tyypimerkinät (s. 558)
- Ruostesuojaus (s. 553)

¹⁸ Mahdollisesti.

¹⁹ Noudattakaa maalikynän/-puikon pakkauksen mukana tulevia ohjeita.

Maalivaurioiden korjaaminen

Maalivaurioita korjattaessa auton on oltava puhdas, kuiva ja sen lämpötilan on oltava yli 15 °C.

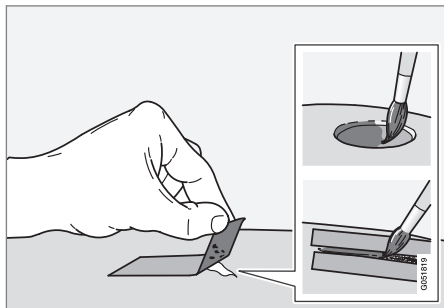

1. Kiinnittää pätkä suojateippiä vioituneelle pinnalle. Vetäkää sitten teippi irti, jolloin mahdolliset maalijäänteet tulevat mukana.

Jos vaurio on ulottunut metallipintaan (peltiin) asti, on hyvä käyttää pohjamaalia (primer). Muovipinnan vaurion yhteydessä tulee käyttää tartuntapohjamaalia paremman tuloksen saamiseksi - suihkuttaa sumutinpurkin kanteen ja sivelkää ohuelti.

2. Ennen maalausta voidaan tarvittaessa (jos on esim. epätasaisia reunoja) hioa kevyesti hyvin hienolla hiontamateriaalilla paikallisesti. Pinta puhdistetaan huolellisesti ja se saa kuivua.

3. Sekoittakaa pohjamaali (primer) hyvin ja levitäkää sitä pienellä siveltimellä, tultikulla tai vastaavalla. Päättäkää työ perusmaalilla ja kirkaslakalla, kun pohjamaali on kuivunut.

Menetelkää naarmujen suhteen edellä olevan selostuksen mukaisesti, mutta suojatkaa ympärillä oleva vahingoittumaton maalipinta.

Korjausmaalipuikkoja ja sumutemaaleja voitte ostaa Volvon jälleenmyyjiltä.

i HUOM

Jos kiveniskemä ei ole ulottunut metallipintaan (peltiin) asti ja vahingoittumaton maali-kerros on edelleen jäljellä, levitä pohjamaali ja kirkaslakka heti puhdistettuun pintaan.

Aiheeseen liittyvät tiedot

- Maalivauriot (s. 555)
- Ulkopuolen puhdistus (s. 550)

ERITTELYT

Tyypimerkinntät

Tyypimerkintä, alustanumero jne., ts. autokohtaiset tiedot voidaan lukea autossa olevista tarroista.

Tarrojen sijainti

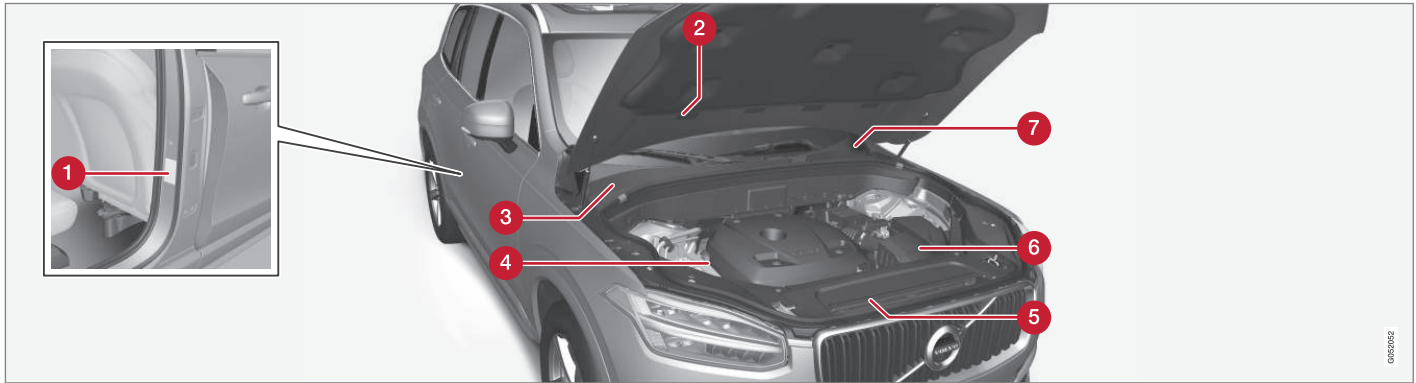

Kuva on kaavamainen - yksityiskohdat voivat vaihdella automallin ja markkina-alueen mukaan.

Kun otatte yhteyttä Volvo-jälleenmyyjään, auton tyypimerkinnän, alustan ja moottorin numeroiden tietäminen helpottaa kaikissa autoa koskevissa kysymyksissä sekä varaosien ja varusteiden tilaamisessa.

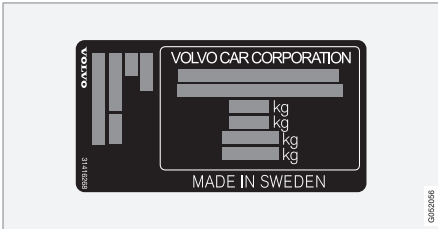

1 Tarra, josta löytyvät tyyppimerkintä, alustanumero, sallitut enimmäismassa ja korin värikoodi sekä tyyppihyväksyntännumero. Tarra on sijoitettu ovipilariin ja se tulee näkyviin, kun oikea takaovi avataan.

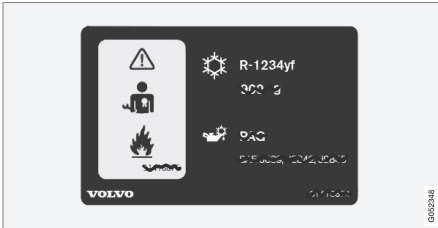

2 A/C-järjestelmän tarra autoille, joissa on kylmäaineena R1234yf.

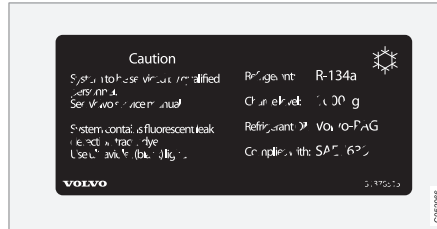

2 A/C-järjestelmän tarra autoille, joissa on kylmäaineena R134a.

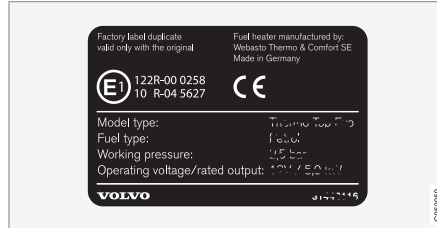

3 Pysäköintilämmittimen tarra.

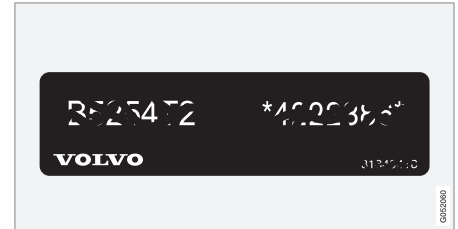

4 Tarra, jossa ovat moottorikoodi ja moottorin valmistusnumero.

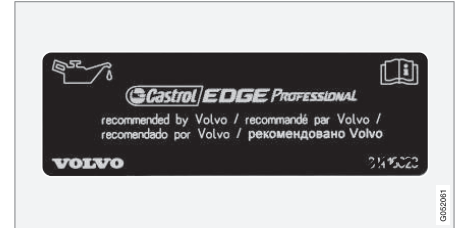

5 Moottoriöljytarra.

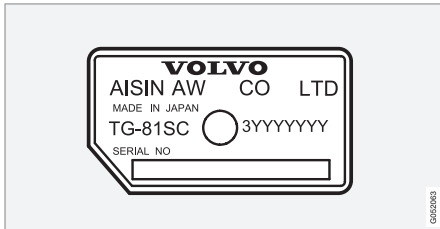

6 Tarra, jossa ovat vaihteiston tyyppimerkintä ja valmistusnumero.

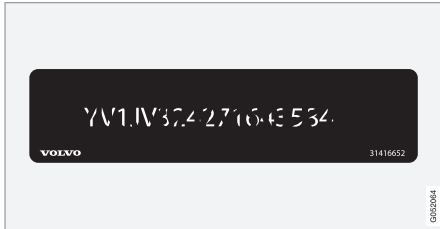

7 Tarra, jossa on auton tunnistusnumero eli VIN (VIN Vehicle Identification Number).

Auton rekisteröintitodistuksessa on lisätietoja autosta.

i HUOM

Käyttöohjekirjassa esitettävät tarrat eivät välttämättä ole tarkkoja kuvia autossa olevista. Tarkoituksena on esittää, miltä ne suunnilleen näyttävät ja missä ne suunnilleen sijaitsevat. Juuri Teidän autoanne koskeva informaatio on vastaavassa tarrassa autossa.

Aiheeseen liittyvät tiedot

- Lämmityksen ja viilennyksen erittelyt (s. 571)

Mitat

Auton pituus, korkeus jne. voidaan lukea taulukosta.

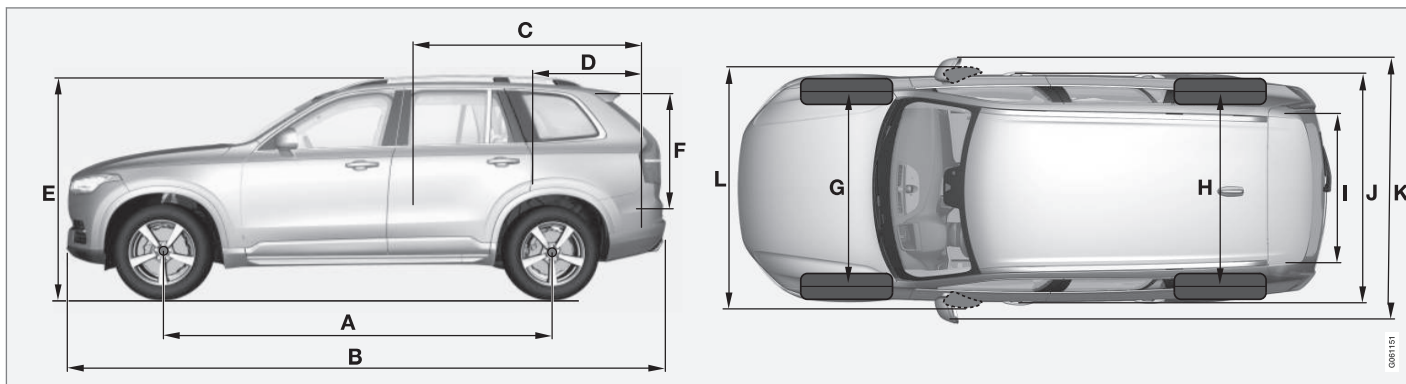

Mitat	mm
A Akseliväli	2984
B Pituus	4950
C Kuorman pituus, lattia, käännetty istuin	2040 1260 ^A
D Kuorman pituus, lattia	1220 ^B 554 ^C
E Korkeus	1776

Mitat	mm
F Kuorman korkeus	816
G Raideväli edessä ^D	1673 ^E 1665 ^F
Raideväli edessä ^G	1676 ^E 1668 ^F

Mitat	mm
H Raideväli takana ^D	1675 ^E 1667 ^F
Raideväli takana ^G	1679 ^E 1671 ^F
I Kuorman leveys, lattia	1192

ERITTELYT



	Mitat	mm
J	Leveys	1923 ^H 1931 ^I 1958 ^J
K	Leveys, ml. taustapeilit	2140
L	Leveys, ml. sisään käännetyt taustapeilit	2008

A Toiselta istuinriviltä 7-paikkaisessa autossa.

B 5-paikkainen auto.

C 7-paikkainen auto.

D Auto ilman ilmajousitusta.

E Koskee 20-, 21- ja 22-tuumaisia renkaita.

F Koskee 18- ja 19-tuumaisia renkaita.

G Auto ilmajousituksen kanssa

H Korin leveys.

I Leveys 18- ja 19-tuumaisilla renkailla varustetuille autoille.

J Leveys 20-, 21- ja 22-tuumaisilla renkailla varustetuille autoille.

Massat

Suurin kokonaispaino jne. voidaan lukea autossa olevasta tarrasta.

Massa ajokunnossa sisältää kuljettajan, 90 % täytetyn polttoainesäiliön painon, kaikki öljyt ja nesteet.

Matkustajien paino ja asennetut lisävarusteet sekä kuulaa kohdistuva paino (perävaunun ollessa kytkettynä) vaikuttavat tavarankuljetuskyyntä eikä niitä lasketa mukaan massaan ajokunnossa.

Sallittu enimmäiskuorma = kokonaismassa - massa ajokunnossa.

HUOM

Autolle ilmoitettu massa ajokunnossa koskee perusversiota - autossa ei siis ole lisä- tai valinnaisvarusteita. Tämä tarkoittaa, että jokaisen lisättävän valinnaisvarusteen myötä auton kuormauskapasiteetti pienenee valinnaisvarusteen painon verran.

Esimerkkejä kuormauskapasiteettia pienentävistä lisävarusteista ovat eri varustelutasot (esim. Kinetic, Momentum, Summum) sekä muut valinnat, kuten vetokoukku, tavarateline, kattoboksi, äänentoistojärjestelmä, lisävalot, GPS, polttoainekäyttöinen lämmitin, turvarengas, matot, näkösuojat, sähkökäyttöiset istuimet jne.

Auton punnitseminen on varma tapa selvittää juuri oman auton massa ajokunnossa.

VAROITUS

Auton ajo-ominaisuudet muuttuvat sen mukaan, miten raskaasti auto on kuormattu ja miten kuorma on sijoitettu autoon.

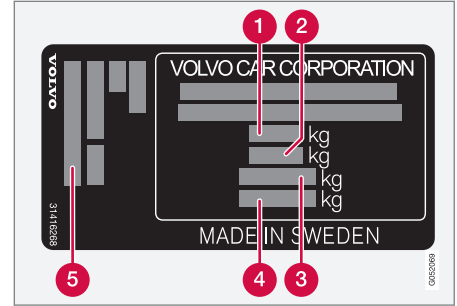

Tarra on sijoitettu ovipilariin ja se tulee näkyviin, kun oikea takaovi avataan.

- 1** Suurin kokonaismassa
- 2** Suurin yhdistelmämassa (auto + perävaunu)
- 3** Suurin etuakselimassa
- 4** Suurin taka-akselimassa
- 5** Varustetaso

Enimmäiskuorma: Ks. rekisteröintitodistusta.

Suurin sallittu kattokuorma: 100 kg.

Aiheeseen liittyvät tiedot

- Tyypimerkinnot (s. 558)
- Vetopaino ja kuulaa kohdistuva paino (s. 564)

Vetopaino ja kuulaan kohdistuva paino

Vetomassa ja kuulaan kohdistuva massa vedettäessä perävaunua voidaan lukea taulukoista.

Enimmäismassa, jarrullinen perävaunu

HUOM

Heilahtelunvaimentimen käyttöä vetolaitteessa suositellaan perävaunuille, jotka ovat raskaampia kuin 1800 kg.

Moottori	Moottorikoodi ^A	Vaihteisto	Enimmäismassa, jarrullinen perävaunu (kg)	Suurin kuulaan kohdistuva massa (kg)
T5 AWD	B4204T20	Automaatti	2400	140
T5 AWD	B4204T23	Automaatti	2400	140
T6 AWD	B4204T27	Automaatti	2700	140
D4	D4204T14	Automaatti	1800	140
D4 AWD	D4204T6	Automaatti	2400	140
D5 AWD	D4204T23	Automaatti	2700	140

^A Moottorikoodi, osa- ja valmistusnumero voidaan lukea moottorista.

TÄRKEÄÄ

Perävaunua vedettäessä ajoneuvon kokonaismassan (mukaan lukien kuulaan kohdistuva massa) saa ylittää enintään 100 kg:lla, mikäli ajonopeutena pidetään enintään 100 km/h (62 mph). Ajoneuvoyhdistelmää koskevia kansallisen lainsäädännön määräyksiä, kuten ajonopeutta jne., on noudatettava.

Enimmäismassa, jarruton perävaunu

Enimmäismassa, jarruton perävaunu (kg)	Suurin kuulaan kohdistuva massa (kg)
750	50

Aiheeseen liittyvät tiedot

- Tyypimerkinnät (s. 558)
- Massat (s. 563)
- Perävaunun vetäminen (s. 434)
- Perävaunun vakautusjärjestelmä* (s. 436)

Moottorin erittelyt

Moottorin erittelyt (teho ym.) kyseiselle moottorille voidaan lukea taulukosta.

 HUOM
Kaikkia moottoreita ei ole kaikilla markkina-alueilla.

Moottori	Moottorikoodi ^A	Teho (kW/r/min)	Teho (hv/r/min)	Vääntömomentti (Nm/r/min)	Sylinteriluku
T5 AWD	B4204T20	183/5500	249/5500	350/1500-4500	4
T5 AWD	B4204T23	187/5500	254/5500	350/1500-4800	4
T6 AWD	B4204T27	235/5700	320/5700	400/2200-5400	4
D4	D4204T14	140/4250	190/4250	400/1750-2500	4
D4 AWD	D4204T6	140/4250	190/4250	420/1500-2500	4
D5 AWD	D4204T23	173/4000	235/4000	480/1750-2250	4

A Moottorikoodi, osa- ja valmistusnumero voidaan lukea moottorista.

Aiheeseen liittyvät tiedot

- Tyypimerkinnät (s. 558)
- Moottoriöljyn erittelyt (s. 567)
- Jäähdytysnesteen erittelyt (s. 570)

Moottoriöljyn erittelyt

Moottoriöljyn laatu ja määrä kyseiselle moottorivaihtoehdolle voidaan lukea taulukosta.

Volvo suosittelee:



Moottori	Moottorikoodi ^A	Öljyläatu	Tilavuus, ml. öljynsuodatin (litraa)
T5 AWD	B4204T20	Castrol Edge Professional V 0W-20 tai VCC RBS0-2AE 0W-20	n. 5,9
T5 AWD	B4204T23		n. 5,9
T6 AWD	B4204T27		n. 5,9
D4	D4204T14	Castrol Edge Professional V 0W-20 tai VCC RBS0-2AE 0W-20	n. 5,2
D4 AWD	D4204T6		n. 5,2
D5 AWD	D4204T23		n. 5,2

^A Moottorikoodi, osa- ja valmistusnumero voidaan lukea moottorista.

◀◀ **Aiheeseen liittyvät tiedot**

- Tyypimerkinnät (s. 558)
- Moottoriöljyn epäsuotuisat käyttöolosuhteet (s. 569)
- Moottoriöljyn tarkistus ja lisääminen (s. 523)
- Moottoriöljy (s. 522)

Moottoriöljyn epäsuotuisat käyttöolosuhteet

Epäsuotuisat ajo-olosuhteet voivat aiheuttaa öljyn korkean lämpötilan tai öljynkulutusta. Seuraavassa on muutamia esimerkkejä epäsuotuisista ajo-olosuhteista.

Tarkastakaa öljytaso useammin ajaessanne pitkään:

- asuntovaunun tai perävaunun kanssa
- vuoristossa
- suurella nopeudella
- lämpötiloissa alle -30 °C tai yli $+40\text{ °C}$.

Edellä oleva koskee myös lyhyehköjä ajomatkoja matalissa lämpötiloissa.

Valitkaa täyssynteettinen moottoriöljy epäsuotuisiin ajo-olosuhteisiin. Se antaa moottorille ylimääräisen suojan.

Volvo suosittelee:



! TÄRKEÄÄ

Moottorin huoltovälivaatimusten täyttämiseksi täytetään kaikkiin moottoreihin tehtaalla erityisesti sovitettua synteettistä moottoriöljyä. Öljy on valittu huolella ja ottaen huomioon käytöian, käynnistyvyyden, polttoaineenkulutuksen ja ympäristökuormituksen.

Jotta suositeltuja huoltovälejä voidaan noudattaa, edellytetään hyväksytyin moottoriöljyn käyttämistä. Käyttäkää vain ilmoitettua öljyläätua, sekä lisättäessä että öljynvaihdoissa, muutoin on olemassa vaara siitä, että auton käyttöikään, käynnistyvyyteen, polttoaineenkulutukseen ja ympäristökuormitukseen vaikutaan.

Jos määritetyin laatuista ja viskositeetiltaan oikeaa moottoriöljyä ei käytetä, moottoriin liittyvät komponentit voivat vaurioitua. Volvo Personvagnar -yhtiön antama takuu ei korvaa tällaisia vaurioita.

Volvo suosittelee, että öljynvaihto teetetään valtuutetussa Volvon teknisessä palvelussa.

Aiheeseen liittyvät tiedot

- Moottoriöljyn erittelyt (s. 567)
- Moottoriöljy (s. 522)

Jäähdytysnesteen erittelyt

Ilmoitettu laatu: Volvon suosittelemaa jäähdytysnestettä sekoitettuna 50 % veteen¹, ks. pakkausta.

Vaihteistoöljyn erittelyt

Ilmoitettu vaihteistoöljy kyseiselle vaihteistovaihtoehdolle voidaan lukea taulukosta.

Automaattivaihteisto

Ilmoitettu vaihteistoöljy:	AW1
-----------------------------------	-----

HUOM

Vaihteistoöljyä ei tarvitse vaihtaa normaaleissa ajo-olosuhteissa.

Jarrunesteen erittelyt

Hydraulisessa jarrujärjestelmässä käytetään jarrunestettä paineen siirtämiseen esimerkiksi jarrupolkimesta pääjarrusylinteriin kautta yhteen tai useampaan työsylinteriin, jotka vuorostaan vaikuttavat mekaaniseen jarruun.

Ilmoitettu laatu: Volvo Original Dot 4 luokka 6 tai vastaava.

HUOM

Suosittelemme, että jarrunesteen vaihto tai lisäys teetetään valtuutetussa Volvon teknisessä palvelussa.

¹ Veden laadun pitää täyttää normi STD 1285,1.

Polttoainesäiliö - tilavuus

Polttoainesäiliön tilavuus kyseiselle moottorivaihtoehdolle voidaan lukea taulukosta.

Moottori	Määrä (litraa)
Bensiinimoottori	n. 71 ^A
Dieselmoottori	noin 71 ^A

A Tiettyillä markkina-alueilla 60 litraa.

Aiheeseen liittyvät tiedot

- Polttoainesäiliön luukun avaaminen/sulkeminen ja polttoaineen tankkaaminen (s. 424)

Lämmityksen ja viilennyksen erittelyt

Auton ilmastointilaitte käyttää kylmäainetta, markkina-alueesta riippuen joko tyyppiä R1234yf tai R134a. Tieto auton ilmastointilaitteen käyttämästä kylmäaineesta ilmenee tarrasta, joka sijaitsee konepellin sisäpuolella.

Ilmastointilaitteen nesteiden ja voiteluaineiden ilmoitetut laadut ja määrät voidaan lukea seuraavista taulukoista.

A/C-tarra

Tarra aineelle R134a

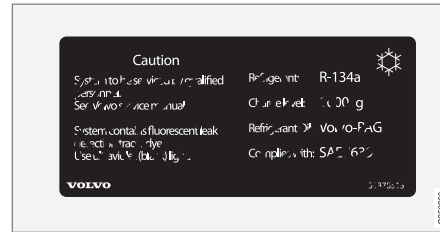

Tarra aineelle R1234yf

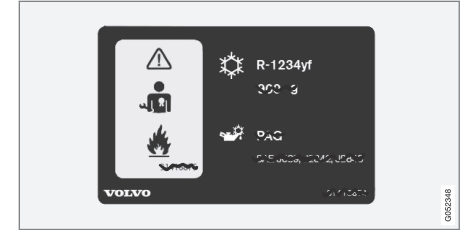

Symbolien selitys R1234yf

Symboli	Merkitys
	Varovaisuus
	Liikkuva ilmastointijärjestelmä (MAC)
	Voiteluainetyyppi
	Liikkuvan ilmastointijärjestelmän (MAC) saa huoltaa vain koulutettu ja valtuutettu asentaja
	Palovaarallinen kylmäaine

Kylmäaine

Autot, joissa kylmäaine R134a

Paino	Ilmoitettu laatu
750 g (1000 g ^A)	R134a

^A Koskee autoa, jossa on A/C kolmatta istuinriiviä varten.

VAROITUS

Ilmastointilaitteessa on paineista kylmäainetta R134a. Järjestelmän huolto ja korjaus saadaan tehdä vain valtuutetussa huoltokorjaamossa.

Autot, joissa kylmäaine R1234yf

Paino	Ilmoitettu laatu
650 g (900 g ^A)	R1234yf

^A Koskee autoa, jossa on A/C kolmatta istuinriiviä varten.

VAROITUS

Ilmastointilaitteessa on paineistettua kylmäainetta R1234yf. Normin SAE J2845 (Technician Training for Safe Service and Containment of Refrigerants Used in Mobile A/C System) mukaan saa kylmäainejärjestelmää huoltaa ja korjata vain koulutettu ja sertifioitu asentaja järjestelmän turvallisuuden varmistamiseksi.

Kompressoriöljy

Määrä	Ilmoitettu laatu
60 ml (80 ml ^A)	PAG SP-A2

^A Koskee autoa, jossa on A/C kolmatta istuinriiviä varten.

Höyrystin

TÄRKEÄÄ

A/C-järjestelmän höyrystintä ei saa koskaan korjata tai vaihtaa aikaisemmin käytettyyn höyrystimeen. Uudessa höyrystimen pitää olla sertifioitu ja merkitty SAE J2842:n mukaisesti.

Aiheeseen liittyvät tiedot



- Ilmastointilaitteen huolto (s. 525)
- Tyypimerkinnot (s. 558)

Polttoaineenkulutus ja CO₂-päästöt

Auton polttoaineenkulutus mitataan litroina per 100 km ja CO₂-päästöt grammoina per km.







Selostus

CO ₂	grammaa CO ₂ /km
	litraa/100 km

	kaupunkiajo
	maantieajo
	sekalainen ajo

man	käsivalintainen vaihteisto
aut	Automaattivaihteisto

 HUOM
Jos kulutus- ja päästötiedot puuttuvat, tämä on mukaan pakatussa lisäosassa.

							
		CO ₂		CO ₂		CO ₂	
T5 AWD ^A (B4204T23)	aut	220	9,5	151	6,5	176	7,6
T5 AWD ^B (B4204T23)	aut	217	9,3	150	6,5	174	7,5
T6 AWD ^A (B4204T27)	aut	229	9,8	162	7,0	186	8,0
T6 AWD ^B (B4204T27)	aut	224	9,6	154	6,6	179	7,7
D4 (D4204T14)	aut	152	5,8	127	4,9	136	5,2



							
		CO ₂	Ø 	CO ₂	Ø 	CO ₂	Ø 
D4 AWD (D4204T6)	aut	162	6,2	142	5,4	149	5,7
D5 AWD (D4204T23)	aut	162	6,2	142	5,4	149	5,7

A Ei koske matalapäästöistä mallia.

B Koskee **vain** matalapäästöistä mallia.

Edellä olevan taulukon polttoaineenkulutus- ja päästöarvot perustuvat erityisille EU-ajoksoille (ks. alla), jotka koskevat autoa, jonka massa ajokunnossa vastaa perusmallia eikä siinä ole lisävarusteita. Varustuksesta riippuen auton paino voi nousta. Tämä, samoin kuin auton kuormituksen raskaus, lisää polttoaineenkulutusta ja hiilidioksidipäästöjä.

Taulukkoarvoihin verrattuna kohonneeseen polttoaineenkulutukseen on useita syitä. Esimerkkejä tästä ovat:

- Jos auto varustetaan lisävarusteilla, jotka vaikuttavat auton painoon.
- Kuljettajan ajotapa.
- Jos asiakas valitsee muut pyörät kuin vakiona asennettavat mallin perusversioon vierintävastus voi kasvaa.
- Suuri nopeus nostaa ilmanvastusta.

- Polttoainelaatu, tie- ja liikenneolosuhteet, sää ja auton kunto.

Muutaman tässä mainitun esimerkin yhdistelmä voi aiheuttaa huomattavasti suuremman polttoaineenkulutuksen.

Suuria poikkeamia polttoaineenkulutuksessa voi syntyä verrattaessa EU-ajoksoihin (ks. alla), joita käytetään auton sertifiointissa ja joihin taulukon kulutuslukemat perustuvat. Lisätietoja on polttoaineenkulutusta koskevissa normeissa.

HUOM

Äärimmäiset sääolosuhteet, perävaunun vetäminen tai ajaminen korkeassa ilmanalassa yhdessä polttoainelaadun kanssa ovat tekijöitä, jotka lisäävät auton polttoaineenkulutusta huomattavasti.

EU-ajoksjot

Virallisesti ilmoitetut polttoaineenkulutuslukemat perustuvat kahdelle normitetulle ajoksoille ("EU-ajoksjot") laboratorioympäristössä säädösten EU Regulation no 692/2008, 715/2007 (Euro 5 / Euro 6) ja UN ECE Regulation no 101 mukaisesti. Koska ajoksoja käytetään myös laadunvalvontaan, kokeiden toistettavuudelle asetetaan suuria vaatimuksia. Siksi kokeet tehdään tarkkaan valvottuina ja ainoastaan auton perustoimintoja käyttäen (ilmastointi, radio yms. suljettuina). Tämän seurauksena tulokseksi saadut viralliset luvut eivät välttämättä vastaa asiakkaiden kokemuksia auton todellisesta käytöstä.

Säädökset käsittävät ajoksjot "kaupunkiajo" ja "maantieajo":

- **Kaupunkiajo** – mittaus alkaa moottorin kylmäkäynnistyksellä. Ajo on simuloitu.
- **Maantieajo** – autoa kiihdytetään ja jarrutetaan nopeuksilla, jotka ovat välillä 0–120 km/h (0–75 mph). Ajo on simuloitu.

Sekalaisen ajon virallinen arvo, joka esitetään taulukossa, on lain vaatimusten mukaan tulos kaupunkiajon ja maantieajon yhdistämisestä.

Hiilidioksidipäästöjen (CO₂-päästöt) selvittämiseksi pakokaasut kerätään talteen näiden kahden ajojakson aikana. Ne analysoidaan, jolloin saadaan CO₂-päästöjen arvo.

Aiheeseen liittyvät tiedot

- Tyypimerkinnot (s. 558)
- Massat (s. 563)
- Taloudellinen ajo (s. 430)

Hyväksytyt pyörä- ja rengaskoot

Tietyissä maissa ei esiinny kaikkia rekisteröintitodistuksen tai muun asiakirjan hyväksymiä kokoja.

Alla olevassa taulukossa ovat kaikki hyväksytyt vanne- ja rengasyhdistelmät.

✓ = Hyväksytty

Moottori		käsivalintainen/ automaatti	235/60R18 8x18x42,5	235/55R19 8x19x42,5	275/45R20 9x20x38,5	275/40R21 9x21x38,5	275/35R22 9x22x38,5
T5 AWD	B4204T20	automaatti	✓	✓	✓	✓	✓
T5 AWD ^A	B4204T23	automaatti	-	✓	-	-	-
T5 AWD ^B	B4204T23	automaatti	✓	✓	✓	✓	✓
T6 AWD ^A	B4204T27	automaatti	-	✓	-	-	-
T6 AWD ^B	B4204T27	automaatti	✓	✓	✓	✓	✓
D4	D4204T14	automaatti	✓	✓	✓	✓	✓
D4 AWD ^A	D4204T6	automaatti	-	✓	-	-	-
D4 AWD ^B	D4204T6	automaatti	✓	✓	✓	✓	✓
D5 AWD ^A	D4204T23	automaatti	-	✓	-	-	-
D5 AWD ^B	D4204T23	automaatti	✓	✓	✓	✓	✓

^A Koskee **vain** matalapäästöistä mallia.

^B **Ei** koske matalapäästöistä mallia.

Aiheeseen liittyvät tiedot

- Kuormitusindeksi ja nopeusluokka (s. 577)
- Tyypimerkinnät (s. 558)
- Renkaiden kokomerkintä (s. 510)
- Vanteen kokomerkintä (s. 509)

Kuormitusindeksi ja nopeusluokka

Alla olevassa taulukossa on pienin sallittu kuormitusindeksi (LI) ja nopeusluokka (SS).

Moottori		käsivalintainen/ automaatti	Pienin sallittu kuormitusindeksi (LI) ^A	Pienin sallittu nopeusluokka (SS) ^B
T5 AWD	B4204T20	automaatti	101 (104 ^D)	v ^C
T5 AWD	B4204T23	automaatti	101 (104 ^D)	v ^C
T6 AWD	B4204T27	automaatti	101 (104 ^D)	v ^C
D4	D4204T14	automaatti	101 (104 ^D)	H
D4 AWD	D4204T6	automaatti	101 (104 ^D)	v ^C
D5 AWD	D4204T23	automaatti	101 (104 ^D)	v ^C

A Renkaan kuormitusindeksin pitää olla vähintään sama tai suurempi kuin taulukossa ilmoitettu.

B Renkaan nopeusluokan pitää olla vähintään sama tai suurempi kuin taulukossa ilmoitettu.

C Autoissa, joissa on 210 km/h (130 mph) huippunopeusrajoitin, pitää olla vähintään nopeusluokka H.

D Ylimääräinen kuorma (Extra Load).

Aiheeseen liittyvät tiedot

- Hyväksytyt pyörä- ja rengaskoot (s. 576)
- Hyväksytyt rengaspaineet (s. 578)
- Tyypimerkinnot (s. 558)
- Renkaiden kokomerkintä (s. 510)
- Vanteen kokomerkintä (s. 509)

Hyväksytyt rengaspaineet

Hyväksytyt rengaspaineet kyseiselle moottorivaihtoehdolle voidaan lukea taulukosta.

i HUOM
Kaikkia moottoreita, renkaiden tai näiden yhdistelmiä ei ole aina kaikilla markkina-alueilla.

Moottori	Rengaskoko	Nopeus (km/h)	Kuorma, 1-3 henkilöä		Enimmäiskuorma		ECO-paine ^A	
			Edessä (kPa) ^B	Takana (kPa)	Edessä (kPa)	Takana (kPa)	Edessä/takana (kPa)	
Kaikki moottorit	235/60 R18	0-160 ^C	240	240	270	270	270	
	235/55 R19		160+ ^D	240	240	270	270	-
	275/40 R21	0 - 160 ^C		240	220	270	270	270
	275/35 R22			160+ ^D	240	240	270	270
	275/45 R20	enint. 80 ^E	420	420	420	420	-	
Temporary Spare Tyre								

A Polttoainetaloudellinen ajo.

B Tietyissä maissa esiintyy yksikkö bar SI-yksikön Pascal ohella: 1 bar = 100 kPa.

C 0-100 mph

D 100+ mph

E enint. 50 mph

Aiheeseen liittyvät tiedot

- Tyypimerkinnät (s. 558)
- Renkaiden ilmanpaineiden tarkastus (s. 492)
- Hyväksytyt pyörä- ja rengaskoot (s. 576)

"	
<hr/>	
"hälytys; hälytin"	267
aktivoinnin poisto	269
rajoitettu hälytystaso	267
"liikennetieto; liikennetiedotus; liikennein- formaatio"	449

1, 2, 3 ...

4WD	410
-----	-----

A

<hr/>	
ABS	
lukkiutumattomat jarrut	411
AC (Ilmastointi)	192
ACC - Mukautuva nopeudensäädin	297, 306
Aikaetäisyyden asettaminen	295
Airbag, ks. Turvatyyny	62
Ajaminen pienellä nopeudella	418
Ajo	
jäähdytysjärjestelmä	421
perävaunun kanssa	434
Ajomatka	167
Ajo-ominaisuuksien sovitus	278, 404

Ajostatistiikka	170
Ajotietokone	167, 169, 170
Ajotila	404
Aktiivinen paikoitusapu	381
hallinta	382
Rajoitukset	385
Symbolit ja ilmoitukset	388
toiminta	381
Aktiiviset kaarrealot	143
Alamäkiavustin	419
Alamäkijärjestelmän ohjaus	419
Alkolukko	390
Allergiaa ja astmaa aiheuttavat aineet	187
All Wheel Drive (neliveto)	410
Android Auto	461
Antenni	
sijainti	244
Apple CarPlay	458, 459
Apuakku	538
Asetukset	171
asetusnäkyvä	171
järjestelmäasetukset	174
Kategoriat	172
Palauttaminen	175
Asetusten nollaus	181

Audioasetukset	443, 471
media	456
Puhelin	471
Teksti-ilmoitus	469
toista tallennusvälinettä	451
Aurinkokaihdin	
panoraamakatto	160
Takaovi	155
Autoloma	423
Automaattinen jarru	417
törmäyksen jälkeen	413
Automaattinen nopeudenrajoitin	287
Automaattinen uudelleenlukitus	247
Automaattipesu	550
Automaattisesti säädelty ilmastointi	191
Automaattiset kaukovalot	141
Automaattivaihteisto	396
perävaunu	436
Automodeemi	
Asetukset	477
auton yhdistäminen internetiin	473
Auton hoito	550
Nahkaverhoilu	553
Auton nosto	518
Auton pelastaminen	440
Autonpesu	550

AAKKOSELLINEN HAKEMISTO

Auton tila	512
Rengaspaineet	495
Auton verhoilu	553
Autotoiminnot	
keskinäytössä	47
AUX	
liitettä tallennuslaitteen liittämistä varten	456
Avaim. paristo heikko	262
Avain	178, 240, 243, 247
AWD, neliveto	410

B

Bensiinilaatu	426
BLIS	346, 348, 349
Bluetooth	
Asetukset	472
auton yhdistäminen internetiin	473
Puhelin	465
yhdistäminen	455

C

CD-soitin	454
City Safety™	336, 338, 339, 341, 342, 343, 345
Clean Zone Interior Package	187
CO ₂ -päästöt	573
Corner Traction Control	279
CTA	349, 350, 351
CZIP (Clean Zone Interior Package)	187

D

DAB-radio	448
Data	
siirtäminen auton ja korjaamon välillä	516
tallennus	22
Diesel	427
polttoaineen loppuminen	428
Dieselin hiukkassuodatin	429
Digitaaliradio (DAB)	448
Drive-E	
Ympäristöfilosofia	25
Driver Alert Control	358
hallinta	359

E

ECO-paine	492, 578
ECO-tila	407
Elektroninen käynnistyksenesto	265
Ensiapu	509
Ensiapulaatikko	509
Esilämmitys	208
ajastin	210
käynnistys/sammutus	209
Etanolipitoisuus	
enint. 10 tilavuusprosenttia	426
Etiketit	558
Etuistuin	
Ilmasto	188
Lämpötila	193
Puhallin	195
sähkölämmitys	205
Tuuletus	207
Etuistuin, manuaalinen	121
Etuistuin, sähkökäyttöinen	121, 123
hieronta	124
istuimen säätö	122, 127
monitoimisäädin	123, 124
muistitoiminto	122
Etäavain	178, 240, 243, 247
häviö	240

irrotettava avainliuska	255
Käyttöetäisyys	242
pariston vaihto	262
yhdistä kuljettajaprofiiliin	178
Etävainjärjestelmä, tyyppihyväksyntä	270
Etäisyysvaroitukset	294, 295
Rajoitukset	296
Etäpäivitykset	515

F

Four-C	409
FSC, ympäristömerkintä	32

G

Gracernote®	453
GSI - Vaihteenvalitsinapu	398

H

Hansikaslokero	227
HDC	419
Hiilidioksidipäästöt	573
Hinaus	439

Hinaussilmukka	438
HomeLink®	164
Huollon ja korjauksen varaaminen	512
Huolto	
ruostesuojaus	553
Huoltoasento	531
Huolto-ohjelma	512
Huomiovalot	139
Huuhtelulaite	
huuhteluneste, täyttö	534
Takalasi	153
Tuulilasi	152
Huuhteluneste	534
Huuhtelusuuttimet, lämmitetyt	152
Huurteenpoisto	197
Huuru	
Kondensoitunutta kosteutta valonheittimissä	550
Häikäisy suoja	228
hälytin	
automaattinen uudelleen aktivointi	269
Hätävarustus	
Ensiapulaatikko	509
varoituskolmio	508

IAQS (Interior Air Quality System)	187
IC (Inflatable Curtain)	68
Ikkuna	
aurinkokaihdin	155
Ikkunannostimet	153
Palautus	155
Ikkunannostimien palautus	155
Ikkunat ja lasit	32
Ilmanjako	200
huurteenpoisto	197
ilmanvaihtosuuttimet	200, 202
muuttaa	201
uudelleenkierrätys	199
vaihtoehtotaulukko	203
Ilmanlaatu	186, 187
allergia ja astma	187
matkustamon suodatin	187
Ilman uudelleenkierrätys	199
Ilmasto	184
automaattinen säätö	191
koettu lämpötila	185
lämpötilan säätö	193
puhaltimen säätö	195
puheääniohjaus	119
Pysäköinti	208

AAKKOSELLINEN HAKEMISTO

tunnistimet	185	Internetiin yhdistetty auto		lukkiutumattomat jarrut, ABS	411
vyöhykkeet	184	huollon ja korjauksen varaaminen	512	seisontajarru	414, 415, 416
Ilmastointi	192	järjestelmäpäivitykset	515	Jarrutoiminnot	411
Ilmastointi, neste		iPod®, liitäntä	455	Jarrutusapu	
määrä ja laatu	571	Istuimet		törmäyksen jälkeen	413
Ilmastointilaite	184, 188	manuaalinen etuistuin	121	Jarruvalo	145
korjaus	525	muistitoiminto, etuistuin	122	Jonoavustaja	311, 316, 323
Ilmastointimukavuuden säilyminen	208	retkahdussuoja	57	Jännitetila	391
käynnistys/sammutus	213	sähkökäyttöinen etuistuin	121, 123	Jäähdytysjärjestelmä	
Ilmastointisäädin	188	sähkölämmitys	205	ylikuumentuminen	421
keskinäyttö	188	Takaistuin	128	Jäähdytysneste	570
Takaistuin	190	Tuuletus	207	Jäähdytysneste, täyttö	524
Ilmoitukset ja symbolit		Istuin, ks. Istuimet	121		
Sopeutuva vakionopeussäädin	309	ITPMS - Indirect Tyre Pressure Monitoring System	493, 495, 496, 497		
Törmäysvaroitin automaattijarrutuksessa	345				
Inflatable Curtain	68				
Infonäyttö	90, 94	J			
Infotainment (Äänentoisto ja media)	442	Jaksopyhintä	150	Kaarrevalot	144
Integroitu turvavyötyyny	82	Jarruneste		Kahlaus	420
alas kääntäminen	83	laatu	570	Kaista-avustin	
alaslaskeminen	82	Jarrut	411	hallinta	362
IntelliSafe		automaattinen paikallaan ollessa	417	Kaistavaroitin - LKA	360, 362, 364
Kuljettajan tuki	28	hätäjarruvalo	413	Kameratunnistimen vianetsintä	333
Interior Air Quality System	187	jarrujärjestelmä	411	Kameratunnistin	343
Internet, ks. Kytetty auto	472	jarruvahvistus, BAS	413	Kassinpidin	230
		Jarruvalo	145	Katalyysaattori	
				Pelastusveto	439

K

Kaarrevalot	144
Kahlaus	420
Kaista-avustin	
hallinta	362
Kaistavaroitin - LKA	360, 362, 364
Kameratunnistimen vianetsintä	333
Kameratunnistin	343
Kassinpidin	230
Katalyysaattori	
Pelastusveto	439

Katsaus mittaristoon		Konepelti, avaaminen	520	Kuormitusindeksi	510
oikealta ohjattava auto	87	Korkea moottorin lämpötila	421	Kuviosyvyys	492, 507
vasemmalta ohjattava auto	86	Korkeuden säätö	409	Kylmäaine	525
Kattokuorma, enimmäispaino	563	Kuljettajan ajosuoritus	170	Kytetty auto	472
Kauko-ohjattava käynnistyksenesto	265	Kuljettajan näyttö		auton yhdistäminen	473
Kaukosäädin HomeLink®		Ilmoitukset	106	ei yhteyttä tai huono yhteys	475
ohjelmoitava	164	sovellusvalikko	105	huollon ja korjauksen varaaminen	512
Kaukovalot	140	Kuljettajaprofiili	176, 177, 178, 179	järjestelmäpäivitykset	515
Kello, säätäminen	99	muokata	177	Käynnistyksenesto	265
Keskinäyttö		tuonti/vienti USB:stä/USB:hen	179	Käynnistysakku	394, 535
hallinta	36, 40	valita	176	ylikuormitus	422
ilmastointisäädin	188	Kulumisvaroitin	492	Käynnistysapu	394
Ilmoitukset	106	Kulutuspinta	492	Käynnistäkää moottori	392
katsaus	33	Kuormakoukut	230	Käyttöjarru	411, 413
muut asetukset	45	Kuormankiinnityssilmukat		Käyttöoikeussopimus	479
Puhdistus	554	kuoromateriaali	230	Käyttöopas	19
symbolit tilakentässä	45	Kuormaritilä	236	keskinäytössä	15, 16
keskuslukko	249	Kuormatila	228	ympäristömerkintä	32
Key tag	240	kiinnityskohdat	230	Käyttöopas mobiilisovelluksessa	18
Kiillotus	552	suojaverkko	234		
Kiveniskemät ja naarmut	555, 556	sähköliitäntä	222		
Kokonaismassa	563	Valaistus	148		
Kolari, ks. Törmäys	56	Kuormaus		L	
Kompassi	158	kuormankiinnityssilmukat	230	Laminoitu lasi	32
kalibrointi	159	kuoromateriaali	228	Lapsilukko	266
Kondensoitunutta kosteutta valonheittimissä	550	pitkä kuorma	229	Lasit	
		yleistä	228	laminoitu/vahvistettu	32

Moottorin automaattinen sammuminen	
automaattinen sammuminen	401
Moottorin erittelyt	566
Moottorin käynnistys	392
Moottorin sammuttaminen	393
Moottorin öljymäärän tarkastus	523
Moottoritila	
jäähdytysneste	524
katsaus	521
Moottoriöljy	522
Moottoriöljy	522, 569
epäsuotuisat ajo-olosuhteet	569
laatu ja määrä	567
suodatin	522
Moottoriöljy, täyttö	523
Mukavuusvalot	148
Mäkilähtöavustin	417
Hill Start Assist (HSA)	417

N

Nahkaverhoilu, pesuohje	553
Neliveto, AWD	410
Nesteet, määrätiedot	534, 570, 571
Nesteet ja öljyt	570, 571
Niskasuoja	128

Nokisuodatin	429
Nopeudenrajoitin	283, 287
aloittaminen	284
sulkeminen	286
tilapäinen aktivoinnin poisto	285
Nopeudensäädin	
nopeuden käsitteleminen	290, 291
sulkeminen	293
tilapäinen aktivoinnin poisto	292
Nopeuskamera	356
Nopeusluokat, renkaat	510
Nostotyökalu	508
Nosturi	508
Näkösuoja	231
Näppäimistö	49, 53
Näyttöjen ilmoitukset	106
käsitellä	108
tallennettu	110
Näyttövalaistus	137

O

Ohjauslukko	394
Ohjauspyörä	134, 135
Ohjauspyörän säätö	135
ohjauspyörävalitsin	134

Painikesarja	134
sähkölämmitys	208
Ohjauspyörän säätö	135
Ohjauspyörän vaihtamisvivut	399
Ohjauspyörän vastus, nopeudesta riippuva	278
Ohjausvoiman taso, ks. Ohjauspyörän vastus	278
oktaaniluku	426
Omistajainformaatio	14

P

PACOS (Passenger Airbag Cut Off Switch)	65
Paikkausneste	498
Painikesarja ohjauspyörässä	134
Paluuvalaistuksen kesto	150
Panoraamakatto	
aurinkokaihdin	160
avaaminen ja sulkeminen	161
Puristumissuojus	164
Tuuletusasento	163
PAP - Aktiivinen paikoitusapu	381
Paristo	
Akun symbolit	537
Apu	538
apukäynnistyskaapelit	394

AAKKOSELLINEN HAKEMISTO

huolto	535	Polttoaine	426, 427	Ilmasto	119
Käynnistys	535	merkintä	426, 427	karttanavigointi	120
Varoitussymbolit	537	polttoaineenkulutus	573	Puhelin	118
Passenger Airbag Cut Off Switch	65	Polttoaineen loppuminen		radio ja media	118
Peittäminen		diesel	428	Puristumissuojus, panoraamakatto	164
kuormatila	231	Polttoaineen täyttö	424	Pysäköintiapukamera	374, 376, 379
Pelastusveto	440	Polttoainehöyryt	426	Pysäköinti-ilmastointi	208
Perävaunu	436	Polttoainesäiliö		Symbolit ja ilmoitukset	214
johdin	434	tilavuus	571	Pysäköintilämmitin	216
kiemurtelu	436	Puhallin		Pysäköintitutka	369, 371, 373
perävaunun vetäminen	434, 436	Ilmanjako	201	toiminta	369, 371
Perävaunun vakautusjärjestelmä	279, 436	ilmanvaihtosuuttimet	202	Pysäköintitutkan kamera	
Perävaunun vetäminen		Säätö	195	Asetukset	378
kuulaan kohdistuva massa	564	Puhdistus		Pyyhinsulat	
vetomassa	564	Automaattipesu	550	Huoltoasento	531
Pieni akkujännite		autonpesu	550	vaihto	533
Käynnistysakku	422	keskinäyttö	554	Pyyhkimet ja huuhtelulaite	150
Pieni öljymäärä	523	Tekstiiliverhoilu	553	Pyörimissuunta	491
Pilot Assist	311, 314, 316, 317, 318, 320, 321, 323	turvavyöt	554	Pyöränruuvit	505
ohittaa	305	Vanteet	552	lukittava	505
PIN-koodi	477	verhoilu	553	Pyöränvaihto	502
Polkupyöräilijän osoitus	339	Puhelin	465	Pyörät	
Polttimot	526	Puhelu, keskustelu	468, 470	asennus	504
polttimot, erittelyt	531	puheääniohjaus	118	irrotus	503
		Teksti-ilmoitus	469	Lumiketjut	507
		yhdistäminen	466		
		Puheohjaus	115		
		Asetukset	117		

Pyörät ja renkaat	
hyväksytyt mitat	576
kuormitusindeksi ja nopeusluokka	510, 577

Q

Queue Assist	311, 316, 323
--------------	---------------

R

Radio	444
Asetukset	449
DAB	448
puheääniohjaus	118
radioaseman vaihto ja haku	444
Red Key	243
Regenerointi	429
Rengaskoko	502, 510
Rengaspaineiden valvonta	493
Kalibroida	497
matala rengaspaine	496
Rengaspainetarra	492
Rengasrikko	498
Renkaanpaikkaussarja	499

Renkaat	490
asennus	504
Erittelyt	576, 577, 578
irrotus	503
koot	576
kulumisvaroitin	492
kuviosyvyys	507
Painakaa	492, 578
pyörimissuunta	491
rengaspainevalvonta	493
renkaan paikkaus	498
säilytys	490
Talvirenkaat	507
Renkaiden täyttäminen	502
Retkahdussuoja	57
Roll Stability Control	278
RSC (Roll Stability Control)	278
Ruostesuojaus	553

S

Sadetunnistin	151
Salpalukitustila	251
aktiivoinnin poisto	251
Savukkeensytytin	226
Seisontajarru	414, 415, 416
Seisontavalo	138

Selkänöja	
etuistuvin, säätö	121, 122, 124
takaistuvin, kääntäminen	131, 133
takaistuvin, säätö	130, 133
Sensus	
yhdistäminen ja viihde	29
Side Impact Protection System	67, 68
SIM-kortti	477
SIPS (Side Impact Protection System)	67, 68
Sisätaustapeili	157
automaattinen himmennys	158
Sisäänkäännettävä vetolaite	431
Sivuluistonestotoiminto	279
Sivuturvatyyny	67
Sopeutuva vakionopeussäädin	297, 306
aikavälin asettaminen	302
nopeuden käsitteleminen	300, 301
nopeudensäätimen toiminnon vaihtaminen	307
ohittaminen	305
tilapäinen aktiivoinnin poisto	303
toiminta	297
Tutkatunnistin	325
valmiustila	303
Vianetsintä	307
Sovellukset	442
Asetukset	180
ladata, päivittää ja poistaa asennus	477

AAKKOSELLINEN HAKEMISTO

Spin control	279	Sähköjärjestelmä	535	Takalasi	
Start/Stop (käynnistys/pysäytys)	401, 403	Sähkökäyttöinen istuin	121, 123	Huuhtelulaite	153
moottori ei pysähdy	403	Sähkökäyttöinen panoraamakatto	160	Pyyhkimet	153
toiminta ja käsittely	401	Sähköliitäntä	222	sähkölämmitys	197
Stop/start-toiminto	401	Sähkölämmitys		Takaluukku	
Sumuvalo		Ikkunat	197	lukitseminen/lukituksen avaami-	
Edessä	144	Istuimet	205	nen	252, 254
takana	145	ohjauspyörä	208	sähkökäyttöinen	257, 260
Suojasäleikki	236	Sähkötoiminen takaluukku	257, 260	Takaovi	
Suosituksia ajettaessa	423	Säilytystilat	220	aurinkokaihdin	155
Suuntavalo	146	hansikaslokeri	227	Takapään laskeminen	229
Suuntavalot	146	tunnelikonsoli	221	Takapään nostaminen	229
Suurin kattokuorma	563	Säädinvalaistus	137	Taloudellinen ajo	407, 430
Symbolit				Talviajo	423
Varoitussymbolit	95			Talvipyörät	507
Symbolit ja ilmoitukset		T		Talvirenkaat	507
keskinäytön tilakenttä	45	Tahrat	553	Tankkaus	
pysäköinti-ilmastointi	214	Takaistu	128	Täyttö	424
Sopeutuva vakionopeussäädin	309	autoonnousu/autostanousu	133	Tarrat	558
Törmäysvaroitin automaattijarrutuk-		Ilmasto	188, 190	Tarvikkeet ja lisävarusteet	23
sella	345	Lämpötila	193	Taskupysäköintiapu - PAP	381
System		niskasuoja	128	Tasonsäätö	409
päivitykset	515	Puhallin	195	Taustapeilit	
Sähköinen seisontajarru	414	selkänöjan kallistuksen säätö	130	Kompassi	158, 159
matala akkujäännite	416	selkänöjan kääntäminen	131, 133	sisempi, sisä-	157
Sähköisesti sisäänkäännettävät taustapei-		sähkölämmitys	205	sähköisesti sisäänkäännettävä	157
lit	157	säätö pituussuunnassa	129		

V			
Vahaus	552	matkustamossa	147
Vaihdeasennot		Mittaristovalaistus	137
Automaattivaihteisto	396	Näyttövalaistus	137
Vaihtamisosoitin	398	polttimo, erittelyt	531
Vaihteenvälitsinsalpa	398	saattovalaistus	150
Vaihteenvälitsinsalvan kytkeminen pois	398	Seisontavalo	138
Vaihteisto	395	sumuvalot	144
automaatti	396	Säädin	136, 147
Vaihteistoöljy		säädinvalaistus	137
laatu	570	takasumuvalo	145
Vakaus- ja vetovoimajärjestelmä		turvalaistus	150
käsittely	280	valaistusautomaatiikka, matkustamo	147
Vakauttaja		Valaistus, polttimon vaihto	526
perävaunu	436	huomiovalot/positiovalot edessä	530
Vakautus- ja vetovoimajärjestelmä	279, 281	Kaukovalot	529
Vakautusjärjestelmä	279	Lähivalot	528
Vakionopeussäädin	290	vilkku edessä	531
Valaistus		Valinnaisvaruste/lisävaruste	19
Ajovalojen korkeuden säätö	137	Valitsin ohjauspyörässä	134
aktiiviset kaarrealot	143	Valokatkaisin	136
Automaattiset kaukovalot	141	Valokuvio, sovitus	144
huomiovalot	139	Valokuvion sovitus	144
kaarrealot	144	Valonheittimen valo	
Kaukovalot	140	korkeuden säätö	137
Lähivalot	140	mukauttaminen	144
		Valonheittimet	
		peitekansi	529
		Valonheittimien valojen korkeudensäätö	137
		Valonheittimien valojen mukauttaminen	144
		Vanne, koot	509
		Vanteet	
		Puhdistus	552
		Varapyörä	506
		Varoituskolmio	508
		Varoitussymbolit	95, 97
		turvallisuus	56
		Varoitusvalo	
		sopeutuva vakionopeussäädin	297
		vakautus- ja vetovoimajärjestelmä	279
		Varoitusvalot	
		generaattori ei lataa	97
		käynnistysakku ei ladata	97
		Matala öljynpaine	97
		seisontajarru kytkettynä	97
		turvatyynyt - SRS	97
		turvavyömuistutin	97
		Varoitus	97
		vika jarrujärjestelmässä	97
		Varoitusvilkut	146
		Varoitusääni	
		Seisontajarru	416
		Varokekeskus	539
		Varokkeet	
		käsinekotelon alla	544
		moottoritilassa	541

tavaratilassa	547
vaihto	540
yleistä	539
Verkko	
kuormatila	234
Vetokoukku	
kokoonmenevä	431
Vetolaite	430, 431
Erittelyt	433
Vetoluistonesto	279
Vetomassa ja kuulaan kohdistuva massa	564
Vianetsintä	
Sopeutuva vakionopeussäädin	307
Vianmäärittelyliitäntä	23
Video	455, 456
Asetukset	451
Vikailmoitukset BLISissä	353
Vikailmoitukset BLIS-järjestelmässä	353
Virheilmoitukset	
ks. Ilmoitukset ja symbolit	309, 323
Sopeutuva vakionopeussäädin	309
Virransäästötila	422
Voimansiirto	
Vaihteisto	395
Voimansiirto, vaihteisto	395
VOL-merkintä	490

Volvo ID	23
Välimatkamittari	167
Välimatkamittarin nollaus	169
Värikoodi, maali	555
Värinänvaimennin	430

W

Whiplash Protection System	57
WHIPS (Whiplash Protection System)	57
WiFi	
auton yhdistäminen internetiin	473
Internet-yhteyden jakaminen, hotspot	474
poistaa verkko	476
tekniikka ja turvallisuus	476

Y

Yksikköstandardi	
Ajotietokone	169
Yksilöllinen ajotila	404
Ylikuumeneminen	421, 436

Ä

Äänentoisto ja media	442
Äänimerkin antaminen	134
Äänitorvi	134

Ö

Öljy, ks. myös Moottoriöljy	567, 569
-----------------------------	----------

