



# V40

**CROSS COUNTRY**

РУКОВОДСТВО ДЛЯ ВЛАДЕЛЬЦА



# VÄLKOMMEN!

Мы надеемся, что Вы в течение многих лет получите наслаждение от управления Вашим автомобилем Volvo. Этот автомобиль создан для обеспечения комфорта и безопасности Вам и Вашим пассажирам. Volvo стремится к тому, чтобы создавать один из самых безопасных легковых автомобилей в мире. Ваш Volvo разработан с учетом всех действующих требований по безопасности и охране окружающей среды.

Для того чтобы ваш Volvo доставил вам истинное удовольствие, мы рекомендуем ознакомиться с информацией об эксплуатации и техническом обслуживании, которая содержится в данном

руководстве для владельца. Руководство для владельца имеется в виде мобильного приложения (Volvo Manual) и на сайте поддержки Volvo Cars ([support.volvocars.com](http://support.volvocars.com)).

Мы настоятельно рекомендуем всем, кто находится в этом и в любом другом автомобиле, обязательно пристегиваться ремнем безопасности. Вам не следует садиться за руль, если вы находитесь под воздействием алкоголя или лекарственных препаратов – или ваша способность к вождению автотранспорта ограничена по какой-то другой причине.

# СОДЕРЖАНИЕ

## ВВЕДЕНИЕ

Поиск информации для владельца	14
Электронное руководство для владельца в автомобиле	15
Страница поддержки Volvo Cars	18
Чтение руководства для владельца	19
Запись данных	23
Аксессуары и дополнительная оснастка	24
Volvo ID	25
Экологическая концепция	26
Руководство для владельца и окружающая среда	29
Ламинированное стекло	29

## БЕЗОПАСНОСТЬ

Общие сведения о ремнях безопасности	32
Ремень безопасности - застегнут	33
Ремень безопасности - расстегивание	34
Ремень безопасности - при беременности	34
Напоминание о ремне безопасности	35
Натяжитель ремня безопасности	36
Безопасность - предупреждающий символ	36
Система подушек безопасности	37
Надувные подушки безопасности на стороне водителя	39
Подушка безопасности пассажира	39
Подушка безопасности пассажира - активирование/отключение*	41
Боковая подушка безопасности (SIPS)	43
Надувной занавес (IC)	45
Общая информация о WHIPS (система защиты от травм позвоночника)	46
WHIPS - установка сиденья	47
Общие сведения о режиме безопасности	48
Режим безопасности - попытка запуска	49

Режим безопасности - перемещение	50
Подушка безопасности для пешехода*	50
Защитная подушка для пешехода* - перемещение	51
Подушка безопасности для пешехода* - складывание	51
Общие сведения об обеспечении безопасности детей	52
Защита ребенка	53
Детская защита - размещение	59
Детская защита - ISOFIX	60
ISOFIX - классы размеров	61
ISOFIX - типы детской защиты	62
Детская защита - верхние точки крепления	64

## ПРИБОРЫ И ОРГАНЫ УПРАВЛЕНИЯ

Приборы и органы управления, автомобиль с левосторонним управлением - Overview	66	Переднее сиденье	92	Окна и зеркала заднего вида с электрообогревом	121
Приборы и органы управления, автомобиль с правосторонним управлением - Overview	69	Передние сиденья - с электрическим приводом	94	Зеркало заднего вида, внутреннее	121
Комбинированный прибор	72	Заднее сиденье	95	Стеклопанель крыши*	122
Комбинированный прибор аналоговый - Overview	72	Рулевое колесо	97	Компас*	123
Комбинированный прибор цифровой - Overview	74	Регуляторы света	98	Обращение с меню - комбинированный прибор	124
Eco guide и Power guide*	77	Габаритные огни	100	Обзор меню - аналоговый комбинированный прибор	125
Комбинированный прибор - содержит контрольные символы	78	Дневное освещение	101	Обзор меню - цифровой комбинированный прибор	125
Комбинированный прибор - содержит предупреждающие символы	81	Обнаружение тоннеля*	102	Сообщения	126
Указатель наружной температуры	83	Дальний/ближний свет фар	102	Сообщения - обслуживание	128
Счетчики пройденного пути	84	Автоматический дальний свет*	103	MY CAR	128
Часы	84	Функция активного освещения поворотов*	105	Бортовой компьютер	130
Комбинированный прибор - лицензионное соглашение	85	Фары - регулировка формы светового пятна	107	Бортовой компьютер - аналоговый комбинированный прибор	131
Символы на дисплее	86	Противотуманный свет сзади	110	Бортовой компьютер - цифровой комбинированный прибор	134
Volvo Sensus	89	Тормозной фонарь	110	Бортовой компьютер - статистика поездок*	136
Положения ключа	90	Аварийные мигающие сигналы	111		
Положение ключа - функции с разными уровнями	91	Мигающие сигналы	111		
		Освещение салона	112		
		Освещение при выходе из автомобиля	114		
		Прод. удал. вкл. свет	114		
		Очиститель и омыватель	114		
		Стеклоподъемники	117		
		Зеркала заднего вида - наружные	119		

## КЛИМАТ

Общие сведения о климатической установке	138
Фактическая температура	139
Датчики - климат	139
Качество воздуха в салоне	139
Качество воздуха в салоне – фильтр в салоне	140
Качество воздуха в салоне – Clean Zone Interior Package (CZIP)*	140
Качество воздуха в салоне – IAQS*	140
Качество воздуха в салоне – материал	141
Настройки меню - климат	141
Распределение воздуха в салоне	141
Электронный климат-контроль - ECC*	143
Электронный контроль температуры - ETC	144
Переднее сиденье с электроподогревом*	145
Заднее сиденье с электроподогревом*	145
Вентилятор	146
Автоматическое регулирование	147
Регулировка температуры в салоне	147
Кондиционирование воздуха	148

Осушение и удаление обледенения с ветрового стекла	148
Распределение воздуха - рециркуляция	149
Распределение воздуха - таблица	151
Обогреватель двигателя и салона*	154
Обогреватель двигателя и салона* – прямое включение	155
Обогреватель двигателя и салона* – прямое выключение	156
Предпусковой обогреватель* двигателя и салона - таймер	157
Предпусковой обогреватель* двигателя и салона - сообщения	158
Дополнительный обогрев*	159
Дополнительный обогреватель, работающий на топливе*	159
Электрический дополнительный обогреватель*	160

## ЗАГРУЗКА И ХРАНЕНИЕ

Места для хранения вещей	162
Отделение для хранения со стороны водителя	164
Туннельная консоль	164
Тоннельная консоль – подлокотник	164
Отделение для перчаток	165
Коврики*	165
Косметическое зеркало	165
Туннельная консоль - Электрическое гнездо на 12 В	166
Погрузка	167
Погрузка - длинный груз	168
Груз на крыше	168
Проушины для крепления груза	169
Погрузка - держатель пакетов	169
Погрузка - откидной держатель пакетов*	169
Электрическое гнездо на 12 В в грузовом отсеке	170
Сетка для крепления груза*	171
Полка для шляп	172

## ЗАМКИ И СИГНАЛИЗАЦИЯ

Дистанционный ключ	174	Keyless Drive* – нарушение функционирования дистанционного ключа	187	Охранная сигнализация* – автоматическое повторное подключение	200
Дистанционный ключ - утрата	175	Keyless Drive* – запираение	187	Охранная сигнализация* – автоматическое подключение	200
Дистанционный ключ – настройки пользователя*	175	Keyless Drive* – отпирание	188	Охранная сигнализация* – дистанционный ключ не работает	200
Запираение/отпирание – индикация	176	Keyless Drive* – отпирание механическим плоским ключом	188	Сигналы охранной сигнализации*	201
Дистанционный ключ – электронная блокировка старта	177	Keyless Drive* – настройки замков	189	Частичная сигнализация*	201
Дистанционная блокировка старта с системой слежения*	178	Keyless Drive* – расположение антенн	189	Тип разрешения - система дистанционного ключа	201
Дистанционный ключ - функции	178	Запираение/отпирание - снаружи	190		
Дистанционный ключ - радиус действия	180	Отпирание двери вручную	191		
Дистанционный ключ с РСС* – оригинальные функции	180	Запираение/отпирание - изнутри	192		
Дистанционный ключ с РСС* – радиус действия	181	Функция проветривания	193		
Вставной плоский ключ	182	Запираение/отпирание - перчаточный ящик	193		
Съемный (вставной) плоский ключ - извлечение/установка	183	Запираение/отпирание – дверь багажника	194		
Съемный плоский ключ - отпирание двери	183	Запираение/отпирание - крышка топливного бака	195		
Дистанционный ключ/РСС - замена аккумулятора	184	Блокировка замков*	196		
Keyless Drive*	186	Блокировка для безопасности детей - ручная активация	197		
Keyless Drive* – радиус действия	186	Блокировка для безопасности детей - электрическая активация*	198		
Keyless Drive* – безопасное обращение с дистанционным ключом	187	Сигнализация*	198		
		Индикатор сигнализации*	199		

## ПОДДЕРЖКА ВОДИТЕЛЯ

Регулируемый уровень рулевого усилия*	204	Предупреждение об опасном сближении* - ограничения	219	Радиолокационный датчик - ограничения	237
Электронная система стабилизации (ESC) – общие сведения	204	Предупреждение об опасном сближении* - символы и сообщения	221	Одобрение типа – радиолокационная система	240
Электронная система стабилизации (ESC) – использование	206	Адаптивный круиз-контроль (ACC)*	222	City Safety™	244
Электронная система стабилизации (ESC) – символы и сообщения	207	Адаптивный круиз-контроль* - функция	223	City Safety™ - функция	245
Ограничитель скорости*	209	Адаптивный круиз-контроль* - Общий обзор	225	City Safety™ - использование	245
Ограничитель скорости* - включение	209	Адаптивный круиз-контроль* - регулировка скорости	226	City Safety - ограничения	246
Ограничитель скорости* - изменение скорости	210	Адаптивный круиз-контроль* - настройка временного интервала	227	City Safety™ - лазерный датчик	248
Ограничитель скорости - временная деактивация и положение готовности*	211	Адаптивный круиз-контроль* - временная деактивация и положение готовности	228	City Safety™ - символы и сообщения	250
Ограничитель скорости* - сигнал тревоги о превышении скорости	212	Адаптивный круиз-контроль* - обгон транспортного средства	229	Предупреждение о столкновении*	251
Ограничитель скорости* - отключение	212	Адаптивный круиз-контроль* - отключение	230	Предупреждение о возможном столкновении* - функция	252
Круиз-контроль*	212	Адаптивный круиз-контроль* - поддержка движения на малых скоростях	230	Предупреждение о возможном столкновении* - обнаружение велосипедиста	253
Круиз-контроль* - регулировка скорости	213	Адаптивный круиз-контроль* - изменение функциональности	233	Предупреждение о возможном столкновении* - система обнаружения пешеходов	255
Круиз-контроль* - временное отключение и положение готовности	215	Адаптивный круиз-контроль* - поиск и устранение неисправностей	234	Предупреждение о возможном столкновении* - использование	256
Круиз-контроль* - возвращение к установленной скорости	216	Адаптивный круиз-контроль* - символы и сообщения	235	Предупреждение о столкновении* - ограничения	258
Круиз-контроль* - отключение	217	Радиолокационный датчик	237	Предупреждение о возможном столкновении* - ограничения датчика камеры	259
Дистанция сближения*	218			Предупреждение о столкновении* - символы и сообщения	262



BLIS (система безопасности)	264
BLIS – использование	265
СТА*	266
BLIS и СТА - символы и сообщения	269
Информации о дорожных знаках* (RSI)	269
Информация о дорожных знаках (RSI)* - использование	270
Информация о дорожных знаках* (RSI) – ограничения	273
Система Driver Alert*	273
Driver Alert Control (DAC)*	274
Driver Alert Control (DAC)* - использование	275
Driver Alert Control (DAC)* - символы и сообщения	276
Функция предупреждения о сходе с занимаемой полосы*	277
Функция предупреждения о сходе с занимаемой полосы – действие	278
Функция предупреждения о сходе с занимаемой полосы – использование	279
Функция предупреждения о сходе с занимаемой полосы – ограничения	280

Функция предупреждения о сходе с занимаемой полосы – символы и сообщения	282
Помощь при парковке*	283
Помощь при парковке* - функция	283
Помощь при парковке* - сзади	285
Помощь при парковке* - спереди	285
Помощь при парковке* - неверная индикация	286
Помощь при парковке* - очистка датчиков	287
Парковочная камера	288
Парковочная камера - настройки	290
Парковочная камера - ограничения	292
Активная помощь при парковке (PAP)*	292
Помощь при парковке активирована (PAP)* - функция	293
Активная помощь при парковке (PAP)* – использование	294
Помощь при парковке активирована (PAP)* - ограничения	296
Помощь при парковке (PAP)* активирована - символы и сообщения	298

## ЗАПУСК ДВИГАТЕЛЯ И ВОЖДЕНИЕ

Пуск двигателя	300
Выключение двигателя	301
Замок рулев.упр.	301
Пуск от вспомогательного источника	302
Коробки передач	303
Ручная коробка передач	303
Индикатор переключения передач*	304
Автоматическая коробка передач - Geartronic*	305
Блокиратор переключения передач	308
Система помощи при трогании в гору (HSA)*	310
Start/Stop*	310
Start/Stop* – принцип действия и использование	311
Start/Stop* – двигатель не останавливается	313
Start/Stop* – двигатель запускается в автоматическом режиме	314
Start/Stop* – двигатель не запускается в автоматическом режиме	315
Start/Stop* – вынужденная остановка двигателя, механическая коробка передач	316
Start/Stop* – символы и сообщения	317
Режим вождения ECO*	319

Полный привод (AWD) *	321
Hill Descent Control (HDC)	322
Рабочие тормоза	323
Рабочие тормоза - антиблокировочные тормоза	325
Рабочий тормоз - стоп-сигналы экстренного торможения и автоматические аварийные мигающие сигналы	325
Рабочие тормоза - усиление аварийного торможения	326
Стояночный тормоз	326
Езда по воде	327
Перегрев	328
Движение с открытой дверью задка	329
Стартовый аккумулятор - перегрузка	329
Подготовка к длительной поездке	330
Езда в зимнее время	330
Крышка топливного бака - открыть/закрыть	331
Крышка топливного бака - открыть вручную	332
Заправка топливом	333
Топливо - обращение	333
Топливо - бензин	334
Топливо - дизельное	335
Катализаторы	336

Заправка топливом – из канистры	337
Фильтр грубой очистки дизельного топлива (DPF)	337
Очистка отработавших газов с помощью AdBlue®	338
Правила обращения с AdBlue®	339
AdBlue® – проверка и заправка	340
Экономичное вождение	342
Езда с прицепом	343
Езда с прицепом - механическая коробка передач	344
Езда с прицепом - автоматическая коробка передач	344
Буксирный крюк*	345
Съемный буксирный крюк* – хранение	346
Съемный буксирный крюк* – технические характеристики	346
Съемный буксирный крюк* – монтаж/демонтаж	347
Стабилизатор прицепа автомобиля – TSA	350
Буксировка	351
Буксирная скоба	352
Эвакуация	353

## ЭРА-ГЛОНАСС

Использование системы экстренного реагирования ЭРА-ГЛОНАСС	356
Автоматическая служба экстренного реагирования ЭРА-ГЛОНАСС	357
Ручной режим оказания экстренной помощи в системе ЭРА-ГЛОНАСС	358
Тестирование встроенной в автомобиль системы ЭРА-ГЛОНАСС	359

## КОЛЕСА И ШИНЫ

Уход за шинами	362
Шина - направление вращения	363
Шина - индикатор износа протектора	364
Шина - давление воздуха	364
Размеры колес и ободов	365
Размеры шин	366
Шина - индекс нагрузки	366
Шины - классификация по скорости	367
Колесные гайки	367
Зимние шины	368
Запасное колесо*	369
Замена колес - подготовка запасного колеса*	370
Замена колеса - снятие колеса	370
Замена колес - монтаж	373
Треугольный знак аварийной остановки	374
Домкрат*	375
Аптечка*	376
Мониторинг состояния шин (TM)*	376
Временная герметизация шин*	378
Временная герметизация шин* - обзор	379
Временная герметизация шин* - использование	380

Временная герметизация шин* - последующий контроль	383
Накачивание шины с помощью компрессора из временного шиноремонтного комплекта*	385

## УХОД И ОБСЛУЖИВАНИЕ

Программа техобслуживания Volvo	388
Бронирование времени на обслуживание и ремонт*	388
Подъем автомобиля	391
Капот двигателя - открывание и закрывание	393
Двигательный отсек - обзор	393
Двигательный отсек - контроль	394
Масло для двигателя - общие сведения	395
Моторное масло - контроль и заправка	396
Охлаждающая жидкость - уровень	397
Жидкость для тормозов и сцепления - уровень	399
Климатическая установка - поиск и устранение неисправностей	400
Замена ламп - общие сведения	400
Замена ламп - расположение передних ламп	401
Замена ламп - фары	402
Защитный кожух для ламп дальнего/ближнего света - замена лампы	403
Замена ламп - ближний свет	404
Замена ламп - дальний свет	404
Замена ламп - мигающие сигналы спереди	405

Замена ламп – передние габаритные огни	406
Замена ламп - дневной свет	406
Замена ламп - расположение ламп сзади	407
Замена ламп - задние мигающие сигналы, стоп-сигналы и фонарь заднего хода	408
Замена ламп - противотуманные фары сзади	408
Замена лампы - освещение косметического зеркал	409
Лампы - спецификации	410
Щетки стеклоочистителей	411
Омывающая жидкость - заправка	413
Пусковой аккумулятор – общие сведения	414
Батарея - символы	416
Стартовый аккумулятор - замена	416
Аккумулятор – Start/Stop	417
Электросистема	419
Предохранители - общие сведения	419
Предохранители - в моторном отсеке	421
Предохранители - под перчаточным ящиком	425
Предохранители – под правым передним сиденьем	428

Мойка автомобилей	431
Полировка и нанесение воскового покрытия	433
Водо- и грязеотталкивающее покрытие	434
Антикоррозионная защита	435
Чистка внутренних деталей	435
Повреждение лакировки/краски	436

## ТЕХНИЧЕСКИЕ ДАННЫЕ

Обозначения типа	440
Размеры	443
Массы	444
Масса, разрешенная для буксировки, и нагрузка на шаровое устройство прицепа	445
Технические данные двигателя	448
Моторное масло - эксплуатация в экстремальных условиях	450
Моторное масло - качество и объем	452
Охлаждающая жидкость - качество и объем	454
Трансмиссионное масло - качество и объем	455
Тормозная жидкость - качество и объем	456
Топливный бак - объем	457
Объем бака AdBlue®	458
Воздушное кондиционирование, жидкость – объем и качество	458
Расход топлива и выброс CO <sub>2</sub>	460
Шины - заданное давление в шинах	461

## АЛФАВИТНЫЙ УКАЗАТЕЛЬ

Алфавитный указатель

463



ВВЕДЕНИЕ

## Поиск информации для владельца

Информацию для владельца в различных форматах можно найти как в электронных, так и печатных документах. Руководство для владельца вы найдете на дисплее автомобиля, в виде мобильного приложения и на сайте поддержки Volvo Cars. В перчаточном ящике находится краткое руководство Quick Guide и приложение к руководству для владельца, в которое включены, в том числе информация о предохранителях и технические данные. Печатное издание руководства для владельца можно заказать отдельно.

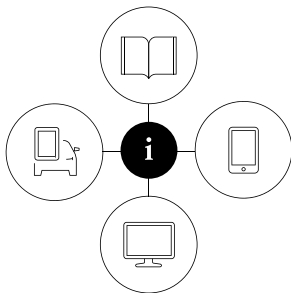

### Дисплей автомобиля<sup>1</sup>



На дисплее автомобиля вы найдете электронное руководство для владельца. Нажмите кнопку **MY CAR** на центральной консоли, затем нажмите **OK/MENU** и выберите **Руководство для**

**владельца**. Информация доступна для поиска и подразделяется на категории.

Более подробно прочитайте в разделе Электронное руководство для владельца в автомобиле.

### Мобильное приложение

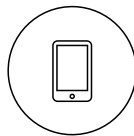

Найдите "Volvo Manual" на App Store или Google Play, загрузите приложение в смартфон или планшет и выберите автомобиль.

В это приложение включены видео-инструкции и функция визуального поиска по точкам доступа на изображениях с описанием экстерьера и интерьера автомобиля. Переход между различными разделами руководства для владельца выполняется очень просто, а для содержания предусмотрена функция поиска. Узнайте больше в разделе Руководство для владельца в мобильных устройствах.

### Сайт поддержки Volvo Cars



Откройте [support.volvocars.com](http://support.volvocars.com) и выберите страну. Здесь представлены руководства для владельца в онлайн-версии и в формате PDF. На сайте поддержки Volvo Cars вы

найдете видео-инструкции, а также дополнительную информацию и справочный материал о вашем Volvo и для вас, как владельце Volvo. Эта страница доступна для большинства рынков. Подробнее прочитайте на сайте поддержки Volvo Cars.

### Печатная информация

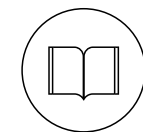

В перчаточном ящике находится приложение к руководству для владельца<sup>2</sup>, в которое включены сведения о предохранителях и технические данные, а также обзор важной и полезной

информации.

Приступить к использованию наиболее часто используемых функций автомобиля вам также поможет печатная брошюра Quick Guide.

<sup>1</sup> На рынках, где руководство для владельца на дисплее отсутствует, в комплект автомобиля входит печатная версия полного руководства.

<sup>2</sup> На рынках, где руководство для владельца на дисплее отсутствует, в комплект автомобиля входит печатная версия полного руководства.



В зависимости от уровня комплектации автомобиля, особенностей рынка и других факторов вы также найдете в автомобиле дополнительную информацию для владельца в печатном виде.

Печатное руководство для владельца и приложение к нему можно заказать дополнительно. Обратитесь за помощью к дилеру Volvo. В разделе Чтение руководство для владельца вы можете узнать о построении руководства для владельца.

Изменение языка представления информации на дисплее автомобиля. Изменение языка представления информации на дисплее автомобиля может привести к тому, что часть информации не будет соответствовать требованиям национальных или местных законов и правил. Не переходите на малопонятный язык – вам будет трудно в структуре меню вернуться назад.

**!** **ВАЖНО**

В конечном счете, именно водитель всегда несет ответственность за безопасность на дорогах и соблюдение действующих законов и правил дорожного движения. Необходимо также обслуживать и содержать автомобиль в соответствии с рекомендациями, представленными в информации для владельца.

Если информация на экране автомобиля отличается от печатной информации, правильной всегда считается печатная информация.

#### Дополнительная информация

- Электронное руководство для владельца в автомобиле (стр. 15)
- Страница поддержки Volvo Cars (стр. 18)
- Чтение руководства для владельца (стр. 19)

## Электронное руководство для владельца в автомобиле

Руководство для владельца можно прочитать на экране автомобиля<sup>3</sup>. Содержание имеет функцию поиска и удобную навигацию между разделами.

Откройте электронное руководство для владельца – нажмите кнопку **MY CAR** на центральной консоли, нажмите **OK/MENU** и выберите **Руководство для владельца**.

Относительно базовых функций навигации см. Управление системой. Ниже приводится более подробное описание.

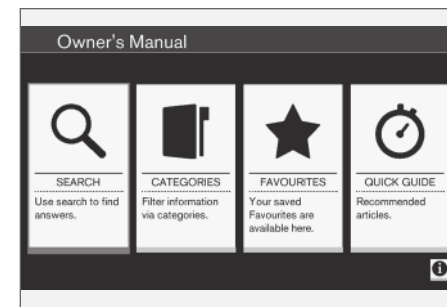

Начальная страница руководства для владельца.

<sup>3</sup> Только некоторые модели автомобиля.

« Существует четыре способа поиска информации в электронном руководстве для владельца:

- **Искать** – Функция поиска раздела.
- **Категории** – Все разделы, сгруппированные по категориям.
- **Избранное** – Быстрый доступ к избранным разделам.
- **Quick Guide** – ряд разделов с описанием стандартных функций.

Выберите информационный символ в нижнем правом углу, чтобы открыть информацию об электронном руководстве для владельца.

## **i** ВНИМАНИЕ

Во время движения электронное руководство для владельца не открывается.

## Искать

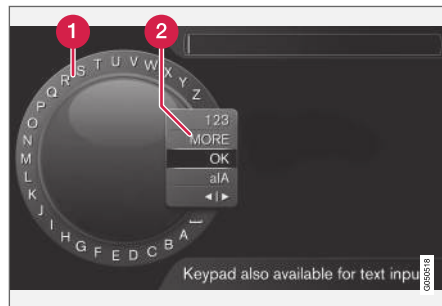

Поиск с помощью символического диска.

- 1 Список знаков.
- 2 Изменение режима ввода (см. таблицу ниже).

Пользуйтесь символическим диском для ввода поисковых слов, например, "ремень безопасности".

1. Поверните **TUNE** до нужной буквы и, чтобы подтвердить, нажмите **OK/MENU**. Вы можете также пользоваться кнопками с цифрами и буквами на панели управления центральной консоли.
2. Продолжите со следующей буквой и т.д.

3. Для перехода из режима набора к цифрам или специальным знакам или для проведения поиска, поворотом **TUNE** выберите один из вариантов (пояснение см. в таблице ниже) в списке выбора режима ввода (2) и нажмите **OK/MENU**.

<b>123/AB C</b>	Переход между буквами и цифрами выполняется с помощью <b>OK/MENU</b> .
<b>Далее</b>	Переход к специальным знакам выполняется с помощью <b>OK/MENU</b> .
<b>OK</b>	Выполняется поиск. Поверните <b>TUNE</b> , чтобы выбрать один из результатов, и нажмите <b>OK/MENU</b> , чтобы открыть этот раздел.

a/A	Для переключения между верхним и нижним буквенными регистрами используйте <b>OK/MENU</b> .
◀▶	<p>Переход от символического диска к строке поиска. Для перемещения курсора используйте <b>TUNE</b>. Ошибки в написании удалите с помощью <b>EXIT</b>. Чтобы вернуться к символическому диску, нажмите <b>OK/MENU</b>.</p> <p>Обратите внимание, что кнопки с цифрами и буквами на панели управления можно использовать для редактирования строки поиска.</p>

### Ввод данных с помощью цифровой клавиатуры



Цифровая клавиатура

Для ввода знаков вы можете также использовать кнопки **0-9**, **\*** и **#** на центральной консоли.

Когда вы нажимаете, например, **9**, под этой кнопкой появляется колонка со всеми знаками<sup>4</sup>, например, **W**, **x**, **y**, **z** и **9**. При кратком нажатии на кнопку курсор перемещается с одного знака на другой.

- Чтобы выбрать знак, остановите курсор на этом знаке – знак появляется в текстовой строке.
- Для удаления/отмены используйте **EXIT**.

Чтобы набрать цифру, удерживайте нажатой соответствующую кнопку.

### Категории

Разделы в руководстве для владельца сгруппированы по главным категориям или подкатегориям. Для удобства поиска один и тот же раздел может оказаться в нескольких подходящих категориях.

Поверните **TUNE**, чтобы вести поиск по дереву категорий, и нажмите **OK/MENU**, чтобы открыть выделенную категорию – – или выделенный раздел – . Нажмите **EXIT**, чтобы вернуться к предыдущей странице просмотра.

### Избранное

Здесь вы найдете разделы, сохраненные в избранном. В рубрике "Поиск в разделе" вы найдете информацию о том, как занести раздел в избранное.

Поверните **TUNE**, чтобы вести поиск в списке фаворитов, и нажмите **OK/MENU**, чтобы открыть раздел. Нажмите **EXIT**, чтобы вернуться к предыдущей странице просмотра.

### Quick Guide

Здесь представлен ряд разделов, которые помогут вам изучить часто используемые функции автомобиля. Эти разделы можно

<sup>4</sup> Алфавитные знаки для каждой кнопки могут отличаться и зависят от рынка/страны/языка.

- « также открыть из закладки "Категории", но здесь они сгруппированы для быстрого доступа.

Поверните **TUNE**, чтобы вести поиск в Quick Guide, и нажмите **OK/MENU**, чтобы открыть раздел. Нажмите **EXIT**, чтобы вернуться к предыдущей странице просмотра.

### Поиск в разделе

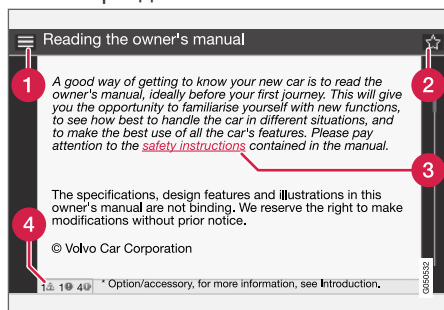

- 1 В начало** – открывается начальная страница руководства для владельца.
- 2 Избранное** – добавить/удалить раздел из списка фаворитов. Вы можете также нажать кнопку **FAV** на центральной консоли, чтобы добавить/удалит раздел из списка фаворитов.

- 3 Ссылка** – открывается указанный раздел.
- 4 Специальные тексты** – если в разделе содержатся тексты под рубрикой Предупреждение, Важно, Внимание, здесь вы можете увидеть соответствующий символ и количество таких текстов в разделе.

Поверните **TUNE** для поиска по ссылкам или просмотра раздела. Когда на экране вы пролистаете раздел до начала/конца, можно отрыть опции В начало и Избранное путем прокрутки на еще один шаг вверх/вниз. Нажмите **OK/MENU**, чтобы активировать опцию/ссылку. Нажмите **EXIT**, чтобы вернуться к предыдущей странице просмотра.

### Дополнительная информация

- Страница поддержки Volvo Cars (стр. 18)

## Страница поддержки Volvo Cars

На основном сайте и сайте поддержки Volvo Cars вы найдете дополнительную информацию о вашем автомобиле.

### Поддержка через Интернет

Зайдите на страницу [support.volvocars.com](http://support.volvocars.com) или использовать QR-код, представленный ниже. Страница поддержки доступна для большинства рынков.



QR-код позволяет войти на страницу поддержки.

Информация на странице поддержки доступна для поиска и может быть разделена на различные категории. Предлагается поддержка многих tex. Интернет-услуг и функций, Volvo On Call\*, навигационная система\* и приложения. Видео и пошаговые инструкции, объясняющие различные процедуры, включая подключение автомобиля к Интернету через мобильный телефон.

Информация, загружаемая с сайта поддержки

### Карты

Для автомобилей, оснащенных навигационной системой Sensus Navigation\*, имеется возможность загружать карты на сайте поддержки.

### Приложения

Для некоторых моделях Volvo начиная с модельных годов 2014 и 2015 руководство для владельца автомобиля доступно в виде приложения. Здесь вы также можете открыть приложение Volvo On Call\*.

### Руководства для владельца автомобиля предыдущих модельных лет

Руководства для владельца предыдущих модельных лет по-прежнему доступны здесь в формате PDF. Краткое руководство (Quick Guide) и дополнения также доступны на странице поддержки. Выберите модель автомобиля и год выпуска, чтобы загрузить нужную публикацию.

### Контакты

На странице поддержки есть контактная информация для поддержки клиентов и ближайшего дилера Volvo.

### Вход в систему на сайте Volvo Cars

Создайте личный Volvo ID и войдите в систему на сайте [www.volvocars.com](http://www.volvocars.com). После

этого вы получаете доступ к различной информации, в том числе о сервисном обслуживании, договорах и гарантиях. Здесь вы также найдете информацию об аксессуарах и программном обеспечении, предназначенных для вашей модели автомобиля.

### Дополнительная информация

- Volvo ID (стр. 25)

## Чтение руководства для владельца

Лучший способ познакомиться с вашим новым автомобилем — это прочитать настоящее руководство для владельца, желательно до первой поездки.

Из руководства для владельца вы можете узнать о новых функциях, о том, как лучше управлять автомобилем в различных ситуациях и как наиболее эффективно использовать различные свойства и возможности автомобиля. Особое внимание уделяйте приведенным в руководстве для владельца инструкциям по безопасности.

Мы постоянно проводим работы по улучшению нашей продукции. Усовершенствования могут приводить к тому, что информация, описания и иллюстрации, представленные в этом руководстве, будут отличаться от комплектации автомобиля. Мы сохраняем за собой право вносить изменения без предварительного уведомления.

© Volvo Car Corporation



### « Руководство для владельца в мобильных устройствах



#### **ВНИМАНИЕ**

Руководство для владельца можно загрузить в форме мобильного приложения (не для всех моделей автомобилей и мобильных устройств), см. [www.volvocars.com](http://www.volvocars.com).

В мобильном приложении вы найдете видеоматериалы, а также содержание с возможностью поиска и удобной навигацией между разделами.

**Дополнительные опции/  
дополнительное оборудование**  
Все типы опций/дополнительного оборудования обозначены звездочкой\*.

Помимо стандартного оборудования в настоящем руководстве пользователя описаны также опции (оборудование, устанавливаемое на заводе-изготовителе) и некоторые аксессуары (дополнительное оборудование, устанавливаемое позднее).

Оборудование, описанное в настоящем руководстве для владельца, установлено не на всех автомобилях. Автомобили комплектуются в зависимости от требований различных рынков сбыта и национальных или местных законов и правил.

Если вы не уверены в том, что входит в стандартный или опционный/дополнительный комплект поставки, обратитесь к дилеру Volvo.

#### Специальные рубрики

#### **⚠ ПРЕДОСТЕРЕЖЕНИЕ**

Предупреждающие тексты относительно риска получения травмы.

#### **! ВАЖНО**

Важно! Тексты рекомендаций относительно риска повреждения имущества.

#### **! ВНИМАНИЕ**

В текстах под рубрикой "ВНИМАНИЕ" вы найдете рекомендации или советы, облегчающие использование различных свойств и функциональных возможностей автомобиля.

#### Сноска

В руководстве для владельца приводится информация в виде сносок внизу страницы. Эта информация дополняет текст, в котором указывается номер сноски. Для обозначения сноски к тексту в таблице вместо цифр используются буквы.

#### Тексты сообщений

В автомобиле установлены дисплеи, на которых отображаются тексты меню и сообщений. По оформлению эти тексты отличаются от обычного текста в руководстве для владельца. Пример текстов меню и сообщений: **Мультимедиа**, **Передается местоположение**

#### Таблички

В автомобиле имеются различные таблички, в которых ясно и четко приводится важная информация. Эти таблички в автомобиле по нисходящей указывают степень важности предупреждения/информации.

## Предупреждение о возможных травмах



Символы ISO черного цвета на желтом фоне предупреждения, текст/рисунок белого цвета на черном поле сообщения. Используются для указания об опасности, которая в случае, если предупреждение игнорируется, может приводить к опасным или смертельным травмам.

## Повреждение имущества



Символы ISO белого цвета и текст/рисунок белого цвета на черном или синем фоне предупреждения и сообщения. Используются для указания об опасности, которая в случае если предупреждение игнорируется, может приводить к повреждению имущества.

## Информация



Символы ISO белого цвета и текст/рисунок белого цвета на черном поле сообщения.

### **ВНИМАНИЕ**

Приводимые в данном руководстве пользователя таблички могут отличаться от табличек, установленных в Вашем автомобиле. На иллюстрациях приводится лишь примерное изображение табличек и указывается их ориентировочное местоположение в автомобиле. Конкретная информация по вашему автомобилю приводится в соответствующих табличках, установленных в автомобиле.

### «« Списки операций

В Руководстве для владельца процедуры, которые необходимо выполнять в определенной последовательности, пронумерованы.

**1** Если поэтапная инструкция оснащена серией рисунков, то нумерация каждого момента аналогична соответствующему рисунку.

**A** Серии рисунков сопровождаются списками с буквенными обозначениями, в которых взаимный порядок инструкций может отличаться.

**1** Стрелки с цифрами и без цифр используются для наглядности перемещений.

**A** Стрелки с буквами используются для обозначения передвижений, когда порядок не имеет значения.

Если к поэтапной инструкции отсутствует серия из рисунков, то различные этапы обозначаются обычными цифрами.

### Списки позиций

**1** Для обозначения различных участков на обзорных рисунках используются красные кружки с цифрой. Эта же цифра приводится в списке позиций с описанием объекта, соответствующего данному рисунку.

### Маркированные списки

При перечислении в руководстве для владельца используется маркированный список.

Пример:

- Охлаждающая жидкость
- Масло для двигателя

### Дополнительная информация

Сопутствующая информация приводится также в других статьях близкой тематики.

### Иллюстрации

На некоторых иллюстрациях в этом руководстве представлены схематичные изображения, они могут отличаться от оформления автомобиля, которое зависит от комплектации автомобиля и рынка сбыта.

### Продолжение следует

»» Если раздел продолжается на следующем развороте, данный символ расположен справа внизу.

### Продолжение с предыдущей страницы

«« Если раздел продолжается с предыдущего разворота, данный символ расположен слева вверху.

### Дополнительная информация

- Руководство для владельца и окружающая среда (стр. 29)
- Страница поддержки Volvo Cars (стр. 18)



## Запись данных

Регистрация некоторых сведений о работе автомобиля и его функциях, а также любых аварий является составной частью деятельности Volvo в области повышения качества и безопасности продукции.

В вашем автомобиле установлен регистратор событий "Event Data Recorder" (EDR). Регистратор предназначен, прежде всего, для регистрации и воспроизведения данных, связанных с дорожными авариями или ситуациями, близкими к аварийным, например, при срабатывании подушек безопасности или при столкновении с дорожными препятствиями. Регистрируемые данные позволяют лучше понять работу систем автомобиля в рассмотренных выше типах ситуаций. EDR регистрирует данные, связанные с динамическими параметрами автомобиля и системами безопасности, в течение короткого промежутка времени, как правило, не более 30 секунд.

EDR, установленный в автомобиле, предназначен для того, чтобы при дорожных авариях или близких к аварийным ситуациях регистрировать следующие данные:

- Как действовали различные системы автомобиля
- Были ли затянuty/пристегнуты ремни безопасности водителя и пассажиров

- Использовал ли водитель педаль газа или тормоза
- С какой скоростью двигался автомобиль.

Эти данные позволяют лучше разбираться в обстоятельствах, при которых происходят дорожные аварии и наносятся травмы. EDR регистрирует данные только в случае нетривиальных аварийных ситуаций – в стандартных дорожных условиях EDR не проводит регистрацию данных. Система никогда не регистрирует сведения о том, кто управляет автомобилем, а также географические координаты места аварии или нештатной ситуации. В то время как другие организации такие, например, как полиция, могут использовать эти данные в сочетании с персональной информацией, которая в установленном порядке регистрируется в случае дорожной аварии. Для интерпретации зарегистрированных данных необходимо специализированное оборудование, а также доступ к автомобилю или к EDR.

В автомобиле кроме EDR установлены несколько компьютеров, которые непрерывно контролируют и проверяют работу систем автомобиля. Они могут сохранять данные для стандартных дорожных условий, но прежде всего, регистрируют отклонения, связанные с работой компонентов и функций автомобиля или с задейст

нием активных систем поддержки водителя (например, City Safety и функции автоматического торможения).

Часть регистрируемой информации требуется для того, чтобы при проведении обслуживания и ремонта механики могли выполнить диагностику и устранить неисправности, возникшие в автомобиле. Регистрируемая информация используется также для того, чтобы действия компания Volvo соответствовали требованиям законодательства и органов власти. Информация, регистрируемая в автомобиле, хранится в компьютерах автомобиля до проведения сервисного обслуживания или ремонтных работ.

Кроме того, зарегистрированная информация может также в виде совокупных данных использоваться в исследованиях и разработках новой продукции, направленных на дальнейшее повышение безопасности и качества автомобилей Volvo.

Компания Volvo не будет способствовать разглашению этой сохраненной информации без вашего согласия. Однако компания Volvo может быть вынуждена в соответствии с требованиями национального законодательства и нормативов предоставить данную информацию полиции или другим органам власти, имеющим право на получение данной информации. Для считывания и анализа зарегистрированных данных требуется



## ВВЕДЕНИЕ

специализированное оборудование, которое имеется у компании Volvo и в мастерских, связанных с компанией договором. Компания Volvo несет ответственность за то, чтобы информация, получаемая компанией при проведении сервисных и ремонтных работ, хранилась и обрабатывалась надежным способом в соответствии с существующими требованиями законодательства. За дополнительной информацией обращайтесь дилеры Volvo.

### Аксессуары и дополнительная оснастка

Неправильное подключение или установка принадлежностей и дополнительного оборудования могут отрицательно повлиять на электронную систему автомобиля.

Некоторые аксессуары функционируют только при условии, что соответствующее программное обеспечение установлено в компьютерной системе Вашего автомобиля. Поэтому перед установкой дополнительного оборудования и принадлежностей, подключаемых или влияющих на электрическую систему автомобиля, Volvo рекомендует обязательно обратиться на официальную станцию техобслуживания Volvo.

**Теплоотражающее ветровое стекло\***  
На ветровое стекло нанесена теплоотражающая пленка (ИК), снижающая поток тепловых солнечных лучей в салоне.

Если для проезда пунктов оплаты используется транспондер или аналогичное оборудование, его необходимо установить таким образом, чтобы он не был закрыт теплоотражающей пленкой. Если электронное оборудование устанавливается за стеклом, на которое нанесена теплоотражающая пленка, она может нарушить работу такого устройства.

Не забывайте о том, что транспондер не должен закрывать или создавать помехи для работы датчиков и камер, которые встроены в стекло или установлены рядом с ветровым стеклом.

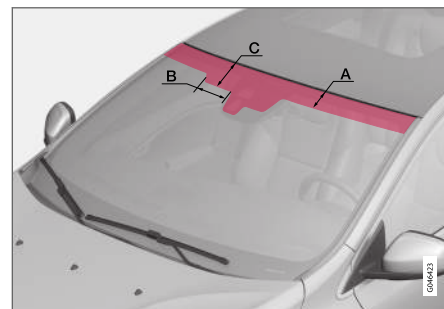

Область, где ИК пленка отсутствует.

	Размеры
A	65 мм
B	150 мм
C	125 мм

## Volvo ID

Volvo ID открывает доступ к широкому спектру персональных онлайн-услуг Volvo<sup>5</sup>.

Примеры услуг:

- Автомобиль с Интернет-подключением\* – для некоторых функций и услуг требуется регистрация персонального кода Volvo ID вашего автомобиля, например, чтобы отправить адрес с карты в сети Интернет непосредственно в автомобиль.
- Volvo On Call\* – Volvo ID используется для входа в приложение Volvo On Call.

### Преимущества Volvo ID

- Имя пользователя и пароль для доступа к онлайн-услугам, т.е. необходимо запомнить только одно имя пользователя и один пароль.
- При изменении имени пользователя/пароля для одной услуги (например, Volvo On Call) они автоматически изменяются и для других услуг.

### Создание Volvo ID

Для создания Volvo ID вы должны указать адрес электронной почты. Затем для завершения регистрации выполните инструкции,

которые вы получите в автоматически генерируемом электронном сообщении на указанный вами адрес. Вы можете создать код Volvo ID в одной из следующих услуг:

- Сайт Volvo Cars – откройте [www.volvocars.com](http://www.volvocars.com) и зайдите в систему<sup>6</sup> с помощью значка вверху справа. Выберите создание Volvo ID.
- В автомобиле с интернет-подключением\* – укажите адрес электронной почты для приложения, в котором запрашивается Volvo ID, и выполните инструкции. Или дважды нажмите кнопку подключения  на центральной консоли, выберите **Приложения** → **Настройки** а затем выполните инструкции.
- Volvo On Call\* – загрузите последнюю версию приложения Volvo On Call. На начальной странице выберите создание Volvo ID, укажите адрес электронной почты и выполните инструкции.

### Дополнительная информация

- Страница поддержки Volvo Cars (стр. 18)

<sup>5</sup> Список доступных услуг постоянно изменяется и зависит от уровня комплектации автомобиля и рынка.

<sup>6</sup> Действует на некоторых рынках.

### Экологическая концепция

Volvo Car Corporation непрерывно разрабатывает безопасную и более эффективную

продукцию и решения, направленные на снижение негативного воздействия на окружающую среду.



Забота об окружающей среде является одним из основополагающих принципов деятельности всех подразделений Volvo Cars. Природоохранная деятельность охватывает весь жизненный цикл автомобиля и рассматривает воздействие автомобиля на окружающую среду, начиная с этапа конструирования и заканчивая утилизацией и восстановлением. Основополагающий принцип Volvo Cars заключается том, что воздействие каждого нового продукта на окружающую среду должно быть меньше, чем воздействие замещаемого им продукта.

Деятельность Volvo в области охраны окружающей среды привела к созданию более эффективных и экологически чистых силовых агрегатов Drive-E. Volvo заботится и о состоянии личного пространства в автомобиле – благодаря, например, климатической установке воздух в салоне Volvo чище, чем снаружи.

Ваш Volvo соответствует жестким международным требованиям в области охраны окружающей среды. Все производственные помещения Volvo должны отвечать требованиям сертификата ISO 14001, который определяет системный подход организации в

вопросах охраны окружающей среды, обеспечивающий процесс постоянного совершенствования со снижением экологической нагрузки. Присвоение сертификата ISO означает также выполнение действующих экологических норм и законодательства. Кроме того Volvo требует, чтобы и партнеры также соблюдали эти требования.

#### Расход топлива

В связи с тем, что основное воздействие автомобиля на окружающую среду происходит в процессе эксплуатации, основные усилия Volvo Cars в области охраны при-

роды направлены на снижение расхода топлива и выбросов диоксида углерода и других загрязняющих воздух веществ. Все автомобили Volvo конкурентоспособны в отношении расхода топлива в соответствующих классах. Чем меньше расход топлива, тем ниже в общем случае уровень выбросов двуоксида углерода — газа, создающего парниковый эффект.

### **Внесите свой вклад в улучшение окружающей среды**

Энергоэффективный и экономичный автомобиль способствует не только снижению нагрузки на окружающую среду, но и позволяет снизить расходы владельца на его содержание. Водитель может самостоятельно снизить расход топлива, что позволяет экономить деньги и способствует улучшению окружающей среды – ниже вы найдете несколько советов:

- Планируйте экономичную среднюю скорость. На скорости выше прим. 80 км/ч (50 миль/ч) и ниже 50 км/ч (30 миль/ч) увеличивается энергопотребление.
- Следуйте рекомендованным интервалам по сервисному и профилактическому обслуживанию автомобиля, указанным в Книжке по гарантии и сервису.
- Не допускайте работы двигателя на холостых оборотах – выключайте двига-

тель при длительном ожидании. Выполняйте местные предписания.

- Планируйте поездку – многочисленные ненужные остановки и неравномерная скорость езды приводят к повышению расхода топлива.
- Если в автомобиле установлен предварительный подогреватель двигателя\*, включайте его перед холодным запуском – повышается способность холодного старта и снижается износ в холодную погоду, при этом двигатель быстрее достигает нормальной рабочей температуры, что приводит к снижению расхода топлива и уровня выбросов.

Не забывайте утилизировать опасные для окружающей среды отходы, например, батареи и масло, экологически безопасным способом. В случае сомнений проконсультируйтесь в мастерской о способе утилизации таких отходов – мы рекомендуем официальную станцию техобслуживания Volvo.

Следуя этим советам, вы экономите деньги, сохраняете ресурсы планеты и продлеваете срок службы автомобиля. Дополнительную информацию и другие советы см. Eco guide (стр. 77), Экономичное вождение (стр. 342) и Расход топлива (стр. 460).

### **Эффективная очистка отработавших газов**

Ваш автомобиль Volvo изготовлен в соответствии с концепцией "Чистота внутри и снаружи" – концепция, которая предусматривает как чистую среду в салоне, так и высокую степень очистки отработанных газов. Во многих случаях уровень выбросов отработанных газов намного ниже действующих нормативов.

#### **Чистый воздух в салоне**

Фильтр в салоне препятствует проникновению в салон пыли и пыльцы через воздухозаборник.

Система контроля качества воздуха IAQS\* (Interior Air Quality System), следит за тем, чтобы воздух, поступающий в салон, был чище, чем снаружи в транспортном потоке.

Система очищает воздух в салоне от таких примесей, как твердые микрочастицы, углеводороды, оксиды азота и приповерхностный озон. Если воздух снаружи загрязнен, забор воздуха прекращается и начинается рециркуляция воздуха. Подобная ситуация может встречаться, например, в плотном транспортном потоке, пробках или туннелях.

IAQS является частью пакета Clean Zone Interior Package (CZIP)\*, в который также входит функция запуска вентилятора, когда автомобиль отпирается дистанционным ключом.



### « Интерьер

Все материалы отделки салона каждого Volvo, специально отобранные и проверенные, обеспечивают уютную и приятную атмосферу. Ряд деталей отделки изготовлены вручную, например, швы рулевого колеса. Интерьер проверен на отсутствие резких запахов или веществ, которые могут вызывать расстройства, например, в жаркую погоду или под действием яркого света.

### Станции техобслуживания Volvo и экология

Регулярное обслуживание создает условия для увеличения срока службы автомобиля с сохранением низкого расхода топлива. Это также способствует сохранению более чистой окружающей среды. Ваш автомобиль становится частью системы Volvo, если вы доверяете мастерским Volvo проводить сервис и обслуживание автомобиля. Volvo уделяет внимание организации помещений мастерских с целью предотвращения проливов и выбросов в окружающую среду. Персонал станций техобслуживания обладает необходимыми знаниями и оборудованием, что гарантирует максимальную экологическую безопасность.

### Утилизация

В своей работе Volvo использует концепцию жизненного цикла, и поэтому очень важно, чтобы утилизация автомобиля выполнялась

с учетом экологических требований. Восстановлению подлежит практически весь автомобиль. Поэтому мы просим последнего владельца автомобиля обратиться к дилеру, который укажет организацию, имеющую сертификат/разрешение на проведение работ по утилизации.

### Дополнительная информация

- Руководство для владельца и окружающая среда (стр. 29)

## Руководство для владельца и окружающая среда

Источником бумажной массы, использованной для печатной публикации данного руководства для владельца, послужили леса, сертифицированные Forest Stewardship Council®, или другие контролируемые источники.

Символ FSC® указывает на то, что источником бумажной массы, использованной для печатной публикации данного руководства для владельца, послужили леса, сертифицированные FSC®, или другие контролируемые источники.

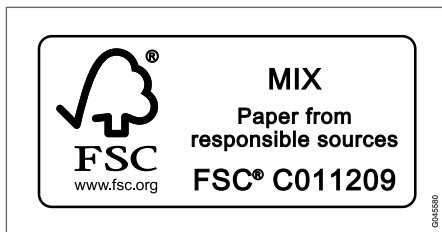

### Дополнительная информация

- Экологическая концепция (стр. 26)

## Ламинированное стекло



Усиленное стекло - это дополнительная защита от взлома и повышенная звукоизоляция салона. В ветровом и всех других\* окнах установлено многослойное стекло.





БЕЗОПАСНОСТЬ

## Общие сведения о ремнях безопасности

Если не пристегнуть ремень безопасности, резкое торможение может иметь серьезные последствия. Поэтому проверьте, чтобы перед поездкой все пассажиры пристегнули ремни безопасности.

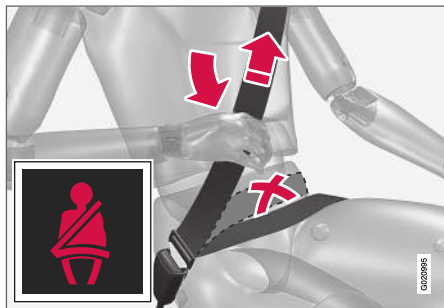

Необходимо натянуть набедренную ленту по бедрам, протянув диагональную ленту ремня вверх к плечу. Набедренная часть ремня должна располагаться низко (не на животе).

Для того чтобы ремень безопасности обеспечивал максимальную защиту необходимо чтобы он плотно прилегал к телу. Не отклоняйте спинку сиденья слишком далеко назад; ремень безопасности предназначен для обеспечения защиты при нормальном положении.

Напоминание пассажирам о необходимости пристегнуть (стр. 33) ремни безопасности

подается в виде звукового и светового сигнала (стр. 35).

### Думайте

- Нельзя использовать застёжки и т.п., мешающие нормальному прилеганию ремня безопасности
- Ремень безопасности не должен быть скручен или перевернут.

### ⚠ ПРЕДОСТЕРЕЖЕНИЕ

Ремни безопасности и подушки безопасности работают совместно. Если ремень не используется или используется неправильно, это сказывается и на действии подушки безопасности в случае столкновения.

### ⚠ ПРЕДОСТЕРЕЖЕНИЕ

Каждый ремень безопасности предназначен только для одного человека.

### ⚠ ПРЕДОСТЕРЕЖЕНИЕ

Запрещается самостоятельно вносить изменения или ремонтировать ремень безопасности. Volvo рекомендует обратиться на официальную станцию техобслуживания Volvo.

Если ремень безопасности подвергся большой нагрузке, например, в случае столкновения, весь ремень безопасности следует заменить. Даже если ремень безопасности выглядит неповрежденным, его защитные свойства могут быть частично утрачены. Заменяйте также изношенный и поврежденный ремень безопасности. Новый ремень безопасности должен быть одобрен и предназначен для установки на то же место, что и заменяемый.

### Дополнительная информация

- Ремень безопасности - при беременности (стр. 34)
- Ремень безопасности - расстегивание (стр. 34)
- Натяжитель ремня безопасности (стр. 36)

## Ремень безопасности - застегнут

Перед началом движения пристегните ремень безопасности (стр. 32).

Медленно вытяните ремень и застегните его, вставив язычок в замок ремня. Громкий щелчок указывает на фиксацию ремня.

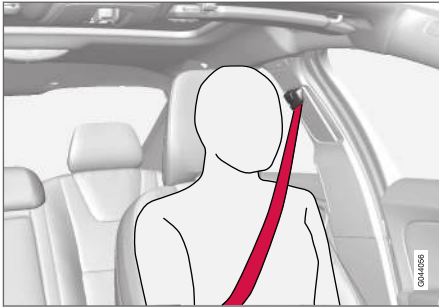

Правильное положение ремня безопасности.

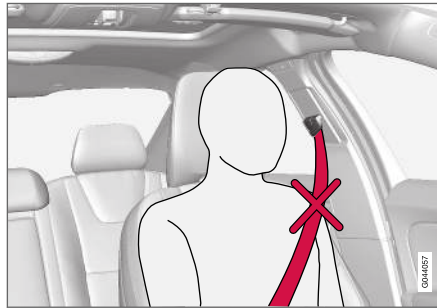

Неправильное положение ремня безопасности. Ремень должен плотно прилегать к плечу.



Регулировка ремня безопасности по высоте. Нажмите кнопку и переместите ремень безопасности по высоте. Установите ремень как можно выше, но так, чтобы он не касался шеи.

На заднем сидении язычок замка центрального места подходит только к определенному замку.

## Думайте

Ремень безопасности блокируется и не вытягивается:

- если вытягивать его резко
- во время торможения и ускорения
- если автомобиль сильно наклонен.

## Дополнительная информация

- Ремень безопасности - при беременности (стр. 34)
- Ремень безопасности - расстегивание (стр. 34)
- Натяжитель ремня безопасности (стр. 36)
- Напоминание о ремне безопасности (стр. 35)

### Ремень безопасности - расстегивание

Отстегните ремни безопасности (стр. 32) после остановки автомобиля.

Нажмите на красную кнопку в замке и дайте катушке втянуть ремень. Если ремень не втянулся полностью, подайте его вручную, чтобы он не провисал.

### Дополнительная информация

- Ремень безопасности - застегнут (стр. 33)
- Напоминание о ремне безопасности (стр. 35)

### Ремень безопасности - при беременности

Следует обязательно пользоваться ремнем безопасности (стр. 32) во время беременности, при этом очень важно использовать его правильно.

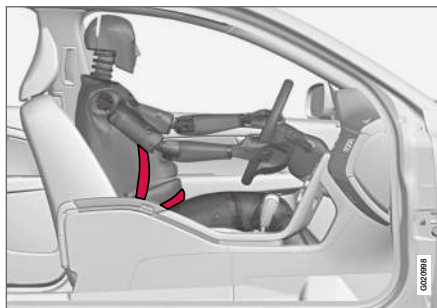

Ремень безопасности должен плотно прилегать к плечу, а диагональная часть ремня должна располагаться посередине на груди и сбоку живота.

Набедренная часть ремня безопасности должна плоско лежать на бедрах как можно ниже под животом. Не допускайте, – чтобы она скользила вверх по животу. Необходимо, чтобы ремень безопасности плотно прилегал к телу, не провисая. Следите также за тем, чтобы ремень безопасности не был перекручен.

Вследствие того, что беременность изменяет фигуру спереди, беременным водителям следует регулировать сиденье (стр. 92) и рулевое колесо (стр. 97), чтобы не терять возможность управлять автомобилем (это означает, что водитель должен легко доставать рулевое колесо и ножные педали). Следует устанавливать максимальное расстояние между животом и рулевым колесом.

### Дополнительная информация

- Ремень безопасности - застегнут (стр. 33)
- Ремень безопасности - расстегивание (стр. 34)

## Напоминание о ремне безопасности

Напоминание пассажирам о необходимости пристегнуть (стр. 33) ремни безопасности подается в виде звукового и светового сигнала.



Звуковое напоминание зависит от скорости, а иногда подается по времени. Световое предупреждение расположено в потолочной консоли и в комбинированном приборе (стр. 72).

На детские кресла действие системы напоминания о ремне безопасности не распространяется.

## Заднее сиденье

Напоминание о ремне безопасности на заднем сидении включает две составляющие функции:

- Информирование о том, какие ремни безопасности (стр. 32) используются на заднем сидении. При использовании ремней безопасности или если открывается одна из задних дверей, в комбинированном приборе появляется сообщение. Сообщение автоматически квитируется примерно через 30 секунд езды или после нажатия кнопки **OK** на рычаге указателей поворотов (стр. 124). Если кто-то в автомобиле не пристегнулся ремнем безопасности, это сообщение квитируется только вручную, путем нажатия кнопки **OK** на рычаге указателей поворотов.
- Напоминает о том, что во время движения отстегнут один из ремней безопасности на заднем сидении. Напоминание поступает в виде сообщения в комбинированном приборе в сочетании со звуковым и световым сигналом. Напоминание аннулируется, если ремень безопасности вновь пристегивается, но может также подтверждаться вручную нажатием кнопки **OK**.

На информационном дисплее комбинированного прибора показывается, какие ремни

используются. Эта информация показывается постоянно.

## Натяжитель ремня безопасности

Ремни безопасности (стр. 32) на стороне водителя, на стороне пассажира и на крайних задних сиденьях снабжены преднатяжителями. Механизм в преднатяжителе ремня натягивает ремень безопасности при достаточно сильном столкновении. При этом ремень безопасности более эффективно удерживает пассажира.

### **⚠ ПРЕДОСТЕРЕЖЕНИЕ**

Запрещается застегивать язычок ремня безопасности пассажира в замок на стороне водителя. Следите за тем, чтобы застегивать язычок ремня безопасности в замок с соответствующей стороны. Берегите от повреждений ремни безопасности и не вставляйте посторонние предметы в замок ремня. В этом случае при столкновении возможны отклонения в функционировании ремней безопасности и замков. Опасность серьезных травм.

### Дополнительная информация

- Общие сведения о ремнях безопасности (стр. 32)

## Безопасность - предупреждающий символ

Этот предупреждающий символ появляется при обнаружении неисправности в ходе поиска неисправностей и при активировании системы. В случае необходимости этот предупреждающий символ появляется на информационном дисплее комбинированного прибора (стр. 72) вместе с сообщением.

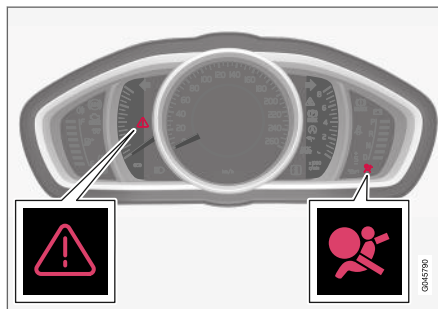

Треугольный знак аварийной остановки и предупреждающий символ для системы подушек безопасности (стр. 37) в аналоговом комбинированном приборе.

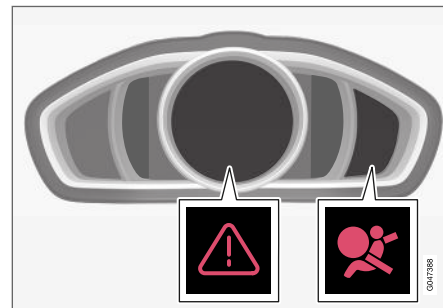

Треугольный знак аварийной остановки и предупреждающий символ для системы подушек безопасности в цифровом комбинированном приборе.

Предупреждающий символ в комбинированном приборе включается, когда дистанционный ключ устанавливается в положение ключа II (стр. 91). При каждом включении зажигания выполняется процедура поиска неисправности. Этот символ гаснет прим. через 6 секунд, если система надувных подушек безопасности исправна.

Этот предупреждающий символ появляется при обнаружении неисправности в ходе поиска неисправностей и при активировании системы. В случае необходимости этот предупреждающий символ появляется на дисплее вместе с сообщением. Если предупреждающий символ неисправен, загорается предупреждающий треугольник, и на

дисплее появляется **Подушка SRS**  
**Требуется ремонт** или **Подушка SRS**  
**Срочно ремонт**. Volvo рекомендует неза-  
 медлительно обратиться на официальную  
 станцию техобслуживания Volvo.

### **⚠ ПРЕДОСТЕРЕЖЕНИЕ**

Если предупреждающий символ системы подушек безопасности продолжает гореть или включается во время движения, это свидетельствует о неправильном функционировании системы подушек безопасности. Символ указывает на неисправность в системе подушек безопасности, в системе ремней безопасности, SIPS, в системе IC или другую неисправность системы. Volvo рекомендует без промедления обратиться на официальную станцию техобслуживания Volvo.

### Дополнительная информация

- Общие сведения о режиме безопасности (стр. 48)

### Система подушек безопасности

При фронтальном столкновении подушки безопасности помогают защитить водителя и пассажиров от травм головы, лица и груди.

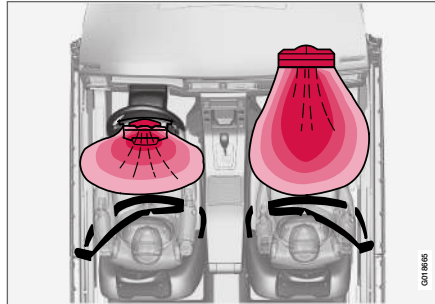

Система подушек безопасности установлена сверху, автомобиль с левосторонним управлением.

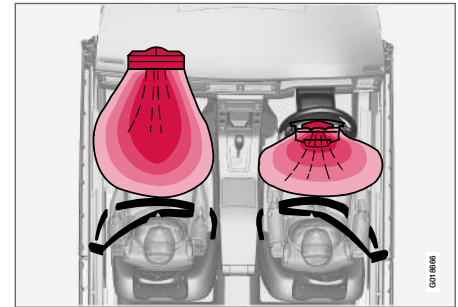

Система подушек безопасности установлена сверху, автомобиль с правосторонним управлением.

Система состоит из подушек безопасности и датчиков. Датчики реагируют на достаточно сильное столкновение, и подушка/подушки безопасности надуваются, нагреваясь при этом. В момент столкновения подушка безопасности смягчает удар, который получает человек в автомобиле. Когда в момент удара подушка сдвигается, она сдувается. При этом в салоне появляется небольшое количество дыма, что абсолютно нормально. Весь процесс, включая надувание и сдувание подушки безопасности, происходит в десятые доли секунды.

Если подушки безопасности сработали, рекомендуется следующее:

- Доставка автомобиля. Volvo рекомендует доставить автомобиль на официальную станцию техобслуживания Volvo. Запрещается управлять автомобилем со сработавшими подушками безопасности.
- Volvo рекомендует доверить официальной станции техобслуживания Volvo замену компонентов в системах безопасности автомобиля.
- Обязательно обратитесь к врачу.

### ПРЕДОСТЕРЕЖЕНИЕ

Модуль управления системой подушек безопасности расположен в центральной консоли. Если на центральную консоль попала вода или другая жидкость, отсоедините провода от аккумулятора. Не запускайте двигатель, так как надувные подушки безопасности могут сработать. Отбуксируйте автомобиль. Volvo рекомендует отбуксировать автомобиль на официальную станцию техобслуживания Volvo.

### ПРЕДОСТЕРЕЖЕНИЕ

Никогда не ездите с развернутыми подушками безопасности. Это может осложнить управление автомобилем. Также могут быть повреждены другие системы безопасности. Дым и пыль, образующиеся при раскрытии подушек, при длительном воздействии могут вызывать раздражение/повреждения кожи и глаз. При раздражении - промойте холодной водой. Материал подушек при быстром их раскрытии может вызывать повреждения от трения и даже ожоги кожи.

### ПРЕДОСТЕРЕЖЕНИЕ

По поводу ремонта Volvo рекомендует обращаться на официальную станцию техобслуживания Volvo. Неправильное вмешательство в систему подушек безопасности может помешать их правильному срабатыванию и привести к серьезным травмам.

### ВНИМАНИЕ

Датчики срабатывают по-разному в зависимости от силы столкновения и от того, используются или нет ремни безопасности. Относится ко всем ремням безопасности, кроме среднего места на заднем сидении.

Поэтому в некоторых аварийных ситуациях активируется только одна подушка безопасности, или они вообще не активируются. Датчики регистрируют силу столкновения, действующую на автомобиль, и в зависимости от этого срабатывает одна или несколько подушек безопасности.

### Дополнительная информация

- Надувные подушки безопасности на стороне водителя (стр. 39)
- Подушка безопасности пассажира (стр. 39)
- Безопасность - предупреждающий символ (стр. 36)



## Надувные подушки безопасности на стороне водителя

В качестве дополнения к ремню безопасности (стр. 32) на стороне водителя автомобиль оснащен двумя подушками безопасности (стр. 37).

Одна из этих подушек безопасности сложена в центральной части рулевого колеса. Такое рулевое колесо имеет маркировку **AIRBAG**.

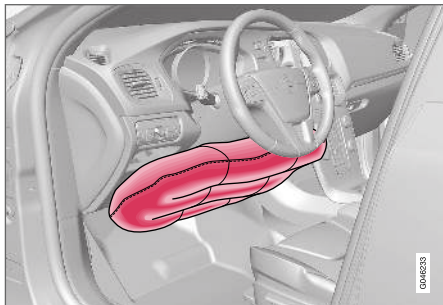

Коленная подушка безопасности на стороне водителя, автомобиль с левосторонним управлением.

Другая подушка безопасности (на высоте колен) установлена в нижней части приборной панели на стороне водителя; маркировка на панели **AIRBAG**.

## ⚠ ПРЕДОСТЕРЕЖЕНИЕ

Ремни безопасности и подушки безопасности работают совместно. Если ремень не используется или используется неправильно, это сказывается и на действии подушек безопасности в случае столкновения.

### Дополнительная информация

- Подушка безопасности пассажира (стр. 39)

## Подушка безопасности пассажира

В качестве дополнения к ремню безопасности (стр. 32) на стороне пассажира автомобиль оснащен подушкой безопасности (стр. 37).

Подушка безопасности сложена в отделении над перчаточным ящиком. Такая панель имеет маркировку **AIRBAG**.

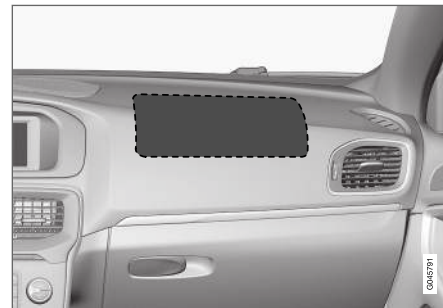

Расположение подушки безопасности на стороне пассажира в автомобиле с левосторонним управлением.

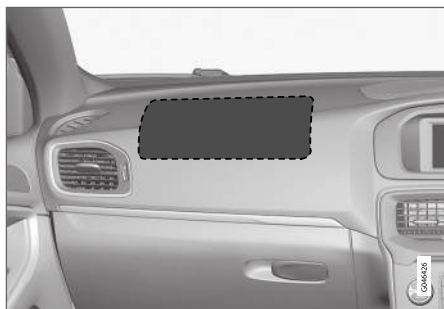

Расположение подушки безопасности на стороне пассажира в автомобиле с правосторонним управлением.

Табличка для подушки безопасности пассажира



Табличка на солнцезащитном козырьке со стороны пассажира.

Расположение предупреждающей таблички для подушки безопасности пассажира показано выше.

### **⚠ ПРЕДОСТЕРЕЖЕНИЕ**

Запрещается устанавливать повернутое назад детское кресло на сиденье, защищенное активированной подушкой безопасности. В противном случае возникает угроза жизни ребенка или причинение ему серьезных травм.

### **⚠ ПРЕДОСТЕРЕЖЕНИЕ**

Ремни безопасности и подушки безопасности работают совместно. Если ремень не используется или используется неправильно, это сказывается и на действии подушки безопасности в случае столкновения.

Чтобы избежать травм при срабатывании подушек безопасности, пассажиры должны сидеть по возможности вертикально, поставив ноги на пол и опираясь спиной на спинки сидений. Ремни безопасности должны быть застегнуты.

### **⚠ ПРЕДОСТЕРЕЖЕНИЕ**

Не размещайте предметы перед приборной панелью и поверх нее, там где находится подушка безопасности для переднего пассажирского сиденья.

### **⚠ ПРЕДОСТЕРЕЖЕНИЕ**

Не разрешайте никому стоять или сидеть перед креслом пассажира.

Запрещается перевозить ребенка на переднем сиденье пассажира в повернутом против движения детском кресле, если подушка безопасности активирована.

Пассажирам (и детям и взрослым) запрещается сидеть на переднем сиденье по ходу движения, когда подушка безопасности пассажира отключена.

Нарушение вышеперечисленных правил может привести к серьезным травмам со смертельным исходом.

### **Переключатель - PACOS\***

Подушку безопасности пассажира на переднем сидении можно отключить (стр. 41), если автомобиль оснащен переключателем PACOS (Passenger Airbag Cut Off Switch).

### **⚠ ПРЕДОСТЕРЕЖЕНИЕ**

Если в автомобиле установлена подушка безопасности для пассажира на переднем сиденье, но отсутствует переключатель PACOS (Passenger Airbag Cut Off Switch), эта подушка безопасности активирована всегда.

## Дополнительная информация

- Надувные подушки безопасности на стороне водителя (стр. 39)
- Защита ребенка (стр. 53)

### Подушка безопасности пассажира – активирование/отключение\*

Подушку безопасности пассажира (стр. 39) на переднем сидении можно отключить, если автомобиль оснащен переключателем PACOS (Passenger Airbag Cut Off Switch).

#### Переключатель - PACOS

Выключатель подушки безопасности для сиденья пассажира (PACOS) находится на краю приборной панели со стороны пассажира и становится доступным, когда открыта дверь.

Контролируйте правильное положение переключателя. Для изменения положения можно использовать плоский ключ (стр. 183), который находится в дистанционном ключе.

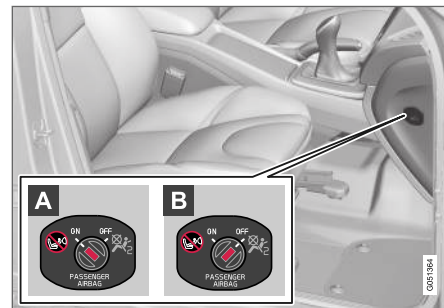

Расположение переключателя подушки безопасности.

- A ON** – подушка безопасности активирована. Когда переключатель находится в этом положении, любой пассажир (ребенок или взрослый) может без риска сидеть на месте пассажира по ходу движения.
- B OFF** – подушка безопасности отключена. Когда переключатель находится в этом положении, ребенок в установленном против движения детском кресле может без риска сидеть на переднем пассажирском сиденье.



### **⚠ ПРЕДОСТЕРЕЖЕНИЕ**

**Активированная подушка безопасности**  
(место пассажира):

Запрещается перевозить ребенка на переднем сиденье пассажира в повернутом против движения детском кресле, когда подушка безопасности пассажира активирована.

**Отключенная подушка безопасности**  
(место пассажира):

Пассажирам (и детям и взрослым) запрещается сидеть на переднем сиденье по ходу движения, когда подушка безопасности пассажира отключена.

Нарушение вышеперечисленных правил может привести к серьезным травмам со смертельным исходом.

### **ⓘ ВНИМАНИЕ**

Когда дистанционный ключ находится в положении ключа II (стр. 91), в комбинарованном приборе в течение прим. 6 секунд показывается предупреждающий символ (стр. 36) подушки безопасности.

Затем включается индикация в потолочной консоли, которая показывает, что подушка безопасности пассажира исправна.

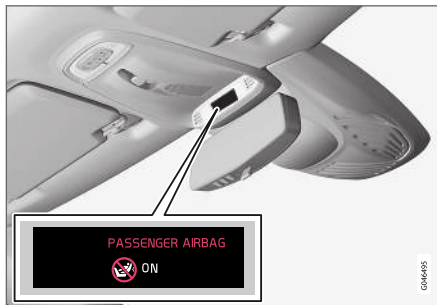

Индикация, которая указывает, что подушка безопасности на стороне пассажира активирована.

Текстовое сообщение и предупреждающий символ в потолочной консоли указывают, что подушка безопасности пассажира на

переднем сидении активирована (см. предыдущий рисунок).

### **⚠ ПРЕДОСТЕРЕЖЕНИЕ**

Запрещается устанавливать на переднее сиденье пассажира повернутое против движения детское кресло, когда подушка безопасности пассажира активирована и в потолочной консоли горит символ . В противном случае возникает угроза жизни ребенка.

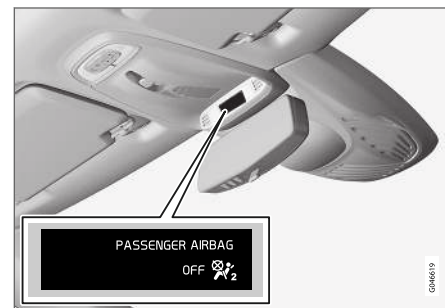

Индикация, указывающая, что подушка безопасности на стороне пассажира отключена.

Текстовое сообщение и символ в потолочной консоли указывают, что подушка безопасности пассажира на переднем сидении отключена (см. предыдущий рисунок).

**⚠ ПРЕДОСТЕРЕЖЕНИЕ**

Не разрешайте занимать место пассажира, если сообщение в потолочной консоли указывает, что подушка безопасности отключена, и одновременно с этим в комбинированном приборе показывается предупреждающий символ (стр. 36) системы подушек безопасности. Это указывает на наличие серьезной неисправности. Без промедления обратитесь в мастерскую. Volvo рекомендует обратиться на официальную станцию техобслуживания Volvo.

**⚠ ПРЕДОСТЕРЕЖЕНИЕ**

Нарушение вышеперечисленных правил может быть опасно для жизни пассажиров автомобиля.

## Дополнительная информация

- Защита ребенка (стр. 53)

**Боковая подушка безопасности (SIPS)**

При боковом столкновении SIPS (Side Impact Protection System) направляет большую часть силы удара на балки, стойки, пол, крышу и другие элементы кузова автомобиля. Боковые подушки безопасности на стороне водителя и пассажира защищают грудь и бедра и являются важным элементом системы SIPS.



Система SIPS-bag состоит из двух основных частей: боковой подушки безопасности и датчиков. Боковая подушка безопасности смонтирована на раме спинки переднего кресла.

При достаточно сильном столкновении датчики реагируют, и боковая подушка надувается. Боковая подушка безопасности

надувается между пассажиром и дверной панелью и тем самым гасит силу удара, направленную на пассажира, в момент столкновения. Когда в момент удара подушка сдавливается, она сдувается. Обычно боковая подушка безопасности срабатывает только на стороне удара.

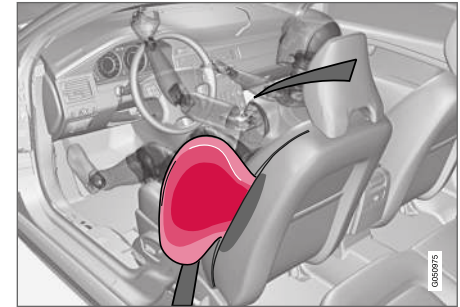

Место водителя, автомобиль с левосторонним управлением.

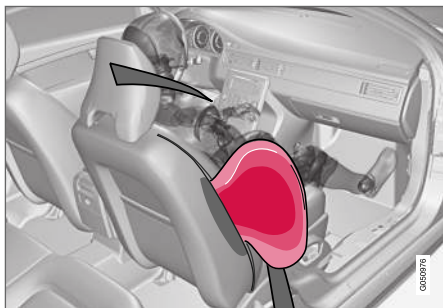

Место пассажира, автомобиль с левосторонним управлением.

### ПРЕДОСТЕРЕЖЕНИЕ

- Volvo рекомендует выполнять ремонт только на официальных станциях техобслуживания Volvo. Неправильное вмешательство в систему подушек безопасности может помешать их правильному срабатыванию и привести к серьезным травмам.
- Не кладите посторонние предметы между внешней стороной сиденья и дверной панелью, так как это пространство может потребоваться для раскрытия боковой подушки безопасности.
- Volvo рекомендует использовать только такие чехлы сидений, которые одобрены Volvo. Другие чехлы могут нарушать работу боковых подушек безопасности.
- Боковые подушки безопасности являются дополнением к ремням безопасности. Обязательно пользуйтесь ремнем безопасности!

### Дополнительная информация

- Надувные подушки безопасности на стороне водителя (стр. 39)
- Подушка безопасности пассажира (стр. 39)
- Надувной занавес (IC) (стр. 45)

### SIPS и оборудование для защиты детей

Боковая подушка безопасности не снижает защитные свойства автомобиля в отношении детского кресла или детской опорной подушки.

## Надувной занавес (IC)

Надувной занавес помогает во время столкновения защитить голову водителя и пассажиров от ударов о внутренние поверхности автомобиля.



Надувной занавес IC (Inflatable Curtain) является составной частью системы SIPS (стр. 43). Он смонтирован в облицовке потолка вдоль боковин автомобиля и защищает водителя и пассажиров на внешних местах в автомобиле. При достаточно сильном столкновении датчики реагируют, и занавес надувается.

### **⚠ ПРЕДОСТЕРЕЖЕНИЕ**

Запрещается вешать или крепить посторонние предметы за ручки, расположенные в потолке. Крючок предназначен только для легкой верхней одежды (а не для тяжелых предметов типа зонтов).

Не прикручивайте и не крепите посторонние предметы на потолке, дверных стойках или боковых панелях автомобиля. Надувной занавес может потерять свои защитные свойства. Volvo рекомендует использовать только оригинальные детали Volvo, одобренные для установки в этих зонах.

### **⚠ ПРЕДОСТЕРЕЖЕНИЕ**

Автомобиль не должен загружаться выше, чем на 50 мм вниз от верхнего края бокового окна. В противном случае защитный эффект надувных штор, которые скрыты в потолке салона, будет отсутствовать.

### **⚠ ПРЕДОСТЕРЕЖЕНИЕ**

Надувные шторы являются дополнением к ремням безопасности.

Обязательно пользуйтесь ремнем безопасности!

### Дополнительная информация

- Общие сведения о ремнях безопасности (стр. 32)
- Система подушек безопасности (стр. 37)
- Боковая подушка безопасности (SIPS) (стр. 43)

## Общая информация о WHIPS (система защиты от травм позвоночника)

WHIPS (Whiplash Protection System) - это система защиты от хлыстовой травмы позвоночника. Эта система состоит из энергопоглощающей спинки и специально модернизированного для данной системы подголовника в передних сиденьях.

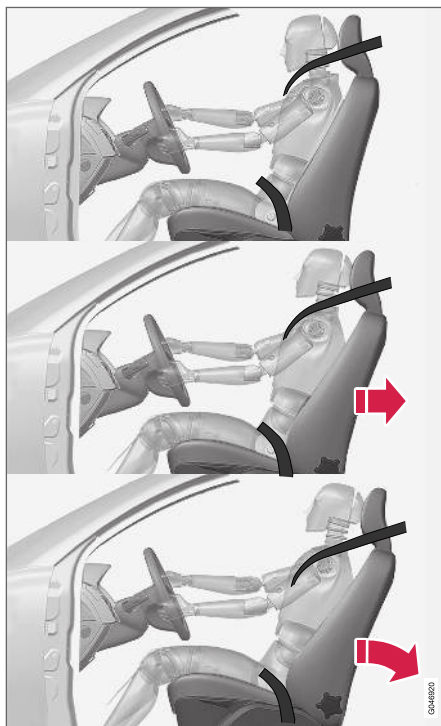

Система WHIPS активируется в момент удара сзади, и ее срабатывание зависит от

угла удара, скорости и вида транспортного средства, нанесшего удар.

### **⚠ ПРЕДОСТЕРЕЖЕНИЕ**

Система WHIPS является дополнением к ремням безопасности. Обязательно пользуйтесь ремнем безопасности!

**Конструктивные особенности сидений**  
При активировании системы WHIPS спинки передних сидений откидываются назад, изменяя положение водителя и пассажира на переднем сиденье. Это снижает опасность повреждения шейных позвонков при резком ударе, т.н. плетевых травмы.

### **⚠ ПРЕДОСТЕРЕЖЕНИЕ**

Никогда самостоятельно не вносите изменения и не ремонтируйте кресло и систему WHIPS. Volvo рекомендует обратиться на официальную станцию техобслуживания Volvo.

### **WHIPS и оборудование для защиты детей**

Система WHIPS не снижает защитные свойства детского кресла или детской опорной подушки.



### Дополнительная информация

- WHIPS - установка сиденья (стр. 47)
- Общие сведения о ремнях безопасности (стр. 32)

### WHIPS - установка сиденья

Для обеспечения наилучшей защиты системой WHIPS (стр. 46) водитель и пассажир должны занять правильное положение, так чтобы функционированию системы ничто не препятствовало.

#### Положение на сиденье

Отрегулируйте положение переднего кресла (стр. 92) перед началом движения.

Водители и пассажир на переднем сиденье должны сидеть посередине своих сидений с минимальным расстоянием между головой и подголовником.

#### Функция



Не размещайте посторонние предметы на полу за креслом водителя/пассажира, так как они могут препятствовать правильному функционированию системы WHIPS.

### **⚠ ПРЕДОСТЕРЕЖЕНИЕ**

Не ставьте груз в форме коробки/ящика так, чтобы он оказался зажатым между подушкой заднего сиденья и спинкой переднего сиденья. Следите, чтобы ничто не препятствовало работе системы WHIPS.



Не размещайте посторонние предметы на заднем сидении, так как они могут препятствовать правильному функционированию системы WHIPS.

### **⚠ ПРЕДОСТЕРЕЖЕНИЕ**

Если спинка заднего сиденья сложена или на заднее сиденье установлено оборудование для защиты детей в направлении против движения, соответствующее переднее сиденье необходимо переместить вперед так, чтобы оно не касалось сложенной спинки или оборудования для защиты детей.

### **⚠ ПРЕДОСТЕРЕЖЕНИЕ**

Если кресло подвергалось большим нагрузкам, например, во время наезда сзади, систему WHIPS необходимо проверить. Для проверки Volvo рекомендует обратиться на официальную станцию техобслуживания Volvo.

Часть защитных функций системы WHIPS может быть потеряна, даже если сиденье не имеет очевидных повреждений.

Volvo рекомендует вам обратиться на официальную станцию техобслуживания Volvo, чтобы проверить эту систему, даже после незначительного наезда сзади.

### **Общие сведения о режиме безопасности**

Аварийный режим – это защита, которая активируется, когда во время столкновения могли быть повреждены важные функции автомобиля, например, топливопроводы, датчики одной из систем защиты или система тормозов.

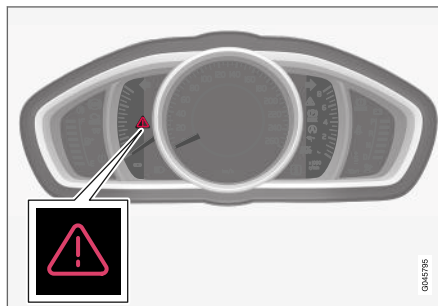

Треугольный знак аварийной остановки в аналоговом комбинированном приборе.

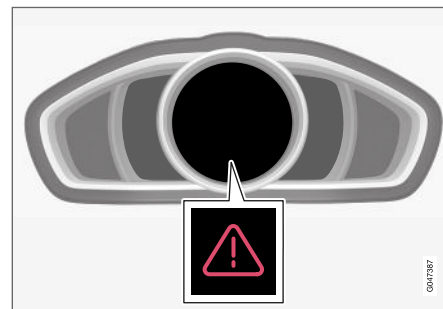

Треугольный знак аварийной остановки в цифровом комбинированном приборе.

Если автомобиль участвовал в столкновении, на информационном дисплее комбинированного прибора (стр. 72) может появиться текст **Безопасный режим См. руководство**. Это означает, что не все функции автомобиля выполняются в полном объеме.

**⚠ ПРЕДОСТЕРЕЖЕНИЕ**

Не пытайтесь самостоятельно ремонтировать автомобиль или возвращать электронику в исходное положение после регистрации аварийного режима. Это может привести к травмам или неправильной работе систем автомобиля. Volvo рекомендует доверить официальной станции техобслуживания Volvo провести проверку и возврат автомобиля в нормальный режим работы после того, как было показано сообщение **Безопасный режим См. руководство**.

## Дополнительная информация

- Режим безопасности - попытка запуска (стр. 49)
- Режим безопасности - перемещение (стр. 50)

**Режим безопасности - попытка запуска**

Если автомобиль переведен в режим безопасности (стр. 48), можно попытаться запустить двигатель, если все кажется нормальным и подтверждено отсутствие утечки топлива.

Сначала убедитесь, что из автомобиля не вытекает топливо. Запах топлива также не допускается.

Если все выглядит нормально, то после проверки отсутствия утечки топлива можно попытаться завести двигатель.

Выньте из замка дистанционный ключ и откройте дверь водителя. Если после этого появляется сообщение о том, что зажигание включено, нажмите кнопку пуска. Затем закройте дверь и вставьте в замок дистанционный ключ. После этого электронные системы автомобиля попытаются восстановить нормальный режим работы. После этого попытайтесь запустить двигатель.

Если сообщение **Безопасный режим См. руководство** остается на дисплее, автомобилем запрещается управлять или буксировать; его необходимо эвакуировать (стр. 353). Скрытые повреждения могут препятствовать управлению автомобилем во время движения, даже если Вам кажется, что автомобиль не потерял управление.

**⚠ ПРЕДОСТЕРЕЖЕНИЕ**

Ни при каких обстоятельствах не пытайтесь запустить двигатель при появлении сообщения **Безопасный режим См. руководство**, если вы чувствуете запах топлива. Без промедления покиньте автомобиль.

**⚠ ПРЕДОСТЕРЕЖЕНИЕ**

Если автомобиль переведен в безопасный режим, его не следует буксировать. Он должен эвакуироваться с места. Volvo рекомендует доставить автомобиль на официальную станцию техобслуживания Volvo.

## Дополнительная информация

- Режим безопасности - перемещение (стр. 50)

### Режим безопасности - перемещение

Если **Normal mode** показывается после сброса **Безопасный режим См. руководство** после попытки запуска (стр. 49), автомобиль можно осторожно убрать с проезжей части.

Не перемещайте автомобиль дальше, чем это необходимо.

### Дополнительная информация

- Общие сведения о режиме безопасности (стр. 48)

### Подушка безопасности для пешехода\*

При некоторых лобовых столкновениях подушка безопасности пешеходов (Pedestrian Airbag) способствует смягчению удара, который получает пешеход при столкновении с автомобилем.



Защитная подушка для пешехода (Pedestrian Airbag) монтируется под капотом рядом с ветровым стеклом. При некоторых типах лобовых столкновений датчики в переднем бампере регистрируют столкновение с пешеходом, и подушка безопасности срабатывает, если сила столкновения оценивается достаточной сильной. Датчики действуют на скорости примерно 20-50 км/ч (12-30 миль/ч) и температуре окружающего воздуха от -20 до +70 °С.

Датчики предназначены для регистрации столкновения с объектом, свойства которого близки к свойствам костей человека.

### **i** ВНИМАНИЕ

В дорожном окружении может оказаться объект, подающий на датчики сигнал, аналогичный сигналу столкновения с пешеходом. При столкновении с таким объектом система может активироваться.

При срабатывании подушки безопасности (Pedestrian Airbag)

- поднимается задняя часть капота и блокируется в этом положении
- включаются аварийные мигающие сигналы
- тормозная система готова к предстоящему экстренному торможению.

**⚠ ПРЕДОСТЕРЕЖЕНИЕ**

Если автомобиль оснащен подушкой безопасности Pedestrian Airbag, не монтируйте дополнительное оборудование или другие компоненты на детали передней части автомобиля. Неправильное вмешательство в передней части автомобиля может вызывать сбои в работе системы и приводить к серьезным травмам и повреждению имущества в автомобиле.

Volvo рекомендует использовать только оригинальные рычаги стеклоочистителей и только оригинальные запасные части к ним.

**⚠ ПРЕДОСТЕРЕЖЕНИЕ**

При повреждении бампера Volvo рекомендует обратиться на официальную станцию техобслуживания Volvo, чтобы проверить исправность системы.

**Дополнительная информация**

- Защитная подушка для пешехода\* – перемещение (стр. 51)
- Подушка безопасности для пешехода\* – складывание (стр. 51)

**Защитная подушка для пешехода\* – перемещение**

Автомобиль может перемещаться, если он не установлен в режим безопасности (стр. 48).

Если в салоне сработала какая-то другая подушка безопасности, автомобиль переходит в аварийный режим работы.

Если только защитная подушка для пешехода (стр. 50) (Pedestrian Airbag) активирована:

1. Отгоните автомобиль на ближайшее безопасное место.
2. Сложите защитную подушку для пешехода согласно инструкциям (стр. 51).
3. Обратитесь в ближайшую мастерскую.

**⚠ ПРЕДОСТЕРЕЖЕНИЕ**

Если подушка безопасности сработала, Volvo рекомендует без промедления обратиться на официальную станцию техобслуживания Volvo.

**Дополнительная информация**

- Подушка безопасности для пешехода\* (стр. 50)

**Подушка безопасности для пешехода\* – складывание**

Перед перемещением автомобиля необходимо сложить подушку безопасности пешехода (стр. 50) (Pedestrian Airbag).

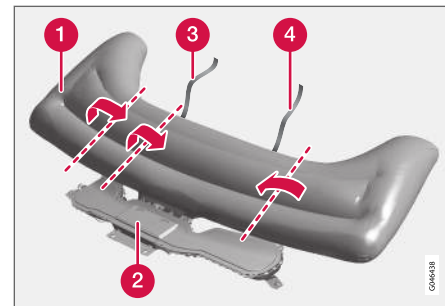

- 1 Подушка безопасности
- 2 Оболочка подушки безопасности
- 3 Липучая лента, правая сторона
- 4 Липучая лента, левая сторона

Подушка может немного дымиться, и она может быть нагрета, но это вполне нормально. Сложите подушку следующим образом:

1. Найдите липучую ленту с левой стороны (4).

2. Сначала сложите материал подушки по длине с левой стороны, а затем сверните его к середине. Охватите липучей лентой (двойная) максимально возможное количество материала и закрепите ленту.
3. Запакуйте эту часть подушки в оболочку подушки (2).
4. Повторите п. 1-3 с правой стороны. На этой стороне, чтобы охватить свернутый материал липучей лентой, возможно, что его придется сложить вдвойне.
5. Замок оболочки подушки безопасности не закроется до конца, что вполне нормально.

### Дополнительная информация

- Защитная подушка для пешехода\* – перемещение (стр. 51)

### Общие сведения об обеспечении безопасности детей

Volvo использует оборудование для обеспечения безопасности детей (детские кресла, опорные подушки и крепежные устройства), разработанное специально для вашего автомобиля.

Используя оборудование Volvo для безопасности детей, вы можете быть абсолютно уверены в том, что дети надежно защищены в автомобиле. Это оборудование точно соответствует вашему автомобилю и легко монтируется.

Дети любого возраста и роста должны всегда сидеть в автомобиле правильно пристегнутыми. Ребенок, ни при каких обстоятельствах не должен сидеть на коленях пассажира.

Volvo рекомендует перевозить детей в установленном против движения детском кресле как можно дольше, пока они не достигнут возраста как минимум 3-4 лет, а затем в установленной по ходу движения детской опорной подушке/кресле до тех пор, пока рост ребенка не достигнет 140 см.

<b>i</b> <b>ВНИМАНИЕ</b>
В разных странах существуют разные правила, регламентирующие использование оборудования для защиты детей в зависимости от возраста и роста ребенка. Обязательно выясните, какие законы действуют в данной стране.

<b>i</b> <b>ВНИМАНИЕ</b>
За более четкими инструкциями по установке средств обеспечения безопасности детей обращайтесь к их изготовителям.

### Замок для безопасности детей

Ручки управления стеклоподъемниками и дверные ручки задних дверей можно заблокировать (стр. 197), чтобы они не срабатывали изнутри.

### Дополнительная информация

- Защита ребенка (стр. 53)
- Детская защита - размещение (стр. 59)
- Детская защита - ISOFIX (стр. 60)
- Детская защита - верхние точки крепления (стр. 64)

## Защита ребенка

Дети должны сидеть так, чтобы им было удобно и безопасно. Убедитесь, что приспособление для защиты детей используется должным образом.

### ВНИМАНИЕ

При использовании приспособления для обеспечения безопасности детей нужно обязательно прочитать указания по их установке.

### ВНИМАНИЕ

Запрещается оставлять в автомобиле незакрепленное оборудование для защиты детей. Всегда обязательно крепите оборудование для защиты детей в соответствии с инструкцией, даже если оно не используется.

### ПРЕДОСТЕРЕЖЕНИЕ

Не закрепляйте крепежные ленты детского кресла за штангу продольной регулировки сиденья, пружины, направляющие и балки под сиденьем. Их острые края могут повредить крепежные ленты.

Для правильной установки ознакомьтесь с инструкциями по монтажу детского кресла.

«<sup>1</sup> Рекомендуемое детское защитное оборудование

Вес	Переднее сиденье (с отключенной подушкой безопасности, только детское кресло, установленное против движения)	Переднее сиденье (с активированной подушкой безопасности, только детское кресло, установленное по ходу движения)	Внешние места заднего сидения	Среднее место заднего сидения
<p>Группа 0 макс. 10 кг</p> <p>Группа 0+ макс. 13 кг</p>			<p>Младенческая вставка Volvo (Volvo Infant Seat) – Повернутое назад детское защитное кресло, крепится с помощью системы ISOFIX.</p> <p>Одобрение типа: E1 04301146 (L)</p>	
<p>Группа 0 макс. 10 кг</p> <p>Группа 0+ макс. 13 кг</p>	<p>Младенческая вставка Volvo (Volvo Infant Seat) – Повернутое назад детское защитное кресло, крепится с помощью ремня безопасности автомобиля.</p> <p>Одобрение типа: E1 04301146 (U)</p>		<p>Младенческая вставка Volvo (Volvo Infant Seat) – Повернутое назад детское защитное кресло, крепится с помощью ремня безопасности автомобиля.</p> <p>Одобрение типа: E1 04301146 (U)</p>	<p>Младенческая вставка Volvo (Volvo Infant Seat) – Повернутое назад детское защитное кресло, крепится с помощью ремня безопасности автомобиля.</p> <p>Одобрение типа: E1 04301146 (U)</p>

<sup>1</sup> В отношении другого оборудования для защиты детей Ваш автомобиль должен быть включен в соответствующий перечень производителя или соответствовать в целом нормативным требованиям ECE R44.



Вес	Переднее сиденье (с отключенной подушкой безопасности, только детское кресло, установленное против движения) <sup>A</sup>	Переднее сиденье (с активированной подушкой безопасности, только детское кресло, установленное по ходу движения)	Внешние места заднего сидения	Среднее место заднего сидения
<p>Группа 0 макс. 10 кг</p> <p>Группа 0+ макс. 13 кг</p>	<p>Детские кресла, соответствующие в целом нормативным требованиям.<sup>A</sup></p> <p>(U)</p>		<p>Детские кресла, соответствующие в целом нормативным требованиям.</p> <p>(U)</p>	
<p>Группа 1 9-18 кг</p>	<p>Детское поворотное кресло Volvo (Volvo Convertible Child Seat) – установленное против движения детское кресло, крепится с помощью ремня безопасности автомобиля и крепежной ленты.</p> <p>Одобрение типа: E5 04192</p> <p>(L)</p>		<p>Детское поворотное кресло Volvo (Volvo Convertible Child Seat) – установленное против движения детское кресло, крепится с помощью ремня безопасности автомобиля и крепежной ленты.</p> <p>Одобрение типа: E5 04192</p> <p>(L)</p>	
<p>Группа 1 9-18 кг</p>	<p>Детское кресло Volvo, установленное против движения</p> <p>Одобрение типа: E5 04212</p> <p>(L)</p>		<p>Детское кресло Volvo, установленное против движения</p> <p>Одобрение типа: E5 04212</p> <p>(L)</p>	



Вес	Переднее сиденье (с отключенной подушкой безопасности, только детское кресло, установленное против движения)	Переднее сиденье (с активированной подушкой безопасности, только детское кресло, установленное по ходу движения)	Внешние места заднего сидения	Среднее место заднего сидения
Группа 1 9-18 кг		Установленные по ходу движения детские кресла, соответствующие в целом нормативным требованиям. <sup>A, B</sup> (UF)	Детские кресла, соответствующие в целом нормативным требованиям. (U)	
Группа 2 15-25 кг	Детское поворотное кресло Volvo (Volvo Convertible Child Seat) – установленное против движения детское кресло, крепится с помощью ремня безопасности автомобиля и крепежной ленты. Одобрение типа: E5 04192 (L)		Детское поворотное кресло Volvo (Volvo Convertible Child Seat) – установленное против движения детское кресло, крепится с помощью ремня безопасности автомобиля и крепежной ленты. Одобрение типа: E5 04192 (L)	
Группа 2 15-25 кг	Детское кресло Volvo, установленное против движения Одобрение типа: E5 04212 (L)		Детское кресло Volvo, установленное против движения Одобрение типа: E5 04212 (L)	

Вес	Переднее сиденье (с отключенной подушкой безопасности, только детское кресло, установленное против движения)	Переднее сиденье (с активированной подушкой безопасности, только детское кресло, установленное по ходу движения)	Внешние места заднего сидения	Среднее место заднего сидения
Группа 2 15-25 кг		Детское поворотное кресло Volvo (Volvo Convertible Child Seat) – установленное по ходу движения детское кресло, крепится с помощью ремня автомобиля. Одобрение типа: E5 04191 (U)	Детское поворотное кресло Volvo (Volvo Convertible Child Seat) – установленное по ходу движения детское кресло, крепится с помощью ремня автомобиля. Одобрение типа: E5 04191 (U)	
Группа 2/3 15-36 кг		Фиксируемая ремнем опорная подушка со спинкой (Volvo Booster Seat with backrest). Одобрение типа: E1 04301169 (UF)	Фиксируемая ремнем опорная подушка со спинкой (Volvo Booster Seat with backrest). Одобрение типа: E1 04301169 (UF)	
Группа 2/3 15-36 кг		Фиксируемое ремнем детское кресло Volvo Одобрение типа: E1 04301312 (UF)	Фиксируемое ремнем детское кресло Volvo Одобрение типа: E1 04301312 (UF, L)	



Вес	Переднее сиденье (с отключенной подушкой безопасности, только детское кресло, установленное против движения)	Переднее сиденье (с активированной подушкой безопасности, только детское кресло, установленное по ходу движения)	Внешние места заднего сидения	Среднее место заднего сидения
Группа 2/3 15-36 кг		Опорная подушка с/без спинки (Booster Cushion with and without backrest). Одобрение типа: E5 04216 (UF)	Опорная подушка с/без спинки (Booster Cushion with and without backrest). Одобрение типа: E5 04216 (UF)	

L: Подходит для определенных средств защиты детей. Это могут быть средства защиты, предназначенные для определенной модели автомобиля, категории ограниченного действия или полуниверсальные средства.

U: Подходит для одобренных в целом средств для защиты детей в данном весовом классе.

UF: Подходит для одобренных в целом средств для защиты детей в данном весовом классе, устанавливаемых по ходу движения.

V: Встроенные средства для защиты детей, одобренные в данном весовом классе.

<sup>A</sup> Только для детского кресла, обращенного назад. Регулировка в спинке сиденья до вертикального положения.

<sup>B</sup> Для детей данной весовой группы Volvo рекомендует развернутое против движения детское кресло.

#### Дополнительная информация

- Детская защита - размещение (стр. 59)
- Детская защита - верхние точки крепления (стр. 64)
- Детская защита - ISOFIX (стр. 60)
- Общие сведения об обеспечении безопасности детей (стр. 52)

## Детская защита - размещение

Место ребенка в автомобиле и необходимое оборудование выбирается в зависимости от веса и роста ребенка.



Развернутое против движения оборудование для защиты детей и подушка безопасности несовместимы.

Если активирована (стр. 41) подушка безопасности пассажира, устанавливайте развернутое против движения детское кресло (стр. 53) только на заднее сиденье. Ребенок может получить серьезные травмы, если находится на месте пассажира, когда срабатывает подушка безопасности.

Если подушка безопасности пассажира отключена, развернутое против движения детское кресло можно устанавливать на место переднего пассажира.

Табличка для подушки безопасности пассажира



Табличка на солнцезащитном козырьке со стороны пассажира.

Расположение предупреждающей таблички для подушки безопасности пассажира показано выше.

Следует размещать:

- установленное против движения детское кресло на переднем сиденье пассажира, если подушка безопасности пассажира отключена.
- установленное по ходу движения детское кресло/опорную подушку на переднем сиденье пассажира, если подушка безопасности пассажира активирована.
- одно или несколько детских кресел/опорных подушек на заднем сидении.

## ⚠ ПРЕДОСТЕРЕЖЕНИЕ

Запрещается устанавливать повернутое назад детское кресло на сиденье, защищенное активированной подушкой безопасности. В противном случае возникает угроза жизни ребенка или причинение ему серьезных травм.

## ⚠ ПРЕДОСТЕРЕЖЕНИЕ

Не разрешайте никому стоять или сидеть перед креслом пассажира.

Запрещается перевозить ребенка на переднем сиденье пассажира в повернутом против движения детское кресло, если подушка безопасности активирована.

Пассажирам (и детям и взрослым) запрещается сидеть на переднем сиденье по ходу движения, когда подушка безопасности пассажира отключена.

Нарушение вышеперечисленных правил может привести к серьезным травмам со смертельным исходом.



### **⚠ ПРЕДОСТЕРЕЖЕНИЕ**

Нельзя использовать детские опорные подушки и детские кресла со стальными скобами и другими элементами, которые могут попасть на спусковую кнопку пряжки ремня безопасности, поскольку они могут стать причиной неожиданного открытия пряжки.

Не допускайте, чтобы верхняя часть детского кресла находилась против ветрового стекла.

### **ℹ ВНИМАНИЕ**

Помните, что законы, касающиеся размещения детей в автомобилях, в разных странах разные. Обязательно выясните, какие законы действуют в данной стране.

#### Дополнительная информация

- Общие сведения об обеспечении безопасности детей (стр. 52)
- Детская защита - верхние точки крепления (стр. 64)
- Детская защита - ISOFIX (стр. 60)

### Детская защита - ISOFIX

ISOFIX - это система креплений для защиты детей (стр. 53), соответствующая международным стандартам.

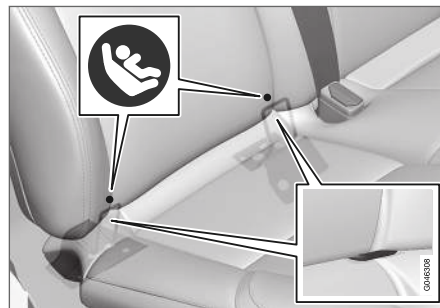

Точки крепления системы ISOFIX спрятаны сзади в нижней части спинки внешних мест заднего сиденья.

Местоположение точек крепления показано символами на обивке спинки (см. предыдущий рисунок).

Крепление защиты для детей к точкам крепления ISOFIX проводите только согласно инструкциям по монтажу производителя.

#### Дополнительная информация

- ISOFIX - классы размеров (стр. 61)
- ISOFIX - типы детской защиты (стр. 62)

- Общие сведения об обеспечении безопасности детей (стр. 52)

**ISOFIX - классы размеров**

Для системы креплений для защиты детей ISOFIX (стр. 60) существует размерная классификация, помогающая пользователю выбрать правильный тип защиты детей (стр. 62).

Класс размера	Описание
A	Максимальный размер, повернутая вперед детская защита
B	Уменьшенный размер (или 1), повернутая вперед детская защита
B1	Уменьшенный размер (или 2), повернутая вперед детская защита
C	Максимальный размер, повернутая назад детская защита
D	Уменьшенный размер, повернутая назад детская защита
E	Повернутая назад вставка для младенца
F	Поперечная вставка для младенца, левая
G	Поперечная вставка для младенца, правая

**⚠ ПРЕДОСТЕРЕЖЕНИЕ**

Запрещается перевозить ребенка на переднем сиденье пассажира в повернутом против движения детском кресле, если подушка безопасности активирована.

**ⓘ ВНИМАНИЕ**

Если детское сиденье ISOFIX не классифицировано по размеру, к автомобилю должен прилагаться список защитных приспособлений для детей.

**ⓘ ВНИМАНИЕ**

Для получения рекомендаций Volvo относительно выбора детского сиденья ISOFIX компания Volvo рекомендует обратиться к официальному дилеру Volvo.

- Дополнительная информация**
- ISOFIX - типы детской защиты (стр. 62)

### ISOFIX - типы детской защиты

И детская защита и автомобили - выпускаются разного размера. Поэтому не любая

детская защита подходит для различных мест в автомобилях разных моделей.

Тип защиты для детей	Вес	Класс размера	Места для пассажиров с креплением детской защиты ISOFIX <sup>А</sup>	
			Переднее сиденье	Внешние места заднего сидения
Вставка для младенца поперечная	макс. 10 кг	F	X	X
		G	X	X
Вставка для младенца повернутая назад	макс. 10 кг	E	X	ДА (IL)
Вставка для младенца повернутая назад	макс. 13 кг	E	X	ДА (IL)
		D	X	ДА (IL)
		C	X	ДА (IL)
Защита для детей повернутая назад	9-18 кг	D	X	ДА (IL)
		C	X	ДА (IL)



Тип защиты для детей	Вес	Класс размера	Места для пассажиров с креплением детской защиты ISOFIX <sup>A</sup>	
			Переднее сиденье	Внешние места заднего сидения
Оборудование для защиты детей, устанавливаемое по ходу движения	9-18 кг	B	X	ДА <sup>B</sup> (IUF)
		B1	X	ДА <sup>B</sup> (IUF)
		A	X	ДА <sup>B</sup> (IUF)

X: Положение ISOFIX не подходит для оборудования для защиты детей ISOFIX в данном весовом классе и/или по размеру.

IL: Подходит для определенного оборудования ISOFIX для защиты детей. Это могут быть средства защиты, предназначенные для определенной модели автомобиля, категории ограниченного действия или полууниверсальные средства.

IUF: Подходит для устанавливаемого по ходу движения оборудования для защиты детей ISOFIX, которое в целом одобрено для данного весового класса.

<sup>A</sup> ISOFIX – это система креплений для защиты детей, соответствующая международным стандартам.

<sup>B</sup> Для данной группы Volvo рекомендует повернутую назад защиту для детей.

Убедитесь в том, что выбран правильный класс размеров (стр. 61) для детского сиденья с системой крепления ISOFIX.

**Дополнительная информация**

- Детская защита - ISOFIX (стр. 60)

## Детская защита - верхние точки крепления

Для некоторых устанавливаемых по ходу движения детских кресел (стр. 53) в автомобилях имеются верхние точки крепления. Эти точки крепления расположены на обратной стороне сидения.

Верхние точки крепления

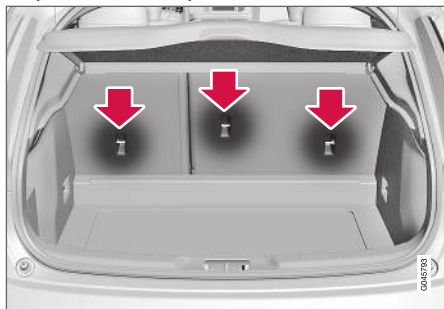

Верхние точки крепления предназначены, прежде всего, для использования вместе с детскими креслами, устанавливаемыми по ходу движения. Volvo рекомендует, как можно дольше сажать маленьких детей в повернутые назад детские кресла.

### **ВНИМАНИЕ**

Для облегчения установки детского сиденья такого типа в автомобиле с откидными подголовниками на крайних сиденьях откиньте подголовник.

### **ВНИМАНИЕ**

В автомобилях, в которых багажный отсек закрывается крышкой, перед установкой детского кресла в точках крепления ее надо удалить.

Детальную информацию о креплении детских кресел в верхних точках см. инструкции по монтажу от производителя детских кресел.

### **ПРЕДОСТЕРЕЖЕНИЕ**

Перед тем, как крепежные ленты детского кресла натянуть и закрепить в точке крепления, их следует обязательно протянуть через отверстие в опоре подголовника.

Дополнительная информация

- Общие сведения об обеспечении безопасности детей (стр. 52)
- Детская защита - размещение (стр. 59)
- Детская защита - ISOFIX (стр. 60)

ПРИБОРЫ И ОРГАНЫ УПРАВЛЕНИЯ

**Приборы и органы управления,  
автомобиль с левосторонним  
управлением - Overview**

Overview показывает расположение дис-  
плеев и органов управления автомобиля.

Обзор, автомобили с левосторонним управлением

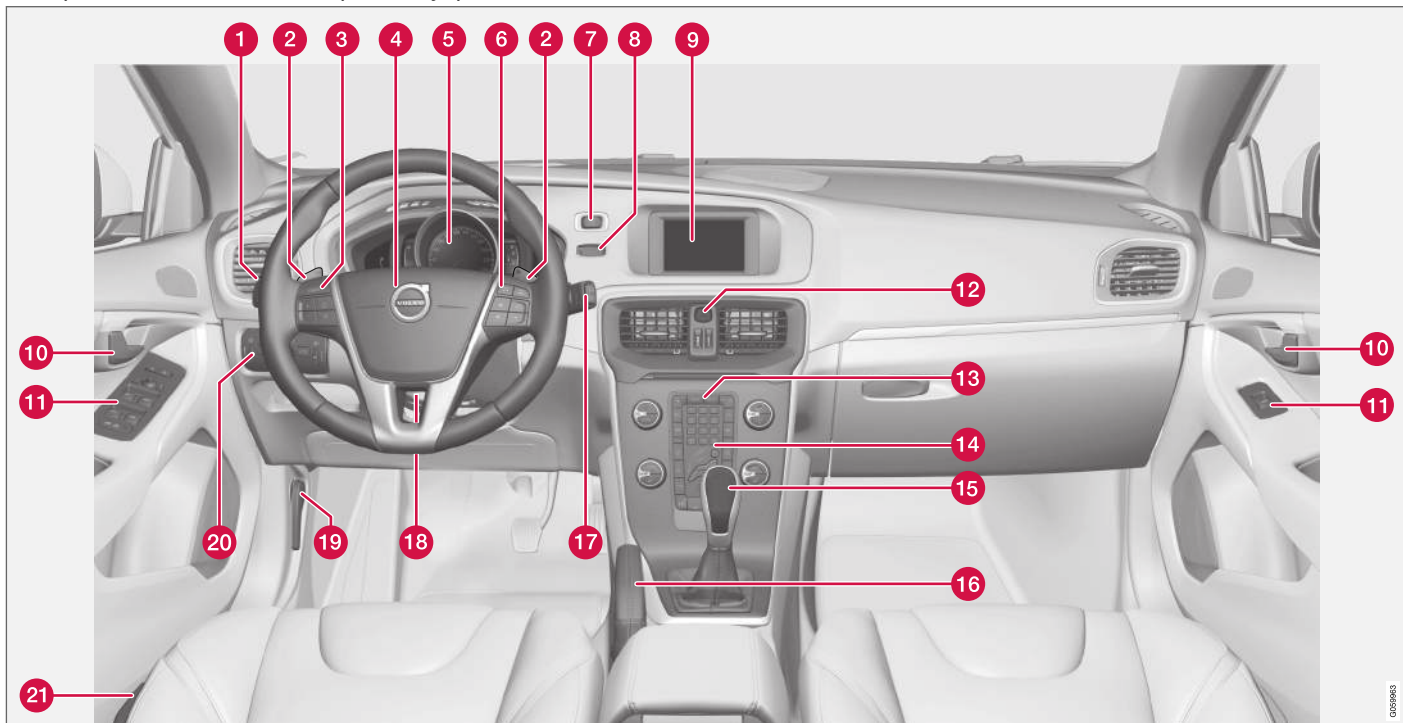

0209963



	Принцип действия	Ссылка
1	Использование меню и сообщений, мигающие сигналы, дальний/ближний свет фар, бортовой компьютер	(стр. 124), (стр. 128), (стр. 111), (стр. 102) и (стр. 130).
2	Переключение передач вручную в автоматической коробке передач*	(стр. 305).
3	Круиз-контроль*	(стр. 212) и (стр. 222).
4	Сигнальный рожок, подушка безопасности	(стр. 97) и (стр. 37).
5	Комбинированный прибор	(стр. 72).
6	Использование меню, настройка звука, управление телефоном*	(стр. 128) и приложение Sensus Infotainment.
7	Кнопка <b>START/STOP ENGINE</b>	(стр. 300).
8	Замок зажигания	(стр. 90).

	Принцип действия	Ссылка
9	Дисплей информационно-развлекательной системы и просмотр меню	(стр. 128) и приложение Sensus Infotainment.
10	Ручка открытия двери	–
11	Панель управления	(стр. 192), (стр. 198), (стр. 117) и (стр. 119).
12	Аварийные мигающие сигналы	(стр. 111).
13	Панель управления информационно-развлекательной системой и меню	(стр. 128) и приложение Sensus Infotainment.
14	Панель управления климатической установки	(стр. 143) или (стр. 144).
15	Селектор передач	(стр. 303) или (стр. 305).
16	Стояночный тормоз	(стр. 326).
17	Очистители и омыватели	(стр. 114).
18	Регулировка руля	(стр. 97).

	Принцип действия	Ссылка
19	Открытие капота	(стр. 393).
20	Ручка регулировки света, открывание, для двери задка	(стр. 98) и (стр. 194).
21	Установка положения кресла*	(стр. 94).

#### Дополнительная информация

- Указатель наружной температуры (стр. 83)
- Счетчики пройденного пути (стр. 84)
- Часы (стр. 84)

## Приборы и органы управления, автомобиль с правосторонним управлением - **Overview**

Overview показывает расположение дисплеев и органов управления автомобиля.

« Обзор, автомобиля с правосторонним управлением

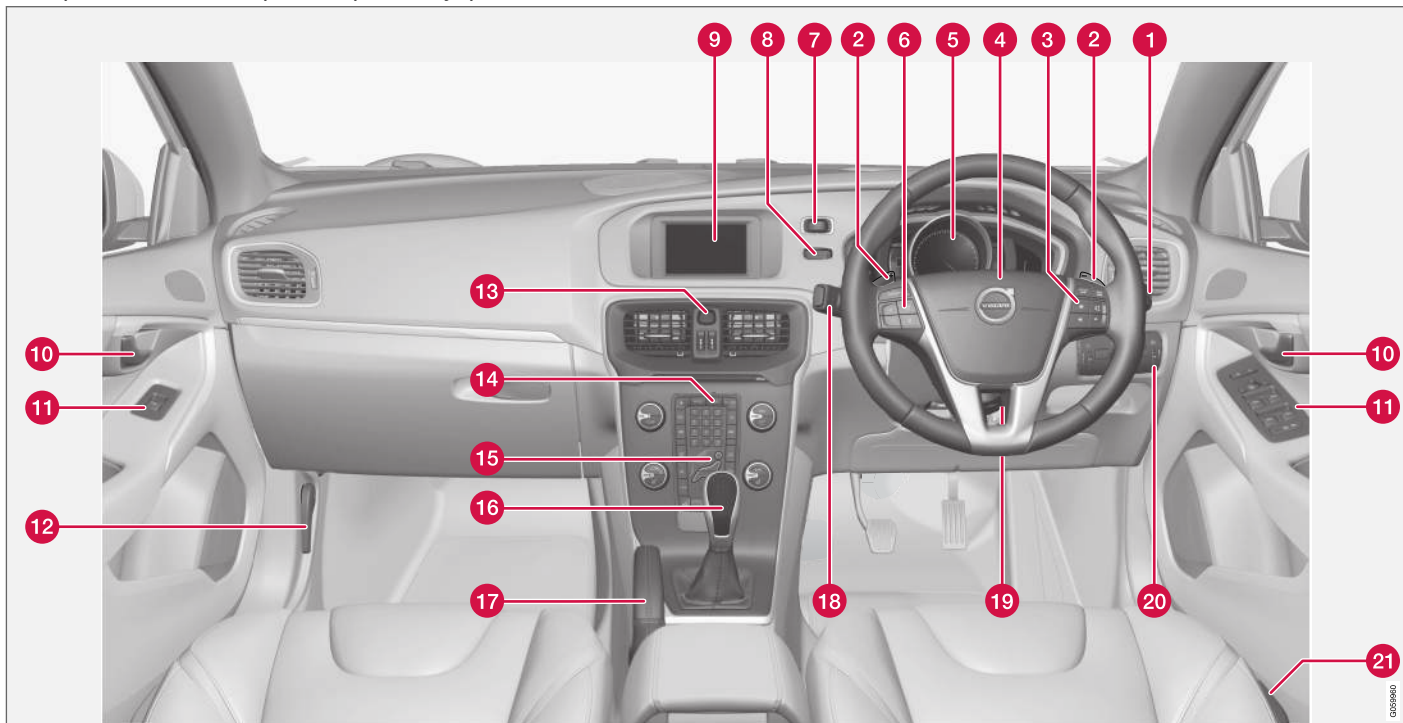



	Принцип действия	Ссылка
1	Очистители и омыватели	(стр. 114).
2	Переключение передач вручную в автоматической коробке передач*	(стр. 305).
3	Использование меню, настройка звука, управление телефоном*	(стр. 128) и приложение Sensus Infotainment.
4	Сигнальный рожок, подушка безопасности	(стр. 97) и (стр. 37).
5	Комбинированный прибор	(стр. 72).
6	Круиз-контроль*	(стр. 212) и (стр. 222).
7	Кнопка <b>START/STOP ENGINE</b>	(стр. 300).
8	Замок зажигания	(стр. 90).
9	Дисплей информационно-развлекательной системы и просмотр меню	(стр. 128) и приложение Sensus Infotainment.

	Принцип действия	Ссылка
10	Ручка открытия двери	–
11	Панель управления	(стр. 192), (стр. 198), (стр. 117) и (стр. 119).
12	Открытие капота	(стр. 393).
13	Аварийные мигающие сигналы	(стр. 111).
14	Панель управления информационно-развлекательной системой и меню	(стр. 128) и приложение Sensus Infotainment.
15	Панель управления климатической установки	(стр. 143) или (стр. 144).
16	Селектор передач	(стр. 303) или (стр. 305).
17	Стояночный тормоз	(стр. 326).
18	Использование меню и сообщений, мигающие сигналы, дальний/ближний свет фар, бортовой компьютер	(стр. 124), (стр. 128), (стр. 111), (стр. 102) и (стр. 130).

	Принцип действия	Ссылка
19	Регулировка руля	(стр. 97).
20	Ручка регулировки света, открывание, для двери задка	(стр. 98) и (стр. 194).
21	Установка положения кресла*	(стр. 94).

#### Дополнительная информация

- Указатель наружной температуры (стр. 83)
- Счетчики пройденного пути (стр. 84)
- Часы (стр. 84)

## Комбинированный прибор

На информационном дисплее комбинированного прибора показываются информация о некоторых функциях автомобиля и сообщения.

- Комбинированный прибор аналоговый - Overview (стр. 72)
- Комбинированный прибор цифровой - Overview (стр. 74)
- Комбинированный прибор - содержит контрольные символы (стр. 78)
- Комбинированный прибор - содержит предупреждающие символы (стр. 81)

## Комбинированный прибор аналоговый - Overview

На информационном дисплее комбинированного прибора показываются информация о некоторых функциях автомобиля и сообщения.

### Информационный дисплей

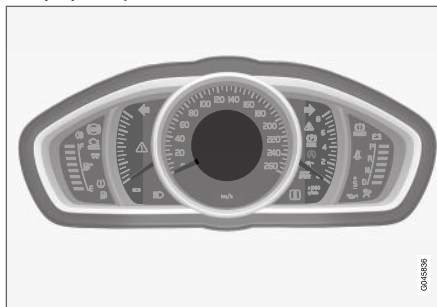

Информационный дисплей, аналоговый прибор.

Дополнительное описание можно найти в разделах тех функций, которые используют дисплей.

## Измерительные и индикаторные приборы

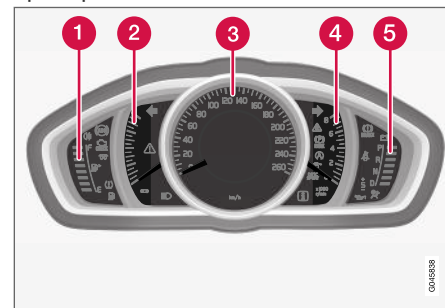

- 1 Счетчик топлива. Когда индикатор показывает лишь одну белую метку<sup>1</sup>, загорается желтый контрольный символ, означающий, что уровень топлива в баке слишком низкий. См. также Бортовой компьютер (стр. 130) и Заправка топливом (стр. 333).
- 2 Eco meter. Этот указатель отражает, насколько экономично двигается автомобиль. Чем больше отсчет по шкале, тем экономичнее управление автомобилем.
- 3 Спидометр

<sup>1</sup> Когда сообщение на Расстояние до пустого топливного бака на дисплее начинают показывать ----, эта метка становится красной.

- 4 Тахометр. На тахометре указывается частота вращения двигателя в тысячах оборотов/минуту.
- 5 Индикатор переключения передач<sup>2</sup> / индикатором положения передачи<sup>3</sup>. См. также Индикатор переключения передач\* (стр. 304) или Автоматическая коробка передач - Geartronic\* (стр. 305).

### Контрольные и предупреждающие символы

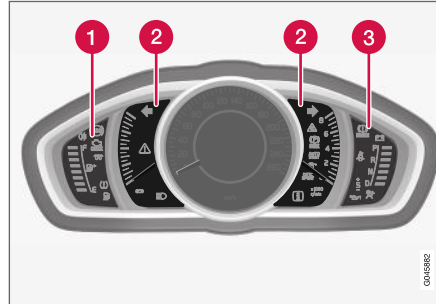

Контрольные и предупреждающие символы, аналоговый прибор.

- 1 Контрольные символы
- 2 Контрольные и предупреждающие символы
- 3 Предупреждающие символы<sup>4</sup>

### Проверка функционирования

Все контрольные и предупреждающие символы за исключением символов в центре информационного дисплея горят в положении ключа II или в момент пуска двигателя. После запуска двигателя все символы должны гаснуть, за исключением стояночного

тормоза, который гаснет после отпускания тормоза.

Если двигатель не запущен или если проверка функционирования проводится в положении ключа II, все символы гаснут в течение нескольких секунд за исключением символа, отвечающего за неисправность системы отработанных газов автомобиля, и символа низкого давления масла.

### Дополнительная информация

- Комбинированный прибор (стр. 72)
- Комбинированный прибор - содержит контрольные символы (стр. 78)
- Комбинированный прибор - содержит предупреждающие символы (стр. 81)
- Комбинированный прибор цифровой - Overview (стр. 74)

<sup>2</sup> Механическая коробка передач.

<sup>3</sup> Автоматическая коробка передач.

<sup>4</sup> Некоторые варианты двигателей не оснащаются системой контроля падения давления масла. В таких автомобилях не используется символ низкого давления масла, и предупреждение о низком уровне масла поступает в виде текста на дисплее. Дополнительную информацию см. Масло для двигателя - общие сведения (стр. 395).

## Комбинированный прибор цифровой - Overview

На информационном дисплее комбинированного прибора показывается информация о некоторых функциях автомобиля и сообщения.

### Информационный дисплей

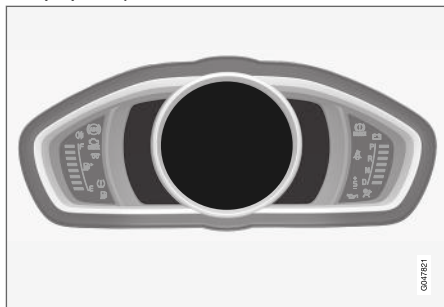

Информационный дисплей, цифровой прибор\*.

Дополнительное описание можно найти в разделах тех функций, которые используют дисплей.

Измерительные и индикаторные приборы

Вы можете выбрать стиль оформления цифрового комбинированного прибора. Это темы: "Elegance", "Eco" и "Performance".

Выбор темы возможен только, когда двигатель работает.

Чтобы выбрать стиль оформления – нажмите кнопку **OK** на левом подрулевом рычаге и поворотом регулировочного кольца выберите опцию меню **Темы**. Нажмите кнопку **OK**. Поворотом регулировочного кольца выберите тему оформления и подтвердите выбор, нажав кнопку **OK**.

Для некоторых моделей оформление дисплея центральной консоли соответствует выбору темы комбинированного прибора.

С помощью левого подрулевого рычага вы можете также отрегулировать контраст и цветовой режим.

Дополнительную информацию об обращении с меню см. Обращение с меню - комбинированный прибор (стр. 124).

Выбор темы и настройки контраста и цветового режима для каждого дистанционного ключа могут храниться в памяти ключа\*, см.

Дистанционный ключ – настройки пользователя\* (стр. 175).

### Тема оформления "Elegance"

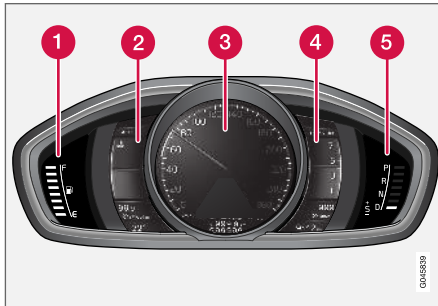

Измерители и индикаторы, тема "Elegance".

- 1 Счетчик топлива. Когда индикатор показывает лишь одну белую метку<sup>5</sup>, загорается желтый контрольный символ, означающий, что уровень топлива в баке слишком низкий. См. также Бортовой компьютер (стр. 130) и Заправка топливом (стр. 333).
- 2 Указатель температуры охлаждающей жидкости двигателя
- 3 Спидометр

- 4 Тахометр. На тахометре указывается частота вращения двигателя в тысячах оборотов/минуту.
- 5 Индикатор переключения передач<sup>6</sup> / индикатором положения передачи<sup>7</sup>. См. также Индикатор переключения передач\* (стр. 304) или Автоматическая коробка передач - Geartronic\* (стр. 305).

### Тема оформления "Еco"

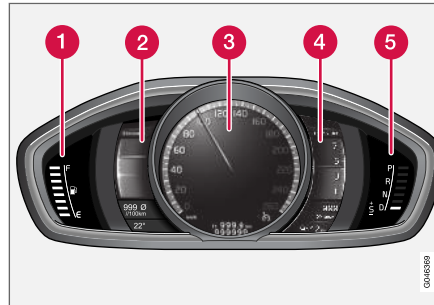

Измерители и индикаторы, тема "Еco".

- 1 Счетчик топлива. Когда индикатор показывает только одну белую метку<sup>5</sup>, включается желтый контрольный символ низкого уровня топлива в баке. См.

также Бортовой компьютер (стр. 130) и Заправка топливом (стр. 333).

- 2 Eco guide. См. также Eco guide и Power guide\* (стр. 77).
- 3 Спидометр
- 4 Тахометр. На тахометре указывается частота вращения двигателя в тысячах оборотов/минуту.
- 5 Индикатор переключения передач<sup>6</sup> / индикатором положения передачи<sup>7</sup>. См. также Индикатор переключения передач\* (стр. 304) или Автоматическая коробка передач - Geartronic\* (стр. 305).

<sup>5</sup> Когда сообщение на Расстояние до пустого топливного бака на дисплее начинают показывать ----, эта метка становится красной.

<sup>6</sup> Механическая коробка передач.

<sup>7</sup> Автоматическая коробка передач.

### «**Тема оформления "Performance"**»

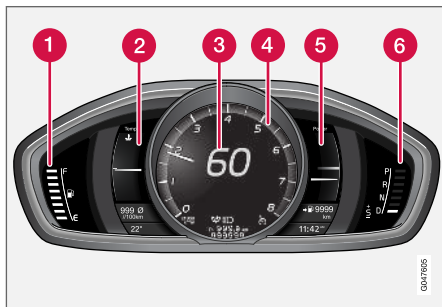

Измерители и индикаторы, тема "Performance".

- 1** Счетчик топлива. Когда индикатор показывает только одну белую метку<sup>5</sup>, включается желтый контрольный символ низкого уровня топлива в баке. См. также Бортовой компьютер (стр. 130) и Заправка топливом (стр. 333).
- 2** Указатель температуры охлаждающей жидкости двигателя
- 3** Спидометр
- 4** Тахометр. На тахометре указывается частота вращения двигателя в тысячах оборотов/минуту.

- 5** Power guide. См. также Eco guide и Power guide\* (стр. 77).
- 6** Индикатор переключения передач<sup>6</sup> / индикатором положения передач<sup>7</sup>. См. также Индикатор переключения передач\* (стр. 304) или Автоматическая коробка передач - Geartronic\* (стр. 305).

### Контрольные и предупреждающие символы

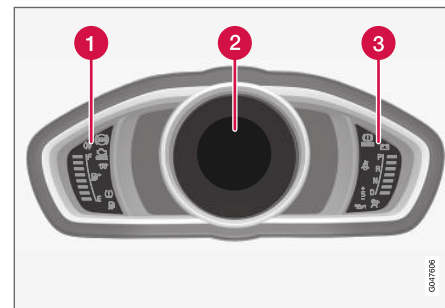

Контрольные и предупреждающие символы, цифровой прибор.

- 1** Контрольные символы
- 2** Контрольные и предупреждающие символы
- 3** Предупреждающие символы<sup>8</sup>

<sup>5</sup> Когда сообщение на Расстояние до пустого топливного бака на дисплее начинают показывать ----, эта метка становится красной.

<sup>6</sup> Механическая коробка передач.

<sup>7</sup> Автоматическая коробка передач.

<sup>8</sup> Некоторые варианты двигателей не оснащаются системой контроля падения давления масла. В таких автомобилях не используется символ низкого давления масла, и предупреждение о низком уровне масла поступает в виде текста на дисплее. Дополнительную информацию см. Масло для двигателя - общие сведения (стр. 395).

### Проверка функционирования

Все контрольные и предупреждающие символы за исключением символов в центре информационного дисплея горят в положении ключа II или в момент пуска двигателя. После запуска двигателя все символы должны гаснуть, за исключением стояночного тормоза, который гаснет после отпускания тормоза.

Если двигатель не запущен или если проверка функционирования проводится в положении ключа II, все символы гаснут в течение нескольких секунд за исключением символа, отвечающего за неисправность системы отработанных газов автомобиля, и символа низкого давления масла.

### Дополнительная информация

- Комбинированный прибор (стр. 72)
- Комбинированный прибор - содержит контрольные символы (стр. 78)
- Комбинированный прибор - содержит предупреждающие символы (стр. 81)
- Комбинированный прибор аналоговый - Overview (стр. 72)

### Eco guide и Power guide\*

Eco guide и Power guide - это два инструмента из комбинированного прибора (стр. 72), которые помогают водителю управлять автомобилем с максимально экономичным образом.

Кроме того в автомобиле сохраняются статистические данные о выполненных поездках, которые можно просматривать с видеогистограммы, см. Бортовой компьютер - статистика поездок\* (стр. 136).

### Eco guide

Этот прибор показывает, насколько экономично движется автомобиль.

Эту функцию можно открыть, если выбирается тема "Eco", см. Комбинированный прибор цифровой - Overview (стр. 74).

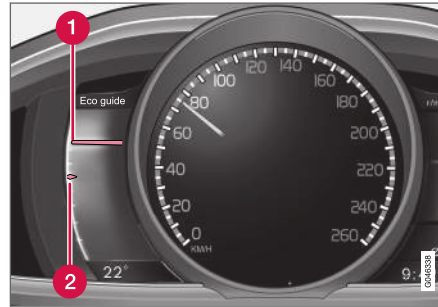

1 Мгновенное значение

2 Среднее значение

### Мгновенное значение

Здесь представлено мгновенное значение - чем выше показатель шкалы, тем лучше.

Для расчета мгновенного значения используются данные скорости, оборотов двигателя, отобранной мощности двигателя и применение рабочего тормоза.

Рекомендуется двигаться с оптимальной скоростью (50-80 км/ч (30-50 миль/ч) и на низких оборотах двигателя. Во время подачи газа и торможения стрелка перемещаются вниз.

При очень низких мгновенных значениях в указателе загорается красная зона (с небольшой задержкой). Это указывает на очень низкую экономичность вождения, и поэтому такие значения следует избегать.

### Среднее значение

Среднее значение медленно следует за мгновенным значением и описывает поведение автомобиля за последний промежуток времени. Чем выше по шкале расположена стрелка, тем лучше экономичность вождения, обеспечиваемая водителем.

#### « Power guide

Этот прибор показывает соотношение между отбираемой от электродвигателя мощностью (Power) и доступной мощностью.

Эту функцию можно открыть, если выбирается тема "Performance", см. Комбинированный прибор цифровой - Overview (стр. 74).

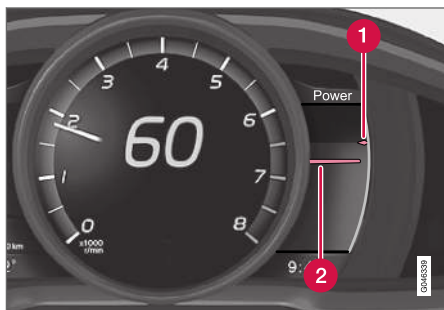

- 1 Доступная мощность двигателя
- 2 Отобранная мощность двигателя

#### Доступная мощность двигателя

Малая верхняя стрелка показывает доступную мощность двигателя<sup>9</sup>. Чем выше показатель шкалы, тем больше мощность, доступная на данной передаче.

#### Отобранная мощность двигателя

Большая нижняя стрелка показывает отобранную мощность двигателя<sup>9</sup>. Чем выше показатель шкалы, тем больше мощность, отбираемая от двигателя.

Большой разрыв между этими двумя стрелками указывает на большой резерв мощности двигателя.

#### Комбинированный прибор - содержит контрольные символы

Контрольные символы предупреждают водителя о том, что функция активирована, система работает, или что имеет место ошибка или сбой.

#### Контрольные символы

Символ	Значение
	Неисправность в системе ABL
	Система очистки отработанных газов
	Неисправность в системе ABS
	Включен задний противотуманный свет
	Система курсовой устойчивости, см. Электронная система стабилизации (ESC) – общие сведения (стр. 204)
	Система курсовой устойчивости, спортивный режим, см. Электронная система стабилизации (ESC) – использование (стр. 206)

<sup>9</sup> Мощность зависит от оборотов двигателя.



Символ	Значение
	Предпусковой обогреватель двигателя (дизель)
	Низкий уровень топлива в баке
	Система AdBlue (дизель)
	Информация, прочтите текст на дисплее
	Дальний свет включен
	Левый мигающий сигнал
	Правый мигающий сигнал
	Есо-функция включена, см. Режим вождения ECO* (стр. 319)
	Start/Stop, двигатель в режиме автоматической остановки, см. Start/Stop* – принцип действия и использование (стр. 311).
	Система контроля давления в шинах, см. Мониторинг состояния шин (TM)* (стр. 376)

### Неисправность в системе ABL

Символ горит, если неисправна функция ABL (Active Bending Lights).

### Система очистки отработанных газов

Если символ горит после пуска двигателя, это может быть связано с неисправностью в системе очистки отработанных газов автомобиля. Для проверки обратитесь в мастерскую. Volvo рекомендует обращаться в официальную станцию техобслуживания Volvo.

### Неисправность в системе ABS

Если символ горит, то система не работает. Традиционная система тормозов продолжает работать без функции ABS.

1. Остановите автомобиль в безопасном месте и выключите двигатель.
2. Снова запустите двигатель.
3. Если символ продолжает гореть, следуйте своим ходом в мастерскую для контроля системы ABS. Volvo рекомендует обращаться в официальную станцию техобслуживания Volvo.

### Включен задний противотуманный свет

Символ горит при включенном заднем противотуманном свете. Установлен только один противотуманный фонарь сзади – на стороне водителя.

### Система курсовой устойчивости

Мигающий символ указывает на работу системы курсовой устойчивости. Если символ горит постоянным светом, в системе возникла неисправность.

### Система курсовой устойчивости, спортивный режим

Символ горит, когда активирован спортивный режим. Режим Sport позволяет использовать активный стиль вождения. Система распознает более активные по сравнению с обычным управление педалью газа, повороты рулевого колеса и прохождение поворотов и допускает некоторый контролируемый занос задней части автомобиля перед тем, как вернуть автомобилью сцепление с дорогой и устойчивость.

### Предпусковой обогреватель двигателя (дизель)

Символ горит, когда идет предпусковой подогрев двигателя. Нагрев выполняется в основном при низких температурах.

### Низкий уровень топлива в баке

Символ включается при низком уровне топлива в баке. Без промедления заправьте автомобиль топливом.



### « Система AdBlue®<sup>10</sup> (дизель)

Символ горит при низком уровне AdBlue или в случае неисправности в системе AdBlue.

Сообщение на дисплее информирует о состоянии системы.

#### Информация, прочтите текст на дисплее

Информационный символ горит в комбинации с текстом на информационном дисплее при наличии отклонения в одной из систем автомобиля. Текст сообщения гасится кнопкой **OK**, см. Обращение с меню - комбинированный прибор (стр. 124), или исчезает автоматически через определенное время (время зависит от показываемой функции). Информационный символ может также включиться в комбинации с другими символами.

#### ВНИМАНИЕ

При появлении сервисного сообщения символ и сообщение можно удалить с помощью кнопки **OK**, или оно само через некоторое время исчезнет.

#### Дальний свет включен

Символ горит, когда включен дальний свет фар, а также при мигании дальним светом.

#### Левый/правый мигающий сигнал

При использовании мигающих аварийных сигналов мигают оба указателя поворотов.

#### Функция Eco включена

Символ горит, когда функция Eco активирована.

#### Start/Stop

Этот символ горит, когда двигатель автоматически останавливается.

#### Система контроля давления в шинах

Этот символ загорается, если давление в шинах снизилось или если в системе контроля давления в шинах возникает ошибка.

#### Напоминание – не закрыты двери

Если одна из дверей закрыта не плотно, информационный или предупреждающий символ появляется вместе с поясняющим изображением на информационном дисплее. Незамедлительно остановите автомобиль в безопасном месте и закройте дверь.

 Информационный символ загорается, если автомобиль движется со скоростью ниже прим. 7 км/ч (прим. 4 миль/ч).

 Предупреждающий символ загорается, если автомобиль движется со скоростью выше прим. 7 км/ч (прим. 4 миль/ч).

Если капот<sup>11</sup> закрыт не плотно, предупреждающий символ появляется вместе с поясняющим изображением на информационном дисплее. Остановите автомобиль в безопасном месте и закройте капот.

Если дверь багажника закрыта не плотно, информационный символ появляется вместе с поясняющим изображением на информационном дисплее. Остановите автомобиль в безопасном месте и закройте дверь багажника.

#### Дополнительная информация

- Комбинированный прибор (стр. 72)
- Комбинированный прибор - содержит предупреждающие символы (стр. 81)
- Комбинированный прибор аналоговый - Overview (стр. 72)
- Комбинированный прибор цифровой - Overview (стр. 74)









<sup>10</sup> Зарегистрированная торговая марка, принадлежащая Verband der Automobilindustrie e.V. (VDA)

<sup>11</sup> Только автомобили с охранной сигнализацией\*.

## Комбинированный прибор - содержит предупреждающие символы

Предупреждающие символы предупреждают водителя о том, что важная функция активирована, обнаружена серьезная неисправность или серьезная ошибка.

### Предупреждающие символы

Символ	Значение
	Низкое давление масла <sup>A</sup>
	Стояночный тормоз затянут, цифровой прибор
	Стояночный тормоз затянут, аналоговый прибор
	Надувные подушки безопасности – SRS
	Напоминание о ремне безопасности
	Генератор не дает тока
	Неисправность в тормозной системе
	Предупреждение

<sup>A</sup> Некоторые варианты двигателей не оснащаются системой контроля падения давления масла. В таких автомо-

билях не используется символ низкого давления масла, и предупреждение о низком уровне масла поступает в виде текста на дисплее. Дополнительную информацию см. Масло для двигателя - общие сведения (стр. 395).

### Низкое давление масла

Символ загорается во время движения при слишком низком давлении масла. Незамедлительно остановите двигатель и проверьте уровень масла в двигателе, при необходимости, долейте. Если символ горит при нормальном уровне масла, обратитесь в мастерскую. Volvo рекомендует обращаться в официальную станцию техобслуживания Volvo.

### Стояночный тормоз затянут

Символ горит, когда затянут стояночный тормоз. Этот символ загорается во время срабатывания. Дополнительную информацию см. Стояночный тормоз (стр. 326).

### Надувные подушки безопасности – SRS

Если символ не гаснет или включается во время движения, в одной из систем безопасности автомобиля обнаружена неисправность. Без промедления обратитесь в мастерскую для проверки. Volvo рекомендует обращаться в официальную станцию техобслуживания Volvo.

### Напоминание о ремне безопасности

Этот символ мигает, если водитель или пассажир на переднем сиденье не пристегнул ремень безопасности или если один из пас-

сажиров на заднем сиденье отстегнул ремень безопасности.

### Генератор не дает тока

Символ загорается во время движения, если возникает неисправность в электрической системе. Обратитесь в мастерскую. Volvo рекомендует обращаться в официальную станцию техобслуживания Volvo.

### « Неисправность в тормозной системе

Этот символ загорается при возможном низком уровне тормозной жидкости. Остановитесь в безопасном месте и проверьте уровень тормозной жидкости в бачке, см. Жидкость для тормозов и сцепления - уровень (стр. 399).

Если контрольные символы тормозов и ABS загораются одновременно, возможна неисправность в системе распределения тормозных усилий.

1. Остановите автомобиль в безопасном месте и выключите двигатель.
2. Снова запустите двигатель.
  - Если оба символа погасли, можно продолжать движение.
  - Если оба символа продолжают гореть, проверьте уровень тормозной жидкости в бачке, см. Жидкость для тормозов и сцепления - уровень (стр. 399). Если уровень тормозной жидкости в бачке нормальный, а символы продолжают гореть, автомобиль можно очень осторожно своим ходом доставить в мастерскую для проверки тормозной системы. Volvo рекомендует обращаться в официальную станцию техобслуживания Volvo.

### ПРЕДОСТЕРЕЖЕНИЕ

Если уровень тормозной жидкости в резервуаре ниже **MIN**, нельзя ехать дальше, не добавив тормозной жидкости.

Причины утечки тормозной жидкости необходимо определять в мастерской. Volvo рекомендует обратиться на официальную станцию техобслуживания Volvo.

### ПРЕДОСТЕРЕЖЕНИЕ

Если символы торможения и ABS горят одновременно, существует риск заноса при резком торможении.

### Предупреждение

Красный предупреждающий символ горит, когда установлена неисправность, которая может повлиять на безопасность и/или динамические характеристики автомобиля. В информационном дисплее одновременно показывается текстовое сообщение с пояснениями. Символ остается видимым, пока неисправность не будет устранена, но текстовое сообщение можно удалить с помощью кнопки **OK**, см. Обращение с меню - комбинированный прибор (стр. 124). Предупреждающий символ может также

появляться в комбинации с другими символами.

Ваши действия:

1. Остановитесь в безопасном месте. Автомобилем управлять далее запрещается.
2. Прочитайте информацию на дисплее. Примите меры в соответствии с сообщением на дисплее. Удалите сообщение кнопкой **OK**.

### Напоминание – не закрыты двери

Если одна из дверей закрыта не плотно, информационный или предупреждающий символ появляется вместе с поясняющим изображением на информационном дисплее. Незамедлительно остановите автомобиль в безопасном месте и закройте дверь.

 Информационный символ загорается, если автомобиль движется со скоростью ниже прим. 7 км/ч (прим. 4 миль/ч).

 Предупреждающий символ загорается, если автомобиль движется со скоростью выше прим. 7 км/ч (прим. 4 миль/ч).

Если капот<sup>12</sup> закрыт не плотно, предупреждающий символ появляется вместе с поясняющим изображением на информационном дисплее. Остановите автомобиль в безопасном месте и закройте капот.

Если дверь багажника закрыта не плотно, информационный символ появляется вместе с поясняющим изображением на информационном дисплее. Остановите автомобиль в безопасном месте и закройте дверь багажника.

### Дополнительная информация

- Комбинированный прибор (стр. 72)
- Комбинированный прибор - содержит контрольные символы (стр. 78)
- Комбинированный прибор аналоговый - Overview (стр. 72)
- Комбинированный прибор цифровой - Overview (стр. 74)

### Указатель наружной температуры

Индикатор наружной температуры выведен в комбинированный прибор.

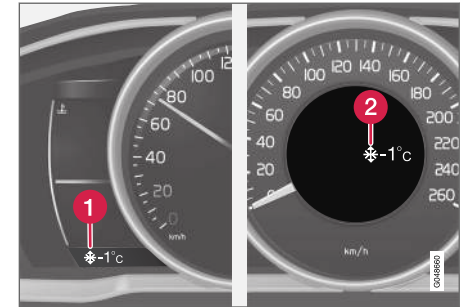

- 1 Индикатор наружной температуры, цифровой прибор
- 2 Индикатор наружной температуры, аналоговый прибор

Когда температура находится в диапазоне от +2 °C до -5 °C, на дисплее показывается символ снежинки. Этот символ предупреждает о скользком дорожном покрытии. Когда автомобиль неподвижен, показания наружной температуры могут быть несколько завышены.

### Дополнительная информация

- Комбинированный прибор (стр. 72)

<sup>12</sup> Только автомобили с охранной сигнализацией\*.

## Счетчики пройденного пути

Дисплей счетчика пройденного пути виден на комбинированном приборе.



Счетчик пройденного пути, цифровой прибор.

**1** Дисплей счетчика пройденного пути<sup>13</sup>

Для измерения коротких расстояний используются оба счетчика пройденного пути **T1** и **T2**. Пройденный путь показывается на дисплее.

Чтобы увидеть нужный счетчик, поверните диск левого подрулевого рычага.

Длительным нажатием (до внесения изменения) кнопки на левом подрулевым рычаге **RESET** обнуляется активный счетчик пройденного пути. Дополнительную информацию см. Бортовой компьютер (стр. 130).

<sup>13</sup> Оформление дисплея зависит от варианта комбинированного прибора.

<sup>14</sup> В аналоговом приборе время показывается в центре прибора.

## Дополнительная информация

- Комбинированный прибор (стр. 72)

## Часы

Дисплей часов виден на комбинированном приборе.



Часы, цифровой прибор.

**1** Дисплей часов<sup>14</sup>

## Настройте часы

Часы можно устанавливать в системе меню MY CAR, см. MY CAR (стр. 128).

## Дополнительная информация

- Комбинированный прибор (стр. 72)

## Комбинированный прибор – лицензионное соглашение

Лицензия – это соглашение о праве на осуществление определенного вида деятельности или праве на использование объекта лицензии в соответствии с условиями, указанными в соглашении. Ниже представлен текст соглашения Volvo с производителями/разработчиками на английском языке.

### Combined Instrument Panel Software Open Source Software Notice

This product uses certain free / open source and other software originating from third parties, that is subject to the GNU Lesser General Public License version 2 (LGPLv2), The FreeType Project License ("FreeType License") and other different and/or additional copy right licenses, disclaimers and notices. The links to access the exact terms of LGPLv2, and the other open source software licenses, disclaimers, acknowledgements and notices are provided to you below. Please refer to the exact terms of the relevant License, regarding your rights under said licenses. Volvo Car Corporation (VCC) offers to provide the source code of said free/open source software to you for a charge covering the cost of performing such distribution, such as the cost of media, shipping and handling, upon written request. Please contact your nearest Volvo Dealer.

The offer is valid for a period of at least three (3) years from the date of the distribution of this product by VCC / or for as long as VCC offers spare parts or customer support.

Portions of this product uses software copyrighted © 2007 The FreeType Project ([www.freetype.org](http://www.freetype.org)). All rights reserved.

Portions of this product uses software with Copyright © 1994–2013 Lua.org, PUC-Rio (<http://www.lua.org/>)



### This product includes software under following licenses:

LGPL v2.1: <http://www.gnu.org/licenses/old-licenses/lgpl-2.1.html>

- GNU FriBidi
- DevIL

The FreeType Project License: <http://git.savannah.gnu.org/cgiit/freetype/freetype2.git/tree/docs/FTL.TXT>

- FreeType 2

MIT License: <http://opensource.org/licenses/mit-license.html>

- Lua

## Символы на дисплее

На дисплее автомобиля появляется целый ряд символов. Они подразделяются на предупреждающие, контрольные и информационные символы.

Ниже приведены наиболее часто встречающиеся символы, их значение и ссылка на данное руководство, где можно найти подробную информацию об этом.

 – Красный предупреждающий символ загорается при регистрации неисправности, которая может повлиять на безопасность и/или динамические показатели автомобиля. На информационном дисплее комбинированного прибора одновременно показывается текстовое сообщение с пояснениями.

 – Информационный символ в комбинации с текстом появляется на информационном дисплее комбинированного прибора в случае регистрации отклонения в работе одной из систем автомобиля. Данный желтый информационный символ может загораться также в комбинации с другими символами.

Предупреждающие символы в комбинированном приборе

Символ	Значение	Ссылка
	Низкое давление масла	(стр. 81)
	Стояночный тормоз затянут, цифровой прибор	(стр. 81), (стр. 326)
	Стояночный тормоз затянут, аналоговый прибор	(стр. 81)
	Надувные подушки безопасности – SRS	(стр. 36), (стр. 81)
	Напоминание о ремне безопасности	(стр. 32), (стр. 81)
	Генератор не дает тока	(стр. 81)
	Неисправность в тормозной системе	(стр. 81), (стр. 323)
	Предупреждение, режим безопасности	(стр. 36), (стр. 48), (стр. 81)

## Контрольные символы в комбинированном приборе

Символ	Значение	Ссылка
	Неисправность в системе ABL*	(стр. 78), (стр. 105)
	Система очистки отработанных газов	(стр. 78)
	Неисправность в системе ABS	(стр. 78), (стр. 323)
	Включен задний противотуманный свет	(стр. 78), (стр. 110)
	Система курсовой устойчивости, ESC (Electronic Stability Control), стабилизатор прицепа*	(стр. 78), (стр. 207), (стр. 350)
	Система курсовой устойчивости, спортивный режим	(стр. 78), (стр. 207)
	Предпусковой обогреватель двигателя (дизель)	(стр. 78)

\* Опция/дополнительное оборудование.



Символ	Значение	Ссылка
	Низкий уровень топлива в баке	(стр. 78), (стр. 158)
	Система AdBlue (дизель)	(стр. 340)
	Информация, прочтите текст на дисплее	(стр. 78)
	Дальний свет включен	(стр. 78), (стр. 102)
	Левый мигающий сигнал	(стр. 78)
	Правый мигающий сигнал	(стр. 78)
	Start/Stop*, двигатель в режиме автоматической остановки	(стр. 78), (стр. 311)
	Функция ECO* включена	(стр. 78), (стр. 319)
	Система контроля давления в шинах*	(стр. 78), Мониторинг состояния шин (TM)* (стр. 376)

Информационные символы в комбинированном приборе

Символ	Значение	Ссылка
	Дальний свет фар с автоматическим противоослеплением - АНВ*	(стр. 103)
	Датчик камеры*, лазерный датчик*	(стр. 103), (стр. 250), (стр. 262), (стр. 276), (стр. 282)
	Адаптивный круиз-контроль*	(стр. 235)
	Адаптивный круиз-контроль*	(стр. 226), (стр. 235)
	Адаптивный круиз-контроль*, дистанция сближения* (Distance Alert)	(стр. 235), (стр. 218)
	Адаптивный круиз-контроль*	(стр. 225)
	Круиз-контроль*	(стр. 212)
	Ограничитель скорости	(стр. 209)

Символ	Значение	Ссылка
	Радиолокационный датчик*	(стр. 235), (стр. 221), (стр. 262)
	Start/Stop*	(стр. 317)
	Start/Stop*	(стр. 317)
	Start/Stop*	(стр. 317)
	Дистанция сближения* (Distance Alert), City Safety™, Предупреждение о столкновении*, автоматическое торможение*	(стр. 221), (стр. 250), (стр. 262)
	Обогреватель двигателя и салона*	(стр. 158)
	Обогреватель двигателя и салона* Требуется обслуживание	(стр. 158)





Символ	Значение	Ссылка
	Активированный таймер*	(стр. 158)
	Активированный таймер*	(стр. 158)
	Система ABL*	(стр. 105)
	Аккумулятор разряжен	(стр. 158)
	Активная помощь при парковке (PAP)*	(стр. 292)
	Датчик дождя*	(стр. 114)
	Функция предупреждения о сходе с занимаемой полосы*	(стр. 279)
	Driver Alert System*, Функция предупреждения о сходе с полосы*	(стр. 282)

Символ	Значение	Ссылка
	Driver Alert System*, Функция предупреждения о сходе с полосы*	(стр. 276), (стр. 282)
	Система Driver Alert*, время отдохнуть	(стр. 275)
	Система Driver Alert*, время отдохнуть	(стр. 276)
	Индикатор переключения передач	(стр. 304)
	Положения передач	(стр. 305)
	Информация о зарегистрированной скорости*	(стр. 270)
	Измерение уровня масла	(стр. 396)

Информационные символы на дисплее потолочной консоли

Символ	Значение	Ссылка
	Напоминание о ремне безопасности	(стр. 35)
	Подушка безопасности пассажира активирована	(стр. 41)
	Подушка безопасности на стороне пассажира отключена	(стр. 41)

Дополнительная информация

- Комбинированный прибор - содержит контрольные символы (стр. 78)
- Комбинированный прибор - содержит предупреждающие символы (стр. 81)
- Сообщения - обслуживание (стр. 128)

## Volvo Sensus

Volvo Sensus – это основное средство личного общения в Volvo, связывающее вас с автомобилем и с внешним миром. Именно Sensus обеспечит вам информацию, развлечения и помощь, когда это необходимо. Sensus включает в себя интуитивные функции, которые улучшают возможности вождения и упрощают владение автомобилем.



Интуитивно понятная структура поиска предоставляет необходимую поддержку, информацию и развлечения, когда это нужно, не отвлекая водителя от управления автомобилем.

Sensus объединяет все автомобильные решения, которые позволяют подключаться\* к внешнему миру и обеспечивает вам интуитивно понятные средства управления всеми функциями автомобиля.

Volvo Sensus включает в себя и представляет на мониторе центральной консоли многие функции нескольких систем автомобиля. В Volvo Sensus вы можете выполнить индивидуальные настройки, используя для этого простой в обращении интерфейс пользователя. Настройки можно изменять в "Настройках автомобиля", "Аудио/медиа-система", "Климат" и др.

С помощью кнопок и ручек на центральной консоли или набора кнопок\* справа на рулевом колесе вы можете активировать или деактивировать функции, а также выполнить широкий спектр разнообразных настроек.

Если нажать на кнопку **MY CAR**, появляются все настройки, связанные с управлением и контролем над автомобилем, например, City Safety, замки и сигнализация, автоматическая скорость вращения вентилятора, установка времени на часах и пр.

При нажатии на одну из кнопок **RADIO**, **MEDIA**, **TEL\***, **NAV\*** и **CAM**<sup>15</sup> вы можете активировать другой источник звучания, систему или функцию, например, AM, FM, CD, DVD\*, TV\*, Bluetooth®\*, навигацию\* и парковочную камеру\*.

Дополнительную информацию обо всех функциях/системах см. соответствующие

разделы в руководстве для владельца или приложения к этому руководству.

### Обзор

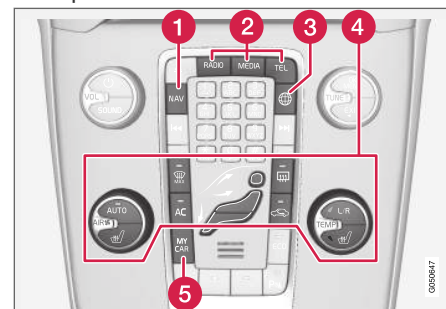

Панель управления в центральной консоли. На рисунке представлено схематическое изображение – количество функций и расположение кнопок может отличаться в зависимости от выбранной комплектации и рынка.

- 1 Навигация\* – **NAV**, см. отдельное приложение (Sensus Navigation).
- 2 Звук и медиа – **RADIO, MEDIA, TEL\***, см. отдельное приложение (Sensus Infotainment).
- 3 Автомобиль с интернет-подключением – **MY CAR**, см. отдельное приложение (Sensus Infotainment).

<sup>15</sup> Только некоторые модели автомобиля.

- 4 Климатическая установка (стр. 138).
- 5 Настройки функций – **MY CAR**, см. MY CAR (стр. 128).

### Положения ключа

Дистанционный ключ позволяет переводить электросистему автомобиля в разные режимы и на разные уровни и, таким образом, обеспечивать доступ к разным функциям, см. Положение ключа - функции с разными уровнями (стр. 91).



Замок запуска с выдвинутым/вставленным ключом зажигания.

### **i** ВНИМАНИЕ

В автомобилях с системой управления запуском и замками без ключа\* ключ необязательно вставлять в замок запуска – достаточно, чтобы он находился, например, в кармане. Дополнительную информацию о системе управления запуском и замками без ключа см. Keyless Drive\* (стр. 186).

### Установка ключа

1. Возьмитесь за дистанционный ключ со стороны вставного плоского ключа и установите его в замок запуска.
2. Затем вдавите ключ в замок до упора.

### **i** ВАЖНО

Посторонние предметы в замке запуска могут вызвать сбой в функционировании замка или повредить замок.

Не вставляйте дистанционный ключ, повернутый неправильно – Держите за конец со вставным плоским ключом, см. Съёмный (вставной) плоский ключ - извлечение/установка (стр. 183).

### Извлечение ключа

Возьмите дистанционный ключ и выньте его из замка запуска.

### Положение ключа - функции с разными уровнями

Для того чтобы при неработающем двигателе вы могли пользоваться некоторыми доступными функциями, электрическая система автомобиля может работать в трех различных уровнях, устанавливаемых дистанционным ключом – 0, I и II. В данном руководстве пользователя эти уровни описываются последовательно как "положения ключа".

В следующей таблице приводятся различные функции, доступные при соответствующем положении ключа/уровне.

Уровень	Функции
0	<ul style="list-style-type: none"> <li>● Загорается счетчик пройденных километров, часы и указатель температуры.</li> <li>● Сиденья с электроприводом можно регулировать.</li> <li>● Аудиосистему можно использовать ограниченное время – см. приложение Sensus Infotainment.</li> </ul>
I	<ul style="list-style-type: none"> <li>● Вы можете пользоваться люком в крыше, стеклоподъемниками, гнездами на 12 В в салоне, навигацией, телефоном, вентилятором в салоне и стеклоочистителями ветрового стекла.</li> </ul>

Уровень	Функции
II	<ul style="list-style-type: none"> <li>● Включаются фары.</li> <li>● Предупреждающие/контрольные лампы горят 5 секунд.</li> <li>● Активируется ряд дополнительных систем. При этом электрообогрев подушек сидений и заднего стекла можно включить только после запуска двигателя.</li> </ul> <p><b>В этом положении ключа очень высокий расход заряда пускового аккумулятора, и поэтому избегайте его использовать!</b></p>

Выбор положения ключа/уровня

- **Положение ключа 0** - Разблокируйте автомобиль: электросистема автомобиля на уровне 0.



#### ВНИМАНИЕ

Чтобы включить положение I или II без запуска двигателя – при выборе этих положений ключа **не** выжимайте медаль тормоза/сцепления.

- **Положение ключа I** - При полностью утопленном в замке зажигания<sup>16</sup> дистанционном ключе – коротко нажмите на **START/STOP ENGINE**.
- **Положение ключа II** - При полностью утопленном в замке зажигания<sup>16</sup> дистанционном ключе – нажмите и подержите<sup>17</sup> **START/STOP ENGINE**.
- **Назад в положение ключа 0** - Для возврата к положению ключа **0** из положения **II** или **I** – коротко нажмите **START/STOP ENGINE**.

### Аудисистема

Информацию о работе аудиосистемы при вынужденном дистанционном ключе см. приложение Sensus Infotainment.

### Пуск и остановка двигателя

Информацию о пуске/остановке двигателя – см. Пуск двигателя (стр. 300).

### Буксировка

Важную информацию о положении дистанционного ключа во время буксировки - см. Буксировка (стр. 351).

### Дополнительная информация

- Положения ключа (стр. 90)

## Переднее сиденье

Передние сиденья автомобиля имеют различные возможности настройки для обеспечения оптимального комфорта.



- 1 Регулировка опоры поясницы\*, поворот ручки<sup>18</sup>.
- 2 Вперед/назад, поднимите ручку, чтобы отрегулировать расстояние до рулевого колеса и педалей. По окончании регулировки проверьте фиксацию сиденья.
- 3 Подъем/опускание переднего края подушки сиденья\*; подкачивание вверх/вниз.
- 4 Регулировка наклона спинки сиденья, вращение рукоятки.

- 5 Подъем/опускание сиденья\*, подкачивание вверх/вниз.
- 6 Панель управления сиденья с электроприводом\*, см. Передние сиденья - с электрическим приводом (стр. 94).

### **⚠ ПРЕДОСТЕРЕЖЕНИЕ**

Отрегулируйте положение сиденья водителя перед поездкой, ни в коем случае не делайте этого во время езды. Убедитесь, что сиденье зафиксировано – это поможет избежать травм при резком торможении или аварии.

<sup>16</sup> В автомобилях с системой управления запуском и замками без ключа\* в этом нет необходимости.

<sup>17</sup> Прим. 2 секунды.

<sup>18</sup> Относится также к сиденью с электроприводом.

### Регулировка подголовника переднего сидения

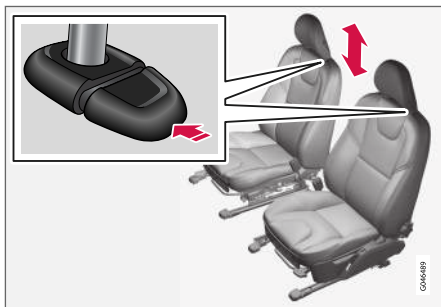

Вы можете отрегулировать подголовники передних сидений по высоте.

Отрегулируйте положение подголовника в зависимости от роста человека, так чтобы затылок полностью лежал на подголовнике.

Положение подголовника по высоте регулируется при нажатой кнопке (см. рисунок).

Вы можете установить подголовник в три положения.

### Складывание спинки сиденья пассажира\*

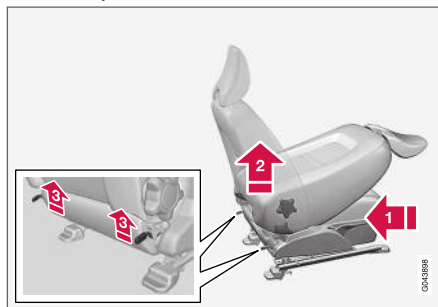

Спинка сиденья пассажира может складываться вперед для перевозки длинномерных грузов.

- 1 Переместите кресло максимально назад/вниз.
  - 2 Установите спинку кресла в вертикальное положение.
  - 3 Поднимите защелки сзади на спинке и сложите ее вперед.
4. Переместите сиденье вперед так, чтобы заблокировать подголовник под отделением для перчаток.

Откидывание на место проводится в обратном порядке.

### **⚠ ПРЕДОСТЕРЕЖЕНИЕ**

При сложенной спинке сиденья пассажира не занимайте место за эти сиденьем или среднее место на заднем сидении.

### **⚠ ПРЕДОСТЕРЕЖЕНИЕ**

Возьмитесь за спинку сидения и убедитесь, что после установки в вертикальное положение она надежно зафиксирована. Это поможет избежать травм при резком торможении или аварии.

### Дополнительная информация

- Передние сиденья - с электрическим приводом (стр. 94)
- Заднее сиденье (стр. 95)

## Передние сиденья - с электрическим приводом

Передние сиденья автомобиля имеют различные возможности настройки для обеспечения оптимального комфорта. Сиденья с электрическим приводом могут перемещаться вперед/назад и вверх/вниз. Передний край подушки сиденья может подниматься и опускаться. Наклон спинки сиденья может изменяться.

### Сидение с электроприводом\*

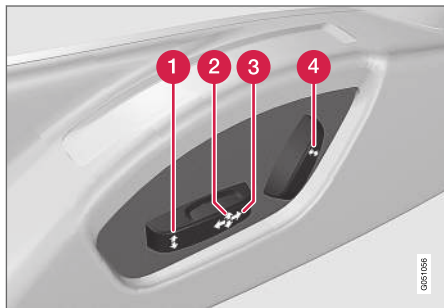

- 1** Подъем/опускание переднего края подушки сиденья
- 2** Сиденье вверх/вниз
- 3** Сиденье вперед/назад
- 4** Наклон спинки сиденья

На передние сиденья с электроприводом установлена защита от перегрузки, которая срабатывает, если сиденье блокируется посторонним предметом. В этом случае установите в электросистеме автомобиля положение ключа **I** или **0** и подождите немного перед повторной регулировкой положения сиденья.

Одновременно можно выполнять только одно движение (вперед/назад/вверх/вниз).

### Подготовка

Регулировку кресла можно проводить в течение некоторого промежутка времени от момента, когда дверь отпирается дистанционным ключом, и до установки ключа в замок зажигания. Обычно установка сиденья проводится, когда ключ находится в положении **I**, и может всегда проводиться при работающем двигателе.

### Кресло с функцией памяти\*

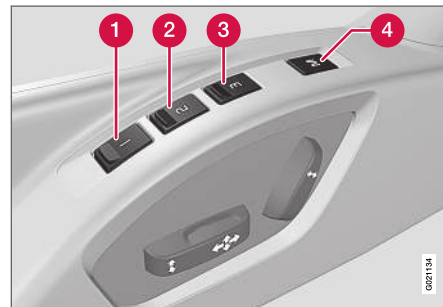

Функция памяти сохраняет настройки сиденья и внешних зеркал заднего вида.

### Сохранение установки в памяти

- 1** Кнопка функции памяти
  - 2** Кнопка функции памяти
  - 3** Кнопка функции памяти
  - 4** Кнопка для сохранения настроек
1. Отрегулируйте положение сиденья и внешних зеркал заднего вида.
  2. Удерживая нажатой клавишу **M**, одновременно нажмите кнопку **1**, **2** или **3**. Удерживайте нажатыми кнопки, пока не услышите звуковое подтверждение и не увидите текст в комбинированном приборе.



Для сохранения в памяти новых данных сиденье необходимо повторно отрегулировать.

### Использование сохраненной установки

Нажмите и удерживайте одну из кнопок памяти **1-3**, пока сиденье и внешние зеркала заднего вида не остановятся. Если кнопку отпустить, перемещение сиденья и внешних зеркал заднего вида прерывается.

### Память ключа\* в дистанционном ключе

Все дистанционные ключи могут использоваться разными водителями для сохранения настроек<sup>19</sup> сиденья водителя и наружных зеркал заднего вида, см. Дистанционный ключ – настройки пользователя\* (стр. 175).

### Аварийная остановка

Если кресло случайно придет в движение, для того чтобы его остановить, нажмите одну из кнопок регулировки положения кресла или кнопок памяти.

## **⚠ ПРЕДОСТЕРЕЖЕНИЕ**

Опасность защемления/сдавливания! Следите, чтобы дети не играли с элементами управления. При регулировке сиденья убедитесь, что перед ним, позади него и под ним нет никаких предметов. Убедитесь, что никто из пассажиров на заднем сиденье не будет зажат.

Сиденья с электрообогревом  
Относительно сидений с электроподогревом см. Переднее сиденье с электроподогревом\* (стр. 145) и Заднее сиденье с электроподогревом\* (стр. 145).

### Дополнительная информация

- Переднее сиденье (стр. 92)
- Заднее сиденье (стр. 95)

## Заднее сиденье

Спинка заднего сиденья и наружные подголовники могут складываться. Подголовник среднего сиденья можно регулировать в зависимости от роста пассажира.

### Средний подголовник заднего сидения

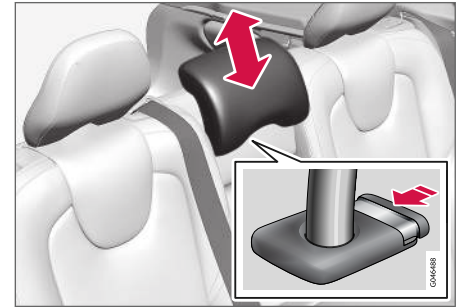

Отрегулируйте положение в зависимости от роста пассажира, так чтобы затылок полностью лежал на подголовнике. При необходимости, переместите его вверх.

Для того чтобы вновь опустить подголовник, следует нажать кнопку (см. рисунок) и одновременно осторожно надавить на подголовник.

<sup>19</sup> Только если в автомобиле установлены электроуправляемое сиденье с функцией памяти и электрические складывающиеся зеркала заднего вида.

- ◀◀ Вы можете установить подголовник в пять положений.

### **⚠ ПРЕДОСТЕРЕЖЕНИЕ**

Подголовник среднего места должен находиться в нижнем положении, когда это место не используется. Подголовник среднего места следует отрегулировать в зависимости от роста сидящего пассажира, желательнее так чтобы затылок полностью лежал на подголовнике.

### Складывание вручную внешних подголовников заднего сидения

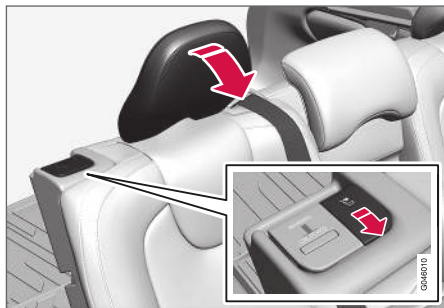

Чтобы сложить подголовник вперед, потяните за фиксатор рядом с подголовником. Подголовник смещается назад вручную.

### **⚠ ПРЕДОСТЕРЕЖЕНИЕ**

Подголовник после откидывания необходимо закрепить.

### Складывание спинки заднего сидения

#### **⚠ ВАЖНО**

При складывании спинки заднего сиденья держатель для кружек необходимо убрать, на заднем сиденье не должно быть никаких предметов. Ремни безопасности также не должны быть пристегнуты. В противном случае это может привести к повреждению обивки заднего сидения.

#### **i ВНИМАНИЕ**

Чтобы полностью сложить вперед спинки задних сидений, может оказаться необходимым сместить вперед передние сидения или установить в вертикальное положение спинки этих сидений.

- Обе секции можно складывать независимо друг от друга.
- Чтобы сложить всю спинку целиком, складываются отдельно все секции.

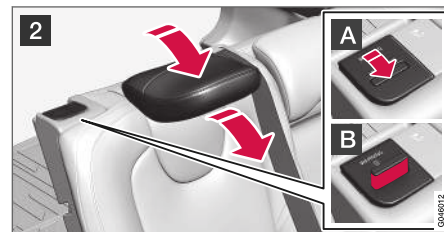
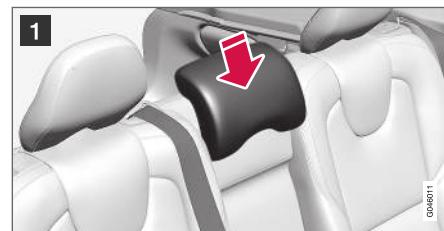

- 1 Если складывается правая часть - освободите и отрегулируйте средний подголовник, см. предыдущий раздел "Средний подголовник заднего сиденья".
- 2 Внешние подголовники опускаются автоматически при складывании спинок сидений. Потяните вверх фиксатор спинки **A** и одновременно сложите спинку вперед. Красный индикатор на фиксаторе **B** показывает, что спинка сидения находится в незафиксированном положении.

**❗ ВНИМАНИЕ**

Когда спинки опущены, переместите подголовники немного вперед, чтобы они не упирались в подушки сидений.

Откидывание на место проводится в обратном порядке.

**❗ ВНИМАНИЕ**

Когда спинка сиденья снова поднимается, красный индикатор больше не показывается. Если он все еще виден, значит, спинка не была закреплена.

**⚠ ПРЕДОСТЕРЕЖЕНИЕ**

Убедитесь, что спинки сидений и подголовники на заднем сиденье надежно закреплены после откидывания.

**Дополнительная информация**

- Переднее сиденье (стр. 92)
- Передние сиденья - с электрическим приводом (стр. 94)

**Рулевое колесо**

Рулевое колесо можно регулировать в различных положениях и имеет органы управления клаксоном, круиз-контролем и меню, аудиосистемой и телефоном.

**Регулировка**

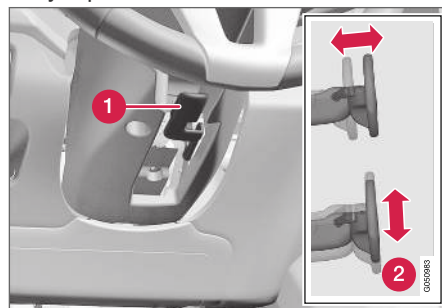

Регулировка рулевого колеса.

- ❶ Рычаг — освобождение рулевого колеса
- ❷ Возможные положения рулевого колеса

Рулевое колесо можно регулировать по высоте и в глубину:

1. Нажмите на рычаг вперед, чтобы освободить рулевое колесо.
2. Установите рулевое колесо в наиболее удобное положение.

3. Для блокировки рулевого колеса оттяните этот рычаг назад. Если движение рычага затруднено, при возвращении рычага на место слегка нажмите на рулевое колесо.

**⚠ ПРЕДОСТЕРЕЖЕНИЕ**

Перед поездкой отрегулируйте и зафиксируйте рулевое колесо. Запрещается регулировать положение рулевого колеса во время движения.

Для адаптивного (по скорости) сервоуправления\* вы можете регулировать уровень рулевого усилия, см. Регулируемый уровень рулевого усилия\* (стр. 204).



## ◀◀ Набор кнопок\* и лепестки\*

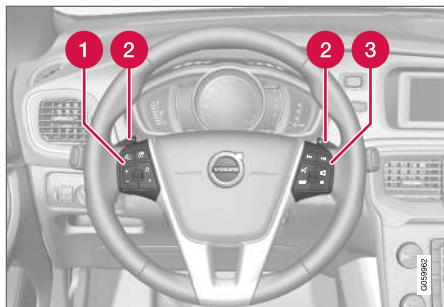

Набор кнопок и лепестки на рулевом колесе.

- 1 Круиз-контроль\* (стр. 212) и Адаптивный круиз-контроль (ACC)\* (стр. 222).
- 2 Лепестки для переключения вручную передач в автоматической коробке передач, см. Автоматическая коробка передач - Geartronic\* (стр. 305).
- 3 Настройка звука и управление телефоном, см. отдельное приложение Sensus Infotainment.

## Звуковой сигнал



Звуковой сигнал.

Для подачи звукового сигнала нажмите на середину рулевого колеса.

## Регуляторы света

Регуляторы света позволяют включать и регулировать внешнее освещение. Также используется для регулировки подсветки дисплея и приборов, а также света для настройки (стр. 112).

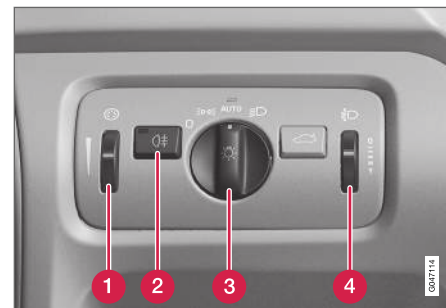

Общий вид регуляторов света.

- 1 Регулировочное кольцо подсветки дисплея и приборов и освещения для настройки\*
- 2 Кнопка противотуманного света сзади
- 3 Ручка регулировки света во время движения и парковки
- 4 Регулировочное кольцо для регулировки высоты светового пучка

Автомобили со светодиодными<sup>20</sup> фарами\* оснащены автоматической регулировкой высоты светового пучка, и поэтому такое регулировочное кольцо на этих автомобилях отсутствует.

### Положения ручки

Положение	Значение
	<p>Дневные ходовые огни<sup>A</sup>, когда электросистема автомобиля находится в положении ключа II или двигатель работает.</p> <p>Можно мигать дальним светом фар.</p>
	<p>Дневные ходовые огни, задние боковые и габаритные огни, когда в электросистеме автомобиля установлено положение ключа II или двигатель работает.</p> <p>Задние боковые и габаритные огни, когда автомобиль находится на стоянке<sup>B</sup>.</p> <p>Можно мигать дальним светом фар.</p>

Положение	Значение
	<p>Дневные ходовые огни, задние боковые и габаритные огни в дневное время, когда в электросистеме автомобиля установлено положение ключа II или двигатель работает.</p> <p>Ближний свет, задние боковые и габаритные огни при слабом дневном свете, в темноте или когда включен задний противотуманный фонарь.</p> <p>Функция Обнаружение туннелей (стр. 102)* активирована.</p> <p>Можно использовать функцию Автоматического дальнего света (стр. 103)*.</p> <p>Дальний свет фар можно включать, когда горит ближний свет фар.</p> <p>Можно мигать дальним светом фар.</p>

Положение	Значение
	<p>Ближний свет фар, боковые габаритные и габаритные огни.</p> <p>Можно активировать дальний свет.</p> <p>Можно мигать дальним светом фар.</p>

<sup>A</sup> Встроен в передний бампер или расположен под ним.  
<sup>B</sup> А также если автомобиль стоит неподвижно с работающим двигателем при условии, что ручка перемещается в это положение из другого положения.

Volvo рекомендует во время управления автомобилем использовать режим **AUTO**.

### ПРЕДОСТЕРЕЖЕНИЕ

Система освещения автомобиля может не во всех ситуациях определить, является ли дневной свет слишком слабым или достаточно ярким, например, при тумане или в дождь.

Во время движения автомобиля в первую очередь водитель несет ответственность за безопасное использование световых приборов в соответствии с действующими нормативами.

<sup>20</sup> Светодиод (Light Emitting Diode)

### « Подсветка дисплея и приборов

В зависимости от положения ключа включается различная подсветка дисплеев и приборной панели, см. Положение ключа - функции с разными уровнями (стр. 91).

Подсветка дисплея автоматически ослабевает в темное время; яркость регулируется кольцом.

Сила подсветки приборов регулируется кольцом.

### Регулировка высоты светового пучка фар

Груз в автомобиле изменяет положение света фар по высоте, что может приводить к ослеплению водителей встречного транспорта. Избегайте этого регулировкой высоты света фар. Уменьшите высоту пучка света, если в автомобиле тяжелый груз.

1. Дайте двигателю поработать или приведите электрическую систему автомобиля в положение ключа I.
2. Вращением вверх/вниз регулировочного кольца измените выше/ниже высоту пучка света фар.

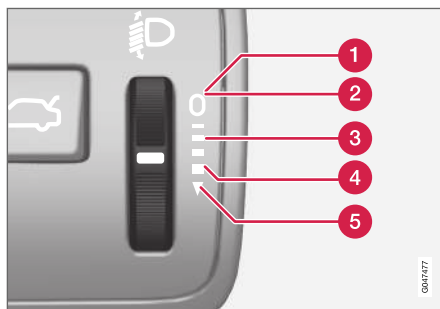

Положения регулировочного кольца при различной загрузке автомобиля.

- 1 Только водитель
- 2 Водитель и пассажир на переднем сидении
- 3 Полный комплект пассажиров
- 4 Полный комплект пассажиров и максимальный груз в грузовом отсеке
- 5 Водитель и максимальный груз в грузовом отсеке

### Дополнительная информация

- Габаритные огни (стр. 100)
- Дневное освещение (стр. 101)
- Дальний/ближний свет фар (стр. 102)

### Габаритные огни

Габаритные огни включаются ручкой регулировки света.

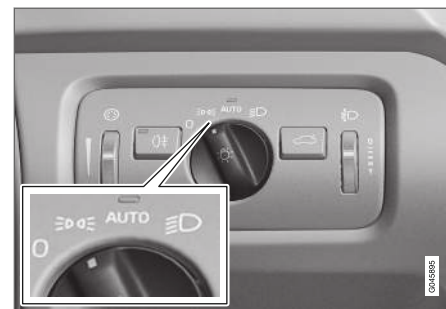

Ручка регулировки света в положении для габаритного освещения.

Установите ручку в положение **☰☑☒** (одновременно включается подсветка номерного знака).

Если в электросистеме автомобиля установлено положение ключа II или двигатель работает, также включаются дневные ходовые огни.

Когда дверь задка открывается в темноте, включаются задние габаритные огни для привлечения внимания автомобилями сзади вас. Это происходит независимо от положения ручки или положения ключа, опреде-

ляющего состояние электросистемы автомобиля.

При движении более 30 секунд со скоростью до 10 км/ч (прим. 6 миль/ч) или если скорость превышает 10 км/ч (прим. 6 миль/ч), включаются дневные ходовые огни, и в комбинированном приборе появляется **Восстановите положение выключателя фар**, предупреждая о необходимости переключиться с  на другой режим.

#### Дополнительная информация

- Регуляторы света (стр. 98)

### Дневное освещение

В светлое время суток дневные ходовые огни активируются автоматически, если ручка регулировки света установлена в положение **AUTO** и в электрической системе автомобиля выбрано положение ключа II или двигатель работает.

#### Внешнее освещение в дневное время DRL



Ручка регулировки света в положении **AUTO**.

Когда ручка регулировки света находится в положении **AUTO**, при движении автомобиля в светлое время суток автоматически включаются дневные ходовые огни (Daytime Running Lights - DRL). Датчик освещения на верхней стороне приборной панели переключает освещение с дневных ходовых огней на ближний свет фар с наступлением

сумерек или при слишком слабом дневном свете. Ближний свет фар также включается при активировании заднего противотуманного света.

### ПРЕДОСТЕРЕЖЕНИЕ

Система помогает вам сэкономить электроэнергию, но система не может во всех ситуациях оценить, является ли дневное освещение слабым или достаточно сильным, например, в туман или дождь.

Во время движения автомобиля в первую очередь водитель несет ответственность за правильное использование световых приборов в соответствии с действующими нормативами.

#### Дополнительная информация

- Дальний/ближний свет фар (стр. 102)
- Регуляторы света (стр. 98)

## Обнаружение тоннеля\*

При обнаружении тоннеля освещение при входе в тоннель переключается с дневных ходовых огней на ближний свет.

Функция обнаружения туннелей имеется в автомобилях с датчиком дождя\*. Датчик регистрирует, когда автомобиль въезжает в тоннель, и переключает освещение с дневных ходовых огней на ближний свет фар. Примерно через 20 секунд после того, как автомобиля выезжает из тоннеля, освещение переключается на дневные ходовые огни. Если в течение этого времени автомобиль вновь оказывается в тоннеле, ближний свет фар продолжает гореть. Таким способом исключается частое переключение режимов освещения автомобиля.

Обратите внимание, что функция обнаружения тоннеля действует, когда ручка регулировки света находится в положении **AUTO**.

## Дополнительная информация

- Дальний/ближний свет фар (стр. 102)
- Регуляторы света (стр. 98)

## Дальний/ближний свет фар

При плохой освещенности ближний свет фар активируется автоматически, если ручка регулировки света установлена в положение **AUTO** и в электрической системе автомобиля выбрано положение ключа II или двигатель работает.



Подрулевой рычаг и ручка регулировки света.

- 1 Положения для мигания дальним светом фар
- 2 Положение для дальнего света фар

## Ближний свет

Когда ручка находится в положении **AUTO**, ближний свет активируется автоматически с наступлением сумерек или при слишком слабом дневном свете. Ближний свет также

включается автоматически, если включается задний противотуманный фонарь.

Когда ручка находится в положении **AUTO**, ближний свет фар горит всегда, когда работает двигатель или когда ключ находится в положении II.

## Мигание дальним светом фар

Без усилия переместите подрулевой рычаг в сторону рулевого колеса в положение для мигания дальним светом. Дальний свет горит, пока вы не отпустите рычаг.

## Дальний свет

Дальний свет можно включить, когда ручка находится в положении **AUTO**<sup>21</sup> или **AUTO**. Для включения/отключения дальнего света переместите подрулевой рычаг до упора к рулевому колесу и отпустите. Вы можете также отключить дальний свет, если слегка нажмете на подрулевой рычаг в направлении рулевого колеса.

При включенном дальнем свете фар в комбинированном приборе горит символ **AUTO**.

## Дополнительная информация

- Функция активного освещения поворотов\* (стр. 105)
- Автоматический дальний свет\* (стр. 103)

<sup>21</sup> Если включен ближний свет фар.

\* Опция/дополнительное оборудование.



- Регуляторы света (стр. 98)
- Фары – регулировка формы светового пятна (стр. 107)
- Обнаружение тоннеля\* (стр. 102)

### Автоматический дальний свет\*

Система автоматического дальнего света фар обнаруживает фары встречного транспортного средства или задние фонари идущего впереди автомобиля и переключает фары с дальнего света на ближний. Обратное переключение на дальний свет выполняется, когда встречный свет исчезает.

#### Автоматический дальний свет – АНВ

Автоматический дальний свет (Active High Beam – АНВ): функция, которая с помощью датчика камеры в верхнем крае ветрового стекла, регистрирует свет фар встречного транспорта или задних огней транспортного средства перед автомобилем и переключает с дальнего на ближний свет фар. Функция также может распознавать уличное освещение.

Дальний свет фар вновь включается через несколько секунд после того, как датчик камеры перестает фиксировать свет от встречного транспорта или от задних габаритных огней транспорта перед автомобилем.

#### Активирование/отключение

АНВ можно активировать, когда ручка регулировки освещения установлена в положение **AUTO** (при условии, что функция не

была отключена в системе меню MY CAR, см. MY CAR (стр. 128)).

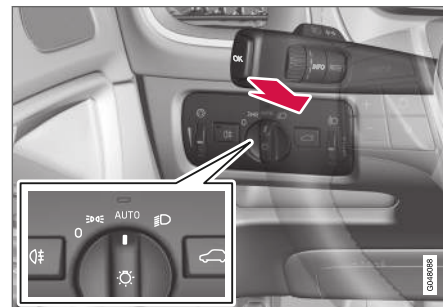

Подрулевой рычаг и ручка регулировки света в положении **AUTO**.

Функция может включаться при движении в темное время суток, когда автомобиль движется со скоростью прим. 20 км/ч (12 миль/ч) или выше.

Для включения/отключения АНВ переместите левый подрулевой рычаг до упора к рулевому колесу и отпустите. Отключение при дальнем свете означает прямое переключение на ближний свет.

#### Автомобиль с аналоговым комбинированным прибором

Когда АНВ активирован, на информационном дисплее прибора горит символ

- « При включенном дальнем свете фар в комбинированном приборе также горит символ



### Автомобиль с цифровым комбинированным прибором

Когда АНВ активирован, на информационном дисплее прибора горит белый символ



Если включен дальний свет, этот символ окрашен в синий цвет.

### Управление вручную

#### ВНИМАНИЕ

Не допускайте, чтобы на ветровом стекле перед лазерным датчиком скапливались лед, снег или грязь.

Не устанавливайте и не прикрепляйте ничего на ветровое стекло перед камерой датчика, так как это может ухудшить или прервать работу одной или нескольких, в зависимости от системы.

Если на информационном дисплее комбинированного прибора показывается сообщение **Активный дальний свет Временно не действует Ручной режим**, переключение между дальним и ближним светом должно выполняться вручную. Ручка регулировки света при этом может находиться в положе-

нии **AUTO**. Это относится также к ситуациям, когда показывается сообщение **Заблокированы датчики стекла**

**См.руководство** и символ

. При появлении такого сообщения символ исчезает.

АНВ могут быть временно недоступны, например, в условиях густого тумана или сильного дождя. Когда функция АНВ становится вновь доступна или исчезают помехи, закрывавшие датчики ветрового стекла, это сообщение исчезает, и загорается символ



#### ПРЕДОСТЕРЕЖЕНИЕ

АНВ помогает водителю в неблагоприятных условиях добиться оптимальной освещенности.

В условиях, когда этого требует дорожная ситуация или погодные условия, ответственность за переключение между дальним и ближним светом фар всегда лежит на водителе.

#### ВАЖНО

Примеры условий, при которых может потребоваться вручную переключиться между дальним и ближним светом фар:

- В сильный дождь или плотный туман
- Дождь со снегом
- В снежной завесе или при налипании мокрого снега
- При ярком лунном свете
- При движении в плохо обозначенных населенных пунктах
- Когда впереди идущие транспортные средства плохо освещены
- Когда на дороге или около дороги находятся пешеходы
- Когда вблизи дороги расположены объекты с сильным светоотражением, например, вывески
- Когда освещение встречного транспорта затемняется, например, дорожными ограждениями
- При движении транспорта на прилегающих дорогах
- На возвышенностях или впадинах
- На крутых поворотах.

Дополнительную информацию об ограничениях датчиков камеры - см. Предупрежде-

ние о возможном столкновении\* - ограничения датчика камеры (стр. 259).

#### Дополнительная информация

- Дальний/ближний свет фар (стр. 102)
- Регуляторы света (стр. 98)

### Функция активного освещения поворотов\*

Функция активного освещения поворотов обеспечивает максимальное подсвечивание поворотов и перекрестков.

В автомобиле со светодиодными<sup>22</sup> фарами\* в зависимости от варианта комплектации может устанавливаться функция активного освещения поворотов.



Форма светового пятна с отключенной функцией (слева) и активированной функцией (справа).

В светодиодные фары может входить функция активного освещения поворотов (зависит от комплектации автомобиля). Функция активного освещения поворотов, следуя за поворотом рулевого колеса, максимально

подсвечивает повороты и перекрестки, что повышает безопасность при маневрировании.

Эта функция активируется автоматически при запуске автомобиля (если она не была отключена в системе меню MY CAR, см. MY CAR (стр. 128)). При ошибке в функционировании в комбинированном приборе горит символ  и одновременно на информационном дисплее показывается поясняющий текст и включается еще один символ.

Символ	сообщение	Значение
	<b>Неисправность фар Требуется ремонт</b>	Система не работает. Если сообщение сохраняется, обратитесь в мастерскую. Volvo рекомендует обратиться на официальную станцию техобслуживания Volvo.

Функция действует только в сумерках или темное время и только, если автомобиль находится в движении.

<sup>22</sup> Светодиод (Light Emitting Diode)

- ◀◀ Функцию<sup>23</sup> можно отключить/активировать в системе меню MY CAR, см. MY CAR (стр. 128).

### Дополнительная информация

- Дальний/ближний свет фар (стр. 102)
- Автоматический дальний свет\* (стр. 103)
- Регуляторы света (стр. 98)

---

<sup>23</sup> При поставке функция активирована на заводе-изготовителе.

## Фары – регулировка формы светового пятна

Для предотвращения ослепления встречного транспорта форму светового пятна галогенных фар можно отрегулировать для право- или левостороннего движения.

### Светодиодные фары\*

Нет необходимости в регулировке формы светового пятна фар. Световое пятно имеет такую форму, которая не допускает ослепление встречных транспортных средств.

### Галогенные фары

Для галогенных фар форма светового пятна изменяется маскировкой стекла фары. Форма пятна будет несколько слабее.

## Маскировка фар

1. Перенесите шаблоны А и В для автомобилей с левосторонним управлением или С и D для автомобилей с правосторонним управлением, см. далее раздел "Шаблоны для галогенных фар". Масштаб шаблонов 1:2. Воспользуйтесь, например, копировальным оборудованием с функцией масштабирования и скопируйте шаблоны в масштабе 200 %:
  - А = LHD Right (левостороннее управление, правое стекло)
  - В = LHD Left (левостороннее управление, левое стекло)
  - С = RHD Right (правостороннее управление, правое стекло)
  - D = RHD Left (правостороннее управление, левое стекло)
2. Перенесите шаблон на самоклеящийся водостойкий материал и вырежьте.
3. Линии дизайна на стеклах фар - см. линии на рисунке ниже. Расположите самоклеящиеся шаблоны вплотную к расчетным линиям, как указано на рисунке.



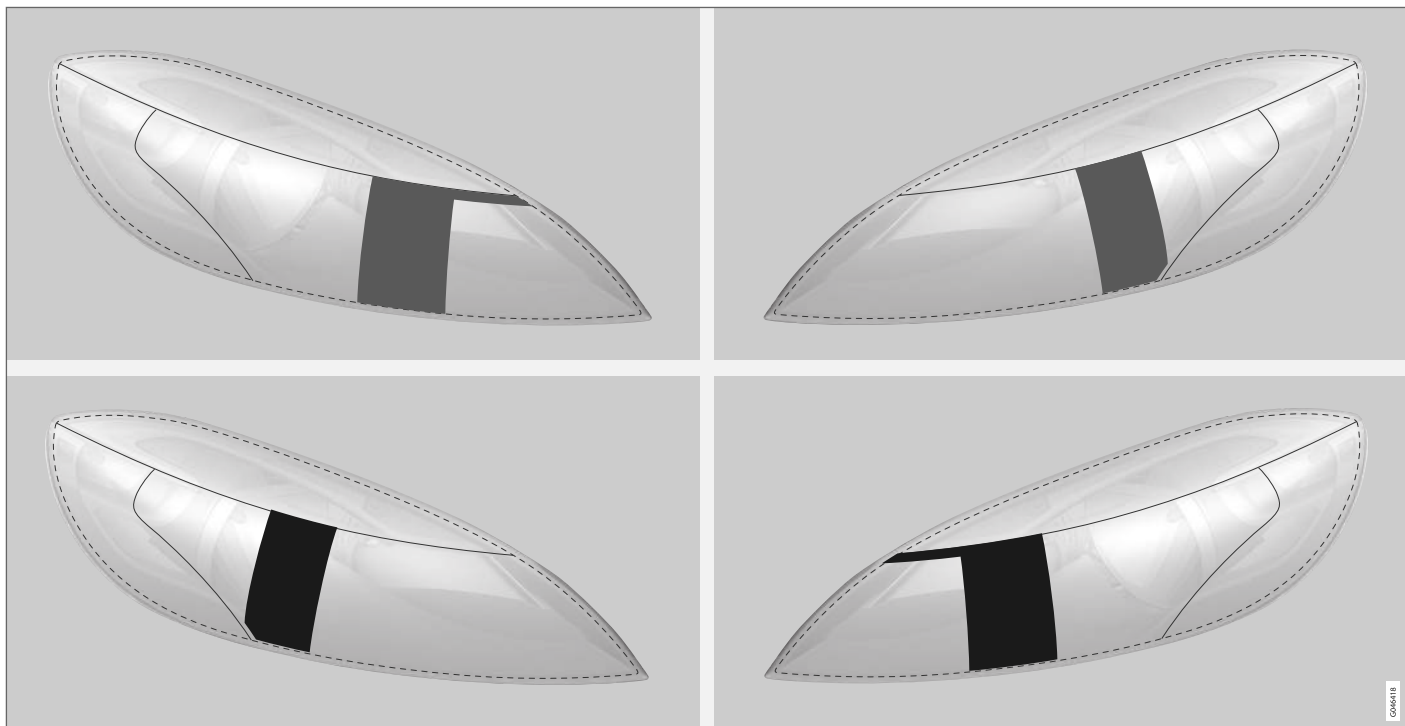

Верхний ряд: автомобиль с левосторонним управлением, шаблоны А и В. Нижний ряд: автомобиль с правосторонним управлением, шаблоны С и D.

Шаблоны для галогенных фар

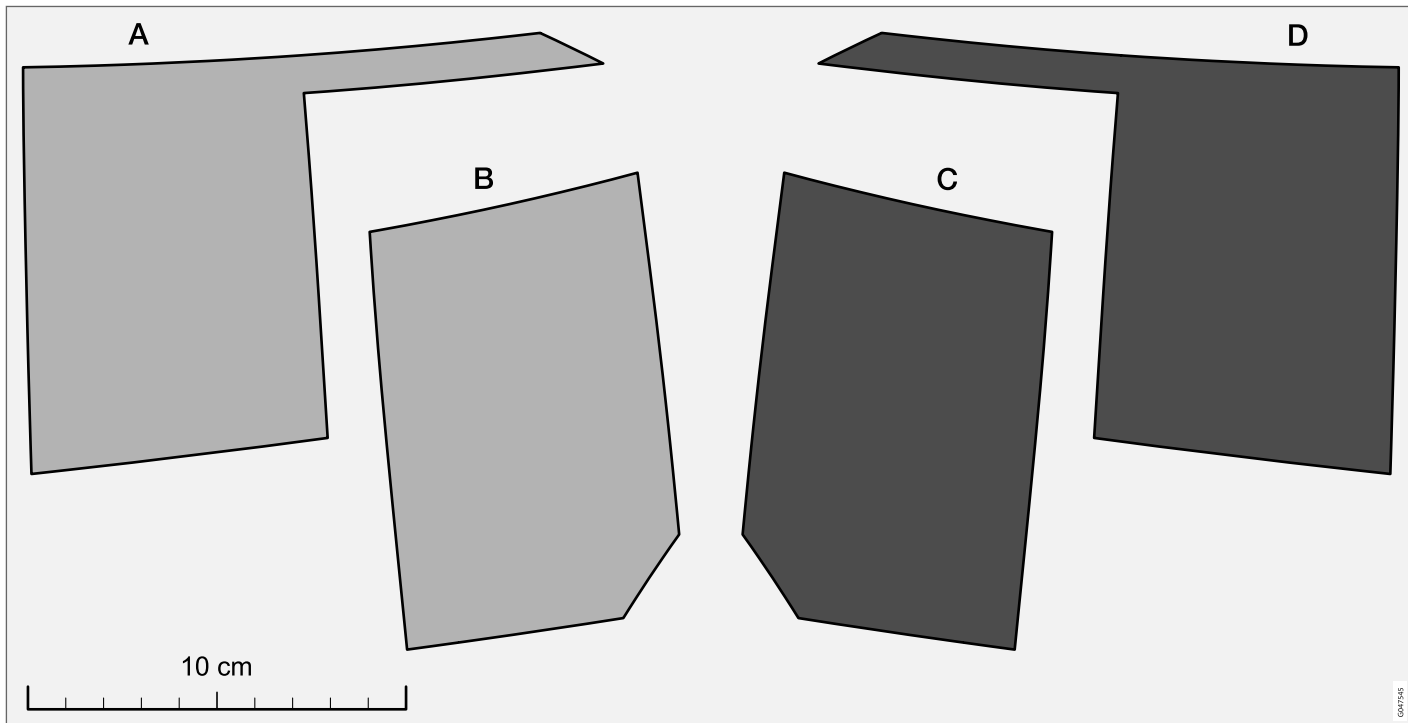

## Противотуманный свет сзади

Когда видимость ограничена из-за тумана, можно использовать задний противотуманный фонарь, чтобы другие участники дорожного движения могли вовремя заметить идущее впереди транспортное средство.

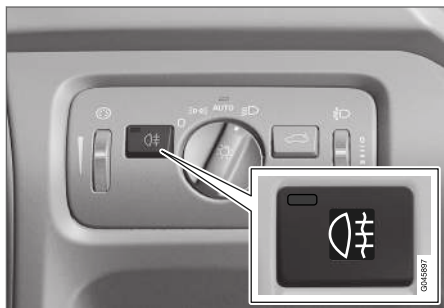

Кнопка противотуманного света сзади.

Лампа заднего противотуманного света расположена с левой стороны в автомобилях с левосторонним управлением и с правой стороны в автомобилях с правосторонним управлением.

Задний противотуманный фонарь может включаться только в положении ключа II или при работающем двигателе при условии, что ручка регулировки света находится в положении **AUTO** или

Нажмите кнопку включения/выключения. При включенном заднем противотуманном фонаре горят контрольный символ в комбинированном приборе и лампа в кнопке.

Задний противотуманный фонарь гаснет автоматически, если нажать кнопку **START/STOP ENGINE** или повернуть ручку регулировки света в положение **0** или

### ВНИМАНИЕ

Предписания в отношении использования заднего противотуманного фонаря в разных странах разные.

### Дополнительная информация

- Регуляторы света (стр. 98)

## Тормозной фонарь

При торможении стоп-сигналы включаются автоматически.

Стоп-сигнал включается при нажатии педали тормоза. Кроме того, он загорается, когда одна из систем помощи водителю Адаптивный круиз-контроль (стр. 222), City Safety (стр. 244) или Предупреждения об опасности столкновения (стр. 251) включает тормоза автомобиля.

### Дополнительная информация

- Рабочий тормоз - стоп-сигналы экстренного торможения и автоматические аварийные мигающие сигналы (стр. 325)



## Аварийные мигающие сигналы

Когда эта функция активирована, мигающие сигналы предупреждают других участников дорожного движения, поскольку все мигающие лампы автомобиля мигают одновременно.

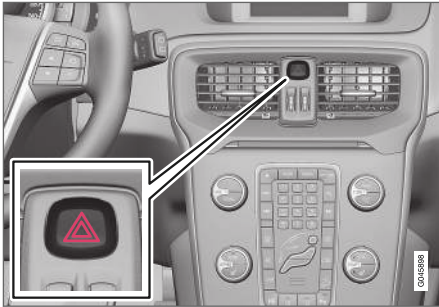

Кнопка аварийных мигающих сигналов.

Нажмите на кнопку для включения аварийных мигающих сигналов. При использовании аварийных сигналов в комбинированном приборе мигают оба символа указателей поворота.

Аварийные мигающие сигналы активируются автоматически, когда при резком торможении автомобиля включаются стоп-сигналы экстренного торможения и скорость падает ниже прим. 10 км/ч (6 миль/ч).. Аварийные мигающие сигналы работают до полной остановки автомобиля и отклю-

чаются автоматически, когда вы вновь начинаете движение или нажимаете на эту кнопку.

### Дополнительная информация

- Мигающие сигналы (стр. 111)
- Рабочий тормоз - стоп-сигналы экстренного торможения и автоматические аварийные мигающие сигналы (стр. 325)

## Мигающие сигналы

Мигающие сигналы автомобиля управляются левым подрулевым рычагом. Мигающие сигналы мигают три раза или в непрерывном режиме, в зависимости от того, как далеко вверх или вниз подается рычаг.



Мигающие сигналы.

### Непродолжительное мигание

- ➔ Переместите подрулевой рычаг вверх или вниз в первое положение и отпустите. Мигающие сигналы мигнут три раза. Функцию можно активировать/отключить в системе меню MY CAR, см. MY CAR (стр. 128).

### Непрерывное мигание

- ➔ Переместите подрулевой рычаг вверх или вниз в крайнее положение.

- ◀ Рычаг остается в этом положении и перемещается назад вручную или автоматически при повороте рулевого колеса.

### Символы мигающих сигналов

Относительно мигающих символов - см. Комбинированный прибор - содержит контрольные символы (стр. 78).

### Дополнительная информация

- Аварийные мигающие сигналы (стр. 111)

## Освещение салона

Освещение салона включается/выключается с помощью кнопок на панели управления над передними сиденьями и задним сиденьем.



Клавиши управления в потолочной консоли передними лампами для чтения и освещением салона.

- 1 Лампа для чтения, левая сторона
- 2 Освещение салона (освещение пола\* и верхнее освещение) - Вкл/Выкл.
- 3 Автоматический режим освещения салона
- 4 Лампа для чтения, правая сторона

Освещение в салоне можно включить и выключить вручную в течение 30 минут после того, как:

- двигатель выключается, и электросистема автомобиля находится в позиции ключа 0
- автомобиль отперт, но двигатель не запущен.

### Передние лампы для чтения\*

Лампы для чтения включаются и выключаются кратким нажатием на соответствующую кнопку в потолочной консоли.

Яркость регулируется нажатием кнопки.

### Задние лампы для чтения\*



Задние лампы для чтения.

Лампы включаются и выключаются кратким нажатием на соответствующую кнопку.

Яркость регулируется нажатием кнопки.

### Освещение пола как общее освещение\*

Чтобы подсветить салон во время поездки, можно включить приглушенный режим освещения пола.

Яркость подсветки пола можно изменить в системе меню MY CAR, см. MY CAR (стр. 128).

### Подсветка отделений для хранения в передних дверях\*

Подсветка этих отделений для хранения включается при запуске двигателя.

### Освещение отделения для перчаток

Освещение перчаточного ящика включается и выключается, когда крышка открывается и закрывается соответственно.

### Освещение косметического зеркала

Освещение косметического зеркала (стр. 165) включается и выключается, когда крышка соответственно отрывается и закрывается.

### Освещение грузового отсека

Освещение в грузовом отделении включается и выключается, когда дверь задка открывается и соответственно закрывается.

### Автоматический режим освещения салона

Автоматический режим активирован, когда горит лампа в кнопке **AUTO**.

В этом режиме освещение салона включается и выключается следующим образом.

Освещение салона включается и горит в течение 30 секунд, если:

- автомобиль отпирается дистанционным ключом или вставным плоским ключом, см. Дистанционный ключ - функции (стр. 178) или Съёмный плоский ключ - отпирание двери (стр. 183)
- двигатель выключается, и электросистема автомобиля находится в позиции ключа 0.

Освещение салона отключается, когда:

- двигатель запускается
- автомобиль запирается.

Освещение салона включается и выключается, когда боковая дверь соответственно открывается и закрывается.

Освещение салона горит две минуты, если одна из дверей открыта.

Если какое-то освещение включается вручную и автомобиль запирается, оно гаснет автоматически через две минуты.

### Освещение для настрояния\*

Когда гаснет обычное освещение салона и двигатель работает, в передней и задней потолочной консоли горит один светодиод, создавая слабое освещение, улучшающее настроение в пути. Кроме того в темное время такой свет позволяет увидеть предметы в отделениях для хранения и т.д. После остановки двигателя такое освещение гаснет. Яркость и цвет освещения можно изменить в системе меню MY CAR, см. MY CAR (стр. 128).

### Освещение при выходе из автомобиля

Освещение при выходе из автомобиля включает ближний свет фар, габаритные огни, лампы во внешних дверных ручках и освещение номерного знака.

После того как автомобиль заперт, часть внешнего освещения можно оставить включенным и использовать в качестве освещения при выходе из автомобиля.

1. Выньте дистанционный ключ из замка запуска.
2. Переместите левый подрулевой рычаг до упора в сторону рулевого колеса и отпустите. Функция активируется так же, как при мигании дальним светом, см. Дальний/ближний свет фар (стр. 102).
3. Выйдите из автомобиля и закройте дверь.

Когда функция активирована, горят ближний свет фар, габаритные огни, лампы во внешних дверных ручках и освещение номерного знака.

Продолжительность освещения при подходе к автомобилю можно установить в системе меню MY CAR, см. MY CAR (стр. 128).

### Дополнительная информация

- Прод. удал. вкл.свет (стр. 114)

### Прод. удал. вкл.свет

Освещение при подходе к автомобилю включает в себя габаритные огни, лампы во внешних зеркалах заднего вида, освещение номерного знака, верхнее освещение в салоне и освещение пола.

Освещение при подходе к автомобилю включается дистанционным ключом, см. Дистанционный ключ - функции (стр. 178), и используется для удаленного включения освещения автомобиля.

При активировании функции с помощью дистанционного ключа включаются габаритные огни, лампы во внешних дверных ручках, освещение номерного знака, потолочные лампы в салоне и освещение пола.

Продолжительность освещения при подходе к автомобилю можно установить в системе меню MY CAR, см. MY CAR (стр. 128).

### Дополнительная информация

- Освещение при выходе из автомобиля (стр. 114)

### Очиститель и омыватель

Очиститель и омыватель очищают ветровое стекло и заднее стекло. Фары очищаются омыванием под высоким давлением.

## Очистители ветрового стекла<sup>24</sup>

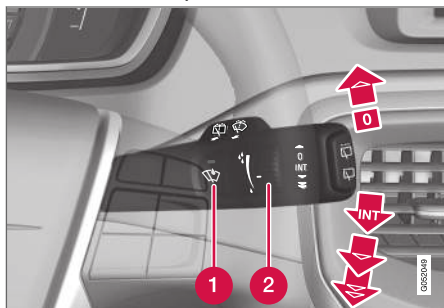

Очистители и омыватели ветрового стекла.

- 1** Датчик дождя, включение/выключение
- 2** Регулировочное кольцо, чувствительность/частота

### Выключение стеклоочистителя ветрового стекла

- 0** Переместите рычаг к положению **0**, чтобы отключить очистители ветрового стекла.



### Оди́нарный ход

-  Потяните рычаг вверх и отпустите, чтобы щетки сделали один ход.

### Интервальный режим работы

- INT** После выбора интервального режима очистки установите число ходов в единицу времени с помощью регулировочного кольца.

### Непрерывный режим работы

-  Очистители двигаются с нормальной скоростью.
-  Очистители двигаются с высокой скоростью.

### **!** ВАЖНО

Перед включением стеклоочистителей убедитесь, что щетки стеклоочистителей не приморожены и с ветрового стекла (и заднего стекла) удалены снег и лед.

### **!** ВАЖНО

Используйте достаточное количество омывающей жидкости, когда очистители чистят ветровое стекло. При работе очистителей ветровое стекло должно быть мокрым.

### Сервисное положение щеток

стеклоочистителей  
Относительно очистки ветрового стекла/щеток стеклоочистителей и замены щеток см. Мытья автомобилей (стр. 431) и Щетки стеклоочистителей (стр. 411).

### Датчик дождя\*

Датчик дождя контролирует количество воды на ветровом стекле и автоматически включает стеклоочистители. Чувствительность датчика дождя изменяется при помощи регулировочного кольца.

Когда датчик дождя активирован, горит лампа в кнопке, и символ датчика дождя  показывается в комбинированном приборе.

### Включение и регулировка чувствительности

Для активирования датчика дождя необходимо, чтобы двигатель работал или дистанционный ключ находился в положении I или II, и одновременно рычаг стеклоочистителей ветрового стекла находился в положении 0 или положении одиночного хода.

Активируйте датчик дождя, нажав кнопку датчика дождя . Очистители ветрового стекла делают один ход.

<sup>24</sup> Относительно замены щеток стеклоочистителей и режима обслуживания щеток стеклоочистителей см. Щетки стеклоочистителей (стр. 411). Относительно заливки омывающей жидкости см. Омывающая жидкость - заправка (стр. 413).

- ◀ Если рычаг перевести вверх, щелки делают дополнительный ход.

Поверните регулировочное кольцо вверх для повышения чувствительности и вниз для понижения чувствительности. (При вращении кольца вверх очистители делают дополнительный ход.)

### деактивировать

Деактивируйте датчик дождя, нажав кнопку датчика дождя , или переместите рычаг вниз для включения другой программы стеклоочистителя.

Датчик дождя выключается автоматически после извлечения дистанционного ключа из замка запуска или через пять минут после остановки двигателя.

### ВАЖНО

При автоматической мойке очистители ветрового стекла могут включаться и повреждаться. Выключайте датчик дождя, когда автомобиль движется или когда дистанционный ключ находится в положении I или II. Символ на комбинированном приборе и лампа в кнопке гаснут.

## Омывание фар и стекол

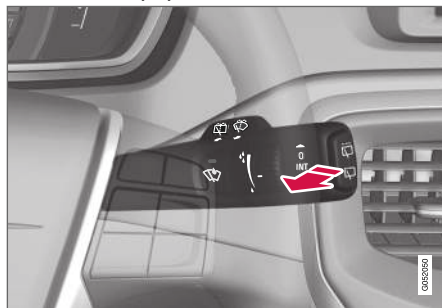

Функция омывания.

### Омывание ветрового стекла

Чтобы включить омывание ветрового стекла и фар, переместите рычаг к рулевому колесу.

Когда вы отпускаете подрулевой рычаг, стеклоочистители совершают несколько дополнительных махов с одновременным омыванием фар.

### Омыватель высокого давления для фар\*

Омыватель высокого давления для фар расходует большое количество омывающей жидкости. Для экономии жидкости фары омываются автоматически при каждом пятом омывании ветрового стекла.

## Ограниченное омывание

Когда в баке омывающей жидкости остается около 1 литра жидкости, в комбинированном приборе появляется сообщение о необходимости долить омывающую жидкость, при этом прекращается подача омывающей жидкости к фарам. Это обеспечивает приоритет очистки ветрового стекла и видимости через него.

## Протирка и омывание заднего стекла

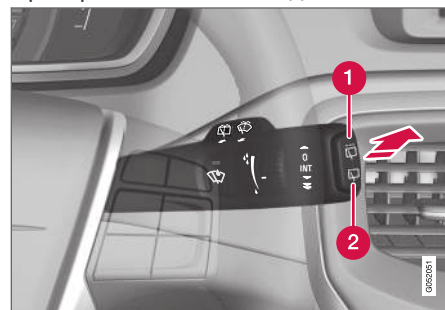

- 1** Очистка заднего стекла – интервальный режим очистки
- 2** Очистка заднего стекла – непрерывный режим очистки

Перемещением подрулевого рычага вперед (см. стрелку на рисунке выше) запускается омывание и очистка заднего стекла.

### **ВНИМАНИЕ**

Очиститель заднего стекла оснащен защитой от перегрева, которая отключает электродвигатель, когда он перегревается. После охлаждения очиститель заднего стекла вновь включается (через 30 секунд или больше в зависимости от температуры двигателя и окружающей среды).

**Очистители – движение задним ходом**  
Если включается передача заднего хода, когда активированы очистители ветрового стекла, очиститель заднего стекла включается в интервальном режиме работы<sup>25</sup>. Функция отключается при выключении передачи заднего хода.

Если непрерывный режим работы очистителя заднего стекла уже был включен, никаких изменений не происходит.

### **ВНИМАНИЕ**

На автомобилях с датчиком дождя при движении задним ходом включается задний стеклоочиститель, если этот датчик активирован и если идет дождь.

### Дополнительная информация

- Оmyивающая жидкость - заправка (стр. 413)

### Стеклоподъемники

С помощью панели управления в двери водителя можно управлять всеми стеклоподъемниками, однако с панелью управления в других дверях можно управлять только стеклоподъемником соответствующей двери.

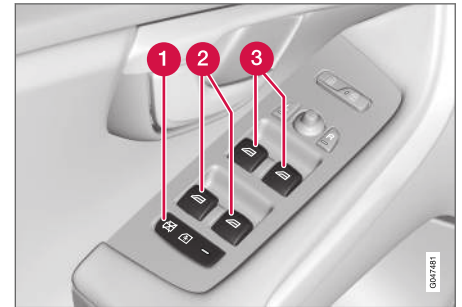

Панель управления в двери водителя.

- 1** Электрическая блокировка для безопасности детей не позволяет детям открыть задние двери из автомобиля\* и открыть/закрыть задние стекла, см. Блокировка для безопасности детей - электрическая активация\* (стр. 198).
- 2** Управление задними стеклами
- 3** Управление передними стеклами

<sup>25</sup> Данную функцию (интервальный режим очистки при движении задним ходом) можно отключить. Обратитесь в мастерскую. Volvo рекомендует обращаться на официальную станцию техобслуживания Volvo.



### **⚠ ПРЕДОСТЕРЕЖЕНИЕ**

При закрытии окон с панели на двери водителя следите за тем, чтобы никто из детей или других пассажиров не был зажат.

### **⚠ ПРЕДОСТЕРЕЖЕНИЕ**

При закрытии окон дистанционным ключом следите за тем, чтобы никто из детей или других пассажиров не был зажат.

### **⚠ ПРЕДОСТЕРЕЖЕНИЕ**

Если в автомобиле находятся дети – обязательно отключайте питание от стеклоподъемников, выбрав положение ключа **0**, а затем, покидая автомобиль, берите дистанционный ключ с собой. Для получения информации о положениях ключа - см. Положение ключа - функции с разными уровнями (стр. 91).

### Управление



Управление стеклоподъемниками.

**➡** Управление без автоматик

**➡** Управление с автоматикой

С помощью панели управления в двери водителя можно управлять всеми стеклоподъемниками. С панелями управления в других дверях можно управлять только стеклоподъемником соответствующей двери. Одновременно можно управлять только с одной панели.

Чтобы пользоваться стеклоподъемниками, необходимо выбрать положение ключа не ниже **I** – см. Положение ключа - функции с разными уровнями (стр. 91). После остановки двигателя стеклоподъемниками можно управлять еще несколько минут после того, как ключ извлечен из замка

запуска – но только до того, как открывается одна из дверей.

Закрытие окон прерывается, и если что-то мешает перемещению стекла, оно открывается. Вы можете форсировать защиту от защемления, когда закрытие прерывается, например, при обледенении. Если закрытие прерывается два раза подряд, форсируется защита от защемления, автоматическая функция на короткое мгновение деактивируется, и вы можете закрыть стекло, удерживая кнопку в верхнем положении.

### **i** ВНИМАНИЕ

Один из способов уменьшить пульсирующий шум ветра, когда задние окна открыты, это чуть-чуть приоткрыть передние окна.

### Управление без автоматик

Слегка потяните один из регуляторов вверх/вниз. Стеклоподъемники перемещаются вверх/вниз до тех пор, пока регулятор удерживается в положении.

### Управление с автоматикой

Потяните один из регуляторов до упора вверх/вниз, а затем отпустите. Стекло автоматически перемещается в крайнее положение.



### Управление дистанционным ключом или кнопкой центрального замка

Управление электрическими стеклоподъемниками снаружи автомобиля с помощью дистанционного ключа или изнутри с помощью кнопки центрального замка, см. Дистанционный ключ - функции (стр. 178) или Запирание/отпирание - изнутри (стр. 192).

### Возврат в исходное положение

В случае отключения аккумуляторной батареи для правильной работы необходимо вернуть функцию автоматического открытия в исходное положение.

1. Потяните вверх переднюю часть клавиши, чтобы поднять стекло в крайнее положение, и удерживайте одну секунду.
2. Быстро отпустите клавишу.
3. Потяните вверх переднюю часть клавиши еще раз на одну секунду.

### **⚠ ПРЕДОСТЕРЕЖЕНИЕ**

Чтобы защита от заземления работала, необходимо выполнить сброс.

### Зеркала заднего вида - наружные

Внешние зеркала заднего вида регулируются с помощью рычага настройки в органах управления двери водителя.



Управление внешними зеркалами заднего вида.

### Регулировка

1. Нажмите кнопку **L** для левого зеркала или **R** для правого зеркала заднего вида. Лампа в кнопке горит.
2. Отрегулируйте положение с помощью джойстика посередине.
3. Нажмите кнопку **L** или **R** еще раз. Лампа должна погаснуть.

### **⚠ ПРЕДОСТЕРЕЖЕНИЕ**

Оба зеркала изогнуты для обеспечения улучшенного обзора. Поэтому кажется, что расстояние до отражающихся в них объектов больше, чем в действительности.

### Сохранение настроек<sup>26</sup>

Настройки положения зеркал заднего вида и кресла водителя можно сохранить для каждого дистанционного ключа в памяти ключа\*, см. Дистанционный ключ – настройки пользователя\* (стр. 175).

### Наклон зеркал заднего вида во время парковки<sup>26</sup>

Зеркала заднего вида наклоняются вниз, что позволяет водителю видеть, например, край дороги во время парковки.

- Включите передачу заднего хода и нажмите кнопку **L** или **R**.

При выключении передачи заднего хода зеркало заднего вида автоматически возвращается в исходное положение прим. через 10 секунд или раньше, если нажать кнопку **L** или **R** соответственно.

<sup>26</sup> Только в сочетании с электрорегулируемым креслом с памятью, см. Передние сиденья - с электрическим приводом (стр. 94).

- « Автоматический наклон зеркала заднего вида во время парковки<sup>26</sup>  
При включении передачи заднего хода зеркало заднего вида автоматически наклоняется вниз, что позволяет водителю видеть, например, край дороги во время парковки. Когда передача заднего хода отключается, зеркало заднего вида с небольшой задержкой автоматически возвращается в исходное положение.

Функцию можно активировать/отключить в системе меню MY CAR, см. MY CAR (стр. 128).

### Автоматическое складывание при запирании\*

Если автомобиль запирается/отпирается дистанционным ключом, зеркала заднего складываются/раскрываются автоматически.

Функцию можно активировать/отключить в системе меню MY CAR, см. MY CAR (стр. 128).

### Возврат в нейтральное положение

Возврат в нейтральное положение необходимо выполнить с помощью электропривода для восстановления функции электроуправляемого складывания/раскладывания наружных зеркал после их смещения

со своего места вследствие внешнего воздействия:

1. Сложите зеркала кнопками **L** и **R**.
2. Вновь раскройте зеркала кнопками **L** и **R**.
3. При необходимости повторите описанную выше процедуру.

Зеркала после этого возвращены в нейтральное положение.

### Складные зеркала заднего вида с электроприводом\*

Для парковки/проезда в узком месте наружные зеркала можно сложить:

1. Одновременно нажмите кнопки **L** и **R** (ключ должен находиться в положении не ниже I).
2. Отпустите их прим. через 1 секунду. Зеркала автоматически установятся в полностью сложенное положение.

Раскройте зеркала, нажав одновременно на кнопки **L** и **R**. Зеркала автоматически установятся в полностью открытое положение.

Освещение при подходе к автомобилю и освещение при выходе из автомобиля

При выборе освещения при подходе к автомобилю (стр. 114) или освещения при выходе из автомобиля (стр. 114) загорается лампа в зеркалах заднего вида.

### Дополнительная информация

- Зеркало заднего вида, внутреннее (стр. 121)
- Окна и зеркала заднего вида с электрообогревом (стр. 121)

<sup>26</sup> Только в сочетании с электроуправляемым креслом с памятью, см. Передние сиденья - с электрическим приводом (стр. 94).

## Окна и зеркала заднего вида с электрообогревом

Электрообогрев используется для удаления обледенения и запотевания с ветрового стекла и внешних зеркал заднего вида.

Электрообогрев ветрового стекла\*, заднего стекла и наружных зеркал заднего вида

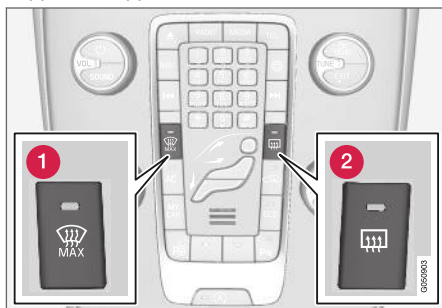

- 1 Электрообогрев ветрового стекла
- 2 Электрообогрев заднего стекла и наружных зеркал заднего вида

Функция используется для удаления запотевания с ветрового стекла, заднего стекла и внешних зеркал заднего вида.

Обогрев начинается, если нажать на соответствующую кнопку. Лампа в кнопке горит,

когда функция активирована. Отключайте обогрев сразу, как только обледенение/ запотевание удаляется со стекла, чтобы не перегружать аккумулятор без необходимости. Функция отключается автоматически через определенное время.

См. также Сушение и удаление обледенения с ветрового стекла (стр. 148).

Запотевание/обледенение внешних зеркал заднего вида и заднего стекла удаляется автоматически, если двигатель запускается при наружной температуре ниже +7 °С. Автоматическое антиобледенение можно выбрать в системе меню MY CAR, см. MY CAR (стр. 128).

При включении электроподогрева ветрового стекла компас (стр. 123) отключается. При выключении электроподогрева ветрового стекла компас включается снова.

## Зеркало заднего вида, внутреннее

Внутреннее зеркало заднего вида может затемняться с помощью регулятора на нижнем краю зеркала. Альтернативный вариант - зеркало заднего вида затемняется автоматически.



- 1 Установка противоослепляющего положения

Установка вручную

противоослепляющего положения  
Мощный свет от автомобиля сзади может отражаться в зеркале заднего вида и ослеплять водителя. Если вас раздражает свет от автомобилей сзади, затемняйте зеркало с

«« помощью регулятора противоослепляющего положения:

1. Для установки противоослепляющего положения, переместите регулятор на себя.
2. Возврат в нормальное положение – переместите регулятор в сторону ветрового стекла.

### Автоматическая защита от ослепления\*

В случае яркого света сзади зеркало заднего вида затемняется автоматически. На зеркале с автоматической защитой от ослепления ручка установки противоослепляющего положения отсутствует.

В зеркале заднего вида имеются два датчика – один направлен вперед, а другой направлен назад – которые, действуя совместно, выявляют и рассеивают ослепляющий свет. Датчик, направленный вперед, регистрирует окружающее освещение, а датчик, направленный назад, регистрирует свет от фар автомобиля сзади.

### ВНИМАНИЕ

Вы ослабите действие противоослепляющей функции зеркала заднего вида, если заслоните датчики от света, например, парковочным билетом, транспондерами, солнцезащитным козырьком или предметами, которые находятся на сиденьях или в грузовом отделении.

Компас (стр. 123), может устанавливаться только на зеркало заднего вида с автоматической защитой от ослепления.

### Дополнительная информация

- Зеркала заднего вида - наружные (стр. 119)

### Стекла́нная крыша\*

Управление шторкой стеклянной крыши осуществляется с помощью регулятора на потолочной консоли.

Стекла́нная крыша неподвижная, а положение электроуправляемой шторки регулируется с помощью регулятора в потолочной консоли в положении ключа I или II. Для получения информации о положениях ключа - см. Положение ключа - функции с разными уровнями (стр. 91).

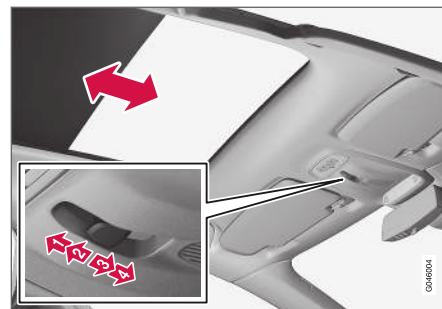

- 1 Автоматически - открытие до конечного положения
- 2 Вручную - открытие до отпускания кнопки

- 3 Вручную - закрытие до отпускания кнопки
- 4 Автоматически - закрытие до конечного положения

**!** **ВАЖНО**

- Не трогайте шторку – вы можете ее повредить.
- Для управления шторкой пользуйтесь только панелью управления в потолочной консоли.

### Компас\*

В верхнем правом углу зеркала заднего вида установлен дисплей, который показывает, в каком направлении по компасу направлена передняя часть автомобиля.

#### Использование

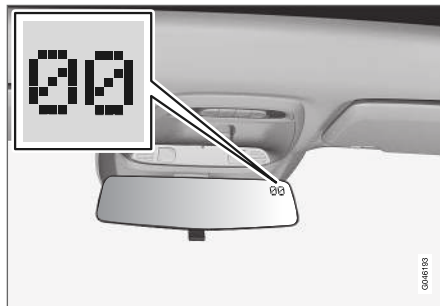

Зеркало заднего вида с компасом.

Восемь различных направлений обозначаются сокращениями на английском языке: **N** (север), **NE** (северо-восток), **E** (восток), **SE** (юго-восток), **S** (юг), **SW** (юго-запад), **W** (запад) и **NW** (северо-запад).

Компас активируется автоматически при запуске двигателя или когда ключ переводится в положение II, см. Положение ключа - функции с разными уровнями (стр. 91). Чтобы отключить/включить компас, нажмите кнопку с задней стороны зеркала

заднего вида, например, с помощью скрепки.

При включении электроподогрева ветрового стекла компас отключается. При выключении электроподогрева ветрового стекла компас включается снова.

#### Калибровка

Земной шар разделен на 15 магнитных зон. Компас настроен на тот географический регион, в который осуществлена поставка данного автомобиля. Необходимо провести калибровку компаса, если автомобиль перемещается через несколько магнитных зон. Это делается так:

1. Остановите автомобиль на большом открытом участке без металлических конструкций и высоковольтных линий электропередачи.
2. Запустите двигатель.

**i** **ВНИМАНИЕ**

Для оптимизации калибровки отключите все электрооборудование (кондиционер, стеклоочистители и др.) и убедитесь, что все двери закрыты.



## ПРИБОРЫ И ОРГАНЫ УПРАВЛЕНИЯ

3. Удерживайте нажатой кнопку с нижней стороны зеркала заднего вида прим. 3 секунды. Показывается номер действующей магнитной зоны.

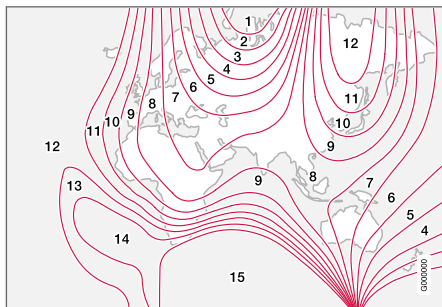

Магнитные зоны.

4. Повторными нажатиями кнопки выберите необходимую магнитную зону (1–15), см. карту магнитных зон для компаса.
5. Подождите, пока на дисплее вновь не появится символ **C**, или удерживайте нажатой кнопку с нижней стороны зеркала заднего вида прим. 6 секунд (с помощью, например, скрепки) до появления символа **C**.

6. Медленно двигайтесь по кругу со скоростью не выше 10 км/ч (6 миль/ч) до тех пор, пока на дисплее не появится компасный курс, что означает завершение калибровки. После этого выполните еще 2 круга для завершения точной калибровки.
7. При необходимости повторите описанную выше процедуру.

## Обращение с меню - комбинированный прибор

Управление меню на информационном дисплее комбинированного прибора (стр. 72) осуществляется с помощью левого подрулевого рычага. Какое именно меню показывается - это зависит от положения ключа (стр. 91).

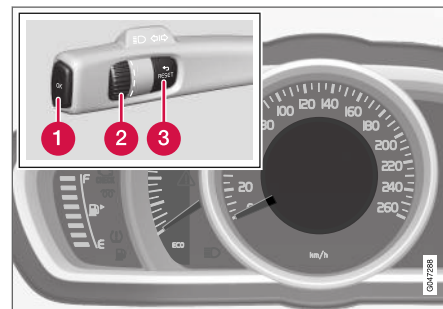

Информационный дисплей (аналоговый комбинированный прибор) и органы управления меню.

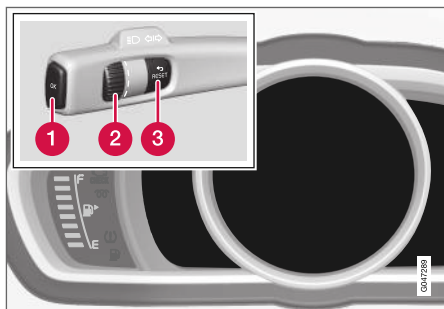

Информационные дисплеи (цифровой комбинированный прибор) и органы управления меню.

- 1 **OK** - доступ к меню и подтверждение сообщений и выбора меню.
- 2 Регулировочное кольцо – перелистать выборы меню.
- 3 **RESET** - обнуление данных в выбранной позиции бортового компьютера и переход назад по структуре меню.

Если показывается сообщение (стр. 126), оно должно быть подтверждено с помощью **OK**, чтобы меню отображались.

#### Дополнительная информация

- Сообщения - обслуживание (стр. 128)
- Обзор меню – аналоговый комбинированный прибор (стр. 125)
- Обзор меню – цифровой комбинированный прибор (стр. 125)

### Обзор меню – аналоговый комбинированный прибор

Какие меню показываются на информационном дисплее комбинированного прибора - это зависит от положения ключа (стр. 91).

Для некоторых из перечисленных ниже вариантов меню необходимо, чтобы в автомобиле имелась соответствующая функция и оборудование.

#### Цифр.скор.

#### Отопитель\*

#### Доп.отопит.\*

#### Опции ТС

#### Серв.статус

#### Уров.масла<sup>27</sup>

#### Сообщения (##)<sup>28</sup>

#### Уровень реагента AdBlue

#### Дополнительная информация

- Обращение с меню - комбинированный прибор (стр. 124)
- Обзор меню – цифровой комбинированный прибор (стр. 125)
- Комбинированный прибор (стр. 72)

### Обзор меню – цифровой комбинированный прибор

Какие меню показываются на информационном дисплее комбинированного прибора - это зависит от положения ключа (стр. 91).

Для некоторых из перечисленных ниже вариантов меню необходимо, чтобы в автомобиле имелась соответствующая функция и оборудование.

#### Настройки\*

#### Темы

#### Контрастн. режим/Цветовой режим

#### Сервисн.статус

#### Сообщения<sup>29</sup>

#### Уровень масла<sup>30</sup>

#### Отопит. салона\*

#### Сброс бортового компьютера

#### Уровень реагента AdBlue

#### Дополнительная информация

- Обращение с меню - комбинированный прибор (стр. 124)
- Обзор меню – аналоговый комбинированный прибор (стр. 125)
- Комбинированный прибор (стр. 72)

## Сообщения

Если загорается предупреждающий, информационный или контрольный символ, то одновременно на информационном дисплее отображается поясняющее сообщение.

сообщение	Значение
<b>Остановиться<sup>A</sup></b>	Остановиться и заглушить двигатель. Опасность серьезных травм – обратитесь в мастерскую <sup>B</sup> .
<b>Заглушить двиг.<sup>A</sup></b>	Остановиться и заглушить двигатель. Опасность серьезных травм – обратитесь в мастерскую <sup>B</sup> .
<b>Треб.сроч.обслуж<sup>A</sup></b>	Обратитесь в мастерскую <sup>B</sup> для безотлагательной проверки автомобиля.

сообщение	Значение
<b>Требуется обслуж.<sup>A</sup></b>	Обратитесь в мастерскую <sup>B</sup> , проверить автомобиль, как можно быстрее.
<b>См. руководство<sup>A</sup></b>	Обратитесь к руководству для владельца.
<b>Заброн. время для технического обслуживания</b>	Пора заказать время техобслуживания – обратитесь в мастерскую <sup>B</sup> .

сообщение	Значение
<b>Время для текущего технического обслуживания</b>	Пора на техобслуживание – обратитесь в мастерскую <sup>B</sup> . Это время техобслуживания зависит от пробега, количества месяцев, прошедших с момента последнего техобслуживания, наработки двигателя и марки масла.
<b>Несоблюдение срока технического обслуживания</b>	Если нарушаются интервалы техобслуживания, то гарантия не распространяется на поврежденные детали, – обратитесь в мастерскую <sup>B</sup> .

<sup>27</sup> Некоторые варианты двигателей.

<sup>28</sup> В скобках указывается количество сообщений.

<sup>29</sup> В скобках указывается количество сообщений.

<sup>30</sup> Некоторые варианты двигателей.



сообщение	Значение
<b>Трансмиссия Требуется замена масла</b>	Обратитесь в мастерскую <sup>В</sup> , проверить автомобиль, как можно быстрее.
<b>Трансмиссия Огранич.функции</b>	Коробка передач не выдерживает полной нагрузки. Управляйте автомобилем осторожно, пока сообщение не погаснет <sup>С</sup> .  При повторном появлении – обратитесь в мастерскую <sup>В</sup> .
<b>Горяч. трансмиссия Снизьте скорость</b>	Сбросьте скорость или остановитесь, соблюдая меры безопасности. Выключите передачу и дайте двигателю поработать на холостых оборотах, пока сообщение не погаснет <sup>С</sup> .

сообщение	Значение
<b>Горяч.трансм. Остановитесь Подожд.охлажд.</b>	Серьезная неисправность. Без промедления остановите автомобиль, соблюдая меры безопасности, и обратитесь в мастерскую <sup>В</sup> .
<b>Временно выкл.<sup>А</sup></b>	Функция временно отключена и вернется в исходное положение автоматически во время движения или при повторном пуске двигателя.
<b>Батарея разряжена Режим экономии энергии</b>	Звуковая система отключена для сохранения мощности. Зарядите аккумуляторную батарею.

<sup>А</sup> Часть сообщений появляется вместе с информацией о том, где возникла неисправность.

<sup>В</sup> Мы рекомендуем официальную станцию техобслуживания Volvo.

<sup>С</sup> Вот некоторые сообщения, связанные с автоматической коробкой передач.

**!** **ВАЖНО**

Чтобы гарантия Volvo действовала, необходимо сверяться с Книжкой по гарантии и сервису и соблюдать приведенные в ней требования.

**Дополнительная информация**

- Сообщения - обслуживание (стр. 128)
- Обращение с меню - комбинированный прибор (стр. 124)

### Сообщения - обслуживание

С помощью левого подрулевого рычага можно подтверждать и просматривать сообщения (стр. 126), которые выводятся на информационный дисплей комбинированного прибора.

Предупреждающий, информационный или контрольный символ дополняется поясняющим сообщением на дисплее. Сообщение об ошибке хранится в списке памяти до устранения неисправности.

Нажмите **OK** на левом подрулевом рычаге, чтобы подтвердить<sup>31</sup> сообщении. Выбор сообщения с помощью регулировочного кольца (стр. 124).

#### **ВНИМАНИЕ**

Если предупреждающее сообщение появляется во время работы с бортовым компьютером, то необходимо сначала прочитать это сообщение (нажав **OK**), и только потом продолжать работу с компьютером.

### Дополнительная информация

- Обзор меню – аналоговый комбинированный прибор (стр. 125)
- Обзор меню – цифровой комбинированный прибор (стр. 125)

### MY CAR

MY CAR – исходное меню управления многими функциями автомобиля, например, City Safety™, замки и сигнализация, автоматическая скорость вращения вентилятора, установка времени на часах и пр.

Некоторые функции являются стандартными, а другие опционными – ассортимент зависит также от рынка.

### Использование

Перемещение между различными меню выполняется с помощью кнопок на центральной консоли или правым набором кнопок на рулевом колесе\*.

<sup>31</sup> Сообщение может также подтвердить с помощью регулировочного кольца или кнопкой **RESET**.

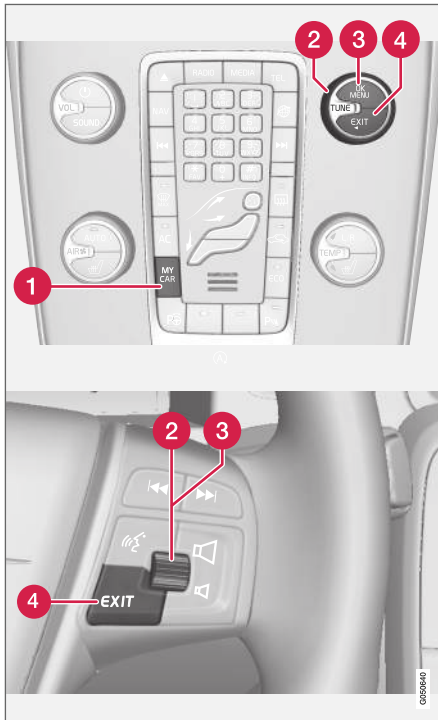

Панель управления на центральной консоли и набор кнопок на рулевом колесе. На рисунке представлено схематическое изображение – количество функций и расположение кнопок

может отличаться в зависимости от выбранной комплектации и рынка.

- 1 **MY CAR** – открывается система меню MY CAR.
- 2 **TUNE** – поворотом ручки в центральной консоли или регулировочного колесика на рулевом колесе осуществляется переход вверх/вниз по опциям меню.
- 3 **OK/MENU** – нажатием этой кнопки на центральной консоли или регулировочного колесика на рулевом колесе осуществляется выбор/установка флажка для выделенной опции меню или сохранение выбранной функции в памяти.
- 4 **EXIT**

#### Функции EXIT

В зависимости от функции, в которой установлен курсор при нажатии кнопки **EXIT**, и уровня меню может происходить следующее:

- телефонный разговор отвергается
- прерывается выполнение функции
- удаляется введенный знак
- отменяется последний выбор
- возврат вверх по структуре меню.

Длительное нажатие **EXIT** ведет в обычный режим просмотра MY CAR или из обычного режима просмотра на самый верхний уровень меню (меню главных источников).

**Варианты меню и маршруты поиска**  
Описание опций меню и маршрутов поиска в MY CAR см. приложение Sensus Infotainment.

## Бортовой компьютер

Бортовой компьютер автомобиля во время поездки регистрирует и рассчитывает такие значения, как пройденное расстояние, расход топлива и средняя скорость.

Содержание и индикация бортового компьютера зависит от типа комбинированного прибора – аналогового или цифрового:

- Бортовой компьютер – аналоговый комбинированный прибор (стр. 131)
- Бортовой компьютер – цифровой комбинированный прибор (стр. 134)



Информацию с бортового компьютера можно вывести на информационный дисплей комбинированного прибора<sup>32</sup>.

## Счетчики пройденного пути

В бортовой компьютер входят два счетчика пройденного пути и одометр, регистрирующий общий пробег автомобиля.

## В среднем

Средний расход топлива рассчитывается с момента последнего обнуления.

### **ВНИМАНИЕ**

Некоторые отклонения в значениях могут возникать при использовании топливного обогревателя\*.

## Средняя скорость

Средняя скорость рассчитывается по расстоянию, пройденному с момента последнего обнуления.

## Мгновенный расход

Информация о текущем расходе топлива обновляется непрерывно – примерно каждую секунду. Если автомобиль движется на низкой скорости, расход топлива показывается в расчете на единицу времени, а на высокой скорости – относительно величины пробега.

Вы можете выбрать различные единицы измерения (км/мили) – см. раздел ниже "Выбор единиц измерения" (стр. 130).

## Дальность действия – пробег до пустого бака

Бортовой компьютер показывает примерное расстояние, которое можно пройти на оставшемся в баке топливе.

Когда в рубрике **Расст.до пуст.** отображается "----", гарантированного пробега не остается.

- Без промедления заправьте автомобиль топливом.

Для расчета используются значения среднего расхода топлива за последние пройденные 30 км и оставшегося количества топлива.

### **ВНИМАНИЕ**

Некоторые отклонения возможны при изменении манеры вождения.

Экономичный стиль вождения в общем случае увеличивает пробег автомобиля. Дополнительную информацию о возможном влиянии на расход топлива см. Экологическая концепция (стр. 26).

<sup>32</sup> Оформление и представление данных на дисплее зависят от варианта комбинированного прибора.

Цифровая индикация скорости в других единицах измерения<sup>33</sup>

Если в главном приборе скорость указывается в милях/ч, цифровая индикация скорости отображается наоборот в км/ч.

### Смена единиц

Единицы измерения расстояния и топлива можно изменить в системе меню **MY CAR**, см. MY CAR (стр. 128).

#### **ВНИМАНИЕ**

Кроме бортового компьютера эти единицы измерения также изменяются в навигационной системе Volvo, \*.

### Дополнительная информация

- Бортовой компьютер – аналоговый комбинированный прибор (стр. 131)
- Бортовой компьютер - цифровой комбинированный прибор (стр. 134)
- Бортовой компьютер – статистика поездок\* (стр. 136)

### Бортовой компьютер – аналоговый комбинированный прибор

Информация бортового компьютера может отображаться в комбинированном приборе и управляться с помощью органов управления на левом подрулевом рычаге и в меню комбинированного прибора.

Проверку и настройки можно выполнить непосредственно после автоматического включения подсветки комбинированного прибора одновременно с открытием замков автомобиля. Если после открытия двери водителем ни один из органов управления бортовым компьютером не задействован в течение прим. 30 секунд, комбинированный прибор гаснет, и затем для управления бортовым компьютером необходимо либо установить ключ в положение II, либо запустить двигатель.

#### **ВНИМАНИЕ**

Если предупреждающее сообщение появляется во время работы с бортовым компьютером, работу можно возобновить только после подтверждения сообщения.

- Подтвердите сообщение, кратко нажав кнопку **OK** на рычаге указателей поворотов.

### Органы управления

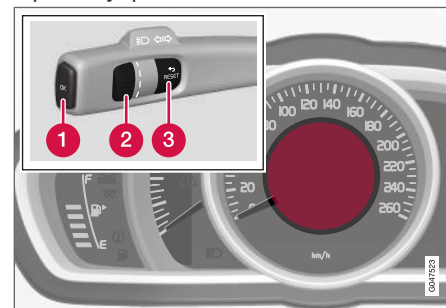

Информационный дисплей и органы управления.

- 1 OK** – открыть меню комбинированного прибора, подтвердить сообщения и опции меню.
- 2 Регулировочное кольцо** – переключить опции меню или бортового компьютера.
- 3 RESET** – обнулить активный счетчик пройденного пути или выйти из структуры меню.

<sup>33</sup> Только цифровой комбинированный прибор и некоторые рынки.

« Другой вариант бортового компьютера

Выбор данных бортового компьютера, отображаемых в комбинированном приборе:

1. Чтобы убедиться, что ни один из органов управления не установлен в середине последовательности, – сначала "обнулите" их, дважды нажав на **RESET**.
2. Поворотом регулировочного кольца перелистайте опции и остановитесь на нужной рубрике.

Вы можете переходить от воспроизведения одной опции бортового компьютера к другой в любой момент поездки. Один из вариантов соответствует отказу от отображения любых данных о поездке.

Рубрика бортового компьютера в комбинированном приборе	Информация
Счетчики пройденного пути <b>T1</b> и <b>общ.рас.</b>	<ul style="list-style-type: none"> <li>• Длительным нажатием на <b>RESET</b> обнуляется счетчик пройденного пути <b>T1</b>.</li> </ul>
Счетчики пройденного пути <b>T2</b> и <b>общ.рас</b>	<ul style="list-style-type: none"> <li>• Длительным нажатием на <b>RESET</b> обнуляется счетчик пройденного пути <b>T2</b>.</li> </ul>
<b>Расст.до пуст.</b>	Дополнительную информацию - см. раздел "Дальность действия – пробег до пустого бака" (стр. 130).
<b>Расход топл.</b>	Текущий расход.

Рубрика бортового компьютера в комбинированном приборе	Информация
<b>Средн.скор.</b>	<ul style="list-style-type: none"> <li>• Длительным нажатием <b>RESET</b> обнуляется <b>Средн.скор.</b></li> </ul>
Информация бортового компьютера отсутствует.	В этом варианте информация на дисплее отсутствует, и это также означает начало/конец замкнутого круга.

Обнуление данных о поездке

1. Поворотом регулировочного кольца выберите рубрику бортового компьютера, которую вы хотите обнулить: **T1** и **общ.рас.**, **T2** и **общ.рас** или **Средн.скор.**
2. Длительным нажатием **RESET** сбрасывается значение для выбранной рубрики.  
Каждую рубрику необходимо обнулять отдельно.

### Функции меню комбинированного прибора

Откройте меню комбинированного прибора, чтобы активировать в бортовом компьютере доступные для выбора рубрики.

1. Нажмите **OK**.
2. Используйте регулировочное колесико, чтобы в опциях меню выбрать **Опции ТС**.
3. Выделите нужную опцию. Символы уже выбранных опций окрашены в белый цвет и снабжены "галочкой" – прочие символы серого цвета и без "галочки".
4. Для завершения проверки/настройки дважды нажмите на **RESET**.

### Дополнительная информация

- Бортовой компьютер (стр. 130)
- Бортовой компьютер – статистика поездок\* (стр. 136)

## Бортовой компьютер - цифровой комбинированный прибор

Информация бортового компьютера может отображаться в комбинированном приборе и управляться с помощью органов управления на левом подрулевом рычаге и в меню комбинированного прибора.

Проверку и настройки можно выполнить непосредственно после автоматического включения подсветки комбинированного прибора одновременно с открытием замков автомобиля. Если после открытия двери водителя ни один из органов управления бортовым компьютером не задействован в течение прим. 30 секунд, комбинированный прибор гаснет, и затем для управления бортовым компьютером необходимо либо установить ключ в положение II, либо запустить двигатель.

### **И** ВНИМАНИЕ

Если предупреждающее сообщение появляется во время работы с бортовым компьютером, работу можно возобновить только после подтверждения сообщения.

- Подтвердите сообщение, кратко нажав кнопку **OK** на рычаге указателей поворотов.

## Органы управления

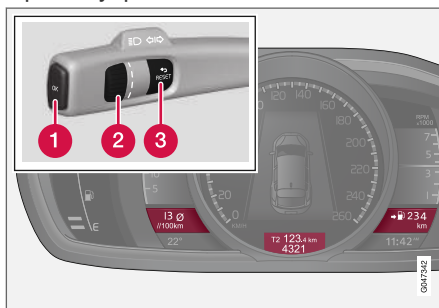

Три опции бортового компьютера могут показываться одновременно – по одной в каждом "окне".

- 1 OK** – открыть меню комбинированного прибора, подтвердить сообщения и опции меню.
- 2 Регулирующее кольцо** – переключить опции меню или бортового компьютера.
- 3 RESET** – обнулить активный счетчик пройденного пути или выйти из структуры меню.

## Другой вариант бортового компьютера

Выбор данных бортового компьютера, отображаемых в комбинированном приборе:

1. Чтобы убедиться, что ни один из органов управления не установлен в середине последовательности, – сначала "обнулите" их, дважды нажав на **RESET**.
2. Поверните регулировочное кольцо, чтобы перейти от одной комбинации рубрик к другой.
3. Остановитесь на нужной комбинации, чтобы эти данные о поездке постоянно отображались в комбинированном приборе.

Вы можете переходить от воспроизведения одной опции бортового компьютера к другой в любой момент поездки. Один из вариантов соответствует отказу от отображения любых данных о поездке.



Комбинации рубрик			Информация
В среднем	Счетчик пройденного пути T1 + Показания спидометра	Средняя скорость	<ul style="list-style-type: none"> <li>Длительным нажатием на <b>RESET</b> обнуляется счетчик пройденного пути T1.</li> </ul>
Мгновенный расход	Счетчик пройденного пути T2 + Показания спидометра	Пробег до пустого бака	<ul style="list-style-type: none"> <li>Длительным нажатием на <b>RESET</b> обнуляется счетчик пройденного пути T2.</li> </ul>
Мгновенный расход	Показания спидометра	км/ч<math>\langle \rangle</math>мили/ч <sup>A</sup>	км/ч<math>\langle \rangle</math>мили/ч – "Противоположные единицы измерения для цифровой индикации скорости", см. Бортовой компьютер (стр. 130).
	Информация бортового компьютера отсутствует.		В этом варианте гаснут все три дисплея бортового компьютера, и это также означает начало/конец замкнутого круга.

<sup>A</sup> Только некоторые рынки.

## Обнуление данных о поездке

### Счетчики пройденного пути

1. Поверните регулировочное кольцо и остановитесь на комбинации рубрик для счетчика пройденного пути, который вы хотите обнулить.
2. Длительным нажатием **RESET** сбрасывается значение для выбранной рубрики.

### Средняя скорость и средний расход

1. Нажмите **OK**, чтобы открыть меню комбинированного прибора.

2. Регулировочным кольцом пролистайте до опции меню **Сброс бортового компьютера** и подтвердите с помощью **OK**.
3. Выберите обнуление среднего расхода, средней скорости или обнуление обоих значений и подтвердите с помощью **OK**.
4. Завершите, нажав на **RESET**.

### Дополнительная информация

- Бортовой компьютер (стр. 130)
- Бортовой компьютер – статистика поездок\* (стр. 136)

## Бортовой компьютер – статистика поездок\*

Статистика поездок по данным бортового компьютера может отображаться на дисплее центральной консоли и в графическом виде представлять сведения о расходе топлива.

### Принцип действия

- В системе меню MY CAR (стр. 128) и выберите **Статистика**, чтобы открыть гистограмму.

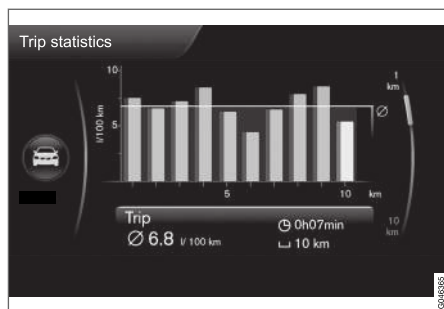

Статистика поездок<sup>34</sup>.

Каждый столбик соответствует 1 км или 10 км в зависимости от выбранного масштаба. Крайний правый столбик – это значение для текущего на данный момент километра или 10 км пути.

С помощью ручки **TUNE** масштаб каждого столбика можно изменить между 1 км и 10 км – курсор справа изменяет положение вверх/вниз относительно выбранного масштаба.

### Настройки

Различные настройки можно выполнить в системе меню **MY CAR – Статистика**.

- **Сброс, если двиг. был выкл. мин. 4 ч** – внесите метку в окошко с помощью **ENTER** и выйдите из меню с помощью **EXIT**. Если выделить этот вариант, все статистические данные удаляются автоматически после окончания поездки и стоянки автомобиля в течение 4-х часов. При следующем запуске двигателя запись статистики поездок начинается с нуля.
- **Начать новую поездку совместно с ENTER** стирает все предыдущие статистики; для выхода из меню - **EXIT**. Если новый цикл движения начинается до окончания 4-часовой стоянки, необходимо сначала вручную удалить данные последнего цикла, используя этот вариант.

См. также информацию об Eco guide (стр. 77).

### Дополнительная информация

- Бортовой компьютер (стр. 130)
- Бортовой компьютер – аналоговый комбинированный прибор (стр. 131)
- Бортовой компьютер – цифровой комбинированный прибор (стр. 134)

<sup>34</sup> На рисунке представлено схематичное изображение – формат может отличаться в зависимости от варианта программного обеспечения и рынка сбыта.

КЛИМАТ

## Общие сведения о климатической установке

В автомобиле установлена система электронного климат-контроля. Климатическая установка охлаждает или нагревает, а также осушает воздух в салоне.

Существует два типа климатических установок:

- Электронный контроль температуры (ЕТС) (стр. 144)
- Электронный климат-контроль (ЕСС) (стр. 143)

### **i** ВНИМАНИЕ

Кондиционирование воздуха (АС) (стр. 148) можно отключить, но его следует всегда держать включенным для создания хорошего климата в салоне и чтобы избежать запотевания стекол.

### Не забывайте

- Для обеспечения оптимального режима кондиционирования воздуха необходимо, чтобы боковые окна были закрыты.
- Функция общего проветривания (стр. 193) открывает/закрывает все боковые окна одновременно, и ее можно использовать, например, для

быстрого проветривания автомобиля в жаркую.

- Удаляйте лед и снег с воздухозаборника климатической установки (щель между капотом и ветровым стеклом).
- В жаркую погоду из-под автомобиля может капать конденсационная вода из системы кондиционирования воздуха. Это нормально.
- Когда требуется максимальная мощность двигателя, например, при максимальном разгоне, кондиционирование воздуха может временно отключаться. При этом температура в салоне может временно повыситься.
- Чтобы удалить запотевание на окнах с внутренней стороны, следует в первую очередь использовать дефростер (стр. 148). Чтобы снизить вероятность запотевания, окна следует содержать в чистоте и протирать обычным средством для чистки окон.

Автомобили с функцией **Start/Stop\*** При автоматической остановке (стр. 310) двигателя функции некоторого оборудования могут действовать с ограничениями, например, скорость вентилятора (стр. 146) климатической установки.

### Автомобили с функцией **ECO\***

Когда включена функция ECO (стр. 319), некоторое оборудование может действовать с ограничениями или отключается, например, кондиционирование воздуха (стр. 148).

### **i** ВНИМАНИЕ

С включением функции ECO изменяются некоторые параметры настройки климатической системы и ограничиваются некоторые функции энергопотребителей. Некоторые настройки можно восстановить вручную, но функции начинают действовать в полном объеме только после отключения функции ECO.

### Дополнительная информация

- Фактическая температура (стр. 139)
- Датчики - климат (стр. 139)
- Настройки меню - климат (стр. 141)
- Распределение воздуха в салоне (стр. 141)
- Качество воздуха в салоне (стр. 139)
- Переднее сиденье с электроподогревом\* (стр. 145)
- Заднее сиденье с электроподогревом\* (стр. 145)

## Фактическая температура

Выбранное значение температуры в салоне соответствует субъективным ощущениям, зависящим от наружной температуры, скорости перемещения воздуха, влажности воздуха, интенсивности солнечного излучения и других факторов, действующих внутри и снаружи автомобиля.

В системе имеется солнечный датчик (стр. 139), который распознает, с какой стороны в салоне светит солнце. В этой связи<sup>1</sup> температура в правом и левом воздушных соплах может различаться, несмотря на то, что на обеих сторонах установлено одинаковое значение температуры.

### Дополнительная информация

- Общие сведения о климатической установке (стр. 138)
- Регулировка температуры в салоне (стр. 147)

## Датчики - климат

Система климат-контроля имеет несколько датчиков, которые помогают регулировать температуру (стр. 139) в автомобиле.

- Солнечный датчик расположен сверху на приборной панели.
- Датчик температуры в салоне расположен под панелью климатической установки.
- Датчик наружной температуры установлен во внешнем зеркале заднего вида.

### ВНИМАНИЕ

Не закрывайте и не блокируйте датчики одеждой и другими предметами.

### Дополнительная информация

- Общие сведения о климатической установке (стр. 138)

## Качество воздуха в салоне

В салоне создается уютная и приятная атмосфера даже для страдающих контактной аллергией и астмой.

- Фильтр в салоне (стр. 140)
- Материал в салоне (стр. 141)
- Clean Zone Interior Package (CZIP) (стр. 140)\*
- Interior Air Quality System (IAQS) (стр. 140)\*

### Дополнительная информация

- Общие сведения о климатической установке (стр. 138)

<sup>1</sup> Только для ECC.

## Качество воздуха в салоне – фильтр в салоне

Воздух, поступающий в салон автомобиля, проходит очистку в фильтре.

Этот фильтр должен регулярно заменяться. Выполняйте Программу техобслуживания Volvo в отношении рекомендуемого интервала замены. При эксплуатации автомобиля в сильно загрязненной среде следует чаще проводить замену фильтра.

### **i** ВНИМАНИЕ

Существуют различные типы салонных фильтров. Убедитесь, что устанавливается правильный фильтр.

### Дополнительная информация

- Качество воздуха в салоне (стр. 139)

## Качество воздуха в салоне – Clean Zone Interior Package (CZIP)\*

CZIP включает в себя ряд изменений, которые в еще большей степени очищают салон от веществ, вызывающих аллергии и астму.

В комплект входит:

- Дополнительная функция включения вентилятора после того, как автомобиль открывается дистанционным ключом. При этом вентилятор нагнетает в салон свежий воздух. Функция включается, когда в этом есть необходимость, и отключается автоматически через некоторое время или когда открывается одна из дверей салона. К 4-м годам эксплуатации автомобиля интервал работы вентилятора постепенно уменьшается.
- Система контроля качества воздуха IAQS (стр. 140) является полностью автоматической системой, очищающей воздух в салоне от примесей, таких как микрочастицы, углеводороды, оксиды азота и приповерхностный озон.

### Дополнительная информация

- Общие сведения о климатической установке (стр. 138)
- Качество воздуха в салоне (стр. 139)

## Качество воздуха в салоне – IAQS\*

Система контроля качества воздуха IAQS очищает воздух от газов и частиц, препятствуя появлению в салон неприятных запахов и снижая количество пыли.

Если наружный воздух загрязнен, воздухозабор закрывается и не позволяет углеводородам, оксидам азота и приповерхностному озону проникать в салон автомобиля. Воздух рециркулирует внутри салона.

Вы можете активировать/отключить функцию в системе меню MY CAR. Описание системы меню – см. MY CAR (стр. 128).

### **i** ВНИМАНИЕ

Для обеспечения оптимального качества воздуха в салоне всегда должны быть включены датчики качества воздуха.

В холодном климате автоматическая рециркуляция ограничивается, чтобы избежать запотевания.

### Дополнительная информация

- Общие сведения о климатической установке (стр. 138)
- Качество воздуха в салоне (стр. 139)
- Качество воздуха в салоне – Clean Zone Interior Package (CZIP)\* (стр. 140)

## Качество воздуха в салоне – материал

Проверенные материалы разработаны специально для снижения запыленности салона и облегчают содержание салона в чистом состоянии.

Коврики в салоне и багажном отделении легко вынимаются для проведения чистки. Для чистки салона (стр. 435) используйте чистящие средства и средства для ухода за автомобилем, рекомендуемые Volvo.

## Дополнительная информация

- Качество воздуха в салоне (стр. 139)

## Настройки меню - климат

На центральной консоли вы можете активировать/отключить или изменить базовую настройку четырех функций климатической установки.

- Скорость вентилятора при автоматической регулировке микроклимата\* (стр. 147).
- Таймер рециркуляции (стр. 149).
- Автоматический запуск обогрева заднего стекла (стр. 121).
- Кондиц. воздуха в салоне\* (стр. 140).

Функции климатической установки можно вернуть в исходное положение в системе меню MY CAR. Описание системы меню - см. MY CAR (стр. 128).

## Дополнительная информация

- Общие сведения о климатической установке (стр. 138)

## Распределение воздуха в салоне

Поступающий воздух распределяется между различными соплами салона.

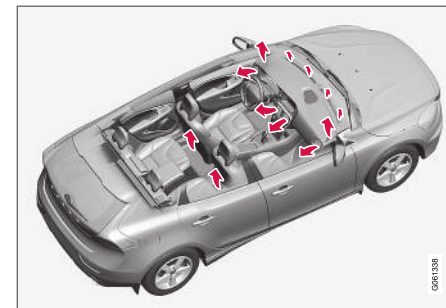

В режиме **AUTO\*** распределение воздуха происходит полностью в автоматическом режиме.

При необходимости можно перейти на ручное управление см. распределение воздуха (стр. 151).

« Вентиляционные сопла в приборной панели

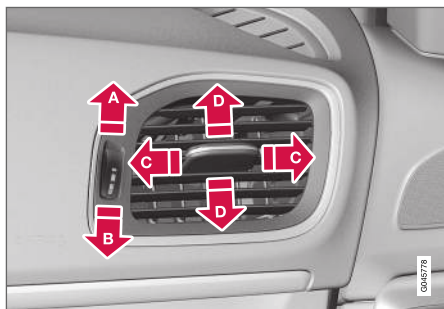

- A** Открыто
- B** Закрыто
- C** Отклонение потока воздуха по горизонтали
- D** Направление потока воздуха вверх

Если эти сопла направить на боковые окна, можно избежать запотевания стекол.

**И ВНИМАНИЕ**

Помните, что маленькие дети могут быть чувствительны к потокам воздуха и сквознякам.

Распределение воздуха

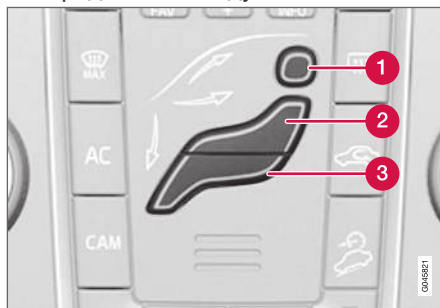

- 1** Распределение воздуха – быстрый обогрев ветрового стекла
- 2** Распределение воздуха – вентиляционные сопла направлены на приборную панель
- 3** Распределение воздуха – поток воздуха к полу

Фигура образована тремя клавишами. При нажатии на эти клавиши на мониторе освещается соответствующая часть фигуры (см. рисунок ниже) и стрелка перед этой частью фигуры, указывающая, какой режим распределения воздуха выбран. Подробнее см. распределение воздуха (стр. 151).

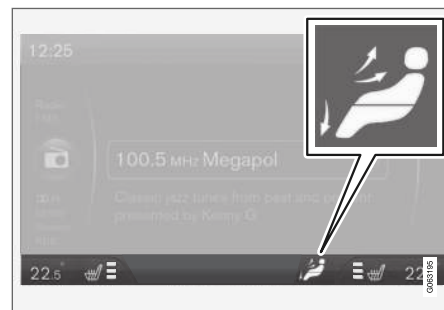

Выбранный режим распределения воздуха показывается на мониторе центральной консоли.

Дополнительная информация

- Общие сведения о климатической установке (стр. 138)
- Автоматическое регулирование (стр. 147)
- Распределение воздуха - рециркуляция (стр. 149)



## Электронный климат-контроль - ECC\*

ECC (Electronic Climat Control) поддерживает заданную температуру в салоне и

может настраиваться отдельно для водителя и переднего пассажира.

Эта автоматическая функция регулирует температуру, кондиционирование воздуха,

скорость вентилятора, рециркуляцию и распределение воздуха автоматически.

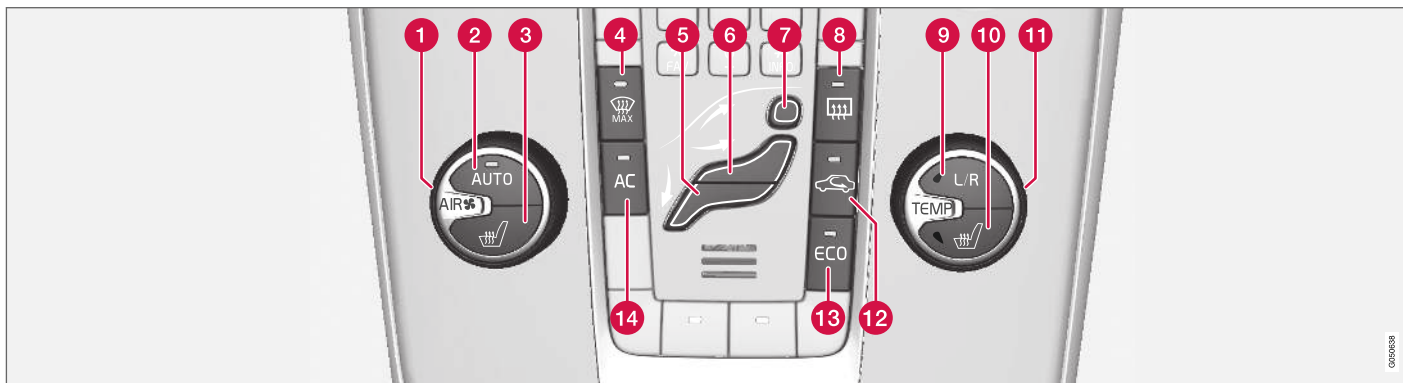

- 1 Вентилятор (стр. 146)
- 2 **AUTO** - Автоматическое регулирование микроклимата (стр. 147)
- 3 Переднее сиденье с электроподогревом (стр. 145), левая сторона
- 4 Электрообогрев ветрового стекла\* и режим максимального оттаивания (стр. 148)
- 5 Распределение воздуха (стр. 141) – поток воздуха к полу
- 6 Распределение воздуха – вентиляционные сопла направлены на приборную панель
- 7 Распределение воздуха – быстрый обогрев ветрового стекла
- 8 Электрообогрев заднего стекла и наружных зеркал заднего вида (стр. 121)
- 9 Установка температуры (стр. 147) с левой/правой стороны
- 10 Переднее сиденье с электроподогревом (стр. 145), правая сторона
- 11 Регулировка температуры (стр. 147)
- 12 Рециркуляция (стр. 149)
- 13 **ECO\*** (стр. 319)
- 14 **AC** - Включение/выключение кондиционера (стр. 148)

### Дополнительная информация

- Общие сведения о климатической установке (стр. 138)

## Электронный контроль температуры - ETC

ETC (Electronic Temperature Control) осуществляет автоматическую регулировку темпе-

ратуры, а распределение воздушных потоков и скорость вращения вентилятора выбираются вручную.

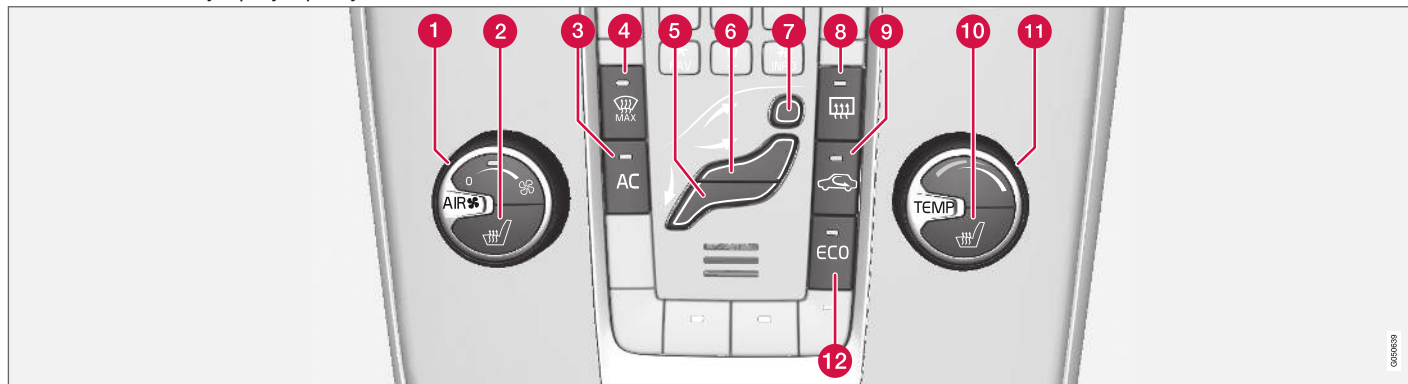

- 1** Вентилятор (стр. 146)
- 2** Переднее сиденье с электроподогревом (стр. 145), левая сторона
- 3** **AC** - Включение/выключение кондиционера (стр. 148)
- 4** Электроподогрев ветрового стекла и макс. режим оттаивания\*
- 5** Распределение воздуха (стр. 141) – поток воздуха к полу

- 6** Распределение воздуха – вентиляционные сопла направлены на приборную панель
- 7** Распределение воздуха – быстрый обогрев ветрового стекла
- 8** Электрообогрев заднего стекла и наружных зеркал заднего вида (стр. 121)
- 9** Рециркуляция (стр. 149)
- 10** Переднее сиденье с электроподогревом (стр. 145), правая сторона

- 11** Регулировка температуры (стр. 147)

- 12** ECO\* (стр. 319)

### Дополнительная информация

- Общие сведения о климатической установке (стр. 138)

## Переднее сиденье с электроподогревом\*

Подогрев передних сидений имеет три режима для повышения уровня комфорта водителя пассажиров в холодное время.

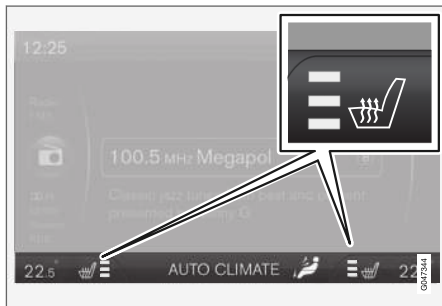

Заданный уровень обогрева отображается на мониторе центральной консоли.



Для перехода от одного режима к другому или отключения функции несколько раз нажмите на кнопку.

Три режима обогревателя, обеспечивающие различный уровень обогрева:

- Максимальный обогрев – три оранжевых штриха светятся на мониторе центральной консоли (см. рисунок выше).
- Средний обогрев – на мониторе горят два оранжевых штриха.
- Минимальный обогрев – на мониторе горит один оранжевый штрих.
- Обогрев отключен – все штрихи на мониторе погашены.

### **⚠ ПРЕДОСТЕРЕЖЕНИЕ**

На сиденья с электроподогревом не должны садиться люди, которым трудно почувствовать повышение температуры из-за потери чувствительности или которым по какой-то иной причине трудно управлять электроподогревом сидений. В противном случае возможны ожоги.

### Дополнительная информация

- Общие сведения о климатической установке (стр. 138)
- Заднее сиденье с электроподогревом\* (стр. 145)

## Заднее сиденье с электроподогревом\*

Подогрев задних внешних сидений имеет три режима для повышения комфорта пассажиров в холодное время.



Заданный уровень обогрева отображается количеством включенных в кнопке ламп:

Для перехода от одного режима к другому или отключения функции несколько раз нажмите на кнопку.

Три режима обогревателя, обеспечивающие различный уровень обогрева:

- Максимальный обогрев – горят три лампы.
- Средний обогрев – горят две лампы.

- Минимальный обогрев – горит одна лампа.
- Обогрев отключен – все лампы погашены.

### ПРЕДОСТЕРЕЖЕНИЕ

На сиденья с электроподогревом не должны садиться люди, которым трудно почувствовать повышение температуры из-за потери чувствительности или которым по какой-то иной причине трудно управлять электроподогревом сидений. В противном случае возможны ожоги.

### Дополнительная информация

- Общие сведения о климатической установке (стр. 138)
- Переднее сиденье с электроподогревом\* (стр. 145)

## Вентилятор

Вентилятор всегда должна быть активирован, чтобы не допускать запотевания.

### ВНИМАНИЕ

Если вентилятор отключен, кондиционирование воздуха не подключается – опасность запотевания стекол.

### С системой ECC\*



Для увеличения уменьшения скорости вентилятора поверните ручку, отсоедините **AUTO**. При выборе **AUTO** скорость вращения вентилятора регулируется автоматически (стр. 147) -

ранее установленные значения скорости вращения вентилятора отключаются.

### С системой ETC



Для увеличения уменьшения скорости вентилятора поверните ручку.

### Дополнительная информация

- Общие сведения о климатической установке (стр. 138)
- Электронный климат-контроль - ECC\* (стр. 143)
- Электронный контроль температуры - ETC (стр. 144)

## Автоматическое регулирование

Автоматическая регулировка возможна только в случае системы электронного климат-контроля (ЕСС) (стр. 143).



Функция Auto автоматически регулирует температуру (стр. 147), кондиционирование воздуха (стр. 148), скорость вращения вентилятора (стр. 146), рециркуляцию (стр. 149) и распределение воздуха (стр. 141).

При выборе ручного управления для одной или нескольких функций остальные функции продолжают работать в автоматическом режиме. При нажатии **AUTO** все ручные установки отключаются. На мониторе показывается **АВТОКЛИМАТ**.

Скорость вентилятора в автоматическом режиме можно установить в системе меню MY CAR. Описание системы меню - см. MY CAR (стр. 128).

### Дополнительная информация

- Общие сведения о климатической установке (стр. 138)

## Регулировка температуры в салоне

При запуске двигателя сохраняются последние заданные настройки температуры.

### ❗ ВНИМАНИЕ

Вы не сможете ускорить нагревание/охлаждение, выбрав температуру выше/ниже оптимальной на текущий момент.

### С системой ЕСС\*

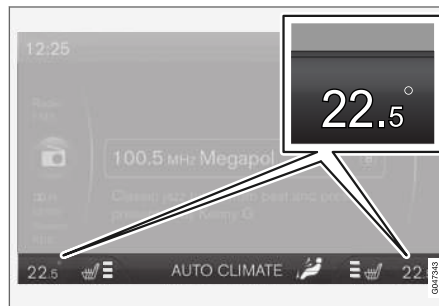

На дисплее центральной консоли отражается значение температуры для каждой стороны.



Температура со стороны водителя и пассажира может регулироваться индивидуально. Нажимайте кнопку **L/R** раз за разом, чтобы выбрать настройки для левой стороны, правой

стороны или обеих сторон. Установите температуру с помощью этой ручки; выбранная температура для каждой стороны показывается на дисплее центральной консоли.

### С системой ЕТС



Ручкой вы можете устанавливать температуру в салоне.

### Дополнительная информация

- Общие сведения о климатической установке (стр. 138)
- Фактическая температура (стр. 139)
- Электронный контроль температуры - ЕТС (стр. 144)
- Электронный климат-контроль - ЕСС\* (стр. 143)

## Кондиционирование воздуха

Система кондиционирования воздуха охлаждает и осушает приточный воздух, если это необходимо.



Когда в клавише **AC** горит лампа, кондиционирование воздуха работает в автоматическом режиме.

Когда лампа в клавише **AC** не горит, кондиционирование воздуха не работает. Прочие функции управляются по-прежнему в автоматическом режиме. При включении режима максимального оттаивания (стр. 148) кондиционирование воздуха включается автоматически, обеспечивая максимальное осушение воздуха.

## Осушение и удаление обледенения с ветрового стекла

Ветровое стекло с электрообогревом\* и макс. обогрев используются для быстрого удаления запотевания и обледенения с ветрового и боковых стекол.

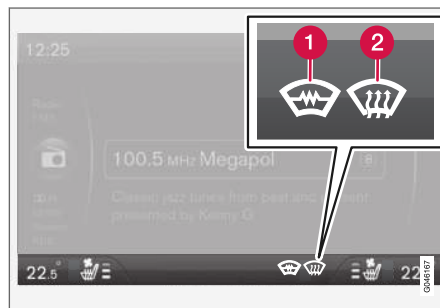

Выбранная настройка показывается на мониторе центральной консоли.

- 1 Электрообогрев ветрового стекла\*
- 2 Режим макс. оттаивания



При включенной функции горит лампа в кнопке дефростера.

Для перехода от одного режима к другому или отключения функции несколько раз нажмите на кнопку.

В автомобилях без электрообогрева ветрового стекла предусмотрен один режим оттаивания:

- Поток воздуха подается на стекла – символ (2) горит на мониторе.
- Функция отключена – символ на мониторе не горит.

В автомобилях с электрообогревом ветрового стекла предусмотрены два режима оттаивания:

- Включен обогрев ветрового стекла<sup>2</sup> – символ (1) горит на мониторе.
- Включен обогрев ветрового стекла<sup>2</sup> и поток воздуха в направлении стекол – символы (1) и (2) горят на мониторе.
- Функция отключена – символ на мониторе не горит.

### **i** ВНИМАНИЕ

Ветровое стекло с электрообогревом и стекло с ИК-пленкой (стр. 24) может мешать работе транспондеров и других средств связи.

<sup>2</sup> При включении электрообогрева ветрового стекла компас отключается.

\* Опция/дополнительное оборудование.

**❗ ВНИМАНИЕ**

Участки треугольной формы по краю ветрового стекла с каждой стороны не обогреваются, и поэтому на удалении запотевания на этих участках может потребоваться больше времени.

**❗ ВНИМАНИЕ**

При автоматической остановке двигателя (стр. 310) функция электроподогрева ветрового стекла недоступна.

Для максимального осушения воздуха при активировании этой функции происходит также следующее:

- автоматически подключается кондиционирование воздуха
- рециркуляция и система контроля качества воздуха автоматически отключаются.

**❗ ВНИМАНИЕ**

Повышенный шум, если вентилятор работает в максимальном режиме.

При выключении дефростера климатическая установка возвращается к предыдущим настройкам.

## Дополнительная информация

- Общие сведения о климатической установке (стр. 138)

**Распределение воздуха - рециркуляция**

Рециркуляция позволяет удалять из салона затхлый воздух, отработавшие газы и т. п., то есть когда эта функция включена, наружный воздух не всасывается в автомобиль.



При включенной рециркуляции в клавише горит оранжевая лампа.

**❗ ВАЖНО**

Если воздух рециркулирует в автомобиле слишком длительное время, существует опасность запотевания стекол изнутри.

## Таймер

Если включен таймер, установка оставит на некоторое время включенный ручную режим рециркуляции в зависимости от наружной температуры. Это снижает риск обледенения, запотевания и несвежего воздуха.

## КЛИМАТ

- ◀◀ Вы можете активировать/отключить функцию в системе меню MY CAR. Описание системы меню - см. MY CAR (стр. 128).

### ВНИМАНИЕ

При выборе программы максимального оттаивания рециркуляция всегда отключается.





### Дополнительная информация

- Общие сведения о климатической установке (стр. 138)
- Распределение воздуха в салоне (стр. 141)
- Распределение воздуха - таблица (стр. 151)







## Распределение воздуха - таблица

Распределение (стр. 141) воздуха выбирается тремя кнопками.

	Распределение воздуха	Используется
	К окнам в больших количествах подается теплый воздух.	Для быстрого удаления обледенения и запотевания.
	Воздух к ветровому стеклу, через сопла дефростера и к боковым окнам. Некоторое количество воздуха поступает из вентиляционных сопел.	для предотвращения запотевания и обледенения в холодную и влажную погоду (так как обычного уровня работы вентилятора может оказаться недостаточно).
	Поток воздуха направляется к стеклам и через вентиляционные сопла панели приборов.	Для достижения хороших комфортных условий в жаркую и сухую погоду.
	Поток воздуха к голове и туловищу через вентиляционные сопла в панели приборов.	Для эффективного охлаждения в жаркую погоду.



	Распределение воздуха	Используется
	<p>Воздух к полу и стеклам. Некоторое количество воздуха поступает из вентиляционных сопел в панели приборов.</p>	<p>Для достижения комфортных условий и эффективного удаления запотевания в холодную или влажную погоду.</p>
	<p>Воздух направляется к полу и через вентиляционные сопла в панели приборов.</p>	<p>При солнечной погоде с прохладной наружной температурой.</p>
	<p>Воздух к полу. Некоторое количество воздуха поступает через вентиляционные сопла в панели приборов, а также направляется к стеклам.</p>	<p>Для обогрева или охлаждения к полу.</p>
	<p>Поток воздуха на окна через вентиляционные сопла в панели приборов и к полу.</p>	<p>Для более холодного воздуха вдоль пола в жарком, сухом климате или более теплого воздуха в верхней части салона в холодном климате.</p>

#### Дополнительная информация

- Общие сведения о климатической установке (стр. 138)
- Распределение воздуха - рециркуляция (стр. 149)

## Обогреватель двигателя и салона\*

С помощью предварительного кондиционирования двигатель и салон автомобиля обогреваются до начала поездки, в результате во время поездки снижается износ и энергопотребление. За счет обогрева автомобиля вы также увеличиваете дальность пробега.

Обогреватель можно запускать напрямую (стр. 155) или с помощью таймера (стр. 157).

Если наружная температура превышает 15 °С, обогреватель не запускается. Максимальное время непрерывной работы обогревателя 50 минут.

### **⚠ ПРЕДОСТЕРЕЖЕНИЕ**

Не пользуйтесь в помещении работающим на топливе отопителем. Выделяются отработавшие газы.

### **ℹ ВНИМАНИЕ**

Когда работает отопитель на топливе, из-под автомобиля может появиться дым, что вполне нормально.

## Заправка топливом

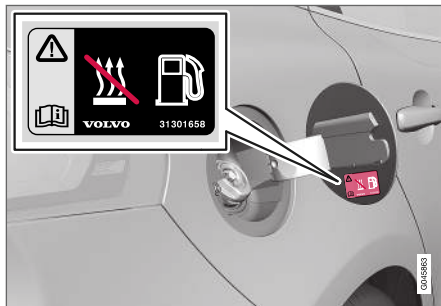

Предупреждающая табличка на крышке топливного бака.

### **⚠ ПРЕДОСТЕРЕЖЕНИЕ**

Разлитое топливо может воспламениться. Перед началом заправки выключите топливный обогреватель.

Убедитесь по комбинированному прибору, что обогреватель отключен. Если он работает, показывается символ обогревателя.

## Стоянка на подъеме

Автомобиль, припаркованный на крутом склоне, должен располагаться передней частью вниз, чтобы обеспечить надежное поступление топлива в обогреватель, работающий на топливе.

## Аккумулятор и топливо

Если аккумуляторная батарея недостаточно заряжена или в баке слишком мало топлива, обогреватель автоматически отключается, и на дисплее появляется сообщение. Подтвердите сообщение, нажав кнопку **OK** на рычаге указателей поворотов (стр. 124).

### **⚠ ВАЖНО**

Многочисленное использование обогревателя в сочетании с поездками на короткие расстояния может привести к разрядке пускового аккумулятора и как следствие к отключению или отказу в запуске обогревателя. А в худшем случае вы не сможете запустить двигатель.

Чтобы быть уверенным в том, что при подзарядке пусковой аккумулятор получает столько же энергии, сколько используется обогревателем, необходимо при регулярном использовании обогревателя совершать поездки, равные по продолжительности времени работы обогревателя. При каждом включении максимальное время работы обогревателя 50 минут.

### Дополнительная информация

- Предпусковой обогреватель\* двигателя и салона - сообщения (стр. 158)
- Дополнительный обогрев\* (стр. 159)

### Обогреватель двигателя и салона\* – прямое включение

Обогреватель двигателя и салона можно включить напрямую.

Прямой запуск можно выполнить с помощью:

- Информационный дисплей
- дистанционного ключа\*
- мобильного телефона\*.

При прямом включении обогревателя двигателя и салона (стр. 154) он будет активен в течение 50 минут.

Обогрев салона начинается, как только охлаждающая жидкость двигателя достигнет нужной температуры.

#### **i** ВНИМАНИЕ

Автомобиль может запускаться и двигаться при работе отопителя.

### Прямой запуск с информационного дисплея

1. Нажмите **OK**, чтобы открыть меню.
2. Регулировочным кольцом перейдите к **Отопитель** и выберите с помощью **OK**.
3. В следующем меню перейдите к **Прямой пуск**, чтобы активировать обогреватель, и выберите, нажав **OK**.

4. Выйдите из меню, используя **RESET**.

### Прямой запуск с дистанционного ключа\*

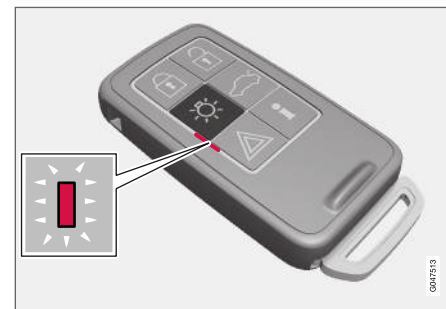

Индикаторная лампа на дистанционном ключе с РСС\*.

« Обогреватель двигателя и салона можно включить с помощью дистанционного ключа:

- Удерживайте нажатой кнопку комфортного освещения  в течение 2-х секунд.

Аварийные мигающие сигналы показывают следующее:

- 5 коротких мигающих сигналов, а затем ровный свет в течение прим. 3 секунд – сигнал достиг автомобиля, и обогреватель включился.
- 5 коротких мигающих сигналов – сигнал достиг автомобиля, но обогреватель не включился.
- Аварийные мигающие сигналы не включились – сигнал не достигнул автомобиля.

Если кнопку информации  нажать, когда обогреватель работает, индикаторная лампа сообщит о состоянии обогревателя и о замках автомобиля (стр. 180). Во время проверки состояния два коротких мигающих сигнала и следующий за ними ровный свет индикаторной лампы показывают, что обогреватель включен.

Когда выполняется прогрев, состояние отображается также и в бортовом компьютере.

Прямой запуск с мобильного телефона\*

Для активирования и информации о выбранных настройках можно использовать приложение Volvo On Call\*.

Дополнительная информация

- Предпусковой обогреватель\* двигателя и салона - таймер (стр. 157)
- Обогреватель двигателя и салона\* – прямое выключение (стр. 156)
- Предпусковой обогреватель\* двигателя и салона - сообщения (стр. 158)

**Обогреватель двигателя и салона\* – прямое выключение**

Обогреватель двигателя и салона можно отключить непосредственно на информационном дисплее.

1. Нажмите **OK**, чтобы открыть меню.
2. Регулировочным кольцом перейдите к **Отопитель** и выберите с помощью **OK**.
3. В следующем меню перейдите к **Останов.**, чтобы отключить обогреватель, и выберите, нажав **OK**.
4. Выйдите из меню, используя **RESET**.

Дополнительная информация

- Обогреватель двигателя и салона\* – прямое включение (стр. 155)
- Предпусковой обогреватель\* двигателя и салона - таймер (стр. 157)
- Предпусковой обогреватель\* двигателя и салона - сообщения (стр. 158)

## Предпусковой обогреватель\* двигателя и салона - таймер

Таймер предпускового обогревателя двигателя и салона (стр. 154) подключен к часам автомобиля.

На таймере можно выбрать два времени запуска. Временем запуска считается время, к которому автомобиль должен быть прогрет. Время начала прогрева определяется электроникой автомобиля в зависимости от наружной температуры.

### ВНИМАНИЕ

При переустановке часов автомобиля, возможно, будут стерты данные программирования таймера.

### Регулировка

1. Нажмите **OK**, чтобы открыть меню.
2. Используя регулировочное кольцо (стр. 124), перейдите к **Отопитель** и выберите с помощью **OK**.
3. Регулировочным кольцом выберите один из таймеров и подтвердите **OK**.
4. Кратко нажмите **OK**, чтобы для установки времени высветились часы.

5. Выберите время в часах с помощью регулировочного кольца.
6. Кратко нажмите **OK**, чтобы для установки времени высветились минуты.
7. Выберите время в минутах с помощью регулировочного кольца.
8. Нажмите **OK**<sup>3</sup> для подтверждения выбранной настройки.
9. Для возврата по структуре меню используйте **RESET**.
10. Выберите другой таймер (продолжите с пункта 2) или выйдите из меню с помощью **RESET**.

### Запустите

1. Нажмите **OK**, чтобы открыть меню.
2. Регулировочным кольцом перейдите к **Отопитель** и выберите с помощью **OK**.
3. Регулировочным кольцом выберите один из таймеров и активируйте с помощью **OK**.
4. Выйдите из меню, используя **RESET**.

### Выключение

Отопитель, запущенный таймером, можно отключить вручную до того, как это сделает таймер. Это делается так:

1. Нажмите **OK**, чтобы открыть меню.
2. Регулировочным кольцом перейдите к **Отопитель** и выберите с помощью **OK**.  
> Если таймер установлен, но не активирован, рядом с заданным временем видна иконка в виде часов.
3. Регулировочным кольцом выберите один из таймеров и подтвердите **OK**.
4. Отключите таймер, нажав:
  - длительно на **OK** или
  - кратко на **OK**, чтобы открыть следующее меню. Затем выберите отключение таймера и подтвердите выбор с помощью **OK**.
5. Выйдите из меню, используя **RESET**.

Обогреватель, запущенный по таймеру, может также отключаться напрямую (стр. 155).

### Дополнительная информация

- Предпусковой обогреватель\* двигателя и салона - сообщения (стр. 158)

<sup>3</sup> Еще одним нажатием **OK** таймер активируется.

### Предпусковой обогреватель\* двигателя и салона - сообщения

Символы и сообщения, касающиеся предпускового обогревателя двигателя и салона (стр. 154), различаются в зависимости от того, какой комбинированный прибор используется: аналоговый (стр. 72) или цифровой (стр. 74).



Когда обогреватель работает, на информационном дисплее горит соответствующий символ.

Когда активирован один из таймеров, на информационном дисплее горит символ указанного таймера, и одновременно рядом с этим символом отображается установленное время включения.



Символ активированного таймера на аналоговом комбинированном приборе.



Символ активированного таймера на цифровом комбинированном приборе.

В Таблице указаны встречающиеся символы и тексты на дисплее.

Символ	Сообщение	Значение
		Отопитель включен и работает. Таймер обогревателя активируется после того, как дистанционный ключ вынут из замка запуска и вы покинули автомобиль – обогрев двигателя и салона завершается к заданному времени.
	Топливн.отопитель откл. Режим экономии аккумулятора	Электроника автомобиля отключает отопитель, чтобы иметь возможность запустить двигатель.

Символ	Сообщение	Значение
	Топливн.отопитель откл. Низкий уровень топлива	Настройка отопителя не выполняется вследствие низкого уровня топлива – чтобы иметь возможность запустить двигатель и проехать прим. 50 км.
	Топливный отопитель Требуется ремонт	Обогреватель не работает. Обратитесь в мастерскую для проведения ремонта. Volvo рекомендует обратиться на официальную станцию техобслуживания Volvo.

Текст на дисплее гаснет автоматически через некоторое время или если нажать кнопку **OK** на подрулевом рычаге указателей поворотов (стр. 124).

\* Опция/дополнительное оборудование.



#### Дополнительная информация

- Обогреватель двигателя и салона\* – прямое включение (стр. 155)
- Предпусковой обогреватель\* двигателя и салона – таймер (стр. 157)

#### Дополнительный обогрев\*

На автомобилях с дизельными двигателями, которые продаются в холодных климатических зонах<sup>4</sup>, для достижения нормальной рабочей температуры двигателя и достаточного обогрева салона может потребоваться дополнительный обогреватель.

Автомобиль в таких случаях оснащен либо

- электрический дополнительный обогреватель (стр. 160) либо
- дополнительный топливный обогреватель (стр. 159)<sup>5</sup>

#### Дополнительная информация

- Обогреватель двигателя и салона\* (стр. 154)

#### Дополнительный обогреватель, работающий на топливе\*

Автомобиль оборудован либо электрическим (стр. 160), либо топливным дополнительным обогревателем (стр. 159).

Для получения дополнительного тепла отопитель запускается автоматически, когда двигатель работает.

Отопитель отключается автоматически, когда достигается нужная температура или двигатель останавливается.

#### ВНИМАНИЕ

При работе дополнительного отопителя из нижней части автомобиля может идти дым; это считается нормальным явлением.

#### Автоматический режим или отключение

При желании вы можете отключить автоматический запуск дополнительного обогревателя.

<sup>4</sup> Авторизованные дилеры Volvo могут предоставить информацию о таких географических регионах.

<sup>5</sup> Относительно автомобилей, оборудованных стояночным отопителем (стр. 154)



**ВНИМАНИЕ**

При поездках на короткие расстояния Volvo рекомендует отключать дополнительный обогреватель, работающий на топливе.

1. Перед пуском двигателя: Выберите положение ключа **I** (стр. 91).
2. Нажмите **ОК**, чтобы открыть меню.
3. Используя регулировочное кольцо, перейдите к **Доп.отопит.**<sup>6</sup> или **Настройки**<sup>7</sup> и подтвердите выбор с помощью **ОК**.
4. Используя регулировочное кольцо, выберите вариант **ВКЛ.** или **ВЫКЛ.** и подтвердите выбор с помощью **ОК**.
5. Выйдите из меню, используя **RESET**.

**ВНИМАНИЕ**

Варианты меню появляются только в положении ключа **I** – поэтому регулировку следует выполнять до пуска двигателя.

#### Дополнительная информация

- Обогреватель двигателя и салона\* (стр. 154)

#### Электрический дополнительный обогреватель\*

Автомобиль оснащается либо топливным (стр. 159), либо электрическим дополнительным нагревателем (стр. 159).

Работа обогревателя не регулируется вручную. Он включается автоматически после пуска двигателя при наружной температуре ниже 9 °C и отключается после достижения в салоне заданной температуры.

#### Дополнительная информация

- Обогреватель двигателя и салона\* (стр. 154)

<sup>6</sup> Аналоговый комбинированный прибор.

<sup>7</sup> Цифровой комбинированный прибор.

ЗАГРУЗКА И ХРАНЕНИЕ

## Места для хранения вещей

Обзор мест для хранения вещей в салоне.

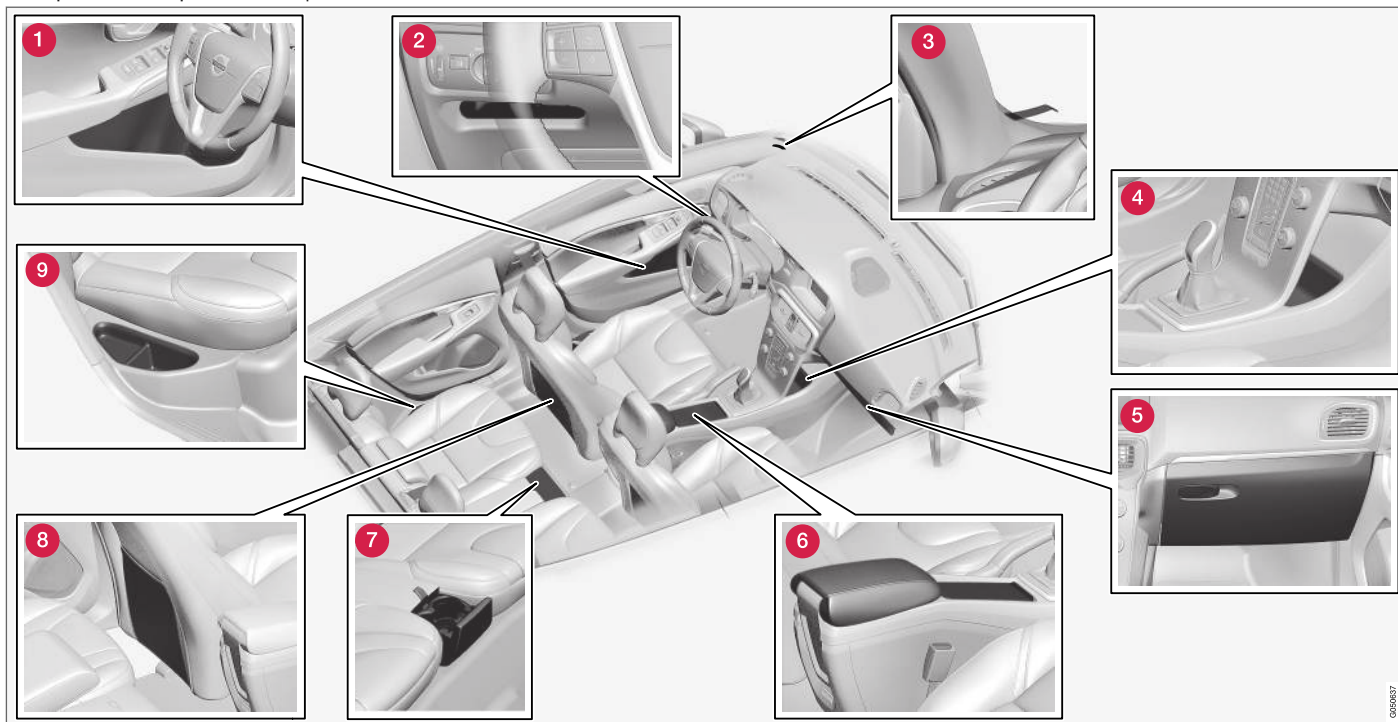

- 1 Отделение для хранения<sup>1</sup> в дверной панели
- 2 Отделение для хранения, со стороны водителя (стр. 164)
- 3 Клипса для билетов
- 4 Отделение для хранения
- 5 Отделение для перчаток (стр. 165)
- 6 Отделение для хранения, подстаканник (стр. 164)
- 7 Держатель для кружек\*, заднее сиденье
- 8 Карман для хранения<sup>2</sup>
- 9 Отделение для хранения, заднее сиденье

### ПРЕДОСТЕРЕЖЕНИЕ

Храните незакрепленные предметы, такие как мобильный телефон, камера, дистанционный пульт дополнительного оборудования и пр., в отделении для перчаток или в других отделениях для хранения. Иначе при резком торможении или в момент столкновения они могут нанести вред пассажирам, находящимся в автомобиле.

<sup>1</sup> С держателем ледового скребка на стороне водителя.

<sup>2</sup> Не относится к тканевой обивке.

## Отделение для хранения со стороны водителя

Это отделение для хранения (стр. 162) находится на стороне водителя слева под панелью освещения.

### **⚠ ПРЕДОСТЕРЕЖЕНИЕ**

Не храните в коробке острые и колющие предметы.

## Туннельная консоль

Туннельная консоль находится между передними сиденьями.

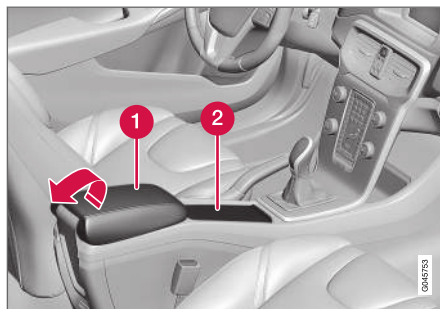

- 1** Отделение для хранения (например, компакт-дисков) и ввод USB\*/AUX под подлокотником.
- 2** В нем установлены подстаканники для водителя и пассажира.

### Дополнительная информация

- Места для хранения вещей (стр. 162)
- Туннельная консоль – подлокотник (стр. 164)

## Тоннельная консоль – подлокотник

Туннельная консоль находится между передними сиденьями.

В закрытом положении подлокотник тоннельной консоли регулируется\* в продольном направлении.

### Дополнительная информация

- Туннельная консоль - Электрическое гнездо на 12 В (стр. 166)

## Отделение для перчаток

Отделение для перчаток помещается на сиденье пассажира.

Здесь можно хранить, например, Руководство пользователя автомобиля и дорожные карты. Держатели для ручек находятся на внутренней стороне крышки. Перчаточный ящик можно запереть \* (стр. 193) с помощью плоского ключа (стр. 183).

## Дополнительная информация

- Места для хранения вещей (стр. 162)

## Коврики\*

Инкрустированные коврики собирают, например, мусор и грязь. Volvo предлагает специальные напольные коврики.

### ПРЕДОСТЕРЕЖЕНИЕ

Используйте только один коврик в каждом отсеке и перед поездкой убедитесь, что коврик для места водителя расправлен и зафиксирован заклепками, чтобы исключить защемление коврика рядом с педалями и под ними.

## Дополнительная информация

- Чистка внутренних деталей (стр. 435)

## Косметическое зеркало

Косметическое зеркало находится на задней стороне солнцезащитного экрана.



Косметическое зеркало с освещением.

Лампа включается автоматически при подъеме крышки.

## Дополнительная информация

- Замена лампы - освещение косметического зеркала (стр. 409)

## Туннельная консоль - Электрическое гнездо на 12 В

Электрические гнезда (12 В) установлены в отделении для хранения в туннельной консоли и рядом с подстаканником.

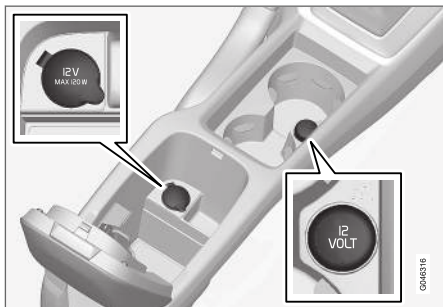

Розетка на 12 В в туннельной консоли, передние сидения.

Электрическое гнездо можно использовать для различных устройств на 12 В, например, дисплеев, плееров или мобильных телефонов. Для того чтобы на гнезда подавалось питание, необходимо установить дистанционный ключ в положение ключа I (стр. 91).

### **⚠ ПРЕДОСТЕРЕЖЕНИЕ**

Если гнездо не используется, оно должно быть обязательно закрыто заглушкой.

### **ⓘ ВНИМАНИЕ**

Дополнительное оборудование и аксессуары, например, экраны, плеер и мобильный телефон, подключенные к одному из гнезд на 12 В в салоне, могут активироваться системой климат-контроля, даже если дистанционный ключ не находится в замке запуска или если автомобиль заперт, например, при запрограммированном включении обогревателя двигателя и салона\* в заданное время.

Поэтому отсоединяйте дополнительное оборудование или аксессуары от электрического гнезда, если они не используются, так как в случае их незапланированного включения пусковой аккумулятор может разрядиться!

### **⚠ ВАЖНО**

Макс. сила тока в каждом гнезде 10 А (120 Вт).

### **ⓘ ВНИМАНИЕ**

Этот компрессор для временного ремонта шин (стр. 378) проверен и одобрен Volvo.

### Дополнительная информация

- Электрическое гнездо на 12 В в грузовом отсеке (стр. 170)



## Погрузка

Допустимая нагрузка зависит от рабочего веса автомобиля.

Допустимая нагрузка зависит от рабочего веса автомобиля. Общий вес пассажиров и всего дополнительного оборудования пропорционально на этот вес снижают грузоподъемность автомобиля.

Более подробную информацию о массах см. Массы (стр. 444).



Дверь багажника открывается кнопкой на панели освещения или дистанционным ключом, см. Запирание/отпирание – дверь багажника (стр. 194).

### **⚠ ПРЕДОСТЕРЕЖЕНИЕ**

Ходовые качества автомобиля меняются в зависимости от веса и расположения груза.

Что следует помнить при размещении груза

- Установите груз вплотную к спинке заднего сидения.

Не допускайте, чтобы при опущенной спинке заднего сидения посторонние предметы препятствовали нормальному функционированию системы WHIPS передних

кресел, см. WHIPS - установка сиденья (стр. 47).

- Расположите груз по центру.
- Тяжелые предметы следует располагать как можно ниже. Не кладите тяжелый груз поверх сложенных спинок сидения.
- Закрывайте острые края чем-то мягким, чтобы не повредить обивку.
- Весь груз следует закреплять ремнями или стяжными лентами в проушинах для крепления груза.

### **⚠ ПРЕДОСТЕРЕЖЕНИЕ**

Воздействие незакрепленного предмета массой 20 кг (44 фунта) при лобовом столкновении на скорости 50 км/ч (30 миль/ч) эквивалентно 1000 кг (2200 фунтам).

### **⚠ ПРЕДОСТЕРЕЖЕНИЕ**

Защитный эффект противударного занавеса в потолке может отсутствовать или снижаться, если груз располагается слишком высоко.

- Не размещайте груз так, чтобы он оказался выше спинок сидений.

### **⚠ ПРЕДОСТЕРЕЖЕНИЕ**

Груз необходимо всегда закреплять. Иначе при сильном торможении груз может сместиться внутрь автомобиля и травмировать пассажиров.

Закрывайте острые края и углы чем-то мягким.

При погрузке/разгрузке длинномерных грузов заглушите двигатель и приложите стояночный тормоз. Вы можете случайно надавить на рычаг переключения передач или селектор передач и переместить его в положение для движения – автомобиль может придти в движение.

Дополнительная информация

- Проушины для крепления груза (стр. 169)
- Сетка для крепления груза\* (стр. 171)
- Погрузка - длинный груз (стр. 168)
- Груз на крыше (стр. 168)

### Погрузка - длинный груз

Для облегчения размещения груза в грузовом отделении можно сложить спинку заднего сидения. Для очень длинных грузов можно также опустить спинку кресла пассажира.

Складывание пассажирского сиденья  
См. Переднее сиденье (стр. 92).

Складывание спинки заднего сидения  
См. (стр. 96).

### Дополнительная информация

- Погрузка (стр. 167)

### Груз на крыше

Для перевозки грузов на крыше рекомендуется багажник, разработанный Volvo. Он позволяет избежать повреждений автомобиля и обеспечить максимальную безопасность во время вождения.

Четко выполняйте инструкции по монтажу, приложенные к багажнику.

- Багажник должен всегда устанавливаться на алюминиевые направляющие.
- Регулярно проверяйте надежность крепления багажника и груза. Тщательно прикрепите груз специальной лентой.
- Распределите груз равномерно на багажнике. Самый тяжелый груз положите вниз.
- Аэродинамическое сопротивление и, следовательно, расход топлива возрастают вместе с размером груза.
- Ведите автомобиль плавно. Избегайте резких ускорений и торможений и жесткого прохождения поворотов.

### ПРЕДОСТЕРЕЖЕНИЕ

Положение центра тяжести и динамические характеристики автомобиля зависят от размещения груза на крыше.

Информацию о максимально разрешенном грузе на крыше, включая багажник и багажный кофр, см. Массы (стр. 444).

### Дополнительная информация

- Погрузка (стр. 167)

## Проушины для крепления груза

Проушины для крепления груза используются для фиксации стяжных лент, закрепляющих предметы в грузовом отделении.

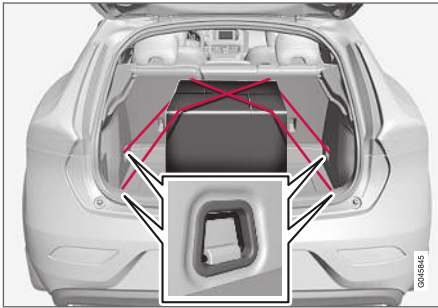

### **⚠ ПРЕДОСТЕРЕЖЕНИЕ**

Лежащие или торчащие твердые, острые и/или тяжелые предметы при резком торможении могут привести к травмам.

Обязательно закрепляйте большие и тяжелые предметы ремнями безопасности или ремнями для крепления груза.

### Дополнительная информация

- Погрузка (стр. 167)

## Погрузка - держатель пакетов

Держатели удерживают сумки на месте, не допуская, чтобы они перевернулись, и их содержимое оказалось в багажном отделении. Нагрузка на держатель – не более 3 кг.

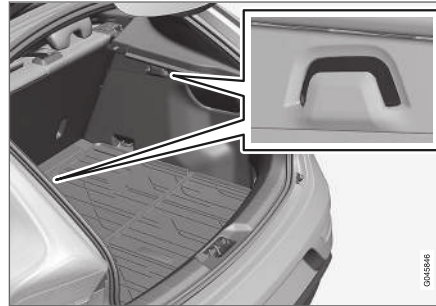

Держатель для сумок

### Дополнительная информация

- Погрузка (стр. 167)
- Погрузка - откидной держатель пакетов\* (стр. 169)

## Погрузка - откидной держатель пакетов\*

Откидной держатель для сумок в полу удерживает сумки на месте, не допуская, чтобы они перевернулись, и их содержимое оказалось в багажном отделении. Вы можете установить его в три положения.



Откидной держатель пакетов

Он может устанавливаться в два регулируемых положения и в так называемое сервисное положение, когда он полностью открыт. Он существует в двух вариантах напольной комбинации: один с регулируемым положением в отсеке под полом, другой с регулируемым положением в пластиковых футлярах. Ниже показан первый вариант (откинут).



- ◀ Нагрузка на средний держатель – не более 3 кг, а на наружные – не более 10 кг.

### Поднятие



- 1 Поднимите ручку\* в верхнем полу и откиньте часть пола.
- 2 Сместите пол вперед в нужное положение и поместите его в регулировочный паз.
3. В сервисном режиме пол смещается продольно вперед от спинки заднего сиденья и помещается на пластиковую опору в центре.

### Дополнительная информация

- Погрузка (стр. 167)
- Погрузка - держатель пакетов (стр. 169)

## Электрическое гнездо на 12 В в грузовом отсеке

Электрическое гнездо можно использовать для различных устройств на 12 В, например, дисплеев, плееров или мобильных телефонов.

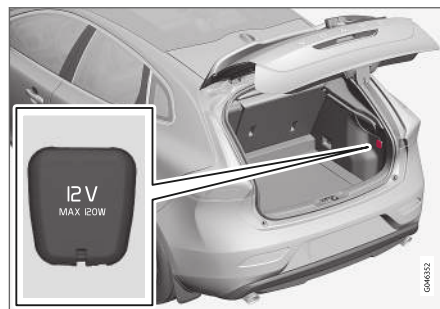

Откиньте крышку вниз, чтобы получить доступ к гнезду питания.

- В гнездо подается напряжение даже, когда дистанционный ключ вынут из замка запуска.

### **!** ВАЖНО

Макс. сила тока в гнезде 10 А (120 Вт).

### **i** ВНИМАНИЕ

Помните, что использование электрического гнезда с выключенным двигателем ведет к риску разрядки пускового аккумулятора автомобиля.

### **i** ВНИМАНИЕ

Этот компрессор для временного ремонта шин (стр. 378) проверен и одобрен Volvo.

### Дополнительная информация

- Туннельная консоль - Электрическое гнездо на 12 В (стр. 166)

## Сетка для крепления груза\*

Сетка для крепления груза препятствует перемещению груза в салон при резком торможении.



Сетка для крепления груза крепится в четырех точках.

В целях безопасности сетка для крепления груза должна быть всегда правильно установлена и закреплена. Эта сетка изготовлена из прочного нейлона и крепится за передними сиденьями.

### **⚠ ПРЕДОСТЕРЕЖЕНИЕ**

Даже при правильной установке багажной сетки грузы в багажном отделении должны быть надежно закреплены.

## Монтаж

### **ⓘ ВНИМАНИЕ**

Сетку для крепления багажа легче всего установить через одну из задних дверей.

### **⚠ ПРЕДОСТЕРЕЖЕНИЕ**

Необходимо убедиться, что верхние крепления сетки для багажа установлены правильно и что ремни крепления надежно закреплены. Поврежденной сеткой пользоваться нельзя.

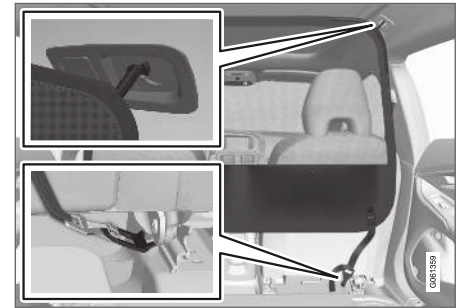

1. Навесив, закрепите крюки в потолочном креплении, повернув замки анкерных стяжек к себе.

Протяните анкерные стяжки сетки для крепления груза через проушины сзади на ползьях кресел – это легче сделать, если поднять спинки кресел и передвинуть кресла немного вперед.

Следите за тем, чтобы кресло/спинка кресла не опиралась слишком сильно на сетку, когда кресло/спинка вновь перемещается назад – кресло/спинка должны лишь касаться сетки.





### **!** ВАЖНО

Если спинка сиденья сильно отжимается назад, к сетке для крепления багажа, то сетка и/или ее потолочные крепления могут быть повреждены.

2. Нажмите кнопку на замке анкерной стяжки и протяните стяжку снизу через замок.

Натяните сетку для крепления груза с помощью анкерных стяжек.



### Демонтаж и хранение

1. Отпустите натяжение сетки для груза, нажав кнопку на замке анкерной стяжки и вытянув стяжку.
2. Снимите крюки с потолочных креплений.

3. Сложите сетку для груза, положите в чехол и храните в багажном отделении.

### Дополнительная информация

- Погрузка (стр. 167)
- Проушины для крепления груза (стр. 169)

### Полка для шляп

Для увеличения емкости грузового отсека полку для шляп можно снять.

### Удаление полки для шляп

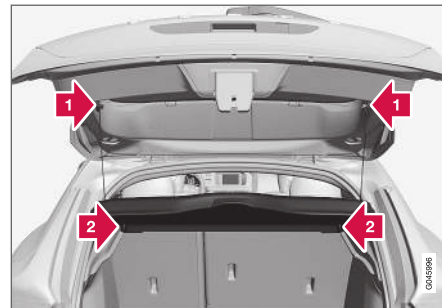

- 1) Ослабьте подъемные ушки полки для шляп с обеих сторон.
- 2) Отцепите полку у переднего края и снимите ее.

### Дополнительная информация

- Погрузка (стр. 167)
- Погрузка - длинный груз (стр. 168)

# ЗАМКИ И СИГНАЛИЗАЦИЯ

## Дистанционный ключ

Дистанционный ключ используется, в том числе для запираания/отпираания и запуска двигателя.

Существует три вида дистанционных ключей – дистанционный ключ в базовом исполнении, дистанционный ключ без коммуникатора РСС\* и дистанционный ключ с коммуникатором РСС\*.

Функции	Базовый <sup>А</sup>	без РСС <sup>А</sup>	С РСС <sup>В</sup>
Запираение/отпираение и вставной плоский ключ	X	X	X
Запираение/отпираение без ключа		X	X
Запуск двигателя без ключа		X	X
Информационная кнопка и индикаторные лампы			X

<sup>А</sup> 5-кнопочный ключ

<sup>В</sup> 6-кнопочный ключ

## Дополнительная информация

- Базовый дистанционный ключ – это ключ в базовом исполнении, описание функций см. Дистанционный ключ - функции (стр. 178).
- Дистанционный ключ без РСС – с Keyless Drive\* (стр. 186), а также с функцией запираения (стр. 187) и отпираания (стр. 188) без ключа.
- Дистанционный ключ с РСС – дополнительно установлены кнопка информации и индикаторные лампы. Прочитайте дополнительно об оригинальных функциях (стр. 180) этого ключа.

Во все дистанционные ключи вставлен металлический плоский ключ (стр. 182). Видимые части имеют разные конфигурации, что обеспечивает различение дистанционных ключей.

Дистанционные ключи можно заказать дополнительно – но только такого же типа, как и ключи, поставленные в комплекте с автомобилем. К одному автомобилю можно запрограммировать и использовать до шести ключей.

Автомобиль поставляется с двумя дистанционными ключами.

## ПРЕДОСТЕРЕЖЕНИЕ

Если в автомобиле находятся дети:

Покидая автомобиль, не забудьте выключить электрические стеклоподъемники, вынув дистанционный ключ.



## Дистанционный ключ - утрата

В случае утраты дистанционного ключа (стр. 174) новый ключ можно заказать в мастерской – рекомендуется обращаться на официальную станцию техобслуживания Volvo.

При этом на станцию техобслуживания Volvo следует взять все оставшиеся ключи. Для предотвращения возможности угона автомобиля необходимо удалить код утраченного ключа из системы. Число ключей, зарегистрированных для данного автомобиля, можно проверить в системе меню MY CAR. Описание системы меню - см. MY CAR (стр. 128).

## Дополнительная информация

- Дистанционный ключ - функции (стр. 178)
- Дистанционный ключ - радиус действия (стр. 180)

## Дистанционный ключ – настройки пользователя\*

Память в дистанционном ключе позволяет делать некоторые настройки автомобиля с учетом индивидуальных запросов человека.

Функция памяти ключа в сочетании, например, с электроуправляемым\*сиденьем водителя (стр. 94).

Настройки внешних зеркал (стр. 119), сиденья водителя, уровня рулевого усилия (стр. 204), а также темы, контраста и цветового режима (стр. 74) комбинированного прибора можно сохранять в памяти ключа, если это позволяет уровень комплектации автомобиля.

Функцию<sup>1</sup> можно активировать/отключить в системе меню MY CAR. Описание системы меню - см. MY CAR (стр. 128).

Когда функция активирована, настройки автоматически подсоединяются в память ключа. Это означает, что изменение настройки автоматически сохраняется в памяти определенного ключа.

## Сохранение настроек

Чтобы сохранить настройки и использовать память дистанционного ключа:

1. Откройте автомобиль дистанционным ключом, в памяти которого вы хотите сохранить настройку<sup>2</sup>.
2. Не забудьте активировать функцию памяти ключа в системе меню MY CAR.
3. Выполните настройки, например, для сиденья и внешних зеркал заднего вида.
4. Настройки сохраняются в памяти этого конкретного ключа.

Когда автомобиль открывается этим же дистанционным ключом, автоматически используются настройки, сохраненные в памяти этого ключа, – в том случае, если они были изменены после предыдущего использования этого ключа.

<sup>1</sup> В MY CAR называется "Память ключа".

<sup>2</sup> Эта настройка не влияет на настройки, которые сохраняются функцией памяти для сиденья с электроприводом.



### « Аварийная остановка

Если кресло случайно придет в движение, для того чтобы его остановить, нажмите одну из кнопок регулировки положения кресла или кнопок памяти.

Для повторного запуска с целью установить кресло в положение, сохраненное в памяти, нажмите кнопку отпирания на дистанционном ключе. В этом случае дверь водителя должна быть открыта.

### ПРЕДОСТЕРЕЖЕНИЕ

Опасность защемления/сдавливания! Следите, чтобы дети не играли с элементами управления. При регулировке сиденья убедитесь, что перед ним, позади него и под ним нет никаких предметов. Убедитесь, что никто из пассажиров на заднем сиденье не будет зажат.

### Изменение настроек

Если к автомобилю приближается несколько человек с собственными дистанционными ключами, сиденье и внешние зеркала заднего вида устанавливаются в положения, сохраненные в памяти дистанционного ключа, которым открывается дверь водителя.

Если дверь водителя открыта человеком А с дистанционным ключом А, а управлять автомобилем будет человек В с

дистанционным ключом В, настройки можно изменить следующим способом:

- Человек В, находясь рядом с дверью водителя или за рулем автомобиля, нажимает кнопку отпирания на своем дистанционном ключе.
- Кнопками 1-3 выбирает одну из трех позиций памяти для установки кресла.
- Вручную регулирует положение кресла и внешних зеркал заднего вида.

### Дополнительная информация

- Дистанционный ключ - функции (стр. 178)
- Дистанционный ключ с РСС\* – оригинальные функции (стр. 180)

### Запирание/отпирание – индикация

Когда автомобиль запирается или отпирается дистанционным ключом (стр. 174), мигающие сигналы следующим образом указывают на правильное запирание/отпирание.

- Запирание – однократное мигание и складывание зеркал заднего вида<sup>3</sup>.
- Отпирание – двукратное мигание и раскрытие зеркал заднего вида<sup>3</sup>.

### **И** ВНИМАНИЕ

Помните об опасности запереть дистанционный ключ внутри автомобиля.

При запирании индикация имеет место, только если все замки заперты и все двери закрыты. Индикация выдается, после закрытия последней двери.

### Выбор функции

В системе меню MY CAR вы можете выбрать различные варианты световой индикации при запирании/отпирании автомобиля. Описание системы меню см. MY CAR (стр. 128).

### Индикатор запирания

Мигающий диод у ветрового стекла подтверждает, что автомобиль заперт.

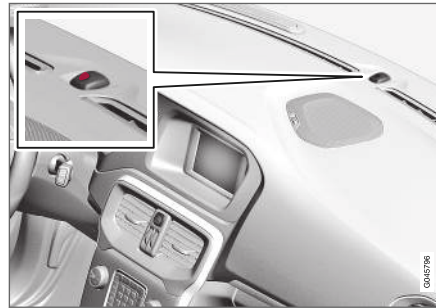

Тот же диод, что и индикатор сигнализации (стр. 199).

### **И** ВНИМАНИЕ

Данный индикатор установлен даже на автомобилях без охранной сигнализации.

### Дополнительная информация

- Keyless Drive\* (стр. 186)
- Индикатор сигнализации\* (стр. 199)

## Дистанционный ключ – электронная блокировка старта

Электронная блокировка старта является противоугонной системой, которая не позволяет неуполномоченному лицу запустить двигатель (стр. 300).

Каждому дистанционному ключу (стр. 174) соответствует собственный уникальный код. Двигатель можно запустить только при использовании подходящего дистанционного ключа с правильным кодом.

В информационном дисплее комбинированного прибора с электронной блокировкой старта связаны следующие сообщения о неисправности:

<sup>3</sup> Только автомобили со складывающимися зеркалами заднего вида с электроприводом.



сообщение	Значение
<b>Вставьте автомобильный ключ</b>	Ошибка при считывании дистанционного ключа при запуске – Выньте ключ из замка запуска, вновь вставьте и повторите запуск.
<b>Автомобильный ключ не найден<sup>A</sup></b>	Ошибка при считывании дистанционного ключа при запуске – Повторите попытку запуска.  Если ошибка сохраняется: Вставьте дистанционный ключ в замок зажигания и повторите попытку запуска.
<b>Иммобилайзер Попробуйте запустить снова</b>	Ошибка системы блокировки старта во время пуска. Если ошибка сохраняется: Обратитесь в мастерскую – рекомендуется официальная станция техобслуживания Volvo.

<sup>A</sup> Только автомобили с системой управления запуском и замками без ключа.

#### Дополнительная информация

- Дистанционная блокировка старта с системой слежения\* (стр. 178)
- Keyless Drive\* (стр. 186)

<sup>4</sup> Только некоторые рынки и при наличии системы Volvo On Call<sup>®</sup>.

### Дистанционная блокировка старта с системой слежения\*

Дистанционная блокировка старта с системой слежения<sup>4</sup> позволяет отслеживать автомобиль и устанавливать его местонахождение, а также дистанционно активировать блокировку старта.

Обратитесь к ближайшему дилеру Volvo за дополнительной информацией и содействием по активированию системы.

#### Дополнительная информация

- Дистанционный ключ (стр. 174)
- Дистанционный ключ – электронная блокировка старта (стр. 177)





### Дистанционный ключ - функции

К функциям дистанционного ключа относятся, например, запираение и отпираение дверей.

#### Функции



Дистанционный ключ в базовом исполнении.

-  Запираение
-  Отпираение
-  Прод. удал. вкл.свет
-  Дверь задка
-  Функция паники



Дистанционный ключ с PCC\* (Personal Car Communicator).

 Кнопка информации – описание функций см. Дистанционный ключ с PCC\* – оригинальные функции (стр. 180).

#### Функциональные клавиши

 **Запирание** – Одновременно с активированием сигнализации запираются двери и дверь багажника см. Запирание/отпирание – снаружи (стр. 190).

При длительном нажатии одновременно закрываются все стекла. Дополнительную информацию см. Функция проветривания (стр. 193).

### ПРЕДОСТЕРЕЖЕНИЕ

Если окно закрывается с помощью дистанционного ключа, убедитесь, что ничья рука при этом не будет зажата.

 **Отпирание (стр. 190)** – Одновременно с отключением сигнализации отпираются двери и дверь багажника.

При длительном нажатии одновременно открываются все стекла. Дополнительную информацию см. Функция проветривания (стр. 193).

Данная функция может быть изменена, и вместо одновременного отпирания всех дверей можно установить: если нажать один раз, открывается дверь водителя, а еще один раз (в течение десяти секунд) отпираются остальные двери.

Настройку можно изменить в системе меню MY CAR. Описание системы меню - см. MY CAR (стр. 128).

 **Освещение при подходе к автомобилю (стр. 114)** – Используется для дистанционного включения освещения автомобиля.

 **Дверь багажника (стр. 194)** – Отпирается и снимается с сигнализации только дверь багажника.

 **Функция "паники"** – Используется в экстренной ситуации для привлечения внимания окружающих.

Если кнопку удерживать нажатой в течение не менее трех секунд или нажать два раза в течение трех секунд, включаются мигающие сигналы и подается звуковой сигнал.

Функцию можно выключить этой же кнопкой минимум через пять секунд после ее включения, или же она отключается автоматически через прим. три минуты.

#### Дополнительная информация

- Дистанционный ключ (стр. 174)

### Дистанционный ключ - радиус действия

Функции дистанционного ключа (в базовом исполнении) действуют в радиусе прим. 20 метров от автомобиля.

Если автомобиль не подтвердил нажатие кнопки, подойдите ближе и повторите попытку.

#### **i** ВНИМАНИЕ

Функционирование дистанционного ключа может быть нарушено помехами от радиоволн, строений, топографических особенностей местности и пр. Автомобиль в любой ситуации можно закрыть/открыть механическим ключом (стр. 183).

Если дистанционный ключ удален от автомобиля, когда двигатель работает или активировано положение ключа I или II (стр. 90) и все двери закрыты, на информационном дисплее комбинированного прибора появляется предупреждающее сообщение с одновременным коротким звуковым напоминанием.

Сообщение гаснет, когда дистанционный ключ возвращается к автомобилю и после этого нажимается кнопка **OK**, или когда вновь закрываются все двери.

Дополнительная информация

- Дистанционный ключ (стр. 174)
- Дистанционный ключ - функции (стр. 178)

### Дистанционный ключ с РСС\* – оригинальные функции

Дистанционный ключ с РСС\* отличается более широким набором функций по сравнению с дистанционным ключом в базовом исполнении (стр. 174), подключенным к информационной кнопке и индикаторным лампам.

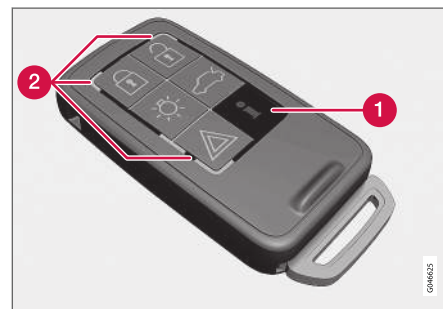

Дистанционный ключ с РСС.

- 1 Информационная кнопка
- 2 Индикаторные лампы

С использованием информационной кнопки определенная информация из автомобиля может считываться с помощью индикаторных ламп.

Использование информационной кнопки

- Нажмите на информационную кнопку



- > В течение 7 секунд мигают все индикаторные лампы с круговым перемещением света по РСС. Это указывает на считывание информации из автомобиля.

Если в течение этого времени нажать какую-либо другую кнопку, считывание прерывается.

### **i** ВНИМАНИЕ

**i** Если индикаторные лампы не горят при неоднократном использовании информационной кнопки со сменой местоположения (а также через 7 секунд или после того, как на РСС световая индикация совершила круг), обратитесь в мастерскую – рекомендуется обращаться на официальную станцию техобслуживания Volvo.

Индикаторные лампы предоставляют информацию, как показано на следующем рисунке:

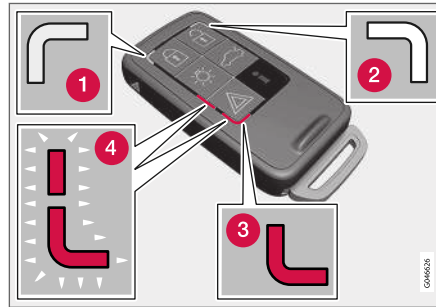

- 1** Постоянный зеленый свет – Автомобиль заперт.
- 2** Постоянный желтый свет – Автомобиль не заперт.
- 3** Постоянный красный свет – Сигнализация сработала после того, как автомобиль был заперт.
- 4** Красный свет мигает попеременно в обеих индикаторных лампах – Сигнализация сработала менее 5 минут назад.

### Дополнительная информация

- Дистанционный ключ с РСС\* – радиус действия (стр. 181)

### Дистанционный ключ с РСС\* – радиус действия

Функция дистанционного ключа с РСС (Personal Car Communicator) для открытия замков в дверях и двери багажника действует в радиусе прим. 20 метров от автомобиля – все другие функции в радиусе прим. 100 метров. Если автомобиль не подтвердил нажатие кнопки, подойдите ближе и повторите попытку.

### **i** ВНИМАНИЕ

Функционирование информационных кнопок может нарушаться помехами от радиоволн, строений, топографических особенностей местности и пр.

### Вне радиуса действия

Если для считывания информации дистанционный ключ находится слишком далеко от автомобиля, показывается последнее состояние, в котором автомобиль был оставлен, но без кругового перемещения света по дистанционному ключу.

Если в автомобиле используется несколько дистанционных ключей, то правильный статус показывает только тот ключ, который последним использовался для отпирания/запирания автомобиля.





### ВНИМАНИЕ

 Если индикаторные лампы не горят при неоднократном использовании информационной кнопки со сменой местоположения (а также через 7 секунд или после того, как на РСС световая индикация совершила круг), обратитесь в мастерскую – рекомендуется обращаться на официальную станцию техобслуживания Volvo.

#### Дополнительная информация

- Keyless Drive\* – радиус действия (стр. 186)
- Дистанционный ключ - радиус действия (стр. 180)

### Вставной плоский ключ

В дистанционный ключ вставлен плоский металлический ключ, с помощью которого вы можете активировать некоторые функции и выполнять ряд операций.

Оригинальный код плоского ключа имеется на официальных станциях техобслуживания Volvo, где рекомендуется заказывать новые плоские ключи.

#### Функции плоского ключа

С помощью плоского ключа, находящегося в дистанционном ключе, Вы можете:

- отпереть вручную (стр. 183) левую переднюю дверь, если центральный замок не активируется с помощью дистанционного ключа.
- активировать/отключить (стр. 197) механический замок для безопасности детей в задних дверях.
- запирать вручную правую переднюю и задние двери, например, когда автомобиль обесточен.
- Открыть замок перчаточного ящика\*.
- активировать/отключить подушку безопасности на стороне переднего пассажира (PACOS\*).

#### Дополнительная информация

- Отпирание двери вручную (стр. 191)
- Запирание/отпирание - перчаточный ящик (стр. 193)
- Подушка безопасности пассажира – активирование/отключение\* (стр. 41)



## Съемный (вставной) плоский ключ - извлечение/установка

Извлечение/установка вставного плоского ключа (стр. 182) выполняется следующим образом:

Как достать плоский ключ



- 1** Потяните в сторону подпружиненную защелку.
- 2** Одновременно вытяните плоский ключ назад.

Как установить на место плоский ключ  
Осторожно установите плоский ключ на место в дистанционном ключе (стр. 174).

1. Держите дистанционный ключ прорезью вверх, и отпустите плоский ключ в прорезь.

2. Слегка нажмите на плоский ключ. При фиксации плоского ключа Вы услышите щелчок.

### Дополнительная информация

- Съемный плоский ключ - отпирание двери (стр. 183)
- Блокировка для безопасности детей - ручная активация (стр. 197)
- Подушка безопасности пассажира - активирование/отключение\* (стр. 41)

## Съемный плоский ключ - отпирание двери

Вы можете воспользоваться вставным плоским ключом, если центральный замок не срабатывает от дистанционного ключа, например, когда разрядились батарейки дистанционного ключа (стр. 184).

Левую переднюю дверь можно открывать/закрывать следующим образом:

1. Отпирите левую переднюю дверь, вставив плоский ключ в замковый цилиндр в дверной ручке. Дополнительную информацию см. Keyless Drive\* – отпирание механическим плоским ключом (стр. 188).

### **i** ВНИМАНИЕ

Когда дверь отпирается плоским ключом и затем открывается, срабатывает сигнализация.

2. Отключите сигнализацию, вставив дистанционный ключ в замок зажигания.

Для автомобиля с системой управления запуском и замками без ключа см. Keyless Drive\* – отпирание механическим плоским ключом (стр. 188).



- « Дополнительная информация
  - Вставной плоский ключ (стр. 182)
  - Дистанционный ключ (стр. 174)

### Дистанционный ключ/РСС - замена аккумулятора

Вам может потребоваться заменить батарейку<sup>5</sup> в дистанционном ключе.

Батарейку в дистанционном ключе необходимо заменить в следующих случаях:

- Горит информационный символ, и дисплей комбинированного прибора показывает **Разряжена батарея ключа автомобиля** См. руководство

и/или

- В пределах 20 метров от автомобиля замки при многократных попытках не реагируют на сигнал дистанционного ключа.

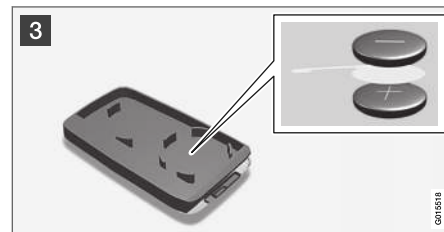
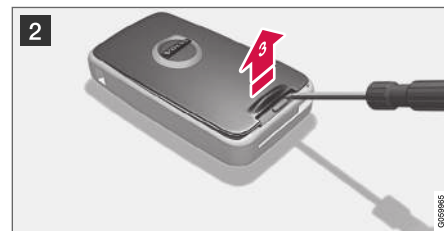

### Открытие

- 1** **1** ➔ Потяните в сторону подпружиненную защелку.  
**2** ➔ Одновременно вытяните плоский ключ назад.
- 2** **3** ➔ Вставьте шлицевую отвертку 3 мм в отверстие за подпружиненной защелкой и осторожно отогните вверх дистанционный ключ.

<sup>5</sup> В дистанционном ключе с РСС установлены две батарейки.

**❗ ВНИМАНИЕ**

Поверните дистанционный ключ кнопками вверх, чтобы не допустить выпадения батареи при его открывании.

**❗ ВАЖНО**

Не прикасайтесь пальцами к новым батарейкам и их контактными поверхностям, потому что это может нарушить их работу.

## Замена батареек

**❗ ВНИМАНИЕ**

Volvo рекомендует в дистанционном ключе/РСС использовать батарейки, соответствующие требованиям UN Manual of Test and Criteria, Part III, sub-section 38.3. Батарейки, устанавливаемые на заводе или в авторизованной мастерской Volvo, отвечают указанному критерию.

- 3** Внимательно изучите, как под крышкой сориентированы стороны батарейки/батареек (+ и -).

## Дистанционный ключ с батарейкой

1. Осторожно отжав, выньте батарейку.
2. Установите новую батарейку стороной, обозначенной (+), вниз.

## В дистанционном ключе с РСС\* установлены две батарейки

1. Осторожно отжав, выньте батарейки.
2. Сначала установите новую батарейку стороной, обозначенной (+), вверх.
3. Положите белую пластмассовую прокладку, а затем установите еще одну батарейку стороной, обозначенной (+), вниз.

## Тип батареек

Пользуйтесь батарейками с маркировкой CR2430, 3 V.

## Сборка

1. Соедините вместе части дистанционного ключа.
2. Держите дистанционный ключ прорезью вверх, и отпустите плоский ключ в прорезь.
3. Слегка нажмите на плоский ключ. При фиксации плоского ключа Вы услышите щелчок.

**❗ ВАЖНО**

Следите, чтобы использованные аккумуляторы утилизировались таким образом, чтобы не наносить ущерба окружающей среде.

## Дополнительная информация

- Дистанционный ключ (стр. 174)
- Дистанционный ключ - функции (стр. 178)

### Keyless Drive\*

В автомобилях с функцией Keyless Drive система управления запуском двигателя и замками может действовать без ключа.

С помощью этой системы управления запуском и замками без ключа вы можете запускать двигатель, запираеть и отпирать автомобиль, не устанавливая дистанционный ключ (стр. 174) в замок запуска<sup>6</sup>. Достаточно положить дистанционный ключ в карман. Используя эту систему, удобно открывать автомобиль, когда обе руки заняты.

Оба дистанционных ключа, входящих в комплект автомобиля, имеют бесключевую функцию. Вы можете заказать дополнительные дистанционные ключи.

В электрической системе автомобиля с помощью дистанционного ключа можно установить три разных уровня подключения – положение ключа 0, I и II (стр. 91).

### Дополнительная информация

- Keyless Drive\* – радиус действия (стр. 186)
- Keyless Drive\* – безопасное обращение с дистанционным ключом (стр. 187)
- Keyless Drive\* – нарушение функционирования дистанционного ключа (стр. 187)

<sup>6</sup> Не относится к базовому дистанционному ключу.

<sup>7</sup> Не относится к автомобилям с функцией запуска без ключа

### Keyless Drive\* – радиус действия<sup>7</sup>

Для того чтобы автоматически отпереть дверь или крышку багажника, не нажимая кнопки дистанционного ключа, необходимо, чтобы дистанционный ключ находился на расстоянии не более прим. 1,5 метра от дверной ручки или крышки багажника автомобиля.

Тот, кто собирается запереть или отпереть дверь должен иметь с собой дистанционный ключ. Нельзя запереть или отпереть дверь, если дистанционный ключ находится по другую сторону автомобиля.

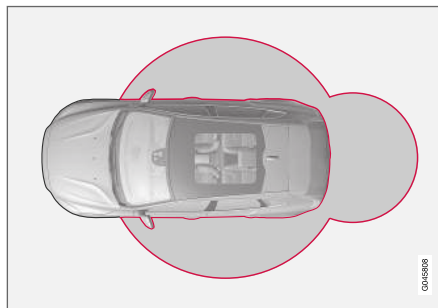

Красные окружности на рисунке выше указывают зону действия антенн системы.

Если все дистанционный ключ удалены от автомобиля, когда двигатель работает или активировано положение ключа I или II (стр. 91) и одна из дверей была открыта, а затем закрыта, на информационном дисплее комбинированного прибора появится предупреждающее сообщение с одновременным звуковым напоминанием.

Когда дистанционный ключ возвращается в автомобиль, предупреждающее сообщение исчезает и звуковой сигнал выключается, после того как:

- дверь открыта и закрыта
- дистанционный ключ вставляется в замок стартера или
- нажата кнопка **OK** на подрулевом рычаге указателей поворотов.

### Дополнительная информация

- Keyless Drive\* (стр. 186)
- Keyless Drive\* – расположение антенн (стр. 189)

## Keyless Drive\* – безопасное обращение с дистанционным ключом

Всегда обращайтесь внимательно со всеми дистанционными ключами.

Если один из дистанционных ключей<sup>8</sup> оставлен в автомобиле, бесключевые функции этого ключа деактивируются в том случае, когда автомобиль, например, запирается другим дистанционным ключом от этого же автомобиля. При этом посторонние лица не могут открыть двери.

Когда после этого автомобиль отпирается тем же дистанционным ключом, ключ, оставленный в автомобиле, вновь активируется.

### ! ВАЖНО

Не оставляйте в автомобиле дистанционный ключ с РСС. Если кто-то посторонний проникнет в автомобиль, то с помощью дистанционного ключа он сможет, например запустить двигатель, вставив ключ в замок запуска и нажав кнопку **START/STOP ENGINE**.

### Дополнительная информация

- Keyless Drive\* (стр. 186)

## Keyless Drive\* – нарушение функционирования дистанционного ключа

Электромагнитные поля и помехи могут нарушить в дистанционном ключе действие функций управления без ключа (стр. 186).

### ! ВНИМАНИЕ

Не кладите/не держите дистанционный ключ с функцией управления без ключа рядом с мобильным телефоном или металлическими предметами – расстояние должно быть не менее 10-15 см.

Если помехи все же сохраняются, в качестве базового дистанционного ключа (стр. 174) используйте дистанционный ключ и механический ключ.

### Дополнительная информация

- Дистанционный ключ/РСС - замена аккумулятора (стр. 184)
- Keyless Drive\* – безопасное обращение с дистанционным ключом (стр. 187)
- Keyless Drive\* – радиус действия (стр. 186)

## Keyless Drive\* – запирание

В автомобилях с системой управления запуском и замками без ключа на внешних дверных ручках имеется сенсорная зона, а также обрезиненная клавиша рядом с обрезиненной нажимной пластиной в двери багажника.

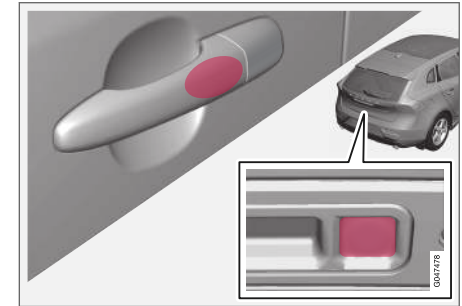

Заприте двери и багажник, сжав одну из дверных ручек или нажав на меньшую из двух обрезиненных клавиш двери багажника, – индикатор запирания (стр. 176) в ветровом стекле начинает мигать, подтверждая, что запирание выполнено.

Перед тем как запереть автомобиль, все двери и дверь багажника должны быть закрыты – иначе автомобиль не запирается.

<sup>8</sup> Относится к ключам с РСС (Personal Car Communicator).



**ВНИМАНИЕ**

На автомобилях с автоматической коробкой передач селектор передач должен находиться в положении **P**; в противном случае автомобиль не удастся заблокировать и поставить на сигнализацию.

**ВНИМАНИЕ**

Помните о том, что система может активироваться во время мойки автомобиля, если дистанционный ключ находится в пределах радиуса действия.

**Дополнительная информация**

- Keyless Drive\* (стр. 186)
- Индикатор сигнализации\* (стр. 199)

**Keyless Drive\* – отпирание<sup>9</sup>**

Отпирание происходит, если рукой взяться за дверную ручку или дотронуться до обрезиненной нажимной пластины багажника – дверь или багажник открываются, как обычно.

**ВНИМАНИЕ**

Дверные ручки, как правило, регистрируют руку, которой вы взяли за ручку, но в случае толстых перчаток или очень быстрого движения руки может появиться необходимость повторить движение еще раз или снять перчатку.

**Дополнительная информация**

- Keyless Drive\* (стр. 186)
- Keyless Drive\* – запираение (стр. 187)

**Keyless Drive\* – отпирание механическим плоским ключом**

Если центральный замок не срабатывает от дистанционного ключа, например, из-за разряженных батареек, левую переднюю дверь можно отпереть вставным плоским ключом (стр. 182) от дистанционного ключа:

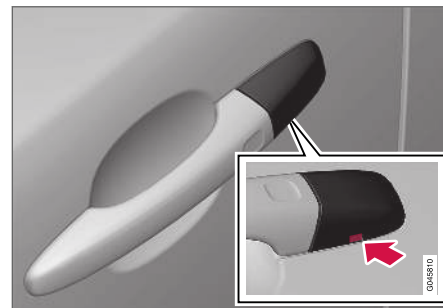

Замочная скважина под плоский вставной ключ – для снятия крышки.

Доступ к цилиндру замка можно получить, если снять пластиковую крышку дверной ручки; это также можно сделать с помощью плоского вставного ключа:

<sup>9</sup> Не относится к дистанционному ключу с функцией запуска без ключа.

1. Введите плоский ключ прим. на 1 см. точно вверх в отверстие, расположенное снизу на дверной ручке/пластиковой крышке – не сгибайте.
  - > Пластиковая крышка освобождается автоматически в тот момент, когда вы бородкой ключа надавите вверх и внутрь отверстия.
2. Затем вставьте плоский ключ в замковый цилиндр и отойдите дверь.
3. Когда замок открыт, установите на место пластиковую крышку.

### **i** ВНИМАНИЕ

Когда левая передняя дверь отпирается плоским ключом и затем открывается, срабатывает сигнализация (стр. 198). Она отключается, если вставить дистанционный ключ в замок запуска, см. Охранная сигнализация\* – дистанционный ключ не работает (стр. 200).

### Дополнительная информация

- Keyless Drive\* (стр. 186)
- Съёмный (вставной) плоский ключ - извлечение/установка (стр. 183)

### Keyless Drive\* – настройки замков

Настройку замков в автомобилях с системой управления запуском и замками без ключа можно выполнить, указав в системе меню MY CAR, какие двери следует отпирать.

Описание системы меню - см. MY CAR (стр. 128).

### Дополнительная информация

- Keyless Drive\* (стр. 186)

### Keyless Drive\* – расположение антенн

В автомобиле с функцией управления запуском и замками без ключа установлен ряд встроенных антенн.

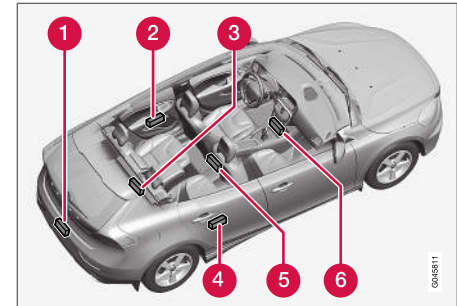

- 1 В середине заднего бампера
- 2 Дверная ручка, левая задняя
- 3 Грузовое отделение, посередине около спинки сидения под полом
- 4 Дверная ручка, правая задняя
- 5 Центральная консоль, под задней частью
- 6 Центральная консоль, под передней частью.





### **⚠ ПРЕДОСТЕРЕЖЕНИЕ**

Люди с имплантированными кардиостимуляторами не должны находиться ближе 22 см к антенне системы Keyless. Это позволит избежать интерференции сигналов кардиостимулятора и системы Keyless.

#### Дополнительная информация

- Keyless Drive\* (стр. 186)

### **Запирание/отпирание - снаружи**

Запирание/отпирание снаружи выполняются с помощью дистанционного ключа (стр. 178). Дистанционным ключом можно запирать/отпирать все двери, крышку багажника и топливного бака. Можно использовать разные процедуры отпирания.

Для активирования последовательности действия замка дверь водителя должна быть закрыта – если открыта одна из других дверей или дверь задка, эта дверь/двери запираются и подключаются к сигнализации после того, как она/они закрываются. В автомобилях с системой управления замками без ключа\* все двери и багажник должны быть закрыты, см. Keyless Drive\* – запирание (стр. 187) и Keyless Drive\* – отпирание (стр. 188).

### **ⓘ ВНИМАНИЕ**

Помните об опасности запереть дистанционный ключ внутри автомобиля.

Если запирание/отпирание дистанционным ключом не работает, это может быть связано с выходом из строя батареек. В этом случае вы можете запереть или отпереть левую переднюю дверь вставным плоским ключом (стр. 183).

### **ⓘ ВНИМАНИЕ**

Помните, что сигнализация срабатывает, когда дверь открывается после того, как она отпирается плоским вставным ключом – сигнализация отключается, когда дистанционный ключ вставляется в замок запуска.

### **⚠ ПРЕДОСТЕРЕЖЕНИЕ**

Если автомобиль запирается снаружи с помощью дистанционного ключа, обязательно убедитесь, что в автомобиле никого нет, – после этого ни одну дверь нельзя открыть изнутри с помощью дверных ручек. Более подробно см. Блокировка замков\* (стр. 196).

**Автоматическое повторное запирание**  
Если ни одна из дверей или дверь задка не были открыты в течение двух минут после отпирания, то все замки вновь запираются автоматически. Эта функция снижает риск, случайно оставить автомобиль незапертым. Для автомобилей с охранной сигнализацией см. Сигнализация\* (стр. 198).

#### Дополнительная информация

- Запирание/отпирание - изнутри (стр. 192)
- Дистанционный ключ - функции (стр. 178)



## Отпирание двери вручную

В некоторых ситуациях автомобиль необходимо запереть вручную, например, когда автомобиль обесточен.

Замковый цилиндр левой передней двери можно запереть вставным плоским ключом (стр. 188) от дистанционного ключа.

Другие двери не имеют запирающих цилиндров, вместо этого у них торцах имеются запирающие устройства, которые вдавливаются с помощью плоского ключа; после этого они механически запираются/блокируются против открытия их извне.

Двери можно, по-прежнему, открыть их изнутри.

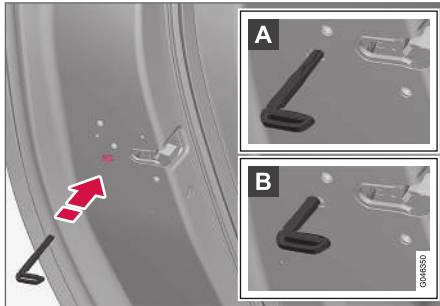

Отпирание двери вручную. Не путать с блокировкой для безопасности детей (стр. 197).

- Достаньте вставной плоский ключ (стр. 183) из дистанционного ключа. Вставьте плоский ключ в отверстие запирающего устройства и вдавите его до упора, примерно на 12 мм.

- A** Дверь можно открыть, как снаружи, так и изнутри.
- B** Дверь блокируется от открытия снаружи. Для возвращения в положение A необходимо открыть внутреннюю дверную ручку.

Двери можно также отпереть соответствующей кнопкой на дистанционном ключе (стр. 174) или кнопкой центрального замка на двери водителя.

### **i** ВНИМАНИЕ

- Перенастройка замка двери обеспечивает блокировку только данной двери, а не всех дверей одновременно.
- Задняя дверь, которая заперта вручную и активирована механическая блокировка для безопасности детей (стр. 197), не открывается ни снаружи, ни изнутри. Запертую таким образом заднюю дверь можно отпереть только дистанционным ключом или кнопкой центрального замка.

## Дополнительная информация



- Дистанционный ключ/РСС - замена аккумулятора (стр. 184)

### Запирание/отпирание - изнутри

Запирание/отпирание управляются кнопкой на двери водителя (централизованная система) Все двери и дверь багажника (стр. 194) запираются и отпираются одновременно.



Центральный замок

- Нажмите на одну сторону кнопки  чтобы запереть, а на другую  – чтобы отпереть.

### Лампа в кнопке запирания

Включение лампы в кнопке центрального замка на двери водителя означает, что все двери заперты.

### Отпирание

Изнутри дверь можно отпереть двумя способами:

- Нажмите кнопку центрального замка,



При длительном нажатии одновременно также открываются все боковые стекла\* (см. также раздел Функция общего проветривания (стр. 193)).

- Потяните за дверную ручку и откройте дверь – дверь одновременно отпирается и открывается.

### Запирание

- Для запирания центральным замком обе передние двери должны быть закрыты. Нажмите на кнопку центрального замка  – запираются все двери. Если какая-нибудь из задних дверей открыта, она запирается после того, как закрывается.

При длительном нажатии одновременно также закрываются все боковые стекла (см. также раздел Функция общего проветривания (стр. 193)).

### Автоматическое запирание

Двери и дверь багажника запираются автоматически, когда автомобиль начинает двигаться.

Функцию можно активировать/отключить в системе меню MY CAR. Описание системы меню - см. MY CAR (стр. 128).

### Дополнительная информация



- Запирание/отпирание - снаружи (стр. 190)
- Сигнализация\* (стр. 198)

## Функция проветривания

Функция общего проветривания открывает/закрывает все боковые окна одновременно, и ее можно использовать, например, для быстрого проветривания автомобиля в жаркую погоду.



Кнопка центрального замка

Длительным нажатием на символ  в кнопке центрального замка или на дистанционном ключе все боковые стекла **открываются** одновременно. Если точно так же нажать на кнопку  все боковые стекла **закрываются** одновременно.

### Дополнительная информация

- Запирание/отпирание - изнутри (стр. 192)
- Стеклоподъемники (стр. 117)

## Запирание/отпирание - перчаточный ящик

Отделение для перчаток (стр. 165) можно запирать/отпирать только плоским ключом от дистанционного ключа (стр. 174).

Информацию о вставном плоском ключе см. Съемный (вставной) плоский ключ - извлечение/установка (стр. 183).

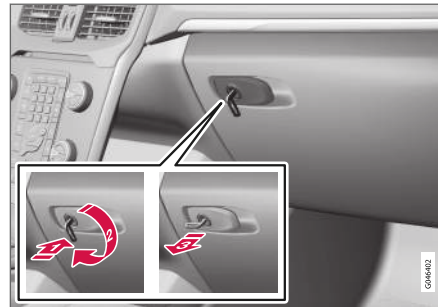

Чтобы запереть перчаточный ящик:

- 1 Вставьте плоский ключ в замковый цилиндр отделения для перчаток.
- 2 Поверните плоский ключ на 90 градусов по часовой стрелке. В запертом положении замочная скважина расположена горизонтально.
- 3 Выньте плоский ключ.

- Отпирание проводится в обратном порядке.

### Дополнительная информация

- Дистанционный ключ - функции (стр. 178)

## Запирание/отпирание – дверь багажника

Дверь багажника может открываться, запирается и отпираться разными способами.

### Открытие вручную

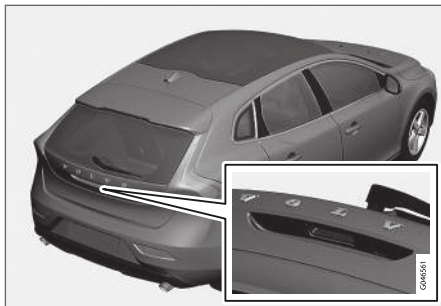

Обрезиненная пластина с электрическим контактом.

Дверь багажника удерживается в закрытом положении электрическим замком. Чтобы открыть:

1. Слегка нажмите на более широкую пластину из двух обрезиненных нажимных пластин под внешней ручкой – замок освобождается.
2. Чтобы открыть крышку полностью, потяните вверх внешнюю ручку.

### ! ВАЖНО

- Замок задней крышки освобождается при минимальном усилии – лишь слегка нажмите на обрезиненную пластину.
- Открывая заднюю крышку, не прикладывайте усилия к обрезиненной пластине – поднимайте за ручку. Слишком большое усилие может повредить электрические контакты обрезиненной пластины.

### Отпирание дистанционным ключом

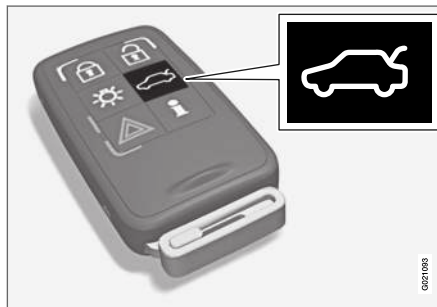

С помощью кнопки  дистанционного ключа (стр. 174) вы можете снять с сигнализации\* и отпереть только дверь багажника.

Индикатор замков (стр. 176) на приборной панели не мигает, указывая, что автомобиль

заперт не полностью, и что отключены датчики крена и движения системы сигнализации\* и датчики открытия двери багажника.

Двери остаются запертыми под сигнализацию.

Багажник может открываться с помощью дистанционного ключа двумя способами:

**Нажмите один раз** – Крышка отпирается, но не открывается – нажмите слегка на обрезиненную нажимную пластину под внешней ручкой и поднимите крышку. Если крышка не открывается в течение 2-х минут, она вновь запирается, и включается сигнализация.

**Нажмите дважды** (в течение 3-х секунд) – Крышка отпирается, и замок освобождается, при этом крышка приоткрывается на несколько сантиметров – чтобы открыть, поднимите крышку за внешнюю ручку. Дождь, холод, мороз или снег могут препятствовать освобождению крышки от замка.

**ВНИМАНИЕ**

- Если крышка открывается двойным нажатием кнопки на дистанционном ключе или изнутри автомобиля, автоматическое запираение не происходит, так как крышка открыта – крышку следует закрыть вручную.
- После того как крышка закрыта, она остается не запертой и не под сигнализацией – вновь запирайте крышку и поставьте на сигнализацию с помощью кнопки запираения  на дистанционном ключе.

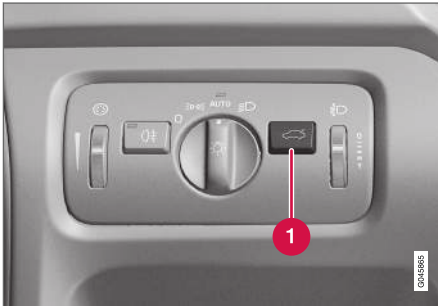
**Отпирание автомобиля изнутри****1** Отпирание двери багажника

Чтобы открыть дверь багажника:

- Нажмите кнопку (1) на панели освещения.
  - > Блокировка снимается, и дверь открывается на несколько сантиметров.

**Запираение дистанционным ключом**

- Чтобы запереть, нажмите кнопку запираения  на дистанционном ключе (стр. 178).
  - > Индикатор запираения на приборной панели начинает мигать, указывая, что автомобиль заперт и поставлен на сигнализацию\*.

**Дополнительная информация**

- Запираение/отпирание - изнутри (стр. 192)
- Запираение/отпирание - снаружи (стр. 190)

**Запираение/отпирание - крышка топливного бака**

Крышка топливного бака отпирается с помощью соответствующей кнопки на дистанционном ключе (стр. 174) .

Крышка топливного бака не запирается до тех пор, пока автомобиль не будет заперт кнопкой на дистанционном ключе . Крышка топливного бака не запирается, когда замки автомобиля закрываются во время движения или с помощью кнопок в салоне.

Кроме того логика замка крышки топливного бака действует в соответствии с функциями запираения и отпираения бесключевой системы и центрального замка.

**Дополнительная информация**

- Крышка топливного бака - открыть/закрыть (стр. 331)
- Крышка топливного бака - открыть вручную (стр. 332)

### Блокировка замков\*

Блокировка замков<sup>10</sup> означает, что все дверные ручки механически освобождаются, что не позволяет открыть двери изнутри.

Блокировка замков активируется дистанционным ключом (стр. 174) и включается примерно через десять секунд после запираания дверей.

#### **ВНИМАНИЕ**

Если в период задержки дверь открывается, последовательность прерывается, и сигнализация отключается.

Автомобиль может отпереть дистанционным ключом только, когда активирована функция блокировки замков. Левую переднюю дверь можно также отпереть вставным плоским ключом (стр. 182).

#### **ПРЕДОСТЕРЕЖЕНИЕ**

Если в автомобиле остаются пассажиры, обязательно отключите функцию блокировки замков, чтобы они не оказались запертыми в автомобиле.

<sup>10</sup> Только в комбинации с сигнализацией.

### Временное отключение



Активированный выбор меню отмечен крестом.

- 1 MY CAR
- 2 OK MENU
- 3 TUNE поворотная ручка
- 4 EXIT

Если кто-либо хочет остаться в автомобиле, а двери должны быть заперты снаружи, функцию блокировки замков можно временно отключить в системе меню MY CAR. Детальное описание системы меню см. MY CAR (стр. 128).

В MY CAR вы можете выбрать следующие опции:

- **Однократное включение:** – В комбинированном приборе появляется **Замки и сигнализация Огранич. защита**, и когда автомобиль запирается, блокировка замков не срабатывает только в данном конкретном случае. (Помните, что одновременно отключаются датчики движения и крена\* охранной сигнализации.)

В следующий раз при пуске двигателя система обнуляется, и в комбинированном приборе отображается сообщение **Замки и сигнализация Полная защита**. Это означает, что блокировка замков, а также датчики движения и крена системы сигнализации вновь подключены.

- **Спросить при выходе:** – При каждой остановке двигателя водитель должен ответить на вопрос **Включить частичную охрану до след. запуска двигателя?**

\* Опция/дополнительное оборудование.

Если вы хотите отключить блокировку замков

- Нажмите **OK/MENU** и запирайте автомобиль. (Помните, что одновременно отключаются датчики движения и крена\* охранной сигнализации).
- > В следующий раз при пуске двигателя система обнуляется, и в комбинационном приборе отображается сообщение **Замки и сигнализация Полная защита**. Это означает, что блокировка замков, а также датчики движения и крена системы сигнализации вновь подключены.

Если вы не хотите изменить режим системы замков

- Нажмите **EXIT** и запирайте автомобиль.

<b>i</b>	<b>ВНИМАНИЕ</b>
<ul style="list-style-type: none"> <li>• Помните, что когда автомобиль запирается, активируется сигнализация.</li> <li>• Если одна из дверей открывается изнутри, сигнализация срабатывает.</li> </ul> <p>Указанное выше происходит при условии, что блокировка замков временно не отключена.</p>	

Дополнительная информация

- Keyless Drive\* – отпирание механическим плоским ключом (стр. 188)

### Блокировка для безопасности детей - ручная активация

Блокировка для безопасности детей не позволяет детям открывать заднюю дверь изнутри.

Регулятор замка для безопасности детей находится на задней кромке задних дверей, и доступ к нему возможен только при открытой двери.

Активация/инактивация блокировки для безопасности детей

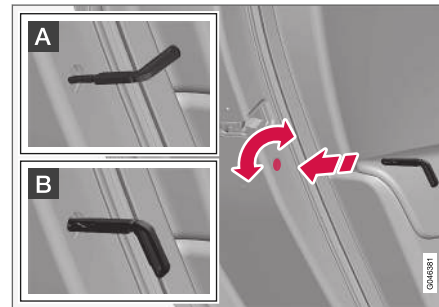

Ручная блокировка для безопасности детей. Не путать с ручной блокировкой замков (стр. 191).

- Повернуть фиксатор можно с помощью вставного плоского ключа (стр. 183) от дистанционного ключа.

- A** Дверь блокируется от открытия изнутри.
- B** Дверь можно открыть, как снаружи, так и изнутри.

<b>i</b>	<b>ВНИМАНИЕ</b>
<ul style="list-style-type: none"> <li>• Поворотный замок в двери блокирует только конкретную дверь, а не обе задние двери одновременно.</li> <li>• В автомобилях с электрическим замком для безопасности детей замок для блокировки вручную отсутствует.</li> </ul>	

Дополнительная информация

- Блокировка для безопасности детей - электрическая активация\* (стр. 198)
- Запирание/отпирание - изнутри (стр. 192)

### Блокировка для безопасности детей - электрическая активация\*

Блокировка для безопасности детей не позволяет детям открывать заднюю дверь изнутри.

#### Активирование

Электронную блокировку для безопасности детей можно активировать/отключать в любом положении ключа (стр. 90) а выше 0. Активирование/отключение можно выполнить в течение 2-х минут после остановки двигателя при условии, что ни одна дверь не была открыта.



Панель управления, дверь водителя.

1. Запустите двигатель или выберите положение ключа выше 0.

2. Нажмите кнопку на панели управления в двери водителя.
  - > На информационном дисплее появится сообщение **Блокировка задних дверей включена**, и в кнопке горит лампа – блокировка включена.

Когда активирован электрический замок для безопасности детей, задние:

- стекла можно открыть только с панели управления на двери водителя
- двери не открываются изнутри.

При остановке двигателя в памяти сохраняются действующая настройка – если блокировка для безопасности детей была активирована при остановке двигателя, то она будет активирована и при следующем запуске двигателя.

#### Дополнительная информация

- Блокировка для безопасности детей - ручная активация (стр. 197)
- Запирание/отпирание - изнутри (стр. 192)

### Сигнализация\*

Сигнализация представляет собой систему, которая предупреждает, в частности, о взломе автомобиля.

Включенная сигнализация срабатывает:

- если открывается дверь, капот или дверь багажника<sup>11</sup>
- при регистрации движения в салоне (если установлен датчик движения\*)
- при поднятии и буксировке автомобиля (если он оснащен датчиком крена\*)
- при отсоединении провода аккумуляторной батареи
- если отключается звуковая сирена.

Если в системе охранной сигнализации возникает неисправность, на информационном дисплее показывается сообщение. В этом случае обратитесь в мастерскую – рекомендуется официальная станция техобслуживания Volvo.

<sup>11</sup> Только некоторые рынки.



**И ВНИМАНИЕ**

При движении в салоне сигнализация срабатывает от датчиков движения – регистрируются даже потоки воздуха. Поэтому сигнализация может срабатывать, если автомобиль оставлен с открытым окном или с включенным обогревателем салона.

Чтобы это не произошло: Покидая автомобиль, закройте окна. Если в автомобиле используется встроенный обогреватель салона (или переносной электрический), воздушный поток от вентиляционных сопел не следует направлять вверх к потолку салона. Или можно установить режим частичной сигнализации, Частичная сигнализация\* (стр. 201).

**И ВНИМАНИЕ**

Не пытайтесь самостоятельно ремонтировать или модифицировать компоненты охранной сигнализации. Любые такие попытки влияют на условия страхования.

**Включение сигнализации**

- Нажмите кнопку запертия на дистанционном ключе.

**Отключение сигнализации**

- Нажмите кнопку отпирания на дистанционном ключе.

**Отключение сработавшей сигнализации**

- Нажмите кнопку отпирания на дистанционном ключе или вставьте дистанционный ключ в замок зажигания.

**Дополнительная информация**

- Охранная сигнализация\* – автоматическое повторное подключение (стр. 200)
- Охранная сигнализация\* – дистанционный ключ не работает (стр. 200)

**Индикатор сигнализации\***

Индикатор сигнализации показывает статус системы сигнализации (стр. 198).

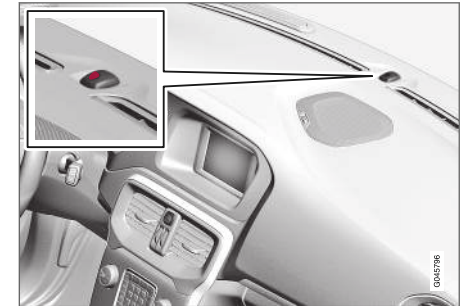

Тот же диод, что и индикатор запертия (стр. 176).

Красный светодиод в панели приборов показывает статус системы охранной сигнализации:

- Диод не горит – охранная сигнализация отключена
- Диод мигает один раз в две секунды – сигнализация подключена
- Диод часто мигает после отключения сигнализации (и до момента, когда дистанционный ключ вставлен в замок запуска и установлен в положение I) – сигнализация срабатывала.

### Охранная сигнализация\* – автоматическое повторное подключение

Автоматическое повторное подключение сигнализации (стр. 198) предотвращает возможность по ошибке оставить автомобиль с отключенной сигнализацией.

Если автомобиль отпирается дистанционным ключом (стр. 174) (и сигнализация отключается), но ни одна из дверей или дверь багажника не открываются в течение 2-х минут, сигнализация автоматически вновь подключается. При этом автомобиль вновь запирается.

### Дополнительная информация

- Охранная сигнализация\* – автоматическое подключение (стр. 200)

### Охранная сигнализация\* – автоматическое подключение

В некоторых странах охранная сигнализация (стр. 198) активируется через определенный промежуток времени, после того как дверь водителя была открыта, а затем закрыта, но автомобиль не был заперт.

### Дополнительная информация

- Сигналы охранной сигнализации\* (стр. 201)

### Охранная сигнализация\* – дистанционный ключ не работает

Если сигнализация (стр. 198) не отключается дистанционным ключом, например, разряжены батарейки (стр. 184) в ключе, автомобиль можно отпереть, снять с сигнализации и запустить двигатель следующим образом:

1. Откройте левую переднюю дверь с помощью вставного плоского ключа (стр. 188).
  - > Сигнализация срабатывает, указатели поворота мигают и звучит сирена.



2. Вставьте дистанционный ключ в замок запуска.
  - > Сигнализация отключается.

### Сигналы охранной сигнализации\*

При срабатывании сигнализации (стр. 198) звучит сирена, и мигают все указатели поворотов.

- Сирена звучит в течение 30 секунд или до отключения сигнализации. Сирена снабжена отдельным аккумулятором и работает независимо от аккумулятора автомобиля.
- Все указатели поворотов мигают в течение 5 минут или до отключения сигнализации.

### Частичная сигнализация\*

Частичная сигнализация означает, что датчики движения и наклона могут временно отключаться.

Чтобы не допустить случайного активирования сигнализации, например, если в запертом автомобиле оставлена собака или при транспортировке автомобиля на поезде или пароме, временно отключаются датчики движения и крена.

Процедура отключения не отличается от процедуры временного отключения блокировки замков, см. Блокировка замков\* (стр. 196).

### Дополнительная информация

- Сигнализация\* (стр. 198)
- Индикатор сигнализации\* (стр. 199)

### Тип разрешения - система дистанционного ключа

Одобренный тип системы дистанционного ключа можно найти в таблице.



### Система блокировки, стандартная

Страна/регион	
Европа, Китай	 <p>           FCC ID: K8259K40284            IC: 2677-59040284            CCA305L.F194074            CEB7/77C305NR            TRC/LP/2008/22    CE            CMB ID: 2008011134            Complies with ICA            Standards DBP1782            TA-2005/910            REL/ST/05-045            Made in Cz         </p>

## ЗАМКИ И СИГНАЛИЗАЦИЯ

### « Система управления замками без ключа (Keyless drive)

Страна/ регион	
Европа	Настоящим Delphi Deutschland GmbH, 42367 Wuppertal подтверждает, что данный VO1-125kHz соответствует основным требованиям по качеству и другим аналогичным постановлениям, вытекающим из директивы 2014/53/EU (RED). Исходный текст декларации, касающейся соответствия требованиям, можно найти на сайте: <a href="http://support.volvocars.com">support.volvocars.com</a> .
Корея	

Страна/ регион	
Китай	
Гонконг	

#### Дополнительная информация

- Дистанционный ключ (стр. 174)

ПОДДЕРЖКА ВОДИТЕЛЯ

## Регулируемый уровень рулевого усилия\*

Уровень усилия в сервоприводе на руле силы возрастает с увеличением скорости автомобиля, что улучшает обратную связь водителя с дорогой.

Система обеспечивает более жесткое управление на автомагистралях. Во время парковки и движения на низкой скорости управление более легкое и не требует никакого напряжения.

Для ощущения обратной связи с дорогой или чувствительности управления водитель может выбрать один из трех уровней рулевого усилия в системе меню **MY CAR** (стр. 128):

- Откройте **Усилие рул. управления** и выберите **Низк.**, **Сред.** или **Высок.**

Доступ в это меню закрыт во время движения.

### ВНИМАНИЕ

В некоторых ситуациях, когда сервоусилитель руля перегревается, его необходимо охладить – в этот период действие сервоусилителя ограничено, и вам может показаться, что поворот руля потребует гораздо больших усилий.

Временное ограничение усиления рулевого колеса сопровождается появлением сообщения в комбинированном приборе.

### Дополнительная информация

- MY CAR (стр. 128)

## Электронная система стабилизации (ESC) – общие сведения

Система курсовой устойчивости ESC (Electronic Stability Control) помогает водителю избежать заносов и улучшает проходимость автомобиля.



При торможении срабатывание системы ESC может восприниматься в виде пульсирующего звука. При подаче газа ускорение автомобиля может быть ниже ожидаемого.

**⚠ ПРЕДОСТЕРЕЖЕНИЕ**

- Система устойчивости ESC является дополнительной функцией поддержки водителя, направленной на повышение удобства и безопасности управления автомобилем – однако она не может обеспечить необходимые действия во всех ситуациях и в любых транспортных, дорожных и погодных условиях.
- ESC не может заменить внимание и оценку ситуации водителем. Только водитель отвечает за безопасное поведение автомобиля на дороге, должен поддерживать подходящую скорость и расстояние до других транспортных средств и соблюдать действующие законы и правила дорожного движения.

Система ESC состоит из следующих функций:

- Функция антиюза
- Противобуксовочная функция
- Функция тягового усилия
- Контроль остановки двигателя – EDC
- Система распределения тягового усилия в повороте – CTC

- Рекомендации по управлению – DSR
- Стабилизатор прицепа автомобиля\* – TSA

**Функция антиюза**

Для повышения устойчивости автомобиля функция контролирует отдельно тяговое и тормозное усилие колес.

**Противобуксовочная функция**

Для сохранения устойчивости автомобиля и тягового усилия функция снижает крутящий момент двигателя, если ведущие колеса проскальзывают.

**Функция тягового усилия**

Функция, действуя на низких скоростях, передает усилие с ведущего колеса, которое пробуксовывает, на ведущее колесо, которое не делает этого.

**Контроль остановки двигателя – EDC**

EDC (Engine Drag Control) препятствует внезапной блокировке колес, например, после понижения передачи или торможения двигателем при движении на низкой передаче по скользкому дорожному покрытию.

Внезапная блокировка колес во время движения может в том числе затруднить управление автомобилем.

**Система распределения тягового усилия в повороте – CTC**

CTC (Corner Traction Control) компенсирует недоуправление и допускает повышение ускорения на поворотах без пробуксовки внутренних колес, например, при выезде на дорогу по кривой, чтобы автомобиль мог быстрее встроиться в существующий дорожный темп.

**Рекомендации по управлению – DSR**  
DSR (Driver Steering Recommendation) помогает водителю направлять автомобиль в нужном направлении в случае потери сцепления с дорожным покрытием или торможения с применением функции ABS.

Основное назначение функции DSR – помочь водителю направлять автомобиль в нужном направлении при проскальзывании колес.

При активировании функция DSR прикладывает слабый вращающий момент к рулевому колесу в том направлении, которое обеспечит сохранение/достижение максимального сцепления с дорожным покрытием и устойчивость автомобиля.



### « Стабилизатор прицепа автомобиля\* – TSA<sup>1</sup>

Стабилизатор прицепа автомобиля (стр. 350) предназначен для стабилизации автомобиля с прицепом в ситуациях, когда экипаж подвергается автоколебаниям. Дополнительную информацию см. Езда с прицепом (стр. 343).

#### ВНИМАНИЕ

Функция отключается, когда водитель выбирает режим **Sport**.

#### Дополнительная информация

- Электронная система стабилизации (ESC) – использование (стр. 206)
- Электронная система стабилизации (ESC) – символы и сообщения (стр. 207)

### Электронная система стабилизации (ESC) – использование

#### Выбор уровня – режим **Sport**

Система ESC всегда активирована – ее невозможно отключить.



Водитель все же может выбрать режим **Sport**, чтобы добиться более активного ощущения от вождения.

В режиме **Sport** система распознает повышенную по сравнению с обычным вождением активность педали газа, поворотов рулевого колеса и прохождения поворотов и допускает контролируемый занос до определенного уровня задней части автомобиля перед тем, как включиться и стабилизировать положение автомобиля.

Если водитель, например, прерывает контролируемый занос, отпуская педаль газа, система ESC вступает в действие и стабилизирует положение автомобиля.

Кроме того в режиме **Sport** сохраняется максимальное тяговое усилие, если автомобиль двигается быстро или по неплотному дорожному покрытию, например, песку или снегу.

Режим **Sport** выбирается следующим образом:

Режим **Sport** выбирается в системе меню MY CAR. Описание системы меню – см. MY CAR (стр. 128).



В режиме **Sport** в комбинированном приборе ровным светом горит соответствующий символ, пока водитель не отключит функцию или не заглушит двигатель – при следующем пуске двигателя система возвращается в обычный режим.

#### Дополнительная информация





- Электронная система стабилизации (ESC) – общие сведения (стр. 204)
- Электронная система стабилизации (ESC) – символы и сообщения (стр. 207)
- MY CAR (стр. 128)

<sup>1</sup> Trailer Stability Assist устанавливается вместе с оригинальным буксирным крюком Volvo.



## Электронная система стабилизации (ESC) – символы и сообщения

Таблица

Символ	Сообщение	Содержание
	ESC Временно ВЫКЛ	Система ESC временно ограничена из-за высокой температуры тормозных дисков – эта функция автоматически активируется снова, когда температура тормозов снизится.
	ESC Требуется ремонт	Система ESC не функционирует. <ul style="list-style-type: none"> <li>• Остановите автомобиль в безопасном месте, выключите двигатель и запустите его снова.</li> <li>• Если сообщение не исчезает, обратитесь в мастерскую (рекомендуются официальные станции техобслуживания Volvo).</li> </ul>
 и 	"Сообщение"	В комбинированном приборе имеется сообщение – прочтите его!
	Устойчивый луч в течение 2 сек..	Управление системой при запуске двигателя.



Символ	Сообщение	Содержание
	Мигающий луч.	Вмешивается система ESC.
	Постоянный свет.	Активирован режим <b>Sport</b> <b>ВНИМАНИЕ!</b> Система ESC в этом режиме полностью не отключена – ее действие только ограничено.

Дополнительная информация

- Электронная система стабилизации (ESC) – общие сведения (стр. 204)
- Электронная система стабилизации (ESC) – использование (стр. 206)

## Ограничитель скорости\*

Ограничитель скорости (Speed Limiter) может рассматриваться, как круиз-контроль "наоборот" – водитель регулирует скорость с помощью педали газа, а ограничитель скорости не дает водителю по ошибке превысить заранее выбранную/установленную скорость.

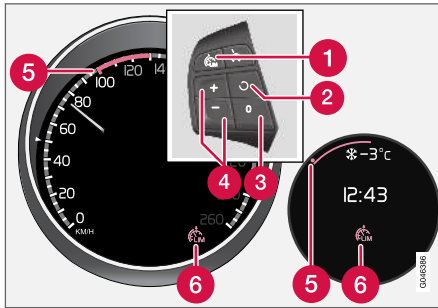

Набор кнопок на рулевом колесе и комбинированный прибор, цифровой и аналоговый соответственно.

- 1 Ограничитель скорости – Вкл/Выкл.
- 2 Положение готовности отменяется и задействуется сохраненная в памяти скорость.
- 3 Положение готовности
- 4 Активирование и регулировка максимальной скорости.

- 5 Выбранная скорость
- 6 Ограничитель скорости в действии

### Дополнительная информация

- Ограничитель скорости\* - включение (стр. 209)
- Ограничитель скорости - временная деактивация и положение готовности\* (стр. 211)
- Ограничитель скорости\* - сигнал тревоги о превышении скорости (стр. 212)
- Ограничитель скорости\* - отключение (стр. 212)

## Ограничитель скорости\* - включение

Ограничитель скорости (Speed Limiter) может рассматриваться, как круиз-контроль "наоборот" – водитель регулирует скорость с помощью педали газа, а ограничитель скорости не дает водителю по ошибке превысить заранее выбранную/установленную скорость.

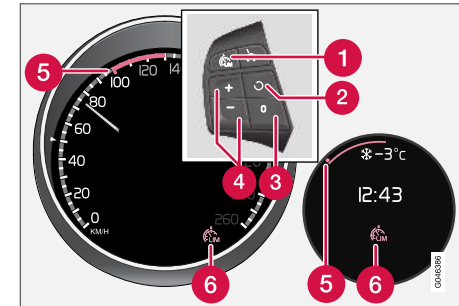

Набор кнопок на рулевом колесе и комбинированный прибор, цифровой и аналоговый соответственно.

- 1 Ограничитель скорости – Вкл/Выкл.
- 2 Положение готовности отменяется и задействуется сохраненная в памяти скорость.
- 3 Положение готовности



- ◀◀ 4 Активирование и регулировка максимальной скорости.
- 5 Выбранная скорость
- 6 Ограничитель скорости в действии



### Включение и активирование

Когда ограничитель скорости действует, символ (6) показывается в комбинированном приборе вместе с маркировкой (5) заданной максимальной скорости.



Выбор и сохранение в памяти максимально возможной скорости можно выполнить как при движении автомобиля, так и на стоянке.

### Во время движения

1. Нажмите на рулевом колесе кнопку , чтобы включить ограничитель скорости.
  - > В комбинированном приборе появляется символ (6) ограничителя скорости.

2. Когда автомобиль движется с максимально выбранной скоростью: Нажмите на одну из кнопок на рулевом колесе  или , так, чтобы в комбинированном приборе появилась маркировка (5) выбранной максимальной скорости.
  - > После этого активируется ограничитель скорости, и выбранная максимальная скорость сохраняется в памяти.



### Автомобиль не движется

1. Нажмите на рулевом колесе кнопку , чтобы включить ограничитель скорости.
2. С помощью кнопки  выберите в комбинированном приборе маркировку (5) выбранной максимальной скорости.
  - > После этого активируется ограничитель скорости, и выбранная максимальная скорость сохраняется в памяти.

### Дополнительная информация

- Ограничитель скорости\* (стр. 209)

## Ограничитель скорости\* - изменение скорости

Изменение сохраненной скорости Установленную максимальную скорость можно изменить кратким или длительным нажатием кнопки  или  на рулевом колесе.

Для изменения на величину +/- 5 км/ч (+/- 5 миль/ч):

- Используйте краткие нажатия – при каждом нажатии скорость изменяется на +/- 5 км/ч (+/- 5 миль/ч).

Для изменения на величину +/- 1 км/ч (+/- 1 миль/ч):

- Удерживайте эту кнопку нажатой и отпустите ее при достижении нужной максимальной скорости.

Результат последнего нажатия сохраняется в памяти.

### Дополнительная информация

- Ограничитель скорости\* (стр. 209)

## Ограничитель скорости - временная деактивация и положение готовности\*

Ограничитель скорости (Speed Limiter) может рассматриваться, как круиз-контроль "наоборот" – водитель регулирует скорость с помощью педали газа, а ограничитель скорости не дает водителю по ошибке превысить заранее выбранную/установленную скорость.

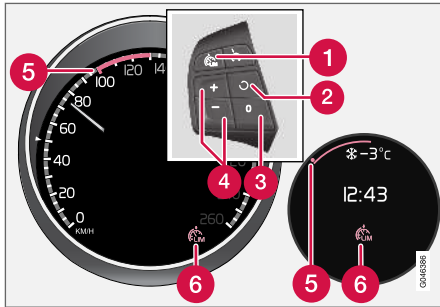

Кнопки на рулевом колесе и приборная панель, цифровая и аналоговый соответственно.

- 1 Ограничитель скорости – Вкл/Выкл.
- 2 Положение готовности отменяется и задается сохраненная в памяти скорость.
- 3 Положение готовности

- 4 Активирование и регулировка максимальной скорости.
- 5 Выбранная скорость
- 6 Ограничитель скорости в действии

### Временное отключение – положение готовности

Чтобы временно отключить ограничитель скорости и установить положение готовности:

- Нажмите **[0]**.
  - > Цвет маркировки (5) в комбинированном приборе изменится с ЗЕЛЕНОГО на БЕЛЫЙ (цифровая панель) или с БЕЛОГО на СЕРЫЙ (аналоговая панель), и водитель может временно превышать установленную максимальную скорость.

Ограничитель скорости вновь активируется, если нажать **[0]**. При этом цвет маркировки (5) изменится с БЕЛОГО на ЗЕЛЕНЫЙ (цифровая панель) или с СЕРОГО на БЕЛЫЙ (аналоговая панель), и ограничение максимальной скорости автомобиля вновь действует.

Временное отключение педалью газа  
Ограничитель скорости можно также перевести в положение готовности с помощью

педали газа, например, чтобы быстро увеличить скорость и увести автомобиль из создавшейся ситуации:

- Надавите до упора педаль газа.
  - > В комбинированном приборе появляется цветная маркировка (5) заданной максимальной скорости, и водитель может временно превысить эту скорость – при этом цвет маркировки (5) изменится с ЗЕЛЕНОГО на БЕЛЫЙ (цифровая панель) или с БЕЛОГО на СЕРЫЙ (аналоговая панель).

Ограничитель скорости включается автоматически после того, как водитель отпускает педаль газа, и скорость автомобиля снижается до выбранного/сохраненного максимального значения – цвет маркировки (5) изменится с БЕЛОГО на ЗЕЛЕНЫЙ (цифровая панель) или с СЕРОГО на БЕЛЫЙ (аналоговая панель), указывая на то, что максимальная скорость автомобиля вновь ограничена.

### Дополнительная информация



- Ограничитель скорости\* (стр. 209)

### Ограничитель скорости\* - сигнал тревоги о превышении скорости

Ограничитель скорости (Speed Limiter) может рассматриваться, как круиз-контроль "наоборот" – водитель регулирует скорость с помощью педали газа, а ограничитель скорости не дает водителю по ошибке превысить заранее выбранную/установленную скорость.

На крутых спусках тормозное усилие ограничителя скорости может оказаться недостаточным, и в результате превышаетея максимально установленная скорость. В этом случае внимание водителя привлекает звуковой сигнал. Сигнал звучит до того момента, пока водитель не сбросит скорость до выбранного максимального значения.

#### **ВНИМАНИЕ**

Сигнал тревоги активируется через 5 секунд после того, как скорость автомобиля увеличится не менее чем на 3 км/ч (прим. 2 мили/ч) при условии, что в течение полминуты до этого не была нажата кнопка  или .



#### Дополнительная информация

- Ограничитель скорости\* (стр. 209)

### Ограничитель скорости\* - отключение

Ограничитель скорости (Speed Limiter) может рассматриваться, как круиз-контроль "наоборот" – водитель регулирует скорость с помощью педали газа, а ограничитель скорости не дает водителю по ошибке превысить заранее выбранную/установленную скорость.

Для отключения ограничителя скорости:

- Нажмите на рулевом колесе кнопку 
  - > Символ ограничителя скорости и маркировка заданной скорости в комбинированном приборе (стр. 209) гаснут. При этом выбранная и сохраненная скорость удаляется из памяти и не возвращается при нажатии кнопки .

После этого водитель может без ограничений выбирать скорость педалью газа.

#### Дополнительная информация

- Ограничитель скорости\* (стр. 209)

### Круиз-контроль\*

Круиз-контроль (CC – Cruise Control) помогает водителю поддерживать постоянную скорость, что позволяет меньше напрягаться при вождении на автомагистралях и длинных прямых дорогах с равномерным трафиком.

#### Обзор

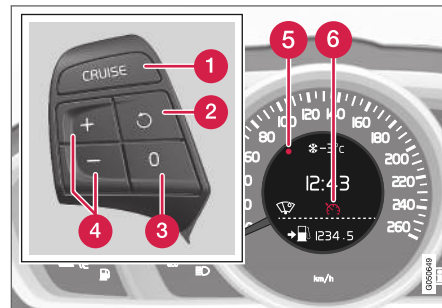

Набор кнопок на рулевом колесе и комбинированный прибор в автомобиле без ограничителя скорости<sup>2</sup>.

<sup>2</sup> Дилер Volvo уточнил информацию о правилах, действующих на соответствующем рынке.

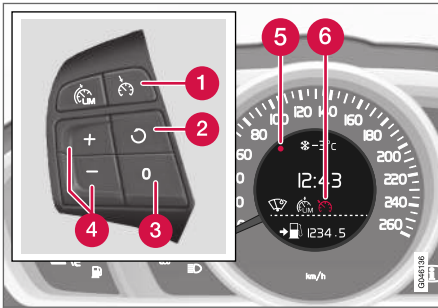

Набор кнопок на рулевом колесе и комбинированный прибор в автомобиле с ограничителем скорости<sup>2</sup>.

- 1 Круиз-контроль – Вкл/Выкл.
- 2 Положение готовности отменяется и задействуется сохраненная в памяти скорость.
- 3 Положение готовности
- 4 Активирование и регулировка скорости.
- 5 Выбранная скорость (СЕРЫЙ = положение готовности).
- 6 Круиз-контроль в действии – символ БЕЛОГО цвета (СЕРЫЙ = положение готовности).

## ⚠ ПРЕДОСТЕРЕЖЕНИЕ

Водитель должен всегда контролировать дорожную ситуацию и принимать меры, если круиз-контроль не обеспечивает необходимую скорость и/или дистанцию.

В конечном счете именно водитель всегда несет ответственность за безопасное состояние транспортного средства.

### Дополнительная информация

- Круиз-контроль\* - регулировка скорости (стр. 213)
- Круиз-контроль\* - временное отключение и положение готовности (стр. 215)
- Круиз-контроль\* - возвращение к установленной скорости (стр. 216)
- Круиз-контроль\* - отключение (стр. 217)
- Адаптивный круиз-контроль (ACC)\* (стр. 222)

## Круиз-контроль\* - регулировка скорости

Вы можете активировать, устанавливать и изменять заданную скорость.

### Включение и установка скорости

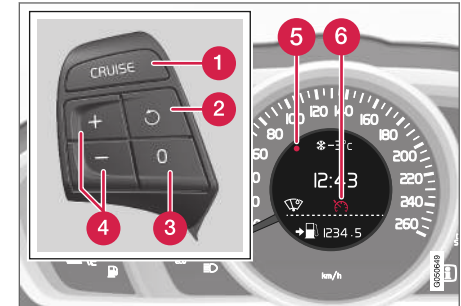

Клавиатура на рулевом колесе и дисплей в автомобиле **без** ограничителя скорости<sup>3</sup>.

<sup>2</sup> Дилер Volvo уточнил информацию о правилах, действующих на соответствующем рынке.

<sup>3</sup> Дилер Volvo уточнил информацию о правилах, действующих на соответствующем рынке.

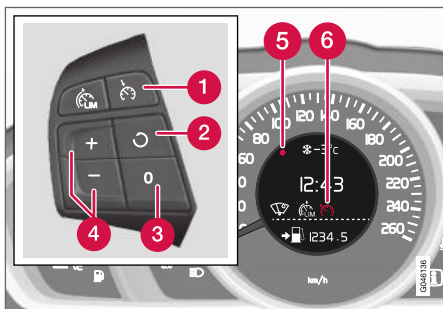

Клавиатура на рулевом колесе и дисплей в автомобиле с ограничителем скорости<sup>3</sup>.

### Для запуска круиз-контроля:

- На рулевом колесе нажмите кнопку **CRUISE** (без ограничителя скорости) или (с ограничителем скорости).
- > В комбинированном приборе включается символ (6) круиз-контроля – круиз-контроль находится в режиме готовности.

### Чтобы активировать круиз-контроль:

- При нужной скорости нажмите кнопку на рулевом колесе или .
- > Действующая скорость сохраняется в памяти, в комбинированном приборе около выбранной скорости появляется метка (5) и цвет символа (6) изменяется

с СЕРОГО на БЕЛЫЙ – после этого автомобиль будет двигаться с сохраненной в памяти скоростью.

### **ВНИМАНИЕ**

Круиз-контроль не может включаться на скорости ниже 30 км/ч (20 миль/ч).

### Изменение сохраненной скорости

Установленную скорость можно изменить кратким или длительным нажатием кнопки

или на рулевом колесе.

Для изменения на величину +/- 5 км/ч (+/- 5 миль/ч):

- Используйте краткие нажатия – при каждом нажатии скорость изменяется на +/- 5 км/ч (+/- 5 миль/ч).

Для изменения на величину +/- 1 км/ч (+/- 1 миль/ч):

- Удерживайте эту кнопку нажатой и отпустите ее при достижении нужной скорости.

Результат последнего нажатия сохраняется в памяти.

Если перед нажатием кнопки / скорость автомобиля увеличивается путем

нажатия педали газа, в памяти сохраняется текущая скорость автомобиля.

Временное повышение скорости с помощью педали газа, например, при обгоне, не влияет на настройки круиз-контроля, и при отпусчении педали акселератора автомобиль возвращается к последней сохраненной скорости.

### **ВНИМАНИЕ**

Если какая-либо из кнопок круиз-контроля удерживается нажатой несколько минут, она блокируется и круиз-контроль отключается. Чтобы снова активировать круиз-контроль, нужно остановить автомобиль и перезапустить двигатель.

### Дополнительная информация

- Круиз-контроль\* (стр. 212)

<sup>3</sup> Дилер Volvo уточнил информацию о правилах, действующих на соответствующем рынке.



## Круиз-контроль\* - временное отключение и положение готовности

Эта функция может временно деактивироваться и находиться в положении готовности.

Временное отключение – положение готовности

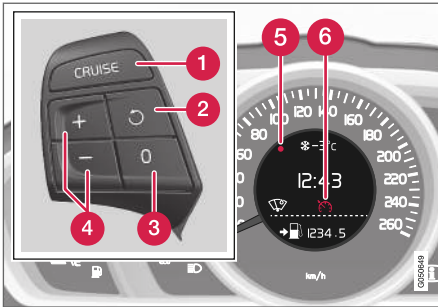

Клавиатура на рулевом колесе и дисплей в автомобиле **без** ограничителя скорости<sup>4</sup>.

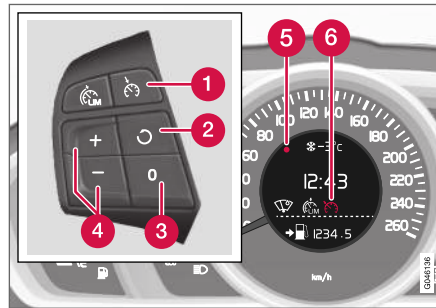

Клавиатура на рулевом колесе и дисплей в автомобиле с ограничителем скорости<sup>4</sup>.

Чтобы временно деактивировать круиз-контроль и поддерживать его в положении готовности:

- Нажмите **0**.
- > В комбинированном приборе цвет метки (5) и символа (6) изменяется с БЕЛОГО на СЕРЫЙ – круиз-контроль временно отключен.

Положение готовности вследствие вмешательства водителя  
Круиз-контроль временно деактивируется и автоматически переводится в положение готовности, если:

- используется ножной тормоз
- педаль сцепления выжимается более 1 мин.<sup>5</sup>
- рычаг/селектор передач перемещается в положение **N**
- водитель поддерживает скорость выше сохраненной более 1 мин.

Тогда водитель должен сам отрегулировать скорость.

Временное повышение скорости с помощью педали газа, например, при обгоне, не влияет на настройки – при отпускании педали акселератора автомобиль возвращается к последней сохраненной скорости.

Автоматическое положение готовности

Круиз-контроль временно отключается и переходит в положение готовности, если:

- колеса теряют сцепление с дорогой
- частота вращения двигателя слишком мала/велика
- падение скорости ниже 30 км/ч (20 миль/ч).

Тогда водитель должен сам отрегулировать скорость.

<sup>4</sup> Дилер Volvo уточнил информацию о правилах, действующих на соответствующем рынке.

<sup>5</sup> Разъединение и выбор более высокой или более низкой передачи не сопровождается переходом в положение готовности.



### « Дополнительная информация

- Круиз-контроль\* (стр. 212)
- Круиз-контроль\* - регулировка скорости (стр. 213)
- Круиз-контроль\* - возвращение к установленной скорости (стр. 216)
- Круиз-контроль\* - отключение (стр. 217)

### Круиз-контроль\* - возвращение к установленной скорости

Круиз-контроль (стр. 212) (CC – Cruise Control) помогает водителю поддерживать постоянную скорость.

После временного отключения и ожидания (стр. 215) можно снова набрать заданную скорость.

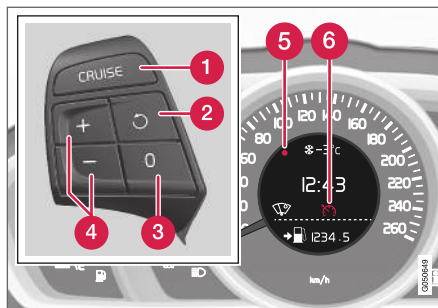

Клавиатура на рулевом колесе и дисплей в автомобиле **без** ограничителя скорости<sup>6</sup>.

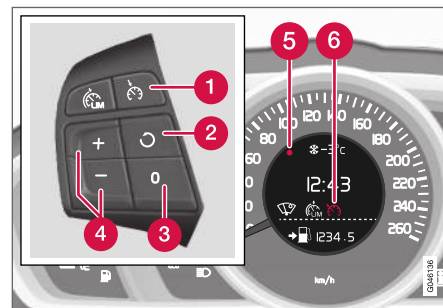

Клавиатура на рулевом колесе и дисплей в автомобиле с ограничителем скорости<sup>6</sup>.

Чтобы активировать круиз-контроль из состояния готовности:

- Нажмите на рулевом колесе кнопку .
- > В комбинированном приборе цвет метки (5) и символа (6) изменяется с СЕРОГО на БЕЛЫЙ – после этого автомобиль будет двигаться с последней сохраненной в памяти скоростью.

### **i** ВНИМАНИЕ

При включении ходовой передачи с помощью  сразу может иметь место заметное увеличение скорости.

<sup>6</sup> Дилер Volvo уточнил информацию о правилах, действующих на соответствующем рынке.

## Дополнительная информация

- Круиз-контроль\* (стр. 212)
- Круиз-контроль\* - регулировка скорости (стр. 213)
- Круиз-контроль\* - временное отключение и положение готовности (стр. 215)
- Круиз-контроль\* - отключение (стр. 217)

## Круиз-контроль\* - отключение

Здесь описано, как его отключить.

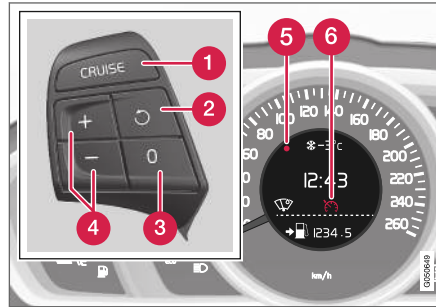

Клавиатура на рулевом колесе и дисплей в автомобиле **без** ограничителя скорости<sup>7</sup>.

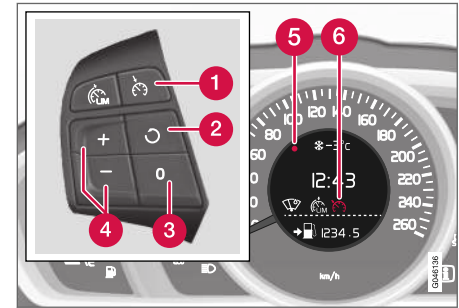

Клавиатура на рулевом колесе и дисплей в автомобиле с ограничителем скорости<sup>7</sup>.

Круиз-контроль отключается кнопкой (1) на рулевом колесе или при остановке двигателя – сохраненная скорость удаляется из памяти, и к ней нельзя вернуться с помощью кнопки .

## Дополнительная информация

- Круиз-контроль\* (стр. 212)
- Круиз-контроль\* - регулировка скорости (стр. 213)
- Круиз-контроль\* - временное отключение и положение готовности (стр. 215)
- Круиз-контроль\* - возвращение к установленной скорости (стр. 216)

<sup>7</sup> Дилер Volvo уточнил информацию о правилах, действующих на соответствующем рынке.

### Дистанция сближения\*

Функция контроля сближения (Distance Alert) предупреждает водителя о сокращении временного интервала до едущего впереди транспортного средства.

Дистанция сближения действует на скорости выше 30 км/ч (20 миль/ч) и реагирует только на транспортные средства, которые движутся перед вашим автомобилем в одном с ним направлении. Для встречного, движущегося на низкой скорости или неподвижного транспортного средства информация о расстоянии не предоставляется.

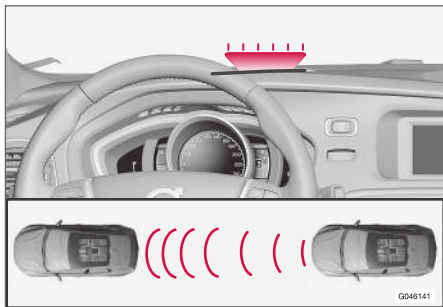

Оранжевый предупреждающий свет<sup>8</sup>.

Оранжевая предупреждающая лампа на ветровом стекле горит постоянным светом, если расстояние до едущего впереди автомобиля меньше заданного временного интервала.

#### **ВНИМАНИЕ**

Дистанция предупреждения отключена на период действия адаптивного круиз-контроля.

#### **ПРЕДОСТЕРЕЖЕНИЕ**

Дистанция предупреждения реагирует только, когда расстояние до автомобиля впереди вас меньше запрограммированного значения – на собственную скорость автомобиля это не влияет.

### Использование



Чтобы включить или отключить функцию, нажмите кнопку в центральной консоли. Если в кнопке горит лампа – функция включена.

При некоторых комбинациях дополнительного выбранного оборудования на центральной консоли не остается свободного места для кнопки – в этом случае данная функция регулируется с помощью системы меню автомобиля **MY CAR** (стр. 128) – где вы можете открыть функцию **Опасн. расст.**

<sup>8</sup> ВНИМАНИЕ! На рисунке представлено схематическое изображение – детали могут отличаться в зависимости от модели автомобиля.

## Установка временного интервала

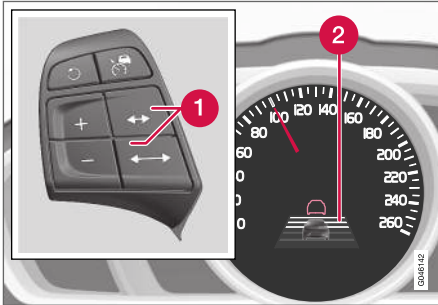

Органы управления и символ временного интервала.

- 1 Временной интервал – Увеличение/уменьшение.
- 2 Временной интервал - Вкл.



Вы можете выбрать различный временной интервал до автомобиля впереди вас, который отображается в комбинированном приборе в виде

1-5 горизонтальных штрихов – чем больше штрихов, тем больше временной интервал. Один штрих соответствует прим. 1 секунде до автомобиля перед вами, 5 штрихов – прим. 3 секундам.

Аналогичный символ появляется, когда активирован адаптивный круиз-контроль (стр. 222).

### ВНИМАНИЕ

Чем выше скорость, тем больше расстояние, рассчитываемое в метрах, для заданного отставания по времени.

Заданное отставание используется также в функции адаптивного круиз-контроля (стр. 223).

Используйте только временные интервалы, разрешенные местными правилами дорожного движения.

### Дополнительная информация

- Предупреждение об опасном сближении\* - ограничения (стр. 219)
- Предупреждение об опасном сближении\* - символы и сообщения (стр. 221)

## Предупреждение об опасном сближении\* - ограничения

Эта функция использует тот же радарный датчик, что и адаптивный круиз-контроль (стр. 222) и система предупреждения о столкновении с автоматическим торможением (стр. 251), и имеет некоторые ограничения.



### ВНИМАНИЕ

Сильный солнечный свет, блики и резкое изменение освещенности, а также надетые солнечные очки могут приводить к тому, что предупреждающая лампа у ветрового стекла не видна.

Плохая погода или извилистые дороги могут снизить способность радиолокационного датчика обнаруживать движущиеся впереди вас транспортные средства.

Эта способность также зависит от габаритных размеров транспортных средств, например, мотоциклов. Это может означать, что предупреждающая лампа загорается на расстоянии меньше заданного или предупреждение может вообще не появиться.

В связи с очень высокой скоростью лампа может включиться на более коротком по сравнению с заданным расстоянием, что связано с ограничениями радиуса действия датчика.

Дополнительную информацию о радиолокационном датчике см. в Радиолокационный датчик - ограничения (стр. 237) и Предупреждение о возможном столкновении\* - использование (стр. 256).



### Дополнительная информация

- Дистанция сближения\* (стр. 218)
- Предупреждение об опасном сближении\* - символы и сообщения (стр. 221)

## Предупреждение об опасном сближении\* - символы и сообщения

Если в связи с ограничениями (стр. 219) функция действует не полностью, в комби-

нированном приборе появляется ряд символов и сообщений.

Символ <sup>A</sup>	Сообщение	Содержание
	Радар заблокирован См.Руководство	Дистанция предупреждения временно не работает. Радиолокационный датчик (стр. 237) заблокирован и не может обнаруживать другие транспортные средства, например, в сильный дождь или если датчик залеплен снегом. Более подробно см. Радиолокационный датчик - ограничения (стр. 237).
 	Предупреждение о столкновении Требуется ремонт	Дистанция сближения и система предупреждения о столкновении с автоторможением (стр. 257) полностью или частично не работают. Если сообщение не исчезает, обратитесь в мастерскую (рекомендуются официальные станции техобслуживания Volvo).

<sup>A</sup> Символы показаны схематично.

## Адаптивный круиз-контроль (ACC)\*

Адаптивный круиз-контроль (ACC – Adaptive Cruise Control) помогает водителю поддерживать постоянную скорость и выбранный временной интервал до движущегося впереди транспортного средства.

При длительных поездках по автомагистралям и на длинных прямых участках шоссе с равномерным транспортным потоком адаптивный круиз-контроль позволяет спокойно получать удовольствие от вождения.

Водитель устанавливает скорость (стр. 226) и интервал по времени до автомобиля впереди. Когда радиолокационный детектор обнаруживает впереди автомобиль, движущийся с более низкой скоростью, скорость вашего автомобиля автоматически соизмеряется с этим значением. Когда дорога вновь свободна, автомобиль возвращается к выбранной ранее скорости.

Если адаптивный круиз-контроль отключен или установлен в положение ожидания и автомобиль приближается слишком близко к автомобилю впереди вас, водитель предупреждается об этом с помощью функции Дистанция сближения (стр. 218).

### ПРЕДОСТЕРЕЖЕНИЕ

Водитель должен всегда контролировать дорожную ситуацию и принимать меры, когда адаптивный круиз-контроль не соблюдает необходимую скорость или дистанцию.

Адаптивный круиз-контроль не может учитывать все транспортные, погодные и дорожные условия.

Прочитайте все разделы в Руководстве для владельца, связанные с адаптивным круиз-контролем, чтобы ознакомиться с ограничениями функционирования, которые водитель обязан знать перед началом использования этой функции.

Только водитель несет ответственность за соблюдение безопасного расстояния и скорости даже при использовании адаптивного круиз-контроля.

### ВАЖНО

Обслуживание компонентов адаптивного круиз-контроля допускается проводить только в мастерской – рекомендуется официальная станция техобслуживания Volvo.

Автоматическая коробка передач  
Функция поддержки движения на малых скоростях (стр. 230) в системе адаптивного круиз-контроля расширяет функциональные

возможности автомобилей с автоматической коробкой передач.

### Дополнительная информация

- Адаптивный круиз-контроль\* - функция (стр. 223)
- Адаптивный круиз-контроль\* - Общий обзор (стр. 225)
- Адаптивный круиз-контроль\* - регулировка скорости (стр. 226)
- Адаптивный круиз-контроль\* - настройка временного интервала (стр. 227)
- Адаптивный круиз-контроль\* - временная деактивация и положение готовности (стр. 228)
- Адаптивный круиз-контроль\* - обгон транспортного средства (стр. 229)
- Адаптивный круиз-контроль\* - отключение (стр. 230)
- Адаптивный круиз-контроль\* - поддержка движения на малых скоростях (стр. 230)
- Адаптивный круиз-контроль\* - изменение функциональности (стр. 233)
- Радиолокационный датчик (стр. 237)
- Радиолокационный датчик - ограничение (стр. 237)



- Адаптивный круиз-контроль\* - поиск и устранение неисправностей (стр. 234)
- Адаптивный круиз-контроль\* - символы и сообщения (стр. 235)

## Адаптивный круиз-контроль\* - функция

Адаптивный круиз-контроль состоит из системы поддержания скорости и взаимодействующего с ней датчика расстояния.

### Обзор функций

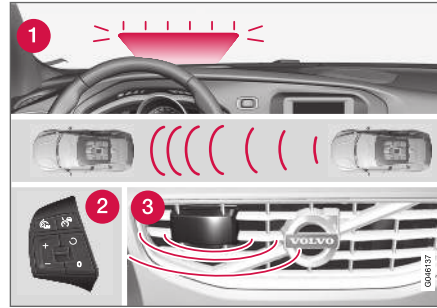

Обзор функций<sup>9</sup>.

- 1 Предупреждающая лампа – водитель должен тормозить
- 2 Набор кнопок на рулевом колесе (стр. 97)
- 3 Радиолокационный датчик (стр. 237)

Адаптивный круиз-контроль состоит из системы поддержания скорости и взаимодействующего с ней датчика расстояния.

## ⚠ ПРЕДОСТЕРЕЖЕНИЕ

Адаптивный круиз-контроль не является системой для предотвращения столкновений. Водитель обязан действовать даже, если система не регистрирует транспортное средство перед автомобилем.

Адаптивный круиз-контроль не включает торможение при встрече с людьми или животными, небольшими транспортными средствами, например, велосипедами и мотоциклами, а также со встречными, медленно движущимися или неподвижными транспортными средствами и объектами.

Не пользуйтесь адаптивным круиз-контролем, например, в городской черте, плотном потоке, на перекрестках, скользкой, очень мокрой или грязной дороге, в сильный дождь/снегопад, при плохой видимости, на извилистых дорогах или на съездах и подъездных дорогах.

Расстояние до впереди идущего транспортного средства измеряется, как правило, с помощью радиолокационного датчика. Функция круиз-контроля регулирует скорость с помощью подачи газа и притормаживания. При задействовании адаптивным круиз-контролем тормозов они могут издавать слабые звуки – это вполне нормально.

<sup>9</sup> ВНИМАНИЕ! На рисунке представлено схематическое изображение – детали могут отличаться в зависимости от модели автомобиля.



## **⚠ ПРЕДОСТЕРЕЖЕНИЕ**

При торможении с помощью функции адаптивного круиз-контроля происходит перемещение педали тормоза. Не ставьте ногу под педаль тормоза: ее может зажать.

Адаптивный круиз-контроль следует за автомобилем, находящимся в том же ряду впереди вас, сохраняя заданный водителем временной интервал (стр. 227). Если радиолокационный датчик "не видит" транспортного средства впереди, автомобиль будет придерживаться заданной водителем и сохраненной в памяти скорости. Это же действительно в том случае, когда скорость автомобиля впереди вас превышает сохраненную скорость.

В задачу адаптивного круиз-контроля входит плавное изменение скорости. В ситуациях, требующих резкого торможения, водитель должен тормозить самостоятельно. Это относится к ситуациям с большим разбросом скорости или при резком торможении впереди идущего автомобиля. В связи с ограничениями датчиков радара (стр. 237) притормаживание может происходить неожиданно или отсутствовать.

Адаптивный круиз-контроль может активироваться, чтобы следовать за другим транспортным средством, на скорости от 30 км/ч<sup>10</sup> (20 миль/ч) до скорости 200 км/ч (125 миль/ч). Если скорость падает ниже 30 км/ч (20 миль/ч) или на слишком низких оборотах двигателя, круиз-контроль переходит в положение готовности, т.е. автоматическое торможение не действует – водитель должен самостоятельно следить за безопасным расстоянием до транспортного средства перед ним.

### **Предупреждающая лампа – водитель должен тормозить**

Тормозное усилие адаптивного круиз-контроля соответствует прим. 40 % тормозного эффекта автомобиля.

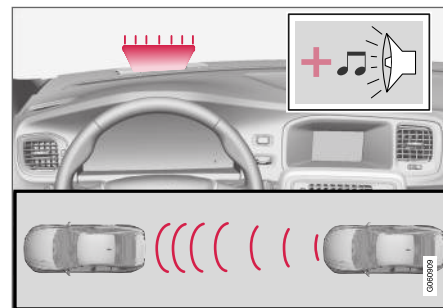

Звуковой и визуальный предупреждающий сигнал в случае опасности столкновения<sup>11</sup>.

Если автомобиль необходимо затормозить сильнее, чем допускает адаптивный круиз-контроль, а водитель, не тормозит, используется предупреждающая лампа и звуковой сигнал системы предупреждения о столкновении (стр. 251), чтобы привлечь внимание водителя к необходимости немедленно вмешаться в ситуацию.

### **i ВНИМАНИЕ**

Сигнальную лампу иногда трудно заметить при ярком солнечном свете или при использовании солнцезащитных очков.

<sup>10</sup> Функция поддержки при движении на малых скоростях (стр. 230) в автомобилях с автоматической коробкой передач действует в интервале 0–200 км/ч (0–125 миль/ч).

<sup>11</sup> ВНИМАНИЕ! На рисунке представлено схематическое изображение – детали могут отличаться в зависимости от модели автомобиля.

**⚠ ПРЕДОСТЕРЕЖЕНИЕ**

Адаптивный круиз-контроль подает предупреждения только в отношении транспортных средств, которые обнаруживаются радиолокационным датчиком. Так что иногда предупреждения не выдаются или выдаются с некоторой задержкой. Не ждите предупреждения! Тормозите сами в случае необходимости.

Крутые спуски и подъемы и/или тяжелый груз

Помните, что адаптивный круиз-контроль предназначен, в первую очередь, для езды по дорогам без подъемов и спусков. При движении по дорогам с крутыми спусками круиз-контроль не может сохранять нужное расстояние до автомобиля впереди вас, если автомобиль тяжело нагружен или к нему присоединен прицеп – в такой ситуации от вас требуется повышенное внимание и готовность к торможению.

Дополнительная информация

- Адаптивный круиз-контроль (ACC)\* (стр. 222)
- Адаптивный круиз-контроль\* - Общий обзор (стр. 225)
- Круиз-контроль\* (стр. 212)

**Адаптивный круиз-контроль\* - Общий обзор**

Обращение с адаптивным круиз-контролем (стр. 222) и набором кнопок на рулевом колесе зависит от наличия в автомобиле ограничителя скорости (стр. 209)<sup>12</sup>.

Адаптивный круиз-контроль с ограничителем скорости

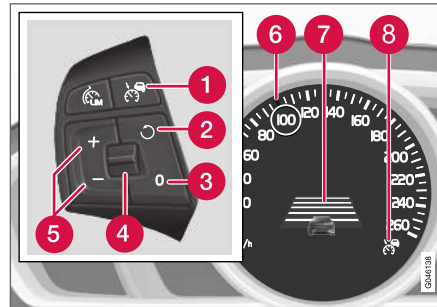

- 1 Круиз-контроль – Вкл/Выкл.
- 2 Положение готовности отменяется и задействуется сохраненная в памяти скорость.
- 3 Положение готовности
- 4 Временной интервал – Увеличение/уменьшение.

- 5 Активирование и регулировка скорости.
- 6 Зеленая маркировка значения скорости в памяти (БЕЛЫЙ = состояние готовности).
- 7 Отставание
- 8 ACC активно при ЗЕЛеном символе (БЕЛЫЙ = состояние готовности).

Адаптивный круиз-контроль без ограничителя скорости

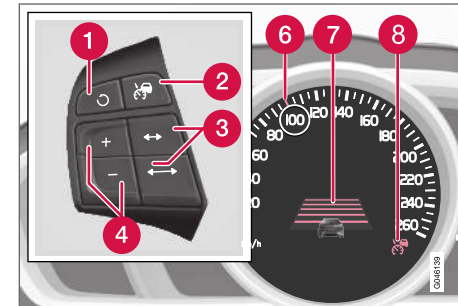

- 1 Положение готовности отменяется и задействуется сохраненная в памяти скорость.
- 2 Круиз-контроль – Вкл/Выкл или Положение готовности.

<sup>12</sup> Дилер Volvo уточнил информацию о правилах, действующих на соответствующем рынке.

- ◀◀ 3 Временной интервал – Увеличение/уменьшение.
- 4 Активирование и регулировка скорости.
- 5 (не используется)
- 6 Зеленая маркировка значения скорости в памяти (БЕЛЫЙ = состояние готовности).
- 7 Отставание
- 8 ACC активно при ЗЕЛЕНОМ символе (БЕЛЫЙ = состояние готовности).

### Дополнительная информация



- Адаптивный круиз-контроль (ACC)\* (стр. 222)
- Адаптивный круиз-контроль\* - регулировка скорости (стр. 226)
- Адаптивный круиз-контроль\* - настройка временного интервала (стр. 227)
- Адаптивный круиз-контроль\* - временная деактивация и положение готовности (стр. 228)
- Круиз-контроль\* (стр. 212)

## Адаптивный круиз-контроль\* - регулировка скорости

### Для запуска ACC:

- Нажмите на кнопку  на рулевом колесе – аналогичный БЕЛЫЙ символ появляется в комбинированном приборе (8), указывая на то, что адаптивный круиз-контроль находится в положении готовности (стр. 228).

### Чтобы активировать ACC:

- При нужной скорости нажмите кнопку на рулевом колесе  или .
- > Текущая скорость сохраняется в памяти, в комбинированном приборе выбранная скорость указывается через "увеличительное стекло" (6) в течение нескольких секунд и цвет маркировки меняется с БЕЛОГО на ЗЕЛЕНЫЙ.



Если цвет этого символа изменится с БЕЛОГО на ЗЕЛЕНЫЙ, ACC действует, и автомобиль поддерживает заданную скорость.





Только когда символ показывает изображение другого транспортного средства, **расстояние** до впереди идущего транспортного средства регулируется с помощью ACC.



Одновременно обозначается диапазон скорости:

- верхняя скорость с ЗЕЛеной маркировкой - это запрограммированное значение скорости
- нижняя скорость - это скорость впереди идущего транспортного средства.

### Изменение сохраненной скорости

Установленную скорость можно изменить кратким или длительным нажатием кнопки  или  на рулевом колесе.

Для изменения на величину +/- 5 км/ч (+/- 5 миль/ч):

- Используйте краткие нажатия – при каждом нажатии скорость изменяется на +/- 5 км/ч (+/- 5 миль/ч).

Для изменения на величину +/- 1 км/ч (+/- 1 миль/ч):

- Удерживайте эту кнопку нажатой и отпустите ее при достижении нужной скорости.

Результат последнего нажатия сохраняется в памяти.

Если перед нажатием кнопки  скорость автомобиля увеличивается путем нажатия педали газа, в памяти сохраняется текущая скорость автомобиля.

Временное повышение скорости с помощью педали газа, например, при обгоне, не влияет на настройки – при отпускании педали акселератора автомобиль возвращается к последней сохраненной скорости.

### ВНИМАНИЕ

Если какая-либо из кнопок адаптивного круиз-контроля удерживается нажатой несколько минут, функция блокируется и отключается. Чтобы снова активировать функцию, нужно остановить автомобиль и перезапустить двигатель.

В некоторых случаях функцию невозможно вновь активировать – тогда в комбинированном приборе (стр. 235) появится **Адаптивный круиз- контроль недоступен**.

### Дополнительная информация

- Адаптивный круиз-контроль (ACC)\* (стр. 222)
- Адаптивный круиз-контроль\* - Общий обзор (стр. 225)
- Круиз-контроль\* (стр. 212)



## Адаптивный круиз-контроль\* - настройка временного интервала



Вы можете выбрать различный временной интервал до автомобиля впереди вас, который отображается в комбинированном приборе в виде

1-5 горизонтальных штрихов – чем больше штрихов, тем больше временной интервал. Один штрих соответствует прим. 1 секунде до автомобиля перед вами, 5 штрихов – прим. 3 секундам.

Чтобы задать/изменить временной интервал:

- Поверните диск клавиатуры на рулевом колесе (или используйте кнопки  / 

На низкой скорости, когда интервалы сокращаются, адаптивный круиз-контроль несколько увеличивает временной промежуток.

Для того, чтобы плавно и комфортно следовать за движущимся перед вами автомобилем, адаптивный круиз-контроль в определенных ситуациях допускает некоторые изменения в отставании от него.

Обратите внимание, что короткий временной интервал сокращает время, остающееся в распоряжении водителя для реакции и действий при внезапном обострении дорожной ситуации.

Аналогичный символ появляется, когда активирована функция предупреждения Опасн. расст. (стр. 218).

### ВНИМАНИЕ

Используйте только временные интервалы, разрешенные местными правилами дорожного движения.

Если адаптивный круиз-контроль при активации не реагирует на команды, возможно, причина в том, что временной интервал до идущего впереди транспортного средства не позволяет определить скорость.

Чем выше скорость, тем больше расстояние, рассчитываемое в метрах, для заданного отставания по времени.

Прочитайте подробно о регулировке скорости (стр. 226).



### «« Дополнительная информация

- Адаптивный круиз-контроль (ACC)\* (стр. 222)
- Адаптивный круиз-контроль\* - Общий обзор (стр. 225)
- Круиз-контроль\* (стр. 212)

### Адаптивный круиз-контроль\* - временная деактивация и положение готовности

Адаптивный круиз-контроль может временно деактивироваться и находиться в положении готовности.

Временная деактивация/положение готовности – с ограничителем скорости

Чтобы временно отключить адаптивный круиз-контроль и перевести его в положение готовности:

- Нажмите кнопку  на рулевом колесе



Цвет этого символа и сохраняемого в памяти значения скорости изменяется с ЗЕЛЕННОГО на БЕЛЫЙ.

Временная деактивация/положение готовности – без ограничителя скорости

Чтобы временно отключить адаптивный круиз-контроль и перевести его в положение готовности:

- Нажмите кнопку  на рулевом колесе

Положение готовности вследствие вмешательства водителя Адаптивный круиз-контроль временно отключается и автоматически переходит в положение готовности, если:

- используется ножной тормоз
- педаль сцепления выжимается более 1 мин.<sup>13</sup>
- селектор передач перемещается в положение **N** (автоматическая коробка передач)
- водитель поддерживает скорость выше сохраненной более 1 мин..

Тогда водитель должен сам отрегулировать скорость.

Временное повышение скорости с помощью педали газа, например, при обгоне, не влияет на настройки – при отпуске педали акселератора автомобиль возвращается к последней сохраненной скорости.

Дополнительную информацию см. Регулировка скорости (стр. 226) и Обгон транспортного средства (стр. 229).

### Автоматическое положение готовности

Адаптивный круиз-контроль зависит от других систем, например, системы курсовой

<sup>13</sup> Разъединение и выбор более высокой или более низкой передачи не сопровождается переходом в положение готовности.

устойчивости ESC (стр. 204). Если одна из таких систем выходит из строя, адаптивный круиз-контроль отключается автоматически.

При автоматическом отключении подается звуковой сигнал, и в комбинированном приборе отображается сообщение **Адаптивный круиз- контроль выключен**. В этом случае водитель должен вмешаться и сам отрегулировать скорость и расстояние до идущего впереди автомобиля.

Автоматическая деактивация может быть связана с тем, что:

- водитель открыл дверь
- водитель снимает ремень безопасности
- частота вращения двигателя слишком мала/велика
- падения скорости ниже 30 км/ч<sup>14</sup> (20 миль/ч)
- колеса теряют сцепление с дорогой
- температура тормозов становится слишком высокой
- датчик радара закрыт, например, мокрым снегом или сильным дождем (радиоволны блокируются).

Дополнительную информацию о символах, сообщениях и их значениях см. раздел Символы и сообщения на дисплее (стр. 235).

Возвращение к установленной скорости

Адаптивный круиз-контроль в положении готовности вновь активируется при нажатии кнопки  на рулевом колесе – скорость устанавливается равной последнему сохраненному значению.

### ВНИМАНИЕ

При включении ходовой передачи с помощью  сразу может иметь место заметное увеличение скорости.

Дополнительная информация

- Адаптивный круиз-контроль (ACC)\* (стр. 222)
- Адаптивный круиз-контроль\* - Общий обзор (стр. 225)
- Круиз-контроль\* (стр. 212)

## Адаптивный круиз-контроль\* - обгон транспортного средства

ACC может также помочь при совершении обгона.

Если водитель автомобиля, который следует за другим транспортным средством, показывает указателем поворота<sup>15</sup>, что собирается выполнять обгон, адаптивный круиз-контроль помогает ему, обеспечивая кратковременное ускорение по отношению к автомобилю, идущему впереди.

Функция действует на скорости выше 70 км/ч (43 миль/ч).

Прочитайте подробно о различных временных интервалах (стр. 227) до идущего впереди автомобиля.

Прочитайте подробно о регулировке скорости (стр. 226).

### ПРЕДОСТЕРЕЖЕНИЕ

Заметим, что эта функция может быть активирована во многих ситуациях и кроме случаев обгона, например, когда указатели поворота используются для указания на смену полосы движения или выезд на другую дорогу (автомобиль выполняет короткое ускорение).

<sup>14</sup> Не относится к автомобилям с системой помощи при движении в пробках - она ведет автомобиль до полной остановки.



<sup>15</sup> В автомобиле с левосторонним управлением мигает только левый указатель, в автомобиле с правосторонним управлением - только правый указатель.

### «« Дополнительная информация



- Адаптивный круиз-контроль (ACC)\* (стр. 222)
- Адаптивный круиз-контроль\* - Общий обзор (стр. 225)
- Круиз-контроль\* (стр. 212)

### Адаптивный круиз-контроль\* - отключение

#### Набор кнопок с ограничителем скорости

Адаптивный круиз-контроль отключается с помощью **короткого** нажатия кнопки  на рулевом колесе. Заданная скорость удаляется, и к ней нельзя вернуться с помощью кнопки .

#### Набор кнопок без ограничителя скорости

При **кратком** нажатии кнопки  на рулевом колесе адаптивный круиз-контроль устанавливается в положение готовности. При следующем кратком нажатии адаптивный круиз-контроль выключается. Заданная скорость удаляется, и к ней нельзя вернуться с помощью кнопки .

#### Дополнительная информация

- Адаптивный круиз-контроль (ACC)\* (стр. 222)
- Адаптивный круиз-контроль\* - Общий обзор (стр. 225)
- Круиз-контроль\* (стр. 212)

### Адаптивный круиз-контроль\* – поддержка движения на малых скоростях

Функция поддержки движения на малых скоростях расширяет функциональные возможности адаптивного круиз-контроля вплоть до скоростей ниже 30 км/ч (20 миль/ч).

В автомобилях с автоматической коробкой передач адаптивный круиз-контроль оснащен функцией поддержки движения на малых скоростях (также называется "Queue Assist").

Особенности функции поддержки движения на малых скоростях:

- Расширенный диапазон скоростей: включает в себя скорости ниже 30 км/ч (20 миль/ч) вплоть до остановки
- Замена объекта
- Автоматическое торможение отключается для неподвижного автомобиля

Помните, что минимальная скорость, которую вы можете запрограммировать для адаптивного круиз-контроля, равна 30 км/ч (20 миль/ч), и даже если круиз-контроль может следовать за другим транспортным средством вплоть до его полной остановки, вы **не** можете выбрать более низкую скорость.



Прочитайте подробно о регулировке скорости (стр. 222) и различных временных интервалах до автомобиля впереди вас (стр. 227).

### Расширенный диапазон скоростей

#### **И** ВНИМАНИЕ

Для активирования круиз-контроля дверь водителя должна быть закрыта, а водитель должен пристегнуть ремень безопасности.

В случае автоматической коробки передач адаптивный круиз-контроль может следовать за другим транспортным средством в диапазоне скоростей 0-200 км/ч (0-125 миль/ч).

#### **И** ВНИМАНИЕ

Для активирования круиз-контроля на скорости ниже 30 км/ч (20 миль/ч) необходимо, чтобы автомобиль перед вами находился в пределах расчетного расстояния.

При коротких остановках в пробках или у светофоров движение возобновляется автоматически после остановки не более чем прим. на 3 секунды – если автомобиль впереди вас останавливается на более дли-

тельное время, круиз-контроль переходит в положение готовности (стр. 228) с автоматическим торможением. Водитель должен вновь активировать круиз-контроль одним из следующих способов:

- Нажмите кнопку  на рулевом колесе ...или...
  - Надавите до упора педаль газа.
- > После этого круиз-контроль вновь начнет следовать за автомобилем впереди вас.

#### **И** ВНИМАНИЕ

Функция поддержки движения на малых скоростях может удерживать автомобиль на месте не более 4-х минут – после этого отпускает тормоза.

Подробнее см. в разделе "Прекращение автоматического торможения при остановке".

### Замена объекта

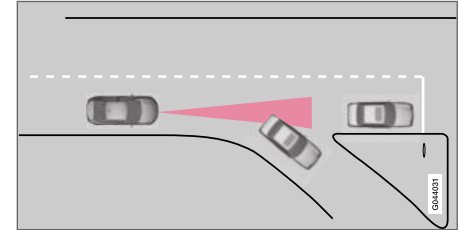

Если впереди идущий автомобиль-объект сворачивает с дороги, впереди может оказаться другой автомобиль, который стоит неподвижно.

Когда адаптивный круиз-контроль следует за транспортным средством на скорости **ниже** 30 км/ч (20 миль/ч) и заменяет движущийся объект на неподвижное транспортное средство, круиз-контроль начинает торможение, реагируя на это неподвижное транспортное средство.

#### **⚠** ПРЕДОСТЕРЕЖЕНИЕ

Когда адаптивный круиз-контроль следует за транспортным средством на скорости **выше** 30 км/ч (20 миль/ч) и заменяет транспортное средство впереди на неподвижное транспортное средство, адаптивный круиз-контроль игнорирует неподвижное транспортное средство и вместо этого выбирает заданную скорость.

- Водитель обязан действовать и тормозить.



- « Автоматическое положение готовности при замене объекта
- Адаптивный круиз-контроль отключается и переходит в положение готовности:
- если скорость ниже 5 км/ч (5 миль/ч), и круиз-контроль не может точно установить, является ли объект, за которым он следует, неподвижным транспортным средством или каким-либо другим объектом, например, "искусственной неровностью".
  - если скорость ниже 5 км/ч (5 миль/ч) и автомобиль впереди вас сворачивает – т.е. исчезает транспортное средство, за которым следует круиз-контроль.

Прекращение автоматического торможения при остановке

Функция поддержки движения на малых скоростях прерывает автоматическое торможение при остановке в следующих ситуациях:

- водитель открыл дверь
- водитель снимает ремень безопасности.

Это означает, что тормоза отпускаются и автомобиль может начать двигаться, поэтому водитель должен сам принять меры и удерживать автомобиль с помощью тормозов.

**!** **ВАЖНО**

Система помощи при движении в пробках может удерживать автомобиль на месте не более 4 минут - затем тормоза отпускаются.

Внимание водителя к этому привлекается в несколько этапов, с нарастающим интенсивности:

1. Звуковой сигнал ("дзинькающий") и текстовое сообщение.
2. Мигающая сигнальная лампа спереди в ветровом стекле.
3. Готовится "рубящее" торможение.

Дополнительную информацию о символах, сообщениях и их значениях см. раздел Символы и сообщения на дисплее (стр. 235).

Функция поддержки движения на малых скоростях также освобождает рабочий тормоз и переходит в режим готовности в следующих ситуациях:

- Водитель ставит ногу на педали тормоза
- Селектор передач перемещается в положение **P**, **N** или **R**
- Водитель переводит круиз-контроль в положение готовности
- Включается стояночный тормоз.

Дополнительная информация

- Адаптивный круиз-контроль (ACC)\* (стр. 222)
- Адаптивный круиз-контроль\* - Общий обзор (стр. 225)
- Круиз-контроль\* (стр. 212)



## Адаптивный круиз-контроль\* - изменение функциональности

Переход с ACC на CC

В комбинированном приборе показывается символ активного круиз-контроля:

CC Cruise Control	ACC Adaptive Cruise Control
	
Круиз-контроль	Адаптивный круиз-контроль

При нажатии на кнопку адаптивная часть (выдерживающая расстояние) в адаптивном круиз-контроле (стр. 222) деактивируется, и автомобиль просто движется с установленной/сохраненной скоростью.

- При **длительном** нажатии на кнопку  на рулевом колесе символ  в комбинированном приборе меняется на .
- > В этом случае активируется круиз-контроль CC.

### ПРЕДОСТЕРЕЖЕНИЕ

После перехода от ACC к CC тормоза автомобиля уже не будут срабатывать автоматически: это будет происходить только при достижении заданной скорости.

Переход назад с CC на ACC

Отключите круиз-контроль (CC), нажав 1-2 раза на кнопку . При следующем включении системы активируется адаптивный круиз-контроль (ACC).

Дополнительная информация

- Адаптивный круиз-контроль (ACC)\* (стр. 222)
- Адаптивный круиз-контроль\* - Общий обзор (стр. 225)
- Адаптивный круиз-контроль\* - временная деактивация и положение готовности (стр. 228)
- Круиз-контроль\* (стр. 212)

## Адаптивный круиз-контроль\* - поиск и устранение неисправностей

Если в комбинированном приборе показывается сообщение **Радар заблокирован См.Руководство**, это означает, что радиоло-

кационный датчик (стр. 237) адаптивного круиз-контроля не может обнаружить транспортное средство перед автомобилем.

Это сообщение показывает, что не действуют ни функция дистанции сближения (стр. 218), ни функция предупреждения о

столкновении с автоматическим торможением (стр. 251).

В таблице ниже приведены примеры появления такого сообщения и соответствующие меры по устранению:

Причина	Меры по устранению
Поверхность радара в решетке загрязнена или заблокирована льдом или снегом.	Очистите поверхность радара в решетке от грязи, льда и снега.
Сильный дождь или снег блокируют сигналы от радара.	Меры не требуются. Иногда радар не работает в сильную непогоду.
Вихревые потоки воды или снега поднимаются от дорожного покрытия и блокируют сигналы от радара.	Меры не требуются. Иногда радар не работает на очень мокрой или заснеженной дороге.
Поверхность радара очищена, а сообщение сохраняется.	Наблюдайте. Иногда лишь через несколько минут радар обнаруживает, что блокировка отсутствует.



### Дополнительная информация

- Адаптивный круиз-контроль (ACC)\* (стр. 222)
- Адаптивный круиз-контроль\* - Общий обзор (стр. 225)
- Круиз-контроль\* (стр. 212)

## Адаптивный круиз-контроль\* - символы и сообщения

Иногда адаптивный круиз-контроль показывает символ и/или текстовое сообщение.

Здесь представлены несколько примеров - выполните рекомендуемые действия:

Символ <sup>A</sup>	Сообщение	Содержание
	Этот символ БЕЛЫЙ	Адаптивный круиз-контроль установлен в положение готовности (стр. 228).
	Этот символ ЗЕЛЕНЫЙ	Автомобиль поддерживает сохраняемую в памяти скорость.
		Стандартный круиз-контроль выбирается вручную.
	<b>Установите ESC на Normal для Круиз-контроля</b>	Адаптивный круиз-контроль не может быть включен до тех пор, пока в системе <b>ESC</b> не будет установлен нормальный режим работы – Система курсовой устойчивости (стр. 204).
	<b>Адаптивный круиз- контроль выключен</b>	Адаптивный круиз-контроль отключен – водитель должен самостоятельно контролировать скорость.
	<b>Адаптивный круиз- контроль недоступен</b>	Адаптивный круиз-контроль не активируется. Это может быть связано, в том числе, с: <ul style="list-style-type: none"> <li>• температура тормозов становится слишком высокой</li> <li>• блокировкой радара, например, мокрым снегом или дождем.</li> </ul> Дополнительную информацию о поиске неисправности см. раздел Поиск неисправности и меры по устранению (стр. 234).





Символ <sup>А</sup>	Сообщение	Содержание
	<b>Радар заблокирован См.Руководство</b>	<p>Адаптивный круиз-контроль временно отключен.</p> <ul style="list-style-type: none"> <li>• Радиолокационный датчик заблокирован и не может обнаруживать другие транспортные средства, например, в сильный дождь или если датчик залеплен снегом.</li> </ul> <p>Водитель может перейти к обычному круиз-контролю (стр. 212) (CC) – текстовое сообщение информирует о возможных вариантах.</p> <p>Прочитайте более подробно об ограничениях радиолокационного датчика (стр. 237).</p>
	<b>Адаптивный круиз- контроль Требуется ремонт</b>	<p>Адаптивный круиз-контроль не работает.</p> <ul style="list-style-type: none"> <li>• Обратитесь в мастерскую – рекомендуется официальная станция техобслуживания Volvo.</li> </ul>
	<b>Нажмите тормоз для удержания автомобиля + акустический сигнал + предупреждающий индикатор на ветровом стекле + торможение рывками<sup>В</sup></b>	<p>Автомобиль стоит на месте, и система адаптивного круиз-контроля отпускает тормоза, так что автомобиль может просто покатиться.</p> <ul style="list-style-type: none"> <li>• Водитель должен тормозить самостоятельно. Сообщение остается, и сигнал звучит до тех пор, пока водитель не выжмет педаль тормоза или газа.</li> </ul>
	<b>Ниже 30 км/час Требуется ведуц.авто<sup>В</sup></b>	<p>Показывается при попытке активировать адаптивный круиз-контроль на скорости ниже 30 км/ч (20 миль/ч), когда перед автомобилем в пределах активируемого расстояния отсутствует другое транспортное средство.</p>

<sup>А</sup> Символы показаны схематично.

<sup>В</sup> Только с функцией поддержки при движении на малых скоростях.

#### Дополнительная информация

- Адаптивный круиз-контроль (ACC)\* (стр. 222)
- Адаптивный круиз-контроль\* - Общий обзор (стр. 225)
- Круиз-контроль\* (стр. 212)

## Радиолокационный датчик

Радиолокационный датчик предназначен для обнаружения автомобилей или более крупных транспортных средств, движущихся в одном ряду с вашим автомобилем в том же направлении.

Радиолокационный датчик используется следующими функциями:

- Дистанция сближения\*
- Адаптивный круиз-контроль\*
- Предупреждение о столкновении с автоторможением и защитой пешеходов\*

### **!** ВАЖНО

При видимом повреждении решетки автомобиля или если вы подозреваете, что радиолокационный датчик может быть поврежден:

- Обратитесь в мастерскую – рекомендуется официальная станция техобслуживания Volvo.

Функция может быть частично или полностью бездействовать или работать неправильно – если повреждены или ослаблены решетка, радиолокационный датчик или его кронштейн.

Незаконное использование датчика возможно при внесении изменений в его конструкцию.

### Дополнительная информация

- Радиолокационный датчик - ограничения (стр. 237)
- Адаптивный круиз-контроль (ACC)\* (стр. 222)
- Предупреждение о столкновении\* (стр. 251)
- Дистанция сближения\* (стр. 218)

## Радиолокационный датчик - ограничения

Радиолокационный датчик (стр. 237) имеет некоторые ограничения, в частности, связанные с ограничением поля зрения.

Способность адаптивного круиз-контроля обнаруживать транспортное средство перед автомобилем резко снижается в том случае, если:

- скорость транспортного средства впереди значительно отличается от скорости вашего автомобиля
- радиолокационный датчик вашего автомобиля заблокирован – например, в сильный дождь или датчик залеплен снегом или закрыт посторонним предметом.

### **i** ВНИМАНИЕ

Содержите в чистоте поверхность перед радарным датчиком.

### Поле зрения

"Поле зрения" радиолокационного датчика ограничено. В некоторых ситуациях другое транспортное средство не регистрируется или регистрируется с опозданием.



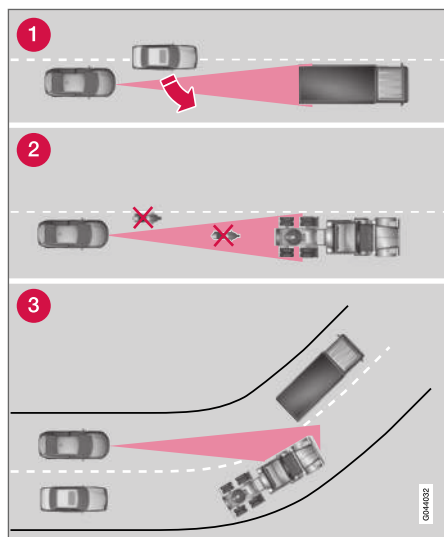

Зона обзора адаптивного круиз-контроля.

- 1 Иногда радиолокационный датчик может с запозданием обнаружить транспортное средство на близком расстоянии, например, если такой транспорт встраивается между вашим автомобилем и впереди идущим транспортным средством.
- 2 Небольшие транспортные средства, например, мотоциклы или транспортные средства, двигающиеся не в середине

ряда, могут остаться не обнаруженными.

- 3 На поворотах радиолокационный датчик может по ошибке обнаружить транспортное средство или потерять из-под контроля уже обнаруженное транспортное средство.

### **⚠ ПРЕДОСТЕРЕЖЕНИЕ**

Водитель должен всегда контролировать дорожную ситуацию и принимать меры, когда адаптивный круиз-контроль не соблюдает необходимую скорость или дистанцию.

Адаптивный круиз-контроль не может учитывать все транспортные, погодные и дорожные условия.

Прочитайте все разделы в Руководстве для владельца, связанные с адаптивным круиз-контролем, чтобы ознакомиться с ограничениями функционирования, которые водитель обязан знать перед началом использования этой функции.

Только водитель несет ответственность за соблюдение безопасного расстояния и скорости даже при использовании адаптивного круиз-контроля.

### **⚠ ПРЕДОСТЕРЕЖЕНИЕ**

Дополнительное оборудование и другие элементы, например, дополнительные фары, не должны монтироваться перед решеткой.

### **⚠ ПРЕДОСТЕРЕЖЕНИЕ**

Адаптивный круиз-контроль не является системой для предотвращения столкновений. Водитель обязан действовать даже, если система не регистрирует транспортное средство перед автомобилем.

Адаптивный круиз-контроль не включает торможение при встрече с людьми или животными, небольшими транспортными средствами, например, велосипедами и мотоциклами, а также со встречными, медленно двигающимися или неподвижными транспортными средствами и объектами.

Не пользуйтесь адаптивным круиз-контролем, например, в городской черте, плотном потоке, на перекрестках, сколькой, очень мокрой или грязной дороге, в сильный дождь/снегопад, при плохой видимости, на извилистых дорогах или на съездах и подъездных дорогах.





Дополнительная информация

- Адаптивный круиз-контроль (ACC)\*  
(стр. 222)
- Предупреждение о столкновении\*  
(стр. 251)
- Дистанция сближения\* (стр. 218)

## Одобрение типа – радиолокационная система



Одобрение типа радиолокационных блоков  
автомобиля можно найти в таблице ниже.

Рынок	ACC <sup>A</sup>	BLIS <sup>B</sup>	Символ	Одобрение типа
Бразилия	✓			<p>Este equipamento opera em caráter secundário, isto é, não tem direito à proteção contra interferência prejudicial, mesmo de estações do mesmo tipo e não pode causar interferência a sistemas operando em caráter primário.</p> <p>Modelo: L2C0038TR 1071-10-3451 EAN: 07897843800248</p>
		✓		<p>Modelo: L2C0055TR 1500-15-8065 EAN: 07897843840978</p>
Европа	✓	✓		<p>Hereby, Delphi Automotive PLC, declares that this ESR is in compliance with the essential requirements and other relevant provisions of Directive 2014/53/EU (RED). The original delegation of conformity can be accessed at the following link <a href="http://www.delphi.com/automotive-homologation">www.delphi.com/automotive-homologation</a></p> <p>Frequency Band: 76GHz – 77GHz Maximum Output Power: 55dBm EIRP</p> <p>The Declaration of Conformity may be consulted at Delphi Electronics &amp; Safety / 2151 E. Lincoln Road / Kokomo, Indiana 46902 USA.</p>

Рынок	ACC <sup>A</sup>	BLIS <sup>B</sup>	Символ	Одобрение типа
Объединенные Арабские Эмираты	✓			TRA REGISTERED No: 0018923/09 DEALER No: DA37380/15
		✓		TRA REGISTERED No: ER37357/15 DEALER No: DA37380/15
Индонезия	✓			14785/POSTEL/2010 1982
		✓		38806/SDPPI/2015 4927
Иордания	✓			Type Approval No.: TRC/LPD/2009/87 Equipment type: Low Power Device (LPD)
		✓		Type Approval No.: TRC/LPD/2015/3 Equipment Type: Low Power Device (LPD)
Корея	✓			Certification No. DPH-L2C0038TR
		✓		Certification No. MSIP-CMI-DPH-L2C0055TR

## ПОДДЕРЖКА ВОДИТЕЛЯ

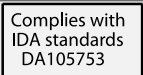

Рынок	ACC <sup>A</sup>	BLIS <sup>B</sup>	Символ	Одобрение типа
Марокко	✓			AGREE PAR L'ANRT MAROC Numero d'agrement : MR 4838 ANRT 2009 Date d'agrement : 22/05/2009
		✓		AGREE PAR L'ANRT MAROC NUMÉRO D'AGRÉMENT: MR 9929 ANRT 2014 DATE D'AGRÉMENT: 26/12/2014
Сингапур	✓	✓		Complies with IDA Standards DA105753
ЮАР	✓			TA-2009/163 APPROVED
		✓		TA-2014/2390 APPROVED
Taiwan	✓			CCAB09LP4590T3
		✓		CCAB15LP0680T0

<sup>A</sup> ACC = Adaptive Cruise Control

<sup>B</sup> BLIS = Blind Spot Information

## Одобрение типа радиооборудования

Рынок	Символ	Одобрение типа
Европа		Hereby, Volvo Cars declares that all radio equipments are in compliance with the essential requirements and other relevant provisions of Directive 2014/53/EU. All Declarations of Conformity can be found on <a href="http://support.volvocars.com">support.volvocars.com</a>

## Дополнительная информация

- Радиолокационный датчик (стр. 237)

### City Safety™

City Safety™ - эта функция помогает водителю избежать столкновения, например, при движении в пробках, когда неравномерное движение транспорта впереди и снижение внимания могут приводить к авариям.

Функция City Safety™ действует на скорости ниже 50 км/ч (30 миль/ч) и помогает водителю, автоматически притормаживая автомобиль при возникновении опасности столкновения с едущим впереди транспортным средством, если водитель вовремя не реагирует и не приступил к торможению и/или вырубиванию.

Функция City Safety™ активируется в ситуациях, когда водитель должен был бы начать торможение намного раньше, и именно поэтому не может помочь водителю во всех ситуациях.

City Safety™ создана так, чтобы включаться на самом последнем этапе, избегая ненужного вмешательства.

City Safety™ не используется для изменения стиля вождения – если при торможении водитель полагается только на City Safety™, столкновение обязательно когда-нибудь произойдет.

Обычно водитель или пассажиры замечают действие City Safety™ только в ситуации, близкой к столкновению.

Если в автомобиле также установлена функция предупреждения о столкновении с автоторможением\* (стр. 251), обе системы дополняют друг друга.

#### **ВАЖНО**

Обслуживание и замену компонентов City Safety™ разрешается проводить только в мастерской – рекомендуется официальная станция техобслуживания Volvo.

#### **ПРЕДОСТЕРЕЖЕНИЕ**

City Safety™ действует не во всех дорожных ситуациях и не при любых транспортных, погодных и дорожных условиях.

City Safety™ не реагирует на транспортные средства, движущиеся в другом направлении, на небольшие транспортные средства и мотоциклы, а также на людей и животных.

City Safety™ может предотвратить столкновение при разнице скоростей меньше 15 км/ч (9 миль/ч); при большей разности скоростей система может лишь уменьшить скорость столкновения. Для приложения полного тормозного усилия водитель должен выжать педаль тормоза.

Никогда не ждите вмешательства системы City Safety™. Ответственность за соблюдение правильного расстояния и скорости всегда несет водитель.

#### Дополнительная информация

- City Safety - ограничения (стр. 246)
- City Safety™ - функция (стр. 245)
- City Safety™ - использование (стр. 245)
- City Safety™ - лазерный датчик (стр. 248)
- City Safety™ - символы и сообщения (стр. 250)

## City Safety™ - функция

City Safety™ считывает дорожную ситуацию перед автомобилем с помощью лазерного датчика (стр. 248), установленного у верхнего края ветрового стекла. При угрозе столкновения функция City Safety™ включает автоматическое торможение автомобиля, которое может восприниматься, как резкое торможение.

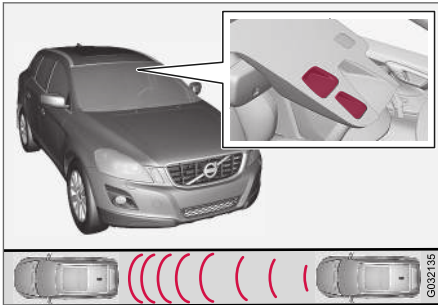

Приемно-выходное окно лазерного датчика<sup>16</sup>.

Если различие в скорости по отношению к автомобилю впереди составляет 4-15 км/ч (3-9 миль/ч), City Safety™ позволяет полностью избежать столкновения.

City Safety™ включает краткое резкое торможение и обычно останавливает автомобиль точно позади автомобиля перед вами. Для

большинства водителей это далеко не обычный стиль вождения, что может восприниматься, как не очень приятная ситуация.

Если различие в скорости между автомобилями составляет более 15 км/ч (9 миль/ч), City Safety™ не может самостоятельно предотвратить столкновение – для приложения полного тормозного усилия водитель должен выжать педаль тормоза, и тогда столкновение можно предотвратить даже при разнице скоростей более 15 км/ч (9 миль/ч).

Когда функция активируется и проводит торможение, в комбинированном приборе появляется сообщение (стр. 250) о том, что функция активирована или была активирована.

### **ВНИМАНИЕ**

При торможении от функции City Safety™ загорается стоп-сигнал.

### Дополнительная информация

- City Safety™ (стр. 244)
- City Safety™ - использование (стр. 245)
- City Safety - ограничения (стр. 246)

## City Safety™ - использование

City Safety™ - эта функция помогает водителю избежать столкновения, например, при движении в пробках, когда неравномерное движение транспорта впереди и снижение внимания могут приводить к авариям.

### Включение и выключение

#### **ВНИМАНИЕ**

Функция City Safety™ активируется автоматически при запуске двигателя.

В некоторых ситуациях необходимо отключать функцию City Safety™, например, когда ветки деревьев могут хлестать по капоту/или ветровому стеклу.

City Safety™ управляется в системе меню **MY CAR** (стр. 128), и после пуска двигателя функцию можно отключить следующим образом:

- В **MY CAR** откройте **Система помощи при вождении** и в опции **City Safety** выберите **Выкл.**

При следующем пуске двигателя функция будет вновь включена, даже если система была отключена на неработающем двигателе.

<sup>16</sup> ВНИМАНИЕ! На рисунке представлено схематическое изображение – детали могут отличаться в зависимости от модели автомобиля.



### ПРЕДОСТЕРЕЖЕНИЕ

Лазерный датчик (стр. 248) испускает лазерный луч даже тогда, когда City Safety™ выключается вручную.

Для повторного включения City Safety™:

- Выполнение такую же процедуру, как и при отключении, но выберите вариант **Вкл.**

### Дополнительная информация

- City Safety™ (стр. 244)
- City Safety - ограничения (стр. 246)
- City Safety™ - символы и сообщения (стр. 250)

## City Safety - ограничения

Конструкция датчика City Safety™ позволяет замечать автомобили и другие крупные транспортные средства, находящиеся перед Вашим автомобилем, как в светлое, так и в темное время суток.

Тем не менее, функция имеет ряд ограничений.

Ограничения датчика означают, что City Safety™ работает хуже или не действует, например, в сильный снегопад или дождь, в плотном тумане, пыльной или снежной поземке. Функция также может быть нарушена при запотевании, загрязнении, обледенении или наличии снега на ветровом стекле.

Свешивающиеся предметы, например, флажок/вымпел на выступающем грузе или дополнительное оборудование, например, фары или передние дуги, выступающие над капотом, ограничивают действие функции.

Датчики в City Safety™ измеряют отраженный свет испускаемого ими лазерного света. Датчик не может "видеть" объекты с низкой отражающей способностью. Задние элементы автомобилей в общем случае отражают свет в достаточной степени, за

счет регистрационных номеров и отражателей задних габаритных огней.

На скользком дорожном покрытии увеличивается тормозной путь, что может снизить способность функции City Safety™ избежать столкновения. В таких ситуациях системы ABS<sup>17</sup> и ESC<sup>18</sup> обеспечат наилучшую силу торможения с сохранением устойчивости автомобиля.

Когда автомобиль движется задним ходом, City Safety™ временно отключается.

City Safety™ не активируется на низкой скорости до 4 км/ч (3 миль/ч), и поэтому система не реагирует в ситуациях, когда вы приближаетесь к автомобилю перед вами на очень медленной скорости, например, во время парковки.

Команды водителя всегда имеют наивысший приоритет, и поэтому City Safety™ не реагирует в ситуациях, когда водитель четко обозначает действия по управлению или ускорению автомобиля, даже если столкновение неизбежно.

После того как City Safety™ предотвратила столкновение с неподвижным объектом, автомобиль остается неподвижным максимум 1,5 секунды. Если автомобиль затормозил из-за движущегося впереди автомо-

<sup>17</sup> (Anti-lock Braking System) – антиблокировочная тормозная система.

<sup>18</sup> (Electronic Stability Control) – Система курсовой устойчивости.



бия, скорость снижается и приравнивается к скорости этого автомобиля.

В автомобилях с механической коробкой передач двигатель глушится, когда автомобиль останавливается с помощью функции City Safety™, если водитель до этого не успеваеt выжать педаль сцепления.

### **И** ВНИМАНИЕ

- Не допускайте, чтобы на ветровом стекле перед лазерным датчиком (стр. 248) скапливался лед, снег или грязь. Расположение датчика указано на рисунке, см. City Safety™ - функция (стр. 245).
- Запрещается приклеивать или монтировать посторонние предметы перед датчиком на ветровом стекле
- Удаляйте лед и снег с капота двигателя – толщина слоя снега или льда не должна превышать 5 см.

Поиск неисправности и меры по устранению

Если в комбинированном приборе показывается сообщение (стр. 250)

**Заблокированы датчики стекла**

**См.руководство**, это означает, что лазерный датчик заблокирован и не может обнаруживать транспортные средства перед

автомобилем, что в свою очередь означает, что функция City Safety™ не работает.

Однако сообщение **Заблокированы датчики стекла См.руководство** появляется не всегда, когда датчик заблокирован – поэтому водитель должен быть следител за тем, чтобы ветровое стекло и пространство перед датчиками были чистыми.

В таблице ниже приводятся причины появления сообщения и способы устранения.

Причина	Меры по устранению
Поверхность ветрового стекла перед лазерным датчиком загрязнена или покрыта льдом или снегом.	Очистить от грязи, льда и снега поверхность ветрового стекла перед датчиком.
Блокировка поля зрения лазерного датчика.	Удалите посторонний предмет.

### **И** ВАЖНО

Если на ветровом стекле перед одним из двух "окон" лазерного датчика появляется трещина, царапина или скол от камня размером прим. 0,5 x 3,0 мм (или больше), необходимо обратиться в мастерскую для замены ветрового стекла – рекомендуется официальная станция техобслуживания Volvo. Расположение датчика указано на рисунке, см. City Safety™ - функция (стр. 245).

Если этого не сделать, может снизиться скорость реагирования City Safety™.

Чтобы функция City Safety™ действовала без ошибок или пропусков, необходимо соблюдать следующее:

- Volvo рекомендует **не** восстанавливать трещины, царапины или сколы от камней на ветровом стекле перед лазерным датчиком – следует заменить ветровое стекло.
- Перед заменой ветрового стекла свяжитесь с официальной станцией техобслуживания Volvo для проверки правильности заказа ветрового стекла и установки.
- При замене необходимо устанавливать очистители ветрового стекла такого же или одобренного Volvo типа.



«**Дополнительная информация**

- City Safety™ (стр. 244)
- City Safety™ - функция (стр. 245)
- City Safety™ - использование (стр. 245)

**City Safety™ - лазерный датчик**

Функция City Safety™ использует датчик, создающий лазерное излучение. Для ремонта или обслуживания лазерного датчика обратитесь в профессиональную мастерскую – мы рекомендуем официальную станцию техобслуживания Volvo. При обращении с лазерным датчиком необходимо четко выполнять предписанные инструкции.

Следующие две таблички относятся к лазерному датчику:

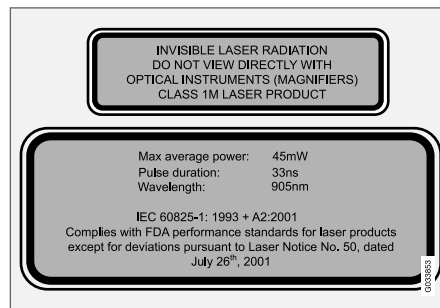

Верхняя табличка на рисунке определяет класс лазерного излучения:

- Лазерное излучение – Не смотрите на лазерный луч через оптические приборы – Лазерная продукция класса 1М.

На нижней табличке приводятся физические параметры лазерного излучения:

- IEC 60825-1:1993 + A2:2001. Соответствует стандартам FDA (Управление по санитарному надзору за пищевыми продуктами и медикаментами, США) для лазерной продукции за исключением отличий согласно уведомлению по лазерному излучению Laser Notice No. 50 от 26 июля 2001 г..

**Параметры излучения лазерного датчика**

В таблице приводятся точные физические параметры лазерного датчика.

Максимальная энергия импульса	2,64 μJ
Максимальная средняя выходная мощность	45 мВт
Ширина импульса	33 нс
Расходимость (по горизонтали x по вертикали)	28° × 12°

**⚠ ПРЕДОСТЕРЕЖЕНИЕ**

Нарушение указанных инструкций может приводить к травмам глаз!

- Не смотрите на лазерный датчик (создающий поток невидимого лазерного излучения) с расстояния до 100 мм с использованием оптических приборов, таких как увеличительное стекло, микроскоп, объектив или аналогичные оптические приборы.
- Проверку, ремонт, демонтаж, регулировку и/или замену деталей лазерного датчика разрешается проводить только квалифицированному персоналу мастерских – мы рекомендуем официальную станцию техобслуживания Volvo.
- Чтобы не оказаться в зоне действия опасного излучения, не проводите действия по настройке или обслуживанию датчика, не указанные в данном руководстве.
- При работе с лазерными датчиками монтер должен выполнять специальные требования, указанные в справочнике для станций техобслуживания.
- Лазерный датчик запрещается демонтировать (включая демонтаж объективов). Демонтируемый лазер-

ный датчик соответствует классу 3B согласно стандарту IEC 60825-1. Лазер класса 3B представляет опасность для глаз и поэтому может стать причиной травм.

- Перед снятием ветрового стекла необходимо отсоединить контакт лазерного датчика.
- Перед подключением контакта лазерный датчик необходимо сначала смонтировать на ветровом стекле.
- Если дистанционный ключ находится в положении ключа II (стр. 91), лазерный датчик посылает лазерный луч даже при выключенном двигателе.

**Дополнительная информация**

- City Safety™ (стр. 244)

## City Safety™ - символы и сообщения

Одновременно с автоматическим использованием тормозов системой City Safety

(стр. 244)™ в комбинированном приборе может включаться один или несколько символов (стр. 250) в сочетании с текстовым сообщением. Текстовое сообщение можно

погасить кратким нажатием на кнопку **OK** рычага указателей поворотов.

Символ <sup>A</sup>	Сообщение	Значение/Меры по устранению
	Автоторможение с помощью системы <b>City Safety</b>	City Safety™ тормозит или включила автоматическое торможение.
	Заблокированы датчики стекла. См.руководство	Лазерный датчик временно не работает вследствие блокирования посторонним предметом. <ul style="list-style-type: none"> <li>Удалите с датчика помеху и/или очистите ветровое стекло перед ним.</li> </ul> Об ограничениях лазерного датчика(стр. 246).
	<b>City Safety</b> Требуется ремонт	City Safety™ не работает. <ul style="list-style-type: none"> <li>Если сообщение не исчезает, обратитесь в мастерскую (рекомендуются официальные станции техобслуживания Volvo).</li> </ul>

<sup>A</sup> Символы показаны схематично.

### Дополнительная информация

- City Safety™ (стр. 244)
- City Safety™ - функция (стр. 245)

## Предупреждение о столкновении\*

"Предупреждение о столкновении с автоматическим торможением и обнаружением велосипедистов и пешеходов" обеспечивает помощь водителю, который рискует наехать на пешехода, столкнуться с велосипедистом или транспортным средством, неподвижным или движущимся в том же направлении.

"Функция предупреждения о столкновении с автоматическим торможением и обнаружением велосипедистов и пешеходов" активируется в ситуациях, когда водитель должен был бы начать торможение намного раньше, и именно поэтому она может помочь водителю не во всех ситуациях.

"Функция предупреждения о столкновении с автоматическим торможением и обнаружением велосипедистов и пешеходов" создана таким образом, чтобы включаться на самом последнем этапе, избегая ненужного вмешательства.

"Функция предупреждения о столкновении с автоматическим торможением и обнаружением велосипедистов и пешеходов" может предотвратить столкновение или снизить скорость столкновения.

"Функцию предупреждения о столкновении с автоматическим торможением и обнару-

жением велосипедистов и пешеходов" не следует использовать для изменения стиля вождения – если при торможении водитель полагается только на функцию предупреждения о столкновении с автоторможением, столкновение обязательно когда-нибудь произойдет.

### Два системных уровня

В зависимости от комплектации автомобиля возможны два варианта функции "Предупреждения о столкновении с автоматическим торможением и обнаружением велосипедистов и пешеходов":

#### Уровень 1

Водитель только предупреждается<sup>19</sup> о появляющихся препятствиях визуальными и звуковыми сигналами, но автоматическое торможение не включается, и водитель должен тормозить сам.

#### Уровень 2

Водитель предупреждается о появляющихся препятствиях визуальными и звуковыми сигналами, и если водитель не реагирует в разумное время, включается автоматическое торможение.

 <b>ВАЖНО</b>
Обслуживание компонентов "Функции предупреждения о столкновении с автоматическим торможением и обнаружением пешеходов и велосипедистов" может выполняться только на станциях техобслуживания. Рекомендуются официальные станции техобслуживания Volvo.

### Дополнительная информация

- Предупреждение о возможном столкновении\* - функция (стр. 252)
- Предупреждение о возможном столкновении\* - система обнаружения пешеходов (стр. 255)
- Предупреждение о возможном столкновении\* - обнаружение велосипедиста (стр. 253)
- Предупреждение о возможном столкновении\* - использование (стр. 256)
- Предупреждение о столкновении\* - ограничения (стр. 258)
- Предупреждение о возможном столкновении\* - ограничения датчика камеры (стр. 259)
- Предупреждение о столкновении\* - символы и сообщения (стр. 262)

<sup>19</sup> Предупреждение "Уровень 1" не распространяется на велосипедистов.

## Предупреждение о возможном столкновении\* - функция

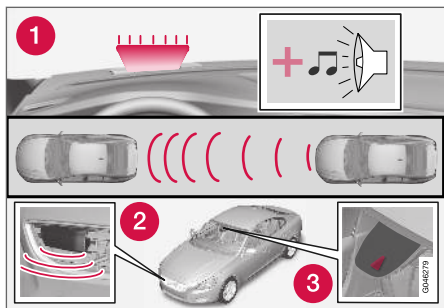

Обзор функций<sup>20</sup>.

- 1 Звуковой и визуальный предупреждающий сигнал в случае опасности столкновения.
- 2 Радиолокационный датчик<sup>21</sup>
- 3 Датчик камеры

Система предупреждения о столкновении с автоторможением действует в три этапа в следующем порядке:

1. **Предупреждение о столкновении**
2. **Поддержка торможением<sup>21</sup>**
3. **Автоторможение<sup>21</sup>**

Функции предупреждения о столкновении и City Safety™ (стр. 244) дополняют друг друга.

**1 - Предупреждение о столкновении**  
Сначала предупреждает водителя о ситуации, близкой к столкновению.

Функция предупреждения о столкновении может обнаруживать находящихся перед вашим автомобилем пешеходов, велосипедистов или транспортные средства, как неподвижные, так и двигающиеся в том же направлении, что и ваш автомобиль.

При возникновении опасности столкновения с пешеходом, велосипедистом или транспортным средством внимание водителя привлекается с помощью мигающего красного предупреждающего сигнала (1) и звукового сигнала.

### 2 - Поддержка торможением

При возрастании опасности столкновения после подачи предупреждения о столкновении активируется поддержка торможением.

Это означает, что тормозная система готова к резкому торможению. Тормоза при этом несколько притормаживают, что может ощущаться, как легкий рывок.

Если педаль тормоза выжимается достаточно быстро, торможение происходит с полным тормозным усилием.

Поддержка торможением также усиливает торможение, выполняемое водителем, если система считает, что усилия водителя недостаточно для того, чтобы избежать столкновения.

### 3 - Автоторможение

В последний момент активируется система автоматического торможения.

Если водитель в этом положении не приступил к выруливанию и существует угроза столкновения, включается функция автоторможения, причем независимо от того, приступил водитель к торможению или нет. При этом торможение происходит с полным тормозным эффектом для снижения скорости столкновения или с ограниченным тормозным эффектом, если этого достаточно для того, чтобы избежать столкновения. В случае велосипедистов предупреждение и полное торможение могут появиться как значительно позднее, так и одновременно.

<sup>20</sup> ВНИМАНИЕ! На рисунке представлено схематическое изображение – детали могут отличаться в зависимости от модели автомобиля.

<sup>21</sup> Только с системой уровня 2.

**⚠ ПРЕДОСТЕРЕЖЕНИЕ**

Функция предупреждения о столкновении действует не во всех дорожных ситуациях, транспортных, погодных и дорожных условиях. Предупреждения о столкновении не реагирует на транспортные средства или велосипедистов, движущиеся в противоположном направлении, или на животных.

Предупреждение включается только при высокой вероятности столкновения. Перед использованием системы предупреждения о столкновении с автоматическим торможением водитель должен ознакомиться с ограничениями, указанными в этом разделе "Принцип действия", а также в разделе "Ограничения".

Функции предупреждения и торможения при появлении пешеходов или велосипедистов отключены на скорости автомобиля выше 80 км/ч (50 миль/ч).

Предупреждение и торможение при встрече с пешеходами и велосипедистами не действуют в темноте и туннелях, а также, если включено наружное освещение.

Функция автоторможения может предотвратить столкновение или снизить скорость столкновения. Полный тормозной эффект достигается только, если водитель выжимает педаль тормоза, – даже в том случае, когда включается функция автоторможения.

Никогда не дожидайтесь предупреждения о столкновении. В любых ситуациях только водитель отвечает за соблюдение безопасного расстояния и необходимой скорости – даже при использовании функции предупреждения о столкновении с автоторможением.

**Дополнительная информация**

- Предупреждение о столкновении\* (стр. 251)

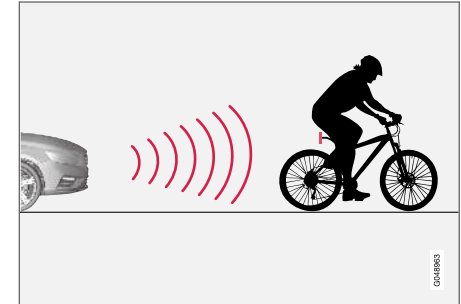
**Предупреждение о возможном столкновении\* – обнаружение велосипедиста**

Функция "узнает" велосипедистов только сзади и в том случае, когда они движутся в одном направлении с автомобилем.

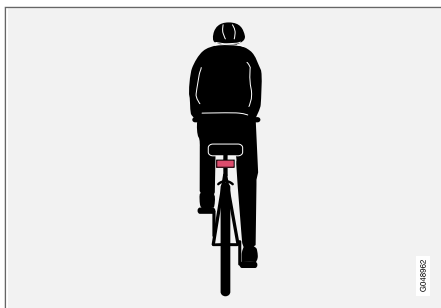

Наглядный пример, когда систем распознает велосипедиста – четкие контуры тела велосипедиста и велосипеда, которые располагаются точно перед автомобилем и совпадают со средней линией автомобиля.

Для оптимальной работы системы необходимо, чтобы функция, идентифицирующая велосипедиста, получала четкую информацию о контуре тела велосипедиста и велосипеда. Такая информация позволяет различать велосипед, а также голову, руки, плечи, ноги, верхнюю и нижнюю части тела человека и соотносить их с обычной схемой движения человека.

Если функция камеры не может различить большие фрагменты фигуры велосипедиста или велосипеда, система не может распознать велосипедиста.

- Функция может распознавать только взрослых велосипедистов на взрослом велосипеде.
- Функция может распознавать велосипедистов, которые движутся в одном направлении с автомобилем и находятся точно перед ним – ни под углом, и ни сбоку.
- Сзади на велосипеде на расстоянии не менее 70 см от поверхности дороги должен быть установлен четко видимый и разрешенный к применению<sup>22</sup> отражатель красного цвета.
- Велосипедисты, которые движутся вдоль левого или правого края воображаемой/продлеваемой боковой разметки полосы движения автомобиля, не распознаются или распознаются с запозданием.
- Точно так же, как и человеческого глаза, у функции ограничена способность обнаружения велосипедистов в сумерки и на рассвете.
- Функция не может обнаруживать велосипедистов при движении в темноте и туннелях – даже при наличии дорожного освещения.
- Для оптимального действия функции обнаружения велосипедистов необхо-

димо активировать функцию City Safety™, см. City Safety™ (стр. 244).

### ПРЕДОСТЕРЕЖЕНИЕ

Функция предупреждения о столкновении с автоматическим торможением и обнаружением велосипедистов является вспомогательным средством.

Функция не может обнаруживать:

- велосипедистов в любых ситуациях, например, велосипедистов, силуэт которых виден лишь частично.
- велосипедистов, одежда которых маскирует фигуру, или которые приближаются к автомобилю сбоку.
- велосипеды, у которых сзади отсутствуют красные светоотражатели.
- велосипеды, на которых установлен крупногабаритный груз.

Только водитель несет ответственность за соблюдение мер безопасности во время движения и соблюдение безопасного расстояния, выбранного с учетом скорости автомобиля.

### Дополнительная информация

- Предупреждение о столкновении\* (стр. 251)

<sup>22</sup> Отражатель должен отвечать требованиям и условиям, предъявляемым дорожной инспекцией соответствующей страны.



## Предупреждение о возможном столкновении\* - система обнаружения пешеходов

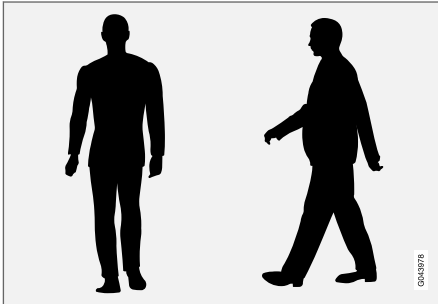

Самые яркие примеры того, что система принимает за пешеходов с четкими контурами тела.

Для оптимальной работы системы необходимо, чтобы функция, идентифицирующая пешеходов, получала четкую информацию о контуре тела. Такая информация позволяет различать голову, руки, плечи, ноги, верхнюю и нижнюю части тела человека и соотносить их с обычной схемой движения человека.

Если функция камеры не может различить большие фрагменты фигуры человека, система не может распознать пешехода.

- Для распознавания пешехода фигура человека должна быть видна полно-

стью, и его рост должен быть не менее 80 см.

- Точно так же, как и человеческого глаза, у датчика камеры ограничена способность "видеть" пешехода в сумерки и на рассвете.
- Датчик камеры не может обнаруживать пешеходов при движении в темноте и туннелях – даже при наличии дорожного освещения.

### ПРЕДОСТЕРЕЖЕНИЕ

"Функция предупреждения о столкновении с автоматическим торможением и обнаружением велосипедистов и пешеходов" является вспомогательным средством. Функция не может во всех ситуациях обнаруживать пешеходов и не различает, например:

- затененных пешеходов, людей в свободной одежде, скрывающей контуры фигуры, или пешеходов ростом ниже 80 см.
- пешехода, который несет большой предмет.

Только водитель несет ответственность за соблюдение мер безопасности во время движения и соблюдение безопасного расстояния в зависимости от скорости автомобиля.

### Дополнительная информация

- Предупреждение о столкновении\* (стр. 251)

## Предупреждение о возможном столкновении\* - использование

Настройки предупреждения о возможном столкновении устанавливаются в меню **MY CAR** на мониторе центральной консоли и в системе меню, см. MY CAR (стр. 128).

Предупреждающие сигналы Вкл и Выкл

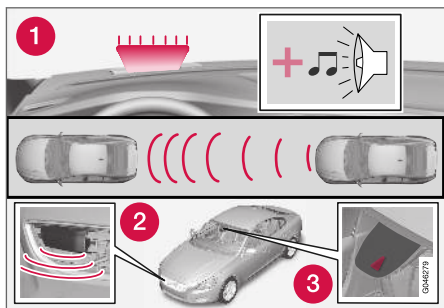

1. Акустический и визуальный предупреждающий сигнал в случае опасности столкновения<sup>23</sup>.

Вы можете включить или отключить акустические и визуальные сигналы предупреждения о столкновении.

При пуске двигателя настройка автоматически устанавливается в положение, выбранное на момент остановки двигателя.

### ВНИМАНИЕ

Функции поддержки торможением и автоторможения всегда активны (включены) – их нельзя отключить.

Настройки предупреждения о возможном столкновении устанавливаются на мониторе центральной консоли и в системе меню **MY CAR**, см. (стр. 128).

#### Световой и звуковой сигнал

Когда звуковой и световой сигналы системы предупреждения о столкновении активированы, индикаторная лампа (поз. [1] на предыдущем рисунке) проходит проверку при каждом запуске двигателя – на мгновение включаются отдельные световые точки лампы.

После пуска двигателя можно отключить световой и звуковой сигналы:

- В системе меню **MY CAR** (стр. 128) откройте **Система помощи водителю**, а затем **Предупрежд. о столкновении** – удалите метку для функции.

#### Звуковой сигнал

После пуска двигателя звуковое предупреждение можно включить/отключить отдельно:

- В системе меню **MY CAR** (стр. 128) откройте **Предупрежд. о столкновении**, а затем **Звуковой сигнал** – выберите Вкл. или Выкл.

После этого о столкновении предупреждает только световой сигнал.

#### Установка дистанции предупреждения

Дистанцией предупреждения определяется, на каком расстоянии включается визуальное и звуковое предупреждение.

- В системе меню **MY CAR** (стр. 128) откройте **Предупрежд. о столкновении**, а затем **Дистанц. предупреж.** – выберите **Большая**, **Норм.** или **Короткий**.

Дистанцией предупреждения определяется чувствительность системы. Дистанция предупреждения **Большая** приводит к подаче раннего предупреждения. Сначала попробуйте дистанцию **Большая**, и если такая настройка приводит к подаче слишком большого числа предупреждений, которые в некоторых ситуациях раздражают вас, замените ее дистанцией **Норм.**

Пользуйтесь дистанцией предупреждения **Короткий** только в исключительных случаях, например, при динамичном вождении.

<sup>23</sup> На рисунке представлено схематическое изображение – модель автомобиля и детали могут отличаться.

**И** ВНИМАНИЕ

При использовании адаптивного круиз-контроля предупреждающая лампа и звуковой сигнал используются круиз-контролем даже, если система предупреждения о столкновении отключена.

Система предупреждения о столкновении сообщает водителю об опасности столкновения, но функция не может уменьшить время реакции водителя.

Для эффективной работы системы предупреждения о столкновении во время движения обязательно устанавливайте систему контроля сближения (стр. 218) на отставание по времени 4-5.

**И** ВНИМАНИЕ

Даже если расстояние предупреждения установлено на **Большая**, предупреждения могут в некоторых случаях восприниматься, как запоздавшие, например, при большой разнице в скорости или если автомобиль впереди резко тормозит.

**⚠** ПРЕДОСТЕРЕЖЕНИЕ

Никакая автоматическая система не в состоянии гарантировать 100% функционирование во всех ситуациях. Поэтому никогда не проверяйте систему предупреждения об опасности столкновения с функцией автоматического торможения на людях и транспортных средствах: это может привести к серьезным травмам или даже смерти.

## Проверка настроек

Действующие настройки можно проверить на мониторе центральной консоли.

- В системе меню MY CAR (стр. 128) откройте **Предупрежд. о столкновении** в **Система помощи водителю**.

## Техническое обслуживание

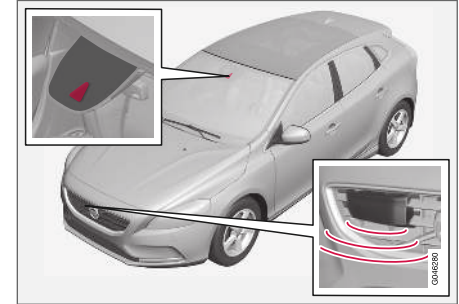

Датчик камеры или радиолокационный датчик<sup>24</sup>.

Для того чтобы датчики правильно функционировали, их необходимо беречь от грязи и снега и регулярно чистить водой и автошампунем.

**И** ВНИМАНИЕ

Грязь, лед и снег на датчиках ухудшают их работу и могут помешать измерениям.

## Дополнительная информация

- Предупреждение о столкновении\* (стр. 251)

<sup>24</sup> ВНИМАНИЕ! На рисунке представлено схематическое изображение – детали могут отличаться в зависимости от модели автомобиля.

## Предупреждение о столкновении\* – ограничения

Функция имеет ряд ограничений, например, она активируется только на скорости 4 км/ч (3 мили/ч) и выше.

Сигналы визуального предупреждения о возможном столкновении может быть сложно увидеть при сильном солнечном свете, бликах или пользовании солнечными очками, или если взгляд водителя не направлен точно вперед. Поэтому следует обязательно включать звуковое предупреждение.

На скользком дорожном покрытии увеличивается тормозной путь, что может снизить возможности функции избежать столкновения. В таких ситуациях системы ABS и ESC (стр. 204) обеспечивают наилучшую силу торможения с сохранением устойчивости автомобиля.

### ВНИМАНИЕ

При высокой температуре в салоне, например, в результате нагрева от яркого солнечного света, визуальный предупреждающий сигнал может временно не работать. В этом случае активируется предупреждающий звуковой сигнал, даже если он отключен в системе меню.

- Предупреждения могут не появляться в случае короткого расстояния до находящегося впереди автомобиля или большого хода рулевого колеса или педалей, например, при активном стиле вождения.

### ПРЕДОСТЕРЕЖЕНИЕ

Предупреждения и торможение может срабатывать с запаздыванием или отсутствовать, если дорожная ситуация или внешние факторы приводят к тому, что датчики радара или камеры не могут достоверно обнаружить пешехода, движущееся впереди транспортное средство или велосипедиста.

Радиус действия системы датчиков обнаружения пешеходов и велосипедистов<sup>25</sup> ограничен – система может эффективно предупреждать об их появлении и задействовать торможение на скорости автомобиля до 50 км/ч (30 миль/ч). Если автомобиль неподвижен или движется очень медленно, предупреждения о столкновении и торможение действуют эффективно на скорости автомобиля до 70 км/ч (43 миль/ч).

Предупреждения о неподвижном или медленно движущемся транспортном средстве могут не срабатывать в темноте или при ограниченной видимости.

Функции предупреждения и торможения при появлении пешехода или велосипедиста отключены, когда скорость автомобиля превышает 80 км/ч (50 миль/ч).

Система предупреждения о столкновении использует тот же радиолокационный дат-

<sup>25</sup> В случае велосипедистов предупреждение и торможение с полным эффектом может происходить заметно позднее или одновременно.

чик, что и адаптивный круиз-контроль (стр. 222).

Если Вам кажется, что предупреждения поступают слишком часто и раздражают Вас, Вы можете уменьшить дистанцию предупреждения. Это приводит к тому, что система выдает предупреждение на более позднем этапе, и общее число предупреждений уменьшается, см. Установка дистанции предупреждения (стр. 256).

При включении задней передачи функция предупреждения об опасности столкновения с использованием автоматического торможения временно деактивируется.

Предупреждение о столкновении с автоторможением не активируется на низкой скорости до 4 км/ч (3 миль/ч), и поэтому система не реагирует в ситуациях, когда вы приближаетесь к автомобилю впереди на очень медленной скорости, например, во время парковки.

В ситуациях, когда водитель управляет автомобилем активно и сознательно, предупреждения о столкновениях несколько задерживаются, чтобы свести к минимуму ненужные предупреждения.

После того как функцией автоторможения предотвращено столкновение с неподвижным объектом, автомобиль остается неподвижным максимум 1,5 секунды. Если авто-

мобиль затормозил из-за движущегося впереди автомобиля, скорость снижается и выравнивается к скорости этого автомобиля.

В автомобилях с механической коробкой передач двигатель глушится, когда автомобиль останавливается с помощью функции автоторможения, если водитель до этого не успеваеt выжать педаль сцепления.

### Дополнительная информация

- Предупреждение о столкновении\* (стр. 251)

## Предупреждение о возможном столкновении\* - ограничения датчика камеры

В этой функции используется датчик камеры автомобиля, имеющий определенные ограничения.

Датчик камеры автомобиля, кроме функции предупреждения об опасности столкновения с функцией автоматического торможения, используется также следующими функциями:

- Автоматический дальний свет (стр. 103)
- Информация о дорожных знаках (стр. 269)
- Driver Alert Control - DAC (стр. 274)
- Функция предупреждения о сходе с занимаемой полосы (стр. 277).



### ВНИМАНИЕ

Не допускайте, чтобы на ветровом стекле перед лазерным датчиком скапливались лед, снег или грязь.

Не устанавливайте и не прикрепляйте ничего на ветровое стекло перед камерой датчика, так как это может ухудшить или прервать работу одной или нескольких, в зависимости от системы.



## ПОДДЕРЖКА ВОДИТЕЛЯ

- « Ограничения датчика камеры аналогичны ограничениям глаза человека, т. е датчик "видит" хуже в темноте, в сильный снегопад или дождь и в плотном тумане. В таких условиях действие систем, связанных с работой камеры, значительно снижается или временно отключается.

Яркий свет от встречного транспорта, блики на дороге, заснеженная или обледенелая дорога, грязное дорожное покрытие или нечеткая разметка полос движения могут также снижать действие функции, использующей датчик камеры, например, при считывании границ дорожного покрытия или обнаружении пешеходов и других транспортных средств.

Поле зрения датчика камеры ограничено, поэтому в некоторых ситуациях пешеходы, велосипедисты и транспортные средства не могут быть обнаружены, или они обнаруживаются с запозданием.

При очень высокой температуре для защиты функционирования камера временно отключается прим. на 15 минут после пуска двигателя.

### Поиск неисправности и меры по устранению

Если на дисплее отображается сообщение **Заблокированы датчики стекла**  
**См.руководство**, это означает, что датчик

камеры заблокирован и не может обнаруживать пешеходов, велосипедистов или дорожную разметку перед автомобилем.

Это также означает, что - помимо предупреждения об опасности столкновения с функцией автоматического торможения - ни одна из следующих функций не будет полноценно работать:

- Автоматический дальний свет
- Driver Alert Control
- Функция предупреждения о сходе с занимаемой полосы
- Информация о дорожных знаках

В таблице ниже приведены возможные причины появления сообщения и соответствующие меры по устранению.

Причина	Меры по устранению
Поверхность ветрового стекла перед камерой загрязнена или покрыта льдом или снегом.	Очистите поверхность ветрового стекла перед камерой от грязи, льда и снега.
В плотный туман, сильный дождь или снег камера "видит" недостаточно хорошо.	Меры не требуются. Иногда камера не работает в сильную непогоду.
Поверхность ветрового стекла перед камерой очищена, но сообщение остается.	Наблюдайте. Несколько минут требуется камере для замера видимости.
Грязь может оказаться внутри между ветровым стеклом и камерой.	Чистку ветрового стекла со стороны футляра камеры проводите в мастерской – рекомендуется обращаться на официальную станцию техобслуживания Volvo.

Дополнительная информация



- Предупреждение о столкновении\*  
(стр. 251)

## Предупреждение о столкновении\*

### - символы и сообщения

Символ <sup>А</sup>	Сообщение	Содержание
	<b>Collision warning system</b> <b>ВЫКЛ</b>	Система предупреждения о столкновении отключена. Показывается при пуске двигателя. Сообщение гаснет прим. через 5 секунд или при нажатии кнопки <b>ОК</b> .
	<b>Система защиты от столкновения недоступна</b>	Система предупреждения о столкновении не активируется. Показывается, когда водитель пытается активировать систему. Сообщение гаснет прим. через 5 секунд или при нажатии кнопки <b>ОК</b> .
	<b>Активирована система автоматического торможения</b>	Автоторможение активировано. Сообщение гаснет, если нажать кнопку <b>ОК</b> .
	<b>Заблокированы датчики стекла</b> См.руководство	Датчик камеры(стр. 259) временно не работает. Показывается, если, например, ветровое стекло покрыто снегом, льдом или грязью. <ul style="list-style-type: none"> <li>Очистите поверхность ветрового стекла перед датчиком камеры.</li> </ul>



Символ <sup>А</sup>	Сообщение	Содержание
	<b>Радар заблокирован</b> См.Руководство	Предупреждение о столкновении с автоторможением временно не работает. Радиолокационный датчик(стр. 237) заблокирован и не может обнаруживать другие транспортные средства, например, в сильный дождь или если датчик залеплен снегом.
	<b>Предупреждение о столкновении Требуется ремонт</b>	Система предупреждения о столкновении с автоторможением полностью или частично не работает. <ul style="list-style-type: none"> <li>Если сообщение не исчезает, обратитесь в мастерскую (рекомендуются официальные станции техобслуживания Volvo).</li> </ul>

<sup>А</sup> Эти символы схематичны и могут меняться в зависимости от рынка и модели автомобиля.

#### Дополнительная информация

- Предупреждение о столкновении\* (стр. 251)

### BLIS (система безопасности)

Система BLIS (Blind Spot Information System) предназначена для помощи водителям при движении в плотном транспортном потоке на дорогах с несколькими полосами движения в одном направлении.

Система BLIS помогает водителю, предупреждая:

- о транспортных средствах в слепой зоне
- о быстро приближающихся транспортных средствах в соседнем с вами правом и левом ряду.

#### **⚠ ПРЕДОСТЕРЕЖЕНИЕ**

BLIS - это вспомогательная функция, которая действует не во всех ситуациях.

BLIS не заменяет безопасный стиль управления автомобилем и использования зеркал заднего вида.

BLIS ни при каких условиях не может заменить ответственность и внимание водителя – только водитель отвечает за безопасность при перестроении.

### Обзор

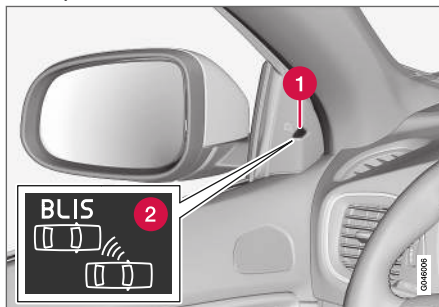

Местоположение<sup>26</sup> лампы BLIS.

- 1 Индикаторная лампа
- 2 Символ BLIS

#### **ⓘ ВНИМАНИЕ**

Лампа загорается с той стороны, с которой система обнаружила другой автомобиль. Если Ваш автомобиль обгоняют с обеих сторон одновременно, загораются обе лампы.

### Техническое обслуживание

Датчики функций BLIS расположены с внутренней стороны в каждом углу заднего крыла/бампера.



Эта поверхность должна быть всегда чистой – аналогично с левой стороны.

- Для оптимальной работы датчиков необходимо, чтобы участки поверхности перед датчиками были всегда чистыми.

### Дополнительная информация

- BLIS – использование (стр. 265)
- BLIS и СТА - символы и сообщения (стр. 269)
- СТА\* (стр. 266)

<sup>26</sup> ВНИМАНИЕ! На рисунке представлено схематическое изображение – детали могут отличаться в зависимости от модели автомобиля.

## BLIS – использование

Система BLIS (Blind Spot Information System) предназначена для помощи водителям при движении в плотном транспортном потоке на дорогах с несколькими полосами движения в одном направлении.

### Активирование/отключение BLIS

BLIS активируется при пуске двигателя. Это подтверждается однократным миганием индикаторной лампы в дверных панелях.



Кнопка для активирования/отключения.

Функцию **BLIS** можно отключить/включить нажатием кнопки **BLIS** на центральной консоли.

При некоторых комбинациях выбранного оборудования на центральной консоли не

остается свободного места для кнопки – в этом случае данная функция регулируется с помощью системы меню автомобиля MY CAR<sup>27</sup>:

- Выберите **Вкл** или **Выкл** в **Настройки** → **Настройки автомобиля** → **BLIS**.

Когда система BLIS отключается/включается, гаснет/загорается лампа в кнопке, и текстовое сообщение в комбинированном приборе подтверждает изменение статуса – при активировании функции индикаторная лампа в дверных панелях мигает один раз.

Чтобы погасить сообщение:

- Нажмите кнопку **OK** левого подрулевого рычага.
- или
- Подождите прим. 5 секунд - сообщение погаснет.

### Когда BLIS работает

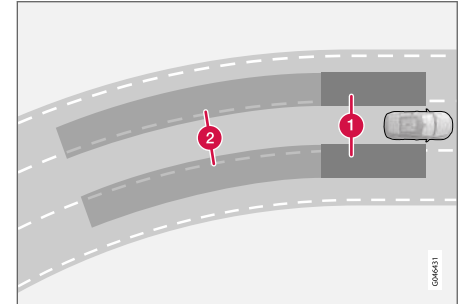

Принцип действия BLIS: 1. Область "слепой зоны". 2. Область быстро приближающегося транспортного средства.

Функция BLIS действует на скорости выше 10 км/ч (6 миль/ч).

Данная система предназначена для реагирования в случае, когда:

- другое транспортное средство обгоняет ваш автомобиль
- другое транспортное средство на большей скорости приближается к вашему автомобилю.

Когда система BLIS регистрирует транспортное средство в области 1 или быстро приближающееся транспортное средство в области 2, лампа BLIS в дверной панели

<sup>27</sup> Информацию о системе меню - см. MY CAR (стр. 128).

- « горит постоянным светом. Если в такой ситуации водитель активирует указатель поворота с той стороны, откуда поступает предупреждение, лампа BLIS начинает мигать с увеличением интенсивности свечения.

### **⚠ ПРЕДОСТЕРЕЖЕНИЕ**

BLIS не работает на крутых поворотах.

BLIS не работает, когда автомобиль движется задним ходом.

### Ограничения

- Грязь, лед и снег, блокирующие датчики, могут ограничивать возможности датчиков и препятствовать подаче предупреждений. Функция BLIS не может распознавать такие условия.
- В зоне расположения датчиков не крепите никакие предметы, не приклеивайте ленты или таблички.
- BLIS отключается, когда прицеп присоединяется к электрической системе автомобиля.

### **! ВАЖНО**

Ремонт компонентов системы BLIS и СТА, а также покраску бампера можно выполнять только в мастерской – рекомендуется обращаться на официальную станцию техобслуживания Volvo.

### Дополнительная информация

- BLIS (система безопасности) (стр. 264)
- BLIS и СТА - символы и сообщения (стр. 269)

### **СТА\***

СТА (Cross Traffic Alert) в функции BLIS – система помощи водителю, предназначенная для предупреждения о движении в поперечном направлении, когда автомобиль движется задним ходом. СТА является дополнением к BLIS (стр. 264).

### Активирование/отключение СТА

СТА активируется при пуске двигателя. Это подтверждается однократным миганием индикаторной лампы в дверных панелях.



Переключатель датчиков системы помощи при парковке и СТА.

В автомобиле с системой помощи при парковке (стр. 283) функцию СТА можно отключить/включить отдельно кнопкой Вкл./Выкл. системы помощи при парковке.

В автомобиле без кнопки для системы помощи при парковке функцией СТА можно управлять в системе меню **MY CAR** (стр. 128):

- Откройте **Cross Traffic Alert** в **BLIS** и удалите метку – функция СТА отключается.

При этом после отключения СТА функция BLIS продолжает действовать.

### ПРЕДОСТЕРЕЖЕНИЕ

СТА - это вспомогательная функция, которая действует не во всех ситуациях.

СТА не заменяет безопасный стиль управления автомобилем и использования зеркал заднего вида.

СТА ни при каких условиях не может заменить ответственность и внимание водителя – только водитель отвечает за безопасность при движении задним ходом.

### Когда работает СТА

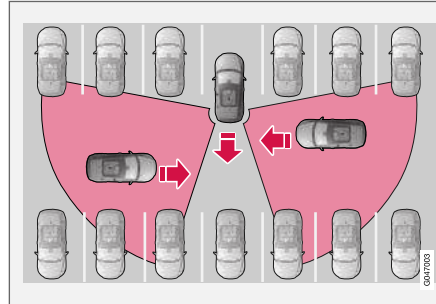

Принцип для СТА.

СТА дополняет функцию BLIS за счет того, что при движении задним ходом может "видеть" транспорт, приближающийся в поперечном направлении, например, при выезде автомобиля с парковки задним ходом.

Функция СТА предназначена, прежде всего, для регистрации транспортных средства - в благоприятных условиях функция может регистрировать и менее крупные объекты, например, велосипедистов и пешеходов.

СТА активируется только при движении задним ходом и автоматически активируется при выборе реверсного режима коробки передач.

- Звуковой сигнал подается, когда СТА регистрирует объект, приближающийся

сбоку, - звук поступает из левого или правого динамика, т.е. со стороны приближающегося объекта.

- Предупреждение СТА также сопровождается включением ламп BLIS.
- Предупреждение дублируется также на мониторе в виде иконки на графике PAS (стр. 283).

### Ограничения

СТА действует оптимально не во всех ситуациях и иногда функция действует с ограничениями – датчики СТА, например, не могут "видеть", что происходит с другой стороны припаркованных автомобилей или громоздких объектов.

Далее приводится ряд примеров, когда "поле зрения" СТА уже с самого начала может быть ограничено, и в результате приближающиеся транспортные средства обнаруживаются только, когда они оказываются очень близко:

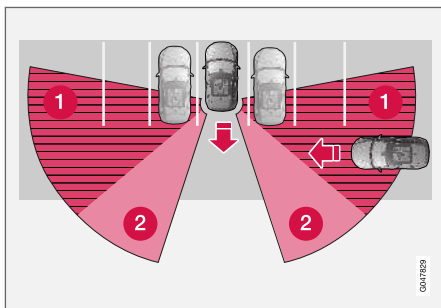

Автомобиль находится очень далеко внутри парковочного кармана.

- 1 Слепая зона СТА.
- 2 Зона, в которой СТА может обнаруживать/"видеть" объекты.

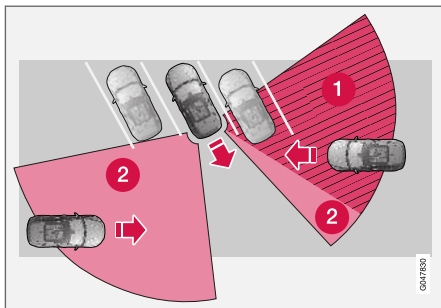

В случае наклонного парковочного кармана СТА может быть "не видеть" полностью с одной стороны.

По мере движения автомобиля с установленной системой СТА назад, изменяется угол относительно заслоняющего автомобиля/объекта, и слепая зона быстро уменьшается.

Примеры других ограничений:

- Грязь, лед и снег, блокирующие датчики, могут ограничивать возможности датчиков и препятствовать подаче предупреждений. Функция СТА не может распознавать такие условия.
- СТА отключается, когда прицеп присоединяется к электрической системе автомобиля.

### **ВАЖНО**

Ремонт компонентов системы BLIS и СТА, а также покраску бампера можно выполнять только в мастерской – рекомендуется обращаться на официальную станцию техобслуживания Volvo.

### Техническое обслуживание

Датчики функций BLIS и СТА расположены с внутренней стороны в каждом углу заднего крыла/бампера.



Эта поверхность должна быть всегда чистой – аналогично с левой стороны.

- Для оптимальной работы датчиков необходимо, чтобы участки поверхности перед датчиками были всегда чистыми.
- В зоне расположения датчиков не крепите никакие предметы, не приклеивайте ленты или таблички.

### Дополнительная информация

- BLIS (система безопасности) (стр. 264)
- BLIS и СТА - символы и сообщения (стр. 269)

## BLIS и СТА - символы и сообщения

В ситуациях, когда функция BLIS (Blind Spot Information System)(стр. 264) и СТА (стр. 266) не действует или ее действие прерывается, в комбинированном приборе может появляться символ в сочетании с поясняющим сообщением – выполните указанные рекомендации.

Примеры сообщений:

Сообщение	Содержание
<b>СТА ВЫКЛ</b>	СТА отключена вручную - BLIS действует.
<b>BLIS и СТА ВЫКЛ Прикреплен</b>	BLIS и СТА недоступны в связи с тем, что к электрической системе автомобиля подключен прицеп.
<b>BLIS и СТА Требуется обслуживание</b>	BLIS и СТА не действуют. <ul style="list-style-type: none"> <li>Если сообщение не исчезает, обратитесь в мастерскую (рекомендуются официальные станции техобслуживания Volvo).</li> </ul>

Текстовое сообщение можно погасить кратким нажатием на кнопку **OK** рычага указателей поворотов.

### Дополнительная информация

- BLIS (система безопасности) (стр. 264)
- СТА\* (стр. 266)

## Информации о дорожных знаках\* (RSI)

Функция информации о дорожных знаках (RSI<sup>28</sup>) обращает внимание водителя на дорожные знаки скоростных режимов и некоторые запрещающие знаки, которые автомобиль проезжает.

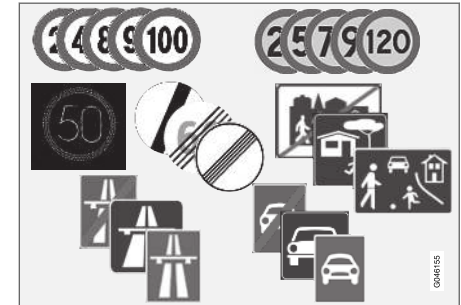

Примеры считываемых дорожных знаков<sup>29</sup>.

RSI предоставляет водителю информацию, например, о разрешенной скорости, о начале/окончании автомагистрали или автомобильной дороги, о запрете обгона и запрещенном направлении движения.

При прохождении сразу двух знаков – автомагистрали/скоростной автостреды и огра-

<sup>28</sup> Road Sign Information

<sup>29</sup> Дорожные знаки адаптированы к требованиям рынков – на рисунках представлены лишь некоторые примеры.

- « ничения скорости – RSI показывает знак автомагистрали/скоростной автострადы.

### **⚠ ПРЕДОСТЕРЕЖЕНИЕ**

- Функция информации о дорожных знаках является дополнительной функцией поддержки водителя, направленной на повышение удобства и безопасности управления автомобилем – однако она не может обеспечить необходимые действия во всех ситуациях и в любых транспортных, дорожных и погодных условиях.
- Функция информации о дорожных знаках не может заменить внимание и оценку ситуации водителем. Только водитель отвечает за безопасное поведение автомобиля на дороге, должен поддерживать подходящую скорость и расстояние до других транспортных средств и соблюдать действующие законы и правила дорожного движения.

### **RSI Вкл./Выкл.**

Функцию информации о дорожных знаках можно выбирать – водитель может **Включить** или **Выключить** функцию.



Для активирования RSI:

1. Откройте функцию в системе меню **MY CAR**, см. MY CAR (стр. 128).
2. Выделите **Информация дорожных знаков**, нажав на кнопку **OK/MENU**, и выйдите из меню с помощью **EXIT**.

### **Дополнительная информация**

- Информация о дорожных знаках (RSI)\* - использование (стр. 270)
- Информация о дорожных знаках\* (RSI) – ограничения (стр. 273)

## **Информация о дорожных знаках (RSI)\* - использование**

Функция информации о дорожных знаках (RSI<sup>30</sup>) регистрирует дорожные знаки и показывает их различными способами в зависимости от типа знака и дорожной ситуации.

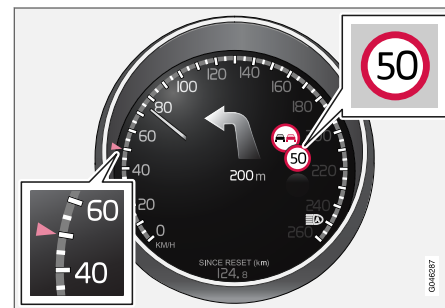

Пример<sup>31</sup> регистрируемой информации о скоростном режиме.

Когда RSI обнаруживает дорожный знак ограничения скорости, этот знак показывается в виде символа в комбинированном приборе.

<sup>30</sup> Road Sign Information

<sup>31</sup> Дорожные знаки адаптированы к требованиям рынков – на рисунках в этой инструкции представлены лишь примеры.





Вместе с символом действующего ограничения скорости может также появиться дополнительный знак<sup>31</sup>, например, обгон запрещен.

### Конец действия знака ограничения скорости или автомагистрали

Когда RSI обнаруживает "непрямые знаки скоростного режима", означающие окончание действия текущего ограничения скорости, например, конец автомагистрали, в комбинированном приборе показывается символ соответствующего дорожного знака.

Примеры непрямых знаков скоростного режима<sup>31</sup>:

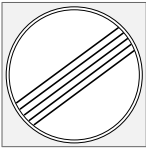

Конец зоны всех ограничений.



Конец автомагистрали.

Символ в комбинированном приборе гаснет через 10–30 секунд и не включается до тех пор, пока автомобиль не окажется рядом со следующим знаком скоростного режима.

### Изменение ограничения скорости

При прохождении знака с прямым указанием ограничения скорости, отличающимся от предыдущего значения, в комбинированном приборе появляется символ соответствующего дорожного знака.



Пример знака с прямым указанием ограничения скорости<sup>31</sup>.

Символ в комбинированном приборе гаснет прим. через 5 минут и не включается до тех пор, пока автомобиль не окажется рядом со следующим знаком скоростного режима.

### Sensus Navigation

Если в автомобиле установлена система Sensus Navigation, информация о скоростных режимах поступает из навигационного модуля в следующих случаях:

- Непрямые указатели скоростного режима, например, такие знаки, как авто-

магистраль или автомобильная дорога, а также населенный пункт.

- Если действие ранее обнаруженного знака ограничения скорости считается законченным, и на пути автомобиля не встретился ни один новый знак.

### Дополнительные панели

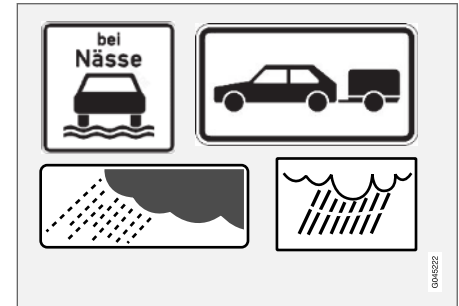

Пример дополнительной панели<sup>31</sup>.

Если на одной и той же дороге имеются знаки с разными ограничениями скорости, на дополнительной панели показывается, какое ограничение при каких условиях действует. В особенности это касается участков дорог с повышенным риском аварий, например, при дожде и/или тумане.

<sup>31</sup> Дорожные знаки адаптированы к требованиям рынков – на рисунках в этой инструкции представлены лишь примеры.

- « Дополнительный знак, касающийся дождя, показывается только при использовании стеклоочистителя ветрового стекла.

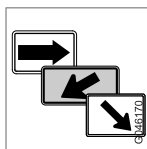

На некоторых рынках скорость, относящаяся к выезду, указывается на дополнительной табличке со стрелкой.

Знак скорости, связанный с

этим типом дополнительной панели, показывается только в том случае, если водитель использует указатели поворотов.

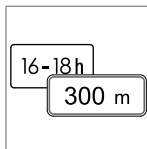

Некоторые ограничения скорости, например, действуют только после прохождения определенного расстояния или в течение определенного времени суток. Внимание водителей

на это обстоятельство привлекается с помощью символа дополнительной таблички под символом с указанием скорости.



Символ дополнительной таблички в виде пустой рамки под символом скорости<sup>31</sup> в комбинированном приборе означает, что система RSI обнаружила для данного ограничения

скорости табличку с дополнительной информацией.

Предупреждение о превышении скорости Вкл./Выкл.

Функцию **Предупреждение об ограничении скорости**, дополняющую RSI, можно выбирать по желанию – водитель может **Включить** или **Выключить** функцию.



Предупреждение о превышении скорости появляется в комбинированном приборе в виде мигающего символа<sup>31</sup> с указанием разрешенной максимальной скорости, когда скорость

автомобиля на 5 км/ч (5 миль/ч) или более превышает указанное значение.



Для активирования **Предупреждение о скорости**:

1. Откройте функцию в системе меню **MY CAR**, см. MY CAR (стр. 128).
2. Выделите **Предупреждение о скорости**, нажав на кнопку **OK/MENU**, и выйдите из меню с помощью **EXIT**.

Дополнительная информация

- Информации о дорожных знаках\* (RSI) (стр. 269)
- Информация о дорожных знаках\* (RSI) – ограничения (стр. 273)
- MY CAR (стр. 128)

<sup>31</sup> Дорожные знаки адаптированы к требованиям рынков – на рисунках в этой инструкции представлены лишь примеры.

## Информация о дорожных знаках\* (RSI) – ограничения

В некоторых ситуациях функция информации о дорожных знаках (RSI<sup>32</sup>) может действовать с ограничениями.

Датчик камеры для RSI имеет ограничения, аналогичные ограничениям человеческого глаза, более подробно прочитайте об этом в разделе с описанием ограничений для датчика камеры (стр. 259).

Знаки, содержащие косвенную информацию об ограничении скорости, например, щиты с названиями города/населенного пункта, не регистрируются системой RSI.

Примеры ситуаций, когда действие RSI может быть ограничено:

- Тусклые знаки
- Знаки, размещенные на поворотах
- Повернутые и поврежденные знаки
- Знаки, расположенные высоко над проезжей частью
- Знаки, закрытые полностью/частично, или неудачно расположенные знаки
- Знаки частично или полностью покрытые инеем, снегом и/или грязью

- Устаревшие или неправильные электронные дорожные карты<sup>33</sup> или отсутствие в них информации о скоростных режимах<sup>34</sup>.

### Дополнительная информация

- Информация о дорожных знаках\* (RSI) (стр. 269)
- Информация о дорожных знаках (RSI)\* - использование (стр. 270)

## Система Driver Alert\*

Driver Alert System создана в помощь водителю, который неуверенно ведет себя на дороге или собирается неосознанно съехать с полосы движения.

В Driver Alert System входят две функции, которые могут включаться одновременно или независимо друг от друга:

- Driver Alert Control - DAC (стр. 275).
- Функция предупреждения о сходе с занимаемой полосы (стр. 279).

Подключенная функция переводится в режим готовности и активируется автоматически на скорости выше 65 км/ч (40 миль/ч).

Функция отключается, когда скорость падает ниже 60 км/ч (37 миль/ч).

Эти функции используют камеру, для работы которой необходимо, чтобы полоса движения имела разметку с обеих сторон.

<sup>32</sup> Road Sign Information

<sup>33</sup> Автомобили с системой Sensus Navigation.

<sup>34</sup> Карты с информацией о скоростных режимах имеются не для всех регионов.



## **⚠ ПРЕДОСТЕРЕЖЕНИЕ**

Driver Alert System работает не во всех ситуациях и используется только как вспомогательный инструмент.

В конечном счете именно водитель всегда несет ответственность за безопасное состояние транспортного средства.

### Дополнительная информация

- Driver Alert Control (DAC)\* (стр. 274)
- Функция предупреждения о сходе с занимаемой полосы\* (стр. 277)

## **Driver Alert Control (DAC)\***

Функция DAC предназначена для привлечения внимания водителя, когда автомобиль начинает двигаться зигзагообразно, например, если водитель отвлекается или засыпает.

DAC предназначена для обнаружения заметного ухудшения поведения водителя и в первую очередь пригоден для использования на крупных магистралях.

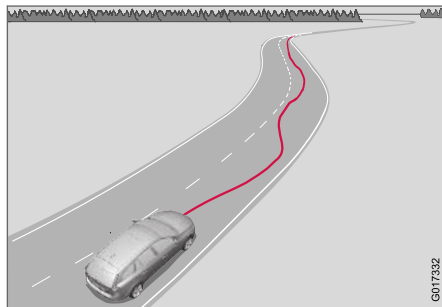

Камера считывает разметку дорожной полосы и сравнивает протяжение дороги с поворотами рулевого колеса. Водителю подается сигнал тревоги, если автомобиль не следует плавно за поворотами дороги.

В некоторых случаях поведение водителя не изменяется, несмотря на признаки усталости, и водитель может в такой ситуации

не получить предупреждение. Поэтому очень важно обязательно останавливаться и отдыхать при появлении ощущения усталости, независимо от того, подает DAC предупреждающий сигнал или нет.

## **i ВНИМАНИЕ**

Эта функция не должна использоваться для продления периода вождения. Всегда планируйте периодические перемены и перед началом движения убедитесь, что отдохнули.

### Ограничение

В некоторых случаях система может давать предупреждение, несмотря на то, что поведение водителя не изменилось в худшую сторону, например:

- при сильном боковом ветре
- если на дороге проложена колея.

DAC не предназначена для езды по городу.

## **i ВНИМАНИЕ**

Датчик камеры имеет некоторые ограничения, см. Предупреждение о возможном столкновении\* - ограничения датчика камеры (стр. 259).

### Дополнительная информация

- Система Driver Alert\* (стр. 273)
- Driver Alert Control (DAC)\* - использование (стр. 275)
- Driver Alert Control (DAC)\* - символы и сообщения (стр. 276)
- Функция предупреждения о сходе с занимаемой полосы\* (стр. 277)

### Driver Alert Control (DAC)\* - использование

Настройки выполняются на мониторе в системе меню центральной консоли.

#### Вкл/Выкл

Функцию Driver Alert можно установить в режим готовности в системе меню **MY CAR** (стр. 128):

- Метка в окошко внесена – функция действует.
- Метка в окошке отсутствует – функция не работает.

#### Функция

Driver Alert активируется на скорости выше 65 км/ч (40 миль/ч) и остается в активном режиме на скорости выше 60 км/ч (37 миль/ч).



Если автомобиль движется зигзагообразно, водитель предупреждается звуковым сигналом и текстовым сообщением (стр. 276)

**Driver Alert** Время перерыва – и одновременно в комбинированном приборе загорается этот символ. Предупреждение вновь повторяется, если поведение водителя не улучшается.

Предупреждающий символ может быть погашен:

- Нажмите кнопку **OK** левого подрулевого рычага.

### ПРЕДОСТЕРЕЖЕНИЕ

К сигналу тревоги следует относиться очень серьезно, так как засыпающий водитель часто не может адекватно оценить собственное состояние.

Если поступил сигнал тревоги или вы чувствуете усталость, без промедления остановитесь, соблюдая меры безопасности, и отдохните.

Исследования показали, что вождение автомобиля в состоянии усталости так же опасно, как и под воздействием алкоголя.

### Дополнительная информация



- Система Driver Alert\* (стр. 273)
- Driver Alert Control (DAC)\* (стр. 274)

## Driver Alert Control (DAC)\* - СИМВОЛЫ И СООБЩЕНИЯ

Driver Alert Control – DAC (стр. 274) может в различных ситуациях показывать символы

и текстовые сообщения в комбинированном приборе или на мониторе центральной консоли.

Далее приводится несколько примеров:

Символ <sup>А</sup>	Сообщение	Содержание
	<b>Driver Alert Время пере- рыва</b>	Автомобиль движется зигзагообразно – водителю предупреждается звуковым сигналом + текстом.
	<b>Заблокированы датчики стекла См.руководство</b>	<p>Датчик камеры временно не работает.</p> <p>Показывается, если, например, ветровое стекло покрыто снегом, льдом или грязью.</p> <ul style="list-style-type: none"> <li>Очистите поверхность ветрового стекла перед датчиком камеры.</li> </ul> <p>Информацию об ограничениях датчика камеры см. Предупреждение о возможном столкновении* - ограничения датчика камеры (стр. 259).</p>
	<b>Система Driver Alert Тре- буется ремонт</b>	<p>Система не работает.</p> <ul style="list-style-type: none"> <li>Если сообщение не исчезает, обратитесь в мастерскую (рекомендуются официальные станции техобслуживания Volvo).</li> </ul>

<sup>А</sup> Символы показаны схематично.

### Дополнительная информация

- Система Driver Alert\* (стр. 273)
- Driver Alert Control (DAC)\* - использование (стр. 275)
- Функция предупреждения о сходе с занимаемой полосы\* (стр. 277)

## Функция предупреждения о сходе с занимаемой полосы\*

Предупреждение об уходе с занимаемой полосы – одна из функций системы Driver Alert System, иногда также называется LKA (Lane Keeping Aid).

Функция предназначена для использования на автомагистралях и аналогичных крупных дорогах для снижения опасности непреднамеренного схода автомобиля с занимаемой полосы движения.

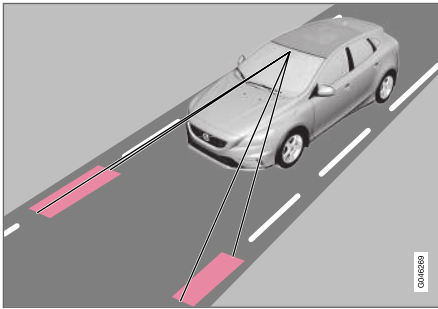

Камера считывает нанесенные боковые линии разметки дороги/полосы движения. Если автомобиль готов пересечь боковую разметку, функция предупреждения о сходе с полосы активно возвращает автомобиль в свой ряд, прикладывая незначительный крутящий момент к рулевому колесу.

Если автомобиль приближается или пересекает боковую линию, то функция предупреждения о сходе с полосы предупреждает водителя также и вибрацией рулевого колеса.

### ПРЕДОСТЕРЕЖЕНИЕ

LKA - только вспомогательный инструмент и действует не во всех дорожных ситуациях и не при любых транспортных, погодных и дорожных условиях.

В конечном счете именно водитель всегда несет ответственность за то, чтобы автомобиль двигался безопасным образом и с соблюдением действующих законов и правил дорожного движения.

### Дополнительная информация

- Функция предупреждения о сходе с занимаемой полосы – действие (стр. 278)
- Функция предупреждения о сходе с занимаемой полосы – использование (стр. 279)
- Функция предупреждения о сходе с занимаемой полосы – ограничения (стр. 280)
- Функция предупреждения о сходе с занимаемой полосы – символы и сообщения (стр. 282)

- Система Driver Alert\* (стр. 273)

### Функция предупреждения о сходе с занимаемой полосы – действие

Для функции предупреждения о сходе с полосы (Lane Keeping Aid) предусмотрен ряд настроек.

#### Выкл/Вкл

Функция предупреждения о сходе с занимаемой полосы действует в диапазоне скоростей 65-200 км/ч (40-125 миль/ч) на дорогах с четкой боковой разметкой. На менее крупных дорогах, где ширина полос движения между боковыми линиями меньше 2,6 метров, функция временно отключается.



Чтобы включить или отключить функцию, нажмите кнопку на центральной консоли. Лампа в кнопке горит, когда функция включена.

При некоторой комбинации выбранного оборудования на центральной консоли не остается свободного места для кнопки Вкл./Выкл. – в этом случае данная функция регулируется в системе меню **MY CAR** (стр. 128). Тогда нужно сделать следующее:

- Откройте **Сист. предупр. схода с полосы** и выберите Вкл. или Выкл.

В **MY CAR** вы можете также выбрать:

- Предупреждение с вибрацией рулевого колеса: **Только вибрация** – Вкл. или Выкл.
- Активное выруливание: **Только поддержка рулевого управления** – Вкл. или Выкл.
- Предупреждение с вибрацией рулевого колеса и активное выруливание: **Полная функциональность** – Вкл. или Выкл.

#### Активное рулевое управление

Задача функции предупреждения о сходе с занимаемой полосы – удерживать автомобиль между боковыми линиями занимаемой полосы движения.

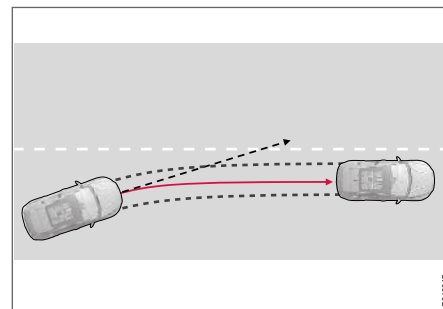

Функция LKA сама не вмешивается и не берет на себя управление.

Если автомобиль приближается к левой или правой линии боковой разметки, а водитель при этом не включает указатель поворота, автомобиль возвращается на полосу движения.



## Предупреждение с вибрацией рулевого колеса

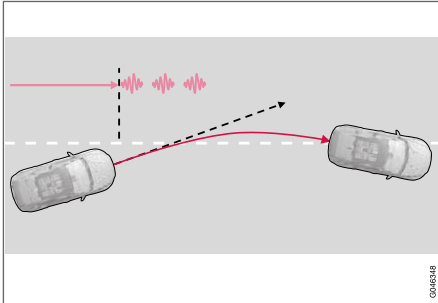

LKA вырывает и предупреждает водителя вибрацией рулевого колеса<sup>35</sup>.

Если автомобиль пересекает линию боковой разметки, функция предупреждения о сходе с полосы предупреждает водителя вибрацией рулевого колеса<sup>36</sup>. И это происходит независимо от активного возвращения автомобиля назад в свой ряд за счет приложения усилия к рулевому управлению.

## Динамичное прохождение поворотов

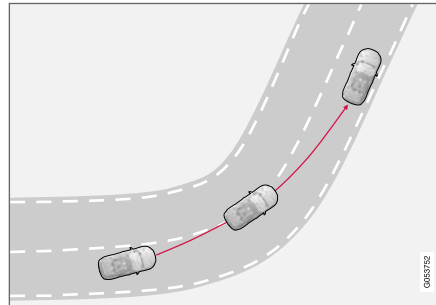

LKA не подключается на крутых внутренних поворотах.

В некоторых ситуациях функция предупреждения о сходе с занимаемой полосы допускает пересечение боковых линий разметки, не подключается к выруливанию и не включает предупреждение. Например, использование соседней полосы движения при прохождении поворотов в случае свободного обзора.

## Дополнительная информация

- Функция предупреждения о сходе с занимаемой полосы\* (стр. 277)

## Функция предупреждения о сходе с занимаемой полосы – использование

В различных ситуациях функция предупреждения о сходе с полосы дополняется поясняющей графикой в комбинированном приборе. Далее приводится несколько примеров:

### **i** ВНИМАНИЕ

Система LKA временно отключена в то время, когда работает указатель поворота.



LKA "видит" и "придерживается" линий боковой разметки.

<sup>35</sup> На рисунке показаны 3 импульса вибрации при пересечении автомобилем боковой линии.

<sup>36</sup> Вибрация рулевого колеса варьируется - чем дольше автомобиль выходит за боковую полосу движения, тем сильнее вибрация.

## ПОДДЕРЖКА ВОДИТЕЛЯ

- ◀ Ситуация, когда функция предупреждения о сходе с полосы действует и регистрирует/"видит" линии боковой разметки, обозначается БЕЛЫМИ линиями на символе LKA.
- СЕРЫЕ боковые линии – с этой стороны автомобиля функция предупреждения о сходе с занимаемой полосы не видит линии разметки.

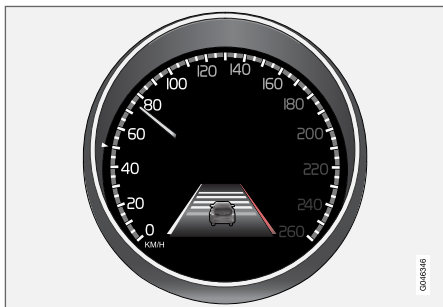

LKA действует с правой стороны.

Функция предупреждения о сходе с занимаемой полосы действует и уводит автомобиль с линии боковой разметки – это обозначается:

- КРАСНОЙ линией с соответствующей стороны.

### Дополнительная информация

- Функция предупреждения о сходе с занимаемой полосы\* (стр. 277)

### Функция предупреждения о сходе с занимаемой полосы – ограничения

Ограничения у датчика камеры функции предупреждения о сходе с занимаемой полосы примерно такие же, как у человеческого глаза.

Дополнительную информацию см. Предупреждение о возможном столкновении\* - ограничения датчика камеры (стр. 259) и (стр. 257).

#### **i** ВНИМАНИЕ

В некоторых трудных ситуациях функция предупреждения об уходе с полосы не всегда правильно может помочь водителю - в таких ситуациях ее рекомендуется отключить.

Примеры таких ситуаций:

- дорожные работы
- зимняя дорога
- плохое дорожное покрытие
- крайне спортивный стиль вождения
- плохая погода с ограниченной видимостью.

### Руки на рулевом колесе

Функция предупреждения о сходе с занимаемой полосы действует только в том случае, если водитель держит руки на рулевом колесе – функция LKA непрерывно контролирует положение рук, и если водитель снимает руки с рулевого колеса, текстовым сообщением предупреждает водителя о необходимости активно управлять автомобилем.

Если водитель не прислушивается к совету и не выруливает автомобиль, функция предупреждения о сходе с занимаемой полосы переходит в положение готовности – а затем действие функции прерывается до момента, когда водитель приступает к управлению автомобилем.

### Дополнительная информация



- Функция предупреждения о сходе с занимаемой полосы\* (стр. 277)

## Функция предупреждения о сходе с занимаемой полосы – символы и сообщения

В ситуациях, когда функция предупреждения о сходе с полосы не действует, в ком-

бинированном приборе может появляться символ в сочетании с поясняющим сообщением – в таких случаях выполните указанные рекомендации.

Примеры сообщений:

Символ	Сообщение	Содержание
	Заблокированы датчики стекла См.руководство	<p>Датчик камеры временно не работает.</p> <p>Показывается, если, например, ветровое стекло покрыто снегом, льдом или грязью.</p> <ul style="list-style-type: none"> <li>Очистите ветровое стекло перед датчиком камеры.</li> </ul> <p>Информацию об ограничениях датчика камера см. Предупреждение о возможном столкновении* – ограничения датчика камеры (стр. 259) и (стр. 257).</p>
	Сист.предотв. схода с полосы Требуется ремонт	<p>Система не работает.</p> <ul style="list-style-type: none"> <li>Если сообщение не исчезает, обратитесь в мастерскую (рекомендуются официальные станции техобслуживания Volvo).</li> </ul>
	Сист.предотв. схода с полосы Нарушена	<p>Действие LKA прервано, и функция установлена в положение ожидания. Линии в символе LKA показывают, когда функция вновь действует.</p>

### Дополнительная информация

- Функция предупреждения о сходе с занимаемой полосы\* (стр. 277)

## Помощь при парковке\*

Помощь при парковке используется как вспомогательное средство при парковке. Звуковой сигнал и символы на дисплее центральной консоли указывают расстояние до обнаруженного препятствия.

Уровень звука помощи при парковке можно регулировать во время звучания сигнала с помощью ручки **VOL** на центральной консоли или в системе меню автомобиля **MY CAR**, см. MY CAR (стр. 128).

Помощь при парковке существует в двух вариантах:

- Только сзади
- Сзади и спереди.

### **i** ВНИМАНИЕ

Функция учитывает выступающий буксирный крюк при расчете расстояния до объекта за автомобилем, так как буксирный крюк включен в электросистему автомобиля.

### **⚠** ПРЕДОСТЕРЕЖЕНИЕ

- Помощь при парковке никогда не может заменить собственную ответственность водителя во время парковки.
- У датчиков имеются "мертвые зоны", в которых они не могут обнаружить предметы.
- Не упускайте из вида, в частности, людей и животных, находящихся вблизи автомобиля.

### Дополнительная информация

- Помощь при парковке\* - очистка датчиков (стр. 287)
- Помощь при парковке\* - функция (стр. 283)
- Помощь при парковке\* - спереди (стр. 285)
- Помощь при парковке\* - неверная индикация (стр. 286)
- Помощь при парковке\* - сзади (стр. 285)
- Парковочная камера (стр. 288)
- Активная помощь при парковке (PAP)\* (стр. 292)

## Помощь при парковке\* - функция

Система помощи при парковке активируется автоматически в момент запуска двигателя – в переключателе Выкл/Вкл горит лампа. Если помощь при парковке отключить кнопкой, лампа гаснет.



Выключатель (Вкл./Выкл.) для датчиков системы помощи при парковке и CTA (Cross Traffic Alert – Радар «заднего вида»), предупреждающего о транспорте в пересекающем направлении при движении задним ходом.<sup>37</sup>

На экране центральной консоли отображается общий вид со взаимным расположением автомобиля и обнаруженного препятствия.

<sup>37</sup> Боковое предупреждение, CTA (Cross Traffic Alert) (стр. 266)

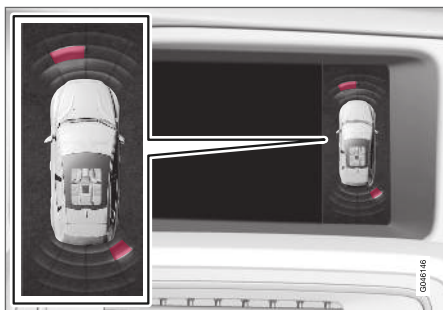

Изображение на дисплее – указывает на препятствие впереди слева и сзади справа.

Отмеченный сектор показывает, какой/какие из четырех датчиков обнаружили препятствие. Чем ближе к автомобилю находится отмеченный сектор, тем меньше расстояние от автомобиля до обнаруженного препятствия.

Чем меньше расстояние до препятствия позади или впереди автомобиля, тем выше частота подачи звукового сигнала. Другой звук аудиосистемы глушится автоматически.

На расстоянии до 30 см звучит непрерывный сигнал, и выделяется ближайшая к автомобилю зона активированного датчика. Если обнаруженное препятствие находится внутри зоны подачи непрерывного сигнала, как перед, так и позади автомобиля, звуко-

вой сигнал поступает из динамиков попеременно.

### **ВАЖНО**

Предметы, такие, например, как цепи, тонкие светлые столбы или длинные препятствия, могут оказаться невидимыми для сигнала и поэтому временно не регистрируются датчиками – в этой ситуации пульсирующий звук может внезапно исчезнуть вместо того, чтобы перейти к ожидаемому постоянному тону.

Датчики не могут регистрировать предметы, расположенные высоко, например, выступающие грузовые платформы.

- Поэтому в таких ситуациях вам следует быть особенно осторожным и управлять/трогать автомобиль особенно медленно или прерывать выполняемый маневр парковки – высокий риск повреждения автомобиля или других предметов из-за того, что в этом случае от датчиков не всегда поступает достоверная информация.

### Дополнительная информация

- Помощь при парковке\* (стр. 283)
- Помощь при парковке\* - очистка датчиков (стр. 287)

- Помощь при парковке\* - спереди (стр. 285)
- Помощь при парковке\* - неверная индикация (стр. 286)
- Помощь при парковке\* - сзади (стр. 285)
- Парковочная камера (стр. 288)
- Активная помощь при парковке (PAP)\* (стр. 292)

## Помощь при парковке\* - сзади

Помощь при парковке используется как вспомогательное средство при парковке. Звуковой сигнал и символы на дисплее центральной консоли указывают расстояние до обнаруженного препятствия.

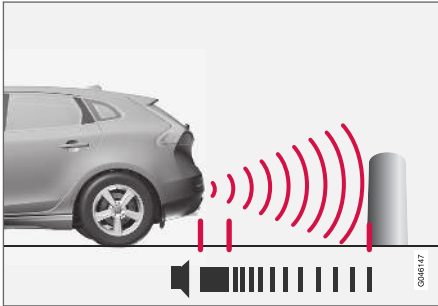

Расстояние, измеряемое по прямой сзади автомобиля, составляет прим. 1,5 м. Звуковой сигнал, указывающий на препятствие позади автомобиля, поступает из одного из задних динамиков.

Помощь при парковке сзади активируется при включении передачи заднего хода.

При движении задним ходом, например, с прицепом, помощь при парковке сзади автоматически отключается, так как датчики могут реагировать на прицеп.

## ВНИМАНИЕ

При движении задним ходом, например, когда на буксирном крюке автомобиля установлен прицеп или держатель для велосипедов – без оригинальной проводки Volvo – систему облегчения парковки необходимо отключать вручную, чтобы датчики не реагировали на эти устройства.

## Дополнительная информация

- Помощь при парковке\* (стр. 283)
- Помощь при парковке\* - очистка датчиков (стр. 287)
- Помощь при парковке\* - функция (стр. 283)
- Помощь при парковке\* - спереди (стр. 285)
- Помощь при парковке\* - неверная индикация (стр. 286)
- Парковочная камера (стр. 288)
- Активная помощь при парковке (PAP)\* (стр. 292)

## Помощь при парковке\* - спереди

Помощь при парковке используется как вспомогательное средство при парковке. Звуковой сигнал и символы на дисплее центральной консоли указывают расстояние до обнаруженных препятствий.

Система помощи при парковке активируется автоматически в момент запуска двигателя – в переключателе Выкл/Вкл горит лампа. Если помощь при парковке отключить кнопкой, лампа гаснет.

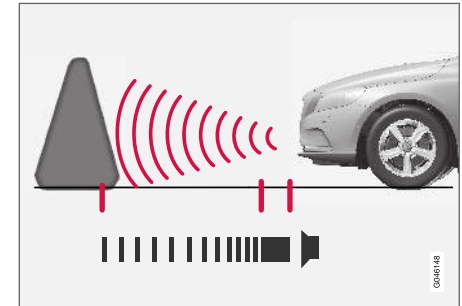

Расстояние, измеряемое по прямой перед автомобилем, составляет прим. 0,8 м. Звуковой сигнал, указывающий на препятствие перед автомобилем, поступает из одного из передних динамиков.

Система помощи при парковке спереди действует на скорости до 10 км/ч



- ◀◀ (6 миль/ч). Если помощь при парковке отключается в связи с высокой скоростью – 11 км/ч (7 миль/ч) или выше – функция вновь подключается, когда скорость падает ниже 10 км/ч (6 миль/ч).

### ВАЖНО

При монтаже дополнительных фар: Имейте в виду, что они не должны заслонять датчики, иначе дополнительные фары могут рассматриваться как препятствия.

### Дополнительная информация

- Помощь при парковке\* (стр. 283)
- Помощь при парковке\* - очистка датчиков (стр. 287)
- Помощь при парковке\* - функция (стр. 283)
- Помощь при парковке\* - неверная индикация (стр. 286)
- Помощь при парковке\* - сзади (стр. 285)
- Парковочная камера (стр. 288)
- Активная помощь при парковке (PAP)\* (стр. 292)

### Помощь при парковке\* - неверная индикация

Помощь при парковке используется как вспомогательное средство при парковке. Звуковой сигнал и символы на дисплее центральной консоли указывают расстояние до обнаруженного препятствия.



Если информационный символ в комбинированном приборе горит ровным светом и появляется тек-

стовое сообщение **Система парковки Требуется обслуж.**, парковочный радар неисправен.

### ВАЖНО

При определенных обстоятельствах имеют место ложные срабатывания парковочных датчиков, например, под влиянием внешних источников шума, которые испускают те же ультразвуковые частоты, на которых работает эта система.

Источниками таких шумов могут быть сигнальные рожки автомобилей, мокрые шины на асфальте, пневматические тормоза, выхлопные системы мотоциклов и т. п.

### Дополнительная информация

- Помощь при парковке\* (стр. 283)
- Помощь при парковке\* - очистка датчиков (стр. 287)
- Помощь при парковке\* - функция (стр. 283)
- Помощь при парковке\* - спереди (стр. 285)
- Помощь при парковке\* - сзади (стр. 285)
- Парковочная камера (стр. 288)
- Активная помощь при парковке (PAP)\* (стр. 292)



## Помощь при парковке\* - очистка датчиков

Помощь при парковке используется как вспомогательное средство при парковке. Звуковой сигнал и символы на дисплее центральной консоли указывают расстояние до обнаруженного препятствия.

Чтобы датчики помощи при парковке правильно функционировали, их необходимо регулярно чистить водой и автошампунем.

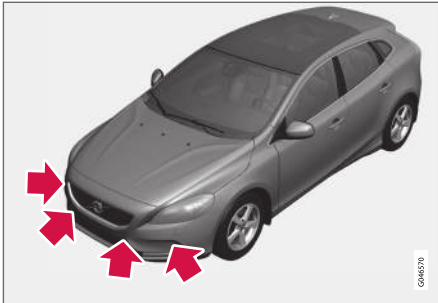

Расположение передних датчиков.

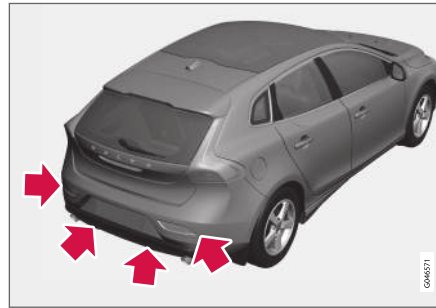

Расположение задних датчиков.

### ВНИМАНИЕ

Грязь, лед и снег на датчиках ухудшают их работу и могут помешать измерениям.

### Дополнительная информация

- Помощь при парковке\* (стр. 283)
- Помощь при парковке\* - функция (стр. 283)
- Помощь при парковке\* - спереди (стр. 285)
- Помощь при парковке\* - неверная индикация (стр. 286)
- Помощь при парковке\* - сзади (стр. 285)
- Парковочная камера (стр. 288)

- Активная помощь при парковке (PAF)\* (стр. 292)

### Парковочная камера

Парковочная камера является вспомогательной системой, которая активируется при включении передачи заднего хода.

Изображение с камеры показывается на экране центральной консоли.

#### **И** ВНИМАНИЕ

Функция учитывает выступающий буксирный крюк при расчете расстояния до объекта за автомобилем, так как буксирный крюк включен в электросистему автомобиля.

#### **А** ПРЕДОСТЕРЕЖЕНИЕ

- Камера парковки - вспомогательный инструмент, никоим образом не снимающий с водителя ответственность при движении задним ходом.
- Камеры имеют "слепые зоны", в которых они не могут обнаруживать предметы.
- Не упускайте из вида людей и животных, находящихся вблизи автомобиля.

### Принцип действия и использование

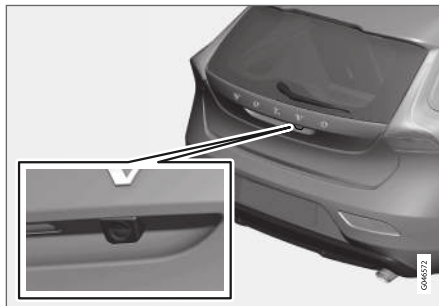

Камера установлена вблизи ручки открытия крышки.

Камера показывает, что находится позади автомобиля, и если что-то появляется сбоку.

Камера показывает широкую зону позади автомобиля, а также часть бампера и буксирный крюк (если установлен).

Кажется, что объекты на экране немного наклонены – это вполне нормально.

#### **И** ВНИМАНИЕ

Объекты на дисплее на самом деле могут быть ближе к автомобилю по сравнению с тем, как они визуально воспринимаются на дисплее.

Если показывается другое изображение, система помощи при парковке автоматически активируется, и на экран передается изображение с камеры системы.

При выборе передачи заднего хода две сплошные линии в графическом виде показывают траекторию движения задних колес автомобиля при данном положении рулевого колеса, что облегчает парковку на стоянке, движение задним ходом в тесном пространстве и подсоединение прицепа. Пунктирные линии показывают приблизительные габаритные размеры автомобиля. Вспомогательные линии можно отключать – см. раздел Настройки (стр. 290).

Если в автомобиле также установлены парковочные датчики \* (стр. 283), графическая информация от этих датчиков в виде окрашенных зон показывает расстояние до обнаруженных препятствий, см. далее раздел "Автомобили с задними датчиками".

Камера работает примерно 5 секунд после выключения передачи заднего хода или до момента, когда автомобиль начинает двигаться вперед со скоростью выше 10 км/ч (6 миль/ч) или назад со скоростью выше 35 км/ч (22 миль/ч).

#### Освещенность

Изображение камеры настраивается автоматически в зависимости от освещенности.

В связи с этим яркость и качество изображение может несколько изменяться. При плохой освещенности качество изображения может быть несколько хуже.

### **i** ВНИМАНИЕ

Для оптимального функционирования системы удаляйте с объектива камеры грязь, снег и наледь. Это особенно важно при плохой видимости.

### Вспомогательные линии

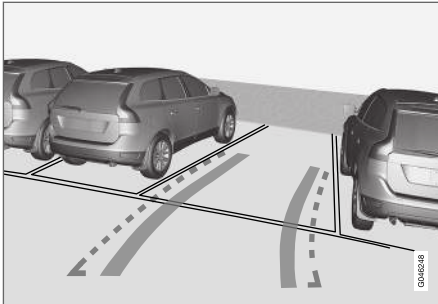

Так водитель может видеть вспомогательные линии.

Линии на экране проецируются, как если бы они проходили по земле позади автомобиля, и зависят только от поворота рулевого колеса. В результате водитель видит

путь, по которому проедет автомобиль, даже на повороте.

### **i** ВНИМАНИЕ

- При движении задним ходом с прицепом, не имеющем электрического подключения к автомобилю, на экране показываются линии, отражающие траекторию движения **автомобиля**, а не прицепа.
- Линии на экране отсутствуют, когда прицеп подключен к электрической системе автомобиля.
- Камера парктроника отключается автоматически при движении с прицепом, если на прицепе используются оригинальные электрические кабели Volvo.

### **!** ВАЖНО

Помните, что на дисплее отображается только зона позади автомобиля, поэтому поворачивая руль при движении задним, внимательно следите также за ситуацией по сторонам автомобиля и спереди.

### Граничные линии

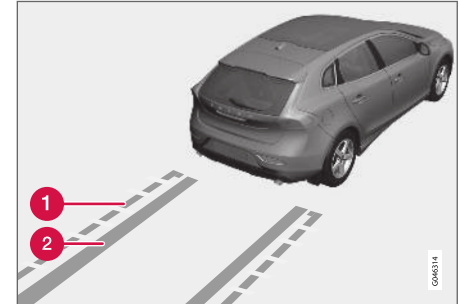

Разные линии в системе.

- 1** Граничная линия зоны свободного движения назад
- 2** "Колесная колея"

Пунктирная линия (1) ограничивает зону прим. до 1,5 м от заднего бампера. Одновременно это является границей наиболее выступающих деталей автомобиля, например, внешних зеркал заднего вида и угловых выступов – даже, когда автомобиль поворачивает.

Более широкая "колесная колея" (2) между боковыми линиями указывает путь движения колес и при отсутствии препятствий на дороге может протягиваться на расстояние прим. 3,2 м назад от бампера.

### « Автомобили с задними датчиками\*

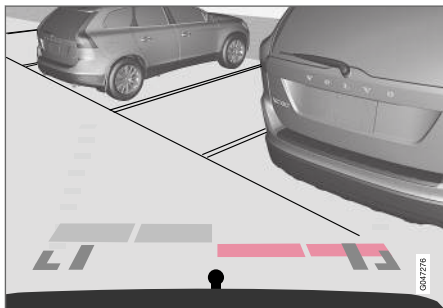

Цветовые зоны (4 шт., по числу датчиков) указывают расстояние.

Если в автомобиле также установлена система помощи при парковке (стр. 283), расстояние в виде окрашенных зон показывается каждым датчиком, регистрирующим препятствие.

Цвет зоны изменяется по мере уменьшения расстояния до препятствия – от светло-желтого к желтому и далее к оранжевому и до красного.

Цвет	Расстояние (метры)
Желтый свет	0,7–1,5
Желтый	0,5–0,7

Цвет	Расстояние (метры)
Оранжевый	0,3–0,5
Красный	0–0,3

### Дополнительная информация

- Парковочная камера - настройки (стр. 290)
- Парковочная камера - ограничения (стр. 292)
- Помощь при парковке\* (стр. 283)
- Активная помощь при парковке (PAP)\* (стр. 292)

## Парковочная камера - настройки

Активирование отключенной камеры  
Если функция камеры отключена в случае выбора передачи заднего хода, ее можно активировать следующим образом:



Меню главных источников<sup>38</sup>.

1. Один или два раза **длительно** нажмите **EXIT**, чтобы открыть меню главных источников.
2. Откройте опцию "Камера" поворотом **TUNE** или нажав на **OK/MENU**.
3. В открывающемся меню: – Поворотом **TUNE** откройте нужное изображение с камеры и нажмите **OK/MENU** – на дисплее появляется текущее изображение с камеры.

<sup>38</sup> Дополнительную информацию о системе меню см. приложение Sensus Infotainment.

**Опции\***

В автомобиле с передней камерой на панели климатической установки имеется кнопка **CAM**.



Расположение кнопки может отличаться в зависимости выбранного прочего оборудования.

- Нажмите **CAM**, чтобы активировать камеру – на дисплее появляется текущее изображение с камеры.

Для переключения изображения между задней и передней камерой:

- Нажмите **CAM** или поверните **TUNE**.

**Изменение настройки**

В стандартной установке камера активируется при включении передачи заднего хода.

Настройки парковочной камеры можно изменить, когда на экран передается изображение с камеры:

1. Нажмите **OK/MENU**, когда передается изображение с камеры, – на экране появляется меню с различными опциями.
2. Поворотом **TUNE** откройте нужную опцию.
3. Выделите вариант, нажав **OK/MENU**, и выйдите из меню с помощью **EXIT**.

**Буксировочный крюк**

Камеру удобно использовать для контроля за присоединением прицепа. На экране может отражаться вспомогательная линия воображаемой траектории перемещения буксирного крюка – точно так же, как для "колесной колеи".

Вы можете выбрать изображение "колесной колеи" или траектории буксирного крюка – одновременно выбрать эти два варианта нельзя.

1. Нажмите **OK/MENU**, когда передается изображение с камеры.
2. Поворотом **TUNE** откройте опцию **Напр. траектории букс. балки**.
3. Выделите вариант, нажав **OK/MENU**, и выйдите из меню с помощью **EXIT**.

**Изменение масштаба изображения**

Для более точного маневрирования изображение с камеры можно увеличить:

- Нажмите **CAM** или поверните **TUNE** – при повторном нажатии/повороте вы возвращаетесь в обычный режим просмотра.

В случае нескольких вариантов выбора опции располагаются по замкнутому кругу – нажмите/поверните до появления нужного изображения с камеры.

**Дополнительная информация**

- Парковочная камера (стр. 288)
- Парковочная камера - ограничения (стр. 292)
- Помощь при парковке\* (стр. 283)
- Активная помощь при парковке (PAP)\* (стр. 292)

## Парковочная камера - ограничения

### **ВНИМАНИЕ**

Держатель велосипеда и другое дополнительное оборудование, установленное на задней части автомобиля, может закрывать обзор камеры.

### Не забывайте

Помните также, что, даже если на экране заслонена лишь относительно небольшая часть изображения, в "мертвой зоне" может оказаться достаточно большой сектор, и в связи с этим препятствия могут не обнаруживаться до момента, когда автомобиль наедет на них.

- Счищать с объектива камеры грязь, лед и снег.
- Регулярно чистить объектив камеры теплой водой с автошампунем. Будьте осторожны, не поцарапайте объектив.

### Дополнительная информация

- Парковочная камера (стр. 288)
- Парковочная камера - настройки (стр. 290)
- Помощь при парковке\* (стр. 283)
- Активная помощь при парковке (PAP)\* (стр. 292)

## Активная помощь при парковке (PAP)\*

Система активной помощи при парковке (PAP – Park Assist Pilot) помогает водителю парковаться, сначала проверяя, достаточно ли места, а затем поворачивая руль и "вписывая" автомобиль в нужное место.

В комбинированном приборе с помощью символов, графики и текста указываются моменты, когда следует выполнять различные действия.



Кнопка включения/выключения (On/Off) находится на средней консоли.

### **ВНИМАНИЕ**

Функция учитывает выступающий буксирный крюк при расчете расстояния до объекта за автомобилем, так как буксирный крюк включен в электросистему автомобиля.

### **ПРЕДОСТЕРЕЖЕНИЕ**

- Функция PAP является дополнительной функцией поддержки водителя, направленной на повышение удобства и безопасности управления автомобилем – однако она не может обеспечить необходимые действия во всех ситуациях и в любых транспортных, дорожных и погодных условиях.
- Особенно внимательно следите за людьми и животными, находящимися вблизи автомобиля.
- PAP не может заменить внимание и оценку ситуации водителем. Только водитель отвечает за безопасное поведение автомобиля на дороге, должен поддерживать подходящую скорость и расстояние до других транспортных средств и соблюдать действующие законы и правила дорожного движения.

### Дополнительная информация

- Помощь при парковке активирована (PAP)\* - функция (стр. 293)
- Активная помощь при парковке (PAP)\* - использование (стр. 294)
- Помощь при парковке активирована (PAP)\* - ограничения (стр. 296)
- Помощь при парковке (PAP)\* активирована - символы и сообщения (стр. 298)
- Парковочная камера (стр. 288)

### Помощь при парковке активирована (PAP)\* - функция

В комбинированном приборе с помощью символов, графики и текста указываются моменты, когда следует выполнять различные действия.

#### **И** ВНИМАНИЕ

Функция PAP оценивает пространство и управляет автомобилем - а задача водителя:

- внимательно следить за ситуацией вокруг автомобиля
- следовать инструкциям в комбинированном приборе
- выбирать передачи (назад/вперед)
- регулировать и поддерживать безопасную скорость
- тормозить и останавливаться.

Функция PAP может быть активирована после запуска двигателя, если выполняются следующие критерии:

- Функции ABS<sup>39</sup> и ESC<sup>40</sup> не могут действовать во время работы функции PAP - они могут подключаться, например, на

крутых и скользких дорогах; подробнее - см. разделы Рабочие тормоза (стр. 323) и Система курсовой устойчивости ESC (стр. 204).

- Прицепы, не должен присоединяться к автомобилю.
- Скорость должна быть ниже 50 км/ч (30 миль/ч).

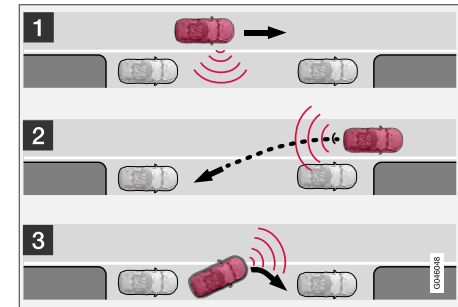

Принцип для PAP.

Функция PAP помогает припарковать автомобиль, выполняя следующие операции:

1. Ищет место для парковки и оценивает расстояние - во время измерения ско-

<sup>39</sup> (Anti-lock Braking System) - антиблокировочная тормозная система.

<sup>40</sup> (Electronic Stability Control) - Система курсовой устойчивости.

- ◀◀ рость не должна превышать 30 км/ч (20 миль/ч).
- 2. Автомобиль направляется на парковочное место задним ходом.
- 3. Автомобиль выравнивается на парковочном месте движением вперед/назад.

### Дополнительная информация

- Активная помощь при парковке (PAP)\* (стр. 292)
- Парковочная камера (стр. 288)

### Активная помощь при парковке (PAP)\* – использование

Водитель при этом получает в комбинированном приборе простые и четкие инструкции о выполнении действий системой PAP – как в графической и текстово-графической и текстовых сообщений (стр. 298).

#### **i** ВНИМАНИЕ

Необходимо учитывать, что во время парковки рулевое колесо при вращении может заслонять показания приборов.

#### 1 - Поиск и контрольные измерения

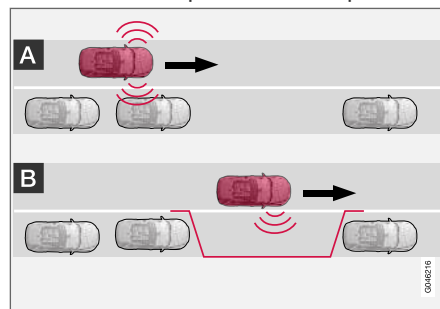

#### **i** ВНИМАНИЕ

Функция PAP оценивает пространство и управляет автомобилем – а задача водителя:

- внимательно следить за ситуацией вокруг автомобиля
- следовать инструкциям в комбинированном приборе
- выбирать передачи (назад/вперед)
- регулировать и поддерживать безопасную скорость
- тормозить и останавливаться.

#### **i** ВНИМАНИЕ

Когда система PAP выполняет поиск места для парковки, автомобиль должен находиться от парковочных мест на расстоянии 0,5-1,5 метра (1,6+5,0).

Функция PAP ищет пространство для парковки и проверяет, достаточно ли оно велико. Это делается так:



1. Активируйте PAP, нажав на кнопку, и продолжите движение на скорости не выше 30 км/ч (20 миль/ч).



- Следите за комбинированным прибором и будьте готовы остановить автомобиль, если графика и текстовое сообщение предписывают это.
- Остановите автомобиль, если графика и текст предписывают это.

### **i** ВНИМАНИЕ

PAР ищет подходящее пространство для парковки, дает рекомендации и направляет автомобиль на парковку, расположенную со стороны пассажира. Однако при желании автомобиль можно парковать вдоль улицы на стороне водителя:

- Включите указатель поворота со стороны водителя – и система будет искать парковочное место с этой стороны автомобиля.

## 2 - Въезд задним ходом

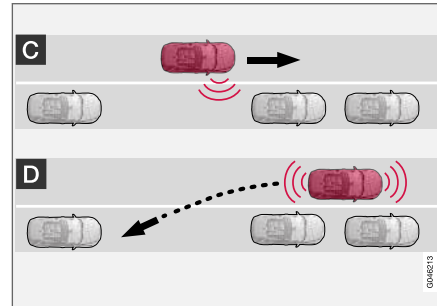

При операции "задний ход" PAР направляет автомобиль в парковочное пространство. Выполните следующие действия:

- Убедитесь, что место сзади свободно, и включите заднюю передачу.
- Двигайтесь назад медленно и осторожно, не касаясь руля, со скоростью не более 7 км/ч (4 миль/ч).
- Следите за комбинированным прибором и будьте готовы остановить автомобиль, если графика и текстовое сообщение предписывают это.

### **i** ВНИМАНИЕ

- Если функция PAР активирована, нужно убрать руки с рулевого колеса.
- Убедитесь, что колесо не ограничено никаким образом и может поворачиваться свободно.
- Для достижения оптимального результата - начинайте движение назад/вперед только после того, как рулевое колесо перестает вращаться.

## 3 - Выравнивание

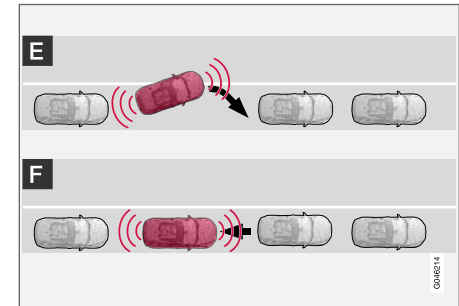

После того как автомобиль вошел в пространство парковки, он должен быть выровнен и зафиксирован.

1. Включите 1-ю передачу или режим **D**, подождите, пока поворачивается рулевое колесо, и медленно двигайтесь вперед.
2. Остановите автомобиль, если графика и текстовое сообщение предписывают это.
3. Включите заднюю передачу и медленно двигайтесь назад, пока графика и текстовое сообщение не покажут, что нужно остановиться.

Функция отключается автоматически, и одновременно графический символ и сообщение показывают, что парковка закончена. Затем водитель может несколько изменить положение автомобиля - только водитель в состоянии определить, правильно ли припаркован автомобиль.

### **!** ВАЖНО

Дистанция предупреждения сокращается, когда используются датчики PAP (по сравнению с датчиками помощи при парковке).

### Дополнительная информация

- Активная помощь при парковке (PAP)\* (стр. 292)
- Парковочная камера (стр. 288)

## Помощь при парковке активирована (PAP)\* - ограничения

Последовательность PAP прерывается:

- если автомобиль движется слишком быстро – скорость больше 7 км/ч (4 миль/ч)
- если водитель сам поворачивает рулевое колесо

- при активировании функций ABS<sup>41</sup> или ESC<sup>42</sup>, например, если колеса теряют сцепление с покрытием на скользкой дороге.

Текстовое сообщение показывает, почему прервана последовательность PAP.

### **i** ВНИМАНИЕ

Грязь, лед и снег на датчиках ухудшают их работу и могут помешать измерениям.

### **!** ВАЖНО

При определенных обстоятельствах PAP может не найти "кармана" для парковки; одной из причин этого могут быть помехи от внешних источников шума, испускающих те же ультразвуковые частоты, на которых работает система.

Источниками таких шумов могут быть сигнальные рожки автомобилей, мокрые шины на асфальте, пневматические тормоза, выхлопные системы мотоциклов и т. п.

### Не забывайте

Водитель не должен забывать, что активная помощь при парковке - это лишь вспомога-

<sup>41</sup> (Anti-lock Braking System) – антиблокировочная тормозная система.

тельная, а не идеальная полностью автоматическая функция. Поэтому водитель должен быть готов прерывать выполнение парковки. Во время парковки водитель должен не забывать о некоторых деталях, так например:

- PАР анализирует текущее местоположение автомобиля в условиях реальной парковки; например, если он неправильно установлен, шины или колесные диски могут быть повреждены о бордюр тротуара.
- PАР предназначен для парковки на прямых улицах, а не на крутых виражах или поворотах. Поэтому когда PАР обмеряет пространство, убедитесь, что автомобиль ориентирован параллельно карману парковки.
- Система может не всегда найти место для парковки на узких улицах из-за отсутствия достаточного пространства для маневрирования. Вы можете облегчить поиск, если будете двигаться как можно ближе к той стороне улицы, где вы хотите припарковать автомобиль.
- Не забывайте, что во время маневрирования передняя часть автомобиля

может заехать на сторону встречного транспорта.

- Объекты, расположенные выше зоны действия датчиков, не принимаются во внимание при маневрировании, и в результате PАР может преждевременно свернуть на парковочное место – поэтому такие парковочные места следует избегать.
- Водитель несет ответственность за правильную оценку возможности парковки, предлагаемой PАР.
- Используйте разрешенные шины<sup>43</sup> и поддерживайте в них правильное давление – это влияет на способность PАР выполнять парковку автомобиля.
- В сильный дождь или снегопад размер места для парковки может оцениваться с ошибкой.
- Не пользуйтесь PАР, если на автомобиле установлены цепи противоскольжения или запасное колесо.
- Не пользуйтесь PАР, если груз выступает за габаритные размеры автомобиля.

**!** **ВАЖНО**

Установка других одобренных для использования колесных дисков и/или шин другого размера может привести к изменению окружности колеса, а это означает, что может потребоваться обновление параметров системы PАР. Обратитесь за консультацией в мастерскую – рекомендуется официальная станция техобслуживания Volvo.

### Техническое обслуживание

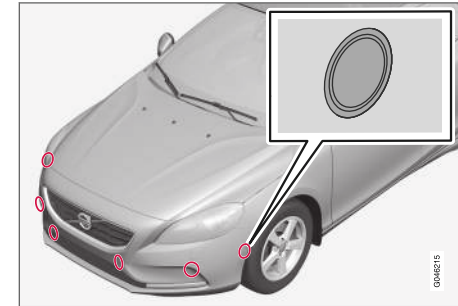

Датчики PАР расположены в бамперах<sup>44</sup>: 6 штук спереди и 4 штуки сзади.

<sup>42</sup> (Electronic Stability Control) – системой курсовой устойчивости и контроля тяги.

<sup>43</sup> "Разрешенные шины" - это шины такого же типа и производителя, что и шины, которые были установлены на автомобиле при его поставке с завода.

<sup>44</sup> **ВНИМАНИЕ!** На рисунке представлено схематическое изображение – детали могут отличаться в зависимости от модели автомобиля.

- ◀◀ Для правильной работы функции PAF эти датчики необходимо регулярно промывать (стр. 287) водой и автошампунем.

### Дополнительная информация

- Активная помощь при парковке (PAF)\* (стр. 292)
- Парковочная камера (стр. 288)
- Помощь при парковке\* - очистка датчиков (стр. 287)

### **Помощь при парковке (PAF)\* активирована - символы и сообщения**

В комбинированном приборе могут показываться разные комбинации символов и текста с разным смыслом – иногда это просто очевидные советы по принятию соответствующих мер.

Если в сообщении говорится, что активная помощь при парковке не действует, рекомендуется обратиться в авторизованную мастерскую Volvo.

### Дополнительная информация

- Активная помощь при парковке (PAF)\* (стр. 292)
- Парковочная камера (стр. 288)

ЗАПУСК ДВИГАТЕЛЯ И ВОЖДЕНИЕ

### Пуск двигателя

Двигатель запускается и останавливается с помощью ключа дистанционного управления и кнопки **START/STOP ENGINE**.



Дистанционный ключ отжат/вставлен в замок запуска и кнопка **START/STOP ENGINE**.

#### **!** ВАЖНО

Не вставляйте дистанционный ключ, повернутый неправильно – Держите за конец со вставным плоским ключом, см. Съемный (вставной) плоский ключ - извлечение/установка (стр. 183)

1. Вставьте дистанционный ключ в замок зажигания и вдавите до упора.

2. Удерживайте полностью нажатой педаль сцепления<sup>1</sup>. (Автомобили с автоматической коробкой передач – Выжмите педаль тормоза.)
3. После этого нажмите и отпустите кнопку **START/STOP ENGINE**.

Стартер действует до запуска двигателя или до срабатывания функции защиты от перегрева.

#### **!** ВАЖНО

Если двигатель не запускается с трех попыток – подождите 3 минуты и повторите запуск. Способность старта повысится, если дать возможность пусковому аккумулятору восстановиться.

#### **!** ПРЕДОСТЕРЕЖЕНИЕ

Покидая автомобиль, обязательно выньте дистанционный ключ из замка зажигания и проверяйте, чтобы было установлено положение ключа **0** – особенно, если в автомобиле находятся дети. Информацию о том, как это выполнить, см. в Положения ключа (стр. 90).

#### **i** ВНИМАНИЕ

Для определенных типов двигателей число оборотов на холостом ходу при холодном запуске может быть значительно выше, чем при обычном. Это сделано специально – для того, чтобы система могла как можно быстрее достичь нормальной рабочей температуры при минимизации выбросов выхлопных газов и ущерба для окружающей среды.

#### Запуск двигателя без ключа (**Keyless drive**)\*

Выполните пункты 2–3 для бесключевого (стр. 186) пуска бензиновых и дизельных двигателей.

#### **i** ВНИМАНИЕ

Двигатель запускается только в том случае, когда один из дистанционных ключей автомобиля с функцией управления запуском и замками без ключа находится в салоне или грузовом отделении.

<sup>1</sup> Если автомобиль катится, то достаточно нажать кнопку **START/STOP ENGINE**, чтобы запустить двигатель.

**⚠ ПРЕДОСТЕРЕЖЕНИЕ**

**Никогда** не выносите дистанционный ключ из автомобиля во время движения или буксировки.

## Дополнительная информация

- Положения ключа (стр. 90)

**Выключение двигателя**

Двигатель выключается кнопкой **START/STOP ENGINE**.

Чтобы заглушить двигатель:

- Нажмите кнопку **START/STOP ENGINE** – двигатель глушится.
- Если в автомобиле с автоматической коробкой передач селектор передач не установлен в положение **P** или если автомобиль катится – нажмите 2 раза или удерживайте нажатой кнопку **START/STOP ENGINE** до остановки двигателя.

## Дополнительная информация

- Положения ключа (стр. 90)

**Замок рулев.упр.**

Замок рулевого колеса усложняет управление автомобилем, в частности, при незаконном проникновении в него. Снятие или активирование блокировки рулевого колеса сопровождается механическим звуком.

## Принцип действия

- Замок рулевого колеса активируется, когда после остановки двигателя открывается дверь водителя.
- Блокировка рулевого колеса деактивируется, когда дистанционный ключ находится в замке запуска<sup>2</sup> и нажимается кнопка **START/STOP ENGINE**.

## Дополнительная информация

- Пуск двигателя (стр. 300)
- Положения ключа (стр. 90)
- Рулевое колесо (стр. 97)

<sup>2</sup> В автомобиле с системой управления запуском и замками без ключа достаточно, чтобы ключ находился в салоне автомобиля.

### Пуск от вспомогательного источника

Если аккумуляторная батарея (стр. 414) разряжена, автомобиль можно запустить током от другой аккумуляторной батареи.

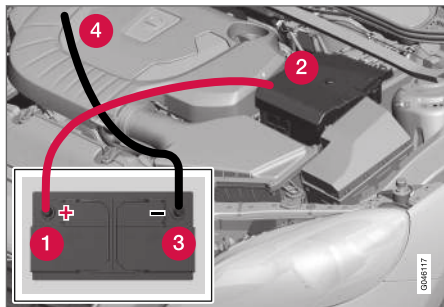

Если запуск выполняется от другого аккумулятора, мы рекомендуем следующий порядок работ, чтобы избежать короткого замыкания или других повреждений:

1. Установите в электросистеме автомобиля положение ключа зажигания **0**, см. Положения ключа (стр. 90).
2. Убедитесь, что напряжение вспомогательного аккумулятора составляет 12 В.
3. Если вспомогательный аккумулятор установлен в другом автомобиле – заглушите двигатель этого автомобиля и убедитесь, что оба автомобиля не касаются друг друга.
4. Закрепите один зажим красного пускового провода на положительном выводе (1) вспомогательного пускового аккумулятора.

#### **!** ВАЖНО

Подсоединяйте пусковой аккумулятор, соблюдая осторожность, чтобы не допустить короткого замыкания на другие компоненты в двигательном отсеке.

5. Откройте зажим на передней крышке аккумуляторной батареи Вашего автомобиля и снимите крышку.
6. Закрепите другой зажим красного пускового провода на положительном выводе (2) вашего автомобиля.
7. Закрепите один зажим черного пускового провода на отрицательном выводе (3) вспомогательного пускового аккумулятора.

#### **!** ВАЖНО

Во время запуска двигателя не касайтесь контактных разъемов между кабелем и автомобилем – опасность искробразования.

8. Закрепите другой зажим на клемму массы, например, верхний край правого крепления двигателя, шляпка внешнего болта (4).
9. Убедитесь, что клеммы пусковых проводов надежно закреплены, чтобы избежать появления искр при попытке пуска.
10. Запустите двигатель "вспомогательного автомобиля" и дайте двигателю поработать примерно минуту на повышенных холостых оборотах, прим. 1500 об/мин.
11. Запустите двигатель автомобиля с разряженным аккумулятором.
12. Снимите пусковые провода в обратном порядке – сначала черный, а затем красный.
  - > Следите, чтобы зажимы черного пускового провода не коснулись положительного вывода аккумуляторной батареи или соединительной клеммы красного пускового провода.



## **⚠ ПРЕДОСТЕРЕЖЕНИЕ**

- В пусковом аккумуляторе может образовываться очень взрывоопасный гремучий газ. Одной искры, которая может появиться при неправильном подсоединении пускового провода, достаточно, чтобы аккумулятор взорвался.
- В пусковом аккумуляторе находится серная кислота, которая может стать причиной серьезных кислотных ожогов.
- Если серная кислота попадает в глаза, на кожу или одежду, нужно немедленно промыть пораженный участок большим количеством воды. При попадании брызг серной кислоты в глаза – немедленно обратитесь к врачу.

### Дополнительная информация

- Пуск двигателя (стр. 300)

## Коробки передач

Существует два основных типа коробок передач – механические и автоматические.

- Ручная коробка передач (стр. 303)
- Автоматическая коробка передач Geartronic (стр. 305)

### **⚠ ВАЖНО**

Рабочая температура в коробке передач контролируется для того, чтобы не допустить повреждения компонентов системы привода. В случае опасности перегрева в комбинированном приборе появляется предупреждающий символ с текстовым сообщением – выполните указанные рекомендации.

## Ручная коробка передач

Функция коробки передач состоит в изменении передаточного отношения в зависимости от требований в отношении скорости и мощности.



Схема переключений

Механическая коробка передач имеет 6 передач, схема переключения передач указана на рычаге переключения передач.

- Полностью выжимайте педаль сцепления при каждом переключении передачи.
- Снимайте ногу с педали сцепления между переключениями передач.



## **⚠ ПРЕДОСТЕРЕЖЕНИЕ**

Обязательно используйте стояночный тормоз при парковке на наклонной поверхности - переключения на нейтраль не достаточно, чтобы удерживать автомобиль на месте в любых ситуациях.

**Блокировка передачи заднего хода**  
Блокиратор включения передачи заднего хода затрудняет случайное включение задней передачи при движении вперед.

- Следуйте схеме переключений, вытисненной на рычаге переключения передач и начните с нейтральной позиции **N**, прежде чем переводить его в положение **R**.
- Включайте заднюю передачу только тогда, когда автомобиль остановится.

### Дополнительная информация

- Трансмиссионное масло - качество и объем (стр. 455)
- Коробки передач (стр. 303)

## **Индикатор переключения передач\***

Индикатор переключения передач показывает наиболее удобный момент переключения на более высокую или низкую передачу, позволяя сохранить минимально возможный расход топлива.

Важным моментом экологичного вождения является использование правильной передачи и своевременное переключение передач.

В некоторых версиях в качестве вспомогательного средства используется индикатор переключения передачи GSI (Gear Shift Indicator), уведомляющий водителя, что для минимизации расхода топлива уместно переключиться на следующую более высокую или низкую передачу. Однако с точки зрения таких показателей, как приемистость и движение без вибраций, переключение передач следует выполнять при более высоких оборотах двигателя.

## Ручная коробка передач



Индикатор переключения передач для механической коробки передач. В каждый данный момент времени горит только один маркер; при нормальной езде светится только тот, который в

середине.

Если рекомендуется повышение передачи, загорается индикатор "+", а если рекомендуется понижение передачи, загорается индикатор "-" (на рисунке отмечен красным цветом).

## Автоматическая коробка передач



Комбинированный прибор "Digital" с индикатором переключения передач.

Цифра в рамке указывает включенную передачу.



В комбинированном приборе "Analog" в центре показываются положения передач и индикаторные стрелки.

### Дополнительная информация

- Ручная коробка передач (стр. 303)
- Автоматическая коробка передач - Geartronic\* (стр. 305)

## Автоматическая коробка передач - Geartronic\*

В автоматической коробке передач Geartronic установлен гидравлический преобразователь крутящего момента, передающий усилие от двигателя на коробку передач. Она имеет два различных режима переключения - автоматический и ручной.



**D:** Положения при автоматическом переключении передач. **+/-:** Положения при ручном переключении передач. **S:** Режим Sport\*.<sup>3</sup>

В комбинированном приборе следующие обозначения указывают положение селектора передач: **P, R, N, D, S\*, 1, 2, 3** и т.д.

## Положения передач

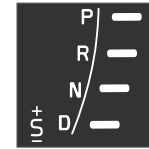

Автоматическая индикация передач - в комбинированном приборе справа (в каждый данный момент горит только один маркер - для текущего положения селектора передач).

Символ "S" для режима "Спорт" в активном состоянии ОРАНЖЕВЫЙ.

## Стояночное положение - P

Выбирайте **P** при пуске двигателя или на стоянке.

Для перемещения селектора передач из положения **P** в другое положение необходимо выжать педаль тормоза и установить ключ в положение (стр. 91) II.

В положении **P** коробка передач механически заблокирована. Кроме того на стоянке следует приложить стояночный тормоз, см. Стояночный тормоз (стр. 326).

### **i** ВНИМАНИЕ

Чтобы автомобиль можно было заблокировать и поставить на сигнализацию, селектор передач должен находиться в положении **P**.

<sup>3</sup> Схема переключения передач на рычаге передач зависит от варианта двигателя.



### **!** ВАЖНО

При выборе положения **P** автомобиль должен стоять на месте.

### **⚠** ПРЕДОСТЕРЕЖЕНИЕ

Обязательно используйте стояночный тормоз при парковке на наклонной поверхности - переключения на нейтраль недостаточно, чтобы удерживать автомобиль на месте в любых ситуациях.

### **R** – Положение передачи заднего хода

Автомобиль должен стоять неподвижно, когда выбирается положение **R**.

### **N** – Нейтральное положение

Ни одна из передач не включена, и можно пускать двигатель. Затяните стояночный тормоз, если автомобиль стоит неподвижно и селектор передач находится в положении **N**.

Для переключения селектора передач из положения **N** в другое положение необходимо, чтобы педаль тормоза была выжата, а положение ключа (стр. 91) II.

### **D** – Положение движения

**D** – это нормальное положение для вождения. Повышение и понижение передач

происходит автоматически в зависимости от ускорения и скорости. Автомобиль должен стоять неподвижно при выборе положения **D** из положения **R**.

### **Geartronic** – Положения передач в ручном режиме (+/-)

Автоматическая коробка передач Geartronic позволяет также водителю переключать передачи вручную. Когда педаль газа отпускается, происходит торможение двигателем.

При ручном переключении передач рычаг перемещается в сторону из положения **D** в крайнее положение "+/-". Символ "+/-" комбинированном приборе меняет свой цвет с БЕЛОГО на ОРАНЖЕВЫЙ, и в окне показываются цифры **1, 2, 3** и т.д., которые соответствуют передаче, включенной в данный момент.

- Переместите рычаг вперед к **+** (плюс), чтобы переключиться на одну передачу вверх, и отпустите – рычаг возвращается в нейтральное положение между "+" и "-".

или

- Потяните рычаг назад к **-** (минус), чтобы переключиться на одну передачу вниз, и отпустите.

Положение ручного переключения передач "+/-" может выбираться в любое время во время движения.

Во избежание неравномерной работы и остановки двигателя Geartronic автоматически понижает передачу, если водитель позволяет скорости упасть ниже значения, допустимого для выбранной передачи.

Для возврата в автоматический режим движения:

- Переместите рычаг в крайнее положение **D**.

### **i** ВНИМАНИЕ

Если в коробке передач предусмотрена программа Sport, ручное управление коробкой передач включается, только когда рычаг перемещается вперед или назад в положение "+/-". При этом в комбинированном приборе символ **S** сменяется символом **1, 2, 3** и т.д., указывающим, какая скорость включена.

### Лепестки\*

В дополнение к ручному переключению передач с помощью селектора передач на рулевом колесе установлены т.н. "лепестки".

Для переключения передач с помощью этих лепестков их необходимо сначала активировать. Для этого переместите один из лепестков в сторону рулевого колеса – в комбинированном приборе обозначение "**D**"

изменится на цифру, соответствующую действующей передаче.

Затем, чтобы переключиться на следующую передачу:

- Потяните один из лепестков назад – к рулевому колесу – и отпустите.

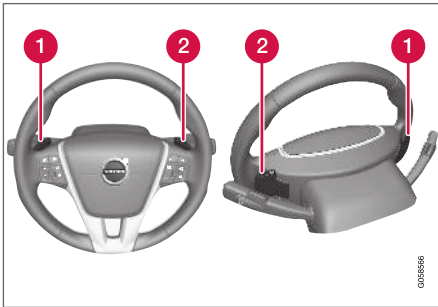

Оба "лепестка" на рулевом колесе.

- 1 "-": Выбор следующей более низкой передачи.
- 2 "+": Выбор следующей более высокой передачи.

При каждом перемещении лепестка происходит переключение на одну передачу при условии, что обороты двигателя не превышают допустимых значений.

После каждого переключения передачи в комбинированном приборе изменяется цифра, отражающая включенную скорость.

### **И** ВНИМАНИЕ

#### **Автоматическое отключение**

Если лепестки на рулевом колесе не используются, они отключаются через мгновение – при этом в комбинированном приборе изменяется обозначение: цифра, обозначающая включенную передачу, вновь изменяется на букву "D".

Исключением является торможение двигателем – во время торможения двигателем лепестки продолжают действовать.

#### **Отключение вручную**

Лепестки на рулевом колесе можно также отключить вручную:

- Потяните оба лепестка в сторону рулевого колеса и удерживайте до тех пор, пока в комбинированном приборе цифра, указывающая активированную передачу, не изменится на "D".

Лепестки можно также использовать, когда селектор передач находится в режиме

Sport\*, – в этом случае лепестки активированы постоянно и не отключаются.

#### **Geartronic – Спортивный режим (S)**

**+ S** Спортивная программа придает автомобилю спортивный характер и допускает переключение передач на повышенных оборотах. При этом автомобиль реагирует быстрее на подачу газа. При активном вождении приоритет отдается вождению на низкой передаче с более поздним включением высокой передачи.

Чтобы активировать режим Sport:

- Переместите селектор передач из положения **D** в сторону в крайнее положение **+S-** – в комбинированном приборе символ **D** изменится на **S**.

Положение спортивного режима может выбираться в любое время во время движения.

#### **Geartronic – Зимний режим**

Трогаться с места на скользком дорожном покрытии легче, если 3-я передача включается вручную.

1. Выжмите педаль тормоза и переместите селектор передач из положения **D** в крайнее положение **+/-** – в комбини-



- « рованном приборе символ **D** изменится на цифру **1**<sup>4</sup>.
- Перейдите к 3-ей передаче, переместив рычаг вперед в сторону "+" (плюс) 2 раза – в комбинированном приборе обозначение **1** изменится на **3**.
  - Отпустите тормоз и осторожно добавьте газ.

"Зимний режим" коробки передач позволяет автомобилю начать движение на более низких оборотах двигателя и с меньшим моментом на ведущих колесах.

### Kickdown

При полностью выжатой педали акселератора (дальше обычного положения "полного газа") автоматически происходит немедленное понижение передачи, т.н. kickdown.

При отпускании педали акселератора из положения kickdown, происходит автоматическое повышение передачи.

Kickdown используется, когда требуется резкое ускорение, например, при обгоне.

### Функция защиты

Для предотвращения резкого повышения оборотов двигателя в программе управления коробкой передач предусмотрена

защита от понижения передач, которая препятствует функции kickdown.

Geartronic не допускает понижение передач/kickdown, которые приводят к такому резкому повышению частоты вращения, что двигатель может быть поврежден. Если водитель все же пытается провести такое понижение передач на высоких оборотах двигателя, то никаких изменений не происходит – сохраняется исходная передача.

В режиме kickdown автомобиль может переключиться сразу на одну или несколько ступеней вниз, что зависит от частоты вращения двигателя. В целях предупреждения повреждения двигателя автомобиль переключается на высокие передачи, когда достигается максимальная частота вращения двигателя.

### Буксировка

Если требуется буксировка автомобиля – важную информацию см. в разделе Буксировка (стр. 351).

### Дополнительная информация

- Трансмиссионное масло - качество и объем (стр. 455)
- Коробки передач (стр. 303)

## Блокиратор переключения передач

Существует два разных типа блокиратора переключения передач - механический и автоматический.

### Механический блокиратор переключения передач

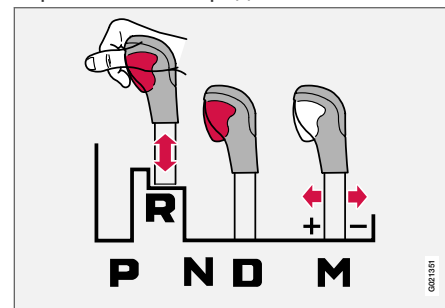

Рычаг можно свободно переводить вперед или назад между **N** и **D**. Остальные положения блокированы и управляются кнопкой блокировки на селекторе передач.

Если нажать кнопку блокировки, рычаг можно перемещать вперед или назад между положениями **P**, **R**, **N** и **D**.

<sup>4</sup> Если в автомобиле установлен режим Sport\*, сначала появляется "S".

### Автоматический блокиратор переключения передач

В автоматической коробке передач предусмотрены специальные системы безопасности:

#### Положение для стоянки (P)

Автомобиль стоит неподвижно, двигатель работает:

- Держите ногу на педали тормоза при переключении селектора передач в другое положение.

#### Электрический блокировка переключения передач – Стояночное положение Shiftlock (P)

Для переключения селектора передач из положения **P** в другое положение необходимо, чтобы педаль тормоза была выжата, а положение ключа (стр. 91) II.

#### Электрическая блокировка переключения передач – Нейтральное положение (N)

Если селектор передач находится в положении **N** и автомобиль стоит неподвижно в течение не менее 3-х секунд (независимо от того, работает двигатель или нет), то селектор передач блокируется.

Для переключения селектора передач из положения **N** в другое положение необходимо,

чтобы педаль тормоза была выжата, а положение ключа (стр. 91) II.

#### Отключение автоматической блокировки селектора передач

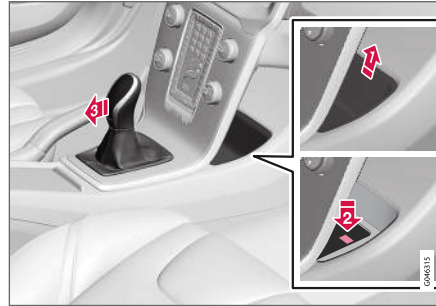

Если автомобиль находится в нерабочем состоянии, например, разряжена аккумуляторная батарея, то для перемещения автомобиля необходимо вывести селектор передач из положения **P**.

- 1 Из отделения за центральной консолью удалите профильную вставку и в основании отделения найдите подпружиненную кнопку.
- 2 Нажмите и удерживайте эту кнопку.
- 3 Переместите селектор передач из положения **P** и отпустите кнопку.
- 4 Установите на место вставку.

#### Дополнительная информация

- Автоматическая коробка передач - Geartronic\* (стр. 305)

### Система помощи при трогании в гору (HSA)\*

Рабочий тормоз можно отпустить перед началом движения вперед или назад на подъеме – функция HSA (Hill Start Assist) предотвращает скатывание автомобиля назад.

Действие функции заключается в том, что давление на педаль в системе тормозов сохраняется еще несколько секунд после того, как водитель убирает ногу с педали тормоза и переносит ее на педаль газа.

Временное тормозное усилие пропадает через несколько секунд или при подаче газа.

### Дополнительная информация

- Пуск двигателя (стр. 300)

### Start/Stop\*

В некоторых комбинациях двигателя и коробки передач предусмотрена функция Start/Stop, которая включается, например, когда автомобиль находится в пробке или ожидает разрешающего сигнала светофора – двигатель временно глушится и автоматически запускается вновь, чтобы продолжить движение.

Забота об окружающей среде является одним из основополагающих принципов деятельности всех подразделений Volvo Car Corporation. Этот принцип нашел свое отражение в ряде отдельно стоящих энергосберегающих функций, одной из которых является функция Start/Stop. Действие всех этих функций направлено на снижение расхода топлива, что в свою очередь способствует снижению выбросов отработавших газов.

### Общие сведения о Start/Stop



Двигатель глушится – снижается уровень шума и выбросов...

Функция Start/Stop позволяет водителю управлять автомобилем наиболее экологичным способом за счет перехода двигателя в режим "авто-стопа" в подходящих для этого ситуациях.

В системе меню автомобиля MY CAR (стр. 128) в рубрике **Drive-E** представлена информация о разработанной Volvo системе Start/Stop и рекомендациях по применению энергосберегающей техники вождения.

### Механическая или автоматическая коробка передач

Обратите внимание, что функция Start/Stop действует по-разному для механической и автоматической коробки передач.



Дополнительная информация

- Start/Stop\* – принцип действия и использование (стр. 311)
- Пуск двигателя (стр. 300)
- Start/Stop\* – двигатель не запускается в автоматическом режиме (стр. 315)
- Start/Stop\* – двигатель запускается в автоматическом режиме (стр. 314)
- Start/Stop\* – двигатель не останавливается (стр. 313)
- Start/Stop\* – вынужденная остановка двигателя, механическая коробка передач (стр. 316)
- Start/Stop\* – символы и сообщения (стр. 317)
- Аккумулятор – Start/Stop (стр. 417)

**Start/Stop\* – принцип действия и использование**

Функция Start/Stop активируется автоматически после запуска двигателя ключом.

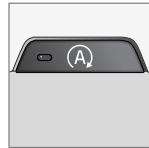

Функция Start/Stop активируется автоматически после запуска двигателя ключом. Для привлечения внимания водителя к этой функции в комбинированном приборе появляется символ кнопки Вкл./Выкл. и в кнопке Вкл./Выкл. включается лампа.

Все обычные системы автомобиля такие, как освещение, радио и пр., работают в обычном режиме даже при включении режима авто-стопа двигателя, при этом возможен ограниченный режим работы некоторого оборудования, например, скорости вентилятора климатической установки или слишком громкого звука аудиосистемы.

Автоматическая остановка двигателя  
В отношении автоматической остановки двигателя действуют следующие условия:

Условия	M/A A
Выжмите сцепление, установите рычаг переключения передач в нейтральное положение и отпустите педаль сцепления – двигатель автоматически глушится.	M
Остановите автомобиль, используя рабочий тормоз, и не убирайте ногу с педали тормоза – двигатель автоматически глушится.	A

A M = механическая коробка передач, A = автоматическая коробка передач.



Если активирована функция ECO, двигатель может автоматически останавливаться до полной остановки автомобиля.

Некоторые типы двигателей могут автоматически останавливаться ранее полной остановки автомобиля, независимо от того, включена или нет функция ECO.



Когда двигатель автоматически останавливается, загорается символ комбинированного прибора, функция Start/Stop.



### « Автоматический запуск двигателя

Условия	M/A A
<p>Рычаг переключения передач в нейтральном положении:</p> <ol style="list-style-type: none"> <li>1. Нажмите педаль сцепления или педаль газа - двигатель запустится.</li> <li>2. Включите подходящую передачу и трогайтесь с места.</li> </ol>	M
<p>Ослабьте давление ноги на рабочий тормоз – двигатель запустится автоматически, и вы можете продолжить движение.</p>	A
<p>Сохраняя давление на педаль тормоза, нажмите на педаль газа – двигатель запускается автоматически.</p>	A
<p>И наконец, существует также такая возможность:</p> <ul style="list-style-type: none"> <li>• Отпустите рабочий тормоз и дайте автомобилю двинуться – двигатель автоматически запустится, когда скорость автомобиля превысит обычную скорость пешехода.</li> </ul>	M + A

A M = механическая коробка передач, A = автоматическая коробка передач.

### Деактивирование функции Start/Stop

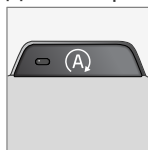

В некоторых ситуациях, если необходимо временно отключить автоматическую функцию Start/Stop, следует нажать на эту кнопку.



При отключении функции в комбинационном приборе гаснут символы Start/Stop и лампа в кнопке.



Функция Start/Stop отключена до тех пор, пока не активируется вновь этой кнопкой или до следующего запуска двигателя ключом.

### Система помощи при трогании в гору, HSA

Для срабатывания функции автоматического запуска рабочий тормоз можно отпустить, даже если автомобиль находится на подъеме – функция HSA (стр. 310) (Hill Start Assist) не позволит автомобилю скатываться назад.

HSA означает, что при трогании с места после того, как двигатель остановлен функцией авто-стопа, давление в тормозной системе сохраняется на то время, пока нога

перемещается с педали тормоза на педаль газа. Временное тормозное усилие пропадет через пару секунд или при подаче газа.

### Дополнительная информация

- Start/Stop\* (стр. 310)
- Пуск двигателя (стр. 300)
- Start/Stop\* – двигатель не запускается в автоматическом режиме (стр. 315)
- Start/Stop\* – двигатель запускается в автоматическом режиме (стр. 314)
- Start/Stop\* – двигатель не останавливается (стр. 313)
- Start/Stop\* – вынужденная остановка двигателя, механическая коробка передач (стр. 316)
- Start/Stop\* – символы и сообщения (стр. 317)
- Аккумулятор – Start/Stop (стр. 417)

### Start/Stop\* – двигатель не останавливается

Даже при активированной функции Start/Stop автоматическая остановка двигателя применяется не всегда.

Двигатель не останавливается автоматически, если:

Условия	M/A <sup>A</sup>
Скорость автомобиля не достигла прим. 10 км/ч (6 миль/ч) после запуска двигателя ключом или последней автоматической остановки.	M + A
Водитель открыл замок ремня безопасности.	M + A
Емкость пускового аккумулятора ниже допустимого уровня.	M + A
Не обеспечена нормальная рабочая температура двигателя.	M + A
Наружная температура вблизи точки замерзания или выше прим. 30 °C.	M + A
Активируется электрообогрев ветрового стекла.	M + A

Условия	M/A <sup>A</sup>
Параметры среды в салоне отличаются от заданных значений <sup>B</sup> – обозначается повышенной скоростью вращения вентилятора в салоне.	M + A
Автомобиль движется назад.	M + A
Температура пускового аккумулятора ниже точки замерзания или слишком высокая.	M + A
Водитель сильнее вращает рулевое колесо.	M + A
Если засорен фильтр очистки системы отработанных газов – временно отключенная функция Start/Stop активируется после выполнения автоматического цикла очистки (см. Фильтр грубой очистки дизельного топлива (DPF) (стр. 337)).	M + A
при очень крутом наклоне дороги.	M + A
прицеп электрически подключен к электросистеме автомобиля.	M + A
Открыт капот <sup>C</sup> .	M + A

Условия	M/A <sup>A</sup>
Температура коробки передач отклоняется от нормального рабочего значения.	A
Атмосферное давление воздуха ниже значения, соответствующего высоте прим. 1500–2500 м над уровнем моря – фактическое давление воздуха зависит от погодных условий.	A
в рамках круиз-контроля активирована помощь при"движении в пробках".	A
Селектор передач переводится из положения <b>D</b> в положение <b>R</b> , <b>S<sup>D</sup></b> или "+/-".	A

A M = механическая коробка передач, A = автоматическая коробка передач.  
 B Автомобиль с ECC.  
 C Только некоторые варианты двигателей.  
 D Положение Sport.

### Дополнительная информация

- Start/Stop\* (стр. 310)
- Start/Stop\* – принцип действия и использование (стр. 311)
- Пуск двигателя (стр. 300)
- Start/Stop\* – двигатель не запускается в автоматическом режиме (стр. 315)



## ЗАПУСК ДВИГАТЕЛЯ И ВОЖДЕНИЕ

- Start/Stop\* – двигатель запускается в автоматическом режиме (стр. 314)
- Start/Stop\* – вынужденная остановка двигателя, механическая коробка передач (стр. 316)
- Start/Stop\* – символы и сообщения (стр. 317)
- Аккумулятор – Start/Stop (стр. 417)

### Start/Stop\* – двигатель запускается в автоматическом режиме

Двигатель, который находится в режиме авто-стопа, может в некоторых случаях вновь запускаться, даже если водитель и не собирался продолжить движение.

В следующих случаях двигатель автоматически запускается даже, если водитель не выжимает педаль сцепления (механическая КПП) или убирает ногу с педали тормоза (автоматическая КПП):

Условия	M/A <sup>A</sup>
Запотевание стекол.	M + A
Параметры среды в салоне отличаются от заданных значений <sup>B</sup> .	M + A
Временное повышение потребления тока или емкость пускового аккумулятора падает ниже допустимого значения.	M + A
Многократное накачивание педалью тормоза.	M + A
Открыт капот <sup>C</sup> .	M + A

Условия	M/A <sup>A</sup>
Автомобиль начинает движение или несколько увеличивает скорость, если он не полностью остановлен автоматической функцией остановки.	M + A
Ремень безопасности водителя расстегивается, если селектор передач в положении <b>D</b> или <b>N</b> .	A
При вращении рулевого колеса <sup>C</sup> .	A
Селектор передач переводится из положения <b>D</b> в положение <b>S<sup>D</sup></b> , <b>R</b> или <b>"+/-"</b> .	A
Дверь водителя открывается при переводе селектора передач в положение <b>D</b> со звуком "плинг", и появляется текстовое сообщение о том, что функция Start/Stop активна.	A

<sup>A</sup> M = механическая коробка передач, A = автоматическая коробка передач.

<sup>B</sup> Автомобиль с EDC.

<sup>C</sup> Только некоторые варианты двигателей.

<sup>D</sup> Положение Sport.

**⚠ ПРЕДОСТЕРЕЖЕНИЕ**

Не открывайте капот, когда двигатель находится в режиме автоматической остановки – двигатель может в любой момент заработать. Перед тем как открыть капот, заглушите двигатель обычным способом с помощью кнопки **START/STOP ENGINE**.

**Дополнительная информация**

- Start/Stop\* – принцип действия и использование (стр. 311)
- Пуск двигателя (стр. 300)
- Start/Stop\* – двигатель не запускается в автоматическом режиме (стр. 315)
- Start/Stop\* – двигатель не останавливается (стр. 313)
- Start/Stop\* – вынужденная остановка двигателя, механическая коробка передач (стр. 316)
- Start/Stop\* – символы и сообщения (стр. 317)
- Аккумулятор – Start/Stop (стр. 417)
- Start/Stop\* (стр. 310)

**Start/Stop\* – двигатель не запускается в автоматическом режиме**

Двигатель не всегда запускается автоматически после авто-стопа:

В перечисленных ниже ситуациях двигатель не запускается автоматически после авто-стопа:

Условия	M/A A
Включена скорость – текст на дисплее призывает водителя установить рычаг переключения передач в нейтральное положение, чтобы авто-запуск мог быть выполнен.	M
Водитель не пристегнут ремнем безопасности.	M
Водитель не пристегнут ремнем безопасности, рычаг переключения передач находится в положении <b>P</b> , дверь водителя открыта - необходимо выполнить нормальный запуск двигателя.	A

<sup>A</sup> M = механическая коробка передач, A = автоматическая коробка передач.

**Дополнительная информация**

- Start/Stop\* (стр. 310)
- Start/Stop\* – принцип действия и использование (стр. 311)
- Пуск двигателя (стр. 300)
- Start/Stop\* – двигатель запускается в автоматическом режиме (стр. 314)
- Start/Stop\* – двигатель не останавливается (стр. 313)
- Start/Stop\* – вынужденная остановка двигателя, механическая коробка передач (стр. 316)
- Start/Stop\* – символы и сообщения (стр. 317)
- Аккумулятор – Start/Stop (стр. 417)

### **Start/Stop\* – вынужденная остановка двигателя, механическая коробка передач**

Если запуск двигателя не удался и двигатель не работает, выполните следующее:

1. Убедитесь, что пристегнут ремень безопасности на стороне водителя.
2. Снова выжмите педаль сцепления – двигатель автоматически начинает работать.
3. В некоторых случаях рычаг переключения передач остается в нейтральном положении. Тогда в комбинированном приборе показывает текст **Перекл. на нейтр. п.**

#### Дополнительная информация

- Start/Stop\* (стр. 310)
- Start/Stop\* – принцип действия и использование (стр. 311)
- Пуск двигателя (стр. 300)
- Start/Stop\* – двигатель не запускается в автоматическом режиме (стр. 315)
- Start/Stop\* – двигатель запускается в автоматическом режиме (стр. 314)
- Start/Stop\* – двигатель не останавливается (стр. 313)
- Start/Stop\* – символы и сообщения (стр. 317)

- Аккумулятор – Start/Stop (стр. 417)

## Start/Stop\* – символы и сообщения





Функция Start/Stop может показывать текстовые сообщения в комбинированном приборе.

### Текстовые сообщения



В определенных ситуациях в сочетании с этой индикаторной лампой функция Start/Stop может показывать в комбинированном приборе тексто-

вые сообщения. Некоторые из них связаны с рекомендуемыми действиями, которые необходимо выполнить. В таблице ниже представлено несколько примеров.

Символ	сообщение	Инфо/меры	M/A <sup>A</sup>
	Автомат. Start/Stop Требуется ремонт	Start/Stop не работает. Обратитесь в мастерскую – рекомендуется официальная станция техобслуживания Volvo.	M + A
	Autostart Двигатель работает + акустический сигнал	Активируется, если дверь водителя открывается, когда двигатель остановлен с помощью функции автоматической остановки и селектор передач находится в положении <b>D</b> .	A
	Нажмите кнопку пуска	Двигатель не запускается в режиме авто-пуска – выполните обычный запуск с помощью кнопки <b>START/STOP ENGINE</b> .	M + A
	Нажмите педаль сцепл. для запуска	Двигатель подготовлен к авто-запуску – ожидает, когда будет выжата педаль сцепления.	M
	Для запуска нажмите педаль торм.и сцепления	Двигатель подготовлен к авто-запуску – ожидает, когда будет выжата педаль тормоза или сцепления.	M
	Устан.передачу на нейтраль для запуска	Включена передача и сцепление отпущено – выжмите сцепление и установите рычаг переключения передач в нейтральное положение.	M





Символ	сообщение	Инфо/меры	M/A <sup>A</sup>
	<b>Выберите P или N для запуска</b>	Функция Start/Stop отключена – переместите селектор передач в положение <b>N</b> или <b>P</b> и запустите двигатель обычным способом с помощью кнопки <b>START/STOP ENGINE</b> .	A
	<b>Нажмите кнопку пуска</b>	Двигатель не запускается автоматически – выполните обычный запуск двигателя с помощью кнопки <b>START/STOP ENGINE</b> , установив селектор передач в положение <b>P</b> или <b>N</b> .	A

A M = механическая коробка передач, A = автоматическая коробка передач.

Если сообщение не гаснет после выполнения необходимых действий, следует обратиться в мастерскую – мы рекомендуем официальную станцию техобслуживания Volvo.

#### Дополнительная информация

- Start/Stop\* (стр. 310)
- Start/Stop\* – принцип действия и использование (стр. 311)
- Пуск двигателя (стр. 300)
- Start/Stop\* – двигатель не запускается в автоматическом режиме (стр. 315)
- Start/Stop\* – двигатель запускается в автоматическом режиме (стр. 314)
- Start/Stop\* – двигатель не останавливается (стр. 313)
- Start/Stop\* – вынужденная остановка двигателя, механическая коробка передач (стр. 316)
- Аккумулятор – Start/Stop (стр. 417)



## Режим вождения ECO\*

Режим вождения ECO<sup>5</sup> – функция, предназначенная для автомобилей с автоматическим переключением передач, оптимизирует ездовые характеристики автомобиля, способствуя более экономичному и экологичному стилю вождения.

### Общие сведения



При включении режима вождения ECO оптимизируются следующие характеристики:

- Момент переключения передач.
- Управление двигателем и отклик педали газа.
- Функция Start/Stop – двигатель может остановиться автоматически даже раньше полной остановки автомобиля.
- Активируется функция движения накатом, Eco Coast – торможение двигателем не действует.
- Настройки климатической системы – некоторые потребители электроэнергии отключаются или работают с ограничениями.

### ВНИМАНИЕ

С включением функции ECO изменяются некоторые параметры настройки климатической системы и ограничиваются некоторые функции энергопотребителей. Некоторые настройки можно восстановить вручную, но функции начинают действовать в полном объеме только после отключения функции ECO.

### Использование

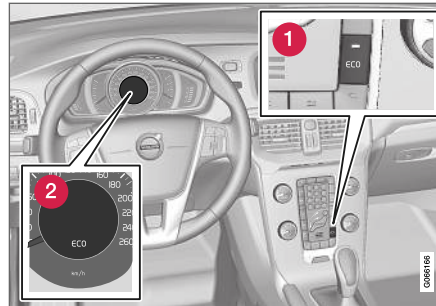

1 Кнопка **ECO**

2 Символ ECO в комбинированном приборе

Функция ECO отключается при остановке двигателя, и поэтому ее следует активиро-

вать после каждого пуска двигателя. Исключение составляют некоторые двигатели – и это легко определяется: когда функция активирована, в комбинированном приборе горит символ ECO и лампа в кнопке **ECO**.

### Активирование и отключение режима вождения ECO



Нажмите на кнопку, чтобы включить или выключить функцию. Функция активирована, когда индикатор в кнопке горит.

При отключении функции ECO в комбинированном приборе гаснет символ ECO и лампа в кнопке **ECO**. Функция выключена до тех пор, пока она не включается нажатием кнопки **ECO**.

### Eco Coast – Принцип действия

На практике подфункция Eco Coast означает отключение двигательного тормоза, что позволяет использовать энергию движения автомобиля для увеличения расстояния пробега на холостых оборотах двигателя. Когда водитель отпускает педаль газа коробка передач автоматически отсоединяется от двигателя и обороты двигателя

<sup>5</sup> Не устанавливается на V40 CROSS COUNTRY с AWD.

## ЗАПУСК ДВИГАТЕЛЯ И ВОЖДЕНИЕ

- ⏪ падают до оборотов холостого хода с минимальным расходом топлива.

Предполагается, что эта функция используется при планируемом снижении скорости, например, перед участком, где действует ограничение скорости.

Вы можете снизить расход даже при использовании режима Eco Coast в сочетании с временным отключением функции ECO:

- Включен режим Eco Coast: Длительное движение на нейтральной передаче **без** двигательного тормоза = Низкий расход
- и
- Функция ECO отключена: короткий пробег на нейтральной передаче **с** двигательным тормозом = Минимальный расход.

### **i** ВНИМАНИЕ

Для максимально низкого расхода топлива следует, как правило, избегать сочетания режима Eco Coast с короткими пробегими на нейтральной передаче.

### Активирование Eco Coast

Функция активируется, когда педаль газа полностью отпускается при выполнении следующих условий:

- Кнопка **ECO** активирована
- Селектор передач установлен в положение **D**
- Скорость автомобиля в пределах прим. 65-140 км/ч (40-87 миль/ч)
- Уклон спуска или подъема дороги не превышает прим. 6 %.

### Отключение функции Eco Coast

В некоторых ситуациях требуется отключить функцию Eco Coast, например:

- На крутых спусках – когда необходимо использовать двигательный тормоз.
- Перед предстоящим обгоном – чтобы выполнить этот маневр наиболее безопасным способом.

Чтобы отключить Eco Coast и вернуться к двигательному тормозу, выполните следующее:

- Нажмите кнопку **ECO**.
- Переместите рычаг переключения передач в ручной режим "**S+/-**".
- Переключите передачу с помощью лепестков на рулевом колесе.
- Нажмите на педаль газа и тормоза.

### Eco Coast – Ограничения

Функция не включается, если:

- активируется круиз-контроль
- уклон спуска дороги превышает прим. 6 %
- переключения скорости в ручном режиме выполняются с помощью лепестков на рулевом колесе\*
- температура в двигателе и/или коробке передач отличается от нормального рабочего значения
- селектор передач перемещается из положения **D** в положение **S+/-**
- скорость автомобиля вне диапазона прим. 65-140 км/ч (40-87 миль/ч).

### Подробная информация и настройки

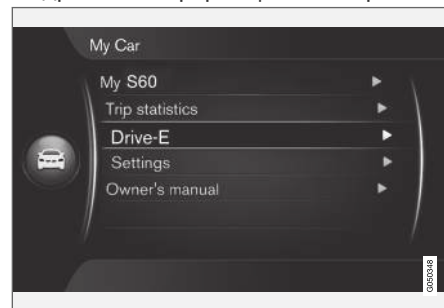

В системе меню автомобиля **MY CAR** можно найти дополнительную информацию о концепции ECO – см. раздел MY CAR (стр. 128).

Дополнительная информация

- Экономичное вождение (стр. 342)
- Общие сведения о климатической установке (стр. 138)

**Полный привод<sup>6</sup> (AWD) \***

Привод на четыре колеса, (AWD – All Wheel Drive) означает, что автомобиль приводится в движение одновременно всеми четырьмя колесами, что повышает сцепление колес с дорогой. Полный привод всегда подключен.

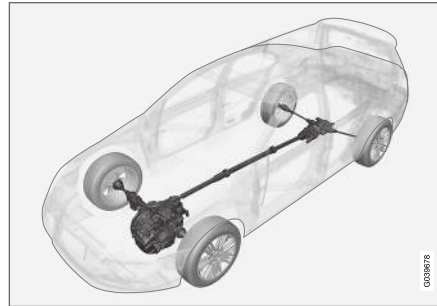

Принцип AWD - привод на все четыре колеса<sup>7</sup>.

Усилие распределяется автоматически между передними и задними колесами. Система сцепления с электронным управлением распределяет усилие на те колеса, которые в данной ситуации имеют наилучший захват. Это обеспечивает наилучшее сцепление с дорогой и предотвращает проскользывание колес. При нормальных условиях эксплуатации большая часть усилия распределяется на передние колеса.

Полный привод повышает безопасность вождения в дождь, снег и гололед.

Дополнительная информация

- Hill Descent Control (HDC) (стр. 322)

<sup>6</sup> V40 CROSS COUNTRY

<sup>7</sup> На рисунке представлено схематическое изображение – детали могут отличаться в зависимости от рынка и модели автомобиля.

### Hill Descent Control (HDC)<sup>8</sup>

HDC – функция движения на малой скорости с увеличенным тормозным усилием двигателя. Эта функция позволяет увеличивать или уменьшать скорость автомобиля на крутых спусках только с помощью педали газа без использования рабочего тормоза.

#### Общие сведения о HDC

При отпускании педали газа на спуске автомобиль обычно притормаживается за счет того, что двигатель стремится к низким оборотам холостого хода, т.н. торможение двигателем. Чем круче спуск и больше загружен автомобиль, тем быстрее катится автомобиль, несмотря на торможение двигателем, – функция HDC компенсирует это за счет автоматического приложения тормозов.

Функция HDC позволяет увеличивать или уменьшать скорость автомобиля на крутых спусках только с помощью педали газа. Чувствительность педали газа снижается и повышается точность подачи, так как при полностью выжатой педали можно изменять обороты двигателя только в ограниченном интервале. Система тормозов действует самостоятельно и поддерживает низкую и равномерную скорость автомобиля,

позволяя водителю полностью сконцентрировать свое внимание на управлении.

Функция HDC особенно полезна на крутых спусках с неровным дорожным покрытием и скользкими участками, например, при спуске на воду по пандусу лодки на трейлере.

#### **⚠ ПРЕДОСТЕРЕЖЕНИЕ**

HDC работает не во всех ситуациях и используется только как вспомогательный инструмент.

В конечном счете именно водитель всегда несет ответственность за безопасное состояние транспортного средства.

#### Принцип действия



Включение/выключение HDC.

HDC включается или отключается переключателем на центральной консоли. Лампа в переключателе горит, когда функция активирована.

**⚠** Когда HDC действует, в комбинационном приборе горит символ в сочетании с текстовым сообщением **Система контроля устойчива на спуске ВКЛ.**

В автомобилях с механической коробкой передач функция действует только на первой передаче и передаче заднего хода.

В автомобилях с автоматической коробкой передач функция действует, если выбрана передача **1** в режиме ручного переключения передач (+S-), или положение **R**. Выбор подтверждается цифрой **1** или **R** в комбинационном приборе, см. Автоматическая коробка передач - Geartronic\* (стр. 305).

#### **i ВНИМАНИЕ**

HDC не может активироваться в автоматической коробке передач, если селектор передач находится в положении **D**.

#### Использование

Функция HDC позволяет автомобилю катиться вперед со скоростью не выше 10 км/ч (6 миль/ч) с торможением двигателя.

<sup>8</sup> HDC устанавливается только на V40 CROSS COUNTRY с AWD.

лем и назад со скоростью не выше 7 км/ч (4 мили/ч). Однако с помощью педали газа Вы можете выбрать любую скорость в пределах регистра скоростей. При отпускании педали газа автомобиль вновь быстро затормаживается до 10 или 7 км/ч (6 или 4 мили/ч) соответственно, независимо от угла склона и без необходимости использования рабочего тормоза.

Когда функция действует, стоп-сигналы включаются автоматически. Водитель может в любой момент затормозить или остановить автомобиль с помощью ножного тормоза.

HDC отключается:

- кнопкой Вкл./Выкл. на центральной консоли
- если в механической коробке передач выбирается любая другая скорость кроме **1** или **R**
- если в автоматической коробке передач выбирается любая другая скорость кроме **1** или **R** в режиме ручного переключения передач.

Функцию можно отключить в любой момент. Когда отключение функции происходит во время вождения на крутом спуске, тормозной эффект снижается постепенно.

### ВНИМАНИЕ

При активировании HDC иногда возникает задержка между подачей газа и реакцией двигателя.

### Дополнительная информация

- Полный привод (AWD) \* (стр. 321)
- Автоматическая коробка передач - Geartronic\* (стр. 305)
- Ручная коробка передач (стр. 303)

## Рабочие тормоза

Рабочие тормоз входят в тормозную систему автомобиля.

В автомобиле смонтированы два тормозных контура. Если один тормозной контур выходит из строя, тормоза схватывают позднее, и для нормального тормозного эффекта потребуются приложение большего усилия на педаль тормоза.

Давление на педаль тормоза, оказываемое водителем, усиливается сервоусилителем тормозов.

### ПРЕДОСТЕРЕЖЕНИЕ

Тормозной сервопривод работает только при работающем двигателе.

Если тормоз используется при выключенном двигателе, педаль кажется менее податливой, и для торможения автомобиля требуется приложение большего усилия.

При использовании функции Система помощи при трогании в гору (HSA)\* (стр. 310)\*, когда автомобиль припаркован на склоне или на неровном дорожном покрытии, педаль возвращается в нормальное положение медленнее чем обычно.

При движении по сильно пересеченной местности или с тяжелым грузом тормоза



## ЗАПУСК ДВИГАТЕЛЯ И ВОЖДЕНИЕ

- могут разгружаться за счет торможения двигателем. Торможение двигателем наиболее эффективно, когда одна и та же скорость используется, как для движения вверх, так и вниз.

Более общую информацию о перегрузке автомобиля Моторное масло - эксплуатация в экстремальных условиях (стр. 450).

### Торможение на мокрой дороге

При длительном движении в сильный дождь без торможения, эффект торможения при первом торможении может оказаться слегка замедленным. Такое может случаться и после мойки автомобиля. В этом случае необходимо как можно резко нажать на тормозную педаль. Поэтому держитесь на значительном расстоянии от впереди идущего транспорта.

Тормозите правильно после езды по мокрой дороге и после мойки автомобиля. Тормозные диски при нагревании сохнут быстрее и защищены от коррозии. При торможении принимайте во внимание ситуацию на дороге.

### Торможение на покрытой солью дороге

При движении по покрытой солью дороге на тормозных колодках и дисках и может образовываться слой соли. Это может удлинять тормозной путь. Поэтому старайтесь дер-

жаться на безопасном расстоянии от впереди идущего автомобиля. Также убедитесь в том, что:

- Замедляйте движение время от времени, чтобы удалить слои соли. Убедитесь, что замедление вашего автомобиля не угрожает другим участникам дорожного движения.
- Плавно нажимайте на педаль тормоза по окончании движения и перед началом следующей поездки.



### Техническое обслуживание

Для поддержания на высоком уровне дорожной безопасности и эксплуатационной надежности Вашего автомобиля Volvo необходимо соблюдать интервалы технического обслуживания, приведенные в Сервисно-гарантийной книжке.



Новые и восстановленные тормозные колодки и диски обеспечивают оптимальный тормозной эффект только через несколько сотен километров "притирания". Для компенсации пониженного тормозного эффекта сильнее выжимайте педаль тормоза. Volvo рекомендует использовать только те тормозные колодки, которые одобрены для вашего автомобиля Volvo.

 <b>ВАЖНО</b>
Необходимо регулярно проверять степень износа компонентов тормозной системы.
Обратитесь в мастерскую за информацией о порядке проведения этих работ или доверьте мастерской выполнить такую проверку – рекомендуется обращаться на официальную станцию техобслуживания Volvo.

### Символы в комбинированном приборе

Символ	Значение
	Постоянный свет – проверьте уровень тормозной жидкости в бачке. Если уровень низкий, долейте тормозную жидкость и проверьте, в чем причина потери жидкости.
	Постоянное свечение в течение 2 секунд при запуске двигателя - автоматическая проверка функций.

**⚠ ПРЕДОСТЕРЕЖЕНИЕ**

Если  и  горят одновременно, возможно, возникла неисправность в тормозной системе.

Если уровень тормозной жидкости остается в норме, осторожно следуйте к ближайшей мастерской для проверки тормозной системы; рекомендуются официальные станции техобслуживания Volvo.

Если уровень тормозной жидкости в резервуаре ниже **MIN**, нельзя ехать дальше, не добавив тормозной жидкости.

Необходимо выявить причину потери тормозной жидкости.

**Дополнительная информация**

- Стояночный тормоз (стр. 326)
- Рабочий тормоз - стоп-сигналы экстренного торможения и автоматические аварийные мигающие сигналы (стр. 325)
- Рабочие тормоза - усиление аварийного торможения (стр. 326)
- Рабочие тормоза - антиблокировочные тормоза (стр. 325)

**Рабочие тормоза - антиблокировочные тормоза**

Антиблокировочные тормоза ABS (Anti-lock Braking System) предотвращают блокировку колес во время торможения.

Эта функция обеспечивает сохранение управляемости, что позволяет, например, легче объезжать препятствия. При воздействии ощущается вибрация педали тормоза, что вполне нормально.

После пуска двигателя и после того, как водитель отпускает педаль тормоза, автоматика проводит экспресс-проверку системы ABS. Еще одна автоматическая проверка системы ABS может быть выполнена на низкой скорости. Данная проверка может ощущаться в виде вибрации педали тормоза.

**Дополнительная информация**

- Рабочие тормоза (стр. 323)
- Стояночный тормоз (стр. 326)
- Рабочий тормоз - стоп-сигналы экстренного торможения и автоматические аварийные мигающие сигналы (стр. 325)
- Рабочие тормоза - усиление аварийного торможения (стр. 326)

**Рабочий тормоз - стоп-сигналы экстренного торможения и автоматические аварийные мигающие сигналы**

Стоп-сигналы экстренного торможения активируются при резком торможении для привлечения внимания участников движения, находящихся сзади вас. Эта функция означает, что стоп-сигналы мигают вместо того, чтобы гореть ровным светом, как в обычном режиме торможения.

Стоп-сигналы экстренного торможения активируются на скорости выше 50 км/ч (31 мили/ч), если действует система ABS и/или при резком торможении. После того как скорость автомобиля становится меньше 10 км/ч (6 миль/ч), мигающий стоп-сигнал возвращается в нормальный режим постоянного света – одновременно активируются аварийные мигающие сигналы (стр. 111), которые мигают до тех пор, пока водитель не разгонит автомобиль до скорости не менее 20 км/ч (12 миль/ч) или не отключит их с помощью соответствующей кнопки.

**Дополнительная информация**

- Рабочие тормоза (стр. 323)
- Стояночный тормоз (стр. 326)

## ЗАПУСК ДВИГАТЕЛЯ И ВОЖДЕНИЕ

- Рабочие тормоза - усиление аварийного торможения (стр. 326)
- Рабочие тормоза - антиблокировочные тормоза (стр. 325)

### Рабочие тормоза - усиление аварийного торможения

Система Усиления при аварийном торможении ЕВА (Emergency Brake Assist) помогает увеличить тормозное усилие и, следовательно, сократить тормозной путь.

ЕВА обнаруживает торможение, выполняемое водителем, и увеличивает тормозное усилие в случае необходимости. Тормозное усилие можно увеличить до уровня включения системы ABS. Действие функции ЕВА прерывается, когда давление на педаль тормоза уменьшается.

#### ВНИМАНИЕ

Когда ЕВА активируется, педаль тормоза опускается немного больше, чем обычно; нажмите (и удерживайте) педаль тормоза столько, сколько необходимо. При отпускании педали тормоза все торможение прекращается.

#### Дополнительная информация

- Рабочие тормоза (стр. 323)
- Стояночный тормоз (стр. 326)
- Рабочий тормоз - стоп-сигналы экстренного торможения и автоматические аварийные мигающие сигналы (стр. 325)
- Рабочие тормоза - антиблокировочные тормоза (стр. 325)

### Стояночный тормоз

Стояночный тормоз не позволяет автомобилю начать движение путем механической блокировки/фиксации двух колес.

#### ПРЕДОСТЕРЕЖЕНИЕ

Обязательно используйте стояночный тормоз при парковке на наклонной поверхности - переключения на нейтраль или перевода автоматической коробки передач в положение Р не достаточно, чтобы удержать автомобиль на месте в любых ситуациях.



Предупреждающий символ в комбинированном приборе.

#### Приложение стояночного тормоза

1. Выжмите с усилием педаль тормоза.



2. Резко потяните рычаг вверх.
  - >  В комбинированном приборе появляется предупреждающий символ. Предупреждающий символ горит независимо от усилия, с которым затянута стояночный тормоз.
3. Отпустите педаль тормоза и убедитесь, что автомобиль неподвижен.
4. Если автомобиль двигается, необходимо дозатянуть рычаг минимум на один шаг.

При постановке на парковку следует включить 1-ую передачу (механическая коробка передач) или установить селектор передач в положение **P** (автоматическая коробка передач).

#### Стоянка на подъеме

При парковке автомобиля на подъеме:

- Поверните колеса в направлении **от** края тротуара.

При парковке автомобиля на спуске:

- Поверните колеса в направлении **к** краю тротуара.

#### Освобождение стояночного тормоза

1. Выжмите с усилием педаль тормоза.

2. Потяните рычаг стояночного тормоза немного вверх, нажмите кнопку, опустите рычаг стояночного тормоза вниз и отпустите кнопку.
  - > Предупреждающий символ в комбинированном приборе гаснет.

Если водитель забывает отпустить стояночный тормоз, то кроме уже включенной контрольной лампы водитель предупреждается тоновым звуковым сигналом и сообщением в комбинированном приборе, когда скорость автомобиля превысит 10 км/ч (6 миль/ч).

#### Дополнительная информация

- Рабочие тормоза (стр. 323)

## Езда по воде

Езда по воде означает, что автомобиль движется по проезжей части, покрытой водой. Езда по воде требует большой осторожности.

На автомобиле можно ездить по воде глубиной не более 30 см со скоростью не выше скорости пешехода. Особое внимание обращайте на течения.

При езде по воде держите низкую скорость и не останавливайтесь. После выезда из воды слегка нажмите на педаль тормоза и проверьте, достигается ли полный тормозной эффект. Вода и, например, ил могут смочить тормозные накладки, что приведет к задержке в действии тормозов.

- После езды по воде и глине очистите контакты электрического обогревателя и сцепления прицепа.
- Не допускайте, чтобы автомобиль долго находился в воде, уровень которой превышает пороги, так как это может стать причиной неисправности в электрической системе автомобиля.



**! ВАЖНО**

При попадании воды в воздушный фильтр двигатель может быть поврежден.

При глубине более 30 см вода может попасть в коробку передач. Это уменьшает смазочную способность масел и сокращает срок службы этих систем.

Гарантия не покрывает повреждения различных компонентов, двигателя, трансмиссии, турбонагнетателя, дифференциала и составных элементов этих узлов, которые появились в результате затопления, гидростатического замка или недостатка смазки.

При остановке двигателя в воде не пытайтесь перезапустить его! Вытащите автомобиль из воды и отбуксируйте его в мастерскую (рекомендуется официальная станция техобслуживания Volvo). Риск отказа двигателя.

**Дополнительная информация**

- Эвакуация (стр. 353)
- Буксировка (стр. 351)

**Перегрев**

В некоторых условиях, например, при движении в гористой местности и в условиях очень жаркого климата, существует риск перегрева двигателя и приводного механизма – особенно при наличии тяжелого груза.

Информацию о перегреве при движении с прицепом см. Езда с прицепом (стр. 343).

- Снимайте дополнительные фары, расположенные перед решеткой, при езде в жарком климате.
- В случае повышенной температуры в системе охлаждения двигателя на информационном дисплее комбинированного прибора появляется предупреждающий символ и показывается текстовое сообщение

**Высок.температура двигателя**

**Остановитесь** – остановитесь, соблюдая меры безопасности, и дайте двигателю охладиться, поработав на холостых оборотах несколько минут.

- Если показывается текстовой сообщение **Высок.температура двигателя** **Выключите двиг. или Низкий уровень охлаждающей жидкости** **Остановитесь**, после остановки автомобиля следует заглушить двигатель.

- При перегреве коробки передач активируется встроенная функция защиты, которая включает в комбинированном приборе предупреждающий символ и показывает текстовое сообщение **Горяч. трансмиссия Снизьте скорость или Горяч.трансм. Остановитесь Подожд.охлажд.** – выполните указанные рекомендации и сбросьте скорость или остановитесь, соблюдая меры безопасности, и дайте двигателю поработать на холостых оборотах несколько минут, чтобы охладить коробку передач.
- В случае перегрева воздушный кондиционер может временно отключиться.
- После езды с высокими нагрузками не выключайте двигатель сразу после остановки.

**i ВНИМАНИЕ**

Вентилятор охлаждения двигателя работает какое-то время после выключения двигателя. Это нормально.

**Дополнительная информация**

- Езда с прицепом - механическая коробка передач (стр. 344)
- Езда с прицепом - автоматическая коробка передач (стр. 344)

## Движение с открытой дверью задка

При движении с открытой дверью задка выхлопные газы могут засасываться в автомобиль через багажный отсек.

### ПРЕДОСТЕРЕЖЕНИЕ

Не трогайтесь в открытой дверью задка. Токсичные выхлопные газы могут втягиваться в автомобиль через грузовой отсек (багажник).

## Дополнительная информация

- Погрузка (стр. 167)

## Стартовый аккумулятор - перегрузка

Электрооборудование в автомобиле создает различную нагрузку на аккумуляторную батарею. Не оставляйте ключ в положении II, когда двигатель не работает. Вместо этого установите ключ в положение I – снижается потребление тока, см. Положение ключа - функции с разными уровнями (стр. 91).

Обратите внимание также на различное дополнительное оборудование, нагружающее электросистему автомобиля. Не пользуйтесь энергоемким оборудованием, если двигатель не работает. К такому оборудованию относятся:

- вентилятор в салоне
- фары
- очиститель ветрового стекла
- аудиосистема (на большой громкости).

При низком напряжении аккумуляторной батареи на информационном дисплее показывается текст **Батарея разряжена Режим экономии энергии**. В этом случае функция экономии электроэнергии отключает или ограничивает действие некоторых функций, например, вентилятора в салоне и/или аудиосистемы.

- Зарядите аккумуляторную батарею, запустив двигатель не менее, чем на 15 минут – во время движения аккумулятор заряжается лучше, чем на холостых оборотах двигателя неподвижного автомобиля.

## Дополнительная информация

- Пусковой аккумулятор – общие сведения (стр. 414)

### Подготовка к длительной поездке

Перед тем, как отправиться на автомобиле в путешествие, или перед любой длительной поездкой необходимо особенно тщательно проверить работу функций и оборудования.

- Проверьте работу двигателя и расход топлива (стр. 460), который должен быть в норме.
- Проверьте отсутствие течи (топлива, масла или другой жидкости).
- Проверьте состояние всех ламп накаливания – отрегулируйте высоту светового пучка фар, если автомобиль тяжело нагружен.
- Проверьте глубину протектора и давление в шинах. Установите зимние колеса, если вам предстоит поездка в район, где могут встретиться заснеженные или скользкие дороги, и возьмите с собой цепи противоскольжения<sup>9</sup>.
- Полностью зарядите пусковой аккумулятор.
- Проверьте состояние щеток очистителей.
- В некоторых странах обязательно иметь с собой треугольный знак аварийной остановки (стр. 374).

Кроме того полезно проверить, обновлены ли карты навигационной системы\*, и познакомиться с правилами, связанными с размещением груза и транспортировкой автомобиля на пароме или поездке.

### Дополнительная информация

- Моторное масло - контроль и заправка (стр. 396)
- Запасное колесо\* (стр. 369)
- Замена ламп – общие сведения (стр. 400)

### Езда в зимнее время

При вождении зимой важно выполнять некоторые проверки автомобиля, чтобы убедиться, что им можно управлять безопасным способом.

Проверьте дополнительно перед наступлением холодов:

- В состав охлаждающей жидкости (стр. 454) для двигателя должно входить 50 % гликоля. Такой состав защищает двигатель от морозобойных трещин вплоть прим. до  $-35^{\circ}\text{C}$ . Во избежание опасности для здоровья не смешивайте различные типы гликоля.
- Топливный бак должен быть заполнен, что предотвращает образование конденсата.
- Вязкость масла для двигателя имеет большое значение. Масла с низкой вязкостью (маловязкие) облегчают пуск в холодную погоду и снижают расход топлива на холодном двигателе. Детальную информацию о подходящих сортах масла см. Моторное масло - эксплуатация в экстремальных условиях (стр. 450).

<sup>9</sup> Используйте оригинальные цепи противоскольжения Volvo.

**! ВАЖНО**

Масло с низкой вязкостью запрещается использовать для тяжелых поездок или в жарком климате.

- На состояние и уровень зарядки пускового аккумулятора следует обратить особое внимание. В холодную погоду повышаются требования к пусковому аккумулятору, а емкость аккумулятора при этом снижается.
- Используйте омывающую жидкость (стр. 413), чтобы предотвратить образование льда в бачке с омывающей жидкостью.

**Скользкое дорожное покрытие**

Для заснеженных или обледенелых дорог Volvo рекомендует устанавливать зимние шины на все четыре колеса для наилучшего сцепления с дорожным покрытием.

**i ВНИМАНИЕ**

В соответствии с законодательством некоторых странах использование зимних шин обязательно. Не во всех странах разрешается использовать ошипованные шины.

Потренируйтесь в езде по скользким дорогам в специально отведенных местах, чтобы знать, как ведет себя автомобиль.

**Дополнительная информация**

- Зимние шины (стр. 368)

**Крышка топливного бака - открыть/закрыть**

Крышку топливного бака можно открывать/закрывать следующим образом:

Открытие/закрытие крышки топливного бака

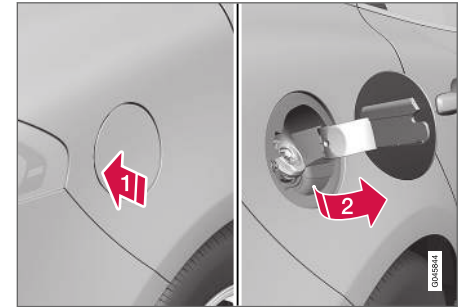

- 1 Откройте крышку топливного бака, надавив на ее заднюю часть.
- 2 Выньте крышку.

После заправки топливом закройте крышку.

Процедуру запираения и отпираения крышки топливного бака см. Запираение/отпираение - крышка топливного бака (стр. 195). Кроме того логика замка крышки топливного бака действует в соответствии с функциям запираения и отпираения бесключевой системы и центрального замка.



### «« Дополнительная информация

- Заправка топливом (стр. 333)

### Крышка топливного бака - открыть вручную

Если крышку топливного бака невозможно открыть снаружи, ее можно открыть вручную.

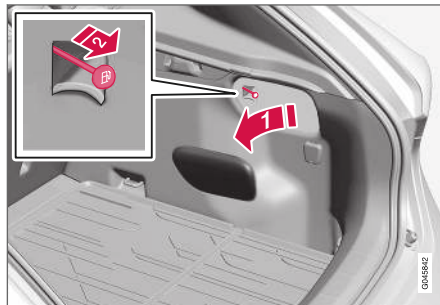

- 1 Откройте/снимите боковой лючок в грузовом отделении (со стороны крышки топливного бака).
- 2 Осторожно потяните тросик назад. Теперь крышку можно открыть снаружи.

#### ⚠ ВАЖНО

Тросик тяните осторожно – для освобождения замка крышки большое усилие не требуется.

### Дополнительная информация

- Запирание/отпирание - крышка топливного бака (стр. 195)
- Заправка топливом (стр. 333)

## Заправка топливом

Топливный бак оснащен свободно открываемой системой заправки. Заправка выполняется следующим образом:

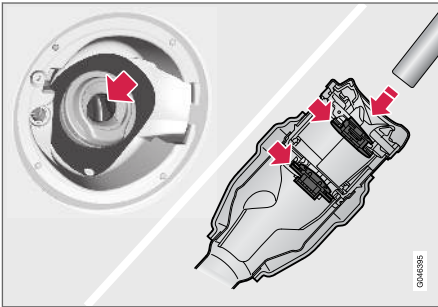

1. Откройте крышку топливного бака.
2. Выбирайте топливо, одобренное для вашего автомобиля.

Информацию об одобренных видах топлива см. в разделах о бензиновом топливе (стр. 334) и дизельном топливе (стр. 335).

3. Вставьте мундштук насоса в отверстие заливочной горловины. Следите, чтобы мундштук был **правильно** вставлен в заливочную горловину. В заливной горловине имеются две открываемые заслонки, и перед началом заправки пистолет должен пройти через обе заслонки.
4. Не заливайте слишком много топлива, завершите заправку, когда пистолет отключается первый раз.

### **ВНИМАНИЕ**

В жару жидкость из переполненного бака может переливаться через верх.

### **ВНИМАНИЕ**

Во избежание разливов по окончании заправки надо подождать примерно 5-8 секунд, после чего можно аккуратно вынуть заправочный пистолет.

### Дополнительная информация

- Заправка топливом – из канистры (стр. 337)
- Крышка топливного бака - открыть/ закрыть (стр. 331)

## Топливо - обращение

Запрещается использовать топливо более низкого качества по сравнению с рекомендуемым Volvo, так как это может отрицательно сказаться на мощности двигателя и расходе топлива.

### **ПРЕДОСТЕРЕЖЕНИЕ**

Ни при каких обстоятельствах не вдыхайте пары топлива и избегайте попадания брызг топлива в глаза.

Если топливо попадет в глаза, снимите, если у вас есть, контактные линзы и промойте глаза в большом количестве воды в течение не менее 15 минут и обратитесь за помощью к врачу.

Запрещается глотать топливо. Топливо, в частности, бензин и дизельное топливо, очень ядовито и может приводить к необратимым повреждениям здоровья, а если такое топливо проглотить — к летальному исходу. Немедленно обращайтесь к врачу, если вы проглотили топливо.



### ПРЕДОСТЕРЕЖЕНИЕ

Разлитое на землю топливо может воспламениться.

Перед началом заправки выключите топливный обогреватель.

Никогда не держите при себе активированный мобильный телефон во время заправки. Рингтоны могут приводить к образованию искр и воспламенению паров бензина, что, в свою очередь, может привести к пожару и травмам.

### ВАЖНО

В случае смешивания разных видов топлива или использования топлива, не рекомендуемого к использованию, действие гарантии Volvo прекращается, отменяются все дополнительные услуги, и это касается всех двигателей.

### ВНИМАНИЕ

На разгонную динамику автомобиля могут влиять такие факторы, как экстремальные погодные условия, наличие прицепа, высокогорная местность, качество топлива.

#### Дополнительная информация

- Экономичное вождение (стр. 342)

### Топливо - бензин

Бензин – это один из видов топлива, предназначенный для автомобиля с бензиновым двигателем.

Используйте бензин только известных производителей. Никогда не заправляйте топливо сомнительного качества. Бензиновое

топливо должно соответствовать нормам EN 228<sup>10</sup> или K5<sup>11</sup>.

### ВАЖНО

- Допускается использование топлива, в состав которого входит до 10 объемных процентов этанола.
- Разрешен к использованию бензин стандарта EN 228 E10 (с макс. содержанием этанола 10 объемных процентов).
- Не допускается использование этанолового топлива выше E10 (макс. содержание этанола 10 объемных процентов), например, топлива E85.

#### Октановое число

- Топливо с октановым числом RON 95 может использоваться для эксплуатации в нормальных условиях.
- RON 98 рекомендуется для максимальной мощности и минимального расхода топлива.
- Топливо RON 92 следует использовать только в исключительных случаях.

При эксплуатации автомобиля в жаркую погоду при температуре выше +38 °C для достижения максимальной мощности и минимального расхода топлива рекомен-



дуется использовать топливо с наиболее высоким октановым числом.

**! ВАЖНО**

- Чтобы не повредить катализатор, используйте только неэтилированный бензин.
- Запрещается использовать топливо с октановым числом ниже RON 92.
- Запрещается использовать топливо с присадками металлов.
- Не используйте добавки, не рекомендованные Volvo.

**Дополнительная информация**

- Экономичное вождение (стр. 342)
- Топливо - обращение (стр. 333)
- Заправка топливом (стр. 333)

**Топливо - дизельное**

Дизель – это один из видов топлива, предназначенный для автомобиля с дизельным двигателем.

Используйте дизельное топливо только известных производителей. Никогда не заправляйте топливо сомнительного качества. Дизельное топливо должно соответствовать нормам EN 590<sup>12</sup>, SS 155435<sup>12</sup> или K5<sup>13</sup>. Дизельные двигатели чувствительны к загрязнению топлива, например, высокому содержанию в нем серы и металлов.

В дизельном топливе при низких температурах (ниже 0 °C) может образовываться осадок парафина, который может затруднять запуск двигателя. Предлагаемые к продаже марки топлива соответствуют сезонным требованиям и климатическим зонам, но парафиновый осадок может появляться при эксплуатации в экстремальных погодных условиях, в случае старого топлива или при смене климатических зон.

Вероятность образования конденсата в топливном баке уменьшается, если он всегда заполнен. При заправке следите за

чистотой вокруг заправочной горловины. Не допускайте попадания топлива на лакокрасочное покрытие. Промойте загрязненные топливом места водой с мылом.

**! ВАЖНО**

Требования к дизельному топливу:

- Соответствие нормативам EN 590, SS 155435 или K5
- Содержание серы не выше 10 мг/кг
- Максимально допустимое содержание FAME<sup>14</sup> 7 об. % (B7).

<sup>10</sup> Максимальное содержание серы 10 мг/кг.

<sup>11</sup> Класс 5 согласно TR TS 013/2011, GOST 32513 или GOST R 51866.

<sup>12</sup> Максимальное содержание серы 10 мг/кг.

<sup>13</sup> Класс 5 согласно TR TS 013/2011 и GOST 32511-2013.

<sup>14</sup> Метилловые эфиры жирных кислот



### **ВАЖНО**

Запрещается использовать следующее топливо, аналогичное дизельному:

- Специальные присадки
- Судовой мазут
- Котельное топливо
- FAME<sup>15</sup> и растительное масло.

Такое топливо не отвечает требованиям, предъявляемым компанией Volvo, и приводит к повышенному износу и повреждению двигателя, не покрываемых гарантией Volvo.

### Остановка подачи топлива

После остановки двигателя из-за отсутствия топлива топливной системе необходимо немного времени для проведения проверки. В этом случае после заправки дизельным топливом, но до пуска двигателя выполните следующее:

1. Вставьте дистанционный ключ в замок зажигания и утопите его до упора (см. Положения ключа (стр. 90)).
2. Нажмите кнопку **START**, но **не** выжимайте педаль тормоза и/или сцепления.
3. Подождите прим. одну минуту.

4. Для пуска двигателя: Выжмите педаль тормоза и/или сцепления и нажмите еще раз кнопку **START**.

### **ВНИМАНИЕ**

Перед заправкой топлива в случае отсутствия топлива в баке:

- Остановитесь на максимально ровной/горизонтальной поверхности – если автомобиль наклонен, существует риск образования воздушных пузырей во время подачи топлива.

### Сервисный интервал замены топливного фильтра

Важным условием обеспечения наилучших показателей работы двигателя являются соблюдение сервисных интервалов замены топливного фильтра и использование оригинальных продуктов, специально разработанных для данных конкретных целей.

### Дополнительная информация

- Фильтр грубой очистки дизельного топлива (DPF) (стр. 337)
- Очистка отработавших газов с помощью AdBlue® (стр. 338)
- Топливо - обращение (стр. 333)
- Экономичное вождение (стр. 342)

### Катализаторы

Катализаторы предназначены для очистки отработанных газов. Они расположены вблизи двигателя, чтобы быстро достигалась рабочая температура.

Катализаторы состоят из монолитного блока (керамзит или металл), в котором проходят каналы. На стенки каналов нанесено покрытие из платины/родия/палладия. Эти металлы выполняют функцию катализатора, т.е. ускоряют химические процессы, но при этом сами не расходуются.

Лямбда-зонд<sup>TM</sup> кислородный датчик Лямбда-зонд является частью системы регулирования. Он служит для уменьшения выбросов и улучшает процесс использования топлива. Дополнительную информацию см. Расход топлива и выброс CO<sub>2</sub> (стр. 460).

Кислородный датчик контролирует содержание кислорода в отработавших газах, покидающих двигатель. Измеренное значение анализа отработавших газов вводится в электронную систему, которая непрерывно регулирует работу форсунок. Соотношение между количеством топлива и воздуха, поставляемым в двигатель, регулируется постоянно. Регулирование создает оптимальный режим для эффективного сгорания, снижая с помощью трехканального

<sup>15</sup> Разрешается использовать дизельное топливо, содержащее не более 7 об. % FAME (B7).

катализатора вредные вещества (углеводороды, монооксид углерода и оксиды азота).

#### Дополнительная информация

- Экономичное вождение (стр. 342)
- Топливо - бензин (стр. 334)
- Топливо - дизельное (стр. 335)

### Заправка топливом – из канистры

При заправке топливом (стр. 333) из канистры пользуйтесь воронкой, которую вы найдете под крышкой в полу грузового отделения.

#### **ВАЖНО**

Законы, касающиеся хранения запасной канистры в автомобиле, отличаются в разных странах. Обязательно выясните, какие законы действуют к данной стране.

Следите, чтобы воронка была **правильно** вставлена в заливочную горловину. В заправочной горловине имеются две открываемые заслонки, и перед началом заправки воронку необходимо вставить так, чтобы она прошла через обе заслонки.

#### Дополнительная информация

- Запирание/отпирание - крышка топливного бака (стр. 195)
- Крышка топливного бака - открыть вручную (стр. 332)

### Фильтр грубой очистки дизельного топлива (DPF)

Для более эффективной очистки отработавших газов в автомобилях с дизельным двигателем устанавливается фильтр частиц.

При нормальных условиях эксплуатации частицы в отработавших газах задерживаются фильтром. Для сжигания этих частиц и очистки фильтра запускается, т.н. процесс регенерации. Для этого необходимо, чтобы двигатель достиг нормальной рабочей температуры.

Регенерация фильтра выполняется автоматически и обычно занимает 10-20 минут. При низкой средней скорости на это может потребоваться больше времени. Во время регенерации несколько возрастает расход топлива.

**Регенерация в холодную погоду**  
Если автомобиль в холодную погоду часто эксплуатируется на короткие расстояния, двигателем не достигается нормальная рабочая температура. Это означает, что регенерация фильтра частиц дизельного топлива не происходит, и фильтр не очищается.

Когда фильтр заполняется частицами прим. на 80, в комбинированном приборе включается желтый предупреждающий



- « треугольный символ, а на информационном дисплее появляется сообщение **Полный сажевый фильтр** См.руководство.

Начните регенерацию фильтра во время поездки в автомобиле, желательно, по шоссе или автостраде, с тем чтобы была достигнута рабочая температура двигателя. Затем автомобиль должен быть в движении еще 20 минут.

### **И** ВНИМАНИЕ

Во время регенерации возможно следующее:

- незначительное снижение мощности двигателя
- временное увеличение расхода топлива
- появление запаха гари.

После завершения регенерации предупреждающее сообщение исчезает автоматически.

Используйте стояночный отопитель\* в холодную погоду, тогда двигатель быстрее достигает нормальной рабочей температуры.

### **!** ВАЖНО

Если фильтр полностью забит частицами, бывает трудно запустить двигатель, или фильтр просто становится неработоспособным. Тогда возможно, что фильтр необходимо заменить.

### Дополнительная информация

- Топливо - дизельное (стр. 335)
- Экономичное вождение (стр. 342)

## Очистка отработавших газов с помощью AdBlue®<sup>16</sup>

AdBlue – это добавка, используемая в системе SCR<sup>17</sup> для снижения выбросов опасных веществ, выделяемых дизельным двигателем.

В системе SCR AdBlue и оксиды азота из отработавших газов взаимодействуют с образованием азота и паров воды, что значительно снижает уровень выбросов опасных оксидов азота.

### AdBlue

AdBlue представляет собой бесцветную жидкость, содержащую раствор 32,5 % мочевины<sup>18</sup> в деионизированной воде и изготовленную согласно требованиям стандарта ISO 22241. Эта жидкость специально разработана для очистки выхлопных газов дизельных двигателей методом SCR.

В автомобиле для AdBlue предназначен отдельный бак, в который жидкость заливается через отдельную заливную горловину, расположенную под грузовым полом в багажном отделении. Расход зависит от манеры вождения, наружной температуры и рабочей температуры в системе.

<sup>16</sup> Зарегистрированная торговая марка, принадлежащая Verband der Automobilindustrie e.V. (VDA).

<sup>17</sup> Selective Catalytic Reduction

<sup>18</sup> CO(NH<sub>2</sub>)<sub>2</sub>

## Условия вождения с применением AdBlue

Для запуска двигателя необходимо, чтобы в бак был всегда залит реагент AdBlue требуемого качества. Система SCR чрезвычайно чувствительна к загрязнениям.

Система очистки отработавших газов непрерывно контролирует уровень в баке, качество и дозировку AdBlue. В случае ошибки в одном из показателей, в комбинационном приборе появляется сообщение.

### ВАЖНО

Реагент AdBlue необходим для работы системы SCR и обеспечения соответствия нормативным требованиям в отношении выбросов отработавших (выхлопных) газов. Запрещается модифицировать или регулировать систему подачи AdBlue таким образом, чтобы реагент AdBlue не использовался, так как это необходимо для выполнения требований в отношении выбросов отработавших газов. Подобные действия могут быть сочтены преступными и привести к судебным искам.

Запрещается пользоваться автомобилем, если его бак для AdBlue пуст, потому что в этом случае автомобиль уже не соответствует требованиям в отношении выбросов отработавших газов. Поэтому данный автомобиль оснащен системой предупреждения, которая информирует водителя о необходимости пополнения бака AdBlue. Когда уровень AdBlue в баке становится низким, показываются предупреждения, информирующие вас о необходимости долить AdBlue.

### Дополнительная информация

- Правила обращения с AdBlue® (стр. 339)
- AdBlue® – проверка и заправка (стр. 340)

## Правила обращения с AdBlue®<sup>19</sup>

AdBlue состоит в основном из воды (прим. 67,5 % воды и 32,5 % мочевины). Жидкость не горючая, но обращаться с ней необходимо осторожно, так как при попадании в глаза и на кожу она может вызвать раздражение.

### О чем следует помнить при обращении с жидкостью

Не допускайте попадания паров жидкости в дыхательные пути, контакта с кожей и глазами. Желательно пользоваться перчатками для защиты чувствительной кожи от раздражения при контакте с жидкостью.

### ПРЕДОСТЕРЕЖЕНИЕ

Меры по оказанию первой помощи:

- При вдыхании – выйти на свежий воздух.
- При попадании на кожу – промыть водой с мылом.
- При попадании в глаза – без промедления промыть в большом количестве воды.
- При проглатывании – тщательно промыть рот. Не вызывайте рвоту.

Обратитесь за помощью к врачу, если симптомы сохраняются или внутрь организма попало большое количество жидкости.



### « Меры по устранению проливов

При попадании AdBlue на грунт, автомобиль или окрашенные поверхности, их следует тщательно промыть водой. Не сливайте в канализацию.

### Хранение

AdBlue следует хранить в плотно закрытой оригинальной упаковке при температуре выше  $-11\text{ }^{\circ}\text{C}$  ( $12\text{ }^{\circ}\text{F}$ ) и ниже  $30\text{ }^{\circ}\text{C}$  ( $86\text{ }^{\circ}\text{F}$ ). Запрещается хранить жидкость под прямыми солнечными лучами.

AdBlue замерзает при  $-11\text{ }^{\circ}\text{C}$  ( $12\text{ }^{\circ}\text{F}$ ), но после размораживания может использоваться повторно.

### Дополнительная информация

- Очистка отработавших газов с помощью AdBlue® (стр. 338)
- AdBlue® – проверка и заправка (стр. 340)

### AdBlue®<sup>20</sup> – проверка и заправка

Регулярно проверяйте уровень AdBlue и доливайте, когда появляется сообщение о низком уровне AdBlue.

Станция техобслуживания Volvo заливает AdBlue во время сервисного обслуживания автомобиля, но в зависимости от стиля вождения может появиться необходимость доливать реагент между интервалами техобслуживания. При полностью пустом баке AdBlue запуск двигателя невозможен.

#### ВНИМАНИЕ

Запрещается эксплуатация автомобиля, когда бак AdBlue пустой. Заливайте реагент в бак заранее, пока в нем есть жидкость.

Когда бак пустой, вы не сможете запустить двигатель после остановки, ни обычным способом, ни с помощью вспомогательных устройств.

Единственный способ запуска двигателя после того, как в баке закончился реагент, – долить указанное на дисплее водителя количество AdBlue заданного качества.

### Проверка уровня AdBlue

1. Откройте меню комбинированного прибора, нажав **OK** на левом подрулевом рычаге.

<sup>19</sup> Зарегистрированная торговая марка, принадлежащая Verband der Automobilindustrie e.V. (VDA).

<sup>20</sup> Зарегистрированная торговая марка, принадлежащая Verband der Automobilindustrie e.V. (VDA).

2.



Используйте регулировочное колесико, чтобы в опциях меню выбрать AdBlue.

>



Графическое представление уровня AdBlue: каждая метка соответствует прим. 25 % полного

бака. Когда в баке остается менее 25 % реагента появляется информация о том, сколько литров AdBlue можно долить.

### Дозаправка



Когда уровень AdBlue понижается, в комбинированном приборе появляется символ и показывается сообщение.

1.

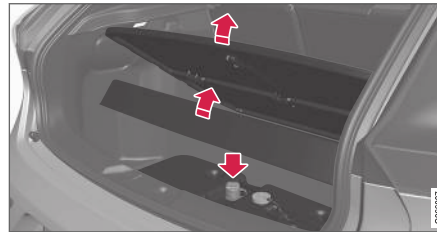

Снимите грузовой пол и напольное покрытие.

Откройте синюю крышку с заправочной горловины бака AdBlue.

2. Залейте AdBlue надлежащего качества<sup>21</sup>.

Не переполняйте бак топливом. Необходимое для заправки количество AdBlue показывается на дисплее.

### **!** ВАЖНО

Удалите пролитый AdBlue.

Будьте осторожны – не допускайте контакта реагента AdBlue с лакокрасочным покрытием автомобиля. В случае попадания смойте реагент большим количеством воды, так как он может повредить лакокрасочное покрытие.

### Дополнительная информация

- Объем бака AdBlue® (стр. 458)
- Правила обращения с AdBlue® (стр. 339)
- Очистка отработавших газов с помощью AdBlue® (стр. 338)

<sup>21</sup> ISO 22241

### Экономичное вождение

Экономичное и при этом более экологичное вождение означает предвидение дорожной ситуации и плавное управление, а также адаптацию манеры вождения и скорости к условиям дорожного движения.

- В комбинированном приборе воспользуйтесь индикацией ECO Guide\* (стр. 77), которая показывает, насколько экономично вы расходуете топливо при управлении автомобилем.
- Для снижения расхода топлива активируйте режим вождения ECO<sup>22</sup>.
- Пользуйтесь функцией движения накатом, Eco Coast в режиме вождения ECO – торможение двигателем отключается, что позволяет использовать энергию движения автомобиля для увеличения расстояния пробега на холостых оборотах двигателя.
- В режиме ручного переключения передач – двигайтесь, по возможности, на самой высокой передаче в соответствии с дорожной ситуацией и состоянием дороги – чем ниже обороты двигателя, тем меньше расход топлива. Вам поможет в этом индикатор переключения передач (стр. 304)<sup>23</sup>.

- Двигайтесь с постоянной скоростью и планируйте поездку так, чтобы сократить количество торможений.
- На высокой скорости увеличивается расход топлива – при увеличении скорости возрастает сопротивление воздуха.
- Индикация бортового компьютера для мгновенного расхода топлива может помочь управлять автомобилем более экономично.
- Не прогревайте двигатель на холостых оборотах, а начинайте движение сразу после запуска, не перегружая двигатель, – холодный двигатель расходует больше топлива.
- По возможности не пользуйтесь автомобилем для коротких поездок. Двигатель не успевает достичь нормальной рабочей температуры, что приводит к увеличенному расходу топлива.
- Следите и регулярно проверяйте давление в шинах – оптимальный результат обеспечивает давление ECO, см. Шины – заданное давление в шинах (стр. 461).
- Расход топлива зависит от выбора шин – проконсультируйтесь у дилера Volvo, какие шины подходят для автомобиля.

- Освобождайте автомобиль от ненужных вещей – чем больше нагружен автомобиль, тем выше расход топлива.
- Притормаживайте двигателем там, где нет угрозы другим участникам движения.
- Груз на крыше и бокс для крыши увеличивают сопротивление воздуха и повышают расход топлива – снимайте багажник, когда вы им не пользуетесь.
- Не ездите с открытыми окнами.

Дополнительную информацию см. Экологическая концепция (стр. 26) и Расход топлива и выброс CO<sub>2</sub> (стр. 460).

### ПРЕДОСТЕРЕЖЕНИЕ

Запрещается глушить двигатель во время движения, например, на спусках, так как при этом отключаются важные системы, такие как сервоуправление и сервоусиление тормозов.

### Дополнительная информация

- Режим вождения ECO\* (стр. 319)

<sup>22</sup> Автоматическая коробка передач.

<sup>23</sup> Механическая коробка передач.



## Езда с прицепом

При буксировке прицепа необходимо учитывать несколько важных моментов, когда речь идет, например, о буксирном крюке, прицепе и размещении груза в прицепе.

Допустимая нагрузка зависит от рабочего веса автомобиля. Общий вес пассажиров и всего дополнительного оборудования, например, буксирного крюка, пропорционально на этот же вес снижают грузоподъемность автомобиля. Детальную информацию см. Массы (стр. 444).

Если буксирный крюк монтируется Volvo, автомобиль поставляется со всем необходимым оснащением для езды с прицепом.

- Буксирный крюк на автомобиле должен быть разрешенного типа.
- Если буксирный крюк монтируется после поставки автомобиля, проверьте вместе с Вашим дилером Volvo, чтобы в автомобиле имелось все необходимое оборудование для езды с прицепом.
- Груз в прицепе разместите так, чтобы давление на буксирный крюк автомобиля соответствовало указанному максимальному давлению на шаровое устройство.
- Увеличьте давление в шинах до рекомендуемого значения для полной нагрузки. Информацию о давлении в

шинах см. Шины - заданное давление в шинах (стр. 461).

- Двигатель испытывает еще большую нагрузку, чем обычно, при вождении с прицепом.
- Не ездите с тяжелым прицепом на абсолютно новом автомобиле. Подождите, пока пробег достигнет 1000 км.
- На длинных и крутых спусках тормоза автомобиля испытывают большие нагрузки по сравнению с обычными условиями. Перейдите на низкую передачу и выровняйте скорость.
- В целях безопасности автомобиль с прицепом не рекомендуется превышать максимально разрешенную скорость. Выполняйте действующие правила в отношении разрешенной скорости и веса.
- Двигайтесь на малых скоростях при буксировке прицепа по длинным, крутым подъемам.
- Избегайте ездить с прицепом на подъемах, превышающих 12%.

### Кабель прицепа

Если буксирный крюк автомобиля оборудован 13-штекерным разъемом, а прицеп 7-штекерным разъемом, необходим специальный переходник. Используйте переходный кабель, одобренный Volvo. Про-

верьте, чтобы кабель не волочился по земле.

### Указатели поворотов и стоп-сигналы прицепа

Если неисправна одна из ламп указателей поворотов прицепа, символ указателей поворотов в комбинированном приборе мигает быстрее обычного, и на информационном дисплее показывается текст **Неисправность поворотника прицепа**.

Если неисправна одна из ламп стоп-сигналов прицепа, показывается текст **Неисправность стоп-сигнала прицепа**.

### Поддержание уровня\*

Задние амортизаторы поддерживают постоянную высоту независимо от загрузки автомобиля (до максимально допустимого веса). Когда автомобиль стоит неподвижно, задняя часть кузова немного опускается – это вполне нормально.

### Масса прицепа

Информация о прицепах Volvo разрешенной массы см. Масса, разрешенная для буксировки, и нагрузка на шаровое устройство прицепа (стр. 445).





### **ВНИМАНИЕ**

Указан максимально допустимый вес прицепа, разрешенный Volvo. Вес прицепа и скорость буксировки могут дополнительно ограничиваться национальными правилами в отношении транспортных средств. Буксирные крюки могут быть сертифицированы для буксировки большего веса, чем может буксировать автомобиль.

### **ПРЕДОСТЕРЕЖЕНИЕ**

Следуйте рекомендациям относительно веса прицепа. В противном случае всей транспортной связкой будет трудно управлять при маневрах и торможении.

#### Дополнительная информация

- Буксирный крюк\* (стр. 345)
- Замена ламп – общие сведения (стр. 400)

### **Езда с прицепом - механическая коробка передач**

При движении с прицепом (стр. 343) по гористой местности в жарком климате существует опасность перегрева.

- Не допускайте, чтобы обороты двигателя превышали 4500 оборотов/минуту (3500 оборотов/минуту для дизельных двигателей), – это может привести к повышению температуры масла.

#### Дополнительная информация

- Ручная коробка передач (стр. 303)

### **Езда с прицепом - автоматическая коробка передач**

При движении с прицепом по гористой местности в жарком климате существует опасность перегрева.

- Автоматическая коробка передач выбирает оптимальную нагрузку в зависимости от установленной передачи и обороты двигателя.
- В случае перегрева в комбинированном приборе появляется предупреждающий символ, а на информационном дисплее показывается текстовое сообщение – выполните указанные рекомендации.

#### Крутые подъемы

- Не блокируйте автоматическую коробку передач на более высокой передаче, чем "выдерживает" двигатель – двигаться на высокой передаче с низкими оборотами двигателя не всегда выгодно.

#### Стоянка на подъеме

1. Выжмите педаль тормоза.
2. Задействуйте стояночный тормоз.
3. Переместите селектор передач в положение **P**.
4. Отпустите педаль тормоза.

- Во время стоянки автомобиля с автоматической коробкой передач и сцеплением селектор передач должен находиться в положении для стоянки **P**. Обязательно затягивайте стояночный тормоз.
- Если автомобиль с сцеплением устанавливается на стоянку на склоне, для блокировки колес используйте колодки.

#### Начало движения на склоне

1. Выжмите педаль тормоза.
2. Переместите селектор передач в положение для движения **D**.
3. Отпустите стояночный тормоз.
4. Отпустите педаль тормоза и трогайтесь с места.

#### Дополнительная информация

- Автоматическая коробка передач - Geartronic\* (стр. 305)

### Буксирный крюк\*

Буксирный крюк позволяет, например, тянуть на буксире прицеп.

Если автомобиль оборудован съемным буксирным крюком, при установке съемной части требуется строго выполнять указания по монтажу, см. Съемный буксирный крюк\* – монтаж/демонтаж (стр. 347).

#### ПРЕДОСТЕРЕЖЕНИЕ

Если автомобиль укомплектован съемным буксирным крюком Volvo:

- Точно выполняйте инструкции по монтажу.
- Перед началом движения съемную часть необходимо зафиксировать с помощью ключа.
- Убедитесь, что индикатор в окошке имеет зеленый цвет.

#### Проверьте, это важно

- Шаровое устройство буксирного крюка следует регулярно чистить и смазывать пластичной смазкой.

#### ПРЕДОСТЕРЕЖЕНИЕ

Движущиеся части съемного буксирного крюка не должны смазываться смазкой/маслом. Это может снизить уровень безопасности.

#### ВНИМАНИЕ

Если используется буксирное устройство с шаровой опорой и виброгасителем, шаровая опора не должна смазываться.

Это правило также действует и в случае установки держателя для велосипедов, который крепится к шаровому устройству.

#### Дополнительная информация

- Езда с прицепом (стр. 343)
- Съемный буксирный крюк\* – технические характеристики (стр. 346)
- Съемный буксирный крюк\* – хранение (стр. 346)

## Съемный буксирный крюк\* – хранение

Храните съемный буксирный крюк в грузовом отсеке.

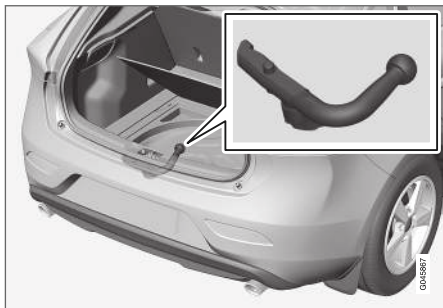

Когда съемный буксирный крюк не используется, его следует хранить в пенопластовом боксе<sup>24</sup> под грузовым полом.

### **!** ВАЖНО

Обязательно снимайте съемное буксирное устройство после использования. Храните его в автомобиле в предназначенном для него месте.

## Дополнительная информация

- Съемный буксирный крюк\* – технические характеристики (стр. 346)
- Съемный буксирный крюк\* – монтаж/демонтаж (стр. 347)
- Езда с прицепом (стр. 343)

## Съемный буксирный крюк\* – технические характеристики

Технические характеристики съемного буксирного крюка

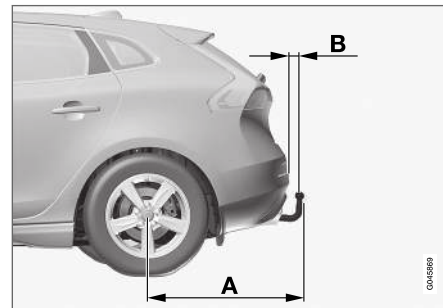

<sup>24</sup> На рисунке представлено схематическое изображение – внешний вид пенопластового бокса зависит от комплектации автомобиля.

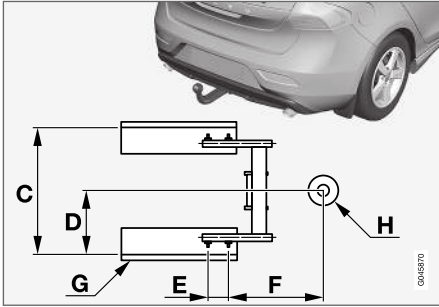

Размеры, точки крепления (мм)	
A	887
B	73
C	881
D	441
E	109
F	306
G	Боковая балка
H	Центр шарового устройства

### Дополнительная информация

- Съёмный буксирный крюк\* – монтаж/демонтаж (стр. 347)
- Съёмный буксирный крюк\* – хранение (стр. 346)
- Езда с прицепом (стр. 343)

### Съёмный буксирный крюк\* – монтаж/демонтаж

Монтаж и демонтаж съёмного буксирного крюка выполняются следующим образом:

#### Монтаж

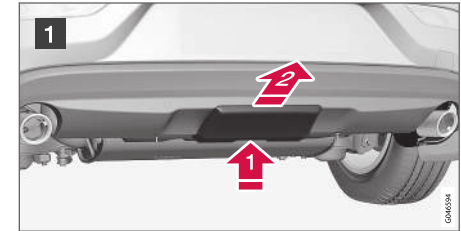

- 1 Снимите защитную крышку, надавив сначала на фиксатор, **1** а затем потянув крышку назад **2**.

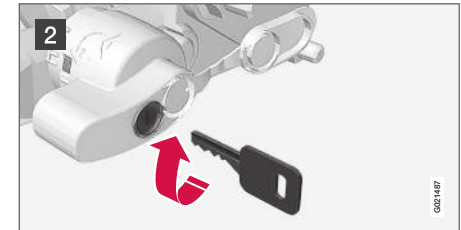

- 2 Повернув ключ по часовой стрелке, убедитесь, что механизм находится в незапертом положении.



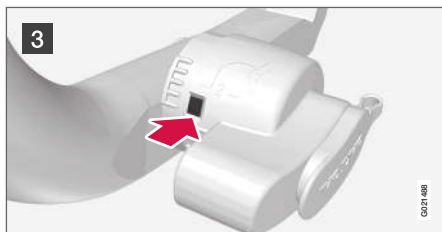

- 3 Индикаторное окошко должно быть красного цвета.

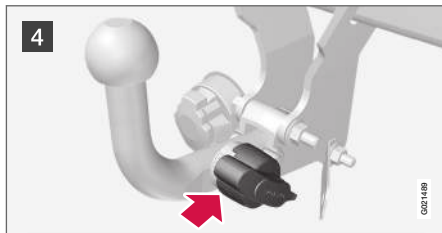

- 4 Вставьте и вдавите шаровое устройство до щелчка.

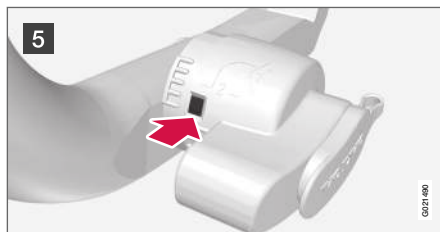

- 5 Индикаторное окошко должно быть зеленого цвета.



- 6 Поверните ключ против часовой стрелки в запертое положение. Выньте ключ из замка.

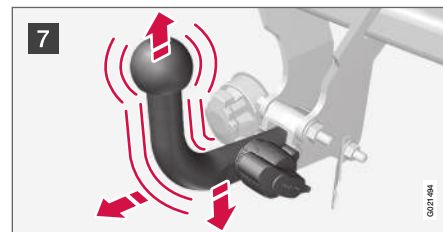

- 7 Убедитесь, что шаровое устройство зафиксировано, подергав вверх, вниз и назад.

### ПРЕДОСТЕРЕЖЕНИЕ

Если сцепной шар установлен неправильно, его следует снять и вновь закрепить, как указано ранее.

### ВАЖНО

Нанесите смазку только на собственно сцепной шар, остальные части должны быть чистыми и сухими.

### ВНИМАНИЕ

Если используется буксирное устройство с шаровой опорой и с демпфированием колебаний, шаровая опора не должна смазываться.



8 Страховочный трос.

**⚠ ПРЕДОСТЕРЕЖЕНИЕ**

Убедитесь, что трос безопасности прицепа закреплен в правильном месте.

Снятие съемного буксирного крюка

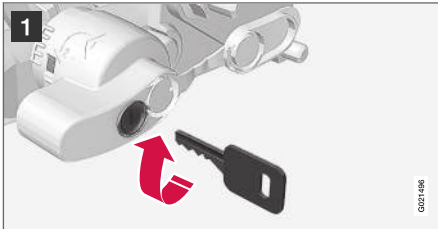

1 Вставьте ключ и поверните по часовой стрелке да незапертого положения.

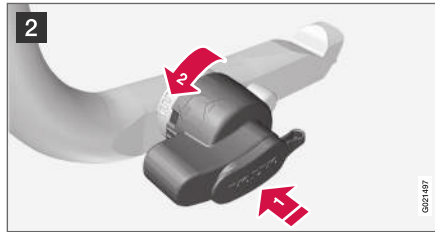

2 Нажмите стопорную ручку (1) и поверните против часовой стрелки (2) до щелчка.



3 Поверните вниз до упора стопорную ручку и, удерживая ее, одновременно выньте шаровое устройство назад и вверх.

**⚠ ПРЕДОСТЕРЕЖЕНИЕ**

При хранении съемного буксирного крюка в автомобиле его следует надежно закрепить, см. Съемный буксирный крюк\* – хранение (стр. 346).

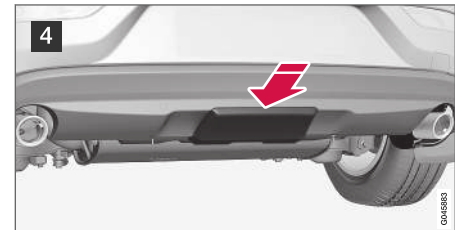

4 Задвинув, зафиксируйте защитную крышку.



### « Дополнительная информация

- Съёмный буксирный крюк\* – хранение (стр. 346)
- Съёмный буксирный крюк\* – технические характеристики (стр. 346)
- Езда с прицепом (стр. 343)

### Стабилизатор прицепа автомобиля – TSA<sup>25</sup>

Функция стабилизатора прицепа TSA ((Trailer Stability Assist)) предназначена для стабилизации автомобиля с прицепом в ситуациях, когда экипаж подвергается автоколебаниям.

Функция TSA входит в систему стабилизации (стр. 204) ESC<sup>26</sup>.

#### Принцип действия

Явление автоколебания автомобиля с прицепом возможно для любых комбинаций автомобилей и прицепов. В обычных случаях автоколебание возникает на высоких скоростях. Однако если прицеп перегружен или груз в прицепе распределен неправильно, например, смещен назад, опасность автоколебаний появляется уже на более низких скоростях.

Для того чтобы в этом случае автоколебания появились, необходим пусковой фактор, например:

- На автомобиль с прицепом обрушился очень сильный боковой ветер.
- Автомобиль с прицепом движется по неровной дороге или наехал на бугорок.
- Хаотические движения рулевого колеса.

### Использование

Когда автоколебания появились, их очень трудно или невозможно погасить, что приводит к трудностям управления экипажем и опасности оказать в другом ряду движения или съехать с дороги.

Стабилизатор прицепа непрерывно контролирует перемещения автомобиля, особенно в боковом направлении. Когда регистрируются автоколебания, происходит индивидуальное притормаживание передних колес, что повышает устойчивость экипажа в целом. Часто этого достаточно, чтобы водитель восстановил управление автомобилем.

Если автоколебания не гасятся несмотря на подключение системы TSA, экипаж притормаживается всеми четырьмя колесами и снижается тяговое усилие двигателя. После того как автоколебания постепенно затухают и экипажу возвращается устойчивое положение, система TSA отключается, и водитель вновь получает полный контроль над автомобилем. Дополнительную информацию см. Электронная система стабилизации (ESC) – общие сведения (стр. 204).

<sup>25</sup> Устанавливается вместе с оригинальным буксирным крюком Volvo.

<sup>26</sup> (Electronic Stability Control) – электронная система стабилизации.



## Прочее

Подключение системы TSA может происходить на высоких скоростях.

### ВНИМАНИЕ

Функция TSA отключается, когда водитель выбирает режим **Sport**, см. Электронная система стабилизации (ESC) – общие сведения (стр. 204).

Система TSA не включается, если водитель за счет резких поворотов рулевого колеса пытается подавить автоколебания, так как в этом случае система TSA не может определить, что или кто является причиной автоколебаний – прицеп или водитель.



Когда система TSA действует, в комбинированном приборе мигает символ **ESC**<sup>26</sup>.

## Дополнительная информация

- Электронная система стабилизации (ESC) – общие сведения (стр. 204)

## Буксировка

При буксировке одно транспортное средство тянется за другим транспортным средством на буксирном тросе.

Перед буксировкой узнайте, с какой скоростью согласно законодательству разрешается буксировать автомобиль.

1. Включите аварийные мигающие сигналы автомобиля.
2. Закрепите буксирный трос в буксировочной скобе.
3. Снимите блокировку рулевого колеса (стр. 301). Для этого установите дистанционный ключ в замок запуска и длительно нажмите кнопку **START/STOP ENGINE** – активируется положение ключа II (стр. 91).
4. Во время буксировки дистанционный ключ должен постоянно находиться в замке запуска.
5. Когда буксируемый автомобиль снижает скорость, удерживайте буксировочный трос в натянутом состоянии, слегка нажимая на педаль тормоза – так вы избегаете ненужных рывков.
6. Будьте готовы к торможению в любой момент.

### ПРЕДОСТЕРЕЖЕНИЕ

- Перед буксировкой проверьте, чтобы была снята блокировка замка рулевого колеса.
- Дистанционный ключ должен находиться в положении II – в положении I все подушки безопасности отключены.
- Запрещается извлекать ключ из замка запуска во время буксировки автомобиля.

### ПРЕДОСТЕРЕЖЕНИЕ

Сервоусиление тормозов и рулевого управления не действует, если двигатель не работает – в этом случае на педаль тормоза приходится давить прим. в 5 раз сильнее, а поворот руля требует гораздо большего усилия, чем обычно.

## Ручная коробка передач

Перед буксировкой:

- Переместите рычаг переключения передач в нейтральное положение и отпустите стояночный тормоз.

<sup>26</sup> (Electronic Stability Control) – электронная система стабилизации.

### « Автоматическая коробка передач **Geartronic**

#### **!** ВАЖНО

Помните, что колеса автомобиля при буксировке должны вращаться только вперед.

- Автомобиль с автоматической коробкой передач нельзя буксировать на скорости выше 80 км/ч (50 миль/ч) и на расстояние более 80 км (50 миль).

Перед буксировкой:

- Переместите селектор передач в нейтральное положение и отпустите стояночный тормоз.

Пуск от вспомогательного источника  
Запрещается запускать двигатель буксировкой. Пользуйтесь вспомогательным аккумулятором в том случае, если аккумулятор вашего автомобиля разряжен так, что двигатель не запускается, см. Пуск от вспомогательного источника (стр. 302).

#### **!** ВАЖНО

При попытке запуска двигателя буксировкой вы можете повредить катализатор.

Дополнительная информация

- Аварийные мигающие сигналы (стр. 111)
- Буксирная скоба (стр. 352)

## Буксирная скоба

Для буксировки автомобиля используйте буксировочную скобу. Буксировочная скоба вкручивается и закрепляется в гнезде с резьбой под защитной крышкой с правой стороны на переднем или заднем бампере.

Установка буксирной скобы

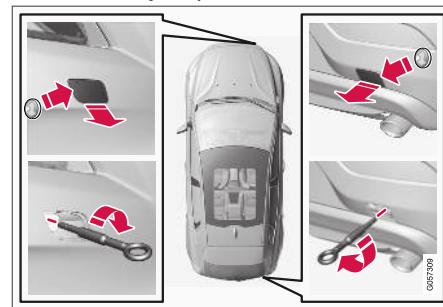

1. Достаньте буксировочную скобу, которая хранится в пенопластовом боксе под грузовым полом.

2. Защитная крышка в месте крепления буксировочной скобы выпускается в двух вариантах, и поэтому открывается разными способами:
  - Чтобы открыть крышку углубления в заднем бампере, вставьте монету или аналогичный предмет и осторожно отогните наружу. Затем полностью отогните и снимите крышку.
  - С одной из сторон или в углу крышки углубления переднего бампера имеется маркировка: Нажмите на маркировку пальцем и одновременно отведите наружу противоположную сторону/угол – крышка повернется вокруг центральной линии, и после этого вы сможете ее снять.
3. Закрутите буксировочную скобу полностью до фланца. Заверните скобу тщательно до упора с помощью, например, баллонного ключа\*.

**! ВАЖНО**

Буксировочная скоба предназначена только для буксировки по дороге, а **не** для эвакуации из кювета или через препятствие. Пользуйтесь услугами специалистов для проведения эвакуационных работ.

**Снятие**

1. После использования открутите буксировочную скобу. Верните буксировочную скобу на место в пенопластовый бокс.
2. Установите на место крышку в бампере.

**Дополнительная информация**

- Буксировка (стр. 351)
- Эвакуация (стр. 353)

**Эвакуация**

"Поврежденный" означает, что автомобиль увезли с помощью другого транспортного средства.

Пользуйтесь услугами специалистов для проведения эвакуационных работ.

Буксировочную скобу разрешается использовать для подъема автомобиля на эвакуатор с платформой. Возможность выполнения такой операции определяется положением автомобиля и величиной дорожного просвета. Вы можете повредить автомобиль, если при слишком большом угле наклона ramпы эвакуатора или недостаточной величине дорожного просвета для подъема автомобиля использовать буксировочную скобу. Пользуйтесь подъемным устройством, установленным на эвакуаторе.

**! ВАЖНО**

Помните, что колеса автомобиля при буксировке должны вращаться только вперед.

**Дополнительная информация**

- Буксировка (стр. 351)



ЭРА-ГЛОНАСС

## Использование системы экстренного реагирования ЭРА-ГЛОНАСС<sup>1</sup>

ЭРА-ГЛОНАСС представляет собой стандартно устанавливаемую систему реагирования на экстренные вызовы, поступающие, как в автоматическом, так и ручном режиме.

В системе ЭРА-ГЛОНАСС автоматическое оказание экстренных услуг запускается автоматически при срабатывании систем безопасности автомобиля, например, в случае аварии с активированием преднатяжителей ремней безопасности и подушек безопасности. Автомобиль связывается с оператором системы ЭРА-ГЛОНАСС, который направляет к месту нахождения автомобиля необходимую помощь.

Нахождение системы экстренной помощи ЭРА-ГЛОНАСС в режиме вызова указывает кнопка **SOS**, а также дисплеи автомобиля, если они доступны для просмотра. Передача данных подтверждается частыми мигающими сигналами и комбинациями звуковых сигналов. Длительные мигающие сигналы и зуммер указывают на установление устойчивого голосового канала связи с центром обслуживания. Если

система неисправна или требуется замена резервной аккумуляторной батареи, кнопка **SOS** горит немигающим красным светом. Обратитесь на официальную станцию техобслуживания Volvo.

### ВНИМАНИЕ

При самостоятельной замене блока управления УВЭОС, равно как и при совершении иных действий, влекущих изменение содержащихся в ГАИС ГЛОНАСС данных об автомобиле (идентификационный номер (VIN); номер кузова (при наличии); марка; модель; цвет), владелец автомобиля должен самостоятельно внести соответствующие изменения в систему ЭРА ГЛОНАСС. В случае невнесения изменений владелец автомобиля несет риск несрабатывания или некорректной работы УВЭОС, риск невозможности вызова экстренных служб, а также риск невозможности обнаружения автомобиля экстренными службами.

### ВНИМАНИЕ

Кнопка **SOS** горит немигающим красным цветом в случае, если система неисправна.



Кнопки **SOS** и **ON CALL** горят белым цветом, когда система находится в ждущем режиме.



Кнопка **SOS** горит мигающим красным цветом с различной частотой в случае, если

<sup>1</sup> Система ЭРА ГЛОНАСС работает только на территории Российской Федерации. В остальных странах Таможенного Союза система не работает в связи с отсутствием наземной инфраструктуры. За пределами Таможенного Союза экстренный вызов может быть перенаправлен в местные службы спасения.

система передает данные или установила канал голосовой связи с центром обслуживания. Кнопка **SOS** горит немигающим красным цветом в случае, если система неисправна.

#### Дополнительная информация

- Автоматическая служба экстренного реагирования ЭРА- ГЛОНАСС (стр. 357)
- Ручной режим оказания экстренной помощи в системе ЭРА-ГЛОНАСС (стр. 358)
- Тестирование встроенной в автомобиль системы ЭРА-ГЛОНАСС (стр. 359)

## Автоматическая служба экстренного реагирования ЭРА-ГЛОНАСС

Оператору системы ЭРА-ГЛОНАСС автоматически поступает сигнал тревоги при срабатывании систем безопасности автомобиля, например, в случае аварии с активированием преднатяжителей ремней безопасности и подушек безопасности.

Происходит следующее:

1. Мигает кнопка **SOS** и звучат последовательные сигналы зуммера, устанавливается контакт с оператором системы ЭРА-ГЛОНАСС и происходит автоматическая передача данных из автомобиля оператору системы ЭРА-ГЛОНАСС. Длительный звуковой сигнал подтверждает, что соединение успешно выполнено.
2. После этого между автомобилем и оператором системы ЭРА-ГЛОНАСС устанавливается голосовой канал связи.
3. Затем оператор системы ЭРА-ГЛОНАСС связывается с необходимыми экстренными службами.

Если пункт 1 не удалось выполнить, система будет в течение длительного вре-

мени непрерывно совершать попытки экстренного вызова. Если лампа в кнопке **SOS** гаснет, часто мигает перед тем, как снова погаснуть, а затем возвращается в нормальный режим работы, это означает, что экстренный вызов не выполнен.

#### **i** ВНИМАНИЕ

Оператор может связаться с вами в течение двух часов после активирования экстренного вызова, и в течение этого времени функции встроенного в автомобиль модема могут быть ограничены.

#### Дополнительная информация

- Использование системы экстренного реагирования ЭРА-ГЛОНАСС<sup>1</sup> (стр. 356)
- Ручной режим оказания экстренной помощи в системе ЭРА-ГЛОНАСС (стр. 358)
- Тестирование встроенной в автомобиль системы ЭРА-ГЛОНАСС (стр. 359)

<sup>1</sup> Система ЭРА ГЛОНАСС работает только на территории Российской Федерации. В остальных странах Таможенного Союза система не работает в связи с отсутствием наземной инфраструктуры. За пределами Таможенного Союза экстренный вызов может быть перенаправлен в местные службы спасения.

## Ручной режим оказания экстренной помощи в системе ЭРА-ГЛОНАСС

Обращайтесь к оператору системы ЭРА-ГЛОНАСС, когда вам требуется помощь в экстренных ситуациях.

Чтобы отправить сигнал тревоги оператору системы ЭРА-ГЛОНАСС вручную:

1. Нажимайте кнопку **SOS** в течение не менее 2-х секунд для того, чтобы вызвать помощь в случае приступа болезни, нападения на автомобиль или пассажиров и т.п.
2. Мигает кнопка **SOS** и звучат последовательные сигналы зуммера, устанавливается контакт с оператором системы ЭРА-ГЛОНАСС и происходит автоматическая передача данных из автомобиля оператору системы ЭРА-ГЛОНАСС. Длительный звуковой сигнал подтверждает, что соединение успешно выполнено.
3. После этого между автомобилем и оператором системы ЭРА-ГЛОНАСС устанавливается голосовой канал связи.

4. Затем оператор системы ЭРА-ГЛОНАСС связывается с необходимыми экстренными службами.

Пользователь может отменить экстренный вызов, совершаемый вручную, удерживая нажатой кнопку **ON CALL** при условии, что контакт с оператором системы ЭРА-ГЛОНАСС не был установлен.

Если указанный выше пункт 2 не удалось выполнить, система будет в течение длительного времени непрерывно совершать попытки экстренного вызова. Если лампа в кнопке **SOS** гаснет, часто мигает перед тем, как снова погаснуть, а затем возвращается в нормальный режим работы, это означает, что экстренный вызов не выполнен.

### ВНИМАНИЕ

Оператор может связаться с вами в течение двух часов после активирования экстренного вызова, и в течение этого времени функции встроенного в автомобиль модема могут быть ограничены.

## Дополнительная информация

- Использование системы экстренного реагирования ЭРА-ГЛОНАСС<sup>1</sup> (стр. 356)
- Автоматическая служба экстренного реагирования ЭРА-ГЛОНАСС (стр. 357)
- Тестирование встроенной в автомобиль системы ЭРА-ГЛОНАСС (стр. 359)

<sup>1</sup> Система ЭРА ГЛОНАСС работает только на территории Российской Федерации. В остальных странах Таможенного Союза система не работает в связи с отсутствием наземной инфраструктуры. За пределами Таможенного Союза экстренный вызов может быть перенаправлен в местные службы спасения.



## Тестирование встроенной в автомобиль системы ЭРА-ГЛОНАСС

Вы можете проверить действие функции экстренного вызова, чтобы убедиться в ее исправности. Для тестирования необходимо нажать в определенной последовательности кнопки **SOS** и **ON CALL** в поточечной консоли.

Условие для проведения тестирования:

1. Автомобиль должен быть неподвижен как минимум одну минуту, должен иметь возможность принимать сигналы спутниковой связи, и ни один звонок не должен был быть совершен оператору системы ЭРА-ГЛОНАСС в течение последних двух часов. Чтобы быть уверенным в том, что автомобиль принимает сигналы спутниковой связи, рекомендуется установить автомобиль на площадке под открытым небом. Если в течение последних двух часов вы совершили звонок и оператор системы ЭРА-ГЛОНАСС не отправил в автомобиль SMS с отменой регистрации, режим тестирования не будет активирован.
2. Убедитесь, что в автомобиле установлено положение зажигания II.

3. Нажмите **ON CALL, ON CALL, SOS, ON CALL, ON CALL, ON CALL** и удерживайте последнюю кнопку нажатой до запуска процедуры тестирования.
4. После того, как вы услышите один тональный сигнал, произнесите любую фразу – и сразу же после этого фраза будет воспроизведена аудиосистемой автомобиля.
5. После того, как вы услышите два тональных сигнала, система повторит фразу еще раз.
6. После трех тональных сигналов подтвердите, что вы услышали фразу, нажав для этого кнопку **ON CALL**. Нажмите кнопку **SOS**, чтобы подтвердить, что вы **не** услышали фразу или что вы не довольны качеством воспроизведения.

7. Если тест успешно пройден, кнопка **SOS** вернется в нормальный режим немигающего белого света.
  - > Результат тестирования отправляется оператору системы ЭРА-ГЛОНАСС.

Если при выполнении пункта 6 ни одна из кнопок не нажата, перезапуск теста выполняется до 3-х раз. Если при выполнении этих повторных циклов ни одна из кнопок не нажата, система просигнализирует о неисправности. Если в результате нажатия комбинации кнопок, как определено в п. 3, не раздается звукового сигнала, громкоговоритель может быть неисправен.

Если система неисправна, кнопка **SOS** горит немигающим красным светом.

### ВАЖНО

Если при выполнении п. 3 в цикле тестирования последней случайно нажата кнопка **SOS**, инициируется реальный экстренный вызов.



**ВНИМАНИЕ**

Тестирование экстренного вызова ЭРА-ГЛОНАСС автоматически отменяется после завершения цикла тестирования, если автомобиль проехал более 300 метров или устанавливается положение зажигания I или 0. После завершения проверок цикл тестирования завершается в течение нескольких минут.

**Дополнительная информация**

- Использование системы экстренного реагирования ЭРА-ГЛОНАСС<sup>1</sup> (стр. 356)
- Автоматическая служба экстренного реагирования ЭРА-ГЛОНАСС (стр. 357)
- Ручной режим оказания экстренной помощи в системе ЭРА-ГЛОНАСС (стр. 358)

<sup>1</sup> Система ЭРА ГЛОНАСС работает только на территории Российской Федерации. В остальных странах Таможенного Союза система не работает в связи с отсутствием наземной инфраструктуры. За пределами Таможенного Союза экстренный вызов может быть перенаправлен в местные службы спасения.

КОЛЕСА И ШИНЫ

### Уход за шинами

Шины предназначены, например, для того, чтобы выдерживать нагрузку, обеспечивать сцепление с поверхностью, ослаблять вибрации и защищать колеса от износа.

#### Динамические характеристики

Динамические характеристики автомобиля во многом зависят от установленных на автомобиле шин. От типа шин, размера, давления в шинах и класса скорости зависит поведение автомобиля.

#### Возраст шин

Все шины старше 6 лет следует проверять у специалиста даже при отсутствии видимых повреждений. Шины стареют и разрушаются, даже если их использовали мало или совсем не использовали. При этом их свойства могут измениться. Это относится ко всем шинам, припасенным на будущее. Примером внешних признаков, указывающих на то, что шины не пригодны для использования, являются трещины или изменения окраски.

### Новые шины



Шины – это товар с ограниченным сроком годности. Через несколько лет использования они становятся жестче, и их фрикционные свойства снижаются. Поэтому при замене шин старайтесь приобрести шины, выпущенные как можно позднее. Это особенно важно для зимних шин. Последние цифры в цифровой последовательности соответствуют недели и году изготовления автомобиля. Это называется маркировкой DOT (Department of Transportation) шины и указывается при помощи четырех цифр, например, 1510. Шина на рисунке изготовлена на 15-ой неделе 2010 года.

#### Летние и зимние колеса

При замене летних колес на зимние и наоборот на колесах следует пометить, с

какой стороны они были сняты, например, Л с левой стороны и П с правой стороны.

#### Износ и обслуживание

При правильном давлении в шинах (стр. 364) износ шин происходит более равномерно. Скорость старения и износа шин зависит от стиля вождения, давления в шинах, климата и состояния дорог. Чтобы избежать различия в высоте рисунка протектора и неравномерного износа (стр. 364) шин, переднюю и заднюю шины можно менять местами. Первый раз замену следует провести прим. после 5000 км, а затем с интервалом 10000 км. Volvo рекомендует обратиться за помощью на официальную станцию техобслуживания Volvo, если у вас есть сомнения относительно высоты рисунка протектора шин. В случае значительного различия в степени износа шин (глубина протектора отличается >1 мм), шины с наименьшим износом протектора следует всегда устанавливать назад. Обычно занос передних колес, который предотвращается легче, чем занос задних колес, приводит к тому, что автомобиль продолжает движение вперед, а при заносе задних колес задняя часть автомобиля уходит в сторону, и водитель может полностью потерять контроль над автомобилем. Поэтому очень важно, чтобы сцепление с дорогой не теряли именно задние колеса, а не передние.

Колеса в комплекте с шинами следует хранить в горизонтальном или подвешенном состоянии – их запрещается хранить вертикально.

### **⚠ ПРЕДОСТЕРЕЖЕНИЕ**

Поврежденная шина может привести к потере управления автомобилем.

#### Дополнительная информация

- Размеры шин (стр. 366)
- Шины - классификация по скорости (стр. 367)
- Шина - направление вращения (стр. 363)

### Шина - направление вращения

На шинах с рисунком протектора, предназначенным для вращения только в одну сторону, стрелкой указано направление вращения.

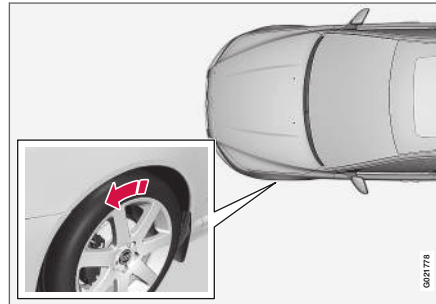

Стрелка указывает направление вращения шины.

Шины должны вращаться только в одну сторону в течение всего срока службы. Переставлять такие шины можно только между передним и задним колесом, но ни в коем случае не с левой стороны на правую или наоборот. Неправильная установка шин приводит к ухудшению тормозных характеристик и потере способности выдавливать воду и снежную грязь с дорожного покрытия. Шины с наибольшей высотой рисунка протектора следует всегда устанавливать назад (для снижения опасности заноса).

### **i ВНИМАНИЕ**

Убедитесь, что обе пары колес имеют один и тот же тип, один и тот же размер и что они одной и той же марки.

Следуйте рекомендациям относительно давления в шинах (стр. 364), приведенным в соответствующей таблице.

#### Дополнительная информация

- Размеры шин (стр. 366)
- Шины - классификация по скорости (стр. 367)
- Уход за шинами (стр. 362)
- Шина - индикатор износа протектора (стр. 364)

### Шина - индикатор износа протектора

Индикатор износа протектора показывает глубину протектора.

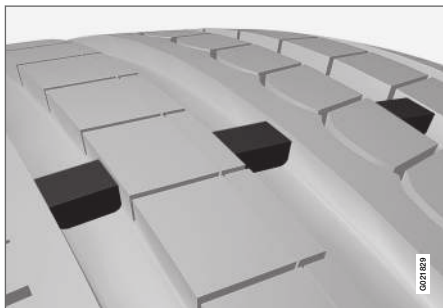

Индикатор износа шин.

Индикатор износа представляет собой узкий выступ, расположенный поперек дорожки протектора. Сбоку на шине видны букв TWI (Tread Wear Indicator). Когда высота протектора шины снижается до 1,6 мм, высота полотна протектора оказывается равной высоте индикаторов износа. Немедленно замените шины новыми. Помните, что шины с малой высотой рисунка протектора имеют очень плохое сцепление с дорожным покрытием на мокрой и заснеженной дороге.

### Дополнительная информация

- Шины - классификация по скорости (стр. 367)
- Шина - давление воздуха (стр. 364)
- Шина - направление вращения (стр. 363)

### Шина - давление воздуха

В шинах может быть разное давление воздуха; оно измеряется в барах.

Проверьте давление воздуха в шинах. Давление в шинах проверяется ежемесячно на холодных шинах. Холодными шинами считаются шины, температура которых соответствует наружной температуре. Шины нагреваются после нескольких километров пробега, и давление повышается.

Недостаточно накаченные шины приводят к повышенному расходу топлива, сокращению срока службы шин и снижению управляемости автомобилем. Езда с плохо накаченными шинами приводит к тому, что шины могут перегреться и получить повреждения. От давления в шинах зависит комфортность езды, шум дороги и управляемость автомобилем.

#### **И** ВНИМАНИЕ

Давление в шинах с течением времени уменьшается, это естественный процесс. Давление в шинах также изменяется в зависимости от температуры окружающей среды.

### Наклейка с указанием давления в шинах



На наклейке, расположенной на дверной стойке на стороне водителя (между передней и задней дверью), указано давление в шинах при различной нагрузке и скоростях. Эта же информация приведена в таблице давления в шинах.

Информацию о давлении в шинах рекомендованного для вашего автомобиля размера и ЕСО-давлении, повышающем топливную экономичность, можно найти в печатном издании руководства для владельца.

#### **i** ВНИМАНИЕ

Давление в шинах зависит от перепада температур.

### Экономичный расход топлива, давление ЕСО

При небольшой загрузке автомобиля (до 3-х человек) и на скорости до 160 км/ч (100 миль/ч) вы можете выбрать давление ЕСО для достижения наилучшей экономии топлива. Если вы хотите добиться более комфортного уровня шума и плавности хода, мы рекомендуем устанавливать более низкие значения давления.

(См. Одобренные значения давления в шинах (стр. 461).)

### Дополнительная информация

- Шины - классификация по скорости (стр. 367)
- Шина - направление вращения (стр. 363)
- Уход за шинами (стр. 362)
- Шина - индикатор износа протектора (стр. 364)
- Шины - заданное давление в шинах (стр. 461)

### Размеры колес и ободов

Примеры обозначения размеров колес и ободов см. в приведенной ниже таблице.

Автомобиль принят и одобрен как единое целое. Это означает, что на автомобиль можно устанавливать лишь некоторые одобренные комбинации колес.

На колесах (дисках) указывается размер, например: 7Jx16x50.

7	Ширина диска в дюймах
J	Профиль бортовой закраины
16	Диаметр колесного диска в дюймах
50	Вылет в мм (расстояние от центра колеса до поверхности, которой колесо прижимается к ступице)

### Дополнительная информация

- Колесные гайки (стр. 367)

### Размеры шин

Шины автомобиля имеют определенные размеры, см. пример в таблице ниже.

На всех автомобильных шинах обозначен размер. Пример обозначения: 215/55R16 97W.

205	Ширина шины (mm)
50	Соотношение между высотой боковины шины и шириной шины (%).
R	Радиальные шины
17	Диаметр колесного диска в дюймах (")
93	Цифровой код для максимально разрешенной нагрузки на шину, индекс нагрузки (стр. 366) (L)
W	Цифровой код для максимально разрешенной скорости, класс скорости (стр. 367) (SS) (в данном случае 270 км/ч (168 миль/ч)).

Ваш автомобиль принят и одобрен как единое целое в комплекте с определенными дисками и шинами.

### Дополнительная информация

- Шина - давление воздуха (стр. 364)
- Шина - направление вращения (стр. 363)
- Шина - индикатор износа протектора (стр. 364)

### Шина - индекс нагрузки

Индекс нагрузки показывает способность шины выдерживать определенную нагрузку.

Каждая шина способна выдержать определенную предельную нагрузку, обозначаемую индексом нагрузки (LI). Вес автомобиля определяет, какую нагрузку должны выдерживать шины.

### Дополнительная информация

- Размеры шин (стр. 366)
- Шины - классификация по скорости (стр. 367)
- Шина - давление воздуха (стр. 364)
- Шина - индикатор износа протектора (стр. 364)



## Шины - классификация по скорости

Каждая шина может выдерживать определенную максимальную скорость и поэтому относится к определенному классу скорости (SS - Speed Symbol).

Класс скорости шин должен быть не ниже максимальной скорости автомобиля. Приведенная ниже таблица показывает максимальную скорость, применимую к каждому классу скорости (SS). Единственным исключением из этого являются зимние шины (стр. 368) (как ошипованные, так и неошипованные), которые могут принадлежать к более низкому классу скорости. При выборе таких шин автомобилю запрещено двигаться со скоростью выше предусмотренной классом этих шин (например, для класса Q максимальная скорость 160 км/ч (100 миль/ч)). Скорость движения определяется правилами дорожного движения, а не классом скорости шин.

### **И** ВНИМАНИЕ

Это максимально допустимая скорость, указанная в таблице.

Q	160 км/ч (100 миль/ч) (используется только для зимних шин)
T	190 км/ч (118 миль/ч)
H	210 км/ч (130 миль/ч)
V	240 км/ч (149 миль/ч)
W	270 км/ч (168 миль/ч)
Y	300 км/ч (186 миль/ч)

### **⚠** ПРЕДОСТЕРЕЖЕНИЕ

На автомобиль следует устанавливать шины, у которых индекс допустимой нагрузки (стр. 366) (LI) и класс скорости (SS) такой же или выше, указанных в технических данных. Шина с более низким индексом допустимой нагрузки или классом скорости может перегреваться.

### Дополнительная информация

- Размеры шин (стр. 366)
- Шина - давление воздуха (стр. 364)
- Шина - направление вращения (стр. 363)

## Колесные гайки

Колесные гайки используются для крепления колеса к ступице и выпускаются в различных исполнениях.

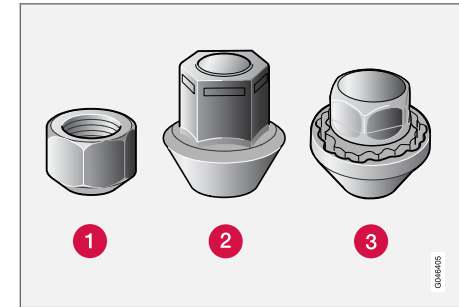

- 1 Низкая колесная гайка
- 2 Высокая колесная гайка
- 3 Колесная гайка с "секреткой"

### Момент затяжки

- **Колесная гайка типа 1 (стальной диск):** 110 Нм
- **Колесная гайка типа 2 (алюминиевый диск):** 130 Нм
- **Колесная гайка-секретка типа 3 (стальной/алюминиевый диск):** 110 Нм

Используйте только колесные диски, апробированные и допущенные Volvo, входящие



- « в ассортимент оригинальных деталей Volvo. Проверьте момент затяжки динамометрическим ключом.

### Колесная гайка с "секреткой"

Колесная гайка с "секреткой" может устанавливаться как на алюминиевых, так и стальных дисках. Под люком в полу грузового отсека находится втулка для колесных гаек-секреток.

### Дополнительная информация

- Размеры колес и ободов (стр. 365)

## Зимние шины

Зимние шины - это шины, предназначенные для зимних дорожных условий.

### Зимние шины

Volvo рекомендует использовать зимние шины определенных размеров. Размеры шин зависят от варианта двигателя. Всегда устанавливайте разрешенные зимние шины на все четыре колеса.

#### **ВНИМАНИЕ**

Volvo рекомендует обратиться к дилеру Volvo, чтобы узнать, какой тип дисков и шин подходит лучше всего вашему автомобилю.

### Ошипованные шины

На протяжении первых 500-1000 км после установки новых ошипованных шин необходимо ездить как можно более плавно и осторожно, так чтобы шипы правильно установились в шинах. Благодаря этому продлевается срок службы шин и особенно шипов.

#### **ВНИМАНИЕ**

Правила, касающиеся использования ошипованных шин, в разных странах разные.

## Высота рисунка протектора

Эксплуатация на обледенелых, заснеженных дорогах при низких температурах предъявляет к шинам более высокие требования, чем летом. Поэтому не рекомендуется эксплуатировать зимние шины с остаточной высотой рисунка протектора меньше 4 мм.

### Использование цепей противоскольжения

Цепи противоскольжения разрешается устанавливать только на передние колеса (относится также и к полноприводным автомобилям). С цепями противоскольжения запрещается превышать скорость 50 км/ч (30 миль/ч). Старайтесь не ездить с цепями по не заснеженным дорогам, так как это приводит к ускоренному износу, как цепей, так и шин.

#### **ПРЕДОСТЕРЕЖЕНИЕ**

Пользуйтесь оригинальными цепями противоскольжения Volvo или их аналогами, адаптированными к конкретной модели автомобиля, размерам шин и дисков. Если у Вас есть сомнения, обратитесь на официальную станцию техобслуживания Volvo. Неправильно подобранные цепи противоскольжения могут серьезно повредить автомобиль и стать причиной аварии.

### Дополнительная информация

- Замена колеса - снятие колеса (стр. 370)

### Запасное колесо\*

Запасное колесо (Temporary spare) устанавливается временно вместо проколотого стандартного колеса.

Запасное колесо предназначено только для временного использования, и его следует заменить на обычное колесо, как можно быстрее. Запасное колесо может изменить управляемость автомобиля. Запасное колесо по размеру меньше обычного колеса, и это влияет на дорожный просвет автомобиля. Будьте осторожны с высокими тротуарами и не мойте автомобиль на автоматической мойке. Если запасное колесо устанавливается на переднем мост, вы не можете пользоваться цепями противоскольжения. На полноприводных автомобилях привод на задние колеса можно отключить. Запасное колесо не подлежит ремонту. Правильное давление в шине запасного колеса приведено в таблице с информацией о давлении в шинах, Шина - давление воздуха (стр. 364).

! ВАЖНО	
•	Запрещается двигаться со скоростью выше 80 км/ч (50 миль/ч), если на автомобиле установлено запасное колесо.
•	Запрещается одновременно устанавливать на автомобиль более одного запасного колеса типа "Temporary Spare".

### Дополнительная информация

- Замена колеса - снятие колеса (стр. 370)
- Замена колес - монтаж (стр. 373)
- Замена колес - подготовка запасного колеса\* (стр. 370)
- Домкрат\* (стр. 375)
- Треугольный знак аварийной остановки (стр. 374)
- Колесные гайки (стр. 367)

### Замена колес – подготовка запасного колеса\*

Запасное колесо\*, домкрат\* и баллонный ключ\* находятся под настилом пола в грузовом отделении.

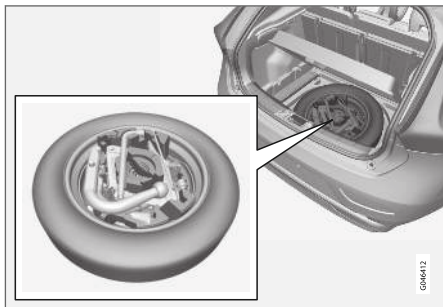

1. Поднимите задний край грузового пола (а в моделях со складным грузовым полом возьмитесь за ручку грузового пола, поднимите заднюю часть и сдвиньте ее вперед).
2. Выньте отделение для хранения\* (только модели со складным полом).
3. Выньте нижний пол (только у моделей со складным грузовым полом).
4. Отверните крепежный винт и снимите пеноблок с помощью домкрата и другого инструмента.

5. Возьмитесь за дальний конец запасного колеса и поднимите его. Сдвиньте запасное колесо немного вперед и выньте его из отсека для хранения.

### Дополнительная информация

- Замена колеса - снятие колеса (стр. 370)
- Замена колес - монтаж (стр. 373)
- Домкрат\* (стр. 375)
- Запасное колесо\* (стр. 369)
- Треугольный знак аварийной остановки (стр. 374)
- Колесные гайки (стр. 367)

### Замена колеса - снятие колеса

Колеса автомобиля можно заменять, например, устанавливать зимние колеса или запасное колесо.

Если замена колеса должна быть проведена в зоне движения транспорта, выставьте треугольный знак аварийной остановки(стр. 374). Автомобиль и домкрат(стр. 375)\* должны находиться на твердой горизонтальной поверхности.

1. Затяните стояночный тормоз (стр. 326) и включите передачу заднего хода или положение **P**, если на автомобиле установлена автоматическая коробка передач.

**⚠ ПРЕДОСТЕРЕЖЕНИЕ**

Убедитесь, что домкрат не повреждены, его резьба правильно смазана и на нем нет грязи.

**i ВНИМАНИЕ**

Volvo рекомендует пользоваться домкратом\*, предназначенным только для соответствующей модели автомобиля, указанной на табличке, установленной на домкрате.

На этой табличке также указана максимальная подъемная сила домкрата при заданной высоте подъема.

2. Достаньте предназначенное для монтажа колесо и инструменты. Если устанавливается запасное колесо, в этом же месте имеются упаковка с перчатками и пластиковый пакет для хранения проколотого колеса.
3. Заблокируйте спереди и сзади те колеса, которые останутся стоять на земле. Используйте, например, мощные деревянные упоры или большие камни.

4. На автомобилях со стальными дисками устанавливаются съемные колесные колпаки. Используйте съемное устройство, чтобы подцепить и снять закрытый колпак колеса. Вы можете также сдвинуть колпак колеса руками.

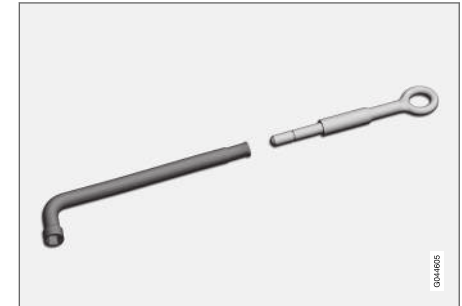
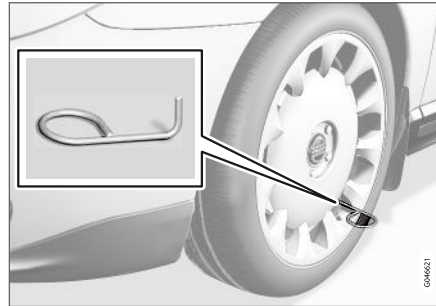

Баллонный ключ и буксировочная скоба.

**! ВАЖНО**

Буксировочная скоба должна вкручиваться полностью в баллонный ключ\*.

6. Снимите пластмассовые колпачки с колесных гаек с помощью прилагаемого инструмента.



7. Баллонным ключом \* отпустите колесные гайки на 1/2-1 оборот против часовой стрелки.

**⚠ ПРЕДОСТЕРЕЖЕНИЕ**  
Не прокладывайте ничего между поверхностью земли и домкратом, а также между домкратом и местом крепления домкрата на автомобиле.

8. На автомобиле с каждой стороны имеется по два упора для установки домкрата. Подведите домкрат\* так, чтобы фланец кузова вошел в паз головки домкрата.

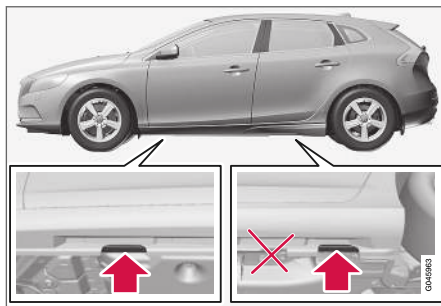

**⚠ ВАЖНО**  
Поверхность земли под домкратом должна быть твердой, ровной и без наклона.

9. Поднимите автомобиль так, чтобы вывесить колесо. Открутите колесные гайки и снимите колесо.

**⚠ ПРЕДОСТЕРЕЖЕНИЕ**  
Никогда не залезайте под автомобиль, если он опирается на домкрат.  
Никогда не позволяйте пассажирам оставаться в автомобиле, если он опирается на домкрат. Если замена колеса проводится в условиях дорожного движения, пассажиры должны перейти в безопасное место.

**Дополнительная информация**

- Замена колес - монтаж (стр. 373)
- Замена колес - подготовка запасного колеса\* (стр. 370)
- Запасное колесо\* (стр. 369)
- Треугольный знак аварийной остановки (стр. 374)
- Колесные гайки (стр. 367)

## Замена колес - монтаж

Монтаж колеса необходимо провести надлежащим образом.

Установка на место

### **⚠ ПРЕДОСТЕРЕЖЕНИЕ**

Никогда не залезайте под автомобиль, если он опирается на домкрат.

Никогда не позволяйте пассажирам оставаться в автомобиле, если он опирается на домкрат. Если замена колеса проводится в условиях дорожного движения, пассажиры должны перейти в безопасное место.

1. Очистите контактные поверхности колеса и ступицы.
2. Установите колесо. Тщательно затяните колесные гайки.

3. Опустите автомобиль так, чтобы колесо не прокручивалось.



4. Затяните колесные гайки крест-накрест. Важно, чтобы колесные гайки были затянуты с правильным моментом. Проверьте момент затяжки динамометрическим ключом.
5. Установите на колесные гайки пластмассовые колпачки.

- 6.

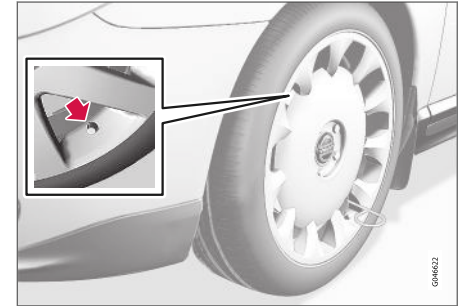

Установите на место закрытый колпак колеса.

### **i ВНИМАНИЕ**

При монтаже вырез в колесном колпаке для ниппеля должен совпадать с положением ниппеля на диске.

### Возврат инструментов на место

После использования инструменты следует положить на предназначенные для них места в пенопластовом боксе.

Если вы установили запасное колесо проколотое колесо можно положить в пластиковый пакет который находится в упаковке вместе с перчатками. Положите на место

- ◀◀ пенопластовый бокс и утопите стопорный винт в пол отделения для хранения.

### **!** ВАЖНО

Инструменты и домкрат\*, когда они не используются, следует хранить в специально отведенном месте в грузовом пространстве автомобиля.

### **i** ВНИМАНИЕ

- После подкачки шины установите колпачок ниппеля на место, чтобы не допустить повреждение ниппеля мелкими камнями, грязью, и т.п.
- Используйте только пластмассовые колпачки ниппеля. Металлические колпачки могут покрыться ржавчиной, и их будет трудно отвернуть.

**Использование шин другого размера**  
Каждый раз, когда вы устанавливаете на автомобиль шины другого размера, необходимо обращаться на официальную станцию техобслуживания Volvo для обновления программного обеспечения. Загрузку программного обеспечения необходимо выполнять как при переходе на шины большего размера, так и на шины меньшего размера, а также при сезонной замене шин.

### Дополнительная информация

- Замена колес – подготовка запасного колеса\* (стр. 370)
- Замена колеса - снятие колеса (стр. 370)
- Запасное колесо\* (стр. 369)
- Треугольный знак аварийной остановки (стр. 374)
- Колесные гайки (стр. 367)

### Треугольный знак аварийной остановки

Треугольный знак аварийной остановки предупреждает других участников движения о наличии стоящего на дороге автомобиля.

### Хранение и складывание

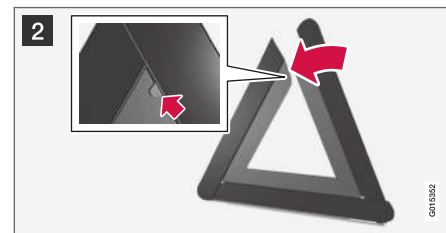



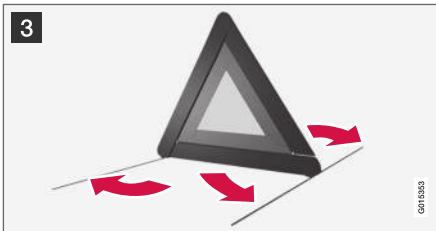

- 1 Поднимите люк в полу (или, в моделях с откидным полом, сдвиньте заднюю часть грузового пола вперед, а затем поднимите нижний пол) и достаньте треугольный знак аварийной остановки.
- 2 Выньте треугольный знак из чехла, раскройте и соедините две стороны вместе.
- 3 Откиньте опоры знака аварийной остановки.

Следуйте действующим правилам использования треугольного знака аварийной остановки. Треугольный знак аварийной остановки ставится в удобном месте с учетом особенностей дорожного движения.

После использования убедитесь, что треугольный знак с чехлом надежно закреплены в багажном отделении.

#### Дополнительная информация

- Запасное колесо\* (стр. 369)

#### Домкрат\*

Используйте домкрат для подъема автомобиля при замене колеса.

Пользуйтесь оригинальным домкратом только для установки запасного колеса или сезонной смены колес. Болт домкрата должен быть всегда хорошо смазан.

#### ! ВАЖНО

Инструменты и домкрат\*, когда они не используются, следует хранить в специально отведенном месте в грузовом пространстве автомобиля.

#### i ВНИМАНИЕ

Обычный домкрат автомобиля можно использовать только по мере необходимости в течение короткого промежутка времени, например, для замены проколотого колеса, замены зимних/летних колес и т.п. Для подъема автомобиля пользуйтесь только домкратом, который предназначен для вашей модели автомобиля. Если автомобиль поднимается домкратом часто или домкрат используется продолжительное время (больше, чем требуется для смены колес), рекомендуется пользоваться гаражным домкратом. В этом случае выполняйте инструкции, прилагаемые к используемому оборудованию.

#### Дополнительная информация

- Треугольный знак аварийной остановки (стр. 374)
- Временная герметизация шин\* (стр. 378)

### Аптечка\*

В аптечку входят средства оказания первой помощи.



Сумка со средствами первой помощи находится на левой стороне грузового отделения.

### Мониторинг состояния шин (ТМ)\*1

Для определения давления в шинах система ТМ (Tyre Monitor) регистрирует скорость вращения шин.

#### Описание системы

В случае низкого давления изменяется диаметр шины и, как следствие, скорость вращения. Сравнивая шины между собой, система определяет количество шин – одна или более – с низким давлением.

Система не заменяет обычный уход за шинами.

#### Сообщения

В случае низкого давления в комбинированном приборе загорается контрольный символ (⚠), и появляется следующее сообщение:

- **Низк. давление в шинах. Проверьте, подкачайте и выполните калибровку**
- **Система давления в шинах Требуется ремонт**
- **Система давления в шинах Недоступно сейчас**

**!** **ВАЖНО**

В случае неисправности системы ТМ контрольный символ ⚠ в комбинированном приборе сначала мигает в течение прим. 1 минуты, а затем горит, не мигая. В комбинированном приборе также появляется сообщение.

\* Стандарт на некоторых рынках.

**Удаление сообщений**

1. С помощью манометра проверьте давление во всех шинах.
2. Подкачайте шину/шины до требуемого давления, указанного на соответствующей табличке, расположенной на стойке двери со стороны водителя (между передней и задней дверью).
3. Выполните калибровку системы ТМ в **MY CAR**.

**ВНИМАНИЕ**

Чтобы избежать неправильных значений, давление следует измерять на холодных шинах. Холодными считаются шины, температура которых соответствует наружной температуре (прим. 3 часа после поездки). Когда автомобиль проедет несколько километров, шины нагреваются, и давление повышается.

**ПРЕДОСТЕРЕЖЕНИЕ**

- Неправильное давление в шинах может привести к повреждению шин и потере водителем контроля над автомобилем.
- Система не в состоянии заранее предупредить водителя о внезапном повреждении шин.

**Калибровка ТМ**

Для эффективной работы системы ТМ необходимо установить контрольное значение давления в шинах. Процедуру необходимо проводить после каждой замены шин или регулировки давления в шинах путем калибровки системы в **MY CAR**.

Давление в шинах изменяется, например, в связи с транспортировкой тяжелого груза или поездкой на высокой скорости (выше 160 км/ч (100 миль/ч)). После этого необходимо выполнить калибровку системы.

**Перекалибровка**

Для настроек используются органы управления на центральной консоли, см. **MY CAR** (стр. 128).

1. Заглушите двигатель.
2. Подкачайте все шины до нужного давления, указанного на соответствующей табличке, расположенной на стойке двери со стороны водителя (между передней и задней дверью).  
Или см. таблицу давления в шинах.
3. Запустите двигатель, но не трогайтесь с места.
4. Откройте систему меню **MY CAR** и выберите меню **Контроль шин**.

5. Выберите **Начать калибровку** или нажмите **OK**.
6. Чтобы приступить к процедуре калибровки, нажмите **OK** после того, как проверите и отрегулируете давление во всех шинах.
7. Совершите поездку.
  - > Калибровка выполняется, когда автомобиль движется со скоростью выше 35 км/ч (22 миль/ч). В случае останова двигателя процесс калибровки временно прерывается, а затем возобновляется автоматически в фоновом режиме, когда автомобиль трогается с места. От системы не поступает подтверждение о том, что калибровка выполнена.

Данные новые контрольные значения действуют до повторения пп. 1-7.

**ВНИМАНИЕ**

Помните, что калибровку системы ТМ необходимо выполнять при каждой замене шины или регулировке давления в шинах. Система не может работать правильно без сохранения новых контрольных значений.



<b><span style="font-size: 1.2em;">i</span> ВНИМАНИЕ</b>
<ul style="list-style-type: none"> <li>● После подкачки шины установите колпачок ниппеля на место, чтобы не допустить повреждение ниппеля мелкими камнями, грязью, и т.п.</li> <li>● Используйте только пластмассовые колпачки ниппеля. Металлические колпачки могут покрыться ржавчиной, и их будет трудно отвернуть.</li> </ul>

### Состояние системы и давления в шинах

Текущее состояние системы и давление в шинах можно проверить на дисплее центральной консоли.

1. Откройте систему меню **MY CAR**.
2. Выберите меню **Контроль шин**.
  - > Давление в шинах отображается в виде цветового кода.

Состояние обозначается цветом для каждой шины следующим образом:

- Только зеленый: система в порядке, и давление во всех шинах несколько выше рекомендованного значения.
- Желтое колесо: низкое давление в соответствующем колесе.
- Все колеса желтого цвета: в двух или более шинах низкое давление.

- Все колеса серого цвета, сообщение **Система давления в шинах Недоступно сейчас**: Система контроля давления в шинах временно отключена. Для активирования системы может потребоваться, чтобы автомобиль в течение короткого времени двигался со скоростью выше 35 км/ч (22 миль/ч).
- Все колеса серого цвета и сообщение **Система давления в шинах Требуется ремонт**: система неисправна. Обратитесь к дилеру Volvo или в мастерскую.

### Дополнительная информация

- Шина - давление воздуха (стр. 364)

### Временная герметизация шин\*

Комплект для временной герметизации шин, Temporary Mobility Kit (ТМК) используется для герметизации проколов, проверки и регулировки давления в шинах.

Комплект для временной герметизации шин состоит из компрессора и банки с жидким герметиком. Такое уплотнение позволяет выполнить временный ремонт. Жидкий герметик эффективен в случае проколов дорожки протектора.

Возможности шиноремонтного комплекта по герметизации проколов в боковинах шин ограничены. Не используйте шиноремонтный комплект для герметизации больших разрывов, трещин или аналогичных повреждений.

<b><span style="font-size: 1.2em;">i</span> ВНИМАНИЕ</b>
Комплект для ремонта шин предназначен для герметизации шин при проколах в протекторе.

<b><span style="font-size: 1.2em;">i</span> ВНИМАНИЕ</b>
Этот компрессор для аварийного ремонта проколов проверен и одобрен Volvo.

## расположение

Шиноремонтный комплект находится в пенопластовом боксе<sup>2</sup> под настилом в багажном отделении.

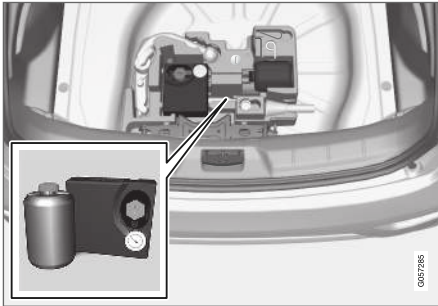

Версия 1.

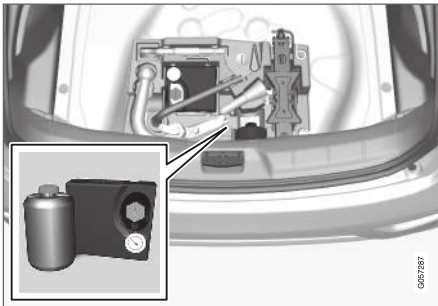

Версия 2.

## Дополнительная информация

- Временная герметизация шин\* - использование (стр. 380)
- Временная герметизация шин\* - последующий контроль (стр. 383)
- Временная герметизация шин\* - обзор (стр. 379)

## Временная герметизация шин\* - обзор

Описание комплекта для временной герметизации шин, Temporary Mobility Kit (ТМК), компоненты.

Компоненты хранятся под полом в грузовом отсеке.

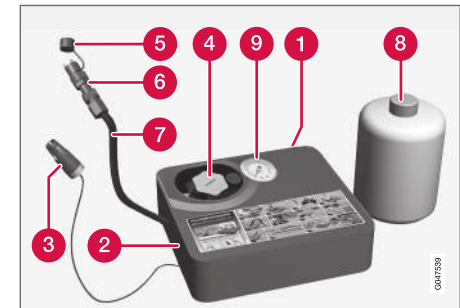

- 1 Табличка, максимально разрешенная скорость
- 2 Переключатель
- 3 Электрический провод
- 4 Держатель упаковки (оранжевая крышка)
- 5 Защитный колпачок

<sup>2</sup> Внешний вид пенопластового бокса зависит от комплектации автомобиля.

- ◀◀ **6** Редукционный клапан
- 7** Воздушный шланг
- 8** Банка с жидким герметиком
- 9** Манометр

#### Банка с жидким герметиком

Заменяйте банку с жидким герметиком до окончания срока действия. Утилизируйте старую банку, как экологически опасный продукт.

После использования банку с жидким герметиком следует заменить. Volvo рекомендует обратиться для этого на официальную станцию техобслуживания Volvo.

#### **⚠ ПРЕДОСТЕРЕЖЕНИЕ**

Банка с жидким герметиком содержит 1,2-этанол и натуральный каучуковый латекс.

Вредно при проглатывании. Может вызывать раздражение кожи.

Избегайте контакта средства с кожей и глазами.

Хранить в недоступном для детей месте.

#### **⚠ ПРЕДОСТЕРЕЖЕНИЕ**

- При попадании на кожу жидкий герметик необходимо немедленно смыть мылом с большим количеством воды.
- При попадании жидкого герметика в глаза немедленно промойте глаза специальным раствором или большим количеством воды. Если неприятные ощущения сохраняются, необходимо обратиться к врачу.

#### Дополнительная информация

- Временная герметизация шин\* (стр. 378)

### Временная герметизация шин\* - использование

Герметизируйте прокол с помощью комплекта временной герметизации шин, Temporary Mobility Kit (TMK).

#### Временная герметизация шин

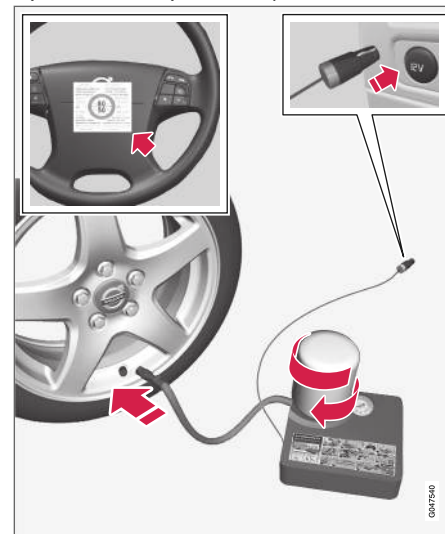

Информацию о работе отдельных частей см. Временная герметизация шин\* - обзор (стр. 379).

1. Если герметизация шины проводится в зоне движения транспорта, установите треугольный знак аварийной остановки и активируйте аварийные мигающие сигналы.

Если шина проколота гвоздем или чем-то подобным, оставьте его в шине. Он поможет герметизации шины.

2. Снимите с боковой стороны компрессора табличку с информацией о максимально разрешенной скорости и приклейте ее на рулевое колесо. После временной герметизации шины запрещается превышать скорость 80 км/ч (50 миль/ч).
3. Убедитесь, что переключатель находится в положении **0** (Выкл.), и достаньте электрический провод и воздушный шланг.
4. Открутите оранжевую крышку на компрессоре и открутите крышку на банке с жидким герметиком.

### ВНИМАНИЕ

Не нарушайте герметичность банки без необходимости. Когда банка закручивается до упора, пломба снимается автоматически.

5. Закрутите банку до упора в держателе.
  - > В банке и держателе имеет упор, препятствующий вытеканию герметика. После того, как банка закручена до упора, ее невозможно выкрутить из держателя. Чтобы снять банку, вы должны обратиться в мастерскую, Volvo рекомендует авторизованную мастерскую Volvo.

### ПРЕДОСТЕРЕЖЕНИЕ

- При попадании на кожу жидкий герметик необходимо немедленно смыть мылом с большим количеством воды.
- При попадании жидкого герметика в глаза немедленно промойте глаза специальным раствором или большим количеством воды. Если неприятные ощущения сохраняются, необходимо обратиться к врачу.

### ПРЕДОСТЕРЕЖЕНИЕ

Не откручивайте фляжку: она снабжена ограничителем и имеет целью предотвращение утечки.

6. Открутите колпачок с ниппеля шины.
 

Убедитесь, что редукционный клапан воздушного шланга полностью закручен, и наворачите вентиль воздушного шланга до упора на резьбу вентиля шины.
7. Подсоедините электрический провод к ближайшему гнезду 12 В и запустите двигатель автомобиля.

### ВНИМАНИЕ

Следите за тем, чтобы во время работы компрессора ни одно из других гнезд 12 В не использовалось.

### ПРЕДОСТЕРЕЖЕНИЕ

Не оставляйте детей в автомобиле без присмотра, когда двигатель работает.

- « 8. Включите компрессор, установив переключатель в положение I (Вкл).

### **⚠ ПРЕДОСТЕРЕЖЕНИЕ**

Во время работы компрессора запрещается находиться вблизи шины. При появлении трещин или вздутий компрессор необходимо немедленно отключить. От дальнейшей поездки следует отказаться. Для эвакуации автомобиля обратитесь за помощью в шиноремонтную мастерскую. Volvo рекомендует официальную шиноремонтную мастерскую.

### **ⓘ ВНИМАНИЕ**

При запуске компрессора давление может подниматься до 6 бар, но примерно через 30 секунд оно падает.

9. Накачивайте шину в течение 7 минут.

### **⚠ ВАЖНО**

Компрессор не должен работать более 10 минут – опасность перегрева.

10. Чтобы проверить давление на манометре, отключите компрессор. Минимальное давление составляет 1,8 бар, максимальное – 3,5 бар. (Высокое давление сбросьте с помощью редукционного клапана.)

### **⚠ ПРЕДОСТЕРЕЖЕНИЕ**

Давление ниже 1,8 бар (22 psi) означает, что прокол в шине слишком большого размера. От дальнейшей поездки следует отказаться. Для эвакуации автомобиля обратитесь за помощью в шиноремонтную мастерскую. Volvo рекомендует официальную шиноремонтную мастерскую.

11. Выключите компрессор и отсоедините электрический провод.
12. Открутите воздушный шланг от вентиля шины и установите на вентиль шины колпачок.
13. Установите на воздушный шланг защитную крышку, чтобы не допустить вытекание оставшегося герметика.

14. Чтобы жидкий герметик загерметизировал шину, необходимо немедленно проехать не менее 3-х км на максимальной скорости 80 км/ч (50 миль/ч) и затем проверить состояние шины.

### **ⓘ ВНИМАНИЕ**

При первых оборотах шины жидкий герметик будет выдавливаться из прокола.

### **⚠ ПРЕДОСТЕРЕЖЕНИЕ**

При трогании автомобиля с места убедитесь в отсутствии людей вблизи автомобиля, чтобы избежать попадания на них жидкого герметика. Расстояние должно быть не менее 2-х метров (7 футов).

15. Контрольная проверка:

Вновь присоедините воздушный шланг к вентилю шины и проверьте давление по манометру, см. Временная герметизация шин\* - последующий контроль (стр. 383).



### Дополнительная информация

- Временная герметизация шин\* (стр. 378)
- Временная герметизация шин\* - последующий контроль (стр. 383)
- Временная герметизация шин\* - обзор (стр. 379)

### Временная герметизация шин\* - последующий контроль

Если шина обработана с помощью комплекта временной герметизации шин, Temporary Mobility Kit (ТМК), последующая проверка должна проводиться прим. через 3 км пробега.

#### Проверка давления в шинах

Достаньте оборудование для герметизации шин. Компрессор должен быть выключен.

1. Открутите колпачок с ниппеля шины.  
Достаньте воздушный шланг и наведите вентиль воздушного шланга до упора на резьбу вентиля шины.

2. По манометру определите давление в шине.
  - Если давление в шине ниже 1,3 бар, герметизация шины недостаточная. Поездку следует прервать. Вызовите специалистов для эвакуации автомобиля.
  - Если давление в шине превышает 1,3 бар, то давление следует довести до заданного значения согласно табличке давления в шинах, расположенной на дверной стойке со стороны водителя (1 бар=100 кПа).
  - Если давление слишком высокое, сбросьте его с помощью редукционного клапана.
3. Если шину необходимо подкачать:
  1. Подсоедините электрический провод к ближайшему гнезду 12 В и запустите двигатель автомобиля.
  2. Включите компрессор и накачайте шину до требуемого давления согласно соответствующей табличке, расположенной на дверной стойке со стороны водителя.
  3. Выключите компрессор.



4. Отсоедините оборудование для герметизации шин.

Установите на воздушный шланг защитную крышку, чтобы не допустить вытекание оставшегося герметика.

### ПРЕДОСТЕРЕЖЕНИЕ

Не откручивайте фляжку: она снабжена ограничителем и имеет целью предотвращение утечки.

5. Установите на место колпачок вентиля шины.

### ВНИМАНИЕ

- После подкачки шины установите колпачок ниппеля на место, чтобы не допустить повреждение ниппеля мелкими камнями, грязью, и т.п.
- Используйте только пластмассовые колпачки ниппеля. Металлические колпачки могут покрыться ржавчиной, и их будет трудно отвернуть.

### ВНИМАНИЕ

После использования банку с герметиком и шланг следует заменить. Для замены Volvo рекомендует обратиться на официальную станцию техобслуживания Volvo.

### ПРЕДОСТЕРЕЖЕНИЕ

Регулярно проверяйте давление в шинах.

Volvo рекомендует подъехать на ближайшую официальную станцию техобслуживания Volvo для замены/ремонта поврежденной шины. Сообщите в мастерской, что в шине находится жидкий герметик.

### ПРЕДОСТЕРЕЖЕНИЕ

После использования комплекта для аварийного ремонта шин скорость не должна превышать 80 км/ч (50 миль/ч). Для проверки герметизированных шин Volvo рекомендует обратиться на официальную станцию техобслуживания Volvo (максимальный пробег 200 км). Ее персонал сможет определить, можно ли отремонтировать шину или она нуждается в замене.

### Дополнительная информация

- Временная герметизация шин\* - использование (стр. 380)

## Накачивание шины с помощью компрессора из временного шиноремонтного комплекта\*

Оригинальные шины автомобиля могут накачиваться компрессором из временного шиноремонтного комплекта (стр. 379).

1. Компрессор должен быть выключен. Убедитесь, что переключатель находится в положении **0** (Выкл.), и достаньте электрический провод и воздушный шланг.
2. Снимите колпачок ниппеля с шины и наворачите вентиль воздушного шланга до упора на резьбу вентиля шины.
3. Подсоедините электрический провод к ближайшему гнезду 12 В и запустите двигатель автомобиля.

### **⚠ ПРЕДОСТЕРЕЖЕНИЕ**

Вдыхание выхлопных газов автомобилей смертельно опасно! Никогда не позволяйте двигателю работать в закрытом пространстве или в пространстве с недостаточной вентиляцией.

### **⚠ ПРЕДОСТЕРЕЖЕНИЕ**

Не оставляйте детей в автомобиле без присмотра, когда двигатель работает.

4. Включите компрессор, установив переключатель в положение **I** (Вкл.).

### **⚠ ВАЖНО**

Компрессор не должен работать более 10 минут – опасность перегрева.

5. Накачайте шину до требуемого давления согласно соответствующей табличке, расположенной на дверной стойке со стороны водителя. Если давление слишком высокое, сбросьте его с помощью редуционного клапана.
6. Выключите компрессор. Отсоедините воздушный шланг и электрический провод.
7. Установите на место колпачок вентиля шины.

### Дополнительная информация

- Временная герметизация шин\* (стр. 378)
- Временная герметизация шин\* - обзор (стр. 379)



УХОД И ОБСЛУЖИВАНИЕ

### Программа техобслуживания Volvo

Для поддержания на высоком уровне дорожной безопасности и эксплуатационной надежности Вашего автомобиля Volvo необходимо следовать программе техобслуживания Volvo, которая приведена в Сервисной и гарантийной книжке.

Volvo рекомендует доверить техническое обслуживание и ремонт автомобиля официальной станции техобслуживания Volvo. На станциях техобслуживания Volvo имеется обученный персонал, сервисная литература и специальный инструмент, что гарантируют высокое качество технического обслуживания.

#### **!** ВАЖНО

Чтобы гарантия Volvo действовала, необходимо сверяться с Книжкой по гарантии и сервису и соблюдать приведенные в ней требования.

#### Дополнительная информация

- Климатическая установка - поиск и устранение неисправностей (стр. 400)

### Бронирование времени на обслуживание и ремонт\*<sup>1</sup>

Обработка информации о сервисе, ремонте и бронировании времени непосредственно в автомобиле, подключенном к Интернету.

С помощью этой удобной услуги<sup>1</sup> вы можете непосредственно из автомобиля забронировать время на сервис и посещение мастерской. Информация об автомобиле отправляется вашему дилеру, который может оформить посещение мастерской. Дилер связывается с вами, чтобы забронировать время посещения. На некоторых рынках система напоминает вам о приближении забронированного времени посещения, а навигационная система<sup>2</sup> может, кроме того, помочь доехать до мастерской, когда наступит срок.

#### Перед использованием этой услуги

##### Volvo ID и мой профиль

- Зарегистрируйте учетную запись Volvo ID. Дополнительную информацию, а также порядок создания Volvo ID см. Volvo ID (стр. 25).
- Откройте [www.volvocars.com](http://www.volvocars.com), войдите в систему и выполните следующее:

1. Убедитесь, что автомобиль подсоединен к вашему профилю.
2. Убедитесь, что ваши контактные данные указаны правильно.
3. Выберите дилера Volvo, с которым вы хотите иметь дело в вопросах сервисного обслуживания и ремонта.
4. Выберите предпочитаемый способ связи (телефон). Информация о бронировании всегда направляется в автомобиль и на ваш адрес электронной почты.

<sup>1</sup> Только некоторые рынки.

<sup>2</sup> Sensus Navigation.

### Необходимые условия для бронирования из автомобиля

- Чтобы отправлять и получать информацию о бронировании времени в автомобиле, он должен быть подключен к Интернету; информацию о способах подключения автомобиля к Интернету см. приложение Sensus Infotainment.
- В связи с тем, что информация о бронировании пересылается с помощью вашего частного телефонного абонента, система спрашивает, хотите ли вы отправить информацию. Этот вопрос появляется один раз и затем действует для выбранного подключения определенное время.
- Для действия этой услуги и осуществления коммуникации системы через дисплей автомобиля, вы должны разрешить уведомления/раскрывающиеся сообщения. В обычном режиме просмотра **MY CAR** нажмите **ОК/MENU** и затем **Сервис и ремонт** → **Показывать уведомления**.

### Использование услуги

Все меню и настройки открываются в обычном режиме просмотра в **MY CAR**. Для этого вам следует нажать **ОК/MENU** и затем **Сервис и ремонт**.

Когда приходит время техобслуживания, а в некоторых случаях, когда требуется ремонт автомобиля, сообщение об этом появляется в комбинированном приборе (стр. 72) и на дисплее в раскрывающемся меню.

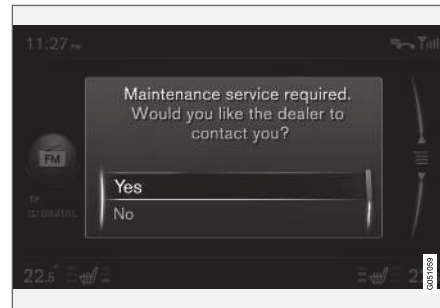

Сообщение о техобслуживании на дисплее.

Содержание вариантов ответа во всплывающем меню на дисплее:

- **Да** – Запрос на посещение мастерской направляется вашему дилеру, который затем свяжется с вами и предложит время техобслуживания. Индикатор и сообщение о техобслуживании в комбинированном приборе гаснет.
- **Нет** – Никакие другие всплывающие сообщения не будут появляться на дисплее. Сообщение в комбинированном приборе сохраняется. После этого

выбора вы можете приступить к бронированию из автомобиля в ручном режиме, см. ниже.

- **Отложить** – Всплывающее меню появляются при следующем пуске двигателя.

### Резервирование времени на обслуживание или ремонт вручную<sup>1</sup>

1. Нажмите кнопку **MY CAR** на центральной консоли и выберите **Сервис и ремонт** → **Информация о сервис-центре** → **Запросить сервис или ремонт**.
  - > Данные об автомобиле автоматически направляются вашему дилеру.
2. Дилер направляет в автомобиль предложение по бронированию времени посещения мастерской.
3. Подтвердите или запросите новое предложение.

После подтверждения забронированного времени информация о посещении мастерской сохраняется в автомобиле, см. Мои заказы. Автомобиль будет автоматически поддерживать с вами связь через дисплей, напоминая о забронированном времени посещения и помогая найти дорогу до мастерской.

<sup>1</sup> Только некоторые рынки.

### « Мои заказы<sup>1</sup>

На дисплее появляется информация о бронировании времени. Подтвердите или запросите новое предложение.

- Выберите **Сервис и ремонт** → **Мои резервирования**.

### Звонок дилеру<sup>1</sup>

Вы можете позвонить вашему дилеру по телефону, подсоединенному к автомобилю через Bluetooth®. О подключении телефона см. приложение Sensus Infotainment.

- Выберите **Сервис и ремонт** → **Информация о сервис-центре** → **Позвонить в сервис-центр**.

### Использование навигационной системы<sup>1,2</sup>

В навигационной системе укажите вашу мастерскую в качестве конечного или промежуточного пункта назначения.

- Выберите **Сервис и ремонт** → **Информация о сервис-центре** → **Установить отд. цель**.
- Выберите **Сервис и ремонт** → **Информация о сервис-центре** → **Добавить как точку пути**.

### Отправление данных об автомобиле<sup>1</sup>

Данные об автомобиле отправляются в центральную базу данных Volvo (а не вашему дилеру), откуда информацию об автомобиле ваш дилер может загрузить с помощью идентификационного номера (VIN<sup>3</sup>). Номер указан в книжке по гарантии и сервису и в нижнем левом углу с внутренней стороны ветрового стекла.

- Выберите **Сервис и ремонт** → **Отправить данные автомобиля**.

Информация о бронировании времени и данные об автомобиле После того, как вы выберете бронирование сервиса из автомобиля, будет отправлена информация о бронировании времени и данные об автомобиле. Информация с данными об автомобиле относится к следующим областям:

- Необходимость техобслуживания
- Функциональное состояние
- Уровни рабочих жидкостей
- Показания спидометра
- Идентификационный номер автомобиля (VIN<sup>3</sup>)

- Версия программного обеспечения, установленного в автомобиле.

### Дополнительная информация

- Volvo ID (стр. 25)

<sup>1</sup> Только некоторые рынки.

<sup>2</sup> Sensus Navigation.

<sup>3</sup> Идентификационный номер автомобиля



## Подъем автомобиля

При подъеме домкрат или подъемные балки необходимо устанавливать в специально предназначенные для этого точки в днище автомобиля.

### ВНИМАНИЕ

Volvo рекомендует пользоваться домкратом, предназначенным только для соответствующей модели автомобиля. Если используется домкрат, отличный от рекомендованного Volvo, выполняйте инструкции, прилагаемые к выбранному оборудованию.

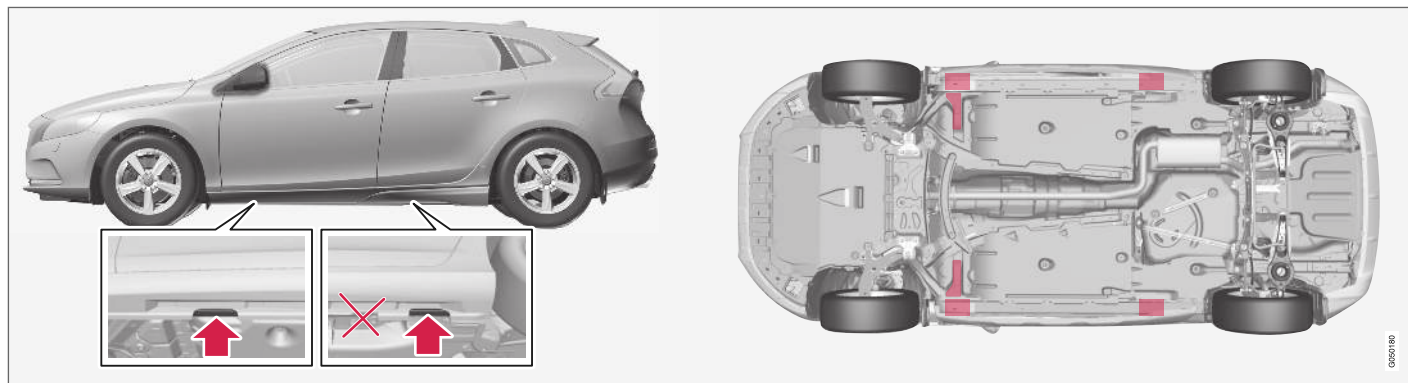

Упоры для установки домкрата, входящего в комплект автомобиля, и точки подъема (обозначены красным).

Если с помощью стационарного подъемника поднимается передняя часть автомобиля, его следует устанавливать под одну из двух точек подъема, расположенную как можно дальше от края автомобиля. Если с помощью стационарного подъемника поднимается задняя часть автомобиля, его следует устанавливать под одну из точек подъема. Обеспечьте установку подъемника таким образом, чтобы автомобиль не мог сползти с него. Всегда пользуйтесь подставками или чем-либо подобным.

При подъеме автомобиля на двухколонном подъемнике в мастерской передний и задний подъемные рычаги должны закрепляться под внешними точками подъема

(упорами для установки домкрата). В передней части автомобиля можно использовать также и внутренние точки подъема.

### Дополнительная информация

- Замена колеса - снятие колеса (стр. 370)

## Капот двигателя - открывание и закрывание

Чтобы открыть капот двигателя, поверните ручку в салоне по часовой стрелке и переместите влево фиксатор у решетки радиатора.



Ручка для открытия капота находится всегда с левой стороны.

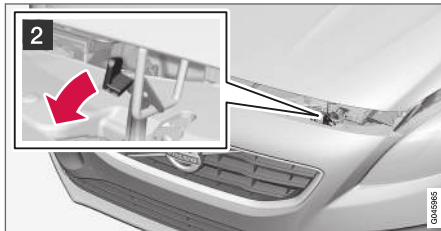

- 1 Поверните ручку примерно на 20-25 градусов по часовой стрелке. Вы услышите, что защелка отпущена.

- 2 Отведите фиксатор влево и откройте капот. (Фиксатор расположен между фарой и решеткой радиатора, см. рисунок.)

### **⚠ ПРЕДОСТЕРЕЖЕНИЕ**

При закрытии капота убедитесь, что он правильно запирается.

#### Дополнительная информация

- Двигательный отсек - контроль (стр. 394)
- Двигательный отсек - обзор (стр. 393)

## Двигательный отсек - обзор

Здесь представлены некоторые компоненты, требующие обслуживания.

### Двигательный отсек

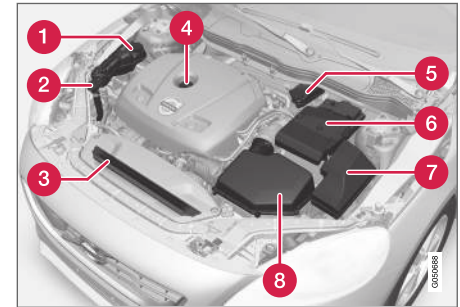

Вид двигательного отсека может различаться в зависимости от модели и варианта двигателя.

- 1 Расширительный бачок системы охлаждения
- 2 Заправочная горловина для омывающей жидкости
- 3 Радиатор
- 4 Заправочная горловина для моторного масла
- 5 Бачок для жидкости системы тормозов и сцепления (расположен на стороне водителя)
- 6 Пусковой аккумулятор



- ◀◀ **7** Блок реле и предохранителей
- 8** Воздушный фильтр

### ПРЕДОСТЕРЕЖЕНИЕ

В системе зажигания создается очень высокое напряжение и потенциал. Напряжение в системе зажигания опасно для жизни. При проведении любых работ в двигательном отсеке электрооборудование автомобиля должно всегда находиться в ключевом режиме 0, см. Положение ключа - функции с разными уровнями (стр. 91).

Не дотрагивайтесь до свечей или катушки зажигания, когда электросистема автомобиля установлена в положение ключа II или если двигатель горячий.

### Дополнительная информация

- Капот двигателя - открытие и закрытие (стр. 393)
- Двигательный отсек - контроль (стр. 394)

### Двигательный отсек - контроль

Некоторые масла и жидкости должны периодически проверяться.

#### Регулярный контроль

Следующие проверки масел и жидкостей необходимо выполнять регулярно, например, во время заправки:

- Охлаждающая жидкость
- Масло для двигателя
- Омывающая жидкость

### ПРЕДОСТЕРЕЖЕНИЕ

Помните, что вентилятор охлаждения (расположен в передней части двигательного отсека за радиатором) может включаться автоматически через некоторое время после остановки двигателя.

Мойку двигателя проводите только в мастерской - мы рекомендуем обращаться на официальную станцию техобслуживания Volvo. Если двигатель горячий, существует опасность воспламенения.

### Дополнительная информация

- Капот двигателя - открытие и закрытие (стр. 393)
- Двигательный отсек - обзор (стр. 393)
- Охлаждающая жидкость - уровень (стр. 397)

- Моторное масло - контроль и заправка (стр. 396)
- Омывающая жидкость - заправка (стр. 413)

## Масло для двигателя - общие сведения

Рекомендуемые интервалы техобслуживания можно соблюдать в том случае, если используется одобренное моторное масло.

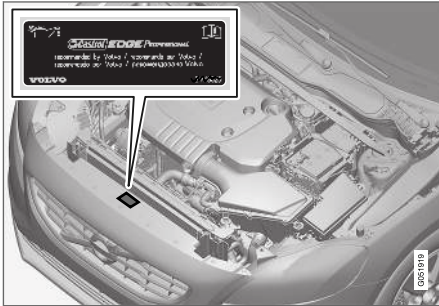

Volvo рекомендует:



При эксплуатации в неблагоприятных условиях, см. Моторное масло - эксплуатация в экстремальных условиях (стр. 450).

### ! ВАЖНО

Для соблюдения требований по интервалам техобслуживания во все двигатели производителем заливается специализированное синтетическое моторное масло. При выборе масла большое внимание уделено сроку службы, пусковым характеристикам, нормам расхода топлива и вопросам охраны окружающей среды.

Рекомендуемые интервалы техобслуживания можно соблюдать в том случае, если используется одобренное моторное масло. Используйте масло только предписанного качества, как при дозправке, так и замене масла. Иначе это можете повлиять на срок службы, пусковые характеристики, нормы расхода топлива и окружающую среду.

Volvo Car Corporation снимает с себя все гарантийные обязательства, если качество и вязкость используемого масла не отвечает указанным требованиям.

Volvo рекомендует замену масла проводить на официальной станции техобслуживания Volvo.

Volvo использует различные системы предупреждения о низком/высоком уровне масла или низком давлении масла. На некоторых вариантах двигателя установлен датчик давления масла. В этом случае в комбинационном приборе используется предупреждающий символ низкого давления масла . На других вариантах устанавливается датчик уровня масла, и в этом случае водитель получает информацию с помощью предупреждающего символа  и текстов на дисплее. На некоторых вариантах устанавливаются обе системы. Дополнительную информацию можно получить у дилера Volvo.

Замену моторного масла и масляного фильтра проводите согласно интервалам, указанным в Книжке по гарантии и сервису.

Разрешается использовать масла более высокого по сравнению с указанным качества. При эксплуатации в неблагоприятных условиях Volvo рекомендует использовать масло более высокого по сравнению с указанным качества, см. Моторное масло - эксплуатация в экстремальных условиях (стр. 450).

Относительно объема дозправки - см. Моторное масло - качество и объем (стр. 452).

### «« Дополнительная информация

- Моторное масло - контроль и заправка (стр. 396)

### Моторное масло - контроль и заправка

Уровень масла определяется с помощью электронного датчика.

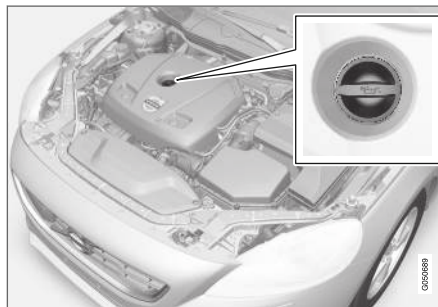

Заправочная горловина<sup>4</sup>.

В некоторых случаях нужно доливать масло между интервалами техобслуживания.

Уровень моторного масла не требуется корректировать до тех пор, пока на дисплее комбинированного прибора не появится сообщение, см. рисунок ниже.

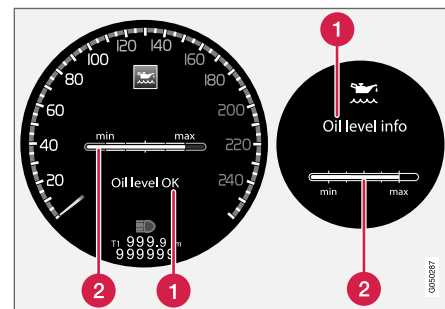

Сообщение и графическое изображение на дисплее. Слева изображен дисплей цифрового комбинированного прибора, справа – аналогового комбинированного прибора.

- 1 Сообщение
- 2 Уровень масла в двигателе

Уровень масла проверяется регулировочным кольцом на неработающем двигателе с помощью электронного масломерного щупа, см. Обращение с меню - комбинированный прибор (стр. 124).

<sup>4</sup> В двигателе с электронным датчиком уровня масла масломерный щуп отсутствует.

**⚠ ПРЕДОСТЕРЕЖЕНИЕ**

Если появляется сообщение **Требуются смазоч но-заправочные работы**, необходимо обратиться в мастерскую – рекомендуется официальная станция техобслуживания Volvo. Возможно, что уровень масла завышен.

**❗ ВАЖНО**

При появлении сообщения о низком уровне масла долейте только указанное количество масла, например, 0,5 литра.

**i ВНИМАНИЕ**

Система не может регистрировать изменение уровня масла непосредственно в момент дозаправки или слива масла. Для получения корректного значения уровня масла автомобиль должен проехать прим. 30 км (прим. 20 миль), а затем в течение 5 минут стоять с выключенным двигателем на ровной горизонтальной поверхности.

**⚠ ПРЕДОСТЕРЕЖЕНИЕ**

Не допускайте попадания масла на горячий выпускной коллектор: существует риск возникновения пожара.

**Измерение уровня масла**

Для проверки уровня масла выполните следующие действия.

1. Активируйте положение ключа II, см. Положение ключа - функции с разными уровнями (стр. 91).
2. Поверните регулировочное кольцо на левом подрулевом рычаге в положение **Уровень масла**.
  - > На дисплее появляется информация об уровне масла в двигателе.

Дополнительную информацию об обращении с меню см. Обращение с меню - комбинированный прибор (стр. 124).

**i ВНИМАНИЕ**

Сообщение **Нет** появляется в том случае, если не выполняются условия, необходимые для измерения уровня масла, (время после остановки двигателя, крен автомобиля, наружная температура и т.д.). Это **не** указывает на наличие неисправности в системах автомобиля.

**Дополнительная информация**

- Масло для двигателя - общие сведения (стр. 395)
- Положение ключа - функции с разными уровнями (стр. 91)

**Охлаждающая жидкость - уровень**

Охлаждающая жидкость охлаждает ДВС до нужной рабочей температуры. Тепло, передаваемое от двигателя к охлаждающей жидкости, может быть использовано для обогрева салона.

**Проверка уровня**

Уровень охлаждающей жидкости должен находиться между отметками **MIN** и **MAX** на расширительном бачке. Если система охлаждения не заправлена надлежащим образом, может создаваться высокая температура с риском повреждения двигателя.

**i ВНИМАНИЕ**

Регулярно проверяйте уровень охлаждающей жидкости на холодном двигателе.

### « Дозаправка

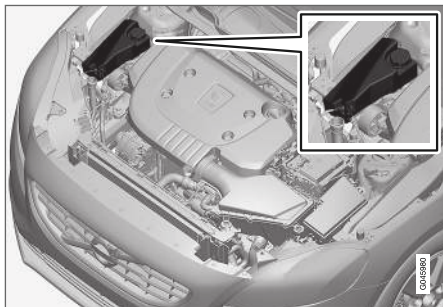

При заправке выполняйте инструкции, приведенные на упаковке. Никогда не добавляйте только чистую воду. Стойкость к замерзанию снижается, как при недостаточном, так и избыточном количестве охлаждающей жидкости в смеси.

В случае если под автомобилем скапливается охлаждающая жидкость, вы почувствовали запах охлаждающей жидкости или залили более 2-х литров жидкости, необходимо обязательно вызывать эвакуатор, чтобы исключить опасность повреждения двигателя при попытке запуска вследствие неисправности в системе охлаждения.

### **⚠ ПРЕДОСТЕРЕЖЕНИЕ**

Охлаждающая жидкость может быть горячей. Если необходимо выполнить заправку, когда двигатель горячий, крышку расширительного бачка нужно отвинчивать медленно, чтобы снижать избыточное давление.

### **! ВАЖНО**

- Высокое содержание хлора, хлоридов и других солей может приводить к появлению коррозии в системе охлаждения.
- Используйте только охлаждающую жидкость с антикоррозийной добавкой согласно рекомендациям Volvo.
- Следите за тем, чтобы охлаждающая жидкость представляла собой смесь 50 % воды и 50 % охлаждающей жидкости.
- Добавляйте в охлаждающую жидкость водопроводную воду необходимого качества. В случае сомнений в отношении качества воды используйте готовую смесь охлаждающей жидкости, рекомендуемую Volvo.
- При замене охлаждающей жидкости/компонентов системы охлаждения систему необходимо промыть чистой водопроводной водой одобренного качества или готовой охлаждающей жидкостью.
- Двигатель должен работать только с заполненной системой охлаждения. В противном случае возможно резкое повышение температуры с угро-



зой повреждения (трещины) головки блока цилиндров.

Заправочные объемы и нормативы в отношении качества воды, см. Охлаждающая жидкость - качество и объем (стр. 454).

## Жидкость для тормозов и сцепления - уровень

Уровень жидкости для тормозов и сцепления должен быть между метками **MIN** и **MAX** в резервуаре.

### Проверка уровня

Жидкость сцепления и тормозов заливается в общий бачок. Уровень должен находиться между отметками **MIN** и **MAX**, которые видны внутри бачка. Регулярно проверяйте уровень.

Заменяйте жидкость один раз в два года или при каждом втором плановом техобслуживании.

Если автомобиль эксплуатируется при частых и резких торможениях, например, в гористой местности, или во влажном тропическом климате, необходимо заменять тормозную жидкость раз в год.

В отношении заправочных объемов и рекомендуемого качества тормозной жидкости - см. Тормозная жидкость - качество и объем (стр. 456).

## **⚠ ПРЕДОСТЕРЕЖЕНИЕ**

Если уровень тормозной жидкости в резервуаре ниже **MIN**, нельзя ехать дальше, не добавив тормозной жидкости. Для выявления причин утечки тормозной жидкости Volvo рекомендует обратиться на официальную станцию техобслуживания Volvo.

### Дозаправка

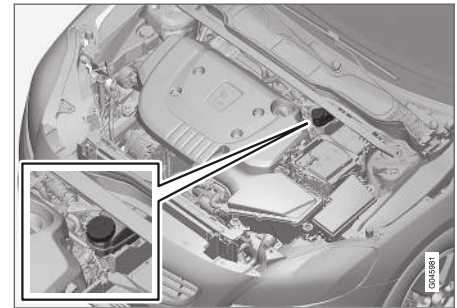

Бачок с жидкостью расположен на стороне водителя.

Отвинтите крышку бачка и долейте жидкость. Уровень должен находиться между отметками **MIN** и **MAX**, расположенными внутри бачка.

## **! ВАЖНО**

Не забудьте закрыть крышку.

### Климатическая установка - поиск и устранение неисправностей

Обслуживание и ремонт системы кондиционирования воздуха должны выполняться только в авторизованной мастерской.

**Поиск и устранение неисправностей**  
Установка для кондиционирования воздуха содержит флуоресцентное маркерное вещество. Для поиска течи используется ультрафиолетовое излучение.

Volvo рекомендует обращаться на официальные станции техобслуживания Volvo.

#### Автомобили с хладагентом R134a

##### ПРЕДОСТЕРЕЖЕНИЕ

В системе кондиционирования воздуха находится хладагент R134a под давлением. Обслуживание и ремонт системы должны выполняться только в авторизованной мастерской.

#### Автомобили с хладагентом R1234yf

##### ПРЕДОСТЕРЕЖЕНИЕ

В системе кондиционирования воздуха под давлением находится хладагент R1234yf. В соответствии со стандартом SAE J2845 (Technician Training for Safe Service and Containment of Refrigerants Used in Mobile A/C System) в целях обеспечения безопасности обслуживание и ремонт систем с хладоносителем разрешается проводить только специально подготовленным и сертифицированным техническим специалистам.

#### Дополнительная информация

- Программа техобслуживания Volvo (стр. 388)

### Замена ламп – общие сведения

Водитель может самостоятельно заменить некоторые лампы в автомобиле. Для замены светодиодных ламп необходимо обратиться в мастерскую.

Для лампы накаливания указаны подробные характеристики (стр. 410). Лампы накаливания и другие источники света специального типа, например, светодиоды<sup>5</sup> или замена которых возможна только на станции техобслуживания<sup>6</sup>.

- Светодиодные фары
- передние габаритные огни<sup>7</sup>
- дневные ходовые огни, передний бампер<sup>7</sup>
- боковые мигающие огни, внешние зеркала заднего вида<sup>7</sup>
- Комфортное освещение, внешние зеркала заднего вида
- Освещение салона и грузового отсека
- Освещение отделения для перчаток
- Задние габаритные огни
- Задние боковые габаритные огни
- Стоп-сигнал над задним окном
- Освещение номерного знака.

<sup>5</sup> Светодиод (Light Emitting Diode)

<sup>6</sup> Мы рекомендуем официальную станцию техобслуживания Volvo.

<sup>7</sup> Некоторые варианты

**⚠ ПРЕДОСТЕРЕЖЕНИЕ**

При замене лампы электрическая система автомобиля должна быть в положении ключа 0, см. Положение ключа - функции с разными уровнями (стр. 91).

**! ВАЖНО**

Никогда не прикасайтесь к стеклу лампы накаливания пальцами. Отпечатки пальцев испаряются от жара, и покрытие отражателя может разрушаться.

**i ВНИМАНИЕ**

Если сообщение о неисправности сохраняется после замены неисправной лампы, мы рекомендуем обратиться на официальную станцию техобслуживания Volvo.

**i ВНИМАНИЕ**

В элементах внешнего освещения, таких как фары и задние комби-фары, под стеклом может скапливаться конденсат. Это естественное явление, и в конструкции всего внешнего освещения предусмотрены меры борьбы с этим. Обычно конденсат выветривается из плафона через некоторое время после включения фонаря.

## Дополнительная информация

- Лампы - спецификации (стр. 410)
- Замена ламп - расположение передних ламп (стр. 401)
- Замена ламп - расположение ламп сзади (стр. 407)
- Замена лампы - освещение косметического зеркал (стр. 409)

**Замена ламп - расположение передних ламп**

На рисунках представлен общий вид расположения ламп в передней части автомобиля с галогенными фарами.

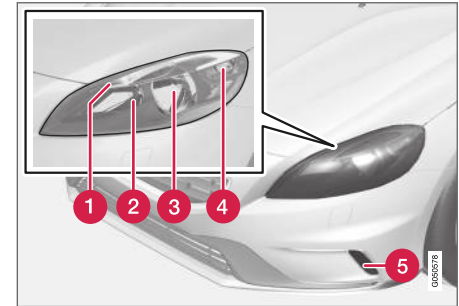

- 1 Габариты (стр. 406)
- 2 Дальний свет (стр. 404)
- 3 Ближний свет (стр. 404)
- 4 Мигающий сигнал (стр. 405)
- 5 Дневные ходовые огни (стр. 406) (светодиод\* или лампа накаливания, в зависимости от варианта)

- «**Дополнительная информация**
  - Замена ламп – общие сведения (стр. 400)
  - Замена ламп - фары (стр. 402)
  - Лампы - спецификации (стр. 410)

### Замена ламп - фары

Все лампы накаливания в фарах заменяются сначала из двигательного отсека, для этого снимается фара в сборе.

#### **!** ВНИМАНИЕ

Для автомобилей с галогенными фарами.

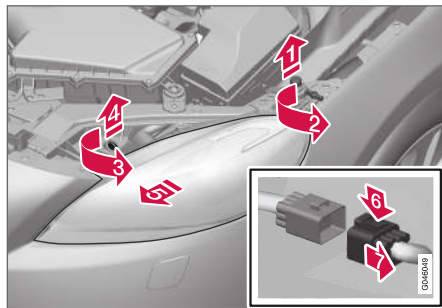

1. **1** Уберите ограничитель капота.
2. **2** Открутите винт с помощью инструмента Torx, размер T30.
3. **3** Поверните стопорный шплинт против часовой стрелки.
4. **4** Выньте стопорный шплинт.

4. **5** Чтобы освободить фару, попеременно наклоните ее в разные стороны и выньте.

#### **!** ВАЖНО

Будьте осторожны при снятии фар, чтобы ни одна деталь не была повреждена.

5. **6** Отожмите вниз стопорную собачку.  
**7** Отсоедините контактный разъем.  
Положите фару на мягкую подложку так, чтобы не поцарапать стекло.

#### **!** ВАЖНО

Не тяните за провод – только за контактный разъем.

6. Замените нужную лампу накаливания в соответствии с инструкциями.

Перед включением освещения или изменением положения ключа необходимо, чтобы фары были правильно установлены и подключены.

## Дополнительная информация

- Замена ламп – общие сведения (стр. 400)
- Замена ламп – расположение передних ламп (стр. 401)
- Защитный кожух для ламп дальнего/ближнего света – замена лампы (стр. 403)
- Замена ламп – мигающие сигналы спередине (стр. 405)
- Замена ламп – передние габаритные огни (стр. 406)
- Лампы – спецификации (стр. 410)

### Защитный кожух для ламп дальнего/ближнего света - замена лампы



Для доступа к фонарям дальнего/ближнего света нужно снять большой защитный кожух фары.

#### ВНИМАНИЕ

Для автомобилей с галогенными фарами.

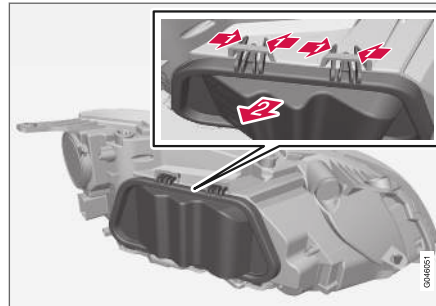
Перед тем, как снять большой защитный кожух, необходимо сначала отсоединить и снять фару, см. Замена ламп - фары (стр. 402).



1.  Нажмите на те же самые крюки.
2.  Отклоните защитный кожух.

2. Замените нужную лампу накаливания в соответствии с инструкциями.

## Дополнительная информация

- Замена ламп – ближний свет (стр. 404)
- Замена ламп – дальний свет (стр. 404)

### Замена ламп - ближний свет

Фонарь ближнего света находится перед большим защитным кожухом фары.

#### **i** ВНИМАНИЕ

Для автомобилей с галогенными фарами.

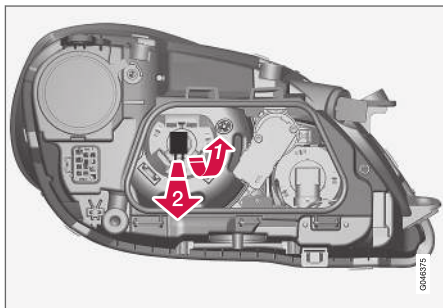

1. Снимите фару (стр. 402).
2. Снимите защитный кожух (стр. 403).
3. **1** ➔ Чтобы снять, надавите на патрон лампы вверх.
- ➔ Вытяните патрон лампы.
4. Замените лампу накаливания и установите части на место в обратном порядке.

Дополнительная информация

- Лампы - спецификации (стр. 410)

### Замена ламп - дальний свет

Фара дальнего света находится перед большим защитным кожухом фары.

#### **i** ВНИМАНИЕ

Для автомобилей с галогенными фарами.

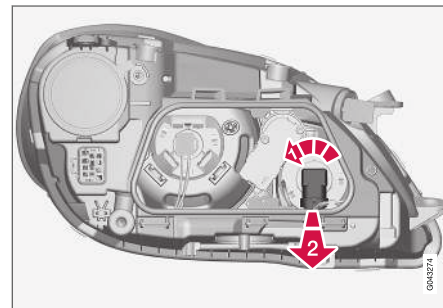

1. Снимите фару (стр. 402).
2. Снимите защитный кожух (стр. 403).
3. **1** ➔ Поверните патрон лампы против часовой стрелки.
- ➔ Вытяните патрон лампы.
4. Замените лампу накаливания и установите части на место в обратном порядке.

## Дополнительная информация

- Лампы - спецификации (стр. 410)

**Замена ламп - мигающие сигналы спереди**

Лампы мигающих сигналов находятся перед малым защитным кожухом фары.

**ⓘ ВНИМАНИЕ**

Для автомобилей с галогенными фарами.

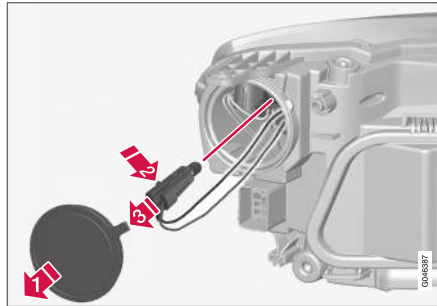

1. Снимите фару (стр. 402).
2. **1** Снимите защитную крышку.
3. **2** Вдавите стопорные собачки.  
**3** Вытяните патрон лампы.
4. Замените лампу накаливания и установите части на место в обратном порядке.

## Дополнительная информация

- Лампы - спецификации (стр. 410)

## Замена ламп – передние габаритные огни

Держатель для лампы габаритных огней помещается сбоку от фары.

### **i** ВНИМАНИЕ

Для автомобилей с галогенными фарами.

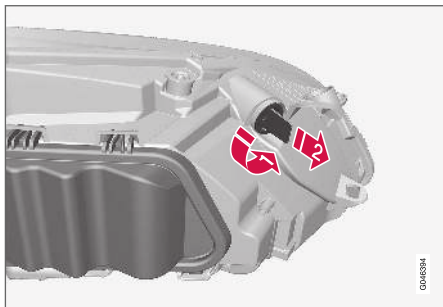

1. Снимите фару (стр. 402).
2. **1** Поверните патрон лампы против часовой стрелки.
2. **2** Вытяните патрон лампы.
3. Замените лампу накаливания и установите части на место в обратном порядке.

Дополнительная информация

- Лампы - спецификации (стр. 410)

## Замена ламп - дневной свет

Фонари дневного света находятся перед защитным кожухом фары.

### **i** ВНИМАНИЕ

- Для автомобилей с галогенными фарами.
- Относится только к дневному освещению с лампами накаливания.

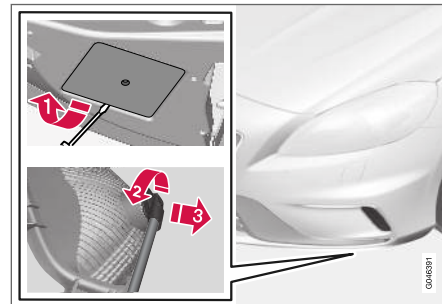

1. **1** Снимите защитную крышку.
2. **2** Поверните патрон лампы против часовой стрелки.
2. **3** Вытяните патрон лампы.
3. Замените лампу накаливания и установите части на место в обратном порядке.



## Дополнительная информация

- Лампы - спецификации (стр. 410)

**Замена ламп - расположение ламп сзади**

Общий вид - расположение ламп сзади

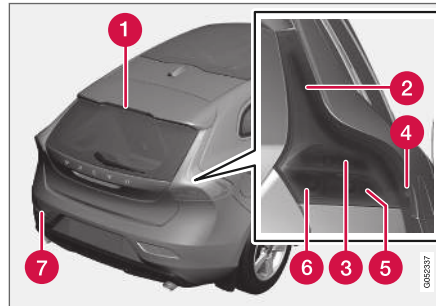

- 1 Стоп-сигналы (светодиоды)
- 2 Габаритные огни (светодиоды)
- 3 Тормозной фонарь (стр. 408)
- 4 Боковые габаритные огни (светодиоды)
- 5 Мигающие сигналы (стр. 408)
- 6 Фонарь заднего хода (стр. 408)
- 7 Противотуманный свет (на стороне водителя) (стр. 408)



## Дополнительная информация

- Замена ламп – общие сведения (стр. 400)
- Лампы - спецификации (стр. 410)

### Замена ламп - задние мигающие сигналы, стоп-сигналы и фонарь заднего хода

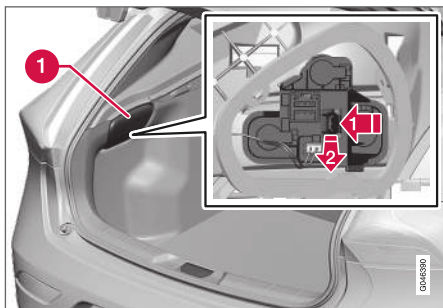
Лампы задних мигающих сигналов, стоп-сигналов и фонаря заднего хода заменяются из багажного отделения.



1. Снимите крышку в обивке (1) на той стороне, где перегорела лампа.
2.  Отожмите стопорные собачки в сторону.
2.  Вытяните патрон лампы.
3. Нажав и повернув против часовой стрелки, выньте неисправную лампу накаливания.
4. Замените лампу накаливания и установите части на место в обратном порядке.

### Дополнительная информация

- Замена ламп - расположение ламп сзади (стр. 407)
- Лампы - спецификации (стр. 410)

### Замена ламп - противотуманные фары сзади

Лампа заднего противотуманного фонаря находится в держателе для ламп в бампере.

В автомобилях с левосторонним управлением противотуманный фонарь расположен с левой стороны, а в автомобилях с правосторонним управлением – с правой стороны.

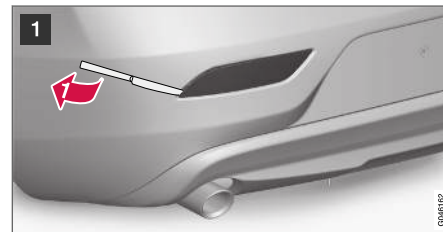

Корпус фонаря с левой стороны.



- 1 Вставьте (примерно на 20 мм) закругленный плоский предмет, например, столовый нож, у вершины треугольника.

**1** Осторожно отогните, чтобы освободить стопорный выступ.

### **!** ВАЖНО

Будьте осторожны, чтобы ни одна деталь не была повреждена.

- 2 **2** Поверните патрон лампы против часовой стрелки.
- 3** Вытяните патрон лампы.
3. Надавите на лампу и поверните против часовой стрелки.
4. Замените лампу накаливания и установите части на место в обратном порядке.

### Дополнительная информация

- Лампы - спецификации (стр. 410)

### Замена лампы - освещение косметического зеркала

Лампы косметического зеркала размещаются перед линзами ламп.

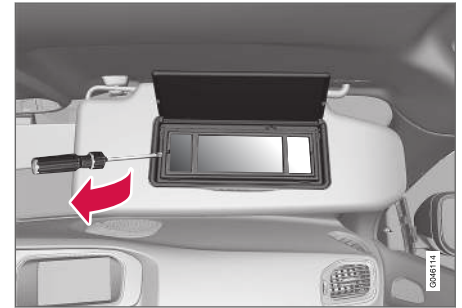

1. Вставьте отвертку под край плафона лампы и осторожно отогните вверх выступ.
2. Осторожно освободите и снимите плафон лампы.
3. С помощью пинцета потяните лампу наружу и в сторону. Не сдавливайте лампу очень сильно – вы можете разбить стекло.
4. Замените лампу накаливания и установите части на место в обратном порядке.

## « Дополнительная информация

- Лампы - спецификации (стр. 410)

### Лампы - спецификации

Эти спецификации относятся к лампам накаливания. Для замены светодиодных ламп необходимо обратиться в мастерскую.

Освещение	W <sup>A</sup>	Тип
Ближний свет <sup>B</sup>	55	H7 LL
Дальний свет <sup>B</sup>	65	H9
Мигающие сигналы спереди	21	HY21W
Передние габаритные огни <sup>B</sup>	5	W5W LL
Дневные ходовые огни, передний бампер <sup>C</sup>	19	PW19W
Боковые мигающие огни, внешние зеркала заднего вида <sup>C</sup>	5	WY5W LL
Задний мигающий сигнал	21	PY21W LL
Тормозной фонарь	21	P21W LL
Фонарь заднего хода	21	P21W LL

Освещение	W <sup>A</sup>	Тип
Противотуманная фара, задняя	21	H21W LL
Освещение косметического зеркала	1,2	T5 патрон W2x4,6d

<sup>A</sup> Ватты

<sup>B</sup> Автомобили с галогенными фарами

<sup>C</sup> Некоторые варианты

### Дополнительная информация

- Замена ламп – общие сведения (стр. 400)
- Замена ламп - расположение передних ламп (стр. 401)
- Замена ламп - расположение ламп сзади (стр. 407)
- Замена лампы - освещение косметического зеркал (стр. 409)

## Щетки стеклоочистителей

Щетки стеклоочистителей удаляют воду с ветрового и с заднего стекла. Омывающая жидкость очищает стекла и обеспечивает хорошую видимость при вождении.

При замене щеток стеклоочистителей ветрового стекла их надо перевести в режим обслуживания.

### Сервисное положение



Щетка очистителя в сервисном положении.

Чтобы заменить, очистить или поднять щетки стеклоочистителей (например, для удаления льда с ветрового стекла скребком), необходимо установить их в сервисное положение.

### ! ВАЖНО

Перед переводом щеток стеклоочистителей в сервисный режим убедитесь, что они не приморожены.

1. Вставьте дистанционный ключ в замок запуска<sup>8</sup> и кратко нажмите на кнопку **START/STOP ENGINE**, чтобы включить электросистему автомобиля в положении ключа **I**. Для получения подробной информации о положениях ключа - см. Положение ключа - функции с разными уровнями (стр. 91).
2. Чтобы включить электросистему автомобиля при положении ключа **START/STOP ENGINE**, еще раз коротко нажмите на кнопку **0**.
3. В течение 3 секунд отожмите правый подрулевой рычаг вверх и удерживайте его около 1 секунды.
  - > При этом очистители переместятся в вертикальное положение.

Щетки возвращаются в исходное положение при кратком нажатии на кнопку **START/STOP ENGINE** (положение ключа **I**) или при запуске двигателя.

### ! ВАЖНО

Если в сервисном режиме рычаги стеклоочистителей отводились от ветрового стекла, то перед включением очистителей их нужно снова прижать к ветровому стеклу. Это позволит избежать царапин на краске капота.

### Замена щеток стеклоочистителей

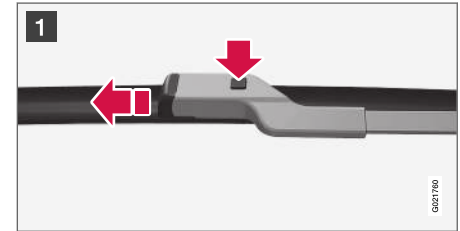

- 1 Поднимите рычаг стеклоочистителя, когда он находится в сервисном положении. Нажмите кнопку, расположенную на креплении щетки и вытяните параллельно рычагу стеклоочистителя.

<sup>8</sup> В автомобилях с системой управления запуском и замками без ключа в этом нет необходимости.

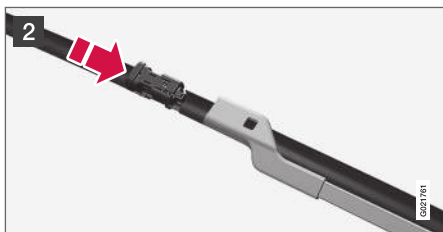

- 2 Вставьте новую щетку до слышимого щелчка.

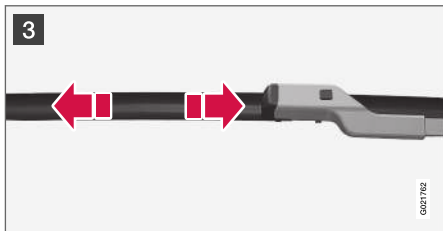

- 3 Проверьте надежность крепления щетки стеклоочистителя.
4. Верните рычаг очистителя назад к ветровому стеклу.

Щетки возвращаются в исходное положение при кратком нажатии на кнопку **START/STOP ENGINE** (положение ключа I) или при запуске двигателя.

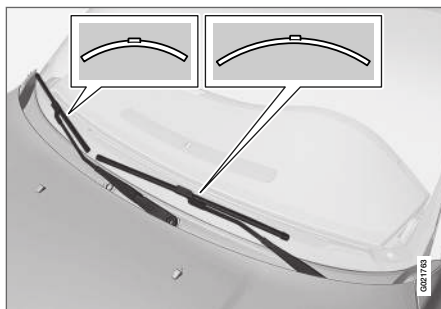

**ВНИМАНИЕ**

При замене щеток стеклоочистителя обратите внимание на то, что щетки отличаются по длине. Щетка на стороне водителя длиннее, чем на стороне пассажира.

**ПРЕДОСТЕРЕЖЕНИЕ**

Если автомобиль оснащен подушкой безопасности Pedestrian Airbag, Volvo рекомендует использовать только оригинальные рычаги стеклоочистителей в комплекте только с оригинальными компонентами.

Замена щеток стеклоочистителей, заднее стекло

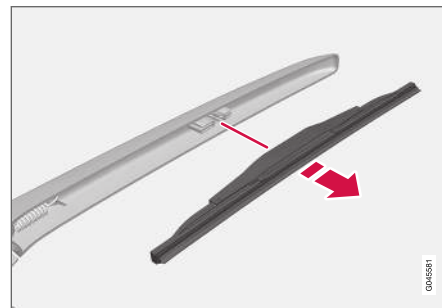

1. Отведите рычаг стеклоочистителя наружу.
2. Возьмитесь за внутреннюю часть щетки (обозначена стрелкой).
3. Чтобы щетку было легче снять, поверните против часовой стрелки в крайнее положение, используя в качестве упора рычаг стеклоочистителя.
4. Нажатием закрепите новую щетку. Проверьте, чтобы щетка была надежно закреплена.
5. Верните рычаг стеклоочистителя в исходное положение.

## Чистка

Чистка щеток стеклоочистителей и ветрового стекла - см. Мойка автомобилей (стр. 431).

### ! ВАЖНО

Регулярно проверяйте щетки. При нерегулярном обслуживании срок службы щеток сокращается.

## Дополнительная информация

- Омывающая жидкость - заправка (стр. 413)

## Омывающая жидкость - заправка

Омывающая жидкость используется для поддержания чистоты фар и окон. При температуре ниже точки замерзания заливайте морозостойкую омывающую жидкость.

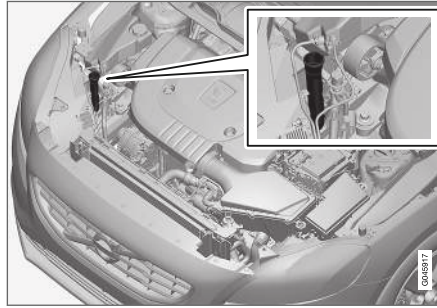

Пополнение омывающей жидкости возможно после открывания синей крышки.

Омыватели ветрового стекла и фар имеют общий бачок с жидкостью.

### i ВНИМАНИЕ

Когда в бачке остается примерно 1 литр омывающей жидкости, в комбинированном приборе появляется сообщение о необходимости долить омывающую жидкость и символ .

**Рекомендуемое качество:** Омывающая жидкость, рекомендуемая Volvo, – жидкость с антифризом для холодной погоды и ниже точки замерзания.

### ! ВАЖНО

Для приготовления раствора используйте оригинальную омывающую жидкость Volvo или аналогичный продукт с рекомендованным значением pH = 6-8 (например, 1:1 с нейтральной водой).

### ! ВАЖНО

При температуре ниже точки замерзания заливайте морозостойкую омывающую жидкость, чтобы предотвратить замерзание жидкости в насосе, бачке и шлангах.

## Громкость:

- Автомобили с очистителями фар: 5,5 л
- Автомобили без очистителей фар: 3,2 л

## Дополнительная информация

- Щетки стеклоочистителей (стр. 411)
- Очиститель и омыватель (стр. 114)
- Капот двигателя - открывание и закрытие (стр. 393)

## Пусковой аккумулятор – общие сведения

Стартовый (пусковой) аккумулятор используется для привода стартера и другого электрооборудования в автомобиле.

Пусковой аккумулятор – стандартного типа на 12 В.

Срок службы и рабочее состояние пускового аккумулятора зависит от числа пусков двигателя, разрядов, манеры вождения, условий эксплуатации, климата и т.д.

- Никогда не отсоединяйте пусковой аккумулятор на работающем двигателе.
- Проверьте правильность подсоединения и крепление проводов к пусковому аккумулятору.

В таблице ниже представлены характеристики пускового аккумулятора.

Напряжение (В)	12
Способность холодного запуска <sup>A</sup> – CCA <sup>B</sup> (А)	720

Размер , ДхШхВ (мм)	278Ч175Ч190
Емкость (А-ч)	70

<sup>A</sup> Согласно стандартам EN.

<sup>B</sup> Cold Cranking Amperes.

### ВАЖНО

В случае замены пускового аккумулятора в автомобиле с функцией Start/Stop необходимо устанавливать аккумулятор типа EFB<sup>9</sup> или более мощный.

В случае замены вспомогательного аккумулятора необходимо устанавливать аккумулятор типа AGM<sup>10</sup>.

### ВАЖНО

При замене пускового аккумулятора убедитесь, что тип и способность холодного старта новой аккумуляторная батарея не отличается от оригинальной (см. наклейку на аккумуляторной батарее).

### ВНИМАНИЕ

- В случае замены размер нового аккумулятора должен совпадать с габаритными размерами исходного аккумулятора.

### ПРЕДОСТЕРЕЖЕНИЕ

- В пусковом аккумуляторе может образовываться очень взрывоопасный гремучий газ. Одной искры, которая может появиться при неправильном подсоединении пускового провода, достаточно, чтобы аккумулятор взорвался.
- В пусковом аккумуляторе находится серная кислота, которая может стать причиной серьезных кислотных ожогов.
- Если серная кислота попадает в глаза, на кожу или одежду, нужно немедленно промыть пораженный участок большим количеством воды. При попадании брызг серной кислоты в глаза – немедленно обратитесь к врачу.

<sup>9</sup> Enhanced Flooded Battery.

<sup>10</sup> Absorbed Glass Mat.



**! ВАЖНО**

Для зарядки пускового аккумулятора или вспомогательного аккумулятора (стр. 417) можно использовать только современное зарядное устройство с контролируемым током зарядки. Функцию быстрой подзарядки запрещается использовать, так как это может повредить аккумулятор.

**! ВАЖНО**

Энергосберегающая функция развлекательной системы временно отключается и/или после подсоединения дополнительного пускового аккумулятора или устройства для подзарядки аккумулятора сообщение на информационном дисплее комбинированного прибора о степени зарядки пускового аккумулятора временно не соответствует действительности, если не выполняется следующее условие:

- К отрицательному полюсу пускового аккумулятора автомобиля **запрещается** подсоединять дополнительный пусковой аккумулятор или зарядное устройство – для заземления можно использовать только **шасси автомобиля**.

Где и как размещаются кабельные зажимы - см. Пуск от вспомогательного источника (стр. 302).

**i ВНИМАНИЕ**

Если аккумулятор разряжается много раз, это уменьшает срок его службы.

Срок службы аккумулятора зависит от нескольких факторов, в том числе от условий вождения и климата. Со временем пусковая мощность аккумулятора постепенно падает, поэтому если автомобиль не используется в течение длительного времени или если используется только поездок на короткие расстояния, аккумулятор нужно специально подзарядить. Сильный холод способствует еще большему снижению пусковой мощности.

Для поддержания рабочего состояния пускового аккумулятора рекомендуется ездить на автомобиле не менее 15 минут в неделю или подключать аккумулятор к зарядному устройству с автоматическим контролем зарядки.

Если аккумулятор постоянно хранится полностью заряженным, это продляет срок его службы.

**Дополнительная информация**

- Батарея - символы (стр. 416)
- Стартовый аккумулятор - замена (стр. 416)

## Батарея - символы

На аккумуляторных батареях имеются информирующие и предупреждающие символы.

### Символы на аккумуляторных батареях

	Пользуйтесь защитными очками.
	Дополнительную информацию см. в руководстве для владельца.
	Храните аккумулятор в недоступном для детей месте.
	Аккумулятор содержит едкую кислоту.

	Избегайте искр открытого огня.
	Опасность взрыва.
	Подлежат утилизации.

### ВНИМАНИЕ

Выработанный стартовый аккумулятор или вспомогательный аккумулятор должен утилизироваться экологически безопасным образом, так как они содержат свинец.

### Дополнительная информация

- Пусковой аккумулятор – общие сведения (стр. 414)
- Аккумулятор – Start/Stop (стр. 417)

## Стартовый аккумулятор - замена

Пусковой аккумулятор должен заменяться в авторизованной мастерской.

Volvo рекомендует выполнять замену аккумуляторов на официальных станциях техобслуживания – рекомендуются официальные станции техобслуживания Volvo.

Дополнительную информацию о пусковом аккумуляторе автомобиля см. Пусковой аккумулятор – общие сведения (стр. 414) и Пуск от вспомогательного источника (стр. 302).

## Аккумулятор – Start/Stop

Автомобиль с функцией Start/Stop в дополнение к пусковому аккумулятору имеет резервный аккумулятор.

В автомобиле с функцией Start/Stop установлены два аккумулятора на 12 В – дополнительный мощный пусковой аккумулятор и вспомогательный аккумулятор, который участвует в последовательных действиях функции Start/Stop.

Дополнительную информацию о функции Start/Stop см. Start/Stop\* (стр. 310).

Дополнительную информацию о пусковом аккумуляторе автомобиля см. Пуск от вспомогательного источника (стр. 302).

В таблице ниже представлены характеристики вспомогательного аккумулятора.

Напряжение (В)	12
Способность холодного запуска <sup>A</sup> – CCA <sup>B</sup> (А)	120 <sup>C</sup> 170 <sup>D</sup>

Размер , ДхШхВ (мм)	150×90×106 <sup>C</sup>
	150×90×130 <sup>D</sup>
Емкость (А·ч)	8 <sup>C</sup>
	10 <sup>D</sup>

<sup>A</sup> Согласно стандартам EN.

<sup>B</sup> Cold Cranking Amperes.

<sup>C</sup> В комбинации с механической коробкой передач функция Start/Stop автоматически глушит двигатель только в случае полной остановки автомобиля.

<sup>D</sup> Прочее.

### ВАЖНО

В случае замены пускового аккумулятора в автомобиле с функцией Start/Stop необходимо устанавливать аккумулятор типа EFB<sup>11</sup> или более мощный.

В случае замены вспомогательного аккумулятора необходимо устанавливать аккумулятор типа AGM<sup>12</sup>.

### ВНИМАНИЕ

- Чем выше энергопотребление в автомобиле, тем дольше должен работать генератор, чтобы подзарядить батареи = повышение расхода топлива.
- Когда емкость пускового аккумулятора падает ниже допустимого уровня, функция Start/Stop отключается.

Временное ограничение функции Start/Stop вследствие высокого потребления тока означает:

- Двигатель автоматически запускается<sup>13</sup>, но водитель при этом не выжимает педаль сцепления (механическая коробка передач).
- Двигатель автоматически запускается, но водитель при этом не убирает ногу с педали тормоза (автоматическая коробка передач).

<sup>11</sup> Enhanced Flooded Battery.

<sup>12</sup> Absorbed Glass Mat.

<sup>13</sup> Автоматический запуск возможен только, если рычаг переключения передач находится в нейтральном положении.



### « Расположение аккумуляторов

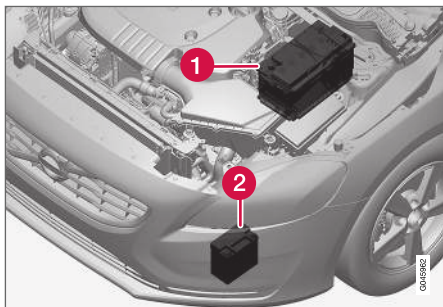

1 Пусковой аккумулятор<sup>14</sup>

2 Вспомогательный аккумулятор

Обычно вспомогательный аккумулятор не требуется обслуживать чаще стандартного пускового аккумулятора. По любым вопросам или с любыми проблемами следует обращаться в мастерскую – мы рекомендуем официальные станции техобслуживания Volvo.

### ! ВАЖНО

Если не выполняются приведенные ниже требования, действие функции Запуска/Остановки может временно прекратиться после подключения внешнего пускового аккумулятора или зарядного устройства:

- К отрицательному полюсу пускового аккумулятора автомобиля **запрещается** подсоединять дополнительный пусковой аккумулятор или зарядное устройство – для заземления можно использовать только **шасси автомобиля**.

Где и как размещаются кабельные зажимы - см. Пуск от вспомогательного источника (стр. 302).

### i ВНИМАНИЕ

Функция Start/Stop будет по-прежнему действовать, если в связи с низким зарядом пускового аккумулятора отсутствует нормальное функционирование электрической системы автомобиля и двигатель приходится запускать с помощью вспомогательного аккумулятора или зарядного устройства. Если вскоре после этого двигатель автоматически останавливается функцией Start/Stop, существует большая вероятность того, что автоматический запуск двигателя не будет выполнен из-за недостаточного заряда аккумулятора, так как аккумулятор не успеет зарядиться до нужного уровня.

<sup>14</sup> Подробное описание пускового аккумулятора см. Пусковой аккумулятор – общие сведения (стр. 414).

Если для запуска двигателя используется вспомогательный аккумулятор или у вас нет времени для того, чтобы зарядить аккумулятор до нужного уровня от зарядного устройства, рекомендуется временно отключить функцию Start/Stop до тех пор, пока автомобиль не восстанавливает заряд аккумулятора. При наружной температуре +15 °C автомобиль будет заряжать аккумулятор не менее 1 часа. При более низкой температуре время зарядки может увеличиться до 3–4 часов. Мы рекомендуем заряжать аккумулятор от внешнего зарядного устройства.

Дополнительную информацию о зарядке пускового аккумулятора см. в Пусковой аккумулятор – общие сведения (стр. 414).

#### Дополнительная информация

- Батарея - символы (стр. 416)

## Электросистема

Однополюсная электросистема, в которой шасси и станина двигателя используются как проводники.

В автомобиле установлен генератор переменного тока, регулируемый напряжением.

Размер, тип и емкость пускового аккумулятора определяются комплектацией и функциональными возможностями автомобиля.

### ВАЖНО

При замене пускового аккумулятора убедитесь, что тип и способность холодного старта новой аккумуляторная батарея не отличается от оригинальной (см. наклейку на аккумуляторной батарее).

#### Дополнительная информация

- Стартовый аккумулятор - замена (стр. 416)
- Пусковой аккумулятор – общие сведения (стр. 414)

## Предохранители - общие сведения

Все электрические устройства и компоненты защищены плавкими предохранителями, которые предотвращают повреждение системы электрооборудования автомобиля в случае короткого замыкания или перегрузки.

Отказ электрического компонента или функции может быть вызван временной перегрузкой или перегоранием соответствующего предохранителя. Если один и тот же предохранитель перегорает несколько раз, причина заключается в неисправности соответствующего компонента. Volvo рекомендует проверить автомобиль на официальной станции техобслуживания Volvo.

#### Замена

1. Найдите обозначение предохранителя, чтобы найти его местоположение.
2. Выньте предохранитель и сбоку проверьте, не перегорела ли изогнутая проволока.
3. Если проволока перегорела, замените его новым такого же цвета и ампеража.



### **⚠ ПРЕДОСТЕРЕЖЕНИЕ**

При замене предохранителя никогда не используйте посторонние предметы и предохранители, рассчитанные на ток, больший номинального. Это может причинить значительный ущерб электросистеме и даже привести к пожару.

#### Расположение токораспределительных коробок

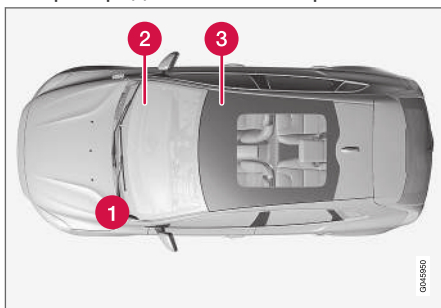

Расположение блоков предохранителей в автомобиле с левосторонним управлением. В автомобиле с правосторонним управлением блоки предохранителей под перчаточным ящиком находятся с другой стороны.

- 1** Двигательный отсек
- 2** Под перчаточным ящиком

- 3** Под правым передним сиденьем

#### Дополнительная информация

- Предохранители - в моторном отсеке (стр. 421)
- Предохранители - под перчаточным ящиком (стр. 425)
- Предохранители - под правым передним сиденьем (стр. 428)

## Предохранители - в моторном отсеке

Предохранители в моторном отсеке обеспечивают защиту функций двигателя и тормозов.

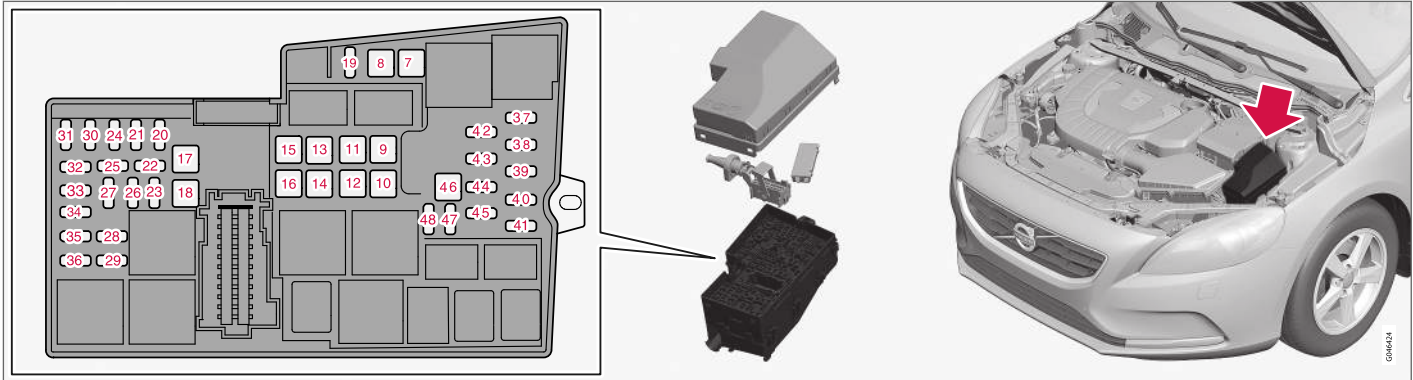

Под крышкой находятся щипцы, которые помогут вам снять и поставить на место предохранитель.

В распределительной коробке имеются также гнезда для резервных предохранителей.

### Замена предохранителей

Чтобы получить доступ к предохранителям, снимите крышку, расположенную над пуско-

вым аккумулятором и крышку токораспределительной коробки.

### Снятие крышки

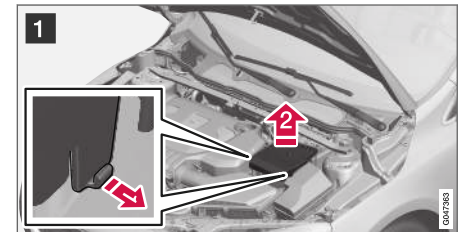



**1** Отогните фиксаторы, расположенные по бокам крышки пускового аккумулятора.

Поднимите крышку.

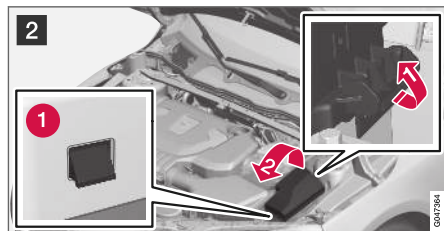

**2** Отогните фиксатор, расположенный сбоку на токораспределительной коробке.

Чтобы освободить зажимы (1), отверните крышку вверх.

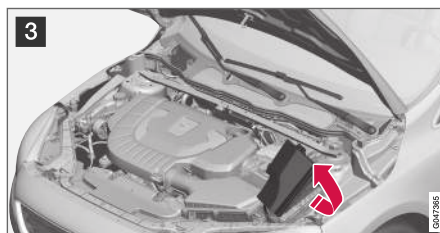

**3** Чтобы получить доступ к предохранителям, откиньте крышку в сторону двигателя.

### Установка крышки на место

Установите на место все детали в обратном порядке.

### Позиции

На наклейке на внутренней стороне крышки показано расположение предохранителей.

- Предохранители 7-18 и 46 типа "JCASE", рекомендуется заменять в мастерской<sup>15</sup>.
- Предохранители 19-45 и 47-48 типа "Mini Fuse".

	Функция	А <sup>А</sup>
<b>7</b>	Насос ABS	40
<b>8</b>	Клапаны ABS	30
<b>9</b>	Омыватели фар*	20
<b>10</b>	Вентилятор в салоне	40
<b>11</b>	-	-
<b>12</b>	Главный предохранитель для предохранителей 32-36	30
<b>13</b>	-	-
<b>14</b>	Ветровое стекло с электроподогревом, правая сторона*	40
<b>15</b>	-	-
<b>16</b>	Ветровое стекло с электроподогревом, левая сторона*	40
<b>17</b>	Стояночный отопитель*	20
<b>18</b>	Стеклоочистители ветрового стекла	20
<b>19</b>	Центральный электронный модуль, опорное напряжение вспомогательного аккумулятора	5

<sup>15</sup> Мы рекомендуем официальную станцию техобслуживания Volvo.



	Функция	А <sup>А</sup>
20	Звуковой сигнал	15
21	Тормозной фонарь	5
22	-	-
23	Ручка регулировки света	5
24	Внутренние катушки реле	5
25	Гнездо на 12 В в туннельной консоли, спереди	15
26	Модуль управления трансмиссией	15
27	-	-
28	Гнездо на 12 В в туннельной консоли, сзади	15
29	-	-
30	Модуль управления двигателем	5
31	Правое сиденье с электроприводом*	20
32	Лямбда-зонды; катушка реле для вентилятора охлаждения	15

	Функция	А <sup>А</sup>
33	Вакуумные регуляторы; клапаны; модуль управления жалюзи радиатора; модуль управления жалюзи спойлера (дизель); компрессор А/С; Соленоид масляного насоса двигателя; клапан охлаждения климатической установки (дизель); модуль управления накалом (дизель); катушки реле для функций Start/Stop	10
34	EGR-клапан (дизель); EVAP-клапан (бензин); модуль управления двигателем; термостат системы охлаждения двигателя (бензин); насос охлаждения EGR (дизель)	15
35	Катушки зажигания (бензин)	15
	Подогреватель фильтра дизельного топлива (дизель)	25
36	Модуль управления двигателем	15
37	ABS	5

	Функция	А <sup>А</sup>
38	Модуль управления двигателем; модуль управления трансмиссией; подушки безопасности	7,5
39	Регулировка высоты светового пучка*	10
40	Электросервоуправление	5
41	Центральный электронный модуль	15
42	-	-
43	-	-
44	Система предупреждения о столкновении	5
45	Датчик положения педали газа	5
46	-	-
47	-	-
48	Насос охлаждающей жидкости (если отсутствует стояночный обогреватель)	10

А Ампер



## УХОД И ОБСЛУЖИВАНИЕ

### «« Дополнительная информация

- Предохранители - под перчаточным ящиком (стр. 425)
- Предохранители - под правым передним сиденьем (стр. 428)

## Предохранители - под перчаточным ящиком

Предохранители под перчаточным ящиком обеспечивают защиту, в частности, функ-

ций подушек безопасности и освещения салона.



Под крышкой **распределительной коробки в моторном отсеке** находятся щипцы, которые помогут вам снять и поставить на место предохранитель.

В **распределительной коробке в моторном отсеке** имеются также гнезда для резервных предохранителей.

### Замена предохранителей

Доступ к предохранителям открывается при снятии защитной крышки распределительной коробки.

« Демонтаж крышки

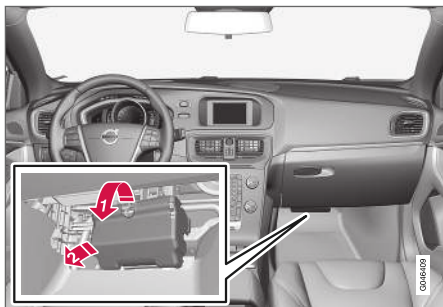

- 1 ➔ Захватите выемку и тяните, пока стопорные выступы в нижней части крышки на освободятся от распределительной коробки.
- 2 ➔ Снимите крышку.

**i** ВНИМАНИЕ

Чтобы освободить стопорные выступы верхнего края крышки и отелить ее от распределительной коробки, требуется довольно большое усилие.

Установка крышки на место

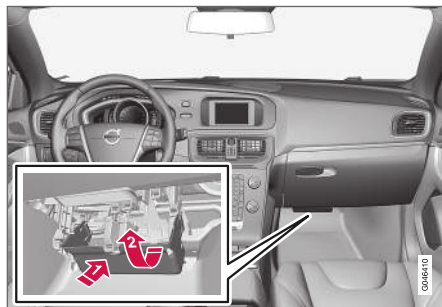

- 1 ➔ Установите по месту нижние стопорные выступы.
- 2 ➔ Поднимите крышку вверх так, чтобы зафиксировать верхние стопорные выступы.

**i** ВНИМАНИЕ

Убедитесь, что верхние стопорные выступы правильно входят в паз распределительной коробки.

Позиции  
Предохранители - типа "Mini Fuse".

	Функция	А <sup>А</sup>
56	Топливный насос	20
57	-	-
58	Очиститель заднего стекла	15
59	Дисплей в потолочной консоли (напоминание о ремнях безопасности/индикация для подушки безопасности переднего пассажира)	5
60	Освещение салона; органы управления в потолочной консоли для передних ламп для чтения и освещения салона; сиденья с электроприводом*	7,5
61	Шторка с электроприводом для стеклянной крыши*	10
62	Датчик дождя*; защита от ослепления, внутреннее зеркало заднего вида*; датчик влажности*	5
63	Система предупреждения о столкновении*	5
64	-	-
65	Отпирание багажника <sup>В</sup>	10

	Функция	А <sup>А</sup>
66	-	-
67	Резервная позиция 3, непрерывное напряжение	5
68	Замок рулевого колеса	15
69	Комбинированный прибор	5
70	Центральный замок, крышка топливного бака <sup>С</sup>	10
71	Панель климатической установки	7,5
72	Модуль рулевого колеса	7,5
73	Сирена охранной сигнализации*; Диагностическое гнездо OBDII	5
74	Дальний свет	15
75	-	-
76	Фонарь заднего хода	7,5
77	Омыватели ветрового стекла <sup>Д</sup> ; омыватель заднего стекла <sup>Д</sup>	20
78	Блокировка старта	5

	Функция	А <sup>А</sup>
79	Резервная позиция 1, непрерывное напряжение	15
80	Резервная позиция 2, непрерывное напряжение	20
81	Датчик движения противоугонной сигнализации*; дистанционное приемное устройство	5
82	Омыватели ветрового стекла <sup>Е</sup> ; омыватель заднего стекла <sup>Е</sup>	20
83	Центральный замок, крышка топливного бака <sup>Г</sup>	10
84	Отпирание багажника <sup>Г</sup>	10
85	Дополнительный электрический обогреватель*; кнопка обогрева заднего сидения*	7,5
86	Подушки безопасности; подушка безопасности для защиты пешехода*	7,5
87	Резервная позиция 4, непрерывное напряжение	7,5

	Функция	А <sup>А</sup>
88	-	-
89	-	-

А Ампер

В См. также предохранитель 84.

С См. также предохранитель 83.

Д См. также предохранитель 82.

Е См. также предохранитель 77.

Г См. также предохранитель 70.

Г См. также предохранитель 65.

#### Дополнительная информация

- Предохранители - в моторном отсеке (стр. 421)
- Предохранители - под правым передним сиденьем (стр. 428)

## Предохранители – под правым передним сиденьем

Предохранители под правым передним сиденьем обеспечивают, в частности,

защиту функций системы Infotainment и обогрева сидений.

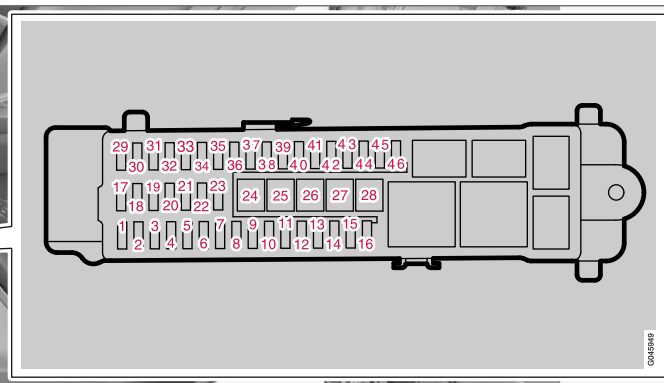
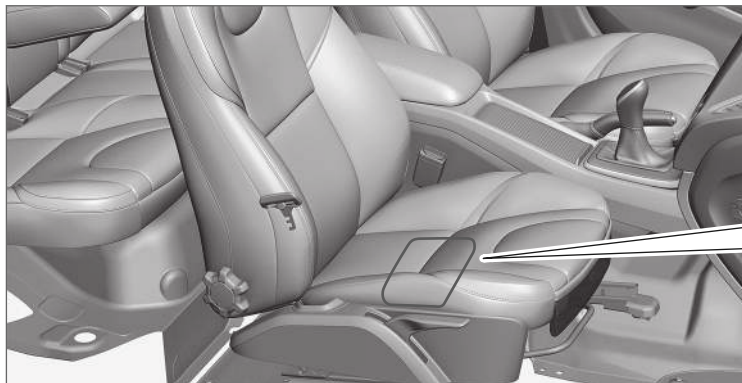

Под крышкой **распределительной коробки в моторном отсеке** находятся щипцы, которые помогут вам снять и поставить на место предохранитель.

В **распределительной коробке в моторном отсеке** имеются также гнезда для резервных предохранителей.

### Позиции

- Предохранители 24–28 - типа "JCASE", и их следует заменять в мастерской<sup>16</sup>.
- Предохранители 1–23 и 29–46 - типа "Mini Fuse".

	Функция	А <sup>А</sup>
1	-	-
2	Система управления без ключа*	10
3	Дверные ручки, система управления без ключа*	5
4	Панель управления, левая передняя дверь	25

<sup>16</sup> Мы рекомендуем официальную станцию техобслуживания Volvo.

	Функция	А <sup>А</sup>
5	Панель управления, правая передняя дверь	25
6	Панель управления, левая задняя дверь	25
7	Панель управления, правая задняя дверь	25
8	Главный предохранитель для предохранителей 12-16, информационно-развлекательная система	25
9	Левое сиденье с электроприводом*	20
10	-	-
11	Внутренняя катушка реле	5
12	-	-
13	-	-
14	-	-
15	-	-
16	-	-
17	Гнездо на 12 В в грузовом отсеке	15

	Функция	А <sup>А</sup>
18	-	-
19	-	-
20	-	-
21	-	-
22	-	-
23	Гнездо для прицепа 2*	20
24	Модуль аудиосистемы (усилители)*	30
25	-	-
26	Гнездо для прицепа 1*	40
27	Заднее стекло с электрообогревом	30
28	-	-
29	BLIS*	5
30	Помощь при парковке*	5
31	Парковочная камера*	5
32	-	-
33	-	-

	Функция	А <sup>А</sup>
34	Обогрев сиденья водителя	15
35	Обогрев сиденья переднего пассажира	15
36	-	-
37	-	-
38	-	-
39	Обогрев заднего правого сиденья*	15
40	Обогрев заднего левого сиденья*	15
41	Модуль управления AWD*	15
42	-	-
43	-	-
44	-	-



## УХОД И ОБСЛУЖИВАНИЕ



	Функция	А <sup>А</sup>
45	Модуль аудиосистемы (усилители)*; диагностический сигнал; модуль аудиосистемы и модуль управления Sensus <sup>В</sup> ; модуль системы Infotainment или дисплей <sup>В</sup> ; цифровое радио*; ТВ*	15
46	Телематика*; Bluetooth*	5

<sup>А</sup> Ампер

<sup>В</sup> Некоторые модели.

### Дополнительная информация

- Предохранители - в моторном отсеке (стр. 421)
- Предохранители - под перчаточным ящиком (стр. 425)



## Мойка автомобилей

Автомобиль необходимо мыть, как только он становится грязным. Поставьте автомобиль на специальной площадке для мойки с сепаратором для масла. Пользуйтесь автомобильным шампунем.

### Ручная мойка

- Смывайте птичий помет с лакокрасочного покрытия как можно быстрее. Птичий помет содержит химические вещества, которые быстро воздействуют и обесцвечивают лакокрасочное покрытие. Мы рекомендуем такое обесцвечивание удалять на официальной станции техобслуживания Volvo.
- Промывайте днище автомобиля.
- Промойте весь автомобиль, чтобы удалить грязь и уменьшить риск появления царапин при чистке. Не направляйте струю прямо на замки.
- Сильно загрязненные поверхности автомобиля при необходимости обработайте средством для холодного обезжиривания. Следите, чтобы эти поверхности не нагревались солнцем!
- Для мойки используйте губку, автошампунь и большое количество теплой воды.

- Вымойте щетки стеклоочистителя теплым мыльным раствором или автошампунем.
- Насухо вытрите автомобиль чистой, мягкой замшей или губкой для воды. Не допускайте высыхания капель воды на ярком солнечном свете: это увеличивает риск образования белых пятен, которые потом, возможно, придется полировать.

### ПРЕДОСТЕРЕЖЕНИЕ

Мойку двигателя следует выполнять только в мастерской. Если двигатель горячий, существует опасность воспламенения.

### ВАЖНО

Функциональность грязных фар снижается. Регулярно чистите их, например, при заправке.

Не используйте едкие чистящие средства или моющие средства с pH ниже 3,5 или выше 11,5, а пользуйтесь мягкой губкой и водой.

### ВНИМАНИЕ

В элементах внешнего освещения, таких как фары и задние комби-фары, под стеклом может скапливаться конденсат. Это естественное явление, и в конструкции всего внешнего освещения предусмотрены меры борьбы с этим. Обычно конденсат выветривается из плафона через некоторое время после включения фонаря.

Автоматическая мойка автомобилей Автоматическая мойка является быстрым и легким способом поддержания чистоты автомобиля, но не может очистить все точки поверхности. Для получения хорошего результата рекомендуется мыть автомобиль вручную.

### ВНИМАНИЕ

В первые месяцы автомобиль следует мыть только вручную. Это потому, что краска новая краска более чувствительна.

**Мойка под высоким давлением**  
Мойку под высоким давлением выполняйте маховыми движениями и следите за тем, чтобы форсунка распылителя находилась на расстоянии не менее 30 см от поверхности автомобиля (расстояние до всех



- « внешних деталей). Не направляйте струю прямо на замки.

### Проверка тормозов

#### **⚠ ПРЕДОСТЕРЕЖЕНИЕ**

После промывки всегда проверяйте тормоза, включая стояночный тормоз, чтобы влага и коррозия не повреждали тормозные колодки и не ухудшили работу тормозов.

Время от времени слегка нажимайте на педаль тормоза при продолжительных поездках в дождливую или снежную погоду. От трения тормозные колодки нагреваются и высушиваются. Это полезно делать после начала движения в условиях высокой влажности или низких температур.

#### Щетки стеклоочистителей

Срок службы щеток сокращается, если на щетки налипают частицы асфальта, пыли и соли, а на ветровое стекло останки насекомых, лед и пр.

Для чистки:

- Установите щетки стеклоочистителей в сервисное положение, см. Щетки стеклоочистителей (стр. 411).

#### **ⓘ ВНИМАНИЕ**

Регулярно мойте щетки стеклоочистителей и ветровое стекло теплым мыльным раствором или автошампунем.

Не используйте сильные растворители.

Пластмассовые, резиновые и декоративные детали экстерьера  
Для чистки и ухода за окрашенными пластмассовыми, резиновыми и декоративными деталями, например, глянцевыми планками, рекомендуется специальное чистящее средство, которое имеется у дилеров Volvo. При использовании такого чистящего средства четко выполняйте приложенные инструкции.

Окантовка боковых стекол, рейлинги на крыше и дверные проемы вокруг стекол\* изготовлены из анодированного алюминия. Чтобы не допустить обесцвечивание, для ухода за ними можно использовать только чистящие средства с pH от 3,5 до 11,5.



Детали, по уходу за которыми следует использовать чистящие средства с pH от 3,5 до 11,5.

#### **⚠ ВАЖНО**

Не используйте воск и полировку для пластика и резины.

При использовании обезжиривателя на пластике и резине протирайте при необходимости только с легким нажимом. Используйте мягкую губку.

При полировке молдингов их блестящие поверхности могут быть истерты и повреждены.

Нельзя использовать средства для полировки, содержащие абразивные материалы.

**! ВАЖНО**

Для мойки автомобиля не используйте моющие средства с pH ниже 3,5 или выше 11,5. Это может привести к обесцвечиванию анодированных алюминиевых деталей, таких как рейлинги на крыше и окантовка окон.

Запрещается обрабатывать анодированные алюминиевые детали средствами для полировки металлов, так как это может привести к обесцвечиванию и нарушению поверхностного слоя.

**Колесные диски**

Пользуйтесь только рекомендованными Volvo средствами для чистки колесных дисков.

Появление после мойки светлых пятен на спицах может быть связано с тем, что на окрашенной поверхности колесных дисков оседает металлическая пыль от тормозных дисков. Чаще всего их можно удалить чистящим средством для краски и мягкой тканью с использованием очень тонкой полировочной пасты.

Сильные чистящие средства для дисков могут повредить поверхность и привести к появлению пятен на хромированных алюминиевых дисках.

**Дополнительная информация**

- Полировка и нанесение воскового покрытия (стр. 433)
- Чистка внутренних деталей (стр. 435)
- Водо- и грязеотталкивающее покрытие (стр. 434)

**Полировка и нанесение воскового покрытия**

Полируйте и наносите восковое покрытие, если краска автомобиля стала матовой или для обеспечения ей дополнительной защиты.

Автомобиль не нуждается в полировке, по меньшей мере, в течение первого года, а нанести восковое покрытие можно и раньше. Не полируйте и не наносите воск на прямых солнечных лучах.

Тщательно вымойте и просушите автомобиль перед полировкой или нанесением воскового покрытия. Удалите пятна битума и дегтя растворителем асфальтовых пятен или уайт-спиритом. Если пятна не удаляются, сошлифуйте их тонкой шлифовальной пастой (для полировки), предназначенной для автомобильных красок.

Сначала отполируйте специальным материалом, и затем нанесите жидкое или твердое восковое покрытие. Точно следуйте инструкциям на упаковке. Многие составы содержат, как полирующие, так и восковые материалы.



**! ВАЖНО**

Не используйте вошение и полировку для пластика и резины.

При использовании обезжиривателя на пластике и резине протирайте при необходимости только с легким нажимом. Используйте мягкую губку.

При полировке молдингов их блестящие поверхности могут быть истерты и повреждены.

Нельзя использовать средства для полировки, содержащие абразивные материалы.

**! ВАЖНО**

Используйте только рекомендованные Volvo методы обработки лакокрасочного покрытия. Другие средства обработки, такие как консервация, герметизация, защитные покрытия, защитная полировка и т.п. могут повредить лак. Нарушения лакокрасочного покрытия, вызванные обработкой поверхности такими средствами, не покрывается гарантией Volvo.

Дополнительная информация

- Мойка автомобилей (стр. 431)

**Водо- и грязеотталкивающее покрытие**

На стекла нанесено специальное покрытие, которое улучшает видимость в тяжелых погодных условиях.

**Водо- и грязеотталкивающее покрытие\***



Водоотталкивающие покрытия подвержены естественному износу.

Уход:

- Никогда не применяйте такие материалы, как автовоск, обезжиривающие средства или им подобные для обработки поверхности стекол, так как это может нарушить их водоотталкивающие свойства.
- Во время очистки следите за тем, чтобы не оставить царапин на поверхности стекла.
- Чтобы не повредить поверхность стекла при удалении льда – пользуйтесь только пластмассовым скребком.
- Для сохранения водоотталкивающих свойств рекомендуется обрабатывать поверхность боковых окон специальным средством, которое имеется у дилеров Volvo. Его следует использовать первый раз через три года, а затем ежегодно.

**! ВАЖНО**

Не пользуйтесь металлическим скребком для удаления льда со стекол. Используйте электрообогрев, чтобы удалить лед с зеркал, см. Окна и зеркала заднего вида с электрообогревом (стр. 121).

Дополнительная информация

- Мойка автомобилей (стр. 431)

## Антикоррозионная защита

Ваш автомобиль уже на заводе подвергся тщательной и всеобъемлющей антикоррозионной обработке. Элементы кузова изготовлены из оцинкованного листового металла. Днище защищено износостойчивым антикоррозионным покрытием. Балки, углубления, скрытые полости и боковые двери обработаны изнутри распылением жидкого, проникающего антикоррозионного состава.

### Контроль и уход

Защита автомобиля от коррозии обычно не нуждается в поддержании, но содержание автомобиля в чистоте помогает еще больше уменьшить риск коррозии. Следует избегать нанесения сильнодействующих щелочных или кислых чистящих растворов на блестящие декоративные детали. Любые сколы необходимо устранять как можно скорее.

### Дополнительная информация

- Повреждение лакировки/краски (стр. 436)

## Чистка внутренних деталей

Используйте только рекомендованные Volvo чистящие средства и продукты по уходу за автомобилем. Регулярно чистите и для достижения наилучшего результата обрабатывайте пятна без промедления. Перед применением чистящих средств обязательно вычистите салон пылесосом.

### ! ВАЖНО

- Некоторые окрашенные виды одежды (например, темные джинсы или замша) могут закрасить обивку. В этом случае важно как можно быстрее очистить и дополнительно обработать эти участки обивки.
- Для очистки интерьера запрещается использовать сильные растворители, например, омывающую жидкость, пятновыводители, сольвент-нафта, так как они могут повредить обивку и другие материалы отделки.
- Запрещается распылять чистящие средства на компоненты, имеющие электрические кнопки и регуляторы. Такие компоненты следует протирать влажной тканью с чистящим веществом.
- Острые предметы и липучки могут повредить ткань обивки автомобиля.

Обивка салона из текстиля и обивка потолка

Volvo предлагает полный ассортимент продуктов по уходу за обивкой салона из текстиля и обшивкой потолка. При правильном использовании этой продукции в соответствии с инструкциями материал сохраняет свои свойства. Продукты по уходу за изделиями из текстиля можно приобрести у вашего дилера Volvo.

### Кожаная обивка

Кожаная обивка Volvo проходит специальную обработку, обеспечивающую сохранение первоначального вида.

Кожаная обивка – это натуральный продукт, который со временем изменяется и покрывается красивым патинованным рисунком. Для сохранения исходных свойств и цвета кожу необходимо регулярно чистить и обрабатывать. Volvo предлагает полный спектр продуктов – Volvo Leather Care Kit/ Wipes – для чистки и последующей обработки обивки из кожи, при использовании которых в соответствии с инструкциями на коже сохраняется защитный слой.

Для достижения наилучшего результата Volvo рекомендует проводить чистку, а также наносить защитный крем от одного до четырех раз в год (или при необходимости чаще). Комплект по уходу за кожей,

- ◀◀ Volvo Leather Care Kit/Wipes можно приобрести у вашего дилера Volvo.

### Кожаное рулевое колесо

Кожа должна дышать. Не закрывайте кожу рулевого колеса защитным пластиком. Для чистки кожаного рулевого колеса рекомендуется комплект Volvo Leather Care Kit/Wipes.

### Пластмассовые, металлические и деревянные детали интерьера

Для чистки деталей салона рекомендуется специальная смоченная в воде ткань из расщепленного волокна или микроволокна, которая имеется у дилера Volvo.

Никогда не соскабливайте и не трите пятно. Никогда не используйте сильные пятновыводители. При сильном загрязнении можно использовать специальное чистящее средство, имеющееся у дилеров Volvo.

### Ремень безопасности

Используйте воду и синтетические моющие вещества; специальное моющее средство для тканей можно найти у вашего дилера Volvo. Высушите ремень перед тем, как снова намотать его на катушку.

### Напольные коврики и ковровое покрытие

Выньте напольные коврики, чтобы вычистить их отдельно от коврового покрытия. Пользуйтесь пылесосом, чтобы удалить

пыль и грязь. Каждый коврик крепится клипсами.

Чтобы вынуть напольный коврик, возьмитесь за коврик рядом с каждой клипсой и потяните коврик вверх.

Чтобы установить коврик на место, защелкните каждую клипсу.

### ПРЕДОСТЕРЕЖЕНИЕ

Используйте только один коврик в каждом отсеке и перед поездкой убедитесь, что коврик для места водителя расправлен и зафиксирован заклепками, чтобы исключить защемление коврика рядом с педалями и под ними.

Чтобы удалить пятна на коврике, мы рекомендуем после чистки пылесосом использовать специальное средство для чистки тканей. Чистите напольные коврики средствами, рекомендуемыми вашим дилером Volvo.

### Дополнительная информация

- Мойка автомобилей (стр. 431)

### Повреждение лакировки/краски

Лакокрасочное покрытие является важным компонентом антикоррозийной защиты автомобиля и поэтому нуждается в регулярных проверках. Наиболее распространенными типами повреждений лакокрасочного покрытия являются небольшие сколы от камней, царапины и вмятины, например, на кромках крыльев, дверях и бампере.

### Восстановление небольших повреждений лака

Во избежание образования ржавчины повреждения лакокрасочного покрытия необходимо устранять без промедления.

### Материалы, которые могут потребоваться

- Грунтовка<sup>17</sup> - например, специальная аэрозольная адгезионная грунтовка для бамперов с пластиковыми кожухами.
- базовый лак и прозрачный лак - в аэрозольных баллончиках или в виде красящего карандаша/стержня<sup>18</sup>.
- Маскирующая лента.
- токая наждачная бумага<sup>17</sup>.

### Код цвета

Наклейка с кодом краски находится на стойке двери автомобиля и становится видна при открывании правой задней двери.

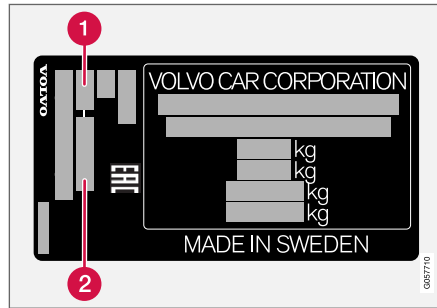

- 1 Код цвета кузова
- 2 Возможный дополнительный код цвета кузова

Важно правильно подобрать цвет. Относительно расположения заводской таблички см. Обозначения типа (стр. 440).

Отремонтируйте незначительных повреждений краски, такие как следы мелких камней и царапины

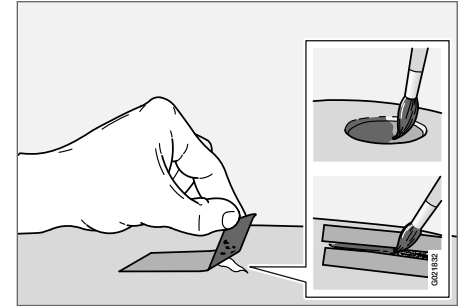

Перед началом работ по восстановлению лакокрасочного покрытия автомобиль необходимо вымыть и высушить, а его температура должна быть выше 15 °С.

<sup>17</sup> Возможно.

<sup>18</sup> Выполняйте инструкции, прилагаемые к упаковке карандаша/стержня для подкраски.

- ◀ 1. Закрепите кусок маскирующей ленты на поврежденной поверхности. Затем удалите ленту так, чтобы возможные остатки краски остались на ней.

Если повреждение достигает металлической (стальной) поверхности, то целесообразно использовать грунтовку. При повреждениях пластиковой поверхности лучшие результаты дает использование адгезивной грунтовки, наносимой из аэрозольных баллонов или тонкой кистью.

2. Перед покраской при необходимости (например, при наличии острых кромок) рекомендуется выполнить в нужных местах легкую шлифовку с помощью очень тонкого абразивного материала. Поверхность нужно тщательно очистить и высушить.
3. Тщательно перемешайте грунтовку (праймер) и нанесите ее с помощью тонкой кисти, спички и т. п. Когда грунтовка высохнет, нанесите базовую краску и покрывающую краску.
4. Обрабатывайте царапины так же, как описано выше, но наклейте маскирующую ленту вокруг участка, чтобы защитить неповрежденное лакокрасочное покрытие.

### ВНИМАНИЕ

Если след от камня не достигает поверхности металла (пластины) и один слой краски остается неповрежденным, заполните его базовой краской и покрывающей краской сразу после зачистки поверхности.

### Дополнительная информация

- Антикоррозионная защита (стр. 435)



ТЕХНИЧЕСКИЕ ДАННЫЕ

## ТЕХНИЧЕСКИЕ ДАННЫЕ

### **Обозначения типа**

Обозначение типа, номер шасси и другая уникальная информации указаны на табличке в автомобиле.

Расположение табличек



Рисунок отражает лишь общую схему – некоторые детали могут отличаться в зависимости от рынка и модели автомобиля.

Общение с дилером Volvo или заказ запасных частей и аксессуаров для автомобиля

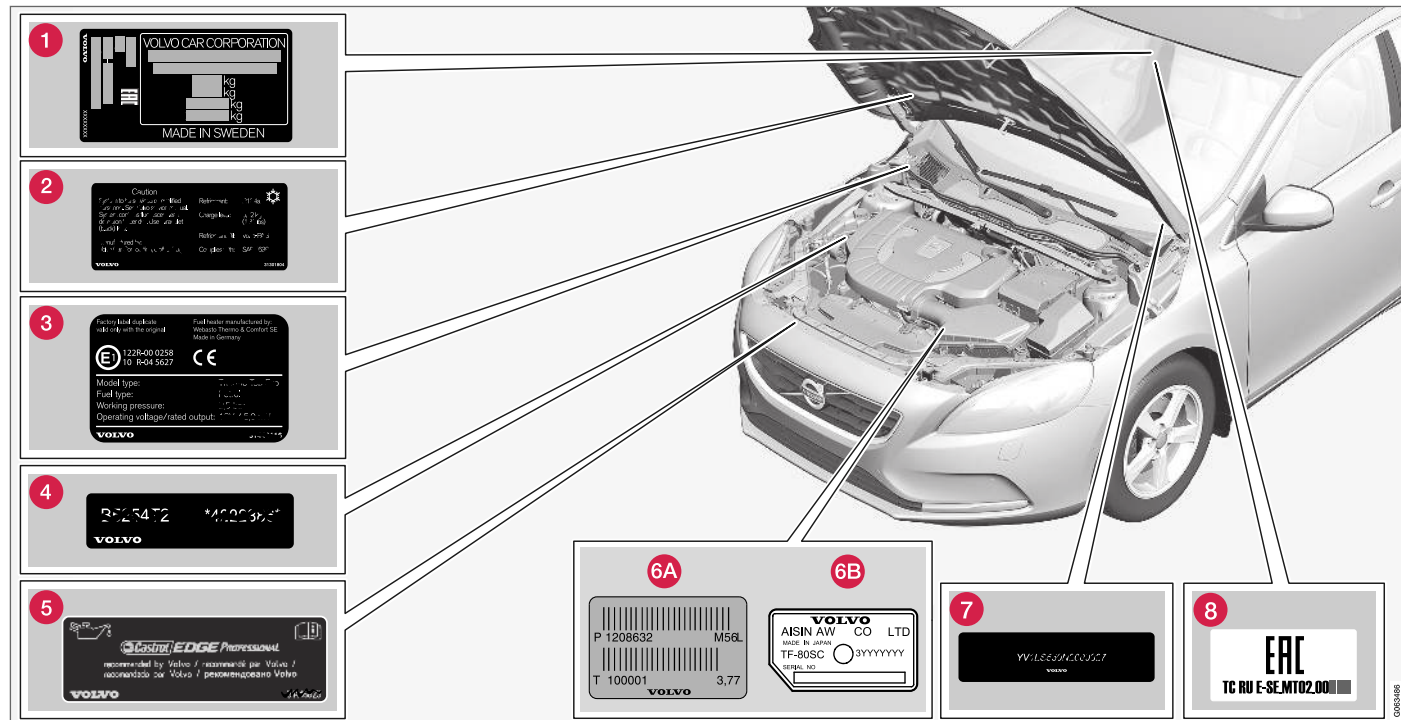

«« существенно упрощается, если Вам известны обозначение типа, номер шасси и номер двигателя автомобиля.

- 1 Наклейка с обозначением типа, номером шасси, разрешенной максимальной массой и обозначением кода цвета кузова, а также номером одобрения типа. Наклейка расположена на дверной стойке и видна, когда открыта правая задняя дверь.
- 2 Наклейка для системы A/C.
- 3 Наклейка стояночного отопителя.
- 4 Наклейка с кодом двигателя и серийным номером двигателя.
- 5 Наклейка с указанием масла для двигателя.
- 6 Наклейка с обозначением типа и серийным номером коробки передач.
  - A Механическая коробка передач
  - B Автоматическая коробка передач
- 7 Наклейка с идентификационным номером автомобиля – VIN (Vehicle Identification Number).
- 8 Наклейка с номером одобрения типа (базовый). Полный номер типа одобрения можно найти в паспорте автомобиля.

В обоих регистрационных документах на автомобиль имеется дополнительная информация.

### ВНИМАНИЕ

Приводимые в данном руководстве пользователем таблички могут отличаться от табличек, установленных в Вашем автомобиле. На иллюстрациях приводится лишь примерное изображение табличек и указывается их ориентировочное местоположение в автомобиле. Конкретная информация по вашему автомобилю приводится в соответствующих табличках, установленных в автомобиле.

### Дополнительная информация

- Массы (стр. 444)
- Технические данные двигателя (стр. 448)

## Размеры

Значения длины автомобиля, его высоты и др. можно найти в этой таблице.

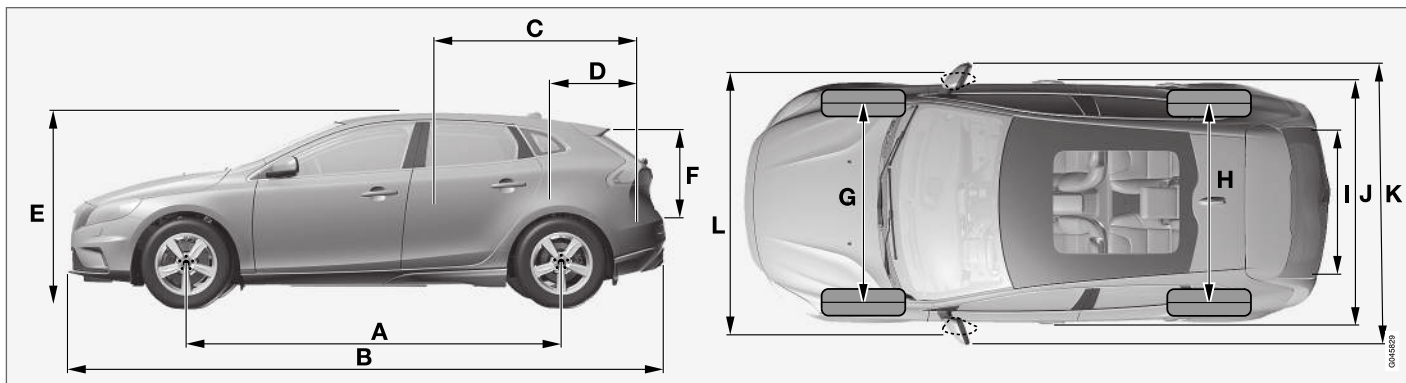

V40 CROSS COUNTRY.

	Размеры	мм
A	Колесная база	2647
B	Длина	4370
C	Длина груза, пол, сложенное заднее сидение	1508
D	Длина груза, пол	684
E	Высота	1458
F	Высота груза	532

	Размеры	мм
G	Ширина передней колеи	1552 <sup>A</sup> 1547 <sup>B</sup>
H	Ширина задней колеи	1540 <sup>A</sup> 1535 <sup>B</sup>
I	Ширина груза, пол	960
J	Ширина	1802

	Размеры	мм
K	Ширина с учетом зеркал заднего вида	2041
L	Ширина, включая сложенные зеркала заднего вида	1857

A Offset 50 мм.  
B Offset 52,5 мм.

## Массы

Значения макс. общего веса и др. указаны на наклейке в автомобиле.

В рабочий вес автомобиля включается вес водителя, вес топливного бака, заполненного на 90 %, общий вес масла и всех жидкостей.

Вес пассажиров и установленного дополнительного оборудования, а также давление на шаровое устройство прицепа (стр. 445) (при наличии прицепа) влияют на допустимую нагрузку и не включаются в рабочий вес.

Допустимая макс. нагрузка = Полный вес – Рабочий вес.

### ВНИМАНИЕ

Документальный (номинальный) рабочий вес автомобиля относится к базовой модели, то есть к автомобилю без дополнительного оборудования и опций. Это означает, что при добавлении какой-либо опции грузоподъемность автомобиля уменьшается на величину, эквивалентную весу этой опции.

Примерами опций, снижающих грузоподъемность, являются различные уровни комплектации автомобиля (например, Kinetic, Momentum, Summum), а также другие опции, например, буксирный крюк, багажник, багажный кофр, аудиосистема, дополнительные фары, GPS, топливный обогреватель, защитная решетка, коврики, жалюзи для покрытия груза, сиденья с электроприводом и т. п.

Простой способ определить рабочий вес автомобиля - взвесить его.

### ПРЕДОСТЕРЕЖЕНИЕ

Ходовые качества автомобиля меняются в зависимости от того, насколько он загружен и как размещен груз.

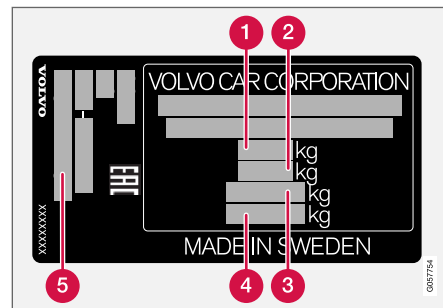

Информацию о положении наклейки, см. Обозначения типа (стр. 440).

- 1** Макс. общий вес
- 2** Макс. вес автопоезда (автомобиль + прицеп)
- 3** Макс. нагрузка на переднюю ось
- 4** Макс. нагрузка на заднюю ось
- 5** Уровень комплектации

Макс. груз: См. регистрационные документы.

Макс. груз на крыше: 75 кг.

#### Дополнительная информация

- Масса, разрешенная для буксировки, и нагрузка на шаровое устройство прицепа (стр. 445)

**Масса, разрешенная для буксировки, и нагрузка на шаровое устройство прицепа**

Масса, разрешенная для буксировки, и нагрузка на шаровое устройство прицепа

при движении с прицепом указаны в таблицах.

Макс. вес прицепа с тормозами

** ВНИМАНИЕ**

Не на всех рынках представлен полный ассортимент двигателей.

## ТЕХНИЧЕСКИЕ ДАННЫЕ



<b>V40ССА<sup>А</sup></b> <b>Двигатель</b>	<b>Код двигателя<sup>В</sup></b>	<b>Коробка передач</b>	<b>Макс. вес прицепа с тормозами (кг)</b>	<b>Макс. давление на шаровое устройство (кг)</b>
T3	B4154T2	Автоматическая, TF-71SC	1500	75
T3	B4154T4	Автоматическая, TF-71SC	1500	75
T4	B4204T19	Автоматическая, TF-71SC	1500	75
T4 AWD	B4204T21	Автоматическая, TG-81SC	1500	75
T5	B4204T41	Автоматическая, TG-81SC	1500	75
T5 AWD	B4204T41	Автоматическая, TG-81SC	1500	75
T5 AWD	B4204T11	Автоматическая, TG-81SC	1500	75
D2	D4204T8	Автоматическая, TF-71SC	1500	75
D2	D4204T13	Механическая, M76	1500	75
D2	D4204T13	Автоматическая, TF-71SC	1500	75
D3	D4204T16	Механическая, M76	1500	75
D3	D4204T16	Автоматическая, TF-71SC	1500	75
D3	D4204T9	Автоматическая, TF-71SC	1500	75
D4	D4204T14	Автоматическая, TG-81SC	1500	75

<sup>А</sup> V40 CROSS COUNTRY

<sup>В</sup> Код двигателя, номер компонента и серийный номер можно прочитать на двигателе. см. Обозначения типа (стр. 440).



## Макс. вес прицепа без тормозов

<b>V40CC<sup>A</sup></b> <b>Двигатель</b>	<b>Макс. вес прицепа без тормозов (кг)</b>	<b>Макс. давление на шаровое устрой- ство (кг)</b>
Относится к D3 (D4204T16) с механической коробкой передач	750	50
Прочее	700	50

A V40 CROSS COUNTRY

## Дополнительная информация

- Массы (стр. 444)
- Езда с прицепом (стр. 343)
- Стабилизатор прицепа автомобиля – TSA (стр. 350)

### Технические данные двигателя

Технические характеристики двигателя (мощность и др.) для каждого двигателя можно найти в этой таблице.

 <b>ВНИМАНИЕ</b>
Не на всех рынках представлен полный ассортимент двигателей.

V40СС <sup>А</sup> Двигатель	Код двигателя <sup>В</sup>	Мощность (кВт/об/м)	Мощность (л.с./об/ мин)	Крутящий момент (Нм/об/м)	Число цилиндров	Диаметр цилиндра (мм)	Рабочий ход поршня (мм)	Рабочий объем цилиндров (литры)	Коэффициент сжатия
T3	B4154T2	112/5000	152/5000	250/1800–4000	4	82,0	70,9	1,498	10,5:1
T3	B4154T4	112/5000	152/5000	250/1700–4000	4	82,0	70,9	1,498	10,5:1
T4	B4204T19	140/4700	190/4700	300/1300–4000	4	82,0	93,2	1,969	11,3:1
T4 AWD	B4204T21	140/5000	190/5000	320/1500–4000	4	82,0	93,2	1,969	10,8:1
T5 / T5 AWD	B4204T41	180/5500	245/5500	350/1500-4800	4	82,0	93,2	1,969	8,6:1
T5 AWD	B4204T11	180/5500	245/5500	350/1500-4800	4	82,0	93,2	1,969	10,8:1
D2	D4204T13	88/3750	120/3750	280/1500-2250	4	82,0	93,2	1,969	16,0:1
D2	D4204T8	88/3750	120/3750	280/1500-2250	4	82,0	93,2	1,969	16,0:1
D3	D4204T16	110/3750	150/3750	320/1750-3000	4	82,0	93,2	1,969	16,0:1
D3	D4204T9	110/3750	150/3750	320/1750-3000	4	82,0	93,2	1,969	16,0:1
D4	D4204T14	140/4250	190/4250	400/1750-2500	4	82,0	93,2	1,969	15,8:1

<sup>А</sup> V40 CROSS COUNTRY

<sup>В</sup> Код двигателя, номер компонента и серийный номер можно прочитать на двигателе. см. Обозначения типа (стр. 440).

#### Дополнительная информация

- Охлаждающая жидкость - качество и объем (стр. 454)
- Моторное масло - качество и объем (стр. 452)

## Моторное масло - эксплуатация в экстремальных условиях

Эксплуатация в экстремальных условиях может привести к аномальному повышению температуры или расходу масла. Ниже приводятся несколько примеров неблагоприятных условий эксплуатации.

При длительной эксплуатации проверяйте уровень масла (стр. 396) чаще.

- во время буксировки кемпера или прицепа
- в гористой местности
- на высокой скорости
- при температуре ниже  $-30\text{ }^{\circ}\text{C}$  или выше  $+40\text{ }^{\circ}\text{C}$

Указанное выше распространяется на поездки на короткие расстояния при низких температурах.

В экстремальных условиях эксплуатации выбирайте полностью синтетическое масло для двигателя. Это дополнительная защита для двигателя.

Volvo рекомендует:



### **!** ВАЖНО

Для соблюдения требований по интервалам техобслуживания во все двигатели производителем заливается специализированное синтетическое моторное масло. При выборе масла большое внимание уделено сроку службы, пусковым характеристикам, нормам расхода топлива и вопросам охраны окружающей среды.

Рекомендуемые интервалы техобслуживания можно соблюдать в том случае, если используется одобренное моторное масло. Используйте масло только предписанного качества, как при дозаправке, так и замене масла. Иначе это может повлиять на срок службы, пусковые характеристики, нормы расхода топлива и окружающую среду.

Volvo Car Corporation снимает с себя все гарантийные обязательства, если качество и вязкость используемого масла не отвечает указанным требованиям.

Volvo рекомендует замену масла проводить на официальной станции техобслуживания Volvo.

Дополнительная информация

- Моторное масло - качество и объем  
(стр. 452)
- Масло для двигателя - общие сведения  
(стр. 395)

## Моторное масло - качество и объем

Рекомендуемое качество и нужный объем моторного масла для каждого двигателя можно найти в этой таблице.

Volvo рекомендует:



**ⓘ ВНИМАНИЕ**  
 Не на всех рынках представлен полный ассортимент двигателей.

V40CC <sup>A</sup> Двигатель	Код двигателя <sup>B</sup>	Качество масла	Объем, включая масляный фильтр (литры, прим.)
T3	B4154T2	Castrol Edge Professional V 0W-20 или VCC RBS0-2AE 0W-20	5,6
T3	B4154T4		5,6
T4	B4204T19	Castrol Edge Professional V 0W-20 или VCC RBS0-2AE 0W-20	5,6
T4 AWD	B4204T21		5,6
T5 / T5 AWD	B4204T41		5,6
T5 AWD	B4204T11		5,6

V40CC <sup>A</sup> Двигатель	Код двигателя <sup>B</sup>	Качество масла	Объем, включая масляный фильтр (литры, прим.)
D2	D4204T13	Castrol Edge Professional V 0W-20 или VCC RBS0-2AE 0W-20	5,2
D2	D4204T8		5,2
D3	D4204T16		5,2
D3	D4204T9		5,2
D4	D4204T14		5,2

<sup>A</sup> V40 CROSS COUNTRY

<sup>B</sup> Код двигателя, номер компонента и серийный номер можно прочесть на двигателе. см. Обозначения типа (стр. 440).

#### Дополнительная информация

- Моторное масло - эксплуатация в экстремальных условиях (стр. 450)
- Моторное масло - контроль и заправка (стр. 396)

### Охлаждающая жидкость - качество и объем

Необходимый объем охлаждающей жидкости для каждого вида двигателя можно найти в этой таблице.

#### Рекомендуемое качество:

Рекомендованная Volvo охлаждающая жидкость в смеси с 50 % воды<sup>1</sup>, см. упаковку.

<b>❗ ВНИМАНИЕ</b>
Не на всех рынках представлен полный ассортимент двигателей.

V40СС <sup>A</sup>		Объем (литры)
Двигатель <sup>B</sup>		
T3	B4154T2	7,5 (7,8 <sup>С</sup> )
T3	B4154T4	
T4	B4204T19	
T4 AWD	B4204T21	
T5 / T5 AWD	B4204T41	
T5 AWD	B4204T11	

V40СС <sup>A</sup>		Объем (литры)
Двигатель <sup>B</sup>		
D2	D4204T13	8,0 (8,4 <sup>С</sup> )
D2	D4204T8	
D3	D4204T16	
D3	D4204T9	
D4	D4204T14	

<sup>A</sup> V40 CROSS COUNTRY

<sup>B</sup> Код двигателя, номер компонента и серийный номер можно прочитать на двигателе. см. Обозначения типа (стр. 440).

<sup>C</sup> Автомобили с обогревателем, работающим на топливе.

#### Дополнительная информация

- Охлаждающая жидкость - уровень (стр. 397)

<sup>1</sup> Качество воды должно соответствовать нормам STD 1285,1.



## Трансмиссионное масло - качество и объем

Характеристики трансмиссионного масла и его объем для каждого варианта коробки передач можно найти в этой таблице.

Ручная коробка передач

Ручная коробка передач	Объем (литры)	Требования по качеству трансмиссионного масла
M76	прим 1,6	ВОТ 352 В1

Автоматическая коробка передач

Автоматическая коробка передач	Объем (литры)	Требования по качеству трансмиссионного масла
TF-71SC	прим 6,8	AW1
TG-81SC	прим 6,6 <sup>A</sup> прим 7,5 <sup>B</sup>	AW1

A Бензиновые двигатели

B Дизельные двигатели

### **i** ВНИМАНИЕ

Трансмиссионное масло не требуется заменять при эксплуатации автомобиля в нормальных условиях. При неблагоприятных условиях эксплуатации это, однако, может оказаться необходимым.

### Дополнительная информация

- Моторное масло - эксплуатация в экстремальных условиях (стр. 450)
- Обозначения типа (стр. 440)

### **Тормозная жидкость - качество и объем**

В гидравлической тормозной системе тормозная жидкость называется гидроноситель и используется для перекачки давления от главного тормозного цилиндра к механическим тормозам.

**Рекомендуемое качество:** Volvo Original Dot 4 класс 6 или аналогичного качества.

**Объем:** 0,6 л

#### Дополнительная информация

- Жидкость для тормозов и сцепления - уровень (стр. 399)

**Топливный бак - объем**

Необходимый объем топливного бака для каждого вида двигателя можно найти в этой таблице.

<b>V40CC<sup>A</sup></b> <b>Двигатель</b>	<b>Объем (литры)</b>	<b>Рекомендуемое качество</b>
T4 AWD T5 AWD	прим. 57	Топливо - бензин (стр. 334)
Прочие бензиновые двигатели	прим. 62	
Дизельные двигатели	прим. 62	Топливо - дизельное (стр. 335)

<sup>A</sup> V40 CROSS COUNTRY

**Дополнительная информация**

- Заправка топливом (стр. 333)
- Технические данные двигателя (стр. 448)

## Объем бака AdBlue®<sup>2</sup>

Заправляемый объем бака для присадки AdBlue прим. 16,5 литра.

## Дополнительная информация

- AdBlue® – проверка и заправка (стр. 340)

## Воздушное кондиционирование, жидкость – объем и качество

В климатической установке автомобиля используется хладагент, и в зависимости от рынка это может быть R1234yf или R134a. Информация о типе используемого в автомобиле хладагента указана на наклейке, расположенной на внутренней стороне капота.

В таблице ниже представлены рекомендуемые марки и заправочные объемы жидкостей и смазочных материалов, используемых в системе кондиционирования воздуха.

## Наклейка системы кондиционирования воздуха

### Наклейка для R134a

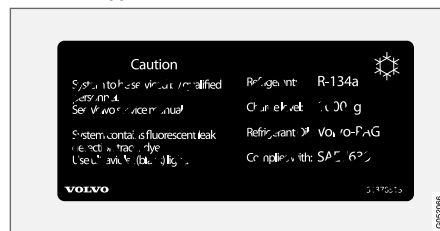

Табличка расположена на внутренней стороне капота.

## Наклейка для R1234yf

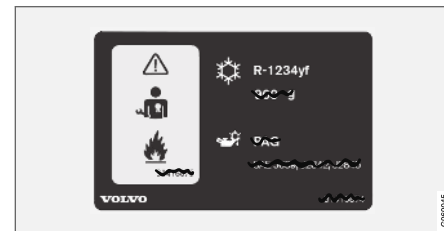

Табличка расположена на внутренней стороне капота.

<sup>2</sup> Зарегистрированная торговая марка, принадлежащая Ver-band der Automobilindustrie e.V. (VDA)

### Условные символы для R1234yf

Символ	Значение
	Опасно!
	Мобильная система кондиционирования воздуха (MAC)
	Тип смазки
	Сервис мобильной системы кондиционирования воздуха (MAC) может проводить только сертифицированный специалист по обслуживанию
	Огнеопасный хладагент

### Хладагент

#### Автомобили с хладагентом R134a

Вес	Рекомендуемое качество
625 г	R134a

### ПРЕДОСТЕРЕЖЕНИЕ

В системе кондиционирования воздуха находится хладагент R134a под давлением. Обслуживание и ремонт системы должны выполняться только в авторизованной мастерской.

#### Автомобили с хладагентом R1234yf

Вес	Рекомендуемое качество
575 г	R1234yf

### ПРЕДОСТЕРЕЖЕНИЕ

В системе кондиционирования воздуха под давлением находится хладагент R1234yf. В соответствии со стандартом SAE J2845 (Technician Training for Safe Service and Containment of Refrigerants Used in Mobile A/C System) в целях обеспечения безопасности обслуживание и ремонт систем с хладоносителем разрешается проводить только специально подготовленным и сертифицированным техническим специалистам.

#### Компрессорное масло

Объем	Рекомендуемое качество
60 мл	Масло PAG

### Испаритель

#### ВАЖНО

Теплообменник системы кондиционирования запрещается ремонтировать или заменять на теплообменник, который использовался ранее. Новый теплообменник должен быть сертифицирован и иметь маркировку SAE J2842.

#### Дополнительная информация

- Климатическая установка - поиск и устранение неисправностей (стр. 400)

## Расход топлива и выброс CO<sub>2</sub>

Показатели расхода топлива и выбросов CO<sub>2</sub> могут ухудшаться под влиянием нескольких факторов.

Примеры причин повышенного расхода топлива:

- Если автомобиль оснащен дополнительным оборудованием, влияющим на массу автомобиля.
- Стилль вождения.
- Сопротивление качению возрастает если вы выбираете колеса большего размера по сравнению со стандартными устанавливаемыми на базовую версию модели.
- На высокой скорости возрастает сопротивление воздуха.
- Качество топлива, состояние дорог и дорожная ситуация, погода и состояние автомобиля.

Комбинация перечисленных здесь примеров может привести к значительному повышению расхода топлива.

Расход топлива возрастает, а мощность двигателя снижается при использовании бензина с октановым числом 91 RON.

### ВНИМАНИЕ

На расход топлива существенно влияют такие факторы, как экстремальные погодные условия, наличие прицепа и высокогорная местность в сочетании с качеством топлива.

### Дополнительная информация

- Экономичное вождение (стр. 342)
- Топливо - бензин (стр. 334)
- Топливо - дизельное (стр. 335)
- Массы (стр. 444)

## Шины - заданное давление в шинах

Необходимое давление в шинах для каждого вида двигателя можно найти в этой таблице.

V40CC <sup>A</sup> Двигатель	Размер шины	Скорость (км/ч)	Нагрузка, 1-3 чел.		Макс. груз		Давление ЕСО <sup>B</sup>
			Спереди (кПа) <sup>C</sup>	Сзади (кПа)	Спереди (кПа)	Сзади (кПа)	Спереди/сзади (кПа)
Все двигатели	205/60 R16	0 – 160 <sup>D</sup>	240	230	260	260	260
	225/50 R17						
	225/45 R18	160+ <sup>E</sup>	260	240	280	280	-
	225/40 R19						
Запасное колеса "Temporary Spare"		макс. 80 <sup>F</sup>	420	420	420	420	-

A V40 CROSS COUNTRY

B Экономичное вождение.

C В некоторых странах одновременно с единицей системы СИ "паскаль" используется единица измерения "бар": 1 бар = 100 кПа.

D 0 – 100 миль/ч

E 100+ миль/ч

F макс. 50 миль/ч

<b>i</b> <b>ВНИМАНИЕ</b>
Не всегда на всех рынках представлен полный ассортимент двигателей, шин или их комбинаций.

- Обозначения типа (стр. 440)

### Дополнительная информация

- Размеры шин (стр. 366)
- Шина - давление воздуха (стр. 364)





## А

Аварийное оборудование	
Аптечка	376
треугольный знак аварийной остановки	374
Аварийные мигающие сигналы	111
Аварийный режим	48
перемещение	50
попытка пуска двигателя	49
Автоматическая коробка передач	305
буксировка и эвакуация	352
механическая коробка передач (Geartronic)	306
прицеп	344
Автоматическая мойка автомобилей	431
Автоматический дальний свет	103
Автоматическое повторное запира- ние	190
Автомобиль с интернет-подключением заказ времени на обслуживание и ремонт	388
Адаптивный круиз-контроль	222
временное отключение	228
изменение функции круиз-кон- троля	233
настройка интервала времени обгон	227 229

обзор	225
подключить	230
Поиск неисправностей	234
положение готовности	228
радиолокационный датчик	237
управление скоростью	226
функция	223
Активная помощь при парковке	292
обработка	294
Ограничения	296
Символы и сообщения	298
функция	293
Активный свет при прохождении пово- ротов	105
Антикоррозионная защита	435
Аптечка	376
ACC - Адаптивный круиз-контроль	222

## Б

Багажное отделение	
погрузка	167
Батарейки/аккумулятор	
дистанционный ключ/РСС	184
Запуск	414
запуск от вспомогательного источ- ника	302

Поддержка	417
Предупреждающие символы	416
Символы на аккумуляторе	416
техническое обслуживание	414
Бесключевой запуск (keyless drive)	186, 187, 188, 189, 300
Блокиратор переключения передач	308
Блокиратор переключения передач, механическое отсоединение	308
Блокировка для безопасности детей	52
блокировка замков	196
временное отключение	196
деактивирование	196
Блокировка передачи заднего хода	304
Блокировка старта	177
Блок предохранителей	420
Боковая подушка безопасности SIPS	43
Бортовой компьютер	130, 134, 136
аналоговая приборная панель	131
Буксирная скоба	352
Буксирное устройство	346
Буксирный крюк	345
Технические данные	346
Буксирный крюк - съемный	
монтаж/демонтаж	347

## АЛФАВИТНЫЙ УКАЗАТЕЛЬ

Буксировка	351
буксировочное ушко	352

### **В**

Вентилятор	
ECC	146
ETC	146
Вентиляция	141
Ветровое стекло	
электрообогрев	121, 148
Вещества, вызывающие аллергии и астму	140
Винты крепления колес	367
запираемые	367
Внешние зеркала заднего вида	119
Сброс	120
Внутреннее зеркало заднего вида	121
автоматическая защита от ослепления	122
Водо- и грязеотталкивающее покрытие	434
Водоотталкивающий наружный слой, чистка	434
Вощение	433
Временная герметизация шин	378

Временный ремонт шины	
выполнение	380
накачивание шины	385
последующий контроль	383
Вспомогательный аккумулятор	417
Вставной плоский ключ	182, 183
Выброс CO <sub>2</sub>	460
Выбросы диоксида углерода	460
Выключение двигателя	301
Высокая температура двигателя	328

### **Г**

Габаритный размер	443
Габариты	100, 443
Буксирный крюк	346
Глубина протектора	368
Гололедица	330, 331
Груз на крыше, макс. вес	444
грузовое отделение	
сетка для крепления груза	171
Грузовое отделение	
Освещение	113
Полка для шляп	172
точки крепления	169

### **Д**

Давление ECO	364, 461
Дальний/ближний свет фар	102
Дальний свет, автоматическое включение	103
Датчик дождя	115
Датчик камеры	246, 259
Дверь задка	
запирание/отпирание	194
Двигатель	
Start/Stop	310
запустите	300
отключить	301
Перегрев	328
Двигательный отсек	
Жидкость для тормозов и сцепления	399
Масло для двигателя	395
обзор	393
охлаждающая жидкость	397
Проверка	394
Держатель для сумок	169
откидная	169
детей	
безопасность	52
детское кресло и боковая подушка безопасности	43

детское кресло и подушка безопасности	59
замок для безопасности детей	52
размещение в автомобиле	59
Дефростер	148
Дизель	335
прекращение подачи топлива	336
Дизельный сажевый фильтр	337
Дистанционная блокировка старта	178
Дистанционный ключ с РСС	
Дальность пробега	181
Дневной свет	101
Домкрат	375
Дополнительное отопление	
привод подачи топлива	159
электрический	159, 160
<b>Е</b>	
Езда в зимнее время	330
Езда по воде	327
Езда с прицепом	343
масса, разрешенная для буксировки	445
нагрузка на шаровое устройство прицепа	445

**Ж**

Жидкости, заправочные объемы	413, 454, 455, 456, 457, 458
Жидкости и масла	454, 455, 456, 458
Жидкость для тормозов и сцепления	399

**З**

Заднее сидение	
электрообогрев	145
Заднее стекло	
электрообогрев	121
Задние фонари	
расположение	407
Заказ времени на обслуживание и ремонт	388
Замена колес	370
Замки	
запирание	190
запирание вручную	191
отпирание	190, 192
Замок для безопасности детей	197, 198
Замок рулев.упр.	301

Запасное колесо	369, 370
извлечение	370
монтаж	373
Запираемые винты крепления колес	367
Запирание/отпирание	
внутр. сторона	192
дверь задка	194
Запотевание	
конденсат в фаре	431
обработка окон	138
Заправка	195, 337
AdBlue	340
Заправка	333
заправка из канистры	337
крышка топливного бака	331
крышка топливного бака, запира- ние	195
крышка топливного бака - открыва- ние вручную	332
Защита пешеходов	251
Защита ребенка	52
верхние точки крепления детских кресел	64
классы размеров устройств защиты детей с системой креплений ISOFIX	61
рекомендуемый	53

## АЛФАВИТНЫЙ УКАЗАТЕЛЬ

Система креплений ISOFIX для детских кресел	60
типы	62
Защитная подушка для пешехода	50
перемещение	51
складывание	51
Звуковое предупреждение	
Предупреждение о возможном столкновении	256
Звуковой сигнал	98
Зеркала заднего вида	
внутреннее	121
Компас	123
наружный	119
электрический складной	120
электрообогрев	121
Зимние колеса	368
Зимние шины	368
<b>И</b>	
Измеритель	
спидометр	72, 74
счетчик топлива	72, 74
тахометр	72, 74
Индекс груза	366
Индикатор запираения	176, 199

Индикатор износа протектора	364
Индикатор переключения передач	304
Индикация блокировки	176
Интервальный режим работы	115
Информационная кнопка, PCC	180, 181
Информационный дисплей	72, 74
Информация о дорожных знаках	269
обработка	270
Ограничения	273

## К

Камера помощи при парковке	
Настройки	290
Капот двигателя, открывание	393
Катализатор	336
эвакуация	352
Качество бензина	334
Клавиатура на рулевом колесе	98
Клаксон	98
Классификация шин по допустимой скорости	367
Климатическая установка	
ремонт	400

Климат-контроль	
автоматическое регулирование	147
датчики	139
общие сведения	138
персональные настройки	141
регулировка температуры	147
фактическая температура	139
Ключ	174, 175, 176
Ключ дистанционного управления	
вставной плоский ключ	174, 175, 176
	182, 183
Дальность пробега	180, 186
замена батареек	184
потеря	175
функции	178
Коврики	165
Код цвета, краска	437
Кожаная обивка, рекомендации по чистке	435
Колеса, замена	370
Колеса и шины	369
Колесные диски	
чистка	433
Колесо	
запасное колесо	369
снятие/извлечение	370
цели для езды по снегу	368

Комбинированный прибор	72, 74	Крепление груза (Погрузка)	169	Масса, разрешенная для буксировки, и нагрузка на шаровое устройство прицепа	445
Компас	123	Кресло с электроприводом	94	Массы	
калибровка	123	Круиз-контроль	212	рабочий вес	444
Компенсатор вибраций	345	возврат на заданную скорость	216	Места для хранения вещей в салоне	162
Комплект для временного ремонта шины		временное отключение	215	Место для хранения	
обзор	379	отключить	217	Бардачок	165
расположение	378	управление скоростью	213	сторона водителя	164
уплотняющая жидкость	379			Туннельная консоль	164
Компрессионный тормоз, автоматический	322	<b>Л</b>		механическая коробка передач	303
Конденсат в фаре	431	Лазерный датчик	248	GSI – Помощь при переключении передач	304
Кондиционирование воздуха	148	Ламинированное стекло	29	буксировка и эвакуация	351
Кондиционирование воздуха, жидкость		Лампы	400	прицеп	344
объем и качество	458	лампы накаливания, спецификации	410	Механическая коробка передач (Geartronic)	306
Контрольные символы	73, 76, 78			Мигающие сигналы	111
Контроль остановки двигателя	205	<b>М</b>		Мойка автомобилей	431
Контроль тяги	204	Макс. груз на крыше	444	Моторное масло	
Коробка передач	303	Масло, см. также Масло для двигателя	450, 452	качество и объем	452
автоматическая	305	Масло для двигателя	395, 450	Моторное масло, заправка	396
механическая	303	фильтр	395		
Косметическое зеркало	165	экстремальные условия вождения	450		
Освещение	113	Масломерный щуп, электронный	396		
Краска					
Код цвета	437				
повреждения лакировки/краски и их устранение	436				

## Н

надувной занавес	45
Напоминание о ремне безопасности	35
Направление вращения	363
Настройка света фар	107
Натяжитель ремня безопасности	36
Низкий уровень масла	396

## О

Обзор приборов	
автомобиль с левосторонним управлением	66
автомобиль с правосторонним управлением	69
Обнаружение велосипедистов	253
Обнаружение туннеля	102
Обнуление счетчика пройденного пути	132, 135
Обогреватель, работающий на топливе	
часы	157
Обогреватель двигателя и салона	
прямое выключение	156
прямой запуск	155
Обогреватель салона	154

Обогрев двигателя и салона	
сообщения	158
часы	157
Обод, размеры	365
Обозначение типа	440
Обработка сообщений	128
обращение с меню	
Комбинированный прибор	124
обзор меню, цифровое	125
обзор меню - аналоговое	125
Общий вес	444
Ограничитель скорости	209
временное отключение	211
выключение	212
приведение в действие	209, 210
сигнализация превышения скорости	212
октановое число	334
Омывание ветрового стекла	116
Омыватель	
Ветровое стекло	116
заднее стекло	116
омывающая жидкость, заправка	413
Омыватель высокого давления для фар	116
омывающая жидкость	413

Опция/дополнительное оборудование	19
Освещение	
автоматика освещения в салоне	113
Автоматический дальний свет	103
активный свет при прохождении поворотов	105
Габариты	100
дальний/ближний свет	102
дневной свет	101
комфортное освещение	114, 179
лампы накаливания, спецификации	410
обнаружение туннеля	102
Органы управления	98, 112
освещение при выходе из автомобиля	114
Подсветка дисплея	100
подсветка органов управления	100
Подсветка приборов	100
противотуманные фары, сзади	110
Регулировка высоты светового пучка	100
салона	112
Освещение, замена ламп	400
ближний свет (автомобили с галогенными фарами)	404
дальний свет (автомобили с галогенными фарами)	404
дневные ходовые огни	406

косметическое зеркало	409	Очистка воздуха		Подсветка органов управления	100
мигающие сигналы, впереди	405	материал	141	Подсветка приборов	100
патроны задних ламп: мигающие		салон	139, 140, 141	Подтверждение	
сигналы, стоп-сигналы и фонарь				радиооборудование	243
заднего хода	408			Подушка безопасности	
передние габаритные огни	406	<b>П</b>		активирование/отключение,	
противотуманные фары, сзади	408			PACOS	41
Освещение салона	112	Память ключа автомобиля	175	сторона водителя	39
автоматика	113	Парковочная камера	288	сторона пассажира	41
Отделение для перчаток	165	Первая помощь	376	Сторона пассажира	39
запирание	193	Перегрев	328, 343	Подъем автомобиля	391
Отделка автомобиля	435	Переднее сидение		Подъемные механизмы	375
Отключение блокиратора переключе-		подголовник	93	Поиск неисправностей	
ния передач	308	Передние лампы		Адаптивный круиз-контроль	234
Отпирание		расположение	401	Поиск неисправностей датчика	
изнутри	192	Погрузка		камеры	247
снаружи	190	груз на крыше	168	Полировка	433
Отпирание плоским ключом	188	грузовое отделение	167, 169	Полка для шляп	172
Охлаждающая жидкость		длинномерный груз	168	Положения ключа	90
объем и качество	454	общие сведения	167, 169	Помощь при парковке	283
Охлаждающая жидкость, контроль и		точки крепления	169	датчики помощи при парковке	287
заправка	397	Подголовник		ошибочное показание	286
Очистители и омыватели	114	опускание	96	сзади	285
Очиститель ветрового стекла	114	переднее сидение	93	функция	283
датчик дождя	115	среднее заднее сиденье	95	Помощь при парковке в "карман" -	
		Поддержка	18	PAP	292
		Подсветка дисплея	100		

## АЛФАВИТНЫЙ УКАЗАТЕЛЬ

Предохранители		Предупреждение о возможном столк-		Пуск от вспомогательного источника	302
в двигателем отсеке	421	новении		Пятна	435
замена	419	общие ограничения	258		
общие сведения	419	радиолокационный датчик	237, 245		
под перчаточным ящиком	425	Предупреждение о столкнове-		<b>Р</b>	
под правым передним креслом	428	нии	251, 252		
Предпусковой подогреватель двига-		Предупреждение о столкновении с		Рабочие тормоза	323, 325
теля	154	автоторможением	251	Рабочий вес	444
Предупреждающая лампа		Приборы и органы управления	66, 69	Радиолокационный датчик	223
Адаптивный круиз-контроль	223	Привод на все четыре колеса, AWD	321	Ограничения	237
Предупреждение о возможном		прицеп	343	Размер шины	366
столкновении	256	езда с прицепом	343	Распределение воздуха	141
система динамической стабилиза-		провод	343	рециркуляция	149
ции и силы тяги	204	Прицеп		таблица	151
Предупреждающие лампы		автоколебания	350	Расстояние предупреждения	218
генератор не дает тока	81	Пробег	130	Ограничения	219
надувные подушки безопасности –		Проверка уровня масла в двигателе	396	Символы и сообщения	221
SRS	81	Прод. огней безопас.	114	Регенерация	337
напоминание о ремне		Прод. удал. вкл.свет	114, 179	Регулировка высоты светового пучка	
безопасности	35, 81	Прокол	378	фар	100
неисправность в тормозной		Противобуксовочная функция	204	Регулировка рулевого колеса	97
системе	81	Противотуманный свет		Регулировка температуры	147
Низкое давление масла	81	задний	110	Регулировка формы светового пятна	
предупреждение	81	Пусковой аккумулятор	302, 329, 414	фар	107
стояночный тормоз затянут	81	замена	416	Регулировка ходовых характеристик	204
Предупреждающие символы	73, 76, 81	перегрузка	329	Режим ECO	319



Режим вождения ECO	319	Сброс стеклоподъемников	119	Символы	
Рекомендации во время езды	330	Свет "для настройки"	113	Контрольные символы	73, 76, 78
Рекомендуемое оборудование для защиты детей		Световые индикаторы, РСС	181	Предупреждающие символы	73, 76
таблица	53	Свет фар		Символы и сообщения	
Ремень безопасности	32	настройка	107	Driver Alert Control (Модуль предупреждения водителя)	276
беременность	34	регулировка по высоте	100	LKA	282
Заднее сидение	35	Сервисная программа	388	Адаптивный круиз-контроль	235
застегнут	33	Сервисный режим	411	Предупреждение о столкновении с автоторможением	250, 262
напоминание о ремне безопасности	35	сигнализация	198, 200, 201	Система Driver Alert	273
отпускание	34	автоматическое активирование	200	Система выпуска отработавших газов	338
преднатяжитель ремня безопасности	36	дистанционный ключ неисправен	200	Система динамической стабилизации и силы тяги	204
Руководство пользователя, обозначение среды	29	индикатор сигнализации	199	Система дистанционного ключа, тип разрешения	201
Рулевое колесо	97	пониженный уровень сигнализации	201	Система контроля давления в шинах	376
Клавиатура	98	Проверка сигнализации	181	Система контроля качества воздуха IAQS	140
настройка рулевого колеса	97	сигналы охранной сигнализации	201	Система охлаждения	328
Ручка регулировки света	98	Сигнализация		Перегрев	328
Ручной тормоз	326	автоматическое активирование	200	Система поддержки при движении на малых скоростях	230
		Сиденье, см. Сиденья	92	Система подушек безопасности	37
<b>С</b>		Сиденья	92	предупреждающий символ	36
Сажевый фильтр	337	подголовники сзади	95		
САЖЕВЫЙ ФИЛЬТР ЗАПОЛНЕН	337	складывание спинки заднего сиденья	96		
Сброс внешних зеркал заднего вида	120	складывание спинки переднего сиденья	93		
		с электроприводом	94		
		электрообогрев	145		

## АЛФАВИТНЫЙ УКАЗАТЕЛЬ

Система помощи при трогании на подъеме	310	Сообщения об ошибках		Счетчик пройденного пути, обнуление	132, 135
Система предупреждения столкновения		Driver Alert Control (Модуль предупреждения водителя)	276	Съемный буксирный крюк хранения	346
обнаружение пешехода	255	LKA	282		
применение	256	Адаптивный круиз-контроль	235		
функция	252	см. Сообщения и символы	235		
система устойчивости	204	Спинка сиденья	93		
Складные зеркала заднего вида с электроприводом	120	заднее сиденье, складывание	96		
Сколы от камней и царапины	436	переднее сиденье, складывающееся	93		
Скользкая дорога	331	Средства защиты от травм шеи, WHIPS	46	<b>T</b>	
Содержание этанола	334	Стабилизатор прицепа	350	таблички	
Сообщение в BLIS	269	Стабилизатор прицепа автомобиля	206	расположение	440
Сообщение об ошибке в BLIS	269	Стаканы		Температура	
Сообщения и символы		ламинир./усиленн.	29	фактическая температура	139
Driver Alert Control (Модуль предупреждения водителя)	276	Статистика поездок	136	Теплоотражающее ветровое стекло	24
LKA	282	Стекла и зеркала заднего вида	434	Технические данные двигателя	448
Адаптивный круиз-контроль	235	Стеклоподъемники	117	Техническое обслуживание	
Обогрев двигателя и салона	158	Сброс	119	антикоррозионная защита	435
Предупреждение о столкновении с автоторможением	250, 262	Стеклопанельная крыша, шторка с электроприводом	122	Тип разрешения	
Сообщения на информационном дисплее	126	Столкновение	48	радиолокационная система	240
		Столкновение - см. Столкновение	48	система дистанционного ключа	201
		Стояночный тормоз	326	Топливный бак	
		Счетчики пройденного пути	84, 130	объем	457
				Топливо	333, 334, 335
				расход топлива	460
				топливный фильтр	336
				экономию топлива	364
				Тормоза	323, 325
				антиблокировочная система тормозов (ABS)	325

заправка тормозной жидкостью	399
ручной тормоз	326
символы в комбинированном при- боре	324
тормозная система	323, 325
Тормозные сигналы	110
усиление тормозного действия, EBA	326
Тормозная жидкость	
качество и объем	456
Тормозные сигналы	110
Трансмиссионное масло	
объем и качество	455
Трансмиссия	303
Транспондер	24
Треугольный знак аварийной оста- новки	374
Туннельная консоль	164
Гнездо на 12 В	166
подлокотник	164
<b>У</b>	
Указатели поворотов	111
Указатель наружной температуры	83
Уплотняющая жидкость	379

Уровень усилия управления, см. Уси- лие поворота руля	204
Усилие пов. руля, зависит от ско- рости	204
Установка временного интервала	219
Уход за автомобилем	431
Кожаная обивка	435

**Ф**

Фары	402
Фильтр в салоне	140
Форма светового пятна фар, корректи- ровка	107
Функция антиюза	204
Функция общего проветривания	138, 193
Функция памяти для кресла	94
Функция паники	179
Функция предупреждения о сходе с полосы	279, 280
обработка	279, 280
Функция предупреждения о сходе с полосы – LKA	277, 278

**Х**

Хладагент	400
-----------	-----

**Ч**

Часы, установка	84
Чистка	
автоматическая мойка	431
колесные диски (обода)	433
мойка автомобилей	431
обивка	435
ремни безопасности	436

**Ш**

Шины	
герметизация шин	378
глубина протектора	368
зимние шины	368
индикатор износа протектора	364
Нажмите	364, 461
направление вращения	363
система контроля давления в шинах	376

## АЛФАВИТНЫЙ УКАЗАТЕЛЬ

Технические данные	461
уход	362
Шторка стеклянной крыши с электроприводом	122

### Щ

Щетки стеклоочистителей	411
замена	411
замена заднего стекла	412
Сервисный режим	411
чистка	413

### Э

Эвакуация	353
Экологическая маркировка, FSC, руководство пользователя	29
Экономичное вождение	342
Эксплуатация	330
движение с открытой дверью	
задка	329
система охлаждения	328
Электрическое гнездо	166
грузовое отделение	170

Электронная блокировка запуска двигателя	177
Электронный климат-контроль - ECC	143
Электронный контроль температуры - ETC	144
Электрообогрев	
Ветровое стекло	121
заднее стекло	121
зеркала заднего вида	121
Сиденья	145
Электросистема	419
Этикетка с давлением воздуха в шине	364
этикетки	
расположение	440
Эффект	448

### A

AdBlue	338
Заправка	340
обращение с	339
объем топливного бака	458
AIRBAG	39
All Wheel Drive (привод на четыре колеса)	321

AWD - привод на все четыре колеса	321
-----------------------------------	-----

### B

BLIS	264, 265
------	----------

### C

City Safety™	244
Clean Zone Interior Package (CZIP)	140
Corner Traction Control	205
CTA – Cross Traffic Alert	266
CZIP (Clear Zone Interior Package)	140

### D

Driver Alert Control	274
Driver Alert Control (Модуль предупреждения водителя)	275
обработка	275

**Е**

ECC - электронная климатическая установка	143
Eco Cruise	319
EcoGuide	77
ETC, электронный контроль температуры	144

**Ф**

FSC, экологическая маркировка	29
-------------------------------	----

**Г**

Geartronic	306
GSI – Помощь при переключении передач	304

**Н**

HDC	322
Hill Descent Control	322

**И**

IAQS - Interior Air Quality System	140
Interior Air Quality System (IAQS) очистка воздуха	140

**К**

Keyless drive	186, 187, 188, 189, 300
Keyless - запирание	187
Keyless - отпирание	188

**Л**

LKA – Функция предупреждения о сходе с полосы	277, 278
---	----------

**М**

MY CAR	128
--------	-----

**Р**

PACOS	41
PAP - Активная помощь при парковке	292
PCC - Personal Car Communicator	
Дальность пробега	181
функции	178
Personal Car Communicator	181
Power guide	77

**Q**

Queue Assist	230
--------------	-----

**С**

Sensus	89
SIPS-bag	43
Spin control	204
Start/Stop	310
двигатель не останавливается	313
Принцип действия и использование	311

## АЛФАВИТНЫЙ УКАЗАТЕЛЬ

### **T**

---

TSA – стабилизатор прицепа автомобиля 206, 350

### **V**

---

Volvo ID 25

Volvo Sensus 89

### **W**

---

WHIPS

детское кресло/детская опорная

подушка 46

защита от травм шеи 46

посадка 47



**V O L V O**