



V90

TWIN ENGINE

KÄYTTÖOPAS



VÄLKOMMEN!

Toivomme, että saatte useiden vuosien ilon Volvolla ajamisesta. Auto on suunniteltu Teidän ja matkustajienne turvallisuutta ajatellen. Volvo pyrkii olemaan yksi maailman turvallisimmista henkilöautoista. Volvonne on myös suunniteltu täyttämään voimassa olevat turvallisuus- ja ympäristövaatimukset.

Sopeutuaksenne Volvoonne paremmin suosittelemme, että luette tässä käyttöoppaassa annetut ohjeet ja ylläpitotiedot. Käyttöopas on saatavana

myös mobiilisovelluksena (Volvo-käyttöopas) ja Volvo Cars -tukisivustolla (support.volvocars.com).

Kehotamme myös kaikkia käyttämään aina turvavyötä tässä ja muissa autoissa. Ajaminen on kiellettyä myös alkoholin tai lääkkeiden vaikutuksen alaisena tai ajokyvyn ollessa jostain syystä heikentynyt.

SISÄLTÖ

OMISTAJAN ASIAKIRJAT

Omistajainformaatio	18
Käyttöopas keskinäytössä	19
Liikkuminen keskinäytön käyttöoppaassa	20
Omistajan käsikirja liikkuvissa yksiköissä	22
Volvo Cars -yhtiön tukisivusto	22
Käyttöoppaan lukeminen	23
Käyttöopas ja ympäristö	25

VOLVO-AUTONNE

Volvo ID	28
Volvo ID -tunnuksen luominen ja rekisteröinti	28
Drive-E - puhtaampaa ajonautintoa	30
IntelliSafe - kuljettajan tuki	32
Sensus – yhteyden muodostaminen ja viihde	33
Ohjelmistopäivitykset	36
Datan tallennus	36
Palveluita koskevat ehdot	37
Asiakkaiden yksityisyyden suoja	37
Tärkeää tietoa tarvikkeista ja lisävarusteista	38
Lisävarusteiden asennus	38
Varusteiden kytkeminen auton diagnosiiliittimeen	39
Auton valmistenumeron näyttäminen	40
Kuljettajan huomion herpaantuminen	40

TURVALLISUUS

Turvallisuus	42
Turvallisuus raskauden yhteydessä	42
Whiplash Protection System	43
Pedestrian Protection System	44
Turvavyöt	45
Turvavyön kiinnittäminen ja irrottaminen	46
Turvavyönkiristin	47
Sähköisen turvavyönkiristimen palauttaminen	48
Ovi- ja vyömuistutin	49
Turvatyyny	50
Kuljettajan turvatyyny	50
Matkustajan turvatyyny	51
Matkustajan turvatyynyn* aktivointi ja deaktivointi	53
Sivuturvatyyny	55
Turvaverhot	56
Turvallisuustila	57
Auton käynnistäminen ja siirtäminen turvallisuustilan jälkeen	57
Lapsiturvallisuus	58
Lastenistuin	59
Lastenistuinten yläkiinnityskohdat	60
Lastenistuinten alakiinnityskohdat	60
Lastenistuinten i-Size/ISOFIX-kiinnityskohdat	61

Lastenistuimen sijoittaminen	62
Lastenistuimen asentaminen	63
Taulukko lastenistuimen sijoittamista varten käytettäessä auton turvavyötä	65
Taulukko i-Size-lastenistuimen sijoittamista varten	67
Taulukko ISOFIX-lastenistuimen sijoittamista varten	68
Integroitu lastenistuin*	71
Integroidun lastenistuimen* istuintyydyn nostaminen ylös	72
Integroidun lastenistuimen* istuintyydyn laskeminen alas	73

NÄYTÖT JA PUHEOHJAUS

Mittarit, katkaisimet ja hallintalaitteet vasemmalta ohjattavassa autossa	76	Kuljettajan näytöstä tallennettujen ilmoitusten käsitteleminen	100
Mittarit, katkaisimet ja hallintalaitteet oikealta ohjattavassa autossa	77	Keskinäytön kuvaus	102
Kuljettajan näyttö	79	Keskinäytön käyttäminen	105
Kuljettajan näytön asetukset	81	Keskinäytön aktivointi ja deaktivointi	108
Polttoainemittari	81	Navigointi keskinäytön näkymissä	108
Hybridimittari	82	Osanäkymien käsittely keskinäytössä	112
Hybridiakun mittari	83	Toimintonäkymä keskinäytössä	115
Ajotietokone	84	Sovellusten ja painikkeiden siirtäminen keskinäytössä	117
Ajodatan esittäminen kuljettajan näytössä	85	Symbolit keskinäytön tilakentässä	117
Välimatkamittarin nollaus	86	Keskinäytön näppäimistö	119
Ajotilaston näyttäminen keskinäytössä	87	Näppäimistön kielen vaihtaminen keskinäytössä	122
Ajotilaston asetukset	87	Merkkien, kirjainten ja sanojen kirjoittaminen käsin keskinäytössä	122
Aika ja päivämäärä	88	Keskinäytön ulkonäön muuttaminen	124
Ulkolämpötilamittari	89	Äänentoistojärjestelmän äänen sulkeminen ja muuttaminen keskinäytössä	124
Merkkivalot kuljettajan näytössä	89	Järjestelmän yksiköiden muuttaminen	125
Varoitussymbolit kuljettajan näytössä	91	Järjestelmän kielen muuttaminen	125
Kuljettajan näytön lisenssisopimus	92	Asetusten avaaminen keskinäytössä	125
Sovellusvalikko kuljettajan näytössä	97	Kontekstuaalisten asetusten avaaminen keskinäytössä	126
Kuljettajan näytön sovellusvalikon käyttäminen	98	Asetusten muuttaminen keskinäytössä	127
Ilmoitus kuljettajan näytössä	99	Käyttäjätietojen nollaus omistajanvaihdoksen yhteydessä	127
Kuljettajan näytön ilmoitusten käsitteleminen	100		

Asetusten nollaus keskinäytössä	128
Asetustyypit keskinäytössä	128
Taulukko keskinäytön asetuksista	129
Kuljettajaprofiilit	130
Kuljettajaprofiilin valitseminen	131
Kuljettajaprofiilin nimen muuttaminen	132
Asetusten nollaus kuljettajaprofileissa	132
Etävaimen yhdistäminen kuljettajaprofiiliin.	132
Keskinäytön ilmoitukset	133
Ilmoitusten käsittely keskinäytössä	134
Keskinäytöstä tallennettujen ilmoitusten käsitteleminen	135
Head-up-näyttö*	135
Head-up-näytön* aktivointi ja deaktivointi	137
Head-up-näytön* asetukset	137
Puheääniohjaus	138
Puheohjauksen käyttö	139
Puhelimen puheohjaus	140
Radion ja median puheohjaus	141
Puheääniohjauksen asetukset	141

VALAISTUS

Valokatkaisimet	144
Valaistustoimintojen säätäminen keskinäytössä	145
Seisonta-/positiovalot	146
Huomiovalot	146
Läihivalot	147
Kaukovalojen käyttäminen	148
Automaattiset kaukovalot	148
Viikkujen käyttö	150
Aktiiviset kaarivalot*	150
Takasumovalo	151
Jarruvalot	152
Hätäjarruvalot	152
Varoitusvilkut	152
Saattovalojen käyttäminen	153
Turvavalaistus	153
Sisävalaistus	154
Sisävalaistuksen säätäminen	155

IKKUNAT, LASIT JA PEILIT

Ikkunat, lasit ja peilit	158
Ikkunoiden ja aurinkoverhojen puristumissuoja	158
Puristumissuojan palauttamismenettely	159
Ikkunannostimet	159
Ikkunannostimien käyttö	160
Aurinkoverhon käyttö*	161
Taustapeilit	162
Taustapeilien himmennuksen säätäminen	162
Ulkotaustapeilien kääntäminen	163
Panoraamakatto*	165
Panoraamakaton käyttö*	166
Panoraamakaton* aurinkoverhon automaattinen sulkeminen	168
Tuulilasinpyyhkimien käyttö	169
Tuulilasinpyyhkimien lämmitetyt huuhtelusuuttimet*	170
Sadetunnistimen käyttäminen	170
Sadetunnistimen muistitoiminnon käyttäminen	171
Tuulilasin ja valonheittimien huuhtelulaitteiden käyttäminen	172
Takalasinpyyhkimien ja huuhtelulaitteen käyttö	173
Automaattisen takalasin pyyhinnän käyttäminen peruutettaessa	173

ISTUIMET JA OHJAUSPYÖRÄ

Manuaalinen etuistuin	176
Sähkökäyttöinen etuistuin*	176
Sähkökäyttöisen etuistuimen säätö*	177
Sähkökäyttöisen etuistuimen* muisti-toiminnon käyttäminen	178
Sähkökäyttöisen etuistuimen tallen-netun muistin käyttäminen	178
Etuistuimen hieronnan* asetukset	179
Etuistuimen hieronta-asetusten* säätö	180
Etuistuimen istuintynyn pituuden säätäminen	181
Etuistuimen sivutuen* säätö	181
Etuistuimen ristiselän tuen* säätö	182
Matkustajan istuimen säätäminen kuljettajan istuimelta*	183
Takaistuimen selkänöjan kaataminen	184
Takaistuimen niskasuojan säätö	185
Ohjauspyörän säätimet ja äänitorvi	187
Ohjauslukko	187
Ohjauspyörän säätö	188

ILMASTO

Lämmitys ja ilmanvaihto	190	Sähkölämmitteisen ohjauspyörän* aktiivointi ja deaktiivointi	206
Ilmastointivähykkeet	190	Ohjauspyörän sähkölämmityksen* automaattisen aloituksen aktiivointi ja deaktiivointi	206
Ilmastoinnin tunnistimet	190	Automaattisesti säädetyin ilmastoinnin aktiivointi	207
Koettu lämpötila	191	Ilman uudelleenkierrätyksen aktiivointi ja deaktiivointi	207
Ilmastoinnin puheohjaus	191	Ilman uudelleenkierrätyksen aika-asetuksen aktiivointi ja deaktiivointi	208
Ilmanlaatu	192	Enimmäishuurrenpoiston aktiivointi ja deaktiivointi	208
Clean Zone*	193	Sähkölämmitteisen tuulilasin* aktiivointi ja deaktiivointi	210
Clean Zone Interior Package*	193	Tuulilasin sähkölämmityksen* automaattisen aloituksen aktiivointi ja deaktiivointi	211
Interior Air Quality System*	194	Sähkölämmitteisen takalasin ja ulkostaustapeilien aktiivointi ja deaktiivointi	211
Ilmanlaatu-tunnistimen* aktiivointi ja deaktiivointi	194	Takalasin ja ulkostaustapeilien sähkölämmityksen automaattisen käynnistyksen aktiivointi ja deaktiivointi	212
Matkustamon suodatin	195	Puhaltimen tason säätö etuistuimelle	212
Ilmanjako	195	Puhaltimen tason säätö takaistuimelle	213
Ilmanjaon muuttaminen	196	Lämpötilan säätö etuistuimelle	214
Tuuletussuuttimien avaaminen, sul-keminen ja suuntaus	196	Lämpötilan säätö takaistuimelle	214
Taulukko ilmanjakovaihtoehtoista	198	Lämpötilan synkronointi	215
Ilmastoinnin säätimet	201	Ilmastoinnin aktiivointi ja deaktiivointi	216
Sähkölämmitteisen etuistuimen* aktiivointi ja deaktiivointi	203		
Etuistuimen sähkölämmityksen* automaattisen aloituksen aktiivointi ja deaktiivointi	204		
Sähkölämmitteisen takaistuimen* aktiivointi ja deaktiivointi	204		
Etuistuimen tuuletuksen* aktiivointi ja deaktiivointi	205		

		AVAIMET, LUKOT JA HÄLYTIN	
Lämmitin	217	Lukitusilmaisoin	222
Pysäköintilämmitin	218	Lukitsemisosoituksen asetus	223
Lisälämmitin	219	Etäavaimella	223
Lisälämmittimen automaattisen käynnistyksen aktivointi ja deaktivointi	220	Lukitseminen ja lukituksen avaaminen etäavaimella	225
		Etäohjatun lukituksen avaamisen asetukset	227
		Takaluukun lukituksen avaaminen etäavaimella	227
		Etäavaimen käyttöetäisyys	228
		Etäavaimen pariston vaihto	228
		Lisäetäavaimien tilaaminen	231
		Red Key – rajoitettu etäavain*	232
		Red Key -avaimen* asetukset	232
		Irrotettava avainliuska	233
		Lukitseminen ja lukituksen avaaminen irrotettavalla avainliuskalla	234
		Elektroninen käynnistykseenesto	236
		Etäavainjärjestelmän tyyppihyväksyntä	237
		Avaimeton käyttö ja kosketusherkät pinnat*	246
		Avaimeton lukitseminen ja lukituksen avaaminen*	247
		Avaimettoman lukituksen avaamisen asetukset*	248
		Takaluukun lukituksen avaaminen avaimettomasti*	248
		Käynnistys- ja lukitusjärjestelmän antennien sijainnit	249
		Lukitseminen ja lukituksen avaaminen auton sisältä käsin	250
		Takaluukun lukituksen avaaminen auton sisäpuolelta	251
		Lapsilukon aktivointi ja deaktivointi	251
		Automaattinen lukitseminen ajettaessa	253
		Sähkökäyttöisen takaluukun* avaaminen ja sulkeminen	253
		Sähkötoimisen takaluukun* enimmäisavautuman ohjelmointi	256
		Takaluukun avaaminen ja sulkeminen jalan liikkeellä*	257
		Yksityinen lukitus	258
		Erillislukituksen aktivointi ja aktivoinnin poisto	258
		Hälytys*	260
		Hälyttimen aktivointi ja deaktivointi*	261
		Rajoitettu hälytystaso*	263
		Salpalukitustila*	263
		Salpalukitustilan* deaktivointi tilapäisesti	264
		Tuntemattoman auton osan havaitseminen*	264

KULJETTAJAN TUKI

Kuljettajan tukijärjestelmä	266	Automaattisen nopeudenrajoittimen rajoitukset	279	Mukautuvan nopeudensäätimen deaktivointi/uudelleenaktivointi	296
Nopeudesta riippuva ohjauspyörän vastus	266	Vakionopeudensäädin	280	Ohitusavustin mukautuvan nopeudensäätimen yhteydessä	298
Vakautusjärjestelmä Roll Stability Control	267	Nopeudensäätimen aktivointi ja käynnistys	281	Ohitusavustimen käynnistäminen mukautuvan nopeudensäätimen yhteydessä	298
Elektroninen vakautuksen säätö	267	Nopeudensäätimen nopeuden käsittely	282	Ohitusavustimen rajoitukset mukautuvan nopeudensäätimen yhteydessä	298
Elektronisen vakautuksen säädön sport-tila	269	Nopeudensäätimen deaktivointi ja asettaminen valmiustilaan	283	Kohteen vaihto käytettäessä mukautuvaa nopeudensäädintä	299
Elektronisen vakautusjärjestelmän sport-tilan aktivointi/deaktivointi	269	Nopeudensäätimen uudelleenaktivointi valmiustilasta	284	Automaattinen jarrutus mukautuvan nopeudensäätimen yhteydessä	299
Elektronisen vakautuksen säädön sport-tilan rajoitus	270	Nopeudensäätimen sulkeminen	284	Mukautuvan nopeudensäätimen rajoitukset	300
Elektronisen vakautuksenhallinnan symbolit ja ilmoitukset	271	Etäisyysvaroitusta*	285	Vaihtaminen Nopeudensäätimen ja Mukautuvan nopeudensäätimen välillä	301
Nopeudenrajoitin	272	Etäisyysvaroituksen head-up-näytössä	286	Mukautuvan nopeudensäätimen symbolit ja ilmoitukset	303
Nopeudenrajoittimen aktivointi ja käynnistys	273	Etäisyysvaroituksen aktivointi/deaktivointi	286	Pilot Assist	305
Nopeudenrajoittimen nopeuden käsittely	273	Etäisyysvaroituksen aikaetäisyyden asettaminen	287	Pilot Assist ja törmäysvaaravaroituksen yhteydessä törmäyksen uhatessa	308
Nopeudenrajoittimen deaktivointi ja asettaminen valmiustilaan	274	Etäisyysvaroitusten rajoitukset	288	Head-up-näyttö Pilot Assist -toiminnon yhteydessä törmäyksen uhatessa	309
Nopeudenrajoittimen uudelleenaktivointi valmiustilasta	275	Mukautuva nopeudensäädin*	288	Pilot Assist -toiminnon aktivointi ja käynnistäminen	309
Nopeudenrajoittimen sulkeminen	275	Mukautuva nopeudensäädin ja törmäysvaroitusta	291	Pilot Assist -toiminnon nopeuden käsittely	310
Nopeudenrajoittimen rajoitukset	276	Mukautuva nopeudensäädin head-up-näytössä törmäyksen uhatessa	292	Pilot Assist -toiminnon aikaetäisyyden asettaminen	311
Automaattinen nopeudenrajoitin	276	Mukautuvan nopeudensäätimen aktivointi ja käynnistys	292		
Automaattisen nopeudenrajoittimen aktivointi/deaktivointi	278	Mukautuvan nopeudensäätimen nopeuden käsittely	293		
Automaattisen nopeudenrajoittimen toleranssin muuttaminen	279	Mukautuvan nopeudensäätimen aikaetäisyyden asettaminen	294		

Pilot Assist -toiminnon deaktivointi/aktivointi uudelleen	313	Esteen havaitseminen City Safety -toiminnolla	337	Liikennemerkki-informaatio ja liikennemerkkien näyttäminen	356
Ohitusavustin Pilot Assist -toiminnon yhteydessä	315	City Safety risteävässä liikenteessä	339	Liikennemerkki-informaatio ja Sensus Navigation	358
Pilot Assist -toiminnon ohitusavustimen käynnistäminen	315	City Safety -toiminnon rajoitukset risteävässä liikenteessä	340	Nopeusvaroituksella varustettu liikennemerkki-informaatiotoiminto ja asetukset	358
Ohitusavustimen rajoitukset Pilot Assist -toiminnon yhteydessä	315	City Safety väistöliikkeen ollessa estetty	341	Liikennemerkki-informaation nopeusvaroituksen aktivointi/deaktivointi	359
Kohteen vaihto Pilot Assist -toiminnon avulla	316	City Safety -toiminnon rajoitukset	342	Nopeuskameratiedot liikennemerkki-informaation yhteydessä	360
Automaattinen jarrutus Pilot Assist -toiminnon yhteydessä	316	City Safety -toiminnon ilmoitukset.	344	Liikennemerkki-informaation rajoitukset	360
Pilot Assist -toiminnon rajoitukset	317	Rear Collision Warning	345	Driver Alert Control	361
Symbolit ja ilmoitukset Pilot Assist -toimintoa varten*	319	Rear Collision Warning -toiminnon rajoitukset	345	Aktivointi/aktivoinnin poisto Driver Alert Control	362
Tutkaysikkö	320	BLIS*	346	Levähdyspaikkaopastuksen valitseminen Driver Alert Control -varoituksen yhteydessä	363
Tutkaysikön rajoitukset	321	Aktivointi/aktivoinnin poisto BLIS	347	Driver Alert Control -toiminnon rajoitukset	363
Suosittelututkaysikön kunnossapito	324	BLIS -toiminnon rajoitukset	348	Kaista-avustaja	363
Tutkaysikön tyyppihyväksyntä	325	BLIS -toiminnon suositeltu kunnossapito	349	Ohjausapu ja kaista-avustin	365
Kameraysikkö	329	BLIS -toiminnon ilmoitukset.	350	Kaista-avustajan aktivoiminen/poistaminen toiminnasta	365
Kameraysikön rajoitukset	330	Cross Traffic Alert*	351	Kaista-avustajan avustusvaihtoehtojen valinta	366
Suosittelut kameraysikön kunnossapito	333	Aktivointi/aktivoinnin poisto Cross Traffic Alert	352	Kaista-avustajan rajoitukset	366
City Safety™	333	Cross Traffic Alert -toiminnon rajoitukset	352	Symbolit ja ilmoitukset Kaista-avustaja -toimintoa varten	367
City Safety -toiminnon parametrit ja osatoiminnot	334	Cross Traffic Alert -toiminnon kunnossapitosuositukset	353		
Varoetaisyyden asettaminen City Safety -toimintoa varten	336	Cross Traffic Alert -toiminnon ilmoitukset.	354		
		Liikennemerkki-informaatio*	355		
		Liikennemerkki-informaation aktivointi/deaktivointi	356		

Kaista-avustajan symbolit kuljettajan näytössä	369
Ohjausapu törmäyksen uhatessa	369
Ohjausavun aktivointi/deaktivointi törmäyksen uhatessa	370
Ohjausapu ulosajon uhatessa	370
Ohjausavun taso ulosajon uhatessa	371
Ulosajon uhatessa toimivan ohjausavun aktivointi/deaktivointi	372
Ohjausapu ulosajon uhatessa -toiminnon rajoitukset	372
Ohjausapu nokkakolarin uhatessa	373
Nokkakolarin vaaran ohjausavun aktivointi/deaktivointi	373
Ohjausavun rajoitukset nokkakolarin uhatessa	374
Ohjausapu peräänajon uhatessa*	374
Peräänajon uhatessa toimivan ohjausavun aktivointi/deaktivointi*	375
Ohjausapu peräänajon uhatessa -toiminnon rajoitukset	375
Ohjausapu törmäyksen uhatessa - ominaisuuden symbolit ja ilmoitukset	377
Pysäköintitutka*	378
Pysäköintitutka eteenpäin, taaksepäin ja sivuille	379
Pysäköintitutkan aktivointi/deaktivointi	380
Pysäköintitutkan rajoitukset	380

Suosittelua pysäköintitutkan kunnossapito	381
Pysäköintitutkan symbolit ja ilmoitukset	382
Pysäköintiapukamera*	383
Pysäköintikameroiden kameränäkyvät	384
Pysäköintiapukameran apuviivat	385
Pysäköintitutkan tunnistinkenttä pysäköintikameraa varten	387
Pysäköintiapukameran käynnistäminen	388
Pysäköintiapukameran rajoitukset	389
Suosittelua pysäköintikameran kunnossapito	390
Pysäköintiapukameran symbolit ja ilmoitukset	391
Aktiivinen pysäköintitutka*	392
Pysäköintitavat käytettäessä aktiivista pysäköintitutkaa	392
Pysäköinti Aktiivisen pysäköintitutkan avulla	393
Pysäköintipaikasta poistuminen aktiivisen pysäköintitutkan avulla	396
Aktiivisen pysäköintitutkan rajoitukset*	397
Suosittelua aktiivisen pysäköintitutkan kunnossapito	398
Aktiivisen pysäköintitutkan* ilmoitukset	399

HYBRIDITIE TOA

Yleistä toiminnosta Twin Engine	402
Hybridiakun lataus	403
Latausvirta	404
Latausjohdin	405
Latausjohtimen vikavirtasuojat	406
Latausjohtimen lämpötilan valvonta	407
Latausjohtimen ohjausyksikkö	408
Latausliitännän luukun avaaminen ja sulkeminen	409
Hybridiakun latauksen aloittaminen	409
Lataustila auton latausliitännässä	412
Lataustila latausjohtimen ohjauslaitteessa	413
Lataustila auton kuljettajan näytössä	415
Hybridiakun latauksen lopettaminen	417
Twin Engine -mallia koskevat symbolit ja ilmoitukset kuljettajan näytössä	418
Hybridiakulla varustetun auton pitkäaikainen säilytys	420

KÄYNNISTYS JA AJO

Moottorin käynnistäminen	422	Vaihteisto	436	Polttoaineen käsittely	458
Auton moottorin sammuttaminen	424	Automaattivaihteiston vaihdeasennot	437	Bensiini	459
Jännitetilat	424	Vaihtaminen ohjauspyörän vaihtamis- vivoilla*	439	Bensiinihiukkassuodatin	460
Jännitetilän valitseminen	425	Vaihteenvalitsinsalpa	440	Moottorin ja vetojärjestelmän ylikuu- meneminen	460
Alkolukko*	426	Kickdown-toiminto (pakkovaihto)	440	Käynnistysakun ylikuormitus	461
Alkolukon ohituskytkentä*	426	Vaihtoilmaisin*	440	Toisen akun käyttäminen käynnisty- sapuna	462
Ennen alkolukolla varustetun auton moottorin käynnistämistä	427	Neliveto	441	Vetokoukku*	463
Jarrutoiminnot	427	Käyttöjärjestelmät	441	Vetokoukun* erittelyt	464
Käyttöjarru	428	Poltto moottorin käynnistäminen ja sammuttaminen Twin Engine -mallissa	442	Sisään- ja uloskäännettävä vetokoukku*	465
Jarrutusvoiman vahvistus	429	Ajotilat	443	Perävaunun vetäminen	467
Jarruttaminen märillä tienpinnoilla	429	Ajotilan vaihtaminen	446	Perävaunun vakautusjärjestelmä*	469
Jarruttaminen suolatuilla ajoradoilla	430	Tasonsäätö* ja vaimennus	447	Perävaunun polttimoiden tarkastus	470
Jarrujärjestelmän kunnossapito	430	Tasonsäädön* asetukset	449	Vetokoukkuun asennettu polkupyö- ränpidin*	471
Seisontajarru	430	Taloudellinen ajo	449	Hinaus	472
Seisontajarrun aktivointi ja deaktivointi	431	Ajaminen sähkökäytöllä	450	Hinaussilmukan asentaminen ja poistaminen	472
Seisontajarrun automaattisen akti- voinnin asetus	432	Auton kantamaan sähkökäytöllä vai- kuttavia tekijöitä	451	Vetäminen	474
Pysäköinti mäkeen	433	"Hold"- ja "Charge"-toiminto	452	HomeLink®*	474
Seisontajarrun vian yhteydessä	433	Valmistelut ennen pitkää ajomatkaa	453	HomeLink®*-järjestelmän ohjelmointi	475
Automaattinen jarru seistäessä paikallaan	434	Talviajo	454	HomeLinkin käyttäminen	477
Automaattisen jarrutuksen aktivointi ja deaktivointi seistäessä paikallaan	434	Kahlaus	455	HomeLink®*-järjestelmän tyyppihy- väksyntä	477
Liikkeenlähtöapu mäessä	435	Polttoainesäiliön luukun avaaminen ja sulkeminen	456	Kompassi	478
Automaattinen jarrutus törmäyksen jälkeen	435	Polttoaineen lisääminen	457		

		ÄÄNI, MEDIA JA INTERNET	
Kompassin aktivointi ja deaktivointi	478	Ääni, media ja internet	482
Kompassin kalibrointi	478	Audioasetukset	482
		Sovellukset	483
		Sovellusten lataaminen	484
		Sovellusten päivittäminen	485
		Sovellusten poistaminen	486
		Radio	486
		Radion kytkeminen päälle	487
		Radion aaltoalueen ja radioaseman vaihtaminen	487
		Radioaseman etsiminen	488
		Radiosuosikkien asettaminen	489
		Radion asetukset	490
		RDS-radio	491
		Digiradio*	492
		FM:n ja digiradion* yhdistäminen	492
		Mediasoitin	493
		Median soittaminen	493
		Median ohjaaminen ja vaihtaminen	495
		Median hakeminen	496
		Gracenote®	496
		CD-soitin*	497
		Video	497
		Videon toistaminen	498
		DivX®-yksikön soittaminen	498
		Videon asetukset	498
		Media Bluetooth® -yhteyden kautta	499
		Laitteen yhdistäminen Bluetooth®-yhteyden kautta	499
		Media USB-tuloliitännän kautta	499
		Laitteen liittäminen USB-tuloliitännän kautta	500
		TV*	500
		TV:n* käyttäminen	501
		TV-asetukset*	501
		Apple® CarPlay®*	502
		Apple® CarPlay®* -toiminnon käyttäminen	502
		Apple® CarPlay®* -toiminnon asetukset	504
		Vinkkejä sovelluksen Apple® CarPlay®* käyttöön	504
		Android Auto*	505
		Android Auto -palvelun käyttäminen*	506
		Android Auto* -asetukset	506
		Vinkkejä sovelluksen Android Auto* käyttöön	507
		Puhelin	507
		Puhelimen yhdistäminen autoon Bluetoothin kautta ensimmäistä kertaa	508

Puhelimen yhdistäminen autoon Bluetoothin kautta automaattisesti	510
Puhelimen yhdistäminen autoon Bluetoothin kautta manuaalisesti	511
Bluetooth-yhdistetyn puhelimen kytkeminen irfi	511
Bluetooth-yhteyden avulla liitettyjen puhelimien välillä vaihtaminen	512
Bluetooth-yhdistetyn puhelimen poistaminen	512
Puhelun käsittely	512
Tekstiviestien käsittely	513
Tekstiviestin asetukset	514
Puhelinluettelon käyttäminen	515
Puhelimen asetukset	515
Bluetooth-laitteiden asetukset	516
Internetiin yhdistetty auto*	516
Auton yhdistäminen internetiin mobiililaitetta käyttäen (Bluetooth)	517
Auton yhdistäminen internetiin mobiililaitetta käyttäen (Wi-Fi)	518
Auton yhdistäminen internetiin automodeemin (SIM-kortin) kautta	519
Automodeemin asetukset	519
Internet-yhteyden jakaminen autosta Wi-Fi-yhteyspisteen kautta	520
Puuttuva tai huono internet-yhteys	521
Wi-Fi-verkon poistaminen	522

Wi-Fi-toiminnon tekniikka ja turvallisuus	522
Käyttöehdot ja tietojen jakaminen	522
Tietojen jaon aktivointi ja deaktivointi	523
Yhteensopivat sisältöformaatit	523
USB-yksiköiden tekniset erittelyt	524
Kiintolevyn tallennustila	525
Lisenssisopimus audiota ja mediaa varten	526

PYÖRÄT JA RENKAAT

Renkaat	538
Renkaiden kokomerkinä	540
Vanteen kokomerkinä	541
Renkaiden pyörimissuunta	541
Kulumisvaroitimet renkaissa	542
Rengaspaineiden tarkistaminen	542
Rengaspaineiden säätäminen	543
Suositteltu rengaspaine	544
Rengaspaineiden valvontajärjestelmä*	544
Rengaspaineiden valvontajärjestelmän* kalibrointi	546
Rengaspaineiden tilan katsominen keskinäytöstä*	547
Toimenpiteet alhaisen rengaspaineen varoituksen tapauksessa	549
Pyöränvaihdon yhteydessä	550
Työkalusarja	550
Nosturi*	550
Pyöränruuvit	551
Pyörien irrotus	551
Pyörän asentaminen	553
Varapyörä*	555
Varapyörän ottaminen esiin	556
Talvipyörät	556
Lumiketjut	557

Renkaanpaikkaussarja	558
Renkaanpaikkaussarjan käyttäminen	558
Renkaan täyttäminen renkaanpaikkaussarjan kompressorilla	562

KUORMAUS, SÄILYTYS JA MATKUSTAMO

Matkustamon sisusta	564
Keskikonsoli	565
Sähköliitäntä	566
Sähköliitännöiden käyttäminen	568
Käsinekotelon käyttäminen	569
Häikäisysuoja	571
Tavaratila	571
Kuormaussuosituksia	571
Kattokuorma ja taakkatelineen kuormaaminen	572
Kassikoukut	573
Kuormankiinnitysilmukat	574
Takaistuimen läpilastausluukku	574
Näkösuojan* asentaminen ja poistaminen	574
Näkösuojan käyttäminen*	575
Suojasäleikön* asentaminen ja poistaminen	577
Suojaverkon asentaminen ja poistaminen*	578
Ensiapulaukku	579
Varoituskolmio	580

YLLÄPITO JA HUOLTO

Volvon huolto-ohjelma	582
Tiedonsiirto auton ja korjaamon välillä Wi-Fi-yhteyden kautta	582
Download Center	583
Järjestelmäpäivitysten käsittely Download Centerin kautta	583
Auton tila	584
Huollon ja korjauksen varaaminen	585
Auton tietojen lähettäminen korjaamoon	586
Auton nostaminen	587
Konepellin avaaminen ja sulkeminen	589
Ilmastointilaitteen huolto	590
Head-up-näyttö vaihdettaessa tuulilasi*	591
Moottoritilan katsaus	591
Moottoriöljy	592
Moottoriöljyn tarkistus ja lisääminen	593
Jäähdytysnesteen lisääminen	595
Polttimon vaihto	597
Peruutusvalon polttimon vaihto	597
Takasumuvalon polttimon vaihto	598
Polttimoerittelyt	598
Käynnistysakku	599
Hybridiakku	602
Akkujen symbolit	603
Varokkeet ja sähkökeskukset	603

Varokkeen vaihto	604
Varokkeet moottoritilassa	605
Varokkeet käsinekotelon alla	609
Varokkeet kuormatilassa	612
Sisustuksen puhdistus	615
Keskinäytön puhdistus	615
Head-up-näytön* puhdistaminen	616
Kangasverhoilun ja sisäkaton verhoilun puhdistaminen	617
Turvavyön puhdistaminen	617
Lattia- ja lisämattojen puhdistaminen	617
Nahkaverhoilun puhdistaminen	618
Nahkaohjauspyörän puhdistaminen	619
Sisustan muovi-, metalli- ja puuosien puhdistaminen	619
Ulkopuolen puhdistus	620
Kiillotus ja vahaus	620
Käsinpesu	621
Automaattinen autopesu	622
Painepesu	623
Pyyhinsulkien puhdistaminen	624
Ulkopuolen muovi-, kumi- ja koristeosien puhdistaminen	624
Vanteiden puhdistaminen	625
Ruostesuojaus	626

Auton maalipinta	626
Pienehköjen maalivaurioiden korjaaminen	626
Värikoodit	628
Takalasin pyyhinsulan vaihto	628
Tuulilasin pyyhinsulkien vaihtaminen	629
Pyyhinsulat huoltoasennossa	630
Huuhtelunesteen täyttö	631

ERITTELYT

Tyypimerkinnät	634
Mitat	637
Massat	639
Vetopainot ja kuulaan kohdistuva massa	640
Moottorin erittelyt	642
Moottoriöljyn erittelyt	643
Moottoriöljyn epäsuotuisat käyttöolosuhteet	644
Jäähdytysnesteen erittelyt	645
Vaihteistoöljyn erittelyt	645
Jarrunesteen erittelyt	645
Polttoainesäiliö - tilavuus	646
Lämmityksen ja viilennyksen erittelyt	646
Polttoaineenkulutus ja CO ₂ -päästöt	648
Hyväksytyt pyörä- ja rengaskoot	650
Renkaiden alhaisin sallittu kuormitusindeksi ja nopeusluokka	651
Hyväksytyt rengaspaineet	652

AAKKOSELLINEN HAKEMISTO

Aakkosellinen hakemisto

653

OMISTAJAN ASIAKIRJAT

Omistajainformaatio

Omistajalle tarkoitetut tiedot ovat saatavilla useina eri tuotemuotoina, sekä digitaalisina että painettuina. Käyttöopas on saatavana auton keskinäytössä, mobiilisovelluksena ja Volvo Cars -tukisivustolla. Käsinekotelossa on Quick Guide ja käyttöoppaan lisäosa, jossa on tiedot mm. varokkeista ja erittelistä. Painettu käyttöopas on saatavana tilauksesta.

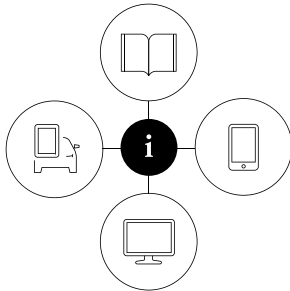

0900003

Auton keskinäyttö¹



Vetäkää päänäkymä keskinäytössä alas ja painakaa **Käyttöopas**. Tässä on mahdollisuus navigoida visuaalisesti auton ulko- ja sisäkuvien avulla. Tiedot ovat etsittävisissä ja ne on myös jaettu kategorioihin.

Mobiilisovellus

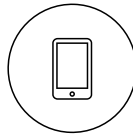

Etsikää App Store tai Google Play -kaupasta "Volvo Manual" ja lataatkaa sovellus älypuhelimenne tai tablettiinne ja valitkaa auto. Sovelluksessa on ohjevideota sekä mahdollisuus navigoida visuaalisesti auton ulko- ja sisäkuvien avulla. On helppoa navigoida eri osien välillä käyttöoppaassa ja sisältöä voidaan hakea.

Volvo Cars -tukisivusto



Menkää osoitteeseen support.volvocars.com ja valitkaa maa. Sieltä löytyy käyttöopas sekä verkkoversiona että PDF-muodossa. Volvo Cars -tukisivustolla on myös ohjevideoita sekä Volvoanne että auton omistamista koskevia lisätietoja ja ohjeita. Sivusto on käytettävissä useimmilla markkina-alueilla.

Painetut tiedot

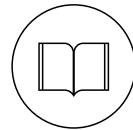

Käsinekotelossa on käyttöoppaan lisäosa¹, jossa on tiedot varokkeista ja erittelistä sekä yhteenveto tärkeistä ja käytännöllisistä tiedoista.

Painetussa muodossa on saatavana myös Quick Guide, joka auttaa pääsemään alkuun auton tavallisimmin käytettyjen toimintojen käytössä.

Valitusta varustelutasosta, markkina-alueesta jne. riippuen autossa voi olla myös muuta painettua tietoa omistajalle.

Painettu käyttöopas ja sen lisäosa ovat tilattavissa jälkepäin. Ottakaa yhteys Volvon jälleenmyyjään tilausta varten.

! TÄRKEÄÄ

Kuljettaja on aina vastuussa auton liikenteen kannalta turvallisesta ajamisesta sekä voimassa olevien lakien ja määräysten noudattamisesta. On myös tärkeää, että autoa hoidetaan ja käsitellään omistajainformaatioissa olevien Volvon suositusten mukaisesti.

Jos keskinäytön tietojen ja painettujen tietojen välillä on eroa, painetut tiedot ovat aina voimassa.

¹ Markkina-alueilla, joilla auton keskinäytössä ei ole käyttöopasta, auton mukana toimitetaan sen sijaan painettu täydellinen käyttöopas.

i HUOM

Kielen vaihtaminen keskinäytössä voi aiheuttaa sen, että tietyt omistajan asiakirjojen tiedot eivät täsmää kansallisten tai paikallisten lakien ja määräysten kanssa. Älkää vaihtako kielen, jota on vaikea ymmärtää, koska tällöin voi olla vaikeata löytää takaisin näytön struktuuriin.

Aiheeseen liittyvät tiedot

- Käyttöopas keskinäytössä (s. 19)
- Omistajan käsikirja liikkuvissa yksiköissä (s. 22)
- Volvo Cars -yhtiön tukisivusto (s. 22)
- Käyttöoppaan lukeminen (s. 23)

Käyttöopas keskinäytössä

Käyttöopas on saatavana digitaalisessa muodossa auton keskinäytössä².

Digitaaliseen käyttöoppaaseen pääsee päänäykästä, josta pääsee joissakin tapauksissa myös kontekstuaaliseen käyttöoppaaseen.

i HUOM

Digitaalinen käyttöopas ei ole käytettävissä ajon aikana.

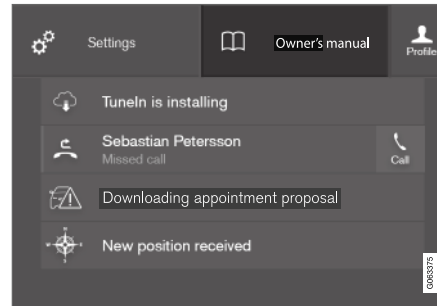
Käyttöopas

Käyttöoppaaseen päästään päänäykästä.

Käyttöoppaan avaaminen: vetäkää päänäykä alas keskinäytössä ja painakaa **Käyttöopas**.

Käyttöoppaan tietoihin pääsee suoraan käyttöoppaan aloitusivulta tai sen päävalikon kautta.

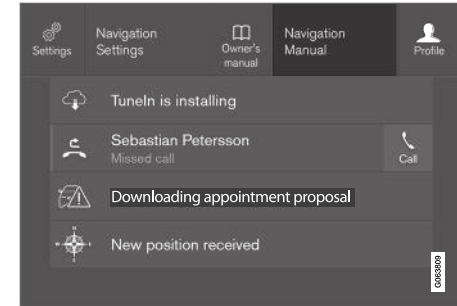
Kontekstuaalinen käyttöopas

Kontekstuaaliseen käyttöoppaaseen päästään päänäykästä.

Kun kontekstuaalinen käyttöopas on käytössä, se näytetään kohdan **Käyttöopas** oikealla puolella päänäykässä.

Painamalla kontekstuaalista käyttöopasta kerran voitte siirtyä näytössä näkyvään sisältöön liittyvään käyttöoppaan artikkeliin. Jos painatte esim. **Navigoinnin käyttöohje**, avataan navigointiin liittyvä artikkeli.

Tämä koskee vain tiettyjä sovelluksia autossa. Kolmannen osapuolen sovellukset, jotka ladataan, eivät esim. voi päästä sovelluskohtaisiin artikkeleihin.

² Koskee useimpia markkina-alueita.

« Aiheeseen liittyvät tiedot

- Liikkuminen keskinäytön käyttöoppaassa (s. 20)
- Navigointi keskinäytön näkymissä (s. 108)
- Sovellusten lataaminen (s. 484)

Liikkuminen keskinäytön käyttöoppaassa

Digitaaliseen käyttöoppaaseen voidaan siirtyä auton keskinäytön päänäkymästä. Sisältöä voidaan hakea ja on helppoa navigoida eri osien välillä.

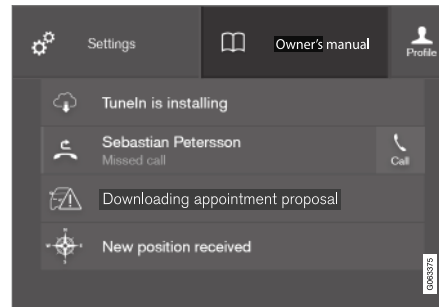

Käyttöoppaaseen päästään päänäkymästä.

- Käyttöoppaan avaaminen: vetäkää päänäkymä alas keskinäytössä ja painakaa **Käyttöopas**.

On useita eri vaihtoehtoja tietojen löytämiseksi käyttöoppaasta. Ne voidaan löytää osittain käyttöoppaan aloitussivun ja osittain päävalikon kautta.

Valikon avaaminen päävalikossa

- Painakaa ☰ käyttöoppaan ylemmässä luettelossa.
 - > Näyttöön avautuu valikko eri tietojenhakutapoja varten:

Aloitussivu



Siirtyä takaisin käyttöoppaan aloitussivulle painamalla symbolia.

Luokat

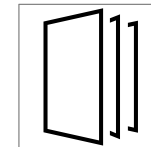

Omistajan käsikirjan artikkelit on strukturoitu pääkategorioihin ja alakategorioihin. Sama artikkeli voi esiintyä useassa sopivassa kategoriassa, jotta se löytyy helpommin.

1. Painakaa painiketta **Kategoriat**.
 - > Pääkategoriat esitetään luettelossa.
 2. Painakaa yhtä pääkategoriaa (📁).
 - > Luettelo alakategorioineen (📁) ja artikkeleineen (📄) esitetään.
 3. Painakaa artikkelia sen avaamiseksi.
- Palatkaa takaisin painamalla taaksepäin osoittavaa nuolta.

Quick Guide

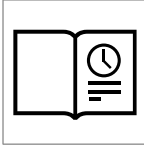

Painakaa symbolia siirtyäkseen sivulle, jossa on linkkejä tiettyihin artikkeleihin, jotka voi olla erityisen hyödyllistä lukea auton tavallisimpiin toimintoihin tutustumiseksi. Artikkeleihin voidaan päästä myös kategori-

oiden kautta, mutta ne on koottu tänne nopeaa pääsyä varten. Painakaa artikkeleita lukeaksesen sen kokonaan.

Ulkopuolen ja sisustan hotspot-kohteet

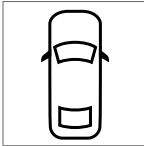

Auton ulkopuolen ja sisäpuolen katsauksellisia kuvia. Eri osat on osoitettu hotspot-kohteilla, jotka johtavat eteenpäin auton kyseisiä osia koskeviin artikkeleihin.



1. Painakaa **Ulkopuoli-** tai **Sisusta-**painiketta.
 - > Ulkopuolen tai sisustan kuvia esitetään ns. sijoitetuilla hotspot-kohteilla. Hotspot vie artikkeleihin auton ko. osasta. Pyyhkäiskää vaakasuoraan näytön yli kuvien selaamiseksi.

2. Painakaa yhtä hotspot-kohdetta.
 - > Aluetta koskevan artikkelin otsikko näytetään.
3. Painakaa otsikkoa artikkelin avaamiseksi.
 - Palatkaa takaisin painamalla taaksepäin osoittavaa nuolta.

Suosikit

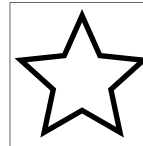

Siirtykää suosikeiksi tallennettuihin artikkeleihin painamalla tätä symbolia. Painakaa artikkeleita lukeaksesen sen kokonaan.

Artikkeleiden tallentaminen suosikeiksi tai poistaminen suosikeista

Tallentakaa artikkeli suosikiksi painamalla merkkiä ☆ oikeassa yläkulmassa, kun artikkeli on avoinna. Kun artikkeli on tallennettu suosikiksi, tähti on täytetty: ★.

Painakaa tähteä ko. artikkelissa tämän poistamiseksi suosikeista.

Video



Siirtykää auton eri toimintoja kuvaaviin lyhyisiin ohjevideoihin painamalla tätä symbolia.

Tiedotuksia

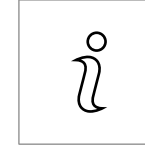

Painakaa symbolia saadaksesen tietoa siitä, mikä käyttöoppaan versio autossa on käytettävissä, sekä muuta hyödyllistä tietoa.

Päävalikon hakutoiminnon käyttäminen

1. Painakaa Q käyttöoppaan päävalikossa. Näppäimistö tulee näkyviin näytön alaosassa.
2. Syöttäkää hakusana, esim. "turvavyö".
 - > Ehdotuksia artikkeleista ja kategoriosta esitetään kirjainten syöttämisen myötä.
3. Siirtykää artikkeliin tai kategoriaan painamalla sitä.

Aiheeseen liittyvät tiedot

- Käyttöopas keskinäytössä (s. 19)
- Keskinäytön näppäimistö (s. 119)
- Käyttöoppaan lukeminen (s. 23)

Omistajan käsikirja liikkuvissa yksiköissä

Käyttöopas on olemassa mobiilisovelluksena³ ja se on saatavissa sekä App Store- että Google Play -myymälästä. Sovellus sopii sekä älypuheliini että tabletteihin.



Käyttöopas voidaan ladata mobiilisovelluksena App Store- tai Google Play -myymälässä. QR-koodi tässä vieressä vie suoraan sovellukseen, etsikää muutoin "Volvon käyttöopasta" App Store- tai Google Play -

myymälästä.

Sovelluksessa on video sekä ulkopuolen että sisustan kuvia, joissa auton eri osia on osoitettu ns. hotspot-kohteilla, jotka johtavat edelleen artik-

keleihin ko. alueesta. On helppoa navigoida eri osien välillä käyttöoppaassa ja sisältöä voidaan hakea.

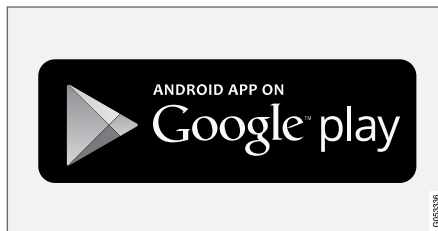
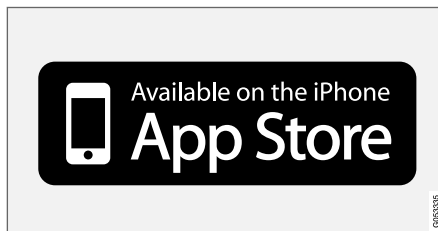

Mobiilisovellus on saatavissa sekä App Store- että Google Play -myymälöistä.

Aiheeseen liittyvät tiedot

- Käyttöoppaan lukeminen (s. 23)

Volvo Cars -yhtiön tukisivusto

Volvo Cars -yhtiön koti- ja tukisivustolla on autoa koskevia lisätietoja.

Tuki internetissä

Menkää osoitteeseen support.volvocars.com käydäkseen sivulla. Tukisivu on käytettävissä useimilla markkina-alueilla.

Täällä on tukea sellaiselle, joka koskee esim. internetiin yhdistettyjä palveluita ja toimintoja, Volvo On Call*, navigointijärjestelmää* ja sovelluksia. Video ja portaittaiset ohjeet selittävät eri menettelyjä, esim. kuinka auto yhdistetään internetiin matkapuhelimen kautta.

Ladattava informaatio

Kartat

Jos autossa on Sensus Navigation, tukisivustolta on mahdollista ladata karttoja.

Käyttöopas PDF-muodossa

Käyttöopas on saatavana ladattavaksi PDF-muodossa. Valitkaa automalli ja vuosimalli ladattakseen haluamanne oppaan.

Yhteys

Tukisivulla ovat asiastuen ja lähimmän Volvon jälleenmyyjän yhteystiedot.

³ Tietyt mobiililaitteet.

Kirjautukaa Volvo Cars -yhtiön kotisivulle

Luokaa henkilökohtainen Volvo ID -tunnus ja kirjautukaa www.volvocars.com web-sivustolle. Siellä on tietoja mm. huolloista, sopimuksista ja takuista. Sivustolla on myös tietoja autoon sopivista mallikohtaisista lisävarusteista ja ohjelmistoista.

Aiheeseen liittyvät tiedot

- Volvo ID (s. 28)

Käyttöoppaan lukeminen

Hyvä tapa tutustua uuteen autoon on lukea käyttöopas, mieluiten ennen ensimmäistä ajomatkaa.

Käyttöoppaan lukeminen on hyvä tapa tutustua uusiin toimintoihin, saada neuvoja siitä, kuinka autoa parhaiten käsitellään eri tilanteissa ja oppia hyödyntämään auton kaikkia hienouksia mahdollisimman hyvin. Huomioikaa käyttöoppaassa olevat turvallisuusohjeet.

Käyttöoppaan tarkoitus on kuvailla kaikki Volvoon saatavina olevat toiminnot ja lisävarusteet. Sitä ei ole tarkoitettu takuiksi siitä, että kaikki nämä toiminnot ja lisävarusteet sisältyvät jokaiseen autoon. Jotkut termit voivat poiketa myynnissä, markkinoinnissa ja mainosmateriaaleissa käytetyistä termeistä.

Teemme jatkuvasti kehitystyötä parantaaksemme tuotteitamme. Muutokset voivat aiheuttaa sen, että käyttöoppaan tiedot, kuvaukset ja kuvat eroavat auton varustelusta. Pidätämme itsellemme oikeuden muutoksiin ilman edeltävää ilmoitusta.

Älkää poistako käyttöopasta autosta – ongelmatapauksessa tarvitsette sen sisältämiä tarpeellisia tietoja siitä, mistä ja miten ammattitaitoista apua on saatavissa.

© Volvo Car Corporation

Valinnais-/lisävarusteet

Vakiovarusteiden lisäksi käyttöohjekirjassa selostetaan myös valinnaisvarusteita (tehtaalla asen-

nettuja varusteita) ja joitakin lisävarusteita (jälki-asennettuja varusteita).

Kaiken tyyppiset valinnais-/lisävarusteet merkitään tähdellä: *.

Käyttöoppaassa selostettua varustusta ei ole kaikissa autoissa – ne on varustettu eri tavoin sopimaan eri markkina-alueiden tarpeisiin ja kansallisiin tai paikallisiin lakeihin ja määräyksiin.

Jos olette epävarma siitä, mikä on vakio- tai valinnais-/lisävaruste, ottakaa yhteyttä Volvon jälleenmyyjään.

Erityiset tekstit

VAROITUS

Varoitusilmoitus ilmestyy, jos aiheutuu loukkaantumisaara.

TÄRKEÄÄ

Tärkeää-tekstit ilmestyvät, jos on materiaali- tai vahingon vaara.

HUOM

HUOM-tekstit antavat ohjeita tai vihjeitä, jotka helpottavat yksityiskohtien ja toimintojen käyttöä.



◀ Alaviite

Käyttöoppaassa on tietyissä kohdin tietoja, jotka ovat alaviitteenä alimpana sivulla tai taulukon lopussa. Nämä tiedot ovat lisäys tekstiin, johon ne numeron välityksellä viittaavat. Jos alaviite koskee taulukossa olevaa tekstiä, viittaukseen käytetään numeroiden sijasta kirjaimia.

Ilmoitustekstit

Autossa on näyttöjä, jotka esittävät valikko- ja ilmoitustekstejä. Käyttöoppaassa näiden tekstien ulkonäkö eroaa tavallisesta tekstistä. Esimerkkejä valikko- ja ilmoitusteksteistä: **Puhelin, Uusi viesti.**

Tarrat

Autossa on erityyppisiä tarroja, joiden tarkoitus on välittää tärkeää tietoa helposti ja selkeästi. Tarrat sisältävät seuraavien vakavuustasojen varoituksia/tietoa.

Henkilövahinkojen vaara



Mustia ISO-symboleita keltaisella pohjalla, valkoinen teksti/kuva mustalla pohjalla. Käytetään ilmaisemaan vaaraa, joka voi aiheuttaa vakavia henkilövahinkoja tai menehtymisen, jos varoitusta ei huomioida.

Omaisuuksivahinkojen vaara



Valkoisia ISO-symboleita ja valkoinen teksti/kuva mustalla tai sinisellä varoitus- ja ilmoituspohjalla. Käytetään ilmaisemaan vaaraa, joka voi aiheuttaa omaisuusvahinkoja, jos varoitusta ei huomioida.

Tiedotuksia



Valkoiset ISO-symbolit ja valkoinen teksti/kuva mustalla pohjalla.

i HUOM

Käyttöohjekirjassa esitettävät tarrat eivät välttämättä ole tarkkoja kuvia autossa olevista. Tarkoituksena on esittää, miltä ne suunnilleen näyttävät ja missä ne suunnilleen ovat autossa. Juuri Teidän autoanne koskeva informaatio on vastaavassa tarrassa autossanne.

Menettelyluettelot

Menettelyt, joissa toimenpiteet pitää tehdä tiettyssä järjestyksessä, on numeroitu käyttöoppaassa:

- 1** Kun vaihe vaiheelta esitettävään ohjeeseen on kuvasarja, jokainen kohta on numeroitu samalla tavalla kuin vastaava kuva.
- A** Luetteloita kirjaimineen esiintyy kuvasarjojen yhteydessä, kun ohjeiden keskinäinen järjestys ei ole merkityksellinen.
- T** Nuolia esiintyy numeroituina ja numeroimattomina ja niitä käytetään liikkeen havainnollistamiseksi.
- A** Kirjaimilla varustettuja nuolia käytetään havainnollistamaan liikettä, jossa keskinäinen järjestys ei ole asianmukainen.

Jos vaihe vaiheelta esitettävälle ohjeelle ei ole kuvasarjaa, eri vaiheet on numeroitu tavallisilla numeroilla.

Kohdeluettelot

- 1** Katsauksellisissa kuvissa, joissa osoitetaan eri osia, käytetään numerolla varustettuja punaisia ympyröitä. Numero on myös kuvan yhteydessä olevassa kohdeluettelossa, jossa kohde selostetaan.

Pisteluetellot

Kun käyttöoppaassa esiintyy listaus, käytetään pistelueteloa.

Esimerkki:

- Jäähdytysneste
- Moottoriöljy

Aiheeseen liittyvät tiedot

Asiaan liittyvät tiedot viittaavat muihin artikkeleihin, joissa on samankaltaista tietoa.

Kuvat

Jotkut käyttöoppaassa käytetyistä kuvista ovat kaaviomaisia ja niiden tarkoitus on antaa kokonaiskuva tai esimerkki jostain tietystä toiminnosta. Kuvat eivät ehkä vastaa auton ulkonäköä varustelutasosta ja markkina-alueesta riippuen.

Jatkuu

▶▶ Tämä symboli on sijoitettu alareunaan oikealle, kun artikkeli jatkuu seuraavalla aukeamalla.

Jatkoa edelliseltä sivulta

◀◀ Tämä symboli on sijoitettu ylös vasemmalle, kun artikkeli jatkuu edelliseltä aukeamalla.

Aiheeseen liittyvät tiedot

- Käyttöoppas keskinäytössä (s. 19)
- Omistajan käsikirja liikkuvissa yksiköissä (s. 22)
- Volvo Cars -yhtiön tukisivusto (s. 22)

Käyttöoppas ja ympäristö

Käyttöoppas on painettu valvotuista metsistä tuotetulle paperille.

Forest Stewardship Council (FSC)[®] -symboli osoittaa, että käyttöoppaan painettuun versioon käytetty paperimassa on peräisin FSC[®]-sertifioiduista metsistä tai muista tarkastetuista lähteistä.

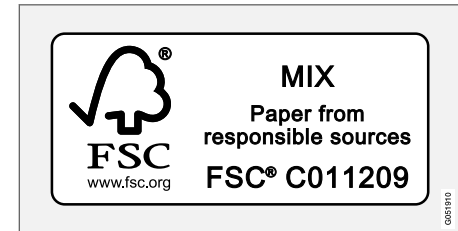

Aiheeseen liittyvät tiedot

- Drive-E - puhtaampaa ajonautintoa (s. 30)

VOLVO-AUTONNE

Volvo ID

Volvo ID antaa käyttöönnne laajan valikoiman Volvo-palveluita¹ verkossa.

Volvo ID voidaan luoda autosta osoitteessa volvocars.com tai Volvo On Call -sovelluksella². Tiedyt toiminnot ja palvelut edellyttävät, että auto on rekisteröity henkilökohtaiseen Volvo ID -tunnukseen. Kun Volvo ID -tunnus myös rekisteröidään autoon, saadaan pääsy laajaan valikoimaan Volvo-palveluita, jotka ovat käytettävissä autosta.

Esimerkkejä palveluista:

- Volvo On Call* - Volvo ID -tunnistetta käytetään kirjaututtaessa Volvo On Call -sovellukseen.
- Lähettäminen autoon - Mahdollisuus lähettää osoite internetissä olevasta karttapalvelusta suoraan autoon.
- Huollon ja korjauksen varaaminen - Rekisteröikää haluamanne korjaamo/jälleenmyyjä osoitteessa volvocars.com, jolloin voitte varata huollon suoraan autosta.

Volvo ID-tunnuksen edut

- Yksi käyttäjänimi ja tunnussana online-palveluun pääsemiseksi, ts. vain yksi käyttäjänimi ja yksi tunnussana muistettavana.
- Jos palvelun (esim. Volvo On Call) käyttäjänimeä/tunnussanaa muutetaan, se muuttuu automaattisesti myös muille palveluille.

Aiheeseen liittyvät tiedot

- Volvo ID -tunnuksen luominen ja rekisteröinti (s. 28)
- Huollon ja korjauksen varaaminen (s. 585)

Volvo ID -tunnuksen luominen ja rekisteröinti

On mahdollista luoda Volvo ID -tunnus eri tavoin. Jos Volvo ID -tunnus luodaan osoitteessa volvocars.com tai Volvo On Call -sovelluksella, pitää Volvo ID -tunnus myös rekisteröidä autoon, jotta erilaisia Volvo ID -palveluja on mahdollista käyttää.

Volvo ID -tunnuksen luominen sovelluksen avulla

1. Ladatkaa sovellus Volvo ID kohteesta **Latauskeskus** keskinäytön sovellusnäky-mässä.
2. Käynnistäkää sovellus ja rekisteröikää henkilökohtainen sähköpostiosoite.
3. Noudattakaa ohjeita, jotka lähetetään automaattisesti ilmoitettuun sähköpostiosoitteeseen.
 - > Volvo ID -tunnus on nyt luotu ja tunnus on automaattisesti rekisteröity autoon. Volvo ID -palveluita voidaan nyt käyttää.

¹ Käytettävissä olevat palvelut voivat vaihdella ajan myötä sekä varustetasosta ja markkina-alueesta riippuen.

² Teille, jolla on Volvo On Call*.

Volvo ID -tunnuksen luominen Volvo Carsin kotisivulla

1. Valitkaa osoite www.volvocars.com ja kirjautukaa³ oikeassa yläreunassa näkyvällä kuvakeella. Valitkaa Volvo ID -tunnuksen luominen.
2. Ilmoittakaa henkilökohtainen sähköpostiosoite.
3. Noudattakaa ohjeita, jotka lähetetään automaattisesti ilmoitettuun sähköpostiosoitteeseen.
 - > Volvo ID -tunnus on nyt luotu. Lukekaa seuraavasta, kuinka ID-tunnus rekisteröidään autoon.

Volvo ID -tunnuksen luominen Volvo On Call -sovelluksen⁴ avulla

1. Ladatkaa Volvo On Call-sovelluksen viimeisin versio älypuhelimesta esim. kohteen App Store, Windows Phone tai Google Play kautta.
2. Valitkaa Volvo ID -tunnuksen luominen sovelluksen aloitussivulta ja ilmoittakaa henkilökohtainen sähköpostiosoite.

3. Noudattakaa ohjeita, jotka lähetetään automaattisesti ilmoitettuun sähköpostiosoitteeseen.
 - > Volvo ID -tunnus on nyt luotu. Lukekaa seuraavasta, kuinka ID-tunnus rekisteröidään autoon.

Volvo ID-tunnuksenne rekisteröinti autoon

Jos Volvo ID -tunnus luotiin netin kautta tai Volvo On Call-sovelluksella, rekisteröikää se autoon:

1. Jos sitä ei ole vielä tehty, ladatkaa sovellus Volvo ID sovellusnäkymän kohteesta **Latauskeskus**.

HUOM

Sovellusten lataamista varten pitää auton olla yhdistettynä internetiin.

2. Käynnistäkää sovellus ja täyttäkää Volvo ID -tunnuksenne/sähköpostiosoitteenne.
3. Noudattakaa ohjeita, jotka lähetetään automaattisesti Volvo ID -tunnuksenne kytkettyyn sähköpostiosoitteeseen.
 - > Volvo ID -tunnuksenne on nyt rekisteröity autoon. Volvo ID -palveluita voidaan nyt käyttää.

Aiheeseen liittyvät tiedot

- Volvo ID (s. 28)
- Sovellusten lataaminen (s. 484)
- Järjestelmäpäivitysten käsittely Download Centerin kautta (s. 583)
- Internetiin yhdistetty auto* (s. 516)

³ Käytettävissä tietyillä markkina-alueilla.

⁴ Autot, joissa on Volvo On Call*.

Drive-E - puhtaampaa ajonautintoa

Volvo Car Corporation työskentelee jatkuvasti turvallisempien ja tehokkaampien tuotteiden ja

ratkaisujen kehittämiseksi negatiivisen ympäristövaikutuksen vähentämiseksi.



Ympäristöstä huolehtiminen on eräs Volvo Cars -yhtiön ydinarvoista ja se ohjaa kaikkea toimintaa. Ympäristötyö lähtee auton koko elinkaaresta ja ottaa huomioon sillä olevan ympäristövaikutuksen, suunnittelusta romutukseen ja kierrätykseen. Volvo Cars -yhtiön peruserätyksenä on, että jokaisella käyttöön otettavalla uudella tuotteella pitää olla pienempi ympäristövaikutus kuin tuotteella, jonka se korvaa.

Yksi Volvon ympäristötyön tuloksista on tehokkaampien ja vähemmän saastuttavien vetojärjestelmien Drive-E kehittäminen. Henkilökohtainen ympäristö kuuluu myös Volvon vaalimiin seikkoi-

hin - esimerkiksi ilmastointilaitteen ansiosta ilma Volvon sisällä on puhtaampaa kuin sen ulkopuolella.

Volvonne täyttää tiukat kansainväliset ympäristövaatimukset. Kaikkien Volvon valmistusyksiköiden pitää olla ISO 14001 -sertifioituja, mikä tukee järjestelmällistä työtä toiminnan ympäristökysymysten kanssa. Tämä johtaa jatkuviin parannuksiin vähenevän ympäristövaikutuksen suhteen. ISO-sertifikaatin omaaminen tarkoittaa myös, että voimassa olevia ympäristölakeja ja määräyksiä noudatetaan. Volvo asettaa lisäksi vaatimuksia sille, että myös yhteistyökumppanit täyttävät nämä vaatimukset.

Polttoaineenkulutus

Koska suuri osa auton kokonaisympäristövaikutuksesta syntyy sitä käytettäessä, painopiste Volvo Cars -yhtiön ympäristötyössä on polttoaineenkulutuksen, hiilidioksidipäästöjen ja ilman muiden epäpuhtauksien vähentämisessä. Volvon autoilla on omissa luokissaan kilpailukykyinen polttoaineenkulutus. Pienempi polttoaineenkulutus antaa yleisesti pienemmät hiilidioksidi-kasvihuonekaasun päästöt.

Myötävaikuttaminen parempaan ympäristöön

Energiatehokas ja polttoainetta säästävä auto ei tarkoita vain pienempiä ympäristövaikutuksia, vaan myös pienempiä kustannuksia auton omistajalle. Kuljettajana on helppo itse vähentää polttoaineenkulutusta ja siten sekä säästää rahaa että myötävaikuttaa parempaan ympäristöön – tässä muutamia ohjeita:

- Suunnitelkaa tehokas keskinopeus. Yli 80 km/h:n (n. 50 mph) ja alle 50 km/h:n (n. 30 mph) ajonopeudet lisäävät energiankulutusta.
- Noudattakaa Huolto- ja takuukirjan suosittelemia auton huolto- ja hoitovälejä.
- Vältä kää joutokäyntiä – sammuttakaa moottori joutuessanne odottamaan pidempään. Ottakaa huomioon paikalliset määräykset.
- Ajomatkan suunnittelu – monet tarpeettomat pysähtymiset ja epätasainen nopeus lisäävät polttoaineenkulutusta.
- Käyttäkää esi-ilmastointia – se parantaa hybridiauton kantamaa ja vähentää energiantarvetta ajon aikana.

Muistakaa käsitellä ympäristölle vaarallisia jätteitä, kuten esim. akkuja ja öljyä ympäristöystävällisellä tavalla. Neuvotelkaa korjaamon kanssa, jos olette epävarma, kuinka tämän tyyppinen jäte pitää hävittää – suosittelemme valtuutettua Volvon teknistä palvelua.

Tehokas pakokaasunpuhdistus

Volvonne on valmistettu konseptin "Puhdas sisältä ja ulkoa" mukaisesti – konseptin, joka käsittää puhtaan matkustamoympäristön ja erityin tehokkaan pakokaasunpuhdistuksen. Useissa tapauksissa pakokaasupäästöt ovat paljon voimassa olevien normien alapuolella.

Puhdas ilma matkustamossa

Ilmansuodatin estää pölyn ja siitepölyn pääsyn matkustamoon ilmanoton kautta.

Ilmanlaatuajärjestelmä Interior Air Quality System (IAQS)* varmistaa, että sisään tuleva ilma on puhtaampaa kuin ilma ulkona liikenneympäristössä.

Järjestelmä puhdistaa matkustamon ilman epäpuhtauksista, kuten hiukkaset, hiilivedyt, typpioksidit ja maanpinnan otsoni. Jos ulkoilma on saastunutta, ilmanotto suljetaan ja ilmaa kierrätetään uudelleen. Tällainen tilanne voi syntyä esim. vilkkaassa liikenteessä, jonoissa tai tunneleissa.

IAQS on osa Clean Zone Interior Package (CZIP) -järjestelmää*, joka käsittää myös toiminnon, joka saa puhaltimen käynnistymään avattaessa auton lukitus etäavaimella.

Sisusta

Volvon sisustuksessa käytettävä materiaali on tarkoin valittua ja sen on testattu olevan viihtyisää ja miellyttävää. Jotkin yksityiskohdat on tehty käsin, esim. ohjauspyörän saumat ommellaan käsin. Sisätilla on tarkistettu, ettei se eritä voimakasta tuoksua tai aineita, jotka aiheuttaisivat ongelmia

joutuessaan tekemisiin esim. voimakkaan lämmön tai valon kanssa.

Volvon korjaamot ja ympäristö

Säännöllisellä huollolla luotte edellytykset autonne pitkälle käyttöiälle ja pienelle polttoaineenkulutukselle. Siten myötävaikutatte myös puhtaampaan ympäristöön. Kun annatte Volvon teknisen palvelun hoitaa autonne huollon ja hoidon, siitä tulee Volvon järjestelmän osa. Volvo asettaa vaatimuksia sille, kuinka korjaamotilojen pitää olla suunniteltuja, jotta estetään jätteiden ja päästöjen joutuminen ympäristöön. Korjaamohenkilöstöllä on tiedot ja työkalut, joita tarvitaan hyvään ympäristöstä huolehtimiseen.

Kierrätys

Koska Volvo toimii elinkaarinäkökulman perusteella, on myös tärkeää, että auto kierrätetään ympäristön kannalta oikealla tavalla. Melkein koko auto voidaan kierrättää. Auton viimeistä omistajaa pyydetään ottamaan yhteys jälleenmyyjään sertifioidulle/hyväksytylle kierrätyslaitokselle opastusta varten.

Aiheeseen liittyvät tiedot

- Polttoaineenkulutus ja CO₂-päästöt (s. 648)
- Taloudellinen ajo (s. 449)
- Käyttöopas ja ympäristö (s. 25)
- Ilmanlaatu (s. 192)

IntelliSafe - kuljettajan tuki

IntelliSafe on Volvo Carsin autojen turvallisuuden liittyvä ajattelutapa. IntelliSafe koostuu useista vakio- tai lisävarusteina saatavista järjestelmistä ja sen tavoitteena on tehdä ajamisesta turvallisempaa, ehkäistä vahinkoja ja suojata matkustajia ja muita tielläliikkuja.

Tukeminen

IntelliSafe sisältää kuljettajan tukijärjestelmiä, kuten mukautuvan vakionopeudensäätimen*, joka auttaa kuljettajaa säilyttämään tasaisen nopeuden ja ennalta valitun ajallisen etäisyyden edellä ajavaan ajoneuvoon.

Pilot Assist⁵ auttaa kuljettajaa ajamaan autolla kaistan reunaviivojen välissä avustamalla ohjausta ja ylläpitämällä tasaista ajonopeutta sekä ennalta valittua aikaetäisyyttä edellä ajavaan ajoneuvoon.

Aktiivinen pysäköintitutka* auttaa kuljettajaa pysäköinnissä tai poistumisessa pysäköintitaskusta.

Automaattiset kaukovalot, Cross Traffic Alert (CTA)* ja Blind Spot Information (BLIS)* ovat esimerkkejä muista järjestelmistä, jotka voivat auttaa kuljettajaa.

Ennalta ehkäiseminen

City Safety on toiminto, joka voi auttaa ehkäisemään onnettomuuksia. Toiminto voi estää törmäyksen jalankulkijan, pyöräilijän, suurikokoisen

eläimen tai ajoneuvon kanssa tai lieventää sen seurauksia. Törmäyksen uhatessa annetaan valo-, ääni- ja jarrutusvaroituksia, jotta kuljettaja ehtii reagoida ajoissa. Jos kuljettaja ei reagoi varoitukseen ja törmäyksen arvioidaan uhkaavan, City Safety voi jarruttaa autoa automaattisesti.

Kaista-avustin (LKA) on toinen esimerkki toiminnosta, joka voi auttaa ehkäisemään onnettomuuksia auttamalla kuljettajaa vähentämään moottori-teillä ja muilla suuremmilla väylillä vaaraa auton ajautumisesta pois omalta kaistalta.

Toiminto **Ohjausapu lisääntyneen törmäysriskin aikana** voi auttaa kuljettajaa vähentämään vaaraa siitä, että auto poistuu tahattomasti kaistaltaan ja/tai törmää toiseen ajoneuvoon tai esteeseen, ohjaamalla autoa aktiivisesti takaisin kaistalle ja/tai väistämällä.

Suojelu

Kuljettajan ja matkustajien suojaamiseksi auto on varustettu turvavyönkiristimillä, jotka voivat kiristää turvavöitä kriittisissä tilanteissa ja törmäyksissä. Autossa on myös turvatyynyjä ja turvaverhoja sekä Whiplash Protection System (WHIPS), joka suojaaa retkahdusvammoilta.

Jalankulkijoiden törmäyksen lieventämiseksi etutörmäyksessä autossa on lisäksi Pedestrian Protection System (PPS).

Aiheeseen liittyvät tiedot

- Kuljettajan tukijärjestelmä (s. 266)
- Automaattiset kaukovalot (s. 148)
- Turvallisuus (s. 42)
- Turvavyöt (s. 45)
- Turvatyynyt (s. 50)
- Whiplash Protection System (s. 43)
- Pedestrian Protection System (s. 44)

⁵ Markkina-alueesta riippuen tämä toiminto voi olla joko vakio- tai lisävaruste.

Sensus – yhteyden muodostaminen ja viihde

Sensus mahdollistaa surffaamisen Internetissä, erityyppisten sovellusten käytön ja auton tekemisen Wi-Fi-hotspotiksi.

Tämä on Sensus

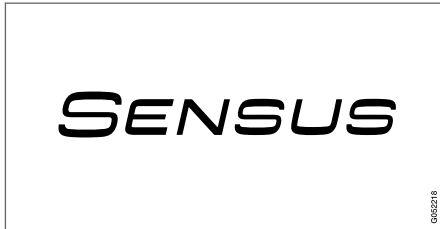

Sensus tarjoaa älykkään rajapinnan ja yhteyden digitaaliseen maailmaan. Intuitiivinen navigointirakenne mahdollistaa asianmukaisen tuen, informaation ja ylläpidon saamisen, kun niitä tarvitaan, kuljettajaa häiritsemättä.

Sensus käsittää autossa kaikki ratkaisut, joilla on tekemistä ylläpidon, yhteyden muodostamisen, navigoinnin* sekä kuljettajan ja auton välisen käyttäjärajapinnan kanssa. Juuri Sensus mahdollistaa kommunikaation Teidän, auton ja ympäröivän maailman välillä.

Informaatiota, kun sitä tarvitaan, missä sitä tarvitaan

Auton eri näytöt antavat tietoja oikeassa tilanteessa. Informaatiota esitetään eri paikoissa sen mukaan, kuinka kuljettajan tulee priorisoida se.



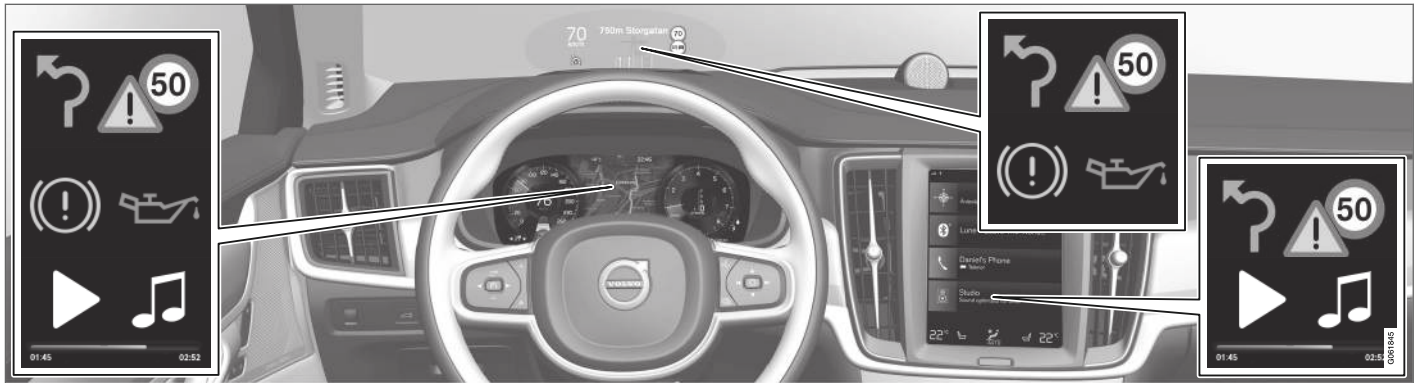

Erityyppiset tiedot esitetään eri näytöissä riippuen siitä, kuinka tiedot tulee priorisoida.

Head-up-näyttö*

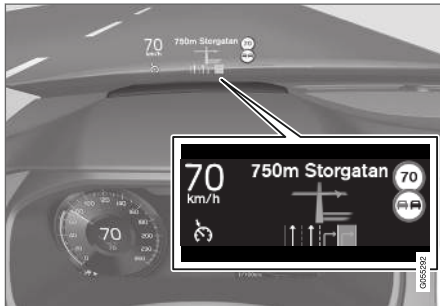

Head-up-näyttö näyttää tietyt tiedot, joihin kuljettajan täytyy reagoida mahdollisimman pian. Ne voivat käsittää esim. liikennevaroituksia, tietoja

nopeudesta ja navigoinnista*. Myös liikenne-merkki-informaatio ja tulevat puhelut näytetään Head-up-näytössä. Sitä käsitellään ohjauspyörän oikeanpuoleisella painikesarjalla ja keskinäytöstä.

Kuljettajan näyttö



Kuljettajan näyttö esittää tietoja mm. nopeudesta ja esim. tulevista puheluista tai tietoja toistetta-

vasta kappaleesta. Sitä käsitellään ohjauspyörän kahdella painikesarjalla.

Keskinäyttö



Monia auton päätoiminnoista ohjataan keskinäytöstä, kosketusnäytöstä, joka reagoi kosketukseen. Fysisten painikkeiden ja säätimien määrä autossa on tämän vuoksi vähäinen. Näyttöä voidaan käsitellä käsineet kädessä tai paljain käsin.

Täältä ohjataan esim. ilmastointilaitetta, viihdejärjestelmää ja istuimen asentoa*. Keskinäytössä esitettävää informaatiota voi kuljettaja tai joku muu autossa käsitellä tilaisuuden tullen.

Puheohjausjärjestelmä



Puheohjausjärjestelmää voidaan käyttää ilman, että kuljettajan tarvitsee irrottaa käsiä ohjauspyörästä. Järjestelmä kykenee ymmärtämään luonnollista puhetta. Käyttäkää puheohjausta esimerkiksi kappaleen toistamiseen, puhelimella soittamiseen, lämpötilan nostamiseen tai teksti-ilmoituksen lukemiseen.

Aiheeseen liittyvät tiedot

- Head-up-näyttö* (s. 135)
- Kuljettajan näyttö (s. 79)
- Keskinäytön kuvaus (s. 102)
- Puheääniohjaus (s. 138)
- Internetiin yhdistetty auto* (s. 516)
- Internet-yhteyden jakaminen autosta Wi-Fi-yhteyspisteen kautta (s. 520)

Ohjelmistopäivitykset

Jotta Te Volvon asiakkaana saatte parhaan mahdollisen kokemuksen autostanne, Volvo kehittää jatkuvasti auton järjestelmiä ja tarjoamia palveluja.

Valtuutetun Volvo-jälleenmyyjän luona voitte huollon yhteydessä päivittää Volvonne ohjelmiston uusimpaan versioon. Viimeisin ohjelmistopäivitys antaa käyttöönnne uudet toiminnot ja parannukset, sekä myös aikaisempien ohjelmistopäivitysten tuomat parannukset.

Katsokaa osoitteesta support.volvocars.com lisätietoja siitä, mitä päivityksiä on tullut, sekä vastauksia yleisimpiin kysymyksiin.

i HUOM

Toiminta päivityksen jälkeen voi vaihdella markkina-alueen, mallin, mallivuoden ja lisävarusteiden mukaan.

Aiheeseen liittyvät tiedot

- Sensus – yhteyden muodostaminen ja viihde (s. 33)
- Järjestelmäpäivitysten käsittely Download Centerin kautta (s. 583)

Datan tallennus

Osana Volvon turvallisuus- ja laatutyötä tietyt käyttöä, toiminnallisuutta ja vaaratilanteita koskevat tiedot rekisteröidään.

Tässä autossa on varusteena "Event Data Recorder" (EDR). Sen pääasiallinen tarkoitus on rekisteröidä ja tallentaa tietoa liikenneonnettomuuden tai törmäystilanteiden yhteydessä sekä turvatyynyjen lauetessa tai auton osuessa tiellä olevaan esteeseen. Tietojen rekisteröinnin tarkoituksena on lisätä ymmärrystä siitä, miten auton järjestelmät toimivat tällaisissa tilanteissa. EDR on suunniteltu tallentamaan auton dynamiikkaan ja turvajärjestelmiin liittyvää tietoa lyhyen aikaa, yleensä enintään 30 sekuntia.

Tämän auton EDR on suunniteltu tallentamaan liikenneonnettomuuksissa tai törmäystilanteissa seuraaviin seikkoihin liittyvää tietoa:

- Miten auton eri järjestelmät toimivat;
- Olivatko kuljettajan ja matkustajan turvavyöt kiinnitettyinä/kiristettyinä;
- Kuljettajan kaasu- ja jarrupolkimen käyttö;
- Auton ajonopeus.

Näiden tietojen avulla voidaan ymmärtää paremmin ne olosuhteet, joissa liikenneonnettomuuksia tapahtuu ja vaurioita syntyy. EDR tallentaa tietoa vain vakavissa törmäystilanteissa – normaaleissa ajo-olosuhteissa EDR ei tallenna mitään tietoa. Järjestelmä ei myöskään tallenna tietoa siitä, kuka autoa ajaa, eikä törmäyksen tai vaaratilan-

teen maantieteellistä tapahtumapaikkaa. Muut tahot, kuten esimerkiksi poliisiviranomaiset, voivat sitä vastoin hyödyntää tallennettua tietoa yhdessä liikenneonnettomuudessa rutiinomaisesti kerätävien henkilöiden tunnistustietojen kanssa. Tallennettujen tietojen tulkitsemiseen tarvitaan erikoisvarustus ja pääsy joko autoon tai EDR:ään.

EDR:n lisäksi autossa on useita tietokoneita, joiden tarkoituksena on jatkuvasti valvoa ja tarkastaa auton toimintoja. Ne voivat tallentaa tietoa normaaleissa ajo-olosuhteissa, mutta ennen kaikkea silloin, jos ne rekisteröivät auton käyttöä ja toimintaa koskevan vian tai jos auton aktiiviset kuljettajan tukitoiminnot aktivoituvat (esim. City Safety ja automaattinen jarrustustoiminto).

Mekaanikot tarvitsevat osan tallennetuista tiedoista huollon ja kunnostuksen tekemiseen voidakseen diagnosoida ja korjata autossa mahdollisesti esiintyvät viat. Rekisteröityjä tietoja tarvitaan myös siihen, että Volvo pystyy täyttämään lakien ja viranomaisten asettamat oikeudelliset vaatimukset. Autoon rekisteröidyt tiedot säilyvät sen tietokoneissa auton huoltoon tai korjaukseen asti.

Edellä mainittujen kohtien lisäksi rekisteröityjä tietoja voidaan käyttää kootusti myös tutkimus- ja tuotekehitystarkoituksiin Volvo-autojen turvallisuuden ja laadun jatkuvaa parantamista varten.

Volvo ei myötävaikuta edellä selostettujen tietojen luovuttamiseen kolmannelle osapuolelle ilman auton omistajan suostumusta. Kansallisiin lakiin ja määräyksiin perustuen Volvo voidaan sitä vas-

toin velvoittaa luovuttamaan tämäntyyppiset tiedot poliisi- tai muille viranomaisille, joilla voi olla laillinen oikeus saada ne käyttöönsä. Jotta tallennettua tietoa voidaan lukea ja tulkita, tarvitaan erityinen varustus, joka Volvolla ja Volvon kanssa sopimuksen tehneillä korjaamoilla on käytettävissä. Volvo vastaa siitä, että Volvolle huollon ja ylläpidon yhteydessä siirtyvät tiedot tallennetaan ja että niitä käsitellään turvallisella tavalla, ja että käsittely täyttää soveltuvat lain vaatimukset. Lisätietoja - ottakaa yhteys Volvon jälleenmyyjään.

Palveluita koskevat ehdot

Volvo tarjoaa palveluja, jotka auttavat tekemään Volvonne ajamisesta mahdollisimman turvallista ja mukavaa.

Palvelut kattavat kaiken avusta hätätilanteissa navigointiin ja erilaisiin viihdepalveluihin asti.

Ennen kuin käytätte palveluja, lukekaa niiden ehdot osoitteesta support.volvocars.com.

Aiheeseen liittyvät tiedot

- Asiakkaiden yksityisyyden suoja (s. 37)

Asiakkaiden yksityisyyden suoja

Volvo kunnioittaa ja suojelee kaikkien verkkosivuiltamme käyvien henkilöiden yksityisyyttä.

Nämä periaatteet koskevat asiakastietojen ja henkilötietojen käsittelyä. Tarkoituksena on antaa nykyisille, aikaisemmille ja potentiaalisille asiakkaille yleiskäsitys seuraavista:

- Edellytykset, joiden perusteella keräämme ja käsittelemme henkilötietojanne.
- Henkilötietotyytit, joita keräämme.
- Syy henkilötietojen keräämiseen.
- Miten käsittelemme henkilötietojanne.

Tietosuojakäytäntö on luettavissa kokonaisuudessaan osoitteessa support.volvocars.com.

Aiheeseen liittyvät tiedot

- Käyttöehdot ja tietojen jakaminen (s. 522)
- Palveluita koskevat ehdot (s. 37)
- Datan tallennus (s. 36)

Tärkeää tietoa tarvikkeista ja lisävarusteista

Tarvikkeen ja lisävarusteen virheellinen kytkeminen voi vaikuttaa auton sähköjärjestelmään haitallisesti.

Suosittelimme ehdottomasti ainoastaan Volvon hyväksymien alkuperäisten lisävarusteiden asentamista Volvoihin ja niiden asennuksen teettämistä aina koulutetulla ja pätevällä Volvo-huoltoasentajalla. Jotkut lisävarusteet toimivat vain, kun auton tietokonejärjestelmässä on tarvittava ohjelmisto.

Käyttöoppaassa selostettua varustusta ei ole kaikissa autoissa - ne on varustettu eri tavoin sopimaan eri markkina-alueiden tarpeisiin ja kansallisiin tai paikallisiin lakeihin ja määräyksiin.

Tässä käyttöoppaassa kuvattu lisävalinta tai lisävaruste on merkitty asteriskilla (*). Jos olette epävarma siitä, mikä on vakio- tai valinnais-/lisävaruste, ottakaa yhteys Volvon jälleenmyyjään.

VAROITUS

Kuljettaja on aina vastuussa auton turvallisuudesta käytöstä sekä lakien ja määräysten noudattamisesta.

Auton huolto ja kunnossapito on myös tärkeää tehdä Volvon suositusten mukaisesti käyttöoppaiden sekä huolto- ja takuukirjan ohjeita noudattaen.

Jos auton antamat tiedot poikkeavat painettujen käyttöoppaiden tiedoista, painetut tiedot ovat aina etusijalla.

Aiheeseen liittyvät tiedot

- Lisävarusteiden asennus (s. 38)
- Varusteiden kytkeminen auton diagnoosiliittimeen (s. 39)
- Käyttöoppaan lukeminen (s. 23)

Lisävarusteiden asennus

Suosittelimme ehdottomasti ainoastaan Volvon hyväksymien alkuperäisten lisävarusteiden asentamista Volvoihin ja niiden asennuksen teettämistä aina koulutetulla ja pätevällä Volvo-huoltoasentajalla. Jotkut lisävarusteet toimivat vain, kun auton tietokonejärjestelmässä on tarvittava ohjelmisto.

- Volvon toimittamat alkuperäisvarusteet on testattu perusteellisesti, jotta voidaan varmistaa niiden yhteensopivuus auton muiden järjestelmien kanssa ja täyttää siten suorituskyvylle, turvallisuudelle ja päästöjen valvonnalle asetetut vaatimukset. Lisäksi Volvon kouluttama ammattitaitoinen huoltomekaanikko tietää, mihin kohtaan autossa lisävarusteen saa ja ei saa asentaa. Kysykää aina ensin Volvon kouluttaman ammattitaitoisen huoltomekaanikon mielipidettä, ennen kuin alatte asentaa mitään lisävarusteita autoon.
- Lisävarusteita, joita Volvo ei ole hyväksynyt, ei ehkä ole testattu niin, että voidaan olla varma niiden yhteensopivuudesta auton järjestelmien kanssa.
- Jos autoon asennetaan lisävaruste, jota Volvo ei ole testannut, ja työn tekee muu kuin ammattitaitoinen mekaanikko, se voi vaikuttaa haitallisesti auton tiettyihin suorituskyky- ja turvajärjestelmiin.
- Uuden auton takuu saattaa raueta, jos lisävaruste asennetaan muulla kuin hyväksytyllä

tavalla tai jos asennus tehdään virheellisesti. Tarkempia takuuta koskevia tietoja on auton huolto- ja takuukirjassa. Volvo ei ole missään vastuussa kuolemantapauksista, henkilövahingoista tai kustannuksista, joita voi seurata muun kuin alkuperäisvarusteen asennuksesta.

Aiheeseen liittyvät tiedot

- Tärkeää tietoa tarvikkeista ja lisävarusteista (s. 38)

Varusteiden kytkeminen auton diagnoosiliittimeen

Ohjelmistojen tai vianmäärittäysokalujen virheellinen kytkeminen tai asentaminen voi vaikuttaa negatiivisesti auton elektroniikkajärjestelmään. Suosittelemme ehdottomasti ainoastaan Volvon hyväksymien alkuperäisten lisävarusteiden asentamista Volvoihin ja niiden asennuksen teettämistä aina koulutetulla ja pätevällä Volvo-huoltoasentajalla. Jotkut lisävarusteet toimivat vain, kun auton tietokonejärjestelmässä on tarvittava ohjelmisto.

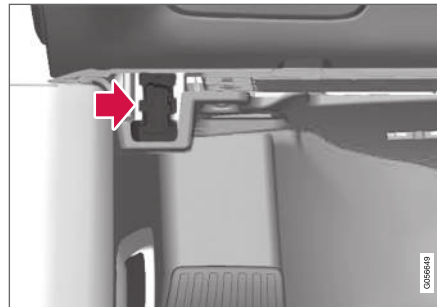

Diagnoosiosolotto (On-board Diagnostic -liitäntä, OBDII) kojelaudan alla kuljettajan puolella.

i HUOM

Volvo Cars ei ota vastuuta seurauksista, jos On-board Diagnostic -liitäntään (OBDII) liitetään asiaankuulumaton varuste. Tätä liitäntää saavat käyttää ainoastaan koulutetut ja pätevät Volvo-huoltoasentajat.

Aiheeseen liittyvät tiedot

- Tärkeää tietoa tarvikkeista ja lisävarusteista (s. 38)

Auton valmistenumeron näyttäminen

Otettaessa yhteyttä Volvon jälleenmyyjään esim. Volvo On Call -tilausta koskevissa asioissa tarvitaan auton valmistenumero (VIN⁶).

1. Painakaa **Asetukset** keskinäytön päänäky-mässä.
2. Siirtykää eteenpäin kohtaan **Järjestelmä** → **Järjestelmätiedot** → **Ajoneuvon tunnusnumero**.
> Auton tunnistenumero näytetään.

Kuljettajan huomion herpaantuminen

Kuljettaja on vastuussa omasta ja auton matkustajien turvallisuudesta sekä omalta osaltaan muiden tieliikenteessä olevien turvallisuudesta. Tähän vastuuseen kuuluu myös huomion herpaantumisen välttäminen siten, että kuljettaja ei tee toimenpiteitä, jotka eivät liity auton käsittelyyn liikenteessä.

Uusi Volvonne on tai voi olla varustettu monipuolisilla viihde- ja kommunikaatiojärjestelmillä. Sellaisia ovat esimerkiksi handsfree-toiminnolla varustetut matkapuhelimet, navigointijärjestelmät ja äänentoistojärjestelmät useine toimintoineen. Lisäksi mukana saattaa olla muita kannettavia elektronisia viihdelaitteita. Oikealla ja turvallisella tavalla käytettyinä ne voivat monipuolistuttaa ajokokemusta. Väärällä tavalla käytettyinä ne voivat haitata kuljettajan huomiokykyä.

Volvo haluaa varmistaa ajamisen turvallisuuden joka tilanteessa ja siksi annamme tällaisista laitejärjestelmistä tiettyjä varoituksia. Älkää koskaan käytäkö tällaisia laitteita tai auton muita toimintoja siten, että ne häiritsevät auton turvallista ajamista. Huomiokyvyn menetys voi johtaa vakaviin onnettomuuksiin. Tämän yleisen varoituksen lisäksi haluamme antaa seuraavia neuvoja autossa käytettävien uusien toimintojen suhteen:

VAROITUS

- Älkää koskaan käyttäkö matkapuhelinta ajon aikana pitämällä sitä kädessänne. Joillakin alueilla matkapuhelimen käyttäminen on kuljettajalta kielletty auton ollessa liikkeellä.
- Jos autossa on navigointijärjestelmä, matkasuunnitelman saa tehdä tai sitä saa muuttaa vain auton ollessa pysäköity.
- Älkää koskaan ohjelmoiko äänentoistojärjestelmää auton liikkeessä. Ohjelmoikaa radion pikavalinnat auton ollessa pysäköity ja käyttäkää ohjelmoituja pikavalintoja, jotta radion käyttäminen on nopeampaa ja helpompaa.
- Älkää käyttäkö kannettavaa tietokonetta tai kämmentietokonetta auton liikkeessä.

Aiheeseen liittyvät tiedot

- Ääni, media ja internet (s. 482)

⁶ Vehicle Identification Number

TURVALLISUUS

Turvallisuus

Auto on varustettu usealla turvajärjestelmällä, jotka yhdessä suojaavat auton kuljettajaa ja matkustajia onnettomuusilanteesta.

Autossa on useita antureita, jotka reagoivat onnettomuudessa ja aktivoivat eri turvajärjestelmiä, esim. erityyppiset turvatyyny ja turvavöiden esikiristimet. Onnettomuusilanteesta (esim. törmäykset eri kulumista, ympäripyörähdys tai ulosajo) riippuen järjestelmät reagoivat eri tavoin parhaan suojavaikutuksen tarjoamiseksi.

Näiden lisäksi on myös mekaanisia turvajärjestelmiä, kuten Whiplash Protection System. Auto on myös valmistettu siten, että suuri osa törmäysvoimista jakautuu palkkien, tolppien, lattian, katon ja korin muiden osien kesken.

Onnettomuuden jälkeen auton turvallisuustila voidaan aktivoida, jos jokin auton tärkeistä toiminnoista on vaurioitunut.

Varoitusmerkki kuljettajan näytössä



Varoitusmerkki kuljettajan näytössä syttyy, kun auton sähköjärjestelmä asetetaan jännitetilaan II. Merkki sammuu n. 6 sekunnin kuluttua, jos auton turvallisuusjärjestelmä on kunnossa.

VAROITUS

Jos varoitusmerkki jää palamaan tai syttyä ajon aikana ja kuljettajan näytössä näytetään viesti **SRS-turvatyyny Huolla heti. Aja korjaamoon**, se on merkki siitä, että jokin turvajärjestelmä ei toimi moitteettomasti. Volvo suosittelee ottamaan pikimmiten yhteyden valtuutettuun Volvon tekniseen palveluun.

VAROITUS

Älkää koskaan tehkö itse mitään muutoksia tai korjauksia auton eri turvajärjestelmiin. Johonkin järjestelmään tehdyt virheelliset toimenpiteet voivat aiheuttaa väärän toiminnan ja niiden seurauksena voi olla vakavia henkilövahinkoja. Volvo suosittelee ottamaan yhteyden valtuutettuun Volvon tekniseen palveluun.



Jos tarvittava varoitusmerkki on rikki, yleinen varoitusmerkki syttyy sen sijasta ja kuljettajan näytössä näytetään sama ilmoitus.

Aiheeseen liittyvät tiedot

- Turvallisuus raskauden yhteydessä (s. 42)
- Turvavyöt (s. 45)
- Turvatyyny (s. 50)
- Whiplash Protection System (s. 43)
- Pedestrian Protection System (s. 44)
- Turvallisuustila (s. 57)
- Lapsiturvallisuus (s. 58)

Turvallisuus raskauden yhteydessä

On tärkeää, että turvavyötä käytetään oikealla tavalla raskauden aikana ja että raskaana oleva kuljettaja soviittaa istuma-asentoaan.

Turvavyö

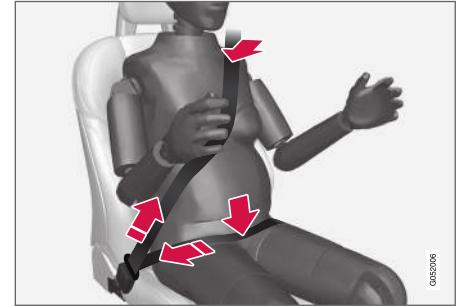

Turvavyön pitää olla tiiviisti olkapäätä vasten, turvavyön diagonaaliosan olla rintojen välissä ja vatsan sivulla.

Turvavyön lantio-osan pitää olla litteänä reisien sivulla ja mahdollisimman alhaalla vatsan alla – sen ei koskaan saa antaa liukua ylös. Turvavyön pitää olla mahdollisimman lähellä kehoa ilman tarpeetonta löysyyttä. Tarkastakaa myös, ettei turvavyö ole kiertynyt.

Istuma-asento

Raskaana olevan kuljettajan pitää raskauden edistyessä säätää istuini ja ohjauspyörä niin, että hän pystyy hallitsemaan auton täysin (mikä tar-

koittaa sitä, että hänen pitää helposti ulottua ohjauspyörään ja polkimiin). Pyrkikää saamaan vatsan ja ohjauspyörän välinen etäisyys mahdollisimman suureksi.

Aiheeseen liittyvät tiedot

- Turvallisuus (s. 42)
- Turvavyöt (s. 45)
- Manuaalinen etuistuin (s. 176)
- Sähkökäyttöinen etuistuin* (s. 176)

Whiplash Protection System

Whiplash Protection System (WHIPS) on suoja-järjestelmä, joka vähentää niskan retkahdusvam-mojen vaaraa. Järjestelmä koostuu energiaa vai-mentavasta selkänojasta ja istuintynystä sekä järjestelmään sovitetusta niskatuesta etuistui-missa.

WHIPS aktivoituu takaa tulevassa törmäyksessä, jossa törmäyskulma, nopeus ja törmäävän ajo-neuvon ominaisuudet ovat vaikuttavia tekijöitä.

Kun WHIPS aktivoituu, etuistuinten selkänojat kääntyvät taaksepäin ja istuintynnyt siirtyvät alas-päin siten, että kuljettajan ja etumatkustajan istuma-asento muuttuu. Liike auttaa vaimenta-maan osan voimista, jotka voivat aiheuttaa niskan retkahdusvammoja.

VAROITUS

WHIPS on turvavyön täydennys. Käyttäkää aina turvavyötä.

VAROITUS

Älkää koskaan tehkö itse mitään muutoksia tai korjauksia istuimeen tai WHIPS -järjestel-mään. Volvo suosittelee ottamaan yhteyden valtuutettuun Volvon tekniseen palveluun.

Jos etuistuimet ovat olleet alttiina voimak-kaalle kuormitukselle, esim. törmäyksen yhtey-dessä, istuimet pitää vaihtaa. Osa istuinten suojaominaisuuksista on voitu menettää, vaikka ne vaikuttaisivat vaurioitumattomilta.

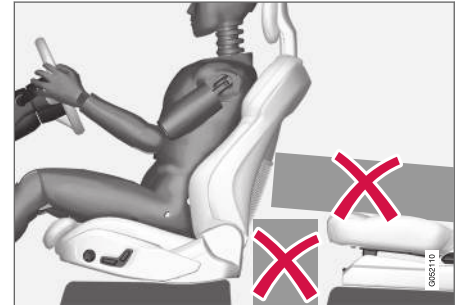

Älkää sijoitako lattialle etuistuinten taakse tai alle tai takaistuimelle mitään esineitä, jotka voivat estää WHIPS-järjestelmän toiminnan.



VAROITUS

Älkää asettako laatikkomaista tavaraa siten, että se puristuu takaistuimen tynnyosan ja etuistuimen selkänöjan väliin.

Jos takaistuimen selkänöja on kaadettu alas, mahdollinen kuorma on kiinnitettävä paikalleen, jotta se ei liu'u eteenpäin etuistuimen selkänöjaa vasten mahdollisessa törmäyksessä.

VAROITUS

Jos jokin takaistuimen selkänöjista on käännetty alas tai jos takaistuimella käytetään selkä menosuuntaan asennettua lasten turvaistuinta, vastaavaa etuistuinta on siirrettävä eteenpäin, jotta se ei kosketa alas käännettyä selkänöjaa tai turvaistuinta.

Istuma-asento

WHIPS suojaa kuljettajaa ja matkustajia tehokaimmin, kun heidän istuma-asentonsa on oikea eikä järjestelmän toiminta ole estynyt millään tavalla.

Säätäkää oikea istuma-asento etuistuimelle ennen ajoonlähtöä.

Kuljettajan ja etumatkustajan on istuttava keskellä istuinta ja pidettävä pää mahdollisimman lähellä niskatukea.

WHIPS ja lastenistuin

WHIPS ei vaikuta negatiivisesti lastenistuimen tai lastentyynyn suojaominaisuuksiin.

Aiheeseen liittyvät tiedot

- Turvallisuus (s. 42)
- Manuaalinen etuistuin (s. 176)
- Sähkökäyttöinen etuistuin* (s. 176)
- Rear Collision Warning (s. 345)

Pedestrian Protection System

Pedestrian Protection System (PPS) on järjestelmä, joka auttaa tietyissä etutörmäyksissä lieventämään jalankulkijan ja auton törmäystä.

Tietyissä etutörmäyksissä jalankulkijan kanssa auton etuosan tunnistimet reagoivat ja järjestelmä aktivoituu.

PPS:n aktivoituessa tapahtuu seuraavaa:

- Konepellin takaosa nousee.
- Automaattinen hälytys lähetetään Volvo On Call* -sovelluksen kautta.

Anturit ovat aktiivisia nopeuden ollessa n. 25-50 km/h (15-30 mph).

Tunnistimet on suunniteltu tunnistamaa törmäyskohteeseen, jolla on ihmisen jalkaa muistuttavia ominaisuuksia.

HUOM

Liikenneympäristössä voi olla kohteita, jotka antavat tunnistimille signaalin, joka muistuttaa törmäystä jalankulkijaan. Törmätessä tällaiseen kohteeseen on mahdollista, että järjestelmä aktivoituu.

VAROITUS

Älkää asentako mitään lisävarusteita tai muutako mitään keulassa. Auton keulaan kohdistuneet vääränlaiset toimenpiteet voivat aiheuttaa järjestelmän vian ja vakavia henkilövahinkoja sekä aineellisia vaurioita autoon.

Volvo suosittelee alkuperäisten pyyhinvarsiensien käyttämistä ja ainoastaan alkuperäisten varaosien käyttämistä.

VAROITUS

Älkää koskaan tehkö itse mitään muutoksia tai korjauksia järjestelmään. Volvo suosittelee ottamaan yhteyden valtuutettuun Volvon tekniseen palveluun. Järjestelmään tehdyt virheelliset toimenpiteet voivat aiheuttaa väärän toiminnan ja niiden seurauksena voi olla vakavia henkilövahinkoja.

VAROITUS

Volvo suosittelee ottamaan yhteyden valtuutettuun Volvon tekniseen palveluun mahdollisten auton etuosan vaurioiden johdosta, jotta voidaan varmistaa, että auto on ehjä.

Symbolit kuljettajan näytössä

Symboli	Sisältö
	PPS on aktivoitunut tai järjestelmässä on syntynyt vika. Noudattaa annettua suositusta.

Aiheeseen liittyvät tiedot

- Turvallisuus (s. 42)

Turvavyöt

Jarrutuksella voi olla vakavia seurauksia, jos turvavyötä ei käytetä.

Jotta turvavyö suojaa mahdollisimman hyvin on tärkeää että se on tiukasti vartaloa vasten. Älkää kallistako selkänojaa liian paljon taaksepäin, turvavyö on tarkoitettu suojaamaan normaalissa istuma-asennossa.

VAROITUS

Huomatkaa, että ette käytä kiinnittimiä tai kiinnittäviä vyötä koukkuihin tai muihin sisustan osiin, mikä estää turvavyötä asettumasta asianmukaisesti.

VAROITUS

Turvavyö ja turvatyyny toimivat yhteisvaikutuksessa. Jos turvavyötä ei käytetä tai sitä käytetään väärin, se voi törmäystilanteessa vaikuttaa turvatyynyn tehokkuuteen.



VAROITUS

Älkää koskaan tehkö itse mitään muutoksia tai korjauksia turvavyöhön. Volvo suosittelee ottamaan yhteyden valtuutettuun Volvon tekniseen palveluun.

Jos turvavyö on ollut alltiina voimakkaalle kuormitukselle, esim. törmäyksen yhteydessä, koko turvavyö pitää vaihtaa. Osa turvavyön suojaominaisuuksista on voitu menettää, vaikka se vaikuttaa vaurioitumattomalta. Vaih- takaa turvavyö myös, jos se on kulunut tai vau- rioitunut. Uuden turvavyön pitää olla tyyppihy- väksytty ja tarkoitettu samalle paikalle kuin pois vaihdetun turvavyön.

Aiheeseen liittyvät tiedot

- Turvallisuus (s. 42)
- Turvavyönkiristin (s. 47)
- Turvavyön kiinnittäminen ja irrottaminen (s. 46)
- Ovi- ja vyömuistutin (s. 49)

Turvavyön kiinnittäminen ja irrottaminen

Varmistakaa, että kaikki matkustajat ovat kiinnittä- neet turvavyönsä ennen ajoonlähtöä.

Turvavyön kiinnittäminen

1. Vetäkää turvavyötä hitaasti ulos ja katsokaa, ettei se ole kiertynyt tai vaurioitunut.

HUOM

Turvavyö lukkiutuu eikä sitä voi vetää ulos:

- jos sitä vedetään liian nopeasti
- jarrutettaessa ja kiihdytettäessä
- jos auto kallistuu voimakkaasti.

2. Lukitkaa vyö työntämällä sen lukkokieleke sille tarkoitettuun vyölukkoon.
 - > Voimakas naksahdus ilmaisee vyön luk- kiutumisen.

VAROITUS

Työntäkää turvavyön lukituskieleke aina saman puolen turvavyön lukkoon. Turvavyöt ja turvavyölukot eivät muuten ehkä toimi tör- mäyksessä suunnitellulla tavalla. Vakavien vammojen vaara on olemassa.

3. Etuistuinten turvavyöitä voidaan säätää pysty- suunnassa.



Painakaa vyön kiinnike yhteen ja siirtäkää vyötä ylös- tai alaspäin.

Asettakaa vyö mahdollisimman korkealle ilman, että se hankaa kaulaa.

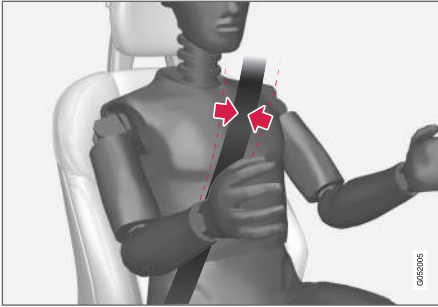

Vyön pitää olla olkapään päällä (ei alhaalla käsivarren päällä).

4. Kiristäkää lantiovyö lantion päälle vetämällä olkavyöstä ylöspäin olkapäätä kohti.

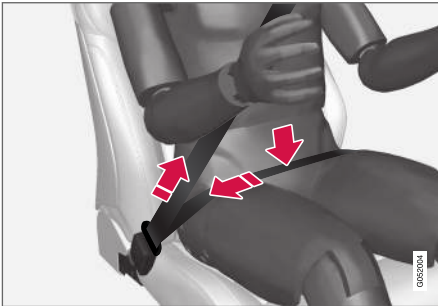

Lantiovyön pitää olla alhaalla (ei vatsan päällä).

VAROITUS

Kaikki turvavyöt on tarkoitettu vain yhden henkilön käyttöön.

VAROITUS

Huomatkaa, että ette käytä kiinnittimiä tai kiinnittäjiä vyötä koukkuihin tai muihin sisustan osiin, mikä estää turvavyötä asettumasta asianmukaisesti.

VAROITUS

Älkää koskaan vahingoittako turvavöitä tai työntäkö turvavyön lukkoon vieraita esineitä. Turvavyöt ja turvavyön lukot eivät tällöin ehkä toimi törmäyksessä suunnitellulla tavalla. Vakavien vammojen vaara on olemassa.

Turvavyön irrottaminen

1. Painakaa vyölukon punaista nuppia ja antakaa sitten rulla vetää vyö sisään.
2. Jos turvavyö ei kelaudu kokonaan sisään, syöttäkää sitä sisään käsin siten, ettei se jää roikkumaan.

Aiheeseen liittyvät tiedot

- Turvavyöt (s. 45)
- Turvavyönkiristin (s. 47)
- Ovi- ja vyömuistutin (s. 49)

Turvavyönkiristin

Auto on varustettu vakiomallisilla turvavyönkiristimillä ja sähkötoimisilla turvavyönkiristimillä, joiden tehtävänä on kiristää turvavyö kriittisissä tilanteissa ja törmäystilanteissa.

Vakiomallinen turvavyönkiristin

Kaikki turvavyöt on varustettu vakiomallisilla turvavyönkiristimillä.

Turvavyönkiristin tiukentaa turvavyötä riittävän voimakkaan törmäyksen yhteydessä sitä käyttävän kiinnittämiseksi tehokkaammin paikalleen.

Sähköiset turvavyönkiristimet

Kuljettajan ja etuistuimen matkustajan turvavyöt on varustettu sähköisellä turvavyönkiristimellä.

Turvavyönkiristin toimii yhdessä ja voi aktivoitua kuljettajan tukijärjestelmien City Safety ja Rear Collision Warning kanssa. Kriittisissä tilanteissa, joita ovat esim. paniikkijarrutus, ulosajo (esim. auto rullaa ojaan, nousee irti maasta tai iskeytyy maastossa johonkin), luisto tai törmäysvaara, turvavyönkiristimen sähkömoottori voi tiukentaa turvavyötä.

Sähköinen turvavyönkiristin auttaa sijoittamaan matkustajan paremmin, mikä vähentää vaaraa iskeytymisestä auton sisäosia vasten sekä parantaa turvajärjestelmien, kuten auton turvatyynyjen, vaikutusta.

- ◀ Kriittisen tilanteen mentyä ohi turvavyö ja sähkötoiminen turvavyönkiristin palautetaan automaattisesti, mutta ne voidaan palauttaa myös käsin.

TÄRKEÄÄ

Jos matkustajan turvatyyny deaktivoidaan, deaktivoidaan myös sähköinen turvavyönkiristin matkustajan puolella.

VAROITUS

Älkää koskaan tehkö itse mitään muutoksia tai korjauksia turvavyöhön. Volvo suosittelee ottamaan yhteyden valtuutettuun Volvon tekniseen palveluun.

Jos turvavyö on ollut alttiina voimakkaalle kuormitukselle, esim. törmäyksen yhteydessä, koko turvavyö pitää vaihtaa. Osa turvavyön suojaominaisuuksista on voitu menettää, vaikka se vaikuttaa vaurioitumattomalta. Vaihatakaa turvavyö myös, jos se on kulunut tai vaurioitunut. Uuden turvavyön pitää olla tyyppihyväksytty ja tarkoitettu samalle paikalle kuin pois vaihdetun turvavyön.

Aiheeseen liittyvät tiedot

- Turvavyöt (s. 45)
- Turvavyön kiinnittäminen ja irrottaminen (s. 46)
- Sähköisen turvavyönkiristimen palauttaminen (s. 48)

- Matkustajan turvatyynyn* aktivointi ja deaktivointi (s. 53)
- City Safety™ (s. 333)
- Rear Collision Warning (s. 345)

Sähköisen turvavyönkiristimen palauttaminen

Sähköinen turvavyönkiristin on suunniteltu palautumaan automaattisesti, mutta jos vyön pitää jäädä kireälle, turvavyönkiristin voidaan palauttaa manuaalisesti.

1. Pysäyttäkää auto turvalliseen paikkaan.
2. Vapauttakaa turvavyö ja kytkekää se sitten uudelleen.
 - > Vyö ja sähköinen turvavyönkiristin palautuvat.

VAROITUS

Älkää koskaan tehkö itse mitään muutoksia tai korjauksia turvavyöhön. Volvo suosittelee ottamaan yhteyden valtuutettuun Volvon tekniseen palveluun.

Jos turvavyö on ollut alttiina voimakkaalle kuormitukselle, esim. törmäyksen yhteydessä, koko turvavyö pitää vaihtaa. Osa turvavyön suojaominaisuuksista on voitu menettää, vaikka se vaikuttaa vaurioitumattomalta. Vaihatakaa turvavyö myös, jos se on kulunut tai vaurioitunut. Uuden turvavyön pitää olla tyyppihyväksytty ja tarkoitettu samalle paikalle kuin pois vaihdetun turvavyön.

Aiheeseen liittyvät tiedot

- Turvavyönkiristin (s. 47)
- Turvavyöt (s. 45)

Ovi- ja vyömuistutin

Järjestelmä muistuttaa turvavöitä käyttämättömiä ottamaa turvavyö käyttöön, ja se varoittaa myös avoimesta ovesta, konepellistä, takaluukusta tai polttoainesäiliön luukusta.

Kuljettajan näytön grafiikka

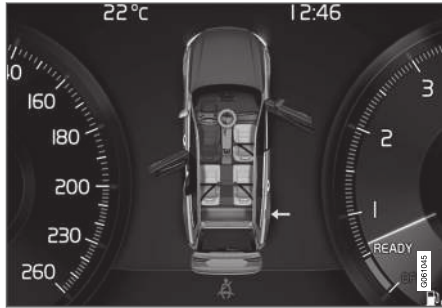

Grafiikka kuljettajan näytössä erityyppisillä varoituksilla. Oven ja takaluukun varoitusväri riippuu auton nopeudesta.

Kuljettajan näytön grafiikka näyttää, millä auton istuimilla matkustajat käyttävät turvavöitä ja millä istuimilla eivät käytä.

Samassa grafiikassa näytetään myös, jos konepelti, takaluukku, polttoainesäiliön luukku tai jokin ovi on auki.

Grafiikka kuitataan painamalla ohjauspyörän oikeanpuoleisen painikesarjan **O**-painiketta.

Turvavyömuistutin



Valomuistutus kattokonsolissa.

Valomuistutus annetaan kattokonsolissa ja varoitusymbolilla kuljettajan näytössä.

Äänimuistutus riippuu nopeudesta, ajoajasta ja ajomatkasta.

Kuljettajan ja matkustajien turvavöitä koskeva tila ilmoitetaan kuljettajan näytön grafiikassa, kun jokin turvavöistä kiinnitetään tai irrotetaan.

Lastenistuimet eivät sisälly turvavyömuistutinjärjestelmään.

Etuistuin

Jos kuljettaja ja etuistuimen matkustaja eivät käytä turvavöitä, muistutetaan turvavyön käyttöönotosta antamalla valo- ja äänimuistutus.

Takaistuin

Takaistuimella turvavyömuistuttimella on kaksi osatoimintoa:

- Kertoo mitä turvavöitä takaistuimella käytetään. Kuljettajan näytön grafiikka esitetään turvavöitä käytettäessä.
- Muistuttaa valo- ja äänimuistutuksella, että jokin turvavyö takaistuimella on kytketty pois ajon aikana. Muistutus lakkaa, kun turvavyö jälleen kytketään.

Oven, konepellin, takaluukun ja polttoainesäiliön luukun muistutin

Jos konepeltiä, takaluukku, polttoainesäiliön luukku tai jotain ovea ei ole suljettu oikein, kuljettajan näyttö esittää grafiikalla, mikä on auki. Pysäyttää auto turvalliseen paikkaan ja sulkee se, joka laukaisi varoituksen.



Jos autolla ajetaan pienemmällä nopeudella kuin n. 10 km/h (6 mph), kuljettajan näytön infosymboli syttyy.



Jos autolla ajetaan suuremmalla nopeudella kuin n. 10 km/h (6 mph), kuljettajan näytön varoitusymboli syttyy.

Aiheeseen liittyvät tiedot

- Turvavöet (s. 45)
- Turvavyön kiinnittäminen ja irrottaminen (s. 46)

Turvatyynyt

Auto on varustettu kuljettajan ja matkustajan turvatyynillä sekä turvaverholla.

i HUOM

Tunnistimet reagoivat eri tavoin riippuen törmäystapahtumasta ja siitä, käytetäänkö turvavyötä vai ei. Koskee kaikkia turvavyöpaikkoja.

Siksi saattaa syntyä onnettomuustilanteita, joissa vain toinen (tai ei kumpikaan) turvatyyny aktivoituu. Tunnistimet tunnistavat autoon kohdistuneen törmäyksen voimakkuuden ja sopeuttaa sitten toimenpiteen tämän mukaisesti siten, että mitään turvatyynyä ei laukaista tai yksi tai useampi turvatyyny laukaistaan.

⚠ VAROITUS

Turvatyynyjärjestelmän ohjausyksikkö on sijoitettu keskikonsoliin. Jos keskikonsoli on kasnutun vedestä tai muusta nesteestä, irrottakaa käynnistysakulle menevät johtimet. Älkää yritäkö käynnistää autoa, koska turvatyynyt voivat lauaeta. Käyttäkää hinausautopalvelua. Volvo suosittelee, että se kuljetutetaan valtuutettuun Volvon tekniseen palveluun.

Lauenneet turvatyynyt

Jos jokin turvatyynyistä on lauennut, suositellaan seuraavaa:

- Kuljetuttakaa auto hinausautolla. Volvo suosittelee, että se viedään kuljetusautolla valtuutettuun Volvon tekniseen palveluun. Älkää

ajako autolla, jonka turvatyynyt ovat lauenneet.

- Volvo suosittelee, että valtuutetun Volvon teknisen palvelun annetaan hoitaa auton turvajärjestelmän komponenttien vaihto.
- Ottakaa aina yhteys lääkäriin.

⚠ VAROITUS

Älkää koskaan ajako, jos jokin turvatyyny on lauennut. Tämä saattaa vaikeuttaa auton hallintaa. Myös muut turvajärjestelmät voivat olla vaurioituneita. Turvatyynyjen laukeamisessa purkautuvan savun ja pölyn voimakas altistus voi aiheuttaa ärsytystä/vahinkoa iholle tai silmiin. Ärsytyksen syntyessä pese kylmällä vedellä. Myös nopea täyttyminen yhdessä tyyntymateriaalin kanssa voi aiheuttaa ihoon hierelmiä ja palovaurioita.

Aiheeseen liittyvät tiedot

- Turvallisuus (s. 42)
- Kuljettajan turvatyyny (s. 50)
- Matkustajan turvatyyny (s. 51)
- Sivuturvatyyny (s. 55)
- Turvaverhot (s. 56)

Kuljettajan turvatyyny

Turvavyön täydennyksenä autossa on ohjauspyörän turvatyyny ja kuljettajan puolen polviturvatyyny¹.

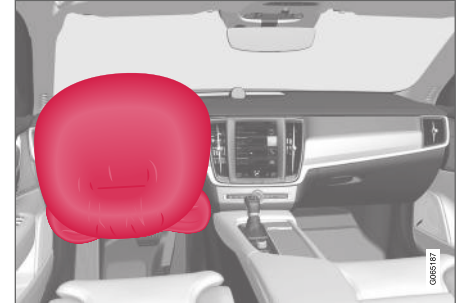

Ohjauspyörän turvatyyny ja polviturvatyyny¹ kuljettajan istuimella.

Etutörmäyksessä turvatyynyt auttavat suojaamaan kuljettajan päätä, niskaä, kasvoja ja rintakehää sekä polvia ja jalkoja.

Riittävän voimakkaassa törmäyksessä tunnistimet reagoivat ja turvatyyny täyttyy/turvatyynyt täyttyvät. Turvatyyny vaimentaa autossa oleviin kohdistuvia iskuja törmäyshetkellä. Kun turvatyynyä puristetaan kokoon törmäyksen aikana, se tyhjenee. Tässä yhteydessä muodostuu autoon jonkin verran savua, mikä on täysin normaalia. Koko tapahtuma, tyyntymisen täyttyminen ja tyhjeneminen, tapahtuu muutamassa kymmenesosasekunnissa.

VAROITUS

Turvavyö ja turvatyyny toimivat yhteisvaikutuksessa. Jos turvavyötä ei käytetä tai sitä käytetään väärin, se voi törmäystilanteessa vaikuttaa turvatyynyn tehokkuuteen.

Loukkaantumisen estämiseksi siinä tapauksessa, että turvatyyny täyttyy, etumatkustajan täytyy istua mahdollisimman suorassa, jalat lattiatasalla ja selkä painettuna selkänojaan.

VAROITUS

Volvo suosittelee ottamaan yhteyden valtuutettuun Volvon tekniseen palveluun korjausta varten. Turvatyynyjärjestelmään tehdyt virheeliset toimenpiteet voivat aiheuttaa väärän toiminnan ja niiden seurauksena voi olla vakavia henkilövahinkoja.

Ohjauspyörän turvatyynyn sijainti

Turvatyyny on asennettu kokoon taitettuna ohjauspyörän keskiöön. Ohjauspyörässä on merkintä **AIRBAG**.

Polviturvatyynyn¹ sijainti

Turvatyyny on asennettu kokoon taitettuna kojelaudan alaosaan kuljettajan puolelle. Kojelaudassa on merkintä **AIRBAG**.

VAROITUS

Älkää asettako ja kiinnittäkö mitään esineitä polvien törmäyssuojalla varustetun kojelaudan eteen tai päälle.

Aiheeseen liittyvät tiedot

- Turvatyyny (s. 50)
- Matkustajan turvatyyny (s. 51)

Matkustajan turvatyyny

Turvavyön täydennyksenä matkustajan puoleinen etuistuin on varustettu turvatyynyllä.

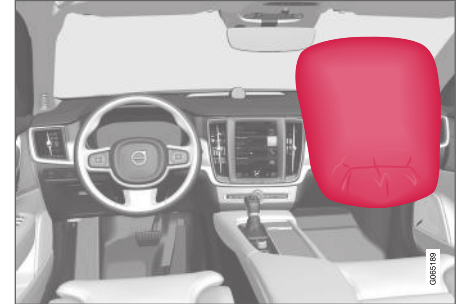

Matkustajan puoleisen etuistuimen turvatyyny.

Etutörmäyksessä turvatyyny auttaa suojaamaan matkustajan päätä, niskaa, kasvoja ja rintakehää sekä polvia ja jalkoja.

Riittävän voimakkaassa törmäyksessä tunnistimet reagoivat ja turvatyyny täyttyy. Turvatyyny vaimentaa autossa oleviin kohdistuvia iskuja törmäyshetkellä. Kun turvatyynyä puristetaan kokoon törmäyksen aikana, se tyhjenee. Tässä yhteydessä muodostuu autoon jonkin verran savua, mikä on täysin normaalia. Koko tapahtuma, tyynyn täytyminen ja tyhjeneminen, tapahtuu muutamassa kymmenesosasekunnissa.

¹ Auto on varustettu polviturvatyynyllä vain tietyillä markkina-alueilla.



VAROITUS

Turvavyö ja turvatyyny toimivat yhteisvaikutuksessa. Jos turvavyötä ei käytetä tai sitä käytetään väärin, se voi törmäystilanteessa vaikuttaa turvatyynyn tehokkuuteen.

Loukkaantumisen estämiseksi siinä tapauksessa, että turvatyyny täytyy, etumatkustajan täytyy istua mahdollisimman suorassa, jalat lattiasa ja selkä painettuna selkänojaan.

VAROITUS

Volvo suosittelee ottamaan yhteyden valtuutettuun Volvon tekniseen palveluun korjausta varten. Turvatyynyjärjestelmään tehdyt virheeliset toimenpiteet voivat aiheuttaa väärän toiminnan ja niiden seurauksena voi olla vakavia henkilövahinkoja.

Etumatkustajan turvatyynyn sijainti

Turvatyyny on asennettu laskostettuna käsinekotelon yläpuolella olevaan tilaan. Kojelaudassa on merkintä **AIRBAG**.

VAROITUS

Älkää koskaan sijoittako mitään esineitä kojelaudan eteen tai päälle, kun etumatkustajan paikalla on turvatyyny.

Matkustajan turvatyynyn tarra



Tarra matkustajan puoleisessa häikäisysojassa.



Tarra matkustajan puoleisessa ovipilarissa. Tarra tulee näkyviin, kun matkustajan ovi avataan.

Matkustajan turvavyön varoitustarra on sijoitettu edellä olevan mukaisesti.

VAROITUS

Jos autoa ei ole varustettu kytkimellä matkustajan turvatyynyn aktivointia/deaktivointia varten, turvatyyny on aina aktivoitu.

VAROITUS

Älkää koskaan antako kenenkään seistä tai istua matkustajan istuimen edessä.

Älkää koskaan sijoittako selkä menosuuntaan asennettavaa lastenistuinta etumatkustajan istuimelle, jos turvatyyny on aktivoitu.

Kasvot eteenpäin matkustavat matkustajat (lapset ja aikuiset) eivät saa koskaan istua etumatkustajan paikalla etumatkustajan turvatyynyn ollessa pois käytöstä.

Edellä mainittujen ohjeiden laiminlyöminen voi aiheuttaa hengenvaaran tai vakavan henkilövahingon.

Aiheeseen liittyvät tiedot

- Turvatyyny (s. 50)
- Kuljettajan turvatyyny (s. 50)
- Matkustajan turvatyynyn* aktivointi ja deaktivointi (s. 53)

Matkustajan turvatyynyn* aktivointi ja deaktivointi

Matkustajan turvatyyny voidaan deaktivoida, jos auto on varustettu vaihtokytkimellä, Passenger Airbag Cut Off Switch (PACOS).

Vaihtokytkin

Matkustajan paikan turvatyynyn vaihtokytkin on sijoitettu kojelaudan päätyyn matkustajan puolelle ja siihen päästään käsiksi, kun ovi avataan.

Tarkastakaa, että kytkin on haluamassanne asennossa.

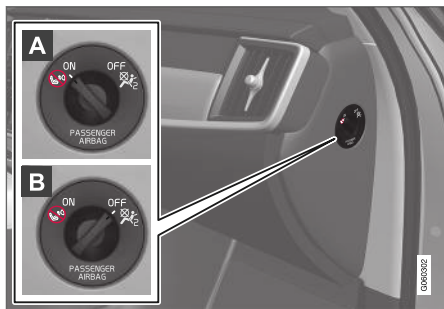

- A ON** – turvatyyny on aktivoitu ja kaikki kasvat menosuuntaan istuvat matkustajat (lapset ja aikuiset) voivat istua turvallisesti etumatkustajan paikalla.
- B OFF** - turvatyyny on deaktivoitu ja lapsi voi istua selkä menosuuntaan asennetussa las-

tenistuimessa turvallisesti matkustajan paikalla.

VAROITUS

Jos autoa ei ole varustettu kytkimellä matkustajan turvatyynyn aktivointia/deaktivointia varten, turvatyyny on aina aktivoitu.

Matkustajan turvatyynyn aktivointi



- 1** Vetäkää vaihtokytkintä ulospäin ja kääntäkää asennosta **OFF** (B) asentoon **ON** (A).
 - > Kuljettajan näytössä on ilmoitus **Matk. turvatyyny päällä Ole hyvä ja kuittaa.**

HUOM

Jos matkustajan turvatyyny on otettu käyttöön/pois käytöstä auton ollessa enintään virtatilassa **I**, kuljettajan näytössä näytetään viesti ja kattokonsolissa seuraava ilmoitus n. 6 sekuntia sen jälkeen, kun auton sähköjärjestelmä on kytketty virtatilaan **II**.

2. Vahvistakaa ilmoitus painamalla ohjauspyörän oikeanpuoleisen painikesarjan **O**-painiketta.

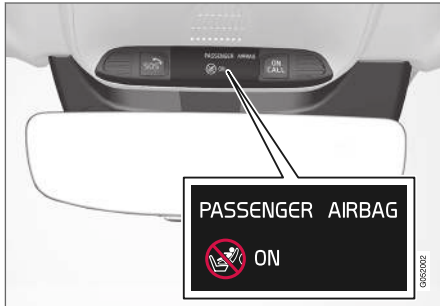

- > Teksti-ilmoitus ja varoitussymboli kattokonsolissa osoittavat, että turvatyyny matkustajan paikalla edessä on aktivoitu.

VAROITUS

Älkää koskaan sijoittako selkä menosuuntaan asennettavaa lastenistuinta etumatkustajan istuimelle, kun turvatyyny on aktivoitu.

Matkustajan turvatyynyn täytyy aina olla aktivoituna, kun kasvoit eteenpäin oleva matkustaja (lapsi tai aikuinen) istuu etumatkustajan istuimella.

Edellä mainittujen ohjeiden laiminlyöminen voi aiheuttaa hengenvaaran tai vakavan henkilövahingon.

Matkustajan turvatyynyn deaktivointi



- 1 Vetäkää vaihtokytkintä ulospäin ja kääntäkää asennosta **ON** (A) asentoon **OFF** (B).
> Kuljettajan näytössä on ilmoitus **Matk. turvatyyny pois Ole hyvä ja kuittaa.**

HUOM

Jos matkustajan turvatyyny on otettu käyttöön/pois käytöstä auton ollessa enintään virtatilassa **I**, kuljettajan näytössä näytetään viesti ja kattokonsolissa seuraava ilmoitus n. 6 sekuntia sen jälkeen, kun auton sähköjärjestelmä on kytketty virtatilaan **II**.

2. Vahvistakaa ilmoitus painamalla ohjauspyörän oikeanpuoleisen painikesarjan **O**-painiketta.



- > Teksti-ilmoitus ja symboli kattokonsolissa osoittavat, että turvatyyny matkustajan paikalla edessä on deaktivoitu.

VAROITUS

Kasvot eteenpäin matkustavat matkustajat (lapset ja aikuiset) eivät saa koskaan istua etumatkustajan paikalla turvatyynyn ollessa pois käytöstä.

Edellä mainitun ohjeen laiminlyöminen voi aiheuttaa hengenvaaran tai vakavan henkilövahingon.

TÄRKEÄÄ

Jos matkustajan turvatyyny deaktivoidaan, deaktivoidaan myös sähköinen turvavyönkiristin matkustajan puolella.

Aiheeseen liittyvät tiedot

- Turvavyönkiristin (s. 47)
- Lastenistuin (s. 59)

Sivuturvatyyny

Sivuturvatyyny kuljettajan ja etumatkustajan paikoilla toimivat rinnan ja lantion suojana törmäyksessä.

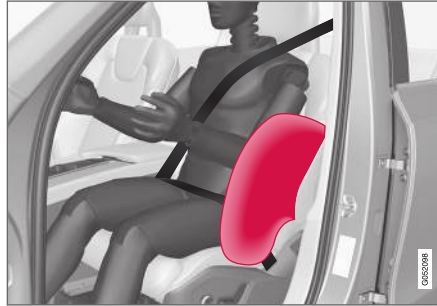

Sivuturvatyyny on asennettu etuistuinten selkänöjen ulkosivuille kuljettajan ja etuistuimen matkustajan lisäsuojaksi.

Riittävän voimakkaassa törmäyksessä tunnistimet reagoivat ja sivuturvatyyny täyttyy. Turvatyyny täyttyy autossa olijan ja ovipaneelin välissä sekä vaimentaa henkilöön kohdistuvia iskuja törmäyshetkellä. Kun turvatyynyä puristetaan kokoon törmäyksen aikana, se tyhjenee. Sivuturvatyyny täyttyy normaalisti vain törmäyspuolella.

VAROITUS

Volvo suosittelee ottamaan yhteyden valtuutettuun Volvon tekniseen palveluun korjausta varten. Sivuturvatyynyjärjestelmään tehdyt virheelliset toimenpiteet voivat aiheuttaa väärän toiminnan ja niiden seurauksena voi olla vakavia henkilövahinkoja.

VAROITUS

Älkää asettako mitään esineitä istuimen ulkoreunan ja ovipaneelin väliseen tilaan, koska sivuturvatyyny voi vaikuttaa tähän tilaan.

Volvo suosittelee käytettäväksi vain Volvon hyväksymiä istuinsuojia. Muut istuinsuojat voivat estää sivuturvatyynyjen toiminnan.

VAROITUS

Sivuturvatyyny on turvavyötä täydentävä apulaite. Käyttäkää aina turvavyötä.

Sivuturvatyyny ja lastenistuimet

Sivuturvatyyny ei vaikuta negatiivisesti lastenistuimen tai lastentyynnyn suojaominaisuuksiin.

Aiheeseen liittyvät tiedot

- Turvatyyny (s. 50)

Turvaverhot

Turvaverho, Inflatable Curtain (IC) auttaa suojaamaan kuljettajan ja etuistuimen matkustajan päitä iskeytymiseltä auton sisäosia vasten törmäyksen yhteydessä.

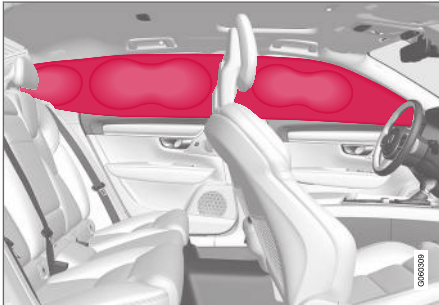

Turvaverho on asennettu pitkittäissuunnassa sisäkaton molemmille puolille ja se suojaa kuljettajaa ja auton ulkoistuipaikkojen matkustajia. Paneeleissa on merkintä **IC AIRBAG**.

Riittävän voimakkaassa törmäyksessä tunnistimet reagoivat ja turvaverho täyttyy.

VAROITUS

Volvo suosittelee ottamaan yhteyden valtuutettuun Volvon tekniseen palveluun korjausta varten. Turvaverhojärjestelmään tehdyt virheeliset toimenpiteet voivat aiheuttaa väärän toiminnan ja niiden seurauksena voi olla vakavia henkilövahinkoja.

VAROITUS

Älkää koskaan ripustako tai kiinnittäkö painavampia esineitä katossa oleviin kahvoihin. Koukut on tarkoitettu vain kevyille päällysvaatteille (ei kovalle esineille, kuten esim. sateenvarjoille).

Älkää ruuvatko tai asentako mitään auton sisäkattoon, ovipilareihin tai sivupaneeleihin. Tarkoitettu suojavaikutus voi tällöin jäädä saamatta. Volvo suosittelee, että käyttämään vain Volvon alkuperäisiä osia, jotka on hyväksytty sijoitettaviksi näille alueille.

VAROITUS

Jättäkää 10 cm (4 tuumaa) tilaa kuorman ja sivuikkunoiden väliille, jos auto kuormataan ovien ikkunoiden yläreunan yläpuolelle. Muutoin auton sisäkattoon piilotetun turvaverhon suojavaikutus saattaa estyä.

VAROITUS

Turvaverho on turvavyötä täydentävä apulaite. Käyttäkää aina turvavyötä.

Aiheeseen liittyvät tiedot

- Turvatyyny (s. 50)

Turvallisuustila

Turvallisuustila on suoja, joka aktivoituu, kun törmäys on voinut vaurioittaa tärkeää toimintoa autossa, kuten polttoaineputkia, jonkin turvajärjestelmän tunnistimia tai jarrujärjestelmää.

Jos auto on ollut osallisena törmäystilanteessa, kuljettajan näytössä saattaa olla teksti **Safety mode Katso käyttöopasta** yhdessä varoitus-symbolin kanssa, mikäli näyttö on ehjä ja auton sähköjärjestelmä toimii edelleen. Ilmoitus tarkoittaa, että auton toimintoja on rajoitettu.

VAROITUS

Älkää yrittäkö missään olosuhteissa käynnistää autoa uudelleen, jos se haisee polttoainelle, kun ilmoitus **Safety mode Katso käyttöopasta** esitetään kuljettajan näytössä. Poistukaa autosta pikimmiten.

Jos auto on asetettu turvatilaan, on mahdollista yrittää palauttaa järjestelmä, jotta auton voi käynnistää ja siirtää lyhyt ajomatka, jos se on esimerkiksi muun liikenteen kannalta vaarallisessa paikassa.

VAROITUS

Älkää koskaan yrittäkö itse korjata autoa tai palauttaa elektroniikkaa toimintaan sen oltua turvallisuustilassa. Se voi aiheuttaa henkilövahinkoja tai sen, ettei auto toimi normaalisti. Volvo suosittelee, että valtuutetun Volvon teknisen palvelun annetaan hoitaa tarkastus ja auton palauttaminen normaalitilaan, kun **Safety mode Katso käyttöopasta** on esitetty.

VAROITUS

Kun auto on edelleen turvallisuustilassa, sitä ei saa hinata. Se pitää kuljetuttaa paikalta hinausautolla. Volvo suosittelee, että se vietään kuljetusautolla valtuutettuun Volvon tekniseen palveluun.

Aiheeseen liittyvät tiedot

- Turvallisuus (s. 42)
- Auton käynnistäminen ja siirtäminen turvallisuustilan jälkeen (s. 57)
- Vetäminen (s. 474)

Auton käynnistäminen ja siirtäminen turvallisuustilan jälkeen

Jos auto on asetettu turvatilaan, on mahdollista yrittää palauttaa järjestelmä, jotta auton voi käynnistää ja siirtää lyhyt ajomatka, jos se on esimerkiksi muun liikenteen kannalta vaarallisessa paikassa.

Auton käynnistäminen turvallisuustilan jälkeen

1. Tutkikaa auton yleinen vaurioitumisaste ja varmistaakaa, ettei autosta ole vuotanut polttoainetta. Polttoaineen hajua ei myöskään saa tuntua.

Jos kyse on pienehköistä vaurioista ja on varmistettu, ettei polttoaineen vuotoja ole, auton käynnistystä voidaan yrittää.

VAROITUS

Älkää yrittäkö missään olosuhteissa käynnistää autoa uudelleen, jos se haisee polttoainelle, kun ilmoitus **Safety mode Katso käyttöopasta** esitetään kuljettajan näytössä. Poistukaa autosta pikimmiten.

2. Sulkekaa auto.

3. Yrittäkää sen jälkeen käynnistää auto.
- > Kuljettajan näytössä näkyy ilmoitus **Ajoneuvon käynnistys Järjestelmän tarkastus, odota** sinä aikana, kun auton elektroniikka suorittaa järjestelmätarkastusta ja yrittää sen jälkeen palautua normaaliin tilaan. Tämä voi kestää minuutin.
4. Yrittäkää sitten käynnistää auto uudelleen, kun ilmoitus **Ajoneuvon käynnistys Järjestelmän tarkastus, odota** on poistunut kuljettajan näytöstä.

! TÄRKEÄ

Jos ilmoitus **Safety mode Katso käyttöopasta** on edelleen näytössä, autolla ei saa ajaa eikä sitä saa hinata vaan se on pitää kuljetuttaa pois. Piilovauriot voivat ajon aikana tehdä auton mahdottomaksi käyttää, vaikka se vaikuttaa ajokuntoiselta.

Auton siirtäminen turvallisuustilan jälkeen

1. Kun kuljettajan näytössä näytetään käynnistysriityksen jälkeen ilmoitus **Normal mode The car is now in normal mode**, auto voidaan siirtää varovasti, jos se on esimerkiksi muun liikenteen kannalta vaarallisessa paikassa.

2. Älkää siirtäkö autoa kauemmaksi kuin on välttämätöntä.

VAROITUS

Kun auto on edelleen turvallisuustilassa, sitä ei saa hinata. Se pitää kuljetuttaa paikalta hinausautolla. Volvo suosittelee, että se vietään kuljetusautolla valtuutettuun Volvon tekniseen palveluun.

Aiheeseen liittyvät tiedot

- Turvallisuustila (s. 57)
- Moottorin käynnistäminen (s. 422)
- Vetäminen (s. 474)

Lapsiturvallisuus

Autossa matkustavien lasten on aina istuttava paikallaan turvallisesti.

Volvolla on lasten turvavarusteita (lastenistuimia ja kiinnityslaitteita), jotka on kehitetty juuri tähän autoon sopiviksi. Volvon lapsiturvallisuusvarusteet tarjoavat parhaat edellytykset lasten turvalliselle matkustamiselle autossa. Lisäksi lapsiturvallisuusvarusteet sopivat hyvin ja niitä on helppo käyttää.

Käytettävät varusteet valitaan huomioiden lapsen paino ja koko.

Volvo suosittelee, että lapset matkustavat selkänoja menosuuntaan käännetyssä lastenistuimessa niin pitkään kuin mahdollista, vähintään 3–4 vuoden ikäiseksi, ja sen jälkeen kasvat eteenpäin lastenistuimessa siihen asti, kunnes he ovat 140 cm (4 jalkaa 7 tuumaa) pitkiä.

i HUOM

Eri ikäisille ja pituisille lapsille käytettäviä lastenistuintyyppejä koskeva lainsäädäntö vaihtelee maasta toiseen. Ottakaa selvää lakien sisällöstä.

i HUOM

Lasten turvavarusteita käytettäessä on tärkeää lukea mukana toimitetut asennusohjeet.

Jos teillä on kysymyksiä lasten turvavarusteiden asentamisesta, tiedustelkaa tarkempia ohjeita tuotteen valmistajalta.

Lasten on aina matkustettava autossa oikein kiinnitettynä iästä ja koosta riippumatta. Lasta ei saa kuljettaa aikuisen sylissä.

Aiheeseen liittyvät tiedot

- Turvallisuus (s. 42)
- Lastenistuin (s. 59)
- Lapsilukon aktivointi ja deaktivointi (s. 251)

Lastenistuin

Kun autossa matkustaa lapsi tai lapsia, jokaisella on oltava aina sopiva lastenistuin.

Lasten pitää istua hyvin ja turvallisesti. Tarkista, että lastenistuin sijoitetaan, asennetaan ja sitä käytetään oikein.

Katsokaa lastenistuimen asennusohjetta, jotta asennus tapahtuu oikein.

i HUOM

Lasten turvavarusteita käytettäessä on tärkeää lukea mukana toimitetut asennusohjeet.

Jos teillä on kysymyksiä lasten turvavarusteiden asentamisesta, tiedustelkaa tarkempia ohjeita tuotteen valmistajalta.

i HUOM

Älkää koskaan jättäkö lasten turvaistuinta irralleen autoon. Kiinnittäkää se aina lasten turvaistuimen ohjeiden mukaisesti, kun sitä ei käytetä.

Aiheeseen liittyvät tiedot

- Lapsiturvallisuus (s. 58)
- Integroitu lastenistuin* (s. 71)
- Lastenistuinten yläkiinnityskohdat (s. 60)
- Lastenistuinten alakiinnityskohdat (s. 60)

- Lastenistuinten i-Size/ISOFIX-kiinnityskohdat (s. 61)
- Lastenistuimen sijoittaminen (s. 62)
- Matkustajan turvatyynyn* aktivointi ja deaktivointi (s. 53)

Lastenistuinten yläkiinnityskohdat

Auto on varustettu lastenistuinten yläkiinnityskohdilla takaistuimen laita- paikoilla.

Yläkiinnityskohdat on pääasiassa tarkoitettu käytettäväksi yhdessä eteenpäin käännettyjen lastenistuinten kanssa.

Noudattakaa aina valmistajan asennusohjeita, kun lastenistuin kiinnitetään yläkiinnityskohtiin.

Kiinnityskohtien sijainti

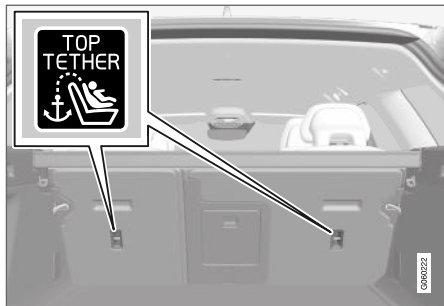

Kiinnityskohtien sijainti osoitetaan symboleilla selkänojan takapuolella.

Kiinnityskohdat sijaitsevat takaistuimen laita- paikojen takapuolella.

VAROITUS

Lastenistuimen ylemmät kiinnitysnauhat pitää vetää niskatuen jalan reiän läpi ennen kuin ne kiristetään kiinni kiinnityskohtaan. Jos tämä ei ole mahdollista, noudattakaa lastenistuimen valmistajan suosituksia.

HUOM

Kääntäkää niskasuojia tämän tyyppisen lastenistuimen asennuksen helpottamiseksi autoihin, joissa on käännettävät niskasuojat laita- paikoilla.

HUOM

Jos auton tavaratilan päällä on näkösuoja, se pitää poistaa, ennen kuin lastenistuin voidaan asentaa kiinnityskohtiin.

Aiheeseen liittyvät tiedot

- Lastenistuin (s. 59)
- Lastenistuinten alakiinnityskohdat (s. 60)
- Lastenistuinten i-Size/ISOFIX-kiinnityskohdat (s. 61)
- Taulukko lastenistuimen sijoittamista varten käytettäessä auton turvavyötä (s. 65)

Lastenistuinten alakiinnityskohdat

Auto on varustettu lastenistuinten alakiinnityskohdilla etuistuimessa* ja takaistuimessa.

Alakiinnityskohdat on tarkoitettu käytettäväksi yhdessä taaksepäin käännettyjen lastenistuinten kanssa.

Noudattakaa aina valmistajan asennusohjeita, kun lastenistuin kiinnitetään alakiinnityskohtiin.

Kiinnityskohtien sijainti



Kiinnityskohtien sijainti etuistuimessa.

Etuistuimen kiinnityskohdat on sijoitettu matkustajan paikan jalkatilan sivuille.

Etuistuimen kiinnityskohdat ovat asennettuina vain, jos auto on varustettu matkustajan turvavyö- nyn* aktivointiin/deaktivointiin tarkoitetulla vaihto- kytkimellä.

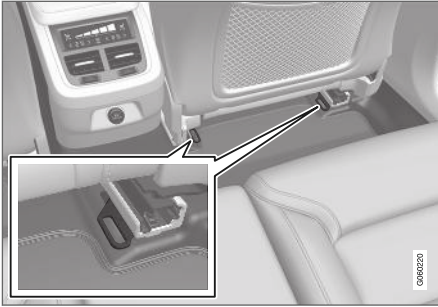

Kiinnityskohtien sijainti takaistuimessa.

Takaistuimen kiinnityskohdat sijaitsevat etuistuimen lattiakiskojen takapäässä.

Aiheeseen liittyvät tiedot

- Lastenistuin (s. 59)
- Lastenistuinten yläkiinnityskohdat (s. 60)
- Lastenistuinten i-Size/ISOFIX-kiinnityskohdat (s. 61)
- Taulukko lastenistuimen sijoittamista varten käytettäessä auton turvavyötä (s. 65)

Lastenistuinten i-Size/ISOFIX-kiinnityskohdat

Auto on varustettu lastenistuinten i-Size/ISOFIX²-kiinnityskohdilla takaistuimessa.

i-Size/ISOFIX on kansainväliseen normiin perustuva lastenistuinten kiinnitysjärjestelmä.

Noudattakaa aina valmistajan asennusohjeita, kun lastenistuin kytketään i-Size/ISOFIX-kiinnityskohtiin.

Kiinnityskohtien sijainti



Kiinnityskohtien sijainti osoitetaan symboleilla² selkänöjan verhoilussa.

i-Size/ISOFIX -kiinnityskohdat ovat kannen takana takaistuimen ulompien istuinpaikkojen selkänöjen alaosassa.

Nostakaa kansi pois, jotta pääsette käsiksi kiinnityskohtiin.

Aiheeseen liittyvät tiedot

- Lastenistuin (s. 59)
- Lastenistuinten yläkiinnityskohdat (s. 60)
- Lastenistuinten alakiinnityskohdat (s. 60)
- Taulukko i-Size-lastenistuimen sijoittamista varten (s. 67)
- Taulukko ISOFIX-lastenistuimen sijoittamista varten (s. 68)

² Nimi ja symboli vaihtelevat markkina-alueen mukaan.

Lastenistuimen sijoittaminen

Lastenistuin on ehdottomasti sijoitettava oikealle paikalle autossa. Paikan valinta riippuu lastenistuimen tyypistä ja siitä, onko matkustajan turvatyyny aktivoitu.



Selkä menosuuntaan asennettu lastenistuin ja turvatyyny eivät kuulu yhteen.

Sijoittakaa selkä menosuuntaan asennettava lastenistuin aina takaistuimelle, jos etumatkustajan turvatyyny on toimintavalmiudessa. Lapsi voi vammautua vakavasti, jos turvatyyny täyttyy, jos lapsi istuu matkustajan paikalla.

Jos etumatkustajan turvatyyny on pois käytöstä, selkä menosuuntaan asennettava lastenistuin voidaan sijoittaa etumatkustajan paikalle.

HUOM

Lakimääräykset siitä, miten lapset tulee sijoittaa autoon, vaihtelevat maittäin. Ottakaa selvää lakien sisällöstä.

VAROITUS

Älkää koskaan antako kenenkään seistä tai istua matkustajan istuimen edessä.

Älkää koskaan sijoittako selkä menosuuntaan asennettavaa lastenistuinta etumatkustajan istuimelle, jos turvatyyny on aktivoitu.

Kasvot eteenpäin matkustavat matkustajat (lapset ja aikuiset) eivät saa koskaan istua etumatkustajan paikalla etumatkustajan turvatyynyn ollessa pois käytöstä.

Edellä mainittujen ohjeiden laiminlyöminen voi aiheuttaa hengenvaaran tai vakavan henkilövahingon.

Matkustajan turvatyynyn tarra



Tarra matkustajan puoleisessa häikäisysuojassa.



Tarra matkustajan puoleisessa ovipilarissa. Tarra tulee näkyviin, kun matkustajan ovi avataan.

Matkustajan turvatyön varoitustarra on sijoitettu edellä olevan mukaisesti.

Aiheeseen liittyvät tiedot

- Lastenistuin (s. 59)
- Lastenistuimen asentaminen (s. 63)
- Taulukko lastenistuimen sijoittamista varten käytettäessä auton turvavyötä (s. 65)
- Taulukko i-Size-lastenistuimen sijoittamista varten (s. 67)
- Taulukko ISOFIX-lastenistuimen sijoittamista varten (s. 68)

Lastenistuimen asentaminen

Lastenistuinta asennettaessa ja käytettäessä on muistettava useita seikkoja, jotka riippuvat lastenistuimen paikan valinnasta.

VAROITUS

Lastentyynyjä tai lastenistuiimia, joissa on turvavyölukon avauspainikkeen kohdalle asettuvia teräsrautoja tai muita rakenteita, ei saa käyttää, koska ne voivat aiheuttaa turvavyölukon tahattoman avautumisen.

Älkää kiinnittäkö lastenistuimen kiinnitysnauhaa istuimen pitkittäissäädön vipuun tai istuimen jousiin, kiskoihin tai palkkeihin istuimen alla. Terävät reunat voivat vioittaa turvavyötä.

Älkää antako lastenistuimen yläosan painaa tuulilasias vasten.

HUOM

Lasten turvarusteita käytettäessä on tärkeää lukea mukana toimitetut asennusohjeet.

Jos teillä on kysymyksiä lasten turvarusteiden asentamisesta, tiedustelkaa tarkempia ohjeita tuotteen valmistajalta.

HUOM

Älkää koskaan jättäkö lasten turvaistuinta irrallaan autoon. Kiinnittäkää se aina lasten turvaistuimen ohjeiden mukaisesti, kun sitä ei käytetä.

Asennus etuistuimelle

- Asentaessanne taaksepäin suunnattua lastenistuinta varmistakaa, että matkustajan turvavyö on pois käytöstä.
- Asentaessanne eteenpäin suunnattua lastenistuinta varmistakaa, että matkustajan turvavyö on käytössä.
- Käyttäkää vain lastenistuiimia, joita Volvo suosittelee, jotka ovat yleishyväksytyjä tai puoliu-niversaalisia ja joiden valmistajan ajoneuvo-luettelossa auto on.
- ISOFIX-lastenistuin voidaan asentaa vain, kun auto on varustettu lisävarusteena saatavalla ISOFIX-konsolilla³.
- Jos lastenistuin on varustettu alakiinnitysnauhoilla, Volvo suosittelee, että niissä käytetään alakiinnityskohtia³.
- ISOFIX-opasta voidaan käyttää lastenistuimen asennuksen helpottamiseksi.

³ Lisävarustetarjonta vaihtelee markkina-alueittain.

« Asennus takaistuimelle

VAROITUS

Tukijaloilla varustettua lastenistuinta ei saa asentaa keskipaikalle, se voisi aiheuttaa vauraa.

- Käyttäkää vain lastenistuimia, joita Volvo suosittelee, jotka ovat yleishyväksytyjä tai puoliuiversaalisia ja joiden valmistajan ajoneuvoluettelossa auto on.
- Laitapaikat on varustettu ISOFIX-kiinnitysjärjestelmällä ja ne on hyväksytty tyypille i-Size⁴.
- Laitapaikoilla on yläkiinnityskohdat. Volvo suosittelee, että lastenistuimen yläkiinnitysnauhat vedetään niskasuojan aukon läpi ennen kuin ne kiristetään kiinnityskohtiin. Jos tämä ei ole mahdollista, noudattakaa lastenistuimen valmistajan suosituksia.
- Jos lastenistuin on varustettu alakiinnitysnauhoilla, älkää koskaan säätäkö etuistuimen asentoa, kun kiinnitysnauhat on asennettu alakiinnityskohtiin. Muistakaa aina irrottaa alakiinnitysnauhat, kun lastenistuin ei ole asennettuna.

Aiheeseen liittyvät tiedot

- Lastenistuimen sijoittaminen (s. 62)
- Taulukko lastenistuimen sijoittamista varten käytettäessä auton turvavyötä (s. 65)
- Taulukko i-Size-lastenistuimen sijoittamista varten (s. 67)
- Taulukko ISOFIX-lastenistuimen sijoittamista varten (s. 68)

⁴ Vaihtelee markkina-alueittain.

Taulukko lastenistuimen sijoittamista varten käytettävässä auton turvavyötä

Taulukko antaa suosituksen siitä, mitkä lastenistuimet sopivat missäkin ja minkä kokoiselle lapselle.

i HUOM
Lukekaa aina käyttöoppaan kappale lasten turvaistuimen asennuksesta ennen lasten turvaistuimen asentamista autoon.

Paino	Etuistuin (turvatyynyn ollessa pois käytöstä, vain taaksepäin suunnattu lastenistuin)	Etuistuin (turvatyynyn ollessa käytössä, vain eteenpäin suunnattu lastenistuin)	Takaistuimen reunapaikka	Takaistuimen keskipaikka
Ryhmä 0 enint. 10 kg	U ^{A, B}	X	U ^B	U ^B
Ryhmä 0+ enint. 13 kg	U ^{A, B}	X	U ^B	U ^B
Ryhmä 1 9–18 kg	L ^C	U ^{F, A, D}	U, L ^C	U
Ryhmä 2 15–25 kg	L ^C	U ^{F, A}	U ^{E, F, B*, G, L^C}	U ^E





Paino	Etuistuin (turvatyynyn ollessa pois käytöstä, vain taaksepäin suunnattu lastenistuin)	Etuistuin (turvatyynyn ollessa käytössä, vain eteenpäin suunnattu lastenistuin)	Takaistuimen reunapaikka	Takaistuimen keskipaikka
Ryhmä 3 22–36 kg	X	UF ^A	U ^{F,H} , B ^{*,G}	U ^H

U: Sopiva yleishyväksytyille lastenistuimille.

UF: Sopiva eteenpäin käännetylle, yleishyväksytyille lastenistuimille.

L: Sopiva erityisille lastenistuimille. Nämä lastenistuintimet voivat olla tarkoitettuja erityiselle automallille, rajoitetulle tai puoliuniversaaliselle.

B: Kiinteä lastenistuin, joka on hyväksytty tälle painoryhmälle.

X: Paikka ei ole sopiva tämän painoryhmän lapsille.

A Säätäkää istuimen selkänöja pystympään asentoon:

B Volvo suosittelee: Volvon vauvanistuin (tyyppihyväksyntä E1 04301146)

C Volvo suosittelee: Volvon käännettävä lastenistuin taaksepäin suunnattuna (tyyppihyväksyntä E5 04192); Volvon taaksepäin suunnattu lastenistuin (tyyppihyväksyntä E5 04212).

D Volvo suosittelee taaksepäin suunnattuja lastenistuinta tämän painoryhmän lapsille.

E Volvon suositus: Volvon käännettävä lastenistuin eteenpäin suunnattuna (tyyppihyväksyntä E5 04191); Lastentyyny selkänöjalla ja ilman (tyyppihyväksyntä E5 04216); Volvon turvavyötynny selkänöjalla (tyyppihyväksyntä E1 04301169); Volvon turvavyöistuin (tyyppihyväksyntä E1 04301312).

F Volvon suositus: Römer KidFix XP (tyyppihyväksyntä E1 04301312).

G Volvon suositus: integroitu lastenistuin (tyyppihyväksyntä E5 04220).

H Volvon suositus: Lastentyyny selkänöjalla ja ilman (tyyppihyväksyntä E5 04216); Volvon turvavyötynny selkänöjalla (tyyppihyväksyntä E1 04301169).

VAROITUS

Älkää koskaan sijoittako selkä menosuuntaan asennettavaa lastenistuinta etumatkustajan istuimelle, jos matkustajan turvatyyny on aktivoitu.

- Taulukko i-Size-lastenistuimen sijoittamista varten (s. 67)
- Taulukko ISOFIX-lastenistuimen sijoittamista varten (s. 68)
- Turvavyöt (s. 45)

Aiheeseen liittyvät tiedot

- Lastenistuimen sijoittaminen (s. 62)
- Lastenistuimen asentaminen (s. 63)

Taulukko i-Size-lastenistuimen sijoittamista varten

Taulukko antaa suosituksen siitä, mitkä i-Size-lastenistuiimet sopivat mihinkin ja minkä kokoiselle lapselle.

Lastenistuimen pitää olla hyväksytty UN Reg R129-määräyksen mukaisesti.

i HUOM
Lukekaa aina käyttöoppaan kappale lasten turvaistuimen asennuksesta ennen lasten turvaistuimen asentamista autoon.

Lastenistuimen tyyppi	Etuistuin (turvatyynyn ollessa pois käytöstä, vain taaksepäin suunnattu lastenistuin)	Etuistuin (turvatyynyn ollessa käytössä, vain eteenpäin suunnattu lastenistuin)	Takaistuimen reunapaikka	Takaistuimen keskipaikka
i-Size-lastenistuin	X	X	i-U ^A	X

i-U: Sopiva i-Size "universaaliselle" lastenistuimelle, eteen- ja taaksepäin käännetyille.

X: Ei sopiva yleishyväksytyille lastenistuimille.

^A Volvo suosittelee tälle ryhmälle selkänoja menosuuntaan käännettyä lastenistuinta.

Aiheeseen liittyvät tiedot

- Lastenistuimen sijoittaminen (s. 62)
- Lastenistuimen asentaminen (s. 63)
- Taulukko lastenistuimen sijoittamista varten käytettäessä auton turvavyötä (s. 65)
- Taulukko ISOFIX-lastenistuimen sijoittamista varten (s. 68)
- Lastenistuinten i-Size/ISOFIX-kiinnityskohdat (s. 61)

Taulukko ISOFIX-lastenistuimen sijoittamista varten

Taulukko antaa suosituksen siitä, mitkä ISOFIX-lastenistuimet sopivat mihinkin ja minkä kokoiselle lapselle.

Lastenistuimen pitää olla hyväksytty määräyksen UN Reg R44 mukaisesti ja automallin pitää olla valmistajan ajoneuvoluettelossa.

i HUOM
Lukekaa aina käyttöoppaan kappale lasten turvaistuimen asennuksesta ennen lasten turvaistuimen asentamista autoon.

Paino	Kokoluokka ^A	Lastenistuimen tyyppi	Etuistuin (turvatyynyn ollessa pois käytöstä, vain taaksepäin suunnattu lastenistuin) ^B	Etuistuin (turvatyynyn ollessa käytössä, vain eteenpäin suunnattu lastenistuin) ^B	Takaistuimen reuna- paikka	Takaistuimen keski- paikka
Ryhmä 0 enint. 10 kg	E	Taaksepäin käännetty vauvakaukalo	IL ^{B, C} , X ^D	X	IL ^C	X
Ryhmä 0+ enint. 13 kg	E	Taaksepäin käännetty vauvakaukalo	IL ^{B, C, E} , X ^D	X	IL ^C	X
	C	Taaksepäin käännetty lastenistuin				
	D	Taaksepäin käännetty lastenistuin				

Paino	Kokoluokka ^A	Lastenistuimen tyyppi	Etuistuim (turvatyynyn ollessa pois käytöstä, vain taaksepäin suunnattu lastenistuin) ^B	Etuistuim (turvatyynyn ollessa käytössä, vain eteenpäin suunnattu lastenistuin) ^B	Takaistuimen reuna- paikka	Takaistuimen keski- paikka
Ryhmä 1 9–18 kg	A	Eteenpäin käännetty lastenistuin	X	IL ^{B, E, F} , X ^D	IL ^F , IUF ^F	X
	B	Eteenpäin käännetty lastenistuin				
	B1	Eteenpäin käännetty lastenistuin	IL ^{B, E} , X ^D	X	IL ^G	X
	C	Taaksepäin käännetty lastenistuin				
	D	Taaksepäin käännetty lastenistuin				

IL: Sopiva erityisille ISOFIX-lastenistuimille. Nämä lastenistuimet voivat olla tarkoitettuja erityiselle automallille, rajoitetulle tai puoliuniversaaliselle.

IUF: Sopiva eteenpäin käännetylle ISOFIX-lastenistuimelle, joka on yleisesti hyväksytty tälle painoryhmälle.

X: Ei sopiva ISOFIX-lastenistuimille.

^A Lastenistuimille, joissa on ISOFIX-kiinnitysjärjestelmä, on kokoluokitus, joka auttaa käyttäjää valitsemaan oikean tyyppisen lastenistuimen. Kokoluokan voi lukea lastenistuimen lipukkeesta.

^B Toimii asennettaessa ISOFIX-lastenistuimia, jotka ovat semiuniversaalisesti hyväksytyjä (IL), jos auto on varustettu lisävarusteena saatavalla ISOFIX-konsolilla (lisävarustetarjonta vaihtelee markkina-alueittain).

^C Volvon suositus: Volvon vauvanistuin, joka kiinnitetään ISOFIX-kiinnitysjärjestelmällä (tyyppihyväksyntä E1 04301146).

^D Koskee autoa, jota ei ole varustettu ISOFIX-konsolilla.

^E Säätäkää selkäreunoja siten, että niskasuojat ei kosketa lastenistuinta.

^F Volvo suosittelee taaksepäin suunnattuja lastenistuimia tämän painoryhmän lapsille.

^G Volvon suositus: BeSafe iZi Kid X3 Isofix (tyyppihyväksyntä E5 04200).



VAROITUS

Älkää koskaan sijoittako selkä menosuuntaan asennettavaa lastenistuinta etumatkustajan istuimelle, jos matkustajan turvatyyny on aktivoitu.

HUOM

Jos lasten i-Size/ISOFIX-lastenistuimelta puuttuu kokoluokitus, täytyy automallin löytyä lastenistuimen automalliluettelosta.

HUOM

Volvo suosittelee yhteydenottoa valtuutettuun Volvon jälleenmyyjään saadaksenne suosituk- sen siitä, mitä i-Size/ISOFIX-lastenistuinta Volvo suosittelee.

Aiheeseen liittyvät tiedot

- Lastenistuimen sijoittaminen (s. 62)
- Lastenistuimen asentaminen (s. 63)
- Taulukko lastenistuimen sijoittamista varten käytettäessä auton turvavyötä (s. 65)
- Taulukko i-Size-lastenistuimen sijoittamista varten (s. 67)
- Lastenistuinten i-Size/ISOFIX-kiinnityskohdat (s. 61)

Integroitu lastenistuin*

Lapset voivat istua mukavasti ja turvallisesti takaistuimen laita- paikoilla olevissa integroiduissa lastenistuimissa.

Lastenistuin on erityisesti suunniteltu siten, että se tarjoaa lapsille hyvän turvallisuuden yhdessä auton turvavyön kanssa. Istuintyyppi voidaan kääntää ylös kahteen asentoon lapsen painosta riippuen.

Lastenistuin on hyväksytty lapsille, jotka painavat 15–36 kg (33–80 lbs) ja ovat vähintään 95 cm (37 tuumaa) pitkiä.

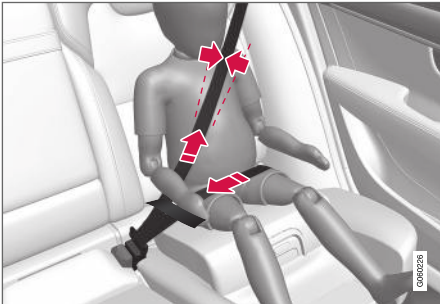

Oikea sijainti, vyön pitää olla asetettuna reilusti olkapään päälle.

Tarkastakaa ennen matkaa, että:

- istuintyyppi on käännetty ylös lapsen painolle sopivaan asentoon
- istuintyyppi on lukitussa tilassa

- turvavyö on kosketuksessa lapsen kehoon ja ettei se ole löysällä tai kiertynyt
- turvavyö ei ole lapsen kaulan päällä tai olkapään alapuolella
- turvavyön lantio-osa on sijoitettu alas lantion päälle, jolloin se antaa mahdollisimman hyvän suojan.

VAROITUS

Volvo suosittelee, että integroidun lastenistuimen korjaaminen tai vaihtaminen teetetään aina valtuutetussa Volvon teknisessä palvelussa. Älkää tehkö lastenistuimeen mitään muutoksia tai lisäyksiä. Jos integroituun lastenistuimeen on kohdistunut voimakas kuormitus esimerkiksi törmäyksen yhteydessä, istuintyyppi, turvavyö, selkänoja tai mahdollisesti koko istuin on vaihdettava. Vaikka lastenistuin vaikuttaisi olevan vahingoittumaton, osa sen suojausominaisuuksista on voitu menettää. Tämä pätee myös silloin, jos istuintyyppi on ollut käännettynä alas törmäyksessä tms. Istuintyyppi on vaihdettava myös silloin, jos se on hyvin kulunut.

VAROITUS

Jos integroitua lastenistuinta koskevia ohjeita ei noudateta, lapselle voi aiheutua vakavia vammoja onnettomuustapauksessa.

Aiheeseen liittyvät tiedot

- Lastenistuin (s. 59)
- Integroidun lastenistuimen* istuintyyppin nostaminen ylös (s. 72)
- Integroidun lastenistuimen* istuintyyppin laskeminen alas (s. 73)

Integroidun lastenistuimen* istuintynyn nostaminen ylös

Kun integroitua lastenistuinta käytetään tavalliseen käyttöön, istuintynny nostetaan ylös.

Istuintynny voidaan kääntää ylös kahteen asentoon. Käytettävä asento riippuu lapsen painosta.

	Alempi asento	Ylempi asento
Paino	22–36 kg (50–80 lbs)	15–25 kg (33–55 lbs)

Alempi asento:

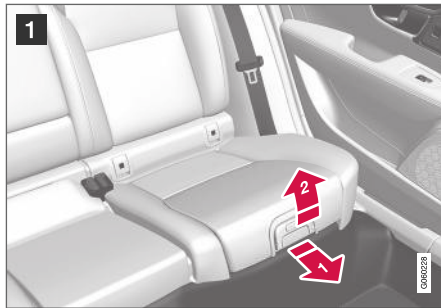

- 1** Vetäkää kahvasta eteenpäin ja ylöspäin istuintynny vapauttamiseksi.



- 2** Painakaa istuintynnyä taaksepäin sen lukitsemiseksi.

Ylempi asento, alempi asento lähtötasona:



- 1** Vapauttakaa istuintynny painamalla painiketta.

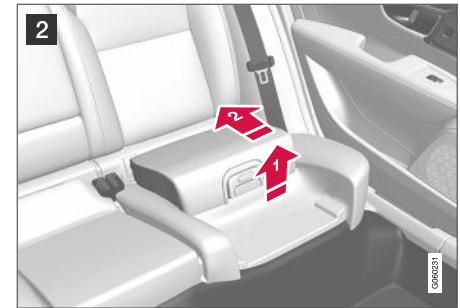

- 2** Nostakaa istuintynnyä etureunasta ja painakaa sitä taaksepäin selkäreunaa kohti sen lukitsemiseksi.

VAROITUS

Jos integroitua lastenistuinta koskevia ohjeita ei noudateta, lapselle voi aiheutua vakavia vammoja onnettomuustapauksessa.

HUOM

Istuintynnyä ei voida säätää ylimmästä alimpaan asentoon. Ylimmästä asennosta istuintynny on ensin laskettava kokonaan alas takaistuimelle, jonka jälkeen se nostetaan alimpaan asentoon.

Aiheeseen liittyvät tiedot

- Integroitu lastenistuin* (s. 71)
- Integroidun lastenistuimen* istuintyydyn laskeminen alas (s. 73)

Integroidun lastenistuimen* istuintyydyn laskeminen alas

Kun integroitua lastenistuinta ei käytetä, istuintyydyn lasketaan alas takaistuimelle.

! HUOM

Istuintyydyä ei voida säätää ylimmästä alimpaan asentoon. Ylimmästä asennosta istuintyydyn on ensin laskettava kokonaan alas takaistuimelle, jonka jälkeen se nostetaan alimpaan asentoon.

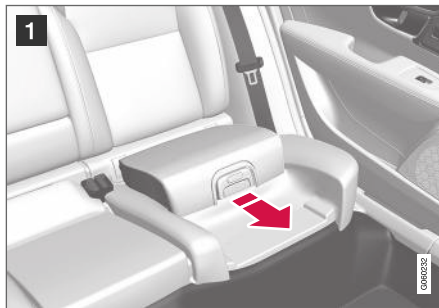

- 1** Vetäkää kahvasta eteenpäin istuintyydyn vapauttamiseksi.



- 2** Painakaa kädellä alaspäin istuintyydyn keskeltä sen lukitsemiseksi.

! TÄRKEÄÄ

Tarkistakaa ennen alaskääntämistä, että lastenistuimen istuintyydyn alla olevaan tilaan ei ole jäänyt mitään irtotavaroita (esim. leluja).

! HUOM

Käännettäessä selkänoja takana pitää lastenistuimen istuintyydyn ensin kääntää alas.

Aiheeseen liittyvät tiedot

- Integroitu lastenistuin* (s. 71)
- Integroidun lastenistuimen* istuintyydyn nostaminen ylös (s. 72)

NÄYTÖT JA PUHEOHJAUS

Mittarit, katkaisimet ja hallintalaitteet vasemmalta ohjattavassa autossa

Yhteenvedoissa näytetään, minne näytöt ja säätimet on kuljettajan lähietäisyydellä sijoitettu.

Ohjauspyörä ja kojelauta

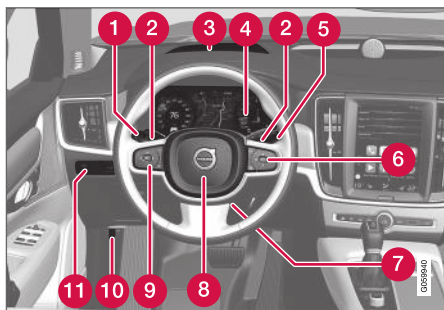

- 1 Positiovalot, huomiovalot, lähivalot, kaukovalot, vilkut, takasumuvalo, välimatkamittarin nollaus
- 2 Vaihtamisvivut manuaalista vaihtamista varten automaattivaihteiston yhteydessä*
- 3 Head-up-näyttö*
- 4 Kuljettajan näyttö
- 5 Pyyhkimet ja huuhtelulaite, sadetunnistin*
- 6 Ohjauspyörän oikeanpuoleinen painikesarja

- 7 Ohjauspyörän säätö
- 8 Äänitorvi
- 9 Ohjauspyörän vasemmanpuoleinen painikesarja
- 10 Konepellin avaaminen
- 11 Näyttövalaistus, takaluukun lukituksen avaaminen/takaluukun avaaminen*/sulkeminen*, halogeenivalonheittimien korkeussuuntauksen säätö

Kattokonsoli



- 1 Etulukuvalot ja matkustamovalaistus
- 2 Panoraamakatto*
- 3 Näyttö kattokonsolissa
- 4 Sisätaustapeilin manuaalinen himmennys

Keski- ja tunnelikonsoli

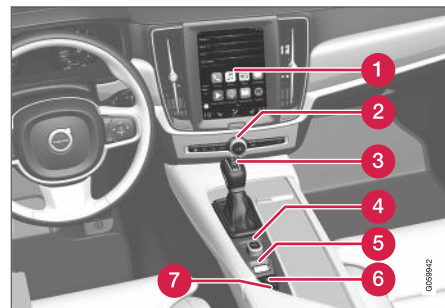

- 1 Keskinäyttö
- 2 Varoitusvilkut, huurteenpoisto, media
- 3 Vaihtenvalitsin
- 4 Käynnistyskytkin
- 5 Ajotilavalitsin
- 6 Seisontajarru
- 7 Automaattinen jarru seisäessä paikallaan

Kuljettajan ovi

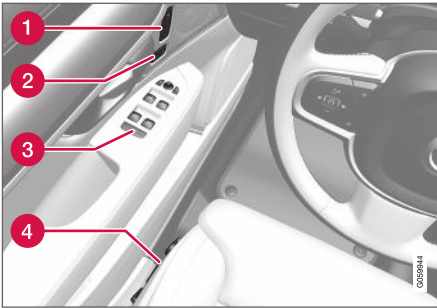

- 1 Muistit sähkökäyttöisen etuistuimen*, ulkostaustapeilien ja head-up-näytön* asetuksia varten
- 2 Keskuslukitus
- 3 Ikkunannostimet, ulkostaustapeilit, sähkötoiminen lapsilukko*
- 4 Etuistuimen säätö

Aiheeseen liittyvät tiedot

- Manuaalinen etuistuin (s. 176)
- Sähkökäyttöisen etuistuimen säätö* (s. 177)
- Ohjauspyörän säätö (s. 188)
- Valokatkaisimet (s. 144)
- Moottorin käynnistäminen (s. 422)
- Kuljettajan näyttö (s. 79)
- Keskinäytön kuvaus (s. 102)
- Vaihteisto (s. 436)

Mittarit, katkaisimet ja hallintalaitteet oikealta ohjattavassa autossa

Yhteenvedoissa näytetään, minne näytöt ja säätimet on kuljettajan lähietäisyydellä sijoitettu.

Ohjauspyörä ja kojelauta

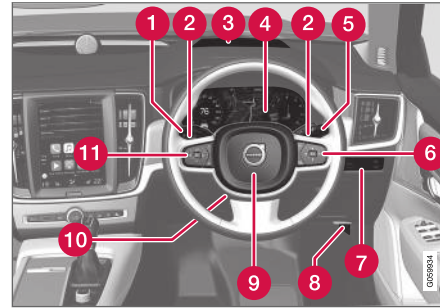

- 1 Positiovalot, huomiovalot, lähivalot, kaukovalot, vilkut, takasumuvvalo, välimatkamittarin nollaus
- 2 Vaihtamisvivut manuaalista vaihtamista varten automaattivaihteiston yhteydessä*
- 3 Head-up-näyttö*
- 4 Kuljettajan näyttö
- 5 Pyyhkimet ja huuhtelulaite, sadetunnistin*
- 6 Ohjauspyörän oikeanpuoleinen painikesarja
- 7 Näyttövalaistus, takaluukun lukituksen avaaminen/takaluukun avaaminen*/sulkeminen*, halogeenivalonheittimien korkeussuuntauksen säätö
- 8 Konepellin avaaminen
- 9 Äänitorvi
- 10 Ohjauspyörän säätö
- 11 Ohjauspyörän vasemmanpuoleinen painikesarja

Kattokonsoli



- 1 Etulukuvalot ja matkustamovalaistus
- 2 Panoraamakatto*
- 3 Näyttö kattokonsolissa
- 4 Sisätaustapeilin manuaalinen himmennys



◀◀ Keski- ja tunnelikonsoli

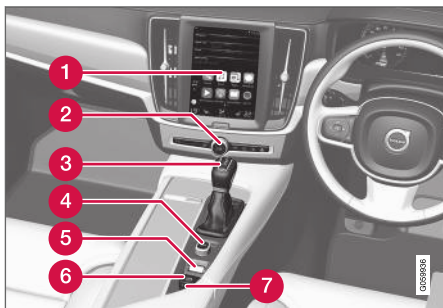

- 1 Keskinäyttö
- 2 Varoitusvilkut, huurteenpoisto, media
- 3 Vaihteenvälitsin
- 4 Käynnistyskytkin
- 5 Ajotilavalitsin
- 6 Seisontajarru
- 7 Automaattinen jarru seistäessä paikallaan

Kuljettajan ovi

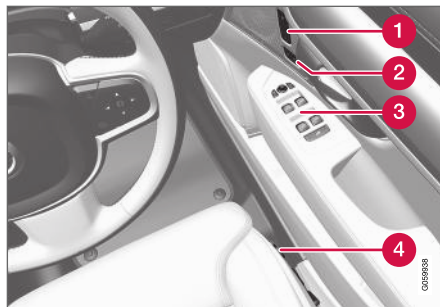

- 1 Muistit sähkökäyttöisen etuistuimen*, ulkostaustapeilien ja head-up -näytön* asetuksia varten
- 2 Keskuslukitus
- 3 Ikkunannostimet, ulkostaustapeilit, sähkötoiminen lapsilukko*
- 4 Etuistuimen säätö

Aiheeseen liittyvät tiedot

- Manuaalinen etuistuin (s. 176)
- Sähkökäyttöisen etuistuimen säätö* (s. 177)
- Ohjauspyörän säätö (s. 188)
- Valokatkaisimet (s. 144)
- Moottorin käynnistäminen (s. 422)
- Kuljettajan näyttö (s. 79)
- Keskinäytön kuvaus (s. 102)

- Vaihteisto (s. 436)

Kuljettajan näyttö

Kuljettajan näyttö esittää tietoja autosta ja ajamisesta.

Kuljettajan näyttöön kuuluu mittareita, ilmaisia sekä merkki- ja varoitussymboleita. Se, mitä kuljettajan näytössä esitetään, riippuu auton varustuksesta, asetuksista ja kulloinkin aktivoituina olevista toiminnoista.

Kuljettajan näyttö aktivoituu heti, kun jokin ovi avataan, ts. jännitetilassa **O**. Se sammuu hetken kuluttua, jos sitä ei käytetä. Se voidaan aktivoida uudelleen jollakin seuraavista tavoista:

- Painakaa jarrupoljinta.
- Aktivoikaa jännitetila **I**.

- Avatkaa jokin ovi.

VAROITUS

Jos kuljettajan näytössä on vika, esimerkiksi jarruja, turvatyynyjä tai muita turvajärjestelmiä koskevaa tietoa ei ehkä voida näyttää. Kuljettaja ei voi tällöin tarkistaa auton järjestelmien tilaa eikä saada ajankohtaisia varoituksia ja tietoja.

VAROITUS

Jos kuljettajan näyttö sammuu, ei käynnisty aktivoitaessa/käynnistettäessä tai on kokonaan tai osittain lukukelvoton, autoa ei saa käyttää. Auto on vietävä viipymättä korjaamolle. Volvo suosittelee valtuutettua Volvon teknistä palvelua.



Sijainti kuljettajan näytössä:

Vasemmalla	Keskellä	Oikealla
Nopeusmittari	Merkki- ja varoitusvalot	Kierroslukumittari/hybridimittari ^A
Välimatkamittari	Ulkolämpötilamittari	Vaihtamisosoitin
Matkamittari ^B	Kello	Ajotila
Nopeudensäätimen ja nopeudenrajoittimen tiedot	Ilmoitukset, tietyissä tapauksissa grafiikan kanssa	Polttoainemittari
Liikennemerkki-informaatio*	Ovi- ja turvavyöinformaatio	Hybridiakun mittari
-	Lataustila	Ajomatka tyhjiin säiliöön



Vasemmalla	Keskellä	Oikealla
–	Mediasoitin	Ajomatka tyhjäan akkuun
–	Navigointikartta*	Hetkellinen polttoainenkulutus
–	Puhelin	Sovellusvalikko (aktivoidaan ohjauspyörän painikesarjalla)
–	Puheohjaus	–

A Riippuu valitusta ajotilasta.

B Kertynyt ajomatka.

Dynaaminen symboli



Dynaaminen symboli perusmuodossaan.

Kuljettajan näytön keskellä on dynaaminen symboli, jonka ulkonäkö muuttuu erityyppisten ilmoitusten mukaan. Kellanuskeaa tai punainen merkintä symbolin ympärillä ilmoittaa merkki- tai varoitusilmoituksen vakavuusasteen. Animaation avulla perusmuoto voidaan muuttaa suuremmaksi kuvaksi ongelman sijainnin graafista näyttämistä tai tietojen selventämistä varten.



Esimerkki merkkivalosymbolista.

- Ilmoitus kuljettajan näytössä (s. 99)
- Kuljettajan näytön sovellusvalikon käyttäminen (s. 98)

Aiheeseen liittyvät tiedot

- Kuljettajan näytön asetukset (s. 81)
- Varoitusymbolit kuljettajan näytössä (s. 91)
- Merkkivalot kuljettajan näytössä (s. 89)
- Ajotietokone (s. 84)

Kuljettajan näytön asetukset

Kuljettajan näytön näyttövaihtoehtojen asetukset voidaan tehdä kuljettajan näytön sovellusvalikossa ja keskinäytön asetusvalikossa.

Asetukset kuljettajan näytön sovellusvalikossa

Sovellusvalikossa voidaan valita, mitä tietoja kuljettajan näyttö esittää:

- Ajotietokone
- mediasoitin
- Puhelin
- navigointijärjestelmä*.

Asetukset keskinäytössä

Tietotyypin valitseminen

1. Painakaa **Asetukset** keskinäytön päänäky-mässä.
2. Painakaa painiketta **My Car** → **Kuljettajan näyttö** → **Kuljettajan näytön valinnat**.
3. Valitkaa taustalla näytettävät tiedot:
 - **Älä näytä tietoja taustalla**
 - **Näytä juuri soitettavan median tiedot**
 - **Näytä navigointi, vaikka reittiä ei ole määritetty.**

Teeman valitseminen

1. Painakaa **Asetukset** keskinäytön päänäky-mässä.

2. Painakaa painiketta **My Car** → **Kuljettajan näyttö** → **Näytä teemat**
3. Valitkaa teema (ulkonäkö) kuljettajan näytölle:
 - **Glass**
 - **Minimalistic**
 - **Performance**
 - **Chrome Rings.**

Kielen valitseminen

1. Painakaa **Asetukset** keskinäytön päänäky-mässä.
2. Valitkaa kieli painamalla **Järjestelmä** → **Järjestelmän kielet ja yksiköt** → **Järjestelmän kieli**.
 - > Muutos vaikuttaa kaikkien näyttöjen kieleen.

Asetukset ovat henkilökohtaisia ja ne tallennetaan automaattisesti aktiiviseen kuljettajaprofiiliin.

Aiheeseen liittyvät tiedot

- Kuljettajan näyttö (s. 79)
- Kuljettajan näytön sovellusvalikon käyttäminen (s. 98)
- Asetusten muuttaminen keskinäytössä (s. 127)

Polttoainemittari

Kuljettajan näytön polttoainemittari näyttää säiliön polttoainemäärän.

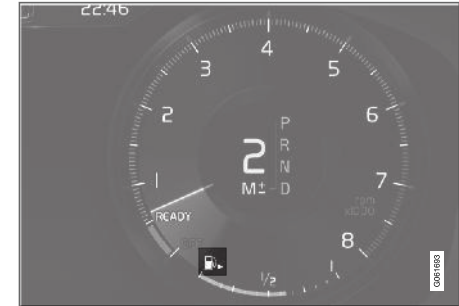

Polttoainemittarin beigenvärinen alue ilmoittaa polttoaineen määrän säiliössä.

Kun polttoaine on vähissä ja auto pitää tankata, polttoainepumpun symboli sytty palamaan kellaruskeana. Ajotietokone ilmoittaa myös ajomatkan tyhjiin säiliöin.

Aiheeseen liittyvät tiedot

- Kuljettajan näyttö (s. 79)
- Hybridiakun mittari (s. 83)
- Polttoaineen lisääminen (s. 457)
- Polttoainesäiliö - tilavuus (s. 646)

Hybridimittari

Ajotiloissa Hybrid ja Pure kuljettajan näytössä on hybridimittari, joka voi auttaa kuljettajaa ajamaan energiatehokkaammalla tavalla.



Hybridimittari näyttää eri tavoin suhteen sen välillä, paljonko tehoa otetaan sähkömoottorista ja paljonko tehoa on käytettävissä.

Hybridimittarin symbolit



Ilmoittaa kulloinkin saatavana olevan sähkömoottorin tehon tason. Täyttynyt symboli tarkoittaa, että sähkömoottoria käytetään.



Jos symboli ei ole täytetty, sähkömoottoria ei käytetä.



Ilmoittaa tehotason, jolla polttomoottori käynnistyy. Täyttynyt symboli tarkoittaa, että polttomoottoria käytetään.



Ilmoittaa tehotason, jolla polttomoottori käynnistyy. Jos symboli ei ole täytetty, polttomoottoria ei käytetä.



Ilmais, joka ilmoittaa hybridiakun lataamisesta, esim. painettaessa jarrupoljinta kevyesti.

Kuljettajan haluama teho

Hybridimittarin viisari ilmoittaa, paljonko kuljettaja haluaa tehoa käyttämällä kaasupoljinta. Mitä korkeammalla se on asteikossa, sitä suuremman tehon kuljettaja haluaa valitulla vaihteella. Salaman ja pisanan välinen merkintä osoittaa kohdan, jossa sähkömoottori lakkaa toimimasta ja polttomoottori käynnistyy.

Esimerkki:



Auto on käynnistetty mutta seisoo paikallaan, tehoa ei pyydetä.



Sähkömoottori ei voi tuottaa pyydettyä moottorin tehoa ja polttomoottori käynnistyy.



Auto tuottaa virtaa akkuun, akkua ladataan, esim. painettaessa jarrupoljinta kevyesti tai käytettäessä moottorijarrutusta alamässä.

Aiheeseen liittyvät tiedot

- Ajotilat (s. 443)
- Kuljettajan näyttö (s. 79)
- Käyttöjarru (s. 428)
- Ajaminen sähkökäytöllä (s. 450)
- Polttomoottorin käynnistäminen ja sammuttaminen Twin Engine -mallissa (s. 442)

Hybridiakun mittari



Hybridiakkumittari näyttää, paljonko hybridiaakussa on energiaa.



Hybridiakun energiaa käytetään sähkömoottorin käyttämiseen, mutta myös auton jäädyttämiseen tai lämmittämiseen. Ajotietokone laskee hybridiaakun energiamäärällä jäljellä olevan likimääräisen ajomatkan.

Hybridiakkumittarin symbolit



Hybridiakkumittarin symboli  ilmoittaa toiminnon **Hold** olevan aktivoitu ja symboli  toiminnon **Charge** aktiivisuuden.

Aiheeseen liittyvät tiedot

- Kuljettajan näyttö (s. 79)
- Hybridiakun lataus (s. 403)
- "Hold"- ja "Charge"-toiminto (s. 452)

Ajotietokone

Auton ajotietokone rekisteröi ja laskee arvoja, kuten ajomatka, polttoaineenkulutus ja keskinopeus ajon aikana.

Polttoainetaloudellisen ajon helpottamiseksi rekisteröidään tiedot sekä hetkellisestä että keskimääräisestä polttoaineenkulutuksesta. Ajotietokoneelta tuleva informaatio voidaan esittää kuljettajan näytössä.



Ajotietokoneen tiedot kuljettajan näytössä¹.

Ajotietokoneeseen sisältyvät seuraavat mittarit:

- Välimatkamittari
- Matkamittari
- Hetkellinen polttoaineenkulutus
- Ajomatka tyhjiin säiliöön
- Ajomatka tyhjiin akkuun

- Turisti - vaihteellinen nopeusmittari
- Ajomatkan, nopeuden ym. yksiköt voidaan vaihtaa keskinäytön järjestelmäasetuksissa.

Välimatkamittari

Välimatkamittareita on kaksi, TM ja TA.

TM voidaan nollata manuaalisesti ja TA nollautuu automaattisesti, jos autoa ei käytetä vähintään neljään tuntiin.

Ajon aikana tallennetaan mm. seuraavaa tietoa:

- Ajomatka
- Ajoaika
- Keskinopeus
- Keskimääräinen polttoaineenkulutus.

Arvot koskevat välimatkamittarin viimeisimmän nollauksen jälkeistä aikaa.

Matkamittari

Matkamittari, rekisteröi auton kokonaisajomatkan. Tätä arvoa ei voi nollata.

Hetkellinen polttoaineenkulutus

Tämä mittari näyttää, millainen polttoaineenkulutus autolla sillä hetkellä on. Arvo päivitetään suunnilleen joka sekunti.

Ajomatka tyhjiin säiliöön

Ajotietokone laskee jäljellä olevan ajomatkan säiliössä olevalla polttoaineella.

Laskenta perustuu keskkulutukseen viimeksi ajettujen 30 km:n (20 mailin) aikana ja jäljellä käytettävissä olevaan polttoainemäärään.

Kun mittari näyttää "----", säiliössä on jäljellä liian vähän polttoainetta, jotta järjestelmä voi laskea jäljellä olevan ajomatkan. Tankkaa polttoainetta mahdollisimman pian.

i HUOM

Tietty poikkeama voi syntyä, jos ajotapaa muutetaan.

Taloudellinen ajotapa antaa yleisesti katsottuna pidemmän ajomatkan.

Ajomatka tyhjiin akkuun



Mittari esittää likimääräisen matkan, joka voidaan ajaa hybridiakkuun jäljellä olevalla energialla.

Kun mittari näyttää "----", taattua ajomatkaa ei ole jäljellä.

Laskenta perustuu keskkulutukselle normaalista kuormatulla autolla, normaalissa ajossa ja ottaen huomioon, onko ilmastointi (AC) päällä vai pois. Vaihdettaessa ajotilojen **Hybrid** ja **Pure** välillä laskettu ajomatka voi kasvaa, koska ilmastoinnin asetuksia on rajoitettu **Pure**-tilassa (ECO-ilmastointi).

¹ Kuva on kaaviomainen, yksityiskohdat voivat vaihdella automallista toiseen.

i HUOM

Tietty poikkeama voi syntyä, jos ajotapaa muutetaan.

Taloudellinen ajotapa antaa yleisesti katsottuna pidemmän ajomatkan.

Aloitusarvo hybridiakun ollessa ladattuna täyteen

Koska ajotapaa ja muita kantamaan sähkökäytöllä vaikuttavia tekijöitä on vaikea ennakoida, Volvo on valinnut aloitusarvon käyttämisen auton ollessa ladattuna täyteen. Aloitusarvo ilmoittaa enintään-arvon sähkökäytön kantaman ennustamisen sijasta. **Hybrid-** ja **Pure-**tilojen aloitusarvojen välinen ero johtuu siitä, että auto saa käyttää enemmän energiaa hybridiakusta tilassa **Pure**, sekä siitä, että auto siirtyy ECO-ilmastointiin.

Kantama sähkökäytöllä

Mahdollisimman pitkän ajomatkan saamiseksi sähkökäytöllä pitää sähkökäyttöistä autoa ajavan myös muistaa säästää virtaa. Mitä useampi kuluuskohde (stereot, ikkunoiden/peilien/istuinten sähkölämmitys, hyvin kylmää ilmaa ilmastointilaitteesta jne.) on toiminnassa, sitä lyhyemmäksi ajomatka jää.

i HUOM

Matkustamon suuren virrankulutuksen lisäksi myös voimakkaat kiihdytykset ja jarrutukset, suuret nopeudet, raskas kuorma, matala ulkolämpötila sekä ylämäet aiheuttavat mahdollisen ajomatkan lyhenemisen.

Turisti - vaihtoehtoinen nopeusmittari

Vaihtoehtoinen digitaalinen nopeusmittari helpottaa ajettaessa maissa, joissa sallitun nopeuden liikennemerkeissä on toinen yksikkö kuin minkä auton mittari esittää.

Digitaalinen nopeus esitetään tällöin vastakkaisena yksikkönä suhteessa analogiseen nopeusmittariin. Jos analogisen nopeusmittarin asteikonä on **mph**, mittari näyttää vastaavan nopeuden digitaalisesti yksikkönä **km/h** ja päinvastoin.

Aiheeseen liittyvät tiedot

- Ajodatan esittäminen kuljettajan näytössä (s. 85)
- Välimatkamittarin nollaus (s. 86)
- Ajotilaston näyttäminen keskinäytössä (s. 87)
- Kuljettajan näyttö (s. 79)

Ajodatan esittäminen kuljettajan näytössä

Ajotietokoneen rekisteröimät ja laskemat arvot voidaan näyttää kuljettajan näytössä.

Arvot tallentuvat ajotietokonesovellukseen. Sovellusvalikon kautta on mahdollista valita, mitä tietoja kuljettajan näyttö esittää.

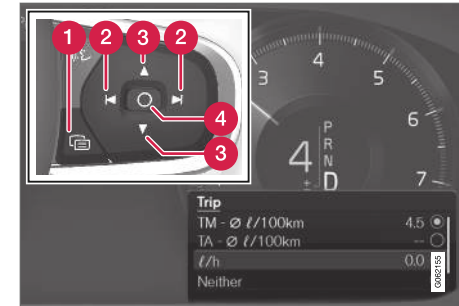

Avatkaa ja navigoikaa sovellusvalikossa ohjauspyörän oikeanpuoleisella painikesarjalla.

- 1 Sovellusvalikko
- 2 Vasen/oikea
- 3 Ylös/alas
- 4 Vahvistakaa

- ◀ 1. Avatkaa sovellusvalikko kuljettajan näytössä painamalla (1).
- (Sovellusvalikkoa ei voida avata, jos kuljettajan näytössä on kuittaamaton ilmoitus. Ilmoitus on kuitattava, ennen kuin sovellusvalikko voidaan avata.)
2. Siirrykää ajotietokonesovellukseen vasemmalle tai oikealle painikkeella (2).
- > Neljä ylintä valikkoriviä näyttävät mitatut arvot välimatkamittarille TM. Neljä seuraavaa valikkoriviä näyttävät mitatut arvot välimatkamittarille TA. Siirrykää ylös- tai alaspäin luettelossa painamalla (3).
3. Siirrykää pitemmälle alas vaihtoehtopainikkeisiin valitaksenne, mitä tietoja esitetään kuljettajan näytössä:
- Ajomatka tyhjään säiliöön
 - Matkamittari
 - Ajomatka välimatkamittareille TM, TA, tai ei ajomatkan näyttämistä
 - Hetkellinen polttoaineenkulutus, TM- tai TA-välimatkamittarin keskikulutus, vaihtoehtoisesti ei polttoaineenkulutuksen näyttöä
 - Turisti (vaihtoehtoinen nopeusmittari).
 - Ajomatka tyhjään akkuun
- Merkitkää tai poistakaa valinnan merkintä **O** -painikkeella (4). Muutos toteutetaan heti.

Aiheeseen liittyvät tiedot

- Ajotietokone (s. 84)
- Välimatkamittarin nollaus (s. 86)

Välimatkamittarin nollaus

Nollatkaa välimatkamittari ohjauspylvään vasemmanpuoleisella vivulla.



- Nollatkaa kaikki TM-välimatkamittarin tiedot (ts. ajomatka, keskikulutus, keskinopeus ja ajoaika) painamalla pitkään ohjauspyörän vasemmanpuoleisen vivun **RESET**-painiketta.

RESET-painikkeen lyhyt painallus nollaa vain ajomatkan.

TA-välimatkamittarilla on vain automaattinen palautus, joka tapahtuu, kun autoa ei käytetä vähintään neljään tuntiin.

Aiheeseen liittyvät tiedot

- Ajotietokone (s. 84)

Ajotilaston näyttäminen keskinäytössä

Ajotilasto ajotietokoneesta esitetään graafisesti keskinäytössä ja se antaa katsauksen, joka helpottaa polttoainetaloudellisempaa ajoa.



Avatkaa sovellus **Kuljettajan toiminta** sovellusnäkyssä ajotilaston näyttämiseksi.

Jokainen kaavion pylväs esittää ajomatkaa joko 1, 10 tai 100 km tai mailia. Pylväät täytyvät oikealta meneillään olevan ajon tahdissa. Äärimmäisenä oikealla oleva pylväs näyttää meneillään olevan matkan arvon.

Keskimääräinen polttoaineenkulutus ja kokonaisajoaika on laskettu ajotilaston edellisen nollamisen jälkeen.

Polttoaineen- ja sähkönkulutus esitetään erillisinä grafiikkoina. Näytetty sähkönkulutus on "nettokulutus", ts. kulutettu energia miinus jarrutuksessa luotu palautusenergia.

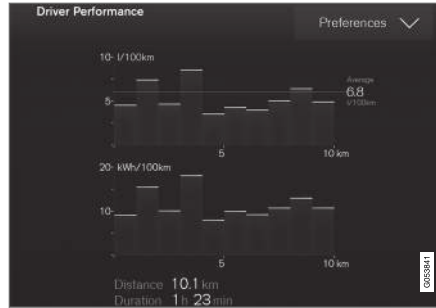

Ajotilasto ajotietokoneelta.²

i HUOM

Ajettaessa sähkökäytöllä voi ajotilasto osoittaa polttoaineenkulutusta, jos lisälämmitin³ on käynnissä.

Aiheeseen liittyvät tiedot

- Ajotilaston asetukset (s. 87)
- Ajotietokone (s. 84)

Ajotilaston asetukset

Ajotilaston asetusten nollaaminen tai säätäminen.

1. Avatkaa sovellus **Kuljettajan toiminta** sovellusnäkyssä ajotilaston näyttämiseksi.



2. Painakaa **Valinnat**

- grafiikka-asteikon muuttamiseksi. Valitkaa pylväälle tarkkuus 1, 10 tai 100 km/miles.
- tietojen nollaamiseksi kunkin matkan jälkeen. Tehdään auton seistyä paikallaan yli 4 tuntia.
- nykyisen matkan datan nollaamiseksi.

Ajotilasto, laskettu keskimuutokseksi, ja yhteenlaskettu ajoaika nollautuvat aina samanaikaisesti.

Ajomatkan, nopeuden ym. yksiköt voidaan vaihtaa keskinäytön järjestelmäasetuksissa.

² Kuva on kaaviomainen, yksityiskohdat voivat vaihdella automallista toiseen.

³ Koskee polttoainekäyttöistä lämmitintä.

« Aiheeseen liittyvät tiedot

- Ajoilaston näyttäminen keskinäytössä (s. 87)
- Ajo tietokone (s. 84)
- Välimatkamittarin nollaus (s. 86)

Aika ja päivämäärä

Kello näytetään sekä kuljettajan näytössä että keskinäytössä.

Kellon sijainti



Kellon sijainti 12- ja 8-tuumaisessa kuljettajan näytössä.

Keskinäytössä kello on sijoitettu ylimmäiseksi oikealle tilakentässä.

Tietyissä tilanteissa voivat ilmoitukset ja informaatio peittää kellon kuljettajan näytössä.

Ajan ja päivämäärän asetukset

- Valitkaa **Asetukset** → **Järjestelmä** → **Päivämäärä ja kellonaika** keskinäytön päänäkyvässä aika- ja päivämääräformaattien asetusten muuttamiseksi.

Säätäkää aikaa ja päivämäärää painamalla nuolia ylös tai alas kosketusnäytössä.

Automaattinen aika GPS:llä varustetuissa autoissa

Kun auto on varustettu navigointijärjestelmällä, on mahdollista valita **Automaattinen aika**. Aikavyöhyke säädetään tällöin automaattisesti sen mukaan, missä auto on. Tietyn tyyppistä navigointijärjestelmää varten pitää myös nykyinen paikka (maa) asettaa, jotta saadaan oikea aikavyöhyke. Jos **Automaattinen aika** ei ole valittuna, säädetään aika ja päivämäärä nuolilla ylös tai alas kosketusnäytössä.

Kesäaika

Tietyissä maissa on mahdollista valita automaattinen kesäajan asettaminen toiminnolla **Auto**. Muissa maissa voidaan kesäaika asettaa painamalla **Päälle** tai **Pois**.

Aiheeseen liittyvät tiedot

- Kuljettajan näyttö (s. 79)
- Asetusten muuttaminen keskinäytössä (s. 127)

Ulkolämpötilamittari

Ulkolämpötila näytetään kuljettajan näytössä. Anturi havainnoi lämpötilaa auton ulkopuolella.

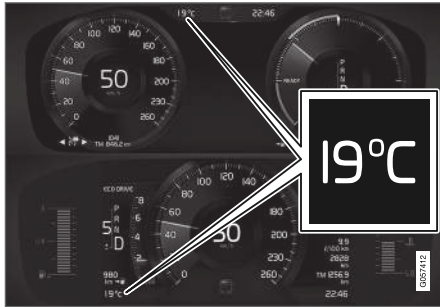

Ulkolämpömittarin sijainti 12- ja 8-tuumaisessa kuljettajan näytössä.

Jos auto on seissyt paikallaan, mittari voi näyttää liian korkeaa lämpötila-arvoa.

Kun ulkolämpötila on alueella -5 °C +2 °C (23–36 °F), palaa myös lumihiihtäjäsymboli kuljettajan näytössä varoittaen mahdollisesta liukkaudesta.

Lumihiihtäjäsymboli syttyy myös tilapäisesti head-up-näytössä, jos auto on varustettu sellaisella.

Muuttakaa mm. lämpömittarin yksikköä keskinäytön päänäkymän järjestelmäasetusten kautta.

Aiheeseen liittyvät tiedot

- Kuljettajan näyttö (s. 79)
- Järjestelmän yksiköiden muuttaminen (s. 125)

Merkkivalot kuljettajan näytössä

Merkkivalosymbolit ilmoittavat kuljettajalle toiminnon aktivoinnista, järjestelmän toiminnasta tai ilmenneestä viasta tai puutteesta.

Symboli	Sisältö
	<p>Informaatio, lukekaa näyttöteksti</p> <p>Infosymboli syttyy yhdessä kuljettajan näytössä olevan tekstin kanssa, kun auton jossain järjestelmässä on sattunut poikkeama normaalista. Infosymboli voi syttyä myös yhdessä muiden symbolien kanssa.</p>
	<p>Vika jarrujärjestelmässä</p> <p>Symboli palaa, kun seisontajarrussa on toimintahäiriö.</p>
	<p>Vika ABS-järjestelmässä</p> <p>Jos symboli syttyy, järjestelmä ei toimi. Auton varsinainen jarrujärjestelmä toimii edelleen, mutta ilman ABS-toimintaa.</p>
	<p>Automaattinen jarru päällä</p> <p>Symboli palaa, kun toiminto on aktivoitu ja käyttöjarru tai seisontajarru vaikuttaa. Jarru pitää auton paikallaan, kun se on pysähtynyt.</p>

Symboli	Sisältö
	<p>Rengaspainejärjestelmä</p> <p>Symboli palaa rengaspaineen ollessa liian matala. Rengaspainejärjestelmän vian yhteydessä symboli vilkkuu ensin n. 1 minuutin ja palaa sitten jatkuvasti. Tämä voi johtua siitä, ettei järjestelmä voi havaita liian matalaa rengaspainetta tai varoittaa siitä tarkoitettulla tavalla.</p>
	<p>Pakokaasunpuhdistusjärjestelmä</p> <p>Jos symboli syttyy moottorin käynnistämisen jälkeen, se voi johtua viasta auton pakokaasunpuhdistusjärjestelmässä. Ajakaa korjaamolle tarkastusta varten. Volvo suosittelee, että otatte yhteyden valtuutettuun Volvon tekniseen palveluun.</p>
	<p>Vasen ja oikea vilkku</p> <p>Symboli vilkkuu, kun vilkkuja käytetään.</p>



Symboli	Sisältö
	Seisonta-/positiovalot Symboli palaa, kun positiovalot ovat päällä.
	Vika valonheitinjärjestelmässä Symboli palaa, kun ABL-toiminnossa (Active Bending Lights) on syntynyt vika, tai jos valonheitinjärjestelmässä on syntynyt jokin muu vika.
	Automaattiset kaukovalot päällä Symboli palaa sinisenä, kun automaattiset kaukovalot ovat päällä.
	Automaattiset kaukovalot pois Symboli palaa valkoisena, kun automaattiset kaukovalot ovat pois päältä.
	Kaukovalot päällä Symboli palaa, kun kaukovalot ovat sytytettyinä sekä kaukovalovilkun yhteydessä.
	Automaattiset kaukovalot päällä Symboli palaa sinisenä, kun automaattiset kaukovalot ovat päällä. Positiovalot ovat päällä.

Symboli	Sisältö
	Automaattiset kaukovalot pois Symboli palaa valkoisena, kun automaattiset kaukovalot ovat pois päältä. Positiovalot ovat päällä.
	Kaukovalot päällä Symboli palaa, kun kaukovalot ja positiovalot ovat päällä.
	Takasumuvalo päällä Symboli palaa takasumuvalon ollessa päällä.
	Sadetunnistin päällä Symboli palaa sadetunnistimen ollessa päällä.
	Esi-ilmastointi päällä Symboli palaa, kun moottorin- ja matkustamonlämmitin/ilmastointilaite esi-ilmastoi autoa.
	Vakautusjärjestelmä Vilkkuva symboli ilmaisee, että vakautusjärjestelmä toimii. Jos symboli palaa jatkuvasti, järjestelmään on syntynyt vika.

Symboli	Sisältö
	Vakautusjärjestelmä, sport-tila Symboli palaa, kun sport-tila on aktivoitu. Sport-tila antaa mahdollisuuden aktiivisempaan ajokokemukseen.
	Kaista-avustaja Valkoinen symboli: Kaista-avustaja päällä ja tieviivat on havaittu. Harmaa symboli: Kaista-avustaja päällä, mutta tieviivoja ei havaittu. Oranssinkeltainen symboli: Kaista-avustaja varoittaa/puuttuu tilanteeseen.
	Kaista-avustaja ja sadetunnistin Valkoinen symboli: Kaista-avustaja päällä ja tieviivat on havaittu. Sadetunnistin on päällä. Harmaa symboli: Kaista-avustaja päällä, mutta tieviivoja ei havaittu. Sadetunnistin on päällä.

Aiheeseen liittyvät tiedot

- Kuljettajan näyttö (s. 79)
- Varoitussymbolit kuljettajan näytössä (s. 91)

Varoitusymbolit kuljettajan näytössä

Varoitusymbolit ilmoittavat kuljettajalle tärkeän toiminnon aktivoinnista tai vakavan vian tai puutteen ilmenemisestä.

Symboli	Sisältö
	Varoitus Punainen varoitusvalo syttyy, kun on havaittu vika, joka voi vaikuttaa turvallisuuteen ja/tai auton ajettavuuteen. Samanaikaisesti esitetään kuljettajan näytössä selventävä teksti-ilmoitus. Varoitusymboli voi syttyä myös yhdessä muiden symbolien kanssa.
	Turvavyömuistutin Symboli palaa tai vilkkuu, jos joku etuistuimella ei ole kiinnittänyt turvavyötä tai takaistuimella matkustava on avannut turvavyön.
	Turvatyyny Jos symboli jää palamaan tai syttyä ajon aikana, jossain auton turvajärjestelmistä on havaittu vika. Lukekaa kuljettajan näytössä oleva ilmoitus. Volvo suosittelee, että otatte yhteyden valtuutettuun Volvon tekniseen palveluun.

Symboli	Sisältö
	Vika jarrujärjestelmässä Jos symboli syttyy, jarrunestettä saattaa olla liian vähän. Viekkä auto lähimpään valtuutettuun korjaamoon jarrunesteen tarkastuttamista ja lisäämistä varten.
	Seisontajarru kytketty Symboli palaa jatkuvasti, kun seisontajarru on kytkettynä. Vilkkuva symboli tarkoittaa, että on syntynyt vika. Lukekaa kuljettajan näytössä oleva ilmoitus.
	Pieni öljynpaine Jos symboli syttyy ajon aikana, moottorin öljynpaine on liian pieni. Sammuttakaa moottori välittömästi ja tarkastakaa moottorin öljymäärä, lisätkää tarvittaessa. Jos symboli syttyy ja öljymäärä on normaali, ottakaa yhteys korjaamoon. Volvo suosittelee, että otatte yhteyden valtuutettuun Volvon tekniseen palveluun.

Symboli	Sisältö
	Generaattori ei lataa Symboli syttyy ajon aikana, jos sähköjärjestelmässä on syntynyt vika. Hakeutukaa korjaamolle. Volvo suosittelee, että otatte yhteyden valtuutettuun Volvon tekniseen palveluun.
	Törmäysvaara City Safety varoittaa törmäysvaarasta toisten ajoneuvojen, jalankulkijoiden, pyöräilijöiden ja suurehkojen eläinten kanssa.

Aiheeseen liittyvät tiedot

- Merkkivalot kuljettajan näytössä (s. 89)
- Kuljettajan näyttö (s. 79)

Kuljettajan näytön lisenssisopimus

Lisenssi on sopimus tietyn toiminnan suorittamisesta oikein tai oikeutta hyödyntää toisen oikeutta sopimuksessa ilmoitetuin ehdoin. Seuraava teksti on Volvon sopimus valmistajan tai kehittäjän kanssa ja se on englanninkielinen.

Boost Software License 1.0

Permission is hereby granted, free of charge, to any person or organization obtaining a copy of the software and accompanying documentation covered by this license (the "Software") to use, reproduce, display, distribute, execute, and transmit the Software, and to prepare derivative works of the Software, and to permit third-parties to whom the Software is furnished to do so, all subject to the following: The copyright notices in the Software and this entire statement, including the above license grant, this restriction and the following disclaimer, must be included in all copies of the Software, in whole or in part, and all derivative works of the Software, unless such copies or derivative works are solely in the form of machine-executable object code generated by a source language processor.

THE SOFTWARE IS PROVIDED "AS IS", WITHOUT WARRANTY OF ANY KIND, EXPRESS OR IMPLIED, INCLUDING BUT NOT LIMITED TO THE WARRANTIES OF MERCHANTABILITY, FITNESS FOR A PARTICULAR PURPOSE, TITLE AND NON-INFRINGEMENT. IN NO EVENT SHALL THE COPYRIGHT HOLDERS OR ANYONE

DISTRIBUTING THE SOFTWARE BE LIABLE FOR ANY DAMAGES OR OTHER LIABILITY, WHETHER IN CONTRACT, TORT OR OTHERWISE, ARISING FROM, OUT OF OR IN CONNECTION WITH THE SOFTWARE OR THE USE OR OTHER DEALINGS IN THE SOFTWARE.

BSD 4-clause "Original" or "Old" License

Copyright (c) 1982, 1986, 1990, 1991, 1993 The Regents of the University of California. All rights reserved.

Redistribution and use in source and binary forms, with or without modification, are permitted provided that the following conditions are met:

1. Redistributions of source code must retain the above copyright notice, this list of conditions and the following disclaimer.
2. Redistributions in binary form must reproduce the above copyright notice, this list of conditions and the following disclaimer in the documentation and/or other materials provided with the distribution.
3. All advertising materials mentioning features or use of this software must display the following acknowledgement: This product includes software developed by the University of California, Berkeley and its contributors.
4. Neither the name of the University nor the names of its contributors may be used to endorse or promote products derived from

this software without specific prior written permission.

THIS SOFTWARE IS PROVIDED BY THE REGENTS AND CONTRIBUTORS "AS IS" AND ANY EXPRESS OR IMPLIED WARRANTIES, INCLUDING, BUT NOT LIMITED TO, THE IMPLIED WARRANTIES OF MERCHANTABILITY AND FITNESS FOR A PARTICULAR PURPOSE ARE DISCLAIMED. IN NO EVENT SHALL THE REGENTS OR CONTRIBUTORS BE LIABLE FOR ANY DIRECT, INDIRECT, INCIDENTAL, SPECIAL, EXEMPLARY, OR CONSEQUENTIAL DAMAGES (INCLUDING, BUT NOT LIMITED TO, PROCUREMENT OF SUBSTITUTE GOODS OR SERVICES; LOSS OF USE, DATA, OR PROFITS; OR BUSINESS INTERRUPTION) HOWEVER CAUSED AND ON ANY THEORY OF LIABILITY, WHETHER IN CONTRACT, STRICT LIABILITY, OR TORT (INCLUDING NEGLIGENCE OR OTHERWISE) ARISING IN ANY WAY OUT OF THE USE OF THIS SOFTWARE, EVEN IF ADVISED OF THE POSSIBILITY OF SUCH DAMAGE.

BSD 3-clause "New" or "Revised" License

Copyright (c) 2011-2014, Yann Collet.

Redistribution and use in source and binary forms, with or without modification, are permitted provided that the following conditions are met:

1. Redistributions of source code must retain the above copyright notice, this list of conditions and the following disclaimer.
2. Redistributions in binary form must reproduce the above copyright notice, this list of conditions and the following disclaimer in the documentation and/or other materials provided with the distribution.
3. Neither the name of the organisation nor the names of its contributors may be used to endorse or promote products derive from this software without specific prior written permission.

THIS SOFTWARE IS PROVIDED BY THE COPYRIGHT HOLDERS AND CONTRIBUTORS "AS IS" AND ANY EXPRESS OR IMPLIED WARRANTIES, INCLUDING, BUT NOT LIMITED TO, THE IMPLIED WARRANTIES OF MERCHANTABILITY AND FITNESS FOR A PARTICULAR PURPOSE ARE DISCLAIMED. IN NO EVENT SHALL THE COPYRIGHT HOLDER OR CONTRIBUTORS BE LIABLE FOR ANY DIRECT, INDIRECT, INCIDENTAL, SPECIAL, EXEMPLARY, OR CONSEQUENTIAL DAMAGES (INCLUDING, BUT NOT LIMITED TO, PROCUREMENT OF SUBSTITUTE GOODS OR

SERVICES; LOSS OF USE, DATA, OR PROFITS; OR BUSINESS INTERRUPTION) HOWEVER CAUSED AND ON ANY THEORY OF LIABILITY, WHETHER IN CONTRACT, STRICT LIABILITY, OR TORT (INCLUDING NEGLIGENCE OR OTHERWISE) ARISING IN ANY WAY OUT OF THE USE OF THIS SOFTWARE, EVEN IF ADVISED OF THE POSSIBILITY OF SUCH DAMAGE.

BSD 2-clause "Simplified" license

Copyright (c) <YEAR>, <OWNER> All rights reserved.

Redistribution and use in source and binary forms, with or without modification, are permitted provided that the following conditions are met:

1. Redistributions of source code must retain the above copyright notice, this list of conditions and the following disclaimer.
2. Redistributions in binary form must reproduce the above copyright notice, this list of conditions and the following disclaimer in the documentation and/or other materials provided with the distribution.

THIS SOFTWARE IS PROVIDED BY THE COPYRIGHT HOLDERS AND CONTRIBUTORS "AS IS" AND ANY EXPRESS OR IMPLIED WARRANTIES, INCLUDING, BUT NOT LIMITED TO, THE IMPLIED WARRANTIES OF MERCHANTABILITY AND FITNESS FOR A PARTICULAR PURPOSE ARE DISCLAIMED. IN NO EVENT SHALL THE COPYRIGHT OWNER

OR CONTRIBUTORS BE LIABLE FOR ANY DIRECT, INDIRECT, INCIDENTAL, SPECIAL, EXEMPLARY, OR CONSEQUENTIAL DAMAGES (INCLUDING, BUT NOT LIMITED TO, PROCUREMENT OF SUBSTITUTE GOODS OR SERVICES; LOSS OF USE, DATA, OR PROFITS; OR BUSINESS INTERRUPTION) HOWEVER CAUSED AND ON ANY THEORY OF LIABILITY, WHETHER IN CONTRACT, STRICT LIABILITY, OR TORT (INCLUDING NEGLIGENCE OR OTHERWISE) ARISING IN ANY WAY OUT OF THE USE OF THIS SOFTWARE, EVEN IF ADVISED OF THE POSSIBILITY OF SUCH DAMAGE.

The views and conclusions contained in the software and documentation are those of the authors and should not be interpreted as representing official policies, either expressed or implied, of the FreeBSD Project.

◀ FreeType Project License

1. 1 Copyright 1996-1999 by David Turner, Robert Wilhelm, and Werner Lemberg
 Introduction The FreeType Project is distributed in several archive packages; some of them may contain, in addition to the FreeType font engine, various tools and contributions which rely on, or relate to, the FreeType Project. This license applies to all files found in such packages, and which do not fall under their own explicit license. The license affects thus the FreeType font engine, the test programs, documentation and makefiles, at the very least. This license was inspired by the BSD, Artistic, and IJG (Independent JPEG Group) licenses, which all encourage inclusion and use of free software in commercial and freeware products alike. As a consequence, its main points are that:

- o We don't promise that this software works. However, we are interested in any kind of bug reports. ('as is' distribution)
- o You can use this software for whatever you want, in parts or full form, without having to pay us. ('royalty-free' usage)
- o You may not pretend that you wrote this software. If you use it, or only parts of it, in a program, you must acknowledge somewhere in your documentation that you've used the FreeType code. ('credits')

We specifically permit and encourage the inclusion of this software, with or without modifications, in commercial products,

provided that all warranty or liability claims are assumed by the product vendor. Legal Terms 0. Definitions Throughout this license, the terms 'package', 'FreeType Project', and 'FreeType archive' refer to the set of files originally distributed by the authors (David Turner, Robert Wilhelm, and Werner Lemberg) as the 'FreeType project', be they named as alpha, beta or final release. 'You' refers to the licensee, or person using the project, where 'using' is a generic term including compiling the project's source code as well as linking it to form a 'program' or 'executable'. This program is referred to as 'a program using the FreeType engine'. This license applies to all files distributed in the original FreeType archive, including all source code, binaries and documentation, unless otherwise stated in the file in its original, unmodified form as distributed in the original archive. If you are unsure whether or not a particular file is covered by this license, you must contact us to verify this. The FreeType project is copyright (C) 1996-1999 by David Turner, Robert Wilhelm, and Werner Lemberg. All rights reserved except as specified below.

1. No Warranty THE FREETYPE ARCHIVE IS PROVIDED 'AS IS' WITHOUT WARRANTY OF ANY KIND, EITHER EXPRESSED OR IMPLIED, INCLUDING, BUT NOT LIMITED TO, WARRANTIES OF MERCHANTABILITY AND FITNESS FOR A PARTICULAR PURPOSE.

IN NO EVENT WILL ANY OF THE AUTHORS OR COPYRIGHT HOLDERS BE LIABLE FOR ANY DAMAGES CAUSED BY THE USE OR THE INABILITY TO USE, OF THE FREETYPE PROJECT. As you have not signed this license, you are not required to accept it. However, as the FreeType project is copyrighted material, only this license, or another one contracted with the authors, grants you the right to use, distribute, and modify it. Therefore, by using, distributing, or modifying the FreeType project, you indicate that you understand and accept all the terms of this license.

2. Redistribution Redistribution and use in source and binary forms, with or without modification, are permitted provided that the following conditions are met:

- o Redistribution of source code must retain this license file ('licence.txt') unaltered; any additions, deletions or changes to the original files must be clearly indicated in accompanying documentation. The copyright notices of the unaltered, original files must be preserved in all copies of source files.
- o Redistribution in binary form must provide a disclaimer that states that the software is based in part of the work of the FreeType Team, in the distribution documentation. We also encourage you to put an URL to the FreeType web page in your documentation, though this isn't mandatory. These conditions apply to any software derived from or based

on the FreeType code, not just the unmodified files. If you use our work, you must acknowledge us. However, no fee need be paid to us.

3. Advertising The names of FreeType's authors and contributors may not be used to endorse or promote products derived from this software without specific prior written permission. We suggest, but do not require, that you use one or more of the following phrases to refer to this software in your documentation or advertising materials: 'FreeType Project', 'FreeType Engine', 'FreeType library', or 'FreeType Distribution'.
4. Contacts There are two mailing lists related to FreeType:
 - o freetype@freetype.org Discusses general use and applications of FreeType, as well as future and wanted additions to the library and distribution. If you are looking for support, start in this list if you haven't found anything to help you in the documentation. o devel@freetype.org Discusses bugs, as well as engine internals, design issues, specific licenses, porting, etc. o <http://www.freetype.org> Holds the current FreeType web page, which will allow you to download our latest development version and read online documentation. You can also contact us individually at: David Turner <david.turner@freetype.org> Robert Wilhelm <robert.wilhelm@freetype.org> Werner Lemberg <werner.lemberg@freetype.org>

Libpng License

This copy of the libpng notices is provided for your convenience. In case of any discrepancy between this copy and the notices in the file `png.h` that is included in the libpng distribution, the latter shall prevail.

COPYRIGHT NOTICE, DISCLAIMER, and LICENSE:

If you modify libpng you may insert additional notices immediately following this sentence.

libpng versions 1.0.7, July 1, 2000, through 1.0.13, April 15, 2002, are Copyright (c) 2000-2002 Glenn Randers-Pehrson and are distributed according to the same disclaimer and license as libpng-1.0.6 with the following individuals added to the list of Contributing Authors

Simon-Pierre Cadieux

Eric S. Raymond

Gilles Vollant

and with the following additions to the disclaimer:

There is no warranty against interference with your enjoyment of the library or against infringement. There is no warranty that our efforts or the library will fulfill any of your particular purposes or needs. This library is provided with all faults, and the entire risk of satisfactory quality, performance, accuracy, and effort is with the user.

libpng versions 0.97, January 1998, through 1.0.6, March 20, 2000, are Copyright (c) 1998, 1999 Glenn Randers-Pehrson, and are distributed according to the same disclaimer and license as libpng-0.96, with the following individuals added to the list of Contributing Authors:

Tom Lane

Glenn Randers-Pehrson

Willem van Schaik

libpng versions 0.89, June 1996, through 0.96, May 1997, are Copyright (c) 1996, 1997 Andreas Dilger Distributed according to the same disclaimer and license as libpng-0.88, with the following individuals added to the list of Contributing Authors:

John Bowler

Kevin Brace

Sam Bushell

Magnus Holmgren

Greg Roelofs

Tom Tanner

libpng versions 0.5, May 1995, through 0.88, January 1996, are Copyright (c) 1995, 1996 Guy Eric Schalnat, Group 42, Inc.

- ◀◀ For the purposes of this copyright and license, "Contributing Authors" is defined as the following set of individuals:

Andreas Dilger

Dave Martindale

Guy Eric Schalnat

Paul Schmidt

Tim Wegner

The PNG Reference Library is supplied "AS IS". The Contributing Authors and Group 42, Inc. disclaim all warranties, expressed or implied, including, without limitation, the warranties of merchantability and of fitness for any purpose. The Contributing Authors and Group 42, Inc. assume no liability for direct, indirect, incidental, special, exemplary, or consequential damages, which may result from the use of the PNG Reference Library, even if advised of the possibility of such damage.

Permission is hereby granted to use, copy, modify, and distribute this source code, or portions hereof, for any purpose, without fee, subject to the following restrictions:

1. The origin of this source code must not be misrepresented.
2. Altered versions must be plainly marked as such and must not be misrepresented as being the original source.

3. This Copyright notice may not be removed or altered from any source or altered source distribution.

The Contributing Authors and Group 42, Inc. specifically permit, without fee, and encourage the use of this source code as a component to supporting the PNG file format in commercial products. If you use this source code in a product, acknowledgment is not required but would be appreciated.

A "png_get_copyright" function is available, for convenient use in "about" boxes and the like:

```
printf("%s",png_get_copyright(NULL));
```

Also, the PNG logo (in PNG format, of course) is supplied in the files "pngbar.png" and "pngbar.jpg (88x31) and "pngnow.png" (98x31).

Libpng is OSI Certified Open Source Software. OSI Certified Open Source is a certification mark of the Open Source Initiative.

Glenn Randers-Pehrson randeg@alum.rpi.edu
April 15, 2002

MIT License

Copyright (c) <year> <copyright holders>

Permission is hereby granted, free of charge, to any person obtaining a copy of this software and associated documentation files (the "Software"), to deal in the Software without restriction, including without limitation the rights to use, copy, modify, merge, publish, distribute,

sublicense, and/or sell copies of the Software, and to permit persons to whom the Software is furnished to do so, subject to the following conditions:

The above copyright notice and this permission notice shall be included in all copies or substantial portions of the Software.

THE SOFTWARE IS PROVIDED "AS IS", WITHOUT WARRANTY OF ANY KIND, EXPRESS OR IMPLIED, INCLUDING BUT NOT LIMITED TO THE WARRANTIES OF MERCHANTABILITY, FITNESS FOR A PARTICULAR PURPOSE AND NONINFRINGEMENT. IN NO EVENT SHALL THE AUTHORS OR COPYRIGHT HOLDERS BE LIABLE FOR ANY CLAIM, DAMAGES OR OTHER LIABILITY, WHETHER IN AN ACTION OF CONTRACT, TORT OR OTHERWISE, ARISING FROM, OUT OF OR IN CONNECTION WITH THE SOFTWARE OR THE USE OR OTHER DEALINGS IN THE SOFTWARE.

zlib License

The zlib/libpng License Copyright (c) <year>
<copyright holders>

This software is provided 'as-is', without any express or implied warranty. In no event will the authors be held liable for any damages arising from the use of this software.

Permission is granted to anyone to use this software for any purpose, including commercial applications, and to alter it and redistribute it freely, subject to the following restrictions:

1. The origin of this software must not be misrepresented; you must not claim that you wrote the original software. If you use this software in a product, an acknowledgment in the product documentation would be appreciated but is not required.
2. Altered source versions must be plainly marked as such, and must not be misrepresented as being the original software.
3. This notice may not be removed or altered from any source distribution.

SGI Free Software B License Version 2.0.

SGI FREE SOFTWARE LICENSE B (Version 2.0, Sept. 18, 2008)

Copyright (C) [dates of first publication] Silicon Graphics, Inc. All Rights Reserved. Permission is hereby granted, free of charge, to any person obtaining a copy of this software and associated

documentation files (the "Software"), to deal in the Software without restriction, including without limitation the rights to use, copy, modify, merge, publish, distribute, sublicense, and/or sell copies of the Software, and to permit persons to whom the Software is furnished to do so, subject to the following conditions: The above copyright notice including the dates of first publication and either this permission notice or a reference to <http://oss.sgi.com/projects/FreeB/> shall be included in all copies or substantial portions of the Software.

THE SOFTWARE IS PROVIDED "AS IS", WITHOUT WARRANTY OF ANY KIND, EXPRESS OR IMPLIED, INCLUDING BUT NOT LIMITED TO THE WARRANTIES OF MERCHANTABILITY, FITNESS FOR A PARTICULAR PURPOSE AND NONINFRINGEMENT. IN NO EVENT SHALL SILICON GRAPHICS, INC. BE LIABLE FOR ANY CLAIM, DAMAGES OR OTHER LIABILITY, WHETHER IN AN ACTION OF CONTRACT, TORT OR OTHERWISE, ARISING FROM, OUT OF OR IN CONNECTION WITH THE SOFTWARE OR THE USE OR OTHER DEALINGS IN THE SOFTWARE.

Except as contained in this notice, the name of Silicon Graphics, Inc. shall not be used in advertising or otherwise to promote the sale, use or other dealings in this Software without prior written authorization from Silicon Graphics, Inc.

Aiheeseen liittyvät tiedot

- Kuljettajan näyttö (s. 79)

Sovellusvalikko kuljettajan näytössä

Sovellusvalikko kuljettajan näytössä antaa nopean pääsyn tavallisesti käytettäviin toimintoihin tiettyjen sovellusten osalta.



Sovellusvalikkoa kuljettajan näytössä voidaan käyttää keskinäytön käyttämisen asemesta. Kuva on kaaviomainen, sijoittelu voi vaihdella.

Sovellusvalikko esitetään kuljettajan näytössä ja sitä ohjataan ohjauspyörän oikeanpuoleisella painikesarjalla. Sovellusvalikko helpottaa vaihtamista eri sovellusten tai sovellusten toimintojen välillä tarvitsematta irrottaa otetta ohjauspyörästä.

Sovellusvalikon toiminnot

Eri sovellukset antavat pääsyn eri tyyppisiin toimintoihin. Sovellusvalikosta voidaan ohjata seuraavia sovelluksia ja niihin kuuluvia toimintoja:



Sovellus	Toiminnot
Ajotietokone	Välimatkamittarin valinta, valitaan, mitä kuljettajan näytössä esitetään yms.
Mediasoitin	Valitaan mediasoitimen aktiivinen lähde.
Puhelin	Soittaminen puhelulistan yhteystietoon.
Navigointi	Opastus määränpään ym.

Aiheeseen liittyvät tiedot

- Kuljettajan näyttö (s. 79)
- Keskinäytön kuvaus (s. 102)
- Kuljettajan näytön sovellusvalikon käyttäminen (s. 98)

Kuljettajan näytön sovellusvalikon käyttäminen

Sovellusvalikkoa kuljettajan näytössä käsitellään ohjauspyörän oikeanpuoleisella painikesarjalla.

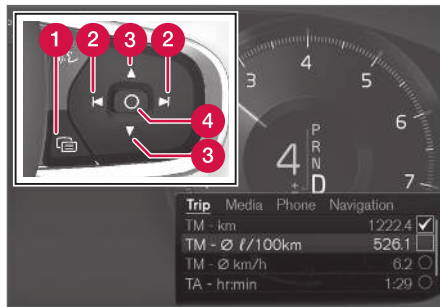

Sovellusvalikko ja ohjauspyörän oikeanpuoleinen painikesarja.

- 1 Avaaminen/sulkeminen
- 2 Vasen/oikea
- 3 Ylös/alas
- 4 Vahvistakaa

Sovellusvalikon avaaminen/sulkeminen

- Painakaa avaamista/sulkemista (1).

(Sovellusvalikkoa ei voida avata, jos kuljettajan näytössä on kuittaamaton ilmoitus. Ilmoitus on kuitattava, ennen kuin sovellusvalikko voidaan avata.)

- > Sovellusvalikko avataan/suljetaan.

Sovellusvalikko sulkeutuu automaattisesti hetken käyttämättömyyden jälkeen tai tietyillä valinnoilla.

Navigointi ja valitseminen sovellusvalikossa

1. Navigoikaa eri sovelluksissa, jotka ovat käytettävissä, painamalla vasenta tai oikeaa (2).
 - > Toiminnot edelliselle/seuraavalle sovellukselle esitetään sovellusvalikossa.
2. Selatkaa valitun sovelluksen toimintoja painamalla ylös tai alas (3).
3. Vahvistakaa tai merkitkää toiminnon valinta painamalla vahvistusta (4).
 - > Toiminto aktivoidaan ja tiettyjen valintojen osalta sen jälkeen suljetaan sovellusvalikko.

Jos sovellusvalikko avataan uudelleen, esitetään välittömästi viimeksi valitun sovelluksen toiminnot.

Aiheeseen liittyvät tiedot

- Sovellusvalikko kuljettajan näytössä (s. 97)
- Ilmoitus kuljettajan näytössä (s. 99)

Ilmoitus kuljettajan näytössä

Kuljettajan näytössä voidaan eri tapahtumien yhteydessä esittää ilmoituksia kuljettajan informoimiseksi tai auttamiseksi.



Ilmoitukset kuljettajan näytössä.

Kuljettajan näytössä esitetään prioriteetiltaan korkeita ilmoituksia kuljettajalle.

Ilmoitukset voidaan esittää eri kohdissa kuljettajan näytössä riippuen kulloinkin esitettävästä muusta informaatiosta. Hetken kuluttua, tai kun ilmoitus on kuitattu/hoidettu sitä edellytettäessä, ilmoitus häviää kuljettajan näytöstä. Jos ilmoitus täytyy tallentaa, se asettuu sovellukseen **Auton tila**, joka avataan keskinäytön sovellusnäkyvästä.

Ilmoituksen muoto voi vaihdella ja se voidaan esittää yhdessä grafiikan, symbolien tai painikkeiden kanssa esim. ilmoituksen kuittaamiseksi tai kyselyn hyväksymiseksi.

Huoltoilmoitukset

Seuraavassa esitetään valikoima tärkeitä huoltoilmoituksia ja niiden sisältö.

Ilmoitus	Sisältö
Pysähdy turvallisesti^A	Pysähtykää ja sammuttakaa moottori. Vakava vauriovaara – ottakaa yhteys korjaamoon ^B .
Sammuta moottori^A	Pysähtykää ja sammuttakaa moottori. Vakava vauriovaara – ottakaa yhteys korjaamoon ^B .
Huolla heti. Aja korjaamoon^A	Ottakaa yhteys korjaamoon ^B auton välitöntä tarkastusta varten.
Huolto tarpeen^A	Ottakaa yhteys korjaamoon ^B auton tarkastamiseksi mahdollisimman pian.
Määräaikais-huolto Varaa aika huoltoon	Huollon aika – ottakaa yhteys korjaamoon ^B . Näytetään ennen seuraavaa huoltoajankohtaa.
Määräaikais-huolto Huollon aika	Huollon aika – ottakaa yhteys korjaamoon ^B . Näytetään seuraavan huoltoajan kohdan yhteydessä.

Ilmoitus	Sisältö
Määräaikais-huolto Huolto myöhässä	Huollon aika – ottakaa yhteys korjaamoon ^B . Näytetään, kun huoltoajankohta on ylitetty.
Tilapäisesti pois^A	Toiminto on tilapäisesti suljettu ja asetetaan automaattisesti uudelleen ajon aikana tai seuraavan käynnistyksen jälkeen.

^A Osa ilmoituksista esitetään varustettuna tiedolla siitä, missä ongelma on syntynyt.

^B Suosittelemme vaiutettua Volvon teknistä palvelua.

Aiheeseen liittyvät tiedot

- Kuljettajan näytön ilmoitusten käsitteleminen (s. 100)
- Kuljettajan näytöstä tallennettujen ilmoitusten käsitteleminen (s. 100)
- Keskinäytön ilmoitukset (s. 133)

Kuljettajan näytön ilmoitusten käsitteleminen

Ilmoituksia kuljettajan näytössä käsitellään ohjauspyörän oikeanpuoleisella painikesarjalla.



Ilmoitus kuljettajan näytössä ja ohjauspyörän oikeanpuoleinen painikesarja.

- 1 Vasen/oikea
- 2 Vahvistakaa

Tietyt ilmoitukset kuljettajan näytössä sisältävät yhden tai useampia painikkeita esim. ilmoituksen kuittaamiseksi tai kyselyn hyväksymiseksi.

Uuden ilmoituksen käsittely

Painikkeilla varustetut ilmoitukset:

1. Navigoikaa käytettävissä olevien eri painikkeiden välillä painamalla vasenta tai oikeaa (1).

2. Vahvistakaa valinta painamalla vahvistusta (2).

> Ilmoitus häviää kuljettajan näytöstä.

Ilman painikkeita olevat ilmoitukset:

- Sulkekaa ilmoitus painamalla vahvistusta (2) tai antamalla ilmoituksen sulkeutua automaattisesti hetken kuluttua.

> Ilmoitus häviää kuljettajan näytöstä.

Jos ilmoitus täytyy tallentaa, se asettuu sovellukseen **Auton tila**, joka avataan keskinäytön sovellusnäkyvästä. Tämän yhteydessä esitetään ilmoitus **Viesti tallennettu Auton tila -sovellukseen** keskinäytössä.

Aiheeseen liittyvät tiedot

- Ilmoitus kuljettajan näytössä (s. 99)
- Kuljettajan näytöstä tallennettujen ilmoitusten käsitteleminen (s. 100)
- Keskinäytön ilmoitukset (s. 133)

Kuljettajan näytöstä tallennettujen ilmoitusten käsitteleminen

Kuljettajan näytöstä ja keskinäytöstä tallennettuja ilmoituksia käsitellään molemmissa tapauksissa keskinäytössä.

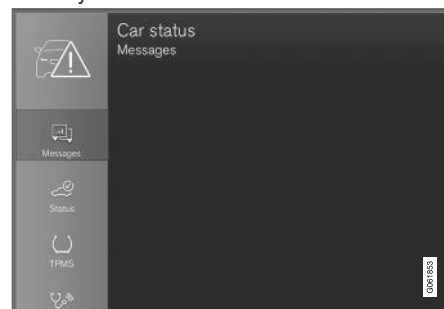

Tallennetut ilmoitukset ovat nähtävissä sovelluksessa **Auton tila**.

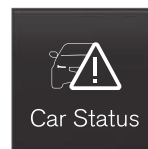

Kuljettajan näytössä esitetyt ilmoitukset, jotka pitää tallentaa, asetetaan sovellukseen **Auton tila** keskinäytössä. Tämän yhteydessä esitetään ilmoitus **Viesti tallennettu Auton tila -sovellukseen** keskinäytössä.

Tallennetun ilmoituksen lukeminen

Tallennetun ilmoituksen lukeminen välittömästi:

- Painakaa ilmoituksen **Viesti tallennettu Auton tila -sovellukseen** oikealla puolella olevaa painiketta keskinäytössä.
 - > Tallennettu ilmoitus esitetään sovelluksessa **Auton tila**.

Tallennetun ilmoituksen lukeminen myöhemmin:

1. Avatkaa sovellus **Auton tila** keskinäytön sovellusnäkyvästä.
 - > Sovellus käynnistyy kotinäkymän alimassa osanäkymässä.
2. Valitkaa välilehti **Viestit** sovelluksessa.
 - > Luettelo tallennetuista ilmoituksista esitetään.
3. Laajentakaa/supistakaa ilmoitus painamalla sitä.
 - > Lisätietoja ilmoituksesta esitetään luettelossa ja kuva vasemmalla sovelluksessa näyttää informaatiota ilmoituksesta graafisessa muodossa.

Tallennetun ilmoituksen käsittely

Tietyissä ilmoituksissa on laajennetussa tilassa käytettävissä kaksi painiketta huollon varaamista tai käyttöoppaan lukemista varten.

Huollon varaaminen tallennetun ilmoituksen perusteella:

- Painakaa ilmoituksen laajennetussa tilassa **Pyydä ajanvarausta/Tee ajanvaraus puhelimitse**⁴ saadaksenne apua huollon varaamisessa.
 - > **Pyydä ajanvarausta:** Välilehti **Ajanvaraukset** avautuu sovelluksessa ja tekee kyselyn huollon ja korjauksen varaamisesta.
 - Tee ajanvaraus puhelimitse:** Puhelinpainike käynnistyy ja soittaa huoltokeskukseen huollon ja korjauksen varaamista varten.

Käyttöoppaan lukeminen tallennetun ilmoituksen perusteella:

- Painakaa ilmoituksen laajennetussa tilassa **Käyttöopas** lukeaksenne käyttöoppaasta ilmoituksen aiheesta.
 - > Käyttöopas avautuu keskinäytössä ja esittää ilmoitukseen liittyvää informaatiota.

Tallennetut ilmoitukset sovelluksessa poistetaan automaattisesti aina, kun moottori käynnistetään.

Aiheeseen liittyvät tiedot

- Ilmoitus kuljettajan näytössä (s. 99)
- Kuljettajan näytön ilmoitusten käsitteleminen (s. 100)

- Keskinäytön ilmoitukset (s. 133)

⁴ Markkina-alueesta riippuen. Volvo ID:n ja valitun korjaamon täytyy myös olla rekisteröitynä.

Keskinäytön kuvaus

Keskinäytöstä ohjataan monia auton toimintoja. Tässä esitellään keskinäyttö ja sen mahdollisuudet.

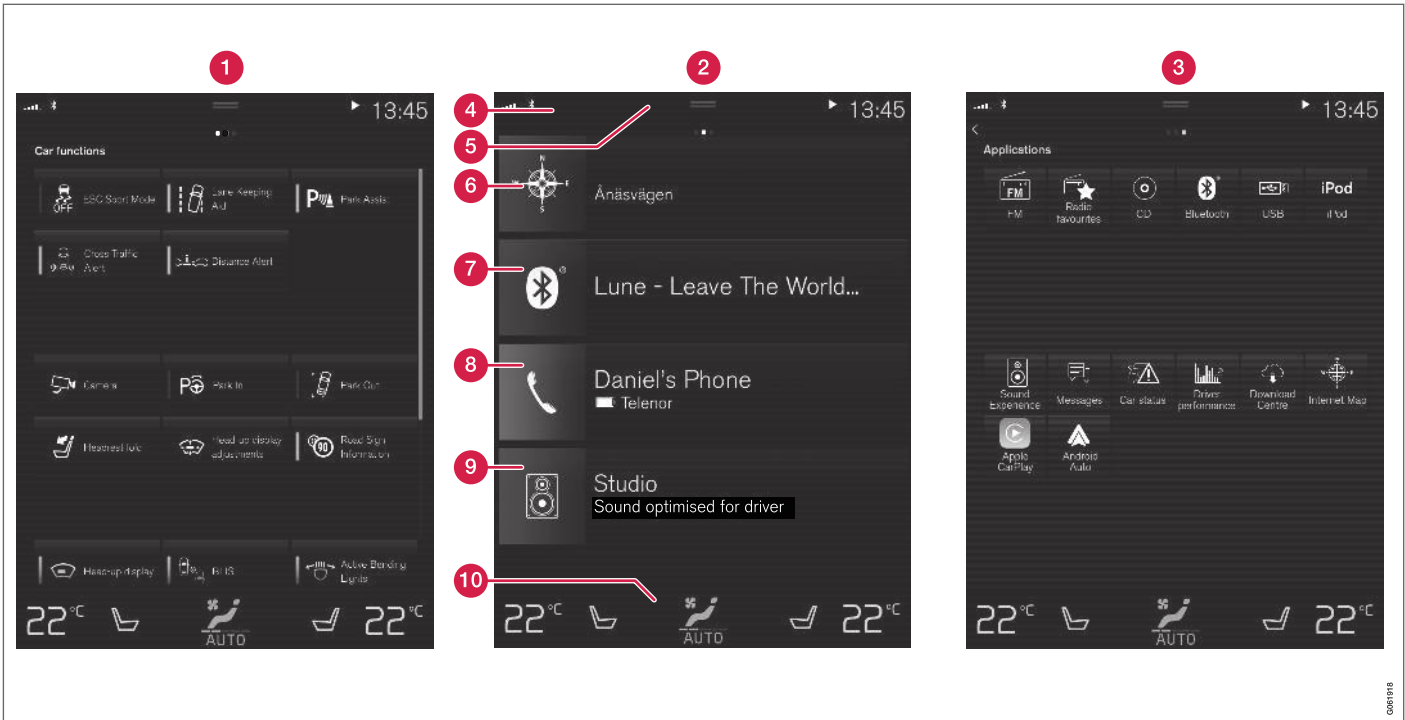

Kolme keskinäytön perusnäkyä. Pyyhkäiskää oikealle tai vasemmalla päästäksenne toiminto- tai sovellusnäkyään⁵.

1 Toimintonäkymä - auton toiminnot, jotka aktivoidaan tai deaktivoidaan painalluksella. Tie-

tyt toiminnot ovat myös ns. liipaisutoimintoja, jotka avaavat ikkunoita säätömahdollisuuksi-

neen. Esimerkkejä näistä ovat **Kamera**. Head-up-näytön* asetukset tehdään myös

⁵ Oikealta ohjattavassa autossa näkyvät ovat käänteisiä.





toimintonäkymästä, mutta säädöt tehdään ohjauspyörän oikealla painikesarjalla.

- 2 Kotinäkyä - ensimmäinen näkyä, joka esitetään näytön avautuessa.
- 3 Sovellusnäkyä - sovelluksia, jotka on ladattu (kolmannen osapuolen sovelluksia), mutta myös sovelluksia sisäisille toiminnoille, esimerkiksi **FM-radio**. Painakaa sovelluskuvaketta sovelluksen avaamiseksi.
- 4 Tilakenttä - ylimpänä näytössä esitetään auton aktiviteetit. Vasemmalla tilakentässä esitetään verkko- ja liitäntäinformaatio ja oikealla esitetään mediaan liittyvä informaatio, kello ja osoitus siitä, onko taustatoiminnot meneillään.
- 5 Päänäkyä - vetäkää välilehteä alaspäin päästäksenne päänäkyä. Täältä päästään kohtiin **Asetukset, Käyttöopas, Profiili** sekä auton tallennettuihin ilmoituksiin. Tietyissä tapauksissa päänäkyästä pääsee myös kontekstuaalisiin asetuksiin (esim. **Navigointiasetukset**) ja kontekstuaaliseen käyttöoppaaseen (esim. **Navigoinnin käyttöohje**).
- 6 Navigointi - vie karttanavigointiin, jossa on esim. Sensus Navigation*. Laajentakaa osanäkymä painamalla sitä.
- 7 Media - viimeksi käytetyt sovellukset, joilla on tekemistä median kanssa. Painakaa osanäkymää sen laajentamiseksi.

- 8 Puhelin - täältä päästään puhelintoimintoon. Painakaa osanäkymää sen laajentamiseksi.
- 9 Ylimääräinen osanäkymä - viimeksi käytetyt sovellukset tai autotoiminnot, jotka eivät kuulu kotiin missään muista osanäkymistä. Painakaa osanäkymää sen laajentamiseksi.
- 10 Ilmastointirivi - tiedot ja toimenpiteet esim. lämpötilan ja istuinlämmityksen* säätöä varten. Painakaa ilmastorivin keskellä olevaa symbolia ilmastonäkymän avaamiseksi lisäasetusmahdollisuuksineen.

Aiheeseen liittyvät tiedot

- Keskinäytön käyttäminen (s. 105)
- Navigointi keskinäytön näkymissä (s. 108)
- Toimintonäkyä keskinäytössä (s. 115)
- Sovellukset (s. 483)
- Symbolit keskinäytön tilakentässä (s. 117)
- Asetusten avaaminen keskinäytössä (s. 125)
- Kontekstuaalisten asetusten avaaminen keskinäytössä (s. 126)
- Käyttöopas keskinäytössä (s. 19)
- Mediasoitin (s. 493)
- Puhelin (s. 507)
- Ilmastoinnin säätimet (s. 201)
- Äänentoistojärjestelmän äänen sulkeminen ja muuttaminen keskinäytössä (s. 124)
- Keskinäytön ulkonäön muuttaminen (s. 124)

- Järjestelmän kielen muuttaminen (s. 125)
- Järjestelmän yksiköiden muuttaminen (s. 125)
- Keskinäytön puhdistus (s. 615)
- Keskinäytön ilmoitukset (s. 133)

Keskinäytön käyttäminen

Monia auton toiminnoista ohjataan ja säädetään keskinäytöstä. Keskinäyttö on kosketusnäyttö, joka reagoi kosketukseen.

Keskinäytön kosketusohjauksen käyttö

Näyttö reagoi eri tavoin riippuen siitä, painaako, vedetäänkö tai pyyhkäistäänkö sen yli. On mahdollista esim. selata eri näkymiä, merkitä kohde, vierittää luetteloa ja siirtää sovelluksia koskettamalla näyttöä eri tavoin.



Infrapunaverho heti näytön yläpuolella saa näytön havaitsemaan sormen, joka on aivan näytön edessä. Tämä teknologia mahdollistaa näytön käyttämisen myös käsiin kädessä.

Kaksi henkilöä voi toimia näytön kanssa samanaikaisesti, esim. säätää ilmastointilaitetta kuljettajan sekä matkustajan puolella.





! TÄRKEÄÄ

Älkää asettako teräviä esineitä suojusta vasten, koska se voi naarmuttaa tätä.

Seuraavassa taulukossa esitellään eri menettelytavat näytön käsittelemiseen:

Menettelytapa	Malli	Tulos
	Painakaa kerran.	Merkitsee kohteen, vahvistaa valinnan tai aktivoi toiminnon.
	Painakaa nopeasti kaksi kertaa.	Lähentää (zoomaa lähemmäs) digitaalista kohdetta, esim. karttaa*.
	Painakaa ja pitäkää painettuna.	Tarttuu kohteeseen. Voidaan käyttää siirtämään sovelluksia tai karttapisteitä kartalla*. Painakaa ja pitäkää sormi näyttöä vasten sekä vetäkää samalla kohde haluttuun paikkaan.
	Painakaa kerran kahdella sormella.	Loitontaa (zoomaa kauemmas) digitaalista kohdetta, esim. karttaa*.



Menettelytapa	Malli	Tulos
	<p>Vetäkää</p>	<p>Vaihtaa eri näkymien välillä, rullaa luetteloa, tekstiä tai näkymää. Pitäkää painettuna ja vetäkää siirtääksenne sovelluksia tai karttapisteitä kartalla*. Vetäkää vaaka- tai pystysuoraan näytön yli.</p>
	<p>Pyyhkäiskää/vetäkää nopeasti</p>	<p>Vaihtaa eri näkymien välillä, rullaa luetteloa, tekstiä tai näkymää. Vetäkää vaaka- tai pystysuoraan näytön yli. Huomatkaa, että näytön yläosan koskettaminen voi avata päänäkymän.</p>
	<p>Vetäkää erilleen</p>	<p>Lähentää (zoomaa lähemmäs).</p>
	<p>Vetäkää yhteen</p>	<p>Loitontaa (zoomaa kauemmas).</p>

Palaaminen kotinäkymän muusta näkymästä

1. Painakaa lyhyesti kotipainiketta keskinäytön alla.
 - > Kotinäkymän viimeisin tila esitetään.
2. Painakaa lyhyesti uudelleen.
 - > Kaikki kotinäkymän osanäkymät asetetaan vakiotilaan.

i HUOM

Kotinäkymän vakiotilassa - painakaa lyhyesti kotipainiketta. Näytössä esitetään animaatio, joka selostaa pääsyn eri näkyymiin.

Luettelon, artikkelin tai näkymän vierittäminen

Kun vieritysilmaisin on esillä näytössä, on mahdollista vierittää ylös- tai alaspäin näkymässä. Pyyhkäiskää alas-/ylöspäin näkymässä missä tahansa.

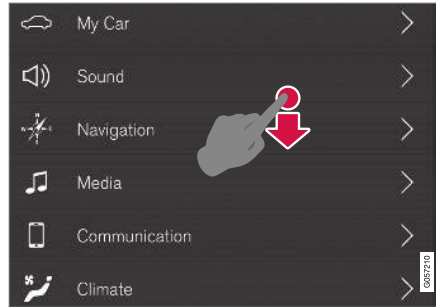

Vieritysilmaisin näkyy keskinäytössä, kun vierittäminen näkymässä on mahdollista.

Keskinäytön säätimien käyttö

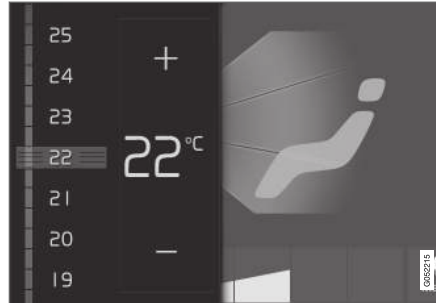

Lämpötilansäädin.

Monia auton toimintoja käytetään säätimellä. Säättäkää esim. lämpötilaa joko:

- vetämällä säädin halutun lämpötilan kohdalle,
- painakaa + tai – lämpötilan nostamiseksi tai laskemiseksi portaittain, tai
- painakaa haluttua lämpötilaa säätimessä.

Aiheeseen liittyvät tiedot

- Keskinäytön aktivointi ja deaktivointi (s. 108)
- Sovellusten ja painikkeiden siirtäminen keskinäytössä (s. 117)
- Keskinäytön näppäimistö (s. 119)

Keskinäytön aktivointi ja deaktivointi

Keskinäyttö voidaan himmentää ja aktivoida uudelleen näytön alapuolella olevalla kotipainikkeella.



Keskinäytön kotipainike.

Kun kotipainiketta käytetään, näyttö himmenee eikä kosketusnäyttö enää reagoi kosketukseen. Ilmastointirivi näytetään edelleen. Kaikki näyttöön yhdistetyt toiminnot ovat edelleen käynnissä, kuten ilmastointi, ääni, opastus* ja sovellukset. Kun keskinäyttö on himmennetty, näyttöruutu voidaan puhdistaa. Himmennystoimintoa voidaan käyttää myös näytön sammuttamiseen, jotta se ei häiritse ajon aikana.

1. Painakaa pitkään fyysistä kotipainiketta näytön alla.
 - > Näyttö sammuu, paitsi ilmastointirivi, joka näytetään edelleen. Kaikki näyttöön yhdistetyt toiminnot ovat edelleen toiminnassa.
2. Näytön uudelleenaktivointi - painakaa lyhyesti kotipainiketta.
 - > Sama näkymä, joka näkyi ennen kuin näyttö sammutettiin, tulee uudelleen näkyviin.

i HUOM

Näyttöä ei voida sammuttaa, kun näytössä esitetään kehoitus tehdä toimenpide.

i HUOM

Keskinäyttö sulkeutuu automaattisesti, kun moottori sammutetaan ja kuljettajan ovi avataan.

Aiheeseen liittyvät tiedot

- Keskinäytön puhdistus (s. 615)
- Keskinäytön ulkonäön muuttaminen (s. 124)
- Keskinäytön kuvaus (s. 102)

Navigointi keskinäytön näkymissä

Keskinäytössä on viisi eri perusnäkyä: kotinäkymä, päänäkymä, ilmastointinäkymä, sovellusnäkymä ja toimintonäkymä. Näyttö käynnistyy automaattisesti, kun kuljettajan ovi avataan.

Kotinäkymä

Kotinäkymä on se, joka esitetään, kun näyttö avautuu. Se muodostuu neljästä osanäkymästä: **Navigointi**, **Media**, **Puhelin** ja ylimääräinen osanäkymä.

Sovellus tai autotoiminto, joka valitaan sovellus- tai toimintonäkymästä, käynnistyy kotinäkymän ko. osanäkymässä. Esim. **FM-radio** käynnistyy **Media**-osanäkymässä.

Ylimääräinen osanäkymä muodostuu viimeksi käytetystä sovelluksesta tai autotoiminnosta, jolla ei ole mitään tekemistä minkään muun kolmen osanäkymän kanssa.

Osanäkymät näyttävät suppean informaation ko. sovelluksesta.

i HUOM

Kun auto käynnistetään, kotinäkymän osanäkymissä näytetään tiedot kyseisen osanäkymän sovellusten senhetkisestä tilasta.

i HUOM

Kotinäkymän vakiotilassa - painakaa lyhyesti kotipainiketta. Näytössä esitetään animaatio, joka selostaa pääsyn eri näkyymiin.

Tilakenttä

Ylimpänä näytössä esitetään auton aktiviteetit. Vasemmalla tilakentässä esitetään verkko- ja liitäntäinformaatio ja oikealla esitetään mediaan liittyvä informaatio, kello sekä osoitus siitä, onko taustatoimintoja käynnissä.

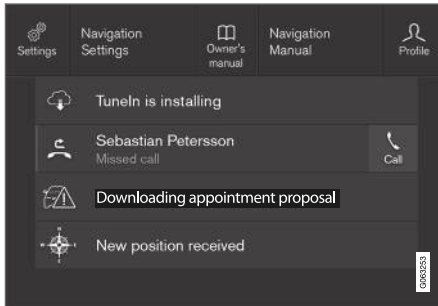
Päänäkymä

Päänäkymä alasvedettynä.

Tilakentän keskellä ylimpänä näytössä on välilehti. Avatkaa päänäkyvä painamalla välilehteä tai vetämällä/pyyhkäisemällä ylhäältä alas näytön yli.

Päänäkymästä on aina pääsy seuraaviin:

- **Asetukset**
- **Käyttöopas**
- **Profiili**
- Auton tallennetut ilmoitukset.

Päänäkymästä on tietyissä tapauksissa pääsy seuraaviin:

- Kontekstuaaliset asetukset (esim. **Navigointiasetukset**). Muuttakaa asetuksia suoraan päänäkyvässä jonkin sovelluksen (esim. navigointi) ollessa käynnissä.
- Kontekstuaalinen käyttöopas (esim. **Navigoinnin käyttöohje**) Tämän avulla pääsee suoraan päänäkyvässä digitaalisen käyttöoppaan artikkeleihin, jotka liittyvät näytössä näytettävään sisältöön.

Poistuminen päänäkyvästä - painakaa päänäkyvän ulkopuolelta, kotipainiketta tai päänäkyvän alinta osaa ja vetäkää ylöspäin. Taustalla oleva näkyvä tulee tällöin esiin ja jälleen mahdolliseksi käyttää.

i HUOM

Päänäkymä ei ole käytettävissä käynnistykseen/sammuttamisen yhteydessä tai kun näytössä esitetään ilmoitus. Se ei myöskään ole käytettävissä, kun ilmastointinäkyvä näytetään.

Ilmastointinäkyvä

Alimpana näytössä on ilmastointirivi aina näkyvässä. Siinä voidaan tehdä suoraan tavallisimmat ilmastointiasetukset, kuten lämpötilan ja istuinlämmityksen* asetukset.



Avatkaa ilmastointinäkyvä painamalla ilmastointirivin keskellä olevaa symbolia, jolloin käytettävissä on enemmän ilmastointiasetuksia.



Painakaa symbolia ilmastointinäkymän sulkemiseksi ja palaamiseksi edelliseen näkyvään.

« Sovellusnäkömä



Sovellusnäkömä, jossa auton sovellukset.

Pyyhkäiskää oikealta vasemmalle⁶ näytön yli päästäksenne sovellusnäkömään kotinäkömästä. Täällä on sovelluksia, jotka on ladattu (kolmannen osapuolen sovelluksia), mutta myös sovelluksia sisäisille toiminnoille, esimerkiksi **FM-radio**. Tietyt sovellukset esittävät lyhyen informaation suoraan

sovellusnäkömässä, esim. lukemattomien teksti-ilmoitusten määrän valinnalle **Viestit**.

Painakaa sovellusta sen avaamiseksi. Se avautuu tällöin osanäkömässä, johon se kuuluu, esim.

Media.

Sovellusten määrästä riippuen sovellusnäkömää voidaan selata alaspäin. Tehkää se pyyhkäisemällä tai vetämällä alhaalta ylöspäin.

Palatkaa takaisin kotinäkömään pyyhkäisemällä vasemmalta oikealle⁶ näytön yli tai painamalla kotipainiketta.

Toimintonäkömä



Toimintonäkömä painikkeineen auton eri toimintoja varten.

Pyyhkäiskää vasemmalta oikealle⁶ näytön yli päästäksenne toimintonäkömään kotinäkömästä. Täältä aktivoidaan tai deaktivoidaan eri autotoiminnot, esim. **BLIS***, **Lane Keeping Aid*** ja **Pysäköintivustin***.

⁶ Koskee vasemmalta ohjattavaa autoa. Oikealta ohjattava auto - pyyhkäiskää vastakkaiseen suuntaan.

Toimintojen määrästä riippuen myös täällä voidaan näkymässä selata alaspäin. Tehkää se pyyhkäisemällä tai vetämällä alhaalta ylöspäin.

Erona sovellusnäkyään, siellä sovellus avataan painalluksella, toiminto aktivoidaan tai deaktivoidaan painamalla ko. toimintopainiketta. Tietyt toiminnot, liipaisutoiminnot avataan omassa ikkunassaan painettaessa.

Palatkaa takaisin kotinäkykseen pyyhkäisemällä oikealta vasemmalle⁶ näytön yli tai painamalla kotipainiketta.

Aiheeseen liittyvät tiedot

- Osanäkymien käsittely keskinäytössä (s. 112)
- Symbolit keskinäytön tilakentässä (s. 117)
- Asetusten avaaminen keskinäytössä (s. 125)
- Kontekstuaalisten asetusten avaaminen keskinäytössä (s. 126)
- Käyttöopas keskinäytössä (s. 19)
- Kuljettajaprofiilit (s. 130)
- Ilmastoinnin säätimet (s. 201)
- Sovellukset (s. 483)
- Toimintonäkymä keskinäytössä (s. 115)
- Keskinäytön kuvaus (s. 102)

⁶ Koskee vasemmalta ohjattavaa autoa. Oikealta ohjattava auto - pyyhkäiskää vastakkaiseen suuntaan.

Osanäkymien käsittely keskinäytössä

Kotinäkymä muodostuu neljästä osanäkymästä:

Navigointi, Media, Puhelin ja ylimääräinen osanäkymä. Nämä näkymät voidaan laajentaa.

Osanäkymän laajentaminen vakiotilasta

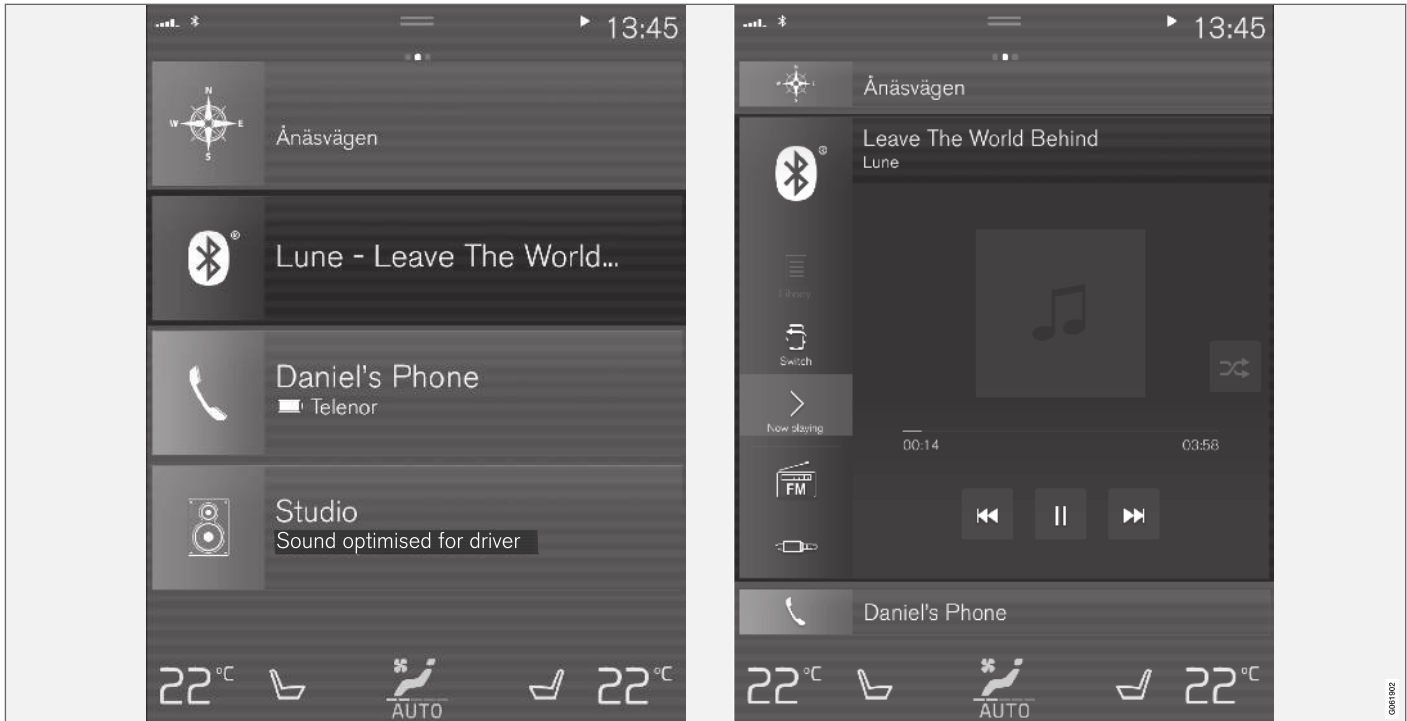

Osanäkymän vakiotila ja laajennettu tila keskusnäytössä.

◀◀ Osanäkymän laajentaminen:

- Osanäkymät **Navigointi, Media ja Puhelin:** Painakaa mitä tahansa osanäkymää. Kun osanäkymä laajennetaan, työntyy ylimääräinen osanäkymä tilapäisesti sivuun. Muut kaksi minimoidaan ja esitetään vain tietty informaatio. Kun painatte ylimääräistä osanäkymää, kolme muuta osanäkymää pienentyvät ja näyttävät vain tietyt tiedot.

Laajennutussa näkymässä saadaan pääsy perustaviin toimintoihin ko. sovelluksessa.

Laajennetun osanäkymän sulkeminen:

- Osanäkymä voidaan sulkea kolmella eri tavalla:
 - Painakaa laajennetun osanäkymän yläosaa.
 - Painakaa toista osanäkymää (tällöin se vuorostaan avautuu laajennetussa tilassa).
 - Painakaa lyhyesti fyysistä kotipainiketta keskinäytön alla.

Osanäkymän avaaminen tai sulkeminen kokonäyttötilassa

Ylimääräinen osanäkymä⁷ ja **Navigointi**-toiminnon osanäkymä voidaan avata täyskuvaksi, jossa on vielä enemmän informaatiota ja enemmän asetumahdollisuuksia.

Kun osanäkymä on avattu kokonäyttötilaan, ei esitetä mitään informaatiota muista osanäkymistä.



Avatkaa sovellus laajennetussa tilassa kokonäytössä - painakaa symbolia.



Painakaa symboli palataksenne laajennettuun tilaan, tai painakaa kotipainiketta näytön alapuolella.



Keskinäytön kotipainike.

On aina mahdollista palata kotinäkömään painamalla kotipainiketta. Palaaminen kotinäkömään vakionäkömään täyskuvatilasta - painakaa kaksi kertaa kotipainiketta.

Aiheeseen liittyvät tiedot

- Keskinäytön käyttäminen (s. 105)
- Keskinäytön aktivointi ja deaktivointi (s. 108)
- Navigointi keskinäytön näkymissä (s. 108)

⁷ Ei koske kaikkia sovelluksia tai auton toimintoja, jotka avataan ylimääräisen osanäkymän kautta

Toimintonäkymä keskinäytössä

Toimintonäkymässä, yhdessä keskinäytön perusnäkyvässä, ovat kaikki painikkeet auton toimintoja varten. Navigoikaa toimintonäkymään kotinä-

kymästä pyyhkäisemällä vasemmalta oikealle näytön yli⁸.

Painikkeiden eri tyypit

Auton toimintoja varten on kolme eri painiketyyppiä, ks. seuraavaa:

Painikkeen tyyppi	Ominaisuus	Vaikuttaa auton toimintoon
Toimintopainikkeet	Niillä on päällä/pois -asennot. Kun toiminnon ollessa käynnissä palaa LED-ilmaisain painikkeen kuvakkeen vasemmalla puolella. Painakaa painiketta toiminnon aktivoimiseksi/deaktivoimiseksi.	Useimmat painikkeet toimintonäkymässä ovat toimintopainikkeita.
Liipaisupainikkeet	Niillä ei ole päällä/pois -asentoja. Liipaisupainiketta painettaessa avautuu toimintoikkuna. Ikkunassa voidaan esimerkiksi muuttaa istuimen asentoa.	<ul style="list-style-type: none"> • Kamera • Niskatuen taitto • Heij. mittaristonäytön säädöt
Pysäköintipainikkeet	Niillä on päällä-, pois- ja skannausasennot. Muistuttavat toimintopainikkeita, mutta niillä on ylimääräinen asento pysäköintiskannausta varten.	<ul style="list-style-type: none"> • Pysäköi • Pysäköinnistä poistuminen

⁸ Koskee vasemmalta ohjattavaa autoa. Oikealta ohjattava auto - pyyhkäiskää vastakkaiseen suuntaan.

« Painikkeiden eri asennot

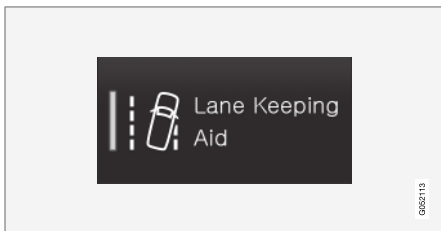

Kun LED-ilmaisimien pala palaa vihreänä toiminto- tai pysäköintipainikkeessa, toiminto on aktivoitu. Kun toiminto aktivoituu, esitetään tiettyjen toimintojen osalta lisätieto siitä, mitä toiminto sisältää. Tekstiä näytetään noin muutamia sekunteja ja sen jälkeen näytetään painike LED-ilmaisimen palaessa.

Lane Keeping Aid -toiminnon osalta esimerkiksi näytetään teksti **Toimii vain tietyissä nopeuksissa**, kun painiketta painetaan.

Painikkeen lyhyt kertapainallus aktivoi tai deaktivoi toiminnon.

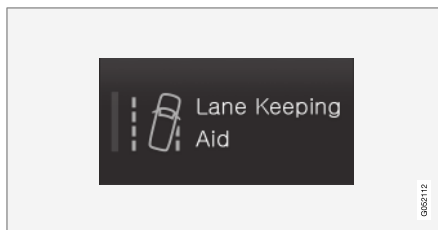

Toiminto on deaktivoitu, kun LED-ilmaisimien pala on sammuksissa.

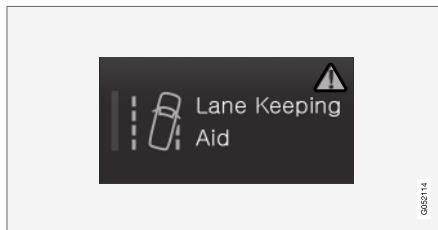

Kuin varoituskolmio esitetään painikkeen oikeanpuoleisessa osassa, jokin ei toimi niin kuin on ajateltu.

Aiheeseen liittyvät tiedot

- Keskinäytön käyttäminen (s. 105)
- Navigointi keskinäytön näkymissä (s. 108)

Sovellusten ja painikkeiden siirtäminen keskinäytössä

Autotoimintojen sovelluksia ja painikkeita sovellus- tai toimintonäkymässä voidaan siirtää ja organisoida toivomusten mukaan.

1. Siirtykää sovellusnäkyvään pyyhkäisemällä oikealta vasemmalle⁹ tai toimintonäkymään pyyhkäisemällä vasemmalta oikealle⁹.
2. Painakaa sovellusta tai painiketta ja pitäkää painettuna.
 - > Sovellus tai painike muuttaa kokoaan ja tulee hieman läpinäkyväksi. Tällöin sitä on mahdollista siirtää.
3. Vetäkää sovellus tai painike vapaaseen paikkaan näkymässä.

Suurin rivimäärä, jota voidaan hyödyntää sovellusten tai painikkeiden sijoittamisessa, on 48 kappaletta. Sovelluksen tai painikkeen siirtämiseksi näkyvän alueen ulkopuolelle vetäkää se näkymän pohjaan. Tällöin lisätään uusia rivejä, joihin sovellus tai painike voidaan sijoittaa.

Sovellus tai painike voi siis olla sijoitettuna pitemmälle alas eikä se tällöin näy näkymän normaalitilassa.

Pyyhkäiskää näytön yli vierittäksenne ylös- tai alaspäin näkymässä.

HUOM

Piilottakaa sovellukset, joita käytetään harvoin tai ei koskaan, asettamalla ne pitkälle alas, näkyvän alueen ulkopuolelle. Siten tulee helpommaksi löytää sovellukset, joita käytetään säännöllisesti.

HUOM

Sovelluksia ja autotoimintopainikkeita ei voida asettaa paikkoihin, jotka jo ovat varattuja.





Aiheeseen liittyvät tiedot

- Toimintonäkymä keskinäytössä (s. 115)
- Sovellukset (s. 483)
- Keskinäytön käyttäminen (s. 105)

Symbolit keskinäytön tilakentässä









Katsaus symboleihin, jotka voidaan esittää keskinäytön tilakentässä.

Tilakentässä esitetään meneillään olevat aktiiviteetit ja tietyissä tapauksissa niiden tila. Rajoitetun tilan vuoksi kentässä ei esitetä kaikkia symboleja koko ajan.

Symboli	Sisältö
	Yhdistetty internetiin.
	Yhdistäminen internetiin epäonnistui.
	Roaming (verkkovierailu) aktivoitu.
	Signaalinvoimakkuus matkapuhelinverkossa.
	Bluetooth-laite yhdistetty.
	Bluetooth aktivoitu, mutta yhtään laitetta ei yhdistetty.
	Tietoa lähetään GPS:ään ja GPS:stä.
	Yhdistetty Wi-Fi-verkkoon.

⁹ Koskee vasemmalta ohjattavaa autoa. Oikealta ohjattava auto - pyyhkäiskää vastakkaiseen suuntaan.



Symboli	Sisältö
	Internetjako aktivoitu (Wi-Fi-hotspot). Auto jakaa siis käytettävissä olevan kytkennän.
	Automodeemi aktivoitu.
	USB-jako aktiivinen.
	Käynnissä oleva prosessi.
	Esi-ilmastoinnin ajastin aktivoituna.
	Äänilähdettä soitetaan.
	Äänilähde pysäytetty.
	Puhelinkeskustelu käynnissä.
	Äänilähde vaiennettu.
	Radiokanavalta vastaanotetaan uutisia.
	Liikenneinformaatiota otetaan vastaan.
	Kello.

Aiheeseen liittyvät tiedot

- Navigointi keskinäytön näkymissä (s. 108)
- Keskinäytön ilmoitukset (s. 133)

Keskinäytön näppäimistö

Keskinäytön näppäimistöllä on mahdollista kirjoittaa käyttäen näytössä olevia painikkeita, mutta myös käsin "piirtämällä" kirjaimia ja merkkejä näytölle.

Näppäimistöllä voidaan syöttää merkkejä, kirjaimia ja numeroita, esim. teksti-ilmoitusten kirjoittamiseksi autosta, tunnussanan täyttämiseen tai artikkelien etsimiseen digitaalisesta käyttöoppaasta.

Näppäimistö esitetään vain, kun on mahdollista kirjoittaa näyttöön.

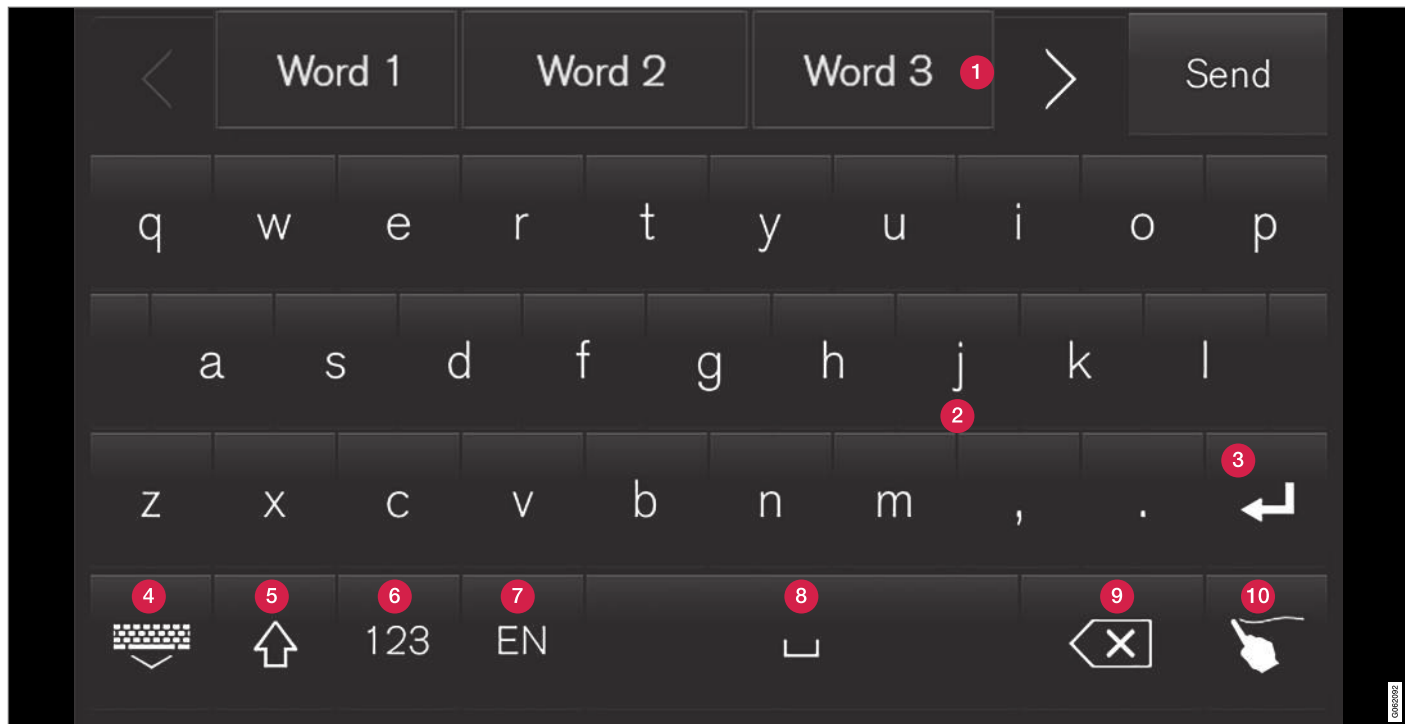

Auto esittää katsauksen joistakin painikkeista, jotka voidaan esittää näppäimistöissä. Ulkonäkö vaihtelee riippuen kieliasetuksista ja siitä, missä yhteydessä näppäimistöä käytetään.

1 Rivi, jolla ehdotettuja sanoja tai merkkejä¹⁰. Ehdotettuja sanoja sovitetaan uusien kirjai-

mien syöttämisen myötä. Selatkaa ehdotuksia painamalla nuolia oikealle ja vasemmalle.

Painakkaa ehdotusta sen valitsemiseksi. Huomatkaa, että toiminto ei ole tuettuna kaikissa

¹⁰ Koskee aasialaisia kieliä.

kielivaihtoehdoissa. Rivi ei tällöin näy näppäimistöllä.

- 2 Näppäimistölle valitusta kielestä riippuen (ks. kohtaa 7) sovitetaan käytettävissä olevia merkkejä. Painakaa merkkiä sen syöttämiseksi.
- 3 Näppäimistön käyttöyhteydestä riippuen näppäin toimii eri tavoin – sillä voidaan kirjoittaa @ (annettaessa sähköpostiosoite) tai **aloittaa uusi rivi** (tavallisessa tekstinsyötössä).
- 4 Piilottaa näppäimistön. Jos tämä ei ole mahdollista, painiketta ei näytetä.
- 5 Käytetään kirjoittamaan isoilla kirjaimilla (ver-saalilla). Painakaa kerran kirjoittaaksenne ison kirjaimen ja jatkaaksenne sitten pienillä kirjaimilla. Lisäpainallus saa aikaan kaikki kirjaimet isoina. Seuraava painallus palauttaa näppäimistön pienille kirjaimille. Tässä tilassa tulee ensimmäinen kirjain pisteen, huutomerkkin tai kysymysmerkin jälkeen isolla kirjoitettuna. Tämä koskee myös ensimmäistä kirjainta tekstikentässä. Nimille tai osoitteille tarkoitetuissa tekstikentissä aloitetaan jokainen sana automaattisesti suurella kirjaimella. Tekstikentissä, joihin täytetään tunnussana, nettiosoite tai sähköpostiosoite, tulevat sitä vastoin kaikki kirjaimet automaattisesti pieninä, jos muuta ei aktiivisesti aseteta painikkeella.
- 6 Numeroiden syöttö Näppäimistö (2) näytetään tällöin numeroilla. Painakaa painiketta

ABC, joka numerotilassa esitetään painikkeen 123 asemesta, jotta päästään takaisin kirjainnäppäimistöön, tai painiketta #\~ nähdäkseenne erikoismerkkien näppäimistön.

- 7 Vaihtaa tekstinsyötön kielen, esim. **EN**. Merkit, jotka on mahdollista kirjoittaa sekä sanaehdotukset (1) muuttuvat valitun kielen mukaan. Jotta näppäimistön kieli voidaan vaihtaa, pitää kielet ensin lisätä kohdassa Asetukset.
- 8 Väilytyönti.
- 9 Kumoo tekstinsyötön. Lyhyt painallus poistaa merkin kerrallaan. Poistakaa merkkejä nopeammassa tahdissa pitämällä näppäintä painettuna.
- 10 Vaihtaa näppäimistön tilan kirjaimien ja merkkien syöttämiseksi käsin.

Näppäimistön päällä olevan painikkeen (ei näy kuvassa) painallus vahvistaa tekstinsyötön, joka on tehty. Painike näyttää erilaiselta riippuen yhteydestä.

Kirjaimen tai merkin versiot

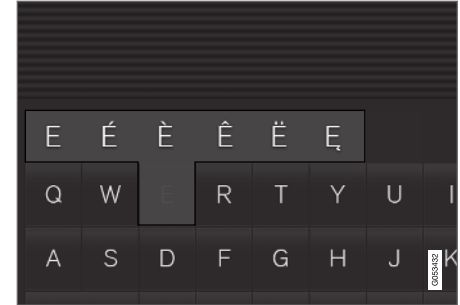

Kirjaimen tai merkin eri versiot, esim. **é** tai **è**, voidaan kirjoittaa pitämällä kirjainta tai merkkiä painettuna. Näyttöön tulee ruutu, jossa on kirjaimen tai merkin eri versioita. Painakaa haluamaanne versiota. Jos mitään versiota ei valita, kirjoitetaan alkuperäinen kirjain/merkki.

Aiheeseen liittyvät tiedot

- Näppäimistön kielen vaihtaminen keskinäytössä (s. 122)
- Merkkien, kirjainten ja sanojen kirjoittaminen käsin keskinäytössä (s. 122)
- Keskinäytön käyttäminen (s. 105)
- Tekstiviestien käsittely (s. 513)

Näppäimistön kielen vaihtaminen keskinäytössä

Jotta on mahdollista vaihtaa eri kielten välillä näppäimistössä, pitää kielet ensin lisätä kohdassa **Asetukset**.

Kielten lisääminen tai poistaminen asetuksissa

Näppäimistö on automaattisesti asetettu samalle kielelle kuin järjestelmän kieli. Näppäimistön kieltä voidaan mukauttaa manuaalisesti vaikuttamatta järjestelmän kieleen.

1. Painakaa **Asetukset** päänäkyssä.
2. Painakaa painiketta **Järjestelmä** → **Järjestelmän kielet ja yksiköt** → **Näppäimistöasettelut**.
3. Valitkaa yksi tai useampi kieli luettelosta.
 - > Nyt on mahdollista vaihtaa valittujen kielten välillä suoraan näppäimistössä tekstin syöttämistä varten.

Jos mitään kieltä ei ole aktiivisesti valittu kohdassa **Asetukset**, näppäimistön kieli on sama kuin auton järjestelmäkieli.

Vaihtaminen eri kielten välillä näppäimistössä



Kun joukko kieliä on valittu kohdassa **Asetukset**, käytetään näppäimistön painiketta vaihtamiseen eri kielten välillä.

Kielen muuttaminen luettelosta käyttämällä näppäimistöä:

1. Painakaa painiketta pitkään.
 - > Luettelo tulee näkyviin.
2. Valitkaa haluamanne kieli. Jos enemmän kuin neljä kieltä on valittu kohdassa **Asetukset**, on mahdollista vierittää luettelo näppäimistöllä.
 - > Näppäimistö mukautuu valittavalle kielelle ja annetaan muita sanaehdotuksia.

Kielen muuttaminen näppäimistöllä näyttämättä luettelo:

- Painakaa painiketta lyhyesti.
 - > Näppäimistö mukautuu luettelon seuraavan kielen mukaiseksi näyttämättä luettelo.

Aiheeseen liittyvät tiedot

- Järjestelmän kielen muuttaminen (s. 125)
- Keskinäytön näppäimistö (s. 119)

Merkkien, kirjainten ja sanojen kirjoittaminen käsin keskinäytössä

Keskinäytön näppäimistöllä voidaan kirjoittaa merkkejä, kirjaimia ja sanoja näyttöön "piirtämällä" käsin.



Vaihtakaa näppäimillä kirjoittamisesta kirjainten ja merkkien kirjoittamiseen käsin painamalla näppäimistön näppäintä.

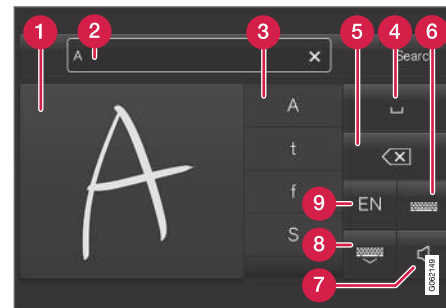

- 1 Alue merkkien/kirjainten/sanojen/sanojen osien kirjoittamista varten.
- 2 Tekstikenttä, jossa merkit tai sanaehdotukset¹¹ näytetään sitä mukaa kuin niitä kirjoitetaan näyttöön (1).

¹¹ Koskee tiettyjä järjestelmäkieliä.

- 3 Ehdotuksia merkeiksi/kirjaimiksi/sanoiksi/sanojen osiksi. Luetteloa voidaan selata.
- 4 Väilyönti. Väilyönti voidaan tehdä myös kirjoittamalla väliiviiva (-) käsin kirjoitettujen kirjainten alueelle (1). Ks. otsikko "Väilyönnin tekeminen vapaatekstikentässä kirjoitettaessa käsin" alla.
- 5 Tekstinsyötön kumoaminen. Painakaa lyhyesti poistaaksenne merkin/kirjaimen kerallaan. Odottakaa lyhyt hetki ennen seuraavaa painallusta seuraavan merkin/kirjaimen jne. poistamiseksi.
- 6 Palatkaa takaisin tavallisen merkinsyötön näppäimistöön.
- 7 Tekstinsyöttöään mykistämisen/ottaminen käyttöön.
- 8 Piilottakaa näppäimistö. Jos tämä ei ole mahdollista, painiketta ei näytedä.
- 9 Vaihda tekstinsyötön kieli.

Merkkien/kirjainten/sanojen syöttäminen käsin

1. Kirjoittakaa merkki, kirjain, sana tai osia sanasta käsinkirjoitettujen kirjainten alueelle (1). Kirjoittakaa sana tai osia sanasta päällekkäin tai samalle linjalle.
 - > Joukko ehdotuksia merkeistä, kirjaimista tai sanoista näytetään (3). Todennäköisin näytetään ylimpänä luettelossa.

! TÄRKEÄÄ

Älkää asettako teräviä esineitä suojusta vasentaan, koska se voi naarmuttaa tätä.

2. Syöttäkää merkki/kirjain/sana odottamalla lyhyt hetki.
 - > Ylimpänä luettelossa oleva merkki/kirjain/sana syötetään. On myös mahdollista valita muu kuin ylimpänä esitettävä merkki – painakaa haluamaanne merkkiä, kirjainta tai sanaa luettelossa.

Käsin syötetyn merkin/kirjaimen poistaminen/muuttaminen

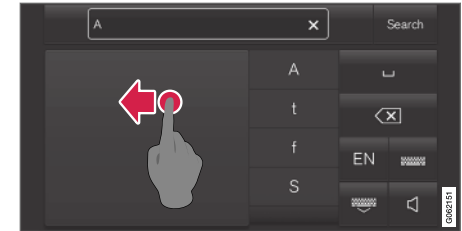

Poistakaa kaikki merkit tekstikentästä (2) pyyhkäisemällä käsin kirjoittamisen kentän yli (1).

- Merkkien/kirjainten poistamiseksi/muuttamiseksi on useita vaihtoehtoja:
 - Painakaa luettelossa (3) kirjainta tai sanaa, jota oikeastaan tarkoitetaan.
 - Painakaa painiketta tekstinsyötön kumoamiseksi (5) kirjaimen poistamiseksi ja uudelleen aloittamiseksi.
 - Pyyhkäiskää vaakasuoraan oikealta vasemmalle¹² kirjoitettavien kirjainten alueen (1) yli. Poistakaa useita kirjaimia pyyhkäisemällä alueen yli useita kertoja.
 - Ruksin painaminen tekstikentässä (2) poistaa kaiken syötetyn tekstin.

¹² Arabialainen näppäimistö: pyyhkäiskää vastakkaiseen suuntaan. Pyyhkäistäessä oikealta vasemmalle tehdään väilyönti.

◀ Rivin vaihtaminen tekstikentässä, johon on kirjoitettu käsin

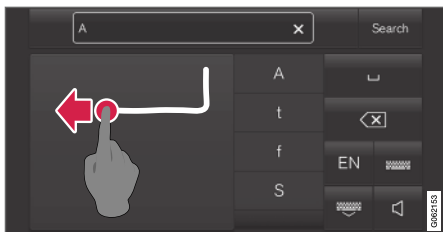

Vaihtakaa riviä käsin piirtämällä edellä olevat merkit käsi-
kirjoituskenttään¹³.

Välilyönnin tekeminen vapaatekstikentässä kirjoitettaessa käsin

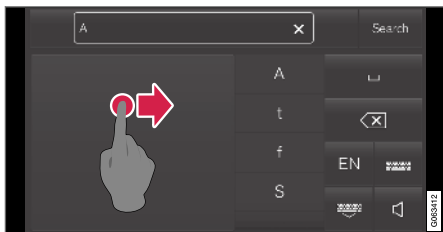

Tehkää välilyönti piirtämällä viiva vasemmalta oikealle¹⁴.

Aiheeseen liittyvät tiedot

- Keskinäytön näppäimistö (s. 119)

Keskinäytön ulkonäön muuttaminen

Keskinäytön ulkonäköä voidaan muuttaa valitsemalla eri teemoja.

1. Painakaa **Asetukset** päänäkyessä.
2. Painakaa painiketta **My Car** → **Kuljettajan näyttö** → **Näytä teemat**.
3. Valitkaa tämän jälkeen teema, esim. **Minimalistic** tai **Chrome Rings**.

Näiden ulkonäkövaihtoehtojen lisäksi voidaan myös valita myös seuraavien väliltä: **Normaali** ja **Kirkas**. Valinnassa **Normaali** näytön tausta on tumma ja tekstit ovat kirkkaita. Tämä vaihtoehto on esivalittuna kaikissa teemoissa. Haluttaessa voidaan valita kirkas vaihtoehto, jossa ulkonäkö muuttuu siten, että taustasta tulee kirkas ja teksteistä tummia. Vaihtoehtoa voidaan käyttää esim. ajettaessa kirkaalla päivänvalolla.

Vaihtoehdot ovat aina käyttäjän käytettävissä ja ne eivät vaikuta ympäristön valaistukseen.

Aiheeseen liittyvät tiedot

- Asetusten avaaminen keskinäytössä (s. 125)
- Keskinäytön aktivointi ja deaktivointi (s. 108)
- Keskinäytön puhdistus (s. 615)

Äänentoistojärjestelmän äänen sulkeminen ja muuttaminen keskinäytössä

Keskinäytöstä on mahdollista muuttaa järjestelmän äänen voimakkuutta tai sulkea se.

1. Painakaa **Asetukset** keskinäytön päänäkyessä.
2. Painakaa painiketta **Ääni** → **Järjestelmän äänitasot**.
3. Vetäkää säädintä kohdassa **Kosketusäänet**, jos haluatte muuttaa näytön painamiseen liittyvän äänen voimakkuutta tai poistaa sen käytöstä. Vetäkää säädin halutun äänitason kohdalle.

Aiheeseen liittyvät tiedot

- Keskinäytön kuvaus (s. 102)
- Asetusten muuttaminen keskinäytössä (s. 127)
- Audioasetukset (s. 482)

¹³ Arabialainen näppäimistö - piirtäkää samat merkit, mutta peilikuvana.

¹⁴ Arabialainen kirjoitus: piirtäkää viiva oikealta vasemmalle.

Järjestelmän yksiköiden muuttaminen

Yksiköiden asetukset tehdään keskinäytön valikossa **Asetukset**.

1. Painakaa **Asetukset** keskinäytön päänäky-mässä.
2. Siirrykää eteenpäin kohtaan **Järjestelmä** → **Järjestelmän kielet ja yksiköt** → **Mittayksiköt**.
3. Valitkaa yksikkönormi väliltä:
 - **Metriinen** - kilometri, litra ja Celsius-asteet.
 - **Brittiläinen** - mailit, gallonat ja Celsius-asteet.
 - **US** - mailit, gallonat ja Fahrenheit-asteet.
 > Yksiköt kuljettajan näytössä, keskinäytössä ja head-up -näytössä muuttuvat.

Aiheeseen liittyvät tiedot

- Keskinäytön kuvaus (s. 102)
- Asetusten avaaminen keskinäytössä (s. 125)
- Asetusten muuttaminen keskinäytössä (s. 127)
- Järjestelmän kielen muuttaminen (s. 125)

Järjestelmän kielen muuttaminen

Kieliasetukset tehdään keskinäytön valikossa **Asetukset**.

i HUOM

Kielen vaihtaminen keskinäytössä voi aiheuttaa sen, että tietyt omistajan asiakirjojen tiedot eivät täsmää kansallisten tai paikallisten lakien ja määräysten kanssa. Älkää vaihtako kieleen, jota on vaikea ymmärtää, koska tällöin voi olla vaikeata löytää takaisin näytön struktuuriin.

1. Painakaa **Asetukset** keskinäytön päänäky-mässä.
2. Siirrykää eteenpäin kohtaan **Järjestelmä** → **Järjestelmän kielet ja yksiköt**.
3. Valitkaa **Järjestelmän kieli**. Puheohjauksen tuella varustetuilla kielillä on puheohjaussymboli.
 - > Kieli kuljettajan näytössä, keskinäytössä ja head-up -näytössä muuttuu.

Aiheeseen liittyvät tiedot

- Keskinäytön kuvaus (s. 102)
- Asetusten avaaminen keskinäytössä (s. 125)
- Asetusten muuttaminen keskinäytössä (s. 127)
- Järjestelmän yksiköiden muuttaminen (s. 125)

Asetusten avaaminen keskinäytössä

Keskinäytössä käsitellään auton monien toimintojen **Asetukset** ja tiedot.

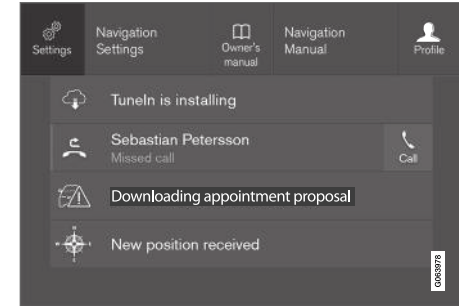

Päänäkymä ja painike toiminnolle **Asetukset**.

1. Avatkaa päänäkyä painamalla välilehteä tai vetämällä/pyyhkäisemällä ylhäältä alas näytön yli.
2. Painakaa **Asetukset** asetusvalikon avaamiseksi.
3. Painakaa jotain esitettävistä kategorioista ja navigoikaa alakategorioihin ja kyseisiin asetuksiin painamalla uudelleen.
4. Painakaa **Edellinen** siirtyäkseen taaksepäin asetusvalikossa.
Sulkekaa asetusvalikko painamalla **Sulje**.

« Aiheeseen liittyvät tiedot

- Keskinäytön kuvaus (s. 102)
- Asetusten muuttaminen keskinäytössä (s. 127)
- Asetustyypit keskinäytössä (s. 128)
- Taulukko keskinäytön asetuksista (s. 129)

Kontekstuaalisten asetusten avaaminen keskinäytössä

Kontekstuaalisilla asetuksilla voidaan muuttaa useimpien auton perussovellusten asetuksia suoraan keskinäytön päänäkyvässä.

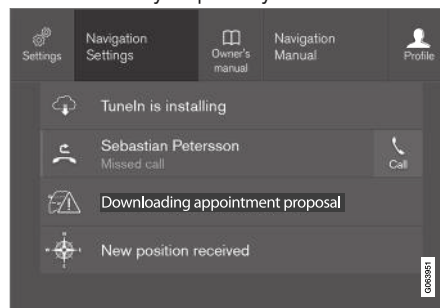

Päänäkymä, jossa on kontekstuaalisten asetusten painike.

Sovellukset, jotka ovat autossa alusta alkaen, esim. **FM-radio** ja **USB**, ovat osa Sensus-järjestelmää ja kuuluvat auton sisäisiin toimintoihin. Näiden toimintojen asetuksia on mahdollista muuttaa suoran keskinäytön päänäkyvästä.

Kun kontekstuaaliset asetukset ovat käytettävissä:

1. Vetäkää päänäkyvä alas sovelluksen ollessa laajennettuna, esim. **Navigointi**.
2. Painakaa painiketta **Navigointiasetukset**.

3. Muuttakaa asetuksia halutulla tavalla ja vahvistakaa valinnat.

Sulkekaa asetusnäyttö painamalla **Sulje** tai keskinäytön alapuolella olevaa kotipainiketta.

Useimmilla auton perussovelluksista on tämä kontekstuaalinen asetusmahdollisuus, mutta ei kaikilla.

Kolmannen osapuolen sovellukset

Kolmannen osapuolen sovelluksia ei ole auton järjestelmässä alusta alkaen, vaan ne ovat sellaisia, jotka voidaan ladata, esim. **Volvo ID**. Täällä tehdään asetukset aina sovelluksen sisältä, ei päänäkyvästä.

Aiheeseen liittyvät tiedot

- Asetusten avaaminen keskinäytössä (s. 125)
- Keskinäytön kuvaus (s. 102)
- Asetusten nollaus keskinäytössä (s. 128)
- Sovellusten lataaminen (s. 484)

Asetusten muuttaminen keskinäytössä

Asetukset-kohtaa ja monien autojen toimintojen tietoja voidaan muuttaa keskinäytön kautta.

1. Avatkaa päänäkymä painamalla välilehteä tai vetämällä/pyyhkäisemällä ylhäältä alas näytön yli.
2. Painakaa **Asetukset** asetusvalikon avaamiseksi.
3. Painakaa jotain kategoriata ja alakategorioita navigoidakseenne haluamaanne asetukseen.
4. Muuttakaa yhtä tai useampaa asetusta. Eri-tyyppisiä asetuksia muutetaan eri tavoin.
 - > Muutokset tallentuvat välittömästi.

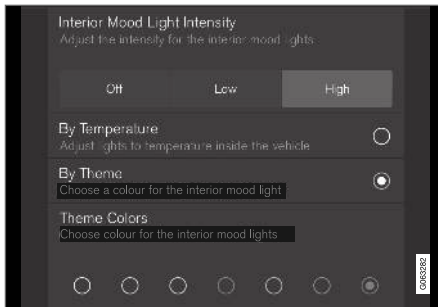

Alakategoria asetusvalikossa eri tyyppisine asetuksineen, tässä monivalintapainike ja radiopainikkeet.

Aiheeseen liittyvät tiedot

- Keskinäytön kuvaus (s. 102)
- Asetusten nollaus keskinäytössä (s. 128)
- Asetustyytit keskinäytössä (s. 128)
- Taulukko keskinäytön asetuksista (s. 129)

Käyttäjätiedon nollaus omistajanvaihdoksen yhteydessä

Omistajan vaihtuessa tulee käyttäjätieto ja järjestelmäasetukset palauttaa tehdasasetukseksi.

On mahdollista palauttaa auton asetukset eri tasoilla. Palauttaa kaikki käyttäjätieto ja järjestelmäasetukset alkuperäiseksi tehdasasetukseksi omistajan vaihtuessa. Omistajan vaihdon yhteydessä on myös tärkeää vaihtaa omistaja palveluun Volvo On Call*.

Aiheeseen liittyvät tiedot

- Asetusten nollaus keskinäytössä (s. 128)

Asetusten nollaus keskinäytössä

Kaikkien keskinäytön asetusvalikossa tehtyjen asetusten vakioarvot voidaan palauttaa.

Kaksi palautustyyppiä

Aetusvalikon asetuksille on kaksi erityyppistä palautusta:

- **Tehdasasetusten palautus** - puhdistaa kaiken datan ja tiedostot sekä palauttaa kaikki asetukset vakioarvoihin.
- **Nollaa omat asetukset** - puhdistaa henkilökohtaisen datan sekä palauttaa henkilökohtaiset asetukset vakioarvoihin.

Asetusten palauttaminen

Palauttaa asetukset noudattamalla näitä ohjeita.

i HUOM

Tehdasasetusten palautus on mahdollinen vain, kun auto seisoo paikallaan.

1. Painakaa **Asetukset** keskinäytön päänäky-mässä.
2. Siirrykää eteenpäin kohtaan **Järjestelmä → Tehdasasetusten palautus**.
3. Valitkaa haluamanne palautustyyppi.
 - > Ponnahdusikkuna tulee näkyviin.

4. Vahvistakaa palautus painamalla **OK**.

Valinnalle **Nollaa omat asetukset** vahviste-taan palautus painamalla **Nollaa aktiiviselle profiilille** tai **Nollaa kaikille profiileille**.

> Valitut asetukset palautetaan.

Aiheeseen liittyvät tiedot

- Keskinäytön kuvaus (s. 102)
- Asetusten avaaminen keskinäytössä (s. 125)
- Asetusten muuttaminen keskinäytössä (s. 127)
- Taulukko keskinäytön asetuksista (s. 129)

Asetustyyppit keskinäytössä

Eriytyyppisiä asetuksia muutetaan eri tavoin. Kat-sokaa taulukosta eri asetustyyppien kuvaukset.

Asetustyyppi

Asetus-tyyppi	Selostus
Liipaisu-toiminto	Käynnistää sovelluksen tai erillisen näkymän tarkennettuine ase-tuksineen painamalla tekstiä, esim. laitteen yhdistämiseksi Bluetooth®-toiminnolla.
Radiopai-nike	Valitkaa asetus useista mahdolli-sista painamalla haluamaanne radiopainiketta, esim. valitaksenne järjestelmän kielen.
Monivalin-tapainike	Valitkaa taso jollekin painamalla haluamaanne painikkeen osaa, esim. valitaksenne City Safety -toiminnon herkkyytason.
Ruksaus-ruutu	Valitkaa toiminnon aktivointi/deaktivointi painamalla ruutua sen ruksaamiseksi tai ruksin poistami-seksi, esim. valitaksenne istuinten sähkölämmityksen automaattisen käynnistyksen.

Asetustyyppi	Selostus
Liukusäädin	Valitkaa taso jotain varten jakson sisällä painamalla ja vetämällä säädintä, esim. äänitason valitsemiseksi.
Informaation näyttäminen	Ei varsinainen asetus, näyttää tietoja jostain, esim. auton tunnistenumeron.

Aiheeseen liittyvät tiedot

- Keskinäytön kuvaus (s. 102)

Taulukko keskinäytön asetuksista

Keskinäytön asetusvalikossa on joukko pääkategorioita ja alakategorioita, joihin auton monien toimintojen asetukset ja tiedot on koottu.

Pääkategorioita on seitsemän: **My Car, Ääni, Navigointi, Media, Viestintä, Ilmastointi ja Järjestelmä.**

Jokainen kategoria puolestaan sisältää joukon alakategorioita ja asetusmahdollisuuksia. Seuraavissa taulukoissa näytetään alakategorioiden ensimmäinen taso. Toiminnon asetusmahdollisuudet tai alue selostetaan perusteellisemmin käyttöoppaan ko. osassa.

Tietyt asetukset ovat henkilökohtaisia, mikä tarkoittaa, että ne voidaan tallentaa **Kuljettajaprofiilit**-kohteisiin, kun taas toiset ovat globaaleja, mikä tarkoittaa, etteivät ne ole sidottuja kuljettajaprofiiliin.

My Car

Alakategoriat
Näytöt
IntelliSafe
Ajotilan valinnat/Yksilöllinen ajotila*
Valot ja valaistus
Peilit ja helppo sisääntulo
Lukitus

Alakategoriat
Seisontajarru ja jousitus
Tuulilasinpyyhin

Äänentoisto

Alakategoriat
Sävy
Tasapaino
Järjestelmän äänitasot

Navigointi

Alakategoriat
Kartta
Reitti ja opastus
Liikenne

Media

Alakategoriat
AM/FM-radio
DAB*
Gracenote®





Alakategoriat
TV*
Video
Kommunikaatio
Alakategoriat
Puhelin
Tekstiviestit
Android Auto*
Apple CarPlay*
Bluetooth-laitteet
Wi-Fi
Auton Wi-Fi-yhteyspiste
Automodeemin Internet*
Volvo On Call*
Volvon palveluverkot

Lämmitys ja ilmanvaihto

Pääkategorialla Ilmastointi ei ole alakategorioita.

Järjestelmä

Alakategoriat
Kuljettajan profiili
Päivämäärä ja kellonaika
Järjestelmän kielet ja yksiköt
Yksityisyys ja tietosuoja
Näppäimistöasettelut
Ääniohjaus*
Tehdasasetusten palautus
Järjestelmätiedot

Aiheeseen liittyvät tiedot

- Keskinäytön kuvaus (s. 102)
- Asetusten muuttaminen keskinäytössä (s. 127)
- Asetusten nollaus keskinäytössä (s. 128)

Kuljettajaprofiilit

Monia asetuksia, jotka tehdään autossa, voidaan sovittaa kuljettajan henkilökohtaisten toivomusten mukaisesti ja tallentaa yhteen tai useampaan kuljettajaprofiiliin.

Henkilökohtaiset asetukset tallentuvat automaattisesti aktiiviseen kuljettajaprofiiliin. Kukin avain voidaan yhdistää johonkin kuljettajaprofiiliin. Yhdistettyä avainta käytettäessä autossa otetaan käyttöön kyseisen kuljettajaprofiilin asetukset.

Mitkä asetukset tallennetaan kuljettajaprofiileihin?

Autossa tehtävät asetukset ovat joko henkilökohtaisia tai globaaleja. Juuri henkilökohtaiset asetukset tallennetaan kuljettajaprofiileihin.

Asetukset, jotka voidaan tallentaa kuljettajaprofiiliin, koskevat muun muassa näyttöjä, peilejä, etuistuimia, navigointia*, ääni- ja mediajärjestelmää, kieltä ja puheohjausta.

Tiettyjä asetuksia, ns. globaaleja asetuksia, on mahdollista muuttaa, mutta niitä ei tallenneta määrättyyn kuljettajaprofiiliin. Globaalien asetusten muutos vaikuttaa kaikkiin profiileihin.

Globaalit asetukset

Globaaleja asetuksia ja parametreja eivät muutu, kun kuljettajaprofiili vaihdetaan toiseen. Ne pysyvät samoina riippumatta aktiivisesta kuljettajaprofiilista.

Näppäimistön ulkoasun asetukset ovat esimerkiksi globaaleista asetuksista. Jos kuljettajaprofiilia X käytetään lisäämään useampia kieliä näppäimistöön, nämä säilyvät ja niiden välillä on mahdollista vaihtaa myös käytettäessä kuljettajaprofiilia Y. Näppäimistön ulkonäön asetuksia ei tallenneta määrättyyn kuljettajaprofiiliin - asetukset ovat globaalisia.

Henkilökohtaiset asetukset

Jos kuljettajaprofiilia X on käytetty esim. asettamaan keskinäytön valovoima, asetukset ei vaikuta kuljettajaprofiiliin Y. Se on tallennettu kuljettajaprofiiliin X - valovoiman asetukset on henkilökohtainen asetukset.

Aiheeseen liittyvät tiedot

- Kuljettajaprofiilin valitseminen (s. 131)
- Kuljettajaprofiilin nimen muuttaminen (s. 132)
- Asetusten nollaus kuljettajaprofiileissa (s. 132)
- Etävaimen yhdistäminen kuljettajaprofiiliin. (s. 132)
- Taulukko keskinäytön asetuksista (s. 129)

Kuljettajaprofiilin valitseminen

Kun keskinäyttö käynnistetään, valittu kuljettajaprofiili näytetään näytössä ylimpänä. Viimeksi käytetty kuljettajaprofiili on käytössä, kun auton lukitus avataan seuraavan kerran. Kuljettajaprofiili voidaan vaihtaa, kun auton lukitus on avattu. Jos etävaimin on sen sijaan yhdistetty johonkin kuljettajaprofiiliin, kyseinen profiili valitaan käynnistettäessä.

Kuljettajaprofiili voidaan vaihtaa kahdella eritavalla.

Vaihtoehto 1:

1. Painakaa keskinäytön yläreunassa näytettävän kuljettajaprofiilin nimeä näytön käynnistettyä.
 - > Näyttöön tulee luettelo valittavina olevista kuljettajaprofiileista.
2. Valitkaa haluamanne kuljettajaprofiili.
3. Painakaa painiketta **Vahvista**.
 - > Kuljettajaprofiili on valittu ja järjestelmä lataa uuden profiilin asetukset.

Vaihtoehto 2:

1. Vetäkää keskinäytön päänäkymä alas.
2. Painakaa painiketta **Profiili**.
 - > Näyttöön tulee sama luettelo kuin vaihtoehdon 1 kohdalla.
3. Valitkaa haluamanne kuljettajaprofiili.

4. Painakaa painiketta **Vahvista**.

> Kuljettajaprofiili on valittu ja järjestelmä lataa uuden profiilin asetukset.

Aiheeseen liittyvät tiedot

- Kuljettajaprofiilit (s. 130)
- Navigointi keskinäytön näkymissä (s. 108)
- Kuljettajaprofiilin nimen muuttaminen (s. 132)
- Etävaimen yhdistäminen kuljettajaprofiiliin. (s. 132)

Kuljettajaprofiilin nimen muuttaminen

Autossa käytettävien kuljettajaprofiilien nimiä voidaan muuttaa.

1. Painakaa **Asetukset** keskinäytön päänäky-mässä.
2. Painakaa painiketta **Järjestelmä → Kuljettajaprofiilit**.
3. Valitkaa **Muokkaa profiilia**.
 - > Jos profiilia voidaan muokata, näytetään valikko.
4. Painakaa ruutua **Profiilin nimi**.
 - > Näppäimistö tulee esiin ja nimeä on mahdollista muuttaa. Painakaa  näppäimistön sulkemiseksi.
5. Tallentakaa nimenmuutokset painamalla **Edellinen** tai **Sulje**.
 - > Nimi on nyt muutettu.

HUOM

Profiiliniimi ei voi alkaa välilyönnillä eikä sitä tällöin tallenneta.

Aiheeseen liittyvät tiedot

- Kuljettajaprofiilin valitseminen (s. 131)
- Keskinäytön näppäimistö (s. 119)

Asetusten nollaus kuljettajaprofiileissa

Yhteen tai useampaan kuljettajaprofiiliin tallennetut asetukset voidaan nollata, kun auto seisoo paikallaan.

HUOM

Tehdasasetusten palautus on mahdollinen vain, kun auto seisoo paikallaan.

1. Painakaa **Asetukset** päänäkyssä.
2. Painakaa painiketta **Järjestelmä → Tehdasasetusten palautus → Nollaa omat asetukset**.
3. Valitkaa jokin vaihtoehdoista **Nollaa aktiiviselle profiilille**, **Nollaa kaikille profiileille** tai **Peruuta**.

Aiheeseen liittyvät tiedot

- Kuljettajaprofiilit (s. 130)
- Asetusten nollaus keskinäytössä (s. 128)

Etäavaimen yhdistäminen kuljettajaprofiiliin.

Avain voidaan yhdistää kuljettajaprofiiliin. Näin kuljettajaprofiili valitaan automaattisesti kaikkinne asetuksineen aina, kun autoa käytetään tietyllä etäavaimella.

Kun etäavainta käytetään ensimmäisen kerran, sitä ei ole yhdistetty mihinkään kuljettajaprofiiliin. Autoa käynnistettäessä aktivoidaan automaattisesti profiili **Vieras**.

Kuljettajaprofiili voidaan valita manuaalisesti yhdistämättä sitä avaimen. Kun auton lukitus avataan, viimeksi käytössä ollut kuljettajaprofiili aktivoituu. Jos avain on kerran yhdistetty kuljettajaprofiiliin, on kuljettajaprofiilin valinta tehtävä, kun kyseistä avainta käytetään.

Etäavaimen yhdistäminen kuljettajaprofiiliin

Valitkaa ensin, mikä profiili avaimen yhdistetään, jos yhdistettävä profiili ei ole jo aktiivinen. Aktiivinen profiili voidaan sitten yhdistää avaimen.

1. Painakaa **Asetukset** keskinäytön päänäky-mässä.
2. Painakaa painiketta **Järjestelmä → Kuljettajaprofiilit**.
3. Merkitkää haluttu profiili. Näyttö palaa kotinäky-mään. Profiilia **Vieras** ei voida yhdistää avaimen.

4. Vetäkää päänäkymä uudelleen alas ja painakaa **Asetukset** → **Järjestelmä** → **Kuljettajaprofiilit** → **Muokkaa profiilia**.
5. Valitkaa **Yhdistä avain** profiiliin yhdistämiseksi avaimen. Kuljettajaprofiilia ei voida yhdistää toiseen avaimen kuin juuri sillä hetkellä autossa käytettävään avaimen. Jos autossa on useita avaimia, näytetään teksti **Useita avaimia löytyi, aseta yhdistettävä avain lukulaitteen päälle**.

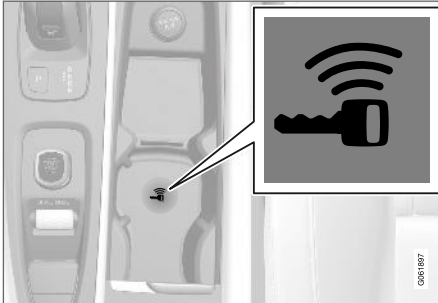

Varmistustukijan sijainti tunnelikonsolissa.

- > Kun teksti **Profiili yhdistetty avaimen** näytetään ovat avain ja kuljettajaprofiili yhdistetty toisiinsa.
6. Painakaa painiketta **OK**.
 - > Kyseinen avain on nyt yhdistetty kuljettajaprofiiliin ja pysyy yhdistettynä, kunnes toiminnon **Yhdistä avain** ruudusta ei poisteta valintaa.

Aiheeseen liittyvät tiedot

- Kuljettajaprofiilit (s. 130)
- Kuljettajaprofiilin nimen muuttaminen (s. 132)
- Etäavaimella (s. 223)

Keskinäytön ilmoitukset

Keskinäytössä voidaan eri tapahtumien yhteydessä esittää ilmoituksia kuljettajan informoimiseksi tai auttamiseksi.

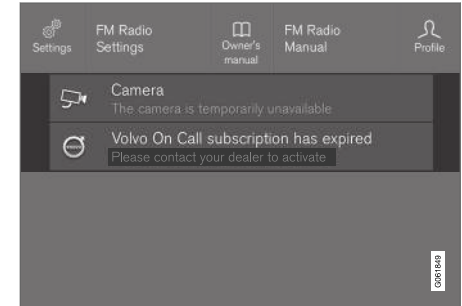

Ilmoitus keskinäytön päänäkymässä.

Keskinäytössä esitetään prioriteetiltaan matalampia ilmoituksia kuljettajalle.

Useimmat ilmoitukset esitetään keskinäytön tilakentän päällä. Hetken kuluttua, tai kun ilmoitus on hoidettu sitä edellytettäessä, ilmoitus häviää tilakentästä. Jos ilmoitus pitää tallentaa, se asetuu keskinäytön päänäkymään.

Ilmoituksen muoto voi vaihdella ja se voidaan esittää yhdessä grafiikan, symbolien tai painikkeiden kanssa esim. ilmoitukseen liitetyn toiminnon aktivoimiseksi/deaktivoimiseksi.

« Ponnahdusilmoitukset

Tietyissä tapauksissa esitetään ilmoitus ponnahdusikkunan muodossa. Ponnahdusilmoituksilla on korkeampi prioriteetti kuin ilmoituksilla, jotka esitetään tilakentässä, ja ne edellyttävät kuittausta/toimenpidettä ennen kuin ne häviävät. Ilmoitukset, jotka pitää tallentaa, asettuvat keskinäytön päänäkömään.

Aiheeseen liittyvät tiedot

- Ilmoitusten käsittely keskinäytössä (s. 134)
- Keskinäytöstä tallennettujen ilmoitusten käsitteleminen (s. 135)
- Ilmoitus kuljettajan näytössä (s. 99)

Ilmoitusten käsittely keskinäytössä

Keskinäytön ilmoituksia käsitellään keskinäytön näkymissä.

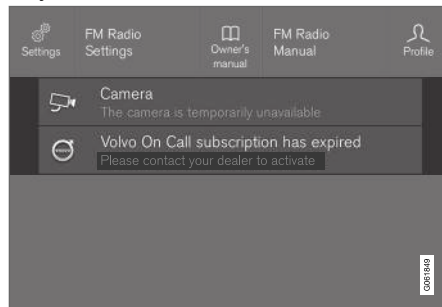

Ilmoitus keskinäytön päänäkömässä.

Tietyillä ilmoituksilla keskinäytössä on painike (tai useita painikkeita ponnahdusilmoituksissa) esim. ilmoitukseen liitetyn toiminnon aktivointia/deaktiivointia varten.

Uuden ilmoituksen käsittely

Painikkeilla varustetut ilmoitukset:

- Painakaa painiketta toimenpiteen tekemiseksi tai antakaa ilmoituksen sulkeutua automaattisesti hetken kuluttua.
 - > Ilmoitus häviää tilakentästä.

Ilman painikkeita olevat ilmoitukset:

- Sulkekaa ilmoitus painamalla sitä tai antamalla ilmoituksen sulkeutua automaattisesti hetken kuluttua.
 - > Ilmoitus häviää tilakentästä.

Jos ilmoitus pitää tallentaa, se asettuu keskinäytön päänäkömään.

Aiheeseen liittyvät tiedot

- Keskinäytön ilmoitukset (s. 133)
- Keskinäytöstä tallennettujen ilmoitusten käsitteleminen (s. 135)
- Ilmoitus kuljettajan näytössä (s. 99)

Keskinäytöstä tallennettujen ilmoitusten käsittelyminen

Kuljettajan näytöstä ja keskinäytöstä tallennettuja ilmoituksia käsitellään molemmissa tapauksissa keskinäytössä.

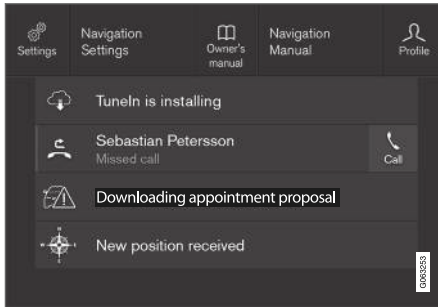

Tallennetut ilmoitukset ja mahdolliset valinnat päänäky-
mässä.

Keskinäytössä esitetyt ilmoitukset, jotka pitää tal-
lentaa, asetetaan keskinäytön päänäky-
mään.

Tallennetun ilmoituksen lukeminen

1. Avatkaa keskinäytön päänäky-
mä.
> Luettelo tallennetuista ilmoituksista esite-
tään. Ilmoitukset, joiden yhteydessä on
nuoli oikealla, voidaan laajentaa.

2. Laajentakaa/supistakaa ilmoitus painamalla
sitä.
> Lisätietoja ilmoituksesta esitetään luette-
lossa ja kuva vasemmalla sovelluksessa
näyttää informaatiota ilmoituksesta graafi-
sessa muodossa.

Tallennetun ilmoituksen käsittely

Tietyissä ilmoituksissa on painike esim. ilmoituk-
seen liittyvän toiminnon aktivoimiseksi/deaktivoi-
miseksi.

- Painakaa painiketta toimenpiteen tekemi-
seksi.

Päänäkymän tallennetut ilmoitukset poistetaan
automaattisesti, kun auto sammutetaan.

Aiheeseen liittyvät tiedot

- Keskinäytön ilmoitukset (s. 133)
- Ilmoitusten käsittely keskinäytössä (s. 134)
- Ilmoitus kuljettajan näytössä (s. 99)

Head-up-näyttö*

Head-up-näyttö täydentää auton kuljettajan näyt-
töä ja heijastaa tietoa kuljettajan näytöstä tuulila-
sille. Heijastetun kuvan näkee vain kuljettajan pai-
kalta.



Tuleva puhelu.

Head-up -näyttö esittää varoituksia ja informa-
atiota koskien nopeutta, nopeudensääntötoimin-
toja, navigointia jne. kuljettajan näkökentässä.
Myös liikennemerkki-informaatiota ja tulevat
puhelut voidaan näyttää head-up-näytössä.





i HUOM

Kuljettajan mahdollisuutta nähdä informaatiota head-up -näytöstä (ylänäyttö) heikentävät:

- polarisoivien aurinkolasien käyttö
- ajoasento, joka aiheuttaa sen, ettei kuljettaja istu keskeisesti istuimella
- esineet näyttöyksikön peitelasin päällä
- epäsuotuista valaistusolosuhteet.

i TÄRKEÄÄ

Näyttöyksikkö, josta informaatio projisoidaan, on kojelaudassa. Näyttöyksikön peitelasin vaurioiden välttämiseksi - alkää säilyttääkö mitään esineitä peitelasin päällä ja katsokaa, ettei sen päälle putoa mitään esineitä.

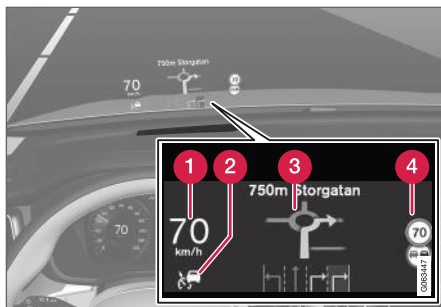

Esimerkkejä siitä, mitä näytössä voidaan esittää.

- 1 Nopeus
- 2 Vakionopeudensäädin
- 3 Navigointi
- 4 Liikennemerkkejä

Head-up-näytössä voidaan näyttää tilapäisesti useita symboleita, esim.:



Jos varoitussymboli syttyy - lukekaa varoitusilmoitus kuljettajan näytöstä.



Jos informaationsymboli syttyy - lukekaa ilmoitus kuljettajan näytöstä.

i HUOM

Tietyt näköongelmat voivat head-up -näyttöä käytettäessä aiheuttaa päänsärkyä ja rasittuneisuuden tunteen.

City Safety head-up-näytössä

Aktivoidessa City Safety head-up-näytössä oleva informaatio korvataan City Safety -järjestelmän grafiikalla. Tämä grafiikka tulee näkyviin, vaikka head-up -näyttö on suljettu.

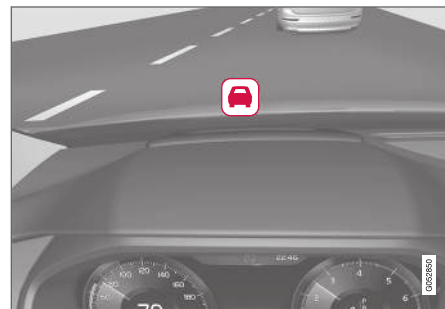

City Safety -toiminnon grafiikka vilkkuu kuljettajan huomion saamiseksi.

Aiheeseen liittyvät tiedot

- Head-up-näytön* aktivointi ja deaktivointi (s. 137)
- Head-up-näytön* puhdistaminen (s. 616)
- Head-up-näyttö vaihdettaessa tuulilasit* (s. 591)

Head-up-näytön* aktivointi ja deaktivointi

Head-up-näyttö voidaan aktivoida ja deaktivoida auton käynnistämisen jälkeen.



Painaakaa painiketta **Tuulilasinäyttö** keskinäytön toimintonäkymässä. Valoilmaisain painikkeessa palaa, kun toiminto on aktivoitu.

Aiheeseen liittyvät tiedot

- Head-up-näytön* asetukset (s. 137)
- Head-up-näyttö* (s. 135)

Head-up-näytön* asetukset

Säätäkää tuulilasin head-up-näytön näyttämisa-
setuksia.

Asetuksia voidaan tehdä keskinäytön asetusvali-
kossa, kun auto on käynnistetty ja tuulilasille hei-
jastetaan kuvaa.

Valinta tallennetaan henkilökohtaisena asetuk-
sena kuljettajaprofiiliin.

Näyttövaihtoehdon valitseminen

Valitkaa head-up-näytössä näytettävät toiminnot.

1. Painakaa **Asetukset** keskinäytön päänäky-
mässä.
2. Painakaa painiketta **My Car** → **Näytöt** →
Tuulilasinäyttö mittaristonäytön valinnat.
3. Valitkaa yksi tai useampi toiminto:
 - Näytä navigointi
 - Näytä Road Sign Information -tiedot
 - Näytä kuljettajan tuki
 - Näytä puhelin.

Valovoiman ja korkeussijainnin säätö

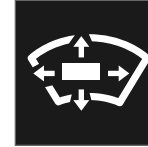

1. Painakaa painiketta **Heij. mittaristonäytön säädöt** keskinäytön toimintonäkymässä.
2. Säätäkää heijastettavan kuvan valoisuutta ja korkeussijaintia kuljettajan näkökentässä ohjauspyörän oikeanpuoleisella painikesarjalla.

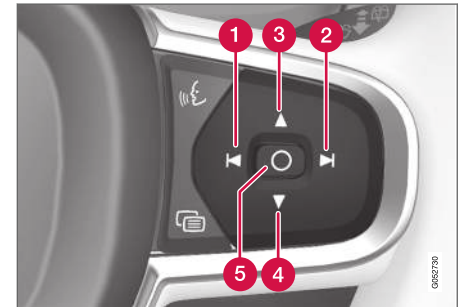

- 1 Valovoiman vähentäminen
- 2 Valovoiman lisääminen
- 3 Sijainnin nostaminen



◀◀ **4** Sijainnin laskeminen

5 Vahvistakaa

Grafiikan valovoima sovitetaan automaattisesti sen taustalla oleviin valaistusolosuhteisiin. Valovoimaan vaikuttaa myös auton muiden näyttöjen valovoiman säätö.

Korkeus voidaan tallentaa sähkökäyttöisen* etuistuimen muistitoimintoon.

Vaaka-asennon kalibrointi

Head-up-näytön vaaka-asento voidaan joutua kalibroimaan, kun tuulilas tai näyttöyksikkö vaihdetaan. Kalibroinnissa heijastettavaa kuvaa käännetään vastapäivään tai myötäpäivään.

1. Painakaa **Asetukset** keskinäytön päänäkylässä.
2. Valitkaa **My Car** → **Kuljettajan näyttö** → **Tuulilasinäyttö mittaristonäytön valinnat** → **Tuulilasinäyttö mittaristonäytön kalibrointi**.
3. Kalibroikaa kuvan vaaka-asento ohjauspyörän oikealla painikesarjalla.

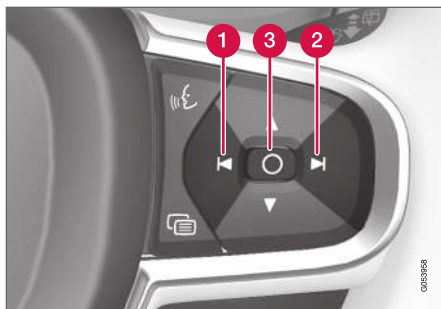

1 Kääntäminen vastapäivään

2 Kääntäminen myötäpäivään

3 Vahvistakaa

Aiheeseen liittyvät tiedot

- Head-up-näyttö* (s. 135)
- Head-up-näytön* aktivointi ja deaktivointi (s. 137)

Puheääniohjaus¹⁵

Kuljettaja voi puheohjata tiettyjä mediasoitimen toimintoja, Bluetooth-yhdistettyä puhelinta, ilmastointijärjestelmää ja Volvon navigointijärjestelmää*.

Puhekäskyt parantavat kuljettajan mukavuutta ja auttavat häntä keskittymään paremmin ajamiseen sekä tie- ja liikenneolosuhteisiin.

VAROITUS

Kuljettaja on aina täysin vastuussa auton kuljettamisesta turvallisella tavalla ja kaikkien asiankuuluvien liikennesääntöjen noudattamisesta.

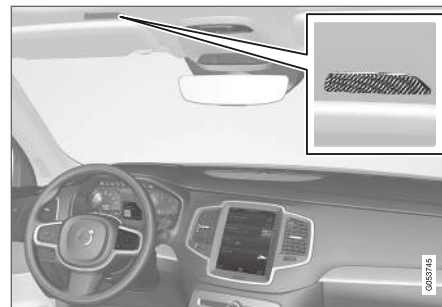

Puheohjausjärjestelmän mikrofoni

¹⁵ Koskee tiettyjä markkina-alueita.

Puheohjaus tapahtuu dialogilla, jossa käyttäjä sanoo komennot ja saa järjestelmältä verbaalisia vastauksia. Puheohjausjärjestelmä käyttää samaa mikrofonia kuin Bluetooth-yhteydellä yhdistetyt laitteet, ja puheohjausjärjestelmän vastaukset annetaan auton kaiutinten kautta. Tietyissä tapauksissa esitetään myös tekstiviesti kuljettajan näytössä. Toimintoja ohjataan ohjauspyörän oikeanpuoleisella painikesarjalla ja asetukset tehdään keskinäytön kautta.

Järjestelmäpäivitys

Puheohjausjärjestelmää parannellaan jatkuvasti. Hakekaa päivitykset parhaan mahdollisuuden toimivuuden varmistamiseksi osoitteesta support.volvocars.com.

Aiheeseen liittyvät tiedot

- Puheohjauksen käyttö (s. 139)
- Puhelimen puheohjaus (s. 140)
- Radion ja median puheohjaus (s. 141)
- Ilmastoinnin puheohjaus (s. 191)
- Puheääniohjauksen asetukset (s. 141)

Puheohjauksen käyttö¹⁶





Painakaa ohjauspyörässä olevaa puheohjauksen painiketta «» järjestelmän aktivoimiseksi ja vuoropuhelun aloittamiseksi puheohjauksella.

Ottakaa huomioon seuraavat asiat:

- Puhukaa merkkiäänien jälkeen normaalilla äänellä tavalliseen tahtiin.
- Älkää puhuko, kun järjestelmä vastaa (järjestelmä ei ymmärrä käskyä tänä aikana).
- Välttäkää taustaaääniä matkustamotilassa pitämällä ovet, ikkunat ja panoraamakatto* suljettuina.

Puheohjaus voidaan keskeyttää:

- sanomalla "**Cancel**".
- painamalla pitkään ohjauspyörässä olevaa puheohjauksen painiketta «».

Nopeuttakaa kommunikaatiota ja hypätkää järjestelmän antamien kehotusten yli painamalla ohjauspyörän puheohjauspainiketta «» järjestelmän äänen puhuessa ja sanomalla seuraava käsky.

Esimerkkejä puheohjauksesta

Painakaa «» ja sanokaa "**Call [Etunimi] [Sukunimi] [numerokategoria]**" - soittaa puhelinmuistiosta valitulle yhteystiedolle. Jos yhteystiedolla on useita puhelinnumeroita (esim. koti, matkapuhelin, työ), on valittava oikea kategoria.

Painakaa siis «» ja sanokaa "**Call Kalle Virtanen Matkapuhelin**".

Käskyt/sanonnat

Seuraavia käskyjä on mahdollista käyttää aina.

- "**Repeat**" – toistaa viimeisimmän puheohjeen meneillään olevassa vuoropuhelussa.
- "**Cancel**" – keskeyttää dialogin.
- "**Help**" - käynnistää ohjedialogin. Järjestelmä vastaa käskyillä, joita voidaan käyttää ko. tilanteessa, kehotuksella tai esimerkillä.

Eri toimintojen, kuten puhelimen ja radion, komennot on kuvailtu niitä koskevissa kappaleissa.

¹⁶ Koskee tiettyjä markkina-alueita.

◀ Numerot

Numerokäskyt annetaan eri tavalla ohjattavasta toiminnosta riippuen:

- **Puhelin- ja postinumerot** sanotaan numero numerolta, esim. nolla kolme yksi kaksi kaksi neljä neljä kolme (031 22443).
- **Talonerot** voidaan sanoa numero numerolta tai kokonaisuutena, esim. kaksi kaksi tai kaksikymmentäkaksi (22). Englannin ja hollannin kielessä voidaan sanoa useita numeroryhmiä peräkkäin, esim. kaksikymmentäkaksi kaksikymmentäkaksi (22 22). Englannin kielessä voidaan käyttää myös ilmaisua "kaksois-" tai "kolmois-", esim. kaksoisnolla (00). Numerot voidaan antaa väliltä 0–2300.
- **Taajuudet** voidaan sanoa yhdeksänkymmentäkahdeksan pilkku kahdeksan (98,8) tai sataneljä pilkku kaksi (104,2).

Aiheeseen liittyvät tiedot

- Puheääniohjaus (s. 138)
- Puhelimen puheohjaus (s. 140)
- Radion ja median puheohjaus (s. 141)
- Ilmastoinnin puheohjaus (s. 191)
- Puheääniohjauksen asetukset (s. 141)

Puhelimen puheohjaus¹⁷

Soittaa yhteystietoon, kuunnella viestit tai sanella lyhyitä viestejä puheohjauskomennoilla Bluetooth-yhteydessä olevalla puhelimella. Jotta puhelinmuistion yhteystieto voidaan antaa, puheohjauskäskyn täytyy sisältää puhelinmuistiossa ilmoitetut yhteystiedot. Jos yhteystiedolla, esim. **Robyn Smith**, on useita puhelinnumeroita, myös numerokategoria voidaan ilmoittaa, esim. **Koti** tai **Matkapuhelin**: "**Call Kalle Virtanen Matkapuhelin**".

Painakaa  ja sanokaa jokin seuraavista käskyistä:

- "**Call [yhteystieto]**" – soittaa valittuun puhelinluettelon yhteystietoon.
- "**Call [puhelinnumero]**" - soittaa puhelinnumeroon.
- "**Recent calls**" - näyttää puhelulistan.
- "**Read message**" - viesti luetaan. Jos viestejä on useita, valitkaa luettava viesti.
- "**Message to [yhteystieto]**" - käyttäjää kehoitetaan sanomaan lyhyt viesti. Tämän jälkeen toiminto lukee viestin ääneen ja käyttäjä voi valita, lähetetäänkö¹⁸ vai saneleeko hän viestin uudelleen. Jotta tämän toiminnon käyttö on mahdollista, auton on oltava yhteydessä internetiin.

Aiheeseen liittyvät tiedot

- Puheääniohjaus (s. 138)
- Puheohjauksen käyttö (s. 139)
- Radion ja median puheohjaus (s. 141)
- Ilmastoinnin puheohjaus (s. 191)
- Puheääniohjauksen asetukset (s. 141)
- Internetiin yhdistetty auto* (s. 516)

¹⁷ Koskee tiettyjä markkina-alueita.

¹⁸ Vain tietyt puhelimet pystyvät lähettämään viestejä auton kautta. Luettelo yhteensopivista laitteista on osoitteessa support.volvocars.com.

Radion ja median puheohjaus¹⁹

Tässä on komentoja radion ja mediasoitimen puheohjausta varten.

Painakaa  ja sanokaa jokin seuraavista käskyistä:

- **"Media"** – käynnistää dialogin medialaitetta ja radiota varten ja näyttää esimerkkejä käskyistä.
- **"Play [esittäjä]"** - toistaa musiikkia valitulta esittäjältä.
- **"Play [kappaleen nimi]"** - toistaa valitun kappaleen.
- **"Play [kappaleen nimi] kohteesta [albumi]"** - toistaa valitun kappaleen valitulta albumilta.
- **"Play [TV-kanavan nimi]"** – avaa valitun TV-kanavan²⁰.
- **"Play [radioasema]"** - avaa valitun radiokanavan.
- **"Tune to [taajuus]"** - avaa valitun radiotaajuuden aktiivisella radion aaltoalueella. Jos mikään radiolähde ei ole aktiivinen, käynnistetään FM-alue normina.
- **"Tune to [taajuus] [taajuuskaista]"** - avaa valitun radiotaajuuden valitulla radion aaltoalueella.
- **"Radio"** - käynnistää FM-radion.

- **"Radio FM"** - käynnistää FM-radion.
- **"DAB"** - käynnistää DAB-radion*.
- **"TV"** - käynnistää toiston TV:stä²⁰.
- **"CD"** - käynnistää toiston CD-levyltä*.
- **"USB"** - käynnistää toiston USB-muistilta.
- **"iPod"** - käynnistää toiston iPodilta.
- **"Bluetooth"** - käynnistää toiston Bluetooth-yhdistetystä medialähteestä.
- **"Similar music"** - soittaa USB-liitetyistä laitteista musiikkia, joka muistuttaa soitettavaa musiikkia.

Aiheeseen liittyvät tiedot

- Puheääniohjaus (s. 138)
- Puheohjauksen käyttö (s. 139)
- Puhelimen puheohjaus (s. 140)
- Ilmastoinnin puheohjaus (s. 191)
- Puheääniohjauksen asetukset (s. 141)

Puheääniohjauksen asetukset²¹

Tässä valitaan puheohjausjärjestelmän asetukset.

Asetukset → Järjestelmä → Ääniohjaus

Asetuksia voidaan tehdä seuraavilla alueilla:

- **Toista puhekomento**
- **Sukupuoli**
- **Puhetempo**

Audioasetukset

Valitkaa ääniasetukset kohdassa:

Asetukset → Ääni → Järjestelmän äänitasot → Ääniohjaus

Kieliasetukset

Puheohjaus ei ole mahdollista kaikilla kielillä. Puheohjaukselle käytettävissä olevat kielet on merkitty pienellä kuvakkeella kieliluetteloon -

.

Kielen vaihto vaikuttaa myös valikko-, ilmoitus- ja aputeksteihin.

Asetukset → Järjestelmä → Järjestelmän kielet ja yksiköt → Järjestelmän kieli

¹⁹ Koskee tiettyjä markkina-alueita.

²⁰ Koskee tiettyjä markkina-alueita.

◀◀ **Aiheeseen liittyvät tiedot**

- Puheääniohjaus (s. 138)
- Puheohjauksen käyttö (s. 139)
- Puhelimen puheohjaus (s. 140)
- Ilmastoinnin puheohjaus (s. 191)
- Radion ja median puheohjaus (s. 141)
- Audioasetukset (s. 482)
- Järjestelmän kielen muuttaminen (s. 125)

²¹ Koskee tiettyjä markkina-alueita.

VALAISTUS

Valokatkaisimet

Eri valokatkaisimilla käytetään sekä ulko- että sisävaloja. Vasemmalla ohjauspylvään vivulla sytytetään ja säädetään ulkovaloja. Kojelaudan säätöpyörällä säädetään sisätilan valaistuksen voimakkuutta.

Ulkovalaistus

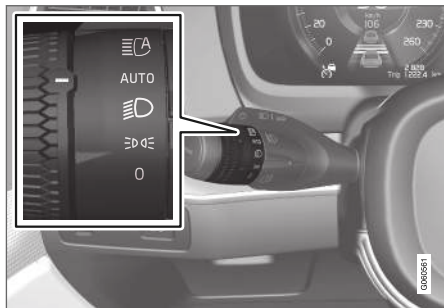

Vasemman ohjauspylvään vivun kiertorengas.

Kun auton sähköjärjestelmä on jännitetilassa II tai auto on käynnissä, kiertorengaan eri asennot tarkoittavat seuraavia toimintoja:

Tila	Sisältö
	Huomiovalot. Kaukovaloilkkua voidaan käyttää.
	Huomio- ja positiovalot. Positiovalot auton ollessa pysäköitynä. ^A Kaukovaloilkkua voidaan käyttää.
	Lähivalot ja positiovalot. Kaukovalot voidaan aktivoida. Kaukovaloilkkua voidaan käyttää.

Tila	Sisältö
	Huomiovalot ja positiovalot päivänvalossa. Lähivalot ja positiovalot heikossa päivänvalossa tai pimeässä tai kun sumuvalot edessä* ja/tai takana on aktivoitu. Toiminto Automaattiset kaukovalot voidaan aktivoida. Kaukovalot voidaan aktivoida, kun lähivalot palavat. Kaukovaloilkkua voidaan käyttää.
	Automaattiset kaukovalot päällä/ pois.

^A Jos auto on käynnissä mutta paikallaan, kiertorengas voidaan siirtää asentoon toisesta asennosta, jotta vain positiovalot syttyvät muun valaistuksen sijasta.

Volvo suosittelee, että asentoa **AUTO** käytetään autoa ajettaessa.

VAROITUS

Auton valaistulaitteisto ei voi kaikissa tilanteissa päätellä, milloin päivänvalo on liian heikko tai tarpeeksi voimakas, esim. sumussa ja sateessa.

Kuljettaja on aina vastuussa siitä, että autolla ajetaan käyttäen liikenneturvallista valaistusta ja voimassa olevien liikennesääntöjen mukaisesti.

Kojelaudan säätöpyörät

Sisätilan valaistustehon säätämisen säätöpyörä (vasemmalle).

Aiheeseen liittyvät tiedot

- Valaistustoimintojen säätäminen keskinäytössä (s. 145)
- Sisävalaistus (s. 154)
- Seisonta-/positiovalot (s. 146)

- Vilkkujen käyttö (s. 150)
- Kaukovalojen käyttäminen (s. 148)
- Lähivalot (s. 147)
- Takasumunvalo (s. 151)
- Aktiiviset kaarivalot* (s. 150)
- Jarruvalot (s. 152)
- Häätäjarruvalot (s. 152)
- Varoitusvilkut (s. 152)

Valaistustoimintojen säätäminen keskinäytössä

Useita valaistustoimintoja voidaan säätää ja aktiivoida keskinäytön kautta, esimerkiksi automaattisia kaukovaloja, saattovalaistusta ja turvalaistusta.

1. Painakaa **Asetukset** päänäkyvässä.
2. Painakaa painiketta **My Car** → **Valot ja valaistus**.
3. Valitkaa **Ulkovalot** tai **Sisävalot**.

Aiheeseen liittyvät tiedot

- Valokatkaisimet (s. 144)
- Automaattiset kaukovalot (s. 148)
- Saattovalojen käyttäminen (s. 153)
- Turvalaistus (s. 153)
- Vilkkujen käyttö (s. 150)
- Asetusten avaaminen keskinäytössä (s. 125)
- Toimintonäkyvä keskinäytössä (s. 115)

Seisonta-/positiovalot

Positiovaloja voidaan käyttää, jotta muut tielläliikujat näkevät pysähtyneen tai pysäköidyn auton. Positiovalot sytytetään ohjauspylvään vivun kiertorenkaalla.

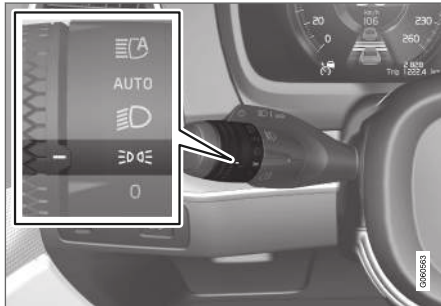

Ohjauspylvään vivun kiertorengas positiovalojen asennossa.

Asettakaa kiertorengas asentoon **DRL** - positiovalot syttyvät (numerokilven valaistus syttyy samanaikaisesti).

Jos auton sähköjärjestelmä on jännitetilassa **II** tai jos auto on käynnissä, huomiovalot palavat positiovalojen asemesta edessä. Kun kiertorengas on tässä asennossa, positiovalot palavat riippumatta auton sähköjärjestelmän jännitetilasta.

Jos auto on käynnissä mutta paikallaan, kiertorengas voidaan siirtää positiovalojen asentoon

DRL toisesta asennosta, jotta vain positiovalot syttyvät muun valaistuksen sijasta.

Ajettaessa yli 30 sekuntia enintään ajonopeudella 10 km/h (n. 6 mph) tai ajonopeuden ylittäessä 10 km/h (n. 6 mph) huomiovalot syttyvät. Kuljettajan täytyy kääntää säädin muuhun asentoon kuin **DRL**.

Kun ulkona on pimeää ja takaluukku avataan, positiovalot takana syttyvät (jos niitä ei jo ole sytytetty) takana olevien huomion herättämiseksi. Tämä tapahtuu riippumatta kiertorengas asennosta tai siitä, missä jännitetilassa auton sähköjärjestelmä on.

Aiheeseen liittyvät tiedot

- Valokatkaisimet (s. 144)
- Jännitetilat (s. 424)

Huomiovalot

Autossa on ympäristön valaistusolosuhteet havaitsevia tunnistimia. Huomiovalot palavat ohjauspylvään vivun kiertorengas asennossa **0**, **DRL** tai **AUTO** sekä auton sähköjärjestelmän ollessa jännitetilassa **II** tai auton moottorin ollessa käynnissä. Tilassa **AUTO** valonheittimet vaihtavat automaattisesti lähivaloilta heikossa päivänvalossa tai pimeällä.

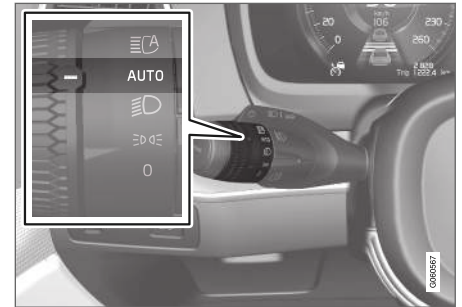

Ohjauspylvään vivun kiertorengas asennossa **AUTO**.

Ohjauspylvään vivun kiertorengas asennossa **AUTO** palavat huomiovalot (DRL¹), kun autolla ajetaan päivänvalossa. Auto vaihtaa automaattisesti valot huomiovaloista lähivaloihin heikossa päivänvalossa tai pimeässä. Vaihto lähivaloihin tapahtuu myös, jos sumuvalot edessä* ja/tai takana aktivoituvat.

¹ Daytime Running Lights

VAROITUS

Järjestelmä on energiansäästön apuväline - se ei voi kaikissa tilanteissa ratkaista, milloin päivänvalo on liian heikkoa tai riittävän voimakasta, esim. sumussa ja sateessa.

Kuljettaja on aina vastuussa siitä, että autolla ajetaan käyttäen liikenneturvallisuuden kannalta oikeaa valaistusta ja voimassa olevien liikennesääntöjen mukaisesti.

Aiheeseen liittyvät tiedot

- Valokatkaisimet (s. 144)
- Jännitetilat (s. 424)
- Lähivalot (s. 147)

Lähivalot

Lähivalot aktivoituvat automaattisesti heikossa päivänvalossa tai pimeässä ohjauspylvään vivun kiertorenkään ollessa ajon aikana asennossa **AUTO**, kun auton sähköjärjestelmä on jännitetilassa **II** tai auto on käynnissä.

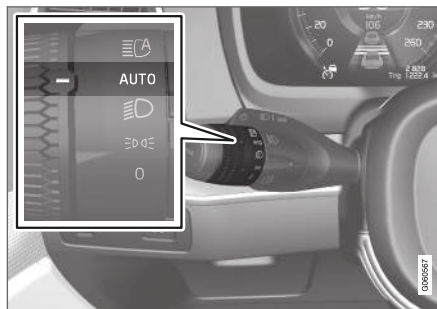

Ohjauspylvään vivun kiertorengas asennossa **AUTO**.

Käännettäessä ohjauspylvään vipu asentoon **AUTO** lähivalot aktivoituvat automaattisesti myös silloin, jos takasumuvalo aktivoidaan.

Lähivalot palavat aina ohjauspylvään vivun kiertorenkään ollessa asennossa , kun auton sähköjärjestelmä on jännitetilassa **II** tai auto on käynnissä.

Tunnelin havaitseminen

Auto tunnistaa, kun sitä ajetaan tunneliin, ja vaihtaa tällöin huomiovaloista lähivaloihin.

Huomatkaa, että ohjauspylvään vasemman vivun kiertorenkään on oltava asennossa **AUTO**, jotta tunnelin havaitseminen voisi toimia.

Aiheeseen liittyvät tiedot

- Valokatkaisimet (s. 144)
- Jännitetilat (s. 424)
- Huomiovalot (s. 146)

Kaukvalojen käyttäminen

Kaukvaloja käytetään ohjauspyörän vasemmanpuoleisella vivulla. Kaukovalot ovat auton voimakaimmat valot ja niitä tulee käyttää näkyvyyden parantamiseksi ajettaessa pimeällä, kunhan ne eivät häikäise muita tielläliikkuja.

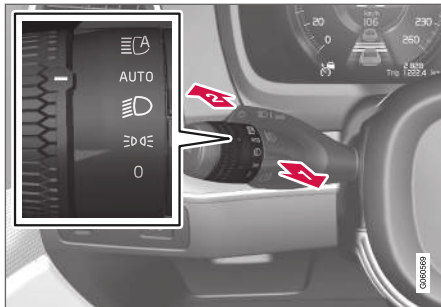



Ohjauspylvään vipu kiertorengaalla.

Kaukovalovilkku

1 Siirtäkää ohjauspylvään vipua kevyesti taaksepäin kaukovalovilkun asentoon. Kaukovalot palavat, kunnes vipu vapautetaan.

Kaukovalot

2 Kaukovalot voidaan aktivoida, kun ohjauspylvään vivun kiertorengas on asennossa **AUTO**² tai . Aktivoi kaukovalot siirtämällä ohjauspylvään vipua eteenpäin. Deaktivoi kaukovalot siirtämällä ohjauspylvään vipua taaksepäin.

Kaukvalojen ollessa aktiivituina symboli  palaa kuljettajan näytössä.

Aiheeseen liittyvät tiedot

- Valokatkaisimet (s. 144)
- Automaattiset kaukovalot (s. 148)

Automaattiset kaukovalot

Automaattiset kaukovalot on toiminto, joka tuulilaslin yläreunassa olevalla kameratunnistimella havaitsee vastaantulevan liikenteen valonheittimien valon tai edellä ajavan ajoneuvon takavalot, ja vaihtaa tällöin kaukovaloilta lähivaloille.

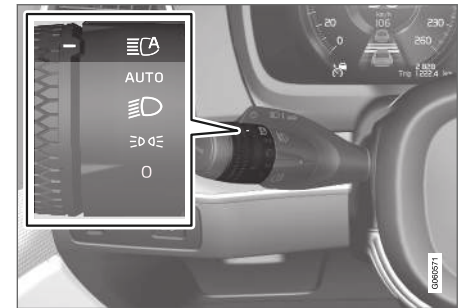

Automaattiset kaukovalot aktivoidaan kääntämällä ohjauspylvään vivun kiertorengas asentoon **AUTO**.

Toiminto voi ottaa myös katuvalaistuksen huomioon. Kun kameratunnistin ei enää näe vastaan tulevia tai edellä kulkevia ajoneuvoja, kaukovalot kytketään takaisin päälle.

Toiminto voi alkaa toimia pimeässä ajamisen yhteydessä, kun auton nopeus on n. 20 km/h (noin 12 mph) tai suurempi.

² Kun lähivalot on sytytty.

Automaattisten kaukovalojen deaktivointi kaukovalojen ollessa päällä saa aikaan valaistuksen välittömän asettumisen lähivaloille.

Kun automaattiset kaukovalot on aktivoitu, symboli  palaa valkoisena kuljettajan näytössä.

Kun kaukovalot on sytytetty, symboli palaa sinisenä. LED-valonheittimien yhteydessä näin käy myös silloin, kun kaukovalot on osittain himmennetty, ts. heti jos valokeila valaisee hieman lähivaloja voimakkaammin.

LED³-valonheittimillä varustettu auto*

Jos automaattisissa kaukovaloissa on päällä/pois-toiminto⁴, valaistus palautuu kaukovaloille muutama sekunti sen jälkeen, kun kameratunnistin ei enää havaitse vastaantulevan liikenteen valonheittimien valoja tai edellä olevan ajoneuvon takavaloja.

Jos automaattisissa kaukovaloissa on mukautuva toiminto⁴, jatkaa valokeila, erona siihen, mitä tapahtuu tavanomaisessa himmennyksessä, valaisemista edelleen kaukvaloilla vastaan tulevan tai edessä olevan ajoneuvon molemmille puolille - vain suoraan ajoneuvoa kohti osoittava valokeilan osa himmennetään.

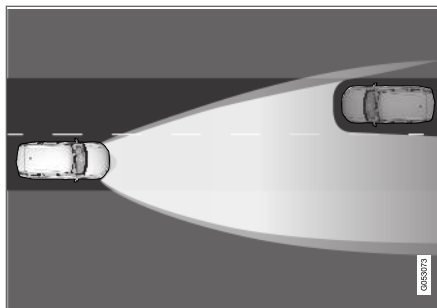

Mukautuva toiminto: Lähivalot suoraan vastaantulevaa ajoneuvoa kohti, mutta edelleen kaukovalot ajoneuvon molemmilla puolilla.

Valot vaihtuvat täysiksi kaukovaloiksi muutama sekunti sen jälkeen, kun kameratunnistin ei enää havaitse vastaantulevan liikenteen ajovaloja tai edellä ajavan ajoneuvon takavaloja.

Automaattisten kaukovalojen rajoitukset

Kameratunnistimella, johon toiminto perustuu, on tietyt rajoitukset.



Jos kuljettajan näytössä näytetään tämä symboli ja ilmoitus **Aktiiviset kaukovalot Tilapäisesti ei käytettävissä**,

vaihto kauko- ja lähivalojen välillä on tehtävä käsin. Ohjauspylvään vivun kiertorengas voi kuitenkin olla asennossa **AUTO**.

Symboli  sammuu, kun ilmoitus esitetään.



Sama pätee, jos näytössä on tämä symboli ja ilmoitus **Tuulilasin anturi Anturi tukossa, katso käyttöopasta**.

Automaattiset kaukovalot voivat olla tilapäisesti pois käytöstä, esim. sumun ollessa tiheää tai sateen voimakasta. Kun automaattiset kaukovalot jälleen saadaan käyttöön, tai tuulilasin tunnistimet eivät enää ole tukossa, ilmoitus sammuu ja symboli  syttyy.

VAROITUS

Automaattiset kaukovalot ovat apuväline, jolla käytetään parhaita mahdollisia valoja suotuisissa olosuhteissa.

Kuljettajan vastuulla on aina vaihtaa käsin kauko- ja lähivalojen välillä, kun liikenne- tai sääolosuhteet sitä edellyttävät.

Aiheeseen liittyvät tiedot

- Valokatkaisimet (s. 144)
- Kaukovalojen käyttäminen (s. 148)
- Kamerayksikön rajoitukset (s. 330)

³ Valodiodi (Light Emitting Diode)

⁴ Auton varustelutasosta riippuen.

Vilkkujen käyttö

Auton suuntavaloja hallitaan ohjauspylvään vasemmalla vivulla. Suuntavalot vilkkuvat kolme kertaa tai jatkuvasti riippuen siitä, kuinka pitkälle ylös- tai alaspäin vipua siirretään.



Suuntavalot.

Lyhyt vilkutusjakso

➔ Siirtäkää ohjauspylvään vipu ylös- tai alaspäin ensimmäiseen asentoon ja vapauttakaa se. Suuntavalot vilkkuvat kolme kertaa. Toiminto voidaan aktivoida/deaktivoida keskinäytön kautta.

i HUOM

- Tämä automaattinen vilkkujakso voidaan keskeyttää siirtämällä ohjauspylvään vipua välittömästi vastakkaiseen suuntaan.
- Jos vilkkusymboli kuljettajan näytössä vilkkuu normaalia nopeammin - katsokaa kuljettajan näytössä näkyvää viestiä.

Jatkuva vilkutusjakso

➔ Siirtäkää ohjauspylvään vipu ylös- tai alaspäin uloimpaan asentoon.

Vipu jää asentoonsa ja se siirretään takaisin käsin tai se palautuu automaattisesti ohjauspyörän liikkeen vaikutuksesta.

Aiheeseen liittyvät tiedot

- Varoitusvilkut (s. 152)
- Valaistustoimintojen säätäminen keskinäytössä (s. 145)

Aktiiviset kaarrevalot*

Aktiiviset kaarrevalot on suunniteltu antamaan mahdollisimman hyvä valaistus kaarteissa ja risteyksissä. LED⁵-valonheittimillä* varustetussa autossa voi sen varustelutasosta riippuen olla aktiiviset kaarrevalot.



Valokuvio toiminnon ollessa aktiivimaton (vasen) ja aktiivitoitu (oikea).

Aktiiviset kaarrevalot noudattavat ohjauspyörän liikettä antaakseen maksimaalisen valaistuksen kaarteissa ja risteyksissä, mikä voi parantaa kuljettajan näkyvyyttä.

Toiminto aktivoidaan automaattisesti käynnistetäessä auto. Toiminnon vian yhteydessä palaa symboli  kuljettajan näytössä samalla, kun kuljettajan näyttö esittää selittävän tekstin.

⁵ Valodiodi (Light Emitting Diode)

Toiminto on aktiivinen vain heikossa päivänvalossa tai pimeässä ja vain auton liikkuessa ja lähi-valojen palaessa.

Toiminnon deaktivointi/aktivointi

Toiminto, joka on aktivoituna, kun auto toimitaan tehtaalta, voidaan deaktivoida/aktivoida keskinäytön toimintonäkymän kautta:



Painakaa painiketta **Aktiiviset kaarrealot**.

Aiheeseen liittyvät tiedot

- Valaistustoimintojen säätäminen keskinäytössä (s. 145)

Takasumuvalo

Takasumuvalo valaisee huomattavasti tavallisia takavalvoja voimakkaammin ja sitä tulee käyttää ainoastaan silloin, kun näkyvyys on huonontunut sumun, lumen, savun tai pölyn takia, jotta muut liikenteessä liikkujat huomaavat edellä ajavan ajoneuvon aikaisessa vaiheessa.



Takasumuvalon painike.

Takasumuvalo koostuu kuljettajan puolella takana olevasta valosta.

Takasumuvalo voidaan sytyttää vain jännitilan II ollessa aktiivinen tai auton ollessa käynnissä sekä ohjauspylvään vivun kiertorengas asennossa **AUTO** tai .

Painakaa päälle/pois-painiketta. Symboli  kuljettajan näytössä palaa, kun takasumuvalo on sytytetty.

Takasumuvalo sammuu automaattisesti, kun käynnistyskytkintä käännetään myötäpäivään moottorin sammuttamiseksi tai ohjauspylvään vivun kiertorengas käännetään asentoon **0** tai .

HUOM

Sumuvalon käyttöä takana koskevat määräykset vaihtelevat eri maissa.

Aiheeseen liittyvät tiedot

- Valokatkaisimet (s. 144)
- Jännitetilat (s. 424)
- Takasumuvalon polttimon vaihto (s. 598)

Jarruvalot

Jarruvalot syttyvät automaattisesti jarrutettaessa.

Jarruvalot syttyvät, kun jarrupoljin painetaan alas. Lisäksi ne syttyvät, kun jokin kuljettajan tukijärjestelmä jarruttaa autoa automaattisesti.

Aiheeseen liittyvät tiedot

- Häätäjarruvalot (s. 152)
- Jarrutoiminnot (s. 427)

Hätäjarruvalot

Hätäjarruvalot aktivoidaan takana olevien ajoneuvojen varoittamiseksi voimakkaasta jarrutuksesta.

Toiminto tarkoittaa, että jarruvalot vilkkuvat sen sijaan, että ne - kuten normaalissa jarrutuksessa - palaisivat jatkuvasti.

Hätäjarruvalot aktivoituvat voimakkaassa jarrutuksessa tai jos ABS-järjestelmä aktivoituu suurissa nopeuksissa.

Kun kuljettaja on hidastanut nopeutta voimakkaasti jarruttamalla ja hän vapauttaa jarrupolkimen, jarruvalot palaavat normaaliin toimintaan.

Samalla auton varoitusvilkut aktivoituvat. Nämä vilkkuvat, kunnes kuljettaja kiihdyttää auton jälleen suuremmalle nopeudelle tai sammuttaa varoitusvilkut.

Aiheeseen liittyvät tiedot

- Jarruvalot (s. 152)
- Käyttöjarru (s. 428)
- Varoitusvilkut (s. 152)

Varoitusvilkut

Varoitusvilkut varoittavat muita tielläliikkuja siten, että kaikki auton vilkut vilkkuvat yhtä aikaa. Toimintoa voidaan käyttää vaaratilanteesta varoittamiseen.

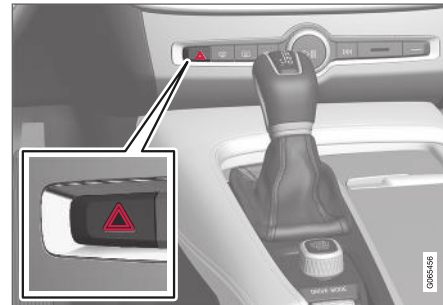

Varoitusvilkkujen painike.

Painakaa painiketta varoitusvilkkujen aktivoimiseksi.

Varoitusvilkut aktivoidaan automaattisesti, kun autoa on jarrutettu niin voimakkaasti, että hätäjarruvalot on aktivoitu, ja nopeus on pieni. Varoitusvilkut alkavat vilkkua, kun hätäjarruvalot ovat lakanneet vilkkumasta, ja ne poistuvat sitten automaattisesti toiminnasta lähdeettäessä liikkeelle tai painettaessa painiketta.

i HUOM

Varoitusvilkkujen käyttöä koskevat määräykset voivat vaihdella maasta toiseen.

Aiheeseen liittyvät tiedot

- Hätäjarruvalot (s. 152)
- Vilkkujen käyttö (s. 150)

Saattovalojen käyttäminen

Osa ulkopuolisesta valaistuksesta voidaan pitää palamassa, jolloin se toimii saattovalaistuksena auton lukitsemisen jälkeen.

Toiminnon aktivointi:

1. Sulkekaa auto.
2. Siirtäkää vasenta ohjauspyörän vipua eteenpäin kojelaudan suuntaan ja vapauttakaa se.
3. Nouskaa ulos autosta ja lukitkaa ovi.

Toiminnon aktivoiduttua kuljettajan näytön symboli, positiovalot, ulkokahvan valaistus* ja numerokilven valaistus palavat.

Aika, jonka saattovalot palavat, voidaan säätää keskinäytön kautta.

Aiheeseen liittyvät tiedot

- Valaistustoimintojen säätäminen keskinäytössä (s. 145)
- Turvalaistus (s. 153)

Turvalaistus

Turvalaistus sytytetään, kun auton lukitus avataan, ja sitä käytetään auton valaistuksen syyttämiseen matkan päästä.

Toiminto aktivoituu, kun etäavainta käytetään lukituksen avaamiseen. Tällöin palavat positiovalot, ulkokahvan valaistus*, numerokilven valaistus, sisäkattovalot ja lattiavalistus sekä tavara-/kuorimatilan valaistus. Jos jokin ovi avataan aktivointiajan sisällä, ulkokahvan* valaistuksen ja sisävalaistuksen toiminta-aikaa pidennetään.

Toiminto voidaan aktivoida ja deaktivoida keskinäytön kautta.

Aiheeseen liittyvät tiedot

- Valaistustoimintojen säätäminen keskinäytössä (s. 145)
- Saattovalojen käyttäminen (s. 153)
- Etäavaimella (s. 223)

Sisävalaistus

Sisustuksessa on useita erityyppisiä, ajokoke-
musta parantavia valoja. Muun muassa lukuvalot,
käsinekotelon valaistus ja maavalaistus.

Kaikki valaistus matkustamossa voidaan sytyttää
ja sammuttaa manuaalisesti vähintään 5 minuutin
kuluttua siitä, kun:

- auton moottori on sammutettu ja sen sähkö-
järjestelmä on jännitetilassa **0**
- auton lukitus on avattu, mutta autoa ei ole
käynnistetty.

Etumainen kattovalaistus



Säätimet kattokonsolissa etumaisia lukuvaloja ja mat-
kustamovalaistusta varten.

- 1** Lukuvalo, vasen puoli
- 2** Matkustamovalaistus

3 Matkustamovalaistuksen automatiikka

4 Lukuvalo, oikea puoli

Lukuvalot

Lukuvalot oikealla tai vasemmalla puolella sytyvät
tai sammuvat, kun kyseistä painiketta kattokonso-
lissa painetaan lyhyesti. Valovoimaa säädetään
pitämällä painiketta painettuna.

Matkustamovalaistus

Lattiavalaistus ja kattovalaistus sytytetään tai
sammutetaan painamalla lyhyesti kattokonsolissa
olevaa painiketta.

Matkustamovalaistuksen automatiikka

Automatiikka aktivoidaan painamalla lyhyesti
AUTO-painiketta kattokonsolissa. Kun automa-
tiikka on aktivoitu, painikkeen merkkivalo palaa ja
matkustamovalaistus syttyy ja sammuu alla kuva-
tulla tavalla.

Matkustamovalaistus:

- syttyy, kun auton lukitus avataan ja kun auto
sammutetaan
- sammuu, kun auto käynnistetään ja kun se
lukitaan
- syttyy ja sammuu, kun jokin sivuovi avataan
tai suljetaan
- jää palamaan kahdeksi minuutiksi, jos jokin
sivuovi on auki.

Taempi kattovalaistus

Auton takaosassa on lukuvalaistus, jota käytetään
myös matkustamovalaistuksena.



Lukuvalot takaistuimen yläpuolella.



Panoraamakaton* varustetussa autossa on kaksi
valoyksikköä, yksi katon kummallakin puolella.

Lukuvalot sytytetään tai sammutetaan painamalla lyhyesti valaisimen painiketta. Valovoimaa säädetään pitämällä painiketta painettuna.

Hansikaslokeroon valo

Hansikaslokeroon valaistus syttyy ja sammuu, kun luukku avataan tai suljetaan.

Aurinkosuojan peilin valaistus*

Peilin valaistus häikäisysojassa syttyy ja sammuu, kun kansi avataan tai suljetaan.

Maavaalaistus*

Maavaalaistus syttyy ja sammuu, kun vastaava ovi avataan tai suljetaan.

Kynnysvalaistus

Kynnysvalaistus syttyy ja sammuu, kun vastaava ovi avataan tai suljetaan.

Valaistus kuormatilassa

Valaistus kuormatilassa syttyy ja sammuu, kun takaluukku avataan tai suljetaan.

Koristevalaistus

Ympäröivä valo syttyy avattaessa ovet ja sammuu lukittaessa auto. Koristevalaistuksen voimakkuutta voidaan säätää keskinäytössä ja myös hienosäätää kojelaudan säätöpyörällä.

Tunnelmavalot*

Auto on varustettu muutamilla valodiodeilla, jotka mahdollistavat valon värin muuttamisen. Tämä valaistus palaa, kun auto on käynnissä. Tunnel-

mavaalaistusta voidaan säätää keskinäytössä ja myös hienosäätää kojelaudan säätöpyörällä.

Ovien säilytyslokeroiden valot

Ovien säilytyslokeroiden valot sytyvät avattaessa ovet ja sammuvat lukittaessa auto. Valojen voimakkuutta voidaan hienosäätää kojelaudassa olevan säätöpyörän avulla.

Tunnelikonsolissa olevan etummaisena mukinpitimen valo

Etummaisena mukinpitimen valo syttyy, kun auton lukitus avataan, ja se sammuu kun auto lukitaan. Valojen voimakkuutta voidaan hienosäätää kojelaudassa olevan säätöpyörän avulla.

Aiheeseen liittyvät tiedot

- Sisävalaistuksen säätäminen (s. 155)
- Valokatkaisimet (s. 144)
- Jännitetilat (s. 424)
- Matkustamon sisusta (s. 564)

Sisävalaistuksen säätäminen

Auton valaistus syttyy eri tavalla jännitetilasta riippuen. Sisävalaistusta voidaan säätää kojelaudan säätöpyörällä ja joitakin valaistustoimintoja myös keskinäytön kautta.



Kojelaudan säätöpyörällä ohjauspyörän kohdalla säädetään näyttövalaistuksen, säädinvalaistuksen, ympäröivän valon ja tunnelmavaalaistuksen* voimakkuutta

Ympäröivän koristevalaistuksen säätäminen

1. Painakaa **Asetukset** keskinäytön päänäky-mässä.
2. Painakaa painiketta **My Car → Valot ja valaistus → Sisävalot**.
3. Valitkaa seuraavien asetusten väliltä:
 - Kohdassa **Tunnelmavalon voimakkuus**, valitkaa joko **Pois**, **Alhainen** tai **Voimakas**.
 - Kohdassa **Tunnelmavalon taso**, valitkaa joko **Alennettu** tai **Täysi**.

Tunnelmavaalaistuksen säätäminen*

Auto on varustettu muutamilla valodiodeilla, jotka mahdollistavat valon värin muuttamisen. Tämä valaistus palaa, kun auto on käynnissä.



◀ **Valojen voimakkuuden muuttaminen**

1. Painakaa **Asetukset** keskinäytön päänäky-
mässä.
2. Painakaa painiketta **My Car → Valot ja
valaistus → Sisävalot → Sisätilan
tunnelmavalistus**.
3. Kohdassa **Sisätilan teemavalon
voimakkuus** valitkaa joko **Pois, Alhainen**
tai **Voimakas**.

Valojen värin muuttaminen

1. Painakaa **Asetukset** keskinäytön päänäky-
mässä.
2. Painakaa painiketta **My Car → Valot ja
valaistus → Sisävalot → Sisätilan
tunnelmavalistus**.
3. Valitkaa väliltä **Lämpötilan mukaan** ja **Värin
mukaan** valojen värin muuttamiseksi.

Valittaessa **Lämpötilan mukaan** valo muut-
tuu asetetun matkustamon lämpötilan
mukaan.

Kohdassa **Värin mukaan** voidaan käyttää
lisäsäätöihin aliluokkaa **Teemavärit**.

Aiheeseen liittyvät tiedot

- Sisävalaistus (s. 154)
- Valaistustoimintojen säätäminen keskinäy-
tössä (s. 145)
- Jännitetilat (s. 424)

IKKUNAT, LASIT JA PEILIT

Ikkunat, lasit ja peilit

Autossa on säätimet ikkunoita, laseja ja peilejä varten. Jotkut auton lasit on vahvistettu laminoimalla.

Laminoitu lasi

Tuulilasi ja panoraamakatto* ovat laminoitua lasia. Lasi on vahvistettu, mikä antaa paremman murto-suojan ja parantaa matkustamon äänieristystä. Joihinkin muihin lasipintoihin laminoitu lasi on saatavana lisävarusteena.



Symboli osoittaa ikkunat, joissa lasi on laminoitua¹/>

Aiheeseen liittyvät tiedot

- Ikkunoiden ja aurinkoverhojen puristumissuoja (s. 158)
- Panoraamakatto* (s. 165)
- Ikkunannostimet (s. 159)
- Taustapeilit (s. 162)
- Aurinkoverhon käyttö* (s. 161)
- Head-up-näyttö* (s. 135)
- Tuulilasinpyyhkimien käyttö (s. 169)
- Tuulilasin ja valonheittimien huuhtelulaitteiden käyttäminen (s. 172)

- Sähkölämmitteisen tuulilasin* aktivointi ja deaktivointi (s. 210)
- Sähkölämmitteisen takalasin ja ulkostausta-peilien aktivointi ja deaktivointi (s. 211)

Ikkunoiden ja aurinkoverhojen puristumissuoja

Kaikissa sähkötoimisesti ohjattavissa ikkunoissa ja aurinkosuojuissa* on puristumissuoja, joka laukeaa, jos avautumisen tai sulkeutumisen tiellä on jokin este.

Kohdatessaan esteen liike pysähtyy, jonka jälkeen se palaa automaattisesti takaisinpäin noin 50 mm:n (n. 2 tuuman) päähän esteestä (tai täyteen tuuletusasentoon).

Jos puristumissuoja on lauennut, voidaan katto-luukku silti liikuttaa kerran samaan suuntaan ilman puristumissuojaa, jos se tehdään 10 sekunnin sisällä puristumissuojan laukeamisesta. Puristumissuoja voidaan siis ohittaa, jos sulkeutuminen keskeytyy esim. jään muodostumisen takia, painamalla säädintä jatkuvasti täysin suljettua asentoa kohti.

VAROITUS

Jos käynnistysakku on kytketty irti, automaattinen avaus- ja sulkemistoiminto on palautettava alkutilaan, jotta se toimii oikein. Puristumissuojuksen toiminta edellyttää uutta asetusta.

Aiheeseen liittyvät tiedot

- Puristumissuojan palauttamismenettely (s. 159)
- Ikkunannostimien käyttö (s. 160)

¹ Ei koske tuulilasia ja panoraamakattoa*, jotka ovat aina laminoituja eikä niissä sen vuoksi ole tätä symbolia.

- Aurinkoverhon käyttö* (s. 161)
- Panoraamakatto* (s. 165)

Puristumissuojan palauttamismenettely

Jos ikkunannostimien sähköisissä toiminnoissa on ongelmia, palauttamismenettely voidaan testata.

VAROITUS

Jos käynnistysakku on kytketty irti, automaattinen avaus- ja sulkemistoiminto on palautettava alkutilaan, jotta se toimii oikein. Puristumissuojuksen toiminta edellyttää uutta asetusta.

Jos ongelma ei poistu tai jos se koskee panoraamakattoa tai kattoluukkua, kääntykää korjaamon puoleen.²

Ikkunannostimen palauttaminen

1. Aloitettaessa ikkunan on oltava suljettuna.
2. Siirtäkää ikkunannostimen säädintä manuaalisessa tilassa kolme kertaa ylöspäin suljettua asentoa kohti.
 - > Järjestelmä alustetaan automaattisesti.

Aiheeseen liittyvät tiedot

- Ikkunoiden ja aurinkoverhojen puristumissuoja (s. 158)
- Ikkunannostimien käyttö (s. 160)
- Aurinkoverhon käyttö* (s. 161)

Ikkunannostimet

Ikkunannostimia käytetään kyseisen oven säätimillä. Kuljettajan ovelsa on säätimet kaikkien ikkunoiden käyttämistä ja myös lapsilukkojen aktiivointia varten.

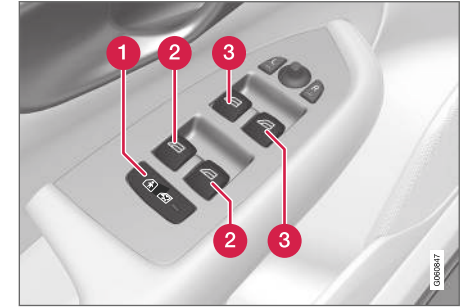

Säädinpaneeli kuljettajan ovelsa.

- 1 Sähkötoiminen lapsilukko*, joka poistaa takaovien säätimet käytöstä, jotta ovia tai ikkunoita ei voida avata auton sisältä käsin.
- 2 Takaikkunoiden säätimet.
- 3 Etuikkunoiden säätimet.

Ikkunannostimissa on puristumissuoja. Jos puristumissuojan kanssa on ongelmia, voidaan kokeilla palauttamismenettelyä.

² Suosittelemme valtuutettua Volvon teknistä palvelua.



VAROITUS

Lapset, muut matkustajat tai esineet voivat jäädä liikkuvien osien puristukseen.

- Käyttäkää ikkunoita aina valvotusti.
- Älkää antako lasten leikkiä käyttösäätimillä.
- Älkää koskaan jättäkö lapsia yksin autoon.
- Muistakaa aina katkaista ikkunannostinten virta asettamalla auton sähköjärjestelmä jännitettiin **0** ja ottakaa sitten etäavain mukaan poistuessanne autosta.
- Älkää koskaan työntäkö esineitä tai kehonosia ikkunoista ulos, vaikka auton sähköjärjestelmä olisi täysin pois toiminnasta.

Aiheeseen liittyvät tiedot

- Ikkunannostimien käyttö (s. 160)
- Ikkunoiden ja aurinkoverhojen puristussuoja (s. 158)
- Puristussuojan palauttamisenettely (s. 159)

Ikunannostimien käyttö

Kuljettajan oven säädinpaneelista voidaan käyttää kaikkia ikkunannostimia, muiden ovien säädinpaneeleista vain kyseisen oven ikkunannostinta.

Ikkunannostimissa on puristussuoja. Jos puristussuojan kanssa on ongelmia, voidaan kokeilla palauttamisenettelyä.

VAROITUS

Lapset, muut matkustajat tai esineet voivat jäädä liikkuvien osien puristukseen.

- Käyttäkää ikkunoita aina valvotusti.
- Älkää antako lasten leikkiä käyttösäätimillä.
- Älkää koskaan jättäkö lapsia yksin autoon.
- Muistakaa aina katkaista ikkunannostinten virta asettamalla auton sähköjärjestelmä jännitettiin **0** ja ottakaa sitten etäavain mukaan poistuessanne autosta.
- Älkää koskaan työntäkö esineitä tai kehonosia ikkunoista ulos, vaikka auton sähköjärjestelmä olisi täysin pois toiminnasta.



Ikkunannostimien käyttö.

- 1** Käyttö ilman automatiikkaa. Siirtäkää jotain säädintä hieman ylös- tai alaspäin. Ikkunannostimet liikkuvat ylös- tai alaspäin niin kauan kuin säädintä pidetään paikallaan.
- 2** Käyttö automatiikalla. Siirtäkää jokin säätimistä ylös- tai alaspäin ääriasentoonsa ja vapauttakaa se sitten. Ikkuna liikkuu automaattisesti ääriasentoonsa.

Jotta ikkunannostimia voidaan käyttää, jännitettiin pitää olla **I** tai **II**. Moottorin sammuttamisen jälkeen voidaan ikkunannostimia käyttää muutama minuutin ajan vielä sytytysvirran katkaisun jälkeenkin - ei kuitenkaan oven avaamisen jälkeen. Vain yhtä säädinpaneelia kerrallaan voidaan käyttää.

Niitä voidaan käyttää myös etäavaimella, ovenkahvan avaimettomalla avaamisella* tai keskuslukituspainikkeella.

* Valinnais-/lisävaruste.

VAROITUS

Tarkistakaa, että lapset tai muut matkustajat eivät jää väliin, kun kaikki ikkunat suljetaan:

- avaimettomalla sulkemisella*
- keskuslukituspainikkeella
- etäavaimella.

HUOM

Yksi tapa vähentää sykkivää ilmavirran ääntä, kun takaovien ikkunoita on avattu, on avata hieman myös etuovien ikkunoita.

HUOM

Ikkunoita ei voida avata ajonopeuden ylitäessä n. 180 km/h (n. 112 mph), mutta ne voidaan sulkea.

Liikennesääntöjen noudattaminen on aina kuljettajan vastuulla.

Aiheeseen liittyvät tiedot

- Ikkunannostimet (s. 159)
- Ikkunoiden ja aurinkoverhojen puristumisuoja (s. 158)
- Puristumisuojan palauttamismenettely (s. 159)
- Avaimeton lukitseminen ja lukituksen avaaminen* (s. 247)

- Lukitseminen ja lukituksen avaaminen etäavaimella (s. 225)
- Lukitseminen ja lukituksen avaaminen auton sisältä käsin (s. 250)

Aurinkoverhon käyttö*

Kumppaankin takaoveen voi olla asennettu aurinkoverho.

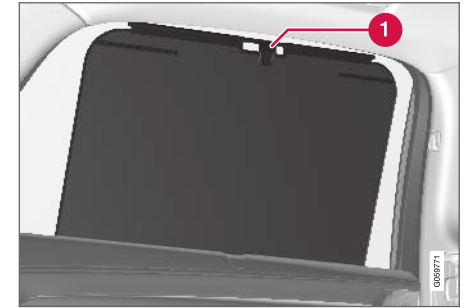
Takaovessa – käsikäyttöinen

Kuva on kaaviomainen, malli voi vaihdella.

1 Koukku ja siihen kuuluva salpa

- Vetäkää aurinkoverho ylös ja kiinnittäkää se oven yläreunan koukkuun.

Ikkuna voidaan avata ja sulkea, vaikka aurinkoverho olisi vedetty ylös.

Aiheeseen liittyvät tiedot

- Ikkunoiden ja aurinkoverhojen puristumisuoja (s. 158)
- Puristumisuojan palauttamismenettely (s. 159)
- Ikkunannostimet (s. 159)

Taustapeilit

Sisä- ja ulkostaustapeilien tarkoitus on tarjota kuljettajalle parempi näkymä taakse.

Sisätaustapeili

Sisätaustapeiliä säädetään yksinkertaisesti kääntämällä sitä käsin. Sisätaustapeilissä voi olla HomeLink*, automaattinen himmennys* ja kompassi*.

Ulkostaustapeilit

VAROITUS

Molemmat peilit ovat kaarevia hyvän yleissilmäyksen saamiseksi. Esineet voivat näyttää olevan kauempana kuin ne todellisuudessa ovat.

Ulkostaustapeilien asento säädetään kuljettajan oven säädinpaneelin säätövivulla. Myös automaattisia asetuksia on useita ja ne voidaan yhdistää sähkötoimisen istuimen* muistitoimintopainikkeisiin.

Aiheeseen liittyvät tiedot

- HomeLink®* (s. 474)
- Kompassi (s. 478)
- Taustapeilien himmennuksen säätäminen (s. 162)
- Ulkostaustapeilien kääntäminen (s. 163)

- Sähkökäyttöisen etuistuimen* muistitoiminnon käyttäminen (s. 178)
- Sähkölämmitteisen takalasin ja ulkostaustapeilien aktivointi ja deaktivointi (s. 211)

Taustapeilien himmennuksen säätäminen

Jos takaa tulee voimakas valo, se voi heijastua taustapeileistä ja häikäistä kuljettajaa. Himmennä takaa tulevat valot, jos ne häiritsevät.

Manuaalinen himmennys

Sisätaustapeili voidaan himmentää peilin alareunassa olevalla säätimellä.



1 Manuaalisen himmennuksen säädin.

1. Himmentakää siirtämällä säädintä matkustamon suuntaan.
2. Palauttakaa normaaliasentoon siirtämällä säädintä tuulilasın suuntaan.

Automaattisella himmennyksellä varustetussa peilissä ei ole manuaalisen himmennuksen säädintä.

Automaattinen himmennys*

Jos takaapäin tulee voimakas valo, taustapeilit himmenevät automaattisesti. Automaattinen himmennys on aina toiminnassa ajon aikana, paitsi jos peruutusvaihde on valittu.

i HUOM

Herkkyyttä muutettaessa himmennyksessä ei huomata välittömästi muutosta, mutta hetken kuluttua muutos on tehty.

Himmennyksen herkkyys vaikuttaa sekä sisä- että ulkostaustapeileihin.

1. Painakaa **Asetukset** keskinäytön päänäytössä.
2. Painakaa painiketta **My Car → Peilit ja helppo sisääntulo**.
3. Kohdassa **Taustapeilin automaattinen himmennys**, valitkaa **Normaali**, **Tumma** tai **Vaalea**.

Sisätaustapeilissä on kaksi tunnistinta, eteenpäin suunnattu ja taaksepäin suunnattu, jotka toimivat yhdessä häikäisevän valon tunnistamiseksi ja poistamiseksi. Eteenpäin suunnattu tunnistin havaitsee ympäröivän valon, kun taas taaksepäin suunnattu tunnistin havaitsee takana olevan ajoneuvon valonheittimistä tulevan valon.

Jotta ulkostaustapeileissä voi olla automaattinen himmennys, sen on oltava myös sisätaustapeilissä.

i HUOM

Jos esim.pysäköintiolosuhteet, transponderit, häikäisysoijat tai esineet istuimella tai tavartilassa peittävät tunnistimet siten, että niihin ei pääse valoa, sisä- ja ulkostaustapeilien himmennystoimintoa heikennetään.

Aiheeseen liittyvät tiedot

- Taustapeilit (s. 162)
- Ulkostaustapeilien kääntäminen (s. 163)

Ulkostaustapeilien kääntäminen

Jotta näkyvä taaksepäin on parempi, ulkostaustapeilit voidaan säätää kuljettajan toiveiden mukaisesti. Automaattisia asetuksia on useita ja ne voidaan myös yhdistää sähkötoimisen istuimen* muistitoimintopainikkeisiin.

Ulkostaustapeilien säätämien käyttäminen

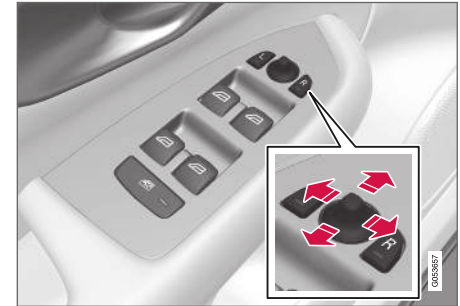

Ulkostaustapeilien säätimet.

Ulkostaustapeilien asento säädetään kuljettajan oven säädinpaneelin säätöviivulla.

1. Painakaa painiketta **L** vasemman taustapeilin tai painiketta **R** oikean taustapeilin osalta. Painikkeessa oleva valo palaa.
2. Säätäkää asento keskellä olevalla säätöviivulla.
3. Painakaa vielä kerran painiketta **L** tai **R**. Valon pitää sammua.



« Palautus normaaliasentoon

Ulkoisen vaikutuksen johdosta asentoon muutaneet peilit pitää palauttaa sähköisesti normaaliasentoon, jotta sähköinen sisään-/uloskääntäminen toimisi oikein.

1. Kääntäkää peilit autoa vasten painamalla painikkeita **L** ja **R** samanaikaisesti.
2. Kääntäkää ne jälleen ulos painamalla yhtä aikaa painikkeita **L** ja **R**.
3. Toistakaa edellä kuvattu toimenpide tarvittaessa.

Peilit on asetettu uudelleen neutraaltilaan.

Taustapeilien kääntäminen sisään sähkötoimisesti*

Pysäköintiä/ahtaisiin tiloihin ajoa varten peilit voidaan kääntää sisään.

1. Painakaa painikkeita **L** ja **R** samanaikaisesti (jänniteasennon pitää olla vähintään **I**).
2. Vapauttakaa ne noin 1 sekunnin kuluttua. Peilit pysähtyvät automaattisesti täysin sisäänkäännettyyn asentoon.

Kääntäkää peilit ulos painamalla painikkeita **L** ja **R** samanaikaisesti. Peilit pysähtyvät automaattisesti uloskäännettyyn asentoon.

Kääntäminen pysäköitäessä³

Taustapeili voidaan kääntää kulmaan alas, jotta kuljettaja voi nähdä esim. tien reunan pysäköidessä.

- Kytkekää peruutusvaihte ja painakaa painiketta **L** tai **R**.

Huomatkaa, että painiketta on ehkä painettava kahdesti riippuen siitä, oliko se jo esivalittu. Kun taustapeili on käännetty alas, painike vilkkuu. Kolmen sekunnin kuluttua peruutusvaihteen kyttämisestä pois päältä taustapeili lähtee palaamaan automaattisesti alkuperäiseen asentonsa, jonka se saavuttaa noin 8 sekunnissa.

Automaattinen kääntäminen pysäköitäessä³

Tätä asetusta käytettäessä taustapeilit käännetään automaattisesti alas valittaessa peruutusvaihte. Alaskäännetty asento on esiasetettu eikä sitä voi säätää. Taustapeili voidaan palauttaa suoraan alkuperäiseen asentonsa painamalla painiketta **L** tai **R** kaksi kertaa.

1. Painakaa **Asetukset** keskinäytön päänäky-mässä.
2. Painakaa painiketta **My Car** → **Peilit ja helppo sisääntulo**.

3. Kohdassa **Ulkopeilin kallistus peruutettaessa**, valitkaa **Pois**, **Kuljettaja**, **Matkustaja** tai **Molemmat** aktivoimiseksi/deaktivoimiseksi ja sen valitsemiseksi, kumpi taustapeleistä halutaan kääntää.

Automaattinen kääntäminen sisään lukitsemisen yhteydessä*

Kun auto lukitaan/lukitus avataan kauko-ohjaimella, käännetään taustapeilit automaattisesti sisään/ulos.

1. Painakaa **Asetukset** keskinäytön päänäky-mässä.
2. Painakaa painiketta **My Car** → **Peilit ja helppo sisääntulo**.
3. Valitkaa **Peilien taitto lukittaessa** aktivoimiseksi/deaktivoimiseksi.

Aiheeseen liittyvät tiedot

- Taustapeilit (s. 162)
- Taustapeilien himmennuksen säätäminen (s. 162)
- Sähkökäyttöisen etuistuimen* muistitoiminnon käyttäminen (s. 178)
- Sähkölämmitteisen takalasin ja ulkostaustapeilien aktivointi ja deaktivointi (s. 211)

³ Vain yhdessä muistipainikkeilla* varustetun sähkökäyttöisen istuimen kanssa.

Panoraamakatto*

Panoraamakatto on jaettu kahteen lasisektioon. Etumainen voidaan avata pystysuoraan takareunassa (tuuletusasento) tai vaakasuoraan (auki-asento). Taempi on kiinteä kattoikkuna.

Panoraamakattoon kuuluvat tuelenohjain ja aurinkoverho, joka on valmistettu rei'itetystä kankaasta ja sijoitettu lasikattoluukun alle antamaan lisäsuoja esim. kirkasta auringonvaloa vastaan.



Panoraamakattoa ja aurinkoverhoa käytetään kattoon sijoitetulla säätimellä.

Niitä voidaan käyttää myös etäavaimella, ovenkahvan avaimettomalla avaamisella* tai keskuslukituspainikkeella.

Jotta panoraamakattoa ja aurinkoverhoa voidaan käyttää, auton sähköjärjestelmän pitää olla jännitilassa I tai II.

VAROITUS

Lapset, muut matkustajat tai esineet voivat jäädä liikkuvien osien puristukseen.

- Käyttäkää ikkunoita aina valvotusti.
- Älkää antako lasten leikkiä käyttösäätimillä.
- Älkää koskaan jättäkö lapsia yksin autoon.
- Muistakaa aina katkaista ikkunannostinten virta asettamalla auton sähköjärjestelmä jännitetilaa **0** ja ottakaa sitten etäavain mukaan poistuessanne autosta.
- Älkää koskaan työntäkö esineitä tai kehonosia ikkunoista ulos, vaikka auton sähköjärjestelmä olisi täysin pois toiminnasta.

TÄRKEÄÄ

- Älkää avatko panoraamakattoa, kun taakateline on asennettu.
- Älkää laittako painavia esineitä panoraamakaton päälle.

TÄRKEÄÄ

- Poistakaa jää ja lumi ennen panoraamakaton avaamista.
- Älkää käyttäkö panoraamakattoa, jos se on jäänytynyt kiinni.

Ilmanohjain

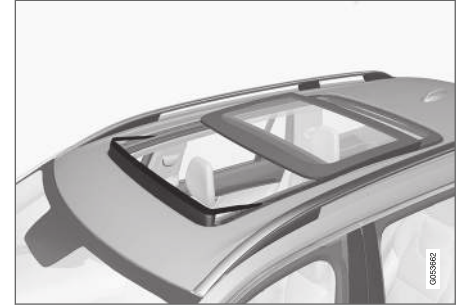

Panoraamakattoluukkuun kuuluu ilmanohjain, joka käännetään ylös panoraamakattoluukun ollessa auki.

Aiheeseen liittyvät tiedot

- Panoraamakaton käyttö* (s. 166)
- Panoraamakaton* aurinkoverhon automaattinen sulkeminen (s. 168)
- Ikkunoiden ja aurinkoverhojen puristussuoja (s. 158)
- Avaimeton lukitseminen ja lukituksen avaaminen* (s. 247)
- Lukitseminen ja lukituksen avaaminen etäavaimella (s. 225)
- Lukitseminen ja lukituksen avaaminen auton sisältä käsin (s. 250)

Panoraamakaton käyttö*

Panoraamakattoa ja aurinkoverhoa käytetään katopaneelin säätimellä ja niissä on molemmissa puristumissuoja.

VAROITUS

Lapset, muut matkustajat tai esineet voivat jäädä liikkuvien osien puristukseen.

- Käyttäkää ikkunoita aina valvotusti.
- Älkää antako lasten leikkiä käyttösäätimillä.
- Älkää koskaan jättäkö lapsia yksin autoon.
- Muistakaa aina katkaista ikkunannostinten virta asettamalla auton sähköjärjestelmä jännitetilaan **0** ja ottakaa sitten etävain mukaan poistuessanne autosta.
- Älkää koskaan työntäkö esineitä tai kehonosia ikkunoista ulos, vaikka auton sähköjärjestelmä olisi täysin pois toiminnasta.

TÄRKEÄÄ

- Älkää avatko panoraamakattoa, kun taakateline on asennettu.
- Älkää laittako painavia esineitä panoraamakaton päälle.

TÄRKEÄÄ

- Poistakaa jää ja lumi ennen panoraamakaton avaamista.
- Älkää käyttäkö panoraamakattoa, jos se on jäänytynyt kiinni.

Jotta panoraamakattoa ja aurinkoverhoa voidaan käyttää, auton sähköjärjestelmän pitää olla jännitetilassa **I** tai **II**.

Niitä voidaan käyttää myös etävaimella, ovenkahvan avaimettomalla avaamisella* tai keskuslukituspainikkeella.

VAROITUS

Tarkistakaa, että lapset tai muut matkustajat eivät jää väliin, kun kaikki ikkunat suljetaan:

- avaimettomalla sulkemisella*
- keskuslukituspainikkeella
- etävaimella.

TÄRKEÄÄ

Tarkistakaa, että panoraamakatto on kunnolla kiinni sulkemisen jälkeen.

Katon liike pysähtyy, jos säädin vapautetaan käsi-
nkäytössä tai kun lasi tulee mukavuus⁴-, eni-

mäsavautuma- tai kiinni-asentoon. Sekä panoraamakaton että aurinkoverhon liike pysähtyy myös silloin, jos katon säädintä käytetään päinvastaiseen suuntaan meneillään olevan liikkeen suuntaan nähden.

Panoraamakatossa ja aurinkoverhossa on myös puristumissuoja.

HUOM

Manuaalisessa avauksessa aurinkoverhon täytyy olla täysin auki, ennen kuin panoraamakatto voidaan avata. Suljettaessa panoraamakaton on oltava täysin kiinni, ennen kuin aurinkoverho voidaan sulkea kokonaan.

⁴ Mukavuusasennoissa tuulen suhina ja resonointiäänät ajon aikana ovat miellyttävän hiljaiset.

Tuuletusasennon avaaminen ja sulkeminen

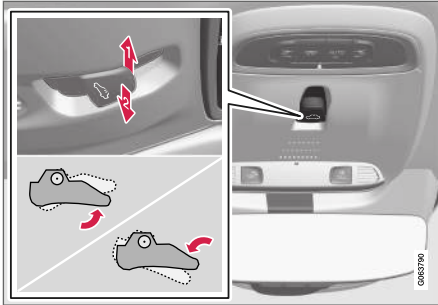

Tuuletusasento, pystysuuntaan takareunasta.

- 1 Avatkaa painamalla säädintä kerran ylöspäin.
- 2 Sulkekaa painamalla säädintä kerran alaspäin.

Kun valitaan tuuletusasento, katon lasinen etuluukku nousee ylös takareunasta. Jos aurinkoverho on täysin kiinni, kun tuuletusasento valitaan, se avautuu automaattisesti noin 50 mm (noin 2 tuumaa).

Aurinkoverho seuraa automaattisesti mukana, jos panoraamakatto suljetaan tuuletusasennosta.

Panoraamakaton avaaminen ja sulkeminen kokonaan katon säätimellä

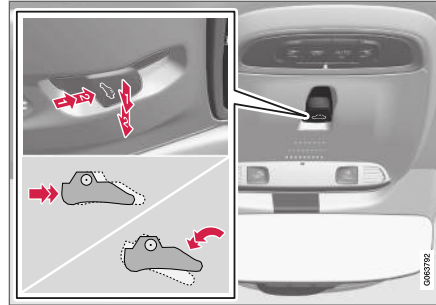

- 1 Käyttäminen, käsinkäyttötila
- 2 Käyttäminen, automaattinen tila

Käsinkäyttö

1. Aurinkoverhon avaaminen: painakaa säädintä taaksepäin manuaalisen avaamisen asentoon.
2. Panoraamakaton avaaminen mukavuusasentoon: painakaa säädin toisen kerran taaksepäin manuaalisen avaamisen asentoon.
3. Panoraamakaton avaaminen enimmäisavautumisen asentoon: painakaa säädin kolmannen kerran taaksepäin manuaalisen avaamisen asentoon.

Sulkekaa toistamalla edellinen toimenpide vastakkaisessa järjestyksessä – työntäkää säädin nyt

eteen-/alaspäin manuaalisen sulkemisen asentoon.

Automaattinen käyttö

1. Aurinkoverhon avaaminen maksimaalisesti - painakaa säädintä taaksepäin automaattisen avaamisen asentoon ja vapauttakaa.
2. Panoraamakaton avaaminen mukavuusasentoon: painakaa säädin toisen kerran taaksepäin automaattisen avaamisen asentoon ja vapauttakaa se.
3. Panoraamakaton avaaminen enimmäisavautumisen asentoon: painakaa säädin kolmannen kerran taaksepäin automaattisen avaamisen asentoon ja vapauttakaa se.

Sulkekaa toistamalla edellinen toimenpide vastakkaisessa järjestyksessä – työntäkää säädin nyt eteen-/alaspäin automaattisen sulkemisen asentoon.

Automaattinen käyttö – nopea avaaminen tai sulkeminen

Panoraamakatto ja aurinkoverho voidaan avata tai sulkea samanaikaisesti:

- Avaaminen – työntäkää säädin kaksi kertaa taaksepäin automaattisen käytön asentoon ja vapauttakaa se.
- Sulkeminen - työntäkää säädintä kaksi kertaa eteen-/alaspäin automaattisen käytön asentoon ja vapauttakaa se.

« Aiheeseen liittyvät tiedot

- Panoraamakatto* (s. 165)
- Panoraamakaton* aurinkoverhon automaattinen sulkeminen (s. 168)
- Ikkunoiden ja aurinkoverhojen puristumis-suoja (s. 158)
- Avaimeton lukitseminen ja lukituksen avaaminen* (s. 247)
- Lukitseminen ja lukituksen avaaminen etäavaimella (s. 225)
- Lukitseminen ja lukituksen avaaminen auton sisältä käsin (s. 250)

Panoraamakaton* aurinkoverhon automaattinen sulkeminen

Tämä toiminto sulkee aurinkoverhon automaattisesti 15 minuutin kuluttua auton lukitsemisesta auton ollessa pysäköitynä lämpimällä ilmalla. Toiminto laskee matkustamon lämpötilaa ja suojaaa auton verhoilua haalistumiselta.

Toiminto, joka on pois toiminnasta, kun auto toimitetaan tehtaalta, voidaan aktivoida tai deaktivoida keskinäytössä.

1. Painakaa **Asetukset** keskinäytön päänäytössä.
2. Painakaa painiketta **My Car → Lukitus**.

Valitkaa **Aurinkokaihtimen autom. sulkeminen** aktivoimiseksi/deaktivoimiseksi.

HUOM

Myös aurinkoverho sulkeutuu, kun kaikki ikkunat suljetaan:

- avaimettomalla sulkemisella*
- keskuslukituspainikkeella
- etäavaimella.

Aiheeseen liittyvät tiedot

- Panoraamakatto* (s. 165)
- Panoraamakaton käyttö* (s. 166)
- Ikkunoiden ja aurinkoverhojen puristumis-suoja (s. 158)

- Avaimeton lukitseminen ja lukituksen avaaminen* (s. 247)
- Lukitseminen ja lukituksen avaaminen etäavaimella (s. 225)
- Lukitseminen ja lukituksen avaaminen auton sisältä käsin (s. 250)

Tuulilasinyyhkimien käyttö

Tuulilasinyyhkimet puhdistavat tuulilasin. Ohjauspylvään oikeanpuolisen vivun avulla voidaan tehdä erilaisia tuulilasinyyhkimien asetuksia.

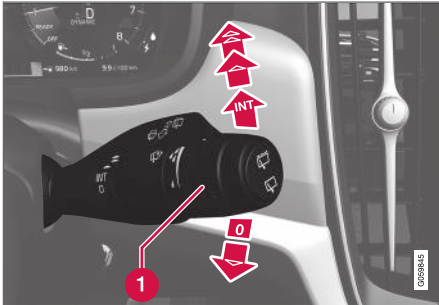

Oikea ohjauspylvään vipu.

- 1** Säätöpyörä sadetunnistimen herkkyyden ja pyyhintävälin säätämistä varten.

Yksi pyyhkäisy

- ▼** Siirtää vipua alaspäin ja vapauttaa pyyhintäliikkeen tekemiseksi.

Tuulilasinyyhkimet pois toiminnasta

- 0** Siirtää vipu asentoon **0** tuulilasinyyhkimien sulkemiseksi.

Tihkupyhlintä

- INT** Asettakaa pyyhkäisyjen määrä aikayksiköä kohti säätöpyörällä, kun jaksopyhinta on valittuna.

Jatkuva pyhinta

- ▲** Siirtää vipua ylöspäin pyyhkimien saamiseksi pyyhkäisemään normaalilla nopeudella.
- ▲** Siirtää vipua edelleen ylöspäin pyyhkimien saamiseksi pyyhkäisemään suurella nopeudella.

! TÄRKEÄÄ

Ennen kuin aktivoitte lasinyyhkimet, varmistaakaa, että pyyhinsulat eivät ole jäätyneet kiinni ja että lumi ja jää on kaavittu pois tuulija takalasista.

! TÄRKEÄÄ

Käyttäkää runsaasti pesunestettä, kun pyyhkimet puhdistavat tuulilasia. Tuulilasin pitää olla märkä tuulilasinyyhkimien toimiessa.

Aiheeseen liittyvät tiedot

- Sadetunnistimen käyttäminen (s. 170)
- Tuulilasin ja valonheittimien huuhtelulaitteiden käyttäminen (s. 172)
- Automaattisen takalasin pyyhinnän käyttäminen peruettaessa (s. 173)

- Tuulilasinyyhkimien lämmitetyt huuhtelu-suuttimet* (s. 170)
- Sadetunnistimen muistotoiminnon käyttäminen (s. 171)
- Takalasin pyyhkimen ja huuhtelulaitteen käyttö (s. 173)
- Huuhtelunesteen täyttö (s. 631)
- Pyyhinsulat huoltoasennossa (s. 630)
- Tuulilasin pyyhinsulkien vaihtaminen (s. 629)
- Takalasin pyyhinsulan vaihto (s. 628)

Tuulilasinyyhkimien lämmitetyt huuhtelusuuttimet*

Huuhtelusuuttimia lämmitetään automaattisesti kylmässä säässä, jotta estetään huuhtelunesteestä jäätyminen.

Aiheeseen liittyvät tiedot

- Sadetunnistimen käyttäminen (s. 170)
- Tuulilasin ja valonheittimien huuhtelulaitteen käyttäminen (s. 172)
- Automaattisen takalasin pyyhinnän käyttäminen peruutettaessa (s. 173)
- Sadetunnistimen muistitoiminnon käyttäminen (s. 171)
- Takalasin pyyhkimen ja huuhtelulaitteen käyttö (s. 173)
- Huuhtelunesteestä täyttö (s. 631)
- Pyyhinsulat huoltoasennossa (s. 630)
- Tuulilasin pyyhinsulkien vaihtaminen (s. 629)
- Takalasin pyyhinsulan vaihto (s. 628)
- Tuulilasinyyhkimien käyttö (s. 169)

Sadetunnistimen käyttäminen

Sadetunnistin tunnistaa veden määrän tuulilasilta ja aktivoi pyyhkimet automaattisesti. Sadetunnistimen herkkyyttä säädetään ohjauspylvään oikean vivun säätöpyörällä.

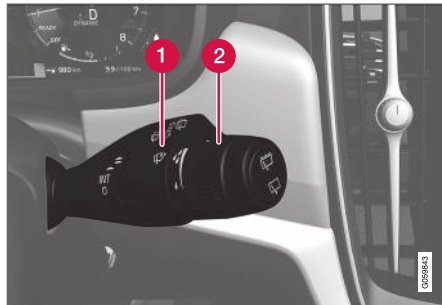

Oikea ohjauspylvään vipu.

- 1 Sadetunnistimen painike
- 2 Säätöpyörä, herkkyys/taajuus

Kun sadetunnistin on aktivoituna, esitetään sadetunnistimen symboli  kuljettajan näytössä.

Sadetunnistimen aktivointi

Kun sadetunnistin aktivoidaan, pitää auton olla käynnissä tai sähköjärjestelmän jännitetilassa **I** tai **II** samalla, kun tuulilasinyyhkimien vivun pitää olla asennossa **0** tai yksittäisen pyyhkäisyn asennossa.

Aktivoi sadetunnistin painamalla sadetunnistimen painiketta .

Jos vipua siirretään alaspäin, pyyhkimet tekevät ylimääräisen liikkeen.

Käytä säätöpyörää ylöspäin herkkyyden lisäämiseksi ja alaspäin sen pienentämiseksi. Kun säätöpyörää käännetään ylöspäin, tehdään ylimääräinen pyyhintäliike.

Sadetunnistimen deaktivointi

Deaktivoi sadetunnistin painamalla sadetunnistinpainiketta  tai siirtäkää vipu ylöspäin toiselle pyyhinohjelmalle.

Sadetunnistin deaktivoituu automaattisesti jännitetilassa **0** tai moottorin ollessa sammutettuna.

Sadetunnistin deaktivoituu automaattisesti, kun pyyhinsulat asetetaan huoltoasentoon. Sadetunnistin aktivoituu uudelleen, kun huoltoasennosta on poistuttu.

TÄRKEÄÄ

Automaattipesussa tuulilasinyyhkimet voivat käynnistyä ja vaurioitua. Sulkekaa sadetunnistin auton ollessa käynnissä tai kun auton sähköjärjestelmä on jännitetilassa **I** tai **II**. Kuljettajan näytössä oleva symboli sammuu.

Aiheeseen liittyvät tiedot

- Tuulilasin ja valonheittimien huuhtelulaitteiden käyttäminen (s. 172)
- Automaattisen takalasin pyyhinnän käyttäminen peruutettaessa (s. 173)
- Tuulilasinpyyhkimien lämmitetyt huuhtelu-suuttimet* (s. 170)
- Sadetunnistimen muistitoiminnon käyttäminen (s. 171)
- Takalasin pyyhkimen ja huuhtelulaitteen käyttö (s. 173)
- Huuhtelunesteen täyttö (s. 631)
- Pyyhinsulat huoltoasennossa (s. 630)
- Tuulilasin pyyhinsulkien vaihtaminen (s. 629)
- Takalasin pyyhinsulan vaihto (s. 628)
- Tuulilasinpyyhkimien käyttö (s. 169)

Sadetunnistimen muistitoiminnon käyttäminen

Sadetunnistin tunnistaa veden määrän tuulilasilla ja aktivoi pyyhkimet automaattisesti.

Muistitoiminnon aktivointi/deaktivointi

Sadetunnistimen muistitoiminto on mahdollista aktivoida siten, ettei sadetunnistimen painiketta tarvitse painaa aina auton käynnistyksen yhteydessä.

1. Painakaa **Asetukset** keskinäytön päänäkymässä.
2. Painakaa painiketta **My Car → Tuulilasinpyyhin**.
3. Valitkaa **Sadetunnistimen muisti** muistitoiminnon aktivoimiseksi/deaktivoimiseksi.

Aiheeseen liittyvät tiedot

- Sadetunnistimen käyttäminen (s. 170)
- Tuulilasin ja valonheittimien huuhtelulaitteiden käyttäminen (s. 172)
- Automaattisen takalasin pyyhinnän käyttäminen peruutettaessa (s. 173)
- Tuulilasinpyyhkimien lämmitetyt huuhtelu-suuttimet* (s. 170)
- Takalasin pyyhkimen ja huuhtelulaitteen käyttö (s. 173)
- Huuhtelunesteen täyttö (s. 631)
- Pyyhinsulat huoltoasennossa (s. 630)

- Tuulilasin pyyhinsulkien vaihtaminen (s. 629)
- Takalasin pyyhinsulan vaihto (s. 628)
- Tuulilasinpyyhkimien käyttö (s. 169)

Tuulilasin ja valonheittimien huuhtelulaitteiden käyttäminen

Tuulilasin ja valonheittimien huuhtelulaite puhdistaa tuulilasin ja valonheittimet. Tuulilasin ja valonheittimien puhdistuslaitteet käynnistetään ohjauspylvään oikeanpuoleisella vivulla.

Tuulilasin ja valonheittimien huuhtelulaitteen käynnistys



Huuhtelutoiminto, ohjauspylvään oikeanpuoleinen vipu.

- Siirtäkää ohjauspylvään oikeanpuoleista vipua ohjauspyörää kohti tuulilasin ja valonheittimien huuhtelujen käynnistämiseksi.
 - > Vivun vapauttamisen jälkeen tuulilasinpyyhkimet tekevät muutaman ylimääräisiä pyyhkäisyjä.

! TÄRKEÄÄ

Välttää huuhtelujärjestelmän aktivoitua, kun se on jäässä tai huuhtelunestesäiliö on tyhjä, muutoin on olemassa vaara pumpun vaurioitumisesta.

Valonheittimien huuhtelu*

Huuhtelunesteen säästämiseksi valonheittimet huuhdellaan automaattisesti määritetyin aikavälisin valonheitinten ollessa käytössä.

Rajoitettu huuhtelu

Kun huuhtelunestettä on säiliössä jäljellä n. 1 litra (1 qt) ja ilmoitus **Pesuneste Taso alhainen** **Lisää nestettä** näytetään kuljettajan näytössä yhdessä symbolin  kanssa, huuhtelunesteen syöttö valonheittimiin katkaistaan. Siten priorisoidaan tuulilasin pesu ja näkyvyys sen läpi. Valonheittämiä huuhdellaan ainoastaan kauko- tai lähivalojen palaessa.

Aiheeseen liittyvät tiedot

- Sadetunnistimen käyttäminen (s. 170)
- Automaattisen takalasin pyyhinnän käyttäminen peruutettaessa (s. 173)
- Tuulilasinpyyhkimien lämmitetyt huuhtelusuuttimet* (s. 170)
- Sadetunnistimen muistitoiminnon käyttäminen (s. 171)
- Takalasin pyyhkimen ja huuhtelulaitteen käyttö (s. 173)

- Huuhtelunesteen täyttö (s. 631)
- Pyyhinsulat huoltoasennossa (s. 630)
- Tuulilasin pyyhinsulkien vaihtaminen (s. 629)
- Takalasin pyyhinsulan vaihto (s. 628)
- Tuulilasinpyyhkimien käyttö (s. 169)

Takalasin pyyhkimen ja huuhtelulaitteen käyttö



Takalasin pyyhin ja huuhtelulaite puhdistavat takalasin. Puhdistuksen aloitus ja asetukset tehdään ohjauspylvään oikeanpuoleisella vivulla.

Takalasin pyyhkimen ja huuhtelulaitteen aktivointi

i HUOM

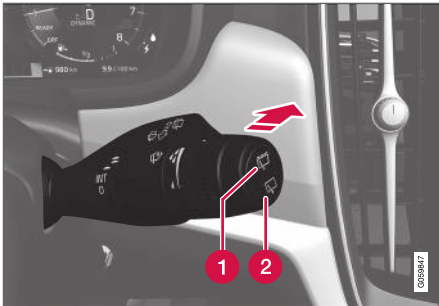
Takalasinpyyhin on varustettu ylikuumentamis-suojalla, mikä sulkee moottorin, jos se ylikuumenee. Jäähdyttyään takalasinpyyhin toimii taas.



- 1 Valitkaa  takalasinpyyhkimen jaksopyyhinnän valinta.
- 2 Valitkaa  takalasinpyyhkimen jatkuvaa nopeutta varten.

- Siirtäkää ohjauspylvään oikeanpuoleista vipua eteenpäin huuhtelun ja takalasin pyyhinnän aloittamiseksi.

Aiheeseen liittyvät tiedot

- Sadetunnistimen käyttäminen (s. 170)
- Tuulilasin ja valonheittimien huuhtelulaitteiden käyttäminen (s. 172)
- Automaattisen takalasin pyyhinnän käyttäminen peruutettaessa (s. 173)
- Tuulilasinpyyhkimien lämmitetyt huuhtelu-suuttimet* (s. 170)
- Sadetunnistimen muistitoiminnon käyttäminen (s. 171)
- Huuhtelunesteen täyttö (s. 631)
- Pyyhinsulat huoltoasennossa (s. 630)
- Tuulilasin pyyhinsulkien vaihtaminen (s. 629)
- Takalasin pyyhinsulan vaihto (s. 628)
- Tuulilasinpyyhkimien käyttö (s. 169)

Automaattisen takalasin pyyhinnän käyttäminen peruutettaessa

Jos peruutusvaihte kytetään tuulilasinpyyhkimien ollessa aktiivituina, takalasinpyyhin käynnistyy. Toiminto lakkaa, kun peruutusvaihte kytetään pois päältä.

1. Painakaa **Asetukset** keskinäytön päänäky-mässä.
2. Painakaa painiketta **My Car** → **Tuulilasinpyyhin**.
3. Valitkaa **Autom. takaikkunan pyyhkäisy** pyyhinnän aktivoimiseksi/deaktivoimiseksi peruutuksen yhteydessä.

Jos takalasinpyyhin jo toimii jatkuvalla nopeudella, ei tapahdu muutosta.

Aiheeseen liittyvät tiedot

- Sadetunnistimen käyttäminen (s. 170)
- Tuulilasin ja valonheittimien huuhtelulaitteiden käyttäminen (s. 172)
- Tuulilasinpyyhkimien lämmitetyt huuhtelu-suuttimet* (s. 170)
- Sadetunnistimen muistitoiminnon käyttäminen (s. 171)
- Takalasin pyyhkimen ja huuhtelulaitteen käyttö (s. 173)
- Huuhtelunesteen täyttö (s. 631)
- Pyyhinsulat huoltoasennossa (s. 630)



- ◀◀ • Tuulilasin pyyhinsulkien vaihtaminen (s. 629)
- Takalasin pyyhinsulan vaihto (s. 628)
- Tuulilasinpyyhkimien käyttö (s. 169)

ISTUIMET JA OHJAUSPYÖRÄ

Manuaalinen etuistuin

Auton etuistuimissa on useita eri säätömahdollisuuksia parhaan mahdollisen istuimukavuuden saamiseksi.



- 1 Nostakaa/laskekaa istuintynnyksen etureunaa* pumpaamalla ylös/alas.¹
- 2 Muuttakaa istuintynnyksen pituutta* vetämällä vipua ylöspäin ja siirtämällä tynnyä kädellä eteen-/taaksepäin.
- 3 Säätäkää istuinta eteen-/taaksepäin nostamalla kahvaa ja asettakaa oikean etäisyyden ohjauspyörään ja polkimiini. Tarkastakaa, että istuin on lukkiutunut paikalleen, kun asetusta on muutettu.
- 4 Muuttakaa ristiselän tukea* painamalla painiketta ylöspäin/alaspäin/eteenpäin/taaksepäin.

¹ Koskee vain kuljettajan istuinta.

- 5 Nostakaa/laskekaa istuinta siirtämällä säädintä ylös/alas.
- 6 Muuttakaa selkänojan kallistusta kääntämällä säätöpyörää.

VAROITUS

Säätäkää kuljettajan istuin oikeaan ajoasentoon ennen ajon aloittamista, ei koskaan ajon aikana. Varmistakaa, että istuin on lukittu, jotta vältetään henkilövahingot mahdollisen kovan jarrutuksen tai onnettomuuden yhteydessä.

Aiheeseen liittyvät tiedot

- Sähkökäyttöinen etuistuin* (s. 176)
- Sähkökäyttöisen etuistuimen säätö* (s. 177)
- Sähkökäyttöisen etuistuimen* muistitoiminnon käyttäminen (s. 178)
- Sähkökäyttöisen etuistuimen tallennetun muistin käyttäminen (s. 178)
- Etuistuimen hieronta-asetusten* säätö (s. 180)
- Etuistuimen istuintynnyksen pituuden säätäminen (s. 181)
- Etuistuimen hieronnan* asetukset (s. 179)
- Etuistuimen sivutuen* säätö (s. 181)
- Etuistuimen ristiselän tuen* säätö (s. 182)
- Matkustajan istuimen säätäminen kuljettajan istuimelta* (s. 183)

Sähkökäyttöinen etuistuin*

Auton etuistuimissa on useita eri säätömahdollisuuksia parhaan mahdollisen istuimukavuuden saamiseksi. Sähkökäyttöistä istuinta voidaan säätää eteenpäin/taaksepäin ja ylös/alas. Istuintynnyksen etureunaa voidaan nostaa/laskea ja säätää pituussuunnassa* ja selkänojan kallistusta voidaan muuttaa. Ristiselän tukea voidaan säätää ylöspäin/alaspäin/eteenpäin/taaksepäin.

Sähkökäyttöisissä etuistuimissa on ylikuormitusuoja, joka laukeaa, jos jokin esine lukitsee istuimen. Jos niin tapahtuu, poistakaa esine ja käytäkää sen jälkeen istuinta uudelleen.

Istuimen säätö voidaan tehdä tietyn ajan sisällä sen jälkeen, kun oven lukitus on avattu moottorin olematta käynnissä. Istuinta voidaan säätää aina, kun moottori on käynnissä. Säätöä voidaan tehdä myös tietty aika moottorin sammuttamisen jälkeen.

Aiheeseen liittyvät tiedot

- Manuaalinen etuistuin (s. 176)
- Sähkökäyttöisen etuistuimen säätö* (s. 177)
- Sähkökäyttöisen etuistuimen* muistitoiminnon käyttäminen (s. 178)
- Sähkökäyttöisen etuistuimen tallennetun muistin käyttäminen (s. 178)
- Etuistuimen hieronta-asetusten* säätö (s. 180)

- Etuistuimen istuintyynyn pituuden säätäminen (s. 181)
- Etuistuimen hieronnan* asetukset (s. 179)
- Etuistuimen sivutuen* säätö (s. 181)
- Etuistuimen ristiselän tuen* säätö (s. 182)
- Matkustajan istuimen säätäminen kuljettajan istuimelta* (s. 183)

Sähkökäyttöisen etuistuimen säätö*

Asettakaa haluttu istuma-asento etuistuimen istuinosan säätimen avulla. Aktivoikaa monitoimisäädin ja asettakaa eri mukavuustoiminnot kääntämällä säädintä ylös-/alaspäin.

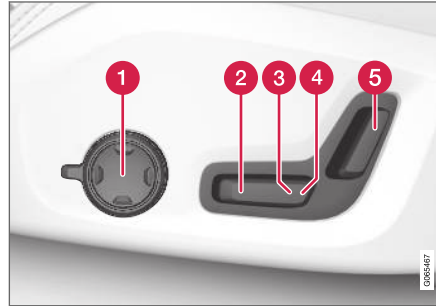

- 1 Aktivoikaa monitoimisäädin ja asettakaa eri mukavuustoiminnot kääntämällä säädintä* ylös-/alaspäin.
- 2 Nostakaa/laskekaa istuintyynyn etureunaa säätämällä säädintä ylös/alas.
- 3 Nostakaa/laskekaa istuinta siirtämällä säädintä ylös/alas.
- 4 Siirtäkää istuinta eteen-/taaksepäin siirtämällä säädintä eteen-/taaksepäin.
- 5 Muuttakaa selkänöjan kallistusta siirtämällä säädintä eteen-/taaksepäin.

Vain yksi liike (eteen-/taakse/ylös/alas) voidaan tehdä kerrallaan.

Etuinten selkänöjia ei voi kääntää täysin eteen.

Aiheeseen liittyvät tiedot

- Manuaalinen etuistuin (s. 176)
- Sähkökäyttöinen etuistuin* (s. 176)
- Sähkökäyttöisen etuistuimen* muistitoiminnon käyttäminen (s. 178)
- Sähkökäyttöisen etuistuimen tallennetun muistin käyttäminen (s. 178)
- Etuistuimen hieronta-asetusten* säätö (s. 180)
- Etuistuimen istuintyynyn pituuden säätäminen (s. 181)
- Etuistuimen hieronnan* asetukset (s. 179)
- Etuistuimen sivutuen* säätö (s. 181)
- Etuistuimen ristiselän tuen* säätö (s. 182)
- Matkustajan istuimen säätäminen kuljettajan istuimelta* (s. 183)

Sähkökäyttöisen etuistuimen* muistitoiminnon käyttäminen

Muistitoiminto tallentaa istuinten, ulkostaustapeilien ja Head-up-näytön* asetukset.

Muistitoimintoon voidaan tallentaa kaksi eri asetusta. Muistitoiminnon painikesarja on joko toisessa tai molemmissa etuoissa*.

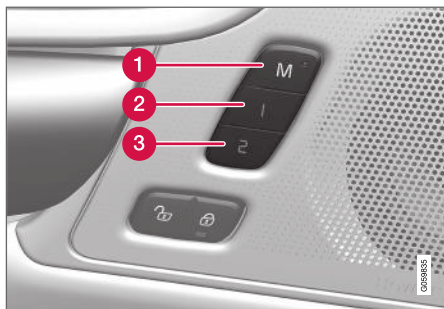

- 1 Asetuksen tallennuspainike **M**.
- 2 Muistipainike
- 3 Muistipainike

Asetuksen tallentaminen

1. Säätäkää istuin, ulkostaustapeilit ja head-up-näyttö haluttuun asentoon.
2. Painakaa **M**-painiketta pitkään. Painikkeen merkkivalo syttyy.

3. Painakaa kolmen sekunnin kuluessa painiketta **1** tai **2** ja pitäkää sitä painettuna.
 - > Kun asento on tallennettu valitulle muistipainikkeelle, kuuluu merkkiääni ja merkkivalo **M**-painikkeessa sammuu.

Jos mitään muistipainikkeista ei paineta kolmen sekunnin kuluessa, **M**-painike sammuu eikä tallennusta tehdä.

Istuinta pitää säätää ennen kuin uuden muistin voi asettaa.

Aiheeseen liittyvät tiedot

- Manuaalinen etuistuin (s. 176)
- Sähkökäyttöinen etuistuin* (s. 176)
- Sähkökäyttöisen etuistuimen säätö* (s. 177)
- Sähkökäyttöisen etuistuimen tallennetun muistin käyttäminen (s. 178)
- Etuistuimen hieronta-asetusten* säätö (s. 180)
- Etuistuimen istuintyydyn pituuden säätäminen (s. 181)
- Etuistuimen hieronnan* asetukset (s. 179)
- Etuistuimen sivutuen* säätö (s. 181)
- Etuistuimen ristiselän tuen* säätö (s. 182)
- Matkustajan istuimen säätäminen kuljettajan istuimelta* (s. 183)

Sähkökäyttöisen etuistuimen tallennetun muistin käyttäminen

Muistitoiminto tallentaa istuinten, ulkostaustapeilien ja Head-up-näytön* asetukset.

Tallennetun asetuksen käyttäminen

Tallennettua asetusta voidaan käyttää, kun etuistuimen ovi on auki tai kiinni.

Etuovi auki

- Painakaa toista muistipainikkeista **1** ja **2** lyhyesti. Istuin, ulkostaustapeilit ja head-up-näyttö liikkuvat ja pysähtyvät sitten asentoihin, jotka on tallennettu valitulle muistipainikkeelle.

Etuovi kiinni

- Pitäkää muistipainiketta **1** tai **2** painettuna, kunnes istuin, ulkostaustapeilit ja head-up -näyttö pysähtyvät asentoihin, jotka on tallennettu valitulle muistipainikkeelle.

Jos muistipainike vapautetaan, istuimen, ulkostaustapeilien ja head-up -näytön liike keskeytyvät.

VAROITUS

- Koska etuistuimia voidaan säätää myös sytytysvirran ollessa katkaistu, lapsia ei saa koskaan jättää autoon ilman aikuisen valvontaa.
- Istuimen liike voidaan pysäyttää koska tahansa painamalla jotain istuinsäätimen painikkeista.
- Älkää koskaan säätäkö istuinta ajaessanne.
- Varmistakaa, että istuinten alla ei ole mitään säätäessänne niitä.

Aiheeseen liittyvät tiedot

- Manuaalinen etuistuin (s. 176)
- Sähkökäyttöinen etuistuin* (s. 176)
- Sähkökäyttöisen etuistuimen säätö* (s. 177)
- Sähkökäyttöisen etuistuimen* muistitoiminnon käyttäminen (s. 178)
- Etuistuimen hieronta-asetusten* säätö (s. 180)

- Etuistuimen istuintyydyn pituuden säätäminen (s. 181)
- Etuistuimen hieronnan* asetukset (s. 179)
- Etuistuimen sivutuen* säätö (s. 181)
- Etuistuimen ristiselän tuen* säätö (s. 182)
- Matkustajan istuimen säätäminen kuljettajan istuimelta* (s. 183)

Etuistuimen hieronnan* asetukset

Asetusten muuttamiseksi voidaan käyttää sekä istuimen monitorimisäädintä* että keskinäyttöä. Eri asetukset näytetään keskinäytössä.



Monitorimisäädin, sijoitettu istuimen istumaosan sivulle.

Hieronta-asetukset

Hierontaa varten on seuraavat asetumahdollisuudet:

- **Päälle/Pois:** Valitkaa **Päälle/Pois** hieronta-toiminnon kytkemiseksi päälle/pois.
- **Ohjelmat 1-5:** Esiasetettuja hierontaohjelmia on 5. Valitkaa väliltä **Laajentuva, Kuvio, Edistynyt, Ristiselkä** ja **Olkapää**.
- **Intensiteetti:** Valitkaa väliltä **Alhainen Normaali** ja **Voimakas**.
- **Nopeus:** Valitkaa väliltä **Hidas Normaali** ja **Nopea**.



◀ Hieronnan käynnistäminen uudelleen

Hierontatoiminto sammuu automaattisesti 20 minuutin kuluttua. Toiminto aktivoidaan uudelleen manuaalisesti.

- Painakaa keskinäytössä **Käyn. uud.** jotta valittu hierontaohjelma käynnistyy uudelleen.
 - > Hierontaohjelma käynnistyy uudelleen. Jos mitään toimenpiteitä ei tehdä, viesti asetuu päänäkymään.

Aiheeseen liittyvät tiedot

- Manuaalinen etuistuin (s. 176)
- Sähkökäyttöinen etuistuin* (s. 176)
- Sähkökäyttöisen etuistuimen säätö* (s. 177)
- Sähkökäyttöisen etuistuimen* muistitoiminnon käyttäminen (s. 178)
- Sähkökäyttöisen etuistuimen tallennetun muistin käyttäminen (s. 178)
- Etuistuimen hieronta-asetusten* säätö (s. 180)
- Etuistuimen istuintyydyn pituuden säätäminen (s. 181)
- Etuistuimen sivutuen* säätö (s. 181)
- Etuistuimen ristiselän tuen* säätö (s. 182)
- Matkustajan istuimen säätäminen kuljettajan istuimelta* (s. 183)

Etuistuimen hieronta-asetusten* säätö

Asetusten muuttamiseksi voidaan käyttää sekä monitoimisäädintä istuimessa että keskinäyttöä. Eri asetukset näytetään keskinäytössä*.

Etuistuimen hieronta-asetusten* säätö

Etuistuimessa on hierontatoiminto selkänojassa. Hieronnan hoitavat ilmatyynyt, jotka voivat hieroa eri asetuksilla.

Hierontatoiminto voidaan aktivoida vain auton moottorin ollessa käynnissä.

1. Aktivoikaa monitoimisäädin kääntämällä säädintä ylöspäin/alaspäin. Istuinasetusnäkyvä tulee näkyviin keskinäytössä.
2. Valitkaa **Hieronta** istuimen asetusnäkymästä.
3. Eri hierontatoiminnot valitaan joko suoraan kosketusnäytöstä tai siirtämällä kohdistinta ylös-/alaspäin monitoimisäätimen ylä-/alapainikkeella. Muuttakaa valitun toiminnon asetusta tekemällä valinta suoraan kosketusnäytössä painamalla nuolia tai käyttämällä monitoimisäätimen etu-/takapainiketta.

Aiheeseen liittyvät tiedot

- Manuaalinen etuistuin (s. 176)
- Sähkökäyttöinen etuistuin* (s. 176)
- Sähkökäyttöisen etuistuimen säätö* (s. 177)

- Sähkökäyttöisen etuistuimen* muistitoiminnon käyttäminen (s. 178)
- Sähkökäyttöisen etuistuimen tallennetun muistin käyttäminen (s. 178)
- Etuistuimen istuintyydyn pituuden säätäminen (s. 181)
- Etuistuimen hieronnan* asetukset (s. 179)
- Etuistuimen sivutuen* säätö (s. 181)
- Etuistuimen ristiselän tuen* säätö (s. 182)
- Matkustajan istuimen säätäminen kuljettajan istuimelta* (s. 183)

Etistuimen istuintynyn pituuden säätäminen

Asetusten muuttamiseksi voidaan käyttää sekä istuimen monitoimisäädintä* että keskinäyttöä. Eri asetukset näytetään keskinäytössä.



Monitoimisäädin, sijoitettu istuimen istumaosan sivulle.

Monitoimisäätimen aktivoimiseksi kääntäkää säädintä ylöspäin/alaspäin.

Istuintynyn säätäminen

Istuintynyn pituutta voidaan säätää käyttämällä istuimessa olevaa monitoimisäädintä.

1. Aktivoikaa monitoimisäädin kääntämällä säädintä ylöspäin/alaspäin. Istuinasetusnäkyvä tulee näkyviin keskinäytössä.

2. Valitkaa **Pehm. jatke** istuimen asetusnäkyvästä.

- Pidentäkää istuintynnyä painamalla nelisuuntapainikkeen (pyöreä painike) etuosaa.
- Lyhentäkää istuintynnyä painamalla nelisuuntapainikkeen takaosaa.

Aiheeseen liittyvät tiedot

- Manuaalinen etuistuin (s. 176)
- Sähkökäyttöinen etuistuin* (s. 176)
- Sähkökäyttöisen etuistuimen säätö* (s. 177)
- Sähkökäyttöisen etuistuimen* muistitoiminnon käyttäminen (s. 178)
- Sähkökäyttöisen etuistuimen tallennetun muistin käyttäminen (s. 178)
- Etuistuimen hieronta-asetusten* säätö (s. 180)
- Etuistuimen hieronnan* asetukset (s. 179)
- Etuistuimen sivutuen* säätö (s. 181)
- Etuistuimen ristiselän tuen* säätö (s. 182)
- Matkustajan istuimen säätäminen kuljettajan istuimelta* (s. 183)

Etistuimen sivutuen* säätö

Asetusten muuttamiseksi voidaan käyttää sekä istuimen monitoimisäädintä* että keskinäyttöä. Eri asetukset näytetään keskinäytössä.



Monitoimisäädin, sijoitettu istuimen istumaosan sivulle.

Selkänöjan sivuja voidaan säätää siten, että tukevat sivuilta.

Sivutuen säätämiseksi:

1. Aktivoikaa monitoimisäädin kääntämällä säädintä ylös-/alaspäin **1**. Istuinasetusnäkyvä tulee näkyviin keskinäytössä.

Valitkaa **Sivutuet** istuimen asetusnäkyvästä.

2.
 - Lisätäkää sivutukea **2** painamalla nelisuuntapainikkeen etuosaa.
 - Vähentäkää sivutukea painamalla nelisuuntapainikkeen takaosaa.



« Aiheeseen liittyvät tiedot

- Manuaalinen etuistuin (s. 176)
- Sähkökäyttöinen etuistuin* (s. 176)
- Sähkökäyttöisen etuistuimen säätö* (s. 177)
- Sähkökäyttöisen etuistuimen* muistitoiminnon käyttäminen (s. 178)
- Sähkökäyttöisen etuistuimen tallennetun muistin käyttäminen (s. 178)
- Etuistuimen hieronta-asetusten* säätö (s. 180)
- Etuistuimen istuintyynyn pituuden säätäminen (s. 181)
- Etuistuimen hieronnan* asetukset (s. 179)
- Etuistuimen ristiselän tuen* säätö (s. 182)
- Matkustajan istuimen säätäminen kuljettajan istuimelta* (s. 183)

Etuistuimen ristiselän tuen* säätö

Aktivoikaa monitoimisäädin* kääntämällä säädintä ylös-/alaspäin. Istuinasetusnäkyvä tulee näkyviin keskinäytössä.



Monitoimisäädin, sijoitettu istuimen istumaosan sivulle.

4-suuntaista ristiselän tuen säätöä käytetään painamalla istuimen istuinosan sivussa olevaa nelisuuntapainiketta. Ristiselän tukea voidaan säätää eteen-/taaksepäin ja ylös-/alaspäin.

Etuistuimen ristiselän tuen* säätö

Ristiselän säätämiseksi:

1. Aktivoikaa monitoimisäädin kääntämällä säädintä ylöspäin/alaspäin. Istuinasetusnäkyvä tulee näkyviin keskinäytössä.

2. Valittkaa **Ristiselkä** istuimen asetusnäkyvästä.

- Painakaa nelisuuntapainiketta (pyöreää) ylös/alas ristiselän tuen siirtämiseksi ylös-/alaspäin.
- Lisätäkää ristiselän tukea painamalla nelisuuntapainikkeen etuosaa.
- Vähentäkää ristiselän tukea painamalla nelisuuntapainikkeen takaosaa.

Aiheeseen liittyvät tiedot

- Manuaalinen etuistuin (s. 176)
- Sähkökäyttöinen etuistuin* (s. 176)
- Sähkökäyttöisen etuistuimen säätö* (s. 177)
- Sähkökäyttöisen etuistuimen* muistitoiminnon käyttäminen (s. 178)
- Sähkökäyttöisen etuistuimen tallennetun muistin käyttäminen (s. 178)
- Etuistuimen hieronta-asetusten* säätö (s. 180)
- Etuistuimen istuintyynyn pituuden säätäminen (s. 181)
- Etuistuimen hieronnan* asetukset (s. 179)
- Etuistuimen sivutuen* säätö (s. 181)
- Matkustajan istuimen säätäminen kuljettajan istuimelta* (s. 183)

Matkustajan istuimen säätäminen kuljettajan istuimelta*

Etumatkustajan istuinta voidaan säätää kuljettajan istuimesta.

Toiminnon aktivointi

Toiminto aktivoidaan keskinäytön toimintonäkylässä:



Painakaa painiketta **Säädä matkustajan istuin** aktivoimiseksi

Matkustajan istuimen säätö

10 sekunnin kuluessa toiminnon aktivoinnista kuljettajan pitää säätää matkustajan istuin. Jos säätöä ei tehdä tänä aikana, toiminto deaktivoidaan.

Kuljettaja säätää matkustajan istuinta kuljettajan istuimessa olevilla säätimillä:



- 1 Siirtäkää matkustajan istuinta eteen-/taaksepäin siirtämällä säädintä eteen-/taaksepäin.
- 2 Muuttakaa matkustajan istuimen selkänojan kallistusta siirtämällä säädintä eteen-/taaksepäin.

Aiheeseen liittyvät tiedot

- Manuaalinen etuistuin (s. 176)
- Sähkökäyttöinen etuistuin* (s. 176)
- Sähkökäyttöisen etuistuimen säätö* (s. 177)
- Sähkökäyttöisen etuistuimen* muistitoiminnon käyttäminen (s. 178)
- Sähkökäyttöisen etuistuimen tallennetun muistin käyttäminen (s. 178)
- Etuistuimen hieronta-asetusten* säätö (s. 180)
- Etuistuimen istuintynyn pituuden säätäminen (s. 181)

- Etuistuimen hieronnan* asetukset (s. 179)
- Etuistuimen sivutuen* säätö (s. 181)
- Etuistuimen ristiselän tuen* säätö (s. 182)

Takaistuimen selkänojan kaataminen

Takaistuimen selkänoja on jaettu kahteen osaan. Kumpikin osa voidaan kääntää erikseen alas.

VAROITUS

- Säätäkää istuimen asento ennen matkaan lähtemistä. Olkaa varovainen säätäessänne istuinta. Kontrollioimaton tai huolimaton säätö voi aiheuttaa puristumisvammoja.
- Pitkät esineet on lastattaessa aina kiinnitettävä tiukasti paikoilleen, jotta ne eivät aiheuta vahinkoja äkkijarrutuksissa.
- Sammuttakaa moottori ja kytkekää seisontajarru aina lastatessanne autoa tai purkaessanne sen kuormaa.
- Jos autossa on automaattivaihteisto, asettakaa vaihteenvälitsin **P**-asentoon, jotta sitä ei siirretä vahingossa.

TÄRKEÄÄ

Kun selkänoja käännetään, ei takaistuimella saa olla mitään esineitä. Myöskään turvavyöt eivät saa olla kytkettyinä. Muutoin on olemassa vaara, että takaistuimen verhoilulle aiheutuu vaurioita.

TÄRKEÄÄ

Integroidun lastenistuimen* istuintyydyn on oltava käännettynä alas ennen takaistuimen selkänojan kaatamista.

Kyynärnoja* keskipaikalla pitää kääntää ylös ennen istuimen kääntämistä.

Jos autossa on erillislukitus, luukun on oltava suljettu, ennen kuin istuin käännetään.

HUOM

Etuistuimia voidaan joutua työntämään eteen ja/tai selkänoja säätämään, jotta takaselkänojat voidaan kääntää täysin eteen.

Selkänojan kaataminen

Elektronisesti käännettävällä istuimella varustettu auto



Jos autossa on takaistuimen elektroninen* kaato, tavaratilassa on sen painikkeet. Selkänoja voidaan kaataa myös käsin.

VAROITUS

Tarkistakaa, että kukaan ei ole vaarassa jäädä puristuksiin takaistuimen automaattisen kaatamisen yhteydessä. Koska tämä tapahtuu automaattisesti painettaessa painiketta, takaistuimella tai sen lähellä ei saa olla ketään.

Jotta takaistuin voidaan kaataa, auton on oltava paikallaan ja takaluukun on oltava auki.

Selkänojan elektronisesti ohjattu kaataminen:

1. Varmistakaa, että takaistuimella ei ole ihmisiä eikä esineitä.
2. Kaatakaa keskimmäisen istuinpaikan niskasuoja käsin alas.
3. Pitäkää painiketta painettuna kaatoa varten. Painikkeisiin on merkitty **L** ja **R** vasemman ja oikean selkänojan osan merkiksi.
4. Selkänoja kaatuu automaattisesti vaaka-asentoon. Myös niskasuojat kaatuvat automaattisesti.

Selkänojan kaataminen käsin:

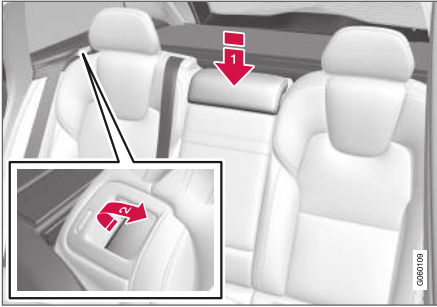

1. Kääntäkää keskimäinen niskasuoja alas manuaalisesti **1**.
2. Vetäkää auton vasemman tai oikean takaistuimen selkänojassa olevasta kahvasta eteenpäin **2**.
3. Selkänoja irtaoo lukituksesta ja se kaadetaan automaattisesti vaaka-asentoon.

Auto ilman elektronisesti käännettävää istuinta

Jos auton takaistuin voidaan kaataa ainoastaan käsin:

1. Kaatakaa keskimäisen istuinpaikan niskasuoja käsin alas.
2. Vetäkää auton vasemman tai oikean takaistuimen selkänojassa olevasta kahvasta eteenpäin.

3. Istuin irtaoo lukituksesta, mutta jää paikalleen. Kaatakaa selkänoja vaaka-asentoon.

Selkänojan kääntäminen ylös

Selkänoja käännetään pystyasentoon käsin:

1. Siirtäkää selkänojaa käsin ylös-/taaksepäin.
2. Painakaa selkänojaa, kunnes salpa lukittuu.
3. Niskasuoja käännetään ylös manuaalisesti.
4. Säättäkää keskipaikan niskasuoja tarvittaessa ylös.

Aiheeseen liittyvät tiedot

- Takaistuimen niskasuojan säätö (s. 185)

Takaistuimen niskasuojan säätö

Säättäkää keskipaikan niskasuoja matkustajan pituuden mukaan. Laskekaa laitapaikkojen niskasuojat* alas näkyvyyden parantamiseksi taaksepäin.

Keskipaikan niskasuojan säätö

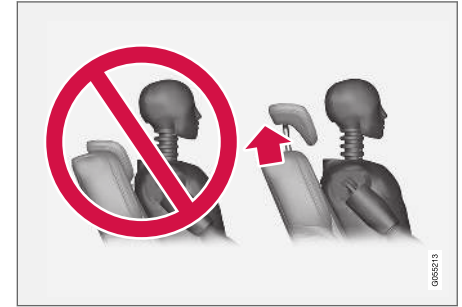

Keskipaikan niskasuoja pitää säätää matkustajan pituuden mukaan siten, että se mahdollisuuksien mukaan peittää pään koko takaosan. Työntäkää sitä manuaalisesti ylöspäin tarvittaessa.

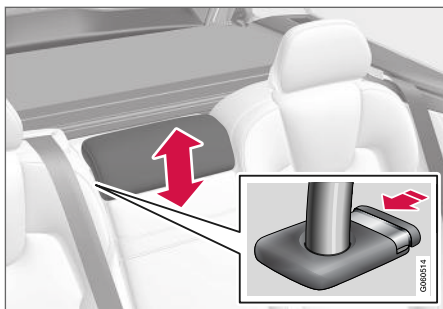

Suojan siirtämiseksi alas pitää painiketta (ks. kuvaa) painaa samanaikaisesti, kun niskasuojaa painetaan varovasti alas.

VAROITUS

Keskipaikan niskasuojan on oltava alimmassa asennossaan, kun keskipaikalla ei istu ketään. Kun keskipaikalla on matkustaja, niskasuoja on säädettävä oikein hänen pituutensa mukaan siten, että se peittää koko takaraivan, jos mahdollista.

Sähköinen takaistuimen ulompien niskatukien kääntäminen alas*



Ulommat niskasuojat voidaan kääntää alas keskinäytön toimintonäkymässä. Niskasuoja voidaan kääntää alas jännitetilassa **0**.



Painakaa painiketta **Niskatuen taitto** kääntämisen aktivoimiseksi/deaktivoimiseksi.

Siirtäkää niskatukea manuaalisesti takaisin, kunnes kuuluu napsahdus.

VAROITUS

Älkää kääntäkö ulompia niskasuojia alas, jos takaistuinpaikeilla istuu matkustajia.

VAROITUS

Niskasuojan pitää olla lukittuna yöskääntämisen jälkeen.

Takaistuimen ulompien niskatukien kääntäminen alas manuaalisesti*

Jos autossa on takaistuimen sähköinen kaatamistoiminto*, ulkopaikkojen niskatuet käännetään käsin alas istuimen yläpinnalla olevalla säätimellä, ks. kuva **1**. Jos autossa ei ole sähköistä kaatamistoimintoa, niskatuet ovat kiinteät.



Aiheeseen liittyvät tiedot

- Takaistuimen selkänojan kaataminen (s. 184)

Ohjauspyörän säätimet ja äänitorvi

Ohjauspyörässä ovat äänitorvi ja säätimet mm. kuljettajan tukijärjestelmälle ja puheohjaukselle.

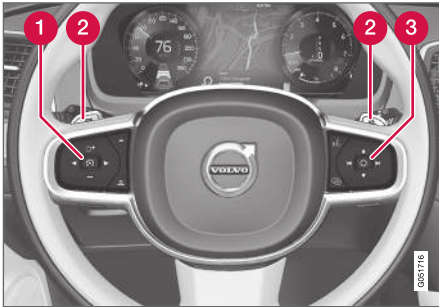

Ohjauspyörän painikesarjat ja vaihtamisvivut*.

- 1 Kuljettajan tukijärjestelmän säädin².
- 2 Vaihtamisvipu* manuaalista vaihtamista varten automaattivaihteiston yhteydessä.
- 3 Puheohjauksen säädin, Head-up-näytön säätö ja valikkojen, ilmoitusten ja puhelimen käsittely.

Äänitorvi



Äänitorven kytkin on sijoitettu ohjauspyörän keskiöön.

Aiheeseen liittyvät tiedot

- Ohjauslukko (s. 187)
- Ohjauspyörän säätö (s. 188)

Ohjauslukko

Ohjauslukko vaikeuttaa auton ohjaamista, jos esim. se otetaan luvottomasti käyttöön. Mekaaninen ääni voidaan havaita, kun ohjauslukko lukkiutuu tai avautuu.

Ohjauslukon aktivointi

Ohjauslukko aktivoituu, kun auto lukitaan ulkopuolelta ja moottori on sammutettu. Jos auto jätetään lukitsematta, ohjauslukko lukittuu hetken kuluttua automaattisesti.

Ohjauslukon deaktivointi

Ohjauslukko deaktivoituu, kun auton lukitus avataan ulkopuolelta. Jos autoa ei ole lukittu, riittää, että etävain on sisällä matkustamossa ja auto käynnistetään kääntämällä käynnistyskytkintä myötäpäivään ohjauslukon avaamiseksi.

Aiheeseen liittyvät tiedot

- Ohjauspyörän säätimet ja äänitorvi (s. 187)
- Ohjauspyörän säätö (s. 188)

² Nopeudenrajoitin*, Nopeudensäädin, Mukautuva nopeudensäädin*, Etäisyysvaroitin* ja Pilot Assist*.

Ohjauspyörän säätö

Ohjauspyörä voidaan säätää eri asentoihin.

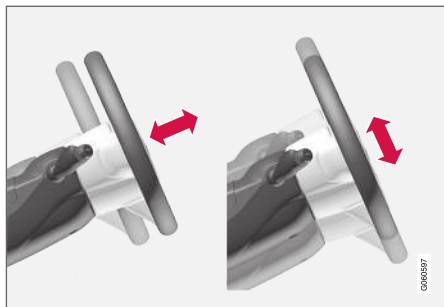

Ohjauspyörää voidaan säätää syvyys- ja korkeussuunnassa.

Ohjauspyörän säätö tapahtuu eri tavalla riippuen siitä, onko auto varustettu polviturvatyynyllä³ vai ei.

VAROITUS

Säätäkää ja lukitkaa ohjauspyörän asento ennen matkan lähtemistä. Ohjauspyörää ei saa koskaan säätää ajon aikana.

Nopeudesta riippuvan ohjaustehostuksen yhteydessä voidaan ohjauspyörön vastusta säätää. Ohjauspyörän vastus säätyy auton nopeuden

mukaan, jotta kuljettajalle annetaan parempi ohjaustuntuma.

Varustettu polviturvatyynyllä

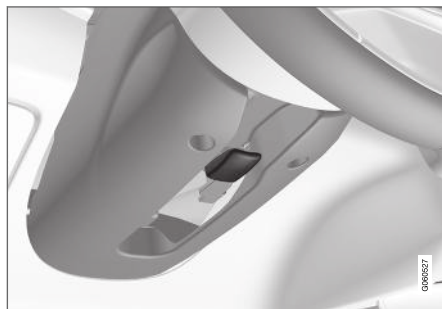

Ohjauspyörän säätövipu.

1. Työntäkää vipua eteenpäin ohjauspyörän vapauttamiseksi.
2. Säätäkää ohjauspyörä sopivaan asentoon.
3. Vetäkää vipu takaisin ohjauspyörän kiinnittämiseksi. Jos se tuntuu jäykältä, painakaa hieman ohjauspyörää vipua palauttaessanne.

Ilman polviturvatyynyä



Ohjauspyörän säätövipu.

1. Vetäkää vipua taaksepäin ohjauspyörän vapauttamiseksi.
2. Säätäkää ohjauspyörä sopivaan asentoon.
3. Työntäkää vipua takaisin eteenpäin ohjauspyörän kiinnittämiseksi. Jos se tuntuu jäykältä, painakaa hieman ohjauspyörää vipua palauttaessanne.

Aiheeseen liittyvät tiedot

- Ohjauslukko (s. 187)
- Ohjauspyörän säätimet ja äänitorvi (s. 187)

³ Auto on varustettu polviturvatyynyllä vain tietyillä markkina-alueilla.

ILMASTO

Lämmitys ja ilmanvaihto

Auto on varustettu elektronisella lämmityksen ja ilmanvaihdon säädöllä. Lämmitys- ja ilmanvaihtolaitteisto jäähydyttää tai lämmittää sekä poistaa kosteutta matkustamon ilmasta.

Ilmastointilaitteen kaikkia toimintoja säädetään keskinäytöstä ja keskikonsolin fyysisistä painikkeista.

Tiettyjä takaistuimen toimintoja voidaan säädellä myös tunnelikonsolin takaosassa olevilla ilmastoinnin säätimillä*.

Aiheeseen liittyvät tiedot

- Ilmastointivyöhykkeet (s. 190)
- Ilmastoinnin tunnistimet (s. 190)
- Koettu lämpötila (s. 191)
- Ilmastoinnin puheohjaus (s. 191)
- Lämmitin (s. 217)
- Ilmanlaatu (s. 192)
- Ilmanjako (s. 195)
- Ilmastoinnin säätimet (s. 201)

Ilmastointivyöhykkeet

Auton ilmastovyöhykkeiden määrä ohjaa mahdollisuutta säätää matkustamon eri osien lämpötiloja.

4-vyöhykeilmasto

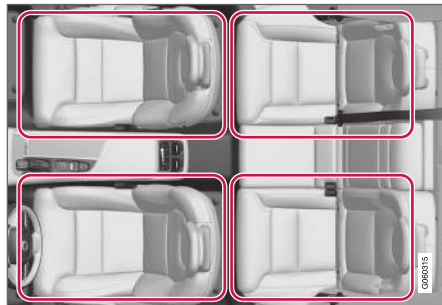

4-vyöhykeilmaston ilmastovyöhykkeet.

4-vyöhykeilmastoinnissa voidaan lämpötila matkustamossa asettaa erikseen vasemmalle ja oikealle puolelle sekä etu- että takaistuimella.

Aiheeseen liittyvät tiedot

- Lämmitys ja ilmanvaihto (s. 190)

Ilmastoinnin tunnistimet

Ilmastointilaitteessa on useita tunnistimia, jotka auttavat säätämään ilmastoa autossa.

Anturien sijainti

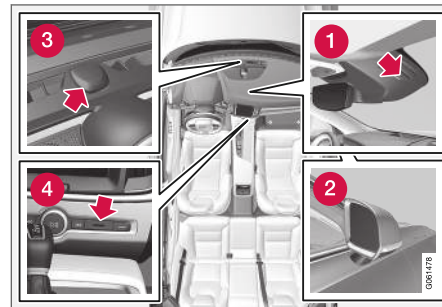

- 1 Kosteustunnistin - kotelossa sisätaustapeilin yhteydessä.
- 2 Ulkolämpötila-anturi - oikeanpuoleisessa ulkostaustapeilissä.
- 3 Aurinkoisuustunnistin - kojelaudan päällä.
- 4 Matkustamon lämpötila-anturi - fyysisien painikkeiden luona keskikonsolissa.

i HUOM

Älkää peittäkö tai tukkiko antureita vaatekapaleilla tai muilla esineillä.

Interior Air Quality System* -järjestelmässä on myös ilmanlaatumittin, joka on ilmastointilaitteen ilmanotossa.

Aiheeseen liittyvät tiedot

- Lämmitys ja ilmanvaihto (s. 190)
- Interior Air Quality System* (s. 194)

Koettu lämpötila

Ilmastointilaitte säättää ilmasto matkustamossa koetun lämpötilan, ei todellisen mukaan.

Matkustamon valittu lämpötila vastaa sitä fyysistä tuntemusta, jonka ulkoilman lämpötila, ilman virtausnopeus, ilmankosteus, auringon säteily yms. olosuhteet auton sisällä ja sen ulkopuolella saavat aikaan.

Järjestelmässä on aurinkoisuustunnistin, joka tunnistaa, mistä suunnasta aurinko paistaa matkustamoon. Tästä seuraa, että lämpötila voi erota oikean ja vasemman puolen ilmasuuttimien välillä, vaikka se on säädetty samaksi kummallakin puolella.

Aiheeseen liittyvät tiedot

- Lämmitys ja ilmanvaihto (s. 190)

Ilmastoinnin puheohjaus¹

Puheohjauskäsky ilmastointilaitteelle esim. lämpötilan muuttamisesta, istuimen sähkölämmityksen aktivoinnista* tai puhaltimen tason muuttamisesta.

Painakaa  ja sanokaa jokin seuraavista käskyistä:

- **"Climate"** - käynnistää dialogin ilmastointia varten ja näyttää esimerkkejä käskyistä.
- **"Set temperature to X degrees"** - asettaa halutun lämpötilan.
- **"Raise temperature"/"Lower temperature"** - nostaa/laskee asetettua lämpötilaa vaiheen verran.
- **"Sync temperature"** - synkronoi auton kaikkien ilmastointivyöhykkeiden lämpötilan kuljettajan puolelle asetetun lämpötilan mukaan.
- **"Air on feet"/"Air on body"** - avaa halutun ilmavirtauksen.
- **"Air on feet off"/"Air on body off"** - sulkee halutun ilmavirtauksen.
- **"Set fan to max"/"Turn off fan"** - muuttaa puhaltimen tason asetukseen **Max/Off**.
- **"Raise fan speed"/"Lower fan speed"** - nostaa/laskee asetettua puhaltimen tasoa vaiheen verran.

¹ Koskee tiettyjä markkina-alueita.

- ◀ • **"Turn on auto"** - aktivoi ilmastoinnin auto-maattisen säädön.
- **"Air condition on"/"Air condition off"** - aktivoi/deaktivoi ilmastoinnin.
- **"Recirculation on"/"Recirculation off"** - aktivoi/deaktivoi ilman uudelleenkierrätyksen.
- **"Turn on defroster"/"Turn off defroster"** - aktivoi/deaktivoi ikkunoiden ja taustapeilien huurteenpoiston.
- **"Turn on max defroster"/"Turn max defroster off"** - aktivoi/deaktivoi enimmäis-huurteenpoiston.
- **"Turn on electric defroster"/"Turn off electric defroster"** - aktivoi/deaktivoi tuulilasien sähkölämmityksen*.
- **"Turn on rear defroster"/"Turn off rear defroster"** - aktivoi/deaktivoi sähkölämmi- teisen takalasin ja ulkostaustapeilit.
- **"Turn steering wheel heat on"/"Turn steering wheel heat off"** - aktivoi/deaktivoi ohjauspyörän sähkölämmityksen*.
- **"Raise steering wheel heat"/"Lower steering wheel heat"** - nostaa/laskee ase- tettua ohjauspyörän sähkölämmityksen* tasoa yhdellä portaalla.
- **"Turn on seat heat"/"Turn off seat heat"** - aktivoi/deaktivoi istuimen sähkölämmityk- sen*.

- **"Raise seat heat"/"Lower seat heat"** - nostaa/laskee asetettua istuimen sähköläm- mityksen* tasoa yhdellä portaalla.
- **"Turn on seat ventilation"/"Turn off seat ventilation"** - aktivoi/deaktivoi istuimen tuu- letuksen*.
- **"Raise seat ventilation"/"Lower seat ventilation"** - nostaa/laskee asetettua istui- men tuuletuksen* tasoa yhdellä portaalla.

Aiheeseen liittyvät tiedot

- Lämmitys ja ilmanvaihto (s. 190)
- Puheääniohjaus (s. 138)
- Puheohjauksen käyttö (s. 139)
- Puheääniohjauksen asetukset (s. 141)

Ilmanlaatu

Materiaalivalinnat ja ilmanpuhdistusjärjestelmä huolehtivat siitä, että ilman laatu matkustamossa on korkea.

Materiaali matkustamossa

Matkustamon sisustus on muotoiltu viihtyisäksi ja miellyttäväksi, myös kosketusallergikoille ja ast- maatikoille.

Testatut materiaalit on kehitetty minimoimaan pölyn määrä matkustamossa ja helpottamaan matkustamon pitämistä puhtaana.

Matot sekä matkustamossa että kuormatilassa ovat irrotettavia ja ne on helppo poistaa ja puh- distaa.

Käyttäkää Volvon suosittelemia puhdistusaineita ja autonhoitotuotteita sisustan puhdistamiseen.

Ilmanpuhdistusjärjestelmä

Ilmansuodattimen lisäksi myös järjestelmät Clean Zone Interior Package* ja Interior Air Quality System* auttavat pitämään ilman laadun matkus- tamossa korkeana.

Aiheeseen liittyvät tiedot

- Lämmitys ja ilmanvaihto (s. 190)
- Clean Zone* (s. 193)
- Clean Zone Interior Package* (s. 193)
- Interior Air Quality System* (s. 194)
- Matkustamon suodatin (s. 195)

Clean Zone*

Clean Zone -toiminto tarkistaa ja ilmoittaa, täytyvätkö kaikki hyvän ilmanlaadun edellytykset matkustamossa vai eivät.

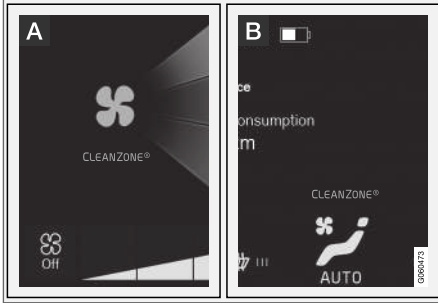

A Ilmaisnäyttö näkyy ilmastointinäytössä keskinäytössä.

B Ilmaisnäyttö näkyy ilmastointirivissä, kun ilmastointinäyttö ei ole avattuna.

Jos edellytykset eivät täyty, teksti **Clean Zone** on valkoinen. Kun kaikki edellytykset täyttyvät, tekstin väri vaihtuu siniseksi.

Seuraavat edellytykset tarkistetaan:

- Ovatko kaikki ovet ja takaluukku kiinni.
- Ovatko kaikki sivuikkunat ja panoraamakatto* kiinni.
- Onko ilmanlaatujärjestelmä Interior Air Quality System* aktivoitu.
- Onko matkustamon puhallin aktivoitu.

- Onko ilmankierrätys pois toiminnasta.

i HUOM

Clean Zone ei ilmoita, onko ilmanlaatu hyvä, vaan ainoastaan sen, täytyvätkö hyvän ilmanlaadun edellytykset.

Aiheeseen liittyvät tiedot

- Ilmanlaatu (s. 192)
- Clean Zone Interior Package* (s. 193)
- Interior Air Quality System* (s. 194)
- Matkustamon suodatin (s. 195)

Clean Zone Interior Package*

Clean Zone Interior Package (CZIP) käsittää sarjan muutoksia, jotka pitävät matkustamon entistä puhtaampana allergiaa ja astmaa aiheuttavista aineista.

Se sisältää seuraavaa:

- Laajennettu puhallintoiminto, joka tarkoittaa, että puhallin käynnistyy avattaessa auton lukitus kauko-ohjaimella. Puhallin täyttää talöin matkustamon raittiilla ilmalla. Toiminto käynnistyy tarvittaessa ja sulkeutuu automaattisesti hetken kuluttua tai kun jokin matkustamon ovista avataan. Puhaltimen toiminta-aika lyhenee vähitellen pienentyvän tarpeen takia, kunnes auto on 4 vuotta vanha.
- Täysautomaattinen ilmanlaatuajärjestelmä Interior Air Quality System (IAQS).

Aiheeseen liittyvät tiedot

- Ilmanlaatu (s. 192)
- Clean Zone* (s. 193)
- Interior Air Quality System* (s. 194)
- Matkustamon suodatin (s. 195)

Interior Air Quality System*

Interior Air Quality System (IAQS) on täysautomaattinen ilmanlaatu järjestelmä, joka erottaa kaasut ja hiukkaset siten, että hajujen ja epäpuhtauksien pitoisuutta matkustamossa rajoitetaan.

IAQS on osa Clean Zone Interior Package (CZIP) -järjestelmää ja puhdistaa matkustamon ilman epäpuhtauksista, kuten hiukkaset, hiilivedyt, typioksidit ja maanpinnan otsoni.

Jos järjestelmän ilmanlaatu tunnistin havaitsee, että ulkoilma on saastunutta, ilmanotto suljetaan ja ilman uudelleenkierrätys aktivoidaan.

HUOM

Matkustamon parhaan ilman takaamiseksi pitää ilmanlaatu tunnistimen olla aina kytkettynä.

Kylmässä ilmanalassa matkustamon ilman uudelleenkierrätystä on rajoitettu huurunmuodostuksen välttämiseksi.

Jos muodostuu huurua, tulee käyttää tuulilasin ja sivuikkunoiden sekä takalasin huurteenpoistotoimintoa.

- Clean Zone Interior Package* (s. 193)
- Matkustamon suodatin (s. 195)

Ilmanlaatu tunnistimen* aktivointi ja deaktivointi

Ilmanlaatu tunnistin kuuluu täysautomaattiseen ilmanlaatu järjestelmään Interior Air Quality System (IAQS).

On mahdollista asettaa, onko ilmanlaatu tunnistin aktivoitu/deaktivoitu.

1. Painakaa **Asetukset** keskinäytön päänäytössä.
2. Painakaa painiketta **Ilmastointi**.
3. Valitkaa **Ilmanlaadun anturi** ilmanlaatu tunnistimen aktivoimiseksi/deaktivoimiseksi.

Aiheeseen liittyvät tiedot

- Interior Air Quality System* (s. 194)

Aiheeseen liittyvät tiedot

- Ilmanlaatu tunnistimen* aktivointi ja deaktivointi (s. 194)
- Ilmanlaatu (s. 192)
- Clean Zone* (s. 193)

Matkustamon suodatin

Kaikki matkustamoon tuleva ilma puhdistetaan suodattimella.

Matkustamon ilmansuodattimen vaihto

Jotta ilmastointi toimii tehokkaasti, suodatin on vaihdettava tasaisin aikavälein. Noudattakaa Volvon huolto-ohjelman suosittelemia vaihtovälejä. Ajettaessa erittäin epäpuhtaassa ympäristössä saattaa suodattimen vaihto olla tarpeen useammin.

i HUOM

Matkustamon suodattimia on erityyppisiä. Varmista, että oikea suodatin asennetaan.

Aiheeseen liittyvät tiedot

- Ilmanlaatu (s. 192)
- Clean Zone* (s. 193)
- Clean Zone Interior Package* (s. 193)
- Interior Air Quality System* (s. 194)

Ilmanjako

Ilmastointilaitte jakaa sisään tulevan ilman usean eri suuttimen kautta matkustamoon.

Automaattinen ja manuaalinen ilmanjako

Automaattisesti säädetyn ilmastoinnin ollessa toiminnassa tapahtuu ilmanjako automaattisesti. Tarvittaessa ilmanjakoa voidaan ohjata manuaalisesti.

Säädettävät tuuletussuuttimet

Jotkut auton tuuletussuuttimista ovat säädettäviä eli ne voidaan avata/sulkea ja niistä tuleva ilmavirta suunnata haluttuun suuntaan.

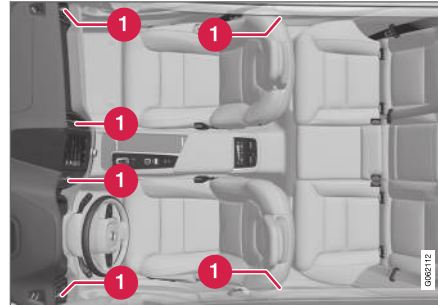

Säädettävien tuuletussuuttimien sijainti matkustamossa.

- 1** Neljä suutinta on sijoitettu kojelautaan ja yksi kumpaankin ovipilariin etu- ja takaoven välille.

Aiheeseen liittyvät tiedot

- Lämmitys ja ilmanvaihto (s. 190)
- Ilmanjaon muuttaminen (s. 196)
- Tuuletussuuttimien avaaminen, sulkeminen ja suuntaus (s. 196)
- Taulukko ilmanjakovaihtoehdoista (s. 198)

Ilmanjaon muuttaminen

Ilmanjakoa voidaan muuttaa manuaalisesti tarvittaessa.

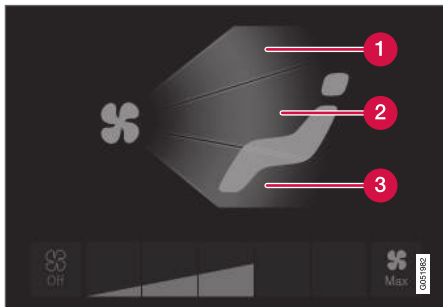

Ilmanjakopainikkeet ilmastonäkymässä.

- 1 Ilmanjako - tuulilasinhuurteenpoistosuuttimet
 - 2 Ilmanjako - tuuletussuuttimet kojelaudassa ja keskikonsolissa
 - 3 Ilmanjako - tuuletussuuttimet lattialle
1. Avatkaa ilmastointinäkyä keskinäytössä.
 2. Painakaa yhtä tai useampaa ilmanjakopainiketta avataksenne/sulkeaksenne vastaavan ilmavirtauksen.
 - > Ilmanjako muuttuu ja painikkeet syttyvät/sammuvat.

Aiheeseen liittyvät tiedot

- Ilmanjako (s. 195)
- Tuuletussuuttimien avaaminen, sulkeminen ja suuntaus (s. 196)
- Taulukko ilmanjakovaihtoehdoista (s. 198)

Tuuletussuuttimien avaaminen, sulkeminen ja suuntaus

Tietyt tuuletussuuttimet matkustamossa voidaan avata, sulkea ja suunnata yksilöllisesti.

Suuntaamalla auton ulommat tuuletussuuttimet siviikkunoita kohti voidaan poistaa huuru ikkunoista.

Jos auton ulommat tuuletussuuttimet suunnataan sisäänpäin, saadaan lämpimässä säässä, miellyttävä ympäristö matkustamoon.

Tuuletussuuttimien avaaminen ja sulkeminen

Etuistuimen ilmvaihtosuutin:

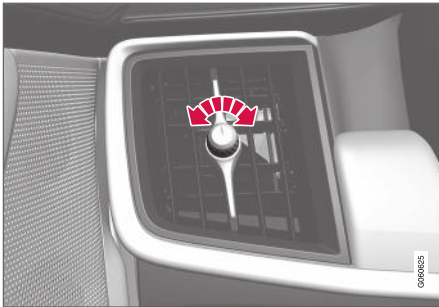

Ilmvaihtosuuttimen säädin².

- Kääntäkää säädintä suuttimesta tulevan ilmvirran avaamiseksi/sulkemiseksi.

Kun säätimen merkintä on pystysuorassa, ilmvirtaus on suurimmillaan.

Takaistuimen ilmvaihtosuutin:



Tuuletussuuttimen säätöpyörä².

- Kääntäkää säätöpyörää suuttimesta tulevan ilmvirran avaamiseksi/sulkemiseksi.

Mitä suurempi osa valkoisista viivoista säätöpyörässä näkyy, sitä suurempi ilmvirta.

Tuuletussuuttimien suuntaus

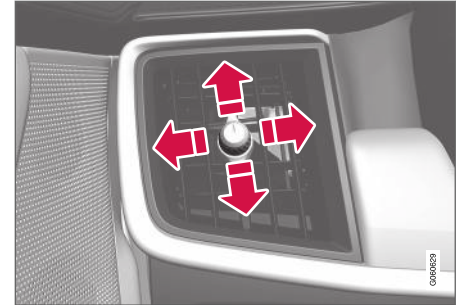

Tuuletussuuttimen vipu².

- Siirtäkää vipua sivu-/korkeussuunnassa suuttimesta tulevan ilmvirran suuntaamiseksi.

Aiheeseen liittyvät tiedot

- Ilmanjako (s. 195)
- Ilmanjaon muuttaminen (s. 196)
- Taulukko ilmanjakovaihtoehdoista (s. 198)

² Kuva on kaaviomainen - suuttimen muoto vaihtelee sijainnista riippuen.

Taulukko ilmanjakovaihtoehdoista

Ilmanjakoa voidaan muuttaa manuaalisesti tarvittaessa. Seuraavat vaihtoehdot on mahdollista asettaa.

	Ilmanjako	Tarkoitus
	<p>Jos kaikkien ilmanjakopainikkeiden merkintä poistetaan manuaalisessa tilassa, ilmastointilaite palaa automaattisäädölle.</p>	
	<p>Pääilmavirta huurteenpoistosuuttimista. Tietty ilmavirtaus muista tuuletussuuttimista.</p>	<p>Estää huurun ja jään muodostumista kylmässä ja kosteassa ilmastossa (tämän saavuttamiseksi ei puhalluksen taso saa olla liian matala).</p>
	<p>Pääilmavirta tuuletussuuttimista kojelaudassa. Tietty ilmavirtaus muista tuuletussuuttimista.</p>	<p>Antaa hyvän viiennyksen lämpimässä säässä.</p>
	<p>Pääilmavirta tuuletussuuttimista lattialle. Tietty ilmavirtaus muista tuuletussuuttimista.</p>	<p>Antaa lämpöä tai viileyttä lattialle.</p>

	Ilmanjako	Tarkoitus
	Pääilmavirta huurteenpoistosuuttimista ja tuuletussuuttimista kojelaudassa. Tietty ilmavirtaus muista tuuletussuuttimista.	Antaa mukavuutta lämpimässä ja kuivassa säässä.
	Pääilmavirta huurteenpoistosuuttimista ja tuuletussuuttimista lattialle. Tietty ilmavirtaus muista tuuletussuuttimista.	Antaa hyvän mukavuuden ja hyvän huurunpoiston kylmässä ja kosteassa säässä.
	Pääilmavirta tuuletussuuttimista kojelaudassa ja tuuletussuuttimista lattialle. Tietty ilmavirtaus muista tuuletussuuttimista.	Antaa hyvän mukavuuden aurinkoisella säällä ulkolämpötilojen ollessa viileitä.
	Pääilmavirta huurteenpoistosuuttimista, tuuletussuuttimista kojelaudassa ja tuuletussuuttimista lattialle.	Parantaa tasaisesti matkustusmukavuutta matkustamossa.

◀◀ **Aiheeseen liittyvät tiedot**

- Ilmanjako (s. 195)
- Tuuletussuuttimien avaaminen, sulkeminen ja suuntaus (s. 196)
- Ilmanjaon muuttaminen (s. 196)

Ilmastoinnin säätimet

Ilmastointilaitteen toimintoja säädetään keskikonsolin fyysisillä painikkeilla, keskinäytössä ja tunnelikonsolissa takana olevilla ilmastointisäätimillä.

Fyysiset painikkeet keskikonsolissa

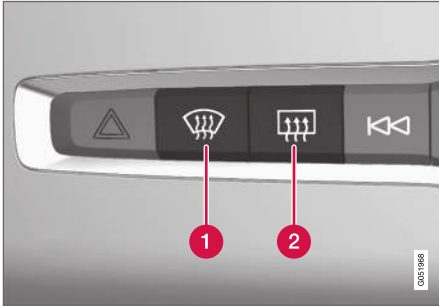

- 1 Tuulilasin sähkölämmityksen painike* sekä enimmäishuurteenpoisto.
- 2 Takalasin sähkölämmityksen ja ulkotaustapeilien painike.

Keskinäytön ilmastorivi

Ilmastoriviltä voidaan säätää kaikkein tavallisimpia ilmastotoimintoja.

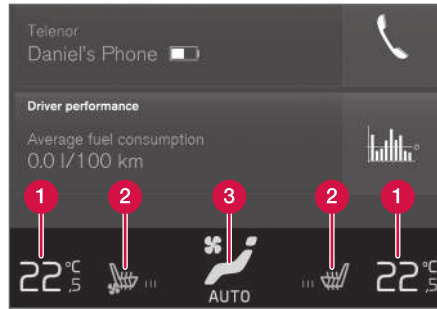

- 1 Lämpötilansäätimet kuljettajan ja matkustajan puolelle.
- 2 Sähkölämmitteisten* ja tuuletettujen* kuljettajan ja matkustajan istuinten sekä sähkölämmitteisen ohjauspyörän* säätimet.
- 3 Painike ilmastonäkymään pääsyä varten. Grafiikka painikkeessa näyttää aktivoitunut ilmastasetukset.

Keskinäytön ilmastonäkymä

Keskipainikkeen painallus ilmastorivillä antaa pääsyn ilmastonäkymään. Ilmastonäkymä on jaettu välilehtiin:

- **Pääilmastointi**
- **Takailmastointi**
- **Pysäköinti-ilmastointi**

Vaihtakaa välilehtiä välillä pyyhkäisemällä vasemmalle/oikealla tai painamalla vastaavaa otsikkoa.

Pääilmasto

Välilehdeltä **Pääilmastointi** voidaan ilmastorivin toimintojen lisäksi säätää myös muita pääilmaston toimintoja.

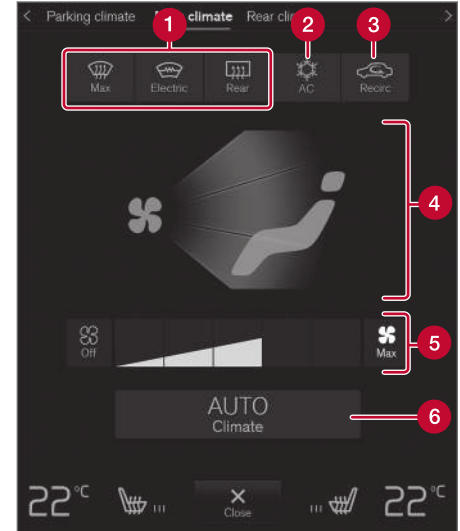

- 1 **Max, Sähköinen, Takana** - Ikkunoiden ja taustapeilien huurteenpoiston säätimet.
- 2 **AC** - Ilmastointilaitteen säädin.
- 3 **Sisäkierto** - Ilman uudelleenkierrätyksen säädin.

- ◀◀ **4** Ilmanjaon säätimet.
- 5** Etuistuimen puhaltimen säädin.
- 6** AUTO – ilmastoinnin automaattisäättö.

Takailmasto

Välilehdellä **Takailmastointi** voidaan säätää kaikkia takaistuimen ilmastotoimintoja.

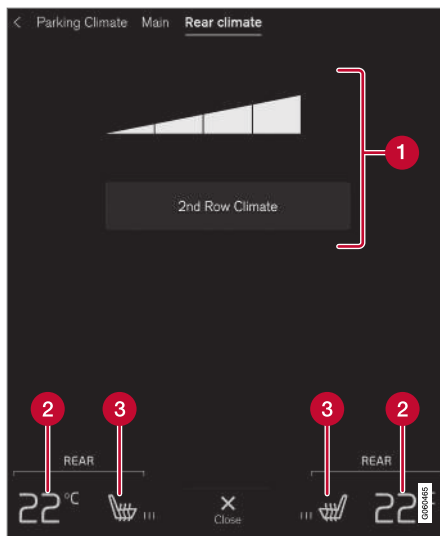

- 1** Toisen rivin ilmastointi - Takaistuimen lämmitys- ja ilmastointitoimintojen säätimet. Takaistuimen puhaltimen säädin.
- 2** Takaistuimen lämpötilan säädin.
- 3** Sähkölämmitteisen takaistuimen säädin*.

Pysäköinti-ilmasto

Välilehdellä **Pysäköinti-ilmastointi** voidaan säätää auton pysäköinti-ilmastoa.

Ilmastoinnin säätimet tunnelikonsolissa takana

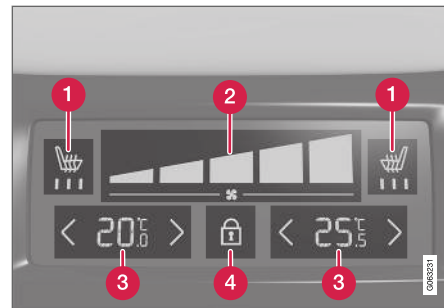

- 1** Sähkölämmitteisen takaistuimen säädin*.
- 2** Takaistuimen puhaltimen säädin.
- 3** Takaistuimen lämpötilansäädin.
- 4** Ilmastointipaneelin lukituksen-/lukituksen avaamispainike.

Ilmastointipaneelissa on näyttölukitus puhaltimen nopeuden ja lämpötilan tahattomien muutosten estämiseksi. Kun näyttö on lukittu, näytetään vain istuinsäätimet* ja lukituksen avauspainike.

Lukituksen avaamisen jälkeen myös puhaltimen nopeutta ja lämpötilaa voidaan muuttaa ilmastointipaneelista ja kaikki valitut ilmastointiasetukset voidaan näyttää. Näyttö lukittuu automaattisesti, jos sitä ei ole käytetty vähään aikaan.

Aiheeseen liittyvät tiedot

- Lämmitys ja ilmanvaihto (s. 190)
- Sähkölämmitteisen etuistuimen* aktiivointi ja deaktiivointi (s. 203)
- Sähkölämmitteisen takaistuimen* aktiivointi ja deaktiivointi (s. 204)
- Etuistuimen tuuletuksen* aktiivointi ja deaktiivointi (s. 205)
- Sähkölämmitteisen ohjauspyörän* aktiivointi ja deaktiivointi (s. 206)
- Automaattisesti säädetyn ilmastoinnin aktiivointi (s. 207)
- Ilman uudelleenkierrätyksen aktiivointi ja deaktiivointi (s. 207)
- Enimmäishuurteenpoiston aktiivointi ja deaktiivointi (s. 208)
- Sähkölämmitteisen tuulilasin* aktiivointi ja deaktiivointi (s. 210)
- Sähkölämmitteisen takalasin ja ulkotausta-
peilien aktiivointi ja deaktiivointi (s. 211)
- Puhaltimen tason säätö etuistuimelle (s. 212)
- Puhaltimen tason säätö takaistuimelle (s. 213)
- Lämpötilan synkronointi (s. 215)
- Ilmastoinnin aktiivointi ja deaktiivointi (s. 216)

Sähkölämmitteisen etuistuimen* aktiivointi ja deaktiivointi

Istuimia voidaan lämmittää kuljettajan ja matkustajan mukavuuden lisäämiseksi, kun on kylmä.



Ohjauspyörän ja istuimen painikkeet ilmastointirivissä.

1. Painakaa vasemman tai oikean puolen ohjauspyörän ja istuimen painiketta keskinäy-
tön ilmastointirivissä istuimen sekä ohjaus-
pyörän säätimen avaamiseksi.

Jos autossa ei ole tuuletettuja istuimia tai ohjauspyörän sähkölämmitystä, istuinten sähkölämmityksen painike on käytettävissä suoraan ilmastointirivissä.

2. Painakaa toistuvasti sähkölämmitteisten istuinten painiketta vaihtaaksenne neljän eri tason välillä: **Pois, Voimakas, Keskitaso ja Alhainen**.
 - > Taso muuttuu ja painike näyttää asetetun tason.

VAROITUS

Henkilöt, joiden on vaikea käsittää lämmön-
nousua heikentyneen tuntoaistin vuoksi tai
henkilöt, joilla on vaikeuksia käsitellä sähkö-
lämmitteisen istuimen säädintä, eivät saa
käyttää istuimien sähkölämmitystä. Muussa
tapauksessa voi aiheutua palovammoja.

Aiheeseen liittyvät tiedot

- Ilmastoinnin säätimet (s. 201)
- Etuistuimen sähkölämmityksen* automaattisen aloituksen aktiivointi ja deaktiivointi (s. 204)

Etuistuimen sähkölämmityksen* automaattisen aloituksen aktivointi ja deaktivointi

Istuimia voidaan lämmittää kuljettajan ja matkustajan mukavuuden lisäämiseksi, kun on kylmä. Istuimien sähkölämmityksen aloitus on mahdollista asettaa olemaan aktivoitu/deaktivoitu käynnistettäessä moottori. Automaattisen käynnistykseen ollessa aktivoituna sähkölämmitys käynnistyy alhaisessa ulkolämpötilassa.

1. Painakaa **Asetukset** keskinäytön päänäky-mässä.
2. Painakaa painiketta **Ilmastointi**.
3. Valitkaa **Kulj. istuimen autom. lämmityksen taso** ja **Matkustajan istuimen autom. lämmityksen taso** kuljettajan ja matkustajan istuinten sähkölämmityksen automaattisen aloituksen aktivoimiseksi/deaktivoimiseksi.
4. Valitkaa **Alhainen**, **Keskitaso** tai **Voimakas** valitaksenne tason, jonka jälkeen toiminto aktivoituu.

Aiheeseen liittyvät tiedot

- Ilmastoinnin säätimet (s. 201)
- Sähkölämmitteisen etuistuimen* aktivointi ja deaktivointi (s. 203)

Sähkölämmitteisen takaistuimen* aktivointi ja deaktivointi

Istuimia voidaan lämmittää kuljettajan ja matkustajan mukavuuden lisäämiseksi, kun on kylmä.

Sähkölämmitteisen takaistuimen aktivointi ja deaktivointi etuistuimelta käsin



Istuinten sähkölämmityksen painikkeet ryhmässä **Takailmastointi** ilmastonäkymässä.

1. Avatkaa keskinäytön ilmastointinäky-mä ja valitkaa välilehti **Takailmastointi**.
2. Painakaa toistuvasti sähkölämmitteisten istuinten painiketta vaihtaaksenne neljän eri tason välillä: **Pois**, **Voimakas**, **Keskitaso** ja **Alhainen**.
> Taso muuttuu ja painike näyttää asetetun tason.

Sähkölämmitteisen takaistuimen aktivointi ja deaktivointi takaistuimelta käsin



Istuinlämmityksen osoitus ja säädin ilmastopaneelissa takana tunnelikonsolin päällä.

- Painakaa useita kertoja vasemman tai oikean puolen istuinten sähkölämmityksen painikkeitä tunnelikonsolin ilmastopaneelissa vaihtaaksenne neljän tason välillä: **Pois**, **Voimakas**, **Keskitaso** ja **Alhainen**.
> Taso muuttuu ja näyttö ilmastopaneelissa esittää asetetun tason.

VAROITUS

Henkilöt, joiden on vaikea käsittää lämmönousua heikentyneen tuntoaistin vuoksi tai henkilöt, joilla on vaikeuksia käsitellä sähkölämmitteisen istuimen säädintä, eivät saa käyttää istuimien sähkölämmitystä. Muussa tapauksessa voi aiheutua palovammoja.

Aiheeseen liittyvät tiedot

- Ilmastoinnin säätimet (s. 201)

Etuistuimen tuuletuksen* aktivointi ja deaktivointi

Istuinten tuuletuksella voidaan esimerkiksi parantaa mukavuutta lämpimällä säällä.

Tuuletusjärjestelmä muodostuu istuinosaissa ja selkänojoissa olevista puhaltimista, jotka imevät ilmaa istuimen verhoiluun läpi. Jäähdytysvaikutus lisääntyy sen mukaan, mitä kylmempää matkustamon ilma on. Järjestelmä voidaan aktivoida moottorin ollessa käynnissä.

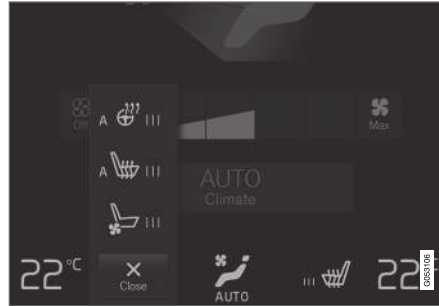

Ohjauspyörän ja istuimen painikkeet ilmastointirivissä.

1. Painakaa vasemman tai oikean puolen ohjauspyörän ja istuimen painiketta keskinäytön ilmastointirivissä istuimen sekä ohjauspyörän säätimen avaamiseksi.

Jos autossa ei ole istuinten sähkölämmitystä tai ohjauspyörän sähkölämmitystä, istuinten tuuletuksen painike on käytettävissä suoraan ilmastointirivissä.

2. Painakaa toistuvasti tuulettujen istuinten painiketta vaihtaaksenne neljän eri tason välillä: **Pois, Voimakas, Keskitaso** ja **Alhainen**.

> Taso muuttuu ja painike näyttää asetetun tason.

Aiheeseen liittyvät tiedot

- Ilmastoinnin säätimet (s. 201)

Sähkölämmitteisen ohjauspyörän* aktivointi ja deaktivointi

Ohjauspyörää voidaan lämmittää kuljettajan mukavuuden lisäämiseksi, kun on kylmä.

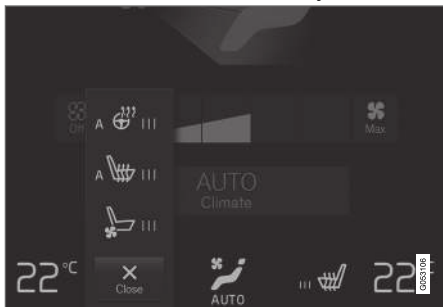

Ohjauspyörän ja istuimen painikkeet ilmastointirivissä.

1. Painakaa kuljettajan puoleista ohjauspyörän ja istuimen painiketta keskinäytön ilmastointirivissä istuimen sekä ohjauspyörän säätimen avaamiseksi.

Jos autossa ei ole istuimien sähkölämmityksellä tai ohjauspyörän sähkölämmitystä, istuinten istuimien tuuletuksella, ohjauspyörän sähkölämmityksen painike on käytettävissä suoraan ilmastointirivissä.

2. Painakaa toistuvasti sähkölämmitteisen ohjauspyörän painiketta vaihtaaksenne neljän eri tason välillä: **Pois, Voimakas, Keskitaso** ja **Alhainen**.
 - > Taso muuttuu ja painike näyttää asetetun tason.

Aiheeseen liittyvät tiedot

- Ilmastoinnin säätimet (s. 201)
- Ohjauspyörän sähkölämmityksen* automaattisen aloituksen aktivointi ja deaktivointi (s. 206)

Ohjauspyörän sähkölämmityksen* automaattisen aloituksen aktivointi ja deaktivointi

Ohjauspyörää voidaan lämmittää kuljettajan mukavuuden lisäämiseksi, kun on kylmä.

Ohjauspyörän sähkölämmityksen automaattinen käynnistys on mahdollista asettaa olemaan aktivoitu/deaktivoitu käynnistettäessä moottori. Automaattisen käynnistykseen ollessa aktivoituna sähkölämmitys käynnistyy alhaisessa ulkolämpötilassa.

1. Painakaa **Asetukset** keskinäytön päänäytössä.
2. Painakaa painiketta **Ilmastointi**.
3. Valitkaa **Ohjauspyörän automaattisen lämmityksen taso** ohjauspyörän sähkölämmityksen automaattisen aloituksen aktivoimiseksi/deaktivoimiseksi.
4. Valitkaa **Alhainen, Keskitaso** tai **Voimakas** valitaksenne tason, jonka jälkeen toiminto aktivoituu.

Aiheeseen liittyvät tiedot

- Sähkölämmitteisen ohjauspyörän* aktivointi ja deaktivointi (s. 206)

Automaattisesti säädetyn ilmastoinnin aktivointi

Kun ilmastoinnin automaattisäätö on aktivoitu, useita ilmastointitoimintoja ohjataan automaattisesti.



Automaattisen säädön painike ilmastonäkymässä.

1. Avatkaa ilmastointinäkymä keskinäytössä.

2. Painakaa lyhyesti tai pitkään **AUTO**.

- Lyhyt painallus - ilman uudelleenkierätystä, ilmastointia ja ilmanjakoa ohjataan automaattisesti.
- Pitkä painallus - ilman uudelleenkierätystä, ilmastointia ja ilmanjakoa ohjataan automaattisesti, lämpötilan ja puhaltimen taso muutetaan vakioasetuksille: 22 °C (72 °F) ja tasolle **3** (tasolle **2** takaistuimella).

> Ilmastoinnin automaattisäätö aktivoidaan ja painikkeen valo syttyy.

i HUOM

Lämpötilaa ja puhaltimen nopeutta voidaan muuttaa poistamatta automaattista ilmastointia toiminnasta. Automaattinen ilmastointi poistuu toiminnasta, kun ilmanjakoa muutetaan manuaalisesti tai huurteenpoiston maksimiteho aktivoidaan.

Aiheeseen liittyvät tiedot

- Ilmastoinnin säätimet (s. 201)

Ilman uudelleenkierätyksen aktivointi ja deaktivointi

Ilman uudelleenkierätys estää huonolaatuisen ilman, pakokaasujen ym. pääsyn auton sisään kierrättämällä matkustamon sisäilmaa.

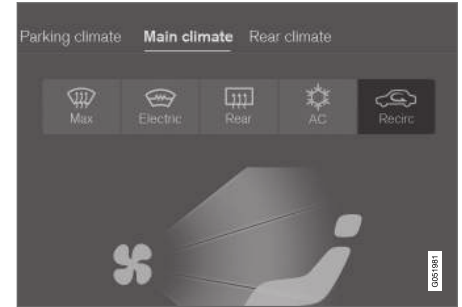

Ilman uudelleenkierätyksen painike ilmastonäkymässä.

1. Avatkaa ilmastointinäkymä keskinäytössä.
2. Painakaa painiketta **Sisäkierto**.
 - > Ilman uudelleenkierätys aktivoidaan/deaktivoidaan ja painikkeen valo syttyy/sammuu.

! TÄRKEÄÄ

Jos autossa olevaa ilmaa kierrätetään liian kauan, on olemassa vaara, että ikkunoiden sisäpinnoille muodostuu huurua.



i HUOM

Ei ole mahdollista aktivoida ilman uudelleenkierrätystä, kun maksimaalinen huurteenpoisto on aktivoitu.

Aiheeseen liittyvät tiedot

- Ilmastoinnin säätimet (s. 201)
- Ilman uudelleenkierrätyksen aika-asetuksen aktivointi ja deaktivointi (s. 208)

Ilman uudelleenkierrätyksen aika-asetuksen aktivointi ja deaktivointi

Ilman uudelleenkierrätys estää huonolaatuisen ilman, pakokaasujen ym. pääsyn auton sisään kierrättämällä matkustamon sisäilmaa.

On mahdollista asettaa ilman uudelleenkierrätyksen ajastin olemaan aktivoitu/deaktivoitu. Ajastimen ollessa aktivoituna suljetaan ilman uudelleenkierrätys automaattisesti 20 minuutin kuluttua.

1. Painakaa **Asetukset** keskinäytön päänäkylässä.
2. Painakaa painiketta **Ilmastointi**.
3. Valitkaa **Sisäilman kierrätyksen ajastin** ilman uudelleenkierrätyksen ajastimen aktivoimiseksi/deaktivoimiseksi.

Aiheeseen liittyvät tiedot

- Ilman uudelleenkierrätyksen aktivointi ja deaktivointi (s. 207)

Enimmäishuurteenpoiston aktivointi ja deaktivointi

Enimmäishuurteenpoistoa käytetään huurun ja jään saamiseksi nopeasti pois ikkunoista.

Enimmäishuurteenpoiston aktivointi ja deaktivointi keskikonsolista

Keskikonsolissa on painike enimmäishuurteenpoiston nopeaa käyttöä varten.

Tuulilasien sähkölämmityksellä* voidaan enimmäishuurteenpoisto vain aktivoida yksittäin keskinäytön ilmastointinäkymästä.

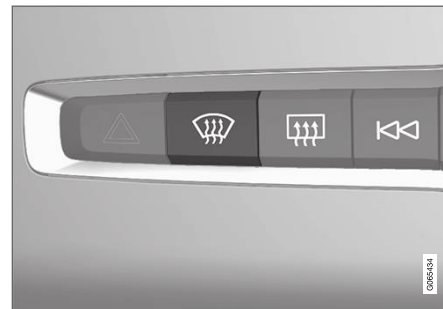

Painike keskikonsolissa.

Autot ilman sähkölämmitteistä tuulilasia:

- Painakaa painiketta.
 - > Enimmäishuurteenpoisto aktivoidaan/deaktivoidaan ja painikkeen valo syttyy/sammuu.

Autot, joissa on sähkölämmiteinen tuulilasi:

- Painakaa painiketta toistuvasti vaihtaaksenne kolmen tason välillä:
 - Aktivoitu tuulilasin sähkölämmitys
 - Aktivoitu tuulilasin sähkölämmitys ja enimmäishuurteenpoisto
 - Deaktivoitu.
- > Tuulilasin sähkölämmitys sekä enimmäishuurteenpoisto aktivoidaan/deaktivoidaan ja painikkeen valo syttyy/sammuu.

i HUOM

Enimmäishuurteenpoisto käynnistyy tietyllä viiveellä puhallintason lyhyen lisäyksen välttämiseksi, jos sähkölämmiteinen tuulilasi deaktivoidaan kahdella nopealla painikkeen painalluksella.

Enimmäishuurteenpoiston aktivointi ja deaktivointi keskinäytöstä

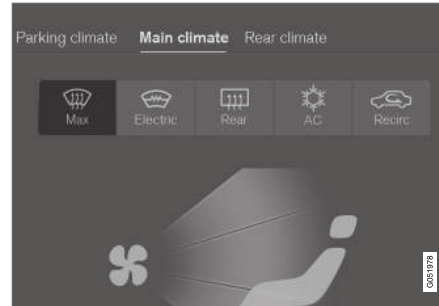

Enimmäishuurteenpoiston painike ilmastonäkymässä.

1. Avatkaa ilmastointinäkymä keskinäytössä.
2. Painakaa painiketta **Max**.
 - > Enimmäishuurteenpoisto aktivoidaan/deaktivoidaan ja painikkeen valo syttyy/sammuu.

Enimmäishuurteenpoisto deaktivoi ilmastoinnin automaattisäädön ja ilman uudelleenkierrätyksen, aktivoi lämmitys- ja viilennysjärjestelmän sekä muuttaa puhaltimen tason arvoon **5** ja lämpötilan tasolle **HI**.

Kun enimmäishuurteenpoisto deaktivoidaan, ilmastointilaite palaa edellisiin asetuksiin.

i HUOM

Äänitaso nousee muutettaessa puhallintasonksi **5**.

Aiheeseen liittyvät tiedot

- Ilmastoinnin säätimet (s. 201)

Sähkölämmitteisen tuulilasin* aktivointi ja deaktivointi

Tuulilasin sähkölämmityksellä poistetaan nopeasti huuru ja jää tuulilasilta.

Sähkölämmitteisen tuulilasin aktivointi ja deaktivointi keskikonsolista

Keskikonsolissa on painike, jolla voidaan käyttää nopeasti sähkölämmitteistä tuulilasia.



Painike keskikonsolissa.

- Painakaa painiketta toistuvasti vaihtaaksenne kolmen tason välillä:
 - Aktivoitu tuulilasin sähkölämmitys
 - Aktivoitu tuulilasin sähkölämmitys ja enimmäishuurteenpoisto
 - Deaktivoitu.
- > Tuulilasin sähkölämmitys sekä enimmäishuurteenpoisto aktivoidaan/deaktivoidaan ja painikkeen valo syttyy/samuu.

Sähkölämmitteisen tuulilasin aktivointi ja deaktivointi keskinäytöstä

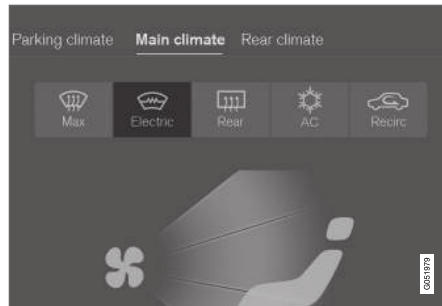

Tuulilasin sähkölämmityksen painike ilmastonäkymässä.

1. Avatkaa ilmastointinäkymä keskinäytössä.
2. Painakaa painiketta **Sähköinen**.
 - > Tuulilasin sähkölämmitys aktivoidaan/deaktivoidaan ja painikkeen valo syttyy/samuu.

i HUOM

Tuulilasin molemmilla puolilla kauimmaisena olevalla kolmion muotoisella alueella ei ole sähkölämmitystä, näillä alueilla jäänpoisto voi kestää pidempään.

i HUOM

Sähkölämmitteinen tuulilasi voi vaikuttaa transponderien ja muun kommunikaatiovarustuksen suorituskykyyn.

Aiheeseen liittyvät tiedot

- Ilmastoinnin säätimet (s. 201)
- Tuulilasin sähkölämmityksen* automaattisen aloituksen aktivointi ja deaktivointi (s. 211)

Tuulilasin sähkölämmityksen* automaattisen aloituksen aktivointi ja deaktivointi

Tuulilasin sähkölämmityksellä poistetaan nopeasti huuru ja jää tuulilasilta.

Tuulilasin sähkölämmityksen aloitus on mahdollista asettaa olemaan aktivoitu/deaktivoitu käynnistettäessä moottori. Automaattisen käynnistykseen ollessa aktivoituna sähkölämmitys käynnistyy, jos on olemassa vaara, että ikkunan pintaan muodostuu jäätä tai huuru. Sähkölämmitys kytkeyty pois automaattisesti, kun ikkuna on riittävän lämmin ja jää tai huuru on poissa.

1. Painakaa **Asetukset** keskinäytön päänäytössä.
2. Painakaa painiketta **Ilmastointi**.
3. Valitkaa **Automaattinen tuulilasin huurteenpoisto** kuljettajan tuulilasin sähkölämmityksen automaattisen aloituksen aktivoimiseksi/deaktivoimiseksi.

Aiheeseen liittyvät tiedot

- Sähkölämmiteisen tuulilasin* aktivointi ja deaktivointi (s. 210)

Sähkölämmiteisen takalasin ja ulkostaustapeilien aktivointi ja deaktivointi

Takalasin ja ulkostaustapeilien sähkölämmitystä käytetään huurun ja jään nopeaan poistamiseen ikkunoista ja taustapeileistä.

Sähkölämmiteisen takalasin ja ulkostaustapeilien aktivointi ja deaktivointi keskikonsolista

Keskikonsolissa on painike, jolla voidaan nopeasti käyttää takalasin ja ulkostaustapeilien sähkölämmitystä.

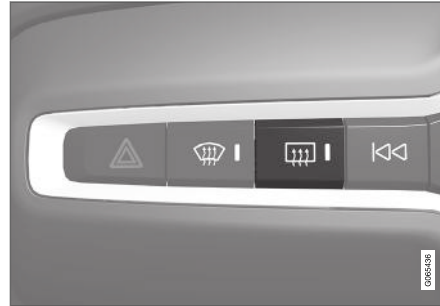

Painike keskikonsolissa.

- Painakaa painiketta.
 - > Tuulilasin ja ulkostaustapeilien sähkölämmitys aktivoidaan/deaktivoidaan ja painike valo syttyy/sammuu.

Sähkölämmiteisen takalasin ja ulkostaustapeilien aktivointi ja deaktivointi keskinäytöstä

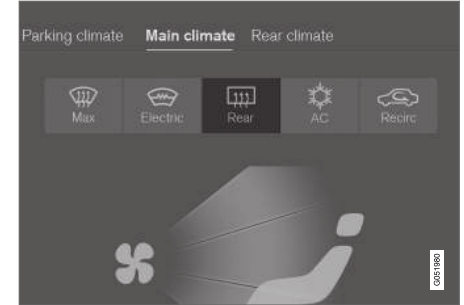

Takalasin ja ulkostaustapeilien sähkölämmityksen painike ilmastonäytössä.

1. Avatkaa ilmastonäytelmä keskinäytössä.
2. Painakaa painiketta **Takana**.
 - > Tuulilasin ja ulkostaustapeilien sähkölämmitys aktivoidaan/deaktivoidaan ja painike valo syttyy/sammuu.

Aiheeseen liittyvät tiedot

- Ilmastoinnin säätimet (s. 201)
- Takalasin ja ulkostaustapeilien sähkölämmityksen automaattisen käynnistykseen aktivointi ja deaktivointi (s. 212)

Takalasin ja ulkostaustapeilien sähkölämmityksen automaattisen käynnistyksen aktivointi ja deaktivointi

Takalasin ja ulkostaustapeilien sähkölämmitystä käytetään huurun ja jään nopeaan poistamiseen ikkunoista ja taustapeileistä.

On mahdollista asettaa, pitääkö takalasin ja ulkostaustapeilien sähkölämmityksen automaattisen käynnistyksen olla aktivoituna/deaktivoituna käynnistettäessä moottori. Automaattisen käynnistyksen ollessa aktivoituna sähkölämmitys käynnistyy, jos on olemassa vaara, että ikkunan pintaan muodostuu jäätä tai huuru. Sähkölämmitys kytkeytyy pois automaattisesti, kun ikkuna on riittävän lämmin ja jää tai huuru on poissa.

1. Painakaa **Asetukset** keskinäytön päänäytymässä.
2. Painakaa painiketta **Ilmastointi**.
3. Valitkaa **Automaattinen takalasin huurteenpoisto** takalasin ja ulkostaustapeilien sähkölämmityksen automaattisen aloituksen aktivoimiseksi/deaktivoimiseksi.

Aiheeseen liittyvät tiedot

- Sähkölämmitteisen takalasin ja ulkostaustapeilien aktivointi ja deaktivointi (s. 211)

Puhaltimen tason säätö etuistuimelle

Puhallin voidaan säätää usealle automaattisesti säädetylle puhallintasolle etuistuinta varten.

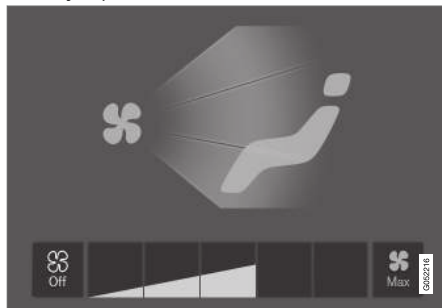

Puhaltimen säätöpainikkeet ilmastonäkymässä.

1. Avatkaa ilmastointinäkyä keskinäytössä.
2. Painakaa haluamaanne puhaltimen tasoa, **Off, 1-5 tai Max**.
> Puhaltimen taso muuttuu ja valitun tason painikkeet palavat.

! TÄRKEÄÄ

Jos puhallin on täysin sammutettuna, ilmastointi ei käynnisty, mikä voi aiheuttaa ikkunoiden sisäpintojen huuruuntumisen vaaran.

i HUOM

Lämmitys- ja viilennyslaitteisto sopeuttaa automaattisesti ilmavirran tarpeen mukaan valitulla puhallintasolla, mikä tarkoittaa, että puhaltimen nopeutta voidaan muuttaa, vaikka puhallintaso on sama.

Aiheeseen liittyvät tiedot

- Ilmastoinnin säätimet (s. 201)

Puhaltimen tason säätö takaistuimelle

Puhallin voidaan säätää usealle automaattisesti säädetylle puhallintasolle takaistuinta varten.

Takaistuimen puhaltimen tason säätö etuistuimelta

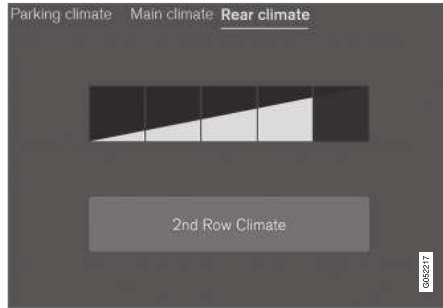

Puhaltimen säätöpainikkeet välilehdellä **Takailmastointi** ilmastonäkymässä.

1. Avatkaa keskinäytön ilmastointinäkymä ja valitkaa välilehti **Takailmastointi**.
2. Painakaa haluamaanne puhaltimen tasoa, **1-5**.

Takaistuimen puhaltimen taso voidaan sulkea painamalla **Toisen rivin ilmastointi**.

> Puhaltimen taso muuttuu ja valitun tason painikkeet palavat.

Takaistuimen puhaltimen tason säätö takaistuimelta

1. Säätimen käyttämiseksi on ensin painettava lukituksen avauspainiketta tunnelikonsoolin ilmastointipaneelissa.



Puhaltimen säädin ilmastopaneelissa takana tunnelikonsoolin päällä.

2. Painakaa haluamaanne puhaltimen tasoa, **1-5**.
> Puhaltimen taso muuttuu ja valitun tason painikkeet palavat.

i HUOM

Puhaltimen tasoa takaistuimelle ei voi asettaa, jos etuistuimen puhaltimen taso on tilassa **Off**.

Takaistuimen puhaltimen taso voidaan kytkeä pois toiminnasta vain keskinäytön ilmastointinäkymissä.

i HUOM

Lämmitys- ja viilennyslaitteisto sopeuttaa automaattisesti ilmavirran tarpeen mukaan valitulla puhallintasolla, mikä tarkoittaa, että puhaltimen nopeutta voidaan muuttaa, vaikka puhallintaso on sama.

Aiheeseen liittyvät tiedot

- Ilmastoinnin säätimet (s. 201)

Lämpötilan säätö etuistuimelle

Lämpötila voidaan säätää haluttuun astelukemaan etuistuimen ilmastointivyöhykkeitä varten.

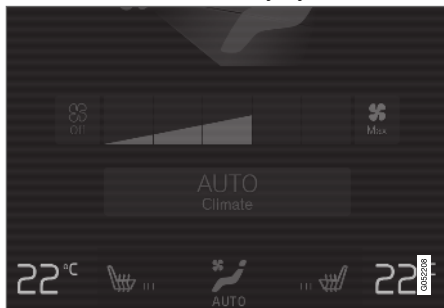

Lämpötilapainike ilmastointirivissä.

1. Painakaa vasemman tai oikean puolen lämpötilapainiketta keskinäytön ilmastointirivissä säätimen avaamiseksi.



Lämpötilansäädin.

2. Säätäkää lämpötilaa joko:

- vetämällä säädin halutun lämpötilan kohdalle, tai
 - painamalla +/- lämpötilan nostamiseksi/laskemiseksi vaihteittain.
- > Lämpötilaa muutetaan ja painike osoittaa asetetun lämpötilan.

i HUOM

Lämpenemistä tai viilenemistä ei voi nopeuttaa valitsemalla toivottua korkeampi tai matalampi lämpötila.

Aiheeseen liittyvät tiedot

- Ilmastoinnin säätimet (s. 201)

Lämpötilan säätö takaistuimelle

Lämpötila voidaan säätää haluttuun astelukemaan takaistuimen ilmastointivyöhykkeitä varten.

Takaistuimen lämpötilan säätäminen etuistuimelta käsin



Lämpötilapainikkeet välilehdellä **Takailmastointi** ilmastointinäkylässä.

1. Avatkaa keskinäytön ilmastointinäkymä ja valitkaa välilehti **Takailmastointi**.
2. Painakaa vasemman tai oikean puolen lämpötilapainiketta säätimen avaamiseksi.

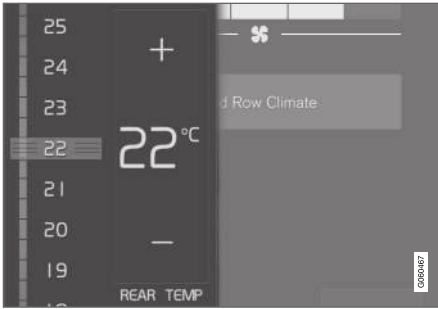

Lämpötilansäädin.

3. Säätäkää lämpötilaa:

- vetämällä säädin halutun lämpötilan kohdalle
- painamalla +/- lämpötilan nostamiseksi/laskemiseksi vaihteittain.
- > Lämpötilaa muutetaan ja painike osoittaa asetetun lämpötilan.

Takaistuimen lämpötilan säätäminen takaistuimelta käsin

1. Säätimen käyttämiseksi on ensin painettava lukituksen avauspainiketta tunnelikonsolin ilmastointipaneelissa.



Lämpötilansäädin ilmastointipaneelissa tunnelikonsolin takaosassa.

2. Painakaa vasemman tai oikean puolen </>-painikkeita tunnelikonsolin ilmastointipaneelissa lämpötilan laskemiseksi/nostamiseksi vaihteittain.
 - > Lämpötila muuttuu ja näyttö ilmastopaneelissa esittää asetetun lämpötilan.

i HUOM

Lämpenemistä tai viilenemistä ei voi nopeuttaa valitsemalla toivottua korkeampi tai matalampi lämpötila.

Aiheeseen liittyvät tiedot

- Ilmastoinnin säätimet (s. 201)

Lämpötilan synkronointi

Auton eri ilmastovyöhykkeiden lämpötila voidaan synkronoida kuljettajan puolelle säädetyn lämpötilan kanssa.

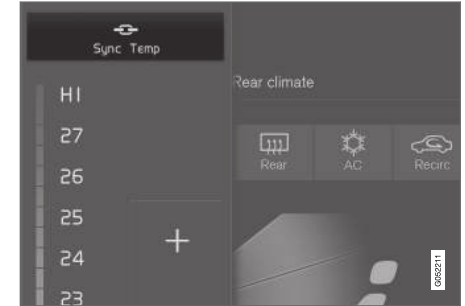

Synkronointipainike kuljettajan puolen lämpötilansäätimessä.

1. Painakaa kuljettajan puolen lämpötilapainiketta keskinäytön ilmastointirivissä säätimen avaamiseksi.
2. Painakaa painiketta **Synkronoi lämpötila** .
 - > Lämpötila kaikilla vyöhykkeillä autossa synkronoidaan kuljettajan puolen asetetun lämpötilan mukaan ja synkronointisymboli esitetään lämpötilapainikkeen yhteydessä.

Synkronointi päättyy painettaessa uudelleen **Synkronoi lämpötila** tai muutettaessa jonkin muun kuin kuljettajan ilmastovyöhykkeen lämpötila-asetuksia.

« Aiheeseen liittyvät tiedot

- Ilmastoinnin säätimet (s. 201)

Ilmastoinnin aktivointi ja deaktivointi

Lämmitys- ja viilennystoiminto viilentää tulevan ilman ja poistaa siitä kosteuden tarvittaessa.

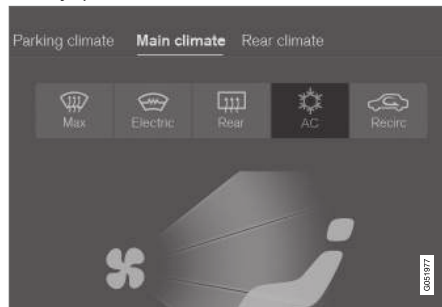

Ilmastointipainike ilmastonäkymässä.

1. Avatkaa ilmastointinäkymä keskinäytössä.
2. Painakaa painiketta **AC**.
 - > Ilmastointi aktivoidaan/deaktivoidaan ja painikkeen valo syttyy/sammuu.

Kun ilmastointi on aktivoitu, ilmastointilaite ohjaa automaattisesti käynnistystä ja sammuttamista tarpeen mukaan.

i HUOM

Sulkekaa kaikki sivuikkunat ja panoraamakatto*, jotta lämmitys- ja viilennysjärjestelmä toimii optimaalisesti.

i HUOM

Ilmastointia ei ole mahdollista aktivoida, kun puhaltimen säädin on asennossa **Off**.

Aiheeseen liittyvät tiedot

- Ilmastoinnin säätimet (s. 201)

Lämmitin

Lämmitin auttaa moottoria ja matkustamoaa saavuttamaan oikean lämpötilan ennen ajoa ja sen aikana.

Lämmittimessä on kaksi osatoimintoa:

- Pysäköintilämmitin lämmittää tarvittaessa matkustamoaa, kun pysäköinti-ilmastoinnin esi-ilmastointi on aktivoitu.
- Lisälämmitin lämmittää tarvittaessa matkustamoaa ja moottoria ajon aikana.

Markkina-alueesta riippuen käytetään polttoainekäyttöistä tai sähkötoimista lämmitintä³.

Lämmitin on asennettu oikeaan etupyöränkoteloon.

i HUOM

Kun lämmitin on aktiivinen⁴, oikeasta etupyöränkotelosta voi tulla savua ja kuulua vaimea ääni. Myös polttoainepumpusta auton takaoasassa voi kuulua tikittävä ääni. Tämä on täysin normaalia.

Akku ja lataaminen

Lämmitintä käyttää hybridiakku. Jos hybridiakun lataustaso on liian alhainen, lämmitin sammuu

automaattisesti ja kuljettajan näytössä näytetään ilmoitus.

i HUOM

Varmistakaa, että akun varausaste on riittävän korkea, jos lämmitintä pitää käyttää.

Polttoaine ja tankkaus⁵

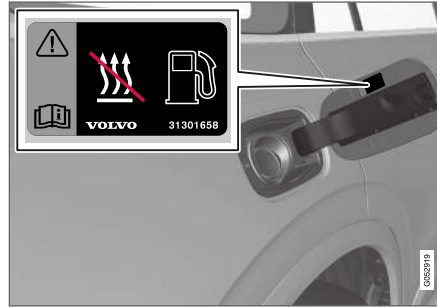

Varoitusstarra säiliön luukussa.

Lämmitin ottaa polttoainetta auton varsinaisesta polttoainesäiliöstä.

Jos auto on pysäköitynä jyrkkään mäkeen, keulan tulee olla alamäen suuntaan, jotta polttoaineen syöttö lämmittimeen toimisi häiriöttä.

Jos polttoaine on vähissä, lämmitin sammuu automaattisesti ja kuljettajan näytössä näytetään ilmoitus.

i HUOM

Katsokaa, että auton varsinaisessa polttoainesäiliössä on riittävästi polttoainetta, jos lämmitintä pitää käyttää.

! VAROITUS

Ulos läikkyvä polttoaine voi syttyä. Sulkekaa polttoainekäyttöinen lämmitin ennen tankkauksen aloittamista.



Tarkistakaa kuljettajan näytöstä, että lämmitin on kytketty pois toiminnasta. Sen toimiessa pysäköintilämmittimenä tämä symboli palaa.

Aiheeseen liittyvät tiedot

- Lämmitys ja ilmanvaihto (s. 190)
- Pysäköintilämmitin (s. 218)
- Lisälämmitin (s. 219)

³ Valtuutetulla Volvo-liikkeellä on tiedot siitä, millä markkina-alueilla käytetään mitään lämmitintä.

⁴ Koskee polttoainekäyttöistä lämmitintä.

⁵ Koskee polttoainekäyttöistä lämmitintä.

Pysäköintilämmitin

Pysäköintilämmitin lämmittää matkustamon tarvittaessa ennen liikkeellelähtöä, jos auton esi-ilmastointi on aktivoitu.

Pysäköintilämmitin on toinen auton lämmittimen kahdesta osatoiminnoista. Lämmitin on asennettu oikeaan etupyöränkoteloon.



Kun pysäköintilämmitin on toiminnassa, tämä symboli palaa kuljettajan näytössä⁶.

i HUOM

Kun lämmitin on aktiivinen⁷, oikeasta etupyöränkotelosta voi tulla savua ja kuulua vaimea ääni. Myös polttoainepumpusta auton takaosassa voi kuulua tikittävä ääni. Tämä on täysin normaalia.

Pysäköintilämmitin käynnistyy automaattisesti, jos esi-ilmastointi on aktivoitu ja matkustamo on lämmitettävä.

Se sammuu automaattisesti, kun esisäädetty ajastimen aika tai lämmittimen maksimi käyntiaika on saavutettu, tai jos auto käynnistetään.

⁶ Koskee polttoainekäyttöistä lämmitintä.

⁷ Koskee polttoainekäyttöistä lämmitintä.

⁸ Koskee polttoainekäyttöistä lämmitintä.

⁹ Koskee polttoainekäyttöistä lämmitintä.

¹⁰ Koskee polttoainekäyttöistä lämmitintä.

Lämmittimen enimmäiskäyttöaika on 40 minuuttia.

i HUOM

Katsokaa, että auton varsinaisessa polttoainesäiliössä on riittävästi polttoainetta, jos pysäköintilämmitintä pitää käyttää⁸.

Varmistakaa, että hybridiakun varausaste on riittävän korkea, jos pysäköintilämmitintä pitää käyttää.

! VAROITUS

Älkää käyttäkö esi-ilmastointia⁹:

- Sisällä tuulettamattomissa tiloissa. Pakokaasuja muodostuu, jos lämmitin käynnistyy.
- Paikoissa, joiden läheisyydessä on palavaa tai helposti syttyvää materiaalia. Polttoaine, kaasut, pitkä ruoho, sahajauho jne. voivat syttyä.
- Kun on olemassa vaara, että lämmittimen pakoputki on tukossa. Esim. runsas lumi oikeanpuoleisessa etupyöränkotelossa voi estää lämmittimen tuuletuksen.

Huomatkaa, että esi-ilmastoinnin voi käynnistää ajastin, joka on asetettu kauan sitten.

! VAROITUS

Jos polttoaine haisee, jos tulee epätavallisen paljon tai mustaa savua tai jos pysäköintilämmittimestä kuuluu epätavallisia ääniä¹⁰, sulkekaa lämmitin ja mikäli mahdollista, poistakaa pysäköintilämmittimen varoke. Volvo suosittelee ottamaan yhteyden valtuutettuun Volvon tekniseen palveluun korjausta varten.

Aiheeseen liittyvät tiedot

- Lämmitin (s. 217)
- Lisälämmitin (s. 219)

Lisälämmitin

Lisälämmitin auttaa lämmittämään matkustamaa ja moottoria ajon aikana.

Lisälämmitin on toinen auton lämmittimen kahdesta osatoiminnosta. Lämmitin on asennettu oikeaan etupyöränkoteloon.

HUOM

Kun lämmitin on aktiivinen¹¹, oikeasta etupyöränkotelosta voi tulla savua ja kuulua vaimea ääni. Myös polttoainepumpusta auton takaoasassa voi kuulua tikittävä ääni. Tämä on täysin normaalia.

Lisälämmitin käynnistyy ja sitä ohjataan automaattisesti, kun ajon aikana tarvitaan lämpöä.

Se sammuu automaattisesti, kun auto sammutetaan.

HUOM

Katsokaa, että auton varsinaisessa polttoainesäiliössä on riittävästi polttoainetta, jos lisälämmitintä pitää käyttää¹².

Aiheeseen liittyvät tiedot

- Lämmitin (s. 217)
- Pysäköintilämmitin (s. 218)
- Lisälämmittimen automaattisen käynnistykseen aktivointi ja deaktivointi (s. 220)

¹¹ Koskee polttoainekäyttöistä lämmitintä.

¹² Koskee polttoainekäyttöistä lämmitintä.

Lisälämmittimen automaattisen käynnistyksen aktivointi ja deaktivointi

Lisälämmitin auttaa lämmittämään matkustamoja ja moottoria ajon aikana.

On mahdollista asettaa, onko ilmanlaatu tunnistimen automaattinen käynnistys aktivoitu/deaktivoitu.

1. Painakaa **Asetukset** keskinäytön päänäytössä.
2. Painakaa painiketta **Ilmastointi**.
3. Valitkaa **Lisälämmitin** lisälämmittimen automaattisen käynnistyksen aktivoimiseksi/deaktivoimiseksi.

i HUOM

Volvo suosittelee, että lisälämmittimen automaattinen käynnistys suljetaan lyhyiden ajo-
matkojen yhteydessä¹³.

i HUOM

Jos lisälämmittimen automaattinen käynnistys
kytketään pois, matkustamon mukavuus voi
heikentyä, koska ilmastointilaitteelta puuttuu
tällöin lämmönlähde sähkökäytön aikana.

Aiheeseen liittyvät tiedot

- Lisälämmitin (s. 219)

¹³ Koskee polttoainekäyttöistä lämmitintä.

AVAIMET, LUKOT JA HÄLYTIN

Lukitusilmaisoin

Kun auto lukitaan tai avataan lukituksesta, ilmaisevat auton suuntavilkut lukitsemisen tai lukituksen avaamisen tapahtuneen oikein.

Ulkopuolinen osoitus

Lukitseminen

- Auton varoitusvilkut osoittavat lukituksen vilkkumalla samalla, kun ulkostaustapeilit¹ kääntyvät sisäänpäin.

Lukituksen avaaminen

- Auton varoitusvilkut osoittavat lukituksen avaamisen vilkkumalla kaksi kertaa samalla kun ulkostaustapeilit kääntyvät ulospäin¹.

Jotta auton voidaan osoittaa olevan lukittu, kaikkien ovien, takaluukun ja konepellin on oltava suljettuina. Jos lukitseminen tapahtuu vain kuljettajan oven ollessa lukittuna², lukitseminen tapahtuu, mutta se vahvistetaan suuntavilkuilla vasta, kun kaikki ovet, takaluukku ja konepelti on suljettu.

Lukko- ja hälytysilmaisoin

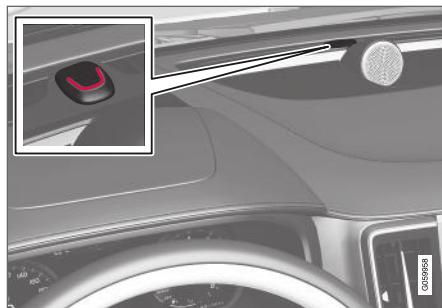

Lukko- ja hälytysilmaisoin kojelaudassa näyttää lukkojärjestelmän tilan.

Pitkä vilkutus ilmoittaa auton lukitsemisesta. Auton lukitustila osoitetaan lyhyinä sykkivinä vilkkumisina.

Muu osoitus

Saattovalo- ja turvalaistustoiminnot ilmoittavat myös lukitsemisesta ja lukituksen avaamisesta.

Lukituspainikkeiden merkkivalot

Etuovi



Merkkivalolla varustetut lukkonupit etuovissa.

Palava merkkivalo kummankin etuoven lukkonupissa osoittaa, että kaikki ovet on lukittu. Jos jokin ovista avataan, valo sammuu molemmissa ovissa.

¹ Vain sähköisesti sisäänkäännettävillä taustapeleillä varustetut autot.

² Ei koske autoja, jotka on varustettu avaimettomalla lukitsemisella/lukituksen avaamisella (Passive Entry*).

Takaovessa*

Merkkivalolla varustettu lukkonuppi takaovessa.

Palava merkkivalo kunkin oven lukkonupissa osoittaa, että kyseinen ovi on lukittu. Jos jonkin oven lukitus avataan, kyseinen valo sammuu, mutta muut palavat edelleen.

Aiheeseen liittyvät tiedot

- Lukitsemisosoituksen asetus (s. 223)
- Turvalaistusta (s. 153)
- Saattovalojen käyttäminen (s. 153)

Lukitsemisosoituksen asetus

Keskinäytön asetusvalikossa voidaan valita, miten auto vahvistaa lukitsemisen ja lukituksen avaamisen.

1. Painakaa **Asetukset** keskinäytön päänäkyvässä.
2. Painakaa painiketta **My Car → Lukitus**.
3. Painamalla **Näkyvä lukituksen palaute** voitte valita, milloin auton tulee antaa näkyvä vastaus (**Lukitse, Avaa lukitus, Molemmat**), tai sulkea toiminnon.

Ilmoitus käännettävillä taustapeileillä*

1. Painakaa **Asetukset** keskinäytön päänäkyvässä.
2. Painakaa painiketta **My Car → Peilit ja helppo sisääntulo**.
3. Aktivoikaa tai sulkekaa toiminto valitsemalla **Peilien taitto lukittaessa**.

Aiheeseen liittyvät tiedot

- Lukitusilmaisin (s. 222)

Etäavaimella

Etäavain lukitsee ovet ja takaluukun ja avaa niiden lukituksen. Etäavaimen on oltava autossa, jotta auto voidaan käynnistää.



Etäavain, vasemmassa, ja painikkeeton avain (Key Tag)*, oikealla.

Etäavainta ei käytetä fyysisesti käynnistettäessä, koska vakiomallinen auto on varustettu avaimetoman käynnistyksen tuella (Passive Start). Avaimen pitää olla matkustamon etuosassa, esim. kuljettajan taskussa tai sijoitettuna tunnelikonsolin mukinpitimeen auton käynnistyksen mahdollistamiseksi.

- « Lisävarusteena on saatavana myös ovien ja takaluukun avaimeton lukitseminen ja lukituksen avaaminen (Passive Entry³). Tällöin avaimen käyttöetäisyys ulottuu kuljettajan ovesta säteeltään n. 1,5 metriä (5 jalkaa) olevan puolipympyrän sisälle ja n. 1 m:n (3 jalan) etäisyydelle takaluukusta.

Avaimettoman käynnistyksen ollessa yhdessä avaimettoman lukitsemisen ja lukituksen avaamisen kanssa voidaan etäavain sijoittaa mihin tahansa matkustamossa tai kuormatilassa säilyttää auton käynnistystoiminto.

Jokainen auton mukana toimitettavista etäavaimista voidaan yhdistää kuljettajaprofiiliin, joka sisältää ainutkertaisia asetuksia autoa varten. Käytettäessä avainta, johon on yhdistetty tietty profiili, auton asetuksia muutetaan kyseisen profiilin mukaan.



Painikkeeton avain (Key Tag)

Avaimettomalla lukitsemisella ja lukituksen avaamisella³ varustettujen autojen mukana tulee vähän pienempi, kevyempi ja painikkeeton avain (Key Tag). Se toimii avaimettoman käynnistyksen sekä lukitsemisen ja lukituksen avaamisen³ suhteen samalla tavalla kuin tavallinen etäavain. Siinä ei ole irrotettavaa avainliuskaa eikä sen paristoa voida vaihtaa.

Etäavaimen painikkeet



Etäavaimessa on neljä painiketta - yksi vasemmalla puolella ja kolme oikealla.

-  **Lukitseminen** - Painikkeen painalluksella lukitaan ovet, takaluukku ja polttoainesäiliön luukku samalla, kun hälytin^{*} aktivoidaan. Pidempi painallus sulkee kaikki ikkunat ja panoraamakaton^{*} samanaikaisesti.
-  **Lukituksen avaaminen** - Painikkeen painalluksella avataan ovien ja takaluukun lukitus samalla, kun hälytin deaktivoidaan. Pitempi painallus avaa kaikki ikkunat samanaikaisesti⁴.
-  **Takaluukku** - Avaa lukituksen ja poistaa vain takaluukun hälyttimen valvonnasta. Autoissa, joissa on sähkökäyttöinen takaluukku^{*}, luukku avautuu automaattisesti pit-

kän painalluksen yhteydessä. Luukun sulkeminen tapahtuu myös pitkällä painalluksella - kuuluu varoitusta.

-  **Paniikkitoiminto** - Käytetään hätätapauksissa ympäristön huomion herättämiseksi. Jos painiketta pidetään painettuna vähintään 3 sekuntia tai sitä painetaan 2 kertaa 3 sekunnin aikana, vilkut ja äänitorvi aktivoituvat. Toiminto voidaan sulkea samalla painikkeella, kun se on ollut aktivoituna vähintään 5 sekuntia. Muussa tapauksessa se sulkeutuu automaattisesti 3 minuutin kuluttua.

VAROITUS

Jos joku jää autoon, katsokaa, että ikkunanostimet ja panoraamakatto^{*} tehdään virrattomiksi ottamalla etäavain aina mukaan, kun poistutte autosta.

³ Avain on vesitiivis noin 10 metrin (30 jalan) syvyyteen asti enintään 60 minuutin ajan, joten sitä voidaan pitää mukana erilaisissa aktiviteeteissa ja vesiympäristöissä.

⁴ Tuuletustoimintoa voidaan käyttää esimerkiksi auton nopeaan tuuletamiseen lämpimällä säällä.

i HUOM

Tiedostakaa vaara etäavaimen/Key Tag -avaimen lukitsemisesta autoon.

Autoon jätetty etäavain/Key Tag -avain poistuu toiminnasta, kun auto lukitaan ja hälytyslaite kytketään valmiustilaan muulla käyväällä avaimella. Myös salpalukitustilan toiminto poistetaan toiminnasta.

Toiminnasta poistunut avain aktivoituu uudelleen, kun auton lukitus avataan.

Häiriöt

Etäavaimen toimintoja avaimettoman käynnistyksen ja avaimettoman lukitsemisen ja lukituksen avaamisen* osalta voivat häiritä sähkömagneettiset kentät ja varjostus.

i HUOM

Älkää säilyttäkö etäavainta metalliesineiden tai elektronisten laitteiden, esim. matkapuhelien, tablettien, kannettavien tietokoneiden tai laturien lähellä. Etäisyyden niihin tulee olla vähintään 10–15 cm (4–6 tuumaa).

Jos häiriöitä kuitenkin ilmenee, käytäkää etäavaimen irrotettavaa avainliuskaa lukituksen avaamiseen ja asettakaa sen jälkeen avain mukiinpitimen varmistuslukijaan auton hälyttimen passivoimiseksi.

i HUOM

Laittaessanne etäavaimen mukiinpitimeen huolehtikaa siitä, että mukiinpitimessä ei ole muita auton avaimia, metalliesineitä tai elektronisia laitteita (esim. matkapuhelimia, tabletteja, kannettavia tietokoneita tai latureita). Jos mukiinpitimessä on lähekkäin useita auton avaimia, ne voivat häiritä toisiaan.

Aiheeseen liittyvät tiedot

- Lukitseminen ja lukituksen avaaminen etäavaimella (s. 225)
- Etäavaimen käyttöetäisyys (s. 228)
- Etäavaimen pariston vaihto (s. 228)
- Irrotettava avainliuska (s. 233)
- Red Key – rajoitettu etäavain* (s. 232)
- Elektroninen käynnistyksenesto (s. 236)

Lukitseminen ja lukituksen avaaminen etäavaimella

Etäavaimen painikkeilla voi kaikkien ovien ja takaluukun lukitseminen ja lukituksen avaaminen tapahtua samanaikaisesti.

Lukitseminen etäavaimella



Etäavain.

- Lukitkaa painamalla etäavaimen  -painiketta.

- ◀ Jotta lukitusjakso voidaan aktivoida, kuljettajan oven on oltava kiinni⁵. Jos jokin muista ovista tai takaluukku on auki, se lukitaan ja hälytys aktivoidaan* vasta suljettaessa. Hälytyksen liikeanturi* aktivoituu, kun kaikki ovet ja takaluukku ovat kiinni ja lukossa.

i HUOM

Tiedostakaa vaara etäavaimen/Key Tag -avaimen lukitsemisesta autoon.

Autoon jätetty etäavain/Key Tag -avain poistuu toiminnasta, kun auto lukitaan ja hälytyslaite kytketään valmiustilaan muulla käyvällä avaimella. Myös salpalukitustilan toiminto poistetaan toiminnasta.

Toiminnasta poistunut avain aktivoituu uudelleen, kun auton lukitus avataan.

Lukitseminen takaluukun ollessa auki

i HUOM

Jos auto on lukittu ja takaluukku on yhä auki, varmistakaa, ettei etäavain ole jäänyt tavaratilaan takaluukku suljettaessa ja autoa lukittaessa⁶.

Lukituksen avaaminen etäavaimella

- Avatkaa lukitus painamalla etäavaimen  -painiketta.

Automaattinen uudelleenlukitus

Jos mitään ovista tai takaluukku ei ole avattu kahden minuutin kuluessa lukituksen avaamisesta, lukitaan ne automaattisesti uudelleen.

Tämä toiminto vähentää vaaraa, että auto jätetään vahingossa lukitsematta.

Kun etäavain ei toimi

i HUOM

Kokeilkaa aina menemällä lähemmäs autoa ja tekemällä uusi yritys avata lukitus.

Jos lukitseminen tai lukituksen avaaminen etäavaimella ei toimi, sen paristo voi olla tyhjä - lukitkaa tai avatkaa kuljettajan oven lukitus irrotettavalla avainiuskalla.

Aiheeseen liittyvät tiedot

- Etäohjatun lukituksen avaamisen asetukset (s. 227)
- Takaluukun lukituksen avaaminen etäavaimella (s. 227)
- Etäavaimella (s. 223)
- Etäavaimen pariston vaihto (s. 228)

- Lukitseminen ja lukituksen avaaminen irrotettavalla avainiuskalla (s. 234)

⁵ Jos autossa on avaimeton lukitus / lukituksen avaaminen, kaikkien sivuovien on oltava kiinni.

⁶ Jos auto on varustettu avaimettomalla lukituksella / lukituksen avaamisella ja avain havaitaan auton sisällä, takaluukku ei mene lukkoon, kun se suljetaan.*

Etäohjatun lukituksen avaamisen asetukset

Etäohjattua lukituksen avaamista varten voidaan valita eri tapoja.

1. Painakaa **Asetukset** keskinäytön päänäky-mässä.
2. Painakaa painiketta **My Car → Lukitus → Lukituksen etäavaus ja sisäinen avaus**.
3. Valitkaa vaihtoehto:
 - **Kaikki ovet**
- avaa yhtä aikaa kaikkien ovien lukituksen.
 - **Yksiovinen**
- avaa kuljettajan oven lukituksen. Kaikkien ovien lukituksen avaamista varten etäavaimen lukituksen avauspainiketta on painettava kaksi kertaa.

Tässä tehtävät asetukset vaikuttavat myös keskuslukituksen avaamiseen sisäavauskahvan kautta.

Aiheeseen liittyvät tiedot

- Lukitseminen ja lukituksen avaaminen etäavaimella (s. 225)
- Lukitseminen ja lukituksen avaaminen auton sisältä käsin (s. 250)

Takaluukun lukituksen avaaminen etäavaimella

Takaluukun lukitus voidaan avata erikseen etäavaimen painikkeella.

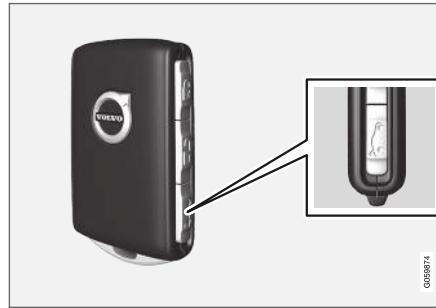

Poistakaa hälytin valmiustilasta ja avatkaa takaluukun lukitus etäavaimen -painikkeella.

1. Painakaa etäavaimen -painiketta.
 - > Lukko- ja hälytysilmaisin kojelaudassa sammuu osoittaen, ettei koko auto ole hälyttimen valvonnassa.

Hälyttimen taso- ja liiketunnistimet sekä takaluukun avaustunnistimet kytketään pois toiminnasta.

Takaluukun lukitus avataan, mutta luukku pysyy kiinni, kun taas ovet pysyvät lukittuina ja hälyttimen valvonnassa.

Avatkaa sitten takaluukku tarttumalla sen kahvan alapuolella olevaan kumpipintaiseen paininlevyyn ja avaamalla luukku.

Jos luukku ei avata 2 minuutin kuluessa, se lukitaan uudelleen ja hälytin aktivoidaan uudelleen.

2. Jos autossa on lisävarusteena sähkökäyttöisen takaluukku* -

Painakaa pitkään (n. 1,5 sekuntia) etäavaimen -painiketta

> Takaluukun lukitus ja itse luukku avataan, kun taas ovet pysyvät lukittuina ja hälyttimen valvonnassa.

Aiheeseen liittyvät tiedot



- Lukitseminen ja lukituksen avaaminen etäavaimella (s. 225)
- Sähkökäyttöisen takaluukun* avaaminen ja sulkeminen (s. 253)

Etäavaimen käyttöetäisyys

Jotta etäavain toimii oikein, sen pitää olla tietyllä etäisyydellä autosta.

Manuaalisessa käytössä

Etäavaimen toiminnoilla esim. lukitseminen/lukituksen avaaminen, jotka aktivoidaan painamalla

 tai , on käyttöetäisyys, joka ulottuu n. 20 metrin (65 jalan) päähän autosta.

Jos auto ei vahvista painikkeen painallusta - siirtyä lähemmäs ja tehdä uusi yritys.

Avaimettomassa käytössä⁷

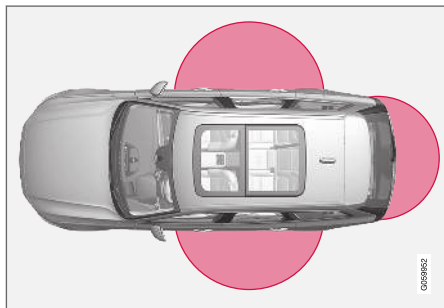

Kuvan merkitty pinta esittää alueita, jotka järjestelmän antennit kattavat.

Avaimetonta käyttöä varten etä- tai painikkeettoman avaimen (Key Tag) on oltava puoliympyrän muotoisella alueella noin 1,5 metrin (5 jalan)

säteellä molemmista pitkistä sivuista ja noin 1 metrin (3 jalan) säteellä takaluukusta.

HUOM

Ympäröivät radioaallot, rakennukset, topografiset olosuhteet yms. voivat häiritä etäavaintoimintoja. Auto voidaan aina lukita/lukitus avata avainliuskalla.

Jos etäavain poistetaan autosta



Jos etäavain poistetaan autosta moottorin käydessä, kuljettajan näytössä näytetään varoitusviesti **Auton avainta ei löydy Poistettu autosta** ja äänimerkki kuuluu, kun viimeinen ovi suljetaan.

Ilmoitus sammuu, kun avain viedään takaisin autoon ja ohjauspyörän oikeanpuoleisen painikesarjan **O** -painiketta painetaan tai kun viimeinen ovi suljetaan jälleen.

Aiheeseen liittyvät tiedot

- Etäavaimella (s. 223)
- Käynnistys- ja lukitusjärjestelmän antennien sijainnit (s. 249)
- Avaimeton käyttö ja kosketusherät pinnat* (s. 246)

Etäavaimen pariston vaihto

Etäavaimen paristo pitää vaihtaa, kun se on tyhjentynyt.

HUOM

Kaikkien akkujen kestoikä on rajallinen ja jos-
sain vaiheessa ne on uusittava (ei koske painikkeetonta Key Tag -avainta). Akun kestoikä vaihtelee sen mukaan, kuinka usein autoa/avainta käytetään.

Etäavaimen paristo tulee vaihtaa, jos:



infosymboli syttyy ja ilmoitus **Avaim. paristo heikko Katso käyttöopasta** esitetään kuljettajan näytössä.

ja/tai

- lukot eivät toistuvasti reagoi etäavaimen signaaliin 20 metrin (65 jalan) sisällä autosta katsoen.

HUOM

Kokeilkaa aina menemällä lähemmäs autoa ja tekemällä uusi yritys avata lukitus.

⁷ Koskee ainoastaan autoja, jotka on varustettu avaimettomalla lukitsemisella/lukituksen avaamisella (Passive Entry*).

Painikkeettoman avaimen⁸ (Key Tag) paristoa ei voi vaihtaa - uusi avain voidaan tilata valtuutetulta Volvon tekniseltä palvelulta.

! TÄRKEÄÄ

Loppuun käytetty Key Tag on vietävä valtuutettuun Volvon tekniseen palveluun. Avain täytyy pyyhkiä pois autosta, koska sitä voidaan edelleen käyttää auton käynnistämiseen.

Avaimen avaaminen ja pariston vaihto



1 **1** Pitäkää etäavaimen etupuoli näkyvässä ja Volvon logo käännettynä oikein päin - työntäkää avaimenrenkaan luona alareunassa olevaa painiketta oikealle. Työntäkää etupuolen kuorta muutamia millimetrejä ylöspäin.

2 **2** Kuori irtaoo ja se voidaan nostaa pois avaimesta.

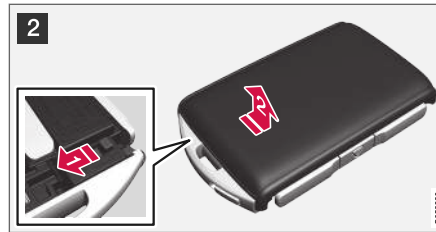

2 **1** Kääntäkää avainta, siirtäkää painiketta sivulle ja työntäkää taustapuolen kuorta muutamia millimetrejä ylöspäin.

2 **2** Kuori irtaoo ja se voidaan nostaa pois avaimesta.

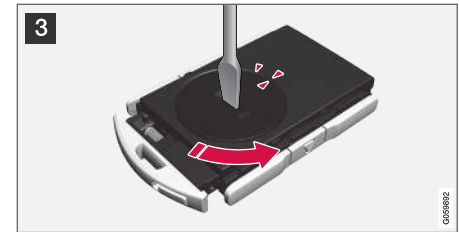

3 Käyttäkää esim. ruuvitaltaa voidaksenne kääntää paristoluukku vastapäivään siten, että merkinnät kohtaavat tekstin **OPEN** luona.

Nostakaa paristoluukku pois varovasti painamalla uraa alaspäin esim. kynnellä.

Kääntäkää sen jälkeen paristoluukku ylöspäin.

⁸ Tämä avain tulee valinnaisella avaimettomalla lukitsemisella/lukituksen avaamisella (Passive Entry*) varustettujen autojen mukana.



- 4 Pariston **+**-puoli on osoittaa ylöspäin. Kääntäkää sitten paristo varovasti irti kuvan osoittamalla tavalla.

! **TÄRKEÄÄ**

Vältä koskettelemasta uusia paristoja ja niiden kontaktipintoja sormin, koska tämä heikentää niiden toimintaa.

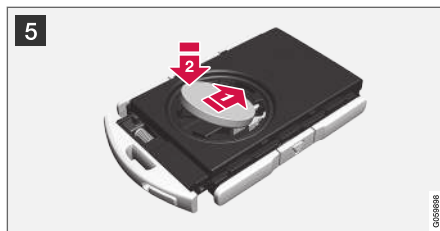

- 5 Asettakaa uusi paristo paikalleen (+)-puoli ylöspäin. Vältä koskemasta etäavaimen paristoliittimiin sormin.

1 Asettakaa paristo koloon reuna alaspäin. Työntäkää paristoa sitten eteenpäin, jotta se kiinnittyy kahden muovipidikkeen alle.

2 Painakaa paristoa sitten alaspäin, jotta se kiinnittyy ylemmän mustan muovipidikkeen alle.

i **HUOM**

Käyttäkää paristoja, joiden merkintä on CR2032, 3 V.

i **HUOM**

Volvo suosittelee, että paristot, joita käytetään etäavaimessa, täyttävät vaatimuksen UN Manual of Test and Criteria, Part III, sub-section 38.3. Tehtaalla asennettavat tai valtuutetun Volvon teknisen palvelun vaihtamat paristot täyttävät em. kriteerin.

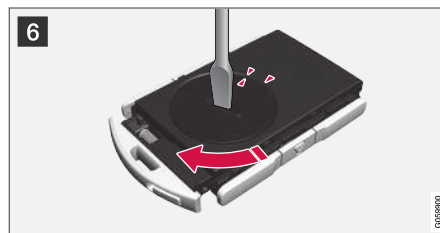

- 6 Asettakaa paristoluukku takaisin ja kääntäkää sen merkintää myötäpäivään tekstin **CLOSE** kohdalle.



7 Asettakaa takakuori paikalleen ja painakaa sitä alaspäin, kunnes kuulette naksahduksen.

Työntäkää kuori sitten takaisin.

> Toinen napsahdus osoittaa, että kuori on asettunut oikeaan asentoon ja on kiinni.



8 Kääntäkää etäavain ja asettakaa etukuori takaisin painamalla sitä alaspäin, kunnes kuulette naksahduksen.

Työntäkää kuori sitten takaisin.

> Toinen naksahdus on merkki siitä, että kuori on paikallaan.

TÄRKEÄÄ

Huolehdi paristojen kierrätyksestä ympäristöä säästävällä tavalla.

Aiheeseen liittyvät tiedot

- Etäavaimella (s. 223)

Lisätäavaimien tilaaminen

Auto toimitetaan varustettuna kahdella etäavaimella. Auton mukana toimitetaan painikkeeton avain, jos autossa on avaimeton lukitseminen ja lukituksen avaaminen*. Lisää avaimia voidaan tilata myöhemmin.

Kaikkiaan kaksitoista avainta voidaan ohjelmoida sekä käyttää samaan autoon. Jälkitilauksen yhteydessä lisätään vielä kuljettajaprofiileja – yksi jokaista uutta etäavainta kohti. Tämä koskee myös painikkeetonta avainta.

Etäavaimen häviäminen

Jos etäavain häviää, uusi voidaan tilata korjaamolta - valtuutettua Volvon teknistä palvelua suositellaan. Jäljellä olevat etäavaimet pitää ottaa mukaan korjaamolle. Varastamisen estämiseksi hävinneen avaimen koodi poistetaan järjestelmästä.

Autoon rekisteröityjen avainten määrä voidaan tarkastaa keskinäytön päänäkyvässä kuljettajaprofiilien kautta valitsemalla **Asetukset** →

Järjestelmä → **Kuljettajaprofiilit**.

Aiheeseen liittyvät tiedot

- Etäavaimella (s. 223)

Red Key – rajoitettu etäavain*

Red Key -avainta käyttämällä auton omistaja voi asettaa rajoituksia tietyille auton ominaisuuksille. Rajoitusten tarkoituksena on edistää auton ajamista turvalliseen tapaan esimerkiksi lainattaessa se jollekin.



Red Key -avaimelle voidaan määrittää auton enimmäisnopeus, asettaa nopeusmuistutuksia ja määrittää kaiutinjärjestelmän suurin äänenvoimakkuus. Lisäksi tietyt auton kuljettajan tukijärjestelmät ovat aina aktiivisia. Avaimen toiminnot muutoin ovat samat kuin tavallisessa etäavaimessa.

Yksi tai useampi Red Keys voidaan tilata Volvon jälleenmyyjältä. Yhteensä yksitoista rajoituksilla varustettua avainta voidaan ohjelmoida ja käyttää yhteen ja samaan autoon - vähintään yhden pitää olla varsinainen etäavain.

Rajoitusten on ajateltu toimivan toimenpiteinä onnettomuuksien vaaran vähentämiseksi ja saavan siten tuntumaan turvallisemmalta luovuttaa auto esim. nuorelle kuljettajalle, pysäköintipalvelulle tai korjaamolle. Red Key -avaimen haltija ei voi muuttaa avaimen tehtyjä asetuksia, vaan sitä varten tarvitaan tavallinen etäavain.

Aiheeseen liittyvät tiedot

- Red Key -avaimen* asetukset (s. 232)
- Etäavaimella (s. 223)

Red Key -avaimen* asetukset

Tavallisen etäavaimen omistaja voi tehdä Red Key -avaimen asetukset. Jotkut kuljettajan tukitoiminnot ovat aina aktiivisia.

1. Painakaa **Asetukset** keskinäytön päänäky-mässä.
2. Painakaa painiketta **Järjestelmä** → **Kuljettajaprofiilit** → **Rajoitettu avain**.
 - > Seuraavat asetukset voidaan tehdä:
 - Aseta aikaväli **Adaptive Cruise Control** -säädölle
 - **Pienennetty suurin äänenvoimakkuus**
 - **Maks. nopeusrajoitus**
 - **Nopeusrajoitusvaroitus**

Mukautuva vakonopeudensäädin*:

- Asetus ensimmäisen käytön yhteydessä: Pisin asetusjakso

Pienennetty enimmäisvoimakkuus (päällä/pois):

- Asetus ensimmäisen käytön yhteydessä: päällä

Nopeudenrajoitin (päällä/pois):

- Asetusjako: 50–250 km/h (30–160 mph)
- Asetus on ensimmäisen käytön yhteydessä 120 km/h (75 mph)
- Säättöaskel: 1 km/h (1 mph)



Kuljettajan näytössä näkyy symboli ja viesti

Rajoitettu avain Nopeusrajoitusta ei voi ylittää.

Nopeusmuistutus (Päällä/Pois):

- Asetusjako: 0–250 km/h (0–160 mph)
- Asetus ensimmäisen käytön yhteydessä: 50, 70 ja 90 km/h (30, 45 ja 55 mph)
- Säättöaskel: 1 km/h (1 mph)
- Samanaikaisten muistutusten enimmäismäärä: 6 kpl

Kuljettajan tukitoiminnot

Seuraavat kuljettajan tukitoiminnot ovat aina aktiivisia Red Key -avaimen käyttäjälle:

- Blind Spot Information (BLIS)*
- Kaista-avustin (LKA)*
- Etäisyysvaroitus*
- City Safety
- Driver Alert Control (DAC)*
- Liikennemerkki-informaatio*

Aiheeseen liittyvät tiedot

- Red Key – rajoitettu etävain* (s. 232)

Irrotettava avainliuska

Etävaimessa on irrotettava, metallinen avainliuska, jolla voidaan aktivoida joukko toimintoja ja suorittaa tiettyjä vaiheita.

Avainliuskan ainutlaatuinen koodi on valtuutetuilla Volvon teknisillä palveluilla, joita suosittellaan tilatessa uusia avainliuskoja.

Avainliuskan käyttöalueet

Etävaimen irrotettavalla avainliuskalla voidaan:

- vasen⁹ etuovi avata manuaalisesti, jos keskuslukitusta ei voida aktivoida etävaimella.
- hätälukita kaikki ovet.
- aktivoida ja poistaa käytöstä takaovien mekaaniset lapsilukot.

Painikkeettomassa avaimessa¹⁰ (Key Tag) ei ole irrotettavaa avainliuskaa. Käyttäkää tarvittaessa varsinaisen etävaimen irrotettavaa avainliuskaa.

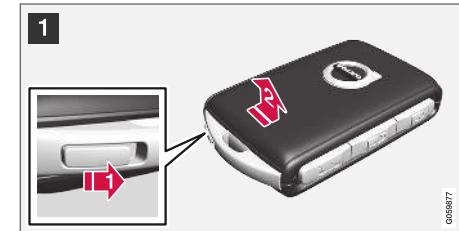
Avainliuskan irrottaminen

- 1 Pitäkää etävaimen etupuoli näkyvässä ja Volvon logo käännettynä oikein päin - työntäkää avaimenrenkaan luona alareunassa olevaa painiketta oikealle. Siirtäkää etupuolen kuorta muutamia millimetrejä ylöspäin.

Kuori irtaoo ja se voidaan nostaa pois avaimesta.





2 **1** Irrottakaa avainliuska kääntämällä se ylös.



3 Palauttakaa avainliuska etäavaimen sille tarkoitettuun paikkaan käytön jälkeen.

1 Asentakaa kuori takaisin painamalla sitä alaspäin, kunnes kuulette naksahduksen.

2 Työntäkää kuori sitten takaisin.

> Toinen naksahdus on merkki siitä, että kuori on paikallaan.

Aiheeseen liittyvät tiedot

- Lukitseminen ja lukituksen avaaminen irrotettavalla avainliuskalla (s. 234)
- Etäavaimella (s. 223)

Lukitseminen ja lukituksen avaaminen irrotettavalla avainliuskalla

Irrotettavaa avainliuskaa voidaan käyttää mm. lukituksen avaamiseen ulkopuolelta - esim. jos etäavaimen paristo on loppunut.

Lukituksen avaaminen

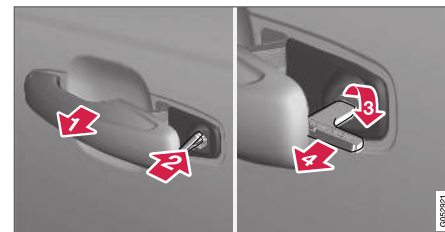

1 Vetäkää etuoven kahva vasemmalla puolella¹¹ ääriasentoonsa siten, että lukkosylinteri tulee näkyviin.

2 Asettakaa avain lukkosylinteriin.

3 Kääntäkää myötäpäivään 45 astetta niin, että avainliuska osoittaa suoraan taaksepäin.

⁹ Tämä on voimassa riippumatta siitä, onko auto vasemmalta vai oikealta ohjattava.

¹⁰ Tulee mukana autoissa, jotka on varustettu avaimettomalla lukitsemisella/lukituksen avaamisella (Passive Entry*).

¹¹ Tämä on voimassa riippumatta siitä, onko auto oikealta vai vasemmalta ohjattava.

4 Kiertäkää avainta 45 astetta takaisin alkua-sentoon. Poistakaa avain lukkosylinteristä ja päästäkää kahva takaisin siten, että kahvan takaosa asettuu jälleen autoa vasten.

5. Vetäkää kahva ulos.
> Ovi avautuu.

Lukitus tapahtuu samaan tapaan, mutta kääntämällä 45 astetta vastapäivään, ei myötäpäivään niin kuin vaiheessa (3).

Hälytyksen poiskytkeminen*

i HUOM

Kun oven lukitus avataan avainliuskalla ja ovi sitten avataan, hälytys laukeaa.



Varmistuselukijan sijainti mukinpitimessä.

Sulkekaa hälytys seuraavasti:

1. Asettakaa etäavain varmistuselukijan avain-symbolin päälle, joka on tunnelikonsolin mukinpitimen pohjalla.

2. Kääntäkää sitten käynnistyskytkintä myötäpäivään ja vapauttakaa se.
> Säädin palautuu automaattisesti alkua-sentoon - hälytysignaalin soiminen päättyy ja hälytys suljetaan.

Lukitseminen

On myös mahdollista lukita auto etäavaimen irrotettavalla avainliuskalla esim. virtakatkoksen yhteydessä tai jos avaimen paristo on tyhjentynyt.

Vasen etuovi voidaan lukita sen lukkosylinterillä ja irrotettavalla avainliuskalla.

Muissa ovissa ei ole lukkosylintereitä, vaan sen sijaan ko. oven päädyssä on lukkolaite, joka pitää painaa sisään avainliuskan avulla - sen jälkeen ne ovat mekaanisesti lukittuja/salvattuja ulkopuolelta tapahtuvalta avaamiselta.

Ovet voidaan edelleen avata sisäpuolelta.

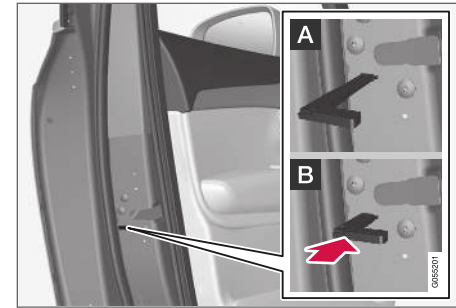

Oven manuaalinen lukitseminen. Ei saa sekoittaa lapsilukkoon.

- Poistakaa irrotettava avainliuska etäavaimesta. Viekää avainliuska lukkojärjestelyn reikään ja painakaa avain pohjaan asti, noin 12 mm.

A Ovi voidaan avata sekä ulko- että sisäpuolelta.

B Ovi on salvattu ulkopuolelta tapahtuvalta avaamiselta. Asentoon A palaamiseksi pitää oven sisäkahva avata.

Ovien lukitus voidaan myös avata etäavaimessa olevalla lukituksen avauspainikkeella tai kuljettajan oven keskuslukituspainikkeella.





i HUOM

- Oven lukitsin lukitsee vain ko. oven - ei kaikkia ovia samanaikaisesti.
- Manuaalisesti lukittua takaovea, jossa on aktivoitu manuaalinen tai sähkötoiminen lapsilukko, ei voida avata ulko- eikä sisäpuolelta. Näin lukitun takaoven lukitus voidaan avata vain etäavaimella tai keskuslukituksen painikkeella.

Aiheeseen liittyvät tiedot

- Irrotettava avainliuska (s. 233)
- Hälyttimen aktivointi ja deaktivointi* (s. 261)
- Etäavaimen pariston vaihto (s. 228)
- Etäavaimella (s. 223)

Elektroninen käynnistyksenesto

Elektroninen käynnistyksenesto on varkaudenes-tolaite, joka estää ajoneuvon luvattoman käynnis-tämisen.

Auto voidaan käynnistää vain oikealla etäavai-mella.

Seuraavat vikailmoitukset kuljettajan näytössä liit-tyvät elektroniseen käynnistyksenestoon:

Symboli	Ilmoitus	Sisältö
	Auton avainta ei löydy Katso käyt-töopasta	Etäavaimen luku-virhe käynnistyksen aikana – asettakaa avain mukiinpitimen avainsymbolin koh-dalle ja yrittäkää uudelleen.

Kaukokäyttöinen käynnistyksenesto jäljitysjärjestelmällä¹²

Auto on varustettu järjestelmällä, joka mahdollis-taa sen jäljittämisen ja paikantamisen sekä käyn-nistykseneston aktivoimisen matkan päästä, mikä estää moottorin käynnistämisen. Ottakaa yhteys lähimpään Volvo-jälleenmyyjään saadaksenne lisätietoja ja apua järjestelmän aktivoinnissa.

Seuraavat vikailmoitukset kuljettajan näytössä liit-tyvät jäljitysjärjestelmällä varustettuun, kauko-ohjattavaan käynnistyksenestoon:

Symboli	Ilmoitus	Sisältö
	Ajonesto etäältä Auton käynnistys ei mahdol-lista	Jäljitysjärjestelmällä varustettu kauko-ohjattava käynnis-tysjärjestelmä on aktivoitu. Autoa ei voi käynnistää. Otta-kaa yhteys Volvo On Call-palvelukeskuk-seen.

Aiheeseen liittyvät tiedot

- Etäavaimella (s. 223)
- Lisäetäavaimien tilaaminen (s. 231)

¹² Vain tietyt markkina-alueet ja Volvo On Call* -järjestelmän yhteydessä.

Etäavainjärjestelmän tyyppihyväksyntä

Auton etäavainjärjestelmän tyyppihyväksyntä voidaan lukea seuraavista taulukoista.

Katsokaa lisätietoa tyyppihyväksynnästä osoitteesta support.volvocars.com.

Avaimettoman käynnistyksen järjestelmä (Passive Start) ja avaimeton lukitseminen/lukituksen avaaminen (Passive Entry*)

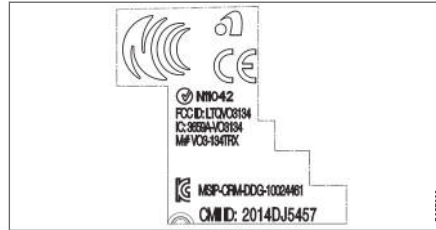





Etäavainjärjestelmän CEM-merkintä. Katsokaa lisää tyyppihyväksyntänumeroita seuraavista taulukoista.

Maa/Alue	Tyyppihyväksyntä	
Eurooppa	Delphi Deutschland GmbH, 42367 Wuppertal vakuuttaa täten, että tämä VO3-134TRX täyttää sitä koskevat direktiivin 2014/53/EU (RED) mukaiset olennaiset vaatimukset ja muut relevantit määräykset. Täydellinen EU-vakuutuksen vaatimuksenmukaisuutta koskeva teksti on osoitteessa support.volvocars.com .	
Jordania	TRC/LPD/2014/250	
Serbia	P1614120100	
Argentiina	CNC ID: C-14771	





Maa/Alue	Tyyppihväksyntä	
Brasilia	MT-3245/2015	 <p data-bbox="1209 283 1342 303">0589-15-6830</p>  <p data-bbox="1174 381 1374 402">(01) 0 7897843840961</p> <p data-bbox="1474 370 1485 404">058912</p>
Indonesia	Nomor: 38301/SDPPI/2015	
Malesia	RAAT/37A/0315/S(15-0663)	
Meksiko	IFETEL: RLVDEVO15-0396	
Venäjä		 <p data-bbox="1474 748 1485 781">0087905</p>
Yhdistyneet Arabiemiraatit	ER37847/15 DA0062437/11	

Maa/Alue	Tyypinhyväksyntä	
Namibia	TA-2016-02	
Etelä-Afrikka	TA-2014-1868	

Etäavaimella

Maa/Alue	Tyypinhyväksyntä	
Eurooppa	<p>Huf Hülsbeck & Fürst GmbH & Co. KG vakuuttaa täten, että tämä radiolaitteen HUF8423 tyyppi täyttää direktiivin 2014/53/EU vaatimukset.</p> <p>Täydellinen EU-vakuutuksen vaatimuksenmukaisuutta koskeva teksti on osoitteessa support.volvocars.com.</p> <p>Taajuusalue: 433,92 MHz</p> <p>Suurin lähetysteho: 10 mW</p> <p>Valmistaja: Huf Hülsbeck & Fürst GmbH & Co. KG, Steeger Str. 17, 42551 Velbert, Germany</p>	
Jordania	TRC/LPD/2015/104	

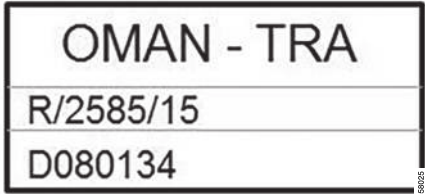
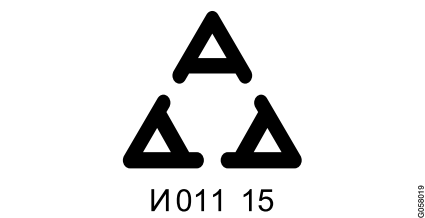

Maa/Alue	Tyyppihyväksyntä	
Marokko	AGREE PAR L'ANRT MAROC Numéro d'agrément: MR 10668 ANRT 2015 Date d'agrément: 24/07/2015	
Meksiko	IFETEL Marca: HUF Modelo (s): HUF8423 NOM-121-SCT1-2009 La operación de este equipo está sujeta a las siguientes dos condiciones: (1) es posible que este equipo o dispositivo no cause interferencia perjudicial y (2) este equipo o dispositivo debe aceptar cualquier interferencia, incluyendo la que pueda causar su operación no deseada.	
Namibia	TA-2015-102	

Maa/Alue	Tyyppihyväksyntä	
Oman		 <p>OMAN - TRA R/2585/15 D080134</p>
Serbia		 <p>A A011 15</p>



Maa/Alue	Tyyppihyväksyntä	
Etelä-Afrikka	TA-2015-432	
Yhdistyneet Arabimiraatit		<div style="border: 1px solid black; padding: 10px; text-align: center;"> <p>TRA REGISTERED No: ER38970/15 DEALER No: DA36976/14</p> </div>

Key Tag

Maa/Alue	Tyyppihyväksyntä	
Eurooppa	<p>Huf Hülsbeck & Fürst GmbH & Co. KG vakuuttaa täten, että tämä radiolaitteen HUF8432 tyyppi täyttää direktiivin 2014/53/EU vaatimukset.</p> <p>Täydellinen EU-vakuutuksen vaatimuksenmukaisuutta koskeva teksti on osoitteessa support.volvocars.com.</p> <p>Taajuusalue: 433,92 MHz</p> <p>Suurin lähetysteho: 10 mW</p> <p>Valmistaja: Huf Hülsbeck & Fürst GmbH & Co. KG, Steeger Str. 17, 42551 Velbert, Germany</p>	
Jordania	TRC/LPD/2015/107	

Maa/Alue	Tyyppihyväksyntä	
Marokko	AGREE PAR L'ANRT MAROC Numéro d'agrément: MR 10667 ANRT 2015 Date d'agrément: 24/07/2015	
Meksiko	IFETEL Marca: HUF Modelo (s): HUF8432 NOM-121-SCT1-2009 La operación de este equipo está sujeta a las siguientes dos condiciones: (1) es posible que este equipo o dispositivo no cause interferencia perjudicial y (2) este equipo o dispositivo debe aceptar cualquier interferencia, incluyendo la que pueda causar su operación no deseada.	
Namibia	TA-2015-103	 <p>The logo for CRAN (Communications Regulatory Authority of Namibia) features a stylized globe with signal waves emanating from the top. To the right of the globe, the acronym 'CRAN' is written in large, bold, black capital letters. Below 'CRAN', the full name 'Communications Regulatory Authority of Namibia' is written in a smaller font. A small vertical number '006337' is located in the bottom right corner of the logo area.</p>

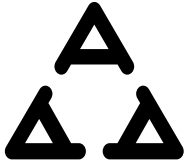

Maa/Alue	Tyyppihyväksyntä	
Oman		<div data-bbox="1054 202 1485 396" style="border: 1px solid black; padding: 5px;"> <p style="text-align: center; font-size: 1.2em; margin: 0;">OMAN - TRA</p> <hr style="border: 0; border-top: 1px solid black; margin: 2px 0;"/> <p style="margin: 0;">R/2584/15</p> <hr style="border: 0; border-top: 1px solid black; margin: 2px 0;"/> <p style="margin: 0;">D080134</p> </div>
Serbia		<div data-bbox="1054 437 1485 665" style="border: 1px solid black; padding: 10px; text-align: center;">  <p style="margin: 5px 0 0 0; font-size: 1.1em;">И011 15</p> </div>

Maa/Alue	Tyyppihyväksyntä	
Etelä-Afrikka	TA-2015-414	
Yhdistyneet Arabimiraatit		<div style="border: 1px solid black; padding: 10px; text-align: center;"> <p>TRA REGISTERED No: ER38971/15 DEALER No: DA36976/14</p> </div> <div style="text-align: right; font-size: small;">0018002</div>

Aiheeseen liittyvät tiedot

- Etävaimella (s. 223)

Avaimeton käyttö ja kosketusherkät pinnat*

Jos auto on varustettu avaimettomalla lukitsemisella ja lukituksen avaamisella, riittää, että etäävain on mukana esim. taskussa tai laukussa, mikä tekee auton avaamisen mukavammaksi, jos kädet ovat varatut.

Kosketusherkät pinnat

Ovenkahva

Ovenkahvojen ulkopuolella on syvennys lukitsemista varten ja sisäpuolella on kosketusherkkä pinta lukituksen avaamista varten.



- 1 Kosketusherkkä syvennys lukitusta varten
- 2 Kosketusherkkä pinta lukituksen avaamista varten

i HUOM

On tärkeää, että kerrallaan aktivoidaan vain yksi kosketusherkkä pinta. Jos kahvaan tartutaan samalla kun lukituspintaa kosketaan, on vaara että annetaan kaksi komentoa. Tämä merkitsisi, että toimintoa (lukitus/lukituksen avaus) ei suoriteta tai se suoritetaan viiveellä.

Takaluukku

Takaluukun kahvassa on kumipintainen paininlevy, joka tarkoitettu vain lukituksen avaamiseen.

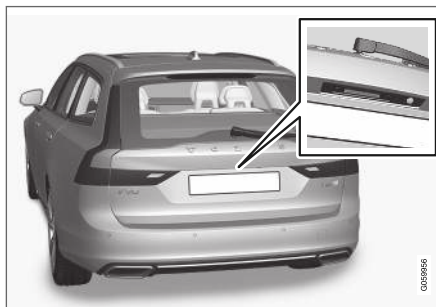

i HUOM

Huomatkaa, että järjestelmä voi aktivoitua autoa pestäessä, jos etäävain on toimintasäteen sisällä.

Aiheeseen liittyvät tiedot

- Avaimeton lukitseminen ja lukituksen avaaminen* (s. 247)
- Takaluukun lukituksen avaaminen avaimettomasti* (s. 248)

Avaimeton lukitseminen ja lukituksen avaaminen*

Lukitseminen ja lukituksen avaaminen auton ulkopuolelta tehdään ovien tai takaluukun kahvoilla, jos auto on varustettu avaimettomalla lukitsemisella/lukituksen avaamisella (Passive Entry)*.

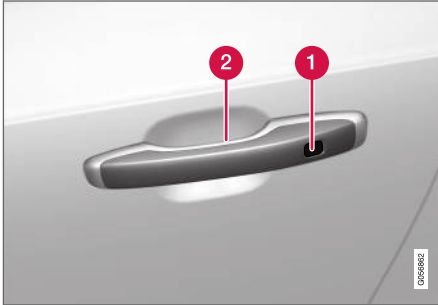

- 1 Kosketusherkkä syvennys lukitusta varten
- 2 Kosketusherkkä pinta lukituksen avaamista varten

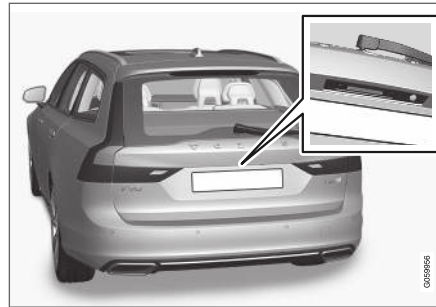

Kumipintaista paininlevyä takaluukussa käytetään vain lukituksen avaamiseen.

i HUOM

Jonkin auton etäavaimista on oltava kantaman sisällä, jotta lukitseminen ja lukituksen avaaminen toimii.

i HUOM

Huomatkaa, että järjestelmä voi aktivoitua autoa pestäessä, jos etäavain on toimintasäteen sisällä.

Avaimeton lukitseminen

Kaikkien sivuovien pitää olla kiinni, jotta auto voidaan lukita. Takaluukku sitä vastoin voi olla auki lukittaessa sivuovien kahvojen avulla.

- Koskettakaa merkittyä pintaa perässä jossain ovenkahvassa oven sulkemisen jälkeen tai painakaa painiketta takaluukun alapuolella lukitsemista¹³ varten ennen kuin se suljetaan.
 - > Lukkoilmaisin tuulilasissa vahvistaa alkamalla vilkkua, että lukitseminen on tehty.

Kaikkien sivuikkunoiden ja panoraamakaton* sulkeminen yhtä aikaa: pitääkää sormeanne ovenkahvan kosketusherkkää syvennystä vasten ja pitääkää siinä, kunnes kaikki sivuikkunat ja panoraamakatto on suljettu.

Lukitseminen takaluukun ollessa auki

i HUOM

Jos auto on lukittu ja takaluukku on yhä auki, varmistakaa, ettei etäavain ole jäänyt tavaratilaan takaluukukua suljettaessa ja autoa lukittaessa¹⁴.

¹³ Koskee sähkötoimisella takaluukulla* varustettuja autoja.

¹⁴ Jos avain havaitaan auton sisällä, takaluukku ei mene lukkoon, kun se suljetaan.

◀◀ Avaimeton lukituksen avaaminen

- Tarttuka ovenkahvaan tai painakaa kumipintaista paininlevyä takaluukun kahvan alla lukituksen avaamiseksi.
 - > Lukkoilmaisoin tuulilasissa vahvistaa sammuttamalla, että auton lukitus on avattu - avatkaa ovet tai takaluukku normaalisti.

Automaattinen uudelleenlukitus

Jos mitään ovista tai takaluukkuja ei ole avattu kahden minuutin kuluessa lukituksen avaamisesta, lukitaan ne automaattisesti uudelleen. Tämä toiminto vähentää vaaraa, että auto jätetään vahingossa lukitsematta.

Aiheeseen liittyvät tiedot

- Avaimetoman lukituksen avaamisen asetukset* (s. 248)
- Takaluukun lukituksen avaaminen avaimettomasti* (s. 248)
- Avaimeton käyttö ja kosketusherkät pinnat* (s. 246)

Avaimetoman lukituksen avaamisen asetukset*

Avaimetonta lukituksen avaamista varten voidaan valita eri tapoja.

1. Painakaa **Asetukset** keskinäytön päänäkymässä.
2. Painakaa painiketta **My Car** → **Lukitus** → **Avaimeton lukituksen avaus**
3. Valitkaa vaihtoehto:
 - **Kaikki ovet**
- avaa yhtä aikaa kaikkien ovien lukituksen.
 - **Yksiovinen**
- avaa valitun oven lukituksen.

Aiheeseen liittyvät tiedot

- Avaimeton lukitseminen ja lukituksen avaaminen* (s. 247)
- Avaimeton käyttö ja kosketusherkät pinnat* (s. 246)

Takaluukun lukituksen avaaminen avaimettomasti*

Takaluukun avaimetonta lukituksen avaamista varten riittää, että etäavain on mukana, esim. taskussa tai laukussa.

Sähköinen lukko pitää takaluukun kiinni.

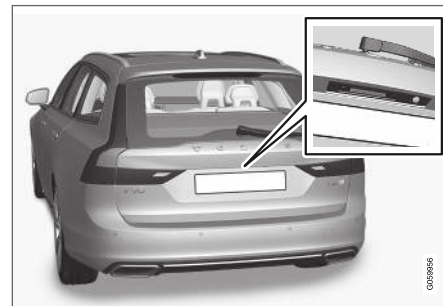

Luukun avaaminen:

1. Painakaa kevyesti takaluukun kahvan alapuolella olevaa kumipäälysteistä painolevyä.
 - > Lukko vapautuu.

i HUOM

Jonkin auton etäavaimista on oltava kantaman sisällä auton takana, jotta lukituksen avaaminen toimii.

2. Nostakaa ulkokahvasta luukun avaamiseksi kokonaan.

! TÄRKEÄÄ

- Takaluukun lukituksen avaamiseen tarvitaan hyvin vähän voimaa - painakaa vain kevyesti kumipäällysteistä levyä.
- Älkää kohdistako nostovoimaa kumilevyyn avatessanne takaluukkuja - nostakaa kahvasta. Liian suuri voima voi vaurioittaa kumilevyyn sähkökosketinta.

Takaluukun lukitus voidaan avata myös ilman käsiä tekemällä jalalla liike takapuskurin alla, ks. erillinen kappale.

! VAROITUS

Älkää ajako takaluukku auki. Autoon voi imeytyä myrkyllistä pakokaasua tavaratilan kautta.

Aiheeseen liittyvät tiedot

- Avaimeton lukitseminen ja lukituksen avaaminen* (s. 247)
- Avaimeton käyttö ja kosketusherkät pinnat* (s. 246)
- Etäavaimen käyttöetäisyys (s. 228)
- Takaluukun avaaminen ja sulkeminen jalan liikkeellä* (s. 257)

Käynnistys- ja lukitusjärjestelmän antennien sijainnit

Auto on varustettu avaimettomalla käynnistys- ja lukitusjärjestelmällä¹⁵ ja siinä on sen vuoksi useita sisäisiä antennejä, jotka on sijoitettu eri paikkoihin autossa.

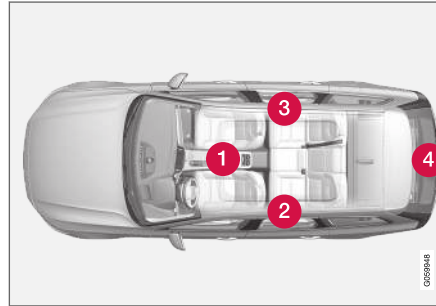

Antennien sijainnit.

- 1 Mukinpitimen alla tunnelikonsolin etuosassa
- 2 Vasemman takaoven etuosassa ylhäällä¹⁶
- 3 Oikean takaoven etuosassa ylhäällä¹⁶
- 4 Kuormatilassa¹⁶

! VAROITUS

Henkilöiden, joilla on sydämentahdistin, pitää pysyä vähintään 22 cm:n (9 tuuman) etäisyydellä Keyless-järjestelmän antenneista. Tällä estetään mahdolliset häiriöt sydämentahdistimen ja Keyless-järjestelmän välillä.

Aiheeseen liittyvät tiedot

- Avaimeton käyttö ja kosketusherkät pinnat* (s. 246)
- Etäavaimen käyttöetäisyys (s. 228)

¹⁵ Avaimeton lukitusjärjestelmä koskee vain autoja, jotka on varustettu avaimettomalla lukituksella ja lukituksen avaamisella (Passive Entry*).

Lukitseminen ja lukituksen avaaminen auton sisältä käsin

Ovet ja takaluukku voidaan lukita ja lukitus avata sisältä etuoven keskuslukitussäätimellä. Takaovien lukitussäädin* lukitsee ko. takaoven.

Keskuslukitus



Lukitsemisen ja lukituksen avaamisen painike ja merkkivalo etuovessa.

Lukituksen avaaminen etuoven painikkeella

- Painakaa -painiketta kaikkien sivuovien ja takaluukun lukituksen avaamiseksi.

Pitkä -painikkeen painallus avaa kaikki siviikkunat samanaikaisesti¹⁷.

Vaihtoehtoinen lukituksen avausmenetelmä



Avauskahva vaihtoehtoista sivuoven lukituksen avaamista varten.

- Vetäkää jonkin sivuoven avauskahvasta ja vapauttakaa se.
 - > Etäavaimen asetuksista riippuen avataan joko kaikkien ovien lukitus tai vain valitun oven lukitus ja itse ovi.
- Muuttakaa tätä asetusta painamalla keskinäytön päänäkyvässä **Asetukset → My Car → Lukitus → Lukituksen etäavaus ja sisäinen avaus**.

Lukitseminen etuoven painikkeella

- Painakaa -painiketta - molempien etuovien pitää olla kiinni.
 - > Kaikki ovet ja takaluukku on lukittu.

-painikkeen pitkä painallus sulkee kaikki siviikkunat ja panoraamakaton* samanaikaisesti.

Lukitseminen takaoven painikkeella*



Lukitsemisen painike ja merkkivalo takaovessa.

Takaovien lukkonuppi lukitsee vain ko. takaoven.

Takaoven lukituksen avaaminen

- Vetäkää avauskahvasta.
 - > Takaoven lukitus ja itse ovi avataan.

Aiheeseen liittyvät tiedot

- Etäohjatun lukituksen avaamisen asetukset (s. 227)
- Takaluukun lukituksen avaaminen auton sisäpuolelta (s. 251)
- Lapsilukon aktivointi ja deaktivointi (s. 251)

¹⁶ Vain avaimettomalla lukituksella ja lukituksen avaamisella (Passive Entry*) varustetussa autossa.

¹⁷ Tuuletustointoa voidaan käyttää esimerkiksi auton nopeaan tuulettamiseen lämpimällä säällä.

Takaluukun lukituksen avaaminen auton sisäpuolelta

Takaluukun lukitus voidaan avata auton sisältä käsin kojelaudan painikkeella.

1.



Painakaa lyhyesti kojelaudan  -painiketta.

> Luukun lukitus avataan ja se voidaan avata ulkopuolelta tarttumalla kumipäällysteiseen paininlevyyn.

Jos autossa on lisävarusteena sähkökäyttöinen takaluukku* –

2. Painakaa pitkään kojelaudan  -painiketta.

> Luukku avataan.

Aiheeseen liittyvät tiedot

- Lukitseminen ja lukituksen avaaminen auton sisältä käsin (s. 250)
- Sähkökäyttöisen takaluukun* avaaminen ja sulkeminen (s. 253)

Lapsilukon aktivointi ja deaktivointi

Lapsilukko estää lapsia avaamasta takaovea sisäpuolelta. Lukkovaihtoehdot ovat sähköinen* ja manuaalinen.

Sähkötoiminen aktivointi ja deaktivointi*

Sähköinen lapsilukko voidaan aktivoida ja sen aktivointi poistaa kaikissa jännitetiloiissa, jotka ovat korkeampia kuin 0. Aktivointi ja deaktivointi voidaan tehdä jopa 2 minuuttia moottorin sammuttamisen jälkeen edellyttäen, ettei mitään ovea avata.



Sähköisen aktivoinnin ja deaktivoinnin painike.

1. Käynnistäkää moottori tai valitkaa jännitetilaa, joka on korkeampi kuin 0.



- ◀ 2. Painakaa kuljettajan oven säädinpaneelissa olevaa painiketta.
- > Kuljettajan näyttö esittää ilmoituksen **Lapsilukko takana Aktivoitu** ja painikkeen valo palaa - lukko on aktiivinen.

Kun sähkökäyttöinen lapsilukko on aktiivinen:

- ikkunat avataan vain kuljettajan oven säädinpaneelista
- ovia ei voida avata sisäpuolelta.

Lukon avaaminen:

- Painakaa kuljettajan oven säädinpaneelissa olevaa painiketta.
 - > Kuljettajan näyttö esittää ilmoituksen **Lapsilukko takana Poiskytketty** ja painikkeen valo sammuu - lukko on deaktivoitu.

Sammutettaessa moottori tallennetaan ko. asetus - jos lapsilukko on aktivoitu sammutettaessa moottori, toiminto on edelleen aktivoitu moottorin seuraavan käynnistyksen yhteydessä.

Symboli	Ilmoitus	Sisältö
	Lapsilukko takana Aktivoitu	Lapsilukko on käytössä.
	Lapsilukko takana Poiskytketty	Lapsilukko on pois käytöstä.

Manuaalinen aktivointi ja deaktivointi

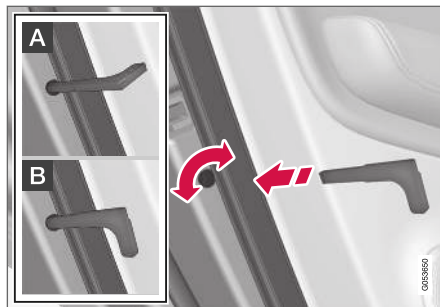

Manuaalinen lapsilukko. Ei saa sekoittaa manuaaliseen ovilukkoon.

- Käyttäkää etäavaimen irrotettavaa avainliuskaa kahvan kääntämiseen.

- A** Ovi on salvattu sisäpuolelta tapahtuvalta avaamiselta.
- B** Ovi voidaan avata sekä ulko- että sisäpuolelta.

HUOM

- Oven kääntösarpa lukitsee vain ko. oven - ei molempia takaovia samanaikaisesti.
- Sähköisellä lapsilukolla varustetuissa autoissa ei ole manuaalista salpaa.

Aiheeseen liittyvät tiedot

- Lukitseminen ja lukituksen avaaminen auton sisältä käsin (s. 250)
- Irrotettava avainliuska (s. 233)

Automaattinen lukitseminen ajettaessa

Kun auto alkaa liikkua, lukitaan ovet ja takaluukku automaattisesti.

Tämän asetuksen muuttaminen:

1. Painakaa **Asetukset** keskinäytön päänäkymässä.
2. Painakaa painiketta **My Car** → **Lukitus**.
3. Aktivoikaa tai deaktivoikaa toiminto valitsemalla **Ovien automaattinen lukitus ajon aikana**.

Aiheeseen liittyvät tiedot

- Lukitseminen ja lukituksen avaaminen auton sisältä käsin (s. 250)

Sähkökäyttöisen takaluukun* avaaminen ja sulkeminen

Auton takaluukku on mahdollista avata ja sulkea sähkökäytön avulla.

Sähkökäyttöisen takaluukun avaaminen

Menetelkää jollain seuraavista tavoista takaluukun avaamiseksi:

- Painakaa pitkään etäavaimen -painiketta. Pitäkää painiketta painettuna, kunnes luukku alkaa avautua.

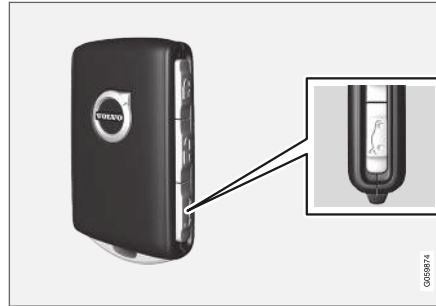

- Painakaa pitkään kojelaudassa olevaa -painiketta. Pitäkää painiketta painettuna, kunnes luukku alkaa avautua.

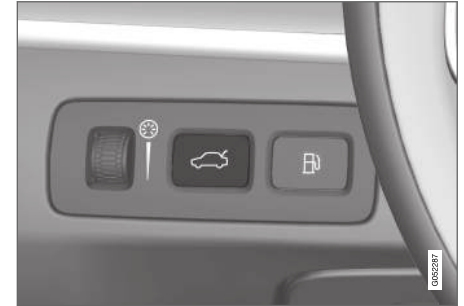

- Painakaa kevyesti takaluukun kahvaa.

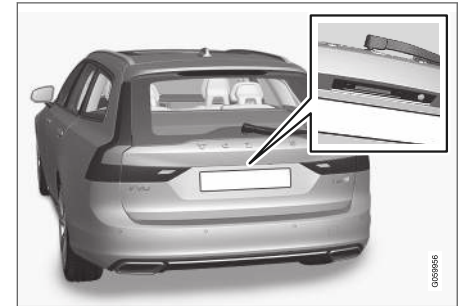

- ◀ - Jalan liike* takapuskurin alapuolella.



Sähkökäyttöisen takaluukun sulkeminen

Menetelkää jollain seuraavista tavoista takaluukun sulkemiseksi¹⁸:

- Sulkekaa painamalla -painiketta takaluukun alareunassa.



- > Takaluukku sulkeutuu automaattisesti - luukku jää lukitsemattomaksi.

HUOM

Painike on aktiivinen 24 tuntia luukun jättämisestä auki. Tämän jälkeen sulkeminen on tehtävä käsin.

- Painakaa pitkään etävaimen -painiketta.
 - > Takaluukku sulkeutuu automaattisesti ja kuuluu äänimerkki - luukku jää lukitsemattomaksi.

- Painakaa pitkään kojelaudan -painiketta.
 - > Takaluukku sulkeutuu automaattisesti ja kuuluu äänimerkki - luukku jää lukitsemattomaksi.
- Jalan liike* takapuskurin alapuolella.
 - > Takaluukku sulkeutuu automaattisesti ja kuuluu äänimerkki - luukku jää lukitsemattomaksi.

¹⁸ Avaimettomalla lukitsemisella ja lukituksen avaamisella (Passive Entry*) varustetussa autossa on yksi painike sulkemista sekä yksi painike sulkemista ja lukitsemista varten.

Sähkökäyttöisen takaluukun sulkeminen ja lukitseminen¹⁸

- Painakaa -painiketta takaluukun alareunassa luukun sulkemiseksi ja sekä luukun että ovien lukitsemiseksi samanaikaisesti (kaikkien ovien pitää olla kiinni lukitsemista varten).
 - > Takaluukku sulkeutuu automaattisesti - luukku ja ovet lukitaan ja hälytin* aktivoidaan.

HUOM

- Jonkin auton etäavaimista on oltava kantamassa sisällä, jotta lukitseminen ja lukituksen avaaminen toimii.
- Avaimettomalla* lukituksella tai lukituksen avauksella varustetussa autossa kuuluu kolme äänimerkkiä, jos avainta ei havaita riittävän lähellä luukku.

TÄRKEÄÄ

Kun käsittelette takaluukkuja manuaalisesti, avatkaa tai sulkekaa se hitaasti. Älkää avatko tai sulkeko sitä väkivalloin, jos se vastustaa. Se voi vahingoittaa ja lakata toimimasta oikein.

Avaamisen tai sulkemisen keskeyttäminen

Keskeyttäkää avaaminen tai sulkeminen jollakin seuraavista tavoista:

- Painakaa kojelaudan painiketta.
- Painakaa etäavaimen painiketta.
- Painakaa takaluukun alapinnalla olevaa sulkemispainiketta.
- Painakaa ulkokahvan alla olevaa kumipäällysteistä paininlevyä.
- Jalan liikkeellä*.

Luukun liike keskeytyy ja luukku pysähtyy. Tämän jälkeen luukku voidaan käsitellä manuaalisesti.

Puristumissuoja

Jos takaluukun avautumisen tai sulkeutumisen estää jokin tarpeeksi voimakas este, puristumissuoja aktivoituu.

- Avattaessa - liike keskeytyy, takaluukku pysähtyy ja kuuluu pitkä äänimerkki.
- Suljettaessa - liike keskeytyy, takaluukku pysähtyy, kuuluu pitkä äänimerkki ja takaluukku palaa ohjelmoituun maksimiasentoonsa.

VAROITUS

Ottakaa huomioon puristumisvaara avaamisen/sulkemisen yhteydessä. Ennen kuin avaaminen/sulkeminen aloitetaan: tarkastakaa, ettei kukaan ole lähellä takaluukkuja, jolloin puristumisvamma voi saada vakavia seurauksia.

Käyttäkää takaluukkuja aina valvotusti.

Esijännitetyt jouset

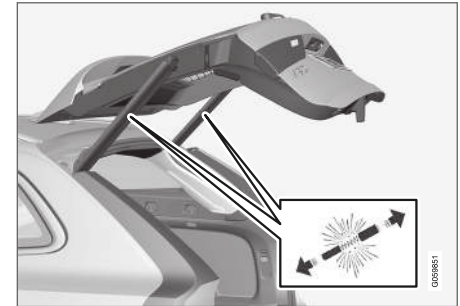

Sähkötoimisen takaluukun esijännitetyt jouset.

VAROITUS

Älkää avatko sähkötoimisen takaluukun esijännitettäviä jousia. Niiden sisällä vallitsee korkea paine, joka voi avattaessa aiheuttaa vahinkoja.

¹⁸ Avaimettomalla lukitsemisella ja lukituksen avaamisella (Passive Entry*) varustetussa autossa on yksi painike sulkemista sekä yksi painike sulkemista ja lukitsemista varten.

« Aiheeseen liittyvät tiedot

- Sähkötoimisen takaluukun* enimmäisavautuman ohjelmointi (s. 256)
- Takaluukun avaaminen ja sulkeminen jalan liikkeellä* (s. 257)
- Etäavaimen käyttöetäisyys (s. 228)

Sähkötoimisen takaluukun* enimmäisavautuman ohjelmointi

Sovittakaa takaluukun avautumiskorkeus matalan kattokorkeuden mukaan.

Enimmäisavautuman säätö:

1. Avatkaa takaluukku - jättäkää se avattuun asentoon.

HUOM

Puoliavointa takaluukkuu matalampaa avautumisasentoa ei ole mahdollista ohjelmoida.

2. Painakaa  -painiketta takaluukun alareunassa vähintään 3 sekuntia.
 - > Kuuluu kaksi lyhyttä äänimerkkiä ja asento on siten tallennettu.

Enimmäisavautuman nollaaminen:

- Asettakaa luukku manuaalisesti ylimpään mahdolliseen asentoonsa - painakaa  -painiketta takaluukussa vähintään 3 sekuntia.
 - > Kuuluu kaksi äänimerkkiä ja tallennettu asento on siten poistettu. Luukku avautuu tämän jälkeen enimmäisasentoonsa.

HUOM

- Jos järjestelmä on ollut jatkuvasti toiminnassa liian kauan, se suljetaan ylikuormituksen välttämiseksi. Sitä voidaan käyttää jälleen noin 2 minuutin kuluttua.

Aiheeseen liittyvät tiedot

- Sähkökäyttöisen takaluukun* avaaminen ja sulkeminen (s. 253)

Takaluukun avaaminen ja sulkeminen jalan liikkeellä*

Takaluukun käytön helpottamiseksi käsien ollessa varattuina se voidaan avata ja sulkea viemällä jalkaa eteenpäin takapuskurin alapuolella. Jos autossa on avaimeton lukitus ja lukituksen avaus*, takaluukun lukitus voidaan avata jalan liikkeellä.

Takaluukun avaus- ja sulkemistoiminto on käytettävissä vain, jos autossa on myös sähkötoiminen takaluukku*.

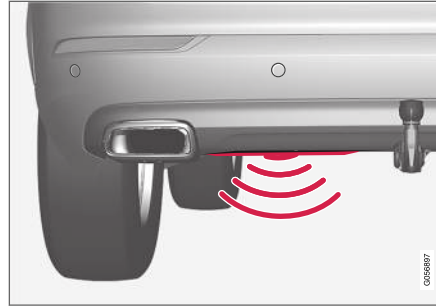

Tunnistin on sijoitettu puskurin keskikohtaan vasemmalla puolella.

Jonkin auton etäavaimista on oltava kantaman sisällä auton takana (n. 1 metri (3 jalkaa)), jotta avaaminen ja sulkeminen on mahdollista. Tämä koskee myös jo lukitsematonta autoa tarkoituksettoman avaamisen välttämiseksi esim. auton pesun yhteydessä.

Avaaminen ja sulkeminen jalan liikkeellä



Jalan liike tunnistimen aktivoitumisalueella.

- Viekkä jalka hitaasti **kerran** eteenpäin takapuskurin alapuolella vasemmalla. Ottakaa sitten askel taaksepäin. Puskuriin ei tule koskea.
 - > Lyhyt äänimerkki kuuluu, kun avaaminen tai sulkeminen aktivoituu - takaluukku avautuu/sulkeutuu.
- Jos takaluukku on auki, aktivointi jalan liikkeellä sulkee¹⁹ sen aina.

Jos useita jalan liikkeitä tapahtuu eikä hyväksyttävää etäavainta ole auton takana, avaaminen ei ole mahdollista ennen kuin tietyn ajan kuluttua.

Älkää pitäkö jalkaanne auton alla pitkään, koska tällöin aktivointi voi epäonnistua.

i HUOM

Jalalla käytettävän takaluukun toiminnosta on kaksi eri versiota:

- Avaaminen ja sulkeminen jalan liikkeellä
- Pelkkä lukituksen avaaminen jalan liikkeellä (avatkaa takaluukku nostamalla sitä käsin)

Huomaa, että avaaminen ja sulkeminen jalan liikkeellä edellyttää sähkökäyttöistä takaluukku*.

¹⁹ Koskee sähkötoimisella takaluukulla* varustettuja autoja.

« Avautumisen tai sulkeutumisen keskeyttäminen jalan liikkeellä

- Viekkää jalka **kerran** hitaasti eteenpäin avaamisen tai sulkemisen aikana, jos haluatte pysäyttää takaluukun liikkeen.

Etäavaimen ei tarvitse olla auton lähellä avaamisen tai sulkeutumisen keskeyttämiseksi.

i HUOM

On olemassa vaara rajoitetusta tai puuttuvasta toiminnosta, jos takapuskuria kuormittavat suuret määrät jäätä, lunta, likaa tai vastavaa. Muistakaa tämän vuoksi pitää se puhtaana.

i HUOM

Huomatkaa, että järjestelmä voi aktivoitua autopesussa tms., jos etäavain on käyttöetäisyydellä.

Aiheeseen liittyvät tiedot

- Avaimeton käyttö ja kosketusherkät pinnat* (s. 246)
- Sähkökäyttöisen takaluukun* avaaminen ja sulkeminen (s. 253)
- Etäavaimen käyttöetäisyys (s. 228)

Yksityinen lukitus

Takaluukku voidaan lukita ns. erillislukituksella, jolloin sitä ei voida avata esimerkiksi silloin, kun auto jätetään huoltoon, hotellin pysäköintipalveluun tms.



Yksityisen lukituksen toimintopainike on keskinäytön toimintonäkymässä. Lukon kulloisestakin tilasta riippuen näytetään **Yksityinen lukitus avattu** tai **Yksityinen lukitus lukittu**.

Aiheeseen liittyvät tiedot

- Erillislukituksen aktivointi ja aktivoinnin poisto (s. 258)

Erillislukituksen aktivointi ja aktivoinnin poisto

Erillislukitus aktivoidaan keskinäytön toimintopainiketta ja valinnaista PIN-koodia käyttäen.

i HUOM

Jotta erillislukitus voidaan aktivoida, auton on oltava matalimmassa jännitetilassa **I**.

Turvakoodin antaminen ennen ensimmäistä käyttöä

Toiminnon ensimmäisellä käyttökerralla on valittava turvakoodi. Sillä voidaan sitten poistaa erillislukitus käytöstä, jos valittu PIN-koodi on hukattu tai unohtunut. Turvakoodi toimii PUK-koodina kaikille erillislukitustoiminnolle asetettaville PIN-koodille.

Säilyttäkää turvakoodia turvallisessa paikassa.

Turvakoodin luominen:

1. Painakaa erillislukituksen painiketta toimintonäkymässä.



> Ponnahdusikkuna tulee näkyviin.

2. Antakaa haluamanne turvakoodi.

- > Turvakoodi on tallennettu. Erillislukitustoiminto on nyt valmis aktivoitavaksi.

Jos järjestelmä on nollattu, yllä oleva toimenpide on toistettava.

Erillislukituksen aktivointi

1. Painakaa erillislukituksen painiketta toimintonäkymässä.



- > Ponnahdusikkuna tulee näkyviin.

2. Antakaa koodi, jolla takaluukun lukitus avataan lukituksen jälkeen, ja painakaa **Vahvista**.

- > Takaluukku lukitaan. Lukitseminen vahvistetaan vihreällä valolla painikkeen kohdalla toimintonäkymässä.

Yksityisen lukituksen aktivoinnin poisto

1. Painakaa erillislukituksen painiketta toimintonäkymässä.



- > Ponnahdusikkuna tulee näkyviin.

2. Ilmoittakaa koodi, jota käytettiin lukittaessa ja painakaa **Vahvista**.

- > Takaluukun lukitus avataan. Lukituksen avaaminen vahvistetaan sammuttamalla vihreä valo painikkeen kohdalla toimintonäkymässä.

i HUOM

Jos PIN-koodi katoaa/unohtuu tai jos väärä PIN-koodi syötetään yli kolme kertaa, erillislukitus voidaan poistaa käytöstä turvakoodia käyttäen.

i HUOM

Jos erillislukitus on aktivoituna ja auton lukitus avataan Volvo On Call* -järjestelmän tai Volvo On Call* -sovelluksen avulla, erillislukitus deaktivoituu automaattisesti.

Aiheeseen liittyvät tiedot

- Yksityinen lukitus (s. 258)

Hälytys*

Hälytin varoittaa ääni- ja valosignaaleilla, jos autoon nousee joku, jolla ei ole kelpavaa etäävainta, tai jos käynnistysakkua tai hälytys sireeniä peukaloidaan.

Aktivoitu hälytin laukeaa, jos:

- ovi, konepelti tai takaluukku avataan²⁰
- matkustamossa havaitaan liikettä (jos autossa on liikeanturi*)
- autoa nostetaan tai hinataan (jos siinä on kallistusanturi*)
- käynnistysakun kaapeli kytketään irti
- sireeni kytketään pois.

Hälytys signaalit

Hälytyksen lauetessa tapahtuu seuraavaa:

- Sireeni soi 30 sekuntia tai kunnes hälytin suljetaan.
- Kaikki suuntavalot vilkkuvat 5 minuuttia tai siihen asti, kunnes hälytin suljetaan.

Jos hälytyksen syytä ei poisteta, hälytysjakso toistetaan enintään 10 kertaa²¹.

²⁰ Koskee tiettyjä markkina-alueita.

²¹ Koskee tiettyjä markkina-alueita.

Hälytysilmaisim

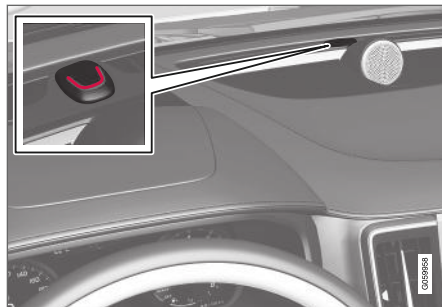

Punainen valodiodi kojelaudassa osoittaa hälytysjärjestelmän tilan:

- Diodi sammuksissa – hälytin deaktivoitu.
- Diodi vilkkuu kerran joka toinen sekunti – hälytin on aktivoitu.
- Diodi vilkkuu nopeasti hälytysjärjestelmän poiskytkemisen jälkeen enintään 30 sekuntia tai siihen asti, kunnes jännitetilä I asetetaan kääntämällä käynnistyskytkintä myötöpäivään ja vapauttamalla sitten – hälytys on ollut lauenneena.

Liike- ja kallistustunnistimet*

Liike- ja kallistustunnistimet reagoivat auton sisällä tapahtuviin liikkeisiin, ikkunan särkemiseen tai irtyksiin varastaa pyörät tai hinata auto pois.

Liiketunnistin laukaisee hälytyksen, kun matkustamossa tapahtuu liikettä – myös ilmaperit rekisteröidään. Sen jälkeen hälytys voi lauetta, jos auto jätetään ikkuna tai panoraamakatto* auki tai jos käytetään matkustamolämmitintä.

Tämän välttämiseksi:

- Sulkekaa ikkunat ja panoraamakatto, kun autosta poistutaan.
- Jos matkustamo- tai pysäköintilämmitintä on käytettävä, ohjatkaa ilmaperit tuuletussuuttimista siten, että ne eivät osoita ylöspäin matkustamossa.

Voitte myös käyttää rajoitettua hälytystasoa kytkäksenne liike- ja kallistustunnistimet väliaikaisesti pois toiminnasta.

Kytkekää liike- ja kallistustunnistimet pois toiminnasta myös auton lautta- tai junakuljetusten ajaksi, koska kuljetuksen aikaiset liikkeet voivat laukaista hälytyksen.

Jos hälytysjärjestelmässä on vika



Jos hälytysjärjestelmään tulee vika, kuljettajan näytössä näytetään symboli ja ilmoitus **Hälytysjärjest. vika Huolto tarpeen**. Ottakaa tällöin yhteys korjaamoon – valtuutettua Volvon teknistä palvelua suositellaan.

i HUOM

Älkää yrittäkö itse korjata tai muuttaa hälytinjärjestelmään kuuluvia osia. Kaikki sellaiset yritykset voivat vaikuttaa vakuutusehtoihin.

Aiheeseen liittyvät tiedot

- Hälyttimen aktivointi ja deaktivointi* (s. 261)
- Rajoitettu hälytystaso* (s. 263)
- Salpalukitusila* (s. 263)

Hälyttimen aktivointi ja deaktivointi*

Hälytin aktivoituu lukittaessa auto.

Hälyttimen aktivointi

Lukitkaa ja saattakaa auto hälyttimen valvontaan:

- painamalla etäavaimessa olevaa lukituspainiketta 
- koskettamalla ovenkahvan ulkopuolen merkittyä pintaa tai takaluukun kumipäällysteistä paininlevyä²².

Jos auto on varustettu sekä avaimettomalla lukituksella/lukituksen avauksella* että sähkökäyttöisellä takaluukulla*, voidaan takaluukun alapuolella olevalla painikkeella  myös lukita ja saattaa auto hälyttimen valvontaan.

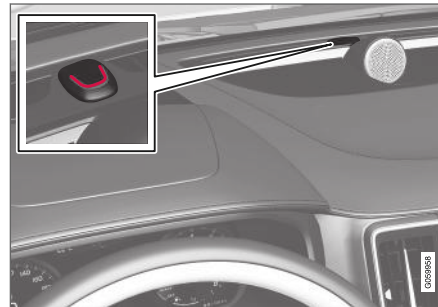

Kojelaudan punainen valodiodei vilkkuu joka toinen sekunti auton ollessa lukittu ja hälyttimen aktivoitu.

Hälyttimen sulkeminen

Avatkaa auton lukitus ja saattakaa auto hälyttimen valvontaan:

- painamalla etäavaimen lukituspainiketta 
- tarttumalla johonkin ovenkahvaan tai painamalla takaluukun kumipäällystettyä paininlevyä²².

²² Koskee vain avaimettomalla lukituksella ja lukituksen avauksella* (Passive Entry) varustettua autoa.

« Hälyttimen deaktivointi ilman toimivaa etäavainta

Auton lukitus voidaan avata ja hälytin kytkeä pois päältä, vaikka etäavain ei toimisi, esim. silloin, kun etäavaimen paristo on tyhjä.

1. Avatkaa kuljettajan ovi irrotettavalla avainliuskalla.
 - > Hälytys laukeaa.



Varmistuselukijan sijainti mukinpitimessä.

2. Asettakaa etäavain varmistuselukijan avainsymbolin kohdalle tunnelikonsolein mukinpitimessä.
3. Kääntäkää käynnistyskytkintä myötäpäivään ja vapauttakaa se.
 - > Hälyttimen aktivointi poistetaan.

Lauenneen hälytyksen poiskytkeminen

- Painakaa etäavaimessa olevaa lukituksen avauspainiketta tai asettakaa auto jännitetilaan **I** kääntämällä käynnistyskytkin myötäpäivään ja sitten vapauttamalla se.

i	HUOM
<ul style="list-style-type: none"> • Huomatkaa, että hälytin aktivoituu, kun auto lukitaan. • Jos jokin ovista avataan sisäpuolelta, hälytys laukeaa. 	

Hälyttimen automaattinen aktivointi ja uudelleenaktivointi

Automaattinen hälyttimen uudelleenaktivointi estää auton jättämisen vahingossa siten, että hälytin on deaktivoituna.

Jos auton lukitus avataan etäavaimella (ja hälyttimen aktivointi on poistettu), mutta mitään ovista tai takaluukkua ei avata kaksi minuutin kuluessa, hälytin aktivoituu uudelleen automaattisesti. Samalla auto lukitaan uudelleen.

Tietyillä markkina-alueilla hälytin aktivoituu automaattisesti tietyn viiveen jälkeen kuljettajan oven avaamisesta ja sulkemisesta, vaikka lukitsemista ei ole tapahtunut.

Tämän asetuksen muuttaminen:

1. Painakaa **Asetukset** keskinäytön päänäkymässä.
2. Painakaa painiketta **My Car → Lukitus**.
3. Poistakaa toiminto väliaikaisesti toiminnasta valitsemalla **Passiivisen varmistuksen deaktivointi**.

Aiheeseen liittyvät tiedot

- Hälytys* (s. 260)

Rajoitettu hälytystaso*

Rajoitettu hälytystaso tarkoittaa, että liike- ja kallistustunnistimet ovat tilapäisesti poissa käytöstä. Poistakaa liike- ja kallistusanturit toiminnasta, jotta hälytys ei laukea tahattomasti, esim. jos jätätte koiran lukittuun autoon tai ajatte auton junaan tai lautalle.



Kytkekää liike- ja kallistustunnistimet pois toiminnasta painamalla keskinäytön toimintonäkymässä painiketta **Alennettu suoja** ennen auton lukitsemista.

Samanaikaisesti salpalukitustila poistuu toiminnasta eli lukitus voidaan avata auton sisältä käsin.

Jos auton lukitus avataan ja se lukitaan uudelleen, rajoitettu hälytystaso on aktivoitava uudelleen.

Aiheeseen liittyvät tiedot

- Hälytys* (s. 260)
- Salpalukitustila* (s. 263)

Salpalukitustila*

Salpalukitustila tarkoittaa sitä, että kaikki avauskahvat kytketään mekaanisesti irti, jolloin ovea ei voida avata sisäpuolelta auton ollessa lukittuna ulkopuolelta.

Salpalukitustila aktivoidaan etäavaimella ja avaimettomalla lukituksella (Passive Entry)*. Salpalukitustila alkaa noin 10 sekunnin viiveellä ovien lukitsemisen jälkeen.

Jos ovi avataan viiveaikana, jakso keskeytyy ja hälytyksen aktivointi poistuu.

i HUOM

- Huomatkaa, että hälytin aktivoituu, kun auto lukitaan.
- Jos jokin ovista avataan sisäpuolelta, hälytys laukeaa.

Auton lukitus voidaan avata vain etäavaimella, avaimettomalla lukituksen avauksella tai Volvo Call*-sovelluksella, kun salpalukitustila on aktivoitu.

Vasemman etuoven lukitus voidaan avata myös irrotettavalla avainliuskalla. Jos auton lukitus avataan irrotettavalla avainliuskalla, hälytin laukeaa.

! VAROITUS

Älkää jättäkö ketään autoon poistamatta ensin toiminnon Salpalukitustila aktivointia, ettei kukaan ole vaarassa tulla lukituksi autoon.

Aiheeseen liittyvät tiedot

- Salpalukitustilan* deaktivointi tilapäisesti (s. 264)
- Hälytys* (s. 260)

Salpalukitustilan* deaktivointi tilapäisesti

Jos joku haluaa jäädä autoon ja ovet pitää lukita ulkopuolelta, salpalukitustila täytyy poistaa toiminnasta, jotta lukituksen avaaminen sisäpuolelta on mahdollista.



Poistakaa salpalukitustila tilapäisesti toiminnasta painamalla keskinäytön toimintonäkymän painiketta **Alennettu suoja**.

Tämä tarkoittaa myös sitä, että hälytysjärjestelmän liike- ja kallistustunnistimet* kytketään pois toiminnasta.

Keskinäytössä näytetään tämän jälkeen **Alennettu suoja** ja salpalukitustila poistetaan väliaikaisesti toiminnasta auton seuraavan lukitsemisen yhteydessä.

Tavallisessa lukituksessa sähköliitännät deaktivoidaan heti, mutta salpalukitustilan ollessa tilapäisesti deaktivoituna, ne ovat aktiivituina enintään 10 minuuttia lukitsemisen jälkeen.

Jos auton lukitus avataan ja se lukitaan uudelleen, on salpalukitustila deaktivoitava uudelleen.

Moottorin seuraavan käynnistyksen yhteydessä järjestelmä nollataan.

Aiheeseen liittyvät tiedot

- Salpalukitustila* (s. 263)
- Hälytys* (s. 260)

Tuntemattoman auton osan havaitseminen*

"Foreign Component Detection" -toiminto havaitsee, onko autoon asennettu tuntemattoman auton osa.

Jokainen LED-valonheitin* on sovitettu erikseen kutakin autoa varten. Jos autoon asennetaan tuntemattoman valonheitin, kuljettajan näytössä näytetään ilmoitus **Tuntemattoman auton osa. Huolto tarpeen, tuntemat. auton osa havaittu**. Volvo suosittelee kääntymistä valtuutetun Volvon teknisen palvelun puoleen.

Aiheeseen liittyvät tiedot

- Volvon huolto-ohjelma (s. 582)

KULJETTAJAN TUKI

Kuljettajan tukijärjestelmä

Autossa on erilaisia kuljettajan tukijärjestelmiä, jotka voivat auttaa kuljettajaa aktiivisesti tai passiivisesti eri tilanteissa.

Järjestelmät voivat esimerkiksi auttaa pitämään tietyt nopeuden tai aikaetäisyyden edessä olevaan ajoneuvoon, estää törmäyksiä varoittamalla kuljettajaa ja jarruttaa autoa tai auttaa kuljettajaa pysäköinnissä.

Jotkut järjestelmistä ovat vakiovarusteita ja toiset lisävarusteita. Tämä vaihtelee myös markkina-alueittain.

Aiheeseen liittyvät tiedot

- Nopeudesta riippuva ohjauspyörän vastus (s. 266)
- Elektroninen vakautuksen säätö (s. 267)
- Vakautusjärjestelmä Roll Stability Control (s. 267)
- Rear Collision Warning (s. 345)
- Nopeudenrajoitin (s. 272)
- Vakionopeudensäädin (s. 280)
- Etäisyysvaroitusta* (s. 285)
- Mukautuva nopeudensäädin* (s. 288)
- Pilot Assist (s. 305)
- Tutkayksikkö (s. 320)
- Kamerayksikkö (s. 329)
- City Safety™ (s. 333)

- BLIS* (s. 346)
- Cross Traffic Alert* (s. 351)
- Liikennemerkki-informaatio* (s. 355)
- Driver Alert Control (s. 361)
- Kaista-avustaja (s. 363)
- Ohjausapu törmäyksen uhatessa (s. 369)
- Pysäköintititkka* (s. 378)
- Pysäköintiapukamera* (s. 383)
- Aktiivinen pysäköintititkka* (s. 392)

Nopeudesta riippuva ohjauspyörän vastus

Nopeudesta riippuva ohjaustehostin lisää ohjauspyörän vastetta suhteessa auton nopeuteen paremman ajotuntuman antamiseksi kuljettajalle.

Moottoriteillä ohjaus tuntuu vakaammalta. Pysäköitäessä ja pienellä nopeudella ohjaus on kevyt eikä juuri vaadi ponnistelua.

HUOM

Tietyissä tilanteissa voi ohjaustehostin lämmetä liikaa ja sitä pitää tällöin tilapäisesti jähdyttää - sen ajan ohjaustehostin toimii rajoitetulla teholla ja ohjauspyörän kääntäminen voidaan kokea hieman raskaammaksi.

Ohjausavun ollessa tilapäisesti rajoitettuna kuljettajan näytössä näkyy ilmoitus sekä OHJAUSPYÖRÄ-symboli.

VAROITUS

Kun ohjaustehostin toimii rajoitetulla teholla, ohjausapua koskevat kuljettajan tukitoiminnot eivät ole mahdollisia.

Tällaisessa tilanteessa kuljettajan näytössä näkyy ilmoitus **Ohjaustehostin vika tai Ohjaustehostus tilapäisesti rajoitettu** yhdessä OHJAUSPYÖRÄ-symbolin kanssa.

Ohjauspyörän vastustason muuttaminen*

Valitkaa ohjauspyörän vastus katsomalla osasta "Ajotilat" vaihtoehdon INDIVIDUAL kuvaus otsikon "Valittavissa olevat ajotilat" alla.

Automalleissa, joissa ei ole ajotilasäädintä ja sen vaihtoehtoa INDIVIDUAL, ohjauspyörän vastustaso muutetaan sen sijaan keskinäytön päänäkylässä ja seuraavan hakupolun kautta:

Asetukset → My Car → Ajotilat → Ohjausvoima

Ohjauspyörän vastuksen valinta ei ole käytettävissä käännäytessä, jos nopeus ylittää 10 km/h (6 mph).

Aiheeseen liittyvät tiedot

- Ajotilat (s. 443)
- Pilot Assist (s. 305)
- Kaista-avustaja (s. 363)
- Ohjausapu törmäyksen uhatessa (s. 369)
- Aktiivinen pysäköintitutka* (s. 392)

Vakautusjärjestelmä Roll Stability Control

RSC¹-vakautusjärjestelmä minimoi kaatumisen ja ympäripyörähdysten vaaran esim. rajussa väistöliikkeessä tai auton lähtiessä sivuluisuun.

RSC-järjestelmä rekisteröi sen, muuttuuko auton kallistuma sivusuunnassa ja jos, niin kuinka paljon. Näiden tietojen avulla lasketaan sitten, onko auto vaarassa kaatua. Jos vaara on olemassa, auton elektroninen vakautusjärjestelmä alkaa toimia, minkä jälkeen moottorin vääntömomenttia lasketaan ja yhtä tai useampaa pyörää jarrutetaan, kunnes auto on taas vakaa.

VAROITUS

Normaalin ajotavan yhteydessä RSC-järjestelmä parantaa auton ajoturvallisuutta, mitä ei saa käsittää mahdollisuutena nopeuden lisäämiseen. Noudattakaa aina normaaleja varovaisuustoimenpiteitä turvallisin ajon vuoksi.

Elektroninen vakautuksen säätö

Elektroninen vakautuksen säätö (ESC²) auttaa kuljettajaa välttämään luistoja ja parantaa auton etenemiskykyä.



Kuljettajan näytössä näytetään tämä symboli, kun ESC-järjestelmä puuttuu tilanteeseen.

ESC-järjestelmän jarruttaessa voi kuulua sykkivä ääni, ja painettaessa kaasua auto voi kiihdyttää odotettua hitaammin.

ESC-järjestelmä muodostuu seuraavista osatoiminnoista:

- Ajonvakautusjärjestelmä³
- Luistonesto- ja vetovoimatoiminto
- Moottorijarrutuksen ohjaus
- Perävaunun vakautusjärjestelmä

¹ Roll Stability Control

² Electronic Stability Control

³ Kutsutaan myös luistonestotoiminnoiksi.



VAROITUS

- ESC-vakausjärjestelmä on täydentävä kuljettajan tukijärjestelmä, jonka tarkoituksena on helpottaa ajamista ja tehdä siitä turvallisempaa – se ei kuitenkaan suoriudu kaikista tilanteista kaikissa liikennesää- ja tieolosuhteissa.
- ESC ei voi korvata kuljettajan tarkkaavaisuutta ja arvostelukykä, vaan kuljettaja on aina vastuussa auton ajamisesta turvalliseen tapaan, sopivalla nopeudella ja etäisyydellä muista ajoneuvoista sekä voimassa olevien liikennesääntöjen ja määräysten mukaisesti.

Ajonvakausjärjestelmä³

Toiminto ohjaa pyörien veto- ja jarrutusvoimaa yksilöllisesti auton vakauttamiseksi.

Luistonesto- ja vetovoimatoiminto

Toiminto on aktiivinen alhaisella ajonopeudella ja jarruttaa luistavia vetäviä pyöriä, jotta luistamattomiin vetäviin pyöriin voidaan siirtää enemmän vetovoimaa.

Toiminto estää myös vetävien pyörien luistamisen tien pintaa vasten kiihdytyksessä.

³ Kutsutaan myös luistonestotoiminnoksi.

⁴ Engine Drag Control

⁵ Perävaunun vakausjärjestelmä kuuluu Volvon alkuperäisen vetokoukun asennukseen.

⁶ Trailer Stability Assist

Moottorijarrutuksen ohjaus

Moottorijarrutuksen ohjaus (EDC⁴) estää tahattoman pyörien lukkiutumisen esim. alavaihtamisen tai moottorijarrutuksen jälkeen ajettaessa pienillä vaihteilla liukkaalla alustalla.

Tahaton pyörien lukkiutuminen ajon aikana voi mm. vaikeuttaa kuljettajan mahdollisuuksia ohjata autoa.

Perävaunun vakausjärjestelmä*⁵

Perävaunun vakausjärjestelmän (TSA⁶) tehtävänä on vakauttaa auton ja perävaunun yhdistelmä tilanteissa, joissa yhdistelmä on alkanut heilahdella itsestään. Lisätietoja on kappaleessa "Perävaunun vakausjärjestelmä".

HUOM

TSA-toiminto deaktivoidaan, jos **ESC:n** urheilullinen tila aktivoidaan.

Aiheeseen liittyvät tiedot

- Elektronisen vakauksen säädön sport-tila (s. 269)
- Elektronisen vakausjärjestelmän sport-tilan aktivointi/deaktivointi (s. 269)
- Elektronisen vakauksen säädön sport-tilan rajoitus (s. 270)

- Elektronisen vakauksenhallinnan symbolit ja ilmoitukset (s. 271)

Elektronisen vakautuksen säädön sport-tila

ESC⁷-järjestelmä on aina aktivoitu – sitä ei voi sulkea. Kuljettajan valittavissa on kuitenkin myös **ESC:n urheilullinen tila**, joka antaa mahdollisuuden aktiivisempaan ajoelämykseen.

Kun osatoiminto **ESC:n urheilullinen tila** on valittu, ESC:n puuttumista ajamiseen vähennetään ja enemmän sivuluistoa sallitaan, jolloin auton hallinta on normaalia enemmän kuljettajalla.

Kun **ESC:n urheilullinen tila** on valittu, ESC:n voidaan katsoa olevan poissa toiminnasta, vaikka se auttaa kuljettajaa useissa tapauksissa.

i HUOM

Kun toiminto **ESC:n urheilullinen tila** on valittuna, perävaunun vakautusjärjestelmä (TSA⁸) on suljettu.

ESC:n urheilullinen tila antaa myös maksimaalisen vetovoiman, jos auto on ajettu kiinni tai ajettaessa löysällä alustalla – esim. hiekassa tai syvässä lumessa.

Aiheeseen liittyvät tiedot

- Elektroninen vakautuksen säätö (s. 267)
- Vetokoukku* (s. 463)

Elektronisen vakautusjärjestelmän sport-tilan aktivointi/deaktivointi

ESC⁹-järjestelmä on aina aktivoitu – sitä ei voi sulkea. Kuljettaja voi sitä vastoin valita Sport-tilan, joka antaa mahdollisuuden aktiivisempaan ajoelämykseen.



Sport-tila aktivoidaan/deaktivoidaan keskinäytön toimintonäkymässä.

- Painakaa toimintonäkymän painiketta **ESC:n urheilullinen tila**.
 - > Sport-tila aktivoidaan/deaktivoidaan – painike näyttää vihreän/harmaan osoituksen.



Aktivoitu **ESC:n urheilullinen tila** osoitetaan kuljettajan näytössä tämän symbolin palamisena jatkuvasti, kunnes toiminto deaktivoidaan pois tai kunnes moottori sammutetaan – moottorin seuraavan käynnistämisen jälkeen ESC-järjestelmä on jälleen normaalitilassaan.

Aiheeseen liittyvät tiedot

- Elektroninen vakautuksen säätö (s. 267)

⁷ Electronic Stability Control

⁸ Trailer Stability Assist

⁹ Electronic Stability Control

Elektronisen vakautuksen säädön sport-tilan rajoitus

Kun ESC¹⁰-järjestelmän osatoiminto **ESC:n urheilullinen tila** on aktivoitu, siihen liittyy tiettyjä rajoituksia.

Toimintoa **ESC:n urheilullinen tila** ei voida valita, jos jokin seuraavista toiminnoista on aktivoitu:

- Nopeudenrajoitin
- Vakionopeudensäädin
- Mukautuva vakionopeudensäädin
- Pilot Assist.

Aiheeseen liittyvät tiedot





- Elektroninen vakautuksen säätö (s. 267)

¹⁰ Electronic Stability Control

Elektronisen vakautuksenhallinnan symbolit ja ilmoitukset

Joukko elektronisen vakautuksenhallinnan (Electronic Stability Control - ESC) symboleja ja ilmoituksia voidaan esittää kuljettajan näytössä.

Seuraava taulukko näyttää joitakin esimerkkejä.

Symboli	Ilmoitus	Sisältö
	Jatkuva valo n. 2 sekuntia.	Järjestelmän tarkastus moottorin käynnistyksen yhteydessä.
	Vilkkuva valo.	ESC-järjestelmä puuttuu tilanteeseen.
	Kiinteä valo.	Sport-tila on aktivoitu. HUOM! ESC-järjestelmä ei ole suljettuna tässä tilassa - se on osittain rajoitettu.
	ESC Tilapäisesti pois	ESC-järjestelmää on tilapäisesti rajoitettu johtuen jarrujen liian korkeasta lämpötilasta - toiminto aktivoituu uudelleen automaattisesti, kun jarrut ovat jäähtyneet. Katsokaa kuljettajan näytössä oleva ilmoitus.
	ESC Huolto tarpeen	ESC-järjestelmä ei toimi. <ul style="list-style-type: none"> • Pysäyttäkää auto turvalliseen paikkaan, sammuttakaa moottori ja käynnistäkää se uudelleen. • Hakeutukaa korjaamolle, jos ilmoitus säilyy - valtuutettua Volvon teknistä palvelua suositellaan.

Teksti-ilmoitus voidaan sammuttaa painamalla lyhyesti  -painiketta, se sijaitsee ohjauspyörän oikeanpuoleisen painikesarjan keskellä.

Jos ilmoitus säilyy: ottakaa yhteys korjaamoon – suosittelemme valtuutettua Volvon teknistä palvelua.

Aiheeseen liittyvät tiedot

- Elektroninen vakautuksen säätö (s. 267)

Nopeusrajoitin

Nopeusrajoitinta (SL¹¹) voidaan pitää käännettävänä nopeussäätimenä – kuljettaja säätää nopeutta kaasupolkimella, mutta nopeusrajoitin estää ennalta valitun/asetetun enimmäisnopeuden ylittämisen vahingossa.

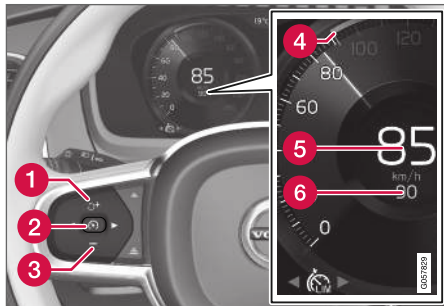

Toiminnon painikkeet ja symbolit¹².

- 1 : Aktivoi nopeusrajoittimen valmiustilasta ja palauttaa auton tallennettuun enimmäisajonopeuteen
- 1 : Nostaa tallennettua enimmäisnopeutta
- 2 : **Valmiustilasta** – aktivoi nopeusrajoittimen ja tallentaa senhetkisen ajonopeuden

- 2 : **Aktiivisesta tilasta** – poistaa nopeusrajoittimen toiminnasta tai siirtää sen valmiustilaan
- 3 : laskee tallennettua enimmäisnopeutta
- 4 Tallennetun enimmäisnopeuden kohdistin
- 5 Auton ko. nopeus
- 6 Tallennettu enimmäisnopeus

VAROITUS

- Nopeusrajoitintoiminto on täydentävä kuljettajan tukijärjestelmä, jonka tarkoituksena on helpottaa ajamista – se ei kuitenkaan suoriudu kaikista tilanteista kaikissa liikenne-, sää- ja tieolosuhteissa.
- Kuljettajan pitää aina olla huomiokykyinen liikenteen suhteen ja puuttua tilanteeseen, jos nopeusrajoitin ei ylläpidä sopivaa nopeutta.
- Nopeusrajoitin ei voi korvata kuljettajan tarkkaavaisuutta ja arvostelukykyä, vaan kuljettaja on aina vastuussa auton ajamisesta turvalliseen tapaan, sopivalla nopeudella ja etäisyydellä muista ajoneuvoista sekä voimassa olevien liikennesääntöjen ja määräysten mukaisesti.

Aiheeseen liittyvät tiedot

- Nopeusrajoittimen rajoitukset (s. 276)
- Nopeusrajoittimen aktivointi ja käynnistyminen (s. 273)
- Nopeusrajoittimen nopeuden käsittely (s. 273)
- Nopeusrajoittimen deaktivointi ja asettaminen valmiustilaan (s. 274)
- Nopeusrajoittimen uudelleenaktivointi valmiustilasta (s. 275)
- Nopeusrajoittimen sulkeminen (s. 275)
- Automaattinen nopeusrajoitin (s. 276)
- Automaattisen nopeusrajoittimen rajoitukset (s. 279)
- Automaattisen nopeusrajoittimen aktivointi/deaktivointi (s. 278)
- Automaattisen nopeusrajoittimen toleranssin muuttaminen (s. 279)

¹¹ Speed Limiter

¹² HUOM! Kuva on kaaviomainen – yksityiskohdat voivat vaihdella automallista riippuen.

Nopeudenrajoittimen aktivointi ja käynnistys

Nopeudenrajoittimen toiminto (SL¹³) on ensin valittava ja aktivoitava, jotta nopeutta voidaan säädellä.

Nopeudenrajoittimen asettaminen valmiustilaan

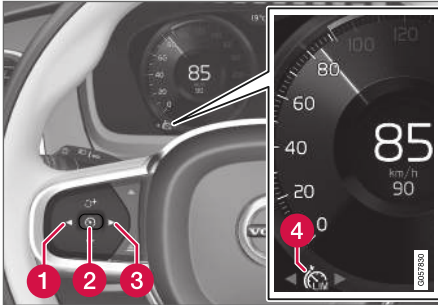



HUOM! Kuva on kaaviomainen – yksityiskohdat voivat vaihdella automallista riippuen.

- Selatkaa nopeudenrajoittimen  (4) symbolin/toiminnon kohdalle painamalla ◀ (1) tai ▶ (3).
 - > Symboli (4) näytetään ja nopeudenrajoitin on asetettu valmiustilaan.

Nopeudenrajoittimen käynnistäminen

Nopeudenrajoitin voidaan aktivoida vasta moottorin käynnistytksen jälkeen. Pienin mahdollinen, tallennettava enimmäisnopeus on 30 km/h (20 mph).

- Kun nopeudenrajoitin on valmiustilassa ja symboli  näytetään – painakaa ohjauspyörän painiketta  (2).
 - > Nopeudenrajoitin käynnistyy ja ko. nopeus tallentuu enimmäisnopeudeksi.

Aiheeseen liittyvät tiedot

- Nopeudenrajoitin (s. 272)

Nopeudenrajoittimen nopeuden käsittely

Nopeudenrajoitin (SL¹⁴) voidaan asettaa useille eri nopeuksille.

Tallennetun nopeuden asettaminen/ muuttaminen

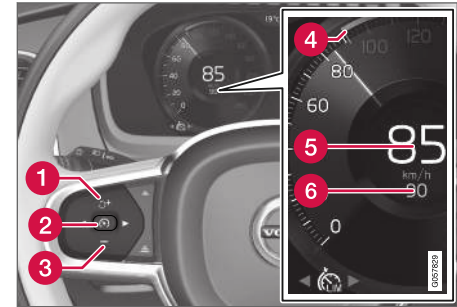

HUOM! Kuva on kaaviomainen – yksityiskohdat voivat vaihdella automallista riippuen.

¹³ Speed Limiter

¹⁴ Speed Limiter

- ◀ – Muuttakaa tallennettua nopeutta painamalla lyhyesti tai pitkään ohjauspyörän painiketta **+** (1) tai **-** (3):

- **Lyhyt** painallus: Jokainen painallus muuttaa nopeutta +/- 5 km/h:n (+/- 5 mph:n) askelin.
- **Painakaa** ja **pitäkää painettuna**: Vapautakaa painike, kun nopeudenilmaisin (4) on halutun nopeuden kohdalla.
- Viimeksi tehdyt painikkeen painallukset tallennetaan muistiin.

Aiheeseen liittyvät tiedot

- Nopeudenrajoitin (s. 272)

Nopeudenrajoittimen deaktivointi ja asettaminen valmiustilaan

Nopeudenrajoitin (SL¹⁵) voidaan tilapäisesti deaktivoida ja asettaa valmiustilaan.

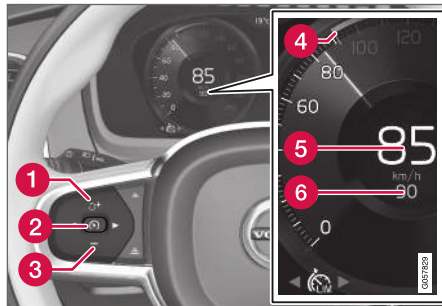

HUOM! Kuva on kaaviomainen – yksityiskohdat voivat vaihdella automallista riippuen.

Nopeudenrajoittimen deaktivointi ja asettaminen valmiustilaan:

- Painakaa ohjauspyörän painiketta  (2).
 - > Kuljettajan näytön nopeudenrajoitinmerkinnät ja -symbolit vaihtavat värinsä VALKOISESTA HARMAAKSI - Nopeudenrajoitin on siten tilapäisesti deaktivoitu ja kuljettaja voi ylittää asetetun enimmäisnopeuden.

Tilapäinen deaktivointi kaasupolkimella

Nopeusrajoitus voidaan tilapäisesti deaktivoida ja ohittaa myös kaasupolkimella ilman, että nopeudenrajoitin on ensin asetettava valmiustilaan, esim. auton kiihdyttämiseksi nopeasti pois jostakin tilanteesta.

Menetelkää näin:

1. Painakaa kaasupoljin täysin alas ja päästäkää se ylös lopettaaksenne kiihdytyksen, kun haluttu nopeus on saavutettu.
 - > Tässä tilassa nopeudenrajoitin on edelleen aktiivisena ja kuljettajan näytön symboli on siksi VALKOINEN.
2. Päästäkää kaasupoljin täysin ylös, kun tilapäinen kiihdytys on päättynyt.
 - > Auto jarruttaa tämän jälkeen automaattisesti viimeksi tallennettuun enimmäisnopeuteen.

Aiheeseen liittyvät tiedot

- Nopeudenrajoitin (s. 272)

¹⁵ Speed Limiter

Nopeudenrajoittimen uudelleenaktivointi valmiustilasta

Nopeudenrajoitin (SL¹⁶) voidaan aktivoida uudelleen, kun se on ollut tilapäisesti deaktivoituna, ja siirtää valmiustilaan.

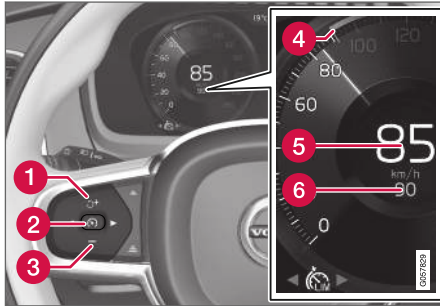

HUOM! Kuva on kaaviomainen – yksityiskohdat voivat vaihdella automallista riippuen.

Nopeudenrajoittimen uudelleenaktivointi valmiustilasta:

- Painakaa ohjauspyörän painiketta  (1).
 - > Kuljettajan näytön nopeudenrajoitinmerkinät vaihtavat värinsä HARMAASTA VALKOISEKSI - auton nopeus rajoitetaan sen jälkeen taas viimeksi tallennetun enimmäisnopeuden mukaiseksi.

tai

- Painakaa ohjauspyörän painiketta  (2).
 - > Kuljettajan näytön nopeudenrajoitinmerkinät ja -symbolit vaihtavat värinsä HARMAASTA VALKOISEKSI - auto käyttää sen jälkeen ko. nopeutta enimmäisnopeutena.

Aiheeseen liittyvät tiedot



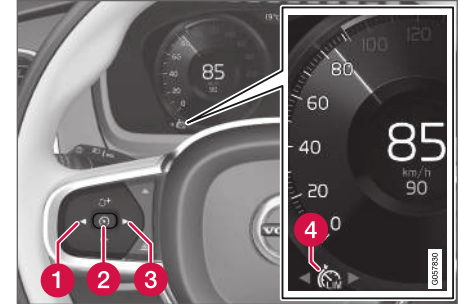

- Nopeudenrajoitin (s. 272)

Nopeudenrajoittimen sulkeminen

Nopeudenrajoitin (SL¹⁷) voidaan sulkea.



HUOM! Kuva on kaaviomainen – yksityiskohdat voivat vaihdella automallista riippuen.

1. Painakaa ohjauspyörän painiketta  (2).
 - > Nopeudenrajoitin jatkaa valmiustilassa.
2. Painakaa ohjauspyörän painiketta  (1) tai  (3) vaihtaaksenne toiseen toimintoon.
 - > Kuljettajan näytön symboli ja nopeudenrajoittimen (4) merkintä sammuvat – tällöin asetettu/tallennettu enimmäisnopeus poistetaan.
3. Painakaa ohjauspyörän painiketta  (2) uudelleen.
 - > Jokin toinen toiminto aktivoidaan.

¹⁶ Speed Limiter

¹⁷ Speed Limiter

« Aiheeseen liittyvät tiedot

- Nopeudenrajoitin (s. 272)

Nopeudenrajoittimen rajoitukset

Jyrkissä alamäissä voi Nopeudenrajoittimen jarrutesteho olla riittämätön, mistä johtuen tallennettu enimmäisnopeus voidaan ylittää. Kuljettajan huomio herätetään siinä tapauksessa ilmoituksella **Nopeusraja ylitetty** kuljettajan näytössä.

HUOM

Teksti-ilmoitus ylitetystä enimmäisnopeudesta aktivoituu, jos nopeus ylittyy vähintään 3 km/h (n. 2 mph).

Aiheeseen liittyvät tiedot

- Nopeudenrajoitin (s. 272)

Automaattinen nopeudenrajoitin

Automaattinen nopeudenrajoitin (ASL¹⁸) auttaa kuljettajaa sovittamaan auton enimmäisnopeuden liikennemerkkien näyttämän nopeuden mukaiseksi.

Nopeudenrajoitintoiminto (SL¹⁹) voidaan vaihtaa automaattiseksi nopeudenrajoittimeksi (ASL).

Automaattinen nopeudenrajoitin käyttää liikenne-merkki-informaation²⁰ nopeustietoja auton enimmäisnopeuden automaattista sovittamista varten.

¹⁸ Automatic Speed Limiter

¹⁹ Speed Limiter

²⁰ Road Sign Information – RSI

VAROITUS

- ASL-toiminto on täydentävä kuljettajan tukijärjestelmä, jonka tarkoituksena on helpottaa ajamista ja tehdä siitä turvallisempaa – se ei kuitenkaan suoriudu kaikista tilanteista kaikissa liikenne-, sää- ja tieolosuhteissa.
- Vaikka kuljettaja näkisi nopeusrajoituksen liittyvän liikennemerkin selkeästi, liikennemerkkietujen järjestelmä (RSI) voi silti ilmoittaa väärän ajonopeuden ASL:lle. Tällöin kuljettajan täytyy itse puuttua tilanteeseen ja kiihdyttää tai jarruttaa sopivaan ajonopeuteen.
- ASL ei voi korvata kuljettajan tarkkaavaisuutta ja arvostelukykä, vaan kuljettaja on aina vastuussa auton ajamisesta turvalliseen tapaan, sopivalla nopeudella ja etäisyydellä muista ajoneuvoista sekä voimassa olevien liikennesääntöjen ja määräysten mukaisesti.
- Ks. myös otsikko "Liikennemerkkietujen järjestelmän rajoitukset".

Onko SL tai ASL aktiivinen?

Symboli kuljettajan näytössä esittää, mikä nopeusrajoitin on aktiivinen:

Symboli	SL	ASL
 A	✓	✓
 Merkkisymboli ^B "70:n" jälkeen = ASL on aktivoitu.		✓

A VALKOINEN symboli: Toiminto on aktiivinen, HARMAA symboli: Valmiustila.

B Ks. otsikon "ASL-symboli" alta symbolin värin merkitys.

ASL-symboli

Merkkisymboli (tallennetun nopeuden vieressä, "70", nopeusmittarin keskiössä) voi olla kolmessa eri värissä, joista jokaisella on eri merkitys:

Merkkisymbolin väri	Merkitys
Vihreänkeltainen	ASL on aktiivinen
Harmaa	ASL on asetettu valmiustilaan
Likaisenkeltainen/oranssi	ASL on tilapäisessä valmiustilassa – esim. koska jotain liikennemerkkiä ei voitu lukea.

Aiheeseen liittyvät tiedot

- Nopeusrajoitin (s. 272)

Automaattisen nopeudenrajoittimen aktivointi/deaktivointi

Automaattinen nopeudenrajoitin (ASL²¹) voidaan aktivoida ja deaktivoida nopeudenrajoittimen (SL²²) lisäksi.

ASL:n aktivointi



Keskinäytön toimintonäkymässä on painike **Nopeusrajoituskilpi -avustin**.

Automaattisen nopeudenrajoittimen aktivointi:

1. Painakaa painiketta **Nopeusrajoituskilpi -avustin**.
 - > ASL asetetaan valmiustilaan, painike näyttää vihreän osoituksen ja kuljettajan näyttö esittää merkkisymbolin nopeusmittarin keskiössä.
2. Painakaa ohjauspyörän painiketta  .
 - > ASL aktivoituu auton ko. nopeudella.

HUOM

- Jos automaattinen nopeudenrajoitin on aktivoitu, liikennemerkki-informaatio näytetään kuljettajan näytössä, vaikka RSI ei ole aktivoitu.
- Liikennemerkki-informaation poistamiseksi kuljettajan näytöstä on **sekä** automaattinen nopeudenrajoitin että RSI deaktivoitava.
- Kun automaattinen nopeudenrajoitin on aktivoitu mutta RSI on deaktivoitu, ei RSI anna mitään varoituksia. Tällöin ei voi myöskään säätää mitään RSI-asetuksia jotta asetuksia voidaan säätää ja varoitusta saada, RSI täytyy aktivoida.

ASL:n poistaminen toiminnasta

Automaattisen nopeudenrajoittimen poistaminen toiminnasta:

- Painakaa toimintonäkymän painiketta **Nopeusrajoitusavustus**.
 - > ASL suljetaan ja painikkeen merkkivalo muuttuu HARMAAKSI – SL aktivoidaan sen sijaan.

VAROITUS

Auto ei enää noudata merkin mukaista enimmäisnopeutta vaihdon ASL - SL jälkeen - se noudattaa vain muistiin tallennettua enimmäisnopeutta.

Aiheeseen liittyvät tiedot

- Nopeudenrajoitin (s. 272)

²¹ Automatic Speed Limiter

²² Speed Limiter

Automaattisen nopeudenrajoittimen toleranssin muuttaminen

Automaattinen nopeudenrajoitin (ASL²³) voidaan asettaa eri toleranssitasoille.

Kyltissä ilmoitettu enimmäisnopeus voidaan ylittää/alittaa. Jos auto noudattaa kyltissä ilmoitettua enimmäisnopeutta, esim. 70 km/h (43 mph), kuljettaja voi sen sijaan valita ajonopeudeksi 75 km/h (47 mph).

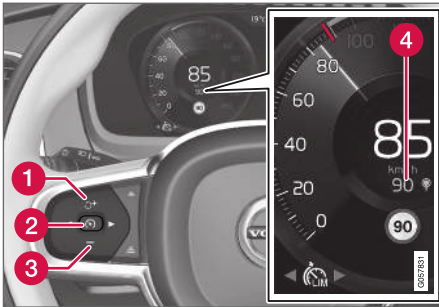

Toiminnon painikkeet ja symbolit²⁴.

- Painakaa ohjauspyörän painiketta **+** (1), kunnes 70 km/h (43 mph) on muuttunut lukemaksi 75 km/h (47 mph) nopeusmittarin keskiössä (4).
- > Tämän jälkeen auto käyttää valittua toleranssia 5 km/h (4 mph) niin kauan kuin ohitetut liikennemerkit näyttävät 70 km/h (43 mph).

Toleranssia noudatetaan, kunnes auto ohittaa liikennemerkin, jossa on pienempi tai suurempi nopeus – tällöin auto noudattaa kyltissä ilmoitettua uutta enimmäisnopeutta ja toleranssi pyyhittään muistista.

Jos toiminto liikennemerkki-informaatio* on aktivoituna, esitetään liikennemerkin näyttämä nopeus sitten PUNAISELLA merkinnällä nopeusmittarin asteikolla.

Toleranssin säätö tehdään samalla tavalla kuin käsiteltäessä nopeutta nopeudenrajoitinta varten.

i HUOM

Suurin mahdollinen valittavissa oleva vaihteluväli on +/- 10 km/h (5 mph).

Aiheeseen liittyvät tiedot

- Nopeudenrajoitin (s. 272)

Automaattisen nopeudenrajoittimen rajoitukset

Automaattinen nopeudenrajoitus perustuu toiminnon RSI²⁵ lähettämiin nopeustietoihin, ei auton ohittamiin nopeusrajoitusmerkkeihin. Jos RSI²⁵ ei pysty tulkitsemaan ja toimittamaan nopeustietoja ASL-toiminnolle, ASL siirretään valmiustilaan ja se vaihtuu SL-toiminnoksi. Kuljettajan pitää sellaisissa tapauksissa itse puuttua tilanteeseen ja jarruttaa sopivalle nopeudelle.

ASL aktivoituu uudelleen, kun RSI²⁵-toiminto pysyy jälleen tulkitsemaan ja toimittamaan nopeustietoja ASL:lle.

Ks. myös kappale "Liikennemerkki-informaation rajoitukset".

Aiheeseen liittyvät tiedot

- Nopeudenrajoitin (s. 272)

²³ Automatic Speed Limiter

²⁴ HUOM! Kuva on kaaviomainen – yksityiskohdat voivat vaihdella automallista riippuen.

²⁵ Liikennemerkki-informaatio - RSI

Vakionopeudensäädin

Nopeudensäädin (CC²⁶) auttaa kuljettajaa pitämään tasaisen nopeuden, mikä antaa miellyttävämmän ajoelämyksen moottoriteillä ja pitkillä, suorilla maanteillä tasaisessa liikennevirrassa.

Yhteenvedo

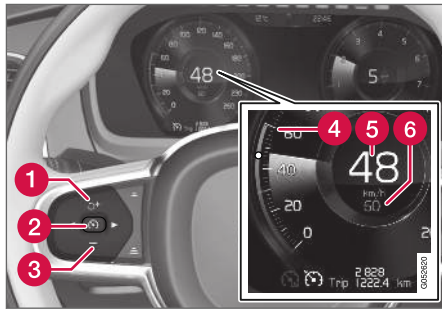

Toiminnon painikkeet ja symbolit²⁷.

- 1 : Aktivoi nopeudensäätimen valmiustilasta ja palauttaa auton tallennettuun ajonopeuteen
- 1 : Nostaa tallennettua nopeutta
- 2 : **Valmiustilasta** – aktivoi nopeudensäätimen ja tallentaa senhetkisen ajonopeuden

- 2 : **Aktiivisesta tilasta** – poistaa nopeudensäätimen toiminnasta tai siirtää sen valmiustilaan
- 3 : Laskee tallennettua nopeutta
- 4 Tallennetun nopeuden kohdistin
- 5 Auton ko. nopeus
- 6 Tallennettu nopeus

HUOM

Jos autossa on sopeutuva vakionopeudensäädin*, on mahdollista vaihtaa vakionopeudensäätimen ja sopeutuvan vakionopeudensäätimen välillä – ks. otsikko "CC:n ja ACC:n välillä vaihtaminen".

VAROITUS

- Vakionopeudensäädin on täydentävä kuljettajan tukijärjestelmä, jonka tarkoituksena on helpottaa ajamista – se ei kuitenkaan suoriudu kaikista tilanteista kaikissa liikenne-, sää- ja tieolosuhteissa.
- Suosittelemme, että kuljettaja lukee käyttöoppaan kaikki tätä toimintoa koskevat kappaleet saadakseen tietoa mm. toiminnon rajoituksista, joista kuljettajan on oltava tietoinen ennen toiminnon käyttämistä (ks. linkkiluettelo tämän artikkelin lopussa).
- Vakionopeudensäädin ei voi korvata kuljettajan tarkkaavaisuutta ja arvostelukykyä, vaan kuljettaja on aina vastuussa auton ajamisesta turvalliseen tapaan, sopivalla nopeudella ja etäisyydellä muista ajoneuvoista sekä voimassa olevien liikennesääntöjen ja määräysten mukaisesti.

Aiheeseen liittyvät tiedot

- Nopeudensäätimen aktivointi ja käynnistys (s. 281)
- Nopeudensäätimen nopeuden käsittely (s. 282)
- Nopeudensäätimen deaktivointi ja asettaminen valmiustilaan (s. 283)

²⁶ Cruise Control

²⁷ HUOM! Kuva on kaaviomainen – yksityiskohdat voivat vaihdella automallista riippuen.

- Nopeudensäätimen uudelleenaktivointi valmiustilasta (s. 284)
- Nopeudensäätimen sulkeminen (s. 284)

Nopeudensäätimen aktivointi ja käynnistys

Nopeudensäätimen toiminto (CC²⁸) on ensin valittava ja aktivoitava, jotta nopeutta voidaan säädellä.

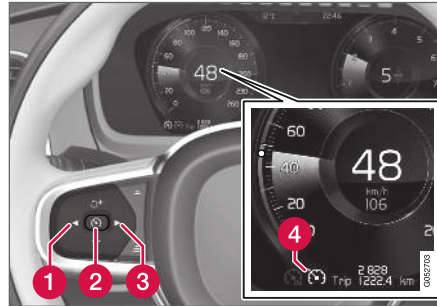

HUOM! Kuva on kaaviomainen – yksityiskohdat voivat vaihdella automallista riippuen.

Nopeudensäätimen siirtäminen valmiustilaan



Nopeudensäädin siirretään valmiustilaan seuraavasti:

- Painakaa ◀ (1) tai ▶ (3) selataksenne esiin symbolin/toiminnon  (4).
- > Symboli näytetään ja nopeudensäädin voidaan aktivoida.

Nopeudensäätimen aktivointi/käynnistys

Jotta Nopeudensäädin voisi käynnistyä valmiustilasta, pitää ko. nopeuden olla 30 km/h (20 mph) tai suurempi. Pienin mahdollinen tallennettava ajonopeus on 30 km/h (20 mph).

Nopeudensäätimen käynnistäminen:

- Kun symboli/toiminto  esitetään – painakaa ohjauspyörän painiketta  (2).
- > Nopeudensäädin käynnistyy ja ko. nopeus tallentuu nopeudeksi.

HUOM

Vakionopeussäädintä ei voi kytkeä toimintaan, jos nopeus on alle 30 km/h (20 mph).

Aiheeseen liittyvät tiedot

- Vakionopeudensäädin (s. 280)

Nopeudensäätimen nopeuden käsittely

Nopeudensäädin (CC²⁹) voidaan asettaa useille eri nopeuksille.

Tallennetun nopeuden asettaminen/ muuttaminen

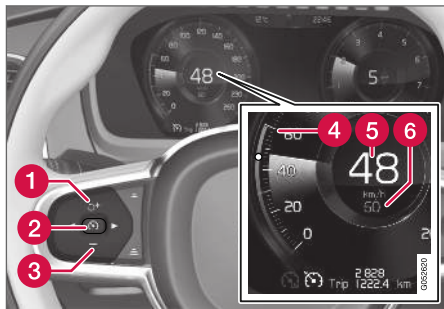

HUOMI! Kuva on kaaviomainen – yksityiskohdat voivat vaihdella automallista riippuen.

- Muuttakaa tallennettua nopeutta painamalla lyhyesti tai pitkään ohjauspyörän painiketta **+** (1) tai **-** (3):
 - **Lyhyt** painallus: Jokainen painallus muuttaa nopeutta +/- 5 km/h:n (+/- 5 mph:n) askelin.
 - **Painakaa ja pitäkää painettuna:** Vapautakaa painike, kun nopeudenilmaisin (4) on halutun nopeuden kohdalla
 - Viimeksi tehdyt painikkeen painallukset tallennetaan muistiin.

Jos nopeutta lisätään kaasupolkimella ennen ohjauspyörän painikkeen **+** (1) painamista, auton ko. nopeus painiketta painettaessa tallennetaan edellyttäen, että kuljettaja pitää jalkansa kaasupolkimella painiketta painaessaan.

Tilapäinen nopeuden nostaminen kaasupolkimella, esim. ohitettaessa, ei vaikuta asetukseen – auto palaa viimeksi tallennetulle nopeudelle, kun kaasupoljin vapautetaan.

Moottorijarrun käyttö käyttöjarrun sijaan

Nopeudensäädin säättää nopeutta rajoitetulla käyttöjarrun puuttumisella tilanteeseen. Alamaässä voi joskus olla suotavaa rullata liikkeelle hieman nopeammin ja antaa vain moottorijarrun vaimentaa nopeuden lisäystä. Kuljettaja voi tila-

päisesti kytkeä pois nopeudensäätimen aiheuttaman käyttöjarrun puuttumisen asiaan.

Tämä tehdään seuraavasti:

- Painakaa kaasupoljin suunnilleen puoliväliin ja vapauttakaa se jälleen.
 - > Nopeudensäädin kytkee käyttöjarrun automaattisen puuttumisen tilanteeseen pois ja jarruttaa sitten vain moottorijarrutuksella.

Nopeudensäätimen toiminta ajotilan perusteella

Nopeudensäätimen tapa pitää yllä ajonopeutta voi vaihdella valitun ajotilan³⁰ perusteella.

Nopeudensäädin Eco Cruise

Ajotilassa ECO nopeudensäätimen suorittamat kiihdytykset ja jarrutukset ovat muihin ajotiloihin verrattuna pehmeämpiä, jotta voidaan pitää yllä optimaalista ympäristövaikutusta ja säästää polttoainetta. Tästä johtuen auton nopeus voi tilapäisesti olla hieman muistiin tallennetun nopeusasetuksen ylä- tai alapuolella.

Nopeudensäädin Dynamic Cruise

Dynamic-ajotilassa nopeudensäätimen suorittamat kiihdytykset ja jarrutukset tuntuvat muihin ajotiloihin verrattuna voimakkaammilta ja suuremmilta.

²⁹ Cruise Control

³⁰ Lisätietoja on kappaleessa "Ajotilat".

Aiheeseen liittyvät tiedot

- Vakionopeudensäädin (s. 280)

Nopeudensäätimen deaktivointi ja asettaminen valmiustilaan

Nopeudensäädin (CC³) voi deaktivoitua tilapäisesti ja jatkaa toimintaansa valmiustilassa ja sen jälkeen aktivoitua uudelleen.

Nopeudensäätimen deaktivointi ja asettaminen valmiustilaan

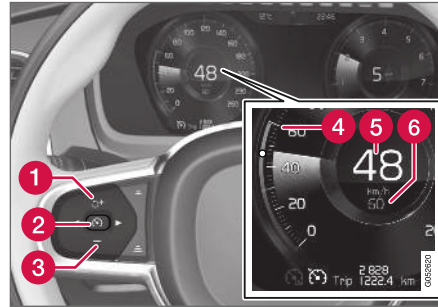

HUOM! Kuva on kaaviomainen – yksityiskohdat voivat vaihdella automallista riippuen.

Nopeudensäädin siirretään valmiustilaan seuraavasti:

- Painakaa ohjauspyörän painiketta (1).
- > Kuljettajan näytön nopeudensäädinmerkinnot ja -symbolit vaihtavat värinsä VALKOISESTA HARMAAKSI – nopeudensäädin on tällöin tilapäisesti deaktivoitu ja kuljettajan on säädeltävä nopeutta itse.

Valmiustila kuljettajan asiaan puuttumisen takia

Nopeudensäädin deaktivoituu ja asettuu valmiustilaan, jos:

- käyttöjarrua painetaan
- vaihteenvalitsin siirretään **N**-asentoon
- kytkinpoljinta pidetään painettuna pidempään kuin 1 minuutin ajan
- kuljettaja pitää tallennettua suurempaa nopeutta kauemmin kuin 1 minuutin.

Kuljettajan pitää sen jälkeen itse säätää nopeutta.

Tilapäinen nopeuden nostaminen kaasupoljimmella, esim. ohitettaessa, ei vaikuta asetukseen – auto palaa viimeksi tallennetulle nopeudelle, kun kaasupoljin vapautetaan.

Automaattinen valmiustila

Nopeudensäädin kytketään tilapäisesti pois ja asetetaan valmiustilaan, jos:

- pyörät menettävät otteensa tienhen
- moottorin kierrosnopeus on liian pieni/suuri
- jarrujen lämpötila tulee liian korkeaksi
- nopeus laskee alhaisemmaksi kuin 30 km/h (20 mph).

Kuljettajan pitää sen jälkeen itse säätää nopeutta.

Aiheeseen liittyvät tiedot

- Vakionopeudensäädin (s. 280)

Nopeudensäätimen uudelleenaktivointi valmiustilasta

Nopeudensäädin (CC³²) voi deaktivoitua tilapäisesti ja jatkaa toimintaansa valmiustilassa ja sen jälkeen aktivoitua uudelleen.

Nopeudensäätimen uudelleenaktivointi valmiustilasta

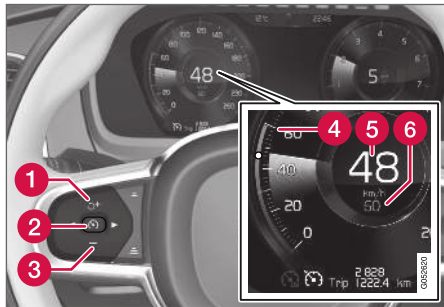

HUOMI Kuva on kaaviomainen – yksityiskohdat voivat vaihdella automallista riippuen.

Nopeudensäätimen käynnistäminen valmiustilasta:

- Painakaa ohjauspyörän painiketta  (1).
 - > Kuljettajan näytön nopeudensäädinmerkinnot vaihtavat värinsä HARMAASTA VALKoiseksi - auto noudattaa sen jälkeen taas viimeksi tallennettua nopeutta.

tai

Nopeudensäätimen käynnistäminen valmiustilasta:

- Painakaa ohjauspyörän painiketta  (2).
 - > Kuljettajan näytön nopeudensäädinmerkinnot ja -symbolit vaihtavat värinsä HARMAASTA VALKoiseksi - auto noudattaa sen jälkeen ko. nopeutta.

VAROITUS

Ajonopeus voi kasvaa merkittävästi, kun ajonopeuteen palataan ohjauspyörän painikkeella



Aiheeseen liittyvät tiedot

- Vakionopeudensäädin (s. 280)



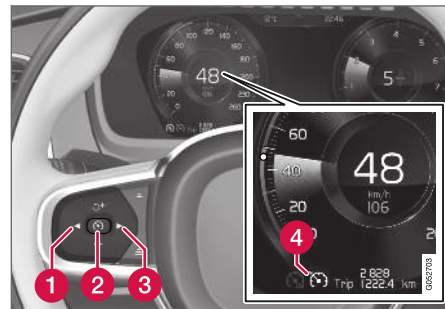

Nopeudensäätimen sulkeminen

Nopeudensäädin (Cruise Control - CC) voidaan sulkea.



Toiminnon painikkeet ja symbolit³³.

Nopeudensäätimen sulkeminen:

1. Painakaa ohjauspyörän painiketta  (2).
 - > Nopeudensäädin jatkaa valmiustilassa.
2. Painakaa ohjauspyörän painiketta  (1) tai  (3) vaihtaaksesen toiseen toimintoon.
 - > Nopeudensäätimen symboli  (4) kuljettajan näytössä sammuu – tällöin asetettu/tallennettu nopeus poistetaan.

³² Cruise Control

³³ HUOMI Kuva on kaaviomainen – yksityiskohdat voivat vaihdella automallista riippuen.

3. Painakaa ohjauspyörän painiketta  (2) uudelleen.
> Jokin toinen toiminto aktivoidaan.

HUOM

Jos autossa on sopeutuva vakionopeussäädin*, on mahdollista vaihtaa vakionopeussäätimen ja sopeutuvan vakionopeussäätimen välillä – ks. otsikko "CC:n ja ACC:n välillä vaihtaminen".

Aiheeseen liittyvät tiedot

- Vakionopeudensäädin (s. 280)

Etäisyysvaroitust*

Etäisyysvaroitustoiminto³⁴ voi auttaa kuljettajaa huomaamaan ajallisen etäisyyden edessä ajavaan autoon olevan liian lyhyt.

Autossa on kuitenkin oltava head-up-näyttö, jotta etäisyysvaroitusta voidaan näyttää symbolina tuulilasilla, kun ajallinen etäisyys edellä ajavaan ajoneuvoon on ennalta valittua arvoa lyhyempi.

Etäisyysvaroitusta on aktiivinen nopeuksissa yli 30 km/h (20 mph) ja se reagoi vain edessä oleviin ajoneuvoihin, jotka kulkevat samaan suuntaan. Vastaan tulevista, hitaasti kulkevista tai paikallaan seisovista ajoneuvoista ei anneta etäisyystietoja.

HUOM

- Etäisyysvaroitin on vain autoissa, jotka voivat näyttää tietoja tuulilasilla ns. Head-up -näytöllä.
- Etäisyysvaroitin on poistettu toiminnasta, kun sopeutuva vakionopeussäädin on aktivoituna.

VAROITUS

Etäisyysvaroitusta reagoi vain, jos ajallinen etäisyys edessä olevaan ajoneuvoon on lyhyempi kuin esiasetettu arvo – oman auton nopeuteen ei vaikuteta.

HUOM

Markkina-alueesta riippuen tämä toiminto voi olla joko vakio- tai lisävaruste.

Aiheeseen liittyvät tiedot

- Etäisyysvaroitusta head-up-näytössä (s. 286)
- Etäisyysvaroitusta aktivointi/deaktivointi (s. 286)
- Etäisyysvaroitusta aikaetäisyyden asettaminen (s. 287)
- Etäisyysvaroitustimen rajoitukset (s. 288)

³⁴ Distance Alert

Etäisyy/varoitukset head-up-näytössä³⁵

Jos autossa on head-up-näyttö*, tuulilasilla näytetään symboli niin kauan kuin ajallinen etäisyys edellä kulkevaan ajoneuvoon on asetettua arvoa lyhyempi.



Etäisyy/varoitukset symboli tuulilasilla³⁶.

Tämä edellyttää kuitenkin sitä, että toiminto **Näytä kuljettajan tuki** on aktivoitu auton valikojärjestelmän asetuksissa, ks. kappaleen "Head-up-näyttö" kohdalta, miten tämä tehdään.

HUOM

Tuulilasien visuaalisia varoitussignaaleja voi olla vaikea havaita voimakkaassa auringonpaisteessa, heijastumien takia, valoisuuskontrastien ollessa voimakkaita, käytettäessä aurinkolasia tai jos kuljettaja ei katso suoraan eteenpäin.

Aiheeseen liittyvät tiedot

- Etäisyy/varoitukset* (s. 285)
- Head-up-näyttö* (s. 135)

Etäisyy/varoitukset aktivointi/deaktivointi³⁷

Etäisyy/varoitustoiminto³⁸ voidaan asettaa toimimaan erilaisilla ajallisilla etäisyyksillä tai poistaa toiminnasta.

Päällä/Pois



Painakaa painiketta **Distance Alert** keskinäytön toimintonäkyssä.

- VIHREÄ painikeilmaisin – etäisyy/varoitustoiminto on aktivoitu.
- HARMAA painikeilmaisin – etäisyy/varoitustoiminto on deaktivoitu.

Etäisyy/varoitustoiminto aktivoituu automaattisesti aina moottorin käynnistyksen jälkeen.

Aiheeseen liittyvät tiedot

- Etäisyy/varoitukset* (s. 285)

³⁵ Etäisyy/varoitustoiminto on vain autoissa, jotka voivat näyttää tietoa tuulilasilla ns. head-up-näytön kautta.

³⁶ HUOM! Kuva on kaaviomainen – yksityiskohdat voivat vaihdella automallista riippuen.

³⁷ Etäisyy/varoitustoiminto on vain autoissa, joissa tietoa voidaan näyttää tuulilasilla ns. head-up-näytössä.

³⁸ Distance Alert

Etäisyysvaroituksen aikaetäisyyden asettaminen³⁹

Etäisyysvaroitustoiminto⁴⁰ voidaan asettaa useille eri aikaetäisyyksille.



Edellä olevaan ajoneuvoon voidaan valita eri aikavälejä ja tämä esitetään kuljettajan näytössä 1-5 vaakaviivana - mitä useampi viiva, sitä pidempi aikaetäisyys. Yksi viiva vastaa noin 1 sekuntia edessä olevaan ajoneuvoon, 5 viivaa vastaa noin 3 sekuntia.

Sama symboli esitetään myös toiminnon Mukautuva nopeudensäädin ollessa aktivoituna.

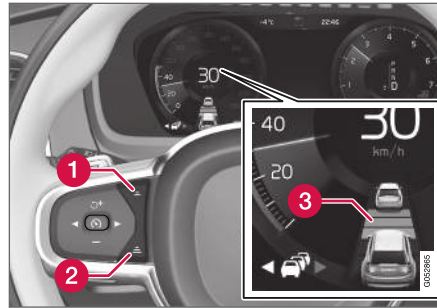

Aikaetäisyyden säädin.

- 1 Aikaetäisyyden vähentäminen
 - 2 Aikaetäisyyden lisääminen
 - 3 Etäisyyssoitus
- Painakaa ohjauspyörän painiketta (1) tai (2) aikaetäisyyden pienentämiseksi tai suurentamiseksi.
- > Etäisyyssoitus (3) näyttää ko. aikaetäisyyden.

i HUOM

- Mitä suurempi nopeus, sitä pitemmäksi tulee etäisyys metreinä annetulla aikaetäisyydellä.
- Käyttäkää vain paikallisten liikennesääntöjen sallimaa aikaetäisyyttä.
- Asetettua aikaetäisyyttä käyttävät myös sopeutuva vakionopeussäädin ja Pilot Assist.

A VAROITUS

- Käyttäkää vain kulloiseenkin liikennetilanteeseen sopivaa ajallista etäisyyttä.
- Kuljettajan on oltava tietoinen siitä, että lyhyet ajalliset etäisyydet jättävät vain vähän aikaa reagoida ja toimia odottamattomassa liikennetilanteessa.

Aiheeseen liittyvät tiedot

- Etäisyysvaroitusta* (s. 285)

³⁹ Etäisyysvaroitustoiminto on vain autoissa, joissa tietoa voidaan näyttää tuulilasins. head-up-näytössä.

⁴⁰ Distance Alert

Etäisyysvaroittimen rajoitukset⁴¹

Etäisyysvaroitustoiminnon⁴² toiminnallisuus voi olla tietyissä tilanteissa rajoittunut.

VAROITUS

- Etäisyysvaroitustoiminto on täydentävä kuljettajan tukijärjestelmä, jonka tarkoituksena on helpottaa ajamista ja tehdä siitä turvallisempaa – se ei kuitenkaan suoriudu kaikista tilanteista kaikissa liikennesää- ja tieolosuhteissa.
- Ajoneuvon koko voi vaikuttaa toiminnon kykyyn havaita esimerkiksi moottoripyöriä, mikä voi tarkoittaa sitä, että varoitusvalo syttyy säädettyä lyhyemmällä ajallisella etäisyydellä tai varoitusta ei tilapäisesti anneta.
- Hyvin korkea nopeus voi aiheuttaa valon syyttymisen lyhyemmällä kuin säädetyllä ajallisella etäisyydellä tutkaysikön toimintaetäisyyden rajoitusten takia.
- Etäisyysvaroitusta ei voi korvata kuljettajan tarkkaavaisuutta ja arvostelukykyä, vaan kuljettaja on aina vastuussa auton ajamisesta turvalliseseen tapaan, sopivalla nopeudella ja etäisyydellä muista ajoneuvoista sekä voimassa olevien liikennesääntöjen ja määräysten mukaisesti.

HUOM

Toiminto käyttää auton tutkaysikkoa, jolla on tiettyjä yleisiä rajoituksia, katso kappale "Tutkaysikön rajoitukset".

Aiheeseen liittyvät tiedot

- Etäisyysvaroitusta* (s. 285)

Mukautuva nopeudensäädin*

Mukautuva nopeudensäädin (ACC⁴³) auttaa kuljettajaa säilyttämään tasaisen nopeuden esivalitun aikaetäisyyden kanssa ja turvallisen etäisyyden edellä olevaan ajoneuvoon.

Mukautuva nopeudensäädin antaa rennomman ajoelämyksen pitkillä matkoilla moottoriteillä ja pitkillä, suorilla maanteillä tasaisessa liikennevirrassa.

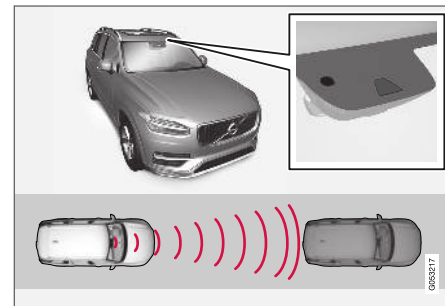

Kamera- ja tutkaysikkö mittaa etäisyyttä edellä ajavaan ajoneuvoon⁴⁴.

Kuljettaja valitsee haluamansa ajonopeuden ja ajallisen etäisyyden edessä kulkevaan ajoneuvoon. Jos kamera- ja tutkaysikkö havaitsee auton edessä hitaamman ajoneuvon, ajonopeus sovitetaan automaattisesti vastaamaan ennalta

⁴¹ Etäisyysvaroitustoiminto on vain autoissa, joissa tietoa voidaan näyttää tuulilasins. head-up-näytössä.

⁴² Distance Alert

asetettua aikaetäisyyttä ajoneuvoon. Kun tie on vapaa, auto ottaa jälleen valitun nopeuden.

VAROITUS

- Sopeutuvan vakionopeussäätimen toiminto on täydentävä kuljettajan tukijärjestelmä, jonka tarkoituksena on helpottaa ajamista ja tehdä siitä turvallisempaa – se ei kuitenkaan suoriudu kaikista tilanteista kaikissa liikenne-, sää- ja tieolosuhteissa.
- Suosittelemme, että kuljettaja lukee käyttöoppaan kaikki tätä toimintoa koskevat kappaleet saadakseen tietoa mm. toiminnon rajoituksista, joista kuljettajan on oltava tietoinen ennen toiminnon käyttämistä (ks. linkkiluettelo tämän artikkelin lopussa).
- Sopeutuva vakionopeussäädin ei voi korvata kuljettajan tarkkaavaisuutta ja arvoselukykyä, vaan kuljettaja on aina vastuussa auton ajamisesta turvalliseen tapaan, sopivalla nopeudella ja etäisyydellä muista ajoneuvoista sekä voimassa olevien liikennesääntöjen ja määräysten mukaisesti.

HUOM

Markkina-alueesta riippuen tämä toiminto voi olla joko vakio- tai lisävaruste.

Mukautuva nopeussäädin säätää nopeutta kaasu- ja jarrutuksilla ja jarrutuksilla. Hiljaisen äänen kuuluminen jarruista on normaalia, kun jarruja käytetään nopeuden säätämiseen.

Mukautuva nopeudensäädin pyrkii säätämään nopeutta pehmeästi. Tilanteissa, jotka edellyttävät nopeita jarrutuksia, kuljettajan on jarrutettava itse. Tämä koskee suuria nopeuseroja tai tilannetta, jossa edellä oleva ajoneuvo jarruttaa voimakkaasti. Tutkayksikön rajoituksista johtuen jarrutus voi tulla odottamatta tai jäädä tulematta.

Mukautuva nopeudensäädin pyrkii seuraamaan edellä omalla kaistalla olevaa ajoneuvoa kuljettajan asettamalla aikaetäisyydellä. Jos tutkayksikkö ei näe edessä olevaa ajoneuvoa, auto sen sijaan pitää kuljettajan asettaman ja tallentaman nopeuden. Niin tapahtuu myös, jos edessä olevan ajoneuvon nopeus nousee ja ylittää tallennetun nopeuden.

Koskee automaattivaihteistolla varustettuja autoja:

- Mukautuva nopeudensäädin voi seurata toista ajoneuvoa seisonnasta jopa nopeuteen 200 km/h (125 mph) asti.

Koskee käsivaihteistolla varustettuja autoja:

- Mukautuva nopeudensäädin voi seurata toista ajoneuvoa 30 km/h (20 mph) nopeudesta enintään 200 km/h (125 mph) ajonopeuteen asti.

VAROITUS

- Sopeutuva vakionopeussäädin ei ole törmäyksen välttämisyjärjestelmä. Vastuu on aina kuljettajalla ja hänen on puututtava asiaan, jos järjestelmä ei havaitse edellä olevaa ajoneuvoa.
- Sopeutuva vakionopeussäädin ei jarruta ihmisten tai eläinten eikä pienten ajoneuvojen, kuten esim. polku- tai moottoripyörien vuoksi. Ei myöskään matalien perävaunujen, vastaantulevien, hitaasti liikkuvien tai paikallaan olevien ajoneuvojen ja esineiden vuoksi.
- Älkää käyttäkö sopeutuvaa vakionopeussäädintä vaativissa tilanteissa, kuten esim. kaupunkiliikenteessä, risteyksissä, liukkaalla, kun ajoradalla on paljon vettä tai loskaa, voimakkaassa vesi- tai lumisaateessa, näkyvyyden ollessa huono, mutkaisilla teillä tai poistumis- ja liityntärampeilla.

43 Adaptive Cruise Control

44 HUOM! Kuva on kaaviomainen – yksityiskohdat voivat vaihdella automallista riippuen.



! TÄRKEÄÄ

Mukautuvan vakionopeussäätimen komponenttien huollon saa tehdä vain huoltokorjaamossa - suosittelemme Volvon teknistä palvelua.

Yhteenveto

Säätimet

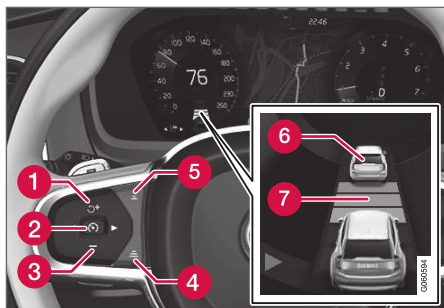

Toiminnon painikkeet ja symbolit⁴⁴.

1 : Aktivoi mukautuvan nopeudensäätimen valmiustilasta ja palauttaa auton tallennettuun ajonopeuteen

1 : Nostaa tallennettua nopeutta

2 : **Valmiustilasta** – aktivoi mukautuvan nopeudensäätimen ja tallentaa senhetkisen ajonopeuden

2 : **Aktiivisesta tilasta** – poistaa mukautuvan nopeudensäätimen toiminnasta tai siirtää sen valmiustilaan

3 : Laskee tallennettua nopeutta

4 : Lisää aikaetäisyyttä edessä olevaan ajoneuvoon

5 : Vähentää aikaetäisyyttä edessä olevaan ajoneuvoon

6 : Kohdeauton osoitus: ACC on havainnut ja seuraa kohdeautoa valitulla aikaetäisyydellä

7 : Aikaetäisyyden symboli edessä olevaan ajoneuvoon

i HUOM

Jos autossa on sopeutuva vakionopeussäädin*, on mahdollista vaihtaa vakionopeussäätimen ja sopeutuvan vakionopeussäätimen välillä – ks. otsikko "CC:n ja ACC:n välillä vaihtaminen".

Kuljettajan näyttö

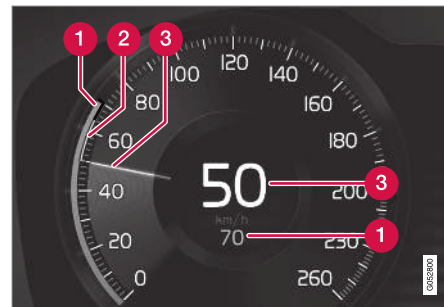

Nopeuksien osoittaminen⁴⁴.

1 Tallennettu nopeus

2 Edessä olevan ajoneuvon nopeus.

3 Oman auton kulloinenkin nopeus.

Liikennetilanteesta riippuvat symboliyhdistelmät: ks. otsikko "Mukautuvan nopeussäätimen symbolit ja ilmoitukset".

Aiheeseen liittyvät tiedot

- Mukautuva nopeudensäädin ja törmäysvaroitin (s. 291)
- Mukautuva nopeudensäädin head-up-näytössä törmäyksen uhatessa (s. 292)
- Mukautuvan nopeudensäätimen aktivointi ja käynnistys (s. 292)

⁴⁴ HUOM! Kuva on kaaviomainen – yksityiskohdat voivat vaihdella automallista riippuen.

- Mukautuvan nopeudensäätimen nopeuden käsittely (s. 293)
- Mukautuvan nopeudensäätimen aikaetäisyyden asettaminen (s. 294)
- Mukautuvan nopeudensäätimen deaktivointi/uudelleenaktivointi (s. 296)
- Ohitusavustin mukautuvan nopeudensäätimen yhteydessä (s. 298)
- Ohitusavustimen käynnistäminen mukautuvan nopeudensäätimen yhteydessä (s. 298)
- Ohitusavustimen rajoitukset mukautuvan nopeudensäätimen yhteydessä (s. 298)
- Kohteen vaihto käytettäessä mukautuvaa nopeudensäädintä (s. 299)
- Automaattinen jarrutus mukautuvan nopeudensäätimen yhteydessä (s. 299)
- Mukautuvan nopeudensäätimen rajoitukset (s. 300)
- Vaihdaminen Nopeudensäätimen ja Mukautuvan nopeudensäätimen välillä (s. 301)
- Mukautuvan nopeudensäätimen symbolit ja ilmoitukset (s. 303)

Mukautuva nopeudensäädin ja törmäysvaroitin

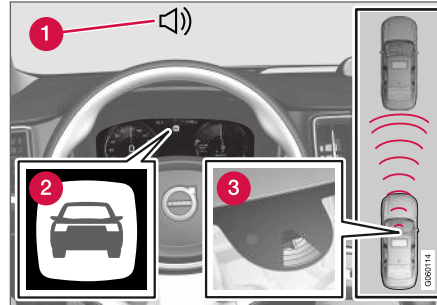

Törmäysvaroituksen⁴⁵ ääni ja symboli.

- 1 Kuuluva varoitussignaali törmäyksen uhatessa
- 2 Varoitussymboli törmäyksen uhatessa
- 3 Etäisyysmittaus kamera- ja tutkayksiköllä

Mukautuva nopeudensäädin käyttää n. 40 % käyttöjarrun kapasiteetista. Jos autoa pitää jarruttaa voimakkaammin kuin mistä mukautuva nopeussäädin selviytyy eikä kuljettaja jarruta, aktiivoidaan varoitusvalo ja varoitusääni huomauttamaan kuljettajalle välittömän asiaan puuttumisen välttämättömyydestä.

VAROITUS

Mukautuva nopeudensäädin varoittaa vain autoista, jotka sen tutkayksikkö on havainnut – sen vuoksi varoitus voi jäädä tulematta tai tapahtua tietyllä viiveellä.

- Älkää koskaan jääkö odottamaan varoitusta vaan jarruttakaa, kun se on tarpeen.

Aiheeseen liittyvät tiedot

- Mukautuva nopeudensäädin* (s. 288)

⁴⁵ HUOM! Kuva on kaaviomainen – yksityiskohdat voivat vaihdella automallista riippuen.

Mukautuva nopeudensäädin head-up-näytössä törmäyksen uhatessa

Head-up-näytöllä* varustetussa autossa varoitus näytetään tuulilasissa vilkkuvalla symbolilla.

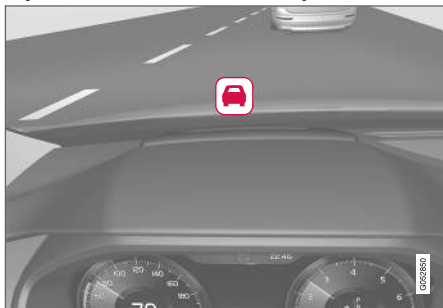

Törmäysvaroituksen symboli tuulilasilla⁴⁶.

i HUOM

Tuulilasin visuaalisia varoitussignaaleja voi olla vaikea havaita voimakkaassa auringonpaisteessa, heijastumien takia, valoisuuskontrastien ollessa voimakkaita, käytettäessä aurinkolaseja tai jos kuljettaja ei katso suoraan eteenpäin.

Aiheeseen liittyvät tiedot

- Mukautuva nopeudensäädin* (s. 288)

⁴⁶ HUOM! Kuva on kaaviomainen – yksityiskohdat voivat vaihdella automallista riippuen.

⁴⁷ Adaptive Cruise Control

Mukautuvan nopeudensäätimen aktivointi ja käynnistys

Mukautuva nopeudensäädin (ACC⁴⁷) on ensin aktivoitava ja sen jälkeen käynnistettävä, jotta se voisi säätää nopeutta ja etäisyyttä.

Mukautuvan nopeudensäätimen asettaminen valmiustilaan

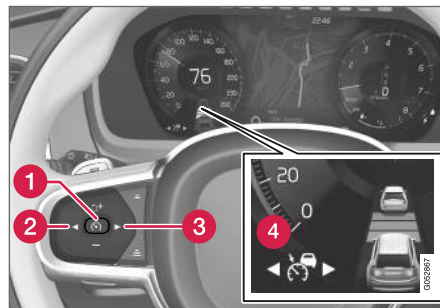

HUOM! Kuva on kaaviomainen – yksityiskohdat voivat vaihdella automallista riippuen.

Mukautuva nopeudensäädin on valmiustilassa aina heti moottorin käynnistämisen jälkeen. Se

asetetaan aktiivisesta tilasta valmiustilaan seuraavasti:

- Painakaa ohjauspyörän painiketta ◀ (2) tai ▶ (3) selataksenne esiin symbolin/toiminnon  (4).
- > Symboli näytetään ja Mukautuva nopeudensäädin asetetaan valmiustilaan.



Mukautuvan nopeudensäätimen käynnistys/aktivointi

Jotta ACC voidaan käynnistää, edellytetään seuraavaa:

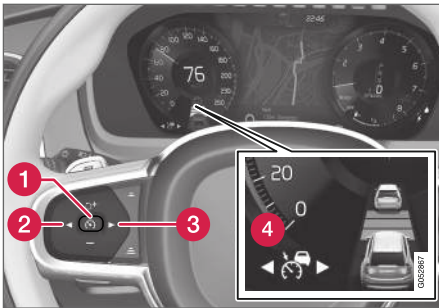
- Kuljettajalla pitää olla turvavyö kytkettynä ja kuljettajan oven pitää olla kiinni.
- Edessä pitää olla ajoneuvo (kohdeajoneuvo) kohtuullisen etäisyyden päässä tai ko. nopeuden pitää olla vähintään 15 km/h (9 mph).
- Käsivaihteistolla varustetut autot: Nopeuden pitää olla alle 30 km/h (20 mph).



HUOM! Kuva on kaaviomainen – yksityiskohdat voivat vaihdella automallista riippuen.

- Kun symboli/toiminto  (4) esitetään - painakaa ohjauspyörän painiketta  (1).
- > Mukautuva nopeakäyttö käynnistetään ja senhetkinen nopeus tallennetaan ja näytetään numeroilla nopeusmittarin keskiössä.



Vain, kun etäisyysymboli näyttää kaksi ajoneuvoa, ACC säätelee aikaetäisyyttä edellä olevaan ajoneuvoon.



Samalla merkitään nopeusväli.

Suurempi nopeus on tallennettu/valittu nopeus ja pienempi nopeus on edessä olevan ajoneuvon (kohdeajoneuvon) nopeus.

Aiheeseen liittyvät tiedot

- Mukautuva nopeakäyttö* (s. 288)

Mukautuvan nopeakäytön asettaminen

Mukautuva nopeakäyttö (ACC⁴⁸) voidaan asettaa useille eri nopeuksille.

Tallennetun nopeakäytön asettaminen/ muuttaminen

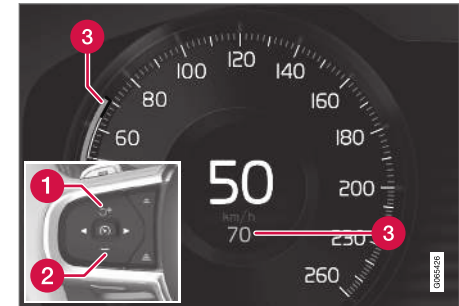

HUOM! Kuva on kaaviomainen – yksityiskohdat voivat vaihdella automallista ja markkina-alueesta riippuen.

- 1 + : Nostaa tallennettua nopeutta.
- 2 - : Laskee tallennettua nopeutta.
- 3 Tallennettu nopeus.

⁴⁸ Adaptive Cruise Control

- ◀ – Muuttakaa tallennettua nopeutta painamalla lyhyesti tai pitkään ohjauspyörän painiketta **+** (1) tai **-** (2):
 - **Lyhyt** painallus: Jokainen painallus muuttaa nopeutta +/- 5 km/h:n (+/- 5 mph:n) askelin.
 - **Painakaa ja pitäkää painettuna:** Vapautakaa painike, kun nopeudenilmaisimien (3) on halutun nopeuden kohdalla.
 - Viimeksi tehdyt painikkeen painallukset tallennetaan muistiin.

Jos nopeutta lisätään kaasupolkimella ennen ohjauspyörän painikkeen **+** painamista, auton ko. nopeus painiketta painettaessa tallennetaan edellyttäen, että kuljettaja pitää jalkansa kaasupolkimella painiketta painaessaan.

Tilapäinen nopeuden nostaminen kaasupolkimella, esim. ohitettaessa, ei vaikuta asetukseen - auto palaa viimeksi tallennetulle nopeudelle, kun kaasupoljin vapautetaan.

Automaattivaihteisto

Mukautuva nopeudensäädin voi seurata toista ajoneuvoa seisonnasta jopa nopeuteen 200 km/h (125 mph) asti.

Huomattavaa, että mukautuvan vakionopeudensäätimen pienin ohjelmitava nopeus on 30 km (20 mph) - vaikka se selviää toisen ajoneuvon seuraamisesta pysähdyksiin asti, pienempää

nopeutta kuin 30 km/h (20 mph) ei voida valita/tallentaa.

Suurin valittavissa oleva ajonopeus on 200 km/h (125 mph).

Käsivalintainen vaihteisto

Mukautuva nopeudensäädin voi seurata toista ajoneuvoa 30 km/h (20 mph) nopeudesta enintään 200 km/h (125 mph) ajonopeuteen asti.

Mukautuvan nopeudensäätimen pienin ohjelmitava nopeus on 30 km/h (20 mph) - suurin on 200 km/h (125 mph).

Aiheeseen liittyvät tiedot

- Mukautuva nopeudensäädin* (s. 288)

Mukautuvan nopeudensäätimen aikaetäisyyden asettaminen

Mukautuva nopeudensäädin (ACC⁴⁹) voidaan asettaa useille eri aikaetäisyyksille.



Edellä olevaan ajoneuvoon voidaan valita eri aikavälejä ja tämä esitetään kuljettajan näytössä 1-5 vaakaviivana - mitä useampi viiva, sitä pidempi aikaetäisyys. Yksi viiva vastaa noin 1 sekuntia edessä olevaan

ajoneuvoon, 5 viivaa vastaa noin 3 sekuntia.

Sama symboli esitetään myös, kun toiminto Etäisyydsvaroitin on aktivoitu

i HUOM

Kun symboli kuljettajan näytössä esittää kaksi autoa, ACC seuraa edessä olevaa autoa esivalitulla aikaetäisyydellä.

Kun esitetään vain yksi auto, ei edessä ole ajoneuvoa kohtuullisella etäisyydellä.

⁴⁹ Adaptive Cruise Control

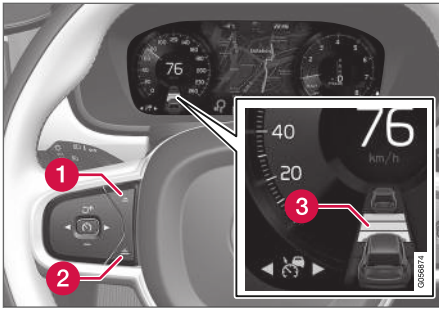

Aikaetäisyyden säädin⁵⁰.

- 1 Aikaetäisyyden vähentäminen
 - 2 Aikaetäisyyden lisääminen
 - 3 Etäisyysosoitus
- Painakaa ohjauspyörän painiketta (1) tai (2) aikaetäisyyden pienentämiseksi tai suurentamiseksi.
- > Etäisyysosoitus (3) näyttää ko. aikaetäisyyden.

Voidakseen seurata edellä ajavaa autoa pehmeällä ja miellyttävällä tavalla mukautuva nopeudensäädin sallii aikavälin vaihdella selvästi tietyissä paikoissa. Pienellä nopeudella, kun etäisyydet tulevat lyhyiksi, mukautuva nopeudensäädin lisää aikaväliä hieman.

i HUOM

- Mitä suurempi nopeus, sitä pitemmäksi tulee etäisyys metreinä annetulla aikaetäisyydellä.
- Käyttäkää vain paikallisten liikennesääntöjen sallimaa aikaetäisyyttä.
- Jos sopeutuva vakionopeussäädin ei näytä reagoivan lisäämällä ajonopeutta aktivoitaessa, syynä voi olla se, että ajallinen etäisyys edellä ajavaan ajoneuvoon on lyhyempi kuin valittu ajallinen etäisyys.

⚠ VAROITUS

- Käyttäkää vain kulloiseenkin liikennetilanteeseen sopivaa ajallista etäisyyttä.
- Kuljettajan on oltava tietoinen siitä, että lyhyet ajalliset etäisyydet jättävät vain vähän aikaa reagoida ja toimia odottamattomassa liikennetilanteessa.

Valitkaa, miten ACC:n tulee säilyttää etäisyys* edellä ajavaan ajoneuvoon

Kuljettaja voi valita eri ajotapoja sitä varten, miten mukautuvan nopeudensäätimen tulee säilyttää ennalta valittu ajallinen etäisyys edellä ajavaan ajoneuvoon. Valinta tehdään **DRIVE MODE** -ajotilavalitsimella.

Valitkaa jokin seuraavista vaihtoehdoista:

- **Eco** – ACC keskittyy optimoimaan polttoainetaloudellisuuden, jolloin ajallinen etäisyys edellä ajavaan ajoneuvoon on pitempi.
- **Comfort** – ACC keskittyy ylläpitämään mahdollisimman pehmeästi ennalta asetettua ajallista etäisyyttä edellä ajavaan ajoneuvoon.
- **Dynamic** – ACC keskittyy ylläpitämään suoremmin ajallista etäisyyttä edellä ajavaan ajoneuvoon, mikä voi tietyissä tapauksissa tarkoittaa voimakkaampia kiihdytyksiä ja jarrutuksia.

Katsokaa lisätietoa kappaleesta "Ajotilat".

Aiheeseen liittyvät tiedot

- Mukautuva nopeudensäädin* (s. 288)

⁵⁰ HUOM! Kuva on kaaviomainen – yksityiskohdat voivat vaihdella automallista riippuen.

Mukautuvan nopeudensäätimen deaktivointi/uudelleenaktivointi

Mukautuva nopeudensäädin (ACC⁵¹) voi deaktivoitua tilapäisesti ja jatkaa toimintaansa valmiustilassa ja sen jälkeen aktivoitua uudelleen.

Mukautuvan nopeudensäätimen deaktivointi ja asettaminen valmiustilaan

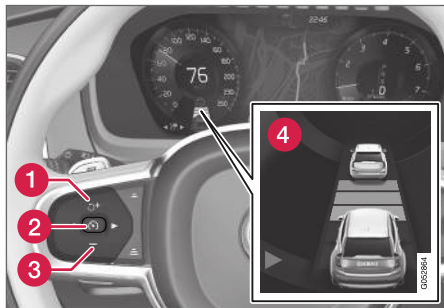

HUOM! Kuva on kaaviomainen – yksityiskohdat voivat vaihdella automallista riippuen.

Mukautuvan nopeudensäätimen sulkeminen tilapäisesti ja asettaminen valmiustilaan:

- Painakaa ohjauspyörän painiketta (2).
- > Symboli  kuljettajan näytössä vaihtaa väriä VALKOISESTA HARMAAKSI ja nopeusmittarin keskiössä oleva tallennettu nopeus vaihtaa väriä BEIGESTÄ HARMAAKSI.

VAROITUS

- Kun sopeutuva vakionopeussäädin on valmiustilassa, kuljettajan on puututtava asiaan ja säädeltävä itse sekä ajonopeutta että etäisyyttä edellä ajavaan ajoneuvoon.
- Kun sopeutuva vakionopeussäädin on valmiustilassa ja auto ajautuu liian lähelle edellä ajavaa ajoneuvoa, etäisyysvaroitustoiminto varoittaa kuljettajaa lyhyestä etäisyydestä sen sijaan.

Valmiustila kuljettajan asiaan puuttumisen takia

Mukautuva nopeudensäädin deaktivoituu ja asettuu valmiustilaan, jos:

- käyttöjarrua painetaan.
- vaihteenvaihtin siirretään **N**-asentoon.

- kuljettaja pitää tallennettua suurempaa nopeutta kauemmin kuin 1 minuutin.
- kytkinpoljin on painettuna n. 1 minuutin - koskee käsivaihteistolla varustettuja autoja.

Tilapäinen nopeuden nostaminen kaasupolkimella, esim. ohitettaessa, ei vaikuta asetukseen - auto palaa viimeksi tallennetulle nopeudelle, kun kaasupoljin vapautetaan.

51 Adaptive Cruise Control

Automaattinen valmiustila

Mukautuva nopeudensäädin on riippuvainen muista järjestelmistä, esim. vakautusjärjestelmästä/luistonestosta ESC⁵². Jos jokin näistä muista järjestelmistä lakkaa toimimasta, mukautuva nopeudensäädin suljetaan automaattisesti.

VAROITUS

Automaattisessa valmiustilassa kuljettajaa varoitetaan äänimerkillä ja viestillä kuljettajan näytössä.

- Kuljettajan täytyy tällöin itse säädellä ajonopeutta, jarruttaa tarvittaessa ja ylläpitää turvallista etäisyyttä muihin ajoneuvoihin.

Automaattinen valmiustilaan siirtyminen voi johtua seuraavista seikoista:

- nopeus alittaa 5 km/h (3 mph) ja ACC on epävarma siitä, onko edessä oleva ajoneuvo paikallaan oleva ajoneuvo vai kohde, esim. ajoeste.
- nopeus alittaa 5 km/h (3 mph) ja edellä oleva ajoneuvo kääntyy siten, ettei ACC -toiminnolla enää ole seurattavaa ajoneuvoa.
- nopeus laskee alle 30 km/h (20 mph) - koskee vain käsivaihteistolla varustettuja autoja.
- kuljettaja avaa oven.
- kuljettaja irrottaa turvavyönsä.

- moottorin kierros-luku on liian pieni/suuri.
- yksi tai useampi pyörä on menettänyt pidon tienpinnasta.
- jarrujen lämpötila on korkea.
- seisontajarru aktivoidaan.
- kamera- ja tutkayksikkö on esim. lumen tai rankkasateen peittämä (kameran linssi/ tutka-aallot eivät pysty toimimaan).

Mukautuvan nopeudensäätimen uudelleenaktivointi valmiustilasta

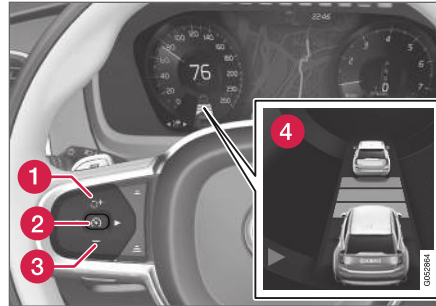

HUOMI! Kuva on kaaviomainen – yksityiskohdat voivat vaihdella automallista riippuen.

Aktivoikaa ACC uudelleen valmiustilasta:

- Painakaa ohjauspyörän painiketta  (1).
> Nopeudeksi asetetaan viimeksi tallennettu nopeus.

VAROITUS

Ajonopeus voi kasvaa merkittävästi, kun ajonopeuteen palataan ohjauspyörän painikkeella .

Aiheeseen liittyvät tiedot

- Mukautuva nopeudensäädin* (s. 288)

⁵² Electronic Stability Control

Ohitusavustin mukautuvan nopeudensäätimen yhteydessä

Mukautuva nopeudensäädin (ACC⁵³) voi auttaa kuljettajaa muiden ajoneuvojen ohittamisessa.

Miten ohitusavustin toimii

Kun ACC seuraa toista ajoneuvo ja kuljettaja merkitsee edessä olevan ohituksen suuntavilkulla⁵⁴, Mukautuva nopeudensäädin auttaa kiihdyttämällä autoa kohti edessä olevaa ajoneuvoa **ennen kuin** oma auto on ehtinyt ohituskaistalle.

Toiminto estää sen jälkeen nopeuden vähenemisen liian varhaisen jarruttamisen välttämiseksi, kun auto lähestyy hitaampaa ajoneuvoa.

Toiminto on aktiivinen, kunnes ohitettava ajoneuvo on ohitettu.

VAROITUS

Muistakaa, että tämä toiminto voi aktivoitua muissakin tilanteissa kuin ohitettaessa. Kun esimerkiksi suuntavaloa käytetään kaistanvaihdossa tai poistuttaessa toiselle tielle, auto kiihdyttää hetkellisesti.

Aiheeseen liittyvät tiedot

- Mukautuva nopeudensäädin* (s. 288)

⁵³ Adaptive Cruise Control

⁵⁴ Vain vasen vilkku vasemmalta ohjattavassa autossa, ja vilkku oikealle oikealta ohjattavassa autossa.

⁵⁵ Adaptive Cruise Control

Ohitusavustimen käynnistäminen mukautuvan nopeudensäätimen yhteydessä

Ohitusavustimen edellytykset

Jotta ohitusavustaja voidaan aktivoida, edellytetään, että:

- edessä on ajoneuvo (kohdeajoneuvo)
- oman auton **senhetkinen nopeus** on vähintään 70 km/h (43 mph)
- ACC:tä varten **tallennettu nopeus** on riittävän suuri, jotta turvallinen ohitus voidaan tehdä.

Ohitusavustajan käynnistäminen

Ohitusavustimen käynnistäminen:

- Aktivoikaa suuntavilkut.

Käyttäkää suuntavilkku vasemmalle autossa, jossa ohjauspyörä on vasemmalla, tai oikealle autossa, jossa ohjauspyörä on oikealla puolella.

> Ohitusavustin käynnistyy.

Aiheeseen liittyvät tiedot

- Mukautuva nopeudensäädin* (s. 288)

Ohitusavustimen rajoitukset mukautuvan nopeudensäätimen yhteydessä

Ohitusavustimen toiminnallisuus voi olla tietyissä tilanteissa rajoittunut.

VAROITUS

Kuljettajan on oltava valmistautunut siihen, että tilanteen muuttuessa äkillisesti ohitusavustinta käytettäessä toiminto voi tietyissä tilanteissa kiihdyttää nopeutta epätoivotusti.

Tietyjä tilanteita on siksi vältettävä, näitä ovat esim.:

- auto lähestyy poistumisrampia poistukseen samaan suuntaan kuin mihin ohitus tavallisesti tapahtuu
- edellä ajava ajoneuvo hidastaa, ennen kuin oma auto on ehtinyt ohituskaistalle
- liikenne ohituskaistalla hidastuu
- vasemmalta ohjattavaa autoa ajetaan vasemmanpuoleisen liikenteen maassa (tai päinvastoin).

Tällaiset tilanteet vältetään asettamalla ACC⁵⁵ tilapäisesti valmiustilaan.

Aiheeseen liittyvät tiedot

- Mukautuva nopeudensäädin* (s. 288)

Kohteen vaihto käytettäessä mukautuvaa nopeudensäädintä

Mukautuvalla nopeudensäätimellä (ACC⁵⁶) on automaattivaihteiston yhteydessä tietyillä nopeuksilla kohteen vaihtotoiminto.

Kohteen vaihto

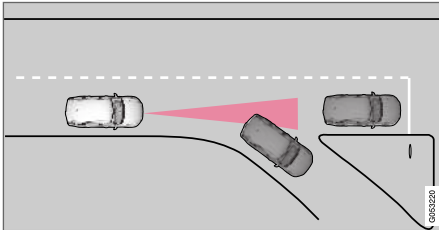

Jos edessä olevan kohdeajoneuvon nopeasti kääntyy, voi edessä olla seisova liikenne.

Kun mukautuva nopeudensäädin seuraa toista ajoneuvoa nopeuksilla **alle** 30 km/h (20 mph) ja vaihtaa kohteen liikkuvasta paikallaan olevaan ajoneuvoon, mukautuva nopeudensäädin jarruttaa seisovan ajoneuvon vuoksi.

VAROITUS

Kun sopeutuva vakionopeussäädin seuraa toista ajoneuvoa **yli** n. 30 km/h:n (20 mph) nopeuksilla ja vaihtaa kohdeajoneuvon liikkuvaan paikallaan olevaan ajoneuvoon, se **jättää paikallaan olevan ajoneuvon huomiotta** ja kiihdyttää sen sijaan tallennettuun nopeuteen.

- Kuljettajan täytyy tällöin puuttua ajoon ja jarruttaa.

Automaattinen valmiustila kohteen vaihtuessa

Mukautuva nopeudensäädin kytketään pois päältä ja asetetaan valmiustilaan:

- kun nopeus alittaa 5 km/h (3 mph) ja mukautuva nopeudensäädin on epävarma siitä, onko kohde paikallaan oleva ajoneuvo vai jokin muu esine, esim. ajoeste.
- kun nopeus alittaa 5 km/h (3 mph) ja edellä oleva ajoneuvo kääntyy siten, ettei mukautuvalla nopeussäätimellä enää ole seurattavaa ajoneuvoa.

Aiheeseen liittyvät tiedot

- Mukautuva nopeudensäädin* (s. 288)

Automaattinen jarrutus mukautuvan nopeudensäätimen yhteydessä

Mukautuvassa vakionopeudensäätimessä (ACC⁵⁷) on erityinen jarrutustoiminto hitaasti kulkevassa liikenteessä ja seistäessä paikallaan.

Jarrutustoiminto hitaassa jonoajossa ja seistäessä paikallaan

Hitaassa liikenteen ryömintäajon yhteydessä tapahtuvien lyhyiden pysähdysten tai liikennevalojen yhteydessä ajo palautetaan automaattisesti, jos pysähdys ei ylitä n. 3 sekuntia - jos kestää kauemmin, ennen kuin edessä oleva auto alkaa jälleen liikkua, mukautuva nopeudensäädin asetetaan valmiustilaan, johon kuuluu automaattinen jarrutus.

- Mukautuva nopeudensäädin aktivoidaan uudelleen jollain seuraavista tavoista:
 - Painakaa ohjauspyörän painiketta .
 - Painakaa kaasupoljinta.
- > Mukautuva nopeudensäädin palauttaa edessä olevan ajoneuvon seurannan, jos se alkaa ajaa eteenpäin n. 6 sekunnin kuluessa.

56 Adaptive Cruise Control

57 Adaptive Cruise Control



i HUOM

ACC voi pitää auton paikallaan enintään 5 minuuttia – sen jälkeen seisontajarru kytetään ja Mukautuva nopeudensäädin kytketään pois toiminnasta.

Ennen kuin mukautuva nopeudensäädin voidaan aktivoida uudelleen, pitää seisontajarru vapauttaa.

Automaattisen Jarrutuksen päätyminen

Tietyissä tilanteissa automaattinen jarrutus keskeytyy seistäessä paikallaan ja Mukautuva nopeudensäädin asettuu valmiustilaan. Se tarkoittaa, että jarrut irrottavat ja auto voi alkaa rullata - kuljettajan pitää sen vuoksi puuttua tilanteeseen ja jarruttaa itse auton pitämiseksi paikallaan.

Näin voi tapahtua seuraavissa tilanteissa:

- kuljettajan asettaa jalan jarrupolkimelle
- seisontajarru kytetään
- vaihtevalitsin siirretään **P-**, **N-** tai **R-** asentoon
- kuljettaja asettaa mukautuvan nopeudensäätimen valmiustilaan.

Seisontajarrun automaattinen aktivointi

Tietyissä tilanteissa jonoavustaja kytketty seisontajarru auton pitämiseksi jatkuvasti paikallaan.

Näin käy, jos mukautuva nopeudensäädin pitää auton paikallaan käyttöjarrulla ja:

- kuljettaja avaa oven tai irrottaa turvavyön
- ACC on pitänyt auton paikallaan kauemmin kuin n. 5 minuuttia
- jarrut ovat ylikuumentuneet
- kuljettaja sammuttaa moottorin manuaalisesti.

Aiheeseen liittyvät tiedot

- Mukautuva nopeudensäädin* (s. 288)

Mukautuvan nopeudensäätimen rajoitukset

Mukautuvan nopeudensäätimen (ACC⁵⁸) toiminnallisuus voi olla tietyissä tilanteissa rajoittunut.

Mäkiset tiet ja/tai raskas kuorma

Huomatkaa, että mukautuva nopeudensäädin on ensisijassa tarkoitettu käytettäväksi tasaisilla teillä ajettaessa. Toiminnolla voi olla vaikeuksia säilyttää oikea etäisyys edellä olevaan ajoneuvoon ajettaessa jyrkissä alamäissä - olkaa tällöin erityisen tarkkaavainen ja valmis jarruttamaan.

- Älkää käyttäkö mukautuvaa nopeudensäädintä, jos auto on raskaasti kuormattuna tai autoon on kytketty perävaunu.

Muuta

- Ajotilaa **Off Road** ei voida valita, kun mukautuva tasanopeudensäädin on käytössä.

i HUOM

Toiminto käyttää auton kamerayksikköä, jolla on tietyjä yleisiä rajoituksia, katso kappale "Kamerayksikön rajoitukset".

i HUOM

Toiminto käyttää auton tutkayksikköä, jolla on tietyjä yleisiä rajoituksia, katso kappale "Tutkayksikön rajoitukset".

⁵⁸ Adaptive Cruise Control



Aiheeseen liittyvät tiedot

- Mukautuva nopeudensäädin* (s. 288)

Vaihtaminen Nopeudensäätimen ja Mukautuvan nopeudensäätimen välillä

Autossa, jossa on Mukautuva nopeudensäädin (ACC⁵⁹), kuljettaja voi vaihtaa nopeudensäätimen (CC⁶⁰) ja ACC:n välillä.

Symboli kuljettajan näytössä esittää, mikä nopeudensäädin on aktiivinen:

CC	ACC
	
Vakionopeudensäädin	Mukautuva vakionopeudensäädin

^A VALKOINEN symboli: Toiminto on aktiivinen, HARMAA symboli: Valmiustila

Vaihto ACC-toiminnosta CC-toimintoon

Tehkää näin:

1. Asettakaa mukautuva nopeudensäädin valmiustilaan ohjauspyörän painikkeella .

2. Painakaa painiketta **Vakionopeudensäädin** keskinäytön toimintonäkymässä – painikkeen ilmaisimen väri vaihtuu HARMAASTA VIHREÄKSI.
 - > Kuljettajan näyttö vaihtaa symbolit  ACC symboleiksi  CC – sen jälkeen mukautuva nopeudensäädin on suljettu ja nopeudensäädin asetettu valmiustilaan.
3. Painakaa ohjauspyörän painiketta  .
 - > Nopeudensäädin käynnistyy ja tallentaa kulloisenkin nopeuden.

VAROITUS

ACC-toiminnosta CC-toimintoon vaihtaminen tarkoittaa, että auto:





- ei enää ylläpidä valittua ajallista etäisyyttä edellä ajavaan ajoneuvoon.
- noudattaa vain tallennettua ajonopeutta, joten kuljettajan on itse jarrutettava tarvittaessa.

Jos CC on aktiivinen sammutettaessa moottori, ACC aktivoituu automaattisesti käynnistettäessä moottori seuraavan kerran.

⁵⁹ Adaptive Cruise Control
⁶⁰ Cruise Control

◀ Vaihto CC-toiminnosta ACC-toimintoon

Tehkää näin:

1. Siirtäkää nopeudensäädin valmiustilaan ohjauspyörän painikkeella .
2. Painakaa painiketta **Vakionopeudensäädin** toimintonäkymässä - painikkeen ilmaisin vaihtaa värin VIHREÄSTÄ HARMAAKSI.
> Kuljettajan näyttö vaihtaa symbolit  CC symboleiksi  ACC - sen jälkeen mukautuva nopeudensäädin on asetettu valmiustilaan.
3. Painakaa ohjauspyörän painiketta .
> Mukautuva nopeudensäädin käynnistyy ja tallentaa kulloisenkin nopeuden sekä ennalta valitun aikaetäisyyden edellä kulkevaan ajoneuvoon nähden.

Aiheeseen liittyvät tiedot

- Mukautuva nopeudensäädin* (s. 288)

Mukautuvan nopeudensäätimen symbolit ja ilmoitukset

Useita mukautuvan nopeudensäätimen (ACC⁶¹) -järjestelmän symboleja ja ilmoituksia voidaan näyttää kuljettajan näytössä ja/tai head-up-näytössä*.

Tässä muutamia esimerkkejä⁶².

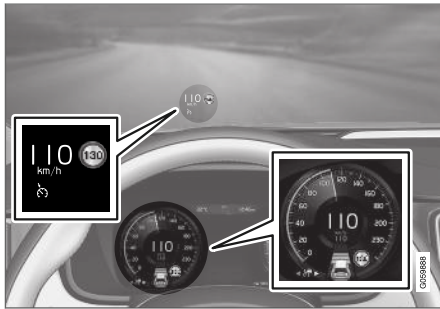

Yllä olevassa kuvassa⁶³ näkyy, että mukautuva nopeudensäädin on asetettu pitämään nopeutena 110 km/h (68 mph) ja että edellä ei ole seurattavia ajoneuvoja.

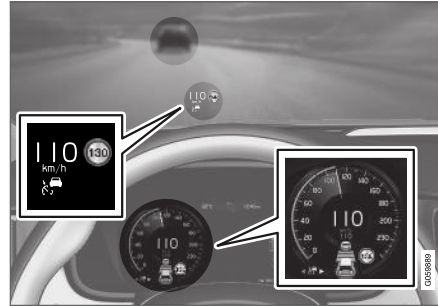

Yllä olevassa kuvassa⁶³ näkyy, että mukautuva nopeudensäädin on asetettu pitämään nopeutena 110 km/h (68 mph) ja että se seuraa

samalla edellä olevia ajoneuvoja, jotka ajavat samalla nopeudella.





⁶¹ Adaptive Cruise Control

⁶² Seuraavassa esimerkikuvassa toiminto RSI (Road Sign Information) kertoo suurimman sallitun nopeuden olevan 130 km/h (80 mph).

⁶³ HUOM! Kuva on kaaviomainen – yksityiskohdat voivat vaihdella automallista riippuen.





Symboli	Ilmoitus	Sisältö
	Symboli on valkoinen.	Auto säilyttää tallennetun/valitun nopeuden.
	Mukaut. tasanopeus Ei käytettävissä Symboli on HARMAA.	Mukautuva nopeudensäädin on asetettu valmiustilaan.
	Mukaut. tasanopeus Huolto tarpeen Symboli on HARMAA.	Järjestelmä ei toimi odotetulla tavalla. On otettava yhteys huoltoon - suosittelemme valtuutettua Volvon teknistä palvelua.
	Tuulilasin anturi Anturi tukossa, katso käyttöopasta	Puhdistakaa tuulilasi kamera- ja tutkayksikön tunnistimien edestä.

Teksti-ilmoitus voidaan sammuttaa painamalla lyhyesti  -painiketta, se sijaitsee ohjauspyörän oikeanpuoleisen painikesarjan keskellä.

Jos ilmoitus säilyy: ottakaa yhteys korjaamoon – suosittelemme valtuutettua Volvon teknistä palvelua.

Aiheeseen liittyvät tiedot

- Mukautuva nopeudensäädin* (s. 288)

Pilot Assist

Pilot Assist auttaa kuljettajaa ajamaan autolla kaistan reunaviivojen välissä avustamalla ohjausta ja ylläpitämällä tasaista ajonopeutta sekä ennalta valittua aikaetäisyyttä edellä ajavaan ajoneuvoon.

Näin Pilot Assist toimii

Pilot Assist -toiminto on tarkoitettu käytettäväksi lähinnä moottoriteillä ja muilla suurilla liikenneväylillä, joilla se voi tehdä ajamisesta mukavampaa ja ajokokemuksesta rennomman.

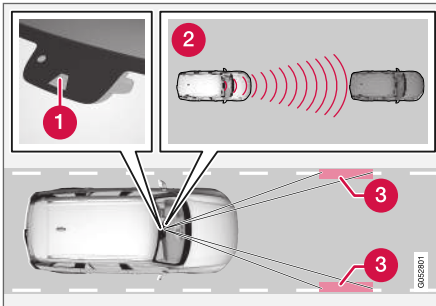

Kamera- ja tutkaysikkö mittaa etäisyyden edellä ajavaan ajoneuvoon ja havaitsee reunamerkin⁶⁴.

- 1 Kamera- ja tutkaysikkö
- 2 Etäisyydenlukija
- 3 Sivumerkintöjen lukija

Kuljettaja valitsee haluamansa nopeuden ja ajallisen etäisyyden edellä kulkevaan ajoneuvoon. Pilot Assist lukee etäisyyden edellä kulkevaan ajoneuvoon sekä kaistan reunamerkin⁶⁴ kamera- ja tutkaysikköä käyttäen. Esiasetettu aikaetäisyys pidetään nopeuden automaattisen sopeuttamisen avulla ja samalla ohjausapu auttaa pitämään oman auton ajokaistan sisällä.

Pilot Assist -toiminnon ohjausapu perustuu edessä olevan ajoneuvon kulkureitin ja ajokaistan sivumerkintöjen tasapainoon. Kuljettaja voi milloin tahansa jättää Pilot Assist -toiminnon ohjaussuositukset huomiotta ja ohjata toiseen suuntaan, esim. vaihtaessaan kaistaa tai väistäessään estettä tiellä.

Jos Pilot Assist ei voi tulkita ajokaistaa yksiselitteisesti, esim. jos kamera- tai tutkaysikkö ei näe ajokaistan sivumerkintöjä, Pilot Assist kytkee ohjausavun tilapäisesti pois, mutta aktivoi sen uudelleen, kun ajokaista voidaan taas tulkita nopeuden ja etäisyyden säätötoiminnot pysyvät kuitenkin jatkuvasti aktiivisina.

VAROITUS

Pilot Assist -ohjausapu kytetään pois automaattisesti ja otetaan uudelleen käyttöön ilman edeltävää varoitusta.

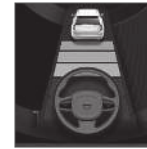

Ohjausavun kulloinenkin tila ilmenee ohjauspyöräsymbolin väristä:

- VIHREÄ ohjauspyörä osoittaa aktiivista ohjausapua
- HARMAA ohjauspyörä (kuten kuvassa) osoittaa, että ohjausapu on deaktivoitu.

⁶⁴ HUOM! Kuva on kaaviomainen – yksityiskohdat voivat vaihdella automallista riippuen.



VAROITUS

- Pilot Assist-toiminto on täydentävä kuljettajan tukijärjestelmä, jonka tarkoituksena on helpottaa ajamista ja tehdä siitä turvallisempaa – se ei kuitenkaan suoriudu kaikista tilanteista kaikissa liikenne-, sää- ja tielolosuhteissa.
- Suosittelemme, että kuljettaja lukee käyttöoppaan kaikki tätä toimintoa koskevat kappaleet saadakseen tietoa mm. toiminnon rajoituksista, joista kuljettajan on oltava tietoinen ennen toiminnon käyttämistä (ks. linkkiluettelo tämän artikkelin lopussa).
- Pilot Assist -toimintoa tulee käyttää vain, jos kaistan kummallakin sivulla on selkeät kaistamerkinnyt. Kaikki muu käyttö lisää riskiä osumisesta ympärillä oleviin esteisiin, joita toiminto ei pysty havaitsemaan.
- Pilot Assist ei voi korvata kuljettajan tarkkaavaisuutta ja arvostelukykä, vaan kuljettaja on aina vastuussa auton oikeasta sijainnista kaistalla sekä sen ajamisesta turvallisesta tapaan, sopivalla nopeudella ja etäisyydellä muista ajoneuvoista sekä voimassa olevien liikennesääntöjen ja määräysten mukaisesti.

HUOM

Markkina-alueesta riippuen tämä toiminto voi olla joko vakio- tai lisävaruste.

Pilot Assist säätää nopeutta kaasunpainalluksilla ja jarrutuksilla. Hiljaisen äänen kuuluminen jarrusta on normaalia, kun jarruja käytetään nopeuden säätämiseen.

Pilot Assist pyrkii säätämään nopeutta mahdollisimman sujuvasti. Tilanteissa, jotka edellyttävät nopeita jarrutuksia, kuljettajan on jarrutettava itse. Tämä koskee suuria nopeuseroja tai tilannetta, jossa edellä oleva auto jarruttaa voimakkaasti. Kamera- ja tutkayksikön rajoituksista johtuen jarrutus voi tulla odottamatta tai jäädä tulematta.

Pilot Assist pyrkii seuraamaan edellä omalla kaistalla olevaa ajoneuvoa kuljettajan asettamalla aikaetäisyydellä. Jos tutkayksikkö ei näe edessä olevaa ajoneuvoa, auto sen sijaan pitää kuljettajan asettaman ja tallentaman nopeuden. Näin tapahtuu myös, jos edessä olevan ajoneuvon nopeus nousee ja ylittää tallennetun nopeuden.

Koskee automaattivaihteistolla varustettuja autoja:

- Pilot Assist voi seurata toista ajoneuvoa paikallaan seisomisesta enintään 200 km/h (125 mph) ajonopeuteen asti.
- Pilot Assist voi antaa ohjausapua lähes paikallaan seisomisesta enintään 140 km/h (87 mph) ajonopeuteen asti.

Koskee käsivaihteistolla varustettuja autoja:

- Pilot Assist voi seurata toista ajoneuvoa 30 km/h (20 mph) nopeudesta enintään 200 km/h (125 mph) ajonopeuteen asti.
- Pilot Assist voi antaa ohjausapua 30 km/h (20 mph) nopeudesta enintään 140 km/h (87 mph) ajonopeuteen asti.

VAROITUS

- Pilot Assist ei ole törmäyksiä ehkäisevä järjestelmä. Kuljettajan pitää puuttua tilanteeseen, jos järjestelmä ei havaitse edessä olevaa ajoneuvoa.
- Pilot Assist ei jarruta ihmisten, eläinten, esineiden, pienten ajoneuvojen (esim. polkupyörien ja moottoripyörien) matalien perävaunujen/trailerien tai vastaantulevan, hitaasti kulkevan tai paikallaan olevan ajoneuvon takia.
- Älkää käyttäkö Pilot Assist -järjestelmää vaativissa tilanteissa, kuten esim. kaupunkiliikenteessä, risteyksissä, liukkaalla, kun ajoradalla on paljon vettä tai loskaa, voimakkaassa vesi- tai lumisateessa, näkyvyyden ollessa huono, mutkaisilla teillä, poistumis- ja liityntärampeilla tai kun autoon on kytketty perävaunu.

! TÄRKEÄÄ

Pilot Assist -järjestelmään kuuluvien komponenttien huollon saa tehdä vain huoltokorjaamossa – suosittelemme Volvon teknistä palvelua.

Kaarteissa ja kun tie jakautuu kaistoihin

Pilot Assist toimii yhteisvaikutuksessa kuljettajan kanssa, eikä hänen siksi tule odottaa ohjausapua Pilot Assist -toiminnolta vaan olla aina valmiina lisäämään omaa ohjausvaikutustaan, erityisesti kaarteissa.

Kun auto lähestyy erkanemiskaistaa tai jos ajorata jakaantuu kaistoihin, kuljettajan on ohjattava kohti haluamaansa ajokaistaa ilmaistakseen ajosuunnan Pilot Assist -toiminnolle.

Pilot Assist pyrkii pitämään auton ajokaistan keskellä

Kun Pilot Assist auttaa ohjauksessa, se pyrkii kohdistamaan auton ajokaistamerkintöjen väliin ja siksi mahdollisimman pehmeän ajokokemuksen kannalta suositellaan, että auto saa itse löytää optimaalisen sijainnin. Kuljettajan vastuulla on varmistaa, että auto sijoittuu ajokaistalle turvallisella tavalla, ja siksi hänellä on aina mahdollisuus säätää auton sijaintia lisäämällä omaa ohjausvaikutustaan.

Jos Pilot Assist ei sijoita autoa sopivalla tavalla ajokaistalle, suositellaan, että Pilot Assist poiste-

taan käytöstä tai sen tilalle valitaan mukautuva nopeudensäädin.

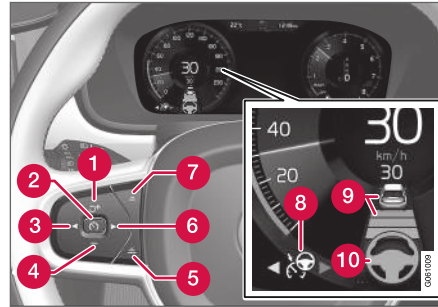
Yhteenveto**Säätimet**

Toiminnon painikkeet ja symbolit⁶⁴.

- 1 : aktivoi Pilot Assist -toiminnon valmiustilasta ja palauttaa auton tallennettuun nopeuteen ja ajalliseen etäisyyteen
- 1 : Nostaa tallennettua nopeutta
- 2 : **Valmiustilasta** – aktivoi Pilot Assist -toiminnon ja tallentaa senhetkisen ajonopeuden
- 2 : **Aktiivisesta tilasta** – poistaa Pilot Assist -toiminnon toiminnasta tai siirtää sen valmiustilaan

- 3 : vaihtaa Pilot Assist -toiminnon mukautuvaan nopeudensäätimeen
- 4 : Laskee tallennettua nopeutta
- 5 : Lisää aikaetäisyyttä edessä olevaan ajoneuvoon
- 6 : vaihtaa mukautuvan nopeudensäätimen Pilot Assist -toimintoon
- 7 : Vähentää aikaetäisyyttä edessä olevaan ajoneuvoon
- 8 : Toimintosymboli
- 9 : Symbolit kohdeautolle sekä aikaetäisyydelle edellä ajavaan ajoneuvoon
- 10 : Aktivoitun/deaktivoitun ohjausavun symboli

⁶⁴ HUOM! Kuva on kaaviomainen – yksityiskohdat voivat vaihdella automallista riippuen.

« Kuljettajan näyttö

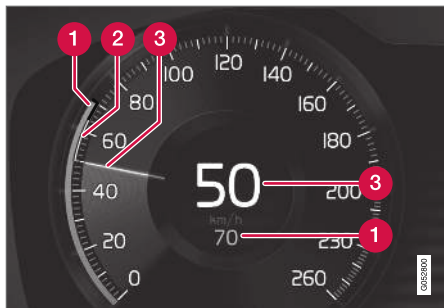

Nopeuksien osoittaminen⁶⁴.

- 1 Tallennettu nopeus
- 2 Edessä olevan ajoneuvon nopeus
- 3 Oman auton kulloinenkin nopeus

Liikennetilanteesta riippuvat symboliyhdistelmät: ks. otsikko "Pilot Assist -toiminnon symbolit ja ilmoitukset".

Aiheeseen liittyvät tiedot

- Pilot Assist ja törmäysvaaravaroitus (s. 308)
- Head-up-näyttö Pilot Assist -toiminnon yhteydessä törmäyksen uhatessa (s. 309)
- Pilot Assist -toiminnon aktivointi ja käynnistäminen (s. 309)

- Pilot Assist -toiminnon nopeuden käsittely (s. 310)
- Pilot Assist -toiminnon aikaetaisyyden asettaminen (s. 311)
- Pilot Assist -toiminnon deaktivointi/aktivointi uudelleen (s. 313)
- Ohitusavustin Pilot Assist -toiminnon yhteydessä (s. 315)
- Pilot Assist -toiminnon ohitusavustimen käynnistäminen (s. 315)
- Ohitusavustimen rajoitukset Pilot Assist -toiminnon yhteydessä (s. 315)
- Kohteen vaihto Pilot Assist -toiminnon avulla (s. 316)
- Automaattinen jarrutus Pilot Assist -toiminnon yhteydessä (s. 316)
- Pilot Assist -toiminnon rajoitukset (s. 317)
- Symbolit ja ilmoitukset Pilot Assist -toimintoa varten* (s. 319)

Pilot Assist ja törmäysvaaravaroitus

Törmäysvaaran varoitus

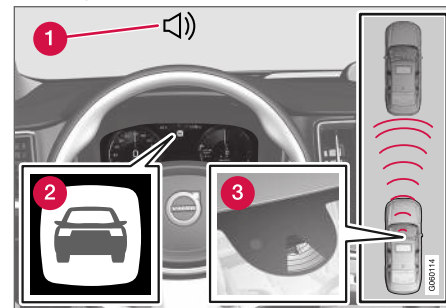

Törmäysvaroituksen⁶⁵ ääni ja symboli.

- 1 Kuuluva varoitusääni törmäyksen uhatessa
- 2 Varoitusymboli törmäyksen uhatessa
- 3 Etäisyysmittaus kamera- ja tutkayksiköllä

Pilot Assist käyttää noin 40 % käyttöjarrun kapasiteetista. Jos autoa pitää jarruttaa voimakkaammin kuin mistä Pilot Assist selviytyy eikä kuljettaja jarruta, aktivoidaan varoitusvalo ja varoitusääni huomauttamaan kuljettajalle välittömän asiaan puuttumisen välttämättömydestä.

⁶⁴ HUOM! Kuva on kaaviomainen – yksityiskohdat voivat vaihdella automallista riippuen.

⁶⁵ Kuva on kaaviomainen, yksityiskohdat voivat vaihdella automallista toiseen.

VAROITUS

Pilot Assist varoittaa vain kamera- ja tutkayksikön havaitsemista ajoneuvoista, joten varoitus voi jäädä pois tai tapahtua viiveellä.

- Älkää koskaan jääkö odottamaan varoitusta vaan jarruttakaa, kun se on tarpeen!

Aiheeseen liittyvät tiedot

- Pilot Assist (s. 305)

Head-up-näyttö Pilot Assist -toiminnon yhteydessä törmäyksen uhatessa

Head-up-näytöllä* varustetussa autossa varoitus näytetään tuulilasissa vilkkuvalla symbolilla.



Törmäysvaroituksen symboli tuulilasilla⁶⁶.

HUOM

Tuulilas visuaalisia varoitussignaaleja voi olla vaikea havaita voimakkaassa auringonpaisteissa, heijastumien takia, valoisuuskontrastien ollessa voimakkaita, käytettäessä aurinkolaseja tai jos kuljettaja ei katso suoraan eteenpäin.

Aiheeseen liittyvät tiedot

- Pilot Assist (s. 305)

Pilot Assist -toiminnon aktivointi ja käynnistäminen

Pilot Assist on ensin aktivoitava ja sen jälkeen käynnistettävä, jotta nopeutta ja etäisyyttä voidaan säädellä ja ohjausapua saada.

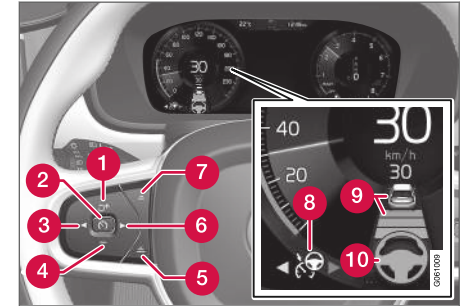



HUOM! Kuva on kaaviomainen – yksityiskohdat voivat vaihdella automallista riippuen.

Jotta Pilot Assist voidaan käynnistää, edellytetään seuraavaa:

- Kuljettajalla pitää olla turvavyö kytkettynä ja kuljettajan oven pitää olla kiinni.
- Edessä pitää olla ajoneuvo (kohdeajoneuvo) kohtuullisen etäisyyden päässä tai ko. nopeuden pitää olla vähintään 15 km/h (9 mph).
- Käsivaihteistolla varustetut autot: Nopeuden pitää olla alle 30 km/h (20 mph).

⁶⁶ HUOM! Kuva on kaaviomainen – yksityiskohdat voivat vaihdella automallista riippuen.

◀◀ Mukautuvan nopeudensäätimen ollessa **valmiustilassa**:

1. Painakaa ohjauspyörän painiketta ► (6).
 - > Symboli  vaihtuu Pilot Assist -toimintoon valmiustilassa (8).
2. Painakaa ohjauspyörän painiketta  (2).
 - > Pilot Assist käynnistyy ja nopeusmittarin keskustassa numeroin näytettävä kulloinenkin nopeus tallennetaan.

...tai...

Mukautuvan nopeudensäätimen ollessa **käynnistettyinä**:

- Painakaa ohjauspyörän painiketta ► (6).
 - > Pilot Assist käynnistyy.

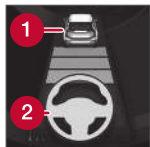

Vain jos ohjauspyöräsymboli (2) on vaihtunut HARMMASTA VIHREÄKSI, Pilot Assist -ohjausapu on aktiivinen.

Vain jos etäisyyspöytänäyttää ajoneuvon (1) ohjauspyörä-

symbolin yläpuolella, Pilot Assist säätelee aikaehtäisyyttä edellä kulkevaan ajoneuvoon.



Samalla merkitään nopeusväli.

Suurempi nopeus on tallennettu/valittu nopeus ja pienempi nopeus on edessä olevan ajoneuvon (kohdeajoneuvon) nopeus.

Kädet ohjauspyörällä

Edellytys Pilot Assist -toiminnon toimimiselle on se, että kuljettaja pitää kädet ohjauspyörällä. Jos Pilot Assist havaitsee, että kuljettaja ei pidä käsiä ohjauspyörällä, teksti-ilmoitus ja äänimerkki kehottavat häntä ohjaamaan autoa aktiivisesti.

Jos Pilot Assist ei tämän jälkeen edelleenkaan havaitse kuljettajan käsiä ohjauspyörällä, toiminto vaihtaa valmiustilaan. Tämän jälkeen Pilot Assist on käynnistettävä uudelleen ohjauspyörän painikkeella .

! HUOM

Huomatkaa, että aputoiminto Pilot Assist toimii vain, kun kuljettajalla on kädet ohjauspyörässä.

Aiheeseen liittyvät tiedot

- Pilot Assist (s. 305)

Pilot Assist -toiminnon nopeuden käsittely

Pilot Assist voidaan asettaa useille eri nopeuksille.

Tallennetun nopeuden asettaminen/ muuttaminen

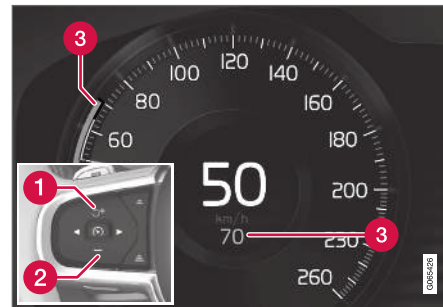

HUOM! Kuva on kaaviomainen – yksityiskohdat voivat vaihdella automallista ja markkina-alueesta riippuen.

- 1 + : Nostaa tallennettua nopeutta
- 2 - : Laskee tallennettua nopeutta
- 3 Tallennettu nopeus

- Muuttakaa tallennettua nopeutta painamalla lyhyesti tai pitkään ohjauspyörän painiketta **+** (1) tai **-** (2):
 - **Lyhyt** painallus: Jokainen painallus muuttaa nopeutta +/- 5 km/h:n (+/- 5 mph:n) askelin.
 - **Painakaa ja pitäkää painettuna**: Vapautakaa painike, kun nopeudenilmaisin (3) on halutun nopeuden kohdalla.
 - Viimeksi tehdyt painikkeen painallukset tallennetaan muistiin.

Jos nopeutta lisätään kaasupolkimella ennen ohjauspyörän painikkeen **+** painamista, auton ko. nopeus painiketta painettaessa tallennetaan edellyttäen, että kuljettaja pitää jalkansa kaasupolkimella painiketta painaessaan.

Tilapäinen nopeuden nostaminen kaasupolkimella, esim. ohitettaessa, ei vaikuta asetukseen - auto palaa viimeksi tallennetulle nopeudelle, kun kaasupoljin vapautetaan.

Automaattivaihteisto

Pilot Assist voi seurata toista ajoneuvoa paikallaan seisomisesta enintään 200 km/h (125 mph) ajonopeuteen asti.

Huomattavaa, että Pilot Assist -toiminnon pienin ohjelmitava nopeus on 30 km (20 mph) - vaikka se selviää toisen ajoneuvon seuraamisesta pysähdyksiin asti, pienempää nopeutta kuin 30 km/h (20 mph) ei voida valita/tallentaa.

Suurin valittavissa oleva ajonopeus on 200 km/h (125 mph).

Käsivalintainen vaihteisto

Pilot Assist voi seurata toista ajoneuvoa 30 km/h (20 mph) nopeudesta enintään 200 km/h (125 mph) ajonopeuteen asti.

Pilot Assist -toiminnon pienin ohjelmitava nopeus on 30 km/h (20 mph) - suurin on 200 km/h (125 mph).

Aiheeseen liittyvät tiedot

- Pilot Assist (s. 305)

Pilot Assist -toiminnon aikaetäisyyden asettaminen

Pilot Assist voidaan asettaa useille eri aikaetäisyyksille.

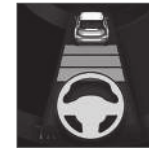

Edellä olevaan ajoneuvoon voidaan valita eri aikavälejä ja tämä esitetään kuljettajan näytössä 1-5 vaakaviivana - mitä useampi viiva, sitä pidempi aikaetäisyys. Yksi viiva vastaa noin 1 sekuntia edessä olevaan

ajoneuvoon, 5 viivaa vastaa noin 3 sekuntia.

i HUOM

Kun kuljettajan näytön symbolina on auto ja ohjauspyörä, Pilot Assist seuraa edellä ajavaa ajoneuvoa ennalta valitulla aikavälillä.

Kun symbolina on vain ohjauspyörä, edessä ei ole ajoneuvoa kohtuullisella etäisyydellä.

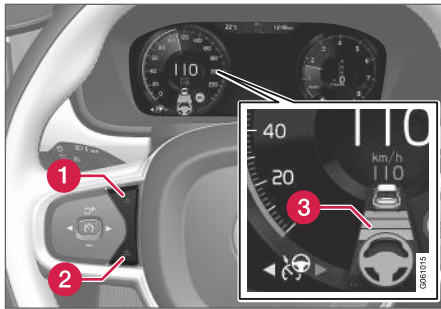

Aikaetäisyyden säädin⁶⁷.

- 1 Aikaetäisyyden vähentäminen
 - 2 Aikaetäisyyden lisääminen
 - 3 Etäisyysosoitus
- Painakaa ohjauspyörän painiketta (1) tai (2) aikaetäisyyden pienentämiseksi tai suurentamiseksi.
- > Etäisyysosoitus (3) näyttää ko. aikaetäisyyden.

Jotta edellä ajavaa autoa voidaan seurata pehmeästi ja miellyttävällä tavalla, Pilot Assist sallii aikaetäisyyden tuntevan vaihtelun tietyissä tilanteissa. Esimerkiksi alhaisella ajonopeudella etäisyyden lyhentyessä Pilot Assist suurentaa aikaetäisyyttä hieman.

HUOM

- Mitä suurempi nopeus, sitä pitemmäksi tulee etäisyys metreinä annetulla aikaetäisyydellä.
- Käyttäkää vain paikallisten liikennesääntöjen sallimaa aikaetäisyyttä.
- Jos Pilot Assist ei näytä reagoivan lisäämällä ajonopeutta aktivoitaessa, syynä voi olla se, että ajallinen etäisyys edellä ajavaan ajoneuvoon on lyhyempi kuin ennalta valittu ajallinen etäisyys.

VAROITUS

- Käyttäkää vain kulloiseenkin liikennetilanteeseen sopivaa ajallista etäisyyttä.
- Kuljettajan on oltava tietoinen siitä, että lyhyet ajalliset etäisyydet jättävät vain vähän aikaa reagoida ja toimia odottamattomassa liikennetilanteessa.

Valitkaa, miten Pilot Assist:n tulee säilyttää etäisyys* edellä ajavaan ajoneuvoon

Kuljettaja voi valita eri ajotapoja sitä varten, miten Pilot Assist -toiminnon tulee säilyttää ennalta valittu ajallinen etäisyys edellä ajavaan ajoneuvoon. Valinta tehdään **DRIVE MODE** -ajotilavalitsimella.

Valitkaa jokin seuraavista vaihtoehdoista:

- **Eco** – Pilot Assist keskittyy optimoimaan polttoainetaloudellisuuden, jolloin ajallinen etäisyys edellä ajavaan ajoneuvoon on pitempi.
- **Comfort** – Pilot Assist keskittyy ylläpitämään mahdollisimman pehmeästi ennalta asetettua ajallista etäisyyttä edellä ajavaan ajoneuvoon.
- **Dynamic** – Pilot Assist keskittyy ylläpitämään suuremmin ajallista etäisyyttä edellä ajavaan ajoneuvoon, mikä voi tietyissä tapauksissa tarkoittaa voimakkaampia kiihdytyksiä ja jarrutuksia.

Katsokaa lisätietoa kappaleesta "Ajotilat".

Aiheeseen liittyvät tiedot

- Pilot Assist (s. 305)

⁶⁷ HUOM! Kuva on kaaviomainen – yksityiskohdat voivat vaihdella automallista riippuen.

Pilot Assist -toiminnon deaktivointi/aktivointi uudelleen

Pilot Assist voi deaktivoitua tilapäisesti ja jatkaa toimintaansa valmiustilassa ja sen jälkeen aktivoitua uudelleen.

Pilot Assist -toiminnon deaktivointi ja asettaminen valmiustilaan

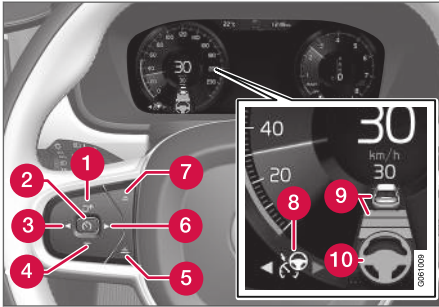

HUOM! Kuva on kaaviomainen – yksityiskohdat voivat vaihdella automallista riippuen.

Pilot Assist -toiminnon sulkeminen tilapäisesti ja asettaminen valmiustilaan:

- Painakaa ohjauspyörän painiketta (2).
- > Pilot Assist siirtyy valmiustilaan – symboli (8) kuljettajan näytössä vaihtaa väriä VALKOISESTA HARMAAKSI ja nopeusmittarin keskiössä oleva tallennettu nopeus vaihtaa väriä BEIGESTÄ HARMAAKSI.

...tai...

- Painakaa ohjauspyörän painiketta ◀ (3).
- > Pilot Assist sulkeutuu ja vaihtaa Mukautuvan nopeudensäätimen aktiiviseen tilaan.

VAROITUS

- Kun Pilot Assist on valmiustilassa, kuljettajan on puuttettava asiaan ja ohjattava itse sekä säädeltävä sekä ajonopeutta että etäisyyttä edellä ajavaan ajoneuvoon.
- Kun Pilot Assist on valmiustilassa ja auto tulee liian lähelle edellä ajavaa ajoneuvoa, etäisyysvaroitustoiminto varoittaa kuljettajaa lyhyestä etäisyydestä sen sijaan.

Valmiustila kuljettajan asiaan puuttumisen takia

Pilot Assist deaktivoituu ja asettuu valmiustilaan, jos:

- käyttöjarrua painetaan.
- vaihteenvalitsin siirretään N-asentoon.
- suuntavaloja käytetään pitempään kuin 1 minuutti.
- kuljettaja pitää tallennettua suurempaa nopeutta kauemmin kuin 1 minuutin.
- kytkinpoljin on painettuna noin 1 minuutin -koskee käsivaihteistolla varustettuja autoja.

Tilapäinen nopeuden nostaminen kaasupolkimella, esim. ohitettaessa, ei vaikuta asetukseen - auto palaa viimeksi tallennetulle nopeudelle, kun kaasupoljin vapautetaan.

Suuntavaloja käytettäessä Pilot Assist -ohjausapu kytkeytyy tilapäisesti pois. Kun tämä tilanne on ohi, ohjausapu aktivoituu automaattisesti uudelleen, jos kaistan reunamerkinnot voidaan edelleen havaita.

« Automaattinen valmiustila

Pilot Assist on riippuvainen muista järjestelmistä, esim. ajonvakautuksesta/luistonestosta ESC⁶⁸. Jos jokin näistä muista järjestelmistä lakkaa toimimasta, Pilot Assist kytkeytyy automaattisesti pois toiminnasta.

VAROITUS

Automaattisessa valmiustilassa kuljettajaa varoitetaan äänimerkillä ja viestillä kuljettajan näytössä.

- Kuljettajan täytyy tällöin itse säädellä ajonopeutta, jarruttaa tarvittaessa ja ylläpitää turvallista etäisyyttä muihin ajoneuvoihin.

Automaattinen valmiustilaan siirtyminen voi johtua esimerkiksi seuraavista seikoista:

- kuljettaja avaa oven.
- jarrujen lämpötila on korkea.
- käsiä ei pidetä ohjauspyörällä.
- seisontajarru aktivoidaan.
- moottorin kierrosluku on liian pieni/suuri.
- kuljettaja irrottaa turvavyönsä.
- yksi tai useampi pyörä on menettänyt pidon tienpinnasta.

- kamera- ja tutkayksikkö on esim. lumen tai rankkasateen peittämä (kameran linssi/ tutka-aallot eivät pysty toimimaan).
- nopeus on alle 5 km/h (3 mph) ja Pilot Assist on epävarma siitä, onko edessä oleva ajoneuvo paikallaan oleva ajoneuvo vai kohde, esimerkiksi ajoeste.
- nopeus on alle 5 km/h (3 mph) ja edellä oleva ajoneuvo kääntyy siten, ettei Pilot Assist -toiminnolla enää ole seurattavaa ajoneuvoa.
- nopeus laskee alle 30 km/h (20 mph) - koskee vain käsivaihteistolla varustettuja autoja.

Pilot Assist -toiminnon uudelleenaktivointi valmiustilasta

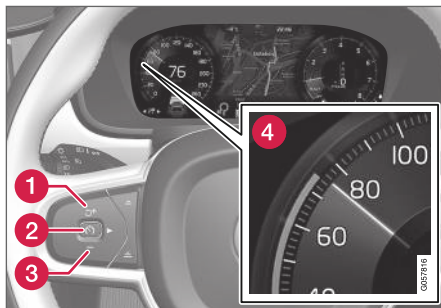

HUOM! Kuva on kaaviomainen – yksityiskohdat voivat vaihdella automallista riippuen.

Pilot Assist -toiminnon aktivoiminen uudelleen:

- Painakaa ohjauspyörän painiketta  (1).
 - > Nopeudeksi asetetaan viimeksi tallennettu nopeus.

VAROITUS

Ajonopeus voi kasvaa merkittävästi, kun ajonopeuteen palataan ohjauspyörän painikkeella



Aiheeseen liittyvät tiedot

- Pilot Assist (s. 305)

⁶⁸ Electronic Stability Control

Ohitusavustin Pilot Assist -toiminnon yhteydessä

Pilot Assist voi auttaa kuljettajaa muiden ajoneuvojen ohittamisessa.

Miten ohitusavustin toimii

Kun Pilot Assist seuraa toista ajoneuvoa ja kuljettaja merkitsee edessä olevan ohituksen suuntavilkulla⁶⁹, Pilot Assist auttaa kiihdyttämällä autoa kohti edessä olevaa ajoneuvoa **ennen kuin** oma auto on ehtinyt ohituskaiskalle.

Toiminto estää sen jälkeen nopeuden vähenemisen liian varhaisen jarruttamisen välttämiseksi, kun auto lähestyy hitaampaa ajoneuvoa.

Toiminto on aktiivinen, kunnes ohitettava ajoneuvo on ohitettu.

VAROITUS

Muistakaa, että tämä toiminto voi aktivoitua muissakin tilanteissa kuin ohitettaessa. Kun esimerkiksi suuntavaloa käytetään kaistanvaihdossa tai poistuttaessa toiselle tielle, auto kiihdyttää hetkellisesti.

Aiheeseen liittyvät tiedot

- Pilot Assist (s. 305)

Pilot Assist -toiminnon ohitusavustimen käynnistäminen

Ohitusavustimen edellytykset

Jotta ohitusavustaja voidaan aktivoida, edellytetään, että:

- edessä on ajoneuvo (kohdeajoneuvo)
- oman auton **senhetkinen nopeus** on vähintään 70 km/h (43 mph)
- Pilot Assist-ominaisuutta varten **tallennettu nopeus** on riittävän suuri, jotta turvallinen ohitus voidaan tehdä.

Ohitusavustajan käynnistäminen

Ohitusavustimen käynnistäminen:

- Aktivoikaa suuntavilkut.

Käyttäkää suuntavilkku vasemmalle autossa, jossa ohjauspyörä on vasemmalla, tai oikealle autossa, jossa ohjauspyörä on oikealla puolella.

> Ohitusavustin käynnistyy.

Aiheeseen liittyvät tiedot

- Pilot Assist (s. 305)

Ohitusavustimen rajoitukset Pilot Assist -toiminnon yhteydessä

Ohitusavustimen toiminnallisuus voi olla tietyissä tilanteissa rajoittunut.

VAROITUS

Kuljettajan on oltava valmistautunut siihen, että tilanteen muuttuessa äkillisesti ohitusavustinta käytettäessä toiminto voi tietyissä tilanteissa kiihdyttää nopeutta epätoivotusti.

Tietyjä tilanteita on siksi vältettävä, näitä ovat esim.:

- auto lähestyy poistumisrampia poistuaakseen samaan suuntaan kuin mihin ohitus tavallisesti tapahtuu
- edellä ajava ajoneuvo hidastaa, ennen kuin oma auto on ehtinyt ohituskaiskalle
- liikenne ohituskaiskalla hidastuu
- vasemmalta ohjattavaa autoa ajetaan vasemmanpuoleisen liikenteen maassa (tai päinvastoin).

Tällaiset tilanteet vältetään asettamalla Pilot Assist tilapäisesti valmiustilaan.

Aiheeseen liittyvät tiedot

- Pilot Assist (s. 305)

⁶⁹ Vain vasen vilkku vasemmalta ohjattavassa autossa, ja vilkku oikealle oikealta ohjattavassa autossa.

Kohteen vaihto Pilot Assist -toiminnon avulla

Pilot Assist -toiminnolla on automaattivaihteiston yhteydessä tietyillä nopeuksilla kohteen vaihtotoiminto.

Kohteen vaihto

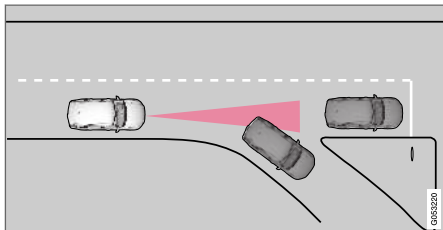

Jos edessä olevan kohdeajoneuvon nopeasti kääntyy, voi edessä olla seisova liikenne.

Kun Pilot Assist seuraa toista ajoneuvoa nopeuksilla **alle** 30 km/h (20 mph) ja vaihtaa kohteen liikkuvasta paikallaan olevaan ajoneuvoon, Pilot Assist jarruttaa seisovan ajoneuvon vuoksi.

VAROITUS

Kun Pilot Assist seuraa toista ajoneuvoa yli n. 30 km/h:n (20 mph) nopeuksilla ja vaihtaa kohdeajoneuvoa liikkuvasta paikallaan olevaan ajoneuvoon, Pilot Assist **jättää paikallaan olevan ajoneuvon huomiotta** ja kiihdyttää sen sijaan tallennettuun nopeuteen.

- Kuljettajan täytyy tällöin puuttua ajoon ja jarruttaa.

Automaattinen valmiustila kohteen vaihtuessa

Pilot Assist kytketään pois ja asetetaan valmiustilaan:

- kun nopeus alittaa 5 km/h (3 mph) ja Pilot Assist on epävarma siitä, onko kohde paikallaan oleva ajoneuvo vai jokin muu esine, esim. ajoeste.
- kun nopeus alittaa 5 km/h (3 mph) ja edellä oleva ajoneuvo kääntyy siten, ettei Pilot Assist -toiminnolla enää ole seurattavaa ajoneuvoa.

Aiheeseen liittyvät tiedot

- Pilot Assist (s. 305)

Automaattinen jarrutus Pilot Assist -toiminnon yhteydessä

Pilot Assist -toiminnolla on erityinen jarrutustoiminto hitaasti kulkevassa liikenteessä ja seisotessa paikallaan.

Jarrutustoiminto hitaassa jonoajossa ja seisotessa paikallaan

Hitaassa liikenteen ryömintäajan yhteydessä tapahtuvien lyhyiden pysähdysten tai liikennevalojen yhteydessä ajo palautetaan automaattisesti, jos pysähdys ei ylitä n. 3 sekuntia – jos kestää kauemmin, ennen kuin edessä oleva ajoneuvo alkaa jälleen liikkua, Pilot Assist asetetaan valmiustilaan, johon kuuluu automaattinen jarrutus.

- Pilot Assist aktivoidaan uudelleen jollain seuraavista tavoista:

- Painakaa ohjauspyörän painiketta .
- Painakaa kaasupoljinta.
- > Pilot Assist palauttaa edessä olevan ajoneuvon seurannan, jos se alkaa ajaa eteenpäin n. 6 sekunnin kuluessa.

HUOM

Pilot Assist voi pitää auton paikallaan enintään 5 minuuttia – sen jälkeen seisontajarru kytketään ja toiminto poistetaan toiminnasta.

Ennen kuin Pilot Assist voidaan aktivoida uudelleen, seisontajarru on vapautettava.

Automaattisen jarrutuksen päätyminen

Tietyissä tilanteissa automaattinen jarrutus keskeytyy seistäessä paikallaan ja Pilot Assist asetuu valmiustilaan. Se tarkoittaa, että jarrut irrottavat ja auto voi alkaa rullata – kuljettajan pitää sen vuoksi puuttua tilanteeseen ja jarruttaa itse auton pitämiseksi paikallaan.

Näin voi tapahtua seuraavissa tilanteissa:

- kuljettajan asettaa jalan jarrupolkimelle
- seisontajarru kytketään
- vaihteenvältsin siirretään **P-**, **N-** tai **R-** asentoon
- kuljettaja asettaa Pilot Assist -toiminnon valmiustilaan.

Seisontajarrun automaattinen aktivointi

Tietyissä tilanteissa seisontajarru kytketään auton pitämiseksi jatkuvasti paikallaan.

Näin käy, jos Pilot Assist pitää auton paikallaan käyttäjällä ja:

- kuljettaja avaa oven tai irrottaa turvavyön
- Pilot Assist on pitänyt auton paikallaan kauemmin kuin n. 5 minuuttia
- jarrut ovat ylikuumentuneet
- kuljettaja sammuttaa moottorin manuaalisesti.

Aiheeseen liittyvät tiedot

- Pilot Assist (s. 305)

Pilot Assist -toiminnon rajoitukset

Pilot Assist -toiminnon toiminnallisuus voi olla tietyissä tilanteissa rajoittunut.

Toiminto Pilot Assist on apuväline, joka voi helpottaa kuljettajan toimia ja auttaa kuljettajaa monissa tilanteissa. Kuljettaja on kuitenkin aina kaikissa tilanteissa vastuussa turvallisen etäisyyden säilyttämisestä ympäristöön ja auton asianmukaisesta pitämisestä ajokaistalla.

VAROITUS

Tietyissä tilanteissa Pilot Assist -ohjausavun voi olla vaikea auttaa kuljettajaa oikealla tavalla tai kytkeytyä pois automaattisesti - tällöin on suositeltavaa olla käyttämättä Pilot Assist -ohjausapua. Esimerkkejä tällaisista tilanteista voivat olla seuraavat:

- kaistamerkinnot ovat kuluneet, ne puuttuvat tai menevät ristiin.
- kaistojen rajoissa on epäselvyyttä, esim. kaistojen jakautuessa tai yhdistyessä, poistumisrampien kohdalla tai jos kaistamerkinnot on useita.
- ajoradalla tai sen vieressä on reunoja tai muita linjoja kuin kaistamerkinnot, esim. jalkakäytävän reunoja, tienpinnan saumoja tai paikkoja, kaiteiden reunoja, tienreunoja tai teräviä varjoja.
- kaista on kapea tai mutkainen.
- kaistalla on mäki tai töyssy.
- sää on huono, sataa vettä tai lunta, on sumuista tai loskaista tai heikko valaistus huonontaa näkyvyyttä, vastavalo, märkä ajorata jne.

Kuljettajan on oltava myös tietoinen siitä, että Pilot Assist -järjestelmällä on seuraavia rajoituksia:

- Korkeita jalkakäytävän reunoja, kaiteita, tilapäisiä esteitä (liikennekartioita, kaiteita jne.) ei havaita. Ne voidaan myös tunnis-





taa virheellisesti kaistamerkinnoiksi, jolloin on olemassa vaara siitä, että auto osuu näihin esteisiin. Kuljettajan on itse varmistettava, että auton etäisyys kyseisiin esteisiin on riittävä.

- Kamera- ja tutkayksikkö ei pysty havaitsemaan kaikkia liikenteessä vastaan tulevia esineitä ja esteitä, esim. ajoradan kuoppia, paikallaan olevia esteitä tai esineitä, jotka peittävät ajoradan kokonaan tai osittain.
- Pilot Assist ei "näe" jalankulkijoita, eläimiä yms.
- Toiminnon suosittelien ohjausliikkeen voimakkuus on rajallinen, joten se ei voi aina auttaa kuljettajaa ohjaamaan ja pitämään autoa kaistalla.
- Pilot Assist suljetaan, jos ohjaustehostin toimii rajoitetulla teholla - esim. jäädytetyssä ylikuumentamisen takia (katsokaa kohta "Nopeudesta riippuva ohjauspyörän vastus").

Kuljettajalla on aina mahdollisuus korjata tai säätää Pilot Assist -toiminnon kutakin ohjaustoimenpidettä ja kääntää itse ohjauspyörää haluttuun tilaan.

Mäkiset tiet ja/tai raskas kuorma

Huomatkaa, että Pilot Assist on ensisijaisesti tarkoitettu käytettäväksi tasaisilla teillä ajettaessa. Toiminnolla voi olla vaikeuksia säilyttää oikea

etäisyys edellä olevaan ajoneuvoon ajettaessa jyrkissä alamäissä - olkaa tällöin erityisen tarkkaavainen ja valmis jarruttamaan.

- Älkää käyttäkö Pilot Assist -toimintoa, jos auto on raskaasti kuormattuna tai autoon on kytketty perävaunu.

HUOM

Pilot Assist ei voi aktivoitua, jos auton sähköjärjestelmään liitetään perävaunu, polkupyöränpidin tai vastaava.

Muuta

- Ajotilaa **Off Road** ei voi valita Pilot Assist -toiminnon ollessa aktivoituna.

HUOM

Toiminto käyttää auton kamerayksikköä, jolla on tiettyjä yleisiä rajoituksia, katso kappale "Kamerayksikön rajoitukset".

HUOM

Toiminto käyttää auton tutkayksikköä, jolla on tiettyjä yleisiä rajoituksia, katso kappale "Tutkayksikön rajoitukset".

Aiheeseen liittyvät tiedot

- Pilot Assist (s. 305)
- Nopeudesta riippuva ohjauspyörän vastus (s. 266)

Symbolit ja ilmoitukset Pilot Assist -toimintoa varten*

Useita Pilot Assist -järjestelmän symboleja ja ilmoituksia voidaan näyttää kuljettajan näytössä ja/tai head-up-näytössä*.

Tässä muutamia esimerkkejä⁷⁰.

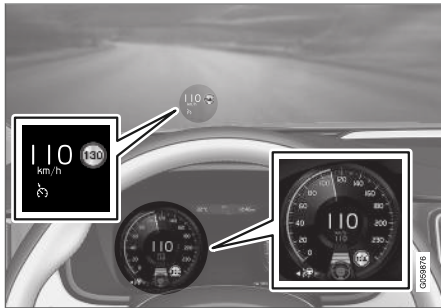

Yllä olevassa kuvassa⁷¹ näkyy, että Pilot Assist on asetettu pitämään nopeutena 110 km/h (68 mph) ja että edellä ei ole seurattavia ajoneuvoja.

Pilot Assist ei anna ohjausapua, koska kaistan reunaviivoja ei pystytä havaitsemaan.

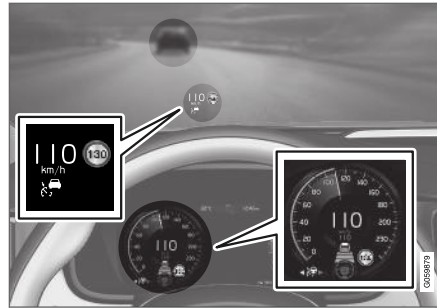

Yllä olevassa kuvassa⁷¹ näkyy, että Pilot Assist on asetettu pitämään nopeutena 110 km/h (68 mph) ja että se seuraa samalla edellä olevia ajoneuvoja, jotka ajavat samalla nopeudella.

Pilot Assist ei anna ohjausapua, koska kaistan reunaviivoja ei pystytä havaitsemaan.

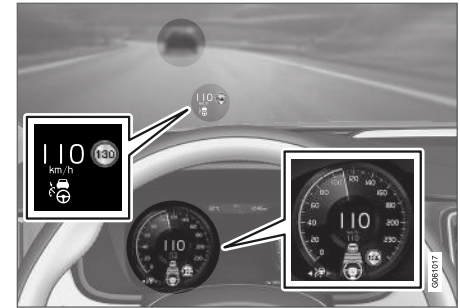

Yllä olevassa kuvassa⁷¹ näkyy, että Pilot Assist on asetettu pitämään nopeutena 110 km/h (68 mph) ja että se seuraa samalla edellä olevia ajoneuvoja, jotka ajavat samalla nopeudella.

Pilot Assist antaa myös ohjausapua, koska kaistan reunaviivat pystytään havaitsemaan.

⁷⁰ Seuraavassa esimerkkikuvassa toiminto RSI (Road Sign Information) kertoo suurimman sallitun nopeuden olevan 130 km/h (80 mph).

⁷¹ HUOM! Kuva on kaaviomainen – yksityiskohdat voivat vaihdella automallista riippuen.



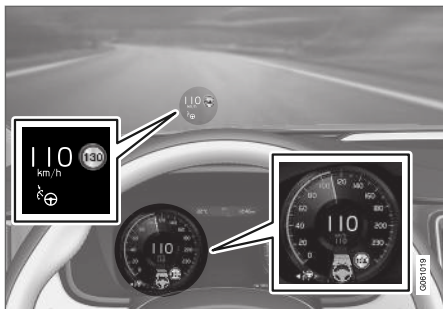

Yllä olevassa kuvassa⁷¹ näkyy, että Pilot Assist on asetettu pitämään nopeutena 110 km/h (68 mph) ja että edellä ei ole seurattavia ajoneuvoja.

Pilot Assist antaa ohjausapua, koska kaistan reuna-aviat pystytään havaitsemaan.

Aiheeseen liittyvät tiedot

- Pilot Assist (s. 305)

Tutkayksikkö

Useat kuljettajan tukijärjestelmät käyttävät tutkayksikköä, jonka tehtävänä on havaita muita ajoneuvoja.



HUOM! Kuva on kaaviomainen – yksityiskohdat voivat vaihdella automallista riippuen.

Seuraavat toiminnot käyttävät tutkayksikköä:

- Etäisyysvaroitusta*
- Mukautuva nopeudensäädin*
- Kaista-avustaja
- Pilot Assist*
- City Safety

Tutkayksikön muuttaminen voi tehdä sen käytön laittomaksi.

Aiheeseen liittyvät tiedot

- Tutkayksikön rajoitukset (s. 321)
- Suositeltu tutkayksikön kunnossapito (s. 324)
- Tutkayksikön tyyppihyväksyntä (s. 325)

⁷¹ HUOM! Kuva on kaaviomainen – yksityiskohdat voivat vaihdella automallista riippuen.

Tutkayksikön rajoitukset

Tutkayksikössä on tiettyjä rajoituksia, mikä myös rajoittaa yksikön käyttämiä toimintoja.

Yksikkö tukossa



Merkitty alue täytyy pitää vapaana tarroista, esineistä, aurinkokalvoista yms.⁷²

Tutkayksikkö on sijoitettu tuulilasin yläosan sisäpuolelle, yhdessä auton kamerayksikön kanssa.

! TÄRKEÄÄ

Älkää asettako, liimatko tai asentako mitään tuulilasin ulko- tai sisäpuolelle, kamera- ja tutkayksikön eteen tai ympärille – se voi häiritä kamera- ja tutkayksikköön perustuvia toimintoja.

Toimintoja voidaan myös rajoittaa, sulkea kokonaan tai niiden vaste voi olla virheellinen.



Jos kuljettajan näytössä näytetään tämä symboli ja ilmoitus "**Tuulilasin anturi Anturi tukossa, katso käyttöopasta**", kamera- ja tutkayksikkö ei pysty havaitsemaan muita ajoneuvoja, pyöräilijöitä, jalankulkijoita ja suurikokoisia eläimiä auton edessä ja auton kamera- ja tutkapohjaiset toiminnot voivat häiriintyä, huonontua, sulkeutua kokonaan tai toimia virheellisesti.

Seuraava taulukko näyttää esimerkkejä mahdollisista syistä ilmoituksen esittämiseen sekä sopivan toimenpiteen:

Syy	Toimenpide
Tuulilasin pinta kamera- ja tutkayksikön edessä on likainen tai jään tai lumen peittämä.	Puhdistakaa tuulilasin pinta kamera- ja tutkayksikön edessä liasta, jäästä ja lumesta.
Tiheä sumu, voimakas vesi- tai lumisade tukkivat tutkasignaalien kulun tai kameran näkymän.	Ei toimenpiteitä. Joskus yksikkö ei toimi voimakkaassa sateessa.

⁷² HUOM! Kuva on kaaviomainen – yksityiskohdat voivat vaihdella automallista riippuen.



Syy	Toimenpide
Tienpinnassa oleva vesi tai lumi pyörteilee ilmaan ja estää tutkasignaalin kulun tai kameran näkymän.	Ei toimenpiteitä. Joskus yksikkö ei toimi voimakkaassa sateessa tai tienpinnan ollessa luminen.
Tuulilasin sisäpuolen ja kamera- ja tutkayksikön välille on tullut likaa.	Hakeutukaa korjaamolle tuulilasin puhdistamiseksi yksikön kotelon sisäpuolelta - valtuutettua Volvon teknistä palvelua suositellaan.

i HUOM

Pitäkää tuulilasi puhtaana kamera- ja tutkayksikön edestä.

Auton nopeus

Tutkayksikön kyky havaita edellä oleva ajoneuvo heikkenee voimakkaasti, jos:

- edessä olevan ajoneuvon nopeus eroaa paljon oman auton nopeudesta

Rajoittunut näkökenttä

Tutkayksikön näkökenttä on rajoittunut. Tietyissä tilanteissa ei toista ajoneuvoa havaita tai havaitseminen tapahtuu odotettua myöhemmin.

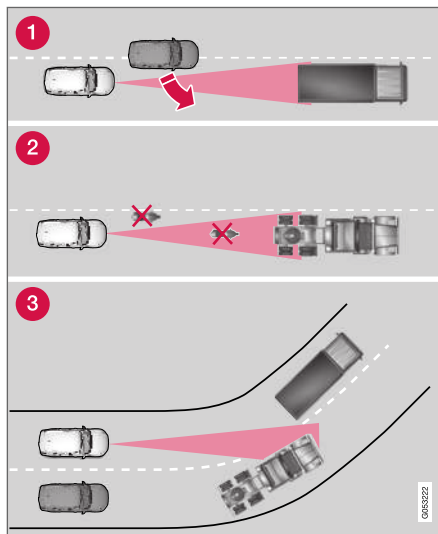

Tutkayksikön näkökenttä.

- 1 Tutkayksikkö voi joskus voi havaita lähellä olevan ajoneuvon myöhään - esim. sellaisen,

joka ajaa oman auton ja edessä olevan ajoneuvon väliin.

- 2 Pienet ajoneuvot, esim. moottoripyörät tai ajoneuvot, jotka eivät aja kaistan keskellä, voivat jäädä havaitsematta.
- 3 Kaarteissa tutkayksikkö voi havaita väärän ajoneuvon tai kadottaa havaitun ajoneuvon näkyvistään.

Matalat perävaunut

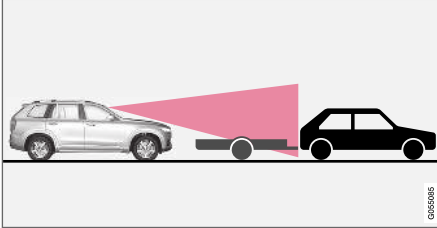

Matala perävaunu tutkan katvealueella.

Tutkayksikön voi olla vaikea tai mahdoton havaita myös matalia perävaunuja – siksi kuljettajan täytyy olla erityisen tarkkaavainen ajaessaan matalan perävaunun takana mukautuvan vakionopeuden säätimen tai Pilot Assist -järjestelmän ollessa aktivoitu.

Korkeat lämpötilat

Matkustamon lämpötilan ollessa korkea kamera- ja tutkayksikkö saattaa kytkeytyä tilapäisesti pois päältä noin 15 minuutin kuluttua moottorin käynnistyksestä elektroniikan suojaamiseksi. Kun lämpötila on laskenut riittävästi, kamera- ja tutkayksikkö käynnistyy uudelleen automaattisesti.

Vaurioitunut tuulilasi

! TÄRKEÄÄ

Jos tuulilasiin syntyy halkeama, naarmu tai kivenisku kamera- ja tutkayksikön jonkin "ikkunan" eteen, ja se peittää n. 0,5 x 3,0 mm:n (0,02 x 0,12 in.) suuruisen tai suuremman pinnan, pitää ottaa yhteys korjaamoon tuulilasin vaihtoa varten – valtuutettua Volvon teknistä palvelua suositellaan.

Mikäli toimenpiteisiin ei ryhdytä, kamera- ja tutkayksikköä käyttävien kuljettajan tukijärjestelmien suorituskyky voi huonontua.

Toimintoja voidaan myös rajoittaa, sulkea kokonaan tai niiden vaste voi olla virheellinen.

Jotta tutkayksikköä käyttävän kuljettajan apujärjestelmän toiminta ei vaarannu, huonone tai ole virheellistä, myös seuraavat ohjeet pätevät:

- Volvo suosittelee, että kamera- ja tutkayksikön edessä olevan alueen halkeamia, naarmuja tai kiveniskemiä **ei** korjata – sen sijaan tulee koko tuulilasi vaihtaa.
- Ottakaa ennen tuulilasin vaihtoa yhteys Volvon valtuutettuun tekniseen palveluun varmistaaksenne, että oikea tuulilasi tilataan ja asennetaan.
- Vaihdettaessa pitää asentaa saman tyyppiset tai Volvon hyväksymät tuulilasinpyyhkimet.

! TÄRKEÄÄ

Vaihdettaessa tuulilasi pitää kamera- ja tutkayksikkö kalibroida uudelleen korjaamolla, jotta varmistetaan auton kaikkien kamera- ja tutkaperustaisten järjestelmien toiminta - valtuutettua Volvon teknistä palvelua suositellaan.

Aiheeseen liittyvät tiedot

- Tutkayksikkö (s. 320)

Suosittelun tutkayksikön kunnossapito

Jotta kamera- ja tutkayksikkö toimisi oikein, täytyy yksikön edessä oleva tuulilasin kohta pitää puhtaana liasta, jäältä ja lumesta sekä puhdistaa säännöllisesti vedellä ja autonpesuaineella.

HUOM

Kamera- ja tutkayksikköä peittävä lika, jää ja lumi heikentävät toimintaa ja voivat tehdä mitaamisen mahdottomaksi.



Toimintoja voidaan myös rajoittaa, sulkea kokonaan tai niiden vaste voi olla virheellinen.

Aiheeseen liittyvät tiedot

- Tutkayksikkö (s. 320)

Tutkayksikön tyyppihväksyntä

Tästä voidaan lukea auton ACC⁷³, PA⁷⁴- ja BLIS⁷⁵ -toimintojen tutkayksiköiden tyyppihväksynät.





Markkina-alue	ACC ^A & PA ^B	BLIS ^C	Symboli	Tyyppihväksyntä
Brasilia	✓			Este equipamento opera em caráter secundário, isto é, não tem direito à proteção contra interferência prejudicial, mesmo de estações do mesmo tipo, e não pode causar interferência a sistemas operando em caráter primário. Modelo: L2C0054TR 4122-14-8645 EAN: (01)07897843840855
		✓		Modelo: L2C0055TR 1500-15-8065 EAN: 07897843840978
Eurooppa	✓	✓		Hereby, Delphi Electronics and Safety declares that L2C0054TR / L2C0055TR are in compliance with the essential requirements and other relevant provisions of Directive 2014/53/EU (RED). The original declaration of conformity can be accessed at the following link www.delphi.com/automotive-homologation . Frequency Band: 76GHz – 77GHz Maximum Output Power: 55dBm EIRP The Declaration of Conformity may be consulted at Delphi Electronics & Safety / 2151 E. Lincoln Road / Kokomo, Indiana 46902 USA





⁷³ ACC = Adaptive Cruise Control

⁷⁴ PA = Pilot Assist



⁷⁵ BLIS = Blind Spot Information



Markkina-alue	ACCA ^A & PA ^B	BLIS ^C	Symboli	Tyypihyväksyntä
Yhdistyneet Arabiemi- raatit (UAE)	✓			REGISTERED No: ER37536/15 DEALER No: DA37380/15
		✓		REGISTERED No: ER37357/15 DEALER No: DA37380/15
Indonesia	✓			37295/POSTEL/2014 4927
		✓		38806/SDPPI/2015 4927
Jordania	✓			Type Approval No.: TRC/LPD/2014/255 Equipment Type: Low Power Device (LPD)
		✓		Type Approval No.: TRC/LPD/2015/3 Equipment Type: Low Power Device (LPD)
Korea	✓			Certification No. MSIP-CMI- DPH-L2C0054TR
		✓		Certification No. MSIP-CMI-DPH-L2C0055TR
Marokko	✓	✓		AGREE PAR L'ANRT MAROC NUMÉRO D'AGRÉMENT: MR 9929 ANRT 2014 DATE D'AGRÉMENT: 26/12/2014

Markkina-alue	ACCA ^A & PA ^B	BLIS ^C	Symboli	Tyypihyväsyntä
Meksiko	✓			IFETEL: RLVDEL215-0299
		✓		IFETEL: RLVDEL215-0314
Moldavia	✓	✓		
Serbia	✓			W011 14
		✓		W011 15
Singapore	✓	✓		
Etelä-Afrikka	✓			TA-2014/1824 APPROVED
		✓		TA-2014/2390 APPROVED



Markkina-alue	ACCA ^A & PA ^B	BLIS ^C	Symboli	Tyyppihväksyntä
Taiwan	✓			CCAB15LP0560T3
		✓		CCAB15LP0680T0
Ukraina	✓	✓		Delphi цім стверджує, що обладнання RACAM/SRR2 відповідає вимогам Про затвердження Технічного регламенту радіообладнання і телекомунікаційного кінцевого (термінального) обладнання (Постанова КМУ № 679 від 24 червня 2009 р.) Декларація відповідності знаходиться на сайті Delphi за адресою: Delphi.

A ACC = Adaptive Cruise Control

B PA = Pilot Assist

C BLIS = Blind Spot Information

Radiolaitteiston tyyppihväksyntä

Markkina-alue	Symboli	Tyyppihväksyntä
Eurooppa		Täten Volvo Cars ilmoittaa, että kaikki radiolaitteet täyttävät direktiivin 2014/53/EU keskeiset vaatimukset ja muut tärkeät määräykset.

Aiheeseen liittyvät tiedot

- Tutkaysikkö (s. 320)

Kamerayksikkö

Useat kuljettajan tukijärjestelmät käyttävät kamerayksikköä, jonka tehtävänä on esim. tunnistaa tien sivuviivat tai liikennemerkit.



HUOM! Kuva on kaaviomainen – yksityiskohdat voivat vaihdella automallista riippuen.

Seuraavat toiminnot käyttävät kamerayksikköä:

- Mukautuva nopeudensäädin*
- Pilot Assist*
- Kaista-avustaja*
- Ohjausapu törmäyksen uhatessa
- City Safety
- Driver Alert Control*
- Liikennemerkki-informaatio*
- Automaattinen kaukovalo *

Aiheeseen liittyvät tiedot

- Kamerayksikön rajoitukset (s. 330)
- Suositeltu kamerayksikön kunnossapito (s. 333)

Kamerayksikön rajoitukset

Kamerayksikössä on tiettyjä rajoituksia, mikä myös rajoittaa yksikön käyttämiä toimintoja.

Alentunut näkyvyys

Kamerassa on rajoituksia, jotka muistuttavat ihmisen silmän vastaavia, eli se "näkee" huonommin esim. kovassa lumi- tai vesisateessa, tiheässä sumussa tai voimakkaassa pöly- tai lumituiskussa. Sellaisissa olosuhteissa kameratunnistimen toiminnot voivat rajoittua voimakkaasti tai deaktivoitua tilapäisesti.

Voimakas vastavallo, heijastukset ajoradassa, likainen tienpinta tai epäselvät ajokaistan sivumerkinät voivat voimakkaasti rajoittaa toimintoa, kun kameraa käytetään lukemaan ajorataa, havaitsemaan jalankulkijoita, pyöräilijöitä, suurikokoisia eläimiä ja muita ajoneuvoja.

Yksikkö tukossa



Merkitty alue täytyy pitää vapaana tarroista, esineistä, aurinkokalvoista yms.⁷⁶

Kamerayksikkö on sijoitettu tuulilasin yläosan sisäpuolelle, yhdessä auton tutkayksikön kanssa.

! TÄRKEÄÄ

Älkää asettako, liimatko tai asentako mitään tuulilasin ulko- tai sisäpuolelle, kamera- ja tutkayksikön eteen tai ympärille – se voi häiritä kamera- ja tutkayksikköön perustuvia toimintoja.

Toimintoja voidaan myös rajoittaa, sulkea kokonaan tai niiden vaste voi olla virheellinen.



Jos kuljettajan näytössä näytetään tämä symboli ja ilmoitus "**Tuulilasin anturi Anturi tukossa, katso käyttöopasta**", kamera- ja tutkayksikkö ei pysty havaitsemaan muita ajoneuvoja, pyöräilijöitä, jalankulkijoita ja suurikokoisia eläimiä auton edessä ja auton kamera- ja tutkajohjaukset toiminnot voivat häiriintyä, huonontua, sulkeutua kokonaan tai toimia virheellisesti.

Seuraava taulukko näyttää esimerkkejä mahdollisista syistä ilmoituksen esittämiseen sekä sopivan toimenpiteen:

⁷⁶ HUOM! Kuva on kaaviomainen – yksityiskohdat voivat vaihdella automallista riippuen.

Syy	Toimenpide
Tuulilasin pinta kamera- ja tutkayksikön edessä on likainen tai jään tai lumen peittävä.	Puhdistakaa tuulilasin pinta kamera- ja tutkayksikön edessä liasta, jäästä ja lumesta.
Tiheä sumu, voimakas vesi- tai lumisade tukkivat tutkasignaalien kulun tai kameran näkymän.	Ei toimenpiteitä. Joskus yksikkö ei toimi voimakkaassa sateessa.
Tienpinnassa oleva vesi tai lumi pyörteilee ilmaan ja estää tutkasignaalien kulun tai kameran näkymän.	Ei toimenpiteitä. Joskus yksikkö ei toimi voimakkaassa sateessa tai tienpinnan ollessa luminen.
Tuulilasin sisäpuolen ja kamera- ja tutkayksikön väliille on tullut likaa.	Hakeutukaa korjaamolle tuulilasin puhdistamiseksi yksikön kotelon sisäpuolelta - valtuutettua Volvon teknistä palvelua suositellaan.
Voimakas vastavalo	Ei toimenpiteitä. Kamerayksikkö palautetaan automaattisesti, kun valaistusolosuhteet ovat suotuisimmat.

i HUOM

Pitäkää tuulilasi puhtaana kamera- ja tutkayksikön edestä.

Korkeat lämpötilat

Matkustamon lämpötilan ollessa korkea kamera- ja tutkayksikkö saattaa kytkeytyä tilapäisesti pois päältä noin 15 minuutin kuluttua moottorin käynnistyksestä elektroniikan suojaamiseksi. Kun lämpötila on laskenut riittävästi, kamera- ja tutkayksikkö käynnistyy uudelleen automaattisesti.

Vaurioitunut tuulilasi

! TÄRKEÄÄ

Jos tuulilasiin syntyy halkeama, naarmu tai kivenisku kamera- ja tutkayksikön jonkin "ikkunan" eteen, ja se peittää n. 0,5 x 3,0 mm:n (0,02 x 0,12 in.) suuruisen tai suuremman pinnan, pitää ottaa yhteys korjaamoon tuulilasin vaihtoa varten – valtuutettua Volvon teknistä palvelua suositellaan.

Mikäli toimenpiteisiin ei ryhdytä, kamera- ja tutkayksikköä käyttävien kuljettajan tukijärjestelmien suorituskyky voi huonontua.

Toimintoja voidaan myös rajoittaa, sulkea kokonaan tai niiden vaste voi olla virheellinen.

Jotta tutkayksikköä käyttävän kuljettajan apujärjestelmän toiminta ei vaarannu, huonone tai ole virheellistä, myös seuraavat ohjeet pätevät:

- Volvo suosittelee, että kamera- ja tutkayksikön edessä olevan alueen halkeamia, naarmuja tai kiveniskemiä **ei** korjata – sen sijaan tulee koko tuulilasi vaihtaa.
- Ottakaa ennen tuulilasin vaihtoa yhteys Volvon valtuutettuun tekniseen palveluun varmistaaksenne, että oikea tuulilasi tilataan ja asennetaan.
- Vaihdettaessa pitää asentaa saman tyyppiset tai Volvon hyväksymät tuulilasinpyyhkimet.





! **TÄRKEÄÄ**

Vaihdettaessa tuulilasi pitää kamera- ja tutka-yksikkö kalibroida uudelleen korjaamalla, jotta varmistetaan auton kaikkien kamera- ja tutka-perustaisten järjestelmien toiminta - valtuutettua Volvon teknistä palvelua suositellaan.

Aiheeseen liittyvät tiedot

- Kamerayksikkö (s. 329)

Suosittelu kamerayksikön kunnossapito

Jotta kamera- ja tutkayksikkö toimisi oikein, täytyy yksikön edessä oleva tuulilasin kohta pitää puhtaana liasta, jäästä ja lumesta sekä puhdistaa säännöllisesti vedellä ja autonpesuaineella.

i HUOM

Kamera- ja tutkayksikköä peittävä lika, jää ja lumi heikentävät toimintaa ja voivat tehdä mitaamisen mahdottomaksi.

Toimintoja voidaan myös rajoittaa, sulkea kokonaan tai niiden vaste voi olla virheellinen.

Aiheeseen liittyvät tiedot

- Kamerayksikkö (s. 329)

City Safety™

City Safety voi varoittaa kuljettajaa valo-, ääni- ja jarrutusvaroituksilla auttaakseen häntä havaitsemaan yllättäen ilmaantuvat jalankulkijat, pyöräilijät, suurikokoiset eläimet ja ajoneuvot – auto yrittää tällöin jarruttaa automaattisesti, jos kuljettaja ei reagoi itse kohtuullisen ajan sisällä.

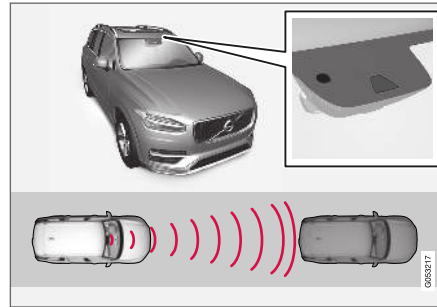

Kamera- ja tutkayksikön sijainti⁷⁷.

City Safety voi estää törmäyksen tai alentaa törmäysnopeutta.

City Safety on apuväline, joka auttaa kuljettajaa, joka on vaarassa ajaa jalankulkijan, suurikokoisen eläimen, polkupyöräilijän tai ajoneuvon päälle.

Toiminto City Safety voi auttaa kuljettajaa välttämään törmäyksen esim. ajettaessa jonoissa, joissa muutokset edellä olevassa liikenteessä

yhdessä tarkkaamattomuuden kanssa voivat johtaa onnettomuuteen.

Toiminto auttaa kuljettajaa jarruttamalla autoa automaattisesti uhkaavan törmäysvaaran yhteydessä, jos kuljettaja itse ei reagoi ajoissa jarruttamalla ja/tai ohjaamalla sivuun.

City Safety aktivoi lyhyen, voimakkaan jarrutuksen ja pysäyttää auton normaalitapauksessa juuri edellä olevan ajoneuvon taakse.

City Safety aktivoituu tilanteissa, joissa kuljettajan olisi oikeastaan pitänyt aloittaa jarrutus huomattavasti aikaisemmin, joten toiminto ei voi auttaa kuljettajaa kaikissa tilanteissa.

City Safety on suunniteltu aktivoitumaan mahdollisimman myöhään tarpeettomien puuttumisen välttämiseksi.

Kuljettaja tai matkustaja ei tavallisesti huomaa City Safety -järjestelmää - vain tilanteissa, joissa törmäys on erittäin lähellä.

⁷⁷ HUOM! Kuva on kaaviomainen – yksityiskohdat voivat vaihdella automallista riippuen.



VAROITUS

- City Safety on täydentävä kuljettajan tukijärjestelmä, jonka tarkoituksena on parantaa ajoturvallisuutta – se ei kuitenkaan suoriudu kaikista tilanteista kaikissa liikenne-, sää- ja tieolosuhteissa.
- City Safety -toiminnon automaattinen jarrutustoiminto voi estää törmäyksen tai alentaa törmäysnopeutta, mutta täyden jarrutusvaikutuksen varmistamiseksi kuljettajan on aina painettava jarrua – myös silloin, kun auto jarruttaa automaattisesti.
- Varoitus ja ohjausapu aktivoituvat vain törmäysvaaran ollessa suuri – älkää siksi koskaan jääkö odottamaan törmäysvaroitusta tai City Safety -toiminnon puuttumista asiaan.
- Varoitus sekä jarruttaminen jalankulkijoiden ja polkupyöräilijöiden vuoksi ovat pois toiminnasta, kun auton nopeus on yli 80 km/h (50 mph).
- City Safety ei aktivoi automaattista jarrutusta voimakkaassa kiihdytyksessä.
- City Safety ei voi korvata kuljettajan tarkkaavaisuutta ja arvostelukykyä, vaan kuljettaja on aina vastuussa auton ajamisesta turvalliseen tapaan, sopivalla nopeudella ja etäisyydellä muista ajoneuvoista sekä voimassa olevien liikennesääntöjen ja määräysten mukaisesti.

- Suosittelemme, että kuljettaja lukee käyttöoppaan kaikki City Safety -toimintoa koskevat kappaleet saadakseen tietoa mm. sen rajoituksista, joista kuljettajan on oltava tietoinen ennen toiminnon käyttämistä (ks. linkkiluettelo kunkin alakohdan lopussa).

Aiheeseen liittyvät tiedot

- City Safety -toiminnon parametrit ja osatoiminnot (s. 334)
- Varoetäisyyden asettaminen City Safety -toimintoa varten (s. 336)
- Esteen havaitseminen City Safety -toiminnolla (s. 337)
- City Safety risteävässä liikenteessä (s. 339)
- City Safety -toiminnon rajoitukset risteävässä liikenteessä (s. 340)
- City Safety väistöliikkeen ollessa estetty (s. 341)
- City Safety -toiminnon rajoitukset (s. 342)
- City Safety -toiminnon ilmoitukset. (s. 344)

City Safety -toiminnon parametrit ja osatoiminnot

City Safety voi välttää törmäyksen edellä kulkevan ajoneuvon, pyöräilijän, jalankulkijan tai suurikokoisen eläimen kanssa alentamalla ajonopeutta automaattista jarrutustoimintoaan käyttäen.

Jos nopeusero on suurempi kuin seuraavassa ilmoitetut ajonopeudet, City Safety -toiminnon automaattinen jarrutustoiminto ei voi estää törmäystä, mutta kylläkin lieventää sen seurauksia.

Ajoneuvo

Edellä ajavan ajoneuvon kohdalla City Safety voi alentaa ajonopeutta enintään 60 km/h (37 mph).

pyöräilijät

Pyöräilijän kohdalla City Safety voi alentaa ajonopeutta enintään 50 km/h (30 mph).

Jalankulkija

Jalankulkijan kohdalla City Safety voi alentaa ajonopeutta enintään 45 km/h (28 mph).

Suurikokoiset eläimet

Jos törmäys suurikokoiseen eläimeen uhkaa, City Safety voi hidastaa auton nopeutta enintään 15 km/h (9 mph).

Jarrutus suurikokoisten eläinten takia on tarkoitettu ensisijaisesti vähentämään törmäyksen voimakkuutta suurilla ajonopeuksilla ja se on tehokkaimmillaan ajonopeuden ylittäessä 70 km/h (43 mph), alhaisilla ajonopeuksilla sen tehokkuus huononee.

City Safety -osatoiminnot

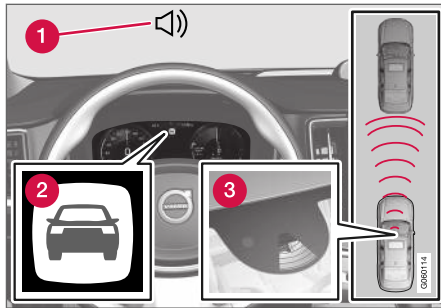

Katsaus toimintaan⁷⁸.

- 1 Kuuluva varoitussignaali törmäyksen uhatessa
- 2 Varoitussymboli törmäyksen uhatessa
- 3 Etäisyysmittaus kamera- ja tutkayksiköllä

City Safety suorittaa kolme vaihetta seuraavassa järjestyksessä:

1. Törmäysvaroitusta
2. Jarrutusapu
3. Automaattijarrutus

Alla olevissa kolmessa kohdassa selitetään ominaisuuden toimintatapa:

1 - Törmäysvaroitusta

Ensin kuljettajaa varoitetaan lähellä olevasta törmäyksestä.

City Safety voi havaita jalankulkijat, pyöräilijät ja ajoneuvot, jotka seisovat paikallaan tai liikkuvat samaan suuntaan oman auton kanssa sen edellä. City Safety voi myös havaita jalankulkijat, pyöräilijät tai suurikokoiset eläimet, jotka kulkevat tien yli auton edessä.

Jos vaarana on törmäys jalankulkijan, suurikokoisen eläimen, pyöräilijän tai ajoneuvon tai kappaleessa "City Safety risteävässä liikenteessä" kuvattujen ajoneuvojen kanssa, kuljettajan huomio herätetään valo-, ääni- ja jarrutusvaroituksilla. Alhaisemmillä ajonopeuksilla sekä kuljettajan jarruttaessa tai painaessa kaasua voimakkaasti jarrutusvaroitusta ei anneta. Jarrupulssin voimakkuus vaihtelee auton nopeuden mukaan.

2 - Jarrutusapu

Jos törmäysvaara on kasvanut edelleen törmäysvaroituksen jälkeen, jarrutusapu aktivoituu.

Jarrutusapu vahvistaa kuljettajan jarrutusta, jos järjestelmä päättää, ettei jarrutus ole riittävä törmäyksen välttämiseksi.

3 - Automaattijarrutus

Viimeisessä kohdassa aktivoidaan automaattinen jarrutustoiminto.

Jos kuljettaja tässä tilanteessa ei vielä ole aloittanut väistötoimenpidettä ja törmäysvaara uhkaa, automaattinen jarrutustoiminto alkaa toimia riippumatta siitä - tämä tapahtuu riippumatta siitä, jarruttaako kuljettaja vai ei. Jarrutus tapahtuu tällöin täydellä jarrutusteholla törmäysnopeuden vähentämiseksi tai rajoitetulla jarrutusteholla, jos se riittää törmäyksen välttämiseen.

Automaattisen jarrutustoiminnon yhteydessä myös turvavyönkiristimet saattavat aktivoitua, katsokaa lisätietoja osasta "Turvavyönkiristin".

Automaattijarrutus voi tietyissä tilanteissa aloittaa puuttumisen kevyemmällä jarrutuksella siirtäköseen sitten täyteen jarruvaikutukseen.

Kun City Safety on estänyt törmäyksen paikallaan olevan kohteen kanssa, auto jää seisomaan odottaen kuljettajan aktiivista toimenpidettä. Jos autoa on jarrutettu edessä olevan hitaamman ajoneuvon takia, rajoitetaan nopeus samaksi, jota edessä oleva ajoneuvo käyttää.

i HUOM

Jos autossa on käsivaihteisto, moottori sammuttaa automaattisen jarrutuksen pysäytettyä auton, jos kuljettaja ei ehdi painaa kytkinpoljinta sitä ennen.

⁷⁸ HUOM! Kuva on kaaviomainen - yksityiskohdat voivat vaihdella automallista riippuen.

- ◀ Käynnissä oleva jarrutustoimenpide voidaan aina keskeyttää siten, että kuljettaja painaa voimakkaasti kaasupoljinta.

i HUOM

Kun City Safety jarruttaa, syttyvät jarruvalot.

Kun City Safety aktivoituu ja jarruttaa, kuljettajan näyttö esittää teksti-ilmoituksen siitä, että toiminto on/on ollut aktiivinen.

VAROITUS

City Safety -toimintoa ei saa käyttää kuljettajan ajotavan muuttamiseen – kuljettaja ei saa vain luottaa siihen, että City Safety jarruttaa autoa.

Aiheeseen liittyvät tiedot

- City Safety™ (s. 333)

Varoetäisyyden asettaminen City Safety -toimintoa varten

City Safety on tosin aina aktivoituna, mutta kuljettajalla on mahdollisuus valita varoetäisyys toimintoa varten.

i HUOM

City Safety-toimintoa ei voida sulkea, vaan se aktivoituu automaattisesti käynnistettäessä moottori/sähkökäytöllä ja on sitten päällä, kunnes moottori sammutetaan/sähkökäyttö katkaistaan.

Varoitusetäisyys määrittelee järjestelmän herkkyyden ja säätelee sitä, millä etäisyydellä valo-, ääni- ja jarrutusvaroitukset annetaan.

Varoetäisyyden valitseminen:

1. Valitkaa keskinäytön päänäkymässä **Asetukset → My Car → IntelliSafe**.
2. Valitkaa kohdassa **City Safety -varoitus Myöhään, Normaali** tai **Varhain** halutun varoetäisyyden asettamiseksi.

Jos asetus **Varhain** antaa liian monta varoitusta, mikä tietyissä tilanteissa voidaan kokea ärsyttäväksi, voidaan valita varoetäisyys **Normaali** tai **Myöhään**.

Jos varoitusten koetaan toistuvan liian usein ja häiritsevän, varoetäisyyttä voidaan lyhentää, jolloin varoitusten kokonaismäärä tietyksi vähenee, mutta

City Safety varoittaa tällöin myöhäisemmässä vaiheessa.

Varoetäisyyttä **Myöhään** tulee siksi käyttää vain poikkeustapauksissa, esim. dynaamisessa ajossa.

VAROITUS

- Mikään automaattinen järjestelmä ei voi taata 100 % oikeaa toimintaa kaikissa tilanteissa. Sen vuoksi älkää koskaan kokeilko City Safety -toimintoa ihmisiä, eläimiä tai muita ajoneuvoja kohtaan - siihen liittyy vakavan loukkaantumisen ja hengenmenetyksen vaara.
- City Safety varoittaa kuljettajaa törmäysvaarasta, mutta toiminto ei voi lyhentää kuljettajan reaktioaikaa.
- Vaikka varoitusetäisyydeksi on asetettu **Varhain**, varoitukset voidaan tietyissä tilanteissa kokea myöhäisiksi. Esim. suurien nopeuserojen yhteydessä, tai jos edessä oleva ajoneuvo jarruttaa äkkiä voimakkaasti.
- Jos varoetäisyydeksi on asetettu **Varhain**, varoitukset annetaan ennakkoidummin. Tämä voi aiheuttaa sen, että varoitukset tulevat useammin kuin varoitusetäisyydellä **Normaali**, mutta on suositeltavaa silti City Safety -toiminnon tehostamiseksi.

i HUOM

Rear Collision Warning -varoitusta suuntavaloilla deaktivoidaan, jos törmäysvaroituksen varoetäisyys on asetettu toiminnossa City Safety alimmalle tasolle "Myöhään".

Turvavöiden esikristys- ja jarrutustoiminnot ovat kuitenkin edelleen toiminnassa.

Aiheeseen liittyvät tiedot

- City Safety™ (s. 333)

Esteen havaitseminen City Safety -toiminnolla

City Safety -toiminnon havaitsemat esteet ovat autoja, pyöräilijöitä, suurikokoisia eläimiä ja jalan kulkijoita.

Ajoneuvo

City Safety havaitsee useimmat ajoneuvot, jotka seisovat paikallaan tai liikkuvat samaan suuntaan kuin oma auto, ja autot, jotka on selostettu osassa "City Safety risteävässä liikenteessä".

Jotta City Safety voisi havaita ajoneuvon pimeällä, täytyy sen etu- ja takavalaisinten toimia ja valaista selvästi.

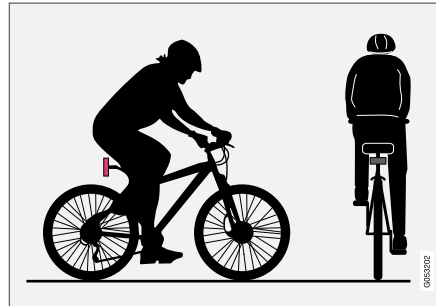
Polkupyöräilijä

Optimaaliset esimerkit siitä, mitä City Safety tulkitsee polkupyöräilijäksi - selväpiirteisillä kehon ja polkupyörän ääriviivoilla.

Järjestelmän optimaalinen toiminta edellyttää, että polkupyöräilijän tunnistava toiminto saa mahdollisimman yksikäsitteisiä tietoja kehon ja polkupyörän hahmosta - tämä edellyttää mahdollisuutta erottaa polkupyörä, pää, kädet, olkapäät, jalat, ylä- ja alavartalo yhdessä ihmismäisesti normaalin liikekaavion kanssa.

Jos suuria osia polkupyöräilijän kehosta tai polkupyörästä ei ole toiminnon kameran näkyvissä, järjestelmä ei voi havaita polkupyöräilijää.

Jotta toiminto voi havaita polkupyöräilijän, tämän pitää olla aikuinen ja istua aikuiselle tarkoitetun polkupyörän päällä.



VAROITUS

City Safety on täydentävä kuljettajan tukijärjestelmä, mutta se ei kykene havaitsemaan kaikkia pyöräilijöitä kaikissa tilanteissa eikä esimerkiksi pysty näkemään:

- osittain piilossa olevia pyöräilijöitä.
- pyöräilijöitä, jos kontrasti pyöräilijän taustaan on huono – varoitus ja jarrutus voivat tällöin tapahtua liian myöhään tai jäädä kokonaan pois.
- polkupyöräilijöitä vaatteissa, jotka peittävät kehon ääriiviä.
- pyöräilijöitä, joilla on kuormana suurehkoja esineitä.

Kuljettaja on aina vastuussa auton moitteettomasta ajamisesta ja turvaetäisyyden soveltamisesta nopeuden mukaan.

Jalankulkija

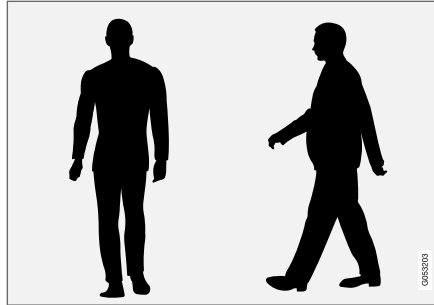

Optimaalisia esimerkkejä siitä, mitä järjestelmä pitää jalankulkijoina, joilla on selvä kehon hahmo.

Järjestelmän optimaalinen toiminta edellyttää, että jalankulkijoita tunnistava toiminto saa mahdollisimman yksikäsitteisiä tietoja kehon hahmosta - tämä edellyttää mahdollisuutta erottaa pää, kädet, olkapäät, jalat, ylä- ja alavartalo yhdessä ihmismäisesti normaalin liikekaavion kanssa.

Jalankulkijoiden havaitsemiseksi täytyy suhteessa taustaan olla kontrasti, joka voi riippua vaateuksesta, taustasta, sääolosuhteista jne. Kontrastin ollessa heikko voidaan jalankulkija havaita joko myöhään tai ei ollenkaan, mikä voi tarkoittaa myöhässä tulevia tai kokonaan pois jääviä varoituksia ja jarrutustoimenpiteitä.

City Safety voi havaita jalankulkijat pimeässäkin, jos auton valonheittimet valaisevat heitä.

VAROITUS

City Safety on täydentävä kuljettajan tukijärjestelmä, mutta se ei kykene havaitsemaan kaikkia jalankulkijoita kaikissa tilanteissa eikä esimerkiksi pysty näkemään:

- osittain peitossa olevia jalankulkijoita, kehon ääriiviä peittäviä vaatteita käyttäviä henkilöitä tai jalankulkijoita, jotka ovat lyhyempiä kuin 80 cm (32 in.).
- jalankulkijaa, jos kontrasti jalankulkijan taustaan on huono – varoitus ja jarrutus voivat tällöin tapahtua liian myöhään tai jäädä kokonaan pois.
- jalankulkijoita, jotka kantavat suurehkoja esineitä.

Kuljettaja on aina vastuussa auton moitteettomasta ajamisesta ja turvaetäisyyden soveltamisesta nopeuden mukaan.

Suurikokoiset eläimet

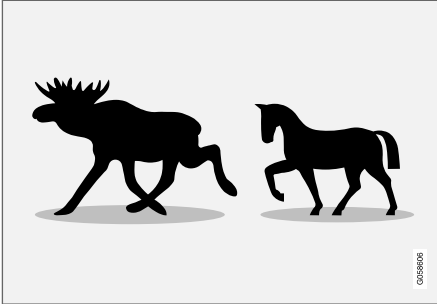

Hyviä esimerkkejä siitä, mitkä City Safety tulkitsee suurikokoisiksi eläimiksi: paikallaan seisovat tai hitaasti kävelevät hahmot, joiden kehon ääriviivat erottuvat selvästi.

Jotta järjestelmä toimii optimaalisesti, suurikokoisen eläimen (esim. hirven ja hevosen) havaitsevan järjestelmätoiminnon on saatava mahdollisimman yksiselitteistä tietoa kehon ääriviivoista – tämä edellyttää mahdollisuutta erottaa eläin suoraan sivulta ja sitä, että eläin liikkuu sille ominaisella tavalla.

Jos toiminnon kamera ei näe eläimen kehon kaikkia osia, järjestelmä ei pysty havaitsemaan eläintä.

City Safety voi havaita suurikokoiset eläimet pimeässäkin, jos auton valonheittimet valaisevat niitä.

VAROITUS

City Safety on täydentävä kuljettajan tukijärjestelmä, mutta se ei kykene havaitsemaan kaikkia suurikokoisia eläimiä kaikissa tilanteissa eikä esimerkiksi pysty näkemään:

- osittain piilossa olevia suurikokoisia eläimiä.
- suoraan edestä- tai takaapäin nähtyjä suurikokoisia eläimiä.
- juoksevia tai nopeasti liikkuvia suurikokoisia eläimiä.
- suurikokoista eläintä, jos kontrasti eläimen taustaan on huono – varoitus ja jarrutus voivat tällöin tapahtua liian myöhään tai jäädä kokonaan pois.
- pienempiä eläimiä, esim. koiria ja kissoja.

Kuljettaja on aina vastuussa auton moitteettomasta ajamisesta ja turvaetäisyyden soveltamisesta nopeuden mukaan.

Aiheeseen liittyvät tiedot

- City Safety™ (s. 333)

City Safety risteävässä liikenteessä

City Safety voi auttaa kuljettajaa tilanteessa, jossa oma auto kääntyy ja kulkee vastaan tulevan auton ajoradan yli risteyksessä.

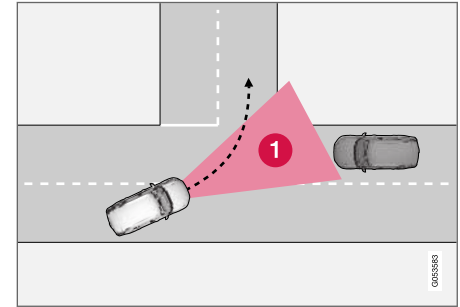

1: Sektori, jossa City Safety voi havaita kohtaavan, risteävän ajoneuvon.

Jotta City Safety voi havaita kohtaavan ajoneuvon törmäyskurssilla, pitää vastaan tulevan ajoneuvon tulla sektorin, jossa City Safety voi analysoida tapahtuman.

Lisäksi pitää seuraavien kriteerien olla täyttyneet:

- oman auton nopeuden pitää olla vähintään 4 km/h (3 mph)
- oman auton täytyy kääntyä vasemmalle markkina-alueilla, joilla on oikeanpuoleinen lii-

- « kenne (tai oikealle vasemmanpuoleisessa liikenteessä)
- kohtaavan ajoneuvon valonheittimien pitää palaa.

VAROITUS

- Toiminto "City Safety risteävässä liikenteessä" on täydentävä kuljettajan tukijärjestelmä, jonka tarkoituksena on parantaa ajoturvallisuutta – se ei kuitenkaan suoriudu kaikista tilanteista kaikissa liikennesää- ja tieolosuhteissa.
- Varoitukset ja jarrujen puuttuminen tilanteeseen kohtaavan ajoneuvon törmäysvaaran yhteydessä tulevat useimmiten hyvin myöhään.
- Älkää koskaan jääkö odottamaan törmäysvaroitusta tai City Safety -toiminnon puuttumista asiaan.
- City Safety ei voi korvata kuljettajan tarkkaavaisuutta ja arvostelukykyä, vaan kuljettaja on aina vastuussa auton ajamisesta turvalliseen tapaan, sopivalla nopeudella ja etäisyydellä muista ajoneuvoista sekä voimassa olevien liikennesääntöjen ja määräysten mukaisesti.

Aiheeseen liittyvät tiedot

- City Safety™ (s. 333)

City Safety -toiminnon rajoitukset risteävässä liikenteessä

Tietyissä tapauksissa City Safety -järjestelmän on vaikea auttaa kuljettajaa törmäysvaaran yhteydessä, kun on kohtaavaa, risteävää liikennettä.

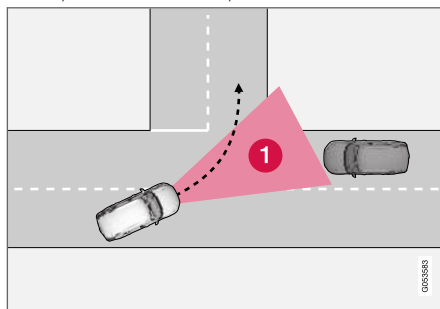

Näitä tapauksia voivat olla esim.:

- jos tienpinta on liukas ja vakaudenhallinta ESC kytkeytyy toimintaan
- jos kohtaava ajoneuvo havaitaan myöhään
- jos jokin peittää vastaantulevan auton
- jos kohtaavan ajoneuvon valonheittimet eivät pala
- jos kohtaava ajoneuvo ajaa ennakoimattomasti ja esim. vaihtaa nopeasti kaistaa myöhäisessä vaiheessa.

HUOM

Toiminto käyttää auton kamerayksikköä, jolla on tiettyjä yleisiä rajoituksia, katso kappale "Kamerayksikön rajoitukset".

HUOM

Toiminto käyttää auton tutkayksikköä, jolla on tiettyjä yleisiä rajoituksia, katso kappale "Tutkayksikön rajoitukset".

Aiheeseen liittyvät tiedot

- City Safety™ (s. 333)

City Safety väistöliikkeen ollessa estetty

City Safety voi auttaa kuljettajaa jarruttamalla autoa automaattisesti aikaisemmin, kun törmäystä ei voida välttää vain ohjaamalla sivuun.

City Safety auttaa kuljettajaa yrittämällä jatkuvasti ennakoita, onko sivuille mahdollisia "pakoteitä", jos edessä havaitaan myöhäisessä vaiheessa hitaasti kulkeva tai paikallaan seisova ajoneuvo.

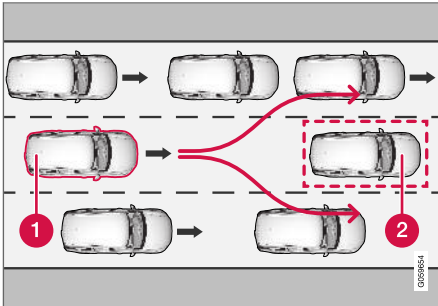

Oma auto (1) ei "näe" mahdollisuutta väistää edellä olevaa ajoneuvoa (2) ja voi siksi jarruttaa automaattisesti aikaisemmin.

- ① Oma auto
- ② Hitaasti kulkeva/paikallaan seisova ajoneuvo

City Safety ei aloita automaattista jarrutusta niin kauan kuin kuljettaja pystyy itse välttämään törmäyksen tekemällä ohjausliikkeen.

Jos City Safety kuitenkin näkee, että väistöliike ei ole enää mahdollinen esim. viereisellä kaistalla olevan liikenteen takia, se voi auttaa kuljettajaa aloittamalla jarrutuksen automaattisesti aikaisemmin.

VAROITUS

- City Safety on täydentävä kuljettajan tukijärjestelmä, jonka tarkoituksena on ennakoita tietty tilanne ja parantaa ajoturvallisuutta – se ei kuitenkaan suoriudu kaikista tilanteista kaikissa liikenne-, sää- ja tieolosuhteissa.
- City Safety ei voi korvata kuljettajan tarkkaavaisuutta ja arvostelukykä, vaan kuljettaja on aina vastuussa auton ajamisesta turvalliseen tapaan, sopivalla nopeudella ja etäisyydellä muista ajoneuvoista sekä voimassa olevien liikennesääntöjen ja määräysten mukaisesti.

City Safety -toiminnon rajoitukset, kun väistöliike ei ole mahdollinen

HUOM

Toiminto käyttää auton kamerayksikköä, jolla on tiettyjä yleisiä rajoituksia, katso kappale "Kamerayksikön rajoitukset".

HUOM

Toiminto käyttää auton tutkayksikköä, jolla on tiettyjä yleisiä rajoituksia, katso kappale "Tutkayksikön rajoitukset".

Aiheeseen liittyvät tiedot

- City Safety™ (s. 333)

City Safety -toiminnon rajoitukset

Toiminnon City Safety toiminnallisuus voi olla tietyissä tilanteissa rajoittunut.

Ympäristö

Matala kohde

Riippuvat esineet, kuten esim. ulos työntyvän kuorman lippu/viiri tai lisävarusteet, esim. lisävalot ja etukaaret, jotka ylittävät konepellin korkeuden, rajoittavat toimintaa.

Liukkaus

Liukkaalla tiellä jarrutusmatka pitenee, mikä voi rajoittaa City Safety -järjestelmän kykyä välttää törmäys. Sellaisissa tilanteissa lukkiutumattomat jarrut ja vakautuksenhallinta ESC⁷⁹ antavat mahdollisimman hyvän jarruvoiman ja säilyttävät suunnitavakavuuden.

Vastavalo

Visuaalista varoitussignaalia voi olla vaikea havaita voimakkaassa auringonvalossa, heijastusten yhteydessä, käytettäessä aurinkolaseja tai jos kuljettajan katse ei ole suunnattuna suoraan eteen.

Lämpö

Jos matkustamon lämpötila on korkea esim. voimakkaan auringonpaisteen takia, tuulilasissa näkyvä varoitussignaali voidaan kytkeä väliaikaisesti pois toiminnasta.

Kamera- ja tutkaysikön näkökenttä

Kameran näkökenttä on rajoitettu, mistä johtuen jalankulkijoita, suurikokoisia eläimiä, polkupyöräilijöitä ja ajoneuvoja ei tietyissä tilanteissa voida havaita tai havaitseminen tapahtuu odotettua myöhemmin.

Likaiset ajoneuvot havaitaan myöhemmin kuin muut ja moottoripyörät saatetaan havaita pimeällä myöhään tai ei ollenkaan.

Jos teksti-ilmoitus kuljettajan näytössä kertoo, että kamera- ja tutkaysikkö on tukkeutunut, se tarkoittaa, että City Safety -toiminnon voi olla vaikea havaita jalankulkijoita, suurikokoisia eläimiä, polkupyöräilijöitä, ajoneuvoja tai tieviivoja auton edessä - siitä seuraa, että City Safety -järjestelmän toiminta voi olla rajoitettua.

Vikailmoitusta ei kuitenkaan näytetä kaikissa tilanteissa, jossa tuulilasin tunnistimet ovat tukossa - kuljettajan pitää tämän vuoksi olla tarkka kamera- ja tutkaysikön edessä olevan tuulilasin alueen pitämisessä puhtaana.

! TÄRKEÄÄ

City Safety -järjestelmän ylläpitohuollon ja osien vaihdon saa tehdä vain huoltokorjaamossa - suosittelemme Volvon teknistä palvelua.

Kuljettajan puuttuminen asiaan

Peruutus

Kun oma auto peruuttaa, on City Safety tilapäisesti deaktivoituna.

Pieni nopeus

City Safety -järjestelmä ei aktivoidu hyvin pienissä nopeuksissa - alle 4 km/h (3 mph) - mistä johtuen järjestelmä ei puutu tilanteisiin, joissa auto lähestyy edessä olevaa ajoneuvoa erittäin hitaasti, esim. pysäköitäessä.

Aktiivinen kuljettaja

Kuljettajan komennot ensisijaistetaan aina, mistä johtuen City Safety -järjestelmä ei puutu tai myöhäistä varoitusta/puuttumista tilanteisiin, joissa kuljettaja merkittävällä tavalla ohjaa ja kaasuttaa, vaikka törmäys on väistämätön.

Aktiivinen ja tietoinen ajokäyttäytyminen voi siksi myöhäistää törmäysvaroitusta ja puuttumista tarpeettomien varoitusten minimoimiseksi.

⁷⁹ Electronic Stability Control

Muuta

VAROITUS

- Varoitukset ja jarrutus voidaan käynnistää myöhään tai jättää käynnistämättä, jos liikennetilanne tai ulkoinen vaikutus saa aikaan sen, etteivät kamera- ja tutkaysikkö kykene havaitsemaan edessä olevia jalankulkijoita, polkupyöräilijöitä, suurikokoisia eläimiä tai ajoneuvoja oikealla tavalla.
- Jotta ajoneuvo voidaan havaita yöllä, pitää sen etu- ja takavalaisinten toimia ja valaista selvästi.
- Kamera- ja tutkaysikön toimintasäde on rajoitettu jalankulkijoiden ja pyöräilijöiden osalta – järjestelmä voi antaa heistä varoituksia ja käyttää jarruja, jos ajoneuvon nopeus on alle 50 km/h (30 mph). Paikallaan olevista tai hitaasti kulkevista ajoneuvoista annetaan varoituksia ja jarruja käytetään, jos ajoneuvon nopeus on enintään 70 km/h (43 mph). Suurikokoisten eläinten kohdalla nopeuden alennus on alle 15 km/h (9 mph) ja se voidaan saavuttaa yli 70 km/h:n (43 mph) ajonopeuksilla. Alhaisemmilla ajonopeuksilla varoitus ja jarrutus suurikokoisten eläinten takia on vähemmän tehokasta.
- Varoitukset paikallaan olevista tai hitaasti kulkevista ajoneuvoista ja suurikokoisista

eläimistä voidaan kytkeä pois toiminnasta johtuen pimeydestä tai huonosta näkyvyydestä.

- Varoitus sekä jarruttaminen jalankulkijoiden ja polkupyöräilijöiden vuoksi ovat pois toiminnasta, kun auton nopeus on yli 80 km/h (50 mph).
- Älkää asettako, liimatko tai asentako mitään tuulilasien ulko- tai sisäpuolelle, kamera- ja tutkaysikön eteen tai ympärille - se voi häiritä kameraan perustuvia toimintoja.
- Kameran anturin alueella olevat esineet, lumi, jää tai lika voivat heikentää toimintoa, sulkea sen kokonaan tai aiheuttaa toiminnon virheellisen vasteen.

HUOM

Toiminto käyttää auton kamerayksikköä, jolla on tiettyjä yleisiä rajoituksia, katso kappale "Kamerayksikön rajoitukset".

HUOM

Toiminto käyttää auton tutkaysikköä, jolla on tiettyjä yleisiä rajoituksia, katso kappale "Tutkaysikön rajoitukset".

Markkina-alerajoitus

City Safety ei ole käytettävissä kaikissa maissa. Jos City Safety ei näy keskinäytön **Asetukset**-valikossa, autoa ei ole varustettu tällä toiminnolla.

Hakupolku keskinäytön päänäkyvässä:

- **Asetukset** → **My Car** → **IntelliSafe**

Aiheeseen liittyvät tiedot

- City Safety™ (s. 333)

City Safety -toiminnon ilmoitukset

Joukko City Safety -toimintoa koskevia ilmoituksia voidaan esittää kuljettajan näytössä.

Seuraava taulukko näyttää joitakin esimerkkejä.

Ilmoitus	Sisältö
City Safety Takatörmäysvaroit	Kun City Safety jarruttaa tai on tehnyt automaattisen jarrutuksen, yksi tai useampi kuljettajan näytön symboleista syttyy ja samalla näkyy teksti-ilmoitus.
City Safety Rajoitettu toiminnallisuus Vaatii huol	Järjestelmä ei toimi odotetulla tavalla. On otettava yhteys huoltoon - suosittelemme valtuutettua Volvon teknistä palvelua.

Teksti-ilmoitus voidaan sammuttaa painamalla lyhyesti  -painiketta, se sijaitsee ohjauspyörän oikeanpuoleisen painikesarjan keskellä.

Jos ilmoitus säilyy: ottakaa yhteys korjaamoon – suosittelemme valtuutettua Volvon teknistä palvelua.

Aiheeseen liittyvät tiedot

- City Safety™ (s. 333)

Rear Collision Warning

Toiminto Rear Collision Warning (RCW) voi auttaa kuljettajaa välttämään takaa tulevan ajoneuvon päälleajamaksi joutumisen.

RCW aktivoituu automaattisesti aina käynnistetäessä moottori.

Toiminto RCW voi varoittaa takaa tulevan ajoneuvon kuljettajaa aiheuttamasta törmäystä vilkuttamalla intensiivisesti suuntavilkkuja.

Jos RCW-toiminto laskee, että oma auto on vaarassa joutua päälleajetuksi takaapäin ajonopeuden ollessa alle 30 km/h (20 mph), turvavyönkirstimet voivat tiukentaa etuistuinten turvavyöt ja turvajärjestelmä Whiplash Protection System aktivoituu.

Juuri ennen kuin päälleajo takaapäin tapahtuu, RCW voi aktivoida myös käyttöjarrun rajoittaakseen oman auton kiihtyvyyttä eteenpäin törmäyshetkellä. Käyttöjarru aktivoidaan kuitenkin vain, jos oma auto seisoo paikallaan. Käyttöjarru vapauttaa välittömästi, jos kaasupoljinta painetaan.

Aiheeseen liittyvät tiedot

- Rear Collision Warning -toiminnon rajoitukset (s. 345)
- Whiplash Protection System (s. 43)

Rear Collision Warning -toiminnon rajoitukset

Tietyissä tapauksissa RCW:n on vaikea auttaa kuljettajaa törmäysvaaran yhteydessä.

Näin voi käydä, jos esim.:

- takaa tuleva ajoneuvo havaitaan myöhään
- takaa tuleva ajoneuvo vaihtaa kaistaa viime hetkellä
- takaa tulevan ajoneuvon ajonopeus on yli 80 km/h (50 mph)
- auton sähköjärjestelmään liitetään perävaunu, polkupyöränpidin tms., tällöin RCW-toiminto poistuu automaattisesti toiminnasta.

HUOM

Tietyillä markkina-alueilla RCW **ei** varoita suuntavilkuilla paikallisten liikennemääräysten takia – tällöin tämä toiminnon ominaisuus on pois käytöstä.

HUOM

Rear Collision Warning -varoitusta suuntavilkoilla deaktivoidaan, jos törmäysvaroituksen varoetaisyys on asetettu toiminnossa City Safety alimmalle tasolle "**Myöhään**".

Turvavöiden esikiristys- ja jarrutustoiminnot ovat kuitenkin edelleen toiminnassa.

BLIS*

BLIS⁸⁰-toiminto on tarkoitettu auttamaan kuljettajaa havaitsemaan omaan autoon nähden vinosti takana tai sivulla olevat ajoneuvot kuljettajan auttamiseksi vilkkaassa liikenteessä teillä, joilla on useita ajokaistoja samaan suuntaan.

BLIS on kuljettajan apuväline, joka on tarkoitettu varoittamaan seuraavista:

- kuolleessa kulmassa olevat ajoneuvot
- nopeasti lähestyvät, omaa autoa lähimpänä olevat ajoneuvot vasemmalla ja oikealla ajokaistalla.

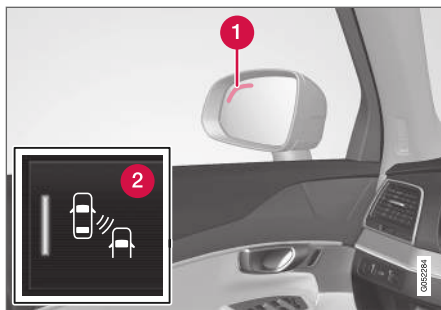

BLIS-valon sijainti⁸¹.

- 1 Merkkivalo
- 2 BLIS-painike keskusnäytön toimintonäytössä aktivoi toiminnon/poistaa sen toiminnasta.

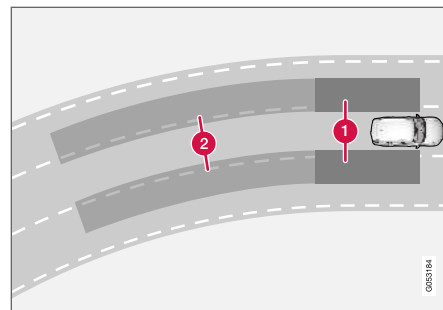

BLISin periaate

- 1 Kuolleen kulman vyöhyke
- 2 Nopeasti saavuttavien ajoneuvojen vyöhyke.

BLIS-toiminto on aktiivinen nopeuksissa yli 10 km/h (6 mph).

Järjestelmä on suunniteltu reagoimaan, kun:

- toinen ajoneuvo ohittaa oman auton
- toinen ajoneuvo saavuttaa omaa autoa nopeasti.

Kun BLIS havaitsee ajoneuvon vyöhykkeellä 1, tai nopeasti lähestyvän ajoneuvon vyöhykkeellä 2, merkkivalo ko. ulkostaustapeilin yhteydessä palaa kiinteästi. Jos kuljettaja kytkee tässä tilassa sen puolen suuntavilkun päälle, jota varoitus koskee,

⁸⁰ Blind Spot Information Systems

⁸¹ HUOM! Kuva on kaaviomainen - yksityiskohdat voivat poiketa automallista riippuen.

merkkivalo ei pala enää jatkuvasti, vaan vilkkuu voimakkaammalla valoteholla.

i HUOM

Valo syttyy puolella, jolla järjestelmä on havainnut ajoneuvon. Jos auto ohitetaan kummalta puolelta samanaikaisesti, syttyvät molemmat lamput.

! VAROITUS

- BLIS-toiminto on täydentävä kuljettajan tukijärjestelmä, jonka tarkoituksena on helpottaa ajamista ja tehdä siitä turvallisempaa – se ei kuitenkaan suoriudu kaikista tilanteista kaikissa liikenne-, sää- ja tieolosuhteissa.
- Kuljettaja vastaa aina kaistan vaihtamisesta liikenneturvallisella ja harkitulla tavalla.
- BLIS ei voi korvata kuljettajan tarkkaavaisuutta ja arvostelukykyä, vaan kuljettaja on aina vastuussa auton ajamisesta turvalliseen tapaan, sopivalla nopeudella ja etäisyydellä muista ajoneuvoista sekä voimassa olevien liikennesääntöjen ja määräysten mukaisesti.

Aiheeseen liittyvät tiedot

- Aktivointi/aktivoinnin poisto BLIS (s. 347)
- BLIS -toiminnon rajoitukset (s. 348)

- BLIS-toiminnon suositeltu kunnossapito (s. 349)
- BLIS -toiminnon ilmoitukset. (s. 350)

Aktivointi/aktivoinnin poisto BLIS

Toiminto BLIS⁸² voidaan aktivoida/deaktivoida.

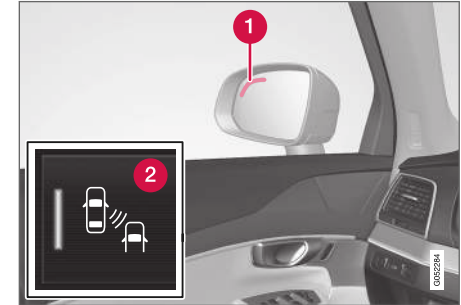

BLIS-valon sijainti⁸³.

- 1** Merkkivalo
- 2** BLIS-painike keskusnäytön toimintonäytössä aktivoi toiminnon/poistaa sen toiminnasta.
 - Painakaa toimintonäytämän painiketta **BLIS**.
 - > BLIS aktivoidaan/deaktivoidaan – painike näyttää vihreän/harmaan osoituksen.

Jos BLIS on aktivoitu käynnistettäessä moottori, toiminto vahvistetaan siten, että ulkopeilien merkkivalot vilkkuvat kerran.

Jos BLIS on deaktivoitu sammutettaessa moottori, se on edelleen suljettuna moottorin seuraavan käynnistämisen jälkeen ja merkkivalo sytty jälleen.



« Aiheeseen liittyvät tiedot

- BLIS* (s. 346)

BLIS -toiminnon rajoitukset

Toiminnon BLIS⁸⁴ toiminnallisuus voi olla tietyissä tilanteissa rajoittunut.



Pitäkää tämä pinta puhtaana sekä auton vasemmalla että sen oikealla puolella⁸⁵.

Esimerkkejä rajoituksista:

- Lika, jää ja lumi, joka peittää tunnistimet, voi rajoittaa toimintoja ja tehdä varoitukset mahdolltomiksi.
- BLIS-toiminto poistuu automaattisesti toiminnasta, jos auton sähköjärjestelmään liitetään perävaunu, polkupyöränpidin tms.
- Jotta BLIS toimii optimaalisesti, auton vetokoukkuun ei saa asentaa polkupyöränpidintä, tavaratelinettä tms.

VAROITUS

- BLIS ei toimi jyrkissä kaarteissa.
- BLIS ei toimi autoa peruuttaessa.

Aiheeseen liittyvät tiedot

- BLIS* (s. 346)

⁸² Blind Spot Information

⁸³ HUOM! Kuva on kaaviomainen – yksityiskohdat voivat vaihdella automallista riippuen.

⁸⁴ Blind Spot Information

⁸⁵ HUOM! Kuva on kaaviomainen – yksityiskohdat voivat vaihdella automallista riippuen.

BLIS-toiminnon suositeltu kunnossapito

- Optimaalisen toiminnan kannalta on tärkeää, että tunnistimien edessä olevat pinnat pidetään puhtaina.
- Älkää kiinnittäkö esineitä, teippiä tai tarroja tunnistimien pinnalle.

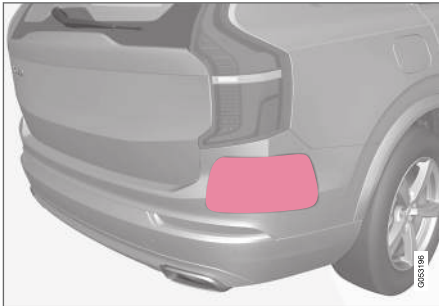

Pitäkää tämä pinta puhtaina sekä auton vasemmalla että sen oikealla puolella⁸⁶.

BLIS-tunnistimet on sijoitettu kummankin kulman takalokasuojan/puskurin sisäpuolelle. Myös toiminnot Cross Traffic Alert (CTA) ja Rear Collision Warning käyttävät tunnistimia.

! TÄRKEÄÄ

BLIS- ja CTA-toimintojen komponenttien korjauksen tai puskurien uudelleenmaalauksen saa tehdä vain korjaamo - valtuutettua Volvon teknistä palvelua suositellaan.

Aiheeseen liittyvät tiedot

- BLIS* (s. 346)
- Cross Traffic Alert* (s. 351)
- Aktivointi/aktivoinnin poisto Cross Traffic Alert (s. 352)
- Cross Traffic Alert -toiminnon rajoitukset (s. 352)
- Cross Traffic Alert -toiminnon kunnossapito-suositukset (s. 353)
- Cross Traffic Alert -toiminnon ilmoitukset (s. 354)
- Rear Collision Warning (s. 345)

⁸⁶ HUOM! Kuva on kaaviomainen – yksityiskohdat voivat vaihdella automallista riippuen.

BLIS -toiminnon ilmoitukset.

Joukko BLIS⁸⁷-toimintoa koskevia ilmoituksia voidaan esittää kuljettajan näytössä.

Seuraava taulukko näyttää joitakin esimerkkejä.

Ilmoitus	Sisältö
BLIS-anturi Huolto tarpeen	Järjestelmä ei toimi odotetulla tavalla. On otettava yhteys huoltoon - suosittelemme valtuutettua Volvon teknistä palvelua.
BLIS-järjestelmä pois Perävaunu kytketty	BLIS ja CTA on deaktivoitu, kun perävaunu on yhdistettynä auton sähköjärjestelmään.

Teksti-ilmoitus voidaan sammuttaa painamalla lyhyesti -painiketta, se sijaitsee ohjauspyörän oikeanpuoleisen painikesarjan keskellä.

Jos ilmoitus säilyy: ottakaa yhteys korjaamoon – suosittelemme valtuutettua Volvon teknistä palvelua.

Aiheeseen liittyvät tiedot

- BLIS* (s. 346)

⁸⁷ Blind Spot Information

Cross Traffic Alert*

CTA⁸⁸ on BLIS⁸⁹-toimintoa täydentävä kuljettajan apuväline, jonka tarkoituksena on auttaa kuljettajaa havaitsemaan auton takana kulkeva risteävä liikenne peruutettaessa.

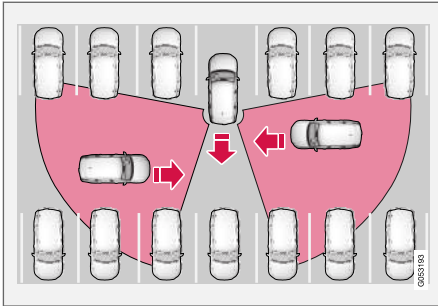

CTA:n periaate

CTA täydentää BLIS-toimintoa näyttämällä peruuttamisen aikana risteävän liikenteen sivulta, esim. kun auto peruutetaan pois pysäköinnistä.

CTA on suunniteltu ensisijaisesti havaitsemaan ajoneuvot - suotuisissa tapauksissa voidaan havaita myös pienemmät kohteet, kuten polkupyörät sekä jalankulkijat.

CTA on aktiivinen ainoastaan silloin, kun auto liikkuu taaksepäin tai kun vaihteiston peruutus-asento on valittuna.

Jos CTA havaitsee, että sivulta lähestytään, se osoittaa sen seuraavasti:

- akustisena signaalina - ääni kuuluu vasemmasta tai oikeasta kaiuttimesta riippuen siitä, miltä puolelta kohde lähestyy.
- näkyvänä kuvakkeena näyttöruudun PAS⁹⁰-graafiikassa.
- kuvakkeena pysäköintiapukameran päänäkyvässä.



CTA-toiminnon valaistu kuvake näyttöruudun PAS⁹⁰-graafiikassa⁹¹.

VAROITUS

- Cross Traffic Alert-toiminto on täydentävä kuljettajan tukijärjestelmä, jonka tarkoituksena on helpottaa ajamista ja tehdä siitä turvallisempaa – se ei kuitenkaan suoriudu kaikista tilanteista kaikissa liikennesää- ja tieolosuhteissa.
- Kuljettaja vastaa aina auton peruuttamisesta liikenneturvallisella ja harkitulla tavalla.
- Cross Traffic Alert ei voi korvata kuljettajan tarkkaavaisuutta ja arvostelukykyä, vaan kuljettaja on aina vastuussa auton ajamisesta turvalliseen tapaan, sopivalla nopeudella ja etäisyydellä muista ajoneuvoista sekä voimassa olevien liikennesääntöjen ja määräysten mukaisesti.

Aiheeseen liittyvät tiedot

- Aktivointi/aktivoinnin poisto Cross Traffic Alert (s. 352)
- Cross Traffic Alert -toiminnon rajoitukset (s. 352)
- Cross Traffic Alert -toiminnon kunnossapito-suositukset (s. 353)
- Cross Traffic Alert -toiminnon ilmoitukset (s. 354)

⁸⁸ Cross Traffic Alert

⁸⁹ Blind Spot Information

⁹⁰ Park Assist System: peruutustunnistimilla varustettu pysäköintitilka

⁹¹ HUOM! Kuva on kaaviomainen – yksityiskohdat voivat vaihdella automallista riippuen.

Aktivointi/aktiivoinnin poisto Cross Traffic Alert

Kuljettaja voi poistaa CTA⁹²-toiminnon käytöstä seuraavasti:



Painakaa painiketta **Cross Traffic Alert** keskinäytön toimintonäkymässä.

- HARMAA painikeilmaisin – CTA on poistettu toiminnasta.
- VIHREÄ painikeilmaisin – CTA on aktivoitu.

CTA aktivoituu automaattisesti aina moottorin käynnistyksen jälkeen.

Aiheeseen liittyvät tiedot

- Cross Traffic Alert* (s. 351)

Cross Traffic Alert -toiminnon rajoitukset

Toiminnon CTA⁹³ toiminnallisuus voi olla tietyissä tilanteissa rajoittunut.

CTA ei toimi optimaalisesti kaikissa tilanteissa, vaan sillä on tietty rajoitus - CTA-tunnistimet eivät voi "nähdä" muiden pysäköityjen ajoneuvojen tai peittävien esineiden läpi.

Tässä on muutamia esimerkkejä siitä, milloin CTA:n "näkökenttä" voi olla rajoittunut eikä lähes tyviä ajoneuvoja sen vuoksi voida nähdä ennen kuin ne ovat hyvin lähellä:

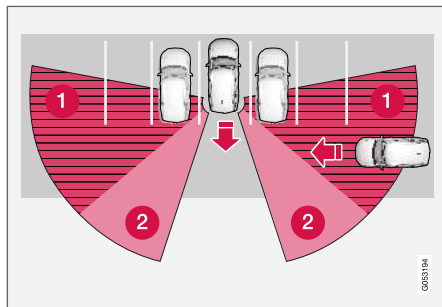

Auto on syvällä pysäköintitaskussa.

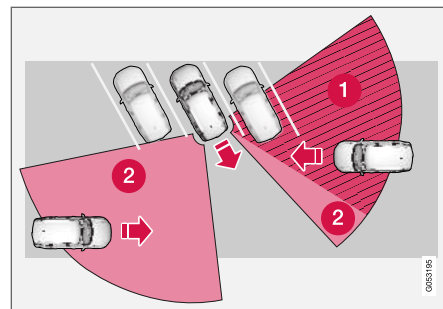

Kulmassa olevassa pysäköintitaskussa voi CTA olla täysin "sokea" toiseen suuntaan.

- 1 Sokea CTA-sektori.
- 2 Sektori, jossa CTA voi havaita/"nähdä".

Kun oma auto peruuttaa hitaasti, kulma kuitenkin muuttuu suhteessa peittävään ajoneuvoon/esineeseen, jolloin sokea sektori pienenee nopeasti.

⁹² Cross Traffic Alert

⁹³ Cross Traffic Alert

Esimerkkejä lisärajoituksista

- Lika, jää ja lumi, joka peittää tunnistimet, voi rajoittaa toimintoja ja tehdä varoitukset mahdolltomiksi. Katsokaa täydentävää tietoa kapaleesta "Cross Traffic Alert -toiminnon kunnossapitosuosittukset".
- CTA poistuu automaattisesti toiminnasta, jos auton sähköjärjestelmään liitetään perävaunu, polkupyöränpidin tms.
- Jotta CTA toimii optimaalisesti, auton vetoakoukkuun ei saa asentaa polkupyöränpidintä, tavaratelinettä tms.

Aiheeseen liittyvät tiedot

- Cross Traffic Alert* (s. 351)

Cross Traffic Alert -toiminnon kunnossapitosuosittukset

- Optimaalisen toiminnan kannalta on tärkeää, että tunnistimien edessä olevat pinnat pidetään puhtaina.
- Älkää kiinnittäkö esineitä, teippiä tai tarroja tunnistimien pinnalle.

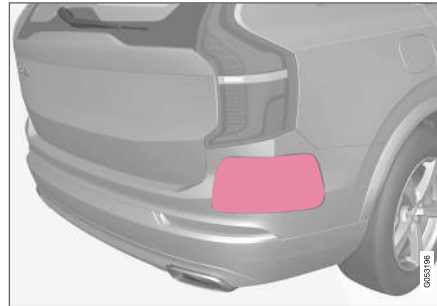

Pitäkää tämä pinta puhtaana sekä auton vasemmalla että sen oikealla puolella⁹⁴.

CTA-tunnistimet on sijoitettu kummankin kulman takalokasuojan/puskurin sisäpuolelle. Myös toiminnot BLIS⁹⁵ ja Rear Collision Warning käyttävät tunnistimia.

! TÄRKEÄÄ

BLIS- ja CTA-toimintojen komponenttien korjauksen tai puskurien uudelleenmaalauksen saa tehdä vain korjaamo - valtuutettua Volvon teknistä palvelua suositellaan.

Aiheeseen liittyvät tiedot

- Cross Traffic Alert* (s. 351)
- BLIS* (s. 346)
- Rear Collision Warning (s. 345)

⁹⁴ HUOM! Kuva on kaaviomainen – yksityiskohdat voivat vaihdella automallista riippuen.

⁹⁵ Blind Spot Information

Cross Traffic Alert -toiminnon ilmoitukset

Joukko CTA⁹⁶-toimintoa koskevia ilmoituksia voidaan esittää kuljettajan näytössä.

Seuraava taulukko näyttää joitakin esimerkkejä.

Ilmoitus	Sisältö
BLIS-anturi Huolto tarpeen	Järjestelmä ei toimi odotetulla tavalla. On otettava yhteys huoltoon - suosittelemme valtuutettua Volvon teknistä palvelua.
BLIS-järjestelmä pois Perävaunu kytketty	BLIS ja CTA on deaktivoitu, kun perävaunu on yhdistettynä auton sähköjärjestelmään.

Teksti-ilmoitus voidaan sammuttaa painamalla lyhyesti  -painiketta, se sijaitsee ohjauspyörän oikeanpuoleisen painikesarjan keskellä.

Jos ilmoitus säilyy: ottakaa yhteys korjaamoon – suosittelemme valtuutettua Volvon teknistä palvelua.

Aiheeseen liittyvät tiedot

- Cross Traffic Alert* (s. 351)

⁹⁶ Cross Traffic Alert

Liikennemerkki-informaatio*

Liikennemerkki-informaatiotoiminto (RSI⁹⁷) auttaa kuljettajaa havainnoimaan, mitä nopeuteen liittyviä liikennemerkkejä ja tiettyjä kieltomerkkejä auto ohittaa.

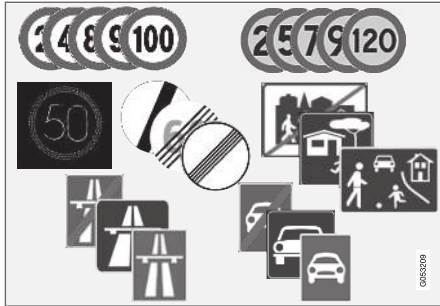

Esimerkki luettavista merkeistä⁹⁸.

RSI antaa tietoja mm. kulloisestakin nopeudesta, moottoritien tai moottoriliikennetien alkamisesta/päättymisestä sekä ohituskielloista ja kielletystä ajosuunnasta.

Jos moottoritien/moottoriliikennetien kyltti ja nopeusrajoituskyltti ohitetaan samanaikaisesti, RSI valitsee näytettäväksi moottoritien/moottoriliikennetien kylttisymbolin. Uusi suurin sallittu nopeus näkyy heti viivana kuljettajan näytön nopeusasteikossa.

i HUOM

Joillakin markkina-alueilla toiminto liikennemerkki-informaatio (RSI) on saatavana vain Sensus Navigation -järjestelmän yhteydessä.

! VAROITUS

- Liikennemerkkien tunnustustoiminto on täydentävä kuljettajan tukijärjestelmä, jonka tarkoituksena on helpottaa ajamista ja tehdä siitä turvallisempaa – se ei kuitenkaan suoriudu kaikista tilanteista kaikissa liikenne-, sää- ja tieolosuhteissa.
- Liikennemerkkien tunnistus ei voi korvata kuljettajan tarkkaavaisuutta ja arvostelukykä, vaan kuljettaja on aina vastuussa auton ajamisesta turvalliseen tapaan, sopivalla nopeudella ja etäisyydellä muista ajoneuvoista sekä voimassa olevien liikennesääntöjen ja määräysten mukaisesti.

Aiheeseen liittyvät tiedot

- Liikennemerkki-informaation aktivointi/deaktivointi (s. 356)
- Liikennemerkki-informaatio ja liikennemerkkien näyttäminen (s. 356)

- Liikennemerkki-informaatio ja Sensus Navigation (s. 358)
- Nopeusvaroituksella varustettu liikennemerkki-informaatiotoiminto ja asetukset (s. 358)
- Liikennemerkki-informaation nopeusvaroituksen aktivointi/deaktivointi (s. 359)
- Nopeuskameratiedot liikennemerkki-informaation yhteydessä (s. 360)
- Liikennemerkki-informaation rajoitukset (s. 360)

⁹⁷ Road Sign Information

⁹⁸ Liikennemerkit ovat markkina-aluekohtaisia - tämän ohjeen kuvat näyttävät vain joitakin esimerkkejä.

Liikennemerkki-informaation aktivointi/deaktivointi

Liikennemerkki-informaatiotoiminto on valinnainen - kuljettaja voi päättää, pidetäänkö se **Päällä** vai **Pois**.



Painakaa painiketta **Road Sign Information** keskinäytön toimintonäkymässä.

- VIHREÄ painikeilmaisin - RSI on aktivoitu.
- HARMAA painikeilmaisin - RSI on poistettu toiminnasta.

i HUOM

- Jos automaattinen nopeudenrajoitin on aktivoitu, liikennemerkki-informaatio näytetään kuljettajan näytössä, vaikka RSI ei ole aktivoitu.
- Liikennemerkki-informaation poistamiseksi kuljettajan näytöstä on **sekä** automaattinen nopeudenrajoitin että RSI deaktivoitava.
- Kun automaattinen nopeudenrajoitin on aktivoitu mutta RSI on deaktivoitu, ei RSI anna mitään varoituksia. Tällöin ei voi myöskään säätää mitään RSI-asetuksia - jotta asetuksia voidaan säätää ja varoituksia saada, RSI täytyy aktivoida.

Aiheeseen liittyvät tiedot

- Liikennemerkki-informaatio* (s. 355)

Liikennemerkki-informaatio ja liikennemerkkien näyttäminen

Liikennemerkki-informaatiotoiminto (RSI⁹⁹) rekisteröi ja näyttää liikennemerkkejä eri tavoin liikennemerkistä ja tilanteesta riippuen.

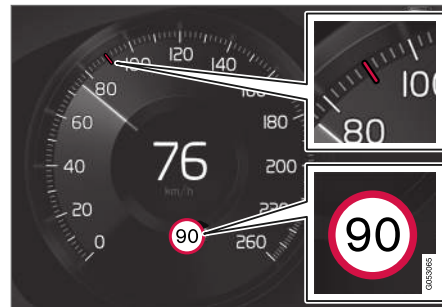

Esimerkkejä¹⁰⁰ rekisteröidystä nopeusinformaatiosta.

Kun RSI on rekisteröinyt määrätyn nopeuden liikennemerkkin, kuljettajan näyttö esittää merkin symbolina sekä PUNAISEN merkinnän nopeusasteikossa.

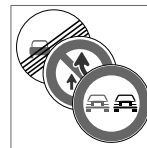

Yhdessä voimassa olevan nopeusrajoituksen symbolin kanssa voidaan esittää myös täydentävä merkki¹⁰⁰, esim. ohi-tuskielto.

⁹⁹ Road Sign Information

¹⁰⁰Liikennemerkkit ovat markkina-aluekohtaisia - tämän ohjeen kuvissa näkyy vain yksi esimerkki.

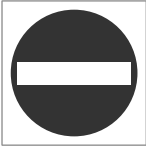

Jos ohitetaan kielletyn ajosuunnan merkki sitä koskevalla puolella, kuljettajaa varoitetaan vilkuvalla tämän merkin¹⁰⁰ symbolilla kuljettajan näytössä.

Jos autossa on Sensus Navigation, myös kartan tietoja käytetään sen päättämiseen, ajetaanko autolla väärään ajosuuntaan.

Kuljettaja voi saada myös kuuluvan varoituksen ajaessaan kiellettyyn ajosuuntaan, jos toiminto **Äänimerkkivaroitus liikennemerkistä** on aktiivitu – ks. otsikko "Äänivaroituksen aktivointi/deaktivointi" kappaleessa "Liikennemerkki-informaation aktivointi/deaktivointi".

Nopeusrajoitus tai moottoritie päättyy

Kun RSI havaitsee "epäsuoran nopeusmerkin", jolla senhetkinen nopeusrajoitus loppuu - esimerkiksi moottoritien päättyessä - kuljettajan näyttöön tulee vastaavan liikennemerkkin symboli.

Esimerkkejä epäsuorasta nopeusmerkistä¹⁰⁰ ovat:

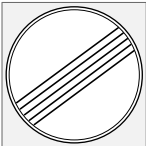

Kaikki rajoitukset päättyvät.



Moottoritie päättyy.

Kuljettajan näytössä näkyvä symboli sammuu 10-30 sekunnin kuluttua ja pysyy tässä tilassa, kunnes auto ohittaa seuraavan ajonopeusrajan liittyvän merkin.

Muuttunut nopeusraja

Kun auto ohittaa suoran nopeusrajan merkin ja ajonopeusrajoitus muuttuu, vastaavan liikennemerkkin symboli näytetään kuljettajan näytössä.



Esimerkkejä suorasta nopeusmerkistä¹⁰⁰.

Kuljettajan näytössä näkyvä symboli sammuu noin 5 minuutin kuluttua ja pysyy tässä tilassa, kunnes auto ohittaa seuraavan ajonopeusrajan liittyvän merkin.

Lisäkilvet

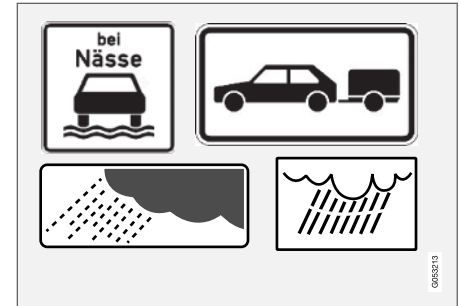

Esimerkkejä lisäkilvistä¹⁰⁰.

Joskus ilmoitetaan eri nopeusrajoituksia samalle tielle - lisäkilpi ilmoittaa tällöin, missä olosuhteissa nopeudet ovat voimassa. Kyseessä voi olla erityisen onnettomuusaltis tieosuus esim. sateella ja/tai sumussa.

Sateeseen liittyvä lisäkilpi näytetään vain, jos tuulilasinpyyhkimä käytetään.

Jos auton sähköjärjestelmään on kytketty perävaunu ja autolla ohitetaan nopeusmerkki, joka on varustettu lisäkilvellä "perävaunu", ko. nopeus esitetään kuljettajan näytössä.

¹⁰⁰Liikennemerkkit ovat markkina-aluekohtaisia - tämän ohjeen kuvissa näkyy vain yksi esimerkki.

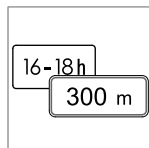

Tietyt nopeudet ovat voimassa esim. vasta tietyn osuuden jälkeen tai tietynä vuorokaudenaikana. Kuljettajan huomio kiinnitetään asiaan lisäkyltin symbolilla nopeussymbolin alla. Kuljettajan näytön symbolitiedennys näyttää tällöin joko "DIST" tai "TIME".

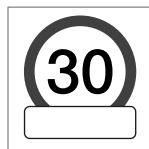

Lisäkyltin symboli tyhjän kehyksen muodossa kuljettajan näytön nopeussymbolin alapuolella¹⁰⁰ merkitsee sitä, että RSI on havainnut lisäkilven, jossa on täydentävää informaatiota ko. nopeusrajoitukselle.

Koulusta tai leikkivistä lapsista varoittavat kyltit



Jos satelliittinavigaattorin kartatiedoissa¹⁰¹ on koulusta tai leikkivistä lapsista varoittava kyltti¹⁰⁰, kuljettajan näytössä näytetään tämän tyyppinen kyltti.

Aiheeseen liittyvät tiedot

- Liikennemerkki-informaatio* (s. 355)

Liikennemerkki-informaatio ja Sensus Navigation

Jos auto on varustettu Sensus Navigation -järjestelmällä, nopeuteen liittyvä informaatio noudetaan navigointiyksiköstä seuraavissa tapauksissa:

- Epäsuorien nopeusrajoituskylttien kohdalla, näitä ovat esim. moottoritien ja moottoriliikennetien sekä taajamien kyltit.
- Jos aikaisemmin havaitun nopeusrajoituskyltin ei katsota enää olevan voimassa eikä uutta merkkiä ole ohitettu.

 HUOM
Joillakin markkina-alueilla toiminto liikennemerkki-informaatio (RSI) on saatavana vain Sensus Navigation -järjestelmän yhteydessä.

 HUOM
Jos navigointiin käytetään autoon ladattua kolmannen osapuolen sovellusta, ajonopeuteen liittyviä tietoja ei tueta.

Aiheeseen liittyvät tiedot

- Liikennemerkki-informaatio* (s. 355)

Nopeusvaroituksella varustettu liikennemerkki-informaatiotoiminto ja asetukset

RSI¹⁰²-toiminnon **Nopeusrajoitusvaroitus** -osatoiminto on valinnainen - kuljettaja voi päättää, pidetäänkö se **Päällä** vai **Pois**.

Nopeusrajoitusvaroitus varoittaa kuljettajaa, kun voimassa oleva nopeusrajoitus tai esivalittu nopeusraja ylitetään - varoitus toistetaan kerran, jos kuljettaja ei alenna nopeutta.



Nopeusvaroitus annetaan siten, että voimassa olevan suurimman sallitun nopeuden sisältävä kuljettajan näytön symboli¹⁰³ vilkkuu tilapäisesti, kun nopeusraja ylitetään.



Nopeusvaroitus annetaan aina, jos nopeusrajoitus ylittyy, samalla näytetään nopeuskameratiedot.

¹⁰⁰Liikennemerkit ovat markkina-aluekohtaisia - tämän ohjeen kuvissa näkyy vain yksi esimerkki.

¹⁰¹Ainoastaan Sensus Navigation -toiminnolla varustetussa autossa.

¹⁰²Road Sign Information

¹⁰³Liikennemerkit ovat markkina-aluekohtaisia - tämän ohjeen kuva näyttää vain yhden esimerkin.

Asetukset

Nopeusvaroituksen rajan säätö

Kuljettaja voi valita, annetaanko varoitus kilven mukaisen nopeuden ylittymisestä.

Valitkaa nopeusvaroituksen raja seuraavasti:

1. Valitkaa keskinäytön päänäkymässä
Asetukset → My Car → IntelliSafe → Road Sign Information.
2. Merkitkää **Nopeusrajoitusvaroitus.**
> Toiminto aktivoituu ja näyttöön tulee nopeusrajan valitsin.
3. Säätäkää nopeusvaroituksen rajaa näytön ylös-/alas-nuolien painalluksilla.



Huomatkaa, että tehtyä rajan säätöä ei oteta huomioon, kun kuljettajan näytössä näkyy nopeuskameran symboli.

Äänivaroitus Päällä/Pois

Nopeusvaroituksen yhteydessä on mahdollista saada myös äänimerkkivaroitus.

Varoitussäänen asetusta voi muuttaa seuraavasti:

1. Valitkaa keskinäytön päänäkymässä
Asetukset → My Car → IntelliSafe → Road Sign Information.

2. Merkitkää **Äänimerkkivaroitus liikennemerkestä** tai poistakaa sen merkintä varoitussäänen aktivoimiseksi tai käytöstä poistamiseksi.

Kun toiminto **Äänimerkkivaroitus liikennemerkestä** on aktivoitu, kuljettajaa varoitetaan myös ajettaessa yksisuuntaista tietä väärään suuntaan/kiellettyyn ajosuuntaan.

Aiheeseen liittyvät tiedot

- Liikennemerkki-informaatio* (s. 355)

Liikennemerkki-informaation nopeusvaroituksen aktivointi/deaktivointi

Nopeusrajoitusvaroitus -osatoiminto aktivoidaan seuraavasti:

1. Valitkaa keskinäytön päänäkymässä
Asetukset → My Car → IntelliSafe → Road Sign Information.
2. Merkitkää **Nopeusrajoitusvaroitus.**
> Toiminto aktivoituu ja näyttöön tulee nopeusrajan valitsin.

(ks. kuvausta "nopeusrajoituksen valinta" kohdasta Liikennemerkkitiedot, nopeusvaroitus ja asetukset")

Aiheeseen liittyvät tiedot

- Liikennemerkki-informaatio* (s. 355)
- Nopeusvaroituksella varustettu liikennemerkki-informaatiotoiminto ja asetukset (s. 358)

Nopeuskameratiedot liikennemerkki-informaation yhteydessä

Jos autossa on RSI¹⁰⁴ ja Sensus Navigation*, järjestelmä voi ilmoittaa lähestyvistä nopeuskameroista kuljettajan näytössä.



Nopeuskameratiedot kuljettajan näytössä¹⁰⁵.



Jos auto ylittää havaitun nopeusrajoituksen ja nopeusvaroitustoiminto on aktivoituna, nopeuskameran lähestyessä annetaan nopeusvaroitus, mikäli kyseisen alueen navigointikartta sisältää tietoa

nopeuskameroista.

Lisätietoja Nopeuskameratiedot liikennemerkki-informaation yhteydessä -toiminnosta on "Nopeusvaroituksella varustettu liikennemerkki-informaatiotoiminto ja asetukset" -kappaleessa sekä kappaleessa "Liikennemerkki-informaation rajoitukset".

HUOM

- Jotta äänivaroitus ylinopeudesta voidaan saada, toiminnon **Nopeusrajoitusvaroitus** on oltava aktivoitu ja osatoiminnon **Äänimerkkivaroitus liikennemerkestä** on oltava tilassa **Päällä**. Äänivaroitus annetaan tällöin, jos auton nopeus ylittää RSI-toiminnon kuljettajan näytössä näytetyn nopeuden.
- Kaikilla alueilla/markkina-alueilla ei näytetä navigointikartalla tietoja nopeuskameroista.

Aiheeseen liittyvät tiedot

- Liikennemerkki-informaatio* (s. 355)
- Nopeusvaroituksella varustettu liikennemerkki-informaatiotoiminto ja asetukset (s. 358)
- Liikennemerkki-informaation rajoitukset (s. 360)

Liikennemerkki-informaation rajoitukset

Liikennemerkki-informaatiotoiminnon (RSI¹⁰⁶) toiminnallisuus voi olla tietyissä tilanteissa rajoittunut.

Esimerkkejä seikoista, jotka saattavat rajoittaa RSI-toimintoa, ovat:

- Haalistuneet merkit
- Kaarteeseen sijoitetut merkit
- Kiertyneet tai vaurioituneet merkit
- Korkealla ajoradan yläpuolelle sijoitetut merkit
- Täysin/osittain piilossa olevat tai huonosti sijoitetut merkit
- merkit, jotka ovat osittain tai kokonaan huurteen, lumen ja/tai lian peittämiä
- digitaaliset tietokartat¹⁰⁷ eivät ole ajan tasalla, niissä on virheitä tai niistä puuttuvat nopeus-tiedot¹⁰⁸.

¹⁰⁴Road Sign Information

¹⁰⁵HUOM! Kuva on kaaviomainen – yksityiskohdat voivat vaihdella automallista ja markkina-alueesta/alueesta riippuen.

i HUOM

RSI-toiminto voi tulkita vetoauton sähköliitännään liitetyt tietyt tyyppiset polkupyöräpitimet perävaunuksi. Tällaisissa tapauksissa kuljettajan näytössä voidaan näyttää virheellistä nopeustietoa.

i HUOM

Toiminto käyttää auton kamerayksikköä, jolla on tietyt yleisiä rajoituksia, katso kappale "Kamerayksikön rajoitukset".

Aiheeseen liittyvät tiedot

- Liikennemerkki-informaatio* (s. 355)

Driver Alert Control

Toiminto Driver Alert Control (DAC) on tarkoitettu auttamaan kuljettajaa huomaamaan epävarma ajotapansa, esim. jos hänen huomionsa on siirtynyt toisaalle tai hän on nukahtamassa.

DAC-toiminnon tavoitteena on havaita hitaasti heikentynyt ajokäyttäytyminen ja se on ensi sijassa tarkoitettu käytettäväksi suuremmilla teillä. Toimintoa ei ole tarkoitettu kaupunkiliikenteseen.

Toiminto aktivoidaan, kun nopeus ylittää 65 km/h (40 mph) ja se pysyy aktiivisena niin kauan kuin nopeus on yli 60 km/h (37 mph).

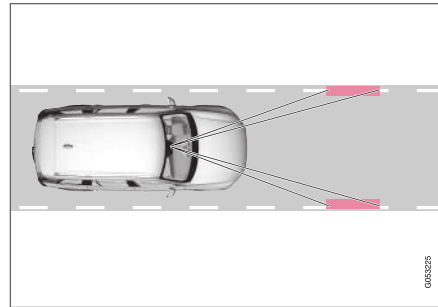

Kamera lukee ajoradan sivumerkintöjä ja vertaa tien suuntaa kuljettajan tekemiin ohjauspyörän liikkeisiin.

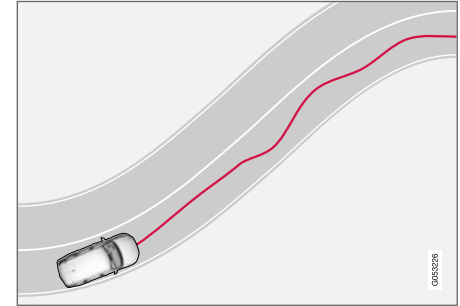

Ajotavan muuttuessa horjuvaksi kuljettajaa varoitetaan tällä kuljettajan näytön symbolilla ja teksti-ilmoituksella **Olisiko aika pitää tauko?**

Jos ajotapa ei kohene, vaan jatkuu horjuvana, kuljettajaa varoitetaan samalla kuljettajan näytön symbolilla sekä äänimerkillä ja teksti-ilmoituksella **Aika pitää tauko.**

Jos **Lepopysähdysopastus** -toiminto on aktivoitu Sensus Navigation* -järjestelmässä, **Aika**

106Road Sign Information

107Autossa, joka on varustettu toiminnolla Sensus Navigation.

108Nopeustiedoilla varustettua karttadataa ei ole saatavana kaikkia alueita varten.

- « **pitää tauko** -varoituksen yhteydessä näytetään myös ehdotus sopivasta taukopaikasta.

Varoitukset toistetaan hetken kuluttua, jos ajokäyttäytyminen ei parane.

VAROITUS

- Driver Alert Control-toiminto on täydentävä kuljettajan tukijärjestelmä, jonka tarkoituksena on helpottaa ajamista ja tehdä siitä turvallisempaa – se ei kuitenkaan suoriudu kaikista tilanteista kaikissa liikenne-, sää- ja tieolosuhteissa.
- Driver Alert Control -toimintoa ei saa käyttää ajovuoron pidentämiseen, vaan kuljettajan täytyy suunnitella tauot tasaisin väliajoin ja huolehtia jaksamisestaan.
- Driver Alert Control ei voi korvata kuljettajan tarkkaavaisuutta ja arvostelukykä, vaan kuljettaja on aina vastuussa auton ajamisesta turvalliseen tapaan, sopivalla nopeudella ja etäisyydellä muista ajoneuvoista sekä voimassa olevien liikennesääntöjen ja määräysten mukaisesti.

VAROITUS

Driver Alert Control -toiminnon varoitus tulee ottaa vakavasti, koska uninen kuljettaja ei usein itse huomaa tilaansa.

Jos varoitus annetaan tai tunnette väsymystä:

- Pysäyttäkää auto turvallisesti ensi tilassa ja levätkää.

Tutkimukset ovat osoittaneet, että on yhtä vaarallista ajaa väsyneenä kuin alkoholin tai muiden piristeiden vaikutuksen alaisena.

Aiheeseen liittyvät tiedot

- Aktivointi/aktivoinnin poisto Driver Alert Control (s. 362)
- Levähdyspaikkaopastuksen valitseminen Driver Alert Control -varoituksen yhteydessä (s. 363)
- Driver Alert Control -toiminnon rajoitukset (s. 363)

Aktivointi/aktivoinnin poisto Driver Alert Control

Toiminto Driver Alert Control (DAC) voidaan aktivoita/deaktivoida.

Päällä/Pois

DAC-asetusten muuttaminen:

1. Painakaa **Asetukset** keskinäytön päänäky-mässä.
2. Valitkaa **My Car** → **IntelliSafe** → **Driver Alert Control**.
3. Merkitkää **Valppausvaroitus** tai poistakaa sen merkintä DAC:n aktivoitua/deaktivoitua varten.

Aiheeseen liittyvät tiedot

- Driver Alert Control (s. 361)

Levähdyspaikkaopastuksen valitseminen Driver Alert Control -varoituksen yhteydessä

On mahdollista asettaa, onko

Lepopysähdysopastus -toiminnon oltava aktiivoitu/deaktivoitu.

Kun opastus on aktivoitu, näytetään automaattisesti ehdotuksia sopivista levähdyspaikoista ja DAC varoittaa.

Lepopysähdysopastus -vaihtoehdon valitseminen:

1. Painakaa **Asetukset** keskinäytön päänäky-mässä.
2. Valitkaa **My Car** → **IntelliSafe** → **Driver Alert Control**.
3. Merkitkää **Lepopysähdysopastus** tai poistakaa sen merkintä toiminnon aktivointia/deaktivointia varten.

Aiheeseen liittyvät tiedot

- Driver Alert Control (s. 361)

Driver Alert Control -toiminnon rajoitukset

Toiminnon Driver Alert Control (DAC) toiminnallisuus voi olla tietyissä tilanteissa rajoittunut.

Tietyissä tapauksissa järjestelmä voi varoittaa, vaikka kuljettajan ajokäyttäytyminen ei ole heikentynyt, esim.:

- voimakkaiden sivutuulien yhteydessä
- uraisella tienpinnalla.

VAROITUS

Tietyissä tilanteissa kuljettajan väsymys ei välttämättä vaikuta ajotapaan – esim. käytettäessä Pilot Assist -toimintoa – sillä seurauksella, että kuljettaja ei saa varoitusta DAC-toiminnolta.

Siksi tunnettaessa vähäistäkin väsymystä on hyvin tärkeää aina pysäyttää auto ja pitää tauko riippumatta siitä, onko DAC-toiminto varoittanut vai ei.

HUOM

Toiminto käyttää auton kamerayksikköä, jolla on tietyjä yleisiä rajoituksia, katso kappale "Kamerayksikön rajoitukset".

Aiheeseen liittyvät tiedot

- Driver Alert Control (s. 361)

Kaista-avustaja

Kaista-avustajan (LKA¹⁰⁹) tehtävänä on moottori-teillä ja vastaavilla suurehkoilla väylillä auttaa kuljettajaa rajoittamaan vaaraa siitä, että auto poistuu tahattomasti omalta ajokaistalta.

Kaista-avustaja ohjaa auton takaisin ajokaistalle ja/tai varoittaa kuljettajaa värisyttämällä ohjauspyörää.

Kaista-avustaja on aktiivinen nopeusvälillä 65-200 km/h (40-125 mph) teillä, joilla on hyvin näkyvät sivuviivat.

Kapeilla teillä ei toiminto ehkä ole käytettävissä ja asetetaan tällöin valmiustilaan. Kun tie on riittävä levyä, toiminto tulee jälleen käytettäväksi.

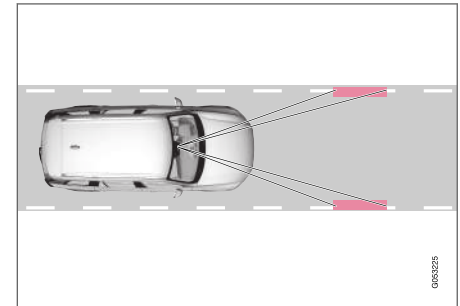

Kamera lukee tien/ajokaistan sivuviivoja.

¹⁰⁹Lane Keeping Aid

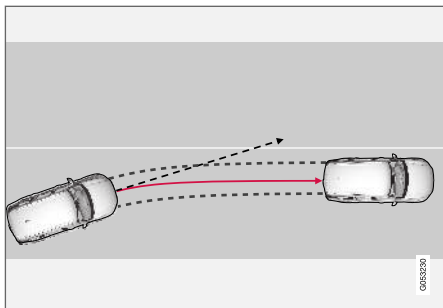

Kaista-avustaja ohjaa auton takaisin ajokaistalle.

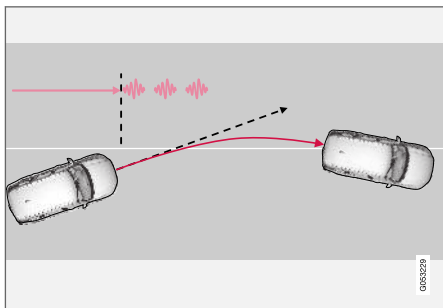

Kaista-avustaja varoittaa ohjauspyörän värinöillä¹¹⁰.

Asetuksista riippuen kaista-avustaja toimii seuraavasti:

- **Kaista-avustin¹¹¹** aktivoitu: Kun auto lähestyy sivuviivaa, LKA ohjaa aktiivisesti auton takaisin ajokaistalle kohdistamalla heikon ohjausmomentin ohjauspyörään.
- **Varoitus¹¹¹** aktivoitu: Jos auto on ylittämässä reunaviivaa, kuljettajaa varoitetaan värisyttämällä ohjauspyörää.

i HUOM

Kun suuntavilkut ovat päällä, ei Kaista-avustaja anna mitään ohjausta tai varoitusta.

⚠ VAROITUS

- Kaista-avustin on täydentävä kuljettajan tukijärjestelmä, jonka tarkoituksena on parantaa ajoturvallisuutta – se ei kuitenkaan suoriudu kaikista tilanteista kaikissa liikenne-, sää- ja tieolosuhteissa.
- Toiminto ei voi korvata kuljettajan tarkkaavaisuutta ja arvostelukykyä, vaan kuljettaja on aina vastuussa auton ajamisesta turvalliseen tapaan, sopivalla nopeudella ja etäisyydellä muista ajoneuvoista sekä voimassa olevien liikennesääntöjen ja määräysten mukaisesti.

Kaista-avustaja ei puutu tilanteeseen

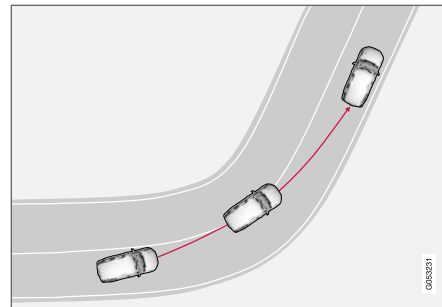

Kaista-avustaja ei puutu tilanteeseen jyrkässä sisäkaarteissa.

Joissakin tapauksissa kaista-avustaja sallii reunaviivojen ylittämisen puuttumatta asiaan, ts. tuke-matta ohjausta tai antamatta varoitusta – esim. käytettäessä suuntavilkkuja tai oikeistaessa kaarteissa.

Aiheeseen liittyvät tiedot

- Ohjausapu ja kaista-avustin (s. 365)
- Kaista-avustajan rajoitukset (s. 366)
- Kaista-avustajan aktivoiminen/poistaminen toiminnasta (s. 365)
- Kaista-avustajan avustusvaihtoehtojen valinta (s. 366)

¹¹⁰Ohjauspyörän värinät vaihtelevat - mitä pitemmän ajan auto ylittää sivuviivan, sitä enemmän värinöitä.

¹¹¹Katso otsikko "LKA:n avustusvaihtoehdot" kappaleessa "Kaista-avustajan aktivointi/deaktivointi".

- Symbolit ja ilmoitukset Kaista-avustaja -toimintoa varten (s. 367)
- Kaista-avustajan symbolit kuljettajan näytössä (s. 369)

Ohjausapu ja kaista-avustin

Edellytys ohjausavun LKA¹¹² toimimiselle on, että kuljettaja pitää kädet ohjauspyörällä, mitä järjestelmä jatkuvasti tarkkailee.



Jos kuljettaja ei pidä käsiään ohjauspyörällä, kuljettajan näytössä näytetään tämä symboli ja ilmoitus, joka kehottaa kuljettajaa ohjaamaan autoa aktiivisesti:

- **Lane Keeping Aid Ohjaa autoa**

Jos kuljettaja ei tällöin ala ohjata, symboli näytetään uudelleen, varoitusääni kuuluu ja tämä ilmoitus näytetään:

- **Lane Keeping Aid Valmiudessa, kunnes ohjausta käytetään**

Jos kuljettaja ei tällöin edelleenkään noudata kehotusta alkaa ohjata, LKA¹¹² siirtyy valmiustilaan, jonka jälkeen toiminto ei ole käytettävissä, ennen kuin kuljettaja alkaa jälleen ohjata autoa.

Aiheeseen liittyvät tiedot

- Kaista-avustaja (s. 363)

Kaista-avustajan aktivoiminen/ poistaminen toiminnasta

Kaista-avustajatoiminto LKA¹¹³ on valinnainen - kuljettaja voi päättää, pidetäänkö se **Päällä** vai **Pois**.

Päällä/Pois



Painakaa painiketta **Lane Keeping Aid** keskinäytön toimintonäkymässä.

- VIHREÄ painikeilmaisin – LKA on aktivoitu.
- HARMAA painikeilmaisin – LKA on poistettu toiminnasta.

Aiheeseen liittyvät tiedot

- Kaista-avustaja (s. 363)

¹¹²Lane Keeping Aid

¹¹³Lane Keeping Aid

Kaista-avustajan avustusvaihtoehtojen valinta

Kuljettaja voi valita, miten LKA:n¹¹⁴ tulee toimia auton poistuessaa omalta kaistaltaan.

1. Valitkaa keskinäytön päänäkymässä
Asetukset → My Car → IntelliSafe.
2. Valitkaa kohdassa **Lane Keeping Aid -tila**, millä tavalla LKA toimii:
 - **Kaista-avustin** - kuljettaja saa ohjausapua ilman varoitusta.
 - **Molemmat** - kuljettaja saa sekä varoituksen että ohjausapua.
 - **Varoitus** - kuljettajaa vain varoitetaan.

Aiheeseen liittyvät tiedot

- Kaista-avustaja (s. 363)

Kaista-avustajan rajoitukset

Tietyissä vaativissa tilanteissa voi Kaista-avustajan olla vaikea auttaa kuljettajaa oikealla tavalla - tällöin suositellaan toiminnon sulkemista.

Esimerkkejä sellaisista tilanteista voivat olla:

- tietö
- talvikeli
- huono tienpäälyste
- hyvin urheilullinen ajotapa
- huono sää näkyvyyden ollessa rajoitettu
- tiet, joiden reunamerkinnot ovat epäselvät tai niitä ei ole.
- reunukset tai muut linjat kuin ajokaistan reunamerkinnot
- kun ohjaustehostin toimii rajoitetulla teholla - esim. jäädytettäessä ylikuumentumisen takia (katsokaa kohtaa "Nopeudesta riippuva ohjauspyörän vastus".

HUOM

Toiminto käyttää auton kamerayksikköä, jolla on tiettyjä yleisiä rajoituksia, katso kappale "Kamerayksikön rajoitukset".

Aiheeseen liittyvät tiedot





- Kaista-avustaja (s. 363)
- Nopeudesta riippuva ohjauspyörän vastus (s. 266)

¹¹⁴Lane Keeping Aid

Symbolit ja ilmoitukset Kaista-avustaja -toimintoa varten

Kaista-avustajan LKA¹¹⁵ toimintoja koskevia erilaisia symboleja ja ilmoituksia voidaan esittää kuljettajan näytössä.

Seuraava taulukko näyttää joitakin esimerkkejä.

Symboli	Ilmoitus	Sisältö
	Kuljettajan tukijärjest. Rajoitettu toiminnallisuus Vaatii huollon	Järjestelmä ei toimi odotetulla tavalla. On otettava yhteys huoltoon - suosittelemme valtuutettua Volvon teknistä palvelua.
	Tuulilasin anturi Anturi tukossa, katso käyttöopasta	Kameran kyky lukea ajorataa auton edessä on rajoittunut.
	Lane Keeping Aid Ohjaa autoa	LKA-toiminnon ohjausapu ei toimi, jos kuljettaja ei pidä käsiä ohjauspyörällä. Noudattaa kehoitusta ja ohjatkaa autoa.
	Lane Keeping Aid Valmiudessa, kunnes ohjausta käytetään	LKA on valmiustilassa, kunnes kuljettaja alkaa jälleen ohjata autoa.

¹¹⁵Lane Keeping Aid

- ◀◀ Teksti-ilmoitus voidaan sammuttaa painamalla lyhyesti  -painiketta, se sijaitsee ohjauspyörän oikeanpuoleisen painikesarjan keskellä.

Jos ilmoitus säilyy: ottakaa yhteys korjaamoon – suosittelemme valtuutettua Volvon teknistä palvelua.

Aiheeseen liittyvät tiedot

- Kaista-avustaja (s. 363)

Kaista-avustajan symbolit kuljettajan näytössä

Kaista-avustaja LKA¹¹⁶ visualisoidaan symbolilla kuljettajan näytössä eri tilanteita varten.



Tässä on muutamia esimerkkejä symbolien ulkonäöstä ja missä tilanteessa se esitetään:

Käytettävissä



Käytettävissä - symbolin sivuviivat ovat VALKOISIA.

Kaista-avustaja lukee ajokaistan toista sivuviivaa tai molempia sivuviivoja.

Ei käytettävissä

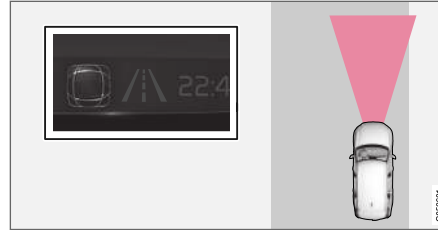

Ei käytettävissä - symbolin sivuviivat ovat HARMAITA.

Kaista-avustaja ei voi lukea ajokaistan sivuviivoja, nopeus on liian pieni tai tie on liian kapea.

Ohjausavun/varoituksen näyttö



Ohjausapu/varoitus - symbolin sivuviivat ovat VÄRILLISIÄ.

Kaista-avustaja osoittaa, että järjestelmä varoittaa ja/tai yrittää ohjata auton takaisin ajokaistalle.

Aiheeseen liittyvät tiedot

- Kaista-avustaja (s. 363)

Ohjausapu törmäyksen uhatessa

Törmäyksen välttämisen avustin -toiminnon tehtävä on auttaa kuljettajaa vähentämään vaaraa siitä, että auto poistuu tahattomasti kaistaltaan ja/tai törmää toiseen ajoneuvoon tai esteeseen, ohjaamalla autoa aktiivisesti takaisin kaistalle ja/tai väistämällä.

Törmäyksen välttämisen avustin -toiminto koostuu kolmesta osatoiminnosta:

- Ohjausapu ulosajon uhatessa
- Ohjausapu nokkakolarin uhatessa
- Ohjausapu peräänajon uhatessa*

Toiminnon aktivoitua automaattisesti kuljettajan näytössä näytetään teksti-ilmoitus asiasta:

- **Törmäyksen välttämisen avustin Takatörmäysvaroitus**

i HUOM

Kuljettaja päättää aina siitä, paljonko auton tulee ohjata – auto ei voi koskaan ottaa komentoa.

Aiheeseen liittyvät tiedot

- Ohjausavun aktivointi/deaktivointi törmäyksen uhatessa (s. 370)
- Ohjausapu törmäyksen uhatessa -ominaisuuden symbolit ja ilmoitukset (s. 377)

¹¹⁶Lane Keeping Aid

- Ohjausapu ulosajon uhatessa (s. 370)
- Ohjausavun taso ulosajon uhatessa (s. 371)
- Ulosajon uhatessa toimivan ohjausavun aktiivointi/deaktiivointi (s. 372)
- Ohjausapu ulosajon uhatessa -toiminnon rajoitukset (s. 372)
- Ohjausapu nokkakolarin uhatessa (s. 373)
- Nokkakolarin vaaran ohjausavun aktiivointi/deaktiivointi (s. 373)
- Ohjausavun rajoitukset nokkakolarin uhatessa (s. 374)
- Ohjausapu peräänajon uhatessa* (s. 374)
- Peräänajon uhatessa toimivan ohjausavun aktiivointi/deaktiivointi* (s. 375)
- Ohjausapu peräänajon uhatessa -toiminnon rajoitukset (s. 375)

Ohjausavun aktiivointi/deaktiivointi törmäyksen uhatessa

Toiminto on valinnainen - kuljettaja voi päättää, pidetäänkö se **Päällä** vai **Pois**.

Poistakaa toiminto käytöstä näin:

1. Valitkaa keskinäytön päänäkyymässä **Asetukset** → **My Car** → **IntelliSafe**.
2. Poistakaa merkintä **Törmäyksen välttämisen avustin**.
 - > Toiminto on tämän jälkeen pois toiminnasta.

HUOM

Kun toiminto **Törmäyksen välttämisen avustin** poistetaan toiminnasta, kaikki osatoinnot kytketään pois:

- Ohjausapu ulosajon uhatessa
- Ohjausapu nokkakolarin uhatessa
- Ohjausapu peräänajon uhatessa*

Vaikka toiminto voidaan kytkeä pois toiminnasta, kuljettajaa suositellaan pitämään se aktiivisena, koska se voi useimmissa tapauksissa parantaa ajoturvallisuutta.

Aiheeseen liittyvät tiedot

- Ohjausapu törmäyksen uhatessa (s. 369)

Ohjausapu ulosajon uhatessa

Osatoiminnon tehtävä on auttaa kuljettajaa pienentämään riskiä auton suistumisesta tieltä ohjaamalla autoa aktiivisesti takaisin tielle.

Toiminto on aktiivinen nopeusvälillä 65-140 km/h (40-87 mph) teillä, joilla on hyvin näkyvät reunamerkinnyt/-viivat.

Kamera lukee tienreunoja ja maalattuja reuna-merkinntöjä. Jos auto on ajosuuntansa perusteella ylittämässä tienreunan, toiminto alkaa ohjata sitä takaisin ajokaistalle. Jos ohjaustoimenpide ei ole riittävä tieltä suistumisen välttämiseksi, aktivoidaan jarrutus.

Toiminto **ei** sen sijaan ohjaa autoa eikä käytä jarruja, jos suuntavilkku on päällä. Jos toiminto huomaa kuljettajan ajavan autoa aktiivisella tavalla, se ei aktivoiudu.

Toiminnon aktivoitua automaattisesti kuljettajan näytössä näytetään teksti-ilmoitus asiasta:

- **Törmäyksen välttämisen avustin**
Takatörmäysvaroitus

VAROITUS

- "Ohjausapu ulosajon uhatessa" -osatoiminto on täydentävä kuljettajan tukijärjestelmä, jonka tarkoituksena on parantaa ajoturvallisuutta – se ei kuitenkaan suoriudu kaikista tilanteista kaikissa liikennesää- ja tiolosuhteissa.
- Toiminto ei pysty havaitsemaan ajoradan sivussa olevia puomeja, kaiteita yms.
- "Ohjausapu ulosajon uhatessa" ei voi korvata kuljettajan tarkkaavaisuutta ja arvostelukykyä, vaan kuljettaja on aina vastuussa auton ajamisesta turvalliseen tapaan, sopivalla nopeudella ja etäisyydellä muista ajoneuvoista sekä voimassa olevien liikennesääntöjen ja määräysten mukaisesti.

Aiheeseen liittyvät tiedot

- Ohjausapu törmäyksen uhatessa (s. 369)

Ohjausavun taso ulosajon uhatessa

Toiminnolla on kaksi aktivoitumistasoa:

- Vain ohjausapu
- Ohjausapu ja jarrutus

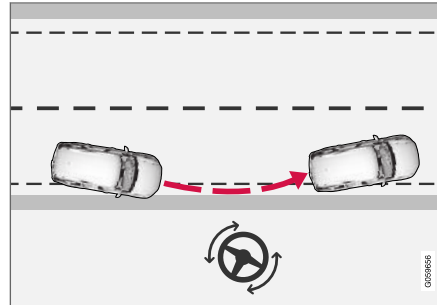
Vain ohjausapu

Ohjausavun aktivoituminen.

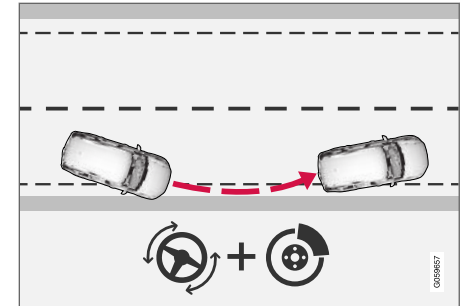
Ohjausapu ja jarrutus

Ohjausavun ja jarrutuksen aktivoituminen.

Jarrutus auttaa tilanteissa, joissa pelkkä ohjausapu ei riitä. Jarrutusvoima sopeutetaan automaattisesti tieltäsuistumistilanteesta riippuen.

Aiheeseen liittyvät tiedot

- Ohjausapu törmäyksen uhatessa (s. 369)

Ulosajon uhatessa toimivan ohjausavun aktivointi/deaktivointi

Toiminto on valinnainen - kuljettaja voi päättää, pidetäänkö se **Päällä** vai **Pois**.

Poistakaa toiminto käytöstä näin:

1. Valitkaa keskinäytön päänäkyymässä **Asetukset → My Car → IntelliSafe**.
2. Poistakaa merkintä **Törmäyksen välttämisen avustin**.
 - > Toiminto on tämän jälkeen poissa toiminnasta.

i HUOM

Kun toiminto **Törmäyksen välttämisen avustin** poistetaan toiminnasta, kaikki osatoiminnot kytketään pois:

- Ohjausapu ulosajon uhatessa
- Ohjausapu nokkolarin uhatessa
- Ohjausapu peräänajon uhatessa*

Vaikka toiminto voidaan kytkeä pois toiminnasta, kuljettajaa suositellaan pitämään se aktiivisena, koska se voi useimmissa tapauksissa parantaa ajoturvallisuutta.

Aiheeseen liittyvät tiedot

- Ohjausapu törmäyksen uhatessa (s. 369)

Ohjausapu ulosajon uhatessa - toiminnon rajoitukset

Tietyissä vaativissa tilanteissa voi toiminnon olla vaikea auttaa kuljettajaa oikealla tavalla – tällöin suosittelemme sen sulkemista.

Esimerkkejä sellaisista tilanteista voivat olla:

- tietyö
- talvikeli
- kapeat tiet
- huono tienpäällyste
- hyvin urheilullinen ajotapa
- huono sää näkyvyyden ollessa rajoitettu
- tiet, joiden reunamerkinnot ovat epäselvät tai niitä ei ole.
- reunukset tai muut linjat kuin ajokaistan reunamerkinnot
- kun ohjaustehostin toimii rajoitetulla teholla - esim. jäädytettäessä ylikuumenemisen takia (katsokaa kohtaa "Nopeudesta riippuva ohjauspyörän vastus".

i HUOM

Toiminto käyttää auton kamerayksikköä, jolla on tiettyjä yleisiä rajoituksia, katso kappale "Kamerayksikön rajoitukset".

i HUOM

Toiminto käyttää auton tutkayksikköä, jolla on tiettyjä yleisiä rajoituksia, katso kappale "Tutkayksikön rajoitukset".

Aiheeseen liittyvät tiedot

- Ohjausapu törmäyksen uhatessa (s. 369)
- Nopeudesta riippuva ohjauspyörän vastus (s. 266)

Ohjausapu nokkakolarin uhatessa

Tämä osatoiminto voi auttaa kuljettajaa, jonka huomio on kiinnittynyt muualle ja joka ei huomaa auton olevan ajautumassa vastaan tulijoiden kaistalle.

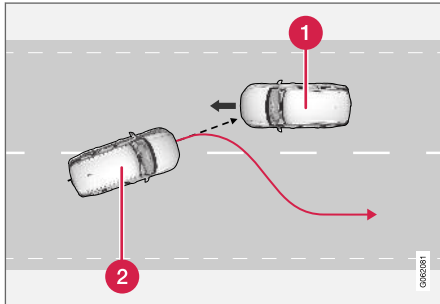

Toiminto voi auttaa ohjaamaan autoa takaisin omalle kaistalle.

- 1 Vastan tuleva ajoneuvo
- 2 Oma auto

Toiminto on aktiivinen nopeusvälillä 60-140 km/h (37-87 mph) teillä, joilla on hyvin näkyvät reunamerkinnot/-viivat.

Jos auto on poistumassa omalta kaistalta ja vastaan tulee toinen ajoneuvo, toiminto voi auttaa kuljettajaa ohjaamaan auton takaisin omalle kaistalle.

Toiminto ei sen sijaan anna ohjausapua, jos suuntavilkkuja käytetään. Jos toiminto huomaa kuljettajan ajavan autoa aktiivisella tavalla, se ei aktivoitu.

Toiminnon aktivoituttua automaattisesti kuljettajan näytössä näytetään teksti-ilmoitus asiasta:

- **Törmäyksen välttämisen avustin**
Takatörmäysvaroitus

VAROITUS

- "Ohjausapu nokkakolarin uhatessa" -osa-toiminto on täydentävä kuljettajan tukijärjestelmä, jonka tarkoituksena on parantaa ajoturvallisuutta – se ei kuitenkaan suoriudu kaikista tilanteista kaikissa liikenne-, sää- ja tieolosuhteissa.
- Ohjausapu aktivoituu vain törmäysvaaran ollessa suuri – älkää siksi koskaan jääkö odottamaan toiminnon puuttumista tilanteeseen.
- Toiminto ei voi korvata kuljettajan tarkkaavaisuutta ja arvostelukykyä, vaan kuljettaja on aina vastuussa auton ajamisesta turvalliseen tapaan, sopivalla nopeudella ja etäisyydellä muista ajoneuvoista sekä voimassa olevien liikennesääntöjen ja määräysten mukaisesti.

Aiheeseen liittyvät tiedot

- Ohjausapu törmäyksen uhatessa (s. 369)

Nokkakolarin vaaran ohjausavun aktivointi/deaktivointi

Toiminto on valinnainen - kuljettaja voi päättää, pidetäänkö se **Päällä** vai **Pois**.

Poistakaa toiminto käytöstä näin:

1. Valitkaa keskinäytön päänäkyymässä
Asetukset → My Car → IntelliSafe.
2. Poistakaa merkintä **Törmäyksen välttämisen avustin**.
> Toiminto on tämän jälkeen poissa toiminnasta.

HUOM

Kun toiminto **Törmäyksen välttämisen avustin** poistetaan toiminnasta, kaikki osatoiminnot kytketään pois:

- Ohjausapu ulosajon uhatessa
- Ohjausapu nokkakolarin uhatessa
- Ohjausapu peräänajon uhatessa*

Vaikka toiminto voidaan kytkeä pois toiminnasta, kuljettajaa suositellaan pitämään se aktiivisena, koska se voi useimmissa tapauksissa parantaa ajoturvallisuutta.

Aiheeseen liittyvät tiedot

- Ohjausapu törmäyksen uhatessa (s. 369)

Ohjausavun rajoitukset nokkakolarin uhatessa

Toiminto voi toimia rajoitetusti tietyissä tilanteissa eikä se aktivoitu esimerkiksi seuraavissa tapauksissa:

- pienempien ajoneuvojen, kuten esim. moottoripyörien, kohdalla
- teillä, joilla ei ole selkeitä kaistamerkintöjä
- jos suurin osa viereisen kaistan autosta on oman auton rinnalla
- ajonopeusvälin 60–140 km/h (37–87 mph) ulkopuolella
- kun ohjaustehostin toimii rajoitetulla teholla - esim. jäädytettäessä ylikuumentumisen takia (katsokaa kohtaa "Nopeudesta riippuva ohjauspyörän vastus".

Muita vaativia tilanteita voivat olla esim.:

- tietyö
- talvikeli
- kapeat tiet
- huono tienpäällyste
- hyvin urheilullinen ajotapa
- huono sää näkyvyyden ollessa rajoitettu

Näissä vaativissa tilanteissa voi toiminnon olla vaikea auttaa kuljettajaa oikealla tavalla – tällöin suosittelemme sen sulkemista.

i HUOM

Toiminto käyttää auton kamerayksikköä, jolla on tietyjä yleisiä rajoituksia, katso kappale "Kamerayksikön rajoitukset".

i HUOM

Toiminto käyttää auton tutkayksikköä, jolla on tietyjä yleisiä rajoituksia, katso kappale "Tutkayksikön rajoitukset".

Aiheeseen liittyvät tiedot

- Ohjausapu törmäyksen uhatessa (s. 369)
- Nopeudesta riippuva ohjauspyörän vastus (s. 266)

Ohjausapu peräänajon uhatessa*

Tämä osatoiminto voi auttaa kuljettajaa, jonka huomio on kiinnittynyt muualle ja joka ei huomaa auton olevan poistumassa omalta kaistalta, kun vastaan tulee muuta liikennettä.

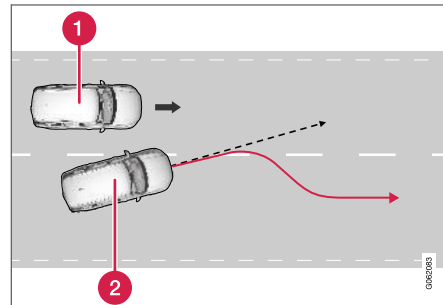

Toiminto voi auttaa ohjaamaan autoa takaisin omalle kaistalle.

- 1 Toinen ajoneuvo kuollessa kulmassa
- 2 Oma auto

Jos auto on poistumassa omalta kaistalta ja kuollessa kulmassa on toinen ajoneuvo tai nopeasti liikkuva ajoneuvo lähestyy viereisellä kaistalla, toiminto voi auttaa kuljettajaa ohjaamaan auton takaisin omalle kaistalle.

Toiminto voi auttaa myös silloin, kun kuljettaja tietoisesti vaihtaa ajokaistaa käyttäen suuntavaloa, mutta ei huomaa toista, lähestyvää ajoneuvoa.

Toiminto on aktiivinen nopeusvälillä 60-140 km/h (37-87 mph) teillä, joilla on hyvin näkyvät reunamerkinnyt/-viivat.

Toiminnon aktivoiduttua automaattisesti kuljettajan näytössä näytetään teksti-ilmoitus asiasta:

- **Törmäyksen välttämisen avustin**
Takatörmäysvaroitus

VAROITUS

- "Ohjausapu peräänajon uhatessa" -osa-toiminto on täydentävä kuljettajan tukijärjestelmä, jonka tarkoituksena on parantaa ajoturvallisuutta – se ei kuitenkaan suoriudu kaikista tilanteista kaikissa liikenne-, sää- ja tieolosuhteissa.
- Ohjausapu aktivoituu vain törmäysvaaran ollessa suuri – älkää siksi koskaan jääkö odottamaan toiminnon puuttumista tilanteeseen.
- Toiminto ei voi korvata kuljettajan tarkkaavaisuutta ja arvostelukykyä, vaan kuljettaja on aina vastuussa auton ajamisesta turvalliseen tapaan, sopivalla nopeudella ja etäisyydellä muista ajoneuvoista sekä voimassa olevien liikennesääntöjen ja määräysten mukaisesti.

Aiheeseen liittyvät tiedot

- Ohjausapu törmäyksen uhatessa (s. 369)

Peräänajon uhatessa toimivan ohjausavun aktivointi/deaktivointi*

Toiminto on valinnainen - kuljettaja voi päättää, pidetäänkö se **Päällä** vai **Pois**.

Poistakaa toiminto käytöstä näin:

1. Valitkaa keskinäytön päänäkymässä
Asetukset → My Car → IntelliSafe.
2. Poistakaa merkintä **Törmäyksen välttämisen avustin**.
> Toiminto on tämän jälkeen poissa toiminnasta.

HUOM

Kun toiminto **Törmäyksen välttämisen avustin** poistetaan toiminnasta, kaikki osatoiminnot kytetään pois:

- Ohjausapu ulosajon uhatessa
- Ohjausapu nokkakolarin uhatessa
- Ohjausapu peräänajon uhatessa*

Vaikka toiminto voidaan kytkeä pois toiminnasta, kuljettajaa suositellaan pitämään se aktiivisena, koska se voi useimmissa tapauksissa parantaa ajoturvallisuutta.

Aiheeseen liittyvät tiedot

- Ohjausapu törmäyksen uhatessa (s. 369)

Ohjausapu peräänajon uhatessa -toiminnon rajoitukset

Toiminto voi toimia rajoitetusti tietyissä tilanteissa eikä se aktivoidu esimerkiksi seuraavissa tapauksissa:

- pienempien ajoneuvojen, kuten esim. moottoripyörien, kohdalla
- jos suurin osa viereisen kaistan autosta on oman auton rinnalla
- teillä/kaistoilla, joiden reunamerkinnyt ovat epäselvät tai niitä ei ole
- ajonopeusvälillä 60–140 km/h (37–87 mph) ulkopuolella
- kun ohjaustehostin toimii rajoitetulla teholla - esim. jäädytettäessä ylikuumenemisen takia (katsokaa kohtaa "Nopeudesta riippuva ohjauspyörän vastus").

Muita vaativia tilanteita voivat olla esim.:

- tiettyö
- talvikeli
- kapeat tiet
- huono tienpäällyste
- hyvin urheilullinen ajotapa
- huono sää näkyvyyden ollessa rajoitettu

Näissä vaativissa tilanteissa voi toiminnon olla vaikea auttaa kuljettajaa oikealla tavalla – tällöin suosittelemme sen sulkemista.





i HUOM

Toiminto käyttää auton kamerayksikköä, jolla on tietyt yleisiä rajoituksia, katso kappale "Kamerayksikön rajoitukset".

i HUOM

Toiminto käyttää auton tutkayksikköä, jolla on tietyt yleisiä rajoituksia, katso kappale "Tutkayksikön rajoitukset".

Kamera- ja tutkayksikön lisäksi toiminto käyttää myös auton taaksepäin näyttävää tutkaa, jonka yleisistä rajoituksista kuljettajan pitää olla tietoinen – ks. lisätietoa kappaleesta "BLIS-toiminnon rajoitukset".



Aiheeseen liittyvät tiedot

- Ohjausapu törmäyksen uhatessa (s. 369)
- Nopeudesta riippuva ohjauspyörän vastus (s. 266)

Ohjausapu törmäyksen uhatessa - ominaisuuden symbolit ja ilmoitukset

Eräitä toimintoa koskevia symboleja ja ilmoituksia voidaan esittää kuljettajan näytössä.

Seuraava taulukko näyttää joitakin esimerkkejä.

Symboli	Ilmoitus	Sisältö
	Törmäyksen välttämisen avustin Takatörmäysvaroitus	Toiminnon aktivoituessa kuljettajalle näytetään aktivoitumista koskeva ilmoitus.
	Tuulilasin anturi Anturi tukossa, katso käyttöopasta	Kameran kyky lukea ajorataa auton edessä on rajoittunut.

Teksti-ilmoitus voidaan sammuttaa painamalla lyhyesti  -painiketta, se sijaitsee ohjauspyörän oikeanpuoleisen painikesarjan keskellä.

Jos ilmoitus säilyy: ottakaa yhteys korjaamoon – suosittelemme valtuutettua Volvon teknistä palvelua.

Aiheeseen liittyvät tiedot

- Ohjausapu törmäyksen uhatessa (s. 369)

Pysäköintitutka*

Pysäköintitutkan toiminto voi auttaa kuljettajaa sovittautumaan ahtaisiin tiloihin näyttämällä etäisyyden esteisiin äänisignaaleilla yhdistettynä grafiikkaan keskinäytössä.



Näyttökuvassa estevyöhykkeineen ja tunnistinsektoreineen.

Keskinäyttö esittää yleiskuvan suhteesta auton ja havaittujen esteiden välillä.

Merkitty sektori ilmoittaa, missä este sijaitsee. Mitä lähempänä autosymbolia merkitty sektori on, sitä lyhyempi on etäisyys auton ja havaitun esteen välillä.

Mitä lyhyempi etäisyys esteeseen, sitä tiheämmin merkkiäänä kuuluu. Muu äänentoistojärjestelmästä tuleva ääni vaimennetaan automaattisesti.

Edessä ja sivuilla olevista esteistä varoittava äänisignaali on aktiivinen auton ollessa liikkeellä, mutta katkeaa auton seistyä paikallaan.

n. 2 sekuntia. Takana olevista esteistä varoittava äänisignaali on aktiivinen myös auton seistessä paikallaan.

Etäisyyden auton takana tai edessä olevaan esteeseen ollessa enintään 30 cm (1 ft) äänimerkki on jatkuva ja autosymbolia lähimpänä oleva aktiivisen tunnistimen kenttä on täytetty.

Pysäköintitutkan äänenvoimakkuutta voidaan säätää merkkiäänä kuuluessa keskikonsolin [>II]-säätimellä. Säätö voidaan tehdä myös päänäköymän valikkovaihtoehdossa **Asetukset**.

HUOM

- Äänivaroituksia annetaan vain suoraan auton reitillä olevista esteistä.

VAROITUS

- Pysäköintiaputoiminto on täydentävä kuljettajan tukijärjestelmä, jonka tarkoituksena on helpottaa ajamista ja tehdä siitä turvallisempaa - se ei kuitenkaan suoriudu kaikista tilanteista kaikissa liikennesää- ja tielosuhteissa.
- Pysäköintitunnistimilla on kuolleita kulkimia/katvealueita, joissa esteitä ei voida havaita.
- Ottakaa erityisesti huomioon auton lähellä olevat ihmiset ja eläimet.
- Pysäköintiapu ei voi korvata kuljettajan tarkkaavaisuutta ja arvostelukykyä, vaan kuljettaja on aina vastuussa auton ajamisesta turvalliseen tapaan, sopivalla nopeudella ja etäisyydellä muista ajoneuvoista sekä voimassa olevien liikennesääntöjen ja määräysten mukaisesti.

Aiheeseen liittyvät tiedot

- Pysäköintitutka eteenpäin, taaksepäin ja sivuille (s. 379)
- Pysäköintitutkan aktivointi/deaktivointi (s. 380)
- Pysäköintitutkan rajoitukset (s. 380)
- Suositeltu pysäköintitutkan kunnossapito (s. 381)
- Pysäköintitutkan symbolit ja ilmoitukset (s. 382)

Pysäköintitutka eteenpäin, taaksepäin ja sivuille

Pysäköintitutkalla on erilaisia parametreja riippuen siitä, mikä osa autosta lähestyy estettä.

Taaksepäin

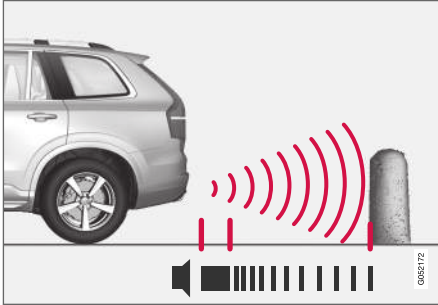

HUOM! Kuva on kaaviomainen – yksityiskohdat voivat vaihdella automallista riippuen.

Tunnistimet taaksepäin aktivoituvat, jos auto rullaa taaksepäin vaihteen ollessa kytkemättä tai kun vaihdevipu siirretään peruutusasentoon.

Mittausalue alkaa n. 1,5 metriä (5 ft) auton takana.

Peruutettaessa perävaunun ollessa kytkettynä pysäköintitutka taaksepäin deaktivoidaan automaattisesti.

i HUOM

Peruutettaessa esim. perävaunun kanssa tai polkupyöränpitimen ollessa vetokoukussa - ilman Volvon alkuperäistä perävaunujohdotusta - voidaan pysäköintitutka joutua sulkemaan manuaalisesti, etteivät tunnistimet reagoi näihin.

Sivuilla

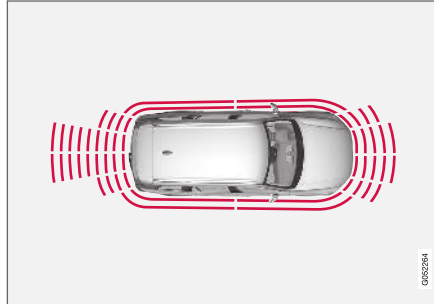

Pysäköintitutkan sivutunnistimet aktivoituvat automaattisesti käynnistettäessä moottori. Ne ovat aktiivisia nopeuksilla alle 10 km/h (6 mph).

Mittausalue alkaa n. 30 cm (1 ft) auton sivuilta. Sivulla olevan esteen aiheuttama äänisignaali tulee sivukauitimesta.

Eteenpäin

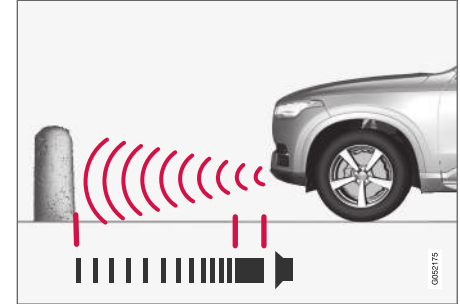

HUOM! Kuva on kaaviomainen – yksityiskohdat voivat vaihdella automallista riippuen.

Pysäköintitutkan etutunnistimet aktivoituvat automaattisesti käynnistettäessä moottori. Etutunnistimet ovat aktiivisia nopeuksilla alle 10 km/h (6 mph).

Mittausalue alkaa n. 80 cm (2,5 ft) auton edessä.

i HUOM

Pysäköintiapu suljetaan, kun seisontajarru kytketään tai P-asento valitaan automaattivaihteistolla varustetussa autossa.

i TÄRKEÄÄ

Lisävaloja asennettaessa: Muistakaa, että ne eivät saa varjostaa tunnistimia - silloin lisävalot voidaan tunnistaa esteiksi.



« Aiheeseen liittyvät tiedot

- Pysäköintitutka* (s. 378)

Pysäköintitutkan aktivointi/deaktivointi

Toiminto Pysäköintitutka voidaan aktivoida/deaktivoida.

Päällä/Pois

Pysäköintitutkan etu- ja takatunnistimet aktivoituvat automaattisesti käynnistettäessä moottori -tunnistimet taaksepäin, jos auto rullaa taaksepäin tai kun valitaan peruutusvaihte.



Toiminto aktivoidaan/deaktivoidaan keskinäytön toimintonäkymässä.

- Painakaa toimintonäkymän painiketta **Pysäköintiavustin**.
 - > Pysäköintitutka aktivoidaan/deaktivoidaan, painike näyttää vihreän/harmaan osoituksen.

Jos autossa on pysäköintiapukamera, pysäköintitutka voidaan aktivoida/deaktivoida myös kyseisessä kameranäkymässä.

Aiheeseen liittyvät tiedot

- Pysäköintitutka* (s. 378)

Pysäköintitutkan rajoitukset

Pysäköintiapu ei pysty havaitsemaan kaikkea kaikissa tilanteissa ja sen toiminta voi siksi olla joissain tilanteissa rajoitettua.

Kuljettajan on oltava tietoinen seuraavista pysäköintiavun rajoituksista:

VAROITUS



Olkaa erityisen tarkkaavainen peruuttaessanne, kun tämä symboli näytetään perävaunun, polkupyöränpi-timen tms. ollessa kytkettyä ja sähköisesti liitettyä autoon.

Symboli ilmoittaa takaperuutustutkan tunnistimien olevan **poissa toiminnasta**, jolloin ne eivät varoita esteistä.

! TÄRKEÄÄ

Esineet, kuten esim. ketjut, ohuet paljaat topat tai matalat esteet voivat jäädä "signaali-katveeseen" eivätkä tunnistimet tällöin tilapäisesti havaitse niitä - sykkivä ääni voi tällöin odottamatta lakata sen sijaan, että se muuttuisi odotetuksi jatkuvaksi ääneksi.

Tunnistimet eivät voi havaita korkeita esineitä, kuten esim. ulos työntyviä kuormasiltoja.

- Olkaa tällaisissa tilanteissa erityisen tarkkaavainen ja käyttäkää/siirtäkää autoa erittäin hitaasti tai keskeyttäkää käynnissä oleva pysäköinti - auton tai muiden esineiden korkea vaurioitumisvaara voi olla olemassa, koska tunnistimilta tuleva tieto ei ole aina luotettavaa tällaisissa tilanteissa.

! TÄRKEÄÄ

Tietyissä olosuhteissa pysäköintiapujärjestelmä voi antaa vääriä varoitussignaaleja, jotka johtuvat ulkoisista äänilähteistä, joiden ultraäänitaajuus on sama kuin millä järjestelmä toimii.

Esimerkkejä tällaisista äänenlähteistä ovat äänitorvi, renkaat märällä asfaltilla, ilmajarrut, moottoripyörien pakojärjestelmät jne.

! HUOM

Kun auton sähköjärjestelmään on määritetty vetokoukku, sen ulkonema lasketaan mukaan toiminnon mitatessa etäisyyttä auton takana oleviin esineisiin.

Aiheeseen liittyvät tiedot

- Pysäköintitutka* (s. 378)

Suosittu pysäköintitutkan kunnossapito

Jotta pysäköintitutkan toiminto toimii optimaalisesti, pitää sen tunnistimet puhdistaa säännöllisesti vedellä ja autonpesuaineella.

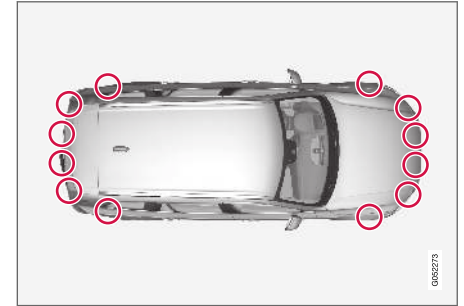

Pysäköintitunnistimien sijainti¹¹⁷.

! HUOM

Tunnistimia peittävä lika, jää ja lumi voivat aiheuttaa vääriä varoitussignaaleita ja toiminnan huononemisen tai toimimattomuuden.

Aiheeseen liittyvät tiedot

- Pysäköintitutka* (s. 378)

¹¹⁷HUOM! Kuva on kaaviomainen – yksityiskohdat voivat vaihdella automallista riippuen.

Pysäköintitutkan symbolit ja ilmoitukset

Pysäköintiavun symbolit ja ilmoitukset voidaan näyttää kuljettajan näytössä ja/tai keskinäytössä. Seuraava taulukko näyttää joitakin esimerkkejä.

Symboli	Ilmoitus	Sisältö
		Pysäköintiavun takatunnistimet ovat poissa toiminnasta , joten varoitusääniä esteistä/esineistä ei anneta.
	Pysäköintiapujärjest. Anturit tukossa, puhdistus tarpeen	Yksi tai useampi toiminnon tunnistimista on tukossa – tarkastakaa ja korjatkaa mahdollisimman pian.
	Pysäköintiapujärjest. Ei käytettävissä, vaatii huollon	Järjestelmä ei toimi odotetulla tavalla. On otettava yhteys huoltoon - suosittelemme valtuutettua Volvon teknistä palvelua.

Teksti-ilmoitus voidaan sammuttaa painamalla lyhyesti  -painiketta, se sijaitsee ohjauspyörän oikeanpuoleisen painikesarjan keskellä.

Jos ilmoitus säilyy: ottakaa yhteys korjaamoon – suosittelemme valtuutettua Volvon teknistä palvelua.

Aiheeseen liittyvät tiedot

- Pysäköintitutka* (s. 378)

Pysäköintiapukamera*

Pysäköintiapukamera voi auttaa kuljettajaa sovit-
tautumaan ahtaisiin tiloihin osoittamalla esteet
kamerakuvalla ja grafiikalla keskinäytössä.

Pysäköintiapukamera on tukitoiminto, joka akti-
voituu automaattisesti valittaessa peruutusvaihd-
e. Se voidaan myös aktivoida käsin keskinäytön
kautta.



Esimerkki kameranäkymästä¹¹⁸.

- 1 **Lähennä**¹¹⁹ – zoomaus lähemmäs/kauem-
mas
- 2 **360° näkymä*** – aktiivoi/deaktivoi kaikki
kamerat
- 3 **PAS*** – aktiivoi/deaktivoi pysäköintiavun
- 4 **Linjat** – aktiivoi/deaktivoi apuviivat

- 5 **Vetok.*** – aktiivoi/deaktivoi vetokoukun¹²⁰
apuviivan
- 6 **CTA*** – aktiivoi/deaktivoi Cross Traffic Alert -
toiminnon

VAROITUS

- Pysäköintikameratoiminto on täydentävä
kuljettajan tukijärjestelmä, jonka tarkoituk-
sena on helpottaa ajamista ja tehdä siitä
turvallisempaa – se ei kuitenkaan suo-
riudu kaikista tilanteista kaikissa liikenne-
sää- ja tieolosuhteissa.
- Pysäköintikameroilla on kuolleita kulmia/
katvealueita, joissa esteitä ei voida
havaita.
- Ottakaa erityisesti huomioon auton lähellä
olevat ihmiset ja eläimet.
- Kohde/este voi olla lähempänä autoa
kuin se kuvaruudulla näyttäisi olevan.
- Pysäköintikamerat eivät voi korvata kuljet-
tajan tarkkaavaisuutta ja arvostelukykyä,
vaan kuljettaja on aina vastuussa auton
ajamisesta turvalliseen tapaan, sopivalla
nopeudella ja etäisyydellä muista ajoneu-
voista sekä voimassa olevien liikenne-
sääntöjen ja määräysten mukaisesti.

Aiheeseen liittyvät tiedot

- Pysäköintikameroiden kameranäkymät
(s. 384)
- Pysäköintiapukameran apuviivat (s. 385)
- Pysäköintitutkan tunnistinkenttä pysäköinti-
kameraa varten (s. 387)
- Pysäköintiapukameran käynnistäminen
(s. 388)
- Pysäköintiapukameran rajoitukset (s. 389)
- Suositeltu pysäköintikameran kunnossapito
(s. 390)
- Suositeltu pysäköintikameran kunnossapito
(s. 390)
- Pysäköintiapukameran symbolit ja ilmoitukset
(s. 391)

¹¹⁸Kuva on kaaviomainen, yksityiskohdat voivat vaihdella automallista toiseen.

¹¹⁹Zoomattaessa lähemmäs apuviivat sammuvat.

¹²⁰Ei saatavana kaikilla markkina-alueilla.

Pysäköintikameroiden kameranäkymät

Toiminto voi näyttää yhdistetyn 360°:n näkymän ja erillisen näkymän neljälle eri kameralle: taka-, etu-, vasemman tai oikean kameranäkymän.

360°:n näkymä*

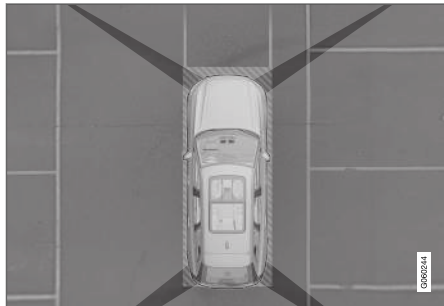

Pysäköintikameroiden "näkökenttä" ja keskimääräinen peittoalue.

Toiminto **360° näkymä** aktivoi kaikki pysäköintikamerat, jolloin auton neljä puolta esitetään samanaikaisesti keskinäytössä. Tämä auttaa kuljettajaa havaitsemaan pienillä nopeuksilla toimitaessa, mitä auton ympärillä on.

360°:n näkymästä voidaan aktivoida erikseen kukin kameranäkymä:

- Painakaa haluamanne kamerasymbolin "näkökenttä" näytössä, esim. etukameran edessä/yläpuolella olevaa pintaa.



Aktiivinen kamera osoitetaan kamerasymbolilla keskinäytön autosymbolin päällä.

Jos autossa on myös **Pysäköintiapujärjestelmä***, etäisyys havaittuihin esteisiin

näytetään erivärisillä kentillä.

Kamerat voivat aktivoitua automaattisesti tai ne voidaan aktivoida itse – ks. kappale "Pysäköintiapukameran käynnistäminen".

Taaksepäin

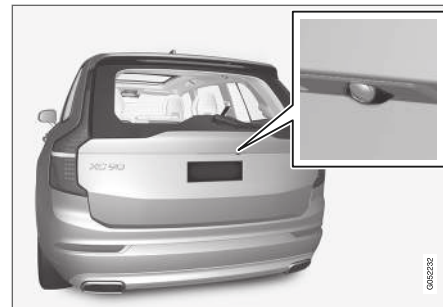

Kamera¹²¹ taaksepäin on sijoitettu rekisterikilven yläpuolelle.

Kamera taaksepäin näyttää leveän alueen auton takana. Joissakin malleissa myös osa puskurista sekä mahdollinen vetokoukku voidaan näyttää.

Kohteet keskinäytössä voidaan kokea hieman kallistuneiksi - tämä on normaalia.

¹²¹HUOM! Kuva on kaaviomainen – yksityiskohdat voivat vaihdella automallista riippuen.

Eteenpäin



Etupysäköintikamera¹²² on asennettu säleikköön.

Etukamera voi auttaa ajettaessa näkyvyyden sivuille ollessa rajoitettu, esim. kuljettaessa aidan läpi. Se on aktiivinen nopeuden ollessa enintään 25 km/h (16 mph) – tämän jälkeen etukamera sammuu.

Jos auto ei saavuta nopeutta 50 km/h (30 mph) ja ajonopeus laskee ajonopeuden 22 km/h (14 mph) alle 1 minuutissa etukameran sammuttua, kamera aktivoidaan uudelleen.

Sivut

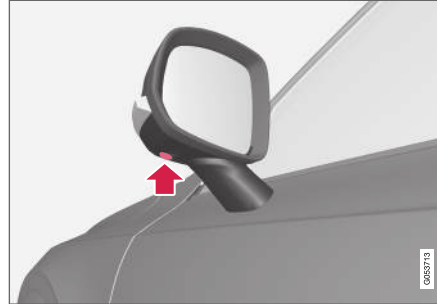

Sivukamerat¹²² on sijoitettu kumpaankin ulkostaustapeiliin.

Sivukamerat voivat näyttää, mitä auton kummallakin puolella on.

Aiheeseen liittyvät tiedot

- Pysäköintiapukamera* (s. 383)

Pysäköintiapukameran apuviivat

Pysäköintiapukamerat näyttävät viivoilla näytössä, missä auto on suhteessa ympäristöön.

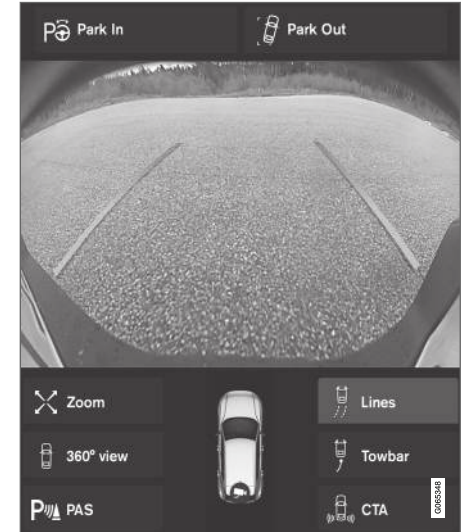

Esimerkkejä¹²³ apuviivoista.

Apuviivat näyttävät auton ulkomittojen mukaisen, ohjauspyörän kääntökulmaan perustuvan aiotun ajolinjan – tämä helpottaa taskupysäköintiä, peruutusta ahtaissa tiloissa ja perävaunun kytke- mistä.

¹²²HUOM! Kuva on kaaviomainen – yksityiskohdat voivat vaihdella automallista riippuen.

¹²³Kuva on kaaviomainen, yksityiskohdat voivat vaihdella automallista toiseen.

- ◀◀ Lokasuojien linjat projisoidaan kuin ne olisivat maan tasossa auton takana ja ne ovat suoraan riippuvaisia ohjauspyörän kääntökulmasta, mikä mahdollistaa sen, että kuljettaja näkee auton kulkevan reitin - myös sen kääntyessä.

Apuviivat sulkevat sisäänsä auton ulostyöntyvimmät osat, esim. vetokoukun, ulkostaustapeilit ja kulmat.

i HUOM

- Peruutettaessa perävaunun kanssa, jota ei ole sähköisesti kytketty autoon, näyttöön apuviivat osoittavat sen linjauksen, jonka **auto** ottaa - ei perävaunu.
- Näytössä ei esitetä apuviivoja, kun perävaunu on sähköisesti kytketty auton sähköjärjestelmään.
- Apuviivoja ei näytetä lähennettäessä kuvaa.

! TÄRKEÄÄ

- Huomatkaa, että kun valittuna on taaksepäin suunnattu kameranäkymä, näytössä näkyy vain auton takana oleva alue - tarkkailla tällöin huolellisesti auton sivuja ja etuosaa, kun käännätte ohjauspyörää peruuttaessanne.
- Sama pätee toisinpäin: olkaa tarkkaavainen auton takaosan suhteen, kun kameranäkymä eteenpäin on valittu.
- Huomatkaa, että apuviivat näyttävät **lyhimmän** tien - varokaa siksi erityisesti, että auton kyljet eivät osu mihinkään/ kulje minkään yli käännettäessä ohjauspyörää ajettaessa eteenpäin tai ettei keula osu mihinkään/kulje minkään yli käännettäessä ohjauspyörää peruutettaessa.

Apuviivat 360°:n näkymässä*

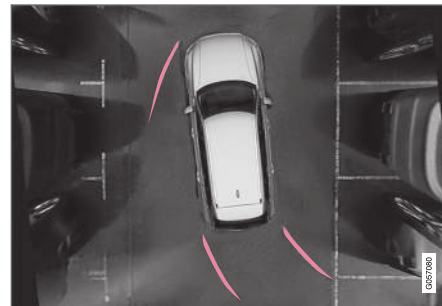

360°:n näkymä apuviivoilla¹²³.

360°:n näkymässä näytetään apuviivat - ajosuunnasta riippuen - auton takana, edessä ja sivulla:

- Ajettaessa eteenpäin: Etuviivat
- Peruutettaessa: Sivu- ja takaviivat.

Kun valittuna on etu- tai takakamera, apuviivat näytetään auton ajosuunnasta riippumatta.

Kun valittuna on sivukamera, apuviivat näytetään vain peruutettaessa.

¹²³Kuva on kaaviomainen, yksityiskohdat voivat vaihdella automallista toiseen.

Vetokoukun apuviiva*

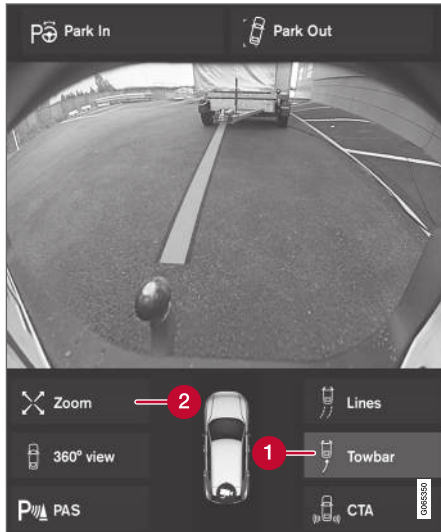

Vetokoukku apuviivalla¹²³.

- 1 Vetok.** – vetokoukun apuviivojen aktivointi.
- 2 Lähennä** – zoomaus lähemmäs/kauemmas.

Kameraa voidaan hyvin käyttää perävaunun kyt-kemisessä näyttämällä apuviiva vetokoukun aja-teltua "rataa" varten kohti perävaunua.

1. Painakaa painiketta **Vetok.** (1).
 - > Vetokoukun ajatellun "radan" apuviivat näytetään - ja samalla auton apuviivat poistuvat näytöstä.
 - Auton ja vetokoukun apuviivoja ei voida näyttää samanaikaisesti.
2. Painakaa **Lähennä** (2) tarkkaa toimintaa tar-vittaessa.
 - > Kameranäkymää zoomataan lähemmäs.

Aiheeseen liittyvät tiedot

- Pysäköintiapukamera* (s. 383)

Pysäköintitutkan tunnistinkenttä pysäköintikameraa varten

Jos auto on varustettu pysäköintitutkalla, etäisyys näytetään 360°:n näkymässä värillisenä kenttänä jokaisen esteen rekisteröineen tunnistimen osalta.

¹²³Kuva on kaaviomainen, yksityiskohdat voivat vaihdella automallista toiseen.

« Tunnistinkentät taakse- ja eteenpäin



Näyttöruudun autosymbolissa¹²⁴ voi näkyä värillisiä tunnustinkenttiä.

Tunnistimien taakse- ja eteenpäin näyttämien kenttien väri muuttuu etäisyyden esteeseen vähe- tessä - keltaisesta oranssin kautta punaiseen.

Kenttäväri taakse- ja eteenpäin	Etäisyys metreinä (jal- koina)
Keltainen	0,6-1,5 (2,0-4,9)
Oranssi	0,4-0,6 (1,3-2,0)
Punainen	0-0,4 (0-1,3)

Tunnistinkentät sivuille

Sivukentät näytetään ainoastaan oransseina.

Kenttäväri sivuilla	Etäisyys metreinä (jal- koina)
Oranssi	0-0,3 (0-1,0)

Aiheeseen liittyvät tiedot

- Pysäköintiapukamera* (s. 383)

Pysäköintiapukameran käynnistäminen

Pysäköintiapukamera kytkeytyy automaattisesti päälle, kun peruutusvaihte valitaan, tai se voidaan kytkeä päälle keskinäytön toimintopainikkeilla.

Kameranäkymä peruutettaessa

Valittaessa peruutusvaihte näytössä näkyy 360°:n näkymä, jos se tai toinen sivunäkymistä oli viimeksi käytetty kameranäkymä, muutoin näytetään takanäkymä.

Kameranäkymä kytkettäessä kamera käsin päälle



Käynnistääkää pysäköintikamera tällä keskinäytön toimintopainikkeen painikkeella.

Näytössä näytetään tämän jälkeen ensisijaisesti viimeksi käytetty kameranäkymä. Jokaisen

moottorin käynnistyksen jälkeen aiemmin näytetty sivunäkymä korvataan kuitenkin 360°:n näkymällä ja aiemmin näytetty zoomattu takanäkymä pelkällä takanäkymällä.

Kameran automaattinen poistaminen käytöstä

Etunäkymä sammuu ajonopeudella 25 km/h (16 mph), jotta se ei häiritse kuljettajan keskittymistä ajamiseen – se aktivoituu automaattisesti

¹²⁴Kuva on kaaviomainen, yksityiskohdat voivat vaihdella automallista toiseen.

uudelleen, jos ajonopeus laskee nopeuteen 22 km/h (14 mph) 1 minuutin sisällä edellyttäen, että nopeus ei ole ylittänyt 50 km/h (31 mph).

Muut kameranäkymät sammuvat nopeudessa 15 km/h (9 mph) eivätkä aktivoitu uudelleen.

Aiheeseen liittyvät tiedot

- Pysäköintiapukamera* (s. 383)

Pysäköintiapukameran rajoitukset

Pysäköintiapukamera ei pysty havaitsemaan kaikkea kaikissa tilanteissa ja sen toiminta voi siksi olla rajoitettua.

Kuljettajan on oltava tietoinen seuraavista pysäköintiapukameran rajoituksista:

VAROITUS



Olkaa erityisen tarkkaavainen peruuttaessanne, kun tämä symboli näytetään perävaunun, polkupyöränpitimen tms. ollessa kytkettynä ja sähköisesti liitettynä autoon.

Symboli ilmoittaa takaperuutustutkan tunnistimien olevan **poissa toiminnasta**, jolloin ne eivät varoita esteistä.

HUOM

Polkupyöräkannattimet tai muut taakse asennetut lisävarusteet voivat peittää kameran näkyvyyden.

Sokeat sektorit

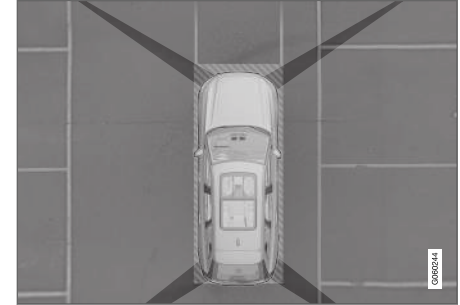

Kameroiden näkökenttien välillä on "sokeita" sektoreita.

360° näkymässä voi este/kohde "kadota" yksittäisten kameroiden välisissä liittymissä.

VAROITUS

Huomatkaa, että vaikka kuvasta näyttäisi olevan suhteellisen pieni osa poissa näkyvistä, suhteellisen suuri sektori voi olla piilossa ja esteet voivat siksi jäädä huomaamatta, ennen kuin auto on hyvin lähellä estettä.

Viallinen kamera

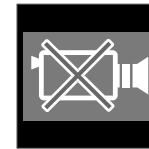

Jos kamerasektori on musta ja sisältää tämän symbolin, kamera ei toimi.

Seuraavassa kuvassa on esimerkki.





Auton vasen kamera ei toimi.

Musta kamerasektori

Musta kamerasektori näytetään myös seuraavissa tapauksissa, mutta tällöin **ilman** viallisen kameran symbolia:

- avoin ovi
- avoin takaluukku
- autoa vasten käännetty ulkopeili.

Valaistusolosuhteet

Kamerakuvaa säädetään automaattisesti vallitsevien valaistusolosuhteiden mukaan. Kuva voi siksi vaihdella hieman valonvoimakkuuden ja laadun suhteen. Huonot valaistusolosuhteet voivat heikentää kuvanlaatua.

Aiheeseen liittyvät tiedot

- Pysäköintiapukamera* (s. 383)

Suosittelut pysäköintikameran kunnossapito

Kukin takarekisterikilven pitimen kohdalle, säleikköön ja molempiin ulkotaustapeileihin sijoitettu pysäköintikamera tarvitsee jonkin verran kunnossapitoa.

Puhdistakaa kameroiden linssit säännöllisesti haalealla vedellä ja autoshampoolla – varovasti, ettei linssi naarmuunnu.

i HUOM

Mahdollisimman hyvän toiminnan saamiseksi pitää kameran linssi puhtaana liasta, lumesta ja jäästä. Tämä on erityisen tärkeää huonoissa valaistusolosuhteissa.



Aiheeseen liittyvät tiedot

- Pysäköintiapukamera* (s. 383)

Pysäköintiapukameran symbolit ja ilmoitukset

Pysäköintiapukameran symbolit ja ilmoitukset voidaan näyttää kuljettajan näytössä ja/tai keskinäytössä.

Seuraavassa taulukossa on esimerkkejä.

Symboli	Ilmoitus	Sisältö
		Pysäköintiavun takatunnistimet ovat poissa toiminnasta , joten varoitusääniä esteistä/esineistä ei anneta eikä ajolinjoja näytetä.
		Kamera ei toimi.
	Pysäköintiapujärjest. Anturit tukossa, puhdistus tarpeen	Yksi tai useampi toiminnon tunnistimista on tukossa – tarkastakaa ja korjatkaa mahdollisimman pian.
	Pysäköintiapujärjest. Ei käytettävissä, vaatii huollon	Järjestelmä ei toimi odotetulla tavalla. On otettava yhteys huoltoon - suosittelemme valtuutettua Volvon teknistä palvelua.

Teksti-ilmoitus voidaan sammuttaa painamalla lyhyesti  -painiketta, se sijaitsee ohjauspyörän oikeanpuoleisen painikesarjan keskellä.

Jos ilmoitus säilyy: ottakaa yhteys korjaamoon – suosittelemme valtuutettua Volvon teknistä palvelua.

Aiheeseen liittyvät tiedot

- Pysäköintiapukamera* (s. 383)

Aktiivinen pysäköintitutka*

Aktiivinen pysäköintitutka (PAP¹²⁵) auttaa kuljettajaa pysäköinnissä tai poistumisessa pysäköintitaskusta.

PAP tarkistaa ensin, onko tilaa riittävästi, ja ohjaa auton sitten pysäköintipaikkaan.

Keskinäyttö näyttää symbolien, grafiikan ja tekstien avulla, mitkä vaiheet on suoritettava milloinkin.

VAROITUS

- PAP-toiminto on täydentävä kuljettajan tukijärjestelmä, jonka tarkoituksena on helpottaa ajamista ja tehdä siitä turvallisempaa – se ei kuitenkaan suoriudu kaikista tilanteista kaikissa liikenne-, sää- ja tieolosuhteissa.
- Ottakaa erityisesti huomioon auton lähellä olevat ihmiset ja eläimet.
- PAP ei voi korvata kuljettajan tarkkaavaisuutta ja arvostelukykä, vaan kuljettaja on aina vastuussa auton ajamisesta turvalliseen tapaan, sopivalla nopeudella ja etäisyydellä muista ajoneuvoista sekä voimassa olevien liikennesääntöjen ja määräysten mukaisesti.

HUOM

PAP-toiminto mittaa tilan ja ohjaa autoa, kuljettajan tehtävä on:

- pitää auton ympäristöä tarkasti silmällä
- noudattaa keskinäytön ohjeita
- valita vaihde (eteen-/taaksepäin) - "pling"-ääni kertoo kuljettajalle, koska vaihdetta tulee vaihtaa
- säätää ja säilyttää turvallinen nopeus
- jarruttaa ja pysäyttää auto.

Aiheeseen liittyvät tiedot

- Pysäköintitavat käytettäessä aktiivista pysäköintitutkaa (s. 392)
- Pysäköinti Aktiivisen pysäköintitutkan avulla (s. 393)
- Pysäköintipaikasta poistuminen aktiivisen pysäköintitutkan avulla (s. 396)
- Aktiivisen pysäköintitutkan rajoitukset* (s. 397)
- Suositeltu aktiivisen pysäköintitutkan kunnonssapito (s. 398)
- Aktiivisen pysäköintitutkan* ilmoitukset (s. 399)

Pysäköintitavat käytettäessä aktiivista pysäköintitutkaa

Aktiivista pysäköintitutkaa (PAP¹²⁶) voidaan käyttää seuraavissa pysäköintitavoissa.

Rinnakkaispysäköinti

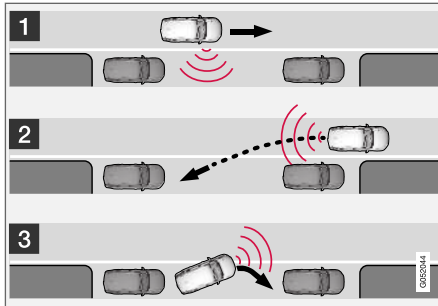

Rinnakkais- ja taskupysäköinnin periaate

PAP-toiminto pysäköi auton seuraavilla osatekijöillä:

1. Pysäköintitilaa etsitään ja tarkastusmitataan.
2. Auto ohjataan tilaan peruutuksella.
3. Auto sijoitetaan tilaan ajamalla eteen-/taaksepäin.

PAP-järjestelmän **Pysäköinnistä poistuminen** -toiminto voi auttaa taskupysäköityä autoa myös poistumaan pysäköintitaskusta – ks. otsikko "Poistuminen pysäköintitaskusta" kappaleessa "Pysäköinti aktiivista pysäköintitutkaa käyttäen".

Suorakulmainen pysäköinti

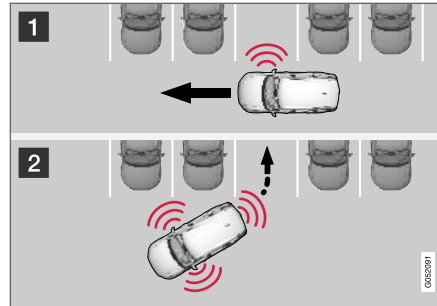

Suorakulmaisen pysäköinnin periaate.

PAP-toiminto pysäköi auton seuraavilla osatekijöillä:

1. Pysäköintitilaa etsitään ja tarkastusmitataan.
2. Auto ohjataan tilaan peruuttaen ja sijoitetaan tilaan ajamalla eteen-/taaksepäin.

i HUOM

Suorakulmaisesti pysäköidyssä autossa **ei** voida käyttää PAP-toimintoa **Pysäköinnistä poistuminen** pysäköintipaikasta poistumiseen – tätä toimintoa voidaan käyttää vain taskupysäköidyssä autossa.

Aiheeseen liittyvät tiedot

- Aktiivinen pysäköintitutka* (s. 392)

Pysäköinti Aktiivisen pysäköintitutkan avulla

Aktiivinen pysäköintitutka (PAP¹²⁷) auttaa kuljettajaa pysäköimään kolmessa vaiheessa. Toiminto voi myös auttaa kuljettajaa poistumaan pysäköintitaskusta.

i HUOM

PAP-toiminto mittaa tilan ja ohjaa autoa, kuljettajan tehtävä on:

- pitää auton ympäristöä tarkasti silmällä
- noudattaa keskinäytön ohjeita
- valita vaihde (eteen-/taaksepäin) - "pling"-ääni kertoo kuljettajalle, koska vaihdetta tulee vaihtaa
- säätää ja säilyttää turvallinen nopeus
- jarruttaa ja pysäyttää auto.

Symbolit, grafiikka ja/tai teksti kertovat keskinäytössä, koska eri vaiheet on tehtävä.

PAP voidaan aktivoida, jos seuraavat ehdot täyttyvät moottorin käynnistämisen jälkeen:

- Autoon ei ole yhdistetty perävaunua
- Nopeuden pitää olla alle 30 km/h (20 mph).



i HUOM

Auton ja pysäköintipaikkojen välisen etäisyyden on oltava 0,5–1,5 metriä (1,6–5,0 ft), kun PAP etsii pysäköintipaikkaa.

Pysäköinti

PAP pysäköi auton seuraavilla osatekijöillä:

1. Pysäköintitilaa etsitään ja tarkastusmitataan.
2. Auto ohjataan tilaan peruutuksella.
3. Auto sijoitetaan tilaan – järjestelmä voi pyytää kuljettajaa vaihtamaan vaihdetta.

Pysäköintitaskujen etsiminen ja tarkastusmittaus



Toiminto voidaan aktivoida keskinäyden toimintonäkymässä. Siihen pääsee myös kameranäkymistä.

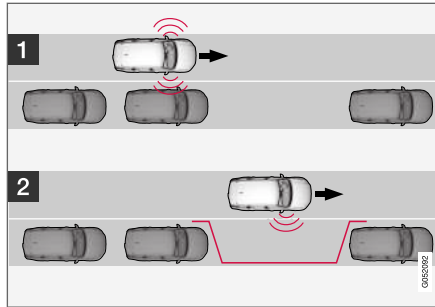

Samansuuntaisen pysäköinnin periaate.

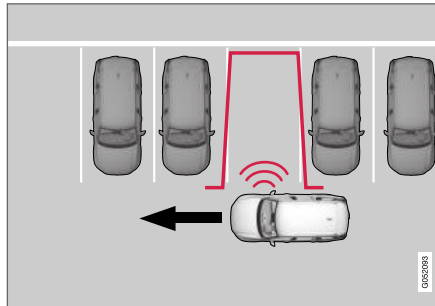

Suorakulmisen pysäköinnin periaate.

Tehkää näin:

1. Ajakaa korkeintaan 30 km/h:n (20 mph) nopeudella ennen samansuuntaista pysäköintiä tai korkeintaan 20 km/h:n (12 mph) nopeudella ennen suorakulmaista pysäköintiä.
2. Painakaa toiminto- tai kameranäkymässä painiketta **Pysäköi**.
> PAP etsii ja tarkistaa, onko pysäköintialaa riittävän suuri.
3. Olkaa valmiina pysäyttämään auto, kun grafiikka ja/tai teksti ilmaisevat keskinäytössä, että sopiva pysäköintitasku on löytynyt.
> Ponnahdusikkuna tulee näkyviin.
4. Valitkaa **Taskupysäköinti** tai **Kohtisuora pysäköinti** ja kytkekää peruutusvaihdetta.

i HUOM

PAP etsii tilaa pysäköintiä varten, näyttää ohjeita ja ohjaa auton paikalle sen matkustajan puolella. Mutta haluttaessa voidaan auto pysäköidä myös kuljettajan puolelle katua:

- Aktivoikaa suuntaviilkku kuljettajan puolelle - tällöin järjestelmä etsii sen sijaan pysäköintitilaa auton siltä puolelta.

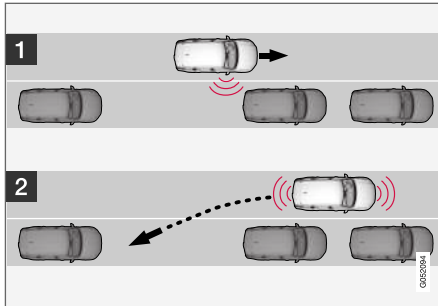
Peruuttaminen pysäköintitilaan.

Samansuuntainen.

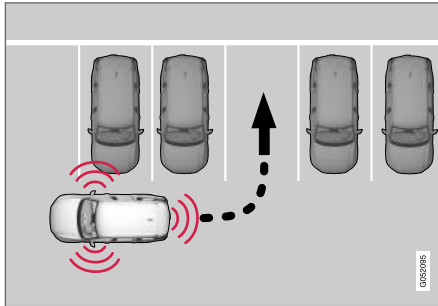

Suorakulmainen.

Peruuttakaa auto pysäköintipaikkaan seuraavasti:

1. Tarkastakaa, että taaksepäin on vapaata, ja kytkekää peruutusvaihte.

2. Peruuttakaa hitaasti ja varovasti koskematta ohjauspyörään - eikä lujempaa kuin n. 7 km/h (4 mph).
3. Olkaa valmiina pysäyttämään auto, kun grafiikka ja/tai teksti antavat keskinäytössä tämän ohjeen.

i HUOM

- Pitäkää kädet poissa ohjauspyörästä, kun PAP-toiminto on aktivoituna.
- Huolehtikaa, ettei mikään estä ohjauspyörän vapaata liikkumista.
- Mahdollisimman hyvän tuloksen saavuttamiseksi - Odottakaa, kunnes ohjauspyörä on kääntynyt valmiiksi ennen kuin ajamisen taakse-/eteenpäin aloitetaan.

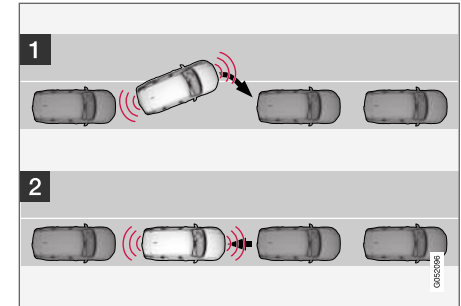
Auton sijoittaminen pysäköintipaikkaan

Samansuuntainen.

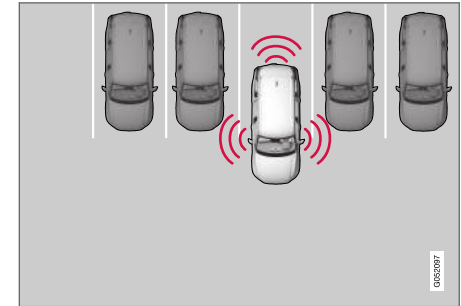

Suorakulmainen.

Tehkää näin:

1. Vaihtakaa vaihteenvalitsin asentoon **D**, odottakaa, kunnes ohjauspyörä on kääntynyt, ja ajakaa hitaasti eteenpäin.



- « 2. Olkaa valmiina pysäyttämään auto, kun grafiikka ja/tai teksti antavat keskinäytössä tämän ohjeen.
3. Kytkekää peruutusvaihte ja ajakaa hitaasti taaksepäin.
4. Olkaa valmiina pysäyttämään auto, kun grafiikka ja/tai teksti antavat keskinäytössä tämän ohjeen.

Toiminto suljetaan automaattisesti, kun grafiikka ja ilmoitus näyttävät pysäköinnin olevan suoritettu. Kuljettaja voi kuitenkin joutua tekemään ylimääräisen korjauksen jälkikäteen - vain kuljettaja voi arvostella, milloin auto on kunnolla pysäköity.

! TÄRKEÄÄ

Varoetaisyys on lyhyempi, kun PAP käyttää tunnistimia verrattuna tilanteeseen, jossa pysäköintitukka käyttää niitä.

Aiheeseen liittyvät tiedot

- Aktiivinen pysäköintitukka* (s. 392)

Pysäköintipaikasta poistuminen aktiivisen pysäköintitukan avulla

Toiminto **Pysäköinnistä poistuminen** voi auttaa kuljettajaa poistumaan pysäköintitaskusta.

i HUOM

Pysäköintitaskusta voidaan poistua **Pysäköinnistä poistuminen** -toimintoa käyttäen vain, jos auto on taskupysäköity, suorakulmaisessa pysäköinnissä se ei ole mahdollista.



Toiminto **Pysäköinnistä poistuminen** aktivoidaan keskinäytön toimintonäkymässä tai kameranäkymässä.

Tehkää näin:

1. Painakaa toiminto- tai kameranäkymässä painiketta **Pysäköinnistä poistuminen**.
2. Valitkaa suuntavilkulla, mihin suuntaan auton tulee poistua pysäköintitaskusta.
3. Olkaa valmiina pysäyttämään auto, kun grafiikka ja/tai teksti antavat keskinäytössä tämän ohjeen - noudattakaa ohjeita samalla tavalla kuin pysäköitäessä.

Huomatkaa, että ohjauspyörä voi "joustaa" taaksepäin, kun toiminto päättyy - kuljettaja voi joutua kääntämään ohjauspyörän takaisin maksimaali-

seen asentoonsa voidakseen poistua pysäköintitaskusta.

Jos PAP tulkitsee, että kuljettaja voi poistua pysäköintitaskusta ilman ylimääräisiä toimenpiteitä, toiminto päättyy, vaikka näyttäisi siltä, että auto on vielä pysäköintitaskussa.

Aiheeseen liittyvät tiedot

- Aktiivinen pysäköintitukka* (s. 392)

Aktiivisen pysäköintitutkan rajoitukset*

Aktiivinen pysäköintitutka PAP¹²⁸ ei pysty havaitsemaan kaikkea kaikissa tilanteissa ja sen toiminta voi siksi olla rajoitettua.

VAROITUS

- PAP-toiminto on täydentävä kuljettajan tukijärjestelmä, jonka tarkoituksena on helpottaa ajamista – se ei kuitenkaan suoriudu kaikista tilanteista kaikissa liikenne-, sää- ja tieolosuhteissa.
- Ottakaa erityisesti huomioon auton lähellä olevat ihmiset ja eläimet.
- Huomatkaa, että auton keula voi käydä vastaan tulevien kaistalla pysäköinnin aikana.
- Tunnistimien havaitsemisaluetta korkeammalla olevia kohteita ei huomioida laskeuttaessa pysäköintitiliikettä, joten PAP voi kääntää auton liian aikaisin pysäköintipaikkaan – siksi tällaisia pysäköintipaikkoja on vältettävä.
- PAP ei voi korvata kuljettajan tarkkaavaisuutta ja arvostelukykyä, vaan kuljettaja on aina vastuussa auton ajamisesta turvalliseen tapaan, sopivalla nopeudella ja etäisyydellä muista ajoneuvoista sekä voimassa olevien liikennesääntöjen ja määräysten mukaisesti.

Kuljettajan on oltava tietoinen seuraavista aktiivisen pysäköintitutkan rajoituksista:

Pysäköinti keskeytetään

Pysäköintisekvenssi keskeytetään:

- jos kuljettaja liikuttaa ohjauspyörää
- jos auto etenee liian lujaa - yli 7 km/h (4 mph)
- jos kuljettaja painaa **Peruuta** keskinäytössä
- lukkiutumattomien jarrujen tai elektronisen vakautuksenhallinnan puuttuessa ajamiseen - esim. yhden pyörän menettäessä pitonsa liukkaalla tiellä
- kun ohjaustehostin toimii rajoitetulla teholla - esim. jäädytettäessä ylikuumentumisen takia (katsokaa kohtaa "Nopeudesta riippuva ohjauspyörän vastus".

Ilmoitus keskinäytössä kertoo tällaisissa tapauksissa, miksi pysäköintisekvenssi keskeytettiin.

TÄRKEÄÄ

Joissakin olosuhteissa PAP ei havaitse pysäköintitaskuja - syynä voi olla jokin ulkopuolinen äänenlähde, joka toimii samalla ultraääni-taajuudella ja häiritsee järjestelmän toimintaa.

Esimerkkejä tällaisista äänenlähteistä ovat äänitorvi, renkaat märällä asfaltilla, ilmajarrut, moottoripyörien pakojärjestelmät ym.



i HUOM

Antureita peittävä lika, jää ja lumi heikentävät toimintaa ja voivat tehdä mittaamisen mahdottomaksi.

Kuljettajan vastuu

Kuljettajan tulee pitää mielessä, että PAP on apuväline - ei virheetön täysautomaattinen toiminto. Sen vuoksi kuljettajan pitää olla valmiina keskeyttämään pysäköiminen.

Pysäköinnin yhteydessä on myös joitakin huomiioon otettavia yksityiskohtia, esim.:

- Kuljettaja on aina vastuussa arvioitaessa sitä, sopiiko PAP-järjestelmän tarjoama tila pysäköintiin.
- Älkää käyttäkö PAP-toimintoa, jos lumiketjut tai varapyörä on asennettuna.
- Älkää käyttäkö PAP-toimintoa, jos kuormatut esineitä työntyy auton ulkopuolelle.
- Rankka vesi- tai lumisade voi aiheuttaa sen, ettei pysäköintitaskua mitata oikealla tavalla.
- Pysäköintipaikkaa etsittäessä ja mitattaessa PAP ei ehkä havaitse pysäköintipaikassa syvällä olevia kohteita.
- Kapeiden katujen pysäköintitaskuja ei aina voida tarjota, koska tila ei ehkä riitä auton ohjaamiseen pysäköintitaskuun.

- Käyttäkää hyväksytyjä renkaita¹²⁹ sekä oikeita rengaspaineita - se vaikuttaa PAP-toiminnon kykyyn pysäköidä.
- PAP lähtee ko. paikalle pysäköityjen ajoneuvojen sijainnista - jos nämä asetettu epäsopivasti, voivat esim. oman auton renkaat ja vanneet vaurioitua jalkakäytävän reunoja vasten.
- Kohtisuorat pysäköintipaikat voivat jäädä huomaamatta tai niitä voidaan tarjota turhaan, jos pysäköity auto työntyy rivistä ulos muita pysäköityjä autoja enemmän.
- PAP on suunniteltu pysäköintiin suorilla kaduilla - ei jyrkkiin mutkiin tai kaarteisiin. Varmistakaa tämän vuoksi, että auto on kulloistenkin pysäköintitaskujen kanssa yhden-suuntainen, kun PAP mittaa tilan.

i TÄRKEÄÄ

Vaihtaminen toiseen hyväksytyyn vanneja/tai rengaskokoon voi muuttaa renkaan ympärysmittaa, jolloin PAP-järjestelmän parametrit voi olla tarpeen päivittää. Kysykää neuvoa korjaamolta - valtuutettua Volvon teknistä palvelua suositellaan.

Aiheeseen liittyvät tiedot

- Aktiivinen pysäköintitutka* (s. 392)
- Nopeudesta riippuva ohjauspyörän vastus (s. 266)

Suosittelun aktiivisen pysäköintitutkan kunnossapito

Jotta aktiivinen pysäköintitutka PAP¹³⁰ toimii optimaalisesti, pitää sen tunnistimet puhdistaa säännöllisesti vedellä ja autonpesuaineella.

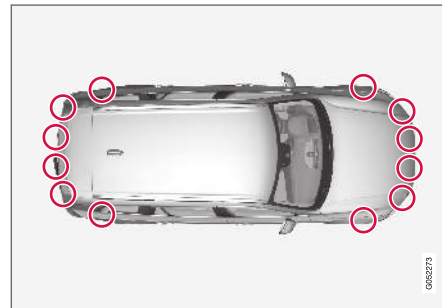

Pysäköintitunnistimien sijainti¹³¹.

i HUOM

Tunnistimia peittävä lika, jää ja lumi voivat aiheuttaa vääriä varoitussignaaleita ja toiminnan huononemisen tai toimimattomuuden.

Aiheeseen liittyvät tiedot

- Aktiivinen pysäköintitutka* (s. 392)

¹²⁹"Hyväksytyillä renkailla" tarkoitetaan renkaita, jotka ovat samaa tyyppiä ja valmistetta, jota alkuperäiset olivat toimitettaessa uutena tehtaalta.

Aktiivisen pysäköintitutkan* ilmoitukset

Aktiivisen pysäköintiavun PAP¹³² ilmoitukset voidaan näyttää kuljettajan näytössä ja/tai keskinäytössä.

Seuraavassa taulukossa on esimerkkejä.

Ilmoitus	Sisältö
Pysäköintiapujärjest. Anturit tukossa, puhdistus tarpeen	Yksi tai useampi toiminnon tunnistimista on tukossa – tarkastakaa ja korjatkaa mahdollisimman pian.
Pysäköintiapujärjest. Ei käytettävissä, vaatii huollon	Järjestelmä ei toimi odotetulla tavalla. On otettava yhteys huoltoon - suosittelemme valtuutettua Volvon teknistä palvelua.

Teksti-ilmoitus voidaan sammuttaa painamalla lyhyesti  -painiketta, se sijaitsee ohjauspyörän oikeanpuoleisen painikesarjan keskellä.

Jos ilmoitus säilyy: ottakaa yhteys korjaamoon – suosittelemme valtuutettua Volvon teknistä palvelua.

Aiheeseen liittyvät tiedot

- Aktiivinen pysäköintitutka* (s. 392)

¹³⁰Park Assist Pilot

¹³¹HUOM! Kuva on kaaviomainen – yksityiskohdat voivat vaihdella automallista riippuen.

¹³²Park Assist Pilot

HYBRIDITIETOA

Yleistä toiminnosta Twin Engine

Twin Engine -järjestelmällä ajo tapahtuu samalla tavalla kuin tavallisella autolla, mutta tietyt toiminnot eroavat pelkästään bensiini- tai dieselmoottorilla kulkevista autoista. Sähkämoottori kuljettaa autoa pääasiassa pienillä nopeuksilla, bensiinimoottori suuremmilla sekä aktiivisemmassa ajossa.

Kuljettajan näytössä näytetään erilaista Twin Engine -mallia koskevaa tietoa – lataustiedot, valittu ajotila, ajomatka tyhjään akkuun ja hybridiakun varaustaso.

Ajon aikana on mahdollista asettaa auto eri ajotiloihin, esim. pelkkään sähkökäyttöön tai tehoa vaativissa tilanteissa sekä sähkö- että bensiinimoottorikäyttöön. Auto laskee ajettavuuden, ajolämyksen, ympäristökuormituksen ja polttoaineta- louden optimaalisen yhdistelmän valitun ajotilan perusteella.

Jotta auto toimii optimaalisesti, hybridiakun ja siihen liittyvien sähköisten käyttöjärjestelmien sekä bensiinimoottorin ja sen käyttöjärjestelmän toimintalämpötilan on oltava oikea. Akun kapasiteetti voi alentua huomattavasti, jos akku on liian kylmä tai liian lämmin. Esi-ilmastoinnilla auton käyttövoimajärjestelmä ja matkustamo valmistellaan ennen liikkeellelähtöä, jotta sekä kuluminen että energian tarve ajon aikana vähenee. Hybridiakun kantama kasvaa.

Sähkämoottoria käyttävää hybridiakkua ladataan latausjohtimella, mutta sitä voidaan ladata myös jarruttamalla kevyesti ja moottorijarrutuksella

vaihdetilassa **B**. Hybridiakkua voidaan ladata myös auton moottorilla.

Tärkeää tietää

Virraton auto

Muistakaa, että kun auto on virraton, tärkeät toiminnot, kuten jarrut, ohjaustehostin jne., eivät toimi.

VAROITUS

Jos auton virta on katkaistu ja sähkö- ja polttomoottori sammutettu, autoa ei voida jarruttaa.

Hinaaminen ei ole sallittua

Twin Engine -mallia ei saa hinata, koska tällöin sähkömoottori vaurioituu.

Ulkopuolelle kuuluva moottorin ääni

VAROITUS

Huomatkaa, ettei autosta lähde moottorin ääntä, kun sitä ajetaan pelkällä sähkömoottorilla, ja se voi tämän vuoksi olla lasten, jalankulkijoiden, pyöräilijöiden ja eläinten vaikeasti havaittavissa. Tämä koskee erityisesti pieniä nopeuksia, esim. pysäköintipaikoilla.

Suurjännite



VAROITUS

Useat komponentit autossa toimivat suurjännitteellä, joka voi olla vaarallista virheellisten toimenpiteiden yhteydessä. Näitä komponentteja ja kaikkia oranssinvärisiä kaapeleita saa käsitellä vain pätevä henkilökunta.

Älkää koskeko mihinkään, jota ei ole selkeästi kuvattu tässä käyttöoppaassa.

Aiheeseen liittyvät tiedot

- Hybridiakun lataus (s. 403)
- Hybridimittari (s. 82)
- Ajotilat (s. 443)
- Hybridiakku (s. 602)
- Auton kantamaan sähkökäytöllä vaikuttavia tekijöitä (s. 451)
- Automaattivaihteiston vaihdeasennot (s. 437)
- Hinaus (s. 472)

Hybridiakun lataus

Tavanomaisen polttoainesäiliön lisäksi auto on varustettu ladattavalla akulla - niin sanotulla hybridiakulla, joka on litiumioni-tyyppinen.

Hybridiakku ladataan ohjausyksiköllä varustetun latausjohtimen avulla. Yksikkö on sijoitettu kuorimatilassa olevaan säilytyslokeroon.

i HUOM

Volvo suosittelee standardien IEC 62196 ja IEC 61851 mukaisen ja lämpötilan valvontaa tukevan latausjohtimen käyttöä.

Hybridiakun latausaika riippuu käytettävästä latausvirrasta.

i HUOM

Hybridiakun kapasiteetti alenee hieman iän ja käytön myötä, jolloin bensiinimoottorin käyttäminen voi lisääntyä ja sen myötä polttoaineenkulutus kasvaa hieman.

! VAROITUS

Vain huoltokorjaamo saa vaihtaa hybridiakun – suosittelemme valtuutettua Volvon teknistä palvelua.

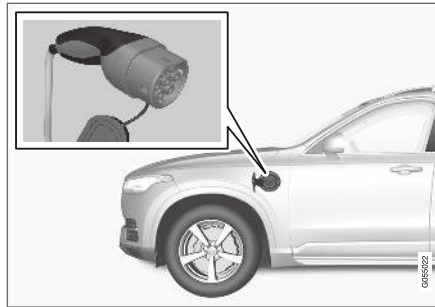

Latausjohtimen kahva ja latausliitäntä.

Latauksen tila näytetään kolmella tavalla:

- Latausjohtimen ohjausyksikön merkivaloilla.
- Auton latausliitännän merkivalolla.
- Kuva ja teksti kuljettajan näytössä.

Niin kauan kuin hybridiakun lataus jatkuu, ladataan myös auton käynnistysakku.

Jos hybridiakun lämpötila on alle -10 °C (14 °F) tai yli 40 °C (104 °F), jotkut auton toiminnot voivat muuttua tai jäädä pois, koska hybridiakun kapasiteetti pienenee tämän lämpötila-alueen ulkopuolella.

Sähkökäyttö ei ole mahdollista, jos akun lämpötila on liian matala tai liian korkea. Jos ajotila PURE on tällöin valittuna, polttomoottori käynnistyy.

Lataus kiinteällä ohjausyksiköllä tilan 3¹ mukaisesti

Tietyillä merkkinä-alueilla ohjausyksikkö on kiinteästi asennettu sähköverkkoon yhdistettyyn latausasemaan. Latausjohtimella ei tällöin ole omaa ohjausyksikköä. Sen sijaan sillä on erityinen liitinkappale, jota käytetään kytkettäessä latausjohdin latausasemaan. Noudattakaa latausaseman ohjeita.

Lataaminen bensiinimoottorilla



Auto tuottaa virtaa akkuun ja akkuja ladataan esimerkiksi painettaessa kevyesti jarrupoljinta tai moottorijarrutuksessa alamässä.

Auto voi myös tuottaa virtaa hybridiakkuun ja akkuja ladataan.

- Jarrutettaessa autoa kevyesti jarrupolkimella hybridiakku latautuu. Auton liike-energia

¹ Eurooppalainen normi - EN 61851-1.



muutetaan tällöin sähköenergiaksi, jota käytetään hybridiakun lataamiseen.

- Vaiheasennossa **B** auto moottorijarruttaa sähkömoottorilla, kun kaasupoljin vapautetaan, ja samalla hybridiakkua ladataan.
- Hybridiakkua voidaan ladata myös auton polttomoottorilla.

Aiheeseen liittyvät tiedot

- Latausjohdin (s. 405)
- Latausvirta (s. 404)
- Latausliittännän luukun avaaminen ja sulkeminen (s. 409)
- Hybridiakun latauksen aloittaminen (s. 409)
- Hybridiakun latauksen lopettaminen (s. 417)
- Lataustila latausjohtimen ohjauslaitteessa (s. 413)
- Lataustila auton latausliittännässä (s. 412)
- Lataustila auton kuljettajan näytössä (s. 415)
- Twin Engine -mallia koskevat symbolit ja ilmoitukset kuljettajan näytössä (s. 418)
- Automaattivaihteiston vaiheasennot (s. 437)
- Ajotilan vaihtaminen (s. 446)
- Hybridiakulla varustetun auton pitkäaikainen säilytys (s. 420)

Latausvirta

Latausvirtaa käytetään hybridiakun lataamiseen ja auton esi-ilmastointiin. Auton latausliittännän ja 230 V:n pistorasian² (vaihtovirta) välinen latausjohdin voidaan säätää ohjausyksikön avulla eri virranvoimakkuuksien (6 - 16 A) kuormitukselle. Kun latausjohdin aktivoidaan, kuljettajan näyttö esittää ilmoituksen ja valo syttyy auton latausliittännässä. Latausvirtaa käytetään pääasiassa akun lataukseen, mutta sitä käytetään hyväksi myös auton esi-ilmastoinnissa. Auton hybridiakkua ladattaessa ladataan samalla myös käynnistysakku.



TÄRKEÄÄ

Älkää koskaan irrottako latausjohdinta 230 V:n pistorasiasta (vaihtovirta) latauksen jatkuessa – tällöin on olemassa 230 V:n pistorasian vaurioitumisen vaara. Keskeyttäkää aina ensin lataaminen ja irrottakaa sen jälkeen latausjohdin, ensin auton latausliittännästä ja sitten 230 V:n pistorasiasta.

Latausaika vaihtelee ohjauslaitteen asetetun virranvoimakkuuden mukaan. Alla olevat latausajat koskevat optimaalista lataamista, ts. tilannetta, kun ilmastointi tai muu kuormitus ei vaikuta lataukseen. Jos latausaika tuntuu pidemmältä, tämä on tarkastettava.

Virranvoimakkuus (A) ^A	Latausaika (tuntia)
6	6
10	3,5
16	2,5

^A Suurin latausvirta voi vaihdella markkina-alueen mukaan.



HUOM

- Hyvin kylmässä tai lämpimässä säässä käytetään osa latausvirrasta hybridiakun ja matkustamon lämmittämiseen/viilentämiseen, mistä aiheutuu pitempi latausaika.
- Latausaika pitenee, jos esi-ilmastointi on valittu. Tarvittava aika riippuu pääasiassa ulkolämpötilasta.

Yleensä varokepiiriin kuuluu useita 230 V:n kulu-tuskohteita, joten saman varokkeen takana voi olla muitakin sähkönkuluttajia (esim. valoja, imuri, porakone jne.).

Esimerkki 1

Jos auto liitetään 230 V:n/10 A:n pistorasiaan ja ohjauslaite on asetettu 16 A:n virralle, auto yrittää ottaa 16 A 230 V:n verkosta - hetken kuluttua ylikuormitettu pistorasian 10 A:n varoke palaa ja akun lataaminen keskeytyy.

² Pistorasian jännite voi vaihdella markkina-alueiden välillä.

Asettakaa pistorasian varoke tällöin uudelleen ja valitkaa pienempi latausvirta ohjauslaitteesta.

Esimerkki 2

Jos auto liitetään 230 V:n/10 A:n pistorasiaan ja ohjauslaite on asetettu 10 A:iin, auto ottaa 10 A 230 V:n verkosta. Jos samaan pistorasiaan (tai saman varokepiiriin toiseen pistorasiaan) liitetään muita sähkönkuluttajia, pistorasian/varokepiirin varoke voi ylikuormittua ja laueta, jolloin akun lataus keskeytyy.

Palauttakaa tällöin pistorasian/varokepiirin varoke ja valitkaa ohjausyksiköstä pienempi latausvirta - vaihtoehtoisesti kytkekää pistorasiasta/varokepiiristä irti jonkin muu virrankuluttaja.

Esimerkki 3

Jos auto liitetään 230 V:n/10 A:n pistorasiaan ja ohjauslaite on asetettu 6 A:iin, auto ottaa vain 6 A 230 V:n verkosta. Akun lataus kestää tosin kauemmin, mutta tällöin samaan pistorasiaan/varokepiiriin voidaan samanaikaisesti liittää muita sähkönkuluttajia, kunhan yhteiskuormitus ei ylitä pistorasian/varokepiirin kapasiteettia.

Aiheeseen liittyvät tiedot

- Latausjohdin (s. 405)
- Latausjohtimen ohjausyksikkö (s. 408)
- Lataustila auton kuljettajan näytössä (s. 415)
- Lataustila auton latausliitännässä (s. 412)
- Hybridiakun latauksen lopettaminen (s. 417)

Latausjohdin

Latausjohdinta ohjauslaitteineen käytetään auton hybridiakun lataamiseen.

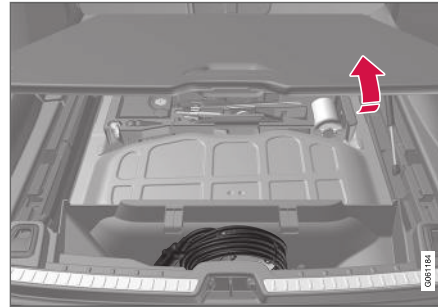

Latausjohdin on sijoitettu säilytyslokeroon tavaratilan lattialuukun alle.

VAROITUS

Käyttäkää vain auton mukana toimitettua latausjohdinta tai Volvon suosittelemaa korvaavaa johdinta.

Erittelyt, latausjohdin

Kotelointiluokka	IP67
Ympäristön lämpötila	-32 °C ... 50 °C (-25 °F ... 122 °F)

VAROITUS

- Latausjohtimessa on sisäänrakennettu maavuotokatkaisin. Lataamisen saa tehdä vain maadoitetusta ja hyväksytyistä pistorasiasta.
- Lasten on oltava aikuisen valvonnassa latausjohtimen lähistöllä sen ollessa liitetynä.
- Latausjohtimessa on korkeajännite. Kosketus korkeajännitteen kanssa voi aiheuttaa menehtymisen tai vakavan loukkautumisen.
- Älkää käyttäkö latausjohdinta, jos se on jollakin tavalla vahingoittunut. Vaurioituneen tai toimimattoman latausjohtimen saa korjata vain korjaamo - valtuutettua Volvon teknistä palvelua suositellaan.
- Älkää koskaan sijoittako latausjohdinta siten, että sen yli voidaan ajaa, se voi tulla laantua jalkoihin, siihen voi kompastua tai se voi muuten vahingoittua tai aiheuttaa henkilövahinkoja.
- Irrottakaa laturi seinäpistorasiasta ennen sen puhdistamista.
- Älkää koskaan liittäkö latausjohdinta jatkojohtoon tai haaroitusrasiaan.

Katsokaa myös valmistajan antamia latausjohtimen ja sen komponenttien käyttöä koskevia ohjeita.



! TÄRKEÄÄ

Haaroitusliitäntää, jatkojohtoja, ylijännitesuojaa tai vastaavia yksiköitä ei saa käyttää latausjohtimen yhteydessä, koska tämä voi aiheuttaa tulipalon, sähköiskun tms. vaaran.

Sovitinta 230 V:n pistorasian (vaihtovirta) ja latausjohtimen välillä saa käyttää vain, jos sovitin on hyväksytty normien IEC 61851 ja IEC 62196 mukaisesti.

! TÄRKEÄÄ

Älkää koskaan irrottako latausjohdinta 230 V:n pistorasiasta (vaihtovirta) latauksen jatkuessa – tällöin on olemassa 230 V:n pistorasian vaurioitumisen vaara. Keskeyttäkää aina ensin lataaminen ja irrottakaa sen jälkeen latausjohdin, ensin auton latausliitännästä ja sitten 230 V:n pistorasiasta.

! TÄRKEÄÄ

Puhdistakaa latausjohdin vedellä tai miedolla puhdistusaineella kostutetulla puhtaalla rätillä. Älkää käyttäkö kemikaaleja tai liuottimia. Älkää upottako latausjohdinta veteen.

Latausjohdinta ja siihen kuuluvia osia ei saa huuhdella eikä upottaa veteen.

! TÄRKEÄÄ

Välttääkää altistamasta ohjauksyksikköä ja sen pistotulppaa suoralle auringonpaisteelle. Pistotulpassa oleva ylikuumentumisojoja voi tällöin rajoittaa hybridiakun lataamista tai keskeyttää sen.

Aiheeseen liittyvät tiedot

- Latausjohtimen ohjauksyksikkö (s. 408)
- Latausjohtimen vikavirtasuojat (s. 406)
- Latausjohtimen lämpötilan valvonta (s. 407)
- Hybridiakun lataus (s. 403)

Latausjohtimen vikavirtasuojat

Latausjohtimen ohjauksyksikössä on sisäinen vikavirtasuojat, joka suojaa autoa ja myös käyttäjää järjestelmän vian aiheuttamilta sähköiskuilta.

Jos ohjauksyksikön sisäinen vikavirtasuojat laukeaa, palaa autosymboli kiinteästi punaisena - tarkastakaa 230 V:n pistorasia (vaihtovirta).

! VAROITUS

Hybridiakkua saa ladata vain maadoitetusta ja hyväksytystä 230 V:n pistorasiasta (vaihtovirta). Jos pistorasian tai varokepiirin kapasiteetti ei ole tiedossa, antakaa valtuutetun sähköasentajan tarkastaa kapasiteetti. Turvallisuuspiirin kapasiteetin ylittävä lataus voi johtaa tulipaloon tai vaurioittaa varokepiiriä.

VAROITUS

- Latausjohtimen ylivirtasuoja auttaa suojaamaan auton latausjärjestelmää, mutta se ei voi kokonaan estää ylikuormituksen esiintymistä.
- Älkää koskaan käytäkö selvästi kulunutta tai vaurioitunutta pistorasiaa. Seurauksena voi olla tulipalo tai vakavia vaurioita.
- Älkää koskaan kytkekö latausjohdinta jatkojohtoon.
- Hybridiakun saa huoltaa tai vaihtaa ainoastaan koulutettu ja pätevä Volvon huoltoasentaja.

TÄRKEÄÄ

Vikavirtasuoja ei suojaa 230 V:n pistorasiaa (vaihtovirta) / sähkölaitteistoa.

Aiheeseen liittyvät tiedot

- Latausjohdin (s. 405)
- Latausjohtimen ohjausyksikkö (s. 408)
- Lataustila latausjohtimen ohjauslaitteessa (s. 413)

Latausjohtimen lämpötilan valvonta

Jotta auton hybridiakun lataus on turvallista joka kerta, latausjohtimen ohjausyksikössä ja pistokkeessa on sisäiset lämpötilan valvontalaitteet. Lämpötilan valvonta tapahtuu osittain ohjausyksikössä ja osittain pistokkeessa.

HUOM

Volvo suosittelee standardien IEC 62196 ja IEC 61851 mukaisen ja lämpötilan valvontaa tukevan latausjohtimen käyttöä.

Valvonta ohjausyksikössä

Lataus lopetetaan elektroniikan suojaamiseksi, jos ohjausyksikön lämpötila nousee liian korkeaksi. Näin voi tapahtua esim. ulkolämpötilan ollessa korkea ja/tai jos ohjausyksikkö on voimakkaassa auringonpaisteessa.

Valvonta pistokkeessa

Jos lämpötila nousee liian korkeaksi virtalähteessä, johon latausjohdin on kytketty, latausvirtaa vähennetään. Lämpötilan ylittäessä kriittisen rajan lataaminen keskeytetään kokonaan.

TÄRKEÄÄ

Jos lämpötilanvalvonta on automaattisesti alentanut latausvirran toistuvasti ja lataus on keskeytynyt, pitää ylikuumentumisen syy selvittää ja korjata.

Aiheeseen liittyvät tiedot

- Latausjohdin (s. 405)
- Latausjohtimen ohjausyksikkö (s. 408)

Latausjohtimen ohjausyksikkö

Latausjohtimen ohjausyksikkö koostuu merkki-aloista ja säätimistä.



Ohjauslaitteen ilmaisimet ja säätimet.

1 Ilmaisim näyttää valitun latausvirran³.

- 2** Symboli palaa, kun latausjohdin on yhdistettynä 230 V:n pistorasiaan⁴ (vaihtovirta).
- 3** Painikkeet latausvirran lisäämiseksi ja vähentämiseksi.
- 4** Symboli palaa, kun latausjohdin on yhdistettynä auton latausliitäntään.

i HUOM

Latausjohdin muistaa latausvirran viimeisimmän asetuksen. Tämän vuoksi on tärkeää säätää asetus, jos toista 230 V:n pistorasiaa (vaihtovirta) käytetään seuraavassa lataustilanteessa.

Latausjohdon ohjauslaitteesta valitaan haluttu latausvirta 6 - 16 A³. Tehtaalla auton latausvirta on säädetty alimmalle tasolle.

Aiheeseen liittyvät tiedot

- Latausvirta (s. 404)
- Latausjohdin (s. 405)
- Lataustila latausjohtimen ohjauslaitteessa (s. 413)
- Hybridiakun latauksen aloittaminen (s. 409)

³ Suurin latausvirta voi vaihdella markkina-alueen mukaan.

⁴ Pistorasian jännite voi vaihdella markkina-alueiden välillä.

Latausliitännän luukun avaaminen ja sulkeminen

Hybridiakun latausliitännän luukku avataan käsin.

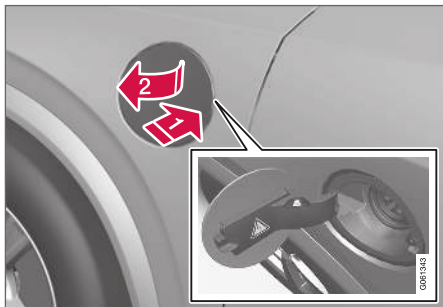

Avatkaa auton lukitus ensin etävaimella.

1 Painakaa luukun takaosaa sisään ja päästäkää siitä irti.

2 Avatkaa luukku.

Latausliitännän luukku suljetaan päinvastaisessa järjestyksessä.

i HUOM

Koska luukku on lukittuna ajon aikana, auton lukitus on avattava uudelleen, jotta luukku voidaan avata.

Aiheeseen liittyvät tiedot

- Hybridiakun latauksen aloittaminen (s. 409)
- Hybridiakun latauksen lopettaminen (s. 417)
- Hybridiakun lataus (s. 403)

Hybridiakun latauksen aloittaminen

Auton hybridiakku ladataan auton ja 230 V:n pistorasian⁵ (vaihtovirta) välistä latausjohdinta käyttäen.

Käyttäkää ainoastaan auton mukana toimitettavaa latausjohdinta tai Volvon suosittelemaa varajohdinta.

i TÄRKEÄÄ

Älkää koskaan yhdistäkö latausjohdinta, kun on olemassa ukkosen tai salamaniskun vaara.

i HUOM

Volvo suosittelee standardien IEC 62196 ja IEC 61851 mukaisen ja lämpötilan valvontaa tukevan latausjohtimen käyttöä.

⁵ Pistorasian jännite voi vaihdella markkina-alueiden välillä.



VAROITUS

- Hybridiakkuja saa ladata vain suurimmalla sallitulla tai sitä pienemmällä latausvirralla paikallisten ja kansallisten hybridiautojen latausta koskevien suositusten mukaan 230 V:n (vaihtovirta) pistorasian/pistotulpan kautta.
- Hybridiakkuja saa ladata vain hyväksytystä suojamaadoitetusta 230 V:n pistorasiasta⁶ tai latausasemasta Volvon tarjolla olevalla irtolatausjohtimella (tila 3).
- Ohjauksyksikön vikavirtasuojia suoja autoa, mutta 230 V:n verkon ylikuormittamisen vaara voi kuitenkin olla olemassa.
- Välttää näkyvästi kuluneita tai vaurioituneita verkon pistorasioita, koska ne voivat käytettäessä aiheuttaa palo- ja/tai henkilövahinkoja.
- Älkää koskaan käyttäkö jatkojohtoa.
- Älkää koskaan käyttäkö sovitinta.

VAROITUS

- Latausjohtimessa on sisäänrakennettu maavuotokatkaisin. Lataamisen saa tehdä vain maadoitetusta ja hyväksytystä pistorasiasta.
- Lasten on oltava aikuisen valvonnassa latausjohtimen lähistöllä sen ollessa liitetynä.
- Latausjohtimessa on korkeajännite. Kosketus korkeajännitteen kanssa voi aiheuttaa menehtymisen tai vakavan loukkautumisen.
- Älkää käyttäkö latausjohtinta, jos se on jollakin tavalla vahingoittunut. Vaurioituneen tai toimimattoman latausjohtimen saa korjata vain korjaamo - valtuutettua Volvon teknistä palvelua suositellaan.
- Älkää koskaan sijoittako latausjohtinta siten, että sen yli voidaan ajaa, se voi tulla jalkoihin, siihen voi kompastua tai se voi muutoin vahingoittua tai aiheuttaa henkilövahinkoja.
- Irrottaa laturi seinäpistorasiasta ennen sen puhdistamista.

- Älkää koskaan liittäkö latausjohtinta jatkojohtoon tai haaroitusrasiaan.

Katsokaa myös valmistajan antamia latausjohtimen ja sen komponenttien käyttöä koskevia ohjeita.

TÄRKEÄÄ

- Tarkistakaa, että 230 V:n pistorasiassa (vaihtovirta) on riittävä virransyöttökapasiteetti sähköauton lataamista varten – jos tästä ei ole varmuutta, ammattilaisen tulee tarkistaa pistorasia.
- Jos ette tiedä pistorasian virransyöttökapasiteettia, käyttäkää ohjauksyksikön matalinta tasoa.

⁶ Markkina-alueesta riippuen voidaan myös käyttää vastaavaa pistorasiaa, jolla on eri jännite.

Ottakaa latausjohdin sen säilytyslokerosta tavaratilan lattian alta. Huomatkaa, että auton moottori on sammutettava ennen lastaamista.

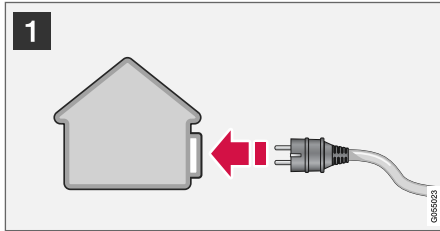

- 1 Liittäkää latausjohdin 230 V:n pistorasiaan. Älkää koskaan käytäkö jatkoakaapelia.
- 2 Säätäkää oikea latausvirta (käytettävää 230 V:n pistorasiaa varten) ohjauslaitteesta.

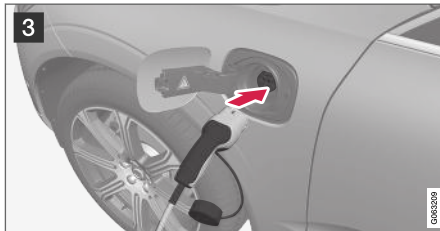

- 3 Avatkaa latausluukku. Irrotakaa latauskahvan suojakansi ja painakaa kahva sitten kiinni auton liitäntään niin pitkälle kuin se menee.



- 4 Kiinnittäkää latauskahvan suojakansi kuvan osoittamalla tavalla.

! TÄRKEÄÄ

Maalipinnan vaurioiden välttämiseksi, esim. voimakkaassa tuulessa, asettakaa latauskahvan suojakansi siten, ettei se ota kiinni autoon.

5. Latausjohtimen latausliitin kiinnitetään/lukitaan kiinni ja lataus alkaa 5 sekunnin sisällä. Latauksen alettua latausliitäntän LED-valo vilkkuu vihreänä. Kuljettajan näytössä näytetään jäljellä oleva laskettu latausaika tai ilmoitus, jos lataus ei toimi niin kuin pitäisi.

Akun lataus voi keskeytyä hetkeksi, jos auton lukitus avataan:

- ja ovi avataan - lataus alkaa uudelleen muutaman minuutin kuluttua.
- ilman oven avaamista - auto lukittu automaattisesti uudelleen. Lataus alkaa uudelleen 1 minuutin kuluttua.

! TÄRKEÄÄ

Älkää koskaan irrottako latausjohdinta 230 V:n pistorasiasta (vaihtovirta) latauksen jatkuessa - tällöin on olemassa 230 V:n pistorasian vaurioitumisen vaara. Keskeyttäkää aina ensin lataaminen ja irrottakaa sen jälkeen latausjohdin, ensin auton latausliitännästä ja sitten 230 V:n pistorasiasta.

Ladattaessa ilmastoinnista tulevaa kondenssivettä voi tippua auton alle. Tämä on normaalia ja tapahtuu hybridiakun viilenemisen vuoksi.

Aiheeseen liittyvät tiedot

- Hybridiakun lataus (s. 403)
- Latausjohtimen ohjausyksikkö (s. 408)



- Latausliitännän luukun avaaminen ja sulkeminen (s. 409)
- Lataustila auton latausliitännässä (s. 412)
- Lataustila auton kuljettajan näytössä (s. 415)
- Lataustila latausjohtimen ohjauslaitteessa (s. 413)
- Hybridiakun latauksen lopettaminen (s. 417)

Lataustila auton latausliitännässä

Latausliitännässä näytetään latauksen tila LED-valon avulla.

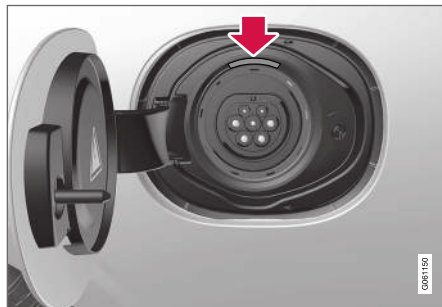

LED-valon sijainti auton latausliitännässä.

LED-valo näyttää ko. tilan käynnissä olevan lataamisen aikana. Jos LED-valo ei pala, tarkistakaa, että johto on kunnolla paikallaan pistorasiassa ja auton latausliitännässä. Valkoinen, punainen tai keltainen lamppu sytytetään matkustamovalaisituksen syttyessä, ja valot palavat vielä hetken matkustamovalaisituksen sammuttua.

LED-valon väri	Sisältö
Valkoinen	LED-merkkivalo.
Keltainen	Odotustila ^A – odottaa latauksen alkamista.
Vilkuva vihreä	Lataus käynnissä ^B .

LED-valon väri	Sisältö
Vihreä	Lataus valmis ^C .
Punainen	On muodostunut vika.

A Esimerkiksi oven avaamisen jälkeen tai jos latausjohtimen kahvaa ei ole lukittu kiinni.

B Mitä hitaammin valo vilkkuu, sitä lähempänä täyttä latausta ollaan.

C Sammuu hetken kuluttua.

Aiheeseen liittyvät tiedot

- Hybridiakun lataus (s. 403)
- Lataustila auton kuljettajan näytössä (s. 415)
- Lataustila latausjohtimen ohjauslaitteessa (s. 413)
- Hybridiakun latauksen lopettaminen (s. 417)

Lataustila latausjohtimen ohjauslaitteessa

Eri ilmaisimet latausjohtimen ohjauslaitteessa näyttävät meneillään olevan ja päättyneen latauksen tilan.

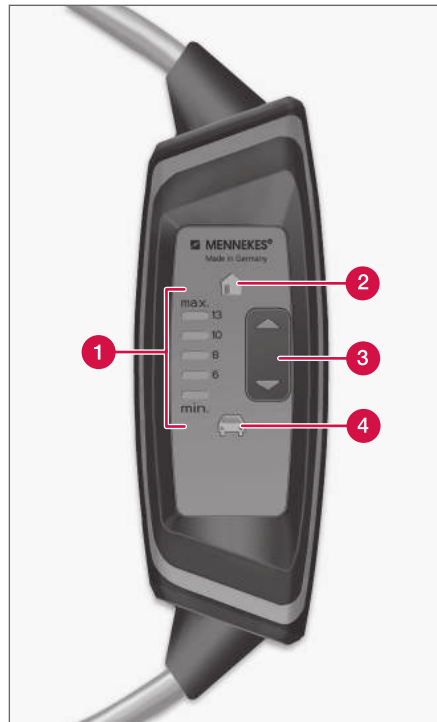

Ohjauslaitteen ilmaisimet ja säätimet.





Ohjauslaitteen ilmaisimet	Tila	Sisältö	Suosittelut toimenpide
Latausvirran ilmaisimien (1) on sammunut. Autosymboli (4) palaa kinteästi vihreänä.	Valmius	<ul style="list-style-type: none"> Latausjohdin on yhdistettynä autoon. Lataaminen on mahdollista, mutta auton elektroniikka ei vielä ole aktivoitunut sitä. 	Odottakaa kunnes akku on ladattu täyteen.
Kulloinenkin latausvirran määrä näyttää vihreällä ilmaisimella (1). Autosymboli (4) palaa kinteästi vihreänä.	Lataus käynnissä.	<ul style="list-style-type: none"> Auton elektroniikka on aloittanut lataamisen. Lataus käynnissä. 	Odottakaa kunnes akku on ladattu täyteen.
Latausvirran ilmaisimien (1) on sammunut. Autosymboli (4) vilkkuu punaisena.	Lataaminen ei ole mahdollista.	<ul style="list-style-type: none"> Ohjauslaitteen ja auton välillä on kommunikaatiovika. Autoelektronikan tuuletus ei ole riittävä, aktiivoimaton tai viallinen. 	<ol style="list-style-type: none"> Tarkistakaa kaikki liitännät tai käytäkää muuta 230 V:n (vaihtovirta) pistorasiaa. Aloittakaa akun lataaminen uudelleen.
Autosymboli (4) palaa jatkuvasti punaisena.	Lataaminen ei ole mahdollista.	<ul style="list-style-type: none"> Latausjohtimen maasulkukatkaisin on lauennut. 	<ol style="list-style-type: none"> Irrottakaa latausjohdin 230 V:n pistorasiasta. Vikavirtasuojan nollataan ja yksikkö käynnistetään uudelleen. Jos ongelma ei poistu, ottakaa yhteyttä ammattilaiseen.
Latausvirran ilmaisimien (1) ja talon symboli (2) vilkkuvat punaisina.	Lataaminen ei ole mahdollista.	230 V:n pistorasian lämpötilavalvonta on lauennut.	Aloittakaa lataaminen uudelleen. Jos ongelma ei poistu, ottakaa yhteyttä ammattilaiseen.

Aiheeseen liittyvät tiedot

- Hybridiakun lataus (s. 403)
- Latausjohtimen ohjausyksikkö (s. 408)
- Lataustila auton latausliitännässä (s. 412)
- Lataustila auton kuljettajan näytössä (s. 415)
- Hybridiakun latauksen lopettaminen (s. 417)

Lataustila auton kuljettajan näytössä

Kuljettajan näytössä näytetään lataustila sekä kuvan että tekstin avulla. Tiedot näytetään niin kauan kuin kuljettajan näyttö on toiminnassa.

Kuva	Ilmoitus	Sisältö
	<p>Täysin varattu klo: [Aika] näytetään yhdessä animaation kanssa, jossa latausjohtimessa kulkee sininen sykkivä valo.</p>	<p>Lataus on meneillään ja summittainen aika, jolloin akun lasketaan olevan ladattu täyteen, näytetään.</p>
	<p>Teksti Lataus valmis näytetään. Näytössä on kuva autosta, jonka latausliitännässä palaa vihreä LED-merkkivalo.</p>	<p>Akku on ladattu täyteen.</p>
	<p>Teksti Latausvirhe näytetään. Latausliitännän LED-merkkivalo palaa punaisena.</p>	<p>Vika on tapahtunut, tarkistakaa latausjohtimen liitännän auton latausliitännän ja 230 V:n pistorasiaan^A (vaihtovirta).</p>

^A Pistorasian jännite voi vaihdella markkina-alueiden välillä.



i HUOM

Jos kuljettajan näyttöä ei käytetä hetkeen, se sammuu. Aktivoikaa näyttö uudelleen joko

- painamalla jarrupoljinta,
- avaamalla jokin ovista tai
- kytkemällä auto virta-asentoon I kääntämällä **START**-kytkintä myötöpäivään ja vapauttamalla se.

Aiheeseen liittyvät tiedot

- Hybridiakun lataus (s. 403)
- Twin Engine -mallia koskevat symbolit ja ilmoitukset kuljettajan näytössä (s. 418)
- Lataustila auton latausliitännässä (s. 412)
- Lataustila latausjohtimen ohjauslaitteessa (s. 413)
- Hybridiakun latauksen lopettaminen (s. 417)

Hybridiakun latauksen lopettaminen

Lopettakaa lataus avaamalla auton lukitus ja irrottamalla latausjohdin auton latausliitännästä ja siten 230 V:n pistorasiasta⁷ (vaihtovirta).

i HUOM

Avatkaa aina auton lukitus, jotta lataaminen keskeytyy, ennen kuin irrotatte auton 230 V:n pistorasiasta (vaihtovirta). Huomatkaa, että latausjohdin on irrotettava auton latausliitännästä ennen irrottamista 230 V:n pistorasiasta. Siten vältetään järjestelmän vaurioituminen ja toisaalta estetään lataamisen tahaton keskeytyminen.

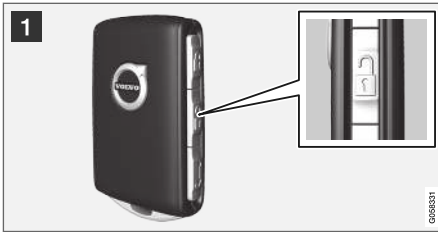

- 1 Avatkaa auton lukitus etäavaimella – lataus lopetetaan ja latausjohtimen lukittu kahva vapautuu/avataan lukituksesta.

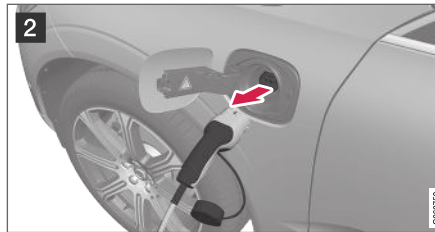

- 2 Irrottakaa johdin auton latausliitännästä ja sulkekaa luukku.

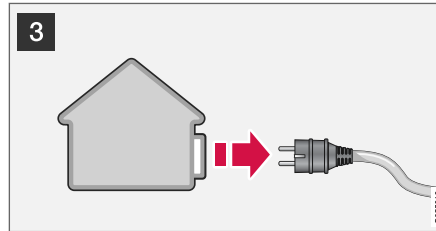

- 3 Irrottakaa johdin 230 V:n pistorasiasta. Asettakaa latausjohdin takaisin auton säilytyslokeroon tavaratilan lattian alle.

Latausjohdin lukittuu automaattisesti

Jos latausjohdinta ei irroteta latausliitännästä, se lukittuu automaattisesti uudelleen kiinni hieman lukituksen avaamisen jälkeen latauksen ja kantaman maksimoimiseksi sekä esi-ilmastoinnin mah-

dollistamiseksi ennen liikkeellelähtöä. Latausjohdin voidaan jälleen irrottaa, jos auton lukitus avataan etäavaimella. Jos autossa on Passive Entry*, lukitseminen ja lukituksen avaaminen voidaan tehdä jälleen kahvaa käyttäen.

Aiheeseen liittyvät tiedot







- Latausliitännän luukun avaaminen ja sulkeminen (s. 409)
- Latausjohdin (s. 405)
- Hybridiakun lataus (s. 403)
- Hybridiakun latauksen aloittaminen (s. 409)



⁷ Pistorasian jännite voi vaihdella markkina-alueiden välillä.

Twin Engine -mallia koskevat symbolit ja ilmoitukset kuljettajan näytössä

Joukko Twin Engine -toimintoa koskevia symboleja ja ilmoituksia voidaan esittää kuljettajan näytössä.

tössä. Ne voidaan näyttää myös yhdessä yleisten merkki- ja varoitussymbolien kanssa ja ne sammutuvat, kun ongelmat on korjattu.

Symboli	Ilmoitus	Sisältö
	12 V akku Latausvika, huolla heti. Aja korjaamoon.	Hybridiakun vika. Ottakaa yhteys korjaamoon ^A akun tarkastamiseksi mahdollisimman pian.
	12 V akku Latausvika Pysäytä turvallisesti	Hybridiakun vika. Pysäyttäkää auto viipymättä ja ottakaa yhteyttä korjaamoon ^A akun tarkastuttamiseksi.
	12 V akku Varokevika Huolto tarpeen	Hybridiakun vika. Ottakaa yhteys korjaamoon ^A toiminnon tarkastamiseksi mahdollisimman pian.
	Hybridiakku Ylikuumentunut, pysäytä turvallisesti	Hybridiakun lämpötila näyttää nousevan epätavallisen korkeaksi, pysäyttäkää auto ja sammuttakaa moottori. Odottakaa vähintään 5 minuuttia, ennen kuin jatkatte matkaa. Soittakaa korjaamolle ^A tai tarkistakaa ulkoapäin ennen matkan jatkamista, että kaikki vaikuttaa normaalilta.
	Alentun. suorituskyky Auton maksimi nopeutta rajoitettu	Hybridiakkua ei ole ladattu tarpeeksi korkeampia ajonopeuksia varten. Ladatkaa akku mahdollisimman pian.
	Hybridijärjestelmä Nykyvä käyttö hitaalla nopeudella, autolla ajo on mahdollista	Hybridijärjestelmä ei toimi odotetulla tavalla. Ottakaa yhteys korjaamoon ^A toiminnon tarkastamiseksi mahdollisimman pian.

Symboli	Ilmoitus	Sisältö
	Hybridijärjestelm. vika Huolto tarpeen	Hybridijärjestelmä ei toimi. Ottakaa yhteys korjaamoon ^A toiminnon tarkastamiseksi mahdollisimman pian.
	Latauskaapeli Irrota ennen käynnistystä	Näytetään, kun kuljettaja yrittää käynnistää autoa latausjohtimen ollessa kytkettynä autoon. Irrottaa latausjohdin ja sulkekaa latausluukku.
	Latauskaapeli Irrotettu? Käännä käynnistysnappia ja pidä 7 s	Näytetään, kun kuljettaja käynnistää auton aiemman yrityksen jälkeen latausjohtimen ollessa kytkettynä autoon. Irrottakaa latausjohdin tai tarkistakaa, että johdin on todellakin irrotettu ja latausluukku suljettu.

^A Suosittelemme valtuutettua Volvon teknistä palvelua.

Aiheeseen liittyvät tiedot

- Hybridiaikun latauksen aloittaminen (s. 409)
- Hybridiaikun latauksen lopettaminen (s. 417)
- Hybridiaikun lataus (s. 403)
- Varoitussymbolit kuljettajan näytössä (s. 91)
- Merkkivalot kuljettajan näytössä (s. 89)
- Hybridimittari (s. 82)
- Hybridiaikun mittari (s. 83)

Hybridiakulla varustetun auton pitkäaikainen säilytys

Jotta hybridiakun kunto huononee mahdollisimman vähän auton pitkäaikaissäilytyksessä (kestää yli yhden kuukauden) suosittelemme että sen lataustaso on kuljettajan näytön mukaan n. 25 %. Menetelkää seuraavasti:

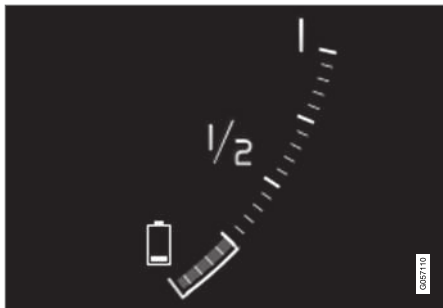

1. Jos varausaste on korkea - ajakaa autolla, kunnes n. 25 % on jäljellä. Jos lataustaso on alhainen, ladatkaa akkua, kunnes n. 25 % saavutetaan.
2. Jos säilytysaika on ollut yli 6 kuukautta tai hybridiakun lataustaso on huomattavasti alle 25 %, ladatkaa akku uudelleen n. 25 %:iin pitemmän säilytyksen aikana esiintyvän luonnollisen itsepurkautumisen kompensoimiseksi. Tarkistakaa juokseva lataustaso kuljettajan näytöstä.

i HUOM

Valitkaa autolle mahdollisimman viileä paikka akun vanhenemisen minimoimiseksi pitkäaikaisessa säilytyksessä. Kesäaikana tulee auton mieluiten seistä sisällä tai ulkona varjossa, riippuen siitä, missä lämpötila on matkailin.

Aiheeseen liittyvät tiedot

- Hybridiakun latauksen aloittaminen (s. 409)
- Hybridiakun mittari (s. 83)
- Hybridiakun lataus (s. 403)

KÄYNNISTYS JA AJO

Moottorin käynnistäminen

Kun etäavain on matkustamossa, auto käynnistetään tunnelikonsoleissa olevalla käynnistysnupilla.



Käynnistyskytkin tunnelikonsoleissa.

VAROITUS

Ennen käynnistämistä:

- Kiinnittäkää turvavyö.
- Säätäkää istuin, ohjauspyörä ja peilit.
- Tarkistakaa, että voitte painaa jarrupolkimen täysin pohjaan.

Etäavainta ei käytetä fyysisesti auton käynnistykseen, koska auto on varustettu avaimettoman käynnistuksen tuella (Passive Start).

Auton käynnistämiseksi:

1. Etäavaimen pitää olla autossa. Passive Start -järjestelmällä varustetuissa autoissa avaimen pitää olla matkustamon etuosassa. Auton valinnaisen avaimettoman lukitsemisen/lukituksen avaamisen* yhteydessä riittää, että avain on jossain auton sisällä.
2. Pitäkää jarrupoljin täysin painettuna¹. Jos autossa on automaattivaihteisto, varmistakaa, että **P**- tai **N**-vaiheasento on valittu. Käsi-nvaihdoilla varustetuissa autoissa on varmistettava, että vaihdevipu on vapaa-asennossa tai kytkinpoljin alaspainettuna.
3. Kääntäkää käynnistyskytkintä myötäpäivään ja päästäkää irti. Säädin palaa automaattisesti alkuasentoon.

Moottorin käynnistyksessä käynnistysmoottori toimii, kunnes moottori käynnistyy tai sen ylikuumentumissuojat katkaisee.

Käynnistettäessä normaaliolosuhteissa ensisijaisesti auton sähköinen ajomoottori - bensiinimoottori pysyy sammutettuna. Tämä tarkoittaa, että kun käynnistyskytkintä on käännetty myötäpäivään, sähkömoottori on "käynnistynyt" ja auto on valmis ajoon. Auton käynnistyminen osoitetaan kuljettajan näytön merkivalojen sammumisella ja sen esivalitun teeman syytymisellä.

On kuitenkin tilanteita, joissa sen sijaan käynnistyy bensiinimoottori, esim. liian matalassa lämpötilassa tai jos hybridiakkaa pitää ladata.

Autoa ei saa käynnistää latausjohdon ollessa kytkettynä, mutta jos sitä ei voida irrottaa tai jos auto virheellisesti havaitsee latausjohdon, auto voidaan pakkokäynnistää:

1. Painakaa jarrupoljinta ja kääntäkää käynnistyskytkintä myötäpäivään.
2. Kuljettajan näyttöön tulee teksti **Latauskaapeli Irrota ennen käynnistystä**.
3. Kääntäkää käynnistyskytkintä uudelleen myötäpäivään.
4. Teksti **Irrotettu? Käännä käynnistysnuppia ja pidä 7 s** tulee näyttöön, käynnistäkää auto tällöin kääntämällä kytkintä myötäpäivään ja pitämällä sitä 7 sekuntia tässä asennossa.

¹ Jos auto liikkuu, moottorin käynnistämiseen riittää käynnistyskytkimen kääntäminen myötäpäivään.

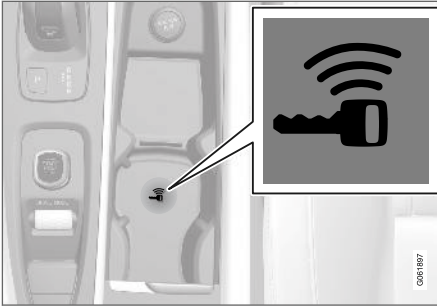

Varmistuselukijan sijainti tunnelikonsolissa.

Jos kuljettajan näytössä näytetään käynnistetäessä ilmoitus **Auton avainta ei löydy**, sijoittaa etäavain varmistuselukijaan. Yrittäkää käynnistystä sen jälkeen uudelleen.

i HUOM

Kun etäavain laitetaan varalukijaan, on varmistettava, että sen kohdalla ei ole muita auton avaimia, metalliesineitä tai elektronisia laitteita (esim. matkapuhelimia, tabletteja, kannettavia tietokoneita tai latureita). Varalukijan kohdalla olevat auton avaimet voivat häiritä toisiaan.

Jos kuljettajan näytössä näytetään käynnistetäessä viesti **Ajoneuvon käynnistysjärjestelmän tarkastus, odota**, odottakaa, kunnes viesti poistuu, ja yrittäkää sitten käynnistää uudelleen.

! TÄRKEÄÄ

Jos moottori ei ole käynnistynyt 3 yrityksen jälkeen, odottakaa 3 minuuttia ennen uutta yritystä. Käynnistyvyys paranee, jos akku saa aikaa palautua.

i HUOM

Autoa ei voida käynnistää, jos hybridiakun lataus on purkautunut.

! VAROITUS

Älkää **koskaan** poistako etäavainta autosta ajon aikana.

! VAROITUS

Ottakaa aina etäavain mukaan, kun poistutte autosta ja katsokaa, että auton sähköjärjestelmä on jännitetilassa **0** - erityisesti, jos autossa on lapsia.

i HUOM

Kylmäkäynnistyksen jälkeen joutokäyntinopeus voi tietyissä moottorityypeissä olla huomattavasti korkeampi kuin normaalisti. Tämä tehdään, jotta pakokaasun puhdistusjärjestelmä saavuttaisi normaalin toimintalämpötilan mahdollisimman nopeasti. Tämä vähentää pakokaasupäästöjä ja säästää luontoa.

Aiheeseen liittyvät tiedot

- Auton moottorin sammuttaminen (s. 424)
- Jännitetilat (s. 424)
- Ohjauspyörän säätö (s. 188)
- Toisen akun käyttäminen käynnistysapuna (s. 462)
- Jännitetilan valitseminen (s. 425)

Auton moottorin sammuttaminen

Auton moottori sammutetaan tunnelikonsolissa olevan käynnistyskytkimen avulla.



Käynnistyskytkin tunnelikonsolissa.

Auton moottorin sammutus:

- Kääntäkää käynnistyskytkintä myötapäivään ja vapauttakaa se – moottori sammuu. Säädin palaa automaattisesti alkuasentoon.

Jos automaattivaihteistolla varustetun auton vaihteenvaihtin ei ole **P**-asennossa tai jos auto rullaa:

- Kääntäkää kytintä myötapäivään ja pitäkää sitä tässä asennossa, kunnes auto sammuu.

Aiheeseen liittyvät tiedot

- Moottorin käynnistäminen (s. 422)
- Jännitetilat (s. 424)
- Ohjauspyörän säätö (s. 188)

- Toisen akun käyttäminen käynnistysapuna (s. 462)
- Jännitetilän valitseminen (s. 425)

Jännitetilat

Auton sähköjärjestelmä voidaan asettaa eri tasoille/tiloihin ja saada siten eri toimintoja käyttöön.

Rajoitetun toimintomäärän käytön mahdollistamiseksi moottorin ollessa sammutettuna voidaan auton sähköjärjestelmä asettaa 3 eri tasolle - **0**, **I** ja **II**. Käyttöopas selostaa perusteellisesti nämä tasot nimellä "jännitetilat".

Seuraava taulukko esittää, mitkä toiminnot ovat käytettävissä kussakin jännitetilassa/kullakin tasolla:

Taso	Toiminnot
0	<ul style="list-style-type: none"> • Matkamittari, kello ja lämpömittari sytytetään^A. • Sähkökäyttöisiä istuimia* voidaan säätää. • Ikkunannostimia voidaan käyttää. • Keskinäyttö käynnistyy ja sitä voidaan käyttää^A. • Infotainment-järjestelmää voidaan käyttää^A. <p>Toiminnot ovat aikaohjattuja tässä jännitetilassa ja ne suljetaan automaattisesti hetken kuluttua.</p>
I	<ul style="list-style-type: none"> • Panoraamakattoa, ikkunannostimia, 12 V:n liitäntää matkustamossa, Bluetooth-yhteyttä, navigointia, puhelinta, tuuletuspuhallinta ja tuulilasinyppyhkimä voidaan käyttää. • Sähkökäyttöisiä istuimia voidaan säätää. • 12 V:n liitäntää kuormatilassa voidaan käyttää. <p>Virrankulutus kuormittaa akkua tässä jännitetilassa.</p>

Taso	Toiminnot
II	<ul style="list-style-type: none"> • Valonheittimet sytytetään. • Varoitus-/merkkivalot palavat 5 sekuntia. • Useat muut järjestelmät aktivoidaan. Istuintyynejä ja takalasin sähkölämmitys voidaan kuitenkin aktivoida vasta auton käynnistämisen jälkeen. <p>Tämä jännitetilalla kuluttaa paljon virtaa akusta ja sitä tulee sen vuoksi välttää!</p>

^A Aktivoituvat myös avattaessa ovi.

Aiheeseen liittyvät tiedot

- Moottorin käynnistäminen (s. 422)
- Ohjauspyörän säätö (s. 188)
- Toisen akun käyttäminen käynnistysapuna (s. 462)
- Jännitetilalla valitseminen (s. 425)

Jännitetilalla valitseminen

Auton sähköjärjestelmä voidaan asettaa eri tasoille/tiloihin ja saada siten eri toimintoja käyttöön.

Jännitetilalla valitseminen



Käynnistyskytkin tunnelikonsoleissa.

- **Jännitetilalla 0** - Avatkaa auton lukitus ja säilyttäkää etävainta auton sisällä.

i HUOM

Tason I tai II saavuttamiseksi **ilman** moottorin käynnistämistä - **älkää** painako jarrupoljinta tai kytkinpoljinta käsinvaihdolla varustetuissa autoissa, kun nämä jännitetilalla valitaan.



- **Jännitetilä I** – kääntäkää käynnistyskytkintä myötöpäivään ja vapauttakaa säädin. Säädin palaa automaattisesti alkuasentoon.
- **Jännitetilä II** – kääntäkää käynnistyskytkintä myötöpäivään ja pitääkää sitä paikallaan n. 5 sekuntia. Vapauttakaa säädin sen jälkeen, se palaa automaattisesti alkuasentoon.
- **Takaisin jännitetilään 0** - Jännitetilään **0** palaamiseksi tiloista **I** ja **II** – kääntäkää käynnistyskytkintä myötöpäivään ja vapauttakaa se. Säädin palaa automaattisesti alkuasentoon.

Aiheeseen liittyvät tiedot

- Moottorin käynnistäminen (s. 422)
- Auton moottorin sammuttaminen (s. 424)
- Jännitetilät (s. 424)
- Ohjauspyörän säätö (s. 188)
- Toisen akun käyttäminen käynnistysapuna (s. 462)

Alkolukko*

Alkolukon tehtävänä on estää juopuneen kuljettajan ajaminen autolla. Ennen kuin moottorin käynnistäminen on mahdollista, pitää kuljettajan tehdä puhalluskoe, joka varmistaa, ettei tämä ole alkoholin vaikutuksen alainen. Alkolukko kalibroidaan ko. markkina-alueen autolla ajon laillisen rajarvon mukaisesti.

Autossa on liittymä Volvon suosittelemien erimallisten ja eri valmistajien alkolukkojen sähkökytkentää varten. Liittymä helpottaa alkolukon kytkentää ja antaa mahdollisuuden integroitua toimintaan, jonka aikana auton päänäytössä näytetään alkolukkoon liittyviä ilmoituksia. Tietoa eri alkolukoista saa kyseisten alkolukkojen valmistajien käyttöohjekirjoista.

VAROITUS

Alkolukko on apuväline eikä vapauta kuljettajaa vastuusta. On aina kuljettajan vastuulla olla selvänä ja ajaa autoa turvallisesti.

Aiheeseen liittyvät tiedot

- Alkolukon ohituskytkentä* (s. 426)
- Ennen alkolukolla varustetun auton moottorin käynnistämistä (s. 427)
- Moottorin käynnistäminen (s. 422)
- Jännitetilät (s. 424)

Alkolukon ohituskytkentä*

Hätätilanteessa, tai jos alkolukko ei toimi, on mahdollista tehdä alkolukon ohituskytkentä, jotta autolla voidaan ajaa.

Käytöstä poistaminen kyseisen alkolukon kautta: ks. asiaa koskevat ohjeet.

Ohitustoiminnon (Bypass) aktivointi

HUOM

Kaikki ohituskytkentätoiminnon aktivoinnit kirjataan ja tallennetaan alkolukon ohjausyksikköön. Ohituskytkentää ei voi peruuttaa.

Näyttöön tulee ilmoitus **Puhalla alkolukkoon Ohitus?**:

- Jos "Cancel/Yes" näytetään, valitkaa ohitus painamalla ohjauspyörän oikeanpuoleisten painikkeiden oikealle osoittavaa nuolta ja sitten painiketta **O**.
- Jos "Yes" näytetään, valitkaa ohitus painamalla **O**-painiketta.

Alkolukko on nyt ohitettu ja auto voidaan käynnistää.

Alkolukkoa asennettaessa valitaan joukko mahdollisia ohituskytkentöjä, jotka on kyettävä tekemään ennen huollon tilaamista.

Aiheeseen liittyvät tiedot

- Alkolukko* (s. 426)
- Ennen alkulukolla varustetun auton moottorin käynnistämistä (s. 427)
- Moottorin käynnistäminen (s. 422)
- Jännitetilat (s. 424)

Ennen alkulukolla varustetun auton moottorin käynnistämistä

Alkolukko aktivoidaan automaattisesti ja saate-
taan käyttövalmiiksi, kun auto avataan.

Muistettavaa

Oikean toiminnan ja mahdollisimman tarkan mit-
taustuloksen saamiseksi:

- Välttää syömistä ja juomista n. 5 minuuttia ennen puhalluskoetta.
- Välttää voimakasta tuulilasien huuhtelua -
huuhtelunesteen alkoholi voi aiheuttaa virhe-
ellisen mittaustuloksen.

HUOM

Ajon päättymisen jälkeen moottori voidaan
käynnistää uudelleen 30 minuutin aikana tar-
vitsematta tehdä uutta puhalluskoetta.

Aiheeseen liittyvät tiedot

- Alkolukon ohituskytkentä* (s. 426)
- Alkolukko* (s. 426)
- Moottorin käynnistäminen (s. 422)
- Jännitetilat (s. 424)

Jarrutoiminnot

Auton jarruja käytetään nopeuden alentamiseen
tai estämään auton lähtemisen rullaamaan.

Käyttö- ja seisontajarrun ohella auto on varus-
tettu useilla automaattisilla jarruaputoiminnoilla.
Nämä voivat helpottaa kuljettajaa esim. siten, että
jalkaa tarvitse pitää jarrupolkimella seistäessä lii-
kennevaloissa, lähdettäessä liikkeelle ylämäkeen
tai ajettaessa alamäkeen.

Auton varustuksesta riippuen voi esiintyä seuraava-
via jarruaputoimintoja:

- Automaattinen jarru seistäessä paikallaan
(Auto Hold)
- Mäkilähtöavustin (Hill Start Assist)
- Automaattinen jarrutus törmäyksen jälkeen
- City Safety

Aiheeseen liittyvät tiedot

- Käyttöjarru (s. 428)
- Seisontajarru (s. 430)
- Automaattinen jarru seistäessä paikallaan
(s. 434)
- Automaattinen jarrutus törmäyksen jälkeen
(s. 435)
- Liikkeellelähtöapu mäessä (s. 435)
- City Safety™ (s. 333)

Käyttöjarru

Käyttöjarru on osa jarrujärjestelmää.

Autossa on kaksi jarrupiiriä. Jos yksi jarrupiiri vaurioituu, jarrupoljin painuu syvemmälle. Tarvitaan suurempi poljinpaine normaalin jarruvaikutuksen saamiseksi.

VAROITUS

Jos auton virta on katkaistu ja sähkö- ja polttomoottori sammutettu, autoa ei voida jarruttaa.

Hyvin mäkisellä tiestöllä tai ajettaessa raskaasti kuormattuna voidaan jarrujen rasitusta vähentää moottorijarrutuksella vaihteasennossa **B**.

Lukkiutumattomat jarrut

Autossa on lukkiutumattomat jarrut, Anti-lock Braking System (ABS), jotka voivat estää pyörien lukkiutumisen jarrutuksessa ja mahdollistavat ohjattavuuden säilymisen. Tässä yhteydessä voi jarrupolkimessa tuntua värinöitä, mikä on normaalia.

Kun auto on käynnistetty, tehdään lyhyt automaattinen ABS-järjestelmän testi, kun kuljettaja vapauttaa jarrupolkimen. Lisäksi järjestelmän automaattinen testaus voidaan tehdä alhaisella ajonopeudella. Testauksen tuntee jarrupolkimen sykkimisestä.

Hybridiakku saa latausvirtaa kevyestä jarrutuksesta

Jarrutettaessa kevyesti käytetään sähkömoottorin moottorijarrutusta. Auton liike-energia muutetaan tällöin sähköenergiaksi, jota käytetään hybridiakun lataamiseen. Akun lataaminen sähkömoottorilla jarruttamisen yhteydessä osoitetaan kuljettajan näytössä.



Kuljettajan näytössä näytetään ilmoitus latauksesta sähkömoottorijarrutuksen aikana.

Tämä toiminto on aktiivinen nopeusalueella 150–5 km/h (93–3 mph). Voimakkaammissa jarrutuksissa ja nopeusalueen ulkopuolella hydraulinen jarrujärjestelmä täydentää jarrutusta. Kuljettajan näytössä tämä ilmaistaan osoittimella, joka on punaisen alueen alaosassa.

Symbolit kuljettajan näytössä

Symboli	Sisältö
	Tarkastakaa jarrunestemäärää. Jos määrä on pieni, lisätkää jarrunestettä sekä tarkastakaa jarrunestehävikin syy.
	Poljintunnistimen vika.
	Kiinteä valo 2 sekuntia moottorin käynnistyksen yhteydessä: Automaattinen toiminnan tarkastus. Kiinteä valo kauemmin kuin 2 sekuntia: Vika ABS-järjestelmässä. Auton varsinainen jarrujärjestelmä toimii edelleen, mutta ilman ABS-toimintoa.
	Jos ilmoitus Jarrupoljin Ominaisuudet muuttuneet Vaatii huollon näytetään, "Brake-by-wire"-järjestelmä ei toimi. Jarrupoljin ottaa kiinni alempana ja jarrutukseen tarvitaan enemmän poljinvoimaa.

VAROITUS

Jos sekä jarruvian että ABS-vian varoitusvalot palavat samanaikaisesti, jarrujärjestelmään on voinut syntyä vika.

- Jos tällöin jarrunestesäiliön nestetaso on normaali, ajakaa varovasti lähimpään korjaamoon jarrujärjestelmän tarkastusta varten - suosittelemme Volvon teknistä palvelua.
- Jos jarrunesteen pinta on jarrunestesäiliön **MIN**-tason alapuolella, autolla ei saa enää ajaa lisäämättä jarrunestettä. Jarrunesteen vähenemisen syy täytyy tutkia.

Aiheeseen liittyvät tiedot

- Jarrutusvoiman vahvistus (s. 429)
- Automaattinen jarru seistäessä paikallaan (s. 434)
- Liikkeellelähtöapu mäessä (s. 435)
- Jarruttaminen märillä tienpinnoilla (s. 429)
- Jarruttaminen suolatuilla ajoradoilla (s. 430)
- Jarrujärjestelmän kunnossapito (s. 430)
- Jarruvalot (s. 152)

Jarrutusvoiman vahvistus

Jarrutusvoiman vahvistusjärjestelmä BAS (Brake Assist System) auttaa lisäämään jarrutusvoimaa jarrutettaessa ja lyhentää siten jarrutusmatkaa. Järjestelmä tunnistaa kuljettajan tavan jarruttaa ja lisää tarvittaessa jarrutusvoimaa. Jarrutusvoima voidaan vahvistaa tasolle, jolloin ABS-järjestelmä alkaa toimia. Toiminto keskeytyy, kun painetta jarrupolkimella vähennetään.

Aiheeseen liittyvät tiedot

- Käyttöjarru (s. 428)

Jarruttaminen märillä tienpinnoilla

Ajettaessa pitkätkö aika voimakkaassa sateessa jarruttamatta voi jarruvaikutus ensimmäisen jarrutuksen yhteydessä viivästyä hieman.

Tämä voi olla tilanne myös auton pesun jälkeen. Tällöin on välttämätöntä painaa jarru voimakkaammin. Pitäkää sen vuoksi suurempi etäisyys edellä olevaan liikenteeseen.

Jarruttakaa autoa kunnolla ajettuane märillä teillä ja auton pesun jälkeen. Tällöin jarrulevyt lämpenevät, kuivuvat nopeammin ja suojataan korroosiolta. Ottakaa jarruttaessanne huomioon vallitseva liikennetilanne.

Aiheeseen liittyvät tiedot

- Käyttöjarru (s. 428)
- Jarruttaminen suolatuilla ajoradoilla (s. 430)

Jarruttaminen suolatuilla ajoradoilla

Ajettaessa suolatuilla teillä voi jarrulevyille ja jarrupaloilte muodostua suolakerrokset.

Tämä voi pidentää jarrutusmatkaa. Pitäkää sen vuoksi erityisen pitkä turvaväli edellä olevaan ajoneuvoon. Huolehittakaa myös:

- Jarruttamisesta silloin tällöin mahdollisen suolakerroksen poistamiseksi. Katsokaa, etteivät muut tienkäyttäjät joudu vaaraan jarrutettaessa.
- Painakaa jarrupoljinta varovasti, kun ajo on päättynyt ja ennen kuin seuraava matka alkaa.

Aiheeseen liittyvät tiedot

- Käyttöjarru (s. 428)
- Jarruttaminen märillä tienpinnoilla (s. 429)

Jarrujärjestelmän kunnossapito

Tarkistakaa jarrujärjestelmän komponentit säännöllisesti kulumisen varalta.

Auton pitämiseksi korkeatasoisena liikenneturvallisuu den, käyttövarmuuden ja luotettavuuden suhteen tulee noudattaa Volvon huoltovälejä, jotka on eritelty Huolto- ja takuukirjassa. Uudet ja vaihdetut jarrupalat ja jarrulevyt antavat optimaalisen jarruvaikutuksen vasta muutamien satojen kilometrien (mailien) ajon aiheuttaman "kulumisen" jälkeen. Kompensoikaa pienentynyt jarruvaikutus painamalla jarrupoljinta voimakkaammin. Volvo suosittelee, että asennetaan vain Volvoonne hyväksytyt jarrupalat.

! TÄRKEÄÄ

Jarrujärjestelmän komponenttien kuluneisuus on tarkistettava säännöllisesti.

Kääntykää korjaamon puoleen saadaksenne tietoa menettelytavasta tai teettäkää tarkastus korjaamolla – suosittelemme valtuutettua Volvon teknistä palvelua.

Aiheeseen liittyvät tiedot

- Käyttöjarru (s. 428)

Seisontajarru

Seisontajarru estää autoa lähtemästä liikkeelle paikaltaan lukitsemalla/salpaamalla kaksi pyörää.



Seisontajarrun säädin on sijoitettu tunnelikonsoliin istuinten väliin.

Kun sähkökäyttöinen seisontajarru on toiminnassa, kuuluu heikko sähkömoottorin ääni. Ääni syntyy myös seisontajarrun automaattisen toiminnan tarkastuksen yhteydessä.

Jos auto seisoo paikallaan, kun seisontajarru kytketään, se vaikuttaa vain takapyöriin. Jos kytkemisen tapahtuu auton liikkeessa, käytetään varsinaista käyttöjarrua, ts. jarru vaikuttaa kaikkiin neljään pyörään. Jarruvaikutus siirtyy takapyöriin, kun auto on melkein paikallaan.

Aiheeseen liittyvät tiedot

- Seisontajarrun aktivointi ja deaktivointi (s. 431)
- Pysäköinti mäkeen (s. 433)

- Seisontajarrun vian yhteydessä (s. 433)
- Automaattinen jarru seistäessä paikallaan (s. 434)

Seisontajarrun aktivointi ja deaktivointi

Käyttäkää seisontajarrua estämään auton lähteminen liikkeelle paikaltaan.

Seisontajarrun kytkentä



1. Vetäkää säädintä ylöspäin.
 - > Symboli kuljettajan näytössä syttyy, kun seisontajarru on aktivoitu.
2. Tarkistakaa, että auto seisoo paikallaan.

Symboli kuljettajan näytössä

Symboli	Sisältö
	<p>Symboli palaa, kun seisontajarru on aktivoitu.</p> <p>Jos symboli vilkkuu, se tarkoittaa, että on syntynyt vika. Lukekaa kuljettajan näytössä oleva ilmoitus.</p>

Automaattinen aktivointi

Seisontajarru aktivoituu automaattisesti:

- jos Auto hold -toiminto (automaattinen jarrutus seistäessä paikallaan) on aktivoitu ja auto on seissyt paikallaan pitempään (5–10 minuuttia).
- kun jyrkässä mäessä valitaan vaihdeasento **P**.
- kun auto on sammutettu ja seisontajarrun automaattisen kytkemisen asetus on aktivoitu keskinäytössä.

Hätäjarru

Hätätilanteessa seisontajarru voidaan aktivoida auton ollessa liikkeellä vetämällä ja pitämällä säädintä ylhäällä. Jarrutustapahtuma keskeytyy, kun säädin vapautetaan tai kaasupoljinta painetaan.

HUOM

Hätäjarrutettaessa suurehkoissa nopeuksissa kuuluu merkkiäni jarrutuksen aikana.

◀ Seisontajarrun deaktivointi



Manuaalinen deaktivointi

1. Painakaa jarrupoljinta jämakästi.
2. Painakaa säädin alas.
 - > Seisontajarru vapautuu ja symboli kuljettajan näytössä sammuu.

Automaattinen deaktivointi

1. Kiinnittäkää turvavyö.
2. Painakaa jarrupoljinta jämakästi.
3. Käynnistäkää moottori.
4. Valitkaa vaihteasento **D** tai **R** ja painakaa kaasua.
 - > Seisontajarru vapautuu ja symboli kuljettajan näytössä sammuu.

HUOM

Kun auto käynnistetään, seisontajarru voi vapautua automaattisesti ilman, että turvavyö on kiinnitetty.

Aiheeseen liittyvät tiedot

- Seisontajarrun automaattisen aktivoinnin asetus (s. 432)
- Seisontajarrun vian yhteydessä (s. 433)
- Seisontajarru (s. 430)
- Pysäköinti mäkeen (s. 433)

Seisontajarrun automaattisen aktivoinnin asetus

Valitkaa, tuleeko seisontajarrun kytkeytyä automaattisesti sammutettaessa auton moottori.

Valinta tehdään keskinäytön asetusnäkyvässä.

1. Painakaa **Asetukset** päänäkyvässä.
2. Painakaa **My Car** → **Seisontajarru ja jousitus** ja merkitkää toiminto **Seisontajarrun automaattinen aktivointi** tai poistakaa sen merkintä.

Aiheeseen liittyvät tiedot

- Seisontajarrun aktivointi ja deaktivointi (s. 431)
- Seisontajarru (s. 430)

Pysäköinti mäkeen

Käyttäkää aina seisontajarrua pysäköidessänne mäkeen.

VAROITUS

Kytkekää aina seisontajarru pysäköidessänne kaltevalle alustalle. Kytetty vaihte tai auto-maattivaihteiston **P**-asento ei riitä pitämään autoa paikallaan kaikissa tilanteissa.

Jos auto pysäköidään ylämäkeen:

- Kääntäkää pyörät **poispäin** jalkakäytävän reunasta.

Jos auto pysäköidään alamäkeen:

- Kääntäkää pyörät jalkakäytävän reunaa **kohti**.

Raskas kuorma ylämäessä

Raskas kuorma, esim. perävaunu, voi saada auton liikkumisen taaksepäin, kun seisontajarru vapautetaan automaattisesti jyrkässä ylämäessä. Vältä kää tätä vetämällä säädintä ylös samanaikaisesti, kun auto lähtee liikkeelle. Vapauttaa säädin, kun moottori alkaa vetää.

Aiheeseen liittyvät tiedot

- Seisontajarrun aktiivointi ja deaktiivointi (s. 431)

Seisontajarrun vian yhteydessä

Ottakaa yhteys valtuutettuun Volvon tekniseen palveluun, jos seisontajarrua ei voida deaktivoida tai aktivoida useidenkaan yritysten jälkeen. Varoitussignaali kuuluu ajettaessa seisontajarru kytkettyinä.

Jos auto on pysäköitävä ennen kuin mahdollinen vika on korjattu, pyörät pitää kääntää samalla tavalla kuin pysäköitäessä mäkeen ja vaihteenvaihtimen olla asennossa **P**.



Pieni akkujännite

Jos akkujännite on liian matala, ei seisontajarrua ei voi vapauttaa eikä kytkeä. Kytkekää käynnistysapuakku, jos akkujännite on liian matala.

Jarrujen kitkapintojen vaihto

Takajarrujen kitkapinnat pitää vaihtaa korjaamolla sähkökäyttöisen seisontajarrun rakenteen vuoksi - valtuutettua Volvon teknistä palvelua suositellaan.

Symbolit kuljettajan näytössä

Symboli	Sisältö
	Jos symboli vilkkuu, se tarkoittaa, että on syntynyt vika. Katsokaa kuljettajan näytössä oleva ilmoitus.
	Vika jarrujärjestelmässä. Katsokaa kuljettajan näytössä oleva ilmoitus.
	Ilmoitus kuljettajan näytössä.

Aiheeseen liittyvät tiedot

- Seisontajarrun aktiivointi ja deaktiivointi (s. 431)
- Käynnistysakku (s. 599)
- Volvon huolto-ohjelma (s. 582)

Automaattinen jarru seistäessä paikallaan

Automaattinen jarrutus seistäessä paikallaan (Auto hold) tarkoittaa, että kuljettaja voi vapauttaa jarrupolkimen ja säilyttää jarruvaikutuksen, kun auto on pysähtynyt liikennevaloihin tai tienristeykseen.

Kun auto on pysähtynyt, aktivoituvat jarrut automaattisesti. Toiminto voi käyttää joko käyttöjarrua tai seisontajarrua auton pitämiseen paikallaan, ja se toimii kaikilla kaltevuuksilla. Lähdettäessä liikkeelle jarrut irrottavat automaattisesti, jos kuljettajan turvavyö on kiinnitetty.

i HUOM

Jarrutettaessa pysähdyksiin ylä- tai alamäessä jarrupoljinta on painettava hieman kovempaa ennen sen vapauttamista, jotta varmistetaan, että auto ei liiku lainkaan.

Pysäköintijarru aktivoidaan, jos:

- auto sammutetaan
- kuljettajan ovi avataan
- kuljettajan turvavyö irrotetaan
- auto on seissyt pidemmän aikaa (5–10 minuuttia) paikallaan.

Symbolit kuljettajan näytössä

Symboli	Sisältö
	Symboli palaa, kun toiminto käyttää käyttöjarrua auton pitämiseen paikallaan.
	Symboli palaa, kun toiminto käyttää seisontajarrua auton pitämiseen paikallaan.

Aiheeseen liittyvät tiedot

- Automaattisen jarrutuksen aktivointi ja deaktivointi seistäessä paikallaan (s. 434)
- Käyttöjarru (s. 428)
- Seisontajarru (s. 430)
- Liikkeellelähtöapu mäessä (s. 435)

Automaattisen jarrutuksen aktivointi ja deaktivointi seistäessä paikallaan

Automaattinen jarrutus seistäessä paikallaan aktivoidaan tunnelikonsolin painikkeella.



- Painakaa tunnelikonsolissa olevaa painiketta toiminnon aktivoimiseksi tai sulkemiseksi.
 - > Valoilmaisin painikkeessa palaa, kun toiminto on aktivoitu. Aktivoitu toiminto on käytössä myös auton seuraavalla käynnistykerralla.

Toiminnon sammuttaminen



Kun toiminto on aktiivinen ja pitää auton paikallaan käyttäjällä (A-sym-boli palaa), on poiskytkentää varten painettava jarrupoljinta samalla kun painiketta painetaan.

- Toiminto pysyy suljettuna, kunnes se aktivoidaan uudelleen.
- Toiminnon ollessa suljettuna on mäkilähtöavustin (HSA) edelleen aktiivinen ja estää auton rullaamisen taaksepäin lähdettäessä liikkeelle ylämäkeen.

Aiheeseen liittyvät tiedot

- Automaattinen jarru seistäessä paikallaan (s. 434)

Liikkeellelähtöapu mäessä

Mäkilähtöavustin, Hill Start Assist (HSA), estää auton rullaamisen taaksepäin lähdettäessä liikkeelle ylämäessä. Peruutettaessa ylämäessä se estää auton rullaamisen eteenpäin.

Toiminnossa jarrujärjestelmän poljinpaine säilyy muutaman sekunnin ajan, kun kuljettaja siirtää jalan jarrupolkimelta kaasupolkimelle.

Tilapäinen jarrutusvaikutus lakkaa muutaman sekunnin kuluttua tai kun kuljettaja lähtee autolla liikkeelle.

Mäkilähtöavustin on käytettävissä myös, jos toiminto automaattinen jarrutus seistäessä paikallaan (Auto hold) on suljettu.

Aiheeseen liittyvät tiedot

- Automaattinen jarru seistäessä paikallaan (s. 434)
- Käyttäjarru (s. 428)

Automaattinen jarrutus törmäyksen jälkeen

Törmäystilanteessa, jossa pyroteknisten turvavyönkristimien tai turvatyynyjen aktivointitaso saavutetaan, tai jos törmäys suuren eläimen kanssa havaitaan, auton jarrut kytketään automaattisesti päälle. Toiminnon tarkoituksena on estää mahdollinen jälkitörmäys tai ehkäistä sen vaikutuksia.

Vakavan törmäyksen jälkeen on olemassa vaara, ettei enää ole mahdollista hallita ja ohjata autoa. Mahdollisesti seuraavan törmäyksen, ajoneuvon tai kohteeseen auton reitillä, välttämiseksi tai vaikutuksen vähentämiseksi aktivoituu jarruapujärjestelmän automaattisesti ja jarruttaa autoa turvallisella tavalla.

Jarruvalot ja varoitusvilkut aktivoidaan jarrutuksen aikana. Kun auto on pysähtynyt, varoitusvilkut jatkavat vilkkumistaan ja seisontajarru kytketään.

Jos jarrutus ei olisi sopivaa, jos esim. on olemassa vaara jäädä takaa tulevan liikenteen pääleajamaksi, järjestelmä voidaan syrjäyttää siten, että kuljettaja painaa kaasupoljinta.

Toiminta edellyttää, että jarrujärjestelmä on kunnossa törmäyksen jälkeen.

Jarruapu sisältyy turvajärjestelmiin Rear Collision Warning ja Blind Spot Information.

« Aiheeseen liittyvät tiedot

- Rear Collision Warning (s. 345)
- BLIS* (s. 346)
- Jarrutoiminnot (s. 427)

Vaihteisto

Vaihteisto on osa auton vetojärjestelmää (voimansiirtoa) moottorin ja vetävien pyörien välillä. Vaihteiston toimintona on muuttaa välityssuhdetta riippuen nopeudesta ja voimantarpeesta. Autossa on kahdeksanvaihteinen automaattivaihteisto ja sähkömoottori takavetoa varten. Vaihteiden määrä tarkoittaa sitä, että moottorin vääntömomentti ja tehoalue voidaan hyödyntää tehokkaasti. Kaksi vaihteista on ylivaihteita, jotka säästävät polttoainetta ajettaessa tasaisella kierrosluvulla. Vaihdamisvivoilla* voidaan vaihtaa käsin ylös- tai alaspäin. Kuljettajan näytössä näytetään, mitä vaihdeasentoa kulloinkin käytetään.

TÄRKEÄÄ

Vaihteiston toimintalämpötilaa valvotaan tarkoituksena estää minkään vetojärjestelmän osan vaurioituminen. Ylikuumenemisvaaran esiintyessä sytty varoitussymboli kuljettajan näytössä ja esitetään teksti-ilmoitus - noudattakaa annettua suositusta.

Symbolit kuljettajan näytössä

Jos vaihteistoon tulee vika, kuljettajan näytössä näytetään symboli ja ilmoitus.

Symboli	Sisältö
	Vaihteiston tieto- tai vikailmoitus. Noudattakaa annettua suositusta.
	Lämmin tai ylikuumentunut vaihteisto. Noudattakaa annettua suositusta.
	Alentunut suorituskyky/Kiihdytyksen tehoa alennettu Jos voimansiirrossa on tilapäinen vika, auto voi siirtyä ns. Limp home-tilaan, jossa moottorin teho on alhaisempi voimansiirron vahingoittumisen välttämiseksi.

Aiheeseen liittyvät tiedot

- Automaattivaihteiston vaihdeasennot (s. 437)
- Vaihtoilmaisin* (s. 440)

Automaattivaihteiston vaihteasetnot

Automaattivaihteisto valitsee kulloiseenkin ajotilanteeseen parhaiten sopivan vaihteen. Vaihteistossa on myös manuaalinen vaihteasento.



Kuljettajan näytössä näytetään valittu vaihteasento:

P, R, N, D tai **B**.

Käsinvaihdossa näytetään myös käytössä oleva vaihde (1 - 8).

Vaihtaminen

Vaihteenvalitsin on shift-by-wire-tyyppiä, ts. vaihtaminen tapahtuu elektronisesti, ei mekaanisesti. Tämä tarkoittaa helpompaa vaihtamista ja erottuvampia vaihteasentoja.

Vaihtakaa vaihteasentoa painamalla palautuvaa vaihteenvalitsinta eteen- tai taaksepäin.

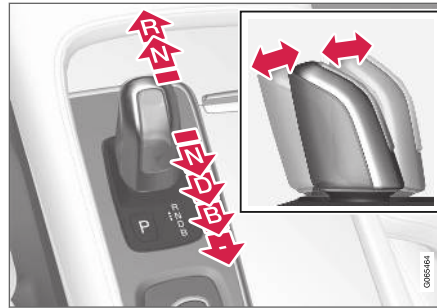

Vaihteasetnot

Pysäköintiasento P



Pysäköintiasento aktivoidaan **P**-painikkeella, joka on sijoitettu vaihteenvalitsimen viereen.

Valitkaa asento **P**, kun on pysäköity tai kun moottori käynnistetään. Auton on oltava paikallaan, kun pysäköintiasento valitaan.

Toisen vaihteasetnon valitsemiseksi pysäköintiasennon ollessa valittuna pitää jarrupolkimen olla painettuna ja jännitetilän olla tai **II**.

Kytkekää pysäköitäessä ensin seisontajarru ja valitkaa sitten pysäköintiasento.

VAROITUS

Kytkekää aina seisontajarru pysäköidessänne kaltevalle alustalle. Kytetty vaihde tai automaattivaihteiston **P**-asento ei riitä pitämään autoa paikallaan kaikissa tilanteissa.

HUOM

Vaihteenvalitsimen täytyy olla **P**-asennossa, ennen kuin auto voidaan lukita ja hälytín kytkeä.

Aputoiminnot

Järjestelmä vaihtaa automaattisesti **P**-tilaan:

- jos auto sammutetaan tilassa **D** tai **R**.
- jos kuljettaja irrottaa turvavyön ja avaa kuljettajan oven auton ollessa käynnissä ja vaihteenvalitsimen muussa asennossa kuin **P**.

Auton pysäköinti ilman turvavyötä ja ovi avoimna: poistukaa **P**-tilasta kytkemällä jälleen **R** tai **D**.



◀◀ **Peruutusasento - R**

Valitkaa asento **R** peruuttaaksenne. Auton on oltava paikallaan, kun peruutusasento valitaan.

Vapaa-asento - N

Mikään vaihde ei ole kytkettyä ja moottori voidaan käynnistää. Kytkeäkää seisontajarru, jos auto seisoo paikallaan vaihteenvalitsimen ollessa **N**-asennossa.

Jotta voidaan vaihtaa vapaa-asennosta toiseen vaihteeseen, pitää jarrupolkimen olla painettuna ja jännitetilan olla **II**.

Ajoasento - D

D on normaali ajoasento. Vaihtaminen ylös- ja alaspäin tapahtuu automaattisesti kaasunpainalluksen ja nopeuden mukaan. Auton on oltava paikallaan vaihdettaessa asennosta **R** asentoon **D**.

Jarrutustila - B

B voidaan valita milloin tahansa ajon aikana. **B**-tilassa autoa jarrutetaan sähkömoottorilla, kun kaasupoljin vapautetaan, samalla kun hybridiakku ladataan. Tämä antaa enemmän mahdollisuuksia ladata hybridiakku, koska latausta tapahtuu myös silloin, kun kuljettaja ei käytä jarrupoljinta.



B-asento kuljettajan näytössä.

B-tilasta voidaan vaihtaa käsin pienemmälle vaihteelle. Kuljettajan näytössä näytetään, mikä vaihde (1–8) on käytössä.

- Painakaa vaihteenvalitsinta kerran taaksepäin vaihtaaksenne seuraavaksi pienemmälle vaihteelle.
- Painakaa vaihteenvalitsinta kerran taaksepäin vaihtaaksenne vielä pienemmälle vaihteelle.

Jotta suuremmalle vaihteelle voidaan vaihtaa käsin, autossa on oltava ohjauspyörän vaihteenvalitsimet*.

- Painakaa vaihteenvalitsinta eteenpäin palataksenne **D**-asentoon.

Nykäysten ja moottorin sammumisen välttämiseksi vaihteisto vaihtaa automaattisesti alaspäin, jos nopeuden laskee alemmaksi kuin valitulle vaihteelle on kohtuullista.

Aiheeseen liittyvät tiedot

- Vaihteenvalitsinsalpa (s. 440)
- Vaihtaminen ohjauspyörän vaihtamisvivuilla* (s. 439)
- Kickdown-toiminto (pakkovaihto) (s. 440)
- Vaihtoilmaisin* (s. 440)

Vaihtaminen ohjauspyörän vaihtamisvipuilla*

Ohjauspyörän vaihtamisviput täydentävät vaihteenvaihtamista ja niillä voidaan vaihtaa vaihdetta käsin irrottamatta otetta ohjauspyörästä.

Ohjauspyörän vaihtamisvipujen aktivointi

Jotta vaihdetta voidaan vaihtaa ohjauspyörävalitsimilla, ne on ensin aktivoitava:

- Vetäkää toista valitsimista ohjauspyörää kohti.
 - > Kuljettajan näytön numero näyttää valittuna olevan vaihteen.

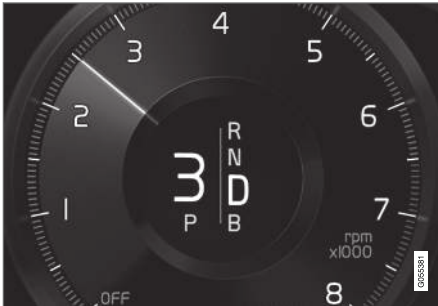

Kuljettajan näyttö vaihdettaessa ohjauspyörävalitsimilla.

Vaihto

Vaihtaminen yhdellä portaalla:

- Vetäkää toista ohjauspyörävalitsinta taaksepäin ohjauspyörää kohti ja vapauttakaa se.



- 1 "-": Valitsee seuraavaksi pienimmän vaihteen.
- 2 "+": Valitsee seuraavaksi suurimman vaihteen.

Vaihto tapahtuu aina vedettäessä ohjauspyörävalitsimesta, mikäli moottorin kierrosliku pysyy sallitulla alueella.

Jokaisen vaihdon jälkeen kuljettajan näytössä oleva numero vaihtuu näyttämään kulloistakin vaihdetta.

Toiminnon sulkeminen

Manuaalinen sulkeminen vaihdeasunnoissa D ja B

- Kytkekää ohjauspyörän vaihtamisviput pois vetämällä oikeaa vipua (+) ohjauspyörää kohti, kunnes valittuna olevan vaihteen numero kuljettajan näytössä sammuu.
 - > Vaihteisto palaa vaihdeasentoon **D** tai **B** riippuen siitä, mikä asento oli valittuna ennen vaihtamisvipujen aktivointia.

Automaattinen sulkeminen

Vaihdeasennossa **D** ohjauspyörävalitsimet suljetaan hetken päästä, jos niitä ei käytetä. Merkinä tästä valittuna olevan vaihteen numero sammuu.

Vaihdeasennossa **B** automaattista sulkemista ei tapahdu.

Aiheeseen liittyvät tiedot

- Automaattivaihteiston vaihdeasennot (s. 437)
- Vaihtoilmaisin* (s. 440)

Vaihteenvalitsinsalpa

Vaihteenvalitsinsalpa estää tahattoman vaihtamisen eri vaihdeasentojen välillä automaattivaihteissa.

Automaattinen vaihteenvalitsinsalpa

Automaattisessa vaihteenvalitsinsalvassa on erityisiä varmuusjärjestelmiä.

Pysäköintiasennosta - P

Jotta vaihteenvalitsin voidaan siirtää pois **P**-asennosta, jarrupolkimen pitää olla painettuna ja jännitetilan olla **II**.

Vapaa-asennosta - N

Jos vaihteenvalitsin on **N**-asennossa ja auto on seissyt paikallaan vähintään 3 sekuntia (riippumatta siitä käykö moottori vai ei), vaihteenvalitsin on salvattu.

Jotta vaihteenvalitsin voidaan siirtää **N**-asennosta toiseen vaihdeasentoon, pitää jarrupolkimen olla painettuna ja jännitetilan olla **II**.

Ilmoitukset kuljettajan näytössä

Jos vaihteenvalitsin on lukittu, kuljettajan näytössä näytetään ilmoitus, esim. **Vaihdevipu Paina jarrupoljinta vaihdevivun aktivoimiseksi**.

Vaihteenvalitsinta ei lukita mekaanisesti.

Aiheeseen liittyvät tiedot

- Automaattivaihteiston vaihdeasennot (s. 437)

Kickdown-toiminto (pakkovaihto)

Kickdown-toimintoa käytetään, kun tarvitaan mahdollisimman hyvää kiihtyvyyttä, esim. ohitettaessa.

Kun kaasupoljin painetaan täysin pohjaan (normaaliin täyskaasuasennon ohi), tapahtuu automaattisesti välitön vaihtaminen alaspäin, ns. kickdown.

Jos kaasupoljin päästetään kickdown-asennosta, tapahtuu vaihtaminen ylöspäin automaattisesti.

Varmuustoiminto

Moottorin ylikierrosten välttämiseksi on vaihteiston ohjausohjelma varustettu alaspäin vaihtamisuu-
jalla.

Vaihteisto ei salli vaihtamista alaspäin/kickdown-toimintoa, joka johtaa niin korkeaan kierros-
luvuun, että moottori voi vaurioitua. Jos kuljettaja kuitenkin yrittää tehdä tällaisen vaihtamisen moottorin kierrosluvun ollessa korkea, ei tapahdu mitään – alkuperäinen vaihde pysyy kytkettynä.

Pakkovaihdossa auto voi vaihtaa kerralla yhtä tai useampaa pienemmälle vaihteelle moottorin kierrosluvusta riippuen. Moottorivaurioiden estämiseksi auto vaihtaa suuremmalle vaihteelle, kun moottorin kierros-luku nousee maksimitasolle.

Aiheeseen liittyvät tiedot

- Automaattivaihteiston vaihdeasennot (s. 437)

Vaihtoilmaisin*

Kuljettajan näytön vaihtamisosoitin näyttää ko-
vaihteen käsinvaihdossa ja sen, milloin on hyvä
kytkä seuraava vaihde parhaan mahdollisen
polttoainetalouden kannalta.
Ympäristösovitetun ajamisen kannalta manuaali-
sessa vaihtamisessa on tärkeää ajaa oikealla
vaihteella ja vaihtaa ajoissa.

Vaihtamisosoitin näyttää kulloisenkin vaihteen
kuljettajan näytössä ja ilmoittaa ylöspäin osoitta-
valla nuolella, milloin kannattaa vaihtaa suurem-
malle vaihteelle. Vaihtamisosoitin näytetään vaih-
deasennossa **B**.



Vaihtamisosoitin kuljettajan näytössä².

Aiheeseen liittyvät tiedot

- Automaattivaihteiston vaihdeasennot (s. 437)

Neliveto

Neliveto, AWD (All Wheel Drive), tarkoittaa, että auto vetää samanaikaisesti kaikilla neljällä pyörällä, mikä parantaa pitoa.

Takapyöriä käyttävä sähkömoottori mahdollistaa sähköisen nelivetotoiminnon.

Parhaan mahdollisen pidon saavuttamiseksi vetovoima jaetaan automaattisesti parhaiten pitäviin pyöriin. Järjestelmä laskee jatkuvasti takapyörille jaettavan vääntömomentin tarpeen ja voi ohjata välittömästi enintään puolet moottorin vääntömomentista takapyörille.

Nelivedolla on myös vakauttava vaikutus suuremmilla nopeuksilla. Normaalissa ajossa jaetaan suurempi osa voimasta etupyörille. Auton seistessä paikallaan neliveto on aina kytkettynä, jotta kiihdytettäessä saadaan suurin mahdollinen veto-teho.

Nelivedon ominaisuudet vaihtelevat valitun ajotilan mukaan.

Aiheeseen liittyvät tiedot

- Ajotilat (s. 443)
- Vaihteisto (s. 436)

Käyttöjärjestelmät

Volvon Twin Engine yhdistää etupyöriä käyttävän polttomoottorin ja takapyöriä käyttävän sähkömoottorin.

Kaksi käyttöjärjestelmää

Kuljettajan etukätein valitsemasta ajotilasta ja käytettävissä olevasta sähköenergiasta riippuen voidaan molempia käyttöjärjestelmiä käyttää joko yksittäin tai rinnakkain.

Sähkömoottori saa energiansa tunnelikonsolissa olevasta hybridiakusta. Hybridiakkua voidaan ladata seinäpistorasiasta tai erityisessä lataussemassa. Polttomoottori voi lisäksi ladata hybridiakkua erityisellä suurjännitegeneraattorilla.

Sekä polttomoottori että sähkömoottori voivat tuottaa vetovoimaa suoraan pyöriin. Kehittynyt ohjausjärjestelmä koordinoi molempien käyttöjärjestelmien ominaisuuksia mahdollisimman hyvän ajotilalouden saamiseksi.

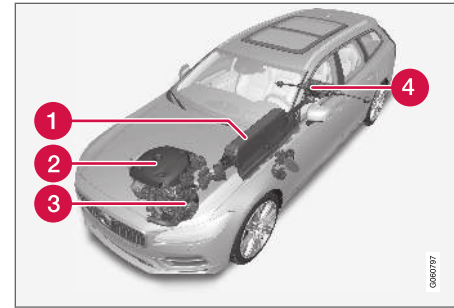

- 1 Hybridiakku – hybridiakun tehtävä on varastoida energiaa. Se ottaa energiaa talteen ladattaessa sitä sähköverkosta, regeneratiivisen jarrutuksen aikana tai suurjännitegeneraattorilta. Se luovuttaa energiaa sähkökäyttöä varten ja myös sähkökäyttöisen ilmastoinnin väliaikaista käyttämistä varten matkustamon esi-ilmastoinnin yhteydessä.
- 2 Polttomoottori – polttomoottori käynnistyy, kun hybridiakun energiataso ei riitä kuljettajan pyytämän moottorin tehon tuuttamiseen.
- 3 Suurjännitegeneraattori³ – lataa hybridiakkua. Polttomoottorin käynnistysmoottori. Voi tukea polttomoottoria ylimääräisen sähköenergian avulla.
- 4 Sähkömoottori – liikuttaa autoa sähkökäytössä. Tuottaa tarvittaessa lisää vääntömo-

² Kuva on kaaviomainen - ulkonäkö voi vaihdella automallista tai päivitetystä ohjelmistosta riippuen.

³ CISG (Crank Integrated Starter Generator) – yhdistetty suurjännitegeneraattori ja käynnistysmoottori.

- « menttia ja tehoa kiihdytettäessä. Tuottaa sähköisen nelivetotoiminnon. Muuntaa jarrutusenergiaa sähköenergiaksi.

Aiheeseen liittyvät tiedot

- Yleistä toiminnosta Twin Engine (s. 402)
- Polttomoottorin käynnistäminen ja sammuttaminen Twin Engine -mallissa (s. 442)
- Ajotilat (s. 443)
- Vaihteisto (s. 436)
- Auton kantamaan sähkökäytöllä vaikuttavia tekijöitä (s. 451)

Polttomoottorin käynnistäminen ja sammuttaminen Twin Engine -mallissa

Edistynyt ohjausjärjestelmä päättää, kuinka paljon autoa ajetaan polttomoottorilla, sähkömoottorilla tai molemmilla yhtä aikaa. Sähkökäytöllä auton on joskus käynnistettävä polttomoottori automaattisesti ulkoisten olosuhteiden, esim. alhaisten ulkolämpötilojen, takia. Tämä on täysin normaalia. Lisäksi polttomoottori käynnistyy aina hybridiakun saavutettua alimman lataustasonsa.

Ilmastointiasetukset alhaisissa lämpötiloissa

Alhaisissa lämpötiloissa polttomoottori käynnistyy välillä automaattisesti, jotta haluttu matkustamon lämpötila ja ilmanlaatu saavutetaan. Polttomoottorin käyntiaikaan voidaan vaikuttaa:

- laskemalla lämpötilaa
- alentamalla puhaltimen tehoa
- aktivoimalla ajotila Pure.

Sähkökäyttö alhaisissa tai korkeissa lämpötiloissa

Alhaisissa tai korkeissa ulkolämpötiloissa auton kantama ja teho sähkökäytöllä voivat pienentyä ja vaikuttaa siihen, kuinka usein polttomoottori käynnistyy automaattisesti.

Pakokaasunpuhdistus

Sen varmistamiseksi, että pakokaasunpuhdistus toimii optimaalisesti, polttomoottorin on oltava

käynnistyksen jälkeen muutama minuutti käynnissä. Aika, joka polttomoottorin on oltava käynnissä, vaihtelee katalysaattorin lämpötilasta riippuen.

Aiheeseen liittyvät tiedot

- Käyttöjärjestelmät (s. 441)
- Taloudellinen ajo (s. 449)
- Ajaminen sähkökäytöllä (s. 450)
- Ajotilat (s. 443)

Ajotilat

Ajotilan valinta vaikuttaa auton ajo-ominaisuuksiin ajokokemuksen parantamiseksi ja ajamisen helppommaksi erityisissä tilanteissa.

Ajotilojen avulla voidaan nopeasti saada pääsy auton moniin toimintoihin ja asetuksiin eri ajotarpeiden mukaan. Seuraavia järjestelmiä sovitetaan mahdollisimman hyvien ajo-ominaisuuksien saamiseksi ko. ajotilassa:

- Ohjaus
- Moottori/vaihteisto/neliveto
- Jarrut
- Iskunvaimennus
- Kuljettajan näyttö
- Lämmitys- ja ilmastointilaitteen asetukset

Valitkaa ajotila, joka sopii parhaiten senhetkisiin ajo-olosuhteisiin. Huomatkaa, etteivät kaikki ajotilat ole käytettävissä kaikissa tilanteissa.

Valittavat ajotilat

VAROITUS

Huomatkaa, ettei autosta lähde moottorin ääntä, kun sitä ajetaan pelkällä sähkömoottorilla, ja se voi tämän vuoksi olla lasten, jalankulkijoiden, pyöräilijöiden ja eläinten vaikeasti havaittavissa. Tämä koskee erityisesti pieniä nopeuksia, esim. pysäköintipaikoilla.

VAROITUS

Älkää jättäkö autoa tuulettamattomaan tilaan ajotilan ollessa aktivoituna ja polttomoottorin sammutettuna - automaattinen moottorin käynnistys voi tapahtua hybridiakun energiatason ollessa matala ja pakokaasut voivat tällöin vakavasti vahingoittaa ihmisiä ja eläimiä.

HYBRID

- Tämä on auton normaalitila, jossa sähkö- ja polttomoottorit toimivat yhdessä.

Auto on käynnistyessään Hybrid-tilassa. Ohjausjärjestelmä käyttää sekä sähkö- että polttomoottoria – erikseen tai rinnan – ja laskee optimaalisen käyttötavan suorituskyvyn, polttoaineenkulutuksen ja mukavuuden kannalta katsottuna. Se, voidaanko ajaa pelkällä sähkömoottorilla, riippuu hybridiakun energiatasosta ja esim. matkustamon lämmitys-/jäähdytystarpeesta.

Suuren tehon ollessa käytettävissä on mahdollista ajaa pelkällä sähköllä. Kaasupoljinta painettaessa vain sähkömoottori aktivoituu, kunnes tietty asento saavutetaan. Polttomoottori käynnistyy, kun tämä asento ylitetään ja akun energiataso ei riitä kuljettajan kaasupolkimella pyytämän moottorin tehon tuottamiseen.

Matalalla energiatasolla (hybridiakku melkein tyhjä) pitää myös akun energiatasoa samanaikaisesti ylläpitää, mikä johtaa polttomoottorin käynnistymiseen useammin. Ladatkaa hybridiakku 230 VAC:n pistorasiasta latausjohtimella, tai akti-

voikaa **Charge** toimintonäkymässä palauttaakseen kyvyn ajaa pelkällä sähköllä.

Ajotila on mukautettu pienelle energiankulutukselle, joka käyttää optimaalista sähkö- ja polttomoottorikäytön yhdistelmää niin, että ilmastoinnin mukavuus ja ajokokemus ovat keskenään sopuisuudessa. Kun halutaan nopeampaa kiihtyvyyttä, käytetään sähköisestä voimansiirrosta saatavaa maksimaalista lisätehoa. Auto myös tunnistaa, jos ajo-olosuhteet edellyttävät nelivetoa, joka kytkeytyy tarvittaessa automaattisesti. Neliveto ja sähköinen lisäteho ovat aina käytettävissä akun lataustilasta riippumatta.

« Kuljettajan näytön tiedot

Ajettaessa hybriditilassa kuljettajan näytössä näytetään hybridimittari. Hybridimittarin osoitin ilmoittaa, paljonko energiaa kuljettaja pyytää kaasupolkimella. Merkintä salaman ja pisaran välillä näyttää, paljonko energiaa on saatavana.



Kuljettajan näyttö ajettaessa eteenpäin sekä sähkö- että polttomoottorikäytöllä.



Kuljettajan näytössä näytetään myös energian palauttaminen akkuun (regenerointi) kevyen jarrutuksen aikana.

PURE

- Ajakaa autolla sähkömoottoria käyttäen mahdollisimman vähällä energiankulutuksella ja mahdollisimman pienillä hiilidioksidipäästöillä.

Ajotila maksimoi ajamisen hybridiakulla. Tämä tarkoittaa esimerkiksi sitä, että teho on tietyillä

ilmastointiasetuksilla rajoitettu, jotta ajomatka pelkällä sähköllä on mahdollisimman pitkä.

Pure-tila on käytettävissä, kun hybridiakun energiataso on riittävän korkea. Myös Pure-tilassa polttomoottori käynnistyy, jos akun energiataso on liian alhainen. Polttomoottori käynnistyy myös

- jos nopeus ylittää 125 km/h (78 mph)
- jos kuljettaja pyytää enemmän käyttövoimaa kuin sähkökäyttö pystyy antamaan
- järjestelmän/komponenttien rajoitusten takia, esim. alhainen ulkolämpötila.

Ajotila on optimoitu mahdollisimman pitkälle ajomatkalle sähköllä ja kehitetty erityisesti kaupunki-liikenteeseen. Pure-tilassa kulutus on mahdollisimman pieni myös silloin, kun hybridiakku on tyhjentynyt. Matkustamon ilmastointi asetetaan Eco-tilaan ja liukkaalla kelillä voidaan sallia hieinan enemmän pyörien luistoa, ennen kuin neliveto kytkeytyy automaattisesti.

Eco-ilmastointi

Pure-ajotilassa matkustamon Eco-ilmastointi aktivoituu automaattisesti energiankulutuksen vähentämiseksi.

i HUOM
<p>Aktivoidessa Pure-ajotila joitakin parametreja lämmitys- ja ilmastointijärjestelmän asetuksissa muutetaan ja joidenkin sähkökuluttajien toimintoja rajoitetaan. Jotkut asetukset voidaan palauttaa manuaalisesti, mutta täysi toimivuus saavutetaan vain poistamalla Pure-ajotilasta tai sovitamalla Individual-ajotila siten, että ilmastointi toimii täysimittaisesti.</p>

Jos on ongelmia huurtumisen kanssa, painakaa maks. huurteenpoisto -painiketta.

AWD

- Parantaa auton pitoa ja etenemiskykyä tehostetulla nelivedolla.

Ajotila lukitsee auton nelivedolle. Optimaalinen etu- ja taka-akselin vääntömomentin jako varmistaa parhaan etenemiskyvyn, ajovakauden ja pidon esimerkiksi liukkaalla kelillä, ajettaessa raskaan perävaunun kanssa tai hinattaessa toista ajoneuvoa. Ajotila AWD on aina käytettävissä hybridiakun lataustilasta riippumatta.

Sekä polttomoottori että sähkömoottori ovat käynnissä, jotta kaikkia pyöriä voidaan vetää, mikä lisää polttoaineenkulutusta.

Auton muissa ajotiloissa auto sovitaa nelivedon tarpeen automaattisesti alustan mukaan ja voi kytkeä sähkömoottorin tai käynnistää polttomoottorin tarvittaessa.

POWER

- Power-tilassa auto käyttäytyy urheilullisemmin ja reagoi nopeammin painettaessa kaasua.

Ajotila maksimoi poltto- ja sähkömoottorien yhdistetyn tehon käyttämällä sekä etu- että takavetoa. Vaihdamiset ovat nopeampia ja täsmällisempiä, ja vaihteisto ensisijaistaa vaihteen, jolla on suuri vetovoima. Ohjausvaste on nopeampi ja vaimennus kovempi.

Sekä polttomoottori että sähkömoottori ovat käynnissä, jotta kaikkia pyöriä voidaan vetää, mikä lisää polttoaineenkulutusta.

Ajotila on optimoitu maksimaaliselle suorituskyvylle ja reagoinnille kaasunpainallukseen. Se muuttaa polttomoottorin reagointia kaasupolkimien painallukselle, vaihteenvaihtamisen mallille ja ahtopainejärjestelmälle. Lisäksi alusta-asetukset, ohjaus ja jarrujen reagointi optimoidaan. Ajotila Power on aina käytettävissä hybridiakun lataustilasta riippumatta.

INDIVIDUAL

- Sovittakaa ajotila omien toivomustenne mukaiseksi.

Valitkaa jokin ajotila aloitusta varten ja säätäkää sitten asetukset haluttujen ajo-ominaisuuksien mukaan. Nämä asetukset tallennetaan omaan kuljettajaprofiiliin.

Yksilöllinen ajotila on käytettävissä vain, jos se on ensin aktivoitu keskinäytössä.

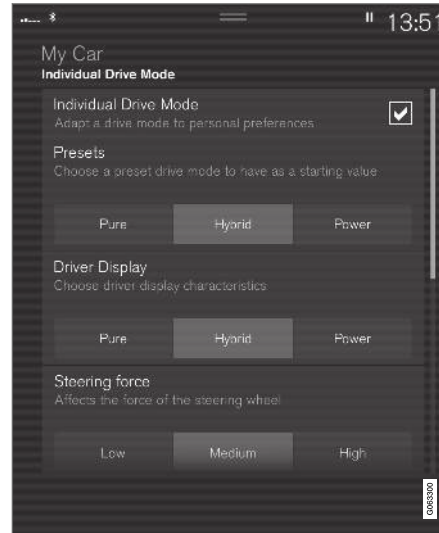

Yksilöllisen ajotilan asetuskäyttöä.

1. Painakaa **Asetukset** päänäkyvässä.
2. Painakaa **My Car** → **Yksilöllinen ajotila** ja merkittävä **Yksilöllinen ajotila**.

3. Valitkaa kohdassa **Esiasetetut kanavat** jokin ajotila aloitusta varten: **Pure**, **Hybrid** tai **Power**.

Mahdolliset säädöt koskevat seuraavien asetuksia:

- Kuljettajan näyttö
- Ohjausvoima
- Voimansiirron ominaisuudet
- Jarrun ominaisuudet
- Jousituksen säätö
- ECO-ilmastointi.

Polttimoottorin käyttäminen

Edistynyt ohjausjärjestelmä päättää, kuinka paljon autoa ajetaan polttomoottorilla, sähkömoottorilla tai molemmilla yhtä aikaa.

Ensisijaisesti tarkoituksena on käyttää eri moottoreita ja hybridiakussa olevaa energiaa mahdollisimman tehokkaasti huomioiden eri ajotilojen ominaisuudet ja se, paljonko kuljettaja pyytää tehoa kaasupolkimella.

Joissakin tapauksissa järjestelmän ajoittaisten rajoitusten tai päästöjen rajoitusta koskevien lain-säädännöllisten vaatimusten takia polttomoottoria voidaan käyttää enemmän.

⁴ Kuva on kaaviomainen – yksityiskohdat voivat vaihdella automallista tai päivitetystä ohjelmistosta riippuen.

« Aiheeseen liittyvät tiedot

- Ajotilan vaihtaminen (s. 446)
- Taloudellinen ajo (s. 449)
- Hybridimittari (s. 82)
- Yleistä toiminnosta Twin Engine (s. 402)

Ajotilan vaihtaminen

Ajotila vaihdetaan tunnelikonsolin säätimellä. Valitkaa ajotila, joka sopii parhaiten senhetkisiin ajo-olosuhteisiin. Huomatkaa, etteivät kaikki ajotilat ole käytettävissä kaikissa tilanteissa.

Ajotilan vaihtaminen:



1. Painakaa ajotilasäädintä **DRIVE MODE**.
> Keskinäytössä avautuu ponnahdusvalikko.
2. Kääntäkää säätöpyörää ylös- tai alaspäin, kunnes haluamanne ajotila on merkitty.
3. Painakaa ajotilasäädintä tai suoraan kosketusnäytössä valinnan vahvistamiseksi.
> Valittu ajotila esitetään kuljettajan näytössä.

Jos ajotila on ponnahdusvalikossa harmaana, sitä ei voida valita.

Aiheeseen liittyvät tiedot

- Ajotilat (s. 443)

Tasonsäätö* ja vaimennus

Tasonsäätöä ja iskunvaimennusta säädetään automaattisesti autossa.

Takaosan tasonsäätö pitää auton samalla korkeudella kuormituksesta riippumatta. Tasonsäätö voi toimia myös sen jälkeen, kun auto on pysäköity.



Iskunvaimennus (Four-C)

Iskunvaimennus on sovitettu valitun ajotilan ja auton käyttämän nopeuden mukaan. Vaimennus on normaalisti asetettu mahdollisimman hyvän mukavuuden perusteella ja sitä säädetään jatkuvasti tienpinnan, auton kiihtyvyyden, jarrutuksen ja kaartamisen perusteella.

Kuljetuksen yhteydessä



Kuljetettaessa autoa lautalla, junalla tai kuorma-autolla auton saa sitoa vain renkaiden ympäriltä, ei alustan muista osista. Ilmajousitukseen voi syntyä muutoksia kuljetuksen aikana, mikä voi vaikuttaa sidontaan negatiivisesti.

Symbolit ja ilmoitukset kuljettajan näytössä

Symboli	Ilmoitus	Sisältö
	Jousitus Käyttäjän deaktivoima	Käyttäjä on kytkenyt tasonsäädön pois manuaalisesti.
	Jousitus Tilapäisesti alennettu suorituskyky	Tasonsäätötoimintoa on rajoitettu tilapäisesti huomattavan järjestelmäkäytön takia. Jos tämä ilmoitus näkyy usein (esim. useita kertoja viikossa), ottakaa yhteyttä korjaamoon ^A .
	Jousitus Huolto tarpeen	On ilmennyt vika. Käykää korjaamolla ^A niin pian kuin mahdollista.





Symboli	Ilmoitus	Sisältö
	Jousituksen häiriö Pysähdy turvallisesti	On ilmennyt kriittinen vika. Pysäyttäkää auto turvallisesti ja antakaa hinausauton kuljettaa (kaikki pyörät nostettuina lavalle) se korjaamoon ^A .
	Jousitus Hidasta Auto on liian korkea	On ilmennyt vika. Jos ilmoitus näkyy ajon aikana, ottakaa yhteys korjaamoon ^A .
	Jousitus Auton tason automaattinen säätö	Auton taka-akselin tasonsäätö tavoitekorkeuteen meneillään.

^A Suosittelemme valtuutettua Volvon teknistä palvelua.

Aiheeseen liittyvät tiedot

- Tasonsäädön* asetukset (s. 449)
- Ajotilat (s. 443)

Tasonsäädön* asetukset

Poistakaa tasonsäätö käytöstä, kun auto on nostettava ylös nosturilla, jotta automaattinen säätö ei aiheuta ongelmia.

Keskinäytön asetukset

Estä tasonsäädön ohjaus

Tietyissä tapauksissa pitää toiminto sulkea, esim. ennen kuin auto nostetaan ylös nosturilla*. Nosturilla nostettaessa syntyvä tasoero saa muuten aikaan sen, että ilmajousitus alkaa säätää korkeutta haitallisin seurauksin.

Sulkekaa toiminto keskinäytön kautta:

1. Painakaa **Asetukset** päänäkyvässä.
2. Painakaa painiketta **My Car** → **Seisontajarru ja jousitus**.
3. Valitkaa **Estä tasonsäädön ohjaus**.

Aiheeseen liittyvät tiedot

- Tasonsäätö* ja vaimennus (s. 447)
- Kuormaussuosituksia (s. 571)

Taloudellinen ajo

Ajakaa taloudellisesti ja ympäristöystävällisesti ajamalla pehmeästi ja ennakkoiden ja sopeuttamalla ajotavan ja nopeuden vallitsevaan tilanteeseen.

Sähkökäytöllä ajamisen suunnittelu

On tärkeää suunnitella ajo huolellisesti sähkökäytön yhteydessä, jotta saavutetaan mahdollisimman pitkä ajomatka:

Ladatkaa

- Ladatkaa auto säännöllisesti sähköverkosta. Ottakaa tavaksi lähteä matkaan aina täyteen ladatulla hybridiakulla.
- Selvittäkää, missä on latausasemia.
- Valitkaa mahdollisuuksien mukaan latausasemalla varustettu pysäköintipaikka.

HUOM

Ladatkaa auto mahdollisimman usein sähköverkosta!

Esi-ilmastointi

- Käyttäkää mahdollisuuksien mukaan auton esi-ilmastointia ennen ajamista sähköverkkoon liitetyn latausjohtimen avulla.
- Välttäkää auton pysäköintiä siten, että sisätilä jäähtyy tai lämpenee liikaa pysäköinnin aikana. Pysäköikää auto esimerkiksi ilmastoitun autotalliin.

- Ajaessanne lyhyen matkan matkustamon esi-ilmastoinnin jälkeen kytkekää matkustamon tuuletin tai lämpimässä ilmanalassa ilmastointi mahdollisuuksien mukaan pois toiminnasta.
- Jos esi-ilmastointia ei voida käyttää kylmällä säällä, käyttäkää ensisijaisesti istuimen ja ohjauspyörän sähkölämmitystä. Välttäkää koko sisätilan lämmittämistä, koska se kuluttaisi energiaa hybridiakusta.



« Ajaminen

- Mahdollisimman pienen energiankulutuksen saavuttamiseksi aktivoikaa ajotila Pure.
- Ajakaa tasaisella nopeudella ja ennakoiden jarrutusten välttämiseksi. Tämä ajotapa kuluttaa vähiten energiaa.
- Tasapainottakaa tehontarve kaasupolkimella. Katsokaa kuljettajan näytön ilmaisimesta käytettävissä oleva sähkömoottorin teho, jotta polttomoottoria ei käynnistetä turhaan. Sähkömoottori on polttomoottoria tehokkaampi etenkin alhaisilla nopeuksilla.
- Jos jarruttaminen on tarpeen, jarruttakaa kevyesti jarrupolkimella, se lataa hybridiakkaa. Jarrupolkiimeen on sisäänrakennettu regeneratiivinen jarrutustoiminto, jota voidaan vahvistaa sähkömoottorijarrutuksella vaihdessennossa **B**.
- Suuri nopeus lisää energiankulutusta – ilmanvastus kasvaa nopeuden myötä.
- Aktivoikaa **Hold**-toiminto toimintonäkymässä suuremmilla ajonopeuksilla, jos ajomatka on pitempi kuin mihin sähkö riittää.
- Välttääkö mahdollisuuksien mukaan **Charge**-toiminnon käyttämistä hybridiakun lataamiseen. Lataaminen polttomoottorilla lisää polttoaineenkulutusta ja hiilidioksidipäästöjä.
- Vähentääkö kylmässä ilmanalassa mahdollisuuksien mukaan ikkunoiden, peilien, istuinten ja ohjauspyörän sähkölämmitystä.

- Käyttääkö renkaissa oikeita ilmanpaineita ja tarkastakaa tämä säännöllisesti - valitkaa ECO -rengaspaineet mahdollisimman hyvän tuloksen saavuttamiseksi.
- Renkaiden valinta voi vaikuttaa energiankulutukseen – kysykää jälleenmyyjältä neuvoja sopivista renkaista.
- Poistakaa tarpeettomat esineet autosta - mitä enemmän kuormaa, sitä suurempi kulutus.
- Kattokuorma ja suksilaatikko aiheuttavat suuremman ilmanvastuksen sekä lisäävät kulutusta - poistakaa taakkateline, jota ei käytetä.
- Välttääkö ajoa ikkunat auki.
- Älkää pitäkö autoa paikallaan maässä kaasupolkimen avulla. Käyttääkö sen sijaan käyttöjarrua.

Aiheeseen liittyvät tiedot

- Drive-E - puhtaampaa ajonautintoa (s. 30)
- Auton kantamaan sähkökäytöllä vaikuttavia tekijöitä (s. 451)
- Ajaminen sähkökäytöllä (s. 450)
- Hybridimittari (s. 82)
- Rengaspaineiden tarkistaminen (s. 542)

Ajaminen sähkökäytöllä

Ajettaessa sähkökäytöllä Volvo Twin Engine tarjoaa hyvän polttoainetaloudellisuuden, vähäisten päästöjen ja korkean suorituskyvyn yhdistelmän. Energiatehokkain ajaminen:

- Valitkaa Pure-ajotila, jotta pääsette mahdollisimman pitkän matkan pelkällä sähkökäytöllä.
- Tasapainottakaa tehontarve kaasupolkimella. Katsokaa kuljettajan näytön hybridimittarin ilmaisimesta käytettävissä oleva sähkömoottorin teho, jotta polttomoottoria ei käynnistetä turhaan.
- Jos jarruttaminen on tarpeen, jarruttakaa kevyesti jarrupolkimella, se lataa hybridiakkaa.
- Aktivoikaa **Hold**-toiminto toimintonäkymässä suuremmilla ajonopeuksilla, jos ajomatka on pitempi kuin mihin sähkö riittää.
- Vähentääkö sähkönkulutusta matkustamossa vähentämällä esim. puhaltimen voimakkuutta, sähkölämmityksen tehoa tai ilmastoinnin käyttöä.

Noudattakaa myös taloudellista ajoa koskevia nopeuteen, renkasiini ja kuormaan liittyviä yleisiä neuvoja kantaman maksimoimiseksi.

Aiheeseen liittyvät tiedot

- Yleistä toiminnosta Twin Engine (s. 402)
- Taloudellinen ajo (s. 449)
- Hybridimittari (s. 82)

- Auton kantamaan sähkökäytöllä vaikuttavia tekijöitä (s. 451)
- Polttomoottorin käynnistäminen ja sammuttaminen Twin Engine -mallissa (s. 442)
- "Hold"- ja "Charge"-toiminto (s. 452)

Auton kantamaan sähkökäytöllä vaikuttavia tekijöitä

Auton kantama sähkökäytöllä riippuu useista tekijöistä. Edellytykset pitkän kantaman saavuttamiselle vaihtelevat auton ajo-olosuhteiden mukaan.

Sertifiointiarvoa auton kantamasta sähkökäytöllä ei pidä tulkita odotettavissa olevaksi kantamaksi. Sertifiointiarvo on vertailuarvo, joka on tulosta erityisistä EU-ajojaksoista. Todellinen kantama riippuu useista tekijöistä.

Kantamaan vaikuttavat tekijät

Joihinkin tekijöihin kuljettaja ei voi vaikuttaa, toisiin taas voi.

Pisin kantama saavutetaan hyvin edullisissa olosuhteissa, joissa kaikki tekijät vaikuttavat positiivisesti.

Tekijät, joihin kuljettaja ei voi vaikuttaa

Monet ulkoiset olosuhteet vaikuttavat kantamaan vaihtelevassa määrin:

- liikennetilanne
- lyhyet ajomatkat
- pinnanmuodostus
- ulkolämpötila ja vastatuuli
- ajokeli ja tien pinnoite.

Alla olevasta taulukosta käy ilmi, mikä on suurin piirtein ulkolämpötilan ja kantaman välinen suhde, sekä autossa, jossa matkustamon ilmastointi on

kytketty pois päältä, että autossa, jossa on tavanomainen matkustamon ilmastointi.

Tiettyyn rajaan asti lämpimämpi ulkolämpötila vaikuttaa edullisesti kantamaan.

Ulkolämpötila	Matkustamon ilmastointi kytketty pois päältä	Normaali matkustamon ilmastointi
30 °C (86 °F)	95 %	80 %
20 °C (68 °F)	100 %	90%
10 °C (50 °F)	90 %	80 %
0 °C (32 °F)	80 %	60 %
-10 °C (14 °F)	70 %	40 %



◀ Tekijät, joihin kuljettaja voi vaikuttaa

Kuljettajan on oltava tietoinen siitä, että seuraavat tekijät vaikuttavat kantamaan, jotta hän voi käyttää autoa energiatehokkaasti:

- säännöllinen lataaminen
- Esi-ilmastointi
- ajoasento Pure
- Lämmitys- ja ilmastointilaitteen asetukset
- nopeus ja kiihdytys
- toiminto **Hold**
- renkaat ja rengaspaine.

Alla olevasta taulukosta käy ilmi, mikä on suurin piirtein tasaisen nopeuden ja kantaman välinen suhde. Matalampi tasainen nopeus vaikuttaa edullisesti kantamaan.

Tasainen nopeus	
100 km/h (62 mph)	50 %
80 km/h (50 mph)	70 %
60 km/h (37 mph)	90 %
50 km/h (31 mph)	100 %

! **HUOM**

- Taulukoissa esitetyt arvot koskevat uutta autoa.
- Ne eivät ole ehdottomia arvoja vaan ne riippuvat ajotavasta, ympäristöstä ja muista olosuhteista.

Aiheeseen liittyvät tiedot

- Ajaminen sähkökäytöllä (s. 450)
- Taloudellinen ajo (s. 449)
- "Hold"- ja "Charge"-toiminto (s. 452)
- Ajotilat (s. 443)

"Hold"- ja "Charge"-toiminto

Tietyissä tilanteissa voi olla hyvä pystyä ohjaamaan hybridiakun latausastetta ajon aikana. Tämä voidaan tehdä kaikissa ajotiloissa käytävissä olevien toimintojen **Hold** ja **Charge** avulla.

Toimintojen Hold ja Charge toimintopainikkeet

Toiminnot aktivoidaan keskinäytön toimintonäkyvässä.

Hold



Akkuvirtaa säästetään myöhempään käyttöön.

Toiminto ylläpitää latausta hybridiakussa sähkökäyttöä varten ja säästää saatavana olevan sähköenergian myöhempää käyttöä, esim. kaupunki- tai esikaupunkiajoa varten. **Hold** on käytettävissä hybridiakun latausasteesta riippumatta.

Auto toimii kuten normaalissa hybridikäytössä akun ollessa tyhjentyneenä, jolloin auto jarrutusenergian talteenoton lisäksi käynnistää polttomoottorin useammin akun latauksen ylläpitämiseksi.

Charge**Moottori lataa hybridiakkua.**

Toiminto lataa hybridiakkua polttomoottorin avulla seuraavaa sähkökäyttöä varten. Toiminto ei ole käytettävissä, jos hybridiakun varausaste on jo

korkea.

Symbolit kuljettajan näytössä

Hybridiakun mittarissa näytetään symboli , kun Hold on aktivoitu.

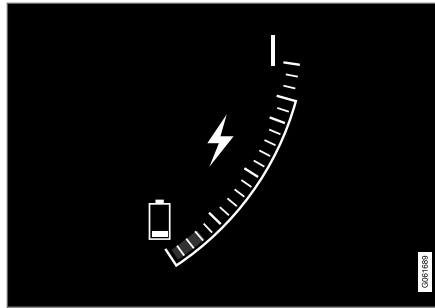

Hybridiakun mittarissa näytetään symboli , kun Charge on aktivoitu.

Aiheeseen liittyvät tiedot

- Ajaminen sähkökäytöllä (s. 450)
- Taloudellinen ajo (s. 449)
- Hybridimittari (s. 82)

Valmistelut ennen pitkää ajomatkaa

Ennen autolomaa tai muuta pitempää matkaa on tärkeää tarkastaa auton toiminnot ja varusteet erityisen huolellisesti.

Tarkastakaa, että:

- moottori toimii asianmukaisesti ja että polttoaineenkulutus on normaali
- vuotoja (polttoaine, öljy tai muu neste) ei ole
- jarrutusvaikutus on optimaalinen jarrutettaessa
- kaikki valot toimivat – säätäkää valonheittimien korkeutta, jos autossa on raskas kuorma
- renkaiden kuviosyvyys ja ilmanpaineet ovat riittäviä. Vaihtakaa talvirenkaihin ajaessanne alueille, joilla on lumisten tai jäisten tienpintojen vaara.
- käynnistysakussa on hyvä lataustaso
- pyyhinsulat ovat hyväkuntoiset
- varoituskolmio ja heijastinliivi ovat autossa – lain vaatimus tietyissä maissa.

Aiheeseen liittyvät tiedot

- Rengaspaineiden tarkistaminen (s. 542)
- Polttoaineenkulutus ja CO₂-päästöt (s. 648)
- Huuhtelunesteen täyttö (s. 631)
- Talviajo (s. 454)
- Taloudellinen ajo (s. 449)
- Automodeemin asetukset (s. 519)



- Kuormaussuosituksia (s. 571)
- Perävaunun vetäminen (s. 467)
- Pilot Assist (s. 305)
- Nopeudenrajoitin (s. 272)
- Renkaanpaikkaussarja (s. 558)

Talviajo

Talviajossa on tärkeää tehdä tietyt tarkastukset autolle sen varmistamiseksi, että sillä voidaan ajaa turvallisesti.

Tarkastakaa erityisesti ennen kylmää vuodenaikaa:

- Moottorin jäähdytysnesteessä pitää olla 50 % glykolia. Tämä seossuhde suojaa moottoria pakkasvaurioilta n. -35 °C:n (-31 °F) lämpötilaan asti. Terveysriskien välttämiseksi eri glykolityyppejä ei saa sekoittaa keskenään.
- Polttoainesäiliön pitää aina olla hyvin täytetty kondenssiveden muodostumisen estämiseksi.
- Moottoriöljyn viskositeetti on tärkeä. Matala-viskositeettiset öljyt (ohuet) helpottavat käynnistystä kylmällä säällä ja vähentävät lisäksi polttoaineenkulutusta moottorin ollessa kylmä.

TÄRKEÄÄ

Matalaviskositeettisia öljyjä ei saa käyttää kovassa ajossa tai lämpimässä säässä.

- Käynnistysakun kunto ja varaustila pitää tarkastaa. Kylmä sää asettaa suuria vaatimuksia

käynnistysakulle samalla, kun sen kapasiteetti pienenee kylmyyden vaikutuksesta.

- Käyttäkää jäätymissuojalla varustettua huuhtelunestettä estääksenne huuhtelunestesäiliön jäätymisen.

Liukas tie

Mahdollisimman hyvän pidon saamiseksi Volvo suosittelee talvirenkaita kaikkiin neljään pyörään, jos lumen tai jään vaara on olemassa.

HUOM

Tietyissä maissa pitää lain mukaan käyttää talvirenkaita. Nastarenkaat eivät ole sallittuja kaikissa maissa.

Harjoitelkaa liukkaalla ajamista kontrolloiduissa muodoissa oppiaksenne tuntemaan auton reaktiot.

Aiheeseen liittyvät tiedot

- Talvipyörät (s. 556)
- Lumiketjut (s. 557)
- Jarruttaminen suolatoilla ajoradoilla (s. 430)
- Jarruttaminen märillä tienpinnoilla (s. 429)
- Huuhtelunesteen täyttö (s. 631)
- Käynnistysakku (s. 599)
- Tuulilasin pyyhinsulkien vaihtaminen (s. 629)
- Takalasin pyyhinsulan vaihto (s. 628)

- Jäähdytysnesteen lisääminen (s. 595)
- Moottoriöljyn epäsuotuisat käyttöolosuhteet (s. 644)

Kahlaus

Kahlauksella tarkoitetaan auton ajamista veden peittämää ajorataa syvämmässä vedessä. Kahlaus on tehtävä erittäin varovasti.

Huomioikaa seuraavat seikat estääksenne vauriot ajaessanne veden läpi (esim. veden peittämällä teillä):

- Veden pinta ei saa olla auton lattiaa korkeammalla. Jos mahdollista, tarkistakaa syvimmän kohdan syvyys ennen ajamista veden läpi. Erityistä varovaisuutta on noudatettava ajettaessa virtaavan veden poikki.
- Ajakaa korkeintaan kävelynopeudella.
- Älkää pysäyttäkö autoa veteen. Ajakaa varovasti eteenpäin tai peruuttakaa auto pois vedestä.
- Huomatkaa, että vastaantulevan liikenteen aiheuttama aaltoilu voi nostaa vedenpinnan auton lattiaa korkeammalle.
- Vältätkää ajamista suolavedessä (korroosiovaara).

! TÄRKEÄÄ

Ajaminen vedessä, jonka pinta on auton lattiaa korkeammalla, voi vahingoittaa auton osia (esim. moottoria, vaihteistoa, voimansiirtoa tai sähkökomponentteja). Takuu ei kata tulvimisen, sylintereihin päässeen nesteen tai öljynpuutteen aiheuttamia komponenttivaurioita.

Jos moottori sammuu vedessä, älkää yrittäkö käynnistää sitä uudelleen. Vetäkää sen sijaan auto pois vedestä ja kuljettakaa se kuljetuslaivalla korjaamoon - valtuutettu Volvon tekninen palvelu on suositeltava.

Kun vesi on ohitettu, painakaa kevyesti jarrupoljinta ja tarkastakaa, että saadaan täysi jarruvaikutus. Vesi ja esim. kura voivat kastella jarrujen kitkapinnat, mistä seuraa viivästynyt jarruvaikutus.

Puhdistakaa mahdollinen perävaunuliitännän liitin vedessä ja savessa ajamisen jälkeen.

Aiheeseen liittyvät tiedot

- Vetäminen (s. 474)

Polttoainesäiliön luukun avaaminen ja sulkeminen

Polttoainesäiliön luukun lukitus avataan kojelaudan painikkeella.

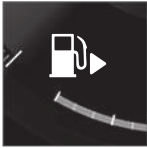

Kuljettajan näytössä säiliösymbolin vieressä oleva nuoli osoittaa, kummalla puolella autoa polttoainesäiliön luukku sijaitsee.

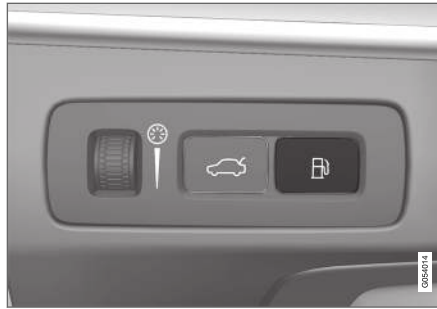

1. Painakaa kojelaudan painiketta.
 - > Polttoainesäiliön paineentasauksen takia luukku voi avautua pienellä viiveellä. Kuljettajan näytössä näytetään ilmoitus **Polttoainesäiliö Polttoaineluukku avautuu** ja sitten **Polttoainesäiliö Valmis tankattavaksi**.

i HUOM

Kun polttoainesäiliön luukku on avattu, auto on tankattava noin kymmenen minuutin sisällä. Tämän jälkeen painiketta painettaessa avautunut venttiili sulkeutuu eikä autoa voida enää tankata täyttöpistoolin lyömättä tyhjää.

Jos venttiili sulkeutuu ennen kuin tankkaus on suoritettu loppuun - painakaa painiketta uudelleen ja odottakaa kunnes kuljettajan näytössä näkyy ilmoitus **Polttoainesäiliö Valmis tankattavaksi**.

2. Tankattuanne sulkekaa luukku painamalla sitä keyesti.

Aiheeseen liittyvät tiedot

- Polttoaineen lisääminen (s. 457)

Polttoaineen lisääminen

Polttoainesäiliö on varustettu korkittomalla polttoaineen täyttöjärjestelmällä.

Auton tankkaaminen huoltoasemalla

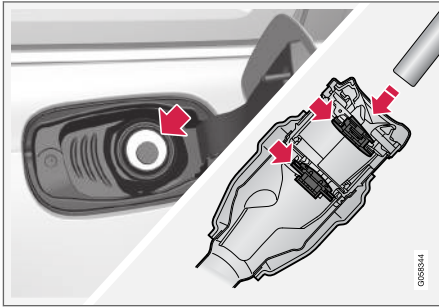

Polttoainetta täytetään seuraavasti.

1. Sammuttaa auto ja avatkaa polttoainesäiliön luukku.

i HUOM

Kun polttoainesäiliön luukku on avattu, auto on tankattava noin kymmenen minuutin sisällä. Tämän jälkeen painiketta painettaessa avautunut venttiili sulkeutuu eikä autoa voida enää tankata täyttöpistoolin lyömättä tyhjää.

Jos venttiili sulkeutuu ennen kuin tankkaus on suoritettu loppuun - painakaa painiketta uudelleen ja odottakaa kunnes kuljettajan näytössä näkyy ilmoitus **Polttoainesäiliö Valmis tankattavaksi**.

2. Valitkaa polttoaine, joka on polttoainesäiliön luukun sisäpinnalla olevan merkinnän⁵ mukaan hyväksytyt käytettäväksi autossa. Katsokaa tietoja hyväksytyistä polttoaineista ja merkinnöistä kappaleesta "Bensiini".
3. Työntäkää tankkauspistooli polttoaineen täyttöaukkoon. Täyttöputkella on kaksi avattavaa kantta, ja pumppusuutin pitää viedä molempien kansien ohi ennen kuin tankkaus aloitetaan.

4. Älkää täyttäkö säiliötä liikaa, vaan lopettakaa, kun pumpun suutin katkaisee ensimmäisen kerran.
> Säiliö on täynnä.

i HUOM

Liikaa täytetty säiliö voi kuumalla säällä vuotaa yli.

Polttoaineen täyttäminen varakanisterista

Varakanisterilla polttoainetta lisättäessä käyttäkää suppiloa, joka on vaahtopalassa lattialuukun alla kuormatilassa.

1. Avatkaa polttoainesäiliön luukku.
2. Työntäkää tankkauspistooli polttoaineen täyttöaukossa olevaan suppiloon. Täyttöputkella on kaksi avattavaa kantta ja suppilon putki pitää viedä molempien kansien ohi ennen kuin täyttö voidaan aloittaa.

Koskee polttoaineenlämmittimellä* varustettuja autoja

Älkää koskaan käyttäkö polttoaineenlämmittintä, kun auto on huoltoasema-alueella.

⁵ CEN-standardin EN16942 mukainen merkintä löytyy polttoainesäiliön luukun sisäpuolelta sekä viimeistään vuoden 2018 lopussa myös vastaavista polttoainepumpuista ja niiden suuttimista huoltoasemilla ympäri Eurooppaa.

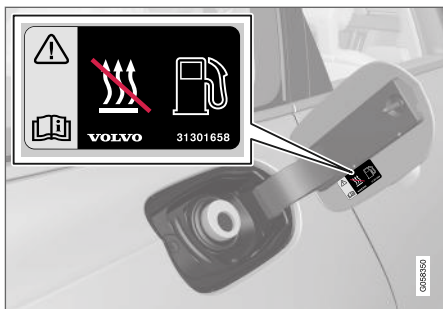

Tarra polttoainesäiliön luukun sisäisivulla.

Aiheeseen liittyvät tiedot

- Polttoainesäiliön luukun avaaminen ja sulkeminen (s. 456)
- Bensiini (s. 459)

Polttoaineen käsittely

Älkää käyttäkö heikompilaatuista polttoainetta kuin Volvo suosittelee, koska tämä voi vaikuttaa moottorin tehoon ja polttoainenkulutukseen kielteisesti.

VAROITUS

Välttää aina hengittämästä polttoainehöyryjä ja saamasta polttoaineroiskeita silmiinne.

Jos polttoainetta pääsee silmiin, poistakaa mahdolliset piilolinssit ja huuhdelkaa silmiä runsaalla vedellä vähintään 15 minuuttia sekä hakeutukaa lääkärin hoitoon.

Älkää koskaan nielkö polttoainetta. Polttoaineet, kuten bensiini, bioetanoli ja näiden seokset sekä dieselöljy ovat hyvin myrkyllisiä ja voivat nieltynä aiheuttaa pysyviä vammoja tai menehtymisen. Hakeutukaa välittömästi lääkärin hoitoon, jos polttoainetta on nieltä.

VAROITUS

Ulos maahan läikkyvä polttoaine voi syttyä.

Sammuttakaa polttoainekäyttöinen moottorinlämmitin ennen tankkaamista.

Älkää koskaan pitäkö matkapuhelinta toiminnassa tankkauksen aikana. Soittoäänisignaali voi aiheuttaa kipinöintiä ja sytyttää bensiinihöyryjä, mikä puolestaan voi johtaa tulipaloon ja henkilövahinkoihin.

TÄRKEÄÄ

Volvon takuut lakkaavat samoin kuin täydentävät huoltosopimukset päättyvät, jos käytetään polttoaineseoksia tai muita kuin suositeltuja polttoaineita. Tämä koskee kaikkia moottoreita.

Aiheeseen liittyvät tiedot

- Bensiini (s. 459)

Bensiini

Bensiini on bensiinimootorilla varustettuihin autoihin tarkoitettua polttoainetta.

Käyttäkää vain tunnettujen valmistajien bensiiniä. Älkää koskaan tankatko laadultaan epäilyttävää polttoainetta. Bensiinin täytyy olla normin EN 228 mukaista.

Bensiinin merkintä

CEN-standardin EN16942 mukainen merkintä löytyy polttoainesäiliön luukun sisäpuolelta sekä viimeistään vuoden 2018 lopussa myös vastavista polttoainepumpuista ja niiden suuttimista huoltoasemilla ympäri Eurooppaa.

Euroopan tämänhetkiset vakioolttoaineet tunnista näistä merkinnöistä. Bensiinimootorilla varustetussa autossa voidaan käyttää seuraavilla merkinnöillä varustettua bensiiniä:

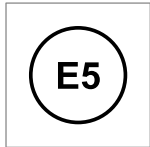

E5 on bensiini, jonka happipitoisuus on enint. 2,7 % ja etanolipitoisuus enint. 5 til. %.

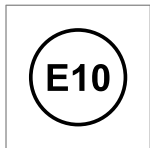

E10 on bensiini, jonka happipitoisuus on enint. 3,7 % ja etanolipitoisuus enint. 10 til. %.

! TÄRKEÄÄ

- Polttoaine, jossa on jopa 10 tilavuusprosenttia etanolia, on sallittua.
- EN 228 E10 -bensiini (enint. 10 tilavuusprosenttia etanolia) on hyväksyty käytettäväksi.
- Etanolipitoisuus saa olla korkeintaan E10 (enint. 10 tilavuusprosenttia etanolia). Esimerkiksi E85 ei ole sallittu.

Oktaaniluku

- 95 RON voidaan käyttää normaaliarjassa.
- 98 RON on suositeltavaa, kun tarvitaan maksimaalista tehoa vähimmäiskulutuksella.
- Pienempää oktaanilukua kuin RON 95 ei saa käyttää.

Ajettaessa lämpimämmällä säällä kuin +38 °C (100 °F) suositellaan korkeinta mahdollista oktaanilukua parhaan suorituskyvyn ja pienen polttoaineenkulutuksen saamiseksi.

! TÄRKEÄÄ

- Käyttäkää vain lyijytöntä bensiiniä, ettei katalysaattori vaurioidu.
- Metallisisäaineita sisältävää polttoainetta ei saa käyttää.
- Älkää koskaan käyttäkö mitään lisäaineita, joita Volvo ei ole suositellut.

Aiheeseen liittyvät tiedot

- Polttoaineen käsittely (s. 458)
- Polttoaineen lisääminen (s. 457)
- Bensiinihiukkassuodatin (s. 460)
- Polttoaineenkulutus ja CO₂-päästöt (s. 648)

Bensiinihiukkassuodatin

Bensiinikäyttöisessä autossa on hiukkassuodatin pakokaasupäästöjen vähentämiseksi tehokkaammin.

Pakokaasuissa olevat hiukkaset kerätään bensiinihiukkassuodattimeen normaalin ajon aikana. Normaaleissa ajo-olosuhteissa tapahtuu passiivinen regenerointi, jonka aikana hiukkaset hapetetaan ja poltetaan pois. Siten tyhjennetään suodatinta.

Jos autolla ajetaan alhaisilla ajonopeuksilla tai se käynnistetään toistuvasti kylmänä alhaisessa ulkolämpötilassa, aktiivinen regenerointi voi olla tarpeen. Hiukkassuodattimen regenerointi tapahtuu automaattisesti ja kestää yleensä 10 - 20 minuuttia. Regeneroinnin aikana voidaan havaita palaneen hajua.

Käyttäkää pysäköintilämmitintä kylmällä säällä, tällöin moottori saavuttaa nopeammin normaalin toimintalämpötilansa.

Ajettaessa bensiiniautolla lyhyitä matkoja alhaisella nopeudella

Ajotapa vaikuttaa bensiinipakokaasujen puhdistusjärjestelmän kapasiteettiin. Optimaalisen suorituskyvyn saavuttamiseksi on ajettava vaihtelevia ajomatkoja eri ajonopeuksilla.

Toistuva lyhyiden ajomatkojen ajaminen alhaisella nopeudella (tai kylmässä ilmastossa) kylmällä moottorilla voi aiheuttaa ongelmia, jotka voivat pikkuhiljaa johtaa toimintahäiriöihin ja aiheuttaa

varoitusviestejä. Jos autolla ajetaan lähinnä kaupunkiliikenteessä, on tärkeää ajaa säännöllisesti myös suurilla ajonopeuksilla, jotta bensiinipakokaasujen puhdistusjärjestelmä voi tehdä regeneroinnin.

- Autolla on ajettava maantiellä yli 60 km/h:n (38 mph:n) ajonopeudella vähintään 20 minuuttia tankkausten välillä.

Aiheeseen liittyvät tiedot

- Bensiini (s. 459)

Moottorin ja vetojärjestelmän ylikuumentuminen

Erityisissä olosuhteissa, kovassa ajossa esim. mäkisessä maastossa ja lämpimässä säässä, on olemassa vaara, että moottori ja voimansiirto voivat ylikuumentua - erityisesti kuorman ollessa raskas.

- Ylikuumentumisen yhteydessä voidaan moottorin tehoa rajoittaa tilapäisesti.
- Poistakaa etusäleikön edessä olevat lisävalot ajaessanne hyvin lämpimässä säässä.
- Jos lämpötila moottorin jäähdytysjärjestelmässä nousee liian korkeaksi, varoitussymboli syttyy ja kuljettajan näytössä näytetään ilmoitus **Moottorin lämpötila Korkea lämpötila Pysähdy turvallisesti**. Pysäyttäkää tällöin auto turvallisesti ja antakaa moottorin käydä joutokäyntiä muutamia minutteja sen jäähdyttämiseksi.
- Jos ilmoitus **Moottorin lämpötila Korkea lämpötila Sammuta moottori tai Moott. jäähdytysneste Taso alhainen Sammuta moottori** näytetään, pysäyttäkää auto ja sammuttakaa moottori.
- Jos vaihteisto ylikuumentee, valitaan vaihtoehdokoinen vaihtamisohjelma. Lisäksi aktivoidaan sisäinen suojaustoiminto, joka mm. syyttää varoitussymbolin ja kuljettajan näytössä näytetään ilmoitus **Vaihteisto lämmin Vähennä nopeutta lämpötilan alentamiseksi tai Vaihteisto**

kuumaPysähdy turvallisesti, odota jäähdytystä. Noudattakaa tällöin annettua suositusta, vähentäkää nopeutta ja pysäyttäkää auto turvallisesti sekä antakaa moottorin käydä joutokäyntiä muutamia minutteja vaihteiston jäähdyttämiseksi.

- Ylikuumentumistapauksessa auton ilmastointi voi tilapäisesti kytkeytyä pois.
- Älkää pysäyttäkö moottoria heti, kun pysähdytte raskaan ajon jälkeen.

i HUOM

On normaalia, että jäähdytyspuhallin toimii vielä hetken moottorin sammuttamisen jälkeen.

Symbolit kuljettajan näytössä

Symboli	Sisältö
	Korkea moottorin lämpötila. Noudattakaa annettua suositusta.
	Jäähdytysneste vähissä. Noudattakaa annettua suositusta.
	Vaihteisto lämmin/ylikuumentunut/jäähdytetään. Noudattakaa annettua suositusta.

Aiheeseen liittyvät tiedot

- Jäähdytysnesteen lisääminen (s. 595)
- Perävaunun vetäminen (s. 467)
- Valmistelut ennen pitkää ajomatkaa (s. 453)
- Vaihtoilmaisin* (s. 440)

Käynnistysakun ylikuormitus

Auton sähköiset toiminnot kuormittavat käynnistysakkua eri tavoin. Välttäkää käyttämästä jännitetilaa II auton moottorin ollessa sammutettu. Käyttäkää sen sijaan jännitetilaa I - silloin kulutetaan vähemmän virtaa.

Huomioikaa myös eri lisävarusteet, jotka kuormittavat sähköjärjestelmää. Älkää käyttäkö toimintoja, jotka kuluttavat paljon virtaa, kun auton moottori on sammutettu. Esimerkkejä sellaisista toiminnoista ovat:

- matkustamon puhallin
- valonheittimet
- tuulilasinyhyhin
- äänentoistolaitteisto (suuri äänenvoimakkuus).

Jos käynnistysakun jännite on matala, esitetään ilmoitus kuljettajan näytössä. Energiansäästötoiminto sitten sulkee tai rajoittaa tiettyjä toimintoja, esim. tuuletuspuhallin ja/tai äänentoistolaitteisto.

- Ladatkaa tällöin käynnistysakkua käynnistämällä auto ja antamalla sen sitten käydä vähintään 15 minuuttia - käynnistysakku ladataan paremmin ajon aikana kuin moottorin käydessä joutokäyntiä seistäessä paikallaan.

Aiheeseen liittyvät tiedot

- Käynnistysakku (s. 599)
- Jännitetilat (s. 424)

Toisen akun käyttäminen käynnistysapuna

Jos käynnistysakku on tyhjentynyt, auto voidaan käynnistää toisesta akusta saatavalla virralla.

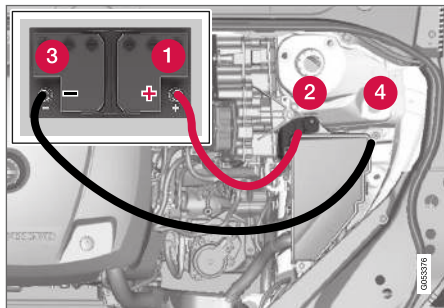

Latauskohta käynnistysapua varten omasta autosta.

! TÄRKEÄÄ

Auton latauskohta on tarkoitettu vain oman auton käynnistysapua varten. Latauskohta ei ole tarkoitettu toisen auton käynnistysapua varten. Jos latauskohtaa käytetään toisen auton käynnistämiseen, se voi aiheuttaa varokkeen palamisen, mikä tarkoittaa, että latauskohta lakkaa toimimasta.

Varokkeen rikkoutuessa kuljettajan näytössä näytetään ilmoitus **12 V akku Varokevika Huolto tarpeen**. Volvo suosittelee, että otatte yhteyden valtuutettuun Volvon tekniseen palveluun.

Käytettäessä käynnistysapua suositellaan seuraavia vaiheita oikosulun tai muiden vaurioiden välttämiseksi:

1. Asettakaa auton sähköjärjestelmä jännitetilaan **0**.
2. Tarkastakaa, että apuakun jännite on 12 V.
3. Jos apuakku on asennettuna toiseen autoon - sammuttakaa auttavan auton moottori ja katsokaa, etteivät autot kosketa toisiaan.
4. Kiinnittäkää punaisen käynnistyskaapelin toisen puristin apukäynnistysakun plusnapaan (1).
8. Kiinnittäkää mustan käynnistyskaapelin toisen puristin auton negatiiviseen apukäynnistyskohtaan (4).
9. Tarkastakaa, että käynnistyskaapelien puristimet ovat kunnolla kiinni siten, ettei käynnistysyrityksen aikana synny kipinöitä.
10. Käynnistäkää "apuauton" moottori ja antakaa sen käydä muutama minuutti normaalia suuremmalla joutokäyntinopeudella, n. 1500 r/min.

! TÄRKEÄÄ

Kytkekää käynnistyskaapeli varovasti välttääksenne oikosulut muiden moottoritilan komponenttien kanssa.

5. Avatkaa positiivisen apukäynnistyskohdan peitekansi (2).
6. Kiinnittäkää punaisen käynnistyskaapelin toisen puristin auton positiiviseen apukäynnistyskohtaan (2).
7. Kiinnittäkää mustan käynnistyskaapelin toisen puristin apukäynnistysakun miinusnapaan (3).

11. Käynnistääkää oman auton moottori. Jos käynnistysyritys epäonnistuu, pidentäkää latausaika 10 minuuttiin ja yrittäkää käynnistystä sitten uudelleen.

i HUOM

Käynnistettäessä auto normaaliolosuhteissa ensisijaistetaan auton sähköinen ajomoottori - bensiniinimoottori pysyy sammutettuna. Tämä tarkoittaa, että kun käynnistyskytkintä on käännetty myötapäivään, sähkömoottori on "käynnistynyt" ja auto on valmis ajoon. Käynnistetystä moottorista ilmoitetaan kuljettajan näytön merkkivalojen sammumisella ja sen esivalitun teeman syytymisellä.

i TÄRKEÄÄ

Älkää koskettako kaapelin ja auton välisiä liittintöjä käynnistysyrityksen aikana. On olemassa kipinänmuodostuksen vaara.

12. Irrottakaa käynnistyskaapelit päinvastaisessa järjestyksessä - ensin musta ja sitten punainen.

Katsokaa, ettei kumpikaan mustan käynnistyskaapelin puristimista kosketa auton positiiviseen apukäynnistyskohtaan/apukäynnistysakun plusnapaan tai punaisen käynnistyskaapelin kytkettyyn puristimeen.

! VAROITUS

- Käynnistysakku voi muodostaa räjähdyskaasua, joka on hyvin räjähdysherkkää. Käynnistyskaapelin väärän kytkemisen aikana syntynyt kipinä voi riittää akun räjähtämiseen.
- Älkää yhdistäkö käynnistyskaapeleita mihinkään polttoainejärjestelmän komponenttiin tai mihinkään liikkuvaan osaan. Olkaa varovainen lämpimien moottorin osien kanssa.
- Käynnistysakussa on rikkihappoa, joka voi aiheuttaa vakavia syöpymisvaurioita.
- Huuhdelkaa runsaalla määrällä vettä, jos rikkihappoa pääsee silmiin, iholle tai vaatteisiin. Roiskeen osuessa silmiin - ottakaa välittömästi yhteys lääkäriin.
- Älkää koskaan tupakoiko akun lähellä.

i HUOM

Autoa ei voida käynnistää, jos hybridiakun lataus on purkautunut.

Aiheeseen liittyvät tiedot

- Moottorin käynnistäminen (s. 422)
- Jännitetilat (s. 424)
- Ohjauspyörän säätö (s. 188)
- Jännitetilan valitseminen (s. 425)

Vetokoukku*

Auto voidaan varustaa vetokoukulla, joka mahdollistaa esim. perävaunun vetämisen auton takana.

Vetokoukusta voi olla erilaisia versioita autoa varten, kysykää lisätietoa Volvon jälleenmyyjältä.

! TÄRKEÄÄ

Kun moottori sammutetaan, voidaan jatkuva akkujännite perävaunun liittimelle katkaista automaattisesti, ettei käynnistysakku tyhjene.

! TÄRKEÄÄ

Vetokuula on puhdistettava ja voideltava rasvalla säännöllisesti kulumisen ehkäisemiseksi.

i HUOM

Käytettäessä vetokuulan suojaa ja heilaudusvaimenninta ei vetokuulaa saa voidella.

Tämä koskee myös vetokuulaan kiinnitettävän polkupyöräpitimen asentamista.

i HUOM

Jos auto on varustettu vetokoukulla, ei hinaussilmukkaa varten ole takakiinnitystä.



« Aiheeseen liittyvät tiedot

- Sisään- ja uloskäännettävä vetokoukku* (s. 465)
- Perävaunun vetäminen (s. 467)
- Vetokoukkuun asennettu polkupyöränpidin* (s. 471)
- Vetokoukun* erittelyt (s. 464)

Vetokoukun* erittelyt

Vetokoukun mitat ja kiinnityskohdat.

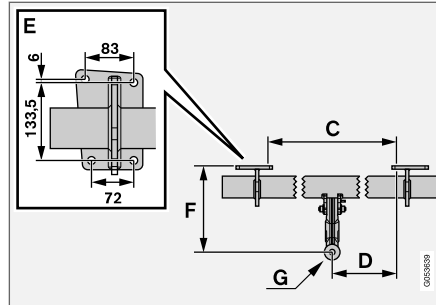
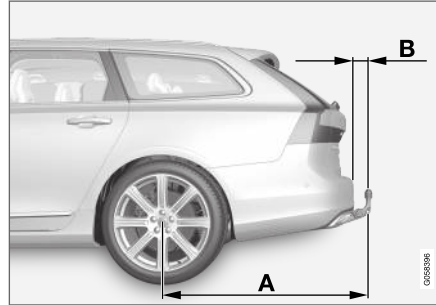

Mitat, kiinnityskohdat mm (tuumaa)	
A	1229 (48,4)
B	111,8 (4,4)
C	875 (34,4)
D	437,5 (17,2)
E	Ks. edellä olevaa kuvaa.
F	310,5 (12,2)
G	Kuulan keskiö

Aiheeseen liittyvät tiedot

- Vetokoukku* (s. 463)
- Vetopainot ja kuulaan kohdistuva massa (s. 640)

Sisään- ja uloskäännettävä vetokoukku*

Sisään- ja uloskäännettävä vetokoukku on aina helposti saatavissa ja se on helppo kääntää ulos tai sisään tarvittaessa. Sisäänkäännetyssä asennossa vetokoukku on kokonaan poissa näkyvistä.

VAROITUS

Noudattakaa tarkasti vetokoukun sisään- ja uloskääntämistä koskevia ohjeita.

Vetokoukun kääntäminen ulos

VAROITUS

Vältä seisomista auton takana keskellä lähellä puskuria vetokoukun ulos kääntämisen yhteydessä.

1.

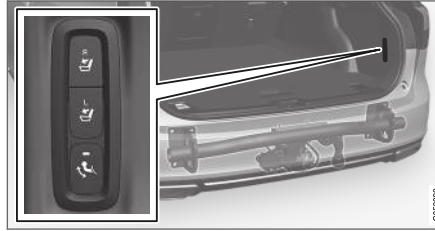

Avatkaa takaluukku. Vetokoukun sisään- ja uloskääntämisen painike on sijoitettu oikealle puolelle taakse kuormatilassa. Painikkeen merkivalon pitää palaa jatkuvasti oranssina, jotta uloskääntämistoiminto on aktiivinen.

2.



Painakaa painiketta ja vapauttakaa se - liian pitkä painallus voi tarkoittaa, ettei uloskääntäminen käynnisty.

> Vetokoukku kääntyy ulos ja alas lukitsemattomaan asentoon - merkivalo vilkkuu oranssina.

VAROITUS

Älkää painako sisään- ja uloskääntämisen painiketta, jos perävaunu on kytkettyä vetokoukkuun.



i HUOM

Vetokoukun on oltava kääntynyt täysin ulos, ennen kuin se voidaan siirtää lukittuun asentoon. Tämä uloskäyntö voi kestää muutamia sekunteja. Jos vetokoukku ei kiinnity lukittuun asentoon, odota muutama sekunti ja yritä uudelleen.

3.



Siirtäkää vetokoukku ääriasentoonsa, jossa se kiinnittyy ja lukkiutuu kiinni - merkivalo palaa jatkuvasti oranssina.

> Vetokoukku on valmis käytettäväksi.

A VAROITUS

Muistakaa ehdottomasti kiinnittää perävaunun turvavajeri asianmukaiseen kiinnikkeeseen.

i HUOM

Virransäästötila aktivoituu hetken kuluttua ja merkivalo sammuu. Järjestelmä aktivoidaan uudelleen sulkemalla takaluukku ja avaamalla se sitten uudestaan. Tämä koskee sekä vetokoukun sisään- että uloskäntämistä.

Jos auto havaitsee perävaunun olevan kytketty, merkivalo sammuu.

Vetokoukun kääntäminen sisään

i TÄRKEÄÄ

Varmistakaa, ettei sähköliitintään ole asennettu mitään liitintä tai sovitinta, kun vetokoukku käännetään sisään.

1.

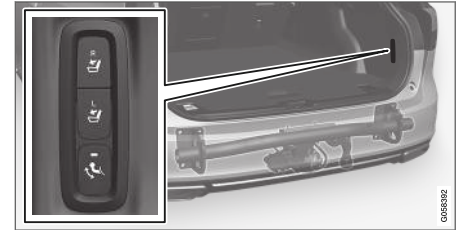

Avatkaa takaluukku. Painakaa painiketta oikealla puolella takana kuormatilassa ja vapauttakaa se - liian pitkä painallus voi tar-koittaa, ettei sisäänkäntäminen käynnisty.

> Vetokoukku kääntyy automaattisesti alas lukitsemattomaan asentoon - merkivalo painikkeen yhteydessä vilkkuu oranssina.

2.

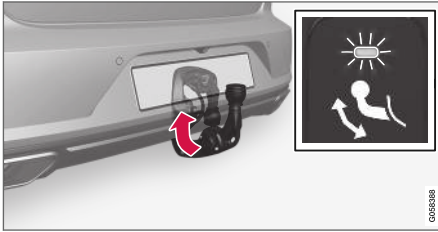

Lukitkaa vetokoukku siirtämällä se takaisin sisäänkäännettyyn asentoon, johon se lukkiutuu.

> Merkkivalo palaa nyt jatkuvasti, jos vetokoukku on käännetty sisään oikein.

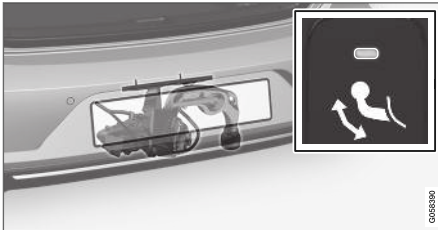

Aiheeseen liittyvät tiedot

- Perävaunun vetäminen (s. 467)
- Vetokoukku* (s. 463)

Perävaunun vetäminen

Perävaunua vedettäessä on huomioitava useita tärkeitä seikkoja koskien vetokoukkuja, perävaunua sekä kuorman sijoittamista perävaunuun.

Tavarankuljetuskyky riippuu auton massasta ajokunnossa. Matkustajien ja kaikkien lisävarusteiden, esim. vetokoukun, painojen summa rajoittaa tavarankuljetuskykyä vastaavalla painolla.

Auto toimitetaan perävaunun vetämistä varten tarkoitettulla varustuksella.

- Auton vetokoukun on oltava hyväksyttyä tyyppiä.
- Sijoittakaa kuorma perävaunuun siten, että paine auton vetokoukkuun noudattaa ilmoitettua suurinta vetokuulaan kohdistuvaa painoa. Aisapaino lasketaan osaksi auton hyötykuormaa.
- Nostakaa rengaspaineet suositeltuihin täyden kuorman paineisiin.
- Moottori kuormittuu normaalia enemmän perävaunua vedettäessä.
- Älkää vetäkö raskasta perävaunua auton ollessa aivan uusi. Odottakaa, kunnes sillä on ajettu vähintään 1000 km (620 mailia).
- Pitkät ja jyrkät alamäet rasittavat auton jarruja huomattavasti normaalia enemmän. Vaihtakaa pienemmälle vaihteelle käsivaihteisessa vaihtamisessa ja sovittakaa ajonopeus sen mukaiseksi.

- Noudattakaa voimassa olevia määräyksiä sallittujen nopeuksien ja painojen osalta.
- Ajakaa hitaasti vetäessänne perävaunua pitkää, jyrkkää mäkeä ylös.
- Ilmoitetut perävaunun maksimipainot pätevät vain enintään 1000 metrin (3280 jalan) korkeudella merenpinnasta. Tätä korkeammalla moottorin teho ja sen myötä auton kiipeämis-kyky ovat huonontuneet ohuemman ilman takia, joten perävaunun enimmäispainoa on laskettava. Auton ja perävaunun painoa on pienennettävä 10 % jokaisella seuraavalla 1000 metrillä (3280 jalalla) (tai sen osalla).
- Vältäkö vetämästä perävaunua nousuissa, jotka ovat yli 12 %.

i HUOM

Äärimmäiset sääolosuhteet, perävaunun vetäminen tai ajaminen korkeassa ilmanalassa yhdessä polttoainelaadun kanssa ovat tekijöitä, jotka lisäävät auton polttoainenkulutusta huomattavasti.

Perävaununliitin

Jos auton vetokoukussa on 13-napainen liitin ja perävaunussa on 7-napainen liitin, tarvitaan sovitin. Käyttäkää Volvon hyväksymää sovittinta. Varmistakaa, että kaapeli ei laahaa maata.





! TÄRKEÄÄ

Kun moottori sammutetaan, voidaan jatkuva akkujännite perävaunun liittimelle katkaista automaattisesti, ettei käynnistysakku tyhjene.

Perävaunumassat

⚠ VAROITUS

Noudattakaa annettuja perävaunupainosuosituksia. Muutoin koko ajoneuvoyhdistelmästä voi tulla väistöissä ja jarrutuksissa vaikeasti hallittava.

i HUOM

Ilmoitetut suurimmat sallitut perävaunupainot ovat Volvon sallimia. Kansalliset ajoneuvomääräykset voivat erikseen rajoittaa perävaunupainoa ja ajonopeutta. Vetokoukkujen täytyy olla hyväksytyjä suuremmalle painolle kuin mitä autolla saa hinata.

Tasonsääötö*

Auton tasonsääötöjärjestelmä pyrkii pitämään saman korkeuden kuormasta riippumatta (sallittuun enimmäiskuormaan asti). Kun auto seisoo, takapää laskee hieman, mikä on normaalia.

Ajaminen mäkisessä maastossa ja lämpimässä ilmastossa

Tietyissä olosuhteissa ajaminen perävaunun kanssa voi johtaa ylikuumentumisvaaraan. Jos moottori ja voimansiirtojärjestelmä ylikuumentuvat, kuljettajan näytössä sytty varoitussymboli ja näytetään ilmoitus.

Automaattivaihteisto valitsee kuormituksen ja moottorin kierrosluvun suhteen optimaalisen vaihteen.

Jyrkät nousut

Älkää lukitko automaattivaihteistoa suuremmalla vaihteelle kuin millä moottori "jaksaa" - ei ole aina edullista ajaa suurella vaihteella ja pienellä moottorin kierrosluvulla.

Pysäköinti mäkeen

1. Painakaa jarrupoljin alas.
2. Aktivoikaa seisontajarru.
3. Valitkaa vaihdeasento **P**.
4. Vapauttakaa jarrupoljin.

Käyttäkää seisontakiiloja pyörien lukitsemiseksi, kun auto ja siihen kytketty perävaunu pysäköidään mäkeen.

Liikkeellelähtö mäessä

1. Painakaa jarrupoljin alas.
2. Valitkaa vaihdeasento **D**.
3. Seisontajarrun vapauttaminen.
4. Vapauttakaa jarrupoljin ja lähtekää liikkeelle.

Aiheeseen liittyvät tiedot

- Perävaunun vakautusjärjestelmä* (s. 469)
- Perävaunun polttimoiden tarkastus (s. 470)
- Vetopainot ja kuulaan kohdistuva massa (s. 640)
- Moottorin ja vetojärjestelmän ylikuumentuminen (s. 460)
- Moottoriöljyn epäsuotuisat käyttöolosuhteet (s. 644)

Perävaunun vakautusjärjestelmä*

Perävaunun vakautusjärjestelmän (TSA⁶) tehtävänä on vakauttaa auton ja perävaunun yhdistelmä tilanteissa, joissa yhdistelmä on alkanut heilahdella itsestään. Toiminto sisältyy vakautusjärjestelmään ESC⁷.

Heilahtelun syyt

Auton ja perävaunun kiemurtelua voi esiintyä kaikissa auto- ja perävaunuyhdistelmissä. Tavallisesti tämän tilanteen syntyminen edellyttää suuria nopeuksia. Jos perävaunu on kuitenkin ylikuormitettu tai kuorma on jaettu virheellisesti, esim. liian kauas taakse, heilahtelun riski on olemassa myös alhaisemmilla nopeuksilla.

Kiemurtelun alkamiseen tarvitaan laukaiseva tekijä, esim.:

- Yhdistelmään kohdistuu äkillinen voimakas sivutuuli.
- Yhdistelmä ajaa epätasaisella tienpinnalla tai kuoppaan.
- Liian voimakkaat ohjauspyörän liikkeet.

Kun perävaunu on alkanut kiemurrella, sitä voi olla vaikea tai mahdoton vaimentaa, jolloin yhdistelmää on vaikea hallita ja vaarana on ajautuminen esim. väärälle kaistalle tai ulos ajoradalta.

Perävaunun vakautusjärjestelmän toiminta

Perävaunun vakautusjärjestelmä valvoo jatkuvasti auton liikkeitä erityisesti sivusuunnassa. Jos kiemurtelua havaitaan, etupyöriä jarrutetaan itsenäisesti, jolloin ajoneuvoyhdistelmä vakautuu. Usein tämä riittää siihen, että kuljettaja saa auton jälleen hallintaansa.

Jos heilahtelua ei vaimenneta järjestelmän toimintaan puuttumisesta huolimatta, yhdistelmää jarrutetaan kaikilla pyörillä ja moottorin vetovoimaa rajoitetaan. Kun heilahtelu vähitellen on saatu vaimennettua ja yhdistelmä on jälleen vakaa, järjestelmä lopettaa säädön ja kuljettaja saa auton jälleen täysin hallintaansa.

HUOM

Vakautustoiminto suljetaan, jos kuljettaja valitsee Sport-tilan deaktivoimalla ESC-toiminnon keskinäytössä olevan valikkojärjestelmän kautta.

Perävaunun vakautusjärjestelmän toiminta voi jäädä puuttumaan, jos kuljettaja yrittää poistaa heilahtelun voimakkailla ohjauspyörän liikkeillä, koska järjestelmä ei voi tällöin päätellä, aiheuttaako heilahtelun perävaunu vai kuljettaja.



Kun perävaunun vakautusjärjestelmä on toiminnassa, **ESC** -symboli vilkkuu kuljettajan näytössä.

Aiheeseen liittyvät tiedot

- Perävaunun vetäminen (s. 467)
- Elektroninen vakautuksen säätö (s. 267)

⁶ Trailer Stability Assist



⁷ Electronic Stability Control

Perävaunun polttimoiden tarkastus

Kun kytkette autoon perävaunun - tarkistakaa ennen ajoon lähtöä, että perävaunun kaikki valot toimivat.

Perävaunun suuntavilkut ja jarruvalot

Jos yksi tai useampi perävaunun vilkuista tai jarruvalojen polttimeista on rikki, kuljettajan näytössä näytetään symboli ja ilmoitus. Kuljettajan on tarkastettava muut perävaunun valot ennen liikellelähtöä.

Symboli	Ilmoitus
	<ul style="list-style-type: none"> • Peräv. suuntavilkku Oikean suuntavilkun toimintahäiriö • Peräv. suuntavilkku Vasemman suuntavilkun toimintahäiriö
	<ul style="list-style-type: none"> • Perävaunun jarruvalo Toimintahäiriö

Jos jokin perävaunun suuntavalojen polttimeista on rikki, tämän lisäksi suuntavalojen symboli kuljettajan näytössä vilkkuu tavallista nopeammin.

Perävaunun takasumuvalo

Kytettäessä perävaunu voi käydä niin, että auton takasumuvalo ei syty. Sen korvaa tällöin perävaunun takasumuvalo. Tässä tapauksessa tarkistakaa sumuvalon aktiivoinnin yhteydessä yhdistelmän

turvallisen ajamisen varmistamiseksi, että perävaunussa on takasumuvalo.

Perävaunun polttimoiden tarkastus*

Automaattinen tarkastus

Perävaunun sähkökytkentöjen jälkeen on mahdollista varmistaa automaattisen valojen kytkennän kautta, että perävaunun polttimet toimivat. Toiminto auttaa kuljettajaa tarkistamaan ennen ajoonlähtöä, että perävaunun polttimet toimivat.

Jotta tarkastus voidaan tehdä, moottorin pitää olla sammutettu.

1. Kun perävaunu kytketään vetokoukkuun, esitetään ilmoitus **Autom perävaunuvalon tarkistus** kuljettajan näytössä.
2. Vahvistakaa ilmoitus painamalla ohjauspyörän oikeanpuoleisen painikesarjan **O**-painiketta.
 - > Valojentarkastus käynnistyy.
3. Poistukaa autosta voidaksenne tarkastaa polttimoiden toiminnan.
 - > Kaikki perävaunun polttimet alkavat vilkua – sitten polttimet syttyvät yksi kerrallaan.
4. Tarkastakaa visuaalisesti, että kaikki perävaunun käytettävissä olevat polttimet toimivat.
5. Hetken kuluttua vilkkuvat perävaunun kaikki polttimet uudelleen.
 - > Tarkastus on tehty.

Automaattisen tarkastuksen poistaminen toiminnasta

Automaattinen tarkastustoiminto voidaan poistaa toiminnasta keskinäytössä.

1. Painakaa **Asetukset** päänäkyvässä.
2. Painakaa painiketta **My Car → Valot ja valaistus**.
3. Poistakaa merkintä **Autom perävaunuvalon tarkistus**.

Manuaalinen tarkastus

Jos automaattinen tarkastus on pois toiminnasta, tarkastus voidaan aloittaa manuaalisesti.

1. Painakaa **Asetukset** päänäkyvässä.
2. Painakaa painiketta **My Car → Valot ja valaistus**.
3. Valitkaa **Man. perävaunuvalon tarkistus**.
 - > Valojentarkastus käynnistyy. Poistukaa autosta voidaksenne tarkastaa polttimoiden toiminnan.

Aiheeseen liittyvät tiedot

- Perävaunun vetäminen (s. 467)

Vetokoukkuun asennettu polkupyöränpidin*

Suosittelemme Volvon kehittämien polkupyöränpitimien käyttämistä.

Ne estävät auton vaurioitumisen ja takaavat parhaan mahdollisen ajoturvallisuuden. Volvon polkupyöränpitimet voidaan ostaa valtuutetulta Volvon jälleenmyyjältä.

Noudattakaa huolellisesti polkupyöränpitimen mukana tulevia ohjeita.

- Polkupyöränpidin ja kuorma saavat painaa korkeintaan 75 kg (165 paunaa).
- Polkupyöränpitimessä voidaan kuljettaa enintään kolmea polkupyörää.

VAROITUS

Pyöränpitimen virheellinen käyttö voi vaurioittaa vetokoukkuja ja autoa.

Pyöränpidin voi irrota vetokoukusta, jos se:

- on asennettu virheellisesti vetokoukun kuulaan
- on ylikuormitettu, katsokaa ensimmäiskantokyky pyöränpitimen ohjeista
- sitä käytetään muuhun tarkoitukseen kuin pyörien kuljettamiseen.

Vetokoukkuun asennettu polkupyöränpidin vaikuttaa auton ajo-ominaisuuksiin esimerkiksi seuraavista syistä:

- kasvanut paino
- huonompi kiihtyvyyys
- pienempi maavara
- muuttunut jarrutusteho.

Suosituksia pyörien lastaamiselle polkupyöränpitimeen

Mitä suurempi etäisyys kuorman painopisteen ja vetokuulan välillä on, sitä suurempi kuormitus vetokoukkuun kohdistuu.

Noudattakaa lastatessanne seuraavia suosituksia:

- Sijoittakaa painavin polkupyörä lähimmäksi autoa.
- Pitäkää kuorma symmetrisenä ja mahdollisimman lähellä auton keskikohtaa esimerkiksi sijoittamalla polkupyörät limittäin, jos lastattavia pyöriä on useita.
- Poistakaa kuljetettavista pyöristä irtoesineet, esim. pyöräkori, akku, lastenistuin. Tämä vähentää vetokoukun ja polkupyöränpitimen kuormitusta sekä pienentää ilmanvastusta ja siten myös polttoainenkulutusta.
- Älkää käyttäkö polkupyörien päällä suojapeitettä. Se voi vaikuttaa auton käsittelyä, huonontaa näkyvyyttä ja kasvattaa polttoainenkulutusta. Se lisää myös vetokoukkuun kohdistuvaa kuormitusta.

Aiheeseen liittyvät tiedot

- Vetokoukku* (s. 463)

Hinaus

Autoa hinattaessa sitä vedetään toisella ajoneuvolla hinausköyden avulla.

Twin Engine -mallia ei saa hinata, koska tällöin sähkömoottori vaurioituu. Siirrettäessä pitää autoa kuljetuttaa nostettuna ja sen tulee seistä kaikilla pyörillään kuljetuslavalla.

Hinattaessa toista autoa

Auton hinaaminen vie paljon energiaa – käyttääkää ajotilaa **AWD**. Tällöin hybridiakkuja ladataan ja auton ajo-ominaisuudet ja -käyttäytyminen paranevat.

Selvittääkää lain mukainen suurin sallittu hinausnopeus ennen hinauksen aloittamista.

Käynnistysapu

Älkää käynnistäkö moottoria hinaamalla. Käyttäkää apuakkuja, jos käynnistysakku on niin tyhjä, ettei moottoria voi käynnistää.

! TÄRKEÄÄ

Sähkömoottori ja katalysaattori voivat vaurioitua, jos autoa yritetään hinata käyntiin.

Aiheeseen liittyvät tiedot

- Hinaussilmukan asentaminen ja poistaminen (s. 472)
- Varoitusvilkut (s. 152)
- Vetäminen (s. 474)

- Toisen akun käyttäminen käynnistysapuna (s. 462)
- Jännitetilän valitseminen (s. 425)

Hinaussilmukan asentaminen ja poistaminen

Käyttäkää hinaussilmukkaa, jos autolla aiotaan hinata toista ajoneuvoa. Hinaussilmukka ruuvataan kiinni peitekannen takana olevaan kierrelitöntään takapuskurin oikealla puolella.

i HUOM

Jos auto on varustettu vetokoukulla, ei hinaussilmukkaa varten ole takakiinnitystä.

Hinaussilmukan asentaminen

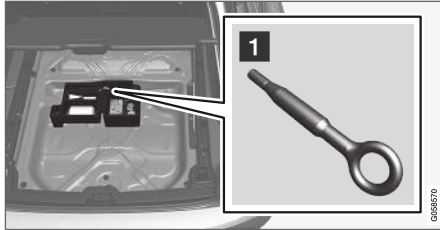

- 1 Ottakaa esiin hinaussilmukka, joka on vaah-
topalassa lattian alla tavaratilassa⁸.

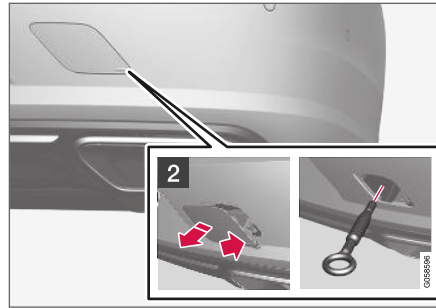

- 2 Poistakaa peitekansi - painakaa merkintää
sormella ja kääntäkää samanaikaisesti vas-
takkainen sivu/kulma ulos kolikon tai vastaa-
van avulla.
> Kansi kääntyy keskilinjansa ympäri ja voi-
daan sitten irrottaa.

3. Kiertäkää hinaussilmukka sisään niin pitkälle
kuin se menee. Kiertäkää silmukka kunnolla
kiinni käyttämällä vipuvartena esimerkiksi sil-
mukan läpi vietyä pyöränruuviavainta*.

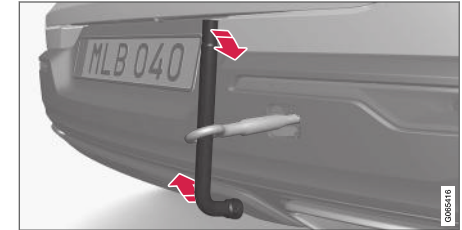

! TÄRKEÄÄ

On tärkeää, että hinaussilmukka kierretään
kunnolla kiinni - sen rajoittimeen asti.

Hinaussilmukan poistaminen:

- Käytön jälkeen hinaussilmukka kierretään irti
ja laitetaan takaisin paikalleen.
Lopettakaa asettamalla peitekansi takaisin
puskuriin.

Aiheeseen liittyvät tiedot

- Hinaus (s. 472)
- Vetäminen (s. 474)
- Työkalusarja (s. 550)

⁸ Vaahtopalan muoto ja sijainti voivat vaihdella eri automalleissa.

Vetäminen

Hinauttaessa auto viedään pois toisen ajoneuvon avulla.

Kutsukaa tätä varten ammattitaitoista apua.

Hinaussilmukkaa voidaan käyttää auton vetämiseen hinausauton lavalle.

! TÄRKEÄÄ

Huomatkaa, että Twin Engine -autoa pitää aina kuljetuttaa kaikki pyörät nostettuina kuljetusalustalle.

Koskee tasonsäädöllä varustettuja autoja*:

Jos auto on varustettu ilmajousituksella, tämä pitää sulkea ennen kuin auto nostetaan ylös. Sulkekaa toiminto keskinäytön kautta.

1. Painakaa **Asetukset** päänäkylässä.
2. Painakaa painiketta **My Car** → **Seisontajarru ja jousitus**.
3. Valitkaa **Estä tasonsäädön ohjaus**.

Auton asento ja maavara ratkaisevat, onko auto mahdollista vetää lavalle. Jos kuljetusauton rampin nousu on liian jyrkkä tai jos maavara auton alla on riittämätön, auto voi vaurioitua, jos se yritetään vetää ylös. Auto tulee tällöin nostaa hinausauton nostolaitteella.

⁹ Koskee tiettyjä markkina-alueita.

¹⁰ HomeLink ja HomeLink -talosymboli ovat Gentex Corporation -yrityksen rekisteröityjä tavaramerkkejä.

VAROITUS

Hinausauton takana ei saa olla ketään/mitään, kun autoa vedetään lavalle.

Aiheeseen liittyvät tiedot

- Hinaussilmukan asentaminen ja poistaminen (s. 472)

HomeLink®*9

HomeLink®¹⁰ on auton sähköjärjestelmään integroitu ohjelmoitava kaukosäädin, jolla voidaan etäohjata enintään kolmea eri laitetta (esim. autotallin oven avaaaja, hälytysjärjestelmää, ulko- ja sisävalaistusta ym.) ja korvata niiden kaukosäätimet.

Yleistä

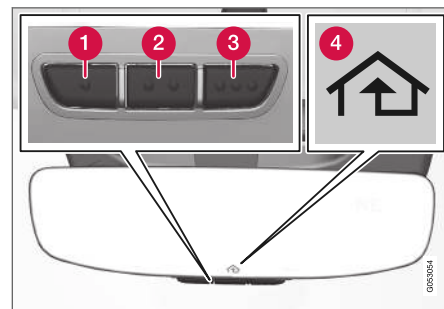

Kuva on kaaviomainen, malli voi vaihdella.

- 1 Painike 1
- 2 Painike 2
- 3 Painike 3
- 4 Merkkivalo

HomeLink® toimitetaan sisäänrakennettuna sisätaustapeiliin. HomeLink®-paneelissa on kolme ohjelmoitavaa painiketta ja peililasin merkivalo.

Lisätietoa HomeLink® -järjestelmistä saatte käymällä internet-sivustolla www.Homelink.com, www.youtube.com/HomeLinkGentex tai soittamalla numeroon 00 8000 466 354 65 (tai maksulliseen numeroon +49 6838 907 277)¹¹.

Säästäkää alkuperäiset kauko-ohjaimet tulevia ohjelmointikertoja varten (esim. vaihtaessanne autoa tai toisessa autossa käyttöä varten). Suosittelemme myös painikkeiden ohjelmointien poistamista, kun auto on tarkoitus myydä.

Aiheeseen liittyvät tiedot

- HomeLinkin käyttäminen (s. 477)
- HomeLink®-järjestelmän ohjelmointi (s. 475)
- HomeLink®-järjestelmän tyyppihyväksyntä (s. 477)

HomeLink®-12-järjestelmän ohjelmointi

Ohjelmoikaa HomeLink®, palauttakaa kaikki ohjelmoinnit tai ohjelmoikaa jokin yksittäinen painike uudelleen noudattamalla näitä ohjeita.

HUOM

Tietyissä autoissa pitää virran olla päällä tai "lisävarusteasennossa" ennen kuin HomeLink®-järjestelmä on ohjelmoitavissa tai käytettävissä. On hyvä laittaa uudet paristot kaukosäätimeen, jonka HomeLink® korvaa, nopeamman ohjelmoinnin ja radiosignaalin paremman lähettämisen vuoksi. HomeLink®-painikkeet tulee nollata ennen ohjelmointia.

VAROITUS

HomeLink®-järjestelmää ohjelmoitaessa ohjelmoitava autotallin ovi tai veräjä voi aktivoitua. Varmistakaa sen vuoksi, ettei kukaan ole oven tai veräjän läheisyydessä ohjelmoinnin aikana. Auton täytyy seistä autotallin ulkopuolella, kun autotallin ovenavaaja ohjelmoidaan.

1. Suunnatkaa kauko-ohjain ohjelmoitavaa HomeLink®-painiketta kohti ja pitäkää sitä n. 2–8 cm:n (n. 1–3 tuuman) päässä painikkeesta. Älkää peittäkö HomeLink® -merkkivaloa.

Huomatkaa: Tietyt kauko-ohjaimet voivat ohjelmoida HomeLink®-järjestelmän paremmin noin 15–20 cm:n (noin 6–12 tuuman) etäisyydeltä. Muistakaa tämä, jos ohjelmoinnissa on ongelmia.

2. Painakaa ja pitäkää painettuina kaukosäätimen molempia painikkeita ja ohjelmoitavaa HomeLink®-painiketta.
 3. Älkää vapauttako painikkeita, ennen kuin merkivalo on siirtynyt vilkkumasta hitaasti (n. 1 kerran sekunnissa) joko vilkkumaan nopeasti (n. 10 kertaa sekunnissa) tai palaamaan jatkuvasti.
- > **Jos se palaa jatkuvasti:** Ohjelmointi on valmistunut. Aktivoikaa painamalla ohjelmoitua painiketta 2 kertaa.

Jos se vilkkuu nopeasti: HomeLink®-ohjelmoitavassa laitteessa voi olla turvatoiminto, joka vaatii lisävaiheiden tekemistä. Testatkaa, toimiiko ohjelmointi, painamalla ohjelmoitua painiketta 2 kertaa. Muutoin jatkakaa seuraavista vaiheista.

¹¹ Huomatkaa, että maksuton numero ei ehkä ole käytettävissä operaattorista riippuen.

¹² Koskee tiettyjä markkina-alueita.

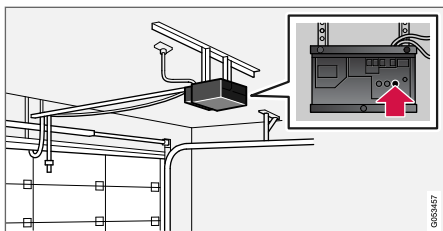

4. Etsikää opetuspainike¹³ esim. autotallin oven vastaanottimesta. Se sijaitsee tavallisesti vastaanottimessa lähellä antennin kiinnitystä.
5. Painakaa vastaanottimen opetuspainiketta kerran ja vapauttakaa se. Ohjelmointi pitää saattaa loppuun 30 sekunnin kuluessa painikkeen painamisesta.
6. Painakaa HomeLink®-laitteen painiketta, jonka haluatte ohjelmoida, ja vapauttakaa se. Toistakaa painakaa/pitäkää/vapauttakaa -sekvenssi toisen kerran, ja vastaanottimen mallista riippuen, myös kolmannen kerran.
 - > Ohjelmointi on nyt valmis ja autotallin ovi, veräjä tai vastaava aktivoituu nyt, kun ohjelmoitua painiketta painetaan.

Jos syntyy ohjelmointiongelmia, ottakaa yhteyttä kohteeseen HomeLink® osoitteessa: www.HomeLink.com, www.youtube.com/HomeLinkGentex tai soittakaa numeroon

¹³ Painikkeen nimi ja väri vaihtelevat valmistajan mukaan.

¹⁴ Huomatkaa, että maksuton numero ei ehkä ole käytettävissä operaattorista riippuen.

00 8000 466 354 65 (tai maksulliseen numeroon +49 6838 907 277)¹⁴.

Yksittäisen painikkeen uudelleenohjelmointi

Ohjelmoikaa yksittäinen HomeLink®-painike uudelleen seuraavasti:

1. Painakaa haluamaanne painiketta ja pitäkää sitä 20 sekuntia painettuna.
2. Kun HomeLink®-merkkivalo alkaa vilkkua hitaasti, ohjelmointi voidaan tehdä tavalliseen tapaan.

Huomatkaa: Jos ohjelmoitava painike ei tule ohjelmoiduksi uudella yksiköllä, se palaa aikaisemmin tallennettuun ohjelmointiin.

HomeLink® -painikkeiden ohjelmoinnin poistaminen

Ohjelmointi voidaan poistaa kerralla vain kaikista HomeLink®-painikkeista, ei yksittäisistä painikkeista. Yksittäiset painikkeet voidaan vain ohjelmoida uudelleen.

- Painakaa ulompia HomeLink®-painikkeita (1 ja 3) n. 10 sekuntia.
 - > Kun merkkivalo alkaa jatkuvan palamisen sijaan vilkkua, painikkeiden ohjelmointi on poistettu ja ne voidaan ohjelmoida uudelleen.

Aiheeseen liittyvät tiedot

- HomeLinkin käyttäminen (s. 477)
- HomeLink®* (s. 474)
- HomeLink®*-järjestelmän tyyppihyväksyntä (s. 477)

HomeLinkin käyttäminen

Kun HomeLink® on ohjelmoitu, sitä voidaan käyttää yksittäisten alkuperäiskauko-ohjainten asemesta.

Painakaa ohjelmoitua painiketta. Autotallin ovi, veräjä, hälytysjärjestelmä tai vastaava aktivoituu (voi kestää muutamia sekunteja). Jos painiketta painetaan yli 20 sekuntia, uudelleenohjelmointi alkaa. Merkkivalo palaa tai vilkkuu, kun painiketta on painettu. Alkuperäisiä kauko-ohjaimia voidaan haluttaessa luonnollisesti edelleen käyttää rinnakkain HomeLink® -järjestelmän kanssa.

HUOM

Jos virta on katkaistu, HomeLink® toimii 30 minuuttia kuljettajan oven avaamisen jälkeen.

VAROITUS

- Jos HomeLink® -toimintoa käytetään autotallin oven tai portin avaamiseen, varmistukaa, ettei oven tai portin läheisyydessä ole ketään liikkeen aikana.
- Älkää käyttäkö HomeLink®-järjestelmää autotallin oveen, jolla ei ole turvapsäytystä ja -peruutusta.

Aiheeseen liittyvät tiedot

- HomeLink®* (s. 474)
- HomeLink®*-järjestelmän ohjelmointi (s. 475)
- HomeLink®*-järjestelmän tyyppihyväksyntä (s. 477)

HomeLink®*15-järjestelmän tyyppihyväksyntä

EU-tyyppihyväksyntä

Gentex Corporation vakuuttaa täten, että HomeLink® Model UAHL5 vastaa radiolaitedirektiiviä 2014/53/EY.

Taajuusalueet, joilla radiolaitte toimii:

- 433.05MHz-434.79MHz <10mW E.R.P.
- 868.00MHz-868.60MHz <25mW E.R.P.
- 868.70MHz-868.20MHz <25mW E.R.P.
- 869.40MHz-869.65MHz <25mW E.R.P.
- 869.70MHz-870.00MHz <25mW E.R.P.

Sertifikaatin haltijan osoite: Gentex Corporation, 600 North Centennial Street, Zeeland MI 49464, USA

Katsokaa lisätietoja osoitteesta support.volvocars.com.

Aiheeseen liittyvät tiedot

- HomeLink®* (s. 474)

¹⁵ Koskee tiettyjä markkina-alueita.

Kompassi

Taustapeilin oikeassa yläkulmassa on näyttö, joka esittää mihin kompassisuuntaan auton keula osoittaa.



Kompassilla varustettu taustapeili.

Kahdeksan eri kompassisuuntaa esitetään englanninkielisinä lyhenteinä: **N** (pohjoinen), **NE** (koillinen), **E** (itä), **SE** (kaakko), **S** (etelä), **SW** (lounas), **W** (länsi) ja **NW** (luode).

Aiheeseen liittyvät tiedot

- Kompassin aktivointi ja deaktivointi (s. 478)
- Kompassin kalibrointi (s. 478)

Kompassin aktivointi ja deaktivointi

Taustapeilin oikeassa yläkulmassa on näyttö, joka esittää mihin kompassisuuntaan auton keula osoittaa.

Kompassin aktivointi ja deaktivointi

Kompassi aktivoituu automaattisesti käynnistetyssä auto.

Kompassin deaktivointi/aktivointi käsin:

- Painakaa taustapeilin alaosassa olevaa painiketta esim. paperiliittimen avulla.

Aiheeseen liittyvät tiedot

- Kompassi (s. 478)
- Kompassin kalibrointi (s. 478)

Kompassin kalibrointi

Maapallo on jaettu 15 magneettiseen vyöhykkeeseen. Kompassi on kalibroitava, jos autoa siirretään usean magneettisen vyöhykkeen välillä.

Tehkää kalibrointi seuraavasti:

1. Pysäyttäkää auto suurelle aukiolle, jolla ei ole teräsrakenteita tai korkeajännitejohtoja.
2. Käynnistäkää auto, poistakaa kaikki sähkövarusteet (ilmastointilaitte, lasinpyyhkimet jne.) toiminnasta ja tarkistakaa, että kaikki ovet ovat kiinni.

i HUOM

Kalibrointi voi epäonnistua tai jäädä kokonaan pois, jos sähköistä varustusta ei suljeta.

3. Painakaa taustapeilin alapinnalla olevaa painiketta n. 3 sekuntia (esimerkiksi paperiliittimellä). Kulloisenkin magneettisen vyöhykkeen numero näytetään.

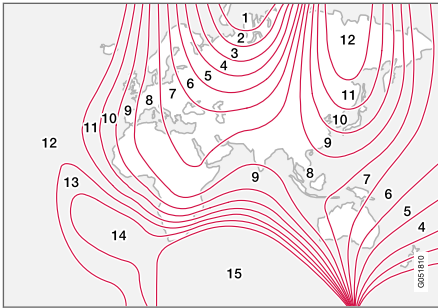

Magneettiset vyöhykkeet.

4. Painakaa toistuvasti painiketta, kunnes haluanne magneettinen vyöhyke (1–15) näytetään, ks. kompassin magneettisten vyöhykkeiden kartta.
5. Odottakaa, kunnes näyttöön palaa merkki **C**, tai painakaa taustapeilin alareunassa olevaa painiketta n. 6 sekunnin ajan, kunnes merkki **C** näytetään.
6. Ajakaa hitaasti ympyrää enintään 10 km/h:n (6 mph) ajonopeudella, kunnes näytössä näytetään kompassisuunta merkinä kalibroinnin valmistumisesta. Ajakaa tämän jälkeen vielä 2 kierrosta kalibroinnin hienosäätöä varten.

7. Autot sähkölämmittisellä tuulilasilla*:

Jos merkki **C** näytetään näytössä, kun tuulilasin sähkölämmitys kytketään päälle, tehkää kalibrointi edellä olevan kohdan 6 mukaisesti tuulilasin sähkölämmitys aktivoituna.

8. Toistakaa edellä kuvattu toimenpide tarvittaessa.

Aiheeseen liittyvät tiedot

- Kompassi (s. 478)
- Kompassin aktivointi ja deaktivointi (s. 478)

ÄÄNI, MEDIA JA INTERNET

Ääni, media ja internet

Ääni- ja mediajärjestelmässä on mediasoitin ja radio. Puhelin voidaan yhdistää myös Bluetooth-yhteyden kautta handsfree-toimintojen käyttämiseksi tai musiikin langattomaan toistamiseen. Kun auto on yhdistetty internetiin, myös sovelluksia voidaan käyttää median toistamiseen.

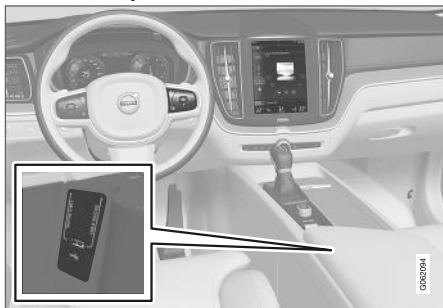

Audion ja median yleiskuva

Ohjatkaa toimintoja puheella, ohjauspyörän painikesarjalla tai keskinäytön kautta. Kaiuttimien ja vahvistimien määrä riippuu autossa olevasta äänijärjestelmästä.

Järjestelmäpäivitys

Äänentoisto- ja mediajärjestelmää kehitetään jatkuvasti. Kun auto on yhdistetty internetiin, toiminnan optimoimiseksi voidaan hakea järjestelmäpäivityksiä, ks. support.volvocars.com.

Aiheeseen liittyvät tiedot

- Mediasoitin (s. 493)
- Radio (s. 486)
- Puhelin (s. 507)
- Internetiin yhdistetty auto* (s. 516)
- Sovellukset (s. 483)
- Puheääniohjaus (s. 138)
- Jännitetilat (s. 424)
- Kuljettajan huomion herpaantuminen (s. 40)
- Järjestelmäpäivitysten käsittely Download Centerin kautta (s. 583)
- Lisenssisopimus audiota ja mediaa varten (s. 526)

Audioasetukset

Äänentoistojärjestelmä on esiasetettu optimaaliselle äänentoistolle mutta sitä voidaan mukauttaa tarpeiden mukaan.

Äänenvoimakkuutta säädetään tavallisesti äänen-voimakkuuden säätimellä keskinäytön alla tai ohjauspyörän oikeanpuoleisessa painikesarjassa. Tämä koskee esimerkiksi musiikin toistamista, radiota, meneillään olevaa puhelua ja aktiivisia liikennetiedotuksia.

Optimaalinen äänentoisto

Äänentoistojärjestelmä on esikalibroitu optimaaliselle äänentoistolle digitaalisen signaalinkäsittelyn avulla. Tämä kalibrointi ottaa huomioon kaiuttimet, vahvistimen, matkustamon akustiikan, kuuntelupaikan yms. jokaisen automallin ja äänentoistojärjestelmän yhdistelmän osalta. On myös dynaaminen kalibrointi, joka ottaa huomioon äänenvoimakkuussäätimen asennon ja auton nopeuden.

Audioasetukset tarpeiden mukaan

Päänäkymässä kohdassa **Asetukset** → **Ääni** voidaan valita seuraavat asetukset:

- **Sävy** - esim. basson, diskantin ja taajuuskorjaimen henkilökohtainen säätö.
- **Tasapaino** - tasapaino oikean-/vasemanpuoleisten kaiuttimien ja tasapaino etu-/takakaiuttimien välillä.
- **Järjestelmän äänitaso** - säätää auton eri järjestelmien äänenvoimakkuutta, esim.

Ääniohjaus, Pysäköintiavustin ja Puhelimen soittoaäni.

Äänikokemus*



Luokaa Göteborgin konserttitalossa vallitsevat akustiset olosuhteet.

Äänikokemus avataan keskinäytön sovelluskymästä ja siinä voidaan tehdä lisää ääniasetuksia. Seuraavat asetukset ovat mahdollisia:

- **Studio** - ääni voidaan optimoida seuraavia varten: **Kuljettaja**, **Kaikki** ja **Takana**.
- **Yksilöllinen säätö** - tilääni ja intensiteetin ja ulottuvuuden säätö.
- **Konserttisali** - palauttaa äänen Göteborgin konserttitalon huoneakustiikan mukaiseksi.

Aktiivinen äänenvaimennus*

Jotkut autot on varustettu aktiivisella äänenvaimennustoiminnolla, joka vaimentaa moottorin

ääntä äänentoistojärjestelmän avulla. Auton katossa olevat mikrofonit aistivat häiritsevät äänet ja äänentoistojärjestelmä lähettää vastaääniä melun vaimentamiseksi.

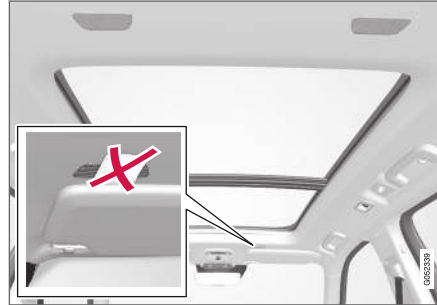

Mikrofonit auton katossa.

i HUOM

Älkää peittäkö auton mikrofoneja.

Aiheeseen liittyvät tiedot

- Mediasoitin (s. 493)
- Puheääniohjauksen asetukset (s. 141)
- Puhelimen asetukset (s. 515)
- Ääni, media ja internet (s. 482)
- Internetiin yhdistetty auto* (s. 516)

Sovellukset

Sovellusnäkyvässä on sovelluksia, joiden kautta pääsee tiettyihin auton palveluihin.



- « Pyyhkäiskää keskinäytössä oikealta vasemmalle¹ päästäksenne sovellusnäkyään kotinäkyämästä. Täällä on sovelluksia, jotka on ladattu (kolmannen osapuolen sovelluksia), mutta myös sovelluksia sisäisille toiminnoille, esimerkiksi **FM-radio**.



Sovellusnäkyämä (yleispätevä kuva, perussovellukset vaihtelevat markkina-alueiden ja mallien välillä)

Jotkin perussovellukset ovat aina käytettävissä. Kun auto on yhdistetty internetiin, siihen voidaan

ladata uusia sovelluksia, esim. verkkoradio ja musiikkipalveluita.

Tiettyjä sovelluksia voidaan käyttää vain, jos auto on yhdistetty internetiin.

Käynnistää sovellus painamalla sovellusta keskinäytön sovellusnäkyymässä.

Aiheeseen liittyvät tiedot

- Sovellusten lataaminen (s. 484)
- Sovellusten päivittäminen (s. 485)
- Sovellusten poistaminen (s. 486)
- Apple® CarPlay®* (s. 502)
- Android Auto* (s. 505)
- Internetiin yhdistetty auto* (s. 516)
- Kiintolevyn tallennustila (s. 525)
- Käyttöehdot ja tietojen jakaminen (s. 522)

Sovellusten lataaminen

Kun auto on yhdistetty internetiin, siihen voidaan **ladata uusia sovelluksia**.

i HUOM

Datan lataaminen voi vaikuttaa muihin palveluihin, jotka siirtävät dataa, esim. nettiradioon. Jos vaikutus muihin palveluihin koetaan häiritsevänä, lataaminen voidaan keskeyttää. Vaihtoehtoisesti voi olla hyvä sulkea tai keskeyttää muut palvelut.

i HUOM

Käytettäessä puhelinta sisällön lataamiseen on erityisesti huomioitava tiedonsiirtokustannukset.

1. Avatkaa sovellus **Latauskeskus** sovellusnäkyymässä.



2. Valitkaa **Uusia sovelluksia** avataksenne luettelon sovelluksista, jotka ovat käytettävissä, mutta joita ei ole asennettu autoon.

¹ Koskee vasemmalta ohjattavaa autoa. Oikealta ohjattava auto - pyyhkäiskää vastakkaiseen suuntaan.

3. Painakaa sovelluksen riviä luettelon laajentamiseksi ja lisätietojen saamiseksi sovelluksesta.
4. Valitkaa **Asenna** halutun sovelluksen lataamisen ja asentamisen aloittamiseksi.
 - > Lataamisen ja asennuksen tila osoitetaan sen ollessa käynnissä.

Jos lataamista ei sillä hetkellä voi aloittaa, esitetään ilmoitus. Sovellus säilyy luettelossa ja lataamisen aloittamista voidaan yrittää uudelleen.

Lataamisen keskeyttäminen

- Painakaa **Peruuta** käynnissä olevan lataamisen keskeyttämiseksi.

Huomatkaa, että vain lataaminen voidaan keskeyttää, kun asennusvaihe on käynnistynyt, tätä ei voi keskeyttää.

Aiheeseen liittyvät tiedot

- Sovellukset (s. 483)
- Sovellusten päivittäminen (s. 485)
- Sovellusten poistaminen (s. 486)
- Internetiin yhdistetty auto* (s. 516)
- Järjestelmäpäivitysten käsittely Download Centerin kautta (s. 583)
- Kiintolelyn tallennustila (s. 525)

Sovellusten päivittäminen

Kun auto on liitettyä internetiin, sovelluksia voidaan päivittää.

HUOM

Datan lataaminen voi vaikuttaa muihin palveluihin, jotka siirtävät dataa, esim. nettiradioon. Jos vaikutus muihin palveluihin koetaan häiritseväksi, lataaminen voidaan keskeyttää. Vaihtoehtoisesti voi olla hyvä sulkea tai keskeyttää muut palvelut.

HUOM

Käytettäessä puhelinta sisällön lataamiseen on erityisesti huomioitava tiedonsiirtokustannukset.

Jos sovellusta käytetään käynnissä olevan päivittämisen aikana, se alkaa uudelleen, jotta asentaminen voidaan saattaa loppuun.

Kaikkien päivittäminen

1. Avatkaa sovellus **Latauskeskus** sovellusnäkyssä.



2. Valitkaa **Asenna kaikki**.
 - > Päivittäminen aloitetaan.

Tiettyjen päivittäminen

1. Avatkaa sovellus **Latauskeskus** sovellusnäkyssä.
2. Valitkaa **Sovelluspäivitykset** avataksenne luettelon kaikista käytettävissä olevista päivityksistä.
3. Etsikää haluamanne sovellus ja valitkaa **Asenna**.
 - > Päivittäminen aloitetaan.

Aiheeseen liittyvät tiedot

- Sovellukset (s. 483)
- Sovellusten lataaminen (s. 484)
- Sovellusten poistaminen (s. 486)
- Järjestelmäpäivitysten käsittely Download Centerin kautta (s. 583)
- Internetiin yhdistetty auto* (s. 516)

Sovellusten poistaminen

Kun auto on liitettyä internetiin, sovelluksia voidaan poistaa.

Käytettävä sovellus pitää lopettaa, jotta asennus voidaan poistaa.

1. Avatkaa sovellus **Latauskeskus** sovellusnäkylässä.

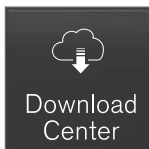

2. Valitkaa **Sovelluspäivitykset** avataksenne luettelon kaikista asennetuista sovelluksista.
3. Etsikää haluamanne sovellus ja valitkaa **Poista asennus** ko. sovelluksen asennuksen poistamisen aloittamiseksi.
 - > Kun sovellus on poistettu, se häviää luettelosta.

Aiheeseen liittyvät tiedot

- Sovellukset (s. 483)
- Sovellusten lataaminen (s. 484)
- Sovellusten päivittäminen (s. 485)
- Järjestelmäpäivitysten käsittely Download Centerin kautta (s. 583)
- Internetiin yhdistetty auto* (s. 516)

Radio

On mahdollista kuunnella radion FM-taajuuskaisetaa sekä digiradiota (DAB)*. Kun auto on yhdistetty internetiin, voidaan myös kuunnella nettiradiota.



Radiota voidaan käsitellä puheohjauksella, ohjauspyörän painikesarjalla tai keskinäytöllä.

Aiheeseen liittyvät tiedot

- Radion kytkeminen päälle (s. 487)
- Radion aaltoalueen ja radioaseman vaihtaminen (s. 487)
- Radiosuosikkien asettaminen (s. 489)
- Radion asetukset (s. 490)
- Digiradio* (s. 492)

- RDS-radio (s. 491)
- Internetiin yhdistetty auto* (s. 516)
- Radion ja median puheohjaus (s. 141)
- Mediasoitin (s. 493)

Radion kytkeminen päälle

Radio kytketään päälle keskinäytön sovellusnäky-
mässä.

1. Avatkaa haluamanne radiotaajuus (esim. **FM**)
sovellusnäkymästä.



2. Valitkaa radioasema.

Aiheeseen liittyvät tiedot

- Radio (s. 486)
- Radioaseman etsiminen (s. 488)

- Radion aaltoalueen ja radioaseman vaihtaminen (s. 487)
- Radiosuosikkien asettaminen (s. 489)
- Radion asetukset (s. 490)
- Radion ja median puheohjaus (s. 141)

Radion aaltoalueen ja radioaseman vaihtaminen

Tässä on ohjeet siihen, miten radion aaltoaluetta,
aaltoalueen luetteloa ja valitun luettelon radioase-
maa vaihdetaan.

Radion aaltoalueen vaihtaminen

Pyyhkäiskää sovellusnäkyä esiin keskinäytössä
ja valitkaa haluamanne aaltoalue (esim. **FM**) tai
avatkaa kuljettajan näytön sovellusvalikko ohjaus-
pyörän oikealla painikesarjalla ja tehkää valinta
siitä.

Radion aaltoalueen luettelon vaihtaminen

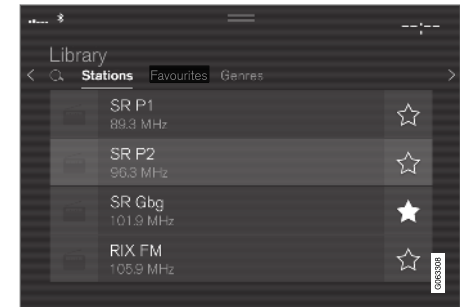

1. Painakaa painiketta **Kirjasto**.

- ◀ 2. Valitkaa toisto vaihtoehdoista **Asemat**, **Suosikit**, **Lajityypit** tai **Kokonaisuudet**².
3. Painakaa haluamaanne asemaa luettelossa.

Suosikit – toistaa ainoastaan valittuja suosikkikanavia.

Lajityypit – soittaa vain radiokanavia, jotka lähetävät valittua lajia/ohjelmatyyppejä, esim. pop ja klassinen musiikki.

Radioaseman vaihtaminen valitussa luettelossa

- Painakaa ◀◀ tai ▶▶ keskinäytön alla tai ohjauspyörän oikeanpuoleisessa painikesarjassa.
 - > Siirto tapahtuu yhdellä portaalla valitussa soittoluettelossa.

Radioasema voidaan vaihtaa myös valitussa luettelossa keskinäytön kautta.

Aiheeseen liittyvät tiedot

- Radio (s. 486)
- Radioaseman etsiminen (s. 488)
- Radion ja median puheohjaus (s. 141)
- Radiosuosikien asettaminen (s. 489)
- Radion asetukset (s. 490)
- Sovellusvalikko kuljettajan näytössä (s. 97)

² Koskee vain digiradiota (DAB*).

Radioaseman etsiminen

Radio laatii automaattisesti asemaluettelon radioasemista, jotka ko. alueella lähettävät voimakkaimpia signaaleita.

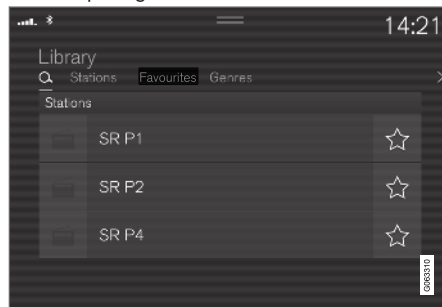

Hakumahdollisuudet riippuvat valitusta radion aaltoluueesta.

- FM - asemat, lajit ja taajuus
 - DAB* – kokonaisuudet ja asemat.
1. Painakaa painiketta **Kirjasto**.
 2. Painakaa painiketta **Q**.
 - > Hakunäkymä näppäimistöineen avautuu.
 3. Syöttäkää hakusana.
 - > Haku tapahtuu merkkien jokaisen syötön yhteydessä ja hakutulokset esitetään luokiteltuina.

Manuaalinen asemanhaku



Siirryttäessä manuaaliseen asemanhakuun, radio ei vaihda enää automaattisesti taajuutta, kun vastaanotto heikkenee.

- Painakaa **Man. viritys**, vetäkää säätimestä tai painakaa ◀◀ tai ▶▶. Painettaessa pitkään haku hyppää taajuusalueen seuraavaan saatavana olevaan asemaan. Myös ohjauspyörän oikeanpuoleista painikesarjaa voidaan käyttää.

Aiheeseen liittyvät tiedot

- Radio (s. 486)
- Radion kytkeminen päälle (s. 487)
- Radion aaltoalueen ja radioaseman vaihtaminen (s. 487)

- Radion ja median puheohjaus (s. 141)
- Radion asetukset (s. 490)

Radiosuosikkien asettaminen

Radiokanava voidaan lisätä **Radiosuosikit**-sovellukseen sekä taajuusalueen (esim. FM) suosikkiluetteloon. Alla ovat ohjeet suosikkien lisäämistä ja poistamista varten.

Radiosuosikit



Radiosuosikit näyttävät kaikille radiotaajuuksille tallennetut suosikit.

1. Avatkaa sovellus **Radiosuosikit** sovellusnäkymästä.
2. Painakaa haluamaanne radioasemaa luettelossa sen kuuntelemiseksi.

Radiosuosikkien lisääminen ja poistaminen

- Painakaa ☆ radiokanavan lisäämiseksi radion aaltoalueen suosikkiluetteloon ja Radiosuosikkeihin tai poistamiseksi niistä.

Kun suosikki tallennetaan asemaluettelosta, radio hakee automaattisesti parasta taajuutta. Mutta jos suosikki tallennetaan manuaalisesta asemahausta, radio ei vaihda automaattisesti taajuutta, kun vastaanotto heikkenee.

Poistettaessa suosikki se poistetaan myös ko. radion aaltoalueen suosikkiluettelosta.

Aiheeseen liittyvät tiedot

- Radio (s. 486)
- Radion kytkeminen päälle (s. 487)
- Radioaseman etsiminen (s. 488)
- Radion aaltoalueen ja radioaseman vaihtaminen (s. 487)
- Radion ja median puheohjaus (s. 141)
- Radion asetukset (s. 490)
- Sovellusvalikko kuljettajan näytössä (s. 97)

Radion asetukset

Useita eri radiotoimintoja voidaan aktivoida ja deaktivoida.

Liikennetiedotuksen keskeyttäminen

Käynnissä oleva esim. liikennetiedotteiden lähettämien voidaan keskeyttää tilapäisesti painamalla

ohjauspyörän oikeanpuoleisessa painikesarjassa tai painamalla **Peruuta** keskinäytössä.

Radiotoimintojen aktivointi ja deaktivointi

Vetäkää päänäkymä alas ja valitkaa **Asetukset**

→ **Media** sekä haluamanne radiokanava, jotta näette käytettävissä olevat toiminnot.

FM-radio

- **Näytä lähetystiedot:** näyttää tietoja ohjelmien sisällöstä, esittäjistä yms.
- **Säilytä ohjelman nimi:** valitkaa, ettei ohjelmapalvelun nimeä vieritetä jatkuvasti, vaan näyttö jäädytetään 20 sekunnin jälkeen.
- **Valitse ilmoitukset:**
 - **Paikalliset häiriöt:** keskeyttää käynnissä olevan median soittamisen ja lähettää tietoja liikenteen häiriöistä lähialueella. Edellisen medialähteen toistaminen palautuu, kun ilmoitus on päättynyt. Toiminto **Paikalliset häiriöt** on toiminnon **Liikennetiedotukset** maantieteellinen rajoitus. Toiminnon

Liikennetiedotukset pitää olla aktivoituna samanaikaisesti.

- **Uutiset** : keskeyttää käynnissä olevan median toiston ja lähettää uutisia. Edellisen medialähteen toistaminen palautuu, kun uutislähetys on päättynyt.

- **Hälytys:** keskeyttää käynnissä olevan median soittamisen ja lähettää varoituksia vakavista onnettomuuksista ja katastrofeista. Edellisen medialähteen toistaminen palautuu, kun ilmoitus on päättynyt.

- **Liikennetiedotukset:** keskeyttää käynnissä olevan median soittamisen ja lähettää tietoja liikenteen häiriöistä. Edellisen medialähteen toistaminen palautuu, kun ilmoitus on päättynyt.

DAB* (digiradio)

- **Lajittele palvelut:** kanavien järjestämistavan valinta. Joko aakkosjärjestyksessä tai palvelunumeron mukaan.
- **DAB-DAB-linkki:** käynnistää linkitystoiminnon DAB-järjestelmän sisällä. Jos radiokanavan vastaanotto häviää, etsitään toinen automaattisesti toisesta kanavaryhmästä (koko naisuudesta).
- **DAB-FM-linkki:** käynnistää linkitystoiminnon DAB- ja FM-järjestelmän välillä. Jos radiokanavan vastaanotto häviää, etsitään vaihtoehdotoin FM-taajuus automaattisesti.

- **Näytä lähetystiedot:** radiotekstin tai radiotekstin valittujen osien näyttämisen valinta, esim. esittäjä.
- **Näytä ohjelmaan liittyvät kuvat:** valitaan, esitetäänkö eri ohjelmien kuvia näytössä vai ei.
- **Valitse ilmoitukset:** vastaanotettavien ilmoitusten tyyhin valinta, kun DAB on käynnissä. Valitut ilmoitukset keskeyttävät käynnissä olevan median toistamisen ja ilmoitus esitetään. Edellisen medialähteen toistaminen palautuu, kun ilmoitus on päättynyt.
 - **Hälytys:** keskeyttää käynnissä olevan median soittamisen ja lähettää varoituksia vakavista onnettomuuksista ja katastrofeista. Edellisen medialähteen toistaminen palautuu, kun ilmoitus on päättynyt.
 - **Tieliikennetiedote:** vastaanottaa informaatiota liikennehäiriöistä.
 - **Uutistiedote:** vastaanottaa uutisia.
 - **Kuljetustiedote:** vastaanottaa informaatiota julkisesta liikenteestä, esim. lauttojen ja junien aikatauluista.
 - **Varoitus/Palvelut:** vastaanottaa informaatiota tapahtumista, joilla on pienempi merkitys kuin Hälytystoiminnolla, esim. virtakatkos.

Aiheeseen liittyvät tiedot

- Radio (s. 486)
- Digiradio* (s. 492)
- Symbolit keskinäytön tilakentässä (s. 117)

RDS-radio

Jos autossa on RDS (Radio Data System), radio vaihtaa automaattisesti voimakkaimpaan lähettiin. RDS antaa mahdollisuuden saada esim. liikenneinformaatiota ja etsiä tiettyjä ohjelmatyyppejä.

RDS yhdistää verkon FM-lähettimet. Sellaisen verkon FM-lähetin lähettää informaatiota, joka antaa RDS-radiolle mm. seuraavat toiminnot:

- Automaattinen vaihto voimakkaampaan lähetimeen, jos vastaanotto alueella on huono.
- Ohjelmaversio haku, esim. ohjelmatyypit tai liikenneinformaatio.
- Kuunneltavaa radio-ohjelmaa koskevien tekstitiedotusten vastaanotto.

 HUOM

Jotkin radioasemat eivät käytä RDS-järjestelmää tai käyttävät vain joitakin sen toiminnoista.

Utisten tai liikennetiedotusten lähetyksen yhteydessä radio voi vaihtaa asemaa ja menellään oleva äänilähteen toisto keskeytetään. Jos esim. CD-soitin* on toiminnassa, se jatkaa taukotilassa. Radio palauttaa edellisen äänilähteen ja äänen voimakkuuden, kun asetetun ohjelmatyypin lähetyks lakkaa. Aikaisemmin keskeyttämiseksi paina-

kaa  ohjauspyörän oikeanpuoleisessa painikesarjassa tai painakaa **Peruuta** keskinäytössä.

Aiheeseen liittyvät tiedot

- Radio (s. 486)
- Radion asetukset (s. 490)

Digiradio*

Digiradio (DAB³) on radion digitaalinen lähetyksjärjestelmä. Radio tukee vaihtoehtoja DAB, DAB+ ja DMB⁴.



Radiota voidaan käsitellä puheohjauksella, ohjauspyörän painikesarjalla tai keskinäytöllä.



Digiradion sovellus käynnistetään keskinäytön sovellusnäkymästä.

Digitaaliradiota toistetaan samalla tavalla kuin muita aaltoalueita, esim. FM-aaltoaluetta. Sen lisäksi, että toistettavaksi voidaan valita **Asemat**, **Suosikit** ja **Lajityypit**, toistettavina voivat olla myös alikanavat ja **Kokonaisuudet**. Kokonaisuudet ovat kokoelma radiokanavia (kanavaryhmiä), jotka lähetetään samalla taajuudella.

Jos radiokanava lähettää logonsa, se ladataan ja näytetään aseman nimen vieressä (latausaika vaihtelee).

³ Digital Audio Broadcasting

⁴ Digital Multimedia Broadcasting

DAB-alikanava

Toissijaisia komponentteja nimitetään alakana-viksi. Ne ovat tilapäisiä ja voivat sisältää esim. pääohjelman käännöksiä muille kielille. Kanava-luettelossa alakanavat on merkitty nuolisymbolilla.

Aiheeseen liittyvät tiedot

- FM:n ja digiradion* yhdistäminen (s. 492)
- Radion aaltoalueen ja radioaseman vaihtaminen (s. 487)
- Radioaseman etsiminen (s. 488)
- Radiosuosikkien asettaminen (s. 489)
- Radion ja median puheohjaus (s. 141)
- Radion asetukset (s. 490)

FM:n ja digiradion* yhdistäminen

Toiminto tarkoittaa, että digiradio (DAB) voi siirtyä kanavalta, jonka vastaanotto on huono tai ole-maton, samalle kanavalle toisessa kanavaryh-mässä (kokonaisuus), jonka vastaanotto on parempaa, alueella DAB ja/tai alueiden DAB ja FM välillä.

DAB - DAB ja DAB - FM linkitys

1. Painakaa **Asetukset** päänäkyvässä.
2. Painakaa painiketta **Media → DAB**.
3. Tehkää tai poistakaa merkintä ruuduista toi-minnoille **DAB-DAB-linkki** ja/tai **DAB-FM-linkki** aktivoitaksenne/deaktivoitaksenne ko. toiminnot.

Aiheeseen liittyvät tiedot

- Digiradio* (s. 492)
- Radio (s. 486)
- Radion asetukset (s. 490)

Mediasoitin

Mediasoitin voi toistaa ääntä CD-soittimesta* ja USB-liitännän tai Bluetooth-yhteyden kautta liitetystä ulkoisista äänilähteistä. Se voi myös toistaa videota USB-liitännän kautta.

Kun auto on yhdistetty internetiin, voidaan myös kuunnella nettiradiota, äänikirjoja ja musiikkipalveluja sovellusten kautta.

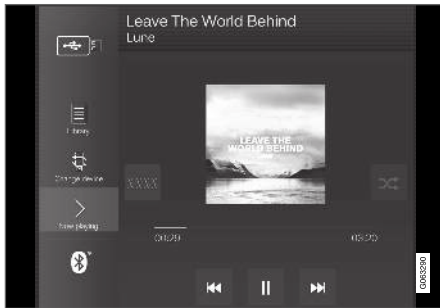

Mediasoitinta ohjataan keskinäytön kautta, mutta useita toimintoja voidaan ohjata ohjauspyörän oikealla painikesarjalla tai puheohjauksella.

Radio, jota myös käytetään mediasoitimessa, on kuvattu erillisessä kappaleessa.

Aiheeseen liittyvät tiedot

- Median soittaminen (s. 493)
- Median ohjaaminen ja vaihtaminen (s. 495)
- Median hakeminen (s. 496)
- Sovellukset (s. 483)
- Radio (s. 486)
- CD-soitin* (s. 497)
- Video (s. 497)
- Media Bluetooth® -yhteyden kautta (s. 499)
- Media USB-tuloliitännän kautta (s. 499)
- Internetiin yhdistetty auto* (s. 516)

Median soittaminen

Mediasoitinta ohjataan keskinäytöstä käsin. Useita toimintoja voidaan ohjata myös ohjauspyörän oikealla painikesarjalla tai puheohjauksella.

Mediasoitimessa käsitellään myös radiota, mikä selostetaan erillisessä osassa.

Medialähteen käynnistäminen



Sovellusnäkyvä. (Yleispätevä kuva, perussovellukset vaihtelevat markkina-alueiden ja mallien välillä.)

◀ **CD***

1. Aseta CD-levy paikalleen.
2. Avatkaa sovellus **CD** sovellusnäkyvästä.
3. Valitkaa, mitä soitetaan.
> Toisto alkaa.

USB-muisti

1. Asettakaa USB-muisti paikalleen.
2. Avatkaa sovellus **USB** sovellusnäkyvästä.
3. Valitkaa, mitä soitetaan.
> Toisto alkaa.

MP3-soitin ja iPod®

i HUOM

iPod -toiston aloittamiseen on käytettävä iPod -sovellusta (ei USB:tä).

Kun äänilähteenä on iPod, on auton ääni- ja mediajärjestelmässä valikkorakenne, joka muistuttaa iPod-soittimen omaa valikkorakennetta.

1. Yhdistäkää medialähde.
2. Käynnistäkää yhdistetyn medialähteen soittaminen.
3. Avatkaa sovellus (**iPod, USB**) sovellusnäkyvästä.
> Toisto alkaa.

Bluetooth-yhdistetty laite

1. Aktivoi Bluetooth medialähteessä.
2. Yhdistäkää medialähde.
3. Käynnistäkää yhdistetyn medialähteen soittaminen.
4. Avatkaa sovellus **Bluetooth** sovellusnäkyvästä.
> Toisto alkaa.

Media, kun internet-yhteys on olemassa

Median toistaminen internetiin yhdistetyistä sovelluksista:

1. Yhdistäkää auto internetiin.
2. Avatkaa kulloinkin sovellus sovellusnäkyvässä.
> Toisto alkaa.

Lukekaa erillisestä kappaleesta tietoa sovellusten lataamisesta järjestelmään.

Video

1. Yhdistäkää medialähde.
2. Avatkaa sovellus **USB** sovellusnäkyvästä.
3. Painakaa toistettavan kohteen nimeä.
> Toisto alkaa.

Apple CarPlay

CarPlay kuvataan erillisessä kappaleessa.

Android Auto

Android Auto kuvataan erillisessä kappaleessa.

Aiheeseen liittyvät tiedot

- Kuljettajan näytön sovellusvalikon käyttäminen (s. 98)
- Radio (s. 486)
- Median ohjaaminen ja vaihtaminen (s. 495)
- Laitteen liittäminen USB-tuloliitännän kautta (s. 500)
- Laitteen yhdistäminen Bluetooth®-yhteyden kautta (s. 499)
- Sovellusten lataaminen (s. 484)
- Internetiin yhdistetty auto* (s. 516)
- Video (s. 497)
- Apple® CarPlay®* (s. 502)
- Android Auto* (s. 505)
- Radion ja median puheohjaus (s. 141)
- Yhteensopivat sisältöformaattit (s. 523)

Median ohjaaminen ja vaihtaminen

Median toistamista voidaan ohjata puheohjauksella, ohjauspyörän painikesarjalla tai keskinäytössä.



Mediasoitinta voidaan käsitellä puheohjauksella, ohjauspyörän painikesarjalla tai keskinäytöllä.



Äänenvoimakkuus - kääntäkää keskinäytön alla olevaa säädintä tai painakaa ▲ ▼ ohjauspyörän oikeanpuoleisessa painikesarjassa äänitason nostamiseksi tai laskemiseksi.

Soittaminen/keskeyttäminen - painakaa kuvaa, joka kuuluu soitettavaan kappaleeseen, fyysistä painiketta keskinäytön alla tai ○ ohjauspyörän oikeanpuoleisessa painikesarjassa.

Raidan/kappaleen vaihtaminen - painakaa haluttua raitaa keskinäytössä, painakaa ◀◀ tai ▶▶ keskinäytön alla tai ohjauspyörän oikeanpuoleisessa painikesarjassa.

Kelaaminen/siirtyminen ajassa - painakaa aikakselia keskinäytössä ja vetäkää sivusuunnassa tai painakaa ja pitäkää ◀◀ tai ▶▶ painettuna keskinäytön alla tai ohjauspyörän oikeanpuoleisessa painikesarjassa.

Median vaihtaminen: valitkaa aiemmista lähteistä sovelluksessa, painakaa sovellusnäytössä haluttua sovellusta tai valitkaa ohjauspyörän oikeanpuoleisella painikesarjalla sovellusvalikon ☰ kautta.

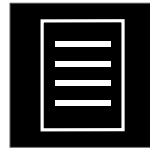

Kirjasto - painakaa painiketta soittaaksenne kirjastosta.

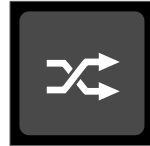

Satunnaissoitto - painakaa painiketta soittajärjestyksen sekoittamiseksi.



Vastaava - painakaa painiketta hakeaksenne Gracenote-toiminnon avulla samankaltaista musiikkia USB-yksiköstä ja luodaksenne soittolistan sen perusteella. Soittolista voi sisältää enintään 50 kappaletta.

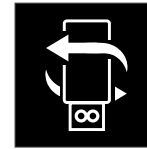

Vaihda laitetta - painakaa painiketta vaihtaaksenne USB-yksiköiden välillä, kun yhdistettynä on useita.

Aiheeseen liittyvät tiedot

- Mediasoitin (s. 493)
- Median hakeminen (s. 496)
- Audioasetukset (s. 482)
- Sovellukset (s. 483)
- Gracenote® (s. 496)
- Radion ja median puheohjaus (s. 141)

Median hakeminen

On mahdollista etsiä artistia, säveltäjää, kappaleita, albumia, videota, äänikirjaa, soittolistaa ja, auton ollessa yhdistettynä internetiin, podcasteja (digitaalinen media internetin kautta).

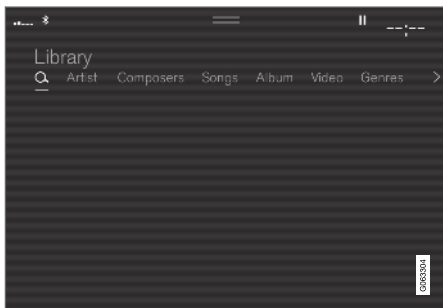

1. Painakaa painiketta **Q**.
> Hakunäkymä näppäimistöineen avautuu.
2. Syöttäkää hakusana.
3. Painakaa painiketta **Haku**.
> Yhdistettyjä laitteita haetaan ja hakutulokset luetaan luokiteltuina.

Näyttäkää kukin kategoria erikseen pyyhkäisemällä näyttöä sivusuunnassa.

Aiheeseen liittyvät tiedot

- Mediasoitin (s. 493)
- Internetiin yhdistetty auto* (s. 516)

- Median soittaminen (s. 493)
- Merkkien, kirjainten ja sanojen kirjoittaminen käsin keskinäytössä (s. 122)

Gracenote®

Gracenote tunnistaa artistin, albumin, kappaleiden otsikot ja yhteyteen kuuluvat kuvat, jotka esitetään toiston yhteydessä.

Gracenote MusicID® on musiikintunnistuksen normi.

1. Painakaa **Asetukset** päänäkyessä.
2. Painakaa painiketta **Media → Gracenote®**.
3. Valitkaa asetukset Gracenote-dataa varten:
 - **Gracenote® Online -haku** etsii Gracenotesin online-tietokannan soitettavalle medialle.
 - **Useita Gracenote® -tuloksia** - valinta siitä, kuinka Gracenote-data esitetään useiden hakutulosten yhteydessä.
 - 1 - tiedoston alkuperäisdataa käytetään.
 - 2 - Gracenote-dataa käytetään.
 - 3 - Gracenote- tai alkuperäisdata voidaan valita.
 - **Ei** - mitään tulosta ei esitetä.

Gracenoten päivittäminen

Gracenote-tietokannan sisältöä päivitetään jatkuvasti. Hakekaa uusin päivitys, jotta toiminta on optimaalista. Tietoa ja lataaminen: ks. support.volvocars.com.

Aiheeseen liittyvät tiedot

- Median soittaminen (s. 493)
- Lisenssisopimus audiota ja mediaa varten (s. 526)

CD-soitin*

Mediasoitin voi CD-levyjä, joilla on yhteensopivia äänitiedostoja.

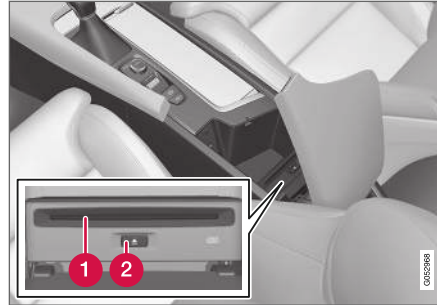

- 1 Levyn lataus- ja poistoaukko.
- 2 Painike levyn poistamista varten.

Aiheeseen liittyvät tiedot

- Median soittaminen (s. 493)
- Radion ja median puheohjaus (s. 141)
- Yhteensopivat sisältöformaatit (s. 523)

Video

USB-liitäntöihin liitettyjen laitteiden videoita voidaan toistaa mediasoitinella.

Auton lähtiessä liikkeelle kuvaa ei näytetä, vain ääntä toistetaan. Kuvaa näytetään jälleen auton seistessä paikallaan.

Tietoa yhteensopivista sisältöformaateista on erillisessä kappaleessa.

Aiheeseen liittyvät tiedot

- Videon toistaminen (s. 498)
- DivX®-yksikön soittaminen (s. 498)
- Videon asetukset (s. 498)
- Yhteensopivat sisältöformaatit (s. 523)

Videon toistaminen

Videoita toistetaan sovellusnäytön sovelluksella **USB**.

1. Liittäkää sisältölähde (USB-yksikkö).
2. Avatkaa sovellus **USB** sovellusnäytelmästä.
3. Painakaa nimikettä, jota haluatte toistaa.
> Toisto alkaa.

Aiheeseen liittyvät tiedot

- Video (s. 497)
- DivX®-yksikön soittaminen (s. 498)
- Videon asetukset (s. 498)
- Yhteensopivat sisältöformaatit (s. 523)

DivX®-yksikön soittaminen

Tämä DivX Certified® -laite pitää rekisteröidä, jotta voidaan soittaa ostettuja DivX Video-on-Demand (VOD) -elokuvia.

1. Painakaa **Asetukset** päänäytössä.
2. Painakaa **Video** → **DivX® VOD** ja hakekaa rekisteröintikoodi.
3. Käykää osoitteessa vod.divx.com saadaksenne lisätietoja ja saattaaksenne rekisteröinnin loppuun.

Aiheeseen liittyvät tiedot

- Video (s. 497)
- Videon toistaminen (s. 498)
- Videon asetukset (s. 498)
- Yhteensopivat sisältöformaatit (s. 523)

Videon asetukset

Joitakin asetuksia, esim. kieltä, voidaan muuttaa toistettaessa videota.

Videosoitin kokonäytön tilassa tai avaamalla päänäytelmä ja painamalla **Asetukset** → **Video** voidaan säätää seuraavia: **Äänen kieli**, **Pois** ja **Tekstityksen kieli**.

Aiheeseen liittyvät tiedot

- Video (s. 497)

Media Bluetooth® -yhteyden kautta

Auton mediasoitin on varustettu Bluetooth-toiminnolla ja se voi langattomasti toistaa äänitiedostoja ulkoisista Bluetooth-yksiköistä, kuten matkapuhelimista ja tableteista.

Jotta mediasoitin voi toistaa äänitiedostoja langattomasti ulkoisesta laitteesta, laite on ensin yhdistettävä autoon Bluetooth-yhteyden avulla.

Aiheeseen liittyvät tiedot

- Laitteen yhdistäminen Bluetooth®-yhteyden kautta (s. 499)
- Puhelimen yhdistäminen autoon Bluetoothin kautta ensimmäistä kertaa (s. 508)
- Median soittaminen (s. 493)
- Yhteensopivat sisältöformaatit (s. 523)

Laitteen yhdistäminen Bluetooth®-yhteyden kautta

Yhdistäkää Bluetooth®-yksikkö autoon, jotta voitte toistaa sisältöä langattomasti ja luoda autoon internet-yhteyden, jos se on mahdollista.

Monissa markkinoilla olevista puhelimista on nykyisin langaton Bluetooth®-tekniikka, mutta kaikki eivät ole täysin yhteensopivia auton kanssa. Yhteensopivuus, ks. support.volvocars.com.

Menettelytapa mediayksikön yhdistämisessä on sama kuin puhelimen yhdistämisessä autoon Bluetooth®-yhteyden kautta.

Aiheeseen liittyvät tiedot

- Media Bluetooth® -yhteyden kautta (s. 499)
- Puhelimen yhdistäminen autoon Bluetoothin kautta ensimmäistä kertaa (s. 508)
- Median soittaminen (s. 493)

Media USB-tuloliitännän kautta

Ulkoinen äänilähde, esim. iPod® tai MP3-soitin, voidaan liittää äänentoistojärjestelmään auton USB-liitännän kautta.

Ladattavilla akuilla varustettuja laitteita ladataan, kun ne ovat yhdistettyinä USB:n kautta ja kun jännitetilana on I, II tai moottori on käynnissä.

Ulkoisen lähteen sisältö on nopeampi lukea, jos lähde sisältää vain yhteensopivia muotoja. Myös videotiedostoja voidaan toistaa USB-liitännän kautta.

Tietyillä MP3-soittimilla on oma tiedostojärjestelmänsä, jota auto ei tue.

Aiheeseen liittyvät tiedot

- Laitteen liittäminen USB-tuloliitännän kautta (s. 500)
- Median soittaminen (s. 493)
- Video (s. 497)
- Jännitetilat (s. 424)
- USB-yksiköiden tekniset erittelyt (s. 524)
- Apple® CarPlay®* (s. 502)
- Android Auto* (s. 505)

Laitteen liittäminen USB-tuloliitännän kautta

Ulkoinen äänilähde, esim. iPod® tai MP3-soitin, voidaan liittää äänentoistojärjestelmään auton jonkin USB-liitännän kautta.

Käytettäessä toimintoja Apple CarPlay* ja Android Auto* puhelimen on oltava kytkettynä valkoisella kehyksellä varustettuun USB-liitännään (jos kokoonpanossa on kaksi USB-liitaintä).



USB-liitännät (tyyppi A) tunnelikonsolissa. Sijoittakaa johto eteenpäin niin, ettei se jää suljettavan luukun väliin.

Aiheeseen liittyvät tiedot

- Median soittaminen (s. 493)
- Media USB-tuloliitännän kautta (s. 499)
- Mediasoitin (s. 493)
- USB-yksiköiden tekniset erittelyt (s. 524)
- USB-yksiköiden tekniset erittelyt (s. 524)

- Apple® CarPlay®* (s. 502)
- Android Auto* (s. 505)

TV*5

Kun auto saavuttaa tietyn nopeuden, kuvan näyttö loppuu, mutta ääni kuitenkin kuuluu edelleen. Kuva näkyy taas, kun auto on lähes tai täysin paikallaan.

TV:tä ohjataan keskinäytöstä. Useita toimintoja voidaan ohjata myös ohjauspyörän oikeanpuoleisen painikesarjan tai puheohjauksen avulla.

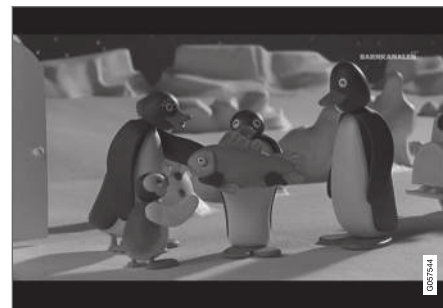

Aiheeseen liittyvät tiedot

- TV:n* käyttäminen (s. 501)
- TV-asetukset* (s. 501)

TV:n*⁶ käyttäminen

TV käynnistetään sovellusnäkyvästä. Painakaa sovellusta **TV** ja valitkaa kanava.

TV hakee automaattisesti kanavat, joiden vastaanotto on paras.

Näkyvien kanavien luettelon muuttaminen

1. Painakaa painiketta **Kirjasto**
2. Valitkaa toisto vaihtoehdoista **TV-kanavat** tai **Suosikit**.
3. Valitkaa haluamanne kanava.

Valitun luettelon kanavien muuttaminen

- Painakaa **◀◀** tai **▶▶** keskinäytön alla tai ohjauspyörän painikesarjassa.
 - > Siirto tapahtuu yhdellä portaalla valitussa soittoluettelossa

Myös vaihto voi tapahtua keskinäytön kautta.

Suosikit

TV-kanava voidaan tallentaa suosikiksi:

- Painakaa ☆ kanavan lisäämiseksi suosikki-luetteloon tai poistamiseksi siitä.

TV-opas

Käytettävissä on ohjelmaopas, jossa on tietoa TV-ohjelmista 48 tuntia eteenpäin.

- Näyttää tietoa TV-ohjelmasta painamalla **Opas**.

HUOM

Jos auto siirretään maan sisällä esimerkiksi kaupungista toiseen, **Suosikit** eivät ole välttämättä käytettävissä, koska taajuudet ovat voineet muuttua.

HUOM

Järjestelmä voi näyttää TV-lähetyksiä vain maissa, joiden lähetykset on pakattu MPEG-2- tai MPEG-4-muotoon ja joissa noudatetaan DVB-T/T2-standardia. Järjestelmä ei tue analogisia lähetyksiä.

Aiheeseen liittyvät tiedot

- TV* (s. 500)
- TV-asetukset* (s. 501)
- Radion ja median puheohjaus (s. 141)
- Lisenssisopimus audiota ja mediaa varten (s. 526)

TV-asetukset*⁷

Tietyt asetukset voidaan tehdä sekä päänäkyvässä että katsottaessa TV:tä kokonäytön tilassa.

TV:n ollessa kokonäytön tilassa tai avaamalla päänäkyvä ja painamalla **Asetukset** → **Media**

→ **TV** voidaan säätää seuraavia:

- **Tekstityksen kieli**
- **Äänen kieli**

Kuvasuhde

Painamalla **Kuvaformaatti** voidaan valita, missä formaatissa TV-kuva näytetään.

1. **Auto** – TV-kuva näytetään siinä kuvaformaatissa, jossa se lähetetään.
2. **Autom. täyttö** – TV-kuva maksimoidaan rajaamatta kuvaa.

Aiheeseen liittyvät tiedot

- TV* (s. 500)
- TV:n* käyttäminen (s. 501)
- Yhteensopivat sisältöformaatit (s. 523)
- Asetusten nollaus keskinäytössä (s. 128)

⁵ Koskee tiettyjä markkina-alueita.

⁶ Koskee tiettyjä markkina-alueita.

Apple® CarPlay®*

CarPlay antaa mahdollisuuden kuunnella musiikkia, soittaa puheluja, saada ajo-ohjeita, lähettää/vastaanottaa viestejä ja käyttää Siri-palvelua keskeyttämättä ajamista.

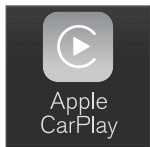



CarPlay toimii tiettyjen Apple-laitteiden kanssa. Jos autossa ei ole vielä CarPlay-tukea, se voidaan asentaa jälkikäteen. Ottakaa yhteyttä Volvo-jälleenmyyjäänne CarPlay-toiminnon asentamista varten.

Tietoa tuettavista sovelluksista ja yhteensopivista puhelimesta löytyy Applen kotisivuilta: www.apple.com/ios/carplay/. Sellaisten sovellusten käyttäminen, jotka eivät ole yhteensopivia CarPlay-toiminnon kanssa, voi aiheuttaa joskus iPhone-puhelimen ja auton välisen yhteyden katkeamisen. Huomatkaa, että Volvo ei vastaa CarPlay-palvelun sisällöstä.

Käytettäessä karttanavigointia CarPlay-toiminnon kautta kuljettajan näytössä tai head-up-näytössä ei näytetä opastusta, vaan vain keskinäytössä.

CarPlay-sovelluksia voidaan ohjata keskusnäytön tai puhelimen kautta tai ohjauspyörän oikeanpuoleisella painikesarjalla (koskee tiettyjä toimintoja). Sovelluksia voidaan ohjata myös puheella Siri-

sovelluksen avulla. Kun ohjauspyörän painiketta  painetaan pitkään, Siri-puheohjaus käynnistyy, ja lyhyt painallus aktivoi auton oman puheohjauksen. Jos Siri-toiminto katkeaa liian aikaisin, pitää ohjauspyörän painiketta  painettuna⁸.

Käyttämällä Apple CarPlay -sovellusta hyväksyt seuraavat ehdot: Apple CarPlay on palvelu, jonka toimittaa Apple Inc. käyttöehtojensa mukaisesti. Siten Volvo Cars ei ole vastuussa Apple CarPlay -palvelusta, sen ominaisuuksista eikä sovelluksista. Kun käytät Apple CarPlaya, tietyt tiedot autostasi (ml. sen sijainti) siirretään iPhone-puhelimeesi. Volvo Carsin kannalta olet itse täydessä vastuussa omasta ja muiden kanssasi olevien henkilöiden valitsemien Apple CarPlay -palvelujen käytöstä.

Aiheeseen liittyvät tiedot

- Apple® CarPlay®* -toiminnon käyttäminen (s. 502)
- Apple® CarPlay®* -toiminnon asetukset (s. 504)
- Puheääniohjaus (s. 138)
- Asetusten nollaus keskinäytössä (s. 128)

Apple® CarPlay®* -toiminnon käyttäminen

CarPlay-palvelun käyttämiseksi Siri-puheohjauksen on oltava puhelimessa aktiivituna. Puhelin tarvitsee myös internet-yhteyden Wi-Fi-verkon tai matkapuhelinverkon kautta.

Yhdistäkää iPhone ja käynnistäkää CarPlay

HUOM

CarPlay-toimintoa voidaan käyttää vain, jos Bluetooth on kytketty pois toiminnasta. Bluetooth-yhteyden kautta autoon yhdistetty puhelin tai mediasoitin ei siksi ole käytettävissä, kun CarPlay on aktiivinen. Jotta auton sovelluksiin saadaan internet-yhteys, on käytettävä jotain muuta internet-lähdettä. Käyttäkää Wi-Fi-yhteyttä tai auton sisäänrakennettua modeemia*.

1. Yhdistäkää iPhone USB-liitäntään. Jos USB-liitäntöjä on kaksi, käyttäkää sitä, jonka ympärillä on valkoinen kehys.
2. Lukekaa ponnaudusikkunan tiedot ja painakaa sitten **OK**.
3. Painakaa sovellusnäkyessä **Apple CarPlay**.

⁷ Koskee tiettyjä markkina-alueita.

⁸ Apple ja CarPlay ovat Apple Inc. -yrityksen rekisteröityjä tavaramerkkejä

4. Lukekaa ehdot ja yhdistäkää sitten painamalla **Hyväksy**.
 - > CarPlay -osanäkymä avataan ja yhteensopivat sovellukset näytetään.
5. Painakaa haluamaanne sovellusta.
 - > Sovellus käynnistetään.

Käynnistää CarPlay

CarPlay käynnistetään seuraavasti sen jälkeen, kun iPhone on yhdistetty.

1. Yhdistäkää iPhone USB-liitäntään. Jos USB-liitäntöjä on kaksi, käytäkää sitä, jonka ympärillä on valkoinen kehys.
 - > **Jos automaattisen käynnistyksen asetus on valittu** – puhelimen nimi näytetään.
2. Painakaa puhelimen nimeä – CarPlay-osanäkymä avautuu ja yhteensopivat sovellukset näytetään.
3. Jos CarPlay -osanäkymä ei avaudu, painakaa sovellusnäkyessä **Apple CarPlay**.
 - > CarPlay -osanäkymä avataan ja yhteensopivat sovellukset näytetään.
4. Painakaa haluamaanne sovellusta.
 - > Sovellus käynnistetään.

CarPlay on käynnissä taustalla, jos jokin toinen sovellus käynnistetään samassa osanäkymässä.

CarPlay -osanäkymän näyttäminen uudelleen: painakaa CarPlay -kuvaketta sovellusnäkyessä.

Yhteyden vaihtaminen CarPlayn ja iPodin välillä

CarPlaysta iPodiin

1. Painakaa **Asetukset** päänäkyessä.
2. Siirtykää eteenpäin kohtaan **Viestintä** → **Apple CarPlay**.
3. Poistakaa valintamerkki sen Apple-laitteen valintaruudusta, jonka ei enää tule käynnistää CarPlay -palvelua automaattisesti, kun USB-johto liitetään.
4. Irrotakaa Apple-laite USB-liitännästä ja kytkekää se takaisin.
5. Avatkaa sovellus **iPod** sovellusnäkymästä.

iPodsta CarPlayiin

1. Painakaa sovellusnäkyessä **Apple CarPlay**.
2. Lukekaa ponnahdusikkunan tiedot ja painakaa sitten **OK**.
3. Irrotakaa Apple-laite USB-liitännästä ja kytkekää se takaisin.
 - > Apple CarPlay -osanäkymä avataan ja yhteensopivat sovellukset näytetään⁹.

Aiheeseen liittyvät tiedot

- Laitteen liittäminen USB-tuloliitännän kautta (s. 500)
- Apple® CarPlay®* (s. 502)
- Apple® CarPlay®* -toiminnon asetukset (s. 504)
- Auton yhdistäminen internetiin mobiililaitetta käyttäen (Wi-Fi) (s. 518)
- Auton yhdistäminen internetiin automodeemin (SIM-kortin) kautta (s. 519)
- Puheääniohjaus (s. 138)

⁹ Apple, CarPlay, iPhone ja iPod ovat Apple Inc. -yrityksen rekisteröityjä tavaramerkkejä

Apple® CarPlay®* -toiminnon asetukset

CarPlay¹⁰-palveluun yhdistetyn Apple-laitteen asetukset.

Automaattinen käynnistyminen

1. Painakaa **Asetukset** päänäkylässä.
2. Siirtykää kohtaan **Viestintä** → **Apple CarPlay** ja valitkaa asetus:
 - Merkitkää valintaruutu – CarPlay käynnistyy automaattisesti, kun USB-johdo liitetään.
 - Poistakaa valintaruuden merkintä – CarPlay ei käynnisty automaattisesti, kun USB-johdo liitetään.

Luetteloon voidaan tallentaa enintään 20 Apple-laitetta. Kun luettelo on täynnä ja uusi laite yhdistetään, vanhin poistetaan.

Luettelo voidaan tyhjentää nollaamalla asetukset keskinäytössä (palauttaminen tehdasasetuksiin).

Järjestelmän äänenvoimakkuudet

1. Painakaa **Asetukset** päänäkylässä.

2. Painakaa **Ääni** → **Järjestelmän äänitasot** ja tehkää seuraavien asetukset:

- **Ääniohjaus**
- **Navig. puheopastus**
- **Puhelimen soittoaäni**

Aiheeseen liittyvät tiedot

- Apple® CarPlay®* (s. 502)
- Apple® CarPlay®* -toiminnon käyttäminen (s. 502)
- Asetusten nollaus keskinäytössä (s. 128)

Vinkkejä sovelluksen Apple® CarPlay®* käyttöön

Tässä on vinkkejä, joista voi olla hyötyä sovelluksen CarPlay® käytössä.

- Päivittäkää iPhone uusimmalla iOS-käyttöjärjestelmäversiolle ja varmistaakaa, että sovellukset on päivitetty.
- Jos CarPlay-sovelluksen kanssa on ongelmia, irrottakaa puhelin USB-liitännästä ja kytkekää se takaisin. Kokeilkaa muussa tapauksessa sulkea puhelimesta se sovellus, joka ei toimi, ja käynnistääkää sovellus sitten uudelleen, tai kokeilkaa sammuttaa kaikki sovellukset ja käynnistää puhelin uudelleen.
- Jos sovellukset eivät näy, kun CarPlay käynnistyy (musta näyttö), kokeilkaa pienentämällä ja suurentamalla CarPlay-osanakymää.
- Sellaisten sovellusten käyttäminen, jotka eivät ole yhteensopivia CarPlay-toiminnon kanssa, voi aiheuttaa joskus puhelimen ja auton välisen yhteyden katkeamisen. Tiedot tuetuista sovelluksista sekä yhteensopivista puhelinmalleista löytyvät Applen kotisivulta. Myös CarPlay voidaan etsiä App Store -kaupasta tietojen saamiseksi sovelluksista, jotka ovat yhteensopivia CarPlayn kanssa markkina-alueellanne.
- CarPlay toimii vain iPhone¹¹ kanssa.

¹⁰ Apple ja CarPlay ovat Apple Inc. -yrityksen rekisteröityjä tavaramerkkejä

¹¹ Apple, CarPlay ja iPhone ovat Apple Inc. -yrityksen rekisteröityjä tavaramerkkejä

i HUOM

Saatavuus ja toimintatapa voivat vaihdella markkina-alueelta toiselle.

Aiheeseen liittyvät tiedot

- Apple® CarPlay®* (s. 502)

Android Auto*

Android Auto -toiminnon avulla voitte kuunnella musiikkia, soittaa puheluja, saada ajo-ohjeita ja käyttää autoon sovitettuja sovelluksia Android-laitteesta. Android Auto toimii tiettyjen Android-laitteiden kanssa.

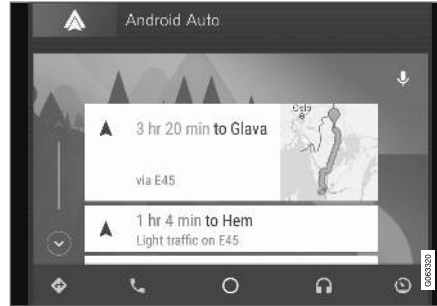

Tietoa tuettavista sovelluksista ja yhteensopivista puhelimista löytyy kotisivulta: www.android.com/auto/. Kolmansien osapuolten sovellukset: ks. Google Play. Huomatkaa, että Volvo ei vastaa Android Auto -palvelun sisällöstä.

Android Auto käynnistetään sovellusnäymästä. Kun Android Auto on käynnistetty kerran, sovellus käynnistyy automaattisesti, kun laite yhdistetään seuraavan kerran. Automaattinen käynnistys voidaan kytkeä asetuksissa pois käytöstä.

i HUOM

Kun puhelin on yhdistetty Android Auto -palveluun, sisältöä voidaan suoratoistaa Bluetooth-yhteyden kautta toiseen mediasoitimeen. Bluetooth on aktiivinen Android Auto -palvelua käytettäessä.

Käytettäessä karttanavigointia Android Auto -toiminnon kautta kuljettajan näytössä tai head-up-näytössä ei anneta opastusta, vaan vain keskinäytössä.

Android Auto -toimintoa voi ohjata keskinäytöstä, ohjauspyörän oikeanpuoleisella painikesarjalla tai puheohjauksella. Ohjauspyörän painikkeen  pitkä painallus käynnistää puheohjaustoiminnon ja lyhyt painallus poistaa sen toiminnasta.

Käyttämällä Android Autoa hyväksyt seuraavat: Android Auto on palvelu, jonka toimittaa Google Inc. omien käyttöehtojensa mukaisesti. Volvo Cars ei vastaa Android Autosta, sen toiminnoista eikä sovelluksista. Kun käytät Android Auto -sovellusta, autosi siirtää tiettyjä tietoja (myös sen sijainnin) yhdistettyyn Android -puhelimeesi. Olet itse täydessä vastuussa siitä, miten sinä ja muut henkilöt käyttävät Android Autoa.

Aiheeseen liittyvät tiedot

- Android Auto -palvelun käyttäminen* (s. 506)
- Android Auto* -asetukset (s. 506)

Android Auto -palvelun käyttäminen*

Sovelluksen **Android Auto** käyttämiseksi puhelimen on oltava yhdistetty auton USB-liitäntään.

Android-puhelimen yhdistäminen ensimmäistä kertaa

1. Yhdistäkää Android-puhelin USB-liitäntään. Jos USB-liitäntöjä on kaksi, käyttäkää sitä, jonka ympärillä on valkoinen kehys.
2. Lukekaa ponnahdusikkunan tiedot ja painakaa sitten **OK**.
3. Painakaa sovellusnäkyvässä **Android Auto**.
4. Lukekaa ehdot ja yhdistäkää sitten painamalla **Hyväksy**.
 - > Android Auto -osanakymä avataan ja yhteensopivat sovellukset näytetään.
5. Painakaa haluamaanne sovellusta.
 - > Sovellus käynnistetään.

Aiemmin yhdistetty Android

1. Yhdistäkää puhelin USB-liitäntään.
 - > **Jos automaattisen käynnistyksen asetukset on valittu** – puhelimen nimi näytetään.
2. Painakaa puhelimen nimeä – Android Auto-osanakymä avautuu ja yhteensopivat sovellukset näytetään.

3. **Jos automaattisen käynnistyksen asetusta ei ole valittu** – avatkaa sovellus **Android Auto** sovellusnäkyvästä.
 - > Android Auto -osanakymä avataan ja yhteensopivat sovellukset näytetään.
4. Painakaa haluamaanne sovellusta.
 - > Sovellus käynnistetään.

Android Auto on käynnissä taustalla, jos jokin toinen sovellus käynnistetään samassa osanakymässä. Android Auto -osanakymän näyttäminen uudelleen: painakaa Android Auto -kuvaketta sovellusnäkyvässä.

Aiheeseen liittyvät tiedot

- Android Auto* (s. 505)
- Android Auto* -asetukset (s. 506)
- Laitteen liittäminen USB-tuloliitännän kautta (s. 500)
- Puheääniohjaus (s. 138)

Android Auto* -asetukset

Ensimmäistä kertaa Android Auto -sovellukseen liitetynä olevan puhelimen asetukset.

Automaattinen käynnistys

1. Painakaa **Asetukset** päänäkyvässä.
2. Painakaa **Viestintä** → **Android Auto** ja valitkaa asetukset:
 - Merkitkää valintaruutu – Android Auto käynnistyy automaattisesti, kun USB-johto liitetään.
 - Poistakaa valintaruudun merkintä – Android Auto ei käynnisty automaattisesti, kun USB-johto liitetään.

Luetteloon voidaan tallentaa enintään 20 Android-laitetta. Kun luettelo on täynnä ja uusi laite yhdistetään, vanhin poistetaan.

Luettelo tyhjennetään palauttamalla tehdasasetukset.

Järjestelmän äänenvoimakkuudet

1. Painakaa **Asetukset** päänäkyvässä.
2. Painakaa **Ääni** → **Järjestelmän äänitasot** ja tehkää seuraavien asetukset:
 - **Ääniohjaus**
 - **Navig. puheopastus**
 - **Puhelimen soittoaäni**

Aiheeseen liittyvät tiedot

- Android Auto* (s. 505)
- Android Auto -palvelun käyttäminen* (s. 506)
- Asetusten nollaus keskinäytössä (s. 128)

Vinkkejä sovelluksen Android Auto* käyttöön

Tässä on vinkkejä, joista voi olla hyötyä sovelluksen Android Auto käytössä.

- Varmistakaa, että sovelluksenne ovat päivitettyjä.
- Odottakaa auton käynnistyksen jälkeen, kunnes keskinäyttö on käynnistynyt, liittäkää puhelimen ja avatkaa sitten Android Auto sovels näkymästä.
- Jos Android Auto -sovelluksen kanssa on ongelmia, irrottakaa Android-puhelimenne USB-liitännästä ja kytkekää se uudelleen USB:n kautta. Kokeilkaa muussa tapauksessa sulkea sovellus puhelimesta ja käynnistää sovellus sitten uudelleen.
- Kun puhelin on kytketty Android Auto-sovellukseen, voidaan mediaa toistaa edelleen toisen mediasoittimen Bluetoothin kautta. Bluetooth-toiminto on päällä, kun Android Auto on käytössä.

Aiheeseen liittyvät tiedot

- Android Auto* (s. 505)

Puhelin

Bluetooth-toiminnolla varustettu puhelin voidaan yhdistää langattomasti auton sisäiseen hands-free-järjestelmään.

Ääni- ja mediajärjestelmä toimii handsfree-järjestelmänä, ja sillä on mahdollista ohjata useita puhelimen toimintoja. Puhelinta voidaan käyttää omilla painikkeillaan, vaikka se on yhdistetty.

Kun puhelin on yhdistetty ja liitetty autoon, on mahdollista soittaa, lähettää/vastaanottaa tekstiviesti, toistaa sisältöä langattomasti ja käyttää puhelinta internet-yhteytenä.



Puhelinta käsitellään keskinäytöllä, mutta sitä voidaan myös osittain käsitellä puheohjauksella sekä sovellusvalikolla, joihin päästään ohjauspyörän oikeanpuoleisesta painikesarjasta.

Yhteenveto

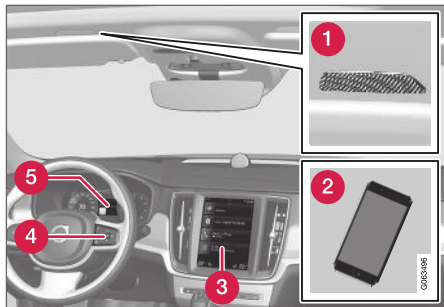

- 1 Mikrofoni.
- 2 Puhelin.
- 3 Puhelimen käsittely keskinäytöstä.
- 4 Painikesarja kuljettajan näytössä esitettäviä puhelintoimintojen ja puheohjauksen käsittelyä varten.
- 5 Kuljettajan näyttö.

Aiheeseen liittyvät tiedot

- Puhelun käsittely (s. 512)
- Puhelinluettelon käyttäminen (s. 515)
- Tekstiviestien käsittely (s. 513)
- Puhelimen yhdistäminen autoon Bluetoothin kautta ensimmäistä kertaa (s. 508)

- Puhelimen yhdistäminen autoon Bluetoothin kautta automaattisesti (s. 510)
- Puhelimen yhdistäminen autoon Bluetoothin kautta manuaalisesti (s. 511)
- Bluetooth-yhdistetyn puhelimen kytkeminen irti (s. 511)
- Bluetooth-yhteyden avulla liitettyjen puhelinten välillä vaihtaminen (s. 512)
- Bluetooth-yhdistetyn puhelimen poistaminen (s. 512)
- Puhelimen asetukset (s. 515)
- Puheääniohjaus (s. 138)
- Kuljettajan näytön sovellusvalikon käyttäminen (s. 98)
- Audioasetukset (s. 482)
- Auton yhdistäminen internetiin mobiililaitetta käyttäen (Bluetooth) (s. 517)

Puhelimen yhdistäminen autoon Bluetoothin kautta ensimmäistä kertaa

Yhdistäkää Bluetooth-yhteyttä käyttävä puhelin autoon, jotta auton kautta voidaan soittaa puheluita, vastaanottaa ja lähettää tekstiviestejä, toistaa sisältöä langattomasti ja yhdistää auto internetiin.

On mahdollista pitää samanaikaisesti liitettynä kaksi Bluetooth-yksikköä, joista toinen on vain langattoman sisällön toistamista varten. Viimeksi liitetty puhelin tulee automaattisesti liitettyksi soimaan, lähettämään/vastaanottamaan viestejä, toistamaan sisältöä ja toimimaan internetyhteytenä. Käytettävä puhelin voidaan vaihtaa **Bluetooth-laitteet** -asetuksissa.

Kun laite on yhdistetty/rekisteröity ensimmäistä kertaa Bluetooth-yhteyden kautta, sen ei tarvitse enää olla näkyvissä/etsittävisissä, vaan vain sen Bluetooth-yhteyden on oltava aktivoitu. Jotta auto voidaan yhdistää internetiin puhelimen kautta, pitää myös internetjaon olla aktivoituna puhelimesta. Enintään 20 yhdistettyä Bluetooth-yksikköä voidaan tallentaa autoon.

Liittämismahdollisuuksia on kaksi. Joko etsiä puhelinta autosta tai etsiä autoa puhelimesta.

Vaihtoehto 1 - puhelimen etsiminen autosta

1. Tehkää puhelin haettavaksi/näkyväksi Bluetooth-järjestelmän kautta.

2. Auton yhdistämiseksi internetiin puhelimen Bluetooth-toiminnon kautta - aktivoi internetijako (kannettava-/henkilökohtainen hots-pot) puhelimen Bluetooth-toiminnon kautta.
3. Avatkaa osanäkymä puhelinta varten.
 - Jos yhtään puhelinta ei ole liitetty autoon - painakaa **Lisää puhelin**.
 - Jos puhelin on liitetty autoon - painakaa **Vaihda**  . Painakaa ponnahtusikkunassa **Lisää puhelin**.

> Käytettävissä olevat Bluetooth-laitteet listataan. Listaa päivitetään sitä mukaa kuin uusia laitteita havaitaan.
4. Painakaa liitettävän puhelimen nimeä.
5. Tarkastakaa, että autossa ilmoitettu numerokoodi täsmää puhelimesta olevan kanssa. Valitkaa siinä tapauksessa hyväksyminen molemmissa paikoissa.
6. Valitkaa puhelimesta hyväksyminen tai torjua puhelinten yhteystietojen ja viestien mahdolliset valinnat.

HUOM

- Joissakin puhelimissa on aktivoitava viestitoiminto.
- Kaikki matkapuhelimet eivät ole täysin yhteensopivia eivätkä ne voi tällöin näyttää yhteystietoja ja viestejä autossa.

Vaihtoehto 2 - auton etsiminen puhelimesta

1. Avatkaa osanäkymä puhelinta varten.
 - Jos yhtään puhelinta ei ole liitetty autoon - painakaa **Lisää puhelin** → **Tee autosta löydettävä**.
 - Jos puhelin on liitetty autoon - painakaa **Vaihda**  . Painakaa ponnahtusikkunassa **Lisää puhelin** → **Tee autosta löydettävä**.
2. Aktivoi Bluetooth puhelimesta.
3. Auton yhdistämiseksi internetiin puhelimen Bluetooth-toiminnon kautta - aktivoi internetijako (kannettava-/henkilökohtainen hots-pot) puhelimen Bluetooth-toiminnon kautta.
4. Etsikää puhelimesta Bluetooth-yksiköitä.

> Käytettävissä olevat Bluetooth-laitteet listataan.
5. Valitkaa auton nimi puhelimesta.
6. Yhdistämistä koskeva ponnahtusikkuna avautuu autossa. Vahvistakaa yhdistäminen.
7. Tarkastakaa, että autossa ilmoitettu numerokoodi täsmää ulkoisessa yksikössä olevan kanssa. Valitkaa siinä tapauksessa hyväksyminen molemmissa paikoissa.

8. Valitkaa puhelimesta hyväksyminen tai torjua puhelinten yhteystietojen ja viestien mahdolliset valinnat.

HUOM

- Joissakin puhelimissa on aktivoitava viestitoiminto.
- Kaikki matkapuhelimet eivät ole täysin yhteensopivia eivätkä ne voi tällöin näyttää yhteystietoja ja viestejä autossa.

HUOM

Jos puhelimen käyttöjärjestelmä päivitetään, on mahdollista, että puhelimen liitäntä autoon katkeaa. Poistakaa tällöin puhelin autosta ja liittäkää se sitten uudelleen.

Yhteensopivat puhelimet

Monissa markkinoilla olevista puhelimista on nykyisin langaton Bluetooth-tekniikka, mutta kaikki eivät ole täysin yhteensopivia auton kanssa. Yhteensopivuus, ks. support.volvocars.com.

Aiheeseen liittyvät tiedot

- Puhelin (s. 507)
- Puhelimen yhdistäminen autoon Bluetoothin kautta automaattisesti (s. 510)
- Puhelimen yhdistäminen autoon Bluetoothin kautta manuaalisesti (s. 511)



- Bluetooth-yhdistetyn puhelimen kytkeminen irti (s. 511)
- Bluetooth-yhteyden avulla liitettyjen puhelimien välillä vaihtaminen (s. 512)
- Bluetooth-yhdistetyn puhelimen poistaminen (s. 512)
- Bluetooth-laitteiden asetukset (s. 516)
- Auton yhdistäminen internetiin mobiililaitetta käyttäen (Bluetooth) (s. 517)

Puhelimen yhdistäminen autoon Bluetoothin kautta automaattisesti

Puhelin voidaan yhdistää autoon automaattisesti Bluetoothin kautta. Puhelimen on oltava ollut yhdistettynä autoon aiemmin. Vain kaksi viimeksi liitettyä puhelinta voidaan yhdistää automaattisesti.

1. Aktivoikaa puhelimen Bluetooth-yhteys ennen auton kytkemistä jännitetilaa **I**.

Jotta auto voidaan samanaikaisesti yhdistää internetiin, myös puhelimen internet-jaon (kannettava/henkilökohtainen yhteyspiste) on oltava aktivoitu.

2. Asettakaa auto jännitetilaa **I** tai korkeampaan.
> Puhelin liitetään.

Aiheeseen liittyvät tiedot

- Puhelin (s. 507)
- Puhelimen yhdistäminen autoon Bluetoothin kautta ensimmäistä kertaa (s. 508)
- Puhelimen yhdistäminen autoon Bluetoothin kautta manuaalisesti (s. 511)
- Bluetooth-yhdistetyn puhelimen kytkeminen irti (s. 511)
- Bluetooth-yhteyden avulla liitettyjen puhelimien välillä vaihtaminen (s. 512)
- Bluetooth-yhdistetyn puhelimen poistaminen (s. 512)

- Bluetooth-laitteiden asetukset (s. 516)
- Auton yhdistäminen internetiin mobiililaitetta käyttäen (Bluetooth) (s. 517)
- Jännitetilat (s. 424)

Puhelimen yhdistäminen autoon Bluetoothin kautta manuaalisesti

Puhelin voidaan yhdistää manuaalisesti autoon Bluetooth-yhteyden avulla. Puhelimen on oltava ollut yhdistettynä autoon aiemmin.

1. Aktivoikaa Bluetooth puhelimessa.

Jotta auto voidaan samanaikaisesti yhdistää internetiin, myös puhelimen internet-jaon (kannettava/henkilökohtainen yhteyspiste) on oltava aktivoitu.

2. Avatkaa osanäkymä puhelinta varten.

> Yhdistetyt puhelimet luetellaan.

3. Painakaa liitettävän puhelimen nimeä.

> Puhelin liitetään.

Aiheeseen liittyvät tiedot

- Puhelin (s. 507)
 - Puhelimen yhdistäminen autoon Bluetoothin kautta ensimmäistä kertaa (s. 508)
 - Puhelimen yhdistäminen autoon Bluetoothin kautta automaattisesti (s. 510)
 - Bluetooth-yhdistetyn puhelimen kytkeminen irti (s. 511)
 - Bluetooth-yhteyden avulla liitettyjen puhelien välillä vaihtaminen (s. 512)
 - Bluetooth-yhdistetyn puhelimen poistaminen (s. 512)
 - Bluetooth-laitteiden asetukset (s. 516)
- Auton yhdistäminen internetiin mobiililaitetta käyttäen (Bluetooth) (s. 517)

Bluetooth-yhdistetyn puhelimen kytkeminen irti

Kytkekää Bluetooth-yhdistetty puhelin irti autosta deaktivoimalla puhelimen Bluetooth-yhteys.

Kun puhelin on auton toiminta-alueen ulkopuolella, se kytketään automaattisesti pois. Jos poiskytkeminen tapahtuu meneillään olevan puhelun aikana, puhelu voi jatkua puhelimessa.

Aiheeseen liittyvät tiedot

- Puhelin (s. 507)
- Puhelimen asetukset (s. 515)
- Bluetooth-yhteyden avulla liitettyjen puhelien välillä vaihtaminen (s. 512)
- Bluetooth-yhdistetyn puhelimen poistaminen (s. 512)
- Bluetooth-laitteiden asetukset (s. 516)

Bluetooth-yhteyden avulla liitettyjen puhelimien välillä vaihtaminen

Käyttäjä voi vaihtaa Bluetooth-yhdistetystä puhelimesta toiseen.

1. Avatkaa osanäkymä puhelinta varten.
2. Painakaa **Vaihda** tai vetäkää päänäkymä alas ja painakaa **Asetukset** → **Viestintä** → **Bluetooth-laitteet** → **Lisää laite**.
> Käytettävissä olevat Bluetooth-laitteet listataan.
3. Painakaa puhelinta, joka yhdistetään.

Aiheeseen liittyvät tiedot

- Puhelin (s. 507)
- Puhelimen yhdistäminen autoon Bluetoothin kautta ensimmäistä kertaa (s. 508)
- Bluetooth-laitteiden asetukset (s. 516)
- Bluetooth-yhdistetyn puhelimen kytkeminen irti (s. 511)
- Bluetooth-yhdistetyn puhelimen poistaminen (s. 512)

Bluetooth-yhdistetyn puhelimen poistaminen

Puhelimia voi poistaa rekisteröityjen Bluetooth-yksiköiden luettelosta.

1. Painakaa **Asetukset** päänäkymässä.
2. Painakaa painiketta **Viestintä** → **Bluetooth-laitteet**.
> Rekisteröidyt Bluetooth-yksiköt luettelaaan.
3. Painakaa poistettavaa puhelinta.
4. Painakaa **Poista laite** ja vahvistakaa valinta.
> Puhelin ei ole enää rekisteröitynä autoon.

Aiheeseen liittyvät tiedot

- Puhelin (s. 507)
- Puhelimen yhdistäminen autoon Bluetoothin kautta ensimmäistä kertaa (s. 508)
- Bluetooth-yhdistetyn puhelimen kytkeminen irti (s. 511)
- Bluetooth-yhteyden avulla liitettyjen puhelimien välillä vaihtaminen (s. 512)
- Bluetooth-laitteiden asetukset (s. 516)

Puhelun käsittely

Puheluiden hallinta autossa Bluetooth-yhdistettyä puhelinta käytettäessä.

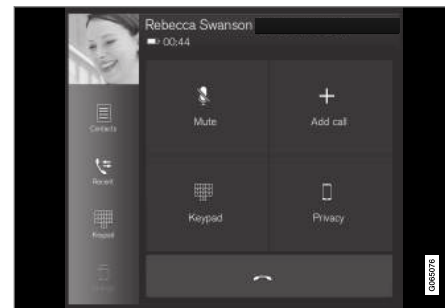

Yleispätevä kuva.



Puhelun soittaminen

1. Avatkaa osanäkymä puhelinta varten.
2. Valitkaa soittaminen seuraavista: puheluhistoriikki, numeron ilmoittaminen painikesarjalla tai yhteystietoluettelon kautta. Yhteystietoluettelossa voidaan tehdä haku tai selaus. Painakaa ☆ yhteystietoluettelossa yhteystiedon sijoittamiseksi kohtaan **Suosikit**.
3. Painakaa painiketta .
4. Painakaa puhelun lopettamiseksi.

On myös mahdollista soittaa puheluhistoriikista sovellusvalikon kautta, siihen päästää ohjauspyörän oikeanpuoleisesta painikesarjasta .

Monenkeskisen puhelun soittaminen

Käynnissä olevan puhelun aikana:

1. Painakaa painiketta **Lisää numero**.
2. Valitkaa soittaminen puheluhistoriikista, suosikeista tai yhteystietoluettelosta.
3. Painakaa kohtaa/riviä puheluhistoriikissa tai  yhteystietoluettelon yhteystietoa varten.
4. Painakaa **Vaihda puhelu** vaihtaaksenne osapuolten välillä.
5. Painakaa  meneillään olevan puhelun lopettamiseksi.

Ryhmäpuhelu

Meneillään olevan monenkeskisen puhelun aikana:

1. Painakaa **Yhdistä puhelut** meneillään olevan monenkeskisen puhelun yhdistämiseksi.
2. Painakaa  puhelun lopettamiseksi.

Tuleva puhelu

Tuleva puhelu esitetään kuljettajan näytössä ja keskinäytössä. Käsitelkää puhelua ohjauspyörän oikeanpuoleisella tai keskinäytöllä.

1. Painakaa **Vastaa/Hylkää**.
2. Painakaa  puhelun lopettamiseksi.

Tuleva puhelu meneillään olevan puhelun aikana.

1. Painakaa **Vastaa/Hylkää**.
2. Painakaa  puhelun lopettamiseksi.

Yksityinen puhelu

- Painakaa meneillään olevan puhelun aikana **Yksityisyys** ja valitkaa asetus:
 - **Kytke matkapuhelimeen** - handsfree-toiminto kytketään irti ja puhelua jatketaan matkapuhelimeen.
 - **Vain kuljettaja** - mikrofoni katossa matkustajan puolella suljetaan ja puhelua jatketaan auton handsfree-toiminnolla.

Aiheeseen liittyvät tiedot

- Puhelin (s. 507)
- Puhelimen yhdistäminen autoon Bluetoothin kautta ensimmäistä kertaa (s. 508)
- Puhelimen puheohjaus (s. 140)
- Kuljettajan näytön sovellusvalikon käyttäminen (s. 98)
- Merkkien, kirjainten ja sanojen kirjoittaminen käsin keskinäytössä (s. 122)
- Puhelinluettelon käyttäminen (s. 515)
- Tekstiviestien käsittely (s. 513)
- Audioasetukset (s. 482)

Tekstiviestien käsittely

Viestien hallinta autossa Bluetooth-yhdistettyä puhelinta käytettäessä.

Joissakin puhelimissa on aktivoitava ilmoitustoiminto. Kaikki puhelimet eivät ole täysin yhteensopivia eivätkä voi siksi näyttää yhteystietoja ja ilmoituksia autossa. Yhteensopivuus, katsokaa support.volvocars.com.

Tekstiviestien käsittely keskinäytössä

Tekstiviestit näytetään vain keskinäytössä, jos kyseinen asetus on valittu.

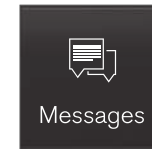

Painakaa sovellusnäkyvässä **Viestit**, jos haluatte käsitellä tekstiviestejä keskinäytössä.

Tekstiviestien lukeminen keskinäytössä



Toiminto lukee viestin ääneen, kun painatte tätä kuvaketta.

« Tekstiviestien lähettäminen keskinäytössä¹²

1. Viestiin voidaan vastata tai uusi viesti luoda.
 - Vastaaminen viestiin - painakaa yhteystietoa, jonka viestiin vastataan, ja painakaa sitten **Vastaa**.
 - Uuden viestin laatiminen - painakaa **Luo uusi**. Valittava yhteystieto tai syöttökää numero.
2. Kirjoittakaa viesti.
3. Painakaa painiketta **Lähetä**.

Tekstiviestien käsitteleminen kuljettajan näytössä

Tekstiviestit näytetään vain kuljettajan näytössä, jos kyseinen asetus on valittu.

Uuden tekstiviestin lukeminen kuljettajan näytöstä

- Jotta järjestelmä lukee viestin, valitkaa **Lue ääneen** ohjauspyörän painikesarjalla.

Vastauksen saneleminen kuljettajan näytössä

Kun järjestelmä on lukenut tekstiviestin, siihen voidaan sanella lyhyt vastaus, jos auto on yhdistetty internetiin.

- Painakaa **Vastaa** ohjauspyörän painikesarjalla. Saneludialogi alkaa.

Viesti-ilmoitus

Teksti-ilmoitusten asetuksissa voidaan ottaa ilmoitukset käyttöön ja poistaa ne käytöstä.

Aiheeseen liittyvät tiedot

- Puhelin (s. 507)
- Tekstiviestin asetukset (s. 514)
- Puhelimen asetukset (s. 515)
- Internetiin yhdistetty auto* (s. 516)
- Puhelimen puheohjaus (s. 140)
- Merkkien, kirjainten ja sanojen kirjoittaminen käsin keskinäytössä (s. 122)
- Puhelimen yhdistäminen autoon Bluetoothin kautta ensimmäistä kertaa (s. 508)

Tekstiviestin asetukset

Tekstiviestien asetukset liitettyssä puhelimessa.

1. Painakaa **Asetukset** päänäkyvässä.
2. Painakaa **Viestintä** → **Tekstiviestit** ja valitkaa asetukset:
 - **Viesti keskusnäytössä** - näyttää viesti-ilmoitukset keskinäytön tilakentässä.
 - **Huomautus kuljettajan näytössä** - näyttää ilmoitukset kuljettajan näytössä ja tulevia ilmoituksia voidaan käsitellä käytäen ohjauspyörän oikeanpuoleista painikesarjaa.
 - **Tekstiviestin ääni** - valitaan tulevien tekstiviestien signaali.

Aiheeseen liittyvät tiedot

- Puhelin (s. 507)
- Puhelimen yhdistäminen autoon Bluetoothin kautta ensimmäistä kertaa (s. 508)
- Tekstiviestien käsittely (s. 513)
- Puhelimen asetukset (s. 515)

¹² Vain tietyt puhelimet pystyvät lähettämään viestejä auton kautta. Luettelo yhteensopivista laitteista on osoitteessa support.volvocars.com.

Puhelinluettelon käyttäminen

Yhteystietojen hallinta autossa Bluetooth-yhdistettyä puhelinta käytettäessä.

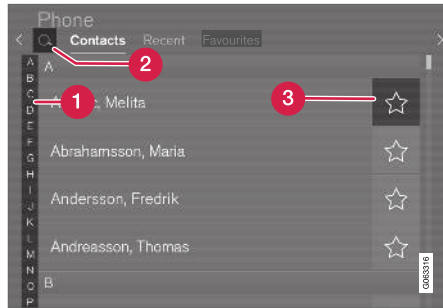

- 1 Selatkaa kirjaimia ja # löytääksenne sopivan yhteystiedon. Puhelinluettelossa olevista yhteystiedoista näytetään vain ne, joissa on kyseiset kirjaimet.
- 2 Etsi yhteystietoja – etsikää puhelinnumeroa tai nimeä yhteystietoluettelosta painamalla Q.
- 3 Suosikit – painakaa ☆ yhteystiedon lisäämiseksi suosikkiluetteloon tai poistamiseksi siitä.

i HUOM

Vain aktiivisen Bluetooth-yhdistetyn puhelimen yhteystiedot näytetään keskinäytössä. Enintään 3000 yhteystietoa voidaan näyttää.

Järjestäminen

Yhteystielista on lajiteltu aakkosjärjestykseen, jossa erikoismerkit ja numerot lajitellaan kohdassa #. Lajittelu voidaan tehdä etu- tai sukunimen mukaan valitsemalla lajittelujärjestys puhelimen asetuksissa.

Aiheeseen liittyvät tiedot

- Puhelin (s. 507)
- Puhelimen asetukset (s. 515)
- Puhelimen puheohjaus (s. 140)
- Merkkien, kirjainten ja sanojen kirjoittaminen käsin keskinäytössä (s. 122)
- Puhelimen yhdistäminen autoon Bluetoothin kautta ensimmäistä kertaa (s. 508)

Puhelimen asetukset

Kun puhelin on kytketty autoon, voidaan valita seuraavat asetukset.

1. Painakaa **Asetukset** päänäkyessä.
2. Painakaa **Viestintä** → **Puhelin** ja valitkaa asetukset:
 - **Soittoäänät** - valitaan soittosignaali. On mahdollista käyttää soittosignaalia puhelimesta tai autosta. Tietyt puhelimet eivät ole täysin yhteensopivia ja siten ei ole mahdollista käyttää puhelimen soittosignaaleja autossa. Yhteensopivuus, katsokaa support.volvocars.com.
 - **Lajittelujärjestys** - valitaan yhteystietoluettelon lajittelujärjestys.

Puheluilmoitukset head-up-näytössä*

1. Painakaa **Asetukset** keskinäytön päänäkyessä.
2. Painakaa painiketta **My Car** → **Näytöt** → **Tuulilasinäyttö mittaristonäytön valinnat**.
3. Valitkaa **Näytä puhelin**.

Aiheeseen liittyvät tiedot

- Puhelin (s. 507)
- Tekstiviestin asetukset (s. 514)
- Bluetooth-laitteiden asetukset (s. 516)



- Puhelimen yhdistäminen autoon Bluetoothin kautta ensimmäistä kertaa (s. 508)
- Head-up-näyttö* (s. 135)
- Audioasetukset (s. 482)

Bluetooth-laitteiden asetukset

Bluetooth-yhdistettyjen laitteiden asetukset.

1. Painakaa **Asetukset** päänäkylässä.
2. Painakaa **Viestintä** → **Bluetooth-laitteet** ja valitkaa asetukset:
 - **Lisää laite** - aloittaa uuden laitteen yhdistämisen pariiksi.
 - **Paritetut laitteet** - listaa kytketyt/liitetyt yksiköt.
 - **Poista laite** - poistaa liitetyn yksikön.
 - **Tälle laitteelle sallitut palvelut** - tällä valitaan, mihin laitetta käytetään; soittamiseen, viestien lähettämiseen/vastaanottamiseen, sisällön suoratoistamiseen ja internet-yhteytenä.
 - **Internet-yhteys** - yhdistää auton internetiin laitteen Bluetooth-yhteyden kautta.

Aiheeseen liittyvät tiedot

- Puhelin (s. 507)
- Puhelimen asetukset (s. 515)
- Internetiin yhdistetty auto* (s. 516)
- Puhelimen yhdistäminen autoon Bluetoothin kautta ensimmäistä kertaa (s. 508)

Internetiin yhdistetty auto*

Kun auto on yhdistetty internetiin, esim. nettira-diota ja musiikkipalveluja voidaan käyttää sovel-lusten kautta, ohjelmistoa ladata autoon ja jäl-leenmyyjään ottaa yhteyttä autosta käsin.

Auto yhdistetään Bluetooth- tai Wi-Fi-yhteyden kautta tai auton sisäänrakennettua modeemia* käyttäen.

Kun auto on yhdistetty internetiin, on mahdollista jakaa internetyhteys (Wi-Fi-hotspot) siten, että internetyhteys¹³ voi käyttää muita yksiköitä.

Kytchentätila esitetään symbolilla keskinäytön tila-kentässä.



¹³ Ei koske yhdistämistä Wi-Fi-toiminnolla.

i HUOM

Internetiä käytettäessä siirtyy dataa (datalii-kenne), mistä voi aiheutua kustannuksia.

Dataverkkovierailun aktivointi voi johtaa lisä-maksuihin.

Ottakaa yhteys verkko-operaattoriinne datalii-kenkeen kustannuksesta.

i HUOM

Käytettäessä Apple CarPlay -toimintoja auto voidaan yhdistää internetiin vain Wi-Fi-yhteyden tai automodeemin* kautta.

i HUOM

Käytettäessä Android Auto -toimintoja auto voidaan yhdistää internetiin Wi-Fi- tai Bluetooth-yhteyden tai automodeemin* kautta.

Lukekaa **Palvelujen ehdot** ja **Asiakkaiden yksityisyyden suoja** osoitteesta support.volvocars.com ennen auton yhdistämistä internetiin.

Aiheeseen liittyvät tiedot

- Symbolit keskinäytön tilakentässä (s. 117)
- Auton yhdistäminen internetiin mobiililaitetta käyttäen (Bluetooth) (s. 517)

- Auton yhdistäminen internetiin mobiililaitetta käyttäen (Wi-Fi) (s. 518)
- Auton yhdistäminen internetiin automodeemin (SIM-kortin) kautta (s. 519)
- Sovellukset (s. 483)
- Puuttuva tai huono internet-yhteys (s. 521)
- Internet-yhteyden jakaminen autosta Wi-Fi-yhteyspisteen kautta (s. 520)
- Wi-Fi-verkon poistaminen (s. 522)
- Wi-Fi-toiminnon tekniikka ja turvallisuus (s. 522)
- Volvo ID (s. 28)
- Käyttöehdot ja tietojen jakaminen (s. 522)

Auton yhdistäminen internetiin mobiililaitetta käyttäen (Bluetooth)

Muodostamalla internet-yhteyden Bluetoothin kautta puhelimen internet-jakoa käyttäen saatte käyttöönnne useita autoon yhdistettyjä palveluja. Puhelimen ja verkko-operaattorin on tuettava internetjakoa (internet-yhteyden jakoa) ja liittymässä on oltava dataliikennepalvelu.

1. Jotta auto voidaan yhdistää internetiin, Bluetooth-yhdistetyn puhelimen on oltava ollut yhdistettynä autoon Bluetooth-yhteyden kautta aiemmin. Varmistakaa, että puhelimen internet-jako (kannettava/henkilökohtainen tukiasema) on aktivoitu.
2. Jos puhelin on yhdistetty aiemmin Bluetooth-yhteyden avulla, painakaa keskinäytön päänäkyssä **Asetukset**.
3. Keskinäytössä: Painakaa painiketta **Viestintä** → **Bluetooth-laitteet**.
4. Merkitkää ruutu **Bluetooth Internet-jako** otsikon **Internet-yhteys** alla.
 - > Auton on nyt yhdistetty internetiin Bluetooth-yhdistetyn puhelimen kautta.

i HUOM

Käytettäessä Apple CarPlay -toimintoja auto voidaan yhdistää internetiin vain Wi-Fi-yhteyden tai automodeemin* kautta.



« Aiheeseen liittyvät tiedot

- Internetiin yhdistetty auto* (s. 516)
- Auton yhdistäminen internetiin automodeemin (SIM-kortin) kautta (s. 519)
- Puhelimen yhdistäminen autoon Bluetoothin kautta ensimmäistä kertaa (s. 508)
- Auton yhdistäminen internetiin mobiililaitetta käyttäen (Wi-Fi) (s. 518)
- Apple® CarPlay®* (s. 502)
- Puuttuva tai huono internet-yhteys (s. 521)
- Bluetooth-laitteiden asetukset (s. 516)

Auton yhdistäminen internetiin mobiililaitetta käyttäen (Wi-Fi)

Muodostamalla internet-yhteyden Wi-Fi:n kautta puhelimen internet-jakoa käyttäen saatte käyttöönnne useita autoon yhdistettyjä palveluja. Puhelimen ja verkko-operaattorin on tuettava internetjakoa (internetyhteyden jakoa) ja liittymässä on oltava dataliikennepalvelu.



1. Aktivoikaa internetijako (kannettava-/henkilökohtainen hotspot) puhelimessa.
2. Painakaa **Asetukset** päänäkyssä.
3. Siirtykää eteenpäin kohtaan **Viestintä → Wi-Fi**.
4. Aktivoikaa/deaktivoikaa tekemällä merkintä ruutuun Wi-Fi tai poistamalla se.
5. Painakaa yhdistettävän verkon verkkonimeä.
6. Anna verkon tunnussana.
7. Jos toista kytkemislähdettä on käytetty aikaisemmin - vahvistakaa kytkemisen vaihtamisvalinta.
> Auto kytkeytyy verkkoon.

Huomatkaa, että jotkut puhelimet katkaisevat internet-jaon, kun yhteys autoon katkeaa, esim. kun autosta poistutaan sekä seuraavaan käyttökertaan asti. Siksi puhelimen internet-jako on aktivoitava uudelleen seuraavalla käyttökerralla.

Kun puhelin liitetään autoon, se tallennetaan myöhempää käyttöä varten. Kun tallennettujen puhelimen enimmäismäärä (50 kpl) saavutetaan, ensimmäiseksi yhdistetty poistetaan. Tallennettujen verkkojen luettelon näyttämiseksi tai tallennettujen verkkojen poistamiseksi manuaalisesti siirtykää kohtaan **Asetukset → Viestintä → Wi-Fi → Tallennetut verkot**.

Wi-Fi-yhteyden tekniset ja turvallisuutta koskevat vaatimukset kuvataan erillisessä kappaleessa.

Aiheeseen liittyvät tiedot

- Internetiin yhdistetty auto* (s. 516)
- Wi-Fi-verkon poistaminen (s. 522)
- Puuttuva tai huono internet-yhteys (s. 521)
- Wi-Fi-toiminnon tekniikka ja turvallisuus (s. 522)

Auton yhdistäminen internetiin automodeemin (SIM-kortin) kautta

Autoissa, joissa on Volvo On Call*, internet-yhteys voidaan muodostaa automodeemin ja henkilökohtaisen SIM-kortin (P-SIM) kautta. Kytettäessä automodeemilla Volvo On Call -palvelut käyttävät yhteyttä.

1.

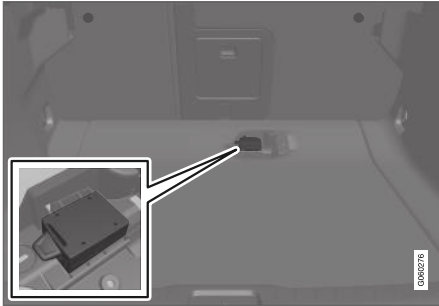

Asettakaa henkilökohtainen SIM-kortti pitiimeen tavaratilan lattian alle.

2. Painakaa **Asetukset** päänäkyssä.
3. Painakaa painiketta **Viestintä** → **Automodeemin Internet**.
4. Aktivoikaa/deaktivoikaa tekemällä merkintä **Automodeemin Internet**-toiminnon ruutuun tai poistamalla se.

5. Jos toista kytkemislähdettä on käytetty aikaisemmin - vahvistakaa kytkemisen vaihtamisvalinta.
6. Antakaa SIM-kortin PIN-koodi.
 - > Auto kytkeytyy verkkoon.

Aiheeseen liittyvät tiedot

- Internetiin yhdistetty auto* (s. 516)
- Puuttuva tai huono internet-yhteys (s. 521)
- Automodeemin asetukset (s. 519)

Automodeemin asetukset¹⁴

Auto on varustettu modeemilla, jota voidaan käyttää auton yhdistämiseen internetiin. On myös mahdollista jakaa internetyhteys toiminnon Wi-Fi kautta.

1. Painakaa **Asetukset** päänäkyssä.
2. Painakaa **Viestintä** → **Automodeemin Internet** ja valitkaa asetukset:
 - **Automodeemin Internet** - valinta siitä, automodeemia käytetään kytkentänä.
 - **Datakäyttö** - kohdan **Nollaa** painaminen nollaa vastaanotetun ja lähetetyn datamäärän laskennan.
 - **Verkko**

Valitse operaattori - automaattinen tai manuaalinen verkko-operaattorin valinta.

Verkkovierailu - jos ruutu on ruksattu, automodeemi yrittää yhdistyä Internetiin, kun auto on ulkomailla oman verkon ulkopuolella. Huomatkaa, että tämä voi aiheuttaa suuria kustannuksia. Tarkistakaa roaming-sopimukseenne ulkomailla tapahtuvaa dataliikennettä koskien kotimaiselta verkko-operaattoriltanne.
 - **SIM-kortin PIN-koodi**

¹⁴ Vain Volvo On Call -järjestelmällä varustetut autot.

◀◀ **Muuta PIN-koodi** - enintään 4 numeroa voidaan ilmoittaa.

Kytke PIN-koodi pois - valinta siitä, tarvitaanko PIN-koodia SIM-kortin käyttöön.

- **Lähetä pyydetty koodi** - käytetään esim. käteiskortin lataamiseen tai saldon tarkastamiseen. Toiminto on operaattori-kohtainen.

Aiheeseen liittyvät tiedot

- Auton yhdistäminen internetiin automodeemin (SIM-kortin) kautta (s. 519)
- Puuttuva tai huono internet-yhteys (s. 521)

Internet-yhteyden jakaminen autosta Wi-Fi-yhteyspisteen kautta

Kun auto on yhdistetty internetiin, on mahdollista jakaa internetyhteys siten, että internetyhteys¹⁵ voi käyttää muita yksiköitä.

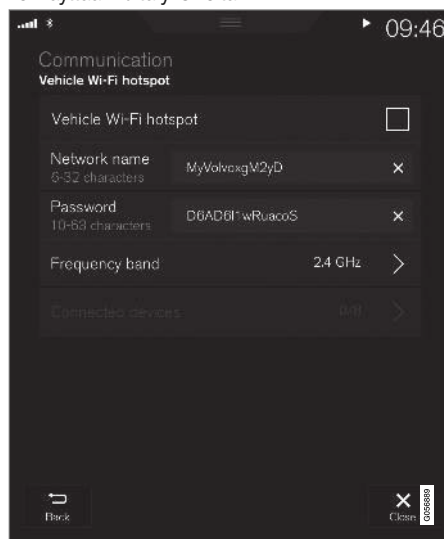

Verkko-operaattorin (SIM-kortin) on tuettava internetjakoa (internet-yhteyden jakoa).

1. Painakaa **Asetukset** päänäkymässä.

2. Painakaa painiketta **Viestintä** → **Auton Wi-Fi-yhteyspiste**.
3. Painakaa **Verkon nimi** ja nimeä internet-jako.
4. Painakaa **Salasana** ja valitkaa tunnussana, joka sitten pitää ilmoittaa yhdistettävissä yksiköissä.
5. Painakaa **Taajuuskaista** ja valitkaa, millä taajuudella internetjako lähettää dataa. Huomatkaa, että taajuuskaistan valinta ei ole käytettävissä kaikilla markkina-alueilla.
6. Aktivoikaa/deaktivoikaa tekemällä merkintä **Auton Wi-Fi-yhteyspiste**-toiminnon ruutuun tai poistamalla se.
7. Jos Wi-Fi-yhteyttä on käytetty kytkemislähteenä aiemmin - vahvistakaa yhteyden vaihtamisvalinta.
 - > Ulkoiset yksiköt voidaan nyt liittää auton internetjakoon (Wi-Fi-hotspot).

i HUOM

Wi-Fi-yhteyspisteen aktivointi voi aiheuttaa lisäkustannuksia verkko-operaattorilta.

Ottakaa yhteys verkko-operaattoriinne dataliikenteen kustannuksesta.

¹⁵ Ei päde auton ollessa yhdistettynä internetiin Wi-Fi-yhteyden kautta.

Kytkennätila esitetään symbolilla keskinäytön tilakentässä.

Painakaa **Yhdistetyt laitteet** nähdäkseenne luetelon tällä hetkellä liitetyistä yksiköistä.

Aiheeseen liittyvät tiedot

- Symbolit keskinäytön tilakentässä (s. 117)
- Internetiin yhdistetty auto* (s. 516)
- Puuttuva tai huono internet-yhteys (s. 521)

Puuttuva tai huono internet-yhteys

Internet-yhteyteen vaikuttavat tekijät

Siirrettävän datan määrä riippuu siitä, minkälaisia palveluja ja sovelluksia autossa käytetään. Esimerkiksi äänen suoratoisto voi aiheuttaa paljon dataliikennettä, jolloin yhteyden on oltava hyvä ja signaalin vahva.

Puhelimesta autoon

Internet-yhteyden nopeus voi vaihdella riippuen puhelimen sijainnista autossa. Siirtäkää puhelin lähemmäs keskinäyttöä signaalinvoimakkuuden lisäämiseksi. Varmistakaa, ettei välissä ole mitään häiritsevää.

Puhelimesta verkko-operaattorille

Mobiiliverkon nopeus vaihtelee kulloisenkin sijainnin kuuluvuuden mukaan. Verkon kuuluvuus voi olla heikompaa esim. tunneleissa, mäkien takana, syvässä laaksoissa tai sisätiloissa. Nopeus riippuu myös teleoperaattorin kanssa tehdystä sopimuksesta.

HUOM

Jos dataliikenteen osalta on ongelmia, ottaa yhteys verkko-operaattoriinne.

Puhelimen käynnistäminen uudelleen

Jos internet-yhteydessä ilmenee ongelmia, puhelimen käynnistäminen uudelleen voi auttaa.

Aiheeseen liittyvät tiedot

- Internetiin yhdistetty auto* (s. 516)
- Wi-Fi-toiminnon tekniikka ja turvallisuus (s. 522)

Wi-Fi-verkon poistaminen

Käyttämättömän verkon poistaminen.

1. Painakaa **Asetukset** päänäkyymässä.
2. Siirtykää eteenpäin kohtaan **Viestintä → Wi-Fi → Tallennetut verkot**.
3. Painakaa **Unohda** poistettavan verkon osalta.
4. Vahvistakaa valinta.
 - > Auto ei enää tämän jälkeen kytkeydy verkkoon.

Kaikkien verkkojen poistaminen

Kaikki verkot voidaan poistaa samanaikaisesti palauttamalla tehdasasetukset. Huomatkaa tällöin, että kaikki käyttäjädاتا ja järjestelmäasetukset palautetaan alkuperäisiksi tehdasasetuksiksi.

Aiheeseen liittyvät tiedot

- Internetiin yhdistetty auto* (s. 516)
- Puuttuva tai huono internet-yhteys (s. 521)
- Asetusten nollaus keskinäytössä (s. 128)
- Auton yhdistäminen internetiin mobiililaitetta käyttäen (Wi-Fi) (s. 518)

Wi-Fi-toiminnon tekniikka ja turvallisuus

Mahdolliset yhdistettävät verkkotyypit.

Vain seuraavan tyyppiseen verkkoon liittäminen on mahdollista:

- Taajuus - 2,4 tai 5 GHz¹⁶.
- Normit - 802.11 a/b/g/n.
- Turvallisuustyyppi - WPA2-AES-CCMP.

Auton Wi-Fi-järjestelmä on suunniteltu käsittelemään Wi-Fi-yksiköitä auton sisällä.

Jos useita yksiköitä toimii taajuudella samanaikaisesti, suorituskyky voi heiketä.

Aiheeseen liittyvät tiedot

- Internetiin yhdistetty auto* (s. 516)

Käyttöehdot ja tietojen jakaminen

Käynnistettäessä tietyt toiminnot ja sovellukset ensimmäistä kertaa voidaan näyttää ponnahdussikkuna, jossa ovat otsikot **Käyttöehdot ja Tietojen jakaminen**.

Tarkoituksena on kertoa Volvon käyttöehdoista ja tietojen jakamisen periaatteista. Hyväksymällä tietojen jakamisen käyttäjä hyväksyy sen, että autosta lähetetään tiettyjä tietoja. Tämä on tarpeen, jotta tietyt palvelut ja sovellukset toimivat täydellisesti.

Tietojen jakaminen voidaan asettaa keskinäytön asetusvalikossa.

Aiheeseen liittyvät tiedot

- Tietojen jaon aktivointi ja deaktivointi (s. 523)

¹⁶ Taajuuden valinta ei ole käytettävissä kaikilla markkina-alueilla.

Tietojen jaon aktivointi ja deaktivointi

Keskinäytön asetusvalikossa voidaan asettaa joidenkin palvelujen ja sovellusten tietojen jako.

1. Painakaa **Asetukset** keskinäytön päänäytössä.
2. Painakaa painiketta **Järjestelmä → Yksityisyys ja tietosuojat**.
3. Aktivoikaa tietojen jakaminen tai poistakaa se käytöstä valitsemalla **Tietojen jakaminen**.
4. Kun tietojen jakaminen on aktivoitu, alla olevassa luettelossa olevien yksittäisten palvelujen ja sovellusten asetuksia voidaan muuttaa.

Kun tietojen jakaminen poistetaan käytöstä, yksittäisten palvelujen ja sovellusten aiemmat asetukset ovat käytössä, kun tietojen jakaminen aktivoidaan uudelleen.

Aiheeseen liittyvät tiedot

- Käyttöehdot ja tietojen jakaminen (s. 522)

Yhteensopivat sisältöformaattit

Jotta sisältöä voidaan toistaa, on käytettävä seuraavia tiedostoformaatteja.

Äänitiedostot

Formaatti	Tiedostopääte	Codec
MP3	.mp3	MPEG1 Layer III, MPEG2 Layer III, MP3 Pro (mp3 compatible), MP3 HD (mp3 compatible)
AAC	.m4a, .m4b, .aac	AAC LC (MPEG-4 part III Audio), HE-AAC (aacPlus v1/v2)
WMA	.wma	WMA8/9, WMA9/10 Pro
WAV	.wav	LPCM
FLAC	.flac	FLAC

Videotiedostot

Formaatti	Tiedostopääte
MP4	.mp4, m4v
MPEG-PS	.mpg, .mp2, .mpeg, .m1v

Formaatti	Tiedostopääte
AVI	.avi
AVI (DivX)	.avi, divx
ASF	.asf, .wmv
MKV	.mkv

Tekstitykset

Formaatti	Tiedostopääte
SubViewer	.sub
SubRip	.srt
SSA	.ssa

◀◀ **DivX®**

DivX-sertifioituidut laitteet on testattu korkealaatuisen DivX-videoiston osalta (.divx, .avi). Kun DivX-logo esitetään, DivX-videoita voidaan toistaa.

Profiili	DivX Home Theater
Video codec	DivX, MPEG-4
Resoluutio	720x576
Äänen virtausnopeus (bit rate)	4.8Mbps
Kuvanopeus	30 fps
Tiedostopääte	.divx, .avi
Suurin tiedostokoko	4 GB
Äänicodec	MP3, AC3
Tekstitykset	XSUB

Erikoistoiminnot	Useita tekstityksiä, useita ääniraitoja, soiton palauttaminen
Referenssi	Täyttää kaikki DivX Home Theater -profiilin vaatimukset. Käykää osoitteessa divx.com saadaksenne lisätietoja ohjelman konvertoidaksenne tiedostot muotoon DivX Home Theater -video.

Aiheeseen liittyvät tiedot

- Mediasoitin (s. 493)
- Video (s. 497)
- DivX®-yksikön soittaminen (s. 498)

USB-yksiköiden tekniset erittelyt

Jotta USB-yksiköiden sisältö voidaan lukea, seuraavien erittelyjen on täyttyvä.

Mahdollista kansiorakennetta ei esitetä keskinäytössä esittämisen yhteydessä.

	Enimmäismäärä
Tiedostot	15 000
Kansiot	1 000
Kansiotasot	8
Soittolistat	100
Juliste soittolistassa	1 000
Alikansiot	Ei rajaa

USB-A-liittimen tekniset tiedot

- Tyypin A liitäntä
- Versio 2.0
- Jännitteensyöttö 5 V
- Virransyöttö enint. 2,1 A

Aiheeseen liittyvät tiedot

- Media USB-tuloliitännän kautta (s. 499)

Kiintolevyn tallennustila

Auton kiintolevyllä olevan vapaan tilan määrä voidaan näyttää.

Auton kiintolevyn tallennustietoja, mm. kokonaiskapasiteetti, käytettävissä oleva kapasiteetti ja asennettujen sovellusten käyttämä tila, voidaan näyttää. Tiedot löytyvät kohdasta **Asetukset** → **Järjestelmä** → **Järjestelmätiedot** → **Tallennustila**.

Aiheeseen liittyvät tiedot

- Sovellukset (s. 483)

Lisenssisopimus audiota ja mediaa varten

Lisenssi on sopimus tietyn toiminnan suorittamisesta oikein tai oikeutta hyödyntää toisen oikeutta sopimuksessa ilmoitetuin ehdoin. Seuraavat tekstit ovat Volvon sopimuksia valmistajien/kehittäjien kanssa. Useimmat tekstit ovat englanninkielisiä.

Bowers & Wilkins

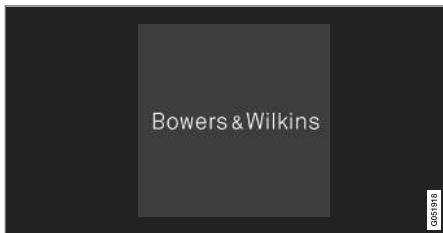

Bowers & Wilkins ja B&W ovat tavaramerkkejä, jotka kuuluvat yhtiölle B&W Group Ltd. Nautilus on tavaramerkki, joka kuuluu yhtiölle B&W Group Ltd. Kevlar on yhtiön DuPont rekisteröity tavaramerkki.

Dirac Unison®



Dirac Unison optimoi kaiuttimet ajan, tilan ja taajuuden osalta parhaan mahdollisen basson integraation ja äänen puhtauden aikaansaamiseksi. Teknologia mahdollistaa myös todellisen tunteisen toiston, jonka akustiset ominaisuudet muistuttavat konserttisalien akustiikkaa. Edistyksellisten algoritmien avulla Dirac Unison valvoo kaikkia kaiuttimia digitaalisesti erittäin tarkkoihin akustisiin mittauksiin perustuen. Orkesterin kapellimestarin tavoin Dirac Unison takaa kaiuttimien äänentoiston yhtenäisyyden.

DivX®



DivX®, DivX Certified® ja liitetyt logot ovat tavaramerkkejä, jotka kuuluvat yhtiölle DivX, LLC, ja niitä käytetään lisenssillä.

Tämä DivX Certified®-laite voi toistaa enintään 576p:n (mm. .avi, .divx) DivX® Home Theater -videotiedostoja. Latakaa osoitteesta www.divx.com ilmainen ohjelmisto digitaalisten videoiden luomista, toistamista ja suoratoistoa varten.

DIVX VIDEO-ON-DEMAND: Tämä DivX Certified® -laite pitää rekisteröidä, jotta sillä voidaan toistaa ostettuja DivX Video-on-Demand (VOD) -elokuvia. Hankkikaa rekisteröintikoodi etsimällä DivX VOD -osio yksikön asetusvalikosta. Käykää osoitteessa vod.divx.com saadaksenne lisätietoja rekisteröinnin suorittamisesta loppuun.

Patenttinumero

Yhden tai useamman seuraavista patenteista kattama USA:ssa: 7,295,673; 7,460,668; 7,515,710; 8,656,183; 8,731,369; RE45,052.

Gracernote®



Sisällön osilla on Gracernote:n tai sen toimittajien tekijänoikeussuojaus ©.

Gracernote, Gracernote-logo ja logotyyppi, "Powered by Gracernote" ja Gracernote MusicID ovat joko rekisteröityjä tavaramerkkejä tai tavaramerkkejä, jotka kuuluvat Gracernote, Inc. -yhtiölle USA:ssa ja/tai muissa maissa.

Gracernote® loppukäyttäjäsopimus

Tämä ohjelma tai tämä yksikkö sisältää ohjelmiston yhtiöltä Gracernote, Inc. Emeryville, Kalifornia, USA ("Gracernote"). Ohjelmisto Gracernote-yhtiöltä ("Gracernote-ohjelmisto") aktivoi tämän ohjelman levyjen ja/tai tiedostojen tunnistamiseksi sekä musiikkiin liittyvän informaation hankkimiseksi, sisältäen tiedot nimestä, artistista, radasta ja nimikkeestä ("Gracernote-data") verkko-palvelimilta tai upotetuista tietokannoista (joita yhdessä kutsutaan "Gracernote-palvelimiksi") ja muiden toimenpiteiden suorittamiseksi. Saatte käyttää Gracernote-dataa vain tälle ohjelmalle tai

tälle yksikölle tarkoitettujen asianmukaisten loppukäyttäjätöimintojen mukaisesti.

Suostutte käyttämään Gracernote-dataa, Gracernote-ohjelmistoa ja Gracernote-palvelimia vain henkilökohtaisiin, ei-kaupallisiin tarkoituksiin. Suostutte olemaan luovuttamatta, kopioimatta, siirtämättä tai kehittämättä edelleen tätä Gracernote-ohjelmistoa tai tätä Gracernote-dataa jollekin kolmannelle osapuolelle. SUOSTUTTE OLEMAAN KÄYTTÄMÄTTÄ TAI HYÖDYNTÄMÄTTÄ GRACENOTE-DATAA, GRACENOTE-OHJELMISTOA TAI GRACENOTE-PALVELIMIA MUULLA KUIN TÄSSÄ SOPIMUKSESSA NIMENOMAAN SALLITULLA TAVALLA.

Suostutte siihen, että ei-yksinoikeutenne käyttää Gracernote-dataa, Gracernote-ohjelmistoa ja Gracernote-palvelimia lakkaa, jos rikotte näitä rajoituksia. Jos lupanne lakkaa, suostutte lopettamaan Gracernote-datan, Gracernote-ohjelmiston ja Gracernote-palvelimien kaiken käytön. Gracenetella on yksinoikeus kaikkeen Gracernote-dataan, koko Gracernote-ohjelmistoon ja kaikkiin Gracernote-palvelimiin, ml. kaikki omistusoikeudet. Gracenetella ei missään olosuhteissa ole velvollinen maksamaan Teille toimittamastanne informaatiosta. Suostutte siihen, että Gracernote, Inc. saa soveltaa oikeuksiaan tämän Teidän kanssanne tehdyn sopimuksen mukaisesti suoraan omissa nimissään.

Gracernote-palvelu käyttää ainutlaatuista kysymysten dokumentoinnin tunnistinta tilastollisiin

tarkoituksiin. Sattumanvaraisesti annetun numeerisen tunnistimen tarkoituksena on mahdollistaa Gracernote-palvelulle laskea kysymykset tietämättä mitään siitä, kuka Te olette. Lisätietoja on Gracernote-yhtiön salauspolitiikan web-sivulla Gracernote-palvelua varten.

Gracernote-ohjelmisto ja kaikki Gracernote-dataan sisältyvä lisensoidaan Teille "sellaisena kuin se on". Gracernote ei anna mitään lupauksia tai takuita, painettuja tai epäsuoria, Gracernote-palvelimissa olevan Gracernote-datan suhteen. Gracernote pidättää oikeuden poistaa dataa Gracernote-palvelimilta tai muuttaa datakategorioita jostain syystä, jonka Gracernote katsoo olevan riittävä. Mitään takuuta ei anneta Gracernote-ohjelmiston tai Gracernote-palvelimien virheettömyyden tai Gracernote-ohjelmiston tahi Gracernote-palvelimien keskeyttämättömän toiminnan suhteen. Gracenetella ei ole velvollisuutta antaa Teille uusia, parannettuja tai lisädatatyyppejä tai kategorioita, joita Gracernote voi toimittaa tulevaisuudessa ja yritys pidättää oikeuden keskeyttää palvelunsa milloin tahansa.

GRACENOTE SANOUTUU IRTI KAIKISTA TAKUISTA, PAINETUISTA TAI EPÄSUORISTA, MUKAANLUKIEEN, MUTTA EI RAJOITTUEN, EPÄSUORISTA TAKUISTA MYYTÄVYDEN, TIETTYYN TARKOITUKSEEN SOPIMUUDEN, OMISTUSOIKEUDEN JA TEKIJÄNOIKEUDEN LOUKKAAMATTOMUUDEN SUHTEEN. GRACENOTE EI TAKAA TULOSTA, JOKA SAADAAN GRACENOTE-OHJELMISTON TAI GRACE-



- « NOTE-PALVELIMEN KÄYTÖLLÄ. GRACENOTE EI MISSÄÄN OLOSUHITEISSA VASTAA MISSÄÄN SEURAUVAURIOISTA TAI VOITONMENETYKSESTÄ TAHI TULONMENETYKSESTÄ.

© Gracernote, Inc. 2009

Sensus software

This software uses parts of sources from clib2 and Prex Embedded Real-time OS - Source (Copyright (c) 1982, 1986, 1991, 1993, 1994), and Quercus Robusta (Copyright (c) 1990, 1993), The Regents of the University of California. All or some portions are derived from material licensed to the University of California by American Telephone and Telegraph Co. or Unix System Laboratories, Inc. and are reproduced herein with the permission of UNIX System Laboratories, Inc. Redistribution and use in source and binary forms, with or without modification, are permitted provided that the following conditions are met: Redistributions of source code must retain the above copyright notice, this list of conditions and the following disclaimer. Redistributions in binary form must reproduce the above copyright notice, this list of conditions and the following disclaimer in the documentation and/or other materials provided with the distribution. Neither the name of the <ORGANIZATION> nor the names of its contributors may be used to endorse or promote products derived from this software without specific prior written permission. THIS

SOFTWARE IS PROVIDED BY THE COPYRIGHT HOLDERS AND CONTRIBUTORS "AS IS" AND ANY EXPRESS OR IMPLIED WARRANTIES, INCLUDING, BUT NOT LIMITED TO, THE IMPLIED WARRANTIES OF MERCHANTABILITY AND FITNESS FOR A PARTICULAR PURPOSE ARE DISCLAIMED. IN NO EVENT SHALL THE COPYRIGHT OWNER OR CONTRIBUTORS BE LIABLE FOR ANY DIRECT, INDIRECT, INCIDENTAL, SPECIAL, EXEMPLARY, OR CONSEQUENTIAL DAMAGES (INCLUDING, BUT NOT LIMITED TO, PROCUREMENT OF SUBSTITUTE GOODS OR SERVICES; LOSS OF USE, DATA, OR PROFITS; OR BUSINESS INTERRUPTION) HOWEVER CAUSED AND ON ANY THEORY OF LIABILITY, WHETHER IN CONTRACT, STRICT LIABILITY, OR TORT (INCLUDING NEGLIGENCE OR OTHERWISE) ARISING IN ANY WAY OUT OF THE USE OF THIS SOFTWARE, EVEN IF ADVISED OF THE POSSIBILITY OF SUCH DAMAGE.

This software is based in part on the work of the Independent JPEG Group.

This software uses parts of sources from "libtess". The Original Code is: OpenGL Sample Implementation, Version 1.2.1, released January 26, 2000, developed by Silicon Graphics, Inc. The Original Code is Copyright (c) 1991-2000 Silicon Graphics, Inc. Copyright in any portions created by third parties is as indicated elsewhere herein. All Rights Reserved. Copyright (C) [1991-2000] Silicon Graphics, Inc. All Rights Reserved.

Permission is hereby granted, free of charge, to any person obtaining a copy of this software and associated documentation files (the "Software"), to deal in the Software without restriction, including without limitation the rights to use, copy, modify, merge, publish, distribute, sublicense, and/or sell copies of the Software, and to permit persons to whom the Software is furnished to do so, subject to the following conditions: The above copyright notice including the dates of first publication and either this permission notice or a reference to <http://oss.sgi.com/projects/FreeB/> shall be included in all copies or substantial portions of the Software. THE SOFTWARE IS PROVIDED "AS IS", WITHOUT WARRANTY OF ANY KIND, EXPRESS OR IMPLIED, INCLUDING BUT NOT LIMITED TO THE WARRANTIES OF MERCHANTABILITY, FITNESS FOR A PARTICULAR PURPOSE AND NONINFRINGEMENT. IN NO EVENT SHALL SILICON GRAPHICS, INC. BE LIABLE FOR ANY CLAIM, DAMAGES OR OTHER LIABILITY, WHETHER IN AN ACTION OF CONTRACT, TORT OR OTHERWISE, ARISING FROM, OUT OF OR IN CONNECTION WITH THE SOFTWARE OR THE USE OR OTHER DEALINGS IN THE SOFTWARE. Except as contained in this notice, the name of Silicon Graphics, Inc. shall not be used in advertising or otherwise to promote the sale, use or other dealings in this Software without prior written authorization from Silicon Graphics, Inc.

This software is based in parts on the work of the FreeType Team.

This software uses parts of SSLeay Library: Copyright (C) 1995-1998 Eric Young (eay@cryptsoft.com). All rights reserved

Linux software

This product contains software licensed under GNU General Public License (GPL) or GNU Lesser General Public License (LGPL), etc.

You have the right of acquisition, modification, and distribution of the source code of the GPL/LGPL software.

You may download Source Code from the following website at no charge: http://www.embedded-carmultimedia.jp/linux/oss/download/TVM_8351_013

The website provides the Source Code "As Is" and without warranty of any kind.

By downloading Source Code, you expressly assume all risk and liability associated with downloading and using the Source Code and complying with the user agreements that accompany each Source Code.

Please note that we cannot respond to any inquiries regarding the source code.

camellia:1.2.0

Copyright (c) 2006, 2007

NTT (Nippon Telegraph and Telephone Corporation). All rights reserved.

Redistribution and use in source and binary forms, with or without modification, are permitted provided that the following conditions are met:

1. Redistributions of source code must retain the above copyright notice, this list of conditions and the following disclaimer as the first lines of this file unmodified.
2. Redistributions in binary form must reproduce the above copyright notice, this list of conditions and the following disclaimer in the documentation and/or other materials provided with the distribution.

THIS SOFTWARE IS PROVIDED BY NTT "AS IS" AND ANY EXPRESS OR IMPLIED WARRANTIES, INCLUDING, BUT NOT LIMITED TO, THE IMPLIED WARRANTIES OF MERCHANTABILITY AND FITNESS FOR A PARTICULAR PURPOSE ARE DISCLAIMED. IN NO EVENT SHALL NTT BE LIABLE FOR ANY DIRECT, INDIRECT, INCIDENTAL, SPECIAL, EXEMPLARY, OR CONSEQUENTIAL DAMAGES (INCLUDING, BUT NOT LIMITED TO, PROCUREMENT OF SUBSTITUTE GOODS OR SERVICES; LOSS OF USE, DATA, OR PROFITS; OR BUSINESS INTERRUPTION) HOWEVER CAUSED AND ON ANY THEORY OF LIABILITY, WHETHER IN CONTRACT, STRICT LIABILITY, OR TORT (INCLUDING NEGLIGENCE OR OTHERWISE) ARISING IN ANY WAY OUT OF THE USE OF THIS SOFTWARE, EVEN IF

ADVISED OF THE POSSIBILITY OF SUCH DAMAGE.

Unicode: 5.1.0

COPYRIGHT AND PERMISSION NOTICE

Copyright c 1991-2013 Unicode, Inc. All rights reserved. Distributed under the Terms of Use in <http://www.unicode.org/copyright.html>.

Permission is hereby granted, free of charge, to any person obtaining a copy of the Unicode data files and any associated documentation (the "Data Files") or Unicode software and any associated documentation (the "Software") to deal in the Data Files or Software without restriction, including without limitation the rights to use, copy, modify, merge, publish, distribute, and/or sell copies of the Data Files or Software, and to permit persons to whom the Data Files or Software are furnished to do so, provided that (a) the above copyright notice(s) and this permission notice appear with all copies of the Data Files or Software, (b) both the above copyright notice(s) and this permission notice appear in associated documentation, and (c) there is clear notice in each modified Data File or in the Software as well as in the documentation associated with the Data File(s) or Software that the data or software has been modified.

THE DATA FILES AND SOFTWARE ARE PROVIDED "AS IS", WITHOUT WARRANTY OF ANY KIND, EXPRESS OR IMPLIED, INCLUDING BUT NOT LIMITED TO THE WARRANTIES OF





◀◀ MERCHANTABILITY, FITNESS FOR A PARTICULAR PURPOSE AND NONINFRINGEMENT OF THIRD PARTY RIGHTS. IN NO EVENT SHALL THE COPYRIGHT HOLDER OR HOLDERS INCLUDED IN THIS NOTICE BE LIABLE FOR ANY CLAIM, OR ANY SPECIAL INDIRECT OR CONSEQUENTIAL DAMAGES, OR ANY DAMAGES WHATSOEVER RESULTING FROM LOSS OF USE, DATA OR PROFITS, WHETHER IN AN ACTION OF CONTRACT, NEGLIGENCE OR OTHER TORTIOUS ACTION, ARISING OUT OF OR IN CONNECTION WITH THE USE OR PERFORMANCE OF THE DATA FILES OR SOFTWARE.

Except as contained in this notice, the name of a copyright holder shall not be used in advertising

or otherwise to promote the sale, use or other dealings in these Data Files or Software without prior written authorization of the copyright holder.

Vaatimustenmukaisuusvakuutus

 MITSUBISHI ELECTRIC CORPORATION SANDA WORKS 2-3-33, Miwa, Sanda-city, Hyogo, 669-1313, Japan TEL: 81(0)79-439-9999 FAX: 81(0)79-439-9999	
DECLARATION OF CONFORMITY For	
 Product: Audio Navigation Unit Model: NR-3V	
Supplied by Mitsubishi Electric Corporation Sanda Works 2-3-33, Miwa, Sanda-city, Hyogo, 669-1313, Japan	Technical File held by Mitsubishi Electric Corporation Sanda Works 2-3-33, Miwa, Sanda-city, Hyogo, 669-1313, Japan
R&TE Directive (Safety)	Standard used for comply EN 60950-1:2006 + Amend.1:2009 + Amend.1:2010 + Amend.1:2011 + Amend.2:2013 IEC 62379:2011
RF Directive (EMC)	EN 301 488-1 V2.1.1:2017-02 EN 301 488-17 V3.3.1:2017-02
RF Directive (Spectrum)	EN 300 128 V2.2.1:2016-11 EN 303 345 V1.1.7:2017 (Original Draft)
Means of Conformity We declare under our sole responsibility that the Product (s) is conforming with the essential requirements and other relevant requirements of the Audio Equipment (RE) Directive (2014/53/EU).	
Date of issue:	May 30, 2017
Signature of Responsible Person:	 Hirotaka Maeno Senior Manager Design B Ore-Motomachi Manufacturing-A Dept. MITSUBISHI ELECTRIC CORPORATION SANDA WORKS Mineato.Hirotaka@ap.MitsubishiElectric.co.jp

Maa/Alue	
Brasilia:	 <p>Modelo NR-0V</p> <p>ANATEL</p> <p>Agência Nacional de Telecomunicações</p> <p>1801-14-5334</p> <p>(011)0789499100959</p> <p>Este equipamento opera em caráter secundário isto é, não tem direito a proteção contra interferência prejudicial, mesmo tipo, e não pode causar interferência a sistemas operando em caráter primário.</p> <p>Para consultas, visite: www.anatel.gov.br</p>
EU:	 <p>Valmistaja: Mitsubishi Electric Corporation Sanda Works 2-3-33, Miwa, Sanda-city. Hyogo, 669-1513, Japan</p> <p>Mitsubishi Electric Corporation vakuuttaa täten, että tämäntyyppinen [Audio Navigation Unit] täyttää direktiivin 2014/53/EY vaatimukset.</p> <p>Katsokaa lisätietoa osoitteesta support.volvocars.com.</p>
Yhdistyneet Arabimiehit:	 <p>TRA</p> <p>REGISTERED No.</p> <p>ER0133275/14</p> <p>DEARLER No.</p> <p>DA0088122/12</p>





Maa/Alue	
Kazaks- tan:	 <p data-bbox="217 344 368 367">Mallinimi: NR-0V</p> <p data-bbox="217 381 588 404">Valmistaja: Mitsubishi Electric Corporation</p> <p data-bbox="217 418 373 441">Vientimaa: Japani</p>

Maa/Alue	
Kiina:	<p>1.</p> <ul style="list-style-type: none"> ■ 使用频率: 2.4 - 2.4835 GHz ■ 等效全向辐射功率(EIRP): 天线增益 < 10dBi 时: ≤100 mW 或 ≤20 dBm ① ■ 最大功率谱密度: 天线增益 < 10dBi 时: ≤20 dBm / MHz (EIRP) ① ■ 载频容限: 20 ppm ■ 带外发射功率(在 2.4-2.4835GHz 频段以外) ≤-80 dBm / Hz (EIRP) ■ 杂散发射(辐射)功率(对应载波±2.5 倍信道带宽以外): <ul style="list-style-type: none"> ● ≤-36 dBm / 100 kHz (30 - 1000 MHz) ● ≤-33 dBm / 100 kHz (2.4 - 2.4835 GHz) ● ≤-40 dBm / 1 MHz (3.4 - 3.53 GHz) ● ≤-40 dBm / 1 MHz (5.725 - 5.85 GHz) ● ≤-30 dBm / 1 MHz (其它 1 - 12.75 GHz) <p>2. 不得擅自更改发射频率、加大发射功率(包括额外加装射频功率放大器), 不得擅自外接天线或改用其它发射天线;</p> <p>3. 使用时不得对各种合法的无线电电信业务产生有害干扰; 一旦发现有干扰现象时, 应立即停止使用, 并采取措施消除干扰后方可继续使用;</p> <p>4. 使用微功率无线电设备, 必须忍受各种无线电业务的干扰或工业、科学及医疗应用设备的辐射干扰;</p> <p>5. 不得在飞机和机场附近使用。</p>
Korea:	<p>B 급 기기 (가정용 방송통신기자재)</p> <p>이 기기는 가정용(B 급) 전자파적합기기로서 주로 가정에서 사용하는 것을 목적으로 하며, 모든 지역에서 사용할 수 있습니다.</p> <p>해당 무선설비는 전파혼신 가능성이 있으므로 인명안전과 관련된 서비스는 할 수 없습니다.</p>





Maa/Alue		
Malesia		<p>This device has been certified under the Communications & Multimedia Act of 1998, Communications and Multimedia (Technical Standards) Regulations 2000. To retrieve your device's serial number, please visit (support.volvocars.com) and search for "SIRIM Label Verification".</p> <p>Device category: Navigation equipment for vehicle (Bluetooth)</p> <p>Model: NR-0V</p> <p>Type Approval No.: RBAY/18A/1015S(15-4067)</p>

Maa/Alue	
Meksiko:	
Taiwan:	<p>低功率電波輻射性電機管理辦法</p> <p>第十二條</p> <p>經型式認證合格之低功率射頻電機，非經許可，公司、商號或使用者均不得擅自變更頻率、加大功率或變更原設計之特性及功能。</p> <p>第十四條</p> <p>低功率射頻電機之使用不得影響飛航安全及干擾合法通信；經發現有干擾現象時，應立即停用，改善至無干擾時方得繼續使用。前項合法通信，指依電信法規定作業之無線電通信。低功率射頻電機須忍受合法通信或工業、科學及醫療用電波輻射性電機設備之干擾。</p>

Aiheeseen liittyvät tiedot

- Ääni, media ja internet (s. 482)
- Internetiin yhdistetty auto* (s. 516)
- Mediasoitin (s. 493)
- Gracenote® (s. 496)
- Sensus – yhteyden muodostaminen ja viihde (s. 33)

PYÖRÄT JA RENKAAT

Renkaat

Renkaiden tehtävänä on muun muassa kantaa kuormaa, tarjota hyvä pito alustaan, vaimentaa värinöitä ja suojata pyörää kulumiselta.

Renkaat vaikuttavat paljon auton ajo-ominaisuuksiin. Rengastyypin, -koko, -paine ja nopeusluokka ovat tärkeitä auton käyttäytymisen kannalta.

Autossa on kuljettajan puolen ovipilarissa (etu- ja takaoven välissä) olevan rengastietotarran mukaiset renkaat.

VAROITUS

Vaurioitunut rengas voi johtaa auton hallinnan menetykseen.

Suosittelut renkaat

Toimitettaessa autossa on Volvon alkuperäisrenkaat, joiden sivussa on merkintä VOL¹. Nämä renkaat sopivat tarkasti autoon. Renkaanvaihdon yhteydessä on siksi tärkeää, että uusissakin renkaissa on tämä merkintä, jotta auton ajo-ominaisuudet, mukavuus ja polttoaineenkulutus säilyvät ennallaan.

Uudet renkaat

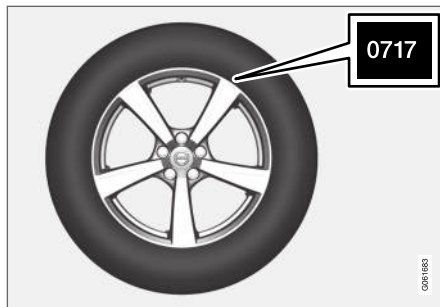

Renkaat ovat tuoretuotteita. Muutaman vuoden kuluttua ne alkavat kovettua, jolloin myös kitkaominaisuudet vähitellen heikkenevät. Pyrkikää sen vuoksi asentamaan mahdollisimman tuoret renkaat vaihdon yhteydessä. Tämä on erityisen tärkeää talvirenkaiden osalta. Viimeiset numerot numerosarjassa tarkoittavat valmistusviikkoa ja -vuotta. Tämä on renkaan DOT-merkintä (Department of Transportation) ja se ilmoitetaan neljällä numerolla, esim. 0717. Rengas on tällöin valmistettu vuoden 2017 viikolla 7.

Renkaiden ikä

Kaikki yli 6 vuotta vanhat renkaat tulee tarkastuttaa ammattihenkilöllä, vaikka ne vaikuttavat vaurioitumattomilta. Renkaat vanhenevat ja heikkenevät, vaikka niitä käytetään vain harvoin tai ei lainkaan. Tällä voi olla vaikutusta niiden toimintaan.

Tämä koskee kaikkia renkaita, jotka säästetään tulevaa käyttöä varten. Esimerkkinä ulkoisista merkeistä, jotka osoittavat että rengas on käyttökelvoton, ovat halkeamat tai värimuutokset.

Rengastaloudellisuus

- Pitäkää rengaspaineet oikealla tasolla.
- Vältä nopeita liikkeellelähtöjä, äkkinaisiä jarrutuksia ja renkaiden vinguttamista.
- Renkaiden kuluminen lisääntyy ajonopeuden myötä.
- Etupyörien suuntauksen on oltava ehdottomasti oikein.
- Tasapainottamattomat pyörät huonontavat rengastaloudellisuutta ja ajomukavuutta.
- Renkaiden pyörimissuunnan on oltava sama koko niiden käyttöajan ajan.
- Renkaita vaihdettaessa renkaat, joissa on paras kulutuspinna, on asennettava taka-akselille, jotta yliojautumisen vaara kovassa jarrutuksessa pienenee.
- Ajettaessa reunakiveysten tai syvien kuoppien yli renkaat ja/tai vanteet voivat vaurioitua pysyvästi.

Renkaiden paikkojen vaihto

Auton renkaiden paikkojen vaihtaminen ei ole pakollista. Ajojatpa, rengaspaine, ilmasto ja teiden kunto vaikuttavat renkaat vanhenevat ja kuluvat.

¹ Tiettyjen rengaskokojen kohdalla voi esiintyä poikkeamia.

Oikea rengaspaine saa aikaan tasaisemman kulumisen.

Jotta vältetään erot kuviosyvytydessä sekä estetään kulumiskuvioiden syntyminen renkaisiin, etu- ja takapyörien paikat on vaihdettava keskenään. Sopiva mittarilukema ensimmäisen vaihdon kohdalla on n. 5000 km (n. 3100 mailia) ja sen jälkeen 10000 km:n (n. 6200 mailia) välein.

Volvo suosittelee, että otatte yhteyden valtuutettuun Volvon tekniseen palveluun tarkastusta varten, jos olette epävarma kuviosyvytydestä. Jos jo on syntynyt merkittävä kulumisero (> 1 mm renkaan kuviosyvytydessä) renkaiden välillä, pitää vähiten kuluneiden renkaiden olla aina takana. Etupyörien luisto on tavallisesti helpompi hallita kuin takapyörien luisto, ja johtaa siihen, että auto jatkaa suoraan sen sijaan, että takapää luistaa sivulle ja auton hallinta ehkä menetetään täysin. Tämän vuoksi on tärkeää, etteivät takapyörät koskaan menetä pitoaan ennen etupyöriä.

Pyörien ja renkaiden säilyttäminen

Kokonaiset pyörät (renkaat asennettu vanteille) on varastoitava ripustamalla ne ylös tai sijoittamalla ne kyljelleen lattialle.

Renkaita, joita ei ole asennettu vanteille, säilytetään kyljellään tai pystyssä, ei ripustettuina ylös.

! **TÄRKEÄÄ**

Renkaat on varastoitava viileään, kuivaan ja pimeään paikkaan eikä niitä saa koskaan säilyttää liuottimien, bensiinin, öljyjen yms. lähellä.

⚠ **VAROITUS**

- Volvonne vanteiden ja renkaiden koot on määritetty siten, että tiukat vakautta ja ajo-ominaisuuksia koskevat vaatimukset täyttyvät. Hyväksymättömät vanne- ja rengaskokojen yhdistelmät voivat vaikuttaa kielteisesti auton vakauteen ja ajo-ominaisuuksiin.
- Uuden auton takuu ei korvaa mahdollisia vahinkoja, jotka johtuvat hyväksymättömän kokoisten vanne-/rengasyhdistelmien asentamisesta autoon. Volvo ei vastaa tällaisten asennusten aiheuttamista kuolemantapauksista, henkilövahingoista tai kustannuksista.

- Hyväksytyt pyörä- ja rengaskoot (s. 650)
- Kuormaussuosituksia (s. 571)

Aiheeseen liittyvät tiedot

- Rengaspaineiden tarkistaminen (s. 542)
- Renkaiden pyörimissuunta (s. 541)
- Kulumisvaroitimet renkaissa (s. 542)
- Rengaspaineiden valvontajärjestelmä* (s. 544)
- Renkaanpaikkaussarja (s. 558)
- Renkaiden kokomerkinä (s. 540)

Renkaiden kokomerkintä

Renkaiden koon, kuormitusindeksin ja nopeusluokan merkinnät.

Auto on kokonaishyväksytty tietyillä vanteiden ja renkaiden yhdistelmillä.

Kokomerkintä

Kaikissa renkaissa on kokomerkintä, esimerkiksi: 245/45 R18 100 W.

245	Renkaan leveys (mm)
45	Renkaan kyljen korkeuden ja renkaan leveyden välinen suhde (%)
R	Vyörenkas
18	Vanteen halkaisija tuumina
100	Koodinumerot suurimmalle sallitulle rengaskuormalle, kuormitusindeksi (LI)
W	Koodimerkintä suurimmalle sallitulle nopeudelle, nopeusluokka (SS). (Tässä tapauksessa 270 km/h (168 mph).)

Kuormitusindeksi

Jokaisella renkaalla on tietty kyky kantaa kuormaa, kuormitusindeksi (LI). Auton massa ratkaisee, mikä kuorituskyky renkailla vaaditaan.

Nopeusluokka

Jokainen rengas kestää tietyn enimmäisnopeuden. Renkaiden nopeusluokan, SS (Speed Symbol), pitää vastata vähintään auton huippunopeutta. Seuraavassa taulukossa ilmoitetaan, mikä suurin sallittu nopeus koskee ko. nopeusluokkaa (SS). Ainoa poikkeus näistä määräyksistä ovat talvirenkaat², joissa saadaan käyttää alemmaa nopeusluokkaa. Jos sellainen rengas valitaan, ei autolla saa ajaa lujempaa kuin mille rengas on luokiteltu. (Esim. luokan Q renkaalla saa ajaa enintään 160 km/h (100 mph).) Keli ratkaisee, kuinka lujaa autolla voidaan ajaa, ei renkaiden nopeusluokka.

i	HUOM
Suurin sallittu nopeus on ilmoitettu taulukossa.	
Q	160 km/h (100 mph) (käytetään vain talvirenkaissa)
T	190 km/h (118 mph)
H	210 km/h (130 mph)
V	240 km/h (149 mph)
W	270 km/h (168 mph)
Y	300 km/h (186 mph)

VAROITUS

Pienin sallittu kuormitusindeksi (LI) ja nopeusluokka (SS) renkailla ko. moottoriversion suhteen ilmenevät painetussa käyttöoppaassa olevista erittelyistä. Jos käytetään kuormitusindeksiltään tai nopeusluokaltaan liian matalaa rengasta, se voi ylikuumentaa ja vaurioitua.

Aiheeseen liittyvät tiedot

- Renkaat (s. 538)
- Vanteen kokomerkintä (s. 541)
- Hyväksytyt pyörä- ja rengaskoot (s. 650)
- Renkaiden alhaisin sallittu kuormitusindeksi ja nopeusluokka (s. 651)

² Sekä nastoitettut että nastattomat renkaat.

Vanteen kokomerkintä

Pyörä- ja vannekoot merkitään alla olevan taulukon esimerkin mukaan.

Auto on kokonaishyväksytty tietyillä vanteiden ja renkaiden yhdistelmillä.

Kaikissa vanteissa on kokomerkintä, esimerkiksi: 8Jx18x42.

8	Vanteen leveys tuumina
J	Vanteen reunan profiili
18	Vanteen halkaisija tuumina
42	Offset mm (etäisyys pyörän keskilinjasta pyörän napaa vasten tulevaan kosketuspintaan)

Aiheeseen liittyvät tiedot

- Renkaat (s. 538)
- Renkaiden kokomerkintä (s. 540)
- Hyväksytyt pyörä- ja rengaskoot (s. 650)

Renkaiden pyörimissuunta

Renkaissa, joiden kuvio on tarkoitettu pyörimään vain yhteen suuntaan, on pyörimissuunta merkitty nuolella.

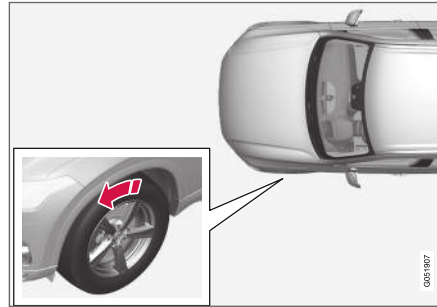

Nuoli osoittaa renkaan pyörimissuunnan.

- Renkaalla pitää olla sama pyörimissuunta koko sen käyttöajan ajan.
- Niitä voi vaihtaa vain edestä taakse ja päinvastoin, ei koskaan vasemmalta oikealle puolelle tai päinvastoin.
- Jos renkaat asennetaan väärin, auton jarrutusominaisuudet ja renkaiden kyky syrjäyttää vettä ja lumisohjoa huononevat.
- Renkaat, joissa on suurin kuviosyvyys, pitää aina asentaa taakse (sivuluiston vaaran vähentämiseksi).

i HUOM

Huolehtikaa, että saman akselin kumpikin rengas on samaa tyyppiä, mitat ovat samat ja myös valmiste on sama.

Aiheeseen liittyvät tiedot

- Renkaat (s. 538)

Kulumisvaroitimet renkaissa

Kulumisvaroitin näyttää renkaan kuviosyvyyden tilan.

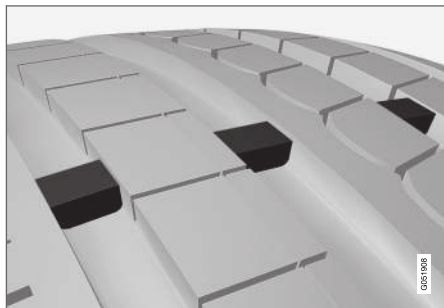

Kulutusvaroitin on kapea kohoutuma renkaan pitkittäisten kuviourien poikki. Renkaan sivussa näkyvät kirjaimet TWI (Tread Wear Indicator). Kun renkaan kuviosyvyys on laskenut arvoon 1,6 mm (1/16 tuumaa), urat ovat kulutusvaroitimien kanssa samalla korkeudella. Vaihtakaa tällöin pikimmiten uudet renkaat. Muistakaa, että näin kuluneen renkaan pito on erittäin huono sateella tai lumessa.

Aiheeseen liittyvät tiedot

- Renkaat (s. 538)

Rengaspaineiden tarkistaminen

Oikeat rengaspaineet auttavat parantamaan ajovakautta, säästämään polttoainetta ja pidentämään renkaiden käyttöikää.

Rengaspaine laskee ajan myötä, se on luonnollinen ilmiö. Rengaspaine vaihtelee myös ympäristön lämpötilan mukaan. Ajaminen liian pienillä rengaspaineilla tarkoittaa, että renkaat voivat ylikuumentua ja vaurioitua. Rengaspaineet vaikuttavat ajomukavuuteen, tieääniin ja ohjausominaisuuksiin.

Tarkastakaa renkaiden ilmanpaineet joka kausi. Käyttäkää kylmille renkaille suositeltua rengaspainetta, jotta renkaat toimivat optimaalisesti ja kuluvat mahdollisimman vähän. Liian alhainen tai liian korkea rengaspaine voi aiheuttaa renkaan kulumisen epätasaisesti.

VAROITUS

- Liian alhainen rengaspaine on yleisin syy renkaiden rikkoutumiseen ja se voi aiheuttaa vakavia murtumia renkaaseen, kulutuspinnan irtoamisen tai renkaan räjähtämisen, jolloin kuljettaja saattaa menettää odottamatta auton hallinnan ja henkilövahinkojen vaara kasvaa.
- Jos rengaspaine on liian alhainen, auton kuormituskyky pienenee.

Kylmät renkaat

Rengaspaineet on tarkistettava kylmistä renkaista.

Renkaat katsotaan kylmiksi, kun niiden lämpötila on sama kuin ympäröivän ilman.

Tämä lämpötila saavutetaan tavallisesti auton oltua pysäköitynä vähintään kolme tuntia.

Kun autolla on ajettu noin 1,6 km (1 maili), renkaiden katsotaan olevan lämpimät. Jos autolla on ajettava tätä pitempään renkaiden täyttämistä varten, tarkistakaa rengaspaine ensin ja kirjatkaa se muistiin ja täyttäkää renkaat sitten oikeaan paineeseen saavuttuanne pumpulle.

Ulkolämpötilan muuttuessa myös rengaspaineet muuttuvat. Jos lämpötila laskee 10 astetta, rengaspaine alenee 7 kPa (1 psi). Tarkistakaa rengaspaineet usein ja säätäkää ne oikealle tasolle, joka ilmoitetaan auton rengastietokyltissä tai hyväksyntätarrassa.

Jos rengaspaineet tarkistetaan renkaiden ollessa lämpimät, renkaista ei saa koskaan poistaa ilmaa. Renkaat ovat lämpimät ajamisen takia, ja on normaalia, että paineet ovat tällöin kylmien renkaiden rengaspainesuositusta korkeammat. Jos lämpimän renkaan rengaspaine on sama tai alhaisempi kuin kylmien renkaiden suosituspaine, se saattaa olla liian alhainen.

Aiheeseen liittyvät tiedot

- Rengaspaineiden säätäminen (s. 543)
- Suositeltu rengaspaine (s. 544)
- Rengaspaineiden valvontajärjestelmä* (s. 544)
- Renkaat (s. 538)

Rengaspaineiden säätäminen

Rengaspaine laskee ajan myötä, se on luonnollinen ilmiö. Siksi painetta on välillä säädettävä, jotta rengaspaine pysyy suositellulla tasolla. Käyttäkää kylmille renkailla suositeltua rengaspainetta, jotta renkaat toimivat optimaalisesti ja kuluvat mahdollisimman vähän.

 HUOM

Väärien rengaspaineiden välttämiseksi tulee paine tarkastaa kylmistä renkaista. Kylmillä renkailla tarkoitetaan, että renkaiden lämpötila on sama kuin ulkolämpötila (n. 3 tuntia autolla ajamisen jälkeen). Muutaman kilometrin ajon aikana renkaat lämpenevät ja rengaspaine kasvaa.

1. Ottakaa renkaan venttiilinhattu pois ja painakaa rengaspainemittari sitten lujasti venttiilille.
2. Täyttäkää renkaaseen suositeltu rengaspaine.

3. Asentakaa venttiilinhattu paikalleen.

 HUOM

- Täytettyänne renkaaseen ilmaa asentakaa venttiilinhattu aina takaisin paikalleen välttääksenne soran, lian yms. aiheuttamat venttiilivauriot.
- Käyttäkää ainoastaan muovisia venttiilihatuja. Metalliset venttiilihatut voivat ruostua, jolloin niitä voi olla vaikea irrottaa.

4. Tarkistakaa silmämääräisesti, että renkaaseen ei ole painunut nauvoja tai muita esineitä, jotka voivat puhkaista renkaan ja aiheuttaa vuodon.
5. Tarkistakaa, että renkaan sivuissa ei ole kuoppia, viiltoja, lommoja tai muita poikkeavuuksia.
6. Tehkää tämä kaikille renkailla, myös vararenkaalle*.





i HUOM

Jos olette täyttänyt liikaa ilmaa, poistakaa sitä painamalla venttiilin keskellä olevaa metallitappia. Tarkistakaa paine sitten uudelleen rengaspainemittarilla.

Joissakin vararengasissa on käytettävä suurempaa rengaspainetta kuin muissa renkaissa. Tarkistakaa paineet rengaspainetaulukosta tai -kyltistä.

Aiheeseen liittyvät tiedot

- Suositeltu rengaspaine (s. 544)
- Rengaspaineiden tarkistaminen (s. 542)
- Renkaan täyttäminen renkaanpaikkaussarjan kompressorilla (s. 562)
- Hyväksytyt rengaspaineet (s. 652)

Suosittelun rengaspaine

Rengaspainetarra kuljettajan puoleisessa ovipilarissa (etu- ja takaoven välillä) osoittaa mitkä paineet renkaissa pitää olla eri kuormitus- ja nopeusolosuhteissa.



Kyltistä löytyvät autoon tehtaalla asennettujen renkaiden merkintä sekä kuormitusrajoitukset ja rengaspaineet.

Parempi polttoainetalous ECO-paineilla

Jos kuorma on kevyt (enint. 3 henkilöä) ja ajonopeus korkeintaan 160 km/h (100 mph), parhaan mahdollisen polttoainetaloudellisuuden saavuttamiseksi voidaan valita ECO-paineet. Jos taas pyritään mahdollisimman hiljaiseen ja mukavaan ajokokemukseen, suosittelemme sen sijaan alhaisempia mukavuuspaineita.

Aiheeseen liittyvät tiedot

- Rengaspaineiden tarkistaminen (s. 542)
- Hyväksytyt rengaspaineet (s. 652)

Rengaspaineiden valvontajärjestelmä*

Rengaspaineiden valvontajärjestelmä Indirect Tyre Pressure Monitoring System (ITPMS) varoittaa varoitussymbolilla kuljettajan näytössä, kun rengaspaine on liian matala yhdessä tai useammassa auton renkaassa.

Symboli	Selitys
	Symboli syttyy merkiksi alhaisesta rengaspaineesta. Jos järjestelmään tulee vika, rengaspaineen varoitussymboli vilkkuu noin minuutin ajan ja jää sitten palamaan.

Järjestelmän kuvaus

Rengaspaineiden valvontajärjestelmä mittaa eri pyörien väliset pyörintänopeuserot ABS-järjestelmän kautta voidakseen päätellä, onko renkaissa oikea rengaspaine. Jos rengaspaine on liian matala, renkaan läpimitta muuttuu ja siten myös sen pyörimisnopeus. Vertaamalla renkaiden toisiinsa järjestelmä voi määrittää, onko yhdessä tai useammassa renkaassa liian pieni paine.

Yleisiä tietoja rengaspaineiden valvontajärjestelmästä

Alla olevissa tiedoissa rengaspaineiden valvontajärjestelmää kutsutaan yleisesti nimellä TPMS.

Jokainen rengas, mukaan lukien vararengas*, on tarkastettava kuukausittain. Tarkastettavan renkaan on oltava kylmä ja siinä on oltava autonvalmistajan rengaspainetarrassa tai rengaspainetaulukossa suosittelema ilmanpaine. Jos auton renkaiden koko on jokin muu kuin valmistajan suosittelema, selvittääkää kyseisten renkaiden oikea rengaspaine.

Turvallisuuden lisäämiseksi entisestään auto on varustettu rengaspaineiden valvontajärjestelmällä (TPMS), joka ilmoittaa, kun yhden tai useamman renkaan paine on matala. Kun matalan ilmanpaineen merkkivalosymboli syttyy, pysäyttäkää auto ja tarkastakaa renkaat mahdollisimman nopeasti ja täyttäkää renkaat oikeaan paineeseen.

Ajaminen liian tyhjiällä renkailla voi johtaa renkaiden ylikuumentumiseen, mikä voi aiheuttaa niiden puhkeamisen. Matala rengaspaine heikentää myös polttoainetehokkuutta ja renkaiden käyttöikä, ja se voi vaikuttaa auton käsiteltävyyteen ja sen pysähtymiskykyyn. Huomatkaa, että TPMS ei korvaa tavanomaista renkaiden huoltoa. Oikeiden rengaspaineiden pitäminen renkaissa on kuljettajan vastuulla, myös jos matalan rengaspaineen rajaa ei ole saavutettu niin, että merkkivalosymboli olisi syttynyt.

Auto on varustettu myös TPMS-järjestelmävarustuksella, joka ilmoittaa, jos järjestelmä ei toimi oikein. TPMS-järjestelmävarustuksella on yhdistetty matalan rengaspaineen merkkivalosymboliin. Kun järjestelmä havaitsee toimintahäiriön, symboli vilkkuu kuljettajan näytössä noin minuutin ajan ja palaa sen jälkeen jatkuvasti. Tämä toistuu joka kerta, kun auto käynnistetään siihen asti, kunnes vika on korjattu. Kun symboli palaa, järjestelmän kyky havaita matalia rengaspaineita tai varoittaa niistä voi olla heikentynyt.

Järjestelmävika TPMS:ssä voi aiheutua monesta syystä, esimerkiksi vararengaan vaihtamisen jälkeen, tai sitten toiset renkaat tai pyörät voivat estää TPMS:ää toimimasta normaalisti.

Tarkistakaa aina TPMS:n merkkivalosymboli, kun yksi tai useampi renkaista on vaihdettu, jotta vältetään varmistua siitä, että uusi rengas tai pyörä toimii oikein TPMS:n kanssa.

Kojelaudan ilmoitukset

Kun rengaspaineet ovat liian alhaiset, kuljettajan näytössä syttyy alhaisen rengaspaineen merkkivalosymboli ja ilmoitus näytetään.

- **Rengaspaine alhainen Tarkasta renkaat, kalibroi täytön jälkeen**
- **Rengaspainejärjest. Tilapäisesti ei käytettävissä**
- **Rengaspainejärjest. Huolto tarpeen**

Muistettavaa

- Kalibroikaa järjestelmä aina renkaan vaihdon tai rengaspaineen säätämisen jälkeen. Katsokaa Volvon suosittelemat rengaspaineet kuljettajan puoleisen ovipilarin rengaspainetarrasta.
- Jos vaihdatte autoon muut kuin tehtaalla asennettujen renkaiden kokoiset renkaat, järjestelmä on kalibroitava näitä renkaiden varten virheellisten varoitusten välttämiseksi.
- Käytettäessä varapyörää* on mahdollista, että rengaspaineiden valvontajärjestelmä ei toimi oikein pyörien välisten erojen johdosta.
- Järjestelmä ei poista renkaiden säännöllisen tarkastuksen ja kunnossapidon tarvetta.
- Rengaspaineiden valvontajärjestelmää ei voida poistaa toiminnasta.

VAROITUS

- Virheellinen rengaspaine voi johtaa rengasvaurioon, joka voi saada kuljettajan menettämään auton hallinnan.
- Järjestelmä ei voi osoittaa äkillisiä rengasvaurioita etukäteen.

Aiheeseen liittyvät tiedot

- Suositeltu rengaspaine (s. 544)
- Rengaspaineiden tilan katsominen keskinäytöstä* (s. 547)



PYÖRÄT JA RENKAAT

- Toimenpiteet alhaisen rengaspaineen varoituksen tapauksessa (s. 549)
- Rengaspaineiden valvontajärjestelmän* kalibrointi (s. 546)

Rengaspaineiden valvontajärjestelmän* kalibrointi

Jotta rengaspaineiden valvontajärjestelmä Indirect Tyre Pressure Monitoring System (ITPMS) toimii oikein, pitää päättää rengaspaineen referenssiarvo. Tämä pitää tehdä aina, kun renkaat vaihdetaan tai rengaspainetta muutetaan.

Esimerkiksi ajettaessa raskaalla kuormalla tai yli 160 km/h:n (100 mph) ajonopeudella rengaspaine on säädettävä Volvon suosittelemien arvojen mukaiseksi. Tämän jälkeen järjestelmä on kalibroitava uudelleen.

1. Sulkekaa auto.
2. Pumpatkaa renkasiin haluttu paine kuljetajan puoleisessa ovipilarissa olevan rengaspainetarran mukaisesti.
3. Käynnistäkää moottori.
4. Avatkaa sovellus **Auton tila** sovellusnäkylässä.

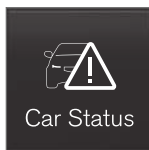

5. Painakaa painiketta **TPMS**.



i HUOM

Auton pitää seistä paikallaan, kun kalibrointi aloitetaan.

6. Painakaa painiketta **Kalibroi**.
7. Vahvistakaa painamalla **OK**, että kaikkien neljän renkaan rengaspaine on tarkistettu ja säädetty.

8. Ajakaa autoa kunnes kalibrointi on valmis.

Kalibrointi tehdään ajonopeuden ylittäessä 35 km/h (22 mph).

> Kun tietoa on kerätty tarpeeksi, jotta järjestelmä pystyy havaitsemaan alhaisen rengaspaineen, renkaiden väri keskinäytössä vaihtuu harmaasta vihreäksi. Järjestelmä ei anna lisävahvistusta, kun kalibrointi on tehty.

Jos auton sytytysvirta katkaistaan, ennen kuin kalibrointi on valmis, renkaiden väri keskinäytössä muuttuu harmaasta vihreäksi seuraavan käynnistyksen yhteydessä, myös jos kalibrointi ei ole valmis. Suorittaa kalibrointi uudelleen ja antakaa sen tulla valmiiksi saman ajokson aikana varmistaaksenne, että kalibrointi on suoritettu oikein.

Jos kalibroinnin käynnistyminen epäonnistuu, näkyy ilmoitus **Kalibrointi epäonnistui. Yritä uudelleen.**

HUOM

Muistakaa aina kalibroida rengaspaineiden valvontajärjestelmä vaihdettuanne pyörät tai muutettuanne rengaspaineita rengaspainetarran tai -taulukon mukaisesti.

Jos järjestelmään ei ole asetettu oikeita viitearvoja, se ei voi varoittaa alhaisesta rengaspaineesta oikealla tavalla.

Auton on oltava paikallaan ja moottorin käynnissä, jotta kalibrointipainiketta voidaan käyttää ja kalibrointi aloittaa.

VAROITUS

Pakokaasut sisältävät hiilimonoksidia, joka on näkymätöntä ja hajutonta, mutta hyvin myrkyllistä. Siksi kalibrointi on aina tehtävä ulkosalla tai pakokaasujen poistoimulla varustetussa korjaamossa.

Aiheeseen liittyvät tiedot

- Suositeltu rengaspaine (s. 544)
- Rengaspaineiden säätäminen (s. 543)
- Rengaspaineiden tilan katsominen keskinäytöstä* (s. 547)
- Toimenpiteet alhaisen rengaspaineen varoituksen tapauksessa (s. 549)
- Rengaspaineiden valvontajärjestelmä* (s. 544)

Rengaspaineiden tilan katsominen keskinäytöstä*

Jos varusteena on rengaspaineiden valvontajärjestelmä, Indirect Tyre Pressure Monitoring System (ITPMS), rengaspaineiden tila voidaan nähdä keskinäytössä.

Tilan tarkastaminen

1. Avatkaa sovellus **Auton tila** sovellusnäkylässä.

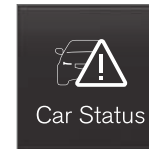

2. Näyttäkää renkaiden tila painamalla **TPMS**.



◀ Tilan näyttö

Keskinäytön grafiikka näyttää jokaisen renkaan tilan³.

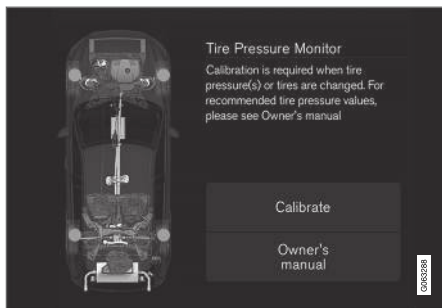

Vihreä rengas:

- Rengaspaine on varoituksen raja-arvon yläpuolella.

Keltainen rengas:

- Renkaan paine on liian alhainen. Pysäyttäkää ja tarkistakaa/korjatkaa rengaspaine lisäämällä ilmaa ensi tilassa. Kalibroikaa järjestelmä, kun rengaspaine on säädetty.

Kaikki renkaat keltaisia:

- Kahden tai useamman renkaan paine on liian alhainen. Pysäyttäkää ja tarkistakaa/korjatkaa rengaspaineet lisäämällä ilmaa ensi

tilassa. Kalibroikaa järjestelmä, kun rengaspaineet on säädetty.

Kaikki renkaat harmaita:

- Kalibrointi meneillään.
- Tuntematon tila.

Järjestelmän aktivoituminen saattaa vaatia muuttaman minuutin ajon yli 35 km/h:n (22 mph) ajonopeudella.

Kaikki renkaat harmaita ja näytössä ilmoitus:

- **Rengaspainejärjest. Tilapäisesti ei käytettävissä.** Merkkisymboli vilkkuu ja siirtyy palamaan jatkuvasti noin 1 minuutin kuluttua. Järjestelmä ei ole toistaiseksi käytettävissä, aktivoidaan pian.
- **Rengaspainejärjest. Huolto tarpeen.** Merkkisymboli vilkkuu ja siirtyy palamaan jatkuvasti noin 1 minuutin kuluttua. Järjestelmä ei toimi oikein, kääntykää korjaamon puoleen⁴.

Aiheeseen liittyvät tiedot

- Rengaspaineiden valvontajärjestelmän* kalibrointi (s. 546)
- Toimenpiteet alhaisen rengaspaineen varoituksen tapauksessa (s. 549)
- Rengaspaineiden valvontajärjestelmä* (s. 544)

- Auton tila (s. 584)

³ Kuva on kaaviomainen. Ulkoasu voi vaihdella automallista tai päivitystystä ohjelmistosta riippuen.

⁴ Suosittelemme valtuutettua Volvon teknistä palvelua.

Toimenpiteet alhaisen rengaspaineen varoituksen tapauksessa

Kun rengaspaineiden valvontajärjestelmä Indirect Tyre Pressure Monitoring System (ITPMS) varoittaa, rengaspaine on liian matala yhdessä tai useammassa auton renkaassa ja vaatii toimenpiteitä.



Tarkastakaa ja korjatkaa rengaspaine, kun järjestelmän merkkisymboli syttyy ja ilmoitus **Rengaspaine alhainen** näytetään.

1. Sulkekaa auto.
2. Tarkistakaa rengaspaine kaikista neljästä renkaasta rengaspainemittarilla.
3. Pumpatkaa renkasiin oikea paine kuljettajan puoleisessa ovipilarissa olevan rengaspainetarran mukaisesti.
4. Tehkää järjestelmän kalibrointi keskinäytön kautta säädettyänne rengaspaineet.

Tarkkaillkaa, ettei merkkisymboli sammuu, ennen kuin alhainen rengaspaine on korjattu ja uusi kalibrointi tehty.

HUOM

Väärien rengaspaineiden välttämiseksi tulee paine tarkastaa kylmistä renkaista. Kylmillä renkailla tarkoitetaan, että renkaiden lämpötila on sama kuin ulkolämpötila (n. 3 tuntia autolla ajamisen jälkeen). Muutaman kilometrin ajon aikana renkaat lämpenevät ja rengaspaine kasvaa.

HUOM

- Täytettyänne renkaaseen ilmaa asentakaa venttiilihattu aina takaisin paikalleen välttääksenne soran, lian yms. aiheuttamat venttiilivauriot.
- Käyttäkää ainoastaan muovisia venttiilihattuja. Metalliset venttiilihatut voivat ruostua, jolloin niitä voi olla vaikea irrottaa.

VAROITUS

- Virheellinen rengaspaine voi johtaa rengasvaurioon, joka voi saada kuljettajan menettämään auton hallinnan.
- Järjestelmä ei voi osoittaa äkillisiä rengasvaurioita etukäteen.

Aiheeseen liittyvät tiedot

- Suositeltu rengaspaine (s. 544)
- Rengaspaineiden säätäminen (s. 543)

- Rengaspaineiden valvontajärjestelmän* kalibrointi (s. 546)
- Rengaspaineiden tilan katsominen keskinäytöstä* (s. 547)
- Rengaspaineiden valvontajärjestelmä* (s. 544)
- Renkaan täyttäminen renkaanpaikkaussarjan kompressorilla (s. 562)

Pyöränvaihdon yhteydessä

Auton pyörä voidaan vaihtaa, esim. talvipyörään tai varapyörään. Noudattakaa ohjeita pyörän irrottamisesta ja asentamisesta.

Vaihdettaessa toiseen rengaskokoon

Tarkistakaa, että rengaskoko on hyväksytty käytettäväksi autossa.

Ottakaa yhteys valtuutettuun Volvon tekniseen palveluun ohjelmiston päivittämiseksi aina rengaskoon vaihtuessa. Ohjelmiston lataaminen voi olla välttämätöntä sekä vaihdettaessa suurempaan että pienempään rengaskokoon, ja myös vaihdettaessa kesä- ja talvipyörien välillä.

Aiheeseen liittyvät tiedot

- Pyörien irrotus (s. 551)
- Pyörän asentaminen (s. 553)
- Hyväksytyt pyörä- ja rengaskoot (s. 650)
- Työkalusarja (s. 550)
- Talvipyörät (s. 556)
- Varapyörä* (s. 555)
- Pyöränruuvit (s. 551)

Työkalusarja

Auton kuormatilassa on työkaluja, joita voidaan käyttää esim. hinaamisen tai pyöränvaihdon yhteydessä.



Vaahtopalassa tavaratilan lattian alla ovat auton hinaussilmukka, renkaanpaikkaussarja, työkalu pyöränruuvien muovihattujen irrottamista varten ja holkki lukittavia pyöränruuveja varten.

Jos auto on varustettu varapyörällä*, autossa on nosturi, pyöränruuviainvain sekä paketti, joka sisältää kertakäyttökäsineet ja pussin rikkinäistä pyörää varten.

Aiheeseen liittyvät tiedot

- Pyöränvaihdon yhteydessä (s. 550)
- Nosturi* (s. 550)

Nosturi*

Nosturia voidaan käyttää auton nostamiseen esimerkiksi renkaanvaihtoa varten.



Kuva on kaaviomainen, malli voi vaihdella.

! TÄRKEÄÄ

- Kun nosturia* ei käytetä, sitä on säilytettävä sille varatussa säilytystilassa kuormatilan lattian alla.
- Auton mukana toimitettava nosturi on tarkoitettu käytettäväksi vain yksittäistapauksissa ja lyhyen aikaa, kuten vaihdettaessa pyörä rengasrikon yhteydessä. Autoa saa nostaa vain kyseiseen malliin kuuluvalla nosturilla. Jos autoa on nostettava useammin tai pidemmäksi ajaksi kuin pelkkää pyörän vaihtoa varten, suosittelemme hallinosturin käyttöä. Tällaisissa tapauksissa on noudatettava laitteiston mukana toimitettavia käyttöohjeita.

Tunkki kierretään kokoon oikeaan asentoon, jotta se mahtuu paikalleen.

Korkeussäädöllä varustetut mallit*

Jos autossa on lisävarusteena ilmajousitus, se on poistettava toiminnasta ennen auton nostamista ylös nosturilla.

Aiheeseen liittyvät tiedot

- Työkalusarja (s. 550)

Pyöränruuvit

Pyöränruuveja käytetään pyörien kiinnittämiseen napaan.

! TÄRKEÄÄ

Pyöränruuvit pitää kiristää momenttiin 140 Nm (103 ft. lbs). Liian voimakas tai löyhä kiristäminen voi vaurioittaa ruuviilitosta.

Käyttäkää vain Volvon testaamia ja hyväksymiä vanteita, jotka kuuluvat Volvon alkuperäiseen valikoimaan.

Tarkastakaa pyöränruuvien kiristysmomentti momenttiavaimella.

Älkää levittäkö voiteluainetta pyöränruuvien kierteisiin.

! VAROITUS

Pyöränruuvit on ehkä jälkikiristettävä muuttaman päivän kuluttua vaihtamisesta. Lämpötilaerot ja tärinät voivat aiheuttaa sen, että ne eivät ole enää yhtä tiukassa.

Lukittava pyöränruuvi*

Vaahtopalassa kuormalattian alla on paikka lukittavien pyöränruuvien hylsille.

Aiheeseen liittyvät tiedot

- Pyörien irrotus (s. 551)
- Pyörän asentaminen (s. 553)

Pyörien irrotus

Ohje pyörän irrottamiseksi pyöränvaihdon yhteydessä. Pyörä on aina vaihdettava asiaankuuluvalla tavalla.

! TÄRKEÄÄ

- Kun nosturia* ei käytetä, sitä on säilytettävä sille varatussa säilytystilassa kuormatilan lattian alla.
- Auton mukana toimitettava nosturi on tarkoitettu käytettäväksi vain yksittäistapauksissa ja lyhyen aikaa, kuten vaihdettaessa pyörä rengasrikon yhteydessä. Autoa saa nostaa vain kyseiseen malliin kuuluvalla nosturilla. Jos autoa on nostettava useammin tai pidemmäksi ajaksi kuin pelkkää pyörän vaihtoa varten, suosittelemme hallinosturin käyttöä. Tällaisissa tapauksissa on noudatettava laitteiston mukana toimitettavia käyttöohjeita.





VAROITUS

- Kytkekää seisontajarru ja siirtäkää vaihteenvältsin pysäköintiasentoon (P).
- Estäkää maassa olevien pyörien liikkuminen käyttämällä kiiloina suuria puukappaleita tai kiviä.
- Tarkastakaa, ettei tunkki ole vahingoittunut, kierteet ovat kunnollisesti voideltuina eikä siinä ole likaa.
- Tarkistakaa, että nosturi seisoo lujalla, tasaisella ja luistamattomalla alustalla, joka ei ole kalteva.
- Nosturin on oltava kiinnitetty oikein nosturinkiinnikkeeseen.
- Älkää koskaan sijoittako mitään maan ja tunkin väliin, ei myöskään tunkin ja autossa olevan tunkinkiinnikkeen väliin.
- Älkää koskaan salliko matkustajien oleskella autossa, joka on nostettu ylös auton tunkilla.
- Jos pyörä pitää vaihtaa liikennöidyssä ympäristössä, matkustajien pitää siirtyä turvalliseen paikkaan.
- Käyttäkää autoon tarkoitettua nosturia vaihtaessanne renkaita. Tukekaa auto tuilla kaikkien muiden töiden tekemistä varten.

- Älkää koskaan ryömikö tai työntäkö ruumiinosianne nosturilla ylös nostetun auton alle.

1. Asettakaa varoituskolmio tielle ja aktivoikaa varoitusvilkut, jos pyörä pitää vaihtaa liikennöidyllä paikalla.
2. Kytkekää seisontajarru ja kytkekää vaihteasento **P**.

Koskee **Tasonsäätö**-toiminnolla* varustettuja autoja: Jos auto on varustettu ilmajousituksella, se pitää kytkeä pois, ennen kuin autoa nostetaan nosturilla*.

3. Ottakaa esiin nosturi*, pyöränruuviain* ja työkalu pyöränruuvien muovihattuja varten. Työkalut ovat vaahtopalassa.



Työkalu pyöränruuvien muovihattujen poistamista varten.

4. Estä maahan jäävien pyörien liikkuminen kiilaamalla ne edestä ja takaa. Käytä esimerkiksi painavia puupölkkyjä tai suuria kiviä.
5. Kiertäkää hinaussilmukkaa kiinni pyöränruuviaivaimella* pohjaan asti ohjeiden mukaisesti.

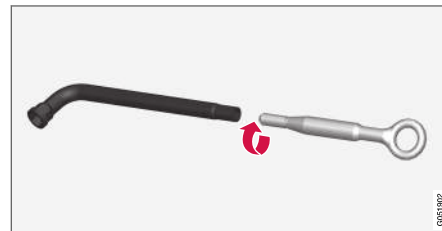

TÄRKEÄÄ

Hinaussilmukkaa on ruuvattava pyöränruuviaivaimen* niin pitkälle kuin se menee.

6. Poistakaa muovihatut pyöränruuveilta siihen tarkoitetulla työkalulla.
7. Auton ollessa edelleen maassa löysätkää pyöränruuveja pyöränruuviaivaimella/hinaussilmukalla 1/2–1 kierrosta painamalla alaspäin (vastapäivään).

8. Autoa nostettaessa on tärkeää, että nosturi* tai nostovarret asetetaan niille tarkoitetuille paikoille auton alustassa. Kolmionmuotoiset merkinnät muovikatteessa osoittavat, mihin nosturinkiinnikkeet/nostokohdat on sijoitettu. Auton kummallakin puolella on kaksi nosturinkiinnikettä. Jokaisessa kiinnikkeessä on kolo nosturia varten.

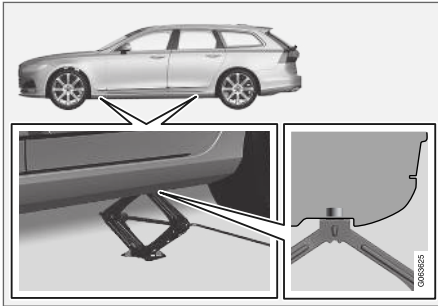

9. Sijoittakaa nosturi tasaiselle, kestäväälle ja luistamattomalle alustalle käytettävän kiinnityspisteen alapuolelle.
10. Kiertäkää sitä kammella ylöspäin, kunnes se on suunnattu oikein ja koskettaa auton nosturinkiinnikettä. Tarkastakaa, että nosturin pää (tai nostovarret korjaamalla) on sijoitettu oikein kiinnikkeeseen siten, että pään keskellä oleva ulkonema sopii kiinnikkeen reikään, ja että jalusta on sijoitettu suoraan kiinnikkeen alle.

11. Kääntäkää nosturia siten, että kampi tulee mahdollisimman kauas auton kyljestä, nosturin varret ovat tällöin kohtisuorassa auton suuntaan nähden.
12. Nostakaa auto niin ylös, että irrotettava pyörä on irti maasta. Irrottakaa pyöränpultit ja nostakaa pyörä pois.

Aiheeseen liittyvät tiedot

- Tasonsäädön* asetukset (s. 449)
- Pyöränvaihdon yhteydessä (s. 550)
- Auton nostaminen (s. 587)
- Nosturi* (s. 550)
- Työkalusarja (s. 550)
- Pyörän asentaminen (s. 553)

Pyörän asentaminen

Ohje pyörän asentamiseksi pyöränvaihdon yhteydessä.

i HUOM

Auton mukana toimitettava nosturi on tarkoitettu käytettäväksi vain yksittäistapauksissa ja lyhyen aikaa, kuten vaihdettaessa pyörä renkasriikon yhteydessä. Autoa saa nostaa vain kyseiseen malliin kuuluvalla nosturilla. Jos autoa on nostettava useammin tai pidemmäksi ajaksi kuin pelkkää pyörän vaihtoa varten, suosittelemme hallinosturin käyttöä. Tällaisissa tapauksissa on noudatettava laitteiston mukana toimitettavia käyttöohjeita.





VAROITUS

- Kytkeää seisontajarru ja siirtää vaihteenvältsin pysäköintiasentoon (P).
- Estää maassa olevien pyörien liikkuminen käyttämällä kiiloina suuria puukappaleita tai kiviä.
- Tarkastakaa, ettei tunkki ole vahingoittunut, kierteet ovat kunnollisesti voideltuina eikä siinä ole likaa.
- Tarkistakaa, että nosturi seisoo lujalla, tasaisella ja luistamattomalla alustalla, joka ei ole kalteva.
- Nosturin on oltava kiinnitetty oikein nosturinkiinnikkeeseen.
- Älkää koskaan sijoittako mitään maan ja tunkin väliin, ei myöskään tunkin ja autossa olevan tunkinkiinnikkeen väliin.
- Älkää koskaan salliko matkustajien oleskella autossa, joka on nostettu ylös auton tunkilla.
- Jos pyörä pitää vaihtaa liikennöidyssä ympäristössä, matkustajien pitää siirtyä turvalliseen paikkaan.
- Käyttäkää autoon tarkoitettua nosturia vaihtaessanne renkaita. Tukekaa auto tuilla kaikkien muiden töiden tekemistä varten.

- Älkää koskaan ryömikö tai työntäkö ruumiinosianne nosturilla ylös nostetun auton alle.

1. Puhdistakaa pyörän ja navan väliset vastinpinnat.
2. Asentakaa pyörä. Kiertäkää pyöränpultit kunnolla kiinni.

Älkää levittäkö voiteluainetta pyöränruuvien kierteisiin.

3. Laskekaa autoa alas siten, ettei pyörä voi pyöriä.
4. Kiristäkää pyöräruuvit ristikkäin. On tärkeää, että pyöränpultit kiristetään kunnolla. Kiristäkää tiukkuuteen 140 Nm (103 ft.lbs.). Tarkastakaa kireys momenttiavaimella.



5. Asettakaa muovihatut takaisin pyöränruuveille.

VAROITUS

Pyöränruuvit on ehkä jälkikiristettävä muutama päivä kuluttua vaihtamisesta. Lämpölaerot ja värinät voivat aiheuttaa sen, että ne eivät ole enää yhtä tiukassa.

HUOM

- Täytettyänne renkaaseen ilmaa asentakaa venttiilihattu aina takaisin paikalleen välttääksenne soran, lian yms. aiheuttamat venttiilivauriot.
- Käyttäkää ainoastaan muovisia venttiilihattuja. Metalliset venttiilihattut voivat ruostua, jolloin niitä voi olla vaikea irrottaa.

Aiheeseen liittyvät tiedot

- Tasonsäädön* asetukset (s. 449)
- Pyöränvaihdon yhteydessä (s. 550)
- Auton nostaminen (s. 587)
- Nosturi* (s. 550)
- Työkalusarja (s. 550)
- Pyörien irrotus (s. 551)

Varapyörä*

Tyyppiä Temporary spare olevaa varapyörää voidaan käyttää tilapäisesti korvaamaan puhjennut varsinainen pyörä.

Vararengas on tarkoitettu vain tilapäiseen käyttöön. Vaihtakaa se mahdollisimman pian tavalliseen pyörään.

Auton ajo-ominaisuudet voivat muuttua varapyörää käytettäessä ja maavara pienenee. Älkää peskö autoa automaattipesussa, kun Temporary Spare on käytössä.

Suosittelu rengaspaine on ylläpidettävä riippumatta siitä, missä kohdassa autoa tilapäistä varapyörää käytetään.

Jos varapyörä vaurioituu, Volvo-jälleenmyyjältä on ostettava uusi.

VAROITUS

- Älkää koskaan ajako lujempaa kuin 80 km/h (50 mph) varapyörän ollessa asennettuna autoon.
- Autoa ei saa koskaan ajaa varustettuna samanaikaisesti useammalla kuin yhdellä "Temporary Spare" -tyyppisellä varapyörällä.
- Ajettaessa varapyörällä auton ajo-ominaisuudet voivat olla hieman erilaiset. Varapyörä on vaihdettava mahdollisimman pian tavalliseen pyörään.
- Varapyörä on tavallista pyörää pienempi, mikä vaikuttaa auton maavaraan. Varokaa korkeita jalkakäytävien reunakiveyksiä älkääkään peskö autoa koneellisesti.
- Noudattakaa valmistajan suosittelemaa varapyörän rengaspainetta.
- Nelivetoisissa autoissa taka-akselin veto voidaan kytkeä pois toiminnasta.
- Jos varapyörä on etuakselilla, sen kanssa ei voida käyttää lumiketjuja.
- Varapyörää ei saa korjata.

TÄRKEÄÄ

Autolla ei saa ajaa erikokoisten renkaiden ollessa asennettuina eikä siinä saa käyttää muuta kuin auton mukana toimitettua vararengasta. Erikoisten pyörien käyttäminen voi vaurioittaa auton vaihteistoa vakavasti.

Aiheeseen liittyvät tiedot

- Pyöränvaihdon yhteydessä (s. 550)
- Suositeltu rengaspaine (s. 544)

Varapyörän ottaminen esiin

Käsitelkää varapyörää seuraavien ohjeiden mukaisesti.

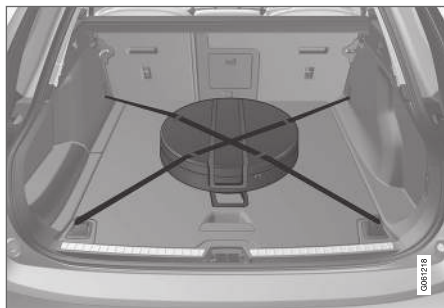

Varapyörää säilytetään pussissa ja se on kiinnitettävä kahdella hihnalla kuorma-/tavaratilan lattiaan ajon ajaksi. Hihnat on vedettävä ristiin pyörän yli ja kiinnitettävä auton neljään kuormankiinnityssilmukkaan.

Pyöränvaihtotyökalut sijaitsevat tavaratilan lattian alla.

Aiheeseen liittyvät tiedot

- Varapyörä* (s. 555)

Talvipyörät

Talvipyörät on sovitettu talvikelleille.

Volvo suosittelee tietyn kokoisia talvirenkaita. Rengaskoko riippuu moottoriversiosta. Ajettaessa talvirenkailla pitää oikean tyyppisiä renkaita käyttää kaikissa neljässä pyörässä.

i HUOM

Ottakaa yhteys Volvon jälleenmyyjään saadaksenne ohjeita siitä, mikä vanne ja rengastyypit sopivat parhaiten.

Vihje vaihdettaessa talvirenkasiin

Kun vaihdatte kesä- tai talvipyöriin, merkitkää millä puolella ne ovat olleet, esim. **V** vasemmalla ja **O** oikealla.

Nastarenkaat

Nastoitetut talvirenkaat tarvitsevat 500–1000 km:n (300–600 mailin) pehmeän ja rauhallisen totutusajon, jotta nastat asettuisivat oikein paikoilleen renkaissa. Näin renkaat ja varsinakin nastat kestävät kauemmin.

i HUOM

Nastarenkaiden käyttöä koskevat lakimääräykset vaihtelevat maittain.

Kuviosyvyys

Jäinen, lumisohjoinen tienpinta ja pakkakanen asettavat renkailla huomattavasti kesäkeliä suuremmat vaatimukset. Sen vuoksi Volvo suosittelee, ettei käytetä talvirenkaita, joiden kuviosyvyys on alle 4 mm (0,15 tuumaa).

Aiheeseen liittyvät tiedot

- Pyöränvaihdon yhteydessä (s. 550)
- Talviajo (s. 454)
- Kulumisvaroitimet renkaissa (s. 542)

Lumiketjut

Lumiketjujen ja/tai talvirenkaiden käyttäminen voi parantaa auton vetokykyä talviolosuhteissa.

VAROITUS

Käyttäkää Volvon alkuperäisiä lumiketjuja tai vastaavia, jotka on sovitettu oikein automallin, rengas- ja vannekokojen mukaan. Vain **yksipuoliset** lumiketjut ovat sallittuja.

Jos lumiketjuista on epävarmuutta, Volvo suosittelee ottamaan yhteyden valtuutettuun Volvon tekniseen palveluun. Väärä lumiketju voi vaurioittaa autoa pahoin ja johtaa onnettomuuteen.

TÄRKEÄÄ

Lumiketjuja saa käyttää autossa vain huomioiden seuraavat rajoitukset:

- Volvo ei suosittele lumiketjujen käyttöä yli 18 tuuman kokoisissa pyörissä.
- Noudattakaa aina tarkasti valmistajan asennusohjeita. Asentakaa ketjut mahdollisimman kireälle ja kiristäkää ne säännöllisin väliajoin.
- Lumiketjuja saa käyttää vain etupyörissä (koskee myös nelivetoisia autoja).
- Jos muita kuin alkuperäisten renkaiden ja vanteiden kokoisia lisävaruste-, jälkimerkinointi- tai erikoisrenkaita ja -vanteita asennetaan, tietyissä tapauksissa ketjuja EI voida käyttää. Ketjujen sekä jarrujen, jousituksen ja korin osien välillä on säilytettävä riittävä etäisyys.
- Tarkistakaa lumiketjujen käyttämistä koskevat paikalliset määräykset ennen ketjujen asentamista.
- Älkää koskaan ylittäkö ketjujen valmistajan ilmoittamaa suurinta sallittua ajonopeutta. Ajonopeus ei saa missään olosuhteissa ylittää 50 km/h (30 mph).
- Vältä ajohidasteita, kuoppia tai tiukoja kaarteita ajaessanne lumiketjuilla.

- Vältä ajamista lumettomalla maalla, koska se kuluttaa voimakkaasti sekä lumiketjuja että renkaita.
- Ajaminen lumiketjuilla voi huonontaa auton ajo-ominaisuuksia. Vältä nopeita tai tiukoja käännöksiä sekä lukkojarrutusta.
- Tietyn tyyppiset kiinnitettävät ketjut vaikuttavat jarrukomponentteihin, joten niitä EI saa käyttää.

Lisätietoa lumiketjuista saatte Volvon jälleenmyyjältä.

Aiheeseen liittyvät tiedot

- Talviajo (s. 454)

Renkaanpaikkaussarja

Tilapäistä renkaanpaikkaussarjaa⁵ käytetään rengasrikon tiivistämiseen sekä renkaan ilmanpaineen tarkastukseen ja säätöön.

Autoissa, joissa on vararengas*, ei ole renkaanpaikkaussarjaa.

Renkaanpaikkaussarja muodostuu kompressorista ja paikkausnestepullosta. Paikkausneste toimii tilapäisenä korjauksena.

i HUOM

Paikkausaine paikkaa tehokkaasti renkaat, jotka ovat puhjenneet kulutuspinnan kohdalta, mutta vain rajoitetusti renkaat, joissa puhjennut kohta on renkaan kyljessä. Älkää käyttäkö renkaanpaikkaussarjaa renkaiisiin, joissa näkyy suurehkoja viiltoja, murtumia tms. vaurioita.

i HUOM

Kompressorin on Volvon hyväksymä ja tarkoitettu tilapäiseen renkaanpaikkaukseen.

Sijainti

Renkaanpaikkaussarja on sijoitettu vaahtopalaan kuormatilan lattian alle.

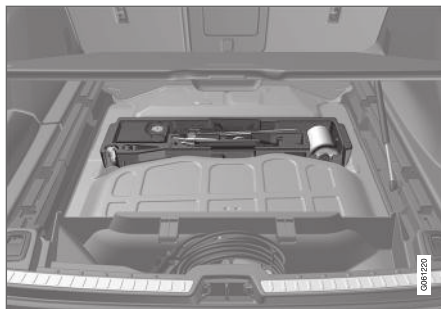

Paikkausainepullo

Paikkausainepullo on vaihdettava, jos sen vanhenemispäivä on ohitettu (ks. pullossa oleva tarra). Käsitelkää vanhaa pulloa ympäristölle vaarallisena jätteenä.

Käytön jälkeen paikkausainepullo on vaihdettava. Volvo suosittelee pullon vaihtamista valtuutetussa Volvon teknisessä palvelussa.

Aiheeseen liittyvät tiedot

- Renkaanpaikkaussarjan käyttäminen (s. 558)
- Renkaan täyttäminen renkaanpaikkaussarjan kompressorilla (s. 562)
- Renkaat (s. 538)

Renkaanpaikkaussarjan käyttäminen

Paikatkaa puhkeama tilapäisellä renkaanpaikkaussarjalla, Temporary Mobility Kit (TMK).

Yhteenveto

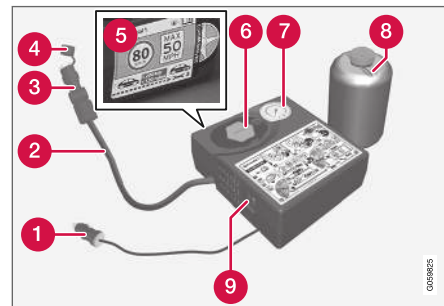

- 1 Sähköjohto
- 2 Ilmaletku
- 3 Paineenrajoitusventtiili
- 4 Suojakansi
- 5 Tarra, suurin sallittu nopeus
- 6 Pullonpidin (oranssi kansi)
- 7 Painemittari

⁵ Temporary Mobility Kit (TMK)

8 Paikkausainepullo

9 Katkaisin

Kytkeminen

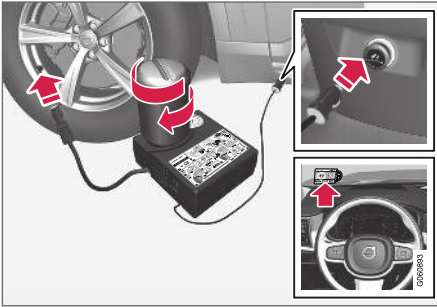

i HUOM

Älkää murtako pullon sinetöintiä ennen käyttöä. Kun pullo kierretään kiinni, sinetöinti murtuu automaattisesti.

! VAROITUS

Huomioikaa seuraavat seikat käyttäessänne renkaanpaikkausjärjestelmää:

- Paikkausainepullo sisältää 1,2-etanolia ja luonnon raakakumia-lateksia. Nämä aineet ovat vaarallisia nautittaviksi.
- Tämän pullon sisältö voi aiheuttaa allergisia ihoreaktioita tai muutoin mahdollisesti vaurioittaa hengitysteitä, ihoa, keskushermostoa ja silmiä.

Varoitoimenpiteet:

- Säilytettävä lasten ulottumattomissa.
- Vaarallista nautittuna.
- Välttää pitkäaikaista tai toistuvaa iho- kosketusta. Riisukaa vaatteet, jos niille on joutunut paikkausainetta.
- Peseytykää huolellisesti käsittelyn jälkeen.

Ensiapu:

- Iho: Peskää altistuneet ihoalueet vedellä ja saippualla. Hakeutukaa lääkäriin, jos oireita esiintyy.
- Silmät: Huuhdelkaa runsaalla vedellä vähintään 15 minuuttia ja nostakaa välillä ylä- ja alaluomea. Hakeutukaa lääkäriin, jos oireita esiintyy.
- Hengittäminen sisään: Siirtäkää loukkaantunut raittiiseen ilmaan. Jos ärsytys jatkuu, ottakaa yhteys lääkäriin.

- Nauttiminen: Älkää yrittäkö saada loukkaantunutta oksentamaan, ellei lääkintähenkilökunta kehota tekemään niin. Ottakaa yhteys lääkäriin.
- Jätteiden hävittäminen: Viekää tämä materiaali säilytysastioineen ongelmajätteen keräyspisteeseen.

! VAROITUS

- Älkää irrottako pulloa, kun renkaanpaikkaussarja käytetään.
- Älkää irrottako ilmaletkua, kun renkaanpaikkaussarja käytetään.

1. Asettakaa varoituskolmio tielle ja aktivoikaa varoitusvilkut, jos rengas pitää paikata liikennöidyillä paikalla.

Jos puhkeamisen on aiheuttanut naula tai vastaava, antakaa sen jäädä renkaaseen. Se auttaa tiivistämään reiän.

2. Irrottakaa suurimman sallitun ajonopeuden tarra kompressorin toiselta sivulta. Kiinnittäkää se näkyvälle paikalle tuulilasiin muistuttamaan nopeusrajoituksen noudattamisesta. Nopeus ei saa ylittää 80 km/h (50 mph) sen jälkeen, kun on käytetty tilapäistä renkaanpaikkausta.



PYÖRÄT JA RENKAAT

3. Tarkastakaa, että katkaisin on asennossa **0** (pois päältä) ja ottakaa esiin sähköjohto sekä ilmaletku.

4. Kiertäkää irti kompressorin oranssi kansi ja paikkausainepullon korkki.

5. Kiertäkää pullo kiinni pullopitimeen pohjaan asti.

Pullossa ja pullopitimessä on takaisinpäin kiertämisen esto, jotta paikkausnestettä ei vuoda ulos. Kun pullo on kierretty kiinni, sitä ei voida enää kiertää irti pullopitimestä. Pullo on irrotettava korjaamolla, Volvo suosittelee valtuutettua Volvon teknistä palvelua.

VAROITUS

Älkää kiertäkö pulloa irti. Se on varustettu säpillä, joka estää vuodon.

6. Kiertäkää renkaan venttiiliinhattu irti ja kiertäkää ilmaletkun venttiiliinhattu renkaan venttiilin kierteen loppuun asti.

Tarkistakaa, että ilmaletkun paineenalennusventtiili on kierretty täysin kiinni.

7. Liittäkää sähköjohto lähimpään 12 V:n pistorasiaan ja käynnistäkää auto.

HUOM

Varmistakaa, että mitään muuta 12 V:n liitännöistä ei käytetä kompressorin ollessa käynnissä.

VAROITUS

Älkää koskaan jättäkö lapsia autoon ilman valvontaa, kun moottori käy.

8. Käynnistäkää kompressorin painamalla katkaisin asentoon **I** (päällä).

VAROITUS

Älkää koskaan seiskö renkaan vieressä kompressorin pumpatessa. Jos syntyy halkeamia tai epätasaisuuksia, kompressorin pitää sammuttaa välittömästi. Matkaa ei tule jatkaa. Kutsukaa tienvarsiapu auton hinauttamiseksi rengaskorjaamolle. Volvo suosittelee valtuutettua rengaskorjaamaa.

HUOM

Kompressorin käynnistyessä paine voi kohota 6 baariin (88 psi:hin), mutta se laskee n. 30 sekunnin kuluttua.

9. Täyttäkää rengasta 7 minuuttia.

TÄRKEÄÄ

Kompressorin ei saa käydä pidempään kuin 10 minuuttia – ylikuumenemisen vaara.

10. Sammuttakaa kompressorin paineen tarkastamiseksi painemittarista. Pienin paine on 1,8 bar (22 psi) ja suurin 3,5 bar (51 psi). Päästäkää ilmaa pois paineenrajoitusventtiilillä, jos rengaspaine on liian korkea.

VAROITUS

Jos pullo poistetaan väärässä järjestyksessä, paikkausainetta voi läikkyä.

VAROITUS

Jos paine alittaa 1,8 bar (22 psi), reikä renkaassa on liian suuri. Matkaa ei tule jatkaa. Kutsukaa tienvarsiapu auton hinauttamiseksi rengaskorjaamolle. Volvo suosittelee valtuutettua rengaskorjaamaa.

11. Sammuttakaa kompressorin ja irrottakaa sähköjohto.

12. Kiertäkää ilmaletku irti rengasventtiilistä ja asentakaa venttiiliinhattu takaisin renkaaseen.

13. Asettakaa suojakansi ilmaletkulle, jotta jäljellä oleva paikkausneste ei vuoda ulos. Asettakaa varustelu kuormatilaan.
14. Ajakaa pikimmiten vähintään 3 km (2 mailia) enimmäisnopeuden ollessa 80 km/h (50 mph) siten, että paikkausneste voi tiivistää renkaan, ja tehkää sitten jälkitarkastus.

HUOM

Ensimmäiset kierrokset, jotka rengas pyörii, ruiskuttavat paikkausnestettä puhkeamisreikään.

VAROITUS

Katsokaa, ettei kukaan ole auton lähellä ja saa tiivistysnestettä päälle, kun auto lähtee liikkeelle. Etäisyyden on oltava vähintään 2 metriä (7 jalkaa).

15. Jälkitarkastus

Liittäkää ilmaletku rengasventtiiliin ja kiertäkää venttiiliilitäntä pohjaan asti rengasventtiilin kierteelle. Kompressorin pitää olla suljettu.

16. Lukekaa rengaspaine painemittarista.

- Jos se on alle 1,3 bar (19 psi), rengas ei ole tiivistynyt riittävästi. Matkaa ei tule jatkkaa. Kutsukaa tienvarsiapu auton hinauttamista varten.
- Jos rengaspaine on yli 1,3 baaria (19 psi), rengas pitää täyttää paineeseen, joka on ilmoitettu rengaspainetarrassa kuljettajan puoleisessa ovipilarissa (1 bar = 100 kPa = 14,5 psi). Päästäkää ilmaa pois paineenrajoitusventtiilillä, jos rengaspaine on liian korkea.

HUOM

Käytön jälkeen pitää paikkausainepullo ja letku vaihtaa. Volvo suosittelee, että nämä vaihdot tekee valtuutettu Volvon tekninen palvelu.

VAROITUS

Tarkastakaa rengaspaineet säännöllisesti.

Volvo suosittelee, että auto ajetaan lähimpään valtuutettuun Volvon tekniseen palveluun vaurioiduneen renkaan vaihtamiseksi/korjaamiseksi. Kertokaa tekniselle palvelulle, että renkaassa on paikkausnestettä.

VAROITUS

Renkaanpaikkausaineella korjatuilla renkailla saa ajaa enintään 200 km (120 mailia).

HUOM

Kompressorin on sähkölaite, joka tulee hävittää paikallisten määräysten mukaisesti.

Aiheeseen liittyvät tiedot

- Suositeltu rengaspaine (s. 544)
- Renkaanpaikkaussarja (s. 558)
- Renkaan täyttäminen renkaanpaikkaussarjan kompressorilla (s. 562)

Renkaan täyttäminen renkaanpaikkaussarjan kompressorilla

Auton alkuperäinen rengas voidaan pumpata täyteen tilapäisen renkaanpaikkaussarjan kompressorilla.

1. Kompressorin pitää olla suljettu. Tarkistakaa, että katkaisin on asennossa **0** (pois päältä) ja ottakaa esiin sähköjohto sekä ilmaletku.
2. Kiertäkää renkaan venttiiliinhattu irti ja kiertäkää ilmaletkun venttiiliilitäntä renkaan venttiilin kierteen loppuun asti.

Tarkistakaa, että ilmaletkun paineenalennusventtiili on kierretty täysin kiinni.
3. Liittäkää sähköjohto lähimpään 12 V:n pistorasiaan ja käynnistäkää auto.

VAROITUS

Pakokaasun sisään hengittäminen voi aiheuttaa hengenvaaran. Älkää antako moottorin koskaan käydä suljetussa tilassa tai tilassa, josta puuttuu riittävä ilmanvaihto.

VAROITUS

Älkää koskaan jättäkö lapsia autoon ilman valvontaa, kun moottori käy.

4. Käynnistäkää kompressorin painamalla katkaisin asentoon **I** (päällä).

TÄRKEÄÄ

Ylikuumentumisen vaara. Kompressorilla ei saa käyttää yli 10 minuuttia.

5. Pumpatkaa renkaaseen kuljettajan puoleisessa ovipilarissa olevan rengaspainetarran ilmoittama paine. Päästäkää ilmaa pois paineenrajoitusventtiilillä, jos rengaspaine on liian korkea.
6. Sammuttakaa kompressorin. Irrottakaa ilmaletku ja sähköjohto.
7. Asentakaa venttiiliinhattu takaisin renkaaseen.

HUOM

- Täytettyänne renkaaseen ilmaa asentakaa venttiiliinhattu aina takaisin paikalleen välttääksenne soran, lian yms. aiheuttamat venttiilivauriot.
- Käyttäkää ainoastaan muovisia venttiiliinhattuja. Metalliset venttiiliinhatut voivat ruostua, jolloin niitä voi olla vaikea irrottaa.

HUOM

Kompressorin on sähkölaite, joka tulee hävittää paikallisten määräysten mukaisesti.

Aiheeseen liittyvät tiedot

- Suositeltu rengaspaine (s. 544)
- Renkaanpaikkaussarjan käyttäminen (s. 558)
- Renkaanpaikkaussarja (s. 558)

KUORMAUS, SÄILYTYS JA MATKUSTAMO

Matkustamon sisusta

Katsaus matkustamon sisustaan ja säilytyspaikoihin.

Etuistuvin

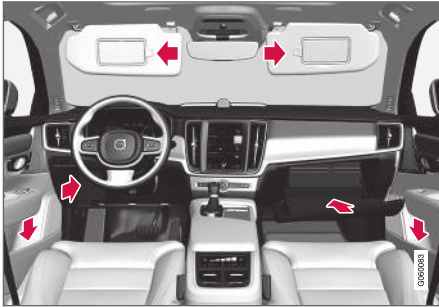

Säilytyslokero ovipaneelissa ja ohjauspyörän, käsinekotelolon sekä häikäisysojan yhteydessä.

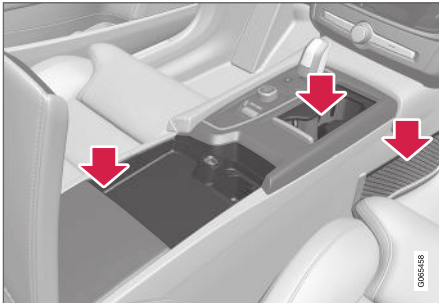

Säilytyspaikat ja mukinpidin, sähköliitäntä, verkkotasku* ja tunnelikonsolin USB-tuloliitäntä.

Takaistuvin

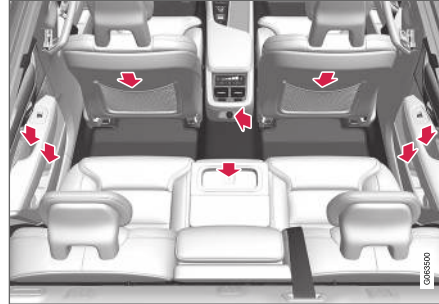

Säilytyslokero ovipaneelissa, mukinpidin* keskipaikan selkänojassa, säilytystasku* etuistuimen selkänojassa ja sähköliitäntä tunnelikonsolissa.

VAROITUS

Säilyttäkää irtoesineitä, kuten matkapuhelinta, kameraa, lisälaitteiden kauko-ohjainta jne. käsine- tai muussa säilytyslokerossa. Voimakkaan jarrutuksen tai törmäyksen yhteydessä ne voivat muuten vahingoittaa autossa olevia henkilöitä.

TÄRKEÄÄ

Muistakaa, että esimerkiksi metalliesineet naarmuttavat helposti korkeakiiltoisia pintoja. Älkää asettako herkille pinnoille avaimia, puhelimia yms.

Aiheeseen liittyvät tiedot

- Sähköliitäntä (s. 566)
- Käsinekotelolon käyttäminen (s. 569)
- Häikäisysoja (s. 571)
- Keskikonsoli (s. 565)
- Laitteen liittäminen USB-tuloliitäntän kautta (s. 500)

Keskikonsoli

Tunnelikonsoli on sijoitettu etuistuinten väliin.

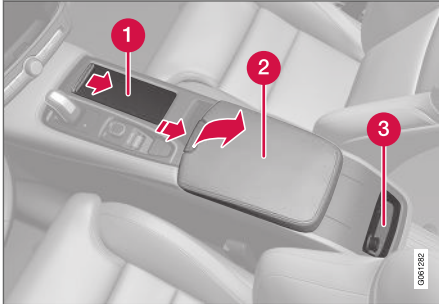

- 1 Säilytyslokero mukinpitimeen kuljettajalle ja matkustajalle.
- 2 Säilytyslokero sekä 12 V:n liitäntä ja USB-tuloliitäntä kyynärnojan alla.
- 3 Takaistuimen ilmastointitoimintojen ilmastosäädin* tai säilytyslokero.

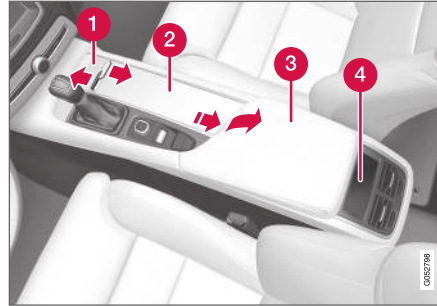

- 1 Luukkullinen säilytyslokero*. Luukku avataan/suljetaan painamalla kahvaa.
- 2 Säilytyslokero mukinpitimeen kuljettajalle ja matkustajalle sekä 12 V:n liitäntä.
- 3 Säilytyslokero ja USB-tuloliitäntä kyynärnojan alla.
- 4 Takaistuimen ilmastointitoimintojen ilmastosäädin* tai säilytyslokero.

VAROITUS

Säilyttäkää irtoesineitä, kuten matkapuhelinta, kameraa, lisälaitteiden kauko-ohjainta jne. käsine- tai muussa säilytyslokerossa. Voimakkaan jarrutuksen tai törmäyksen yhteydessä ne voivat muuten vahingoittaa autossa olevia henkilöitä.

HUOM

Yksi hälyttimen* tunnistimista on tunnelikonsolin mukinpitimen alla. Älkää jättäkö kolikoita, avaimia ja muita metalliesineitä mukinpitimeen, koska tällöin hälytys voi laueta.

TÄRKEÄÄ

Muistakaa, että esimerkiksi metalliesineet naarmuttavat helposti korkeakiiltoisia pintoja. Älkää asettako herkille pinnoille avaimia, puhelimia yms.

Aiheeseen liittyvät tiedot

- Matkustamon sisusta (s. 564)
- Sähköliitäntä (s. 566)
- Ilmastoinnin säätimet (s. 201)

Sähköliitäntä

Tunnelikonsolissa on kaksi 12 V:n pistorasia ja yksi 230 V:n pistorasia*, tavarakuormatilassa on yksi 12 V:n pistorasia*.

Jos pistorasian kanssa on ongelmia, ottakaa yhteyttä korjaamoon – suosittelemme valtuutettua Volvon teknistä palvelua.

12 V:n sähköliitäntä



12 V:n sähköliitäntä tunnelikonsolissa, etuistuin.

12 V:n pistorasiaa voidaan käyttää eri lisävarusteille, jotka on tarkoitettu tälle liitännälle, esim. musiikkisoittimet, kylmälaatikot ja matkapuhelimet.

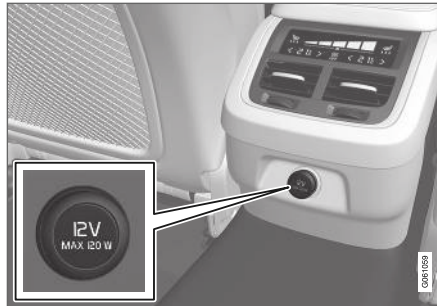

12 V:n sähköliitäntä tunnelikonsolissa, takaistuin.



12 V:n pistorasia tavarakuormatilassa*.

Korkeajännitepistorasia*



Sähköliitäntä tunnelikonsolissa, takaistuin.

Korkeajännitepistorasiaa* voidaan käyttää tälle liitännälle tarkoitetuille erilaisille laitteille, esim. latauslaitteille tai kannettaville tietokoneille.

Korkeajännitepistorasian tilailmaisin

Liitännän LED¹-valo ilmoittaa liitännän tilan:

¹ Valodiodi (Light Emitting Diode)

Tilan näyttö	Syy	Toimenpide
Palaa tasaisesti vihreänä	Liitäntä syöttää virtaa liitettyyn laitteeseen.	Ei mitään.
Vilkkuu oranssina	Liitännän jännitteenmuuntimen lämpötila on liian korkea (esim. jos laite vaatii paljon tehoa tai jos matkustamossa on kuuma).	Irrottakaa laitteen liitin, antakaa jännitteenmuuntimen jäähtyä ja liittäkää laite uudelleen.
	Liitetyt laitteet tarvitsevat paljon tehoa (hetkellisesti tai jatkuvasti) tai ne eivät toimi.	Ei mitään. Laite ei voi käyttää liitäntää.
Valo ei pala	Liitäntä ei tunnista mahdollista liitettyä laitteen liitintä.	Tarkistakaa, että laitteen liitin on asianmukaisesti paikallaan liitännässä.
	Liitäntä ei ole aktiivinen.	Asettakaa auton sähköjärjestelmä matalimpaan jännitetilaan I .
	Liitäntä on ollut aktiivinen, mutta on nyt deaktivoitu.	Käynnistäkää moottori ja/tai ladatakää käynnistysakku.

Aiheeseen liittyvät tiedot

- Matkustamon sisusta (s. 564)
- Sähköliitaintöjen käyttäminen (s. 568)

Sähköliitännöiden käyttäminen

12 V:n sähköliitännöitä voidaan käyttää eri lisävarusteille, jotka on tarkoitettu näille liitännöille, esim. musiikkisoittimet, kylmälaatikot ja matkapuhelimet.

Korkeajänniteliitännöitä* voidaan käyttää näille liitännöille tarkoitetuille erilaisille laitteille, esim. latauslaitteille tai kannettaville tietokoneille.

Jotta liitännöistä saa virtaa, pitää auton sähköjärjestelmän olla asetettuna matalimpaan jännitelään I. Tämän jälkeen liitännät ovat aktiivisia niin pitkään, kunnes käynnistysakun varaustaso ei laske liian matalaksi.

Kun moottori sammutetaan ja auto lukitaan, liitännät deaktivoituvat. Kun moottori sammutetaan ja auto jää lukitsematta tai se lukitaan salpalukitustilan ollessa tilapäisesti deaktivoituna, liitännät ovat aktiivisia lisäksi vielä enintään 7 minuuttia.

HUOM

Muistakaa, että sähköliitännän käyttö moottorin ollessa sammutettu voi aiheuttaa käynnistysakun lataustason laskemisen liikaa, mikä voi rajoittaa muita toimintoja.

Sähköliitännään liitetyt lisävarusteet voidaan aktivoida myös silloin, kun auton sähköjärjestelmä on pois toiminnasta tai esi-ilmastointi on käytössä. Tästä syystä liittimet on irrotettava, kun lisävarusteita ei käytetä, jotta käynnistysakun lataus ei tyhjene.

VAROITUS

- Älkää käyttäkö lisävarusteita, joissa on suuret tai painavat liittimet – ne saattavat vaurioittaa liitännää tai irrota ajamisen aikana.
- Älkää käyttäkö lisävarusteita, jotka voivat aiheuttaa häiriöitä esim. auton radio vastaanottimeen tai sähköjärjestelmään.
- Sijoittakaa lisävaruste siten, että se ei voi vahingoittaa kuljettajaa tai matkustajaa voimakkaassa jarrutuksessa tai törmäyksessä.
- Valvokaa liitettyjä lisävarusteita, koska ne voivat lämmentä ja polttaa matkustajia tai sisustusta.

12 V:n sähköliitännän käyttäminen

1. Irrottakaa tulppa (tunnelikonsoli) tai kääntäkää kansi alas (tavara-/kuormatila) liitännän edestä ja liittäkää siihen laitteen liitin.
2. Irrottakaa laitteen liitin ja asettakaa tulppa takaisin (tunnelikonsoli) tai nostakaa kansi paikalleen (tavara-/kuormatila) silloin, kun liitännää ei käytetä tai kun sitä ei valvota.

TÄRKEÄÄ

Enimmäisteho on 120 W (10 A) liitännää kohti.

Korkeajänniteliitännän käyttäminen

1. Laskekaa liitännän suojäläppä alas ja liittäkää laitteen liitin.
> Liitännän LED²-valo ilmoittaa tilan.
2. Tarkistakaa, että valo palaa tasaisesti vihreänä – vain tällöin liitännää syöttää virtaa.
3. Kytkekää laite irti vetämällä sen liitin pois – älkää vetäkö johdosta.

Nostakaa suojäläppä ylös silloin, kun liitännää ei käytetä tai silloin, kun liitännää ei voida valvoa.

² Valodiiodi (Light Emitting Diode)

! TÄRKEÄÄ

Enimmäisteho on 150 W.

! VAROITUS

Älkää koskaan tehkö itse mitään muutoksia tai korjauksia korkeajänniteliitäntään. Volvo suosittelee ottamaan yhteyden valtuutettuun Volvon tekniseen palveluun.

! VAROITUS

- Käyttäkää vain ehjiä ja moitteettomasti toimivia lisävarusteita. Lisävarusteiden on oltava tarkoitettuja 230 V:lle ja 50 Hz:lle ja liitinten on sovittava liitäntään. Lisävarusteella on oltava CE-merkintä, UL-merkintä tai vastaava turvamerkintä.
- Liitäntään, liittimeen tai lisävarusteeseen ei saa koskaan päästä vettä tai muuta nestettä. Älkää koskettako tai käyttäkö liitäntää, joka vaikuttaa vaurioituneelta tai johon on päässyt vettä tai muuta nestettä.
- Älkää liittäkö liitäntään haaroituspistorasiaa, sovittimia tai jatkojohtoja, koska ne voivat syrjäyttää liitäntän turvatoiminnot.
- Liitäntässä on kosketussuoja. Valvokaa, että kukaan ei sormeile tai vahingoita liitäntää siten, että kosketussuoja ei enää toimi. Lapsia ei saa jättää ilman valvontaa autoon liitäntän ollessa toiminnassa.

Jos yllä mainittuja ohjeita ei noudateta, seurauksena voi olla voimakkaita tai hengenvaarallisia sähköiskuja.

Aiheeseen liittyvät tiedot

- Sähköliitäntä (s. 566)
- Matkustamon sisusta (s. 564)

Käsinkehotelon käyttäminen

Käsinkehotelo on sijoitettu matkustajan puolelle. Käsinkehotelossa voidaan säilyttää esim. auton painettua käyttöopasta ja kartoja. Siinä on myös paikka kynää varten sekä korttipidin.

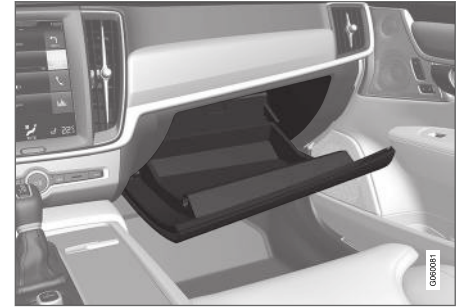

« **Käsinekotelon lukitseminen ja lukituksen avaaminen***

Käsinekotelo voidaan lukita esim. jätettäessä auto huoltoon, hotelliin tai vastaavaan. Hansikaslokero voidaan lukita/avata lukituksesta vain auton mukana toimitetulla avaimella.

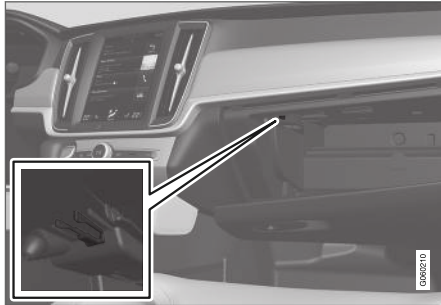

Avaimelle varattu säilytyspaikka. Kuva on kaaviomainen, muotoilu voi vaihdella.

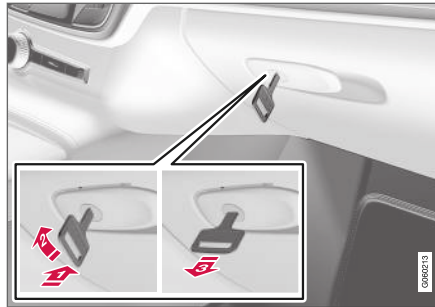

Kuva on kaaviomainen, muotoilu voi vaihdella.

Hansikaslokeron lukitseminen:

- 1 Työntäkää avain hansikaslokeron lukkosylinteriin.
- 2 Kääntäkää avainta 90 astetta myötäpäivään.
- 3 Vetäkää avain pois.

- Lukituksen avaaminen tapahtuu päinvastaisessa järjestyksessä.

Käsinekotelon käyttö kylmätilana

Käsinekoteloa voidaan käyttää esim. juomien tai ruuan jäädytykseen. Jäädytys toimii, kun ilmastointilaite on aktiivinen (ts. kun auto on asetettu jännitetilaan II tai moottori on käynnissä).

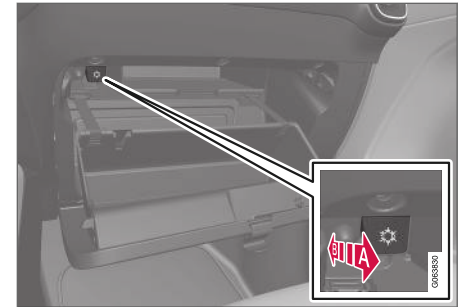

Kuva on kaaviomainen, muotoilu voi vaihdella.

- A Jäädytyksen aktivointi
 - B Jäädytyksen deaktivointi
- Aktivoikaa tai deaktivoikaa jäädytys siirtämällä säädin ääriasentoon matkustamon/käsinekotelon suuntaan.

Aiheeseen liittyvät tiedot

- Matkustamon sisusta (s. 564)
- Yksityinen lukitus (s. 258)

Häikäisysuoja

Kuljettajan ja etumatkustajan edessä katossa ovat häikäisysuojat, jotka voidaan kääntää alas ja tarvittaessa myös sivulle.

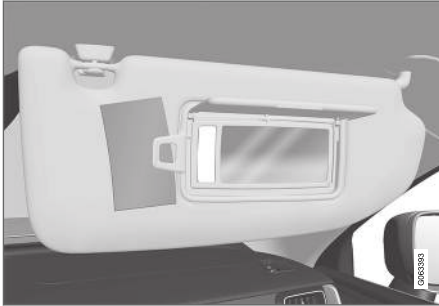

Kuva on kaaviomainen, muotoilu voi vaihdella.

Peilin valaistus* syttyy automaattisesti, kun kansi nostetaan ylös.

Peilin kehiksessä on pidin esim. kortille tai lipuille.

Aiheeseen liittyvät tiedot

- Matkustamon sisusta (s. 564)

Tavaratila

Autossa on joustava tavaratila, jonka ansiosta suurten esineiden kuljetus ja lastinvarmistus on mahdollista.

Tavaratilasta saa hyvin tilavan kääntämällä takais-tuimen selkänöjan alas. Käyttäkää kuormankiinnityssilmukoita kuorman pitämiseen turvallisesti paikallaan ja halutessanne ulosvedettävää näkö-suojaa* kuorman peittämiseen näkyvistä.

Jos auto on varustettu varapyörällä, se on kiinnitetty tavaratilan lattiaan. Tavaratilan lattian alla ovat auton hinaussilmukka ja renkaanpaikkaus-sarja.

Aiheeseen liittyvät tiedot

- Kuormaussuosituksia (s. 571)
- Kassikoukut (s. 573)
- Kuormankiinnityssilmukat (s. 574)
- Näkösuojan* asentaminen ja poistaminen (s. 574)

Kuormaussuosituksia

On joukko asioita, jotka tulee huomata autoa kuormattaessa.

Tavarankuljetuskyky riippuu auton massasta ajokunnossa. Matkustajien ja kaikkien lisävarusteiden painojen summa rajoittaa tavarankuljetuskykyä vastaavalla painolla.

VAROITUS

Auton ajo-ominaisuudet muuttuvat kuorman painon ja sijoituksen mukaan.

Kuorma- ja tavaratilan lastaaminen

- Asettakaa kuorma takaistuimen selkänöjaa vasten.
- Keskitäkää kuorma.
- Painavat esineet pitää sijoittaa mahdollisimman alas. Välttäkää raskaan kuorman sijoittamista alas käännetyn selkänöjan päälle.
- Suojatkaa terävät kulmat jollakin pehmeällä, jotta verhoilu ei vaurioidu.
- Kiinnittäkää kaikki kuorma hihnoilla tai nippusiteillä kuormankiinnityssilmukoihin.

VAROITUS

Irrallinen esine, joka painaa 20 kg (44 naulaa), voi saavuttaa keulatörmäyksessä 50 km/h:n (30 mph) nopeudessa liikevoiman, joka vastaa 1 000 kg:aa (2200 naulaa).





VAROITUS

Jättäkää 10 cm (4 tuumaa) tilaa kuorman ja sivuikkunoiden välille, jos auto kuormataan ovien ikkunoiden yläreunan yläpuolelle. Muutoin auton sisäkattoon piilotetun turvaverhon suojavaikutus saattaa estyä.

VAROITUS

Kiinnittäkää aina kuorma. Muutoin se voi kovassa jarrutuksessa siirtyä ja vahingoittaa autossa olevia henkilöitä.

Peittäkää terävät reunat ja kulmat jollain pehmeällä.

Sammuttakaa moottori ja kytkekää seisontajarru kuormatessanne/poistaessanne pitkiä esineitä. Epäsuotuisissa tapauksissa kuorma voi osua vaihdevipuun tai vaihteenvälitsimeen ja siten siirtää sen ajoasentoon - auto voi tällöin lähteä liikkeelle.

Kuorma- ja tavaratilan suurentaminen

Tavaratilan suurentamiseksi ja lastaamisen helpottamiseksi takaistuimen selkänöja voidaan kaataa alas. Huomatkaa, ettei mikään esine saa estää etuistuinten WHIPS-järjestelmän toimintaa, jos jokin takaistuimen selkänöja on käännettyä alas.

Takaistuimen läpilastausluukku voidaan kääntää alas kuljetettaessa pitkänomaista kuormaa.

Aiheeseen liittyvät tiedot

- Kuormankiinnityssilmukat (s. 574)
- Takaistuimen selkänöjan kaataminen (s. 184)
- Takaistuimen läpilastausluukku (s. 574)
- Kattokuorma ja taakkatelineen kuormaaminen (s. 572)
- Tasonsäätö* ja vaimennus (s. 447)
- Massat (s. 639)

Kattokuorma ja taakkatelineen kuormaaminen

Kuormattaessa auton katolle suositellaan Volvon kehittämiä taakkatelineitä.

Ne estävät auton vaurioitumisen ja takaavat parhaan mahdollisen ajoturvallisuuden. Volvon taakkatelineet voidaan ostaa valtuutetulta Volvon jälleenmyyjältä.

Noudattakaa huolellisesti taakkatelineen mukana tulevaa asennusohjetta.

- Tarkastakaa säännöllisesti, että taakkatelineet ja kuorma ovat kunnolla kiinni. Sitokaa kuorma hyvin kuormaliinalla.
- Jakakaa kuorma tasaisesti taakkatelineille. Asettakaa painavin kuorma alimmaiseksi.
- Auton ilmanvastus ja siten polttoaineenkulutus kasvavat kuorman koon myötä.
- Ajakaa pehmeästi. Vältäköä voimakkaita kiihdytyksiä, kovia jarrutuksia ja kovaa kaarreajoa.

VAROITUS

Auton painopiste ja ajo-ominaisuudet muuttuvat kattokuorman yhteydessä.

Noudattakaa auton erittelyjä koskien painoja ja suurinta sallittua kuormaa.

Aiheeseen liittyvät tiedot

- Kuormaussuosituksia (s. 571)
- Massat (s. 639)

Kassikoukut

Kassikoukut pitävät kassit paikoillaan ja estävät niiden kaatumisen sekä sisällön leviämisen kuormatilaan.

Sivuja pitkin

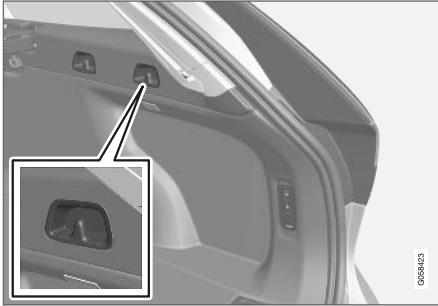

Kuormatilan kummallakin puolella sivupaneeleissa on kaksi kassikoukkuja.

! TÄRKEÄÄ

Kassikoukkujen kuorma saa olla enintään 5 kg (11 lbs).

Lattialuukun alla*

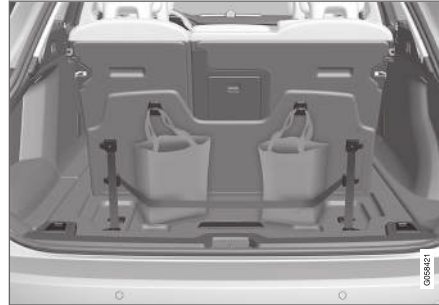

Kuormatilassa lattialuukun osana olevassa kannessa on kaksi kassikoukkuja ja joustava nauha³. Nauhan voi asentaa neljään eri asentoon.

Kääntäkää kansi ylös voidaksenne käyttää kassikoukkuja. Kiristäkää kassit kiinni sopivaan asentoon mukana seuraavalla joustavalla nauhalla. Jos kasseissa on kahvat ja ne ovat sopivan korkuisia - ripustakaa ne koukkuihin.

Aiheeseen liittyvät tiedot

- Kuormaussuosituksia (s. 571)
- Suojaverkon asentaminen ja poistaminen* (s. 578)
- Näkösuojan* asentaminen ja poistaminen (s. 574)

- Suojasäleikön* asentaminen ja poistaminen (s. 577)

³ Myöhemmin on mahdollista tilata lisää joustavia nauhoja Volvon jälleenmyyjältä.

Kuormankiinnityssilmukat

Käännettäviä kuormankiinnityssilmukoita käytetään nauhojen kiinnittämiseen esineiden ankkuroimisessa kuormatilassa.

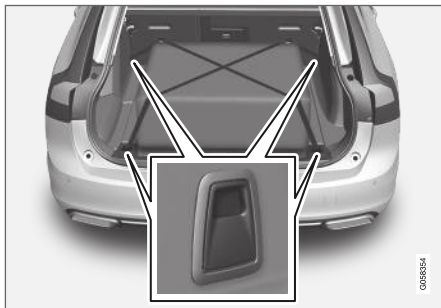

VAROITUS

Kovat ja terävät ja/tai raskaat ulostyöntävät esineet voivat aiheuttaa henkilövahinkoja voimakkaassa jarrutuksessa.

Sitokaa aina isot ja raskaat tavarat turvavyöllä tai kuormansidontahannoilla.

Aiheeseen liittyvät tiedot

- Kuormaussuosituksia (s. 571)
- Massat (s. 639)

Takaistuimen läpilastausluukku

Takaistuimen selkänojassa oleva luukku voidaan avata pitkien, kapeiden esineiden, esim. sukсийen, kuljettamiseksi.



1. Tarttuka luukun kahvaan kuormatilassa ja kääntäkää luukku alas.
2. Kääntäkää takaistuimen kyynärnoja esiin.

Jos erillislukitustoimintoa* käytetään, luukun tulee olla suljettuna.

Aiheeseen liittyvät tiedot

- Kuormaussuosituksia (s. 571)
- Yksityinen lukitus (s. 258)
- Kuormankiinnityssilmukat (s. 574)

Näkösuojan* asentaminen ja poistaminen

Uloskäännetyssä asennossa näkösuoja estää näkyyvyyden kuormatilaan.

Näkösuojan asentaminen

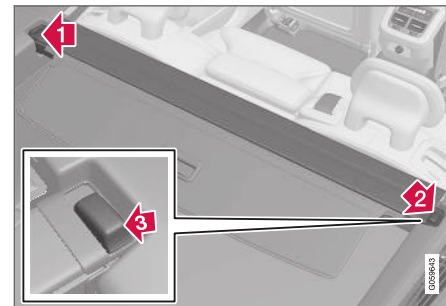

- 1 Siirtäkää toinen näkösuojan päätykappaleista kuormatilan sivupaneelissa olevaan syvennykseen.
- 2 Viekää sitten toinen päätykappale vastakkaisen puolen sivupaneelissa olevaan syvennykseen.
- 3 Painakaa päätykappale alas molemmilla puolilla - yksi kerrallaan.
 - > Kun kuuluu napsahdusääni ja punainen merkkilamppu on kiinni - tarkistakaa, että se on kunnolla kiinni.



4. Kääntäkää näkösuojan etumainen peitelevy eteen, jotta näkösuojan ja takaistuimen selkänojan väliin ei jää tilaa.

! TÄRKEÄÄ

Peitelevyssä on kaksi muovista yksityiskohtaa, jotka auttavat pitämään peitelevyn paikallaan.

Muovisiin yksityiskohtiin ei saa ripustaa kanto-kasseja. Niitä ei ole tarkoitettu tähän tarkoitukseen ja ne saattavat rikkoutua.

Jos suojaverkkoa* aiotaan käyttää yhtä aikaa näkösuojan kanssa, suojaverkko on asennettava ensin.

Näkösuojan poistaminen

Sisäänkäännetyssä asennossa:

1. Painakaa painike sisään toisessa sisäänkäännetyn näkösuojan päätykappaleessa ja nostakaa toinen pää irti.

2. Kääntäkää suoja varovasti ylös/ulos.
 - > Toinen päätykappale irtaoo tällöin automaattisesti ja suoja voidaan nostaa pois kuormatilasta.

Aiheeseen liittyvät tiedot

- Näkösuojan käyttäminen* (s. 575)
- Kuormaussuosituksia (s. 571)

Näkösuojan käyttäminen*

Näkösuojalle on kaksi uloskäännettävää asentoa - toinen täyspeittävä sekä kuormausasento, jolloin se on vain osittain käännettynä sisään, jotta on helpompi ulottua pitemmällä kuormatilaan.

Täyspeittävä asento

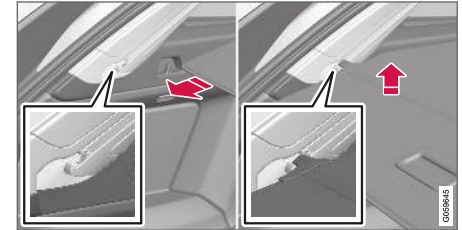

1. Tarttukaa kahvaan ja vetäkää näkösuoja ulos siten, että se kulkee sivupaneelin yläpuolella kuormatilassa. Vetäkää ääriasentoon.
2. Viekää näkösuojan kiinnitystapit sivupaneelin uriin. Vapauttakaa kääntäen kahvaa samalla kevyesti ylöspäin, jotta kiinnitystapit kiinnittyvät.
 - > Näkösuoja lukkiutuu täyspeittäväan asentoon.

« Kuormausasento

Täyspeittävästä asennosta:



- 1 Tarttuka kahvaan ja vetäkää sitä taaksepäin, kunnes se pysähtyy.
- 2 Kääntäkää suojaa alaspäin.
- 3 Viekää suoja ja sen kiinnitystapit varovasti eteen- ja ylöspäin koukkujen yli.
 - > Suoja menee sisään, kunnes se pysähtyy kuormausasentoon.

Täyspeittävään asentoon palaaminen kuormausasennosta:

1. Tarttuka kahvaan ja vetäkää näkösuoja ulos ääriasentoon.
2. Vapauttaka kahva, jotta kiinnitystapit kiinnityvät koukkuihin.
 - > Suoja lukkiutuu täyspeittävään asentoon.

Automaattinen* näkösuoja vedetään sisään täyspeittävästä asennosta kuormausasentoon aina,

kun takaluukku avataan, ja takaisin ulos, kun takaluukku suljetaan. Näkösuoja tunnistaa sen tiellä olevat esteet ja palaa tällöin automaattisesti taaksepäin.

⚠ VAROITUS

Muistakaa puristumisvaara automaattisen* näkösuojan avaamisen ja sulkemisen yhteydessä.

⚠ TÄRKEÄÄ

Älkää laittako mitään esineitä näkösuojan päälle.

⚠ TÄRKEÄÄ

Jos kuormatilaan lastataan tilaa vievää kuormaa, automaattinen* näkösuoja on rullattava sisään, jotta se ei osu kuormaan.

i HUOM

Näkösuoja ei ehkä pysty liikkumaan automaattisesti, jos matkustamon lämpötila on alhainen.

Kääntäminen sisään

1. Täyspeittävästä asennosta:

Nostakaa kahva ylös ja vetäkää sitä taaksepäin niin, että näkösuojan kiinnitystapit vapautuvat urista ja vapauttaka.

Kuormausasennosta:

Tarttuka kahvaan ja vetäkää näkösuoja ulos uriin - vetäkää täyspeittävään asentoon. Nostakaa kahva ylös ja vetäkää sitä taaksepäin niin, että kiinnitystapit vapautuvat urista ja vapauttaka.

2. Siirtäkää suojaa kiinnitystappeineen takaisin sivupaneelin päälle, kunnes se pysähtyy sisäänkäännettyyn asentoon.

Muistakaa, että sisäänkäännetty näkösuoja voi haitata näkyvyyttä taaksepäin.

Aiheeseen liittyvät tiedot

- Näkösuojan* asentaminen ja poistaminen (s. 574)

Suojasäleikön* asentaminen ja poistaminen

Suojasäleikkö estää kuormatilassa olevaa kuormaa tai kotieläimiä ajautumasta matkustamon puolelle.

Suojasäleikkö on törmäystestattu ECE R17 -laki vaatimuksen mukaan ja se täyttää Volvon lujuusvaatimukset.

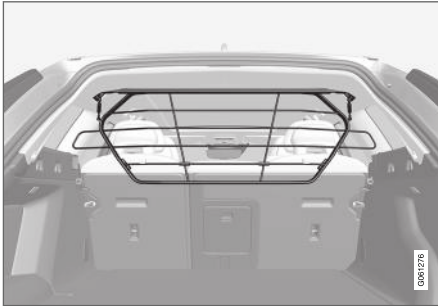

Turvallisuussyistä suojasäleikkö on aina kiinnitettävä ja sidottava oikealla tavalla.

VAROITUS

Kuormatilassa ei saa missään olosuhteissa olla ketään, kun auto liikkuu. Tämä henkilövahingon välttämiseksi mahdollisessa voimakkaassa jarrutuksessa tai onnettomuudessa.

Asennus

TÄRKEÄÄ

Suojasäleikköä saa käyttää vain taemmassa asennossa (takaistuimen takana), joka selostetaan tässä.

Ennen suojasäleikön ensimmäistä asennusta on kaikki katossa olevat muovikiinnikkeet vaihdettava teräksisiksi kattokiinnikkeiksi. Volvo suosittelee, että kattokiinnikkeiden vaihdon suorittaa valtuutettu Volvon tekninen palvelu tai jälleenmyyjä.

1. Kääntäkää takaistuimen selkänoja eteen.
2. Varmistakaa, että suojasäleikkö on käännetty oikeaan suuntaan. Nostakaa suojasäleikkö sisään jommankumman takasivuoven kautta.

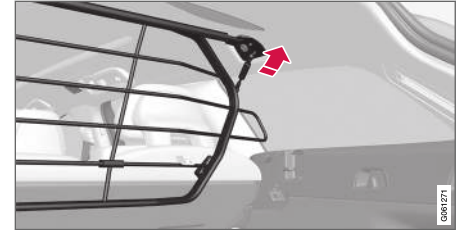

3. Asettakaa suojasäleikön kiinnikkeet kattokiinnikkeisiin.

Työtä helpottaa, jos kaksi henkilöä pitää suojasäleikköä oikeassa asennossa seuraavassa työvaiheessa.

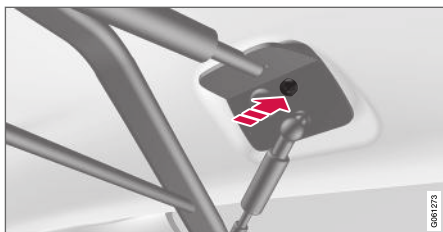

4. Asentakaa mukana toimitettu ruuvi ja kiertäkää se kiinni toimitetulla 6 mm:n kuusiokoloavaimella. Toistakaa sama toisella puolella. Suositeltu kiristystiukkaus: 20 Nm (15 ft-lb).
> Tarkistakaa, että suojaäleikkö on asennettu kunnolla.
5. Kääntäkää selkänoja takaisin pystyasentoon.

Lisätietoja tarvittavista työkaluista ja menettelytavoista asennuksessa/irroituksessa, ks. uushankinnan mukana tullutta asennusohjetta⁴.

! TÄRKEÄÄ

Suojaäleikköä ei voi kääntää ylös tai alas, kun näkösuoja on asennettu.

Aiheeseen liittyvät tiedot

- Kuormaussuosituksia (s. 571)
- Kuormankiinnityssilmukat (s. 574)

⁴ Asennusohje nro 31659257.

Suojaverkon asentaminen ja poistaminen*

Suojaverkko estää kuormaa tulemasta matkustamon puolelle voimakkaissa jarrutuksissa. Suojaverkko asennetaan neljään kiinnityskohtaan.

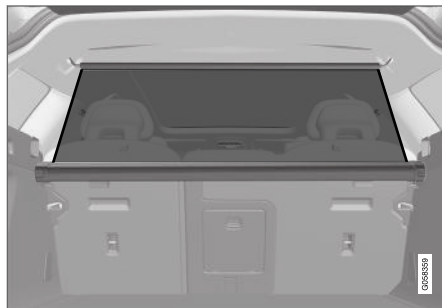

Suojaverkko pitää turvallisuussyistä aina kiinnittää ja ankkuroida seuraavan selostuksen mukaisesti. Verkko on valmistettu vahvasta nailonkudoksesta ja se voidaan kiinnittää kahteen eri paikkaan autossa:

- Taempi asennus – takaistuimen takana.
- Etumainen asennus – etuistuinten takana.

! VAROITUS

Tavaratilan kuorma täytyy kiinnittää hyvin, myös oikein asennetulla suojaverkolla.

Suojaverkon asentaminen Taempi asennus

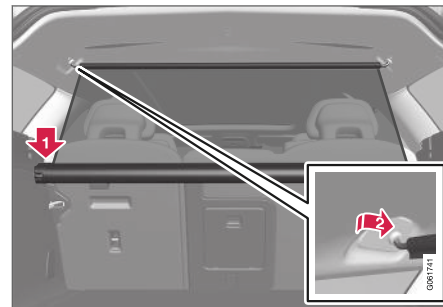

1. Kääntäkää takaistuimen selkänoja tarvittaessa asentamisen helpottamiseksi.
2. Viekää suojaverkkokasetin päätykappaleet sivupaneelin syvennyksen kiinnityssilmukoiden päälle. Painakaa kumpikin päätykappale vuorotellen alas. Tarkistakaa, että kasetti on kunnolla kiinni.
3. Vetäkää verkko ylös.
4. Kiinnittäkää suojaverkon toinen kiinnityskoukku katon takakiinnitykseen ja työntäkää se sitten eteenpäin pääteasentoon.
5. Kiinnittäkää toinen kiinnityskoukku vastakkaisella puolella ja työntäkää se eteenpäin pääteasentoon.

Etumainen asennus

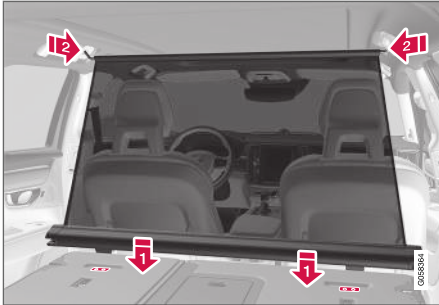

1. Kääntäkää takaistuimen selkänöja eteen.
2. Sovittakaa suojaverkon kasetin kiinnityskiskot selkänöjan kiinnityskorkojen eteen.
3. Työntäkää kasetti kiinnityskorkoihin.
4. Vetäkää verkko ylös.
5. Kiinnittäkää suojaverkon toinen kiinnityskoukku katon etukiinnitykseen ja työntäkää se sitten eteenpäin päateasentoon.
6. Kiinnittäkää toinen kiinnityskoukku vastakkaisella puolella ja työntäkää se eteenpäin päateasentoon.

Suojaverkon poistaminen

1. Irrottakaa suojaverkko katon kiinnityksistä työntämällä kiinnityskoukkuja taaksepäin. Antakaa verkon rullautua sisään kasettiin.

2.

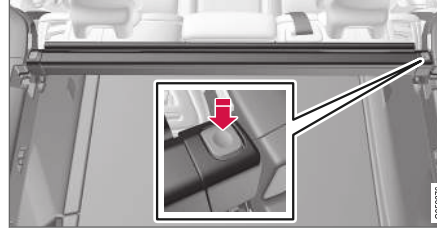

Taempi asennus:

Irrottakaa päätykappaleet kiinnityssilmukoista painamalla kasetin kummallakin puolella olevaa painiketta. Nostakaa suojaverkko pois.

Etumainen asennus:

Työntäkää kasetti pois kiinnityskoroista ja nostakaa suojaverkko pois.

Aiheeseen liittyvät tiedot

- Kuormaussuosituksia (s. 571)
- Kuormankiinnityssilmukat (s. 574)

Ensiapulaukku

Ensiapulaukku sisältää ensiapuvälineet. Säilyttäkää ensiapulaukku kuormatilan oikealla puolella olevassa syvennyksessä.

Aiheeseen liittyvät tiedot

- Tavaratila (s. 571)

Varoituskolmio

Käyttäkää varoituskolmiota varoittamaan muita tienkäyttäjiä, jos auto jää seisomaan liikenteessä. Aktivoikaa varoitusvilkut.

Säilytyspaikka

Varoituskolmio on sijoitettu paneelin alle takaluukun sisäpuolelle.

Varoituskolmion asettaminen

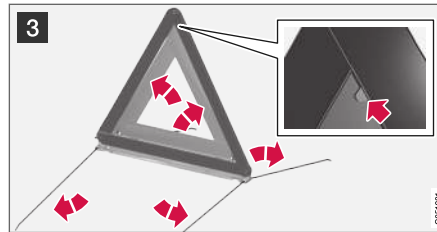
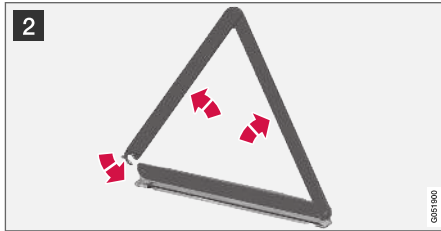
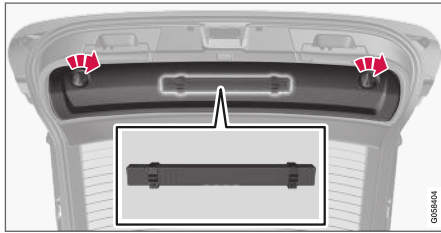

- 1** Irrottakaa takaluukun sisäpuolella oleva paneeli kääntämällä kahta väännintä ensin neljänneskiertos ja irrottamalla paneeli sitten kiinnikkeistä. Asettakaa paneeli sivuun.
Avatkaa salpalukko ja ottakaa kotelo ulos.
- 2** Ottakaa varoituskolmio kotelosta, kääntäkää se auki ja asettakaa päätykappaleet.
- 3** Kääntäkää varoituskolmion tukijalat auki.

Noudattakaa varoituskolmion käytöstä voimassa olevia määräyksiä. Sijoittakaa varoituskolmio liikennetilanteen mukaan sopivaan paikkaan.

Varmistakaa käytön jälkeen, että varoituskolmio ja sen kotelo ovat kunnolla paikallaan säilytystilassaan ja että kansi on kunnolla kiinni.

Aiheeseen liittyvät tiedot

- Tavaratila (s. 571)
- Varoitusvilkut (s. 152)

YLLÄPITO JA HUOLTO

Volvon huolto-ohjelma

Autonne pitämiseksi jatkossakin korkealla tasolla liikenneturvallisuuden, käyttövarmuuden ja tuotetavuuden suhteen tulee Volvon huolto-ohjelmaa noudattaa. Se on eriteltyinä Huolto- ja takuukirjassa.

Volvo suosittelee, että annatte valtuutetun Volvon teknisen palvelun tehdä huolto- ja ylläpitotyöt. Siellä on henkilökunta, huoltokirjallisuus ja erikoistyökalut, jotka takaavat huollolle mahdollisimman korkean laadun.

! TÄRKEÄÄ

Jotta Volvon takuu olisi voimassa, tarkastakaa ja noudattakaa huolto- ja takuukirjaa.

Huolto ja korjaus

Huoltakaa auto säännöllisesti. Noudattakaa Volvon suosittamia huoltovälejä.

Tarvittaessa huoltoa ja korjausta, vain valtuutettu korjaamo saa tehdä työn.

! VAROITUS

Älkää tehkö omia korjauksianne tähän autoon. Sähköjohtimet ja/tai löystyneet komponentit saa korjata vain valtuutettu korjaamo - valtuutettua Volvon teknistä palvelua suositellaan.

Latausjohdin ja ohjauslaite

! TÄRKEÄÄ

Älkää muuttako ohjausyksikkö millään tavalla.

Aiheeseen liittyvät tiedot

- Auton tila (s. 584)
- Huollon ja korjauksen varaaminen (s. 585)
- Varusteiden kytkeminen auton diagnoosiliittimeen (s. 39)
- Ilmastointilaitteen huolto (s. 590)
- Jarrujärjestelmän kunnossapito (s. 430)
- Moottorin tilan katsaus (s. 591)

Tiedonsiirto auton ja korjaamon välillä Wi-Fi-yhteyden kautta

Volvon teknisillä palveluilla on oma Wi-Fi-lähi-verkkonsa, jonka kautta tietoa voidaan turvallisesti välittää auton ja korjaamon välillä. Korjaamokäynnistä tulee helpompi ja tehokkaampi, koska vianmäärittystiedot ja ohjelmisto voidaan välittää korjaamon verkon kautta.

Tuodessanne autonne korjaamolle asentaja voi haluta yhdistää autonne korjaamon verkkoon Wi-Fi-yhteyden kautta tehdäkseen vianetsinnän ja ladatakseen ohjelmistoa. Tämäntyyppistä tiedonsiirtoa varten auto yhdistyy ainoastaan korjaamon verkkoon. Autoa ei siksi voida yhdistää mihinkään muuhun Wi-Fi-verkkoon, esimerkiksi kotiverkkoon, vaan ainoastaan korjaamon omaan verkkoon.

Manuaalinen yhdistäminen korjaamoon

Manuaalisen yhdistämisen tekee tavallisesti huoltoasentaja. Asentaja käyttää etäavaimenne painikkeita yhdistääkseen auton, joten painikkeilla varustettu avain on muistettava ottaa mukaan korjaamokäynnille. Painettaessa etäavaimen lukituspainiketta kolme kertaa auto yhdistyy korjaamon verkkoon Wi-Fi-yhteyden kautta.

Kun auto on kytketty Wi-Fi-verkkoon, näkyy symboli  keskinätyössä.

! VAROITUS

Autoa ei saa ajaa, kun se on kytkettynä korjaamon verkkoon ja järjestelmiin.

Aiheeseen liittyvät tiedot

- Järjestelmäpäivitysten käsittely Download Centerin kautta (s. 583)
- Huollon ja korjauksen varaaminen (s. 585)

Download Center

Auton monen eri järjestelmän päivitykset voidaan tehdä keskinäytöstä käsin auton ollessa yhdistettynä internetiin¹.

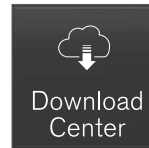

Sovellus **Latauskeskus** käynnistetään keskinäytön sovellusnäkömästä ja siinä voidaan:

- hakea järjestelmäohjelmiston päivityksiä ja päivittää se
- päivittää Sensus Navigation* -järjestelmän karttadata
- ladata, päivittää ja poistaa sovelluksia.

Aiheeseen liittyvät tiedot

- Järjestelmäpäivitysten käsittely Download Centerin kautta (s. 583)
- Sovellusten lataaminen (s. 484)
- Sovellusten päivittäminen (s. 485)
- Sovellusten poistaminen (s. 486)
- Internetiin yhdistetty auto* (s. 516)
- Navigointi keskinäytön näkymissä (s. 108)

Järjestelmäpäivitysten käsittely Download Centerin kautta

Järjestelmäpäivitykset koskevat auton osia, joilla on tekemistä internetiin yhdistetyn auton ja infotainment-järjestelmän kanssa. Jos järjestelmäohjelmistojen päivityksiä on saatavissa, voidaan päivitykset tehdä kaikki yhdellä kertaa tai yksi kerrallaan.

Päivityksen etsiminen



Jotta järjestelmäpäivityksiä voidaan tehdä, auton on oltava yhdistetty internetiin².

Järjestelmäpäivityksiä käsitellään sovelluksen

Latauskeskus kautta keskinäytön sovellusnäkyssä. Jos mitään hakua käytettävissä olevista päivityksistä ei ole tehty infotainment-järjestelmän edellisen käynnistyksen jälkeen, tehdään haku. Hakua ei tehdä, jos ohjelmiston asennus on käynnissä. **Järjestelmän päivitykset**-painikkeen luku ilmoittaa, montako päivitystä on saatavana. Painikkeen painallus näyttää luettelon päivityksistä, jotka voidaan asentaa autoon. Jos päivitys on käytettävissä, keskinäytön tilakentässä näytetään myös ilmoitus **Uusia ohjelmistopäivityksiä saatavissa**.

¹ Internet-yhteyden käyttämiseen liittyy tiedonsiirtoa, josta voi aiheutua kustannuksia.

² Internet-yhteyden käyttämiseen liittyy tiedonsiirtoa, josta voi aiheutua kustannuksia.



i HUOM

Datan lataaminen voi vaikuttaa muihin palveluihin, jotka siirtävät dataa, esim. nettiradioon. Jos vaikutus muihin palveluihin koetaan häiritsevänä, lataaminen voidaan keskeyttää. Vaihtoehtoisesti voi olla hyvä sulkea tai keskeyttää muut palvelut.

i HUOM

Päivitys voi keskeytyä, jos syytysvirta katkaistaan ja autosta poistutaan.

Päivityksen ei kuitenkaan tarvitse olla valmistunut ennen autosta poistumista, koska sitä jatketaan seuraavalla auton käyttökerralla.

Kaikkien järjestelmäohjelmistojen päivitys

- Valitkaa **Asenna kaikki** luettelon alareunasta.

Jos mitään luetteloa ei haluta, voidaan valita vaihtoehto **Asenna kaikki** painikkeen **Järjestelmän päivitykset** yhteydessä.

Yksittäisen järjestelmäohjelmiston päivitys

- Valitkaa **Asenna** haluamallenne ohjelmistolle.

Ohjelmiston lataamisen keskeytys

- Painakaa rastia aktiviteetti-ilmaisimessa, joka on korvannut painikkeen **Asenna** lataamisen alussa.

Huomatkaa, että vain lataaminen voidaan keskeyttää, kun asennusvaihe on käynnistynyt, tätä ei voi keskeyttää.

Taustahaun poistaminen toiminnasta ohjelmistopäivityksen jälkeen

Ohjelmistopäivitysten automaattinen taustahaku on aktivoituna, kun auto toimitetaan tehtaalta, mutta tämä toiminto voidaan poistaa toiminnasta.

1. Painakaa **Asetukset** keskinäytön päänäkymässä.
2. Painakaa painiketta **Järjestelmä** → **Latauskeskus**.
3. Valitkaa **Automaattiset ohjelmistopäivitykset** pois.

Aiheeseen liittyvät tiedot

- Download Center (s. 583)
- Internetiin yhdistetty auto* (s. 516)
- Navigointi keskinäytön näkymissä (s. 108)

Auton tila

Auton yleistila voidaan näyttää keskinäytössä yhdessä huollon tilausmahdollisuuden³ kanssa.

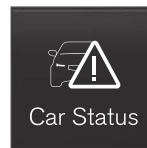

Sovellus **Auton tila** käynnistetään keskinäytön sovellusnäkyvästä ja siinä on neljä välilehteä:

- **Viestit** – tilailmoitukset
- **Tila** – moottoriöljyn tason tarkistus
- **TPMS** – rengaspaineiden tarkistus
- **Ajanvaraukset** – varaustiedot ja auton tiedot³.

Aiheeseen liittyvät tiedot

- Kuljettajan näytöstä tallennettujen ilmoitusten käsitteleminen (s. 100)
- Moottoriöljyn tarkistus ja lisääminen (s. 593)
- Rengaspaineiden valvontajärjestelmä* (s. 544)
- Huollon ja korjauksen varaaminen (s. 585)
- Auton tietojen lähettäminen korjaamoon (s. 586)
- Navigointi keskinäytön näkymissä (s. 108)

³ Koskee tiettyjä markkina-alueita.

Huollon ja korjauksen varaaminen⁴

Tällä palvelulla saadaan miellyttävä tapa varata huolto ja korjaamokäynti suoraan autosta.

Kun on huollon aika, ja tietyissä tapauksissa auton tarvitessa korjausta, kuljettajan näytössä ja ylimpänä keskinäytössä näytetään ilmoitus. Huoltoajankohdan määrittävät kulunut aika, moottorin käyntitunnit tai viimeisimmästä huollosta lähtien ajettu matka.

Ennen kuin palvelua voi käyttää

- Luokaa Volvo ID ja rekisteröikää Volvo ID autoon.
- Valitkaa haluamanne Volvon jälleenmyyjä, johon haluatte ottaa yhteyden, menemällä osoitteeseen www.volvocars.com ja kirjautumalla sisään.
- Varaustietojen lähettämistä ja vastaanottamista varten auton on oltava yhdistetty internetiin⁵.

Varaa huolto

Kun valitsette huollon varaamisen autostanne, tiedot lähetetään Internet-yhteyden välityksellä⁵.

Täyttäkää varaustiedustelu haluamanne ajan-kohtana tai kun ilmoitus huolto- tai korjaustarpeesta näytetään kuljettajan näytössä ja ylimpänä keskinäytössä.

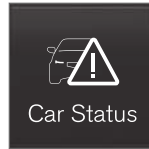

Car Status

1. Avatkaa sovellus **Auton tila** keskinäytön sovellusnäkyvästä.
2. Painakaa painiketta **Ajanvaraukset**.
3. Painakaa painiketta **Pyydä ajanvarausta**.
4. Varmistakaa, että kohtaan täytetään oikea **Volvo ID**.
5. Varmistakaa, että kohtaan täytetään haluttu **Korjaamo**.
6. Täyttäkää kenttä **Tietoa korjaamolle**, jos haluatte, että korjaamokäynnin yhteydessä tehdään joitakin tiettyjä toimenpiteitä tai jos haluatte välittää korjaamolle jotain muuta olennaista tietoa.

7. Painakaa painiketta **Lähetä ajanvarauspyyntö**.

- > Saatte varausehdotuksen autoonne parin päivän kuluessa⁶. Saatte samat tiedot myös sähköpostitse sekä menemällä osoitteeseen www.volvocars.com ja kirjautumalla sisään.

Lähetettyänne varaustiedustelun kuljettajan näytön viesti auton huoltotarpeesta sammuu joillakin markkina-alueilla.

8. Painakaa painiketta **Peruuta pyyntö**, jos muutatte mielenne tiedustelun suhteen.

Autosta lähetettävä varauskysely sisältää auton tiedot, jotka helpottavat korjaamon töiden suunnittelua.

Jälleenmyyjä palaa asiaan digitaalisella varausehdotuksella. Autossa on saatavilla tiedot jälleenmyyjästä ja korjaamoon voi ottaa yhteyttä milloin tahansa.

Varausehdotuksen hyväksyminen

Kun auto on vastaanottanut varausehdotuksen, keskinäytössä ylimpänä näytetään ilmoitus.

1. Painakaa ilmoitusta.

⁴ Koskee tiettyjä markkina-alueita.

⁵ Internet-yhteyden käyttämiseen liittyy tiedonsiirtoa, josta voi aiheutua kustannuksia.

⁶ Ajanjakso voi vaihdella markkina-alueesta riippuen.

- ◀ 2. Jos varausehdotus sopii teille, painakaa painiketta **Hyväksy**. Muussa tapauksessa painakaa jotain painikkeista **Lähetä uusi pyyntö** tai **Hylkää**.

Tietyillä markkina-alueilla järjestelmä muistuttaa Teitä varatusta ajasta sen lähestyessä ja navigointijärjestelmä⁷ voi lisäksi opastaa Teidät korjaamolle, kun on aika.

Aiheeseen liittyvät tiedot

- Auton tila (s. 584)
- Auton tietojen lähettäminen korjaamoon (s. 586)
- Navigointi keskinäytön näkymissä (s. 108)
- Volvo ID (s. 28)
- Internetiin yhdistetty auto* (s. 516)

Auton tietojen lähettäminen korjaamoon⁸

Auton tiedot voidaan lähettää autosta koska tahansa, esimerkiksi varattaessa korjaamokäynti, jotta korjaamon on helpompi varautua siihen etukäteen. Auton tietojen lähettäminen ei tarkoita huoltoajan varaamista.

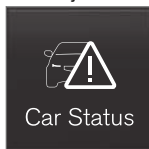

1. Avatkaa sovellus **Auton tila** keskinäytön sovellusnäkyvästä.
2. Painakaa painiketta **Ajanvaraukset**.
3. Painakaa painiketta **Lähetä auton data**.
 - > Keskinäytössä yläpänä näytetään ilmoitus auton tietojen lähettämisestä. Voitte keskeyttää datasiirron painamalla rastia aktiviteetti-ilmallisimessa.

Tiedot lähetetään auton internet-yhteyden⁹ kautta.

Kuka tahansa jälleenmyyjä, jolla on tiedossaan auton valmistenumero (VIN¹⁰), pääsee katsomaan auton tietoja.

Auton tietojen sisältö

Viimeksi (auton ollessa käynnissä) tallennetut tiedot lähetetään ja ne sisältävät tietoa seuraavista seikoista:

- huoltotarve
- viimeisimmästä huollosta kulunut aika
- toimintatila
- nestemäärät
- Mittarilukema
- auton tunnistenumero (VIN¹⁰)
- auton ohjelmistoversio
- auton diagnoositiedot

Aiheeseen liittyvät tiedot

- Huollon ja korjauksen varaaminen (s. 585)
- Auton tila (s. 584)
- Navigointi keskinäytön näkymissä (s. 108)
- Internetiin yhdistetty auto* (s. 516)

⁷ Koskee järjestelmää Sensus Navigation.*

⁸ Koskee tiettyjä markkina-alueita.

⁹ Internet-yhteyden käyttämiseen liittyy tiedonsiirtoa, josta voi aiheutua kustannuksia.

¹⁰ Vehicle Identification Number.

Auton nostaminen

Autoa nostettaessa on tärkeää että nosturi tai korjaamonostin/hallinosturi asetetaan sille tarkoitettuille paikoille auton alustassa.

Tasonsäädöllä varustettuja autoja* koskee, että jos autossa on ilmajousitus, tämä suljetaan ennen kuin auto nostetaan ylös. Sulkekaa toiminto keskinäytön kautta.

VAROITUS

Jos autoa nostetaan hallinosturilla, se tulee sijoittaa johonkin neljästä nostokohdasta. Asettakaa hallinosturi huolellisesti niin, ettei auto pääse liukumaan pois nosturilta. Varmistakaa, että hallinosturi on varustettu kumisuo-
jalla, jotta auto seisoo vakaasti eikä vaurioidu. Käyttäkää aina pukkeja tai vastaavia.

HUOM

Volvo suosittelee vain ko. automalliin kuuluvan tunkin käyttöä. Jos valitaan muu kuin Volvon suosittelema nosturi, noudattakaa varustuksen mukana tulevia ohjeita.

Auton varsinainen nosturi on tarkoitettu käytettäväksi vain yksittäistapauksissa ja lyhyen aikaa, kuten vaihdettaessa pyörä rengasrikon yhteydessä. Jos autoa on nostettava useammin tai pidemmäksi ajaksi kuin pelkkää pyörän vaihtoa varten, suosittelemme hallinosturin käyttöä. Tällaisissa tapauksissa on noudatettava laitteiston mukana toimitettavia käyttöohjeita.



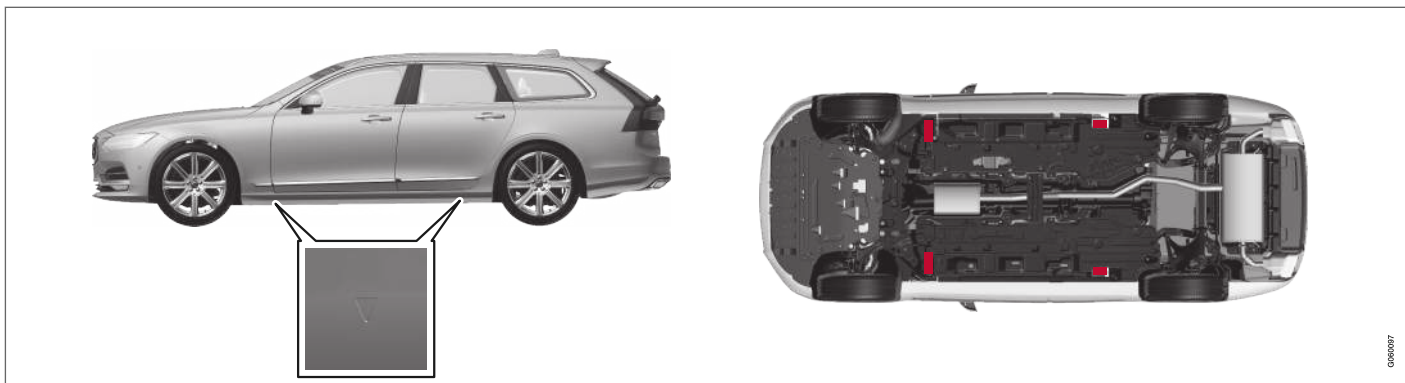

Kolmiot muovikatteessa osoittavat, mihin nosturinkiinnikkeet/nostokohtat (punaisella merkityt) on sijoitettu.

Aiheeseen liittyvät tiedot

- Pyörien irrotus (s. 551)
- Nosturi* (s. 550)
- Tasonsäädön* asetukset (s. 449)

Konepellin avaaminen ja sulkeminen

Konepelti avataan matkustamossa olevan kahvan tai konepellin alapuolella olevan kahvan avulla.

Konepellin avaaminen

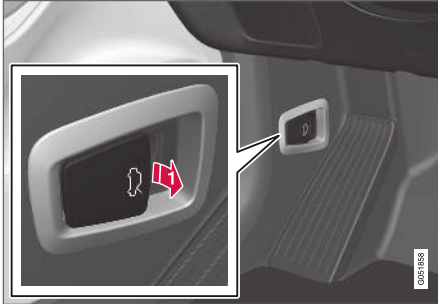

- ➔ Vapauttaa konepelti täysin suljetusta tilasta vetämällä polkimiem luona olevasta kahvasta.

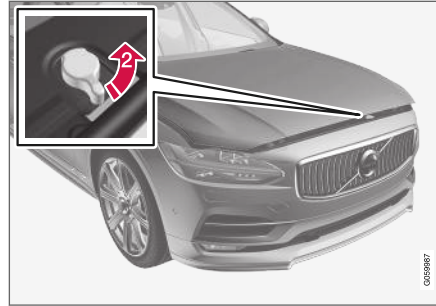

- ➔ Vapauttaa konepelti konepellin lukon salvista kääntämällä konepellin alapuolella olevaa kahvaa vastapäivään ja nostakaa konepelti.

Varoitukset - konepeltiä ei ole suljettu



Kun konepelti vapautetaan, varoitussymboli ja kuljettajan näytön grafiikka syttyvät ja samalla kuuluu äänimuistutus. Jos auto lähtee rullaamaan, kuuluu varoitussignaali useita kertoja.

i HUOM

Jos varoitussymboli palaa tai varoitussignaali kuuluu, vaikka konepelti on moitteettomasti kiinni, hakeutukaa korjaamolle – suosittelemme valtuutettua Volvon teknistä palvelua.

Konepellin sulkeminen

1. Painakaa konepelti alaspäin, kunnes se laskeutuu omalla painollaan.
2. Kun konepelti on pysähtynyt konepellin lukkoa vasten, sulkekaa konepelti kokonaan painamalla sitä.

! VAROITUS

Väliinpuristumisen vaara! Tarkistakaa, että konepellin sulkeutumistie on esteetön, muutoin on henkilövahinkojen vaara.

! VAROITUS

Tarkistakaa, että konepelti lukkiutuu kunnollisesti sulkemisen jälkeen. Konepellin pitää pudota kuuluvasti pidikkeisiin molemmilla puolilla.



Konepelti ei täysin suljettuna. Kuva on kaaviomainen, yksityiskohdat voivat vaihdella automallista toiseen.



Konepelti täysin suljettuna. Kuva on kaaviomainen, yksityiskohdat voivat vaihdella automallista toiseen.

VAROITUS

Älkää koskaan ajako konepelti avoimna!

Jos ajon aikana havaitaan merkkejä siitä, että konepelti ei ole täysin kiinni, on pysähdyttävä välittömästi ja suljettava se kunnolla.

Aiheeseen liittyvät tiedot

- Moottoritilan katsaus (s. 591)
- Ovi- ja vyömuistutin (s. 49)

Ilmastointilaitteen huolto

Lämmitys- ja ilmanvaihtolaitteiston huolto ja korjaus saadaan tehdä vain valtuutetussa huoltokorjaamossa.

Vianetsintä ja korjaus

Ilmastointilaitte sisältää fluoresoivaa jälkiainetta. Vuodonetsinnässä käytetään ultravioletivaloa.

Volvo suosittelee, että otatte yhteyden valtuutettuun Volvon tekniseen palveluun.

Autot kylmäaineella R134a

VAROITUS

Ilmastointilaitteessa on paineista kylmäainetta R134a. Järjestelmän huolto ja korjaus saadaan tehdä vain valtuutetussa huoltokorjaamossa.

Autot kylmäaineella R1234yf

VAROITUS

Ilmastointilaitteessa on paineistettua kylmäainetta R1234yf. Normin SAE J2845 (Technician Training for Safe Service and Containment of Refrigerants Used in Mobile A/C System) mukaan saa kylmäainejärjestelmää huoltaa ja korjata vain koulutettu ja sertifioitu asentaja järjestelmän turvallisuuden varmistamiseksi.

Aiheeseen liittyvät tiedot

- Volvon huolto-ohjelma (s. 582)

Head-up-näyttö vaihdettaessa tuulilasi*

Head-up -näytöllä varustetussa autossa on erityistyyppinen tuulilasi, joka täyttää heijastettavan kuvan näytölle asettamat vaatimukset.

Volvo suosittelee tuulilasin vaihtamista valtuutetussa Volvon teknisessä palvelussa. Tuulilasin oikea versio pitää asentaa, jotta head-up -näytön grafiikka voidaan esittää oikealla tavalla.

Aiheeseen liittyvät tiedot

- Head-up-näyttö* (s. 135)
- Head-up-näytön* puhdistaminen (s. 616)

Moottoritilan katsaus

Katsaus näyttää muutamia huoltoon liittyviä komponentteja.

Konepellin alla on joitakin auton sähköiseen käyttövoimajärjestelmään kuuluvia komponentteja.

Olkaa varovainen tässä tilassa ja koskekaa vain siihen, jolla on tekemistä normaalin huollon kanssa.

VAROITUS

Oranssinvärisiä johtimia saa käsitellä vain valtuutettu henkilökunta.

VAROITUS

Useat komponentit autossa toimivat suurjännitteellä, joka voi olla vaarallista virheellisten toimenpiteiden yhteydessä.

- Älkää koskeko mihinkään, jota ei ole selkeästi kuvattu tässä käyttöohjekirjassa.
- Olkaa varovainen tarkastaessanne/lisätessänne nesteitä moottoritilassa.



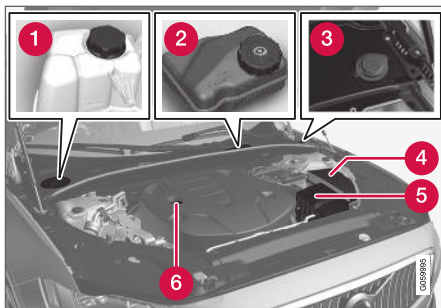

Moottoritilan ulkonäkö voi olla erilainen malli- ja moottoriversiosta riippuen.

- 1 Jäähdytysjärjestelmän paisuntasäiliö
- 2 Jarrunestesäiliö (sijoitettu kuljettajan puolelle)
- 3 Huuhtelunesteen täyttöputki¹¹
- 4 Sähkökeskus
- 5 Ilmansuodatin
- 6 Moottoriöljyn täyttöputki

VAROITUS

Muistakaa, että jäähdytyspuhallin (moottoritilan etuosassa jäähdyttimen takana) voi käynnistyä tai jatkaa toimimista automaattisesti enintään n. 6 minuuttia moottorin sammuttamisen jälkeen.

Pesetäkää moottori aina korjaamalla, suosittelemme valtuutetun Volvon teknisen palvelun käyttöä. Jos moottori on lämmin, on olemassa palovaara.

VAROITUS

Sytytysjärjestelmä toimii erittäin korkealla ja hengenvaarallisella jännitteellä. Auton sähköjärjestelmän on oltava aina jännitetilassa **0**, kun moottoritilassa työskennellään.

Älkää koskettako sytytystulppaa tai -puolaa auton sähköjärjestelmän ollessa jännitetilassa **II** tai moottorin ollessa lämmin.

Aiheeseen liittyvät tiedot

- Konepellin avaaminen ja sulkeminen (s. 589)
- Huuhtelunesteen täyttö (s. 631)
- Jäähdytysnesteen lisääminen (s. 595)
- Varokkeet moottoritilassa (s. 605)
- Moottoriöljyn tarkistus ja lisääminen (s. 593)
- Jännitetilat (s. 424)

Moottoriöljy

Jotta suositeltuja huoltovälejä voidaan noudattaa eikä takuu raukea, edellytetään hyväksytyin moottoriöljyn käyttämistä.

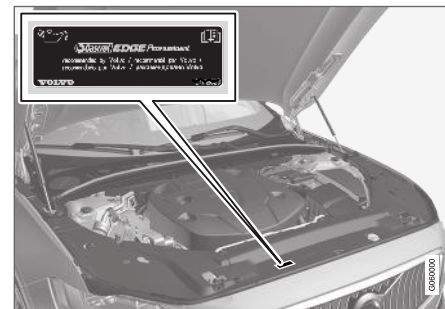

Volvo suosittelee:



0000000

¹¹ Lisätäkää huuhtelunestettä säännöllisin välein, esim. tankkauksen yhteydessä.

Jos moottoriöljyä ei tarkisteta säännöllisesti ja se käy liian vähiin, moottori saattaa vaurioitua vakavasti.

! TÄRKEÄÄ



Moottorin huoltovälivaatimusten täyttämiseksi täytetään kaikkiin moottoreihin tehtaalla erityisesti sovitettua synteettistä moottoriöljyä. Öljy on valittu huolella ja ottaen huomioon käyttöiän, käynnistyvyyden, polttoaineenkulutuksen ja ympäristökuormituksen.

Jotta suositeltuja huoltovälejä voidaan noudattaa, edellytetään hyväksytyin moottoriöljyn käyttämistä. Käyttäkää vain ilmoitettua öljyläätua, sekä lisättäessä että öljynvaihdossa, muutoin on olemassa vaara siitä, että auton käyttökään, käynnistyvyyteen, polttoaineenkulutukseen ja ympäristökuormitukseen vaikutaan.

Jos määritetyin laatuista ja viskositeetiltaan oikeaa moottoriöljyä ei käytetä, moottoriin liittyvät komponentit voivat vaurioitua. Volvo Personvagnar -yhtiön antama takuu ei korvaa tällaisia vaurioita.

Volvo suosittelee, että öljynvaihto teetetään valtuutetussa Volvon teknisessä palvelussa.

Volvo käyttää erilaisia järjestelmiä varoittaakseen liian vähäisestä/suuresta öljymäärästä tai alhaisesta öljynpaineesta. Tietyissä moottoriversioissa

on öljynpaineanturi, tällöin käytetään kuljettajan näytössä olevaa pienen öljynpaineen varoitussymbolia . Muissa versioissa on öljymäärän anturi, tällöin kuljettajaa informoidaan kuljettajan näytön varoitussymbolin  sekä näyttötekstien avulla. Tietyissä versioissa on molemmat järjestelmät. Ottakaa yhteys Volvo-jälleenmyyjään saadaksenne lisätietoja.

Vaihtakaa moottorin öljy ja öljynsuodatin Huolto- ja takuukirjassa annettujen vaihtovälien mukaan. Ilmoitettua laadukkaamman öljyn käyttäminen on sallittua. Ajettaessa epäsuotuisissa olosuhteissa Volvo suosittelee laadultaan ilmoitettua parempaa öljyä.

Aiheeseen liittyvät tiedot

- Moottoriöljyn tarkistus ja lisääminen (s. 593)
- Moottoriöljyn erittelyt (s. 643)
- Moottoriöljyn epäsuotuisat käyttöolosuhteet (s. 644)

Moottoriöljyn tarkistus ja lisääminen

Öljymäärä havaitaan elektronisella öljymäärän anturilla.

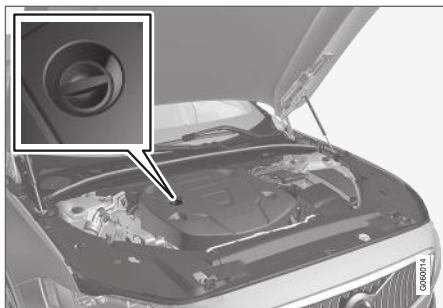

Täyttöputki¹².

Joissakin tapauksissa öljyä voi olla tarpeen lisätä huoltokertojen välillä.

Mitään toimenpiteitä moottorin öljymäärän suhteen ei tarvitse tehdä, ennen kuin kuljettajan näytössä esitetään ilmoitus.

VAROITUS



Jos tämä symboli näytetään yhdessä viestin **Moottorin öljymäärä Huolto tarpeen** kanssa, aja korjaamolle – suosittelemme valtuutettua Volvon teknistä palvelua. Öljymäärä voi olla liian suuri.

! **TÄRKEÄÄ**

 Jos tämä symboli näytetään yhdessä alhaisen öljymäärän ilmoituksen kanssa, esimerkiksi **Moottori öljy alhainen Lisää 1 litra**, lisäätkää tällöin vain ilmoitettu määrä, esim. 1 litra (1 neljännesgallona).

! **VAROITUS**

Älkää läikyttäkö öljyä kuuman pakoputken päälle, sillä se aiheuttaa palovaaran.

Öljymäärän katsominen keskinäytöstä

Öljymäärä näytetään keskinäytössä olevan elektronisen öljymäärämittarin avulla auton ollessa käynnissä. Öljymäärä on tarkistettava säännöllisesti.

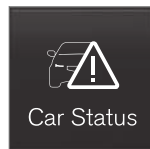

1. Avatkaa sovellus **Auton tila** keskinäytön sovellusnäkyvästä.
2. Näyttäkää öljymäärä painamalla **Tila**.

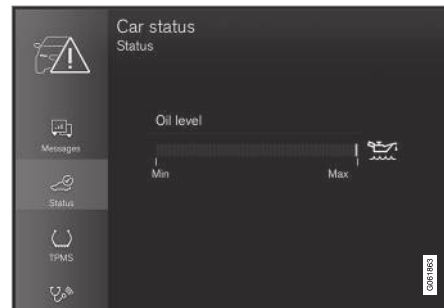

Öljymäärän grafiikka keskinäytössä.

i **HUOM**

Järjestelmä ei voi tunnistaa muutoksia heti, kun öljyä lisätään tai lasketaan pois. Autolla on pitänyt ajaa n. 30 km (n. 20 mailia) ja sen on pitänyt seistä paikallaan 5 minuuttia moottori sammutettuna vaakasuoralla alustalla ennen kuin öljymäärän näyttö tulee oikeaksi.

i **HUOM**

Jos oikeat edellytykset öljymäärän mittaamiselle eivät ole täyttyneet (aika moottorin sammuttamisen jälkeen, auton kallistuma, ulkolämpötila yms.), keskinäytössä esitetään ilmoitus **Arvoa ei saatavana**. Tämä **ei** tarkoita, että auton järjestelmässä on jotain vikaa.

¹² Elektronisella öljymäärän anturilla varustetussa moottorissa ei ole mittatikkuja.

Aiheeseen liittyvät tiedot

- Moottoriöljy (s. 592)
- Moottoriöljyn epäsuotuisat käyttöolosuhteet (s. 644)
- Moottoriöljyn erittelyt (s. 643)
- Jännitetilat (s. 424)
- Auton tila (s. 584)

Jäähdytysnesteen lisääminen

Jäähdytysneste jäähdyttää polttomoottorin oikeaan käyttölämpötilaan. Moottorista jäähdytysnesteeseen siirtyvää lämpöä voidaan käyttää matkustamon lämmittämiseen.

Täytettäessä pitää noudattaa pakkauksessa olevia ohjeita. Älkää koskaan lisätkö pelkästään puhdasta vettä. Jäätymisvaara kasvaa jäähdytysnesteen osuuden ollessa sekä liian pieni että liian suuri.

Jos auton alla on jäähdytysnestettä, jäähdytysnestehöyryä näkyy tai jäähdytysnestettä lisätään yli 2 litraa (n. 2 quart), kutsukaa aina paikalle hinauspalvelu, jotta moottori ei vaurioidu rikkinäisen jäähdytysjärjestelmän takia käynnistysyrityksen yhteydessä.

VAROITUS

Jäähdytysneste voi olla hyvin kuumaa. Älkää koskaan avatko kantha jäähdytysnesteen ollessa kuumaa. Jos nestettä on lisättävä, kiertäkää paisuntasäiliön kansi auki hitaasti, jotta mahdollinen ylipaine häviää.



Jäähdytysjärjestelmän paisuntasäiliö, vasemmalta ohjattava auto.

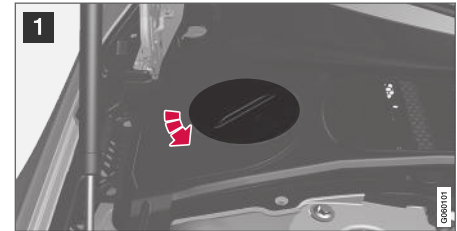



1 Kiertäkää muovisuojuksen luukku irti.

2 Kiertäkää paisuntasäiliön kansi irti ja täyttäkää jäähdytysnestettä tarvittaessa. Jäähdytysnesteen taso ei saa ylittää paisuntasäiliön sisäpuolella olevaa keltaista **MAX**-merkintää.

Asentakaa osat päinvastaisessa järjestyksessä.

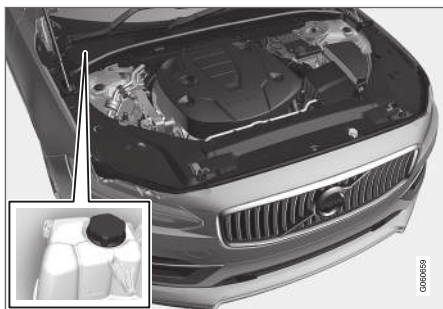

Jäähdytysjärjestelmän paisuntasäiliö, oikealta ohjattava auto.



1 Tarttukaa luukun kahvoin ja nostakaa/liiuktelkaa varoen luukku ylös muovisuojuksesta.

2 Kiertäkää paisuntasäiliön kansi irti ja täyttäkää jäähdytysnestettä tarvittaessa. Jäähdytysnesteen taso ei saa ylittää paisuntasäiliön sisäpuolella olevaa keltaista **MAX**-merkintää.

Asentakaa osat päinvastaisessa järjestyksessä.

! **TÄRKEÄÄ**

- Sekoittakaa jäähdytysneste hyväksytyin laatuiseen veteen. Jos veden laadusta on epäilyksiä, käyttäkää valmiiksi sekoitettua jäähdytysnestettä Volvon suositusten mukaisesti.
- Huolehdi siitä, että jäähdytysnesteseoksessa on 50 % vettä ja 50 % jäähdytysnestettä.
- Käyttäkää aina jäähdytysnestettä, jossa on syöpymisenestoainetta, Volvon suosituksen mukaisesti.
- Jos jokin suurempi jäähdytysjärjestelmän komponentti vaihdetaan, on käytettävä ainoastaan uutta jäähdytysnestettä, jotta järjestelmä saa riittävän korroosiosuojan.
- Moottoria saa käyttää vain jäähdytysjärjestelmän ollessa asianmukaisesti täytetty. Muussa tapauksessa voi syntyä korkeita lämpötiloja ja sylinterinkannen vaurioiden (halkeamien) vaara.
- Kloorin, kloridien ja muiden suolojen korkeat pitoisuudet voivat aiheuttaa korroosiota jäähdytysjärjestelmässä.

Aiheeseen liittyvät tiedot

- Moottoritilan katsaus (s. 591)
- Jäähdytysnesteen erittelyt (s. 645)

Polttimon vaihto

Halogeenivalonheittimet eivät ole saatavana kaikkiin malleihin ja kaikilla markkina-alueilla. Ottakaa yhteys Volvo-jälleenmyyjään saadaksenne lisätietoja.

LED¹³-tyypin valot on vaihdettava korjaamolla. Suosittelemme valtuutettua Volvon teknistä palvelua.

i HUOM

Tietoa polttimeista, joita ei ole mainittu tässä artikkelissa, saatte Volvo-jälleenmyyjältä tai valtuutetulta Volvon huoltoasentajalta.

i HUOM

Ulkoisessa valaistuksessa, kuten valonheittimissä ja takavalaisimissa, voi tilapäisesti tulla kondensoitumiskosteutta lasin sisäpuolelle. Tämä on normaalia, kaikki ulkopuoliset valot on suunniteltu vastustamaan tätä. Kondensoitunut kosteus tuulettuu normaalisti pois valaisinkotelosta, kun valo on palanut hetken.

Aiheeseen liittyvät tiedot

- Peruutusvalon polttimon vaihto (s. 597)
- Takasumuvälön polttimon vaihto (s. 598)
- Polttimoerittelyt (s. 598)

Peruutusvalon polttimon vaihto

Peruutusvalon polttimet ovat paneelin takana takaluukussa.



1. Irrottakaa paneeli takaluukun sisäpuolelta kääntämällä kahta säädintä neljänneskierrös vastapäivään ja irrottamalla sitten paneeli. Asettakaa paneeli sivuun.

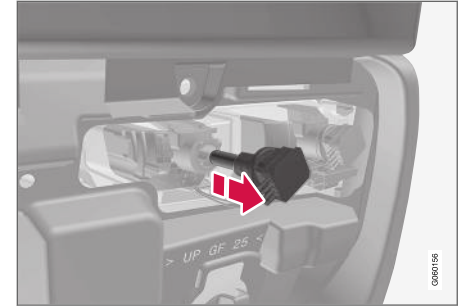

Vasemmanpuoleinen valokotelo.

2. Irrottakaa polttimonpidin kiertämällä sitä vastapäivään ja vetämällä ulos.
3. Irrottakaa rikkinäinen polttimo painamalla se sisään ja kääntämällä vastapäivään.
4. Asettakaa uusi polttimo paikalleen painamalla se sisään ja kääntämällä myötäpäivään.
5. Asentakaa polttimonpidin kääntämällä sitä myötäpäivään.
6. Kiinnittäkää paneeli ja kääntäkää säätimiä neljänneskierrös myötäpäivään.

Aiheeseen liittyvät tiedot

- Polttimoerittelyt (s. 598)

¹³ Valodiodi (Ligth Emitting Diode)

Takasumuvalon polttimon vaihto

Aiheeseen liittyvät tiedot

- Polttimoerittelyt (s. 598)

Polttimoerittelyt

Erittelyt koskevat halogeenivalonheittimien sekä peruutusvalojen ja takasumuvalon polttimoita.

Ottakaa yhteys korjaamoon¹⁴, jos vikoja ilmenee muissa polttimoissa.

Toiminto	W ^A	Tyyppi
Lähivalot	55	H7
Kaukovalot	65	H9
Vilku edessä	24	PY24W
huomio-/positiovalot edessä	21/5	W21/5W
Peruutusvalot	21	H21W LL
Takasumuvalo	21	H21W LL

^A Wattia

Aiheeseen liittyvät tiedot

- Polttimon vaihto (s. 597)

¹⁴ Suosittelemme valtuutettua Volvon teknistä palvelua.

Käynnistysakku

Sähköjärjestelmä on yksinäpainen ja käyttää alustaa ja moottorin runkoa johtimina.

Käynnistysakkuä käytetään sähköjärjestelmän käynnistämiseen ja auton sähkövarusteiden käyttämiseen. Polttomoottoria käynnistettäessä käytetään hybridiakkuä.

Käynnistysakku tulee vaihtaa korjaamalla¹⁵.

Käynnistysakku on 12 V:n AGM-akku (Absorbed Glass Mat), joka on mitoitettu regeneratiivisen latauksen mukaan sekä tukemaan auton eri järjestelmien toimintaa.

Akun kestoikään ja toimintaan vaikuttavat käynnistyksien määrä, purkautumiset, ajotapa, ajo-olosuhteet ja ilmasto-olosuhteet yms.

- Älkää koskaan kytkekö akkuä irti moottorin käydessä.
- Tarkistakaa, että akun kaapelit on liitetty oikein ja kiristetty asianmukaisesti.

VAROITUS

- Käynnistysakku voi muodostaa räjähdyskaasua, joka on hyvin räjähdysherkkää. Käynnistyskaapelin väärän kytkemisen aikana syntynyt kipinä voi riittää akun räjähtämiseen.
- Älkää yhdistäkö käynnistyskaapeleita mihinkään polttoainejärjestelmän komponenttiin tai mihinkään liikkuvaan osaan. Olkaa varovainen lämpimien moottorin osien kanssa.
- Käynnistysakussa on rikkihappoa, joka voi aiheuttaa vakavia syöpymisvaurioita.
- Huuhelkaa runsaalla määrällä vettä, jos rikkihappoa pääsee silmiin, iholle tai vaatteisiin. Roiskeen osuessa silmiin - ottakaa välittömästi yhteys lääkäriin.
- Älkää koskaan tupakoiko akun lähellä.

Latauskohtat

Yhdistettäessä ulkoinen käynnistysakku tai akkulaturi käytetään auton latauskohtia moottoritallassa.

Tavara-/kuormatillassa olevan auton käynnistysakun napoja **ei** saa käyttää.

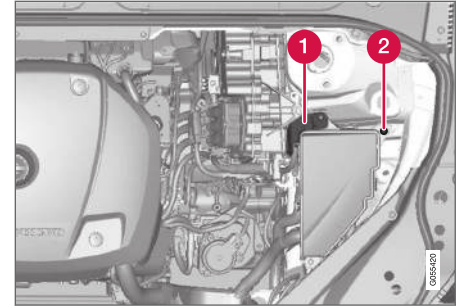

1 Positiivinen latauskohta.

2 Negatiivinen latauskohta

TÄRKEÄÄ

Ei ole mahdollista ladata toisen auton akkuä ottamalla virtaa latauskohtien kautta. Jos latauskohtia käytetään toisen auton akun lataamiseen, se voi aiheuttaa varokkeen palamisen, mikä tarkoittaa, että latauskohtat lakkaavat toimimasta.

¹⁵ Suosittelemme valtuutettua Volvon teknistä palvelua.



! TÄRKEÄÄ

Ladattaessa käynnistysakkuu saa käyttää vain nykyaikaista akkulaturia, jonka latausjännite on kontrolloitu. Pikalataustoimintoa ei saa käyttää, koska se voi vaurioittaa akkuu.

i HUOM

Jos sekä käynnistysakku että hybridiakku ovat tyhjentyneet, pitää **molemmat** akut ladata. Sellaisessa tapauksessa ei pelkän hybridiakun lataaminen ensin ole mahdollista.

Jotta hybridiakkuu voidaan ladata, käynnistysakussa on oltava tietty lataustaso.

! TÄRKEÄÄ

Jos seuraavaa ei noudateta, voi infotainment-järjestelmän energiansäästötoiminto lakata tilapäisesti toimimasta ja/tai ilmoitus kuljettajan näytössä käynnistysakun varausasteesta olla tilapäisesti pätemätön ulkoisen käynnistysakun tai akkulaturin kytkemisen jälkeen.

- Auton akun negatiivista napaa **ei koskaan** saa käyttää ulkoisen käynnistysakun tai akkulaturin kytkemiseen - vain **auton negatiivista latauskohtaa** saa käyttää maadoituskohtana.

i HUOM

Jos käynnistysakku tyhjenee monta kertaa, tämä vaikuttaa akun käyttöikään heikentävästi.

Käynnistysakun käyttöikään vaikuttaa monta tekijää, mm. ajo-olosuhteet ja ilmasto. Akun käynnistyskyky alenee asteittain ajan myötä ja siksi lataaminen on tarpeen, jos autoa ei käytetä pitkään aikaan tai jos autolla ajetaan vain lyhyitä matkoja. Myös suuri kylmyys alentaa käynnistyskykyä edelleen.

Jotta käynnistysakku pysyisi hyvässä kunnossa, suositellaan vähintään 15 minuutin ajoa viikossa tai automaattisella ylläpitolataustoiminnolla varustetun latauslaitteen kytkemistä käynnistysakkuun.

Jatkuvasti täyteen ladatun akun käyttöikä on kaikkein pisin.

Sijainti

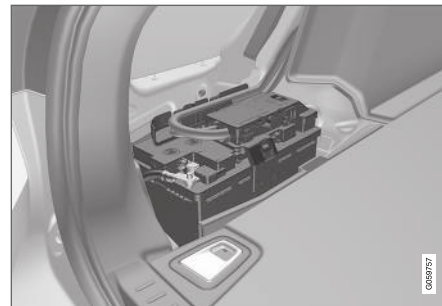

Käynnistysakku on sijoitettu kuormatilaan.

! VAROITUS

Jos käynnistysakku on kytketty irti, automaattinen avaus- ja sulkemistoiminto on palautettava alkutilaan, jotta se toimii oikein. Puristussuojuksen toiminta edellyttää uutta asetusta.

Erittelyt

Akku	H8 AGM
Jännite (V)	12
Kylmäkäynnistysteho ^A - CCA ^B (A)	850
Koko, P x L x K	353 × 175 × 190 mm (13,9 × 6,9 × 7,5 tuumaa)
Kapasiteetti (Ah)	95

A EN-nomin mukaisesti.

B Cold Cranking Amperes.

Volvo suosittelee, että valtuutetun Volvon teknisen palvelun annetaan vaihtaa akut.

! TÄRKEÄÄ

Vaihdettaessa käynnistysakku pitää asentaa AGM¹⁶-tyyppinen akku.

! TÄRKEÄÄ

Jos käynnistysakku vaihdetaan, olkaa tarkka ja vaihtakaa akku saman kylmäkäynnistyskyvyn omaavaan ja alkuperäisen akun tyyppiin (katsokaa akussa olevaa tarraa).

i HUOM

Käynnistysakun kotelon pitää olla alkuperäisen akun mittojen mukainen.

Aiheeseen liittyvät tiedot

- Akkujen symbolit (s. 603)
- Hybridiakku (s. 602)
- Toisen akun käyttäminen käynnistysapuna (s. 462)

¹⁶ Absorbed Glass Mat.

Hybridiakku

Sähkömoottorilla ajoa varten auto on varustettu hybridiakulla - huoltoa tarvitsemattomalla, ladattavalla litiumionityyppisellä akulla.

i HUOM

Autoa ei voida käynnistää, jos hybridiakun lataus on purkautunut.

i HUOM

Jos sekä käynnistysakku että hybridiakku ovat tyhjentyneet, pitää **molemmat** akut ladata. Sellaisessa tapauksessa ei pelkän hybridiakun lataaminen ensin ole mahdollista.

Jotta hybridiakkua voidaan ladata, käynnistysakussa on oltava tietty lataustaso.

⚠ VAROITUS

Hybridiakun saa vaihtaa vain korjaamo - valtuutettua Volvon teknistä palvelua suositellaan.

Jäähdytysneste

Hybridiakun jäähdytysjärjestelmällä on erillinen paisuntasäiliö.

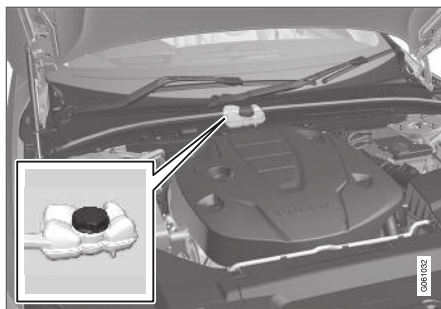

! TÄRKEÄÄ

Hybridiakun jäähdytysnesteen täytön saa tehdä vain korjaamo - valtuutettua Volvon teknistä palvelua suositellaan.

Erittelyt

Tyyppi: Litium-ioni

Energian kokonaismäärä: 10,4 kWh.

i HUOM

Hybridiakun kapasiteetti pienenee ikääntymisensä ja käytön myötä, jolloin polttomoottorin käyttö voi lisääntyä. Tällöin polttoaineenkulutus kasvaa ja toimintasäde sähkökäytöllä pienenee.

Aiheeseen liittyvät tiedot

- Akkujen symbolit (s. 603)
- Käynnistysakku (s. 599)
- Hybridiakun lataus (s. 403)

Akkujen symbolit

Akuissa on informaatio- ja varoitussymboleja.

	Käyttäkää suojalaseja.
	Lisätietoja auton käyttöoppaassa.
	Säilyttäkää akku lasten ulottumattomissa.
	Akku sisältää syövyttävää happoa.

	Välttäkää kipinöitä ja avotulta.
	Räjähdysvaara.
	Toimitettava kierrätykseen.

	HUOM
Loppuunkäytetty käynnistysakku pitää kierrättää ympäristöä säästävällä tavalla. Akku sisältää lyijyä.	

Aiheeseen liittyvät tiedot

- Käynnistysakku (s. 599)
- Hybridiakku (s. 602)

Varokkeet ja sähkökeskukset

Jotta auton sähköjärjestelmä ei vaurioituisi oikosulun tai ylikuormituksen takia, kaikki sähköiset toiminnot ja komponentit on suojattu varokkeilla.

VAROITUS

Älkää käyttäkö mitään vieraita esineitä tai ilmoitettua suurempaa ampeerilukua varokkeen korvaamiseksi. Tämä voi aiheuttaa sähköjärjestelmään huomattavia vaurioita ja jotta mahdollisesti tulipaloon.

VAROITUS

Oranssinvärisiä johtimia saa käsitellä vain valtuutettu henkilökunta.

VAROITUS

Useat komponentit autossa toimivat suurjännitteellä, joka voi olla vaarallista virheellisten toimenpiteiden yhteydessä.

Älkää koskeko mihinkään, jota ei ole selkeästi kuvattu tässä käyttöohjekirjassa.

Jos jokin sähkökomponentti tai toiminto ei toimi, synnä voi olla komponentin varokkeen palaminen tilapäisen ylikuormituksen johdosta. Jos sama varoke palaa toistuvasti, komponentissa on jokin vika. Volvo suosittelee tällöin yhteydenottoa valtuutettuun Volvon tekniseen palveluun.

« Sähkökeskusten sijainti

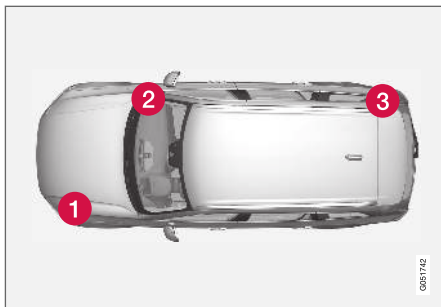

Kuva on kaaviomainen, ulkonäkö voi vaihdella automallista toiseen.

Sähkökeskusten sijainti vasemmalta ohjattavassa autossa, jos auto on oikealta ohjattava, käsinekotelon alla oleva keskus vaihtuu toiselle puolelle.

- 1 Moottoritila
- 2 Hansikaslokeron alla
- 3 Tavara-/kuormatila

Aiheeseen liittyvät tiedot

- Varokkeen vaihto (s. 604)
- Varokkeet kuormatilassa (s. 612)
- Varokkeet moottoritilassa (s. 605)
- Varokkeet käsinekotelon alla (s. 609)

Varokkeen vaihto

Jotta auton sähköjärjestelmä ei vaurioituisi oikosulun tai ylikuormituksen takia, kaikki sähköiset toiminnot ja komponentit on suojattu varokkeilla.

1. Katsokaa varokeluettelosta kyseisen varokkeen sijainti.
2. Vetäkää varoke irti ja katsokaa, onko sen taitutettu lanka palanut poikki.
3. Jos on, vaihtakaa tilalle uusi varoke, jonka väri ja ampeerilukema ovat samat kuin entisen.

VAROITUS

Älkää käyttäkö mitään vieraita esineitä tai ilmoitettua suurempaa ampeerilukua varokkeen korvaamiseksi. Tämä voi aiheuttaa sähköjärjestelmään huomattavia vaurioita ja johdattaa mahdollisesti tulipaloon.

VAROITUS

Kääntykää valtuutetun Volvo-korjaamon puoleen niiden sulakkeiden osalta, joita ei mainita käyttöoppaassa. Jos tämä tehdään virheellisesti tavalla, sähköjärjestelmä voi vaurioitua vakavasti.

Aiheeseen liittyvät tiedot

- Varokkeet ja sähkökeskukset (s. 603)
- Varokkeet kuormatilassa (s. 612)

- Varokkeet moottoritilassa (s. 605)
- Varokkeet käsinekotelon alla (s. 609)

Varokkeet moottorilassa

Moottorilassa olevat varokkeet suojaavat mm. moottori- ja jarrutoimintoja.

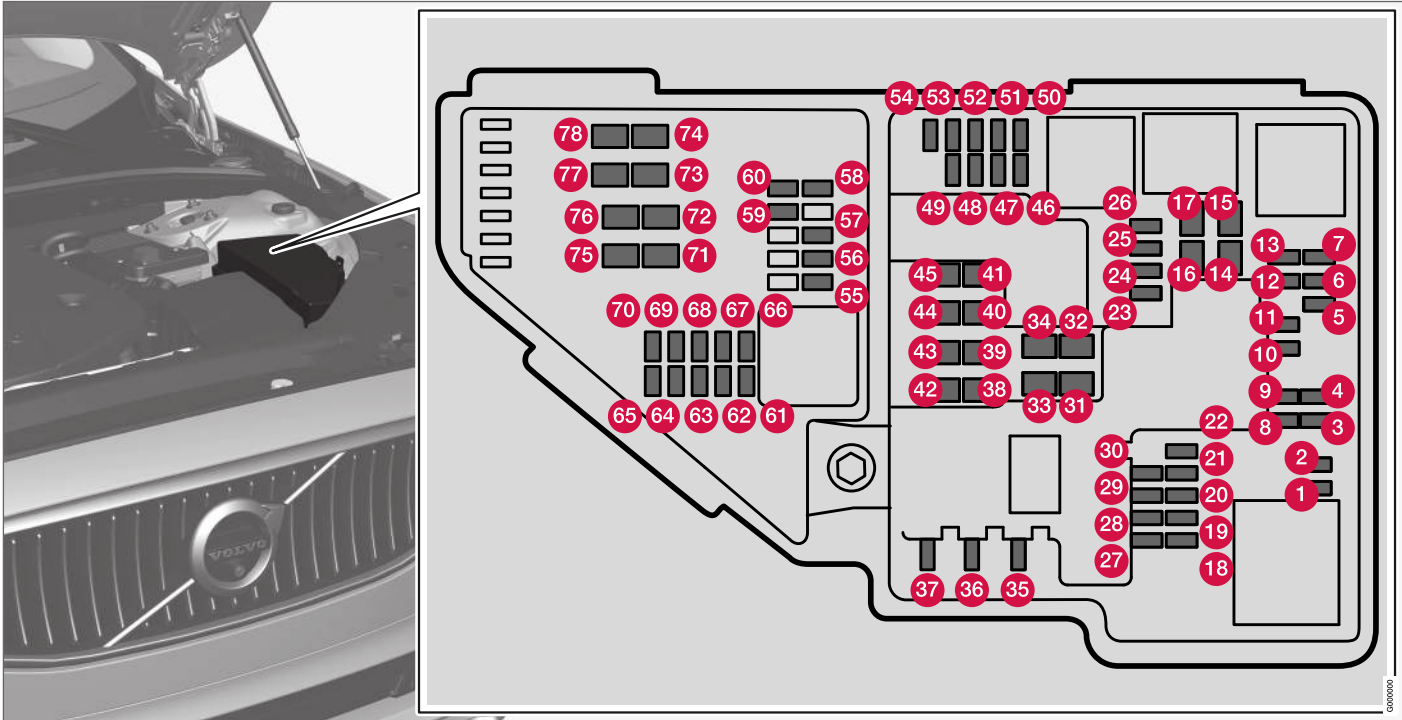

- ◀ Kannen sisäpuolella on pihdit, jotka helpottavat käsittelyä, kun varoke pitää vetää irti tai asettaa takaisin paikalleen.

Sähkökeskuksessa on tilaa myös useille varavaroille.

Paikat

Kannen sisäpuolella on tarra, joka näyttää varokkeiden sijainnin.

- Varokkeet 1–13, 18–30, 35–37 ja 46–70 ovat tyyppiä "Mikro".
- Varokkeet 14–17, 31–34, 38–45 ja 71–78 ovat tyyppiä "MCase" ja ne tulee vaihtaa korjaamolla¹⁷.

	Toiminto	A ^A
1	-	-
2	-	-
3	-	-
4	Automaattivaihteiston vaihtosarjojen kytkemisen/vaihtamisen asetusyksikön ohjausyksikkö	5
5	Polttomoottorin jäähdytysnesteen suurjännitelämmittimen ohjausyksikkö	5

	Toiminto	A ^A
6	Ilmastoinnin ohjausyksikkö, lämmönvaihtimen sulkuventtiili, ilmastointilaitteen läpi kulkevan jäähdytysnesteen sulkuventtiili	5
7	Hybridiakun ohjausyksikkö, yhdistetyn suurjännitegeneraattorin/käynnistysmoottorin suurjännitemuunnin 500 V - 12 V - jännitteenmuuntimella	5
8	-	-
9	Muunnin syötön ohjaamiseksi taka-akselin sähkömoottoriin	10
10	Hybridiakun ohjausyksikkö, yhdistetyn suurjännitegeneraattorin/käynnistysmoottorin suurjännitemuunnin 500 V - 12 V - jännitteenmuuntimella	10
11	Latausyksikkö	5
12	Hybridiakun jäähdytysnesteen sulkuventtiili; hybridiakun jäähdytysnestepumppu 1	10
13	Sähköisen vetojärjestelmän jäähdytysnestepumppu	10

	Toiminto	A ^A
14	Hybridikomponenttien jäähdytyspuhallin	25
15	-	-
16	-	-
17	-	-
18	-	-
19	-	-
20	-	-
21	-	-
22	-	-
23	-	-
24	12 V:n liitäntä tunnelikonso-lissa, edessä	15
25	12 V:n liitäntä tunnelikonso-lissa, toisen istuinrivin jalkatila-llassa	15

¹⁷ Suosittelemme valtuutettua Volvon teknistä palvelua.

	Toiminto	A ^A
26	12 V:n liitäntä tavara-/kuormatilassa*	15
	USB-liitäntät iPad-pidintä varten	
27	-	-
28	Vasen valonheitin, tietyt LED-versiot ^B	15
29	Oikea valonheitin, tietyt LED-versiot ^B	15
30	-	-
31	Sähkölämmiteinen tuulilasi* vasen puoli	Shuntti
32	Sähkölämmiteinen tuulilasi* vasen puoli	40
33	Valonheittimien huuhtelulaite*	25
34	Tuulilasin huuhtelulaite	25
35	-	-
36	Äänitorvi	20
37	Hälytys sireeni*	5
38	Jarrujärjestelmän ohjausyksikkö (venttiilit, seisontajarru)	40

	Toiminto	A ^A
39	Tuulilasinpyyhkimet	30
40	Takalasin huuhtelulaite	25
41	Sähkölämmiteinen tuulilasi* oikea puoli	40
42	Pysäköintilämmitin*	20
43	Jarrujärjestelmän ohjausyksikkö (ABS-pumppu)	40
44	-	-
45	Sähkölämmiteinen tuulilasi* oikea puoli	Shuntti
46	Syötetään, kun virta on päällä: Moottorinohjausyksikkö; Voimansiirron komponentit; Sähköinen ohjaustehostin; Keskusohjausyksikkö	5
47	Ulkopuolinen auton ääni (tietyt markkina-alueet)	5
48	Oikea valonheitin	7,5
	Oikea valonheitin, tietyt LED-versiot ^B	15
49	Alkulukko	5
50	-	-

	Toiminto	A ^A
51	-	-
52	Turvatyyny	5
53	Vasen valonheitin	7,5
	Vasen valonheitin, tietyt LED-versiot ^B	15
54	Kaasupolkimen anturi	5
55	Vaihteiston ohjausyksikkö; Vaihteenvaihtimen ohjausyksikkö	15
56	Moottorinohjausyksikkö	5
57	-	-
58	-	-
59	-	-
60	-	-
61	Moottorinohjausyksikkö, asetussyksikkö, kaasuläppäyksikkö, turboahtimen venttiili	20
62	Solenoidit, venttiili, moottorin jäähdytysjärjestelmän termos-taatti	10





	Toiminto	A ^A
63	Alipainesäätimet; venttiili	7,5
64	Spoilerikaihtimen ohjausyksikkö; Jäähdytinkaihtimen ohjausyksikkö	5
65	-	-
66	Etumainen lambdatunnistin, takimmainen lambdatunnistin	15
67	Moottoriöljypumpun solenoidi, A/C-magneettikytkin, keskimäinen lambdatunnistin	15
68	-	-
69	Moottorinohjausyksikkö	20
70	Sytytyspuolat, sytytystulpat	15
71	-	-
72	-	-
73	Vaihteiston öljypumpun ohjausyksikkö	30
74	Alipainepumpun ohjausyksikkö	40
75	Vaihteiston asetusyksikkö	25
76	-	-

	Toiminto	A ^A
77	-	-
78	-	-

^A Ampeeri

^B Valodiodi (Light Emitting Diode)

Aiheeseen liittyvät tiedot

- Varokkeet ja sähkökeskukset (s. 603)
- Varokkeen vaihto (s. 604)

Varokkeet käsinekotelon alla

Käsinekotelon alla olevat varokkeet suojaavat mm. pistorasiaa, näyttöjä ja ovimoduuleita.

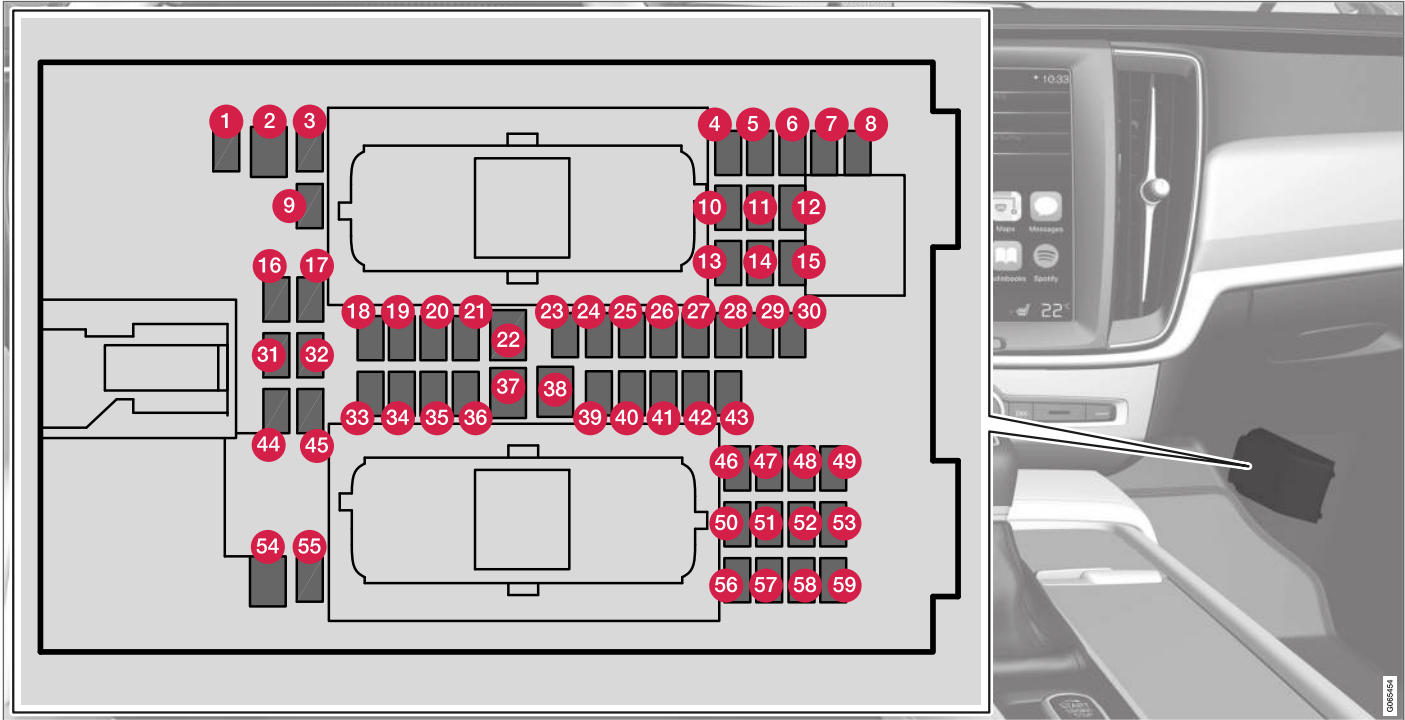

- ◀◀ Kannen sisäpuolella on pihdit, jotka helpottavat käsittelyä, kun varoke pitää vetää irti tai asettaa takaisin paikalleen.

Moottoritilan sähkökeskuksessa on tilaa myös useille varavarokkeille.

Paikat

- Varokkeet 1, 3-21, 23-36, 39-53 ja 55-59 ovat tyyppiä "Mikro".
- Varokkeet 2, 22, 37-38 ja 54 ovat tyyppiä "MCASE" ja ne tulee vaihtaa korjaamolla¹⁸.

	Toiminto	A ^A
1	-	-
2	-	-
3	-	-
4	Liiketunnistin*	5
5	Mediasoitin	5
6	Kuljettajan näyttö	5
7	Painikesarja keskikonsolissa	5
8	Aurinkoisuustunnistin	5
9	-	-

	Toiminto	A ^A
10	-	-
11	Ohjauspyörämoduuli	5
12	Käynnistyskytkimen ja säätimen moduuli, seisontajarru	5
13	Ohjauspyörän sähkölämmityksen ohjauspyörämoduuli*	15
14	-	-
15	-	-
16	-	-
17	-	-
18	Ilmastointilaitteen ohjausyksikkö	10
19	Ohjauslukko	7,5
20	Diagnosiliitin OBDII	10
21	Keskinäyttö	5
22	Ilmastointilaitteen puhallinmoduuli edessä	40
23	USB-hubi	5

	Toiminto	A ^A
24	Säädinten valaistus; sisävalaistus: sisätaustapeilin himmennys*; sade- ja valotunnistin*; tunnelikonsolin painikesarja, takaistuimen jalkatilassa*; sähkötoimiset etuistuimet*; takaovien säädinpaneelit; ilmastointilaitteen puhallinmoduuli vasen/oikea	7,5
25	Kuljettajan tukitoimintojen ohjausyksikkö	5
26	Panoraamakatto ja aurinkoverho*	20
27	Head-up-näyttö*	5
28	Matkustamovalaistus	5
29	-	-
30	Näyttö kattokonsolissa (Turvavyömuistutin/Osoitus etumatkustajan paikan turvavyölle)	5
31	-	-
32	Kosteustunnistin	5
33	Ovioduuli oikeassa takaovessa	20
34	Varokkeet tavara-/kuormatilassa	10

¹⁸ Suosittelemme valtuutettua Volvon teknistä palvelua.

	Toiminto	A ^A
35	Internetiin yhdistetyn auton ohjausyksikkö; Volvo On Call -ohjausyksikkö	5
36	Ovimoduuli vasemmassa takaoivessa	20
37	Äänentoiston ohjausyksikkö (vahvistin) (tietyt versiot)	40
38	–	–
39	Monen aaltoalueen antennin moduuli	5
40	Istuinmukavuuden (hieronta) moduulit edessä*	5
41	Alkolukko	5
42	Takalasinpyyhin	15
43	Polttoainepumpun ohjausyksikkö	15
44	Relekäämit moottoritilan sähkökeskuksessa; vaihteiston öljypumpun relekäämi	5
45	–	–
46	Istuinlämmitys, kuljettajan puoli edessä	15

	Toiminto	A ^A
47	Istuinlämmitys, matkustajan puoli edessä	15
48	Jäähdytysnestepumppu	10
49	–	–
50	Ovimoduuli vasemmassa etuoivessa	20
51	Pyöräntuennan ohjausyksikkö (aktiivinen alusta)*	20
52	–	–
53	Sensus-ohjausyksikkö	10
54	–	–
55	–	–
56	Ovimoduuli oikeassa etuoivessa	20
57	–	–
58	TV* (tietyt markkina-alueet)	5
59	Ensiövaroke varokkeille 53 ja 58	15

^A Ampeeri

Aiheeseen liittyvät tiedot

- Varokkeet ja sähkökeskukset (s. 603)
- Varokkeen vaihto (s. 604)

Varokkeet kuormatilassa

Varokkeet kuormatilassa suojaavat mm. sähkötoimisia istuimia*, turvatyynyjä ja turvavyönkiristimiä.

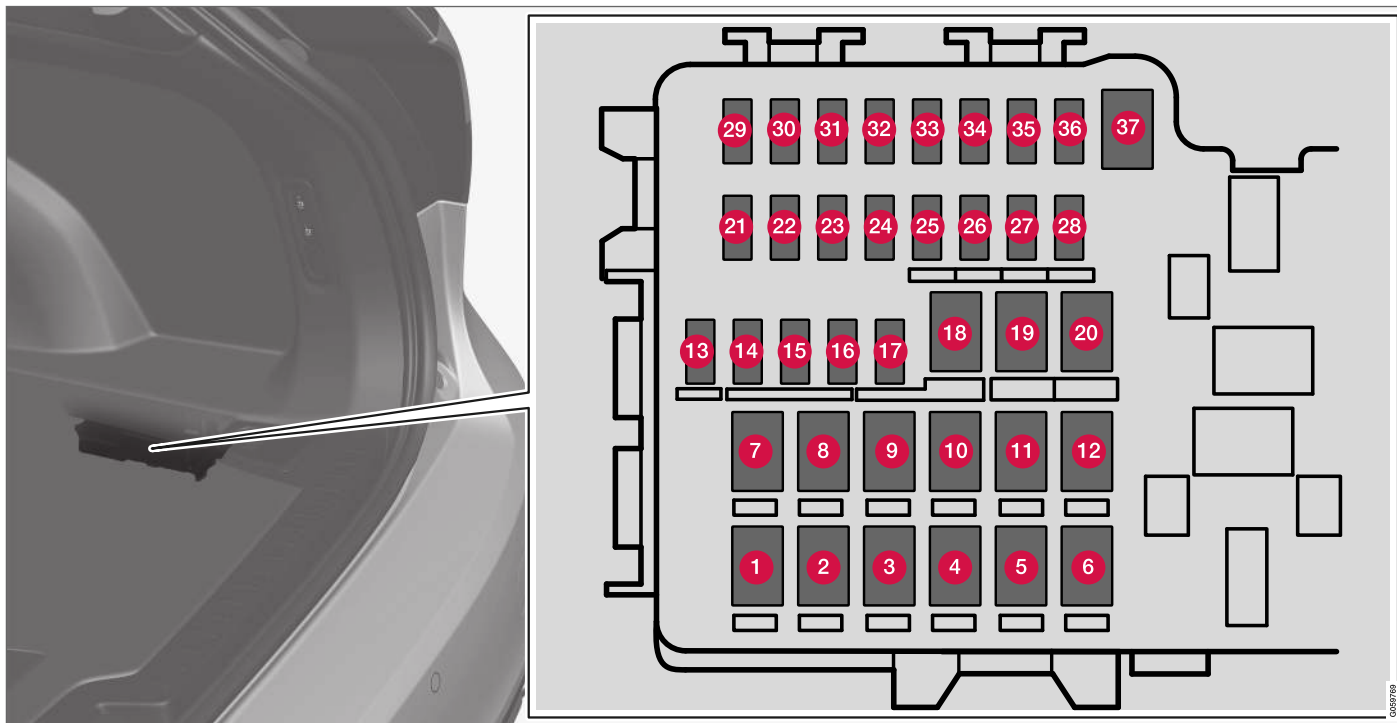

Keskus on sijoitettu oikealle puolelle.

Kannen sisäpuolella on pihdit, jotka helpottavat käsittelyä, kun varoke pitää vetää irti tai asettaa takaisin paikalleen.

Moottoritilan sähkökeskuksessa on tilaa myös useille varavaroille.

Paikat

- Varokkeet 13-17 ja 21-36 ovat tyyppiä "Mikro".
- Varokkeet 1-12, 18-20 ja 37 ovat tyyppiä "MCASE" ja ne tulee vaihtaa korjaamolla¹⁹.

	Toiminto	AA
1	Sähkölämmitteinen takalasi	30
2	-	-
3	Ilmajousituksen kompressori*	40
4	Oikeanpuoleisen takaistuimen selkänöjan lukitusmoottori	15
5	-	-
6	Vasemmanpuoleisen takaistuimen selkänöjan lukitusmoottori	15
7	-	-
8	Typpioksidien vähentämisen ohjausyksikkö (diesel)	30

	Toiminto	AA
9	Sähkötoiminen takaluukku*	25
10	Sähkötoiminen etumatkustajan istuin*	20
11	Vetokoukun ohjausyksikkö*	40
12	Turvavyönkiristimen moduuli, oikea puoli	40
13	Sisäiset relekäämit	5
14	Typpioksidien vähentämisen ohjausyksikkö (diesel)	15
15	Jalan liikkeen havaitsemisen moduuli* (sähkökäyttöisen takaluukun avaamista varten)	5
16	Alkulukko, USB-keskitin/lisävarusteportti	5
17	-	-
18	Vetokoukun ohjausyksikkö*	25
19	Sähkökäyttöinen kuljettajan istuin*	20
20	Turvavyönkiristimen moduuli, vasen puoli	40
21	Pysäköintikamera*	5

	Toiminto	AA
22	-	-
23	-	-
24	-	-
25	Syöttö, kun virta on päällä	10
26	Turvatyynyjen ja turvavyönkiristimien ohjausyksikkö	5
27	-	-
28	Istuinlämmitin vasen puoli takana*	15
29	-	-
30	Blind Spot Information (BLIS)*; ulkopuolen peruutusäänen ohjausyksikkö	5
31	-	-
32	Turvavyönkiristimien moduulit	5
33	Pakokaasujen asetusyksikkö (benssiini, tietyt moottoriversiot)	5
34	-	-
35	-	-

¹⁹ Suosittelemme valtuutettua Volvon teknistä palvelua.





	Toiminto	A ^A
36	Istuinlämmitin oikea puoli takana*	15
37	-	-

^A Ampeeri

Aiheeseen liittyvät tiedot

- Varokkeet ja sähkökeskukset (s. 603)
- Varokkeen vaihto (s. 604)

Sisustuksen puhdistus

Käyttäkää vain puhdistusaineita ja autohoitotuotteita, joita Volvo suosittelee. Puhdistakaa säännöllisesti ja mahdollisimman hyvän tuloksen saamiseksi käsitelkää tahrat kerralla. On tärkeää käyttää pölynimuria ennen puhdistamista puhdistusaineella.

! TÄRKEÄÄ

- Värjätty vaate (esim. tummat farkut ja mokka-asusteet) voivat aiheuttaa väritahroja verhoiluun. Jos näin tapahtuu, on tärkeää mahdollisimman pian puhdistaa ja jälkikäsitellä nämä verhoilun osat.
- Älkää koskaan käytäkö voimakkaita liuotimia, esim. huuhtelunestettä, tahransuutinta, lakkabensiiniä tai väkevää alkoholia sisustuksen puhdistamiseen, koska tämä voi vaurioittaa sekä verhoilua että muita sisustusmateriaaleja.
- Älkää koskaan sumuttako puhdistusainetta suoraan niille komponenteille, joissa on sähköisiä painikkeita ja säätimiä. Pyyhkikää ne sen sijaan puhdistusaineella kostutetulla rievulla.
- Terävät esineet, kuten tarrakiinnikkeet, voivat vahingoittaa auton kangasverhoilua.

Aiheeseen liittyvät tiedot

- Keskinäytön puhdistus (s. 615)
- Kangasverhoilun ja sisäkaton verhoilun puhdistaminen (s. 617)
- Turvavyön puhdistaminen (s. 617)
- Lattia- ja lisämattojen puhdistaminen (s. 617)
- Nahkaverhoilun puhdistaminen (s. 618)
- Nahkaohjauspyörän puhdistaminen (s. 619)
- Sisustan muovi-, metalli- ja puuosien puhdistaminen (s. 619)

Keskinäytön puhdistus

Lika, tahrat ja rasva sormista voivat vaikuttaa keskinäytön suorituskykyyn ja luettavuuteen. Puhdistakaa näyttö säännöllisesti mikrokuituliinalla.



Keskinäytön puhdistaminen:

1. Sulkekaa keskinäyttö painamalla kotipainiketta pitkään.
2. Pyyhkikää näyttö puhtaaksi mukana tulevalla mikrokuituliinalla tai käyttäkää muuta, vastavan laatuista mikrokuituliinaa. Näyttö pitää pyyhkiä puhtaalla ja kuivalla mikrokuituliinalla pienin, pyörittävin liikkein. Kostuttakaa mikrokuituliina tarvittaessa kevyesti puhtaalla vedellä.
3. Aktivoikaa näyttö painamalla kotipainiketta lyhyesti.





! TÄRKEÄÄ

Mikrokuituliinan pitää olla puhdas hiekasta ja liasta, kun keskinäyttöä puhdistetaan.

! TÄRKEÄÄ

Keskinäyttöä puhdistettaessa siihen saa kohdistaa vain lievää painetta. Kova paine voi vaurioittaa näyttöä.

! TÄRKEÄÄ

Älkää suihkuttako mitään nestettä tai syövyttäviä kemikaaleja suoraan keskinäytölle. Älkää käyttäkö ikkunanpuhdistusaineita, muita puhdistusaineita, sumutteita, liuottimia, alkoholeja, ammoniakkia tai hioma-aineita sisältäviä puhdistusaineita.

Älkää koskaan käyttäkö hiovia riepuja, paperi-pyyhkeitä tai silkkipaperia, nämä voivat naarmuttaa keskinäyttöä.

Aiheeseen liittyvät tiedot

- Sisustuksen puhdistus (s. 615)
- Kangasverhoilun ja sisäkaton verhoilun puhdistaminen (s. 617)
- Turvavyön puhdistaminen (s. 617)
- Lattia- ja lisämattojen puhdistaminen (s. 617)
- Nahkaverhoilun puhdistaminen (s. 618)

- Nahkaohjauspyörän puhdistaminen (s. 619)
- Sisustan muovi-, metalli- ja puuosien puhdistaminen (s. 619)

Head-up-näytön* puhdistaminen

Pyyhkikää varovasti näytön peitelasi puhtaaksi ja kuivaksi mikrokuituliinalla. Kostuttakaa mikrokuituliina tarvittaessa kevyesti.

Älkää koskaan käyttäkö voimakkaita tahranpoistoaineita. Vaikeammassa tapauksissa voidaan käyttää erityistä puhdistusainetta, jota voitte ostaa Volvon jälleenmyyjiltä.

Aiheeseen liittyvät tiedot

- Head-up-näytön* aktivointi ja deaktivointi (s. 137)
- Head-up-näyttö* (s. 135)

Kangasverhoilun ja sisäkaton verhoilun puhdistaminen

Käyttäkää vain puhdistusaineita ja autonhoitotuotteita, joita Volvo suosittelee. Puhdistakaa säännöllisesti ja mahdollisimman hyvän tuloksen saamiseksi käsitelkää tahrat kerralla. On tärkeää käyttää pölynimuria ennen puhdistamista puhdistusaineella.

Kangasverhoilu ja kattoverhoilu

Älkää koskaan raaputtako tai hangatko tahraa, koska verhoilu saattaa mennä pilalle. Älkää koskaan käytkää voimakkaita tahrannoistainia, koska verhoilun väri saattaa mennä pilalle.

Aiheeseen liittyvät tiedot

- Sisustuksen puhdistus (s. 615)
- Keskinäytön puhdistus (s. 615)
- Turvavyön puhdistaminen (s. 617)
- Lattia- ja lisämattojen puhdistaminen (s. 617)
- Nahkaverhoilun puhdistaminen (s. 618)
- Nahkaohjauspyörän puhdistaminen (s. 619)
- Sisustan muovi-, metalli- ja puuosien puhdistaminen (s. 619)

Turvavyön puhdistaminen

Käyttäkää vain puhdistusaineita ja autonhoitotuotteita, joita Volvo suosittelee. Puhdistakaa säännöllisesti ja mahdollisimman hyvän tuloksen saamiseksi käsitelkää tahrat kerralla. On tärkeää käyttää pölynimuria ennen puhdistamista puhdistusaineella.

Turvavyöt

Käyttäkää vettä ja synteettistä pesuainetta, erityistä tekstiilien puhdistusainetta on saatavissa Volvon jälleenmyyjiltä. Katsokaa, että vyö on kuiva, ennen kuin se kelataan takaisin sisään.

Aiheeseen liittyvät tiedot

- Sisustuksen puhdistus (s. 615)
- Keskinäytön puhdistus (s. 615)
- Kangasverhoilun ja sisäkaton verhoilun puhdistaminen (s. 617)
- Lattia- ja lisämattojen puhdistaminen (s. 617)
- Nahkaverhoilun puhdistaminen (s. 618)
- Nahkaohjauspyörän puhdistaminen (s. 619)
- Sisustan muovi-, metalli- ja puuosien puhdistaminen (s. 619)

Lattia- ja lisämattojen puhdistaminen

Käyttäkää vain puhdistusaineita ja autonhoitotuotteita, joita Volvo suosittelee. Puhdistakaa säännöllisesti ja mahdollisimman hyvän tuloksen saamiseksi käsitelkää tahrat kerralla. On tärkeää käyttää pölynimuria ennen puhdistamista puhdistusaineella.

Lisämattot ja lattiamatto

Ottakaa lisämattot ulos lattiamaton ja lisämattojen puhdistamiseksi erikseen. Käyttäkää pölynimuria pölyn ja lian poistamiseen. Kumpikin lisämatto on kiinnitetty kiinnittimillä.

Poistakaa lisämatto tarttumalla lisämattoon kiinnittimien luota ja nostamalla mattoa suoraan ylöspäin.

Asettakaa lisämatto paikalleen painamalla se kiinni kumpaankin kiinnittimeen.

VAROITUS

Käyttäkää vain yhtä lisämattoa jokaisella paikalla ja tarkastakaa ennen ajoon lähtöä, että kuljettajan paikan matto on painettu kunnolla alas ja kiinnitetty tapeille, ettei se joudu puristuksiin polkimien luona ja niiden alle.

Lattiamattojen tahroihin suositellaan pölynimurikäsitteilyn jälkeen erityistä tekstiilipuhdistusainetta. Lattiamattot pitää puhdistaa aineella, jota Volvon jälleenmyyjä suosittelee.



« Aiheeseen liittyvät tiedot

- Sisustuksen puhdistus (s. 615)
- Keskinäytön puhdistus (s. 615)
- Kangasverhoilun ja sisäkaton verhoilun puhdistaminen (s. 617)
- Turvavyön puhdistaminen (s. 617)
- Nahkaverhoilun puhdistaminen (s. 618)
- Nahkaohjauspyörän puhdistaminen (s. 619)
- Sisustan muovi-, metalli- ja puuosien puhdistaminen (s. 619)

Nahkaverhoilun puhdistaminen

Käyttäkää vain puhdistusaineita ja autohoitotuotteita, joita Volvo suosittelee. Puhdistakaa säännöllisesti ja mahdollisimman hyvän tuloksen saamiseksi käsitelkää tahrat kerralla. On tärkeää käyttää pölynimuria ennen puhdistamista puhdistusaineella.

Nahkaverhoilu*

Volvon nahkaverhoilu on käsitelty säilyttämään alkuperäinen ulkonäkönsä.

Nahkaverhoilu on luonnontuote, joka muuttuu ja saa kauniin patinan ajan myötä. Jotta nahan ominaisuudet ja sävy säilyvät, tarvitaan säännöllinen puhdistus ja jälkikäsitely. Volvo tarjoaa kattavat tuotteet, Volvo Leather Care Kit/Wipes, nahkaverhoilun puhdistukseen ja jälkikäsitelyyn, ohjeiden mukaan käytettynä nämä säilyttävät nahan suojaavan pintakerroksen.

Mahdollisimman hyvän tuloksen saavuttamiseksi Volvo suosittelee puhdistusta sekä suojavoiteen käyttöä neljä kertaa vuodessa (tai tarvittaessa useammin). Volvo Leather Care Kit/Wipes -tuotteet ovat saatavana Volvon jälleenmyyjiltä.

Nahkaverhoilun puhdistus

1. Levittäkää nahanpuhdistusainetta kosteaan pesusieneen ja puserதாக sitä, kunnes näkyy vaahtoa.
2. Käsitelkää tahrn kohtaa sienellä kevyesti pyörivin liikkein.

3. Kostuttakaa tahraa runsaasti sienellä hankaamalla ja antakaa sienen imeä tahra.
4. Kuivatkaa tahra pehmeällä käsipyyhkeellä ja antakaa nahan täysin kuivua

Nahkaverhoilun suojaus

1. Levittäkää hieman nahansuoja-ainetta kangaspalaan ja käsitelkää nahkapinta kevyesti pyörivin liikkein.
2. Antakaa tuotteen kuivua noin 20 minuuttia.

Suojattuna nahkaverhoilu kestää auringon UV-säteilyn vaikutuksia paremmin.

Aiheeseen liittyvät tiedot

- Sisustuksen puhdistus (s. 615)
- Keskinäytön puhdistus (s. 615)
- Kangasverhoilun ja sisäkaton verhoilun puhdistaminen (s. 617)
- Turvavyön puhdistaminen (s. 617)
- Lattia- ja lisämattojen puhdistaminen (s. 617)
- Nahkaohjauspyörän puhdistaminen (s. 619)
- Sisustan muovi-, metalli- ja puuosien puhdistaminen (s. 619)

Nahkaohjauspyörän puhdistaminen

Käyttäkää vain puhdistusaineita ja autonhoitotuotteita, joita Volvo suosittelee. Puhdistakaa säännöllisesti ja mahdollisimman hyvän tuloksen saamiseksi käsitellä tahrat kerralla. On tärkeää käyttää pölynimuria ennen puhdistamista puhdistusaineella.

Nahkaohjauspyörä

Nahan pitää hengittää. Älkää koskaan peittäkö nahkaohjauspyörää muovisella suojalla. Nahkaohjauspyörän puhdistamiseen suosittelemme tuotetta Volvo Leather Care Kit/Wipes. Poistakaa ensin lika, pöly jne. kostealla sienellä tai liinalla.

! TÄRKEÄÄ

Terävät esineet, kuten sormukset, voivat vahingoittaa ohjauspyörän nahkaverhoilua.

Aiheeseen liittyvät tiedot

- Sisustuksen puhdistus (s. 615)
- Keskinäytön puhdistus (s. 615)
- Kangasverhoilun ja sisäkaton verhoilun puhdistaminen (s. 617)
- Turvavyön puhdistaminen (s. 617)
- Lattia- ja lisämattojen puhdistaminen (s. 617)
- Nahkaverhoilun puhdistaminen (s. 618)
- Sisustan muovi-, metalli- ja puuosien puhdistaminen (s. 619)

Sisustan muovi-, metalli- ja puuosien puhdistaminen

Käyttäkää vain puhdistusaineita ja autonhoitotuotteita, joita Volvo suosittelee. Puhdistakaa säännöllisesti ja mahdollisimman hyvän tuloksen saamiseksi käsitellä tahrat kerralla.

Sisustan muovi-, metalli- ja puuosat

Sisäpuolisten osien ja pintojen puhdistukseen suositellaan hieman vedellä kostutettua kalvo- tai mikrokuituliinaa, joita voitte ostaa Volvon jälleenmyyjiltä.

Älkää koskaan raaputtako tai hieroko tahraa. Älkää koskaan käyttäkö voimakkaita tahrannoistaineita.

! TÄRKEÄÄ

Älkää käyttäkö kuljettajan näytön lasin puhdistamiseen alkoholia sisältäviä liuottimia.

! TÄRKEÄÄ

Muistakaa, että kirkaskiilloiset pinnat naarmuuntuvat helposti. Pyyhkikää ne puhtaiksi ne puhtaalla ja kuivalla mikrokuituliinalla pienin, pyörittävin liikkein. Kostuttakaa mikrokuituliinaa hieman tarvittaessa puhtaalla vedellä.

Aiheeseen liittyvät tiedot

- Sisustuksen puhdistus (s. 615)
- Keskinäytön puhdistus (s. 615)

- Kangasverhoilun ja sisäkaton verhoilun puhdistaminen (s. 617)
- Turvavyön puhdistaminen (s. 617)
- Lattia- ja lisämattojen puhdistaminen (s. 617)
- Nahkaverhoilun puhdistaminen (s. 618)
- Nahkaohjauspyörän puhdistaminen (s. 619)

Ulkopuolen puhdistus

Auto on pestävä heti, kun se on likaantunut. Auto on tällöin helpompi puhdistaa, kun lika ei ole tarttunut lujasti kiinni. Se vähentää naarmuuntumisriskiä ja pitää auton hyvässä kunnossa. Suorittaa pesu öljynerottimella varustetulla paikalla. Käyttäkää autonpesuainetta.

Aiheeseen liittyvät tiedot

- Ulkopuolen puhdistus (s. 620)
- Kiillotus ja vahaus (s. 620)
- Käsienpesu (s. 621)
- Automaattinen autopesu (s. 622)
- Painepesu (s. 623)
- Pyyhinsulkien puhdistaminen (s. 624)
- Ulkopuolen muovi-, kumi- ja koristeosien puhdistaminen (s. 624)
- Vanteiden puhdistaminen (s. 625)
- Ruostesuojaus (s. 626)

Kiillotus ja vahaus

Kiillottakaa ja vahatkaa auto, kun maalipinta on himmeä tai kun haluatte sille lisäsuojan. Autoa ei tarvitse kiillottaa alle vuoden ikäisenä, vahaus voidaan tehdä jo aikaisemmin. Älkää kiillottako tai vahatko autoa suorassa auringonvalossa, sillä kiillotettavan pinnan lämpötila saa olla enintään noin 45 °C (113 °F).

- Peskää ja kuivatkaa auto huolellisesti ennen kiillotusta tai vahausta. Poistakaa asfaltti- ja pikiroiskeet asfaltinpoistoaineella tai mineraalitärpätillä. Vaikeampien tahrojen poistoon voidaan käyttää auton maalipintaan tarkoitettua hienoa hiomatahnaa.
- Kiillottakaa ensin kiillotusaineella ja vahatkaa sen jälkeen nestemäisellä tai kiinteällä vahalla. Noudattakaa tarkasti pakkausten ohjeita. Monet valmisteet sisältävät sekä kiillotusainetta että vahausta.

! TÄRKEÄÄ

Välttäkää muovi- ja kumiosien vahaamista ja kiillotusta.

Jos muoville tai kumille täytyy käyttää rasvanpoistoainetta, hierokaa tarvittaessa vain kevyesti painaen. Käyttäkää pehmeää pesusientä.

Kylkilojen kiillottaminen voi poistaa ja vioittaa listojen ulkopintaa.

Hiovia aineita sisältäviä kiillotusaineita ei saa käyttää.

! TÄRKEÄÄ

Vain Volvon suosittelemaa maalinkäsittelyä saa käyttää. Muut käsittelyt, kuten konservointi, eristäminen, suojaus, kiiltoeristäminen tai vastaava, voivat vahingoittaa maalipintaa. Volvon takuu ei kata tällaisten käsittelyjen aiheuttamaa maalivauriota.

Aiheeseen liittyvät tiedot

- Ulkopuolen puhdistus (s. 620)
- Käsienpesu (s. 621)
- Automaattinen autopesu (s. 622)
- Painepesu (s. 623)
- Pyyhinsulkien puhdistaminen (s. 624)
- Ulkopuolen muovi-, kumi- ja koristeosien puhdistaminen (s. 624)

- Vanteiden puhdistaminen (s. 625)
- Ruostesuojaus (s. 626)

Käsinpesu

Auto on pestävä heti, kun se on likaantunut. Auto on tällöin helpompi puhdistaa, kun lika ei ole tarttunut lujasti kiinni. Se vähentää naarmuuntumisriskiä ja pitää auton hyvässä kunnossa. Suorittaa pesu öljynerottimella varustetulla paikalla. Käyttäkää autonpesuainetta.

Käsinpesu

Auton pesun yhteydessä on hyvä ottaa huomioon seuraavat asiat:

- Välttää auton pesua suorassa auringonvalossa. Sellainen voi johtaa puhdistusaineen tai vahan kuivumiseen, jolloin tuote saa aikaan hiovan vaikutuksen.
- Peskää lintujen jätökset auton maalipinnalta mahdollisimman pian. Ne sisältävät kemikaaleja, jotka vaikuttavat maalipinnan värisävyyden hyvin nopeasti. Käyttäkää esim. pehmeää paperia tai sientä, joka on kasteltu runsaasti vedessä. Suosittelemme, että annatte valtuutetun Volvon teknisen palvelun poistaa mahdolliset värimuutokset.
- Huuhdelkaa alustan lisäksi pyöräkotelot ja puskurit.
- Huuhdelkaa koko autoa, kunnes irtonainen lika on poistettu pesunaarmujen vaaran vähentämiseksi. Älkää suihkuttako suoraan lukkoihin.
- Käyttäkää hyvin likaisille pinnoille tarvittaessa rasvan kylmäpoistoainetta. Huomatkaa, että

pinnat eivät saa tällöin olla auringon lämmittämiä.

- Peskää auto sienellä ja autonpesuaineella käyttäen runsaasti haaleaa vettä.
- Peskää pyyhkimien sulat haalealla saippua-liuoksella tai autonpesuaineella.
- Kuivatkaa auto puhtaalla, pehmeällä säämiskällä tai ikkunanpesulastalla. Jos estetään vesipisaroiden kuivuminen itsestään voimakkaassa auringonpaisteessa, vähenee vaara veden kuivumistahroista, jotka voidaan joutua kiillottamaan pois.
- Kun auto on pesty, pinnassa saattaa olla jäljellä asfalttiroiskeista johtuvaa tervaa. Pesun jälkeen poistakaa loput tahrat tervanpoistoaineella.



VAROITUS

Antakaa korjaamon aina tehdä moottorinpesu. Jos moottori on lämmin, on olemassa palovaara.



TÄRKEÄÄ

Likaisten ajovalojen toiminta on heikentynyt. Puhdistakaa ne säännöllisesti, esim. polttoainetta tankattaessa.

Älkää käyttäkö syövyttäviä puhdistusaineita, vaan vettä ja naarmuttamatonta sientä.





i HUOM

Ulkoisessa valaistuksessa, kuten valonheittimissä ja takavalaisimissa, voi tilapäisesti tulla kondensoitumiskosteutta lasin sisäpuolelle. Tämä on normaalia, kaikki ulkopuoliset valot on suunniteltu vastustamaan tätä. Kondensoitunut kosteus tuulettuu normaalisti pois valaisinkotelosta, kun valo on palanut hetken.

! TÄRKEÄÄ

- Tarkistakaa ennen auton pesemistä, että panoraamakatto ja aurinkosuoja ovat kiinni.
- Älkää käyttäkö panoraamakattoon hiovia kiillotusaineita.
- Älkää koskaan levittäkö vahaa panoraamakaton ympärillä oleviin kumilistoihin.

! TÄRKEÄÄ

Muistakaa poistaa lika ovien ja kynnysten tyhjennysreleistä auton pesun jälkeen.

Aiheeseen liittyvät tiedot

- Ulkopuolen puhdistus (s. 620)
- Kiillotus ja vahaus (s. 620)
- Automaattinen autopesu (s. 622)
- Painepesu (s. 623)
- Pyyhinsulkien puhdistaminen (s. 624)

- Ulkopuolen muovi-, kumi- ja koristeosien puhdistaminen (s. 624)
- Vanteiden puhdistaminen (s. 625)
- Ruostesuojaus (s. 626)

Automaattinen autopesu

Auto on pestävä heti, kun se on likaantunut. Auto on tällöin helpompi puhdistaa, kun lika ei ole tarttunut lujasti kiinni. Se vähentää naarmuuntumisriskiä ja pitää auton hyvässä kunnossa.

Automaattinen autopesu

Automaattipesu on helppo ja nopea tapa saada auto puhtaaksi, mutta se ei pääse kaikkiin paikkoihin. Parhaan tuloksen saavuttamiseksi auto suositellaan pestäväksi käsin tai automaattipesun täydentämistä käsinpesulla.

i HUOM

Volvo suosittelee, että autoa ei pestä automaattipesussa ensimmäisten kuukausien aikana (koska maalipinta ei ole kovettunut kunnolla).

! TÄRKEÄÄ

Ennen kuin ajatte auton automaattipesuun, kytkekää automaattinen jarrutus auton ollessa paikallaan ja seisontajarrun automaattinen kytkentä pois toiminnasta. Jos toimintoja ei deaktivoita, jarrujärjestelmä tulee juuttumaan auton seistessä paikallaan eikä auto voi rullata.

! TÄRKEÄÄ

Seuraavat ohjeet pätevät autopesuloihin, joissa autoa vedetään liikkuvien pyörin eteenpäin:

1. Tarkistakaa ennen auton pesemistä, että automaattinen sadetunnistin on pois toiminnasta, koska muutoin pyyhkimet saattavat käynnistyä ja niiden varret vaurioitua.
2. Tarkistakaa, että sivupeilit on käännetty autoa vasten, mahdolliset lisävalot suojattu ja antennit painettu sisään tai poistettu, koska muutoin ne saattavat vaurioitua automaattipesussa.
3. Ajakaa sisään automaattipesuun.
4. Sulkekaa toiminto "Automaattinen jarrutus seistäessä paikallaan" tunnelikonsolessa olevalla katkaisimella.
5. Sulkekaa toiminto "Seisontajarrun automaattinen kytkentä" keskinäytön yläosasta.
6. Sammuttakaa moottori kääntämällä tunnelikonsoolin käynnistyssäädintä myötäpäivään. Pitäkää säädintä tässä asennossa vähintään 2 sekuntia.

Auto on valmis automaattipesuun.

! TÄRKEÄÄ

Järjestelmä vaihtaa automaattisesti asentoon **P**, jos yllä olevia vaiheita ei noudateta. **P**-asennossa pyörät ovat lukittuina, mitä ne eivät saa olla automaattipesun aikana.

Aiheeseen liittyvät tiedot

- Ulkopuolen puhdistus (s. 620)
- Kiillotus ja vahaus (s. 620)
- Käsinpesu (s. 621)
- Painepesu (s. 623)
- Pyyhinsulkien puhdistaminen (s. 624)
- Ulkopuolen muovi-, kumi- ja koristeosien puhdistaminen (s. 624)
- Vanteiden puhdistaminen (s. 625)
- Ruostesuojaus (s. 626)

Painepesu

Auto on pestävä heti, kun se on likaantunut. Auto on tällöin helpompi puhdistaa, kun lika ei ole tarttunut lujasti kiinni. Se vähentää naarmuuntumisriskiä ja pitää auton hyvässä kunnossa. Suorittakaa pesu öljynerottimella varustetulla paikalla. Käyttäkää autonpesuainetta.

Painepesu

Käyttäkää painepesurilla pestessänne pyyhkäiseviä liikkeitä ja katsokaa, ettei suutin tule lähemmäksi auton pintoja kuin 30 cm (13 in.). Älkää suihkuttako suoraan lukkoihin.

Aiheeseen liittyvät tiedot

- Ulkopuolen puhdistus (s. 620)
- Kiillotus ja vahaus (s. 620)
- Käsinpesu (s. 621)
- Automaattinen autopesu (s. 622)
- Pyyhinsulkien puhdistaminen (s. 624)
- Ulkopuolen muovi-, kumi- ja koristeosien puhdistaminen (s. 624)
- Vanteiden puhdistaminen (s. 625)
- Ruostesuojaus (s. 626)

Pyyhinsulkien puhdistaminen

Auto on pestävä heti, kun se on likaantunut. Auto on tällöin helpompi puhdistaa, kun lika ei ole tarttunut lujasti kiinni. Se vähentää naarmuuntumisriskiä ja pitää auton hyvässä kunnossa. Suorittaa pesu öljynerottimella varustetulla paikalla. Käyttäkää autonpesuainetta.

Pyyhkimien sulat

Asvaltti-, pöly- ja suolajäänteet pyyhinsulassa sekä hyönteiset, jää yms. tuulilasilla heikentävät sulan käyttöikä.

Asettakaa pyyhinsulat huoltoasentoon puhdistuksen yhteydessä.

i HUOM

Peskää pyyhinsulat ja tuulilasi säännöllisesti haalealla saippualliuoksella tai autoshampoolla. Älkää käyttäkö voimakkaita liuottimia.

Aiheeseen liittyvät tiedot

- Ulkopuolen puhdistus (s. 620)
- Kiillotus ja vahaus (s. 620)
- Käsipesu (s. 621)
- Automaattinen autopesu (s. 622)
- Painepesu (s. 623)
- Ulkopuolen muovi-, kumi- ja koristeosien puhdistaminen (s. 624)
- Vanteiden puhdistaminen (s. 625)

- Ruostesuojaus (s. 626)

Ulkopuolen muovi-, kumi- ja koristeosien puhdistaminen

Auto on pestävä heti, kun se on likaantunut. Auto on tällöin helpompi puhdistaa, kun lika ei ole tarttunut lujasti kiinni. Se vähentää naarmuuntumisriskiä ja pitää auton hyvässä kunnossa. Suorittaa pesu öljynerottimella varustetulla paikalla. Käyttäkää autonpesuainetta.

Ulkopuolen muovi-, kumi- ja koristeosat

Värjättyjen muovien, kumin ja koristeosien, esim. kiiltävien listojen, puhdistamiseen ja hoitoon suositellaan erityistä puhdistusainetta, jota voitte ostaa Volvon jälleenmyyjiltä. Tällaista puhdistusainetta käytettäessä pitää ohjeita noudattaa huolellisesti.

Älkää peskö autoa pesuaineilla, joiden pH-arvo on alle 3,5 tai yli 11,5. Ne voivat aiheuttaa värjäytymiä kuvassa näkyviin anodisoituihin alumiiniinisiin*. Emme suosittele hankaavien kiillotusainesten käyttöä kuvissa näkyviin kohtiin.



Kohdat, jotka on pestävä pesuaineella, jonka pH-arvo on 3,5–11,5.

! TÄRKEÄÄ

Välttää muovi- ja kumiosien vahaamista ja kiillotusta.

Jos muoville tai kumille täytyy käyttää rasvanpoistoainetta, hierokaa tarvittaessa vain kevyesti painaen. Käyttäkää pehmeää pesusientä.

Kylkilistojen kiillottaminen voi poistaa ja vioittaa listojen ulkopintaa.

Hiovia aineita sisältäviä kiillotusaineita ei saa käyttää.

! TÄRKEÄÄ

Välttää pesemästä autoa puhdistusaineella, jonka pH-arvo on alle 3,5 tai yli 11,5. Seurauksena voi olla värimuutoksia anodisoituissa alumiiniosissa kuten kattokaiteissa ja sivuikkunoiden ympärillä.

Älkää käsitelkö anodisoituja alumiiniosia metallinkiillotusaineilla, ne voivat aiheuttaa värjäyymiä ja tuhota pintakäsittelyä.

Aiheeseen liittyvät tiedot

- Ulkopuolen puhdistus (s. 620)
- Kiillotus ja vahaus (s. 620)
- Käsipesu (s. 621)
- Automaattinen autopesu (s. 622)
- Painepesu (s. 623)
- Pyyhinsulkien puhdistaminen (s. 624)
- Vanteiden puhdistaminen (s. 625)
- Ruostesuojaus (s. 626)

Vanteiden puhdistaminen

Auto on pestävä heti, kun se on likaantunut. Auto on tällöin helpompi puhdistaa, kun lika ei ole tarttunut lujasti kiinni. Se vähentää naarmuuntumisriskiä ja pitää auton hyvässä kunnossa. Suorittaa pesu öljynerottimella varustetulla paikalla. Käyttäkää autonpesuainetta.

Vanteet

Käyttäkää vain Volvon suosittelemia vanteenpuhdistusaineita.

Vahvat puhdistusaineet voivat vahingoittaa pintaa ja aiheuttaa laikkuja kromattuihin alumiinivanteisiin.

Aiheeseen liittyvät tiedot

- Ulkopuolen puhdistus (s. 620)
- Kiillotus ja vahaus (s. 620)
- Käsipesu (s. 621)
- Automaattinen autopesu (s. 622)
- Painepesu (s. 623)
- Ulkopuolen muovi-, kumi- ja koristeosien puhdistaminen (s. 624)
- Vanteiden puhdistaminen (s. 625)
- Ruostesuojaus (s. 626)

Ruostesuojaus

Autossa on tehokas suoja korroosiota vastaan.

Korin korroosiosuoja muodostuu suojapinnoitteista pellillä, korkealuokkaisesta maalausprosessista, korroosiosuojatusta ja minimodusta peltien limityksestä, samoin kuin peittävästä muovikomponenteista, hankaussuojista ja täydentävästä ruostesuojanesteestä alttiissa kohdissa. Alustassa on pyöränripustuksen alttiit osat tehty korroosiota kestävästä alumiinista.

Tarkastus ja kunnossapito

Auton korroosiosuojaa ei normaalisti tarvitse huoltaa, mutta auton pitäminen puhtaana myötävaikuttaa aina lisää korroosion vaaran vähentämiseen. Voimakkaat alkalisia tai happamia puhdistusnesteitä pitää aina välttää kiiltävillä koristeosilla. Mahdolliset kiveniskemät on korjattava heti huomattaessa.

Aiheeseen liittyvät tiedot

- Ulkopuolen puhdistus (s. 620)
- Kiillotus ja vahaus (s. 620)
- Käsinpesu (s. 621)
- Automaattinen autopesu (s. 622)
- Painepesu (s. 623)
- Pyyhinsulkien puhdistaminen (s. 624)
- Ulkopuolen muovi-, kumi- ja koristeosien puhdistaminen (s. 624)
- Vanteiden puhdistaminen (s. 625)

Auton maalipinta

Maalipinta koostuu useasta kerroksesta ja muodostaa tärkeän osan auton ruostesuojauksesta. Siksi se pitää tarkastaa säännöllisesti.

Tavallisimpia maalivaurioita ovat pienehköt kiveniskemät, naarmut ja vauriot esim. lokasuojien reunoissa, ovissa ja puskureissa. Maalivauriot pitää korjata välittömästi, jotta ruostetta ei pääse syntymään.

Aiheeseen liittyvät tiedot

- Pienehköjen maalivaurioiden korjaaminen (s. 626)
- Värikoodit (s. 628)

Pienehköjen maalivaurioiden korjaaminen

Maalipinta on tärkeä osa auton ruostesuojauksesta ja pitää sen vuoksi tarkastaa säännöllisesti. Tavallisimpia maalivaurioita ovat pienehköt kiveniskemät, naarmut ja vauriot esim. lokasuojien reunoissa, ovissa ja puskureissa.

Maalivaurioita korjattaessa auton on oltava puhdas, kuiva ja sen lämpötilan on oltava yli 15 °C.

Pienehköjen maalivaurioiden korjaaminen

Maalivauriot pitää korjata välittömästi, jotta ruostetta ei pääse syntymään.

HUOM

Maalipinnan on korjattaessa oltava puhdas ja kuiva ja lämpötilan on oltava vähintään 15 °C.

Materiaalit, joita voidaan tarvita

- Pohjamaali (primer)²⁰ - esim. muovipinnoiteuille puskureille on erityistä tartuntapohjamaalia sumutinpurkissa.
- perusmaali ja kirkaslakka - ovat sumutinpurkeissa tai maalikynissä/-puikoissa²¹.
- Suojateippiä.
- hieno hiomakangas²⁰.

Jos vaurio ei ulotu metalliin asti, voidaan käyttää korjauskynää heti pinnan puhdistamisen jälkeen.

i HUOM

Korjattavan maalipinnan on oltava puhdas ja kuiva. Pinnan lämpötilan on oltava vähintään 15 °C (60 °F).

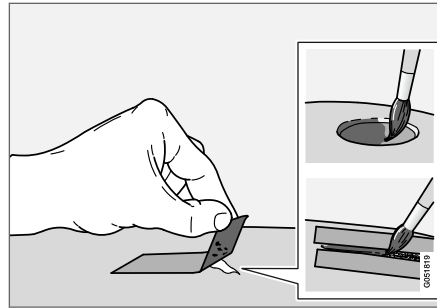

1. Kiinnittäkää patkä suojateippiä voittuneelle pinnalle. Vetäkää sitten teippi irti, jolloin mahdolliset maalijäänteet tulevat mukana.

Jos vaurio on ulottunut metallipintaan (peltiin) asti, on hyvä käyttää pohjamaalia (primer). Muovipinnan vaurion yhteydessä tulee käyttää tartuntapohjamaalia paremman tuloksen saamiseksi - suihkuttakaa sumutinpurkin kanteen ja sivelkää ohuelti.
2. Ennen maalausta voidaan tarvittaessa (jos on esim. epätasaisia reunoja) hioa kevyesti hyvin hienolla hiontamateriaalilla paikallisesti. Pinta puhdistetaan huolellisesti ja se saa kuivua.

3. Sekoittakaa pohjamaali (primer) hyvin ja levitäkää sitä pienellä siveltimeillä, tulitikulla tai vastaavalla. Päättäkää työ perusmaalilla ja kirkaslakalla, kun pohjamaali on kuivunut.

Menetelkää naarmujen suhteen edellä olevan selostuksen mukaisesti, mutta suojatkaa ympärillä oleva vahingoittumaton maalipinta.

Korjausmaalipuikkoja ja sumutemaaleja voitte ostaa Volvon jälleenmyyjiltä.

i HUOM

Jos kiveniskelmä ei ole ulottunut metallipintaan (peltiin) asti ja vahingoittumaton maali-kerros on edelleen jäljellä, levitä pohjamaali ja kirkaslakka heti puhdistettuun pintaan.

Aiheeseen liittyvät tiedot

- Auton maalipinta (s. 626)
- Värikoodit (s. 628)

²⁰ Mahdollisesti.

²¹ Noudattakaa maalikynän/-puikon pakkauksen mukana tulevia ohjeita.

Värikoodit

Värikoodi

Värikooditarra on sijoitettu auton oikeaan takaovipilariin ja se tulee näkyviin, kun oikea takaovi avataan.

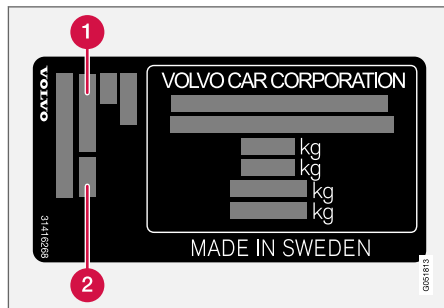

1 Korin värikoodi

2 Mahdollinen sekundäärinen korin värikoodi

On tärkeätä käyttää oikeaa värisävyä.

Aiheeseen liittyvät tiedot

- Auton maalipinta (s. 626)
- Pienehköjen maalivaurioiden korjaaminen (s. 626)

Takalasin pyyhinsulan vaihto

Pyyhinsulat pyyhkivät veden pois tuuli- ja takalasisista. Yhdessä huuhtelunesteen kanssa ne puhdistavat ikkunat ja varmistavat hyvän näkyvyyden ajon aikana. Tuulilas ja takalasin pyyhinsulat voidaan vaihtaa.

Takalasin pyyhinsulan vaihto

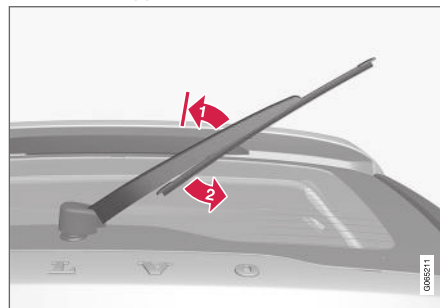

Nostakaa pyyhkimen varsi irti lasista ja vetäkää sulan alaosaan oikealle.

1. Tarttukaa pyyhkimen varteen keskeltä ja nostakaa se lasilta lukitusasentoon.

HUOM

Kääntömatkan puolivälissä on pysäytin, joka voidaan tuntea vasteena ja joka estää varren putoamisen takaisin takalasilille. Pyyhkimen varsi on vedettävä pysäyttimen ohi vaihdettaessa pyyhinsulka.

2. Tarttukaa sulan alaosaan ja vetäkää oikealle, kunnes sulka irtoaa varresta.
3. Painakaa uusi pyyhinsulka kiinni, kuuluu nap-sahdus. Tarkastakaa, että se on kunnolla kiinni.
4. Kääntäkää pyyhkimen varsi takaisin.

TÄRKEÄÄ

Tarkastakaa pyyhinsulat säännöllisesti. Myöhästynyt ylläpitohuolto lyhentää pyyhinsulan käyttöikää.

Aiheeseen liittyvät tiedot

- Sadetunnistimen käyttäminen (s. 170)
- Tuulilas ja valonheittimien huuhtelulaitteiden käyttäminen (s. 172)
- Automaattisen takalasin pyyhinnän käyttäminen peruutettaessa (s. 173)

- Tuulilasinpyyhkimien lämmitetyt huuhtelusuuttimet* (s. 170)
- Sadetunnistimen muistitoiminnon käyttäminen (s. 171)
- Takalasin pyyhkimen ja huuhtelulaitteen käyttö (s. 173)
- Huuhtelunesteen täyttö (s. 631)
- Pyyhinsulat huoltoasennossa (s. 630)
- Tuulilasin pyyhinsulkien vaihtaminen (s. 629)
- Tuulilasinpyyhkimien käyttö (s. 169)

Tuulilasin pyyhinsulkien vaihtaminen

Pyyhinsulat pyyhkivät veden pois tuuli- ja takalasista. Yhdessä huuhtelunesteen kanssa ne puhdistavat ikkunat ja varmistavat hyvän näkyvyyden ajon aikana. Tuulilasin ja takalasin pyyhinsulat voidaan vaihtaa.

Tuulilasinpyyhkimien sulkien vaihto

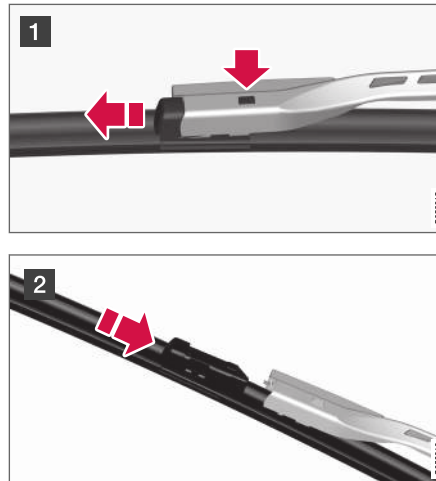

- 1 Kääntäkää pyyhkimen varsi ylös, kun se on huoltoasennossa. Huoltoasento aktivoidaan/deaktivoidaan keskinäytön toimintonäkyvässä, kun auto on paikallaan eikä tuulilasinpyyhkimä ole kytketty päälle. Painakaa nuppia, joka on pyyhinsulan kiinnityksessä, ja vetäkää sulka pois suoraan pyyhinvarren suuntaisesti.
- 2 Työntäkää uusi sulka paikalleen siten, että kuuluu "napsahdus".
3. Tarkastakaa, että sulka on kunnolla kiinni.
4. Kääntäkää pyyhkimen varsi takaisin tuulilasia vasten.

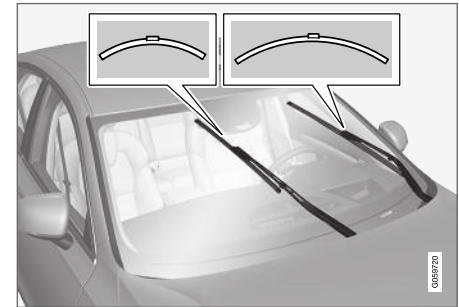

Pyyhinsulat ovat eri pituisia.



i HUOM

Pyyhinsulkien pituudet ovat erilaiset. Kuljettajan puoleinen pyyhinsulka on pidempi kuin matkustajan puoleinen.

Aiheeseen liittyvät tiedot

- Sadetunnistimen käyttäminen (s. 170)
- Tuulilasin ja valonheittimien huuhtelulaitteen käyttäminen (s. 172)
- Automaattisen takalasin pyyhinnän käyttäminen peruutettaessa (s. 173)
- Tuulilasinpyyhkimien lämmitetyt huuhtelu-suuttimet* (s. 170)
- Sadetunnistimen muistitoiminnon käyttäminen (s. 171)
- Takalasin pyyhkimen ja huuhtelulaitteen käyttö (s. 173)
- Huuhtelunesteen täyttö (s. 631)
- Pyyhinsulat huoltoasennossa (s. 630)
- Takalasin pyyhinsulan vaihto (s. 628)
- Tuulilasinpyyhkimien käyttö (s. 169)

Pyyhinsulat huoltoasennossa

Tuulilasin pyyhinsulkien on oltava huoltoasennossa (pystyasennossa), kun ne esim. vaihdetaan.



Pyyhinsulat huoltoasennossa.

Jotta on mahdollista vaihtaa, pestä tai nostaa pyyhinsulat (esim. kaavittaessa jäätä pois tuulilasista), niiden pitää olla huoltoasennossa.

i TÄRKEÄÄ

Ennen kuin asetatte pyyhinsulat huoltotilaan, varmistukaa, etteivät ne ole jäätyneet kiinni.

Huoltotilan aktivointi/deaktivointi

Huoltoasennon aktivointi/deaktivointi on mahdollista, kun auto on paikallaan ja lasinpyyhkimet eivät ole toiminnassa. Huoltotila aktivoidaan/

deaktivoidaan keskinäytön toimintonäkymän kautta:



Painakaa painiketta **Tuulilasinpyyhkimien huoltoas.** Valoilmaisin painikkeessa palaa, kun huoltoasento on aktivoitu. Aktivoitaessa siirtyvät pyyhkimet ylös ja asetuvat suoraan ylös. Huoltotila deaktivoidaan painamalla kerran **Tuulilasinpyyhkimien huoltoas.** Valoilmaisin painikkeessa sammuu, kun huoltoasento on deaktivoitu.

Pyyhinsulat poistuvat huoltoasennosta myös, jos:

- Tuulilasin kuivaus aktivoidaan.
- Tuulilasin huuhtelu aktivoidaan.
- Sadetunnistin aktivoidaan.
- Autolla lähdetään ajamaan.

i TÄRKEÄÄ

Jos pyyhinvarret ovat kääntyneet huoltoasennossa ylös pois tuulilasista, ne on käännettävä takaisin tuulilasia vasten ennen pyyhinnän, huuhtelun tai sadetunnistimen aktivointia sekä ennen liikkeellelähtöä. Tällä estetään konepellin maalin naarmuuntuminen.

Aiheeseen liittyvät tiedot

- Sadetunnistimen käyttäminen (s. 170)
- Tuulilasin ja valonheittimien huuhtelulaitteiden käyttäminen (s. 172)
- Automaattisen takalasin pyyhinnän käyttäminen peruutettaessa (s. 173)
- Tuulilasinpyyhkimien lämmitetyt huuhtelu-suuttimet* (s. 170)
- Sadetunnistimen muistitoiminnon käyttäminen (s. 171)
- Takalasin pyyhkimen ja huuhtelulaitteen käyttö (s. 173)
- Huuhtelunesteen täyttö (s. 631)
- Tuulilasin pyyhinsulkien vaihtaminen (s. 629)
- Takalasin pyyhinsulan vaihto (s. 628)
- Tuulilasinpyyhkimien käyttö (s. 169)

Huuhtelunesteen täyttö

Huuhtelunestettä käytetään valonheittimien sekä tuulilasin ja takaikkunan puhdistamiseen. Jäätymispisteen alapuolella olevissa lämpötiloissa on käytettävä jäätymissuojalla varustettua huuhtelunestettä.

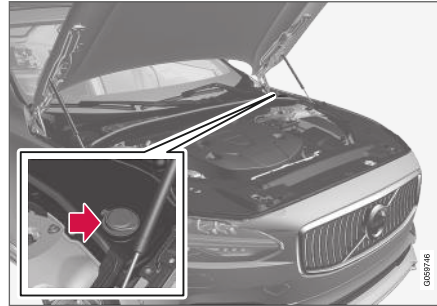

Huuhtelunestettä lisätään sinisellä korkilla varustettuun säiliöön. Säiliötä käytetään tuulilasin, takalasin ja valonheittimien* puhdistuslaitteita varten

i HUOM

Kun säiliössä on n. 1 litra (1 qt) huuhtelunestettä jäljellä, kuljettajan näytössä näytetään viesti **Pesuneste Taso alhainen Lisää nestettä** yhdessä symbolin  kanssa.

Määrätty laatu: Volvo suosittelee huuhtelunestettä - jäätymissuojalla kylmässä säässä ja jäätymispisteen alapuolella.

! TÄRKEÄÄ

Käytäkää Volvon alkuperäistä huuhtelunestettä tai vastaavaa, suositeltu pH on välillä 6 ja 8 käyttöseoksessa (esim. 1:1 neutraalin veden kanssa).

! TÄRKEÄÄ

Käytäkää pakkasella jäätymissuojalla varustettua huuhtelunestettä, ettei se jäädy pumpussa, säiliössä ja letkuissa.

Määrä:

- Valonheittimien huuhtelulaitteella **varustetut** autot: 5,5 litraa (5,8 qts).
- Autot, joissa **ei ole** valonheittimien huuhtelulaitetta: 3,5 litraa (3,7 qts).

Aiheeseen liittyvät tiedot

- Sadetunnistimen käyttäminen (s. 170)
- Tuulilasin ja valonheittimien huuhtelulaitteiden käyttäminen (s. 172)
- Automaattisen takalasin pyyhinnän käyttäminen peruutettaessa (s. 173)
- Tuulilasinpyyhkimien lämmitetyt huuhtelu-suuttimet* (s. 170)



YLLÄPITO JA HUOLTO

- ◀◀ ● Sadetunnistimen muistitoiminnon käyttäminen (s. 171)
- Takalasin pyyhkimen ja huuhtelulaitteen käyttö (s. 173)
- Pyyhinsulat huoltoasennossa (s. 630)
- Tuulilasin pyyhinsulkien vaihtaminen (s. 629)
- Takalasin pyyhinsulan vaihto (s. 628)
- Tuulilasinpyyhkimien käyttö (s. 169)

ERITTELYT

Tyypimerkinät

Autossa olevissa tarroissa ilmoitetaan mm. alustan numero, tyypimerkintä, värisävykoodi jne.

Tarrojen sijainti

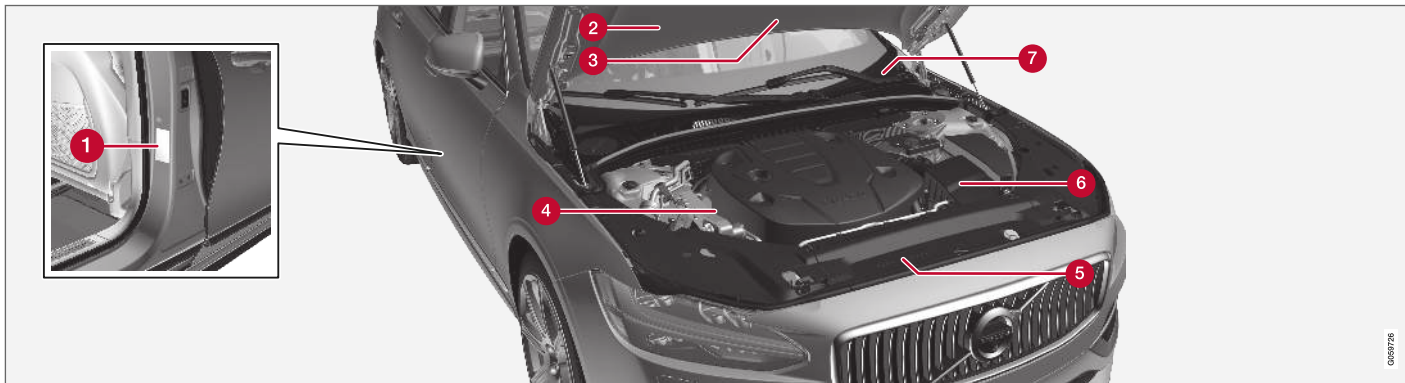

Kuva on kaavamainen - yksityiskohdat voivat vaihdella automallin ja markkina-alueen mukaan.

Kun otatte yhteyttä Volvo-jälleenmyyjään, auton tyypimerkinnän, alustan ja moottorin numeroiden tietäminen helpottaa kaikissa autoa koskevissa kysymyksissä sekä varaosien ja varusteiden tilaamisessa.

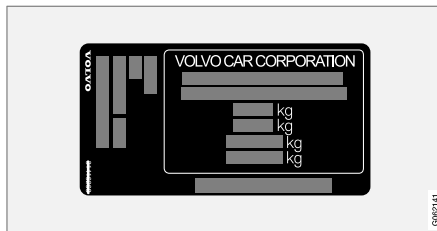

1 Tarra, josta löytyvät tyypimerkintä, alustan numero, sallitut enimmäismassa ja korin värikoodi

sekä tyypihyväksyntänumero. Tarra on sijoitettu ovipilariin ja se tulee näkyviin, kun oikea takaovi avataan.

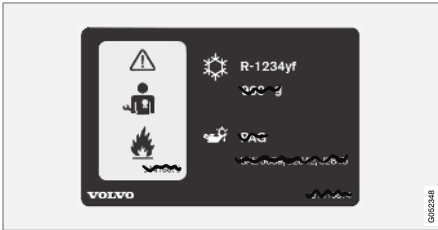

2 A/C-järjestelmän tarra autoille, joissa on kylmäaineena R1234yf.

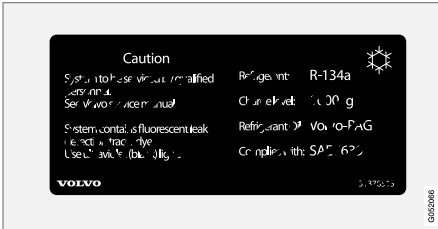

2 A/C-järjestelmän tarra autoille, joissa on kylmäaineena R134a.

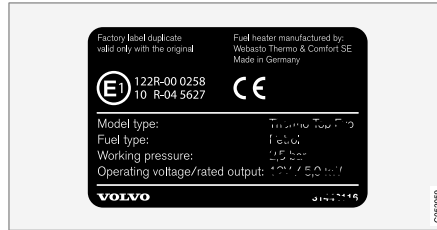

3 Pysäköintilämmittimen tarra.



4 Tarra, jossa ovat moottorikoodi ja moottorin valmistusnumero.



5 Moottoriöljytarra.

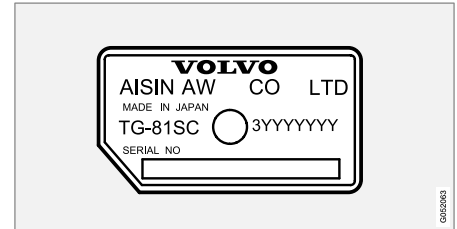

6 Tarra, jossa ovat vaihteiston tyyppimerkintä ja valmistusnumero.

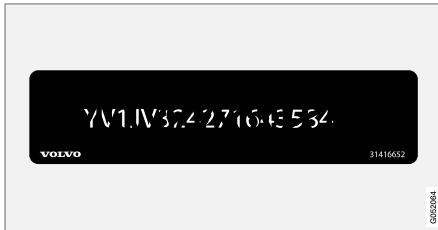

7 Tarra, jossa on auton tunnistusnumero eli VIN (VIN Vehicle Identification Number).

Auton rekisteröintitodistuksessa on lisätietoja autosta.

i HUOM

Käyttöohjekirjassa esitettävät tarrat eivät välttämättä ole tarkkoja kuvia autossa olevista. Tarkoituksena on esittää, miltä ne suunnilleen näyttävät ja missä ne suunnilleen sijaitsevat. Juuri Teidän autoanne koskeva informaatio on vastaavassa tarrassa autossa.

Aiheeseen liittyvät tiedot

- Lämmityksen ja viilennyksen erittelyt (s. 646)

Mitat

Auton pituus, korkeus jne. voidaan lukea taulukosta.

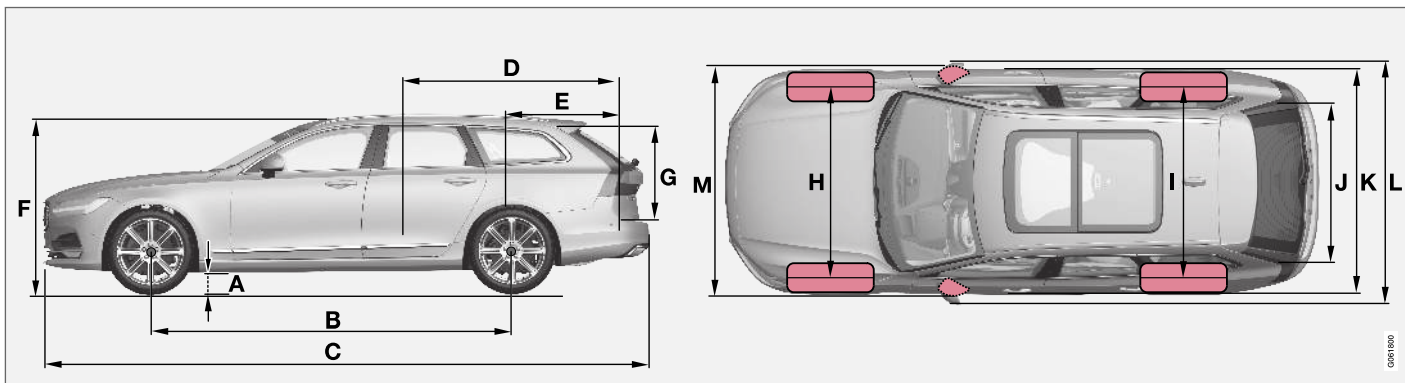

	Mitat	mm	tuumaa
A	Maavara ^A	142	5,6
B	Akseliväli	2941	115,8
C	Pituus	4936	194,3
D	Kuorman pituus, lattia, käännetty istuin	1988	78,3
E	Kuorman pituus, lattia	1153	45,4
F	Korkeus	1475	58,1

	Mitat	mm	tuumaa
G	Kuorman korkeus	704	27,7
H	Raideväli edessä	1628 ^B	64,1 ^B
		1618 ^C	63,7 ^C
		1617 ^D	63,7 ^D
		1623 ^E	63,9 ^E

	Mitat	mm	tuumaa
I	Raideväli takana	1629 ^B	64,1 ^B
		1619 ^C	63,7 ^C
		1618 ^D	63,7 ^D
		1624 ^E	63,9 ^E
		1623 ^E	63,9 ^E
J	Kuorman leveys, lattia	1130	44,5
K	Leveys	1879 ^F	74,0 ^F
		1890 ^G	74,4 ^G



ERITTELYT



	Mitat	mm	tuumaa
L	Leveys, ml. taustapeilit	2019	79,5
M	Leveys, ml. sisään käännetyt taustapeilit	1895	74,6

A Massa ajokunnossa + 2 henkilöä. Vaihtelee hieman rengaskoon, alustavaihtoehdon jne. mukaan).

B Koskee 17/18 tuuman vanteilla varustettuja autoja.

C Koskee 19 tuuman vanteilla varustettuja autoja.

D Koskee 20 tuuman vanteilla varustettuja autoja.

E Koskee 21 tuuman vanteilla varustettuja autoja.

F Korin leveys.

G Oviilistojen kohdalla.

Aiheeseen liittyvät tiedot

- Massat (s. 639)

Massat

Suurin kokonaispaino jne. voidaan lukea autossa olevasta tarrasta.

Massa ajokunnossa sisältää kuljettajan, 90 % täytetyn polttoainesäiliön painon, kaikki öljyt ja nesteet.

Matkustajien paino ja asennetut lisävarusteet sekä kuulaan kohdistuva paino (perävaunun ollessa kytkettynä) vaikuttavat tavarankuljetuskyyntä eikä niitä lasketa mukaan massa-ajokunnossa.

Sallittu enimmäiskuorma = kokonaismassa - massa ajokunnossa.

i HUOM

Autolle ilmoitettu massa ajokunnossa koskee perusversiota - autossa ei siis ole lisä- tai valinnaisvarusteita. Tämä tarkoittaa, että jokaisen lisättävän valinnaisvarusteen myötä auton kuormauskapasiteetti pienenee valinnaisvarusteen painon verran.

Esimerkkejä kuormauskapasiteettia pienentävistä lisävarusteista ovat eri varustelutasot (esim. Kinetic, Momentum, Summum) sekä muut valinnat, kuten vetokoukku, tavarateline, kattoboksi, äänentoistojärjestelmä, lisävalot, GPS, polttoainekäyttöinen lämmitin, turvaristikko, matot, näkösuoja, sähkökäyttöiset istuimet jne.

Auton punnitseminen on varma tapa selvittää juuri oman auton massa ajokunnossa.

! VAROITUS

Auton ajo-ominaisuudet muuttuvat sen mukaan, miten raskaasti auto on kuormattu ja miten kuorma on sijoitettu autoon.

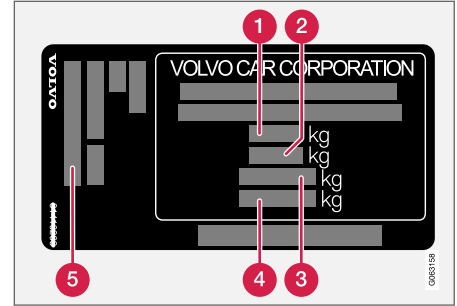

Tarra on sijoitettu ovipilariin ja se tulee näkyviin, kun oikea takaovi avataan.

- 1** Suurin kokonaismassa
- 2** Suurin yhdistelmämassa (auto + perävaunu)
- 3** Suurin etuakselimassa
- 4** Suurin taka-akselimassa
- 5** Varustetaso

Enimmäiskuorma: Ks. rekisteröintitodistusta.

Suurin sallittu kattokuorma: 100 kg.

Aiheeseen liittyvät tiedot

- Tyypimerkinntä (s. 634)
- Vetopainot ja kuulaan kohdistuva massa (s. 640)

Vetopainot ja kuulaan kohdistuva massa

Vetopainot ja kuulaan kohdistuva massa vedettäessä perävaunua voidaan lukea taulukoista.

Enimmäismassa, jarrullinen perävaunu

i HUOM
Heilahtelunvaimentimen käyttöä vetokoukussa suositellaan, jos perävaunu painaa yli 1800 kg.

Moottori	Moottorikoodi ^A	Vaihteisto	Enimmäismassa, jarrullinen perävaunu (kg)	Suurin kuulaan kohdistuva massa (kg)
T8 Twin Engine	B4204T35	Automaatti	2100	110

^A Moottorikoodi, osa- ja valmistusnumero voidaan lukea moottorista.

i TÄRKEÄÄ
Perävaunua vedettäessä ajoneuvon kokonaismassan (mukaan lukien kuulaan kohdistuva massa) saa ylittää enintään 100 kg:lla (220 lbs), mikäli ajonopeutena pidetään enintään 100 km/h (62 mph). Ajoneuvoyhdistelmää koskevia kansallisen lainsäädännön määräyksiä, kuten ajonopeutta jne., on noudatettava.

Enimmäismassa, jarruton perävaunu

Enimmäismassa, jarruton perävaunu (kg)	Suurin kuulaan kohdistuva massa (kg)
750	50

Aiheeseen liittyvät tiedot

- Tyypimerkinnät (s. 634)
- Massat (s. 639)
- Perävaunun vetäminen (s. 467)
- Perävaunun vakautusjärjestelmä* (s. 469)

Moottorin erittelyt

Kunkin moottorin erittelyt (teho ym.) voidaan lukea alla olevasta taulukosta.

Twin Engine -mallia käyttää osittain bensiinimoottori, osittain sähköinen ajomoottori (ERAD - Electric Rear Axle Drive).

 HUOM

Kaikkia moottoreita ei ole kaikilla markkina-alueilla.

Moottori	Moottorikoodi ^A	Teho (kW/r/min)	Teho (hv/r/min)	Vääntömomentti (Nm/r/min)	Sylinteriluku
T8 Twin Engine	B4204T35	235/5700	320/5700	400/2200-5400	4

^A Moottorikoodi, osa- ja valmistusnumero voidaan lukea moottorista.

Sähköinen ajomoottori

Suurin antoteho: 65 kW (87 hv).

Vääntömomentti: 240 Hm.

Aiheeseen liittyvät tiedot

- Tyypimerkinnät (s. 634)
- Moottoriöljyn erittelyt (s. 643)
- Jäähdytysnesteen erittelyt (s. 645)

Moottoriöljyn erittelyt

Moottoriöljyn laatu ja määrä kyseiselle moottorivaihtoehdolle voidaan lukea taulukosta.

Volvo suosittelee:



Moottori	Moottorikoodi ^A	Öljyalaatu	Tilavuus, ml. öljynsuodatin (litraa)
T8 Twin Engine	B4204T35	Castrol Edge Professional V 0W-20 tai VCC RBS0-2AE 0W-20	n. 5,6

^A Moottorikoodi, osa- ja valmistusnumero voidaan lukea moottorista.

Aiheeseen liittyvät tiedot

- Tyypimerkinnät (s. 634)
- Moottoriöljyn epäsuotuisat käyttöolosuhteet (s. 644)
- Moottoriöljyn tarkistus ja lisääminen (s. 593)
- Moottoriöljy (s. 592)

Moottoriöljyn epäsuotuisat käyttöolosuhteet

Epäsuotuisat ajo-olosuhteet voivat aiheuttaa öljyn korkean lämpötilan tai öljynkulutusta. Seuraavassa on muutamia esimerkkejä epäsuotuisista ajo-olosuhteista.

Tarkastakaa öljytaso useammin ajaessanne pitkään:

- asuntovaunun tai perävaunun kanssa
- vuoristossa
- suurella nopeudella
- lämpötilan ollessa alle -30 °C (-22 °F) tai yli $+40\text{ °C}$ ($+104\text{ °F}$).

Edellä oleva koskee myös lyhyehköjä ajomatkoja matalissa lämpötiloissa.

Valitkaa täyssyntheettinen moottoriöljy epäsuotuisiin ajo-olosuhteisiin. Se antaa moottorille ylimääräisen suojan.

Volvo suosittelee:



! TÄRKEÄÄ

Moottorin huoltovälivaatimusten täyttämiseksi täytetään kaikkiin moottoreihin tehtaalla erityisesti sovitettua synteettistä moottoriöljyä. Öljy on valittu huolella ja ottaen huomioon käytöian, käynnistyvyyden, polttoaineenkulutuksen ja ympäristökuormituksen.

Jotta suositeltuja huoltovälejä voidaan noudattaa, edellytetään hyväksytyin moottoriöljyn käyttämistä. Käyttäkää vain ilmoitettua öljyläätua, sekä lisättäessä että öljynvaihdossa, muutoin on olemassa vaara siitä, että auton käyttöikään, käynnistyvyyteen, polttoaineenkulutukseen ja ympäristökuormitukseen vaikutaan.

Jos määritetyin laatuista ja viskositeetiltaan oikeaa moottoriöljyä ei käytetä, moottoriin liittyvät komponentit voivat vaurioitua. Volvo Personvagnar-yhtiön antama takuu ei korvaa tällaisia vaurioita.

Volvo suosittelee, että öljynvaihto teetetään valtuutetussa Volvon teknisessä palvelussa.

Aiheeseen liittyvät tiedot

- Moottoriöljyn erittelyt (s. 643)
- Moottoriöljy (s. 592)

Jäähdytysnesteen erittelyt

Määrätty laatu: Volvon suosittelemaa jäähdytysnestettä sekoitettuna 50 % veteen¹, ks. pakkausta. Kääntykää Volvon jälleenmyyjän puoleen, jos olette epävarma.

Terveysriskien välttämiseksi eri glykolityyppejä ei saa sekoittaa keskenään.

Aiheeseen liittyvät tiedot

- Jäähdytysnesteen lisääminen (s. 595)

Vaihteistoöljyn erittelyt

Normaaleissa ajo-olosuhteissa vaihteistoöljyä ei tarvitse vaihtaa sen käyttöiän aikana. Se voi kuitenkin olla tarpeen epäsuotuisissa ajo-olosuhteissa.

Automaattivaihteisto

Ilmoitettu vaihteistoöljy:	AW1
----------------------------	-----

Jarrunesteen erittelyt

Hydraulisessa jarrujärjestelmässä käytetään jarrunestettä paineen siirtämiseen esimerkiksi jarrupolkimesta pääjarrusylinterin kautta yhteen tai useampaan työsylinteriin, jotka vuorostaan vaikuttavat mekaaniseen jarruun.

Määrätty laatu: Volvo Original Dot 4 luokka 6 tai vastaava.

HUOM

Suosittelemme, että jarrunesteen vaihto tai lisäys teetetään valtuutetussa Volvon teknisessä palvelussa.

Aiheeseen liittyvät tiedot

- Moottoritilan katsaus (s. 591)

¹ Veden laadun pitää täyttää normi STD 1285,1.

Polttoainesäiliö - tilavuus

Polttoainesäiliön täyttötilavuus on luettavissa alla olevasta taulukosta.

	Kaikki mallit
Litraa (n.)	50
US-gallonaa (n.)	13,2

Aiheeseen liittyvät tiedot

- Polttoaineen lisääminen (s. 457)

Lämmityksen ja viilennyksen erittelyt

Auton ilmastointilaitte käyttää freonitonta kylmäainetta, markkina-alueesta riippuen joko tyyppiä R1234yf tai R134a. Tieto auton ilmastointilaitteen käyttämästä kylmäaineesta ilmenee tarrasta, joka sijaitsee konepellin sisäpuolella.

Ilmastointilaitteen nesteiden ja voiteluaineiden ilmoitetut laadut ja määrät voidaan lukea seuraavista taulukoista.

A/C-tarra

Tarra aineelle R134a

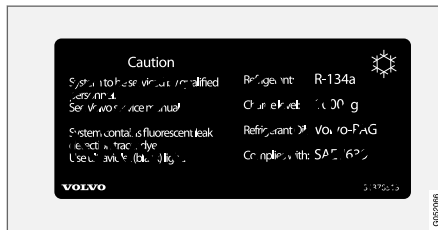

Tarra aineelle R1234yf

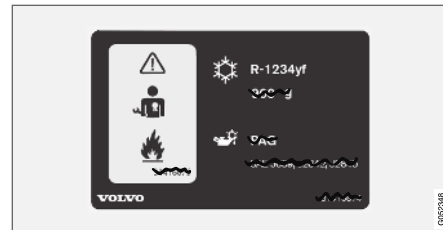

Symbolien selitys R1234yf

Symboli	Merkitys
	Varovaisuus
	Liikkuva ilmastointijärjestelmä (MAC)
	Voiteluainetyyppi
	Liikkuvan ilmastointijärjestelmän (MAC) saa huoltaa vain koulutettu ja valtuutettu asentaja
	Palovaarallinen kylmäaine

Kylmäaine**Autot kylmäaineella R134a**

Paino	Ilmoitettu laatu
725 g (1,60 lbs)	R134a

VAROITUS

Ilmastointilaitteessa on paineista kylmäainetta R134a. Järjestelmän huolto ja korjaus saadaan tehdä vain valtuutetussa huoltokorjaamossa.

Autot kylmäaineella R1234yf

Paino	Ilmoitettu laatu
675 g	R1234yf

VAROITUS

Ilmastointilaitteessa on paineistettua kylmäainetta R1234yf. Normin SAE J2845 (Technician Training for Safe Service and Containment of Refrigerants Used in Mobile A/C System) mukaan saa kylmäainejärjestelmää huoltaa ja korjata vain koulutettu ja sertifioitu asentaja järjestelmän turvallisuuden varmistamiseksi.

Kompressoriöljy

Määrä	Ilmoitettu laatu
100 ml (3,38 fl. oz.)	PAG SP-A2

Höyrystin**TÄRKEÄÄ**

A/C-järjestelmän höyrystintä ei saa koskaan korjata tai vaihtaa aikaisemmin käytettyyn höyrystimeen. Uudessa höyrystimen pitää olla sertifioitu ja merkitty SAE J2842:n mukaisesti.

Aiheeseen liittyvät tiedot

- Ilmastointilaitteen huolto (s. 590)

Polttoaineenkulutus ja CO₂-päästöt

Ajoneuvon polttoaineenkulutus mitataan litroina per 100 kilometriä ja CO₂-päästöt grammoina per kilometri.



Selitys

CO ₂	grammaa CO ₂ /km
	litraa/100 km
□range	Auton mahdollisen kantaman sähkökäytöllä ("enintään") sertifioitu arvo kilometreinä. Arvoa ei tule käsittää odotettavissa olevaksi kantamaksi, ja kantamaa on vaikea saavuttaa tavallisessa ajossa.

	yhdistetty ajo
aut	automaattivaihteisto

i HUOM
Jos kulutus- ja päästötiedot puuttuvat, tämä on mukaan pakatussa lisäosassa.

i HUOM
Hybridiakun kapasiteetti pienenee ikääntymisensä ja käytön myötä, jolloin polttomoottorin käyttö voi lisääntyä. Tällöin polttoaineenkulutus kasvaa ja toimintasäde sähkökäytöllä pienenee.

				
		CO ₂		□range
T8 Twin Engine (B4204T35)	aut	46	2,0	50 ^A

^A Ajotila PURE

Yllä olevan taulukon polttoaineenkulutusta, päästöjä ja kantamaa sähkökäytöllä koskevat arvot perustuvat erityisiin EU-ajojaksoihin (ks. alla), jotka koskevat auton perusmallia ajopainossa ja

ilman lisävarusteita. Auton paino voi nousta varustelun mukaan. Tämä sekä auton kuorman paino lisäävät polttoaineenkulutusta ja hiilidioksidipäästöjä ja lyhentävät kantamaa sähkökäytöllä.

Auton sertifioituja arvoja ei tule käsittää odotettavissa oleviksi arvoiksi. Sertifioidut arvot ovat erityisesti "EU-ajojaksoista" (ks. alla) saatuja vertailuarvoja.

Polttoaineenkulutuksen kasvamiseen ja sähkökäyttökantaman lyhenemiseen taulukkoarvoihin verrattuna on useita syitä. Esimerkkejä näistä ovat:

- Autoa ei ladata säännöllisesti sähköverkosta.
- Autossa on lisävarusteita, jotka vaikuttavat sen painoon.
- Kuljettajan ajotapa.
- Asiakas valitsee muut kuin mallin perusversion vakiopyörät, jolloin vierintävastus voi kasvaa.
- Suuri ajonopeus lisää ilmanvastusta.
- Polttoaineen laatu, tie- ja liikenneolosuhteet, sää ja auton kunto.

Tässä mainittujen esimerkkien yhdistelmä voi kasvattaa polttoaineenkulutusta huomattavasti.

Polttoaineenkulutus voi poiketa suuresti EU-ajojaksojen (ks. alla) kulutuksesta. Näitä ajokasjoja käytetään auton sertifiointiin, ja taulukon kulutusluvut perustuvat niihin. Katsokaa lisätietoa viitteiksi ilmoitetuista säädöksistä.

i HUOM

Äärimmäiset sääolosuhteet, perävaunun vetäminen tai ajaminen korkeassa ilmanalassa yhdessä polttoainelaadun kanssa ovat tekijöitä, jotka lisäävät muun polttoaineenkulutusta huomattavasti.

EU-ajojaksot

Viralliset polttoaineen kulutuslukemat sekä kantama sähkökäytöllä perustuvat kahteen standardisoituun ajokasjoon laboratorioympäristössä ("EU-ajokasjo") säädösten EU Regulation no 692/2008, 715/2007 (Euro 5 / Euro 6), 2017/1151 ja 2017/1153 mukaisesti. Koska ajokasjoja käytetään myös laaduntarkkailuun, niiden toistettavuudelle asetetaan tiukat vaatimukset. Siksi testit tehdään tarkkaan kontrolloidusti ja ainoastaan auton perustoimintoja käyttäen (esim. ilmastointi, radio jne. pois toiminnasta). Tämän seurauksena virallisista lukemista saatu tulos ei tietenkään ole sama kuin mitä asiakas kokee auton todellisessa käyttötilanteessa.

Säädökset kattavat ajokasjo "kaupunkiajo" ja "maantieajo":

- **Kaupunkiajo** – mittaus alkaa moottorin kylmäkäynnistyksestä. Ajo on simuloitu.
- **Maantieajo** – autoa kiihdytetään ja jarrutetaan ajonopeuksilla 0–120 km/h (0–75 mph). Ajo on simuloitu.

Taulukossa esitetty yhdistetyn ajon virallinen arvo on lainsäädännön vaatimusten mukaisesti yhdistelmä ajokasjojen "kaupunkiajo" ja "maantieajo" tuloksista.

Näiden kahden ajokasjojen aikaisten hiilidioksidipäästöjen (CO₂-päästöt) selvittämiseksi pakokaasut kerätään talteen. Ne analysoidaan ja tulokseksi saadaan CO₂-päästöarvo.

Aiheeseen liittyvät tiedot

- Tyypimerinnät (s. 634)
- Massat (s. 639)
- Taloudellinen ajo (s. 449)
- Auton kantamaan sähkökäytöllä vaikuttavia tekijöitä (s. 451)

Hyväksytyt pyörä- ja rengaskoot

Tietyissä maissa ei esiinny kaikkia rekisteröintitodistuksen tai muun asiakirjan hyväksymiä kokoja.

Alla olevassa taulukossa ovat kaikki hyväksytyt vanne- ja rengasyhdistelmät.

✓ = Hyväksytty

Moottori	käsivalintainen/ automaatti	245/45 R18 8x18x42	255/40 R19 8,5x19x47	245/40 R20 8,5x20x47,5
T8 Twin Engine (B4204T35)	automaatti	✓	✓	✓

Aiheeseen liittyvät tiedot

- Renkaiden alhaisin sallittu kuormitusindeksi ja nopeusluokka (s. 651)
- Tyypimerkinnot (s. 634)
- Renkaiden kokomerkintä (s. 540)
- Vanteen kokomerkintä (s. 541)

Renkaiden alhaisin sallittu kuormitusindeksi ja nopeusluokka

Alla olevassa taulukossa on pienin sallittu kuormitusindeksi (LI) ja nopeusluokka (SS).

Moottori	käsivalintainen/ automaatti	Pienin sallittu kuormitusindeksi (LI) ^A	Pienin sallittu nopeusluokka (SS) ^B
T8 Twin Engine (B4204T35)	automaatti	99	W

^A Renkaan kuormitusindeksin pitää olla vähintään sama tai suurempi kuin taulukossa ilmoitettu.

^B Renkaan nopeusluokan pitää olla vähintään sama tai suurempi kuin taulukossa ilmoitettu.

Aiheeseen liittyvät tiedot

- Hyväksytyt pyörä- ja rengaskoot (s. 650)
- Hyväksytyt rengaspaineet (s. 652)
- Tyypimerkinnot (s. 634)
- Renkaiden kokomerkintä (s. 540)
- Vanteen kokomerkintä (s. 541)

Hyväksytyt rengaspaineet

Hyväksytyt rengaspaineet kyseiselle moottorivaihtoehdolle voidaan lukea taulukosta.

i HUOM
Kaikkia moottoreita, renkaita tai näiden yhdistelmiä ei ole aina kaikilla markkina-alueilla.

Moottori	Rengaskoko	Nopeus	Kuorma, 1-3 henkilöä		Enimmäiskuorma		ECO-paine ^A
			Edessä (kPa) ^B	Takana (kPa)	Edessä (kPa)	Takana (kPa)	Edessä/takana (kPa)
Kaikki moottorit	245/45 R18	0-160 km/h (0-100 mph)	240	240	260	260	260
	255/40 R19	160+ km/h (100+ mph)	300	300	320	320	-
	245/40 R20						
Temporary Spare Tyre		enint. 80 km/h (enint. 50 mph)	420	420	420	420	-

A Polttoainetaloudellinen ajo.

B Tietäessä maissa esiintyy yksikkö bar SI-yksikön Pascal ohella: 1 bar = 100 kPa.

Aiheeseen liittyvät tiedot

- Tyypimerkinnät (s. 634)
- Rengaspaineiden tarkistaminen (s. 542)
- Hyväksytyt pyörä- ja rengaskoot (s. 650)

AAKKOSELLINEN HAKEMISTO

"	
"hälytys; hälytin"	260
aktivoinnin poisto	261
liike- ja kallistusanturit	260
rajoitettu hälytystaso	263
"liikennetieto; liikennetiedotus; liikennein- formaatio"	490

1, 2, 3 ...

4WD	441
-----	-----

A

ABS	
lukkiutumattomat jarrut	428
AC (Ilmastointi)	216
ACC - Mukautuva nopeudensäädin	288,
291, 292, 293, 294, 296, 298, 299, 300,	301, 303
Aikaetaisyyden asettaminen	287
Airbag, ks. Turvatyyny	50
Ajo	
jäähdytysjärjestelmä	460
perävaunun kanssa	467

Ajomatka	84
Sähkökäyttö	451
Ajonestin	
Elektroninen käynnistyksenesto	236
Ajo-ominaisuuksien sovitus	266, 443
Ajostatistiikka	87
Ajotietokone	84, 85
Ajotila	443
muuttaa	446
Aktiivinen paikoitusapu	392, 393, 396,
	397, 398, 399
hallinta	393, 396
Rajoitukset	397
Symbolit ja ilmoitukset	399
toiminta	392, 393, 397, 398, 399
Aktiiviset kaarrevalot	150
Alkolukko	426, 427
alkolukon ohitus	426
Allergiaa ja astmaa aiheuttavat aineet	193
All Wheel Drive (neliveto)	441
Android Auto	505, 506, 507
Antenni	
sijainti	249
Apple CarPlay	502, 504
Asetukset	128
asetusvalikko	128

Kategoriat	129
Palauttaminen	128
yhteydestä riippuva	126
Asetusten nollaus	128
Kuljettajaprofiili	132
omistajan vaihto	127
Audioasetukset	482, 514
Puhelin	515
Teksti-ilmoitus	514
toista tallennusvälinettä	493, 495
Aurinkokaihdin	
panoraamakatto	165, 168
Puristumissuojus	158
Takaovi	161
Auto hold	434
Autoloma	453
Automaattinen autopesu	622
Automaattinen jarru	434
aktivoi ja deaktivoi	434
törmäyksen jälkeen	435
Automaattinen lukitus	253
Automaattinen nopeudenrajoitin	276,
	278, 279
Automaattinen uudelleenlukitus	225, 247
Automaattipesu	622
Automaattisesti säädelty ilmastointi	207
Automaattiset kaukovalot	148

AAKKOSELLINEN HAKEMISTO

Automaattivaihteisto	437
kickdown	440
perävaunu	467
öljy	645
Automodeemi	
Asetukset	519
auton yhdistäminen internetiin	519
Auton hoito	620, 621, 622, 623, 624, 625
Nahkaverhoilu	618
Auton nosto	587
Auton pelastaminen	474
Autonpesu	620, 621, 622, 623, 624, 625
Auton tila	584
Rengaspaineet	547
Auton verhoilu	615, 617, 618, 619
Auton yhdistäminen internetiin	
automodeemin kautta	519
ei yhteyttä tai huono yhteys	521
mobiililaitteen kautta (Bluetooth)	517
mobiililaitteen kautta (WiFi)	518
Autotoiminnot	
keskinäytössä	115
Avaim. paristo heikko	228
Avaimeton	
Asetukset	248
kosketusherät pinnat	246
lukitseminen/lukituksen avaaminen	247

Avain	223
AWD, neliveto	441
Avustaminen törmäyksen uhatessa	369, 370, 371, 372, 373, 374, 375, 377

B

bensini	459
Bensiinimoottorin hiukkassuodatin	460
BLIS	346, 347, 348, 349
Bluetooth	
Asetukset	516
auton yhdistäminen internetiin	517
Puhelin	507
yhdistäminen	499

C

CD-soitin	497
City Safetyn toiminta, kun väistöliike ei ole mahdollinen	341
City Safety risteävässä liikenteessä	339, 340
City Safety™	333, 334, 336, 337, 342, 344
Clean Zone	193
Clean Zone Interior Package	193

CO ₂ -päästöt	648
Corner Traction Control	267
Cross Traffic Alert – CTA	351, 352, 353, 354
CTA – Cross Traffic Alert	351, 352, 353, 354
CZIP (Clean Zone Interior Package)	193

D

Data	
siirtäminen auton ja korjaamon välillä	582
tallennus	36
Datan jakaminen	522, 523
Digitaaliradio (DAB)	492
DivX®	498
Drive-E	
Ympäristöfilosofia	30
Driver Alert Control	361
hallinta	362, 363
Driver Alert Control -toiminnon rajoitukset	363

E

ECO-paine	544, 652
Ehdot	
käyttäjä	522
palvelut	37
Elektroninen käynnistyksenesto	236
Ensiapu	579
Ensiapulaukku	579
Erillislukitus	258
Aktivointi/aktivoinnin poisto	258
Etanolipitoisuus	
enint. 10 tilavuusprosenttia	459
Etuistuin	
Ilmasto	201
Lämpötila	214
Puhallin	212
sähkölämmitys	203, 204
Tuuletus	205
Etuistuin, manuaalinen	176
Etuistuin, sähkökäyttöinen	176
hieronta	179, 180, 181
istuimen säätö	177
matkustajan istuimen säätäminen kul-	
jettajan istuimelta käsin	183
monitoimisäädin	179, 180, 181, 182
muistitoiminto	178

Ristiselän tuki	182
Sivutuki	181
Etäavain	223
häviö	231
irrotettava avainliuska	233
Käyttöetäisyys	228
pariston vaihto	228
yhdistä kuljettajaprofiiliin	132
Etäavainjärjestelmä, tyyppihväksyntä	237
Etäisyysvaroitukset	285, 286, 287
Rajoitukset	288
Etäpäivitykset	583

F

Four-C	447
FSC, ympäristömerkintä	25

G

Gracernote®	496
GSI - Vaihteenvalitsinapu	440

H

Hansikaslokero	569
Heijastusnäyttö	135
aktivoi ja deaktivoi	137
Asetukset	137
Puhdistus	616
tuulilasin vaihto	591
Henkilötiedot (Salassapitoperiaatteet)	37
Hiilidioksidipäästöt	648
Hinaus	472
Hinaussilmukka	472
HomeLink®	474
käyttäminen	477
ohjelmoida	475
Huollon ja korjauksen varaaminen	585
Huolto	
ruostesuojaus	626
Huoltoasento	630
Huolto-ohjelma	582
Huomiovalot	146
Huuhtelulaite	
huuhteluneste, täyttö	631
Tikalasi	173
Tuulilasi	172
Valonheittimet	172
Huuhteluneste	631

ITPMS - Indirect Tyre Pressure Monitoring System 544

J

Jaksopyhintä 169
 Jarrujärjestelmä neste 645
 Jarruneste laatu 645
 Jarrut 428
 automaattinen paikallaan ollessa 434
 huolto 430
 hätäjarruvalo 152
 jarrujärjestelmä 427
 jarruvahvistus, BAS 429
 Jarruvalo 152
 lukkiutumattomat jarrut, ABS 428
 märillä tienpinnoilla 429
 seisontajarru 430
 suolatuilla tienpinnoilla 430
 Jarrutoiminnot 427
 Jarrutusapu törmäyksen jälkeen 435
 Jarrustila 437
 Jarruvalo 152
 Jännitetila 424, 425

järjestelmäpäivitykset 583
 Jäähdytysjärjestelmä ylikuumeneminen 460
 Jäähdytysneste 645
 Jäähdytysneste, täyttö 595

K

Kahlaus 455
 Kaista-avustaja hallinta 365, 366
 Kaista-avustin – Lane Keeping Aid (LKA) 363, 365, 366, 367, 369
 Kallistusanturi 260
 Kameratunnistimen vianetsintä 330
 Kameratunnistin 342
 Kamerayksikkö 329
 Kassinpidin 573
 Katalyisaattori Pelastusveto 472
 Katsaus mittaristoon oikealta ohjattava auto 77
 vasemmalta ohjattava auto 76
 Kattokuorma, enimmäispaino 639
 Kattoluukku Puristumisuojaus 158

Kauko-ohjattava käynnistyksenesto 236
 Kaukosäädin HomeLink® ohjelmoitava 474
 Kaukovalot 148
 Kello, säätäminen 88
 Keskinäyttö Asetukset 125, 126, 127
 hallinta 105, 108, 112, 117
 ilmastointisäädin 201
 Ilmoitukset 133, 134, 135
 katsaus 102
 muuta ulkonäköä 124
 näkymät 108
 Näppäimistö 119
 Puhdistus 615
 sulje ja muuta äänenvoimakkuutta 124
 symbolit tilakentässä 117
 toimintonäkymä 115
 keskuslukko 250
 Key tag 223
 Kieli 125
 Kiillotus 620
 Kiintolevy tila 525
 Kiveniskemät ja naarmut 626, 628
 Kokonaisuudessa 639
 Kolari, ks. Törmäys 42

AAKKOSELLINEN HAKEMISTO

Kompassi	478	Kuormaus		L	
kalibrointi	478	kuormankiinnityssilmukat	574	Laminoitu lasi	158
Kondensoitunutta kosteutta valonheittimissä	621, 622, 623, 624	pitkä kuorma	572	Lane Keeping Aid (LKA) – kaista-avustin	363, 365, 366, 367, 369
Konepelti, avaaminen	589	yleistä	571	Lapsilukko	251
Korkea moottorin lämpötila	460	Kuormitusindeksi	540	Lasit	
Kuljettajan ajosuoritukset	87	Kuviosyvyys	542, 556	laminoitu/vahvistettu	158
Kuljettajan näyttö		Kylmäaine	590	Lasten turvaistuin	58, 59, 62, 63
hybridiin liittyvät symbolit ja ilmoitukset	418	ilmastointijärjestelmä	646	alakiinnityspisteet	60
Ilmoitukset	99	Kytkeyty auto	516	integroitui lastenistuin	71
sovellusvalikko	97, 98	ei yhteyttä tai huono yhteys	521	i-Size-/ISOFIX-kiinnityspisteet	61
kuljettajan tukijärjestelmä	266	Käsinpesu	621	i-Size-taulukko	67
Kuljettajaprofiili	130	Käynnistyksenesto	236	ISOFIX-taulukko	68
muokata	132	Käynnistysakku	462, 599	sijaintitaulukko	65
valita	131	ylikuormitus	461	sijoittaminen/asennus	62, 63
Kulumisvaroitin	542	Käynnistysapu	462	Yläkiinnityspisteet	60
Kulutuspinta	542	Käynnistäkää moottori	422	Lasten turvallisuus	58
Kuormakoukut	573	Käyttöetäisyys		Lataus	
Kuormankiinnityssilmukat		sähkökäytöllä	648	avaa ja sulje latausluukku	409
kuormatila	574	Käyttöjarru	428	Hybridiakku	403
Kuomaritilä	577	Käyttöjärjestelmät	441	latauksen aloittaminen	409
Kuormatila	571	Käyttöoikeussopimus	92, 526	latauksen lopettaminen	417
kiinnityskohdat	574	Käyttöopas	23	Tila	412, 413, 415
suojaverkko	578	keskinäytössä	19, 20	Latausaste	
sähköliitäntä	566, 568	mobiilissa	22	auton toiminto	452
Valaistus	155	ympäristömerkintä	25	Latausjohdin	405
				ohjausyksikkö	408

Latausvirta	404	Lämmitin	217	Matkustamovalajaistus	154, 155
Lauttaliikenne	447	lisälämmitin	219	automaatiikka	154
Liikeanturi	260	Pysäköintilämmitin	218	Mediasoitin	493, 495
Liikennemerkkitieto	355, 356, 358	Lämpötila		puheääniohjaus	141
hallinta	356, 358, 359, 360	koettu	191	yhteensopivat tiedostomuodot	523, 524
Rajoitukset	360	Säätö	214, 215	Mitta	637
Limp home	436	Lämpötilan valvonta	407	Vetokoukku	464
Lisälämmitin	219	Läpilastausluukku	574	Mittaristo	79
Lisälämmitin (Lisälämmitin)	219	Läpituuletustoiminto	223, 250	Asetukset	81
Liukas tienpinta	454			Mittaristovalajaistus	155
Liukkaus	454	M		Mittarit	
Lukitseminen				polttoainemittari	81
lukitseminen	225	Maali		Mittarit ja säätimet	76, 77
lukituksen avaaminen	225	maalivauriot ja korjaaminen	626, 628	Mittatikku, elektroninen	593
Lukitsemisen/lukituksen avaaminen		värikoodi	628	Moottori	
takaluukku	227, 248	Massa ajokunnossa	639	käynnistää	422
Lukittavat pyöränruuvit	551	Massat		polttomoottorin automaattinen käynnis-	
Lukituksen avaaminen		massa ajokunnossa	639	tys ja sammutus	442
Asetukset	227	Matkapuhelin, ks. Puhelin	508	sulkeminen	424
avainkielellä	234	Matkustamon lämmitin (Pysäköintilämmi-		ylikuumeneminen	460
Lukitusilmaisin	222	tin)	218	Moottorijarrutuksen ohjaus	267
asetus	223	Matkustamon sisustus	564	Moottorin erittelyt	642
Läihivalot	147	hansikaslokeri	569	Moottorin käynnistys	422
Lämmitetyt huuhtelusuuttimet	170	Häikäisysuoja	571	törmäyksen jälkeen	57
		sähköliitäntä	566	Moottorin lämpötila	
		tunnelikonkoli	565	korkea	460
		Matkustamon suodatin	195	Moottorin sammuttaminen	424

AAKKOSELLINEN HAKEMISTO

Moottorin öljymäärän tarkastus	594
Moottoritila	
jäähdytysneste	595
katsaus	591
Moottoriöljy	592
Moottoriöljy	592, 644
epäsuotuisat ajo-olosuhteet	644
laatu ja määrä	643
suodatin	592
Täyttö	593
Mukavuusvalot	155
Mäkilähtöavustin	435
Hill Start Assist (HSA)	435

N

Nahkaverhoilu, pesuohje	618
Neliveto, AWD	441
Nesteet, määrätiedot	631, 646
Nesteet ja öljyt	645, 646
nimilappu; etiketti	
sijoittaminen	634
Niskasuoja	185
Nopeudenrajoitin	272, 275, 276, 279
aloittaminen	273
sulkeminen	275
tilapäinen aktiivoinnin poisto	274

Nopeudensäädin	
nopeuden käsitteleminen	281, 282
sulkeminen	284
tilapäinen aktiivoinnin poisto	283, 284
Nopeuskamera	360
Nopeusluokat, renkaat	540
Nostotyökalu	550
Nosturi	550
Näkösuoja	574, 575
Näppäimistö	119, 122
kielen vaihtaminen	122
Näyttöjen ilmoitukset	99, 133
käsitellä	100, 134
tallennettu	100, 135
Näyttövalaistus	155

O

Ohitusavustin	298, 315
Ohjausapu nokkakolarin uhatessa	373, 374
Ohjausapu nokkakolarin uhatessa -toimin-	
non symbolit ja ilmoitukset	377
Ohjausapu peräänajon uhatessa	374, 375
Ohjausapu törmäyksen uhatessa	369,
370, 371, 372, 373, 374, 375, 377	
Ohjauslukko	187

Ohjauspyörä	187, 188
Ohjauspyörän säätö	188
ohjauspyörävalitsin	187
Painikesarja	187
sähkölämmitys	206
Ohjauspyörän säätö	188
Ohjauspyörän vaihtamisvivut	439
Ohjauspyörän vastus, nopeudesta riippuva	266
Ohjausvoiman taso, ks. Ohjauspyörän vas-	
tus	266
Ohjelmistopäivitykset	36
oktaaniluku	459
Omistajainformaatio	18
Omistajan vaihto	127

P

PACOS (Passenger Airbag Cut Off Switch)	53
Paikkausneste	558
Painepesu	623
Painikesarja ohjauspyörässä	187
Paluuvalaistuksen kesto	153
Panoraamakatto	
aurinkokaihdin	165, 168
avaaminen ja sulkeminen	166

Puristumissuojus	158	Perävaunun vetäminen		Puhallin	
Tuuletusasento	167	kuulaan kohdistuva massa	640	Ilmanjako	196
PAP - Aktiivinen paikoitusapu	392, 393, 396, 397, 398, 399	vetomassa	640	ilmanvaihtosuuttimet	196
Paristo		Pieni akkujännite		Säättö	212, 213
Akun symbolit	603	Käynnistysakku	461	Puhdistus	617, 619
apukäynnistyskaapelit	462	Pieni öljymäärä	593	Automaattipesu	622
huolto	599	Pilot Assist	305, 308, 309, 310, 311, 313, 315, 316, 317, 319	autonpesu	620, 621, 622, 623, 624, 625
HYBRID	602	ohittaa	315	keskinäyttö	615
Käynnistys	599	PIN-koodi	519	Tekstiilverhoilu	615, 617, 618
Varoitussymbolit	603	Pitkäaikainen säilytys	420	Turvavyöt	617
Passenger Airbag Cut Off Switch	53	Polkupyöräilijän osoitus	337	Vanteet	625
Pedestrian Protection System	44	Polttimot		verhoilu	615, 617, 618, 619
Peittäminen		Erittelyt	598	Puhelin	507
kuormatila	575	perävaunu	470	kytkää irti	511
Pelastusveto	474	vaihto	597	poistaa	512
Peruutuskamera	383, 384, 385, 387, 388, 389, 390, 391	polttimot, erittelyt	598	Puhelu, keskustelu	512, 515
Peruutustunnistimet	378, 379, 380, 381, 382	Polttoaine	458, 459	puheääniohjaus	140
Peruutustutkan kameran apuviivat	385	merkintä	459	Teksti-ilmoitus	513
Peruutustutkan kameran rajoitukset	389	polttoaineenkulutus	648	vaihtaa toiseen	512
Perävaunu	469	Polttoaineen täyttö	457	yhdistäminen	508
johdin	467	Polttoainehöyryt	458	yhdistää automaattisesti	510
kiemurtelu	469	Polttoainemittari	81	yhdistää manuaalisesti	511
perävaunun vetäminen	467	Polttoainesäiliö		Puheohjaus	138
Polttimot	470	tilavuus	646	Asetukset	141
Perävaunun vakautusjärjestelmä	268, 469	PPS (Pedestrian Protection System)	44	Ilmasto	191
				Puhelin	140
				radio ja media	141
				Puristumissuojus	158
				Palautus	159

AAKKOSELLINEN HAKEMISTO

Pysäköinti	
mäkeen	433
Pysäköintiapukamera	383, 384, 385, 387, 389, 390, 391
Pysäköintilämmitin	218
Pysäköintitutka	378, 379, 380, 381, 382
toiminta	378, 379, 380
Pysäköintitutkan kamera	
Asetukset	388
Pyyhinsulat	
Huoltoasento	630
vaihto	628, 629
Pyyhinsulkien puhdistaminen	624
Pyörimissuunta	541
Pyöränpidin	
vetokoukkuun asennettu	471
Pyöränruuvit	551
lukittava	551
Pyöränvaihto	550
Pyörät	
asennus	553
irrotus	551
Lumiketjut	557
Pyörät ja renkaat	
hyväsytyt mitat	650
kuormitusindeksi ja nopeusluokka	540, 651

R

Radio	486
Asetukset	490
DAB	492
käynnistää	487
puheääniohjaus	141
radioaseman haku	488
vaihtaa radiotaajuutta ja radioasemaa	487
Radiosuosikit	489
Red Key	232
Asetukset	232
Regenerointi	460
Rengaskoko	540, 550
Rengaspaineet	
suositeltu	544
Säätää	543
Tarkistus	542
Rengaspaineiden valvonta	544
Kalibroida	546
Tila	547
toimenpide	549
Rengaspainetarra	544
Rengaspainetaulukko	652
Rengasrikko	558
Renkaanpaikkaussarja	558

Renkaat	538
asennus	553
Erittelyt	650, 651, 652
irrotus	551
koot	650
kulumisvaroitin	542
kuviosyvyys	556
paikkojen vaihto	538
Painakaa	652
pyörimissuunta	541
rengaspainetaulukko	652
rengaspainevalvonta	544
renkaan paikkaus	558
säilytys	538
Talvirenkaat	556
Renkaiden täyttäminen	562
Retkahdussuoja	43
Roll Stability Control	267
RSC (Roll Stability Control)	267
Ruostesuojaus	626

S

Sadetunnistimen muistitoiminto	171
Sadetunnistin	170, 171
Salassapitoperiaatteet	37

Salpalukitustila	263	ohittaminen	298	Sähköisesti sisäänkäännettävät taustapei-	
aktivoinnin poisto	264	toiminta	288	lit	163
Seisontajarru	430, 431	Tutkatunnistin	320	Sähköjärjestelmä	599
aktivoi ja deaktivoi	431	Vianetsintä	300	Sähkökäyttö	
automaattinen aktivointi	432	Sovellukset	483	Ajo	450
matala akkujännite	433	Spin control	267	Käyttöetäisyys	451
Seisontavalo	146	Suksiluukku	574	Sähkökäyttöinen istuin	176
Selkänoja		Sumuvalo		Sähkökäyttöinen panoraamakatto	165
etuistuin, säätö	176, 177, 179, 180,	takana	151	Sähkökäyttöiset ikkunannostimet	159
181,	182	Suojasäleikkö	577	Sähkölitettä	566
takaistuin, kääntäminen	184	Suojaverkko	578	käyttäminen	568
Sensus		Suosituksia ajettaessa	453	Sähkölämmitys	
yhdistäminen ja viihde	33	Suosituksia kuormaamista varten	571	Ikkunat	210, 211
Sensus Navigation	358	Suuntavalo	150	Istuimet	203, 204
Side Impact Protection System	55, 56	Suuntavalot	150	ohjauspyörä	206
SIM-kortti	519	Suurin kattokuorma	639	Sähkömoottori	441
SIPS (Side Impact Protection System)	55, 56	Symbolit		Sähkötoiminen ajomoottori	
Sisätaustapeili	162	Varoitussymbolit	89	Erittelyt	642
Himmennys	162	Symbolit ja ilmoitukset		Sähkötoiminen takaluukku	253
Sivuluistonestotoiminto	267	hybridiin liittyvät	418	Säilytystilat	564
Sivuturvatyyny	55	keskinäytön tilakenttä	117	hansikaslokero	569
Sopeutuva vakionopeussäädin	288, 291,	Sopeutuva vakionopeussäädin	303	Häikäisysuoja	571
292, 293, 294, 296, 298, 299, 300, 301, 303		Törmäysvaroitin automaattijarrutuk-		tunnelikonsoli	565
aikavälin asettaminen	294, 296	sella	344	Säädinvalaistus	155
nopeuden käsitteleminen	292, 293	Sähköinen seisontajarru	430	Säätöyksikkö	408
nopeudensäätimen toiminnon vaihtami-				lataustila	413
nen	301				

T			
Taakkateline	572	Tankkaus	
Tahrat	615, 617, 618, 619	polttoainesäiliön luukku	456
Takaistuin		Täyttö	457
Ilmasto	201	Tarrat	
Lämpötila	214	sijoittaminen	634
niskasuoja	185	Tarvikkeet ja lisävarusteet	38
Puhallin	213	asennus	38
selkänöjan kääntäminen	184	Taskupysäköintiapu - PAP	392, 393, 396, 397, 398, 399
sähkölämmitys	204	Tasonsäätö	447
Takalasi		Asetukset	449
Huuhtelulaite	173	Taustapeilit	
Pyyhkimet	173	Himmennys	162
sähkölämmitys	211	Kompassi	478
Takaluukku		sisempi, sisä-	162
avaa lukitus sisältä	251	sähköisesti sisäänkäännettävä	163
avaaminen/sulkeminen jalan liikkeellä	257	sähkölämmitys	211
lukitseminen/lukituksen avaami-		ulompi, ulko-	162, 163
nen	227, 248	Teho	642
sähkökäyttöinen	253	sähkömoottori	642
Takaovi		Temporary spare	
aurinkokaihdin	161	varapyörä	555
Taloudellinen ajo	449	Tieltäsuistumisuoja	370, 371, 372
Talviajo	454	Tilapäinen renkaanpaikkaussarja	
Talvipyörät	556	katsaus	558
Talvirenkaat	556	paikkausneste	558
		sijainti	558
		Traction control	267
		TSA - perävaunun vakautusjärjestelmä	469
		TSA – perävaunun vakautusjärjestelmä	268
		Tulviva tie	455
		Tunnelikonsoli	565
		Tunnelin tunnistus	147
		Tunnistenumero	40
		tunnistimet	
		Ilmanlaatu	194
		Ilmasto	190
		Tuntematon auton osa	264
		Turvallisuus	42
		raskaus	42
		Turvallisuustila	57
		käynnistys/siirto	57
		Turvatyyny	50
		Aktivointi/aktiivoinnin poisto	53
		kuljettajan puoli	50
		matkustajan puoli	51, 53
		Turvavalaistus	153
		Turvaverho	56
		Turvavyö	45
		kiinnittää/irrottaa	46
		raskaus	42
		turvayömuistutin	49
		turvavyönkristin	47
		Turvayömuistutin	49

Turvavyönkiristin	47	Törmäysvaroitus	333, 345	Vakaus- ja vetovoimajärjestelmä	
Palauttaminen	48			käsittely	269, 270
Tutkatunnistin	291, 320	U		Vakauttaja	
Rajoitukset	321			perävaunu	469
Tutkaysiikkö	320			Vakautus- ja vetovoimajärjestelmä	267, 271
Tuuletus	195, 196	Ulkoiset taustapeilit	162, 163	Vakautusjärjestelmä	267
Istuimet	205	Himmennys	162	Vakionopeussäädin	280, 281
Tuulilasi		Palautus	163	Valaistus	
heijastettu kuva	135, 137	Ulkolämpömittari	89	aktiiviset kaarrevalot	150
sähkölämmitys	210	Ulkomitat	637	Asetukset	145
Tuulilasin huuhtelu	172	Ulkotaustapeilien palauttaminen	163	Automaattiset kaukovalot	148
Tuulilasinpyyhkimet	169	USB		huomiovalot	146
Sadetunnistin	170, 171	liitântä tallennuslaitteen liittämistä var-		hätäjarruvalo	152
TV	500	ten	500	Jarruvalo	152
Asetukset	501	V		Kaukovalot	148
katsoa	501			Lähivalot	147
Twin Engine		Vahaus	620	matkustamossa	154, 155
yleistä	402	Vaihdeasennot		Mittaristovalaistus	155
Tyyppihväksyntä		Automaattivaihteisto	437	Näyttövalaistus	155
etäavainjärjestelmä	237	Vaihtamisosoitin	440	polttimot, erittelyt	598
tutkajärjestelmä	325	Vaihteenvälitsinsalpa	440	saattovalaistus	153
Tyypimerkinnot	634	Vaihteenvälitsinsalpa	440	Seisontavalo	146
Työkalut	550	Vaihteisto	436	Suuntavalot	150
Törmäys	42, 45, 50, 57	automaatti	437	Säädin	144, 154, 155
Törmäysvaroitin		Vaihteistoöljy		säädinvalaistus	155
jalankulkijaosoitus	337	laatu	645	takasumuvalo	151
Tutkatunnistin	320			turvalaistus	153
				valaistusautomatiikka, matkustamo	154
				Varoitusvilkut	152

AAKKOSELLINEN HAKEMISTO

Valaistus, polttimon vaihto	597	Varoitusaäni		Virransäästötila	461
Peruutusvalot	597	Seisontajarru	433	Voimansiirto	
takasumuvalo	598	Varokekkeskus	604	Vaihteisto	436
Valinnais-/lisävaruste	23	Varokkeet		Voimansiirto, vaihteisto	436
Valitsin ohjauspyörässä	187	käsinekotelon alla	609	VOL-merkintä	538
Valokatkaisin	144, 155	moottoritilassa	605	Volvo ID	28
Vanne, koot	541	tavaratilassa	612	luo ja rekisteröi	28
Vanteet		vaihto	604	Väliaikainen renkaanpaikkaussarja	
Puhdistus	625	yleistä	603	Renkaiden täyttäminen	562
Vanteiden puhdistaminen	625	Verkko		suorittaminen, jälkitarkastus	558
Varapyörä	555, 556	kuormatila	578	Välimatkamittari	84
Varoituskolmio	580	Vetokoukku	463	Välimatkamittarin nollaus	86
Varoitussymbolit	89, 91	Erittelyt	464	Värikoodi, maali	628
turvallisuus	42	kokoonmenevä	465	Värinänvaimennin	463
Varoitusvalo		Vetoluistonesto	267	Värisävykoodit	628
sopeutuva vakionopeussäädin	291	Vetomassa ja kuulaan kohdistuva massa	640		
vakautus- ja vetovoimajärjestelmä	267	Vianetsintä			
Varoitusvalot		Sopeutuva vakionopeussäädin	300		
generaattori ei lataa	91	Vianmäärittäysliitäntä	39		
käynnistysakkua ei ladata	91	Video	497, 499		
Matala öljynpaine	91	Asetukset	498	Whiplash Protection System	43
seisontajarru kytkettynä	91	Vikailmoitukset BLISissä	350	WHIPS (Whiplash Protection System)	43
turvatyyny - SRS	91	Vikailmoitukset BLIS-järjestelmässä	350	WiFi	
turvavyömuistutin	91	Vikavirtasuojja	406	auton yhdistäminen internetiin	518
Varoitus	91	Virheilmoitukset		Internet-yhteyden jakaminen, hotspot	520
vika jarrujärjestelmässä	91	ks. Ilmoitukset ja symbolit	303, 319	poistaa verkko	522
Varoitusvilkut	152	Sopeutuva vakionopeussäädin	303	tekniikka ja turvallisuus	522

W

Whiplash Protection System	43
WHIPS (Whiplash Protection System)	43
WiFi	
auton yhdistäminen internetiin	518
Internet-yhteyden jakaminen, hotspot	520
poistaa verkko	522
tekniikka ja turvallisuus	522

Y

Yhdistää puhelin	508
Yksiköt	125
Yksilöllinen ajotila	443
Ylikuumeneminen	460, 467
Ympäristö	30

Ä

Äänentoisto ja media	482
Äänimerkin antaminen	187
Äänitorvi	187

Ö

Öljy, ks. myös Moottoriöljy	643, 644
-----------------------------	----------

V O L V O