



V 70

XC 70

WEB EDITION
UŽIVATELSKÁ PŘÍRUČKA

VÄLKOMMEN!

Věříme, že budete mít z řízení svého vozu Volvo radost po mnoho dalších let. Vůz byl zkonstruován tak, aby Vám i Vaším spolujezdcům poskytl bezpečnost a pohodlí. Vozy Volvo patří mezi nejbezpečnější automobily na světě. Vaše Volvo bylo zkonstruováno i s ohledem na všechny aktuální požadavky na bezpečnost a ochranu životního prostředí.

Abyste si mohl náležitě užít radost z vozidla, doporučujeme Vám, abyste se seznámil s vybavením, pokyny a informacemi o údržbě, které jsou uvedeny v této uživatelské příručce.





01 Úvod

Zde najdete informace pro majitele.....	13
Digitální uživatelská příručka ve vozidle...	14
Podpora a informace o vozidle na internetu.....	16
Čtení uživatelské příručky.....	17
Zaznamenávání údajů.....	20
Příslušenství a zvláštní výbava.....	21
Volvo ID.....	21
Životní prostředí.....	23
Uživatelská příručka a životní prostředí...	26
Vrstvená skla.....	26
Bi-Fuel* - úvod do problematiky vozidel na plyn.....	26



02 Bezpečnost

Všeobecné informace o bezpečnostních pásech.....	29
Bezpečnostní pás - nasazení.....	30
Bezpečnostní pás - uvolnění.....	30
Bezpečnostní pás - těhotenství.....	31
Kontrolka zapnutí bezpečnostního pásu..	31
Předpínač bezpečnostního pásu.....	32
Bezpečnost - výstražný symbol.....	32
Systém airbagů.....	33
Airbag řidiče.....	34
Airbag spolujezdce.....	34
Airbag spolujezdce - aktivace/deaktivace*.....	36
Boční airbag (SIPS).....	38
Boční airbag (SIPS) - dětská autose- dačka/dětský autosedák.....	39
Hlavový airbag (IC).....	39
Obecné informace o systému WHIPS (ochrana před poraněním krční páteře)....	40
WHIPS - dětské sedačky.....	41
WHIPS - poloha těla na sedadle.....	41
Pokud systém zareaguje.....	42
Všeobecné informace o bezpečnostním režimu.....	43



Bezpečnostní režim - pokus o nastartování vozidla.....	44
Bezpečnostní režim - pohyb vozidla.....	45
Všeobecné informace o bezpečnosti dětí.	45
Dětské sedačky.....	46
Dětské sedačky - umístění.....	51
Dětská sedačka - dvoustupňový podklá- dací sedák*.....	52
Dvoustupňový podkládací sedák* - zved- nutí.....	53
Dvoustupňový podkládací sedák* - spu- štění.....	54
Dětská sedačka - ISOFIX.....	55
ISOFIX - velikostní třídy.....	55
ISOFIX - druhy dětských sedaček.....	57
Dětské sedačky - horní upevňovací body.	59



03 Přístroje a ovládací prvky

Přístroje a ovládání, vozidlo s levostranným řízením - přehled.....	61
Přístroje a ovládání, vozidlo s pravostranným řízením - přehled.....	64
Sdružená přístrojová deska.....	67
Analogová sdružená přístrojová deska - přehled.....	67
Digitální sdružená přístrojová deska - přehled.....	68
Eco guide & Power guide*.....	71
Sdružená přístrojová deska - význam kontrolek.....	72
Sdružená přístrojová deska - význam výstražných symbolů.....	74
Teploměr venkovní teploty.....	76
Dílčí počítadlo kilometru.....	76
Hodiny.....	77
Palivoměr pro plyn*.....	77
Sdružená přístrojová deska - licenční smlouva.....	78
Symboly na displeji.....	79
Volvo Sensus.....	82
Polohy klíče.....	83
Polohy klíče - funkce na různých úrovních.....	84
Sedadla, přední.....	85



Sedadla, přední - elektricky ovládaná*.....	86
Sedadla, zadní.....	87
Volant.....	89
Vyhřívání* volantu.....	90
Spínače světel.....	91
Obrysová světla.....	93
Denní světla.....	93
Detekce tunelů*.....	94
Dálková/potkávací světla.....	94
Automatické přepínání dálkových světlometů*.....	95
Aktivní xenonové světlometry*.....	97
Zadní světlo do mlhy.....	97
Brzdové světlo.....	98
Výstražná funkce ukazatelů směru.....	98
Ukazatele směru.....	99
Osvětlení interiéru.....	100
Doprovodné osvětlení při odchodu.....	101
Doprovodné osvětlení při příchodu.....	101
Světlometry - seřízení projekce světlometů.....	102
Stěrače a ostříkovače.....	106
Elektrické ovládání oken.....	108
Vnější zpětná zrcátka.....	110



Okna a vnitřní a vnější zpětná zrcátka - vyhřívání.....	111
Zpětné zrcátko - vnitřní.....	112
Kompas*.....	112
Střešní okno*.....	114
Navigace v menu - sdružená přístrojová deska.....	116
Přehled menu - sdružená přístrojová deska.....	117
Zprávy.....	117
Zprávy - použití.....	118
MY CAR.....	119
Palubní počítač.....	120
Palubní počítač - analogová sdružená přístrojová deska.....	122
Palubní počítač - digitální sdružená přístrojová deska.....	126
Palubní počítač - statistika jízdy*.....	129



04 Ovládání klimatizace

Všeobecné informace o klimatizaci.....	131
Skutečná teplota.....	132
Snímače - ovládání klimatu.....	132
Kvalita vzduchu.....	132
Kvalita vzduchu - filtr prostoru pro cestující.....	133
Kvalita vzduchu - Clean Zone Interior Package (CZIP)*.....	133
Kvalita vzduchu - IAQS*.....	134
Kvalita vzduchu - materiál.....	134
Nastavení menu - ovládání klimatu.....	134
Rozvod vzduchu v prostoru pro cestující	135
Elektronická klimatizace - ECC.....	137
Vyhřívání přední sedadla*.....	138
Vyhřívání zadní sedadlo*.....	138
Větraná přední sedadla*.....	139
Ventilátor.....	140
Automatická regulace.....	140
Regulace teploty v prostoru pro cestující	140
Klimatizace.....	141
Odměňování a odmrazování čelního skla	141
Rozvod vzduchu - recirkulace.....	142
Rozvod vzduchu - tabulka.....	144



Vyhřívání bloku motoru a prostoru pro cestující*.....	146
Vyhřívání bloku motoru a vyhřívání prostoru pro cestující* - přímé spuštění.....	147
Vyhřívání bloku motoru a vyhřívání prostoru pro cestující* - přímé vypnutí.....	148
Vyhřívání bloku motoru a vyhřívání motoru a prostoru pro cestující* - časovač.....	148
Vyhřívání bloku motoru a prostoru pro cestující* - zprávy.....	150
Nezávislé topení*.....	152
Přídavné nezávislé topení*.....	152
Elektrické nezávislé topení*.....	153



05 Nakládání a ukládání

Úložné prostory.....	155
Středový tunel.....	157
Tunelová konzola - zapalovač cigaret a popelník*.....	157
Schránka v přístrojové desce.....	157
Vykládané koberce*.....	158
Toaletní zrcátko.....	158
Tunelová konzola - 12V zásuvky.....	158
Nakládání.....	159
Nakládání - dlouhý náklad.....	160
Náklad na střeše.....	161
Zajištění nákladu.....	161
Nakládání - držák tašky*.....	162
Elektrická zásuvka 12 V - zavazadlový prostor*.....	162
Bezpečnostní síť*.....	163
Bezpečnostní síť* kombinovaná s krytem zavazadlového prostoru.....	164
Bezpečnostní mříž.....	164
Kryt zavazadlového prostoru.....	165



06 Zámky a alarm

Dálkový ovladač s klíčem.....	168
Dálkový ovladač - ztráta	168
Dálkový ovladač s klíčem - personalizace*	169
Zamykání/odemykání - kontrolka.....	170
Imobilizér.....	170
Dálkově ovládaný imobilizér s vyhledávacím systémem*.....	171
Dálkový ovladač - funkce.....	171
Dálkový ovladač s klíčem - dosah.....	173
Dálkový ovladač s klíčem s PCC* - jedinečné funkce.....	173
Dálkový ovladač s PCC* - dosah.....	174
Odnímatelná čepel klíče.....	175
Vyjímatelná čepel klíče - vyjmutí/zasunutí.....	175
Vyjímatelná čepel klíče - odemykání dveří.....	176
Utajené uzamčení*.....	176
Dálkový ovladač - výměna baterie.....	178
Keyless drive*.....	179
Keyless Drive* - dosah dálkového ovladače s klíčem.....	179
Keyless Drive* - umožní bezpečné použití dálkového ovladače s klíčem.....	180



Keyless Drive* - rušení funkcí dálkového ovladače s klíčem.....	181
Keyless Drive* - zamykání.....	181
Keyless Drive* - odemykání.....	182
Keyless Drive* - odemykání pomocí čepel klíče	182
Keyless Drive* - nastavení zamykání.....	183
Keyless Drive* - umístění antény.....	183
Zamykání/odemykání - zvenku.....	184
Zamykání/odemykání - zevnitř.....	184
Otevření všech oken.....	185
Zamykání/odemykání - schránka v palubní desce.....	185
Zamykání/odemykání - dveře zavazadlového prostoru.....	186
Elektricky ovládané dveře zavazadlového prostoru*.....	187
Funkce „deadlock“*.....	189
Dětské bezpečnostní pojistky - manuální aktivace.....	190
Dětské bezpečnostní pojistky - elektrická aktivace*.....	190
Alarm.....	191
Kontrolka alarmu.....	192
Alarm - automatické opětovné zapojení.	192



Alarm - dálkový ovladač s klíčem nefunguje.....	193
Zvukový signál.....	193
Omezený režim alarmu.....	193
Typové schválení - systém dálkového ovládání.....	194

**07 Podpora řidiče**

Aktivní podvozek - Four C*.....	196
Nastavitelná síla řízení*.....	196
Elektronické řízení stability (ESC) - obecné informace.....	197
Elektronické řízení stability (ESC) - funkčnost.....	197
Elektronické řízení stability (ESC) - symboly a zprávy.....	199
Informace o dopravních značkách (RSI)*	201
Informace o dopravních značkách (RSI)* - použití.....	201
Informace o dopravních značkách (RSI)* - omezení.....	203
Tempomat*.....	204
Tempomat* - správa rychlosti.....	204
Tempomat* - dočasná deaktivace a pohotovostní režim.....	205
Tempomat* - pokračování v nastavené rychlosti.....	206
Tempomat* - deaktivace.....	206
Adaptivní tempomat - ACC*.....	206
Adaptivní tempomat* - funkce.....	207
Adaptivní tempomat* - přehled.....	209
Adaptivní tempomat* - správa rychlosti..	210
Adaptivní tempomat* - nastavení časového intervalu.....	211



Adaptivní tempomat* - dočasná deaktivace a pohotovostní režim.....	211
Adaptivní tempomat* - předjízďení jiného vozidla.....	212
Adaptivní tempomat* - deaktivace.....	213
Adaptivní tempomat* - Queue Assist.....	213
Adaptivní tempomat* - přepínání tempomatu.....	215
Radarový snímač.....	215
Radarový snímač - omezení.....	216
Adaptivní tempomat* - diagnostika a opatření.....	218
Adaptivní tempomat* - symboly a zprávy	219
Funkce sledování vzdálenosti*.....	221
Upozornění na odstup* - omezení.....	222
Distance Alert* - symboly a zprávy.....	223
City Safety™.....	224
City Safety™ - funkce.....	224
City Safety™ - použití.....	225
City Safety™ - omezení.....	226
City Safety™ - laserový senzor.....	227
City Safety™ - symboly a zprávy.....	229
Systém varování před kolizí*.....	230
Upozornění na nebezpečí kolize* - funkce.....	231



Upozornění na nebezpečí kolize* - detekce cyklistů.....	232
Upozornění na nebezpečí kolize* - detekce chodců.....	234
Upozornění na nebezpečí kolize* - použití.....	234
Systém varování před kolizí* - omezení..	236
Upozornění na nebezpečí kolize* - omezení kamerového snímače.....	237
Systém varování před kolizí* - symboly a zprávy.....	239
Systém sledování bdělosti řidiče*.....	241
Driver Alert Control (DAC)*.....	241
Driver Alert Control (DAC)* - použití.....	242
Driver Alert Control (DAC)* - symboly a zprávy.....	243
Lane Departure Warning (LDW)*.....	244
Lane Departure Warning (LDW) - funkce	244
Lane Departure Warning (LDW) - ovládání.....	245
Lane Departure Warning (LDW) - omezení.....	246
Lane Departure Warning (LDW) - symboly a hlášení.....	247
Parkovací asistent*.....	248
Parkovací asistent* - funkce.....	248



Parkovací asistent* - zadní.....	249
Parkovací asistent* - přední.....	250
Parkovací asistent* - indikace poruchy...	251
Parkovací asistent* - čištění čidel.....	251
Parkovací kamera*.....	252
Parkovací kamera - nastavení.....	254
Parkovací kamera - omezení.....	255
BLIS*.....	255
BLIS* - použití.....	256
BLIS - symboly a zprávy.....	258
Typové schválení - radarový systém.....	259



08 Startování a jízda

Alkoholový zámek*.....	262
Alkoholový zámek* - funkce.....	262
Alkoholový zámek* - uložení.....	263
Alkoholový zámek* - před nastartováním motoru.....	263
Alkoholový zámek* - nezapomeňte.....	265
Alkoholový zámek* - textové zprávy.....	266
Startování motoru.....	267
Vypnutí motoru.....	268
Zámek řízení.....	268
Dálkové startování (ERS)*.....	269
Dálkové startování (ERS) - ovládání.....	269
Dálkové startování (ERS) - symboly a hlášení.....	271
Startování s pomocnou baterií.....	272
Převodovky.....	273
Manuální převodovka.....	273
Indikátor řazení převodových stupňů*....	274
Automatická převodovka -- Geartronic*....	275
Automatická převodovka -- Powershift*....	278
Blokování páky voliče.....	280
Pomoc při startování do kopce (HSA)*....	281
Pohon všech kol - (AWD)*.....	281
Hill Descent Control (HDC)*.....	282



Start/Stop*.....	283
Start/Stop* - funkce a ovládání.....	284
Start/Stop* - motor se nevypne.....	285
Start/Stop* - motor automaticky nastartuje.....	286
Start/Stop* - motor automaticky nenastartuje.....	287
Start/Stop* - nežádoucí zastavení manuální převodovky.....	288
Start/Stop* - nastavení.....	288
Start/Stop* - kontrolky a zprávy.....	289
Jízdní režim ECO*.....	291
Nožní brzda.....	293
Brzdový pedál - protiblokovací brzdový systém.....	294
Brzdový pedál - nouzová brzdová světla a automatická výstražná funkce ukazatelů směrů.....	295
Nožní brzda - brzdový asistent pro kritické situace.....	295
Parkovací brzda.....	296
Jízda ve vodě.....	300
Přehřátí.....	300
Jízda s otevřeným víkem zavazadlového prostoru.....	301
Přetížení - baterie spouštěče.....	301



Před dlouhou cestou.....	302
Zimní jízda.....	302
Klapka plnicí trubky palivové nádrže - otevření/zavření.....	303
Dvířka hrdla palivové nádrže - manuální otevírání.....	303
Doplňování paliva.....	303
Palivo - použití.....	304
Palivo - benzín.....	305
Palivo - nafta.....	305
Filtr sazí vznětových motorů (DPF).....	307
Čerpání plynu do vozidla*.....	307
Přepínač provozu na plyn*.....	308
Katalyzátor.....	309
Ekonomická jízda.....	309
Jízda s přívěsem*.....	310
Jízda s přívěsem* - mechanická převo- dovka.....	311
Jízda s přívěsem* - automatická převo- dovka.....	312
Tažná konzola/tažná tyč*.....	312
Demontovatelná tažná tyč* - uložení.....	313
Demontovatelná tažná tyč* - specifikace	313
Demontovatelná tažná tyč* - připevnění/ demontáž.....	314

Tažení vozu.....	317
Tažné oko.....	318
Odtah.....	319

09 Kola a pneumatiky	
Pneumatiky - údržba.....	321
Pneumatiky - směr otáčení.....	322
Pneumatiky - ukazatelé opotřebení vzorku pneumatiky.....	323
Pneumatiky - tlak vzduchu.....	323
Rozměry ráfků a kol.....	325
Pneumatiky - rozměry.....	325
Pneumatiky - index zatížení.....	326
Pneumatiky - rychlostní třídy.....	326
Šrouby kol.....	327
Zimní pneumatiky.....	327
Výměna kol - demontáž kol.....	328
Výměna kol - montáž.....	330
Výstražný trojúhelník.....	331
Náradí.....	332
Zvedák*.....	333
Výbava pro první pomoc*.....	334
Sledování tlaku vzduchu v pneumatikách*.....	334
Sledování pneumatik (TM)*.....	335
Nouzová oprava defektu*.....	337
Sada pro nouzovou opravu defektu* - umístění.....	337
Sada pro nouzovou opravu defektu* - přehled.....	338



Sada pro nouzovou opravu defektu* - použití.....	339
Sada pro nouzovou opravu defektu* - kontrola.....	341
Sada pro nouzovou opravu defektu* - huštění pneumatik.....	342



10 Údržba a servis

Servisní program Volvo.....	344
Servisní knížka a opravy*.....	344
Kontrola a servis systému plynu pro vozidlo*.....	346
Zvedání vozu.....	347
Kapota - otevření a zavření.....	349
Motorový prostor - přehled.....	349
Motorový prostor - kontrola.....	350
Motorový olej - všeobecné informace....	351
Motorový olej - kontrola a doplňování....	352
Chladicí kapalina - hladina.....	356
Brzdová kapalina a kapalina spojky - hladina.....	357
Kapalina posilovače řízení - hladina.....	357
Systém ovládání klimatu - diagnostika a opravy.....	358
Výměna žárovky - všeobecné informace	358
Výměna světla - světlomety.....	359
Výměna světla - žárovky dálkových/ potkávacích světlometů.....	360
Výměna světla - potkávací světlomet.....	361
Výměna světla - dálkový světlomet.....	362
Výměna světla - přídatný dálkový světlomet.....	362
Výměna světla - směrová světla vpředu.	363



Výměna světla - zadní světlo.....	364
Výměna světla - umístění zadních světel	364
Výměna světla - osvětlení registrační značky.....	364
Výměna světla - osvětlení zavazadlového prostoru.....	365
Výměna světla - osvětlení kosmetického zrcátka.....	365
Světla - specifikace	365
Lišty stěračů.....	366
Kapalina ostřikovače - doplňování.....	368
Baterie spouštěče - obecné informace...	369
Baterie - symboly.....	370
Baterie spouštěče - výměna.....	371
Baterie - Start/Stop.....	372
Elektrická soustava.....	375
Pojistky - všeobecné informace.....	375
Pojistky v motorovém prostoru.....	377
Pojistky - pod schránkou v přístrojové desce.....	381
Pojistky - v řídicím modulu pod schránkou v přístrojové desce.....	383
Pojistky v zavazadlovém prostoru.....	385
Pojistky - chladná zóna motorového prostoru.....	387



Mytí vozidla.....	389
Leštění a voskování.....	390
Vodu a nečistoty odpuzující vrstva.....	391
Ochrana proti korozi.....	392
Čištění interiéru.....	392
Poškození laku.....	393

10



11 Technické údaje

Typová označení.....	397
Rozměry.....	399
Hmotnosti.....	401
Hmotnosti přívěsu a zatížení tažného zařízení.....	402
Technické údaje motoru.....	404
Motorový olej - nepříznivé jízdní podmínky.....	406
Motorový olej - kvalita a objem.....	407
Chladicí kapalina - kvalita a objem.....	409
Převodová kapalina - kvalita a objem.....	410
Brzdová kapalina - kvalita a objem.....	412
Kapalina posilovače řízení - kvalita.....	412
Palivová nádrž - objem.....	413
Specifikace pro klimatizaci.....	414
Spotřeba paliva a emise CO ₂	415
Pneumatiky - schválené tlaky vzduchu v pneumatikách.....	419

11



12 Abecední seznam

Abecední seznam.....	422
----------------------	-----

12



01



ÚVOD



Zde najdete informace pro majitele

Uživatelská příručka je k dispozici na obrazovce vozidla, jako mobilní aplikace a na stránce podpory společnosti Volvo. Quick Guide je k dispozici v příruční schránce a jako doplněk k uživatelské příručce, a to společně se specifikacemi a informacemi k pojistkám. Lze si objednat kompletní tištěnou uživatelskou příručku.

Informace pro uživatele v digitální podobě

Na obrazovce ve vozidle

Digitální¹ verze uživatelské příručky je k dispozici na obrazovce ve vozidle. Informace lze prohlédávat. Tyto informace mohou být dále rozděleny do různých kategorií.

Další informace najdete v digitální uživatelské příručce ve vozidle.

Jako mobilní aplikace

Digitální uživatelská příručka je k dispozici rovněž jako mobilní aplikace. Lze si ji stáhnout např. z App Store. Aplikace obsahuje video a možnosti vizuální navigace s obrázky interiéru a exteriéru vozidla. Mezi jednotlivými kapitolami uživatelské příručky lze snadno procházet a obsah lze prohlédávat. Další informace o uživatelské příručce v mobilních zařízeních .

Na webu

Uživatelská příručka je k dispozici také na stránce podpory Volvo, support.volvocars.com, a to online a ve formátu PDF. Na stránce podpory najdete videa a podrobné pokyny např. k službám a funkcím u vozidel připojených k internetu. Stránka je k dispozici pro většinu trhů. Další informace najdete v části Podpora a další informace o vozidle na internetu.

Informace pro uživatele v tištěné podobě

Tištěný doplněk

Tištěná uživatelská příručka ve vozidle představuje doplněk k digitální verzi uživatelské příručky¹. Obsahuje důležité texty, informace o pojistkách a specifikace. Dále obsahuje pokyny, které se mohou hodit, pokud z praktických důvodů nelze číst informace na středovém displeji. Informace o struktuře uživatelské příručky najdete v části Čtení uživatelské příručky .

Quick Guide

Dále je k dispozici v tištěné podobě Quick Guide, který vám umožní seznámit se s nejběžněji používanými funkcemi ve vozidle.

Další uživatelské informace v tištěné podobě

V závislosti na zvolené úrovni výbavy, trhu apod. mohou být v tištěné podobě ve vozidle

k dispozici také dodatečné informace pro uživatele. Lze si objednat² kompletní tištěnou uživatelskou příručku. Pokud chcete tištěnou uživatelskou příručku nebo doplňky k příručce, kontaktujte prodejce Volvo.

Změna jazyka na obrazovce vozidla

Při změně jazyka obrazovky vozidla se může stát, že některé informace nebudou odpovídat národním nebo místním zákonům a předpisům.



DŮLEŽITÉ

Odpovědnost za bezpečnou jízdu s vozidlem a za dodržování platných zákonů a dopravních předpisů nese vždy řidič. Je důležité udržovat vozidlo a nakládat s ním podle doporučení společnosti Volvo uvedených v informacích pro uživatele.

Pokud se vyskytne rozpor mezi informacemi uvedenými na obrazovce a v tištěné příručce, vždy platí tištěná příručka.

Související informace

- Digitální uživatelská příručka ve vozidle (str. 14)
- Podpora a informace o vozidle na internetu (str. 16)
- Čtení uživatelské příručky (str. 17)

¹ Pro vozidla na trzích, kde uživatelská příručka na obrazovce není k dispozici, je dodávána kompletní tištěná příručka.

² Tato příručka je součástí vozidla od začátku pro trhy bez uživatelské příručky na obrazovce.

Digitální uživatelská příručka ve vozidle

Příručku pro uživatele lze číst na obrazovce ve vozidle³. Obsah je prohlédávatelný a mezi různými sekcemi se lze snadno pohybovat.

Otevřete digitální uživatelskou příručku - stiskněte tlačítko **MY CAR** na středové konzole, stiskněte **OK/MENU** a vyberte možnost **Uživatelská příručka**.

Základní navigace - viz Ovládání systému. Podrobný popis najdete dále.

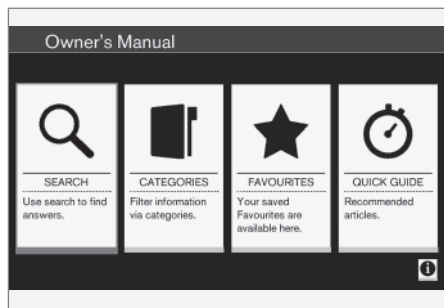

Uživatelská příručka, výchozí stránka.

Jsou čtyři možnosti vyhledávání informací v elektronické příručce pro uživatele:

- **Hledat** - Funkce vyhledávání článků.
- **Kategorie** - Všechny články seřazené do kategorií.

³ Platí pro některé modely vozidla.

- **Oblíbené** - Rychlý přístup k oblíbeným článkům se záložkou.
- **Quick Guide** - výběr článků pro obvyklé funkce.

V pravém dolním rohu vyberte symbol informací. Zobrazí se informace o digitální verzi uživatelské příručky.

i POZNÁMKA
Elektronická verze Uživatelské příručky není k dispozici během jízdy.

Hledat

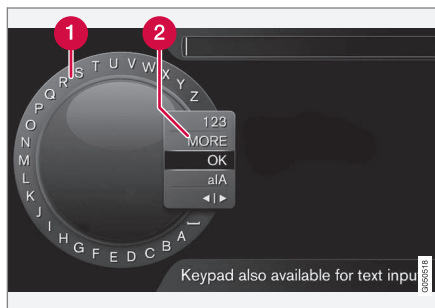

Vyhledávání pomocí kolečka.

- 1 Seznam znaků.
- 2 Změna režimu zadávání (viz následující tabulka).

Pomocí kolečka zadejte řetězec pro vyhledávání, např. „bezpečnostní pás“.

1. Otočte knoflík **TUNE** na požadované písmeno a pro potvrzení stiskněte **OK/MENU**. Dále lze použít tlačítka s čísly a písmeny na ovládacím panelu na středové konzole.
2. Pokračujte dalším písmenem atd.
3. Pokud chcete změnit režim zadávání na čísla nebo speciální znaky nebo pokud chcete hledat, otočte **TUNE** na jednu z možností (viz vysvětlení v tabulce dole) v seznamu (2) pro změnu režimu zadávání a stiskněte **OK/MENU**.

123/AB C	Mezi písmeny a čísly přepínejte tlačítkem OK/MENU .
DALŠÍ	Zadávání speciálních znaků nastavíte tlačítkem OK/MENU .
OK	Provede se hledání. Otočením knoflíku TUNE vyberte článek ve výsledcích vyhledávání a stisknutím tlačítka OK/MENU přejděte na tento článek.

a A	Mění se mezi malými a velkými písmeny pomocí OK/MENU .
◀ ▶	Kolečko se změní na pole hledání. Kurzor posuňte pomocí TUNE . Vymaže překlep pomocí EXIT . Vráť se na kolečko - stiskněte OK/MENU . Upozorňujeme, že tlačítka s písmeny a číslicemi na ovládacím panelu lze použít k upravnování pole hledání.

Zadání pomocí číselné klávesnice



Číselná klávesnice.

Dalším způsobem zadávání znaků je použití tlačítek středové konzole **0-9**, * a #.

Např. po stisknutí tlačítka **9** se pod tlačítkem zobrazí panel se všemi znaky⁴, např. **Z, x, y, z** a **9**. Krátkým stisknutím tlačítka se kurzor posouvá po znacích.

- Chcete-li vybrat určitý znak, zastavte kurzorem na tomto znaku - znak se zobrazí na zadávacím řádku.
- Mazání/vrácení akce se provádí pomocí prvku **EXIT**.

Chcete-li zadat číslo, podržte odpovídající klávesu s číslem.

Kategorie

Články v příručce pro uživatele jsou strukturované do hlavních kategorií a podkategorií. Stejný článek může být v několika příslušných kategoriích, aby bylo snadnější jej najít.

Otočením knoflíku **TUNE** procházejte strom kategorií a stisknutím tlačítka **OK/MENU** otevřete kategorii - výběr **■** - nebo článek - výběr **□**. Stisknutím tlačítka **EXIT** přejdete zpět na předchozí zobrazení.

Oblíbené

Zde najdete články uložené do oblíbených. Chcete-li vybrat článek jako oblíbený, postupujte podle popisu "Navigace v článku" dále v textu.

Otočením knoflíku **TUNE** navigujte na seznam oblíbených a stisknutím tlačítka **OK/MENU**

článek otevřete. Stisknutím tlačítka **EXIT** přejdete zpět na předchozí zobrazení.

Quick Guide

Zde se nachází výběr článků, které vás seznámí s nejčastějšími funkcemi ve vozidle. Články jsou rovněž přístupné na základě kategorií. Zde jsou však uspořádány tak, aby byly rychle přístupné.

Otočením knoflíku **TUNE** navigujte na rychlého průvodce a stisknutím tlačítka **OK/MENU** článek otevřete. Stisknutím tlačítka **EXIT** přejdete zpět na předchozí zobrazení.

Procházení článku

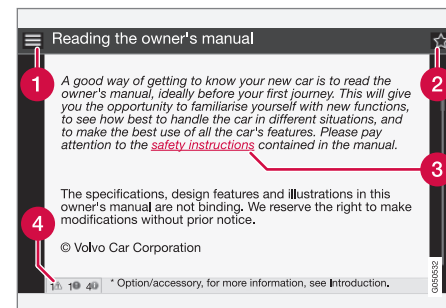

- 1 Domů** - dostanete se na výchozí stránku uživatelské příručky.
- 2 Oblíbené** - přidá se článek jako oblíbený resp. článek se z oblíbených odstraní. Další možnosti, jak přidat/odebrat článek

⁴ Znak pro každé tlačítko se může lišit podle trhu/země/jazyka.



z oblíbených, je stisknout tlačítko **FAV** na středové konzole.

- 3 Zvýrazněný odkaz** - dostanete se k propojenému článku.
- 4 Speciální texty** - pokud článek obsahuje varování, důležitá upozornění nebo poznámky, zobrazí se příslušný symbol a počet těchto textů ve článku.

Otáčením knoflíku **TUNE** procházejte odkazy nebo článek. Pokud se na obrazovce dostanete na začátek/konec článku, možnosti "domů" a "oblíbené" budou přístupné, jestliže budete na stránce rolovat dále nahoru resp. dolů. Stisknutím tlačítka **OK/MENU** aktivujete výběr/zvýrazněný odkaz. Stisknutím tlačítka **EXIT** přejdete zpět na předchozí zobrazení.

Podpora a informace o vozidle na internetu

Na webové stránce Volvo Cars a na stránkách podpory najdete další informace o svém vozidle. Z webové stránky můžete navigovat rovněž přes My Volvo, což je osobní stránka pro vás a vaše vozidlo.

Podpora na internetu

Pokud chcete tuto stránku navštívit, přejděte na support.volvocars.com nebo použijte QR kód. Stránka podpory je k dispozici pro většinu trhů.



Přes QR kód se dostanete ke stránce podpory.

Informace na stránce podpory lze prohledávat. Tyto informace mohou být dále rozděleny do různých kategorií. Zde je podpora pro možnosti související např. s funkcemi a službami připojenými k internetu, Volvo On Call (VOC)*, navigačním systémem* a aplikacemi. Video a podrobné pokyny vysvětlují jednotlivé postupy, například, jak připojit vozidlo k internetu přes mobilní telefon.

Informace, které lze stáhnout ze stránky podpory

Mapy

U vozidel vybavených systémem Sensus Navigation* si lze ze stránky podpory stáhnout mapy.

Mobilní aplikace

Pro vybrané modely Volvo od modelového roku 2014 a 2015 je uživatelská příručka k dispozici ve formě aplikace. Aplikace VOC* je rovněž přístupná odsud.

Uživatelské příručky pro předchozí modelové roky

Uživatelské příručky pro předchozí modelové roky jsou zde k dispozici ve formátu PDF. Dále je na stránkách podpory k dispozici průvodce Quick Guide a doplněk. Pokud chcete stáhnout požadovanou publikaci, zvolte model vozidla a modelový rok.

Kontakt

Na stránce podpory najdete kontakt na zákaznickou podporu a na nejbližšího prodejce Volvo.

My Volvo na internetu⁵

Ze stránky www.volvocars.com se můžete dostat na web My Volvo, který představuje osobní webovou stránku vás a vašeho vozu.

Vytvořte si osobní účet Volvo ID, přihlaste se k webu My Volvo a objeví se přehledné infor-

⁵ Platí pro některé trhy.

mace, mimo jiné, o servisních prohlídkách, smlouvách a zárukách. Na webové stránce My Volvo se nacházejí informace o příslušenství a softwaru upravené pro váš model vozidla.

Související informace

- Volvo ID (str. 21)

Čtení uživatelské příručky

Správnou cestou k seznámení se s vaším novým vozem je přečtení této uživatelské příručky, v ideálním případě před vaší první jízdou.

Při čtení uživatelské příručky budete mít příležitost seznámit se s novými funkcemi a dozvíte se, jak nejlépe ovládat vůz v různých situacích a jak nejlépe využívat všechny funkce vozu. Věnujte prosím pozornost bezpečnostním instrukcím uvedeným v této příručce.

Neustále pracujeme na vylepšování našeho produktu. V důsledku úprav se informace, popisy a vyobrazení v tomto doplňku mohou lišit od výbavy vozidla. Vyhrazujeme si právo provést změny bez předchozího ohlášení.

© Volvo Car Corporation

! DŮLEŽITÉ

Neukládejte tuto příručku mimo vozidlo – pokud dojde k problému, chyběly by vám informace o tom, kde a jak získat profesionální pomoc.

Příručka pro uživatele v mobilních zařízeních



i POZNÁMKA

Uživatelská příručka je k dispozici ke stažení jako mobilní aplikace (platí pro určité modely vozidla a mobilní zařízení), viz www.volvocars.com.

Mobilní aplikace rovněž obsahuje video a prohlédávací obsah a snadnou navigaci mezi různými sekcemi.

Výbava a příslušenství

Všechny typy volitelné výbavy/příslušenství jsou označeny hvězdičkou*.

Navíc ke standardní výbavě je v této příručce popsána i zvláštní výbava (montovaná ve výrobním závodě) a některá příslušenství (montovaná dodatečně).

* Informace o volitelné výbavě/příslušenství, viz Úvod.



Výbava, která je popsána v této příručce, není k dispozici u všech vozů - výbava přímo závisí na požadavcích konkrétních trhů a na národní legislativě, místních zákonech a předpisech.

Pokud máte jakékoliv pochybnosti, co patří do standardní výbavy a co je příslušenstvím dodávaným v rámci volitelné výbavy, kontaktujte prodejce Volvo.

Speciální texty

VAROVÁNÍ

Pokud hrozí nebezpečí poranění, objeví se výstražný text.

DŮLEŽITÉ

Pokud hrozí riziko poškození, objeví se text "Důležité upozornění".

POZNÁMKA

Text "Poznámka" obsahuje rady a tipy, které usnadňují použití např. funkcí a výbavy.

Poznámka pod čarou

V uživatelské příručce se v dolní části stránky nacházejí anotace. Tyto informace doplňují text, ke kterému se odkazují číslem. Pokud anotace odkazuje na text v tabulce, potom jsou namísto číslic použita písmena.

Textové zprávy

Ve vozidle se nacházejí displeje, které zobrazují texty nabídky a zpráv. V uživatelské příručce se vzhled těchto textů liší od normálního textu. Příklady textů nabídky a zpráv:

Média, Odesílá se poloha.

Štítky

Ve vozidle jsou různé typy štítků, které jsou navrženy tak, aby vyjadřovaly jednoduše a jasně důležité informace. Štítky ve vozidle mají následující význam v sestupném pořadí podle důležitosti varování/informace.

Varování před zraněním osob

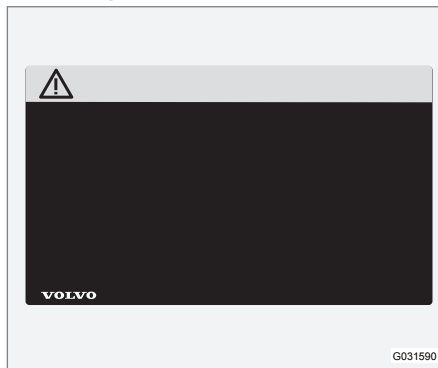

Černé ISO symboly na žlutém varovném poli, bílý text/obrázek na černém informačním poli. Používají se k označení nebezpečí, které, pokud je varování ignorováno, může vyústit ve vážné, nebo dokonce smrtelné zranění.

Nebezpečí poškození majetku



Bílé ISO symboly a bílý text/obrázek na černém nebo modrém varovném poli a informačním poli. Používají se k označení nebezpečí, které, pokud je varování ignorováno, může mít za následek hmotné škody.

Informace

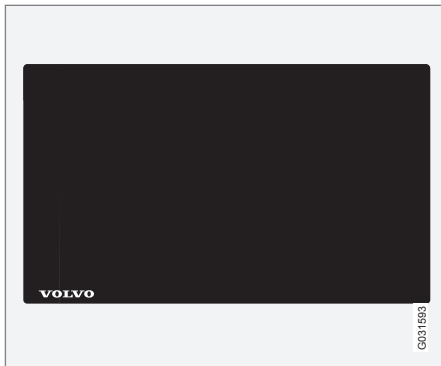

Bílé ISO symboly a bílý text/obrázek na černém informačním poli.

i POZNÁMKA

Nálepky vyobrazené v Uživatelské příručce nejsou přesnými kopiemi nálepek, které se používají ve voze. Účelem je ukázat přibližný vzhled a umístění ve vozidle. Informace platné pro vaše konkrétní vozidlo najdete na nálepce pro váš vůz.

Seznamy postupů

Postupy, kde jednotlivé akce musí být prováděny v určitém pořadí, jsou v uživatelské příručce očíslovány.

1 Kde jsou k jednotlivým krokům i obrázky, je každý krok očíslován stejně jako odpovídající obrázek.

A Seznamy označené písmeny odkazující na série obrázků, kde pořadí instrukcí není důležité.

T Číslované nebo nečíslované šipky se používají k demonstraci pohybu.

A Šipky s písmeny se používají k označení pohybu v případě, že se nejedná o pohyby v obou směrech.

Pokud k jednotlivým krokům neexistuje série obrázků, potom jsou různé kroky očíslovány normálními čísly.

Seznamy pozic

1 Čísla v červených krouzcích se používají k označení různých součástí na obrázcích. Číslo odpovídá číslu v seznamu, který se vztahuje k obrázku, a je u něj uveden popis položky.

Seznamy s odrážkami

Seznamy s odrážkami se v uživatelské příručce používají v seznamech bodů.

Příklad:

- Chladicí kapalina
- Motorový olej

Související informace

Související informace odkazují na jiné články obsahující úzce související informace.

Obrázky

Obrázky v manuálu jsou někdy pouze informativní a mohou se v závislosti na vybavenosti vozidla a trhu lišit od skutečné výbavy.

Pokračování

»» Pokud článek pokračuje na následující straně, zcela vpravo dole se nachází tento symbol.

Pokračování z předchozí strany

«« Pokud článek pokračuje z předchozí strany, zcela vlevo nahoře dole se nachází tento symbol.

Související informace

- Uživatelská příručka a životní prostředí (str. 26)
- Podpora a informace o vozidle na internetu (str. 16)



Zaznamenávání údajů

Jako součást bezpečnosti a zajištění kvality vozidel Volvo se ve vozidle zaznamenávají některé informace o provozu vozidla, jeho funkčnosti a problémech.

Toto vozidlo je vybaveno systémem "Event Data Recorder" (EDR). Toto zařízení má za úkol, především, zaznamenávat data v souvislosti s dopravními nehodami a situacemi, které lze vyhodnotit jako kolize. Například zaznamenává časy reakce airbagů nebo okamžik, kdy vozidlo na cestě narazilo do překážky. Data jsou zaznamenávána za účelem lepšího pochopení toho, jak systémy vozidla v různých situacích fungují. Systém EDR je navržen pro krátkodobý záznam, zpravidla max. 30 sekund dat souvisejících s dynamikou vozidla a bezpečnostními systémy.

Systém EDR v tomto vozidle je navržen, aby zaznamenával data při následujících dopravních nehodách a situacích, které lze vyhodnotit jako kolize:

- Jak fungují jednotlivé systémy ve vozidle
- Zda byl řidič a cestující připoutáni
- Použití plynového resp. brzdového pedálu řidiče
- Rychlost jízdy vozidla

Tyto informace pomáhají lépe pochopit okolnosti, za kterých dochází k dopravním nehodám, zraněním osob a poškození majetku.

Systém EDR může zaznamenávat data pouze při nestandardních kolizních situacích. V průběhu běžné jízdy systém EDR žádná data nezaznamenává. Dále systém nikdy nezaznamenává, kdo vozidlo řídí, ani nezaznamenává místo, kde došlo k nehodě nebo incidentu. Jiné subjekty, jako například policie, může však zaznamenaná data využít v rámci rutinního šetření po dopravní nehodě, a to společně s informacemi, které umožňují identifikaci osob. Aby bylo možné zaznamenaná data interpretovat, je zapotřebí speciální zařízení a přístup k vozidlu nebo systému EDR.

Kromě systému EDR je vozidlo vybaveno několika počítači, které průběžně kontrolují a sledují fungování vozidla. Tyto počítače mohou zaznamenávat data během běžné jízdy. Především zaznamenávají závady, které mají vliv na funkčnost a provoz vozidla, a registrují aktivaci aktivní funkce podpory řidiče ve vozidle (např. City Safety a funkce automatického brzdění).

Technici provádějící servis a údržbu mohou potřebovat některá zaznamenaná data k provedení diagnostiky a k opravě závad, které se na vozidle vyskytly. Zaznamenané informace jsou také zapotřebí k tomu, aby společnost Volvo mohla plnit právní požadavky zákonů a státních orgánů. Zaznamenané informace jsou uloženy v počítači, dokud se neprovede servis nebo oprava vozidla.

Dále lze zaznamenané informace využít v souhrnné podobě pro účely vývoje

a výzkumu výrobků, kdy je cílem průběžně zvyšovat bezpečnost a kvalitu vozidel Volvo.

Volvo nebude přispívat ke zveřejňování výše uvedených informací třetím stranám bez souhlasu majitele. Aby byly splněny požadavky národní legislativy a předpisů může být po společnosti Volvo požadováno, aby tyto informace poskytla policii nebo jiným orgánům, které mohou mít na přístup k těmto informacím právo ze zákona. K přečtení a interpretování informací jsou zapotřebí speciální technická zařízení, ke kterým má přístup společnost Volvo a servisy, které uzavřely smlouvu se společností Volvo. Společnost Volvo je odpovědná, že informace, které jsou předávány společnosti Volvo v souvislosti se servisem a údržbou, budou uloženy a bude s nimi nakládáno bezpečně, přičemž nakládání s těmito informacemi musí vyhovovat platným právním předpisům. Pokud potřebujete další informace, kontaktujte prodejce Volvo.

Příslušenství a zvláštní výbava

Nesprávné připojení a instalace příslušenství může negativně ovlivnit elektroinstalaci vozu.

Některé příslušenství funguje pouze tehdy, když je do počítačového systému vozu nainstalován příslušný software. Společnost Volvo proto doporučuje před instalací příslušenství, které se připojuje k elektrické soustavě vozu nebo má na ni vliv, vždy kontaktovat autorizovaný servis Volvo.

Čelní sklo odrážející teplo*

Čelní sklo je opatřeno teplo odrážející vrstvou (IR), která snižuje pronikání slunečního záření do prostoru pro cestující.

Umístění elektronických zařízení, např. transpondéru, za sklo s teplo odpuzujícím povlakem může ovlivnit jejich funkci a výkon.

Pro zajištění optimální funkce elektronických zařízení je nutné je umisťovat v části čelního skla, kde není nanášena teplo odpuzující vrstva (viz zvýrazněná oblast na obrázku).

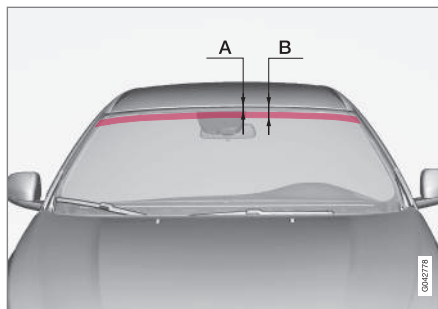

Plochy, kde není nanášena vrstva proti infračervenému záření (IR).

A je vzdálenost od horního okraje čelního skla k počátku pole. B je vzdálenost od horního okraje čelního skla ke konci pole.

	Rozměry
A	47 mm
B	87 mm

Volvo ID

Volvo ID je vaše osobní ID, přes které máte přístup k různým službám⁶.

Příklady služeb:

- My Volvo - vaše osobní webová stránka pro vás a vaše vozidlo.
- Vozidlo připojené přes* - některé funkce a služby vyžadují, abyste své vozidlo zaregistrovali k osobnímu účtu Volvo ID, např. pokud chcete poslat novou adresu z mapové služby na internetu přímo do vozidla.
- Volvo On Call, VOC* - Volvo ID se používá při přihlášení k mobilní aplikaci Volvo On Call.

Výhody čísla Volvo ID

- Jedno uživatelské jméno a jedno heslo, které potřebujete k přístupu k online službám - stačí si tedy zapamatovat jedno uživatelské jméno a jedno heslo.
- Při změně uživatelského jména/hesla pro službu (např. VOC) se uživatelské jméno/heslo automaticky změní i pro ostatní služby (např. My Volvo)

Vytvoření čísla Volvo ID

Chcete-li vytvořit číslo Volvo ID, je třeba zadat osobní e-mailovou adresu. Pak postupujte podle pokynů v e-mailu automaticky zasláném na zadanou adresu a dokončete tak

⁶ Tyto služby se mohou postupem času lišit v závislosti na úrovni výbavy a na trhu.



registraci. Volvo ID lze vytvořit prostřednictvím jedné z dále uvedených služeb:

- My Volvo web - zadejte svou emailovou adresu a postupujte podle pokynů.
- U vozů připojených k internetu* - zadejte svou emailovou adresu do aplikace, která vyžaduje Volvo ID, a potom pokračujte podle pokynů. Další možností je stisknout dvakrát na středové konzole tlačítko Připojit . Potom zvolte **Aplikace Apps** → **Nastavení** a postupujte podle pokynů.
- Volvo On Call, VOC* - stáhne se poslední verze aplikace VOC. Na výchozí stránce zvolte vytvoření čísla Volvo ID, zadejte emailovou adresu a postupujte podle pokynů .

Související informace

- Podpora a informace o vozidle na internetu (str. 16)

Životní prostředí

Společnost Volvo Car Corporation průběžně pracuje na vývoji bezpečnějších a účinnějších

produktů a řešení, která snižují nepříznivý dopad na prostředí.



Péče o životní prostředí je jednou ze základních hodnot skupiny Volvo Cars Corporation, která ovlivňuje veškeré kroky. Vychází se přitom z celé životnosti vozidla a zohledňuje se dopad na životní prostředí, od konstrukce až po sešrotování a recyklaci. Základním principem společnosti Volvo Cars je, že každý nově vyvinutý výrobek musí ovlivňovat životní prostředí méně než výrobek, který nahrazuje.

Důraz, jaký klade společnost Volvo na ekologii, vyústil ve vývoj úspornějších hnacích ústrojí Drive-E, která méně znečišťují životní prostředí. Pro společnost Volvo je důležité rovněž osobní prostředí - například, díky

systému řízení klimatu je vzduch uvnitř vozu Volvo čistější než vzduch venku.

Vaše Volvo splňuje přísné mezinárodní standardy platné pro životní prostředí. Všechny výrobní závody Volvo musí být certifikovány podle ISO 14001, což podporuje systematický přístup k ochraně životního prostředí a umožňuje průběžné omezování vlivů na životní prostředí. Vlastnictví certifikátu ISO rovněž znamená, že jsou dodržovány platné ekologické zákony a předpisy. Dále společnost Volvo vyžaduje, aby tyto požadavky dodržovali rovněž její partneři.

Spotřeba paliva

Jelikož celkový vliv vozidla na životní prostředí vychází z využití vozidla, klade společnost Volvo Cars při práci důraz na snížení spotřeby paliva, emisí oxidu uhličitého a jiných znečišťujících látek. Vozy Volvo mají konkurenceschopnou spotřebu paliva ve všech příslušných třídách. Nižší spotřeba paliva znamená nižší emise skleníkového plynu, oxidu uhličitého.



Příspěvek k lepšímu životnímu prostředí

Vozidlo s nízkou spotřebou energie a paliva nejen přispívá k omezení vlivů na životní prostředí, ale snižují rovněž náklady svým majitelům. Řidič může snadno snížit spotřebu paliva. Tím šetří peníze a přispívá k lepšímu životnímu prostředí. Dále uvádíme pár rad:

- Naplánujte si efektivní průměrnou rychlost. Při rychlosti nad 80 km/h (50 mph) a pod 50 km/h (30 mph) je vyšší spotřeba energie.
- Dodržujte doporučené intervaly servisu a údržby uvedené v Servisní a záruční knížce.
- Nenechávejte motor běžet na volnoběh - pokud stojíte delší dobu, vypněte motor. Věnujte pozornost místním předpisům.
- Naplánujte si cestu - zbytečné přestávky a jízda nerovnoměrnou rychlostí zvyšují spotřebu paliva.
- Je-li vůz vybaven nezávislým palivovým topením*, použijte je při startování studeného motoru - zlepší se schopnost motoru nastartovat, sníží se opotřebení při chladném počasí a motor se rychleji zahřeje na běžnou provozní teplotu. Tím se sníží spotřeba a obsah emisí.

Dále nezapomeňte vždy likvidovat nebezpečný odpad, jako např. olej a baterie, ekologicky. Pokud si nejste jisti, jak konkrétní druh odpadu zneškodnit, kontaktujte servisní dílnu - doporučujeme autorizovanou dílnu Volvo.

Pokud se budete držet těchto rad, ušetříte peníze a zdroje planety a prodloužíte životnost vozu. Další informace a rady viz Eco guide (str. 71), Hospodárná jízda (str. 309), a Spotřeba paliva (str. 415).

Účinné řízení emisí

Váš vůz Volvo je vyroben podle konceptu „Čistý uvnitř i venku“ – konceptu, který zahrnuje čisté prostředí uvnitř, stejně jako vysoce účinné řízení emisí. V mnoha případech jsou emise výfukových plynů hodně pod příslušnými standardy.

Čistý vzduch v prostoru pro cestující

Filtr v prostoru pro cestující brání prostupu prachu a pylu do prostoru pro cestující přes sací otvory.

Systém kvality vzduchu IAQS* (Interior Air Quality System) zajišťuje, že nasávaný vzduch je čistší než vzduch venku, který je znečištěn provozem.

Tento systém čistí vzduch v prostoru pro cestující od znečišťujících látek, jako jsou pevné částice, uhlovodíky, oxidy dusíku a přezemní ozón. Pokud je kontaminován vnější vzduch, je uzavřen přívod vzduchu a je zapnuta recirkulace. K takové situaci může dojít například v husté dopravě, zácpách a tunelech.

IAQS je součástí výbavy Clean Zone Interior Package (CZIP)*, která obsahuje rovněž funkci umožňující spustit ventilátor, pokud se

vozidlo odemkne pomocí dálkového ovladače s klíčem.

Interiér

Materiál používaný uvnitř vozu Volvo byl pečlivě zvolen a testován tak, abyste se v něm cítili pohodlně a příjemně. Některé detaily jsou vyráběny ručně, např. stehy na volantů jsou ruční práce. Interiér je sledován, aby se z něj neuvolňoval intenzivní pach nebo látky, které by např. při vysokých teplotách nebo silném světle vyvolaly nepohodlí.

Servisy Volvo a životní prostředí

Pravidelná údržba vytváří podmínky pro dlouhou životnost a nízkou spotřebu paliva Vašeho vozidla. Takto přispějete také k čistšímu životnímu prostředí. Když opravu nebo údržbu vozu svěříte autoservisům Volvo, váš vůz se stane součástí našeho systému. Společnost Volvo klade jasné požadavky na naše servisní, které jsou navrženy tak, aby se předešlo vylévání a vypouštění škodlivin do životního prostředí. Zaměstnanci našich servisů mají znalosti a nástroje pro zajištění dobré péče o životní prostředí.

Recyklace

Jelikož společnost Volvo vychází z celé životnosti, je nezbytné vozidlo ekologicky recyklovat. Lze recyklovat téměř celé vozidlo. Posledního majitele vozidla tímto žádáme, aby kontaktoval prodejce, který jej odkáže na certifikované/schválené recyklační zařízení.

**Související informace**

- Uživatelská příručka a životní prostředí (str. 26)

Uživatelská příručka a životní prostředí

Papír, na kterém je vytištěna uživatelská příručka, pochází z lesů certifikovaných podle Forest Stewardship Council® nebo z jiných regulovaných zdrojů.

Symbol FSC® znamená, že papír použitý na výrobu této publikace pochází ze zdrojů certifikovaných podle FSC® nebo jiných regulovaných zdrojů.



Související informace

- Životní prostředí (str. 23)

Vrstvená skla



Toto sklo je zesílené, což poskytuje lepší ochranu proti rozbití a zlepšenou zvukovou izolaci prostoru pro cestující. Čelní sklo a ostatní okna* jsou vyrobená z vrstveného skla.

Bi-Fuel* - úvod do problematiky vozidel na plyn

Vozidla s motory Bi-Fuel mohou jezdit na benzín nebo na plyn. Jako plyn pro vozidla se může používat bioplyn nebo zemní plyn. Plyn pro vozidla se nazývá rovněž CNG (Compressed Natural Gas).

Hlavním komponentem plynu pro vozidla je metan. V zemním plynu se obsah metanu pohybuje mezi 85 % a 98%. V případě bioplynu je tento obsah téměř 100 %.

Nádrže na plyn jsou namontovány pod podlahou zavazadlového prostoru a nemají vliv na běžnou palivovou nádrž.

Systém je testován stejně jako u vozidel na benzín. Systém je uzavřen, což znamená, že, například, během tankování nedochází k průsakům. Nádrže na plyn jsou chráněny a jsou zkonstruovány tak, aby vydržely v případě kolize. Plyn je lehčí než vzduch, není toxický a má vyšší teplotu zapalování než benzín a nafta. Proto je riziko požáru nebo exploze v případě dopravní nehody nižší než v případě benzínu a nafty.

Nádrž je vybavena bezpečnostním ventilem, který umožní vypustit plyn z nádrže v případě abnormálně vysokého tlaku. Díky tomuto ventilu nemůže nádrž explodovat.

 VAROVÁNÍ

V případě nehody musí být vozidlo před dalším použitím zkontrolováno a schváleno v autorizovaném servisu Volvo. Zásahové služby na místě vždy upozorněte, že je vozidlo vybaveno systémem CNG.

 VAROVÁNÍ

Během čerpání paliva, servisních prohlídek a oprav se nesmí kouřit a nesmí používat otevřený oheň. V případě požáru vozidlo okamžitě opusťte a postavte se do bezpečné vzdálenosti.

Za žádných okolností nedemontujte a nenastavujte systém a jeho součásti sami. Přitom hrozí nebezpečí vážného poranění osob. Z bezpečnostních důvodů musí veškeré servisní zásahy a opravy provádět vyškolený mechanik - doporučujeme autorizovaný servis Volvo.

 VAROVÁNÍ

Pokud ve vozidle nebo v jeho okolí ucítíte plyn, přepněte okamžitě na benzín a nechejte vozidlo zkontrolovat nejbližším vyškoleným mechanikem.

Pokud se vozidlo nachází v lakovně/místnosti pro vytvrzení laku, kde je teplota vyšší než 60 °C, tlak v systému nesmí překročit 50 bar. V této souvislosti zajistěte, aby nádrž na CNG byla téměř prázdná.

Související informace

- Čerpání plynu do vozidla* (str. 307)
- Přepínač provozu na plyn* (str. 308)
- Kontrola a servis systému plynu pro vozidlo* (str. 346)

02

BEZPEČNOST

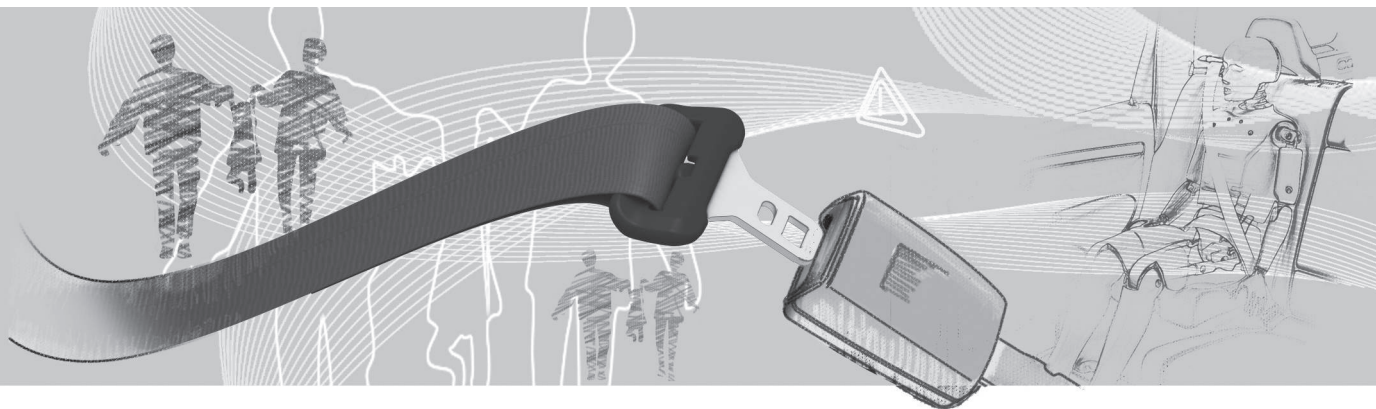



Všeobecné informace o bezpečnostních pásech

Při prudkém brzdění může dojít k vážnému zranění, pokud nejste připoutáni bezpečnostním pásem. Ujistěte se, že jsou všichni cestující po celou cestu připoutáni bezpečnostními pásy.

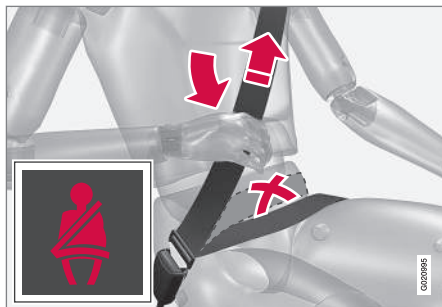

Těsnost dolní části pásu upravte zatažením za horní část pásu nahoru k rameni. Dolní část pásu musí vést nízko (nikoliv přes břicho).

Chcete-li si zajistit maximální bezpečí je velmi důležité aby bezpečnostní pás pevně přiléhal k Vašemu tělu. Opěradlo nesmí být příliš zakloněno. Opěradlo sedadla je navrženo tak, aby chránilo v běžné poloze sezení.

Nepřipoutání cestující budou upozorněni na připoutání se (str. 30) bezpečnostním pásem akusticky i vizuálně (str. 31).

Nezapomeňte

- Nepoužívejte spony ani podobné přípravky, které by zabránily řádnému upnutí pásu.
- Bezpečnostní pás se nesmí překrucovat a nesmí se o nic zachytit.

VAROVÁNÍ

Bezpečnostní pásy a airbasy fungují ve vzájemné součinnosti. Pokud se bezpečnostní pás nepoužívá nebo se používá nesprávně, může v případě kolize dojít ke snížení ochrany, kterou zajišťuje airbag.

VAROVÁNÍ

Každý bezpečnostní pás je určen pouze pro jednu osobu.

VAROVÁNÍ

Nikdy bezpečnostní pásy sami neopravujte ani neopravujte. Doporučujeme, abyste kontaktovali autorizovaný servis Volvo.

Pokud byl bezpečnostní pás silně přetížen, např. v souvislosti s nehodou, musí být celý bezpečnostní pás vyměněn. I když bezpečnostní pás nevykazuje viditelné známky poškození, mohlo dojít k omezení některých ochranných funkcí bezpečnostního pásu. Kromě toho vyměňte bezpečnostní pás, když je pás opotřeбен nebo poškozený. Nový bezpečnostní pás musí být homologován a určen pro instalaci ve stejné poloze jako původní bezpečnostní pás.

Související informace

- Bezpečnostní pás - těhotenství (str. 31)
- Bezpečnostní pás - uvolnění (str. 30)
- Předpínač bezpečnostního pásu (str. 32)



Bezpečnostní pás - nasazení

Před začátkem jízdy si nasadte bezpečnostní pás (str. 29).

Pomalou vytáhněte bezpečnostní pás a zapněte jej zatlačením pojistného jazýčku do přezky pásu. Slyšitelné "cvaknutí" znamená, že pás byl zapnut.



Správně nastavený bezpečnostní pás.

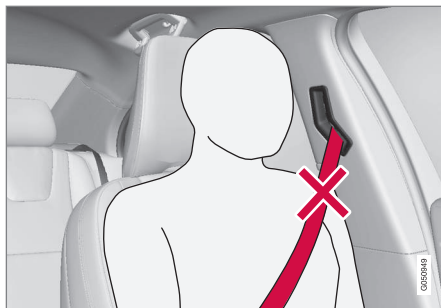

Nesprávně nastavený bezpečnostní pás. Pás musí doléhat na rameno.

Spony se hodí pouze do určeného zámku na zadním sedadle¹.

Nezapomeňte

Bezpečnostní pás se zablokuje a nelze jej uvolnit:

- pokud jej vytáhnete z navijedče příliš rychle
- během brzdění a akcelerace
- pokud se vozidlo silně nakloní.

Související informace

- Bezpečnostní pás - těhotenství (str. 31)
- Bezpečnostní pás - uvolnění (str. 30)
- Předpínač bezpečnostního pásu (str. 32)
- Kontrolka zapnutí bezpečnostního pásu (str. 31)

Bezpečnostní pás - uvolnění

bezpečnostní pás (str. 29) uvolněte, když vozidlo stojí.

Stiskněte červené tlačítko na přezce bezpečnostního pásu a nechte pás navinout. Pokud se pás zcela nenavinul, zasuňte jej ručně, aby nezůstal volně viset.

Související informace

- Bezpečnostní pás - nasazení (str. 30)
- Kontrolka zapnutí bezpečnostního pásu (str. 31)

¹ Určité trhy.



Bezpečnostní pás - těhotenství

Bezpečnostní pás (str. 29) by se měl během těhotenství vždy používat. Musí se ale používat správným způsobem.



Diagonální část musí vést přes rameno, potom mezi řadry a na boční stranu břicha.

Dolní část musí být naplocho přes stehna a co možná nejnižší pod břichem. – Nikdy se nesmí posunout nahoru. Upravte si bezpečnostní pás a zajistěte, aby v celé délce přiléhala k tělu. Navíc zkontrolujte, že pás není nikde překroucený.

S pokračujícím těhotenstvím by si těhotné řidičky měly upravovat seřízení sedadla (str. 85) a polohu volantu (str. 89) tak, aby mohly při řízení snadno udržovat kontrolu nad vozidlem (to znamená, že musí být schopny snadno ovládat pedály a volant). Měly by se snažit nastavit polohu sedadla co nejdále

dozadu, aby vzdálenost mezi volantem a jejich břichem byla co největší.

Související informace

- Bezpečnostní pás - nasazení (str. 30)
- Bezpečnostní pás - uvolnění (str. 30)

Kontrolka zapnutí bezpečnostního pásu

Nepřipoutaní cestující budou akusticky i vizuálně upozorněni na připoutání se (str. 30) bezpečnostním pásem.



Zvuková připomínka závisí na rychlosti a v některých případech na čase. Vizualní připomínka je umístěna ve stropní konzole a na sdržené přístrojové desce (str. 67).

Dětské sedačky nejsou vybaveny systémem upozornění na připoutání se bezpečnostním pásem.

Zadní sedadlo

Upozornění na připoutání se bezpečnostním pásem na zadním sedadle má dvě vedlejší funkce:

- Poskytuje informaci o připoutání bezpečnostními pásy (str. 29) na zadním sedadle. Pokud se používají bezpečnostní



pásy nebo jsou otevřeny některé ze zadních dveří, na sdružené přístrojové desce se zobrazí zpráva. Zpráva se automaticky vymaže, jakmile jedete přibližně 30 sekund nebo po stisknutí tlačítka **OK** na páčkovém přepínači ukazatelů směrů (str. 116).

- Poskytuje varování, pokud je rozeptnutý některý ze zadních bezpečnostních pásů během jízdy. Toto varování je vydáno ve formě zprávy na sdružené přístrojové desce spolu s akustickým/vizuálním signálem. Varování je ukončeno v případě opětovného zapnutí bezpečnostního pásu nebo může být také ručně potvrzeno stisknutím tlačítka **OK**.

Zpráva na sdružené přístrojové desce o tom, které pásy se právě používají, je vždy k dispozici. Pro vyvolání uložených zpráv stiskněte tlačítko **OK**.

Určité trhy

Pokud se řidič nebo spolujezdec nepřipoutají bezpečnostním pásem budou upozorněni zvukovým signálem a kontrolkou, aby se připoutali. Při nízké rychlosti bude varovný signál znít po dobu prvních 6 sekund.

Předpínač bezpečnostního pásu

Všechny bezpečnostní pásy (str. 29) jsou vybaveny předpínači bezpečnostních pásů. Mechanismus předpínače v případě nárazu určité intenzity napne bezpečnostní pás. Bezpečnostní pás potom poskytuje cestujícím efektivnější ochranu.

VAROVÁNÍ

Nikdy nezasunujte jazýček bezpečnostního pásu spolujezdce do zámku pásu na straně řidiče. Jazýček bezpečnostního pásu zasunujte vždy do zámku na správné straně. Dávejte pozor, abyste bezpečnostní pásy nepoškodili. Nevkládejte do zámku pásu žádné cizí předměty. V případě kolize by se mohlo stát, že by bezpečnostní pásy a zámky pásu nefungovaly správně. Hrozí riziko vážného poranění.

Bezpečnost - výstražný symbol

Pokud se během diagnostiky poruch zjistí závada nebo pokud se aktivuje systém, rozsvítí se výstražný symbol. V případě potřeby se na informačním displeji sdružené přístrojové desky (str. 67) zobrazí výstražný symbol společně se zprávou.

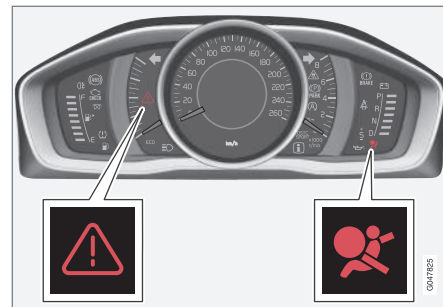

Výstražný trojúhelník a výstražný symbol systému airbagu (str. 33) na analogové sdružené přístrojové desce.

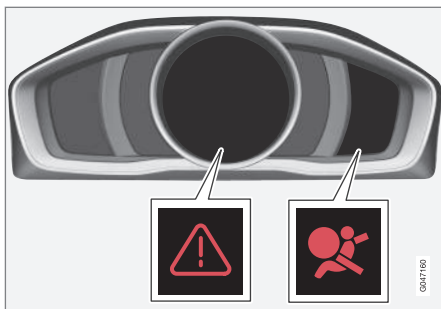

Výstražný trojúhelník a výstražný symbol systému airbagu na analogové sdružené přístrojové desce.

Výstražný symbol na sdružené přístrojové desce se rozsvítí, je-li dálkový ovladač s klíčem v poloze klíče II (str. 84). Pokud v systému airbagů není žádná chyba, kontrolka po cca. 6 sekundách zhasne.

! VAROVÁNÍ

Pokud zůstane varovná kontrolka systému airbagů svítit nebo se rozsvítí během jízdy, znamená to, že systém airbagů není plně funkční. Systém indikuje závadu v systému předpínačů bezpečnostních pásů, v systému SIPS, systému IC nebo jinou závadu v systému. Neprodleně kontaktujte autorizovaný servis Volvo.

Pokud kontrolka signalizuje závadu, tj. svítí výstražný trojúhelník a na displeji se zobrazí zpráva **Airbag SRS Nutný servis** nebo **SRS**

airbag Urgentní servis. Doporučujeme, abyste neprodleně kontaktovali autorizovaný servis Volvo.

Související informace

- Všeobecné informace o bezpečnostním režimu (str. 43)

Systém airbagů

V případě čelní kolize systém airbagu pomůže chránit hlavu, obličej a hrud' řidiče a spolujezdce před poraněním.

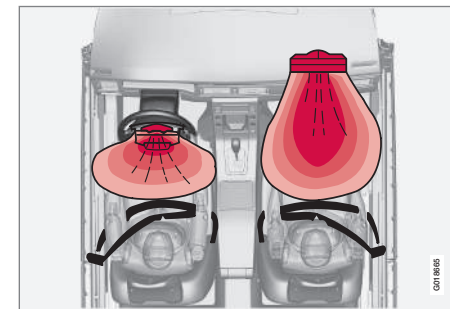

Systém airbagu při pohledu seshora, vůz s levostanným řízením.

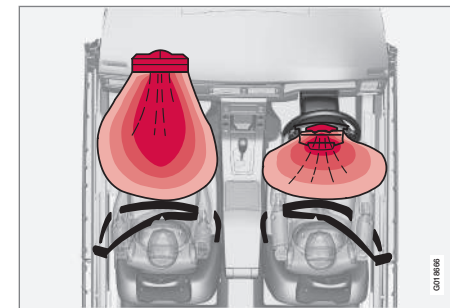

Systém airbagu při pohledu seshora, vůz s pravostranným řízením.



02 Bezpečnost



Systém se skládá z airbagů a čidel. Při nárazu určité intenzity se aktivují čidla a airbag(y) se naplní horkým plynem. Airbag chrání cestující před nárazem při čelní kolizi. Airbag se vypustí při stlačení v důsledku srážky. Přitom uniká do vozidla kouř. To je zcela normální. Mezi naplněním a následným vypuštěním airbagu uplyne pouze několik desetin sekundy.

VAROVÁNÍ

Doporučujeme, abyste za účelem opravy kontaktovali autorizovaný servis Volvo. Neodborná oprava systému airbagů by mohla způsobit jeho poruchu a následně vážné zranění osob.

POZNÁMKA

Detektory reagují různě, a to v závislosti na charakteru kolize a v závislosti na tom, zda jsou připoutány bezpečnostní pásy. Platí pro všechny polohy pásů.

Proto se v případě kolize může stát, že se nafoukne pouze jeden (nebo žádný) airbag. Detektory snímají intenzitu kolize vozidla a podle toho reagují nafouknutím jednoho nebo několika airbagů.

Související informace

- Airbag řidiče (str. 34)
- Airbag spolujezdce (str. 34)
- Bezpečnost - výstražný symbol (str. 32)

Airbag řidiče

Kromě bezpečnostního pásu (str. 29) je vůz vybaven airbagem (str. 33), který zvyšuje míru ochrany.

Airbag se nachází ve středu volantu. Volant je označen nápisem **AIRBAG**.

VAROVÁNÍ

Bezpečnostní pásy a airbasy fungují ve vzájemné součinnosti. Pokud se bezpečnostní pás nepoužívá nebo se používá nesprávně, může v případě kolize dojít ke snížení ochrany, kterou zajišťuje airbag.

Související informace

- Airbag spolujezdce (str. 34)

Airbag spolujezdce

Kromě bezpečnostního pásu (str. 29) je vůz na straně spolujezdce vybaven airbagem (str. 33), který zvyšuje míru ochrany.

Tento airbag je složen v prostoru nad odkládací přihrádkou. Panel airbagu je označen nápisem **AIRBAG**.



Umístění airbagu předního spolujezdce ve voze s levostranným řízením.

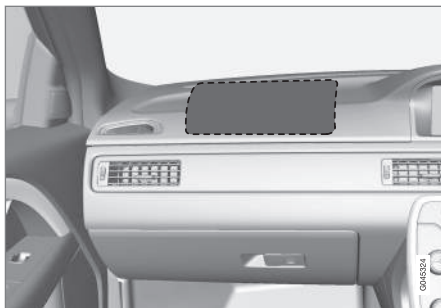

Umístění airbagu předního spolujezdce ve voze s pravostranným řízením.

Štítek airbagu spolujezdce



Nálepka na sluneční cloně na straně spolujezdce.

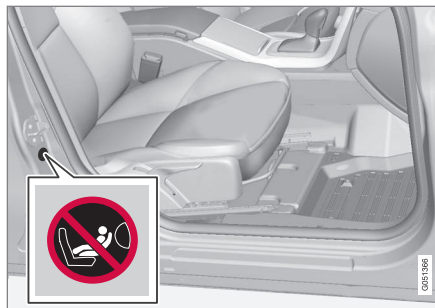

Nálepka na sloupku dveří na straně spolujezdce. Štítek airbagu uvidíte po otevření dveří spolujezdce.

Výstražná nálepka pro airbag spolujezdce je umístěna dle vyobrazení nahoře.

VAROVÁNÍ

Nikdy nepoužívejte sedačku instalovanou proti směru jízdy na sedadle, které chrání zapnutý airbag. Jinak by mohlo dojít k vážnému nebo smrtelnému poranění dítěte.

VAROVÁNÍ

Bezpečnostní pásy a airbagy fungují ve vzájemné součinnosti. Pokud se bezpečnostní pás nepoužívá nebo se používá nesprávně, může v případě kolize dojít ke snížení ochrany, kterou zajišťuje airbag.

Aby riziko poranění v případě nafouknutí airbagu bylo minimální, cestující musí sedět co nejvíce vzpřímeně s nohama na podlaze a se zády opřenými o sedadlo. Bezpečnostní pásy musí být připoutány.

VAROVÁNÍ

Nepokládejte předměty před čelní sklo a nad čelní sklo do místa, kde se nachází airbag spolujezdce.

VAROVÁNÍ

Nikdy neumísťujte dítě v dětské sedačce nebo na podkládacím sedáku na přední sedadlo, pokud je airbag aktivován.

Nikdy nikomu nedovolte, aby stál před předním sedadlem spolujezdce nebo zde seděl.

Na předním sedadle spolujezdce nesmí nikdy sedět osoba s tělesnou výškou menší než 140 cm, je-li airbag aktivován.

Nedodržení výše uvedených doporučení může ohrozit život přepravovaných osob.



Vypínač - PACOS*

Airbag předního spolujezdce může být deaktivován (str. 36), pokud je vozidlo vybaveno vypínačem PACOS (Passenger Airbag Cut Off Switch).

VAROVÁNÍ

Je-li vozidlo vybaveno čelním airbagem spolujezdce, ale není vybaveno vypínačem airbagu spolujezdce (PACOS), airbag bude vždy aktivován.

Související informace

- Airbag řidiče (str. 34)
- Dětské sedačky (str. 46)

Airbag spolujezdce - aktivace/ deaktivace*

Airbag předního spolujezdce (str. 34) může být deaktivován, pokud je vozidlo vybaveno vypínačem PACOS (Passenger Airbag Cut Off Switch).

Spínač - PACOS

Vypínač airbagu spolujezdce (PACOS) je umístěn z boku přístrojové desky na straně spolujezdce a je přístupný po otevření dveří spolujezdce (viz část nazvaná Vypínač airbagu – PACOS).

Zkontrolujte, zda vypínač je v požadované poloze. Ke změně polohy byste měli použít čepel klíče (str. 175) dálkového ovladače.

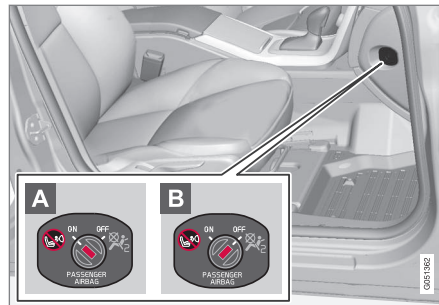

Umístění vypínače airbagu.

- A** Airbag je aktivován. Pokud je spínač v této poloze, osoby s tělesnou výškou větší než 140 cm mohou sedět na předním sedadle spolujezdce, ale nikdy zde

nesmí sedět děti v dětské sedačce nebo na podkládacím sedáku.

- B** Airbag je deaktivován. Pokud je spínač v této poloze, děti v dětské sedačce nebo na podkládacím sedáku mohou sedět na předním sedadle spolujezdce, ale nikdy zde nesmí sedět osoby s tělesnou výškou větší než 140 cm.

VAROVÁNÍ

Airbag aktivován (sedadlo spolujezdce):

Nikdy neumistujte dítě v dětské sedačce nebo na podkládacím sedáku na přední sedadlo spolujezdce, pokud je airbag aktivován. To platí pro všechny osoby menší než 140 cm.

Airbag deaktivován (sedadlo spolujezdce):

Na předním sedadle spolujezdce nesmí nikdy sedět osoba vyšší než 140 cm, je-li airbag deaktivován.

Nedodržení výše uvedených doporučení může ohrozit život přepravovaných osob.



i POZNÁMKA

Pokud je dálkový ovladač v poloze II (str. 84), zobrazí se na sdružené přístrojové desce na dobu cca. 6 sekund.výstražný symbol (str. 32) airbagu.

Následně se kontrolka ve stropní konzole rozsvítí na znamení, že airbag pro sedadlo předního spolujezdce je ve správném stavu.



Symbol informuje, že je aktivován airbag (SRS) spolujezdce.

Varovný symbol ve stropní konzole indikuje, že airbag pro sedadlo předního spolujezdce je aktivován (viz předcházející obrázek).

! VAROVÁNÍ

Nikdy nedávejte dítě na dětskou sedačku nebo sedák na předním sedadle, pokud je aktivován airbag a pokud se na stropní konzole rozsvítí symbol . V opačném případě může dojít k ohrožení života dítěte.



Indikace informuje, že airbag spolujezdce je deaktivován.

Textová zpráva a symbol na displeji stropní konzoly informují, že airbag pro přední sedadlo spolujezdce je deaktivován (viz předcházející obrázek).

! VAROVÁNÍ

Nedovolte nikomu sedět na předním sedadle spolujezdce, pokud zpráva na předním stropní konzole informuje, že byl deaktivován airbag, a pokud na sdruženém přístrojovém panelu svítí výstražná kontrolka (str. 32) systému airbagů. To znamená, že došlo k vážné závadě. Co nejdříve kontaktujte servis. Opravu svěřte autorizovanému servisu Volvo.

! VAROVÁNÍ

Nedodržení výše uvedených doporučení může ohrozit život osob ve vozidle.

Související informace

- Dětské sedačky (str. 46)

Boční airbag (SIPS)

Velká část sil při nárazu z boku je přenesena prostřednictvím systému SIPS (Side Impact Protection System) do podlahy, střechy, nosníků, sloupků a ostatních konstrukčních prvků karoserie. Boční airbagy řidiče a spolujezdce chrání hrudník a kyčle a jsou důležitou součástí systému SIPS.



Systém airbagů SIPS se skládá ze dvou hlavních komponent, bočních airbagů a čidel. Boční airbagy jsou instalovány v opěradlech předních sedadel.

V případě nárazu určité intenzity se aktivují čidla a boční airbagy se nafouknou. Airbag se naplní mezi tělem cestujícího a dveřmi a absorbuje náraz v okamžiku srážky. Airbag se vypustí při stlačení v důsledku srážky. Za normálních okolností se naplní pouze boční airbag na straně zasažené nárazem.

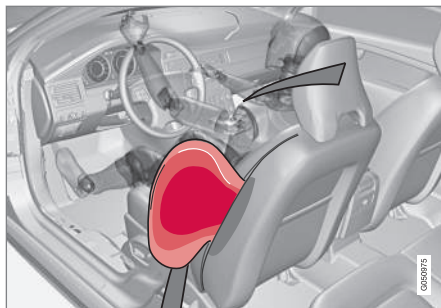

Sedadlo řidiče, levostranné řízení.

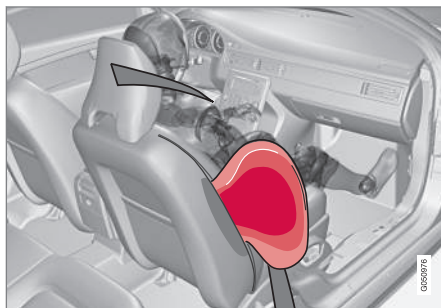

Sedadlo předního spolujezdce, levostranné řízení.



VAROVÁNÍ

- Společnost Volvo doporučuje, aby výměnu provedl autorizovaný servis Volvo. Nesprávné provedení práce na systému SIPS může způsobit funkční poruchy a vážné poranění osob.
- Nedávejte žádné předměty do prostoru mezi vnější stranou sedadla a panel dveří, protože tento prostor je určen pro boční airbag.
- Společnost Volvo doporučuje používat pouze potahy sedadel schválené společností Volvo. Jiné potahy sedadel mohou omezit funkčnost bočních airbagů.
- Boční airbagy doplňují bezpečnostní pásy. Vždy používejte bezpečnostní pás.

Související informace

- Airbag řidiče (str. 34)
- Airbag spolujezdce (str. 34)
- Boční airbag (SIPS) - dětská autoseďadka/dětský autosedač (str. 39)
- Hlavový airbag (IC) (str. 39)



Boční airbag (SIPS) - dětská autosedačka/dětský autosedák

Boční airbag (str. 38) nesnižuje ochranu, kterou poskytuje vůz dětem, které sedí v dětské sedačce nebo na podkládacím sedáku.

Na předním sedadle můžete používat dětskou sedačku nebo podkládací sedák (str. 46) pouze tehdy, pokud není aktivován airbag (str. 36) spolujezdce vpředu.

Související informace

- Airbag spolujezdce (str. 34)
- Všeobecné informace o bezpečnosti dětí (str. 45)

Hlavový airbag (IC)

Hlavový airbag napomáhá předcházet zranění hlavy řidiče a spolucestujících o části interiéru při bočním nárazu.

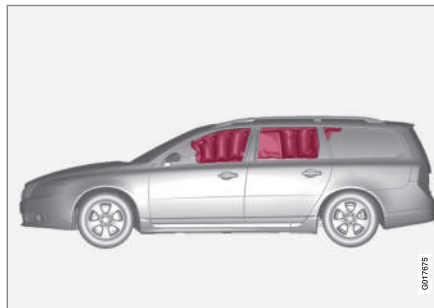

Nafukovací záclona IC (Inflatable Curtain) je součástí systému SIPS (str. 38) a systému airbagů (str. 33). Je nainstalována podél obou stran čalounění stropu a pomáhá chránit řidiče a cestující na krajních sedadlech. V případě nárazu určité intenzity se aktivují čidla a hlavové airbasy se nafouknou.

VAROVÁNÍ

Nikdy nezavěšujte těžké předměty na madla u stropu. Háček je určen pouze pro lehké oděvy (ne pro tvrdé předměty jako jsou např. deštníky).

Na obložení střechy, sloupky dveří ani boční obložení nešroubujte ani jinak nepřipevňujte žádné předměty. Tím by mohla být omezena ochranná funkce airbagu. Doporučujeme používat pouze originální díly Volvo schválené pro použití v těchto částech vozidla.

VAROVÁNÍ

Nenakládejte vůz více než 50 mm pod horní hranou oken ve dveřích. Jinak by se mohlo stát, že hlavový airbag v čalounění stropu neposkytne zamýšlenou ochranu.

VAROVÁNÍ

Hlavový airbag doplňuje bezpečnostní pásy. Vždy používejte bezpečnostní pás.

Související informace

- Všeobecné informace o bezpečnostních pásích (str. 29)

Obecné informace o systému WHIPS (ochrana před poraněním krční páteře)

WHIPS (Whiplash Protection System) chrání před poraněním krční páteře. Systém se skládá z opěradel absorbujících energii a speciálně vyvinutých hlavových opěrek v obou předních sedadlech.

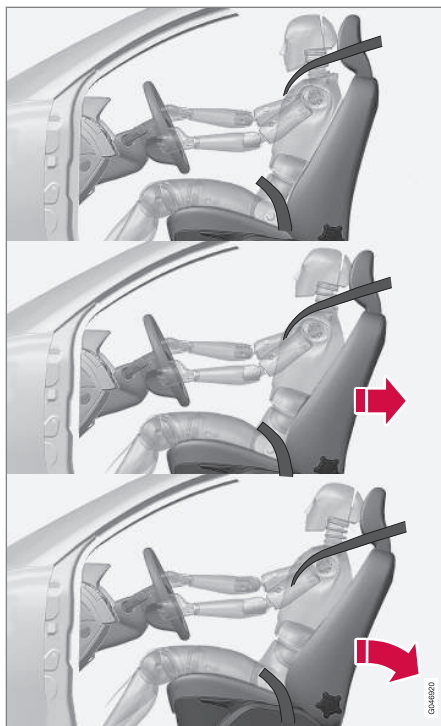

Systém WHIPS je aktivován při nárazu zezadu, v závislosti na úhlu nárazu, rychlosti a vlastnostech druhého vozu.

VAROVÁNÍ

Systém WHIPS doplňuje bezpečnostní pásy. Vždy používejte bezpečnostní pás.

Vlastnosti sedadla

Když je systém WHIPS aktivován, sklopí se opěradla předních sedadel částečně dozadu, aby se změnila poloha těla řidiče a spolujezdce na předním sedadle. Tím se sníží riziko poranění krční páteře.

VAROVÁNÍ

Nikdy sami neopravujte a neupravujte sedadlo se systémem WHIPS. Opravu svěřte autorizovanému servisu Volvo.

Související informace

- WHIPS - dětské sedačky (str. 41)
- WHIPS - poloha těla na sedadle (str. 41)
- Všeobecné informace o bezpečnostních pásech (str. 29)



WHIPS - dětské sedačky

Systém WHIPS (str. 40) nesnižuje ochranu, kterou poskytuje vůz dětem, které sedí v dětské sedačce nebo na podkládacím sedáku.

Na předním sedadle můžete používat dětskou sedačku nebo podkládací sedák (str. 46) pouze tehdy, pokud není aktivován airbag (str. 36) spolujezdce vpředu.

Související informace

- Všeobecné informace o bezpečnosti dětí (str. 45)

WHIPS - poloha těla na sedadle

Aby systém WHIPS (str. 40) zajistil optimální ochranu, řidič a spolujezdce musí správně sedět a fungování systému nic nesmí bránit.

Poloha těla na sedadle

Správnou polohu pro sezení na předním sedadle (str. 85) nastavte dříve, než se vozidlo rozjede.

Řidič a spolujezdce na předním sedadle musí sedět uprostřed sedadla, s co nejmenší vzdáleností hlavy od opěrky hlavy.

Funkce

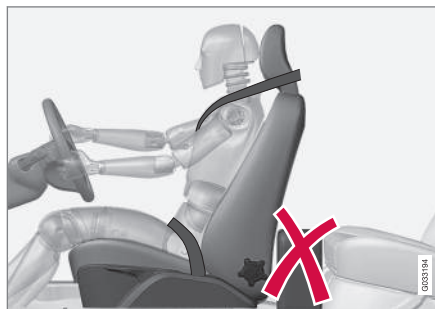

Nenechávejte na podlaze za sedadlem řidiče/ spolujezdce žádné předměty, které by mohly omezit funkci systému WHIPS.

VAROVÁNÍ

Nestlačujte pevné předměty mezi sedákem zadního sedadla a opěradlem předního sedadla. Dávejte pozor, abyste neomezili funkčnost systému WHIPS.

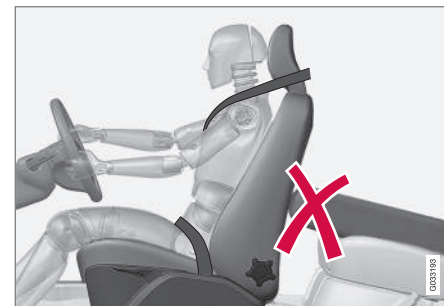

Nepokládejte na zadní sedadlo žádné předměty, které by mohly omezit funkci systému WHIPS.

VAROVÁNÍ

Pokud se sklopí dolů opěradlo zadního sedadla, příslušné přední sedadlo se musí posunout dopředu tak, aby se nedotýkalo sklopeného opěradla.



VAROVÁNÍ

Je-li sedadlo vystaveno extrémním silám jako např. nárazu do zadní části vozu, systém WHIPS se musí zkontrolovat. Společnost Volvo doporučuje kontrolu v autorizovaném servisu Volvo.

Přestože se zdá, že sedadlo nebylo poškozeno, mohlo se stát, že systém WHIPS již neposkytuje ochranu.

Společnost Volvo doporučuje kontaktovat autorizovaný servis Volvo, kde systém po menším nárazu do zadní části vozu zkontrolují.

Pokud systém zareaguje

V případě kolize se aktivují různé osobní bezpečnostní systémy Volvo, které sníží riziko poranění na minimum.

Systém	Aktivován
Napínač bezpečnostního pásu (str. 32) přední sedadlo	V případě čelního nárazu, a/nebo bočního nárazu, a/ nebo nárazu zezadu a/nebo převrácení vozu
Předpínač bezpečnostního pásu, zadní sedadlo	V případě čelního a/nebo bočního nárazu, a/nebo převrácení vozidla
Airbagy (Volant (str. 34) a airbag spolujezdce (str. 34))	Při čelním nárazu ^A
Boční airbagy (SIPS) (str. 38)	Při bočním nárazu ^A

Systém	Aktivován
Hlavový airbag IC (str. 39)	V případě bočního nárazu a/nebo některých čelních kolizí ^A
Ochrana proti hyperflexi krční páteře WHIPS (str. 40)	Při nárazu zezadu

^A Během srážky může být karosérie vozu značně zdeformována, aniž by přitom došlo k naplnění airbagu. Mnoho faktorů, jako jsou pevnost a hmotnost zasaženého objektu, rychlost vozu, úhel srážky atd., ovlivňuje aktivaci různých bezpečnostních systémů ve voze.

Pokud se naplní airbagy (str. 33), doporučujeme Vám postupovat takto:

- Vyproštění vozu. Doporučujeme, abyste vozidlo nechali dopravit k opravě do autorizovaného servisu Volvo. Nikdy nejezděte s vyfouknutými airbagy.
- Doporučujeme, abyste výměnu součástí bezpečnostních systémů vozidla svěřili autorizovanému servisu Volvo.
- Vždy kontaktujte lékaře.

POZNÁMKA

Systémy předpínačů bezpečnostních pásů a airbagů mohou být při srážce aktivovány pouze jednou.



VAROVÁNÍ

Řídicí modul systému airbagů se nachází ve středové konzole. Pokud dojde k namočení středové konzoly vodou nebo jinou kapalinou, odpojte kabely akumulátoru. Nepokoušejte se nastartovat vozidlo, mohlo by dojít k nafouknutí airbagů. Uvedení vozidla do provozu. Vozidlo nechte dopravit do autorizovanému servisu Volvo.

VAROVÁNÍ

Nikdy nejezděte s nafouknutými airbagy. Řízení vozidla by se mohlo ztížit. Rovněž mohou být poškozeny ostatní bezpečnostní systémy. Kouř a prach uvolněný při nafukování airbagů může při intenzivní reakci způsobit podráždění zraku a kůže resp. může způsobit poranění osob. Rychlé nafukování airbagu a materiál, ze kterého je airbag vyroben, může způsobit tření a popálení kůže.

Všeobecné informace o bezpečnostním režimu

Bezpečnostní režim je bezpečnostní funkce, která se spouští, když náraz může poškodit důležitou funkci ve voze, např. palivové potrubí, čidla bezpečnostních systémů nebo brzdovou soustavu.

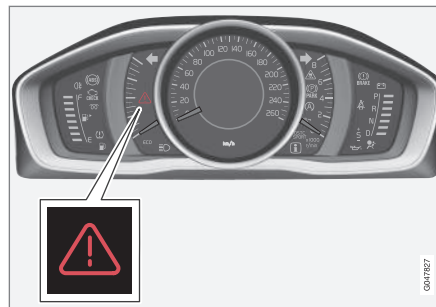

Výstražný trojúhelník na analogové sružené přístrojové desce.

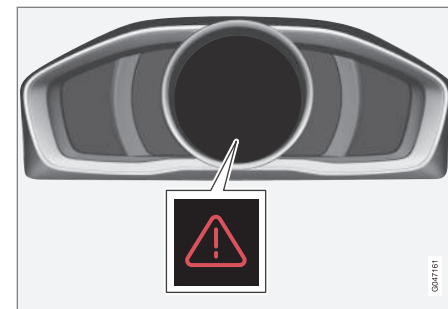

Výstražný trojúhelník na digitální sružené přístrojové desce.

Pokud se vozidlo podílelo na dopravní nehodě, může se na zobrazit zpráva **Bezp. režim Viz příručka** na informačním displeji sružené přístrojové desky (str. 67). To znamená, že je omezena funkčnost vozu.

VAROVÁNÍ

Nikdy se nepokoušejte opravit vůz sami nebo resetovat elektroniku po aktivaci bezpečnostního režimu. Mohlo by dojít ke zranění osob nebo by vůz nemusel fungovat jako obvykle. Doporučujeme, abyste nechali vůz zkontrolovat v autorizovaném servisu Volvo a obnovit normální stav poté, co byla zobrazena zpráva **Bezp. režim Viz příručka**.



Související informace

- Bezpečnostní režim - pokus o nastartování vozidla (str. 44)
- Bezpečnostní režim - pohyb vozidla (str. 45)

Bezpečnostní režim - pokus o nastartování vozidla

Je-li vozidlo v bezpečnostním režimu (str. 43), vše se zdá být v pořádku a zkontrolovali jste, zda neuniká palivo, můžete zkusit vozidlo nastartovat.

Nejprve zkontrolujte, že z vozu neuniká palivo. Nesmí být cítit zápach paliva.

Pokud vše vypadá normálně a zkontrolovali jste vůz z hlediska úniku paliva, můžete se pokusit nastartovat motor vozu.

Vytáhněte dálkový ovladač s klíčem a otevřete dveře řidiče. Pokud se nyní objeví hlášení, že je zapalování zapnuté, stiskněte startovací tlačítko. Potom zavřete dveře a znovu zasuňte dálkový ovladač s klíčem. Elektronika vozu se nyní pokusí resetovat do normálního režimu. Potom se pokuste nastartovat motor vozu.

Pokud je stále na displeji zpráva **Bezp. režim Viz příručka**, nesmíte vůz řídit ani jej nechat táhnout, avšak místo toho musí být vůz odvezen na vozidle odtahové služby (str. 319). I když vůz se zdá pojízdný, při jízdě by mohlo skryté poškození znemožnit ovládání vozu.



VAROVÁNÍ

Za žádných okolností se nepokoušejte nastartovat vůz, pokud je cítit palivo a zobrazila se zpráva **Bezp. režim Viz příručka**. Okamžitě vůz opusťte.



VAROVÁNÍ

Vůz nesmí být tažen, když byl uveden do bezpečnostního režimu. Musí být z tohoto místa odvezen. Doporučujeme, aby vozidlo bylo dopraveno k opravě do autorizovaného servisu Volvo.

Související informace

- Bezpečnostní režim - pohyb vozidla (str. 45)



Bezpečnostní režim - pohyb vozidla

Pokud se po resetování zprávy **Bezp. režim** **Viz příručka** zobrazí zpráva **Normal mode**, když se pokusíte nastartovat vozidlo (str. 44), je možné opatrně odjet s vozidlem z nebezpečné situace.

Nejezděte s vozem dál, než je nezbytné nutné.

Související informace

- Všeobecné informace o bezpečnostním režimu (str. 43)

Všeobecné informace o bezpečnosti dětí

Děti libovolné výšky a věku musejí vždy sedět ve voze správně připoutány. Děti nesmějí nikdy sedět na klíně cestujících.

Společnost Volvo doporučuje, aby děti cestovaly v dětských sedačkách zády ke směru jízdy co nejdéle, minimálně do 3-4 let věku. Dále doporučuje, aby děti používaly podkládací sedáky/dětské sedačky ve směru jízdy do 10 let věku.

Umístění dítěte ve voze a výběr vybavení je ovlivněn hmotností a vzrůstem dítěte, viz Dětské sedačky (str. 46).

POZNÁMKA

Právní předpisy upravující rozmístění dětí ve vozidle se v jednotlivých zemích liší. Zkontrolujte, jaké předpisy platí.

Společnost Volvo má k dispozici dětské bezpečnostní vybavení (dětské sedačky, podkládací sedáky a úchyty) určené pro vaše konkrétní vozidlo. Díky dětské bezpečnostní výbavě Volvo zajistíte svému dítěti optimální podmínky pro bezpečnou jízdu ve voze. Dětská bezpečnostní výbava se navíc snadno instaluje a snadno používá.

POZNÁMKA

V případě dotazů k instalaci dětských bezpečnostních systémů požádejte o upřesnění výrobce.

Dětské pojistky

Zadní dveře a okna zadních dveří* lze blokovat ručně (str. 190) nebo elektronicky (str. 190)* proti otevření zevnitř.

Související informace

- Dětské sedačky - umístění (str. 51)
- Dětská sedačka - ISOFIX (str. 55)
- Dětské sedačky - horní upevňovací body (str. 59)



Dětské sedačky

Děti musejí ve voze sedět bezpečně a přitom pohodlně. Zkontrolujte, zda se dětská sedačka používá správně.



Dětské sedačky a airbagy jsou neslučitelné.



POZNÁMKA

Při použití dětských bezpečnostních systémů je nutné přečíst si příložené pokyny k instalaci.



VAROVÁNÍ

Nepřipevňujte popruhy dětské sedačky k vodorovné nastavovací tyči sedadla, k pružinám, kolejnici ani k nosníkům pod sedadlem. Ostré hrany by mohly sedadla poškodit.

Postup montáže a pokyny pro správné připevnění dětské sedačky naleznete v montážním návodu.



Doporučené dětské sedačky²

Hmotnost	Sedadlo spolujezdce (s deaktivovaným airbagem)	Vnější zadní sedadlo	Prostřední zadní sedadlo
Skupina 0 max. 10 kg Skupina 0+ max. 13 kg		Dětská sedačka Volvo (Volvo Infant Seat) - dětská sedačka používaná zády ke směru jízdy, zajištěná systémem ISOFIX. Typové schválení: E1 04301146 (L)	
Skupina 0 max. 10 kg Skupina 0+ max. 13 kg	Dětská sedačka Volvo (Volvo Infant Seat) - dětská sedačka používaná zády ke směru jízdy, zajištěná bezpečnostním pásem. Typové schválení: E1 04301146 (U)	Dětská sedačka Volvo (Volvo Infant Seat) - dětská sedačka používaná zády ke směru jízdy, zajištěná bezpečnostním pásem. Typové schválení: E1 04301146 (U)	Dětská sedačka Volvo (Volvo Infant Seat) - dětská sedačka používaná zády ke směru jízdy, zajištěná bezpečnostním pásem. Typové schválení: E1 04301146 (U)
Skupina 0 max. 10 kg Skupina 0+ max. 13 kg	Dětská sedačka používaná zády ke směru jízdy (Child Seat) - dětská sedačka používaná zády ke směru jízdy, zajištěná bezpečnostním pásem a popruhy. Typové schválení: E5 03135 (L)	Dětská sedačka používaná zády ke směru jízdy (Child Seat) - dětská sedačka používaná zády ke směru jízdy, zajištěná bezpečnostním pásem a popruhy. Typové schválení: E5 03135 (L)	Dětská sedačka používaná zády ke směru jízdy (Child Seat) - dětská sedačka používaná zády ke směru jízdy, zajištěná bezpečnostním pásem a popruhy. Typové schválení: E5 03135 (L)
Skupina 0 max. 10 kg Skupina 0+ max. 13 kg	Dětské sedačky, schválené k univerzálnímu použití. (U)	Dětské sedačky, schválené k univerzálnímu použití. (U)	Dětské sedačky, schválené k univerzálnímu použití. (U)

² Pro ostatní dětské sedačky platí, že by měl být Váš vůz uveden na přiloženém seznamu vozidel výrobce nebo by měly být univerzálně schváleny v souladu se zákonnými požadavky ECE R44.



02 Bezpečnost



Hmotnost	Sedadlo spolujezdce (s deaktivovaným airbagem)	Vnější zadní sedadlo	Prostřední zadní sedadlo
Skupina 1 9 – 18 kg	Dětská sedačka používaná zády ke směru jízdy/otočná sedačka (Volvo Convertible Child Seat) – dětská sedačka používaná zády ke směru jízdy, zajištěná bezpečnostním pásem a popruhy. Typové schválení: E5 04192 (L)	Dětská sedačka používaná zády ke směru jízdy/otočná sedačka (Volvo Convertible Child Seat) – dětská sedačka používaná zády ke směru jízdy, zajištěná bezpečnostním pásem a popruhy. Typové schválení: E5 04192 (L)	
Skupina 1 9 – 18 kg	Dětská sedačka používaná zády ke směru jízdy (Child Seat) - dětská sedačka používaná zády ke směru jízdy, zajištěná bezpečnostním pásem a popruhy. Typové schválení: E5 03135 (L)	Dětská sedačka používaná zády ke směru jízdy (Child Seat) - dětská sedačka používaná zády ke směru jízdy, zajištěná bezpečnostním pásem a popruhy. Typové schválení: E5 03135 (L)	Dětská sedačka používaná zády ke směru jízdy (Child Seat) - dětská sedačka používaná zády ke směru jízdy, zajištěná bezpečnostním pásem a popruhy. Typové schválení: E5 03135 (L)
Skupina 1 9 – 18 kg		Britax Fixway - dětská sedačka používaná zády ke směru jízdy se systémem upevnění ISOFIX a popruhy. Typové schválení: E5 03171 (L)	
Skupina 1 9 – 18 kg	Dětské sedačky, schválené k univerzálnímu použití. (U)	Dětské sedačky, schválené k univerzálnímu použití. (U)	Dětské sedačky, schválené k univerzálnímu použití. (U)



Hmotnost	Sedadlo spolujezdce (s deaktivovaným airbagem)	Vnější zadní sedadlo	Prostřední zadní sedadlo
Skupina 2 15-25 kg	Dětská sedačka používaná zády ke směru jízdy/otočná sedačka (Volvo Convertible Child Seat) – dětská sedačka používaná zády ke směru jízdy, zajištěná bezpečnostním pásem a popruhy. Typové schválení: E5 04192 (L)	Dětská sedačka používaná zády ke směru jízdy/otočná sedačka (Volvo Convertible Child Seat) – dětská sedačka používaná zády ke směru jízdy, zajištěná bezpečnostním pásem a popruhy. Typové schválení: E5 04192 (L)	Dětská sedačka používaná zády ke směru jízdy/otočná sedačka (Volvo Convertible Child Seat) – dětská sedačka používaná zády ke směru jízdy, zajištěná bezpečnostním pásem a popruhy. Typové schválení: E5 04192 (L)
Skupina 2 15-25 kg	Dětská sedačka používaná zády ke směru jízdy/otočná sedačka (Volvo Convertible Child Seat) - dětská sedačka používaná ve směru jízdy, zajištěná bezpečnostním pásem. Typové schválení: E5 04191 (U)	Dětská sedačka používaná zády ke směru jízdy/otočná sedačka (Volvo Convertible Child Seat) - dětská sedačka používaná ve směru jízdy, zajištěná bezpečnostním pásem. Typové schválení: E5 04191 (U)	
Skupina 2/3 15-36 kg	Podkládací sedák Volvo s opěradlem (Volvo Booster Seat with backrest). Typové schválení: E1 04301169 (UF)	Podkládací sedák Volvo s opěradlem (Volvo Booster Seat with backrest). Typové schválení: E1 04301169 (UF)	Podkládací sedák Volvo s opěradlem (Volvo Booster Seat with backrest). Typové schválení: E1 04301169 (UF)
Skupina 2/3 15-36 kg	Podkládací sedák s opěradlem a bez opěradla (Booster Cushion with and without backrest). Typové schválení: E5 04216 (UF)	Podkládací sedák s opěradlem a bez opěradla (Booster Cushion with and without backrest). Typové schválení: E5 04216 (UF)	Podkládací sedák s opěradlem a bez opěradla (Booster Cushion with and without backrest). Typové schválení: E5 04216 (UF)



Hmotnost	Sedadlo spolujezdce (s deaktivovaným airbagem)	Vnější zadní sedadlo	Prostřední zadní sedadlo
Skupina 2/3 15-36 kg		Integrovaný podkládací sedák (Integrated Booster Cushion) - k dispozici jako volitelná výbava instalovaná ve výrobním závodě. Typové schválení: E5 04189 (B)	

L: Vhodné pro konkrétní dětské sedačky. Tyto dětské sedačky mohou být určeny pro konkrétní model vozidla, omezené nebo částečně univerzální kategorie.

Vhodné pouze pro dětské sedačky schválené k univerzálnímu použití v této váhové kategorii.

UF: Vhodné pouze pro dětské sedačky používané čelem ke směru jízdy schválené k univerzálnímu použití v této váhové kategorii.

B: Integrované dětské sedačky schválené pro tuto váhovou kategorii.

Související informace

- Dětské sedačky - umístění (str. 51)
- Dětské sedačky - horní upevňovací body (str. 59)
- Dětská sedačka - ISOFIX (str. 55)
- Všeobecné informace o bezpečnosti dětí (str. 45)



Dětské sedačky - umístění

Pokud je aktivován (str. 36) airbag spolujezdce, vždy instalujte dětské sedačky/podkládací sedáky (str. 46) na zadní sedadlo. Pokud na předním sedadle spolujezdce sedí dítě, může při vystřelení airbagu utrpět vážný úraz.

Štítek airbagu spolujezdce



Nálepka na sluneční cloně na straně spolujezdce.

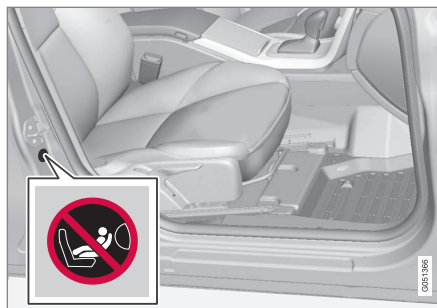

Nálepka na sloupku dveří na straně spolujezdce. Štítek airbagu uvidíte po otevření dveří spolujezdce.

Výstražná nálepka pro airbag spolujezdce je umístěna dle vyobrazení nahoře.

Můžete umístit:

- dětskou sedačku/podkládací sedák na sedadlo spolujezdce za předpokladu, že airbag spolujezdce není aktivován.
- jedna nebo několik dětských sedaček/podkládacích sedáků na zadním sedadle.

VAROVÁNÍ

Nikdy nepoužívejte sedačku instalovanou proti směru jízdy na sedadle, které chrání zapnutý airbag. Jinak by mohlo dojít k vážnému nebo smrtelnému poranění dítěte.

VAROVÁNÍ

Nikdy neumísťujte dítě v dětské sedačce nebo na podkládacím sedáku na přední sedadlo, pokud je airbag aktivován.

Nikdy nikomu nedovolte, aby stál před předním sedadlem spolujezdce nebo zde seděl.

Na předním sedadle spolujezdce nesmí nikdy sedět osoba s tělesnou výškou menší než 140 cm, je-li airbag aktivován.

Nedodržení výše uvedených doporučení může ohrozit život přepravovaných osob.

VAROVÁNÍ

Nesmí se používat dětské sedáky a dětské sedačky s ocelovými výztuhami či jinou konstrukcí zakrývající tlačítko rozepnutí přezky bezpečnostního pásu, protože by mohly způsobit náhodné rozepnutí této přezky.

Horní část dětské sedačky nesmí být opřena o čelní sklo.

Související informace

- Všeobecné informace o bezpečnosti dětí (str. 45)
- Dětské sedačky - horní upevňovací body (str. 59)
- Dětská sedačka - ISOFIX (str. 55)

Dětská sedačka - dvoustupňový podkládací sedák*

Integrované podkládací sedáky na zadním sedadle umožní dětem bezpečně a pohodlně sedět.

Podkládací sedáky byly vyvinuty speciálně pro zajištění optimální bezpečnosti. V kombinaci s bezpečnostním pásem (str. 29) jsou určeny pro děti, které váží 15 až 36 kg a jsou vysoké minimálně 95 cm.



Správná pozice, bezpečnostní pás je umístěn nad ramenem.



Nesprávná pozice, hlava nesmí být výše než opěrka hlavy a bezpečnostní pás nesmí být pod ramenem.

Před jízdou zkontrolujte, zda:

- integrovaný dvoustupňový podkládací sedák je správně nastaven podle tabulky (str. 53) a je zajištěn
- bezpečnostní pás je v kontaktu s tělem dítěte a není volný nebo překroucený
- bezpečnostní pás neleží křížem přes krk dítěte nebo pod ramenem (viz předcházející obrázek)
- dolní část bezpečnostního pásu je umístěna nízko přes pánev, aby poskytla optimální ochranu.

Podkládací sedák se do dvou úrovní nastavuje zvednutím (str. 53) a spuštěním (str. 54).

VAROVÁNÍ

Doporučujeme, aby opravu a výměnu prováděl pouze autorizovaný servis Volvo. Neupravujte ani nedoplňujte podkládací sedák silně přetížen, např. při nehodě, musí být celý podkládací sedák vyměněn. Dokonce i když nejví dětský sedák známky poškození, nemusí již poskytovat stejnou úroveň ochrany. Je-li podkládací sedák opotřebovaný, musí být vyměněn.

VAROVÁNÍ

Pokud nebudete dodržovat pokyny pro dvoustupňový podkládací sedák, v případě nehody může dojít k vážnému poranění dítěte.



Dvoustupňový podkládací sedák* - zvednutí

Integrovaný podkládací sedák (str. 52) na zadním sedadle lze složit do dvou úrovní. Počet kroků, ve kterých se má sedák vyklopit, závisí na hmotnosti dítěte.

	Stupeň 1	Stupeň 2
Hmotnost	22-36 kg	15-25 kg

Stupeň 1³



- 1 Zatáhněte za rukojeť dopředu a nahoru, abyste uvolnili podkládací sedák.

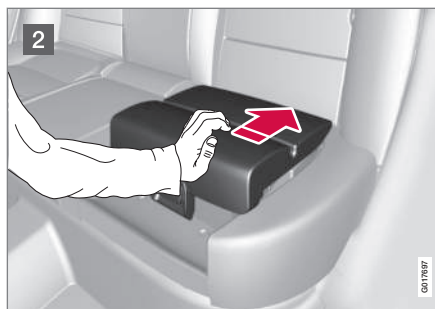

- 2 Zatlačte podkládací sedák zpět, aby se zajistil.

Stupeň 2⁴



- 1 Začněte od nižšího stupně. Stiskněte tlačítko.

³ Spodní úroveň.

⁴ Horní úroveň.

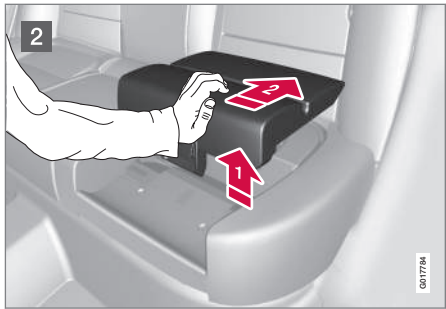

2 Zvedněte podkládací sedák nahoru u přední hrany a zatlačte jej zpět proti opěradlu, aby se zajistil.

i POZNÁMKA
Podkládací sedák nelze nastavit z úrovně 2 na úroveň 1. Nejdříve se musí provést resetování: podkládací sedák zcela sklopte (str. 54) do sedáku sedadla.

Související informace

- Dvoustupňový podkládací sedák* - spuštění (str. 54)

Dvoustupňový podkládací sedák* - spuštění

Integrovaný podkládací sedák (str. 52) na zadním sedadle lze sklopit dolů z horní nebo spodní úrovně do zcela spuštěné úrovně v sedáku sedadla. Není však možné nastavit podkládací sedák z horního stupně do dolního stupně.

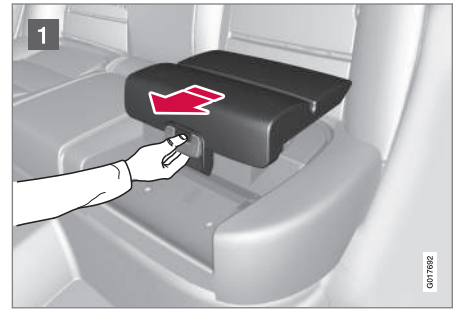

1 Zatažením za rukojeť dopředu uvolněte sedák.



2 Zatlačte rukou dolů uprostřed sedáku, abyste jej zajistili.

i DŮLEŽITÉ
Před snížením sedáku se přesvědčte, že v prostoru pod sedákem nejsou žádné předměty (např. hračky).

i POZNÁMKA
Před spuštěním zadního opěradla dolů se nejdříve musí spustit dolů sedák.

Související informace

- Dvoustupňový podkládací sedák* - zvednutí (str. 53)



Dětská sedačka - ISOFIX

ISOFIX je systém připevnění dětských bezpečnostních sedaček (str. 46) v souladu s mezinárodním standardem.

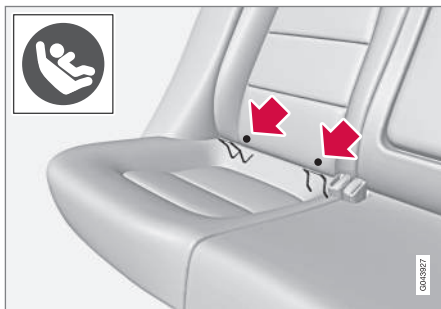

Montážní body pro systém upevnění ISOFIX jsou ukryty za dolní částí opěradla vnějších zadních sedadel.

Umístění montážních bodů je indikováno symboly na čalounění opěradla (viz předcházející obrázek).

Zatlačte sedák dolů, abyste získali přístup k montážním bodům.

Při upevňování dětské sedačky prostřednictvím montážních bodů ISOFIX vždy postupujte podle instalačních instrukcí výrobce.

Související informace

- ISOFIX - velikostní třídy (str. 55)
- ISOFIX - druhy dětských sedaček (str. 57)
- Všeobecné informace o bezpečnosti dětí (str. 45)

ISOFIX - velikostní třídy

Pro dětské sedačky vybavené systémem ISOFIX (str. 55) existují různé velikostní třídy, které umožňují vybrat si správný typ dětské sedačky (str. 57).

Velikostní třída	Popis
A	Plná velikost, dětská sedačka po směru jízdy
B	Redukovaná velikost (alt. 1), dětská sedačka po směru jízdy
B1	Redukovaná velikost (alt. 2), dětská sedačka po směru jízdy
C	Plná velikost, dětská sedačka proti směru jízdy
D	Redukovaná velikost, dětská sedačka proti směru jízdy
E	Dětská sedačka pro kojence, proti směru jízdy
F	Příčná dětská sedačka, levá
G	Příčná dětská sedačka, pravá



VAROVÁNÍ

Nikdy neumísťujte dítě na sedadlo spolujezdce, je-li vůz vybaven aktivovaným airbagem.

POZNÁMKA

Pokud dětská sedačka ISOFIX není klasifikována z hlediska velikosti, specifikace dětské sedačky musí zahrnovat model vozidla.

POZNÁMKA

Doporučujeme, abyste kontaktovali autorizovaného prodejce Volvo a vyžádali si informace o dětských sedačkách doporučených společnostmi Volvo.



ISOFIX - druhy dětských sedaček

Dětské sedačky i vozidla jsou různých velikostí. To znamená, že ne všechny dětské

sedačky jsou vhodné pro všechna sedadla ve všech modelech vozů.

Typ dětské sedačky	Hmotnost	Velikostní třída	Sedadla spolujezdců pro instalaci dětských sedaček ISOFIX	
			Přední sedadlo	Vnější zadní sedadlo
Kojenecká příčná sedačka	max. 10 kg	F	X	X
		G	X	X
Sedačka pro kojence, proti směru jízdy	max. 10 kg	E	X	OK (IL)
Sedačka pro kojence, proti směru jízdy	max. 13 kg	E	X	OK (IL)
		D	X	OK (IL)
		C	X	OK (IL)
Dětská sedačka, proti směru jízdy	9 – 18 kg	D	X	OK (IL)
		C	X	OK (IL)



Typ dětské sedačky	Hmotnost	Velikostní třída	Sedadla spolujezdců pro instalaci dětských sedaček ISOFIX	
			Přední sedadlo	Vnější zadní sedadlo
Dětská sedačka, po směru jízdy	9 – 18 kg	B	X	OK ^A (IUL)
		B1	X	OK ^A (IUL)
		A	X	OK ^A (IUL)

X: V této hmotnostní a/nebo výškové/věkové kategorii není poloha ISOFIX pro dětské sedačky ISOFIX vhodná.

IL: Vhodné pro konkrétní dětské sedačky ISOFIX. Tyto dětské sedačky mohou být určeny pro konkrétní model vozidla, omezené nebo částečně univerzální kategorie.

IUF: Vhodné pro dětské sedačky ISOFIX používané čelem ke směru jízdy, které jsou v této hmotnostní kategorii univerzálně schváleny.

A Doporučené dětské sedačky Volvo pro tuto skupinu.

Musíte vybrat správnou třídu rozměru (str. 55)
dětské sedačky s uchycením ISOFIX (str. 55).



Dětské sedačky - horní upevňovací body

Vůz je vybaven horními upevňovacími body pro některé dětské sedačky (str. 46) upevňované po směru jízdy. Tyto upevňovací body jsou umístěny na zadní straně sedadla.

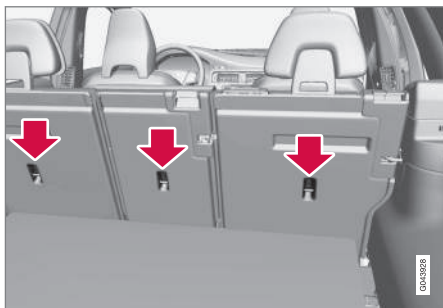

Horní upevňovací body jsou primárně určeny pro používání s dětskými sedačkami upevňovanými po směru jízdy. Společnost Volvo doporučuje, aby malé děti seděly v dětských sedačkách umístěných proti směru jízdy co nejdéle.

i POZNÁMKA

Sklopte opěrky hlavy, aby se usnadnila instalace tohoto typu dětské sedačky ve vozech se sklopnými opěrkami na krajních sedadlech.

i POZNÁMKA

Ve vozech s krytem zavazadlového prostoru se před připevněním dětských sedaček k upevňovacím bodům musí tento kryt demontovat.

Podrobné informace o tom, jak má být dětská sedačka upevněna do horních upevňovacích bodů, viz pokyny výrobce sedačky.

! VAROVÁNÍ

Pásy dětské sedačky se vždy musí protáhnout přes otvor v podstavci hlavové opěrky a až potom se smí v uchycovacím bodě napnout.

Související informace

- Všeobecné informace o bezpečnosti dětí (str. 45)
- Dětské sedačky - umístění (str. 51)
- Dětská sedačka - ISOFIX (str. 55)

03

PŘÍSTROJE A OVLÁDACÍ PRVKY

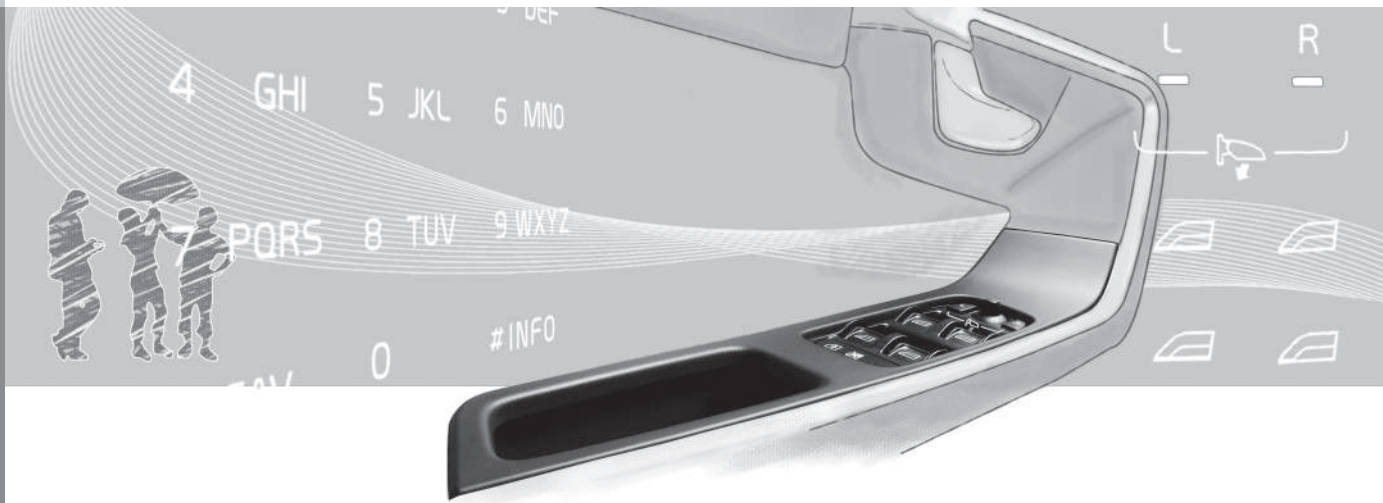



Přístroje a ovládání, vozidlo s levostranným řízením - přehled

V přehledu vidíte umístění displejů a ovládacích prvků ve vozidle.



Přehled, vozidla s levostranným řízením

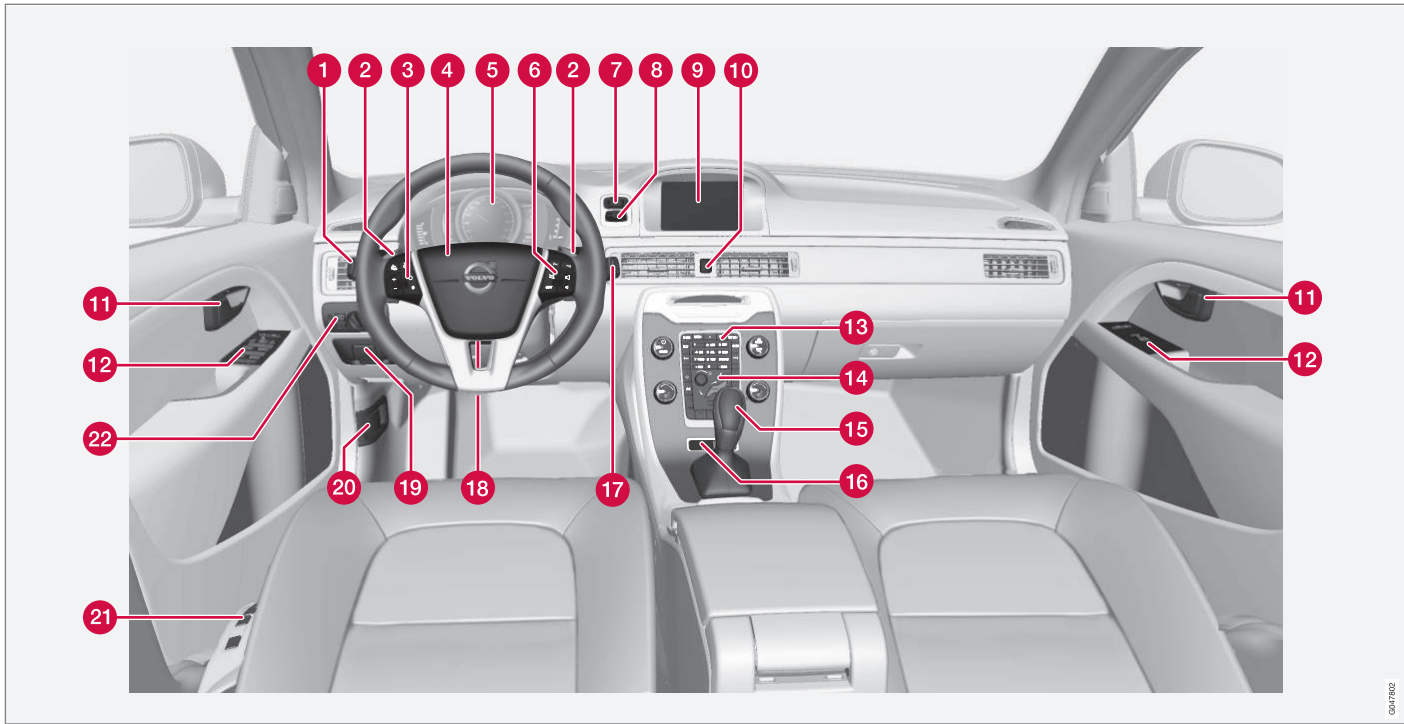

0411102



	Funkce	Viz
1	Menu a zprávy, směrová světla, dálková/potkávací světla, palubní počítač	(str. 116), (str. 118), (str. 99), (str. 94) a (str. 120).
2	Manuální řazení převodových stupňů u automatické převodovky*	(str. 275).
3	Tempomat*	(str. 204) a (str. 206).
4	Houkačka, airbagy	(str. 89) a (str. 33).
5	Sdružená přístrojová deska	(str. 67).
6	Navigace v menu, ovládání audio, ovládání telefonu*	(str. 119) a doplňková příručka Sensus Infotainment.
7	Tlačítko START/STOP ENGINE	(str. 267).
8	Spínací skříňka	(str. 83).
9	Obrazovka pro systém infotainment a zobrazení menu	(str. 119) a doplňková příručka Sensus Infotainment.

	Funkce	Viz
10	Výstražná funkce ukazatelů směru	(str. 98).
11	Klika dveří	–
12	Ovládací panel	(str. 184), (str. 190), (str. 108) a (str. 110).
13	Ovládací panel pro systém infotainment a navigaci v menu	(str. 119) a doplňková příručka Sensus Infotainment.
14	Panel pro ovládání klimatizace	(str. 137).
15	Páka voliče	(str. 273), (str. 275) nebo (str. 278).
16	Ovládání aktivního podvozku (Four-C)*	(str. 196).
17	Stěrače a ostřikovače	(str. 106).
18	Nastavení volantu	(str. 89).
19	Parkovací brzda	(str. 296).
20	Otevření kapoty	(str. 349).

	Funkce	Viz
21	Nastavení sedadla*	(str. 86).
22	Ovládání světlometů, otvírání dvířek hrdla palivové nádrže a dveří zavazadlového prostoru	(str. 91), (str. 303) a (str. 186).

Související informace

- Teploměr venkovní teploty (str. 76)
- Dílčí počítadlo kilometrů (str. 76)
- Hodiny (str. 77)



03 Přístroje a ovládací prvky

Přístroje a ovládání, vozidlo s pravostranným řízením - přehled

V přehledu vidíte umístění displejů a ovládacích prvků ve vozidle.



Přehled, vozidla s pravostranným řízením

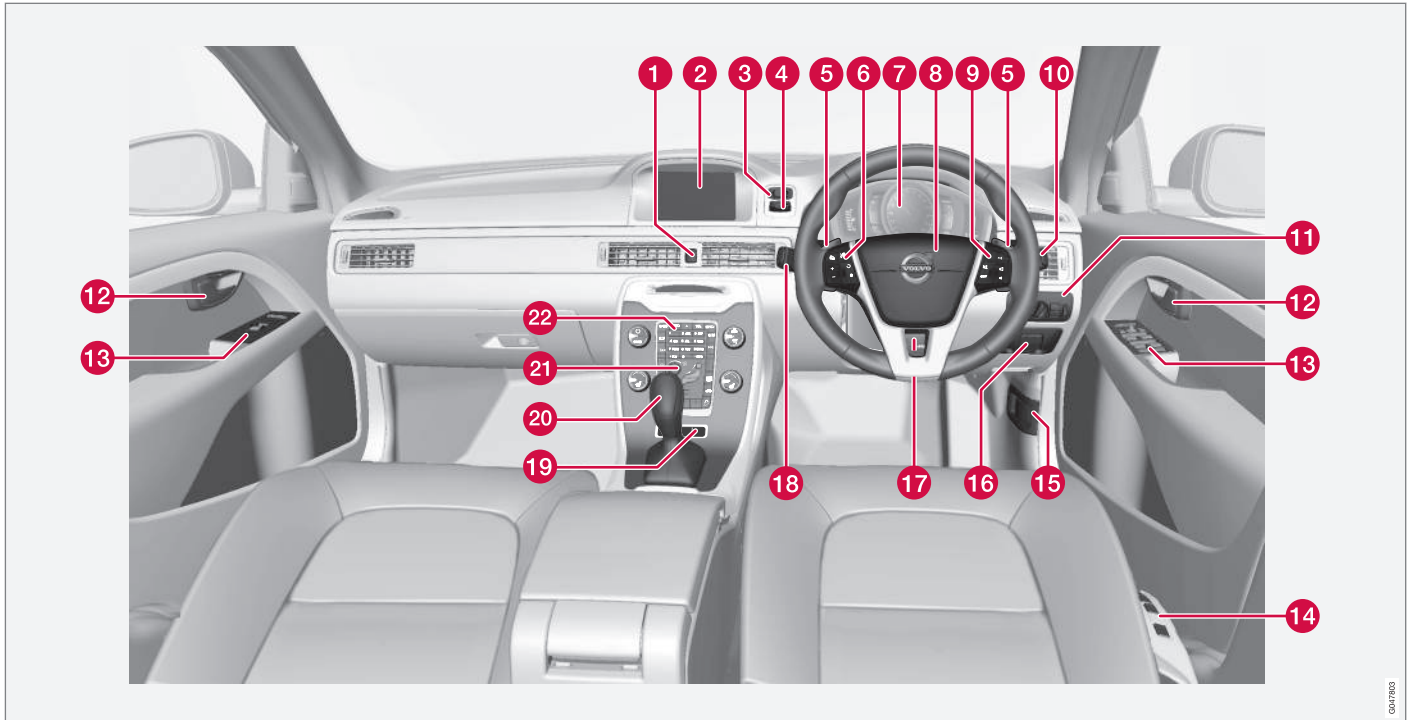

03



03 Přístroje a ovládací prvky



	Funkce	Viz
1	Výstražná funkce ukazatelů směru	(str. 98).
2	Obrazovka pro systém infotainment a zobrazení menu	(str. 119)a doplňková příručka Sensus Infotainment.
3	Tlačítko START/STOP ENGINE	(str. 267).
4	Spínací skříňka	(str. 83).
5	Manuální řazení převodových stupňů u automatické převodovky*	(str. 275).
6	Tempomat*	(str. 204) a (str. 206).
7	Sdružená přístrojová deska	(str. 67).
8	Houkačka, airbagy	(str. 89) a (str. 33).
9	Navigace v menu, ovládání audio, ovládání telefonu*	(str. 119)a doplňková příručka Sensus Infotainment.
10	Stěrače a ostřikovače	(str. 106).

	Funkce	Viz
11	Ovládání světlometů, otvírání dvířek hrdla palivové nádrže a dveří zavazadlového prostoru	(str. 91), (str. 303) a (str. 186).
12	Klika dveří	–
13	Ovládací panel	(str. 184), (str. 190), (str. 108) a (str. 110).
14	Nastavení sedadla*	(str. 86).
15	Otevření kapoty	(str. 349).
16	Parkovací brzda	(str. 296).
17	Nastavení volantu	(str. 89).
18	Menu a zprávy, směrová světla, dálková/potkávací světla, palubní počítač	(str. 116), (str. 118), (str. 99), (str. 94) a (str. 120).
19	Ovládání aktivního podvozku (Four-C)*	(str. 196).

	Funkce	Viz
20	Páka voliče	(str. 273), (str. 275) nebo (str. 278).
21	Panel pro ovládání klimatizace	(str. 137).
22	Ovládací panel pro systém infotainment a navigaci v menu	(str. 119)a doplňková příručka Sensus Infotainment.

Související informace

- Teploměr venkovní teploty (str. 76)
- Dílčí počítadlo kilometrů (str. 76)
- Hodiny (str. 77)



Sdružená přístrojová deska

Informační displej na sdružené přístrojové desce zobrazuje zprávy a informace o některých funkcích vozu.

- Analogová sdružená přístrojová deska - přehled (str. 67)
- Digitální sdružená přístrojová deska - přehled (str. 68)
- Sdružená přístrojová deska - význam kontrolků (str. 72)
- Sdružená přístrojová deska - význam výstražných symbolů (str. 74)

Analogová sdružená přístrojová deska - přehled

Informační displej na sdružené přístrojové desce zobrazuje zprávy a informace o některých funkcích vozu.

Informační displej

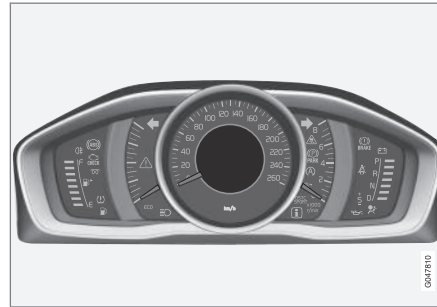

Informační displej, analogová přístrojová deska.

Informační displeje na sdružené přístrojové desce zobrazují informace o některých funkcích vozu, např. o tempomatu, palubním počítaci a také zprávy. Tyto informace se zobrazí se symboly a textem. Další popis je pod funkcemi, které využívá displej.

Indikace a ukazatelé

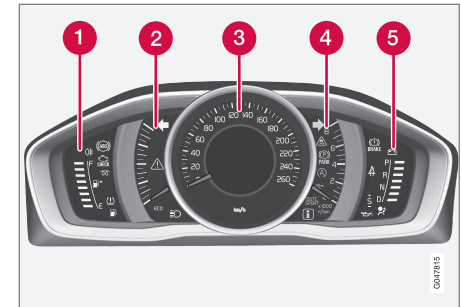

- 1 Palivoměr. Pokud indikace klesne na jedinou bílou značku¹, rozsvítí se žlutá indikace nízké hladiny v palivové nádrži. Viz také Palubní počítáč (str. 120) a Doplňování paliva (str. 303).
- 2 Eco meter. Tento měřicí přístroj informuje, nakolik hospodárně s vozidlem jedete. Čím je vyšší údaj na stupnici, tím úsporněji vozidlo jede.
- 3 Rychloměr
- 4 Otáčkoměr. Ukazuje otáčky motoru v tisících za minutu (ot./min.).
- 5 Indikátor řadicí páky²/Indikátor převodového stupně³ Viz také Indikátor řazení převodových stupňů* (str. 274), Automatická převodovka -- Geartronic* (str. 275)

¹ Jakmile zpráva "Vzd. do prázdné paliv. nádrže:" na displeji začne ukazovat "----", značka se změní na červenou.

² Mechanická převodovka.

³ Automatická převodovka.



nebo Automatická převodovka -- Powershift* (str. 278).

Indikační a varovné kontrolky

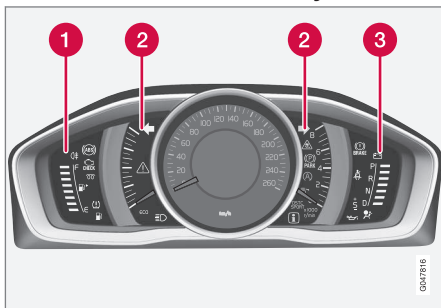

Indikační a výstražné symboly, analogová přístrojová deska.

- ❶ Kontrolky
- ❷ Indikační a varovné kontrolky
- ❸ Výstražné symboly⁴

Kontrola funkčnosti

Všechny indikační a varovné kontroly kromě symbolů uprostřed informačního displeje se rozsvítí, když je klíč v poloze II nebo když je nastartován motor. Po nastartování motoru by měly zhasnout všechny kontrolky kromě kontrolky parkovací brzdy, která zhasne pouze tehdy, když je parkovací brzda odbrzděna.

Pokud motor nenastartuje nebo je prováděna kontrola funkčnosti s klíčem v poloze II, potom všechny kontrolky zhasnou během několika sekund, s výjimkou kontrolky poruchy emisního systému vozidla a kontrolky nízkého tlaku oleje.

Související informace

- Sdružená přístrojová deska (str. 67)
- Sdružená přístrojová deska - význam kontrolky (str. 72)
- Sdružená přístrojová deska - význam výstražných symbolů (str. 74)

Digitální sdružená přístrojová deska - přehled

Informační displej na sdružené přístrojové desce zobrazuje zprávy a informace o některých funkcích vozu.

Informační displej



Informační displej, digitální přístrojová deska*.

Informační displeje na sdružené přístrojové desce zobrazují informace o některých funkcích vozu, např. o tempomatu, palubním počítači a také zprávy. Tyto informace se zobrazí se symboly a textem. Další popis je pod funkcemi, které využívá displej.

Indikace a ukazatelé

U digitální sdružené přístrojové desky lze zvolit alternativní témata. K dispozici jsou následující témata.

⁴ Některé varianty motoru nejsou vybaveny systémem upozorňujícím na pokles tlaku oleje. U těchto vozidel se kontrolka nízkého tlaku oleje nepoužívá. Varování nízké hladiny oleje se zobrazuje jako text na displeji. Další informace - viz Motorový olej - všeobecné informace (str. 351).



dující motivy: "Elegance", "Eco" a "Performance".

Motiv si lze zvolit pouze, když motor běží.

Chcete-li zvolit motiv, stiskněte na levém páčkovém přepínači tlačítko **OK** a potom otáčením kolečka na páčce zvolte možnost nabídky **Motiv**. Stiskněte tlačítko **OK**. Otočením kolečka zvolte motiv a výběr potvrďte stisknutím tlačítka **OK**.

U některých variant modelů kopíruje vzhled obrazovky středové konzoly nastavení motivu sdružené přístrojové desky.

Režim kontrastu a barev pro přístroj lze nastavit také pomocí levého páčkového přepínače.

Další informace o správě nabídek - viz Navigace v menu - sdružená přístrojová deska (str. 116).

Výběr motivu a nastavení režimu kontrastu a barev lze uložit pro každý dálkový ovladač s klíčem do paměti klíče*, viz Dálkový ovladač s klíčem - personalizace* (str. 169).

Motiv "Elegance"

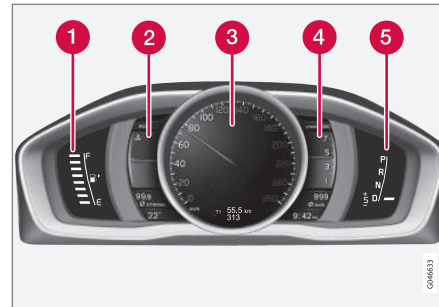

Indikace a ukazatelé, motiv "Elegance".

- 1 Palivoměr. Pokud indikace klesne na jedinou bílou značku⁵, rozsvítí se žlutá indikace nízké hladiny v palivové nádrži. Viz také Palubní počítač (str. 120) a Doplňování paliva (str. 303).
- 2 Teploměr chladicí kapaliny motoru
- 3 Rychloměr
- 4 Otáčkoměr. Ukazuje otáčky motoru v tisících za minutu (ot./min.).
- 5 Indikátor řadicí páky⁶/Indikátor převodového stupně⁷ Viz také Indikátor řazení převodových stupňů* (str. 274) nebo Automatická převodovka -- Geartronic* (str. 275).

Motiv "Eco"

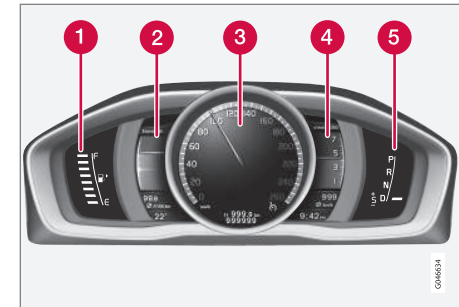

Indikace a ukazatelé, motiv "Eco".

- 1 Palivoměr. Pokud indikace klesne na jedinou bílou značku⁵, rozsvítí se žlutá indikace nízké hladiny v palivové nádrži. Viz také Palubní počítač (str. 120) a Doplňování paliva (str. 303).
- 2 Eco guide. Viz také Eco guide & Power guide* (str. 71).
- 3 Rychloměr
- 4 Otáčkoměr. Ukazuje otáčky motoru v tisících za minutu (ot./min.).
- 5 Indikátor řadicí páky⁶/Indikátor převodového stupně⁷. Viz také Indikátor řazení převodových stupňů* (str. 274) nebo Automatická převodovka -- Geartronic* (str. 275).

⁵ Jakmile zpráva "Vzd. do prázdné paliv. nádrže:" na displeji začne ukazovat "----", značka se změní na červenou.

⁶ Mechanická převodovka.

⁷ Automatická převodovka.



Motiv "Performance"

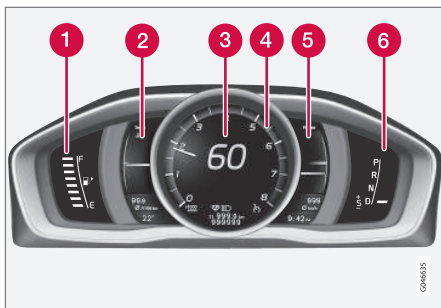

Indikace a ukazatelé, motiv "Performance".

- 1 Palivoměr. Pokud indikace klesne na jedinou bílou značku⁵, rozsvítí se žlutá indikace nízké hladiny v palivové nádrži. Viz také Palubní počítač (str. 120) a Doplnování paliva (str. 303).
- 2 Teploměr chladicí kapaliny motoru
- 3 Rychloměr
- 4 Otáčkoměr. Ukazuje otáčky motoru v tisících za minutu (ot./min.).
- 5 Power guide. Viz také Eco guide & Power guide* (str. 71).
- 6 Indikátor řadicí páky⁶/Indikátor převodového stupně⁷. Viz také Indikátor řazení

převodových stupňů* (str. 274) nebo Automatická převodovka -- Geartronic* (str. 275).

Indikační a varovné kontrolky

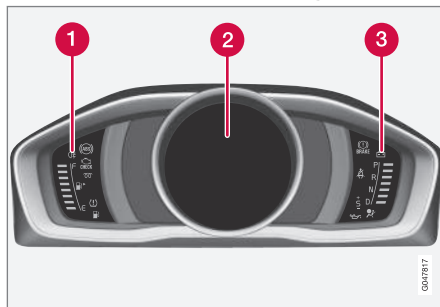

Indikační a výstražné symboly, digitální přístrojová deska.

- 1 Kontrolky
- 2 Indikační a varovné kontrolky
- 3 Výstražné symboly⁸

Kontrola funkčnosti

Všechny indikační a varovné kontroly kromě symbolů uprostřed informačního displeje se rozsvítí, když je klíč v poloze **II** nebo když je nastartován motor. Po nastartování motoru

by měly zhasnout všechny kontrolky kromě kontrolky parkovací brzdy, která zhasne pouze tehdy, když je parkovací brzda odbrzděna.

Pokud motor nenastartuje nebo je prováděna kontrola funkčnosti s klíčem v poloze **II**, potom všechny kontrolky zhasnou během několika sekund, s výjimkou kontrolky poruchy emisního systému vozidla a kontrolky nízkého tlaku oleje.

Související informace

- Sdružená přístrojová deska (str. 67)
- Sdružená přístrojová deska - význam kontrol (str. 72)
- Sdružená přístrojová deska - význam výstražných symbolů (str. 74)

⁵ Jakmile zpráva "Vzd. do prázdn. paliv. nádrže:" na displeji začne ukazovat "----", značka se změní na červenou.

⁶ Mechanická převodovka.

⁷ Automatická převodovka.

⁸ Některé varianty motoru nejsou vybaveny systémem upozorňujícím na pokles tlaku oleje. U těchto vozidel se kontrolka nízkého tlaku oleje nepoužívá. Varování nízké hladiny oleje se zobrazuje jako text na displeji. Další informace - viz Motorový olej - všeobecné informace (str. 351).



Eco guide & Power guide*

Eco guide a Power guide jsou dva přístroje na sdružené přístrojové desce (str. 67). Tyto přístroje pomáhají řidiči jezdit optimálně hospodárně.

Do vozidla je ukládána statistika o trase. Tuto statistiku si můžete prohlédnout ve formě blokového schématu. Viz Palubní počítač - statistika jízdy (str. 129).*

Eco guide

Tento přístroj indikuje, nakolik hospodárně se jezdí s vozidlem.

Chcete-li zobrazit tuto funkci, zvolte motiv "Eco". Viz Digitální sdružená přístrojová deska - přehled (str. 68).

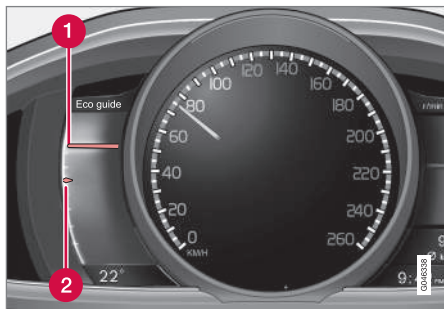

- 1 Okamžitá hodnota
- 2 Průměrná hodnota

⁹ Výkon závisí na otáčkách motoru.

Okamžitá hodnota

Zde se zobrazuje okamžitě hodnota - čím je výsledek na stupnici vyšší, tím je spotřeba příznivější.

Okamžitá hodnota se počítá na základě rychlosti, otáček motoru, výkonu motoru a sešlapování brzdového pedálu.

Důraz je kladen na optimální rychlost ((50-80 km/h) (30-50 mph)) a nízké otáčky. Během akcelerace a brzdění ukazatelé klesají.

Pokud jsou okamžité hodnoty velmi nízké, na měřicím přístroji se (s krátkým zpožděním) rozsvítí červená zóna, což znamená nežádoucí příliš velkou spotřebu.

Průměrná hodnota

Průměrná hodnota pomalu následuje za okamžitou hodnotu a znázorňuje předchozí jízdu s vozem. Čím jsou ukazatelé na stupnici výše, tím hospodárněji řidič jede.

Power guide

Na tomto přístroji se zobrazuje vztah mezi výkonem (Power) odebíraným z motoru a výkonem, který je k dispozici.

Chcete-li zobrazit tuto funkci, zvolte motiv "Performance". Viz Digitální sdružená přístrojová deska - přehled (str. 68).

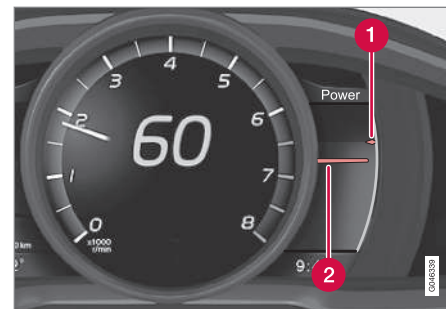

- 1 Dostupný výkon motoru
- 2 Využitý výkon motoru

Dostupný výkon motoru

Menší horní ukazatel indikuje dostupný výkon motoru⁹. Čím je výsledek na stupnici výše, tím větší výkon je pro momentálně zařazený převodový stupeň k dispozici.

Využitý výkon motoru

Větší spodní ručička indikuje využitý výkon motoru⁹. Čím je výsledek na stupnici výše, tím větší výkon je z motoru momentálně odebíráán.

Velká mezera mezi oběma ukazateli znamená velkou výkonovou rezervu.

Sdružená přístrojová deska - význam kontrolkek

Kontrolky upozorní řidiče na aktivaci funkce, na použití systému a na výskyt chyby nebo poruchy.

Kontrolky

Kontrolka	Popis
	Porucha ABL
	Systém řízení emisí
	Porucha ABS
	Zadní světlo do mlhy svítí
	Systém stability, viz Elektronické řízení stability (ESC) - obecné informace (str. 197)
	Systém stability, sportovní režim, viz Elektronické řízení stability (ESC) - funkčnost (str. 197)
	Žhavení (vznětové motory)
	Nízká hladina paliva v palivové nádrži

Kontrolka	Popis
	Informace, čtete text na displeji
	Dálková světla svítí
	Levé směrové světlo
	Pravé směrové světlo
	Eco- funkce zapnuta, viz Jízdní režim ECO* (str. 291)
	Start/Stop - motor se automaticky zastaví, viz Start/Stop* - funkce a ovládání (str. 284)
	Systém tlaku pneumatik viz Sledování tlaku vzduchu v pneumatikách* (str. 334)

Porucha ABL

Kontrolka se rozsvítí, pokud nastane porucha funkce ABL (aktivních světlometů).

Systém řízení emisí

Pokud se kontrolka rozsvítí po nastartování motoru, důvodem může být porucha v systému řízení emisí vozidla. Jeďte do servisu a nechte vozidlo zkontrolovat. Doporučujeme, abyste vyhledali pomoc autorizovaného servisu Volvo.

Porucha ABS

Jestliže tato kontrolka svítí, systém je nefunkční. Normální funkce brzdové soustavy zůstává zachována, avšak bez fungování ABS.

1. Zastavte vůz na bezpečném místě a vypněte motor.
2. Nastartujte znovu motor.
3. Pokud zůstane kontrolka rozsvícená, jeďte do servisu a nechte systém ABS zkontrolovat. Doporučujeme, abyste vyhledali pomoc autorizovaného servisu Volvo.

Zadní světlo do mlhy svítí

Tato kontrolka svítí, když svítí zadní světlo do mlhy.

Stabilizační systém

Blikající kontrolka signalizuje, že stabilizační systém zasahuje. Jestliže kontrolka svítí nepřerušovaně, došlo k poruše v systému.

Systém stability, sportovní režim

Sportovní režim umožní zážitek z aktivnější jízdy. Systém detekuje, zda se plynový pedál, pohyby volantu a zatáčení provádí aktivněji než při běžné jízdě. Do jisté úrovně potom umožní řízený prokluz zadní části vozidla a až potom zasáhne a vozidlo stabilizuje. Symbol se rozsvítí při aktivaci sportovního režimu.



Žhavení (vznětové motory)

Kontrolka svítí, když probíhá žhavení motoru. Důvodem aktivace přehřevu bývá zpravidla nízká teplota.

Nízká hladina paliva v palivové nádrži

Když se rozsvítí kontrolka, hladina paliva v nádrži je nízká. Co nejdřív doplňte palivo.

Informace, čtěte text na displeji

Když se jeden ze systémů vozu „nechová“ dle očekávání, rozsvítí se tato informační kontrolka a na informačním displeji se objeví text. Textovou zprávu vymažete pomocí tlačítka **OK**, viz Navigace v menu - sdružená přístrojová deska (str. 116), jinak zpráva zmizí automaticky po určité době (doba závisí na indikované funkci). Informační kontrolka se může rozsvítit také ve spojení s jinými kontrolkami.

POZNÁMKA

Pokud se zobrazí servisní zpráva, kontrolka a zpráva se vymažou stisknutím tlačítka **OK** nebo po jisté době automaticky zmizí.

Dálková světla svítí

Kontrolka svítí, když svítí dálková světla a když používáte světelnou houkačku.

Levé/pravé směrové světlo

Obě kontrolky směrových světel na sdružené přístrojové desce blikají, když používáte výstražná světla.

Funkce Eco zap

Symbol se rozsvítí při aktivaci funkce Eco.

Start/Stop

Tento symbol se rozsvítí, pokud dojde k automatickému zastavení motoru.

Systém tlaku vzduchu v pneumatikách

Tento symbol se rozsvítí v případě nízkého tlaku v pneumatikách nebo v případě, že dojde k poruše v systému tlaku vzduchu v pneumatikách.

Připomenutí – nezavřené dveře

Pokud jedny dveře nejsou správně zavřené, na informačním displeji se rozsvítí informační nebo varovná kontrolka spolu s vysvětlujícím obrázkem. Co nejdříve zastavte vůz na bezpečném místě a zavřete otevřené dveře.

 Pokud vozidlo jede rychlostí nižší než cca 7 km/h (cca. 4 mph), svítí informační kontrolka.

 Pokud vozidlo jede rychlostí vyšší než cca 7 km/h (cca. 4 mph), svítí výstražná kontrolka.

Pokud kapota motoru¹⁰ není správně zavřena, na informačním displeji se rozsvítí varovná kontrolka spolu s vysvětlujícím obrázkem. Co nejdříve zastavte vůz na bezpečném místě a zavřete kapotu motoru.

Pokud zadní výklopné dveře nejsou správně zavřeny, na informačním displeji se rozsvítí varovná kontrolka spolu s vysvětlujícím

obrázkem. Co nejdříve zastavte vůz na bezpečném místě a zavřete zadní výklopné dveře.

Související informace

- Sdružená přístrojová deska (str. 67)
- Sdružená přístrojová deska - význam výstražných symbolů (str. 74)
- Analogová sdružená přístrojová deska - přehled (str. 67)
- Digitální sdružená přístrojová deska - přehled (str. 68)

¹⁰ Pouze vozy s alarmem*.

Sdružená přístrojová deska - význam výstražných symbolů

Výstražné symboly upozorňují řidiče na aktivaci důležité funkce nebo na závažnou chybu či poruchu.

Výstražné symboly

Kontrolka	Popis
	Nízký tlak oleje ^A
	Aktivovaná parkovací brzda (digitální přístroj)
	Aktivovaná parkovací brzda (analogový přístroj)
	Airbagy - SRS
	Kontrolka zapnutí bezpečnostního pásu
	Alternátor nedobíjí
	Závada v brzdovém systému
	Varování

^A Některé varianty motoru nejsou vybaveny systémem upozorňujícím na pokles tlaku oleje. U těchto vozidel se kontrolka nízkého tlaku oleje nepoužívá. Varování nízké hladiny oleje se zobrazuje jako text na displeji. Další informace - viz Motorový olej - všeobecné informace (str. 351).

Nízký tlak oleje

Jestliže se kontrolka rozsvítí za jízdy, je příliš nízký tlak motorového oleje. Ihned vypněte motor a zkontrolujte hladinu motorového oleje. V případě potřeby olej doplňte. Pokud svítí kontrolka a hladina oleje je normální, kontaktujte servis. Doporučujeme, abyste vyhledali pomoc autorizovaného servisu Volvo.

Zabrděná parkovací brzda

Tato kontrolka svítí trvale, když je zabrděná parkovací brzda. Kontrolka během zabrdění bliká a potom svítí trvale.

Pokud kontrolka bliká v jiné situaci, znamená to, že došlo k poruše. Přečtěte si zprávu na informačním displeji.

Více informací, viz Parkovací brzda (str. 296).

Airbagy - SRS

Pokud tato kontrolka zůstane rozsvícená nebo svítí během jízdy, znamená to, že byla zjištěna porucha zámku bezpečnostního pásu, SRS, SIPS nebo IC systému. Neprodleně jedte do servisu a nechte si systém překontrolovat. Doporučujeme, abyste vyhledali pomoc autorizovaného servisu Volvo.

Kontrolka zapnutí bezpečnostního pásu

Kontrolka bliká, pokud není řidič nebo spolujezdec na předním sedadle připoután bezpečnostním pásem, nebo pokud si někdo na zadním sedadle pás rozepnul.

Alternátor nedobíjí

Tato kontrolka se rozsvítí během jízdy, pokud došlo k poruše v elektrickém systému. Navštivte servis. Doporučujeme, abyste vyhledali pomoc autorizovaného servisu Volvo.



Závada v brzdovém systému

Rozsvítí-li se tato kontrolka, může být příliš nízká hladina brzdové kapaliny. Zastavte vůz na bezpečném místě a zkontrolujte hladinu kapaliny v nádržce brzdové kapaliny, viz Brzdová kapalina a kapalina spojky - hladina (str. 357).

SVítí-li kontrolky brzd a ABS současně, může jít o problém v systému rozdělení brzdné síly.

1. Zastavte vůz na bezpečném místě a vypněte motor.
2. Nastartujte znovu motor.
 - Jestliže obě kontrolky zhasnou, pokračujte v jízdě.
 - Pokud kontrolky zůstanou rozsvícené, zkontrolujte hladinu brzdové kapaliny v nádržce, viz Brzdová kapalina a kapalina spojky - hladina (str. 357). Je-li hladina kapaliny na normální úrovni a přesto varovné kontrolky svítí, můžete jet velmi opatrně do nejbližšího servisu Volvo a nechat brzdovou soustavu zkontrolovat. Doporučujeme, abyste vyhledali pomoc autorizovaného servisu Volvo.

VÁROVÁNÍ

Pokud je hladina brzdové kapaliny v nádržce pod úrovní **MIN**, nepokračujte v jízdě, dokud brzdovou kapalinu nedoplníte.

Únik brzdové kapaliny musí být vyhledán v odborném servisu. Doporučujeme, abyste kontaktovali autorizovaný servis Volvo.

VÁROVÁNÍ

Pokud se současně rozsvítí kontrolky BRZDA a ABS, hrozí riziko, že se zadní část vozu při prudkém brzdění stočí.

Varování

Červená varovná kontrolka se rozsvítí, pokud byla indikována závada, která by mohla mít vliv na bezpečnost a/nebo ovladatelnost vozidla. Na informačním displeji se zároveň objeví vysvětlující text. Symbol zůstane zobrazen, dokud nebude odstraněna závada. Textovou zprávu však lze vymazat stisknutím tlačítka **OK**. Viz Navigace v menu - sdružená přístrojová deska (str. 116). Výstražný symbol se může rozsvítit také ve spojení s jinými kontrolkami.

Akce:

1. Zastavte na bezpečném místě. S vozidlem nesmíte pokračovat v jízdě.

2. Přečtěte si zprávu na informačním displeji. Proveďte akci v souladu se zprávou na displeji. Pomocí tlačítka **OK** zprávu smažte.

Připomenutí – nezavřené dveře

Pokud jedny dveře nejsou správně zavřené, na informačním displeji se rozsvítí informační nebo varovná kontrolka spolu s vysvětlujícím obrázkem. Co nejdříve zastavte vůz na bezpečném místě a zavřete otevřené dveře.

 Pokud vozidlo jede rychlostí nižší než cca 7 km/h (cca. 4 mph), svítí informační kontrolka.

 Pokud vozidlo jede rychlostí vyšší než cca 7 km/h (cca. 4 mph), svítí výstražná kontrolka.

Pokud kapota motoru¹¹ není správně zavřena, na informačním displeji se rozsvítí varovná kontrolka spolu s vysvětlujícím obrázkem. Co nejdříve zastavte vůz na bezpečném místě a zavřete kapotu motoru.

Pokud zadní výklopné dveře nejsou správně zavřeny, na informačním displeji se rozsvítí varovná kontrolka spolu s vysvětlujícím obrázkem. Co nejdříve zastavte vůz na bezpečném místě a zavřete zadní výklopné dveře.

¹¹ Pouze vozy s alarmem*.



Související informace

- Sdružená přístrojová deska (str. 67)
- Sdružená přístrojová deska - význam kontrol (str. 72)
- Analogová sdružená přístrojová deska - přehled (str. 67)
- Digitální sdružená přístrojová deska - přehled (str. 68)

Teploměr venkovní teploty

Na sdružené přístrojové desce se objeví zobrazení teploměru venkovní teploty.

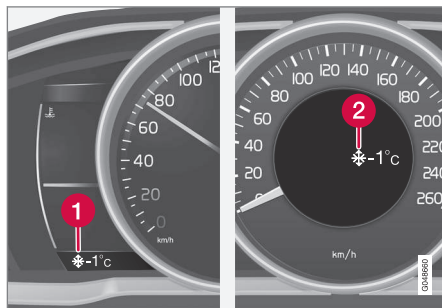

- 1 Zobrazení teploměru venkovní teploty, digitální přístrojová deska
- 2 Zobrazení teploměru venkovní teploty, analogová přístrojová deska

Pokud je teplota v rozmezí od +2 °C do -5 °C, na displeji se rozsvítí symbol sněhové vločky. Symbol slouží jako varování před možnou námrazou na vozovce. Pokud vozidlo stálo, může se zobrazit hodnota, která je příliš vysoká.

Související informace

- Sdružená přístrojová deska (str. 67)

Díličí počítadlo kilometrů

Na sdružené přístrojové desce se objeví displej palubního počítače.



Denní počítadlo kilometrů, digitální přístroj.

- 1 Displej pro díličí počítadlo kilometrů¹²

Obě počítadla T1 a T2 se používají k měření krátkých vzdáleností. Na displeji je zobrazena vzdálenost.

Požadované počítadlo zobrazíte otočením ovládacího kolečka na levém pákovém přepínači.

Dlouhým stisknutím (dokud nedojde ke změně) tlačítka **RESET** na levém pákovém přepínači vynulujete zobrazené denní počítadlo kilometrů. Více informací, viz Palubní počítač (str. 120).

¹² Vzhled displeje se pro různé varianty přístrojů může lišit.



Související informace

- Sdružená přístrojová deska (str. 67)

Hodiny

Na sdružené přístrojové desce se objeví displej hodin.



Hodiny, sdružená přístrojová deska.

- 1 Displej pro zobrazení hodin¹³

Nastavení hodin

Hodiny lze nastavit v systému nabídky MY CAR - viz MY CAR (str. 119).

Související informace

- Sdružená přístrojová deska (str. 67)

Palivoměr pro plyn*¹⁴

Model Bi-Fuel má samostatný palivoměr pro plyn.



Značky nad spínačem ukazují aktuální hladinu paliva.

Počet LED	Barva LED	Hladina paliva (%)
5	Zelená	100
4	Zelená	80
3	Zelená	60
2	Zelená	40

¹³ Hodiny se zobrazí uprostřed analogové přístrojové desky.

¹⁴ Platí pro model Bi-Fuel.



Počet LED	Barva LED	Hladina paliva (%)
1	Zelená	20
1	Oranžová	10

Je-li nádrž na plyn prázdná, spínač se ozve 3krát. Hladinoměr zhasne a systém automaticky přepne na benzín.

POZNÁMKA

Vozidlo vždy startuje na benzín, proto nádrž na benzín nesmí být nikdy prázdná.

Sdružená přístrojová deska - licenční smlouva

Licence je dohoda poskytující právo provádět jistou činnost nebo právo využít nárok jiné osoby v souladu s podmínkami dohody. Dále uvádíme anglický text dohody společnosti Volvo s výrobcem/vývojářem.

Combined Instrument Panel Software Open Source Software Notice

This product uses certain free / open source and other software originating from third parties, that is subject to the GNU Lesser General Public License version 2 (LGPLv2), The FreeType Project License ("FreeType License") and other different and/or additional copy right licenses, disclaimers and notices. The links to access the exact terms of LGPLv2, and the other open source software licenses, disclaimers, acknowledgements and notices are provided to you below. Please refer to the exact terms of the relevant License, regarding your rights under said licenses. Volvo Car Corporation (VCC) offers to provide the source code of said free/open source software to you for a charge covering the cost of performing such distribution, such as the cost of media, shipping and handling, upon written request. Please contact your nearest Volvo Dealer.

The offer is valid for a period of at least three (3) years from the date of the distribution of

this product by VCC / or for as long as VCC offers spare parts or customer support.

Portions of this product uses software copyrighted © 2007 The FreeType Project (www.freetype.org). All rights reserved.

Portions of this product uses software with Copyright © 1994–2013 Lua.org, PUC-Rio (<http://www.lua.org/>)



This product includes software under following licenses:

LGPL v2.1: <http://www.gnu.org/licenses/old-licenses/lgpl-2.1.html>

- GNU FriBidi
- DevIL

The FreeType Project License: <http://git.savannah.gnu.org/cgi/freetype/freetype2.git/tree/docs/FTL.TXT>

- FreeType 2

MIT License: <http://opensource.org/licenses/mit-license.html>

- Lua



Symbole na displeji



Na displeji ve vozidle se může zobrazit celá řada různých symbolů. Symboly jsou rozděleny na varovné, indikační a informační.

Dále uvádíme nejčastěji používané symboly společně s významem a odkazem na stránku v manuálu, kde najdete další informace.

 - Červený varovný symbol se rozsvítí, pokud byla indikována závada, která by mohla mít vliv na bezpečnost a/nebo ovladatelnost vozidla. Na sdružené přístrojové desce na informačním displeji se zároveň objeví vysvětlující text.

 - informační symbol se rozsvítí společně s textem na sdružené přístrojové desce na informačním displeji, pokud nastane problém v systémech vozidla. Informační kontrolka se může rozsvítit také ve spojení s jinými kontrolkami.

Výstražné symboly na sdružené přístrojové desce

Kontrolka	Popis	Viz
	Nízký tlak oleje	(str. 74)
	Zabrzdná parkovací brzda	(str. 74), (str. 296)

Kontrolka	Popis	Viz
	Aktivovaná parkovací brzda, alternativní symbol	(str. 74)
	Airbagy - SRS	(str. 32), (str. 74)
	Kontrolka zapnutí bezpečnostního pásu	(str. 29), (str. 74)
	Alternátor nedobíjí	(str. 74)
	Závada v brzdovém systému	(str. 74), (str. 293)
	Varování, bezpečnostní režim	(str. 32), (str. 43), (str. 74), (str. 278)

Symbole ovládání na sdružené přístrojové desce

Kontrolka	Popis	Viz
	Porucha ABL*	(str. 72), (str. 97)
	Systém řízení emisí	(str. 72)
	Porucha ABS	(str. 72), (str. 293)
	Zadní světlo do mlhy svítí	(str. 72), (str. 97)
	Systém stability, ESC (systém řízení stability), Hill Descent Control	(str. 72), (str. 282), (str. 199),
	Systém stability, sportovní režim	(str. 72), (str. 199)
	Žhavení (vznětové motory)	(str. 72)
	Nízká hladina paliva v palivové nádrži	(str. 72), (str. 150)



03 Přístroje a ovládací prvky



Kontrolka	Popis	Viz
	Informace, čtete text na displeji	(str. 72)
	Dálková světla svítí	(str. 72), (str. 94)
	Levé ukazatele směru	(str. 72)
	Pravé ukazatele směru	(str. 72)
	Start/Stop* - automatické vypnutí motoru	(str. 72), (str. 289)
ECO	Funkce ECO* zap	(str. 72), (str. 291)
	Systém tlaku vzduchu v pneumatikách*	(str. 72), (str. 334)

Informační symboly na sdružené přístrojové desce

Kontrolka	Popis	Viz
	Tempomat*	(str. 204)
	Adaptivní tempomat*	(str. 219)
	Adaptivní tempomat*, časový interval	(str. 206), (str. 209)
	Adaptivní tempomat*, sledování vzdálenosti* (Distance Alert)	(str. 211), (str. 221)
	Radarový snímač*	(str. 219), (str. 223), (str. 239)
–	–	–
	Snímač čelního skla*, kamerový snímač*, laserový snímač*	(str. 95), (str. 229), (str. 239), (str. 243), (str. 247)

Kontrolka	Popis	Viz
	Automatická aktivace brzd*, sledování vzdálenosti* (Distance Alert), City Safety™, systém varování před kolizí*	(str. 223), (str. 229), (str. 239)
	Systém ABL*	(str. 97)
	Systém Driver Alert*, Čas na přestávku	(str. 242)
	Systém Driver Alert*, Čas na přestávku	(str. 243)
(P)!	Parkovací brzda	(str. 296)
	Dešťový senzor*	(str. 106)



Kontrolka	Popis	Viz
	Automatické přepínání dálkových světlometů, AHB (Active High Beam)*	(str. 95)
	Start/Stop*	(str. 289)
	Start/Stop*	(str. 289)
	Driver Alert System*, Lane Departure Warning (LDW)	(str. 243), (str. 247)
	Systém Driver Alert*, Lane departure warning*	(str. 245)
	Systém Driver Alert*, Lane departure warning*	(str. 247)

Kontrolka	Popis	Viz
	Informace o zaznamenané rychlosti*	(str. 201)
	Nezávislé topení a vyhřívání motoru a prostoru pro cestující*	(str. 150)
	Vyhřívání bloku motoru a vyhřívání prostoru pro cestující* Nutný servis	(str. 150)
	Aktivovaný časovač*	(str. 150)
	Aktivovaný časovač*	(str. 150)
	Vybitá baterie	(str. 150)
	Dvířka hrdla palivové nádrže, pravá strana	(str. 303)

Kontrolka	Popis	Viz
	Indikátor řazení převodových stupňů	(str. 274)
	Polohy páky voliče	(str. 275)
	Měření hladiny oleje	(str. 352)
–	–	–

Informační symboly na displeji stropní konzoly

Kontrolka	Popis	Viz
	Kontrolka zapnutí bezpečnostního pásu	(str. 31)
	Airbag, sedadlo spolujezdce, aktivovaný	(str. 36)
	Airbag, sedadlo spolujezdce, deaktivovaný	(str. 36)



Související informace

- Sdružená přístrojová deska - význam kontrolek (str. 72)
- Sdružená přístrojová deska - význam výstražných symbolů (str. 74)
- Zprávy - použití (str. 118)

Volvo Sensus

Volvo Sensus spojuje vozidlo s okolním světem a je srdcem osobního zážitku s vozem Volvo. Sensus nabízí informace, zábavu a v případě potřeby pomoc. Sensus obsahuje intuitivní funkce, které zkvalitňují jízdu s vozidlem a zjednodušují vlastnictví vozu.



Intuitivní struktura navigace umožní přijímat v případě potřeby pomoc, informace a zábavu, aniž by se tím řidič rozptyloval.

Systém Sensus obsahuje veškerá řešení pro vozidlo, která umožňují propojení* s vnějším světem, a nabízí intuitivní ovládání všech funkcí ve vozidle.

Volvo Sensus kombinuje a zobrazuje celou řadu funkcí z různých systémů na obrazovce displeje. Vůz se systémem Volvo Sensus můžete personalizovat pomocí intuitivního uživatelského rozhraní. Nastavení lze upravovat v položkách Nastavení vozidla, Audio a média, Ovládání klimatu atd.

Pomocí tlačítek a ovládacích prvků na středové konzole a pomocí pravé klávesnice* na volantu můžete aktivovat a deaktivovat funkce a upravovat celou řadu nastavení.

Po stisknutí tlačítka **MY CAR** se zobrazí všechna nastavení související s řízením a ovládním vozu, např. City Safety, zámky a alarm, automatická rychlost ventilátoru, nastavení hodin atd.

Stisknutím tlačítka **RADIO, MEDIA, TEL***, , **NAV*** a **CAM**¹⁵ lze aktivovat další zdroje, systémy a funkce, např. AM, FM, CD, DVD*, TV*, Bluetooth®*, navigaci* a kameru parkovacího asistenta*.

Další informace o všech funkcích/systémech naleznete v příslušných kapitolách v příručce pro uživatele nebo jejím doplňku.

¹⁵ Platí pro některé modely vozidla.



Přehled

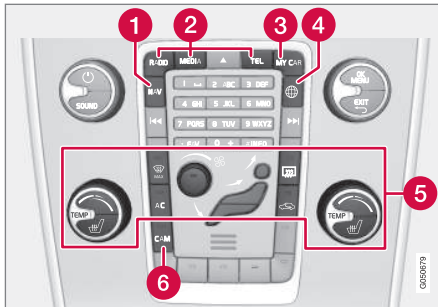

Ovládací panel na středové konzole. Obrázek je schematický - počet funkcí a uspořádání tlačítek se liší podle vybrané výbavy a trhu.

- 1 Navigace* - **NAV**, viz samostatný doplněk (SensuS Navigation).
- 2 Audio a média - **RADIO, MEDIA, TEL***, viz nezávislou doplňkovou příručku (SensuS Infotainment).
- 3 Nastavení funkce - **MY CAR**, viz MY CAR (str. 119).
- 4 Vozidlo připojené k Internetu - *, viz samostatný doplněk (SensuS Infotainment).
- 5 Ovládání klimatizace (str. 131).
- 6 Parkovací kamera* (str. 252) – **CAM***.

Polohy klíče

Pomocí dálkového ovladače s klíčem lze nastavit elektrický systém vozidla do různých režimů a úrovní tak, aby byly k dispozici různé funkce. Viz Polohy klíče - funkce na různých úrovních (str. 84).



Spínací skříňka s vytaženým/zasunutým dálkovým ovladačem.

POZNÁMKA

U vozů s funkcí startování a zamykání bez klíče* se klíč dálkového ovládání nemusí zasunovat do spínací skříňky, ale může zůstat např. v kapse. Další informace o systému startování a zamykání bez klíče - viz Keyless drive* (str. 179).

Zasuňte dálkový ovladač s klíčem

1. Uchopte dálkový ovladač s čepelí klíče a zasuňte klíč do spínací skříňky.
2. Zatlačte na klíč tak, aby se zajistil v koncové poloze.

DŮLEŽITĚ

Cizí předměty v zámku zapalování mohou zámek zničit nebo omezit jeho funkčnost.

Nezasunujte do spínače dálkový ovladač, pokud je nesprávně natočený - ovladač držte za konec s odnímatelnou čepelí klíče, viz Vyjímatelná čepel klíče - vyjmutí/zasunutí (str. 175).

Vytáhněte dálkový ovladač s klíčem

Uchopte klíč dálkového ovládání a vytáhněte jej ze spínače zapalování.



Polohy klíče - funkce na různých úrovních

Chcete-li povolit použití omezeného počtu funkcí při vypnutém motoru, elektrický systém vozidla lze nastavit pomocí dálkového ovladače s klíčem do některé ze 3 různých úrovní - **0**, **I** nebo **II**. V této uživatelské příručce jsou jednotlivé úrovně označeny jako "polohy klíče".

V následující tabulce jsou uvedeny funkce, které jsou k dispozici v jednotlivých polohách/úrovních klíče.

Úroveň	Funkce
0	<ul style="list-style-type: none"> Je osvětleno počítadlo kilometrů, hodiny a teploměr. Lze nastavit elektricky ovládaná sedadla. Audiosystém lze používat po omezenou dobu - viz doplněk Sensus Infotainment.
I	<ul style="list-style-type: none"> Mohou být ovládány následující funkce: střešní okno, elektricky ovládaná okna, zásuvka 12 V v prostoru pro cestující, navigace, telefon, ventilátor větrání a stěrače čelního okna.
II	<ul style="list-style-type: none"> Svítil světlomety. Varovné kontrolky/kontrolky svítí 5 sekund. Je aktivováno několik dalších systémů. Elektrické vyhřívání sedáků sedadel a zadní okno lze aktivovat pouze po nastartování motoru. <p>V této poloze se odebírá z baterie velké množství energie a proto by se tato poloha neměla používat!</p>

Výběr polohy/úrovně klíče

- Poloha klíče 0** - odemknutí vozidla - to znamená, že elektrický systém vozidla je v poloze **0**.



POZNÁMKA

K výběru úrovně **I** nebo **II** bez startování motoru **nesešlapujte** brzdový/spojkový pedál, když otáčíte klíčem do příslušné polohy.

- Poloha klíče I** - když je dálkový ovladač s klíčem zcela zasunutý v zámku zapalování¹⁶, krátce stiskněte **START/STOP ENGINE**.
- Poloha klíče II** - když je dálkový ovladač s klíčem zcela zasunutý v zámku zapalování¹⁶, dlouze¹⁷ stiskněte **START/STOP ENGINE**.
- Poloha klíče 0** - návrat do polohy **0** z polohy **II** nebo **I** - krátce stiskněte **START/STOP ENGINE**.

Audiosystém

Další informace o funkcích audiosystému při vyjmutém dálkovém ovladači s klíčem, viz doplněk Sensus Infotainment.

Nastartování a zastavení motoru

Informace o startování/zastavení motoru, viz Startování motoru (str. 267).

¹⁶ Není zapotřebí pro vozidla se systémem zamykání a startování bez klíče*.

¹⁷ Přibližně 2 sekundy.



Tažení

Důležité informace o použití klíče dálkového ovládání při tažení, viz Tažení vozu (str. 317).

Související informace

- Polohy klíče (str. 83)

Sedadla, přední

Přední sedadla ve vozidle lze nastavit různými způsoby tak, aby komfort při sezení byl optimální.



- 1 Zvednutí/snížení sedadla, pumpujte nahoru/dolů.
- 2 Posuv dopředu/dozadu: zvedněte páku a nastavte správnou vzdálenost od volantu a pedálů. Po nastavení zkontrolujte správné zajištění sedadla.
- 3 Zvednutí/snížení* přední hrany sedáku, pumpujte nahoru/dolů.
- 4 Úhel sklonu opěradla: otáčejte kolečkem.
- 5 Chcete-li změnit nastavení bederní opěrky*, stiskněte tlačítko.
- 6 Ovládací panel elektricky ovládaného sedadla* - viz Sedadla, přední - elektricky ovládaná* (str. 86).

VAROVÁNÍ

Polohu sedadla řidiče upravte předtím, než se rozjedete. Nastavení nikdy neupravujte během jízdy. Zkontrolujte, zda je sedadlo zajištěno. Zabráňte tím poranění osob v případě intenzivního brzdění nebo nehody.

Sklopení opěradla sedadla spolujezdce*

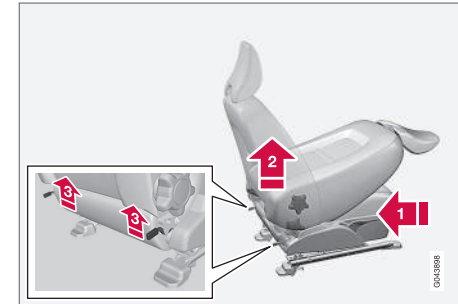

Opěradlo sedadla spolujezdce můžete sklopit dopředu, abyste mohli převážet dlouhé předměty.

- 1 Posuňte sedadlo co nejvíce dozadu/dolů.
- 2 Nastavte opěradlo do vzpřímené polohy.
- 3 Při sklápění opěradla zvedněte pojistky na zadní straně opěradla.

* Informace o volitelné výbavě/příslušenství, viz Úvod.



4. Posuňte sedadlo dopředu tak, aby opěrka hlavy byla zajištěná pod schránkou v přístrojové desce.

Vrácení do původní polohy se provádí v opačném pořadí.

VAROVÁNÍ

Opěradlo po vyklopení nahoru uchopte a zkontrolujte, zda je řádně zajištěné. Zabráňte tím poranění osob v případě prudkého brzdění nebo nehody.

Související informace

- Sedadla, přední - elektricky ovládaná* (str. 86)
- Sedadla, zadní (str. 87)

Sedadla, přední - elektricky ovládaná*

Přední sedadla ve vozidle lze nastavit různými způsoby tak, aby komfort při sezení byl optimální. Elektricky ovládané sedadlo lze posunovat dopředu a dozadu a nahoru a dolů. Přední hranu sedáku sedadla lze zvednout nebo spustit. Dále lze upravit úhel náklonu opěradla a bederní opěrku.*

Elektricky ovládané sedadlo

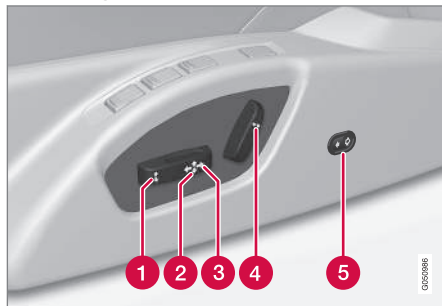

- 1 Zvednutí/snížení přední hrany sedáku
- 2 Zvednutí/spuštění sedadla
- 3 Sedadlo, dopředu/dozadu
- 4 Úhel sklonu opěradla
- 5 Bederní opěrka* se nastavuje směrem dovnitř a ven

Elektricky ovládaná sedadla jsou vybavena ochranou proti přetížení, která zasáhne,

pokud je sedadlo něčím blokováno. V tomto případě nastavte elektrický systém vozidla do polohy klíče **I** nebo **0** a chvíli počkejte. Až potom pokračujte v nastavování sedadla.

V jednom okamžiku lze provádět pouze pohyb jedním směrem (dopředu/dozadu/nahoru/dolů/dovnitř/ven).

Příprava

Sedadlo je možné nastavovat po určitou dobu po odemknutí dveří dálkovým ovladačem bez klíče ve spínací skřínce. Nastavení sedadla se normálně provádí při poloze klíče **I** a může být prováděno vždy při běžícím motoru.

Sedadlo s paměťovou funkcí*

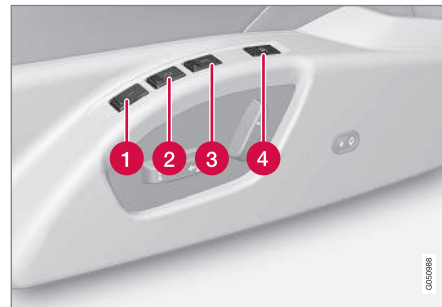

Funkce paměti ukládá nastavení sedadla a zpětných zrcátek.



Uložení nastavení

- 1 Paměťové tlačítko
 - 2 Paměťové tlačítko
 - 3 Paměťové tlačítko
 - 4 Tlačítko pro uložení nastavení
1. Nastavte sedadlo a vnější zpětná zrcátka.

2. Stiskněte a podržte tlačítko **M**, přičemž současně stisknete tlačítko **1**, **2** nebo **3**. Držte tlačítka stisknutá, dokud se neozve zvukový signál a dokud se na sdružené přístrojové desce nezobrazí text.

Před novým nastavením paměti se sedadlo musí znovu seřadit.

Nastavení bederní opěrky se neukládá.

Použití uloženého nastavení

Stiskněte jedno z paměťových tlačítek **1-3**, dokud se pohyb sedadla a vnějších zpětných zrcátek nezastaví. Po uvolnění tlačítka se pohyb sedadla a zpětných zrcátek přeruší.

Paměť klíče* v dálkovém ovladači s klíčem

Všechny dálkové ovladače mohou používat různá řídiče k uložení nastavení sedadla řídiče a vnějších zpětných zrcátek¹⁸, viz Dálkový ovladač s klíčem - personalizace* (str. 169).

Nouzové zastavení

Pokud dojde k nechtěnému pohybu sedadla, stiskněte jedno z tlačítek pro nastavení sedadla nebo tlačítek paměti a pohyb sedadla se zastaví.

Sedadlo se opět uvede do pohybu, aby dosáhlo polohy uložené v paměti, stisknutím tlačítka pro odemknutí na dálkovém ovladači s klíčem. Dveře řidiče musejí být otevřené.

VAROVÁNÍ

Riziko rozdrčení! Zajistěte, aby si s ovládacími prvky nehrály děti. Během nastavování sedadel se před sedadly, za sedadly a pod sedadly nesmějí nacházet žádné předměty. Zajistěte, aby nikomu z cestujících na zadních sedadlech nehrozilo zachycení.

Vyhřívání/větrání sedadla*

Vyhřívání/větrání sedadla, viz Vyhřívání přední sedadla* (str. 138) a Vyhřívání zadní sedadla* (str. 138).

Související informace

- Sedadla, přední (str. 85)
- Sedadla, zadní (str. 87)

Sedadla, zadní

Opěradla zadních sedadel a hlavové opěrky zadních sedadel lze složit. Hlavovou opěrku prostředního sedadla lze upravit podle výšky spolujezdce.

Opěrka hlavy, prostřední sedadlo, zadní

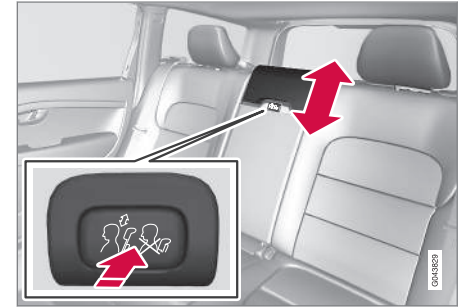

Nastavte opěrku hlavy podle výšky cestujícího tak, aby byl celý zátylek podpírán, pokud je to možné. V případě potřeby opěrku hlavy vysuňte.

Chcete-li opěrku hlavy opětovně snížit, musíte při zasouvání opěrky hlavy dolů stisknout tlačítko (umístěné uprostřed mezi opěradlem a opěrkou hlavy - viz obrázek).

¹⁸ Pouze pokud je vůz vybaven elektricky ovládaným sedadlem s paměti a sklopnými elektricky ovládanými zpětnými zrcátky. Nastavení bederní opěrky se neukládá.



! VAROVÁNÍ

Opěrka hlavy na prostředním sedadle musí být v nejnižší poloze, když se středové sedadlo nepoužívá. Když se středové sedadlo používá, opěrka hlavy musí být nastavena správně podle výšky cestujícího tak, aby zakrývala, pokud možno, celou zadní část hlavy.

Manuální snížení vnějších opěrek hlavy, zadní sedadlo

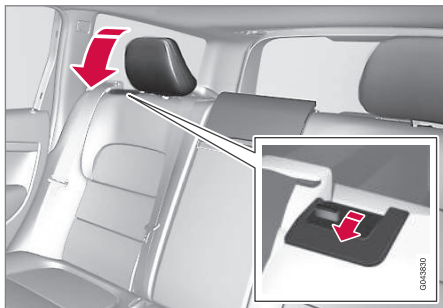

Zatáhněte za zajišťovací rukojeť nejlépe k opěrce hlavy, abyste opěrku hlavy sklopili dopředu.

Opěrkou hlavy se pohybuje zpět manuálně, dokud není slyšet cvaknutí.

! VAROVÁNÍ

Po zvednutí musí být poloha opěrek hlav zajištěna.

Sklopení opěradla zadního sedadla

! DŮLEŽITÉ

Když se opěradlo sklápí dolů, nesmí být na zadním sedadle žádné předměty. Bezpečnostní pásy nesmí být navzájem spojené. Jinak hrozí nebezpečí, že se čalounění zadního sedadla poškodí.

Opěradlo sedadla ze tří částí lze složit různými způsoby.

i POZNÁMKA

Přední sedadla může být nutné tlačit dopředu a/nebo opěradla nastavit nahoru, aby bylo možné zadní opěradla zcela sklopit dopředu.

- Levou část lze složit samostatně.
- Prostřední část lze složit samostatně.
- Pravou část lze sklopit pouze společně s prostřední částí.
- Pokud se má sklopit celé opěradlo, musí se jednotlivé části sklopit zvlášť.

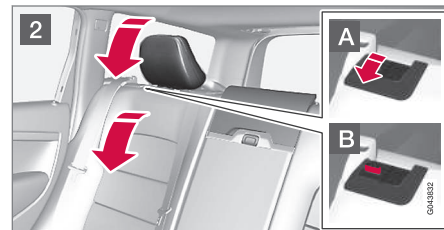
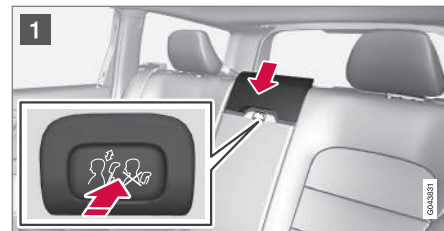

- 1 Při spuštění prostřední části uvolněte a upravte hlavovku opěrku prostředního sedadla. Viz předchozí kapitola "Opěrka hlavy, prostřední sedadlo, zadní".
- 2 Když jsou sklápěna vnější opěradla, jsou vnější opěrky hlavy sklopeny automaticky. Zatáhněte za madlo pojistky **A** a současně sklápějte opěradlo dopředu. Červený indikátor na pojistce **B** naznačuje, že opěradlo není zajištěno.

Vrácení do původní polohy se provádí v opačném pořadí.



i POZNÁMKA

Je-li opěradlo zvednuté, červená kontrolka by neměla už svítit. Pokud stále svítí, opěradlo není zajištěné.

! VAROVÁNÍ

Opěradlo a opěrka hlavy na zadním sedadle se po sklopení nahoru musí řádně zajistit.

Elektrické spuštění opěrek hlavy na krajních sedadlech*



1. Dálkový ovladač s klíčem musí být v poloze II.
2. Pro zlepšení výhledu dozadu stiskněte tlačítko a spusťte vnější opěrky hlavy dolu.

! VAROVÁNÍ

Nespouštějte krajní opěrky hlavy, pokud na krajních sedadlech sedí cestující.

Ručně posunujte opěrku hlavy dozadu, dokud neuslyšíte cvaknutí.

! VAROVÁNÍ

Po zvednutí musí být poloha opěrek hlav zajištěna.

Související informace

- Sedadla, přední (str. 85)
- Sedadla, přední - elektricky ovládaná* (str. 86)

Volant

Volant lze upravit v různých směrech. Na volantu se nachází ovládání houkačky, tempomatu, audiosystému, telefonu a systému menu.

Nastavení

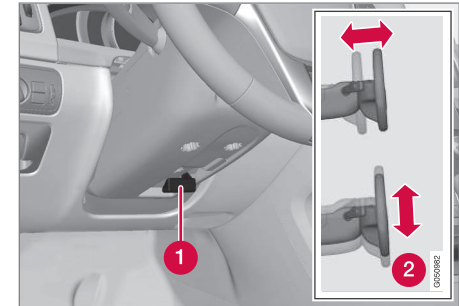

Nastavení volantu.

- 1** Páka – uvolnění volantu
- 2** Možné polohy volantu

Volant můžete nastavit jak ve vertikálním, tak horizontálním směru:

1. Přitáhnutím páčky směrem k sobě odjistíte volant.
2. Volant nastavte do polohy, která Vám vyhovuje.



- Zatlačte páku zpět, čímž zajistíte volant v nové poloze. Je-li obtížné pákou pohybovat, zatlačte při vracení páky zároveň na volant.

VAROVÁNÍ

Než se s vozem rozjedete, nastavte volant a zajistěte jej.

Je-li vozidlo vybaveno posilovačem řízení závislým na rychlosti*, lze intenzitu posilování upravit, viz Nastavitelná síla řízení* (str. 196).

Klávesnice* a pádla*

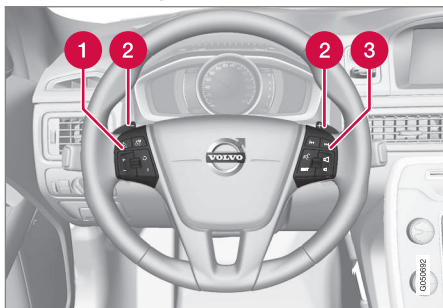

Klávesnice a pádla na volantu.

- Tempomat* (str. 204)* a Adaptivní tempomat - ACC* (str. 206)*.
- Páčka pro manuální řazení převodových stupňů u automatické převodovky, viz

Automatická převodovka -- Geartronic* (str. 275).

- Ovládání audia a telefonu, viz doplněk, Sensus Infotainment.

Houkačka



Houkačka.

Houkačku spustíte stisknutím středu volantu.

Související informace

- Vyhřívání* volantu (str. 90)

Vyhřívání* volantu

Volant lze vyhřívát pomocí elektrického vyhřívání.

Funkce

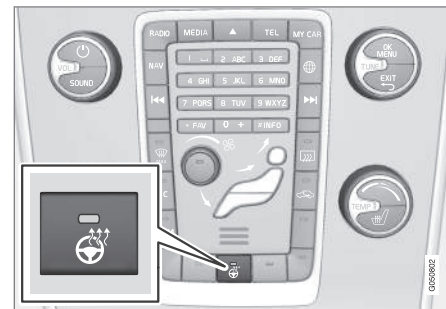

Umístění tlačítek se může lišit v závislosti na zvolené výbavě a trhu.

Opakovaným **tisknutím tlačítka** přepínejte mezi následujícími funkcemi:

Funkce	Ukazatel směru
Vypnuto	Kontrolka v tlačítku nesvítí
Vyhřívání	Kontrolka v tlačítku svítí

Automatické vyhřívání volantu

Je-li aktivováno automatické spuštění vyhřívání volantu, volant se začne vyhřívát, jakmile se nastartuje motor. Funkce se automaticky spustí, je-li vozidlo chladné a teplota okolí je

pod cca. 10 °C. Funkce se aktivuje a deaktivuje v systému menu **MY CAR** (str. 119).

Spínače světel

Vnější osvětlení se aktivuje a nastavuje pomocí regulace světlometů. Tato regulace se používá rovněž k nastavení osvětlení displeje a přístrojů a náladového osvětlení (str. 100).

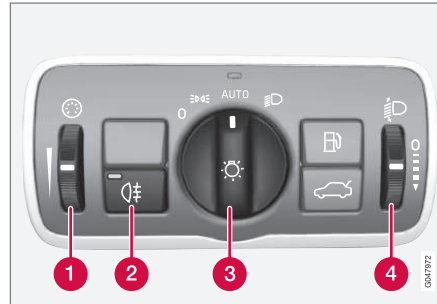

Přehled, spínače světel.

- 1 Ovládací kolečko pro nastavení osvětlení displeje a přístrojů a osvětlení okolí*
- 2 Tlačítko pro zadní světlo do mlhy
- 3 Knoflík pro osvětlení během jízdy a parkování
- 4 Kolečko¹⁹ pro ovládání sklonu světlometů

Polohy klíče

Poloha	Popis
0	Denní provozní světla ^A , když se elektrický systém vozidla nachází v poloze klíče II nebo když běží motor. Lze použít světelnou houkačku.
	Denní provozní světla, zadní boční obrysová světla a obrysová světla, když se elektrický systém vozidla nachází v poloze klíče II nebo když běží motor. Zadní boční obrysová světla a obrysová světla, když je vozidlo zaparkováno ^B . Lze použít světelnou houkačku.
AUTO	Denní provozní světla, zadní boční obrysová světla a obrysová světla za dne, když se elektrický systém vozidla nachází v poloze klíče II nebo když běží motor. Potkávací světlomety, boční obrysová světla zadní a obrysová světla při slabém denním světle nebo za temna nebo když je aktivováno zadní světlo do

¹⁹ Není k dispozici pro vozy vybavené aktivními xenonovými světlomety*.



Poloha	Popis
	<p>mlhy nebo stěrače čelního skla s nepřetržitým stíráním.</p> <p>Funkce Detekce tunelů (str. 94)* je aktivována.</p> <p>Lze používat funkci Aktivní přepínání dálkových světlometů (str. 95)*.</p> <p>Dálkové světlomety lze aktivovat, pokud jsou zapnuty potkávací světlomety.</p> <p>Lze použít světelnou houkačku.</p>
	<p>Potkávací světla, boční obrysová světla zadní a obrysová světla.</p> <p>Dálkové světlomety lze aktivovat.</p> <p>Lze použít světelnou houkačku.</p>

A Ve předním nárazníku nebo pod ním.

B Také při volnoběhu, když motor běží, za předpokladu, že se knoflík otočí na toto místo z jiné polohy.

Volvo doporučuje během jízdy používat režim

AUTO.

VAROVÁNÍ

Systém osvětlení vozidla není schopen v každé situaci určit, kdy je denní světlo příliš slabé nebo dostatečně intenzivní, např. za mlhy a deště.

Odpovědnost za jízdu s vozem v souladu s platnými dopravními předpisy a se světly ve správném stavu nese vždy řidič.

Osvětlení displeje a přístrojů

Rozdílné osvětlení displeje a přístrojů se zapíná v závislosti na poloze klíče, viz Polohy klíče - funkce na různých úrovních (str. 84).

Osvětlení displeje se automaticky ztlumí za tmy – citlivost se nastavuje kolečkem.

Intenzita osvětlení přístrojů se nastavuje kolečkem.

Ovládání sklonu světlometů

Zatížení vozu mění vertikální nastavení světlometů, čímž by mohlo dojít k oslňování protijedoucích motoristů. Tomu se můžete vyhnout nastavením sklonu světlometů. Snížete sklon světlometů, pokud je vůz hodně naložen.

1. Nechejte motor běžet nebo nechejte elektrický systém vozidla s klíčem v poloze I.
2. Otáčením kolečka nahoru/dolů zvednete/snížíte nastavení světlometů.

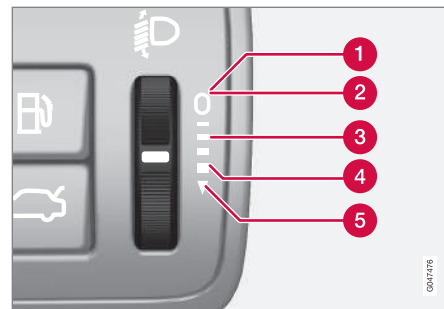

Poloha kolečka pro různé případy zatížení vozidla.

- 1 Pouze řidič
- 2 Řidič a spolujezdec na předním sedadle
- 3 Cestující ve všech sedadlech
- 4 Cestující ve všech sedadlech a maximální náklad v zavazadlovém prostoru
- 5 Řidič a maximální náklad v zavazadlovém prostoru

Vozidla s aktivními xenonovými světlomety* jsou vybavena automatickým nastavováním sklonu světlometů a proto nejsou vybavena ovládacím kolečkem.

Související informace

- Obrysová světla (str. 93)
- Denní světla (str. 93)
- Dálková/potkávací světla (str. 94)



Obrysová světla

Obrysová světla se zapínají pomocí knoflíku na ovládacím osvětlení.

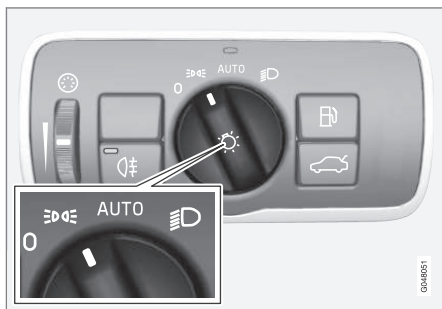

Knoflík ovládání světlometů v poloze obrysových světel.

Otočte knoflík do polohy **AUTO** (současně se rozsvítí osvětlení registrační značky).

Pokud se elektrický systém vozidla nachází v poloze klíče **II** nebo pokud běží motor, rozsvítí se také denní provozní světla.

Je-li venku tma a otevřou se dveře zavazadlového prostoru, rozsvítí se zadní poziční světla upozorňující vozidla vzadu. Přitom nezáleží, v jaké poloze je knoflík, ani v jaké poloze je zapalování.

Související informace

- Spínače světel (str. 91)

Denní světla

Pokud je knoflík regulace světlometů v poloze **AUTO** a klíč zapalování v poloze **II** nebo běží motor, během dne se automaticky aktivují denní světla.

Denní světla během dne. DRL



Knoflík regulace světlometů v poloze **AUTO**.

Je-li knoflík regulace světlometů v poloze **AUTO**, denní provozní světla (Daytime Running Lights - DRL) se automaticky rozsvítí, pokud s vozidlem jedete během dne. Při soumraku a při slabém denním světle světelný senzor nahoře na přístrojové desce denní provozní světla přepne automaticky na potkávací světlomety. Světla přepnou na potkávací světlomety také při aktivování stěračů čelního skla nebo při zapnutí zadního mlhového světla.

VAROVÁNÍ

Tento systém pomáhá šetřit energii - nedokáže však určit v každé situaci, kdy je denní světlo příliš slabé nebo dostatečně silné, např. v mlze a dešti.

Odpovědnost za jízdu s vozem v souladu s platnými dopravními předpisy a se světly ve správné poloze nese vždy řidič.

Související informace

- Dálková/potkávací světla (str. 94)
- Spínače světel (str. 91)

Detekce tunelů*

Pokud vozidlo vjede do tunelu, detekce tunelů přepíná z denních provozních světel na potkávací světlomety.

Funkce Detekce tunelu je k dispozici ve voze s dešťovým senzorem*. Senzor zjistí, když vjíždíte do tunelu a přepne denní provozní světla na potkávací světlomety. Cca. 20 sekund po opuštění tunelu se znovu rozsvítí denní provozní světla. Pokud během této doby vjede vozidlo do dalšího tunelu, zůstane zapnuta potkávací světlomety. Tím se zabrání opakovaným změnám v nastavení světlometů vozidla.

Upozornění: Detekce tunelu funguje pouze v případě, že je regulace světlometů v poloze **AUTO**.

Související informace

- Dálková/potkávací světla (str. 94)
- Spínače světel (str. 91)

Dálková/potkávací světla

Pokud je knoflík regulace světlometů v poloze **AUTO** a klíč zapalování v poloze **II** nebo běží motor, za slabých světelných podmínek se automaticky aktivují potkávací světlomety.



Páчковý přepínač a knoflík regulace světlometů.

- ➔ Poloha pro světelnou houkačku
- ➔ Poloha pro dálková světla

Potkávací světla

Je-li knoflík v poloze **AUTO**, potkávací světlomety se aktivují automaticky, když je šero nebo denní světlo je příliš slabé. Potkávací světlomety se automaticky rovněž aktivují, pokud se aktivují stěrače čelního skla nebo zadní světla do mlhy.

V poloze  se potkávací světla zapnou vždy, když motor běží nebo když je aktivní poloha klíče **II**.

Světelná houkačka

Jemně přitáhněte pákový přepínač k volantu do polohy pro světelnou houkačku. Dálková světla budou svítit, dokud pákový přepínač neuvolníte.

Dálková světla

Zapnutí dálkových světel je možné, pokud je spínač světel v poloze **AUTO**²⁰ nebo . Dálková světla se zapínají/vypínají přitážením páčkového přepínače do koncové polohy k volantu a jeho uvolněním.

Po zapnutí dálkových světel se na sdružené přístrojové desce rozsvítí kontrolka se symbolem .

Přídavné světlomety*

Je-li vůz vybaven přídavnými světlomety, řidič může pomocí systému menu MY CAR vybrat, zda by se měly deaktivovat nebo zapnout/vypnout současně s dálkovými světly²¹, viz MY CAR (str. 119).

Související informace

- Aktivní xenonové světlomety* (str. 97)
- Automatické přepínání dálkových světlometů* (str. 95)

²⁰ Pokud jsou zapnuta potkávací světlomety.

²¹ Přídavné světlomety musí být připojeny k elektrickému systému servis. Společnost Volvo doporučuje kontaktovat autorizovaný servis Volvo.



- Spínače světel (str. 91)
- Světlo - seřízení projekce světlometů (str. 102)
- Detekce tunelů* (str. 94)

Automatické přepínání dálkových světlometů*

Funkce automatického přepínání dálkových světlometů detekuje světla vozidel z protisměru nebo zadní světla vozidel vpředu a přepíná mezi dálkovými a potkávacími světly. Jakmile světla z protisměru zmizí, přepne se zpět na dálkové světlometry.

Automatické přepínání dálkových světlometů - AHB

Aktivní dálkové světlometry (Active High Beam - AHB) detekují pomocí kamerového snímače na horní hraně čelního skla světlometry vozidel v protisměru nebo zadní světla vozidel vpředu a přepnou z dálkových světlometů na potkávací. Tato funkce může rovněž zohlednit pouliční osvětlení.

Přibližně sekundu poté, kdy kamerový senzor již nedetekuje dálková světla vozů z protisměru resp. zadní světla vozidel vpředu, se znovu zapnou dálková světla.

Aktivace/deaktivace

Světlo AHB lze aktivovat přepnutím ovladače světlometů do polohy **AUTO** (za předpokladu, že tato funkce není deaktivována v systému menu MY CAR, viz MY CAR (str. 119)).





Páčkový přepínač a knoflík regulace světlometů v poloze **AUTO**.

Tuto funkci lze spustit během jízdy za tmy, je-li rychlost vozidla cca. 20 km/h (12 mph) nebo vyšší.

Světla AHB se zapínají/vypínají přitážením levého páčkového přepínače do koncové polohy k volantu a jeho uvolněním. Pokud se deaktivují, když jsou zapnuty dálkové světlometry, zapnou se rovnou potkávací světlometry.

Vozidlo s analogovou sdruženou přístrojovou deskou

Je-li aktivována funkce AHB, na informačním displeji přístroje se rozsvítí svítí symbol .

Po zapnutí dálkových světel se na sdružené přístrojové desce rozsvítí také kontrolka se symbolem .



Vozidlo s digitální sdrúženou přístrojovou deskou

Je-li aktivována funkce AHB, na informačním displeji přístroje se rozsvítí bílé symbol

Jsou-li aktivovány dálkové světlomety, symbol se rozsvítí modře.

Manuální obsluha



POZNÁMKA

Povrch čelního skla před kamerovým snímačem musí být bez sněhu, ledu, mlhy a nečistot.

Nepřipevňujte a nelepte nic na čelní sklo před kamerový snímač - mohlo by se stát, že se u některých systémů závislých na kameře sníží účinnost nebo že tyto systémy přestanou fungovat.

Pokud se na informačním displeji sdrúžené přístrojové desky zobrazí zpráva **Aktivní dálkové světlomety Dočasně nedostupné Ovládejte manuálně**, musíte mezi dálkovými a potkávacími světlomety přepínat manuálně. Knoflík regulace světlometů však zůstane v poloze **AUTO**. Totéž platí, pokud se zobrazí zpráva **Zablok. snímačů čelního skla Viz příručka** a symbol . Jakmile se objeví tato zpráva, symbol zhasne.

Může se stát, např. během husté mlhy nebo při silném dešti, že funkce AHB nebude

dočasně k dispozici. Jakmile bude funkce AHB opět k dispozici nebo jakmile senzory na čelním skle nebudou zablokovány, zpráva zhasne a rozsvítí se symbol .



VAROVÁNÍ

AHB při příznivých podmínkách pomáhá využít optimální tvar světelného kuželu.

Za manuální přepínání dálkových a potkávacích světel v případech, kdy to vyžaduje dopravní situace nebo počasí, je vždy odpovědný řidič.



DŮLEŽITÉ

Situace, kdy může být nutné přepínat mezi dálkovými a potkávacími světlomety manuálně:

- V hustém dešti nebo v husté mlze
- V namrzajícím dešti
- Během sněžení a při dešti se sněhem
- Při měsíčním světle
- Během jízdy ve špatně osvětlených oblastech
- V případě, kdy vozidla v protisměru nejsou dostatečně osvětlena
- Pokud se na vozovce nebo na krajnici nacházejí chodci
- Pokud se v blízkosti vozovky nacházejí předměty s vysokou odrazivostí
- Pokud jsou světlomety protijedoucích vozidel zastíněna např. svodidly
- Pokud se nacházejí vozidla na cestách napojujících se na vozovku, po které jedete
- Na úpatí kopce nebo v kotlině
- V prudkých zatáčkách.

Další informace o omezeních kamerového systému, viz Upozornění na nebezpečí kolize* - omezení kamerového snímače (str. 237).

Související informace

- Dálková/potkávací světlomety (str. 94)
- Spínače světel (str. 91)



Aktivní xenonové světlomety*

Aktivní xenonové světlomety optimálně osvětlují zatáčky a křižovatky a zvyšují tak bezpečnost.

Aktivní xenonové světlomety - ABL



Osvětlení světlomety s deaktivovanou (vlevo) a aktivovanou (vpravo) funkcí.

Pokud je vůz vybaven aktivními xenonovými světlomety (Active Bending Lights – ABL), sleduje světlo světlometů pohyb volantu za účelem maximálního osvětlení vozovky v zatáčkách a na křižovatkách, čímž se zvyšuje bezpečnost.

Tato funkce se aktivuje automaticky při nastartování vozidla (za předpokladu, že není deaktivována v systému nabídek MY CAR, viz MY CAR (str. 119)). V případě poruchy se na přístrojové desce rozsvítí kontrolka .

současně se na informačním displeji zobrazí vysvětlující zpráva a rozsvítí další symbol.

Kontrolka	Zpráva	Popis
	Funkční porucha syst. světlometů Nutný servis	Systém je vypnutý. Pokud zůstane zpráva zobrazena, navštivte servis. Doporučujeme, abyste kontaktovali autorizovaný servis Volvo.

Funkce je aktivní pouze za soumraku nebo tmy a jen když se vůz pohybuje.

Funkce²² může být aktivována/deaktivována v systému nabídky MY CAR - viz MY CAR (str. 119).

Související informace

- Dálková/potkávácí světla (str. 94)
- Automatické přepínání dálkových světlometů* (str. 95)
- Spínače světel (str. 91)

Zadní světlo do mlhy

Je-li viditelnost kvůli mlze snížena, lze zapnout zadní mlhové světlo, aby si ostatní účastníci silničního provozu mohli všimnout vozidla vpředu včas.

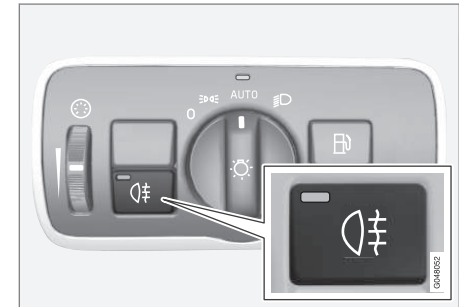

Tlačítko pro zadní světlo do mlhy.

Zadní mlhové světlo lze je zapnout pouze v případě, že je klíč v poloze II nebo je spuštěn motor a knoflík regulace světlometů je v poloze **AUTO** nebo .

Zapnutí/vypnutí se provádí stisknutím tlačítka. Při zapnutí zadního světla do mlhy se rozsvítí kontrolka  na sdružené přístrojové desce a kontrolka v tlačítku.

Zadní světlo do mlhy se vypne automaticky při stisknutí tlačítka **START/STOP ENGINE**

²² Aktivováno z výroby při dodání.



nebo při otočení knoflíku regulace světlometů do polohy **0** nebo **☰☱☲☳**.



POZNÁMKA

Předpisy týkající se použití zadních mlhových světel se v jednotlivých zemích liší.

Související informace

- Spínače světel (str. 91)

Brzdové světlo

Brzdové světlo se automaticky rozsvítí při brzdění.

Brzdové světlo se rozsvítí při sešlápnutí brzdového pedálu. Dále se rozsvítí, pokud vozidlo přibrzdí některý z dále uvedených podpůrných systémů řízení: Adaptivní tempo-
mat (str. 206), City Safety (str. 224) nebo Upozornění na nebezpečí kolize (str. 230).

Související informace

- Brzdový pedál - nouzová brzdová světla a automatická výstražná funkce ukazatelů směrů (str. 295)

Výstražná funkce ukazatelů směru

Jsou-li aktivována výstražná světla, upozorňují ostatní účastníky silničního provozu současným blikáním všech směrových světel na vozidle.



Tlačítko pro výstražnou funkci ukazatelů směru.

Stisknutím tlačítka aktivujete výstražnou funkci ukazatelů směru. Pokud používáte výstražná světla, obě kontrolky ukazatelů směru na sdružené přístrojové desce blikají.

Výstražná funkce ukazatelů směru se aktivuje automaticky, když vozidlo brzdí natolik prudce, že se aktivují nouzová brzdová světla a rychlost klesne pod 10 km/h (6 mph). Výstražná světla zůstávají svítit, když vozidlo stojí. Automaticky se deaktivují, když se znovu rozjedete. Dále se deaktivují po stisknutí tlačítka.



Související informace

- Ukazatele směru (str. 99)
- Brzdový pedál - nouzová brzdová světla a automatická výstražná funkce ukazatelů směrů (str. 295)

Ukazatele směru

Směrová světla se ovládají pomocí levého páčkového přepínače. Směrová světla zablikají třikrát nebo blikají nepřetržitě, a to podle toho, jak hodně se páčkový přepínač posune nahoru nebo dolů.

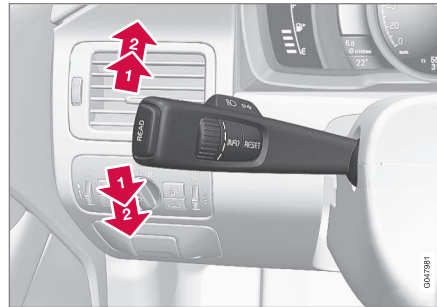

Ukazatele směru.

Krátké zablikání

- ➔ Posuňte páčkový přepínač nahoru nebo dolů do první polohy a uvolněte jej. Směrová světla třikrát bliknou. Funkce může být aktivována/deaktivována v systému nabídky MY CAR - viz MY CAR (str. 119).

Trvalé blikání

- ➔ Posuňte páčkový přepínač nahoru nebo dolů do vnější polohy.

Páčkový přepínač zůstane v této poloze a je možné jej z ní posunout ručně nebo automaticky pohybem volantů.

Symbyly ukazatelů směrů

Symbyly směrových světel, viz Sdružená přístrojová deska - význam kontrolky (str. 72).

Související informace

- Výstražná funkce ukazatelů směru (str. 98)

Osvětlení interiéru

Osvětlení prostoru pro cestující se aktivuje/deaktivuje pomocí tlačítek v ovládací nad předními sedadly a zadními sedadly.



Ovládací prvky ve stropní konzole pro přední lampičky na čtení a osvětlení prostoru pro cestující.

- 1 Lampička na čtení, levá strana
- 2 Lampička na čtení, pravá strana
- 3 Osvětlení interiéru

Veškeré osvětlení v prostoru pro cestující může být zapnuto a vypnuto manuálně během 30 minut od:

- vypnutí motoru a přepnutí elektrického systému vozidla do polohy **0**
- odemknutí vozidla, pokud nebyl nastartován motor.

Přední stropní osvětlení

Přední lampičky na čtení se zapínají a vypínají stisknutím příslušného tlačítka ve stropní konzole.

Zadní stropní osvětlení



Zadní stropní osvětlení.

Svítilny můžete rozsvítit nebo zhasnout stisknutím odpovídajícího tlačítka.

Osvětlení nástupního prostoru

Osvětlení nástupního prostoru (a osvětlení prostoru pro cestující) se zapíná nebo vypíná při otevření nebo zavření bočních dveří.

Osvětlení schránky v palubní desce

Osvětlení schránky v palubní desce se zapíná nebo vypíná při otevření nebo zavření víka.

Osvětlení kosmetického zrcátka

Osvětlení kosmetického zrcátka (str. 158) se zapíná a vypíná při otevření nebo zavření krytu.

Osvětlení zavazadlového prostoru

Osvětlení zavazadlového prostoru se zapíná nebo vypíná při otevření nebo zavření dveří zavazadlového prostoru.

Automatické osvětlení

Spínač pro osvětlení prostoru pro cestující má tři polohy pro osvětlení v prostoru pro cestující:

- **Vypnuto** – je stisknutá pravá strana, automatické osvětlení vypnuto.
- **Nulová poloha** – automatické osvětlení zapnuto.
- **Zapnuto** – je stisknutá levá strana, osvětlení prostoru pro cestující zapnuto.

Nulová poloha

Pokud je tlačítko v nulové poloze, osvětlení prostoru pro cestující se zapíná a vypíná automaticky následovně.

Osvětlení prostoru pro cestující se zapne a zůstane zapnuté po dobu 30 sekund, pokud:

- je vůz odemknutý dálkovým ovladačem s klíčem nebo čepelí klíče, viz Dálkový ovladač - funkce (str. 171) nebo Vyjímatelná čepel klíče - odemýkání dveří (str. 176)
- vypnutí motoru a přepnutí elektrického systému vozidla do polohy **0**.

Osvětlení prostoru pro cestující se vypne:



- při startu motoru
- při zamknutí vozidla.

Osvětlení prostoru pro cestující se rozsvítí a zůstane svítit po dobu dvou minut, pokud otevřete jednu z dveří.

Pokud je osvětlení zapnuté ručně a vůz je zamknutý, automaticky se vypne po dvou minutách.

Náladové osvětlení*

Pokud se vypne běžné osvětlení prostoru pro cestující a motor běží, rozsvítí se některé LED diody, a to včetně té ve stropním osvětlení, což zajistí tlumené světlo a vyšší míru komfortu během jízdy. Osvětlení rovněž zlepší viditelnost např. předmětů v úložných schránkách v době, kdy je venku tma. Toto osvětlení zhasne chvíli po běžném osvětlení prostoru pro cestující, když se vozidlo zamkne. Jas se ovládá pomocí přetáčecího kolečka u regulace světlometů (str. 91).

Doprovodné osvětlení při odchodu

Osvětlení „home safe“ zahrnuje potkávací světla, obrysová světla, světla ve vnějších zpětných zrcátkách, osvětlení registrační značky, osvětlení stropu v interiéru a orientační osvětlení interiéru.

Některá vnější světla je možné po uzamknutí vozu ponechat rozsvícená jako bezpečnostní osvětlení při odchodu od vozu.

1. Vyjměte dálkový ovladač s klíčem ze spínací skříňky.
2. Přitáhněte levý pákový přepínač k volantu do koncové polohy a uvolněte jej. Funkce může být aktivována stejně jako světelná houkačka, viz Dálková/potkávací světla (str. 94).
3. Vystupte z vozu a zamkněte dveře.

Když je funkce aktivní, svítí potkávací světla, obrysová světla, světla ve vnějších zpětných zrcátkách, osvětlení registrační značky, stropní osvětlení interiéru a osvětlení nástupního prostoru.

Doba, po kterou má osvětlení „home safe“ svítit, může být nastavena v systému nabídky MY CAR - viz MY CAR (str. 119).

Související informace

- Doprovodné osvětlení při příchodu (str. 101)

Doprovodné osvětlení při příchodu

Doprovodné osvětlení zahrnuje obrysová světla, světla ve vnějších zpětných zrcátkách, osvětlení registrační značky, osvětlení stropu v interiéru a orientační osvětlení interiéru.

Přiblížovací osvětlení se zapíná dálkovým ovladačem, viz Dálkový ovladač - funkce (str. 171), a používá se k dálkovému zapnutí osvětlení vozu.

Když je funkce aktivní s dálkovým ovladačem s klíčem, svítí obrysová světla, světla ve vnějších zpětných zrcátkách, osvětlení registrační značky, stropní osvětlení interiéru a osvětlení nástupního prostoru.

Doba, po kterou mají přiblížovací světla svítit, může být nastavena v systému nabídky MY CAR - viz MY CAR (str. 119).

Související informace

- Doprovodné osvětlení při odchodu (str. 101)



Světlomety - seřízení projekce světlometů

Projekce světlometů musí být nastavena, abyste se vyvarovali oslňování protijedoucích motoristů, a může být nastavena pro pravostranný nebo levostranný provoz.

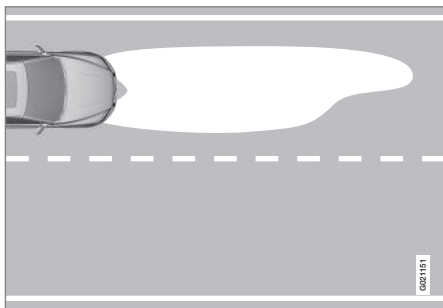

Projekce světlometů, levostranný provoz.

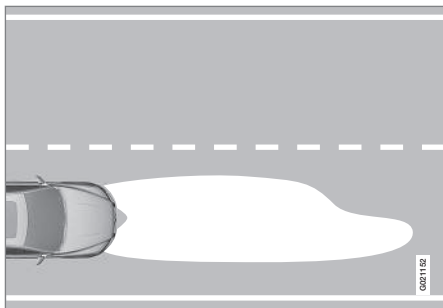

Projekce světlometů, pravostranný provoz.

Aktivní xenonové světlomety*

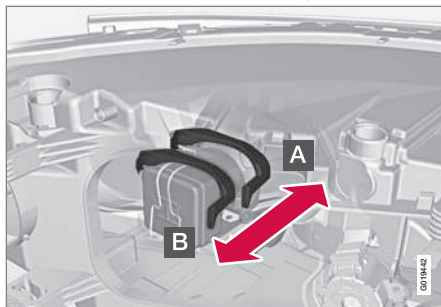

Přepínač pro nastavení projekce reflektorů.

- A** Normální poloha - projekce světlometu je nastavena podle silničních pravidel státu, do kterého je vozidlo dodáváno.
- B** Přestavená poloha - určena pro opačnou projekci světlometu.

VAROVÁNÍ

Kvůli vysokonapěťové jednotce se s xenonovými světlomety musí manipulovat s nejvyšší opatrností.

Země, do které je vozidlo dodáváno, je rozhodující pro to, zda je normální poloha určena pro jízdu vpravo nebo vlevo.

Příklad 1

Pokud má být vozidlo, které bylo dodáno do Švédska, provozováno ve Velké Británii, musí

být světlomety nastaveny do příslušné polohy, viz předchozí obrázek.

Příklad 2

Vozidlo, které bylo dodáno do Velké Británie, je konstruováno pro levostranný provoz a je zde tedy provozováno se světlomety v normální poloze, viz předchozí obrázek.

Halogenové světlomety

Projekce světlometů pro halogenové světlomety je nastavena zakrytím světlometů. Může se stát, že projekce světlometů nebude zcela v pořádku.



Zakrytí světlometů

1. Okopírujte si šablony A a B pro vozy s levostranným řízením nebo šablony C a D pro vozy s pravostranným řízením, viz část „Šablony pro halogenové světlometry“. Šablony mají měřítko 1:2. Například použijte kopírku vybavenou funkcí zvětšování a zkopírujte šablony se zvětšením 200 %:
 - A = levostranné řízení, pravé sklo
 - B = levostranné řízení, levé sklo
 - C = pravostranné řízení, pravé sklo
 - D = pravostranné řízení, levé sklo
2. Přeneste šablonu na samolepicí vodovzdorný materiál a vystřihněte ji.
3. Začněte u linie na sklech světlometů. Viz tečkovaná linie na následujícím obrázku. S pomocí obrázku umístěte samolepicí šablony do správné vzdálenosti od jednotlivých čar, a níže uvedených rozměrů:
 - A = levostranné řízení, pravá čočka - přibližně 86 mm
 - B = levostranné řízení, levá čočka - přibližně 40 mm
 - C = pravostranné řízení, pravá čočka - 0 mm
 - D = pravostranné řízení, levá čočka - přibližně 96 mm



03



Horní řada: vozy s levostranným řízením, šablony A a B. Dolní řada: vozy s pravostranným řízením, šablony C a D.



Šablony pro halogenové světlometry

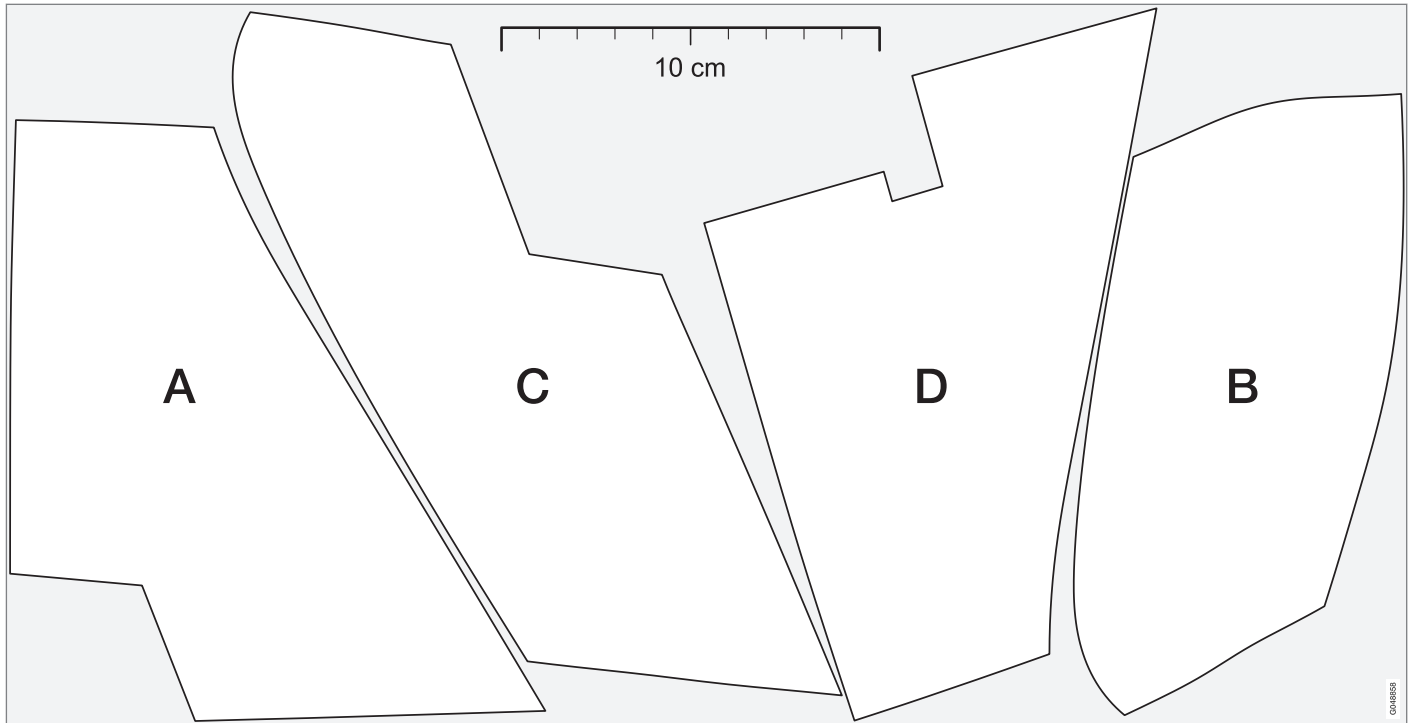

Stěrače a ostříkovače

Stěrače a ostříkovače čistí čelní sklo a zadní okno. Světlomety se čistí vysokotlakým ostříkem.

Stěrače čelního okna²³



Stěrače čelního okna a ostříkovače čelního okna.

- 1 Čidlo deště – zapnuto/vypnuto
- 2 Kolečko citlivosti/frekvence

Vypnutí stěračů čelního okna

0 Přesunutím pákového přepínače do polohy 0 vypnete stěrače čelního okna.



Jedno setření

 Pohněte pákovým přepínačem nahoru a uvolněte jej.

Cyklovač stěračů

 Ovládacím kolečkem nastavte počet setření za časovou jednotku, když je zvolen cyklovač.

Trvalé stírání

-  Stěrače pracují normální rychlostí.
-  Stěrače pracují vysokou rychlostí.

! DŮLEŽITÉ

Před spuštěním stěračů zkontrolujte, zda lišty stěračů nepřimrzly. Dále musíte seškrábnout z čelního skla (a zadního okna) sníh a led.

! DŮLEŽITÉ

Před spuštěním stěračů během zimy zkontrolujte, zda lišty stěračů nepřimrzly. Dále musíte seškrábnout z čelního skla sníh a led.

! DŮLEŽITÉ

Pokud stěrače stírají čelní sklo, použijte dostatečné množství kapaliny do ostříkovačů. Když stírají stěrače čelního skla, čelní sklo musí být mokré.

Stíratko stěračů, servisní poloha

Čištění čelního skla a lišt stěračů a výměna lišt - viz Mytí vozidla (str. 389) a Lišty stěračů (str. 366).

Dešťový senzor*

Dešťový senzor automaticky aktivuje stěrače čelního okna podle toho, kolik vody detekuje na čelním okně. Citlivost dešťového senzoru může být nastavena kolečkem.

Je-li dešťový senzor aktivován, kontrolka v tlačítku svítí a na sdružené přístrojové desce se rozsvítí symbol dešťového senzoru



Zapnutí a nastavení citlivosti

Při aktivaci dešťového senzoru musí být klíč v zapalování v poloze I nebo II a pákový přepínač stěračů čelního okna musí být v poloze 0 nebo v poloze pro jedno setření.

Stisknutím tlačítka  aktivujete dešťový senzor. Stěrače provedou jedno setření.

Posunutím pákového přepínače nahoru provedou stěrače další setření.

Otočte kolečkem nahoru pro vyšší citlivost a dolů pro nižší citlivost. (Další setření se provádí, když je kolečko otočeno nahoru.)

²³ Výměna lišt stěračů a popis servisní polohy lišt stěračů, viz Lišty stěračů (str. 366). Doplnění kapaliny ostříkovačů, viz Kapalina ostříkovače - doplňování (str. 368).



Deaktivace

Vypněte dešťový senzor stisknutím tlačítka dešťového senzoru  nebo pohybem pákového přepínače dolů na jiný program stírání.

Dešťový senzor se automaticky vypne po vytažení dálkového ovladače ze zapalování nebo pět minut po vypnutí motoru.

! DŮLEŽITÉ

V automyčce se stěrače čelního skla mohou spustit a poškodit. Vypněte dešťový senzor, pokud se vozidlo pohybuje nebo pokud je dálkový ovladač s klíčem zasunutý do polohy I nebo II. Symbol na sdruženém přístrojovém panelu a kontrolka na tlačítku zhasnou.

Ostříkování světlometů a oken



Funkce ostříkování.

Ostříkování čelního okna

Ostříkovače čelního okna a světlometů zapnete přitážením pákového přepínače směrem k volantu.

Stěrače čelního okna provedou po uvolnění pákového přepínače ještě několik setření a ostříknou se čelní světlomety.

Vyhřívání trysky ostříkovačů*

Trysky ostříkovačů jsou za chladného počasí automaticky vyhřívány, aby se předešlo zamrznutí kapaliny ostříkovačů.

Vysokotlaké ostříkování světlometů*

Vysokotlaký ostříkovač světlometů spotřebovává velké množství kapaliny. Z důvodu šetření kapalinou jsou světlomety ostříkovány automaticky při každém pátém ostříknutí čelního okna.

Omezené mytí

Pokud v nádrži zůstává pouze cca. 1 litr kapaliny do ostříkovačů a na sdružené přístrojové desce se zobrazí zpráva, že tuto kapalinu máte doplnit, vypne se přívod kapaliny ke světlometům. Důvodem je přitom úspora kapaliny, která se použije k čištění čelního skla, aby bylo přes čelní sklo dobře vidět.

Ostříkování a stírání zadního skla



- 1 Stěrač zadního okna – cyklovač
- 2 Stěrač zadního okna – trvalé stírání

Zatlačte pákový přepínač dopředu (viz šipka na výše uvedeném obrázku), abyste zapnuli ostříkování a stírání zadního okna.

i POZNÁMKA

Ostříkovač zadního okna je vybaven ochranou proti přehřátí. To znamená, že pokud by mělo dojít k přehřátí, motorek se vypne. Po jisté době (30 sekund nebo později v závislosti na venkovní teplotě a teplotě motoru) se motorek ochladí a stěrač zadního okna se opět spustí.



Stěrač – couvání

Pokud jsou stěrače čelního okna zapnuté a zařadíte zpátečku, spustí se stěrač zadního okna v režimu cyklovače²⁴. Funkce se vypne při vyřazení zpátečky.

Pokud je stěrač zadního okna již zapnutý na trvalé stírání, nedojde k žádné změně.

POZNÁMKA

Ve vozech s dešťovými senzory se zadní stěrač aktivuje během couvání pouze v případě, kdy je senzor aktivován a zároveň prší.

Související informace

- Kapalina ostřikovače - doplňování (str. 368)

Elektrické ovládání oken

Všechna elektricky ovládaná okna lze ovládat pomocí ovládacího panelu na dveřích řidiče - z ovládacích panelů pro ostatní dveře lze ovládat pouze elektricky ovládané okno na příslušných dveřích.



Ovládací panel ve dveřích řidiče.

- 1 Spínač pro elektrické dětské pojistky* a odpojení elektrického ovládání zadních oken, viz Dětské bezpečnostní pojistky - elektrická aktivace* (str. 190).
- 2 Ovládací prvky zadních oken
- 3 Ovládací prvky předních oken



VAROVÁNÍ

Pokud se okna zavírají ze dveří řidiče, dávejte pozor, aby nedošlo k zachycení dětí nebo jiných cestujících.



VAROVÁNÍ

Pokud se okna zavírají pomocí dálkového ovladače s klíčem, dávejte pozor, aby nedošlo k zachycení dětí nebo jiných cestujících.



VAROVÁNÍ

Pokud jsou ve voze děti, nezapomeňte vždy odpojit elektricky ovládaná okna od napájení: nastavte polohu klíče 0 a když opouštíte vůz, vezměte si dálkový ovladač s sebou. Informace o polohách klíče - viz Polohy klíče - funkce na různých úrovních (str. 84).

²⁴ Tato funkce (cyklované stírání zadního okna při couvání) může být deaktivována. Doporučujeme autorizovaný servis Volvo.



Obsluha



Obsluha elektricky ovládaných oken.

➦ Obsluha bez funkce „auto“

➧ Obsluha s funkcí „auto“

Všechna elektricky ovládaná okna lze ovládat pomocí ovládacího panelu na dveřích řidiče - z ovládacích panelů pro ostatní dveře lze ovládat pouze elektricky ovládané okno na příslušných dveřích. Lze používat vždy pouze jeden ovládací panel.

Aby bylo možné používat elektricky ovládaná okna, klíč musí být v poloze alespoň I - viz Polohy klíče - funkce na různých úrovních (str. 84). Elektricky ovládaná okna lze ovládat několik minut po vypnutí motoru a vytáhnutí dálkového ovládače - nelze je však ovládat po otevření dveří.

Zavírání oken se zastaví a okna se otevřou, pokud jejich pohybu brání jakákoli překážka.

Ochrana proti přivření je možné překonat, pokud bylo zavírání přerušeno, např. ledem, trvalým podržením tlačítka nahoru, dokud se okno nezavře. Ochrana proti přivření se po chvíli opět aktivuje.

i POZNÁMKA

Jednou z možností, jak snížit pulzující hluk větru, když jsou zadní okna otevřena, je trochu otevřít přední okna.

Obsluha bez funkce „auto“

Pohybně jemně jedním z ovladačů nahoru/dolu. Okna se pohybují nahoru/dolu tak dlouho, dokud držíte ovladač v příslušné poloze.

Obsluha s funkcí „auto“

Posuňte jeden z ovládacích prvků nahoru/dolu do koncové polohy a uvolněte jej. Okno se automaticky otevře/zavře do své koncové polohy.

Ovládání pomocí dálkového ovládače s klíčem nebo tlačítka centrálního zamykání

Ovládání elektricky ovládaných oken zvenku pomocí klíče s dálkovým ovládáním nebo zevnitř pomocí tlačítka centrálního zamykání - viz Dálkový ovladač - funkce (str. 171) nebo Zamykání/odemykání - zevnitř (str. 184).

Resetování

Pokud je akumulátor odpojen, funkce automatického otvírání musí být resetována, aby mohla pracovat správně.

1. Mírně zvedněte přední část tlačítka, aby se okno zavřelo do své koncové polohy, a držte je stisknuté jednu sekundu.
2. Tlačítko krátce uvolněte.
3. Opětovně na jednu sekundu zvedněte přední část tlačítka.

! VAROVÁNÍ

Ochrana před přiskřípnutím bude opět funkční až po resetování.

Vnější zpětná zrcátka

Poloha zpětných zrcátek se nastavuje páčkou na konzole na dveřích řidiče.



Ovládací prvky vnějších zpětných zrcátek.

Nastavení

1. Stiskněte tlačítko **L** pro levé vnější zpětné zrcátko nebo tlačítko **R** pro pravé vnější zpětné zrcátko. Kontrolka v tlačítku svítí.
2. Nastavte zrcátko ovládacím prvkem uprostřed.
3. Opět stiskněte tlačítko **L** nebo **R**. Kontrolka nesmí nadále svítit.

VAROVÁNÍ

Obě širokoúhlá zrcátka zajistí optimální výhled. Může se zdát, že předměty jsou dále, než se skutečně nacházejí.

Uložení nastavení²⁵

Nastavení vnějších zpětných zrcátek a vnitřního zpětného zrcátka a polohy sedadla řidiče lze uložit pro každý dálkový ovladač s klíčem do paměti vozidla*, viz Dálkový ovladač s klíčem - personalizace* (str. 169).

Naklonění vnějšího zpětného zrcátka při parkování²⁵

Vnější zpětné zrcátko může být nakloněno dolů, aby řidič viděl stranu ulice, např. při parkování.

- Zařadte zpátečku a stiskněte tlačítko **L** nebo **R**.

Při vyřazení zpátečky se vnější zpětné zrcátko automaticky vrátí do své původní polohy po cca. 10 sekundách, případně dříve stisknutím tlačítka **L** nebo **R**.

Automatické naklonění vnějšího zpětného zrcátka při parkování²⁵

Jakmile se zařadí zpátečka, vnější zpětné zrcátko se automaticky nakloní dolů, aby řidič viděl stranu ulice, např. při parkování. Při vyřazení zpátečky se vnější zpětné zrcátko za chvíli automaticky vrátí do své původní polohy.

Funkce může být aktivována/deaktivována v systému nabídky MY CAR - viz MY CAR (str. 119).

Automatické sklopení zrcátek při zamknutí²⁵

Při zamknutí/odemknutí vozu dálkovým ovladačem s klíčem jsou vnější zpětná zrcátka automaticky sklopena/vyklopena.

Funkce může být aktivována/deaktivována v systému nabídky MY CAR - viz MY CAR (str. 119).

Resetování do neutrální polohy

Zrcátka, která byla vytlačena z původní polohy v důsledku vnějších vlivů, musejí být elektricky resetována do neutrální polohy, aby elektrické sklápění fungovalo správně:

1. Tlačítka **L** a **R** sklopte zrcátka.
2. Opětovně je vyklepte tlačítka **L** a **R**.
3. Výše uvedený postup v případě potřeby opakujte.

Zrcátka jsou nyní opět nastavena v neutrální poloze.

Sklopná, elektricky ovládaná vnější zpětná zrcátka*

Při parkování/průjezdu úzkou oblastí mohou být zrcátka sklopena:

1. Současně stiskněte tlačítka **L** a **R** (musí být zvolena poloha klíče alespoň **I**).

²⁵ Pouze v kombinaci s elektricky ovládaným sedadlem s pamětí, viz Sedadla, přední - elektricky ovládaná* (str. 86).



2. Uvolněte je po přibližně 1 sekundě.
Zrcátka se automaticky zastaví po úplném přiklopení.

Současným stisknutím tlačítek **L** a **R** odklopte zrcátka. Zrcátka se automaticky zastaví po úplném odklopení.

Doprovodné osvětlení při odchodu a příchodu

Světla na vnějších zpětných zrcátkách svítí, pokud je aktivováno přibližovací osvětlení (str. 101) nebo osvětlení "home safe" (str. 101).

Související informace

- Zpětné zrcátko - vnitřní (str. 112)
- Okna a vnitřní a vnější zpětná zrcátka - vyhřívání (str. 111)

Okna a vnitřní a vnější zpětná zrcátka - vyhřívání

Vyhřívání využijete k rychlému odstranění námrazy a zamřzení z čelního skla, zadního okna a vnějších zpětných zrcátek.

Vyhřívání čelního skla*, zadního okna a vnějších zpětných zrcátek

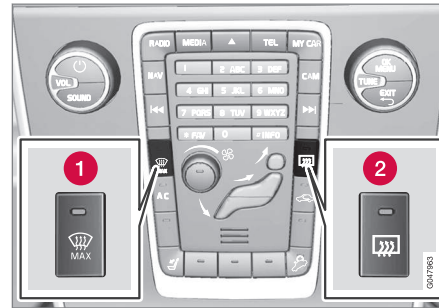

- 1 Vyhřívání, čelní sklo
- 2 Vyhřívání zadního okna a vnějších zpětných zrcátek

Pomocí této funkce se odstraňuje námraza a zamřzení čelního skla, zadního skla a vnějších zrcátek.

Jedním stisknutím příslušného tlačítka se spustí vyhřívání. Kontrolka v tlačítku signalizuje, že je funkce aktivní. Abyste zbytečně nezatěžovali baterii, vypněte vyhřívání, jakmile zmizí led/zamřzení. Po jisté době se však funkce vypne automaticky.

Viz také Odmrzování a odmrazování čelního skla (str. 141).

Vnější zpětná zrcátka a zadní okno se automaticky odmrazí/odmrazí, pokud se vozidlo startuje při venkovní teplotě pod +7 °C. Automatické odmrazování můžete nastavit v systému menu v položce MY CAR, viz MY CAR (str. 119).

Zpětné zrcátko - vnitřní

Vnitřní zpětné zrcátko lze ztlumit pomocí ovládacího prvku na spodní hraně zrcátka. Další možností je zpětné zrcátko s automatickou změnou odrazivosti.



- 1** Nastavení odrazivosti

Manuální změna odrazivosti

Jasně světlo zezadu se může odrážet ve zpětném zrcátku a oslnit řidiče. Změňte odrazivost ovládacím prvkem, když Vás oslnují světla vozidel jedoucích za Vámi:

1. Změňte odrazivost pohybem ovládacího prvku směrem do prostoru pro cestující.
2. Návrat do normální polohy se provádí pohybem ovládacího prvku k čelnímu oknu.

Automatická změna odrazivosti*

Jasně světlo zezadu je automaticky částečně pohlceno zpětným zrcátkem. U zrcátka s automatickou změnou odrazivosti není manuální regulace odrazivosti k dispozici.

Zpětné zrcátko obsahuje dva senzory - jeden směřuje dopředu a druhý dozadu. Společně identifikují a eliminují oslnující světlo. Senzor směřující dopředu detekuje světlo z okolí a senzor směřující dozadu detekuje světla světlometů vozidel vzadu.

i POZNÁMKA

Pokud jsou senzory zablokovány např. parkovacími lístky, transpondéry, slunečními clonami nebo předměty na sedadle či v zavazadlovém prostoru a světlo se k senzorům nedostane, sníží se funkčnost změny odrazivosti zpětného zrcátka.

Pouze zpětné zrcátko s automatickým ztlumením může být vybaveno kompasem (str. 112).

Související informace

- Vnější zpětná zrcátka (str. 110)

Kompas*

V pravém horním rohu zrcátka je displej, který ukazuje, na kterou světovou stranu směřuje přední část vozu.

Provoz



Vnitřní zpětné zrcátko s kompasem.

Anglické zkratky označují osm různých směrů: **N** (sever), **SV** (severovýchod), **V** (východ), **JV** (jihovýchod), **S** (jih), **JZ** (jihozápad), **Z** (západ) a **SZ** (severozápad).

Kompas se aktivuje automaticky při nastartování vozidla a při aktivování polohy **II**, viz Polohy klíče - funkce na různých úrovních (str. 84). Chcete-li kompas deaktivovat nebo aktivovat, stiskněte např. pomocí kancelářské sponky tlačítko na spodní straně zrcátka.

Kalibrace

Aby kompas ukazoval správný směr, bude možná nutné jej nakalibrovat.



Země je rozdělena do 15 magnetických zón. Kompas by měl být kalibrován, pokud se vůz pohybuje přes několik magnetických zón.

Kalibrace:

1. Zastavte vůz na velkém otevřeném prostranství, na němž se nenacházejí ocelové konstrukce a vedení velmi vysokého napětí.
2. Nastartujte vozidlo a vypněte všechny elektrické spotřebiče (klimatizace, stěrače apod.) a zkontrolujte, zda jsou zavřeny všechny dveře.



POZNÁMKA

Pokud elektrické zařízení není zapnuté, může se stát, že se kalibrace nespustí nebo nebude úspěšně dokončena.

3. Podržte tlačítko na spodní straně zpětného zrcátka (použijte kancelářskou sponku nebo podobný předmět) po dobu cca. 3 sekundy. Objeví se číslo aktuální magnetické zóny.

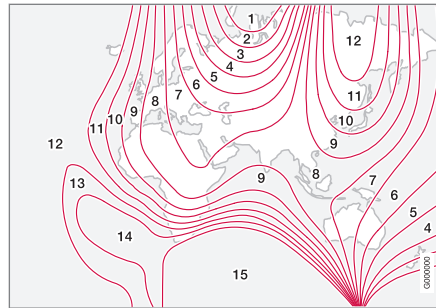

Magnetické zóny.

4. Stiskněte opakovaně tlačítko, dokud se nezobrazí číslo požadované magnetické zóny (1–15). Viz mapa magnetických zón pro kompas.
5. Počkejte, dokud se na displeji znovu nezobrazí **C**, nebo podržte tlačítko dole na zpětném zrcátku stisknuté cca. 6 sekund, dokud se nezobrazí znak **C**.
6. Jed'te pomalu v kruhu maximální rychlostí 10 km/h (6 mph), dokud se neobjeví na displeji směr kompasu, tím je kalibrace dokončena. Poté ujeďte 2 okruhy pro jemné doladění kalibrace.

7. **Vozidla s vyhříváním čelním sklem*:** Pokud je aktivováno vyhřívání čelního skla a zobrazí se **C**, proveďte kalibraci v souladu s výše uvedeným bodem 6 pro aktivované vyhřívání čelního skla, viz Odmlžování a odmrazování čelního skla (str. 141).
8. Výše uvedený postup v případě potřeby opakujte.

Střešní okno*

Střešní okno lze ovládat pomocí ovládacího prvku na stropním panelu.

Vnitřní sluneční clona střešního okna se zavírá manuálně.

Střešní okno je vybaveno spojlerem.

Ovládací prvky střešního okna se nacházejí ve stropním panelu. Střešní okno je možné otevřít dvěma způsoby, zvednout zadní okraj nebo jej vodorovně posunout. Pro otevření střešního okna je nutné, aby byl klíček zapalování v poloze **I** nebo **II**.

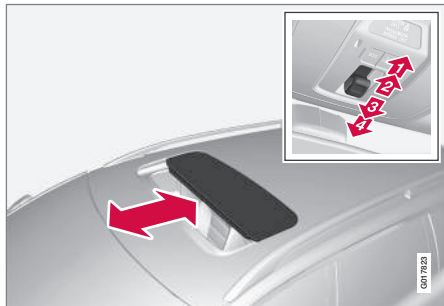
Vodorovné posunutí

Vodorovné posunutí, dozadu/dopředu.

- 1** Otevření, automatické
- 2** Otevření, manuální

- 3** Zavření, manuální
- 4** Zavření, automatické

Otevření

Pro otevření střešního okna do komfortní polohy²⁶ zatlačte ovládač dozadu do polohy automatického otevření a uvolněte jej. Pro úplné otevření střešního okna zatlačte ovládač znovu dozadu do polohy automatického otevření a uvolněte jej.

Pro manuální otevření zatlačte ovládač dozadu k bodu odporu. Střešní okno se přesouvá do komfortní polohy, dokud je tlačítko stisknuté. Pokud chcete střešní okno zcela otevřít, přesuňte ovládací prvek znovu zpátky.

Zavírání

Pro manuální zavření zatlačte ovládač dopředu k bodu odporu. Střešní okno se zavírá, dokud je tlačítko stisknuté.

VAROVÁNÍ

Riziko rozdrčení při zavírání střešního okna. Ochrana střešního okna před přiskřípnutím funguje pouze u automatického, nikoliv manuálního, zavírání.

Pro automatické zavření stiskněte ovládač do polohy automatického zavření a uvolněte jej.

Napájení střešního okna se přeruší po nastavení polohy klíče **0** a po vyjmutí klíče dálkového ovládání ze spínací skříňky.

VAROVÁNÍ

Pokud jsou ve voze děti:

Nezapomeňte vždy odpojit střešní okno od napájení: nastavte polohu klíče **0** a když opouštíte vůz, vezměte si dálkový ovládač s sebou. Informace o polohách klíče - viz Polohy klíče - funkce na různých úrovních (str. 84).

²⁶ Komfortní poloha je otevřená poloha střešního okna, kdy je hluk větru a hluk rezonance během jízdy na komfortně nízké úrovni.



Otevření ve svislém směru

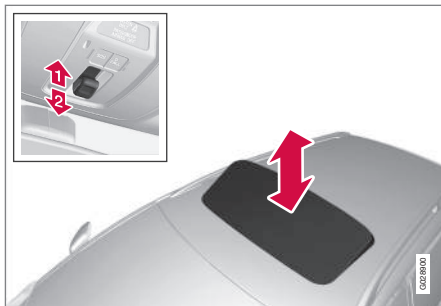

Otevření ve svislém směru, nadzvednutí zadního okraje.

- 1 Otevření zatlačením zadního konce ovládacího prvku nahoru.
- 2 Zavření zatažením zadního konce ovládacího prvku dolů.

Zavření pomocí dálkového ovladače s klíčem nebo tlačítka centrálního zamykání



dálkový ovladač s klíčem

- Jednou dlouze stiskněte zamykací tlačítko  na dálkovém ovladači s klíčem, dokud se střešní okno a všechna okna nezavřou a dokud se nezajistí dveře a dveře zavazadlového prostoru.

Opětovným stisknutím tlačítka na dálkovém ovladači s klíčem zavírání přerušíte.

Tlačítko centrálního zamykání

K zavření střešního okna lze použít tlačítko centrálního zamykání ve dveřích řidiče nebo spolujezdce*.

- Jednou dlouze stiskněte zamykací tlačítko  na centrálním zamykání, dokud se střešní okno a všechna okna nezavřou a dokud se nezajistí dveře a dveře zavazadlového prostoru.

Opětovným stisknutím tlačítka centrálního zamykání proces zavírání přerušíte.

VAROVÁNÍ

Pokud se střešní okno zavře pomocí dálkového ovladače s klíčem nebo pomocí tlačítka centrálního zamykání, dávejte pozor, aby se nikomu do oken nezachytily ruce.

Sluneční clona

Součástí střešního okna je manuálně ovládaná posuvná sluneční clona na vnitřní straně okna. Sluneční clona se automaticky zasune, když se otvírá střešní okno. Chcete-li clonu zavřít, uchopte ji za rukojeť a posuňte dopředu.

Ochrana proti přivření

Funkce ochrany proti přivření se aktivuje, pokud je střešní okno zablokováno v průběhu automatického zavírání. Pokud dojde k zablokování, pohyb střešního okna se zastaví



a automaticky se otevře do předchozí otevřené polohy.

Spojler



Střešní okno je opatřeno spojlerem, který se při otevření střešního okna vyklopí nahoru.

Související informace

- Dálkový ovladač - funkce (str. 171)
- Zamykání/odemykání - zevnitř (str. 184)

Navigace v menu - sdružená přístrojová deska

Menu (str. 117) zobrazené na displeji sdružené přístrojové desky (str. 67) se ovládají levým páčkovým přepínačem. To, jaké menu se zobrazí, závisí na poloze klíče (str. 84).

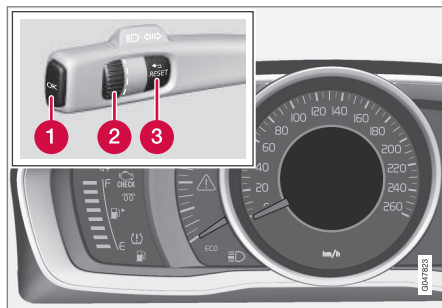

Displej (analogová sdružená přístrojová deska) a prvky k ovládání navigace v menu.

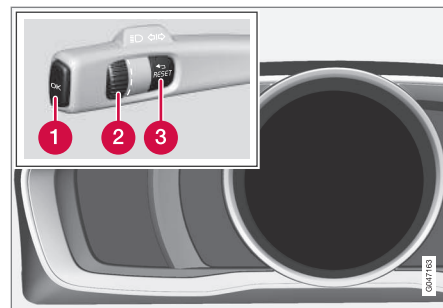

Displej (digitální sdružená přístrojová deska) a prvky k ovládání navigace v menu.

- 1 **OK** – přístup k seznamu zpráv a potvrzení zprávy.
- 2 Kolečko – pohyb mezi položkami menu.
- 3 **RESET** – vynulování aktivní funkce. Používá se v určitých případech k volbě/aktivaci funkce, viz vysvětlení pod každou příslušnou funkcí.

Pokud je to zpráva (str. 117), musí se potvrdit stisknutím tlačítka **OK**. Nyní se zobrazí menu.

Související informace

- Zprávy - použití (str. 118)



Přehled menu - sdružená přístrojová deska

To, jaké menu se zobrazí na informačním displeji sdružené přístrojové desky, závisí na poloze klíče (str. 84).

Pro některé z dále uvedených položek menu musí být ve voze nainstalovány jisté funkce a hardware.

Analogová sdružená přístrojová deska Dig.rychl.

Topení*

Nezáv.top.*

Možn. TC

Servisní stav

Hladina oleje²⁷

Zprávy (##)²⁸

Digitální sdružená přístrojová deska Nastavení*

Motivy

Režim kontrastu/Režim barev

Servisní stav

Zprávy²⁸

Hladina oleje²⁷

²⁷ Některé motory.

²⁸ Počet zpráv se zobrazí v závorkách.

Nezáv.topení*

Nulování počítadla km

Související informace

- Analogová sdružená přístrojová deska - přehled (str. 67)
- Digitální sdružená přístrojová deska - přehled (str. 68)
- Navigace v menu - sdružená přístrojová deska (str. 116)

Zprávy

Při varování, informaci nebo rozsvícení kontrolky se na informačním displeji objeví příslušná zpráva.

Zpráva	Popis
Bezpečně zastavte ^A	Zastavte vůz a vypněte motor. Vážné riziko poškození - kontaktujte servis ^B .
Vypněte motor ^A	Zastavte vůz a vypněte motor. Vážné riziko poškození - kontaktujte servis ^B .
Nutný servis ^A	Kontaktujte servis ^B a požádejte, aby vozidlo okamžitě zkontrolovali.
Nutný servis ^A	Kontaktujte servis ^B a požádejte, aby vozidlo co nejdříve zkontrolovali.
Viz manuál ^A	Přečtěte si uživatelskou příručku.
Objednejte se do servisu	Čas na objednání pravidelné servisní prohlídky - kontaktujte servis ^B .



03 Přístroje a ovládací prvky



Zpráva	Popis
Čas na pravidelný servis	Čas na pravidelnou servisní prohlídku - kontaktujte servis ^B . Tato doba je určována podle počtu ujetých kilometrů, počtu měsíců od poslední prohlídky, provozní doby motoru a kvality oleje.
Termín servisu překročen	Pokud nejsou dodržovány servisní intervaly, záruka nekryje poškozené díly - kontaktujte servis ^B .
Převodovka Nutná výměna oleje	Kontaktujte servis ^B a požádejte, aby vozidlo co nejdříve zkontrolovali.
Převodovka Omezená funkčnost	Převodovka není schopna fungovat v plném rozsahu. Jedťte pomalu, dokud zpráva ^C nezmizí. Pokud se objevuje opakovaně - kontaktujte servis ^B .
Horká převod. Snižte rychlost	Jedťte plynuleji nebo s vozidlem bezpečně zastavte. Zařadte neutrál a nechte motor běžet ve volnoběžných otáčkách, dokud zpráva nezmizí ^C .

Zpráva	Popis
Horká převod. Bezp. zastavte Počk.až zchl.	Kritická závada. Okamžitě bezpečně zastavte vůz a kontaktujte servis ^B .
Dočasně vypnuto ^A	Funkce byla dočasně vypnuta a je automaticky resetována za jízdy nebo po opětovném nastartování motoru.
Vybitá baterie Úsporný režim	Audiosystém se vypnul z důvodu úspory energie. Dobijte akumulátor.

^A Součást zprávy, která se zobrazí společně s informací o místě, kde došlo k problému.

^B Doporučujeme autorizovaný servis Volvo.

^C Další informace o automatické převodovce, viz Automatická převodovka -- Geartronic* (str. 275).

Související informace

- Zprávy - použití (str. 118)
- Navigace v menu - sdružená přístrojová deska (str. 116)

Zprávy - použití

K potvrzování a procházení zpráv (str. 117), které se zobrazují na informačním displeji sdružené přístrojové desky použijte levý páčkový přepínač.

Při varování, informaci nebo rozsvícení kontrolky se na displeji současně objeví příslušná zpráva. Do odstranění závady bude v paměti uložena chybová zpráva.

Stisknutím tlačítka **OK** na levém páčkovém přepínači potvrdíte zprávu. Pomocí přetáčecího kolečka (str. 116) procházejte jednotlivé zprávy.



POZNÁMKA

Pokud se při použití palubního počítače zobrazí výstražná zpráva, musí se přečíst (stisknutím tlačítka **OK**) ještě před tím, než se pokračuje v předchozí aktivitě.

Související informace

- Přehled menu - sdružená přístrojová deska (str. 117)



MY CAR

MY CAR je zdroj nabídek, který pracuje s mnoha funkcemi vozidla, např. City Safety™, se zámky a poplašným zařízením, ovládá automatickou rychlost ventilátoru, nastavení hodin atd.

Některé funkce jsou k dispozici standardně, jiné se týkají výbavy na přání.

Provoz

Menu se prochází pomocí tlačítek na středové konzole nebo pomocí pravé klávesnice na volantu*.

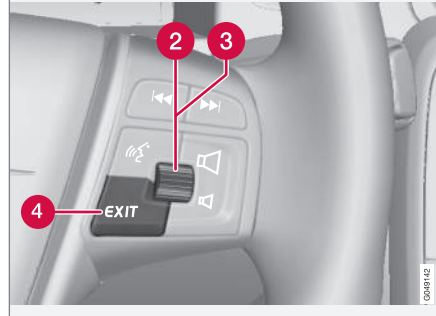
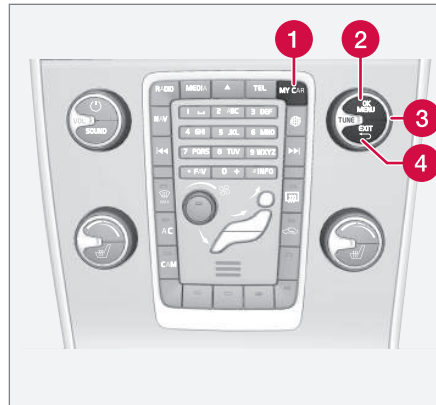

Ovládací panel na středové konzole a klávesnice na volantu. Obrázek je schematický - počet

funkcí a uspořádání tlačítek se liší podle vybrané výbavy a trhu.

- 1 **MY CAR** - otevře se systém nabídky MY CAR.
- 2 **OK/MENU** - stisknutím tlačítka ve středové konzole na volantu vyberete/zaškrtnete zvýrazněnou možnost nabídky nebo uložíte vybranou funkci v paměti.
- 3 **TUNE** - otáčením knoflíku ve středové konzole nebo kolečka na volantu procházíte nahoru/dolů možnosti nabídek.
- 4 **EXIT**

Funkce EXIT

V závislosti na funkci, u které se kurzor nachází, když se krátce stiskne **EXIT**, a v závislosti na úrovni menu, nastane některá z následujících situací:

- bude odmítnut telefonní hovor
- bude přerušena aktuální funkce
- budou vymazány vstupní znaky
- zruší se naposledy provedené výběry
- dojde k posunutí v systému menu směrem nahoru.

Dlouhým stisknutím tlačítka **EXIT** zobrazíte normální zobrazení MY CAR nebo, pokud jste v normálním zobrazení, přejdete do nejvyšší úrovně nabídky (nabídka hlavního zdroje).



Možnosti nabídky a cesty vyhledávání

Popis možností nabídek a cest vyhledávání v MY CAR naleznete v doplňku Sensus Infotainment.

Palubní počítač

Palubní počítač vozidla během jízdy zaznamenává a vypočítává hodnoty jako např. vzdálenost, spotřebu paliva a průměrnou rychlost.

Obsah a vzhled palubního počítače se liší podle toho, zda se jedná o analogovou nebo digitální sdruženou přístrojovou desku:

- Palubní počítač - analogová sdružená přístrojová deska (str. 122)
- Palubní počítač - digitální sdružená přístrojová deska (str. 126)



Na informačním displeji²⁹ sdružené přístrojové desky lze zobrazit informace z palubního počítače.

Dílicí počítadlo kilometrů

Na palubním počítači jsou dvě dílicí počítadla kilometrů a jedno počítadlo celkem ujetých kilometrů.

Průměrná

Průměrná spotřeba paliva se počítá od posledního vynulování.



POZNÁMKA

Pokud se používá topení spalující palivo*, může dojít k mírné odchylce.

Platí pro vozidla Bi-Fuel*

Během spalování plynu ukazuje palubní počítač ekvivalentní průměrnou spotřebu plynu.

Průměrná rychlost

Průměrná rychlost se počítá ze vzdálenosti ujeté od posledního vynulování.

Okamžitá

Informace o aktuální spotřebě paliva se průběžně aktualizují - přibližně jednou za sekundu. Pokud s vozem jedete pomalu, spotřeba se zobrazuje po jednotkách času. Je-li rychlost vyšší, zobrazuje se vzhledem ke kilometrům.

Pro displej lze zvolit různé jednotky (km/míle) - viz dále kapitola "Změna jednotek" (str. 120).

Platí pro vozidla Bi-Fuel*

Během spalování plynu ukazuje palubní počítač ekvivalentní spotřebu plynu.

²⁹ Vzhled a zobrazení displeje se mohou lišit v závislosti na provedení přístroje.



Dojezd - Km do prázd. nádrže

Na palubním počítači se zobrazí přibližná vzdálenost, kterou lze ujet se zbývajícím množstvím paliva v nádrži.

Pokud položka **Vzdl.do pr.** zobrazí "----", dojezd není zaručen.

- V tomto případě co nejdříve dočerpajte palivo.

Výpočet je založen na průměrné spotřebě paliva v posledních 30 km a zbývajícím množství paliva v nádrži.

POZNÁMKA

Při změně stylu jízdy se hodnota může mírně lišit.

Výsledkem ekonomického stylu jízdy je celkově delší dojezd. Další informace o možném ovlivnění spotřeby paliva, viz Filosofie společnosti Volvo na ochranu životního prostředí (str. 23).

Platí pro vozidla Bi-Fuel*

POZNÁMKA

Zobrazení vzdálenosti do prázdné nádrže platí pouze pro nádrž na benzín.

Digitální zobrazení rychlosti

Rychlost se zobrazuje v jiných jednotkách³⁰ (km/h nebo mph) než na hlavním přístroji. Je-li nakalibrována v mph, na palubním počítači se zobrazuje příslušná rychlost v km/h a naopak.

Změna jednotek

Jednotky vzdálenosti a rychlosti (km/míle) lze změnit v systému nabídky **MY CAR** - viz MY CAR (str. 119).

POZNÁMKA

Kromě palubního počítače se tyto jednotky mění rovněž v navigačním systému Volvo*.

Související informace

- Palubní počítač - analogová sdružená přístrojová deska (str. 122)
- Palubní počítač - digitální sdružená přístrojová deska (str. 126)
- Palubní počítač - statistika jízdy* (str. 129)

³⁰ Pouze u sdružené přístrojové desky "Digital".

Palubní počítač - analogová sdružená přístrojová deska

Informace z palubního počítače se mohou zobrazit na sdružené přístrojové desce. K ovládání se používá páčkový přepínač vlevo a nabídka sdružené přístrojové desky.

Kontrolu a nastavení lze provést okamžitě, když se sdružená přístrojová deska po ode-mknutí automaticky rozsvítí. Pokud do cca. 30 sekund po otevření dveří řidiče nepoužijete ovládání palubního počítače, přístroj zhasne. Pokud byste nyní chtěli palubní počítač ovládat, musí být klíč v poloze **II** nebo se musí nastartovat motor.

i POZNÁMKA

Pokud používáte palubní počítač a zobrazí se varovná zpráva, musíte před opětovnou aktivací palubního počítače tuto zprávu potvrdit.

- Potvrďte zprávu krátkým stisknutím tlačítka **OK** na páčkovém přepínači ukazatelů směru.

Ovládání

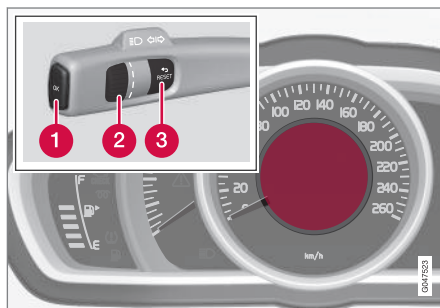

Informační displej a ovládací prvky.

- 1 OK** - otevře se nabídka na sdružené přístrojové desce, potvrzují se zprávy a provádějí se výběry v nabídce.
- 2 Kolečko** - procházejí se možnosti nabídky nebo možnosti palubního počítače.
- 3 RESET** - resetuje se aktuální palubní počítač nebo se vrátíte ve struktuře nabídky zpět.

Možn. TC

Zvolte, jaký palubní počítač se má zobrazovat:

1. Žádný z ovládacích prvků nesmí být uprostřed sekvence - "resetujte" je nejdříve tak, že dvakrát stisknete **RESET**.
2. Otočením kolečka procházejte jednotlivé možnosti. Zastavte se na požadované poloze.

Displej palubního počítače na sdružené přístrojové desce lze kdykoliv během cesty posunout na jinou položku. U jedné z položek není palubní počítač vůbec zobrazen.

Položka palubního počítače na sdružené přístrojové desce	Informace
Dílní počítadlo kilometrů T1+cel.vzd	• Dlouhým stisknutím tlačítka RESET vynulujete denní počítadlo kilometrů T1.
Dílní počítadlo kilometrů T2+cel.vzd	• Dlouhým stisknutím tlačítka RESET vynulujete denní počítadlo kilometrů T2.
Vzdl.do pr.	Další informace - viz kapitola "Dojezd - km do prázd. nádrže" (str. 120).



Položka palubního počítače na sdružené přístrojové desce	Informace
Spotř. pal.	Aktuální spotřeba.
Prům.rych.	<ul style="list-style-type: none"> Dlouhým stisknutím tlačítka RESET resetujete Prům.rych..
Žádné informace na palubním počítači.	Zobrazí se prázdný displej a rovněž se tímto označuje začátek a konec smyčky.

Resetování palubního počítače

- Otáčejte kolečkem a zastavte se na položce palubního počítače, kterou chcete resetovat: **T1+cel.vzd**, **T2+cel.vzd** nebo **Prům.rych..**
- Jedním dlouhým stisknutím tlačítka **RESET** resetujte hodnotu příslušné položky.
Každou položku lze nulovat samostatně.

Funkce nabídky sdružené přístrojové desky

V nabídce sdružené přístrojové desky se nacházejí možnosti nastavení palubního počítače. Otevřete nabídku a zkontrolujte/upravte funkce uvedené dále v tabulce.

- Žádný z ovládacích prvků nesmí být uprostřed sekvence - "resetujte" je nejdříve tak, že dvakrát stisknete **RESET**.

- Stiskněte **OK**.
- Procházejte jednotlivé funkce pomocí přetáčecího kolečka a pro provedení výběru resp. potvrzení stiskněte **OK**.
- Po provedení kontroly resp. ukončení nastavování stiskněte dvakrát **RESET**.



03 Přístroje a ovládací prvky



Funkce	Informace
Dig.rychl. <ul style="list-style-type: none"> • km/h • mph • Žádné zobrazení 	<p>Uprostřed sdružené přístrojové desky se pomocí číslic zobrazuje rychlost vozidla.</p>
Topení* <ul style="list-style-type: none"> • OKAMŽ. SPUŠTĚNÍ • Časovač 1 - dostanete se do nabídky, kde můžete zvolit čas. • Časovač 2 - dostanete se do nabídky, kde můžete zvolit čas. 	<p>Popis programování časovače, viz Vyhřívání bloku motoru a vyhřívání motoru a prostoru pro cestující* - časovač (str. 148).</p>
Nezáv.top.* <ul style="list-style-type: none"> • AZap • Vyp 	<p>Více informací, viz Nezávislé topení* (str. 152).</p>
Možn. TC <ul style="list-style-type: none"> • Km do prázd. nádrže • Spotřeba paliva • Průměrná rychlost • Dílčí počítadlo kilometrů T1+cel.vzd • Dílčí počítadlo kilometrů T2+cel.vzd 	<p>Zde si můžete aktivovat položky, které mají být k dispozici jako volitelná položka u palubního počítače. Symboly položek, které již byly zvoleny, jsou označeny bíle a je u nich "zaškrtnutí". Ostatní položky jsou šedé a bez zaškrtnutí.</p>
Servisní stav	<p>Zobrazí se číslo měsíce a počet kilometrů do další servisní prohlídky.</p>

03



Funkce	Informace
Hladina oleje ^A	Více informací, viz Motorový olej - kontrola a doplňování (str. 352).
Zprávy (##)	Více informací, viz Zprávy - použití (str. 118).

A Některé motory.

Související informace

- Palubní počítač (str. 120)
- Palubní počítač - statistika jízdy* (str. 129)

Palubní počítač - digitální sdružená přístrojová deska

Informace z palubního počítače se mohou zobrazit na sdružené přístrojové desce. K ovládání se používá páčkový přepínač vlevo a nabídka sdružené přístrojové desky.

Kontrolu a nastavení lze provést okamžitě, když se sdružená přístrojová deska po ome knutí automaticky rozsvítí. Pokud do cca. 30 sekund po otevření dveří řidiče nepoužijete ovládání palubního počítače, přístroj zhasne. Pokud byste nyní chtěli palubní počítač ovládat, musí být klíč v poloze **II** nebo se musí nastartovat motor.

i POZNÁMKA

Pokud používáte palubní počítač a zobrazí se varovná zpráva, musíte před opětovnou aktivací palubního počítače tuto zprávu potvrdit.

- Potvrďte zprávu krátkým stisknutím tlačítka **OK** na pákovém přepínači ukazatelů směru.

Ovládání

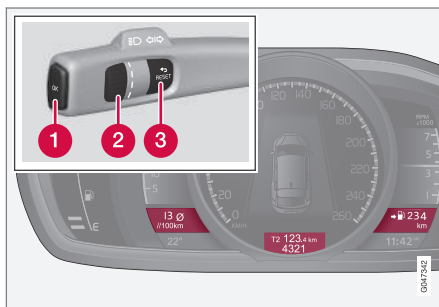

Současně lze zobrazit tři položky palubního počítače - jednu položku v každém "okně".

- 1 OK** - otevře se nabídka na sdružené přístrojové desce, potvrzují se zprávy a provádějí se výběry v nabídce.
- 2 Kolečko** - procházejí se možnosti nabídky nebo možnosti palubního počítače.
- 3 RESET** - resetuje se aktuální palubní počítač nebo se vrátíte ve struktuře nabídky zpět.

Možn. TC

Zvolte, jaký palubní počítač se má zobrazovat:

1. Žádný z ovládacích prvků nesmí být uprostřed sekvence - "resetujte" je nejdříve tak, že dvakrát stisknete **RESET**.
2. Otáčením kolečka procházejte jednotlivé kombinace položek.
3. Zastavte se na požadované kombinaci pro trvalé zobrazení dat jízdy na sdružené přístrojové desce.

Displej palubního počítače na sdružené přístrojové desce lze kdykoliv během cesty posunout na jinou položku. U jedné z položek není palubní počítač vůbec zobrazen.

Kombinace položek			Informace
Průměrná	Denní počítadlo kilometrů T1 + údaje	Průměrná rychlost	• Dlouhým stisknutím tlačítka RESET vynulujete denní počítadlo kilometrů T1.
Okamžitá	Denní počítadlo kilometrů T2 + údaje	Km do prázdn. nádrže	• Dlouhým stisknutím tlačítka RESET vynulujete denní počítadlo kilometrů T2.



Kombinace položek			Informace
Okamžitá	Údaje	km/h<>mph	km/h<>mph – viz kapitola „Digitální zobrazení rychlosti“ (str. 120).
	Žádné informace na palubním počítači.		Všechny tři displeje palubního počítače zhasnou a rovněž se tímto označuje začátek a konec smyčky.

Resetování palubního počítače

Díličí počítadlo kilometrů

1. Otáčejte kolečkem a zastavte na kombinaci položek, které na díličím počítadle chcete resetovat.
2. Jedním dlouhým stisknutím tlačítka **RESET** resetujte hodnotu příslušné položky.

Průměrná rychlost a průměrná spotřeba

1. Stisknutím tlačítka **OK** otevřete nabídku sdružené přístrojové desky.
2. Kolečkem přejděte v nabídce na položku **Nulování počítadla km** a potvrďte stisknutím tlačítka **OK**.

3. Zvolte, pokud chcete vynulovat průměrnou spotřebu, průměrnou rychlost nebo obojí. Výběr potvrďte stisknutím tlačítka **OK**.
4. Dokončete stisknutím tlačítka **RESET**.

Funkce nabídky sdružené přístrojové desky

V nabídce sdružené přístrojové desky se nacházejí možnosti nastavení palubního počítače. Otevřete nabídku a zkontrolujte/upravte funkce uvedené dále v tabulce.

1. Žádný z ovládacích prvků nesmí být uprostřed sekvence - "resetujte" je nejdříve tak, že dvakrát stisknete **RESET**.
2. Stiskněte **OK**.
3. Procházejte jednotlivé funkce pomocí přetáčecího kolečka a pro provedení výběru resp. potvrzení stiskněte **OK**.
4. Po provedení kontroly resp. ukončení nastavování stiskněte dvakrát **RESET**.

Funkce	Informace
Nulování počítadla km <ul style="list-style-type: none"> • Průměrná • Průměrná rychlost 	Vynulujte hodnotu průměrné spotřeby paliva a průměrnou rychlost. Upozorňujeme, že tato funkce nenuluje obě počítadla kilometrů T1 a T2.
Zprávy	Více informací, viz Zprávy - použití (str. 118).
Motivy	Vyberte motiv vzhledu sdružené přístrojové desky (str. 67).



Funkce	Informace
Nastavení*	Zvolte AZap nebo Vyp. Více informací, viz Nezávislé topení* (str. 152).
Režim kontrastu/Režim barev	Nastavení jasu a intenzity barev na sdružené přístrojové desce.
Nezáv.topení* <ul style="list-style-type: none"> ● Přímý start ● Symbol Časovač 1 - dostanete se do nabídky, kde můžete zvolit čas. ● Symbol Časovač 2 - dostanete se do nabídky, kde můžete zvolit čas. 	Popis programování časovače, viz Vyhřívání bloku motoru a vyhřívání motoru a prostoru pro cestující* - časovač (str. 148).
Servisní stav	Zobrazí se číslo měsíce a počet kilometrů do další servisní prohlídky.
Hladina oleje^A	Více informací, viz Motorový olej - kontrola a doplňování (str. 352).

^A Některé motory.

Související informace

- Palubní počítač (str. 120)
- Palubní počítač - statistika jízdy* (str. 129)



Palubní počítač - statistika jízdy*

Na obrazovce středové konzoly se může zobrazovat statistika jízdy z palubního počítače s grafickým přehledem spotřeby paliva.

Funkce

- Pokud chcete zobrazit sloupcový graf, otevřete nabídku MY CAR (str. 119) a zvolte **Statistika trasy**.

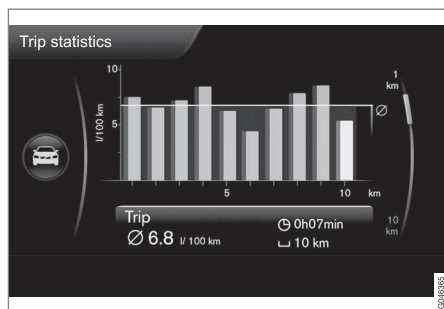

Statistika jízdy³¹

Každý pruh odpovídá 1 km nebo 10 km ujeté vzdálenosti, a to v závislosti na zvolené stupnici. Pruh zcela vpravo představuje hodnotu u aktuálních kilometru nebo 10 km.

Pomocí ovladače **TUNE** lze stupnici s pruhy nastavit na 1 km nebo 10 km. Kurzor zcela vpravo mění v závislosti na zvolené stupnici svou polohu - nahoře nebo dole.

Nastavení

V nabídce **MY CAR - Statistika trasy** můžete upravit nastavení statistiky jízdy.

- **Resetovat po min. 4 hod. vypnutí motoru** - políčko zvýrazníte stisknutím tlačítka **ENTER**. Pokud chcete nabídku opustit, stiskněte **EXIT**. Pokud je zvolena tato možnost, veškerá statistika se po dokončení jízdy automaticky vymaže a vozidlo bude stát déle než 4 hodiny. Statistika jízdy se při dalším nastartování motoru spustí znovu od nuly.
- **Spustit novou trasu - ENTER** se používá k vymazání veškeré předchozí statistiky. Pokud chcete nabídku opustit, stiskněte **EXIT**. Pokud se s vozidlem opět rozjedete dříve, než uplynou 4 hodiny, příslušnou dobu musíte nejdříve ručně vymazat pomocí této položky.

Viz také Eco guide na straně (str. 71).

Související informace

- Palubní počítač (str. 120)

³¹ Obrázek je schématický - rozložení se může lišit v závislosti na modelu vozidla a aktualizovaném softwaru.

04



OVLÁDÁNÍ KLIMATIZACE





Všeobecné informace o klimatizaci

Vůz je vybaven elektronicky řízenou klimatizací (str. 137). Systém klimatizace chladí nebo topí, stejně jako odstraňuje vlhkost ze vzduchu v prostoru pro cestující.

POZNÁMKA

Klimatizaci AC (str. 141) můžete vypnout, ale pro zajištění optimálního komfortu z hlediska klimatu v prostoru pro cestující a pro zabránění zamlžení oken by klimatizace měla být stále zapnutá.

Nezapomeňte

- Aby klimatizace fungovala optimálně, měla by být zavřena boční okna i střešní okno*.
- Funkce úplného vyvětrání (str. 185) současně otevře/zavře všechna boční okna a může být používána například k rychlé výměně vzduchu za horkého počasí.
- Odstraňte námrazu a sniž z otvorů sání vzduchu klimatizace (mřížka mezi kapotou a čelním oknem).
- Za teplého počasí se může pod vozem objevit kondenzát z klimatizace. Jde o zcela normální jev.
- Pokud vyžaduje motor plný výkon, např. při zrychlování, klimatizace se může dočasně vypnout. Pak může v prostoru pro cestující dojít k dočasnému zvýšení teploty.

- Odstraňte zamlžení z vnitřní strany oken především pomocí funkce odmrazování (str. 141). Abyste snížili riziko zamlžení, udržujte okna čistá a používejte čistič na okna.

Vozy s funkcí Start/Stop*

Pokud byl motor automaticky vypnut (str. 283), dojde k dočasnému omezení funkčnosti některých zařízení, např. k omezení otáček ventilátoru (str. 140) klimatizace.

Vozy s funkcí ECO*

Některé funkce dočasně omezí svou funkčnost nebo se deaktivují, když se aktivuje funkce ECO (str. 291), takovou funkcí je např. klimatizace (str. 141).

POZNÁMKA

Je-li aktivována funkce ECO, změní se některé parametry v nastavení klimatizace a omezí se funkčnost některých elektrických spotřebičů. Některá nastavení lze resetovat manuálně, nicméně funkčnost bude v plném rozsahu obnovena až deaktivací funkce ECO.

Související informace

- Skutečná teplota (str. 132)
- Nastavení menu - ovládání klimatu (str. 134)
- Elektronická klimatizace - ECC (str. 137)
- Rozvod vzduchu v prostoru pro cestující (str. 135)

- Kvalita vzduchu (str. 132)



Skutečná teplota

Teplota, kterou jste zvolili, odpovídá fyzikálním podmínkám s ohledem na teplotu okolí, rychlost vzduchu, vlhkost, vystavení interiéru vozu slunci, které postupem času ovlivňují interiér a exteriér vozu.

Součástí systému je čidlo slunečního svitu (str. 132), které detekuje stranu, ze které svítí slunce do prostoru pro cestující. To znamená, že se může lišit teplota mezi pravými a levými větracími otvory bez ohledu na nastavení stejné teploty pro obě strany.

Související informace

- Všeobecné informace o klimatizaci (str. 131)
- Regulace teploty v prostoru pro cestující (str. 140)

Snímače - ovládání klimatu

Systém řízení klimatu obsahuje celou řadu senzorů, které pomáhají regulovat teplotu (str. 132) ve vozidle.

- Čidlo slunečního svitu se nachází na horní straně palubní desky.
- Čidlo teploty v prostoru pro cestující se nachází pod ovládacím panelem klimatizace.
- Čidlo venkovní teploty je umístěno na vnějším zpětném zrcátku.
- Čidlo vlhkosti* je umístěno na zpětném zrcátku v interiéru.



POZNÁMKA

Nezakrývejte a neblokujejte snímače oděvy a jinými předměty.

Související informace

- Všeobecné informace o klimatizaci (str. 131)

Kvalita vzduchu

Prostor pro cestující ve voze Volvo je navržen tak, aby byl příjemný a pohodlný, a to dokonce i pro osoby, které trpí astmatem a kontaktními alergiemi.

- Filtr klimatizace (str. 133)
- Materiál v prostoru pro cestující (str. 134)
- Clean Zone Interior Package (CZIP) (str. 133)*
- Systém kvality vzduchu v interiéru (IAQS) (str. 134)*

Související informace

- Všeobecné informace o klimatizaci (str. 131)



Kvalita vzduchu - filtr prostoru pro cestující

Veškerý vzduch vstupující do prostoru pro cestující je čištěn filtrem.

Filtr musí být měněn v pravidelných intervalech. Doporučený interval pro výměnu filtru je v každém předepsaném servisním plánu. Používáte-li vůz ve znečištěném prostředí, měňte filtr častěji.

POZNÁMKA

Existují různé druhy filtrů pro prostor pro cestující. Zkontrolujte, zda se používá správný filtr.

Související informace

- Kvalita vzduchu (str. 132)

Kvalita vzduchu - Clean Zone Interior Package (CZIP)*

Systém CZIP byl upraven a dokáže nyní ještě lépe odfiltrovat z prostoru pro cestující látky způsobující alergie a astma.

Zahrnuje následující:

- Rozšířená funkce ventilátoru, což znamená, že ventilátor se zapne při otevření vozu dálkovým ovladačem s klíčem. Ventilátor plní prostor pro cestující čerstvým vzduchem. Funkce se zapíná v případě potřeby a vypíná se automaticky po určité době, nebo když se otevřou jedny z dveří prostoru pro cestující. Doba, po kterou pracuje ventilátor, se postupně zkracuje, tak jak se snižuje jeho potřeba do stáří vozidla 4 roky.
- Systém kvality vzduchu v interiéru IAQS (str. 134) je plně automatický systém, který čistí vzduch v prostoru pro cestující od znečišťujících látek, jako jsou pevné částice, uhlovodíky, oxidy dusíku a přímerní ozón.

POZNÁMKA

Pro udržení standardu CZIP vozidel vybavených příslušenstvím CZIP se filtr systému kvality vzduchu IAQS musí měnit každých 15 000 km nebo jednou za rok podle toho, co nastane dříve. Mění se však do 75 000 km nad 5 let. U vozidel bez výbavy CZIP a v případech, kdy si zákazník nepřeje udržení standardu CZIP, se filtr systému kvality vzduchu IAQS musí vyměnit při pravidelné údržbě.

Související informace

- Všeobecné informace o klimatizaci (str. 131)
- Kvalita vzduchu (str. 132)



Kvalita vzduchu - IAQS*

Systém kvality vzduchu IAQS odděluje plyny a částice, redukuje pachy a znečišťující částice v prostoru pro cestující.

Pokud je kontaminován vnější vzduch, je uzavřen přívod vzduchu a je zapnuta recirkulace.

Tuto funkci lze aktivovat/deaktivovat v systému nabídky MY CAR. Popis systému menu, viz MY CAR (str. 119).

POZNÁMKA

Aby vzduch v prostoru pro cestující byl optimální, snímač kvality vzduchu musí být vždy aktivován.

V chladném klimatu je recirkulace vzduchu omezena tak, aby nedocházelo k mlžení.

V případě zamlžování doporučujeme vypnout snímač kvality vzduchu a použít funkce odmrazování čelního skla, bočních oken a zadního okna.

Související informace

- Všeobecné informace o klimatizaci (str. 131)
- Kvalita vzduchu (str. 132)
- Kvalita vzduchu - Clean Zone Interior Package (CZIP)* (str. 133)

Kvalita vzduchu - materiál

Materiály byly vyvinuty tak, aby bylo minimalizováno množství prachu v prostoru pro cestující. Tyto materiály přispívají rovněž ke snadnému udržování prostoru pro cestující v čistotě.

Koberce v prostoru pro cestující i v zavazadlovém prostoru jsou vyjímatelné a lze je snadno čistit. Používejte čisticí prostředky a produkty péče o vozidlo, které vyvinula společnost Volvo k čištění interiéru vozidla (str. 392).

Související informace

- Kvalita vzduchu (str. 132)

Nastavení menu - ovládání klimatu

U šesti funkcí systému ovládání klimatizace lze pomocí středové konzoly výchozí nastavení aktivovat, deaktivovat nebo změnit.

- Rychlost ventilátoru během automatické regulace klimatu (str. 140).
- Časovač recirkulace vzduchu (str. 142).
- Automatické spuštění odmrazování zadního skla (str. 111).
- Systém kvality vzduchu uvnitř vozu* (str. 134).
- Automatické spuštění vyhřívání sedadla řidiče (str. 138).
- Automatické spuštění vyhřívání volantu (str. 90).

Další informace najdete v popisu systému menu (str. 119).

Funkce systému klimatizace lze v systému menu MY CAR resetovat na výchozí zobrazení. Popis systému menu, viz MY CAR (str. 119).

Související informace

- Všeobecné informace o klimatizaci (str. 131)



Rozvod vzduchu v prostoru pro cestující

Vstupní vzduch je rozdělen mezi několik větracích otvorů v prostoru pro cestující.

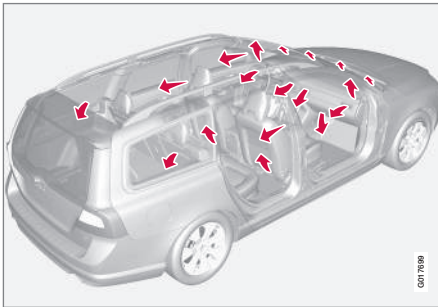

Distribuce vzduchu je v režimu **AUTO** plně automatická.

V případě potřeby lze regulovat manuálně. Viz tabulka Rozvod vzduchu (str. 144).

Ventilační otvory v palubní desce

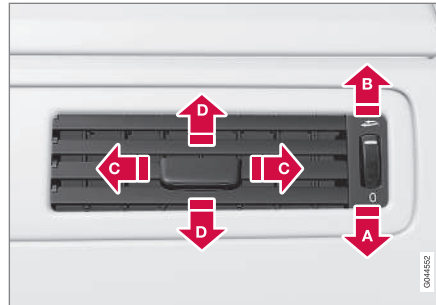

- A** Zavřeno
- B** Otevřeno
- C** Horizontální nastavení
- D** Vertikální nastavení

Nasměrujte vnější ventilační otvory na boční okna, aby bylo odstraněno zamlžení.

Ventilační otvory ve sloupcích dveří

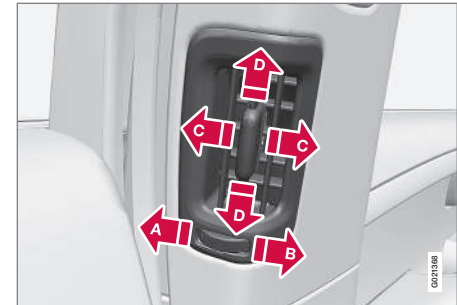

- A** Zavřeno
- B** Otevřeno
- C** Horizontální nastavení
- D** Vertikální nastavení

Pokud chcete při vlhkém počasí odstranit zamlžení oken, nasměrujte ventilační otvory na okna.

Pokud chcete v horkém počasí zajistit příjemné klima na zadních sedadlech, nasměrujte ventilační otvory do prostoru pro cestující.



POZNÁMKA

Nezapomeňte, že malé děti mohou být citlivé na průvan a proudění vzduchu.



Distribuce vzduchu

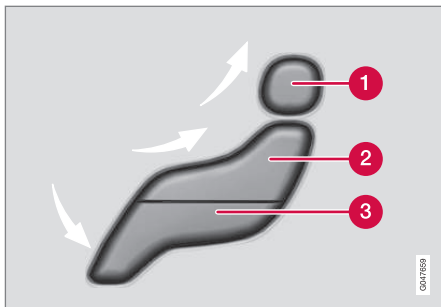

- 1 Distribuce vzduchu - odstranění námrazy z čelního skla
- 2 Distribuce vzduchu - ventilační otvory v přístrojové desce
- 3 Distribuce vzduchu - ventilační otvory na podlaze

Postava se skládá ze tří tlačítek. Po stisknutí tlačítka se na obrazovce rozsvítí obrázek postavy (viz následující obrázek) a šipka před danou částí obrázku indikuje nastavení distribuce vzduchu. Další informace, viz tabulka Rozvod vzduchu (str. 144).



Nastavená distribuce vzduchu se zobrazuje na obrazovce displeje.

Související informace

- Všeobecné informace o klimatizaci (str. 131)
- Automatická regulace (str. 140)
- Rozvod vzduchu - recirkulace (str. 142)



Elektronická klimatizace - ECC

Elektronická klimatizace ECC udržuje v prostoru pro cestující nastavenou teplotu. Zvlášť

lze nastavit teplotu na straně spolujezdce a na straně řidiče.

Automatická funkce automaticky reguluje teplotu, klimatizaci, otáčky ventilátoru, recirkulaci a rozvod vzduchu.

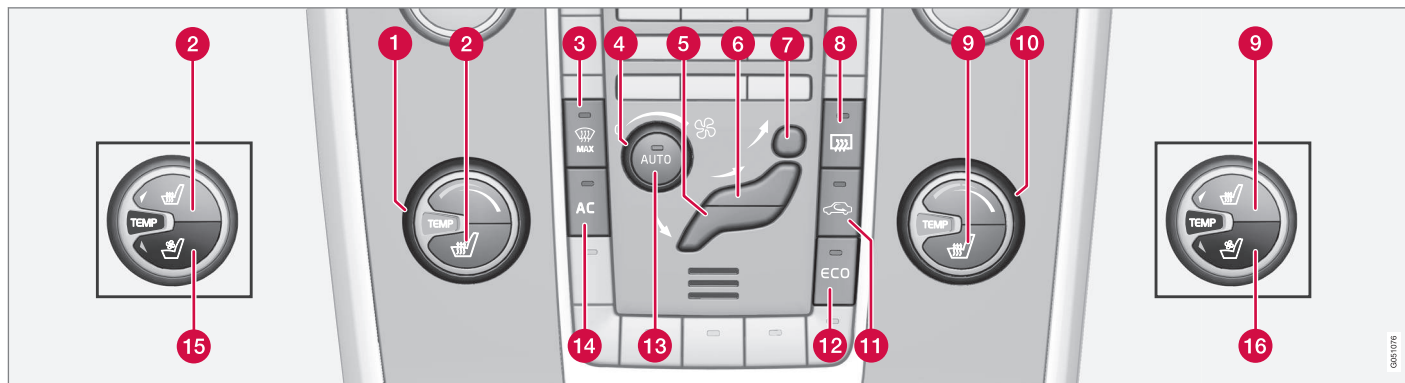

- | | | |
|--|---|--|
| <p>1 Řízení teploty (str. 140), levá strana</p> <p>2 Elektricky vyhřívané přední sedadlo (str. 138) , levá strana¹</p> <p>3 Vyhřívané čelní sklo* a maximální odmrazování (str. 141)</p> <p>4 Ventilátor (str. 140)</p> <p>5 Rozvod vzduchu (str. 135) - ventilační otvory na podlaze</p> <p>6 Distribuce vzduchu - ventilační otvory v přístrojové desce</p> | <p>7 Distribuce vzduchu - odstranění námrazy z čelního skla</p> <p>8 Vyhřívání zadního okna a vnějších zpětných zrcátek (str. 111)</p> <p>9 Elektricky vyhřívané přední sedadlo (str. 138), pravá strana¹</p> <p>10 Řízení teploty (str. 140), pravá strana</p> <p>11 Recirkulace (str. 142)</p> <p>12 ECO* (str. 291)</p> | <p>13 AUTO - Automatická regulace klimatu (str. 140)</p> <p>14 AC - Zapnutí/vypnutí klimatizace (str. 141)</p> <p>15 Odvětrávané přední sedadlo (str. 139)*, levá strana</p> <p>16 Odvětrávané přední sedadlo*, vpravo</p> |
|--|---|--|

Související informace

- Všeobecné informace o klimatizaci (str. 131)

¹ V závislosti na tom, zda je vůz vybaven odvětrávaným předním sedadlem*, se umístění tohoto tlačítka liší.

Vyhřívání přední sedadla*

Vyhřívání předních sedadel funguje ve třech úrovních, což zajistí vyšší míru komfortu řidiče a spolujezdce při chladném počasí.

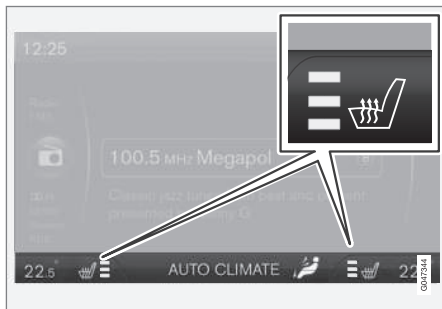

Na obrazovce displeje se zobrazí momentálně nastavená úroveň vyhřívání.



V závislosti na tom, zda je vůz vybaven odvětrávaným předním sedadlem*, se umístění tohoto tlačítka liší, viz nákres (str. 137).

Opakovaným tisknutím tlačítka aktivujete funkci:

- Nejvyšší úroveň vyhřívání - na obrazovce na středové konzole svítí tři oranžová políčka (viz obrázek nahoře).
- Nižší úroveň vyhřívání - na obrazovce svítí dvě oranžová políčka.

- Nejnižší úroveň vyhřívání - na obrazovce svítí jedno oranžové políčko.
- Vypnutí ohřevu - nesvítí žádné políčko.

VAROVÁNÍ

Vyhřívání sedadla nesmí používat osoby, které mají problémy se smyslovým vnímáním a těžce snášejí zvýšení teploty a osoby, které mají jiné problémy s ovládním vyhřívání sedadel. Jinak by mohly utrpět popáleniny.

Automatické spuštění vyhřívání sedadla řidiče.

Je-li aktivováno automatické spuštění vyhřívání sedadla řidiče, při nastartování motoru se vyhřívání sedadla řidiče spustí na nejvyšší úrovni.

Pokud je vozidlo studené a okolní teplota je nižší než přibližně +10 °C, proběhne automatické spuštění.

Tuto funkci lze aktivovat/deaktivovat v systému nabídky MY CAR. Popis systému menu, viz MY CAR (str. 119).

Související informace

- Všeobecné informace o klimatizaci (str. 131)
- Vyhřívání zadní sedadla* (str. 138)

Vyhřívání zadní sedadla*

Vyhřívání zadních krajních sedadel² má tři polohy, které nabízejí cestujícím při chladném počasí vyšší míru komfortu.



Momentálně nastavenou úroveň vyhřívání poznáte podle kontrolky v tlačítku.

Opakovaným tisknutím tlačítka aktivujete funkci:

- Nejvyšší úroveň vyhřívání - svítí tři kontrolky.
- Nižší úroveň vyhřívání - svítí dvě kontrolky.
- Nejnižší úroveň vyhřívání - svítí jedna kontrolka.
- Vypnutí ohřevu - nesvítí žádná kontrolka.



VAROVÁNÍ

Vyhřívání sedadla nesmí používat osoby, které mají problémy se smyslovým vnímáním a těžce snášejí zvýšení teploty a osoby, které mají jiné problémy s ovládáním vyhřívání sedadel. Jinak by mohly utrpět popáleniny.

Související informace

- Všeobecné informace o klimatizaci (str. 131)
- Vyhřívání přední sedadla* (str. 138)

Větrání přední sedadla*

Větrání je možné používat zároveň s vyhříváním sedadla. Funkci je možné například použít k vysušení vlhkého oděvu.

Systém větrání se skládá z ventilátorů v sedadlech a opěradlech, které odsávají vzduch z čalounění sedadel. Chladicí efekt zvyšuje chlazení prostoru pro cestující. Systém větrání je možné aktivovat při běžícím motoru.

Větrání je regulováno klimatizací, přičemž je brána v úvahu teplota sedadla, sluneční záření a venkovní teplota.



Na obrazovce displeje se zobrazí momentálně nastavená úroveň výkonu.



Umístění tlačítka, viz náčrtek (str. 137).

Opakovaným tisknutím tlačítka aktivujete funkci.

K dispozici jsou tři různé úrovně chladicího a sušicího výkonu:

- Komfortní úroveň III: Nejvyšší výkon - na obrazovce na středové konzole svítí tři modrá políčka (viz obrázek nahoře).
- Komfortní úroveň II: Nižší výkon - na obrazovce svítí dvě modrá políčka.
- Komfortní úroveň I: Nejnižší výkon - na obrazovce svítí jedno modré políčko.
- Vypnutí funkce - nesvítí žádné políčko.

POZNÁMKA

Větrání sedadel by měli lidé citliví na průvan používat opatrně. Pro dlouhodobé použití doporučujeme úroveň komfortu I.

DŮLEŽITÉ

Aby nedošlo k ochlazení sedadla spolujezdce, nelze odvětrání sedadla spustit, pokud je teplota v prostoru pro cestující nižší než 5 °C.

* Vyhřívání zadní sedadlo není specifikováno s příslušenstvím pro integrovaný dvoustupňový podkládací sedák (str. 52).



Ventilátor

Aby nedošlo k zamřžování oken, ventilátor by měl stále běžet.

i POZNÁMKA

Je-li ventilátor zcela vypnutý, klimatizace se nezapne, což může vést k zamřžování oken.

Knoflík ovládání ventilátoru



Rychlost ventilátoru můžete snížit nebo zvýšit otáčením knoflíku. Pokud zvolíte funkci **AUTO**, otáčky ventilátoru se regulují automaticky (str. 140) - původně nastavené otáčky ventilátoru se

vypnou.

Související informace

- Všeobecné informace o klimatizaci (str. 131)
- Elektronická klimatizace - ECC (str. 137)

Automatická regulace

Automatická funkce automaticky reguluje teplotu (str. 140), klimatizaci (str. 141), rychlost ventilátoru (str. 140), recirkulaci (str. 142) a rozvod vzduchu (str. 135).



Pokud vyberete jednu nebo více funkcí manuálně, ostatní funkce budou řízeny automaticky. Všechna manuální nastavení se po stisknutí tlačítka **AUTO** vypnou. Na obrazovce displeje se objeví

AUTO KLIMA.

Rychlost ventilátoru v automatickém režimu lze nastavit v systému menu MY CAR. Popis systému menu, viz MY CAR (str. 119).

Související informace

- Všeobecné informace o klimatizaci (str. 131)

Regulace teploty v prostoru pro cestující

Při nastartování vozidla se vyvolá předcházející nastavení.

i POZNÁMKA

Vyhřívání a chlazení lze urychlit tím, že vyberete vyšší nebo nižší teplotu, než skutečně potřebujete.

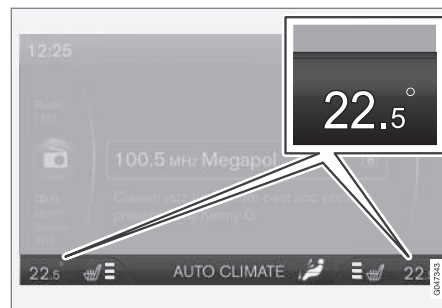

Na obrazovce na středové konzole se zobrazí aktuální teplota pro obě strany.



Teplotu lze upravit otočením knoflíku - samostatně pro stranu řidiče a stranu spolujezdc.



Související informace

- Všeobecné informace o klimatizaci (str. 131)
- Skutečná teplota (str. 132)
- Elektronická klimatizace - ECC (str. 137)

Klimatizace

Klimatizace ochlazuje podle potřeby nasávaný vzduch a odstraňuje z něj vlhkost.



Pokud svítí kontrolka na tlačítku **AC**, klimatizace je regulována automaticky.

Kontrolka na tlačítko **AC** zhasne, jakmile klimatizaci vypnete. Ostatní funkce jsou stále řízeny automaticky. Pokud aktivujete maximální odstranění námrazy (str. 141), klimatizace se automaticky zapne a vzduch se co nejrychleji odvlhčí.

Odmřžování a odmrazování čelního skla

K rychlému odstranění námrazy a zamrznutí z čelního skla a bočních oken se používá vyhřívání čelní sklo a maximální odmrazování.*

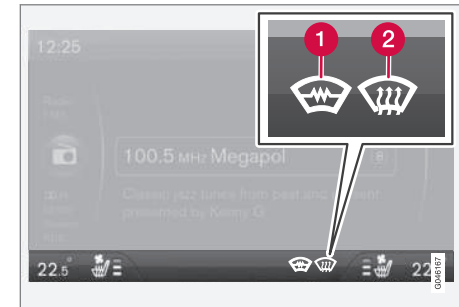

Zvolené nastavení se zobrazuje na obrazovce displeje.

- 1 Vyhřívání čelní sklo*
- 2 Rychlé odstranění námrazy (Max. defroster)



Kontrolka v tlačítku pro odstranění námrazy svítí, pokud je funkce aktivní.

Opakovaným tisknutím tlačítka aktivujete funkci.



04 Ovládání klimatizace



U vozidel bez vyhřívání čelního skla:

- Vzduch proudí na okna - na obrazovce se rozsvítí symbol (2).

- Vypnutí funkce - nesvítí žádná kontrolka.

U vozidel s vyhříváním čelním sklem:

- Aktivujte vyhřívání čelního skla³ - na obrazovce se rozsvítí kontrolka (1).

- Aktivujte vyhřívání čelního skla³ a vzduch proudí na okna - na obrazovce se rozsvítí kontrolky (1) a (2).

- Vypnutí funkce - nesvítí žádná kontrolka.

POZNÁMKA

Vyhřívání čelního skla a IR sklo (str. 21) může mít vliv na funkčnost transpondérů a ostatních komunikačních zařízení.

POZNÁMKA

Trojúhelníková oblast na koncích čelního skla není elektricky vyhřívána a odstraňování ledu zde může trvat déle.

POZNÁMKA

Pokud byl motor automaticky zastaven (str. 283), elektrické vyhřívání čelního skla nefunguje.

Provede se následující, aby bylo zajištěno maximální odvlhčení vzduchu v prostoru pro cestující:

- klimatizace je automaticky zapnuta
- automaticky jsou vypnuty recirkulace a systém kvality vzduchu.

POZNÁMKA

Pokud je ventilátor nastaven na maximum, stoupne hlučnost.

Po vypnutí funkce odstranění námrazy se systém klimatizace vrátí k předchozímu nastavení.

Související informace

- Všeobecné informace o klimatizaci (str. 131)

Rozvod vzduchu - recirkulace

Pokud chcete zabránit nasávání výfukových plynů, špatného vzduchu atd. do prostoru pro cestující, zvolte recirkulaci. V tomto případě se nebude do vozidla nasávat vzduch zvenku.



Pokud je recirkulace zapnuta, svítí oranžová kontrolka v tlačítku.

DŮLEŽITÉ

Pokud vzduch ve voze cirkuluje příliš dlouho, může se stát, že se okna zevnitř zamžijí.

Časový spínač

Když je aktivovaný časový spínač, systém vypne manuálně zapnutou recirkulaci na dobu závislou na vnější teplotě. Tím se sníží riziko námrazy, zamžžení a zhoršení kvality vzduchu.

Tuto funkce lze aktivovat/deaktivovat v systému nabídky MY CAR. Popis systému menu, viz MY CAR (str. 119).

³ Pokud se po aktivování zpětného zrcátka zobrazí na zrcátku C, musí se znovu nakalibrovat kompas (str. 112)*.



POZNÁMKA

Zvolíte-li max. odmrazování, recirkulace bude vždy vypnuta.





Související informace

- Všeobecné informace o klimatizaci (str. 131)
- Rozvod vzduchu v prostoru pro cestující (str. 135)
- Rozvod vzduchu - tabulka (str. 144)







Rozvod vzduchu - tabulka

K výběru rozvodu (str. 135) vzduchu se používají tři tlačítka.

	Distribuce vzduchu	Použití
	Vzduch proudí na okna. Určité množství vzduchu proudí ventilačními otvory. Vzduch není recirkulován. Klimatizace je vždy zapnuta.	rychlé odstranění námrazy a zamížení.
	Vzduch na čelní sklo, přes ventilační otvor systému pro odstranění námrazy, a na boční okna. Určité množství vzduchu proudí ventilačními otvory.	aby se zabránilo zamřování a zamrzání v chladném a vlhkém počasí (přitom nesmí být ventilátor nastaven na nízkou úroveň).
	Vzduch proudí na čelní okno a ventilačními otvory v palubní desce.	zajištění klimatického komfortu za horkého a suchého počasí.
	Vzduch proudí ventilačními otvory v palubní desce do oblasti hlavy a hrudi.	zajištění účinného ochlazování za horkého počasí.



	Distribuce vzduchu	Použití
	Vzduch proudí na podlahu a okna. Určité množství vzduchu proudí ventilačními otvory v palubní desce.	zajištění klimatického komfortu a dobrého odstraňování zamlžení za chladného nebo vlhkého počasí.
	Vzduch proudí na podlahu a ventilačními otvory v palubní desce.	za slunečného počasí při nižších venkovních teplotách.
	Vzduch proudí na podlahu. Určité množství vzduchu proudí ventilačními otvory v palubní desce a na okna.	pro přímé topení nebo ochlazování v oblasti podlahy.
	Vzduch proudí na podlahu, ventilačními otvory v palubní desce a na okna.	pro přímé chlazení u podlahy v horkém suchém prostředí nebo pro ohřev směrem nahoru při chladném počasí.

Související informace

- Všeobecné informace o klimatizaci (str. 131)
- Rozvod vzduchu - recirkulace (str. 142)



Vyhřívání bloku motoru a prostoru pro cestující*

V rámci předběžné úpravy teploty se topení vozidla, motor a prostor pro cestující připraví před odjezdem tak, aby se snížilo opotřebení i spotřeba energie během jízdy.

Topení můžete spustit rovnou (str. 147) nebo pomocí časovače (str. 148).

Topení není možné zapnout, pokud venkovní teplota přesáhne 15 °C. Při teplotě -5 °C nebo nižší je maximální doba chodu nezávislého topení omezena na 50 minut.

VAROVÁNÍ

Nepoužívejte uvnitř topení spalující palivo. Dochází k uvolňování výfukových plynů.

POZNÁMKA

Je-li nezávislé topení spalující palivo aktivní, u podběhu pravého kola se může objevit kouř. To je naprosto v pořádku.

Doplňování paliva

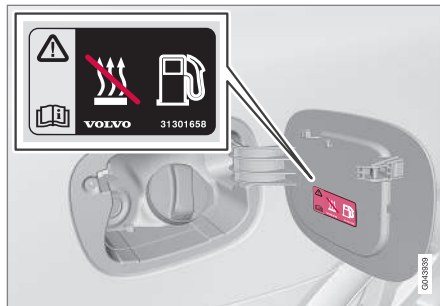

Varovný štítek na dvířkách hrdla palivové nádrže.

VAROVÁNÍ

Rozlité palivo by mohlo začít hořet. Než začnete čerpat palivo, vypněte nezávislé topení.

Zkontrolujte na sdružené přístrojové desce, zda je topení vypnuté. Pokud funguje, zobrazí se symbol topení.

Parkování ve svahu

Při parkování ve svahu musí vůz stát směrem z kopce, aby byl zajištěn přívod paliva do palivového nezávislého topení.

Akumulátor a palivo

Pokud je akumulátor nedostatečně nabitý nebo hladina paliva je příliš nízká, nezávislé topení se automaticky vypne a na informačním displeji se objeví zpráva. Potvrďte zprávu

jedním stisknutím tlačítka **OK** na pákovém přepínači ukazatelů směru (str. 116).

DŮLEŽITÉ

Opakované použití topení v kombinaci s krátkými cestami může vést k vybití baterie a k problémům při startování.

S vozidlem by se mělo jet stejnou dobu, jakou se používalo topení. Tím se zajistí přiměřené dobití baterie ve vozidle a doplní se energie, kterou spotřebuje pravidelně používané topení. Topení se nesmí používat najednou déle než 50 minut.

Související informace

- Vyhřívání bloku motoru a prostoru pro cestující* - zprávy (str. 150)
- Nezávislé topení* (str. 152)



Vyhřívání bloku motoru a vyhřívání prostoru pro cestující* - přímé spuštění

Vyhřívání bloku motoru a vyhřívání prostoru pro cestující

Ke přímému spuštění lze použít:

- Informační displej
- dálkový ovladač s klíčem*
- mobilní telefon*.

Po přímém spuštění poběží vyhřívání bloku motoru a prostoru pro cestující (str. 146) po dobu 50 minut.

Vytápění prostoru pro cestující začne, když chladicí kapalina motoru dosáhne správnou teplotu.

i POZNÁMKA

Vozidlo lze nastartovat a lze s ním jet, i když je v chodu nezávislé topení.

Přímé spuštění z informačního displeje

1. Stisknutím tlačítka **OK** otevřete nabídku.
2. Pomocí kolečka přejděte na možnost **Topení** a vyberte ji tlačítkem **OK**.
3. Chcete-li aktivovat topení, procházejte další nabídkou k položce **Přímý start** a vyberte ji tlačítkem **OK**.
4. Opusťte nabídku tlačítkem **RESET**.

Přímé spuštění pomocí dálkového ovladače s klíčem*

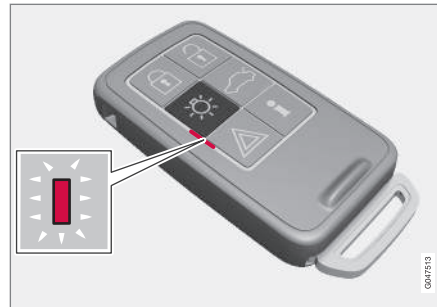

Kontrolka na dálkovém ovladači s klíčem s funkcí PCC*.

Vyhřívání bloku motoru a bloku pro cestující lze aktivovat dálkovým ovladačem s klíčem:

- Držte tlačítko přibližovacího světla  stisknuté po dobu 2 sekund.

Výstražná světla informují následovně:

- 5 krátkých bliknutí a potom trvalé svícení po dobu cca. 3 sekund - signál se dostal k vozidlu a bylo aktivováno topení.
- 5 krátkých bliknutí - signál se dostal k vozidlu, ale topení nebylo aktivováno.
- Výstražná světla se nerozsvítla - signál se nedostal k vozidlu.

Pokud stisknete tlačítko pro informace , když je topení aktivní, indikační kontrolka

zobrazí příslušný stav - současně se zobrazí stav zámků (str. 173) ve vozidle. Během zjišťování stavu zámků kontrolka krátce dvakrát zabliká a, je-li topení aktivní, kontrolka se trvale rozsvítí.

Stav je během topení zobrazen rovněž na palubním počítači.

Přímé spuštění pomocí mobilního telefonu*

Aktivování a informace o zvoleném nastavení, které lze ovládat z mobilního telefonu, budou k dispozici v mobilní aplikaci Volvo On Call* .

Související informace

- Vyhřívání bloku motoru a vyhřívání motoru a prostoru pro cestující* - časovač (str. 148)
- Vyhřívání bloku motoru a vyhřívání prostoru pro cestující* - přímé vypnutí (str. 148)
- Vyhřívání bloku motoru a prostoru pro cestující* - zprávy (str. 150)



Vyhřívání bloku motoru a vyhřívání prostoru pro cestující* - přímé vypnutí

Vyhřívání bloku motoru a vyhřívání prostoru pro cestující lze deaktivovat přímo na informačním displeji.

1. Stisknutím tlačítka **OK** otevřete nabídku.
2. Pomocí kolečka přejděte na možnost **Topení** a vyberte ji tlačítkem **OK**.
3. Chcete-li deaktivovat topení, procházejte další nabídkou k položce **Stop** a vyberte ji tlačítkem **OK**.
4. Opusťte nabídku tlačítkem **RESET**.

Související informace

- Vyhřívání bloku motoru a vyhřívání prostoru pro cestující* - přímé spuštění (str. 147)
- Vyhřívání bloku motoru a vyhřívání motoru a prostoru pro cestující* - časovač (str. 148)
- Vyhřívání bloku motoru a prostoru pro cestující* - zprávy (str. 150)

Vyhřívání bloku motoru a vyhřívání motoru a prostoru pro cestující* - časovač

Časovač vyhřívání motoru a prostoru pro cestující (str. 146) je připojen k hodinám ve vozidle.

Prostřednictvím časového spínače je možné nastavit dva různé časy. Tyto časy odpovídají času, kdy bude vůz vytopen a připraven k jízdě. Elektronický systém vozu na základě venkovní teploty spočítá, s jakým předstihem má být nezávislé topení zapnuto.

POZNÁMKA

Pokud se hodiny ve vozidle vynulují, vymažou se všechny naprogramované hodnoty.

Nastavení⁴

1. Stisknutím tlačítka **OK** otevřete nabídku.
2. Pomocí kolečka (str. 116) vyberte jeden z časovačů **Topení** a zvolte **OK**.
3. Vyberte pomocí kolečka jeden ze dvou časovačů a potvrďte tlačítkem **OK**.
4. Krátkým stisknutím tlačítka **OK** přejděte k nastavení osvětlených hodin.
5. Pomocí ovládacího kolečka si vyberte požadovanou hodinu.

6. Krátkým stisknutím tlačítka **OK** se přesunete na nastavení blikajících minut.
7. Pomocí ovládacího kolečka si vyberte požadovanou minutu.
8. Stisknutím tlačítka **OK**⁵ potvrďte nastavení.
9. Přejděte zpět ve struktuře nabídky pomocí tlačítka **RESET**.
10. Vyberte druhý časovač (pokračujte od bodu 2) nebo opusťte nabídku tlačítkem **RESET**.

Spuštění

1. Stisknutím tlačítka **OK** otevřete nabídku.
2. Pomocí kolečka přejděte na možnost **Topení** a vyberte ji tlačítkem **OK**.
3. Vyberte pomocí kolečka jeden ze dvou časovačů a aktivujte jej tlačítkem **OK**.
4. Opusťte nabídku tlačítkem **RESET**.

Vypnutí

Zapnutí topení časovým spínačem je možné vypnout manuálně před uplynutím doby. Postupujte následovně:

1. Stisknutím tlačítka **OK** otevřete nabídku.

⁴ Časovač lze nastavovat pouze, když je motor vypnutý.

⁵ Dalším stisknutím tlačítka **OK** aktivujete časovač.



2. Pomocí kolečka přejděte na možnost **Topení** a vyberte ji tlačítkem **OK**.
 - > Pokud je časovač nastavený, ale neaktivní, vedle nastaveného času se zobrazuje ikona hodin.
3. Vyberte pomocí kolečka jeden ze dvou časovačů a potvrďte tlačítkem **OK**.
4. Časovač lze vypnout stisknutím:
 - dlouhým stisknutím tlačítka **OK** nebo
 - krátkým stisknutím tlačítka **OK** přejdete vpřed v nabídce. Pak zvolte zastavení časovače a potvrďte tlačítkem **OK**.
5. Opusťte nabídku tlačítkem **RESET**.

Topení spuštěné pomocí časovače lze vypnout přímo (str. 148).

Související informace

- Vyhřívání bloku motoru a prostoru pro cestující* - zprávy (str. 150)



04 Ovládání klimatizace

Vyhřívání bloku motoru a prostoru pro cestující* - zpráva

Symbole a zprávy na displeji týkající se vyhřívání motoru a prostoru pro cestující (str. 146) se liší podle toho, zda se používá analogová nebo digitální sdružená přístrojová deska (str. 67).



Pokud se aktivuje palivové nezávislé topení, na informačním displeji se zobrazí kontrolka topení.

Pokud je aktivován jeden z časovačů, na displeji se zobrazí kontrolka aktivního časovače a současně se vedle kontrolky zobrazí nastavený čas.



Symbol aktivovaného časovače na analogové sdružené přístrojové desce.





Symbol aktivovaného časovače na digitální sdružené přístrojové desce.

V tabulce jsou uvedeny kontrolky a texty, které se objeví na displeji.

Kontrolka	Zpráva	Popis
		Topení je zapnuté a běží.
 	Nezáv.topení zastaveno Režim šetření baterie	Topení bylo vypnuto elektronikou vozidla, aby bylo možné motor nastartovat.

* Informace o volitelné výbavě/příslušenství, viz Úvod.



Kontrolka	Zpráva	Popis
	Nezáv.topení vypnuto Málo paliva	Startování topení není možné z důvodu malého množství paliva – důvodem je usnadnění startování motoru a jízdy na vzdálenost cca. 50 km.
	Nezáv. topení Nutný servis	Topení nepracuje. Kontaktuje servis a nechejte jej opravit. Doporučujeme, abyste kontaktovali autorizovaný servis Volvo.

Text na displeji se vymaže automaticky po určité době nebo po stisknutí tlačítka **OK** na pákovém přepínači (str. 116).



Nezávislé topení*

V chladném podnebí⁶ může být pro dosažení správné provozní teploty motoru a dostatečného vyhřívání prostoru pro cestující zapotřebí nezávislé topení.

Do vozů se vznětovým motorem se montuje přídatné nezávislé topení (str. 152).

V částečně chladném podnebí⁶ se ve vozech se vznětovými motory místo palivového nezávislého topení používá elektrické nezávislé topení (str. 153).

U vozů s některými typy zážehových motorů⁷ je do systému ovládání klimatizace ve vozidle integrováno elektrické nezávislé topení.

Související informace

- Vyhřívání bloku motoru a prostoru pro cestující* (str. 146)

Přídavné nezávislé topení*

Vozidlo je vybaveno elektrickým (str. 153) nebo palivovým nezávislým topením (str. 152).

Topení se spustí automaticky, když je potřebné další teplo, pokud motor běží.

Topení se vypne automaticky při dosažení správné teploty nebo při vypnutí motoru.

POZNÁMKA

Je-li přídavné topení aktivní, u podběhu pravého kola se může objevit kouř. To je naprosto v pořádku.

Režim auto nebo vypnutí

V případě potřeby lze automatické zapnutí nezávislého topení vypnout.

POZNÁMKA

Společnost Volvo doporučuje na krátké vzdálenosti vypínat palivová přídavná topení.

1. Před startováním motoru: Otočte klíč do polohy **I** (str. 84).
2. Stisknutím tlačítka **OK** otevřete nabídku.

3. Pomocí kolečka přejděte na možnost **Nezáv.top.**⁸ nebo **Nastavení**⁹ a vyberte ji tlačítkem **OK**.
4. Vyberte pomocí kolečka jednu ze dvou možností, **ZAPNUTO** nebo **VYPNUTO**, a potvrďte tlačítkem **OK**.
5. Opusťte nabídku tlačítkem **RESET**.

POZNÁMKA

Možnosti v menu jsou vidět pouze, pokud je ovladač v poloze **I** - nastavení se musí tedy provést před nastartováním motoru.

Topení v prostoru pro cestující*

Pokud je nezávislé topení doplněno časovačem lze toto topení použít jako nezávislé topení v prostoru pro cestující (str. 146).

⁶ Informace o konkrétním podnebí v dané zeměpisné oblasti vám podá autorizovaný prodejce Volvo.

⁷ Informace o konkrétních motorech vám podá autorizovaný prodejce Volvo.

⁸ Analogová sdružená přístrojová deska.

⁹ Digitální sdružená přístrojová deska.



Elektrické nezávislé topení*

Vozidlo je vybaveno palivovým (str. 152) nebo elektrickým nezávislým topením (str. 152).

Topení se neovládá manuálně, ale automaticky po nastartování motoru v případě, kdy venkovní teplota je nižší než 14 °C. Jakmile je v prostoru pro cestující dosažena nastavená teplota, topení se vypne.

Související informace

- Vyhřívání bloku motoru a prostoru pro cestující* (str. 146)

05

NAKLÁDÁNÍ A UKLÁDÁNÍ

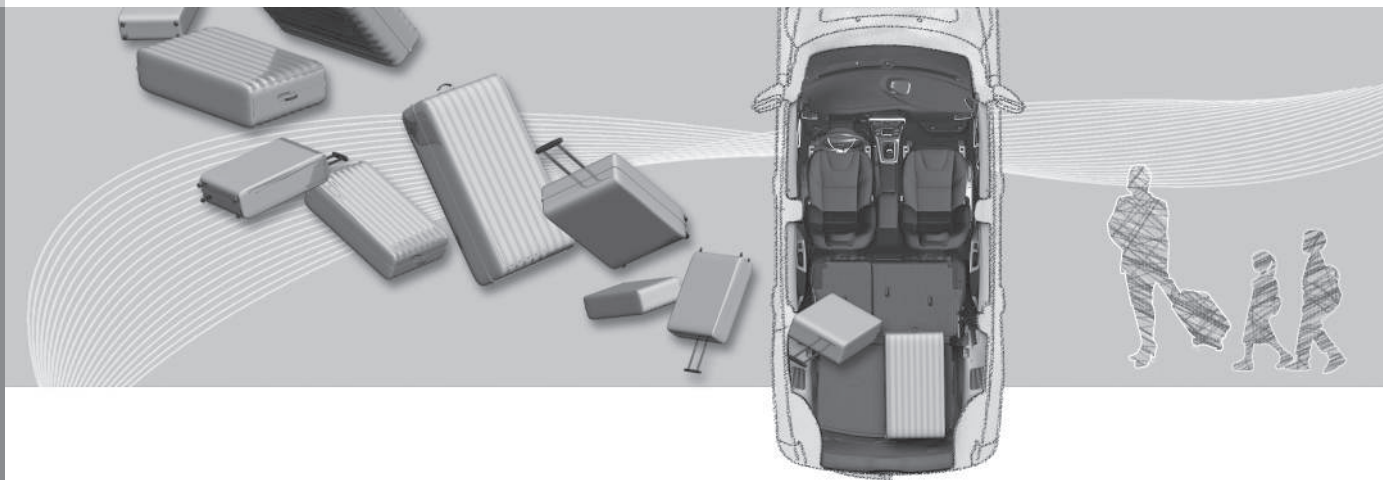



Úložné prostory

Přehled úložných prostorů v prostoru pro cestující.

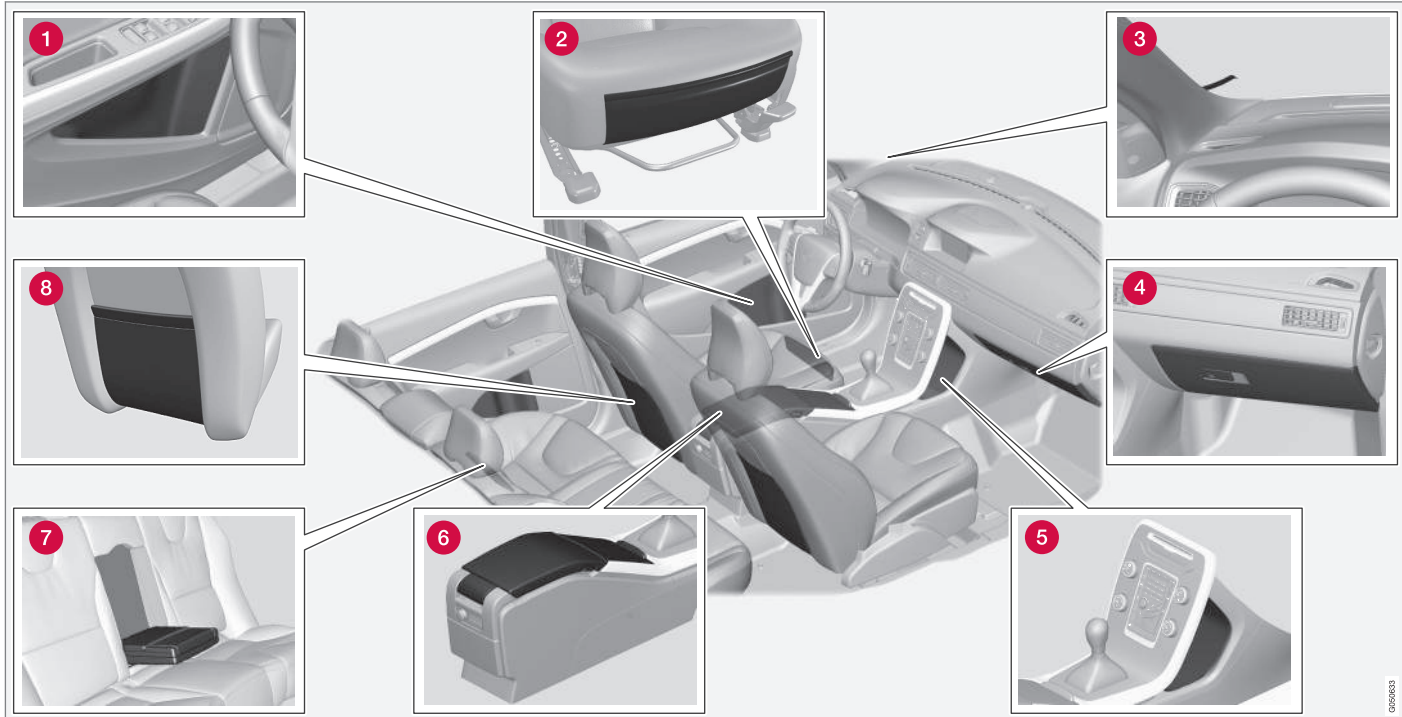



05 Nakládání a ukládání



- 1 Úložný prostor v panelu dveří
- 2 Úložná kapsa* na přední hraně sedáků předních sedadel
- 3 Spona na lístky
- 4 Schránka v přístrojové desce (str. 157)
- 5 Odkládací schránka
- 6 Úložný prostor, držák nápojů (str. 157)
- 7 Držák nápojů* v loketní opěrce, zadní sedadlo
- 8 Úložná kapsa



VAROVÁNÍ

Volné předměty jako např. mobilní telefony, kamery, dálková ovládaní k příslušenstvím apod., uschovejte do přihrádky v přístrojové desce nebo do jiných úložných prostorů. Jinak by v případě kolize nebo prudkého brzdění mohlo dojít k poranění osob ve voze.



Středový tunel

Tunelová konzola se nachází mezi předními sedadly.

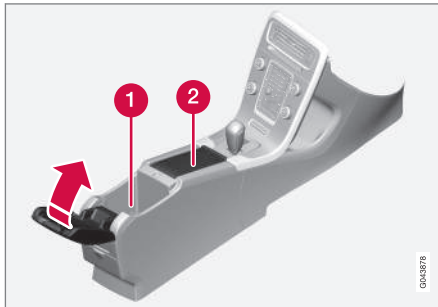

- 1 Úložný prostor (např. pro CD) a vstup USB*/AUX pod loketní opěrkou.
- 2 Obsahuje držák nápojů pro řidiče a spolujezdce. Pokud je specifikován popelník a zapalovač cigaret (str. 157), potom je zapalovač cigaret v 12V zásuvce (str. 158) pro přední sedadla a vyjímatelný popelník je v držáku nápojů.

Související informace

- Úložné prostory (str. 155)
- Tunelová konzola - zapalovač cigaret a popelník* (str. 157)

Tunelová konzola - zapalovač cigaret a popelník*

Vyjímatelný popelník se nachází v držáku nápojů pod loketní opěrkou. Zapalovač cigaret je namontován v 12V zásuvce (str. 158) pro přední sedadlo.

Popelník ve tunelové konzole (str. 157) se vyjímá zvednutím přímo nahoru.

Zapalovač cigaret se zapíná zatlačením dovnitř. Po zahřátí zapalovač povyskočí. Zapalovač cigaret vytáhněte a cigaretu zapalte rozžhavenou spirálou.

Související informace

- Úložné prostory (str. 155)

Schránka v přístrojové desce

Schránka v přístrojové desce se nachází na straně spolujezdce.

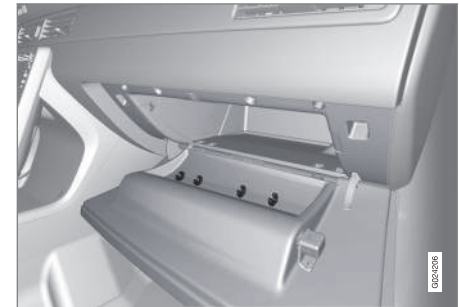

Sem můžete uložit například příručku pro uživatele a mapy. Na vnitřní straně víka jsou také držáky pro pera. Schránku v palubní desce můžete zamknout* (str. 185) čepelí klíče (str. 175).

Související informace

- Úložné prostory (str. 155)

Vykládané koberce*

Vykládané koberce zachytí např. nečistoty a rozbrědlý sníh. Společnost Volvo dodává speciální vykládané koberce.

VAROVÁNÍ

U každého sedadla používejte maximálně jeden kobereček. Než se rozjedete, zkontrolujte, zda je kobereček u sedadla řidiče spolehlivě připevněn a zajištěn pomocí kolíků tak, aby se nezachytil k pedálům a pod pedály.

Související informace

- Čištění interiéru (str. 392)

Toaletní zrcátko

Kosmetické zrcátko se nachází vzadu na sluneční cloně.



Toaletní zrcátko s osvětlením.

Osvětlení toaletního zrcátka na straně řidiče* a na straně spolujezdce se zapíná automaticky při zvednutí krytu.

Související informace

- Výměna světla - osvětlení kosmetického zrcátka (str. 365)

Tunelová konzola - 12V zásuvky

Elektrické zásuvky (12 V) se nacházejí vedle držáku nápojů¹ a vzadu na tunelové konzole.



Zásuvka 12 V ve středovém tunelu, přední sedadlo.



Zásuvka 12 V ve středovém tunelu, zadní sedadlo.

¹ Pokud je specifikován popelník a zapalovač cigaret, držák nápojů a sousední zásuvka 12V nejsou k dispozici.



Elektrickou zásuvku lze použít pro celou řadu příslušenství napájených z 12 V, např. pro obrazovky displeje, přehrávače hudby a mobilní telefony. Zásuvka je napájena, pokud je dálkový ovladač s klíčem minimálně v poloze I (str. 84).

VAROVÁNÍ

Pokud se zásuvka nepoužívá, nechejte na zásuvce vždy krytku.

POZNÁMKA

Výbavu a příslušenství na přání jako např. obrazovky displeje, přehrávače a mobilní telefony, které jsou připojeny k některých z 12 elektrických zásuvek v prostoru pro cestující, může aktivovat klimatizace, a to dokonce v případě, že dálkový ovladač je vytažený nebo vůz je zamknutý. Například se může v předem nastavený čas aktivovat nezávislé topení.

Z tohoto důvodu vytáhněte ze zásuvek elektrického napájení konektory nepoužívaného příslušenství a doplňkových zařízení - v tomto případě by totiž mohlo dojít k vybití baterie!

DŮLEŽITÉ

Pokud se používá vždy jen jedna zásuvka, max. proud je 10 A (120 W). Pokud se současně používají obě zásuvky v tunelové konzole, přípustný proud v zásuvce je 7,5 A (90 W).

Je-li k jedné z těchto dvou zásuvek připojen kompresor určený k nouzové opravě defektu, nesmí být k druhé zásuvce připojen jiný elektrický spotřebič.

POZNÁMKA

Kompresor a sadu k dočasné opravě defektu (str. 337) testovala a schválila společnost Volvo.

Související informace

- Tunelová konzola - zapalovač cigaret a popelník* (str. 157)
- Elektrická zásuvka 12 V - zavazadlový prostor* (str. 162)

Nakládání

Užitečná hmotnost závisí na pohotovostní hmotnosti vozidla.

Celková hmotnost cestujících a veškerého příslušenství snižuje užitečné zatížení vozidla o tuto hmotnost.

Podrobné informace o hmotnostech, viz Hmotnosti (str. 401).



Víko zadních výklopných dveří lze otevřít pomocí tlačítka na panelu ovládání osvětlení nebo pomocí dálkového ovládání, viz Zamykání/odmykání - dveře zavazadlového prostoru (str. 186).

VAROVÁNÍ

Jízdní vlastnosti vozidla závisí na hmotnosti nákladu a na jeho rozložení.

Důležitá upozornění k nakládání předmětů

- Uložte náklad pevně proti opěradlu zadního sedadla.

Nezapomeňte, že předměty nesmí omezovat funkčnost systému WHIPS pro přední sedadla, pokud jsou opěradla zadního sedadla sklopená, viz WHIPS - poloha těla na sedadle (str. 41).



- Umístíte náklad doprostřed.
- Těžké předměty umístíte co nejnižše. Těžké předměty neumísťujete na sklopená opěradla.
- Zakryjte ostré hrany něčím měkkým, abyste předešli poškození čalounění.
- Všechny předměty zajistíte popruhy nebo sítí do přídržných ok.

VAROVÁNÍ

Uvolněný předmět s hmotností 20 kg se při čelním nárazu rychlostí 50 km/h (30 mph) může jevit jako předmět s hmotností 1000 kg.

VAROVÁNÍ

Příliš vysoký náklad by mohl snížit nebo zcela eliminovat ochranu, kterou poskytuje hlavový airbag v obložení stropu.

- Nikdy nedávejte náklad nad opěradlo.

VAROVÁNÍ

Náklad vždy připevněte. Během prudkého brzdění by se náklad mohl posunout a poranit cestující ve voze.

Ostré rohy a hrany zakryjte měkkými předměty.

Pokud nakládáte/vykládáte dlouhé předměty, vypněte motor a aktivujte parkovací brzdu. Jinak by se mohlo stát, že nákladem náhodou zavadíte o řadící páku nebo volič převodů zařadíte do polohy pro jízdu - vozidlo by se mohlo rozjet.

Související informace

- Bezpečnostní síť* (str. 163)
- Nakládání - dlouhý náklad (str. 160)
- Náklad na střeše (str. 161)

Nakládání - dlouhý náklad

*Pro usnadnění nakládání (str. 159) do zavazadlového prostoru mohou být opěradla zadních sedadel vozu sklopena. Pro přepravu dlouhých předmětů je možné sklopit opěradlo sedadla² spolujezdce dopředu, *.*

Sklopení opěradla zadního sedadla

Pokud je nutné sklopit opěradla zadních sedadel, viz Sedadla, zadní (str. 87).

² Platí pouze pro komfortní sedadla.



Náklad na střeše

Pro náklad na střeše doporučujeme používat nosiče zavazadel vyvinuté společností Volvo. Účelem je zabránit poškození vozidla a dosáhnout během jízdy maximální možnou bezpečnost.

Pečlivě dodržujte pokyny pro instalaci, které jste obdrželi při zakoupení střešního nosiče.

- Pravidelně kontrolujte správné upevnění střešního nosiče a nákladu. Zavazadla připevněte vhodnými popruhy.
- Rozdělte hmotnost na střešní nosič rovnoměrně. Nejtěžší předměty umístěte dolů.
- S velikostí nákladu se zhoršují aerodynamické vlastnosti vozu a zvyšuje se spotřeba paliva.
- Jezděte plynule. Vyvarujte se prudké akcelerace, prudkého brzdění a prudkého projíždění zatáček.

VAROVÁNÍ

Náklad na střeše má vliv na těžiště a jízdní charakteristiku vozu.

Informace o maximálním přípustném zatížení střechy a informace o střešních nosičích a boxech, viz Hmotnosti (str. 401).

Související informace

- Nakládání (str. 159)
- Zajištění nákladu (str. 161)

Zajištění nákladu

Na obou stranách zavazadlového prostoru jsou pevné úchyty určené pro zajištění nákladu.

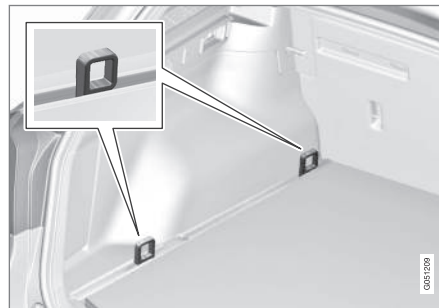

Umístění montážních bodů v zavazadlovém prostoru.

Pevné úchyty jsou umístěny na nákladových lištách na podlaze zavazadlového prostoru. Na obrázcích nahoře jsou dva montážní body v podlaze znázorněny ve zvednuté poloze. Jejich základní poloha je dole.

VAROVÁNÍ

Těžké, ostré a tvrdé předměty mohou při prudkém brzdění způsobit vážný úraz.

Velké a těžké předměty vždy připevněte bezpečnostním pásem a popruhy určenými k připevnění nákladu.

DŮLEŽITÉ

Nepoužívejte stahovací popruhy s ráčnou, protože by mohly montážní body roztáhnout od sebe.

POZNÁMKA

Vhodná šířka popruhu pro upevnění nákladu je přibližně 25 mm.

Související informace

- Nakládání (str. 159)



Nakládání - držák tašky*

Držák na nákupní tašky drží tašky na místě a brání jejich převrácení a vysypání jejich obsahu do zavazadlového prostoru.



Držák na tašky pod skládacím poklopem v podlaze.

1. Držák, který je součástí poklopu na podlaze, sklopte nahoru.
2. Upevněte tašky pomocí popruhu a zavěste ucho tašky na háčky.

Související informace

- Nakládání (str. 159)

Elektrická zásuvka 12 V - zavazadlový prostor*

Elektrickou zásuvku lze použít pro celou řadu příslušenství napájených z 12 V, např. pro obrazovky displeje, přehrávače hudby a mobilní telefony.



Spusťte kryt, aby elektrická zásuvka byla přístupná.

- Zásuvka rovněž zajišťuje napájení v případě, kdy dálkový ovladač není zasunutý do spínací skříňky.

! DŮLEŽITÉ

Maximální odběr každé ze zásuvek je 10 A (120 W).

i POZNÁMKA

Nezapomeňte, že při použití elektrické zásuvky, když je motor vypnutý, hrozí nebezpečí vybití baterie ve voze.

i POZNÁMKA

Kompresor a sada k dočasné opravě defektu testovala a schválila společnost Volvo. Informace o použití sady k nouzové opravě defektu (TMK), kterou schválila společnost Volvo, viz Nouzová oprava defektu* (str. 337).

Související informace

- Tunelová konzola - 12V zásuvky (str. 158)



Bezpečnostní síť*

Bezpečnostní mříž brání vymrštění nákladu nebo zvířete dopředu do prostoru pro cestující v případě prudkého brzdění.

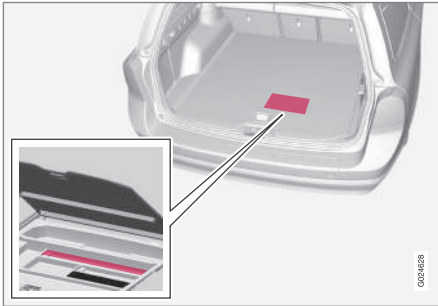

Úložný prostor pro kazety s bezpečnostní sítí.

Svinovací bezpečnostní síť se skládá ze dvou kazet a je uložena pod podlahou zavazadlového prostoru.

Přípevnění kazet bezpečnostní sítě

Svinovací bezpečnostní síť se skládá ze dvou kazet a je uložena pod podlahou zavazadlového prostoru.

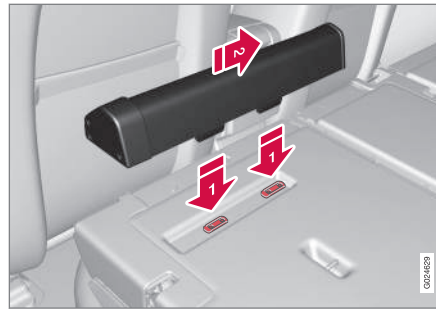

Dvoudílná kazeta bezpečnostní sítě se připevňuje na zadní stěnu opěradla. kratší kazeta se připevňuje na levou stranu (při pohledu od dveří zavazadlového prostoru).

1. Sklopte opěradlo zadního sedadla dopředu, viz Sedadla, zadní (str. 87).
 2. Nasadte připevňovací lišty kazety před úchyty **1** na opěradle.
 3. Zasuňte kazetu do úchyťů **2**.
 4. Zvedněte a zajistěte opěradla.
- Demontáž kazet provedte opačným postupem.

Použití bezpečnostní sítě

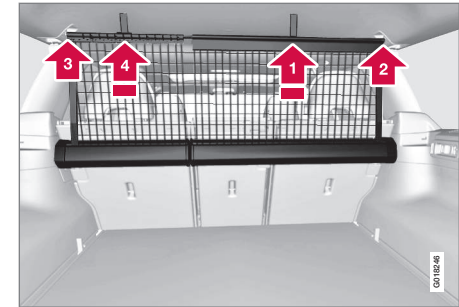

Vytáhněte síť z kazet. Cca. po jedné minutě od zvednutí opěradel začne fungovat samozajišťovací mechanismus sítě.

- 1** Pomocí jazýčku vytáhněte pravou část sítě.
 - 2** Nasadte tyč do úchyty na pravé straně a zatlačte ji dopředu - tyč zapadne s cvaknutím do úchyty.
 - 3** Vytáhněte výsuvnou část tyče a zacvakněte ji do úchyty na druhé straně.
 - 4** Vytáhněte levou část bezpečnostní sítě a zahákněte ji za tyč.
- Složení sítě provedte opačným postupem.

Síť lze použít, i když jsou opěradla zadních sedadel sklopena dopředu.



Demontáž kazet bezpečnostní sítě

1. Opačným postupem podle kapitoly "Použití bezpečnostní sítě" naviňte sítě do kazet.
2. Sklopte celé opěradlo dopředu.
3. Vysuňte z upevňovacích lišt.

Uložte kazety zpět do úložného prostoru pod podlahou zavazadlového prostoru.

VAROVÁNÍ

Náklad v zavazadlovém prostoru musí být spolehlivě připevněn. Dále se musí používat správně nainstalovaná bezpečnostní síť.

Související informace

- Nakládání (str. 159)
- Bezpečnostní mříž (str. 164)

Bezpečnostní síť* kombinovaná s krytem zavazadlového prostoru

Bezpečnostní mříž brání vymrštění nákladu nebo zvířete dopředu do prostoru pro cestující v případě prudkého brzdění.

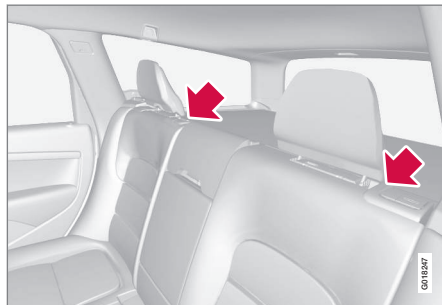

Jazýčky pro vytažení sítě.

Bezpečnostní síť je také možné vytáhnout z místa na zadním sedadle při vytaženém krytu zavazadlového prostoru.

Dodržujte postup popsáný v kapitole "Použití bezpečnostní sítě" (str. 163). Popruhy k přivázání se nacházejí vedle šipek.

Související informace

- Bezpečnostní síť* (str. 163)
- Nakládání (str. 159)

Bezpečnostní mříž

Bezpečnostní mříž brání vymrštění nákladu nebo přepravovaného zvířete dopředu do prostoru pro cestující v případě prudkého brzdění.

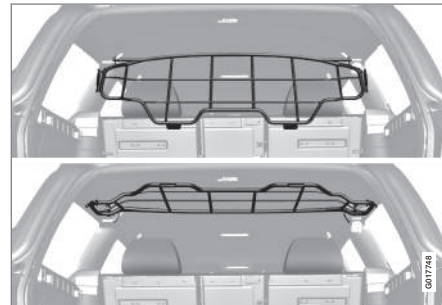

Vyklopení mříže

Držte spodní část bezpečnostní mříže a táhněte ji dozadu/nahoru.

DŮLEŽITÉ

Je-li namontován kryt na náklad, ochranou mřížku nelze sklopit nahoru ani dolů.

Montáž/demontáž

Bezpečnostní mříž je normálně ve voze namontována, protože ji lze snadno vyklopit nahoru ke stropu a uvolnit místo, pokud potřebujete delší zavazadlový prostor. V pří-



padě potřeby lze bezpečnostní mříž demontovat a vytáhnout mimo vozidlo.

Z bezpečnostních důvodů musí být bezpečnostní mříž během montáže vždy řádně upevněna a bezpečně ukotvena.

Aby bylo možné nainstalovat bezpečnostní mříž, musíte nejdříve sklopit opěradla, viz Sedadla, zadní (str. 87).

i POZNÁMKA

Bezpečnostní mříž nejsnadněji namontují/demontují dvě osoby přes zadní dveře.

Během montáže by rukojeť měla být na přední straně mříže, viz obr. 1 3.

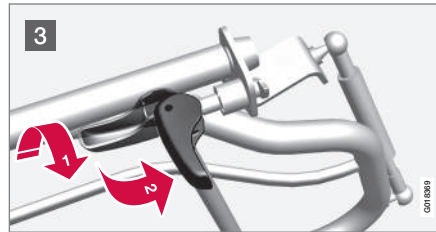
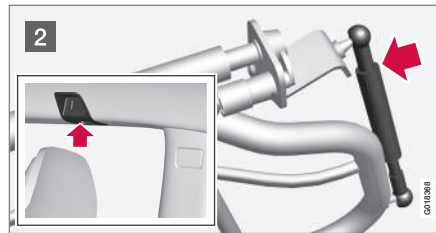

- 1** Umístěte rukojeť do instalační polohy v souladu s nákresem. Jemně zatlačte na rukojeť, aby ji bylo možné otočit do polohy.
 - 2** Zatlačte vzpěru směrem k mříži a vyrovnejte mříž do úchytu ve stropě.
 - 3** Otočte rukojeť o 90° V případě potřeby na ni jemně zatlačte, viz obrázek (1). Zajištěte mříž otočením rukojeti v úhlu 90°.
- Mříž se demontuje v opačném pořadí.

Související informace

- Bezpečnostní síť* (str. 163)
- Nakládání (str. 159)

Kryt zavazadlového prostoru

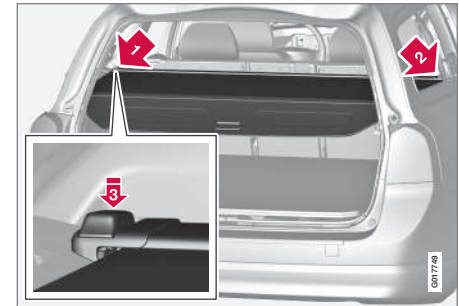

Potáhněte kryt zavazadlového prostoru nad náklad a zaklesněte jej do prohlubní v zadních sloupcích zavazadlového prostoru.

i DŮLEŽITÉ

Je-li namontován kryt na náklad, ochranou mřížku nelze sklopit nahoru ani dolů.

Přípevnění krytu zavazadlového prostoru

- 1** Zasuňte jeden konec krytu do prohlubně v bočním panelu.
- 2** Zasuňte druhý konec krytu do příslušné prohlubně.



-  Zatlačte obě strany dovnitř. Mělo by se ozvat slyšitelné "cvaknutí" a červená značka by měla zmizet.
- > Zkontrolujte, že jsou zajištěny oba konce.

Demontáž krytu zavazadlového prostoru

1. Stiskněte jedno tlačítko na konci a tuto stranu zvedněte.
2. Opatrně nakloňte kryt nahoru/ven a druhý konec se automaticky uvolní.

Snížení zadního těsnicího kotouče krytu zavazadlového prostoru

Ve svinuté pozici vyčnívá zadní těsnicí kotouč krytu zavazadlového prostoru do zavazadlového prostoru, když je nainstalován.

- Jemně táhněte těsnicí kotouč dozadu, uvolněte jej z nosných konzol, a snižte jej.

Související informace

- Nakládání (str. 159)
- Nakládání - dlouhý náklad (str. 160)

06

ZÁMKY A ALARM





Dálkový ovladač s klíčem

Dálkový ovladač s klíčem se, mimo jiné, používá k zamykání/odemykání vozu a ke startování motoru.

Existují dvě verze dálkového ovladače s klíčem - dálkový ovladač s klíčem v základní verzi a dálkový ovladač s klíčem s funkcí PCC (Personal Car Communicator)*.

Funkčnost	Základní ^A	s PCC ^B
Zamykání/odemykání a vyjimatelná čepel klíče	X	X
Zamykání/odemykání bez klíče		X
Startování motoru bez klíče		X
Informační tlačítka a kontrolky		X

A Klíč s 5 tlačítky

B Klíč s 6 tlačítky

Dálkový ovladač s klíčem s funkcí PCC má v porovnání se základní verzí k dispozici další funkce - např. funkci zamykání/odemykání a startování bez klíče (Keyless Drive (str. 179)) a některé speciální funkce (str. 173).

Všechny dálkové ovladače s klíčem obsahují čepel klíče (str. 175), kterou lze z ovladače vytáhnout. Viditelná část je k dispozici ve dvou provedeních, proto můžete mezi dálkovými ovladači rozlišit.

Lze objednat další dálkové ovladače s klíčem - lze však objednat pouze verzi, která byla dodána s vozidlem. Pro jedno vozidlo lze naprogramovat a používat až šest klíčů.

S vozem jsou dodávány dva dálkové ovladače.

VAROVÁNÍ

Pokud jsou ve voze děti:

Pokud řidič opouští vozidlo, nezapomeňte vypnout napájení elektricky ovládaných oken a střešního okna tím, že vytáhnete dálkový ovladač s klíčem.

Související informace

- Dálkový ovladač - funkce (str. 171)

Dálkový ovladač - ztráta

Pokud ztratíte dálkový ovladač s klíčem, můžete si nový ovladač objednat v servisu - doporučujeme autorizovaný servis Volvo.

Zbývající dálkové ovladače s klíčem musíte vzít s sebou do servisu. Aby se předešlo krádeži, je nutno vymazat kód ztraceného dálkového ovladače z paměti systému.

Aktuální počet registrovaných klíčů je možné zkontrolovat v systému nabídky MY CAR. Popis systému menu, viz MY CAR (str. 119).

Související informace

- Dálkový ovladač - funkce (str. 171)



Dálkový ovladač s klíčem - personalizace*

Paměť v dálkovém ovladači s klíčem (str. 168) umožní upravit některá nastavení vozidla pro konkrétní osoby.

Funkce paměti v klíči je k dispozici, například, s elektricky* ovládaným sedadlem řidiče.

Nastavení vnějších zpětných zrcátek (str. 110), sedadla řidiče, síly řízení (str. 196) a motiv, kontrast a režim barev (str. 68) panelu na sdružené přístrojové desce lze uložit v závislosti na výbavě vozidla do paměti.

Funkce¹ může být aktivována/deaktivována v systému nabídky MY CAR. Popis systému menu, viz MY CAR (str. 119).

Je-li funkce aktivována, nastavení se automaticky propojí s pamětí klíče. To znamená, že změna v nastavení se automaticky uloží do konkrétní paměti dálkového ovladače s klíčem.

Uložení nastavení

Chcete-li uložit nastavení do dálkového ovladače s klíčem a použít paměť klíče, postupujte následovně:

1. Odemkněte vozidlo pomocí dálkového ovladače s klíčem, do jehož paměti se nastavení² bude ukládat.
2. Zkontrolujte, zda se funkce paměti v klíči aktivuje v systému menu MY CAR.
3. Upravte požadované nastavení např. pro sedadlo a vnější zpětná zrcátka.
4. Nastavení se uloží do příslušné paměti dálkového ovladače s klíčem.

Při dalším odemknutí vozidla stejným dálkovým ovladačem s klíčem se polohy, které jsou uloženy v paměti klíče, nastaví automaticky - a to za předpokladu, že se změnilo od posledního použití příslušného dálkového ovladače s klíčem.

Nouzové zastavení

Pokud dojde k nechtěnému pohybu sedadla, stiskněte jedno z tlačítek pro nastavení sedadla nebo tlačítek paměti a pohyb sedadla se zastaví.

Sedadlo se opět uvede do pohybu, aby dosáhlo polohy uložené v paměti, stisknutím tlačítka pro odemknutí na dálkovém ovladači s klíčem. Dveře řidiče musejí být otevřené.

VAROVÁNÍ

Riziko rozdrčení! Zajistěte, aby si s ovládacími prvky nehrály děti. Během nastavování sedadel se před sedadly, za sedadly a pod sedadly nesmějí nacházet žádné předměty. Zajistěte, aby nikomu z cestujících na zadních sedadlech nehrozilo zachycení.

Změna nastavení

Pokud se k vozidlu přiblíží několik lidí s dálkovým ovladačem s klíčem, sedadla a zpětná zrcátka se nastaví pro osobu s dálkovým ovladačem, kterým byly odemknuty dveře řidiče.

Jestliže otevřela dveře řidiče osoba A s dálkovým ovladačem s klíčem A, avšak osoba B s dálkovým ovladačem s klíčem B bude řídit, nastavení mohou být změněna následovně:

- Osoba B stojí u dveří řidiče nebo sedí za volantem a stiskne na svém dálkovém ovladači s klíčem odemykací tlačítko, viz Dálkový ovladač - funkce (str. 171).
- Zvolte jednu ze tří pamětí pro nastavení sedadla tlačítkem sedadla 1–3, viz Sedadla, přední - elektricky ovládaná* (str. 86).
- Seřídte sedadlo a vnější zpětná zrcátka manuálně, viz Sedadla, přední - elektricky

¹ Vyvolaná funkce Paměť klíče v menu MY CAR.

² Toto nastavení nemá vliv na nastavení uložené do funkce paměti elektricky ovládaného sedadla.



06 Zámky a alarm



ovládaná* (str. 86) a Vnější zpětná zrcátka (str. 110).

Opětovná aktivace nastavení

Když je vozidlo zamknuté nebo po 30 minutách, pokud vozidlo zůstane odemknuté, se paměť v klíči deaktivuje a nastaví se standardní profil řidiče. Chcete-li znovu aktivovat paměť klíče pro daný dálkový ovladač s klíčem, musíte provést následující kroky.

U vozidel bez systému startování a zamykání bez klíče

Nastavení uložená v paměti klíče se aktivují, pokud se vozidlo odemkne stisknutím odemykacího tlačítka na dálkovém ovládacím s klíčem.

U vozidel se systémem startování a zamykání bez klíče

Paměť klíče se aktivuje, pokud:

1. se vozidlo odemkne stisknutím odemykacího tlačítka na dálkovém ovladači s klíčem nebo pomocí odemykání bez klíče.
2. Jestliže se vozidlo odemkne a dveře řidiče jsou otevřené, provede se kontrola klíče. Pokud je nalezen jedinečný dálkový ovladač s klíčem, aktivují se uložená nastavení. Pokud je vozidlo uzamčeno, viz předchozí bod.

Související informace

- Dálkový ovladač s klíčem s PCC* - jedinečné funkce (str. 173)

³ Pouze vozidla s elektricky ovládanými sklopnými zrcátky na dveřích.

Zamykání/odemykání - kontrolka

Když se vůz zamkne nebo odemkne dálkovým ovladačem (str. 168), ukazatele směru potvrdí, že zamknutí/odemknutí bylo provedeno správně.

- Zamknutí - jedno bliknutí a zpětná zrcátka na dveřích se sklopí³.
- Odemknutí - dvě zablikání a zrcátka na dveřích se vyklopí³.

Po zamknutí je signalizace provedena pouze tehdy, když jsou aktivovány všechny zámky po zavření dveří.

Výběr funkce

Pomocí systému nabídky MY CAR lze nastavit různé možnosti pro potvrzení zamknutí/odemknutí pomocí světel. Popis systému menu, viz MY CAR (str. 119).

Související informace

- Keyless drive* (str. 179)
- Kontrolka alarmu (str. 192)

Imobilizér

Elektronický imobilizér představuje systém ochrany vozidla před krádeží. Brání neoprávněným osobám nastartovat vozidlo.

Každý dálkový ovladač (str. 168) má jedinečný kód. Motor vozu je možno nastartovat pouze správným dálkovým ovladačem se správným kódem.

Na sdružené přístrojové desce se mohou objevit následující chybové zprávy vztahující se k elektronickému imobilizéru:



Zpráva	Popis
Zasuňte klíč	Během startování byla v dálkovém ovladači s klíčem zjištěna chyba - klíč vytáhněte ze spínací skříňky, opět jej zasuňte a zkuste to znovu.
Klíč nebyl nalezen	Během startování byla v dálkovém ovladači s klíčem zjištěna chyba - zkuste nastartovat znovu. Pokud chyba přetrvává: Zasuňte dálkový ovladač do spínací skříňky a znovu zkuste nastartovat.
Imobilizér Zkuste znovu	Chyba v systému imobilizéru během startování. Pokud chyba přetrvává: Kontaktujte odborný servis - doporučujeme autorizovaný servis Volvo.

Startování vozu, viz Startování motoru (str. 267).

Související informace

- Dálkově ovládaný imobilizér s vyhledávacím systémem* (str. 171)

Dálkově ovládaný imobilizér s vyhledávacím systémem*

Vozidlo je vybaveno dálkově ovládaným imobilizérem s vyhledávacím systémem⁴, který umožňuje vyhledat vozidlo a dálkově aktivovat imobilizér, a tím vypnout motor.

Pro další informace a pomoc při aktivaci systému se obraťte na nejbližšího prodejce Volvo.

Související informace

- Dálkový ovladač s klíčem (str. 168)
- Imobilizér (str. 170)





Dálkový ovladač - funkce

Dálkový ovladač v základní verzi nabízí funkce jako zamykání a odemykání dveří.

Funkce



Dálkový ovladač v základní verzi.

-  Zamykání
-  Odemykání
-  Doba trvání doprovodného osvětlení při příchodu
-  Zadní dveře
-  Funkce poplach

⁴ Pouze některé trhy a v kombinaci s Volvo On Call*.



Dálkový ovladač s klíčem PCC* (Personal Car Communicator).

Informace

Funkce tlačítek

Zamknutí – Zamkne dveře a výklopné dveře zavazadlového prostoru a poté aktivuje alarm.

Dlouhým stisknutím zavřete rovněž současně všechna okna a střešní okno*. Více informací, viz Otevření všech oken (str. 185).

VAROVÁNÍ

Pokud se okna a střední okno zavřou pomocí dálkového ovladače s klíčem, dávejte pozor, aby se nikomu do oken nezachytily ruce.

Odemknutí – Odemkne dveře a výklopné dveře zavazadlového prostoru a poté vypne alarm.

Pro současné otevření všech oken stiskněte tlačítko a držte je stisknuté. Více informací, viz Otevření všech oken (str. 185).

Funkci můžete změnit ze současného odemknutí všech dveří na odemknutí pouze dveří řidiče (jedním stisknutím tlačítka) a na odemknutí ostatních dveří (pokud do deseti sekund stisknete tlačítko znovu).

Funkci lze změnit v systému nabídky MY CAR. Popis systému menu, viz MY CAR (str. 119).

Doprovodné osvětlení – Používá se k zapnutí osvětlení vozidla na dálku. Více informací, viz Doprovodné osvětlení při příchodu (str. 101).

Dveře zavazadlového prostoru – Odemkne a vypne alarm pouze pro dveře zavazadlového prostoru. Další informace, viz Zamykání/odmykání - dveře zavazadlového prostoru (str. 186). U vozidel s elektricky ovládanými dveřmi zavazadlového prostoru (str. 187)* se tyto dveře otevrou po přidržení tlačítka.

Funkce poplach – Používá se k upoutání pozornosti v nouzové situaci.

Podržte-li tlačítko stisknuté alespoň 3 sekundy nebo pokud je stisknete dvakrát

během 3 sekund, zapnou se ukazatele směru a houkačka.

Tuto funkci můžete vypnout stejným tlačítkem, pokud byla zapnuta po dobu nejméně 5 sekund. Jinak se funkce vypne automaticky po cca. 3 minutách.

Související informace

- Dálkový ovladač s klíčem (str. 168)
- Dálkový ovladač s klíčem s PCC* - jedinečné funkce (str. 173)
- Zamykání/odemykání - zvenku (str. 184)



Dálkový ovladač s klíčem - dosah

Funkce dálkového ovladače (v základní verzi) fungují přibližně do 20 m od vozu.

Pokud vůz nepotvrdí stisknutí tlačítka - přistupte blíže k vozu a zkuste to znovu.

i POZNÁMKA

Funkce dálkového ovladače mohou narušit rádiové vlny v okolí, budovy, topografické podmínky apod. Vozidlo lze vždy zamknout a odemknout pomocí čepole klíče (str. 176).

Pokud je dálkový ovladač s klíčem vytažen z vozu za chodu motoru nebo když je aktivní poloha klíče **I** nebo **II** (str. 83), potom se na displeji zobrazí výstražné hlášení a současně zazní akustický signál.

Hlášení zmizí a akustický signál utichne, když je dálkový ovladač s klíčem navrácen zpět do vozu a:

- Dálkový ovladač byl vložen do spínače zapalování.
- Rychlost se zvýší na 30 km/h (cca. 20 mph).
- bylo stisknuté tlačítko **OK**.

Související informace

- Dálkový ovladač s klíčem (str. 168)
- Dálkový ovladač - funkce (str. 171)

Dálkový ovladač s klíčem s PCC* - jedinečné funkce

Dálkový ovladač s klíčem PCC (Personal Car Communicator) je vybaven v porovnání s dálkovým ovladačem s klíčem v základní verzi (str. 168) informačním tlačítkem a indikačními kontrolkami, které umožňují další funkce.

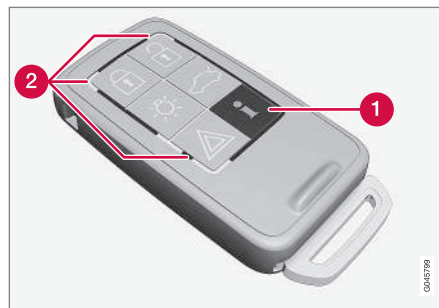

Klíč s dálkovým ovladačem s PCC.

- 1** Informační tlačítko
- 2** Indikátory

Použití informačního tlačítka umožňuje přístup k určitým informacím vozu prostřednictvím indikátorů.

Používání informačního tlačítka

- Stiskněte informační tlačítko **i**.
 - > Všechny indikační kontrolky blikají cca. 7 sekund a světlo se posunuje po dálkovém ovladači s klíčem. To znamená, že jsou procházeny informace z vozidla.

Pokud během této doby stisknete jakékoli z ostatních tlačítek, načítání je přerušeno.

i POZNÁMKA

i Jestliže opakovaně použijete informační tlačítko v různých místech (po 7 sekundách a rovněž poté, kdy světlo přejede kolem systému PCC) a žádná kontrolka se nerozsvítí, doporučujeme kontaktovat autorizovaný servis Volvo.

Indikátory informují podle následujícího obrázku:

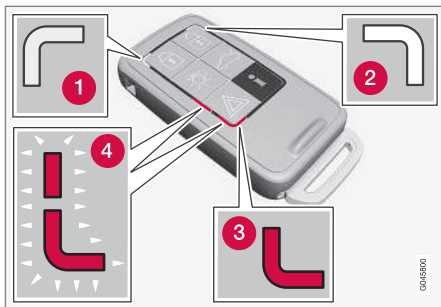

- 1 Zelené nepřerušované světlo – vůz je zamknutý.
- 2 Žluté nepřerušované světlo – vůz je odemknutý.
- 3 Červené nepřerušované světlo - od okamžiku uzamknutí vozidla byl alarm spuštěn.
- 4 Střídavě blikající obě červené kontrolky - alarm byl spuštěn během posledních 5 minut.

Související informace

- Dálkový ovladač s PCC* - dosah (str. 174)

Dálkový ovladač s PCC* - dosah

Dosah dálkového ovladače s funkcí PCC (Personal Car Communicator) u zamýkání a odemýkání dveří a dveří zavazadlového prostoru je cca. 20 metrů od vozidla - další funkce jsou cca. 100 metrů.

Pokud vůz nepotvrdí stisknutí tlačítka - přistupte blíže k vozu a zkuste to znovu.



POZNÁMKA

Funkce informačního tlačítka mohou narušit rádiové vlny v okolí, budovy, topografické podmínky apod.

Mimo dosah dálkového ovladače s klíčem

Pokud je dálkový ovladač s klíčem příliš daleko od vozu, aby byly načteny informace, pak je zobrazen poslední stav, v němž byl vůz zanechán, bez světla „obíhajícího“ po dálkovém ovladači s klíčem.

Pokud je k vozu používáno několik dálkových ovladačů s klíčem, pak pouze ovladač naposledy používaný pro zamknutí/odemknutí zobrazí správný status.



POZNÁMKA



Pokud použijete informační tlačítko v daném dosahu a kontrolka se nerozsvítí, může to být proto, že rádiové vlny v okolí, budovy, topografické podmínky apod. přerušily poslední komunikaci mezi dálkovým ovladačem s klíčem a vozidlem.

Související informace

- Keyless Drive* - dosah dálkového ovladače s klíčem (str. 179)
- Dálkový ovladač s klíčem - dosah (str. 173)



Odnímatelná čepel klíče

Součástí dálkového ovladače je vytahovací kovová čepel klíče. Pomocí tohoto klíče lze aktivovat některé funkce a provádět některé operace.

Jedinečný kód klíče je možné získat v autorizovaných servisech Volvo, které jsou doporučeny pro nákup nových klíčů.

Funkce čepel klíče

Pomocí odnímatelné čepel klíče dálkového ovladače s klíčem:

- lze odemknout manuálně dveře řidiče, pokud centrální zamykání nelze aktivovat pomocí dálkového ovladače - viz Vyjímatelná čepel klíče - odemykání dveří (str. 176).
- mohou být aktivovány/deaktivovány (str. 190) mechanické dětské zámky v zadních dveřích.
- může být zablokován přístup do odkládací schránky v přístrojové desce a do zavazadlového prostoru (utajené uzamčení (str. 176)*).
- je možné aktivovat/deaktivovat (str. 36) airbag spolujezdce vpředu (PACOS*).

Související informace

- Dálkový ovladač - funkce (str. 171)
- Dálkový ovladač s klíčem (str. 168)

Vyjímatelná čepel klíče - vyjmutí/zasunutí

Vyjímatelná čepel klíče (str. 175) se vyjímá/zasunuje následovně:

Vytáhnutí čepel klíče



- ➡ Posuňte pojistku s pružinou do strany.
- ➡ Zároveň vytáhněte čepel klíče přímo zpět.

Přípevnění čepel klíče

Opatrně zasuňte čepel klíče na místo v dálkovém ovladači (str. 168).

1. Držte dálkový ovladač s klíčem štěrbinou nahoru a zasuňte čepel klíče do štěrbiny.
2. Lehce na čepel klíče zatlačte. Měli byste slyšet „cvaknutí“, když je čepel klíče zablokována.

Související informace

- Vyjímatelná čepel klíče - odemykání dveří (str. 176)
- Dětské bezpečnostní pojistky - manuální aktivace (str. 190)
- Airbag spolujezdce - aktivace/deaktivace* (str. 36)



Vyjímatelná čepel klíče - odemykání dveří

Vyjímatelnou čepel klíče (str. 175) lze použít, pokud centrální zamykání nelze aktivovat pomocí dálkového ovladače s klíčem (str. 168) (další informace o dálkovém ovladači s klíčem najdete v digitální uživatelské příručce), např. je-li vybita baterie v klíči.

Pokud není možné aktivovat centrální zamykání dálkovým ovladačem s klíčem, např. když jsou baterie vybité, dveře řidiče lze odemknout následovně:

1. Dveře řidiče odemkněte pomocí čepel klíče, kterou zasunete do válcové vložky zámku u kliky na dveřích. Obrázky a další informace - viz Keyless Drive* - odemykání pomocí čepel klíče (str. 182).



POZNÁMKA

Když jsou dveře odemknuty pomocí čepel klíče a otevrou se, aktivuje se alarm.

2. Vypněte poplach zasunutím dálkového ovladače s klíčem do spínací skříňky.

U vozidel se systémem startování a zamykání bez klíče, viz Keyless Drive* - odemykání pomocí čepel klíče (str. 182).

Související informace

- Dálkový ovladač s klíčem (str. 168)
- Dálkový ovladač - výměna baterie (str. 178)

Utajené uzamčení*

Utajené uzamčení je určeno pro situace jako je předání vozidla do servisu, obsluze hotelového parkoviště, apod. Schránka v přístrojové desce se zamkne a zámek dveří zavazadlového prostoru se odpojí od centrálního zamykání - dveře zavazadlového prostoru nelze otevřít pomocí tlačítka centrálního zamykání ve předních dveřích ani pomocí dálkového ovladače s klíčem (str. 168).



Aktivní zámky pro dálkový ovladač s klíčem.



Aktivní zámky pro dálkové ovládání **bez aktivovaného** klíče a utajeného uzamčení.

To znamená, že dálkový ovladač bez klíče lze použít pouze k aktivaci/deaktivaci alarmu (str. 191), odemknutí dveří a nastartování vozidla.

Dálkový ovladač bez čepele klíče můžete předat zaměstnanci servisu nebo hotelu - čepel klíče si ponechá majitel vozidla.

i POZNÁMKA

Před zavřením zadních výklopných dveří nezapomeňte vytáhnout nad zavazadlový prostor kryt zavazadlového prostoru (str. 165).

Aktivace/deaktivace

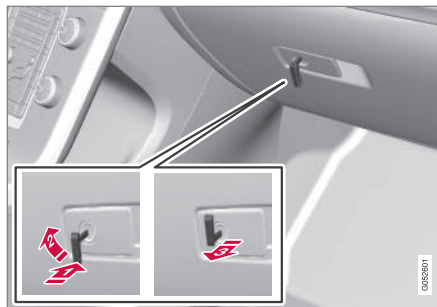

Aktivace utajeného uzamčení.

Postup aktivace utajeného uzamčení:

- 1** Zasuňte čepel klíče do válcové vložky zámku schránky v přístrojové desce.
- 2** Otočte čepel klíče o 180 stupňů doprava.
- 3** Vytáhněte čepel klíče. Na informačním displeji na sružené přístrojové desce se současně objeví zpráva.

Schránka v přístrojové desce se nyní zamkne a dveře zavazadlového prostoru nelze odemknout pomocí dálkového ovladače ani pomocí tlačítka centrálního zamykání.

i POZNÁMKA

Nevkládejte čepel klíče do dálkového ovladače, ale odložte ji na bezpečné místo.

- Deaktivace se provádí v opačném pořadí.

Informace o zamykání pouze odkládací příhrádky v přístrojové desce, viz Zamykání/odemkání - schránka v palubní desce (str. 185).



Dálkový ovladač - výměna baterie

Možná je nutné vyměnit baterii⁵ dálkového ovladače s klíčem.

Baterie v dálkovém ovladači s klíčem by se měla vyměnit, pokud:

- se na sdružené přístrojové desce objeví informační symbol a na displeji se zobrazí **Vybitá baterie v klíči Viz příručka**

a/nebo

- zámky opakovaně nereagují na signály dálkového ovladače s klíčem v okruhu 20 metrů od vozu.

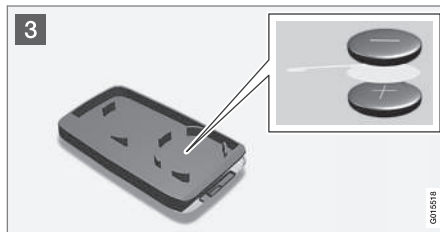
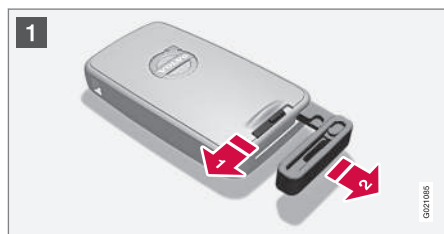

Otevření

- 1 Posuňte pojistku s pružinou do strany.
- 2 Zároveň vytáhněte čepel klíče přímo zpět.
- 2 Do otvoru za pojistkou zasuňte plochý šroubovák široký 3 mm a jemně pačte kryt dálkového ovladače nahoru.

POZNÁMKA

Otočte dálkový ovladač s klíčem s tlačítky nahoru. Tím zajistíte, že baterie při otevření nevypadnou.

DŮLEŽITÉ

Nedotýkejte se prsty nových baterií a povrchů kontaktů - snížila by se tím jejich funkčnost.

Výměna baterie

- 3 Důkladně se seznamte s umístěním stran označených (+) a (-) na baterii uvnitř krytu.

Dálkový ovladač s klíčem (jedna baterie)

1. Opatrně vypačte baterii.
2. Instalujte novou baterii stranou (+) dolů.

Dálkový ovladač s klíčem s PCC* (dvě baterie).

1. Opatrně vypačte baterie.
2. Nejprve instalujte jednu novou baterii stranou (+) nahoru.
3. Umístěte bílé plastové kolečko mezi baterie a nakonec instalujte druhou novou baterii stranou (+) dolů.

⁵ V dálkovém ovladači s klíčem s PCC se používají dvě baterie.

* Informace o volitelné výbavě/příslušenství, viz Úvod.



Typ baterie

Používejte baterie s označením CR2430, 3V - jednu v dálkovém ovladači s klíčem a dvě v dálkovém ovladači s PCC.

POZNÁMKA

Společnost Volvo doporučuje, aby baterie používané v dálkovém ovládání/PCC splňovaly UN Manual of Test and Criteria, Part III, sub-section 38.3. Baterie osazené ve výrobě nebo vyměněné autorizovaným servisem Volvo splňují výše uvedená kritéria.

Sestavení

1. Stiskněte dálkový ovladač s klíčem dohromady.
2. Držte dálkový ovladač s klíčem šterbinou nahoru a zasuněte čepel klíče do šterbiny.
3. Lehce na čepel klíče zatlačte. Měli byste slyšet „cvaknutí“, když je čepel klíče zablokovaná.

DŮLEŽITÉ

Použitá baterie se musí likvidovat ekologickým způsobem.

Související informace

- Dálkový ovladač s klíčem (str. 168)
- Dálkový ovladač - funkce (str. 171)

⁶ Platí pouze pro dálkový ovladač s klíčem s funkcí PCC.

Keyless drive*

Vozy s funkcí Keyless Drive jsou vybaveny systémem startování a zamykání, který lze ovládat bez klíče.

Systém startování a zamykání bez klíče umožní vozidlo nastartovat, uzamknout a odemknout bez dálkového ovladače s klíčem (str. 168)⁶ ve spínači zapalování. Stačí mít dálkový ovladač s klíčem v kapse. Umožňuje snadnější a pohodlnější odemknutí vozidla, např. když máte plné ruce.

Oba dálkové ovladače s klíčem, které jsou dodávány společně s vozidlem, jsou vybaveny funkcí keyless. Lze si objednat další dálkové ovladače s klíčem.

Elektrický systém vozidla lze pomocí dálkového ovladače nastavit do tří různých úrovní - poloh klíče **0**, **I** a **II** (str. 84).

Související informace

- Keyless Drive* - dosah dálkového ovladače s klíčem (str. 179)
- Keyless Drive* - umožní bezpečné použití dálkového ovladače s klíčem (str. 180)
- Keyless Drive* - rušení funkcí dálkového ovladače s klíčem (str. 181)

Keyless Drive* - dosah dálkového ovladače s klíčem

Aby bylo možné odemknout automaticky dveře nebo zadní výklopné dveře bez tisknutí



06 Zámky a alarm



tlačítka na dálkovém ovladači s klíčem⁷, dálkový ovladač musí být přibližně 1,5 m od klíčky dveří vozu nebo zadních výklopných dveří.

To znamená, že osoba, která chce zamknout nebo odemknout dveře, musí mít dálkový ovladač s klíčem u sebe. Není možné zamknout nebo odemknout dveře, pokud se dálkový ovladač s klíčem nachází na opačné straně vozu.

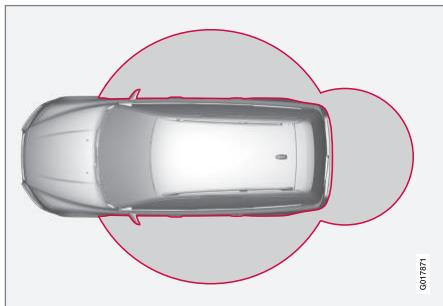

Červené kruhy na předcházejícím obrázku vyznačují pokrytí antén systému.

Pokud jsou všechny dálkové ovladač s klíčem vytaženy z vozu za chodu motoru nebo když je aktivní poloha klíče I nebo II (str. 84), potom se na displeji zobrazí výstražné hlášení a současně zazní akustický signál.

Pokud se dálkový ovladač s klíčem vrátí do vozu, výstražná zpráva zhasne a zvukové upozornění zmizí, jakmile:

- dveře byly otevřeny a zavřeny
- se dálkový ovladač s klíčem vloží do zámku zapalování
- bylo stisknuté tlačítko **OK**.

Související informace

- Keyless drive* (str. 179)
- Keyless Drive* - umístění antény (str. 183)

Keyless Drive* - umožní bezpečné použití dálkového ovladače s klíčem

Proto je důležité mít skutečně přehled o všech dálkových ovladačích pro vozidlo.

Pokud jeden z dálkových ovladačů s klíčem⁸ zůstane ve vozidle a vozidlo se např. uzamkne pomocí jiného dálkového ovladače s klíčem, který patří k vozidlu, funkce se deaktivují. Je tak zabráněno zneužití.

Při následujícím odemknutí vozidla pomocí jiného dálkového ovladače s klíčem se zapomenutý dálkový ovladač s klíčem znovu aktivuje.



DŮLEŽITÉ

Nenechávejte dálkový ovladač s klíčem a systémem PCC ve vozidle. Pokud někdo pronikne do vozidla a vezme dálkový ovladač s klíčem, bude moci např. nastartovat vozidlo stisknutím dálkového ovladače s klíčem ve spínači zapalování a stisknutím tlačítka **START/STOP ENGINE**.

Související informace

- Keyless drive* (str. 179)

⁷ Platí pro dálkový ovladač s klíčem s PCC (Personal Car Communicator).

⁸ Platí pro dálkový ovladač s klíčem s PCC (Personal Car Communicator).



Keyless Drive* - rušení funkcí dálkového ovladače s klíčem

Elektromagnetická pole a zastínění mohou rušit funkce keyless (str. 179) na dálkovém ovladači s klíčem.

i POZNÁMKA

Nepokládejte PCC do blízkosti mobilního telefonu nebo kovového předmětu - ne blíže než 10-15 cm.

Pokud přesto dochází k rušení, použijte dálkový ovladač klíče a čepel klíče podobně jako dálkový ovladač v základní verzi, viz Dálkový ovladač - funkce (str. 171).

Související informace

- Dálkový ovladač - výměna baterie (str. 178)
- Keyless Drive* - umožní bezpečné použití dálkového ovladače s klíčem (str. 180)
- Keyless Drive* - dosah dálkového ovladače s klíčem (str. 179)

Keyless Drive* - zamykání

U vozidel se systémem zamykání a startování bez klíče je vnější klikka na dveřích opatřena tlačítkem k zamykání/odemykání.



Vozidla se systémem keyless drive mají tlačítko na vnějších klikách dveří.

Zamkněte dveře a dveře zavazadlového prostoru stisknutím tlačítka zamknutí na jedné z vnějších klik dveří.

Abyste mohli vůz zamknout, musí být všechny dveře a výklopné dveře zavazadlového prostoru zavřené - jinak se vozidlo nezamkne.

i POZNÁMKA

Ve vozech s automatickou převodovkou musí být volič převodových stupňů nastaven do polohy **P**. Jinak vozidlo nelze uzamknout a nelze ani aktivovat alarm.

Související informace

- Keyless drive* (str. 179)
- Kontrolka alarmu (str. 192)



Keyless Drive* - odemykání

Vůz se odemkne, když se rukou dotknete kliky na dveřích nebo stlačíte pogumovanou přítlačnou plochu na výklopných dveřích zavazadlového prostoru - dveře resp. výklopné dveře zavazadlového prostoru otevřete jako obvykle.

Související informace

- Keyless drive* (str. 179)
- Keyless Drive* - zamykání (str. 181)

Keyless Drive* - odemykání pomocí čepel klíče

Pokud není možné odemknout centrální zamykání pomocí dálkového ovladače s klíčem, např. když jsou baterie vybité, levé přední dveře lze otevřít pomocí vytahovací čepel klíče.

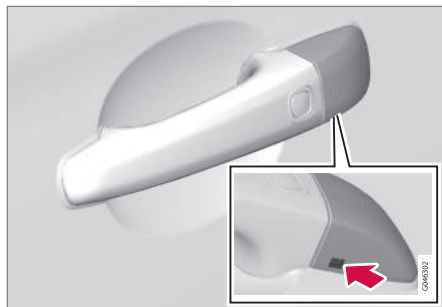

Otvor pro čepel klíče - k uvolnění krytu.

Válcová vložka zámku je přístupna po sundání plastového krytu kliky na dveřích - k tomu se použije čepel klíče:

1. Zatlačte čepel klíče cca. 1 cm rovnou do otvoru na spodní straně kliky/krytky - nepáče.
 - > Po zatlačení čepel nahoru do otvoru se plastová krytka sama uvolní.
2. Potom vložte čepel klíče do válcové vložky zámku a dveře odemkněte.

3. Po odemknutí nasadte plastovou krytku zpět.



POZNÁMKA

Když jsou dveře řidiče odemknuty pomocí čepel klíče a otevřou se, aktivuje se alarm. Vypíná se vložením PCC do zapalování, viz Alarm - dálkový ovladač s klíčem nefunguje (str. 193).

Související informace

- Keyless drive* (str. 179)
- Vyjímatelná čepel klíče - vyjmutí/zasunutí (str. 175)
- Alarm (str. 191)



Keyless Drive* - nastavení zamykání

Funkci nastavení zámku vozu s funkcí systému zamykání a startování bez klíče lze upravit v systému nabídky MY CAR nastavením dveří, které se mají odemykat.

Popis systému menu, viz MY CAR (str. 119).

Související informace

- Keyless drive* (str. 179)

Keyless Drive* - umístění antény

Vozy s funkcí zamykání a startování bez klíče jsou vybaveny celou řadou antén, které jsou integrovány do různých míst na vozidle.

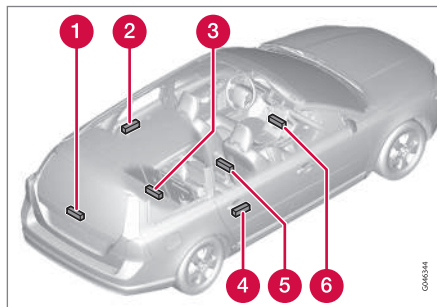

- 1 Dveře zavazadlového prostoru, u motoru stěrače
- 2 Klíka dveří, vlevo vzadu
- 3 Zavazadlový prostor, uprostřed a v zadní části pod podlahou
- 4 Klíka dveří, vpravo vzadu
- 5 Středová konzola, pod zadní částí
- 6 Středová konzola, pod přední částí.

VAROVÁNÍ

Osoby s kardiostimulátorem by se neměly přibližovat k anténám systému Keyless na vzdálenost menší než 22 cm. Tím se zabrání interferenci mezi kardiostimulátorem a systémem Keyless.

Související informace

- Keyless drive* (str. 179)



Zamykání/odemykání - zvenku

K zamykání a odemykání zvenku se používá dálkový ovladač s klíčem (str. 168). Dálkový ovladač s klíčem může zamknout/odemknout současně všechny dveře a dveře zavazadlového prostoru. K odemykání lze zvolit různé sekvence, viz Dálkový ovladač - funkce (str. 171).

Aby bylo možné aktivovat sekvenci zamykání, dveře řidiče musí být zavřené - pokud jsou otevřené některé další dveře nebo dveře zavazadlového prostoru, dojde k uzamknutí a aktivaci alarmu, až se tyto dveře zavřou. U vozidel vybavených systémem zamykání Keyless* musí být zavřeny všechny boční dveře a dveře zavazadlového prostoru.

i POZNÁMKA

Upozorňujeme, že může dojít k uzamknutí dálkového ovladače s klíčem ve voze.

Pokud není možné zamknout/odemknout dálkovým ovladačem s klíčem, může být vybitá baterie - zamkněte nebo odemkněte dveře řidiče vyjímatelnou čepelí klíče - viz Vyjímatelná čepel klíče - vyjmutí/zasunutí (str. 175).

i POZNÁMKA

Nezapomeňte, že se alarm spustí, pokud se dveře otevřou poté, co byly odemknuty pomocí čepelí klíče - alarm se vypne, jakmile se do zámku zapalování zasune dálkový ovladač s klíčem.

! VAROVÁNÍ

Při zamykání pomocí dálkového ovladače mimo vůz mějte na paměti nebezpečí uzamknutí osoby ve voze - v takovém případě nelze pomocí ovládacích prvků na dveři žádné dveře otevřít zevnitř vozidla.

Další informace, viz Funkce „deadlock“* (str. 189).

Automatické znouzamknutí

Pokud nejsou během dvou minut od odemknutí otevřeny žádné dveře ani dveře zavazadlového prostoru, vůz se opětovně automaticky zamkne. Tato funkce snižuje riziko nechtěného zanechání nezamčeného vozidla. (Vozidla s poplašným zařízením, viz Alarm (str. 191).)

Související informace

- Zamykání/odemykání - zevnitř (str. 184)
- Keyless drive* (str. 179)



Zamykání/odemykání - zevnitř

Všechny dveře a dveře zavazadlového prostoru lze zamknout resp. odemknout současně pomocí tlačítka centrálního zamykání na dveřích řidiče a na dveřích spolujezdce*.

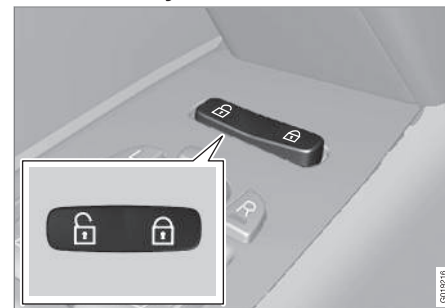
Centrální zamykání



Centrální zamykání.

- Stiskněte jednu stranu  tlačítka pro zamknutí - druhou stranu  pro odemknutí.

Dlouhé stisknutí otevře také všechna boční okna najednou.*

Odemykání

Dveře mohou být odemknuty zevnitř dvěma způsoby:

- Stiskněte tlačítko centrálního zamykání .



Dlouhým stisknutím otevřete všechna boční okna* současně (viz také Globální otevření (str. 185)).

- Zatáhněte za kliku a pusťte ji - dveře se odemknou. Opětovným zatažením za kliku dveří otevřete dveře.

Zamykání

- Po zavření předních dveří stiskněte tlačítko centrálního zamykání .

Dlouhým stisknutím zavřete všechna boční okna a střešní okno současně (viz také Globální otevření (str. 185)).

Všechny dveře lze samostatně zamknout manuálně pomocí zamykacích tlačítek - příslušné dveře musí být zavřené.

Automatické uzamykání

Dveře a dveře zavazadlového prostoru se zamykají automaticky, když se vozidlo rozjede.

Funkce může být aktivována/deaktivována v systému nabídky **MY CAR**. Popis systému menu, viz MY CAR (str. 119).

Související informace



- Zamykání/odemykání - zvenku (str. 184)
- Alarm (str. 191)
- Dálkový ovladač - funkce (str. 171)

Otevření všech oken

Funkce úplného odvětrání současně otevře/zavře všechna boční okna a může být použita například k rychlé výměně vzduchu za horkého počasí.



Tlačítko centrálního zamykání

Dlouhým stisknutím symbolu  na tlačítku centrálního zamykání nebo na dálkovém ovladači s klíčem **otevřete** současně všechna boční okna. Analogicky, stisknutím kontrolky  **zavřete** současně všechna okna.

Související informace

- Zamykání/odemykání - zevnitř (str. 184)
- Elektrické ovládání oken (str. 108)

Zamykání/odemykání - schránka v palubní desce

Příruční schránka (str. 157) může být zamýkána/odemýkána pouze vyjímatelnou čepelí klíče dálkového ovladače.

Informace o čepeli klíče, viz Vyjímatelná čepel klíče - vyjmutí/zasunutí (str. 175).

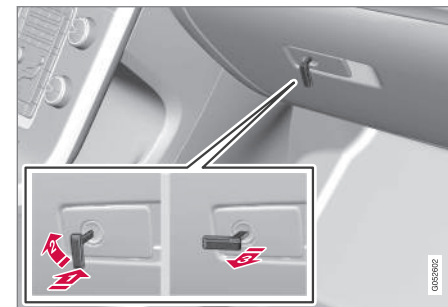

Zamknutí schránky v palubní desce

- Zasuňte čepel klíče do válcové vložky zámku schránky v přístrojové desce, jak je zobrazeno na výše uvedeném obrázku.
- Otočte čepel klíče o 90 stupňů doprava.
- Vytáhněte čepel klíče.

- Odemykání se provádí v opačném pořadí. Informace o utajeném uzamčení, viz Utajené uzamčení* (str. 176).



Související informace

- Dálkový ovladač s klíčem (str. 168)

Zamykání/odmykání - dveře zavazadlového prostoru

Dveře zavazadlového prostoru lze otevřít, odemknout a zamknout různými způsoby.

Odemknutí dálkovým ovladačem s klíčem

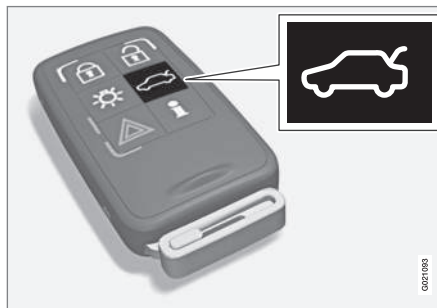

Alarm pro dveře zavazadlového prostoru může být vypnut  a tyto dveře mohou být odemknuty pomocí tlačítka* na dálkovém ovladači.

Pokud je vůz vybaven alarmem (str. 191)*, kontrolka alarmu (str. 192) na přístrojové desce přestane signalizovat, aby bylo zřejmé, že alarm pro celý vůz není zapojen. Snímač náklonu a snímače pohybu v interiéru a snímače otevření dveří zavazadlového prostoru jsou odpojeny.

Dveře zůstanou zamknuté a hlídáné alarmem.

- Dveře zavazadlového prostoru se odemknou, ale zůstávají zavřené - lehce stiskněte pogumovanou přitlačnou plochu na vnějším madlu a dveře zavazadlového prostoru otevřete.

Pokud se dveře zavazadlového prostoru neotevřou do 2 minut, znovu se zamknou a alarm se znovu zapojí.

Odemknutí vozu zevnitř



1 Odemykání, zadní výklopné dveře

Odemknutí dveří zavazadlového prostoru:

- Stiskněte tlačítko na panelu spínačů osvětlení (1).
- > Dveře zavazadlového prostoru jsou zamčené a lze je otevřít do 2 minut (pokud se vozidlo uzamykalo zevnitř).



Zamknutí dálkovým ovladačem s klíčem

- Stisknete tlačítko pro zamknutí na dálkovém ovladači s klíčem, , viz Dálkový ovladač - funkce (str. 171).
- > Pokud je vůz vybaven alarmem*, kontrolka alarmu na přístrojovém panelu začne blikat, což signalizuje zapnutí alarm.

Související informace

- Zamykání/odemykání - zevnitř (str. 184)
- Zamykání/odemykání - zvenku (str. 184)

Elektricky ovládané dveře zavazadlového prostoru*

Zadní výklopné dveře vozidla lze otevřít pomocí tlačítka na panelu osvětlení, pomocí pogumované tlakové destičky pod vnější klikou nebo pomocí dálkového ovladače. Zavírání se provádí pomocí tlačítka zavírání v dolní části zadních výklopných dveří.



Tlačítko zavírání

POZNÁMKA

Při použití elektrického ovládání vezměte v úvahu výšku stropu. Nepoužívejte elektrické ovládání výklopných dveří zavazadlového prostoru v místě se sníženým stropem - viz kapitola "Přerušení otevírání a zavírání výklopných dveří zavazadlového prostoru".

POZNÁMKA

- Pokud byl systém aktivován po delší dobu bez přestávky, vypne se, aby nedošlo k přehřátí. Systém lze znovu použít po cca. 2 minutách.
- Pokud došlo k vybití nebo odpojení baterie, výklopné dveře zavazadlového prostoru se musí otevřít a zase zavřít tak, aby se systém resetoval.

Nastavitelné maximální otevření

Maximální výšku otevření dveří zavazadlového prostoru lze upravit např. podle nízké výšky stropu v garáži.

Nastavení maximální otevření:

1. Otevřete zadní výklopné dveře- zastavte je v otevřené poloze.
2. Stiskněte tlačítko  na spodní straně dveří zavazadlového prostoru alespoň na 3 sekundy.
 - > Takto se příslušná výška uloží.

Resetování maximálního otevření:

- Manuálně přesuňte zadní výklopné dveře do nejvyšší možné polohy - minimálně na 3 sekundy stiskněte tlačítko  na zadních výklopných dveřích.
 - > Resetování je dokončeno. Dveře zavazadlového prostoru potom při otevírání zohlední svou maximální polohu.



06 Zámky a alarm



Ochrana proti přivření

Jestliže něco, s dostatečným odporem, brání otevření/zavření dveří zavazadlového prostoru, aktivuje se ochrana proti přivření.

- Během otvírání – elektrické ovládání dveří zavazadlového prostoru je deaktivováno a pohyb dveří zavazadlového prostoru se zastaví.
- Při zavírání se zadní výklopné dveře v případě překážky zastaví a vrátí se o několik centimetrů.

VAROVÁNÍ

Při otvírání a zavírání dávejte pozor, může dojít k zachycení. Než začnete s otvíráním resp. zavíráním, zkontrolujte, zda se blízkosti výklopných dveří zavazadlového prostoru nikdo nenachází - zachycení by mohlo mít vážné následky.

Při ovládání výklopných dveří zavazadlového prostoru buďte vždy opatrní.

VAROVÁNÍ

U elektricky ovládaných dveří zavazadlového prostoru neotevírejte předepnuté pružiny. Jsou předepnuty pod vysokým tlakem a v případě otevření mohou způsobit poranění.

Otevření dveří zavazadlového prostoru



Dveře zavazadlového prostoru mohou být otevřeny třemi způsoby (z nichž dva zahrnuje toto tlačítko):

- Dlouhé stisknutí tlačítka na panelu spínačů osvětlení – držte tlačítko stisknuté, dokud se dveře zavazadlového prostoru nezačnou otvírat.
- Dlouhé stisknutí tlačítka na dálkovém ovladači s klíčem – držte tlačítko stisknuté, dokud se dveře zavazadlového prostoru nezačnou otvírat.
- Jemně zatlačte na pogumovanou plochu pod vnějším madlem.

Zavření dveří zavazadlového prostoru



Zavřete dveře zavazadlového prostoru pomocí tlačítka na dveřích zavazadlového prostoru nebo

manuálně.

- Stiskněte tlačítko – dveře zavazadlového prostoru se zavrou automaticky.

Zastavení otvírání/zavírání dveří zavazadlového prostoru



To může být učiněno čtyřmi způsoby (z nichž tři zahrnuje toto tlačítko):

- Stiskněte tlačítko na panelu spínačů osvětlení
- Stiskněte tlačítko na dálkovém ovladači s klíčem

- Stiskněte tlačítko na dveřích zavazadlového prostoru
- Stiskněte pogumovanou destičku pod vnější klikou.

- Pohyb zadních výklopných dveří se přeruší a zastaví.

Manuální obsluha dveří zavazadlového prostoru



DŮLEŽITÉ

Pokud zadní výklopné dveře ovládáte ručně, zavírejte resp. otevírejte je pomalu. Neotevírejte a nezavírejte je silou, pokud cítíte odpor. Mohou se poškodit a přestanou fungovat správně.

Systém se odpojí, pokud se sekvence otvírání/zavírání přeruší podle popisu v předchozí části.

- Dveře zavazadlového prostoru mohou být poté ovládaný manuálně.

Související informace

- Zamykání/odmykání - dveře zavazadlového prostoru (str. 186)



Funkce „deadlock“*

U funkce *deadlock* se všechna zamykací tlačítka a kliky na dveřích mechanicky vypojí, takže dveře nelze otevřít zevnitř ani zvenku.

Funkce „deadlock“ se aktivuje dálkovým ovladačem (str. 168), a to se zpožděním cca. deset sekund po zamknutí dveří.

i POZNÁMKA

Pokud se dveře otevřou během stanovené doby zpoždění, sekvence se přeruší a alarm se vypne.

Jsou-li aktivovány zámky *deadlock*, vozidlo lze odemknout pouze pomocí dálkového ovladače s klíčem. Levé přední dveře je možné odemknout pomocí odnímatelné čepelky klíče (str. 175). Kromě toho lze dveře zavazadlového prostoru u vozidel vybavených funkcí systému zamykání a startování bez klíče* odemknout resp. otevřít tak, že se dotknete madla dveří zavazadlového prostoru.

! VAROVÁNÍ

Dokud není funkce *Deadlock* deaktivována, nenechávejte nikoho uvnitř vozu. Eliminujete tím nebezpečí uzamknutí osoby ve voze.

Dočasná deaktivace

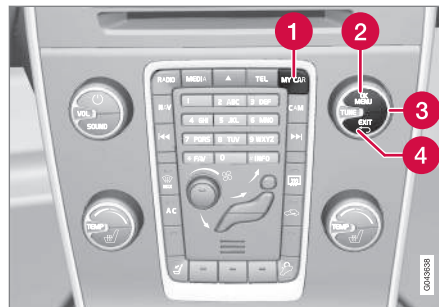

Aktivní položky menu jsou označeny křížkem.

- 1** MY CAR
- 2** OK MENU
- 3** Knoflík TUNE
- 4** EXIT

Pokud má někdo zůstat ve vozidle, ale dveře musejí být uzamknuty zvenku, funkci *deadlock* je možné dočasně vypnout. To se provádí v systému nabídky **MY CAR**. Popis systému menu, viz MY CAR (str. 119).

i POZNÁMKA

- Upozorňujeme, že při zamknutí vozidla se aktivuje alarm.
- Pokud jsou některé dveře otevřeny zevnitř, alarm se spustí.

Výše uvedené platí, pokud zámky *deadlock* nebyly dočasně deaktivovány.

Související informace

- Keyless Drive* - odemykání pomocí čepelky klíče (str. 182)
- Dálkový ovladač s klíčem (str. 168)



Dětské bezpečnostní pojistky - manuální aktivace

Dětské bezpečnostní pojistky brání dětem otevřít zadní dveře zevnitř.

Aktivace/deaktivace dětských bezpečnostních pojistek

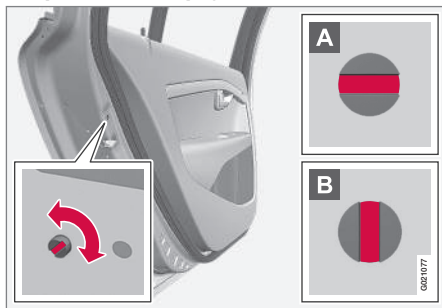

Dětské pojistky jsou umístěny na zadní hraně každých zadních dveří a jsou přístupné pouze tehdy, když jsou dveře otevřené.

Zapnutí a vypnutí dětských pojistek:

- Pomocí vytahovací čepele klíče dálkového ovladače (str. 175) otočte knoflíkem.

A Dveře se zablokuje proti otevření zevnitř.

B Dveře lze otevřít zvenku i zevnitř.



POZNÁMKA

- Ovládání knoflíku na dveřích zablokuje pouze konkrétní dveře - nikoliv obě zadní dveře najednou.
- Vozidla s elektrickou dětskou pojistkou nejsou vybavena manuální dětskou pojistkou.

Související informace

- Dětské bezpečnostní pojistky - elektrická aktivace* (str. 190)
- Zamykání/odemykání - zevnitř (str. 184)
- Zamykání/odemykání - zvenku (str. 184)

Dětské bezpečnostní pojistky - elektrická aktivace*

Dětské bezpečnostní pojistky s elektrickou aktivací brání dětem v otevření zadních dveří nebo oken zevnitř.

Aktivace

Dětské bezpečnostní pojistky lze zapnout nebo vypnout ve všech polohách klíče (str. 83) nad **0**. Aktivaci/deaktivaci lze provést do 2 minut po vypnutí motoru v případě, že nejsou otevřeny žádné dveře.

Aktivace dětských bezpečnostních pojistek:



Ovládací panel na dveřích řidiče.

1. Nastartuje motor nebo přepněte klíč do polohy nad **0**.



2. Stiskněte tlačítko na ovládacím panelu na dveřích řidiče.

- > Když jsou pojistky aktivní, na informačním displeji sdružené přístrojové desky se objeví **Dětská pojistka vzadu aktivována** a rozsvítí se kontrolka na tlačítku.

Pokud jsou aktivovány dětské bezpečnostní pojistky:

- okna mohou být ovládána pouze spínači na ovládacím panelu na dveřích řidiče
- zadní dveře nelze otevřít zevnitř.

Aktuální nastavení se uloží, když se motor vypne - pokud jsou dětské bezpečnostní pojistky při vypnutí motoru zapnuté, tato funkce zůstane aktivní i při dalším nastartování motoru.

Související informace

- Dětské bezpečnostní pojistky - manuální aktivace (str. 190)
- Zamykání/odemykání - zevnitř (str. 184)

Alarm

Alarm upozorní např. na vloupání do vozidla.

Aktivovaný alarm se spustí, jestliže:

- jsou otevřeny dveře, kapota nebo dveře zavazadlového prostoru
- je zachycen pohyb v prostoru pro cestující (pokud je systém vybaven čidlem pohybu ve voze*)
- vůz je zvedán nebo odtahován (pokud je systém vybaven čidlem náklonu vozu*)
- byl odpojen kabel akumulátoru,
- se odpojí siréna.

Pokud došlo k poruše v systému alarmu, na informačním displeji na sdružené přístrojové desce se zobrazí zpráva. V takovém případě kontaktujte odborný servis - doporučujeme autorizovaný servis Volvo.



POZNÁMKA

V případě pohybu v prostoru pro cestující snímače náklonu spustí alarm - registruje se rovněž proudění vzduchu. Proto se alarm může spustit, pokud ve voze necháte otevřené okno nebo střešní okno nebo pokud se zapne topení v prostoru pro cestující.

Aby k tomu nedošlo: Při opuštění vozidla zavřete okna/střešní okno. Pokud budete používat integrované vyhřívání prostoru pro cestující (nebo přenosné elektrické topení), nastavte proud vzduchu z ventilačních otvorů tak, aby nesměřoval nahoru do prostoru pro cestující. Dále lze použít omezenou úroveň alarmu, viz Omezený režim alarmu (str. 193).



POZNÁMKA

Nepokoušejte se sami opravovat a měnit komponenty v systému alarmu. Jakýkoliv takový pokus má vliv na pojistné podmínky.

Zapnutí alarmu

- Stiskněte tlačítko pro zamknutí na dálkovém ovladači s klíčem.

Deaktivujte alarm

- Stiskněte tlačítko pro odemknutí na dálkovém ovladači s klíčem.





Vypnutí spuštěného alarmu

- Stiskněte na dálkovém ovladači s klíčem tlačítko pro odemknutí nebo zasuňte dálkový ovladač s klíčem do spínače zapalování.

Související informace

- Kontrolka alarmu (str. 192)
- Alarm - automatické opětovné zapojení (str. 192)
- Alarm - dálkový ovladač s klíčem nefunguje (str. 193)

Kontrolka alarmu

Kontrolka alarmu informuje o stavu alarmu (str. 191).

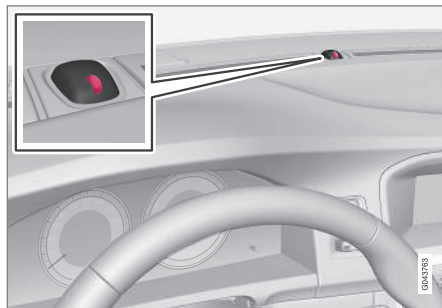

Červená LED dioda na přístrojové desce indikuje stav systému alarmu:

- LED kontrolka nesvítí – alarm je deaktivován
- LED kontrolka bliká jednou za sekundu – alarm je aktivní
- LED dioda bliká rychleji po vypnutí alarmu (dokud je dálkový ovladač s klíčem zasu nutý ve spínací skříňce a je zvolena poloha klíče I) – Byl spuštěn poplach.

Alarm - automatické opětovné zapojení

Tato funkce zamezuje tomu, abyste nechtěně opustili vůz s vypnutým alarmem (str. 191).

Pokud je vůz odemknutý dálkovým ovladačem s klíčem (a alarm je vypnutý), avšak žádné dveře ani dveře zavazadlového prostoru nejsou během 2 minut otevřeny, alarm se automaticky opětovně zapne. Zároveň se opětovně zamkne vůz.

Související informace

- Omezený režim alarmu (str. 193)



Alarm - dálkový ovladač s klíčem nefunguje

Pokud alarm (str. 191) nelze pomocí dálkového ovladače s klíčem deaktivovat, např. pokud je baterie (str. 178) v klíči vybitá, lze vozidlo odblokovat, odpojit od alarmu a motor nastartovat. Postupujte následovně:

1. Otevřete dveře řidiče pomocí odnímatelné čepele klíče (str. 182).
 - > Alarm se spustí, kontrolka alarmu (str. 192) rychle bliká a zní siréna.



2. Zasuňte dálkový ovladač s klíčem do spínací skříňky.
 - > Alarm se deaktivuje a kontrolka alarmu zhasne.
3. Nastartujte motor.

Zvukový signál

Po spuštění alarmu (str. 191) zní siréna a blikají všechna směrová světla.

- Siréna zní 30 sekund nebo do doby, než se alarm vypne. Siréna má svou vlastní baterii, která pracuje nezávisle na akumulátoru vozu.
- Ukazatele směru blikají 5 minut nebo do vypnutí alarmu.

Omezený režim alarmu

Omezené zabezpečení znamená, že detektory pohybu a náklonu lze dočasně deaktivovat.

Aby nedošlo k náhodnému spuštění alarmu (str. 191), např. pokud necháte v zamknutém voze psa nebo během převozu vozidla na trajektu nebo ve vlaku, lze detektory pohybu a náklonu dočasně deaktivovat.

Postupuje se přitom stejně jako u dočasného vypojení zamykání s funkcí deadlock (str. 189)⁹.

Související informace

- Kontrolka alarmu (str. 192)

⁹ Pouze v kombinaci s alarmem.



06 Zámky a alarm

Typové schválení - systém dálkového ovládání

Typové schválení pro dálkový ovladač s klíčem lze zjistit v tabulce.

Systém zamykání, standardní

Země/Oblast	
EU, Čína	

Systém zamykání bez klíče (Keyless drive)

Země/Oblast	
EU	
Korea	

Země/Oblast	
Čína	
Hong Kong	

Související informace

- Dálkový ovladač s klíčem (str. 168)

07

PODPORA ŘIDIČE

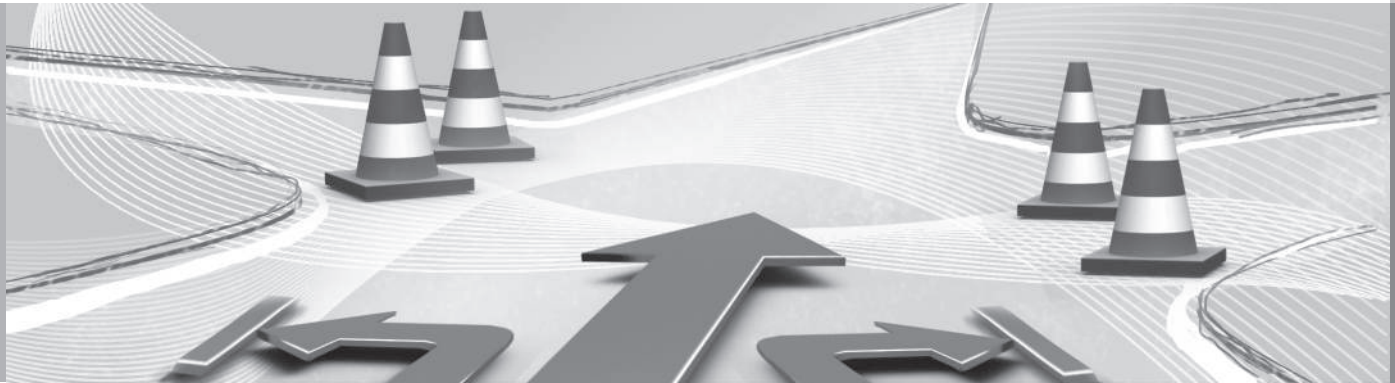



Aktivní podvozek - Four C*

Aktivní podvozek, Four-C (Continuously Controlled Chassis Concept), reguluje charakteristiky tlumičů tak, aby mohly být nastaveny jízdní vlastnosti vozu. K dispozici jsou tři možnosti nastavení: **Comfort**, **Sport** a **Advanced**.

Comfort

Při tomto nastavení budete vůz na vozovce s nerovným a nekvalitním povrchem vnímat jako pohodlnější. Nastavení tlumičů je měkčí a pohyb karosérie je měkký a mírný.

Sport

Toto nastavení znamená, že vůz je vnímán jako sportovnější a je doporučeno pro aktivnější řízení. Odezva řízení je rychlejší než v režimu Comfort. Nastavení tlumičů je tvrdší a karosérie sleduje povrch, aby bylo omezeno naklání vozu při průjezdu zatáčkou.

Advanced

Toto nastavení se doporučuje pouze na velmi hladkém a rovném povrchu vozovky.

Nastavení tlumičů je optimalizováno na maximální přilnavost a náklon v zatáčkách je dále minimalizován.

Provoz



Ovládací tlačítka.

Požadované nastavení podvozku se vybírá pomocí tlačítek na středové konzole. Při dalším nastartování motoru se použije nastavení z okamžiku, kdy byl motor vypnut. Výjimkou je nastavení Advanced - při opětovném nastartování se nastaví jako Sport.

Nastavitelná síla řízení*

Síla vyvíjená při řízení se zvyšuje se zvyšující se rychlostí vozu, aby měl řidič větší citlivost.

Na dálnicích je řízení tužší. Řízení je lehké a nevyžaduje při parkování a nízké rychlosti žádné zvláštní úsilí.

Síla vyvíjená při řízení může být nastavena ve třech úrovních. Řidič si tak může zvolit v systému menu **MY CAR** (str. 119) úroveň, která mu z hlediska vnímání vozovky nebo citlivosti řízení vyhovuje nejvíce:

- Vyhleďte **Úroveň posilování řízení** a vyberte **Nízký**, **Střední** nebo **Vysoký**.

Toto nastavení nemůže být zpřístupněno, když vůz jede.



POZNÁMKA

V některých situacích může být posilovač řízení příliš horký a musí se dočasně chladit - během této doby bude posilovač řízení fungovat s omezenou účinností a může mít pocit, že k otáčení volantu musíte vyvinout větší sílu.

Současně s dočasným snížením účinnosti posilovače řízení se na sdržené přístrojové desce zobrazí zpráva.

Související informace

- MY CAR (str. 119)



Elektronické řízení stability (ESC) - obecné informace

Systém stability (Electronic Stability Control) pomáhá řidiči zlepšit trakci a eliminovat prokluzování.



Při zásahu systému ESC během brzdění můžete zaznamenat přerušovaný zvuk. Vůz může akcelarovat pomaleji, než byste při sešlápnutí pedálu plynu očekávali.

VAROVÁNÍ

Systém kontroly stability ESC představuje doplněk - nezvládne všechny situace na silnici.

Odpovědnost za bezpečnou jízdu s vozidlem a dodržování platných dopravních předpisů a pravidel nese vždy řidič.

Systém ESC zahrnuje následující funkce:

- Aktivní kontrola stáčení vozidla
- Kontrola prokluzu
- Systém kontroly trakce

Aktivní kontrola stáčení vozidla

Funkce stabilizuje vozidlo tak, že individuálně kontroluje hnací a brzdou sílu působící na jednotlivá kola.

Kontrola prokluzu

Tato funkce zabraňuje prokluzování kol na vozovce při akceleraci vozidla.

Systém kontroly trakce

Tato funkce je aktivní při nízkých rychlostech přenáší hnací sílu z prokluzujícího kola na kolo, které neprokluzuje.

Související informace

- Elektronické řízení stability (ESC) - funkčnost (str. 197)
- Elektronické řízení stability (ESC) - symboly a zprávy (str. 199)

Elektronické řízení stability (ESC) - funkčnost

Nastavení úrovně - režim Sport

Systém ESC je vždy aktivní - nelze jej deaktivovat.



Řidič však může zvolit režim **Sport** umožňující aktivnější jízdu.

Režim **Sport** se volí v systému nabídky MY CAR. Popis systému menu, viz MY

CAR (str. 119).

V režimu **Sport** systém detekuje, zda se plynový pedál, pohyby volantu a zatáčení provádí aktivněji než při běžné jízdě. Do jisté úrovně potom umožní řízený prokluz zadní části vozidla a až potom zasáhne a vozidlo stabilizuje.

Jestliže řidič, například, uvolní plynový pedál a řízený prokluz ukončí, systém ESC zasáhne a stabilizuje vozidlo.

V režimu **Sport** je k dispozici rovněž maximální trakce, pokud vozidlo uvízne nebo se rozjíždí na měkkém podkladu, např. v písku nebo hlubokém sněhu.



Režim **Sport** poznáte podle toho, že se na sdružené přístrojové desce rozsvítí trvale žlutě tato kontrolka.

Bude svítit do doby, než řidič výběr funkce zruší nebo do doby, než vypne motor. Při dalším nastartování bude systém ESC opět nastaven v běžném režimu.

Související informace

- Elektronické řízení stability (ESC) - obecné informace (str. 197)
- Elektronické řízení stability (ESC) - symboly a zprávy (str. 199)



Elektronické řízení stability (ESC) - symboly a zprávy

Tabulka

Symbol	Zpráva	Popis
	ESC Dočasně VYP	Činnost systému ESC je dočasně omezena, protože je příliš vysoká teplota brzdových kotoučů. Funkce se znovu aktivuje automaticky po ochlazení brzd.
	ESC Nutný servis	<p>Systém ESC je vypnutý.</p> <ul style="list-style-type: none"> • Zastavte vůz na bezpečném místě, vypněte motor a znovu ho nastartujte. • Pokud zobrazení zprávy přetrvává, kontaktujte servis - doporučujeme autorizovaný servis Volvo.
	"Zpráva"	Na sdružené přístrojové desce (str. 67) se objeví zpráva - Přečtěte si ji!
a 		
	Svítilí kontrolka po dobu 2 sekund.	Kontrola systému při startování motoru.
	Blikající kontrolka.	Aktivuje se systém ESC.
	Svítilí trvale.	<p>Je aktivován režim Sport.</p> <p>Upozornění: Systém ESC není v tomto režimu deaktivován - jeho funkčnost je částečně omezena.</p>



Související informace

- Elektronické řízení stability (ESC) - obecné informace (str. 197)
- Elektronické řízení stability (ESC) - funkčnost (str. 197)



Informace o dopravních značkách (RSI)*

Systém Informace o dopravních značkách (RSI – Road Sign Information) pomáhá řidiči se zapamatováním dopravních značek souvisejících s rychlostí, kolem kterých projel.

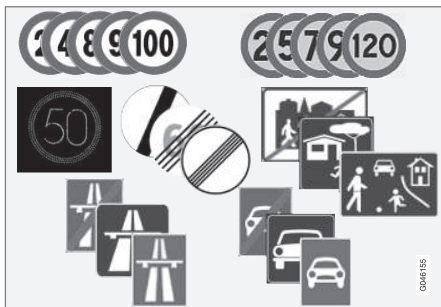

Příklady čitelných značek souvisejících s rychlostí¹.

Funkce RSI pomáhá řidiči zobrazovat silniční značky s informacemi o aktuální rychlosti, např. značky o začátku/konci dálnice nebo silnice a značky zákazu předjíždění.

Pokud vozidlo projede kolem značky dálnice resp. silnice pro motorová vozidla a značky zobrazující maximální rychlost, systém RSI zobrazí symbol značky pro maximální přípustnou rychlost.

VAROVÁNÍ

Systém RSI nefunguje ve všech situacích. Jedná se o pouhý doplněk.

Odpovědnost za bezpečnou jízdu s vozidlem a dodržování platných dopravních předpisů a pravidel nese v konečném důsledku vždy řidič.

Související informace

- Informace o dopravních značkách (RSI)* - použití (str. 201)
- Informace o dopravních značkách (RSI)* - omezení (str. 203)

Informace o dopravních značkách (RSI)* - použití

Systém Informace o dopravních značkách (RSI – Road Sign Information) pomáhá řidiči se zapamatováním dopravních značek souvisejících s rychlostí, kolem kterých projel.

Funkce se ovládá následovně:

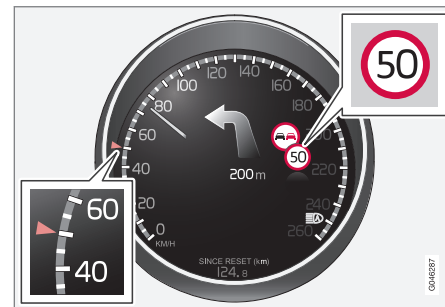

Zaznamenávané informace o rychlosti².

Jakmile systém RSI registruje dopravní značku s příkázanou rychlostí, tato značka se zobrazí jako symbol na přístrojové desce.

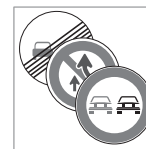

Společně se symbolem aktuálního omezení rychlosti se dle situace může zobrazit také značka zákazu předjíždění.

¹ Funkce informací o dopravních značkách na sdružené přístrojové desce závisí na prodejním trhu; obrázky v těchto pokynech zobrazují pouze několik příkladů.

² Funkce informací o dopravních značkách na sdružené přístrojové desce závisí na prodejním trhu; obrázky v těchto pokynech zobrazují pouze několik příkladů.



Konec omezení nebo dálnice

Pokud systém RSI detekuje dopravní značku označující konec omezení rychlosti nebo jinou informaci související s rychlostí, např. konec dálnice, na sdružené přístrojové desce se na cca. 10 sekund zobrazí příslušná dopravní značka.

Příklady těchto značek:

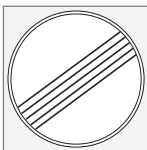

Konec všech omezení.



Konec dálnice.

Potom se informace o značce skryjí, a to do doby, než bude detekována další značka související s rychlostí.

Dodatečné značky

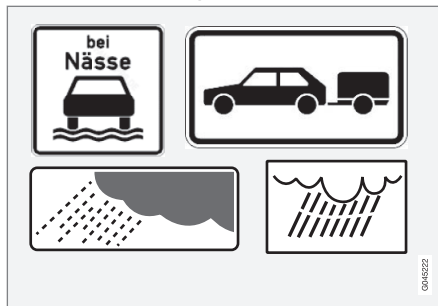

Příklady dodatečných značek².

Někdy pro tutéž cestu platí různá omezení rychlosti - v tomto případě dodatečná značka označuje okolnosti, za kterých příslušné rychlosti platí. Například jistá část komunikace může být obzvláště náchylná na nehody v případě deště a/nebo mlhy.

Dodatečná značka související s deštěm se zobrazí pouze v případě, že se používají stěrače čelního skla.

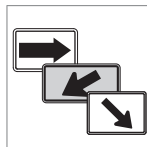

Rychlost platná na sjezdech je na některých trzích označena dodatečnou značkou s šipkou.

Značky rychlosti spojené s tímto druhem doplňkové značky se zobrazí pouze v případě, že řidič používá směrové světlo.

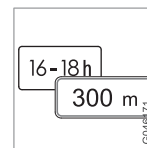

Některé rychlosti platí např. pouze po omezenou vzdálenost nebo v určitou dobu dne. Řidiče na tuto situaci upozorní systém značky s doplňujícími informacemi pod symbolem označujícím rychlost.

Zobrazení dalších informací



Prázdný rámeček, tedy symbol další značky, pod symbolem rychlosti na sdružené přístrojové desce znamená, že systém RSI detekoval další značku s doplňujícími informacemi o aktuálním omezení rychlosti.

² Funkce informací o dopravních značkách na sdružené přístrojové desce závisí na prodejním trhu; obrázky v těchto pokynech zobrazují pouze několik příkladů.



Nastavení v menu MY CAR

Možnosti nastavení funkce RSI najdete v systému menu **MY CAR**. Viz MY CAR (str. 119).

Informace o dopravních značkách zapnutý/vypnutý



Zobrazení symbolů na displeji sdružené přístrojové desky lze vypnout. Funkce může být aktivována/deaktivována v systému nabídky **MY CAR**. Popis systému menu, viz MY CAR (str. 119).

Varování k rychlosti

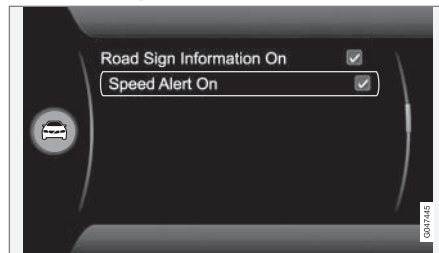

Řidič si může nastavit aktivaci varování v případě, kdy platný limit rychlosti bude překročen o více než 5 km/h (5 mph). Toto varování poznáte podle toho, že symbol platné maximální rychlosti bude blikat po celou dobu, kdy je rychlost překračována. Funkce může být aktivována/deaktivována v systému nabídky **MY CAR**. Popis systému menu, viz MY CAR (str. 119).

Související informace

- Informace o dopravních značkách (RSI)* (str. 201)
- Informace o dopravních značkách (RSI)* - omezení (str. 203)
- MY CAR (str. 119)

Informace o dopravních značkách (RSI)* - omezení

Systém *Informace o dopravních značkách (RSI – Road Sign Information)* pomáhá řidiči se zapamatováním dopravních značek souvisejících s rychlostí, kolem kterých projel. Tato funkce má následující omezení.

Kamerový snímač funkce RSI má podobná omezení jako lidské oko - přečtete si další informace o omezeních kamerového snímače (str. 237)).

Značky, které informují o platném omezení rychlosti nepřímo, jako např. značky s názvem obce nebo okresu, funkce RSI neregistruje.

Dále uvádíme některé ze situací, kdy systém nefunguje správně:

- Nejasné značky
- Značky umístěné v zatáčkách
- Otočené nebo poškozené značky
- Zakryté nebo špatně umístěné značky
- Značky zcela nebo částečně zakryté mrazem, sněhem a/nebo nečistotami.

Související informace

- Informace o dopravních značkách (RSI)* (str. 201)
- Informace o dopravních značkách (RSI)* - použití (str. 201)



Tempomat*

Tempomat (CC – Cruise Control) pomáhá řidiči udržet rovnoměrnou rychlost. Výsledkem je mnohem klidnější jízda po dálnicích a dlouhých rovných cestách v plynulém provozu.

Přehled

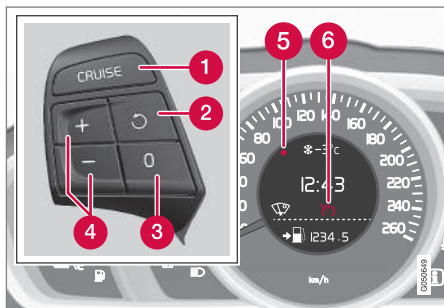

Klávesnice na volantu a sdružená přístrojová deska.

- 1 Tempomat - zapnuto/vypnuto.
- 2 Pohotovostní režim se vypne a obnoví se uložená rychlost.
- 3 Režim standby
- 4 Aktivace a nastavení rychlosti.
- 5 Zvolená rychlost (ŠEDÁ = pohotovostní režim).
- 6 Aktivní tempomat – BÍLÝ symbol (ŠEDÁ = pohotovostní režim).

VAROVÁNÍ

Řidič musí neustále sledovat dopravní situaci a zasáhnout, pokud tempomat neudrží vhodnou rychlost resp. vzdálenost.

Odpovědnost za bezpečnou jízdu s vozidlem nese v konečném důsledku vždy řidič.

Související informace

- Tempomat* - správa rychlosti (str. 204)
- Tempomat* - dočasná deaktivace a pohotovostní režim (str. 205)
- Tempomat* - pokračování v nastavené rychlosti (str. 206)
- Tempomat* - deaktivace (str. 206)
- Adaptivní tempomat - ACC* (str. 206)

Tempomat* - správa rychlosti

Rychlost lze aktivovat, nastavit nebo upravit.



Aktivace a nastavení rychlosti

Zapnutí tempomatu:

- Stiskněte na volantu tlačítko **CRUISE** (bez omezovače rychlosti) nebo  (s omezovačem rychlosti).

> Na sdružené přístrojové desce se rozsvítí kontrolka (6) tempomatu - tempomat je v pohotovostním režimu.

Aktivace tempomatu:



- Při požadované rychlosti stiskněte na volantu tlačítko  nebo .
- > Aktuální rychlost je uložena v paměti a při zvolené rychlosti se rozsvítí na sdružené přístrojové desce značka (5) a kontrolka (6) se změní z ŠEDÉ na BÍLOU - vozidlo potom jede uloženou rychlostí.



POZNÁMKA

Tempomat nelze aktivovat při rychlostech pod 30 km/h (20 mph).

Změna uložené rychlosti

Uložená rychlost se mění krátkým nebo dlouhým stisknutím tlačítka  nebo  na volantu.



Nastavení 5 km/h (5 mph):

- Použijte krátká stisknutí – každé stisknutí upraví rychlost o 5 km/h (5 mph).

Nastavení 1 km/h (1 mph):

- Podržte tlačítko a při požadované rychlosti je uvolněte.

Nastavení při posledním stisknutí se uloží do paměti.

Pokud se před stisknutím tlačítka  rychlost zvýší sešlápnutím plynového pedálu, uloží se rychlost, kterou vozidlo jelo při stisknutí tlačítka.

Dočasné zvýšení rychlosti po sešlápnutí plynového pedálu, např. během předjíždění, nemá vliv na nastavení tempomatu - po uvolnění plynového pedálu vůz pojedje rychlostí, jaká byla naposledy uložena.

POZNÁMKA

Pokud se některé z tlačítek na tempomatu podrží stisknuté několik minut, systém se zablokuje a nedá se použít. Abyste mohli tempomat znovu aktivovat, vozidlo se musí zastavit a motor se musí restartovat.

Související informace

- Tempomat* (str. 204)

Tempomat* - dočasná deaktivace a pohotovostní režim

Systém lze dočasně deaktivovat a uvést do pohotovostního režimu.

Dočasná deaktivace - pohotovostní režim

Dočasné vypojení tempomatu a nastavení do pohotovostního režimu:

- Stiskněte na volantu tlačítko .
- > Značka (5) a kontrolka (6) na sdružené přístrojové desce změní barvu z BÍLÉ na ŠEDOU - tempomat je dočasně vyřazen.

Pohotovostní režim v důsledku zásahu řidiče

Tempomat se dočasně vypojí a automaticky přejde do pohotovostního režimu, pokud:

- sešlápnete pedál brzdy
- spojkový pedál je sešlápnutý déle než 1 minutu³
- řadicí páka/volič se přesune do polohy N
- řidič jede déle než 1 minutu rychlostí vyšší než je uložena rychlost.

Řidič musí regulovat rychlost.

Dočasné zvýšení rychlosti po sešlápnutí plynového pedálu, např. během předjíždění, nemá vliv na nastavení - po uvolnění plynového pedálu vůz pojedje rychlostí, jaká byla naposledy uložena.

Automatický pohotovostní režim

Tempomat se dočasně vypojí a přejde do pohotovostního režimu, pokud:

- kola ztratí trakci
- jsou příliš nízké/vysoké otáčky motoru
- rychlost poklesne pod 30 km/h (20 mph).

Řidič musí regulovat rychlost.

Související informace

- Tempomat* (str. 204)
- Tempomat* - správa rychlosti (str. 204)
- Tempomat* - pokračování v nastavené rychlosti (str. 206)
- Tempomat* - deaktivace (str. 206)

³ Vyřazení a přeřazení vyššího nebo nižšího stupně nemá vliv na režim standby.



Tempomat* - pokračování v nastavené rychlosti

Tempomat (CC – Cruise Control) pomáhá řidiči udržovat rovnoměrnou rychlost.

Po dočasné deaktivaci, když je systém v pohotovostním režimu, (str. 205) lze obnovit nastavenou rychlost.

Opětovná aktivace tempomatu z pohotovostního režimu:

- Stiskněte na volantu tlačítko .
- > Značka (5) a kontrolka (6) na sdružené přístrojové desce ze změny z ŠEDÉ na BÍLOU - vozidlo potom jede naposledy uloženou rychlostí.

POZNÁMKA

Nastavený nárůst rychlosti se aktivuje, jakmile se rychlost obnoví stisknutím tlačítka .

Související informace

- Tempomat* (str. 204)
- Tempomat* - správa rychlosti (str. 204)
- Tempomat* - dočasná deaktivace a pohotovostní režim (str. 205)
- Tempomat* - deaktivace (str. 206)

Tempomat* - deaktivace

Zde popisujeme postup deaktivace.

Tempomat se vypíná tlačítkem (1) na volantu nebo vypnutím motoru - nastavená/uložená rychlost se vymaže v paměti a nelze v ní pokračovat stisknutím tlačítka .

Související informace

- Tempomat* (str. 204)
- Tempomat* - správa rychlosti (str. 204)
- Tempomat* - dočasná deaktivace a pohotovostní režim (str. 205)
- Tempomat* - pokračování v nastavené rychlosti (str. 206)

Adaptivní tempomat - ACC*

Adaptivní tempomat (ACC – Adaptive Cruise Control) pomáhá řidiči udržovat bezpečnou vzdálenost od vozidla před ním a bezpečný zvolený časový interval.

Díky adaptivnímu tempomatu jsou dlouhé jízdy po dálnicích a dlouhých rovných cestách v plynulém dopravním provozu mnohem klidnější.

Řidič si nastaví požadovanou rychlost (str. 210) a časový interval (str. 211) odstupů vzhledem k vozu před sebou. Jakmile radarový detektor zjistí, že před vozem jede pomalejší vozidlo, rychlost automaticky upraví. Jakmile je cesta volná, vůz pojedede zase původně zvolenou rychlostí.

Pokud adaptivní tempomat vypnete nebo nastavíte pohotovostní režim (str. 211) a váš vůz se ocitne příliš blízko vozu před vámi, upozorní řidiče na krátkou vzdálenost systém upozornění na odstup (str. 221).



VAROVÁNÍ

Řidič musí neustále sledovat dopravní situaci a zasáhnout, pokud adaptivní tempomat neudržuje vhodnou rychlost nebo vzdálenost.

Adaptivní tempomat nezvládne každou dopravní situaci, libovolné počasí a všechny podmínky na cestě.

Přečtěte si v uživatelské příručce všechny kapitoly týkající se adaptivního tempomatu, abyste se seznámili s omezeními, které by měl řidič znát ještě před tím, než začne tempomat používat.

Řidič nese vždy zodpovědnost za udržování bezpečné vzdálenosti a rychlosti, a to i v případě, že používá adaptivní tempomat.

DŮLEŽITÉ

Údržba adaptivního tempomatu se musí provádět pouze v servisu - doporučujeme autorizovaný servis Volvo.

Po omezenou dobu po návštěvě servisu může mít funkce ACC poněkud omezený dosah. Systém se během jízdy nakalibruje a automaticky se obnoví úplná funkčnost.

Automatická převodovka

Vozidla s automatickou převodovkou jsou u adaptivního tempomatu vybavena zdokonalenou funkcí Queue Assist (str. 213).

Související informace

- Adaptivní tempomat* - funkce (str. 207)
- Adaptivní tempomat* - přehled (str. 209)
- Adaptivní tempomat* - správa rychlosti (str. 210)
- Adaptivní tempomat* - nastavení časového intervalu (str. 211)
- Adaptivní tempomat* - dočasná deaktivace a pohotovostní režim (str. 211)
- Adaptivní tempomat* - předjíždění jiného vozidla (str. 212)
- Adaptivní tempomat* - deaktivace (str. 213)
- Adaptivní tempomat* - Queue Assist (str. 213)
- Adaptivní tempomat* - přepínání tempomatu (str. 215)
- Radarový snímač (str. 215)
- Radarový snímač - omezení (str. 216)
- Adaptivní tempomat* - diagnostika a oprávení (str. 218)
- Adaptivní tempomat* - symboly a zprávy (str. 219)

Adaptivní tempomat* - funkce

Kombinuje tempomat a systém koordinace vzdálenosti.

Přehled funkcí

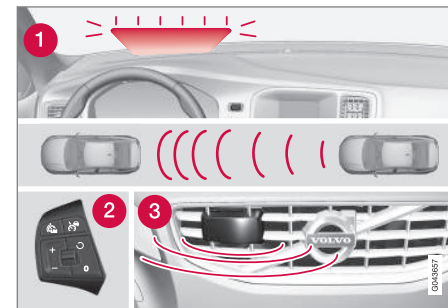

Přehled funkcí⁴.

- 1 Varovná kontrolka - řidič musí brzdit
- 2 Klávesnice na volantu (str. 209)
- 3 Radarový snímač (str. 215)

⁴ POZNÁMKA: Obrázek je schematický - podrobnosti se mohou lišit v závislosti na modelu vozu.



07 Podpora řidiče



VAROVÁNÍ

Adaptivní tempomat není systémem zabraňujícím srážce. Pokud systém nedetekuje vozidlo vpředu, musí zareagovat řidič.

Adaptivní tempomat nebrzdí v případě osob, zvířat a malých vozidel jako jsou např. jízdní kola a motocykly. Dále nebrzdí v případě nízkých přívěsů, pomalu jedoucích a stojících vozidel a předmětů.

Nepoužívejte adaptivní tempomat např. v městském provozu, v husté dopravě, na křižovatkách, na kluzkém povrchu, na vozovkách zalitých vodou nebo bahnem, v prudkém dešti/sněžení, při špatné viditelnosti, na klikatých cestách a na kluzkých vozovkách.

Vzdálenost k vozidlu vpředu (str. 211) měří především radarový snímač (str. 215). Tempomat reguluje rychlost zrychlováním a přibrzdováním. Když jsou brzdy používány adaptivním tempomatem, je běžné, že vydávají určitý zvuk.

VAROVÁNÍ

Pokud brzdí adaptivní tempomat, brzdový pedál se pohne. Nepokládejte nohu pod brzdový pedál - mohl by se zachytit.

Adaptivní tempomat sleduje vozidlo ve stejném pruhu tak, aby byl dodržen časový inter-

val (str. 211) nastavený řidičem. Pokud radarový snímač nevidí žádné vozidlo vpředu, vozidlo pojede nastavenou rychlostí, kterou uložil řidič. To platí rovněž v případě, pokud rychlost vozu před vozidlem je vyšší než uložená rychlost tempomatu.

Adaptivní tempomat napomáhá řídit rychlost plynule. V situacích, v nichž je třeba prudké brzdění, musí řidič brzdit sám. To platí při velkých rozdílech rychlosti, nebo když vozidlo před Vámi prudce zabrzdí. Kvůli omezení v radarovém snímači (str. 216) může být brzdění neočekávané nebo nemusí nastat vůbec.

Adaptivní tempomat se může aktivovat pro sledování dalšího vozidla při rychlostech od 30 km/h⁵ (20 mph) do 200 km/h (125 mph). Pokud rychlost klesne pod 30 km/h (20 mph) nebo pokud příliš klesnou otáčky motoru, tempomat se nastaví do pohotovostního režimu (str. 211), kdy se deaktivuje automatické brzdění - řidič musí sám udržovat bezpečnou vzdálenost k vozidlu vpředu.

Varovná kontrolka - řidič musí brzdit
Adaptivní tempomat má brzdovou kapacitu, která je ekvivalentem přibližně 40 % brzdného výkonu vozu.

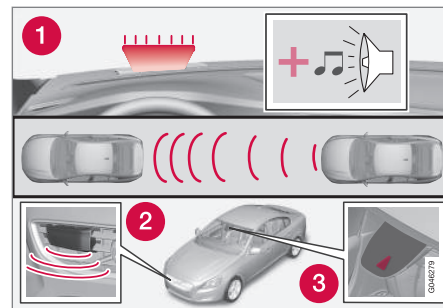

1. Varovná kontrolka a varovný zvuk systému varování před kolizí⁶.

Pokud je nutné vůz brzdit prudčeji, než je brzdná kapacita adaptivního tempomatu, a řidič nebrzdí, tempomat použije kontrolku a zvukovou výstrahu systému varování před kolizí (str. 230) a upozorňuje řidiče, že musí okamžitě jednat.

POZNÁMKA

Pokud nosíte sluneční brýle nebo pokud prudce svítí slunce, může se stát, že výstražnou kontrolku nevidíte.

⁵ Funkci Queue Assist (str. 213) u vozů s automatickou převodovkou lze nastavit u rychlosti v rozsahu 0–200 km/h (0–125 mph).

⁶ POZNÁMKA: Obrázek je schematický - podrobnosti se mohou lišit v závislosti na modelu vozu.

**VAROVÁNÍ**

Adaptivní tempomat upozorňuje na vozidla, která byla detekována radarovou jednotkou - proto se může stát, že systém nevydá varování nebo jej vydá s jistým zpožděním. Nečekejte na varování a začněte brzdit, pokud je to třeba.

Prudké svahy a/nebo těžký náklad

Nezapomeňte, že adaptivní tempomat je určen především k jízdě po vozovkách v rovném terénu. Pokud pojedete po cestě ze svahu, s těžkým nákladem nebo přívěsem, může se stát, že zařízení bude mít problém udržet správnou vzdálenost od vozidla před vámi - v tomto případě buďte opatrní a přípravě zpomalit.

Související informace

- Adaptivní tempomat - ACC* (str. 206)
- Adaptivní tempomat* - deaktivace (str. 213)
- Adaptivní tempomat* - předjíždění jiného vozidla (str. 212)

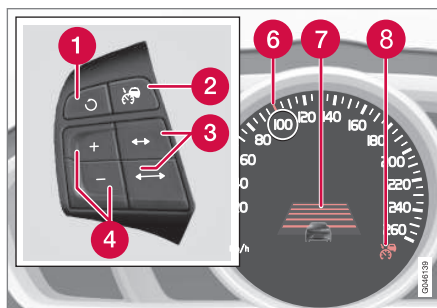
Adaptivní tempomat* - přehled

- 1 Pohotovostní režim se vypne a obnoví se uložená rychlost.
- 2 Tempomat- zapnuto/vypnuto nebo pohotovostní režim.
- 3 Časový interval - prodloužení/zkrácení.
- 4 Aktivace a nastavení rychlosti.
- 5 (Nepoužívá se)
- 6 Zelená značka u uložené rychlosti (BÍLÁ = pohotovostní režim).
- 7 Časový interval
- 8 ACC je aktivní se ZELEným symbolem (BÍLÁ = pohotovostní režim).

Související informace

- Adaptivní tempomat - ACC* (str. 206)
- Adaptivní tempomat* - funkce (str. 207)

- Adaptivní tempomat* - symboly a zprávy (str. 219)



Adaptivní tempomat* - správa rychlosti

Zapnutí ACC:

- Stiskněte tlačítko na volantu – na sdružené přístrojové desce se rozsvítí podobný BÍLÝ symbol(8), který oznamuje, že adaptivní tempomat je v pohotovostním režimu (str. 211).

Aktivace tempomatu ACC:

- Při požadované rychlosti stiskněte na volantu tlačítko nebo .
- > Aktuální rychlost se uloží do paměti, sdružená přístrojová deska zobrazí na cca. sekundu "lupu" (6) kolem uložené rychlosti a její označení se změní z BÍLÉ na ZELENOU.



Jakmile tento symbol změní barvu z BÍLÉ na ZELENOU, tempomat ACC je aktivní a vozidlo udržuje uloženou rychlost.



Tempomat ACC reguluje **vzdálenost** k vozidlu jedoucímu vpředu, pouze pokud symbol ukazuje obrázek dalšího vozidla.



Současně je označen interval rychlosti:

- vyšší rychlost se ZELENÝM označením je předprogramovaná rychlost
- nižší rychlost je rychlost vpředu jedoucího vozidla.

Změna uložené rychlosti

Uložená rychlost se mění krátkým nebo dlouhým stisknutím tlačítka nebo na volantu.

Nastavení +/- 5 km/h (+/- 5 mph):

- Použijte krátká stisknutí – každé stisknutí upraví rychlost o +/- 5 km/h (+/- 5 mph).

Nastavení +/- 1 km/h (+/- 1 mph):

- Podržte tlačítko a při požadované rychlosti je uvolněte.

Nastavení při posledním stisknutí se uloží do paměti.

Pokud se před stisknutím tlačítka / rychlost zvýší sešlápnutím plynového pedálu, uloží se rychlost, kterou vozidlo jelo při stisknutí tlačítka.

Dočasné zvýšení rychlosti po sešlápnutí plynového pedálu, např. během předjíždění, nemá vliv na nastavení - po uvolnění plynového pedálu vůz pojedje rychlostí, jaká byla naposledy uložena.



POZNÁMKA

Pokud se některé z tlačítek na adaptivním tempomatu podrží stisknuté několik minut, systém se zablokuje a nedá se použít. Abyste jej mohli znovu aktivovat, vozidlo se musí zastavit a motor se musí restartovat.

V některých situacích opětovná aktivace není možná. V tomto případě se na sdružené přístrojové desce (str. 219) objeví **Adaptivní tempomat není dostupný**.

Související informace

- Adaptivní tempomat - ACC* (str. 206)
- Adaptivní tempomat* - přehled (str. 209)
- Adaptivní tempomat* - funkce (str. 207)



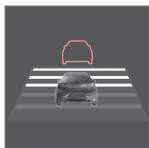

Adaptivní tempomat* - nastavení časového intervalu



Lze zvolit různé časové intervaly odstupe od vozu vpředu. Na sdružené přístrojové desce se zobrazuje 1 až 5 vodorovných čar - čím je jich více, tím je časový interval delší. Jedna čára

odpovídá cca. 1 sekundě, 5 čar - cca. 3 sekundám.

Nastavení/změna časové vzdálenosti:

- Ke zvýšení nebo snížení použijte tlačítka  /  na volantu.

Při nízké rychlosti, když jsou vzdálenosti krátké, adaptivní tempomat mírně prodlouží časový interval.

Adaptivní tempomat umožňuje měnit časový interval v určitých situacích, aby vůz mohl sledovat vozidlo jedoucí před ním plynule a komfortně.

Nezapomeňte, že v případě krátkého časového intervalu musí řidič, pokud vyvstane nepředvídaný dopravní problém, reagovat rychle.

Stejný symbol se zobrazí také při aktivaci funkce sledování vzdálenosti (str. 221).

POZNÁMKA

Používejte pouze časové intervaly, které jsou dle místních dopravních předpisů přípustné.

Pokud se zdá, že aktivovaný adaptivní tempomat nereaguje, důvodem může být skutečnost, že časová vzdálenost k vozidlu vpředu brání zvýšit rychlost vozidla.

Čím je rychlost vyšší, tím je delší vypočítaná vzdálenost v metrech pro daný časový interval.

Další informace k rychlosti (str. 210).

Související informace

- Adaptivní tempomat - ACC* (str. 206)
- Adaptivní tempomat* - přehled (str. 209)
- Adaptivní tempomat* - funkce (str. 207)
- Adaptivní tempomat* - deaktivace (str. 213)

Adaptivní tempomat* - dočasná deaktivace a pohotovostní režim

Adaptivní tempomat lze dočasně deaktivovat a uvést do pohotovostního režimu.

Dočasná deaktivace - pohotovostní režim

Dočasné vypojení adaptivního tempomatu a nastavení do pohotovostního režimu:

- Stiskněte na volantu tlačítko 



Tento symbol na displeji a uložená rychlost pak změni barvu ze ZELENÉ na BÍLOU.

Pohotovostní režim v důsledku zásahu řidiče

Adaptivní tempomat se dočasně vypojí a přejde automaticky do pohotovostního režimu, pokud:

- sešlápnete pedál brzdy
- spojkový pedál je sešlápnutý déle než 1 minutu⁷
- se volič převodového stupně přesune do polohy **N** (automatická převodovka)
- řidič jede déle než 1 minutu rychlostí vyšší než je uložená rychlost.

Řidič musí regulovat rychlost.

Dočasné zvýšení rychlosti po sešlápnutí plynového pedálu, např. během předjíždění, nemá vliv na nastavení - po uvolnění plyno-

⁷ Vyřazení a přeřazení vyššího nebo nižšího stupně nemá vliv na režim standby.



07 Podpora řidiče



vého pedálu vůz pojedje rychlostí, jaká byla naposledy uložena.

Automatický pohotovostní režim

Ovládání adaptivního tempomatu závisí na ostatních systémech, např. na systému stability ESC (str. 197). Pokud některý z těchto systémů přestane fungovat, adaptivní tempomat se automaticky deaktivuje.

V případě automatické deaktivace se ozve signál a na sdružené přístrojové desce se zobrazí zpráva **Adaptivní tempomat zrušen**. V tomto případě musí řidič zasáhnout a upravit rychlost a vzdálenost k vozu před sebou.

K automatické deaktivaci může dojít, když:

- řidič otevře dveře
- řidič si odepne bezpečnostní pás
- jsou příliš nízké/vysoké otáčky motoru
- rychlost poklesne pod 30 km/h⁸ (20 mph)
- kola ztratí trakci
- je příliš vysoká teplota brzd
- radarový snímač je zakrytý, např. mokrým sněhem nebo hustým deštěm (jsou zablokovány radarové vlny).

Vyvolání nastavené rychlosti

Adaptivní tempomat v pohotovostním režimu lze aktivovat stisknutím tlačítka  na volantu

- rychlost se nastaví na naposledy uloženou hodnotu.



POZNÁMKA

Po opětovné aktivaci tempomatu pomocí tlačítka  může dojít k výraznému zvýšení rychlosti.

Související informace

- Adaptivní tempomat - ACC* (str. 206)
- Adaptivní tempomat* - přehled (str. 209)
- Tempomat* (str. 204)

Adaptivní tempomat* - předjíždění jiného vozidla

Pokud vozidlo jede za jiným vozem a řidič pomocí směrových světel⁹ naznačí, že chce předjíždět, adaptivní tempomat krátce zrychlí, aby vozidlo dojelo vůz vpředu.

Funkce je aktivní při rychlostech vyšších než 70 km/h (43 mph).



VAROVÁNÍ

Upozorňujeme, že tato funkce může být aktivována ve více situacích než jen při předjíždění, např. když se používá ukazatel směru k označení změny jízdního pruhu nebo k vyjetí na jinou cestu - v tomto případě vozidlo krátce zrychlí.

Související informace



- Adaptivní tempomat - ACC* (str. 206)
- Adaptivní tempomat* - přehled (str. 209)
- Adaptivní tempomat* - funkce (str. 207)

⁸ Neplatí pro vozidla s funkcí Queue Assist - tato vozidla pokračuje rovnou na 0 km/h.

⁹ U vozidla s levostranným řízením bliká jen levé směrové světlo, u vozidla s pravostranným řízením - jen pravé směrové světlo.



Adaptivní tempomat* - deaktivace

Krátkým stisknutím tlačítka  na volantu se adaptivní tempomat nastaví do pohotovostního režimu (str. 211). Vypíná se dalším krátkým stisknutím - nastavená/uložená rychlost se vymaže a po stisknutí tlačítka  nelze pokračovat.

Související informace

- Adaptivní tempomat - ACC* (str. 206)
- Adaptivní tempomat* - funkce (str. 207)
- Adaptivní tempomat* - symboly a zprávy (str. 219)

Adaptivní tempomat* - Queue Assist

Queue Assist umožňuje adaptivnímu tempomatu využít při rychlostech pod 30 km/h (20 mph) další funkce.

Ve vozech s automatickou převodovkou je adaptivní tempomat doplněn funkcí Queue Assist (tato funkce je označována také jako "Queue Assist").

Queue Assist nabízí následující možnosti:

- Prodloužený rozsah rychlosti – také pod 30 km/h (20 mph) a v klidovém stavu
- Změna cíle
- Automatické brzdění se u stojícího vozu vypne
- Automatická aktivace parkovací brzdy.

Upozorňujeme, že nejnižší rychlost, kterou lze u adaptivního tempomatu nastavit, je 30 km/h (20 mph) – přestože tempomat dokáže sledovat jiné vozidlo až do zastavení (0 km/h), **nelze** nastavit nižší rychlost než 30 km/h (20 mph).

Větší rozsah rychlosti

POZNÁMKA

Pokud chcete aktivovat adaptivní tempomat, musí být zavřeny dveře řidiče a řidič musí být připoutaný.

U automatické převodovky může adaptivní tempomat sledovat jiné vozidlo v rozsahu 0–200 km/h (0–125 mph).

POZNÁMKA

Aby se adaptivní tempomat aktivoval při rychlosti pod 30 km/h (20 mph), vozidlo vpředu se musí nacházet v přiměřené vzdálenosti.

Pokud se vůz na chvíli zastaví, např. při popojíždění v pomalém provozu nebo na semaforu, v jízdě se po krátkých zastávkách automaticky pokračuje do cca. 3 sekund – pokud by trvalo déle, než se vůz vpředu rozjede, adaptivní tempomat se vypojí a přejde do pohotovostního režimu s automatickým brzděním. V tomto případě musí řidič tempomat znovu aktivovat. K dispozici jsou tyto možnosti:

- Stiskněte na volantu tlačítka .
- nebo
- Sešlápněte plynový pedál.
- > Adaptivní tempomat potom bude pokračovat ve sledování vozu před sebou.



POZNÁMKA

Funkce Queue Assist udrží vozidlo, aby se nerozjelo, maximálně 4 minuty - potom se aktivuje parkovací brzda a adaptivní tempomat se vypne.

- Před opětovnou aktivací adaptivního tempomatu se musí povolit parkovací brzda.

Změna cíle

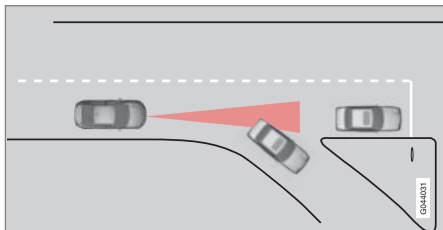

Pokud cílové vozidlo vpředu náhle zabočí, může se objevit stojící vozidlo.

Pokud adaptivní tempomat sleduje vůz, který se pohybuje rychlostí **nížší** než 30 km/h (20 mph), a změní cíl z pohybujícího se vozidla na stojící vozidlo, adaptivní tempomat zabrzdí z důvodu stojícího vozidla.

VAROVÁNÍ

Pokud adaptivní tempomat sleduje vůz, který se pohybuje rychlostí **větší** než 30 km/h (20 mph), a změní cíl z pohybujícího se vozidla na stojící vozidlo, adaptivní tempomat bude stojící vozidlo ignorovat a nastaví uloženou rychlost.

- Řidič musí sám zasáhnout a zabrzdít.

Automaticky pohotovostní režim se změnou cíle

Adaptivní tempomat se odpojí a přejde do pohotovostního režimu, pokud:

- rychlost klesne pod 5 km/h (5 mph) a adaptivní tempomat si není jistý, zda cílový objekt je stojící vozidlo nebo jiný předmět, např. retardér.
- rychlost klesne pod 5 km/h (5 mph) a vozidlo vpředu odbočí, takže jej adaptivní tempomat již nesleduje.

Ukončení automatického brzdění, když vůz stojí

V některých situacích funkce Queue Assist automaticky zabrzdí do klidového stavu. To znamená, že se brzdy uvolní a vozidlo se může rozjet - proto musí řidič zasáhnout a zabrzdít vozidlo sám, aby jej udržel na místě.

Funkce Queue Assist uvolní plynový pedál a nastaví adaptivní tempomat do pohotovostního režimu v následujících situacích:

- řidič má nohu na pedálu brzdy
- je aktivována parkovací brzda
- se volič převodových stupňů přeřadí do polohy **P**, **N** nebo **R**
- řidič nastaví adaptivní tempomat do pohotovostního režimu.

Automatická aktivace parkovací brzdy

V některých případech funkce Queue Assist aktivuje parkovací brzdu, aby vozidlo i nadále stálo.

K tomu dojde, pokud:

- řidič otevře dveře a odepne si bezpečnostní pás
- Systém ESC se přepne z režimu **Normal** do režimu **Sport**
- Funkce Queue Assist brzdí vozidlo, aby se nerozjelo, déle než 4 minuty
- se vypne motor
- jsou brzdy přehřáté.

Související informace

- Adaptivní tempomat - ACC* (str. 206)
- Adaptivní tempomat* - přehled (str. 209)
- Adaptivní tempomat* - funkce (str. 207)



Adaptivní tempomat* - přepínání tempomatu

Přepnutí z ACC na CC

Na sdružené přístrojové desce se zobrazí kontrolka aktivního tempomatu:

CC Cruise Control	ACC Adaptive Cruise Control
Tempomat	Adaptivní tempomat

Jedním stisknutím tlačítka se adaptivní část (systém udržování odstupu) tempomatu deaktivuje a vozidlo pouze udržuje nastavenou/uloženou rychlost.

- **Dlouhým** stisknutím tlačítka na volantu se symbol na sdružené přístrojové desce změní z na .
- > Tím se aktivuje standardní tempomat (str. 204) CC (Cruise Control).

VAROVÁNÍ

Po přepnutí z režimu ACC na CC vozidlo již automaticky nebrzdí - pouze sleduje nastavenou rychlost.

Přepnutí zpět z CC na ACC

Tempomat vypnete 1-2 stisknutím tlačítka v souladu s pokyny k deaktivaci (str. 213). Při dalším zapnutí systému je aktivován adaptivní tempomat.

Související informace

- Adaptivní tempomat - ACC* (str. 206)
- Adaptivní tempomat* - přehled (str. 209)
- Adaptivní tempomat* - funkce (str. 207)

Radarový snímač

Radarový snímač má za úkol detekovat osobní a nákladní vozidla, která se pohybují ve stejném jízdním pruhu a ve stejném směru.

Radarový snímač využívají následující funkce:

- Funkce sledování vzdálenosti*
- Adaptivní tempomat*
- Systém varování před kolizí s automatickou aktivací brzd a detekcí cyklistů a chodců*

DŮLEŽITÉ

V případě viditelného poškození mřížky vozidla nebo v případě podezření na poškození radarového snímače:

- Kontaktujte servis - doporučujeme autorizovaný servis Volvo.

Pokud došlo k poškození nebo uvolnění mřížky, radarového snímače nebo jeho držáku, může se stát, že tato funkce nebude vůbec nebo částečně k dispozici.

Úpravy radarového snímače by mohly vyústit v nelegální používání.

Související informace

- Radarový snímač - omezení (str. 216)
- Adaptivní tempomat - ACC* (str. 206)
- Systém varování před kolizí* (str. 230)
- Funkce sledování vzdálenosti* (str. 221)

* Informace o volitelné výbavě/příslušenství, viz Úvod.



Radarový snímač - omezení

Radarový snímač (str. 215) má jistá omezení, a to především kvůli omezenému zornému poli.

Schopnost adaptivního tempomatu detekovat vozidlo vpředu se výrazně sníží, pokud:

- rychlost vozidel vpředu se výrazně liší od vaší rychlosti
- dojde k zablokování radarového snímače - např. v případě prudkého deště nebo rozbředlého sněhu nebo pokud se před radarovým snímačem zachytí jiné předměty.

i POZNÁMKA

Prostor před radarovým senzorem musí být čistý - viz kapitola "Údržba" (str. 234).

Zorné pole

Radarový snímač má omezené zorné pole. V některých případech není druhý vůz detekován nebo detekce proběhne později, než by měla.

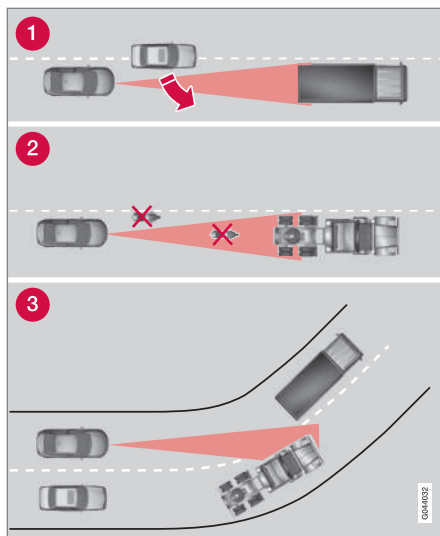

Zorné pole ACC

- 1 Někdy radarový snímač detekuje s jistým zpožděním vozidla v těsné blízkosti, např. vozidlo, které jede mezi vaším vozem a vozidly před vámi.
- 2 Malá vozidla, jako jsou motocykly nebo vozidla, která nejedou uprostřed jízdního pruhu, mohou zůstat nedetekovaná.
- 3 V zatáčkách může radarový snímač detekovat špatně vozidlo nebo může ztratit detekované vozidlo z dohledu.

! VAROVÁNÍ

Řidič musí neustále sledovat dopravní situaci a zasáhnout, pokud adaptivní tempomat neudrží vhodnou rychlost nebo vzdálenost.

Adaptivní tempomat nezvládne každou dopravní situaci, libovolné počasí a všechny podmínky na cestě.

Přečtěte si v uživatelské příručce všechny kapitoly týkající se adaptivního tempomatu, abyste se seznámili s omezeními, které by měl řidič znát ještě před tím, než začne tempomat používat.

Řidič nese vždy zodpovědnost za udržování bezpečné vzdálenosti a rychlosti, a to i v případě, že používá adaptivní tempomat.

! VAROVÁNÍ

Před mřížku chladiče se nesmí montovat příslušenství ani jiné předměty jako např. přídavná světla.



VAROVÁNÍ

Adaptivní tempomat není systémem zabráňujícím srážce. Pokud systém nedetekuje vozidlo vpředu, musí zareagovat řidič.

Adaptivní tempomat nebrzdí v případě osob, zvířat a malých vozidel jako jsou např. jízdní kola a motocykly. Dále nebrzdí v případě pomalu jedoucích a stojících vozidel a předmětů.

Nepoužívejte adaptivní tempomat např. v městském provozu, v husté dopravě, na křižovatkách, na kluzkém povrchu, na vozovkách zalitých vodou nebo bahnem, v prudkém dešti/sněžení, při špatné viditelnosti, na klikatých cestách a na kluzkých vozovkách.

Související informace

- Adaptivní tempomat - ACC* (str. 206)
- Systém varování před kolizí* (str. 230)
- Funkce sledování vzdálenosti* (str. 221)



Adaptivní tempomat* - diagnostika a opatření

Pokud se na sdružené přístrojové desce zobrazí zpráva **Zablokov. radar Viz příručka**, znamená to, že radarový snímač

(str. 215) adaptivního tempomatu nedokáže detekovat ostatní vozidla před vozem.

Tato zpráva znamená, že nefunguje žádná z funkcí pro upozornění na odstup (str. 221)

a varování před kolizí s automatickou aktivací brzd (str. 230).

V této tabulce jsou uvedeny příklady možných příčin zobrazení zpráv spolu s příslušnými činnostmi:

Příčina	Akce
Povrch radaru v mřížce je znečištěný nebo je zakrytý ledem nebo sněhem.	Očistěte povrch radaru v mřížce od nečistot, ledu a sněhu.
Hustý déšť nebo sněžení blokují signály radaru.	Žádná činnost. Někdy radar nefunguje během hustého deště nebo sněžení.
Voda nebo sníh z povrchu vozovky víří a blokují signály radaru.	Žádná činnost. Někdy radar nefunguje, když je vozovka velmi mokrá nebo zasněžená.
Povrch radaru byl očištěn, avšak zpráva je stále zobrazena.	Čekejte. Může trvat několik minut, než radar „zjistí“, že již není zablokovan.

Související informace

- Adaptivní tempomat* - přehled (str. 209)
- Adaptivní tempomat* - funkce (str. 207)
- Adaptivní tempomat* - symboly a zprávy (str. 219)



Adaptivní tempomat* - symboly a zprávy

Někdy může adaptivní tempomat zobrazit symbol a/nebo textovou zprávu. Dále uvádíme

několik příkladů. Dle situace dodržujte doporučení:

Symbol	Zpráva	Popis
	Symbol je ZELENÝ	Vozidlo udržuje uloženou rychlost.
	Symbol je BÍLÝ	Adaptivní tempomat se nastavuje v pohotovostním režimu.
		Standardní tempomat se volí ručně.
	Povolit temp. nastav. ESC na normální	Adaptivní tempomat lze aktivovat, až je systém stability (ESC) (str. 197) nastaven do normálního režimu.
	Adaptivní tempomat zrušen	Adaptivní tempomat je deaktivován - rychlost musí regulovat řidič.
	Adaptivní tempomat není dostupný	Adaptivní tempomat nemůže být aktivován. Důvodem může být: <ul style="list-style-type: none"> • je příliš vysoká teplota brzd • radarový snímač je zakrytý, např. mokrým sněhem nebo hustým deštěm.
	Zablokov. radar Viz příručka	Adaptivní tempomat je dočasně odpojen. <ul style="list-style-type: none"> • Radarový snímač je zablokovaný a nemůže detekovat jiná vozidla, např. když hustě prší nebo když se před radarovým snímačem nahromadila sněhová břečka. Řidič si potom může zvolit (str. 215) běžný tempomat (CC) - textová zpráva zobrazí informace o dostupných možnostech. Přečtěte si o omezeních radarového snímače (str. 216).



Symbol	Zpráva	Popis
	Adapt.tempomat Nutný servis	Adaptivní tempomat je odpojen. <ul style="list-style-type: none">• Kontaktujte odborný servis - doporučujeme autorizovaný servis Volvo.
	Sešlápnutím brzdy přidrže vůz + akustický alarm^A	Vůz stojí a tempomat uvolní brzdový pedál, aby parkovací brzda přidržela vozidlo. Kvůli závadě parkovací brzdy se však vůz za chvíli rozjede. <ul style="list-style-type: none">• Řidič musí brzdít sám. Zpráva zůstane zobrazena a zní alarm, dokud řidič nesešlápne brzdový nebo plynový pedál.
	Pod 30 km/h Musí být vozidlo vpředu^A	Zobrazí se, pokud se pokusíte aktivovat tempomat při rychlostech pod 30 km/h (20 mph) a v aktivační vzdálenosti se nenachází žádné vozidlo.

^A Pouze s funkcí Queue Assist.

Související informace

- Adaptivní tempomat - ACC* (str. 206)
- Adaptivní tempomat* - přehled (str. 209)
- Adaptivní tempomat* - funkce (str. 207)



Funkce sledování vzdálenosti*

Funkce sledování vzdálenosti (*Distance Alert*) upozorňuje řidiče v případě, že je odstup od vpředu jedoucího vozidla příliš krátký.

Funkce sledování vzdálenosti je aktivní při rychlostech nad 30 km/h (20 mph) a reaguje pouze na vozidla, která jedou před vozem stejným směrem. Pro blížící se, pomalu jedoucí nebo stojící vozidla není poskytována žádná informace o vzdálenosti.

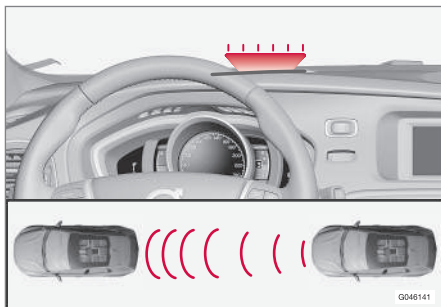

Oranžová výstražná kontrolka¹².

Pokud je vzdálenost k vozidlu vpředu menší než nastavený časový interval, na čelním skle se nepřerušovaně rozsvítí oranžová výstražná kontrolka.

POZNÁMKA

Je-li aktivní adaptivní tempomat, funkce sledování vzdálenosti se vypne.

VAROVÁNÍ

Systém varování u vzdálenosti reaguje pouze v případě, že vzdálenost k vozu před vámi je menší než nastavená hodnota - rychlost vozidla nemá na to vliv.

Provoz

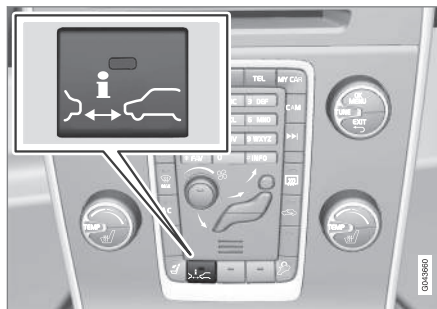

Stisknutím tlačítka ve středové konzole funkci zapnete nebo vypnete. Funkce je zapnuta, když svítí jedna kontrolka u tlačítka.

U některých kombinací výbavy na přání nezůstává na středové konzole volné místo pro tlačítko - v tomto případě funkci zajišťuje

systém nabídky **MY CAR** (str. 119). Zde vyhledejte funkci **Upozornění na odstup**.

Nastavení časového intervalu

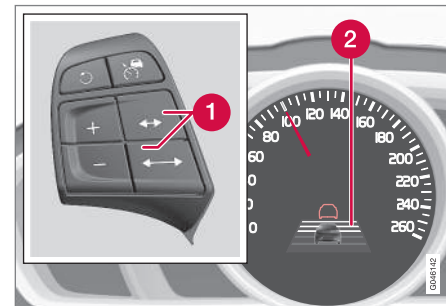

Nastavení a symbol časového intervalu.

- 1 Časový interval - prodloužení/zkrácení.
- 2 Časový interval - zapnuto.

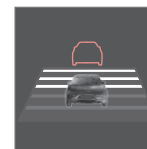

Lze zvolit různé časové intervaly odstupe od vozu vpředu. Na sdrúžené přístrojové desce se zobrazuje 1 až 5 vodorovných čar - čím je jich více, tím je časový interval delší. Jedna čára

odpovídá cca. 1 sekundě, 5 čar - cca. 3 sekundám.

Stejný symbol se zobrazí také tehdy, když je aktivován adaptivní tempomat (str. 207).

¹² POZNÁMKA: Obrázek je schematický - podrobnosti se mohou lišit v závislosti na modelu vozu.



POZNÁMKA

Čím je rychlost vyšší, tím je delší vypočítaná vzdálenost v metrech pro daný časový interval.

Nastavený časový interval využívá také adaptivní tempomat (str. 207).

Používejte pouze časové intervaly, které jsou dle místních dopravních předpisů přípustné.

Související informace

- Upozornění na odstup* - omezení (str. 222)
- Distance Alert* - symboly a zprávy (str. 223)

Upozornění na odstup* - omezení

Tato funkce, která využívá stejný radarový snímač jako adaptivní tempomat (str. 206) a systém varování před kolizí s automatickou aktivací brzd (str. 230), má jistá omezení.

POZNÁMKA

Silné protisvětlo, odrazy, prudké změny intenzity světla nebo nošení brýlí mohou způsobit, že varovné světlo na čelním skle nebude vidět.

Špatné počasí nebo klikaté vozovky mohou ovlivnit schopnost radarového snímače detekovat vozidla jedoucí před vámi.

Na schopnost detekce může mít vliv rovněž velikost ostatních vozidel, např. motocyklů. To může znamenat, že se varovná kontrolka rozsvítí při kratší vzdálenosti, než je nastavená vzdálenost, nebo se kontrolka dočasně nerozsvítí vůbec.

Extrémně vysoké rychlosti mohou v důsledku omezení dosahu snímače také způsobit rozsvícení kontrolky při kratší vzdálenosti, než je nastavená vzdálenost.

Další informace o omezeních radarového snímače, viz Radarový snímač - omezení (str. 216) a (str. 236).

Související informace



- Funkce sledování vzdálenosti* (str. 221)
- Distance Alert* - symboly a zprávy (str. 223)



Distance Alert* - symboly a zprávy

Funkce může zobrazit symboly a zprávy, které se zobrazují na sdružené přístrojové

desce, pokud se funkce omezí následkem omezení.

Kontrolka ^A	Zpráva	Popis
	Zablokov. radar Viz příručka	Funkce sledování vzdálenosti je dočasně vypnutá. Radarový snímač je zablokovaný a nemůže detekovat jiná vozidla, např. když hustě prší nebo když se před radarovým snímačem nahromadila sněhová břecha. Přečtěte si o omezeních radarového snímače (str. 216).
	Varování před kolizí Nutný servis	Funkce sledování vzdálenosti a varování před kolizí s funkcí automatické aktivace brzd jsou částečně nebo zcela vypnuty. Pokud zobrazení zprávy přetrvává, kontaktujte servis - doporučujeme autorizovaný servis Volvo.

^A Symboly jsou schématické - mohou se lišit v závislosti na trhu a modelu vozu.

Související informace

- Funkce sledování vzdálenosti* (str. 221)
- Upozornění na odstup* - omezení (str. 222)



City Safety™

City Safety™ je funkce, která napomáhá řidiči vyvarovat se kolize při jízdě v dopravních zácpách, mimo jiné při změnách dopravní situace před vozem kombinované s poklesem pozornosti, což by mohlo vést k nehodě.

Funkce City Safety™ je aktivní při rychlostech do 50 km/h (30 mph). Pomáhá řidiči automatickým brzděním vozidla v případě bezprostředního rizika srážky s vepředu jedoucími vozidly, pokud řidič nereaguje včas brzděním a/nebo otočením volantu.

Systém City Safety™ se aktivuje v situacích, kdy má řidič začít brzdit. Proto nemůže pomoci řidiči v každé situaci.

Systém City Safety™ je nastaven tak, aby se aktivoval co možná nejpozději, aby se předešlo zbytečným zásahům do řízení.

Funkce systému City Safety™ nemůže být používána jako náhrada činnosti řidiče. Pokud by se řidič plně spolehl jenom na brzdění pomocí funkce City Safety™, došlo by dříve či později k nehodě.

Řidiči nebo spolujezdci normálně zaznamenávají funkci systému City Safety™ pouze tehdy, pokud je vůz bezprostředně ohrožen kolizí.

Pokud vůz vybaven také funkcí varování před kolizí s automatickou aktivací brzd(str. 230)*, pak se tyto dva systémy vzájemně doplňují.

! DŮLEŽITÉ

Údržbu a výměnu komponentů City Safety™ smí provádět pouze servis - doporučujeme autorizovaný servis Volvo.

! VAROVÁNÍ

Systém City Safety™ nereaguje v každé jízdni nebo dopravní situaci, při každém počasí a při libovolném stavu vozovky.

Systém City Safety™ nereaguje na vozidla, která jedou v jiném směru, na malá vozidla, motocykly, lidi a zvířata.

City Safety™ dokáže zabránit kolizi, pokud je rozdíl v rychlostech menší než 15 km/h (9 mph) – je-li rozdíl v rychlostech vyšší, dokáže pouze snížit rychlost v okamžiku nárazu. Aby měl řidič k dispozici plný výkon brzd, musí sešlápnout pedál brzdy.

Nikdy nečekejte, až zareaguje systém City Safety™. Za udržování správné vzdálenosti a rychlosti je odpovědný výhradně řidič.

Související informace

- City Safety™ - omezení (str. 226)
- City Safety™ - funkce (str. 224)
- City Safety™ - použití (str. 225)
- City Safety™ - laserový senzor (str. 227)
- City Safety™ - symboly a zprávy (str. 229)

City Safety™ - funkce

Systém City Safety sleduje dopravní situaci před vozidlem pomocí laserového senzoru, který je umístěn v horní hraně čelního okna. Pokud bezprostředně hrozí kolize, systém City Safety vůz automaticky přibrzdí - tento zásah můžete vnímat jako prudké zabrzdění.

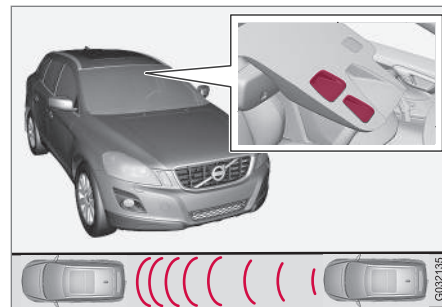

Vysílač a přijímač laserového senzoru v čelním okně¹³.

Pokud je rozdíl rychlosti vzhledem k vozidlu jedoucímu vepředu 4–15 km/h (3–9 mph), může systém City Safety zcela zabránit kolizi.

Systém City Safety aktivuje krátké intenzivní brzdění a za normálních okolností zastaví vozidlo těsně za vozidlem vepředu. Takovým stylem většina řidičů nejedí a může to pro ně být nepříjemné.

¹³ POZNÁMKA: Obrázek je schematický - podrobnosti se mohou lišit v závislosti na modelu vozu.



Pokud je rozdíl rychlostí mezi vozidly vyšší než 15 km/h (9 mph), nemusí sám o sobě systém City Safety zabránit kolizi. Aby bylo dosaženo plného brzdného účinku, musí řidič sešlápnout brzdový pedál. Tímto způsobem je pak možné zabránit kolizi při rozdílech rychlostí vyšších než 15 km/h (9 mph).

Když je funkce aktivována a brzdí, na sdružené přístrojové desce se objeví textová zpráva, že funkce je/byla aktivní.

POZNÁMKA

Pokud brzdí systém City Safety™, rozsvítí se brzdová světla.

Související informace

- City Safety™ - omezení (str. 226)
- City Safety™ (str. 224)
- City Safety™ - použití (str. 225)
- City Safety™ - laserový senzor (str. 227)
- City Safety™ - symboly a zprávy (str. 229)

City Safety™ - použití

City Safety™ je funkce, která napomáhá řidiči vyvarovat se kolize při jízdě v dopravních zácpách, mimo jiné při změnách dopravní situace před vozem kombinované s poklesem pozornosti, což by mohlo vést k nehodě.

Zapnutí a vypnutí

POZNÁMKA

Funkce City Safety™ se aktivuje automaticky při nastartování motoru.

V určitých situacích může být vhodné vypnout City Safety™, např. v prostředí, kde mohou větve s listím zasahovat prostoru nad čelní okno.

City Safety™ se používá v systému menu **MY CAR** (str. 119). Po nastartování motoru lze funkci deaktivovat následovně:

- V oddílu **MY CAR** vyhledejte **Systém podpory jízdy** a vyberte položku **Vypnuto u City Safety**.

Funkce však bude zapnuta při dalším nastartování motoru bez ohledu na to, zda byla při vypnutí motoru zapnuta či vypnuta.

VAROVÁNÍ

Laserový senzor vysílá laserové světlo, i když je funkce City Safety™ manuálně vypnuta.

Související informace

- City Safety™ (str. 224)
- City Safety™ - omezení (str. 226)
- City Safety™ - funkce (str. 224)
- City Safety™ - laserový senzor (str. 227)
- City Safety™ - symboly a zprávy (str. 229)
- MY CAR (str. 119)



City Safety™ - omezení

Snímač systému City Safety je určen k detekování osobních vozidel a dalších velkých vozidel před vozem, bez ohledu na to, zda je den nebo noc.

Tato funkce má však jistá omezení.

Omezení snímače znamená, že City Safety funguje s omezením nebo nefunguje vůbec, např. v hustém sněžení nebo dešti, mlze, prашných bouřích nebo sněhových vánicích. Mlha, nečistota, led nebo sníh na čelním okně mohou rovněž rušit jeho funkci.

Funkci omezují nízko zavěšené předměty, např. vlajka/praporek na vyčnívajícím nákladu, nebo příslušenství jako např. přidavné světlo nebo a ochranné roury, které jsou vyšší než kapota.

Laserový paprsek systému City Safety měří odraz světla. Snímač není schopen zjistit předměty s malou schopností odrážet světlo. Zadní části vozidel všeobecně dostatečně odrážejí světlo díky poznávací značce a reflektorům zadních světel.

Na kluzkých površích se brzdná dráha prodlužuje, to může snížit schopnost systému City Safety odvrátit kolizi. Za těchto situací poskytuje nejlepší brzdny účinek a stabilitu systém ABS¹⁴ a ESC¹⁵.

Pokud vozidlo couvá, funkce City Safety je dočasně deaktivována.

Systém City Safety se také neaktivuje při nízkých rychlostech – pod 4 km/h (3 mph), proto systém nezasáhne v případech, kdy se vozidlo vpředu přibližuje velmi pomalu, např. při parkování.

Příkazy řidiče mají vždy přednost, proto systém City Safety nezasáhne v situacích, kdy řidič evidentním způsobem otáčí volantem nebo zrychluje, a to i v situaci, kdy je kolize neodvratná.

Pokud systém City Safety zabránil kolizi se stojícím objektem, zůstane vozidlo v klidu maximálně 1,5 sekundy. Pokud je vozidlo zbrzděno před jiným vozidlem, které se pohybuje, bude rychlost snížena na stejnou rychlost, jakou se pohybuje vozidlo jedoucí vpředu.

U vozidel s manuální převodovkou se při zastavení vozidla systémem City Safety zastaví motor, pokud řidič nestačí před tím sešlápnout spojkový pedál.



POZNÁMKA

- Udržujte čelní okno před laserovým senzorem bez ledu, sněhu a nečistot (umístění senzoru (str. 224) - viz obrázek).
- Na čelní okno před laserový senzor nic neupevňujte a nemontujte.
- Odstraňte námrazu a sníh z kapoty - sníh a led nesmí překročit výšku 5 cm.

Zjišťování a odstraňování závad

Pokud se na sdružené přístrojové desce zobrazí zpráva **Zablok. snímačů čelního skla** **Viz příručka**, je laserový senzor zakryt a nedokáže detekovat vpředu jedoucí vozidlo. To znamená, že systém City Safety není funkční.

Zpráva **Zablok. snímačů čelního skla** **Viz příručka** se nezobrazí za všech situací, při kterých je činnost laserového senzoru omezena. Proto musí dbát na to, aby plocha čelního skla pře senzorem byla vždy čistá.

V následující tabulce jsou uvedeny možné příčiny zobrazení zprávy spolu s doporučeními příslušných činností.

¹⁴ (Anti-lock Braking System) - antiblokovací brzdový systém.

¹⁵ (Electronic Stability Control) - systém stability.



Příčina	Akce
Povrch čelního okna před laserovým senzorem je znečištěný nebo je zakrytý ledem nebo sněhem.	Očistěte povrch čelního okna před senzorem od nečistot, ledu a sněhu.
Laserový senzor má zablokované zorné pole.	Odstraňte předmět blokující senzor.

! DŮLEŽITÉ

Pokud jsou na čelním okně před „okénky“ laserových snímačů praskliny, škrábance nebo stopy od kamínků a pokrývají oblast cca. 0,5 x 3,0 mm (nebo větší), musíte se za účelem výměny čelního okna obrátit na servis (obrázek umístění snímače (str. 224)) – doporučujeme autorizovaný servis Volvo.

V opačném případě může dojít k omezení výkonu systému City Safety™.

Aby nedošlo k omezení funkčnosti, selhání či nevyhovujícímu zásahu systému City Safety, musí být splněny rovněž následující podmínky:

- Společnost Volvo **nedoporučuje** opravovat praskliny, škrábance a poškození od kamínků v oblasti laserového senzoru. Mělo by se vyměnit celé čelní sklo.
- Před výměnou čelního skla kontaktujte autorizovaný servis Volvo, abyste měli jistotu, že bude objednáno a nainstalováno správné sklo.
- Při výměně se musí namontovat stejný typ stěračů čelního skla nebo stěrače schválené společností Volvo.

Související informace

- City Safety™ (str. 224)
- City Safety™ - funkce (str. 224)
- City Safety™ - použití (str. 225)

City Safety™ - laserový senzor

Součástí funkce City Safety™ je senzor, který vysílá laserové světlo (umístění senzoru - viz obrázek (str. 224)). V případě závady a v případě, že je třeba opravit laserový senzor, kontaktujte autorizovaný servis - doporučujeme kontaktovat autorizovaný servis Volvo. Při manipulaci s laserovým senzorem je nezbytné nutně dodržovat předepsané pokyny.

K laserovému senzoru se vztahují následující dva štítky:

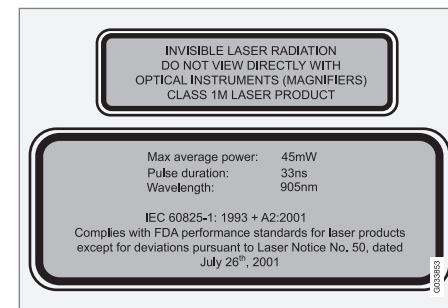

Na obrázku je na horním štítku uvedena klasifikace laserového paprsku:

- Laserové záření - Nedívejte se do laserového paprsku přímo pomocí optických přístrojů - laserový výrobek třídy 1M.

Na obrázku jsou na dolním štítku uvedeny technické parametry laserového paprsku:



- IEC 60825-1:1993 + A2:2001. Splňuje normy FDA (U.S. Food Administration) platné pro laserová zařízení s výjimkou odchylek dle "Oznámení k laserům č. 50" ze dne 26. července 2001.

Údaje vyzařování laserového senzoru

V následující tabulce jsou specifikovány fyzikální údaje laserového senzoru.

Maximální energie impulsu	2.64 μ J
Maximální výstupní výkon	45 mW
Trvání impulsu	33 ns
Divergence (vodorovně x svisle)	28° × 12°



VAROVÁNÍ

Pokud nebudete dodržovat všechny tyto pokyny, hrozí nebezpečí poškození zraku!

- Nikdy se nedívejte do laserového senzoru (který vydává laserové záření) ze vzdálenosti 100 mm nebo kratší zvětšovací optikou, jako jsou zvětšovací skla, mikroskopy, čočky nebo podobné optické přístroje.
- Zkoušky, opravy, demontáž, nastavení a/nebo výměna náhradních dílů laserového senzoru musí provádět pouze kvalifikovaný servis - doporučujeme autorizovaný servis Volvo.
- Abyste se vyvarovali vystavení škodlivému záření, neprovádějte žádné úpravy ani údržbu s výjimkou úkonů specifikovaných zde.
- Mechanik musí postupovat podle servisních informací pro laserový senzor.
- Nedomontujte laserový senzor (to platí i pro demontáž čoček). Demontovaný laserový senzor nesplňuje třídu laseru 3B podle normy IEC 60825-1. Třída laseru 3B není bezpečná pro oči, a proto představuje riziko úrazu.
- Konektor laserového senzoru musí být před demontáží odpojen od čelního okna.

- Laserový senzor musí být nainstalován na čelní okno dříve, než je připojen konektor senzoru.
- Laserový snímač vysílá laserové světlo, když se dálkový ovladač nachází v poloze klíče II (str. 84), a to i když je motor vypnutý.

Související informace



- City Safety™ (str. 224)
- City Safety™ - omezení (str. 226)
- City Safety™ - funkce (str. 224)
- City Safety™ - použití (str. 225)
- City Safety™ - symboly a zprávy (str. 229)

**City Safety™ - symboly a zprávy**

Pokud systém City Safety™ (str. 224) automaticky brzdí, může se rozsvítit jedna nebo více

kontrolky na sdružené přístrojové desce a současně se může objevit textová zpráva. Text zprávy může být potvrzen krátkým stisk-

nutím tlačítka **OK** na pákovém přepínači ukazatelů směru.

Symbol	Zpráva	Význam/činnost
	City Safety aut. zabrzdila	Systém City Safety™ brzdí nebo automaticky zabrzdil.
	Zablok. snímačů čelního skla Viz příručka	<p>Laserový senzor je dočasně z důvodu zablokování nefunkční.</p> <ul style="list-style-type: none"> • Odstraňte předmět blokující senzor a/nebo očistěte povrch čelního okna před senzorem. Přečtěte si o omezeních laserového snímače (str. 226).
	City Safety Nutný servis	<p>Funkce City Safety™ je vypojena.</p> <ul style="list-style-type: none"> • Pokud zobrazení zprávy přetrvává, kontaktujte servis - doporučujeme autorizovaný servis Volvo.

Související informace

- City Safety™ (str. 224)
- City Safety™ - omezení (str. 226)
- City Safety™ - funkce (str. 224)
- City Safety™ - použití (str. 225)
- City Safety™ - laserový senzor (str. 227)



Systém varování před kolizí*¹⁶

„Systém varování před kolizí s funkcí automatické aktivace brzd a detekce cyklistů a chodců“ má pomoci řidiči, když hrozí nebezpečí kolize s chodcem, cyklistou nebo vozidlem vpředu, které stojí nebo se pohybuje stejným směrem.

Systém varování před kolizí s funkcí automatické aktivace brzd a detekce cyklistů a chodců se aktivuje v situacích, kdy má řidič začít brzdit podstatně dříve. Proto tato funkce nemůže pomoci řidiči v každé situaci.

Systém varování před kolizí s funkcí automatické aktivace brzd a detekce cyklistů a chodců je nastaven tak, aby se aktivoval co možná nejpozději, aby se předešlo zbytečným zásahům do řízení.

Systém varování před kolizí s funkcí automatické aktivace brzd a detekce cyklistů a chodců dokáže zabránit kolizi nebo snížit rychlost při srážce.

Systém varování před kolizí s funkcí automatické aktivace brzd a detekce cyklistů a chodců nemůže být používán jako náhrada činnosti řidiče. Pokud by se řidič plně spolehl jenom na brzdění pomocí systému varování před kolizí s funkcí automatické aktivace brzd, mohlo by dojít dříve či později k nehodě.

¹⁶ U některých motorů není tato výbava k dispozici.

¹⁷ Žádné varování před cyklisty na „úrovni 1“.

Dvě úrovně systému

V závislosti na výbavě vozidla, může být systém varování před kolizí s funkcí automatické aktivace brzd a detekce cyklistů a chodců k dispozici ve dvou provedeních:

Úroveň 1

Řidič je pouze vizuálně a akusticky upozorněn¹⁷ na výskyt překážek - brzdy automaticky nebrzdí, řidič musí brzdit sám.

Úroveň 2

Řidič je vizuálně a akusticky upozorněn na výskyt překážek - pokud řidič v přiměřené době nereaguje, vozidlo automaticky zabrzdí.



DŮLEŽITÉ

Údržbu komponentů v systému varování před kolizí s funkcí automatické aktivace brzd a detekcí cyklistů a chodců smí provádět pouze servis - doporučujeme autorizovaný servis Volvo.

Související informace

- Upozornění na nebezpečí kolize* - funkce (str. 231)
- Upozornění na nebezpečí kolize* - detekce chodců (str. 234)
- Upozornění na nebezpečí kolize* - detekce cyklistů (str. 232)

- Upozornění na nebezpečí kolize* - použití (str. 234)
- Systém varování před kolizí* - omezení (str. 236)
- Upozornění na nebezpečí kolize* - omezení kamerového snímače (str. 237)
- Systém varování před kolizí* - symboly a zprávy (str. 239)



Upozornění na nebezpečí kolize* - funkce

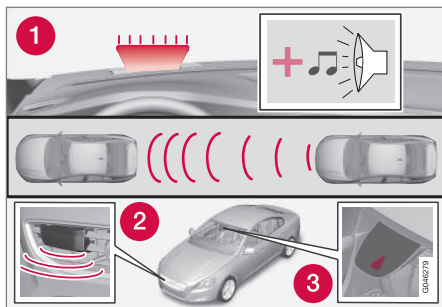

Přehled funkcí¹⁸.

- 1 Audiovizuální varovný signál v případě nebezpečí nehody.
- 2 Radarový snímač¹⁹
- 3 Kamerový snímač

Varování před kolizí s funkcí automatické aktivity brzd reaguje ve třech krocích v následujícím pořadí:

1. **Varování před srážkou**
2. **Podpora brzd¹⁹**
3. **Automatická aktivace brzd¹⁹**

Systém varování před kolizí a City Safety™ (str. 224) se vzájemně doplňují.

1 - Varování před srážkou

Řidič je nejdříve upozorněn, že bezprostředně hrozí kolize.

Systém varování před kolizí dokáže detekovat chodce, cyklisty nebo vozidla, která stojí nebo se pohybují ve stejném směru před vozidlem řidiče.

Pokud hrozí riziko kolize s chodcem, cyklistou nebo jiným vozidlem, řidiče na to upozorní blikající červená výstražná kontrolka (1) a zvukový signál.

2 - Podpora brzd¹⁹

Jestliže se nebezpečí kolize po vydání varování před kolizí stále zvyšuje, aktivuje se podpora brzd.

To znamená, že brzdová soustava je připravena na rychlé brzdění po lehkém sešlápnutí brzd - to ucítíte jako mírné škušnutí.

Jestliže je pedál brzdy sešlápnut dostatečně rychle, brzdy brzdí naplno.

Podpora brzd dále zvýší intenzitu, jakou řidič brzdí, v případě, že brzdění nestačí k tomu, aby nedošlo ke kolizi.

3 - Automatická aktivace brzd¹⁹

Naposledy se aktivuje automatická funkce brzd.

Pokud se v této situaci řidič nezačne vyhýbat a riziko kolize je značné, aktivuje se funkce automatického brzdění bez ohledu na to, zda řidič brzdí či nebrzdí. Brzdění potom nastane s plnou brzdovou silou, aby byla snížena rychlost při nárazu, nebo s omezenou brzdovou silou, pokud stačí, aby nedošlo ke kolizi. V případě cyklistů může k varování a plné aktivaci brzd dojít velmi pozdě nebo souběžně.

¹⁸ POZNÁMKA: Obrázek je schematický - podrobnosti se mohou lišit v závislosti na modelu vozu.

¹⁹ Pouze se systémem úrovně 2.



VAROVÁNÍ

Systém varování před kolizí se nezapne v každé jízdni nebo dopravní situaci, při každém počasí a při libovolném stavu vozovky. Systém varování před kolizí nereaguje na vozidla a cyklisty, kteří se pohybují v jiném směru, než vozidlo, nebo na zvířata.

Varování se aktivuje pouze v případě vysoké pravděpodobnosti kolize. V kapitole "Funkce" a "Omezení" najdete informace k omezením, s jakými musí být řidič seznámen ještě před tím, než použije varování před kolizí nebo automatickou aktivaci brzd.

Indikace varování a zásahy brzd v případě chodců a cyklistů se vypnou, pokud je rychlost vozidla vyšší než 80 km/h (50 mph).

Indikace varování a zásahy brzd v případě chodců nefungují ve tmě a v tunelech, a to ani v případě, že svítí pouliční světla.

Funkce automatické aktivace brzd může zabránit kolizi a může snížit rychlost při nárazu. Pro zajištění maximální účinnosti brzd musí řidič brzdový pedál vždy sešlápnout - to platí i v případě, že je vozidlo vybaveno systémem automatické aktivace brzd.

Nikdy nečekejte na varování před kolizí. Za udržování správné vzdálenosti a rychlosti je vždy odpovědný řidič, a to i v případě, že je vozidlo vybaveno systémem varování před kolizí s automatickou aktivací brzd.

Související informace

- Systém varování před kolizí* (str. 230)

Upozornění na nebezpečí kolize* - detekce cyklistů

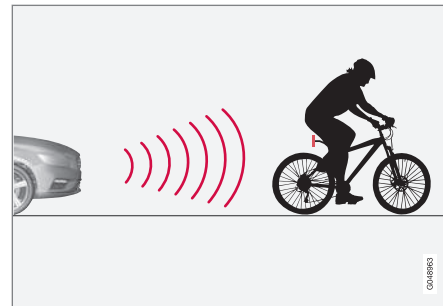

Tato funkce "vidí" zezadu pouze cyklisty, kteří jedou ve stejném směru.

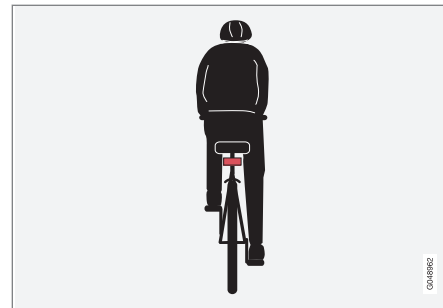

Optimální příklad toho, co systém vyhodnotí jako cyklistu - jasné obrysy těla a jízdního kola, přímo zezadu v ose vozidla.



Aby systém fungoval optimálně, je nezbytné, aby funkce detekující cyklistu, měla k dispozici maximálně jednoznačné informace o obrysech těla a jízdního kola - musí mít tedy možnost identifikovat jízdní kolo, hlavu, paže, ramena, nohy, horní část těla a spodní část těla a to společně s běžnými pohyby lidského těla.

Pokud kamera větší části jízdního kola nebo těla cyklisty nevidí, nedokáže cyklistu identifikovat.

- Aby funkce dokázala identifikovat cyklistu, musí se jednat o dospělého cyklistu, který jede na "jízdním kole běžné velikosti".
- Jízdní kolo musí být vybaveno vysoce viditelnou a schválenou²¹ zpětnou červenou odrazkou, která je nainstalována minimálně 70 cm nad vozovkou.
- Tato funkce dokáže detekovat cyklisty pouze přímo zezadu, pokud jedou ve stejném směru. Nedokáže detekovat cyklisty zezadu pod jistým úhlem ani cyklisty z boku.
- Cyklisté, kteří jedou po pravé nebo levé hraně imaginární/prodloužené boční linie vozidla, mohou být detekováni se zpožděním nebo se může stát, že nebudou detekováni vůbec.

- Schopnost funkce vidět cyklisty je podobně jako u lidského oka za soumraku a při svítání omezena.
- Funkce umožňující detekci cyklistů se deaktivuje při jízdě ve tmě a v tunelech, a to i v případě, že svítí pouliční světla.
- Aby detekce cyklistů fungovala optimálně, musí být aktivována funkce City Safety™, viz City Safety™ (str. 224).



VAROVÁNÍ

Varování před kolizí s funkcí automatické aktivace brzd a detekce cyklistů je pouhou pomůckou.

Funkce nedokáže detekovat:

- všechny cyklisty ve všech situacích a nevidí například částečně zakryté cyklisty.
- cyklisty v oblečení, které zakrývá obrysy těla, a cyklisty, kteří přijíždějí z boku.
- jízdní kola, která nemají vzadu červenou odrazku.
- jízdní kola, na kterých jsou velké předměty.

Za bezpečnou vzdálenost odpovídající rychlosti vozidla a za správnou jízdu vždy odpovídá řidič.

Související informace

- Systém varování před kolizí* (str. 230)

²¹ Odrazka musí splňovat doporučení a podmínky, které platí z hlediska dopravních předpisů v dané zemi.



Upozornění na nebezpečí kolize* - detekce chodců

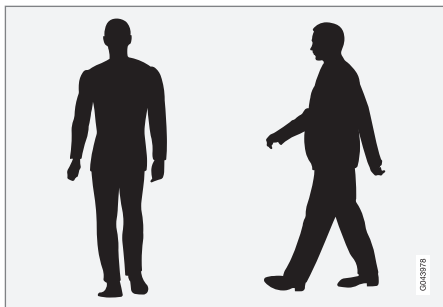

Optimální příklady objektů, které systém považuje za chodce se zřetelnými obrysy těla.

Aby systém fungoval optimálně, je nezbytné, aby funkce detekující chodce, měla k dispozici maximálně jednoznačné informace o obrysech těl - musí mít tedy možnost identifikovat hlavu, paže, ramena, nohy, horní část těla a spodní část těla a to společně s běžnými pohyby lidského těla.

Pokud kamera větší těla nevidí, nedokáže chodce identifikovat.

- Aby chodec mohl být identifikován, musí být vzpřímený a mít výšku minimálně 80 cm..
- Schopnost kamerového snímače vidět chodce je podobně jako u lidského oka za soumraku a při svítání omezena.

- Kamerový snímač umožňující detekci chodců se deaktivuje při jízdě ve tmě a v tunelech, a to i v případě, že svítí pouliční světla.

VAROVÁNÍ

"Varování před kolizí s funkcí automatické aktivace brzd a detekce cyklistů a chodců" je pouhou pomůckou. Funkce nedokáže detekovat všechny chodce ve všech situacích a nevidí, například:

- částečně zakryté chodce, osoby v oděvech, které zakrývají obrysy těla, a chodce menší než 80 cm.
- chodce, kteří nesou větší předměty.

Za bezpečnou vzdálenost odpovídající rychlosti vozidla a za správnou jízdu vždy odpovídá řidič.

Související informace

- Systém varování před kolizí* (str. 230)

Upozornění na nebezpečí kolize* - použití

Zapnutí a vypnutí výstražných signálů

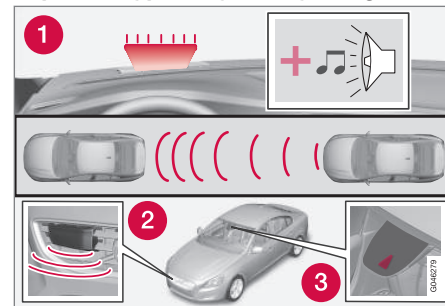

1. Zvuková a světelná výstražná signalizace v případě rizika kolize²⁴.

Můžete nastavit, zda u systému výstrahy v případě kolize mají či nemají být aktivovány zvukové a světelné signály.

Při startování motoru se automaticky použije nastavení, které bylo zvoleno při vypnutí motoru.

POZNÁMKA

Funkce podpory brzd a automatické aktivace brzd jsou vždy povoleny - nelze je deaktivovat.

Nastavení systému upozornění na nebezpečí kolize se upravuje na obrazovce středové



konzoly nebo v systému menu **MY CAR**, viz (str. 119).

Světelná a zvuková signalizace

Po aktivování světelné a zvukové signalizace v případě výstrahy u kolize se výstražná kontrolka (č. [1] na předchozím obrázku) testuje při každém nastartování motoru, a to tak, že krátce rozsvítí všechny segmenty na výstražné kontrolce.

Po nastartování motoru zhasnou kontrolky a vypne se zvuková signalizace.

- Vyhledejte **Varování před kolizí** v oddílu **Systém podpory jízdy** v systému menu **MY CAR** (str. 119). U položky zrušte zaškrtnutí.

Zvuková signalizace

Po nastartování motoru lze výstražný zvuk aktivovat/deaktivovat samostatně:

- Hleďte **Zvukové varování** v oddílu **Varování před kolizí** v systému menu **MY CAR** (str. 119) - zde vyberte možnost Zapnout nebo Vypnout.

Nyní systém varování před kolizí varuje pouze vizuálně.

Nastavení vzdálenosti pro varování

Vzdálenost pro varování reguluje vzdálenost, při níž systém vydá optické a akustické varování.

- Hleďte **Upozornění na vzdálenost** v oddílu **Varování před kolizí** v systému menu **MY CAR**, (str. 119) - zde vyberte **Dlouhá, Normální** nebo **Krátká**.

Vzdálenost pro varování určuje citlivost systému. Vzdálenost pro varování **Dlouhá** poskytuje časnější varování. Nejprve vyzkoušejte nastavení **Dlouhá** a jestliže toto nastavení vydává příliš mnoho varování, která mohou v určitých situacích rušit, potom nastavení vzdálenosti změňte na **Normální**.

Vzdálenost pro varování **Krátká** používejte pouze ve výjimečných případech, např. pro dynamickou jízdu.

POZNÁMKA

Pokud se používá adaptivní tempomat, tempomat použije výstražnou kontrolku i akustickou výstrahu, dokonce i když je systém varování před kolizí vypnutý.

Systém varování před kolizí varuje řidiče v případě hrozící srážky, funkce však nemůže zkrátit reakční dobu řidiče.

Aby byl systém varování před kolizí účinný, jeďte vždy s časovým intervalem pro Upozornění na odstup (str. 221) nastaveným na 4-5.

POZNÁMKA

I když se vzdálenost varování nastaví na **Dlouhá**, v jistých situacích se může zdát, že varování přichází pozdě, např. je-li velký rozdíl rychlostí nebo pokud vozidla vpředu prudce brzdí.

VAROVÁNÍ

Žádná automatický systém není schopen zaručit 100% správné fungování v každé situaci. Proto nikdy netestujte systém varování před kolizí s funkcí automatické aktivace brzd tak, že budete najíždět do lidí a vozidel - mohlo by dojít k vážnému poškození, poranění a ohrožení životů.

Kontrola nastavení

Nastavení lze upravit na obrazovce středové konzoly a v systému menu (str. 119) **MY CAR**.

²⁴ Nákres je schématický - model vozidla a detaily se mohou lišit.



Údržba

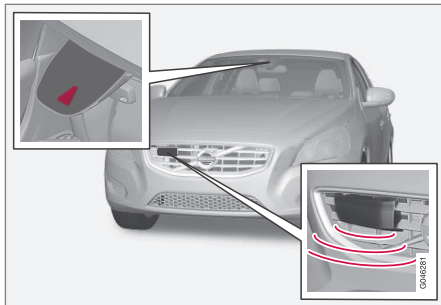

Kamerový a radarový snímač²⁵.

Aby snímače fungovaly správně, nesmí na nich být nečistoty, led a sníh a snímače se musí pravidelně čistit pomocí vody a autošamponu.

POZNÁMKA

Funkčnost čidel znemožní nečistota, led a sníh na čidlech. Čidla tedy nebudou moci měřit.

Související informace

- Systém varování před kolizí* (str. 230)

Systém varování před kolizí* - omezení

Tato funkce má jistá omezení – tento systém není např. aktivní, dokud rychlost není 4 km/h (3 mph).

Vizuální varovný signál systému upozornění na nebezpečí kolize (viz (1) na obr. (str. 231)) může být obtížné zaznamenat v případě silného slunečního svitu, odrazů, při nošení slunečních brýlí, nebo když se řidič nedívá přímo před sebe. Proto by měl být vždy aktivován varovný zvuk.

Na kluzkých površích se brzdná dráha prodlužuje, to může snížit schopnost systému odvrátit kolizi. Za těchto situací poskytuje nejlepší brzdný účinek a stabilitu systém ABS a ESC (str. 197).



POZNÁMKA

Vizuální výstražný signál může být dočasně deaktivován v případě vysoké teploty v prostoru pro cestující způsobené například prudkým slunečním světlem. Dojde-li k tomu, aktivuje se výstražné zvukové znamení, a to i v případě, že deaktivace proběhla v systému menu.

- Varování se nesmí objevit, pokud vzdálenost k vozidlu vpředu je malá nebo pokud jsou pohyby volantu a pedálů velké, například při velmi aktivním jízdním stylu.

²⁵ POZNÁMKA: Obrázek je schematický - podrobnosti se mohou lišit v závislosti na modelu vozu.

**VAROVÁNÍ**

Pokud v důsledku dopravní situace nebo vnějších vlivů radarový nebo kamerový snímač nedokáže detekovat vpředu správně chodce nebo cyklistu nebo vozidlo, může se stát, že dojde ke zpoždění v indikaci varování a zásahů brzd nebo se tyto funkce vůbec neaktivují.

Systém snímačů má v případě chodců a cyklistů²⁷ omezený dosah – systém dokáže účinně vydávat varování a brzdit při rychlostech vozidla do 50 km/h (30 mph). V případě vozidel, která stojí nebo se pohybují pomalu, systém účinně varuje a brzdí do rychlosti vozidla 70 km/h (43 mph).

V případě zhoršené viditelnosti nebo tmy se varování upozorňující na stojící a pomalu jedoucí vozidla může vypnout.

Indikace varování a zásahy brzd v případě chodců a cyklistů se vypnou, pokud je rychlost vozidla vyšší než 80 km/h (50 mph).

Systém Upozornění na nebezpečí kolize využívá stejné radarové snímače jako adaptivní tempomat (str. 206). Přečtěte si více o omezeních radarového snímače (str. 216).

Pokud jsou varování vnímána jako příliš častá nebo rušivá, může být zkrácena vzdálenost pro varování (str. 234). To může vést

k pozdějšímu varování a tím snížení celkové počtu varování.

Varování před kolizí s funkcí automatické aktivace brzd se dočasně deaktivuje, pokud se zařadí zpětný chod.

Varování před kolizí s funkcí automatické aktivace brzd se také neaktivuje při nízkých rychlostech – pod 4 km/h (3 mph), proto systém nezasáhne v případech, kdy se vozidlo vpředu přibližuje velmi pomalu, např. při parkování.

Pokud řidič projeví aktivitu a prokáže, že si je vědom chování během jízdy, může se varování před kolizí nepatrně odložit, což sníží počet zbytečných varování na minimum.

Pokud systém automatické aktivace brzd zabránil kolizi se stojícím objektem, zůstane vozidlo v klidu maximálně 1,5 sekundy. Pokud je vozidlo zbrzděno před jiným vozidlem, které se pohybuje, bude rychlost snížena na stejnou rychlost, jakou se pohybuje vozidlo jedoucí vepředu.

U vozidel s manuální převodovkou se při zastavení vozidla systémem automatické aktivace brzd zastaví motor, pokud řidič nestačí před tím sešlápnout spojkový pedál.

Související informace

- Systém varování před kolizí* (str. 230)

Upozornění na nebezpečí kolize* - omezení kamerového snímače

„Systém varování před kolizí s funkcí automatické aktivace brzd a detekce cyklistů a chodců“ má pomoci řidiči, když hrozí nebezpečí kolize s chodcem nebo vozidlem vpředu, které stojí nebo se pohybuje stejným směrem.

Tato funkce využívá kamerový snímač, který má jistá omezení.

Kamerový snímač ve voze používají podobně jako varování před kolizí s funkcí automatické aktivace brzd následující funkce:

- Aktivní dálkové světlomety (str. 95)
- Informace o dopravních značkách (str. 201)
- Driver Alert Control - DAC (str. 241)
- Asistent jízdních pruhů (str. 244)

POZNÁMKA

Povrch čelního skla před kamerovým snímačem musí být bez sněhu, ledu, mlhy a nečistot.

Nepřipevňujte a nelepte nic na čelní sklo před kamerovým snímačem - mohlo by se stát, že se u některých systémech závislých na kameře sníží účinnost nebo že tyto systémy přestanou fungovat.

²⁷ V případě cyklistů se může stát, že k indikaci varování a úplné aktivaci brzd dojde velmi pozdě nebo současně.



07 Podpora řidiče



Kamerové snímače mají omezení obdobná jako lidské oko, tj. „vidí“ hůř například ve tmě, hustém sněžení nebo mlze. Za takových podmínek mohou být funkce systémů závislých na kameře výrazně omezeny nebo dočasně vypnuty.

Silné protisvětlo, odrazy světla od vozovky, sníh nebo led na vozovce, znečištěné nebo nečitelné značení jízdních pruhů značným způsobem omezuje činnost kamery při sledování vozovky a detekci chodců a ostatních vozidel.

Zorné pole kamerového snímače je limitováno. Proto se v jistých situacích může stát, že chodci, cyklisté a vozidla nebudou detekováni vůbec nebo budou detekováni s jistým zpožděním.

Během velmi vysokých teplot je kamera dočasně vypnuta na cca. 15 minut po nastartování motoru, aby byla chráněna funkčnost kamery.

Zjišťování a odstraňování závad

Pokud se na displeji objeví zpráva **Zablok. snímačů čelního skla** **Viz příručka**, znamená to, že je kamerový snímač zablokován a nemůže detekovat chodce, cyklisty, vozidla nebo silniční značení před vozem.

Současně to znamená, že kromě varování před kolizí s automatickou aktivací brzd nefungují v plném rozsahu rovněž následující funkce:

- Aktivní dálkové světlomety
- Driver Alert Control
- Informace o dopravních značkách

V této tabulce jsou uvedeny možné příčiny zobrazení zpráv spolu s příslušnými činnostmi.

Příčina	Akce
Povrch čelního okna před kamerou je znečištěný nebo je zakrytý ledem nebo sněhem.	Očistěte povrch čelního okna před kamerou od nečistot, ledu a sněhu.
Hustá mlha, intenzivní déšť nebo sníh znamenají, že kamera není plně funkční.	Žádná činnost. Kamera nefunguje během hustého deště nebo sněžení.
Povrch čelního okna před kamerou jste očistili, avšak zpráva je stále zobrazena.	Čekejte. Může trvat několik minut, než kamera změní dohlednost.
Mezi vnitřní stranou čelního okna a kamerou se objevila nečistota.	Zajedte do servisu a nechte si vyčistit čelní sklo pod krytem kamery - doporučujeme autorizovaný servis Volvo.

Související informace

- Systém varování před kolizí* (str. 230)





Systém varování před kolizí* - symboly a zprávy

„Systém varování před kolizí s funkcí automatické aktivace brzd a detekce cyklistů

a chodců“ má pomoci řidiči, když hrozí nebezpečí kolize s chodcem nebo vozidlem vpředu, které stojí nebo se pohybuje stejným směrem.

Kontrolka ^A	Zpráva	Popis
	Collision Warning System VYP	Systém varování před kolizí je nefunkční. Zobrazí se, když nastartujete motor. Zpráva zmizí po cca. 5 sekundách nebo po stisknutí tlačítka OK .
	Systém varování před kolizí Není dostupný	Systém varování před kolizí nemůže být aktivován. Zobrazí se, když se řidič pokusí aktivovat tuto funkci. Zpráva zmizí po cca. 5 sekundách nebo po stisknutí tlačítka OK .
	Bylo aktivováno automatické brzdění	Byla aktivní funkce automatické aktivace brzd. Zpráva zmizí po jednom stisknutí tlačítka OK .
	Zablok. snímačů čelního skla Viz příručka	Kamerový snímač je dočasně vypnutý. Zobrazí se například tehdy, když je na čelním okně sníh, led nebo nečistota. <ul style="list-style-type: none"> Očistěte povrch čelního okna před kamerovým snímačem. Přečtěte si o omezeních kamerového snímače (str. 237).



Kontrolka ^A	Zpráva	Popis
	Zablokov. radar Viz příručka	<p>Varování před kolizí s funkcí automatické aktivace brzd je dočasně vypnuto.</p> <p>Radarový snímač je zablokovaný a nemůže detekovat jiná vozidla, např. když hustě prší nebo když se před radarovým snímačem nahromadila sněhová břečka.</p> <p>Přečtěte si o omezeních radarového snímače (str. 216).</p>
	Varování před kolizí Nutný servis	<p>Varování před kolizí s funkcí automatické aktivace brzd je částečně nebo zcela vypnuto.</p> <ul style="list-style-type: none"> • Pokud zobrazení zprávy přetrvává, kontaktujte servis - doporučujeme autorizovaný servis Volvo.

^A Symboly jsou schématické - mohou se lišit v závislosti na trhu a modelu vozu.

Související informace

- Systém varování před kolizí* (str. 230)
- Upozornění na nebezpečí kolize* - funkce (str. 231)
- Upozornění na nebezpečí kolize* - detekce chodců (str. 234)
- Upozornění na nebezpečí kolize* - detekce cyklistů (str. 232)
- Upozornění na nebezpečí kolize* - použití (str. 234)
- Systém varování před kolizí* - omezení (str. 236)
- Upozornění na nebezpečí kolize* - omezení kamerového snímače (str. 237)



Systém sledování bdělosti řidiče*³¹

Driver Alert System je určeno pro pomoc řidičům, jejichž schopnost řízení se v průběhu jízdy snižuje, nebo kteří neočekávaně opustili jízdní pruh, v němž jedou.

Driver Alert System zahrnuje dvě různé funkce, které mohou být vypnuty současně nebo jednotlivě:

- Driver Alert Control - DAC (str. 242).
- Lane Departure Warning - LDW (str. 244).

Zapnutá funkce je nastavena do pohotovostního režimu a neaktivuje se automaticky, dokud rychlost nepřekročí 65 km/h (40 mph).

Funkce se deaktivuje, když rychlost klesne pod 60 km/h (37 mph).

Obě funkce využívají kameru, která je závislá na bočním značení jízdního pruhu po obou stranách.

VAROVÁNÍ

Systém výstrahy pro řidiče nefunguje ve všech situacích. Jedná se o pouhý doplněk.

Odpovědnost za bezpečnou jízdu s vozidlem nese v konečném důsledku vždy řidič.

Související informace

- Driver Alert Control (DAC)* (str. 241)
- Lane Departure Warning (LDW)* (str. 244)

³¹ U některých motorů není tato výbava k dispozici.

Driver Alert Control (DAC)*

Funkce je určena k upoutání pozornosti řidiče/řidičky, když při řízení začne ztrácet koncentraci, např. začíná být rozptýlený/rozptýlená nebo začne usínat.

Cílem DAC je detekovat pomalu se snižující koncentraci řidiče a je primárně určen pro hlavní silnice. Funkce není určena pro městský provoz.

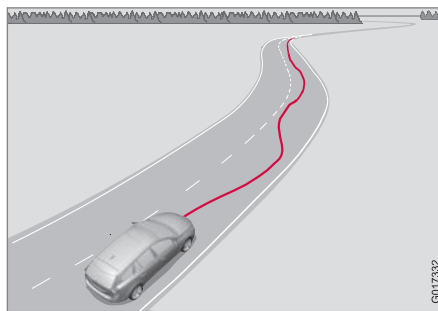

Kamera detekuje boční značení na vozovce a porovnává část vozovky s pohyby volantu. Řidič je upozorněn, pokud vůz nesleduje plynule značení vozovky.

V některých případech není schopnost řízení ovlivněna, ačkoli je řidič unavený. V takovém případě nemůže systém vydat varování určené řidiči. Proto je vždy důležité zastavit

a udělat si přestávku, pokud se objeví jakékoli známky únavy řidiče, bez ohledu na to, zda DAC vydá nebo nevydá varování.

POZNÁMKA

Tato funkce se nesmí používat k prodloužení doby jízdy. Pravidelně si naplánujte přestávky, abyste měli jistotu, že jste odpočatí.

Omezení

V některých případech může systém vydat varování, ačkoli schopnost řízení není omezena, například:

- ve velmi silném bočním větru
- na vozovce s vyjetými kolejiemi.

POZNÁMKA

Senzor kamery má jistá omezení (str. 237).

Související informace

- Systém sledování bdělosti řidiče* (str. 241)
- Driver Alert Control (DAC)* - použití (str. 242)
- Driver Alert Control (DAC)* - symboly a zprávy (str. 243)



Driver Alert Control (DAC)* - použití

Nastavení se upravují z displeje na středové konzole a z jeho menu.

zap/vyp

Funkci Driver Alert lze nastavit do pohotovostního režimu v systému menu **MY CAR** (str. 119):

- Zaškrtnuté políčko - funkce je aktivována.
- Nezaškrtnuté políčko - funkce je deaktivována.

Funkce

Funkce Driver Alert se aktivuje, když rychlost stoupne nad 65 km/h (40 mph), a zůstává aktivní, dokud je rychlost větší než 60 km/h (37 mph).



Pokud vozidlo jede chaoticky, řidiče upozorní zvukový signál a textová zpráva **Driver Alert Čas na přestávku** - současně se na sdržené přístrojové desce rozsvítí sousední symbol. Varování je po chvíli opakováno, jestliže se schopnost řídit nezlepší.

Výstražný symbol lze vypnout:

- Stiskněte tlačítko **OK** na levém páčkovém přepínači.



VAROVÁNÍ

Upozornění musí být bráno velmi vážně, neboť ospalý řidič/ospalá řidička si obvykle není vědom/vědoma svého stavu.

Pokud se ozve alarm nebo se cítíte unaveni: co nejdříve bezpečně zastavte vozidlo a odpočiňte si.

Studie ukázaly, že když řidič řídí unavený, nebezpečí je stejné, jako kdyby řídil pod vlivem alkoholu.

Související informace

- Systém sledování bdělosti řidiče* (str. 241)
- Driver Alert Control (DAC)* (str. 241)





Driver Alert Control (DAC)* - symboly a zprávy

DAC (str. 241) zobrazuje na sdružené přístrojové desce nebo na obrazovce displeje stře-

dové konzoly v různých situacích symboly a textové zprávy.

Pár příkladů:

Kontrolka ^A	Zpráva	Popis
	Driver Alert Čas na přestávku	Vůz nebyl řízen plynule; řidič je upozorněn akustickým varováním + textem.
	Zablok. snímačů čelního skla Viz příručka	Kamerový snímač je dočasně vypnutý. Zobrazí se například tehdy, když je na čelním okně sníh, led nebo nečistota. <ul style="list-style-type: none"> Očistěte povrch čelního okna před kamerovým snímačem. Přečtěte si o omezeních kamerového snímače (str. 237).
	Výstraha řidiči Nutný servis	Systém je vypnutý. <ul style="list-style-type: none"> Pokud zobrazení zprávy přetrvává, kontaktujte servis - doporučujeme autorizovaný servis Volvo.

^A Symboly jsou schématické - mohou se lišit v závislosti na trhu a modelu vozu.

Související informace

- Systém sledování bdělosti řidiče* (str. 241)
- Driver Alert Control (DAC)* (str. 241)
- Driver Alert Control (DAC)* - použití (str. 242)



Lane Departure Warning (LDW)*

Funkce Lane Departure Warning (Lane Departure Warning) pomáhá řidiči snížit nebezpečí, že se vozidlo na hlavních cestách a dálnicích náhodně dostane v jistých jízdních situacích mimo jízdní pruh.

Princip funkce LDW

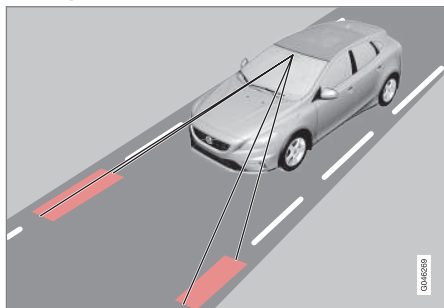

(Obrázek je schematický - nejedná se o konkrétní model.)

Kamera detekuje boční čáry silnice/jízdního pruhu.

Pokud vozidlo přejede přes jednu z bočních čar, řidiče upozorní zvukový signál.

i POZNÁMKA

Řidič je upozorněn pokaždé, když kola přejedou čáru. Pokud se čára nachází mezi koly, zvukový alarm není vydán.

! VAROVÁNÍ

Funkce Lane Assistance představuje pouhou pomůcku řidiče a nezapne se v každé jízdní nebo dopravní situaci, při každém počasí a při libovolném stavu vozovky.

Odpovědnost za bezpečnou jízdu s vozidlem a za dodržování platných zákonů a dopravních předpisů nese v konečném důsledku vždy řidič.

Související informace

- Lane Departure Warning (LDW) - funkce (str. 244)
- Lane Departure Warning (LDW) - ovládání (str. 245)
- Lane Departure Warning (LDW) - omezení (str. 246)
- Lane Departure Warning (LDW) - symboly a hlášení (str. 247)
- Systém sledování bdělosti řidiče* (str. 241)

Lane Departure Warning (LDW) - funkce

U funkce Lane Departure Warning (Lane Departure Warning) lze provést některá nastavení.

Vypnutí/zapnutí



Stisknutím tlačítka na středové konzole funkci aktivujete nebo deaktivujete. Je-li funkce zapnuta, kontrolka v tlačítku svítí.

Tato funkce je v konkrétních situacích doplněna na sdružené přístrojové desce intuitivní grafikou.

Osobní preference

Nastavení se provádí ze středové konzoly pomocí systému nabídky **MY CAR**. Popis systému nabídky - viz MY CAR (str. 119).

Vyberte některou z následujících možností:

- **Při spuštění** - funkce je při každém nastartování motoru nastavena do poho-



tovostního režimu. Při nastartování je nastavena stejná hodnota, jaká byla nastavena při vypnutí motoru.

- **Vyšší citlivost** – Zvýší se citlivost, poplach je spuštěn dříve a platí méně omezení.

Související informace

- Lane Departure Warning (LDW)* (str. 244)

Lane Departure Warning (LDW) - ovládání

Funkce Lane Departure Warning (Lane Departure Warning) je v konkrétních situacích doplněna na sdružené přístrojové desce intuitivní grafikou. Pár příkladů:



Boční čáry funkce LDW.

- Symbol LDW má BÍLÉ boční čáry - funkce je aktivní a detekuje, tedy "vidí", jednu nebo obě boční čáry.
- Symbol LDW má ŠEDÉ boční čáry - funkce je aktivní, ale nedetekuje levou ani pravou boční čáru.

nebo

- Symbol LDW má ŠEDÉ boční čáry – funkce je v pohotovostním režimu, protože rychlost klesla pod 65 km/h (40 mph).
- Symbol LDW nemá boční čáry - funkce je deaktivována.

Související informace

- Lane Departure Warning (LDW)* (str. 244)



Lane Departure Warning (LDW) - omezení

Snímač kamery funkce Lane Departure Warning (Lane Departure Warning) má podobná omezení jako lidské oko.

Pokud potřebujete další informace, přečtěte si o omezeních kamerového snímače (str. 237).

POZNÁMKA

Jsou situace, kdy funkce LDW neindikuje žádnou výstrahu, např.:

- Jsou zapnuté ukazatele směru
- Řidič má nohu na brzdovém pedálu³⁶
- V případě rychlého sešlápnutí plynového pedálu³⁶
- V případě rychlého pohybu volantu³⁶
- Pokud je zatáčka tak ostrá, že se vozidlo nakloní.

Související informace

- Lane Departure Warning (LDW)* (str. 244)

³⁶ Pokud je vybráno "Vyšší citlivost", výstraha je nadále aktivní, viz Lane Departure Warning (LDW) - funkce (str. 244).

* Informace o volitelné výbavě/příslušenství, viz Úvod.





Lane Departure Warning (LDW) - symboly a hlášení

Pokud funkce asistenta jízdních pruhů není k dispozici, na přístrojové desce se na displeji

nebo obrazovce může objevit symbol společně s vysvětlením. Podle situace postupujte podle doporučení.

Příklady zpráv:

Symbol	Zpráva	Popis
	Lane Departure Warning ZAP/ Lane Departure Warning VYP	Funkce je zapnuta/vypnuta. Zobrazí se při zapnutí/vypnutí. Text zmizí přibližně po 5 sekundách.
	Zablok. snímačů čelního skla Viz příručka	Kamerový snímač je dočasně vypnutý. Zobrazí se například tehdy, když je na čelním okně sníh, led nebo nečistota. <ul style="list-style-type: none"> • Vyčistěte čelní sklo před snímačem kamery. Přečtěte si o omezeních kamerového snímače (str. 237).
	Výstraha řidiči Nutný servis	Systém je vypnutý. <ul style="list-style-type: none"> • Pokud zobrazení zprávy přetrvává, kontaktujte servis - doporučujeme autorizovaný servis Volvo.

Související informace

- Lane Departure Warning (LDW)* (str. 244)



Parkovací asistent*

Parkovací asistent slouží k usnadnění parkování. Akustický signál a symboly na displeji středové konzoly indikují vzdálenost od překážky.

Hlasitost parkovacího asistenta lze nastavit během akustické signalizace pomocí knoflíku **VOL** na středové konzole nebo pomocí systému menu (str. 119) **MY CAR** vozidla.

Parkovací asistent je k dispozici ve dvou verzích:

- Pouze vzadu
- Vpředu i vzadu.

i POZNÁMKA

Je-li tažná tyč nakonfigurována v elektrickém systému vozidla, vyčnívání tažné tyče se zohlední, když funkce proměřuje místo k zaparkování.

! VAROVÁNÍ

- Parkovací asistent nezbavuje řidiče odpovědnosti při parkování.
- Čidla mají mrtvé úhly, ve kterých nedokáží překážky detekovat.
- Dávejte pozor např. na osoby a zvířata v blízkosti vozidla.

Související informace

- Parkovací asistent* - funkce (str. 248)
- Parkovací asistent* - přední (str. 250)
- Parkovací asistent* - zadní (str. 249)
- Parkovací asistent* - čištění čidel (str. 251)
- Parkovací asistent* - indikace poruchy (str. 251)
- Parkovací kamera* (str. 252)

Parkovací asistent* - funkce

Systém parkovací asistence se automaticky aktivuje při nastartování motoru - rozsvítí se kontrolka Zapnuto/Vypnuto. Pokud je parkovací asistent deaktivován tlačítkem, kontrolka zhasne.



Kontrolka Zapnuto/Vypnuto parkovací asistence.

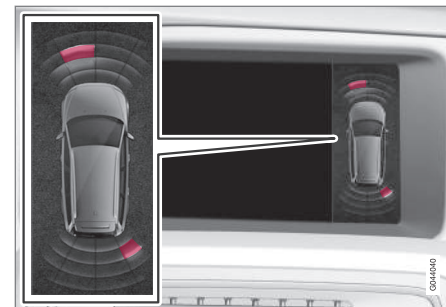

Obrazovka na displeji - ukazuje překážku vpředu vlevo a vzadu vpravo.



Displej na středové konzole zobrazuje situaci v souvislosti s vozem a detekovanou překážkou.

Označené sektory ukazují, které ze čtyř čidel detekuje překážku. Čím je symbol vozu blíže konkrétnímu políčku sektoru, tím je kratší vzdálenost mezi vozem a detekovanou překážkou.

Frekvence signálu se zvyšuje s přibližováním k překážce, před nebo za vozidlem. Jiný zvuk audiosystému je automaticky ztišen.

Pokud je vzdálenost k překážce menší než 30 cm, změní se tón na stálý a značka aktivního čidla se zcela vyplní. Pokud jsou překážky ve vzdálenosti signalizované stálým tónem za i před vozidlem, bude se signál ozývat reproduktory střídavě.

! DŮLEŽITÉ

Senzory nedokáží rozeznat v jistých okamžicích předměty jako např. řetězy, tenké lesklé tyče a nízké bariéry, které jsou ve "stínu signálu" - v tomto případě se pulzující tón nečekaně vypne a nepřejde v nepřerušovaný tón, který očekáváte.

Senzory nedokáží detekovat vysoké předměty např. vyčnívající nakládací rampy.

- V tomto případě věnujte zvýšenou pozornost manévrování a přejezdu s vozem - jeďte velmi pomalu nebo zastavte. Může hrozit značné nebezpečí poškození vozidla a ostatních předmětů, protože senzory nedokáží v daný okamžik optimálně reagovat.

Související informace

- Parkovací asistent* (str. 248)
- Parkovací asistent* - přední (str. 250)
- Parkovací asistent* - zadní (str. 249)
- Parkovací asistent* - čištění čidel (str. 251)
- Parkovací asistent* - indikace poruchy (str. 251)
- Parkovací kamera* (str. 252)

Parkovací asistent* - zadní

Parkovací asistent slouží k usnadnění parkování. Akustický signál a symboly na displeji středové konzoly indikují vzdálenost od překážky.

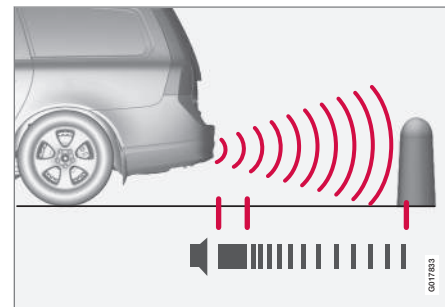

Účinná vzdálenost za vozidlem je přibližně 1,5 metru. Signál vychází z jednoho ze zadních reproduktorů.

Zadní parkovací asistent se aktivuje při zařazení zpátečky.

Při couvání např. s přívěsem na tažné tyči se automaticky vypne zadní parkovací asistence - jinak by senzory reagovaly na přívěs.



i POZNÁMKA

Pokud couváte např. s přívěsem nebo nosičem jízdních kol na tažné tyči a nepoužíváte originální kabeláž pro přívěs Volvo, možné budete muset parkovací asistenci manuálně vypnout, aby senzory na přívěs nebo nosič nereagovaly.

Související informace

- Parkovací asistent* (str. 248)
- Parkovací asistent* - funkce (str. 248)
- Parkovací asistent* - přední (str. 250)
- Parkovací asistent* - čištění čidel (str. 251)
- Parkovací asistent* - indikace poruchy (str. 251)
- Parkovací kamera* (str. 252)

Parkovací asistent* - přední

Parkovací asistent slouží k usnadnění parkování. Akustický signál a symboly na displeji středové konzoly indikují vzdálenost od překážek.

Parkovací asistent se automaticky aktivuje při nastartování motoru - rozsvítí se kontrolka Zap/Vyp spínače. Pokud je parkovací asistent deaktivován tlačítkem, kontrolka zhasne.

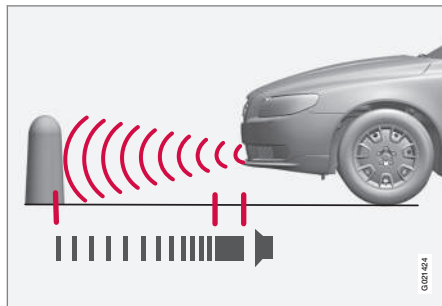

Účinná vzdálenost před vozidlem je přibližně 0,8 metru. Signál pro překážku vpředu vychází z jednoho z předních reproduktorů.

systém předního parkovacího asistenta je aktivní do rychlosti 10 km/h (6 mph). Kontrolka v tlačítku se rozsvítí a indikuje, že je systém aktivován. Jakmile rychlost poklesne pod 10 km/h (6 mph), systém se opět aktivuje.

i POZNÁMKA

Parkovací asistence se vypne, pokud se aktivuje parkovací brzda nebo pokud se ve voze s automatickou převodovkou zvolí režim **P**.

! DŮLEŽITÉ

Pokud jsou namontována pomocná světla: Nezapomeňte, že nesmí blokovat čidla - pomocná světla mohou být vnímána jako překážka.

Související informace

- Parkovací asistent* (str. 248)
- Parkovací asistent* - funkce (str. 248)
- Parkovací asistent* - zadní (str. 249)
- Parkovací asistent* - čištění čidel (str. 251)
- Parkovací asistent* - indikace poruchy (str. 251)
- Parkovací kamera* (str. 252)



Parkovací asistent* - indikace poruchy

Parkovací asistent slouží k usnadnění parkování. Akustický signál a symboly na displeji středové konzoly indikují vzdálenost od překážky.

 Pokud se informační kontrolka rozsvítí trvale a na sdružené přístrojové desce se zobrazí textová zpráva **Park. asistent Nutný servis**, je parkovací asistence vypnuta.

DŮLEŽITÉ

Za jistých podmínek může parkovací asistent vydávat chybné varovné signály. Důvodem jsou vnější zdroje zvuku, které vysílají stejné ultrazvukové frekvence, se kterými tento systém pracuje.

Patří zde, například, klaksony, vlhké pneumatiky na asfaltu, pneumatické brzdy nebo výfukové plyny z motocyklů.

Související informace

- Parkovací asistent* (str. 248)
- Parkovací asistent* - čištění čidel (str. 251)
- Parkovací asistent* - funkce (str. 248)
- Parkovací asistent* - přední (str. 250)
- Parkovací asistent* - zadní (str. 249)
- Parkovací kamera* (str. 252)

Parkovací asistent* - čištění čidel

Parkovací asistent slouží k usnadnění parkování. Akustický signál a symboly na displeji středové konzoly indikují vzdálenost od překážky.

Pro zajištění správné funkce musí být čištění čidel prováděno pravidelně. Pro čištění použijte vodu a autošampon.

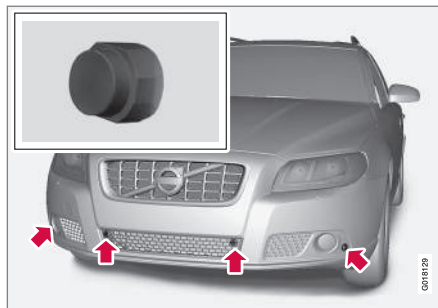

Umístění čidel, předních.

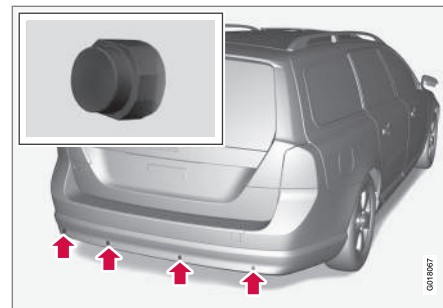

Umístění čidel, zadních.

POZNÁMKA

Nečistoty, led a sníh zakrývající senzory mohou aktivovat chybné výstražné signály.

Související informace

- Parkovací asistent* (str. 248)
- Parkovací asistent* - funkce (str. 248)
- Parkovací asistent* - přední (str. 250)
- Parkovací asistent* - zadní (str. 249)
- Parkovací asistent* - indikace poruchy (str. 251)
- Parkovací kamera* (str. 252)



Parkovací kamera*

Parkovací kamera je pomocný systém, který se aktivuje při zařazení zpětného chodu.

Obraz z kamery se objeví na obrazovce středové konzoly.

i POZNÁMKA

Je-li tažná tyč nakonfigurována v elektrickém systému vozidla, vyčnívání tažné tyče se zohlední, když funkce proměřuje místo k zaparkování.

! VAROVÁNÍ

- Parkovací kamera slouží pouze jako pomocný prostředek. Nezabýváje řidiče odpovědnosti při couvání.
- Kamera má mrtvé úhly, kde nemohou být překážky detekovány.
- Dávejte pozor na osoby a zvířata v blízkosti vozu.

Funkce a ovládání



Umístění kamery vedle otevíracího madla.

Kamera vidí, co je za vozem a zda se něco blíží ze stran.

Kamera zobrazuje široký prostor za vozidlem s částí nárazníku a tažným zařízením.

Na obrazovce mohou objekty vypadat oproti skutečnosti mírně nakloněné - to je naprosto v pořádku.

i POZNÁMKA

Předměty zobrazované na obrazovce mohou být ve skutečnosti blíže vozidlu, než se to jeví na obrazovce.

Je-li aktivní jiné zobrazení, systém parkovací kamery automaticky přebere zobrazení a obraz z kamery se objeví na obrazovce.

Po zařazení zpátečky se zobrazí nepřerušované čáry, které graficky označují přibližné vnější rozměry vozu při stávajícím úhlu natočení řízení. Tato funkce usnadní rovnoběžné parkování, zatáčení v úzkých prostorech a manévrování s přívěsem. Naváděcí linie parkovacího asistenta lze deaktivovat - viz kapitola Nastavení (str. 254).

Je-li vůz vybaven snímači parkovacího asistenta (str. 248)*, informace z těchto snímačů se zobrazí graficky jako barevná políčka označující vzdálenost k detekovaným překážkám. Viz dále kapitola "Vozidla se senzory couvání".

Kamera je aktivní přibližně 5 sekund po vyřazení zpátečky nebo do doby, než rychlost vozidla překročí 10 km/h (6 mph) dopředu nebo 35 km/h (22 mph) dozadu.

Světelné podmínky

Obrázek kamery se nastavuje automaticky v závislosti na konkrétních světelných podmínkách. Proto se mohou jas a kvalita obrazu nepatrně měnit. V případě nepříznivých světelných podmínek může být kvalita obrázku nepatrně horší.

i POZNÁMKA

Pro zajištění optimálního fungování musí být čočka kamery čistá bez sněhu, nečistot a ledu. To platí především při zhoršené viditelnosti.



Naváděcí linie

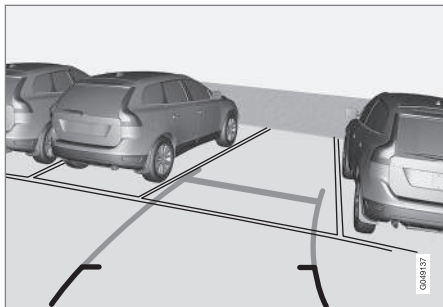

Příklady zobrazení čar ze systému parkovacího asistenta.

Linie na obrazovce jsou promítány, jako by byly na zemi za vozem, a jsou přímo závislé na pohybu volantu a ukazují řidiči trasu vozu i při zatáčení.

i POZNÁMKA

- Při couvání s přívěsem, který není elektricky připojen k vozu, budou čáry na displeji odpovídat trase **vozu**, nikoliv přívěsu.
- Na obrazovce se nezobrazí čáry, pokud je k vozidlu elektricky připojen systém přívěsu.
- Parkovací kamera je automaticky deaktivována při tažení přívěsu, pokud je použitý originální kabel přívěsu Volvo.

! DŮLEŽITÉ

Nezapomeňte, že pokud je zvoleno zobrazení zadní kamery, na monitoru se zobrazuje pouze prostor za vozidlem. Když během popojíždění couváte, nezapomeňte na prostor po stranách a před vozidlem.

Hraniční čáry

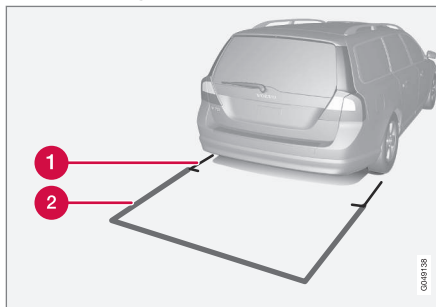

Čáry systému.

- 1 Hraniční čáry, prostor 30 cm za vozidlem
- 2 Hraniční čára, volný prostor pro couvání

Červená čára (1) ohraničuje prostor za nárazníkem do vzdálenosti cca. 30 cm.

Žlutá vodorovná čára (2) ohraničuje prostor za nárazníkem do vzdálenosti cca. 1,5 m.

Žluté boční čáry končí cca. 2,0 m za nárazníkem.

Hraniční čáry zahrnují nejvíce vyčnívající části vozidla, např. zrcátka a rohy, a to i když vozidlo zatáčí.

Vozidla se senzory couvání*

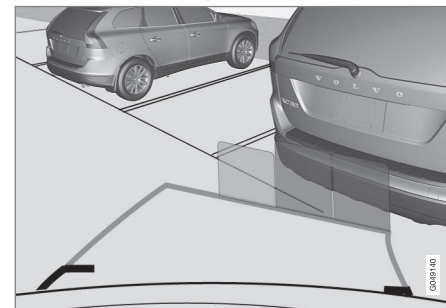

Barevné plochy (jedna na každé čidlo) ukazují vzdálenost.

Je-li vozidlo vybaveno rovněž parkovacím asistentem (str. 248), vzdálenost ukazují barevná políčka, a to pro každý snímač, který zaregistroval překážku.

Barva ploch se se zkracující se vzdáleností od překážky postupně mění - ze zelené přes žlutou až na červenou.

Barva/lak	Vzdálenost (metry)
Zelená	0,8–1,5
Žlutá	0,4–0,8
Červená	0–0,4

* Informace o volitelné výbavě/příslušenství, viz Úvod.



Související informace

- Parkovací kamera - nastavení (str. 254)
- Parkovací kamera - omezení (str. 255)
- Parkovací asistent* (str. 248)

Parkovací kamera - nastavení

Aktivace vypnuté kamery

Je-li vypnuta funkce kamery při zařazení zpětného chodu, lze ji aktivovat následovně:

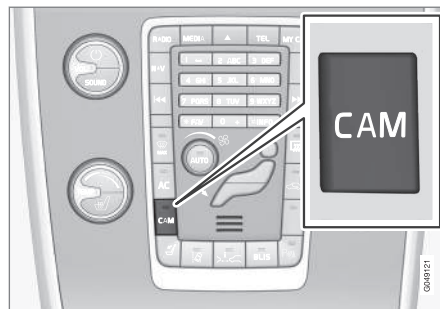

- Stiskněte **CAM** - na obrazovce se zobrazí aktuální pohled z kamery.

Změna nastavení

Ve výchozím nastavení se kamera aktivuje při zařazení zpátečky.

Nastavení parkovací kamery lze změnit, když je na obrazovce pohled z kamery:

1. Stiskněte **OK/MENU**, když je zobrazen pohled z kamery - obrazovka přepne na nabídku s položkami.
2. Otočením **TUNE** zvolte požadovanou položku.

3. Zvýrazněte položku jedním stisknutím tlačítka **OK/MENU**. Stisknutím tlačítka **EXIT** se vrátíte zpět.

Různé

Je-li vozidlo vybaveno více kamerami*, lze změnit zobrazení aktivní kamery na obrazovce:

- Stiskněte **CAM** nebo otočte ovladačem **TUNE**.

Související informace

- Parkovací kamera* (str. 252)
- Parkovací asistent* (str. 248)



Parkovací kamera - omezení

i POZNÁMKA

Držák jízdních kol nebo jiné příslušenství upevněné na zadní části vozu může clonit objektiv kamery.

Nezapomeňte

Uvědomte si prosím, že i když se může zdát, že je zakryta malá část obrazu, může to představovat poměrně velký prostor, který není vidět. Proto mohou být překážky zaregistrovány, až když jsou velmi blízko vozidla.

- Udržujte objektiv kamery čistý, bez ledu a sněhu.
- Objektiv kamery pravidelně čistěte vlažnou vodou a autošamponem – dávejte pozor, abyste objektiv nepoškrábali.

Související informace

- Parkovací kamera* (str. 252)
- Parkovací kamera - nastavení (str. 254)
- Parkovací asistent* (str. 248)

BLIS*

BLIS ((Blind Spot Information)) je informační systém založený na kamerové technologii, která za určitých okolností může pomoci řidiči zaznamenat vozidla pohybující se ve stejném směru v takzvaném „mrtvém úhlu“.

Systém je navržen tak, aby pracoval nejlépe při jízdě v hustém provozu po vícepruhových dálnicích.

! VÁROVÁNÍ

Tento systém doplňuje, nikoliv nahrazuje, bezpečný styl jízdy a používání zpětných zrcátek. Nikdy nemůže nahradit pozornost a odpovědnost řidiče. Za bezpečné přejetí mezi jízdními pruhy je odpovědný výhradně řidič.

Přehled

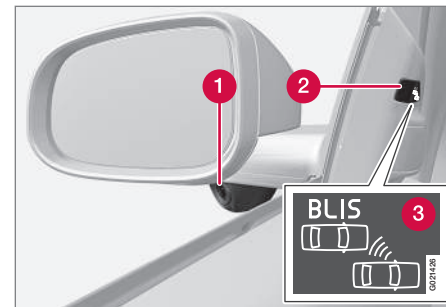

Zpětné zrcátko se systémem BLIS³⁷.

- 1 BLIS kamera
- 2 Kontrolka
- 3 BLIS symbol

i POZNÁMKA

Kontrolka se rozsvítí na té straně vozidla, kde systém detekoval vůz. Pokud je vozidlo předjížděno z obou stran současně, rozsvítí se obě kontrolky.

Údržba

Aby systém pracoval co nejlépe, čočky kamer BLIS³⁸ musí být čisté. Čočky je možné čistit měkkým hadrem nebo vlhkou houbou.

³⁷ POZNÁMKA: Obrázek je schématický - podrobnosti se mohou lišit v závislosti na modelu vozu.

³⁸ Viz předcházející obrázek (1).



Čistěte čočky opatrně, abyste je nepoškrábali.

! DŮLEŽITÉ

Skla jsou elektricky vyhřívána, takže sníh a led taje. V případě potřeby seškrábněte sníh ze skel.

Související informace

- BLIS* - použití (str. 256)
- BLIS - symboly a zprávy (str. 258)

BLIS* - použití

Funkce BLIS (Blind Spot Information) má za úkol pomoci řidiči při jízdě v hustém provozu na cestách s několika pruhy v jednom směru.

Aktivace/deaktivace funkce BLIS

BLIS se aktivuje při nastartování motoru. Kontrolky v panelech dveří při aktivaci BLIS třikrát zablikají.

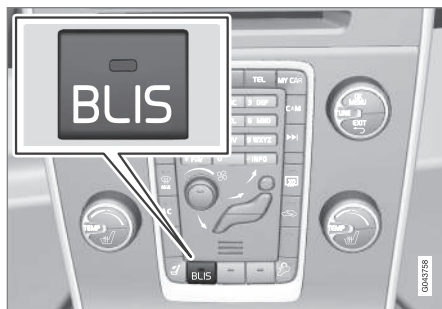

Tlačítko pro aktivaci/deaktivaci.

Systém lze deaktivovat/aktivovat po nastartování motoru jedním stisknutím tlačítka **BLIS**.

U některých kombinací výbavy na přání nezbyvá na středové konzole volné místo pro tlačítko - v tomto případě funkci zajišťuje systém nabídky (str. 119) **MY CAR**.

Po deaktivaci funkce BLIS kontrolka v tlačítku zhasne a na sdrúžené přístrojové desce se zobrazí zpráva.

Po aktivaci BLIS se kontrolka v tlačítku rozsvítí, na sdrúžené přístrojové desce se zobrazí nová textová zpráva a kontrolky v panelech dveří 3x zablikají. Stisknutím tlačítka **OK** na levém pákovém přepínači vypnete textovou zprávu.

Kdy BLIS funguje

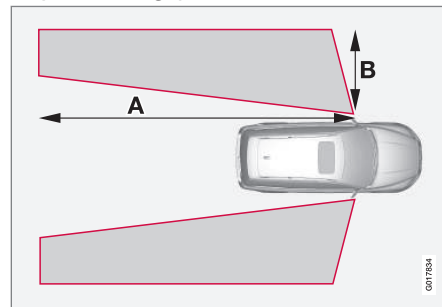

$A =$ přibližně 9,5 m a $B =$ přibližně 3,0 m.

Systém pracuje, pokud vozidlo jede rychlostí vyšší než 10 km/h (6 mph).

Když kamera (1) detekuje vozidlo v mrtvém úhlu, rozsvítí se trvale kontrolka (2), viz obrázek (str. 255).

Pokud dojde k poruše systému, BLIS toto sdělí řidiči prostřednictvím zprávy. Pokud jsou například kamery zakryté, začne blikat kontrolka BLIS a na sdrúžené přístrojové desce se zobrazí zpráva. V tomto případě zkontrolujte a vyčistěte čočky.



V případě potřeby lze systém dočasně vypnout - viz kapitola "Aktivace/deaktivace BLIS".

Předjíždění

Systém reaguje, pokud:

- předjíždíte jiné vozidlo rychlostí až o 10 km/h (6 mph) vyšší než je rychlost druhého vozidla
- jste předjížděni jiným vozidlem rychlostí až o 70 km/h (43 mph) vyšší než je rychlost vašeho vozidla.

VAROVÁNÍ

Systém BLIS v ostrých zatáčkách nefunguje.

Systém BLIS nefunguje, když vozidlo couvá.

Široký přívěs připojený k vozidlu může zakrýt ostatní vozidla v sousedních pružích. Může se zdát, že systém BLIS nedokáže detekovat vozidlo v zastíněné oblasti.

Denní světlo a tma

Při denním světle systém reaguje na obrys okolních vozidel. Systém je navržen tak, aby detekoval motorová vozidla, například osobní vozidla, nákladní vozidla, autobusy a motocykly.

Za tmy systém reaguje na světlomety okolních vozidel. Pokud okolní vozidla nesvítil, systém vozidla nedetekuje. To například zna-

mená, že systém nereaguje na přívěsy bez světlometů, které jsou taženy za osobním nebo nákladním vozidlem.

VAROVÁNÍ

Systém nereaguje na cyklisty ani mopedy.

Kamery BLIS mají podobná omezení jako lidské oko, tj. „vidí“ hůř například v hustém sněžení, proti prudkému světlu nebo v mlze.

Omezení

V některých situacích se může kontrolka BLIS rozsvítit, i když žádný jiné vozidlo není v mrtvém úhlu.

POZNÁMKA

Pokud se kontrolka BLIS příležitostně rozsvítí, i když se v mrtvém úhlu nenachází žádný vůz, neznamená to, že v systému došlo k poruše.

Pokud došlo k poruše v systému BLIS, na displeji se zobrazí **BLIS Nutný servis**.

Následující obrázky ukazují příklady situací, kdy se může kontrolka BLIS rozsvítit, i když žádné jiné vozidlo není v mrtvém úhlu.

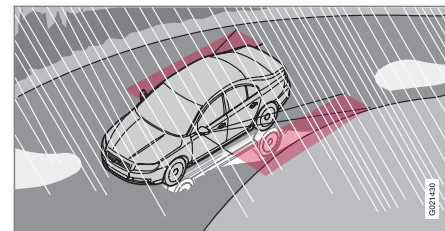

Odraz od lesklého mokrého povrchu vozovky.

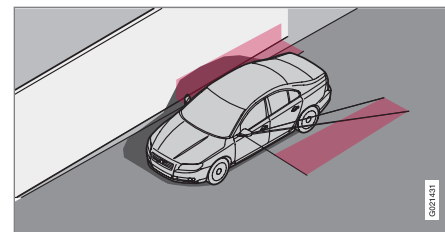

Vlastní stín na velké lesklé hladké ploše, např. protihluková bariéra nebo betonová vozovka.

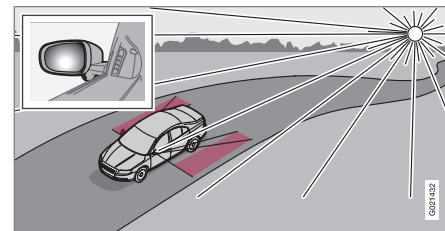

Nízko stojící slunce svítící přímo do kamery.



! DŮLEŽITÉ

Oprava komponentů systému BLIS musí být prováděna pouze v odborné dílně - doporučujeme využít služeb autorizovaného servisu Volvo.

Související informace

- BLIS* (str. 255)
- BLIS - symboly a zprávy (str. 258)

BLIS - symboly a zprávy

V situacích, kdy funkce BLIS (Blind Spot Information) (str. 255) nefunguje nebo je přerušována, se na sdružené přístrojové desce může zobrazit symbol a text s vysvětlením. Postupujte podle doporučení.

Příklady zpráv:

Zpráva	Popis
BLIS ZAP	Systém BLIS je aktivován.
BLIS Nutný servis	Systém mrtvého úhlu je vypojen - kontaktujte dílnu.
BLIS Zablockovaná kamera	Kamera systému BLIS je zablockována nečistotou, sněhem nebo ledem - vyčistěte čočky.
BLIS Omezená funkce	Omezená funkce přenosu dat mezi kamerou systému BLIS a elektrickým systémem vozidla. Kamera se opět sama nastaví, jakmile se přenos dat mezi kamerou systému BLIS a elektrickým systémem ve vozidle normalizuje.
BLIS VYP	Systém BLIS je deaktivován.

Text zprávy může být potvrzen krátkým stisknutím tlačítka **OK** na pákovém prepínači ukazatelů směru.

Související informace

- BLIS* (str. 255)





Typové schválení - radarový systém

Typové schválení pro radarovou jednotku ve vozidle lze zjistit v následující tabulce.

Trh	Symbol	Typové schválení
Brazílie		Este equipamento opera em caráter secundário, isto é, não tem direito à proteção contra interferência prejudicial, mesmo de estações do mesmo tipo e não pode causar interferência a sistemas operando em caráter primário.
Evropa		<p>Hereby, Delphi Electronics & Safety declares that L2C0038TR / L2C0055TR are in compliance with the essential requirements and other relevant provisions of Directive 1999/5/EC.</p> <p>The Declaration of Conformity may be consulted at Delphi Electronics & Safety / 2151 E. Lincoln Road / Kokomo, Indiana 46902 USA</p>
Spojené Arabské Emiráty		<p>TRA</p> <p>REGISTERED No: 0018923/09</p> <p>DEALER No: DA37380/15</p>
Indonésie		14785/POSTEL/2010 1982
Jordánsko		<p>Type Approval No.: TRC/LPD/2009/87</p> <p>Equipment type: Low Power Device (LPD)</p>
Maroko		<p>AGREE PAR L'ANRT MAROC</p> <p>Numero d'agrement : MR 4838 ANRT 2009</p> <p>Date d'agrement : 22/05/2009</p>



Trh	Symbol	Typové schválení
Singapur		Complies with IDA Standards DA105753
Jižní Afrika		TA-2009/163 APPROVED
Tchajwan		CCAB09LP4590T3

Související informace

- Radarový snímač (str. 215)

08

STARTOVÁNÍ A JÍZDA





Alkoholový zámek*

Alkoholový zámek má za úkol zabránit, aby s vozem odjely osoby, které jsou pod vlivem alkoholu. Před nastartováním motoru se řidič musí podrobit dechové zkoušce, při které se zjistí, zda není pod vlivem alkoholu. Alkoholový zámek je kalibrován v souladu s limitem platným v každé zemi pro povolené množství alkoholu.

VAROVÁNÍ

Alkoholový zámek představuje pouhou pomůcku a nezabavuje řidiče odpovědnosti. Je to vždy řidič, kdo je odpovědný za to, aby byl střízlivý a jezdil s vozem bezpečně.

Související informace

- Alkoholový zámek* - funkce (str. 262)
- Alkoholový zámek* - uložení (str. 263)
- Alkoholový zámek* - před nastartováním motoru (str. 263)
- Alkoholový zámek* - nezapomeňte (str. 265)
- Alkoholový zámek* - textové zprávy (str. 266)

Alkoholový zámek* - funkce

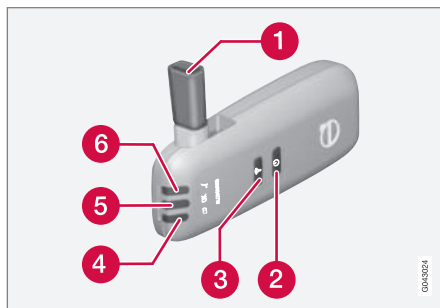

- 1 Nátrubek pro dechovou zkoušku.
- 2 Tlačítko pro výměnu řidiče.
- 3 Tlačítko pro přenos.
- 4 Kontrolka napětí.
- 5 Kontrolka výsledku dechové zkoušky.
- 6 Kontrolka označuje připravenost k dechové zkoušce.

POZNÁMKA

Alkoholový zámek uložte vždy do držáku. Když se vozidlo otevře, automaticky se aktivuje alkoholový zámek.

Související informace

- Alkoholový zámek* (str. 262)
- Alkoholový zámek* - uložení (str. 263)
- Alkoholový zámek* - před nastartováním motoru (str. 263)
- Alkoholový zámek* - nezapomeňte (str. 265)
- Alkoholový zámek* - textové zprávy (str. 266)



Alkoholový zámek* - uložení

Alkoholový zámek uložte vždy do držáku.



Umístění příruční jednotky.

- Příruční jednotku uvolněte tak, že stisknutím oddělíte horní hranu držáku a alkoholový zámek. Držák je pružný a uvolní uchycení alkoholového zámku.
- Příruční jednotku, kterou nepoužíváte, vložte do držáku - takto bude optimálně chráněna. Příruční jednotku zatlačte a zasuněte do držáku.

Související informace

- Alkoholový zámek* (str. 262)
- Alkoholový zámek* - funkce (str. 262)
- Alkoholový zámek* - před nastartováním motoru (str. 263)
- Alkoholový zámek* - nezapomeňte (str. 265)

- Alkoholový zámek* - textové zprávy (str. 266)

Alkoholový zámek* - před nastartováním motoru

Alkoholový zámek se aktivuje automaticky, jakmile vůz otevřete.

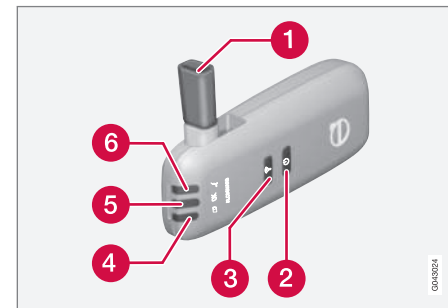

- 1 Nátrubek pro dechovou zkoušku.
 - 2 Tlačítko pro výměnu řidiče.
 - 3 Tlačítko pro přenos.
 - 4 Kontrolka napětí.
 - 5 Kontrolka výsledku dechové zkoušky.
 - 6 Kontrolka označuje připravenost k dechové zkoušce.
1. Pokud kontrolka (6) svítí zeleně, alkoholový zámek je připraven k použití.
 2. Vytáhněte alkoholový zámek z držáku.
 3. Vytáhněte nátrubek (1), zhluboka se nadechněte a rovnoměrně vydechněte po





dobu cca. 5 sekund, dokud neuslyšíte "cvaknutí". Výsledkem bude jedna z možností uvedených v tabulce **Výsledek dechové zkoušky**.

4. Pokud se tato zpráva neobjeví, mohlo se stát, že přenos do vozu nebyl úspěšný. V tomto případě stiskněte tlačítko (3) a přenos spusťte ručně.
5. Sklopte trysku a vložte alkoholový zámek zpátky do držáku.
6. Po dechové zkoušce nastartujte do 5 minut motor - jinak budete muset zkoušku opakovat.

Výsledek dechové zkoušky

Kontrolka (5) + text na displeji	Popis
Zelená kontrolka + Alcoguard Test je v pořádku	Motor lze nastartovat - nebyl naměřen žádný alkohol.
Žlutá kontrolka + Alcoguard Test je v pořádku	Motor lze nastartovat - naměřený obsah alkoholu je vyšší než 0,1 promile, ale nižší než platná mezní hodnota ^A .
Červená kontrolka + Neúspěšný test Počkejte 1 min a zkuste znovu	Motor nelze nastartovat - naměřený obsah alkoholu je vyšší než platná mezní hodnota ^A .

^A Mezní hodnoty se pro jednotlivé země liší. Zjistěte si, jaké hodnoty platí ve vaší zemi. Viz také Alkoholový zámek* (str. 262).



POZNÁMKA

Po dokončení jízdy lze motor nastartovat do 30 minut, aniž by se znovu musela provádět zkouška dechu.

- Alkoholový zámek* - uložení (str. 263)
- Alkoholový zámek* - nezapomeňte (str. 265)
- Alkoholový zámek* - textové zprávy (str. 266)

Související informace

- Alkoholový zámek* (str. 262)
- Alkoholový zámek* - funkce (str. 262)



Alkoholový zámek* - nezapomeňte

Aby zařízení fungovalo správně a výsledky byly co nejpřesnější:

- Cca. 5 minut před dechovou zkouškou nejezte a nepijte.
- Neostřikujte zbytečně čelní sklo - alkohol v kapalině do ostřikovačů může způsobit, že se naměří nesprávná hodnota.

Výměna řidiče

Aby se v případě výměny řidiče provedla nová dechová zkouška, stiskněte přibližně na 3 sekundy současně tlačítko (2) změny řidiče a tlačítko Send (3). Nyní vůz přejde do režimu, kdy je startování zablokováno, a před nastartováním motoru musí být úspěšně provedena nová dechová zkouška.

Kalibrace a servis

Alkoholový zámek se musí kontrolovat a kalibrovat v servisu¹ každých 12 měsíců.

30 dní před tím, než je třeba provést kalibraci, se na sdružené přístrojové desce objeví zpráva **Alcoguard Nutná kalibrace Viz příručka**. Pokud kalibrace nebude provedena do těchto 30 dní, běžné startování motoru se zablokuje - v tomto případě bude možné vůz startovat pouze pomocí funkce Bypass, kapitola "Nouzová situace".

Tuto zprávu lze vymazat stisknutím tlačítka Send (3). Jinak zpráva zhasne automaticky po

cca. 2 minutách, ale bude se objevovat po každém nastartování motoru - trvale bude možno tuto zprávu vymazat až při opětovné kalibraci v servisu¹.

Chladné nebo horké počasí

Čím je chladněji, tím déle trvá, než bude alkoholový zámek připraven k použití:

Teplota (°C)	Maximální doba ohřevu (sekundy)
+10 až +85	10
-5 až +10	60
-40 až -5	180

Nouzová situace

V případě nouzové situace a v případě, kdy alkoholový zámek nefunguje, lze alkoholový zámek pomocí funkce Bypass obejít a umožnit tak řízení vozidla.

POZNÁMKA

Každá aktivace funkce Bypass se zaznamenává a ukládá do paměti, viz Zaznamenávání údajů (str. 20).

Po aktivování funkce Bypass se na sdružené přístrojové desce zobrazí **Alcoguard Lze**

obejít - tato indikace bude svítit po celou dobu jízdy. Lze ji vymazat pouze v servisu¹.

Funkci Bypass můžete otestovat, aniž by se do protokolu zapsala chybová zpráva. V tomto případě proveďte všechny uvedené kroky, ale nestartujte vůz. Chybová zpráva se vymaže, jakmile vozidlo uzamknete.

Je-li alkoholový zámek nainstalován, lze jako možnost "obtoku" zvolit funkci Bypass nebo Emergency. Toto nastavení lze následně změnit v servisu¹.

Aktivace funkce Bypass

- Současně stiskněte a podržte tlačítko **OK** na levém pákovém přepínači a tlačítko výstražné funkce ukazatelů směřů po dobu cca. 5 sekund - na sdružené přístrojové desce se nejdříve objeví **Obejítí aktivní Čekejte 1 minutu** a potom **Alcoguard Lze obejít**. Nyní lze motor nastartovat.

Tuto funkci lze aktivovat několikrát. Chybovou zprávu, která je zobrazena během jízdy, lze vymazat pouze v servisu¹.

Aktivace funkce Emergency

- Současně stiskněte a podržte tlačítko **OK** na levém pákovém přepínači a tlačítko výstražné funkce ukazatelů směřů po dobu cca. 5 sekund - na sdružené přístrojové desce se nejdříve objeví

¹ Doporučujeme autorizovaný servis Volvo.





08 Startování a jízda



Alcoguard Lze obejít a potom lze motor nastartovat.

Tuto funkci lze použít jednou. Poté se v servisu musí provést resetace¹.

Související informace

- Alkoholový zámek* - funkce (str. 262)
- Alkoholový zámek* - uložení (str. 263)
- Alkoholový zámek* - před nastartováním motoru (str. 263)
- Alkoholový zámek* (str. 262)
- Alkoholový zámek* - textové zprávy (str. 266)

Alkoholový zámek* - textové zprávy

Kromě již popsané zprávy, která souvisí s tím, jak alkoholový zámek funguje před nastartováním motoru (str. 263), se na displeji sdružené přístrojové desky může zobrazit rovněž následující zpráva:

Text na displeji	Význam/činnost
Alcoguard Lze znovu nastartovat	Motor byl vypnutý méně než 30 minut - motor lze nastartovat, aniž by se musela provádět nová dechová zkouška.
Alcoguard Nutný servis	Kontaktujte servis ^A .
Alcoguard Žádný signál	Přenos není funkční - odešlete data ručně pomocí tlačítka (3) nebo proveďte dechovou zkoušku znovu.
Alcoguard Zkuste znovu	Zkouška nebyla úspěšná - proveďte dechovou zkoušku znovu.
Alcoguard Foukněte déle	Výdech byl příliš krátký - vydechujte delší dobu.

Text na displeji	Význam/činnost
Alcoguard Foukněte slaběji	Výdech byl příliš intenzivní - vydechujte méně intenzivně.
Alcoguard Foukněte silněji	Výdech byl příliš slabý - vydechujte intenzivněji.
Alcoguard Předehev Čekajte	Ohřev nebyl dokončen - počkejte, než se zobrazí Alcoguard Foukejte 5s.

^A Doporučujeme autorizovaný servis Volvo.

Související informace

- Alkoholový zámek* (str. 262)
- Alkoholový zámek* - funkce (str. 262)
- Alkoholový zámek* - uložení (str. 263)
- Alkoholový zámek* - před nastartováním motoru (str. 263)
- Alkoholový zámek* - nezapomeňte (str. 265)

¹ Doporučujeme autorizovaný servis Volvo.

* Informace o volitelné výbavě/příslušenství, viz Úvod.



Startování motoru

Motor se startuje a vypíná pomocí dálkového ovladače a tlačítka **START/STOP ENGINE**.



Spínací skříňka s vytaženým/zasunutým dálkovým ovladačem s klíčem a tlačítko **START/STOP ENGINE**.

! DŮLEŽITÉ

Nezasunujte do spínače dálkový ovladač, pokud je nesprávně natočený - ovladač držte za konec s odnímatelnou čepelí klíče, viz Vyjímatelná čepel klíče - vyjmutí/zasunutí (str. 175).

1. Vložte dálkový ovladač do spínací skříňky a zatlačte jej do koncové polohy. Upozorňujeme, že pokud do výbavy vozu patří alkoholový zámek*, musí být před nastartováním motoru provedena dechová zkouška s vyhovujícími výsledky. Další informace o alkoholovém zámku, viz Alkoholový zámek* (str. 262).
2. Držte spojkový pedál plně sešlápnutý². (U vozidel s automatickou převodovkou - sešlápněte brzdový pedál.)
3. Stiskněte a následně uvolněte tlačítko **START/STOP ENGINE**.

i POZNÁMKA

U vozů s dieselmotory může chvíli trvat, než lze motor nastartovat - mezitím se na displeji objeví **Přehřev motoru**.

Je-li motor nastartován, motor spouštěče běží, dokud nenastartuje motor nebo dokud se neaktivuje ochrana před přehřátím.

! DŮLEŽITÉ

Pokud motor nenastartuje po 3 pokusech, počkejte 3 minuty a zkuste to znovu. Pokud počkáte, než se baterie regeneruje, zvýší se startovací schopnost baterie.

! VAROVÁNÍ

Nikdy nevytáhněte dálkový ovladač s klíčem ze zapalování po nastartování motoru nebo při odtahování vozidla.

! VAROVÁNÍ

Když opouštíte vozidlo, vždy vytáhněte dálkový ovladač ze spínací skříňky a zkontrolujte, zda je nastavena poloha pro klíč **0**. To platí především v případě, pokud ve voze zůstávají děti. Informace o funkci - viz Polohy klíče (str. 83).

i POZNÁMKA

U některých druhů motorů mohou být při startování studeného motoru volnoběžné otáčky výrazně vyšší než běžné otáčky. Smyslem je, aby systém emisí dosáhl co nejdříve běžnou provozní teplotu, při které jsou emise výfukových plynů minimální, což přispívá k ochraně životního prostředí.

Startování bez klíče (funkce Keyless)*

Pro nastartování motoru proveďte kroky 2-3 u varianty bez klíče (str. 179).

² Během jízdy stačí k nastartování motoru stisknout tlačítko **START/STOP ENGINE**.





POZNÁMKA

Aby motor nastartoval, musí se v prostoru pro cestující nebo v zavazadlovém prostoru nacházet jeden z dálkových ovladačů s klíčem s funkcí zamykání a startování bez klíče.

VAROVÁNÍ

Nikdy nevytahujte dálkový ovladač z vozu během jízdy nebo když je vůz odtahován.

Související informace

- Vypnutí motoru (str. 268)

Vypnutí motoru

*Motor se vypíná pomocí tlačítka **START/STOP ENGINE**.*

Vypnutí motoru:

- Stiskněte tlačítko **START/STOP ENGINE** - motor se zastaví.

Pokud volicí páka není v poloze **P** nebo pokud se vozidlo pohybuje:

- Stiskněte dvakrát tlačítko **START/STOP ENGINE** nebo podržte tlačítko stisknuté, dokud se motor nezastaví.

Související informace

- Polohy klíče (str. 83)

Zámek řízení

Např. při neoprávněném převzetí vozidla zkomplikuje zámek řízení jízdu s vozidlem. Při odemykání nebo zamykání zámku řízení můžete zaslechnout mechanický zvuk.

Funkce

- Zámek řízení je aktivní, jestliže je motor vypnutý a dveře řidiče jsou otevřené.
- Pokud se dálkový ovladač nachází ve spínací skříňce³ a stiskne se tlačítko **START/STOP ENGINE**, zámek řízení se deaktivuje.

Související informace

- Startování motoru (str. 267)
- Polohy klíče (str. 83)
- Volant (str. 89)

³ Ve vozidlech se systémem zamykání a startování bez klíče stačí mít dálkový ovladač s klíčem v prostoru pro cestující.



Dálkové startování (ERS)*

Dálkový start (ERS – Engine Remote Start) umožní dálkové nastartování motoru vozidla tak, aby se prostor pro cestující před odjezdem ohřál resp. ochladil. Dálkové startování se aktivuje klíčem a/nebo systémem Volvo On Call*.

Systém ovládání klimatu se spustí s automatickým nastavením. Motor nastartovaný pomocí dálkového startování se aktivuje maximálně na 15 minut. Potom se vypne. Po dvou aktivacích dálkového startování se motor musí nastartovat normálním způsobem a až potom lze dálkové startování použít znovu.

Dálkové startování je k dispozici pouze ve vozech s automatickou převodovkou a ve vozech, u kterých je nainstalován kapotový spínač⁴.

i POZNÁMKA

Na životnost baterie v dálkovém ovladači s klíčem má vliv použití dálkového startování. V případě častého použití dálkového startování by se baterie měla měnit jednou ročně, viz Dálkový ovladač - výměna baterie (str. 178).

i POZNÁMKA

Dodržujte místní a národní předpisy a požadavky týkající se volnoběhu. Dále vezměte v úvahu místní/národní pravidla a předpisy týkající se hlučnosti motoru v chodu.

! VAROVÁNÍ

Při dálkovém startování motoru musí být splněny následující podmínky:

- Vozidlo musí být pod dohledem.
- Ve vozidle a v jeho okolí nesmí být žádní lidé a zvířata.
- Vozidlo nesmí být zaparkováno v uzavřeném prostoru bez odvětrávání - výfukové plyny mohou být velmi škodlivé pro zdraví osob a zvířat.

Související informace

- Dálkové startování (ERS) - ovládání (str. 269)
- Dálkové startování (ERS) - symboly a hlášení (str. 271)

Dálkové startování (ERS) - ovládání

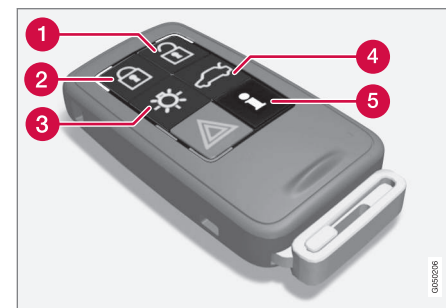

Tlačítka dálkového ovládání pro dálkové startování.

- 1 Odemykání
- 2 Zamykání
- 3 Přibližovací světla
- 4 Odemykání, zadní výklopné dveře
- 5 Informace⁵

Dálkové startování motoru

Abyste mohli dálkově nastartovat motor, vozidlo musí být zamknuté a kapota zavřena.

Postupujte následovně:

⁴ K dispozici u vozu XC60, ve vozech s alarmem, u většiny vozů se 4válcovým motorem nebo pokud je u nových provedení vybráno ERS.

⁵ Pouze u klíče PCC, viz Dálkový ovladač s klíčem s PCC* - jedinečné funkce (str. 173).





1. Krátce stiskněte tlačítko (2) na klíči.
2. Okamžitě potom dlouze - minimálně na 2 sekundy - stiskněte tlačítko (3).

Pokud jsou splněny podmínky pro dálkové startování, stane se následující:

1. Směrová světla rychle několikrát zablikají.
2. Motor nastartuje.
3. Směrová světla se rozsvítí nepřerušovaným svítem na 3 sekundy, čímž potvrdí, že motor byl nastartován.



POZNÁMKA

Po dálkovém nastartování je vozidlo nadále odemknuté a detektor pohybu* je deaktivován.

S klíčem PCC⁶



Kontrolka přibližovacích světel⁷ bliká několik sekund po stisknutí tlačítka. Jakmile jsou splněna všechna kritéria pro dálkové startování, tato kontrolka se rozsvítí nepřerušovaným svítem. To však neznamená, že dálkové startování systém nastartovalo.

Chce-li uživatel zkontrolovat, zda dálkové startování motor nastartovalo, stiskněte tlačítko (5) - pokud motor nastartuje, rozsvítí se kontrolka na tlačítku (2) a (3).

Aktivní funkce

U dálkově nastartovaného motoru se aktivují následující funkce:

- Systém ovládání klimatu
- Audio/video systém
- Doprovodné osvětlení při příchodu.

Deaktivované funkce

U dálkově nastartovaného motoru se deaktivují následující funkce:

- světlomety
- Obrysová světla
- Osvětlení registrační značky
- Stěrače čelního okna.

Dálkové startování se zastaví

Při následujících situacích dojde k vypnutí motoru nastartovaného pomocí dálkového startování:

- Stiskne se tlačítko (1), (2) nebo (4) na dálkovém ovladači s klíčem.
- Vozidlo se odemkne
- Dveře se otevřou
- Sešlápně se plynový nebo brzdový pedál
- Volící páka se vysune z polohy **P**
- Uplynulo 15 minut od aktivace dálkového startování.

Jakmile se vypne motor, který byl nastartován dálkovým startováním, všechna směrová světla se rozsvítí nepřerušovaným svítem po dobu 3 sekund.

Související informace

- Dálkové startování (ERS)* (str. 269)
- Dálkové startování (ERS) - symboly a hlášení (str. 271)

⁶ Další informace o klíči PCC, viz Dálkový ovladač s klíčem s PCC* - jedinečné funkce (str. 173).

⁷ Další informace o přibližovacích světech, viz Dálkový ovladač - funkce (str. 171) a Doprovodné osvětlení při příchodu (str. 101).



Dálkové startování (ERS) - symboly a hlášení

V situacích, kdy funkce ERS není k dispozici nebo je přerušována, se na přístrojové desce zobrazí symbol a text s vysvětlením.

Funkce ERS není k dispozici

Zpráva	Popis
Dálkový start nefunguje Příliš pokusů	ERS není k dispozici, protože jsou povoleny maximálně 2 aktivace ERS po sobě.
Dálkový start nefunguje Málo paliva	ERS není k dispozici, protože je v nádrži příliš málo paliva.
Dálkový start nefunguje Není zařaz. P	Systém ERS není k dispozici, protože volicí páka není v poloze P .
Dálkový start nefunguje Řidič ve voze	Systém ERS není k dispozici, protože někdo zůstal v prostoru pro cestující.
Dálkový start nefunguje Vybitá bater.	ERS není k dispozici kvůli vybité baterii. Dobijte akumulátor nastartováním motoru.

Zpráva	Popis
Dálkový start nefunguje Varov. motoru	ERS není k dispozici, protože se nastavila varovná zpráva motoru. Kontaktujte servis ^A .
Dálkový start nefunguje Málo chl.kap.	ERS není k dispozici, protože se nastavila chybová zpráva chladičového systému, viz Chladič kapalina - hladina (str. 356).
Dálkový start nefunguje Otevř. dveře	ERS není k dispozici, protože dveře/zadní výklopné dveře nejsou zavřené.
Dálkový start nefunguje Otevř. kapota	Systém ERS nebyl aktivován, protože kapota nebyla zavřena.
Dálkový start nefunguje Vůz neuzamk.	ERS není k dispozici - dveře nejsou zamknuté.
Dálkový start nefunguje Klíč ve voze	Systém ERS se neaktivoval, protože klíč je ve vozidle.

^A Doporučujeme autorizovaný servis Volvo.

Přerušování funkce ERS

Zpráva	Popis
Dálkový start VYP Není zařaz. P	Funkce ERS byla přerušena, protože volicí páka není v poloze P .
Dálkový start VYP Řidič ve voze	Funkce ERS byla přerušena, protože někdo zůstal v prostoru pro cestující.
Dálkový start VYP Varov. motoru	Funkce ERS byla přerušena, protože se nastavila chybová zpráva motoru. Kontaktujte servis ^A .
Dálkový start nefunguje Málo chl.kap.	Funkce ERS byla přerušena, protože se nastavila chybová zpráva chladičového systému.
Dálkový start vypnutý Otevř. kapota	Systém ERS přerušil činnost, protože kapota je otevřena.
Dálkový start VYP Vybitá bat.	Funkce ERS byla přerušena kvůli vybité baterii.
Dálkový start VYP Málo paliva	Funkce ERS byla přerušena kvůli nedostatku paliva.

^A Doporučujeme autorizovaný servis Volvo.





Související informace

- Dálkové startování (ERS)* (str. 269)
- Dálkové startování (ERS) - ovládání (str. 269)

Startování s pomocnou baterií

Pokud je baterie spouštěče (str. 369) vybitá, lze motor vozu nastartovat proudem z jiné baterie.

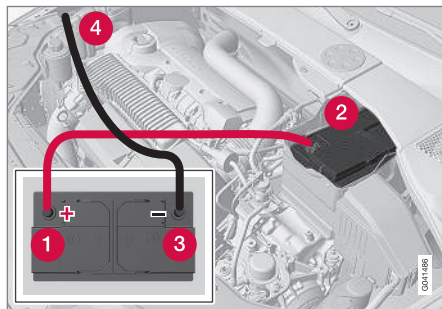

Aby se předešlo zkratu nebo jinému poškození, jsou při startování vozu s asistentem při rozjezdu doporučeny následující kroky:

1. Nastavte elektrický systém vozidla do polohy klíče **0**, viz Polohy klíče - funkce na různých úrovních (str. 84).
2. Pomocná baterie musí mít napětí 12 V.
3. Je-li pomocný akumulátor nainstalován v jiném voze, vypněte motor vozidla s pomocným akumulátorem a zkontrolujte, zda se tyto dva vozy navzájem nedotýkají.

4. Připojte jednu svorku červeného kabelu na kladný pól pomocného akumulátoru (1).

! DŮLEŽITÉ

Opatrně připojte startovací kabel, abyste předešli zkratu s jinými komponentami v motorovém prostoru.

5. Otevřete svorky na předním krytu akumulátoru ve svém voze a kryt sejměte, viz Baterie spouštěče - výměna (str. 371).
6. Připojte druhou svorku červeného kabelu na kladný pól vozu (2).
7. Připojte jednu svorku černého kabelu na záporný pól pomocného akumulátoru (3).
8. Druhou svorku připojte k ukostření, např. na pravé uchycení motoru nahoře, k hlavě krajního šroubu (4).
9. Zkontrolujte bezpečné připevnění svorek, aby při pokusu o nastartování nedocházelo k jiskření.
10. Nastartujte motor vozu s pomocným akumulátorem. Nechte jej běžet několik minut v mírně zvýšených volnoběžných otáčkách cca. 1500 ot./min.



11. Nastartujte motor ve voze s vybitou baterií.

! DŮLEŽITÉ

V průběhu startování se nedotýkejte svorek. Hrozí nebezpečí jiskření.

12. Odpojte propojovací kabely v opačném pořadí - nejdříve černý a potom červený.
- > Ujistěte se, že se žádná ze svorek černého kabelu nedostane do kontaktu s kladným pólem baterie nebo svorkou červeného kabelu.

! VAROVÁNÍ

- V bateriích se může vyvíjet kyslíkovodivý plyn, který je vysoce výbušný. Pokud se nesprávně připojí spojovací vodič, může dojít k jiskření, které stačí k tomu, aby baterie explodovala.
- Baterie obsahuje také kyselinu sírovou, která může způsobit vážné poleptání.
- Pokud dojde k potřísnění Vaší pokožky, oděvu nebo zasažení očí kyselinou sírovou, okamžitě je omyjte velkým množstvím vody. Pokud kyselina vystříkne do očí, okamžitě vyhledejte lékařskou pomoc.

Související informace

- Startování motoru (str. 267)

Převodovky

Existují dva hlavní druhy převodovky. Mechanická převodovka a automatická převodovka.

- Manuální převodovka (str. 273)
- Automatická převodovka, Geartronic (str. 275)
- Automatická převodovka - Powershift (str. 278)

! DŮLEŽITÉ

Aby nedošlo k poškození komponentů hnacího systému, musí se zkontrolovat provozní teplota převodovky. Pokud hrozí nebezpečí přehřátí, na sdružené přístrojové desce se rozsvítí výstražný symbol a zobrazí se textová zpráva. Postupujte podle doporučení v textové zprávě.

Související informace

- Automatická převodovka -- Geartronic* (str. 275)

Manuální převodovka

Převodovka má za úkol měnit převodový poměr v závislosti na požadované rychlosti a výkonu.



Schéma řazení u šestistupňové převodovky.

Šestistupňová převodovka je k dispozici ve dvou provedeních, které se liší polohou zpětného chodu. Prohlédněte si schéma řazení na řadicí páce.

- Při každém řazení zcela sešlápněte pedál spojky.
- Když neřadíte, nenechávejte nohu na pedálu spojky.

! VAROVÁNÍ

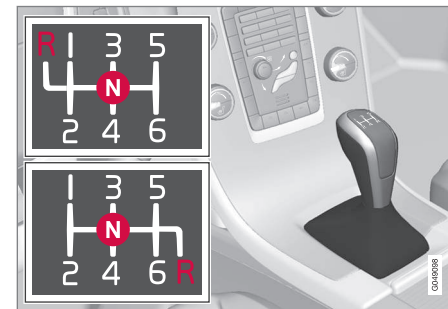
Při parkování ve svahu vždy aktivujte parkovací brzdu - zařazení převodového stupně nestačí k přidržení vozidla v každé situaci.



Blokování zpátečky

Blokování zpátečky brání nechtěnému zařazení zpátečky během normální jízdy dopředu.

- Držte se schématu řazení na řadicí páce: před zařazením **R** zařaďte nejdříve neutrální **N**.
- Zpětný chod řaďte pouze v případě, že vozidlo stojí.

i POZNÁMKA

Řazení 6stupňové převodovky - provedení nahoře (viz předchozí vyobrazení) - **nejdříve zatlačte** řadicí páku dolů do polohy **N** a zařaďte tak zpětný chod.

Související informace

- Převodovky (str. 273)
- Převodová kapalina - kvalita a objem (str. 410)

Indikátor řazení převodových stupňů*

Indikátor řazení převodových stupňů informuje řidiče o tom, kdy je vhodné zařadit další vyšší nebo nižší převodový stupeň.

V souvislosti s ekologickou jízdou je nezbytné jezdit na správný převodový stupeň a přerazovat ve správný čas.

Indikátor je k dispozici jako pomůcka pro určité varianty – GSI (Gear Shift Indicator) – která upozorňuje řidiče, kdy je vhodné zařadit vyšší nebo nižší převodový stupeň, aby byla co nejnižší spotřeba paliva.

S ohledem např. na parametry jízdy a jízdu bez vibrací může být však vhodné přefadit při vyšších otáčkách motoru. Číslo v rámečku označuje aktuální převodový stupeň.

Manuální převodovka



Indikátor řazení převodových stupňů pro manuální převodovku. Vždy svítí pouze jedno označení - během běžné jízdy svítí uprostřed.

Pokud systém doporučuje zařadit vyšší převodový stupeň, kurzor rozsvítí "+". Pokud systém doporučuje podřadit, rozsvítí "-" (na obrázku je označeno červeně).

Automatická převodovka



Sdružená přístrojová deska "Digital" s indikátorem řazení převodových stupňů.

Číslo v rámečku označuje aktuální převodový stupeň.



U sdružené přístrojové desky "Analogue" se uprostřed zobrazí poloha převodového stupně a šipky.

Související informace

- Manuální převodovka (str. 273)
- Automatická převodovka -- Geartronic* (str. 275)



Automatická převodovka -- Geartronic*

K dispozici jsou dva režimy řazení Geartronic: automaticky a manuální.



D: polohy automatického řazení. **+/-:** polohy manuálního řazení. **S:** sportovní režim*.

Sdružená přístrojová deska (str. 67) informuje o poloze voliče převodových stupňů následovně: **P, R, N, D, S*, 1, 2, 3** apod.

Polohy páky voliče

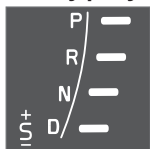

Polohy automatického řazení se zobrazují vpravo na sdružené přístrojové desce. (Vždy se zobrazí pouze jedna indikace, a to s polohou momentálně zařazeného voliče převodů.)

V aktivní poloze svítí kontrolka "S" označující "sportovní režim" ORANŽOVĚ.

Parkovací poloha - P

Pokud vůz startujete nebo parkujete, zvolte polohu **P**.

Abyste mohli volič řazení vyřadit z polohy **P**, musíte sešlápnout brzdový pedál a klíč musí být v poloze **II**. Viz Polohy klíče - funkce na různých úrovních (str. 84).

Pokud je zařazena poloha **P**, je mechanicky zablokována převodovka. Pokud vozidlo parkujete, použijte rovněž parkovací brzdu (str. 296).

i POZNÁMKA

Aby bylo možné vozidlo uzamknout a aktivovat alarm, musí být volicí páka v poloze **P**.

! DŮLEŽITÉ

Při řazení polohy **P** musí vozidlo stát.

! VAROVÁNÍ

Při parkování ve svahu vždy aktivujte parkovací brzdu - poloha **P** u automatické převodovky nestačí k přidržení vozidla v každé situaci.

Poloha zpátečky - R

Při volbě polohy **R** musí vůz stát.

Poloha neutrálu - N

Není zařazen žádný rychlostní stupeň a motor může být nastartován. Zabrzdte parkovací brzdou, když vůz stojí s pákou voliče v poloze **N**.

Abyste mohli přesunout páku voliče z polohy **N** do jiné polohy, musí být sešlápnut brzdový pedál a klíč musí být v poloze **II**, viz Polohy klíče - funkce na různých úrovních (str. 84).

Jízdní poloha - D

D je normální jízdní poloha. Vozidlo automaticky řadí vyšší a nižší převodové stupně v závislosti na úrovni akcelerace a rychlosti. Při přesunutí páky voliče do polohy **D** z polohy **R** musí vůz stát.

Geartronic – polohy páky voliče při manuálním řazení (+S-)

Řidič může také řadit převodové stupně manuálně prostřednictvím automatické převodovky Geartronic. Motor vozu brzdí, když je pedál plynu uvolněn.



Do požadované polohy se u manuálního řazení dostanete přesunutím páky z polohy **D** do koncové polohy u "+/-". Kontrolka "+/-" na sdružené přístrojové desce změní barvu z BÍLÉ na ORANŽOVOU a v rámečku se zobrazí číslice **1, 2, 3** atd., což odpovídá právě zvolenému převodovému stupni.

- Pro zařazení vyššího převodového stupně posuňte páku dopředu směrem ke zna-



08 Startování a jízda



ménku "+" (plus). Páku uvolněte - vrátí se do klidové polohy + a -.

nebo

- Pro zařazení nižšího převodového stupně posuňte páku dozadu směrem ke znaménku "-" (minus) a uvolněte ji.

Režim manuálního řazení "+S-" můžete zvolit kdykoliv během jízdy.

Převodovka Geartronic automaticky zařadí nižší rychlostní stupeň, pokud řidič nechá klesnout rychlost na vhodnou hodnotu pro zařazení příslušného rychlostního stupně. Tím se předejde škubání a zhasnutí motoru.

Pro návrat do automatického jízdního režimu:

- Přesuňte páku do koncové polohy **D**.

POZNÁMKA

Pokud má převodovka sportovní program, je možné řadit volicí pákou manuálně pouze v poloze "+S-" posunutím páky dopředu nebo dozadu. Indikace na sdrúžené přístrojové desce se změní z **S** na zobrazení zařazených převodových stupňů 123 atd.

Pádla*

Manuální řazení pomocí volicí páky doplňuje ovládání na volantu, tzv. "pádla".

Abyste mohli řadit pomocí pádel, musíte je nejdříve aktivovat. Přitom se jedno z pádel musí přitáhnout k volantu - na sdrúžené přístrojové desce se indikace změní z "**D**" na číslo odpovídající momentálně zařazenému převodovému stupni.

Chcete-li změnit převodový stupeň o jeden stupeň:

- Potáhněte jedno z pádel dozadu k volantu a uvolněte je.



Obě "pádla" na volantu.

- 1 "-": Zvolí se další nižší převodový stupeň.
- 2 "+": Zvolí se další vyšší převodový stupeň.

Pokud jsou otáčky motoru v přípustném rozsahu, ke změně převodového stupně dojde při každém potáhnutí pádla.

Po každé změně převodového stupně se na sdrúžené přístrojové desce objeví číslo momentálně zařazeného převodového stupně.

POZNÁMKA

Automatická deaktivace

Pokud se pádla na volantu nepoužívají, po krátké době se deaktivují. To poznáte podle toho, že se indikace na sdrúžené přístrojové desce změní z momentálně zařazeného převodového stupně zpátky na "**D**".

Výjimkou je brzdění motorem - v tomto případě jsou pádla aktivována po celou dobu, kdy se brzdí.

Ruční deaktivace

Pádla na volantu lze rovněž deaktivovat ručně:

- Přitáhněte pádla k volantu a podržte, dokud nezmění sdrúžená přístrojová deska znak z čísla aktuálního převodového stupně na „**D**“.

Pádla lze používat rovněž v kombinaci s volicí pákou ve sportovním režimu* - v tomto případě jsou pádla stále aktivována a nedeaktivují se.



Geartronic - sportovní režim* (S)⁸



Sportovní program poskytuje sportovníjší charakteristiky a připouští vyšší otáčky motoru pro převodové stupně. Současně reaguje mnohem rychleji na sešlápnutí pedálu plynu. Během aktivní jízdy je upřednostňováno používání nižších převodových stupňů, což vede ke zpožděnému řazení nahoru.

Postup aktivace sportovního režimu:

- Přesuňte volicí páku do strany z polohy **D** do koncové polohy v "+S-" - indikace na sdrúžené přístrojové desce se změní z **D** na **S**.

Sportovní režim můžete zvolit kdykoliv během jízdy.

Geartronic - zimní režim

Na kluzkých vozovkách může být rozjezd snadnější, když je manuálně zařazen 3. převodový stupeň.

1. Sešlápněte brzdový pedál a přesuňte volicí páku z polohy **D** do koncové polohy "+S-" - na sdrúžené přístrojové desce se změní indikátor zařazeného převodového stupně z **D** na číslici 1⁹.
2. Řadíte až na 3. převodový stupeň dvojným zatlačením páky směrem k "+" (plus) - na displeji se změní indikátor zařazeného převodového stupně z 1 na 3.

⁸ Pouze u některých motorů.

⁹ Je-li vozidlo vybaveno sportovním režimem*, nejdříve se zobrazí "S".

3. Uvolněte pedál brzdy a opatrně přidávejte plyn.

„Zimní režim“ převodovky znamená, že vůz jede s nižšími otáčkami motoru a omezeným výkonem motoru na poháněná kola.

Kick-down

Pokud sešlápnete pedál plynu na doraz (za polohu normálně považovanou za plnou akceleraci), převodovka okamžitě zařadí nižší rychlostní stupeň. Jedná se tzv. kick-down.

Pokud pedál plynu uvolníte z polohy kick-down, převodovka automaticky zařadí vyšší rychlostní stupeň.

Kick-down se používá, když vyžadujete maximální akceleraci, například při předjíždění.

Bezpečnostní funkce

Abý nedošlo k přetočení motoru, ovládací program převodovky je vybaven ochranným blokováním řazení dolů, které blokuje funkci kick-down.

Převodovka Geartronic neumožní řazení nižšího rychlostního stupně/kick-down, pokud by mělo dojít ke zvýšení otáček motoru, které by způsobilo jeho poškození. Nic se nestane, pokud se řidič stále pokouší takto zařadit nižší převodový stupeň při vysokých otáčkách motoru – zůstane zařazen původní převodový stupeň.

Při aktivaci funkce podřazení může vůz přeradit i o několik rychlostních stupňů v závislosti na otáčkách motoru. Vůz zařadí vyšší rychlostní stupeň při dosažení maximálních otáček, aby se předešlo poškození motoru.

Tažení vozu

Odtahování vozidla - viz důležité informace v kapitole Tažení vozidla (str. 317).

Související informace

- Převodová kapalina - kvalita a objem (str. 410)
- Automatická převodovka -- Powershift* (str. 278)
- Převodovky (str. 273)



Automatická převodovka -- Powershift*

Automatická převodovka Powershift předává hnací sílu z motoru na poháněna kola přes dvojité kotouče mechanické spojky, kdežto převodovka Geartronic využívá běžný hydraulický měnič točivého momentu.



D: polohy automatického řazení. **+S-**: polohy manuálního řazení. **S:** sportovní režim*.

Převodovka Powershift funguje a ovládá se podobně jako automatická převodovka Geartronic, která je popsána v předchozí kapitole.

Jednou výjimkou je funkce "Geartronic - zimní režim" (str. 275):

- Převodovka Powershift umožní rozjet se na kluzkém povrchu, pokud se manuálně

zařadí 2. převodový stupeň, nikoliv 3. převodový stupeň (u převodovky Geartronic).

Tažení vozu

Model s převodovkou Powershift se nesmí odtahovat, protože převodovka musí být dostatečně promazávána, což zajišťuje běžící motor. Pokud je přesto nutné vůz odtáhnout (str. 317), musí se odtahovat velmi malou rychlostí na co nejkratší trasu.

Pokud si nejste jisti, zda je vůz vybaven převodovkou Powershift nebo Geartronic, můžete to zjistit podle označení štítku převodovky pod kapotou - Typová označení (str. 397). Označení "MPS6" znamená, že se jedná o převodovku Powershift. V ostatních případech je vůz vybaven automatickou převodovkou Geartronic.

Viz také důležité informace v kapitole Tažení vozu (str. 317).

Nezapomeňte

Dvojité spojka v převodovce je vybavena ochranou proti přetížení, která se aktivuje, pokud dojde k přehřátí spojky, např. pokud vůz stojí delší dobu ve svahu se sešlápnutým plynovým pedálem.

Je-li převodovka přehřátá, vůz se začne chvět a vibrovat, rozsvítí se výstražný symbol a na

sdrúžené přístrojové desce se objeví příslušná zpráva. K přehřátí převodovky může dojít rovněž při pomalém popojíždění v zácpách (rychlostí max. 10 km/h (6 mph)) ve svahu nebo s připojeným přívěsem. Jakmile se vozidlo zastaví, nožní brzda je sešlápnuta a motor běží na volnoběh, převodovka se ochladí.

Přehřátí z důvodu pomalého popojíždění v zácpách můžete zabránit postupnou jízdou:

- Zastavte vůz a s nohou na brzdovém pedálu počkejte, dokud se přiměřeně nezdálí vzdálenost k vozu před vámi, popojedte na tuto vzdálenost a zase chvíli počkejte s nohou na brzdovém pedálu.



DŮLEŽITÉ

Ve svahu udržte vozidlo v klidu sešlápnutím pedálu brzdy - nesešlápněte plynový pedál. Mohlo by dojít k přehřátí převodovky.

Textová zpráva a akce

V některých situacích se na sdrúžené přístrojové desce spolu s kontrolkou zobrazí i zpráva.



Kontrolka	Zpráva	Jízdní charakteristiky	Akce
	Horká převod. Přidržte zabzděním	Problémy s udržením rovnoměrné rychlosti při konstantních otáčkách motoru.	Přehřátá převodovka. Udržujte stojící vozidlo sešlápnutím pedálu brzdy ^A .
	Horká převod. Bezp.zaparkujte Mot.nech.běž.	Výrazné šhubání, když je vozidlo v tahu.	Přehřátá převodovka. Okamžitě s vozidlem bezpečně zastavte ^A .
	Chlazení převod. Motor nechte běžet	Není přenášěn výkon z důvodu přehřátí převodovky.	Přehřátá převodovka. Nejrychlejší způsob ochlazení: Nechte motor běžet ve volnoběžných otáčkách s řadicí pákou v poloze N nebo P , dokud zpráva nezmizí.

^A Rychlejší ochlazení: nechte motor běžet ve volnoběžných otáčkách s řadicí pákou v poloze **N** nebo **P**, dokud zpráva nezmizí.

V tabulce jsou tři stupně seřazené podle závažnosti, pokud dojde k přehřátí převodovky. Souběžně s textovou zprávou na displeji je řidič také informován, že elektronika vozidla dočasně mění jízdní charakteristiky. V případě potřeby dodržujte instrukce z textové zprávy.

POZNÁMKA

Příklady v tabulce neznamenají, že vozidlo je v poruše. Indikují, že byla aktivována bezpečnostní funkce, aby nedošlo k poškození komponentů vozidla.

VAROVÁNÍ

Pokud budete ignorovat výstražný symbol a text **Horká převod. Bezp.zaparkujte Mot.nech.běž.**, teplota v převodovce může stoupnout natolik, že se dočasně přeruší přenos výkonu mezi motorem a převodovkou, čímž se zabrání funkčním poruchám spojky - vozidlo se zastaví a nepojede do doby, než teplota převodovky klesne na přijatelnou hodnotu.

Další možné textové zprávy s příslušnými návrhy řešení ohledně automatické převodovky, viz Zprávy (str. 117).

Textová zpráva automaticky zmizí po provedení akce nebo po jednom stisknutí tlačítka **OK** na pákovém ovladači ukazatelů směru.

Související informace

- Automatická převodovka -- Geartronic* (str. 275)
- Převodová kapalina - kvalita a objem (str. 410)

* Informace o volitelné výbavě/příslušenství, viz Úvod.



Blokování páky voliče

Existují dva druhy uzávěrky volicí páky - mechanická a automatická.

Mechanické blokování řazení

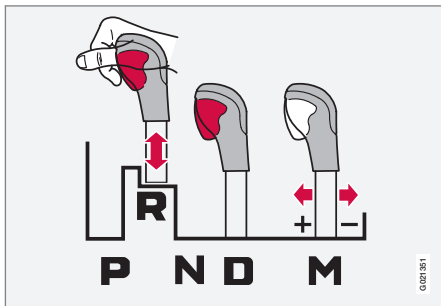

M: manuální řazení¹⁰ - "+/-" - nebo "-režim Sport.

Páka voliče převodových stupňů může být neomezeně přesouvána mezi polohami **N** a **D**. Ostatní polohy jsou blokovány západkou, která se uvolňuje blokovacím tlačítkem na páce voliče převodových stupňů.

Pokud je blokovací tlačítko stisknuto, pákou je možné pohybovat dopředu a dozadu mezi polohami **P**, **R**, **N** a **D**.

Automatické blokování řazení

Automatická převodovka má speciální bezpečnostní systémy:

¹⁰ Obrázek je schématický.

¹¹ Musí zde být 2 otvory - otvor pro čepel klíče a otvor k připevnění pryžové rohože.

Parkovací poloha (P)

Stojící vůz s běžícím motorem:

- Držte sešlápnutý pedál brzdy, když přesouváte páku voliče do jiné polohy.

Elektrické blokování převodovky - Blokování řazení Parkovací poloha (P)

Aby bylo možné přesunout páku voliče z polohy **P** do jiné polohy, musí být sešlápnut brzdový pedál a klíč (str. 84) musí být v poloze **II**.

Blokování řazení - Neutrál (N)

Pokud je páka voliče v poloze **N** a vozidlo stálo déle než 3 sekundy (bez ohledu na to, zda běží motor), páka voliče se zablokuje.

Aby bylo možné přesunout páku voliče z polohy **N** do jiné polohy, musí být sešlápnut brzdový pedál a klíč (str. 84) musí být v poloze **II**.

Deaktivace automatického blokování řazení



Pokud je vozidlo nepojízdné, např. z důvodu vybitého akumulátoru, musí být páka voliče přesunuta z polohy **P**, aby se s vozidlem mohlo pohybovat.

- 1 Zvedněte pryžovou rohož za středovou konzolou a dole ve schránce vyhledejte otvor¹¹ pro zasunutí čepel klíče (str. 175).
- 2 Vyhledejte dole v otvoru pro čepel klíče odpružené tlačítko. Tlačítko čepelí stiskněte a přidržte.
- 3 Přesuňte volicí páku z polohy **P** a vytáhněte nahoru čepel klíče.
- 4 Vložte pryžovou rohož zpět na místo.



Související informace

- Automatická převodovka -- Geartronic* (str. 275)
- Automatická převodovka -- Powershift* (str. 278)

Pomoc při startování do kopce (HSA)*¹²

Před rozjetím nebo couváním do svahu můžete dát nohu z brzdy - díky systému HSA (Hill Start Assist) se vozidlo nerozjede zpátky.

Díky této funkci zůstává pedál natlakován v brzdové soustavě několik sekund poté, kdy řidič přesune nohu z brzdového pedálu na plynový pedál.

Po několika sekundách resp. jakmile řidič zrychlí, toto dočasné zabrzdění vymizí.

Související informace

- Startování motoru (str. 267)

Pohon všech kol - (AWD)*

Optimální trakce je dosahována u pohonu čtyř kol.

Pohon všech kol je trvale zařazen

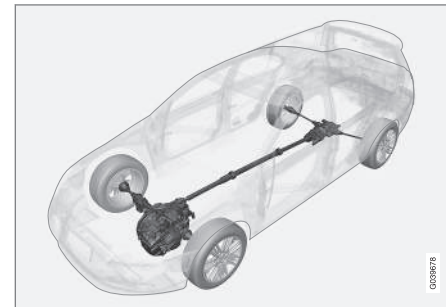

Pohon všech kol (All Wheel Drive) znamená, že jsou současně poháněna všechna čtyři kola vozu.

Výkon motoru je rozdělován automaticky mezi přední a zadní kola. Elektronicky řízený systém spojky rozděluje výkon na kola, která mají nejlepší přilnavost na aktuálním povrchu vozovky. Tak je zajištěna nejlepší možná trakce a nedochází k prokluzování kol. Při normální jízdě je větší část výkonu přenášena na přední kola.

Zlepšená trakce díky pohonu všech kol zvyšuje bezpečnost jízdy v dešti, na sněhu a ledu.

¹² Závisí na kombinaci motoru a převodovky. HSA není k dispozici u všech kombinací.



Hill Descent Control (HDC)*¹³

HDC může být přirovnán k automatické motorové brzdě. Když uvolníte pedál plynu při jízdě z kopce, vůz je normálně brzděn motorem, který se snaží udržovat volnoběžné otáčky. Čím je cesta prudší a vozidlo více zatížené, tím rychleji vozidlo dojíždí setrvačností, i když brzdí motorem - funkce HDC toto kompenzuje automatickým přibrzdováním.

Všeobecné informace o systému HDC

Funkce HDC umožňuje zvýšit/snížit rychlost jízdy z kopce, přičemž noha je pouze na pedálu plynu, bez používání nožní brzdy. Citlivost plynového pedálu se snižuje a jeho přesnost se zvyšuje pomocí plného ovládní, při kterém je pedál omezen a otáčky motoru udržovány v omezeném rozsahu. Brzdový systém brzdí sám a zajišťuje nízkou a rovnoměrnou rychlost vozidla, takže řidič se může zcela soustředit na řízení.

HDC je zvláště užitečný v příkrém klesání s nerovným povrchem vozovky a s kluzkými částmi. Např. při spouštění člunu na přívěsu z rampy.

VAROVÁNÍ

Systém HDC nefunguje ve všech situacích. Jedná se o pouhý doplněk.

Odpovědnost za bezpečnou jízdu s vozidlem nese v konečném důsledku vždy řidič.

Funkce



HDC - zapnuto/vypnuto.

K zapnutí a vypnutí funkce HDC se používá jeden ze spínačů na středové konzole. Je-li funkce zapnuta, kontrolka se rozsvítí.

 Pokud systém HDC funguje, rozsvítí se na sdružené přístrojové desce symbol společně s textovou zprávou **Sjíždění svahů, ovládnání ZAP**.

HDC je funkční pouze při zařazeném prvním převodovém stupni a zpátečky. U automatické převodovky musí být zvolena poloha **1**, která je zobrazena číslicí **1** na sdružené přístrojové desce, viz Automatická převodovka -- Geartronic* (str. 275).



POZNÁMKA

Systém HDC nelze aktivovat, je-li u automatické převodovky zařazena poloha **D**.

Provoz

HDC umožňuje vozu jet rychlostí maximálně 10 km/h (6 mph) dopředu s brzděním motorem a couvat rychlostí maximálně 7 km/h (4 mph). Můžete však dosáhnout jakékoli rychlosti v rámci převodového stupně sešlápnutím pedálu plynu. Po uvolnění plynového pedálu, vozidlo rychle zpomalí na 10 nebo 7 km/h (6 nebo 4 mph), bez ohledu na klesání svahu a bez potřeby ovládní nožní brzdy.

Brzdová světla se automaticky rozsvítí, když funkce zasahuje. Řidič může vůz kdykoli brzdít nebo zastavit pomocí nožní brzdy.

HDC je deaktivován:

- pomocí tlačítka Zap/Vyp na středové konzole
- pokud je u mechanické převodovky zařazen vyšší převodový stupeň než **1**,
- pokud je u automatické převodovky zvolen převodový stupeň vyšší než **1** nebo je páka voliče přesunuta do polohy **D**.

Funkci můžete kdykoli vypnout. Pokud ji vypnete při jízdě z kopce, brzdny účinek je zrušen pomalu, nikoli naráz.

¹³ K dispozici pouze u modelu XC70 AWD.

* Informace o volitelné výbavě/příslušenství, viz Úvod.



i POZNÁMKA

Pokud je systém HDC aktivní, můžete pozorovat zpoždění mezi sešlápnutím pedálu plynu a reakcí motoru.

Související informace

- Pohon všech kol - (AWD)* (str. 281)

Start/Stop*

U některých kombinací motoru a převodovky s funkcí Start/Stop, která se zapne např. když vozy stojí nebo čekají na semaforech - motor se potom dočasně vypne a automaticky se znovu startuje, když se má pokračovat v cestě.

Péče o životní prostředí je jednou ze základních hodnot společnosti Volvo Car Corporation, která ovlivňuje veškeré naše činnosti. Výsledkem této orientace je několik funkcí, které šetří energii. Mezi ně patří funkce Start/Stop. Všechny funkce mají za cíl snížit spotřebu paliva, což dále pomůže snížit emise výfukových plynů.

Všeobecné informace o systému Start/Stop



Motor je vypnutý - stává se tišším a čistějším...

Díky funkci Start/Stop má řidič příležitost jezdit více ekologicky - v případě potřeby se motor automaticky vypne.

Manuální nebo automaticky

Upozorňujeme, že funkce Start/Stop reaguje odlišně podle toho, zda se používá manuální nebo automatická převodovka.

Související informace

- Start/Stop* - funkce a ovládání (str. 284)
- Startování motoru (str. 267)
- Start/Stop* - nastavení (str. 288)
- Start/Stop* - motor automaticky nena-startuje (str. 287)
- Start/Stop* - motor automaticky nastartuje (str. 286)
- Start/Stop* - motor se nevypne (str. 285)
- Start/Stop* - nežádoucí zastavení manuální převodovky (str. 288)
- Start/Stop* - kontrolky a zprávy (str. 289)
- Baterie - Start/Stop (str. 372)



Start/Stop* - funkce a ovládání

Funkce Start/Stop se aktivuje automaticky po nastartování motoru pomocí klíče.



Funkce Start/Stop se aktivuje automaticky po nastartování motoru pomocí klíče. Řidiče na to upozorní symbol funkce, který se rozsvítí na sdružené přístrojové desce, a kontrolka, která se rozsvítí na tlačítku Zap/Vyp.



Všechny běžné systémy ve voze jako např. osvětlení, rádio apod. fungují u motoru, který se automaticky zastavil, zcela normálně. Dočasně však může dojít k omezení některých funkcí, např. k omezení otáček ventilátoru klimatizace nebo ke stažení extrémní hlasitosti audio systému.

Automatické zastavení motoru

Aby došlo k automatickému zastavení motoru, musí být splněny následující podmínky:

Podmínky	M/A ^A
Vyřadíte spojku, zařadíte neutrál a uvolníte spojkový pedál - motor se automaticky vypne.	M
Zastavíte vůz pomocí brzdového pedálu a nohu nechejte na pedálu - motor se automaticky zastaví.	A

^A M = manuální převodovka, A = automatická převodovka



Pokud je aktivní funkce ECO, motor se může automaticky zastavit ještě před úplným zastavením vozidla.

U některých variant motor může motor automaticky vypnout před tím, než vozidlo zastaví, a to bez ohledu na to, zda je funkce ECO aktivována.



Pokud se motor automaticky zastaví, na sdružené přístrojové desce se rozsvítí symbol funkce Start/Stop.

Automatické nastartování motoru

Podmínky	M/A A
S řadicí pákou v neutrálu:	M
1. Sešlápněte spojkový nebo plynový pedál - motor nastartuje. 2. Zařadíte vhodný převodový stupeň a rozjedte se.	
Uvolníte nohu z brzdového pedálu - motor automaticky nastartuje a může se pokračovat v jízdě.	A
Udržujte tlak na brzdovém pedálu a sešlápněte plynový pedál - motor se automaticky nastartuje.	A
Pokud se vůz nachází ze svahu, lze postupovat rovněž následovně: Uvolníte brzdový pedál a počkejte, než se vůz rozjede - motor automaticky nastartuje, jakmile je rychlost větší než běžná rychlost chůze.	M + A

^A M = manuální převodovka, A = automatická převodovka

Deaktivace funkce Start/Stop



V některých situacích může být vhodně dočasně vypnout automatickou funkci Start/Stop stisknutím tohoto tlačítka.



Vypnutí funkce poznáte podle toho, že zhasne kontrolka na sdružené přístrojové desce a kontrolka Start/Stop na tlačítku.

Funkce Start/Stop zůstane vypnuta, dokud se znovu neaktivuje pomocí tlačítka nebo dokud se motor opět nenastartuje pomocí klíče.

Související informace

- Start/Stop* (str. 283)
- Startování motoru (str. 267)
- Start/Stop* - nastavení (str. 288)
- Start/Stop* - motor automaticky nenastartuje (str. 287)
- Start/Stop* - motor automaticky nastartuje (str. 286)
- Start/Stop* - motor se nevypne (str. 285)
- Start/Stop* - nežádoucí zastavení manuální převodovky (str. 288)
- Start/Stop* - kontrolky a zprávy (str. 289)
- Baterie - Start/Stop (str. 372)

Start/Stop* - motor se nevypne

Přestože je funkce Start/Stop aktivována, motor se nevypne automaticky vždy.

Motor se automaticky nevypne, pokud:

Podmínky	M/A A
vozidlo nedosáhne nejdříve rychlost cca. 8 km/h (5 mph) po nastartování pomocí klíče nebo posledním automatickým vypnutím.	M + A
řidič rozezne přezku bezpečnostního pásu.	M + A
kapacita baterie je pod minimální přípustnou úroveň.	M + A
motor nemá běžnou provozní teplotu.	M + A
venkovní teplota je kolem bodu mrazu nebo je vyšší než cca. 30°C.	M + A
je aktivováno elektrické vyhřívání čelního skla.	M + A
prostředí v prostoru pro cestující se liší od nastavených hodnot - to poznáte podle toho, že ventilátor běží ve vysokých otáčkách.	M + A
vůz je otočený.	M + A

Podmínky	M/A A
teplota baterie spouštěče klesne pod bod mrazu nebo je příliš vysoká.	M + A
řidič intenzivně pohne volantem.	M + A
filtr pevných částic ve výfukovém systému je plný - dočasně vypojená funkce Start/Stop se aktivuje znovu, jakmile se provede automatické čištění (viz Filtr sazí vznětových motorů (DPF) (str. 307)).	M + A
cesta je velmi prudká.	M + A
k elektrickému systému vozidla je elektricky zapojen přívěs.	M + A
kapota je otevřená ^B .	M + A
převodovka nemá normální provozní teplotu.	A
atmosférický tlak vzduchu je menší než tlak odpovídající cca. 1500-2500 metrům n.m. - skutečný tlak vzduchu se mění podle převažujících klimatických podmínek.	A

* Informace o volitelné výbavě/příslušenství, viz Úvod.





Podmínky	M/A A
je aktivován adaptivní tempomat Queue Assist.	A
volicí páka řazení je v poloze S^C nebo "+/-".	A

A M = manuální převodovka, A = automatická převodovka

B Pouze u některých motorů.

C Sportovní režim.

Související informace

- Start/Stop* (str. 283)
- Start/Stop* - funkce a ovládání (str. 284)
- Startování motoru (str. 267)
- Start/Stop* - nastavení (str. 288)
- Start/Stop* - motor automaticky nena-startuje (str. 287)
- Start/Stop* - motor automaticky nastar-tuje (str. 286)
- Start/Stop* - nežádoucí zastavení manuální převodovky (str. 288)
- Start/Stop* - kontrolky a zprávy (str. 289)
- Baterie - Start/Stop (str. 372)

Start/Stop* - motor automaticky nastartuje

V některých případech může automaticky zastavený motor znovu nastartovat, aniž by řidič chtěl v jždě pokračovat.

V následujících situacích motor automaticky nastartuje, i když řidič nesešlápně spojkový pedál (u manuální převodovky) nebo nezvedne nohu z brzdového pedálu (u auto-matické převodovky):

Podmínky	M/A ^A
Okna se zamlžují.	M + A
Prostředí v prostoru pro cestující se odlišuje od nastavených hod-not.	M + A
Došlo k dočasnému vysokému odběru proudu nebo kapacita baterie klesne na nejnižší přípustnou úroveň.	M + A
Opakovaně je sešlapován brzdový pedál.	M + A
Kapota je otevřená ^B .	M + A
Pokud dojde k automatickému vypnutí vozidla, když vozidlo nezastavilo úplně, vozidlo se začne pohybovat nebo mírně zvýší svou rychlost.	M + A

Podmínky	M/A ^A
Zámek bezpečnostního pásu řidiče se otevře, když je volicí páka v poloze D nebo N .	A
Pohyby volantu ^B .	A
se volicí převodových stupňů vysune z polohy D do polohy S^C , R nebo "+/-".	A
Dvěře řidiče jsou otevřené a volicí páka je v poloze D - ozve se zvukové upozornění a textová zpráva informuje, že je aktivní funkce Start/Stop.	A

A M = manuální převodovka, A = automatická převodovka

B Pouze u některých motorů.

C Sportovní režim.

VAROVÁNÍ

Neotevírejte kapotu motoru, pokud se motor zastavil automaticky – motor se může náhle automaticky spustit. Před otevřením kapoty motor nejdříve vypněte jako obvykle stisknutím tlačítka **START/STOP ENGINE**.

Související informace

- Start/Stop* (str. 283)
- Start/Stop* - funkce a ovládání (str. 284)
- Startování motoru (str. 267)



- Start/Stop* - nastavení (str. 288)
- Start/Stop* - motor automaticky nenastartuje (str. 287)
- Start/Stop* - motor se nevypne (str. 285)
- Start/Stop* - nežádoucí zastavení manuální převodovky (str. 288)
- Start/Stop* - kontrolky a zprávy (str. 289)
- Baterie - Start/Stop (str. 372)

Start/Stop* - motor automaticky nenastartuje

Po automatickém vypnutí motor někdy nenastartuje automaticky.

V následujících případech nedojde po automatickém vypnutí motoru k jeho automatickému nastartování:

Podmínky	M/A A
Byl zařazen převod bez sešlápnutí spojky - text na displeji řidiče upozorní, aby zařadil neutrál - potom bude možné motor automaticky nastartovat.	M
Řidič není omezen.	M
Řidič není připoután, volicí páka je v poloze P a dveře řidiče jsou otevřené - motor se musí nastartovat normálně.	A

A M = manuální převodovka, A = automatická převodovka

Související informace

- Start/Stop* (str. 283)
- Start/Stop* - funkce a ovládání (str. 284)
- Startování motoru (str. 267)
- Start/Stop* - nastavení (str. 288)
- Start/Stop* - motor automaticky nastartuje (str. 286)

- Start/Stop* - motor se nevypne (str. 285)
- Start/Stop* - nežádoucí zastavení manuální převodovky (str. 288)
- Start/Stop* - kontrolky a zprávy (str. 289)
- Baterie - Start/Stop (str. 372)



Start/Stop* - nežádoucí zastavení manuální převodovky

Pokud nastartování nebude úspěšné a motor se zastaví, pokračujte následovně:

1. Zkontrolujte, zda je na straně řidiče bezpečnostní pás připoután do přezky.
2. Sešlápněte znovu spojkový pedál - motor automaticky nastartuje.
3. V některých případech se musí zařadit neutrál. Na sdružené přístrojové desce se zobrazí text **Zařaďte neutrál**.

Související informace

- Start/Stop* (str. 283)
- Start/Stop* - funkce a ovládání (str. 284)
- Startování motoru (str. 267)
- Start/Stop* - nastavení (str. 288)
- Start/Stop* - motor automaticky nena-startuje (str. 287)
- Start/Stop* - motor automaticky nastartuje (str. 286)
- Start/Stop* - motor se nevypne (str. 285)
- Start/Stop* - kontrolky a zprávy (str. 289)
- Baterie - Start/Stop (str. 372)

Start/Stop* - nastavení

Systém menu **MY CAR** v části **DRIVE** ve vozidle obsahuje informace o systému **Start/Stop** společností Volvo a doporučení pro úspornou jízdu.

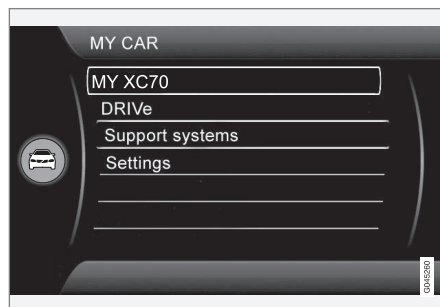

Související informace

- Start/Stop* (str. 283)
- Start/Stop* - funkce a ovládání (str. 284)
- Startování motoru (str. 267)
- Start/Stop* - motor automaticky nena-startuje (str. 287)
- Start/Stop* - motor automaticky nastartuje (str. 286)
- Start/Stop* - motor se nevypne (str. 285)
- Start/Stop* - nežádoucí zastavení manuální převodovky (str. 288)
- Start/Stop* - kontrolky a zprávy (str. 289)
- Baterie - Start/Stop (str. 372)







Start/Stop* - kontrolky a zprávy

Funkce Start/Stop může zobrazovat na sdružené přístrojové desce textové zprávy.

Textová zpráva

 Funkce Start/Stop může v některých situacích kromě indikační kontrolky rozsvítit na sdružené přístrojové desce také textové zprávy. V některých přípa-

dech je třeba provést doporučená opatření. Některé příklady jsou uvedeny v následující tabulce.

Kontrolka	Zpráva	Info/akce	M/A ^A
	Aut. Start/Stop Nutný servis	System Start/Stop není funkční. Kontaktujte servis - doporučujeme autorizovaný servis Volvo.	M + A
	Autostart Motor běží + zvukový signál	Aktivuje se, když se otevrou dveře řidiče a došlo k automatickému vypnutí motoru a volicí páka převodovky je v poloze D .	A
	Stiskněte tlačítko Start	Motor automaticky nenastartuje - nastartujte motor běžně pomocí tlačítka START/STOP ENGINE .	M + A
	Pro start sešlápněte spoj. pedál	Motor je připraven k automatickému startování - čeká se na sešlápnutí spojkového pedálu.	M
	Pro start sešlápněte brzd. a spoj. ped.	Motor je připraven k automatickému startování - čeká se na sešlápnutí brzdového nebo spojkového pedálu.	M
	Zařazením neutrálu nastartujte	Převodový stupeň je zařazen bez sešlápnutí spojky - vyřaďte převod a řadící pákou zařaďte neutrální.	M



Kontrolka	Zpráva	Info/akce	M/A ^A
	Pro nastartování zvolte P nebo N	Funkce Start/Stop je vypnuta - přesuňte volič řazení do polohy N nebo P a nastartujte motor jako obvykle pomocí tlačítka START/STOP ENGINE	A
	Stiskněte tlačítko Start	Motor nespustí automaticky - nastartujte motor jako obvykle pomocí tlačítka START/STOP ENGINE a přesuňte volič řazení do polohy P nebo N .	A

A M = manuální převodovka, A = automatická převodovka

Pokud zpráva po dokončení akce nezhasne, kontaktujte servisní dílnu - doporučujeme kontaktovat autorizovaný servis Volvo.

Související informace

- Start/Stop* (str. 283)
- Start/Stop* - funkce a ovládání (str. 284)
- Startování motoru (str. 267)
- Start/Stop* - nastavení (str. 288)
- Start/Stop* - motor automaticky nena-startuje (str. 287)
- Start/Stop* - motor automaticky nastartuje (str. 286)
- Start/Stop* - motor se nevypne (str. 285)
- Start/Stop* - nežádoucí zastavení manuální převodovky (str. 288)
- Baterie - Start/Stop (str. 372)



Jízdní režim ECO*

ECO¹⁴ je inovativní funkce společnosti Volvo pro vozidla s automatickou převodovkou, která dokáže snížit spotřebu paliva až o 5 %, v závislosti na stylu jízdy řidiče. Tato funkce poskytuje řidiči možnosti aktivnějšího přístupu k ekologické jízdě.

Všeobecné informace



Při aktivaci funkce ECO se změni následující:

- Body řazení v převodovce.
- Řízení motoru a reakce z plynového pedálu.
- Funkce Start/Stop - motor se může automaticky vypnout před tím, než vozidlo zcela zastaví.
- Funkce Eco Coast je aktivována - brzdění motorem se vypne.
- Nastavení systému ovládní klimatu - některé elektrické spotřebiče se deaktivují nebo fungují se sníženým výkonem.

POZNÁMKA

Je-li aktivována funkce ECO, změní se některé parametry v nastavení klimatizace a omezí se funkčnost některých elektrických spotřebičů. Některá nastavení lze resetovat manuálně, nicméně funkčnost bude v plném rozsahu obnovena až deaktivací funkce ECO.

ECO - provoz



1 ECO Zapnuto/Vypnuto

2 Symbol ECO

Funkce ECO se deaktivuje při vypnutí motoru a je proto nutné ji po každém nastartování motoru aktivovat. Pro některé motory platí výjimky. Je však snadné ověřit si aktivaci funkce podle symbolu **ECO** na sdrúžené pří-

strojové desce a podle svitu kontrolky tlačítka ECO.

Funkce ECO zapnuta nebo vypnuta

ECO



Vypnutí funkce ECO poznáte podle toho, že zhasne kontrolka **ECO** na sdrúžené přístrojové desce a kontrolka ECO na tlačítku. Funkce zůstane vypnuta do opětovné aktivace tlačítkem ECO.

Eco Coast - funkce

Subfunkce Eco Coast prakticky znamená, že je deaktivováno brzdění motorem a kinetická energie vozidla se tedy používá k setrvačné jízdě na delší vzdálenosti. Při uvolnění pedálu akcelérátoru se automaticky odpojí převodovka od motoru jehož otáčky se sníží na volnoběh s minimální spotřebou.

Tato funkce je určena pro plánované snížení rychlosti, např. na dojezd setrvačnosti do zóny se sníženou maximální rychlostí.

Funkce Eco Coast umožňuje proaktivní jízdu, kdy řidič může využívat tzv. techniky „Pulse & Glide“ (Rozjezdu a setrvačné jízdy) a brzdit minimálně.

Kombinací funkce Eco Coast a dočasným deaktivováním funkce ECO lze společně snížit spotřebu paliva. Tedy:

¹⁴ Nelze pro XC60 a XC70 s AWD.





- Aktivní Eco Coast: Dlouhý dojezd **bez** brzdění motorem = nízká spotřeba
- a
- Deaktivovaná funkce ECO: krátký dojezd **s** brzděním motorem = minimální spotřeba.

POZNÁMKA

Aby však spotřeba paliva byla optimální, neměla by se funkce Eco Coast používat při dojíždění setrvačností na krátké vzdálenosti.

Aktivace Eco Coast

Funkce se aktivuje úplným uvolněním pedálu akceleratoru při současném splnění následujících podmínek:

- Je aktivováno tlačítko **ECO**
- Volicí páka je v poloze **D**
- Rychlost je v rozmezí přibližně 65 - 140 km/h (40-87 mph)
- Sklon svahu není strmější než přibližně 6 %.

Deaktivace Eco Coast

V určitých situacích může být žádoucí deaktivovat funkci Eco Coast. Příklady takových situací:

- na strmých klesáních - za účelem brzdění motorem.
- bezprostředně před předjížděcím manévrem - za účelem co nejbezpečnějšího provedení manévru.

Funkci Eco Coast lze deaktivovat a vrátit se tak k brzdění motorem následovně:

- Stiskněte tlačítko **ECO**.
- Posuňte řadicí páku do manuální polohy „**S+/-**“.
- Změňte převodový stupeň pomocí pádel pod volantem.
- Sešlápněte plynový nebo brzdový pedál.

Eco Coast - omezení

Tato funkce není k dispozici v následujících případech:

- je aktivní tempomat
- sklon svahu je strmější než přibližně 6 %.
- provede se manuální změna převodového stupně pomocí řadicích pádel pod volantem*
- motor nebo převodovka nemají normální provozní teplotu.
- volicí páka se přesune z polohy **D-** do polohy „**S+/-**“
- rychlost je mimo rozmezí přibližně 65 - 140 km/h (40-87 mph)

Další informace a nastavení

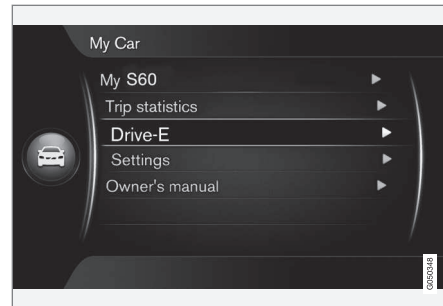

Systém nabídky vozidla **MY CAR** obsahuje další informace o koncepci ECO - viz kapitola MY CAR (str. 119).

Související informace

- Všeobecné informace o klimatizaci (str. 131)



Nožní brzda

Nožní brzda se používá ke snížení rychlosti vozidla během jízdy.

Vůz je z bezpečnostních důvodů vybaven dvěma brzdovými okruhy. Pokud dojde k poškození brzdového okruhu, bude třeba k dosažení běžného brzdění sešlapovat brzdový pedál hlouběji a s větším tlakem.

Vůz je vybaven posilovačem brzd.

VAROVÁNÍ

Posilovač brzd je funkční pouze, když běží motor.

Pokud se používá nožní brzda, když neběží motor, pedál je tuhý a k zabrzdění vozu musí být vyvinuta větší síla.

U vozidel s funkcí Pomoc při startování do kopce (HSA)* (str. 281)* se pedál vrací do běžné polohy pomaleji než obvykle, pokud toto vozidlo parkuje ve svahu nebo na nerovném povrchu.

Ve velmi hornatém terénu nebo při jízdě s velkým zatížením mohou být brzdy odlehčeny využitím brzdícího účinku motoru. Brzdící účinek motoru je nejintenzivnější, pokud se používá při jízdě z kopce stejný převodový stupeň jako při jízdě do téhož kopce.

Další obecné informace o velkém zatížení vozu, viz Motorový olej - nepříznivé jízdní podmínky (str. 406).

Brzdění na mokřích cestách

Pokud jedete delší dobu v prudkém dešti bez brzdění, při zabrzdění mohou brzdy reagovat se zpožděním. To se rovněž může stát po opuštění automyčky. V tomto případě musíte brzdu sešlápnout prudčeji. Proto udržujte větší vzdálenost od vozidel vpředu.

Po jízdě na mokřích cestách a po opuštění automyčky brzdte vozidlo intenzivněji. Brzdové kotouče se potom zahřejí, rychleji se osuší a jsou chráněny před korozi. Při brzdění vezměte v úvahu dopravní situaci v okolí.

Brzdění na solených cestách

Při jízdě po solených cestách se na brzdových kotoučích a brzdovém obložení může vytvořit vrstva soli. Tím se může prodloužit brzdná dráha. Z tohoto důvodu udržujte skutečně velkou bezpečnostní vzdálenost k vozidlu vpředu. Dále pamatujte na následující:

- Čas od času zabrzdte, abyste odstranili vrstvy soli. Dávejte pozor, abyste brzděním neohrozili ostatní účastníky silničního provozu.
- Po ukončení jízdy a před zahájením další jízdy jemně sešlápněte brzdový pedál.

Údržba

Aby byla zabezpečena vysoká úroveň bezpečnosti a spolehlivosti vozu, musíte dodržovat servisní intervaly Volvo, které jsou uvedeny v záruční a servisní knížce.

Nová a vyměněná brzdová obložení a brzdové kotouče optimálně brzdí až po ujetí několika set kilometrů, když se "usadí". Omezenou schopnost brzdit kompenzujte intenzivnějším sešlapováním brzdového pedálu. Společnost Volvo doporučuje montovat výhradně brzdová obložení schválená pro váš vůz Volvo.

DŮLEŽITÉ

Pravidelně se musí kontrolovat opotřebení komponentů brzdového systému.

Informace, jak postupovat, vám sdělí v servisu. Další možností je požádat servis o provedení prohlídky - doporučujeme autorizovaný servis Volvo.





Kontrolky a zprávy na displeji

Kontrolka	Popis
	Svítlí trvale – Zkontrolujte hladinu brzdové kapaliny. Pokud je hladina nízká, doplňte brzdovou kapalinu a zkontrolujte vůz, abyste zjistili příčinu úniku brzdové kapaliny.
	Trvalý svit po dobu 2 sekund při spuštění motoru – automatická kontrola funkce.

VAROVÁNÍ

Pokud se současně rozsvítí a , může to znamenat závadu v brzdovém systému.

Je-li hladina v nádržce s brzdovou kapalinou v tento okamžik v pořádku, opatrně dojedte s vozem do nejbližšího servisu a požádejte o kontrolu brzd - doporučujeme autorizovaný servis Volvo.

Pokud hladina brzdové kapaliny klesne v nádržce pod **MIN**, nejdříve doplňte brzdovou kapalinu a až potom můžete jet.

Musíte zjistit důvod ztráty brzdové kapaliny.

Související informace

- Parkovací brzda (str. 296)
- Brzdový pedál - nouzová brzdová světla a automatická výstražná funkce ukazatelů směrů (str. 295)
- Nožní brzda - brzdový asistent pro kritické situace (str. 295)
- Brzdový pedál - protiblokovací brzdový systém (str. 294)

Brzdový pedál - protiblokovací brzdový systém

Protiblokovací brzdový systém, ABS (Anti-lock Braking System), brání zablokování kol během brzdění.

Tato funkce udržuje říditelnost vozu a usnadňuje objetí překážky v případě, například, nebezpečí. Při zásahu ABS můžete pocítit vibrace pedálu brzdy. Jde o zcela normální jev.

Po nastartování motoru a uvolnění brzdy provede systém ABS krátkou kontrolu. Při nižší rychlosti může být proveden další automatický test systému ABS. Test můžete vnímat jako pulzování brzdového pedálu.

Související informace

- Nožní brzda (str. 293)
- Parkovací brzda (str. 296)
- Brzdový pedál - nouzová brzdová světla a automatická výstražná funkce ukazatelů směrů (str. 295)
- Nožní brzda - brzdový asistent pro kritické situace (str. 295)



Brzdový pedál - nouzová brzdová světla a automatická výstražná funkce ukazatelů směru

Nouzová brzdová světla se aktivují v případě prudkého brzdění, aby upozornila ostatní vozidla. Brzdová světla blikají na rozdíl od běžného brzdění, kdy stále svítí.

Nouzová brzdová světla se aktivují při rychlostech nad 50 km/h (31 mph) v případě náhlého brzdění. Jakmile vozidlo zpomalí pod 10 km/h (6 mph), brzdová světla přestanou blikat a budou svítit trvale - současně se aktivují výstražná světla (str. 98). Ta blikají, dokud řidič znovu nezrychlí na vyšší rychlost, nebo dokud výstražná světla nevyypne.

Související informace

- Nožní brzda (str. 293)
- Parkovací brzda (str. 296)
- Nožní brzda - brzdový asistent pro kritické situace (str. 295)
- Brzdový pedál - protiblokovací brzdový systém (str. 294)

Nožní brzda - brzdový asistent pro kritické situace

Brzdový asistent pro kritické situace, EBA (Emergency Brake Assist), pomáhá zvýšit brzdnou sílu a snížit tak brzdnou vzdálenost.

Systém EBA detekuje styl jízdy řidiče a v případě potřeby zvýší brzdný účinek. Brzdná síla může být zvýšena až na úroveň, kdy zasahuje ABS. Při uvolnění tlaku na brzdový pedál se funkce EBA přeruší.



POZNÁMKA

Je-li systém EBA aktivován, brzdový pedál klesne nepatrně dále než obvykle - sešlápněte (držte) brzdový pedál podle potřeby. Pokud se brzdový pedál uvolní, brzdění bude ukončeno.

Související informace

- Nožní brzda (str. 293)
- Parkovací brzda (str. 296)
- Brzdový pedál - nouzová brzdová světla a automatická výstražná funkce ukazatelů směrů (str. 295)
- Brzdový pedál - protiblokovací brzdový systém (str. 294)



Parkovací brzda

Parkovací brzda drží vozidlo na místě, když je sedadlo řidiče prázdné. Přitom mechanicky zablokuje dvě kola.

Funkce

Při zabrzdění elektrické parkovací brzdy můžete slyšet slabý zvuk elektrického motoru. Zvuk je možné slyšet také během automatické kontroly parkovací brzdy.

Pokud vůz stojí, když je zabrzděna parkovací brzda, potom parkovací brzda působí pouze na zadní kola. Pokud je brzda zabrzděna za jízdy, když se používá normální nožní brzda, působí na všechna čtyři kola. Když vůz opět stojí, brzda opět působí na zadní kola.

Nízké napětí akumulátoru

Je-li napětí akumulátoru příliš nízké, pak nelze parkovací brzdu ani odbrzdít, ani zabrzdít. Pokud je napětí baterie příliš nízké, připojte pomocnou baterii, viz Startování s pomocnou baterií (str. 272).

Aktivace parkovací brzdy



Ovládání parkovací brzdy - aktivace.

1. Silně sešlápněte pedál nožní brzdy.
2. Stiskněte ovládání parkovací brzdy.
 - >  Symbol na sdružené přístrojové desce začne blikat - jakmile se rozsvítí trvale, došlo k aktivaci parkovací brzdy.
3. Uvolněte pedál nožní brzdy a ujistěte se, že vozidlo stále stojí.

Při parkování vozu vždy zařadte 1. převodový stupeň (mechanická převodovka) nebo přesuňte páku voliče do polohy **P** (automatická převodovka).

Nouzová brzda

V kritické situaci lze parkovací brzdu aktivovat, když je vozidlo v pohybu, stisknutím

a podržením ovládacího prvku parkovací brzdy. Při uvolnění ovládacího prvku se brzdění vypne.

POZNÁMKA

Je-li aktivní nouzové brzdění při vysokých rychlostech, ozve se zvukový signál.

Parkování ve svahu

Je-li vůz zaparkován čelem do kopce:

- Natočte kola **pryč od** obrubníku.

Je-li vůz zaparkován čelem z kopce:

- Natočte kola **směrem k** obrubníku.

VAROVÁNÍ

Při parkování ve svahu vždy aktivujte parkovací brzdu - zařazení převodového stupně nebo poloha **P** u automatické převodovky nestačí k přidržení vozidla v každé situaci.



Uvolnění parkovací brzdy



Ovládání parkovací brzdy - uvolnění.

Vozy s manuální převodovkou

Manuální odbrzdění

1. Zasuňte dálkový ovladač s klíčem do spínací skříňky¹⁵.
2. Silně sešlápněte pedál nožní brzdy.
3. Aktivujte ovládání parkovací brzdy.
 - > Parkovací brzda se uvolní a symbol na sdužené přístrojové desce zhasne.

POZNÁMKA

Parkovací brzdou lze uvolnit manuálně tak, že místo brzdového pedálu sešlápněte spojkový pedál. Společnost Volvo doporučuje používat brzdový pedál.

Automatické odbrzdění

1. Nastartujte motor.
2. Zařadte první stupeň nebo zpátečku.
3. Uvolněte pedál spojky a sešlápněte pedál plynu.
 - > Parkovací brzda se uvolní a symbol na sdužené přístrojové desce zhasne.

Vozy s automatickou převodovkou

Manuální odbrzdění

1. Zasuňte dálkový ovladač s klíčem do spínací skříňky¹⁵.
2. Silně sešlápněte pedál nožní brzdy.
3. Zatáhněte za ovládací prvek.
 - > Parkovací brzda se uvolní a symbol na sdužené přístrojové desce zhasne.

Automatické odbrzdění

1. Zapněte si bezpečnostní pás.
2. Nastartujte motor.
3. Silně sešlápněte pedál nožní brzdy.

4. Přešuněte páku voliče do polohy **D** nebo **R** a sešlápněte pedál plynu.
 - > Parkovací brzda se uvolní a symbol na sdužené přístrojové desce zhasne.

POZNÁMKA

Z bezpečnostních důvodů se parkovací brzda uvolní automaticky pouze, pokud běží motor a řidič je připoután bezpečnostním pásem. Ve vozidlech s automatickou převodovkou se parkovací brzda uvolní automaticky, pokud se sešlápně plynový pedál a volič převodových stupňů se přesune do polohy **D** nebo **R**.

Velké zatížení při jízdě do kopce

Velké zatížení, jako například přívěs, může způsobit pojíždění vozu dozadu, když je parkovací brzda automaticky odbrzděna v prudkém svahu. Vyhněte se tomu stisknutím ovládacího prvku, zatímco se rozjíždíte. Když se vůz začne rozjíždět dopředu, ovládací prvek uvolněte.

Výměna brzdového obložení

Obložení zadních brzd musí být z důvodu konstrukce elektronické brzdy měněno v odborném servisu - doporučujeme autorizovaný servis Volvo.

¹⁵ Vozidla se systémem zamykání a startování bez klíče: Stiskněte **START/STOP ENGINE**.



Kontrolky a zprávy na displeji

Informace o zobrazení a mazání textových zpráv na sdružené přístrojové desce, viz Zprávy - použití (str. 118).

Kontrolka	Zpráva	Význam/činnost
	"Zpráva"	<ul style="list-style-type: none">• Přečtěte si zprávu na sdružené přístrojové desce.
		<p>Blikající kontrolka signalizuje, že parkovací brzda je zabrzděná.</p> <p>Pokud kontrolka bliká v jakékoli jiné situaci, znamená to, že došlo k poruše.</p> <ul style="list-style-type: none">• Přečtěte si zprávu na sdružené přístrojové desce.
	Park. brzda není zcela uvolněna	<p>Závada bránící v uvolnění ruční brzdy:</p> <ul style="list-style-type: none">• Pokuste se aktivovat a uvolnit brzdu. <p>Pokud chyba po několika pokusech přetrvává:</p> <ul style="list-style-type: none">• Kontaktujte servis - doporučujeme autorizovaný servis Volvo. <p>Upozornění: Pokud pokračujete v cestě, když je zobrazena tato chybová zpráva, ozve se zvukový signál.</p>



Kontrolka	Zpráva	Význam/činnost
	Parkovací brzda není aktiv.	Závada bránící v použití ruční brzdy: <ul style="list-style-type: none"> • Pokuste se uvolnit a aktivovat brzdu. Pokud chyba po několika pokusech přetrvává: <ul style="list-style-type: none"> • Kontaktujte servis - doporučujeme autorizovaný servis Volvo. Zpráva se také objeví u vozů s mechanickou převodovkou, když vůz jede pomalu s otevřenými dveřmi, aby upozornila řidiče, že parkovací brzda mohla být neúmyslně odbrzděna.
	Parkovací brzda Nutný servis	Byla zjištěna závada: <ul style="list-style-type: none"> • Pokuste se aktivovat a uvolnit brzdu. Pokud chyba po několika pokusech přetrvává: <ul style="list-style-type: none"> • Kontaktujte servis - doporučujeme autorizovaný servis Volvo.

Pokud se vůz musí zaparkovat před tím, než byla odhalena porucha, musí být kola natočena jako při parkování ve svahu a musí být zařazen 1. převodový stupeň (mechanická převodovka) nebo páka voliče musí být v poloze **P** (automatická převodovka).

Text zprávy může být potvrzen krátkým stisknutím tlačítka **OK** na pákovém přepínači ukazatelů směru.

Související informace

- Nožní brzda (str. 293)



Jízda ve vodě

Jízda ve vodě zahrnuje průjezd vozidla hlubokou vodou na vozovce, která je pokryta vodou. Brodění musíte věnovat zvýšenou pozornost.

Vozidlo může jet přes vodu s maximální hloubkou 25 cm (30 cm v případě XC70) maximálně rychlostí chůze. Průjezdu tekoucí vodou musí být věnována zvýšená pozornost.

Při jízdě ve vodě udržujte nízkou rychlost a nezastavujte. Po projetí vodou sešlápněte lehce pedál brzdy a zkontrolujte, zda jsou brzdy plně funkční. Například bláto a voda na brzdovém obložení mohou mít za následek opožděnou reakci brzd.

- V případě potřeby očistěte po průjezdu vodou nebo bahnem kontakty napájecího konektoru elektrického vyhřívání a tažné zařízení.
- Nenechávejte stát vůz delší dobu ve vodě, která sahá nad prahy - to by mohlo způsobit poruchu elektroinstalace.

! DŮLEŽITÉ

Pokud se do vzduchového filtru dostane voda, mohlo by dojít k poškození motoru.

Je-li hloubka větší než 25 cm (30 cm v případě XC70), voda by se mohla dostat do převodovky. Tím se sníží mazací schopnost oleje a zkrátí se životnost těchto systémů.

Záruka se nevztahuje na poškození komponentů, motoru, převodovky, turbodmychadla, diferenciálu a interních komponentů způsobené zaplavením, hydrostatickým zablokováním nebo nedostatkem oleje.

Pokud motor ve vodě zhasne, nepokoušejte se jej znovu nastartovat a odtáhněte vozidlo z vody do servisu. Doporučujeme autorizovaný servis Volvo. Nebezpečí poruchy motoru.

Související informace

- Odtah (str. 319)
- Tažení vozu (str. 317)

Přehřátí

Za určitých podmínek, např. při sportovní jízdě v horách nebo v horkém počasí hrozí přehřátí motoru a hnacího ústrojí, a to především v případě, že je vůz velmi naložen.

Informace o přehřátí v případě jízdy s přívěsem, viz Jízda s přívěsem* (str. 310).

- Pokud jezdíte v horkém podnebí, sejměte přídatné světlomety z mřížky chladiče.
- Pokud je teplota v systému chlazení motoru příliš vysoká, rozsvítí se varovná kontrolka a na informačním displeji na sdružené přístrojové desce se zobrazí zpráva **Vysoká tepl. motoru Bezp. zastavte** - bezpečně zastavte vůz a několik minut nechte motor běžet ve volnoběžných otáčkách, aby se ochladil.
- Pokud se zobrazí zpráva **Vysoká tepl. motoru Vypněte motor nebo Nízká hlad.chl. kap.motoru Bezp. zastavte**, musíte po zastavení motor vypnout.
- V případě přehřátí převodovky se aktivuje integrovaná ochrana, která, mimo jiné, rozsvítí na sdružené přístrojové desce varovnou kontrolu a rozsvítí zprávu **Horká převod. Snižte rychlost nebo Horká převod. Bezp. zastavte Počk.až zchl.** - postupuje podle dále uvedených doporučení, snižte rychlost, vozidlo bezpečně zastavte a nechte motor běžet několik minut na volnoběh, aby převodovka ochladla.



- Pokud dojde k přehřátí, může dojít k dočasnému vypnutí klimatizace.
- Pokud jste vůz hodně zatěžovali, nevypínejte motor ihned po zastavení vozu.

POZNÁMKA

Je v pořádku, že chladič ventilátor motoru funguje jistou dobu po vypnutí motoru.

Jízda s otevřeným víkem zavazadlového prostoru

Pokud jedete s otevřenými dveřmi zavazadlového prostoru, mohou se do vozidla přes otevřený prostor dostat škodlivé výfukové plyny.

VAROVÁNÍ

Nejezděte s vozem, když jsou zadní výklopné dveře otevřené! Do prostoru pro zavazadla by se mohly nasát toxické výfukové plyny.

Související informace

- Nakládání (str. 159)

Přetížení - baterie spouštěče

Elektrické funkce vozu zatěžují baterii spouštěče (str. 369) různě. Nenechávejte klíč ve spínací skříňce v poloze II (str. 84), pokud je vypnutý motor. Místo toho použijte režim I, který je energeticky méně náročný.

Pamatujte také na různá příslušenství, která zatěžují elektrickou soustavu. Nepoužívejte funkce, které mají velký odběr proudu, když je vypnutý motor. Příklady funkcí:

- ventilátor větrání
- světlomety
- stěrače čelního okna
- audiosystém (vysoká hlasitost).

Jakmile napětí baterie spouštěče klesne, na sdružené přístrojové desce se zobrazí **Vybitá baterie Úsporný režim**. Funkce šetření energií vypne určité funkce nebo omezí určité funkce, jako jsou např. ventilátor větrání a audiosystém.

- V tomto případě nabijte baterii tak, že nastartujete motor a necháte jej minimálně 15 minut běžet – baterie spouštěče se rychleji dobije během jízdy než u stojícího vozidla s motorem běžícím na volnoběh.



Před dlouhou cestou

Před delší cestou doporučujeme provést následující kontroly:

- Zkontrolujte, zda motor pracuje normálně a zda je normální spotřeba paliva (str. 415).
- Ujistěte se, že nikde nedochází k úniku (palivo, olej nebo jiná kapalina).
- Zkontrolujte všechny žárovky a hloubku vzorku pneumatik.
- V některých zemích patří k předepsanému vybavení vozidla také výstražný trojúhelník (str. 331).

Související informace

- Motorový olej - kontrola a doplňování (str. 352)
- Výměna kol - demontáž kol (str. 328)
- Výměna žárovky - všeobecné informace (str. 358)

Zimní jízda

Při jízdě v zimě je důležité provádět pravidelné kontroly, aby bylo zajištěno, že lze s vozem jezdit bezpečně.

Před začátkem zimní sezóny zkontrolujte následující:

- Chladicí kapalina (str. 356) motoru musí obsahovat 50 % glykolu. Tato směs chrání motor do přibližně -35°C před zamrznutím. K eliminaci zdravotních rizik nesmějí být míchány různé typy glykolu.
- Palivová nádrž musí být co nejplnější, aby se předešlo kondenzaci.
- Důležitá je viskozita motorového oleje. Oleje s nízkou viskozitou (řidší oleje) usnadňují startování za chladného počasí a také snižují spotřebu paliva, když je motor studený. Další informace o vhodných olejích, viz Motorový olej - nepříznivé jízdní podmínky (str. 406).

DŮLEŽITÉ

Oleje s nízkou viskozitou nesmějí být používány pro sportovní jízdu nebo za horkého počasí.

- Musí být zkontrolován stav akumulátoru spouštěče a hladina nabití. Chladné počasí představuje velké zatížení baterie

spouštěče a jeho kapacita je chladem snížena.

- Používejte kapalinu do ostříkovačů (str. 368), aby se v nádržce kapaliny ostříkovačů nevytvářel led.

Pro dosažení optimální přilnavosti doporučuje společnost Volvo používání zimních pneumatik na všech kolech, pokud se má vyskytovat sníh nebo led.



POZNÁMKA

V některých zemích je používání zimních pneumatik předepsáno zákonem. V některých zemích nejsou povoleny pneumatiky s hřeby.

Kluzké povrchy

Procvičte si jízdu na kluzkých površích za simulovaných podmínek, abyste zjistili, jak se vozidlo na nich chová.

Související informace

- Zimní jízda (str. 302)



Klapka plnicí trubky palivové nádrže - otevření/zavření

Klapku plnicí trubky palivové nádrže lze otevřít/zavřít následovně:

Otevření/zavření dvířek hrdla palivové nádrže



Pomocí tlačítka na panelu osvětlení otevřete dvířka hrdla palivové nádrže - po uvolnění tlačítka se dvířka otevřou.

 Šipka u symbolu na displeji sdružené přístrojové desky ukazuje, na které straně se nachází víčko paliva.

- Zavřete dvířka hrdla palivové nádrže přitlačením, až „cvaknutí“ potvrdí správné zavření.

Související informace

- Doplnění paliva (str. 303)

Dvířka hrdla palivové nádrže - manuální otevření

Nelze-li otevřít dvířka hrdla palivové nádrže elektricky z prostoru pro cestující, mohou být dvířka otevřena manuálně.



1. Otevřete/sundejte boční dvířka v zavazadlovém prostoru (na stejné straně jako dvířka hrdla palivové nádrže) a vyhledejte zelený provázek.
2. Potáhněte jej mírně přímo dozadu, až se s cvaknutím vyklopí dvířka hrdla palivové nádrže.

DŮLEŽITÉ

Jemně potáhněte za lanko - k vyháknutí pojistky stačí minimální síla.

Související informace

- Doplnění paliva (str. 303)

Doplňování paliva

Důležité informace pro doplňování paliva.

Otevření/zavření uzávěru hrdla palivové nádrže

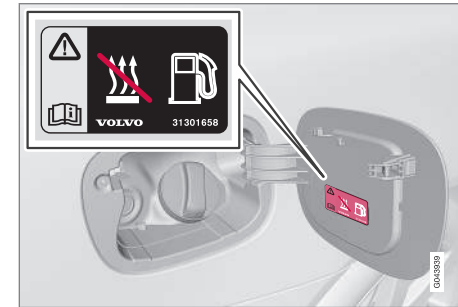

Při vysokých venkovních teplotách může vzniknout v nádrži určitý přetlak. Otvírejte uzávěr pomalu.

- Po načerpání paliva nasadte opětovně uzávěr a otáčejte jej, až se ozve jedno nebo více cvaknutí.

Doplňování paliva

- Nádrž nepřepĺňujte, ale palivo doplňujte, dokud se pistole u čerpacího stojanu poprvé sama nevy pne.

POZNÁMKA

Příliš hodně paliva v nádrži při horkém počasí přeteče.



Čerpání paliva z kanystru¹⁶

Při doplňování z rezervního kanystru použijte nálevku umístěnou pod víkem podlahy v zavazadlovém prostoru.

Trychtýř musíte pořádně zasunout do plnicí trubky. Plnicí trubka má otevírací krytku a před čerpáním se trubka musí posunout za krytku.

Související informace

- Dvířka hrdla palivové nádrže - manuální otevírání (str. 303)
- Palivo - použití (str. 304)

Palivo - použití

Nesmíte používat palivo nižší kvality, než doporučuje společnost Volvo, neboť by byl nepříznivě ovlivněn výkon motoru i spotřeba paliva.

VAROVÁNÍ

Dávejte pozor, abyste nevedchli palivové výpary a aby vám palivo nestříklo do očí.

Jestliže palivo zasáhne oči, vytáhněte kontaktní čočky, pokud je nosíte, a vyplachujte oči velkým množstvím vody po dobu minimálně 15 minut a vyhledejte lékařskou pomoc.

Nikdy nepolykejte palivo. Paliva, jako jsou benzín, bioetanol a jejich směsi, stejně jako motorová nafta, jsou vysoce toxická a mohou při požití zapříčinit zranění s trvalými následky nebo smrt. Při požití vyhledejte okamžitě lékařskou pomoc.

VAROVÁNÍ

Rozlité palivo by mohlo začít na zemi hořet.

Než začnete čerpat palivo, vypněte topení spalující palivo.

Nikdy nenoste zapnutý mobilní telefon při čerpání paliva. Zazvonění telefonu by mohlo způsobit jiskření a vznícení výparů benzínu, což by mohlo vést k požáru a poranění osob.

DŮLEŽITÉ

Pokud se použijí směsi různých druhů paliva nebo se používají paliva, která společnost Volvo nedoporučuje, záruka Volvo ani doplňkové servisní dohody nebudou platit. Toto platí pro všechny motory.

POZNÁMKA

Extrémní povětrnostní podmínky, jízda ve vysokých nadmořských výškách ve spojení s kvalitou paliva jsou faktory, které ovlivňují funkčnost vozidla.

Související informace

- Palivo - nafta (str. 305)
- Filtr sazí vznětových motorů (DPF) (str. 307)
- Spotřeba paliva a emise CO₂ (str. 415)
- Palivová nádrž - objem (str. 413)

¹⁶ Platí pouze pro vozy se vznětovými motory.



Palivo - benzín

Jako palivo se používá benzín.

Používejte pouze benzín od renomovaných firem. Nikdy nepoužívejte palivo pochybné kvality. Benzín musí splňovat normu EN 228.

- Palivo 95 RON se používá pro normální jízdu.
- Palivo 98 RON je doporučováno pro dosažení optimálního výkonu a minimální spotřeby paliva.

Při jízdě při teplotách nad +38 °C, se doporučuje používat palivo s co nejvyšším oktánovým číslem z důvodů optimální výkonnosti a spotřeby paliva.

! DŮLEŽITÉ

- Aby se nepoškodil katalyzátor, používejte pouze bezolovnaté palivo.
- Nesmí se používat palivo, které obsahuje kovová aditiva.
- Nepoužívejte žádná aditiva, která nebyla schválena společností Volvo.

Alkoholetanol

! DŮLEŽITÉ

- Je povoleno používat palivo, které obsahuje až 10% ethanolu.
- Je povoleno používat benzín EN 228 E10 (max. 10 % ethanolu).
- Není povoleno používat etanol vyšší než E10 (max. 10 % objemu ethanolu). Například, není povolen E85.

Související informace

- Palivo - použití (str. 304)
- Ekonomická jízda (str. 309)
- Spotřeba paliva a emise CO2 (str. 415)
- Palivová nádrž - objem (str. 413)

Palivo - nafta

Jako palivo se používá nafta.

Používejte pouze motorovou naftu od renomovaných firem. Nikdy nepoužívejte palivo pochybné kvality. Motorová nafta musí splňovat standardy EN 590, SS 155435 nebo JIS K 2204. Vznětové motory jsou citlivé na nečistoty v palivu, např. kovové částice a vysoký obsah síry.

Za nízkých teplot (pod 0 °C) se může z motorové nafty oddělovat parafin. To může způsobit potíže se startováním. Kvality prodávaných paliv se musí upravovat pro konkrétní období a klimatickou zónu. V případě extrémního počasí, starého paliva nebo přejezdu mezi klimatickými zónami se může oddělovat parafin.

Riziko kondenzace vody v nádrži je sníženo, pokud je nádrž udržována stále co nejlpější. Při tankování paliva se ujistěte, že tankovací pistole je čistá. Vyvarujte se potřísnění lakovaných částí. Pokud k potřísnění dojde, umyjte skvrny čistícím prostředkem a vodou.



! DŮLEŽITÉ

Motorová nafta musí:

- splňovat požadavky normy EN 590, SS 155435 nebo JIS K 2204.
- obsahovat síru v množství menším než 10 mg/kg
- obsahovat maximálně 7 obj. % FAME (Fatty Acid Methyl Ester).

! DŮLEŽITÉ

Nesmí se používat následující druhy palivové nafty:

- Speciální aditiva
- Nafta do námořních motorů
- Topný olej
- FAME¹⁷ (Fatty Acid Methyl Ester) a rostlinný olej.

Tato paliva nespĺňují požadavky v souladu s doporučeními Volvo. Navíc opotřebávají motor a způsobují škody motoru, na které se nevztahuje záruka Volvo.

Když dojde palivo za jízdy

Palivový systém je u vznětových motorů zkonstruován tak, že v případě, kdy dojde palivo, může být nutné palivovou nádrž v servisu odvodušnit a umožnit tak opětovné nastartování motoru po dočerpání paliva.

¹⁷ Palivová nafta může obsahovat maximálně 7 % paliva FAME, nicméně se nesmí dodávat další množství.

¹⁸ Neplatí pro čtyřválcové motory.

Pokud se motor zastavil z důvodu spotřebování paliva, potřebuje systém určitý čas na provedení kontroly. Po dočerpání nafty před nastartováním motoru proveďte následující:

1. Vložte dálkový ovladač s klíčem do spínací skříňky a zatlačte jej do koncové polohy. Více informací, viz Polohy klíče (str. 83).
2. Stiskněte tlačítko **START bez** sešlápnutí brzdového a/nebo spojkového pedálu.
3. Vyčkejte asi jednu minutu.
4. Nastartování motoru: Sešlápněte brzdový a/nebo spojkový pedál a následně stiskněte tlačítko **START**.

i POZNÁMKA

Před dočerpáním paliva v případě, že je v nádrži málo paliva:

- Zastavte vozidlo na co nejvíce rovném povrchu - je-li vozidlo nakloněno, hrozí nebezpečí, že se v přívodu paliva vytvoří vzduchová kapsa.

Vypuštění kondenzátu z palivového filtru¹⁸

V palivovém filtru se odděluje kondenzát z paliva. Kondenzát může poškodit motor.

S ohledem na optimální funkčnost je nutné dodržovat servisní intervaly výměny palivo-

vého filtru a používat originální díly určené konkrétně k tomuto účelu.

Kondenzát z palivového filtru musí být vypuštěn v intervalech uvedených v Servisní a záruční knížce nebo tehdy, když máte podezření, že jste načerpali kontaminované palivo. Více informací, viz Servisní program Volvo (str. 344).

! DŮLEŽITÉ

Některá speciální paliva odstraňují odloučenou vodu v palivovém filtru.

Související informace

- Palivo - použití (str. 304)
- Filtr sazí vznětových motorů (DPF) (str. 307)
- Spotřeba paliva a emise CO2 (str. 415)



Filtr sazí vznětových motorů (DPF)

Vozy se vznětovými motory jsou vybaveny filtrem sazí, díky kterému dochází k efektivnějšímu řízení emisí.

Saze z výfukových plynů se během normální jízdy shromažďují ve filtru. Takzvaná „regenerace“ se spustí za účelem spálení sazí a vyprázdnění filtru. Předpokladem je dosažení normální provozní teploty.

Regenerace filtru sazí probíhá automaticky. Zpravidla trvá 10-20 minut. Může trvat o něco déle při nízké průměrné rychlosti. Spotřeba paliva se během regenerace může mírně zvýšit.

Regenerace za chladného počasí

Pokud často provozujete vůz za studeného počasí na krátké vzdálenosti, motor nedosáhne normální provozní teploty. To znamená, že nedochází k regeneraci filtru sazí vznětových motorů a filtr není vyprázdněn.

Když je filtr z cca. 80% plný, na sdružené přístrojové desce se rozsvítí žlutý výstražný trojúhelník a na informačním displeji se objeví zpráva **Filtr sazí je plný** Viz příručka.

Regeneraci filtru spustíte jízdou, dokud se motor nezahřeje na normální provozní teplotu, nejlépe po hlavní silnici nebo dálnici. S vozem byste měli jet ještě dalších 20 minut.

POZNÁMKA

Během regenerace mohou nastat následující situace:

- dočasně může dojít k menšímu poklesu výkonu
- dočasně se může zvýšit spotřeba paliva
- můžete cítit zápach spáleniny.

Po dokončení regenerace varovný text automaticky zmizí.

Za chladného počasí použijte nezávislé topení*, aby motor dosáhl normální provozní teplotu rychleji.

DŮLEŽITÉ

Pokud je filtr zcela zaplněn částicemi, možná bude těžké motor nastartovat a může se stát, že filtr nebude fungovat. V tomto případě hrozí nebezpečí, že se filtr bude muset vyměnit.

Související informace

- Palivo - použití (str. 304)
- Palivo - nafta (str. 305)
- Spotřeba paliva a emise CO₂ (str. 415)
- Palivová nádrž - objem (str. 413)

Čerpání plynu do vozidla*

Důležité informace k čerpání plynu (Compressed Natural Gas) do vozidel s motorem Bi-Fuel.

Plnění

Plyn se plní přes hrdlo, které se nachází vedle uzavěru v klapce plnicí trubky palivové nádrže.

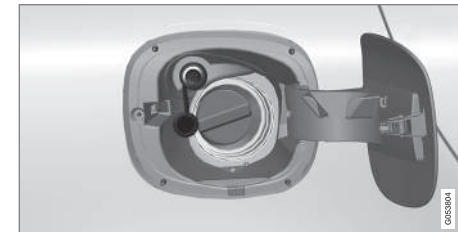

1. Otevřete klapku plnicí trubky palivové nádrže a sundejte ochranný uzávěr hrdla.
2. Zatlačte pistoli k hrdlu a otočením rukojeti na trysce doleva zkontrolujte, zda je hrdlo připojené.
3. Potom stiskněte spínač na čerpací hadici na cca. 5 sekund.
 - > Nádrž se naplní během několika minut.
4. Pistoli otočte doprava a vytáhněte.
5. Nasadte zpět ochranný uzávěr hrdla a zavřete klapku plnicí trubky palivové nádrže.

* Informace o volitelné výbavě/příslušenství, viz Úvod.





Čerpací stanice na plyn



Dopravní značka čerpací stanice, která prodává plyn pro vozidla.

Související informace

- Bi-Fuel* - úvod do problematiky vozidel na plyn (str. 26)
- Kontrola a servis systému plynu pro vozidlo* (str. 346)
- Dvířka hrdla palivové nádrže - manuální otevírání (str. 303)

Přepínač provozu na plyn*

U vozidel s motorem Bi-Fuel je k dispozici přepínač, kterým se přepíná mezi provozem na plyn (Compressed Natural Gas) a provozem na benzín. Nachází se u středové konzoly.

Provoz



Stisknutím přepínače přepínáte mezi provozem na plyn a provozem na benzín.

Jakmile systém přepne, uslyšíte v zavazadlovém prostoru cvaknutí. To je v pořádku - tento zvuk se ozve při otevření ventilů nádrže.

Spínač má dvě polohy:

- **BI-FUEL** svítí zeleně - vozidlo jede na plyn
- **BI-FUEL** svítí oranžově - vozidlo jede na benzín (indikace množství plynu nesvítí)

Vozidlo vždy startuje na benzín, a to i když je zvolen plyn. Po nastartování systém automaticky přepne na plyn - zpravidla pár sekund po nastartování teplého motoru.

Pokud startujete studený motor, bude to trvat chvíli déle, než vozidlo přepne na plyn. Tím se zajistí, že emise budou minimální.

Varovná kontrolka

Pokud výstražná kontrolka v přepínači svítí resp. ozve se zvuková signalizace, vozidlo potřebuje servis. Varování potvrďte stisknutím přepínače a navštivte nejbližší servis - doporučujeme autorizovaný servis Volvo.

Související informace

- Bi-Fuel* - úvod do problematiky vozidel na plyn (str. 26)
- Čerpání plynu do vozidla* (str. 307)
- Kontrola a servis systému plynu pro vozidlo* (str. 346)
- Dvířka hrdla palivové nádrže - manuální otevírání (str. 303)



Katalyzátor

Úlohou katalyzátorů je čistit výfukové plyny. Jsou umístěny blízko motoru, takže své provozní teploty dosáhnou rychle.

Katalyzátory se skládají z monolitu (keramického nebo kovového) s kanálky. Stěny kanálků jsou potaženy slabou vrstvou platiny/rhodia/paladia. Tyto kovy fungují jako katalyzátory, tj. urychlují chemickou reakci bez toho, aby byly spotřebovávány.

Lambda sonda™ kyslíkové čidlo

Lambda sonda je část systému řízení motoru, který je určen ke snížení emisí a snížení spotřeby paliva. Více informací, viz Spotřeba paliva a emise CO₂ (str. 415).

Kyslíkové čidlo sleduje obsah kyslíku ve výfukových plynech, které opouštějí motor. Tyto hodnoty se odesílají do elektronického systému, který nepřetržitě řídí vstřikovače. Poměr směsi paliva a vzduchu, která je přiváděna do motoru, je neustále upravován. Tato nastavení vytvářejí optimální podmínky pro efektivní spalování a společně s třicestným katalyzátorem snižují obsah škodlivých emisí (uhlovodíků, oxidů uhelnatého a oxidů dusíku).

Související informace

- Palivo - benzín (str. 305)
- Palivo - nafta (str. 305)

²¹ Platí pro automatickou převodovku.

²² Viz kapitola "Jízdní režim ECO".

Ekonomická jízda

Jezděte úsporně a ekologicky - plynule, s předvídatostí a přizpůsobením stylu a rychlosti okolním podmínkám.

- Použijte funkci ECO Guide*, která ukazuje, jak úsporně s vozidlem jedete, viz Eco guide & Power guide* (str. 71).
- Aby spotřeba paliva byla co nejnižší, aktivujte jízdní režim ECO²¹.
- Využijte funkci volnoběhu Eco Coast²² - vypne se brzdění motorem a pohybová energie vozidla se využije na volnoběh na delší vzdálenost.
- Jezděte na nejvyšší možný převodový stupeň. Přizpůsobte styl jízdy dopravní situaci a cestě, po které jedete - při nižších otáčkách motoru klesá spotřeba

paliva. Použijte indikátor řazení převodových stupňů (str. 274)²³.

- Jezděte stabilní rychlostí a dodržováním dostatečné vzdálenosti od ostatních vozidel a objektů minimalizujte brzdění.
- Při vyšších rychlostech je spotřeba paliva vyšší - aerodynamický odpor stoupá se zvyšující se rychlostí.
- Nezahřívajte motor na provozní teplotu volnoběžným chodem - spíše vyjedte jízdu s normálním zatížením hned po nastartování - studený motor spotřebovává více paliva než teplý.
- Jezděte s pneumatikami nahuštěnými na správný tlak a pravidelně kontrolujte nahuštění - pro dosažení optimálních výsledků husťte pneumatiky na tlak ECO, viz Pneumatiky - schválené tlaky vzduchu v pneumatikách (str. 419).
- Výběr pneumatik může mít vliv na spotřebu paliva - požádejte dealera o radu ohledně vhodných pneumatik.
- Nepoužívejte zimní pneumatiky, když skončí zima.
- Odstraňte z vozu nepotřebné předměty - čím je větší zatížení, tím je vyšší spotřeba paliva.
- Brzďte motorem, pokud je to možné, aniž byste ohrozili ostatní účastníky silničního provozu.





- Náklad na střeše nebo střešní box zvyšuje odpor vzduchu a tedy spotřebu paliva - pokud nosiče nepoužíváte, demontujte je.
- Nejezděte s otevřenými okny.

Informace o filosofii společnosti Volvo na ochranu životního prostředí - viz Životní prostředí (str. 23).

Další informace o spotřebě paliva - viz Spotřeba paliva a emise CO2 (str. 415).

VAROVÁNÍ

Nikdy nevypínejte motor, když vozidlo jede, např. při sjezdu z kopce. Vypnulý se se důležité systémy jako např. posilovač řízení a posilovač brzd.

Související informace

- Palivo - použití (str. 304)
- Spotřeba paliva a emise CO2 (str. 415)
- Palivová nádrž - objem (str. 413)

Jízda s přívěsem*

Během jízdy s přívěsem je nutné myslet na celou řadu věcí, např. na tažnou konzolu, přívěs a na umístění nákladu na přívěsu.

Užitečná hmotnost závisí na pohotovostní hmotnosti vozidla. Celková hmotnost cestujících a veškerého příslušenství, např. tažného zařízení, snižuje užitečné zatížení vozidla o tuto hmotnost. Podrobné informace - viz Hmotnosti (str. 401).

Pokud je tažné zařízení instalováno společností Volvo, vůz je dodán se všemi potřebnými prvky pro tažení přívěsu.

- Používejte pouze schválené tažné zařízení.
- Pokud bylo tažné zařízení montováno dodatečně, nechte jej zkontrolovat u svého autorizovaného dealera Volvo, jestli je vůz zcela vybaven pro tažení přívěsu.
- Náklad na přívěsu rozložte tak, aby svislé zatížení tažného zařízení nepřekročilo maximální udávané povolené zatížení.
- Zvyšte tlak vzduchu v pneumatikách na hodnoty předepsané pro maximální zatížení vozu. Informace o tlaku vzduchu v pneumatikách, viz Pneumatiky - schválené tlaky vzduchu v pneumatikách (str. 419).
- Motor je při jízdě s přívěsem více zatížen.

- Nepřipojujte za zcela nový vůz těžký přívěs. Nový vůz musí ujet alespoň 1000 kilometrů.
- Brzdy jsou při jízdě s přívěsem více zatíženy, zejména při jízdě členitým terénem. Zařaďte nižší rychlostní stupeň a snižte rychlost vozu.
- Z bezpečnostních důvodů by vůz s přívěsem neměl jet rychlostí vyšší než je maximální přípustná rychlost. Dodržujte platné předpisy týkající se přípustné rychlosti a hmotnosti.
- Při jízdě s přívěsem v táhlém stoupání jeďte pomalu.
- Vyvarujte se jízdy s přívěsem do svahů se sklonem vyšším než 12 %.

Kabel přívěsu

Jestliže je tažné zařízení vybaveno 13pólovým konektorem a přívěs 7pólovým konektorem, musíte použít adaptér. Použijte kabel schválený společností Volvo. Zajistěte, aby se kabel nedotýkal země.

Ukazatele směru a brzdová světla přívěsu

V případě poruchy některého směrového světla na přívěsu začne kontrolka ukazatelů směru na přístrojové desce blikat rychleji než za normálních okolností a na informačním displeji se zobrazí text **Porucha ukazatelů směru přívěsu**.

²³ Platí pro manuální převodovku.

* Informace o volitelné výbavě/příslušenství, viz Úvod.



V případě poruchy některého brzdového světla na přívěsu se na displeji se zobrazí text **Porucha brzdového světla přívěsu.**

Ovládání světél výšky*

Zadní tlumiče udržují stálou světlostou výšku bez ohledu na zatížení vozidla (až do maximální nosnosti). Pokud je vozidlo v klidu, jeho zadní část mírně poklesne, to je normální jev

Hmotnosti přívěsu

Informace o přípustných hmotnostech přívěsů Volvo, viz Hmotnosti přívěsu a zatížení tažného zařízení (str. 402).

POZNÁMKA

Maximální přípustná hmotnost přívěsu odpovídá hmotnosti povolené společností Volvo. Národní předpisy platné pro vozidla mohou rychlosti a hmotnosti přívěsu dále omezovat. Tažné tyče mohou být certifikovány pro vyšší nebo nižší hmotnosti, než vozidlo skutečně dokáže táhnout.

VAROVÁNÍ

V souvislosti s hmotnostmi přívěsů dodržujte stanovená doporučení. Jinak se při náhlém pohybu a zabrzdění může stát, že se vozidlo a přívěs budou ovládat s problémy.

Související informace

- Jízda s přívěsem* - mechanická převodovka (str. 311)
- Jízda s přívěsem* - automatická převodovka (str. 312)
- Tažná konzola/tažná tyč* (str. 312)
- Výměna žárovky - všeobecné informace (str. 358)

Jízda s přívěsem* - mechanická převodovka

Při jízdě s přívěsem v horkém klimatu a hornatém terénu může dojít k přehřátí.

Přehřátí

Při jízdě s přívěsem v horkém klimatu a hornatém terénu může dojít k přehřátí.

- Nenechávejte běžet motor na otáčky vyšší než 4500 ot/min (dieselmotory: 3500 ot/min).

Vznětový motor, 5 válců

- S ohledem na nebezpečí přehřátí jsou pro zajištění optimálního chlazení chladicí kapaliny optimální otáčky motoru 2300-3000 ot/min.

Související informace

- Jízda s přívěsem* (str. 310)



Jízda s přívěsem* - automatická převodovka

Při jízdě s přívěsem v horkém klimatu a hornatém terénu může dojít k přehřátí.

- Automatická převodovka zvolí optimální převodový stupeň podle zatížení a otáček motoru.
- V případech přehřátí se na sdružené přístrojové desce rozsvítí výstražný symbol a na informačním displeji se objeví textová zpráva. Postupujte podle doporučení.

Prudké stoupání

- Nenechávejte v automatické převodovce zajištěný vyšší převodový stupeň, než motor "zvládne" - ne vždy je vhodné jet při nízkých otáčkách motoru na vyšší převodový stupeň.

Parkování ve svahu

1. Sešlápněte pedál nožní brzdy.
 2. Zabrzděte parkovací brzdou.
 3. Přesuňte páku voliče do polohy **P**.
 4. Uvolněte pedál nožní brzdy.
- Při zaparkování vozidla vybaveného automatickou převodovkou s připojeným přívěsem, přesuňte volič převodovky do polohy **P**. Vždy zabrzděte parkovací brzdou.
 - Podložte kola klíny, když parkujete vůz s přívěsem ve svahu.

! DŮLEŽITÉ

Konkrétní informace o pomalé jízdě s přívěsem pro vozy vybavené automatickou převodovkou Powershift, viz Automatická převodovka -- Powershift* (str. 278).

Rozjezd ve svahu

1. Sešlápněte pedál nožní brzdy.
2. Volič převodovky přesuňte do polohy pro jízdu **D**.
3. Odbrzděte parkovací brzdou.
4. Uvolněte pedál nožní brzdy a rozjeďte se.

Související informace

- Automatická převodovka -- Geartronic* (str. 275)

Tažná konzola/tažná tyč*

Pomocí tažné konzoly lze např. odtahovat přívěs za vozidlem.

Pokud je vůz vybaven demontovatelnou tažnou tyčí, postupujte při montáži volně části přesně podle instrukcí - Demontovatelná tažná tyč* - přípevnění/demontáž (str. 314).

! VAROVÁNÍ

Je-li vozidlo vybaveno demontovatelným tažným zařízením Volvo:

- Pozorně dodržujte pokyny k montáži.
- Než se rozjedete, zajistěte demontovatelnou část pomocí klíče.
- Zkontrolujte, zda kontrolka oken svítí zeleně.

Důležité kontroly

- Koule tažného zařízení musí být pravidelně čistěna a mazána.

i POZNÁMKA

Pokud se používá koule tažného zařízení s tlumičem vibrací, tato koule se nesmí mazat.

Související informace

- Jízda s přívěsem* (str. 310)



Demontovatelná tažná tyč* - uložení

Uložte demontovatelnou tažnou tyč do zavazadlového prostoru.

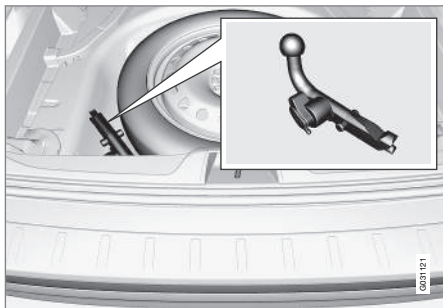

Prostor k uložení tažného zařízení.

! DŮLEŽITÉ

Pokud tažné zařízení již nepoužíváte, odmontujte jej a uložte na vyhrazené místo ve voze. Tažné zařízení bezpečně upevněte pomocí popruhu.

Platí pro vozidla Bi-Fuel*

Tažná tyč je uložena společně s nářadím v úložném prostoru v přední části zavazadlového prostoru.

Související informace

- Demontovatelná tažná tyč* - specifikace (str. 313)
- Demontovatelná tažná tyč* - připevnění/demontáž (str. 314)
- Jízda s přívěsem* (str. 310)

Demontovatelná tažná tyč* - specifikace

Specifikace demontovatelné tažné tyče.

Technické údaje

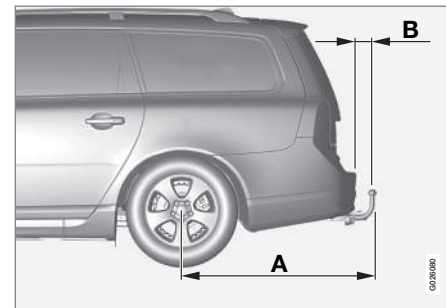

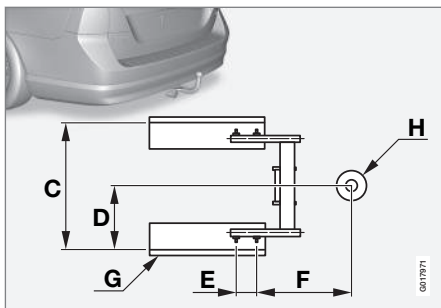

Rozměry, montážní body (mm)

A (V70)	1129
A (XC70)	1113
B (V70)	93
B (XC70)	80
C	855
D	428
E	112
F	346
G	Podélný nosník
H	Střed kulové hlavy

Související informace

- Demontovatelná tažná tyč* - připevnění/demontáž (str. 314)
- Demontovatelná tažná tyč* - uložení (str. 313)
- Jízda s přívěsem* (str. 310)

Demontovatelná tažná tyč* - připevnění/demontáž

Připevnění/demontáž demontovatelné tažné tyče se provádí následovně:

Připevnění



- 1 Nejdříve stisknutím západky uvolněte ochranný kryt a potom jej vyjměte zatlačeníím do úchyty a vytažením směrem dozadu .

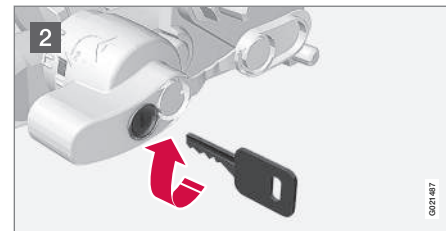

- 2 Zkontrolujte, že je mechanismus v odjištěné poloze otočením klíče doprava.

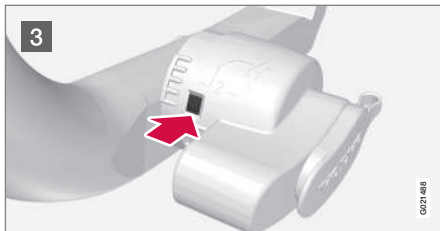

3 Okénko indikátoru musí být červené.

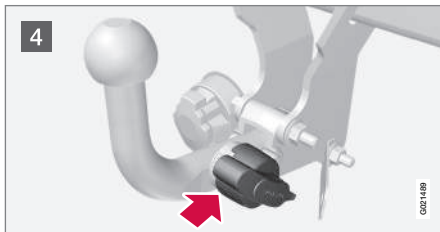

4 Zasunujte tažné zařízení, dokud neuslyšíte cvaknutí.

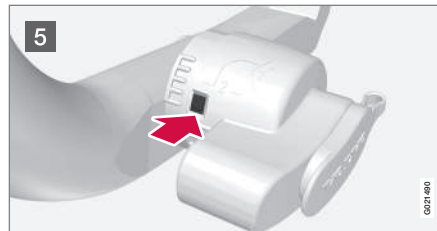

5 Okénko indikátoru musí být zelené.

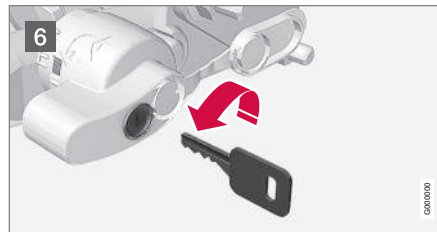

6 Otočte klíč doleva do zajištěné polohy. Vytáhněte klíč ze zámku.

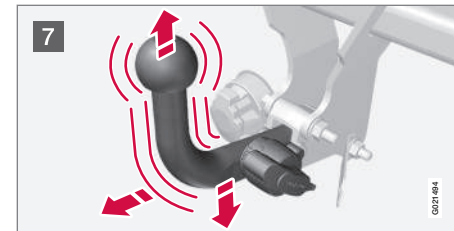

7 Zkontrolujte, zda je tažné zařízení správně zajištěno - potáhněte je nahoru, dolů a dozadu.

VAROVÁNÍ

Pokud tažné zařízení není namontováno správně, musí se odmontovat a znovu přimontovat v souladu s předcházejícími pokyny.

DŮLEŽITÉ

Promazávat se smí pouze koule tažného zařízení. Ostatní části tažného zařízení musí zůstat suché a čisté.



8 Bezpečnostní lanko.

VAROVÁNÍ

Bezpečnostní lano přívěsu musí být upevněno k příslušné konzole.

Demontáž tažného zařízení

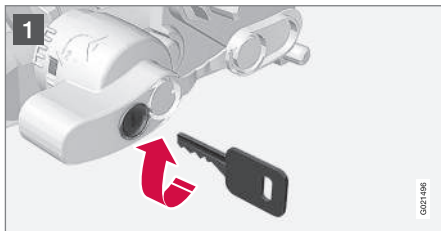

1 Zasuňte klíč a otočte jím doprava, do odemknuté polohy.

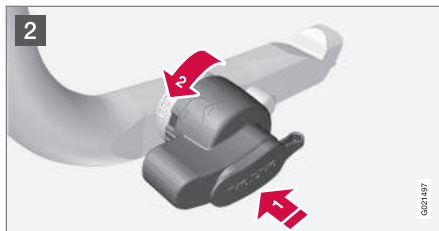

2 Zatlačte pojistné kolečko **1** a otočte jím doleva **2**, až uslyšíte cvaknutí.

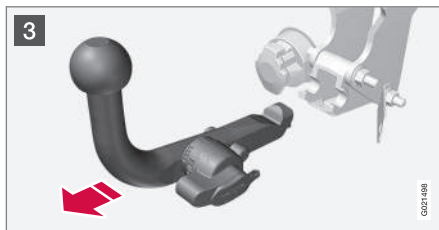

3 Otočte zajišťovací kolečko zcela dolu až na doraz. Držte je v této poloze a přitom vytáhněte tažné zařízení dozadu a nahoru.

VAROVÁNÍ

Pokud je tažné zařízení uloženo ve voze, musí být bezpečně připevněno, viz Demontovatelná tažná tyč* - uložení (str. 313).

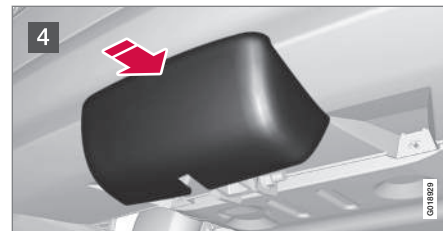

4 Zatlačte ochranný kryt, až se těsně zaklapne.

Související informace

- Demontovatelná tažná tyč* - uložení (str. 313)
- Demontovatelná tažná tyč* - specifikace (str. 313)
- Jízda s přívěsem* (str. 310)



Tažení vozu

Během odtahování jedno vozidlo odtahuje jiné vozidlo na tažném laně.

Před odtahováním si zjistěte maximální rychlost odtahování povolenou ze zákona.

1. Aktivujte výstražné blikáče vozidla.
2. Připevňte k tažnému oku tažné lano.
3. Odemkněte zámek řízení: vložte dálkový ovladač do spínací skříňky a dlouze stiskněte tlačítko **START/STOP ENGINE** - aktivuje se poloha klíče **II**. Další informace o polohách klíče - Polohy klíče (str. 83).
4. Dálkový ovladač s klíčem musí zůstat ve spínací skříňce po celou dobu tažení.
5. Jakmile rychlost taženého vozu klesne, udržujte tažné lano napnuté lehkým stisknutím brzdového pedálu tak, aby nedocházelo ke zbytečnému poskakování.
6. Buďte připraveni brzdit.

VAROVÁNÍ

- Před odtahováním zkontrolujte, zda je zámek řízení odjištěn.
- Dálkový ovladač musí být v poloze **II** - v poloze **I** jsou všechny airbagy deaktivovány.
- Nikdy nevytahujte dálkový ovladač ze spínací skříňky, když se vůz odtahuje.

VAROVÁNÍ

Posilovač brzd a posilovač řízení nefungují, když je motor vypnutý - brzdový pedál se musí sešlápnout přibližně 5krát větší silou a řízení je výrazně tužší.

Manuální převodovka

Před tažením vozu:

- Řadicí páku přesuňte do neutrální polohy a uvolněte parkovací brzdu.

Automatická převodovka Geartronic

Před tažením vozu:

- Řadicí páku přesuňte do polohy **N** a uvolněte parkovací brzdu.

DŮLEŽITÉ

Upozorňujeme, že vozidlo musí mít během převozu kola vždy natočena dopředu.

- Neodtahujte vozidla s automatickou převodovkou rychlostí větší než 80 km/h (50 mph) a na vzdálenost větší než 80 km.

Automatická převodovka Powershift

Modely s převodovkou Powershift nelze táhnout. Pokud je přesto nutné vůz odtáhnout, musí se odtahovat velmi malou rychlostí na co nejkratší trasu.

Pokud si nejste jisti, zda je vůz vybaven převodovkou Powershift, můžete to zjistit podle

označení štítku převodovky pod kapotou – viz Typová označení (str. 397). Označení "MPS6" znamená, že se jedná o převodovku Powershift. V ostatních případech je vůz vybaven automatickou převodovkou Geartronic.

DŮLEŽITÉ

Vozidlo odtahujte.

- Vozidlo je však možné táhnout na krátkou vzdálenost při nízké rychlosti z důvodu odstranění z nebezpečného místa – ne na vzdálenost delší než 10 km a ne rychleji než 10 km/h (6 mph). Upozorňujeme, že vozidlo musí mít během odtahování kola vždy natočena dopředu.
- Pokud vůz odtahujete na vzdálenost větší než 10 km, musí mít při odtahování hnací kola zvednutá mimo vozovku - doporučujeme kontaktovat profesionální odtahovou službu.

Před tažením vozu:

- Řadicí páku přesuňte do polohy **N** a uvolněte parkovací brzdu.

Asistent při rozjezdu

Nestartujte motor roztažením vozu. Je-li baterie ve vašem vozu vybita, použijte k nastartování motoru pomocnou baterii, viz Startování s pomocnou baterií (str. 272).





! DŮLEŽITÉ

Během pokusů o nastartování motoru při odtažování může dojít k poškození katalyzátoru.

Související informace

- Výstražná funkce ukazatelů směru (str. 98)
- Tažné oko (str. 318)
- Odtah (str. 319)

Tažné oko

Tažné oko je přišroubováno k adaptéru se závitem za krytem na pravé straně předního nebo zadního nárazníku.

Přípojení tažného oka

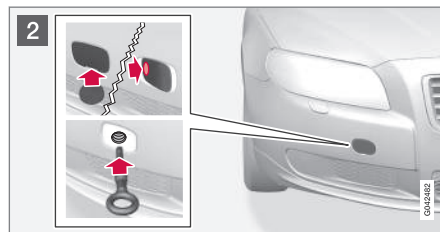
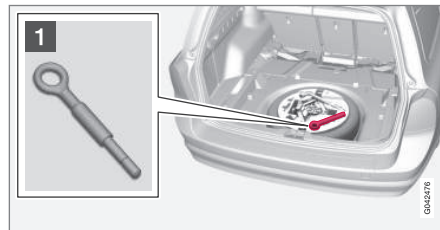

- 1 Vyjměte tažné oko, které se nachází pod krytem v podlaze v zavazadlovém prostoru.

Platí pro vozidla na Bi-Fuel*: tažné oko je uloženo společně s náradím v úložném prostoru v přední části zavazadlového prostoru.

- 2 Kryt místa k připevnění tažného oka je k dispozici ve dvou různých provedeních. Každý z těchto krytů se otevírá jinak:

- Kryt s výřezem otevřete pomocí mince nebo podobného předmětu, který vložíte do výřezu a otočíte směrem ven. Potom kryt kompletně vytočte ven a vytáhněte.
- U druhého typu je podél jedné strany nebo v rohu značka: Stiskněte značku prstem a současně vyklopte opačnou stranu/roh - použijte k tomu minci. Kryt se otočí kolem své osy a může se vytáhnout.

Příšroubujte tažné oko rovnou k odpovídající přírubě. Tažné oko pevně přišroubujte, např. pomocí klíče na kola.

Po použití tažné oko vyšroubujte a uložte na své místo.

Nakonec nainstalujte kryt zpět na nárazník.

K vytáhnutí vozidla na zásahový vůz s rovnou plošinou lze použít tažné oko. To zjistíte podle polohy a světlosti vozidla. Je-li sklon rampy zásahového vozu příliš velký nebo je-li světlost příliš malá, vozidlo se může poškodit, pokud se je pokusíte vytáhnout pomocí tažného oka. V případě potřeby zvedněte vozidlo pomocí zvedacího zařízení na zásahovém voze.

**VAROVÁNÍ**

Během vytahování vozu na plošinu nesmí za vyprošťovacím vozem nikdo stát a nesmí zde nic být.

DŮLEŽITÉ

Tažné oko je určeno pouze pro tažení po silnici - **nikoliv** pro vytahování uvíznutého vozu nebo vozu z příkopu. Máte-li problémy, zavolejte profesionální pomoc.

Související informace

- Tažení vozu (str. 317)
- Odtah (str. 319)

Odtah

Odtah znamená, že vozidlo je odváženo pomocí jiného vozidla.

Máte-li problémy, zavolejte profesionální pomoc.

K vytáhnutí vozidla na zásahový vůz s rovnou plošinou lze použít tažné oko. To zjistíte podle polohy a světlosti vozidla. Je-li sklon rampy zásahového vozu příliš velký nebo je-li světlost příliš malá, vozidlo se může poškodit, pokud se je pokusíte vytáhnout pomocí tažného oka. V případě potřeby zvedněte vozidlo pomocí zvedacího zařízení na zásahovém voze.

VAROVÁNÍ

Během vytahování vozu na plošinu nesmí za vyprošťovacím vozem nikdo stát a nesmí zde nic být.

DŮLEŽITÉ

Tažné oko je určeno pouze pro tažení po silnici - **nikoliv** pro vytahování uvíznutého vozu nebo vozu z příkopu. Máte-li problémy, zavolejte profesionální pomoc.

DŮLEŽITÉ

Upozorňujeme, že vozidlo musí mít během převozu kola vždy natočena dopředu.

- Vozidlo s pohonem všech kol (AWD) se zvednutou přední nápravou se nesmí odtahovat rychlostí vyšší než 70 km/h (40 mph). Nesmí se odtahovat dále než 50 km.

Související informace

- Tažení vozu (str. 317)

09



KOLA A PNEUMATIKY

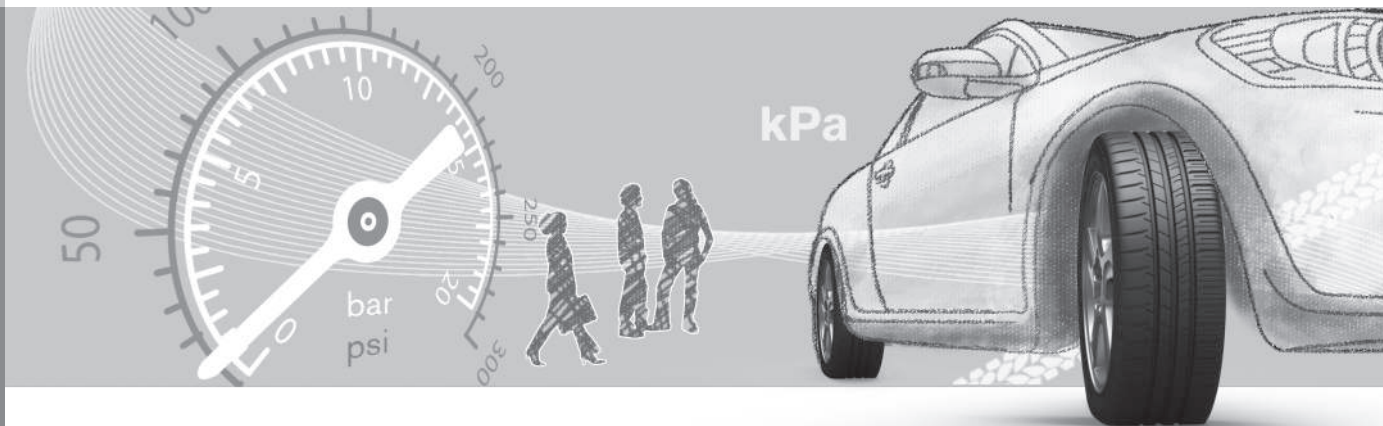



Pneumatiky - údržba

Pneumatiky mají, mimo jiné, za úkol nést náklad, zajistit adhezi k povrchu vozovky, tlumit vibrace a chránit kola před opotřebením.

Jízdní charakteristiky

Pneumatiky mají na jízdní vlastnosti značný vliv. Typ, rozměr, rychlostní kategorie a tlak v pneumatikách mají významný vliv na chování vozu.

Stáří pneumatik

Všechny pneumatiky starší 6 let by měly být zkontrolovány odborníkem, i když vypadají nepoškozené. Pneumatiky stárnou, i když se používají velmi málo nebo vůbec. Jejich funkčnost může být proto nepříznivě ovlivněna. To platí pro všechny pneumatiky, které jsou uloženy a budou se používat v budoucnu. Příklady vnějších znaků, které indikují, že pneumatika není vhodná pro používání, jsou praskliny nebo změna barvy.

Nové pneumatiky

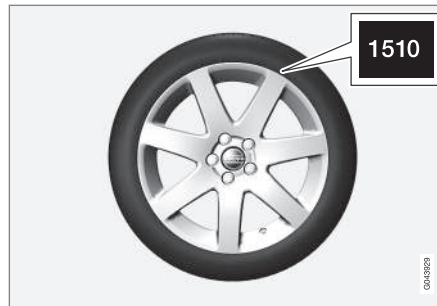

Pneumatiky stárnou. Po několika letech začnou tvrdnout a zhorší se jejich tření. Proto při výměně pneumatik použijte vždy co nejnovější pneumatiky. To je důležité zejména pro zimní pneumatiky. Poslední čtyři číslice v pořadí označují týden a rok výroby. Jedná se o označení DOT (Department of Transportation), které je vyjádřeno čtyřmi číslicemi, například 1510. Pneumatika na obrázku byla vyrobena v 15. týdnu v roce 2010.

Letní a zimní kola

Pokud měníte letní a zimní kola, označte si jejich umístění na voze, například **L** pro levé a **P** pro pravé.

Opotřebenění a údržba

Správné nahuštění pneumatik (str. 323) přispívá k rovnoměrnějšímu opotřebenění. Rychlost opotřebenění pneumatik závisí na způ-

sobu jízdy, tlaku vzduchu v pneumatikách a na stavu vozovky.

Z důvodu vyrovnání rozdílné hloubky vzorku a rovnoměrného opotřebenění pneumatik mohou být zaměňována přední a zadní kola. Vhodná doba pro první záměnu kol je po ujetí přibližně 5000 km, a pak v intervalech po 10000 km.

Pokud si nejste jisti hloubkou vzorku pneumatik, kontaktujte autorizovaný servis Volvo a nechte si ji překontrolovat. Pokud se opotřebenění pneumatik výrazně liší (rozdíl v hloubce vzorku je větší než > 1 mm), dozadu se musí nainstalovat nejméně opotřebené pneumatiky. Nedotáčivost se zpravidla koriguje lépe než přetáčivost. V důsledku nedotáčivosti vozidlo pokračuje spíše rovně, aniž by se zadní část vozu stáčela do strany. To může vést k úplné ztrátě kontroly nad vozidlem. Proto je nutné, aby zadní kola nikdy neztratila adhezi dříve než přední kola.



VAROVÁNÍ

Při poškození pneumatiky může dojít ke ztrátě kontroly nad vozidlem.

Uskladnění

Kola s namontovanými pneumatikami musejí být uskladněna položená na boku nebo zavěšená, nikdy ne stojící.



Související informace

- Pneumatiky - rozměry (str. 325)
- Pneumatiky - rychlostní třídy (str. 326)
- Pneumatiky - index zatížení (str. 326)
- Pneumatiky - směr otáčení (str. 322)
- Pneumatiky - ukazatelé opotřebení vzorku pneumatiky (str. 323)

Pneumatiky - směr otáčení

Pneumatiky s jednosměrným vzorkem mají směr otáčení vyznačen šipkou na boku pneumatiky.

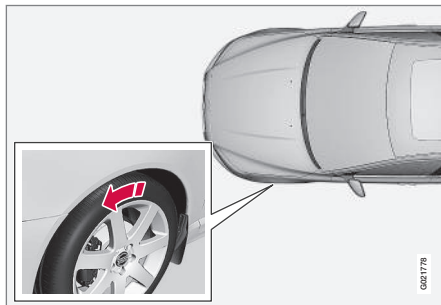

Šipka ukazuje směr otáčení pneumatiky.

Pneumatiky musí mít stejný směr otáčení po celou dobu životnosti. Pneumatiky musejí být zaměněny mezi přední a zadní nápravou, nikdy mezi levou a pravou stranou a naopak. Nesprávně namontované pneumatiky zhoršují brzdný účinek a schopnost vytlačovat do stran vodu a sněhovou břečku. Pneumatiky s větším vzorkem musejí být vždy vzadu (za účelem snížení nebezpečí smyku).



POZNÁMKA

Oba páry kol musí mít stejný rozměr a musí se jednat o kola stejného druhu a stejné značky.

Dodržujte doporučený tlak vzduchu v pneumatikách uvedený v tabulce tlaku vzduchu v pneumatikách (str. 419).

Související informace

- Pneumatiky - rozměry (str. 325)
- Pneumatiky - rychlostní třídy (str. 326)
- Pneumatiky - index zatížení (str. 326)
- Pneumatiky - údržba (str. 321)
- Pneumatiky - ukazatelé opotřebení vzorku pneumatiky (str. 323)



Pneumatiky - ukazatelé opotřebení vzorku pneumatiky

Ukazatelé opotřebení vzorku pneumatik ukazují stav hloubky vzorku pneumatik.

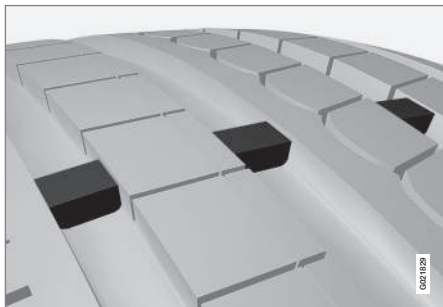

Ukazatelé opotřebení vzorku pneumatiky.

Ukazatelé opotřebení vzorku pneumatiky představují úzký výstupek napříč podélnými drážkami ve vzorku pneumatiky. Z boku pneumatiky jsou písmena TWI (Tread Wear Indicator). Pokud hloubka vzorku klesne na 1,6 mm, bude horní okraj vzorku v zákrytu s indikátory hloubky vzorku. Co nejdříve opotřebené pneumatiky nahradte pneumatikami novými. Pneumatiky s mělkým vzorkem mají velmi malou adhezi za deště nebo na sněhu.

Související informace

- Pneumatiky - rozměry (str. 325)
- Pneumatiky - rychlostní třídy (str. 326)
- Pneumatiky - index zatížení (str. 326)

- Pneumatiky - směr otáčení (str. 322)
- Pneumatiky - údržba (str. 321)

Pneumatiky - tlak vzduchu

V pneumatikách může být odlišný tlak vzduchu. Měří se v barech.

Zkontrolujte tlak vzduchu v pneumatikách

Tlak vzduchu musíte kontrolovat jednou měsíčně.

To platí také pro rezervní kolo vozu.



- Tlak vzduchu pro doporučené rozměry pneumatik.
- Tlak ECO¹.
- Tlak v náhradním kole (nouzové dojetí).

Tlak vzduchu kontrolujte na studených pneumatikách. Pojem "studené pneumatiky" znamená, že mají stejnou teplotu jako je venkovní teplota. Pneumatiky se zahřejí po ujetí několika kilometrů a tlak vzduchu v nich vzroste.

Nesprávný tlak vzduchu v pneumatikách zvyšuje spotřebu paliva, zkracuje životnost pneumatik a zhoršuje jízdní vlastnosti vozidla. Jízda na podhuštěných pneumatikách může mít za následek jejich přehřátí a poškození. Tlak vzduchu v pneumatikách ovlivňuje komfort jízdy, hluk vozovky a jízdní vlastnosti vozidla.



POZNÁMKA

Tlak vzduchu v pneumatikách postupem času klesá. Jedná se o přirozený jev. Tlak vzduchu v pneumatikách se rovněž liší v závislosti na teplotě okolí.

Štítek s tlaky vzduchu v pneumatikách



Na štítku s tlaky vzduchu v pneumatikách na sloupku dveří řidiče (mezi rámem a zadními dveřmi) jsou uvedeny tlaky vzduchu v pneumatikách pro různá zatížení a rychlosti. Tyto hodnoty najdete také dále v tabulce s tlaky vzduchu v pneumatikách, viz Pneumatiky - schválené tlaky vzduchu v pneumatikách (str. 419).

Úspora paliva, tlak ECO

Aby spotřeba paliva při rychlostech pod 160 km/h (100 mph) byla optimální, doporučujeme používat tlak ECO (platí pro plnou i lehkou zátěž), viz Pneumatiky - schválené tlaky vzduchu v pneumatikách (str. 419).

Související informace

- Pneumatiky - rozměry (str. 325)
- Pneumatiky - rychlostní třídy (str. 326)

- Pneumatiky - index zatížení (str. 326)
- Pneumatiky - údržba (str. 321)
- Pneumatiky - ukazatelé opotřebení vzorku pneumatiky (str. 323)

¹ Při tlaku ECO se sníží spotřeba paliva.



Rozměry ráfků a kol

Rozměry ráfků a kol jsou označovány v souladu s příklady uvedenými v tabulce.

Homologace platí pro celé vozidlo. To znamená, že jsou schváleny jisté kombinace kola (ráfku kola) a pneumatiky.

Podle označení kol (ráfků) poznáte rozměr, např. 7Jx16x50.

7	Šířka ráfku v palcích
J	Profil příruby ráfku
16	Průměr ráfku v palcích
50	Přesazení v mm (vzdálenost od středu kola k dosedací ploše kola proti náboji)

Související informace

- Pneumatiky - rozměry (str. 325)
- Pneumatiky - schválené tlaky vzduchu v pneumatikách (str. 419)

Pneumatiky - rozměry

Pneumatiky mají jisté rozměry. Viz příklady v tabulce dole.

Na všech pneumatikách je vyznačen rozměr.

Příklad označení: 225/50R17 98W.

225	Šířka pneumatik (mm)
50	Poměr výšky stěny pneumatiky k šířce pneumatiky (%)
R	Radiální pneumatika
17	Průměr ráfku v palcích (")
98	Kódy maximálního přípustného zatížení pneumatik, index zatížení pneumatiky (LI)
W	Rychlostní kategorie pro maximální povolenou rychlost, rychlostní kategorie (SS)(v tomto případě 270 km/h (168 mph).)

Schválení vozidla platí pro kompletní vozidlo s určitými kombinacemi pneumatik a ráfků kol.

VAROVÁNÍ

19palcová kola se **nikdy** nesmí používat u vozů, která **nejdou** vybavena podvozkem R-Design nebo Sport. Použití 19palcových kol u vozů se **standardním podvozkem** představuje bezpečnostní riziko, kdy může dojít k poškození vozidla a zhoršení jeho jízdních vlastností.

Související informace

- Pneumatiky - rychlostní třídy (str. 326)
- Pneumatiky - index zatížení (str. 326)
- Pneumatiky - směr otáčení (str. 322)
- Pneumatiky - údržba (str. 321)
- Pneumatiky - schválené tlaky vzduchu v pneumatikách (str. 419)
- Rozměry ráfků a kol (str. 325)



Pneumatiky - index zatížení

Index zatížení označuje schopnost pneumatiky přenést jisté zatížení.

Každá pneumatika se vyznačuje jistou zatížitelností, index zatížení (LI). Hmotnost vozidla určuje požadovanou nosnost pneumatik. Nejnižší index zatížení je uveden v tabulce indexů zatížení pneumatik v tištěné verzi Uživatelské příručky v kapitole "Specifikace".

Související informace

- Pneumatiky - rozměry (str. 325)
- Pneumatiky - schválené tlaky vzduchu v pneumatikách (str. 419)
- Pneumatiky - rychlostní třídy (str. 326)
- Pneumatiky - údržba (str. 321)

Pneumatiky - rychlostní třídy

Každá pneumatika musí vydržet jistou maximální rychlost a má tedy přiřazenou jistou rychlostní třídu (SS - Speed Symbol).

Rychlostní třída pneumatiky musí odpovídat minimálně maximální rychlosti vozu. V tabulce je uvedena maximální přípustná rychlost, která platí pro konkrétní rychlostní třídu (SS). Jedinou výjimkou z těchto předpisů jsou zimní pneumatiky (str. 327)², kde lze použít nižší rychlostní třídu. Pokud zvolíte takovéto pneumatiky, vozidlo nesmí jet rychleji než povoluje rychlostní třída pneumatik (např. s pneumatikami s třídou Q lze jet maximálně rychlostí 160 km/h (100 mph)). Skutečnou rychlost jízdy vozidla stanovují dopravní předpisy, nikoli rychlostní třída pneumatik.



POZNÁMKA

Maximální přípustná hmotnost je uvedena v tabulce.

Q	160 km/h (100 mph) (pouze pro zimní pneumatiky)
T	190 km/h (118 mph)
H	210 km/h (130 mph)
V	240 km/h (149 mph)

W	270 km/h (168 mph)
Y	300 km/h (186 mph)



VAROVÁNÍ

Na vůz musí být namontovány pneumatiky se stejným nebo vyšším zátěžovým indexem (str. 326) (LI) a rychlostní kategorií (SS). Pokud se používá pneumatika s příliš nízkým zátěžovým indexem nebo rychlostní kategorií, může se přehřát.

Související informace

- Pneumatiky - rozměry (str. 325)
- Pneumatiky - index zatížení (str. 326)
- Pneumatiky - směr otáčení (str. 322)

² To platí pro pneumatiky s kovovými šrouby i bez nich.



Šrouby kol

Šrouby kol se používají k připevnění kol k nábojům. Jsou k dispozici v různých provedeních.

DŮLEŽITÉ

Maticy kol by měly být utaženy na 140 Nm. Při použití většího momentu může dojít k poškození matic a šroubů.

Na voze smíte používat pouze ráfky, které byly testovány a schváleny společností Volvo a jsou součástí řady originálního příslušenství Volvo. Zkontrolujte utahovací moment momentovým klíčem.

Bezpečnostní šrouby kol*

Bezpečnostní šrouby kol* je možné použít pro ocelové i slitinové ráfky. Pod podlahou zavazadlového prostoru je místo na pouzdro pro pojistné šrouby kol.

Související informace

- Rozměry ráfků a kol (str. 325)

Zimní pneumatiky

Zimní pneumatiky jsou pneumatiky upravené pro zimní cesty.

Zimní pneumatiky

Volvo doporučuje zimní pneumatiky se stanovenými rozměry. Rozměr pneumatik závisí na typu motoru. Na všech čtyřech kolech musejí být použity správné typy zimních pneumatik.

POZNÁMKA

Společnost Volvo doporučuje, abyste si u prodejce Volvo ověřili, jaké typy kol a pneumatik jsou nevhodnější.

Pneumatiky s hroty

Zimní pneumatiky s hroty byste měli zajíždět 500–1000 km, aby hroty správně dosedly. Tak prodloužíte životnost pneumatik a zejména hrotů.

POZNÁMKA

Právní předpisy týkající se použití pneumatik s hřeby se v jednotlivých zemích liší.

Hloubka vzorku

Jízda na ledu, sněhu a při nízkých teplotách klade na pneumatiky značně vyšší nároky, než jízda v létě. Volvo proto doporučuje nepoužívat zimní pneumatiky s hloubkou vzorku menší než 4 mm.

Používání sněhových řetězů

Sněhové řetězy mohou být nasazeny pouze na přední kola (to platí i pro vozy s pohonem všech kol). S nasazenými sněhovými řetězy nikdy nejezděte rychlostí vyšší než 50 km/h (31 mph). Se sněhovými řetězy nejezděte po holých vozovkách, protože by došlo k poškození jak sněhových řetězů, tak i pneumatik.

VAROVÁNÍ

Používejte originální sněhové řetězy Volvo nebo ekvivalentní řetězy určené pro daný model vozu a konkrétní rozměry ráfků a pneumatik. Pokud si nejste jisti, společnost Volvo doporučuje kontaktovat autorizovaný servis Volvo. Nesprávné sněhové řetězy mohou způsobit nehodu a rozsáhlé poškození vašeho vozidla.

Související informace

- Výměna kol - demontáž kol (str. 328)



Výměna kol - demontáž kol

Kola lze měnit např. za zimní kola/zimní pneumatiky.

Rezervní kolo*

Rezervní kolo (nouzové rezervní kolo) je určeno pouze k dočasnému použití a musí se co nejdříve vyměnit za běžné kolo. Chování vozu může být při použití rezervního kola odlišné. Rezervní kolo je menší než běžné kolo. Má tedy vliv na světlou výšku vozidla. Dávejte pozor na vysoké obrubníky a nejezděte s vozem do automyčky. Je-li rezervní kolo namontováno na přední nápravě, není možné používat současně sněhové řetězy. U vozů s pohonem všech kol lze odpojit pohon na zadní nápravě. Rezervní kolo se nesmí opravovat.

Správný tlak vzduchu v pneumatice rezervního kola je uveden v tabulce s hodnotami tlaku vzduchu (str. 419).

! DŮLEŽITÉ

- Nejezděte s rezervním kolem větší rychlostí než 80 km/h (50 mph).
- S vozem se nikdy nesmí jet, pokud je na něm namontováno více než jedno "dojezdové kolo".

Nouzové rezervní kolo je umístěno v prohlubni vnější stranou dolů. Stejný šroub zajišťuje rezervní kolo a pěnový blok. Pěnový blok obsahuje veškeré nářadí.

Vytáhnutí rezervního kola z podlahy zavazadlového prostoru

1. Odklopte podlahu zavazadlového prostoru, ze zadu a zepředu.
2. Vyšroubujte přídržný šroub.
3. Zvedněte pěnový blok s nářadím.
4. Zvedněte rezervní kolo.

Vyjmutí

Pokud musíte měnit kolo v hustém provozu, použijte výstražný trojúhelník (str. 331). Vůz a zvedák* musejí být na pevném vodorovném podkladu.

1. Zabrzděte parkovací brzdu (str. 296) a zařaďte zpětný chod nebo přesuňte páku voliče do polohy **P**, pokud je vozidlo vybaveno automatickou převodovkou.

! VAROVÁNÍ

Zkontrolujte, zda zvedák není poškozen, zda jsou závity důkladně namazány a není znečištěn.

i POZNÁMKA

Volvo doporučuje používat pouze zvedák* určený pro konkrétní model, který je uveden na štítku zvedáku.

Na štítku je rovněž uvedena maximální nosnost zvedáku při stanovené minimální výšce zvedáku.

2. Vyjměte zvedák*, klíč na kola*, nástroj pro demontáž krytů kol* a plastových krytek šroubů kol, které se nacházejí v pěnovém bloku. Pokud se použije jiný zvedák, viz Zvedání vozu (str. 347).



Nástroj pro sejmutí plastových krytek šroubů kol.



3. Kola, která zůstanou na zemi zablokujte klíny. Použijte třeba masivní dřevěné klíny nebo velké kameny.
4. Vozy s ocelovými ráfky mají snímatelný kryt. Pomocí demontážního přípravku vyklesněte a stáhněte celokolové kryty kol. Kryty kol můžete rovněž stáhnout rukou.

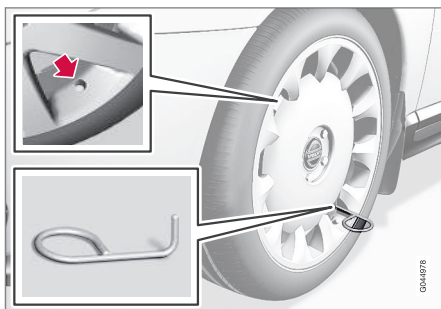

5. Sešroubujte na doraz tažné oko pomocí klíče* na kola - viz nákras.

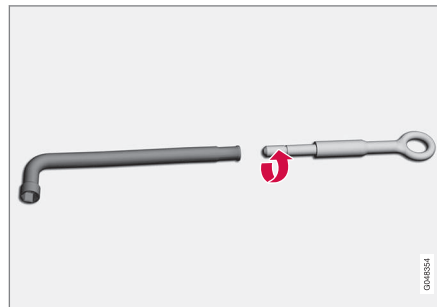

! DŮLEŽITÉ

Tažné oko se musí přišroubovat zcela do klíče pro kolové šrouby.

6. Pomocí určeného nástroje sejměte plastové krytky ze šroubů kol.
7. Klíčem na kola povolte matice kola o 1/2-1 otáčku doleva.

! VAROVÁNÍ

Nikdy nepokládejte žádné předměty mezi zvedák a zem resp. mezi zvedák a místo na vozidle, které zvedáte.

8. Na každé straně vozu jsou dva opěrné body pro zvedák. Zvedejte zvedák, dokud příruba karosérie nelícuje se zářezem na hlavici zvedáku.

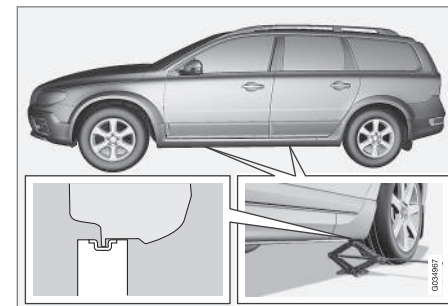

! DŮLEŽITÉ

Povrch země musí být pevný, rovný a plynulý.

9. Zvedněte vůz tak, až se kolo přestane dotýkat země. Vyšroubujte šrouby kola a sejměte kolo.



VAROVÁNÍ

Nikdy nevstupujte pod vozidlo zvednuté na zvedáku.

Pokud se vozidlo bude zvedat na zvedáku, cestující musí vozidlo opustit. Pokud kolo musíte měnit v provozu, všichni cestující musí zůstat v bezpečí.

POZNÁMKA

Běžný zvedák je určen pouze pro příležitostné krátkodobé použití, například, při výměně kola po defektu, přezutí ze zimních/letních pneumatik atd. Ke zvedání vozidla se musí používat pouze zvedák určený pro konkrétní model vozidla. Pokud se vozidlo bude zvedat častěji nebo musí být zvednuté déle než je nutné jen k výměně kola, doporučujeme použít garážový zvedák. V tomto případě dodržujte pokyny dodávané s příslušným zařízením.

Související informace

- Výměna kol - montáž (str. 330)
- Zvedák* (str. 333)
- Výstražný trojúhelník (str. 331)
- Šrouby kol (str. 327)

Výměna kol - montáž

Je nezbytné přesně dodržet postup montáže kola.

Instalace

VAROVÁNÍ

Nikdy nevstupujte pod vozidlo zvednuté na zvedáku.

Pokud se vozidlo bude zvedat na zvedáku, cestující musí vozidlo opustit. Pokud kolo musíte měnit v provozu, všichni cestující musí zůstat v bezpečí.

1. Očistěte dosedací plochy mezi ráfkem a nábojem kola.
2. Nasad'te kolo. Důkladně utáhněte šrouby na kolech.

3. Vůz spusťte tak, aby se kolo nemohlo otáčet.



4. Utáhněte šrouby kola křížovým způsobem. Je důležité, aby šrouby kola byly správně utaženy. Utáhněte na moment 140 Nm. Zkontrolujte utahovací moment momentovým klíčem.
5. Nasad'te na kolové šrouby plastové krytky.
6. Namontujte všechny plné kryty kol.



i POZNÁMKA

- Po nahuštění pneumatiky vždy nasadte zpět prachovou krytku, která zamezí poškození ventilku štěrkem, nečistotami apod.
- Používejte pouze plastové prachové čepičky. Kovové prachové čepičky mohou zrezivět a jejich odšroubování je obtížné.

i POZNÁMKA

Otvor pro ventilku v krytu kola se musí během montáže nacházet nad ventilkem na ráfku.

Související informace

- Výměna kol - demontáž kol (str. 328)
- Zvedák* (str. 333)
- Výstražný trojúhelník (str. 331)
- Šrouby kol (str. 327)

Výstražný trojúhelník

K upozornění ostatních účastníků silničního provozu na stojící vozidlo slouží výstražný trojúhelník.

Uložení a vyklopení nahoru

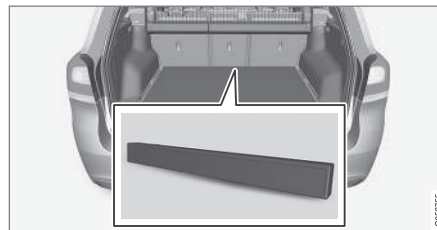
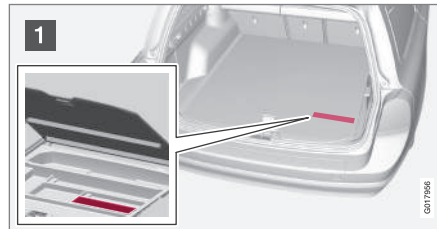

Platí pro vozidla Bi-Fuel.*

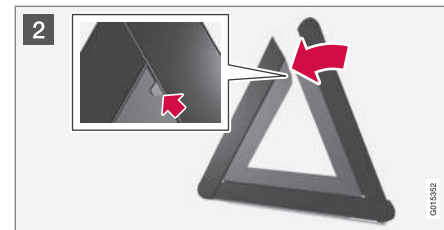

- 1 Zvedněte poklop na podlaze a vyjměte výstražný trojúhelník.
- 2 Vyjměte výstražný trojúhelník z pouzdra, rozložte jej a složte k sobě dvě volné strany.
- 3 Rozložte podpěry výstražného trojúhelníku.

Při používání výstražného trojúhelníku dodržujte platné předpisy. Výstražný trojúhelník umístěte na vhodné místo s ohledem na dopravní situaci.



Ujistěte se, že výstražný trojúhelník a jeho pouzdro jsou po použití řádně zajištěny v zavazadlovém prostoru.

i POZNÁMKA

Pokud byl vůz uzamčen pomocí utajeného zámku, nelze víko/výklopné dveře zavazadlového prostoru a kryt v podlaze otevřít, viz Utajené uzamčení* (str. 176).

Nářadí

Vozidlo je mimo jiné vybaveno tažným okem, zvedákem* a klíčem* na kola.

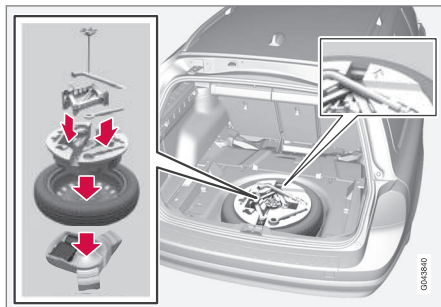

Pod podlahou zavazadlového prostoru se nachází tažné oko, zvedák* a klíč* na kola. Dále je zde místo na pouzdro pro pojistné šrouby kol a na nářadí pro plastové krytky šroubů kol.

Platí pro vozidla Bi-Fuel*

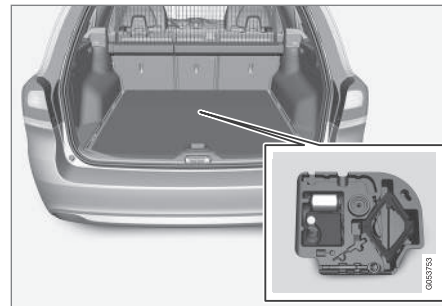

Nářadí se nachází v odkládací schránce v zavazadlovém prostoru.

1. Pokud chcete schránku zpřístupnit, sklopte opěradlo prostředního sedadla dopředu.
2. Pokyny k balení: Skříň kompresoru ze sady pro nouzovou opravu defektu je mírně zešikmená a musí se umístit širokou stranou nahoru.
3. Pokud možno, napněte zvedák* pomocí napínacího popruhu.

Související informace

- Nouzová oprava defektu* (str. 337)
- Tažné oko (str. 318)
- Výměna kol - demontáž kol (str. 328)
- Šrouby kol (str. 327)
- Zvedák* (str. 333)



Zvedák*

Zvedák se používá ke zvedání vozidla např. při výměně pneumatik.

Originální zvedák dodávaný s vozem použijte pouze pro výměnu rezervního kola. Závity zvedáku musejí být vždy dobře promazány.

i POZNÁMKA

Běžný zvedák je určen pouze pro příležitostné krátkodobé použití, například, při výměně kola po defektu, přezutí ze zimních/letních pneumatik atd. Ke zvedání vozidla se musí používat pouze zvedák určený pro konkrétní model vozidla. Pokud se vozidlo bude zvedat častěji nebo musí být zvednuté déle než je nutné jen k výměně kola, doporučujeme použít garážový zvedák. V tomto případě dodržujte pokyny dodávané s příslušným zařízením.

Nářadí – vrácení na místo

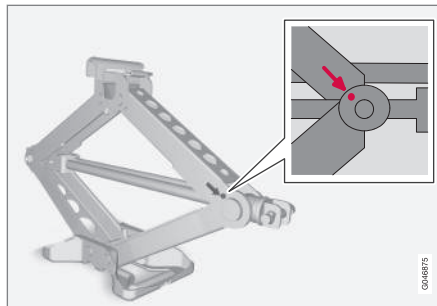

Nářadí a zvedák* musí být po použití vráceny na své místo. Zvedák musí být zatočen do správné polohy, aby měl místo.

Pěnový blok a rezervní kolo musejí být uloženy v opačném pořadí, než je tomu při jejich vyjímání. Všimněte se, že na horním pěnovém bloku je šipka. Musí směřovat dopředu do vozu.

! DŮLEŽITÉ

Pokud se nářadí a zvedák* nepoužívají, musí se uložit na vyhrazeném místě v zavazadlovém prostoru vozidla.

i POZNÁMKA

Pokud kryt v podlaze zavazadlového prostoru není zavřený, utajené uzamčení není funkční.

Související informace

- Výstražný trojúhelník (str. 331)
- Nouzová oprava defektu* (str. 337)



Výbava pro první pomoc*

Výbava pro první pomoc obsahuje lékárničku.

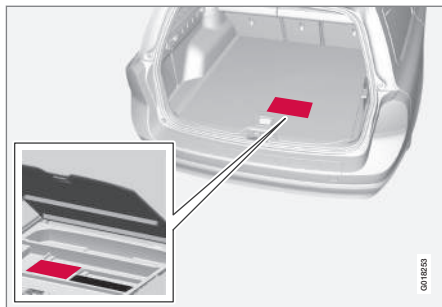

Pouzdرو s výbavou pro první pomoc je umístěno pod podlahou v zavazadlovém prostoru.

i POZNÁMKA

Pokud byl vůz uzamčen pomocí utajeného zámku, nelze víko/výklopné dveře zavazadlového prostoru a kryt v podlaze otevřít, viz Utajené uzamčení* (str. 176).

Platí pro vozidla Bi-Fuel*

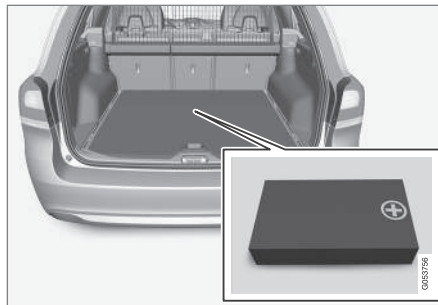

Lékárnička se nachází v úložném prostoru v přední části zavazadlového prostoru.

Sledování tlaku vzduchu v pneumatikách*³

Systém sledování tlaku vzduchu v pneumatikách upozorní pomocí indikační kontrolky na sdružené přístrojové desce, pokud tlak v jedné nebo několika pneumatikách příliš klesne.

Na některých trzích je systém sledování tlaku vzduchu v pneumatikách nainstalován jako standardní výbava v souladu s právními požadavky. Systém nenahrazuje běžnou údržbu pneumatik.



Indikační kontrolka systému sledování tlaku vzduchu v pneumatikách.

Související informace

- Sledování pneumatik (TM)* (str. 335)

³ Standardní výbava na některých trzích.



Sledování pneumatik (TM)*⁵

Systém TM (Tyre Monitor) snímá rychlost otáčení pneumatiky a podle toho určuje, zda jsou pneumatiky nahuštěny správně.

Popis systému

Je-li tlak v pneumatice příliš nízký, změní se průměr pneumatiky a následně i rychlost otáčení. Vzájemným porovnáním pneumatik v systému lze zjistit, zda v jedné nebo více pneumatikách je příliš nízký tlak.

Systém nenahrazuje běžnou údržbu pneumatik.

Zprávy

Je-li tlak v pneumatice příliš nízký, rozsvítí se na sdružené přístrojové desce indikační kontrolka (U) a zobrazí se jedna z následujících zpráv:

- **Nízký tlak v pneum.** Zkontrolujte, seřídte a nakalibrujte
- **Systém tlaku v pneumatikách Nutný servis**
- **Systém tlaku v pneumatikách momentálně nedostup.**

! DŮLEŽITĚ

Pokud dojde v systému TM k poruše, na sdružené přístrojové desce bude indikační kontrolka (U) blikat cca. 1 minutu a potom se rozsvítí trvalým svitem. Na sdružené přístrojové desce se rovněž rozsvítí zpráva.

Mazání zpráv

1. Zkontrolujte tlak vzduchu ve všech pneumatikách pomocí tlakoměru.
2. Nahusťte pneumatiku resp. pneumatiky na správný tlak uvedený na štítku na sloupku na straně řidiče (mezi předními a zadními dveřmi).
3. Znovu nakalibrujte systém TM v **MY CAR**.

i POZNÁMKA

Aby byl tlak nastaven správně, měl by se kontrolovat na studených pneumatikách. "Studené pneumatiky" mají stejnou teplotu jako okolí (cca. po 3 hodinách po ukončení jízdy). Pneumatiky se zahřejí po ujetí několika kilometrů a tlak vzduchu v nich vzroste.

! VAROVÁNÍ

- Při nesprávném tlaku v pneumatice může dojít k poškození pneumatiky, přičemž řidič může ztratit nad vozidlem kontrolu.
- Systém nedokáže indikovat náhlé poškození pneumatiky předem.

Kalibrace TM

Aby systém TM fungoval správně, musí se pro tlak vzduchu v pneumatice stanovit referenční hodnota. To se musí provést pomocí nakalibrování systému v nabídce **MY CAR** při každé výměně pneumatik a při každé změně tlaku vzduchu v pneumatikách.

Například, tlak vzduchu v pneumatikách lze upravit během jízdy s velkou zátěží nebo při jízdě vysokou rychlostí (nad 160 km/h (100 mph)). Poté se systém musí znovu nakalibrovat.

⁵ Standardní výbava na některých trzích.



Rekalibrace

Nastavení se upravuje pomocí ovládacích prvků na středové konzole, viz MY CAR (str. 119).

1. Vypněte zapalování.
2. Nahuštěte všechny pneumatiky na správný tlak uvedený na štítku na sloupku na straně řidiče (mezi předními a zadními dveřmi). Klíče otočte do polohy **II**, viz Polohy klíče - funkce na různých úrovních (str. 84).
3. Otevřete systém nabídky **MY CAR**.
4. Zvolte nabídku **Monitorování pneu**.
5. Vyberte **Nakalibrujte tlak pneu**. Stisknutím tlačítka OK potvrdíte, zda byl zkontrolován a upraven tlak vzduchu ve všech pneumatikách. Potom se spustí kalibrace.
6. Nastartujte vozidlo a rozjed'te se.
 - > Rekalibrace se provádí během jízdy. Lze ji kdykoliv přerušit. Pokud probíhá rekalibrace a vypne se motor, rekalibrace se při dalším rozjetí s vozem znovu spustí. Systém dokončení kalibrace nepotvrdí.

Nové referenční hodnoty platí do doby, než jsou znovu provedeny kroky 1-5.



POZNÁMKA

Upozorňujeme, že systém TM se musí znovu nakalibrovat při každé výměně pneumatiky resp. při jakékoliv změně tlaku. Pokud nebudou uloženy nové referenční hodnoty, systém nebude fungovat správně.



POZNÁMKA

- Po nahuštění pneumatiky vždy nasad'te zpět prachovou krytku, která zamezí poškození ventilku štěrkem, nečistotami apod.
- Používejte pouze plastové prachové čepičky. Kovové prachové čepičky mohou zrezivět a jejich odšroubování je obtížné.

Stav pneumatik a systému

Aktuální stav systému a pneumatik lze zkontrolovat na obrazovce středové konzoly.

1. Otevřete systém nabídky **MY CAR**.
2. Zvolte nabídku **Monitorování pneu**.
 - > Stav tlaku vzduchu v pneumatikách je označen barevně.

Stav je označen pro každou pneumatiku barvou, a to následovně:

- Vše zelené: systém funguje normálně a ve všech pneumatikách je tlak mírně nad doporučenou hodnotou.
- Žluté kolo: tlak v příslušné pneumatice je poměrně nízký.
- Všechna kola žlutě: minimálně ve dvou pneumatikách je příliš nízký tlak.
- Všechna kola jsou šedá a zpráva **Systém tlaku v pneumatikách momentálně nedostup.**: systém tlaku vzduchu v pneumatikách je dočasně deaktivován. Možná budete muset s vozidlem jet krátkou dobu rychlostí nad 30 km/h (20 mph) a až potom bude systém znovu aktivní.
- Všechna kola jsou šedá a zobrazí se zpráva **Systém tlaku v pneumatikách Nutný servis**: v systému došlo k chybě. Kontaktujte prodejce nebo servis Volvo.

Související informace

- Pneumatiky - tlak vzduchu (str. 323)



Nouzová oprava defektu*

Sada pro nouzovou opravu defektu *Temporary Mobility Kit (TMK)* se používá k utěsnění defektu a kontrole a nastavení tlaku vzduchu (str. 419).

Sada pro nouzovou opravu defektu (str. 338) obsahuje kompresor a lahvičku. Sada je určena k provedení provizorní nouzové opravy. Těsnicí prostředek účinně utěsní pneumatiky, které měly propíchnutý běhoun.

Sada pro rychlou opravu pneumatik má omezené těsnicí schopnosti pro pneumatiky, které byly propíchnuty na boku. Nepoužívejte sadu pro rychlou opravu pneumatik k opravě pneumatik, které vykazují zářezy, praskliny nebo podobná poškození.

i POZNÁMKA

Sada k nouzové opravě defektu je určena výhradně k utěsnění pneumatiky s proděravěným běhounem.

i POZNÁMKA

Kompresor a sada k dočasné opravě defektu testovala a schválila společnost Volvo.

Související informace

- Sada pro nouzovou opravu defektu* - umístění (str. 337)
- Sada pro nouzovou opravu defektu* - přehled (str. 338)
- Sada pro nouzovou opravu defektu* - použití (str. 339)
- Nářadí (str. 332)

Sada pro nouzovou opravu defektu* - umístění

Sada pro nouzovou opravu defektu *Temporary Mobility Kit (TMK)* se používá k utěsnění defektu a kontrole a nastavení tlaku vzduchu v pneumatikách.

Umístění sady pro rychlou opravu pneumatik

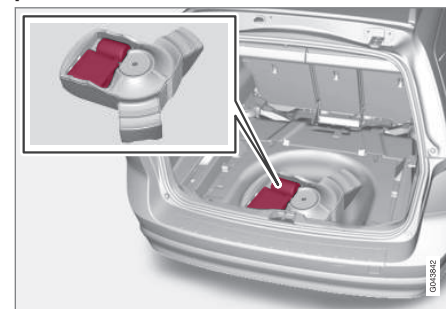

Sada pro rychlou opravu pneumatik se nachází pod podlahou zavazadlového prostoru.



Platí pro vozidla Bi-Fuel*

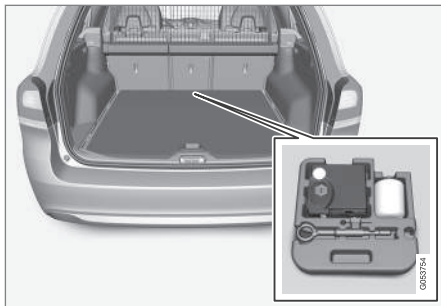

Sada pro nouzovou opravu defektu se nachází v úložném prostoru v přední části zavazadlového prostoru.

Související informace

- Sada pro nouzovou opravu defektu* - přehled (str. 338)
- Nouzová oprava defektu* (str. 337)

Sada pro nouzovou opravu defektu* - přehled

Přehled dílů v sadě pro nouzovou opravu defektu, Temporary Mobility Kit (TMK).

Tyto díly jsou uloženy pod podlahou zavazadlového prostoru.

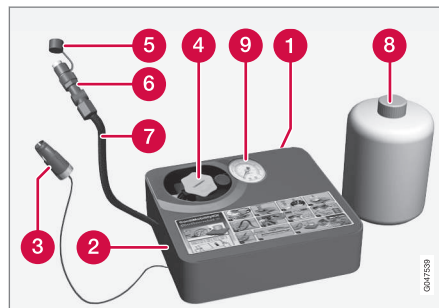

- 1 Štítek s maximální povolenou rychlostí
- 2 Spínač
- 3 Elektrický kabel
- 4 Držák nádoby (oranžové víčko)
- 5 Ochranné víčko
- 6 Redukční ventil
- 7 Vzduchová hadice

- 8 Nádobka s těsnicí hmotou
- 9 Tlakoměr

Nádobka s těsnicí hmotou

Nádobku s těsnicí hmotou vyměňte po použití resp. před datem expirace. Zlikvidujte původní nádobku jako nebezpečný odpad pro životní prostředí.

VAROVÁNÍ

Lahvička obsahuje 1,2-ethanol a latex z přírodní pryže.

Škodlivé v případě požití. V případě kontaktu s kůží může dojít k alergické reakci.

Eliminujte kontakt s kůží a zrakem.

Ukládejte mimo dosah dětí.

VAROVÁNÍ

V případě, že se kapalina dostane na kůži, musí se okamžitě spláchnout pomocí mýdla a hojného množství vody.

Související informace

- Sada pro nouzovou opravu defektu* - umístění (str. 337)
- Nouzová oprava defektu* (str. 337)



Sada pro nouzovou opravu defektu* - použití

Utěsnění defektu pomocí sady pro nouzovou opravu defektu, Temporary Mobility Kit (TMK).

Nouzová oprava defektu

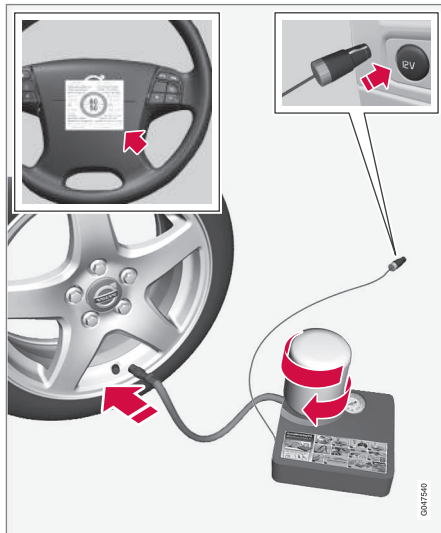

Informace o funkci dílů, viz Sada pro nouzovou opravu defektu* - přehled (str. 338).

1. Pokud pneumatiku těsníte v místě s hustým dopravním provozem, položte na zem výstražný trojúhelník a aktivujte výstražná světla.
Pokud je důvodem defektu hřebík nebo podobný předmět, nechte jej v pneumatice. Pomůže to utěsnit kolo.
2. Sundejte štítek s maximální povolenou rychlostí (který se nachází na jedné straně kompresoru) a nalepte jej na volant. Po provizorní opravě pneumatiky nejezděte rychlostí vyšší než 80 km/h (50 mph).
3. Ujistěte se, že spínač je v poloze **0** a připojte elektrický kabel a vzduchovou hadici.
4. Odšroubujte oranžovou krytku z kompresoru a vyšroubujte zátku z láhve.

i POZNÁMKA

Neporušujte pečeť na lahvičce, dokud nechcete lahvičku použít. Pečeť se automaticky rozlomí, jakmile lahvičku začnete šroubovat.

5. Zašroubujte láhev do spodní části držáku na láhev.
> Láhev a držák jsou opatřeny zpětnou pojistkou, která brání prosakování těsnicí hmoty. Jakmile je láhev zašroubována, nelze ji z držáku vyšroubovat. Láhev se musí vymontovat v servisu. Volvo doporučuje autorizovaný servis Volvo.

! VAROVÁNÍ

Těsnicí kapalina může podráždit kůži. V případě kontaktu s kůží kapalinu spláchněte vodou a mýdlem.

! VAROVÁNÍ

Nešroubujte láhvi - je vybavena reverzní pojistkou, která brání vzniku netěsností.

6. Odšroubujte z pneumatiky čepičku.
Zkontrolujte, zda je tlakově redukční ventil na vzduchové hadici zcela zašroubován a zašroubujte připojení ventilu vzduchové hadice ke spodní části závitu na vzduchovém ventilku pneumatiky.



09 Kola a pneumatiky



7. Připojte elektrický kabel do nejbližší 12 V zásuvky a nastartujte vozidlo.

POZNÁMKA

Když se používá kompresor, nesmí se používat žádné ostatní 12V zásuvky.

VAROVÁNÍ

Nenechávejte děti ve vozidle bez dozoru, pokud běží motor.

8. Přepnutím spínače do polohy I spusťte kompresor.

VAROVÁNÍ

Když kompresor pracuje, nestůjte nikdy blízko pneumatiky. V případě prasklin nebo nerovností kompresor ihned vypněte. V cestě byste neměli pokračovat. Kontaktujte autorizovaný servis Volvo.

POZNÁMKA

Po spuštění kompresoru tlak může stoupnout na 6 bar, ale po cca. 30 sekundách začne tlak klesat.

9. Hustěte pneumatiku 7 minut.

DŮLEŽITÉ

Riziko přehřátí Kompresor nesmí běžet déle než 10 minut.

10. Vypněte kompresor a zkontrolujte tlak vzduchu prostřednictvím tlakoměru. Minimální tlak je 1,8 bar a maximální tlak je 3,5 bar. (Je-li tlak příliš vysoký, uvolněte jej pomocí redukčního ventilu).

VAROVÁNÍ

Pokud je tlak vzduchu nižší než 1,8 baru, je defekt pneumatiky příliš velký. V cestě byste neměli pokračovat. Kontaktujte autorizovaný servis Volvo.

11. Vypněte kompresor a vytáhněte elektrický kabel.
12. Odšroubujte vzduchovou hadici ze vzduchového ventilku pneumatiky a nasadte na pneumatiku čepičku.
13. Namontujte na vzduchovou hadici ochrannou krytku tak, aby těsnicí hmota neresakovala.

14. Aby těsnicí hmota pneumatiku utěsnila, ujeďte co nejdříve minimálně 3 kilometry maximální rychlostí 80 km/h (50 mph).

POZNÁMKA

Během několika prvních otočení kola se těsnicí hmota rozptýlí od místa defektu.

VAROVÁNÍ

Zkontrolujte, zda se v blízkosti vozidla nenacházejí žádné osoby, na které by při rozjezdu vozidla mohla stříknout těsnicí kapalina. Vzdálenost by měla být minimálně dva metry.

15. Následná kontrola:

Připojte znovu vzduchovou hadici na vzduchový ventilke pneumatiky a pomocí tlakoměru zkontrolujte tlak huštění, viz Sada pro nouzovou opravu defektu* - kontrola (str. 341).

Související informace

- Nouzová oprava defektu* (str. 337)
- Sada pro nouzovou opravu defektu* - kontrola (str. 341)
- Sada pro nouzovou opravu defektu* - přehled (str. 338)



Sada pro nouzovou opravu defektu* - kontrola

Pokud byla pneumatika utěsněna pomocí sady pro nouzovou opravu defektu, Temporary Mobility Kit (TMK), po cca. 3 km jízdy se pneumatika musí zkontrolovat znovu.

Zkontrolujte tlak vzduchu v pneumatikách

Vytáhněte sadu k utěsnění pneumatiky. Kompresor musí být vypnutý.

1. Odšroubujte z pneumatiky čepičku.

Vytáhněte vzduchovou hadici a zašroubujte připojení ventilku ke spodní části vzduchového ventilku na pneumatice.

2. Zjistěte tlak vzduchu v pneumatice prostřednictvím tlakoměru.

- Pokud je tlak vzduchu nižší než 1,3 bar⁶, pneumatika není dostatečně utěsněna. V cestě byste neměli pokračovat. Obráťte se na pneuservis.
- Pokud je tlak vzduchu vyšší než 1,3 bar⁶, musíte pneumatiku nahustit na tlak uvedený na štítku s tlaky vzduchu v pneumatikách, viz Pneumatiky - schválené tlaky vzduchu v pneumatikách (str. 419).
- Je-li tlak vzduchu příliš vysoký, upustěte vzduch redukčním ventilem.

3. Pokud se pneumatika musí nahustit:

1. Zašroubujte elektrický kabel do nejbližší 12V zásuvky a nastartujte vozidlo.

2. Spusťte kompresor a nahustěte pneumatiku na tlak podle tabulky s tlaky.

3. Vypněte kompresor.

4. Sundejte soupravu k těsnění pneumatiky, nasadte na vzduchovou hadici ochrannou krytku a složte hadici do krabice.

Umístěte sadu TMK do zavazadlového prostoru.



VAROVÁNÍ

Nešroubujte láhvi - je vybavena reverzní pojistkou, která brání vzniku netěsností.

5. Nasadte na pneumatiku čepičku.



POZNÁMKA

- Po nahuštění pneumatiky vždy nasadte zpět prachovou krytku, která zamezí poškození ventilku šterkem, nečistotami apod.
- Používejte pouze plastové prachové čepičky. Kovové prachové čepičky mohou zrezivět a jejich odšroubování je obtížné.



POZNÁMKA

Po použití musí být nádobka s těsnicí hmotou a hadičkou vyměněna. Doporučujeme, aby výměnu provedl autorizovaný servis Volvo.



VAROVÁNÍ

Pravidelně kontrolujte tlak vzduchu v pneumatikách.

Zajedte s vozem do nejbližšího autorizovaného autoservisu Volvo, kde vám poškozenou pneumatiku vymění/opraví. Informujte servis, že pneumatika obsahuje těsnicí prostředek.

⁶ 1 bar = 100 kPa.



VAROVÁNÍ

Po použití sady k nouzové opravě pneumatiky nejezděte větší rychlostí než 80 km/h (50 mph). Společnost Volvo doporučuje navštívit autorizovaný servis Volvo, kde utěsněnou pneumatiku zkontrolují (smí se jet maximálně na vzdálenost 200 km). Zaměstnanci servisu rozhodnou, zda lze pneumatiku opravit nebo zda se musí vyměnit.

Související informace

- Nouzová oprava defektu* (str. 337)
- Sada pro nouzovou opravu defektu* - použití (str. 339)
- Sada pro nouzovou opravu defektu* - přehled (str. 338)

Sada pro nouzovou opravu defektu* - huštění pneumatik

Původní pneumatiky lze nahustit pomocí kompresoru ze sady pro nouzovou opravu defektu (str. 338).

1. Kompresor musí být vypnutý. Ujistěte se, že spínač je v poloze **0** a připojte elektrický kabel a vzduchovou hadici.
2. Odšroubujte čepičku a našroubujte koncovku hadičky až na konec závitu ventilku pneumatiky.
3. Připojte elektrický kabel do nejbližší 12 V zásuvky a nastartujte vozidlo.

VAROVÁNÍ

Vdechnutí výfukových plynů z vozidla může ohrozit zdraví. Nikdy nenechávejte motor běžet v uzavřeném prostoru nebo v prostoru s nedostatečným odvětráváním.

VAROVÁNÍ

Nenechávejte děti ve vozidle bez dozoru, pokud běží motor.

4. Přepnutím spínače do polohy **I** spusťte kompresor.

DŮLEŽITÉ

Riziko přehřátí Kompresor nesmí běžet déle než 10 minut.

5. Nahustěte pneumatiku na tlak uvedený v tabulce hodnot tlaku vzduchu - viz Pneumatiky - schválené tlaky vzduchu v pneumatikách (str. 419). Je-li tlak příliš vysoký, uvolněte jej pomocí redukčního ventilu.
6. Vypněte kompresor. Odpojte vzduchovou hadičku a elektrický kabel.
7. Nasadte na pneumatiku čepičku.

Související informace

- Nouzová oprava defektu* (str. 337)
- Sada pro nouzovou opravu defektu* - přehled (str. 338)
- Sada pro nouzovou opravu defektu* - kontrola (str. 341)

10

ÚDRŽBA A SERVIS

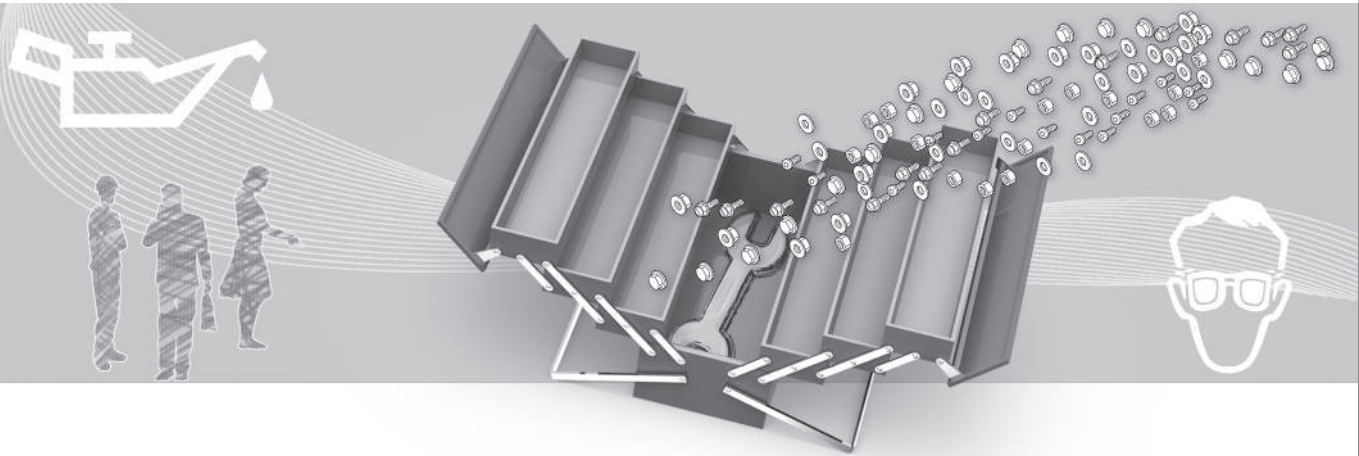



Servisní program Volvo

Aby byla zabezpečena vysoká úroveň bezpečnosti a spolehlivosti vozu, musíte dodržovat servisní program Volvo, uvedený v Záruční a servisní knížce.

Společnost Volvo doporučuje, abyste provádění servisu a údržby svěřili autorizovanému servisu Volvo. Váš autorizovaný servis Volvo má vyškolené mechaniky, špičkové technické vybavení a servisní literaturu, což je zárukou vysoké kvality servisu.

! DŮLEŽITÉ

Abyste platila záruka Volvo, pravidelně provádějte kontroly a dodržujte pokyny uvedené v Servisní a záruční knížce.

Související informace

- Systém ovládání klimatu - diagnostika a opravy (str. 358)

Servisní knížka a opravy*1

Správa služeb, informace o opravách a rezervacích přímo ve vašem voze připojeném k internetu.

Tato služba¹ umožní pohodlně objednat přímo z vozidla návštěvu servisu a dílny. Informace z vozidla jsou odeslány vašemu dealerovi, který může připravit návštěvu servisu. Prodejce vás kontaktuje, abyste si mohli naplánovat schůzku. Na některých trzích vás tento systém upozorní, když se blíží naplánovaná schůzka. Až nastane vhodný čas, navigační systém² vás rovněž navede do servisu.

Než lze službu použít

Volvo ID a my profile

- Zaregistrujte si Volvo ID. Další informace a postup vytvoření účtu Volvo ID - viz Volvo ID (str. 21).
- Přihlaste se na portál My Volvo, přejděte na svůj profil a proveďte následující:
 1. Zkontrolujte, zda je vaše vozidlo připojeno k profilu.
 2. Zkontrolujte, zda jsou v pořádku kontaktní informace.
 3. Vyberte dealera Volvo, kterého chcete ohledně servisu resp. opravy kontaktovat.

4. Zvolte preferovaný kanál pro komunikaci (telefon). Informace k objednatelce jsou vždy zaslány do vozidla a na váš e-mail.

Předpoklady pro objednávku z vozidla

- Chcete-li odeslat a přijat informace, vozidlo musí být připojeno k internetu. Informace o připojení vozidla k internetu - viz dodatek k systému Sensus Infotainment.
- Jelikož se informace o objednávkách odesílají přes předplacený soukromý telefon, musíte potvrdit, zda tyto informace chcete odeslat. Otázka se objeví jednou a odpověď platí pro celé připojení.
- Aby služba fungovala a systém komunikoval přes obrazovku vozidla, musí se potvrdit oznámení/vyskakovací zprávy. V běžném zobrazení pro zdroj **MY CAR** stiskněte **OK/MENU** a potom **Servis a oprava** → **Zobrazit oznámení**.

Použití služby

Všechny nabídky a nastavení jsou přístupná z běžného zobrazení v nabídce **MY CAR** po stisknutí tlačítka **OK/MENU** a potom **Servis a oprava**.

Na to, kdy je čas na servis, a někdy na to, že vozidlo potřebuje opravu, vás upozorní sdružená přístrojová deska (str. 67) a vyskakovací okno na obrazovce.

¹ Platí pro některé trhy.

² Platí pro systém Sensus Navigation.

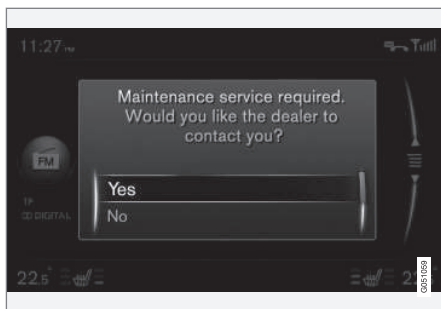

Servisní zpráva na obrazovce.

Význam možných odpovědí ve vyskakovací nabídce na obrazovce:

- **Ano** - Žádost o objednání se odešle vašemu dealerovi, který navrhne termín. Servisní kontrolka a servisní zpráva na sdružené přístrojové desce zhasnou.
- **Ne** - Vyskakovací zprávy se na obrazovce již objevovat nebudou. Na sdružené přístrojové desce zůstává zpráva. Po výběru této možnosti můžete spustit manuální objednávku ve vozidle. Viz dále.
- **Odložit** - Při příštím nastartování vozidla se zobrazí vyskakovací nabídka.

Manuální objednání servisu nebo opravy¹

1. Stiskněte tlačítko **MY CAR** ve středové konzole a vyberte **Servis a oprava** → **Informace o autoriz. zástupci** → **Požadovat servis a opravu**.
 - > Data vozidla jsou automaticky odeslána dealerovi.
2. Dealer pošle do vozu návrh termínu.
3. Potvrďte nebo si vyžádejte nový návrh termínu.

Po potvrzení termínu jsou informace o objednávce uloženy do vozidla. Viz My bookings. Vozidlo bude s vámi automaticky komunikovat, a to tak, že rezervaci bude připomínat na obrazovce. Dále vás navede k návštěvě servisu.

Návštěvu servisu si můžete rovněž zarezervovat pomocí systému My Volvo. Přejděte na položku "My bookings" (Mé objednávky) a vyberte položku "Update" (Aktualizovat). Otevřou se objednávky v systému My Volvo.

Moje objednávky¹

Na obrazovce se zobrazí informace o rezervaci. Potvrďte nebo si vyžádejte nový návrh termínu.

- Zvolte **Servis a oprava** → **Moje objednávky**.

Volání dealerovi¹

Svému dealerovi můžete zavolat, pokud máte telefon Bluetooth® připojen k vozidlu. Připojení telefonu - viz dodatek k systému Sensus Infotainment.

- Zvolte **Servis a oprava** → **Informace o autoriz. zástupci** → **Volat autoriz. zástupce**.

Použití navigačního systému^{1, 2}

Zadejte do navigačního systému jako cíl nebo waypoint servisní dílnu.

- Zvolte **Servis a oprava** → **Informace o autoriz. zástupci** → **Zadat jediný cíl**.
- Zvolte **Servis a oprava** → **Informace o autoriz. zástupci** → **Přidat jako trasový bod**.

¹ Platí pro některé trhy.

² Platí pro systém Sensus Navigation.



Odesílání dat vozidla¹

Data vozidla jsou odesílána do centrální data-báze Volvo (nikoliv vašemu dealerovi), ze které dealeri Volvo mohou zjistit informace o vozidle na základě identifikačního čísla vozidla (číslo VIN³). Toto číslo je vytištěno v servisní a záruční knížce. Dále se může nacházet zevnitř v levém dolním rohu čelního skla.

- Zvolte **Servis a oprava** → **Odeslat data vozidla**.

Informace k objednavce a data vozidla

Pokud se rozhodnete objednat servisní prohlídku svého vozidla, budou odeslány informace k objednavce a data vozidla. Informace s daty vozidla představují informace o následujících oblastech:

- Požadavek na servis
- stav funkce
- hladiny kapalin
- Údaje
- identifikační číslo vozidla (VIN³)
- Verze softwaru ve vozidle.

Související informace

- Volvo ID (str. 21)

¹ Platí pro některé trhy.

³ Identifikační číslo vozidla

⁴ Platí pro model BI-Fuel.

Kontrola a servis systému plynu pro vozidlo*⁴

System plynu musí být pravidelně kontrolován v autorizovaném servisu - doporučujeme autorizovaný servis Volvo.



VAROVÁNÍ

Plyn je stlačen na vysoký tlak. Servis a opravy tohoto systému smí provádět pouze autorizovaný servis.

Nikdy se nepokoušejte sami demontovat nebo seřizovat plynový systém nebo jeho komponenty - hrozí nebezpečí vážného poranění osob.



Zvedání vozu

Při zvedání vozidla musí být zvedák resp. zvedací ramena namontována do předpokládaných míst na podvozku vozidla.



POZNÁMKA

Volvo doporučuje používat pouze zvedák určený pro konkrétní model. Pokud použijete jiný zvedák než zvedák doporučený společností Volvo, postupujte podle pokynů dodaných společně s tímto zvedákem.



10 Údržba a servis

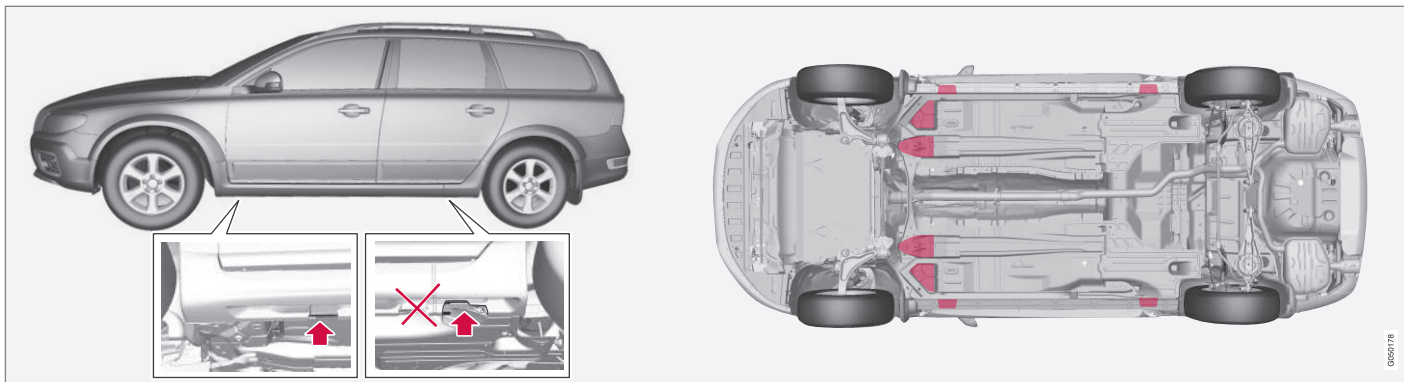

Heverovací body (šípky) pro zvedák, který je součástí výbavy vozidla a zvedací body (označené červeně).

Pokud se vozidlo zvedá předním dílenským zvedákem, musí se umístit pod jeden ze čtyř zvedacích bodů nejhluběji pod vozidlem. Pokud se vozidlo zvedá zadním dílenským zvedákem, musí se umístit pod jeden ze zvedacích bodů. Ujistěte se, že zvedák je bezpečně umístěn, aby vůz nemohl sklouznout. Vždy použijte podpěry náprav nebo podobné zařízení.

Pokud se vozidlo zvedá dvousloupovým dílenským zvedákem, přední a zadní zvedací ramena musí být umístěna pod vnější zvedací body (heverovací body). Případně lze vpředu použít vnitřní zvedací body.

Související informace

- Výměna kol - demontáž kol (str. 328)



Kapota - otevření a zavření

Kapotu lze otevřít potáhnutím rukojeti u pedálů směrem dozadu. Přitom se pojistka u mřížky chladiče musí odsunout vlevo.



- 1 Zatáhněte za rukojeť u pedálů. Uslyšíte, že se kapota odjistila.
- 2 Posuňte pojistku doleva a otevřete kapotu. (Háček pojistky se nachází mezi světlometem a mřížkou chladiče, viz obrázek.)

VAROVÁNÍ

Zkontrolujte, zda jsou zámky kapoty motoru spolehlivě zavřené.

Související informace

- Motorový prostor - kontrola (str. 350)
- Motorový prostor - přehled (str. 349)

Motorový prostor - přehled

V přehledu se zobrazí několik komponentů souvisejících se službami.

Motorový prostor, 4válec

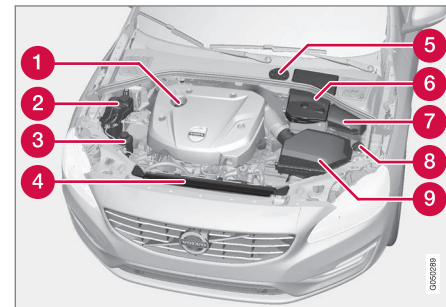

Vzhled motorového prostoru se může lišit v závislosti na variantě motoru.

- 1 Doplnění motorového oleje
- 2 Vyrovnávací nádržka chladicí kapaliny
- 3 Nádržka kapaliny posilovače řízení
- 4 Chladič
- 5 Nádržka brzdové a spojkové kapaliny (nachází se na straně řidiče)
- 6 Akumulátor
- 7 Pojistková a reléová skříňka
- 8 Doplnění kapaliny do ostřikovačů
- 9 Vzduchový filtr



! VAROVÁNÍ

V systému zapalování se používá velmi vysoké napětí a výstupní hodnoty. Napětí systému zapalování je velmi nebezpečné. Když se pracuje v motorovém prostoru, elektrický systém musí být vždy odpojen s klíčem v poloze **0**, viz Polohy klíče - funkce na různých úrovních (str. 84).

Nedotýkejte se zapalovacích svíček nebo zapalovací cívky, když je elektrický systém vozidla v poloze **II** nebo když je motor horký.

Motorový prostor, s výjimkou 4válců

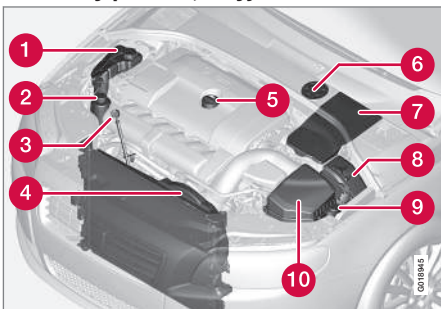

Vzhled motorového prostoru se může lišit v závislosti na variantě motoru.

- 1** Vyrovnávací nádržka chladicí kapaliny
- 2** Nádržka kapaliny posilovače řízení

- 3** Měrka motorového oleje⁵
- 4** Chladič
- 5** Doplnění motorového oleje
- 6** Nádržka brzdové a spojkové kapaliny (nachází se na straně řidiče)
- 7** Akumulátor
- 8** Pojistková a reléová skříňka
- 9** Doplnění kapaliny do oštrikovačů
- 10** Vzduchový filtr

! VAROVÁNÍ

V systému zapalování se používá velmi vysoké napětí a výstupní hodnoty. Napětí systému zapalování je velmi nebezpečné. Když se pracuje v motorovém prostoru, elektrický systém musí být vždy odpojen s klíčem v poloze **0**, viz Polohy klíče - funkce na různých úrovních (str. 84).

Nedotýkejte se zapalovacích svíček nebo zapalovací cívky, když je elektrický systém vozidla v poloze **II** nebo když je motor horký.

Související informace

- Kapota - otevření a zavření (str. 349)
- Motorový prostor - kontrola (str. 350)

Motorový prostor - kontrola

Některé oleje a kapaliny se musí pravidelně kontrolovat.

Pravidelná kontrola

Následující oleje a kapaliny kontrolujte pravidelně, např. při čerpání paliva:

- Chladicí kapalina
- Motorový olej
- Kapalina posilovače řízení
- Kapalina oštrikovače

! VAROVÁNÍ

Nezapomeňte, že po jistou dobu po vypnutí motoru se ventilátor chladiče (umístěný v přední části motorového prostoru za chladičem) může automaticky spustit.

Vždy nechejte motor vyčistit v servisu - doporučujeme autorizovaný servis Volvo. Je-li motor horký, hrozí riziko požáru.

Související informace

- Kapota - otevření a zavření (str. 349)
- Motorový prostor - přehled (str. 349)
- Chladicí kapalina - hladina (str. 356)
- Motorový olej - kontrola a doplňování (str. 352)

⁵ Motory s elektronickým snímačem hladiny oleje nejsou vybaveny měrkou oleje (5válcový vznětový motor).



- Kapalina posilovače řízení - hladina (str. 357)
- Kapalina ostřikovače - doplňování (str. 368)

Motorový olej - všeobecné informace

Musí se používat schválený motorový olej, aby mohly být aplikovány doporučené servisní intervaly.

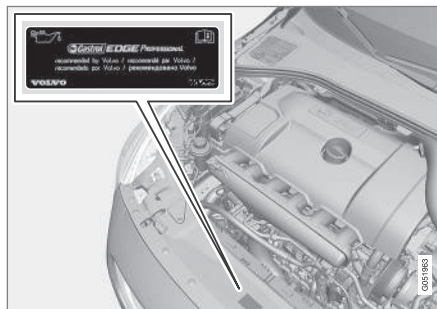

Volvo doporučuje:



Jízda ve ztížených podmínkách, viz Motorový olej - nepříznivé jízdní podmínky (str. 406).



! DŮLEŽITÉ

Aby byly splněny požadavky na servisní intervaly motorů, jsou všechny motory ve výrobním závodu naplněny speciálním syntetickým motorovým olejem. Olej byl zvolen velmi pečlivě s ohledem na životnost, chování při startování motoru, spotřebu paliva a vliv na životní prostředí.

Musí se používat schválený motorový olej, aby mohly být aplikovány doporučené servisní intervaly. K doplňování a výměně použijte výhradně olej předepsané kvality. Použití jiného oleje může mít nepříznivý vliv na životnost, chování při startování motoru, spotřebu paliva a dopad na životní prostředí.

Společnost Volvo Car Corporation se zříká veškerých záručních závazků v případě, že se nepoužívá motorový olej předepsané kvality a viskozity.

Volvo doporučuje provádět výměnu oleje v autorizovaném servisu Volvo.

Společnost Volvo používá různé systémy varování před nízkou/vysokou hladinou oleje nebo nízkým tlakem oleje. U některých variant motoru se používá snímač tlaku oleje a na sdrúžené přístrojové desce je výstražný symbol nízkého tlaku oleje . U jiných variant se používá snímač hladiny oleje a řidič je informován prostřednictvím výstražného symbolu  na přístroji a prostřednictvím textů na displeji. U některých variant se používají



oba tyto systémy. Více informací získáte u Vašeho dealera Volvo.

Měňte motorový olej a olejový filtr v souladu s intervaly uvedenými v Servisní a záruční knížce.

Používání oleje vyšší kvality je povoleno. Pokud se s vozem jezdí v nepříznivých podmínkách, společnost Volvo doporučuje používat kvalitnější olej, viz Motorový olej - nepříznivé jízdní podmínky (str. 406).

Množství plnění, viz Motorový olej - kvalita a objem (str. 407).

Související informace

- Motorový olej - kontrola a doplňování (str. 352)

Motorový olej - kontrola a doplňování

Hladina oleje se u některých variant motoru sleduje elektronickým snímačem hladiny oleje, u jiných variant motoru je kontrolována pomocí měrky oleje.

Motor s olejovou měrkou⁶

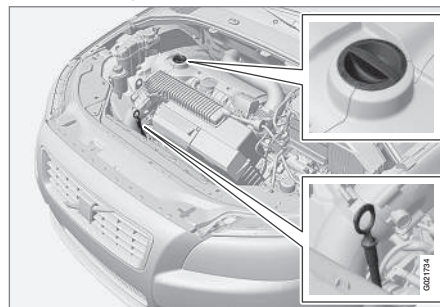

Měrka a plnicí trubka.

Je velmi důležité kontrolovat motorový olej, zejména u nového vozu, před první prohlídkou.

Firma Volvo doporučuje kontrolu hladiny motorového oleje každých 2 500 km. Nejspolehlivější hodnotu obdržíte, budete-li hladinu oleje kontrolovat ve studeném motoru, před startováním. Ihned po vypnutí zahřátého motoru můžete získat nesprávné výsledky. Měrka ukazuje, že hladina oleje je příliš nízká,

protože olej nestačil stéci na dno klikové skříně.

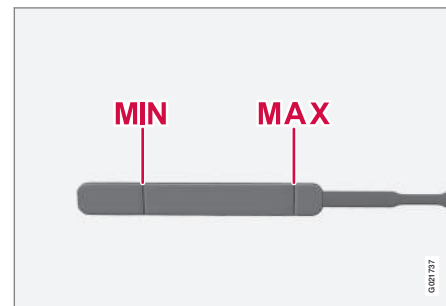

Hladina oleje musí být mezi značkami **MIN** a **MAX**.

⁶ Neplatí pro 4válcový motor nebo 5válcový vznětový motor s elektronickým snímačem hladiny oleje.



Měření a v případě potřeby doplnění

1. Vozidlo musí stát rovně. Vypněte motor a počkejte 5 minut, aby se olej vrátil zpět do olejové vany.
2. Měrku vytáhněte a otřete.
3. Znovu zasuňte olejovou měrku.
4. Vytáhněte ji a zkontrolujte hladinu.
5. Je-li hladina blízko úrovně **MIN**, musíte doplnit 0,5 litru. Je-li hladina výrazně níž, musíte doplnit větší množství.
6. V případě potřeby zkontrolujte hladinu po ujetí kratší vzdálenosti znovu. Potom zopakujte kroky 1-4.

VAROVÁNÍ

Nikdy nedoplňujte kapalinu nad značku **MAX**. Hladina by nikdy neměla stoupnout nad **MAX** nebo klesnout pod **MIN** - mohlo by dojít k poškození motoru.

VAROVÁNÍ

Dávejte pozor, aby se olej nedostal na horké sběrné výfukové potrubí - hrozí riziko požáru.

Motor s elektronickým snímačem hladiny oleje, 4válec



Plnicí trubka⁷.

V některých případech se olej musí doplňovat mezi servisními intervaly.

V souvislosti s hladinou motorového se nic nemusí dělat, dokud se nezobrazí zpráva na sdužené přístrojové desce. Viz následující vyobrazení.

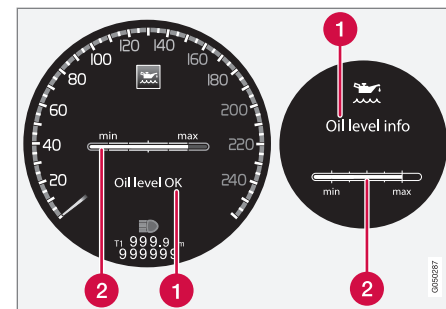

Zpráva a graf na displeji. Na levém displeji se zobrazí digitální sdužená přístrojová deska. Na displeji vpravo se zobrazí analogová sdužená přístrojová deska.

1 Zpráva

2 Hladina motorového oleje

Pomocí elektronické měrky se hladina oleje kontroluje při vypnutém motoru s použitím ovládacího kolečka, viz Navigace v menu - sdužená přístrojová deska (str. 116).

VAROVÁNÍ

Pokud se zobrazí zpráva **Olej Nutný servis**, navštivte servis - doporučujeme autorizovaný servis Volvo. Může být příliš vysoká hladina oleje.

⁷ Motory s elektronickým snímačem hladiny oleje nejsou vybaveny měrkou oleje.



10 Údržba a servis



! DŮLEŽITÉ

Pokud budete upozorněni na nízkou hladinu oleje, pouze doplňte uvedený objem, např. 0,5 litru.

i POZNÁMKA

Systém nedokáže přímo detekovat změny, pokud se olej doplňuje nebo vypouští. Aby bylo měření hladiny oleje správné, vozidlo musí ujet přibližně 30 km a musí stát 5 minut s vypnutým motorem na rovném terénu.

! VAROVÁNÍ

Dávejte pozor, aby se olej nedostal na horké sběrné výfukové potrubí - hrozí riziko požáru.

Měření hladiny oleje, 4válec

Pokud se musí zkontrolovat hladina oleje, je třeba postupovat v souladu s následujícími pokyny.

1. Aktivujte klíč v poloze **II**. Viz Polohy klíče - funkce na různých úrovních (str. 84).

2. Otočte ovládací kolečko na levém pákovém přepínači do polohy **Hladina oleje**.

> Zobrazí se informace o hladině motorového oleje.

Další informace o správě nabídek - viz Navigace v menu - sdružená přístrojová deska (str. 116).

i POZNÁMKA

Pokud není dosaženo správných podmínek pro měření hladiny oleje (doba po vypnutí motoru, náklon vozidla, vnější teplota atd.), bude se zobrazovat hlášení **Nedostupný**. To **ne** znamená, že je se systémem vozidla něco špatně.

Motor s elektronickým snímačem hladiny oleje, naftový 5válec

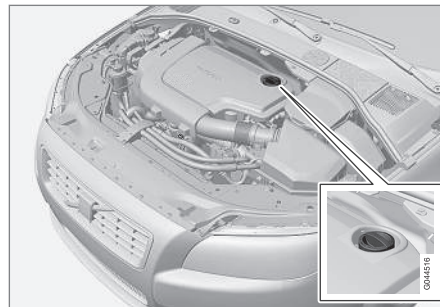

Plnicí trubka⁸.

V souvislosti s hladinou motorového se nic nemusí dělat, dokud se nezobrazí zpráva na sdružené přístrojové desce. Viz následující vyobrazení.

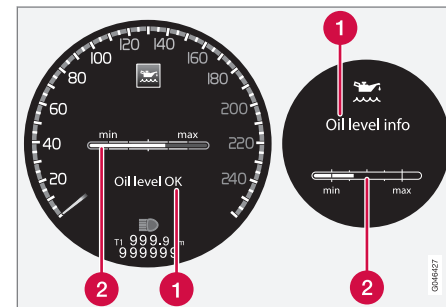

Zpráva a graf na displeji. Na levém displeji se zobrazí digitální sdružená přístrojová deska. Na displeji vpravo se zobrazí analogová sdružená přístrojová deska.

- 1 Zpráva
- 2 Hladina motorového oleje

Pomocí elektronické měřky se hladina oleje kontroluje při vypnutém motoru s použitím ovládacího kolečka, viz Navigace v menu - sdružená přístrojová deska (str. 116).

⁸ Motory s elektronickým snímačem hladiny oleje nejsou vybaveny měrkou oleje.

**VAROVÁNÍ**

Pokud se zobrazí zpráva **Olej Nutný servis**, navštivte servis - doporučujeme autorizovaný servis Volvo. Může být příliš vysoká hladina oleje.

DULEŽITÉ

Pokud se objeví zpráva **Nízká hladina oleje Doplněte 0,5l**, doplňte pouze 0,5 l.

POZNÁMKA

Hladinu oleje systém detekuje pouze během jízdy. Systém nedokáže přímo detekovat změny, pokud se olej doplňuje nebo vypouští. Aby se zobrazil správný údaj o hladině oleje, musí se s vozidlem jet na vzdálenost cca. 30 km.

VAROVÁNÍ

Pokud hladina (3) nebo (4) vypadá tak jako na obrázku dole, další olej nedoplňujte. Hladina oleje nikdy nesmí stoupnout nad **MAX** nebo klesnout pod **MIN** - mohlo by dojít k poškození motoru.

VAROVÁNÍ

Dávejte pozor, aby se olej nedostal na horké sběrné výfukové potrubí - hrozí riziko požáru.

Měření hladiny oleje, naftový 5válec

Pokud se musí zkontrolovat hladina oleje, je třeba postupovat v souladu s následujícími pokyny.

1. Aktivujte klíč v poloze **II**. Viz Polohy klíče - funkce na různých úrovních (str. 84).
2. Otočte ovládací kolečko na levém pákovém přepínači do polohy **Hladina oleje**.
 - > Zobrazí se informace o hladině motorového oleje.

Další informace o správě nabídek - viz Navigace v menu - sdružená přístrojová deska (str. 116).

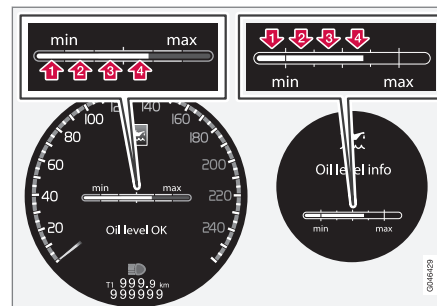

Na obrázcích 1-4 je úroveň plnění. Pokud se zobrazí hladina (3) nebo (4), nedoplňujte další olej. Doporučuje se plnit na úroveň 4. Zpráva a graf se zobrazují na displeji. Na levém displeji se zobrazí digitální sdružená přístrojová deska. Na displeji vpravo se zobrazí analogová sdružená přístrojová deska.

Související informace

- Motorový olej - všeobecné informace (str. 351)



Chladicí kapalina - hladina

Chladicí kapalina ochlazuje motor s vnitřním spalováním na správnou provozní teplotu. Teplo odváděné z motoru do chladicí kapaliny lze použít k vyhřívání prostoru pro cestující.

Kontrola hladiny

Chladicí kapalina – hladina musí být mezi značkami **MIN** a **MAX** na expanzní nádržce. Pokud není chladicí systém dostatečně naplněn, může se velmi zvýšit teplota a následkem toho hrozí nebezpečí poškození motoru.

i POZNÁMKA

Když je motor studený, pravidelně kontro-lujte hladinu chladicí kapaliny.

Plnění

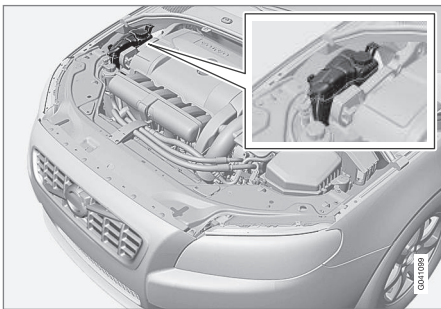

Při doplňování chladicí kapaliny dodržujte návod na obalu. Nikdy nedoplňujte pouze obyčejnou vodu. Nebezpečí zamrznutí se zvyšuje jak při nízkém, tak i při vysokém poměru chladicího koncentrátu.

VAROVÁNÍ

Chladicí kapalina může být velmi horká. Pokud se chladicí kapalina musí doplnit a motor má provozní teplotu, pomalu odšroubujte krytku expanzní nádoby, aby se pomalu uvolnil přetlak.

! DŮLEŽITÉ

- Vysoký obsah chlóru, chloridů a jiných solí může zapříčinit korozi chladicího systému.
- Vždy používejte chladicí kapalinu s antikorozními činidly, jak doporučuje společnost Volvo.
- Zajistěte, aby nemrznoucí směs chladicí kapaliny tvořilo 50 % vody a 50 % chladicí kapaliny.
- Chladicí kapalinu smíchejte s vodou odpovídající kvality. V případě pochybností o kvalitě vody použijte hotovou směs chladicí kapaliny podle doporučení Volvo.
- Pokud měníte chladicí kapalinu/měníte součásti chladicího systému, vypláchněte chladicí systém čistou vodou z vodovodu prověřené kvality nebo připravenou směsí chladicí kapaliny.
- Motor smí běžet pouze se správně naplněným chladicím systémem. Jinak může v důsledku příliš vysokých teplot dojít k poškození (prasknutí) hlavy válců.

Objemy a standardy kvality vody, viz Chladicí kapalina - kvalita a objem (str. 409).



Brzdová kapalina a kapalina spojky - hladina

Hladina brzdové a spojkové kapaliny by na nádržce měla být mezi značkami **MIN** a **MAX**.

Kontrola hladiny

Brzdová kapalina a kapalina spojky jsou ve stejné nádržce. Hladina musí dosahovat mezi značky **MIN** a **MAX**, které jsou vidět uvnitř nádržky. Hladinu kapaliny kontrolujte pravidelně.

Měňte kapalinu každé dva roky nebo v předepsaném servisním intervalu.

Brzdová kapalina se musí měnit jednou ročně u vozů, které jsou používány za ztížených podmínek, např. při provozu v hornatém terénu nebo tropických oblastech s vysokou vlhkostí vzduchu.

Množství a doporučená kvalita brzdové kapaliny, viz Brzdová kapalina - kvalita a objem (str. 412).

VAROVÁNÍ

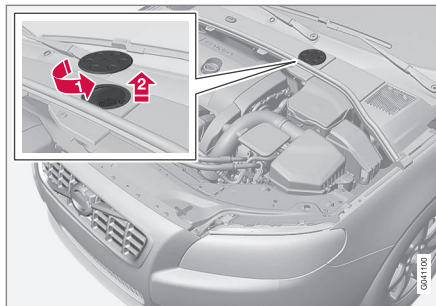

Pokud je hladina brzdové kapaliny v nádržce pod úrovní **MIN**, nepokračujte v jízdě, dokud brzdovou kapalinu nedoplníte. Doporučujeme, aby byl důvod úniku brzdové kapaliny zjištěn autorizovaným servisem Volvo.

Plnění



Nádržka kapaliny je umístěna na straně řidiče.

Nádržka kapaliny je chráněna pod krytem nad studenou částí v motorovém prostoru. Aby bylo přístupné víčko nádržky, musí být nejprve demontován kulatý kryt.

-  Otočte a otevřete kryt umístěný na krytu.
-  Vyšroubujte víčko nádržky a naplňte kapalinou. Hladina musí dosahovat mezi značky **MIN** a **MAX**, které se nacházejí uvnitř nádržky.

DŮLEŽITÉ

Nezapomeňte nasadit zpět víčko.

Kapalina posilovače řízení - hladina

Hladina kapaliny posilovače řízení se musí nacházet mezi značkami **MIN** a **MAX**. Kapalina se nemusí měnit.

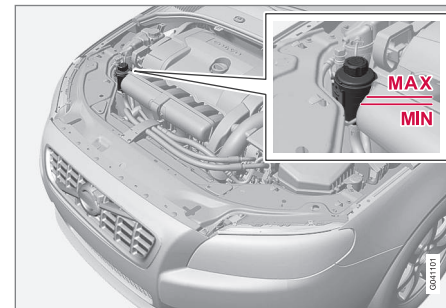

DŮLEŽITÉ

Během kontroly udržujte prostor kolem nádržky s kapalinou pro posilovač řízení v čistotě. Kryt nesmí být otevřený.

Kontrolujte hladinu pravidelně. Kapalinu není nutné měnit. Hladina musí být mezi značkami **MIN** a **MAX**.

Doporučená kvalita kapaliny - viz Kapalina posilovače řízení - kvalita (str. 412).



VAROVÁNÍ

Pokud došlo k závadě v systému řízení nebo je vypnutý motor a vozidlo se musí odtáhnout, řízení je tužší než obvykle. Přečtěte si o požadavcích na odtahování (str. 317).

System ovládání klimatu - diagnostika a opravy

Servis a opravy tohoto systému smí provádět pouze autorizovaný servis.

Diagnostika a opravy

V klimatizaci se používá fluorescenční traso-
vací médium. K detekování netěsností by se mělo používat ultrafialové světlo.

Společnost Volvo doporučuje kontaktovat autorizovaný servis Volvo.

VAROVÁNÍ

Klimatizace obsahuje natlakované chladivo R134a. Servis a opravy tohoto systému smí provádět pouze autorizovaný servis.

Související informace

- Servisní program Volvo (str. 344)

Výměna žárovky - všeobecné informace

Výměnu lze provést v případě žárovek. Pokud potřebujete vyměnit LED světla a xenonové světlomety, kontaktujte servis.

Pro žárovky platí konkrétní specifikace (str. 365). V následujícím seznamu najdete umístění žárovek a ostatních bodových zdrojů, např. světla LED⁹, které jsou specifické nebo nevhodné pro výměnu jinde než v servisu¹⁰:

- Aktivní xenonové světlomety - ABL (xenonové světlomety)
- Obrysová světla, přední
- Denní světla
- Boční směrová světla, zpětná zrcátka na V70
- Doprovodné osvětlení, vnější zpětná zrcátka
- Osvětlení interiéru
- Obrysová světla, zadní
- Boční obrysová světla, vzadu
- Brzdové světlo
- Světlo zpátečky
- zadní světlo do mlhy.

⁹ LED (Light Emitting Diode)

¹⁰ Doporučujeme použít autorizovaný servis Volvo.

**VAROVÁNÍ**

Vozidla s xenonovými světlomety: výměna xenonových světel musí být prováděna v servisu - doporučujeme autorizovaný servis Volvo. Xenonové světlometry obsahují vysokonapěťovou jednotku a musí se s nimi pracovat s extrémní opatrností.

VAROVÁNÍ

Při výměně žárovky musí být elektrický systém vozidla v poloze klíče **0**, viz Polohy klíče - funkce na různých úrovních (str. 84).

DŮLEŽITÉ

Nikdy se nedotýkejte skleněné části žárovky svými prsty. Horko by mohlo odpařit mastnotu z vašich prstů, tato mastnota by se dostala na odrazové sklo a poškodila by jej.

POZNÁMKA

Pokud je chybová zpráva zobrazována i po výměně žárovky, doporučujeme navštívit autorizovaný servis Volvo.

POZNÁMKA

Na vnitřní straně prosvětlovacích krytů vnějšího osvětlení, například světlometů a zadních světel, může dočasně docházet ke kondenzaci. To je naprosto v pořádku, všechna vnější světla jsou na tuto situaci nadimenzována. Po zapnutí světla se kondenzát z tělesa světla po jisté době odpaří.

Související informace

- Výměna světla - světlomety (str. 359)
- Výměna světla - umístění zadních světel (str. 364)
- Výměna světla - osvětlení kosmetického zrcátka (str. 365)
- Výměna světla - osvětlení zavazadlového prostoru (str. 365)
- Výměna světla - osvětlení registrační značky (str. 364)

Výměna světla - světlomety

Všechny žárovky světlometů se mění přes motorový prostor. Nejdříve uvolněte a demonstujte celý světlomet.

Demontáž světlometu

Nastavte elektrický systém vozidla do polohy klíče **0**, viz Polohy klíče - funkce na různých úrovních (str. 84).

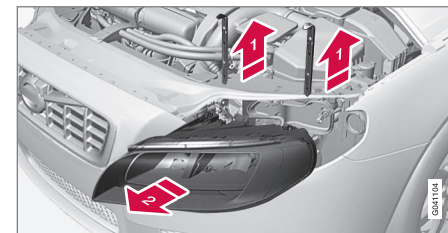

- 1 Vytáhněte pojistné čepy světlometů.
- 2 Vytáhněte světlomet přímo dopředu.

DŮLEŽITÉ

Netahejte za kabel, pouze za konektor.

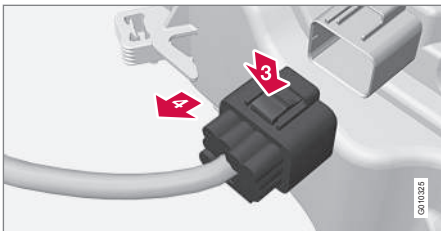

- 3) Odpojte konektor od světlometu zatlačením svorky prstem dolů.
- 4) Zároveň ved'te konektor ven druhou rukou.
5. Vyměňte celé těleso světlometu a položte na měkký povrch, aby nedošlo k poškrábání průhledného krytu světlometu.
6. Vyměňte příslušnou žárovku.

Přípevnění světlometu

1. Zapojte konektor, musíte slyšet cvaknutí.
2. Namontujte zpět světlomet a zajišťovací čepy. Zkontrolujte, zda jsou spolehlivě zajištěny.
3. Zkontrolujte světla.

Světlomet musí být namontován a konektor musí být spolehlivě připojen dříve, než rozsvítíte světla nebo zasunete dálkový ovladač s klíčem do spínací skříňky.

Související informace

- Výměna žárovky - všeobecné informace (str. 358)
- Výměna světla - žárovky dálkových/potkávacích světlometů (str. 360)
- Světla - specifikace (str. 365)

Výměna světla - žárovky dálkových/potkávacích světlometů

Žárovky dálkových/potkávacích světlometů jsou přístupné po uvolnění většího krytu světlometu.

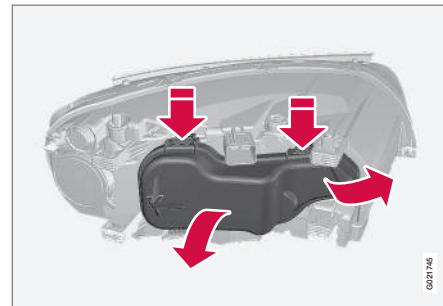

Před výměnou žárovky, viz Výměna světla - světlomety (str. 359).

1. Otevřete pojistku zatlačením ven a nahoru.
2. Zatlačte dolů západky na krytu a kryt sejměte.

Kryt instalujte zpět v opačném pořadí.

Související informace

- Výměna světla - světlomety (str. 359)
- Výměna světla - potkávací světlomet (str. 361)



- Výměna světla - dálkový světlomet (str. 362)
- Výměna světla - přídatný dálkový světlomet (str. 362)

Výměna světla - potkávací světlomet

Žárovka potkávacího světlometu je namontována ve větším krytu světlometu.

i POZNÁMKA

Platí pro vozidla s halogenovými světlometry.

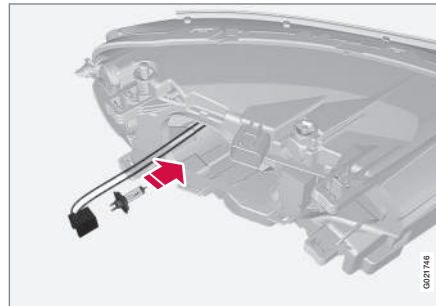

1. Sundejte světlomet (str. 359).
2. Sejměte kryt (str. 360).
3. Odpojte konektor od žárovky.
4. Demontujte žárovku zatlačením držáku dolů.
5. Instalujte novou žárovku do objímky a zajistěte ji. Může být zajištěna pouze v jedné poloze.

Díly instalujte zpět v opačném pořadí.

Související informace

- Světla - specifikace (str. 365)



Výměna světla - dálkový světlomet

Žárovka dálkového světlometu je namontována ve větším krytu světlometu.

i POZNÁMKA

Platí pro vozidla s halogenovými světlomety.

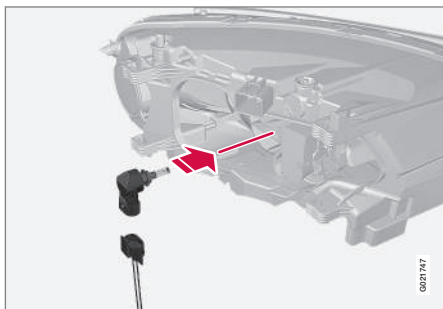

1. Sundejte světlomet (str. 359).
2. Sejměte kryt (str. 360).
3. Otočte žárovkou doleva a vytáhněte ji rovně ven.
4. Odpojte konektor od žárovky.
5. Vyměňte žárovku, nasadte ji do objímky a zajistěte otočením doprava. Může být zajištěna pouze v jedné poloze.

Díly instalujte zpět v opačném pořadí.

Související informace

- Světla - specifikace (str. 365)

Výměna světla - přídavný dálkový světlomet

Žárovka přídavného dálkového světlometu je namontována ve větším krytu světlometu.

i POZNÁMKA

Platí pro vozidla s xenonovými světlomety*.

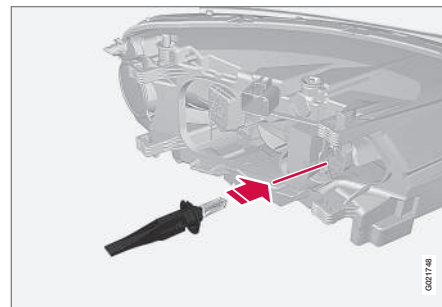

1. Sundejte světlomet (str. 359).
2. Sejměte kryt (str. 360).
3. Demontujte žárovku zatlačením držáku dolů.
4. Odpojte konektor od žárovky.
5. Instalujte novou žárovku do objímky a zajistěte ji. Může být zajištěna pouze v jedné poloze.

Díly instalujte zpět v opačném pořadí.



Související informace

- Světla - specifikace (str. 365)

Výměna světla - směrová světla vpředu

Směrové světlo je namontováno v menším krytu světlometu.

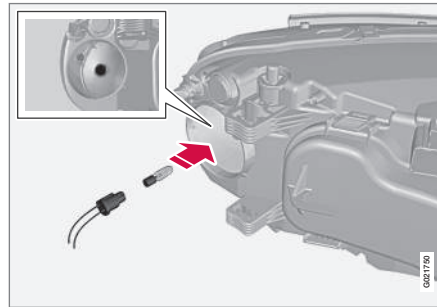

1. Sundejte světlomet (str. 359).
2. Sejměte malý kruhový kryt.
3. Vytáhněte držák žárovky, abyste vytáhli žárovku.
4. Vyjměte přepálenou žárovku a instalujte novou. Může být instalována pouze jedním způsobem.
5. Nasad'te držák žárovky do objímky a zatlačte, dokud neuslyšíte cvaknutí.
6. Kryt namontujte zpět. Musíte ho nasadit a zatlačit, dokud neuslyšíte cvaknutí.

Díly instalujte zpět v opačném pořadí.

Související informace

- Světla - specifikace (str. 365)



Výměna světlá - zadní světlá

Žárovky pro zadní ukazatele směru se mění zevnitř zavazadlového prostoru.

Těleso světlá, zadní

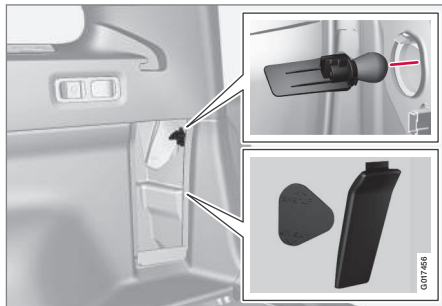

Žárovka ukazatele směru v zadní sdružené svítelně se vyměňuje ze zavazadlového prostoru.

1. Otevřete panel.
2. Sejměte přepážku vytážením rovně ven.
3. Otočením držáku žárovky proti směru hodinových ručiček uvolněte celé světlo.
4. Žárovku vytáhněte rovně ven.

Související informace

- Výměna světlá - umístění zadních světlá (str. 364)
- Světlá - specifikace (str. 365)

Výměna světlá - umístění zadních světlá

V přehledu vidíte umístění světlá vzadu.

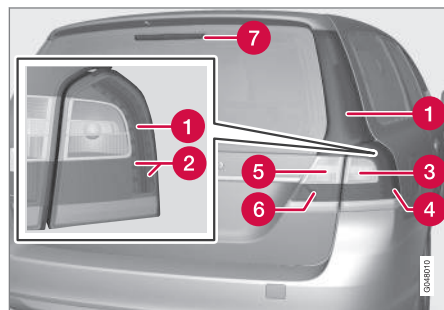

1. Obrysová světlá (LED)
2. Brzdové světlo (LED)
3. Ukazatel směru (str. 364)
4. Boční obrysová světlá (LED)
5. Světlo zpátečky (str. 364)
6. Světlá do mlhy (str. 364)
7. Brzdové světlo (LED)

Související informace

- Výměna žárovky - všeobecné informace (str. 358)
- Světlá - specifikace (str. 365)

Výměna světlá - osvětlení registrační značky

Osvětlení registrační značky se nachází na klíče výklopných dveří zavazadlového prostoru.



1. Vyšroubujte šrouby šroubovákem.
2. Opatrně odpojte celou svítlnu a vytáhněte ji.
3. Vyměňte žárovku.
4. Nainstalujte celou svítlnu a zašroubujte ji na místo.

Související informace

- Světlá - specifikace (str. 365)



Výměna světlá - osvětlení zavazadlového prostoru

Osvětlení zavazadlového prostoru se nachází v dveřích zavazadlového prostoru.

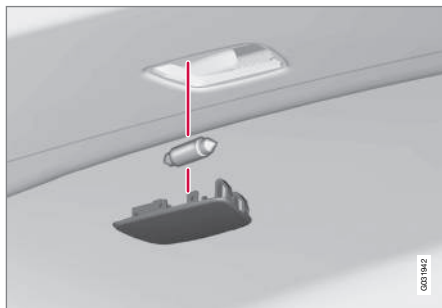

1. Vložte šroubovák a lehce jím pačte, abyste svítilnu uvolnili.
2. Vyměňte žárovku.
3. Zkontrolujte, zda žárovka svítí, a zatlačte svítilnu zpět.

Související informace

- Světla - specifikace (str. 365)

Výměna světlá - osvětlení kosmetického zrcátka

Světla kosmetického zrcátka jsou namontována ve skle světlometu.

Demontáž skla světlometu

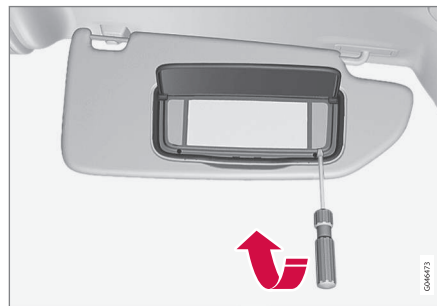

1. Vložte šroubovák pod sklo a opatrně vypačte pojistný výstupek na okraji.
2. Vypačte sklo světlometu.
3. Pomocí úzkých kleští vytáhněte žárovku přímo do boku a vložte novou. Upozornění! Nedržte kleštěmi příliš pevně. V opačném případě byste mohli sklo světlometu rozdrtit.

Montáž skla světlometu

1. Namontujte zpátky sklo světlometu.
2. Zatlačte je na místo.

Související informace

- Světla - specifikace (str. 365)

Světla - specifikace

Specifikace platí pro žárovky. Pokud potřebujete vyměnit LED světla a xenonové světlomety, kontaktujte servis.

Osvětlení	W ^A	Typ
Potkávací světla, halogenová	55	H7 LL
Dálková světla, halogenová	65	H9
Přídavné dálkové světlo, ABL	55	H7 LL
Přední ukazatele směru	21	H21W LL
Boční směrová světla, zpětná zrcátka ^B	5	WY5W LL
Osvětlení schránky v palubní desce	5	Patice SV8.5, délka 43 mm
Osvětlení toaletního zrcátka	2	Patice T5 W2x4,6d
Osvětlení zavazadlového prostoru	10	Patice SV8.5, délka 43 mm



Osvětlení	W ^A	Typ
Osvětlení registrační značky	5	C5W LL
Ukazatele směru, zadní	21	PY21W SV

A Watt

B Výměna žárovky pouze u XC70. Model V70 je vybaven LED světlými.

Související informace

- Výměna žárovky - všeobecné informace (str. 358)

Lišty stěračů

Lišty stěračů stírají vodu z čelního skla a zadního okna. Společně s kapalinou ostřikovače očistí okna a zajistí výhled při jízdě.

Lišty stěračů čelního skla musí být při výměně v servisní poloze.

Servisní poloha



Lišty stěračů v servisní poloze.

Při výměně, čištění nebo zvedání ramének stěračů (odstranění ledu z čelního skla) musí být stěrače v servisní poloze.

DŮLEŽITÉ

Než vrátíte lišty stěračů do servisní polohy, zkontrolujte zda nepřimrzly.

1. Umístěte dálkový ovladač s klíčem do spínače zapalování¹¹ a krátce stiskněte tlačítko **START/STOP ENGINE**. Elektrický systém vozidla se přepne do polohy klíče I. Podrobné informace o polohách klíče - viz Polohy klíče - funkce na různých úrovních (str. 84).
2. Znovu krátce stiskněte tlačítko **START/STOP ENGINE**. Elektrický systém vozidla se nastaví do polohy 0.
3. Do 3 sekund přesuňte pravý pákový přepínač nahoru a podržte jej v této poloze cca. 1 sekundu.
 - > Stěrače se potom přesunou do kolmé polohy.

Když krátce stisknete tlačítko **START/STOP ENGINE**, aby se elektrický systém vozidla nastavil do polohy I (nebo při nastartování vozidla), stěrače se vrátí do výchozí polohy.

DŮLEŽITÉ

Pokud se raménka v servisní poloze vykloupí z čelního skla nahoru, musí se sklopit dolů na čelní sklo a až potom se stěrače aktivují. Tím se zabrání poškrábání laku na kapotě motoru.

¹¹ Není zapotřebí pro vozidla se systémem zamykání a startování bez klíče.



Výměna lišt stěračů

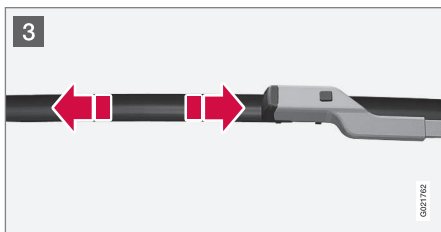
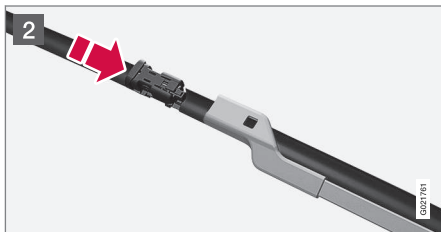
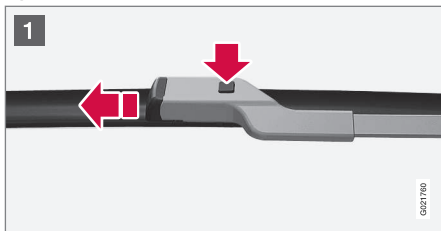

- 1 Raménko stěrače vyklopte nahoru, když se nachází v servisní poloze. Stiskněte tlačítko na držáku lišty a vytáhněte ji souběžně s ramenem stěrače.
- 2 Nasuňte novou lištu, až uslyšíte cvaknutí.
- 3 Zkontrolujte, zda je lišta správně zajištěna.
4. Raménko stěrače sklopte zpátky na čelní sklo.

Když krátce stisknete tlačítko **START/STOP ENGINE**, aby se elektrický systém vozidla nastavil do polohy **I** (nebo při nastartování vozidla), stěrače se vrátí ze servisní polohy do výchozí polohy.

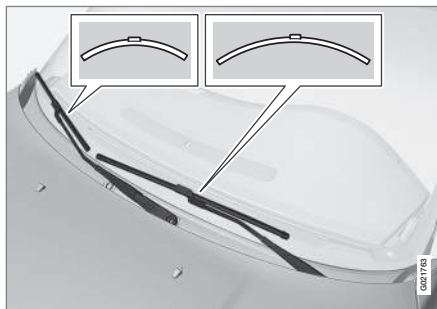

i POZNÁMKA

Lišty stěračů mají odlišnou délku. Na straně řidiče je lišta delší než na straně spolujezdce.

Výměna lišt stěračů, zadní okno

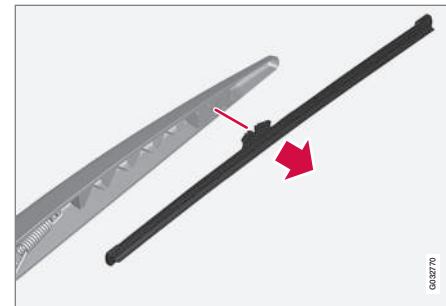

1. Odklopte rameno stěrače od okna.
2. Uchopte vnitřní část lišty (šipka).
3. Otočte ji doleva, abyste využili koncovou polohu lišty proti rameni stěrače jako páku ke snadnější demontáži lišty.
4. Zatlačte novou lištu na místo. Zkontrolujte, zda je správně zajištěna.
5. Přiklopte rameno stěrače.

Čistění

Čistění lišt stěračů a čelního okna, viz Mytí vozidla (str. 389).

! DŮLEŽITÉ

Pravidelně kontrolujte lišty. Zanedbání údržby zkracuje životnost lišt stěračů.



Související informace

- Kapalina ostřikovače - doplňování (str. 368)

Kapalina ostřikovače - doplňování

Kapalina ostřikovače se používá k čištění světlometů a oken. Pokud je teplota pod bodem mrazu, musí se používat kapalina do ostřikovačů s nemrznoucí směsí.

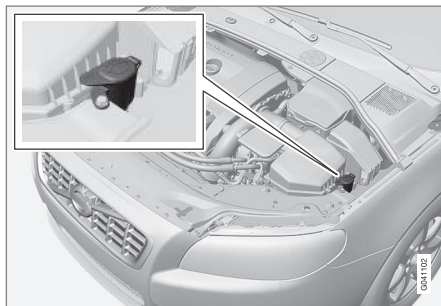

Pokud chcete doplnit kapalinu do ostřikovačů, musíte otevřít modrou krytku.

Ostřikovače čelního okna a světlometů používají stejnou nádržku.

POZNÁMKA

Pokud v nádobce zbývá cca. 1 litr kapaliny do ostřikovačů, na sdružené přístrojové desce se společně s kontrolkou  objeví zpráva požadující doplnění kapaliny do ostřikovačů.

Předepsaná specifikace: Kapalina ostřikovače doporučená společností Volvo -

s ochranou před zamrznutím během chladného počasí a při teplotách pod bodem mrazu.

DŮLEŽITÉ

Používejte originální kapalinu Volvo do ostřikovačů nebo ekvivalentní kapalinu s doporučenou hodnotou pH mezi 6 a 8 v pracovním naředění (např. 1:1 s neutrální vodou).

DŮLEŽITÉ

Když teplota klesne pod nulu, používejte kapalinu do ostřikovačů s nemrznoucí směsí, aby nedošlo k zamrznutí čerpadla, nádrže a hadic.

Objem:

- Vozidla **s** ostřikovači světlometů: 6,5 litrů.
- Vozidla **bez** ostřikovačů světlometů: 4,5 litrů.

Související informace

- Lišty stěračů (str. 366)
- Stěrače a ostřikovače (str. 106)



Baterie spouštěče - obecné informace

Baterie spouštěče se používá pro motor spouštěče a pro ostatní elektrická zařízení ve vozidle.

Jako baterie pro startér se používá běžný 12 V akumulátor.

Na životnost a funkci baterie má vliv počet startů, vybití, styl jízdy, provozní a klimatické podmínky atd.

- Nikdy neodpojujte akumulátor za chodu motoru.
- Zkontrolujte, zda jsou kabely akumulátoru správně připojeny a dobře utaženy.

	Motor	
	Benzín	Motorová nafta
Napětí (V)	12	12
Kapacita startování za studena ^A - CCA ^B (A)	520–800	700–800

^A V souladu se standardem SAE nebo EN.

^B Kapacita startování za studena.

! DŮLEŽITÉ

Při výměně baterie startéru se do vozů s funkcí Start/Stop musí nainstalovat baterie správného druhu: EFB¹² do vozů s manuální převodovkou a AGM¹³ do vozů s automatickou převodovkou.

! DŮLEŽITÉ

Pokud se baterie startéru mění, musíte ji vyměnit za baterii stejného typu se stejnou kapacitou startování studeného motoru (viz štítek na baterii).

i POZNÁMKA

- Nádoba na těleso startovací baterie by měla odpovídat rozměrům původní baterie.
- Výška startovací baterie se liší v závislosti na velikosti baterie.

! VAROVÁNÍ

- V bateriích se může vyvíjet kyslíkovodivý plyn, který je vysoce výbušný. Pokud se nesprávně připojí spojovací vodič, může dojít k jiskření, které stačí k tomu, aby baterie explodovala.
- Baterie obsahuje také kyselinu sírovou, která může způsobit vážné poleptání.
- Pokud dojde k potřísnění Vaší pokožky, oděvu nebo zasažení očí kyselinou sírovou, okamžitě je omyjte velkým množstvím vody. Pokud kyselina vystříkne do očí, okamžitě vyhledejte lékařskou pomoc.

! DŮLEŽITÉ

K dobíjení baterie startéru nebo pomocné baterie (str. 372) používejte výhradně moderní nabíječku s regulovaným dobíjecím napětím. Rychlodobíjení se nesmí používat, protože by mohlo způsobit poškození baterie.

¹² Enhanced Flooded Battery.

¹³ Absorbed Glass Mat.



! DŮLEŽITÉ

Pokud nebudete dodržovat následující pokyny, může dojít k dočasnému vypojení funkce úspory energie u systému infotainment a/nebo po připojení externího akumulátoru nebo nabíječky akumulátoru se může stát, že zpráva na sdružené přístrojové desce o stavu nabití akumulátoru startéru nebude po jistou dobu platit.

- Minusová svorka hlavního akumulátoru ve vozidle se **nesmí nikdy** použít pro připojení externího akumulátoru nebo nabíječky - jako ukostřovací bod se smí použít pouze **podvozek vozidla**.

Popis připojení kabelových svorek najdete, viz Startování s pomocnou baterií (str. 272).

i POZNÁMKA

Životnost akumulátoru se zkracuje, pokud je opakovaně vybitý.

Životnost akumulátoru je ovlivněna několika faktory, včetně jízdních podmínek a klimatem. Startovací kapacita akumulátoru se postupem času snižuje a pro to je nutné akumulátor dobít, pokud se vozidlem delší dobu nejezdí nebo se používá pouze na krátké cesty. Startovací kapacitu také limituje chladné počasí.

Pro udržení dobrého stavu akumulátoru doporučujeme alespoň 15 minut jízdy za týden nebo připojení akumulátoru k nabíječce s automatickou regulací.

Udržování plně nabitého akumulátoru zajišťuje jeho maximální životnost.

Související informace

- Baterie - symboly (str. 370)
- Baterie spouštěče - výměna (str. 371)

Baterie - symboly

V souvislosti s bateriemi se používají informační a výstražné symboly.

Symboly na bateriích

	Používejte ochranné brýle.
	Další informace najdete v uživatelské příručce.
	Uložte akumulátor mimo dosah dětí.
	Akumulátor obsahuje korozivní kyselinu.



	Nepřistupujte se zdrojem jisker ani otevřeným ohněm.
	Nebezpečí výbuchu.
	Musí se odevzdat k recyklaci.

i POZNÁMKA

Použitá baterie spouštěče a pomocná baterie se musí ekologicky recyklovat - obsahuje totiž olovo.

Související informace

- Baterie spouštěče - obecné informace (str. 369)
- Baterie - Start/Stop (str. 372)

Baterie spouštěče - výměna

Startovací baterii ve vozidle lze vyměnit bez návštěvy servisu.

Demontáž

Nejdříve: Vytáhněte dálkový ovladač ze spínací skříňky a počkejte minimálně 5 minut, než se můžete dotknout elektrických zapojení. Důvodem je skutečnost že, elektrický systém ve voze potřebuje jistou dobu k uložení potřebných informací do řídicích modulů.

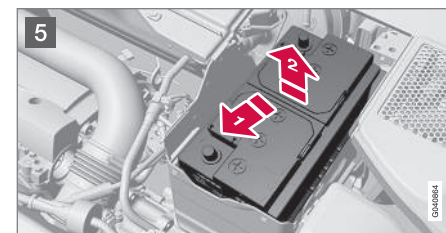
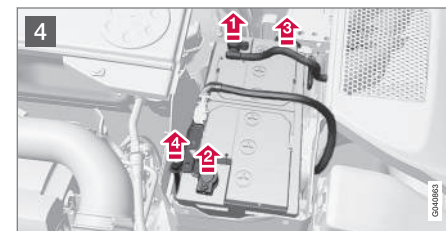
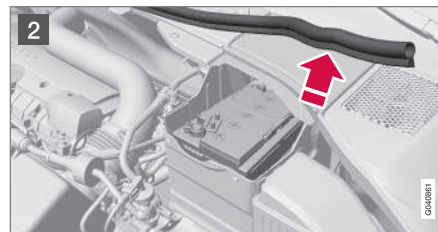
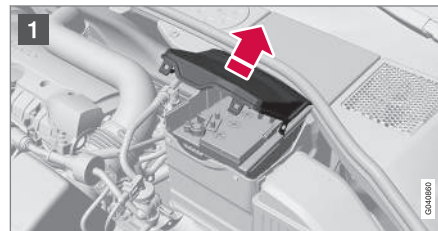

- 1 Otevřete svorky na předním krytu a kryt demontujte.
- 2 Uvolněte pryžové těsnění, aby byl volný zadní kryt.



10 Údržba a servis



- 3 Vyjměte zadní kryt vyšroubováním o čtvrt otáčky a zvedněte jej.

VAROVÁNÍ

Kladný a záporný kabel připojujte a odpojujte ve správném pořadí.

4

- 1 Odpojte černý záporný kabel.
- 2 Odpojte červený kladný kabel.
- 3 Odpojte hadici odvětrávání z akumulátoru.
- 4 Povolte svorku akumulátoru.

5

- 1 Vyjměte baterii ven.
- 2 Zvedněte ji.

Montáž

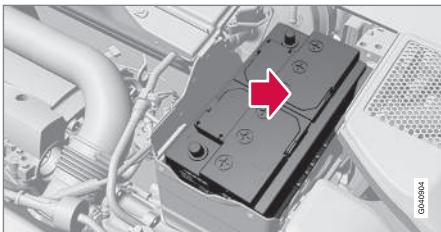

1. Vložte akumulátor do schránky na akumulátor.
2. Posuňte akumulátor dovnitř a ke straně, až dosáhne zadní hrany schránky.
3. Připevňte držák akumulátoru.
4. Připojte hadici odvětrávání.
 - > Zkontrolujte, zda je správně připojena k akumulátoru a výstupu v karosérii.
5. Připojte červený kladný kabel.
6. Připojte černý záporný kabel.
7. Zamáčkněte zadní kryt. (Viz předchozí část „Demontáž“).
8. Nainstalujte zpět pryžové těsnění (viz „Demontáž“).
9. Vyrovnajte přední kryt a připevňte jej pomocí přichytek (viz „Demontáž“).

Další informace o baterii ve vozidle, viz *Baterie spouštěče* - obecné informace (str. 369) a *Startování s pomocnou baterií* (str. 272).

Baterie - Start/Stop

Vozidla s funkcí Start/Stop jsou kromě baterie spouštěče vybaveny také pomocnou baterií.

Vozy s funkcí Start/Stop jsou vybaveny dvěma 12 V akumulátory - jeden extra silný akumulátor se používá ke startování, druhý záložní akumulátor pomáhá při startování funkce Start/Stop.

Další informace o funkci Start/Stop, viz *Start/Stop** (str. 283).

Další informace o baterii spouštěče ve vozidle, viz *Startování s pomocnou baterií* (str. 272).

V následující tabulce jsou uvedeny specifikace pro baterii startéru a pomocnou baterii ve vozidlech s funkcí Start/Stop.



	Akumulátor	
	Startování, 12 V	Pomocná baterie, 12 V
Kapacita startování za studena ^A - CCA ^B (A)	720 ^C 760 ^D	Vozidlo s levostranným řízením: 120 ^E 170 ^F Vozidlo s pravostranným řízením: 120
Rozměr, d x š x v (mm)	278×175×190	Vozidlo s levostranným řízením: 150×90×106 ^E 150×90×130 ^F Vozidlo s pravostranným řízením: 150×90×106

	Akumulátor	
	Startování, 12 V	Pomocná baterie, 12 V
Kapacita (Ah)	70	Vozidlo s levostranným řízením: 8 ^E 10 ^F Vozidlo s pravostranným řízením: 8

A Podle normy EN.

B Kapacita startování za studena.

C Mechanická převodovka.

D Automatická převodovka.

E Manuální převodovka v kombinaci s funkcí Start/Stop, která automaticky vypne pouze pokud, vozidlo zcela stojí.

F Jiné.

! DŮLEŽITÉ

Při výměně baterie startéru se do vozů s funkcí Start/Stop musí nainstalovat baterie správného druhu: EFB¹⁴ do vozů s manuální převodovkou a AGM¹⁵ do vozů s automatickou převodovkou.

Při výměně pomocné baterie se musí nainstalovat baterie typu AGM.

i POZNÁMKA

- Čím je vyšší odběr proudu ve vozidle, tím více musí pracovat alternátor a tím více se musejí dobíjet baterie = vyšší spotřeba paliva.
- Jakmile kapacita baterie klesne pod nejnižší přípustnou úroveň, funkce Start/Stop se vypojí.

V případě dočasně omezené funkce Start/Stop v důsledku vysokého proudového odběru se stane následující:

- Motor automaticky startuje¹⁶, aniž by řidič sešlapoval spojkový pedál (manuální převodovka).
- Motor automaticky startuje, aniž by řidič zvedal nohu z brzdového pedálu (automatická převodovka).

¹⁴ Enhanced Flooded Battery.

¹⁵ Absorbed Glass Mat.

¹⁶ Automatické startování je možné pouze, pokud je řadicí páka v poloze neutrálu.



Umístění akumulátorů

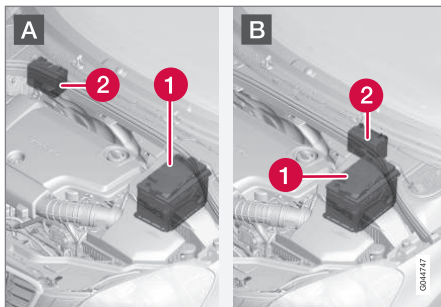

A: Vozidlo s levostranným řízením. B: Vozidlo s pravostranným řízením.

1 Akumulátor¹⁷

2 Pomocný akumulátor

Pomocný akumulátor obvykle nevyžaduje žádnou další údržbu kromě údržby, která se provádí u startovacího akumulátoru. V případě dotazů nebo problémů kontaktujte servis - doporučujeme autorizovaný servis Volvo.

! DŮLEŽITÉ

Pokud se nedodrží následující pokyny, může dojít po připojení externího akumulátoru nebo nabíječky k dočasnému vyřazení funkce Start/Stop z provozu:

- Minusová svorka hlavního akumulátoru ve vozidle se **nesmí nikdy** použít pro připojení externího akumulátoru nebo nabíječky - jako ukostřovací bod se smí použít pouze **podvozek vozidla**.

Popis připojení kabelových svorek najdete, viz Startování s pomocnou baterií (str. 272).

i POZNÁMKA

Pokud se baterie vybijí tak, že vše je "černé" a ve vozidle v zásadě nefungují žádné elektrické funkce a motor se startuje pomocí pomocné baterie nebo s nabíječkou baterie, aktivuje se funkce Start/Stop. V tomto případě může dojít k automatickému vypnutí motoru, ale v případě automatické funkce se může stát, že kvůli nedostatečné kapacitě baterie funkce Start/Stop nedokáže motor nastartovat.

Baterie se musí nejdříve nabít - to umožní úspěšné automatické startování po automatickém vypnutí. Při venkovní teplotě +15 °C se baterie musí nabíjet po dobu min. 1 hodinu. Při nižší teplotě se doporučuje nabíjet po dobu 3-4 hodin. Doporučuje se baterii nabíjet pomocí externí nabíječky.

Pokud to není možné, doporučuje se funkci Start/Stop dočasně deaktivovat do doby, než bude baterie dostatečně nabitá.

Další informace o dobíjení baterie spouštěče ve vozidle, viz Baterie spouštěče - obecné informace (str. 369).

Související informace

- Baterie - symboly (str. 370)

¹⁷ Podrobný popis baterie naleznete zde: Baterie spouštěče - obecné informace (str. 369).



Elektrická soustava

Elektrický systém je jednopólový a využívá podvozek a skříň motoru jako vodič.

Vůz je vybaven střídavým alternátorem s regulací napětí.

Velikost, typ a parametry baterie pro startér závisí na výbavě a funkci vozidla.

DŮLEŽITÉ

Pokud se baterie startéru mění, musíte ji vyměnit za baterii stejného typu se stejnou kapacitou startování studeného motoru (viz štítek na baterii).

Související informace

- Baterie spouštěče - výměna (str. 371)
- Baterie spouštěče - obecné informace (str. 369)

Pojistky - všeobecné informace

Všechny elektrické funkce a komponenty jsou chráněny pojistkami, aby byl elektrický systém vozu chráněn před poškozením zkratem nebo přetížením.

Pokud nějaké elektrické příslušenství nefunguje, je možné, že došlo k přepálení pojistky z důvodu dočasného přetížení elektrického okruhu. Pokud dojde k opětovnému přepálení pojistky, většinou to signalizuje závadu v okruhu. Doporučujeme, abyste navštívili autorizovaný servis Volvo nechali vozidlo zkontrolovat.

Výměna

1. Na schématu zjistěte umístění pojistky.
2. Pojistku vytáhněte a prohlédněte ji ze strany, zda prohnutý vodič v pojistce je přepálený.
3. Pokud ano, nahradte přepálenou pojistku pojistkou novou, shodné barvy a jmenovité hodnoty proudu.

VAROVÁNÍ

Při výměně pojistky nikdy nepoužívejte cizí předmět nebo pojistku nadimenzovanou na vyšší proud, než je proud uvedený ve specifikaci. Mohlo by dojít k rozsáhlému poškození elektrického systému a k následnému požáru.

Umístění centrálních řídicích jednotek

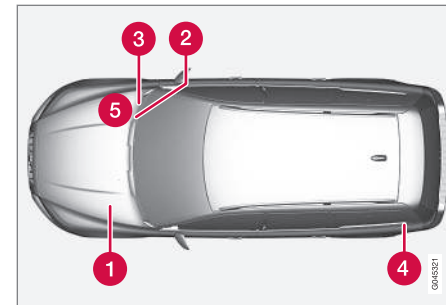

Umístění centrální elektrické jednotky ve voze s levostranným řízením. Ve voze s pravostranným řízením jsou u centrální elektrické jednotky pod schránkou v palubní desce prohozeny strany.

- 1 Motorový prostor
- 2 Pod schránkou v palubní desce
- 3 Pod schránkou v palubní desce
- 4 Zavazadlový prostor
- 5 Studená zóna motorového prostoru (pouze Start/Stop)

Související informace

- Pojistky v motorovém prostoru (str. 377)
- Pojistky - pod schránkou v přístrojové desce (str. 381)



- Pojistky - v řídicím modulu pod schránkou v přístrojové desce (str. 383)
- Pojistky v zavazadlovém prostoru (str. 385)
- Pojistky - chladná zóna motorového prostoru (str. 387)



Pojistky v motorovém prostoru

Pojistky v motorovém prostoru chrání, mimo jiné, funkce motoru a brzd.

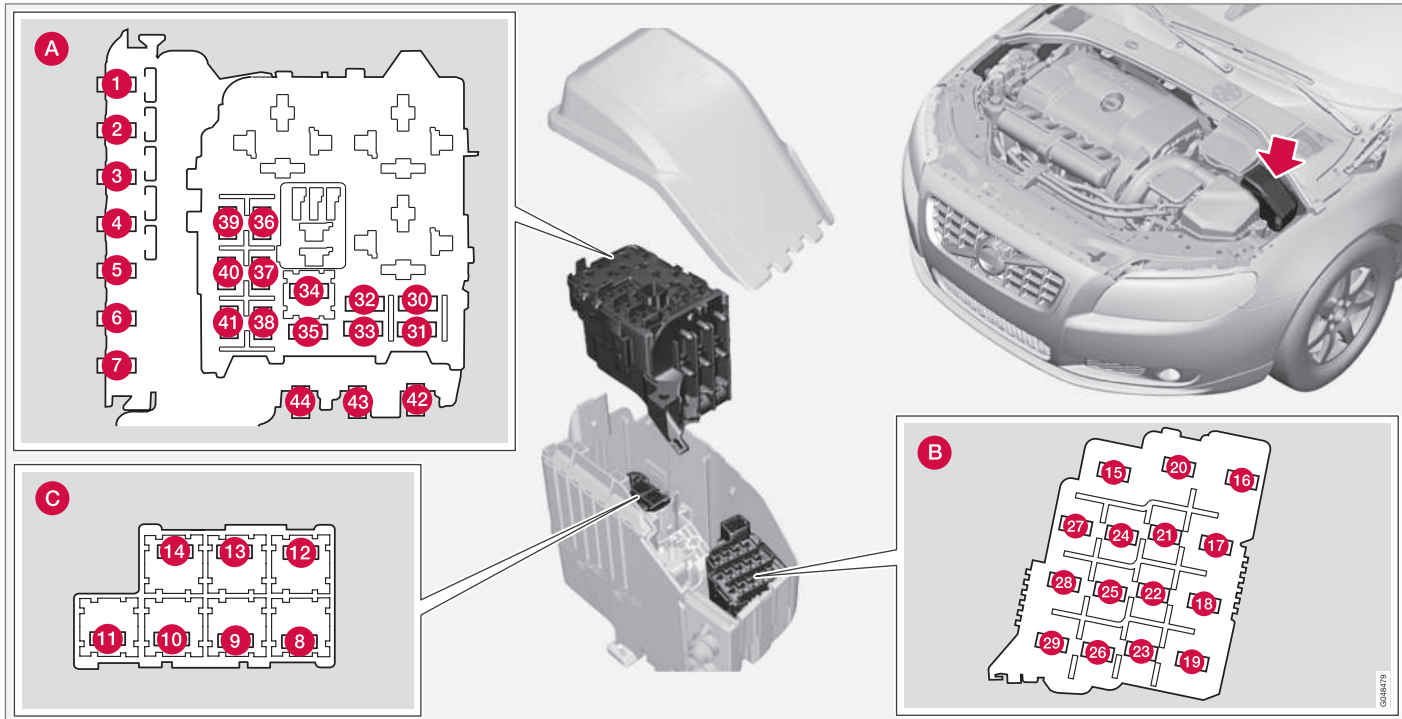



10 Údržba a servis



Univerzální pojistky, motorový prostor

Na vnitřní straně krytu se nachází pinzeta, která usnadní vytahování a zasouvání pojistek.

Pozice (viz předcházející obrázek)

- A** Motorový prostor, horní
- B** Motorový prostor, přední
- C** Motorový prostor, dolní

Tyto pojistky jsou umístěny v pojistkové skříňce v motorovém prostoru. Pojistky v (C) se nacházejí pod (A).

Na vnitřní straně krytu je štítek zobrazující umístění pojistek.

- Pojistky 1–7 a 42–44 jsou pojistky typu „Midi Fuse“ a musí být měněny pouze v odborném servisu¹⁸.
- Pojistky 8–15 a 34 jsou pojistky typu „JCASE“ a musí být měněny pouze v servisu¹⁸.
- Pojistky 16–33 a 35–41 jsou pojistky typu „Mini Fuse“.

	Funkce	[A] ^A
1	Primární pojistka pro centrální elektronický modul (CEM) pod schránkou v palubní desce ^B	50
2	Primární pojistka pro centrální elektronický modul (CEM) pod schránkou v palubní desce	50
3	Primární pojistka pro centrální elektrickou jednotku v zavazadlovém prostoru ^B	60
4	Primární pojistka pro skříňku pojistek a relé pod schránkou v palubní desce	60
5	Primární pojistka pro skříňku pojistek a relé pod schránkou v palubní desce ^B	60
6	-	-
7	Přídavné elektrické topení ^{*B}	100
8	Vyhřívané čelní sklo ^{*B} , levá strana	40
9	Stěrače čelního okna	30
10	Nezávislé topení*	25

	Funkce	[A] ^A
11	Ventilátor větrání ^C	40
12	Vyhřívané čelní sklo ^{*B} , pravá strana	40
13	Čerpadlo ABS	40
14	Ventily ABS	20
15	Ostřikovače světlometů*	20
16	Nastavení sklonu světlometů*, aktivní xenonové světlometry - ABL*	10
17	Primární pojistka pro centrální elektronický modul (CEM) pod schránkou v palubní desce	20
18	ABS	5
19	Nastavitelná síla řízení*	5
20	Řídicí modul motoru, řídicí modul převodovky, airbagy	10
21	Vyhřívané trysky ostřikovačů*	10
22	-	-
23	Ovládání světlometů	5

¹⁸ Doporučujeme použít autorizovaný servis Volvo.



	Funkce	[A] ^A
24	-	-
25	-	-
26	-	-
27	Cívky relé	5
28	Přídavné světlomety*	20
29	Houkačka	15
30	Cívka relé v hlavním relé pro systém řízení motoru (4válec); řídicí modul motoru (4válcový)	5
	Cívka relé v hlavním relé, pro systém řízení motoru (5válec, 6válec); řídicí modul motoru (5válec, 6válec)	10
31	Řídicí modul převodovky	15
32	Spojka elektromagnetu (5válec, 6válec, benzín); pomocné čerpadlo chladicí kapaliny (4válec, nafta)	15

	Funkce	[A] ^A
33	Cívka relé je relé spojky elektromagnetu klimatizace (5válec, 6válec, benzín); cívky relé v centrální elektrické jednotce v chladné zóně motorového prostoru (Start/Stop)	5
34	Relé startování (5válec, 6válec, benzín) ^C	30
35	Řídicí modul žhavení (5válec, nafta)	10
	Modul řízení motoru (4válec); zapalovací svíčky (benzín, 5válec a 6válec); kondenzátor (6válec)	20
36	Řídicí modul motoru (5válcový, 6válcový benzín)	10
	Řídicí modul motoru (5válec, nafta)	15
	Řídicí modul motoru (4válcový)	20

	Funkce	[A] ^A
37	Snímač hmotnosti vzduchu (4válec); termostát (4válec, benzín); ventil EVAP (4válec, benzín); čerpadlo chlazení pro EGR (4válec, nafta)	10
	Čidlo množství nasávaného vzduchu (5válcový diesel, 6válcový), řídicí ventily (5válcový, diesel), vstřikovače (5válcový, 6válcový benzín), řídicí modul motoru (5válcový, 6válcový benzín,)	15
38	Spojka elektromagnetu klimatizace (5válec, 6válec); ventily (5válec, 6válec); řídicí jednotka motoru (6válec); snímač hmotnosti vzduchu (5válec, benzín); snímač hladiny oleje	10
	Ventily (4válec); olejové čerpadlo (4válec, benzín); lambda sonda, uprostřed (4válec, benzín); lambda sonda, vzadu (4válec, I nafta)	15



10 Údržba a servis



	Funkce	[A] ^A
39	Lambda sonda, vpředu (4válec); lambda sonda, vzadu (4válec benzín) Ventil EVAP (5válec, 6válec, benzín); lambda-sonda (5válec, 6válec), stahovací kryt chladiče řídicí jednotky (5válec, nafta)	15
40	Čerpadlo chladící kapaliny (benzínový 5válec), vyhřívání odvětrání klikové skříně (benzínový 5válec); olejové čerpadlo automatické převodovky (5válec Start/Stop)	10
	Žapalovací cívky (4válec, benzín)	15
	Ohřev palivového filtru (diesel)	20

	Funkce	[A] ^A
41	Řídicí modul, roletový kryt chladiče (5válcový benzín)	5
	Elektromagnetická spojka klimatizace (4válec); řídicí modul žhavení (4válec, nafta); olejové čerpadlo (4válec, nafta)	7,5
	Vyhřívání odvětrání klikové skříně (naftový 5válec), olejové čerpadlo automatické převodovky (naftový 5válec Start/Stop)	10
42	Čerpadlo chladící kapaliny (4válec benzín)	50
	Žhavicí svíčky (vznětový motor)	70
43	Ventilátor chlazení (4 - 5válcový, benzín)	60
	Ventilátor chlazení (6válec, 4válec, 5válec, nafta)	80
44	Posilovač řízení	100

^A Ampér

^B U vozů s funkcí Start/Stop je místo pro tuto pojistku prázdné - viz Pojistky - chladná zóna motorového prostoru (str. 387).

^C U vozů s funkcí Start/Stop je místo pro tuto pojistku prázdné - viz Pojistky - chladná zóna motorového prostoru (str. 387).

Související informace

- Pojistky - pod schránkou v přístrojové desce (str. 381)
- Pojistky - v řídicím modulu pod schránkou v přístrojové desce (str. 383)
- Pojistky v zavazadlovém prostoru (str. 385)



Pojistky - pod schránkou v přístrojové desce

Pojistky pod schránkou v přístrojové desce chrání, mimo jiné, systém infotainment a funkce sedadla.



Pozice

	Funkce	[A] ^A
1	Primární pojistka pro řídicí modul audio*, primární pojistka pro pojistky 16-20: Infotainment	40
2	-	-
3	-	-

	Funkce	[A] ^A
4	Vyhřívavý volant*	10
5	-	-
6	-	-
7	Elektrická zásuvka 12 V, zavazadlový prostor*	15
8	Ovládací panel, dveře řidiče	20

	Funkce	[A] ^A
9	Ovládací panel, dveře spolujezdce	20
10	Ovládací panel, pravé zadní dveře	20
11	Ovládací panel, levé zadní dveře	20
12	Systém bez klíče*	20

* Informace o volitelné výbavě/příslušenství, viz Úvod.



10 Údržba a servis



	Funkce	[A] ^A
13	Elektricky ovládané sedadlo, strana řidiče*	20
14	Elektricky ovládané sedadlo, strana spolujezdce*	20
15	-	-
16	Řídicí modul systému Infotainment nebo obrazovka ^B	5
17	Řídicí jednotka audia (zesilovač)*; TV*; digitální rádio*	10
18	Řídicí modul audia nebo řídicí modul Sensus ^B	15
19	Telematika*, Bluetooth*	5
20	-	-
21	Střešní okno*, stropní osvětlení interiéru, čidlo klimatu*	5
22	Elektrická zásuvka 12 V, tunelová konzola	15
23	Vyhřívání sedadla, vzadu vpravo*	15
24	Vyhřívání sedadla, vzadu vlevo*	15
25	-	-

	Funkce	[A] ^A
26	Vyhřívání sedadla, strana spolujezdce vpředu Větrání sedadla, strana spolujezdce vpředu*	15
27	Vyhřívání sedadla, strana řidiče vpředu Větrání sedadla, strana řidiče vpředu*	15
28	Parkovací asistent*	5
29	Řídicí jednotka AWD*	15
30	Aktivní podvozek Four-C*	10

^A Ampér

^B Některé varianty modelů.

Související informace

- Pojistky v motorovém prostoru (str. 377)
- Pojistky - v řídicím modulu pod schránkou v přístrojové desce (str. 383)
- Pojistky v zavazadlovém prostoru (str. 385)
- Pojistky - chladná zóna motorového prostoru (str. 387)



Pojistky - v řídicím modulu pod schránkou v přístrojové desce

Pojistky v řídicím modulu pod schránkou v přístrojové desce chrání, mimo jiné, funkce airbagu a systému varování před kolizí.

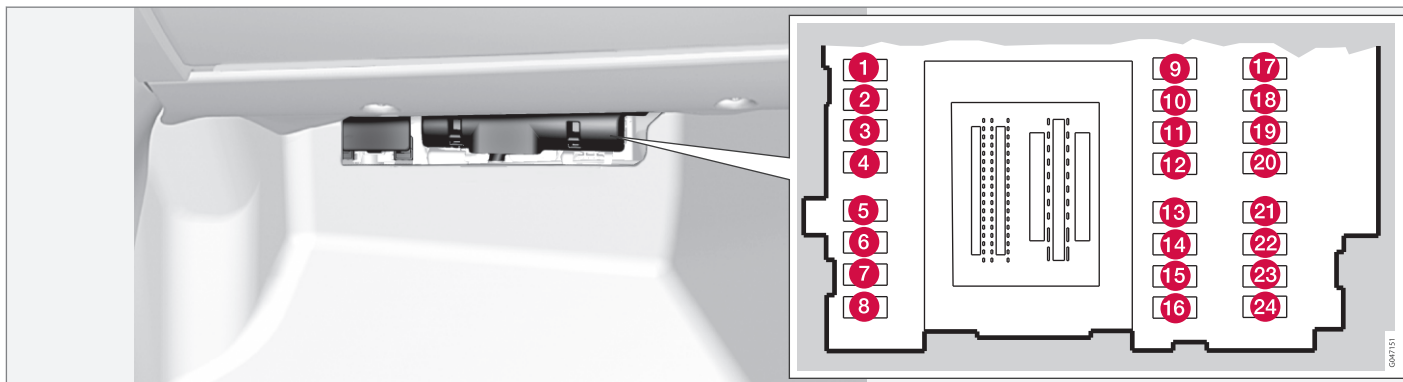

Pozice

	Funkce	[A] ^A
1	Stěrač zadního skla	15
2	-	-
3	Vnitřní osvětlení: Ovládací panel dveří řidiče, elektricky ovládaná okna, elektricky ovládaná sedadla*	7,5

	Funkce	[A] ^A
4	Sdružená přístrojová deska	5
5	Adaptivní tempomat, ACC*, systém varování před kolizí*	10
6	Osvětlení interiéru, dešťový senzor*	7,5
7	Modul volantu	7,5

	Funkce	[A] ^A
8	Centrální zamykání, dvířka hrdla palivové nádrže	10
9	Ostřikovač zadního skla	15
10	Ostřikovače čelního okna	15
11	Odemykání, dveře zavazadlového prostoru	10

* Informace o volitelné výbavě/příslušenství, viz Úvod.



10 Údržba a servis



	Funkce	[A] ^A
12	Sklopná opěrka hlavy*	10
13	Palivové čerpadlo	20
14	Detektor pohybu pro alarm*, panel klimatizace	5
15	Zámek řízení	15
16	Sířena*, datový konektor OBDII	5
17	-	-
18	Airbagy	10
19	Systém varování před kolizí*	5
20	Snímač plynového pedálu; stmívatelné vnitřní zpětné zrcátko*; vyhřívání sedadel, vzadu* Přídavné elektrické topení*	7,5
21	Řídicí modul systému infotainment (Performance), audio (Performance)	15
22	Brzdové světlo	5

	Funkce	[A] ^A
23	Střešní okno*	20
24	Imobilizér	5

A Ampér

Související informace

- Pojistky v motorovém prostoru (str. 377)
- Pojistky - pod schránkou v přístrojové desce (str. 381)
- Pojistky v zavazadlovém prostoru (str. 385)
- Pojistky - chladná zóna motorového prostoru (str. 387)



Pojistky v zavazadlovém prostoru

Pojistky v zavazadlovém prostoru chrání, mimo jiné, elektrickou parkovací brzdu.

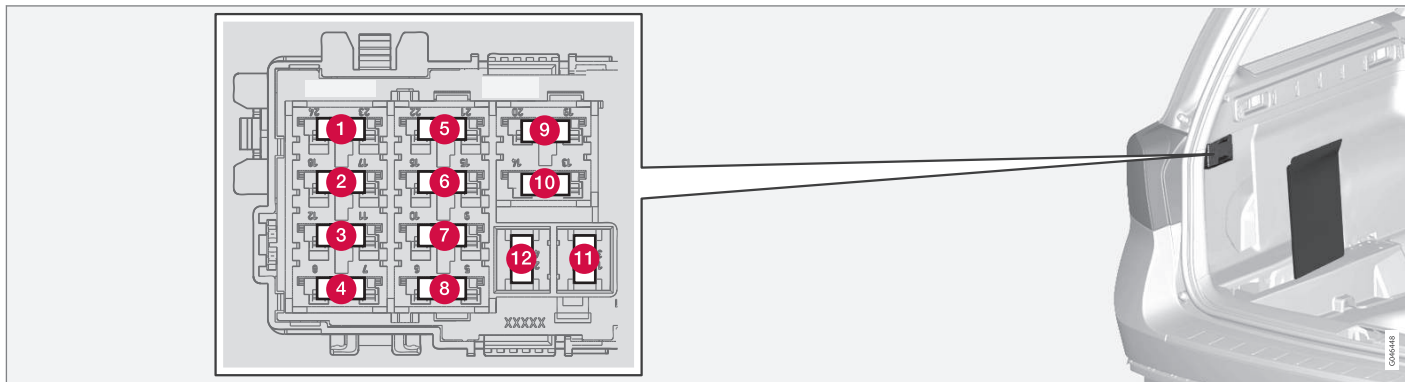

Pojistková skříňka je umístěna za čalouněním na levé straně.

Pozice

	Funkce	[A] ^A
1	Elektrická parkovací brzda, levá	30
2	Elektrická parkovací brzda, pravá	30
3	Vyhřívání zadního okna	30
4	Zásuvka přívěsu 2*	15

	Funkce	[A] ^A
5	Elektricky ovládané zadní výklopné dveře*	20
6	-	-
7	-	-
8	-	-
9	-	-

	Funkce	[A] ^A
10	-	-
11	Zásuvka přívěsu 1*	40
12	-	-

^A Ampér

Související informace

- Pojistky v motorovém prostoru (str. 377)
- Pojistky - pod schránkou v přístrojové desce (str. 381)





10 Údržba a servis



- Pojistky - v řídicím modulu pod schránkou v přístrojové desce (str. 383)
- Pojistky - chladná zóna motorového prostoru (str. 387)



Pojistky - chladná zóna motorového prostoru

Ve vozidlech s funkcí Start/Stop jsou pojistky nainstalovány v chladné zóně motorového prostoru.

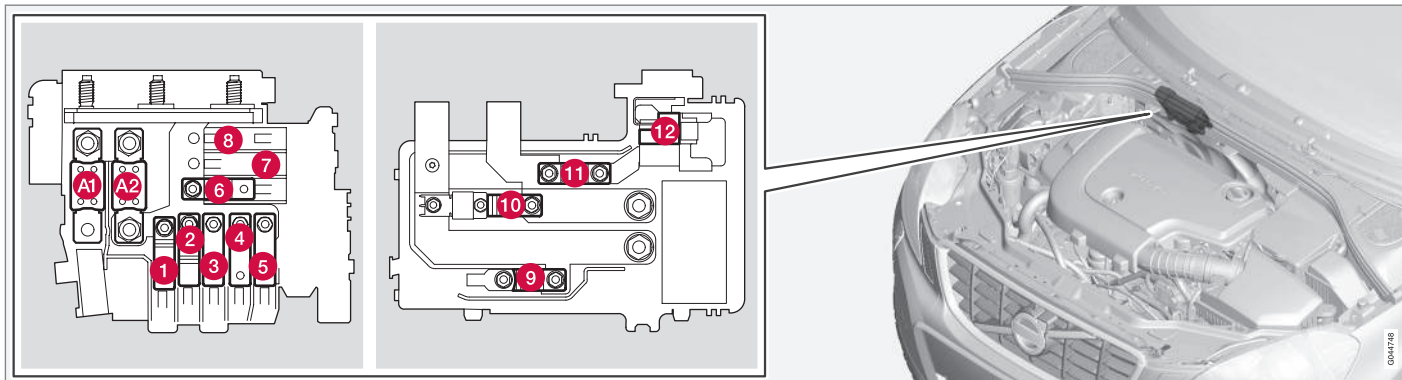

- Pojistky A1 a A2 jsou pojistky typu „MEGA Fuse“ a musí být měněny pouze v odborném servisu¹⁹.
- Pojistky 1–11 jsou pojistky typu „Midi Fuse“ a musí být měněny pouze v odborném servisu¹⁹.
- Pojistka 12 je pojistka typu "Mini Fuse".

Další informace o funkci Start/Stop - viz Start/Stop* (str. 283).

Pozice

	Funkce	[A] ^A
A1	Hlavní pojistka centrální elektrické jednotky v motorovém prostoru	175

	Funkce	[A] ^A
A2	Hlavní pojistka pro centrální elektronický modul (CEM) pod schránkou v palubní desce, skříňka pojistek a relé pod schránkou v palubní desce, centrální elektrická jednotka v zavazadlovém prostoru	175

¹⁹ Doporučujeme použít autorizovaný servis Volvo.



	Funkce	[A] ^A
1	Přídavné elektrické topení*	100
2	Primární pojistka pro centrální elektronický modul (CEM) pod schránkou v palubní desce	50
3	Primární pojistka pro skříňku pojistek a relé pod schránkou v palubní desce	60
4	Vyhřívané čelní sklo*	60
5	Primární pojistka pro centrální elektrickou jednotku v zavazadlového prostoru	60
6	Ventilátor větrání	40
7	-	-
8	-	-
9	Relé startování	30
10	-	-
11	Pomocný akumulátor	70
12	Centrální elektronický modul (CEM) - pomocný akumulátor s referenčním napětím	5

^A Ampér

Související informace

- Pojistky v motorovém prostoru (str. 377)
- Pojistky - pod schránkou v přístrojové desce (str. 381)
- Pojistky - v řídicím modulu pod schránkou v přístrojové desce (str. 383)
- Pojistky v zavazadlovém prostoru (str. 385)



Mytí vozidla

Vozidlo by se co mělo nejdříve po znečištění umýt. Vůz myjte v myčce se separátorem oleje. Používejte autošampon.

Ruční mytí

- Skvrny od ptačího trusu omyjte z laku co nejdříve. Ptačí trus je velmi agresivní a mohlo by velmi rychle dojít k poškození povrchové úpravy vozu. Odstranění poškození povrchové úpravy světe autorizovanému servisu Volvo.
- Hadicí umyjte podvozek.
- Oplachujte celé vozidlo, dokud se neodstraní veškerá špína. Tím zabráníte poškrábání vozidla během mytí. Nestříkejte přímo do zámků.
- V případě potřeby použijte na velmi znečištěné plochy studený odmašťovací prostředek. Upozorňujeme, že povrchy nesmí být horké od slunce!
- Vůz myjte houbou, autošamponem a vlažnou vodou.
- Lišty stěračů čistěte vlažnou vodou s čistícím prostředkem nebo autošamponem.
- Vůz osušte čistou měkkou jelenicí nebo stěrkou. Pokud zabráníte tomu, aby kapky vody schly na prudkém slunečním svitu, sníží se riziko vzniku skvrn od vody, které budete muset leštit.

VAROVÁNÍ

Motor nechávejte vždy vyčistit v servisu. Je-li motor horký, hrozí riziko požáru.

DŮLEŽITÉ

Znečištěné světlomety fungují hůř. Pravidelně je čistěte - například, při čerpání paliva.

Nepoužívejte žádné korozivní čistící prostředky. Místo toho použijte vodu a houbu, která materiál nepoškrábe.

POZNÁMKA

Na vnitřní straně prosvětlovacích krytů vnějšího osvětlení, například světlometů a zadních světel, může dočasně docházet ke kondenzaci. To je naprosto v pořádku, všechna vnější světla jsou na tuto situaci nadimenzována. Po zapnutí světla se kondenzát z tělesa světla po jisté době odpaří.

Automatické mycí linky

Automatická mycí linka je jednoduchý a rychlý způsob mytí vozu, avšak nemůže se dostat všude. Pro dosažení optimálních výsledků Vám doporučujeme mýt vůz ručně.

POZNÁMKA

Několik prvních měsíců se vozidlo musí být pouze ručně. Důvodem je skutečnost, že nový lak je citlivější.

Vysokotlaké mytí

Při používání vysokotlakých čističů tryskou stále rychle pohybujte a ujistěte se, že tryska není blíže než 30 cm od povrchu vozu (vzdálenost platí pro všechny vnější části). Nestříkejte přímo do zámků.

Kontrola brzd

VAROVÁNÍ

Po umytí vozu vždy zkontrolujte brzdy a parkovací brzdu, abyste měli jistotu, že se pod brzdové obložení nedostala vlhkost a koroze, které by omezily funkčnost brzdění.

Vždy občas lehce sešlápněte pedál brzdý při jízdě na delší vzdálenost v dešti nebo v rozbředlém sněhu. Díky teplu vzniklému třením se brzdové obložení zahřeje a osuší. Totéž udělejte po rozjezdu za velmi vlhkého nebo studeného počasí.

Lišty stěračů

Asfalt, prach a zbytky soli na lištách stěračů, stejně jako hmyz, led atd. na čelním okně, zkracují životnost lišt stěračů.

Čištění:

- Zvedněte stěrače do servisní polohy, viz Lišty stěračů (str. 366).



POZNÁMKA

Pravidelně myjte stírátko stěračů a čelní sklo vlažným mýdlovým roztokem nebo šampónem na vozy. Nepoužívejte silná rozpouštědla.

Vnější plastové, gumové a ozdobné prvky

Barvené plastové díly, gumu a ozdobné prvky, například lesklé lišty, můžete vyčistit a ošetřit speciálními čistícími prostředky, které obdržíte u prodejce vozů Volvo. Při používání takových čistících prostředků pečlivě dodržujte návod.

DŮLEŽITÉ

Nevoskujte a neleštěte plasty a pryž.

Při použití odmašťovacího prostředku na plasty a pryž otírejte pouze v případě potřeby a netlačte na plast a pryž zbytečně velkou silou. Používejte měkkou mycí houbu.

Při leštění lesklých výlisků obložení by mohlo dojít k setření nebo poškození lesklé vrstvy na povrchu.

Nesmí se používat lešticí přípravek obsahující abrazivní látky.

Ráfky

Na disky kol používejte pouze čistící prostředky schválené společností Volvo.

Silné čistící prostředky mohou poškodit povrch a způsobit na chromovaných hliníkových ráfcích skvrny.

Související informace

- Leštění a voskování (str. 390)
- Čištění interiéru (str. 392)
- Vodu a nečistoty odpuzující vrstva (str. 391)

Leštění a voskování

Když je lak vozu matný nebo když chcete dodat laku zvláštní ochranu, naleštěte a navoskujte jej.

Během prvního roku nevyžaduje vozilo leštění laku. Nicméně v této době může být prováděno voskování. Nepoužívejte leštěnku nebo vosk na přímém slunci.

Před leštěním nebo voskováním vozu je třeba vůz omýt a osušit. Skvrny od asfaltu a dehtu odstraňte čistým lihem nebo odstraňovačem asfaltu. Větší skvrny mohou vyžadovat použití jemné brusné pasty.

Nejprve proveďte leštění lešticím prostředkem a poté vůz navoskujte kapalným nebo pevným voskem. Dodržujte pozorně návod k použití. Některé prostředky dostupné na trhu spojují jak leštidlo, tak vosk.

**! DŮLEŽITÉ**

Nevoskujte a neleštěte plasty a pryž.

Při použití odmašťovacího prostředku na plasty a pryž otírejte pouze v případě potřeby a netlačte na plast a pryž zbytečně velkou silou. Používejte měkkou mycí houbu.

Při leštění lesklých výlisků obložení by mohlo dojít k setření nebo poškození lesklé vrstvy na povrchu.

Nesmí se používat lešticí přípravek obsahující abrazivní látky.

! DŮLEŽITÉ

Lak ošetřujte pouze podle doporučení společnosti Volvo. Jiné ošetřování laku (např. konzervace, těsnění, ochrana, leštění apod.) může mít za následek poškození laku. Poškození laku v důsledku takového ošetření není kryto zárukou Volvo.

Související informace

- Mytí vozidla (str. 389)

Vodu a nečistoty odpuzující vrstva

Okna jsou pokryta vrstvou, která zlepšuje výhled za nepříznivých povětrnostních podmínek.

Vodu a nečistoty odpuzující vrstva*

Časem dochází k přirozenému opotřebení vodu odpuzující vrstvy.

Údržba:

- Nikdy nepoužívejte přípravky, jako jsou vosk na vozidla, odmašťovadla nebo podobné přípravky na povrchy skel, protože by mohlo dojít k poškození vodu odpuzující vrstvy.
- Při čištění dávejte pozor, abyste nepoškodili skleněný povrch.
- Pokud chcete předejít poškození skleněného povrchu při odstraňování ledu – používejte pouze plastové škrabky.
- Na udržení vlastností, které z bočních oken odpuzují vodu, doporučujeme používat speciální přípravek, který je k dispozici u dealerů Volvo. Poprvé by měl být použit po třech letech a potom každý rok.

! DŮLEŽITÉ

Led ze skel nikdy neodstraňujte pomocí kovové škrabky. Led ze zrcátek na dveřích odstraňte pomocí vyhřívání zrcátek, viz Okna a vnitřní a vnější zpětná zrcátka - vyhřívání (str. 111).

Související informace

- Mytí vozidla (str. 389)



Ochrana proti korozi

Váš vůz byl již ve výrobním závodě pečlivě a kompletně ošetřen proti korozi. Části karosérie jsou vyrobeny z pozinkovaného plechu. Podvozek je chráněn otěruvzdorným protikorozním povlakem. Nosníky, dutiny a uzavřené profily byly vystříkány penetračním antikorozním přípravkem.

Kontrola a údržba

Antikorozní ochrana vozidla nemusí být zpravidla udržována, ale pokud budete vozidlo udržovat v čistotě, dále tím snížíte riziko koroze. Na lesklé komponenty čalounění by se nikdy neměly dostat silně zásadité nebo kyselé čisticí prostředky. Případné škody způsobené kamínky by se měly opravit okamžitě poté, kdy jsou objeveny.

Související informace

- Poškození laku (str. 393)

Čištění interiéru

Používejte pouze čisticí prostředky a prostředky pro péči o vůz doporučené společností Volvo. Čistěte pravidelně. Případné skvrny odstraňte co nejdříve. Před použitím čisticích prostředků vůz vysajte.

! DŮLEŽITÉ

- Po některých barevných oděvech (např. po džínách nebo oblečení ze semiše) mohou zůstat na čalounění skvrny. V tomto případě musíte co nejdříve tyto části čalounění vyčistit a ošetřit.
- Nikdy nepoužívejte k čištění interiéru silná rozpouštědla jako je kapalina do ostříkovačů, čistý benzin nebo lakový benzin. Mohli byste tím poškodit čalounění a ostatní materiály v interiéru.
- Nikdy nestříkejte čisticí prostředek přímo na komponenty s elektrickými tlačítky a ovládacími prvky. Tato tlačítka a ovládací prvky otřete navlhčeným hadříkem s čisticím prostředkem.
- Ostré předměty a zipy mohou poškodit látkové čalounění.

Textilní a stropní čalounění

Společnost Volvo nabízí komplexní produkt pro péči o textilie pro textilní a stropní čalounění, který při použití podle pokynů chrání vlastnosti čalounění. Produkt pro péči o texti-

lie si můžete zakoupit u prodejců společnosti Volvo.

Kožené čalounění

Kožené čalounění Volvo je ošetřeno tak, aby byl dlouho zachován původní vzhled čalounění.

Kožené čalounění je přírodní produkt, který se v čase mění a získává skvělou patinu. Pro zachování vlastností a barev kůže je nutné pravidelné čištění a ošetřování. Společnost Volvo nabízí komplexní produkt Přípravek na ošetření koženého čalounění Volvo/Utěrky pro čištění a ošetřování koženého čalounění, který při dodržení návodu zachová ochrannou vrstvu kůže.

Pro dosažení nejlepších výsledků doporučujeme provádět čištění a nanesení ochranného krému jednou až čtyřikrát za rok (v případě potřeby i častěji). Přípravek na ošetření koženého čalounění Volvo/utěrky si můžete zakoupit u svého prodejce Volvo.

Kožený volant

Kůže musí dýchat. Nikdy nezakrývejte kožený volant ochranným potahem z plastu. Pro čištění koženého volantu se doporučuje Přípravek na ošetření koženého čalounění Volvo/Utěrky.

Vnitřní plastové, kovové a dřevěné části

Pro čištění dílů a povrchu v interiéru doporučujeme kousek tkaniny nebo utěrku z mikro-



vlákna, mírně navlhčené vodou. K dostání jsou u dealerů vozů Volvo.

Skvrnu nikdy neškrábejte ani nekartáčujte. Nikdy nepoužívejte silné agresivní odstraňovače skvrn. Na obtížně odstranitelné skvrny můžete použít speciální čisticí prostředek, který můžete zakoupit u prodejců vozů Volvo.

Bezpečnostní pásy

Používejte vodu a jemný čisticí prostředek. Speciální čisticí prostředky na textilie si můžete zakoupit u prodejce vozů Volvo. Ujistěte se před navinutím, že pásy jsou suché.

Vykládané koberce a koberečky

Koberce před čištěním z vozu vyjměte. K odstranění prachu a nečistot použijte vysavač. Každý vykládaný koberec je opatřen kolíčky.

Vykládané koberce vyjměte uchopením koberce za každý cvoček a zvednutím rovně nahoru.

Namontujte vykládaný koberec na místo - přitlačte na každý z kolíčků.

VAROVÁNÍ

U každého sedadla použijte maximálně jeden kobereček. Než se rozjedete, zkontrolujte, zda je kobereček u sedadla řidiče spolehlivě připevněn a zajištěn pomocí kolíků tak, aby se nezachytil k pedálům a pod pedály.

K vyčištění skvrn na koberci doporučujeme po vysání použít speciální prostředek na čištění textilu. Podlahové koberce se musí čistit pomocí přípravků, které doporučí váš prodejce Volvo.

Související informace

- Mytí vozidla (str. 389)

Poškození laku

Lak je důležitou součástí protikorozní ochrany, a proto jej pravidelně kontrolujte. Nejběžnějšími typy poškození laku jsou například poškození od kamínků, škrábance a šmouhy na blatnících, dveřích a náraznících.

Drobné opravy poškozeného laku

Poškození laku vyžaduje okamžitou opravu, aby nezačala koroze.

Materiály, které mohou být zapotřebí



10 Údržba a servis



- Základní nátěr²⁰ - pro nárazníky např. s vrstvou plastu je k dispozici speciální lepicí základní nátěr v plechovkách ve spreji
- podkladový nátěr a průhledný nátěr - k dispozici v plechovkách ve spreji nebo jako opravné/korekční tužky²¹.
- Zakrývací páska.
- jemný brusný papír²⁰.

Kód barvy

Nálepka s kódem barvy se nachází na sloupku dveří a je vidět po otevření pravých zadních dveří.

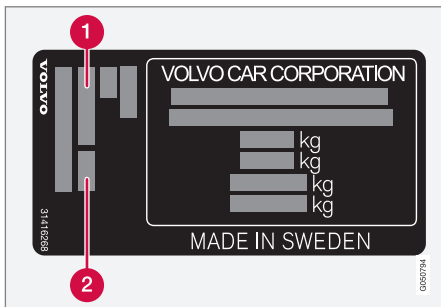

- 1 Kód barvy exteriéru
- 2 Kód případné doplňkové barvy exteriéru

Je důležité použít správný odstín laku. Umístění štítku výrobku, viz Typová označení (str. 397).

Oprava drobných poškození laků např. od kaménků a škrábanců

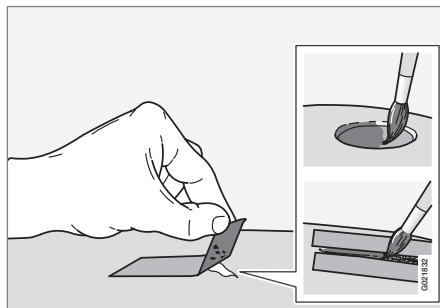

Povrch musí být před započatím práce čistý a suchý, teplota okolí musí být vyšší než 15 °C.

1. Zakrývací pásku nalepte na poškozené místo. Potom pásku odlepte a odstraňte tak zbytky laku.

Pokud poškození zasáhlo kovový povrch (plech), doporučujeme použít základní nátěr. V případě poškození povrchu plastu jsou výsledky lepší, pokud se použije lepicí základní nátěr - nastříkejte základní nátěr z plechovky na víčko a rozetřete jej do tenké vrstvy.

2. V případě potřeby (např. u ostrých hran) lze lokálně provést lehké přebroušení velmi jemným abrazivním materiálem. Povrch důkladně vyčistěte a nechte zaschnout.
3. Promíchejte základní nátěr a aplikujte jej jemným štětcem, zápalkou atd. Po vyschnutí základního nátěru naneste podkladový nátěr a průhledný nátěr.
4. Při opravě škrábanců postupujte výše uvedeným postupem, navíc můžete ještě použít lepicí pásku, kterou ochráníte nepoškozený lak.



POZNÁMKA

Pokud kamínek nepronikl na podklad a vrstva laku je nepoškozena, co nejdříve vyčistěte povrch a naneste základní vrstvu a průhledný lak.

²⁰ V případě potřeby.

²¹ Dodržujte pokyny přiložené k balení opravné/korekční tužky.



Související informace

- Ochrana proti korozi (str. 392)



TECHNICKÉ ÚDAJE

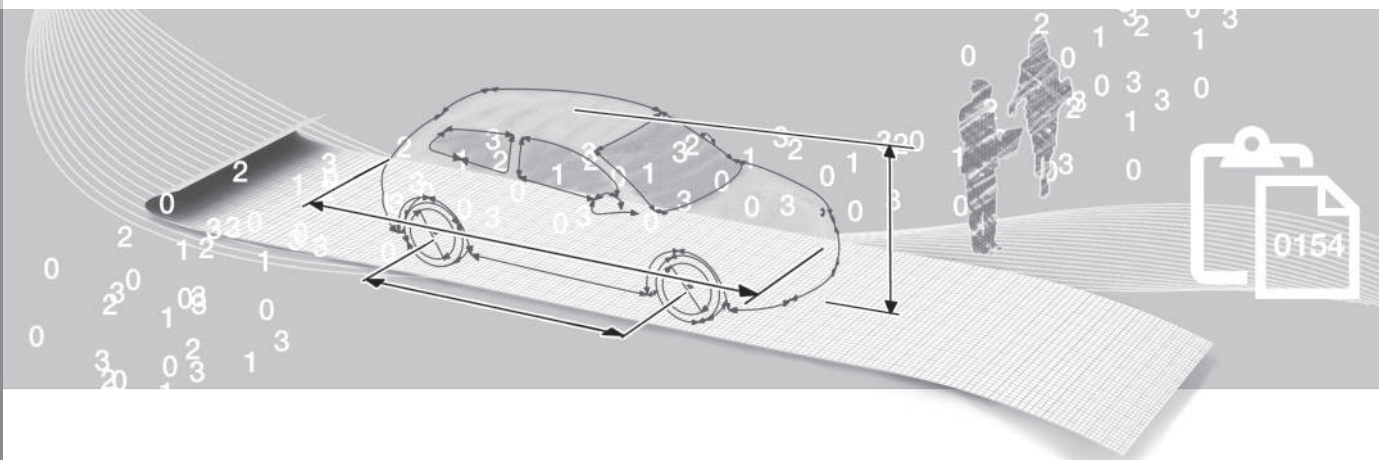

Typová označení

Typové označení, identifikační číslo vozidla atd. a ostatní informace, které jsou pro dané

vozidlo unikátní, si lze přečíst na štítku ve vozidle.

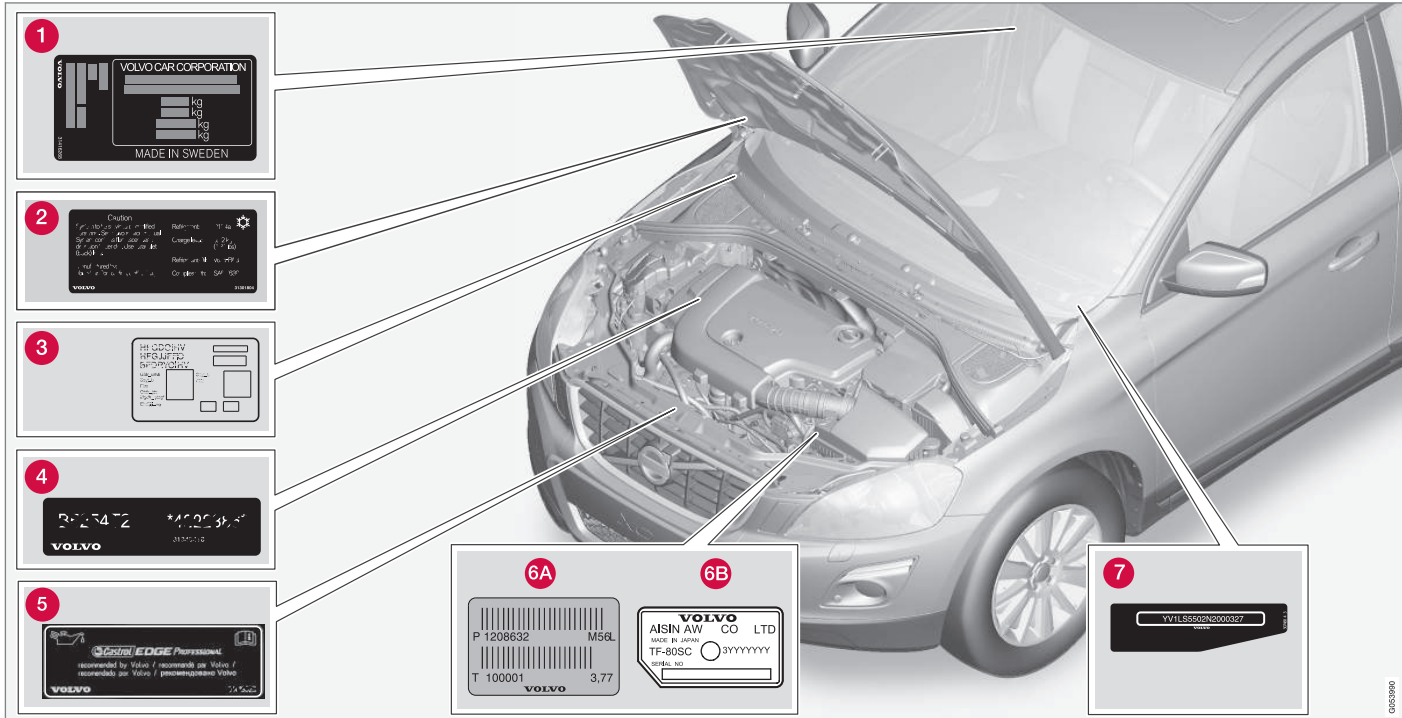
Umístění štítků

Nákres je schématický - podrobnosti se mohou v závislosti na trhu a modelu lišit.

11





Pokud znáte označení typu vozu, identifikační číslo vozu a motoru, usnadní to veškeré kontakty s autorizovaným dealerem Volvo ohledně vozu a při objednávání náhradních dílů a příslušenství.

- 1 Typové označení vozu, identifikační číslo vozu (VIN), maximální dovolená zatížení, číslo barevného odstínu karosérie a homologační číslo. Štítek je umístěn na dveřním sloupku a bude viditelný při otevřených pravých zadních dveřích.
- 2 Štítek pro klimatizaci.
- 3 Štítek pro nezávislé topení.
- 4 Kód motoru a sériové číslo motoru.
- 5 Štítek s údaji o motorovém oleji.
- 6 Typové označení a výrobní číslo převodovky.
 - A manuální převodovka
 - B automatická převodovka
- 7 Identifikační číslo vozu (VIN).

Další informace o vozidle jsou uvedeny v registrační dokumentaci.



POZNÁMKA

Nálepky vyobrazené v Uživatelské příručce nejsou přesnými kopiemi nálepek, které se používají ve voze. Účelem je ukázat přibližný vzhled a umístění ve vozidle. Informace platné pro vaše konkrétní vozidlo najdete na nálepce pro váš vůz.

Související informace

- Hmotnosti (str. 401)
- Technické údaje motoru (str. 404)

Rozměry

Délku, výšku apod. vozidla zjistíte v tabulce.

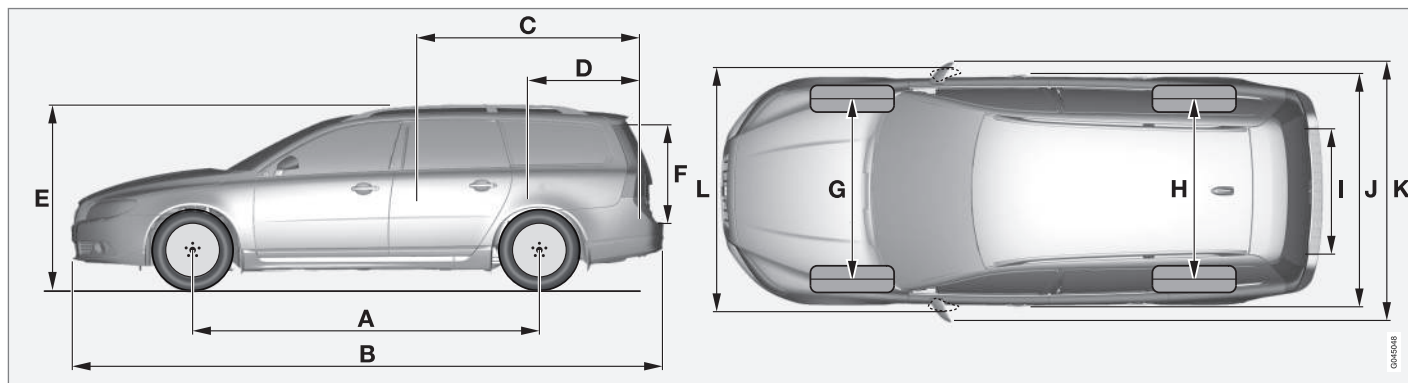

V70.

	Rozměry	mm
A	Rozvor	2816
B	Délka	4814
C	Ložná délka, podlaha, sklopené sedadlo	1878
D	Ložná délka, podlaha	1089
E	Výška	1547
F	Ložná výška	724

	Rozměry	mm
G	Rozchod, vpředu	1588 ^A
H	Rozchod, vzadu	1586 ^A 1576 ^B
I	Ložná šířka, podlaha	1153
J	Šířka	1861 (1876 ^C)

	Rozměry	mm
K	Šířka včetně vnějších zpětných zrcátek	2106
L	Šířka včetně sklopných vnějších zpětných zrcátek	1907

A s 16"50 a 17"50 kolem
B s 17"55 a 18"55 kolem
C pomocí systému Keyless drive*

11 Technické údaje

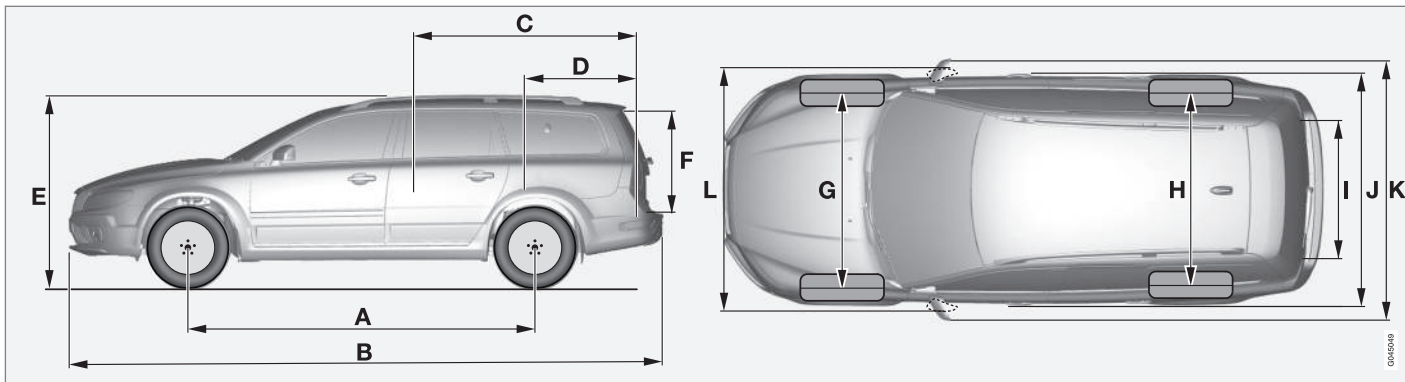

XC70.

	Rozměry	mm
A	Rozvor	2815
B	Délka	4838
C	Ložná délka, podlaha, sklopené sedadlo	1878
D	Ložná délka, podlaha	1089
E	Výška	1604
F	Ložná výška	724
G	Rozchod, vpředu	1614 ^A 1604 ^B

	Rozměry	mm
H	Rozchod, vzadu	1580 ^A 1570 ^B
I	Ložná šířka, podlaha	1153
J	Šířka	1870 (1876 ^C)

	Rozměry	mm
K	Šířka včetně vnějších zpětných zrcátek	2119
L	Šířka včetně sklopných vnějších zpětných zrcátek	1925

A Šířka pneumatiky 215 mm.
 B Šířka pneumatiky 235 mm.
 C pomocí systému Keyless drive*

0010100

Hmotnosti

Maximální celkovou hmotnost vozidla a další informace zjistíte na štítku ve vozidle.

Pohotovostní hmotnost vozidla zahrnuje řidiče, palivovou nádrž natankovanou z 90 % a všechny provozní kapaliny.

Užitečná hmotnost je ovlivněna hmotností cestujících, příslušenstvím a zatížením koule (str. 402) (pokud je připojen přívěs), která není zahrnuta do pohotovostní hmotnosti.

Maximální dovolené zatížení = celková hmotnost vozidla - pohotovostní hmotnost.

i POZNÁMKA

Pohotovostní hmotnost uvedená v dokladech platí pro vozidla ve standardním provedení, tedy pro vozidlo bez přídavné výbavy a příslušenství. To znamená, že v případě jakéhokoliv příslušenství se hmotnost vozidla sníží o hmotnost tohoto příslušenství.

Mezi příslušenství, která snižují hmotnost nákladu, patří výbava úrovně Kinetic/Momentum/Summum a ostatní příslušenství jako např. tažná tyč, nosič zavazadel, střešní box, audiosystém, přídavné světlomety, GPS, palivový ohřev bloku motoru, bezpečnostní mřížka, koberce, kryt zavazadel, elektricky ovládaná sedadla atd.

Pohotovostní hmotnost konkrétního vozidla lze s jistotou určit zvážením.

! VAROVÁNÍ

Jízdní vlastnosti vozidla závisejí na míře zatížení vozidla a na rozložení nákladu.

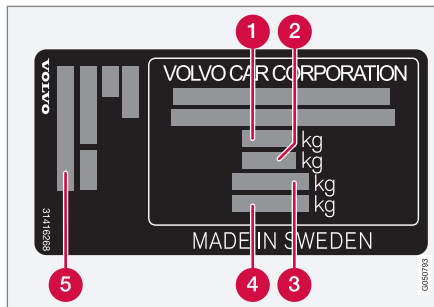

Informace o umístění štítků, viz Typová označení (str. 397).

- 1** Max. celková hmotnost
- 2** Maximální hmotnost soupravy (vůz + přívěs)
- 3** Maximální zatížení přední nápravy
- 4** Maximální zatížení zadní nápravy
- 5** Úroveň vybavení

Max. zatížení: Viz technický průkaz.

Max. zatížení střechy: 100 kg.

Související informace

- Hmotnosti přívěsu a zatížení tažného zařízení (str. 402)

Hmotnosti přívěsu a zatížení tažného zařízení

Informace o přípustné celkové hmotnosti při odtahování a zatížení tažné koule najdete v tabulkách.

Max. hmotnost brzděného přívěsu

POZNÁMKA

U přívěsů s hmotností nad 1800 kg doporučujeme použít na držáku tažné zařízení se stabilizací.

POZNÁMKA

Některé motory nejsou k dispozici na všech trzích.

V70 Motor	Kód motoru ^A	Převodovka	Max. hmotnost brzděného přívěsu (kg)	Maximální zatížení kulové hlavy (kg)
Všechny	Všechny	Všechny	1200	50
T4	B4204T19	Manuální, M66	1600	75
T4	B4204T19	Automatická, TF-71SC	1600	75
T5/Bi-Fuel	B4204T11	Automatická, TG-81SC	1800	90
D2	D4204T20	Manuální, M66	1800	90
D2	D4204T20	Automatická, TF-71SC	1800	90
D3	D4204T9	Manuální, M66	1800	90
D3	D4204T9	Automatická, TF-71SC	1800	90
D4	D4204T5	Manuální, M66	1800	90
D4	D4204T5	Automatická, TG-81SC	1800	90
D4 AWD	D5244T12	Automatická, TF-80SD	2000	90

^A Kód motoru, číslo dílu a sériové číslo motoru si můžete přečíst na motoru, viz Typová označení (str. 397).

XC70 Motor	Kód motoru ^A	Převodovka	Max. hmotnost brzděného přívěsu (kg)	Maximální zatížení kulové hlavy (kg)
Všechny	Všechny	Všechny	1200	50
T5	B4204T11	Automatická, TG-81SC	1800	90
T5 AWD	B5254T14	Automatická, TF-80SC	2000	90
T5 AWD	B5254T12	Automatická, TF-80SC / TF-80SD	2000	90
D4	D4204T5	Manuální, M66	1800	90
D4	D4204T5	Automatická, TG-81SC	1800	90
D4 AWD	D5244T12	Manuální, M66	2100	90
D4 AWD	D5244T12	Automatická, TF-80SD	2100	90
D4 AWD	D5244T17	Manuální, M66	2100	90
D4 AWD	D5244T17	Automatická, TF-80SD	2100	90
D5 AWD	D5244T20	Automatická, TF-80SD	2100	90

^A Kód motoru, číslo dílu a sériové číslo motoru si můžete přečíst na motoru, viz Typová označení (str. 397).

Max. hmotnost nebrzděného přívěsu

Max. hmotnost nebrzděného přívěsu (kg)	Maximální zatížení kulové hlavy (kg)
750	50

Související informace

- Hmotnosti (str. 401)
- Jízda s přívěsem* (str. 310)

Technické údaje motoru

Specifikace motoru (výkon apod.) pro konkrétní motory najdete v tabulce.



POZNÁMKA

Některé motory nejsou k dispozici na všech trzích.

V70 Motor	Kód motoru ^A	Výstup (kW / ot./min)	Výstup (ks při ot./min)	Moment (Nm / ot./min)	Počet válců	Vrtání (mm)	Zdvih (mm)	Zdvihový objem válců (litry)	Kompresní poměr
T4	B4204T19	140/4700	190/4700	300/1300-4000	4	82,0	93,2	1,969	11,3:1
T5/Bi-Fuel	B4204T11	180/5500	245/5500	350/1500-4800	4	82,0	93,2	1,969	10,8:1
D2	D4204T20	88/3750	120/3750	280/1500-2250	4	82,0	93,2	1,969	16,0:1
D3	D4204T9	110/3750	150/3750	320/1750-3000	4	82,0	93,2	1,969	16,0:1
D4	D4204T5	133/4250	181/4250	400/1750-2500	4	82,0	93,2	1,969	15,8:1
D4 AWD	D5244T12	133/4000	181/4000	420/1500-2500	5	81,0	93,2	2,400	16,5:1

^A Kód motoru, číslo dílu a sériové číslo motoru si můžete přečíst na motoru, viz Typová označení (str. 397).

XC70 Motor	Kód motoru ^A	Výstup (kW / ot./min)	Výstup (ks při ot./min)	Moment (Nm / ot./min)	Počet válců	Vrtání (mm)	Zdvih (mm)	Zdvihový objem válců (litry)	Kompresní poměr
T5	B4204T11	180/5500	245/5500	350/1500-4800	4	82,0	93,2	1,969	10,8:1
T5 AWD	B5254T14	183/5400	249/5400	360/1800-4200	5	83,0	92,3	2,497	9,5:1
T5 AWD	B5254T12	187/5400	254/5400	360/1800-4200	5	83,0	92,3	2,497	9,5:1

XC70 Motor	Kód motoru ^A	Výstup (kW / ot./min)	Výstup (ks při ot./min)	Moment (Nm / ot./min)	Počet válců	Vrtání (mm)	Zdvih (mm)	Zdvihový objem válců (litry)	Kompresní poměr
D4	D4204T5	133/4250	181/4250	400/1750-2500	4	82,0	93,2	1,969	15,8:1
D4 AWD	D5244T12	133/4000	181/4000	420/1500-2500	5	81,0	93,2	2,400	16,5:1
D4 AWD	D5244T17	120/4000	163/4000	420/1500-2500	5	81,0	93,2	2,400	16,5:1
D5 AWD	D5244T20	162/4000	220/4000	440/1500-3000	5	81,0	93,2	2,400	16,5:1

^A Kód motoru, číslo dílu a sériové číslo motoru si můžete přepíst na motoru, viz Typová označení (str. 397).

Související informace

- Chladicí kapalina - kvalita a objem (str. 409)
- Motorový olej - kvalita a objem (str. 407)

Motorový olej - nepříznivé jízdní podmínky

Ztížené provozní podmínky mohou způsobit abnormálně vysokou teplotu oleje nebo spotřebu oleje. Dále uvádíme příklady situací s nepříznivým vlivem na jízdu.

Hladinu oleje musíte častěji kontrolovat (str. 352) při dlouhých jízdách:

- při jízdě s přívěsem nebo karavanem
- v horských oblastech
- při jízdě vysokou rychlostí
- při teplotách nižších než -30 °C nebo vyšších než $+40\text{ °C}$.

To platí také pro jízdu na kratší vzdálenosti při nižších teplotách.

Pro ztížené jízdní podmínky si zvolte plně syntetický motorový olej. Ten poskytuje zvláštní ochranu Vašeho motoru.

Volvo doporučuje:



! DŮLEŽITÉ

Aby byly splněny požadavky na servisní intervaly motorů, jsou všechny motory ve výrobním závodu naplněny speciálním syntetickým motorovým olejem. Olej byl zvolen velmi pečlivě s ohledem na životnost, chování při startování motoru, spotřebu paliva a vliv na životní prostředí.

Musí se používat schválený motorový olej, aby mohly být aplikovány doporučené servisní intervaly. K doplňování a výměně použijte výhradně olej předepsané kvality. Použití jiného oleje může mít nepříznivý vliv na životnost, chování při startování motoru, spotřebu paliva a dopad na životní prostředí.

Společnost Volvo Car Corporation se zříká veškerých záručních závazků v případě, že se nepoužívá motorový olej předepsané kvality a viskozity.

Volvo doporučuje provádět výměnu oleje v autorizovaném servisu Volvo.

Související informace

- Motorový olej - kvalita a objem (str. 407)
- Motorový olej - všeobecné informace (str. 351)

Motorový olej - kvalita a objem

Druh a objem motorového oleje pro konkrétní motory najdete v tabulce.

Volvo doporučuje:

**POZNÁMKA**

Některé motory nejsou k dispozici na všech trzích.

V70 Motor	Kód motoru ^A	Druh oleje	Objem, včetně olejového filtru (litry)
D4 AWD	D5244T12	Kvalita oleje: ACEA A5/B5 Viskozita: SAE 0W-30	přibližně 5,9
T4	B4204T19	Castrol Edge Professional V 0W-20 nebo VCC RBS0-2AE 0w20	přibližně 5,9
T5/Bi-Fuel	B4204T11		přibližně 5,9

11 Technické údaje



V70 Motor	Kód motoru ^A	Druh oleje	Objem, včetně olejového filtru (litry)
D2	D4204T20	Castrol Edge Professional V 0W-20 nebo VCC RBS0-2AE 0w20	přibližně 5,2
D3	D4204T9		přibližně 5,2
D4	D4204T5		přibližně 5,2

^A Kód motoru, číslo dílu a sériové číslo motoru si můžete přečíst na motoru, viz Typová označení (str. 397).

XC70 Motor	Kód motoru ^A	Druh oleje	Objem, včetně olejového filtru (litry)
D4 AWD	D5244T12	Kvalita oleje: ACEA A5/B5 Viskozita: SAE 0W-30	přibližně 5,9
D4 AWD	D5244T17		přibližně 5,9
D5 AWD	D5244T20		přibližně 5,9
T5	B4204T11	Castrol Edge Professional V 0W-20 nebo VCC RBS0-2AE 0w20	přibližně 5,9
D4	D4204T5		přibližně 5,2
T5 AWD	B5254T12	Kvalita oleje: ACEA A5/B5 Viskozita: SAE 0W-30	přibližně 5,5
T5 AWD	B5254T14		přibližně 5,5

^A Kód motoru, číslo dílu a sériové číslo motoru si můžete přečíst na motoru, viz Typová označení (str. 397).

Související informace

- Motorový olej - nepříznivé jízdní podmínky (str. 406)
- Motorový olej - kontrola a doplňování (str. 352)

Chladicí kapalina - kvalita a objem

Schválený objem chladicí kapaliny pro konkrétní motory najdete v tabulce.

Předepsaná specifikace: Chladicí kapalina doporučená společností Volvo smíchaná s 50 % vody¹, viz obal.

 POZNÁMKA

Některé motory nejsou k dispozici na všech trzích.

Motor ^A		Objem (litry)
T4	B4204T19	8,3 (8,7 ^B)
T5/Bi-Fuel	B4204T11	
D2	D4204T20	8,9 (9,2 ^B)
D3	D4204T9	
D4	D4204T5	

Motor ^A		Objem (litry)
T5 AWD	B5254T12	8,9
T5 AWD	B5254T14	
D4 AWD	D5244T12	
D4 AWD	D5244T17	
D5 AWD	D5244T20	

^A Kód motoru, číslo dílu a sériové číslo motoru si můžete přečíst na motoru, viz Typová označení (str. 397).

^B Platí pro vozidla s nezávislým palivovým topením.

Související informace

- Chladicí kapalina - hladina (str. 356)

¹ Kvalita vody musí splňovat normu STD 1285.1.

Převodová kapalina - kvalita a objem

Předepsané převodové kapaliny a množství pro konkrétní převodovky zjistíte v tabulce.

Mechanická převodovka

Mechanická převodovka	Objem (litry)	Předepsaný převodový olej
M66	cca. 1,9 ^A cca. 1,45 ^B	BOT 350M3

A Platí pro 5válcové motory.

B Platí pro ostatní motory.

**POZNÁMKA**

Za běžných jízdních podmínek se převodový olej nemusí měnit. Za nepříznivých podmínek však výměna může být nezbytná.

Automatická převodovka

Automatická převodovka	Objem (litry)	Předepsaný převodový olej
TF-71SC	přibližně 6,8	AW1
TF-80SC	přibližně 7,0	AW1
TF-80SD	přibližně 7,0	AW1
TG-81SC	přibližně 6,6 ^A přibližně 7,5 ^B	AW1

A Benzinové motory

B Naftové motory

**POZNÁMKA**

Za běžných jízdních podmínek se převodový olej nemusí měnit. Za nepříznivých podmínek však výměna může být nezbytná.

Související informace

- Motorový olej - nepříznivé jízdní podmínky (str. 406)
- Typová označení (str. 397)

Brzdová kapalina - kvalita a objem

Médium používané v hydraulické brzdové soustavě se nazývá brzdová kapalina. Používá se k převedení tlaku např. z brzdového pedálu přes hlavní brzdový válec na jeden nebo více pomocných válců, které působí na mechanickou brzdu.

Předepsaná kvalita: DOT 4

Objem: 0,6 litrů

Související informace

- Brzdová kapalina a kapalina spojky - hladina (str. 357)

Kapalina posilovače řízení - kvalita

Kapalina posilovače řízení představuje médium používané v posilovači řízení ve vozidle.

Předepsaná specifikace: Kapalina posilovače řízení doporučená společností Volvo.

Související informace

- Kapalina posilovače řízení - hladina (str. 357)

Palivová nádrž - objem

Objem palivové nádrže pro konkrétní motory najdete v tabulce.

Motor	Objem (litry)	Předepsaná specifikace
Zážehový motor	přibližně 70	Palivo - benzín (str. 305)
Vznětový motor	přibližně 70	Palivo - nafta (str. 305)

Nádrž na plyn (CNG) platí pro Bi-Fuel

Obsah nádrže	cca. 17 kg
--------------	------------

 POZNÁMKA

Tlak nádrží na čerpacích stanicích se může lišit, takže při čerpání můžete natankovat různý objem plynu.

Související informace

- Doplnění paliva (str. 303)
- Technické údaje motoru (str. 404)

Specifikace pro klimatizaci

V tabulce dole jsou uvedeny požadované kvality a množství kapalin a maziv, které se používají v systému klimatizace.

Štítek klimatizace

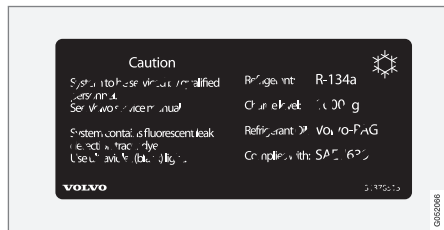

Štítek se nachází zevnitř na kapotě.

Chladivo

Motor	Hmotnost	Předepsaná specifikace
5válcové vznětové motory	720 g	R134a
ostatní	800 g	

VAROVÁNÍ

Klimatizace obsahuje natlakované chladivo R134a. Servis a opravy tohoto systému smí provádět pouze autorizovaný servis.

Olej kompresoru

Motor	Objem	Předepsaná specifikace
4válec	60 ml	PAG SP-A2
5válec	110 ml	PAG SP-10



Související informace



- Systém ovládání klimatu - diagnostika a opravy (str. 358)
- Typová označení (str. 397)

Spotřeba paliva a emise CO₂

Spotřeba paliva ve vozidle se měří v litrech na 100 km. Emise CO₂ se měří v gramech CO₂ na km.

Vysvětlení







 CO ₂	gram CO ₂ /km
	litry/100 km

	Jízda po městě
	Jízda mimo město
	Kombinovaná spotřeba

man	manuální převodovka
aut	Automatická převodovka







i **POZNÁMKA**
Pokud chybí informace o emisích a spotřebě, jsou uvedeny v příloženém doplňku.

i **POZNÁMKA**
Některé motory nejsou k dispozici na všech trzích.

V70 							
		CO ₂		CO ₂		CO ₂	
T4 (B4204T19)	man	179	7,6	118	5,1	140	6,0
T4 (B4204T19)	aut	180	7,8	123	5,3	144	6,2
T5 (B4204T11)	aut	211	9,0	125	5,4	156	6,7
D2 ^A (D4204T20)	man	125	4,8	106	4,0	113	4,3
D2 ^B (D4204T20)	man	120	4,6	101	3,9	108	4,1

11 Technické údaje



V70 							
		CO ₂	Ø 	CO ₂	Ø 	CO ₂	Ø 
D2 ^A (D4204T20)	aut	130	5,0	111	4,2	118	4,5
D2 ^B (D4204T20)	aut	124	4,7	105	4,0	112	4,3
D3 ^A (D4204T9)	man	125	4,8	106	4,0	113	4,3
D3 ^B (D4204T9)	man	120	4,6	101	3,9	108	4,1
D3 ^A (D4204T9)	aut	130	5,0	111	4,2	118	4,5
D3 ^B (D4204T9)	aut	124	4,7	105	4,0	112	4,3
D4 ^A (D4204T5)	man	129	4,9	105	3,9	114	4,3
D4 ^B (D4204T5)	man	121	4,7	102	3,9	109	4,2
D4 ^A (D4204T5)	aut	143	5,5	109	4,2	122	4,7
D4 ^B (D4204T5)	aut	135	5,3	107	4,1	117	4,5
D4 AWD (D5244T12)	aut	189	7,1	137	5,2	156	5,9

^A Neplatí pro nízkoemisní variantu.

^B Platí **pouze** pro nízkoemisní variantu.

XC70 							
		CO ₂	∅	CO ₂	∅	CO ₂	∅
T5 (B4204T11)	aut	209	9,0	127	5,4	157	6,7
T5 AWD (B5254T12)	aut	264	11,3	167	7,2	202	8,7
D4 (D4204T5)	man	126	4,8	108	4,1	115	4,4
D4 (D4204T5)	aut	146	5,6	116	4,4	127	4,8
D4 AWD (D5244T12)	man	153	5,8	127	4,8	137	5,2
D4 AWD (D5244T12)	aut	180	6,9	137	5,2	153	5,8
D4 AWD (D5244T17)	man	153	5,8	127	4,8	137	5,2
D4 AWD (D5244T17)	aut	180	6,9	137	5,2	153	5,8
D5 AWD (D5244T20)	aut	180	6,9	137	5,2	153	5,8

Spotřeba paliva a hodnoty emisí v tabulce vycházejí z tzv. evropských jízdních cyklů², které platí pro vozidla s vlastní hmotností

v základní verzi bez dalšího vybavení. Hmotnost vozidla se může lišit v závislosti na

výbavě. Výbava a naložení vozidla zvyšují spotřebu paliva a emise oxidu uhličitého.

² Oficiální spotřeba paliva vychází ze dvou standardizovaných jízdních cyklů (tzv. „evropské jízdní cykly“) realizovaných v laboratorním prostředí v souladu se směrnicí EU Regulation no 692/2008 a 715/2007 (Euro 5 / Euro 6) a UN ECE Regulation no 101. Tyto předpisy upravují jízdní cykly při jízdě ve městě a mimo město. - V případě jízdy ve městě se začíná měřit při startování studeného motoru. Jízda je simulována. - V případě jízdy mimo město vozidlo zrychluje a brzdí při rychlostech 0 až 120 km/h (0-75 mph). Jízda je simulována. - Vozidlo s manuální převodovkou se startuje na 2. převodový stupeň (platí pro vozidla s koly až 18"). Hodnota pro kombinovanou jízdu, která je uvedena v tabulce, představuje v souladu s platnými předpisy kombinaci jízdy ve městě a jízdy mimo město. Emise CO₂ – výfukové plyny jsou zachycovány a počítají se emise oxidu uhličitého během dvou jízdních cyklů. Data se analyzují a výsledkem jsou emise CO₂.



Spotřeba paliva se v porovnání s hodnotami v tabulce může lišit z několika důvodů. Například:

- Jízdní styl řidiče.
- Pokud si zákazník objednal kola větší, než se montují u základní verze vozu, valivý odpor vzroste.
- Vysoká rychlost a související vyšší odpor vzduchu.
- Kvalita paliva, stav vozovky a dopravní situace, počasí a stav vozidla.

K výraznému zvýšení uvedené spotřeby může vést kombinace uvedených situací. Další informace najdete ve předpisech, viz ².

Spotřeba paliva se v porovnání s evropskými jízdními cykly² může výrazně lišit. Z těchto cyklů se vychází při certifikaci vozidla a vycházejí z nich také hodnoty spotřeby v tabulce.



POZNÁMKA

Extrémní povětrnostní podmínky, jízda s přívěsem nebo jízda ve vysokých nadmořských výškách ve spojení s kvalitou paliva jsou faktory, které ovlivňují výkon vozu.

Emise CO₂ a spotřeba paliva (plyn - CNG) pro Bi-Fuel

	aut
Plynný metan gram CO ₂ /km	121
Bioplyn gram CO ₂ /km	41
Kombinovaná spotřeba kg/100 km	4,5

Specifikace CNG

Typové označení	Bi-Fuel
Výkon, CNG	Výkon je stejný jako v případě benzínu.
Úroveň emisí	Euro 6



POZNÁMKA

- Kvalita plynu se může výrazně lišit. Dále existují plyny s nižším obsahem a rozsahem energie.
- Výše uvedená spotřeba paliva platí pro kombinovanou jízdu. Během jízdy ve městě a při rychlé jízdě po dálnici je spotřeba paliva vyšší. Během klidné jízdy mimo město je spotřeba paliva nižší.

Související informace

- Ekonomická jízda (str. 309)
- Hmotnosti (str. 401)

² Oficiální spotřeba paliva vychází ze dvou standardizovaných jízdních cyklů (tzv. „evropské jízdní cykly“) realizovaných v laboratorním prostředí v souladu se směrnicí EU Regulation no 692/2008 a 715/2007 (Euro 5 / Euro 6) a UN ECE Regulation no 101. Tyto předpisy upravují jízdní cykly při jízdě ve městě a mimo město. - V případě jízdy ve městě se začíná měřit při startování studeného motoru. Jízda je simulována. - V případě jízdy mimo město vozidlo zrychluje a brzdí při rychlostech 0 až 120 km/h (0-75 mph). Jízda je simulována. - Vozidlo s manuální převodovkou se startuje na 2. převodový stupeň (platí pro vozidla s koly až 18"). Hodnota pro kombinovanou jízdu, která je uvedena v tabulce, představuje v souladu s platnými předpisy kombinaci jízdy ve městě a jízdy mimo město. Emise CO₂ - výfukové plyny jsou zachycovány a počítají se emise oxidu uhličitého během dvou jízdních cyklů. Data se analyzují a výsledkem jsou emise CO₂.

Pneumatiky - schválené tlaky vzduchu v pneumatikách

Schválené tlaky vzduchu v pneumatikách pro konkrétní motory najdete v tabulce.

POZNÁMKA

Některé motory, pneumatiky nebo jejich kombinace nejsou vždy k dispozici na všech trzích.

V70 Motor	Rozměr pneumatiky	Rychlost (km/h)	Zatížení, 1-3 osoby		Max. zatížení		Tlak ECO ^A
			Vpředu (kPa) ^B	Vzadu (kPa)	Vpředu (kPa)	Vzadu (kPa)	Vpředu/vzadu (kPa)
Všechny motory	225/55 R 16	0 - 160 ^C	220	210	260	260	260
	225/50 R 17	160+ ^D	260	260	270	270	-
	205/60 R 16	0 - 160 ^C	230	210	260	260	260
	235/40 R 18 235/40 R 19	160+ ^D	270	270	290	290	-
Rezervní pneumatika na dojezd		max. 80 ^E	420	420	420	420	-

^A Ekonomická jízda.

^B V některých zemích se kromě jednotky SI "Pascal" používá jednotka "bar": 1 bar = 100 kPa.

^C 0 - 100 mph

^D 100+ mph

^E max. 50 mph



VAROVÁNÍ

19palcová kola se **nikdy** nesmí používat u vozů V70, která **nejsou** vybavena podvozkem R-Design nebo Sport. Použití 19palcových kol u vozů se **standardním podvozkem** představuje bezpečnostní riziko, kdy může dojít k poškození vozidla a zhoršení jeho jízdních vlastností.

XC70 Motor	Rozměr pneumatiky	Rychlost (km/h)	Zatížení, 1-3 osoby		Max. zatížení		Tlak ECO ^A
			Vpředu (kPa) ^B	Vzadu (kPa)	Vpředu (kPa)	Vzadu (kPa)	Vpředu/vzadu (kPa)
Všechny motory	215/65 R 16	0 - 160 ^C	230	230	260	260	260
	235/55 R 17	160+ ^D	240	240	280	280	-
	235/50 R 18						
	235/45 R 19						
Rezervní pneumatika na dojezd		max. 80 ^E	420	420	420	420	-

A Ekonomická jízda.

B V některých zemích se kromě jednotky SI "Pascal" používá jednotka "bar": 1 bar = 100 kPa.

C 0 - 100 mph

D 100+ mph

E max. 50 mph

Související informace

- Pneumatiky - rozměry (str. 325)
- Pneumatiky - tlak vzduchu (str. 323)
- Typová označení (str. 397)

A

ACC - Adaptivní tempomat.....	206
Adaptivní jízdní charakteristiky.....	196
Adaptivní tempomat.....	206
deaktivace.....	213
dočasné vypnutí.....	211
funkce.....	207
kontrola rychlosti.....	210
nastavení časového intervalu.....	211
pohotovostní režim.....	211
předjždění.....	212
přehled.....	209
radarový snímač.....	215
zjišťování závad.....	218
změna funkčnosti tempomatu.....	215
Airbag	
aktivace/deaktivace, PACOS.....	36
strana řidiče.....	34, 42
strana spolujezdce.....	34, 36, 42
AIRBAG	34
Airbagy SIPS.....	38
Aktivní kontrola stáčení vozidla.....	197
Aktivní podvozek - FOUR-C.....	196
Aktivní xenonové světlomety.....	97
Akumulátor.....	301, 369
přetížení.....	301
výměna.....	371

Akustická signalizace.....	90
Alarm.....	191, 192, 193
automatické vypojení.....	192
kontrola alarmu.....	173
kontrolka alarmu.....	192
nefunguje dálkový ovladač.....	193
omezený režim alarmu.....	193
zvukový signál.....	193
Alergeny a látky způsobující astma.....	133
Alkoholový zámek.....	262
Asistent jízdních pruhů	
provoz.....	245, 246
Asistent rozjezdu do kopce.....	281
Automatická převodovka.....	275, 278
polohy manuálního řazení (Geartronic).....	275
přívěs.....	312
tažení a odtah.....	317
Automatické mycí linky.....	389
Automatické přepínání dálkových světlometů.....	95
Automatické znovuzamknutí.....	184
AWD, pohon všech kol.....	281

B

Baterie	
asistent při rozjezdu.....	272
dálkový ovladač PCC.....	178
Pomocné.....	372
Startování.....	369
symboly na akumulátoru.....	370
údržba.....	369
výstražné symboly.....	370
Bez klíče - zamykání.....	181, 182
Bezpečnostní pás.....	29
Kontrolka zapnutí bezpečnostního pásu.....	31
nasazení.....	30
předpínače bezpečnostních pásů.....	32
těhotenství.....	31
uvolnit.....	30
zadní sedadlo.....	31
Bezpečnostní pojistka	
děti.....	45
Bezpečnostní režim.....	43
Pohyb vozidla.....	45
pokus o nastartování.....	44
Bi-fuel	
úvod.....	26
Bi-Fuel	
Spínač.....	308
BLIS.....	255, 256

Blokování páky voliče.....	280
Blokování páky voliče, mechanické odblokování.....	280
Blokování zpátečky.....	274
Boční airbag SIPS.....	38, 42
Brzdění motorem, automatické.....	282
Brzdová kapalina	
Kvalita a množství.....	412
Brzdová kapalina a kapalina spojky.....	357
Brzdové světlo.....	98
Brzdy.....	293, 295
brzdové světlo.....	98
brzdový systém.....	293, 294, 295
doplnění brzdové kapaliny.....	357
Nouzový brzdový asistent, EBA	295
parkovací brzda.....	296
protiblokovací brzdový systém, ABS, Anti-lock Braking System (ABS).....	294
symboly na sdružené přístrojové desce.....	294

C

Celková hmotnost vozu.....	401
City Safety™.....	224
Clean Zone Interior Package (CZIP).....	133
Cyklovač stěračů.....	106
CZIP (Clean Zone Interior Package).....	133
Chladicí kapalina	
objem a kvalita.....	409
Chladicí kapalina, kontrola a doplnění....	356
Chladicí soustava.....	300
přehřívání.....	300
Chladivo.....	358
Chybová hlášení u systému BLIS.....	258
Chybové zprávy	
Adaptivní tempomat.....	219
Lane Departure Warning.....	247
Sledování bdělosti řidiče.....	243
viz Zprávy a kontrolky.....	219, 298

Č

Čalounění vozu.....	392
Čelní sklo	
Topení.....	111, 141
Čelní sklo odrážející teplo.....	21
Čepel klíče.....	175, 176
Čerpání paliva	
CNG.....	307
doplňování paliva.....	303, 307
dvířka hrdla palivové nádrže, manuální otevírání.....	303
krytka palivové nádrže.....	303
víčko palivové nádrže.....	303, 307
Číslo odstínu, lak.....	394
Čistění	
automatické mycí linky.....	389
bezpečnostní pásy.....	393
čalounění.....	392
mytí vozidla.....	389
ráfky.....	390
Čištění vzduchu	
materiál.....	134
prostor pro cestující.....	132, 133, 134

D

Dálková/potkávací světla.....	94
Dálkové startování - ERS.....	269
Dálkové světlo	
nastavení výšky.....	92
úprava.....	102
Dálkové světlomety, automatická akti- vace.....	95
Defekt.....	337
Denní světla.....	93
Dešťový senzor.....	106

Detekce cyklistů.....	232	Doporučené dětské sedačky tabulka.....	46	Elektricky ovládané dveře zavazadlového prostoru.....	187
Detekce tunelů.....	94	Doporučení během jízdy.....	302	Elektricky ovládané sedadlo.....	86
Děti		Doprovodné osvětlení při odchodu.....	101	Elektricky ovládané střešní okno.....	114
bezpečnost.....	39, 45	Doprovodné osvětlení při příchodu.	101, 172	Elektronická klimatizace - ECC.....	137
dětské pojistky.....	45	Druh benzínu.....	305	Elektronická měrka.....	353, 354
dětské sedačky a airbagy.....	51	Držák tašky	162	Emise CO ₂	415
dětské sedačky a boční airbagy.....	39	Dveře zavazadlového prostoru.....	187	Emise oxidu uhličitého.....	415
Umístění ve voze.....	51	Otevřeno.....	187	ERS - Dálkové startování.....	269
Dětské pojistky.....	190				
Dětské sedačky.....	45	E		F	
doporučené.....	46	ECC, elektronicky řízená klimatizace.....	137	Filtr klimatizace.....	133
horní upevňovací body pro dětské sedačky.....	59	Eco Cruise.....	291	Filtr kouřových částic vznětových motorů.....	307
integrován dvoustupňový podkládací sedák.....	52	EcoGuide.....	71	Filtr sazí.....	307
Systém upevnění dětských sedaček ISOFIX.....	55	Ekonomická jízda.....	309	FILTR SAZÍ PLNÝ.....	307
typy.....	57	Ekoštitěk, FSC, uživatelská příručka.....	26	FOUR-C - aktivní podvozek.....	196
velikostní třídy pro dětské sedačky se systémem upevnění ISOFIX.....	55	Elektrická parkovací brzda napětí vybité baterie.....	296	FSC, štítky týkající se životního prostředí..	26
Diagnostika závad		Elektrická soustava.....	375	Funkce Deadlock.....	189
Adaptivní tempomat.....	218	Elektrická zásuvka.....	158	deaktivace.....	189
Diesel		zavazadlový prostor.....	162	dočasné vypnutí.....	189
prázdná palivová nádrž.....	306	Elektricky ovládaná okna.....	108	Funkce paměti sedadla.....	86
Dílčí počítadlo kilometrů.....	76	Resetování.....	109	Funkce poplach.....	172
Distribuce vzduchu.....	135			Funkce úplného větrání.....	131, 185
Recirkulace.....	142				
tabulka.....	144				

G

Geartronic.....	275
GSI - pomoc při řazení.....	274

H

HDC.....	282
Hlášení u systému BLIS.....	258
Hlavový airbag.....	39, 42
Hloubka vzorku.....	327
Hmotnosti	
pohotovostní hmotnost.....	401
Hmotnosti přívěsu a zatížení tažného zařízení.....	402
Hodiny, nastavení.....	77
Houkačka.....	90

I

IAQS - Systém kvality vzduchu v interiéru.....	134
Imobilizér.....	170
Imobilizér dálkového ovládání.....	171
Index zatížení pneumatik.....	326

Indikátor převodového stupně.....	274
Informace o dopravních značkách.....	201
Omezení.....	203
provoz.....	201
Informační displej.....	67, 68
Informační tlačítko, PCC.....	173

J

Jízda.....	302
chladicí soustava.....	300
s otevřenými dveřmi zavazadlového prostoru.....	301
s přívěsem.....	310
Jízda s přívěsem	
připustná celková hmotnost přívěsu..	402
zatížení koule tažného zařízení.....	402
Jízda ve vodě.....	300
Jízdní režim ECO.....	291

K

Kamera parkovacího asistenta	
Nastavení.....	254
Kamerový snímač.....	226, 237
Kapalina ostřikovače.....	368

kapalina posilovače řízení	
Kontrola hladiny.....	357
kvalita.....	412
Kapota, otevření.....	349
Katalyzátor.....	309
odtah.....	317
Keyless drive....	179, 180, 181, 182, 183, 267
Klávesnice na volantu.....	90
Klíč.....	168, 170
Klíč dálkového ovladače.....	168, 169, 170
dosah.....	173, 179
funkce.....	171
odnímatelná čepel klíče.....	175, 176
výměna baterie.....	178
ztráta.....	168
Klimatizace.....	141
oprava.....	358
Klimatizace, kapalina	
objem a kvalita.....	414
kluzký povrch.....	302
Koberce.....	158
Kód barvy, lak.....	394
Kola	
demontáž.....	328
instalace.....	330
sněhové řetězy.....	327

Kompas.....	112
kalibrace.....	112
Kondenzace vody ve světlometech.....	389
Kontrola hladiny motorového oleje.....	352
Kontrolka zapnutí bezpečnostního pásu...	31
Kontrolky, PCC.....	173
Kontrolky ovládání.....	68, 70, 72
Konzola v tunelu.....	157
Zapalovač cigaret a popelník.....	157
Zásuvka 12 V.....	158
Kožené čalounění, pokyny pro mytí.....	392
Kryt nákladu.....	165

L

Lak	
kód barvy.....	394
poškození a drobné opravy.....	393
Lane Departure Warning (LDW).....	244, 245
Laserový senzor.....	227
Leštění.....	390
Lišty stěračů.....	366
čistění.....	367
servisní poloha.....	366
výměna.....	367
výměna, zadní okno.....	367

M

Manuální převodovka.....	273
GSI - pomoc při řazení.....	274
přívěs.....	311
tažení a odtah.....	317
Max. zatížení střechy.....	401
Menu	
přehled menu.....	117
Sdružená přístrojová deska.....	116
Měřáky	
palivoměr.....	67, 68
rychloměr.....	67, 68
tachometr.....	67, 68
Mlhové světlo	
zadní.....	97
Monitorování tlaku vzduchu v pneumatikách.....	335
Motor	
deaktivace.....	268
přehřívání.....	300
Start/Stop.....	283
startování.....	267
Motorová nafta.....	305
Motorový olej.....	351, 406
filtr.....	351
Kvalita a množství.....	407
ztížené jízdní podmínky.....	406

Motorový olej, plnění.....	352
Motorový prostor	
Brzdová kapalina a kapalina spojky...	357
chladicí kapalina.....	356
kapalina posilovače řízení.....	357
Kontrola.....	350
Motorový olej.....	351
přehled.....	349
MY CAR.....	119
Mytí vozidla.....	389

N

Nádrž na plyn	
objem.....	413
Nádrž na plyn pro vozidlo (CNG)	
objem.....	413
Nakládání	
dlouhý náklad.....	160
náklad na střeše.....	161
Obecné informace.....	159
úchyty.....	161
zavazadlový prostor.....	159
Náladové osvětlení.....	101
Náraz, viz Nehoda.....	43
Nastavení časového intervalu.....	221
Nastavení podvozku.....	196

Nastavení sklonu světlometů.....	92	Ochrana chodců.....	230	denní světla.....	93
Nastavení volantu.....	89	Ochrana proti korozi.....	392	detekce tunelů.....	94
Nástroje.....	332	Ochrana před přiskřípnutím, střešní okno.....	115	doba trvání doprovodného osvětlení při příchodu.....	101, 172
Nehoda.....	43	Ochranná mřížka.....	164	doprovodné osvětlení při odchodu.....	101
Nezávislé topení		Ochranná síť.....	164	Obrysová světla.....	93
elektrické.....	152, 153	Okna, vnitřní zpětné zrcátko a vnější zpětná zrcátka.....	391	osvětlení displeje.....	92
palivové.....	152	Olej, viz také motorový olej.....	406, 407	osvětlení přístrojů.....	92
Nízká hladina oleje.....	352	Opěradlo.....	85	ovládání.....	91, 100
Nouzová oprava defektu.....	337	přední sedadlo, snížení.....	85	ovládání sklonu světlometů.....	92
akce.....	339	zadní sedadlo, sklopné.....	88	ovládání světel.....	92
huštění pneumatik.....	342	Opěrka hlavy		V prostoru pro cestující.....	100
opětovná kontrola.....	341	prostřední sedadlo, zadní.....	87	zadní světlo do mlhy.....	97
Nožní brzda.....	293, 294, 295	sklopení.....	88, 89	žárovky, technické údaje.....	365
Nulování, palubní počítač.....	123, 127	Ostřikovače		Osvětlení, výměna žárovky.....	358
O					
Obrysová světla.....	93	čelní sklo.....	107	dálkové světlometry (vozidla s aktivními xenonovými světlometry).....	362
Odemknutí čepelí klíče.....	182	kapalina do ostřikovače, doplnění.....	368	dálkové světlometry (vozidla s halogenovými světly).....	362
Odemykání		zadní okno.....	107	držák žárovky, zadní.....	364
zevnitř.....	184	Ostřikování čelního okna.....	107	osvětlení registrační značky.....	364
zvenku.....	184	Osvětlení		potkávací světlometry (vozidla s halogenovými světly).....	361
Odpojitelná tažná tyč		Aktivní xenonové světlometry.....	97	směrová světla, přední.....	363
úložný prostor.....	313	automatické osvětlení, prostor pro cestující.....	100	toaletní zrcátko.....	365
Odstranění námrazy.....	141	Automatické přepínání dálkových světlometů.....	95	zavazadlový prostor.....	365
Odtah.....	319	dálková/tlumená světla.....	94	Osvětlení displeje.....	92
				Osvětlení prostoru pro cestující.....	100
				automaticky.....	100

Osvětlení přístrojů.....	92	Parkovací asistent.....	248, 250	Podkládací sedák	
Ovládání klimatizace		čidla parkovacího asistenta.....	251	poloha sezení.....	52
automatická regulace.....	140	funkce.....	248	spuštění.....	54
čidla.....	132	poruchová kontrolka.....	251	vyklonění míže.....	53
Obecné informace.....	131	zpět.....	249	Pohon všech kol, AWD.....	281
osobní preference.....	134	Parkovací brzda.....	296	Pohon všech kol – AWD.....	281
řízení teploty.....	140	Parkovací kamera.....	252	Pohotovostní hmotnost.....	401
skutečná teplota.....	132	Pasivní start (pasivní režim).....	179, 180, 181, 182, 183, 267	Pojistková skříňka.....	375
Ovládání světel.....	92	PCC - Personal Car Communicator		Pojistky	
Ovládání světlometů.....	91	dosah.....	174, 179	Obecné informace.....	375
		funkce.....	171	pod schránkou v přístrojové desce....	381
		Péče o vozidlo.....	389	v chladné zóně motorového prostoru.	387
		Kožené čalounění.....	392	v motorovém prostoru.....	377
		Personal Car Communicator.....	174	V řídicím modulu pod příruční schrán-	
		Plyn pro vozidlo.....	77, 346	kou.....	383
		Pneumatiky		výměna.....	375
		hloubka vzorku.....	327	v zavazadlovém prostoru.....	385
		monitorování tlaku vzduchu v pneu-		Polohy klíče.....	83
		matikách.....	334, 335	Polohy manuálního řazení (Geartronic)....	275
		oprava defektu pneumatiky.....	337	Pomocný akumulátor.....	372
		směr otáčení.....	322	Poranění krční páteře, WHIPS.....	40
		Technické údaje.....	419	Posilovač řízení, proměnný účinek.....	196
		tlak.....	323, 419	Potvrzení uzamknutí	170
		údržba.....	321	Pouzdro s výbavou pro první pomoc.....	334
		Ukazatelé opotřebení vzorku pneuma-		Power guide.....	71
		tiky.....	323	Projekce světlometů, nastavení.....	102
		zimní pneumatiky.....	327		
PACOS.....	36				
Pádlo na volantů.....	90				
Palivo.....	304, 305				
palivový filtr.....	306				
spotřeba paliva.....	415				
úspora paliva.....	323, 324				
Palivová nádrž					
objem.....	413				
Palivové nezávislé topení					
časovač.....	148				
Palubní počítač.....	120, 122, 126, 129				
Palubní počítač, nulování.....	123, 127				
Paměť klíče ve vozidle.....	169				

P

Provozní kapaliny, objemy.....	368, 409, 410, 412, 413, 414
Provozní kapaliny a oleje.	409, 410, 412, 414
První pomoc.....	334
Předpínač bezpečnostního pásu.....	32, 42
Přehled přístrojů	
levostranné řízení.....	61
pravostranné řízení.....	64
Přehřátí.....	300, 310
Převodovka.....	273
automatická.....	275, 278
manuálně.....	273
Převodovka Powershift.....	278, 317
Převodový olej	
objem a kvalita.....	410
Přístroje a ovládání.....	61, 64
Přívěs.....	310
jízda s přívěsem.....	310
kabel.....	310

Q

Queue Assist.....	213
Queue Assistance.....	213

R

Radarový snímač.....	207
Omezení.....	215, 216
Ráfek kola, rozměry.....	325
Ráfky	
čistění.....	390
Regenerace.....	307
Regulace prokluzu.....	197
Regulace rychlosti ve svahu.....	282
Regulace trakce.....	197
Resetování elektricky ovládaných oken...	109
Resetování vnějších zpětných zrcátek....	110
rezervní kolo	
instalace.....	330
Rezervní kolo.....	328
Režim ECO.....	291
Rozměr pneumatiky.....	325
Rozměry.....	399
Rychlostní třídy, pneumatiky.....	326

Ř

Řízení prokluzu.....	197
Řízení teploty.....	140

S

Sada pro nouzovou opravu defektu	
místo.....	337
přehled.....	338
Sdružená přístrojová deska.....	67, 68
Sedadla.....	85
elektricky ovládané sedadlo.....	86
odvětrávaná přední sedadla.....	139
opěrka hlavy, vzadu.....	87
sklopení opěradla předního sedadla...	85
sklopení opěradla zadního sedadla.....	88
Topení.....	138
Sedadlo, viz Sedadla.....	85
Sensus.....	82
Servisní knížka a opravy.....	344
Servisní poloha.....	366
Servisní program.....	344
Seřízení projekce světlometů.....	102
Schránka v přístrojové desce.....	157
Zamykání.....	185
Schválení typu	
systém klíče dálkového ovládání.....	194
systém radaru.....	259
Síla vyvíjená při řízení, viz Posilovač	
řízení.....	196

Skla			
vrstvená/zesílená.....	26		
Sklopná, elektricky ovládaná vnější zpětná zrcátka.....	110		
Skvrny.....	392		
Sledování bdělosti řidiče.....	241		
provoz.....	242		
Sledování tlaku vzduchu v pneumatikách.....	334, 335		
Slunečná clona, střešní okno.....	115		
směr otáčení.....	322		
Smyk.....	302		
Start/Stop.....	283		
Funkce a ovládání.....	284		
motor se nevypne.....	285		
Startování s pomocnou baterií.....	272		
Statistika trasy.....	129		
Stěrač čelního skla.....	106		
dešťový senzor.....	106		
Stěrače a ostřikovače.....	106		
Střešní okno			
ochrana proti přivření.....	115		
otevírání a zavírání.....	114		
sluneční clona.....	115		
větrací poloha.....	115		
Světla.....	358		
Světlomety.....	359		
Symbole			
symboly kontrol.....	68, 70, 72		
výstražné symboly.....	68, 70		
Symbole a zprávy			
Adaptivní tempomat.....	219		
Lane Departure Warning.....	247		
Sledování bdělosti řidiče.....	243		
Varování před kolizí s funkcí automatické aktivace brzd.....	229, 239		
Systém			
uvolnění.....	42		
Systém airbagů.....	33		
výstražný symbol.....	32		
Systém dálkového ovládání, typové schválení.....	194		
Systém Driver Alert.....	241		
Systém kontroly stability a trakce použití.....	197		
Systém kvality vzduchu, IAQS.....	134		
Systém kvality vzduchu v interiéru (IAQS) Čištění vzduchu.....	134		
Systém regulace stability a trakce... 197, 199			
Systém stability.....	197		
Systém varování před kolizí			
Detekce chodců.....	234		
funkce.....	231		
obecná omezení.....	236		
použití.....	234		
radarový snímač.....	215, 224		
Š			
Škrábance a drobná poškození způsobená kamínky.....	393		
Šrouby na kolech.....	327		
zamykatelné.....	327		
Štítek tlaku vzduchu v pneumatikách.....	323		
Štítky.....	397		
T			
Tažení vozu.....	317		
tažné oko.....	318		
Tažná koule, viz Tažně zařízení.....	312		
Tažná tyč - demontovatelná přídavné zařízení/demontáž.....	314, 316		
Tažné oko.....	318		
Tažné zařízení.....	312, 313		
demontovatelné, demontáž.....	316		
demontovatelné, připojení.....	314		
Technické údaje.....	313		
Technické údaje motoru.....	404		

Tempomat.....	204
deaktivace.....	206
dočasné vypnutí.....	205
kontrola rychlosti.....	204
obnovení nastavené rychlosti.....	206
Teploměr vnější teploty.....	76
Teplota	
skutečná teplota.....	132
Tlak ECO.....	419
Tlumič vibrací.....	312
TM - monitorování pneumatik.....	335
Toaletní zrcátka.....	158
osvětlení.....	100
Topení	
čelní sklo.....	111
sedadla.....	138
vnitřní zpětné zrcátko a vnější zpětná zrcátka.....	111
volant.....	90
zadní okno.....	111
Topení bloku motoru.....	146
TPMS - monitorování tlaku vzduchu v pneumatikách.....	334
Transpondér.....	21
Trysky ostřikovačů, vyhřívané.....	107
Typová označení.....	397

Ú

Údržba	
ochrana proti korozi.....	392
Úložné prostory	
Konzola v tunelu.....	157
schránka v přístrojové desce.....	157
Úložné prostory v prostoru pro cestující.....	155
Úprava dálkových světlometů.....	102

U

Ukazatelé opotřebení pneumatik.....	323
Ukazatele směru.....	99
Ukazatel směru.....	99
Utajené uzamčení.....	176
Uživatelská příručka, ekoštítek.....	26

V

Varování ke vzdálenosti.....	221
Omezení.....	222
Symboly a zprávy.....	223
Varování před kolizí s funkcí automatické aktivace brzd.....	230
Varování před srážkou.....	230, 231

Varovná kontrolka	
adaptivní tempomat.....	207
Systém regulace stability a trakce.....	197
systém varování před srážkou.....	234
Ventilace.....	135
Ventilátor	
ECC.....	140
Vnější rozměry.....	399
Vnější zpětná zrcátka.....	110
Resetování.....	110
Vnitřní zpětné zrcátko.....	112
automatické tlumení.....	112
Vnitřní zpětné zrcátko a vnější zpětná zrcátka	
dveře.....	110
elektricky sklopná zrcátka.....	110
interiér.....	112
kompas.....	112
Topení.....	111
Vodu a nečistoty odpuzující vrstva.....	391
Vodu odpuzující povrch, čištění.....	391
Volant.....	89
klávesnice.....	90
nastavení volantu.....	89
pádlo.....	90
Topení.....	90
Volvo ID.....	21
Volvo Sensus.....	82

Voskování.....	390	Kontrolka zapnutí bezpečnostního pásu.....	31, 74	Zadní sedadlo	
Vozidlo připojené k Internetu servisní knížka a opravy.....	344	nízký tlak oleje.....	74	Topení.....	138
Vrstvená skla.....	26	varování.....	74	Zadní žárovky	
Výbava pro případ nouze		zabrzdná parkovací brzda.....	74	místo.....	364
Pouzdro s výbavou pro první pomoc.	334	závada v brzdovém systému.....	74	Zajištění nákladu (Nakládání).....	161
výstražný trojúhelník.....	331	Výstražný trojúhelník.....	331	Zámek	
výfukové plyny, toxické nasávání.....	301	Výstražný zvuk		odemykání.....	184
Vyhřívání trysky ostříkovačů.....	107	systém varování před srážkou.....	234	zamykání.....	184
Vyhřívání bloku motoru a vyhřívání pro- toru pro cestující		Výstup.....	404	Zámek řízení.....	268
okamžité vypnutí.....	148	W		Zamlžení oken	
přímý start.....	147	WHIPS		kondenzace vody ve světlometech....	389
Vyhřívání motoru a prostoru pro cestující		dětská sedačka/podkládací sedák.....	41	ošetření oken.....	131
časovač.....	148	ochrana před poraněním krční		Zamykání/odemykání	
zprávy.....	150	páteře.....	40, 42	schránka v přístrojové desce.....	185
Vyhřívání prostoru pro cestující.....	146	poloha sezení.....	41	zadní dveře.....	186
Výměna kola.....	328	Z		zevnitř vozidla.....	184
Vypnutí blokování páky voliče.....	280	Zadní dveře		Zamykatelné šrouby na kolech.....	327
Vypnutí motoru.....	268	elektricky ovládané sedadlo.....	187	Zatížení střechy, max. hmotnost.....	401
Vysoká teplota motoru.....	300	zamykání/odemykání.....	186	Zavazadlový prostor	
Vysokotlaké ostříkování světlometů.....	107	zavřít.....	187	kryt nákladu.....	165
Výstražné blikáče.....	98	Zadní okno		ochranná síť.....	163
Výstražné kontrolky.....	68, 70, 74	Topení.....	111	osvětlení.....	100
Airbagy - SRS.....	74			úchyty.....	161
alternátor nedobíjí.....	74			Zimní jízda.....	302
				Zimní pneumatiky.....	327
				Zjišťování závad kamerového snímače....	226
				Zprávy.....	118

Zprávy a symboly

Adaptivní tempomat.....	219
Lane Departure Warning.....	247
Sledování bdělosti řidiče.....	243
Varování před kolizí s funkcí automatické aktivace brzd.....	229, 239
Vyhřívání motoru a prostoru pro cestující.....	150
Zprávy na informačním displeji.....	117
Zvedák.....	333
Zvedání vozu.....	347

Ž

žárovky, technické údaje.....	365
-------------------------------	-----

