



S 60

WEB EDITION  
UŽIVATELSKÁ PŘÍRUČKA





## VÁŽENÝ MAJITELI VOZU VOLVO

DĚKUJEME VÁM, ŽE JSTE SI VYBRAL VOLVO

Věříme, že budete mít z řízení svého vozu Volvo radost po mnoho dalších let. Vůz byl zkonstruován tak, aby Vám i Vaším spolujezdcům poskytl bezpečnost a pohodlí. Vozy Volvo patří mezi nejbezpečnější automobily na světě. Vaše Volvo bylo zkonstruováno i s ohledem na všechny aktuální požadavky na bezpečnost a ochranu životního prostředí.

Abyste si mohl náležitě užít radost z vozidla, doporučujeme Vám, abyste se seznámil s vybavením, pokyny a informacemi o údržbě, které jsou uvedeny v této uživatelské příručce.





## 01 Úvod

Informace pro majitele.....	13
Čtení uživatelské příručky.....	13
Digitální uživatelská příručka ve vozidle...	16
Zaznamenávání údajů.....	18
Příslušenství a zvláštní výbava.....	18
Informace na Internetu.....	19
Volvo ID.....	19
Filosofie společnosti Volvo na ochranu životního prostředí.....	21
Uživatelská příručka a prostředí.....	23
Vrstvená skla.....	23



## 02 Bezpečnost

Všeobecné informace o bezpečnostních pásích.....	25
Bezpečnostní pás - nasazení.....	26
Bezpečnostní pás - uvolnění.....	27
Bezpečnostní pás - těhotenství.....	27
Kontrolka zapnutí bezpečnostního pásu..	28
Předpínač bezpečnostního pásu.....	28
Bezpečnost - výstražný symbol.....	29
Systém airbagů.....	30
Airbag řidiče.....	30
Airbag spolujezdce.....	31
Airbag spolujezdce - aktivace/deaktivace*.....	32
Boční airbag (SIPS).....	34
Boční airbag (SIPS) - dětská autose- dačka/dětský autosedák.....	35
Hlavový airbag (IC).....	35
Obecné informace o systému WHIPS (ochrana před poraněním krční páteře)....	36
WHIPS - dětské sedačky.....	37
WHIPS - poloha těla na sedadle.....	37
Pokud systém zareaguje.....	38
Všeobecné informace o bezpečnostním režimu.....	39



Bezpečnostní režim - pokus o nastartování vozidla.....	40
Bezpečnostní režim - pohyb vozidla.....	41
Všeobecné informace o bezpečnosti dětí.	41
Dětské sedačky.....	43
Dětské sedačky - umístění.....	47
Dětská sedačka - ISOFIX.....	48
ISOFIX - velikostní třídy.....	48
ISOFIX - druhy dětských sedaček.....	50
Dětské sedačky - horní upevňovací body.	52



### 03 Přístroje a ovládací prvky

Přístroje a ovládání, vozidlo s levostranným řízením - přehled.....	54
Přístroje a ovládání, vozidlo s pravostranným řízením - přehled.....	57
Sdružená přístrojová deska.....	60
Analogová sdružená přístrojová deska - přehled.....	60
Digitální sdružená přístrojová deska - přehled.....	61
Eco guide & Power guide*.....	64
Sdružená přístrojová deska - význam kontrolek.....	65
Sdružená přístrojová deska - význam výstražných symbolů.....	66
Teploměr venkovní teploty.....	68
Dílčí počítadlo kilometru.....	69
Hodiny.....	69
Licence - sdružená přístrojová deska.....	70
Symbole na displeji.....	70
Volvo Sensus.....	74
Polohy klíče.....	75
Polohy klíče - funkce na různých úrovních.....	75
Sedadla, přední.....	77
Sedadla, přední - elektricky ovládaná*.....	78



Sedadla, zadní.....	79
Volant.....	80
Vyhřívání* volantu.....	81
Spínače světel.....	82
Obrysová světla.....	84
Denní světla.....	84
Detekce tunelů*.....	85
Dálková/potkávací světla.....	85
Aktivní dálkové světlomety*.....	86
Aktivní xenonové světlomety*.....	88
Zadní světlo do mlhy.....	89
Brzdové světlo.....	90
Výstražná funkce ukazatelů směru.....	90
Ukazatele směru.....	91
Osvětlení interiéru.....	91
Doprovodné osvětlení při odchodu.....	93
Doprovodné osvětlení při příchodu.....	93
Světlomety - seřízení projekce světlometů.....	93
Stěrače a ostřikovače.....	94
Elektrické ovládání oken.....	95
Sluneční clona*.....	97
Vnější zpětná zrcátka.....	97



Okna a vnitřní a vnější zpětná zrcátka - vyhřívání.....	98
Zpětné zrcátko - vnitřní.....	99
Kompas*.....	100
Střešní okno*.....	101
Navigace v menu - sdružená přístrojová deska.....	103
Přehled menu - sdružená přístrojová deska.....	104
Zprávy.....	104
Zprávy - použití.....	105
MY CAR.....	106
Palubní počítač.....	107
Palubní počítač - analogová sdružená přístrojová deska.....	108
Palubní počítač - digitální sdružená přístrojová deska.....	112
Palubní počítač - doplňkové informace..	116
Palubní počítač - statistika jízdy*.....	117



## 04 Ovládání klimatizace

Všeobecné informace o klimatizaci.....	119
Skutečná teplota.....	120
Snímače - ovládání klimatu.....	120
Čištění vzduchu.....	120
Čištění vzduchu - filtr prostoru pro cestující.....	121
Čištění vzduchu - Clean Zone Interior Package (CZIP)*.....	121
Čištění vzduchu - IAQS*.....	122
Čištění vzduchu - materiál.....	122
Nastavení menu - ovládání klimatu.....	122
Rozvod vzduchu v prostoru pro cestující	123
Elektronická klimatizace - ECC.....	125
Vyhřívání přední sedadla*.....	126
Vyhřívání zadní sedadlo*.....	126
Ventilátor.....	127
Automatická regulace.....	127
Regulace teploty v prostoru pro cestující	128
Klimatizace.....	128
Odmrzování a odmrazování čelního skla	129
Rozvod vzduchu - recirkulace.....	130
Rozvod vzduchu - tabulka.....	131
Nezávislé topení a vyhřívání motoru a prostoru pro cestující*.....	133



Vyhřívání bloku motoru a vyhřívání prostoru pro cestující* - přímé spuštění.....	134
Vyhřívání bloku motoru a vyhřívání prostoru pro cestující* - přímé vypnutí.....	135
Vyhřívání bloku motoru a vyhřívání motoru a prostoru pro cestující* - časovač.....	135
Vyhřívání bloku motoru a prostoru pro cestující* - zprávy.....	137
Nezávislé topení*.....	139
Přídavné nezávislé topení*.....	139
Elektrické nezávislé topení*.....	140



## 05 Nakládání a ukládání

Úložné prostory.....	142
Středový tunel.....	144
Tunelová konzola - zapalovač cigaret a popelník*.....	144
Schránka v přístrojové desce.....	144
Vykládané koberce*.....	145
Toaletní zrcátko.....	145
Tunelová konzola - 12V zásuvky.....	145
Nakládání.....	146
Nakládání - dlouhý náklad.....	147
Nakládání - otvor na lyže.....	148
Náklad na střeše.....	148
Upevňovací oka.....	149
Nakládání - držák tašky*.....	149
Elektrická zásuvka 12 V, zavazadlový prostor*.....	150



## 06 Zámky a alarm

Dálkový ovladač s klíčem.....	152
Dálkový ovladač - ztráta .....	152
Dálkový ovladač s klíčem - personalizace* .....	153
Zamykání/odemykání - kontrolka.....	154
Kontrolka zamykání.....	154
Imobilizér.....	155
Dálkově ovládaný imobilizér s vyhledávacím systémem.....	155
Dálkový ovladač - funkce.....	156
Dálkový ovladač s klíčem - dosah.....	157
Dálkový ovladač s klíčem s PCC* - jedinečné funkce.....	157
Dálkový ovladač s PCC* - dosah.....	158
Odnímatelná čepel klíče.....	159
Vyjímatelná čepel klíče - vyjmutí/zasunutí.....	159
Vyjímatelná čepel klíče - odemykání dveří.....	160
Utajené uzamčení*.....	161
Dálkový ovladač - výměna baterie.....	162
Keyless drive*.....	163
Keyless Drive* - dosah dálkového ovladače s klíčem.....	164



Keyless Drive* - umožní bezpečné použití dálkového ovladače s klíčem.....	164
Keyless Drive* - rušení funkcí dálkového ovladače s klíčem.....	165
Keyless Drive* - zamykání.....	165
Keyless Drive* - odemykání.....	166
Keyless Drive* - odemykání pomocí čepel klíče .....	166
Keyless Drive* - nastavení zamykání.....	167
Keyless Drive* - umístění antény.....	167
Zamykání/odemykání - zvenku.....	168
Manuální zamykání dveří.....	168
Zamykání/odemykání - zevnitř.....	169
Funkce úplného větrání.....	170
Zamykání/odemykání - schránka v palubní desce.....	170
Zamykání/odemykání - víko zavazadlového prostoru.....	171
Funkce „deadlock“* .....	172
Dětské bezpečnostní pojistky - manuální aktivace.....	173
Dětské bezpečnostní pojistky - elektrická aktivace*.....	174
Alarm.....	175
Kontrolka alarmu.....	176



Alarm - automatické opětovné zapojení.....	176
Alarm - dálkový ovladač s klíčem nefunguje.....	176
Zvukový signál.....	177
Omezený režim alarmu.....	177
Typové schválení - systém dálkového ovládání.....	177



## 07 Podpora řidiče

Aktivní podvozek - Four C*.....	180
Elektronické řízení stability (ESC) - obecné informace.....	180
Elektronické řízení stability (ESC) - funkčnost.....	181
Elektronické řízení stability (ESC) - symboly a zprávy.....	183
Informace o dopravních značkách (RSI)*	185
Informace o dopravních značkách (RSI)* - použití.....	185
Informace o dopravních značkách (RSI)* - omezení.....	187
Omezovač rychlosti.....	188
Omezovač rychlosti - začínáme.....	188
Omezovač rychlosti - změna rychlosti....	189
Omezovač rychlosti - dočasná deaktivace a pohotovostní režim.....	189
Omezovač rychlosti - alarm pro překročení rychlosti.....	190
Omezovač rychlosti - deaktivace.....	190
Tempomat*.....	191
Tempomat* - správa rychlosti.....	192
Tempomat* - dočasná deaktivace a pohotovostní režim.....	192
Tempomat* - pokračování v nastavené rychlosti.....	193



Tempomat* - deaktivace.....	193
Adaptivní tempomat - ACC*.....	194
Adaptivní tempomat* - funkce.....	195
Adaptivní tempomat* - přehled.....	196
Adaptivní tempomat* - správa rychlosti..	197
Adaptivní tempomat* - nastavení časového intervalu.....	198
Adaptivní tempomat* - dočasná deaktivace a pohotovostní režim.....	199
Adaptivní tempomat* - předjíždění jiného vozidla.....	200
Adaptivní tempomat* - deaktivace.....	200
Adaptivní tempomat* - Queue Assist.....	201
Adaptivní tempomat* - přepínání tempomatu.....	202
Radarový snímač.....	203
Radarový snímač - omezení.....	203
Adaptivní tempomat* - diagnostika a opatření.....	205
Adaptivní tempomat* - symboly a zprávy	206
Funkce sledování vzdálenosti*.....	208
Upozornění na odstup* - omezení.....	209
Distance Alert* - symboly a zprávy.....	210
City Safety™.....	211
City Safety™ - funkce.....	211



City Safety™ - použití.....	212
City Safety™ - omezení.....	213
City Safety™ - laserový senzor.....	215
City Safety™ - symboly a zprávy.....	217
Systém varování před kolizí*.....	218
Upozornění na nebezpečí kolize* - funkce.....	219
Upozornění na nebezpečí kolize* - detekce cyklistů.....	220
Upozornění na nebezpečí kolize* - detekce chodců.....	222
Upozornění na nebezpečí kolize* - použití.....	222
Systém varování před kolizí* - omezení..	224
Upozornění na nebezpečí kolize* - omezení kamerového snímače.....	225
Systém varování před kolizí* - symboly a zprávy.....	227
Systém sledování bdělosti řidiče*.....	229
Driver Alert Control (DAC)*.....	229
Driver Alert Control (DAC)* - použití.....	230
Driver Alert Control (DAC)* - symboly a zprávy.....	231
Lane Departure Warning (LDW)*.....	233
Lane Departure Warning (LDW) - funkce	234





Lane Departure Warning (LDW) - ovládání.....	234
Lane Departure Warning (LDW) - omezení.....	235
Lane Departure Warning (LDW) - symboly a hlášení.....	236
Lane Keeping Aid (LKA)*.....	238
Lane Keeping Aid (LKA) - funkce.....	239
Lane Keeping Aid (LDW) - ovládání.....	240
Lane Keeping Aid (LKA) - omezení.....	241
Lane Keeping Aid (LKA) - symboly a hlášení.....	242
Parkovací asistent*.....	244
Parkovací asistent* - funkce.....	244
Parkovací asistent* - zadní.....	245
Parkovací asistent* - přední.....	246
Parkovací asistent* - indikace poruchy...	247
Parkovací asistent* - čištění čidel.....	247
Parkovací kamera*.....	248
Parkovací kamera - nastavení.....	250
Parkovací kamera - omezení.....	251
Parkovací asistent (PAP)*.....	252
Aktivní parkovací asistent (PAP)* - funkce.....	252



Aktivní parkovací asistent (PAP)* - použití.....	253
Aktivní parkovací asistent (PAP)* - omezení.....	255
Parkovací asistent (PAP)* - symboly a hlášení.....	256
BLIS*.....	256
BLIS* - použití.....	257
CTA*.....	259
BLIS - symboly a zprávy.....	261
Nastavitelná síla řízení*.....	261
Typové schválení - radarový systém.....	261



## 08 Startování a jízda

Alcolock*.....	264
Alcolock* - funkce a použití.....	264
Alcolock* - uložení.....	265
Alcolock* - před nastartováním motoru..	265
Alcolock* - nezapomeňte.....	266
Alcolock* - symboly a textové zprávy.....	268
Startování motoru.....	269
Vypnutí motoru.....	270
Zámek řízení.....	270
Dálkové startování (ERS)*.....	271
Dálkové startování (ERS) - ovládání.....	271
Dálkové startování (ERS) - symboly a hlášení.....	273
Startování motoru – Flexifuel.....	274
Startování s pomocnou baterií.....	275
Převodovky.....	276
Manuální převodovka.....	277
Indikátor řazení převodových stupňů*....	277
Automatická převodovka -- Geartronic*..	278
Automatická převodovka -- Powershift*..	282
Blokování páky voliče.....	284
Pomoc při startování do kopce (HSA)*...	285
Start/Stop*.....	285
Start/Stop* - funkce a ovládání.....	286



Start/Stop* - motor se nevypne.....	288
Start/Stop* - motor automaticky nastartuje.....	289
Start/Stop* - motor automaticky nenastartuje.....	290
Start/Stop* - nežádoucí zastavení manuální převodovky.....	290
Start/Stop* - nastavení.....	291
Start/Stop* - kontrolky a zprávy.....	292
ECO*.....	294
Pohon všech kol – AWD*.....	296
Nožní brzda.....	296
Brzdový pedál - protiblokovací brzdový systém.....	297
Brzdový pedál - nouzová brzdová světla a automatická výstražná funkce ukazatelů směrů.....	297
Nožní brzda - brzdový asistent pro kritické situace.....	298
Parkovací brzda.....	299
Jízda ve vodě.....	303
Přehřátí.....	303
Jízda s otevřenými dveřmi zavazadlového prostoru.....	304
Přetížení - baterie spouštěče.....	304
Před dlouhou cestou.....	305

Zimní jízda.....	305
Klapka plnicí trubky palivové nádrže - otevření/zavření.....	306
Dvířka hrdla palivové nádrže - manuální otevírání.....	306
Doplňování paliva.....	306
Palivo - použití.....	307
Palivo - benzín.....	308
Palivo - nafta.....	309
Katalyzátor.....	310
Palivo - bioethanol E85.....	310
Filtr sazí vznětových motorů (DPF).....	311
Ekonomická jízda.....	312
Jízda s přívěsem.....	313
Jízda s přívěsem - mechanická převodovka.....	314
Jízda s přívěsem - automatická převodovka.....	314
Tažná konzola/tažná tyč.....	315
Demontovatelná tažná tyč - uložení.....	315
Demontovatelná tažná tyč - specifikace.....	316
Demontovatelná tažná tyč - připevnění/demontáž.....	317
Stabilizace přívěsu – TSA.....	319
Tažení vozu.....	320

Tažné oko.....	321
Odtah.....	322



## 09 Kola a pneumatiky

Pneumatiky - směr otáčení.....	325
Pneumatiky - údržba.....	325
Pneumatiky - ukazatelé opotřebení vzorku pneumatiky.....	327
Šrouby kol.....	327
Nářadí.....	328
Zvedák*.....	328
Zimní pneumatiky.....	329
Rozměry ráfků a kol.....	329
Pneumatiky - rozměry.....	330
Pneumatiky - index zatížení.....	330
Pneumatiky - rychlostní třídy.....	331
Výměna kol - demontáž kol.....	331
Výměna kol - montáž.....	334
Pneumatiky - tlak vzduchu.....	335
Výstražný trojúhelník.....	336
Výbava pro první pomoc*.....	337
Sledování tlaku vzduchu v pneumatikách*.....	337
TPMS (Tyre Pressure Monitoring System)* - všeobecné informace.....	338
TPMS (Tyre Pressure Monitoring System)* - seřízení (rekalibrace).....	339
Stav systému TPMS (Tyre Pressure Monitoring System)*.....	340



TPMS (Tyre Pressure Monitoring System)* - aktivace/deaktivace.....	341
TPMS (Tyre Pressure Monitoring System)* - doporučení.....	341
TPMS (Tyre Pressure Monitoring System)* - pneumatiky s možností jízdy po defektu*.....	342
TPMS (Tyre Pressure Monitoring System)* - postup při nízkém tlaku vzduchu v pneumatikách.....	342
TM (Tyre Monitor)*.....	343
Nouzová oprava defektu.....	345
Sada pro nouzovou opravu defektu - umístění.....	345
Sada pro nouzovou opravu defektu - přehled.....	346
Sada pro nouzovou opravu defektu - použití.....	347
Sada pro nouzovou opravu defektu - kontrola.....	348
Sada pro nouzovou opravu defektu - huštění pneumatik.....	350
Sada pro nouzovou opravu defektu - těsnicí hmota.....	350
Typové schválení - monitorování tlaku vzduchu v pneumatikách.....	351



## 10 Údržba a servis

Servisní program Volvo.....	358
Servisní knížka a opravy*.....	358
Zvedání vozu.....	361
Kapota - otevření a zavření.....	363
Motorový prostor - přehled.....	363
Motorový prostor - kontrola.....	365
Motorový olej - všeobecné informace....	366
Motorový olej - kontrola a doplňování....	367
Chladicí kapalina - hladina.....	370
Brzdová kapalina a kapalina spojky - hladina.....	371
Kapalina posilovače řízení - hladina.....	372
Systém ovládání klimatu - diagnostika a opravy.....	373
Výměna světlá.....	373
Výměna světlá - světlomety.....	374
Výměna světlá - žárovky dálkových/potkávacích světlometů.....	375
Výměna světlá - potkávací světlomet.....	376
Výměna světlá - dálkový světlomet.....	376
Výměna světlá - přídatný dálkový světlomet.....	377
Výměna světlá - směrová světlá vpředu.....	377
Výměna světlá - zadní světlo.....	378
Výměna světlá - umístění zadních světel.....	379



Výměna světla - osvětlení registrační značky.....	379
Výměna světla - osvětlení zavazadlového prostoru.....	379
Výměna světla - osvětlení kosmetického zrcátka.....	380
Světla - specifikace .....	380
Lišty stěračů.....	381
Kapalina ostřikovače - doplňování.....	383
Baterie spouštěče - obecné informace...	383
Baterie - symboly.....	385
Baterie spouštěče - výměna.....	385
Baterie - Start/Stop.....	387
Elektrická soustava.....	390
Pojistky - všeobecné informace.....	390
Pojistky v motorovém prostoru.....	392
Pojistky - pod schránkou v přístrojové desce.....	397
Pojistky - v řídicím modulu pod schránkou v přístrojové desce.....	399
Pojistky v zavazadlovém prostoru.....	401
Pojistky - chladná zóna motorového prostoru.....	403
Mytí vozidla.....	405
Leštění a voskování.....	406



Vodu a nečistoty odpuzující vrstva.....	407
Ochrana proti korozi.....	407
Čištění interiéru.....	408
Poškození laku.....	409



## 11 Technické údaje

Typová označení.....	412
Rozměry.....	414
Hmotnosti.....	415
Hmotnosti přívěsu a zatížení tažného zařízení.....	416
Technické údaje motoru.....	418
Motorový olej - nepříznivé jízdní podmínky.....	420
Motorový olej - kvalita a objem.....	421
Chladicí kapalina - kvalita a objem.....	423
Převodová kapalina - kvalita a objem.....	424
Brzdová kapalina - kvalita a objem.....	426
Kapalina posilovače řízení - kvalita.....	426
Kapalina ostřikovače - kvalita a objem...	426
Palivová nádrž - objem.....	427
Spotřeba paliva a emise CO2.....	428
Pneumatiky - schválené tlaky vzduchu v pneumatikách.....	432



## 12 Abecední seznam

Abecední seznam..... 436

12

# 01



## ÚVOD



## Informace pro majitele

Vaše vozidlo je vybaveno obrazovkou, která zobrazuje informace o funkci vozidla (platí pro některé modely). U vozidel s informacemi pro majitele na obrazovce představuje tištěná verze uživatelské příručky doplněk, který obsahuje důležité informace, nejnovější aktualizace a pokyny, které se mohou hodit, pokud s ohledem na situaci nedokážete číst informace na obrazovce.

Změna jazyka obrazovky může znamenat, že určité informace již nejsou ve shodě s národními nebo místními zákony a předpisy.

### ! DŮLEŽITÉ

Odpovědnost za bezpečnou jízdu s vozidlem a za dodržování platných zákonů a dopravních předpisů nese vždy řidič. Je důležité udržovat vozidlo a nakládat s ním podle doporučení společnosti Volvo uvedených v informacích pro uživatele.

Pokud se vyskytne rozpor mezi informacemi uvedenými na obrazovce a v tištěné příručce, vždy platí tištěná příručka.

## Čtení uživatelské příručky

Správnou cestou k seznámení se s vaším novým vozem je přečtení této uživatelské příručky, v ideálním případě před vaší první jízdou. Budete tak mít příležitost seznámit se s novými funkcemi, uvidíte, jak nejlépe ovládat vůz v různých situacích a jak nejlépe využívat všechny funkce vozu. Věnujte prosím pozornost bezpečnostním instrukcím uvedeným v této příručce.

Technické údaje, konstrukční údaje a obrázky uvedené v této uživatelské příručce nejsou závazné. Vyhrazujeme si právo provést změny bez předchozího ohlášení.

© Volvo Car Corporation

## Příručka pro uživatele v mobilních zařízeních



### i POZNÁMKA

Příručka pro uživatele je k dispozici ke stažení jako mobilní aplikace (platí pro určité modely vozidla a mobilní zařízení), viz [www.volvocars.com](http://www.volvocars.com).

Mobilní aplikace rovněž obsahuje video a prohlédavatelny obsah a snadnou navigaci mezi různými sekcemi.

## Výbava a příslušenství

Všechny typy volitelné výbavy/příslušenství jsou označeny hvězdičkou\*.

Navíc ke standardní výbavě je v této příručce popsána i zvláštní výbava (montovaná ve výrobním závodě) a některá příslušenství (montovaná dodatečně).

Výbava, která je popsána v této příručce, není k dispozici u všech vozů - výbava přímo závisí na požadavcích konkrétních trhů a na národní legislativě, místních zákonech a předpisech.

Pokud máte jakékoli pochybnosti, co patří do standardní výbavy a co je příslušenstvím dodávaným v rámci volitelné výbavy, kontaktujte prodejce Volvo.

## Speciální texty

### ! VAROVÁNÍ

Pokud hrozí nebezpečí poranění, objeví se výstražný text.

\* Informace o volitelné výbavě/příslušenství, viz Úvod.



## DŮLEŽITÉ

Pokud hrozí riziko poškození, objeví se text "Důležité upozornění".

## POZNÁMKA

Texty označené jako UPOZORNĚNÍ obsahují rady a tipy, které usnadňují používání např. funkcí a funkcionalit.

### Poznámka pod čarou

V uživatelské příručce se v dolní části stránky nacházejí anotace. Tyto informace doplňují text, ke kterému se odkazují číslem. Pokud anotace odkazuje na text v tabulce, potom jsou namísto číslk použita písmena.

### Textové zprávy

Ve voze jsou displeje, které zobrazují textové zprávy. Tyto textové zprávy jsou v uživatelské příručce zvýrazněny písmem, které je větší a jsou vtištěny šedou barvou. Příkladem jsou texty menu a zpráv na informačním displeji (např. **Nastavení audio**).

### Štítky

Ve vozidle jsou různé typy štítků, které jsou navrženy tak, aby vyjadřovaly jednoduše a jasně důležité informace. Štítky ve vozidle mají následující význam v sestupném pořadí podle důležitosti varování/informace.

### Varování před zraněním osob

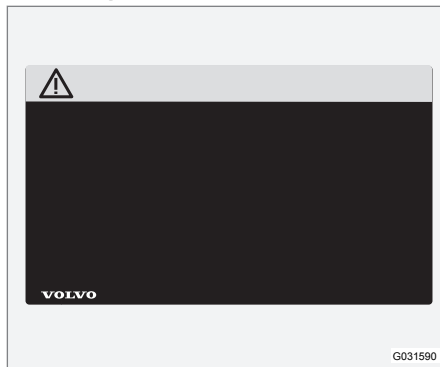

Černé ISO symboly na žlutém varovném poli, bílý text/obrázek na černém informačním poli. Používají se k označení nebezpečí, které, pokud je varování ignorováno, může vyústit ve vážné, nebo dokonce smrtelné zranění.

### Nebezpečí poškození majetku



Bílé ISO symboly a bílý text/obrázek na černém nebo modrém varovném poli a informačním poli. Používají se k označení nebezpečí, které, pokud je varování ignorováno, může mít za následek hmotné škody.



## Informace

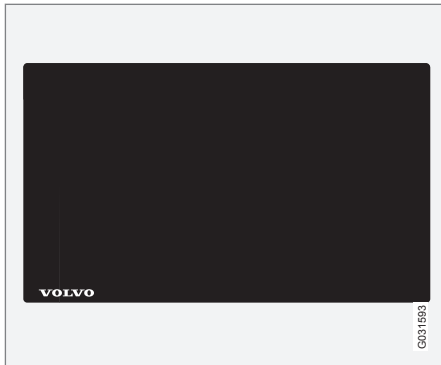

Bílý ISO symboly a bílý text/obrázek na černém informačním poli.

### **i** POZNÁMKA

Nálepky vyobrazené v Uživatelské příručce nejsou přesnými kopiemi nálepek, které se používají ve voze. Účelem je ukázat přibližný vzhled a umístění ve vozidle. Informace platné pro vaše konkrétní vozidlo najdete na příslušných nálepkách pro váš vůz.

## Seznamy postupů

Postupy, kde jednotlivé akce musí být prováděny v určitém pořadí, jsou v uživatelské příručce očíslovány.

**1** Kde jsou k jednotlivým krokům i obrázky, je každý krok očíslován stejně jako odpovídající obrázek.

**A** Seznamy označené písmeny odkazující na série obrázků, kde pořadí instrukcí není důležité.

**1** Číslované nebo nečíslované šipky se používají k demonstraci pohybu.

**A** Šipky s písmeny se používají k označení pohybu v případě, že se nejedná o pohyby v obou směrech.

Pokud k jednotlivým krokům neexistuje série obrázků, potom jsou různé kroky očíslovány normálními čísly.

## Seznamy pozic

**1** Čísla v červených krouzcích se používají k označení různých součástí na obrázcích. Číslo odpovídá číslu v seznamu, který se vztahuje k obrázku, a je u něj uveden popis položky.

## Seznamy s odrážkami

Seznamy s odrážkami se v uživatelské příručce používají v seznamech bodů.

Příklad:

- Chladicí kapalina
- Motorový olej

## Související informace

Související informace odkazují na jiné kapitoly obsahující související informace.

## Obrázky

Obrázky v manuálu jsou někdy pouze informativní a mohou se v závislosti na vybavenosti vozidla a trhu lišit od skutečné výbavy.

## Pokračování

»» Pokud článek pokračuje na následující straně, zcela vpravo dole se nachází tento symbol.

## Pokračování z předchozí strany

«« Pokud článek pokračuje z předchozí strany, zcela vlevo nahoře dole se nachází tento symbol.

## Související informace

- Uživatelská příručka a prostředí (str. 23)
- Informace na Internetu (str. 19)

## Digitální uživatelská příručka ve vozidle

Příručku pro uživatele lze číst na obrazovce ve vozidle<sup>1</sup>. Obsah je prohlédávatelný a mezi různými sekcemi se lze snadno pohybovat.

Otevřete digitální uživatelskou příručku - stiskněte tlačítko **MY CAR** na středové konzole, stiskněte **OK/MENU** a vyberte možnost **Uživatelská příručka**.

Základní navigace - viz Ovládání systému. Podrobný popis najdete dále.

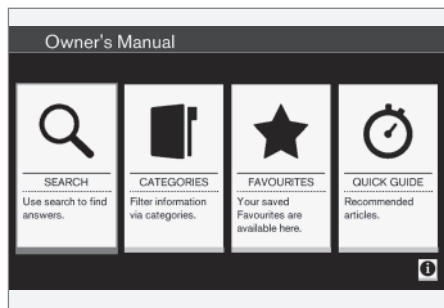

Uživatelská příručka, výchozí stránka.

Jsou čtyři možnosti vyhledávání informací v příručce pro uživatele:

- **Hledat** - Funkce vyhledávání článků.
- **Kategorie** - Všechny články seřazené do kategorií.

- **Oblíbené** - Rychlý přístup k oblíbeným článkům se záložkou.
- **Quick Guide** - výběr článků pro obvyklé funkce.

V pravém dolním rohu vyberte symbol informací. Zobrazí se informace o digitální verzi uživatelské příručky.

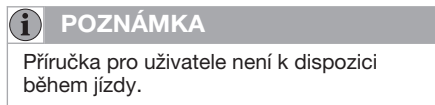

## Hledat

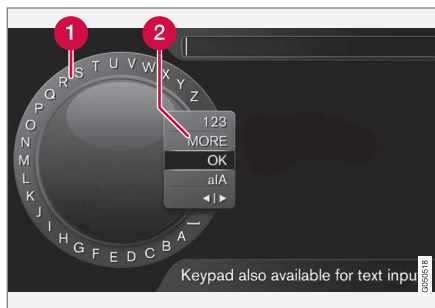

Vyhledávání pomocí kolečka.

- 1 Seznam znaků.
- 2 Změna režimu zadávání (viz následující tabulka).

Pomocí kolečka zadejte řetězec pro vyhledávání, např. „bezpečnostní pás“.

1. Otočte knoflík **TUNE** na požadované písmeno a pro potvrzení stiskněte **OK/MENU**. Dále lze použít tlačítka s čísly a písmeny na ovládacím panelu na středové konzole.
2. Pokračujte dalším písmenem atd.
3. Pokud chcete změnit režim zadávání na čísla nebo speciální znaky nebo pokud chcete hledat, otočte **TUNE** na jednu z možností (viz vysvětlení v tabulce dole) v seznamu (2) pro změnu režimu zadávání a stiskněte **OK/MENU**.



<b>123/AB C</b>	Mezi písmeny a čísly přepínejte tlačítkem <b>OK/MENU</b> .
<b>DALŠÍ</b>	Zadávání speciálních znaků nastavíte tlačítkem <b>OK/MENU</b> .
<b>OK</b>	Provede se hledání. Otočením knoflíku <b>TUNE</b> vyberte článek ve výsledcích vyhledávání a stisknutím tlačítka <b>OK/MENU</b> přejděte na tento článek.

<sup>1</sup> Platí pro některé modely vozidla.

a A	Mění se mezi malými a velkými písmeny pomocí <b>OK/MENU</b> .
◀ ▶	Textové kolečko se změní na pole hledání. Kurzor posuňte pomocí <b>TUNE</b> . Vymaže překlep pomocí <b>EXIT</b> . Vrátí se na textové kolečko - stiskněte <b>OK/MENU</b> .  Upozorňujeme, že tlačítka s písmeny a číslicemi na ovládacím panelu lze použít k upravitelnému pole hledání.

## Kategorie

Články v příručce pro uživatele jsou strukturované do hlavních kategorií a podkategorií. Stejný článek může být v několika příslušných kategoriích, aby bylo snadnější jej najít.

Otočením knoflíku **TUNE** procházejte strom kategorií a stisknutím tlačítka **OK/MENU** otevřete kategorii - výběr  - nebo článek - výběr . Stisknutím tlačítka **EXIT** přejdete zpět na předchozí zobrazení.

## Oblíbené

Zde najdete články uložené do oblíbených. Chcete-li vybrat článek jako oblíbený, postupujte podle popisu "Navigace v článku" dále v textu.

Otočením knoflíku **TUNE** navigujte na seznam oblíbených a stisknutím tlačítka **OK/MENU**

článek otevřete. Stisknutím tlačítka **EXIT** přejdete zpět na předchozí zobrazení.

## Quick Guide

Zde se nachází výběr článků, které vás seznámí s nejčastějšími funkcemi ve vozidle. Články jsou rovněž přístupné na základě kategorií. Zde jsou však uspořádány tak, aby byly rychle přístupné.

Otočením knoflíku **TUNE** navigujte na rychlého průvodce a stisknutím tlačítka **OK/MENU** článek otevřete. Stisknutím tlačítka **EXIT** přejdete zpět na předchozí zobrazení.

## Procházení článku

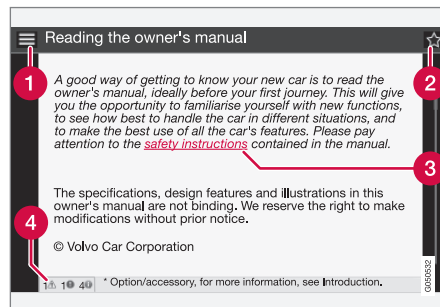

- 1 Domů** - dostanete se na výchozí stránku uživatelské příručky.
- 2 Oblíbené** - přidá se článek jako oblíbený resp. článek se z oblíbených odstraní. Další možnosti, jak přidat/odebrat článek

z oblíbených, je stisknout tlačítko **FAV** na středové konzole.

- 3 Zvýrazněný odkaz** - dostanete se k propojenému článku.
- 4 Speciální texty** - pokud článek obsahuje varování, důležitá upozornění nebo poznámky, zobrazí se příslušný symbol a počet těchto textů v článku.

Otáčením knoflíku **TUNE** procházejte odkazy nebo články. Pokud se na obrazovce dostanete na začátek/konec článku, možnosti "domů" a "oblíbené" budou přístupné, jestliže budete na stránce rolovat dále nahoru resp. dolů. Stisknutím tlačítka **OK/MENU** aktivujete výběr/zvýrazněný odkaz. Stisknutím tlačítka **EXIT** přejdete zpět na předchozí zobrazení.

## Zaznamenávání údajů

*Do vozu se zaznamenávají některé informace o fungování a použití vozidla a o incidentech, ke kterým došlo.*

Ve vašem voze je celá řada počítačů, které průběžně kontrolují a monitorují provoz a funkčnost vozidla. Některé z počítačů, pokud zjistí závadu, mohou zaznamenat informace během běžné jízdy. Dále se informace zaznamenávají v případě kolize nebo nehody. Některé ze zaznamenaných informací jsou zapotřebí k tomu, aby technici mohli diagnostikovat a odstraňovat závady ve vozidle během servisu a údržby a aby společnost Volvo splnila právní požadavky a ostatní předpisy. Jelikož tyto informace přispívají k lepšímu dorozumění faktorů, které způsobují nehody a zranění, využívá Volvo tyto informace také pro účely výzkumu a průběžného zvyšování kvality a bezpečnosti. Mimo jiné zde patří podrobné informace o stavu a funkčnosti jednotlivých systémů a modulů ve vozidle v souvislosti s motorem, plynovým pedálem, řízením a brzdovými systémy. Tyto informace mohou zahrnovat podrobnosti o způsobu, jakým řidič s vozem jezdí, např. rychlost vozidla, použití brzdového a plynového pedálu, pohyby volantu, a o informace tom, zda řidič a spolujezdci jsou připoutáni. Z uvedených důvodů mohou být tyto informace po jistou dobu uloženy v počítačích. Dále se informace do počítačů ukládají v případě kolize nebo incidentu. Tyto infor-

mace může společnost Volvo ukládat tak dlouho, dokud je bude potřebovat k vývoji a dalšímu zvyšování bezpečnosti a kvality a dokud existují právní požadavky a ostatní předpisy, které společnost Volvo musí vzít v úvahu.

Volvo nebude přispívat ke zveřejňování výše uvedených informací třetím stranám bez souhlasu majitele. S ohledem na národní legislativu a předpisy může být společnost Volvo požádána o zveřejnění těchto informací např. policii nebo jiným orgánům, které mohou uplatnit svůj nárok dle zákona na zpřístupnění těchto informací.

K přečtení a interpretování informací, které počítače ve vozidle zaznamenaly, jsou zapotřebí speciální technická zařízení, ke kterým má přístup společnost Volvo a servisy, které uzavřely smlouvu se společností Volvo. Společnost Volvo je odpovědná, že informace, které jsou předávány společnosti Volvo v souvislosti se servisem a údržbou, budou uloženy a bude s nimi nakládáno bezpečně, přičemž nakládání s těmito informacemi musí vyhovovat platným právním předpisům. Pokud potřebujete další informace, kontaktujte prodejce Volvo.

## Příslušenství a zvláštní výbava

*Nesprávné připojení a instalace příslušenství může negativně ovlivnit elektroinstalaci vozu.*

Některé příslušenství funguje pouze tehdy, když je do počítačového systému vozu nainstalován příslušný software. Společnost Volvo proto doporučuje před instalací příslušenství, které se připojuje k elektrické soustavě vozu nebo má na ni vliv, vždy kontaktovat autorizovaný servis Volvo.

## Čelní sklo odrážející teplo\*

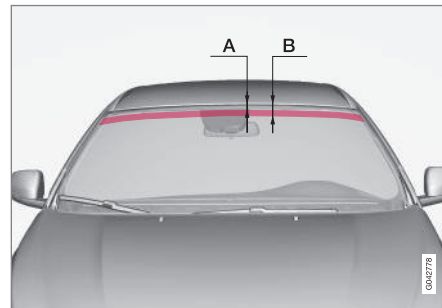

*Plochy, kde není nanесena vrstva proti infračervenému záření (IR).*

	Rozměry
A	40 mm
B	80 mm

Čelní sklo je opatřeno teplo odrážející vrstvou (IR), která snižuje pronikání slunečního záření do prostoru pro cestující.

Umístění elektronických zařízení, např. transpondéru, za sklo s teplo odpuzujícím povlakem může ovlivnit jejich funkci a výkon.

Pro zajištění optimální funkce elektronických zařízení je nutné je umísťovat v části čelního skla, kde není nanášena teplo odpuzující vrstva (viz zvýrazněná oblast na obrázku nahoře).

### Informace na Internetu

Na adrese [www.volvocars.com](http://www.volvocars.com) jsou další informace týkající se vašeho vozidla.

Je-li k dispozici osobní Volvo ID, můžete se přihlásit na My Volvo web, což je osobní webová stránka pro vás a vaše vozidlo.



Kód QR

K načtení kódu QR je zapotřebí čtečka kódů QR. Tato čtečka je k dispozici jako doplňkový program (aplikace) pro některé mobilní telefony. Čtečku kódů QR lze stáhnout např. z App Store, Windows Phone nebo Google Play.

### Volvo ID

Volvo ID je vaše osobní ID, přes které máte přístup k různým službám<sup>2</sup>.

Příklady služeb:

- My Volvo - vaše osobní webová stránka pro vás a vaše vozidlo.
- Vozidlo připojené přes\* - některé funkce a služby vyžadují, abyste své vozidlo zaregistrovali k osobnímu účtu Volvo ID, např. pokud chcete poslat novou adresu z mapové služby na internetu přímo do vozidla.
- Volvo On Call, VOC\* - Volvo ID se používá při přihlášení k mobilní aplikaci Volvo On Call.



#### POZNÁMKA

Abyste mohli využívat tyto služby, původní účty k přihlášení se musí upgradovat na Volvo ID.

### Výhody čísla Volvo ID

- Jedno uživatelské jméno a jedno heslo, které potřebujete k přístupu k online službám - stačí si tedy zapamatovat jedno uživatelské jméno a jedno heslo.
- Při změně uživatelského jména/hesla pro službu (např. VOC) se uživatelské jméno/heslo automaticky změní i pro ostatní služby (např. My Volvo)

<sup>2</sup> Tyto služby se mohou postupem času lišit v závislosti na úrovni výbavy a na trhu.



## Vytvoření čísla Volvo ID

Chcete-li vytvořit Volvo ID, musíte zadat svou osobní e-mailovou adresu a postupovat podle pokynů, které obdržíte v e-mailu. Tím dokončíte registraci. Volvo ID lze vytvořit prostřednictvím jedné z dále uvedených služeb.

- My Volvo web - zadejte svou emailovou adresu a postupujte podle pokynů.
- U vozů připojených k internetu\* - zadejte svou emailovou adresu do aplikace, která vyžaduje Volvo ID, a potom pokračujte podle pokynů. Další možností je stisknout na středové konzole tlačítko Připojit . Potom zvolte **Aplikace Apps, SETUP** a postupujte podle pokynů.
- Volvo On Call, VOC\* - stáhne se poslední verze aplikace VOC. Na výchozí stránce zvolte vytvoření čísla Volvo ID a postupujte podle pokynů.

## Související informace

- Informace na Internetu (str. 19)

## Filosofie společnosti Volvo na ochranu životního prostředí

Váš vůz Volvo splňuje přísné mezinárodní normy na ochranu životního prostředí a je také

vyráběn v závodech, které patří mezi nejčistší a nejučinněji zdroje využívající závody na světě.



Péče o životní prostředí je jednou ze základních hodnot společnosti Volvo Car Corporation, která ovlivňuje veškerý provoz. Také věříme, že naši zákazníci sdílejí naši starost o životní prostředí.

Váš vůz Volvo splňuje přísné mezinárodní normy na ochranu životního prostředí a je také vyráběn v závodech, které patří mezi nejčistší a nejučinněji zdroje využívající závody na světě. Společnost Volvo Car Corporation je držitelem globální certifikace ISO, která zahrnuje i ekologickou normu ISO 14001 pro všechny továrny a některé naše další jed-

notky. Také od našich partnerů požadujeme, aby se systematicky zabývali ekologickými otázkami.

### Spotřeba paliva

Vozy Volvo mají konkurenceschopnou spotřebu paliva ve všech příslušných třídách. Nižší spotřeba paliva znamená nižší emise skleníkového plynu, oxidu uhličitého.

Řidič může ovlivnit spotřebu paliva. Více informací si můžete přečíst v kapitole **Omezení dopadů na životní prostředí**.

### Účinné řízení emisí

Váš vůz Volvo je vyroben podle konceptu „Čistý uvnitř i venku“ – konceptu, který zahrnuje čisté prostředí uvnitř, stejně jako vysoce účinné řízení emisí. V mnoha případech jsou emise výfukových plynů hodně pod příslušnými standardy.

### Čistý vzduch v prostoru pro cestující

Filtr v prostoru pro cestující brání prostupu prachu a pylu do prostoru pro cestující přes sací otvory.



Sofistikovaný systém kvality vzduchu IAQS\* (systém kvality vzduchu v interiéru) zajišťuje, že nasávaný vzduch je čistší než vzduch venku, který je znečištěn provozem.

Systém se skládá z elektronického čidla a uhlíkového filtru. Nasávaný vzduch je nepřetržitě monitorován, a pokud dojde ke zvýšení koncentrace určitých škodlivých plynů, například oxidu uhelnatého, přívod vzduchu se uzavře. K takové situaci může dojít například v husté dopravě, zácpách a tunelech.

Pronikání oxidů dusíku, přízemního ozónu a uhlovodíků brání uhlíkový filtr.

## Interiér

Interiér vozu Volvo je navržen tak, aby byl příjemný a pohodlný, a to dokonce i pro osoby, které trpí astmatem a kontaktními alergiemi. Zvýšená pozornost byla věnována výběru materiálů vhodných pro dané prostředí.

## Servisy Volvo a životní prostředí

Pravidelná údržba vytváří podmínky pro dlouhou životnost a nízkou spotřebu paliva Vašeho vozidla. Takto přispějete k čistšímu životnímu prostředí. Když opravu nebo údržbu vozu svěříte servisům Volvo, stane se součástí našeho systému. Společnost Volvo klade jasné požadavky na naše servisy, které jsou navrženy tak, aby se předešlo vylévání a vypouštění škodlivin do životního prostředí. Zaměstnanci našich servisů mají znalosti

a nástroje pro zajištění dobré péče o životní prostředí.

## Omezení dopadů na životní prostředí

Můžete snadno pomoci omezit dopady na životní prostředí - zde je pár tipů:

- Nenechávejte motor běžet na volnoběh - pokud stojíte delší dobu, vypněte motor. Věnujte pozornost místním předpisům.
- Jezděte úsporně - přemýšlejte dopředu.
- Provádějte servisní prohlídky a údržbu v souladu s pokyny v uživatelské příručce - dodržujte doporučené intervaly v servisní a záruční knížce.
- Je-li vůz vybaven nezávislým palivovým topením\*, použijte je při startování studeného motoru - zlepší se schopnost motoru nastartovat, sníží se opotřebení při chladném počasí a motor se rychleji zahřeje na běžnou provozní teplotu. Tím se sníží spotřeba a obsah emisí.
- Při velké rychlosti se v důsledku většího odporu vzduchu výrazně zvýší spotřeba - při zdvojnásobení rychlosti se odpor vzduchu zvýší 4krát.
- Vždy likvidujte nebezpečný odpad ekologicky, například akumulátory a oleje. Pokud si nejste jisti, jak konkrétní druh odpadu zneškodnit, kontaktujte servisní dílnu - doporučujeme autorizovanou dílnu Volvo.

Pokud se budete držet těchto rad, ušetříte peníze a zdroje planety a prodloužíte život-

nost vozu. Další informace a rady, viz Eco guide (str. 64), Hospodárná jízda (str. 312) a Spotřeba paliva (str. 428).

## Recyklace

Společnost Volvo věnuje pozornost problematice ekologie a proto je velmi důležitá ekologická recyklace vozu. Lze recyklovat téměř celé vozidlo. Posledního majitele vozidla tímto žádáme, aby kontaktoval prodejce, který jej odkáže na certifikované/schválené recyklační zařízení.

## Související informace

- Uživatelská příručka a prostředí (str. 23)



## Uživatelská příručka a prostředí

Papír, na kterém je vytištěna uživatelská příručka, pochází z lesů certifikovaných podle FSC® nebo z jiných regulovaných zdrojů.

Symbol Forest Stewardship Council® znamená, že papír použitý na výrobu této publikace pochází ze zdrojů certifikovaných podle FSC® nebo jiných regulovaných zdrojů.

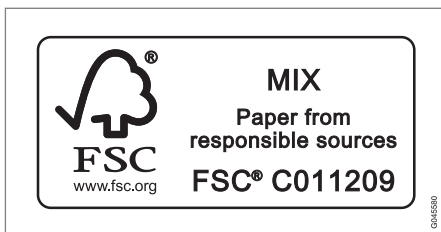

## Související informace

- Filosofie společnosti Volvo na ochranu životního prostředí (str. 21)

## Vrstvená skla

### Vrstvená skla



Toto sklo je zesílené, což poskytuje lepší ochranu proti rozbití a zlepšenou zvukovou izolaci prostoru pro cestující. Čelní sklo a skla bočních oken\* jsou vrstvená.

# 02

BEZPEČNOST

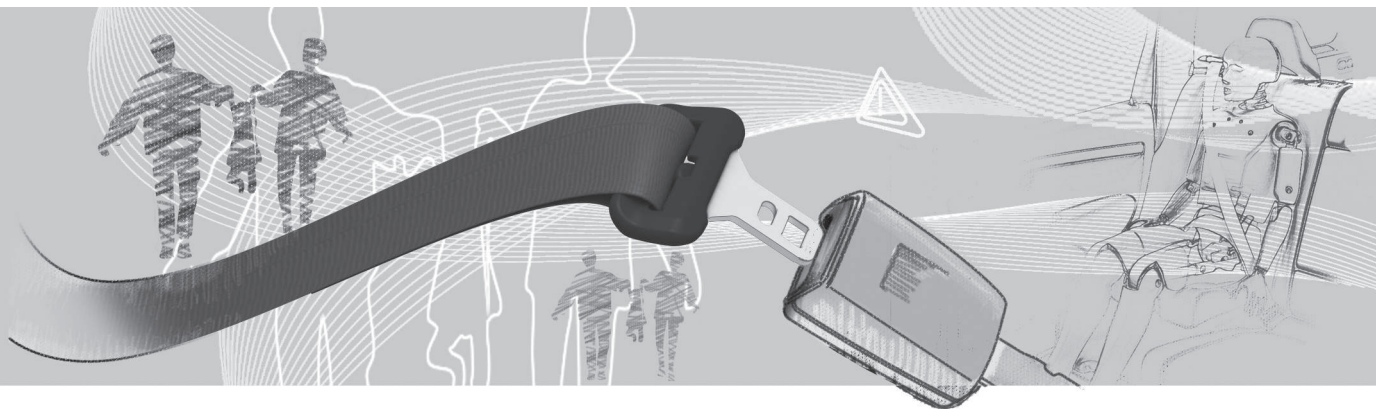



## Všeobecné informace o bezpečnostních pásech

Při prudkém brzdění může dojít k vážnému zranění, pokud nejste připoutáni bezpečnostním pásem. Ujistěte se, že jsou všichni cestující po celou cestu připoutáni bezpečnostními pásy.

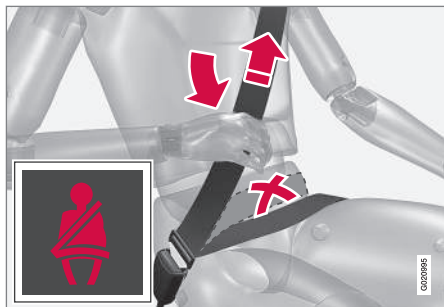

Těsnost dolní části pásu upravte zatažením za horní část pásu nahoru k rameni. Dolní část pásu musí vést nízko (nikoliv přes břicho).

Chcete-li si zajistit maximální bezpečí je velmi důležité aby bezpečnostní pás pevně přiléhal k Vašemu tělu. Opěradlo nesmí být příliš zakloněno. Opěradlo sedadla je navrženo tak, aby chránilo v běžné poloze sezení.

Nepřipoutání cestující budou upozorněni na připoutání se (str. 26) bezpečnostním pásem akusticky i vizuálně (str. 28).

## Nezapomeňte

- Nepoužívejte spony ani podobné přípravky, které by zabránily řádnému upnutí pásu.
- Bezpečnostní pás se nesmí překrucovat a nesmí se o nic zachytit.

## VAROVÁNÍ

Bezpečnostní pásy a airbagy fungují ve vzájemné součinnosti. Pokud se bezpečnostní pás nepoužívá nebo se používá nesprávně, může v případě kolize dojít ke snížení ochrany, kterou zajišťuje airbag.

## VAROVÁNÍ

Každý bezpečnostní pás je určen pouze pro jednu osobu.

## VAROVÁNÍ

Nikdy bezpečnostní pásy sami neopravujte ani neopravujte. Doporučujeme, abyste kontaktovali autorizovaný servis Volvo.

Pokud byl bezpečnostní pás silně přetížen, např. v souvislosti s nehodou, musí být celý bezpečnostní pás vyměněn. I když bezpečnostní pás nevykazuje viditelné známky poškození, mohlo dojít k omezení některých ochranných funkcí bezpečnostního pásu. Kromě toho vyměňte bezpečnostní pás, když je pás opotřeбенý nebo poškozený. Nový bezpečnostní pás musí být homologován a určen pro instalaci ve stejné poloze jako původní bezpečnostní pás.

## Související informace

- Bezpečnostní pás - těhotenství (str. 27)
- Bezpečnostní pás - uvolnění (str. 27)
- Předpínač bezpečnostního pásu (str. 28)



### Bezpečnostní pás - nasazení

Před začátkem jízdy si nasadte bezpečnostní pás (str. 25).

Pomalu vytáhněte bezpečnostní pás a zapněte jej zatlačením pojistného jazýčku do přezky pásu. Slyšitelné "cvaknutí" znamená, že pás byl zapnut.



Správně nastavený bezpečnostní pás.

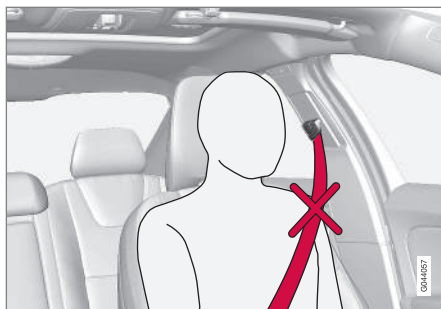

Nesprávně nastavený bezpečnostní pás. Pás musí doléhat na rameno.



Nastavení výšky bezpečnostního pásu. Stiskněte tlačítko a přesuňte bezpečnostní pás ve svislém směru. Umístěte pás co nejvýše - nesmí však vést přes krk.

Spony se hodí pouze do určeného zámku na zadním sedadle<sup>1</sup>.

### Nezapomeňte

Bezpečnostní pás se zablokuje a nelze jej uvolnit:

- pokud jej vytáhněte z navijedče příliš rychle
- během brzdění a akcelerace
- pokud se vozidlo silně nakloní.

### Související informace

- Bezpečnostní pás - těhotenství (str. 27)
- Bezpečnostní pás - uvolnění (str. 27)
- Předpínač bezpečnostního pásu (str. 28)
- Kontrolka zapnutí bezpečnostního pásu (str. 28)

<sup>1</sup> Určité trhy.



### Bezpečnostní pás - uvolnění

*bezpečnostní pás (str. 25) uvolněte, když vozidlo stojí.*

Stiskněte červené tlačítko na přezce bezpečnostního pásu a nechte pás navinout. Pokud se pás zcela nenavinul, zasuňte jej ručně, aby nezůstal volně viset.

### Související informace

- Bezpečnostní pás - nasazení (str. 26)
- Kontrolka zapnutí bezpečnostního pásu (str. 28)

### Bezpečnostní pás - těhotenství

*Bezpečnostní pás (str. 25) by se měl během těhotenství vždy používat. Musí se ale používat správným způsobem.*



Diagonální část musí vést přes rameno, potom mezi řadry a na boční stranu břicha.

Dolní část musí být naplocho přes stehna a co možná nejnižše pod břichem. – Nikdy se nesmí posunout nahoru. Upravte si bezpečnostní pás a zajistěte, aby v celé délce přiléhala k tělu. Navíc zkontrolujte, že pás není nikde překroucený.

S pokračujícím těhotenstvím by si těhotné řidičky měly upravovat seřízení sedadla (str. 77) a polohu volantu (str. 80) tak, aby mohly při řízení snadno udržovat kontrolu nad vozidlem (to znamená, že musí být schopny snadno ovládat pedály a volant). Měly by se snažit nastavit polohu sedadla co nejdále

dozadu, aby vzdálenost mezi volantem a jejich břichem byla co největší.

### Související informace

- Bezpečnostní pás - nasazení (str. 26)
- Bezpečnostní pás - uvolnění (str. 27)



### Kontrolka zapnutí bezpečnostního pásu

Nepřipoutaní cestující budou akusticky i vizuálně upozorněni na připoutání se (str. 26) bezpečnostním pásem.



Zvuková připomínka závisí na rychlosti a v některých případech na čase. Vizualní připomínka je umístěna ve stropní konzole a na sdružené přístrojové desce (str. 60).

Dětské sedačky nejsou vybaveny systémem upozornění na připoutání se bezpečnostním pásem.

### Zadní sedadlo

Upozornění na připoutání se bezpečnostním pásem na zadním sedadle má dvě vedlejší funkce:

- Poskytuje informaci o připoutání bezpečnostními pásy (str. 25) na zadním sedadle. Pokud se používají bezpečnostní

pásy nebo jsou otevřeny některé ze zadních dveří, na sdružené přístrojové desce se zobrazí zpráva. Zpráva se automaticky vymaže, jakmile jedete přibližně 30 sekund nebo po stisknutí tlačítka **OK** na páčkovém přepínači ukazatelů směrů (str. 103).

- Poskytuje varování, pokud je rozepnutý některý ze zadních bezpečnostních pásů během jízdy. Toto varování je vydáno ve formě zprávy na sdružené přístrojové desce spolu s akustickým/vizuálním signálem. Varování je ukončeno v případě opětovného zapnutí bezpečnostního pásu nebo může být také ručně potvrzeno stisknutím tlačítka **OK**.

Zpráva na sdružené přístrojové desce o tom, které pásy se právě používají, je vždy k dispozici. Pro vyvolání uložených zpráv stiskněte tlačítko **OK**.

### Určité trhy

Pokud se řidič nebo spolujezdec nepřipoutají bezpečnostním pásem budou upozorněni zvukovým signálem a kontrolkou, aby se připoutali. Při nízké rychlosti bude akustická připomínka znít po dobu prvních 6 sekund.

### Předpínač bezpečnostního pásu

Všechny bezpečnostní pásy (str. 25) jsou vybaveny předpínači bezpečnostních pásů. Mechanismus předpínače v případě nárazu určité intenzity napne bezpečnostní pás. Bezpečnostní pás potom poskytuje cestujícím efektivnější ochranu.



### VAROVÁNÍ

Nikdy nezasunujte jazyček bezpečnostního pásu spolujezdce do zámku pásu na straně řidiče. Jazyček bezpečnostního pásu zasunujte vždy do zámku na správné straně. Dávejte pozor, abyste bezpečnostní pásy nepoškodili. Nevkládejte do zámku pásu žádné cizí předměty. V případě kolize by se mohlo stát, že by bezpečnostní pásy a zámky pásu nefungovaly správně. Hrozí riziko vážného poranění.



## Bezpečnost - výstražný symbol

Pokud se během diagnostiky poruch zjistí závada nebo pokud se aktivuje systém, rozsvítí se výstražný symbol. V případě potřeby se na informačním displeji sružené přístrojové desky (str. 60) zobrazí výstražný symbol společně se zprávou.

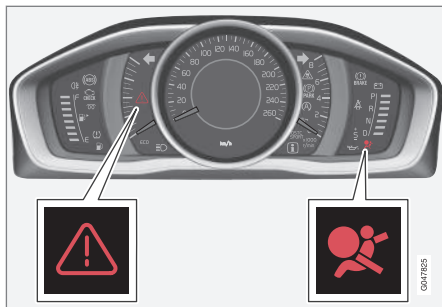

Výstražný trojúhelník a výstražný symbol systému airbagu (str. 30) na analogové sružené přístrojové desce.

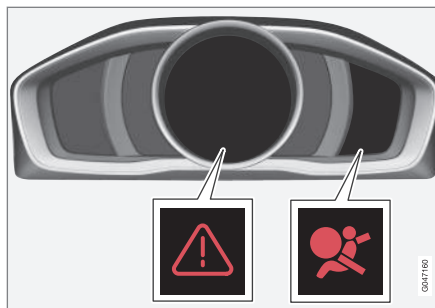

Výstražný trojúhelník a výstražný symbol systému airbagu na analogové sružené přístrojové desce.

Výstražný symbol ve sružené přístrojové desce se rozsvítí, pokud je klíč dálkového ovladače v poloze II (str. 75). Pokud je systém airbagů v pořádku, symbol zhasne po přibližně 6 sekundách.

## VAROVÁNÍ

Pokud zůstane varovná kontrolka systému airbagů svítit nebo se rozsvítí během jízdy, znamená to, že systém airbagů není plně funkční. Systém indikuje závadu v systému předpínačů bezpečnostních pásů, v systému SIPS, systému IC nebo jinou závadu v systému. Neprodleně kontaktujte autorizovaný servis Volvo.

Pokud kontrolka signalizuje závadu, tj. svítí výstražný trojúhelník a na displeji se zobrazí zpráva **Airbag SRS Nutný servis** nebo **SRS**

airbag **Urgentní servis**. Doporučujeme, abyste neprodleně kontaktovali autorizovaný servis Volvo.

### Související informace

- Všeobecné informace o bezpečnostním režimu (str. 39)



### Systém airbagů

V případě čelní kolize systém airbagu pomůže chránit hlavu, obličej a hrud' řidiče a spolujezdce před poraněním.

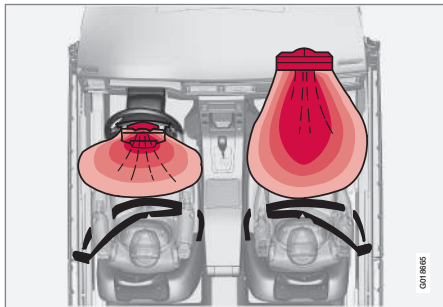

Systém airbagu při pohledu shora, vůz s levostranným řízením.

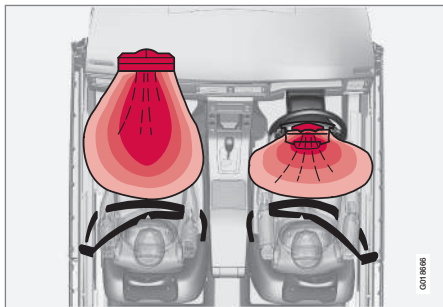

Systém airbagu při pohledu shora, vůz s pravostranným řízením.

Systém se skládá z airbagů a čidel. Při nárazu určité intenzity se aktivují čidla a airbag(y) se naplní horkým plynem. Airbag chrání cestující před nárazem při čelní kolizi. Airbag se vypustí při stlačení v důsledku srážky. Přitom uniká do vozidla kouř. To je zcela normální. Mezi naplněním a následným vypuštěním airbagu uplyne pouze několik desetin sekundy.

### VAROVÁNÍ

Doporučujeme, abyste za účelem opravy kontaktovali autorizovaný servis Volvo. Neodborná oprava systému airbagů by mohla způsobit jeho poruchu a následně vážné zranění osob.

### POZNÁMKA

Detektory reagují různě, a to v závislosti na charakteru kolize a v závislosti na tom, zda jsou připoutány bezpečnostní pásy. Platí pro všechny polohy pásů.

Proto se v případě kolize může stát, že se nafoukne pouze jeden (nebo žádný) airbag. Detektory snímají intenzitu kolize vozidla a podle toho reagují nafouknutím jednoho nebo několika airbagů.

### Související informace

- Airbag řidiče (str. 30)
- Airbag spolujezdce (str. 31)
- Bezpečnost - výstražný symbol (str. 29)

### Airbag řidiče

Kromě bezpečnostního pásu (str. 25) je vůz vybaven airbagem (str. 30), který zvyšuje míru ochrany.

Airbag se nachází ve středu volantu. Volant je označen nápisem **AIRBAG**.

### VAROVÁNÍ

Bezpečnostní pásy a airbagy fungují ve vzájemné součinnosti. Pokud se bezpečnostní pás nepoužívá nebo se používá nesprávně, může v případě kolize dojít ke snížení ochrany, kterou zajišťuje airbag.

### Související informace

- Airbag spolujezdce (str. 31)





## Airbag spolujezdce

Kromě bezpečnostního pásu (str. 25) je vůz na straně spolujezdce vybaven airbagem (str. 30), který zvyšuje míru ochrany.

Tento airbag je složen v prostoru nad odkládací příhrádkou. Panel airbagu je označen nápisem **AIRBAG**.



Umístění airbagu předního spolujezdce ve voze s levostranným řízením.

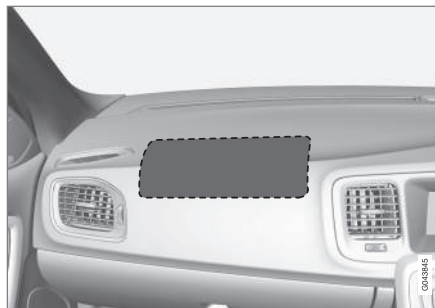

Umístění airbagu předního spolujezdce ve voze s pravostranným řízením.

Výstražný štítek pro airbag spolujezdce je připevněn na jednom z následujících dvou míst ve vozidle:



1. možnost: Umístění štítku airbagu na sluneční cloně na straně spolujezdce.



2. možnost: Umístění štítku airbagu na sloupku dveří na straně spolujezdce. Štítek airbagu uvidíte po otevření dveří spolujezdce.

## VAROVÁNÍ

Nikdy nepoužívejte sedačku instalovanou proti směru jízdy na sedadle, které chrání zapnutý airbag. Jinak by mohlo dojít k vážnému nebo smrtelnému poranění dítěte.



### **VAROVÁNÍ**

Bezpečnostní pásy a airbagy fungují ve vzájemné součinnosti. Pokud se bezpečnostní pás nepoužívá nebo se používá nesprávně, může v případě kolize dojít ke snížení ochrany, kterou zajišťuje airbag.

Abyste riziko poranění v případě nafouknutí airbagu bylo minimální, cestující musí sedět co nejvíce vzpřímeně s nohama na podlaze a se zády opřenými o sedadlo. Bezpečnostní pásy musí být připoutány.

### **VAROVÁNÍ**

Nepokládejte předměty před čelní sklo a nad čelní sklo do místa, kde se nachází airbag spolujezdce.

### **VAROVÁNÍ**

Nikdy neumísťujte dítě v dětské sedačce nebo na podkládacím sedáku na přední sedadlo, pokud je airbag aktivován.

Nikdy nikomu nedovolte, aby stál před předním sedadlem spolujezdce nebo zde seděl.

Na předním sedadle spolujezdce nesmí nikdy sedět osoba s tělesnou výškou menší než 140 cm, je-li airbag aktivován.

Nedodržení výše uvedených doporučení může ohrozit život přepravovaných osob.

### **Spínač - PACOS\***

Airbag předního spolujezdce může být deaktivován (str. 32), pokud je vozidlo vybaveno vypínačem PACOS (Passenger Airbag Cut Off Switch).

### **VAROVÁNÍ**

Je-li vozidlo vybaveno čelním airbagem spolujezdce, ale není vybaveno vypínačem airbagu spolujezdce (PACOS), airbag bude vždy aktivován.

### **Související informace**

- Airbag řidiče (str. 30)
- Dětské sedačky (str. 43)

### **Airbag spolujezdce - aktivace/deaktivace\***

Airbag předního spolujezdce (str. 31) může být deaktivován, pokud je vozidlo vybaveno vypínačem PACOS (Passenger Airbag Cut Off Switch).

### **Spínač - PACOS**

Vypínač airbagu spolujezdce (PACOS) je umístěn z boku přístrojové desky na straně spolujezdce a je přístupný po otevření dveří spolujezdce (viz část nazvaná Vypínač airbagu – PACOS).

Zkontrolujte, zda vypínač je v požadované poloze. Ke změně polohy byste měli použít čepel klíče (str. 159) dálkového ovladače.

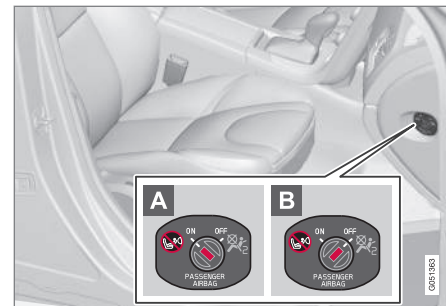

Umístění vypínače airbagu.

- A** Airbag je aktivován. Pokud je spínač v této poloze, osoby s tělesnou výškou větší než 140 cm mohou sedět na předním sedadle spolujezdce, ale nikdy



zde nesmí sedět děti v dětské sedačce nebo na podkládacím sedáku.

- B** Airbag je deaktivován. Pokud je spínač v této poloze, děti v dětské sedačce nebo na podkládacím sedáku mohou sedět na předním sedadle spolujezdce, ale nikdy zde nesmí sedět osoby s tělesnou výškou větší než 140 cm.

### **VAROVÁNÍ**

#### **Airbag aktivován** (sedadlo spolujezdce):

Nikdy neumísťujte dítě v dětské sedačce nebo na podkládacím sedáku na přední sedadlo spolujezdce, pokud je airbag aktivován. To platí pro všechny osoby menší než 140 cm.

#### **Airbag deaktivován** (sedadlo spolujezdce):

Na předním sedadle spolujezdce nesmí nikdy sedět osoba vyšší než 140 cm, je-li airbag deaktivován.

Nedodržení výše uvedených doporučení může ohrozit život přepravovaných osob.

### **POZNÁMKA**

Pokud je dálkový ovladač v poloze II (str. 75), zobrazí se na sdružené přístrojové desce na dobu cca. 6 sekund výstražný symbol (str. 29) airbagu.

Následně se kontrolka ve stropní konzole rozsvítí na znamení, že airbag pro sedadlo předního spolujezdce je ve správném stavu.



Symbol informuje, že je aktivován airbag (SRS) spolujezdce.

Varovný symbol ve stropní konzole indikuje, že airbag pro sedadlo předního spolujezdce je aktivován (viz předcházející obrázek).

### **VAROVÁNÍ**

Nikdy nedávejte dítě na dětskou sedačku nebo sedák na předním sedadle, pokud je aktivován airbag a pokud se na stropní konzole rozsvítí symbol . V opačném případě může dojít k ohrožení života dítěte.



Indikace informuje, že airbag spolujezdce je deaktivován.

Textová zpráva a symbol na displeji stropní konzoly informují, že airbag pro přední sedadlo spolujezdce je deaktivován (viz předcházející obrázek).



### **VAROVÁNÍ**

Nedovolte nikomu sedět na předním sedadle spolujezdce, pokud zpráva na stropní konzole informuje, že byl deaktivován airbag, a pokud na sdruženém přístrojovém panelu svítí výstražná kontrolka (str. 29) systému airbagů. To znamená, že došlo k vážné závadě. Co nejdříve kontaktujte servis. Opravu svěřte autorizovanému servisu Volvo.

### **VAROVÁNÍ**

Nedodržení výše uvedených doporučení může ohrozit život osob ve vozidle.

### **Související informace**

- Dětské sedačky (str. 43)

### **Boční airbag (SIPS)**

Velká část sil při nárazu z boku je přenesena prostřednictvím systému SIPS (Side Impact Protection System) do podlahy, střechy, nosníků, sloupků a ostatních konstrukčních prvků karoserie. Boční airbagy řidiče a spolujezdce chrání hrudník a kyčle a jsou důležitou součástí systému SIPS.



Systém airbagů SIPS se skládá ze dvou hlavních komponent, bočních airbagů a čidel. Boční airbagy jsou instalovány v opěradlech předních sedadel.

V případě nárazu určité intenzity se aktivují čidla a boční airbagy se nafouknou. Airbag se naplní mezi tělem cestujícího a dveřmi a absorbuje náraz v okamžiku srážky. Airbag se vypustí při stlačení v důsledku srážky. Za normálních okolností se naplní pouze boční airbag na straně zasažené nárazem.

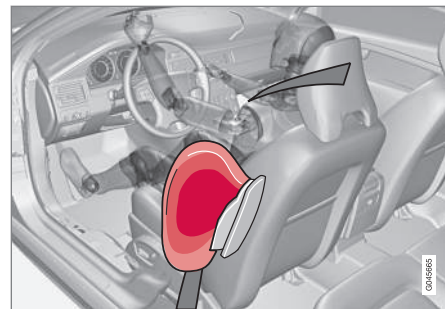

Sedadlo řidiče, levostranné řízení.

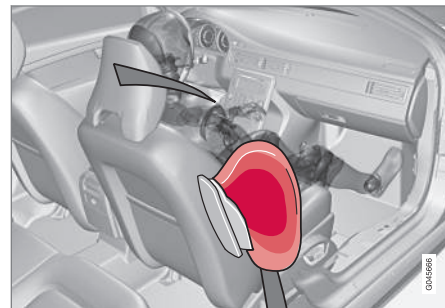

Sedadlo předního spolujezdce, levostranné řízení.



## VAROVÁNÍ

- Společnost Volvo doporučuje, aby výměnu provedl autorizovaný servis Volvo. Nesprávné provedení práce na systému SIPS může způsobit funkční poruchy a vážné poranění osob.
- Nedávejte žádné předměty do prostoru mezi vnější stranou sedadla a panel dveří, protože tento prostor je určen pro boční airbag.
- Společnost Volvo doporučuje používat pouze potahy sedadel schválené společností Volvo. Jiné potahy sedadel mohou omezit funkčnost bočních airbagů.
- Boční airbagy doplňují bezpečnostní pásy. Vždy používejte bezpečnostní pásy.

### Související informace

- Airbag řidiče (str. 30)
- Airbag spolujezdce (str. 31)
- Boční airbag (SIPS) - dětská autosedačka/dětský autosedák (str. 35)
- Hlavový airbag (IC) (str. 35)

### Boční airbag (SIPS) - dětská autosedačka/dětský autosedák

*Boční airbag (str. 34) nesnižuje ochranu, kterou poskytuje vůz dětem, které sedí v dětské sedačce nebo na podkládacím sedáku.*

Na předním sedadle můžete používat dětskou sedačku nebo podkládací sedák (str. 43) pouze tehdy, pokud není aktivován airbag (str. 32) spolujezdce vpředu.

### Související informace

- Airbag spolujezdce (str. 31)
- Všeobecné informace o bezpečnosti dětí (str. 41)

### Hlavový airbag (IC)

*Hlavový airbag napomáhá předcházet zranění hlavy řidiče a spolucestujících o částí interiéru při bočním nárazu.*



Nafukovací záclona IC (Inflatable Curtain) je součástí systému SIPS (str. 34) a systému airbagů (str. 30). Je uložen v obložení po obou stranách stropu a chrání cestující sedící na vnějších sedadlech. V případě nárazu určité intenzity se aktivují čidla a hlavové airbagy se nafouknou.



### VAROVÁNÍ

Nikdy nezavěšujte těžké předměty na madla u stropu. Háček je určen pouze pro lehké oděvy (ne pro tvrdé předměty jako jsou např. deštníky).

Na obložení střechy, sloupky dveří ani boční obložení nešroubujte ani jinak nepřipevňujte žádné předměty. Tím by mohla být omezena ochranná funkce airbagu. Doporučujeme používat pouze originální díly Volvo schválené pro použití v těchto částech vozidla.

### VAROVÁNÍ

Zavazadla ve vozidle ukládejte tak, aby nebyla výše než 50 mm pod horní hranu oken dveří. V opačném případě by hlavový airbag ztratil své ochranné vlastnosti.

### VAROVÁNÍ

Hlavový airbag doplňuje bezpečnostní pásy.

Vždy používejte bezpečnostní pás.

### Související informace

- Všeobecné informace o bezpečnostních pásech (str. 25)

### Obecné informace o systému WHIPS (ochrana před poraněním krční páteře)

WHIPS (Whiplash Protection System) chrání před poraněním krční páteře. Systém se skládá z opěadel absorbujících energii a speciálně vyvinutých hlavových opěrek v obou předních sedadlech.

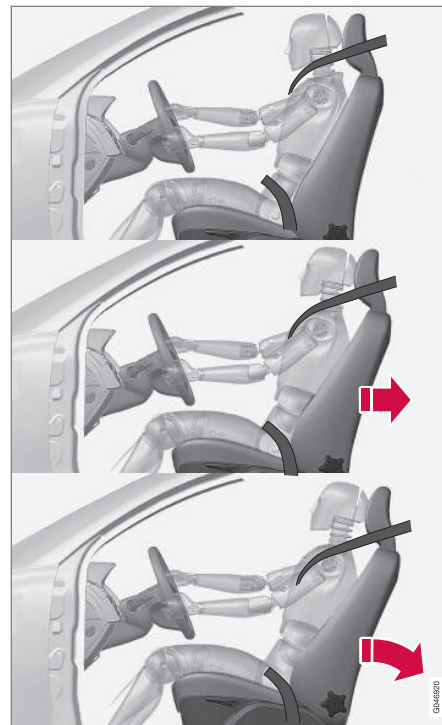

Systém WHIPS je aktivován při nárazu zezadu, v závislosti na úhlu nárazu, rychlosti a vlastnostech druhého vozu.

0346920



## VAROVÁNÍ

Systém WHIPS doplňuje bezpečnostní pásy. Vždy používejte bezpečnostní pás.

### Vlastnosti sedadla

Když je systém WHIPS aktivován, sklopí se opěradla předních sedadel částečně dozadu, aby se změnila poloha těla řidiče a spolujezdce na předním sedadle. Tím se sníží riziko poranění krční páteře.

## VAROVÁNÍ

Nikdy sami neopravujte a nepravujte sedadlo se systémem WHIPS. Opravu svěřte autorizovanému servisu Volvo.

### Související informace

- WHIPS - dětské sedačky (str. 37)
- WHIPS - poloha těla na sedadle (str. 37)
- Všeobecné informace o bezpečnostních pásích (str. 25)

### WHIPS - dětské sedačky

Systém WHIPS (str. 36) nesnižuje ochranu, kterou poskytuje vůz dětem, které sedí v dětské sedačce nebo na podkládacím sedáku.

Na předním sedadle můžete používat dětskou sedačku nebo podkládací sedák (str. 43) pouze tehdy, pokud není aktivován airbag (str. 32) spolujezdce vpředu.

### Související informace

- Všeobecné informace o bezpečnosti dětí (str. 41)

### WHIPS - poloha těla na sedadle

Aby systém WHIPS (str. 36) zajistil optimální ochranu, řidič a spolujezdce musí správně sedět a fungování systému nic nesmí bránit.

### Poloha těla na sedadle

Správnou polohu pro sezení na předním sedadle (str. 77) nastavte dříve, než se vozidlo rozjede.

Řidič a spolujezdce na předním sedadle musí sedět uprostřed sedadla, s co nejmenší vzdáleností hlavy od opěrky hlavy.

### Funkce



Nenechávejte na podlaze za sedadlem řidiče/spolujezdce žádné předměty, které by mohly omezit funkci systému WHIPS.

## VAROVÁNÍ

Nestlačujte pevné předměty mezi sedákem zadního sedadla a opěradlem předního sedadla. Dávejte pozor, abyste neomezili funkčnost systému WHIPS.

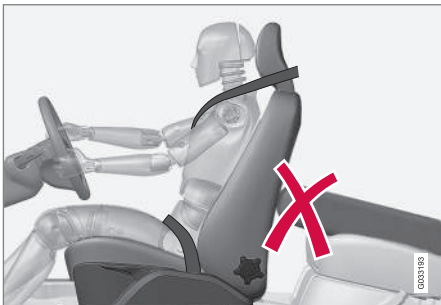

Nepokládejte na zadní sedadlo žádné předměty, které by mohly omezit funkci systému WHIPS.

## VAROVÁNÍ

Pokud se sklopí dolů opěradlo zadního sedadla, příslušné přední sedadlo se musí posunout dopředu tak, aby se nedotýkalo sklopeného opěradla.

## VAROVÁNÍ

Je-li sedadlo vystaveno extrémním silám jako např. nárazu do zadní části vozu, systém WHIPS se musí zkontrolovat. Společnost Volvo doporučuje kontrolu v autorizovaném servisu Volvo.

Přestože se zdá, že sedadlo nebylo poškozeno, mohlo se stát, že systém WHIPS již neposkytuje ochranu.

Společnost Volvo doporučuje kontaktovat autorizovaný servis Volvo, kde systém po menším nárazu do zadní části vozu zkontrolují.

## Pokud systém zareaguje

V případě kolize se aktivují různé osobní bezpečnostní systémy Volvo, které sníží riziko poranění na minimum.

Systém	Aktivován
Napínač bezpečnostního pásu (str. 28) přední sedadlo	V případě čelního nárazu, a/nebo bočního nárazu, a/nebo nárazu zezadu a/nebo převrácení vozu
Předpínač bezpečnostního pásu, zadní sedadlo	V případě čelního a/nebo bočního nárazu, a/nebo převrácení vozidla
Airbagy (Volant(str. 30) a airbag spolujezdce (str. 31))	Při čelním nárazu <sup>A</sup>
Boční airbagy (SIPS) (str. 34)	Při bočním nárazu <sup>A</sup>





System	Aktivován
Hlavový airbag IC (str. 35)	V případě bočního nárazu a/ nebo překlopení a/nebo u některých čelních kolizí <sup>A</sup>
Ochrana proti hyperflexi krční páteře WHIPS (str. 36)	Při nárazu zezadu

<sup>A</sup> Během srážky může být karosérie vozu značně zdeformována, aniž by přitom došlo k naplnění airbagu. Mnoho faktorů, jako jsou pevnost a hmotnost zasaženého objektu, rychlost vozu, úhel srážky atd., ovlivňuje aktivaci různých bezpečnostních systémů ve voze.

Pokud se naplní airbagy (str. 30), doporučujeme Vám postupovat takto:

- Vyproštění vozu. Doporučujeme, abyste vozidlo nechali dopravit k opravě do autorizovaného servisu Volvo. Nikdy nejezděte s vyfouknutými airbagy.
- Doporučujeme, abyste výměnu součástí bezpečnostních systémů vozidla svěřili autorizovanému servisu Volvo.
- Vždy kontaktujte lékaře.

### **i** POZNÁMKA

Systemy předpínačů bezpečnostních pásů a airbagů mohou být při srážce aktivovány pouze jednou.

### **!** VAROVÁNÍ

Řídicí modul systému airbagů se nachází ve středové konzole. Pokud dojde k namočení středové konzoly vodou nebo jinou kapalinou, odpojte kabely akumulátoru. Nepokoušejte se nastartovat vozidlo, mohlo by dojít k nafouknutí airbagů. Uvedení vozidla do provozu. Vozidlo nechte dopravit do autorizovanému servisu Volvo.

### **!** VAROVÁNÍ

Nikdy nejezděte s nafouknutými airbagy. Řízení vozidla by se mohlo ztížit. Rovněž mohou být poškozeny ostatní bezpečnostní systémy. Kouř a prach uvolněný při nafukování airbagů může při intenzivní reakci způsobit podráždění zraku a kůže resp. může způsobit poranění osob. Rychlé nafukování airbagu a materiál, ze kterého je airbag vyroben, může způsobit tření a popálení kůže.

### Všeobecné informace o bezpečnostním režimu

Bezpečnostní režim je bezpečnostní funkce, která se aktivuje, když náraz mohl poškodit důležitou funkci ve voze, např. palivové potrubí, čidla bezpečnostních systémů nebo brzdovou soustavu.

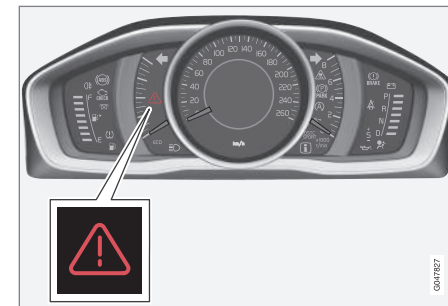

Výstražný trojúhelník na analogové sdružené přístrojové desce.

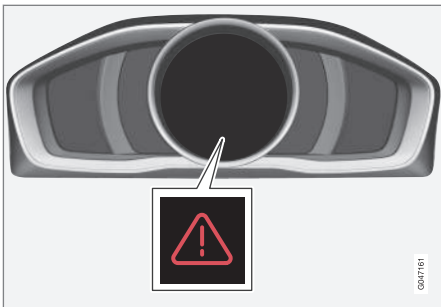

Výstražný trojúhelník na digitální sdružené přístrojové desce.

Pokud se vozidlo podílelo na dopravní nehodě, může se na zobrazit zpráva **Bezp. režim Viz příručka** na informačním displeji sdružené přístrojové desky (str. 60). To znamená, že je omezena funkčnost vozu.

### VAROVÁNÍ

Nikdy se nepokoušejte opravit vůz sami nebo resetovat elektroniku po aktivaci bezpečnostního režimu. Mohlo by dojít ke zranění osob nebo by vůz nemusel fungovat jako obvykle. Doporučujeme, abyste nechali vůz zkontrolovat v autorizovaném servisu Volvo a obnovit normální stav poté, co byla zobrazena zpráva **Bezp. režim Viz příručka**.

### Související informace

- Bezpečnostní režim - pokus o nastartování vozidla (str. 40)
- Bezpečnostní režim - pohyb vozidla (str. 41)

### Bezpečnostní režim - pokus o nastartování vozidla

*Je-li vozidlo v bezpečnostním režimu (str. 39), vše se zdá být v pořádku a zkontrolovali jste, zda neuniká palivo, můžete zkusit vozidlo nastartovat.*

Nejprve zkontrolujte, že z vozu neuniká palivo. Nesmí být cítit zápach paliva.

Pokud vše vypadá normálně a zkontrolovali jste vůz z hlediska úniku paliva, můžete se pokusit nastartovat motor vozu.

Vytáhněte dálkový ovladač s klíčem a otevřete dveře řidiče. Pokud se nyní objeví hlášení, že je zapalování zapnuté, stiskněte startovací tlačítko. Potom zavřete dveře a znovu zasuňte dálkový ovladač s klíčem. Elektronika vozu se nyní pokusí resetovat do normálního režimu. Potom se pokuste nastartovat motor vozu.

Pokud je stále na displeji zpráva **Bezp. režim Viz příručka**, nesmíte vůz řídit ani jej nechat táhnout, avšak místo toho musí být vůz odvezen na vozidle odtahové služby (str. 322). I když vůz se zdá pojízdny, při jízdě by mohlo skryté poškození znemožnit ovládání vozu.

**VAROVÁNÍ**

Za žádných okolností se nepokoušejte nastartovat vůz, pokud je cítit palivo a zobrazila se zpráva **Bezp. režim Viz příručka**. Okamžitě vůz opusťte.

**VAROVÁNÍ**

Vůz nesmí být tažen, když byl uveden do bezpečnostního režimu. Musí být z tohoto místa odvezen. Doporučujeme, aby vozidlo bylo dopraveno k opravě do autorizovaného servisu Volvo.

**Související informace**

- Bezpečnostní režim - pohyb vozidla (str. 41)

**Bezpečnostní režim - pohyb vozidla**

*Pokud se po resetování zprávy **Bezp. režim Viz příručka** zobrazí zpráva **Normal mode**, když se pokusíte nastartovat vozidlo (str. 40), je možné opatrně odjet s vozidlem z nebezpečné situace.*

Nejezděte s vozem dál, než je nezbytně nutné.

**Související informace**

- Všeobecné informace o bezpečnostním režimu (str. 39)

**Všeobecné informace o bezpečnosti dětí**

*Děti libovolné výšky a věku musejí vždy sedět ve voze správně připoutány. Děti nesmějí nikdy sedět na klíně cestujících.*

Společnost Volvo doporučuje, aby děti cestovaly v dětských sedačkách zády ke směru jízdy co nejdéle, minimálně do 3-4 let věku. Dále doporučuje, aby děti používaly podkládací sedáky/dětské sedačky ve směru jízdy do 10 let věku.

Umístění dítěte ve voze a výběr vybavení je ovlivněn hmotností a vzrůstem dítěte, viz Dětské sedačky (str. 43).

**POZNÁMKA**

Právní předpisy upravující rozmístění dětí ve vozidle se v jednotlivých zemích liší. Zkontrolujte, jaké předpisy platí.

Společnost Volvo má k dispozici dětské bezpečnostní vybavení (dětské sedačky, podkládací sedáky a úchyty) určené pro vaše konkrétní vozidlo. Díky dětské bezpečnostní výbavě Volvo zajistíte svému dítěti optimální podmínky pro bezpečnou jízdu ve voze. Dětská bezpečnostní výbava se navíc snadno instaluje a snadno používá.



### POZNÁMKA

V případě dotazů k instalaci dětských bezpečnostních systémů požádejte o upřesnění výrobce.

### **Dětské pojistky**

Zadní dveře a okna zadních dveří\* lze blokovat ručně (str. 173) nebo elektronicky (str. 174)\* proti otevření zevnitř.

### **Související informace**

- Dětské sedačky - umístění (str. 47)
- Dětská sedačka - ISOFIX (str. 48)
- Dětské sedačky - horní upevňovací body (str. 52)



## Dětské sedačky

Děti musejí ve voze sedět bezpečně a přitom pohodlně. Zkontrolujte, zda se dětská sedačka používá správně.



Dětské sedačky a airbagy jsou neslučitelné.

### POZNÁMKA

Při použití dětských bezpečnostních systémů je nutné přečíst si příložené pokyny k instalaci.

### VAROVÁNÍ

Nepřipevňujte popruhy dětské sedačky k vodorovné nastavovací tyči sedadla, k pružinám, kolejnici ani k nosníkům pod sedadlem. Ostré hrany by mohly sedadla poškodit.

Postup montáže a pokyny pro správné připevnění dětské sedačky naleznete v montážním návodu.



## 02 Bezpečnost



### Doporučené dětské sedačky<sup>2</sup>

Hmotnost	Sedadlo spolujezdce (s deaktivovaným airbagem)	Vnější zadní sedadlo	Prostřední zadní sedadlo
Skupina 0 max. 10 kg  Skupina 0+ max. 13 kg		Dětská sedačka Volvo (Volvo Infant Seat) - dětská sedačka používaná zády ke směru jízdy, zajištěná systémem ISOFIX.  Typové schválení: E1 04301146  (L)	
Skupina 0 max. 10 kg  Skupina 0+ max. 13 kg	Dětská sedačka Volvo (Volvo Infant Seat) - dětská sedačka používaná zády ke směru jízdy, zajištěná bezpečnostním pásem.  Typové schválení: E1 04301146  (U)	Dětská sedačka Volvo (Volvo Infant Seat) - dětská sedačka používaná zády ke směru jízdy, zajištěná bezpečnostním pásem.  Typové schválení: E1 04301146  (U)	Dětská sedačka Volvo (Volvo Infant Seat) - dětská sedačka používaná zády ke směru jízdy, zajištěná bezpečnostním pásem.  Typové schválení: E1 04301146  (U)
Skupina 0 max. 10 kg  Skupina 0+ max. 13 kg	Dětské sedačky, schválené k univerzálnímu použití.  (U)	Dětské sedačky, schválené k univerzálnímu použití.  (U)	Dětské sedačky, schválené k univerzálnímu použití.  (U)

<sup>2</sup> Pro ostatní dětské sedačky platí, že by měl být Váš vůz uveden na přiloženém seznamu vozidel výrobce nebo by měly být univerzálně schváleny v souladu se zákonnými požadavky ECE R44.



Hmotnost	Sedadlo spolujezdce (s deaktivovaným airbagem)	Vnější zadní sedadlo	Prostřední zadní sedadlo
Skupina 1 9 – 18 kg	Dětská sedačka používaná zády ke směru jízdy/otočná sedačka (Volvo Convertible Child Seat) – dětská sedačka používaná zády ke směru jízdy, zajištěná bezpečnostním pásem a popruhy. Typové schválení: E5 04192 (L)	Dětská sedačka používaná zády ke směru jízdy/otočná sedačka (Volvo Convertible Child Seat) – dětská sedačka používaná zády ke směru jízdy, zajištěná bezpečnostním pásem a popruhy. Typové schválení: E5 04192 (L)	
Skupina 1 9 – 18 kg	Dětské sedačky, schválené k univerzálnímu použití. (U)	Dětské sedačky, schválené k univerzálnímu použití. (U)	Dětské sedačky, schválené k univerzálnímu použití. (U)
Skupina 2 15-25 kg	Dětská sedačka používaná zády ke směru jízdy/otočná sedačka (Volvo Convertible Child Seat) – dětská sedačka používaná zády ke směru jízdy, zajištěná bezpečnostním pásem a popruhy. Typové schválení: E5 04192 (L)	Dětská sedačka používaná zády ke směru jízdy/otočná sedačka (Volvo Convertible Child Seat) – dětská sedačka používaná zády ke směru jízdy, zajištěná bezpečnostním pásem a popruhy. Typové schválení: E5 04192 (L)	
Skupina 2 15-25 kg	Dětská sedačka používaná zády ke směru jízdy/otočná sedačka (Volvo Convertible Child Seat) - dětská sedačka používaná ve směru jízdy, zajištěná bezpečnostním pásem. Typové schválení: E5 04191 (U)	Dětská sedačka používaná zády ke směru jízdy/otočná sedačka (Volvo Convertible Child Seat) - dětská sedačka používaná ve směru jízdy, zajištěná bezpečnostním pásem. Typové schválení: E5 04191 (U)	



## 02 Bezpečnost



Hmotnost	Sedadlo spolujezdce (s deaktivovaným airbagem)	Vnější zadní sedadlo	Prostřední zadní sedadlo
Skupina 2/3 15-36 kg	Podkládací sedák Volvo s opěradlem (Volvo Booster Seat with backrest). Typové schválení: E1 04301169 (UF)	Podkládací sedák Volvo s opěradlem (Volvo Booster Seat with backrest). Typové schválení: E1 04301169 (UF)	Podkládací sedák Volvo s opěradlem (Volvo Booster Seat with backrest). Typové schválení: E1 04301169 (UF)
Skupina 2/3 15-36 kg	Podkládací sedák s opěradlem a bez opěradla (Booster Cushion with and without backrest). Typové schválení: E5 04216 (UF)	Podkládací sedák s opěradlem a bez opěradla (Booster Cushion with and without backrest). Typové schválení: E5 04216 (UF)	Podkládací sedák s opěradlem a bez opěradla (Booster Cushion with and without backrest). Typové schválení: E5 04216 (UF)

L: Vhodné pro konkrétní dětské sedačky. Tyto dětské sedačky mohou být určeny pro konkrétní model vozidla, omezené nebo částečně univerzální kategorie.

Vhodné pouze pro dětské sedačky schválené k univerzálnímu použití v této váhové kategorii.

UF: Vhodné pouze pro dětské sedačky používané čelem ke směru jízdy schválené k univerzálnímu použití v této váhové kategorii.

### Související informace

- Dětské sedačky - umístění (str. 47)
- Dětské sedačky - horní upevňovací body (str. 52)
- Dětská sedačka - ISOFIX (str. 48)
- Všeobecné informace o bezpečnosti dětí (str. 41)





## Dětské sedačky - umístění

Pokud je aktivován (str. 32) airbag spolujezdce, vždy instalujte dětské sedačky/podkládací sedáky (str. 43) na zadní sedadlo. Pokud na předním sedadle spolujezdce sedí dítě, může při vystřelení airbagu utrpět vážný úraz.

Výstražný štítek pro airbag spolujezdce je připevněn na jednom z následujících dvou míst ve vozidle:



1. možnost: Umístění štítku airbagu na sluneční cloně na straně spolujezdce.



2. možnost: Umístění štítku airbagu na sloupku dveří na straně spolujezdce. Štítek airbagu uvidíte po otevření dveří spolujezdce.

Můžete umístit:

- dětskou sedačku/podkládací sedák na sedadlo spolujezdce za předpokladu, že airbag spolujezdce není aktivován.
- jedna nebo několik dětských sedaček/podkládacích sedáků na zadním sedadle.

## **VAROVÁNÍ**

Nikdy nepoužívejte sedačku instalovanou proti směru jízdy na sedadle, které chrání zapnutý airbag. Jinak by mohlo dojít k vážnému nebo smrtelnému poranění dítěte.

## **VAROVÁNÍ**

Nikdy neumísťujte dítě v dětské sedačce nebo na podkládacím sedáku na přední sedadlo, pokud je airbag aktivován.

Nikdy nikomu nedovolte, aby stál před předním sedadlem spolujezdce nebo zde seděl.

Na předním sedadle spolujezdce nesmí nikdy sedět osoba s tělesnou výškou menší než 140 cm, je-li airbag aktivován.

Nedodržení výše uvedených doporučení může ohrozit život přepravovaných osob.

## **VAROVÁNÍ**

Nesmí se používat dětské sedáky a dětské sedačky s ocelovými výztuhami či jinou konstrukcí zakrývající tlačítko rozepnutí přezky bezpečnostního pásu, protože by mohly způsobit náhodné rozepnutí této přezky.

Horní část dětské sedačky nesmí být opřena o čelní sklo.

## Související informace

- Všeobecné informace o bezpečnosti dětí (str. 41)
- Dětské sedačky - horní upevňovací body (str. 52)
- Dětská sedačka - ISOFIX (str. 48)



### Dětská sedačka - ISOFIX

ISOFIX je systém připevnění dětských bezpečnostních sedaček (str. 43) v souladu s mezinárodním standardem.

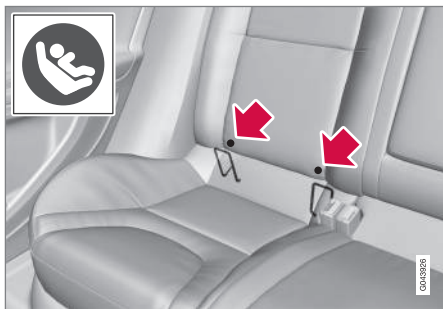

Montážní body pro systém upevnění ISOFIX jsou ukryty za dolní částí opěradla vnějších zadních sedadel.

Umístění montážních bodů je indikováno symboly na čalounění opěradla (viz předcházející obrázek).

Zatlačte sedák dolů, abyste získali přístup k montážním bodům.

Při upevňování dětské sedačky prostřednictvím montážních bodů ISOFIX vždy postupujte podle instalačních instrukcí výrobce.

### Související informace

- ISOFIX - velikostní třídy (str. 48)
- ISOFIX - druhy dětských sedaček (str. 50)
- Všeobecné informace o bezpečnosti dětí (str. 41)

### ISOFIX - velikostní třídy

Pro dětské sedačky vybavené systémem ISOFIX (str. 48) existují různé velikostní třídy, které umožňují vybrat si správný typ dětské sedačky (str. 50).

Velikostní třída	Popis
A	Plná velikost, dětská sedačka po směru jízdy
B	Redukovaná velikost (alt. 1), dětská sedačka po směru jízdy
B1	Redukovaná velikost (alt. 2), dětská sedačka po směru jízdy
C	Plná velikost, dětská sedačka proti směru jízdy
D	Redukovaná velikost, dětská sedačka proti směru jízdy
E	Dětská sedačka pro kojence, proti směru jízdy
F	Příčná dětská sedačka, levá
G	Příčná dětská sedačka, pravá

**VAROVÁNÍ**

Nikdy neumísťujte dítě na sedadlo spolujezdce, je-li vůz vybaven aktivovaným airbagem.

**POZNÁMKA**

Pokud dětská sedačka ISOFIX není klasifikována z hlediska velikosti, specifikace dětské sedačky musí zahrnovat model vozidla.

**POZNÁMKA**

Doporučujeme, abyste kontaktovali autorizovaného prodejce Volvo a vyžádali si informace o dětských sedačkách doporučených společnostmi Volvo.



### ISOFIX - druhy dětských sedaček

Dětské sedačky i vozidla jsou různých velikostí. To znamená, že ne všechny dětské

sedačky jsou vhodné pro všechna sedadla ve všech modelech vozů.

Typ dětské sedačky	Hmotnost	Velikostní třída	Sedadla spolujezdců pro instalaci dětských sedaček ISOFIX	
			Přední sedadlo	Vnější zadní sedadlo
Kojenecká příčná sedačka	max. 10 kg	F	X	X
		G	X	X
Sedačka pro kojence, proti směru jízdy	max. 10 kg	E	X	OK (IL)
Sedačka pro kojence, proti směru jízdy	max. 13 kg	E	X	OK (IL)
		D	X	OK <sup>A</sup> (IL)
		C	X	OK <sup>A</sup> (IL)
Dětská sedačka, proti směru jízdy	9 – 18 kg	D	X	OK <sup>A</sup> (IL)
		C	X	OK <sup>A</sup> (IL)



Typ dětské sedačky	Hmotnost	Velikostní třída	Sedadla spolujezdců pro instalaci dětských sedaček ISOFIX	
			Přední sedadlo	Vnější zadní sedadlo
Dětská sedačka, po směru jízdy	9 – 18 kg	B	X	OK <sup>B</sup> (IUF)
		B1	X	OK <sup>B</sup> (IUF)
		A	X	OK <sup>B</sup> (IUF)

X: V této hmotnostní a/nebo výškové/věkové kategorii není poloha ISOFIX pro dětské sedačky ISOFIX vhodná.

IL: Vhodné pro konkrétní dětské sedačky ISOFIX. Tyto dětské sedačky mohou být určeny pro konkrétní model vozidla, omezené nebo částečně univerzální kategorie.

IUF: Vhodné pro dětské sedačky ISOFIX používané čelem ke směru jízdy, které jsou v této hmotnostní kategorii univerzálně schváleny.

A Aby kojenecká/dětská sedačka měla na zadním sedadle dostatek prostoru, musí se sedadlo vpředu upravit v podélném směru a posunout před středovou polohu.

B Doporučené dětské sedačky Volvo pro tuto skupinu.

Musíte vybrat správnou třídu rozměru (str. 48)  
dětské sedačky s uchycením ISOFIX (str. 48).



### Dětské sedačky - horní upevňovací body

Vůz je vybaven horními upevňovacími body pro některé dětské sedačky (str. 43). Tyto úchyty jsou umístěny na odkládací policiče za zadními sedadly a zakryty plastovými kryty. Pro přístup k jednotlivým úchytům obklopte stranou plastové kryty.

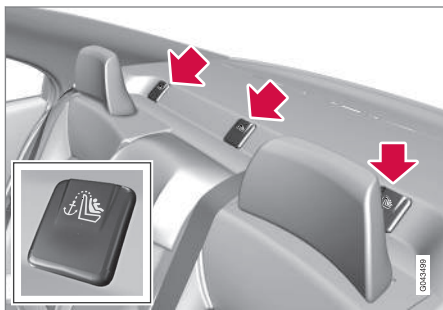

U vozidel vybavených sklopnými opěrkami hlavy na krajních sedadlech, musí být před montáží opěrky hlav sklopeny.

Horní upevňovací body jsou primárně určeny pro používání s dětskými sedačkami upevňovanými po směru jízdy. Společnost Volvo doporučuje, aby byly malé děti přepravovány v dětských sedačkách situovaných proti směru jízdy co možná nejdéle.

Podrobné informace o tom, jak má být dětská sedačka upevněna do horních upevňovacích bodů, viz pokyny výrobce sedačky.



### VAROVÁNÍ

Pásy dětské sedačky se vždy musí protáhnout přes otvor v podstavci hlavové opěrky a až potom se smí v uchycovacím bodě napnout.

### Související informace

- Všeobecné informace o bezpečnosti dětí (str. 41)
- Dětské sedačky - umístění (str. 47)
- Dětská sedačka - ISOFIX (str. 48)

# 03

## PŘÍSTROJE A OVLÁDACÍ PRVKY

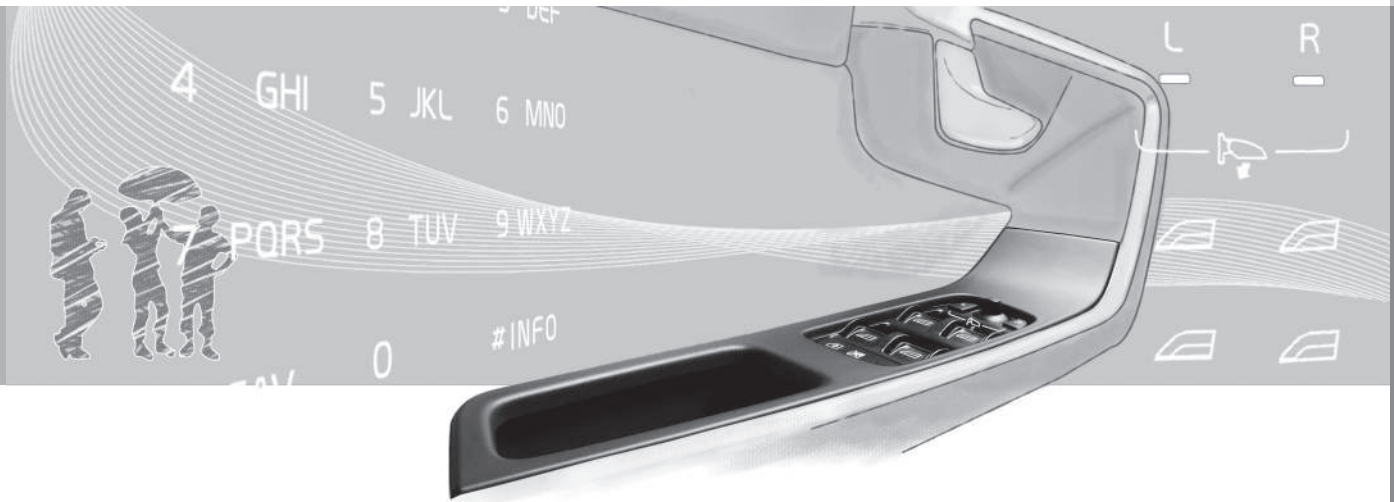



## 03 Přístroje a ovládací prvky

### **Přístroje a ovládání, vozidlo s levostranným řízením - přehled**

*V přehledu vidíte umístění displejů a ovládacích prvků ve vozidle.*





## Přehled, vozidla s levostranným řízením

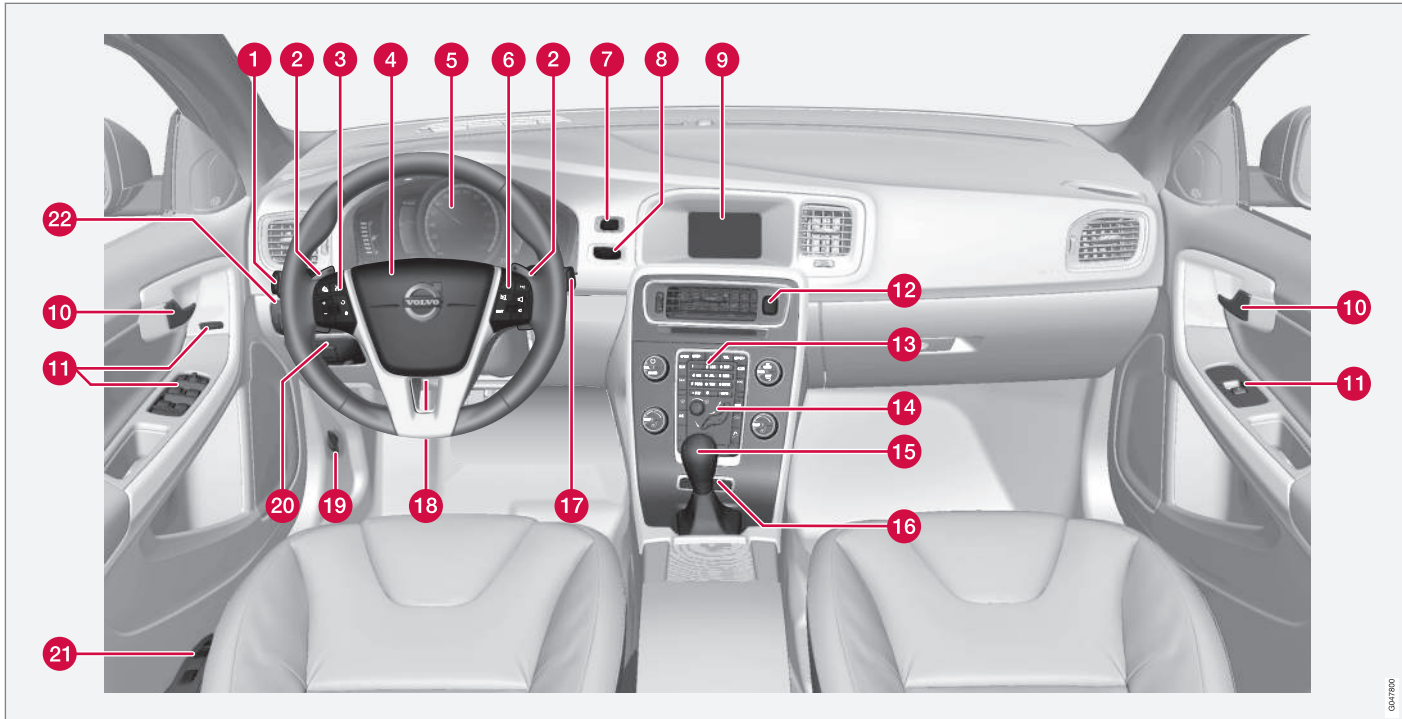

03

GUSTAVO





# 03 Přístroje a ovládací prvky



	Funkce	Viz
1	Menu a zprávy, směrová světla, dálková/potkávácí světla, palubní počítač	(str. 103), (str. 105), (str. 91), (str. 85) a (str. 116).
2	Manuální řazení převodových stupňů u automatické převodovky*	(str. 278).
3	Tempomat*	(str. 191) a (str. 194).
4	Houkačka, airbagy	(str. 80) a (str. 30).
5	Sdružená přístrojová deska	(str. 60).
6	Navigace v menu, ovládání audio, ovládání telefonu*	(str. 106) a doplňková příručka Sensus Infotainment.
7	Tlačítko <b>START/STOP ENGINE</b>	(str. 269).
8	Spínací skříňka	(str. 75).
9	Obrazovka pro systém infotainment a zobrazení menu	(str. 106) a doplňková příručka Sensus Infotainment.

	Funkce	Viz
10	Klika dveří	–
11	Ovládací panel	(str. 169), (str. 174), (str. 95) a (str. 97).
12	Výstražná funkce ukazatelů směru	(str. 90).
13	Ovládací panel pro systém infotainment a navigaci v menu	(str. 106) a doplňková příručka Sensus Infotainment.
14	Panel pro ovládání klimatizace	(str. 125).
15	Páka voliče	(str. 277), (str. 278) nebo (str. 282).
16	Ovládání aktivního podvozku (Four-C)*	(str. 180).
17	Stěrač a ostřikovače	(str. 94).
18	Nastavení volantu	(str. 80).
19	Otevření kapoty	(str. 363).
20	Parkovací brzda	(str. 299).

	Funkce	Viz
21	Nastavení sedadla*	(str. 78).
22	Ovládání světlo- metů, otvírání dvířek hrdla pali- vové nádrže a víka zavazadlového prostoru	(str. 82), (str. 306) a (str. 171).

## Související informace

- Teploměr venkovní teploty (str. 88)
- Dílčí počítadlo kilometrů (str. 69)
- Hodiny (str. 69)



### **Přístroje a ovládání, vozidlo s pravostranným řízením - přehled**

*V přehledu vidíte umístění displejů a ovládacích prvků ve vozidle.*



## Přehled, vozidla s pravostranným řízením

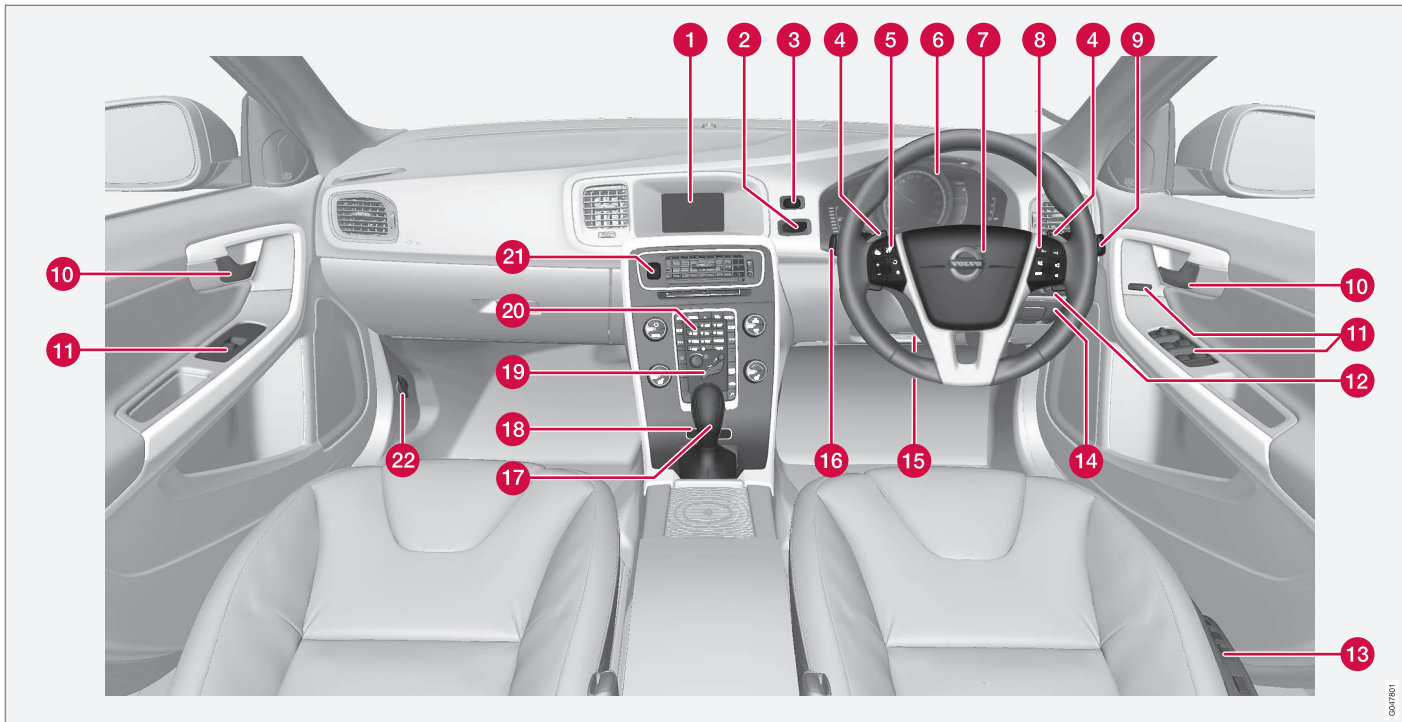

DAIHAT



	Funkce	Viz
1	Obrazovka pro systém infotainment a zobrazení menu	(str. 106) a doplňková příručka Sensus Infotainment.
2	Spínací skříňka	(str. 75).
3	Tlačítko <b>START/STOP ENGINE</b>	(str. 269).
4	Manuální řazení převodových stupňů u automatické převodovky*	(str. 278).
5	Tempomat*	(str. 191) a (str. 194).
6	Sdružená přístrojová deska	(str. 60).
7	Houkačka, airbagy	(str. 80) a (str. 30).
8	Navigace v menu, ovládání audio, ovládání telefonu*	(str. 106) a doplňková příručka Sensus Infotainment.
9	Stěrače a ostřikovače	(str. 94).
10	Klika dveří	–

	Funkce	Viz
11	Ovládací panel	(str. 169), (str. 174), (str. 95) a (str. 97).
12	Ovládání světlometů, otvírání dvířek hrdla palivové nádrže a víka zavazadlového prostoru	(str. 82), (str. 306) a (str. 171).
13	Nastavení sedadla*	(str. 78).
14	Parkovací brzda	(str. 299).
15	Nastavení volantu	(str. 80).
16	Menu a zprávy, směrová světla, dálková/potkávací světla, palubní počítač	(str. 103), (str. 105), (str. 91), (str. 85) a (str. 116).
17	Páka voliče	(str. 277), (str. 278) nebo (str. 282).
18	Ovládání aktivního podvozku (Four-C)*	(str. 180).

	Funkce	Viz
19	Panel pro ovládání klimatizace	(str. 125).
20	Ovládací panel pro systém infotainment a navigaci v menu	(str. 106) a doplňková příručka Sensus Infotainment.
21	Výstražná funkce ukazatelů směru	(str. 90).
22	Otevření kapoty	(str. 363).

#### Související informace

- Teploměr venkovní teploty (str. 68)
- Dílčí počítadlo kilometrů (str. 69)
- Hodiny (str. 69)

### Sdružená přístrojová deska

Informační displej na sdružené přístrojové desce zobrazuje zprávy a informace o některých funkcích vozu.

- Analogová sdružená přístrojová deska - přehled (str. 60)
- Digitální sdružená přístrojová deska - přehled (str. 61)
- Sdružená přístrojová deska - význam kontrol (str. 65)
- Sdružená přístrojová deska - význam výstražných symbolů (str. 66)

### Analogová sdružená přístrojová deska - přehled

Informační displeje na sdružené přístrojové desce zobrazují informace o některých funkcích vozu, např. o tempomatu, palubním počítači a také zprávy. Tyto informace se zobrazí se symboly a textem.

#### Informační displej

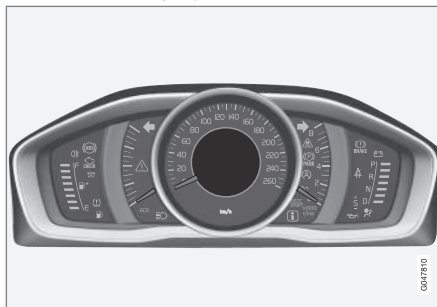

Informační displej, analogová přístrojová deska.

Informační displeje na sdružené přístrojové desce zobrazují informace o některých funkcích vozu, např. o tempomatu, palubním počítači a také zprávy. Tyto informace se zobrazí se symboly a textem. Další popis je pod funkcemi, které využívá displej.

### Indikace a ukazatelé

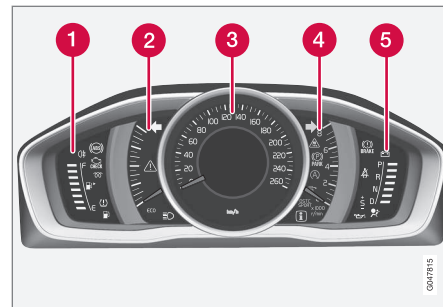

- 1 Palivoměr. Pokud indikace klesne na jedinou bílou značku<sup>1</sup>, rozsvítí se žlutá indikace nízké hladiny v palivové nádrži. Viz také Palubní počítač - doplňkové informace (str. 116) a Doplňování paliva (str. 306).
- 2 Eco meter. Tento měřicí přístroj informuje, nakolik hospodárně s vozidlem jedete. Čím je vyšší údaj na stupnici, tím úsporněji jedete.
- 3 Rychloměr
- 4 Otáčkoměr. Ukazuje otáčky motoru v tisících za minutu (ot./min.).
- 5 Indikátor řadicí páky<sup>2</sup>/Indikátor převodového stupně<sup>3</sup> Viz také Indikátor řazení převodových stupňů\* (str. 277), Automa-

<sup>1</sup> Jakmile zpráva "Vzd. do prázdn. paliv. nádrže:" na displeji začne ukazovat "----", značka se změní na červenou.

<sup>2</sup> Mechanická převodovka.

<sup>3</sup> Automatická převodovka.



tická převodovka -- Geartronic\* (str. 278)  
nebo Automatická převodovka --  
Powershift\* (str. 282).

### Indikační a varovné kontrolky

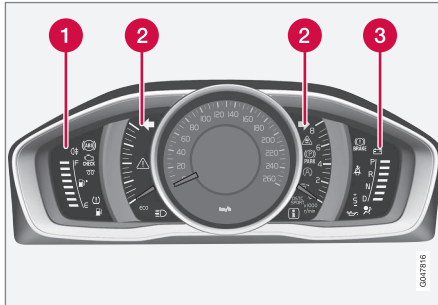

Indikační a výstražné symboly, analogová přístrojová deska.

- 1 Kontrolky
- 2 Indikační a varovné kontrolky
- 3 Výstražné symboly<sup>4</sup>

### Kontrola funkčnosti

Všechny indikační a varovné kontrolky kromě symbolů uprostřed informačního displeje se rozsvítí, když je klíč v poloze II nebo když je nastartován motor. Po nastartování motoru by měly zhasnout všechny kontrolky kromě kontrolky parkovací brzdy, která zhasne

pouze tehdy, když je parkovací brzda odrzděna.

Pokud motor nenastartuje nebo je prováděna kontrola funkčnosti s klíčem v poloze II, potom všechny kontrolky zhasnou během několika sekund, s výjimkou kontrolky poruchy emisního systému vozidla a kontrolky nízkého tlaku oleje.

### Související informace

- Sdružená přístrojová deska (str. 60)
- Sdružená přístrojová deska - význam kontrolky (str. 65)
- Sdružená přístrojová deska - význam výstražných symbolů (str. 66)

### Digitální sdružená přístrojová deska - přehled

Informační displeje na sdružené přístrojové desce zobrazují informace o některých funkcích vozu, např. o tempomatu, palubním počítači a také zprávy. Tyto informace se zobrazí se symboly a textem.

### Informační displej

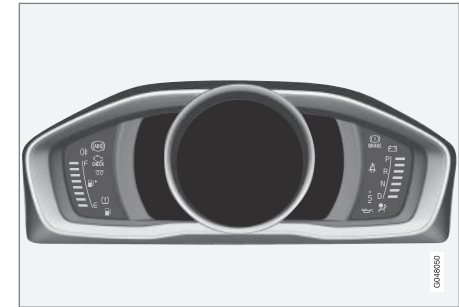

Informační displej, digitální přístrojová deska\*.

Informační displeje na sdružené přístrojové desce zobrazují informace o některých funkcích vozu, např. o tempomatu, palubním počítači a také zprávy. Tyto informace se zobrazí se symboly a textem. Další popis je pod funkcemi, které využívá displej.

<sup>4</sup> Některé varianty motoru nejsou vybaveny systémem upozorňujícím na pokles tlaku oleje. U těchto vozidel se kontrolka nízkého tlaku oleje nepoužívá. Varování nízké hladiny oleje se zobrazuje jako text na displeji. Další informace - viz Motorový olej - všeobecné informace (str. 366).



## Indikace a ukazatelé

U digitální sdružené přístrojové desky lze zvolit alternativní témata. K dispozici jsou následující motivy: "Elegance", "Eco" a "Performance".

Motiv si lze zvolit pouze, když motor běží.

Chcete-li zvolit motiv, stiskněte na levém páčkovém přepínači tlačítko **OK** a potom otáčením kolečka na páčce zvolte možnost nabídky **Motiv**. Stiskněte tlačítko **OK**. Otočením kolečka zvolte motiv a výběr potvrďte stisknutím tlačítka **OK**.

U některých variant modelů kopíruje vzhled obrazovky středové konzoly nastavení motivu sdružené přístrojové desky.

Režim kontrastu a barev pro přístroj lze nastavit také pomocí levého páčkového přepínače.

Další informace o správě nabídek - viz Navigace v menu - sdružená přístrojová deska (str. 103).

Výběr motivu a nastavení režimu kontrastu a barev lze uložit pro každý dálkový ovladač s klíčem do paměti klíče\*, viz Dálkový ovladač s klíčem - personalizace\* (str. 153).

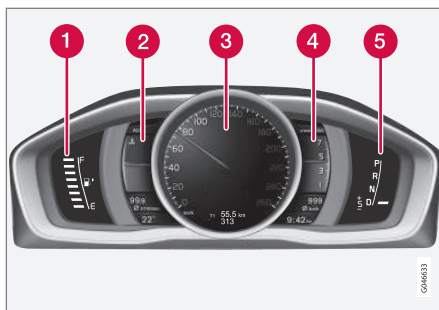

Indikace a ukazatelé, motiv "Elegance".

- 1 Palivoměr. Pokud indikace klesne na jedinou bílou značku<sup>5</sup>, rozsvítí se žlutá indikace nízké hladiny v palivové nádrži. Viz také Palubní počítač - doplňkové informace (str. 116) a Doplňování paliva (str. 306).
- 2 Teploměr chladicí kapaliny motoru
- 3 Rychloměr
- 4 Otáčkoměr. Ukazuje otáčky motoru v tisících za minutu (ot./min.).
- 5 Indikátor řadicí páky<sup>6</sup>/Indikátor převodového stupně<sup>7</sup> Viz také Indikátor řazení převodových stupňů\* (str. 277), Automatická převodovka -- Geartronic\* (str. 278)

nebo Automatická převodovka -- Powershift\* (str. 282).

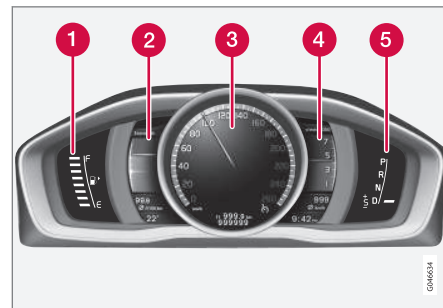

Indikace a ukazatelé, motiv "Eco".

- 1 Palivoměr. Pokud indikace klesne na jedinou bílou značku<sup>5</sup>, rozsvítí se žlutá indikace nízké hladiny v palivové nádrži. Viz také Palubní počítač - doplňkové informace (str. 116) a Doplňování paliva (str. 306).
- 2 Eco guide. Viz také Eco guide & Power guide\* (str. 64).
- 3 Rychloměr
- 4 Otáčkoměr. Ukazuje otáčky motoru v tisících za minutu (ot./min.).
- 5 Indikátor řadicí páky<sup>6</sup>/Indikátor převodového stupně<sup>7</sup>. Viz také Indikátor řazení

<sup>5</sup> Jakmile zpráva "Vzd. do práz. paliv. nádrže:" na displeji začne ukazovat "----", značka se změní na červenou.

<sup>6</sup> Mechanická převodovka.

<sup>7</sup> Automatická převodovka.





převodových stupňů\* (str. 277), Automatická převodovka -- Geartronic\* (str. 278) nebo Automatická převodovka -- Powershift\* (str. 282).

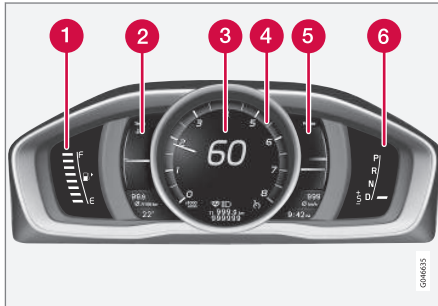

Indikace a ukazatelé, motiv "Performance".

- 1 Palivoměr. Pokud indikace klesne na jedinou bílou značku<sup>5</sup>, rozsvítí se žlutá indikace nízké hladiny v palivové nádrži. Viz také Palubní počítač - doplňkové informace (str. 116) a Doplňování paliva (str. 306).
- 2 Teploměr chladicí kapaliny motoru
- 3 Rychloměr
- 4 Otáčkoměr. Ukazuje otáčky motoru v tisících za minutu (ot./min.).

- 5 Power guide. Viz také Eco guide & Power guide\* (str. 64).
- 6 Indikátor řadicí páky<sup>6</sup>/Indikátor převodového stupně<sup>7</sup>. Viz také Indikátor řazení převodových stupňů\* (str. 277), Automatická převodovka -- Geartronic\* (str. 278) nebo Automatická převodovka -- Powershift\* (str. 282).

### Indikační a varovné kontrolky

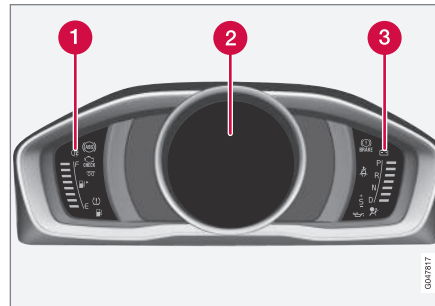

Indikační a výstražné symboly, digitální přístrojová deska.

- 1 Kontrolky
- 2 Indikační a varovné kontrolky
- 3 Výstražné symboly<sup>8</sup>

### Kontrola funkčnosti

Všechny indikační a varovné kontrolky kromě symbolů uprostřed informačního displeje se rozsvítí, když je klíč v poloze II nebo když je nastartován motor. Po nastartování motoru by měly zhasnout všechny kontrolky kromě kontrolky parkovací brzdy, která zhasne pouze tehdy, když je parkovací brzda odbrzděna.

Pokud motor nenastartuje nebo je prováděna kontrola funkčnosti s klíčem v poloze II, potom všechny kontrolky zhasnou během několika sekund, s výjimkou kontrolky poruchy emisního systému vozidla a kontrolky nízkého tlaku oleje.

### Související informace

- Sdružená přístrojová deska (str. 60)
- Sdružená přístrojová deska - význam kontrol (str. 65)
- Sdružená přístrojová deska - význam výstražných symbolů (str. 66)

<sup>5</sup> Jakmile zpráva "Vzd. do práz. paliv. nádrže:" na displeji začne ukazovat "----", značka se změní na červenou.

<sup>6</sup> Mechanická převodovka.

<sup>7</sup> Automatická převodovka.

<sup>8</sup> Některé varianty motoru nejsou vybaveny systémem upozorňujícím na pokles tlaku oleje. U těchto vozidel se kontrolka nízkého tlaku oleje nepoužívá. Varování nízké hladiny oleje se zobrazuje jako text na displeji. Další informace - viz Motorový olej - všeobecné informace (str. 366).

### Eco guide & Power guide\*

*Eco guide a Power guide jsou dva přístroje na sdružené přístrojové desce (str. 60). Tyto přístroje pomáhají řidiči jezdit optimálně hospodárně.*

*Do vozidla je ukládána statistika o trase. Tuto statistiku si můžete prohlédnout ve formě blokovaného schématu. Viz Palubní počítač - statistika jízdy\* (str. 117).*

#### Eco guide

Tento přístroj indikuje, nakolik hospodárně se jezdí s vozidlem.

Chcete-li zobrazit tuto funkci, zvolte motiv "Eco". Viz Digitální sdružená přístrojová deska - přehled (str. 61).

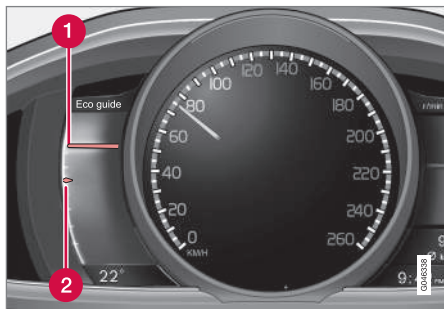

- 1 Okamžitá hodnota
- 2 Průměrná hodnota

#### Okamžitá hodnota

Zde se zobrazuje okamžitě hodnota - čím je výsledek na stupnici vyšší, tím je spotřeba příznivější.

Okamžitá hodnota se počítá na základě rychlosti, otáček motoru, výkonu motoru a sešlapování brzdového pedálu.

Důraz je kladen na optimální rychlost (50-80 km/h) a nízké otáčky. Během akcelerace a brzdění ukazatelé klesají.

Pokud jsou okamžité hodnoty velmi nízké, na měřicím přístroji se (s krátkým zpožděním) rozsvítí červená zóna, což znamená nežádoucí příliš velkou spotřebu.

#### Průměrná hodnota

Průměrná hodnota pomalu následuje za okamžitou hodnotu a znázorňuje předchozí jízdu s vozem. Čím jsou ukazatelé na stupnici výše, tím hospodárněji řidič jede.

#### Power guide

Na tomto přístroji se zobrazuje vztah mezi výkonem (Power) odebíraným z motoru a výkonem, který je k dispozici.

Chcete-li zobrazit tuto funkci, zvolte motiv "Performance". Viz Digitální sdružená přístrojová deska - přehled (str. 61).

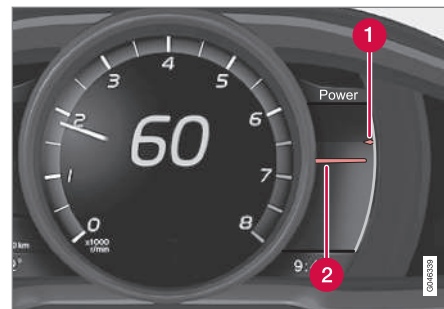

- 1 Dostupný výkon motoru
- 2 Využitý výkon motoru

#### Dostupný výkon motoru

Menší horní ukazatel indikuje dostupný výkon motoru<sup>9</sup>. Čím je výsledek na stupnici výše, tím větší výkon je pro momentálně zařazený převodový stupeň k dispozici.

#### Využitý výkon motoru

Větší spodní ručička indikuje využitý výkon motoru<sup>9</sup>. Čím je výsledek na stupnici výše, tím větší výkon je z motoru momentálně odebíráán.

Velká mezera mezi oběma ukazateli znamená velkou výkonovou rezervu.

<sup>9</sup> Výkon závisí na otáčkách motoru.



## Sdružená přístrojová deska - význam kontrolkek

Kontrolky upozorňují řidiče na aktivaci funkce, na použití systému a na výskyt chyby nebo poruchy.

### Kontrolky

Kontrolka	Popis
	Porucha ABL
	Systém řízení emisí
	Porucha ABS
	Zadní světlo do mlhy svítí
	Systém stability, viz Elektronické řízení stability (ESC) - obecné informace (str. 180)
	Systém stability, sportovní režim, viz Elektronické řízení stability (ESC) - funkčnost (str. 181)
	Žhavení (vznětové motory)
	Nízká hladina paliva v palivové nádrži

Kontrolka	Popis
	Informace, čtete text na displeji
	Dálková světla svítí
	Levé směrové světlo
	Pravé směrové světlo
	Eco- funkce zapnuta, viz ECO* (str. 294)
	Start/Stop - motor se automaticky zastaví, viz Start/Stop* - funkce a ovládání (str. 286)
	Systém tlaku pneumatik viz Sledování tlaku vzduchu v pneumatikách* (str. 337)

### Porucha ABL

Kontrolka se rozsvítí, pokud nastane porucha funkce ABL (aktivních světlometů).

### Systém řízení emisí

Pokud se kontrolka rozsvítí po nastartování motoru, důvodem může být porucha v systému řízení emisí vozidla. Jeďte do servisu a nechte vozidlo zkontrolovat. Doporučujeme, abyste vyhledali pomoc autorizovaného servisu Volvo.

### Porucha ABS

Jestliže tato kontrolka svítí, systém je nefunkční. Normální funkce brzdové soustavy zůstává zachována, avšak bez fungování ABS.

1. Zastavte vůz na bezpečném místě a vypněte motor.
2. Nastartujte znovu motor.
3. Pokud zůstane kontrolka rozsvícená, jeďte do servisu a nechte systém ABS zkontrolovat. Doporučujeme, abyste vyhledali pomoc autorizovaného servisu Volvo.

### Zadní světlo do mlhy svítí

Tato kontrolka svítí, když svítí zadní světlo do mlhy.

### Stabilizační systém

Blikající kontrolka signalizuje, že stabilizační systém zasahuje. Jestliže kontrolka svítí nepřerušovaně, došlo k poruše v systému.

### Systém stability, sportovní režim

Sportovní režim umožní zážitek z aktivnější jízdy. Systém detekuje, zda se plynový pedál, pohyby volantu a zatáčení provádí aktivněji než při běžné jízdě. Do jisté úrovně potom umožní řízený prokluz zadní části vozidla a až potom zasáhne a vozidlo stabilizuje. Symbol se rozsvítí při aktivaci sportovního režimu.



## Žhavení (vznětové motory)

Kontrolka svítí, když probíhá žhavení motoru. Důvodem aktivace přehřevu bývá zpravidla nízká teplota.

## Nízká hladina paliva v palivové nádrži

Když se rozsvítí kontrolka, hladina paliva v nádrži je nízká. Co nejdříve doplňte palivo.

## Informace, čtěte text na displeji

Když se jeden ze systémů vozu „nechová“ dle očekávání, rozsvítí se tato informační kontrolka a na informačním displeji se objeví text. Textovou zprávu vymažete pomocí tlačítka **OK**, viz Navigace v menu - sdružená přístrojová deska (str. 103), jinak zpráva zmizí automaticky po určité době (doba závisí na indikované funkci). Informační kontrolka se může rozsvítit také ve spojení s jinými kontrolkami.

## POZNÁMKA

Pokud se zobrazí servisní zpráva, kontrolka a zpráva se vymažou stisknutím tlačítka **OK** nebo po jisté době automaticky zmizí.

## Dálková světla svítí

Kontrolka svítí, když svítí dálková světla a když používáte světelnou houkačku.

## Levé/pravé směrové světlo

Obě kontrolky směrových světel na sdružené přístrojové desce blikají, když používáte výstražná světla.

## Funkce Eco zap

Symbol se rozsvítí při aktivaci funkce Eco.

## Start/Stop

Tento symbol se rozsvítí, pokud dojde k automatickému zastavení motoru.

## Systém tlaku vzduchu v pneumatikách

Tento symbol se rozsvítí v případě nízkého tlaku v pneumatikách nebo v případě, že dojde k poruše v systému tlaku vzduchu v pneumatikách.



## Související informace

- Sdružená přístrojová deska (str. 60)
- Sdružená přístrojová deska - význam výstražných symbolů (str. 66)
- Digitální sdružená přístrojová deska - přehled (str. 61)

## Sdružená přístrojová deska - význam výstražných symbolů

Výstražné symboly upozorňují řidiče na aktivaci důležité funkce nebo na závažnou chybu či poruchu.

## Výstražné symboly

Kontrolka	Popis
	Nízký tlak oleje <sup>A</sup>
	Aktivovaná parkovací brzda, digitální přístroj
	Aktivovaná parkovací brzda, analogový přístroj
	Airbagy - SRS
	Kontrolka zapnutí bezpečnostního pásu
	Alternátor nedobíjí
	Závada v brzdovém systému
	Varování

<sup>A</sup> Některé varianty motoru nejsou vybaveny systémem upozorňujícím na pokles tlaku oleje. U těchto vozidel se kontrolka nízkého tlaku oleje nepoužívá. Varování nízké hladiny oleje se zobrazuje jako text na displeji. Další informace - viz Motorový olej - všeobecné informace (str. 366).



### Nízký tlak oleje

Jestliže se kontrolka rozsvítí za jízdy, je příliš nízký tlak motorového oleje. Ihned vypněte motor a zkontrolujte hladinu motorového oleje. V případě potřeby olej doplňte. Pokud svítí kontrolka a hladina oleje je normální, kontaktujte servis. Doporučujeme, abyste vyhledali pomoc autorizovaného servisu Volvo.

### Zabrděná parkovací brzda

Tato kontrolka svítí trvale, když je zabrděná parkovací brzda. Kontrolka během zabrdění bliká a potom svítí trvale.

Pokud kontrolka bliká v jiné situaci, znamená to, že došlo k poruše. Přečtěte si zprávu na informačním displeji.

Více informací, viz Parkovací brzda (str. 299).

### Airbagy - SRS

Pokud tato kontrolka zůstane rozsvícená nebo svítí během jízdy, znamená to, že byla zjištěna porucha zámku bezpečnostního pásu, SRS, SIPS nebo IC systému. Neprodleně jedte do servisu a nechte si systém překontrolovat. Doporučujeme, abyste vyhledali pomoc autorizovaného servisu Volvo.

### Kontrolka zapnutí bezpečnostního pásu

Kontrolka bliká, pokud není řidič nebo spolujezdec na předním sedadle připoután bezpečnostním pásem, nebo pokud si někdo na zadním sedadle pás rozepnul.

### Alternátor nedobíjí

Tato kontrolka se rozsvítí během jízdy, pokud došlo k poruše v elektrickém systému. Navštivte servis. Doporučujeme, abyste vyhledali pomoc autorizovaného servisu Volvo.

### Závada v brzdovém systému

Rozsvítí-li se tato kontrolka, může být příliš nízká hladina brzdové kapaliny. Zastavte vůz na bezpečném místě a zkontrolujte hladinu kapaliny v nádržce brzdové kapaliny, viz Brzdová kapalina a kapalina spojky - hladina (str. 371).

Svítí-li kontrolky brzd a ABS současně, může jít o problém v systému rozdělení brzdné síly.

1. Zastavte vůz na bezpečném místě a vypněte motor.
2. Nastartujte znovu motor.
  - Jestliže obě kontrolky zhasnou, pokračujte v jízdě.
  - Pokud kontrolky zůstanou rozsvícené, zkontrolujte hladinu brzdové kapaliny v nádržce, viz Brzdová kapalina a kapalina spojky - hladina (str. 371). Je-li hladina kapaliny na normální úrovni a přesto varovně kontrolky svítí, můžete jet velmi opatrně do nejbližšího servisu Volvo a nechat brzdovou soustavu zkontrolovat. Doporučujeme, abyste vyhledali pomoc autorizovaného servisu Volvo.

### VAROVÁNÍ

Pokud je hladina brzdové kapaliny v nádržce pod úrovní **MIN**, nepokračujte v jízdě, dokud brzdovou kapalinu nedoplňte.

Únik brzdové kapaliny musí být vyhledán v odborném servisu. Doporučujeme, abyste kontaktovali autorizovaný servis Volvo.

### VAROVÁNÍ

Pokud se současně rozsvítí kontrolky BRZDA a ABS, hrozí riziko, že se zadní část vozu při prudkém brzdění stočí.



### Varování

Červená varovná kontrolka se rozsvítí, pokud byla indikována závada, která by mohla mít vliv na bezpečnost a/nebo ovladatelnost vozidla. Na informačním displeji se zároveň objeví vysvětlující text. Symbol zůstane zobrazen, dokud nebude odstraněna závada. Textovou zprávu však lze vymazat stisknutím tlačítka **OK**. Viz Navigace v menu - sdružená přístrojová deska (str. 103). Výstražný symbol se může rozsvítit také ve spojení s jinými kontrolkami.

Akce:

1. Zastavte na bezpečném místě. S vozidlem nesmíte pokračovat v jízdě.
2. Přečtěte si zprávu na informačním displeji. Proved'te akci v souladu se zprávu na displeji. Pomocí tlačítka **OK** zprávu smažte.

### Připomenutí – nezavřené dveře

Pokud jedny dveře nejsou správně zavřené, na informačním displeji se rozsvítí informační nebo varovná kontrolka spolu s vysvětlujícím obrázkem. Co nejdříve zastavte vůz na bezpečném místě a zavřete otevřené dveře.

 Pokud vozidlo jede rychlostí nižší než cca 7 km/h, svítí informační kontrolka.

 Pokud vozidlo jede rychlostí vyšší než cca 7 km/h, rozsvítí se varovná kontrolka.

Pokud kapota motoru<sup>10</sup> není správně zavřena, na informačním displeji se rozsvítí varovná kontrolka spolu s vysvětlujícím obrázkem. Co nejdříve zastavte vůz na bezpečném místě a zavřete kapotu motoru.

Pokud víko zavazadlového prostoru není správně zavřeno, na informačním displeji se rozsvítí varovná kontrolka spolu s vysvětlujícím obrázkem. Co nejdříve zastavte vůz na bezpečném místě a zavřete víko zavazadlového prostoru.

### Související informace

- Sdružená přístrojová deska (str. 60)
- Sdružená přístrojová deska - význam kontrolky (str. 65)
- Digitální sdružená přístrojová deska - přehled (str. 61)

### Teploměr venkovní teploty

Na sdružené přístrojové desce se objeví zobrazení teploměru venkovní teploty.

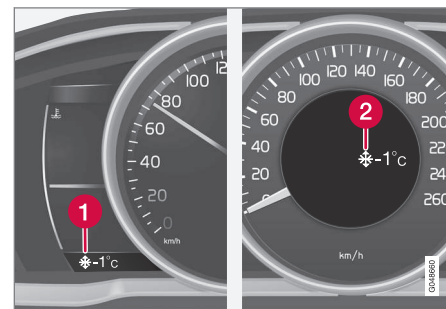

- 1 Zobrazení teploměru venkovní teploty, digitální přístrojová deska
- 2 Zobrazení teploměru venkovní teploty, analogová přístrojová deska

Pokud je teplota v rozmezí od +2 °C do -5 °C, na displeji se rozsvítí symbol sněhové vločky. Symbol slouží jako varování před možnou námrazou na vozovce. Pokud vozidlo stálo, může se zobrazit hodnota, která je příliš vysoká.

### Související informace

- Sdružená přístrojová deska (str. 60)

<sup>10</sup> Pouze vozy s alarmem\*.



### Dílčí počítadlo kilometrů

Na sdružené přístrojové desce se objeví displej palubního počítače.



Denní počítadlo kilometrů, digitální přístroj.

1 Displej pro dílčí počítadlo kilometrů<sup>11</sup>

Obě počítadla **T1** a **T2** se používají k měření krátkých vzdáleností. Na displeji je zobrazena vzdálenost.

Požadované počítadlo zobrazíte otočením ovládacího kolečka na levém pákovém přepínači.

Dlouhým stisknutím (dokud nedojde ke změně) tlačítka **RESET** na levém pákovém přepínači vynulujete zobrazené denní počítadlo kilometrů. Více informací, viz Palubní počítač - doplňkové informace (str. 116).

<sup>11</sup> Vzhled displeje se pro různé varianty přístrojů může lišit.

<sup>12</sup> Hodiny se zobrazí uprostřed analogové přístrojové desky.

### Související informace

- Sdružená přístrojová deska (str. 60)

### Hodiny

Na sdružené přístrojové desce se objeví displej hodin.



Hodiny, sdružená přístrojová deska.

1 Displej pro zobrazení hodin<sup>12</sup>

### Nastavení hodin

Hodiny lze nastavit v systému nabídky MY CAR - viz MY CAR (str. 106).

### Související informace

- Sdružená přístrojová deska (str. 60)

### Licence - sdružená přístrojová deska

Licence je dohoda poskytující právo provádět jistou činnost nebo právo využít nárok jiné osoby v souladu s podmínkami dohody. Dále uvádíme anglický text dohody společnosti Volvo s výrobcem/vývojářem.

#### Combined Instrument Panel Software Open Source Software Notice

This product uses certain free / open source and other software originating from third parties, that is subject to the GNU Lesser General Public License version 2 (LGPLv2), The FreeType Project License ("FreeType License") and other different and/or additional copy right licenses, disclaimers and notices. The links to access the exact terms of LGPLv2, and the other open source software licenses, disclaimers, acknowledgements and notices are provided to you below. Please refer to the exact terms of the relevant License, regarding your rights under said licenses. Volvo Car Corporation (VCC) offers to provide the source code of said free/open source software to you for a charge covering the cost of performing such distribution, such as the cost of media, shipping and handling, upon written request. Please contact your nearest Volvo Dealer.

The offer is valid for a period of at least three (3) years from the date of the distribution of this product by VCC / or for as long as VCC offers spare parts or customer support.

Portions of this product uses software copyrighted © 2007 The FreeType Project ([www.freetype.org](http://www.freetype.org)). All rights reserved.

Portions of this product uses software with Copyright © 1994–2013 Lua.org, PUC-Rio (<http://www.lua.org/>)



#### This product includes software under following licenses:

LGPL v2.1: <http://www.gnu.org/licenses/old-licenses/lgpl-2.1.html>

- GNU FriBidi
- DevIL

The FreeType Project License: <http://git.savannah.gnu.org/cgiit/freetype/freetype2.git/tree/docs/FTL.TXT>

- FreeType 2

MIT License: <http://opensource.org/licenses/mit-license.html>

- Lua



### Symbole na displeji

Na displeji ve vozidle se může zobrazit celá řada různých symbolů. Symboly jsou rozděleny na varovné, indikační a informační. Dále uvádíme nejčastěji používané symboly společně s významem a odkazem na stránku v manuálu, kde najdete další informace.

 - Červený varovný symbol se rozsvítí, pokud byla indikována závada, která by mohla mít vliv na bezpečnost a/nebo ovladatelnost vozidla. Na sdružené přístrojové desce na informačním displeji se zároveň objeví vysvětlující text.

 - informační symbol se rozsvítí společně s textem na sdružené přístrojové desce na informačním displeji, pokud nastane problém v systémech vozidla. Informační kontrolka se může rozsvítit také ve spojení s jinými kontrolkami.

#### Výstražné symboly na sdružené přístrojové desce

Kontrolka	Popis	Viz
	Nízký tlak oleje	(str. 66)
	Zabrzděná parkovací brzda	(str. 66), (str. 299)





Kontrolka	Popis	Viz
	Aktivovaná parkovací brzda, alternativní symbol	(str. 66)
	Airbagy - SRS	(str. 29), (str. 66)
	Kontrolka zapnutí bezpečnostního pásu	(str. 25), (str. 66)
	Alternátor nedobíjí	(str. 66)
	Závada v brzdovém systému	(str. 66), (str. 296)
	Varování, bezpečnostní režim	(str. 29), (str. 39), (str. 66), (str. 282)

### Symbole ovládání na sdružené přístrojové desce

Kontrolka	Popis	Viz
	Porucha ABL*	(str. 65), (str. 88)
	Systém řízení emisí	(str. 65)
	Porucha ABS	(str. 65), (str. 296)
	Zadní světlo do mlhy svítí	(str. 65), (str. 89)
	Systém stability, ESC (systém řízení stability a trakce), funkce stabilizace přívěsu	(str. 65), (str. 183), (str. 319)
	Systém stability, sportovní režim	(str. 65), (str. 183)
	Žhavení (vznětové motory)	(str. 65)
	Nízká hladina paliva v palivové nádrži	(str. 65), (str. 137)

Kontrolka	Popis	Viz
	Informace, čtěte text na displeji	(str. 65)
	Dálková světla svítí	(str. 65), (str. 85)
	Levé ukazatele směru	(str. 65)
	Pravé ukazatele směru	(str. 65)
	Start/Stop* - automatické vypnutí motoru	(str. 65), (str. 292)
	Funkce ECO* zap	(str. 65), (str. 294)
	Systém tlaku vzduchu v pneumatikách*	(str. 65), (str. 337)

03





## Informační symboly na sdružené přístrojové desce

Kon- trolka	Popis	Viz
	Tempomat*	(str. 191)
	Adaptivní tempomat*	(str. 206)
	Adaptivní tempomat*, časový interval	(str. 194), (str. 196)
	Adaptivní tempomat*, sledování vzdálenosti* (Distance Alert)	(str. 198), (str. 208)
	Radarový snímač*	(str. 206), (str. 210), (str. 227)
	Omezovač rychlosti	(str. 188)
	Snímač čelního skla*, kamerový snímač*, laserový snímač*	(str. 86), (str. 217), (str. 227), (str. 231), (str. 236), (str. 242)

Kon- trolka	Popis	Viz
	Automatická aktivace brzd*, sledování vzdálenosti* (Distance Alert), City Safety™, systém varování před kolizí*	(str. 210), (str. 217), (str. 227)
	Systém ABL*	(str. 88)
	Systém Driver Alert*, Čas na přestávku	(str. 230)
	Systém Driver Alert*, Čas na přestávku	(str. 231)
	(P)! Parkovací brzda	(str. 299)
	Dešťový senzor*	(str. 94)
	Aktivní dálkové světlomety - AHB (Active High Beam)*	(str. 86)

Kon- trolka	Popis	Viz
	Start/Stop*	(str. 292)
	Start/Stop*	(str. 292)
	Driver Alert System*, Lane Departure Warning (LDW), Lane Keeping Aid (LKA)	(str. 231), (str. 236), (str. 242)
	Systém Driver Alert*, Lane departure warning*	(str. 234)
	Systém Driver Alert*, Lane departure warning*	(str. 236)
	Informace o zaznamenané rychlosti*	(str. 185)



Kontrolka	Popis	Viz
	Nezávislé topení a vyhřívání motoru a prostoru pro cestující*	(str. 137)
	Vyhřívání bloku motoru a vyhřívání prostoru pro cestující* Nutný servis	(str. 137)
	Aktivovaný časovač*	(str. 137)
	Aktivovaný časovač*	(str. 137)
	Vybitá baterie	(str. 137)
	Dvířka hrdla palivové nádrže, pravá strana	(str. 306)
	Indikátor řazení převodových stupňů	(str. 277)

Kontrolka	Popis	Viz
	Polohy páky voliče	(str. 278)
	Měření hladiny oleje	(str. 367)
	Aktivní Aktivní parkovací asistent - PAP*	(str. 252)

#### Informační symboly na displeji stropní konzoly

Kontrolka	Popis	Viz
	Kontrolka zapnutí bezpečnostního pásu	(str. 28)
	Airbag, sedadlo spolujezdce, aktivovaný	(str. 32)
	Airbag, sedadlo spolujezdce, deaktivovaný	(str. 32)

#### Související informace

- Sdružená přístrojová deska - význam kontrolkek (str. 65)
- Sdružená přístrojová deska - význam výstražných symbolů (str. 66)
- Zprávy - použití (str. 105)

## Volvo Sensus

Volvo Sensus je zdrojem pro vaše osobní zážitky s vozidlem Volvo. Systém Sensus poskytuje informace, zábavu a funkce, které zjednoduší ovládání vašeho vozidla.



Když sedíte ve vozidle, chcete je mít pod kontrolou; v dnešním propojeném světě to zahrnuje informace, komunikaci a zábavu v momentech, kdy je to pro vás nejvhodnější. Systém Sensus obsahuje veškerá řešení, která umožňují propojení\* s vnějším světem, a zároveň vám poskytuje intuitivní kontrolu nad všemi možnostmi vozidla.

Volvo Sensus kombinuje a zobrazuje celou řadu funkcí z různých systémů na obrazovce displeje. Vůz se systémem Volvo Sensus můžete personalizovat pomocí intuitivního uživatelského rozhraní. Nastavení lze upravovat v položkách Nastavení vozidla, Audio a média, Ovládání klimatu atd.

Pomocí tlačítek a ovládacích prvků na středové konzole pomocí pravé klávesnice\*

na volantu můžete aktivovat a deaktivovat funkce a upravovat celou řadu nastavení.

Po stisknutí tlačítka **MY CAR** se zobrazí všechna nastavení související s řízením a ovládním vozem, např. City Safety, zámky a alarm, automatická rychlost ventilátoru, nastavení hodin atd.

Stisknutím tlačítka **RADIO, MEDIA, TEL\***, **NAV\*** a **CAM\*** lze aktivovat další zdroje, systémy a funkce, např. AM, FM, CD, DVD\*, TV\*, Bluetooth®, navigaci\* a kameru parkovacího asistenta\*.

Další informace o všech funkcích/systémech naleznete v příslušných kapitolách v příručce pro uživatele nebo jejím doplňku.

## Přehled

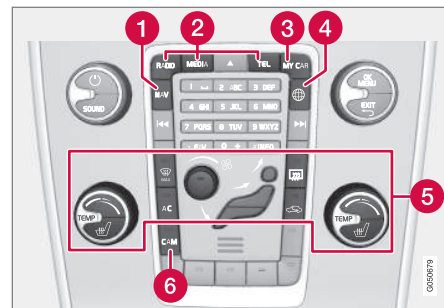

Ovládací panel na středové konzole. Obrázek je schematický - počet funkcí a uspořádání tlačítek se liší podle vybrané výbavy a trhu.

- 1 Navigace\* - **NAV**, viz samostatný doplněk (Sensus Navigation).
- 2 Audio a média - **RADIO, MEDIA, TEL\***, viz nezávislou doplňkovou příručku (Sensus Infotainment).
- 3 Nastavení funkce - **MY CAR**, viz MY CAR (str. 106).
- 4 Vozidlo připojené k Internetu - **Internet\***, viz samostatný doplněk (Sensus Infotainment).
- 5 Ovládání klimatizace (str. 119).
- 6 Parkovací kamera\* (str. 248) - **CAM\***.



## Polohy klíče

Pomocí dálkového ovladače s klíčem lze nastavit elektrický systém vozidla do různých režimů a úrovní tak, aby byly k dispozici různé funkce. Viz Polohy klíče - funkce na různých úrovních (str. 75).



Spínací skříňka s vytaženým/zasunutým dálkovým ovladačem.

### **i** POZNÁMKA

U vozů s funkcí Keyless\* se klíč dálkového ovládání nemusí zasunovat do spínací skříňky, ale může zůstat např. v kapse. Další informace o funkci Keyless, viz Keyless drive\* (str. 163).

## Vložte dálkový ovladač

1. Uchopte dálkový ovladač s čepelí klíče a zasuňte klíč dálkového ovladače do spínací skříňky.
2. Zasuňte klíč dálkového ovladače tak, aby se zajistil v koncové poloze.

### **!** DŮLEŽITÉ

Cizí předměty v zámku zapalování mohou zámek zničit nebo omezit jeho funkčnost.

Nezasunujte do spínače dálkový ovladač, pokud je nesprávně natočený - ovladač držte za konec s odnímatelnou čepelí klíče, viz Vyjímatelná čepel klíče - vyjmutí/zasunutí (str. 159).

## Vyjměte dálkový ovladač

Uchopte dálkový ovladač s klíčem, počkejte, než se vysune, a vytáhněte jej ven ze spínací skříňky.

## Polohy klíče - funkce na různých úrovních

Chcete-li povolit použití omezeného počtu funkcí při vypnutém motoru, elektrický systém vozidla lze nastavit pomocí dálkového ovladače s klíčem do některé ze 3 různých úrovní (poloh klíče) - **0**, **I** nebo **II**. V této uživatelské příručce jsou jednotlivé úrovně označeny jako "polohy klíče".

V následující tabulce jsou uvedeny funkce, které jsou k dispozici v jednotlivých polohách/úrovních klíče.

03





Úroveň	Funkce
0	<ul style="list-style-type: none"> <li>Je osvětleno počítadlo kilometrů, hodiny a teploměr.</li> <li>Lze nastavit elektricky ovládaná sedadla.</li> <li>Audiosystém lze používat po omezenou dobu - viz doplněk Sensus Infotainment.</li> </ul>
I	<ul style="list-style-type: none"> <li>Mohou být ovládány následující funkce: střešní okno, elektricky ovládaná okna, zásuvka 12 V v prostoru pro cestující, navigace, telefon, ventilátor větrání a stěrače čelního okna.</li> </ul>
II	<ul style="list-style-type: none"> <li>Svítlí světlomety.</li> <li>Varovné kontrolky/kontrolky svítí 5 sekund.</li> <li>Je aktivováno několik dalších systémů. Elektrické vyhřívání sedáků sedadel a zadní okno lze aktivovat pouze po nastartování motoru.</li> </ul> <p><b>V této poloze se odebírá z baterie velké množství energie a proto by se tato poloha neměla používat!</b></p>

## Výběr polohy/úrovně klíče

- Poloha klíče 0** - odemknutí vozidla - to znamená, že elektrický systém vozidla je v poloze 0.
- Poloha klíče I** - když je dálkový ovládač s klíčem zcela zasunutý v zámku zapalování<sup>13</sup>, krátce stiskněte **START/STOP ENGINE**.



## POZNÁMKA

K výběru úrovně I nebo II bez startování motoru **nesešlapujte** brzdový/spojkový pedál, když otáčíte klíčem do příslušné polohy.

- Poloha klíče II** - když je dálkový ovládač s klíčem zcela zasunutý v zámku zapalování<sup>13</sup>, dlouze<sup>14</sup> stiskněte **START/STOP ENGINE**.
- Poloha klíče 0** - návrat do polohy 0 z polohy II nebo I - krátce stiskněte **START/STOP ENGINE**.

## Audiosystém

Další informace o funkcích audiosystému při vyjmutém dálkovém ovládači s klíčem, viz doplněk Sensus Infotainment.

## Nastartování a zastavení motoru

Informace o startování/zastavení motoru, viz Startování motoru (str. 269).

## Tažení

Důležité informace o použití klíče dálkového ovládání při tažení, viz Tažení vozu (str. 320).

## Související informace

- Polohy klíče (str. 75)

<sup>13</sup> Není zapotřebí u vozidel s funkcí Keyless\*.

<sup>14</sup> Přibližně 2 sekundy.



## Sedadla, přední

Přední sedadla ve vozidle lze nastavit různými způsoby tak, aby komfort při sezení byl optimální.

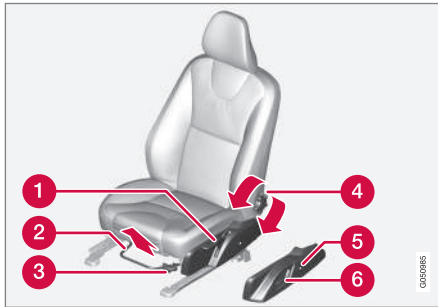

- 1 Zvednutí/snížení sedadla, pumpujte nahoru/dolů.
- 2 Posuv dopředu/dozadu: zvedněte páku a nastavte správnou vzdálenost od volantu a pedálů. Po nastavení zkontrolujte správné zajištění sedadla.
- 3 Zvednutí/snížení\* přední hrany sedáku, pumpujte nahoru/dolů.
- 4 Úhel sklonu opěradla: otáčejte kolečkem.

- 5 Chcete-li změnit nastavení bederní opěrky\*, stiskněte tlačítko.
- 6 Ovládací panel elektricky ovládaného sedadla\* - viz Sedadla, přední - elektricky ovládaná\* (str. 78).

### **VAROVÁNÍ**

Polohu sedadla řidiče upravte předtím, než se rozjedete. Nastavení nikdy neupravujte během jízdy. Zkontrolujte, zda je sedadlo zajištěné. Zabráníte tím poranění osob v případě prudkého brzdění nebo nehody.

### Sklopení opěradla sedadla spolujezdce\*<sup>15</sup>

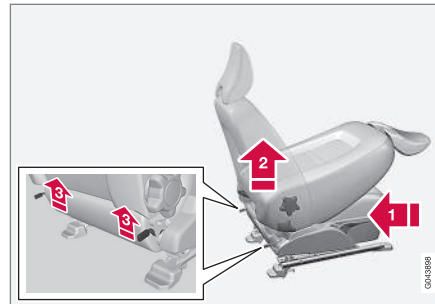

<sup>15</sup> Platí pouze pro komfortní sedadla.

Opěradlo sedadla spolujezdce můžete sklopit dopředu, abyste mohli převážet dlouhé předměty.

- 1 Posuňte sedadlo co nejvíce dozadu/dolů.
- 2 Nastavte opěradlo do vzpřímené polohy.
- 3 Při sklápění opěradla zvedněte pojistky na zadní straně opěradla.
- 4 Posuňte sedadlo dopředu tak, aby opěrka hlavy byla zajištěná pod schránkou v přístrojové desce.

Vrácení do původní polohy se provádí v opačném pořadí.

### **VAROVÁNÍ**

Uchopte opěradla a zkontrolujte, zda se po vyklonění nahoru skutečně zajistí. Zabráníte tím poranění osob v případě nehody nebo prudkého brzdění.

### Související informace

- Sedadla, přední - elektricky ovládaná\* (str. 78)
- Sedadla, zadní (str. 79)

**Sedadla, přední - elektricky ovládaná\***

Přední sedadla ve vozidle lze nastavit různými způsoby tak, aby komfort při sezení byl optimální. Elektricky ovládané sedadlo lze posunovat dopředu a dozadu a nahoru a dolů. Přední hranu sedáku sedadla lze zvednout nebo spustit. Dále lze upravit úhel náklonu opěradla a bederní opěrku\*.

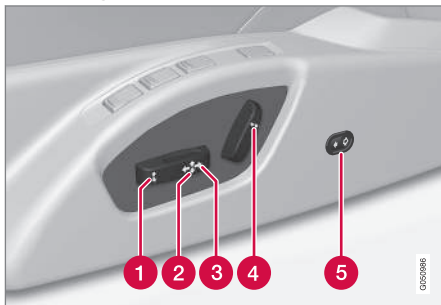
**Elektricky ovládané sedadlo**

- 1 Zvednutí/snížení přední hrany sedáku
- 2 Zvednutí/spuštění sedadla
- 3 Sedadlo, dopředu/dozadu
- 4 Úhel sklonu opěradla
- 5 Bederní opěrka\* se nastavuje směrem dovnitř a ven

Elektricky ovládaná sedadla jsou vybavena ochranou proti přetížení, která zasáhne, pokud je sedadlo něčím blokováno. V tomto případě nastavte elektrický systém vozidla do polohy klíče I nebo 0 a chvíli počkejte. Až potom pokračujte v nastavování sedadla.

V jednom okamžiku lze provádět pouze pohyb jedním směrem (dopředu/dozadu/nahoru/dolů/dovnitř/ven).

**Příprava**

Sedadlo je možné nastavovat po určitou dobu po odemknutí dveří dálkovým ovladačem bez klíče ve spínací skříňce. Nastavení sedadla se normálně provádí při poloze klíče I a může být prováděno vždy při běžícím motoru.

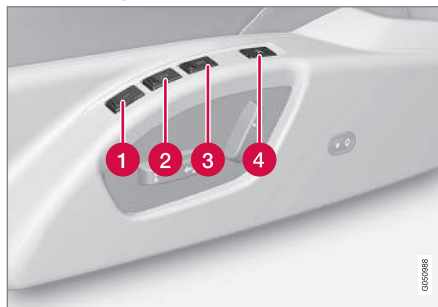
**Sedadlo s paměťovou funkcí\***

Funkce paměti ukládá nastavení sedadla a zpětných zrcátek.

**Uložení nastavení**

- 1 Paměťové tlačítko
- 2 Paměťové tlačítko
- 3 Paměťové tlačítko
- 4 Tlačítko pro uložení nastavení

1. Nastavte sedadlo a vnější zpětná zrcátka.
2. Stiskněte a podržte tlačítko **M**, přičemž současně stisknete tlačítko **1**, **2** nebo **3**. Držte tlačítka stisknutá, dokud se neozve zvukový signál a dokud se na sdružené přístrojové desce nezobrazí text.

Před novým nastavením paměti se sedadlo musí znovu seřadit.

Nastavení bederní opěrky se neukládá.

**Použití uloženého nastavení**

Stiskněte jedno z paměťových tlačítek **1-3**, dokud se pohyb sedadla a vnějších zpětných zrcátek nezastaví. Po uvolnění tlačítka se pohyb sedadla a zpětných zrcátek přeruší.

**Paměť klíče\* v dálkovém ovladači s klíčem**

Všechny dálkové ovladače mohou používat různí řidiči k uložení nastavení sedadla řidiče





a vnějších zpětných zrcátek<sup>16</sup>, viz Dálkový ovladač s klíčem - personalizace\* (str. 153).

### Nouzové zastavení

Pokud dojde k nechtěnému pohybu sedadla, stiskněte jedno z tlačítek pro nastavení sedadla nebo tlačítek paměti a pohyb sedadla se zastaví.

Sedadlo se opět uvede do pohybu, aby dosáhlo polohy uložené v paměti, stisknutím tlačítka pro odemknutí na dálkovém ovladači s klíčem. Dveře řidiče musejí být otevřené.

### **!** VAROVÁNÍ

Riziko rozdrčení! Zajistěte, aby si s ovládacími prvky nehrály děti. Během nastavování sedadel se před sedadly, za sedadly a pod sedadly nesmějí nacházet žádné předměty. Zajistěte, aby nikomu z cestujících na zadních sedadlech neohrožilo zachycení.

### Vyhřívání sedadla

Vyhřívání sedadla, viz Vyhřívání přední sedadla\* (str. 126) a Vyhřívání zadní sedadlo\* (str. 126).

### Související informace

- Sedadla, přední (str. 77)
- Sedadla, zadní (str. 79)

### Sedadla, zadní

*Opěradla zadních sedadel a hlavové opěrky zadních sedadel lze složit. Hlavovou opěrku prostředního sedadla lze upravit podle výšky spolujezdce.*

### Opěrka hlavy, prostřední sedadlo, zadní

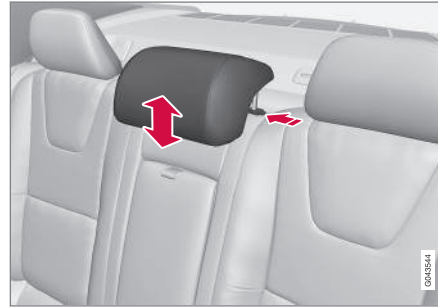

Nastavte opěrku hlavy podle výšky cestujícího tak, aby byl celý zátylek podpírán, pokud je to možné. V případě potřeby opěrku hlavy vysuňte.

Při zasouvání opěrky hlavy zpět dolů se musí současně stlačit tlačítko umístěné vedle levé podpěry opěrky.

### Sklopení opěradla zadního sedadla

#### **!** DŮLEŽITÉ

Když se opěradlo sklápí dolů, nesmí být na zadním sedadle žádné předměty. Bezpečnostní pásy nesmí být navzájem spojené. Jinak hrozí nebezpečí, že se čalounění zadního sedadla poškodí.



Opěradlo se skládá ze dvou částí. Tyto části lze složit dopředu, a to dohromady nebo zvlášť.

1. Potáhněte za příslušné madlo. Nachází se uvnitř otvoru pro kryt.
2. Sklopte sedadlo dopředu.

<sup>16</sup> Pouze pokud je vůz vybaven elektricky ovládaným sedadlem s pamětí a sklopnými elektricky ovládanými zpětnými zrcátky. Nastavení bederní opěrky se neukládá.



Pokud budete sklápět dolů širokou část opěradla, spusťte opěrku hlavy uprostřed zcela dolů.

### **i** POZNÁMKA

Pokud se spustí opěradla, opěrky hlavy se musí posunout mírně dopředu tak, aby nebyly v kontaktu se sedákem.

### **!** VAROVÁNÍ

Uchopte opěradla a zkontrolujte, zda se po otevření důkladně zajistí. Zabráňte tím poranění osob v případě nehody nebo prudkého brzdění.

### Elektrické spuštění opěrek hlavy na krajních sedadlech\*



1. Dálkový ovladač s klíčem musí být v poloze II.

2. Pro zlepšení výhledu dozadu stiskněte tlačítko a spusťte vnější opěrky hlavy dolů.

### **!** VAROVÁNÍ

Nespouštějte opěrky hlavy vnějších sedadel, pokud na nich sedí cestující.

Ručně posunujte opěrku hlavy dozadu, dokud neuslyšíte cvaknutí.

### **!** VAROVÁNÍ

Po zvednutí musí být poloha opěrek hlav zajištěna.

### Související informace

- Sedadla, přední (str. 77)
- Sedadla, přední - elektricky ovládaná\* (str. 78)

### Volant

Volant lze upravit v různých směrech. Na volantu se nachází ovládání houkačky, tempomatu, audiosystému, telefonu a systému menu.

### Nastavení

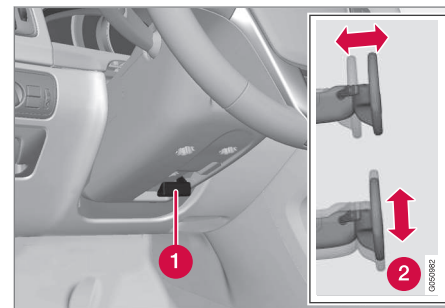

Nastavení volantu.

- 1 Páka – uvolnění volantu
- 2 Možné polohy volantu

Volant můžete nastavit jak ve vertikálním, tak horizontálním směru:

1. Přitáhněte páku směrem k sobě, čímž odjistíte volant.
2. Volant nastavte do polohy, která Vám vyhovuje.



3. Zatlačte páku zpět, čímž zajistíte volant v nové poloze. Je-li obtížné pákou pohybovat, zatlačte při vracení páky zároveň na volant.

### **VAROVÁNÍ**

Než se s vozem rozjedete, nastavte volant a zajistěte jej.

Je-li vozidlo vybaveno posilovačem řízení závislým na rychlosti\*, lze intenzitu posilování upravit, viz Nastavitelná síla řízení\* (str. 261).

### **Klávesnice\* a pádla\***

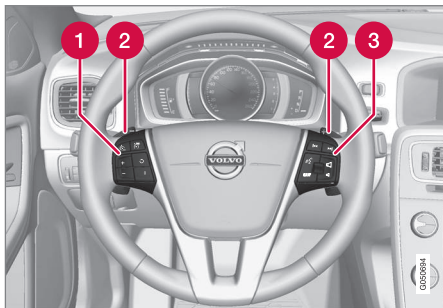

Klávesnice a pádla na volantu.

- 1 Tempomat\* (str. 191)  
Adaptivní tempomat - ACC\* (str. 194)
- 2 Páčka pro manuální řazení převodových stupňů u automatické převodovky, viz

Automatická převodovka -- Geartronic\* (str. 278)

- 3 Ovládání audia a telefonu, viz doplněk, Sensus Infotainment

### **Houkačka**



Houkačka.

Houkačku spustíte stisknutím středu volantu.

### **Související informace**

- Vyhřívání\* volantu (str. 81)

### **Vyhřívání\* volantu**

Volant lze vyhřívát pomocí elektrického vyhřívání.

### **Funkce**

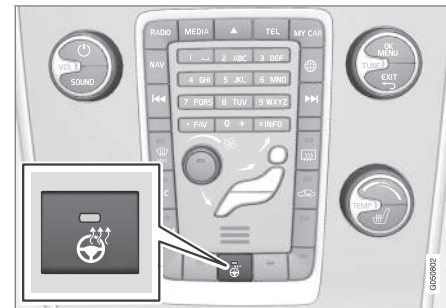

Umístění tlačítek se může lišit v závislosti na zvolené výbavě a trhu.

Opakovaným **tisknutím tlačítka** přepínejte mezi následujícími funkcemi:

Funkce	ukazatel směru
Vypnuto	Kontrolka v tlačítku nesvítí
Vyhřívání	Kontrolka v tlačítku svítí

### **Automatické vyhřívání volantu**

Je-li aktivováno automatické spuštění vyhřívání volantu, volant se začne vyhřívát, jakmile se nastartuje motor. Funkce se automaticky spustí, je-li vozidlo chladné a teplota okolí je pod cca. 10 °C. Funkce se aktivuje



a deaktivuje v systému menu **MY CAR** (str. 106).

## Spínače světel

Vnější osvětlení se aktivuje a nastavuje pomocí regulace světlometů. Tato regulace se používá rovněž k nastavení osvětlení displeje a přístrojů a náladového osvětlení (str. 91).

### Přehled, spínače světel

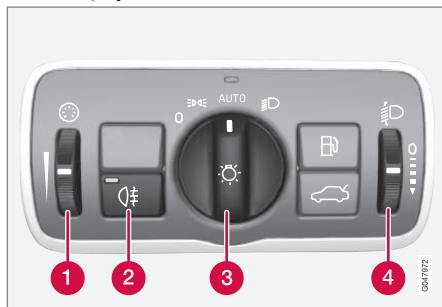

Přehled, spínače světel.

- 1 Ovládací kolečko pro nastavení osvětlení displeje a přístrojů a osvětlení okolí\*
- 2 Tlačítko pro zadní mlhové světlo
- 3 Knoflík pro denní provozní světla a parkovací světla
- 4 Kolečko<sup>17</sup> pro ovládání sklonu světlometů

<sup>17</sup> Není k dispozici pro vozy vybavené aktivními xenonovými světlomety\*.

## Polohy klíče

### **i** POZNÁMKA

Denní provozní světla a poziční/parkovací světla vpředu využívají stejná světla. Pokud se světla používají jako denní provozní světla, jejich jas je vyšší.

Poloha	Popis
0	Denní provozní světla <sup>A</sup> , když se elektrický systém vozidla nachází v poloze klíče <b>II</b> nebo když běží motor.  Lze použít světelnou houkačku.
	Denní provozní světla, přední boční obrysová světla a poziční/parkovací/zadní boční obrysová světla, když se elektrický systém vozidla nachází v poloze klíče <b>II</b> nebo když běží motor.  Poziční/parkovací/boční obrysová světla při parkování vozidla.  Lze použít světelnou houkačku.
AUTO	Denní provozní světla, přední boční obrysová světla a poziční/parkovací/zadní boční obrysová



Poloha	Popis
	světla během dne, když se elektrický systém vozidla nachází v poloze klíče II nebo když běží motor.  Potkávací světlomety a poziční/parkovací/boční obrysová světla při slabém denním světle nebo za temna nebo když je aktivováno zadní mlhové světlo nebo stěrače čelního skla s nepřetržitým stíráním.  Funkce Detekce tunelů (str. 85)* je aktivována.  Lze použít funkci Automatické přepínání dálkových světlometů (str. 86)*.  Dálkové světlomety lze aktivovat, pokud jsou zapnuty potkávací světlomety.  Lze použít světelnou houkačku.
	Potkávací světlomety a poziční/parkovací/boční obrysová světla.  Dálkové světlomety lze aktivovat.  Lze použít světelnou houkačku.

A Ve předním nárazníku nebo pod ním.

Společnost Volvo doporučuje používat během jízdy režim **AUTO**, pokud dopravní situace nebo počasí neumožní používat aktivní dálkové světlomety\*.

#### Osvětlení přístrojů

Rozdílné osvětlení displeje a přístrojů se zapíná v závislosti na poloze klíče, viz Polohy klíče - funkce na různých úrovních (str. 75).

Osvětlení displeje se automaticky ztlumí za tmy – citlivost se nastavuje kolečkem.

Intenzita osvětlení přístrojů se nastavuje kolečkem.

#### Ovládání sklonu světlometů

Zatížení vozu mění vertikální nastavení světlometů, čímž by mohlo dojít k oslňování protijedoucích motoristů. Tomu se můžete vyhnout nastavením sklonu světlometů. Snižte sklon světlometů, pokud je vůz hodně naložen.

1. Nechejte motor běžet nebo nechejte elektrický systém vozidla s klíčem v poloze I.
2. Otáčením kolečka nahoru/dolů zvednete/snížíte nastavení světlometů.

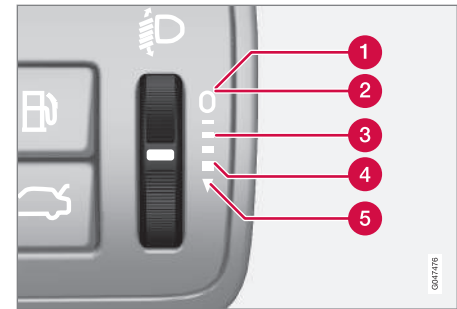

Poloha kolečka pro různé případy zatížení vozidla.

- 1 Pouze řidič
- 2 Řidič a spolujezdec na předním sedadle
- 3 Cestující ve všech sedadlech
- 4 Cestující ve všech sedadlech a maximální náklad v zavazadlovém prostoru
- 5 Řidič a maximální náklad v zavazadlovém prostoru

Vozidla s aktivními xenonovými světlomety\* jsou vybavena automatickým nastavováním sklonu světlometů a proto nejsou vybavena ovládacím kolečkem.

#### Související informace

- Obrysová světla (str. 84)
- Denní světla (str. 84)
- Dálková/potkávací světla (str. 85)

## Obrysová světla

Poziční/parkovací světla se zapínají pomocí knoflíku regulace světlometů.

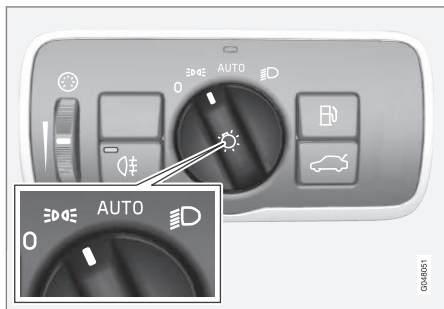

Knoflík regulace světlometů v poloze obrysových/parkovacích světel.

Otočte knoflík do polohy (současně se rozsvítí osvětlení registrační značky).

Pokud se elektrický systém vozidla nachází v poloze klíče II nebo pokud běží motor, rozsvítí se místo předních pozíčních/parkovacích světel denní provozní světla.

Je-li venku tma a otevře se víko zavazadlového prostoru, rozsvítí se zadní pozíční/parkovací světla upozorňující vozidla vzadu. Přitom nezáleží, v jaké poloze je knoflík, ani v jaké poloze je zapalování.

## Související informace

- Spínače světel (str. 82)

## Denní světla

Pokud je knoflík regulace světlometů v poloze **AUTO** a klíč zapalování v poloze II nebo běží motor, během dne se automaticky aktivují denní světla.

## Denní světla během dne. DRL

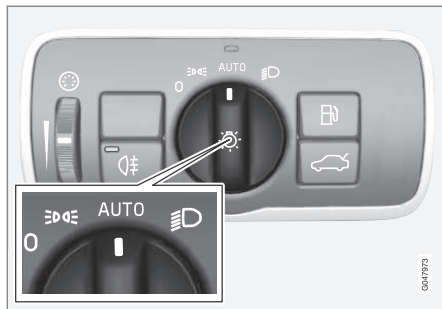

Knoflík regulace světlometů v poloze **AUTO**.

Je-li knoflík regulace světlometů v poloze **AUTO**, denní provozní světla (Daytime Running Lights - DRL) se automaticky rozsvítí, pokud s vozidlem jedete během dne. Při soumraku a při slabém denním světle světelný senzor nahoře na přístrojové desce denní provozní světla přepne automaticky na potkávací světlometry. Světla přepnou na potkávací světlometry také při aktivování stěračů čelního skla nebo při zapnutí zadních mlhových světel.



## VAROVÁNÍ

Tento systém pomáhá šetřit energii - nedokáže však určit v každé situaci, kdy je denní světlo příliš slabé nebo dostatečně silné, např. v mlze a dešti.

Odpovědnost za jízdu s vozem v souladu s platnými dopravními předpisy a se světly ve správné poloze nese vždy řidič.



### Detekce tunelů\*

Pokud vozidlo vjede do tunelu, detekce tunelů přepíná z denních provozních světel na potkávací světlomety. Cca. 20 sekund po opuštění tunelu se znovu rozsvítí denní provozní světla.

Funkce Detekce tunelu je k dispozici ve voze s dešťovým senzorem\*. Senzor zjistí, když vjíždíte do tunelu a přepne denní provozní světla na potkávací světlomety. Cca. 20 sekund po opuštění tunelu se znovu rozsvítí denní provozní světla. Pokud během této doby vjede vozidlo do dalšího tunelu, zůstane zapnuta potkávací světlomety. Tím se zabrání opakovaným změnám v nastavení světlometů vozidla.

Upozornění: Detekce tunelu funguje pouze v případě, že je regulace světlometů v poloze **AUTO**.

### Související informace

- Dálková/potkávací světla (str. 85)
- Spínače světel (str. 82)

### Dálková/potkávací světla

Pokud je knoflík regulace světlometů v poloze **AUTO** a klíč zapalování v poloze **II** nebo běží motor, za slabých světelných podmínek se automaticky aktivují potkávací světlomety.

Je-li ovládání světlometů v poloze **II**, potkávací světla se zapnou vždy, když motor běží nebo když je aktivní poloha klíče **II**.



Pákový přepínač a knoflík regulace světlometů.

- ➔ Poloha pro světelnou houkačku
- ➔ Poloha pro dálková světla

### Potkávací světla

Je-li knoflík v poloze **AUTO**, potkávací světlomety se aktivují automaticky, když je šero nebo denní světlo je příliš slabé. Potkávací

světlomety se automaticky rovněž aktivují, pokud se aktivují stěrače čelního skla nebo zadní světla do mlhy.

V poloze **II** se potkávací světla zapnou vždy, když motor běží nebo když je aktivní poloha klíče **II**.

### Světelná houkačka

Jemně přitáhněte pákový přepínač k volantu do polohy pro světelnou houkačku. Dálková světla budou svítit, dokud pákový přepínač neuvolníte.

### Dálková světla

Zapnutí dálkových světel je možné, pokud je spínač světel v poloze **AUTO**<sup>18</sup> nebo **II**. Dálková světla se zapínají/vypínají přitážením páčkového přepínače do koncové polohy k volantu a jeho uvolněním. Dálková světla lze rovněž vypnout mírným přitážením páčkového přepínače směrem k volantu.

Po zapnutí dálkových světel se na sdrúženě přístrojové desce rozsvítí kontrolka se symbolem **II**.

### Přídavné světlomety\*

Je-li vůz vybaven přídavnými světlomety, řidič může pomocí systému menu MY CAR vybrat, zda by se měly deaktivovat nebo zapnout/vypnout současně s dálkovými světly<sup>19</sup>, viz MY CAR (str. 106).

<sup>18</sup> Pokud jsou zapnuta potkávací světlomety.

<sup>19</sup> Přídavné světlomety musí být připojeny k elektrickému systému servis. Společnost Volvo doporučuje kontaktovat autorizovaný servis Volvo.



### Související informace

- Aktivní xenonové světlomety\* (str. 88)
- Aktivní dálkové světlomety\* (str. 86)
- Spínače světel (str. 82)
- Světlomety - seřízení projekce světlometů (str. 93)
- Detekce tunelů\* (str. 85)

### Aktivní dálkové světlomety\*

*Funkce automatického přepínání dálkových světlometů detekuje světla vozidel z protisměru nebo zadní světla vozidel vpředu a přepíná mezi dálkovými a potkávacími světly. Xenonové světlomety ztlumí pouze část světelného kuželu, který míří přímo na vozidlo. Jakmile světla z protisměru zmizí, přepne se zpět na dálkové světlomety.*

### Aktivní dálkové světlomety - AHB

Aktivní dálkové světlomety (Active High Beam - AHB) detekují pomocí kamerového snímače na horní hraně čelního skla světlomety vozidel v protisměru nebo zadní světla vozidel vpředu a přepnou z dálkových světlometů na potkávací. Tato funkce může rovněž zohlednit pouliční osvětlení.

### Vozidla s halogenovými světlomety

Přibližně sekundu poté, kdy kamerový senzor již nedetekuje dálková světla vozů z protisměru resp. zadní světla vozidel vpředu, se znovu zapnou dálková světla.

### Vozidla s xenonovými světlomety

Narozdíl od běžného tlumení svitu svítí potkávací světla po stranách vozidla pro protijedoucí vozidla nebo vozidla vzadu - ztlumí se pouze části světelného kužele, který směřuje přímo k vozidlu.

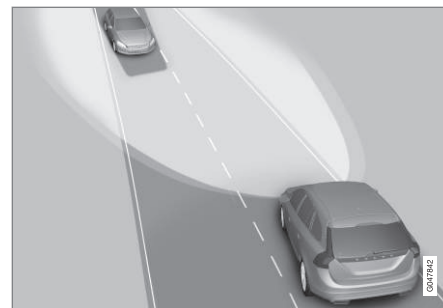

*Potkávací světlomety svítí na vozidla jedoucí proti vám, dálkové světlomety svítí po obou stranách vozidla.*

Přibližně sekundu poté, kdy kamerový senzor již nedetekuje dálková světla vozů z protisměru resp. zadní světla vozidel vpředu, znovu se zapnou dálková světla.





### Aktivace/deaktivace

Světlo AHB lze aktivovat přepnutím ovladače světlometů do polohy **AUTO** (za předpokladu, že tato funkce není deaktivována v systému menu MY CAR, viz MY CAR (str. 106)).



Páčkový přepínač a knoflík regulace světlometů v poloze **AUTO**.

Tuto funkci lze spustit během jízdy za tmy, je-li rychlost vozidla 20 km/h nebo vyšší.

Světla AHB se zapínají/vypínají přitážením levého páčkového přepínače do koncové polohy k volantu a jeho uvolněním. Pokud se deaktivují, když jsou zapnuty dálkové světlomety, zapnou se rovnou potkávací světlomety.

### Vozidlo s analogovou sduženou přístrojovou deskou

Je-li aktivována funkce AHB, na informačním displeji přístroje se rozsvítí symbol

Po zapnutí dálkových světel se na sdužené přístrojové desce rozsvítí také kontrolka se symbolem . To platí rovněž pro xenonové světlomety, pokud jsou potkávací světlomety částečně ztlumeny, tedy jakmile světelný paprsek svítí nepatrně více než potkávací světla.

### Vozidlo s digitální sduženou přístrojovou deskou

Je-li aktivována funkce AHB, na informačním displeji přístroje se rozsvítí bíle symbol .

Jsou-li aktivovány dálkové světlomety, symbol se rozsvítí modře. To platí rovněž pro xenonové světlomety, pokud jsou potkávací světlomety částečně ztlumeny, tedy jakmile světelný paprsek svítí nepatrně více než potkávací světla.

### Manuální obsluha

#### POZNÁMKA

Povrch čelního skla před kamerovým snímačem musí být bez sněhu, ledu, mlhy a nečistot.

Nepřipevňujte a nelepte nic na čelní sklo před kamerový snímač - mohlo by se stát, že se u některých systémů závislých na kameře sníží účinnost nebo že tyto systémy přestanou fungovat.

Pokud se na informačním displeji sdužené přístrojové desky zobrazí zpráva **Aktivní**

**dálková světla Dočasně nedostupné**  
Ovládejte manuálně, musíte mezi dálkovými a potkávacími světlomety přepínat manuálně. Knoflík regulace světlometů však zůstane v poloze **AUTO**. Totéž platí, pokud se zobrazí zpráva **Zablok. snímačů čelního skla** Viz příručka a symbol . Jakmile se objeví tato zpráva, symbol zhasne.

Může se stát, např. během husté mlhy nebo při silném dešti, že funkce AHB nebude dočasně k dispozici. Jakmile bude funkce AHB opět k dispozici nebo jakmile senzory na čelním skle nebudou zablokovány, zpráva zhasne a rozsvítí se symbol .

#### VAROVÁNÍ

AHB při příznivých podmínkách pomáhá využít optimální tvar světelného kuželu.

Za manuální přepínání dálkových a potkávacích světel v případech, kdy to vyžaduje dopravní situace nebo počasí, je vždy odpovědný řidič.

#### DŮLEŽITĚ

Situace, kdy může být nutné přepínat mezi dálkovými a potkávacími světly manuálně:

- V hustém dešti nebo v husté mlze
- V namrzajícím dešti
- Během sněžení a při dešti se sněhem



- Při měsíčním světle
- Během jízdy ve špatně osvětlených oblastech
- V případě, kdy vozidla v protisměru nejsou dostatečně osvětlena
- Pokud se na vozovce nebo na krajnici nacházejí chodci
- Pokud se v blízkosti vozovky nacházejí předměty s vysokou odrazivostí
- Pokud jsou světla protijedoucích vozidel zastíněna např. svodidly
- Pokud se nacházejí vozidla na cestách napojujících se na vozovku, po které jedete
- Na úpatí kopce nebo v kotlině
- V prudkých zatáčkách.

Další informace o omezeních kamerového systému, viz Upozornění na nebezpečí kolize\* - omezení kamerového snímače (str. 225).

### Související informace

- Dálková/potkávací světla (str. 85)
- Spínače světel (str. 82)

### Aktivní xenonové světlomety\*

*Aktivní xenonové světlomety optimálně osvětlují zatáčky a křižovatky a zvyšují tak bezpečnost.*

#### Aktivní xenonové světlomety - ABL



*Osvětlení světlomety s deaktivovanou (vlevo) a aktivovanou (vpravo) funkcí.*

Pokud je vůz vybaven aktivními xenonovými světlomety (Active Bending Lights – ABL), sleduje světlo světlometů pohyb volantu za účelem maximálního osvětlení vozovky v zatáčkách a na křižovatkách, čímž se zvyšuje bezpečnost.

Tato funkce se aktivuje automaticky při nastartování vozidla (za předpokladu, že není deaktivována v systému nabídek MY CAR, viz MY CAR (str. 106)). V případě poruchy se na přístrojové desce rozsvítí kontrolka ,

současně se na informačním displeji zobrazí vysvětlující zpráva a rozsvítí další symbol.

Kontrolka	Zpráva	Popis
	<b>Funkční porucha syst. světlometů Nutný servis</b>	Systém je vypnutý. Pokud zůstane zpráva zobrazena, navštivte servis. Doporučujeme, abyste kontaktovali autorizovaný servis Volvo.

Funkce je aktivní pouze za soumraku nebo tmy a jen když se vůz pohybuje.

Funkce<sup>20</sup> může být aktivována/deaktivována v systému nabídky MY CAR - viz MY CAR (str. 106).

Seřízení projekce světlometů, viz Světlomety - seřízení projekce světlometů (str. 93).

<sup>20</sup> Aktivováno z výroby při dodání.



### Natáčecí světla

Aktivní xenonové světlomety jsou vybaveny natáčecími světly, které po jistou dobu osvětlí prostor napříč před vozidlem v prudké zatáčce ve směru natočení volantu nebo ve směru, ve kterém jsou aktivována směrová světla.

Tato funkce se aktivuje, když se používají dálkové světlomety nebo potkávací světlomety, pokud rychlost vozidla klesne pod cca. 30 km/h.

Navíc se obě natáčecí světla rozsvítí společně se zpětným světlometem při couvání.

### Související informace

- Dálková/potkávací světla (str. 85)
- Aktivní dálkové světlomety\* (str. 86)
- Spínače světel (str. 82)

### Zadní světlo do mlhy

*Je-li viditelnost kvůli mlze snížena, lze zapnout zadní mlhové světlo, aby si ostatní účastníci silničního provozu všimli vozidla včas.*

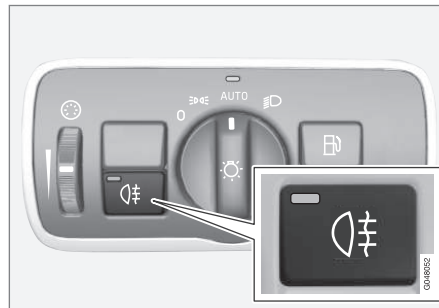

*Tlačítko pro zadní světlo do mlhy.*

Zadní mlhové světlo lze zapnout pouze v případě, že je klíč v poloze II nebo je spuštěn motor a knoflík regulace světlometů je v poloze **AUTO** nebo **D**.

Zapnutí/vypnutí se provádí stisknutím tlačítka. Při zapnutí zadního světla do mlhy se rozsvítí kontrolka zadního světla do mlhy  na sdužené přístrojové desce a kontrolka v tlačítku.

Zadní mlhové světlo se vypne automaticky po vypnutí motoru nebo pokud se knoflík regulace světlometů přepne do polohy **0** nebo **D**.



### POZNÁMKA

Předpisy týkající se použití zadních mlhových světel se v jednotlivých zemích liší.

### Související informace

- Spínače světel (str. 82)

### Brzdové světlo

*Brzdové světlo se automaticky rozsvítí při brzdění.*

Brzdové světlo se rozsvítí při sešlápnutí brzdového pedálu. Dále se rozsvítí, pokud vozidlo přibrzdí některý z dále uvedených podpůrných systémů řízení: Adaptivní tempomat (str. 194), City Safety (str. 211) nebo Upozornění na nebezpečí kolize (str. 218).

Informace o výstražných brzdových světlech a výstražné funkci ukazatelů směru, viz Brzdový pedál - nouzová brzdová světla a automatická výstražná funkce ukazatelů směru (str. 297).

### Výstražná funkce ukazatelů směru

*Jsou-li aktivována výstražná světla, upozorní ostatní účastníky silničního provozu současným blikáním všech směrových světel na vozidle.*

*Jakmile se výstražná světla aktivují, na sdružené přístrojové desce blikají obě směrová světla.*



*Tlačítka pro výstražnou funkci ukazatelů směru.*

Stisknutím tlačítka aktivujete výstražnou funkci ukazatelů směru. Pokud používáte výstražná světla, obě kontrolky ukazatelů směru na sdružené přístrojové desce blikají.

Výstražná funkce ukazatelů směru se aktivuje automaticky, pokud zabrzdíte vůz tak prudce, že se aktivují nouzová brzdová světla a rychlost klesne pod 10 km/h. Výstražná světla zůstanou svítit, i když vůz zastaví, a automaticky se vypnou při opětovném rozjetí vozidla nebo pokud stisknete toto tlačítko

znovu. Další informace o výstražných brzdových světlech a výstražné funkci ukazatelů směru, viz Brzdový pedál - nouzová brzdová světla a automatická výstražná funkce ukazatelů směru (str. 297).

### Související informace

- Ukazatele směru (str. 91)



## Ukazatele směru

Směrová světla se ovládají pomocí levého páčkového přepínače. Směrová světla zablikají třikrát nebo blikají nepřetržitě, a to podle toho, jak hodně se páčkový přepínač posune nahoru nebo dolů.



Ukazatele směru.

## Krátké zablikání

1 Posuňte páčkový přepínač nahoru nebo dolů do první polohy a uvolněte jej. Směrová světla třikrát bliknou. Funkce může být aktivována/deaktivována v systému nabídky MY CAR - viz MY CAR (str. 106).

## Trvalé blikání

2 Posuňte páčkový přepínač nahoru nebo dolů do vnější polohy.

Páčkový přepínač zůstane v této poloze a je možné jej z ní posunout ručně nebo automaticky pohybem volantu.

## Symbole ukazatelů směrů

Symbole směrových světel, viz Sdružená přístrojová deska - význam kontrolky (str. 65).

## Související informace

- Výstražná funkce ukazatelů směru (str. 90)

## Osvětlení interiéru

Osvětlení prostoru pro cestující se aktivuje/deaktivuje pomocí tlačítek v ovládací nad předními sedadly a zadními sedadly.



Ovládací prvky ve stropní konzole pro přední lampičky na čtení a osvětlení prostoru pro cestující.

- 1 Lampička na čtení, levá strana
- 2 Lampička na čtení, pravá strana
- 3 Osvětlení interiéru

Veškeré osvětlení v prostoru pro cestující může být zapnuto a vypnuto manuálně během 30 minut od:

- vypnutí motoru a přepnutí elektrického systému vozidla do polohy 0
- odemknutí vozidla, pokud nebyl nastartován motor.



### Přední stropní osvětlení

Přední lampičky na čtení se zapínají a vypínají stisknutím příslušného tlačítka ve stropní konzole.

### Zadní stropní osvětlení



Zadní stropní osvětlení.

Svítilny můžete rozsvítit nebo zhasnout stisknutím odpovídajícího tlačítka.

### Osvětlení nástupního prostoru

Osvětlení nástupního prostoru (a osvětlení prostoru pro cestující) se zapíná nebo vypíná při otevření nebo zavření bočních dveří.

### Osvětlení schránky v palubní desce

Osvětlení schránky v palubní desce se zapíná nebo vypíná při otevření nebo zavření víka.

### Osvětlení kosmetického zrcátka

Osvětlení kosmetického zrcátka (str. 145) se zapíná a vypíná při otevření nebo zavření krytu.

### Automatické osvětlení

Spínač pro osvětlení prostoru pro cestující má tři polohy pro osvětlení v prostoru pro cestující:

- **Vypnuto** – je stisknutá pravá strana, automatické osvětlení vypnuto.
- **Nulová poloha** – automatické osvětlení zapnuto.
- **Zapnuto** – je stisknutá levá strana, osvětlení prostoru pro cestující zapnuto.

### Nulová poloha

Pokud je tlačítko v nulové poloze, osvětlení prostoru pro cestující se zapíná a vypíná automaticky následovně.

Osvětlení prostoru pro cestující se zapne a zůstane zapnuté po dobu 30 sekund, pokud:

- je vůz odemknutý dálkovým ovladačem s klíčem nebo čepelí klíče, viz Dálkový ovladač - funkce (str. 156) nebo Vyjímatelná čepel klíče - odemykání dveří (str. 160)
- vypnutí motoru a přepnutí elektrického systému vozidla do polohy **0**.

Osvětlení prostoru pro cestující se vypne:

- při startu motoru,
- při zamknutí vozidla.

Osvětlení prostoru pro cestující se rozsvítí a zůstane svítit po dobu dvou minut, pokud otevřete jedny z dveří.

Pokud je osvětlení zapnuté ručně a vůz je zamknutý, automaticky se vypne po dvou minutách.

### Náladové osvětlení\*

Pokud se vypne běžné osvětlení prostoru pro cestující a motor běží, rozsvítí se některé LED diody, a to včetně té ve stropním osvětlení, což zajistí tlumené světlo a vyšší míru komfortu během jízdy. Osvětlení rovněž zlepší viditelnost např. předmětů v úložných schránkách v době, kdy je venku tma. Toto osvětlení zhasne chvíli po běžném osvětlení prostoru pro cestující, když se vozidlo zamkne. Jas se ovládá pomocí přetáčecího kolečka u regulace světlometů (str. 82).



### Doprovodné osvětlení při odchodu

Osvětlení „home safe“ zahrnuje potkávací světla, parkovací světla, světla ve vnějších zpětných zrcátkách, osvětlení registrační značky, osvětlení stropu v interiéru a orientační osvětlení interiéru.

Některá vnější světla je možné po uzamknutí vozu ponechat rozsvícená jako bezpečnostní osvětlení při odchodu od vozu.

1. Vyjměte dálkový ovladač s klíčem ze spínací skříňky.
2. Přitáhněte levý pákový přepínač k volantu do koncové polohy a uvolněte jej. Funkce může být aktivována stejně jako světelná houkačka, viz Dálková/potkávací světla (str. 85).
3. Vystupte z vozu a zamkněte dveře.

Když je funkce aktivní, svítí potkávací světla, parkovací světla, osvětlení ve vnějších zpětných zrcátkách, osvětlení registrační značky, stropní osvětlení interiéru a osvětlení nástupního prostoru.

Doba, po kterou má osvětlení „home safe“ svítit, může být nastavena v systému nabídky MY CAR - viz MY CAR (str. 106).

### Související informace

- Doprovodné osvětlení při příchodu (str. 93)

### Doprovodné osvětlení při příchodu

Přibližovací osvětlení zahrnuje parkovací světla, světla ve vnějších zpětných zrcátkách, osvětlení registrační značky, osvětlení stropu v interiéru a osvětlení podlahy.

Přibližovací osvětlení se zapíná dálkovým ovladačem, viz Dálkový ovladač - funkce (str. 156), a používá se k dálkovému zapnutí osvětlení vozu.

Když se funkce aktivuje pomocí dálkového ovladače, svítí potkávací světla, parkovací světla, osvětlení ve vnějších zpětných zrcátkách, osvětlení registrační značky, stropní osvětlení interiéru a osvětlení nástupního prostoru.

Doba, po kterou mají přibližovací světla svítit, může být nastavena v systému nabídky MY CAR - viz MY CAR (str. 106).

### Související informace

- Doprovodné osvětlení při odchodu (str. 93)

### Světlomety - seřízení projekce světlometů

Pokud je vozidlo vybaveno aktivními světlomety Xenon a funkcí aktivních dálkových světlometů, je nutné při přechodu z provozu s jízdou na pravé straně na provoz s jízdou na levé straně (a naopak) změnit seřízení projekce světlometů.

### Aktivní xenonové světlomety\*

Světlomety se nemusí seřizovat u vozidel bez aktivních dálkových světel\*. Projekce světlometů je navržena tak, aby nebyli oslňováni řidiči protijedoucích vozidel.

U vozidel s aktivními dálkovými světlomety je nutné seřídít projekci světlometů. Při přenastavování světlometů pro pravostranný nebo levostranný provoz, musí být vozidlo v klidu a musí běžet motor.

Projekce světlometů se mění v systému nabídky MY CAR - viz MY CAR (str. 106).

### Halogenové světlomety

Není třeba provádět žádné seřizování projekce světlometů. Projekce světlometů je navržena tak, aby nebyli oslňováni řidiči protijedoucích vozidel.

## Stěrače a ostříkovače

Stěrače a ostříkovače čistí čelní sklo a zadní okno. Světlomety se čistí vysokotlakým ostříkem.

### Stěrače čelního okna<sup>21</sup>



Stěrače čelního okna a ostříkovače čelního okna.

- 1 Dešťový senzor, zapnutý/vypnutý
- 2 Kolečko citlivosti/frekvence

### Vypnutí stěračů čelního okna

0 Přesunutím pákového přepínače do polohy **0** vypnete stěrače čelního okna.

### Jedno setření

Pohněte pákovým přepínačem nahoru a uvolněte jej.

### Cyklovač stěračů

**INT** Ovládacím kolečkem nastavte počet setření za časovou jednotku, když je zvolen cyklovač.

### Trvalé stírání

- Stěrače pracují normální rychlostí.
- Stěrače pracují vysokou rychlostí.

### ! DŮLEŽITÉ

Před spuštěním stěračů v zimním období – se ujistěte, že lišty stěračů nejsou přimrzlé, a že je z čelního okna seškrábán sníh a led.

### ! DŮLEŽITÉ

Pokud stěrače stírají čelní sklo, použijte dostatečné množství kapaliny do ostříkovačů. Když stírají stěrače čelního skla, čelní sklo musí být mokré.

### Stíratko stěračů, servisní poloha

Čištění čelního skla a lišt stěračů a výměna lišt - viz Lišty stěračů (str. 381) a Mytí vozidla (str. 405).

### Dešťový senzor\*

Dešťový senzor automaticky aktivuje stěrače čelního okna podle toho, kolik vody detekuje

na čelním okně. Citlivost dešťového senzoru může být nastavena kolečkem.

Je-li dešťový senzor aktivován, kontrolka v tlačítku svítí a na sdružené přístrojové desce se rozsvítí symbol dešťového senzoru .

### Zapnutí a nastavení citlivosti

Při aktivaci dešťového senzoru musí být klíč v zapalování v poloze **I** nebo **II** a pákový přepínač stěračů čelního okna musí být v poloze **0** nebo v poloze pro jedno setření.

Stisknutím tlačítka aktivujte dešťový senzor. Stěrače provedou jedno setření.

Posunutím pákového přepínače nahoru provedou stěrače další setření.

Otočte kolečkem nahoru pro vyšší citlivost a dolů pro nižší citlivost. (Další setření se provádí, když je kolečko otočeno nahoru.)

### Deaktivace

Vypněte dešťový senzor stisknutím tlačítka nebo pohybem pákového přepínače dolů na jiný program stírání.

Dešťový senzor se automaticky vypne po vytažení dálkového ovladače ze zapalování nebo pět minut po vypnutí motoru.

<sup>21</sup> Výměna lišt stěračů a popis servisní polohy lišt stěračů, viz Lišty stěračů (str. 381). Doplňování kapaliny ostříkovačů, viz Kapalina ostříkovače - doplňování (str. 383).





## ! DŮLEŽITÉ

V automyčce se stěrače čelního skla mohou spustit a poškodit. Vypněte dešťový senzor, pokud se vozidlo pohybuje nebo pokud je dálkový ovladač s klíčem zasunutý do polohy I nebo II. Symbol na sdruženém přístrojovém panelu a kontrolka na tlačítku zhasnou.

### Ostříkování světlometů a oken



Funkce ostříkování.

### Ostříkování čelního okna

Ostříkovače čelního okna a světlometů zapnete přitážením pákového přepínače směrem k volantu.

Stěrače čelního okna provedou po uvolnění pákového přepínače ještě několik setření a ostříknou se čelní světlometry.

### Vyhřívání trysky ostříkovačů\*

Trysky ostříkovačů jsou za chladného počasí automaticky vyhřívány, aby se předešlo zamrznutí kapaliny ostříkovačů.

### Vysokotlaké ostříkování světlometů\*

Vysokotlaký ostříkovač světlometů spotřebovává velké množství kapaliny. Z důvodu šetření kapalinou jsou světlometry ostříkovány automaticky při každém pátém ostříknutí čelního okna.

### Omezené mytí

Pokud v nádrži zůstává pouze cca. 1 litr kapaliny do ostříkovačů a na sdružené přístrojové desce se zobrazí zpráva, že tuto kapalinu máte doplnit, vypne se přívod kapaliny ke světlometům. Důvodem je přitom úspora kapaliny, která se použije k čištění čelního skla, aby bylo přes čelní sklo dobře vidět.

### Související informace

- Kapalina ostříkovače - doplňování (str. 383)
- Kapalina ostříkovače - kvalita a objem (str. 426)

### Elektrické ovládání oken

Všechna elektricky ovládaná okna lze ovládat pomocí ovládacího panelu na dveřích řidiče - z ovládacích panelů pro ostatní dveře lze ovládat pouze elektricky ovládané okno na příslušných dveřích.



Ovládací panel ve dveřích řidiče.

- 1 Spínač pro elektrické dětské pojistky\* a odpojení elektrického ovládání zadních oken, viz Dětské bezpečnostní pojistky - elektrická aktivace\* (str. 174).
- 2 Ovládací prvky zadních oken
- 3 Ovládací prvky předních oken

### ! VAROVÁNÍ

Dávejte pozor, aby se při zavírání oken ze dveří řidiče nezachytil do oken nikdo z cestujících na zadních sedadlech.



## VAROVÁNÍ

Při zavírání zadních oken dávejte pozor, aby okna nezachytila děti nebo ostatní cestující, a to dokonce v případě, že používáte dálkový ovladač s klíčem.

## VAROVÁNÍ

Pokud jsou ve voze děti, nezapomeňte vždy odpojit elektricky ovládaná okna od napájení: nastavte polohu klíče **0** a když opouštíte vůz, vezměte si dálkový ovladač s sebou. Informace o polohách klíče - viz Polohy klíče - funkce na různých úrovních (str. 75).

## Obsluha



Obsluha elektricky ovládaných oken.

- 1) Obsluha bez funkce „auto“
- 2) Obsluha s funkcí „auto“

Všechna elektricky ovládaná okna lze ovládat pomocí ovládacího panelu na dveřích řidiče - z ovládacích panelů pro ostatní dveře lze ovládat pouze elektricky ovládané okno na příslušných dveřích. Lze používat vždy pouze jeden ovládací panel.

Abyste bylo možné používat elektricky ovládaná okna, klíč musí být v poloze alespoň **I** - viz Polohy klíče - funkce na různých úrovních (str. 75). Elektricky ovládaná okna lze ovládat několik minut po vypnutí motoru a vytáhnutí dálkového ovladače - nelze je však ovládat po otevření dveří.

Zavírání oken se zastaví a okna se otevřou, pokud jejich pohybu brání jakákoli překážka. Ochrana proti přivření je možné vypojit, pokud bylo zavírání přerušeno, např. ledem. Poté, co je zavírání dvakrát po sobě přerušeno, aktivuje se ochrana proti přivření a automatická funkce se na chvíli odpojí. Pokud budete nyní držet stále tlačítko vytážené nahoru, můžete okno zavřít.

## POZNÁMKA

Jednou z možností, jak snížit pulzující hluk větru, když jsou zadní okna otevřena, je trochu otevřít přední okna.

## Obsluha bez funkce „auto“

Pohybuje jemně jedním z ovladačů nahoru/dolu. Okna se pohybují nahoru/dolu tak dlouho, dokud držíte ovladač v příslušné poloze.

## Obsluha s funkcí „auto“

Posuňte jeden z ovládacích prvků nahoru/dolu do koncové polohy a uvolněte jej. Okno se automaticky otevře/zavře do své koncové polohy.

## Ovládání pomocí dálkového ovladače s klíčem a pomocí centrálního zamykání

Dálkové ovládání elektricky ovládaných oken zvenku pomocí klíče s dálkovým ovládáním nebo zevnitř pomocí centrálního zamykání - viz Dálkový ovladač s klíčem (str. 152) a Zamykání/odemykání - zevnitř (str. 169).

## Resetování

Pokud je akumulátor odpojen, funkce automatického otvírání musí být resetována, aby mohla pracovat správně.

1. Mírně zvedněte přední část tlačítka, aby se okno zavřelo do své koncové polohy, a držte je stisknuté jednu sekundu.
2. Tlačítko krátce uvolněte.
3. Opětovně na jednu sekundu zvedněte přední část tlačítka.

## VAROVÁNÍ

Ochrana před přiskřípnutím bude opět funkční až po resetování.



### Sluneční clona\*

Na odkládací policiče zadního okna je umístěna sluneční clona.

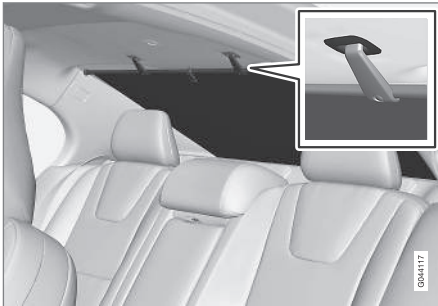

- Vytáhněte sluneční clonu a pomocí dvou háčků ji zahákněte do příchytky na stropu.
  - > Síla pružiny ve cloně přidržuje háčky na místě.

Pokud se clona nepoužívá, vyklesněte ji, zavěste do madla a nechejte ji pomalu vyrolovat nahoru.

### Vnější zpětná zrcátka

Poloha zpětných zrcátek se nastavuje páčkou na konzole na dveřích řidiče.



Ovládací prvky vnějších zpětných zrcátek.

#### Nastavení

1. Stiskněte tlačítko **L** pro levé vnější zpětné zrcátko nebo tlačítko **R** pro pravé vnější zpětné zrcátko. Kontrolka v tlačítku svítí.
2. Nastavte zrcátko ovládacím prvkem uprostřed.
3. Opět stiskněte tlačítko **L** nebo **R**. Kontrolka nesmí nadále svítit.

#### **VAROVÁNÍ**

Obě širokoúhlá zrcátka zajistí optimální výhled. Může se zdát, že předměty jsou dále, než se skutečně nacházejí.

### Uložení nastavení<sup>22</sup>

Nastavení vnějších zpětných zrcátek a vnitřního zpětného zrcátka a polohy sedadla řidiče lze uložit pro každý dálkový ovladač s klíčem do paměti vozidla\*, viz Dálkový ovladač s klíčem - personalizace\* (str. 153).

### Naklonění vnějšího zpětného zrcátka při parkování<sup>22</sup>

Vnější zpětné zrcátko může být nakloněno dolů, aby řidič viděl stranu ulice, např. při parkování.

- Zařaďte zpátečku a stiskněte tlačítko **L** nebo **R**.

Při vyrazení zpátečky se vnější zpětné zrcátko automaticky vrátí do své původní polohy po cca. 10 sekundách, případně dříve stisknutím tlačítka **L** nebo **R**.

### Automatické naklonění vnějšího zpětného zrcátka při parkování<sup>22</sup>

Jakmile se zařadí zpátečka, vnější zpětné zrcátko se automaticky nakloní dolů, aby řidič viděl stranu ulice, např. při parkování. Při vyrazení zpátečky se vnější zpětné zrcátko za chvíli automaticky vrátí do své původní polohy.

Funkce může být aktivována/deaktivována v systému nabídky MY CAR - viz MY CAR (str. 106).

<sup>22</sup> Pouze v kombinaci s elektricky ovládaným sedadlem s pamětí, viz Sedadla, přední - elektricky ovládaná\* (str. 78).



## Automatické sklopení zrcátek při zamknutí<sup>22</sup>

Při zamknutí/odemknutí vozu dálkovým ovladačem s klíčem jsou vnější zpětná zrcátka automaticky sklopena/vyklopena.

Funkce může být aktivována/deaktivována v systému nabídky MY CAR - viz MY CAR (str. 106).

## Resetování do neutrální polohy

Zrcátka, která byla vytlačena z původní polohy v důsledku vnějších vlivů, musejí být elektricky resetována do neutrální polohy, aby elektrické sklápění fungovalo správně:

1. Tlačítka **L** a **R** sklopte zrcátka.
2. Opětovně je vyklepte tlačítka **L** a **R**.
3. Výše uvedený postup v případě potřeby opakujte.

Zrcátka jsou nyní opět nastavena v neutrální poloze.

## Automatická změna odrazivosti\*

Aby bylo možné nainstalovat vnější zpětná zrcátka s touto funkcí, musí automatickou změnu odrazivosti umožňovat také vnitřní zpětné zrcátko, viz Zpětné zrcátko - vnitřní (str. 99).

## Sklopná, elektricky ovládaná vnější zpětná zrcátka\*

Při parkování/průjezdu úzkou oblastí mohou být zrcátka sklopena:

1. Současně stisknete tlačítka **L** a **R** (musí být zvolena poloha klíče alespoň **I**).
2. Uvolníte je po přibližně 1 sekundě. Zrcátka se automaticky zastaví po úplném přiklopení.

Současným stisknutím tlačítek **L** a **R** odklopte zrcátka. Zrcátka se automaticky zastaví po úplném odklopení.

## Doprovodné osvětlení při odchodu a příchodu

Světla na vnějších zpětných zrcátkách svítí, pokud je aktivováno přibližovací osvětlení (str. 93) nebo osvětlení "home safe" (str. 93).

## Související informace

- Zpětné zrcátko - vnitřní (str. 99)
- Okna a vnitřní a vnější zpětná zrcátka - vyhřívání (str. 98)

## Okna a vnitřní a vnější zpětná zrcátka - vyhřívání

Vyhřívání využijete k rychlému odstranění námrazy a zamlžení z čelního skla, zadního okna a vnějších zpětných zrcátek.

## Vyhřívání čelního skla\*, zadního okna a vnějších zpětných zrcátek

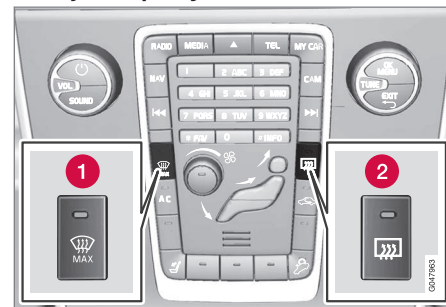

- 1 Vyhřívání, čelní sklo
- 2 Vyhřívání zadního okna a vnějších zpětných zrcátek

Pomocí této funkce se odstraňuje námraza a zamlžení čelního skla, zadního skla a vnějších zrcátek.

Jedním stisknutím příslušného tlačítka se spustí vyhřívání. Kontrolka v tlačítku signalizuje, že je funkce aktivní. Abyste zbytečně nezatěžovali baterii, vypnete vyhřívání, jakmile

<sup>22</sup> Pouze v kombinaci s elektricky ovládaným sedadlem s pamětí, viz Sedadla, přední - elektricky ovládaná\* (str. 78).



zmizí led/zamrznutí. Po jisté době se však funkce vypne automaticky. Potom se vyhřívání zadního okna automaticky zapíná a vypíná po celou dobu, kdy je venkovní teplota pod +7 °C.

### **i** POZNÁMKA

Pokud je aktivní funkce Eco, vyhřívání zadního okna se nezapíná a nevypíná automaticky, ale zůstává vypnuté i při venkovní teplotě pod +7 °C. Pro informace o funkci Eco viz ECO\* (str. 294).

Viz také Odmrzování a odmrazování čelního skla (str. 129).

Vnější zpětná zrcátka a zadní okno se automaticky odmrazí/odmrazí, pokud se vozidlo startuje při venkovní teplotě pod +7 °C. Automatické odmrazování můžete nastavit v systému menu v poloze MY CAR, viz MY CAR (str. 106).

### **Zpětné zrcátko - vnitřní**

*Vnitřní zpětné zrcátko lze ztlumit pomocí ovládacího prvku na spodní hraně zrcátka. Další možností je zpětné zrcátko s automatickou změnou odrazivosti.*



#### **1** Nastavení odrazivosti

### **Manuální změna odrazivosti**

Jasně světlo zezadu se může odrážet ve zpětném zrcátku a oslnit řidiče. Změňte odrazivost ovládacím prvkem, když Vás oslní světla vozidel jedoucích za Vámi:

1. Změňte odrazivost pohybem ovládacího prvku směrem do prostoru pro cestující.
2. Návrat do normální polohy se provádí pohybem ovládacího prvku k čelnímu oknu.

### **Automatická změna odrazivosti\***

Jasně světlo zezadu je automaticky částečně pohlceno zpětným zrcátkem. U zrcátek s automatickou změnou odrazivosti není manuální regulace odrazivosti k dispozici.

Zpětné zrcátko obsahuje dva senzory - jeden směřuje dopředu a druhý dozadu. Společně identifikují a eliminují oslnující světlo. Senzor směřující dopředu detekuje světlo z okolí a senzor směřující dozadu detekuje světla světlometů vozidel vzadu.

### **i** POZNÁMKA

Pokud jsou senzory zablokovány např. parkovacími lístky, transpondéry, slunečními clonami nebo předměty na sedadle či na odkládací policiče a světlo se k senzorům nedostane, sníží se funkčnost změny odrazivosti zpětného zrcátka.

Kompass (str. 100) může být specifikován pouze pro zpětné zrcátko s automatickou změnou odrazivosti.

### **Související informace**

- Vnější zpětná zrcátka (str. 97)

### Kompas\*

V pravém horním rohu zrcátka je integrován displej, který ukazuje, na kterou světovou stranu směřuje přední část vozu.

#### Provoz



Vnitřní zpětné zrcátko s kompasem.

V pravém horním rohu zrcátka je integrován displej, který ukazuje, na kterou světovou stranu směřuje přední část vozu. Anglické zkratky označují osm různých směrů: **S** (sever), **SV** (severovýchod), **V** (východ), **JV** (jihovýchod), **J** (jih), **JZ** (jihozápad), **Z** (západ) a **SZ** (severozápad).

Kompas se aktivuje automaticky při nastartování vozidla a při aktivování polohy **II**, viz Polohy klíče - funkce na různých úrovních (str. 75). Chcete-li kompas deaktivovat nebo aktivovat, stisknete např. pomocí kancelářské sponky tlačítko na spodní straně zrcátka.

### Kalibrace

Aby kompas ukazoval správný směr, bude možná nutné jej nakalibrovat.

Země je rozdělena do 15 magnetických zón. Kompas by měl být kalibrován, pokud se vůz pohybuje přes několik magnetických zón.

Kalibrace:

1. Zastavte vůz na velkém otevřeném prostranství, na němž se nenacházejí ocelové konstrukce a vedení velmi vysokého napětí.
2. Nastartujte vozidlo a vypněte všechny elektrické spotřebiče (klimatizace, stěrače apod.) a zkontrolujte, zda jsou zavřeny všechny dveře.

#### **i** POZNÁMKA

Pokud elektrické zařízení není zapnuté, může se stát, že se kalibrace nespustí nebo nebude úspěšně dokončena.

3. Podržte tlačítko na spodní straně zpětného zrcátka (použijte kancelářskou sponku nebo podobný předmět) po dobu cca. 3 sekundy. Objeví se číslo aktuální magnetické zóny.

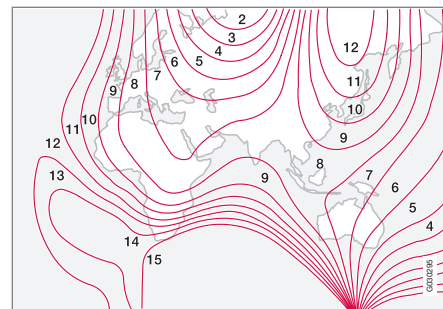

Magnetické zóny.

4. Stiskněte opakovaně tlačítko, dokud se nezobrazí číslo požadované magnetické zóny (1–15). Viz mapa magnetických zón pro kompas.
5. Počkejte, dokud se na displeji znovu nezobrazí **C**, nebo podržte tlačítko dole na zpětném zrcátku stisknuté cca. 6 sekund, dokud se nezobrazí znak **C**.
6. Jeďte pomalu v kruhu maximální rychlosti 10 km/h, dokud se neobjeví na displeji směr kompasu, tím je kalibrace dokončena. Poté ujeďte 2 okruhy pro jemné doladění kalibrace.



7. **Vozidla s vyhříváním čelním sklem\***:  
Pokud je aktivováno vyhřívání čelního skla a zobrazí se **C**, proveďte kalibraci v souladu s výše uvedeným bodem 6 pro aktivované vyhřívání čelního skla, viz Odmlžování a odmrazování čelního skla (str. 129).
8. Výše uvedený postup v případě potřeby opakujte.

### **Střešní okno\***

*Střešní okno lze ovládat pomocí ovládacího prvku na stropním panelu.*

*Vnitřní sluneční clona střešního okna se zavírá manuálně.*

*Střešní okno je vybaveno spojlerem*

Ovládací prvky střešního okna se nacházejí ve stropním panelu. Střešního okna je možné otevřít dvěma způsoby, zvednout zadní okraj nebo jej vodorovně posunout. Pro otevření střešního okna je nutné, aby byl klíček zapalování v poloze **I** nebo **II**.

### **Vodorovné posunutí**



*Vodorovné posunutí, dozadu/dopředu.*

- 1** ➔ Otevření, automatické
- 2** ➔ Otevření, manuální

- 3** ➔ Zavření, manuální
- 4** ➔ Zavření, automatické

### **Otevření**

Pro plné otevření střešního okna zatlačte ovládač dozadu do polohy automatického otevření a uvolněte jej.

Pro manuální otevření zatlačte ovládač dozadu k bodu odporu. Střešní okno se otevírá, dokud je tlačítko stisknuté.



## 03 Přístroje a ovládací prvky



### Zavírání

Pro manuální zavření zatlačte ovladač dopředu k bodu odporu. Střešní okno se zavírá, dokud je tlačítko stisknuté.

### **VAROVÁNÍ**

Riziko rozdrčení při zavírání střešního okna. Ochrana střešního okna před přiskřípnutím funguje pouze u automatického, nikoliv manuálního, zavírání.

Pro automatické zavření stiskněte ovladač do polohy automatického zavření a uvolněte jej.

Napájení střešního okna se přeruší po nastavení polohy klíče **0** a po vyjmutí klíče dálkového ovládání ze spínací skříňky.

### **VAROVÁNÍ**

Pokud jsou ve voze děti:

Nezapomeňte vždy odpojit střešní okno od napájení: nastavte polohu klíče **0** a když opouštíte vůz, vezměte si dálkový ovladač s sebou. Informace o polohách klíče - viz Polohy klíče - funkce na různých úrovních (str. 75).

### Otevření ve svislém směru

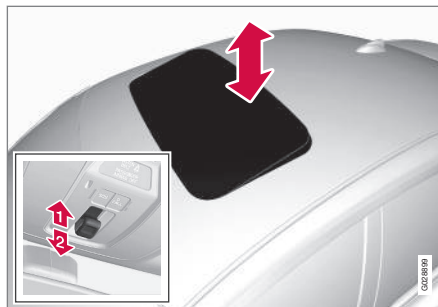

*Otevření ve svislém směru, nadzvednutí zadního okraje.*

- Otevření zatlačením zadního konce ovládacího prvku nahoru.
- Zavření zatažením zadního konce ovládacího prvku dolů.

### Zavření pomocí dálkového ovladače s klíčem nebo tlačítka centrálního zamykání

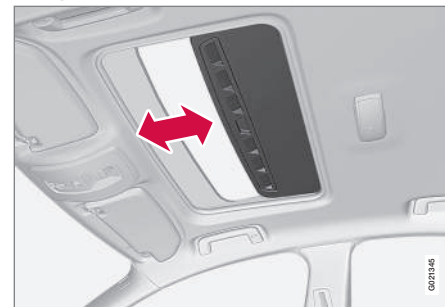

Jedním dlouhým stisknutím tlačítka zamykání zavřete všechna okna včetně střešního, viz Dálkový ovladač - funkce (str. 156) a Zamykání/odemykání - zevnitř (str. 169). Dveře a víko zavazadlového prostoru se zavřou. Opětovným stisknutím tlačítka zavírání přerušíte.

### **VAROVÁNÍ**

Pokud se střešní okno zavře pomocí dálkového ovladače s klíčem, dávejte pozor, aby se nikomu do oken nezachytily ruce.

### Sluneční clona

Součástí střešního okna je manuálně ovládaná posuvná sluneční clona na vnitřní straně okna. Sluneční clona se automaticky zasune, když se otvírá střešní okno. Chcete-li clonu



zavřít, uchopte ji za rukojeť a posuňte dopředu.

### Ochrana proti přivření

Funkce ochrany proti přivření se aktivuje, pokud je střešní okno zablokováno v průběhu automatického zavírání. Pokud dojde k zablokování, pohyb střešního okna se zastaví a automaticky se otevře do předchozí otevřené polohy.

### Spojler

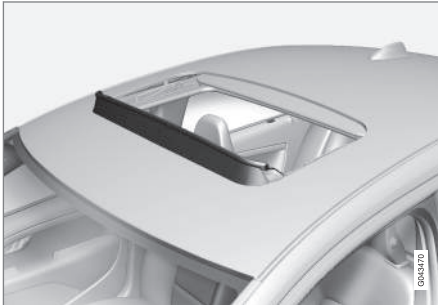

Střešní okno je opatřeno spojlerem, který se při otevření střešního okna vyklopí nahoru.

### Navigace v menu - sdružená přístrojová deska

Menu (str. 104) zobrazené na displeji sdružené přístrojové desky (str. 60) se ovládají levým páčkovým přepínačem. To, jaké menu se zobrazí, závisí na poloze klíče (str. 75).

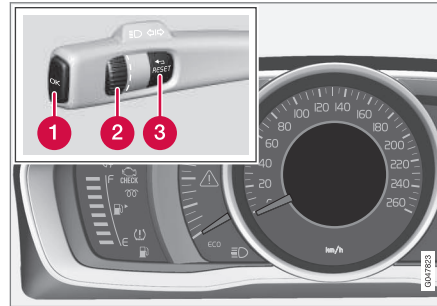

Displej (analogová sdružená přístrojová deska) a prvky k ovládní navigace v menu.

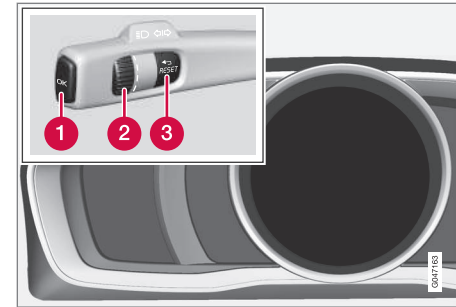

Displej (digitální sdružená přístrojová deska) a prvky k ovládní navigace v menu.

- 1 **OK** – přístup k seznamu zpráv a potvrzení zprávy.
- 2 Kolečko – pohyb mezi položkami menu.
- 3 **RESET** – vynulování aktivní funkce. Používá se v určitých případech k volbě/aktivaci funkce, viz vysvětlení pod každou příslušnou funkcí.

Pokud je to zpráva (str. 104), musí se potvrdit stisknutím tlačítka **OK**. Nyní se zobrazí menu.

### Související informace

- Zprávy - použití (str. 105)



## Přehled menu - sdružená přístrojová deska

To, jaké menu se zobrazí na informačním displeji sdružené přístrojové desky, závisí na poloze klíče (str. 75).

Pro některé z dále uvedených položek menu musí být ve voze nainstalovány jisté funkce a hardware.

### Analogová sdružená přístrojová deska Dig.rychl.

Topení\*

Nezáv.top.\*

Možn. TC

Servisní stav

Hladina oleje<sup>23</sup>

Zprávy (##)<sup>24</sup>

### Digitální sdružená přístrojová deska Nastavení\*

Motivy

Režim kontrastu/Režim barev

Servisní stav

Zprávy<sup>24</sup>

Hladina oleje<sup>23</sup>

<sup>23</sup> Některé motory.

<sup>24</sup> Počet zpráv se zobrazí v závorkách.

## Nezáv.topení\*

### Nulování počítadla km

### Související informace

- Analogová sdružená přístrojová deska - přehled (str. 60)
- Digitální sdružená přístrojová deska - přehled (str. 61)
- Navigace v menu - sdružená přístrojová deska (str. 103)

## Zprávy

Při varování, informaci nebo rozsvícení kontrolky se na informačním displeji objeví příslušná zpráva.

Zpráva	Popis
Bezpečně zastavte <sup>A</sup>	Zastavte vůz a vypněte motor. Vážné riziko poškození - kontaktujte servis <sup>B</sup> .
Vypněte motor <sup>A</sup>	Zastavte vůz a vypněte motor. Vážné riziko poškození - kontaktujte servis <sup>B</sup> .
Nutný servis <sup>A</sup>	Kontaktujte servis <sup>B</sup> a požádejte, aby vozidlo okamžitě zkontrolovali.
Nutný servis <sup>A</sup>	Kontaktujte servis <sup>B</sup> a požádejte, aby vozidlo co nejdříve zkontrolovali.
Viz manuál <sup>A</sup>	Přečtěte si uživatelskou příručku.
Objednejte se do servisu	Čas na objednání pravidelné servisní prohlídky - kontaktujte servis <sup>B</sup> .



Zpráva	Popis
Čas na pravidelný servis	Čas na pravidelnou servisní prohlídku - kontaktujte servis <sup>B</sup> . Tato doba je určována podle počtu ujetých kilometrů, počtu měsíců od poslední prohlídky, provozní doby motoru a kvality oleje.
Termín servisu překročen	Pokud nejsou dodržovány servisní intervaly, záruka nekryje poškozené díly - kontaktujte servis <sup>B</sup> .
Převodovka Nutná výměna oleje	Kontaktujte servis <sup>B</sup> a požádejte, aby vozidlo co nejdříve zkontrolovali.
Převodovka Omezená funkčnost	Převodovka není schopna fungovat v plném rozsahu. Jedťte pomalu, dokud zpráva <sup>C</sup> nezmizí.  Pokud se objevuje opakovaně - kontaktujte servis <sup>B</sup> .
Horká převod. Snižte rychlost	Jedťte plynuleji nebo s vozidlem bezpečně zastavte. Zařadte neutrál a nechte motor běžet ve volnoběžných otáčkách, dokud zpráva nezmizí <sup>C</sup> .

Zpráva	Popis
Horká převod. Bezpečně zastavte Počk. až zchl.	Kritická závada. Okamžitě bezpečně zastavte vůz a kontaktujte servis <sup>B</sup> .
Dočasně vypnuto <sup>A</sup>	Funkce byla dočasně vypnuta a je automaticky resetována za jízdy nebo po opětovném nastartování motoru.
Vybitá baterie Úsporný režim	Audiosystém se vypnul z důvodu úspory energie. Dobijte akumulátor.

<sup>A</sup> Součást zprávy, která se zobrazí společně s informací o místě, kde došlo k problému.

<sup>B</sup> Doporučujeme autorizovaný servis Volvo.

<sup>C</sup> Další informace o automatické převodovce, viz Automatická převodovka -- Geartronic\* (str. 278).

### Související informace

- Zprávy - použití (str. 105)
- Navigace v menu - sdružená přístrojová deska (str. 103)

### Zprávy - použití

*K potvrzování a procházení zpráv (str. 104), které se zobrazují na informačním displeji sdružené přístrojové desky použijte levý páčkový přepínač.*

Při varování, informaci nebo rozsvícení kontrolky se na displeji současně objeví příslušná zpráva. Do odstranění závady bude v paměti uložena chybová zpráva.

Stisknutím tlačítka **OK** na levém páčkovém přepínači potvrdíte zprávu. Pomocí přetáčecího kolečka (str. 103) procházejte jednotlivé zprávy.

### POZNÁMKA

Pokud se při použití palubního počítače zobrazí výstražná zpráva, musí se přečíst (stisknutím tlačítka **OK**) ještě před tím, než se pokračuje v předchozí aktivitě.

### Související informace

- Přehled menu - sdružená přístrojová deska (str. 104)

## MY CAR

MY CAR je zdroj nabídek, který pracuje s mnoha funkcemi vozidla, např. City Safety™, se zámký a poplašným zařízením, ovládá automatickou rychlost ventilátoru, nastavení hodin atd.

Některé funkce jsou k dispozici standardně, jiné se týkají výbavy na přání.

### Provoz

Menu se prochází pomocí tlačítek na středové konzole nebo pomocí pravé klávesnice na volantu\*.

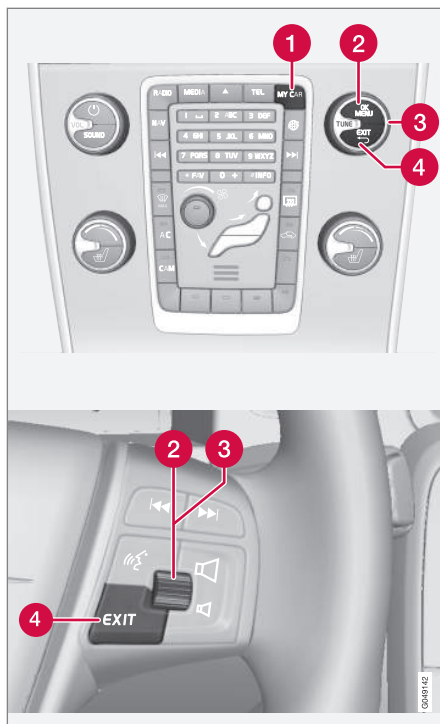

Ovládací panel na středové konzole a klávesnice na volantu. Obrázek je schematický - počet

funkcí a uspořádání tlačítek se liší podle vybrané výbavy a trhu.

- 1 **MY CAR** - otevře se systém nabídky MY CAR.
- 2 **OK/MENU** - stisknutím tlačítka ve středové konzole na volantu vyberete/zaškrtnete zvýrazněnou možnost nabídky nebo uložíte vybranou funkci v paměti.
- 3 **TUNE** - otáčením knoflíku ve středové konzole nebo kolečka na volantu procházíte nahoru/dolů možnosti nabídek.
- 4 **EXIT**

### Funkce EXIT

V závislosti na funkci, u které se kurzor nachází, když se krátce stiskne **EXIT**, a v závislosti na úrovni menu, nastane některá z následujících situací:

- bude odmítnut telefonní hovor
- bude přerušena aktuální funkce
- budou vymazány vstupní znaky
- zruší se naposledy provedené výběry
- dojde k posunutí v systému menu směrem nahoru.

Dlouhým stisknutím tlačítka **EXIT** zobrazíte normální zobrazení MY CAR nebo, pokud jste v normálním zobrazení, přejdete do nejvyšší úrovně nabídky (nabídka hlavního zdroje).



### Možnosti nabídky a cesty vyhledávání

Popis možností nabídek a cest vyhledávání v MY CAR naleznete v doplňku Sensus Infotainment.

### Palubní počítač

*Palubní počítač ve vozidle může během jízdy zaznamenávat, počítat a zobrazovat informace.*

Obsah a vzhled palubního počítače se liší podle toho, zda se jedná o analogovou nebo digitální sdruženou přístrojovou desku:

- Palubní počítač - analogová sdružená přístrojová deska (str. 108)
- Palubní počítač - digitální sdružená přístrojová deska (str. 112)

Kontrolu a nastavení lze provést okamžitě, když se sdružená přístrojová deska po odemknutí automaticky rozsvítí. Pokud do cca. 30 sekund po otevření dveří řidiče nepoužijete ovládání palubního počítače, přístroj zhasne. Pokud byste nyní chtěli palubní počítač ovládat, musí být klíč v poloze klíče II (str. 75) nebo se musí nastartovat motor.



#### POZNÁMKA

Pokud používáte palubní počítač a zobrazí se varovná zpráva, musíte před opětovnou aktivací palubního počítače tuto zprávu potvrdit.

- Potvrďte zprávu krátkým stisknutím tlačítka **OK** na pákovém přepínači ukazatelů směru.

### Menu skupin

Na palubním počítači jsou dvě různá menu:

- Funkce
- Položka na sdružené přístrojové desce

V nekonečné smyčce je uvedena **položka** nebo **funkce** palubního počítače.

### Související informace

- Palubní počítač - statistika jízdy\* (str. 117)
- Palubní počítač - doplňkové informace (str. 116)

### Palubní počítač - analogová sdružená přístrojová deska

Menu palubního počítače funguje v proměnné smyčce. Jednou z možností je nechat zhasnout displej palubního počítače - to označuje rovněž začátek/konec smyčky.

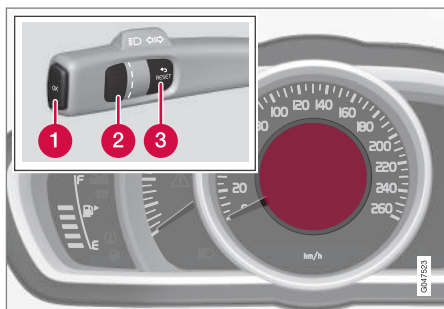

Informační displej a ovládací prvky.

- 1 OK** - Otevře se smyčka s funkcemi palubního počítače + aktivuje se zvolená možnost.
- 2 Přetáčecí kolečko** - Otevře se smyčka s položkami palubního počítače + lze procházet jednotlivé možnosti.
- 3 RESET** - Po provedení výběru se funkce zruší, vrátí zpět či vynuluje.

### Funkce

Otevření, kontrola a nastavení funkcí:

1. Žádný z ovládacích prvků nesmí být uprostřed sekvence - "resetujte" je nejdříve tak, že dvakrát stisknete **RESET**.
2. Stiskněte **OK** - otevrou se všechny funkce.
3. Procházejte jednotlivé funkce pomocí **přetáčecího kolečka** a pro provedení výběru resp. potvrzení stiskněte **OK**.
4. Po provedení kontroly resp. ukončení nastavování stiskněte dvakrát **RESET**.

V následující tabulce jsou uvedeny jednotlivé funkce palubního počítače.



Funkce	Informace
<b>Dig.rychl.</b> <ul style="list-style-type: none"> <li>• km/h</li> <li>• mph</li> <li>• Žádné zobrazení</li> </ul>	<p>Uprostřed sdružené přístrojové desky se pomocí číslic zobrazuje rychlost vozidla:</p> <ul style="list-style-type: none"> <li>• Otevřete stisknutím tlačítka <b>OK</b>. Výběr proveďte pomocí <b>přetáčecího kolečka</b>. Pro potvrzení stiskněte <b>OK</b>. Nakonec stiskněte <b>ENTER</b>.</li> </ul>
<b>Topení*</b> <ul style="list-style-type: none"> <li>• OKAMŽ. SPUŠTĚNÍ</li> <li>• Časovač 1 - dostanete se do nabídky, kde můžete zvolit čas.</li> <li>• Časovač 2 - dostanete se do nabídky, kde můžete zvolit čas.</li> </ul>	<p>Popis programování časovače, viz Vyhřívání bloku motoru a vyhřívání motoru a prostoru pro cestující* - časovač (str. 135).</p>
<b>Nezáv.top.*</b> <ul style="list-style-type: none"> <li>• AZap</li> <li>• Vyp</li> </ul>	<p>Více informací, viz Nezávislé topení* (str. 139).</p>
<b>Možn. TC</b> <ul style="list-style-type: none"> <li>• Km do prázd. nádrže</li> <li>• Spotřeba paliva</li> <li>• Průměrná rychlost</li> <li>• Dílčí počítadlo kilometrů <b>T1+cel.vzd</b></li> <li>• Dílčí počítadlo kilometrů <b>T2+cel.vzd</b></li> </ul>	<p>Zde si můžete zvolit a aktivovat položky, které mají být k dispozici jako volitelná položka u palubního počítače. Symboly položek, které již byly zvoleny, jsou označeny BÍLE a je u nich "zaškrtnutí". Ostatní položky jsou ŠEDÉ a bez zaškrtnutí.</p> <ol style="list-style-type: none"> <li>1. Otevřete funkci pomocí tlačítka <b>OK</b>. Procházejte jednotlivé symboly položek pomocí <b>přetáčecího kolečka</b> a nakonec zvolte požadovaný symbol resp. ukončete výběr.</li> <li>2. Potvrďte stisknutím tlačítka <b>OK</b> - symbol změní barvu z ŠEDÉ na BÍLOU a objeví se "zaškrtnutí".</li> <li>3. Pokračujte ve výběru symbolů funkce pomocí <b>přetáčecího kolečka</b> nebo ukončete výběr stisknutím tlačítka <b>RESET</b>.</li> </ol>
<b>Servisní stav</b>	<p>Zobrazí se číslo měsíce a počet kilometrů do další servisní prohlídky.</p>



# 03 Přístroje a ovládací prvky



Funkce	Informace
Hladina oleje <sup>A</sup>	Více informací, viz Motorový olej - kontrola a doplňování (str. 367).
Zprávy (##)	Více informací, viz Zprávy - použití (str. 105).

A Některé motory.

## Položky

Jednu z položek uvedených v následující tabulce lze zvolit tak, aby byla trvale zobrazena na sdružené přístrojové desce. Nastavení:

1. Žádný z ovládacích prvků nesmí být uprostřed sekvence - "resetujte" je nejdříve tak, že dvakrát stisknete **RESET**.
2. Otočte **přetáčecím** kolečkem - ve smyčce se zobrazí položky palubního počítače, které lze zvolit.
3. Zastavte se na požadované položce.

Položka palubního počítače na sdružené přístrojové desce	Informace
Dílicí počítadlo kilometrů <b>T1+cel.vzd</b>	<ul style="list-style-type: none"> <li>• Dlouhým stisknutím tlačítka <b>RESET</b> vynulujete denní počítadlo kilometrů T1.</li> </ul>
Dílicí počítadlo kilometrů <b>T2+cel.vzd</b>	<ul style="list-style-type: none"> <li>• Dlouhým stisknutím tlačítka <b>RESET</b> vynulujete denní počítadlo kilometrů T2.</li> </ul>
<b>Vzdl.do pr.</b>	Další informace - viz kapitola "Dojezd - km do prázdn. nádrže" (str. 116).
<b>Spotř. pal.</b>	Aktuální spotřeba.
<b>Prům.rych.</b>	<ul style="list-style-type: none"> <li>• Dlouhým stisknutím tlačítka <b>RESET</b> resetujete <b>Prům.rych..</b></li> </ul>
Žádné informace na palubním počítači.	Zobrazí se prázdný displej - rovněž se tímto označuje začátek a konec smyčky.

Palubní počítač na sdružené přístrojové desce lze během cesty kdykoliv změnit. Postupujte následovně:

- Otočte **přetáčecím kolečkem** - zastavte na požadované položce.

## Resetování - denní počítadlo kilometrů a průměrná rychlost

Pokud je na sdružené přístrojové desce zobrazen nadpis aktuálního palubního počítače,

tače - **T1+cel.vzd**, **T2+cel.vzd** nebo **Prům.rych.:**

- Dlouze stiskněte **RESET** - zvolená položka se vynuluje.





Každou položku lze nulovat samostatně.

### **Související informace**

- Palubní počítač (str. 107)
- Palubní počítač - doplňkové informace (str. 116)
- Palubní počítač - statistika jízdy\* (str. 117)

### Palubní počítač - digitální sdružená přístrojová deska

Menu palubního počítače funguje v proměnné smyčce. Jednou z možností je nechat zhasnout tři displeje palubního počítače - to označuje rovněž začátek/konec smyčky.

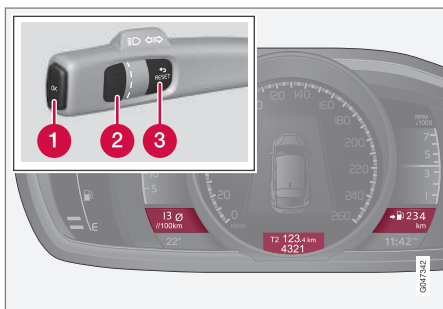

Informační displej a ovládání páčkového přepínače ukazatelů směrů.

- 1 **OK** - Otevře se smyčka s funkcemi palubního počítače + aktivuje se zvolená možnost.
- 2 **Přetáčecí kolečko** - Otevře se smyčka s položkami palubního počítače + lze procházet jednotlivé možnosti.
- 3 **RESET** - Po provedení výběru se funkce zruší, vrátí zpět či vynuluje.

### Funkce

Otevření, kontrola a nastavení funkcí:

1. Žádný z ovládacích prvků nesmí být uprostřed sekvence - "resetujte" je nejdříve tak, že dvakrát stisknete **RESET**.
2. Stiskněte **OK** - otevřou se všechny funkce.
3. Procházejte jednotlivé funkce pomocí **přetáčecího kolečka** a pro provedení výběru resp. potvrzení stiskněte **OK**.
4. Po provedení kontroly resp. ukončení nastavování stiskněte dvakrát **RESET**.

V následující tabulce jsou uvedeny jednotlivé funkce palubního počítače.



Funkce	Informace
<b>Nulování počítadla km</b> <ul style="list-style-type: none"> <li>• Průměrná</li> <li>• Průměrná rychlost</li> </ul>	<b>Upozorňujeme</b> , že tato funkce <b>nenuluje</b> oba palubní počítače T1 a T2 - viz tabulka v následující kapitole "Položky" a kapitola "Nulování" - "Průměrná rychlost/spotřeba".
<b>Zprávy</b>	Více informací, viz Zprávy - použití (str. 105).
<b>Motivy</b>	Zde se volí vzhled sdružené přístrojové desky (str. 60).
<b>Nastavení*</b>	Zvolte <b>AZap</b> nebo <b>Vyp.</b> Více informací, viz Nezávislé topení* (str. 139).
<b>Režim kontrastu/Režim barev</b>	Nastavení jasu a intenzity barev na sdružené přístrojové desce.
<b>Nezáv.topení*</b> <ul style="list-style-type: none"> <li>• <b>Přímý start</b></li> <li>• Symbol Časovač 1 - dostanete se do nabídky, kde můžete zvolit čas.</li> <li>• Symbol Časovač 2 - dostanete se do nabídky, kde můžete zvolit čas.</li> </ul>	Popis programování časovače, viz Vyhřívání bloku motoru a vyhřívání motoru a prostoru pro cestující* - časovač (str. 135).
<b>Servisní stav</b>	Zobrazí se číslo měsíce a počet kilometrů do další servisní prohlídky.
<b>Hladina oleje<sup>A</sup></b>	Více informací, viz Motorový olej - kontrola a doplňování (str. 367).

<sup>A</sup> Některé motory.



### Položky

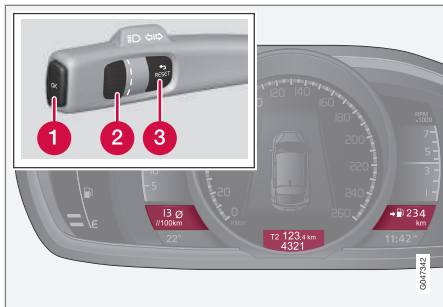

Současně lze zobrazit tři položky palubního počítače - jednu položku v každém "okně".

Jednu z kombinací položek uvedených v následující tabulce lze zvolit tak, aby byla trvale zobrazena na sdružené přístrojové desce. Nastavení:

1. Žádný z ovládacích prvků nesmí být uprostřed sekvence - "resetujte" je nejdříve tak, že dvakrát stisknete **RESET**.
2. Otočte **přetáčecím kolečkem** - ve smyčce se zobrazí volitelné kombinace položek.
3. Zastavte se na požadované kombinaci položek.

Kombinace položek			Informace
Průměrná	Denní počítadlo kilometrů T1 + údaje	Průměrná rychlost	<ul style="list-style-type: none"> <li>Dlouhým stisknutím tlačítka <b>RESET</b> vynulujete denní počítadlo kilometrů T1.</li> </ul>
Okamžitá	Denní počítadlo kilometrů T2 + údaje	Km do prázdn. nádrže	<ul style="list-style-type: none"> <li>Dlouhým stisknutím tlačítka <b>RESET</b> vynulujete denní počítadlo kilometrů T2.</li> </ul>
Okamžitá	Údaje	kmh<>mph	kmh<>mph - viz kapitola "Digitální zobrazení rychlosti" (str. 116).
	Žádné informace na palubním počítači.		Všechny tři displeje palubního počítače zhasnou - rovněž se tímto označuje začátek a konec smyčky.

Kombinaci položek palubního počítače na sdružené přístrojové desce lze během cesty kdykoliv změnit. Postupujte následovně:

- Otočte **přetáčecím kolečkem** - zastavte na požadované položce.

**Resetování - denní počítadlo kilometrů**  
Otočte **přetáčecím kolečkem** na kombinaci položek, která obsahuje denní počítadlo kilometrů, které se bude nulovat:

- Dlouze stiskněte **RESET** - zvolené denní počítadlo kilometrů se vynuluje.



### Nulování - průměrná rychlost/spotřeba

1. Zvolte funkci **Nulování počítadla km** a aktivujte ji stisknutím tlačítka **OK**.
2. Pomocí **přetáčecího kolečka** zvolte jednu z následujících možností a aktivujte ji pomocí tlačítka **OK**.
  - l/100 km
  - km/h
  - Resetování obou možností
3. Nakonec stiskněte **RESET**.

### Související informace

- Palubní počítač - doplňkové informace (str. 116)
- Palubní počítač - statistika jízdy\* (str. 117)



## 03 Přístroje a ovládací prvky

### Palubní počítač - doplňkové informace

Dále uvádíme doplňkové informace o několika funkcích.

#### Průměrná

Průměrná spotřeba paliva se počítá od posledního vynulování.

#### POZNÁMKA

Pokud se používá topení spalující palivo\*, může se načtená hodnota nepatrně lišit.

#### Průměrná rychlost

Průměrná rychlost se počítá ze vzdálenosti ujeté od posledního vynulování.

#### Okamžitá

Informace o aktuální spotřebě paliva se průběžně aktualizují - přibližně jednou za sekundu. Pokud s vozem jedete pomalu, spotřeba se zobrazuje po jednotkách času. Je-li rychlost vyšší, zobrazuje se vzhledem ke kilometrům.

Pro displej lze zvolit různé jednotky (km/míle) - viz dále kapitola "Změna jednotek" (str. 116).

#### Dojezd - Km do prázd. nádrže

Na palubním počítači se zobrazí přibližná vzdálenost, kterou lze ujet se zbývajícím množstvím paliva v nádrži.

Pokud položka "Vzdl.do pr." zobrazí ----, dojezd není zaručen.

- V tomto případě co nejdříve dočerpejte palivo.

Výpočet je založen na průměrné spotřebě paliva v posledních 30 km a zbývajícím množství paliva v nádrži.

#### POZNÁMKA

Hodnota se může mírně lišit při změně stylu jízdy.

Výsledkem ekonomického stylu jízdy je celkově delší dojezd. Další informace o možném ovlivnění spotřeby paliva, viz Filosofie společnosti Volvo na ochranu životního prostředí (str. 21).

#### Digitální zobrazení rychlosti<sup>25</sup>

Rychlost se zobrazuje v jiných jednotkách (km/h nebo mph) než na hlavním přístroji. Je-li nakalibrována v mph, na palubním počítači se zobrazuje příslušná rychlost v km/h a naopak.

#### Změna jednotek

Jednotky vzdálenosti a rychlosti (km/míle) lze změnit v systému nabídky MY CAR - viz MY CAR (str. 106).



#### POZNÁMKA

Kromě palubního počítače se tyto jednotky mění rovněž v navigačním systému Volvo\*.

#### Související informace

- Palubní počítač - statistika jízdy\* (str. 117)

<sup>25</sup> Pouze u sdružené přístrojové desky "Digital".

\* Informace o volitelné výbavě/příslušenství, viz Úvod.



## Palubní počítač - statistika jízdy\*

Do vozidla jsou ukládány informace o ukončených jízdách - například průměrná spotřeba paliva a průměrná rychlost. Tyto informace lze zobrazit ve formě sloupcového grafu na obrazovce středové konzoly.

### Funkce

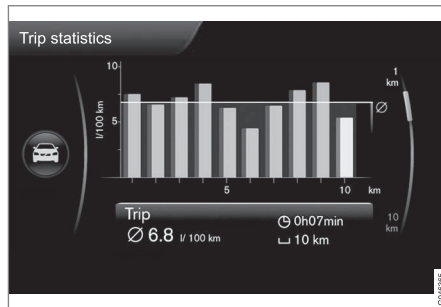

Statistika jízdy<sup>26</sup>.

Každý pruh odpovídá 1 km nebo 10 km ujeté vzdálenosti, a to v závislosti na zvolené stupnici. Pruh zcela vpravo představuje hodnotu u aktuálních kilometru nebo 10 km.

Pomocí ovladače **TUNE** lze stupnici s pruhy nastavit na 1 km nebo 10 km. Kurzor zcela vpravo mění v závislosti na zvolené stupnici svou polohu - nahoře nebo dole.

### Provoz

V systému **MY CAR** lze upravovat různá nastavení, viz MY CAR (str. 106) - vyhledejte **Statistika cesty**.

Je-li položka "**Resetovat po min. 4 hod. vypnutí motoru**" zvýrazněna, veškerá statistika se automaticky vymaže po dokončení jízdy, když vozidlo stojí déle než 4 hodiny. Statistika jízdy se při dalším nastartování motoru spustí znovu od nuly.

- **Resetovat po min. 4 hod. vypnutí motoru** - políčko zvýrazněte stisknutím tlačítka **ENTER**. Pokud chcete nabídku opustit, stiskněte **EXIT**.

Pokud se s vozidlem opět rozjedete dříve, než uplynou 4 hodiny, příslušnou dobu musíte nejdříve ručně vymazat pomocí položky "**Spustit novou trasu**".

- **Spustit novou trasu** - **ENTER** se používá k vymazání veškeré předchozí statistiky. Pokud chcete nabídku opustit, stiskněte **EXIT**.

Viz také Eco guide na straně (str. 64).

### Související informace

- Palubní počítač - doplňkové informace (str. 116)

<sup>26</sup> Obrázek je schématický - rozložení se může lišit v závislosti na modelu vozidla a aktualizovaném softwaru.

# 04



## OVLÁDÁNÍ KLIMATIZACE







## Všeobecné informace o klimatizaci

Vůz je vybaven elektronicky řízenou klimatizací (str. 125). Systém klimatizace chladí nebo topí, stejně jako odstraňuje vlhkost ze vzduchu v prostoru pro cestující.

### POZNÁMKA

Klimatizaci AC (str. 128) můžete vypnout, ale pro zajištění optimálního komfortu z hlediska klimatu v prostoru pro cestující a pro zabránění zamražení oken by klimatizace měla být stále zapnutá.

## Nezapomeňte

- Aby klimatizace fungovala optimálně, měla by být zavřena boční okna i střešní okno\*.
- Funkce úplného vyvětrání (str. 170) současně otevře/zavře všechna boční okna a může být používána například k rychlé výměně vzduchu za horkého počasí.
- Odstraňte námrazu a sniž z otvorů sání vzduchu klimatizace (mřížka mezi kapotou a čelním oknem).
- Za teplého počasí se může pod vozem objevit kondenzát z klimatizace. Jde o zcela normální jev.
- Když motor vyžaduje plný výkon, např. při maximální akceleraci nebo jízdě do kopce s přívěsem, klimatizace může být dočasně vypnuta. Pak může v prostoru pro cestující dojít k dočasnému zvýšení teploty.

- Odstraňte zamlžení z vnitřní strany oken především pomocí funkce odmrazování (str. 129). Abyste snížili riziko zamlžení, udržujte okna čistá a používejte čistič na okna.

### POZNÁMKA

Aby se zadní okno nemřžilo, neblokujte oděvy ani jinými předměty větrací otvory vzadu na odkládací policiče.

## Vozy s funkcí Start/Stop\*

Pokud byl motor automaticky vypnut (str. 285), dojde k dočasnému omezení funkčnosti některých zařízení, např. k omezení otáček ventilátoru (str. 127) klimatizace.

## Vozy s funkcí ECO\*

Některé funkce dočasně omezí svou funkčnost nebo se deaktivují, když se aktivuje funkce ECO (str. 294), takovou funkcí je např. klimatizace (str. 128).

### POZNÁMKA

Je-li aktivována funkce ECO, změní se některé parametry v nastavení klimatizace a omezí se funkčnost některých elektrických spotřebičů. Některá nastavení lze resetovat manuálně, nicméně funkčnost bude v plném rozsahu obnovena až deaktivací funkce ECO.

## Související informace

- Skutečná teplota (str. 120)
- Nastavení menu - ovládání klimatu (str. 122)
- Elektronická klimatizace - ECC (str. 125)
- Rozvod vzduchu v prostoru pro cestující (str. 123)
- Čištění vzduchu (str. 120)



### Skutečná teplota

Teplota, kterou jste zvolili, odpovídá fyzikálním podmínkám s ohledem na teplotu okolí, rychlost vzduchu, vlhkost, vystavení interiéru vozu slunci, které postupem času ovlivňují interiér a exteriér vozu.

Součástí systému je čidlo slunečního svitu (str. 120), které detekuje stranu, ze které svítí slunce do prostoru pro cestující. To znamená, že se může lišit teplota mezi pravými a levými větracími otvory bez ohledu na nastavení stejné teploty pro obě strany.

### Související informace

- Všeobecné informace o klimatizaci (str. 119)
- Regulace teploty v prostoru pro cestující (str. 128)

### Snímače - ovládání klimatu

Systém řízení klimatu obsahuje celou řadu senzorů, které pomáhají regulovat teplotu (str. 120) ve vozidle.

- Čidlo slunečního svitu se nachází na horní straně palubní desky.
- Čidlo teploty v prostoru pro cestující se nachází pod ovládacím panelem klimatizace.
- Čidlo venkovní teploty je umístěno na vnějším zpětném zrcátku.
- Čidlo vlhkosti\* je umístěno na zpětném zrcátku v interiéru.



### POZNÁMKA

Nezakrývejte a neblokujejte snímače oděvy a jinými předměty.

### Související informace

- Všeobecné informace o klimatizaci (str. 119)

### Čištění vzduchu

Prostor pro cestující ve voze Volvo je navržen tak, aby byl příjemný a pohodlný, a to dokonce i pro osoby, které trpí astmatem a kontaktními alergiemi.

- Filtr klimatizace (str. 121)
- Materiál v prostoru pro cestující (str. 122)
- Clean Zone Interior Package (CZIP) (str. 121)\*
- Systém kvality vzduchu v interiéru (IAQS) (str. 122)\*

### Související informace

- Všeobecné informace o klimatizaci (str. 119)



## Čištění vzduchu - filtr prostoru pro cestující

Veškerý vzduch vstupující do prostoru pro cestující je čištěn filtrem.

Filtr musí být měněn v pravidelných intervalech. Doporučený interval pro výměnu filtru je v každém předepsaném servisním plánu. Používáte-li vůz ve znečištěném prostředí, měňte filtr častěji.

### POZNÁMKA

Existují různé druhy filtrů pro prostor pro cestující. Zkontrolujte, zda se používá správný filtr.

### Související informace

- Čištění vzduchu (str. 120)

## Čištění vzduchu - Clean Zone Interior Package (CZIP)\*

Systém CZIP byl upraven a dokáže nyní ještě lépe odfiltrovat z prostoru pro cestující látky způsobující alergie a astma.

Zahrnuje následující:

- Rozšířená funkce ventilátoru, což znamená, že ventilátor se zapne při otevření vozu dálkovým ovladačem s klíčem. Ventilátor plní prostor pro cestující čerstvým vzduchem. Funkce se zapíná v případě potřeby a vypíná se automaticky po určité době, nebo když se otevrou jedny z dveří prostoru pro cestující. Doba, po kterou pracuje ventilátor, se postupně zkracuje, tak jak se snižuje jeho potřeba do stáří vozidla 4 roky.
- Systém kvality vzduchu v interiéru IAQS (str. 122) je plně automatický systém, který čistí vzduch v prostoru pro cestující od znečišťujících látek, jako jsou pevné částice, uhlovodíky, oxidy dusíku a přizemní ozón.

### POZNÁMKA

Pro udržení standardu CZIP vozidel vybavených příslušenstvím CZIP se filtr systému kvality vzduchu IAQS musí měnit každých 15 000 km nebo jednou za rok podle toho, co nastane dříve. Mění se však do 75 000 km nad 5 let. U vozidel bez výbavy CZIP a v případech, kdy si zákazník nepřeje udržení standardu CZIP, se filtr systému kvality vzduchu IAQS musí vyměnit při pravidelné údržbě.

Další informace o příslušenství CZIP najdete v brožuře, kterou jste obdrželi při zakoupení vozu.

### Související informace

- Všeobecné informace o klimatizaci (str. 119)
- Čištění vzduchu (str. 120)



## Čištění vzduchu - IAQS\*

Systém kvality vzduchu IAQS odděluje plyny a částice, redukuje pachy a znečišťující částice v prostoru pro cestující.

Pokud je kontaminován vnější vzduch, je uzavřen přívod vzduchu a je zapnuta recirkulace.

Tuto funkci lze aktivovat/deaktivovat v systému nabídky MY CAR. Popis systému menu, viz MY CAR (str. 106).

### POZNÁMKA

Aby vzduch v prostoru pro cestující byl optimální, snímač kvality vzduchu musí být vždy aktivován.

V chladném klimatu je recirkulace vzduchu omezena tak, aby nedocházelo k mlžení.

V případě zamlžování doporučujeme vypnout snímač kvality vzduchu a použít funkci odmrazování čelního skla, bočních oken a zadního okna.

## Související informace

- Všeobecné informace o klimatizaci (str. 119)
- Čištění vzduchu (str. 120)
- Čištění vzduchu - Clean Zone Interior Package (CZIP)\* (str. 121)

## Čištění vzduchu - materiál

Materiály byly vyvinuty tak, aby bylo minimalizováno množství prachu v prostoru pro cestující. Tyto materiály přispívají rovněž ke snadnému udržování prostoru pro cestující v čistotě.

Koberce v prostoru pro cestující i v zavazadlovém prostoru jsou vyjímatelné a lze je snadno čistit. Používejte čisticí prostředky a produkty péče o vozidlo, které vyvinula společnost Volvo k čištění interiéru vozidla (str. 408).

## Související informace

- Čištění vzduchu (str. 120)

## Nastavení menu - ovládání klimatu

U šesti funkcí systému ovládání klimatizace lze pomocí středové konzoly výchozí nastavení aktivovat, deaktivovat nebo změnit.

- Rychlost ventilátoru během automatické regulace klimatu (str. 127).
- Časovač recirkulace vzduchu (str. 130).
- Automatické spuštění odmrazování zadního skla (str. 98).
- Systém kvality vzduchu uvnitř vozu (str. 122)\*.
- Automatické spuštění >vyhřívání sedadla řidiče (str. 126).
- Automatické spuštění vyhřívání volantu (str. 81).

Další informace najdete v popisu systému menu (str. 106).

Funkce systému klimatizace lze v systému menu MY CAR resetovat na výchozí zobrazení. Popis systému menu, viz MY CAR (str. 106).

## Související informace

- Všeobecné informace o klimatizaci (str. 119)



## Rozvod vzduchu v prostoru pro cestující

Vstupní vzduch je rozdělen mezi několik větracích otvorů v prostoru pro cestující.

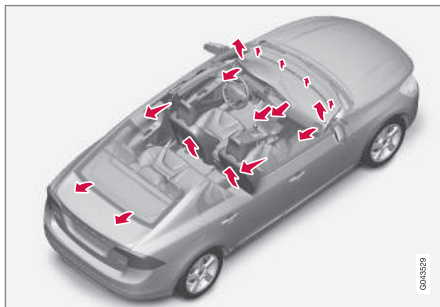

Distribuce vzduchu je v režimu **AUTO** plně automatická.

V případě potřeby lze regulovat manuálně. Viz tabulka Rozvod vzduchu (str. 131).

## Ventilační otvory v palubní desce

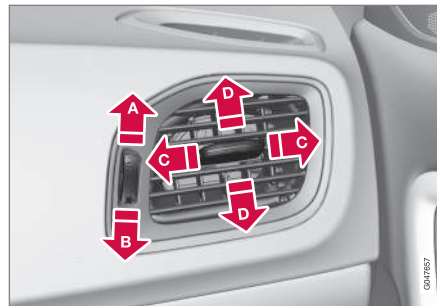

- A** Otevřeno
- B** Zavřeno
- C** Horizontální nastavení
- D** Vertikální nastavení

Nasměrujte vnější ventilační otvory na boční okna, aby bylo odstraněno zamlžení.

## Ventilační otvory ve sloupcích dveří

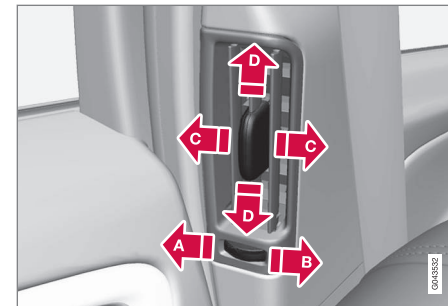

- A** Zavřeno
- B** Otevřeno
- C** Horizontální nastavení
- D** Vertikální nastavení

Pokud chcete při vlhkém počasí odstranit zamlžení oken, nasměrujte ventilační otvory na okna.

Pokud chcete v horkém počasí zajistit příjemné klima na zadních sedadlech, nasměrujte ventilační otvory do prostoru pro cestující.



### POZNÁMKA

Nezapomeňte, že malé děti mohou být citlivé na průvan a proudění vzduchu.



## Distribuce vzduchu

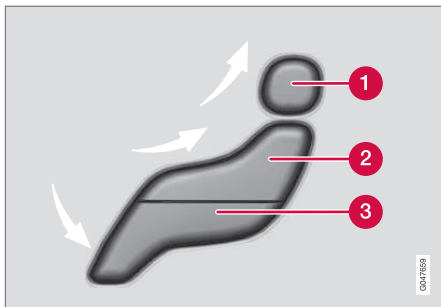

- 1 Distribuce vzduchu - odstranění námrazy z čelního skla
- 2 Distribuce vzduchu - ventilační otvory v přístrojové desce
- 3 Distribuce vzduchu - ventilační otvory na podlaze

Postava se skládá ze tří tlačítek. Po stisknutí tlačítka se na obrazovce rozsvítí obrázek postavy (viz následující obrázek) a šipka před danou částí obrázku indikuje nastavení distribuce vzduchu. Další informace, viz tabulka Rozvod vzduchu (str. 131).



Nastavená distribuce vzduchu se zobrazuje na obrazovce displeje.

### Související informace

- Všeobecné informace o klimatizaci (str. 119)
- Automatická regulace (str. 127)
- Rozvod vzduchu - recirkulace (str. 130)



### Elektronická klimatizace - ECC

Elektronická klimatizace ECC udržuje v prostoru pro cestující nastavenou teplotu. Zvlášť

lze nastavit teplotu na straně spolujezdce a na straně řidiče.

Automatická funkce automaticky reguluje teplotu, klimatizaci, otáčky ventilátoru, recirkulaci a rozvod vzduchu.

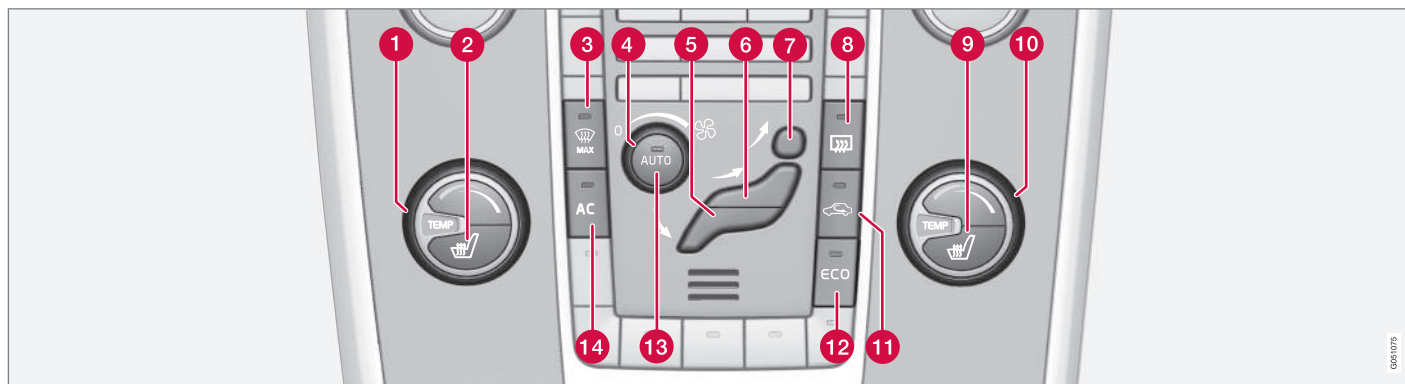

- |   |  |
|---|--|
| <p><b>1</b> Řízení teploty (str. 128), levá strana</p> <p><b>2</b> Elektricky vyhřívané přední sedadlo (str. 126), levá strana</p> <p><b>3</b> Rychlé odstranění námrazy (Max. defroster) (str. 129)</p> <p><b>4</b> Ventilátor (str. 127)</p> <p><b>5</b> Rozvod vzduchu (str. 123) - ventilační otvory na podlaze</p> <p><b>6</b> Distribuce vzduchu - ventilační otvory v přístrojové desce</p> <p><b>7</b> Distribuce vzduchu - odstranění námrazy z čelního skla</p> | <p><b>8</b> Vyhřívání zadního okna a vnějších zpětných zrcátek (str. 98)</p> <p><b>9</b> Elektricky vyhřívané přední sedadlo (str. 126), pravá strana</p> <p><b>10</b> Řízení teploty (str. 128), pravá strana</p> <p><b>11</b> Recirkulace (str. 130)</p> <p><b>12</b> ECO* (str. 294)</p> <p><b>13</b> <b>AUTO</b> - Automatická regulace klimatu (str. 127)</p> <p><b>14</b> <b>AC</b> - Zapnutí/vypnutí klimatizace (str. 128)</p> |
|---|--|

### Související informace

- Všeobecné informace o klimatizaci (str. 119)

## Vyhřívání přední sedadla\*

Vyhřívání předních sedadel funguje ve třech úrovních, což zajistí vyšší míru komfortu řidiče a spolujezdce při chladném počasí.

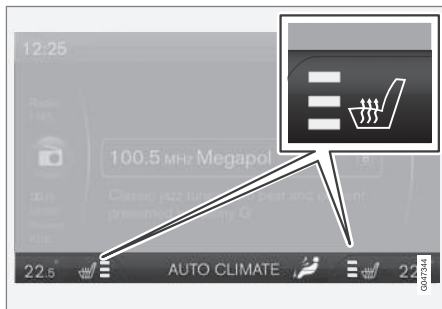

Na obrazovce displeje se zobrazí momentálně nastavená úroveň vyhřívání.



Opakovaným tisknutím tlačítka aktivujete funkci:

- Nejvyšší úroveň vyhřívání - na obrazovce na středové konzole svítí tři oranžová políčka (viz obrázek nahoře)
- Nižší úroveň vyhřívání - na obrazovce svítí dvě oranžová políčka.

- Nejnižší úroveň vyhřívání - na obrazovce svítí jedno oranžové políčko.
- Vypnutí ohřevu - nesvítí žádné políčko.

## VAROVÁNÍ

Vyhřívání sedadla nesmí používat osoby, které mají problémy se smyslovým vnímáním a těžce snášejí zvýšení teploty a osoby, které mají jiné problémy s ovládáním vyhřívání sedadel. Jinak by mohly utrpět popáleniny.

## Automatické spuštění vyhřívání sedadla řidiče.

Je-li aktivováno automatické spuštění vyhřívání sedadla řidiče, při nastartování motoru se vyhřívání sedadla řidiče spustí na nejvyšší úrovni.

Pokud je vozidlo studené a okolní teplota je nižší než přibližně +10 °C, proběhne automatické spuštění.

Tuto funkci lze aktivovat/deaktivovat v systému nabídky MY CAR. Popis systému menu, viz MY CAR (str. 106).

## Související informace

- Všeobecné informace o klimatizaci (str. 119)
- Vyhřívání zadní sedadla\* (str. 126)

## Vyhřívání zadní sedadla\*

Vyhřívání zadních krajních sedadel má tři polohy, které nabízejí cestujícím při chladném počasí vyšší míru komfortu.



Momentálně nastavenou úroveň vyhřívání poznáte podle kontrolky v tlačítku.

Opakovaným tisknutím tlačítka aktivujete funkci:

- Nejvyšší úroveň vyhřívání - svítí tři kontrolky.
- Nižší úroveň vyhřívání - svítí dvě kontrolky.
- Nejnižší úroveň vyhřívání - svítí jedna kontrolka.
- Vypnutí ohřevu - nesvítí žádná kontrolka.





## VAROVÁNÍ

Vyhřívání sedadla nesmí používat osoby, které mají problémy se smyslovým vnímáním a těžce snášejí zvýšení teploty a osoby, které mají jiné problémy s ovládáním vyhřívání sedadel. Jinak by mohly utrpět popáleniny.

### Související informace

- Všeobecné informace o klimatizaci (str. 119)
- Vyhřívání přední sedadla\* (str. 126)

### Ventilátor

*Aby nedošlo k zamřování oken, ventilátor by měl stále běžet.*

### POZNÁMKA

Je-li ventilátor zcela vypnutý, klimatizace se nezapne, což může vést k zamřování oken.

### Knoflík ovládání ventilátoru



Rychlost ventilátoru můžete snížit nebo zvýšit otáčením knoflíku. Pokud zvolíte funkci **AUTO**, otáčky ventilátoru se regulují automaticky (str. 127) - původně nastavené otáčky ventilátoru se

vypnou.

### Související informace

- Všeobecné informace o klimatizaci (str. 119)
- Elektronická klimatizace - ECC (str. 125)

### Automatická regulace

*Automatická funkce automaticky reguluje teplotu (str. 128), klimatizaci (str. 128), rychlost ventilátoru (str. 127), recirkulaci (str. 130) a rozvod vzduchu (str. 123).*



Pokud vyberete jednu nebo více funkcí manuálně, ostatní funkce budou řízeny automaticky. Všechna manuální nastavení se po stisknutí tlačítka **AUTO** vypnou. Na obrazovce displeje se objeví

### AUTO KLIMA.

Rychlost ventilátoru v automatickém režimu lze nastavit v systému menu MY CAR. Popis systému menu, viz MY CAR (str. 106).

### Související informace

- Všeobecné informace o klimatizaci (str. 119)



## Regulace teploty v prostoru pro cestující

Při nastartování vozidla se vyvolá předcházející nastavení.

### **i** POZNÁMKA

Vyhřívání a chlazení lze urychlit tím, že vyberete vyšší nebo nižší teplotu, než skutečně potřebujete.

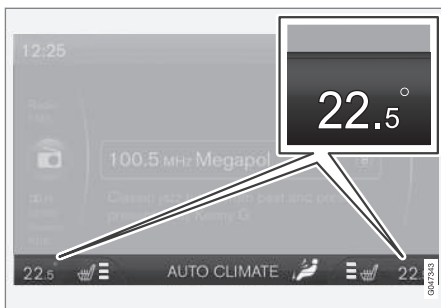

Na obrazovce na středové konzole se zobrazí aktuální teplota pro obě strany.



Teplotu lze upravit otočením knoflíku - samostatně pro stranu řidiče a stranu spolujezdce.

## Související informace

- Všeobecné informace o klimatizaci (str. 119)
- Skutečná teplota (str. 120)
- Elektronická klimatizace - ECC (str. 125)

## Klimatizace

Klimatizace ochlazuje podle potřeby nasávaný vzduch a odstraňuje z něj vlhkost.

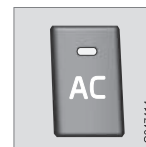

Pokud svítí kontrolka na tlačítku **AC**, klimatizace je regulována automaticky.

Kontrolka na tlačítko **AC** zhasne, jakmile klimatizaci vypnete. Ostatní funkce jsou stále řízeny automaticky. Pokud aktivujete maximální odstranění námrazy (str. 129), klimatizace se automaticky zapne a vzduch se co nejrychleji odvlhčí.



## Odmližování a odmrazování čelního skla

K rychlému odstranění námrazy a zamližení z čelního skla a bočních oken se používá vyhřívání čelního skla\* a maximální odmrazování.

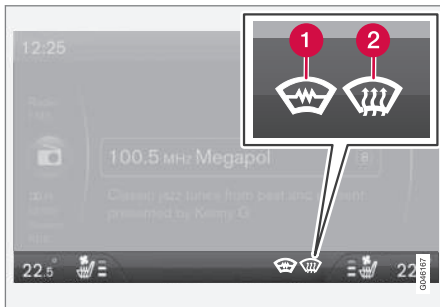

Zvolené nastavení se zobrazuje na obrazovce displeje.

- 1 Vyhřívání čelního skla<sup>1</sup>
- 2 Rychlé odstranění námrazy (Max. defroster)



Kontrolka v tlačítku pro odstranění námrazy svítí, pokud je funkce aktivní.

Opakovaným tisknutím tlačítka aktivujete funkci.

U vozidel bez vyhřívání čelního skla:

- Vzduch proudí na okna - na obrazovce se rozsvítí symbol (2).

- Vypnutí funkce - nesvítí žádná kontrolka.

U vozidel s vyhříváním čelním sklem:

- Aktivujte vyhřívání čelního skla<sup>1</sup> - na obrazovce se rozsvítí kontrolka (1).

- Aktivujte vyhřívání čelního skla<sup>1</sup> a vzduch proudí na okna - na obrazovce se rozsvítí kontrolky (1) a (2).

- Vypnutí funkce - nesvítí žádná kontrolka.

### POZNÁMKA

Vyhřívání čelního skla a IR sklo (str. 18) může mít vliv na funkčnost transpondérů a ostatních komunikačních zařízení.

### POZNÁMKA

Trojúhelníková oblast na koncích čelního skla není elektricky vyhřívána a odstraňování ledu zde může trvat déle.

### POZNÁMKA

Pokud byl motor automaticky zastaven (str. 285), elektrické vyhřívání čelního skla nefunguje.

Provede se následující, aby bylo zajištěno maximální odvlhčení vzduchu v prostoru pro cestující:

- klimatizace je automaticky zapnuta
- automaticky jsou vypnuty recirkulace a systém kvality vzduchu.

### POZNÁMKA

Pokud je ventilátor nastaven na maximum, stoupne hlučnost.

Po vypnutí funkce odstranění námrazy se systém klimatizace vrátí k předchozímu nastavení.

### Související informace

- Všeobecné informace o klimatizaci (str. 119)

<sup>1</sup> Pokud se po aktivování zpětného zrcátka zobrazí na zrcátku C, musí se znovu nakalibrovat kompas (str. 100)\*.



### Rozvod vzduchu - recirkulace

*Pokud chcete zabránit nasávání výfukových plynů, špatného vzduchu atd. do prostoru pro cestující, zvolte recirkulaci. V tomto případě se nebude do vozidla nasávat vzduch zvenku.*



Pokud je recirkulace zapnuta, svítí oranžová kontrolka v tlačítku.

### ! DŮLEŽITÉ

Pokud vzduch ve voze cirkuluje příliš dlouho, může se stát, že se okna zevnitř zamžijí.

### Časový spínač

Když je aktivovaný časový spínač, systém vypne manuálně zapnutou recirkulaci na dobu závislou na vnější teplotě. Tím se sníží riziko námrazy, zamžžení a zhoršení kvality vzduchu.

Tuto funkci lze aktivovat/deaktivovat v systému nabídky MY CAR. Popis systému menu, viz MY CAR (str. 106).

### i POZNÁMKA

Zvolíte-li max. odmrazování, recirkulace bude vždy vypnuta.





### Související informace

- Všeobecné informace o klimatizaci (str. 119)
- Rozvod vzduchu v prostoru pro cestující (str. 123)
- Rozvod vzduchu - tabulka (str. 131)







## Rozvod vzduchu - tabulka

K výběru rozvodu (str. 123) vzduchu se používají tři tlačítka.

	Distribuce vzduchu	Použití
	<p>Vzduch proudí na okna. Určité množství vzduchu proudí ventilačními otvory. Vzduch není recirkulován. Klimatizace je vždy zapnuta.</p>	<p>rychlé odstranění námrazy a zamlžení.</p>
	<p>Vzduch na čelní sklo, přes ventilační otvor systému pro odstranění námrazy, a na boční okna. Určité množství vzduchu proudí ventilačními otvory.</p>	<p>zabránění zamlžení a námrazy v chladném a vlhkém klimatu, (toto neumožňuje příliš nízká rychlost ventilátoru).</p>
	<p>Vzduch proudí na čelní okno a ventilačními otvory v palubní desce.</p>	<p>zajištění klimatického komfortu za horkého a suchého počasí.</p>
	<p>Vzduch proudí ventilačními otvory v palubní desce do oblasti hlavy a hrudi.</p>	<p>zajištění účinného ochlazování za horkého počasí.</p>



	Distribuce vzduchu	Použití
	Vzduch proudí na podlahu a okna. Určité množství vzduchu proudí ventilačními otvory v palubní desce.	zajištění klimatického komfortu a dobrého odstraňování zamlžení za chladného nebo vlhkého počasí.
	Vzduch proudí na podlahu a ventilačními otvory v palubní desce.	za slunečného počasí při nižších venkovních teplotách.
	Vzduch proudí na podlahu. Určité množství vzduchu proudí ventilačními otvory v palubní desce a na okna.	pro přímé topení nebo ochlazování v oblasti podlahy.
	Vzduch proudí na podlahu, ventilačními otvory v palubní desce a na okna.	pro přímé chlazení u podlahy v horkém suchém prostředí nebo pro ohřev směrem nahoru při chladném počasí.

## Související informace

- Všeobecné informace o klimatizaci (str. 119)
- Rozvod vzduchu - recirkulace (str. 130)



## Nezávislé topení a vyhřívání motoru a prostoru pro cestující\*

V rámci předběžné úpravy teploty se topení vozidla, motor a prostor pro cestující připraví před odjezdem tak, aby se snížilo opotřebení i spotřeba energie během jízdy.

Topení můžete spustit rovnou (str. 134) nebo pomocí časovače (str. 135).

Topení není možné zapnout, pokud venkovní teplota přesáhne 15 °C. Při teplotě -5 °C nebo nižší je maximální doba chodu nezávislého topení omezena na 50 minut.

### **VAROVÁNÍ**

Nepoužívejte uvnitř topení spalující palivo. Dochází k uvolňování výfukových plynů.

### **POZNÁMKA**

Je-li nezávislé topení spalující palivo aktivní, u podběhu pravého kola se může objevit kouř. To je naprosto v pořádku.

## Doplňování paliva

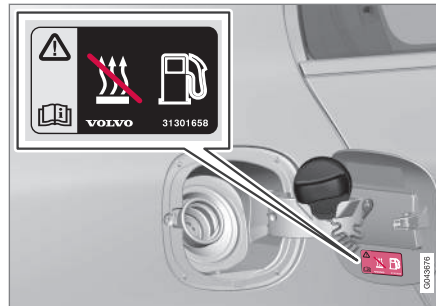

Varovný štítek na dvířkách hrdla palivové nádrže.

### **VAROVÁNÍ**

Rozlité palivo by mohlo začít hořet. Než začnete čerpat palivo, vypněte nezávislé topení.

Zkontrolujte na sdružené přístrojové desce, zda je topení vypnuté. Pokud funguje, zobrazí se symbol topení.

## Parkování ve svahu

Při parkování ve svahu musí vůz stát směrem z kopce, aby byl zajištěn přívod paliva do palivového nezávislého topení.

## Akumulátor a palivo

Pokud je akumulátor nedostatečně nabitý nebo hladina paliva je příliš nízká, nezávislé topení se automaticky vypne a na informačním displeji se objeví zpráva. Potvrďte zprávu

jedním stisknutím tlačítka **OK** na pákovém přepínači ukazatelů směru (str. 103).

### **DŮLEŽITÉ**

Opakované použití topení v kombinaci s krátkými cestami může vést k vybití baterie a k problémům při startování.

S vozidlem by se mělo jet stejnou dobu, jakou se používalo topení. Tím se zajistí přiměřené dobití baterie ve vozidle a doplní se energie, kterou spotřebuje pravidelně používané topení. Topení se nesmí používat najednou déle než 50 minut.

## Související informace

- Vyhřívání bloku motoru a prostoru pro cestující\* - zprávy (str. 137)
- Nezávislé topení\* (str. 139)



## Vyhřívání bloku motoru a vyhřívání prostoru pro cestující\* - přímé spuštění

Vyhřívání bloku motoru a vyhřívání prostoru pro cestující

Ke přímému spuštění lze použít:

- informační displej
- dálkový ovladač s klíčem\*
- mobilní telefon\*.

Po přímém spuštění poběží vyhřívání bloku motoru a prostoru pro cestující (str. 133) po dobu 50 minut.

Vytápění prostoru pro cestující začne, když chladicí kapalina motoru dosáhne správnou teplotu.

### POZNÁMKA

Vozidlo lze nastartovat a lze s ním jet, i když je v chodu nezávislé topení.

### Přímé spuštění z informačního displeje

1. Stisknutím tlačítka **OK** otevřete nabídku.
2. Pomocí kolečka přejděte na možnost **Topení** a vyberte ji tlačítkem **OK**.
3. Chcete-li aktivovat topení, procházejte další nabídkou k položce **Přímý start** a vyberte ji tlačítkem **OK**.
4. Opusťte nabídku tlačítkem **RESET**.

### Přímé spuštění pomocí dálkového ovladače\*

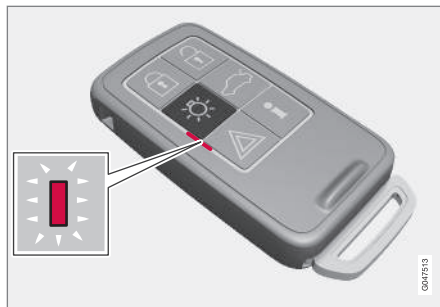

Kontrolka na dálkovém ovladači s klíčem s funkcí PCC\*.

Vyhřívání bloku motoru a bloku pro cestující lze aktivovat dálkovým ovladačem s klíčem:

- Držte tlačítko přibližovacího světla  stisknuté po dobu 2 sekund.

Výstražná světla informují následovně:

- 5 krátkých bliknutí a potom trvalé svícení po dobu cca. 3 sekund - signál se dostal k vozidlu a bylo aktivováno topení.
- 5 krátkých bliknutí - signál se dostal k vozidlu, ale topení nebylo aktivováno.
- Výstražná světla se nerozsvítily - signál se nedostal k vozidlu.

Pokud stisknete tlačítko pro informace , když je topení aktivní, indikační kontrolka

zobrazí příslušný stav - současně se zobrazí stav zámek (str. 157) ve vozidle. Během zjišťování stavu zámek kontrolka krátce dvakrát zabliká a, je-li topení aktivní, kontrolka se trvale rozsvítí.

Stav je během topení zobrazen rovněž na palubním počítači.

### Přímé spuštění pomocí mobilního telefonu\*

Aktivování a informace o zvoleném nastavení, které lze ovládat z mobilního telefonu, budou k dispozici v mobilní aplikaci Volvo On Call\* .

### Související informace

- Vyhřívání bloku motoru a vyhřívání motoru a prostoru pro cestující\* - časovač (str. 135)
- Vyhřívání bloku motoru a vyhřívání prostoru pro cestující\* - přímé vypnutí (str. 135)
- Vyhřívání bloku motoru a prostoru pro cestující\* - zprávy (str. 137)





### Vyhřívání bloku motoru a vyhřívání prostoru pro cestující\* - přímé vypnutí

Vyhřívání bloku motoru a vyhřívání prostoru pro cestující lze deaktivovat přímo na informačním displeji.

1. Stisknutím tlačítka **OK** otevřete nabídku.
2. Pomocí kolečka přejděte na možnost **Topení** a vyberte ji tlačítkem **OK**.
3. Chcete-li deaktivovat topení, procházejte další nabídkou k položce **Stop** a vyberte ji tlačítkem **OK**.
4. Opusťte nabídku tlačítkem **RESET**.

#### Související informace

- Vyhřívání bloku motoru a vyhřívání prostoru pro cestující\* - přímé spuštění (str. 134)
- Vyhřívání bloku motoru a vyhřívání motoru a prostoru pro cestující\* - časovač (str. 135)
- Vyhřívání bloku motoru a prostoru pro cestující\* - zprávy (str. 137)

### Vyhřívání bloku motoru a vyhřívání motoru a prostoru pro cestující\* - časovač

Časovač vyhřívání motoru a prostoru pro cestující (str. 133) je připojen k hodinám ve vozidle.

Prostřednictvím časového spínače je možné nastavit dva různé časy. Tyto časy odpovídají času, kdy bude vůz vytopen a připraven k jízdě. Elektronický systém vozu na základě venkovní teploty spočítá, s jakým předstihem má být nezávislé topení zapnuto.

#### POZNÁMKA

Pokud se hodiny ve vozidle vynulují, vymažou se všechny naprogramované hodnoty.

#### Nastavení<sup>2</sup>

1. Stisknutím tlačítka **OK** otevřete nabídku.
2. Pomocí kolečka (str. 103) vyberte jeden z časovačů **Topení** a zvolte **OK**.
3. Vyberte pomocí kolečka jeden ze dvou časovačů a potvrďte tlačítkem **OK**.
4. Krátkým stisknutím tlačítka **OK** přejděte k nastavení osvětlených hodin.
5. Pomocí ovládacího kolečka si vyberte požadovanou hodinu.

6. Krátkým stisknutím tlačítka **OK** se přesunete na nastavení blikajících minut.
7. Pomocí ovládacího kolečka si vyberte požadovanou minutu.
8. Stisknutím tlačítka **OK**<sup>3</sup> potvrďte nastavení.
9. Přejděte zpět ve struktuře nabídky pomocí tlačítka **RESET**.
10. Vyberte druhý časovač (pokračujte od bodu 2) nebo opusťte nabídku tlačítkem **RESET**.

#### Spuštění

1. Stisknutím tlačítka **OK** otevřete nabídku.
2. Pomocí kolečka přejděte na možnost **Topení** a vyberte ji tlačítkem **OK**.
3. Vyberte pomocí kolečka jeden ze dvou časovačů a aktivujte jej tlačítkem **OK**.
4. Opusťte nabídku tlačítkem **RESET**.

#### Vypnutí

Zapnutí topení časovým spínačem je možné vypnout manuálně před uplynutím doby. Postupujte následovně:

1. Stisknutím tlačítka **OK** otevřete nabídku.

<sup>2</sup> Časovač lze nastavovat pouze, když je motor vypnutý.

<sup>3</sup> Dalším stisknutím tlačítka **OK** aktivujete časovač.



2. Pomocí kolečka přejděte na možnost **Topení** a vyberte ji tlačítkem **OK**.
  - > Pokud je časovač nastavený, ale neaktivní, vedle nastaveného času se zobrazuje ikona hodin.
3. Vyberte pomocí kolečka jeden ze dvou časovačů a potvrďte tlačítkem **OK**.
4. Časovač lze vypnout stisknutím:
  - dlouhým stisknutím tlačítka **OK** nebo
  - krátkým stisknutím tlačítka **OK** přejdete vpřed v nabídce. Pak zvolte zastavení časovače a potvrďte tlačítkem **OK**.
5. Opusťte nabídku tlačítkem **RESET**.

Topení spuštěné pomocí časovače lze vypnout přímo (str. 135).

### Související informace

- Vyhřívání bloku motoru a prostoru pro cestující\* - zprávy (str. 137)



### Vyhřívání bloku motoru a prostoru pro cestující\* - zpráva

Symbole a zprávy na displeji týkající se vyhřívání motoru a prostoru pro cestující (str. 133) se liší podle toho, zda se používá analogová nebo digitální sdružená přístrojová deska (str. 60).



Pokud se aktivuje palivové nezávislé topení, na informačním displeji se zobrazí kontrolka topení.

Pokud je aktivován jeden z časovačů, na displeji se zobrazí kontrolka aktivního časovače a současně se vedle kontrolky zobrazí nastavený čas.



Symbol aktivovaného časovače na analogové sdružené přístrojové desce.



Symbol aktivovaného časovače na digitální sdružené přístrojové desce.



V tabulce jsou uvedeny kontrolky a texty, které se objeví na displeji.

Symbol	Displej	Popis
		Topení je zapnuté a běží.
 	<b>Nezáv.topení zastaveno Režim šetření baterie</b>	Topení bylo vypnuto elektronikou vozidla, aby bylo možné motor nastartovat.



## 04 Ovládání klimatizace



Symbol	Displej	Popis
	Nezáv.topení vypnuto Málo paliva	Startování topení není možné z důvodu malého množství paliva – důvodem je usnadnění startování motoru a jízdy na vzdálenost cca. 50 km.
		
	Nezáv. topení Nutný servis	Topení nepracuje. Kontaktuje servis a nechejte jej opravit. Doporučujeme, abyste kontaktovali autorizovaný servis Volvo.

Text na displeji se vymaže automaticky po určité době nebo po stisknutí tlačítka **OK** na pákovém přepínači (str. 103).



### Nezávislé topení\*

V chladném podnebí<sup>4</sup> může být pro dosažení správné provozní teploty motoru a dostatečného vyhřívání prostoru pro cestující zapotřebí nezávislé topení.

Do vozů se vznětovým motorem se montuje přídatné nezávislé topení (str. 139).

V částečně chladném podnebí<sup>4</sup> se ve vozech se vznětovými motory místo palivového nezávislého topení používá elektrické nezávislé topení (str. 140).

U vozů s některými typy zážehových motorů<sup>5</sup> je do systému ovládání klimatizace ve vozidle integrováno elektrické nezávislé topení.

### Související informace

- Nezávislé topení a vyhřívání motoru a prostoru pro cestující\* (str. 133)

### Přídavné nezávislé topení\*

Vozidlo je vybaveno elektrickým (str. 140) nebo palivovým nezávislým topením (str. 139).

Topení se spustí automaticky, když je potřebné další teplo, pokud motor běží.

Topení se vypne automaticky při dosažení správné teploty nebo při vypnutí motoru.

#### POZNÁMKA

Je-li přídavné topení aktivní, u podběhu pravého kola se může objevit kouř. To je naprosto v pořádku.

### Režim auto nebo vypnutí

V případě potřeby lze automatické zapnutí nezávislého topení vypnout.

#### POZNÁMKA

Společnost Volvo doporučuje na krátké vzdálenosti vypínat palivová přídavná topení.

1. Před startováním motoru: Otočte klíč do polohy **I** (str. 75).
2. Stisknutím tlačítka **OK** otevřete nabídku.

3. Pomocí kolečka přejděte na možnost **Nezáv.top.**<sup>6</sup> nebo **Nastavení**<sup>7</sup> a vyberte ji tlačítkem **OK**.
4. Vyberte pomocí kolečka jednu ze dvou možností, **ZAPNUTO** nebo **VYPNUTO**, a potvrďte tlačítkem **OK**.
5. Opusťte nabídku tlačítkem **RESET**.

#### POZNÁMKA

Možnosti v menu jsou vidět pouze, pokud je ovladač v poloze **I** - nastavení se musí tedy provést před nastartováním motoru.

### Topení v prostoru pro cestující\*

Pokud je nezávislé topení doplněno časovačem lze toto topení použít jako nezávislé topení v prostoru pro cestující (str. 133).

<sup>4</sup> Informace o konkrétním podnebí v dané zeměpisné oblasti vám podá autorizovaný prodejce Volvo.

<sup>5</sup> Informace o konkrétních motorech vám podá autorizovaný prodejce Volvo.

<sup>6</sup> Analogová sružená přístrojová deska.

<sup>7</sup> Digitální sružená přístrojová deska.



### **Elektrické nezávislé topení\***

*Vozidlo je vybaveno palivovým (str. 139) nebo elektrickým nezávislým topením (str. 139).*

Topení se neovládá manuálně, ale automaticky po nastartování motoru v případě, kdy venkovní teplota je nižší než 14 °C. Jakmile je v prostoru pro cestující dosažena nastavená teplota, topení se vypne.

### **Související informace**

- Nezávislé topení a vyhřívání motoru a prostoru pro cestující\* (str. 133)

# 05

## NAKLÁDÁNÍ A UKLÁDÁNÍ

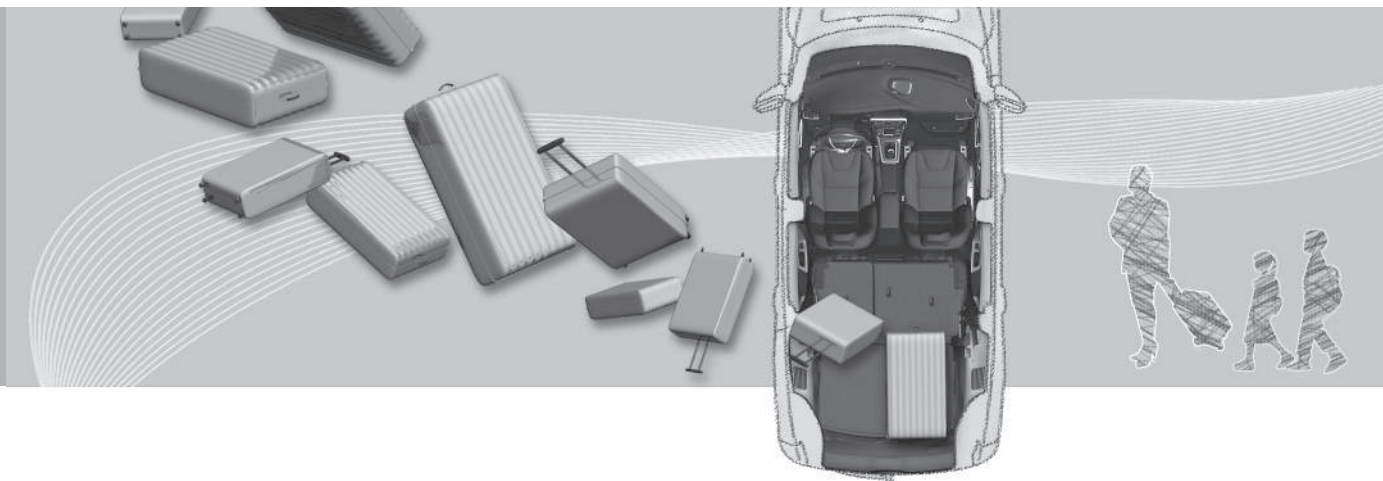



## Úložné prostory

Přehled úložných prostorů v prostoru pro cestující.

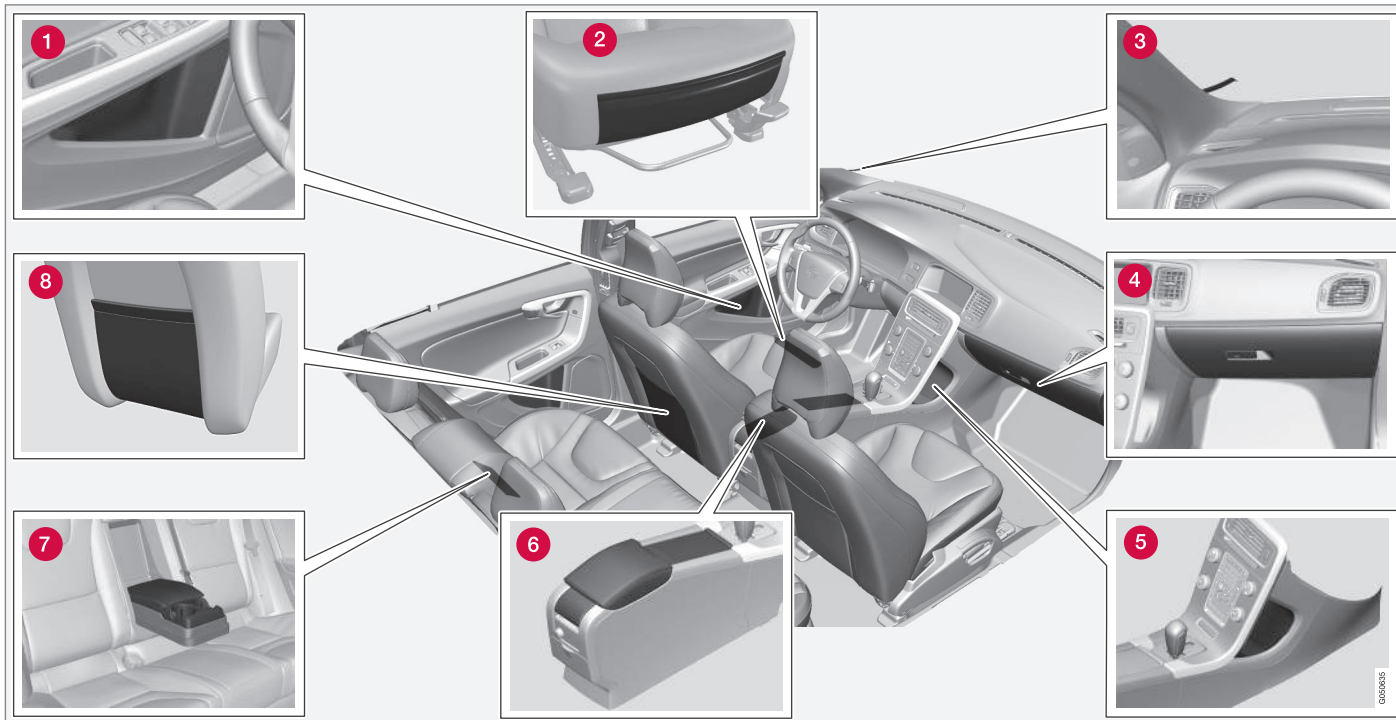





- 1 Úložný prostor v panelu dveří
- 2 Úložná kapsa\* na přední hraně sedáků předních sedadel
- 3 Spona na lístky
- 4 Schránka v přístrojové desce (str. 144)
- 5 Odkládací schránka
- 6 Úložný prostor, držák nápojů (str. 144)
- 7 Držák nápojů\* v loketní opěrce, zadní sedadlo
- 8 Úložná kapsa



### VAROVÁNÍ

Volné předměty jako např. mobilní telefony, kamery, dálková ovládání k příslušenstvím apod., uschovejte do přihrádky v přístrojové desce nebo do jiných úložných prostorů. Jinak by v případě kolize nebo prudkého brzdění mohlo dojít k poranění osob ve voze.



### Středový tunel

Tunelová konzola se nachází mezi předními sedadly.

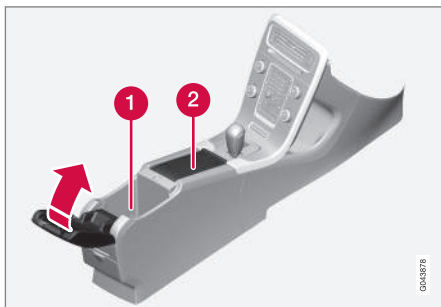

- 1 Úložný prostor (např. pro CD) a vstup USB\*/AUX pod loketní opěrkou.
- 2 Obsahuje držák nápojů pro řidiče a spolujezdce. Pokud je specifikován popelník a zapalovač cigaret (str. 144), potom je zapalovač cigaret v 12V zásuvce (str. 145) pro přední sedadla a vyjímatelný popelník je v držáku nápojů.

#### Související informace

- Úložné prostory (str. 142)

### Tunelová konzola - zapalovač cigaret a popelník\*

Vyjímatelný popelník se nachází v držáku nápojů pod loketní opěrkou. Zapalovač cigaret je namontován v 12V zásuvce (str. 145) pro přední sedadlo.

Popelník ve tunelové konzole (str. 144) se vyjímá zvednutím přímo nahoru.

Zapalovač cigaret se zapíná zatlačením dovnitř. Po zahřátí zapalovač povyskočí. Zapalovač cigaret vytáhněte a cigaretu zapalte rozžhavenou spirálou.

#### Související informace

- Úložné prostory (str. 142)

### Schránka v přístrojové desce

Schránka v přístrojové desce se nachází na straně spolujezdce.



Sem můžete uložit například příručku pro uživatele a mapy. Na vnitřní straně víka jsou také držáky pro pera. Schránku v palubní desce můžete zamknout (str. 170)\* čepelí klíče (str. 159).

#### Související informace

- Úložné prostory (str. 142)



### Vykládané koberce\*

Vykládané koberce zachytí např. nečistoty a rozbrědlý sníh. Společnost Volvo dodává speciální vykládané koberce.

### **!** VAROVÁNÍ

U každého sedadla používejte maximálně jeden kobereček. Než se rozjedete, zkontrolujte, zda je kobereček u sedadla řidiče spolehlivě připevněn a zajištěn pomocí kolíků tak, aby se nezachytil k pedálům a pod pedály.

### Související informace

- Čištění interiéru (str. 408)

### Toaletní zrcátko

Kosmetické zrcátko se nachází vzadu na sluneční cloně.

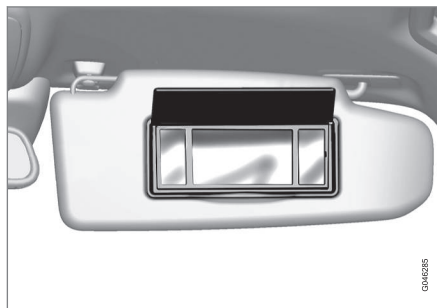

Toaletní zrcátko s osvětlením.

Osvětlení se automaticky rozsvítí při odklopení krytu.

### Související informace

- Výměna světla - osvětlení kosmetického zrcátka (str. 380)

### Tunelová konzola - 12V zásuvky

Elektrické zásuvky (12 V) se nacházejí vedle držáku nápojů<sup>1</sup> a vzadu na tunelové konzole.



Zásuvka 12 V ve středovém tunelu, přední sedadlo.



Zásuvka 12 V ve středovém tunelu, zadní sedadlo.

<sup>1</sup> Pokud je specifikován popelník a zapalovač cigaret, držák nápojů a sousední zásuvka 12V nejsou k dispozici.



Elektrickou zásuvku lze použít pro celou řadu příslušenství napájených z 12 V, např. pro obrazovky displeje, přehrávače hudby a mobilní telefony. Zásuvka je napájena, pokud je dálkový ovladač s klíčem minimálně v poloze I (str. 75).

## VAROVÁNÍ

Pokud se zásuvka nepoužívá, nechejte na zásuvce vždy krytku.

## POZNÁMKA

Výbavu a příslušenství na přání jako např. Obrazovky displeje, přehrávače a mobilní telefony, které jsou připojeny k některých z 12 elektrických zásuvek v prostoru pro cestující, může aktivovat klimatizace, a to dokonce v případě, že dálkový ovladač je vytažený nebo vůz je zamknutý. Například se může v předem nastavený čas aktivovat nezávislé topení.

Z tohoto důvodu vytáhněte ze zásuvek elektrického napájení konektory nepoužívaného příslušenství a doplňkových zařízení - v tomto případě by totiž mohlo dojít k vybití baterie!

## DŮLEŽITÉ

Pokud se používá vždy jen jedna zásuvka, max. proud je 10 A (120 W). Pokud se současně používají obě zásuvky v tunelové konzole, přípustný proud v zásuvce je 7,5 A (90 W).

Je-li k jedné z těchto dvou zásuvek připojen kompresor určený k nouzové opravě defektu, nesmí být k druhé zásuvce připojen jiný elektrický spotřebič.

## POZNÁMKA

Kompresor a sadu k dočasné opravě defektu (str. 345) testovala a schválila společnost Volvo.

## Související informace

- Tunelová konzola - zapalovač cigaret a popelník\* (str. 144)
- Elektrická zásuvka 12 V, zavazadlový prostor\* (str. 150)

## Nakládání

*Užitečná hmotnost závisí na pohotovostní hmotnosti vozidla.*

Užitečná hmotnost závisí na pohotovostní hmotnosti vozidla. Celková hmotnost cestujících a veškerého příslušenství snižuje užitečné zatížení vozidla o tuto hmotnost.

Podrobné informace o hmotnostech, viz Hmotnosti (str. 415).



Víko zavazadlového prostoru lze otevřít pomocí tlačítka na panelu ovládání osvětlení nebo pomocí dálkového ovládání, viz Zamykání/odemykání - víko zavazadlového prostoru (str. 171).

## VAROVÁNÍ

Jízdní vlastnosti vozidla závisí na hmotnosti nákladu a na jeho rozložení.

## Důležitá upozornění k nakládání předmětů

- Uložte náklad pevně proti opěradlu zadního sedadla.

Nezapomeňte, že předměty nesmí omezovat funkčnost systému WHIPS pro přední sedadla, pokud jsou opěradla zadního sedadla sklopená, viz WHIPS - poloha těla na sedadle (str. 37).



- Umístíte náklad doprostřed.
- Těžké předměty umístíte co nejnižše. Těžké předměty neumísťujete na sklopená opěradla.
- Zakryjte ostré hrany něčím měkkým, abyste předešli poškození čalounění.
- Všechny předměty zajistíte popruhy nebo sítí do přídržných ok.

### VAROVÁNÍ

Při čelní srážce v rychlosti 50 km/h jsou silové účinky předmětu o skutečné hmotnosti 20 kg srovnatelné s účinky předmětu o hmotnosti 1000 kg.

### VAROVÁNÍ

Příliš vysoký náklad by mohl snížit nebo zcela eliminovat ochranu, kterou poskytuje hlavový airbag v obložení stropu.

- Nikdy nedávejte náklad nad opěradlo.

### VAROVÁNÍ

Náklad vždy připevněte. Během prudkého brzdění by se náklad mohl posunout a poranit cestující ve voze.

Ostré rohy a hrany zakryjte měkkými předměty.

Pokud nakládáte/vykládáte dlouhé předměty, vypněte motor a aktivujte parkovací brzdu. Jinak by se mohlo stát, že nákladem náhodou zavadíte o řadici páku nebo volič převodů zařadíte do polohy pro jízdu - vozidlo by se mohlo rozjet.

### Související informace

- Upevňovací oka (str. 149)
- Nakládání - dlouhý náklad (str. 147)
- Náklad na střeše (str. 148)

### Nakládání - dlouhý náklad

*Pro usnadnění nakládání (str. 146) do zavazadlového prostoru mohou být opěradla zadních sedadel vozu sklopena. Pro přepravu dlouhých předmětů je možné sklopit opěradlo sedadla<sup>2</sup> spolujezdce dopředu, \**

### Sklopení opěradla zadního sedadla

Pokud je nutné sklopit opěradla zadních sedadel, viz Sedadla, zadní (str. 79).

<sup>2</sup> Platí pouze pro komfortní sedadla.



## Nakládání - otvor na lyže

Pro přepravu dlouhých a úzkých předmětů se může otevřít otvor v opěradle.

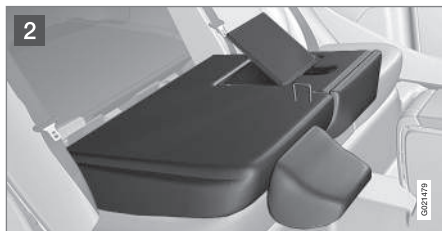

- 1 Sklopte pravé opěradlo dopředu.
- 2 Uvolněte dvířka otvoru v opěradle zadního sedadla, posuňte západku nahoru a přitom zatlačte dvířka dolů/ dopředu.
- 3 Zvedněte opěradlo s otevřeným otvorem zpět.

Pro zajištění nákladu proti pohybu použijte bezpečnostní pás.

### **VAROVÁNÍ**

Při nakládání a vykládání vypněte motor a zabrzděte parkovací brzdou. V opačném případě může dojít k náhodnému posunutí řídicí páky/voliče do polohy pro jízdu.

### Vyjmutí dvířek

Po uvolnění dvířek a zvednutí opěradla otevřete dvířka asi o 30 stupňů a vytáhněte je rovně nahoru.

### Přípevnění dvířek

Nasadte dvířka do drážek za čalouněním a zavřete je.

### Související informace

- Nakládání (str. 146)

## Náklad na střeše

Pro náklad na střeše doporučujeme používat nosiče zavazadel vyvinuté společností Volvo. Účelem je zabránit poškození vozidla a dosáhnout během jízdy maximální možnou bezpečnost.

Pečlivě dodržujte pokyny pro instalaci, které jste obdrželi při zakoupení střešního nosiče.

- Pravidelně kontrolujte správné upevnění střešního nosiče a nákladu. Zavazadla připevte vhodnými popruhy.
- Rozdělte hmotnost na střešní nosič rovnoměrně. Nejtěžší předměty umístěte dolů.
- S velikostí nákladu se zhoršují aerodynamické vlastnosti vozu a zvyšuje se spotřeba paliva.
- Jezděte plynule. Vyvarujte se prudké akcelerace, prudkého brzdění a prudkého projíždění zatáček.

### **VAROVÁNÍ**

Náklad na střeše má vliv na těžiště a jízdní charakteristiku vozu.

Informace o maximálním přípustném zatížení střechy a informace o střešních nosičích a boxech, viz Hmotnosti (str. 415).

### Související informace

- Nakládání (str. 146)



## Upevňovací oka

Sklopná upevňovací oka<sup>3</sup> se používají k zajištění upevňovacích popruhů při zajištění předmětů v zavazadlovém prostoru.



## VAROVÁNÍ

Těžké, ostré a tvrdé předměty mohou při prudkém brzdění způsobit vážný úraz.

Velké a těžké předměty vždy připevňte bezpečnostním pásem a popruhy určitými k připoutání nákladu.

### Související informace

- Nakládání (str. 146)

## Nakládání - držák tašky\*

Držák na nákupní tašky drží tašky na místě a brání jejich převrácení a vysypání jejich obsahu do zavazadlového prostoru.



Držák na tašky pod skládacím poklopem v podlaže.

1. Držák, který je součástí poklopu na podlaže, sklopte nahoru.
2. Upevňte tašky pomocí popruhu a zavěste ucho tašky na háčky.

### Související informace

- Nakládání (str. 146)

<sup>3</sup> Počet ok a jejich umístění se pro jednotlivé trhy liší.



### Elektrická zásuvka 12 V, zavazadlový prostor\*

Elektrickou zásuvku lze použít pro celou řadu příslušenství napájených z 12 V, např. pro obrazovky displeje, přehrávače hudby a mobilní telefony.



Zvedněte kryt, aby elektrická zásuvka byla přístupná.

- Zásuvka rovněž zajišťuje napájení v případě, kdy dálkový ovladač není zasunutý do spínací skříňky.

### ! DŮLEŽITÉ

Maximální odběr každé ze zásuvek je 10 A (120 W).

### i POZNÁMKA

Nezapomeňte, že při použití elektrické zásuvky, když je motor vypnutý, hrozí nebezpečí vybití baterie ve voze.

### i POZNÁMKA

Kompresor a sada k dočasné opravě defektu testovala a schválila společnost Volvo. Informace o použití sady k nouzové opravě defektu (TMK), kterou schválila společnost Volvo, Nouzová oprava defektu (str. 345).



# 06

## ZÁMKY A ALARM





### Dálkový ovladač s klíčem

Dálkový ovladač s klíčem se, mimo jiné, používá k zamykání/odemykání vozu a ke startování motoru.

Existují dvě verze dálkového ovladače s klíčem - dálkový ovladač s klíčem v základní verzi a dálkový ovladač s klíčem s funkcí PCC (Personal Car Communicator)\*.

Funkčnost	Základní <sup>A</sup>	s PCC <sup>B</sup>
Zamykání/odemykání a vyjimatelná čepel klíče	X	X
Zamykání/odemykání bez klíče		X
Startování motoru bez klíče		X
Informační tlačítka a kontrolky		X

A Klíč s 5 tlačítky

B Klíč s 6 tlačítky

Dálkový ovladač s klíčem s funkcí PCC má v porovnání se základní verzí k dispozici další funkce - např. funkci Keyless Drive (str. 163) a některé speciální funkce (str. 157).

Všechny dálkové ovladače s klíčem obsahují čepel klíče (str. 159), kterou lze z ovladače vytáhnout. Viditelná část je k dispozici ve dvou provedeních, proto můžete mezi dálkovými ovladači rozlišit.

Lze objednat další dálkové ovladače s klíčem - lze však objednat pouze verzi, která byla dodána s vozidlem. Pro jedno vozidlo lze naprogramovat a používat až šest klíčů.

S vozem jsou dodávány dva dálkové ovladače

### VÁROVÁNÍ

Pokud jsou ve voze děti:

Pokud řidič opouští vozidlo, nezapomeňte vypnout napájení elektricky ovládaných oken a střešního okna tím, že vytáhnete dálkový ovladač s klíčem.

### Související informace

- Dálkový ovladač - funkce (str. 156)

### Dálkový ovladač - ztráta

Pokud ztratíte dálkový ovladač s klíčem, můžete si nový ovladač objednat v servisu - doporučujeme autorizovaný servis Volvo.

Zbývající dálkové ovladače s klíčem musíte vzít s sebou do servisu. Aby se předešlo krádeži, je nutno vymazat kód ztraceného dálkového ovladače z paměti systému.

Aktuální počet registrovaných klíčů je možné zkontrolovat v systému nabídky MY CAR. Popis systému menu, viz MY CAR (str. 106).

### Související informace

- Dálkový ovladač - funkce (str. 156)



## Dálkový ovladač s klíčem - personalizace\*

*Paměť v dálkovém ovladači s klíčem (str. 152) umožní upravit některá nastavení vozidla pro konkrétní osoby.*

Funkce paměti v klíči je k dispozici s elektricky\* ovládaným sedadlem řidiče.

Nastavení vnějších zpětných zrcátek (str. 97), sedadla řidiče, síly řízení (str. 261) a motiv, kontrast a režim barev (str. 61) panelu na sdružené přístrojové desce lze uložit v závislosti na výbavě vozidla do paměti.

Funkce<sup>1</sup> může být aktivována/deaktivována v systému nabídky MY CAR. Popis systému menu, viz MY CAR (str. 106).

Je-li funkce aktivována, nastavení se automaticky propojí s pamětí klíče. To znamená, že změna v nastavení se automaticky uloží do konkrétní paměti dálkového ovladače s klíčem.

### Uložení nastavení

Zkontrolujte, zda se funkce paměti v klíči aktivuje v systému menu MY CAR.

Chcete-li uložit nastavení do dálkového ovladače s klíčem a použít paměť klíče, postupujte následovně:

1. Odemkněte vozidlo pomocí dálkového ovladače s klíčem, do jehož paměti se nastavení<sup>2</sup> bude ukládat.
2. Upravte požadované nastavení např. pro sedadlo a vnější zpětná zrcátka.
3. Nastavení se uloží do příslušné paměti dálkového ovladače s klíčem.

Při dalším odemknutí vozidla stejným dálkovým ovladačem s klíčem se polohy, které jsou uloženy v paměti klíče, nastaví automaticky - a to za předpokladu, že se změnily od posledního použití příslušného dálkového ovladače s klíčem.

### Nouzové zastavení

Pokud dojde k nechtěnému pohybu sedadla, stiskněte jedno z tlačítek pro nastavení sedadla nebo tlačítek paměti a pohyb sedadla se zastaví.

Sedadlo se opět uvede do pohybu, aby dosáhlo polohy uložené v paměti, stisknutím tlačítka pro odemknutí na dálkovém ovladači s klíčem. Dveře řidiče musejí být otevřené.



### VAROVÁNÍ

Riziko rozdrčení! Zajistěte, aby si s ovládacími prvky nehrály děti. Během nastavování sedadel se před sedadly, za sedadly a pod sedadly nesmějí nacházet žádné předměty. Zajistěte, aby nikomu z cestujících na zadních sedadlech nehrozilo zachycení.

### Změna nastavení

Pokud se k vozidlu přiblíží několik lidí s dálkovým ovladačem s klíčem, sedadla a zpětná zrcátka se nastaví pro osobu s dálkovým ovladačem, kterým byly odemknuty dveře řidiče.

Jestliže otevřela dveře řidiče osoba A s dálkovým ovladačem s klíčem A, avšak osoba B s s dálkovým ovladačem s klíčem B bude řídit, nastavení mohou být změněna následovně:

- Osoba B stojí u dveří řidiče nebo sedí za volantem a stiskne na svém dálkovém ovladači s klíčem odemykácí tlačítko, viz Dálkový ovladač - funkce (str. 156).
- Zvolte jednu ze tří pamětí pro nastavení sedadla tlačítkem sedadla 1–3, viz Sedadla, přední - elektricky ovládaná\* (str. 78).
- Seřídte sedadlo a vnější zpětná zrcátka manuálně, viz Sedadla, přední - elektricky

<sup>1</sup> Vyvolaná funkce Paměť klíče v menu MY CAR.

<sup>2</sup> Toto nastavení nemá vliv na nastavení uložené do funkce paměti elektricky ovládaného sedadla.





ovládaná\* (str. 78) a Vnější zpětná zrcátka (str. 97).

### Související informace

- Dálkový ovladač s klíčem s PCC\* - jedinečné funkce (str. 157)

### Zamykání/odemykání - kontrolka

*Když se vůz zamkne nebo odemkne dálkovým ovladačem (str. 152), ukazatele směru potvrdí, že zamknutí/odemknutí bylo provedeno správně.*

- Zamknutí - jedno bliknutí a zpětná zrcátka na dveří se sklopí<sup>3</sup>.
- Odemknutí - dvě zablikání a zrcátka na dveřích se vykloupí<sup>3</sup>.

Po zamknutí je signalizace provedena pouze tehdy, když jsou aktivovány všechny zámky po zavření dveří.

### Výběr funkce

Pomocí systému nabídky MY CAR lze nastavit různé možnosti pro potvrzení zamknutí/odemknutí pomocí světel. Popis systému menu, viz MY CAR (str. 106).

### Související informace

- Keyless drive\* (str. 163)
- Kontrolka zamykání (str. 154)
- Kontrolka alarmu (str. 176)

### Kontrolka zamykání

*Blikající kontrolka LED u čelního skla potvrdí, že vozidlo zamknuté.*

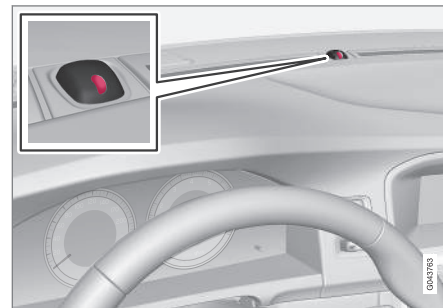

*Stejná kontrolka LED jako u indikace alarmu (str. 176).*



### POZNÁMKA

Touto kontrolkou jsou vybavena rovněž vozidla, která tento alarm nemají.

### Související informace

- Zamykání/odemykání - kontrolka (str. 154)

<sup>3</sup> Pouze vozidla s elektricky ovládanými sklopnými zrcátky na dveřích.



## Imobilizér

*Elektronický imobilizér představuje systém ochrany vozidla před krádeží. Brání neoprávněným osobám nastartovat vozidlo.*

Každý dálkový ovladač (str. 152) má jedinečný kód. Motor vozu je možno nastartovat pouze správným dálkovým ovladačem se správným kódem.

Na sdružené přístrojové desce se mohou objevit následující chybové zprávy vztahující se k elektronickému imobilizéru:

Zpráva	Popis
<b>Zasuňte klíč</b>	Během startování byla v dálkovém ovladači s klíčem zjištěna chyba - klíč vytáhněte ze spínací skříňky, opět jej zasuňte a zkuste to znovu.
<b>Klíč nebyl nalezen</b>	Během startování byla v dálkovém ovladači s klíčem zjištěna chyba - zkuste nastartovat znovu.  Pokud chyba přetrvává: Zasuňte dálkový ovladač do spínací skříňky a znovu zkuste nastartovat.
<b>Imobilizér Zkuste znovu</b>	Chyba v systému imobilizéru během startování. Pokud chyba přetrvává: Kontaktujte odborný servis - doporučujeme autorizovaný servis Volvo.

Startování vozu, viz Startování motoru (str. 269).

### Související informace

- Dálkově ovládaný imobilizér s vyhledávacím systémem (str. 155)

## Dálkově ovládaný imobilizér s vyhledávacím systémem

*Vozidlo je vybaveno dálkově ovládaným imobilizérem s vyhledávacím systémem, který umožňuje vyhledat vozidlo a dálkově aktivovat imobilizér, a tím vypnout motor.*

Pro další informace a pomoc při aktivaci systému se obraťte na nejbližšího prodejce Volvo.

### Související informace

- Dálkový ovladač s klíčem (str. 152)
- Imobilizér (str. 155)



## Dálkový ovladač - funkce

Dálkový ovladač v základní verzi nabízí funkce jako zamykání a odemykání dveří.

### Funkce



Dálkový ovladač v základní verzi.

- Zamykání
- Odemykání
- Doba trvání doprovodného osvětlení při příchodu
- Víko zavazadlového prostoru
- Funkce poplach



Dálkový ovladač s klíčem PCC\* (Personal Car Communicator).

Informace

### Funkce tlačítek

**Zamknutí** – Zamkne dveře a víko zavazadlového prostoru a poté aktivuje alarm.

Dlouhým stisknutím zavřete rovněž současně všechna okna a střešní okno\*. Více informací, viz Funkce úplného větrání (str. 170).

### **VAROVÁNÍ**

Pokud se okna a střední okno zavřou pomocí dálkového ovladače s klíčem, dávejte pozor, aby se nikomu do oken nezachytily ruce.

**Odemknutí** – Odemkne dveře a víko zavazadlového prostoru a poté vypne alarm.

Pro současné otevření všech oken stiskněte tlačítko a držte je stisknuté. Více informací, viz Funkce úplného větrání (str. 170).

Funkci můžete změnit ze současného odemknutí všech dveří na odemknutí pouze dveří řidiče (jedním stisknutím tlačítka) a na odemknutí ostatních dveří (pokud do deseti sekund stisknete tlačítko znovu).

Funkci lze změnit v systému nabídky MY CAR. Popis systému menu, viz MY CAR (str. 106).

**Doprovodné osvětlení** – Používá se k zapnutí osvětlení vozidla na dálku. Více informací, viz Doprovodné osvětlení při příchodu (str. 93).

**Víko zavazadlového prostoru (str. 171)**  
- Odemkne a vypne alarm pouze pro víko zavazadlového prostoru.

**Funkce poplach** – Používá se k upoutání pozornosti v nouzové situaci.

Podržíte-li tlačítko stisknuté alespoň 3 sekundy nebo pokud je stisknete dvakrát během 3 sekund, zapnou se ukazatele směru a houkačka.

Tuto funkci můžete vypnout stejným tlačítkem, pokud byla zapnuta po dobu nejméně 5 sekund. Jinak se funkce vypne automaticky po cca. 3 minutách.



### Související informace

- Dálkový ovladač s klíčem (str. 152)
- Dálkový ovladač s klíčem s PCC\* - jedinečné funkce (str. 157)
- Zamykání/odemykání - zvenku (str. 168)

### Dálkový ovladač s klíčem - dosah

*Funkce dálkového ovladače (v základní verzi) fungují přibližně do 20 m od vozu.*

Pokud vůz nepotvrdí stisknutí tlačítka - přistupte blíže k vozu a zkuste to znovu.



### POZNÁMKA

Funkce dálkového ovladače mohou narušit rádiové vlny v okolí, budovy, topografické podmínky apod. Vozidlo lze vždy zamknout a odemknout pomocí čepele klíče (str. 160).

Pokud je dálkový ovladač s klíčem vytažen z vozu za chodu motoru nebo když je aktivní poloha klíče **I** nebo **II** (str. 75), potom se na displeji zobrazí výstražné hlášení a současně zazní akustický signál.

Hlášení zmizí a akustický signál utichne, když je dálkový ovladač s klíčem navrácen zpět do vozu a:

- Dálkový ovladač byl vložen do spínače zapalování.
- Rychlost je větší 30 km/h.
- bylo stisknuté tlačítko **OK**.

### Související informace

- Dálkový ovladač s klíčem (str. 152)
- Dálkový ovladač - funkce (str. 156)

### Dálkový ovladač s klíčem s PCC\* - jedinečné funkce

*Dálkový ovladač s klíčem PCC je vybaven v porovnání s dálkovým ovladačem s klíčem v základní verzi (str. 152) informačním tlačítkem a indikačními kontrolkami, které umožňují další funkce.*

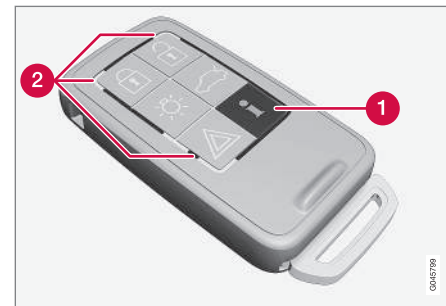

*Klíč s dálkovým ovladačem s PCC.*

- 1 Informační tlačítko
- 2 Indikátory

Použití informačního tlačítka umožňuje přístup k určitým informacím vozu prostřednictvím indikátorů.



## 06 Zámky a alarm



### Používání informačního tlačítka

- Stisknete informační tlačítko .
  - > Všechny indikační kontrolky blikají cca. 7 sekund a světlo se posunuje po dálkovém ovladači s klíčem. To znamená, že jsou procházeny informace z vozidla.

Pokud během této doby stisknete jakékoli z ostatních tlačítek, načítání je přerušeno.



### POZNÁMKA



Jestliže opakovaně použijete informační tlačítko v různých místech (po 7 sekundách a rovněž poté, kdy světlo přejede kolem systému PCC) a žádná kontrolka se nerozsvítí, doporučujeme kontaktovat autorizovaný servis Volvo.

Indikátory informují podle následujícího obrázku:

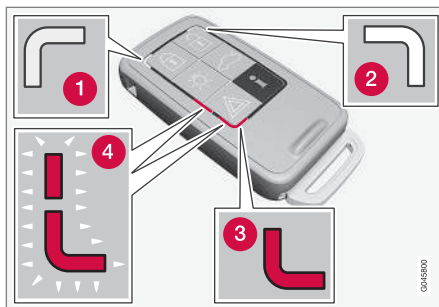

- 1 Zelené nepřerušované světlo – vůz je zamknutý.
- 2 Žluté nepřerušované světlo – vůz je odemknutý.
- 3 Červené nepřerušované světlo - od okamžiku uzamknutí vozidla byl alarm spuštěn.
- 4 Střídavě blikající obě červené kontrolky - alarm byl spuštěn během posledních 5 minut.

### Související informace

- Dálkový ovladač s PCC\* - dosah (str. 158)

### Dálkový ovladač s PCC\* - dosah

Dosah dálkového ovladače s funkcí PCC (Personal Car Communicator) u zamykání a odemykání dveří a víka zavazadlového prostoru je cca. 20 metrů od vozidla - další funkce jsou cca. 100 metrů.

Pokud vůz nepotvrdí stisknutí tlačítka - přistupte blíže k vozu a zkuste to znovu.



### POZNÁMKA

Funkce informačního tlačítka mohou narušit rádiové vlny v okolí, budovy, topografické podmínky apod.

### Mimo dosah dálkového ovladače s klíčem

Pokud je dálkový ovladač s klíčem příliš daleko od vozu, aby byly načteny informace, pak je zobrazen poslední stav, v němž byl vůz zanechán, bez světla „obíhajícího“ po dálkovém ovladači s klíčem.

Pokud je k vozu používáno několik dálkových ovladačů s klíčem, pak pouze ovladač naposledy používaný pro zamknutí/odemknutí zobrazí správný status.



**POZNÁMKA**

**i** Pokud použijete informační tlačítko v daném dosahu a kontrolka se nerozsvítí, může to být proto, že rádiové vlny v okolí, budovy, topografické podmínky apod. přerušily poslední komunikaci mezi dálkovým ovladačem s klíčem a vozidlem.

**Související informace**

- Keyless Drive\* - dosah dálkového ovladače s klíčem (str. 164)
- Dálkový ovladač s klíčem - dosah (str. 157)

**Odnímatelná čepel klíče**

*Součástí dálkového ovladače je vytahovací kovová čepel klíče. Pomocí tohoto klíče lze aktivovat některé funkce a provádět některé operace.*

Jedinečný kód klíče je možné získat v autorizovaných servisech Volvo, které jsou doporučeny pro nákup nových klíčů.

**Funkce čepel klíče**

Pomocí odnímatelné čepelí dálkového ovladače s klíčem:

- lze otevřít manuálně levé přední dveře, pokud centrální zamykání nelze aktivovat pomocí dálkového ovladače - viz Vyjímatelná čepel klíče - odemykání dveří (str. 160).
- mohou být aktivovány/deaktivovány (str. 173) mechanické dětské zámky v zadních dveřích.
- mohou být manuálně uzamknuty (str. 168) např. v případě výpadku napájení, pravé přední dveře a zadní dveře.
- může být zablokován přístup do odkládací schránky v přístrojové desce a do zavazadlového prostoru (utajené uzamčení (str. 161)\*).
- je možné aktivovat/deaktivovat (str. 32) airbag spolujezdce vpředu (PACOS\*).

**Související informace**

- Dálkový ovladač - funkce (str. 156)
- Dálkový ovladač s klíčem (str. 152)

**Vyjímatelná čepel klíče - vyjmutí/zasunutí**

Vyjímatelná čepel klíče (str. 159) se vyjímá/zasunuje následovně:

**Vytáhnutí čepel klíče**

- 1** Posuňte pojistku s pružinou do strany.
- 2** Zároveň vytáhněte čepel klíče přímo zpět.

**Přípevnění čepel klíče**

Opatrně zasuňte čepel klíče na místo v dálkovém ovladači (str. 152).

1. Držte dálkový ovladač s klíčem šterbinou nahoru a zasuňte čepel klíče do šterbiny.
2. Lehce na čepel klíče zatlačte. Měli byste slyšet „cvaknutí“, když je čepel klíče zablokována.



### Související informace

- Vyjímatelná čepel klíče - odemykání dveří (str. 160)
- Dětské bezpečnostní pojistky - manuální aktivace (str. 173)
- Airbag spolujezdce - aktivace/deaktivace\* (str. 32)

### Vyjímatelná čepel klíče - odemykání dveří

*Vyjímatelnou čepel klíče (str. 159) lze použít, pokud centrální zamykání nelze aktivovat pomocí dálkového ovladače s klíčem (str. 152) (další informace o dálkovém ovladači s klíčem najdete v digitální uživatelské příručce), např. je-li vybita baterie v klíči.*

Pokud není možné aktivovat centrální zamykání dálkovým ovladačem s klíčem, např. když jsou baterie vybité, levé přední dveře lze otevřít následovně:

1. Levé přední dveře odemkněte pomocí čepele klíče, kterou zasunete do válcové vložky zámku u kliky na dveřích. Obrázky a další informace - viz Keyless Drive\* - odemykání pomocí čepele klíče (str. 166).



### POZNÁMKA

Když jsou dveře odemknuty pomocí čepele klíče a otevřou se, aktivuje se alarm.

2. Vypněte poplach zasunutím dálkového ovladače s klíčem do spínací skříňky.

Vozidla se systémem Keyless, viz Keyless Drive\* - odemykání pomocí čepele klíče (str. 166).

### Související informace

- Dálkový ovladač s klíčem (str. 152)
- Dálkový ovladač - výměna baterie (str. 162)



### Utajené uzamčení\*

Utajené uzamčení je určeno pro situace jako je předání vozidla do servisu, obsluhy hotelového parkoviště, apod. Schránka v přístrojové desce se zamkne a zámek víka zavazadlového prostoru se odpojí od centrálního zamykání - víko zavazadlového prostoru nelze otevřít pomocí tlačítka centrálního zamykání ve předních dveřích ani pomocí dálkového ovladače s klíčem (str. 152).

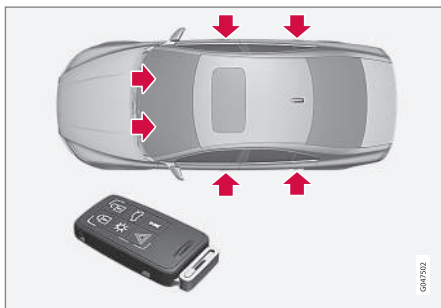

Aktivní zámky pro dálkový ovladač s klíčem.

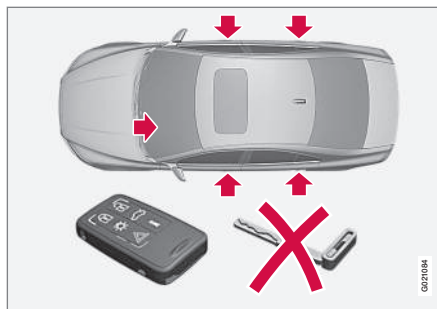

Aktivní zámky pro dálkové ovládání **bez aktivovaného** klíče a utajeného uzamčení.

To znamená, že dálkový ovladač bez klíče lze použít pouze k aktivaci/deaktivaci alarmu (str. 175), otevření dveří a jízdě.

Dálkový ovladač bez čepce klíče můžete předat zaměstnanci servisu nebo hotelu - čepce klíče si ponechá majitel vozidla.

### Aktivace/deaktivace

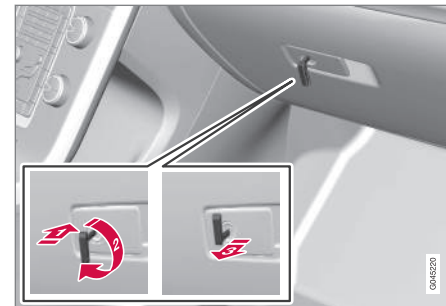

Aktivace utajeného uzamčení.

Postup aktivace utajeného uzamčení:

- 1 Zasuňte čepel klíče do válcové vložky zámku schránky v přístrojové desce.
- 2 Otočte čepel klíče o 180 stupňů doprava. Klíčová dírka je ve svislé poloze, tj. v poloze pro utajené uzamčení..
- 3 Vytáhněte čepel klíče. Na informačním displeji na sdržené přístrojové desce se současně objeví zpráva.

Schránka v přístrojové desce se nyní zamkne a víko zavazadlového prostoru nelze odemknout pomocí dálkového ovladače ani pomocí tlačítka centrálního zamykání.



## **i** POZNÁMKA

Nevkládejte čepel klíče do dálkového ovladače, ale odložte ji na bezpečné místo.

- Deaktivace se provádí v opačném pořadí.

Informace o zamykání pouze odkládací přihrádky v přístrojové desce, viz Zamykání/odemykání - schránka v palubní desce (str. 170).

## **Dálkový ovladač - výměna baterie**

*Možná je nutné vyměnit baterii<sup>4</sup> dálkového ovladače s klíčem.*

Baterie v dálkovém ovladači s klíčem by se měla vyměnit, pokud:

- se na sružené přístrojové desce objeví informační symbol a na displeji se zobrazí **Nízký stav baterie v dálkovém ovladači. Prosím, baterie vyměňte.**

a/nebo

- zámky opakovaně nereagují na signály dálkového ovladače s klíčem v okruhu 20 metrů od vozu.

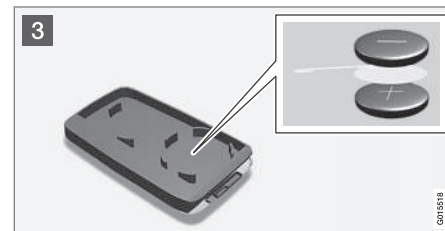

## **Otevření**

- 1 **1** ➔ Posuňte pojistku s pružinou do strany.
- 2 **2** ➔ Zároveň vytáhněte čepel klíče přímo zpět.
- 2 **3** ➔ Do otvoru za pojistkou zasuňte plochý šroubovák široký 3 mm a jemně pačte kryt dálkového ovladače nahoru.

<sup>4</sup> V dálkovém ovladači s klíčem s PCC se používají dvě baterie.

**i POZNÁMKA**

Otočte dálkový ovladač s klíčem s tlačítky nahoru. Tím zajistíte, že baterie při otevření nevypadnou.

**! DŮLEŽITÉ**

Nedotýkejte se nových baterií a povrchů kontaktů prsty - snížila by se tím jejich funkčnost.

**Výměna baterie**

- 3 Důkladně se seznamte s umístěním stran označených (+) a (-) na baterii uvnitř krytu.

**Dálkový ovladač s klíčem (jedna baterie)**

1. Opatrně vypačte baterii.
2. Instalujte novou baterii stranou (+) dolů.

**Dálkový ovladač s klíčem s PCC\* (dvě baterie).**

1. Opatrně vypačte baterie.
2. Nejprve instalujte jednu novou baterii stranou (+) nahoru.
3. Umístěte bílé plastové kolečko mezi baterie a nakonec instalujte druhou novou baterii stranou (+) dolů.

**Typ baterie**

Používejte baterie s označením CR2430, 3V - jednu v dálkovém ovladači s klíčem a dvě v dálkovém ovladači s PCC.

**i POZNÁMKA**

Společnost Volvo doporučuje, aby baterie používané v dálkovém ovládání/PCC splňovaly UN Manual of Test and Criteria, Part III, sub-section 38.3. Baterie osazené ve výrobě nebo vyměněné autorizovaným servisem Volvo splňují výše uvedené kritéria.

**Sestavení**

1. Stiskněte dálkový ovladač s klíčem dohromady.
2. Držte dálkový ovladač s klíčem šterbinou nahoru a zasuňte čepel klíče do šterbiny.
3. Lehce na čepel klíče zatlačte. Měli byste slyšet „cvaknutí“, když je čepel klíče zablokovaná.

**! DŮLEŽITÉ**

Použité baterie se musí likvidovat ekologickým způsobem.

**Související informace**

- Dálkový ovladač s klíčem (str. 152)
- Dálkový ovladač - funkce (str. 156)

**Keyless drive\***

Vozy s funkcí Keyless Drive jsou vybaveny systémem startování a zamykání, který lze ovládat bez klíče.

Systém startování a zamykání bez klíče umožní vozidlo nastartovat, uzamknout a odemknout bez dálkového ovladače s klíčem (str. 152)<sup>5</sup> ve spínači zapalování. Stačí mít dálkový ovladač s klíčem v kapse. Umožňuje snadnější a pohodlnější odemknutí vozidla, např. když máte plné ruce.

Oba dálkové ovladače s klíčem, které jsou dodávány společně s vozidlem, jsou vybaveny funkcí Keyless. Lze si objednat další dálkové ovladače s klíčem.

Elektrický systém vozidla lze pomocí dálkového ovladače nastavit do tří různých úrovní - poloh klíče **0**, **I** a **II** (str. 75).

**Související informace**

- Keyless Drive\* - dosah dálkového ovladače s klíčem (str. 164)
- Keyless Drive\* - umožní bezpečné použití dálkového ovladače s klíčem (str. 164)
- Keyless Drive\* - rušení funkcí dálkového ovladače s klíčem (str. 165)



### Keyless Drive\* - dosah dálkového ovladače s klíčem

Aby bylo možné odemknout automaticky dveře nebo víko zavazadlového prostoru bez stisknutí tlačítka na dálkovém ovladači s klíčem<sup>6</sup>, dálkový ovladač musí být přibližně 1,5 m od kliky dveří vozu nebo víka zavazadlového prostoru.

To znamená, že osoba, která chce zamknout nebo odemknout dveře, musí mít dálkový ovladač s klíčem u sebe. Není možné zamknout nebo odemknout dveře, pokud se dálkový ovladač s klíčem nachází na opačné straně vozu.

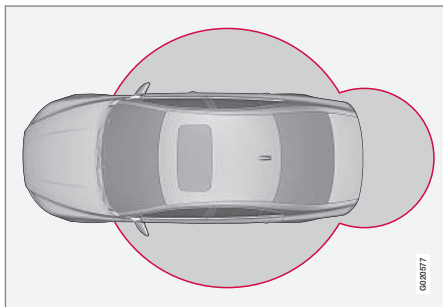

Červené kruhy na předcházejícím obrázku vyznačují pokrytí antén systému.

<sup>5</sup> Platí pouze pro dálkový ovladač s klíčem s funkcí PCC.

<sup>6</sup> Platí pro dálkový ovladač s klíčem s PCC (Personal Car Communicator).

<sup>7</sup> Platí pro dálkový ovladač s klíčem s PCC (Personal Car Communicator).

Pokud jsou všechny dálkové ovladače s klíčem vytaženy z vozu za chodu motoru nebo když je aktivní poloha klíče I nebo II (str. 75), potom se na displeji zobrazí výstražné hlášení a současně zazní akustický signál.

Pokud se dálkový ovladač s klíčem vrátí do vozu, výstražná zpráva zhasne a zvukové upozornění zmizí, jakmile:

- dveře byly otevřeny a zavřeny
- se dálkový ovladač s klíčem vloží do zámku zapalování
- bylo stisknuté tlačítko **OK**.

### Související informace

- Keyless drive\* (str. 163)
- Keyless Drive\* - umístění antény (str. 167)

### Keyless Drive\* - umožní bezpečné použití dálkového ovladače s klíčem

*Proto je důležité mít skutečně přehled o všech dálkových ovladačích pro vozidlo.*

Pokud jeden z dálkových ovladačů s klíčem<sup>7</sup> zůstane ve vozidle a vozidlo se např. uzamkne pomocí jiného dálkového ovladače s klíčem, který patří k vozidlu, funkcionality Keyless se deaktivuje. Je tak zabráněno zneužití.

Při následujícím odemknutí vozidla pomocí jiného dálkového ovladače s klíčem se zapomenutý dálkový ovladač s klíčem znovu aktivuje.



### DŮLEŽITÉ

Nenechávejte dálkový ovladač s klíčem a systémem PCC ve vozidle. Pokud někdo pronikne do vozidla a vezme dálkový ovladač s klíčem, bude moci např. nastartovat vozidlo stisknutím dálkového ovladače s klíčem ve spínači zapalování a stisknutím tlačítka **START/STOP ENGINE**.

### Související informace

- Keyless drive\* (str. 163)



### Keyless Drive\* - rušení funkcí dálkového ovladače s klíčem

Elektromagnetická pole a zastínění mohou rušit funkce Keyless (str. 163) na dálkovém ovladači s klíčem.

#### **i** POZNÁMKA

Nepokládejte PCC do blízkosti mobilního telefonu nebo kovového předmětu - ne blíže než 10-15 cm.

Pokud přesto dochází k rušení, použijte dálkový ovladač klíče a čepel klíče podobně jako dálkový ovladač v základní verzi, viz Dálkový ovladač - funkce (str. 156).

#### Související informace

- Dálkový ovladač - výměna baterie (str. 162)
- Keyless Drive\* - umožní bezpečné použití dálkového ovladače s klíčem (str. 164)
- Keyless Drive\* - dosah dálkového ovladače s klíčem (str. 164)

### Keyless Drive\* - zamykání

U vozidel se systémem Keyless Drive je vnější část kliky na dveřích opatřena dotykovou plochou. Vedle pogumované přitlačné plochy na víku zavazadlového prostoru se nachází pogumovaný knoflík pro zamykání/odemykání.

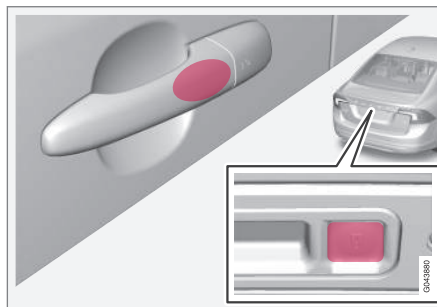

Dotyková plocha na vnější části kliky a pogumovaný knoflík vedle pogumované přitlačné plochy na víku zavazadlového prostoru.

Zamkněte dveře a víko zavazadlového prostoru jedním dlouhým stisknutím některé z dotykových ploch klik dveří nebo stisknutím menšího ze dvou pogumovaných tlačítek na víku zavazadlového prostoru - kontrolka zamykání (str. 154) na čelním skle začne blikat, čímž potvrdí, že zamykání bylo dokončeno.

Abyste mohli vůz zamknout, musí být všechny dveře a víko zavazadlového prostoru zavřené - jinak se vozidlo neuzamkne.

#### **i** POZNÁMKA

Ve vozech s automatickou převodovkou musí být volič převodových stupňů nastaven do polohy **P**. Jinak vozidlo nelze uzamknout a nelze ani aktivovat alarm.

#### Související informace

- Keyless drive\* (str. 163)
- Kontrolka alarmu (str. 176)



### Keyless Drive\* - odemykání

Vůz se odemkne, když se rukou dotknete kliky na dveřích nebo stlačíte pogumovanou přitlačnou plochu na víku zavazadlového prostoru - dveře resp. víko zavazadlového prostoru otevřete jako obvykle.

#### **i** POZNÁMKA

Pokud rukou uchopíte kliku dveří, klika tento pohyb zpravidla zaregistruje. Jestliže však máte silné rukavice nebo uděláte pohyb velmi rychle, možná bude zapotřebí druhý pokus nebo si budete muset rukavici sundat.

#### Související informace

- Keyless drive\* (str. 163)
- Keyless Drive\* - zamykání (str. 165)

### Keyless Drive\* - odemykání pomocí čepel klíče

Pokud není možné odemknout centrální zamykání pomocí dálkového ovladače s klíčem, např. když jsou baterie vybité, levé přední dveře lze otevřít pomocí vytahovací čepel klíče.

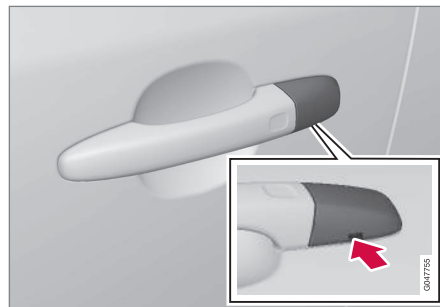

Otvor pro čepel klíče - k uvolnění krytu.

Válcová vložka zámku je přístupná po sundání plastového krytu kliky na dveřích - k tomu se použije čepel klíče:

1. Zatlačte čepel klíče cca. 1 cm rovnou do otvoru na spodní straně kliky/krytky - nepáče.
  - > Po zatlačení čepel nahoru do otvoru se plastová krytka sama uvolní.
2. Potom vložte čepel klíče do válcové vložky zámku a dveře odemkněte.

3. Po odemknutí nasadte plastovou krytku zpět.

#### **i** POZNÁMKA

Když jsou dveře řidiče odemknuty pomocí čepel klíče a otevřou se, aktivuje se alarm. Vypíná se vložením PCC do zapalování, viz Alarm - dálkový ovladač s klíčem nefunguje (str. 176).

#### Související informace

- Keyless drive\* (str. 163)
- Vyjímatelná čepel klíče - vyjmutí/zasunutí (str. 159)
- Alarm (str. 175)





### Keyless Drive\* - nastavení zamykání

Funkci nastavení zámku vozu s funkcí Keyless Drive lze upravit v systému nabídky MY CAR nastavením dveří, které se mají odemykat.

Popis systému menu, viz MY CAR (str. 106).

### Související informace

- Keyless drive\* (str. 163)

### Keyless Drive\* - umístění antény

Vozy s funkcí Keyless Drive jsou vybaveny celou řadou antén, které jsou integrovány do různých míst na vozidle.

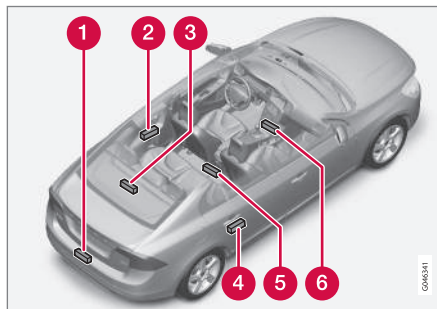

- 1 Zadní nárazník, uprostřed
- 2 Klika dveří, vlevo vzadu
- 3 Odkládací polička za zadními sedadly, uprostřed, zespodu
- 4 Klika dveří, vpravo vzadu
- 5 Středová konzola, pod zadní částí
- 6 Středová konzola, pod přední částí.

### VAROVÁNÍ

Osoby s kardiostimulátorem by se neměly přibližovat k anténám systému Keyless na vzdálenost menší než 22 cm. Tím se zabrání interferenci mezi kardiostimulátorem a systémem Keyless.

### Související informace

- Keyless drive\* (str. 163)



### Zamykání/odemykání - zvenku

K zamykání a odemykání zvenku se používá dálkový ovladač s klíčem (str. 152). Dálkový ovladač s klíčem může zamknout/odemknout současně všechny dveře a víko zavazadlového prostoru. K odemykání lze zvolit různé sekvence, viz Dálkový ovladač - funkce (str. 156).

Aby bylo možné aktivovat sekvenci zamykání, dveře řidiče musí být zavřené - pokud jsou otevřené některé další dveře nebo víko zavazadlového prostoru, dojde k uzamknutí a aktivaci alarmu, až se tyto dveře zavřou. U vozidel vybavených systémem zamykání Keyless\* musí být zavřeny všechny dveře a víko zavazadlového prostoru.

### **i** POZNÁMKA

Upozorňujeme, že může dojít k uzamknutí dálkového ovladače s klíčem ve voze.

Pokud není možné zamknout/odemknout dálkovým ovladačem s klíčem, může být vybitá baterie – zamkněte nebo odemkněte levé přední dveře vyjmatelnou čepelí klíče, viz Vyjmatelná čepel klíče - vyjmutí/zasunutí (str. 159).

### **i** POZNÁMKA

Nezapomeňte, že se alarm spustí, pokud se dveře otevřou poté, co byly odemknuty pomocí čepelí klíče - alarm se vypne, jakmile se do zámku zapalování zasune dálkový ovladač s klíčem.

### **!** VAROVÁNÍ

Při zamykání pomocí dálkového ovladače mimo vůz mějte na paměti nebezpečí uzamknutí osoby ve voze - v takovém případě nelze pomocí ovládacích prvků na dveřích žádné dveře otevřít zevnitř vozidla. Více informací, viz Funkce „deadlock“\* (str. 172).

### Automatické znovuzamknutí

Pokud nejsou během dvou minut od odemknutí otevřeny žádné dveře ani víko zavazadlového prostoru, vůz se opětovně automaticky zamkne. Tato funkce snižuje riziko nechtěného zanechání nezamčeného vozidla. (Vozidla s poplašným zařízením, viz Alarm (str. 175).)

### Související informace

- Zamykání/odemykání - zevnitř (str. 169)
- Keyless drive\* (str. 163)

### Manuální zamykání dveří

V jistých situacích, např. pokud dojde k výpadku napájení, budete muset uzamknout vůz manuálně.

Levé přední dveře lze zamknout pomocí válcové vložky zámku a vytahovací čepelí klíče dálkového ovladače, viz Keyless Drive\* - odemykání pomocí čepelí klíče (str. 166).

Ostatní dveře nemají válcovou vložku zámku. Na kraji jsou však opatřeny knoflíkem, který se musí otočit - dveře se mechanicky zamknou a zajistí, aby se nedaly otevřít zvenku. Přesto lze tyto dveře stále otevřít zevnitř.

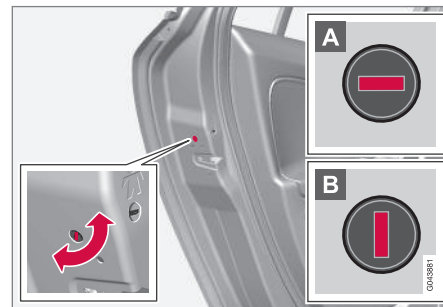

Manuální zamykání dveří. Nezaměňujte s dětskými bezpečnostními zámky (str. 173).



- Pomocí vytahovací čepele klíče dálkového ovladače otočte knoflíkem, viz Vyjímatelná čepel klíče - vyjmutí/zasunutí (str. 159).

**A** Dveře se zablokuje proti otevření zvenku.

**B** Dveře lze otevřít zvenku i zevnitř.

### **i** POZNÁMKA

- Ovládání knoflíku na dveřích zablokuje pouze konkrétní dveře - nikoliv všechny dveře najednou.
- Manuálně zamknuté zadní dveře s aktivovanou manuální dětskou pojistkou nelze otevřít zvenku ani zevnitř, viz Dětské bezpečnostní pojistky - manuální aktivace (str. 173). Zadní dveře, které jsou takto zamknuté, lze odemknout pouze pomocí dálkového ovladače nebo tlačítka centrálního zamykání.

### Související informace

- Dálkový ovladač - výměna baterie (str. 162)



### Zamykání/odemykání - zevnitř

*Všechny dveře a dveře zavazadlového prostoru se zamknou resp. odemknou současně pomocí tlačítka centrálního zamykání na dveřích řidiče a na dveřích spolujezdce\*.*

### Centrální zamykání



Centrální zamykání.

- Stiskněte jednu stranu  tlačítka pro zamknutí – druhou stranu  pro odemknutí.

Dlouhé stisknutí otevře také všechna boční okna najednou\*.

### Odemykání

Dveře mohou být odemknuty zevnitř dvěma způsoby:

- Stiskněte tlačítko centrálního zamykání .

Dlouhým stisknutím otevřete všechna boční okna\* současně (viz také Funkce úplného větrání (str. 170)).

- Potáhněte kliku dveří a dveře otevřete - dveře se odemknou a otevřou v jediném kroku.

### Kontrolka v tlačítku zamykání

Centrální zamykání je k dispozici ve dvou provedeních - kontrolka na tlačítku centrálního zamykání pro dveře řidiče má u těchto provedení různý význam.

Je-li tlačítko centrálního zamykání pouze ve dveřích řidiče, ostatní dveře toto tlačítko nemají:

- Rozsvícená kontrolka znamená, že všechny dveře jsou zamčené.

Je-li tlačítko centrálního zamykání na obou předních dveřích a na obou zadních dveřích je tlačítko elektrického zamykání:

- Rozsvícená kontrolka znamená, že jsou zamčeny pouze konkrétní dveře. Pokud svítí všechny kontrolky, jsou zamčeny všechny dveře.

### Zamykání

- Stiskněte tlačítko  na centrálním zamykání - zamknou se všechny zavřené dveře.

Dlouhým stisknutím zavřete všechna boční okna a střešní okno současně (viz také Funkce úplného větrání (str. 170)).



## Zamykáč tlačítko\* zadní dveře



Když jsou dveře zavřené, kontrolka na tlačítku se rozsvítí.

Zamykáč tlačítka pro zadní dveře zamykají pouze příslušné zadní dveře.

Odemknutí dveří:

- Potáhněte kliku dveří - dveře se odemknou a otevřou.

## Automatické uzamykání

Dveře a víko zavazadlového prostoru se zamykají automaticky, když se vozidlo rozjede.

Funkce může být aktivována/deaktivována v systému nabídky **MY CAR**. Popis systému menu, viz MY CAR (str. 106).

## Související informace



- Zamykání/odemykání - zvenku (str. 168)
- Alarm (str. 175)
- Dálkový ovladač - funkce (str. 156)

## Funkce úplného větrání

Funkce úplného odvětrání současně otevře/zavře všechna boční okna a může být použita například k rychlé výměně vzduchu za horkého počasí.



Tlačítko centrálního zamykání

Dlouhým stisknutím symbolu  na tlačítku centrálního zamykání **otevřete** současně všechna boční okna. Analogicky, stisknutím kontrolky  **zavřete** současně všechna okna.

## Související informace

- Zamykání/odemykání - zevnitř (str. 169)
- Elektrické ovládání oken (str. 95)

## Zamykání/odemykání - schránka v palubní desce

Schránka v palubní desce (str. 144) může být zamykána/odemykána pouze vyjímatelnou čepelí klíče dálkového ovladače.

Informace o čepeli klíče, viz Vyjímatelná čepel klíče - vyjmutí/zasunutí (str. 159).

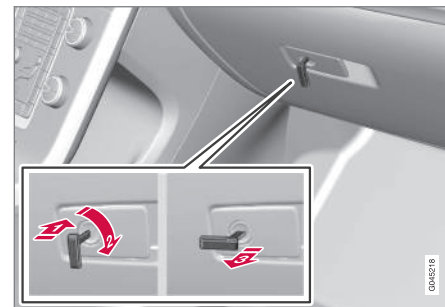

Zamknutí schránky v palubní desce

- Zasuňte čepel klíče do válcové vložky zámku schránky v přístrojové desce.
- Otočte čepel klíče o 90 stupňů doprava. Když je schránka zamknutá, je otvor klíče v horizontální poloze.
- Vytáhněte čepel klíče.

- Odemykání se provádí v opačném pořadí.

Informace o utajeném uzamčení, viz Utajené uzamčení\* (str. 161).



## Zamykání/odemykání - víko zavazadlového prostoru

Víko zavazadlového prostoru lze otevřít, odemknout a zamknout různými způsoby.

### Manuální otevření

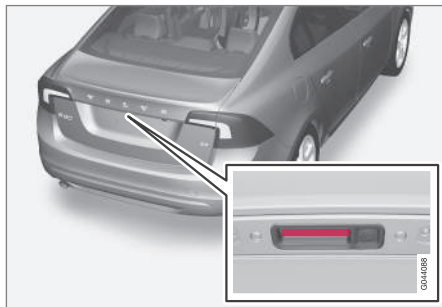

Pogumovaná plocha s elektrickým kontaktem.

Víko zavazadlového prostoru drží v zavřeném stavu elektrický zámek. Otevření:

1. Jemně zatlačte na širokou pogumovanou přitlačnou plochu pod madlem - zámek se uvolní.
2. Nadzvedněte vnější kliku a dveře zavazadlového prostoru zcela otevřete.

### ! DŮLEŽITÉ

- K uvolnění zámku zavazadlového prostoru stačí malá síla - stačí jemně stisknout pogumovaný panel.
- Při zvedání zavazadlového prostoru nezvedejte pryžový panel silou - nadzvedněte jej pomocí madla. Pokud byste použili příliš velkou sílu, mohly by se poškodit elektrické kontakty na pryžovém panelu.

### Odemknutí dálkovým ovladačem s klíčem

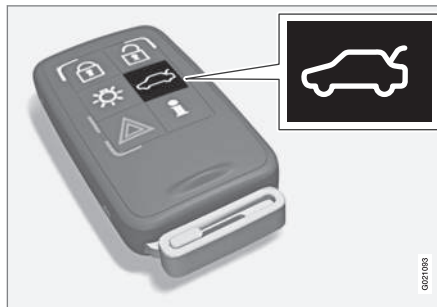

Alarm pro dveře zavazadlového prostoru může být vypnut  a tyto dveře mohou být odemknuty pomocí tlačítka\* na dálkovém ovladači.

Kontrolka zamknutí na přístrojové desce přestane blikat a upozorní tak, že není

zamčené celé vozidlo a že snímače pohybu a výšky pro systém alarmu\* a snímače otevírání víka zavazadlového prostoru jsou odpojené.

Dveře zůstanou zamknuté a hlídané alarmem.

- Dveře zavazadlového prostoru se odemknou, ale zůstávají zavřené - lehce stiskněte pogumovanou přitlačnou plochu na vnějším madlu a dveře zavazadlového prostoru otevřete.

Pokud nedojde k otevření víka do dvou minut, bude znovu uzamčeno a zajištěno alarmem.

### Víko zavazadlového prostoru je možné otevřít dvěma různými způsoby

**Jedno stisknutí** - Víko zavazadlového prostoru se odemkne, ale zůstává zavřené - lehce stiskněte pogumovanou přitlačnou plochu na vnějším madlu a víko zavazadlového prostoru otevřete.

Pokud nedojde k otevření víka do dvou minut, bude znovu uzamčeno a zajištěno alarmem.

**Dvě stisknutí** - Víko zavazadlového prostoru se odemkne a zámek se vysune. Přitom se víko zavazadlového prostoru otevře přibližně o centimetr - nadzvednutím vnějšího madla víko otevřete. V případě deště, mrazu, sněžení a při chladném počasí se však může stát, že se zámek dveří zavazadlového prostoru nevsune.



## POZNÁMKA

- Pokud se víko/výklopné dveře zavazadlového prostoru odemknou 2 stisknutím, víko/výklopné dveře se automaticky nezamknou, protože jsou otevřené - musí se zavřít ručně.
- Víko/výklopné dveře zavazadlového prostoru jsou po zavření odemknuté a alarm není aktivován - znovu zamkněte a alarm aktivujte pomocí tlačítka zamykání na dálkovém ovladači.

### Zamknutí dálkovým ovladačem s klíčem

- Stiskněte tlačítko pro zamknutí na dálkovém ovladači (str. 156).

Kontrolka zamykání na přístrojové desce začne blikat. To znamená, že vůz je zajištěn a alarm\* je aktivován.

### Odemknutí vozu zevnitř



Odemknutí víka zavazadlového prostoru:

- Stiskněte tlačítko na panelu spínačů osvětlení. (1)
  - > Zámek se uvolní a zadní výklopné dveře se o několik centimetrů odemknou.

### Související informace

- Zamykání/odemykání - zevnitř (str. 169)
- Zamykání/odemykání - zvenku (str. 168)

### Funkce „deadlock“<sup>8</sup>

U funkce "deadlock"<sup>8</sup> se všechny kliky na dveřích mechanicky vypojí, takže dveře nelze otevřít zevnitř ani zvenku.

Funkce „deadlock“ se aktivuje dálkovým ovladačem (str. 152), a to se zpožděním cca. deset sekund po zamknutí dveří.

## POZNÁMKA

Pokud se dveře otevrou během stanovené doby zpoždění, sekvence se přeruší a alarm se vypne.

Jsou-li aktivovány zámky deadlock, vozidlo lze odemknout pouze pomocí dálkového ovladače s klíčem. Levé přední dveře je možné odemknout pomocí odnímatelné čepele klíč (str. 159). Kromě toho lze víko zavazadlového prostoru u vozidel vybavených funkcí Keyless Drive\* odemknout resp. otevřít tak, že se dotknete madla víka zavazadlového prostoru.

## VAROVÁNÍ

Dokud není funkce Deadlock deaktivována, nenechávejte nikoho uvnitř vozu. Eliminujete tím nebezpečí uzamknutí osoby ve voze.

<sup>8</sup> Pouze v kombinaci s alarmem.



## Dočasná deaktivace

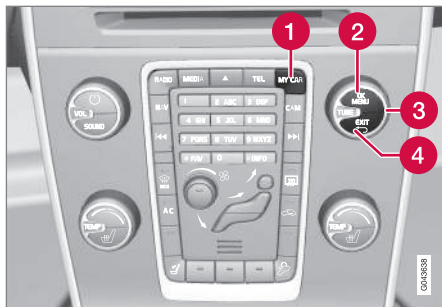

Aktivní položky menu jsou označeny křížkem.

- 1 MY CAR
- 2 OK MENU
- 3 Knoflík TUNE
- 4 EXIT

Pokud má někdo zůstat ve vozidle, ale dveře musejí být uzamknuty zvenku, funkci dead-lock je možné dočasně vypnout. To se provádí v systému nabídky **MY CAR**. Popis systému menu, viz MY CAR (str. 106).

### **i** POZNÁMKA

- Upozorňujeme, že při zamknutí vozidla se aktivuje alarm.
- Pokud jsou některé dveře otevřeny zevnitř, alarm se spustí.

## Související informace

- Keyless Drive\* - odemykání pomocí čepele klíče (str. 166)
- Dálkový ovladač s klíčem (str. 152)

## Dětské bezpečnostní pojistky - manuální aktivace

Dětské bezpečnostní pojistky brání dětem otevřít zadní dveře zevnitř.

## Aktivace/deaktivace dětských bezpečnostních pojistek

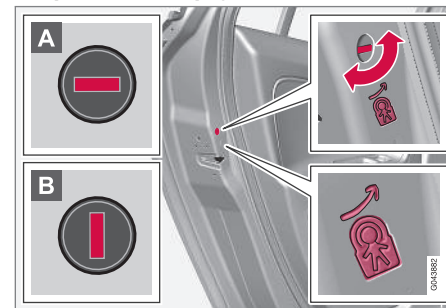

Manuální dětské bezpečnostní pojistky. Nesmí se kombinovat s manuálně ovládanými zámky dveří (str. 168).

Dětské pojistky jsou umístěny na zadní hraně každých zadních dveří a jsou přístupné pouze tehdy, když jsou dveře otevřené.

Zapnutí a vypnutí dětských pojistek:

- Pomocí vytahovací čepele klíče dálkového ovladače (str. 159) otočte knoflíkem.
- A** Dveře se zablokuje proti otevření zevnitř.
- B** Dveře lze otevřít zvenku i zevnitř.



## **VAROVÁNÍ**

Na každých zadních dveřích jsou dva ovládací prvky - nespěte si bezpečnostní pojistky s ručními zámky dveří.

## **POZNÁMKA**

- Ovládání knoflíku na dveřích zablokuje pouze konkrétní dveře - nikoliv obě zadní dveře najednou.
- Vozidla s elektrickou dětskou pojistkou nejsou vybavena manuální dětskou pojistkou.

## **Související informace**

- Dětské bezpečnostní pojistky - elektrická aktivace\* (str. 174)
- Zamykání/odemykání - zevnitř (str. 169)
- Zamykání/odemykání - zvenku (str. 168)

## **Dětské bezpečnostní pojistky - elektrická aktivace\***

*Dětské bezpečnostní pojistky s elektrickou aktivací brání dětem v otevření zadních dveří nebo oken zevnitř.*

### **Aktivace**

Dětské bezpečnostní pojistky lze zapnout nebo vypnout ve všech polohách klíče (str. 75) nad **0**. Aktivaci/deaktivaci lze provést do 2 minut po vypnutí motoru v případě, že nejsou otevřeny žádné dveře.

Aktivace dětských bezpečnostních pojistek:



Ovládací panel na dveřích řidiče.

1. Nastartujte motor nebo přepněte klíč do polohy nad **0**.

2. Stiskněte tlačítko na ovládacím panelu na dveřích řidiče.
  - > Když jsou pojistky aktivní, na informačním displeji sdružené přístrojové desky se objeví **Dětská pojistka vzadu aktivována** a rozsvítí se kontrolka na tlačítku.

Pokud jsou aktivovány dětské bezpečnostní pojistky:

- okna mohou být ovládána pouze spínači na ovládacím panelu na dveřích řidiče
- zadní dveře nelze otevřít zevnitř.

Aktuální nastavení se uloží, když se motor vypne - pokud jsou dětské bezpečnostní pojistky při vypnutí motoru zapnuté, tato funkce zůstane aktivní i při dalším nastartování motoru.

## **Související informace**

- Dětské bezpečnostní pojistky - manuální aktivace (str. 173)
- Zamykání/odemykání - zevnitř (str. 169)





## Alarm

*Alarm upozorní např. na vloupání do vozidla.*

Aktivovaný alarm se spustí, jestliže:

- jsou otevřeny dveře, kapota nebo víko zavazadlového prostoru
- je zachycen pohyb v prostoru pro cestující (pokud je systém vybaven čidlem pohybu ve voze\*)
- vůz je zvedán nebo odtahován (pokud je systém vybaven čidlem náklonu vozu\*)
- byl odpojen kabel akumulátoru,
- se odpojí siréna.

Pokud došlo k poruše v systému alarmu, na informačním displeji na sdružené přístrojové desce se zobrazí zpráva. V takovém případě kontaktujte odborný servis - doporučujeme autorizovaný servis Volvo.

### POZNÁMKA

V případě pohybu v prostoru pro cestující snímače náklonu spustí alarm - registruje se rovněž proudění vzduchu. Proto se alarm může spustit, pokud ve voze necháte otevřené okno nebo střešní okno nebo pokud se zapne topení v prostoru pro cestující.

Aby k tomu nedošlo: Při opouštění vozidla zavřete okna/střešní okno. Pokud budete používat integrované vyhřívání prostoru pro cestující (nebo přenosné elektrické topení), nastavte proud vzduchu z ventilačních otvorů tak, aby nesměřoval nahoru do prostoru pro cestující. Dále lze použít omezenou úroveň alarmu, viz Omezený režim alarmu (str. 177).

### POZNÁMKA

Nepokoušejte se sami opravovat a měnit komponenty v systému alarmu. Jakýkoliv takový pokus má vliv na pojistné podmínky.

## Zapnutí alarmu

- Stiskněte tlačítko pro zamknutí na dálkovém ovladači s klíčem.

## Deaktivujte alarm

- Stiskněte tlačítko pro odemknutí na dálkovém ovladači s klíčem.

## Vypnutí spuštěného alarmu

- Stiskněte na dálkovém ovladači s klíčem tlačítko pro odemknutí nebo zasuňte dálkový ovladač s klíčem do spínače zapalování.

## Související informace

- Kontrolka alarmu (str. 176)
- Alarm - automatické opětovné zapojení (str. 176)
- Alarm - dálkový ovladač s klíčem nefunguje (str. 176)



### Kontrolka alarmu

Kontrolka alarmu informuje o stavu alarmu (str. 175).

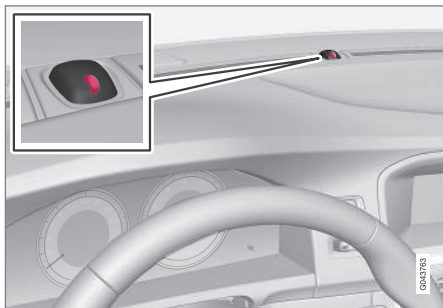

Stejná kontrolka LED jako u indikace zamykání (str. 154).

Červená LED dioda na přístrojové desce indikuje stav systému alarmu:

- LED kontrolka nesvíí – alarm je deaktivován
- LED kontrolka bliká jednou za sekundu – alarm je aktivní
- LED dioda bliká rychleji po vypnutí alarmu (dokud je dálkový ovladač s klíčem zasunutý ve spínací skříňce a je zvolena poloha klíče I) – Byl spuštěn poplach.

### Alarm - automatické opětovné zapojení

Tato funkce zamezuje tomu, abyste nechtěně opustili vůz s vypnutým alarmem (str. 175).

Pokud je vůz odemknutý dálkovým ovladačem s klíčem (a alarm je vypnutý), avšak žádné dveře ani dveře zavazadlového prostoru nejsou během 2 minut otevřeny, alarm se automaticky opětovně zapne. Zároveň se opětovně zamkne vůz.

### Související informace

- Omezený režim alarmu (str. 177)

### Alarm - dálkový ovladač s klíčem nefunguje

Pokud alarm (str. 175) nelze pomocí dálkového ovladače s klíčem deaktivovat, např. pokud je baterie (str. 162) v klíči vybitá, lze vozidlo odblokovat, odpojit od alarmu a motor nastartovat. Postupujte následovně:

1. Otevřete dveře řidiče pomocí odnímatelné čepele klíče (str. 166).
  - > Alarm se spustí, kontrolka alarmu (str. 176) rychle bliká a zní siréna.



2. Zasuňte dálkový ovladač s klíčem do spínací skříňky.
  - > Alarm se deaktivuje a kontrolka alarmu zhasne.
3. Nastartujte motor.



## Zvukový signál

Po spuštění alarmu (str. 175) zní siréna a blikají všechna směrová světla.

- Siréna zní 30 sekund nebo do doby, než se alarm vypne. Siréna má svou vlastní baterii, která pracuje nezávisle na akumulátoru vozu.
- Ukazatele směru blikají 5 minut nebo do vypnutí alarmu.

## Omezený režim alarmu

Omezené zabezpečení znamená, že detektory pohybu a náklonu lze dočasně deaktivovat.

Aby nedošlo k náhodnému spuštění alarmu (str. 175), např. pokud necháte v zamknutém voze psa nebo během převozu vozidla na trajektu nebo ve vlaku, lze detektory pohybu a náklonu dočasně deaktivovat.

Postupuje se přitom stejně jako u dočasného vypojení zamykání s funkcí deadlock (str. 172)<sup>9</sup>.

## Související informace

- Kontrolka alarmu (str. 176)

## Typové schválení - systém dálkového ovládání

Typové schválení pro dálkový ovladač s klíčem lze zjistit v tabulce.

### Systém zamykání, standardní

Země/Oblast	
EU, Čína	

### Systém zamykání bez klíče (Keyless drive)



Země/Oblast	
EU	
Korea	

<sup>9</sup> Pouze v kombinaci s alarmem.



## 06 Zámky a alarm



Země/Oblast	
Čína	
Hong Kong	

### Související informace

- Dálkový ovladač s klíčem (str. 152)

07

PODPORA ŘIDIČE

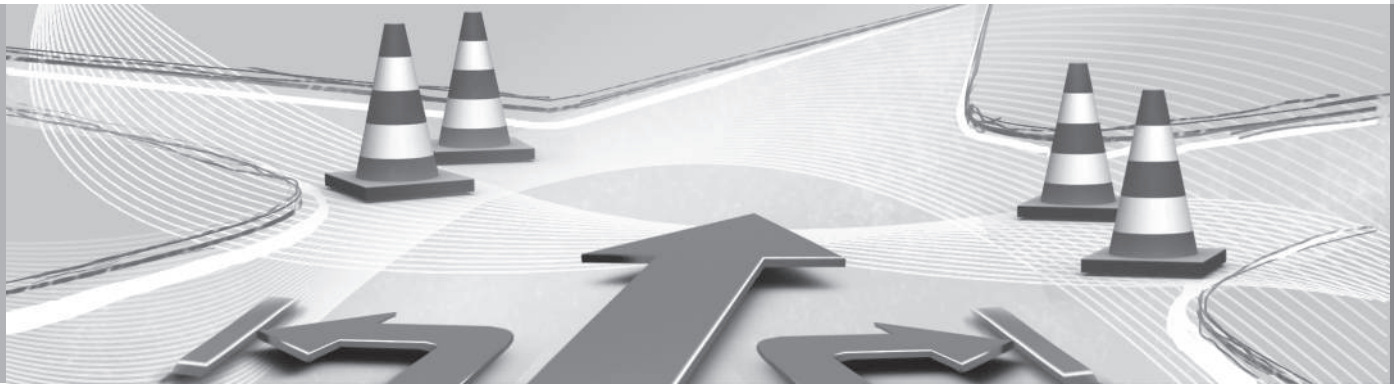



### Aktivní podvozek - Four C\*

Aktivní podvozek, Four-C (Continuously Controlled Chassis Concept), reguluje charakteristiky tlumičů tak, aby mohly být nastaveny jízdní vlastnosti vozu. K dispozici jsou tři možnosti nastavení: **Comfort**, **Sport** a **Advanced**.

#### Comfort

Při tomto nastavení budete vůz na vozovce s nerovným a nekvalitním povrchem vnímat jako pohodlnější. Nastavení tlumičů je měkčí a pohyb karosérie je měkký a mírný.

#### Sport

Toto nastavení znamená, že vůz je vnímán jako sportovnější a je doporučeno pro aktivnější řízení. Odezva řízení je rychlejší než v režimu Comfort. Nastavení tlumičů je tvrdší a karosérie sleduje povrch, aby bylo omezeno naklání vozu při průjezdu zatáčkou.

#### Advanced

Toto nastavení se doporučuje pouze na velmi hladkém a rovném povrchu vozovky.

Nastavení tlumičů je optimalizováno na maximální přilnavost a náklon v zatáčkách je dále minimalizován.

### Provoz



Ovládací tlačítka.

Požadované nastavení podvozku se vybírá pomocí tlačítek na středové konzole. Při dalším nastartování motoru se použije nastavení z okamžiku, kdy byl motor vypnut. Výjimkou je nastavení Advanced - při opětovném nastartování se nastaví jako Sport.

### Elektronické řízení stability (ESC) - obecné informace

Systém stability (Electronic Stability Control) pomáhá řidiči zlepšit trakci a eliminovat prokluzování.



Při zásahu systému ESC během brzdění můžete zaznamenat přerušovaný zvuk. Vůz může akcelarovat pomaleji, než byste při sešlápnutí pedálu plynu očekávali.



### VAROVÁNÍ

Systém kontroly stability ESC představuje doplněk - nezvládne všechny situace na silnici.

Odpovědnost za bezpečnou jízdu s vozidlem a dodržování platných dopravních předpisů a pravidel nese vždy řidič.

Systém ESC zahrnuje následující funkce:

- Aktivní kontrola stáčení vozidla
- Kontrola prokluzu
- Systém kontroly trakce
- Řízení vlečného momentu motoru - EDC
- Řízení trakce při zatáčení - CTC
- Stabilizace přívěsu – TSA

### Aktivní kontrola stáčení vozidla

Funkce stabilizuje vozidlo tak, že individuálně kontroluje hnací a brzdou sílu působící na jednotlivá kola.



### Kontrola prokluzu

Tato funkce zabráňuje prokluzování kol na vozovce při akceleraci vozidla.

### Systém kontroly trakce

Tato funkce je aktivní při nízkých rychlostech přenáší hnací sílu z prokluzujícího kola na kolo, které neprokluzuje.

### Řízení vlečného momentu motoru - EDC

EDC ((Engine Drag Control)) brání nežádoucímu zablokování kol, např. při přeřazení na nižší stupeň nebo při brzdění motorem během jízdy na kluzkém povrchu nebo při jízdě na nižší převodový stupeň.

Nežádoucí zablokování kol během jízdy by, mimo jiné, mohlo snížit schopnost řidiče řídit vozidlo.

### Řízení trakce při zatáčení - CTC\*

Systém CTC kompenzuje nedotáčivost a umožňuje v zatáčce zrychlovat více než obvykle, aniž by došlo k prokluzování vnitřního kola. Úvz může např. na vyspádané přístupové cestě rychle dosáhnout běžnou dopravní rychlost.

### Stabilizace přívěsu\* – TSA<sup>1</sup>

Asistent stabilizace přívěsu (str. 319) slouží ke stabilizaci vozidla a přívěsu, pokud dojde k rozvlnění soupravy. Více informací, viz Jízda s přívěsem (str. 313).

### POZNÁMKA

Tato funkce se deaktivuje, pokud řidič zvolí režim **Sport**.

### Související informace

- Elektronické řízení stability (ESC) - funkčnost (str. 181)
- Elektronické řízení stability (ESC) - symboly a zprávy (str. 183)

### Elektronické řízení stability (ESC) - funkčnost

#### Nastavení úrovně - režim Sport

Systém ESC je vždy aktivní - nelze jej deaktivovat.



Řidič však může zvolit režim **Sport** umožňující aktivnější jízdu.

Režim **Sport** se volí v systému nabídky MY CAR. Popis systému menu, viz MY

CAR (str. 106).

V režimu **Sport** systém detekuje, zda se plynový pedál, pohyby volantu a zatáčení provádí aktivněji než při běžné jízdě. Do jisté úrovně potom umožní řízený prokluz zadní části vozidla a až potom zasáhne a vozidlo stabilizuje.

Jestliže řidič, například, uvolní plynový pedál a řízený prokluz ukončí, systém ESC zasáhne a stabilizuje vozidlo.

V režimu **Sport** je k dispozici rovněž maximální trakce, pokud vozidlo uvízne nebo se rozjízdí na měkkém podkladu, např. v písku nebo hlubokém sněhu.

<sup>1</sup> Systém Trailer Stability Assist je součástí montážního celku originální tažné tyče Volvo.



Režim **Sport** poznáte podle toho, že se na sdružené přístrojové desce rozsvítí trvale žlutě tato kontrolka.

Bude svítit do doby, než řidič výběr funkce zruší nebo do doby, než vypne motor. Při dalším nastartování bude systém ESC opět nastaven v běžném režimu.

### Související informace

- Elektronické řízení stability (ESC) - obecné informace (str. 180)
- Elektronické řízení stability (ESC) - symboly a zprávy (str. 183)





## Elektronické řízení stability (ESC) - symboly a zprávy

Tabulka

Symbol	Zpráva	Popis
	ESC Dočasně VYP	Činnost systému ESC je dočasně omezena, protože je příliš vysoká teplota brzdových kotoučů. Funkce se znovu aktivuje automaticky po ochlazení brzd.
	ESC Nutný servis	Systém ESC je vypnutý. <ul style="list-style-type: none"> <li>Zastavte vůz na bezpečném místě, vypněte motor a znovu ho nastartujte.</li> <li>Pokud zobrazení zprávy přetrvává, kontaktujte servis - doporučujeme autorizovaný servis Volvo.</li> </ul>
	"Zpráva"	Na sdružené přístrojové desce (str. 60) se objeví zpráva - Přečtěte si ji!
a 		
	Svítilí kontrolka po dobu 2 sekund.	Kontrola systému při startování motoru.
	Blikající kontrolka.	Aktivuje se systém ESC.
	Svítilí trvale.	Je aktivován režim <b>Sport</b> . <b>Upozornění:</b> Systém ESC není v tomto režimu deaktivován - jeho funkčnost je částečně omezena.



### **Související informace**

- Elektronické řízení stability (ESC) - obecné informace (str. 180)
- Elektronické řízení stability (ESC) - funkčnost (str. 181)



## Informace o dopravních značkách (RSI)\*

Systém Informace o dopravních značkách (RSI – Road Sign Information) pomáhá řidiči se zapamatováním dopravních značek souvisejících s rychlostí, kolem kterých projel.

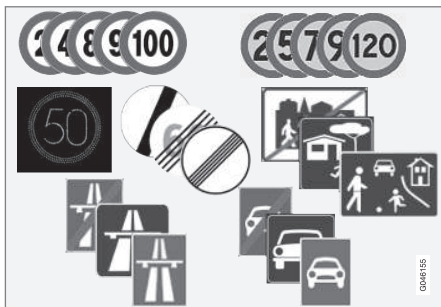

Příklady čitelných značek souvisejících s rychlostí<sup>2</sup>.

Funkce RSI pomáhá řidiči zobrazovat silniční značky s informacemi o aktuální rychlosti, např. značky o začátku/konci dálnice nebo silnice a značky zákazu předjíždění.

Pokud vozidlo projede kolem značky dálnice resp. silnice pro motorová vozidla a značky zobrazující maximální rychlost, systém RSI zobrazí symbol značky pro maximální přípustnou rychlost.

## VAROVÁNÍ

Systém RSI nefunguje ve všech situacích. Jedná se o pouhý doplněk.

Odpovědnost za bezpečnou jízdu s vozidlem a dodržování platných dopravních předpisů a pravidel nese v konečném důsledku vždy řidič.

### Související informace

- Informace o dopravních značkách (RSI)\* - použití (str. 185)
- Informace o dopravních značkách (RSI)\* - omezení (str. 187)

## Informace o dopravních značkách (RSI)\* - použití

Systém Informace o dopravních značkách (RSI – Road Sign Information) pomáhá řidiči se zapamatováním dopravních značek souvisejících s rychlostí, kolem kterých projel.

Funkce se ovládá následovně:

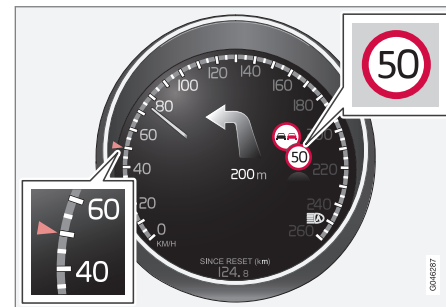

Zaznamenávané informace o rychlosti<sup>3</sup>.

Jakmile systém RSI registruje dopravní značku s příkázanou rychlostí, tato značka se zobrazí jako symbol na přístrojové desce.

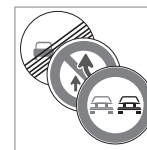

Společně se symbolem aktuálního omezení rychlosti se dle situace může zobrazit také značka zákazu předjíždění.

<sup>2</sup> Funkce informací o dopravních značkách na sružené přístrojové desce závisí na prodejním trhu; obrázky v těchto pokynech zobrazují pouze několik příkladů.

<sup>3</sup> Funkce informací o dopravních značkách na sružené přístrojové desce závisí na prodejním trhu; obrázky v těchto pokynech zobrazují pouze několik příkladů.



## Konec omezení nebo dálnice

Odpovídající dopravní značka se zobrazuje na přístrojové desce po dobu přibližně 10 sekund v situacích, kdy systém RSI zjistí značku, která obsahuje konec omezení rychlosti, nebo jiné informace související s rychlostí, např. konec dálnice:

Příklady těchto značek:

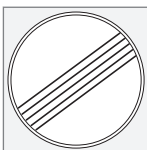

Konec všech omezení.



Konec dálnice.

Potom se informace o značce skryjí, a to do doby, než bude detekována další značka související s rychlostí.

## Dodatečné značky

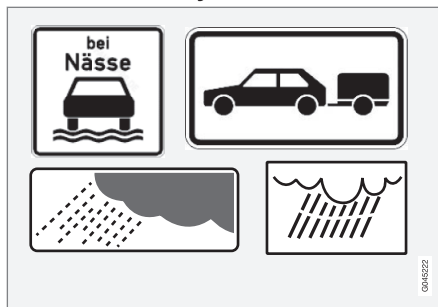

Příklady dodatečných značek<sup>3</sup>.

Někdy pro tutéž cestu platí různá omezení rychlosti - v tomto případě dodatečná značka označuje okolnosti, za kterých příslušné rychlosti platí. Například jistá část komunikace může být obzvláště náchylná na nehody v případě deště a/nebo mlhy.

Dodatečná značka související s deštěm se zobrazí pouze v případě, že se používají stěrače čelního skla.

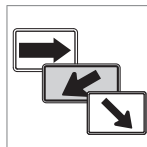

Rychlost platná na sjezdech je na některých trzích označena dodatečnou značkou s šipkou.

Značky rychlosti spojené s tímto druhem doplňkové značky se zobrazí pouze v případě, že řidič používá směrové světlo.

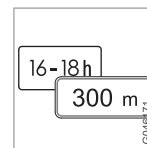

Některé rychlosti platí např. pouze po omezenou vzdálenost nebo v určitou dobu dne. Řidiče na tuto situaci upozorní systém značky s doplňujícími informacemi pod symbolem označujícím rychlost.

## Zobrazení dalších informací



Prázdný rámeček, tedy symbol další značky, pod symbolem rychlosti na sružené přístrojové desce znamená, že systém RSI detekoval další značku s doplňujícími informacemi o aktuálním omezení rychlosti.

<sup>3</sup> Funkce informací o dopravních značkách na sružené přístrojové desce závisí na prodejním trhu; obrázky v těchto pokynech zobrazují pouze několik příkladů.



### Nastavení v menu MY CAR

Možnosti nastavení funkce RSI najdete v systému menu **MY CAR**. Viz MY CAR (str. 106).

### Informace o dopravních značkách zapnutý/vypnutý



Zobrazení symbolů na displeji sdružené přístrojové desky lze vypnout. Funkce může být aktivována/deaktivována v systému nabídky **MY CAR**. Popis systému menu, viz MY CAR (str. 106).

### Varování k rychlosti



Řidič si může nastavit aktivaci varování v případě, kdy platný limit rychlosti bude překročen o více než 5 km/h. Toto varování poznáte podle toho, že symbol platné maximální rychlosti bude blikat po celou dobu, kdy je rychlost překračována. Funkce může být aktivována/deaktivována v systému nabídky **MY CAR**. Popis systému menu, viz MY CAR (str. 106).

### Související informace

- Informace o dopravních značkách (RSI)\* (str. 185)
- Informace o dopravních značkách (RSI)\* - omezení (str. 187)
- MY CAR (str. 106)

### Informace o dopravních značkách (RSI)\* - omezení

Systém *Informace o dopravních značkách (RSI – Road Sign Information)* pomáhá řidiči se zapamatováním dopravních značek souvisejících s rychlostí, kolem kterých projel. Tato funkce má následující omezení.

Kamerový snímač funkce RSI má podobná omezení jako lidské oko - přečtete si další informace o omezeních kamerového snímače (str. 225)).

Značky, které informují o platném omezení rychlosti nepřímo, jako např. značky s názvem obce nebo okresu, funkce RSI neregistruje.

Dále uvádíme některé ze situací, kdy systém nefunguje správně:

- Nejasné značky
- Značky umístěné v zatáčkách
- Otočené nebo poškozené značky
- Zakryté nebo špatně umístěné značky
- Značky zcela nebo částečně zakryté mrazem, sněhem a/nebo nečistotami.

### Související informace

- Informace o dopravních značkách (RSI)\* (str. 185)
- Informace o dopravních značkách (RSI)\* - použití (str. 185)

\* Informace o volitelné výbavě/příslušenství, viz Úvod.



## Omezovač rychlosti

Omezovač rychlosti ((Speed Limiter)) lze považovat za obrácený tempomat - řidič pomocí plynového pedálu ovládá rychlost, ale nemůže náhodně překročit rychlost, kterou nastavil omezovač rychlosti.

### Přehled

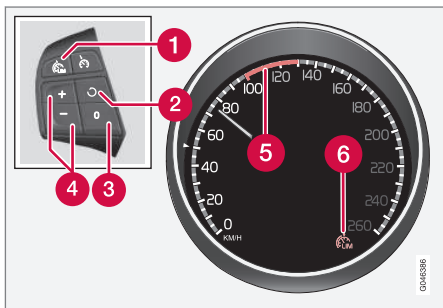

Klávesnice na volantu a sružená přístrojová deska.

- 1 Omezovač rychlosti - zapnuto/vypnuto.
- 2 Pohotovostní režim se vypne a obnoví se uložená rychlost.
- 3 Režim standby.
- 4 Aktivace a nastavení maximální rychlosti.
- 5 Vybraná rychlost.
- 6 Omezovač rychlosti aktivní.

## Související informace

- Omezovač rychlosti - začínáme (str. 188)
- Omezovač rychlosti - dočasná deaktivace a pohotovostní režim (str. 189)
- Omezovač rychlosti - alarm pro překročení rychlosti (str. 190)
- Omezovač rychlosti - deaktivace (str. 190)

## Omezovač rychlosti - začínáme

### Zapnutí a aktivace

Je-li omezovač rychlosti aktivní, jeho symbol (6) se zobrazuje v kombinaci se značkou (5) u nastavené maximální rychlosti na sružené přístrojové desce.

Nejvyšší rychlost si lze zvolit a uložit do paměti, když vůz jede nebo když stojí.

### Za jízdy

1. Stiskněte na volantu tlačítko - zapne se omezovač rychlosti.
  - > Symbol (6) omezení rychlosti se rozsvítí na sružené přístrojové desce.
2. Pokud se vůz pohybuje požadovanou nejvyšší přípustnou rychlostí: Tiskněte na volantu tlačítko nebo , dokud se na sružené přístrojové desce nezobrazí značka (5) u požadované maximální rychlosti.
  - > Omezovač rychlosti je tím aktivován a vybraná maximální rychlost je uložena v paměti.

### Pokud vůz stojí

1. Stiskněte na volantu tlačítko - zapne se omezovač rychlosti.





2. Přetáchejte nastavení pomocí tlačítka , dokud se na sdružené přístrojové desce nezobrazí požadovaná maximální rychlost se značkou (5).
- > Omezovač rychlosti je tím aktivován a vybraná maximální rychlost je uložena v paměti.

#### Související informace

- Omezovač rychlosti (str. 188)

## Omezovač rychlosti - změna rychlosti

### Změna uložené rychlosti

Uložená maximální rychlost se mění krátkým nebo dlouhým stisknutím tlačítka  nebo .

Nastavení +/- 5 km/h

- Použijte krátká stisknutí - každé stisknutí upraví rychlost o +/- 5 km/h

Nastavení +/- 1 km/h

- Podržte tlačítko stisknuté a uvolněte je, až se na sdružené přístrojové desce zobrazí značka u požadované maximální rychlosti.

Nastavení při posledním stisknutí se uloží do paměti.

### Související informace



- Omezovač rychlosti (str. 188)

## Omezovač rychlosti - dočasná deaktivace a pohotovostní režim

*Omezovač rychlosti ((Speed Limiter)) lze považovat za obrácený tempomat - řidič pomocí plynového pedálu ovládá rychlost, ale nemůže náhodně překročit rychlost, kterou nastavil omezovač rychlosti.*

### Dočasná deaktivace - pohotovostní režim

Chcete-li dočasně deaktivovat omezovač rychlosti a nastavit jej do pohotovostního režimu:

- Stiskněte .
    - > Značka (5) na sdružené přístrojové desce změní barvou ze ZELENÉ na BÍLOU a řidič může dočasně překročit nastavenou maximální rychlost.
- Omezovač rychlosti se znovu aktivuje jedním stisknutím . Značka (5) pak změní barvu z BÍLÉ na ZELENOU a znovu je nastaveno omezení maximální rychlosti.

### Dočasná deaktivace pomocí plynového pedálu

Omezovač rychlosti lze nastavit do pohotovostního režimu také pomocí plynového pedálu, tedy prudkým zrychlením vozidla:



- Sešlápněte na doraz plynový pedál.
  - > Sdružená přístrojová deska zobrazuje uloženou maximální rychlost s barevnou značkou (5) a řidič může dočasně překročit nastavenou maximální rychlost – značka (5) změní barvu tentokrát ze ZELENÉ na BÍLOU.

Omezovač rychlosti se po uvolnění plynového pedálu automaticky znovu aktivuje a vůz zpomalí pod zvolenou/uloženou maximální rychlost - značka (5) na displeji změní barvu z BÍLÉ na ZELENOU a maximální rychlost vozu je opět omezena.

## Související informace

- Omezovač rychlosti (str. 188)
- Omezovač rychlosti - začínáme (str. 188)
- Omezovač rychlosti - změna rychlosti (str. 189)
- Omezovač rychlosti - deaktivace (str. 190)
- Omezovač rychlosti - alarm pro překročení rychlosti (str. 190)

## Omezovač rychlosti - alarm pro překročení rychlosti



*(Speed Limiter) lze považovat za obrácený tempomat - řidič pomocí plynového pedálu ovládá rychlost, ale nemůže náhodně překročit rychlost, kterou nastavil omezovač rychlosti.*

Na prudkých sjezdech se může stát, že brzdění motorem nebude stačit a zvolená maximální rychlost bude překročena. Řidič je na tuto skutečnost upozorněn akustickým signálem.

Signál je aktivní do doby, než řidič zpomalí pod zvolenou maximální rychlost.



### POZNÁMKA

Alarm se aktivuje pouze po 5 sekundách, pokud rychlost byla překročena minimálně o 3 km/h za předpokladu, že během poslední půlminuty nebylo stisknuto tlačítko  nebo .



## Související informace

- Omezovač rychlosti (str. 188)
- Omezovač rychlosti - změna rychlosti (str. 189)
- Omezovač rychlosti - začínáme (str. 188)
- Omezovač rychlosti - dočasná deaktivace a pohotovostní režim (str. 189)
- Omezovač rychlosti - deaktivace (str. 190)

## Omezovač rychlosti - deaktivace

*Omezovač rychlosti ((Speed Limiter)) lze považovat za obrácený tempomat - řidič pomocí plynového pedálu ovládá rychlost, ale nemůže náhodně překročit rychlost, kterou nastavil omezovač rychlosti.*

Pokud chcete deaktivovat omezovač rychlosti:

- Stiskněte na volantu tlačítko .
  - > Kontrolka omezovače rychlosti (6) a výběr nastavené rychlosti (5) na sdružené přístrojové desce zhasnou - uložená/nastavená rychlost se vymaže a po stisknutí tlačítka  nelze pokračovat.

Nyní řidič může pomocí plynového pedálu volit rychlost bez omezení.

## Související informace

- Omezovač rychlosti (str. 188)
- Omezovač rychlosti - začínáme (str. 188)
- Omezovač rychlosti - dočasná deaktivace a pohotovostní režim (str. 189)
- Omezovač rychlosti - alarm pro překročení rychlosti (str. 190)





## Tempomat\*

Tempomat (CC – Cruise Control) pomáhá řidiči udržet rovnoměrnou rychlost. Výsledkem je mnohem klidnější jízda po dálnicích a dlouhých rovných cestách v plynulém provozu.

### Přehled

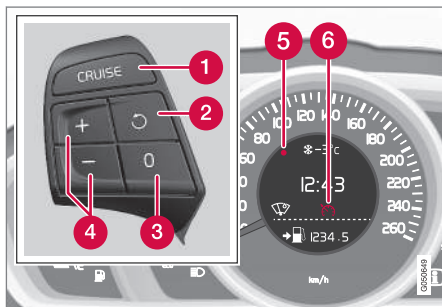

Tlačítka na volantu a sdrúžená přístrojová deska ve vozidlech **bez** omezovače rychlosti<sup>4</sup>.

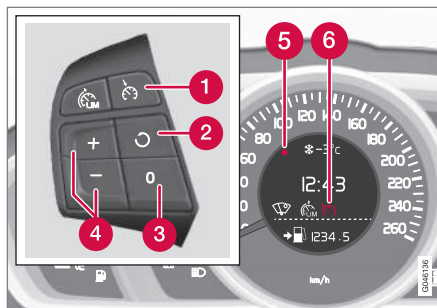

Tlačítka na volantu a sdrúžená přístrojová deska ve vozidlech **s** omezovačem rychlosti<sup>4</sup>.

- 1 Tempomat - zapnuto/vypnuto.
- 2 Pohotovostní režim se vypne a obnoví se uložená rychlost.
- 3 Režim standby
- 4 Aktivace a nastavení rychlosti.
- 5 Zvolená rychlost (ŠEDÁ = pohotovostní režim).
- 6 Aktivní tempomat – BÍLÝ symbol (ŠEDÁ = pohotovostní režim).

## VAROVÁNÍ

Řidič musí neustále sledovat dopravní situaci a zasáhnout, pokud tempomat neudrží vhodnou rychlost resp. vzdálenost.

Odpovědnost za bezpečnou jízdu s vozidlem nese v konečném důsledku vždy řidič.

### Související informace

- Tempomat\* - správa rychlosti (str. 192)
- Tempomat\* - dočasná deaktivace a pohotovostní režim (str. 192)
- Tempomat\* - pokračování v nastavené rychlosti (str. 193)
- Tempomat\* - deaktivace (str. 193)
- Adaptivní tempomat - ACC\* (str. 194)

<sup>4</sup> Aktuální informace o výbavě dostupné na jednotlivých trzích poskytne prodejce Volvo.



## Tempomat\* - správa rychlosti



Rychlost lze aktivovat, nastavit nebo upravit.

### Aktivace a nastavení rychlosti

#### Povolení tempomatu:

- Stiskněte na volantu tlačítko **CRUISE** (bez omezovače rychlosti) nebo  (s omezovačem rychlostí).
- > Na sdružené přístrojové desce se rozsvítí kontrolka (6) tempomatu - tempomat je v pohotovostním režimu.



#### Aktivace tempomatu:

- Při požadované rychlosti stiskněte na volantu tlačítko  nebo .
- > Aktuální rychlost je uložena v paměti a při zvolené rychlosti se rozsvítí na sdružené přístrojové desce značka (5) a kontrolka (6) se změní z ŠEDÉ na BÍLOU - vozidlo potom jede uloženou rychlostí.

#### POZNÁMKA

Tempomat nelze aktivovat při rychlostech pod 30 km/h.

### Změna uložené rychlosti

Uložená rychlost se mění krátkým nebo dlouhým stisknutím tlačítka  nebo .

Nastavení +/- 5 km/h

- Použijte krátká stisknutí - každé stisknutí upraví rychlost 0+/- 5 km/h

Nastavení +/- 1 km/h

- Podržte tlačítko stisknuté a uvolněte je, až se na sdružené přístrojové desce zobrazí značka u požadované rychlosti.

Nastavení při posledním stisknutí se uloží do paměti.

Pokud se před stisknutím tlačítka  rychlost zvýší sešlápnutím plynového pedálu, uloží se rychlost, kterou vozidlo jelo při stisknutí tlačítka.

Dočasné zvýšení rychlosti po sešlápnutí plynového pedálu, např. během předjíždění, nemá vliv na nastavení - po uvolnění plynového pedálu vůz pojedje rychlostí, jaká byla naposledy uložena.

#### POZNÁMKA

Pokud se některé z tlačítek na tempomatu podrží stisknuté několik minut, systém se zablokuje a nedá se použít. Abyste mohli tempomat znovu aktivovat, vozidlo se musí zastavit a motor se musí restartovat.

### Související informace

- Tempomat\* (str. 191)

## Tempomat\* - dočasná deaktivace a pohotovostní režim

Systém lze dočasně deaktivovat a uvést do pohotovostního režimu.

### Dočasná deaktivace - pohotovostní režim

Dočasné vypojení tempomatu a nastavení do pohotovostního režimu:

- Stiskněte na volantu tlačítko .
- > Značka (5) a kontrolka (6) na sdružené přístrojové desce změní barvu z BÍLÉ na ŠEDOU - tempomat je dočasně vyřazen.

### Pohotovostní režim v důsledku zásahu řidiče

Tempomat se dočasně vypojí a automaticky přejde do pohotovostního režimu, pokud:

- sešlápnete pedál brzdy
- sešlápnete spojkový pedál
- řadicí páka/volič se přesune do polohy **N**
- řidič jede déle než 1 minutu rychlostí vyšší než je uložená rychlost.

Řidič musí regulovat rychlost.

Dočasné zvýšení rychlosti po sešlápnutí plynového pedálu, např. během předjíždění, nemá vliv na nastavení - po uvolnění plynového pedálu vůz pojedje rychlostí, jaká byla naposledy uložena.



### Automatický pohotovostní režim

Tempomat se dočasně vypojí a přejde do pohotovostního režimu, pokud:

- kola ztratí trakci
- jsou příliš nízké/vysoké otáčky motoru
- rychlost poklesne pod cca. 30 km/h.

Řidič musí regulovat rychlost.

### Související informace

- Tempomat\* (str. 191)
- Tempomat\* - správa rychlosti (str. 192)
- Tempomat\* - pokračování v nastavené rychlosti (str. 193)
- Tempomat\* - deaktivace (str. 193)

### Tempomat\* - pokračování v nastavené rychlosti

*Tempomat (CC – Cruise Control) pomáhá řidiči udržovat rovnoměrnou rychlost.*

*Po dočasné deaktivaci, když je systém v pohotovostním režimu, (str. 192) lze obnovit nastavenou rychlost.*

Opětovná aktivace tempomatu z pohotovostního režimu:

- Stiskněte na volantu tlačítko .
- > Značka (5) a kontrolka (6) na sdružené přístrojové desce ze změny z ŠEDÉ na BÍLOU - vozidlo potom jede naposledy uloženou rychlostí.



### POZNÁMKA

Nastavený nárůst rychlosti se aktivuje, jakmile se rychlost obnoví stisknutím tlačítka .

### Související informace

- Tempomat\* (str. 191)
- Tempomat\* - správa rychlosti (str. 192)
- Tempomat\* - dočasná deaktivace a pohotovostní režim (str. 192)
- Tempomat\* - deaktivace (str. 193)

### Tempomat\* - deaktivace

Zde popisujeme postup deaktivace.

Tempomat se vypíná tlačítkem (1) na volantu nebo vypnutím motoru - nastavená/uložená rychlost se vymaže v paměti a nelze v ní pokračovat stisknutím tlačítka .

### Související informace

- Tempomat\* (str. 191)
- Tempomat\* - správa rychlosti (str. 192)
- Tempomat\* - dočasná deaktivace a pohotovostní režim (str. 192)
- Tempomat\* - pokračování v nastavené rychlosti (str. 193)



## Adaptivní tempomat - ACC\*

Adaptivní tempomat (ACC – Adaptive Cruise Control) pomáhá řidiči udržovat bezpečnou vzdálenost od vozidla před ním a bezpečný zvolený časový informace.

Díky adaptivnímu tempomatu jsou dlouhé jízdy po dálnicích a dlouhých rovných cestách v plynulém dopravním provozu mnohem klidnější.

Řidič si nastaví požadovanou rychlost (str. 197) a časový interval (str. 198) odstupu vzhledem k vozu před sebou. Jakmile radarový detektor zjistí, že před vozem jede pomalejší vozidlo, rychlost automaticky upraví. Jakmile je cesta volná, vůz pojedě zase původně zvolenou rychlostí.

Pokud adaptivní tempomat vypnete nebo nastavíte pohotovostní režim (str. 199) a váš vůz se ocitne příliš blízko vozu před vámi, upozorní řidiče na krátkou vzdálenost systémem upozornění na odstup (str. 208).

## VÁROVÁNÍ

Řidič musí neustále sledovat dopravní situaci a zasáhnout, pokud adaptivní tempomat neudrží vhodnou rychlost nebo vzdálenost.

Adaptivní tempomat nezvládne každou dopravní situaci, libovolné počasí a všechny podmínky na cestě.

Přečtěte si v uživatelské příručce všechny kapitoly týkající se adaptivního tempomatu, abyste se seznámili s omezeními, které by měl řidič znát ještě před tím, než začne tempomat používat.

Řidič nese vždy zodpovědnost za udržování bezpečné vzdálenosti a rychlosti, a to i v případě, že používá adaptivní tempomat.

## DŮLEŽITÉ

Údržba adaptivního tempomatu se musí provádět pouze v servisu - doporučujeme autorizovaný servis Volvo.

- Adaptivní tempomat\* - správa rychlosti (str. 197)
- Adaptivní tempomat\* - nastavení časového intervalu (str. 198)
- Adaptivní tempomat\* - dočasná deaktivace a pohotovostní režim (str. 199)
- Adaptivní tempomat\* - předjíždění jiného vozidla (str. 200)
- Adaptivní tempomat\* - deaktivace (str. 200)
- Adaptivní tempomat\* - Queue Assist (str. 201)
- Adaptivní tempomat\* - přepínání tempomatu (str. 202)
- Radarový snímač (str. 203)
- Radarový snímač - omezení (str. 203)
- Adaptivní tempomat\* - diagnostika a opatření (str. 205)
- Adaptivní tempomat\* - symboly a zprávy (str. 206)

## Automatická převodovka

Vozidla s automatickou převodovkou jsou u adaptivního tempomatu vybavena zdokonalenou funkcí Queue Assist (str. 201).

## Související informace

- Adaptivní tempomat\* - funkce (str. 195)
- Adaptivní tempomat\* - přehled (str. 196)



## Adaptivní tempomat\* - funkce

Kombinuje tempomat a systém koordinace vzdálenosti.

### Přehled funkcí

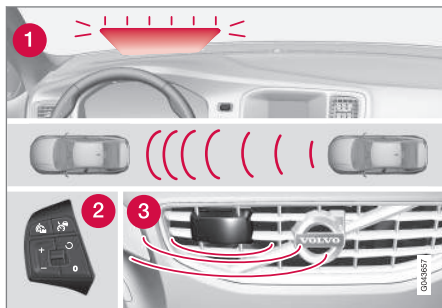

Přehled funkcí<sup>5</sup>.

- 1 Varovná kontrolka - řidič musí brzdit
- 2 Klávesnice na volantu (str. 196)
- 3 Radarový snímač (str. 203)

## VAROVÁNÍ

Adaptivní tempomat není systémem zabraňujícím srážce. Pokud systém nedetekuje vozidlo vpředu, musí zareagovat řidič.

Adaptivní tempomat nebrzdí v případě osob, zvířat a malých vozidel jako jsou např. jízdní kola a motocykly. Dále nebrzdí v případě pomalu jedoucích a stojících vozidel a předmětů.

Nepoužívejte adaptivní tempomat např. v městském provozu, v husté dopravě, na křižovatkách, na kluzkém povrchu, na vozovkách zalitých vodou nebo bahnem, v prudkém dešti/sněžení, při špatné viditelnosti, na klikatých cestách a na kluzkých vozovkách.

Vzdálenost k vozidlu vpředu (str. 198) měří především radarový snímač (str. 203). Tempomat reguluje rychlost zrychlováním a přibrzdováním. Když jsou brzdy používány adaptivním tempomatem, je běžné, že vydáváji určitý zvuk.

## VAROVÁNÍ

Pokud brzdí adaptivní tempomat, brzdový pedál se pohne. Nepokládejte nohu pod brzdový pedál - mohl by se zachytit.

Adaptivní tempomat sleduje vozidlo ve stejném pruhu tak, aby byl dodržen časový interval (str. 198) nastavený řidičem. Pokud radarový snímač nevidí žádné vozidlo vpředu, vozidlo pojede nastavenou rychlostí, kterou uložil řidič. To platí rovněž v případě, pokud rychlost vozu před vozidlem je vyšší než uložená rychlost tempomatu.

Adaptivní tempomat napomáhá řídit rychlost plynule. V situacích, v nichž je třeba prudké brzdění, musí řidič brzdit sám. To platí při velkých rozdílech rychlosti, nebo když vozidlo před Vámi prudce zabrzdí. Kvůli omezení v radarovém snímači (str. 203) může být brzdění neočekávané nebo nemusí nastat vůbec.

Adaptivní tempomat lze nastavit tak, aby sledoval jiný vůz při rychlosti od 30 km/h<sup>6</sup> do 200 km/h. Pokud rychlost klesne pod 30 km/h nebo pokud příliš klesnou otáčky motoru, tempomat přejde do pohotovostního režimu (str. 199), ve kterém automaticky nebrzdí - v tomto případě musí bezpečnou vzdálenost od vozu jedoucího vpředu zajistit sám řidič.

### Varovná kontrolka - řidič musí brzdit

Adaptivní tempomat má brzdovou kapacitu, která je ekvivalentem více než 40 % brzdného výkonu vozu.

<sup>5</sup> POZNÁMKA: Obrázek je schematický - podrobnosti se mohou lišit v závislosti na modelu vozu.

<sup>6</sup> Funkci Queue Assistant (str. 201) u vozů s automatickou převodovkou lze nastavit i rychlosti v rozsahu 0-200 km/h.

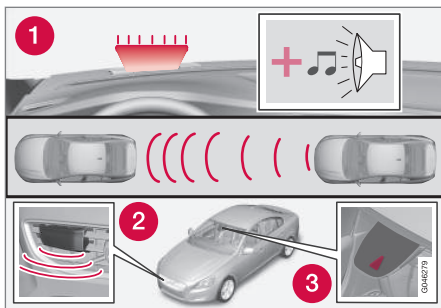

1. Varovná kontrolka a varovný zvuk systému varování před kolizí<sup>7</sup>.

Pokud je nutné vůz brzdit prudčeji, než je brzdná kapacita adaptivního tempomatu, a řidič nebrzdí, tempomat použije kontrolku a zvukovou výstrahu systému varování před kolizí (str. 218) a upozorňuje řidiče, že musí okamžitě jednat.

## **i** POZNÁMKA

Pokud nosíte sluneční brýle nebo pokud prudce svítí slunce, může se stát, že výstražnou kontrolku nevidíte.

## **!** VAROVÁNÍ

Adaptivní tempomat upozorňuje pouze na vozidla, která detekoval radarový snímač. Proto se může stát, že varování nebude vydáno nebo bude vydáno s jistým zpožděním. Nečekejte na varování a začněte brzdit, pokud je to třeba.

## **Prudké svahy a/nebo těžký náklad**

Nezapomeňte, že adaptivní tempomat je určen především k jízdě po vozovkách v rovném terénu. Pokud pojedete po cestě ze svahu, s těžkým nákladem nebo přívěsem, může se stát, že zařízení bude mít problém udržet správnou vzdálenost od vozidla před vámi - v tomto případě buďte opatrní a připraveni zpomalit.

## **Související informace**

- Adaptivní tempomat - ACC\* (str. 194)
- Adaptivní tempomat\* - deaktivace (str. 200)
- Adaptivní tempomat\* - předjíždění jiného vozidla (str. 200)

## **Adaptivní tempomat\* - přehled**

Fungování adaptivního tempomatu a klávesnice na volantu závisejí na tom, zda vozidlo je či není vybaveno omezovačem rychlosti<sup>8</sup>.

## **Adaptivní tempomat s omezovačem rychlosti**

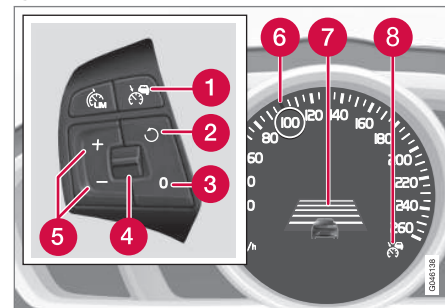

- 1 Tempomat - zapnuto/vypnuto.
- 2 Pohotovostní režim se vypne a obnoví se uložená rychlost.
- 3 Režim standby
- 4 Časový interval - prodloužení/zkrácení.
- 5 Aktivace a nastavení rychlosti.
- 6 Zelená značka u uložené rychlosti (BÍLÁ = pohotovostní režim).

<sup>7</sup> POZNÁMKA: Obrázek je schematický - podrobnosti se mohou lišit v závislosti na modelu vozu.

<sup>8</sup> Aktuální informace o výbavě dostupné na jednotlivých trzích poskytne prodejce Volvo.



7 Časový interval

8 ACC je aktivní se ZELENÝM symbolem (BÍLÁ = pohotovostní režim).

### Adaptivní tempomat bez omezovače rychlosti

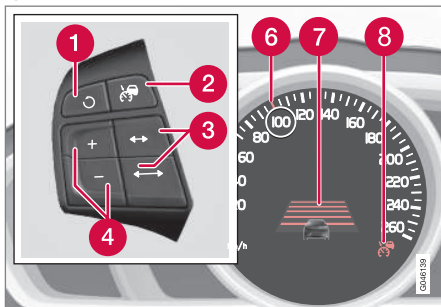

1 Pohotovostní režim se vypne a obnoví se uložená rychlost.

2 Tempomat- zapnuto/vypnuto nebo pohotovostní režim.

3 Časový interval - prodloužení/zkrácení.

4 Aktivace a nastavení rychlosti.

5 (Nepoužívá se)

6 Zelená značka u uložené rychlosti (BÍLÁ = pohotovostní režim).

7 Časový interval

8 ACC je aktivní se ZELENÝM symbolem (BÍLÁ = pohotovostní režim).

### Související informace

- Adaptivní tempomat - ACC\* (str. 194)
- Adaptivní tempomat\* - funkce (str. 195)
- Adaptivní tempomat\* - symboly a zprávy (str. 206)

### Adaptivní tempomat\* - správa rychlosti

#### Povolení tempomatu ACC:

- Stiskněte tlačítko na volantu – na sdrúžené přístrojové desce se rozsvítí podobný BÍLÝ symbol(8), který oznamuje, že adaptivní tempomat je v pohotovostním režimu (str. 199).

#### Aktivace tempomatu ACC:

- Při požadované rychlosti stiskněte na volantu tlačítko nebo .
- > Aktuální rychlost se uloží do paměti, sdrúžená přístrojová deska zobrazí na cca. sekundu "lupu" (6) kolem uložené rychlosti a její označení se změní z BÍLÉ na ZELENOU.



Jakmile tento symbol změní barvu z BÍLÉ na ZELENOU, tempomat ACC je aktivní a vozidlo udržuje uloženou rychlost.

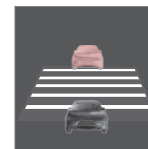

Tempomat ACC reguluje **vzdálenost** k vozidlu jedoucímu vpředu, pouze pokud symbol ukazuje obrázek dalšího vozidla.



Současně je označen interval rychlosti:

- vyšší rychlost se ZELENÝM označením je předprogramovaná rychlost
- nižší rychlost je rychlost vpředu jedoucího vozidla.

## Změna uložené rychlosti

Uložená rychlost se mění krátkým nebo dlouhým stisknutím tlačítka nebo .

Nastavení +/- 5 km/h

- Použijte krátká stisknutí - každé stisknutí upraví rychlost o +/- 5 km/h

Nastavení +/- 1 km/h

- Podržte tlačítko stisknuté a uvolněte je, až se na sdružené přístrojové desce zobrazí značka u požadované rychlosti.

Nastavení při posledním stisknutí se uloží do paměti.

Pokud se před stisknutím tlačítka rychlost zvýší sešlápnutím plynového pedálu, uloží se rychlost, kterou vozidlo jelo při stisknutí tlačítka.

Dočasné zvýšení rychlosti po sešlápnutí plynového pedálu, např. během předjíždění, nemá vliv na nastavení - po uvolnění plyno-

vého pedálu vůz pojedje rychlostí, jaká byla naposledy uložena.



## POZNÁMKA

Pokud se některé z tlačítek na adaptivním tempomatu podrží stisknuté několik minut, systém se zablokuje a nedá se použít. Abyste jej mohli znovu aktivovat, vozidlo se musí zastavit a motor se musí restartovat.

V některých situacích opětovná aktivace není možná. V tomto případě se na sdružené přístrojové desce (str. 206) objeví **Adaptivní tempomat není dostupný.**

## Související informace

- Adaptivní tempomat - ACC\* (str. 194)
- Adaptivní tempomat\* - přehled (str. 196)
- Adaptivní tempomat\* - funkce (str. 195)

## Adaptivní tempomat\* - nastavení časového intervalu

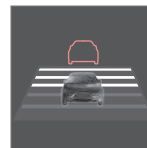

Lze zvolit různé časové intervaly odstupu od vozu vpředu. Na sdružené přístrojové desce se zobrazuje 1 až 5 vodorovných čar - čím je jich více, tím je časový interval delší. Jedna čára

odpovídá cca. 1 sekundě, 5 čar - cca. 3 sekundám.

Nastavení/změna časové vzdálenosti:

- Otáčejte kolečkem na klávesnici na volantu (str. 196) (nebo u vozidel bez omezovače rychlosti použijte tlačítka ).

Při nízké rychlosti, když jsou vzdálenosti krátké, adaptivní tempomat mírně prodlouží časový interval.

Adaptivní tempomat umožňuje měnit časový interval v určitých situacích, aby vůz mohl sledovat vozidlo jedoucí před ním plynule a komfortně.

Nezapomeňte, že v případě krátkého časového intervalu musí řidič, pokud vyvstane nepředvídaný dopravní problém, reagovat rychle.

Stejný symbol se zobrazí také při aktivaci funkce sledování vzdálenosti (str. 208).



**i POZNÁMKA**

Používejte pouze časové intervaly, které jsou dle místních dopravních předpisů přípustné.

Pokud se zdá, že aktivovaný adaptivní tempomat nereaguje, důvodem může být skutečnost, že časová vzdálenost k vozidlu vpředu brání zvýšit rychlost vozidla.

Čím je rychlost vyšší, tím je delší vypočítaná vzdálenost v metrech pro daný časový interval.

Další informace k rychlosti (str. 197).

**Související informace**

- Adaptivní tempomat - ACC\* (str. 194)
- Adaptivní tempomat\* - přehled (str. 196)
- Adaptivní tempomat\* - funkce (str. 195)
- Adaptivní tempomat\* - deaktivace (str. 200)

**Adaptivní tempomat\* - dočasná deaktivace a pohotovostní režim**

*Adaptivní tempomat lze dočasně deaktivovat a uvést do pohotovostního režimu.*

**Dočasná aktivace - pohotovostní režim s omezovačem rychlosti**

Dočasné vypojení adaptivního tempomatu a nastavení do pohotovostního režimu:

- Stiskněte na volantu tlačítko



Tento symbol na displeji a uložená rychlost pak změni barvu ze ZELENÉ na BÍLOU.

**Dočasná deaktivace - pohotovostní režim bez omezovače rychlosti**

Dočasné vypojení adaptivního tempomatu a nastavení do pohotovostního režimu:

- Stiskněte na volantu tlačítko

**Pohotovostní režim v důsledku zásahu řidiče**

Adaptivní tempomat se dočasně vypojí a přejde automaticky do pohotovostního režimu, pokud:

- sešlápnete pedál brzdy
- spojkový pedál je sešlápnutý déle než 1 minutu<sup>9</sup>

- se volič převodového stupně přesune do polohy **N** (automatická převodovka)
- řidič jede déle než 1 minutu rychlostí vyšší než je uložena rychlost.

Řidič musí regulovat rychlost.

Dočasné zvýšení rychlosti po sešlápnutí plynového pedálu, např. během předjíždění, nemá vliv na nastavení - po uvolnění plynového pedálu vůz pojedje rychlostí, jaká byla naposledy uložena.

**Automatický pohotovostní režim**

Ovládání adaptivního tempomatu závisí na ostatních systémech, např. na systému stability ESC (str. 180). Pokud některý z těchto systémů přestane fungovat, adaptivní tempomat se automaticky deaktivuje.

V případě automatické deaktivace se ozve signál a na sdružené přístrojové desce se zobrazí zpráva **Adaptivní tempomat zrušen**. V tomto případě musí řidič zasáhnout a upravit rychlost a vzdálenost k vozu před sebou.

K automatické deaktivaci může dojít, když:

- řidič otevře dveře
- řidič si odepne bezpečnostní pás
- jsou příliš nízké/vysoké otáčky motoru
- rychlost poklesne pod 30 km/h<sup>10</sup>
- kola ztratí trakci

<sup>9</sup> Vyřazení a přeřazení vyššího nebo nižšího stupně nemá vliv na režim standby.

<sup>10</sup> Neplatí pro vozidla s funkcí Queue Assistant - tato vozidla rovnou zastaví.





- je příliš vysoká teplota brzd
- radarový snímač je zakrytý, např. mokrým sněhem nebo hustým deštěm (jsou zablokovány radarové vlny).

## Vyvolání nastavené rychlosti

Adaptivní tempomat v pohotovostním režimu lze aktivovat stisknutím tlačítka  na volantu - rychlost se nastaví na naposledy uloženou hodnotu.

### POZNÁMKA

Nastavený nárůst rychlosti se aktivuje, jakmile se rychlost obnoví stisknutím tlačítka .

## Související informace

- Adaptivní tempomat - ACC\* (str. 194)
- Adaptivní tempomat\* - přehled (str. 196)
- Tempomat\* (str. 191)

## Adaptivní tempomat\* - předjíždění jiného vozidla

Pokud vozidlo jede za jiným vozem a řidič pomocí směrových světel<sup>11</sup> naznačí, že chce předjíždět, adaptivní tempomat krátce zrychlí, aby vozidlo dojelo vůz vpředu.

Tato funkce je aktivní při rychlostech vyšších než 70 km/h.

### VAROVÁNÍ



Upozorňujeme, že tato funkce může být aktivována ve více situacích než jen při předjíždění, např. když se používá ukazatel směru k označení změny jízdního pruhu nebo k vyjetí na jinou cestu - v tomto případě vozidlo krátce zrychlí.

## Související informace



- Adaptivní tempomat - ACC\* (str. 194)
- Adaptivní tempomat\* - přehled (str. 196)
- Adaptivní tempomat\* - funkce (str. 195)

## Adaptivní tempomat\* - deaktivace

### Klávesnice s omezovačem rychlosti

Adaptivní tempomat se vypíná pomocí tlačítka  na klávesnici (str. 196) na volantu - nastavená/uložená rychlost se vymaže a po stisknutí tlačítka  nelze pokračovat.

### Klávesnice bez omezovače rychlosti

Krátkým stisknutím tlačítka  na volantu se adaptivní tempomat nastaví do pohotovostního režimu (str. 199). Vypíná se dalším krátkým stisknutím - nastavená/uložená rychlost se vymaže a po stisknutí tlačítka  nelze pokračovat.

## Související informace

- Adaptivní tempomat - ACC\* (str. 194)
- Adaptivní tempomat\* - funkce (str. 195)
- Adaptivní tempomat\* - symboly a zprávy (str. 206)

<sup>11</sup> U vozidla s levostranným řízením bliká jen levé směrové světlo, u vozidla s pravostranným řízením - jen pravé směrové světlo.



### Adaptivní tempomat\* - Queue Assist

Queue Assist umožňuje adaptivnímu tempomatu využít při rychlostech pod 30 km/h další funkce.

Ve vozech s automatickou převodovkou je adaptivní tempomat doplněn funkcí Queue Assist (tato funkce je označována také jako "Queue Assist").

Queue Assist nabízí následující možnosti:

- Prodloužený rozsah rychlosti - také pod 30 km/h a v klidovém stavu
- Změna cíle
- Automatické brzdění se u stojícího vozu vypne
- Automatická aktivace parkovací brzdy.

Upozorňujeme, že nejnižší rychlost, kterou lze u adaptivního tempomatu nastavit, je 30 km/h - přestože tempomat dokáže sledovat jiné vozidlo až do zastavení, **nelze** nastavit nižší rychlost než 30 km/h.

### Větší rozsah rychlosti

#### POZNÁMKA

Pokud chcete aktivovat adaptivní tempomat, musí být zavřeny dveře řidiče a řidič musí být připoutaný.

U automatické převodovky může adaptivní tempomat sledovat jiné vozidlo v rozsahu 0-200 km/h.

#### POZNÁMKA

Aby se adaptivní tempomat aktivoval při rychlosti pod 30 km/h, vozidlo vpředu se musí nacházet v přiměřené vzdálenosti.

Pokud se vůz na chvíli zastaví, např. při popojíždění v pomalém provozu nebo na semaforu, v jízdě se po krátkých zastávkách automaticky pokračuje do cca. 3 sekund - pokud by trvalo déle, než se vůz vpředu rozjede, adaptivní tempomat se vypojí a přejde do pohotovostního režimu s automatickým brzděním. V tomto případě musí řidič tempomat znovu aktivovat. K dispozici jsou tyto možnosti:

- Stiskněte na volantu tlačítko .
  - Sešlápněte plynový pedál.
- > Adaptivní tempomat potom bude pokračovat ve sledování vozu před sebou.

#### POZNÁMKA

System Queue Assist udrží vozidlo, aby se nerozjelo, maximálně 4 minuty - potom se aktivuje parkovací brzda a adaptivní tempomat se vypne.

- Před opětovnou aktivací adaptivního tempomatu se musí povolit parkovací brzda.

### Změna cíle

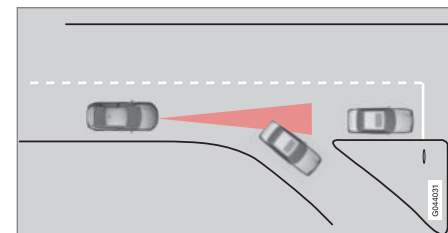

Pokud cílové vozidlo vpředu náhle zabočí, může se objevit stojící vozidlo.

Pokud adaptivní tempomat sleduje vůz, který se pohybuje rychlostí **menší než** 30 km/h, a změní cíl na stojící vozidlo, adaptivní tempomat zpomalí podle stojícího vozidla.



## VAROVÁNÍ

Pokud adaptivní tempomat sleduje vůz, který se pohybuje rychlostí **větší** než 30 km/h, a změní cíl z pohybujiícího se vozidla na stojící vozidlo, adaptivní tempomat bude stojící vozidlo ignorovat a nastaví uloženou rychlost.

- Řidič musí sám zasáhnout a zabrzdít.

### Automaticky pohotovostní režim se změnou cíle

Adaptivní tempomat se odpojí a přejde do pohotovostního režimu, pokud:

- rychlost klesne pod 5 km/h a adaptivní tempomat si není jistý, zda cílový objekt je stojící vozidlo nebo jiný předmět, např. retardér.
- rychlost klesne pod 5 km/h a vozidlo vpředu odbočí, takže jej adaptivní tempomat již nesleduje.

### Ukončení automatického brzdění, když vůz stojí

V některých situacích funkce Queue Assist automaticky zabrzdí do klidového stavu. To znamená, že se brzdy uvolní a vozidlo se může rozjet - proto musí řidič zasáhnout a zabrzdít vozidlo sám, aby jej udržel na místě.

Funkce Queue Assist uvolní plynový pedál a nastaví adaptivní tempomat do pohotovostního režimu v následujících situacích:

- řidič má nohu na pedálu brzdy
- je aktivována parkovací brzda
- se volí převodových stupňů přeřadí do polohy **P**, **N** nebo **R**
- řidič nastaví adaptivní tempomat do pohotovostního režimu.

### Automatická aktivace parkovací brzdy

V některých případech funkce Queue Assist aktivuje parkovací brzdu, aby vozidlo i nadále stálo.

K tomu dojde, pokud:

- řidič otevře dveře a odepne si bezpečnostní pás
- Systém ESC se přepne z režimu **Normal** do režimu **Sport**
- Funkce Queue Assist brzdí vozidlo, aby se nerozjelo, déle než 4 minuty
- se vypne motor
- jsou brzdy přehřáté.

### Související informace

- Adaptivní tempomat - ACC\* (str. 194)
- Adaptivní tempomat\* - přehled (str. 196)
- Adaptivní tempomat\* - funkce (str. 195)

## Adaptivní tempomat\* - přepínání tempomatu

### Přepnutí z ACC na CC

Na sdružené přístrojové desce se zobrazí kontrolka aktivního tempomatu:

CC Cruise Control	ACC Adaptive Cruise Control
Tempomat	Adaptivní tempomat

Jedním stisknutím tlačítka se adaptivní část (systém udržování odstupu) tempomatu deaktivuje a vozidlo pouze udržuje nastavenou/uloženou rychlost.

- **Dlouhým** stisknutím tlačítka na volantu se symbol na sdružené přístrojové desce změní z na .
- > Tím se aktivuje standardní tempomat (str. 191) CC (Cruise Control).

## VAROVÁNÍ

Po přepnutí z režimu ACC na CC vozidlo již automaticky nebrzdí - pouze sleduje nastavenou rychlost.



## Přepnutí zpět z CC na ACC

Tempomat vypněte 1-2 stisknutím tlačítka  v souladu s pokyny k deaktivaci (str. 200). Při dalším zapnutí systému je aktivován adaptivní tempomat.

### Související informace

- Adaptivní tempomat - ACC\* (str. 194)
- Adaptivní tempomat\* - přehled (str. 196)
- Adaptivní tempomat\* - funkce (str. 195)

## Radarový snímač

*Radarový snímač má za úkol detekovat osobní a nákladní vozidla, která se pohybují ve stejném jízdním pruhu a ve stejném směru.*

Radarový snímač využívají následující funkce:

- Funkce sledování vzdálenosti\*
- Adaptivní tempomat\*
- Upozornění na nebezpečí kolize s funkcí automatické aktivace brzd a detekce chodců\*



### DŮLEŽITÉ

V případě viditelného poškození mřížky vozidla nebo v případě podezření na poškození radarového snímače:

- Kontaktujte servis - doporučujeme autorizovaný servis Volvo.

Pokud došlo k poškození nebo uvolnění mřížky, radarového snímače nebo jeho držáku, může se stát, že tato funkce nebude vůbec nebo částečně k dispozici.

Úpravy radarového snímače by mohly vyústit v nelegální používání.

### Související informace

- Radarový snímač - omezení (str. 203)
- Adaptivní tempomat - ACC\* (str. 194)
- Systém varování před kolizí\* (str. 218)
- Funkce sledování vzdálenosti\* (str. 208)

## Radarový snímač - omezení

*Radarový snímač (str. 203) má jistá omezení, a to především kvůli omezenému zornému poli.*

Schopnost adaptivního tempomatu detekovat vozidlo vpředu se výrazně sníží, pokud:

- rychlost vozidel vpředu se výrazně liší od vaší rychlosti
- dojde k zablokování radarového snímače - např. v případě prudkého deště nebo rozbředlého sněhu nebo pokud se před radarovým snímačem zachytí jiné předměty.



### POZNÁMKA

Prostor před radarovým senzorem musí být čistý - viz kapitola "Údržba" (str. 222).

## Zorné pole

Radarový snímač má omezené zorné pole. V některých případech není druhý vůz detekován nebo detekce proběhne později, než by měla.





## 07 Podpora řidiče

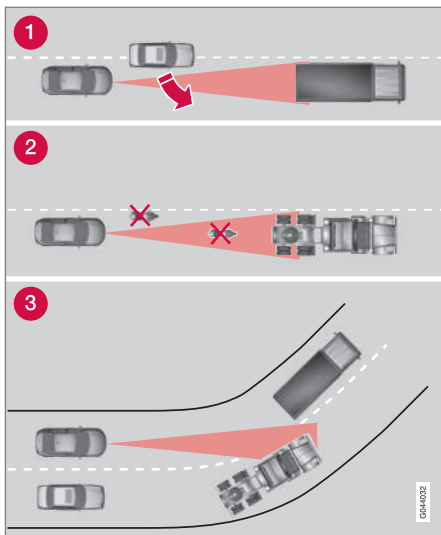

Zorné pole ACC

- 1 Někdy radarový snímač detekuje s jistým zpožděním vozidla v těsné blízkosti, např. vozidlo, které jede mezi vaším vozem a vozidly před vámi.
- 2 Malá vozidla, jako jsou motocykly nebo vozidla, která nejedou uprostřed jízdního pruhu, mohou zůstat nedetekovaná.
- 3 V zatáčkách může radarový snímač detekovat špatné vozidlo nebo může ztratit detekované vozidlo z dohledu.

### VAROVÁNÍ

Řidič musí neustále sledovat dopravní situaci a zasáhnout, pokud adaptivní tempomat neudrží vhodnou rychlost nebo vzdálenost.

Adaptivní tempomat nezvládne každou dopravní situaci, libovolné počasí a všechny podmínky na cestě.

Přečtěte si v uživatelské příručce všechny kapitoly týkající se adaptivního tempomatu, abyste se seznámili s omezeními, které by měl řidič znát ještě před tím, než začne tempomat používat.

Řidič nese vždy zodpovědnost za udržování bezpečné vzdálenosti a rychlosti, a to i v případě, že používá adaptivní tempomat.

### VAROVÁNÍ

Před mřížku chladiče se nesmí montovat příslušenství ani jiné předměty jako např. přídatná světla.

### VAROVÁNÍ

Adaptivní tempomat není systémem zabraňujícím srážce. Pokud systém nedetekuje vozidlo vpředu, musí zareagovat řidič.

Adaptivní tempomat nebrzdí v případě osob, zvířat a malých vozidel jako jsou např. jízdní kola a motocykly. Dále nebrzdí v případě pomalu jedoucích a stojících vozidel a předmětů.

Nepoužívejte adaptivní tempomat např. v městském provozu, v husté dopravě, na křižovatkách, na kluzkém povrchu, na vozovkách zalitých vodou nebo bahnem, v prudkém dešti/sněžení, při špatné viditelnosti, na klikatých cestách a na kluzkých vozovkách.

### Související informace

- Adaptivní tempomat - ACC\* (str. 194)
- Systém varování před kolizí\* (str. 218)
- Funkce sledování vzdálenosti\* (str. 208)



### Adaptivní tempomat\* - diagnostika a opatření

Pokud se na sdružené přístrojové desce zobrazí zpráva **Zablokov. radar Viz příručka**, znamená to, že radarový snímač

(str. 203) adaptivního tempomatu nedokáže detekovat ostatní vozidla před vozem.

Tato zpráva znamená, že nefunguje žádná z funkcí pro upozornění na odstup (str. 208)

a varování před kolizí s automatickou aktivací brzd (str. 218).

V této tabulce jsou uvedeny příklady možných příčin zobrazení zpráv spolu s příslušnými činnostmi:

Příčina	Akce
Povrch radaru v mřížce je znečištěný nebo je zakrytý ledem nebo sněhem.	Očistěte povrch radaru v mřížce od nečistot, ledu a sněhu.
Hustý déšť nebo sněžení blokují signály radaru.	Žádná činnost. Někdy radar nefunguje během hustého deště nebo sněžení.
Voda nebo sníh z povrchu vozovky víří a blokují signály radaru.	Žádná činnost. Někdy radar nefunguje, když je vozovka velmi mokrá nebo zasněžená.
Povrch radaru byl očištěn, avšak zpráva je stále zobrazena.	Čekejte. Může trvat několik minut, než radar „zjistí“, že již není zablokován.

#### Související informace

- Adaptivní tempomat\* - přehled (str. 196)
- Adaptivní tempomat\* - funkce (str. 195)
- Adaptivní tempomat\* - symboly a zprávy (str. 206)



## 07 Podpora řidiče

### Adaptivní tempomat\* - symboly a zprávy

Někdy může adaptivní tempomat zobrazit symbol a/nebo textovou zprávu. Dále uvádíme

několik příkladů. Dle situace dodržujte doporučení:

Symbol	Zpráva	Popis
	Symbol je ZELENÝ	Vozidlo udržuje uloženou rychlost.
	Symbol je BÍLÝ	Adaptivní tempomat se nastavuje v pohotovostním režimu.
		Standardní tempomat se volí ručně.
	<b>Povolit temp. nastav. ESCna normální</b>	Adaptivní tempomat lze aktivovat, až je systém stability (ESC) (str. 180) nastaven do normálního režimu.
	<b>Adaptivní tempomat zrušen</b>	Adaptivní tempomat je deaktivován - rychlost musí regulovat řidič.
	<b>Adaptivní tempomat není dostupný</b>	Adaptivní tempomat nemůže být aktivován. Důvodem může být: <ul style="list-style-type: none"> <li>• je příliš vysoká teplota brzd</li> <li>• radarový snímač je zakrytý, např. mokrým sněhem nebo hustým deštěm.</li> </ul>
	<b>Zablokov. radar Viz příručka</b>	Adaptivní tempomat je dočasně odpojen. <ul style="list-style-type: none"> <li>• Radarový snímač je zablokovaný a nemůže detekovat jiná vozidla, např. když hustě prší nebo když se před radarovým snímačem nahromadila sněhová břečka.</li> </ul> <p>Řidič si potom může zvolit (str. 202) běžný tempomat (CC) - textová zpráva zobrazí informace o dostupných možnostech.</p> <p>Přečtěte si o omezeních radarového snímače (str. 203).</p>





Symbol	Zpráva	Popis
	<b>Adapt.tempomat Nutný servis</b>	Adaptivní tempomat je odpojen. <ul style="list-style-type: none"> <li>• Kontaktujte odborný servis - doporučujeme autorizovaný servis Volvo.</li> </ul>
	<b>Sešlápnutím brzdy přidrže vůz + akustický alarm</b> (pouze s funkcí Queue Assistant)	Vůz stojí a tempomat uvolní brzdový pedál, aby parkovací brzda přidržela vozidlo. Kvůli závadě parkovací brzdy se však vůz za chvíli rozjede. <ul style="list-style-type: none"> <li>• Řidič musí brzdít sám. Zpráva zůstane zobrazena a zní alarm, dokud řidič nesešlápne brzdový nebo plynový pedál.</li> </ul>
	<b>Pod 30 km/h Musí být vozidlo vpředu</b> (pouze s funkcí Queue Assistant)	Zobrazí se, pokud se pokusíte aktivovat tempomat při rychlostech pod 30 km/h a v aktivační vzdálenosti (cca. 30 m) se nenachází žádné vozidlo.

#### Související informace

- Adaptivní tempomat - ACC\* (str. 194)
- Adaptivní tempomat\* - přehled (str. 196)
- Adaptivní tempomat\* - funkce (str. 195)



## Funkce sledování vzdálenosti\*

Funkce sledování vzdálenosti (*Distance Alert*) informuje řidiče o časovém intervalu odstupů od vozidel jedoucích vpředu.

Funkce sledování vzdálenosti je aktivní při rychlostech nad 30 km/h a reaguje pouze na vozidla, která jedou před vozem stejným směrem. Pro blížící se, pomalu jedoucí nebo stojící vozidla není poskytována žádná informace o vzdálenosti.

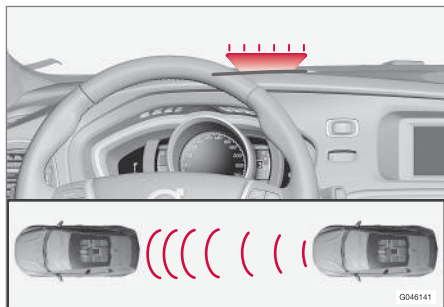

Oranžová výstražná kontrolka<sup>12</sup>.

Pokud je vzdálenost k vozidlu vpředu menší než nastavený časový interval, na čelním skle se nepřerušovaně rozsvítí oranžová výstražná kontrolka.

## POZNÁMKA

Je-li aktivní adaptivní tempomat, funkce sledování vzdálenosti se vypne.

## VAROVÁNÍ

System varování u vzdálenosti reaguje pouze v případech, že vzdálenost k vozu před vámi je menší než nastavená hodnota - rychlost vozidla nemá na to vliv.

## Provoz

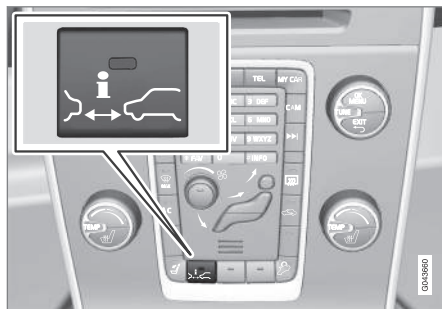

Stisknutím tlačítka ve středové konzole funkci zapnete nebo vypnete. Funkce je zapnuta, když svítí jedna kontrolka u tlačítka.

U některých kombinací výbavy na přání nezbývá na středové konzole volné místo pro tlačítko - v tomto případě funkci zajišťuje systém nabídky **MY CAR**, MY CAR (str. 106).

Zde vyhledejte funkci **Upozornění na odstup..**

## Nastavení časového intervalu

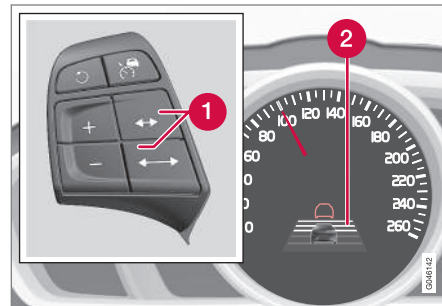

Nastavení a symbol časového intervalu.

- 1 Časový interval - prodloužení/zkrácení.
- 2 Časový interval - zapnuto.

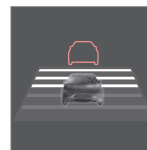

Lze zvolit různé časové intervaly odstupů od vozu vpředu. Na sdrúžené přístrojové desce se zobrazuje 1 až 5 vodorovných čar - čím je jich více, tím je časový interval delší. Jedna čára

odpovídá cca. 1 sekundě, 5 čar - cca. 3 sekundám.

Stejný symbol se zobrazí také tehdy, když je aktivován adaptivní tempomat (str. 195).

<sup>12</sup> POZNÁMKA: Obrázek je schematický - podrobnosti se mohou lišit v závislosti na modelu vozu.

**i POZNÁMKA**

Čím je rychlost vyšší, tím je delší vypočítaná vzdálenost v metrech pro daný časový interval.

Nastavený časový interval využívá také adaptivní tempomat (str. 195).

Používejte pouze časové intervaly, které jsou dle místních dopravních předpisů přípustné.

**Související informace**

- Upozornění na odstup\* - omezení (str. 209)

**Upozornění na odstup\* - omezení**

*Funkce sledování vzdálenosti (Distance Alert) informuje řidiče o vzdálenosti od vozidel jedoucích vpředu. Tato funkce, která využívá stejný radarový snímač jako adaptivní tempomat (str. 194) a systém varování před kolizí s automatickou aktivací brzd (str. 218), má jistá omezení.*

**i POZNÁMKA**

Silné protisvětlo, odrazy, prudké změny intenzity světla nebo nošení brýlí mohou způsobit, že varovné světlo na čelním skle nebude vidět.

Špatné počasí nebo klikaté vozovky mohou ovlivnit schopnost radarového snímače detekovat vozidla jedoucí před vámi.

Na schopnost detekce může mít vliv rovněž velikost ostatních vozidel, např. motocyklů. To může znamenat, že se varovná kontrolka rozsvítí při kratší vzdálenosti, než je nastavená vzdálenost, nebo se kontrolka dočasně nerozsvítí vůbec.

Extrémně vysoké rychlosti mohou v důsledku omezení dosahu snímače také způsobit rozsvícení kontrolky při kratší vzdálenosti, než je nastavená vzdálenost.

Další informace o omezeních radarového snímače, viz Radarový snímač - omezení (str. 203) a (str. 224).

**Související informace**

- Funkce sledování vzdálenosti\* (str. 208)
- Distance Alert\* - symboly a zprávy (str. 210)





## 07 Podpora řidiče

### Distance Alert\* - symboly a zprávy

Funkce sledování vzdálenosti (Distance Alert) informuje řidiče o časovém intervalu odstupu

od vozidel jedoucích vpředu. Tato funkce má jistá omezení.

Kontrolka <sup>A</sup>	Zpráva	Popis
	<b>Zablokov. radar Viz příručka</b>	Funkce sledování vzdálenosti je dočasně vypnutá. Radarový snímač je zablokovaný a nemůže detekovat jiná vozidla, např. když hustě prší nebo když se před radarovým snímačem nahromadila sněhová břečka. Přečtěte si o omezeních radarového snímače (str. 203).
	<b>Varování před kolizí Nutný servis</b>	Funkce sledování vzdálenosti a varování před kolizí s funkcí automatické aktivace brzd jsou částečně nebo zcela vypnuty. Pokud zobrazení zprávy přetrvává, kontaktujte servis - doporučujeme autorizovaný servis Volvo.

<sup>A</sup> Symboly jsou schématické - mohou se lišit v závislosti na trhu a modelu vozu.

### Související informace

- Funkce sledování vzdálenosti\* (str. 208)
- Upozornění na odstup\* - omezení (str. 209)



## City Safety™

City Safety™ je funkce, která napomáhá řidiči vyvarovat se kolize při jízdě v dopravních zácpách, mimo jiné při změnách dopravní situace před vozem kombinované s poklesem pozornosti, což by mohlo vést k nehodě.

Funkce City Safety™ je aktivní při rychlostech do 50 km/h. Pomáhá řidiči automatickým brzděním vozidla v případě bezprostředního rizika srážky s vepředu jedoucimi vozidly, pokud řidič nereaguje včas brzděním a/nebo otočením volantů.

Systém City Safety™ se aktivuje v situacích, kdy má řidič začít brzdit. Proto nemůže pomoci řidiči v každé situaci.

Systém City Safety™ je nastaven tak, aby se aktivoval co možná nejpозději, aby se předešlo zbytečným zásahům do řízení.

Funkce systému City Safety™ nemůže být používána jako náhrada činnosti řidiče. Pokud by se řidič plně spolehl jenom brzděním pomocí funkce City Safety™, došlo by dříve či později k nehodě.

Řidič nebo spolujezdci normálně zaznamenají funkci systému City Safety™ pouze tehdy, pokud je vůz bezprostředně ohrožen kolizí.

Pokud je vůz vybaven také funkcí varování před kolizí s automatickou aktivací brzd (str. 218)\*, pak se tyto dva systémy vzájemně doplňují.

## ! DŮLEŽITÉ

Údržbu a výměnu komponentů City Safety™ smí provádět pouze servis - doporučujeme autorizovaný servis Volvo.

## ! VAROVÁNÍ

Systém City Safety™ nereaguje v každé jízdni nebo dopravní situaci, při každém počasí a při libovolném stavu vozovky.

Systém City Safety™ nereaguje na vozidla, která jedou v jiném směru, na malá vozidla, motocykly, lidi a zvířata.

City Safety™ dokáže zabránit kolizi, pokud je rozdíl v rychlostech menší než 15 km/h - je-li rozdíl v rychlostech vyšší, dokáže pouze snížit rychlost v okamžiku nárazu. Aby měl řidič k dispozici plný výkon brzd, musí sešlápnout pedál brzd.

Nikdy nečekejte, až zareaguje systém City Safety™. Za udržování správné vzdálenosti a rychlosti je odpovědný výhradně řidič.

## Související informace

- City Safety™ - omezení (str. 213)
- City Safety™ - funkce (str. 211)
- City Safety™ - použití (str. 212)
- City Safety™ - laserový senzor (str. 215)
- City Safety™ - symboly a zprávy (str. 217)

## City Safety™ - funkce

Systém City Safety™ sleduje dopravní situaci před vozidlem pomocí laserového senzoru, který je umístěn v horní hraně čelního okna. Pokud bezprostředně hrozí kolize, systém City Safety™ vůz automaticky přibrzdí - tento zásah můžete vnímat jako prudké zabrzdění.



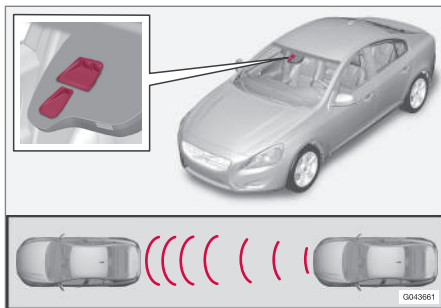

Vysílač a přijímač laserového senzoru v čelním okně<sup>13</sup>.

Pokud je rozdíl rychlosti vzhledem k vozidlu jedoucimu vpředu 4-15 km/h, může systém City Safety™ zcela zabránit kolizi.

Systém City Safety™ aktivuje krátké intenzivní brzdění a za normálních okolností zastaví vozidlo těsně za vozidlem vpředu. Takovým stylem většina řidičů nejezdí a může to pro ně být nepříjemné.

Pokud je rozdíl rychlostí mezi vozidly vyšší než 15 km/h, nemusí sám o sobě systém City Safety™ zabránit kolizi. Aby bylo dosaženo plného brzdného účinku, musí řidič sešlápnout brzdový pedál. Tímto způsobem je pak možné zabránit kolizi při rozdílech rychlostí vyšších než 15 km/h.

Když je funkce aktivována a brzdí, na sdrúžené přístrojové desce se objeví textová zpráva, že funkce je/byla aktivní.

## **i** POZNÁMKA

Pokud brzdí systém City Safety™, rozsvítí se brzdová světla.

## Související informace

- City Safety™ - omezení (str. 213)
- City Safety™ (str. 211)
- City Safety™ - použití (str. 212)
- City Safety™ - laserový senzor (str. 215)
- City Safety™ - symboly a zprávy (str. 217)

## City Safety™ - použití

City Safety™ je funkce, která napomáhá řidiči vyvarovat se kolize při jízdě v dopravních zácpách, mimo jiné při změnách dopravní situace před vozem kombinované s poklesem pozornosti, což by mohlo vést k nehodě.

## Zapnutí a vypnutí

## **i** POZNÁMKA

Funkce City Safety™ se aktivuje automaticky při nastartování motoru.

V určitých situacích může být vhodné vypnout City Safety™, např. v prostředí, kde mohou větve s listím zasahovat prostoru nad čelní okno.

City Safety™ se používá v systému menu **MY CAR**, MY CAR (str. 106). Po nastartování motoru lze funkci deaktivovat následovně:

- V oddílu **MY CAR** vyhledejte **Systém podpory jízdy** a vyberte položku **Vypnuto** u **City Safety**.

Funkce však bude zapnuta při dalším nastartování motoru bez ohledu na to, zda byla při vypnutí motoru zapnuta či vypnuta.

<sup>13</sup> POZNÁMKA: Obrázek je schematický - podrobnosti se mohou lišit v závislosti na modelu vozu.

**VAROVÁNÍ**

Laserový senzor vysílá laserové světlo, i když je funkce City Safety™ manuálně vypnuta.

**Související informace**

- City Safety™ (str. 211)
- City Safety™ - omezení (str. 213)
- City Safety™ - funkce (str. 211)
- City Safety™ - laserový senzor (str. 215)
- City Safety™ - symboly a zprávy (str. 217)
- MY CAR (str. 106)

**City Safety™ - omezení**

*Snímač systému City Safety™ je určen k detekování osobních vozidel a dalších velkých vozidel před vozem, bez ohledu na to, zda je den nebo noc.*

*Tato funkce má však jistá omezení.*

Omezení snímače znamená, že City Safety™ funguje s omezením nebo nefunguje vůbec, např. v hustém sněžení nebo dešti, mlze, prашných bouřích nebo sněhových vánicích. Mlha, nečistota, led nebo sníh na čelním okně mohou rovněž rušit jeho funkci.

Funkci omezují nízko zavěšené předměty, např. vlajka/praporek na vyčnívajícím nákladu, nebo příslušenství jako např. přídatné světlo-mety a ochranné roury, které jsou vyšší než kapota.

Laserový paprsek systému City Safety™ měří odraz světla. Snímač není schopen zjistit předměty s malou schopností odrážet světlo. Zadní části vozidel všeobecně dostatečně odrážejí světlo díky poznávací značce a reflektorům zadních světel.

Na kluzkých površích se brzdná dráha prodlužuje, což může snížit schopnost systému City Safety™ odvrátit kolizi. Za těchto situací poskytuje nejlepší brzdny účinek a stabilitu systém ABS<sup>14</sup> a ESC<sup>15</sup>.

Pokud vozidlo couvá, funkce City Safety™ je dočasně deaktivována.

Systém City Safety™ se také neaktivuje při nízkých rychlostech - pod 4 km/h, proto systém nezasáhne v případech, kdy se vozidlo vpředu přibližuje velmi pomalu, např. při parkování.

Příkazy řidiče mají vždy přednost, proto systém City Safety™ nezasáhne v situacích, kdy řidič evidentním způsobem otáčí volantem nebo zrychluje, a to i v situaci, kdy je kolize neodvratná.

Pokud systém City Safety™ zabrání kolizi se stojícím objektem, zůstane vozidlo v klidu maximálně 1,5 sekundy. Pokud je vozidlo zbrzděno před jiným vozidlem, které se pohybuje, bude rychlost snížena na stejnou rychlost, jakou se pohybuje vozidlo jedoucí vepředu.

U vozidel s manuální převodovkou se při zastavení vozidla systémem City Safety™ zastaví motor, pokud řidič nestačí před tím sešlápnout spojkový pedál.

<sup>14</sup> (Anti-lock Braking System) - antiblokovací brzdový systém.

<sup>15</sup> (Electronic Stability Control) - systém stability.



## 07 Podpora řidiče



### POZNÁMKA

- Udržujte čelní okno před laserovým senzorem bez ledu, sněhu a nečistot (umístění senzoru (str. 211) - viz obrázek).
- Na čelní okno před laserový senzor nic neupevňujte a nemontujte.
- Odstraňte námrazu a sněh z kapoty - sněh a led nesmí překročit výšku 5 cm.

### Zjišťování a odstraňování závad

Pokud se na sdružené přístrojové desce zobrazí zpráva **Zablok. snímačů čelního skla** **Viz příručka**, je laserový senzor zakryt a nedokáže detekovat vepředu jedoucí vozidla. To znamená, že systém City Safety<sup>TM</sup> není funkční.

Zpráva **Zablok. snímačů čelního skla** **Viz příručka** se nezobrazí za všech situací, při kterých je činnost laserového senzoru omezena. Proto musí dbát na to, aby plocha čelního skla pře senzorem byla vždy čistá.

V následující tabulce jsou uvedeny možné příčiny zobrazení zpráv spolu s doporučeními příslušných činností.

Příčina	Akce
Povrch čelního okna před laserovým senzorem je znečištěný nebo je zakrytý ledem nebo sněhem.	Očistěte povrch čelního okna před senzorem od nečistot, ledu a sněhu.
Laserový senzor má zablokované zorné pole.	Odstraňte předmět blokuující senzor.

### DŮLEŽITÉ

Pokud jsou na čelním okně před „okénky“ laserových snímačů praskliny, škrábance nebo stopy od kamínků a pokrývají oblast cca. 0,5 x 3,0 mm (nebo větší), musíte se za účelem výměny čelního okna obrátit na servis (obrázek umístění snímače (str. 211)) – doporučujeme autorizovaný servis Volvo.

V opačném případě může dojít k omezení výkonu systému City Safety<sup>TM</sup>.

Aby nedošlo k omezení funkčnosti, selhání či nevyhovujícímu zásahu systému City Safety, musí být splněny rovněž následující podmínky:

- Společnost Volvo **nedoporučuje** opravovat praskliny, škrábance a poškození od kamínků v oblasti laserového senzoru. Mělo by se vyměnit celé čelní sklo.
- Před výměnou čelního skla kontaktujte autorizovaný servis Volvo, abyste měli jistotu, že bude objednáno a nainstalováno správné sklo.
- Při výměně se musí namontovat stejný typ stěračů čelního skla nebo stěrače schválené společností Volvo.

### Související informace

- City Safety<sup>TM</sup> (str. 211)
- City Safety<sup>TM</sup> - funkce (str. 211)
- City Safety<sup>TM</sup> - použití (str. 212)





### City Safety™ - laserový senzor

Součástí funkce City Safety™ je senzor, který vysílá laserové světlo (umístění senzoru - viz obrázek (str. 211)). V případě závady a v případě, že je třeba opravit laserový senzor, kontaktujte autorizovaný servis - doporučujeme kontaktovat autorizovaný servis Volvo. Při manipulaci s laserovým senzorem je nezbytně nutné dodržovat předepsané pokyny.

Následující dva štítky se vztahují k laserovému snímači:

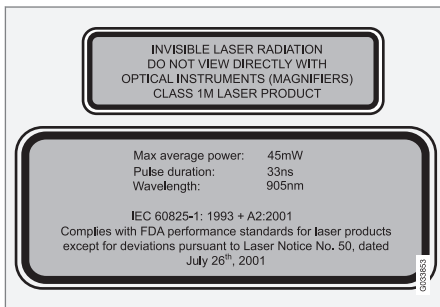

Na obrázku je na horním štítku uvedena klasifikace laserového paprsku:

- Laserové záření - Nedívejte se do laserového paprsku přímo pomocí optických přístrojů - laserový výrobek třídy 1M.

Na obrázku jsou na dolním štítku uvedeny technické parametry laserového paprsku:

- IEC 60825-1:1993 + A2:2001. Splňuje normy FDA (U.S. Food Administration) platné pro laserová zařízení s výjimkou odchylek dle "Oznámení k laserům č. 50" ze dne 26. července 2001.

### Údaje vyzařování laserového senzoru

V následující tabulce jsou specifikovány fyzikální údaje laserového senzoru.

Maximální energie impulsu	2.64 $\mu$ J
Maximální výstupní výkon	45 mW
Trvání impulsu	33 ns
Divergence (vodorovně x svisle)	28° × 12°

### VAROVÁNÍ

Pokud nebudete dodržovat všechny tyto pokyny, hrozí nebezpečí poškození zraku!

- Nikdy se nedívejte do laserového senzoru (který vydává laserové záření) ze vzdálenosti 100 mm nebo kratší zvětšovací optikou, jako jsou zvětšovací skla, mikroskopy, čočky nebo podobné optické přístroje.
- Zkoušky, opravy, demontáž, nastavení a/nebo výměna náhradních dílů laserového senzoru musí provádět pouze kvalifikovaný servis - doporučujeme autorizovaný servis Volvo.
- Abyste se vyvarovali vystavení škodlivému záření, neprovádějte žádné úpravy ani údržbu s výjimkou úkonů specifikovaných zde.
- Mechanik musí postupovat podle servisních informací pro laserový senzor.
- Nedemontujte laserový senzor (to platí i pro demontáž čoček). Demontovaný laserový senzor nespĺňuje třídu laseru 3B podle normy IEC 60825-1. Třída laseru 3B není bezpečná pro oči, a proto představuje riziko úrazu.
- Konektor laserového senzoru musí být před demontáží odpojen od čelního okna.



- Laserový senzor musí být nainstalován na čelní okno dříve, než je připojen konektor senzoru.
- Laserový snímač vysílá laserové světlo, když se dálkový ovladač nachází v poloze klíče II (str. 75), a to i když je motor vypnutý.

### **Související informace**

- City Safety™ (str. 211)
- City Safety™ - omezení (str. 213)
- City Safety™ - funkce (str. 211)
- City Safety™ - použití (str. 212)
- City Safety™ - symboly a zprávy (str. 217)

**City Safety™ - symboly a zprávy**

Pokud systém City Safety™ (str. 211) automaticky brzdí, může se rozsvítit jedna nebo více

kontrolky na sdružené přístrojové desce a současně se může objevit textová zpráva. Text zprávy může být potvrzen krátkým stisk-

nutím tlačítka **OK** na pákovém přepínači ukazatelů směru.

Symbol	Zpráva	Význam/činnost
	City Safety aut. zabrzdila	Systém City Safety™ brzdí nebo automaticky zabrzdil.
	Zablok. snímačů čelního skla Viz příručka	<p>Laserový senzor je dočasně z důvodu zablokování nefunkční.</p> <ul style="list-style-type: none"> <li>Odstraňte předmět blokující senzor a/nebo očistěte povrch čelního okna před senzorem. Přečtěte si o omezeních laserového snímače (str. 213).</li> </ul>
	City Safety Nutný servis	<p>Funkce City Safety™ je vypojena.</p> <ul style="list-style-type: none"> <li>Pokud zobrazení zprávy přetrvává, kontaktujte servis - doporučujeme autorizovaný servis Volvo.</li> </ul>

**Související informace**

- City Safety™ (str. 211)
- City Safety™ - omezení (str. 213)
- City Safety™ - funkce (str. 211)
- City Safety™ - použití (str. 212)
- City Safety™ - laserový senzor (str. 215)



## Systém varování před kolizí\*

„Systém varování před kolizí s funkcí automatické aktivace brzd a detekce cyklistů a chodců“ má pomoci řidiči, když hrozí nebezpečí kolize s chodcem, cyklistou nebo vozidlem vpředu, které stojí nebo se pohybuje stejným směrem.

Systém varování před kolizí s funkcí automatické aktivace brzd a detekce cyklistů a chodců se aktivuje v situacích, kdy má řidič začít brzdit podstatně dříve. Proto tato funkce nemůže pomoci řidiči v každé situaci.

Systém varování před kolizí s funkcí automatické aktivace brzd a detekce cyklistů a chodců je nastaven tak, aby se aktivoval co možná nejpozději, aby se předešlo zbytečným zásahům do řízení.

Systém varování před kolizí s funkcí automatické aktivace brzd a detekce cyklistů a chodců dokáže zabránit kolizi nebo snížit rychlost při srážce.

Systém varování před kolizí s funkcí automatické aktivace brzd a detekce cyklistů a chodců nemůže být používán jako náhrada činnosti řidiče. Pokud by se řidič plně spolehl jenom na brzdění pomocí systému varování před kolizí s funkcí automatické aktivace brzd, mohlo by dojít dříve či později k nehodě.

## Dvě úrovně systému

V závislosti na výbavě vozidla, může být systém varování před kolizí s funkcí automatické aktivace brzd a detekce cyklistů a chodců k dispozici ve dvou provedeních:

### Úroveň 1

Řidič je pouze vizuálně a akusticky upozorněn<sup>16</sup> na výskyt překážek - brzdy automaticky nebrzdí, řidič musí brzdit sám.

### Úroveň 2

Řidič je vizuálně a akusticky upozorněn na výskyt překážek - pokud řidič v přiměřené době nereaguje, vozidlo automaticky zabrzdí.



## DŮLEŽITÉ

Údržbu komponentů v systému varování před kolizí s funkcí automatické aktivace brzd a detekcí cyklistů a chodců smí provádět pouze servis - doporučujeme autorizovaný servis Volvo.

## Související informace

- Upozornění na nebezpečí kolize\* - funkce (str. 219)
- Upozornění na nebezpečí kolize\* - detekce chodců (str. 222)
- Upozornění na nebezpečí kolize\* - detekce cyklistů (str. 220)

- Upozornění na nebezpečí kolize\* - použití (str. 222)
- Systém varování před kolizí\* - omezení (str. 224)
- Upozornění na nebezpečí kolize\* - omezení kamerového snímače (str. 225)
- Systém varování před kolizí\* - symboly a zprávy (str. 227)

<sup>16</sup> Žádné varování před cyklisty na „úrovni 1“.



## Upozornění na nebezpečí kolize\* - funkce

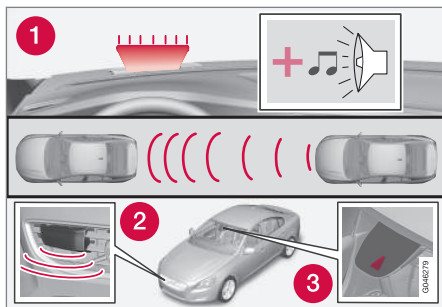

Přehled funkcí<sup>17</sup>.

- 1 Audiovizuální varovný signál v případě nebezpečí nehody.
- 2 Radarový snímač<sup>18</sup>
- 3 Kamerový snímač

Varování před kolizí s funkcí automatické aktivity brzd reaguje ve třech krocích v následujícím pořadí:

1. **Varování před srážkou**
2. **Podpora brzd<sup>18</sup>**
3. **Automatická aktivace brzd<sup>18</sup>**

Systém varování před kolizí a City Safety™ (str. 211) se vzájemně doplňují.

### 1 - Varování před srážkou

Řidič je nejdříve upozorněn, že bezprostředně hrozí kolize.

Systém varování před kolizí dokáže detekovat chodce, cyklisty nebo vozidla, která stojí nebo se pohybují ve stejném směru před vozidlem řidiče.

Pokud hrozí riziko kolize s chodcem, cyklistou nebo jiným vozidlem, řidiče na to upozorní blikající červená výstražná kontrolka (1) a zvukový signál.

### 2 - Podpora brzd<sup>18</sup>

Jestliže se nebezpečí kolize po vydání varování před kolizí stále zvyšuje, aktivuje se podpora brzd.

To znamená, že brzdová soustava je připravena na rychlé brzdění po lehkém sešlápnutí brzd - to ucítíte jako mírné škušnutí.

Jestliže je pedál brzdy sešlápnut dostatečně rychle, brzdy brzdí naplno.

Podpora brzd dále zvýší intenzitu, jakou řidič brzdí, v případě, že brzdění nestačí k tomu, aby nedošlo ke kolizi.

### 3 - Automatická aktivace brzd<sup>18</sup>

Naposledy se aktivuje automatická funkce brzd.

Pokud se v této situaci řidič nezačne vyhýbat a riziko kolize je značné, aktivuje se funkce automatického brzdění bez ohledu na to, zda řidič brzdí či nebrzdí. Brzdění potom nastane s plnou brzdovou silou, aby byla snížena rychlost při nárazu, nebo s omezenou brzdovou silou, pokud stačí, aby nedošlo ke kolizi. V případě cyklistů může k varování a plné aktivaci brzd dojít velmi pozdě nebo souběžně.

<sup>17</sup> POZNÁMKA: Obrázek je schematický - podrobnosti se mohou lišit v závislosti na modelu vozu.

<sup>18</sup> Pouze se systémem úrovně 2.



### VAROVÁNÍ

Systém varování před kolizí se nezapne v každé jízdní nebo dopravní situaci, při každém počasí a při libovolném stavu vozovky. Systém varování před kolizí nereaguje na vozidla a cyklisty, kteří se pohybují v jiném směru, než vozidlo, nebo na zvířata.

Varování se aktivuje pouze v případě vysoké pravděpodobnosti kolize. V kapitole "Funkce" a "Omezení" najdete informace k omezením, s jakými musí být řidič seznámen ještě před tím, než použije varování před kolizí nebo automatickou aktivaci brzd.

Indikace varování a zásahy brzd v případě chodců se vypnou, pokud je rychlost vozidla vyšší než 80 km/h.

Indikace varování a zásahy brzd v případě chodců nefungují ve tmě a v tunelech, a to ani v případě, že svítí pouliční světla.

Funkce automatické aktivace brzd může zabránit kolizi a může snížit rychlost při nárazu. Pro zajištění maximální účinnosti brzd musí řidič brzdový pedál vždy sešlápnout - to platí i v případě, že je vozidlo vybaveno systémem automatické aktivace brzd.

Nikdy nečekejte na varování před kolizí. Za udržování správné vzdálenosti a rychlosti je vždy odpovědný řidič, a to i v případě, že je vozidlo vybaveno systémem varování před kolizí s automatickou aktivací brzd.

### Související informace

- Systém varování před kolizí\* (str. 218)

### Upozornění na nebezpečí kolize\* - detekce cyklistů

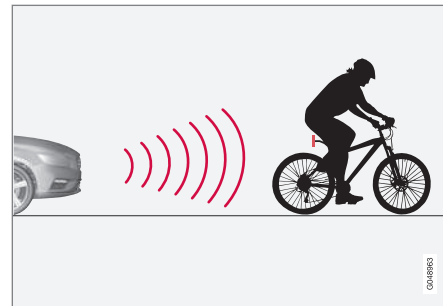

*Tato funkce "vidí" zezadu pouze cyklisty, kteří jedou ve stejném směru.*

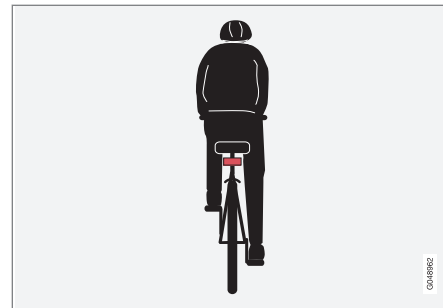

*Optimální příklad toho, co systém vyhodnotí jako cyklistu - jasné obrysy těla a jízdního kola, přímo zezadu v ose vozidla.*



Aby systém fungoval optimálně, je nezbytné, aby funkce detekující cyklistu, měla k dispozici maximálně jednoznačné informace o obrysech těla a jízdního kola - musí mít tedy možnost identifikovat jízdní kolo, hlavu, paže, ramena, nohy, horní část těla a spodní část těla a to společně s běžnými pohyby lidského těla.

Pokud kamera větší části jízdního kola nebo těla cyklisty nevidí, nedokáže cyklistu identifikovat.

- Aby funkce dokázala identifikovat cyklistu, musí se jednat o dospělého cyklistu, který jede na "jízdním kole běžné velikosti".
- Jízdní kolo musí být vybaveno vysoce viditelnou a schválenou<sup>19</sup> zpětnou červenou odrazkou, která je nainstalována minimálně 70 cm nad vozovkou.
- Tato funkce dokáže detekovat cyklisty pouze přímo zezadu, pokud jedou ve stejném směru. Nedokáže detekovat cyklisty zezadu pod jistým úhlem ani cyklisty z boku.
- Cyklisté, kteří jedou po pravé nebo levé hraně imaginární/prodloužené boční linie vozidla, mohou být detekováni se zpožděním nebo se může stát, že nebudou detekováni vůbec.

- Schopnost funkce vidět cyklisty je podobně jako u lidského oka za soumraku a při svítání omezena.
- Funkce umožňující detekci cyklistů se deaktivuje při jízdě ve tmě a v tunelech, a to i v případě, že svítí pouliční světla.
- Aby detekce cyklistů fungovala optimálně, musí být aktivována funkce City Safety™, viz City Safety™ (str. 211).



## VAROVÁNÍ

Varování před kolizí s funkcí automatické aktivace brzd a detekce cyklistů je pouhou pomůckou.

Funkce nedokáže detekovat:

- všechny cyklisty ve všech situacích a nevidí například částečně zakryté cyklisty.
- cyklisty v oblečení, které zakrývá obrysy těla, a cyklisty, kteří přijíždějí z boku.
- jízdní kola, která nemají vzadu červenou odrazku.
- jízdní kola, na kterých jsou velké předměty.

Za bezpečnou vzdálenost odpovídající rychlosti vozidla a za správnou jízdu vždy odpovídá řidič.

## Související informace

- Systém varování před kolizí\* (str. 218)

<sup>19</sup> Odrazka musí splňovat doporučení a podmínky, které platí z hlediska dopravních předpisů v dané zemi.



## Upozornění na nebezpečí kolize\* - detekce chodců

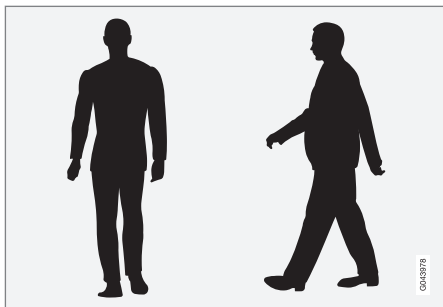

Optimální příklady objektů, které systém považuje za chodce se zřetelnými obrysy těla.

Aby systém fungoval optimálně, je nezbytné, aby funkce detekující chodce, měla k dispozici maximálně jednoznačné informace o obrysech těl - musí mít tedy možnost identifikovat hlavu, paže, ramena, nohy, horní část těla a spodní část těla a to společně s běžnými pohyby lidského těla.

Pokud kamera větší těla nevidí, nedokáže chodce identifikovat.

- Aby chodec mohl být identifikován, musí být vzpřímený a mít výšku minimálně 80 cm..
- Schopnost kamerového snímače vidět chodce je podobně jako u lidského oka za soumraku a při svítání omezena.

- Kamerový snímač umožňující detekci chodců se deaktivuje při jízdě ve tmě a v tunelech, a to i v případě, že svítí pouliční světla.

### VAROVÁNÍ

"Varování před kolizí s funkcí automatické aktivace brzd a detekce cyklistů a chodců" je pouhou pomůckou. Funkce nedokáže detekovat všechny chodce ve všech situacích a nevidí, například:

- částečně zakryté chodce, osoby v oděvech, které zakrývají obrysy těla, a chodce menší než 80 cm.
- chodce, kteří nesou větší předměty.

Za bezpečnou vzdálenost odpovídající rychlosti vozidla a za správnou jízdu vždy odpovídá řidič.

### Související informace

- Systém varování před kolizí\* (str. 218)

## Upozornění na nebezpečí kolize\* - použití

### Zapnutí a vypnutí výstražných signálů

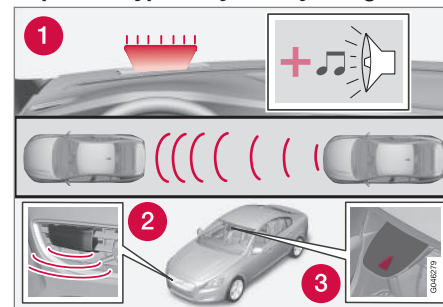

1. Zvuková a světelná výstražná signalizace v případě rizika kolize.<sup>20</sup>

Můžete nastavit, zda u systému výstrahy v případě kolize mají či nemají být aktivovány zvukové a světelné signály.

Při startování motoru se automaticky použije nastavení, které bylo zvoleno při vypnutí motoru.

### POZNÁMKA

Funkce podpory brzd a automatické aktivace brzd jsou vždy povoleny - nelze je deaktivovat.

Nastavení systému upozornění na nebezpečí kolize se upravuje na obrazovce středové





konzoly nebo v systému menu **MY CAR**, viz MY CAR (str. 106).

### Světelná a zvuková signalizace

Po aktivování světelné a zvukové signalizace v případě výstrahy u kolize se výstražná kontrolka (č. [1] na předchozím obrázku) testuje při každém nastartování motoru, a to tak, že krátce rozsvítí všechny segmenty na výstražné kontrolce.

Po nastartování motoru zhasnou kontrolky a vypne se zvuková signalizace.

- Vyhledejte **Upozornění na nebezpečí kolize** v oddílu **Podpůrné systémy řízení** v systému menu **MY CAR**, MY CAR (str. 106). U položky zrušte zaškrtnutí.

### Zvuková signalizace

Po nastartování motoru lze výstražný zvuk aktivovat/deaktivovat samostatně:

- Hleďte **Výstražný tón** v oddílu **Upozornění na nebezpečí kolize** v systému menu **MY CAR**, MY CAR (str. 106) - zde vyberte **Zap** nebo **Vyp**.

Nyní systém varování před kolizí varuje pouze vizuálně.

### Nastavení vzdálenosti pro varování

Vzdálenost pro varování reguluje vzdálenost, při níž systém vydá optické a akustické varování.

- Hleďte **Výstražná vzdálenost** v oddílu **Upozornění na nebezpečí kolize** v systému menu **MY CARMY CAR** (str. 106), - zde vyberte **Daleko** Normální nebo **Blízko**.

Vzdálenost pro varování určuje citlivost systému. Vzdálenost pro varování **Daleko** poskytuje časnější varování. Nejprve vyzkoušejte nastavení **Daleko** a jestliže toto nastavení vydává příliš mnoho varování, která mohou v určitých situacích rušit, potom nastavení vzdálenosti změňte na **Normální**.

Vzdálenost pro varování **Blízko** použijte pouze ve výjimečných případech, např. pro dynamickou jízdu.

### POZNÁMKA

Pokud se používá adaptivní tempomat, tempomat použije výstražnou kontrolku i akustickou výstrahu, dokonce i když je systém varování před kolizí vypnutý.

Systém varování před kolizí varuje řidiče v případě hrozící srážky, funkce však nemůže zkrátit reakční dobu řidiče.

Aby byl systém varování před kolizí účinný, jedte vždy s časovým intervalem pro Upozornění na odstup (str. 208) nastaveným na 4-5.

### POZNÁMKA

I když se vzdálenost varování nastaví na **Daleko**, v jistých situacích se může zdát, že varování přichází pozdě, např. je-li velký rozdíl rychlostí nebo pokud vozidla vpředu prudce brzdí.

### VAROVÁNÍ

Žádná automatický systém není schopen zaručit 100% správné fungování v každé situaci. Proto nikdy netestujte systém varování před kolizí s funkcí automatické aktivace brzd tak, že budete najíždět do lidí a vozidel - mohlo by dojít k vážnému poškození, poranění a ohrožení životů.

### Kontrola nastavení

Nastavení lze upravit na obrazovce středové konzoly a v systému menu (str. 106) **MY CAR**.

<sup>20</sup> Nákres je schématický - model vozidla a detaily se mohou lišit.



## Údržba

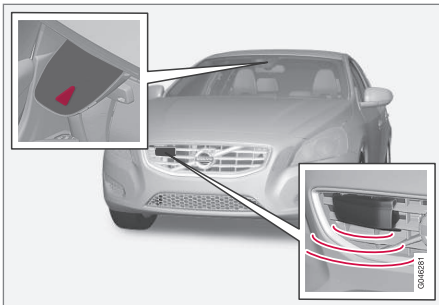

Kamerový a radarový snímač<sup>21</sup>.

Aby snímače fungovaly správně, nesmí na nich být nečistoty, led a sníh a snímače se musí pravidelně čistit pomocí vody a autošamponu.

### POZNÁMKA

Funkčnost čidel znemožní nečistota, led a sníh na čidlech. Čidla tedy nebudou moci měřit.

### Související informace

- Systém varování před kolizí\* (str. 218)

## Systém varování před kolizí\* - omezení

*Tato funkce má jistá omezení - tento systém není např. aktivní, dokud rychlost není cca. 4 km/h.*

Vizuální varovný signál systému upozornění na nebezpečí kolize (viz (1) na obr. (str. 219)) může být obtížné zaznamenat v případě silného slunečního svitu, odrazů, při nošení slunečních brýlí, nebo když se řidič nedívá přímo před sebe. Proto by měl být vždy aktivován varovný zvuk.

Na kluzkých površích se brzdná dráha prodlužuje, to může snížit schopnost systému odvrátit kolizi. Za těchto situací poskytuje nejlepší brzdny účinek a stabilitu systém ABS a ESC (str. 180).



### POZNÁMKA

Vizuální výstražný signál může být dočasně deaktivován v případě vysoké teploty v prostoru pro cestující způsobené například prudkým slunečním světlem. Dojde-li k tomu, aktivuje se výstražné zvukové znamení, a to i v případě, že deaktivace proběhla v systému menu.

- Varování se nesmí objevit, pokud vzdálenost k vozidlu vpředu je malá nebo pokud jsou pohyby volantu a pedálů velké, například při velmi aktivním jízdním stylu.

<sup>21</sup> POZNÁMKA: Obrázek je schematický - podrobnosti se mohou lišit v závislosti na modelu vozu.



## VAROVÁNÍ

Pokud v důsledku dopravní situace nebo vnějších vlivů radarový nebo kamerový snímač nedokáže detekovat vpředu správně chodce nebo cyklistu nebo vozidlo, může se stát, že dojde ke zpoždění v indikaci varování a zásahů brzd nebo se tyto funkce vůbec neaktivují.

Systém snímačů má pro chodce a cyklisty<sup>22</sup> omezený dosah. Systém účinně varuje a brzdí při rychlosti vozidla do 50 km/h. Pokud vozidla stojí nebo se pohybují pomalu, indikace varování a zásahy brzd jsou funkční při rychlostech do 70 km/hod.

V případě zhoršené viditelnosti nebo tmy se varování upozorňující na stojící a pomalu jedoucí vozidla může vypnout.

Indikace varování a zásahy brzd v případě chodců a cyklistů se vypnou, pokud je rychlost vozidla vyšší než 80 km/h.

Systém Upozornění na nebezpečí kolize využívá stejné radarové snímače jako adaptivní tempomat (str. 194). Přečtěte si více o omezeních radarového snímače (str. 203).

Pokud jsou varování vnímána jako příliš častá nebo rušivá, může být zkrácena vzdálenost pro varování (str. 222). To může vést k pozdějšímu varování a tím snížení celkového počtu varování.

Varování před kolizí s funkcí automatické aktivace brzd se dočasně deaktivuje, pokud se zařadí zpětný chod.

Varování před kolizí s funkcí automatické aktivace brzd se také neaktivuje při nízkých rychlostech - pod 4 km/h, proto systém nezasáhne v případech, kdy se vozidlo vpředu přibližuje velmi pomalu, např. při parkování.

Pokud řidič projeví aktivitu a prokáže, že si je vědom chování během jízdy, může se varování před kolizí nepatrně odložit, což sníží počet zbytečných varování na minimum.

Pokud systém automatické aktivace brzd zabránil kolizi se stojícím objektem, zůstane vozidlo v klidu maximálně 1,5 sekundy. Pokud je vozidlo zbrzděno před jiným vozidlem, které se pohybuje, bude rychlost snížena na stejnou rychlost, jakou se pohybuje vozidlo jedoucí vpředu.

U vozidel s manuální převodovkou se při zastavení vozidla systémem automatické aktivace brzd zastaví motor, pokud řidič nestačí před tím sešlápnout spojkový pedál.

### Související informace

- Systém varování před kolizí\* (str. 218)

## Upozornění na nebezpečí kolize\* - omezení kamerového snímače

*„Systém varování před kolizí s funkcí automatické aktivace brzd a detekce cyklistů a chodců“ má pomoci řidiči, když hrozí nebezpečí kolize s chodcem nebo vozidlem vpředu, které stojí nebo se pohybuje stejným směrem.*

*Tato funkce využívá kamerový snímač, který má jistá omezení.*

Kamerový snímač ve voze používají podobně jako varování před kolizí s funkcí automatické aktivace brzd následující funkce:

- Automatické přepínání dálkových/potkávacích světlometů (str. 86)
- Informace o dopravních značkách (str. 185)
- Driver Alert Control - DAC (str. 229)
- Lane Keeping Aid (str. 233)



### POZNÁMKA

Povrch čelního skla před kamerovým snímačem musí být bez sněhu, ledu, mlhy a nečistot.

Nepřipevňujte a nelepte nic na čelní sklo před kamerovým snímačem - mohlo by se stát, že se u některých systémech závislých na kameře sníží účinnost nebo že tyto systémy přestanou fungovat.

<sup>22</sup> V případě cyklistů se může stát, že k indikaci varování a úplné aktivaci brzd dojde velmi pozdě nebo současně.





## 07 Podpora řidiče



Kamerové snímače mají omezení obdobná jako lidské oko, tj. „vidí“ hůř například ve tmě, hustém sněžení nebo mlze. Za takových podmínek mohou být funkce systémů závislých na kameře výrazně omezeny nebo dočasně vypnuty.

Silné protisvětlo, odrazy světla od vozovky, snůh nebo led na vozovce, znečištěné nebo nečitelné značení jízdních pruhů značným způsobem omezuje činnost kamery při sledování vozovky a detekci chodců a ostatních vozidel.

Zorné pole kamerového snímače je limitováno. Proto se v jistých situacích může stát, že chodci, cyklisté a vozidla nebudou detekováni vůbec nebo budou detekováni s jistým zpožděním.

Během velmi vysokých teplot je kamera dočasně vypnuta na cca. 15 minut po nastartování motoru, aby byla chráněna funkčnost kamery.

### Zjišťování a odstraňování závad

Pokud se na displeji objeví zpráva **Zablok. snímačů čelního skla Viz příručka**, znamená to, že je kamerový snímač zablokován a nemůže detekovat chodce, cyklisty, vozidla nebo silniční značení před vozem.

Současně to znamená, že kromě varování před kolizí s funkcí automatické aktivace brzd a detekce chodců může dojít k omezení funkce automatického přepínání dálkových

a potkávacích světlometů, informace o dopravních značkách, Driver Alert Control a funkce Lane Keeping Aid.

V této tabulce jsou uvedeny možné příčiny zobrazení zpráv spolu s příslušnými činnostmi.

Příčina	Akce
Povrch čelního okna před kamerou je znečištěný nebo je zakrytý ledem nebo sněhem.	Očistěte povrch čelního okna před kamerou od nečistot, ledu a sněhu.
Hustá mlha, intenzivní déšť nebo snůh znamenají, že kamera není plně funkční.	Žádná činnost. Kamera nefunguje během hustého deště nebo sněžení.
Povrch čelního okna před kamerou jste očistili, avšak zpráva je stále zobrazena.	Čekejte. Může trvat několik minut, než kamera změří dohlednost.
Mezi vnitřní stranou čelního okna a kamerou se objevila nečistota.	Zajed'te do servisu a nechte si vyčistit čelní sklo pod krytem kamery - doporučujeme autorizovaný servis Volvo.

### Související informace

- Systém varování před kolizí\* (str. 218)





## Systém varování před kolizí\* - symboly a zprávy

„Systém varování před kolizí s funkcí automatické aktivace brzd a detekce cyklistů

a chodců“ má pomoci řidiči, když hrozí nebezpečí kolize s chodcem nebo vozidlem vpředu, které stojí nebo se pohybuje stejným směrem.

Kontrolka <sup>A</sup>	Zpráva	Popis
	Collision Warning System VYP	Systém varování před kolizí je nefunkční. Zobrazí se, když nastartujete motor. Zpráva zmizí po cca. 5 sekundách nebo po stisknutí tlačítka <b>OK</b> .
	Systém varování před kolizí Není dostupný	Systém varování před kolizí nemůže být aktivován. Zobrazí se, když se řidič pokusí aktivovat tuto funkci. Zpráva zmizí po cca. 5 sekundách nebo po stisknutí tlačítka <b>OK</b> .
	Bylo aktivováno automatické brzdění	Byla aktivní funkce automatické aktivace brzd. Zpráva zmizí po jednom stisknutí tlačítka <b>OK</b> .
	Zablok. snímačů čelního skla Viz příručka	Kamerový snímač je dočasně vypnutý. Zobrazí se například tehdy, když je na čelním okně sníh, led nebo nečistota. <ul style="list-style-type: none"> <li>Očistěte povrch čelního okna před kamerovým snímačem.</li> </ul> Přečtěte si o omezeních kamerového snímače (str. 225).



Kontrolka <sup>A</sup>	Zpráva	Popis
	<b>Zablokov. radar Viz příručka</b>	<p>Varování před kolizí s funkcí automatické aktivace brzd je dočasně vypnuto.</p> <p>Radarový snímač je zablokovaný a nemůže detekovat jiná vozidla, např. když hustě prší nebo když se před radarovým snímačem nahromadila sněhová břečka.</p> <p>Přečtěte si o omezeních radarového snímače (str. 203).</p>
	<b>Varování před kolizí Nutný servis</b>	<p>Varování před kolizí s funkcí automatické aktivace brzd je částečně nebo zcela vypnuto.</p> <ul style="list-style-type: none"> <li>• Pokud zobrazení zprávy přetrvává, kontaktujte servis - doporučujeme autorizovaný servis Volvo.</li> </ul>

<sup>A</sup> Symboly jsou schématické - mohou se lišit v závislosti na trhu a modelu vozu.

## Související informace

- Systém varování před kolizí\* (str. 218)
- Upozornění na nebezpečí kolize\* - funkce (str. 219)
- Upozornění na nebezpečí kolize\* - detekce chodců (str. 222)
- Upozornění na nebezpečí kolize\* - detekce cyklistů (str. 220)
- Upozornění na nebezpečí kolize\* - použití (str. 222)
- Systém varování před kolizí\* - omezení (str. 224)
- Upozornění na nebezpečí kolize\* - omezení kamerového snímače (str. 225)



### Systém sledování bdělosti řidiče\*

*Driver Alert System je určeno pro pomoc řidičům, jejichž schopnost řízení se v průběhu jízdy snižuje, nebo kteří neočekávaně opustili jízdní pruh, v němž jedou.*

Driver Alert System zahrnuje dvě různé funkce, které mohou být vypnuty současně nebo jednotlivě:

- Driver Alert Control - DAC (str. 230).
- Lane Departure Warning - LDW (str. 233).

nebo

- Lane Keeping Aid - LKA (str. 238)

Zapnutá funkce je nastavena do pohotovostního režimu a neaktivuje se automaticky, dokud rychlost nepřekročí 65 km/h.

Funkce se deaktivuje, když rychlost klesne pod 60 km/h.

Obě funkce využívají kameru, která je závislá na bočním značení jízdního pruhu po obou stranách.

### VAROVÁNÍ

Systém výstrahy pro řidiče nefunguje ve všech situacích. Jedná se o pouhý doplněk.

Odpovědnost za bezpečnou jízdu s vozidlem nese v konečném důsledku vždy řidič.

### Související informace

- Driver Alert Control (DAC)\* (str. 229)
- Lane Departure Warning (LDW)\* (str. 233)
- Lane Keeping Aid (LKA)\* (str. 238)

### Driver Alert Control (DAC)\*

*Funkce je určena k upoutání pozornosti řidiče/řidičky, když při řízení začne ztrácet koncentraci, např. začíná být rozptýlený/rozptýlená nebo začne usínat.*

Cílem DAC je detekovat pomalu se snižující koncentraci řidiče a je primárně určen pro hlavní silnice. Funkce není určena pro městský provoz.

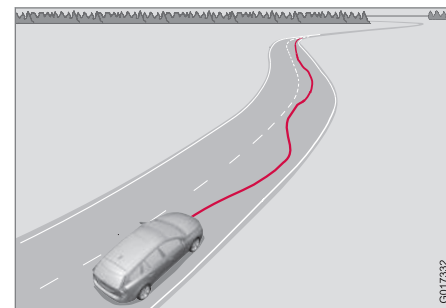

Kamera detekuje boční značení na vozovce a porovnává část vozovky s pohyby volantů. Řidič je upozorněn, pokud vůz nesleduje plynule značení vozovky.

V některých případech není schopnost řízení ovlivněna, ačkoli je řidič unavený. V takovém případě nemůže systém vydat varování určené řidiči. Proto je vždy důležité zastavit a udělat si přestávku, pokud se objeví jakékoli



## 07 Podpora řidiče



známky únavy řidiče, bez ohledu na to, zda DAC vydá nebo nevydá varování.

### POZNÁMKA

Tato funkce se nesmí používat k prodloužení doby jízdy. Pravidelně si naplánujte přestávky, abyste měli jistotu, že jste odpočatí.

### Omezení

V některých případech může systém vydat varování, ačkoli schopnost řízení není omezena, například:

- ve velmi silném bočním větru
- na vozovce s vyjetými kolejiemi.

### POZNÁMKA

Senzor kamery má jistá omezení (str. 225).

### Související informace

- Systém sledování bdělosti řidiče\* (str. 229)
- Driver Alert Control (DAC)\* - použití (str. 230)
- Driver Alert Control (DAC)\* - symboly a zprávy (str. 231)

### Driver Alert Control (DAC)\* - použití

*Nastavení se upravují z displeje na středové konzole a z jeho menu.*

#### zap/vyp

Funkci Driver Alert lze nastavit do pohotovostního režimu v systému menu **MY CAR** (str. 106):

- Zaškrtnuté políčko - funkce je aktivována.
- Nezaškrtnuté políčko - funkce je deaktivována.

#### Funkce

Funkce Driver Alert se aktivuje, když rychlost stoupne nad 65 km/h, a zůstává aktivní, dokud je rychlost větší než 60 km/h.



Pokud vozidlo jede chaoticky, řidiče upozorní zvukový signál a textová zpráva **Driver Alert Čas na přestávku** - současně se na sdružené přístrojové desce rozsvítí sousední symbol. Varování je po chvíli opakováno, jestliže se schopnost řídit nezlepší.

Výstražný symbol lze vypnout:

- Stiskněte tlačítko **OK** na levém páčkovém přepínači.



### VAROVÁNÍ

Upozornění musí být bráno velmi vážně, neboť ospalý řidič/ospalá řidička si obvykle není vědom/vědoma svého stavu.

Pokud se ozve alarm nebo se cítíte unavení: co nejdříve bezpečně zastavte vozidlo a odpočiňte si.

Studie ukázaly, že když řidič řídí unavený, nebezpečí je stejné, jako kdyby řídil pod vlivem alkoholu.

### Související informace

- Systém sledování bdělosti řidiče\* (str. 229)
- Driver Alert Control (DAC)\* (str. 229)







## Driver Alert Control (DAC)\* - symboly a zprávy

DAC (str. 229) zobrazuje na sdružené přístrojové desce nebo na obrazovce displeje

*středové konzoly v různých situacích symboly a textové zprávy.*

### Sdružená přístrojová deska

Kontrolka <sup>A</sup>	Zpráva	Popis
	<b>Driver Alert Čas na přestávku</b>	Vůz nebyl řízen plynule; řidič je upozorněn akustickým varováním + textem.
	<b>Zablok. snímačů čelního skla Viz příručka</b>	Kamerový snímač je dočasně vypnutý. Zobrazí se například tehdy, když je na čelním okně sníh, led nebo nečistota. <ul style="list-style-type: none"> <li>Očistěte povrch čelního okna před kamerovým snímačem.</li> </ul> Přečtěte si o omezeních kamerového snímače (str. 225).
	<b>Výstraha řidiči Nutný servis</b>	System je vypnutý. <ul style="list-style-type: none"> <li>Pokud zobrazení zprávy přetrvává, kontaktujte servis - doporučujeme autorizovaný servis Volvo.</li> </ul>

<sup>A</sup> Symboly jsou schématické - mohou se lišit v závislosti na trhu a modelu vozu.

### Obrazovka displeje

Kontrolka <sup>A</sup>	Zpráva	Popis
	<b>Driver Alert Vypnuto</b>	Funkce je vypnuta.
	<b>Driver Alert Dostupný</b>	Funkce je aktivována.



Kontrolka <sup>A</sup>	Zpráva	Popis
	<b>Driver Alert Standby &lt;65 km/h</b>	Tato funkce se v režimu standby nastaví, protože je rychlost nižší než 65 km/h.
	<b>Driver Alert Není k dispoz.</b>	Vozovka nemá jasné boční značení nebo je kamerový snímač dočasně vypnutý. Přečtěte si o omezeních kamerového snímače (str. 225).

<sup>A</sup> Symboly jsou schématické - mohou se lišit v závislosti na trhu a modelu vozu.

### Související informace

- Systém sledování bdělosti řidiče\* (str. 229)
- Driver Alert Control (DAC)\* (str. 229)
- Driver Alert Control (DAC)\* - použití (str. 230)



## Lane Departure Warning (LDW)\*

Lane Departure Warning patří mezi funkce v systému Driver Alert System - někdy se označuje jako LDW (Lane Departure Warning).

Tato funkce je určena pro použití na dálnicích a podobných vícepruhých silnicích ke snížení rizika náhodného opuštění jízdního pruhu v určitých situacích.

## Lane Departure Warning LDW nebo LKA

Společnost Volvo vyvinula dva odlišné systémy asistenta jízdy v pruzích:

- LDW - **Lane Departure Warning**, který pouze varuje řidiče.
- LKA - **Asistent jízdních pruhů** (Lane Keeping Aid), který kromě varování řidiče rovněž aktivně řídí vozidlo.

Vozidlo Volvo S60 může být vybaveno oběma variantami - varianta funkce nainstalovaná do vozidla závisí na tržním regionu a motorizaci vozidla.

Pokud si nejste jisti, zda do výbavy vozu patří LDW nebo LKA:

- Otevřete systém nabídky **MY CAR** a vyhledejte **Systém podpory jízdy** - v části **Lane Departure Warning** je uvedeno, zda vozidlo má LDW nebo **Asistent jízdních pruhů** pro LKA.

## Princip funkce LDW

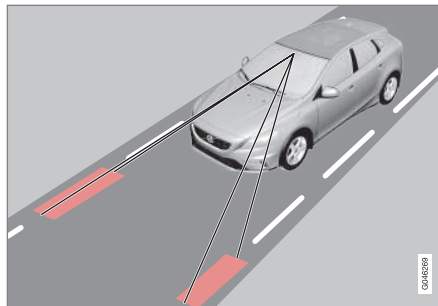

(Obrázek je schematický - nejedná se o konkrétní model.)

LDW obsahuje kameru, která detekuje boční čáry namalované na vozovce.

Jestliže vůz zkrříží levé nebo pravé boční čáry na vozovce bez příčiny, řidič je upozorněn akustickým signálem.

## POZNÁMKA

Řidič je upozorněn pokaždé, když kola přejedou čáru. Pokud se čára nachází mezi koly, zvukový alarm není vydán.

## VAROVÁNÍ

Funkce LDW představuje pouhou pomůcku řidiče a nezapne se v žádné jízdní nebo dopravní situaci, při každém počasí a při libovolném stavu vozovky.

Odpovědnost za bezpečnou jízdu s vozidlem a za dodržování platných zákonů a dopravních předpisů nese v konečném důsledku vždy řidič.

## Související informace

- Systém sledování bdělosti řidiče\* (str. 229)
- Lane Departure Warning (LDW) - omezení (str. 235)
- Lane Departure Warning (LDW) - funkce (str. 234)
- Lane Departure Warning (LDW) - ovládání (str. 234)
- Lane Departure Warning (LDW) - symboly a hlášení (str. 236)



## Lane Departure Warning (LDW) - funkce

U funkce Lane Departure Warning lze provést některá nastavení.

### Vypnutí/zapnutí

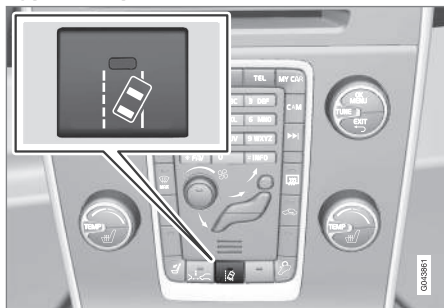

LDW se zapíná nebo vypíná tlačítkem na středové konzole. Kontrolka v tlačítku svítí, když je funkce zapnuta.

Tato funkce je v konkrétních situacích doplněna na sružené přístrojové desce intuitivní grafikou.

### Osobní preference

Nastavení se provádí ze středové konzoly pomocí systému nabídky **MY CAR**. Popis systému nabídky - viz MY CAR (str. 106).

Vyberte některou z následujících možností:

- **Zapnout při startu** - Tato funkce přejde do pohotovostního režimu při každém nastartování motoru. Při nastartování je

nastavena stejná hodnota, jaká byla nastavena při vypnutí motoru.

- **Vyšší citlivost** – Zvýší se citlivost, poplach je spuštěn dříve a platí méně omezení.

### Související informace

- Lane Departure Warning (LDW)\* (str. 233)
- Lane Departure Warning (LDW) - omezení (str. 235)
- Lane Departure Warning (LDW) - ovládání (str. 234)
- Lane Departure Warning (LDW) - symboly a hlášení (str. 236)

## Lane Departure Warning (LDW) - ovládání

Funkce LDW je v konkrétních situacích doplněna na sružené přístrojové desce intuitivní grafikou. Pár příkladů:



Boční čáry funkce LDW (vyznačeno na obrázku červeně).

- Symbol LDW má **BÍLÉ** boční čáry - funkce je aktivní a detekuje, tedy "vidí", jednu nebo obě boční čáry.
- Symbol LDW má **ŠEDÉ** boční čáry - funkce je aktivní, ale nedetekuje levou ani pravou boční čáru.

nebo

- Symbol LDW má **ŠEDÉ** boční čáry - funkce je v pohotovostním režimu, protože rychlost klesla pod 65 km/h.
- Symbol LDW nemá boční čáry - funkce je deaktivována.



### Související informace

- Lane Departure Warning (LDW)\* (str. 233)
- Lane Departure Warning (LDW) - omezení (str. 235)
- Lane Departure Warning (LDW) - funkce (str. 234)
- Lane Departure Warning (LDW) - symboly a hlášení (str. 236)

### Lane Departure Warning (LDW) - omezení

*Snímač kamery funkce Lane Keeping Aid má podobná omezení jako lidské oko.*

Pokud potřebujete další informace, přečtěte si o omezeních kamerového snímače (str. 225).



#### POZNÁMKA

Jsou situace, kdy funkce LDW neindikuje žádnou výstrahu, např.:

- Jsou zapnuté ukazatele směru
- Řidič má nohu na brzdovém pedálu<sup>23</sup>
- V případě rychlého sešlápnutí plynového pedálu<sup>23</sup>
- V případě rychlého pohybu volantu<sup>23</sup>
- Pokud je zatáčka tak ostrá, že se vozidlo nakloní.

### Související informace

- Lane Departure Warning (LDW)\* (str. 233)
- Lane Departure Warning (LDW) - funkce (str. 234)
- Lane Departure Warning (LDW) - ovládání (str. 234)
- Lane Departure Warning (LDW) - symboly a hlášení (str. 236)

<sup>23</sup> Pokud je vybráno "Vyšší citlivost", výstraha je nadále aktivní, viz Lane Departure Warning (LDW) - funkce (str. 234).



## 07 Podpora řidiče

### Lane Departure Warning (LDW) - symboly a hlášení

Pokud funkce LDW není k dispozici, na přístrojové desce se na displeji nebo obra-

zovce může objevit symbol společně s vysvětlením. Podle situace postupujte podle doporučení.

Příklady zpráv:

Kontrolka <sup>A</sup>	Zpráva	Popis
	Lane Departure Warning ZAP/ Lane Departure Warning VYP	Funkce je zapnuta/vypnuta. Zobrazí se při zapnutí/vypnutí. Text zmizí po 5 sekundách.
	Lane Depart. Warning Nedostupné při této rychlosti	Tato funkce se v režimu standby nastaví, protože je rychlost nižší než 65 km/h.
	Lane Depart. Warning Nedostupný	Jízdní pruh nemá jasné boční značení nebo je kamerový snímač dočasně vypnutý. Přečtěte si o omezeních kamerového snímače (str. 225).
	Lane Depart. Warning Dostupný	Funkce sleduje boční značení jízdního pruhu.
	Zablok. snímačů čelního skla Viz příručka	Kamerový snímač je dočasně vypnutý. Zobrazí se například tehdy, když je na čelním okně sníh, led nebo nečistota. <ul style="list-style-type: none"> <li>Očistěte povrch čelního okna před kamerovým snímačem.</li> </ul> Přečtěte si o omezeních kamerového snímače (str. 225).
	Výstraha řidiči Nutný servis	Systém je vypnutý. <ul style="list-style-type: none"> <li>Pokud zobrazená zpráva přetrvává, kontaktujte servis - doporučujeme autorizovaný servis Volvo.</li> </ul>

<sup>A</sup> Symboly jsou schématické - mohou se lišit v závislosti na trhu a modelu vozu.

**Související informace**

- Lane Departure Warning (LDW)\* (str. 233)
- Lane Departure Warning (LDW) - omezení (str. 235)
- Lane Departure Warning (LDW) - funkce (str. 234)
- Lane Departure Warning (LDW) - ovládání (str. 234)



## Lane Keeping Aid (LKA)\*

Lane Keeping Aid patří mezi funkce v systému Driver Alert System - někdy se označuje jako LKA (Lane Keeping Aid).

Tato funkce je určena pro použití na dálnicích a podobných vícepruhých silnicích ke snížení rizika náhodného opuštění jízdního pruhu v určitých situacích.

## Lane Departure Warning LDW nebo LKA

Společnost Volvo vyvinula dva odlišné systémy asistenta jízdy v pruzích:

- LDW - **Lane Departure Warning**, který pouze varuje řidiče.
- LKA - **Asistent jízdních pruhů** (Lane Keeping Aid), který kromě varování řidiče rovněž aktivně řídí vozidlo.

Vozidlo Volvo S60 může být vybaveno oběma variantami - varianta funkce nainstalovaná do vozidla závisí na tržním regionu a motorizaci vozidla.

Pokud si nejste jisti, zda do výbavy vozu patří LDW nebo LKA:

- Otevřete systém nabídky **MY CAR** a vyhledejte **Systém podpory jízdy** - v části **Lane Departure Warning** je uvedeno, zda vozidlo má LDW nebo **Asistent jízdních pruhů** pro LKA.

## Princip funkce LKA

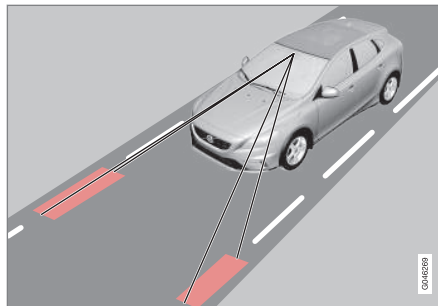

(Obrázek je schematický - nejedná se o konkrétní model.)

Kamera detekuje barevné boční čáry silnice/ jízdního pruhu. Pokud by vozidlo mělo projet přes boční čáru, funkce Lane Keeping Aid aktivně řídí vozidlo zpět do jízdního pruhu působením mírné síly na řízení ve volantu.

Pokud vozidlo dosáhne boční čáru nebo přes ní přejede, funkce Lane Keeping Aid upozorní řidiče rovněž pulzačními vibracemi volantu.

## **VAROVÁNÍ**

Funkce LKA představuje pouhou pomůcku řidiče a nezapne se v každé jízdní nebo dopravní situaci, při každém počasí a při libovolném stavu vozovky.

Odpovědnost za bezpečnou jízdu s vozidlem a za dodržování platných zákonů a dopravních předpisů nese v konečném důsledku vždy řidič.

## Související informace

- Systém sledování bdělosti řidiče\* (str. 229)
- Lane Keeping Aid (LKA) - omezení (str. 241)
- Lane Keeping Aid (LKA) - funkce (str. 239)
- Lane Departure Warning (LDW) - ovládání (str. 234)
- Lane Keeping Aid (LDW) - ovládání (str. 240)
- Lane Keeping Aid (LKA) - symboly a hlášení (str. 242)





## Lane Keeping Aid (LKA) - funkce

U funkce Lane Departure Warning lze provést některá nastavení.

### Vypnutí/zapnutí

Funkce Lane Keeping Aid je aktivní v intervalu rychlostí 65 - 200 km/h na silnicích s jasně viditelnými bočními čarami. Funkce se dočasně deaktivuje na úzkých silnicích s méně 2,6 metry mezi bočními čarami.

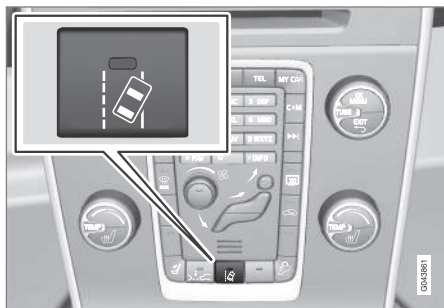

Stisknutím tlačítka ve středové konzole funkci aktivujete nebo deaktivujete. Funkce je zapnuta, když svítí jedna kontrolka v tlačítku.

U některých kombinací výbavy na přání nezbyvá na středové konzole volné místo pro tlačítko Zapnuto/Vypnuto - v tomto případě funkci zajišťuje systém nabídky **MY CAR**. Popis systému menu, viz MY CAR (str. 106).

Dále lze v nabídce **MY CAR** provést následující volby:

- Varování s vibracemi ve volantu: **Zap** nebo **Vyp**.
- Aktivní řízení: - **Zap** nebo **Vyp**.
- Obojí - varování s vibracemi ve volantu a aktivní řízení: - **Zap** nebo **Vyp**.

### Aktivní řízení

Funkce Lane Keeping Aid pomáhá udržet vozidlo mezi bočními čarami jízdního pruhu.

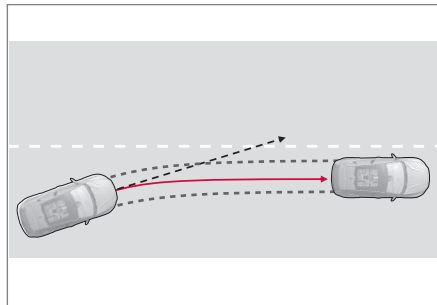

Funkce LKA zasahuje do řízení a manévruje od čáry.

Pokud se vozidlo přiblíží k levé nebo pravé boční čáře a není aktivováno směrové světlo, vozidlo bude řízeno směrem zpět do jízdního pruhu.

## Varování s vibracemi ve volantu

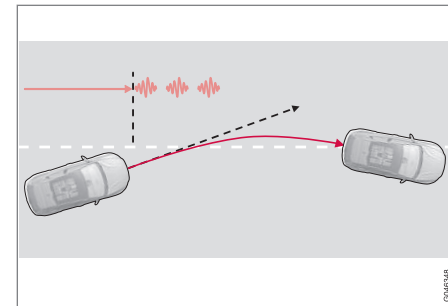

Funkce LKA aktivně řídí a varuje pulzačními vibracemi volantu<sup>24</sup>.

Pokud vozidlo přejede boční čáru, funkce Lane Keeping Aid rovněž upozorní řidiče pulzačními vibracemi volantu. K tomu dochází nezávisle na tom, zda je vozidlo aktivně řízeno zpět působením mírné síly řízení.

<sup>24</sup> Obrázek zobrazuje 3 pulzační vibrace při překročení boční čáry.



## Dynamické zatáčení

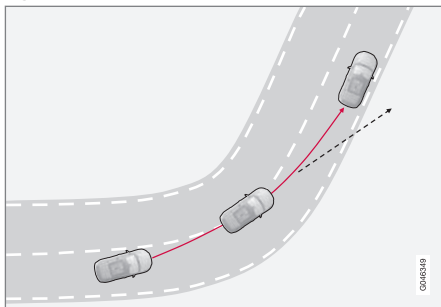

Funkce LKA nezasahuje v ostrých zavřených zatáčkách.

V některých případech nechá funkce Lane Keeping Aid vozidlo přejet boční čáry bez aktivace řízení nebo výstrahy s pulzačními vibracemi volantu. Jedním z těchto případů je například využití sousedního jízdního pruhu pro dynamické zatáčení, pokud je volné zorné pole.

### Související informace

- Lane Keeping Aid (LKA)\* (str. 238)

## Lane Keeping Aid (LDW) - ovládání

Funkce Lane Keeping Aid je v různých situacích doplněna samovysvětlující grafikou. Pár příkladů:



### POZNÁMKA

Funkce LKA se dočasně deaktivuje, dokud jsou zapnuta směrová světla.



LKA "vidí" a následuje boční čáry.

Pokud je aktivní funkce Lane Keeping Aid a detekuje/„vidí“ boční čáry, symbol LKA je indikuje BÍLÝMI čarami.

- ŠEDÁ boční čára - funkce Lane Keeping Aid nevidí čáru na dané straně vozidla.



LKA zasahuje na pravé straně.

Funkce Lane Keeping Aid zasáhne a navede vůz mimo boční čáru - to poznáte následovně:

- ČERVENÁ čára na dané straně.

### Související informace

- Lane Keeping Aid (LKA)\* (str. 238)



### Lane Keeping Aid (LKA) - omezení

*Snímač kamery funkce Lane Keeping Aid má podobná omezení jako lidské oko.*

Pokud potřebujete další informace, přečtěte si o omezeních kamerového snímače (str. 225) - viz Upozornění na nebezpečí kolize\* - použití (str. 222).

#### POZNÁMKA

V některých složitých situacích je pro systém LKA těžké správně pomoci řidiči - v tomto případě doporučujeme systém LKA vypnout.

Příklady situací:

- práce na cestě
- zimní stav vozovky
- nekvalitní povrch vozovky
- velmi sportovní styl jízdy
- nepříznivé počasí se sníženou viditelností.

### Ruce na volantu

Aby funkce Lane Keeping Aid fungovala, řidič musí mít ruce na volantu. Funkce LKA nepřetržitě monitoruje tento stav. Pokud nejsou zjištěny ruce na volantu, zobrazí se textové hlášení, které upozorňuje řidiče na aktivní ovládání volantu.

Jestliže řidič nereaguje a nezačne vůz řídit, funkce Lane Keeping Aid přejde do pohoto-

vostního režimu a zůstane v něm, dokud řidič opět nezačne vozidlo řídit.

### Související informace

- Lane Keeping Aid (LKA)\* (str. 238)





## 07 Podpora řidiče

### Lane Keeping Aid (LKA) - symboly a hlášení

Pokud funkce LKA není k dispozici nebo je přerušena, na sdružené přístrojové desce se

na displeji nebo obrazovce může objevit symbol společně s vysvětlením. Podle situace postupujte podle doporučení.

Příklady zpráv:

Kontrolka <sup>A</sup>	Zpráva	Popis
	Asistent jízdních pruhů Nedostupné při této rychlosti	Funkce Lane Keeping Aid přejde do pohotovostního režimu, pokud bude rychlost nižší než 65 km/h.
	Asistent jízdních pruhů Nedostupné kvůli vodícím čárám	Jízdní pruh nemá jasné boční čáry nebo je kamerový snímač dočasně vypnutý. Další informace o omezeních kamerového snímače - viz Upozornění na nebezpečí kolize* - omezení kamerového snímače (str. 225) a Upozornění na nebezpečí kolize* - použití (str. 222).
	Asistent jízdních pruhů Dostupný	Funkce sleduje boční čáry jízdního pruhu.
	Zablok. snímačů čelního skla Viz příručka	Kamerový snímač je dočasně vypnutý. Zobrazí se například tehdy, když je na čelním okně sníh, led nebo nečistota. <ul style="list-style-type: none"> <li>Očistěte povrch čelního okna před kamerovým snímačem.</li> </ul> Další informace o omezeních kamerového snímače - viz Upozornění na nebezpečí kolize* - omezení kamerového snímače (str. 225) a Upozornění na nebezpečí kolize* - použití (str. 222).
	Asistent jízdních pruhů Nutný servis	Systém je vypnutý. <ul style="list-style-type: none"> <li>Pokud zobrazení zprávy přetrvává, kontaktujte servis - doporučujeme autorizovaný servis Volvo.</li> </ul>
	Asistent jízdních pruhů Přerušeno	Funkce LKA je nastavena do pohotovostního režimu. Čáry symbolu LKA indikují opětovný přechod funkce do aktivního stavu.

<sup>A</sup> Symboly v tabulce jsou schematické. Symboly zobrazené na sdružené přístrojové desce se mohou vzhledově mírně lišit.

**Související informace**

- Lane Keeping Aid (LKA)\* (str. 238)



## Parkovací asistent\*

Parkovací asistent slouží k usnadnění parkování. Akustický signál a symboly na displeji středové konzoly indikují vzdálenost od překážky.

Hlasitost parkovacího asistenta lze nastavit během akustické signalizace pomocí knoflíku **VOL** na středové konzole. Tuto hlasitost lze nastavit také v nabídce nastavení audio, která je přístupna po stisknutí tlačítka **SOUND**, nebo v systému nabídky (str. 106) **MY CAR**<sup>25</sup>.

Parkovací asistent je k dispozici ve dvou verzích:

- Pouze vzadu
- Vpředu i vzadu.



## POZNÁMKA

Je-li tažná tyč nakonfigurována v elektrickém systému vozidla, vyčnívání tažné tyče se zohlední, když funkce proměřuje místo k zaparkování.



## VAROVÁNÍ

- Parkovací asistent nezbavuje řidiče odpovědnosti při parkování.
- Čidla mají mrtvé úhly, ve kterých nedokáží překážky detekovat.
- Dávejte pozor např. na osoby a zvířata v blízkosti vozidla.

## Související informace

- Parkovací asistent\* - čištění čidel (str. 247)
- Parkovací asistent\* - funkce (str. 244)
- Parkovací asistent\* - přední (str. 246)
- Parkovací asistent\* - indikace poruchy (str. 247)
- Parkovací asistent\* - zadní (str. 245)
- Parkovací kamera\* (str. 248)

## Parkovací asistent\* - funkce

Systém parkovací asistence se automaticky aktivuje při nastartování motoru - rozsvítí se kontrolka Zapnuto/Vypnuto. Pokud je parkovací asistent deaktivován tlačítkem, kontrolka zhasne.



Kontrolka Zapnuto/Vypnuto parkovací asistence a funkce CTA\*.

Pokud je vozidlo vybaveno funkcí CTA (str. 259), kontrolky funkce BLIS (str. 256) bliknou jednou, poté se parkovací asistence aktivuje tlačítkem.

<sup>25</sup> V závislosti na audiosystému a systému přehrávání médií.

\* Informace o volitelné výbavě/příslušenství, viz Úvod.

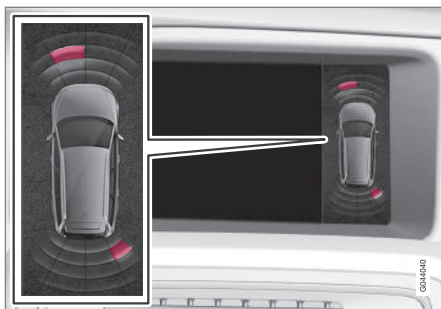

Obrazovka na displeji - ukazuje překážku vpředu vlevo a vzadu vpravo.

Displej na středové konzole zobrazuje situaci v souvislosti s vozem a detekovanou překážkou.

Označené sektory ukazují, které ze čtyř čidel detekuje překážku. Čím je symbol vozu blíže konkrétnímu políčku sektoru, tím je kratší vzdálenost mezi vozem a detekovanou překážkou.

Frekvence signálu se zvyšuje s přiblížováním k překážce, před nebo za vozidlem. Jiný zvuk audiosystému je automaticky ztišen.

Pokud je vzdálenost k překážce menší než 30 cm, změní se tón na stálý a značka aktivního čidla se zcela vyplní. Pokud jsou překážky ve vzdálenosti signalizované stálým tónem za i před vozidlem, bude se signál ozývat reproduktoru střídavě.

### ! DŮLEŽITÉ

Senzory nedokáží rozeznat v jistých okamžicích předměty jako např. řetězy, tenké lesklé tyče a nízké bariéry, které jsou ve "stínu signálu" - v tomto případě se pulzující tón nečekaně vypne a nepřejde v nepřerušovaný tón, který očekáváte.

Senzory nedokáží detekovat vysoké předměty např. vyčnívající nakládací rampy.

- V tomto případě věnujte zvýšenou pozornost manévrování a přejezdu s vozem - jeďte velmi pomalu nebo zastavte. Může hrozit značné nebezpečí poškození vozidla a ostatních předmětů, protože senzory nedokáží v daný okamžik optimálně reagovat.

### Související informace

- Parkovací asistent\* (str. 244)
- Parkovací asistent\* - čištění čidel (str. 247)
- Parkovací asistent\* - přední (str. 246)
- Parkovací asistent\* - indikace poruchy (str. 247)
- Parkovací asistent\* - zadní (str. 245)
- Parkovací kamera\* (str. 248)

### Parkovací asistent\* - zadní

Parkovací asistent slouží k usnadnění parkování. Akustický signál a symboly na displeji středové konzoly indikují vzdálenost od překážky.

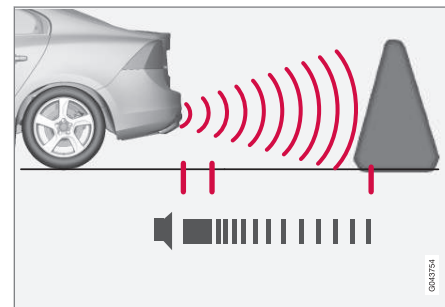

Účinná vzdálenost za vozidlem je přibližně 1,5 metru. Signál vychází z jednoho ze zadních reproduktorů.

Zadní parkovací asistent se aktivuje při zařazení zpátečky.

Při couvání např. s přívěsem na tažné tyči se automaticky vypne zadní parkovací asistence - jinak by senzory reagovaly na přívěs.



## **i** POZNÁMKA

Pokud couváte např. s přívěsem nebo nosičem jízdních kol na tažné tyči a nepoužíváte originální kabeláž pro přívěs Volvo, možná budete muset parkovací asistenci manuálně vypnout, aby senzory na přívěs nebo nosič nereagovaly.

### Související informace

- Parkovací asistent\* (str. 244)
- Parkovací asistent\* - čištění čidel (str. 247)
- Parkovací asistent\* - funkce (str. 244)
- Parkovací asistent\* - přední (str. 246)
- Parkovací asistent\* - indikace poruchy (str. 247)
- Parkovací kamera\* (str. 248)

## **Parkovací asistent\* - přední**

*Parkovací asistent slouží k usnadnění parkování. Akustický signál a symboly na displeji středové konzoly indikují vzdálenost od překážky.*

*Parkovací asistent se automaticky aktivuje při nastartování motoru - rozsvítí se kontrolka Zap/Vyp spínače. Pokud je parkovací asistent deaktivován tlačítkem, kontrolka zhasne.*

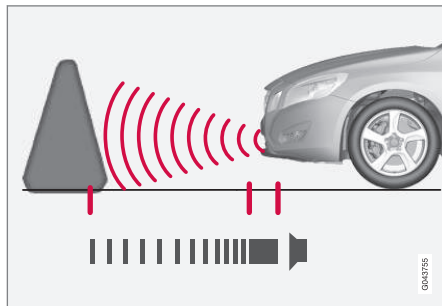

Účinná vzdálenost před vozidlem je přibližně 0,8 metru. Signál pro překážku vpředu vychází z jednoho z předních reproduktorů.

Přední parkovací asistent je aktivní při rychlosti cca. 10 km/h. Kontrolka v tlačítku se rozsvítí a indikuje, že systém je aktivní. Jakmile rychlost poklesne pod 10 km/h, systém se opět aktivuje.

## **i** POZNÁMKA

Přední parkovací asistent se vypne, pokud se aktivuje parkovací brzda nebo pokud se ve voze s automatickou převodovkou zvolí režim P.

## **i** DŮLEŽITÉ

Pokud jsou namontována pomocná světla: Nezapomeňte, že nesmí blokovat čidla - pomocná světla mohou být vnímána jako překážka.

### Související informace

- Parkovací asistent\* (str. 244)
- Parkovací asistent\* - čištění čidel (str. 247)
- Parkovací asistent\* - funkce (str. 244)
- Parkovací asistent\* - indikace poruchy (str. 247)
- Parkovací asistent\* - zadní (str. 245)
- Parkovací kamera\* (str. 248)





## Parkovací asistent\* - indikace poruchy

Parkovací asistent slouží k usnadnění parkování. Akustický signál a symboly na displeji středové konzoly indikují vzdálenost od překážky.

 Pokud se informační kontrolka rozsvítí trvale a na sdružené přístrojové desce se zobrazí textová zpráva **Park. asistent Nutný servis**, je parkovací asistence vypnuta.

## DŮLEŽITÉ

Za jistých podmínek může parkovací asistent vydávat chybné varovné signály. Důvodem jsou vnější zdroje zvuku, které vysílají stejné ultrazvukové frekvence, se kterými tento systém pracuje.

Patří zde, například, klaksony, vlhké pneumatiky na asfaltu, pneumatické brzdy nebo výfukové plyny z motocyklů.

## Související informace

- Parkovací asistent\* (str. 244)
- Parkovací asistent\* - čištění čidel (str. 247)
- Parkovací asistent\* - funkce (str. 244)
- Parkovací asistent\* - přední (str. 246)
- Parkovací asistent\* - zadní (str. 245)
- Parkovací kamera\* (str. 248)

## Parkovací asistent\* - čištění čidel

Parkovací asistent slouží k usnadnění parkování. Akustický signál a symboly na displeji středové konzoly indikují vzdálenost od překážky.

Pro zajištění správné funkce musí být čištění čidel prováděno pravidelně. Pro čištění použijte vodu a autošampon.

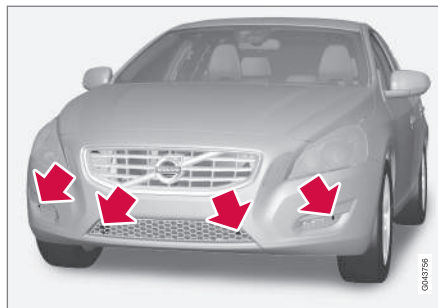

Umístění čidel, předních.

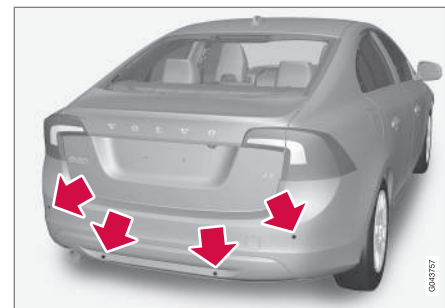

Umístění čidel, zadních.

## POZNÁMKA

Nečistoty, led a sníh zakrývající senzory mohou aktivovat chybné výstražné signály.

## Související informace

- Parkovací asistent\* (str. 244)
- Parkovací asistent\* - funkce (str. 244)
- Parkovací asistent\* - přední (str. 246)
- Parkovací asistent\* - indikace poruchy (str. 247)
- Parkovací asistent\* - zadní (str. 245)
- Parkovací kamera\* (str. 248)



## Parkovací kamera\*

Parkovací kamera je pomocný systém, který se aktivuje při zařazení zpětného chodu.

Obraz z kamery se objeví na obrazovce středové konzoly.

### POZNÁMKA

Je-li tažná tyč nakonfigurována v elektrickém systému vozidla, vyčnívání tažné tyče se zohlední, když funkce proměřuje místo k zaparkování.

### VAROVÁNÍ

- Parkovací kamera slouží pouze jako pomocný prostředek. Nezabývá odpovědností při couvání.
- Kamera má mrtvé úhly, kde nemohou být překážky detekovány.
- Dávejte pozor na osoby a zvířata v blízkosti vozu.

## Funkce a ovládání

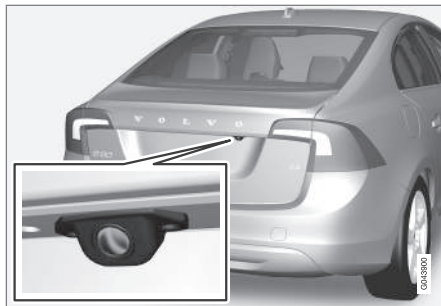

Umístění kamery vedle otevíracího madla.

Kamera vidí, co je za vozem a zda se něco blíží ze stran.

Kamera zobrazuje široký prostor za vozidlem s částí nárazníku a tažným zařízením.

Na obrazovce mohou objekty vypadat oproti skutečnosti mírně nakloněné - to je naprosto v pořádku.

### POZNÁMKA

Předměty zobrazované na obrazovce mohou být ve skutečnosti blíže vozidlu, než se to jeví na obrazovce.

Je-li aktivní jiné zobrazení, systém parkovací kamery automaticky přebere zobrazení a obraz z kamery se objeví na obrazovce.

Po zařazení zpátečky se zobrazí dvě nepřerušované čáry, které graficky označují stopy zadních kol vozu při stávajícím úhlu natočení řízení. Tato funkce usnadní rovnoběžné parkování, zatáčení v úzkých prostorech a manévrování s přívěsem. Přibližné vnější rozměry vozidla jsou zobrazeny pomocí dvou přerušovaných čar. Naváděcí linie parkovacího asistenta lze deaktivovat - viz kapitola Nastavení (str. 250).

Je-li vůz vybaven snímači parkovacího asistenta (str. 244)\*, informace z těchto snímačů se zobrazí graficky jako barevná políčka označující vzdálenost k detekovaným překážkám. Viz dále kapitola "Vozidla se senzory couvání".

Kamera je aktivní přibližně 5 sekund po vyřazení zpátečky nebo do doby, než rychlost vozidla překročí 10 km/h dopředu nebo 35 km/h dozadu.

## Světelné podmínky

Obrázek kamery se nastavuje automaticky v závislosti na konkrétních světelných podmínkách. Proto se mohou jas a kvalita obrazu nepatrně měnit. V případě nepříznivých světelných podmínek může být kvalita obrázku nepatrně horší.

**i POZNÁMKA**

Pro zajištění optimálního fungování musí být čočka kamery čistá bez sněhu, nečistot a ledu. To platí především při zhoršené viditelnosti.

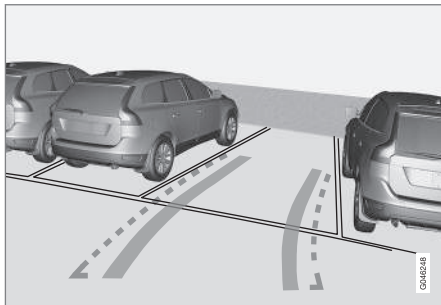
**Naváděcí linie**

Příklady zobrazení čar ze systému parkovacího asistenta.

Linie na obrazovce jsou promítány, jako by byly na zemi za vozem, a jsou přímo závislé na pohybu volantu a ukazují řidiči trasu vozu i při zatáčení.

**i POZNÁMKA**

- Při couvání s přívěsem, který není elektricky připojen k vozu, budou čáry na displeji odpovídat trase **vozu**, nikoliv přívěsu.
- Na obrazovce se nezobrazí čáry, pokud je k vozidlu elektricky připojen systém přívěsu.
- Parkovací kamera je automaticky deaktivována při tažení přívěsu, pokud je použitý originální kabel přívěsu Volvo.

**! DŮLEŽITÉ**

Nezapomeňte, že obrazovka zobrazuje pouze oblast za vozem – věnujte pozornost prostoru po stranách a před vozem, když manévrujete při couvání.

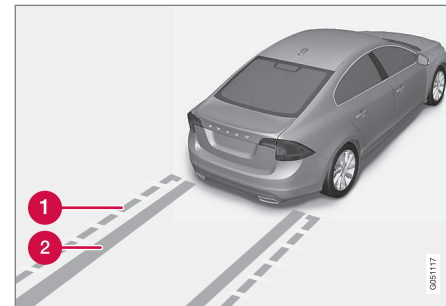
**Hraniční čáry**

Různé linie v systému.

- 1 Hraniční čára, volný prostor pro couvání
- 2 "Dráhy kol"

Přerušovaná čára (1) ohraničuje prostor za nárazníkem do vzdálenosti cca. 1,5 m. Je to také hranice odpovídající nejvíce vyčnívajícím částem vozidla, jako jsou zpětné zrcátka a rohy karoserie - také při zatáčení.

Široké "dráhy kol" (2) mezi bočními čarami naznačují dráhy, kudy budou procházet kola a mohou zasahovat až do vzdálenosti asi 3,2 m za nárazník, pokud se v jejich dráze nenachází žádná překážka.



## Vozidla se senzory couvání\*

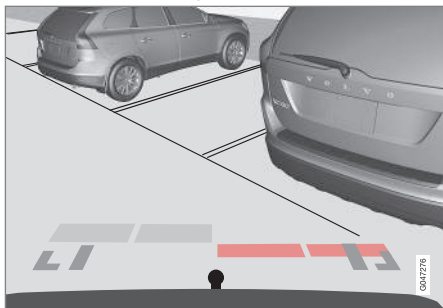

Barevné plochy (x 4, jedna na každé čidlo) ukazují vzdálenost.

Je-li vozidlo vybaveno rovněž parkovacím asistentem (str. 244), vzdálenost ukazují barevná políčka, a to pro každý snímač, který zaregistroval překážku.

Barva ploch se se zkracující se vzdáleností od překážky postupně mění - ze světle žluté přes žlutou, oranžovou až na červenou.

Barva/lak	Vzdálenost (metry)
Světle žlutá	0,7–1,5
Žlutá	0,5–0,7
Oranžová	0,3–0,5
Červená	0–0,3

## Související informace

- Parkovací kamera - nastavení (str. 250)
- Parkovací kamera - omezení (str. 251)
- Parkovací asistent\* (str. 244)
- Parkovací asistent (PAP)\* (str. 252)

## Parkovací kamera - nastavení

### Aktivace vypnuté kamery

Je-li vypnuta funkce kamery při zařazení zpětného chodu, lze ji aktivovat následovně:



- Stiskněte **CAM** - na obrazovce se zobrazí aktuální pohled z kamery.

### Změna nastavení

Ve výchozím nastavení se kamera aktivuje při zařazení zpátečky.

Nastavení parkovací kamery lze změnit, když je na obrazovce pohled z kamery:



1. Stiskněte **OK/MENU**, když je zobrazen pohled z kamery - obrazovka přepne na nabídku s položkami.
2. Otočením **TUNE** zvolte požadovanou položku.
3. Zvýrazněte položku jedním stisknutím tlačítka **OK/MENU**. Stisknutím tlačítka **EXIT** se vrátíte zpět.

### Tažná tyč

Kameru lze s úspěchem použít např. při tažení přívěsu. Na obrazovce se může zobrazit naváděcí linie parkovacího asistenta pro příslušnou "trajektorii" tažného zařízení vzhledem k přívěsu. Zde lze zobrazit přesně "stopy kol".

Lze si vybrat mezi zobrazením "stop kol" nebo "trajektorií" tažného zařízení - nelze zobrazit obojí najednou.

1. Jakmile se objeví obraz kamery, stiskněte **OK/MENU**.
2. Otočením **TUNE** zvolte položku **Vodící linie trajektorie pro taž. zař.**
3. Zvýrazněte položku jedním stisknutím tlačítka **OK/MENU**. Stisknutím tlačítka **EXIT** se vrátíte zpět.

### Přiblížení

Pokud potřebujete přesně manévrovat, můžete si pohled z kamery přiblížit:

- Stiskněte **CAM** nebo otočte **TUNE**. opakovaným tisknutím/otáčením přepnete zpět na běžné zobrazení.

Je-li k dispozici více možností, objevují se ve smyčce - tiskněte/otáčejte, dokud se nezobrazí požadovaný pohled z kamery.

### Automatické přiblížení

Ve vozidlech s parkovacím asistentem (str. 244) a tažnou tyčí je **Automatické přiblížení** k dispozici také jako položka v nabídce kamery. Je-li tato položka zvolena, kamera automaticky přiblíží tažnou tyč, pokud se vozidlo přiblíží k předmětu/přívěsu.

Možnosti aktivace položky v nabídce - viz dříve kapitola "Změna nastavení".

### Související informace

- Parkovací kamera\* (str. 248)
- Parkovací asistent\* (str. 244)
- Parkovací asistent (PAP)\* (str. 252)

## Parkovací kamera - omezení



### POZNÁMKA

Držák jízdních kol nebo jiné příslušenství upevněné na zadní části vozu může clonit objektiv kamery.

### Nezapomeňte

Uvědomte si prosím, že i když se může zdát, že je zakryta malá část obrazu, může to představovat poměrně velký prostor, který není vidět. Proto mohou být překážky zaregistrovány, až když jsou velmi blízko vozidla.

- Udržujte objektiv kamery čistý, bez ledu a sněhu.
- Objektiv kamery pravidelně čistěte vlažnou vodou a autošamponem – dávejte pozor, abyste objektiv nepoškrábali.

### Související informace

- Parkovací kamera\* (str. 248)
- Parkovací kamera - nastavení (str. 250)
- Parkovací asistent\* (str. 244)



## Parkovací asistent (PAP)\*

Parkovací asistent (PAP – Park Assist Pilot) pomáhá řidiči zaparkovat nejprve kontrolou, zda je místo dostatečně velké, a poté otáčecím volantem a nasměrováním vozidla do parkovacího místa. Sdružená přístrojová deska používá symboly, grafiku a text pro upozornění na provedení různých operací.

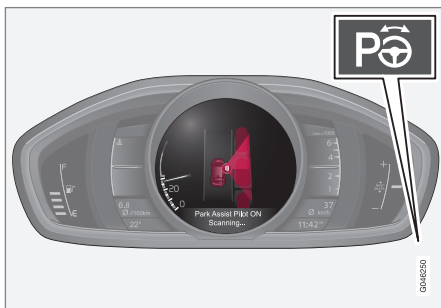

Tlačítko Zapnuto/Vypnuto se nachází na středové konzole.

### **i** POZNÁMKA

Je-li tažná tyč nakonfigurována v elektrickém systému vozidla, vyčnívání tažné tyče se zohlední, když funkce proměřuje místo k zaparkování.

### **!** VAROVÁNÍ

Systém PAP nefunguje ve všech situacích. Jedná se o pouhý doplněk.

Za bezpečnou jízdu s vozidlem je vždy v konečném důsledku odpovědný řidič, který musí věnovat pozornost okolí a ostatním uživatelům silničního provozu, kteří se při parkování přibližují nebo projíždějí kolem jeho vozu.

### Související informace

- Parkovací asistent (PAP)\* - symboly a hlášení (str. 256)
- Aktivní parkovací asistent (PAP)\* - použití (str. 253)
- Aktivní parkovací asistent (PAP)\* - funkce (str. 252)
- Aktivní parkovací asistent (PAP)\* - omezení (str. 255)
- Parkovací asistent\* (str. 244)
- Parkovací kamera\* (str. 248)

## Aktivní parkovací asistent (PAP)\* - funkce

Na sdružené přístrojové desce se používají symboly, grafika a text, které zobrazují provádění příslušných operací.

### **i** POZNÁMKA

Funkce PAP měří vzdálenost a otáčí volantem. Řidič má za úkol sledovat pokyny na sdružené přístrojové desce, řídit (dozadu/dopředu), regulovat rychlost, brzdit a zastavovat.

PAP Funkci lze aktivovat po nastartování motoru, jakmile jsou splněna následující kritéria:

- Funkce ABS<sup>26</sup> a ESC<sup>27</sup> nesmí zasahovat do probíhající funkce PAP - tyto funkce mohou být aktivovány např. na prudkém a kluzkém povrchu. Další informace najdete v kapitole Nožní brzda a systém ESC (str. 180).
- K vozidlu nesmí být připojen přívěs.
- Rychlost vozidla nesmí být vyšší než 50 km/h.

<sup>26</sup> (Anti-lock Braking System) - antiblokovácí brzdový systém.

<sup>27</sup> (Electronic Stability Control) - systém stability.

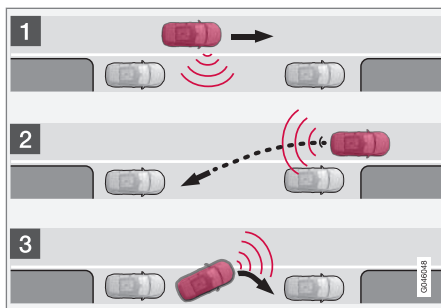

Princip funkce PAP.

Funkce PAP zaparkuje vozidlo následovně:

1. Funkce vyhledá místo k zaparkování a změří je (A & B). Rychlost vozidla nesmí být během měření větší než 30 km/h..
2. Vozidlo je během couvání řízeno (C a D).
3. Vozidlo v místě vyrovná pojezdem dopředu a dozadu (E a F).

#### Související informace

- Parkovací asistent (PAP)\* (str. 252)
- Parkovací asistent\* (str. 244)
- Parkovací kamera\* (str. 248)

### Aktivní parkovací asistent (PAP)\* - použití

Aktivní parkovací asistent (PAP – Park Assist Pilot) pomáhá řidiči zaparkovat tak, že nejdříve zkontroluje, zda je místo dostatečně velké a potom natočí volant a zajede s vozem na dané místo. Na sružené přístrojové desce se používají symboly, grafika a text, které zobrazují provádění příslušných operací.

#### **i** POZNÁMKA

Upozorňujeme, že některé polohy volantu mohou být při zatáčení během parkovacího manévru v rozporu s pokyny na kombinovaném sruženém přístroji.

### 1 - Vyhledávání a kontrola rozměrů

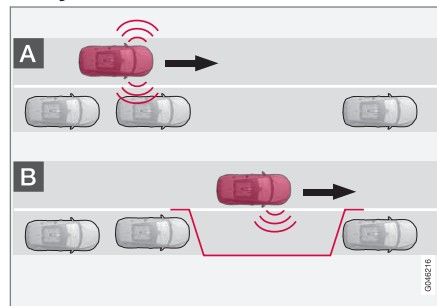

Funkce PAP vyhledá místo k zaparkování a zkontroluje, zda je toto místo dostatečně velké. Postupujte následovně:



1. Aktivujte funkci PAP stisknutím tohoto tlačítka. Nejezděte větší rychlostí než 30 km/h.

2. Sledujte sruženou přístrojovou desku a buďte připraveni zastavit vozidlo, jakmile si to grafika a text vyžadají.
3. Zastavte vozidlo, jakmile si to grafika a text vyžadají.

#### **i** POZNÁMKA

Systém PAP vyhledá místo k zaparkování, zobrazí pokyny a navede vozidlo na straně spolujezdce na dané místo. V případě potřeby lze však vozidlo zaparkovat na ulici také na straně řidiče:

- Aktivujte ukazatel směru pro stranu řidiče - vozidlo zaparkujte na této straně ulice.



## 2 - Zacouvání na místo

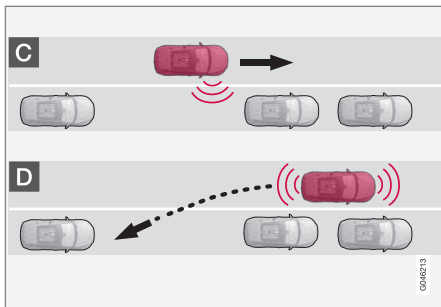

Během couvání funkce PAP jede s vozem na parkovací místo. Dodržujte následující postup:

1. Zkontrolujte, zda prostor za vozem je prázdný, a zařadte zpětný chod.
2. Pomalu a opatrně couvejte. Přitom se nedotýkejte volantu. Nesmíte jet rychleji než cca. 7 km/h.
3. Sledujte sruženou přístrojovou desku a buďte připraveni zastavit vozidlo, jakmile si to grafika a text vyžádají.

## **i** POZNÁMKA

- Je-li funkce PAP aktivována, pusťte volant.
- Volantu nic nesmí bránit v nerušeném otáčení.
- Aby byl výsledek optimální, počkejte, než se volant otočí, a potom se rozjeďte dozadu/dopředu.

## 3 - Vyrovnávání

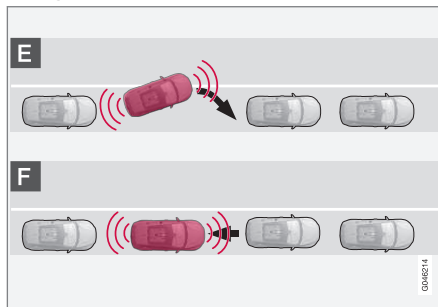

Jakmile vozidlo zacouvá na místo, musí se vyrovnat a zastavit.

1. Zařadte první převodový stupeň nebo polohu **D** a počkejte, než se volant otočí. Potom pomalu jeďte dopředu.
2. Zastavte vozidlo, jakmile si to grafika a textová zpráva vyžádají.

3. Zařadte zpětný chod a pomalu jeďte dozadu, dokud vás grafika a textová zpráva nepožádají o zastavení.

Tato funkce se automaticky vypne po dokončení parkování. Grafika a textová zpráva potvrdí, že parkování bylo ukončeno. Možná bude nutné, aby řidič provedl úpravu. To, zda je vozidlo správně zaparkováno, dokáže určit pouze řidič.

## **i** DŮLEŽITÉ

Pokud senzory používá aktivní parkovací asistent, výstražná vzdálenost je kratší než v případě, kdy senzory používá parkovací asistent.

## Související informace

- Parkovací asistent (PAP)\* - symboly a hlášení (str. 256)
- Aktivní parkovací asistent (PAP)\* - funkce (str. 252)
- Aktivní parkovací asistent (PAP)\* - omezení (str. 255)
- Parkovací asistent\* (str. 244)
- Parkovací kamera\* (str. 248)
- Parkovací asistent (PAP)\* (str. 252)





## Aktivní parkovací asistent (PAP)\* - omezení

Funkce PAP se zastaví:

- pokud se s vozem jede příliš rychle - nad 7 km/h
- pokud se řidič dotkne volantu
- pokud se aktivuje funkce ABS<sup>28</sup> nebo ESC<sup>29</sup> - např. pokud dojde k prokluzování kol na kluzném povrchu.

Na vypnutí funkce PAP upozorní textová zpráva.

### POZNÁMKA

Funkčnost čidel znemožní nečistota, led a sníh na čidlech. Čidla tedy nebudou moci měřit.

### DŮLEŽITÉ

Za jistých okolností se může stát, že systém PAP nedokáže najít místo k zaparkování - jedním z důvodů je skutečnost, že dochází k interferenci se snímači z vnějších zdrojů zvuků, které vysílají na stejné ultrazvukové frekvenci, na které pracuje systém.

Patří zde, například, klaksony, vlhké pneumatiky na asfaltu, pneumatické brzdy nebo výfukové plyny z motocyklů.

## Nezapomeňte

Řidič musí mít na paměti, že funkce PAP představuje pouhou pomůcku. Nejedná se o neomylnou, plně automatickou funkci. Řidič proto musí být připraven, aby zasáhl. Při parkování musí rovněž pamatovat na další skutečnosti:

- Funkce PAP vychází z aktuální polohy zaparkovaných vozidel - pokud nejsou správně zaparkována, mohou se pneumatiky a ráfky kol na vozidle poškodit o obrubník.
- Funkce PAP je určena k parkování v rovných úsecích, nikoliv v ostrých zatáčkách a zákrutách. Proto musí vozidlo stát rovnoběžně s parkovacím místem, když funkce PAP měří prostor.
- Na úzkých ulicích někdy není dost místa k manévrování a funkce nedokáže najít místo k zaparkování. V tomto případě funkce pomůže zajet co nejbližší ke krajinici vozovky, na které chcete zaparkovat.
- Pamatujte, že přední část vozidla se může při parkování vytočit směrem k projíždějícím vozidlům.
- Výpočty prováděné během parkování nezohledňují objekty umístěné výše, než jsou detekční plochy snímačů. Přitom se může stát, že funkce PAP se do místa

k zaparkování vytočí příliš brzy - proto by se na těchto místech nemělo parkovat.

- Za to, zda místo, které vybrala funkce PAP k zaparkování, je vhodné, nese odpovědnost řidič.
- Používejte schválené pneumatiky<sup>30</sup> se správným tlakem huštění, které mají vliv na to, zda funkce PAP dokáže vozidlo zaparkovat.
- V případě hustého deště nebo sněžení může systém místo k zaparkování změřit chybně.
- Nepoužívejte funkci PAP, pokud máte nasazené sněhové řetězy nebo používáte rezervní kolo.
- Nepoužívejte funkci PAP, pokud z vozidla vychází náklad.

### DŮLEŽITÉ

Pokud budete měnit kolo za jiné kolo se schválenou velikostí ráfku, ale jiným obvodem kola, možná budete muset parametry systému PAP aktualizovat. Kontaktujte servis - doporučujeme autorizovaný servis Volvo.

<sup>28</sup> (Anti-lock Braking System) - antiblokovací brzdový systém.

<sup>29</sup> (Electronic Stability Control) - elektronické řízení stability.

<sup>30</sup> "Schválené pneumatiky" jsou pneumatiky stejného typu a značky jako pneumatiky, které byly původně namontovány na vozidle při dodání z výrobního závodu.





## Údržba

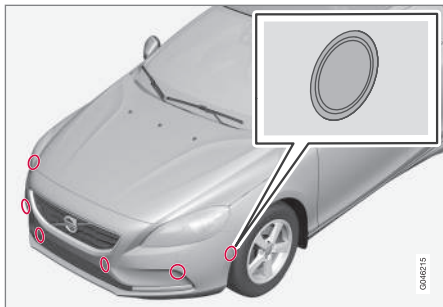

Snímače PAP se nacházejí v náraznících<sup>31</sup> 6 vpředu a 4 vzadu.

Funkce PAP funguje správně pouze, pokud jsou snímače pravidelně omývány vodou a autošamponem - jedná se o stejné snímače, jaké používá parkovací asistent. Viz Parkovací asistent\* - čištění čidel (str. 247).

### Související informace

- Parkovací asistent\* (str. 244)
- Parkovací kamera\* (str. 248)
- Parkovací asistent (PAP)\* (str. 252)

## Parkovací asistent (PAP)\* - symboly a hlášení

Parkovací asistent (PAP – Park Assist Pilot) pomáhá řidiči zaparkovat nejprve kontrolou, zda je místo dostatečně velké, a poté otáčením volantu a nasměrováním vozidla do parkovacího místa. Sdružená přístrojová deska používá symboly, grafiku a text pro upozornění na provedení různých operací.

Sdružená přístrojová deska může ukazovat různé kombinace symbolů a hlášení s odlišným obsahem - někdy se samovysvětlujícím textem o příslušné akci.

Pokud hlášení oznámí deaktivaci systému PAP, doporučuje se kontaktovat autorizovaný autoservis Volvo.

### Související informace

- Aktivní parkovací asistent (PAP)\* - použití (str. 253)
- Aktivní parkovací asistent (PAP)\* - funkce (str. 252)
- Aktivní parkovací asistent (PAP)\* - omezení (str. 255)
- Parkovací asistent\* (str. 244)
- Parkovací kamera\* (str. 248)
- Parkovací asistent (PAP)\* (str. 252)

## BLIS\*

Funkce BLIS (Blind Spot Information System) má za úkol pomoci řidiči při jízdě v hustém provozu na cestách s několika pruhy v jednom směru.

Funkce BLIS má řidiče upozornit na:

- vozidla v mrtvém úhlu
- rychle se přibližující vozidla v levém a pravém jízdním pruhu, která jsou nejbližší vozidlu.

Funkce BLIS CTA (str. 259) (Cross Traffic Alert), která je součástí funkce BLIS, má řidiče upozornit na:

- křížující vozidla, když vůz couvá.



## VAROVÁNÍ

Systém BLIS představuje pouhý doplněk a nereaguje v každé situaci.

Systém BLIS nenahrazuje bezpečný styl jízdy a použití vnitřních a vnějších zpětných zrcátek.

Systém BLIS nikdy nenahradí pozornost a odpovědnost řidiče - za bezpečné přejetí do vedlejších pruhů nese odpovědnost vždy řidič.

<sup>31</sup> POZNÁMKA: Obrázek je schematický - podrobnosti se mohou lišit v závislosti na modelu vozu.



## Přehled

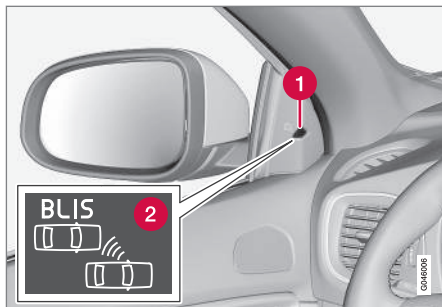

Umístění kontrolky BLIS<sup>32</sup>.

- 1 Kontrolka
- 2 BLIS symbol

### POZNÁMKA

Kontrolka se rozsvítí na té straně vozidla, kde systém detekoval vůz. Pokud je vozidlo předjížděno z obou stran současně, rozsvítí se obě kontrolky.

## Údržba

Snímače funkce BLIS se nacházejí uvnitř zadního nárazníku resp. blatníku v rozích vozidla.



Udržujte je v čistotě, a to i na levé straně.

- Aby snímače fungovaly správně, musí být prostor před snímači čistý.

## Související informace

- BLIS\* - použití (str. 257)
- BLIS - symboly a zprávy (str. 261)
- CTA\* (str. 259)

## BLIS\* - použití

Funkce BLIS (Blind Spot Information System) má za úkol pomoci řidiči při jízdě v hustém provozu na cestách s několika pruhy v jednom směru.

## Aktivace/deaktivace funkce BLIS

Funkce BLIS se aktivuje při nastartování motoru. To potvrdí jedno zablikání kontrolky ve dverích.



Tlačítko pro aktivaci/deaktivaci.

Funkci **BLIS** lze deaktivovat/aktivovat stisknutím tlačítka **BLIS** na středové konzole.

U některých kombinací výbavy na přání nezbyvá na středové konzole volné místo pro tlačítko - v tomto případě funkci zajišťuje systém nabídky (str. 106) **MY CAR**.

<sup>32</sup> POZNÁMKA: Obrázek je schematický - podrobnosti se mohou lišit v závislosti na modelu vozu.



## 07 Podpora řidiče



Je-li funkce BLIS deaktivována/aktivována, kontrolka v tlačítku zhasne/rozsvítí se a na sdružené přístrojové desce potvrdí tuto změnu textová zpráva. Po aktivaci směrová světla v panelu dveří jednou zablikají.

Zhasnutí textové zprávy:

- Stiskněte tlačítko **OK** na levém páčkovém přepínači.

nebo

- Počkejte cca. 5 sekund - zpráva zhasne.

### Kdy BLIS funguje

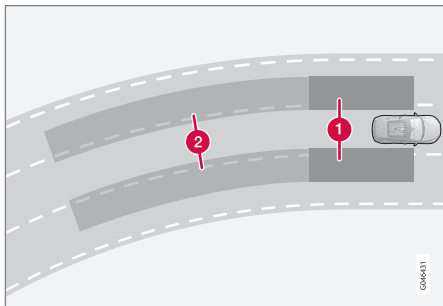

Princip funkce BLIS: 1. Zóna v mrtvém úhlu. 2. Zóna pro rychle se přibližující vozidlo.

Funkce BLIS je aktivní při rychlostech nad cca. 10 km/h.

Systém reaguje, pokud:

- je vozidlo předjížděno jinými vozidly
- se k vozidlu řidiče rychle blíží jiné vozidlo.

Jakmile funkce BLIS zjistí vozidlo v 1. zóně nebo rychle se přibližující vozidlo v 2. zóně, kontrolka funkce BLIS v panelu dveří se rozsvítí nepřerušovaným svitem. Pokud řidič aktivuje směrová světla na stejné straně jako je varování, kontrolka BLIS přestane svítit nepřerušovaným světlem a bude blikat s intenzivním svitem.



### VAROVÁNÍ

Systém BLIS nefunguje v prudkých zatáčkách.

Systém BLIS nefunguje, když vozidlo couvá.

### Omezení

- Funkčnost systému může snížit nečistota, led a sníh na snímačích. Pokud jsou snímače zakryté, funkce BLIS nedokáže objekty detekovat.
- Nepřipevňujte do okolí snímačů žádné předměty, pásy ani nálepky.
- Funkce BLIS se deaktivuje, pokud se k elektrickému systému vozidla připojí přívěs.



### DŮLEŽITÉ

Oprava komponentů funkcí BLIS a CTA a přelakování nárazníků smí provádět pouze servis - doporučujeme autorizovaný servis Volvo.

### Související informace

- BLIS\* (str. 256)
- BLIS - symboly a zprávy (str. 261)



### CTA\*

Funkce BLIS v systému CTA (Cross Traffic Alert) pomáhá upozornit řidiče na křižující vozidla, když vůz couvá. CTA doplňuje systém BLIS (str. 256).

### Aktivace/deaktivace CTA

Funkce CTA se aktivuje při nastartování motoru. To potvrdí jedno bliknutí kontrolky funkce BLIS ve dveřích.

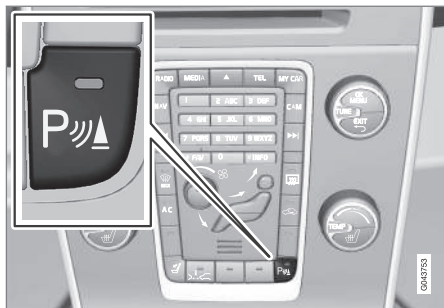

Zapnutí a vypnutí snímačů parkovací asistence a funkce CTA.

Funkci CTA lze deaktivovat/aktivovat samostatně tlačítkem Zapnutí/Vypnutí parkovacího asistenta (str. 244). Při opětovné aktivaci jednou blikne kontrolka funkce BLIS.

Funkce BLIS však zůstává aktivována i po deaktivování systému CTA.

### VAROVÁNÍ

Systém CTA představuje pouhý doplněk a nereaguje v každé situaci.

Systém CTA nenahrazuje bezpečný styl jízdy a použití vnitřních a vnějších zpětných zrcátek.

Systém CTA nikdy nenahradí pozornost a odpovědnost řidiče - za bezpečné couvání nese odpovědnost vždy řidič.

### Kdy CTA funguje

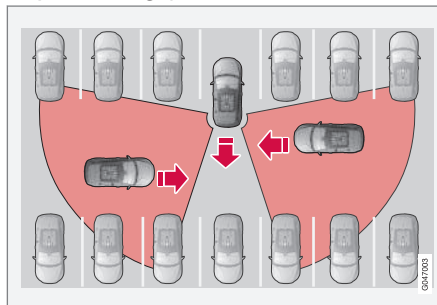

### Princip funkce CTA.

Funkce CTA doplňuje funkci BLIS tím, že dokáže zjistit objekty přibližující se z boku při couvání např. z parkoviště.

Funkce CTA má především detekovat vozidla. Za příznivých podmínek dokáže detekovat i menší předměty jako jsou cyklisté a chodci.

Funkce CTA je aktivní během couvání a aktivuje se automaticky, když se v převodovce zařadí zpětný chod.

- Pokud funkce CTA detekuje objekt přibližující se z boku, ozve se akustická výstraha, a to z levého nebo z pravého reproduktoru v závislosti na směru, ze kterého se daný objekt přibližuje.
- Funkce CTA rovněž varuje tím, že rozsvítí světla BLIS.
- Dále varuje rozsvícením ikony na grafickém vyobrazení PAS (str. 244) na obrazovce.

### Omezení

CTA nereaguje optimálně v každé situaci, avšak má jistá omezení. Například senzory CTA nedokáží "vidět" přes ostatní zaparkovaná vozidla nebo jiné vyčnívající předměty.

Zde uvádíme pár příkladů, kdy "zorné pole" systému CTA může být zpočátku omezeno a proto přibližující se vozidlo dokáže detekovat, až když jsou velmi blízko:



## 07 Podpora řidiče

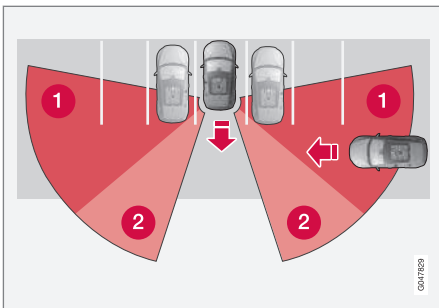

Vozidlo parkuje hluboko na parkovacím místě.

- 1 Mrtvý sektor pro systém CTA.
- 2 Sektor, ve kterém CTA "vidí"/detekuje.

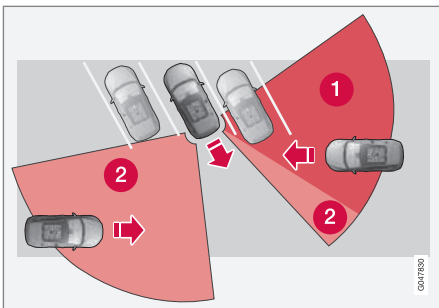

Je-li parkovací místo šikmé, systém CTA může být na jedné straně zcela "slepý".

Pokud však řidič pomalu couvá, úhel se změní vzhledem k vozidlu/objektu, který je

zablokován, přičemž mrtvý sektor se rychle zmenšuje.

Příklady dalších omezení:

- Funkčnost systému může snížit nečistota, led a sníh na snímačích. Pokud jsou snímače zakryté, funkce CTA nedokáže objekty detekovat.
- Funkce CTA se deaktivuje, pokud se k elektrickému systému vozidla připojí přívěs.

### DŮLEŽITÉ

Oprava komponentů funkcí BLIS a CTA a přelakování nárazníků smí provádět pouze servis - doporučujeme autorizovaný servis Volvo.

### Údržba

Snímače funkce BLIS a CTA se nacházejí uvnitř zadního nárazníku resp. blatníku v rozích vozidla.



Udržujte je v čistotě, a to i na levé straně.

- Aby snímače fungovaly správně, musí být prostor před snímači čistý.
- Nepřipevňujte do okolí snímačů žádné předměty, pásky ani nálepky.

### Související informace

- BLIS\* (str. 256)
- BLIS - symboly a zprávy (str. 261)



## BLIS - symboly a zprávy

V situacích, kdy funkce BLIS (Blind Spot Information System) (str. 256) a CTA (Cross Traffic Alert) (str. 259) nefungují nebo jsou přerušovány, se na sdružené přístrojové desce může zobrazit symbol a text s vysvětlením. Postupujte podle doporučení.

Příklady zpráv:

Zpráva	Popis
CTA VYP	Funkce CTA byla manuálně vypnuta. Funkce BLIS je aktivní.
BLIS a CTA VYP Přip. přívěs	Funkce BLIS a CTA jsou dočasně mimo provoz, protože je k elektrickému systému vozidla připojen přívěs.
BLIS a CTA Nutný servis	BLIS a CTA nefungují. <ul style="list-style-type: none"> <li>Pokud zobrazení zprávy přetrvává, kontaktujte servis - doporučujeme autorizovaný servis Volvo.</li> </ul>

Text zprávy může být potvrzen krátkým stisknutím tlačítka **OK** na pákovém přepínači ukazatelů směru.

### Související informace

- BLIS\* (str. 256)

## Nastavitelná síla řízení\*

Síla vyvíjená při řízení se zvyšuje se zvyšující se rychlostí vozu, aby měl řidič větší citlivost.

Na dálnicích je řízení tužší. Řízení je lehké a nevyžaduje při parkování a nízké rychlosti žádné zvláštní úsilí.

Síla vyvíjená při řízení může být nastavena ve třech úrovních. Řidič si tak může zvolit v systému menu **MY CAR** úroveň, která mu z hlediska vnímání vozovky nebo citlivosti řízení vyhovuje nejvíce, **MY CAR** (str. 106):

- Vyhleďte **Posilovací účinek servořízení** a vyberte **Nízký**, **Střední** nebo **Vysoký**.

Toto nastavení nemůže být přístupné, když vůz jede.

### POZNÁMKA

V některých situacích může být posilovač řízení příliš horký a musí se dočasně chladit - během této doby bude posilovač řízení fungovat s omezenou účinností a může mít pocit, že k otáčení volantů musíte vyvinout větší sílu.

Současně s dočasným snížením účinnosti posilovače řízení se na sdružené přístrojové desce zobrazí zpráva.

### Související informace

- MY CAR (str. 106)

## Typové schválení - radarový systém

Typové schválení pro systém radaru lze zjistit v tabulce.

Země/Oblast	
Singapur	<div style="border: 1px solid black; padding: 5px; width: fit-content;">Complies with IDA standards DA105753</div> <p>IDA: Infocomm Development Authority of Singapore.</p>
Brazílie	
Evropa	 Delphi Electronics & Safety tímto prohlašuje, že výrobky L2C0038TR a L2C0049TR odpovídají stanoveným požadavkům a ostatním relevantním ustanovením Směrnice 1999/5/ES. V případě potřeby lze ohledně tohoto prohlášení o shodě kontaktovat společnost Delphi Electronics & Safety / One Corporate Center / Kokomo, Indiana 46904-9005 USA.





### Související informace

- Radarový snímač (str. 203)



# 08

## STARTOVÁNÍ A JÍZDA

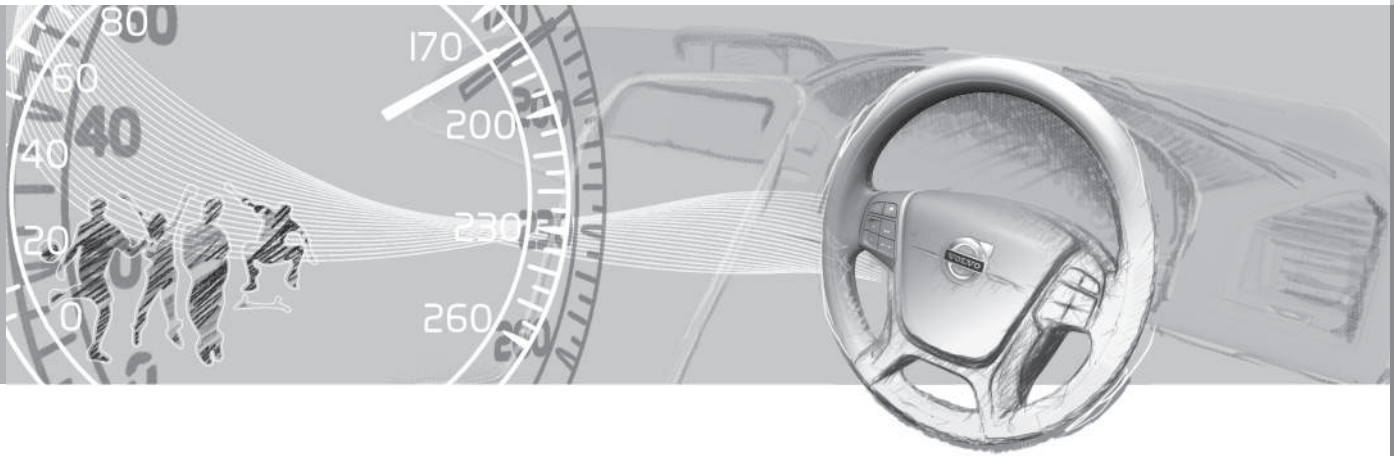



## Alcolock\*

Systém Alcolock<sup>1</sup> má za úkol zabránit, aby s vozem odjely osoby, které jsou pod vlivem alkoholu. Před nastartováním motoru se řidič musí podrobit dechové zkoušce, při které se zjistí, zda není pod vlivem alkoholu. Zařízení Alcolock je kalibrováno v souladu s limitem platným v každé zemi pro povolené množství alkoholu.

### **VAROVÁNÍ**

Alcolock představuje pouhou pomůcku a nezbavuje řidiče odpovědnosti. Je to vždy řidič, kdo je odpovědný za to, aby byl střídavý a jezdil s vozem bezpečně.

### Související informace

- Alcolock\* - funkce a použití (str. 264)
- Alcolock\* - uložení (str. 265)
- Alcolock\* - před nastartováním motoru (str. 265)
- Alcolock\* - nezapomeňte (str. 266)
- Alcolock\* - symboly a textové zprávy (str. 268)

## Alcolock\* - funkce a použití

### Funkce

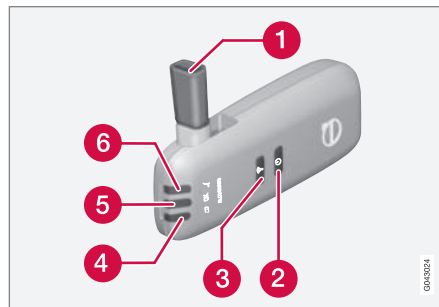

- 1 Nátrubek pro dechovou zkoušku.
- 2 Spínač.
- 3 Tlačítko pro přenos.
- 4 Kontrolka stavu akumulátoru.
- 5 Kontrolka výsledku dechové zkoušky.
- 6 Kontrolka označuje připravenost k dechové zkoušce.

### Ovládání - baterie

Kontrolka Alcolock (4) indikuje stav akumulátoru:

Kontrolka (4)	Stav baterie
Zelená, bliká	Nabíjí se
Zelená	Plně nabitá
Žlutá	Částečně vybitá
Červená	Vybito - vložte nabíječku do držáku nebo připojte napájecí kabel ze schránky v palubní desce.

### **POZNÁMKA**

Alcolock uložte vždy do držáku. Akumulátor ve voze bude zcela nabitý a Alcolock se aktivuje, jakmile vůz otevřete.

### Související informace

- Alcolock\* (str. 264)
- Alcolock\* - uložení (str. 265)
- Alcolock\* - před nastartováním motoru (str. 265)
- Alcolock\* - nezapomeňte (str. 266)
- Alcolock\* - symboly a textové zprávy (str. 268)

<sup>1</sup> Nazývá se rovněž Alcolguard.



### Alcolock\* - uložení

Alcolock uložte vždy do držáku. Ruční jednotka alcolock se uvolní tak, že ji lehce zatlačíte do držáku a uvolníte - vyskočí ven a můžete ji z držáku vytáhnout.

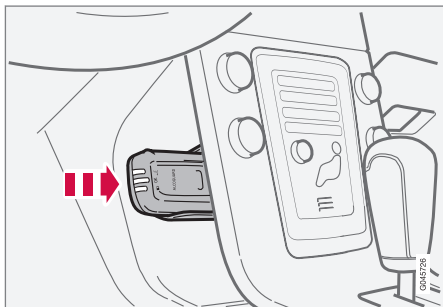

Uložení příruční jednotky a dobíjecí stanice.

- Příruční jednotku vraťte do držáku tak, že na ní tlačíte, dokud nezacvakne.
- Uložte příruční jednotku do držáku - takto bude optimálně chráněna a baterie budou plně nabity.

### Související informace

- Alcolock\* (str. 264)
- Alcolock\* - funkce a použití (str. 264)
- Alcolock\* - před nastartováním motoru (str. 265)
- Alcolock\* - nezapomeňte (str. 266)
- Alcolock\* - symboly a textové zprávy (str. 268)

### Alcolock\* - před nastartováním motoru

Alcolock se aktivuje automaticky, jakmile vůz otevřete.

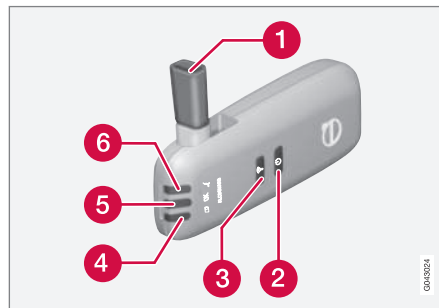

- 1 Nátrubek pro dechovou zkoušku.
  - 2 Spínač.
  - 3 Tlačítko pro přenos.
  - 4 Kontrolka stavu akumulátoru.
  - 5 Kontrolka výsledku dechové zkoušky.
  - 6 Kontrolka označuje připravenost k dechové zkoušce.
1. Pokud kontrolka (6) svítí zeleně, Alcolock je připraven k použití.
  2. Vytáhněte Alcolock z držáku. Je-li Alcolock mimo vozidlo a vozidlo je odemk-

nuté, musí se Alcolock nejdříve aktivovat pomocí spínače (2).

3. Vytáhněte nátrubek (1), zhluboka se nadechněte a rovnoměrně vydechněte po dobu cca. 5 sekund, dokud neuslyšíte "cvaknutí". Výsledkem bude jedna z možností uvedených v tabulce **Výsledek dechové zkoušky**.
4. Pokud se tato zpráva neobjeví, mohlo se stát, že přenos do vozu nebyl úspěšný. V tomto případě stiskněte tlačítko (3) a přenos spusťte ručně.
5. Sklopte trysku a vložte Alcolock zpátky do držáku.
6. Po dechové zkoušce nastartujte do 5 minut motor - jinak budete muset zkoušku opakovat.





## Výsledek dechové zkoušky

Kontrolka (5) + text na displeji	Popis
Zelená kontrolka + <b>Alcoguard Test je v pořádku</b>	Motor lze nastartovat - nebyl naměřen žádný alkohol.
Žlutá kontrolka + <b>Alcoguard Test je v pořádku</b>	Motor lze nastartovat - naměřený obsah alkoholu je vyšší než 0,1 promile, ale nižší než platná mezní hodnota <sup>A</sup> .
Červená kontrolka + <b>Neúspěšný test Počkejte 1 min a zkuste znovu</b>	Motor nelze nastartovat - naměřený obsah alkoholu je vyšší než platná mezní hodnota <sup>A</sup> .

<sup>A</sup> Mezní hodnoty se pro jednotlivé země liší. Zjistěte si, jaké hodnoty platí ve vaší zemi. Viz také Alcolock\* (str. 264).

### POZNÁMKA

Po dokončení jízdy lze motor nastartovat do 30 minut, aniž by se znovu musela provádět zkouška dechu.

## Související informace

- Alcolock\* (str. 264)
- Alcolock\* - funkce a použití (str. 264)
- Alcolock\* - uložení (str. 265)

- Alcolock\* - nezapomeňte (str. 266)
- Alcolock\* - symboly a textové zprávy (str. 268)

## **Alcolock\* - nezapomeňte**

*Aby zařízení fungovalo správně a výsledky byly co nejpřesnější:*

- Cca. 5 minut před dechovou zkouškou nejezte a nepijte.
- Neostříkujte zbytečně čelní sklo - alkohol v kapalině do ostříkovačů může způsobit, že se naměří nesprávná hodnota.

## **Výměna řidiče**

Aby se v případě výměny řidiče provedla nová dechová zkouška, stiskněte přibližně na 3 sekundy současně spínač (2) a tlačítko Send (3). Nyní vůz přejde do režimu, kdy je startování zablokováno, a před nastartováním motoru musí být úspěšně provedena nová dechová zkouška.



### Kalibrace a servis

Alcolock se musí kontrolovat a kalibrovat v servisu<sup>2</sup> každých 12 měsíců.

30 dní před tím, než je třeba provést kalibraci, se na sdružené přístrojové desce objeví zpráva **Alcoguard Nutná kalibrace Viz příručka**. Pokud kalibrace nebude provedena do těchto 30 dní, běžné startování motoru se zablokuje - v tomto případě bude možné vůz startovat pouze pomocí funkce Bypass, kapitola "Nouzová situace".

Tuto zprávu lze vymazat stisknutím tlačítka Send (3). Jinak zpráva zhasne automaticky po cca. 2 minutách, ale bude se objevovat po každém nastartování motoru - trvale bude možno tuto zprávu vymazat až při opětovné kalibraci v servisu<sup>2</sup>.

### Chladné nebo horké počasí

Čím je chladněji, tím déle trvá, než bude zařízení Alcolock připraveno k použití.

Teplota (°C)	Maximální doba ohřevu (sekundy)
+10 až +85	10
-5 až +10	60
-40 až -5	180

Při teplotách pod -20 °C nebo nad +60 °C odebírá Alcolock více proudu. Na sdružené přístrojové desce se objeví **Alcoguard Zasuňte napájecí kabel**. V tomto případě připojte napájecí kabel od schránky v palubní desce a počkejte, než kontrolka (6) začne svítit zeleně.

V extrémně chladném počasí můžete dobu ohřevu zkrátit tím, že Alcolock vezmete dovnitř.

### Nouzová situace

V případě nouzové situace a v případě, kdy Alcolock nefunguje, lze Alcolock pomocí funkce Bypass obejít a umožnit tak řízení vozidla.

### POZNÁMKA

Každá aktivace funkce Bypass se zaznamenává a ukládá do paměti, viz Zaznamenávání údajů (str. 18).

Po aktivování funkce Bypass se na sdružené přístrojové desce zobrazí **Alcoguard Lze obejít** - tato indikace bude svítit po celou dobu jízdy. Lze ji vymazat pouze v servisu<sup>2</sup>.

Funkci Bypass můžete otestovat, aniž by se do protokolu zapsala chybová zpráva. V tomto případě proveďte všechny uvedené kroky, ale nespustíte vůz. Chybová zpráva se vymaže, jakmile vozidlo uzamknete.

Je-li zařízení Alcolock nainstalováno, lze jako možnost "obtoku" zvolit funkci Bypass nebo Emergency. Toto nastavení lze následně změnit v servisu<sup>2</sup>.

### Aktivace funkce Bypass

- Současně stiskněte a podržte tlačítko **OK** na levém pákovém přepínači a tlačítko výstražné funkce ukazatelů směřů po dobu cca. 5 sekund - na sdružené přístrojové desce se nejdříve objeví **Obejít aktivní Čekejte 1 minutu** a potom **Alcoguard Lze obejít**. Nyní lze motor nastartovat.

Tuto funkci lze aktivovat několikrát. Chybovou zprávu, která je zobrazena během jízdy, lze vymazat pouze v servisu<sup>2</sup>.

### Aktivace funkce Emergency

- Současně stiskněte a podržte tlačítko **OK** na levém pákovém přepínači a tlačítko výstražné funkce ukazatelů směřů po dobu cca. 5 sekund - na sdružené přístrojové desce se nejdříve objeví **Alcoguard Lze obejít** a potom lze motor nastartovat.

Tuto funkci lze použít jednou. Poté se v servisu musí provést resetace<sup>2</sup>.

### Související informace

- Alcolock\* - funkce a použití (str. 264)
- Alcolock\* - uložení (str. 265)

<sup>2</sup> Doporučujeme autorizovaný servis Volvo.





- Alcolock\* - před nastartováním motoru (str. 265)
- Alcolock\* (str. 264)
- Alcolock\* - symboly a textové zprávy (str. 268)

## Alcolock\* - symboly a textové zprávy

*Kromě již popsané zprávy, která souvisí s tím, jak Alcolock funguje před nastartováním motoru (str. 265), se na displeji sdružené přístrojové desky může zobrazit rovněž následující zpráva:*

Text na displeji	Význam/činnost
Alcoguard Lze znovu nastartovat	Motor byl vypnutý méně než 30 minut - motor lze nastartovat, aniž by se musela provést nová dechová zkouška.
Alcoguard Nutný servis	Kontaktujte servis <sup>A</sup> .
Alcoguard Žádný signál	Přenos není funkční - odešlete data ručně pomocí tlačítka (3) nebo proveďte dechovou zkoušku znovu.
Alcoguard Zkuste znovu	Zkouška nebyla úspěšná - proveďte dechovou zkoušku znovu.
Alcoguard Foukněte déle	Výdech byl příliš krátký - vydechněte delší dobu.

Text na displeji	Význam/činnost
Alcoguard Foukněte slaběji	Výdech byl příliš intenzivní - vydechněte méně intenzivně.
Alcoguard Foukněte silněji	Výdech byl příliš slabý - vydechněte intenzivněji.
Alcoguard Přehřev Čekejte	Ohřev nebyl dokončen - počkejte, než se zobrazí <b>Alcoguard Foukejte 5s.</b>

<sup>A</sup> Doporučujeme autorizovaný servis Volvo.

## Související informace

- Alcolock\* (str. 264)
- Alcolock\* - funkce a použití (str. 264)
- Alcolock\* - uložení (str. 265)
- Alcolock\* - před nastartováním motoru (str. 265)
- Alcolock\* - nezapomeňte (str. 266)



## Startování motoru

Motor se startuje a vypíná pomocí dálkového ovladače a tlačítka **START/STOP ENGINE**.

## Zážehové a vznětové motory



Spínací skříňka s vytaženým/zasunutým dálkovým ovladačem s klíčem a tlačítko **START/STOP ENGINE**.

### ! DŮLEŽITÉ

Nezasunujte do spínače dálkový ovladač, pokud je nesprávně natočený - ovladač držte za konec s odnímatelnou čepelí klíče, viz Vyjímatelná čepel klíče - vyjmutí/zasunutí (str. 159).

1. Vložte dálkový ovladač do spínací skříňky a zatlačte jej do koncové polohy. Upozorňujeme, že pokud do výbavy vozu patří Alcolock<sup>3</sup>, musí být před nastartováním motoru provedena dechová zkouška s vyhovujícími výsledky. Další informace o funkci Alcolock, viz Alcolock<sup>3</sup> (str. 264).
2. Držte spojkový pedál plně sešlápnutý<sup>3</sup>. (U vozidel s automatickou převodovkou - sešlápněte brzdový pedál.)
3. Stiskněte a následně uvolněte tlačítko **START/STOP ENGINE**.

Je-li motor nastartován, motor spouštěče běží, dokud nenastartuje motor nebo dokud se neaktivuje ochrana před přehřátím.

### ! DŮLEŽITÉ

Pokud motor nenastartuje po 3 pokusech, počkejte 3 minuty a zkuste to znovu. Pokud počkáte, než se baterie regeneruje, zvýší se startovací schopnost baterie.

### ! VAROVÁNÍ

Nikdy nevytahujte dálkový ovladač s klíčem ze zapalování po nastartování motoru nebo při odtahování vozidla.

### ! VAROVÁNÍ

Když opouštíte vozidlo, vždy vytáhněte dálkový ovladač ze spínací skříňky a zkontrolujte, zda je nastavena poloha pro klíč 0. To platí především v případě, pokud ve voze zůstávají děti. Informace o funkci - viz Polohy klíče (str. 75).

### i POZNÁMKA

U některých druhů motorů mohou být při startování studeného motoru volnoběžné otáčky výrazně vyšší než běžné otáčky. Smyslem je, aby systém emisí dosáhl co nejdříve běžnou provozní teplotu, při které jsou emise výfukových plynů minimální, což přispívá k ochraně životního prostředí.

### Keyless drive\*

Pro nastartování motoru proveďte kroky 2-3 u varianty bez klíče (str. 163).

### i POZNÁMKA

Aby motor nastartoval, musí se v prostoru pro cestující nebo v zavazadlovém prostoru nacházet jeden z dálkových ovladačů s klíčem s funkcí Keyless drive.

### ! VAROVÁNÍ

**Nikdy** nevytahujte dálkový ovladač z vozu během jízdy nebo když je vůz odtahován.

<sup>3</sup> Za jízdy k nastartování motoru stačí stisknout tlačítko **START/STOP ENGINE**.





## Související informace

- Vypnutí motoru (str. 270)

## Vypnutí motoru

*Motor se vypíná pomocí tlačítka **START/STOP ENGINE**.*

Zastavení motoru:

- Stiskněte tlačítko **START/STOP ENGINE** - motor se zastaví.

Pokud volicí páka není v poloze **P** nebo pokud se vozidlo pohybuje:

- Stiskněte dvakrát tlačítko **START/STOP ENGINE** nebo podržte tlačítko stisknuté, dokud se motor nezastaví.

## Související informace

- Polohy klíče (str. 75)

## Zámek řízení

*Např. při neoprávněném převzetí vozidla zkomplikuje zámek řízení jízdu s vozidlem.*

## Funkce

- Pokud se dálkový ovladač nachází ve spínací skříňce<sup>4</sup> a stiskne se tlačítko **START/STOP ENGINE**, zámek řízení se odemkne.
- Zámek řízení se zamkne, jestliže je motor vypnutý a dveře řidiče jsou otevřené.

Při odemykání nebo zamykání zámku řízení lze zaslechnout mechanický zvuk.

## Související informace

- Startování motoru (str. 269)
- Polohy klíče (str. 75)
- Volant (str. 80)

<sup>4</sup> U vozů s funkcí Keyless stačí, když se dálkový ovladač nachází uvnitř vozu.





## Dálkové startování (ERS)\*

Dálkový start ((ERS – Engine Remote Start) umožní dálkové nastartování motoru vozidla tak, aby se prostor pro cestující před odjezdem ohřál resp. ochladil. ERS se aktivuje klávesou nebo pomocí služby Volvo On Call\*, viz dodatek ke službě Volvo On Call.

Ovládání klimatu se spustí se stejným nastavením, jaké bylo nastaveno při zaparkování vozidla.

Motor nastartovaný pomocí systému ERS se aktivuje maximálně na 15 minut. Potom se vypne. Po dvou aktivacích systému ERS se motor musí nastartovat normálním způsobem a až potom lze systém ERS použít znovu.

ERS je k dispozici pouze ve vozech s automatickou převodovkou a ve vozech, u kterých je nainstalován kapotový spínač<sup>5</sup>.

### **i** POZNÁMKA

Na životnost baterie v dálkovém ovladači s klíčem má vliv funkce ERS. Pokud budete ERS používat často, baterii musíte měnit jednou ročně, viz Dálkový ovladač - výměna baterie (str. 162).

### **i** POZNÁMKA

Dodržujte místní a národní předpisy a požadavky týkající se volnoběhu.

### **!** VAROVÁNÍ

Při dálkovém startování motoru musí být splněny následující podmínky:

- Vozidlo musí být pod dohledem.
- Ve vozidle a v jeho okolí nesmí být žádní lidé a zvířata.
- Vozidlo nesmí být zaparkováno v uzavřeném prostoru bez odvětrávání - výfukové plyny mohou být velmi škodlivé pro zdraví osob a zvířat.

### Související informace

- Dálkové startování (ERS) - ovládání (str. 271)
- Dálkové startování (ERS) - symboly a hlášení (str. 273)

## Dálkové startování (ERS) - ovládání

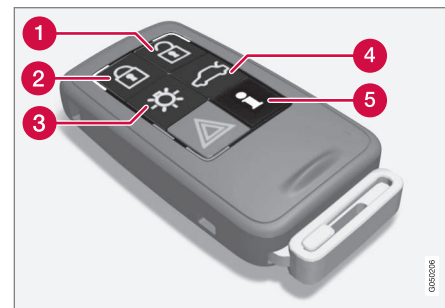

Tlačítka klíče pro dálkové startování.

- 1** Odemykání
- 2** Zamykání
- 3** Přibližovací světla
- 4** Odemykání, víko zavazadlového prostoru
- 5** Informace<sup>6</sup>

### Dálkové startování motoru

Abyste mohli dálkově nastartovat motor, vozidlo musí být zamknuté a kapota zavřena.

Postupujte následovně:

1. Krátce stiskněte tlačítko (2) na klíči.
2. Okamžitě potom dlouze - minimálně na 2 sekundy - stiskněte tlačítko (3).

<sup>5</sup> K dispozici u vozu XC60, ve vozech s alarmem, u většiny vozů se 4válcovým motorem nebo pokud je u nových provedení vybráno ERS.

<sup>6</sup> Pouze u klíče PCC, viz Dálkový ovladač s klíčem s PCC\* - jedinečné funkce (str. 157).





# 08 Startování a jízda



Pokud jsou splněny podmínky aktivace systému ERS, stane se následující:

1. Směrová světla rychle několikrát zablikají.
2. Motor nastartuje.
3. Směrová světla se rozsvítí nepřerušovaným svitem na 3 sekundy, čímž potvrdí, že motor byl nastartován.

## POZNÁMKA

Po dálkovém nastartování je vozidlo nadále odemknuté a detektor pohybu\* je deaktivován.

## S klíčem PCC<sup>7</sup>



Kontrolka přibližovacích světel<sup>8</sup> bliká několik sekund po stisknutí tlačítka. Jakmile jsou splněna všechna kritéria aktivace systému ERS, tato kontrolka se rozsvítí nepřerušovaným svitem. To však neznamená, že systém ERS systém nastartoval.

Chce-li uživatel zkontrolovat, zda systém ERS motor nastartoval, stiskněte tlačítko (5) - pokud motor nastartuje, rozsvítí se kontrolka na tlačítku (2) a (3).

## Aktivní funkce

U dálkově nastartovaného motoru se aktivují následující funkce:

- Systém větrání
- Audio/video systém
- Doprovodné osvětlení při příchodu.

## Deaktivované funkce

U dálkově nastartovaného motoru se deaktivují následující funkce:

- světlomety
- Obrysová světla
- Osvětlení registrační značky
- Stěrače čelního okna.

## Došlo k přerušení ERS

Při následujících situacích dojde k vypnutí motoru nastartovaného pomocí systému ERS:

- Stiskne se tlačítko (1), (2) nebo (4) na dálkovém ovladači s klíčem.
- Vozidlo se odemkne
- Dveře se otevřou
- Sešlápne se plynový nebo brzdový pedál
- Volící páka se vysune z polohy **P**
- Uplynulo 15 minut od aktivace systému ERS.

Jakmile se vypne motor, který byl nastartován systémem ERS, všechna směrová světla se rozsvítí nepřerušovaným svitem po dobu 3 sekund.

## Související informace

- Dálkové startování (ERS)\* (str. 271)
- Dálkové startování (ERS) - symboly a hlášení (str. 273)

<sup>7</sup> Další informace o klíči PCC, viz Dálkový ovladač s klíčem s PCC\* - jedinečné funkce (str. 157).

<sup>8</sup> Další informace o přibližovacích světlech, viz Dálkový ovladač - funkce (str. 156) a Doprovodné osvětlení při příchodu (str. 93).



## Dálkové startování (ERS) - symboly a hlášení

V situacích, kdy funkce ERS není k dispozici nebo je přerušována, se na přístrojové desce zobrazí symbol a text s vysvětlením.

### Funkce ERS není k dispozici

Zpráva	Popis
Dálkový start nefunguje Příliš pokusů	ERS není k dispozici, protože jsou povoleny maximálně 2 aktivace ERS po sobě.
Dálkový start nefunguje Málo paliva	ERS není k dispozici, protože je v nádrži příliš málo paliva.
Dálkový start nefunguje Není zařaz. P	Systém ERS není k dispozici, protože volicí páka není v poloze P.
Dálkový start nefunguje Řidič ve voze	Systém ERS není k dispozici, protože někdo zůstal v prostoru pro cestující.
Dálkový start nefunguje Vybitá bater.	ERS není k dispozici kvůli vybité baterii. Dobijte akumulátor nastartováním motoru.

Zpráva	Popis
Dálkový start nefunguje Varov. motoru	ERS není k dispozici, protože se nastavila varovná zpráva motoru. Kontaktujte servis <sup>A</sup> .
Dálkový start nefunguje Málo chl.kap.	ERS není k dispozici, protože se nastavila chybová zpráva chladičového systému, viz Chladič kapalina - hladina (str. 370).
Dálkový start nefunguje Otevř. dveře	ERS není k dispozici, protože dveře/zadní výklopná zád <sup>A</sup> nejsou zavřené.
Dálkový start nefunguje Otevř. kapota	Systém ERS nebyl aktivován, protože kapota nebyla zavřena.
Dálkový start nefunguje Vůz neuzamk.	ERS není k dispozici - dveře nejsou zamknuté.
Dálkový start nefunguje Klíč ve voze	Systém ERS se neaktivoval, protože klíč je ve vozidle.

<sup>A</sup> Doporučujeme autorizovaný servis Volvo.

### Přerušování funkce ERS

Zpráva	Popis
Dálkový start VYP Není zařaz. P	Funkce ERS byla přerušena, protože volicí páka není v poloze P.
Dálkový start VYP Řidič ve voze	Funkce ERS byla přerušena, protože někdo zůstal v prostoru pro cestující.
Dálkový start VYP Varov. motoru	Funkce ERS byla přerušena, protože se nastavila chybová zpráva motoru. Kontaktujte servis <sup>A</sup> .
Dálkový start nefunguje Málo chl.kap.	Funkce ERS byla přerušena, protože se nastavila chybová zpráva chladičového systému.
Dálkový start vypnutý Otevř. kapota	Systém ERS přerušil činnost, protože kapota je otevřena.
Dálkový start VYP Vybitá bat.	Funkce ERS byla přerušena kvůli vybité baterii.
Dálkový start VYP Málo paliva	Funkce ERS byla přerušena kvůli nedostatku paliva.

<sup>A</sup> Doporučujeme autorizovaný servis Volvo.





## Související informace

- Dálkové startování (ERS)\* (str. 271)
- Dálkové startování (ERS) - ovládání (str. 271)

## Startování motoru – Flexifuel

*Motory Flex-fuel mohou spalovat 95oktanové bezolovnaté palivo a bioethanol E85. Tento motor se startuje stejně jako motor spalující benzín.*

## Ohřívač bloku motoru\*

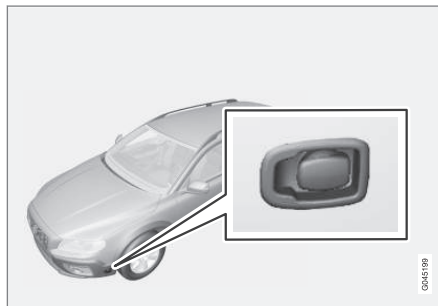

*Elektrický konektor ohřívače bloku motoru.*

Vozidla určená pro provoz na E85 jsou vybavena elektrickým ohřívačem bloku motoru\*. Startování a jízda s předehřátým motorem mají za následek nižší emise a spotřebu paliva. Z tohoto důvodu byste měli používat ohřívač bloku motoru během zimních měsíců.

- Je-li venkovní teplota mezi +5 °C a -10° C, elektrický ohřívač bloku motoru by měl být zapnutý minimálně 1 hodinu.
- Je-li venkovní teplota mezi -10 °C a -20° C, elektrický ohřívač bloku

motoru by měl být zapnutý minimálně 2 hodiny.

- Je-li venkovní teplota nižší než -20° C, elektrický ohřívač bloku motoru by měl být zapnutý minimálně 3 hodiny.



## VAROVÁNÍ

Elektrické vyhřívání bloku motoru je napájeno vysokým napětím. Zjišťování závad a opravy elektrického vyhřívání bloku motoru a jeho elektrických součástí musí provádět odborná dílna - doporučujeme využít služeb autorizovaného servisu Volvo.



## POZNÁMKA

Důležité informace k manipulaci s rezervním palivem:

- Pokud je palivová nádrž prázdná, motor zhasne a je extrémně chladno, může se stát, že pomocí bioetanolu E85 z kanystru bude problém motor nastartovat. Aby k tomu nedošlo, musí se do kanystru na rezervní palivo načerpat 95oktanový benzín.

Další informace o palivu bioethanol E85 pro Flexifuel, viz Palivo - bioethanol E85 (str. 310).

## V případě problémů se startováním

Pokud motor nenastartuje na první pokus, postupujte následovně:



- Proveďte další pokusy nastartovat pomocí tlačítka **START/STOP ENGINE**.
- Zkontrolujte, zda ohřívač bloku motoru je zapojen a dle potřeby jej zapojte na stanovenou dobu.

### ! DŮLEŽITÉ

Pokud motor nenastartuje ani po opakovaných pokusech, doporučujeme, abyste kontaktovali autorizovaný servis Volvo.

### Přizpůsobení se palivu

Motory Flexifuel mohou jezdit na 95oktanový bezolovnatý benzin i na bioethanol E85. Obě paliva se plní do společné palivové nádrže, takže jsou možné jakékoli variace poměru smíchání těchto dvou paliv.

Pokud je palivová nádrž naplněna benzínem poté, co vozidlo bylo provozováno na bioethanol E85 (nebo naopak), motor může určitou dobu běžet poněkud nerovnoměrně. Z tohoto důvodu je důležité nechat motor přizpůsobit se (adaptovat) na novou směs paliva.

Přizpůsobení se děje automaticky po krátkou dobu během jízdy rovnoměrnou rychlostí.

### ! DŮLEŽITÉ

Po změně palivové směsi v nádrži se musí jet rovnoměrnou rychlostí cca. 15 minut. Během této doby dojde k přizpůsobení systému.

Pokud došlo k vybití nebo odpojení akumulátoru, potom je nutná poněkud delší doba jízdy pro adaptaci, protože paměť elektroniky byla vynulována.

### Související informace

- Startování s pomocnou baterií (str. 275)
- Startování motoru (str. 269)

### Startování s pomocnou baterií

*Pokud je baterie spouštěče (str. 383) vybitá, lze motor vozu nastartovat proudem z jiné baterie.*

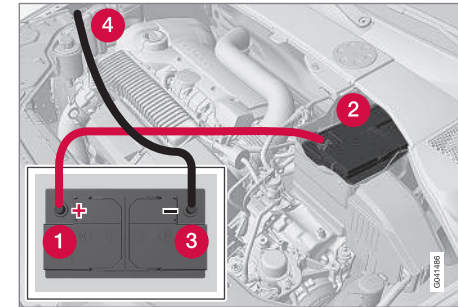

Aby se předešlo zkratu nebo jinému poškození, jsou při startování vozu s asistentem při rozjezdu doporučeny následující kroky:

1. Nastavte elektrický systém vozidla do polohy klíče **0**, viz Polohy klíče - funkce na různých úrovních (str. 75).
2. Pomocná baterie musí mít napětí 12 V.
3. Je-li pomocný akumulátor nainstalován v jiném voze, vypněte motor vozidla s pomocným akumulátorem a zkontrolujte, zda se tyto dva vozy navzájem nedotýkají.



# 08 Startování a jízda



4. Připojte jednu svorku červeného kabelu na kladný pól pomocného akumulátoru (1).

## DŮLEŽITÉ

Opatrně připojte startovací kabel, abyste předešli zkratu s jinými komponentami v motorovém prostoru.

5. Otevřete svorky na předním krytu akumulátoru ve svém voze a kryt sejměte, viz Baterie spouštěče - výměna (str. 385).
6. Připojte druhou svorku červeného kabelu na kladný pól vozu (2).
7. Připojte jednu svorku černého kabelu na záporný pól pomocného akumulátoru (3).
8. Druhou svorku černého propojovacího kabelu připojte k zemnicímu bodu, např. pravé uchycení motoru nahoře, hlava vnějšího šroubu (4).
9. Zkontrolujte bezpečné připevnění svorek, aby při startování nedocházelo k jiskření.
10. Nastartujte motor vozu s pomocným akumulátorem. Nechte jej běžet několik minut v mírně zvýšených volnoběžných otáčkách cca. 1500 ot./min.

11. Nastartujte motor ve voze s vybitou baterií.

## DŮLEŽITÉ

V průběhu startování se nedotýkejte svorek. Hrozí nebezpečí jiskření.

12. Odpojte propojovací kabely v opačném pořadí - nejdříve černý a potom červený.
  - > Ujistěte se, že se žádná ze svorek černého kabelu nedostane do kontaktu s kladným pólem akumulátoru nebo svorkou červeného kabelu!

## VÁROVÁNÍ

- V bateriích se může vyvíjet kyslíkovodíkový plyn, který je vysoce výbušný. Pokud se nesprávně připojí spojovací vodič, může dojít k jiskření, které stačí k tomu, aby baterie explodovala.
- Baterie obsahuje také kyselinu sírovou, která může způsobit vážné poleptání.
- Pokud dojde k potřísnění Vaší pokožky, oděvu nebo zasažení očí kyselinou sírovou, okamžitě je omyjte velkým množstvím vody. Pokud kyselina vystříkne do očí, okamžitě vyhledejte lékařskou pomoc.

## Související informace

- Startování motoru (str. 269)

## Převodovky

Existují dva hlavní druhy převodovky. Mechanická převodovka a automatická převodovka.

- Mechanická převodovka (str. 277)
- Automatická převodovka - Geartronic (str. 278) a Powershift (str. 282)

## DŮLEŽITÉ

Aby nedošlo k poškození komponentů hnacího systému, musí se zkontrolovat provozní teplota převodovky. Pokud hrozí nebezpečí přehřátí, na sdružené přístrojové desce se rozsvítí výstražný symbol a zobrazí se textová zpráva. Postupujte podle doporučení v textové zprávě.

## Související informace

- Automatická převodovka -- Geartronic\* (str. 278)



## Manuální převodovka

Převodovka má za úkol měnit převodový poměr v závislosti na požadované rychlosti a výkonu.



Schéma řazení u šestistupňové převodovky.

Šestistupňová převodovka je k dispozici ve dvou provedeních, které se liší polohou zpětného chodu. Prohlédněte si schéma řazení na radicí páce.

- Při každém řazení zcela sešlápněte pedál spojky.
- Když neřadíte, nenechávejte nohu na pedálu spojky.

## VAROVÁNÍ

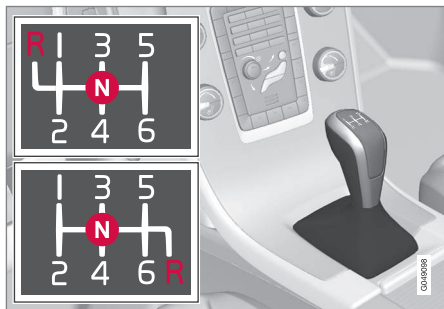
Při parkování ve svahu vždy aktivujte parkovací brzdou - zařazení převodového stupně nestačí k přidržení vozidla v každé situaci.

## Blokování zpátečky

Blokování zpátečky brání nechtěnému zařazení zpátečky během normální jízdy dopředu.

- Držte se schématu řazení na radicí páce: před zařazením **R** zařadte nejdříve neutrální **N**.
- Zpětný chod řadte pouze v případě, že vozidlo stojí.

## POZNÁMKA

Řazení 6stupňové převodovky - provedení nahoře (viz předchozí vyobrazení) - **nejdříve zatlačte** radicí páku dolů do polohy **N** a zařadte tak zpětný chod.

## Související informace

- Převodovky (str. 276)

## Indikátor řazení převodových stupňů\*

Indikátor řazení převodových stupňů informuje řidiče o tom, kdy je vhodné zařadit další vyšší nebo nižší převodový stupeň.

V souvislosti s ekologickou jízdou je nezbytné jezdit na správný převodový stupeň a přerazovat ve správný čas.

Indikátor je k dispozici jako pomůcka pro určité varianty – GSI (Gear Shift Indicator) – která upozorňuje řidiče, kdy je vhodné zařadit vyšší nebo nižší převodový stupeň, aby byla co nejnižší spotřeba paliva.

S ohledem např. na parametry jízdy a jízdu bez vibrací může být však vhodné přerazit při vyšších otáčkách motoru. Číslo v rámečku označuje aktuální převodový stupeň.

## Mechanická převodovka



Indikátor řazení převodových stupňů pro manuální převodovku. Vždy svítí pouze jedno označení - během běžné jízdy svítí uprostřed.

Je-li doporučeno zařadit vyšší nebo nižší převodový stupeň, vyšší stupeň je označen + a nižší stupeň je označen -. Na obrázku je označení červené.



## Automatická převodovka



Sdružená přístrojová deska "Digital" s indikátorem řazení převodových stupňů.

Číslo v rámečku označuje aktuální převodový stupeň.



U sdružené přístrojové desky "Analogue" se uprostřed zobrazí poloha převodového stupně a šipky.

## Související informace

- Manuální převodovka (str. 277)
- Automatická převodovka -- Geartronic\* (str. 278)

## Automatická převodovka -- Geartronic\*

*K dispozici jsou dva režimy řazení Geartronic: automaticky a manuální.*



**D:** polohy automatického řazení. **+/-:** polohy manuálního řazení. **S:** sportovní režim\*.

Sdružená přístrojová deska (str. 60) informuje o poloze voliče převodových stupňů následovně: **P, R, N, D, S\*, 1, 2, 3** apod.

## Polohy páky voliče

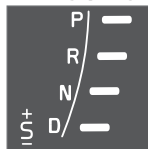

Polohy automatického řazení se zobrazují vpravo na sdružené přístrojové desce. (Vždy se zobrazí pouze jedna indikace, a to s polohou momentálně zařazeného voliče převodů.)

V aktivní poloze svítí kontrolka "**S**" označující "sportovní režim" ORANŽOVĚ.

## Parkovací poloha - P

Pokud vůz startujete nebo parkujete, zvolte polohu **P**.

- Abyste mohli volič páku vyřadit z polohy **P**, brzdový pedál musíte nejdříve pevně sešlápnout.

Pokud je zařazena poloha **P**, je mechanicky zablokována převodovka. S ohledem na bezpečnost zatáhněte parkovací brzdou (str. 299).



## POZNÁMKA

Aby bylo možné vozidlo uzamknout a aktivovat alarm, musí být volič páky v poloze **P**.



## DŮLEŽITÉ

Při řazení polohy **P** musí vozidlo stát.



## VAROVÁNÍ

Při parkování ve svahu vždy aktivujte parkovací brzdou - poloha **P** u automatické převodovky nestačí k přidržení vozidla v každé situaci.

## Poloha zpátečky - R

Při volbě polohy **R** musí vůz stát.

## Poloha neutrálu - N

Není zařazen žádný rychlostní stupeň a motor může být nastartován. Zabrzděte parkovací





brzdu, když vůz stojí s pákou voliče v poloze **N**.

### Jízdní poloha - D

**D** je normální jízdní poloha. Vozidlo automaticky řadí vyšší a nižší převodové stupně v závislosti na úrovni akcelerace a rychlosti. Při přesunutí páky voliče do polohy **D** z polohy **R** musí vůz stát.

### Geartronic – polohy páky voliče při manuálním řazení (+S-)

Řidič může také řadit převodové stupně manuálně prostřednictvím automatické převodovky Geartronic. Motor vozu brzdí, když je pedál plynu uvolněn.

**+ S -** Do požadované polohy se u manuálního řazení dostanete přesunutím páky z polohy **D** do koncové polohy u "+/-". Kontrolka "+/-" na sdrúžené přístrojové desce změní barvu z BÍLÉ na ORANŽOVOU a v rámečku se zobrazí číslice **1, 2, 3** atd., což odpovídá právě zvolenému převodovému stupni.

• Pro zařazení vyššího převodového stupně posuňte páku dopředu směrem ke znaménku "+" (plus). Páku uvolněte - vrátí se do klidové polohy + a -.

nebo

• Pro zařazení nižšího převodového stupně posuňte páku dozadu směrem ke znaménku "-" (minus) a uvolněte ji.

Režim manuálního řazení "**+S-**" můžete zvolit kdykoliv během jízdy.

Převodovka Geartronic automaticky zařadí nižší rychlostní stupeň, pokud řidič nechá klesnout rychlost na vhodnou hodnotu pro zařazení příslušného rychlostního stupně. Tím se předejde škrubání a zhasnutí motoru.

Pro návrat do automatického jízdního režimu:

- Přesuňte páku do koncové polohy **D**.

### **i** POZNÁMKA

Pokud má převodovka sportovní program, je možné řadit volicí pákou manuálně pouze v poloze "**+S-**" posunutím páky dopředu nebo dozadu. Indikace na sdrúžené přístrojové desce se změní z **S** na zobrazení zařazených převodových stupňů **123** atd.

### Páidla\*

Manuální řazení pomocí volicí páky doplňuje ovládání na volantu, tzv. "páidla".

Abyste mohli řadit pomocí pádel, musíte je nejdříve aktivovat. Přitom se jedno z pádel musí přitáhnout k volantu - na sdrúžené přístrojové desce se indikace změní z "**D**" na číslo odpovídající momentálně zařazenému převodovému stupni.

Chcete-li změnit převodový stupeň o jeden stupeň:

- Potáhněte jedno z pádel dozadu k volantu a uvolněte je.



Obě "páidla" na volantu.

- 1 "-": Zvolí se další nižší převodový stupeň.
- 2 "+": Zvolí se další vyšší převodový stupeň.

Pokud jsou otáčky motoru v přípustném rozsahu, ke změně převodového stupně dojde při každém potáhnutí pádla.

Po každé změně převodového stupně se na sdrúžené přístrojové desce objeví číslo momentálně zařazeného převodového stupně.



## POZNÁMKA

### Automatická deaktivace

Pokud se pádla na volantu nepoužívají, po krátké době se deaktivují. To poznáte podle toho, že se indikace na sdružené přístrojové desce změní z momentálně zařazeného převodového stupně zpátky na "D".

Výjimkou je brzdění motorem - v tomto případě jsou pádlá aktivována po celou dobu, kdy se brzdí.

### Ruční deaktivace

Pádlá na volantu lze rovněž deaktivovat ručně:

- Přitáhněte pádla k volantu a podržte, dokud nezmění sdružená přístrojová deska znak z čísla aktuálního převodového stupně na „D“.

Pádlá lze používat rovněž v kombinaci s volicí pákou ve sportovním režimu\* - v tomto případě jsou pádlá stále aktivována a neaktivují se.

## Geartronic - sportovní režim\* (S)<sup>9</sup>



Sportovní program poskytuje sportovnější charakteristiky a připouští vyšší otáčky motoru pro převodové stupně. Současně reaguje mnohem

rychleji na sešlápnutí pedálu plynu. Během aktivní jízdy je upřednostňováno používání nižších převodových stupňů, což vede ke zpožděnému řazení nahoru.

Postup aktivace sportovního režimu:

- Přesuňte volicí páku do strany z polohy **D** do koncové polohy v "+S-" - indikace na sdružené přístrojové desce se změní z **D** na **S**.

Sportovní režim můžete zvolit kdykoliv během jízdy.

## Geartronic - zimní režim

Na kluzkých vozovkách může být rozjezd snadnější, když je manuálně zařazen 3. převodový stupeň.

1. Sešlápněte brzdový pedál a přesuňte volicí páku z polohy **D** do koncové polohy "+S-" - na sdružené přístrojové desce se změní indikátor zařazeného převodového stupně z **D** na číslici 1<sup>10</sup>.
2. Řadte až na 3. převodový stupeň dvojným zatlačením páky směrem k "+" (plus) - na displeji se změní indikátor zařazeného převodového stupně z **1** na **3**.

3. Uvolněte pedál brzdy a opatrně přidávejte plyn.

„Zimní režim“ převodovky znamená, že vůz jede s nižšími otáčkami motoru a omezeným výkonem motoru na poháněná kola.

## Kick-down

Pokud zcela sešlápnete pedál plynu (za polohu normálně považovanou za plnou akceleraci), převodovka okamžitě zařadí nižší rychlostní stupeň. Takzvané podradí.

Pokud pedál plynu uvolníte z polohy kick-down, převodovka automaticky zařadí vyšší rychlostní stupeň.

Kick-down se používá, když vyžadujete maximální akceleraci, například při předjíždění.

## Bezpečnostní funkce

Aby nedošlo k přetočení motoru, ovládací program převodovky je vybaven ochranným blokováním řazení dolů, které blokuje funkci kick-down.

Převodovka Geartronic neumožní řazení nižšího rychlostního stupně/kick-down, pokud by mělo dojít ke zvýšení otáček motoru, které by způsobilo jeho poškození. Nic se nestane, pokud se řidič stále pokouší takto zařadit nižší převodový stupeň při vysokých otáčkách motoru - zůstane zařazen původní převodový stupeň.

<sup>9</sup> Pouze u některých motorů.

<sup>10</sup> Je-li vozidlo vybaveno sportovním režimem\*, nejdříve se zobrazí "S".



Při aktivaci funkce podřazení může vůz přeřadit i o několik rychlostních stupňů v závislosti na otáčkách motoru. Vůz zařadí vyšší rychlostní stupeň při dosažení maximálních otáček, aby se předešlo poškození motoru.

### **Tažení vozu**

Odtahování vozidla - viz důležité informace v kapitole Tažení vozidla (str. 320).

### **Související informace**

- Převodová kapalina - kvalita a objem (str. 424)
- Automatická převodovka -- Powershift\* (str. 282)
- Převodovky (str. 276)



## Automatická převodovka -- Powershift\*

Automatická převodovka Powershift předává hnací sílu z motoru na poháněna kola přes dvojité kotouče mechanické spojky, kdežto převodovka Geartronic využívá běžný hydraulický měnič točivého momentu.



**D:** polohy automatického řazení. **+S-**: polohy manuálního řazení. **S:** sportovní režim.\*

Převodovka Powershift funguje a ovládá se podobně jako automatická převodovka Geartronic, která je popsána v předchozí kapitole.

Jednou výjimkou je funkce "Geartronic - zimní režim" (str. 278):

- Převodovka Powershift umožní rozjet se na kluzkém povrchu, pokud se manuálně

zařadí **2.** převodový stupeň, nikoliv **3.** převodový stupeň (u převodovky Geartronic).

## Tažení vozu

Model s převodovkou Powershift se nesmí odtahovat, protože převodovka musí být dostatečně promazávána, což zajišťuje běžící motor. Pokud je přesto nutné vůz odtáhnout (str. 320), musí se odtahovat velmi malou rychlostí na co nejkratší trasu.

Pokud si nejste jisti, zda je vůz vybaven převodovkou Powershift nebo Geartronic, můžete to zjistit podle označení štítku převodovky pod kapotou - Typová označení (str. 412). Označení "MPS6" znamená, že se jedná o převodovku Powershift. V ostatních případech je vůz vybaven automatickou převodovkou Geartronic.

Viz také důležité informace v kapitole Tažení vozu (str. 320).

## Nezapomeňte

Dvojité spojky v převodovce je vybavena ochranou proti přetížení, která se aktivuje, pokud dojde k přehřátí spojky, např. pokud vůz stojí delší dobu ve svahu se sešlápnutým plynovým pedálem.

Je-li převodovka přehřátá, vůz se začne chvět a vibrovat, rozsvítí se výstražný symbol a na sdržené přístrojové desce se objeví příslušná zpráva. K přehřátí převodovky může dojít rovněž při pomalém popojíždění v zácpách (rychlostí max. 10 km/h) ve svahu nebo s připojeným přívěsem. Jakmile se vozidlo zastaví, nožní brzda je sešlápnuta a motor běží na volnoběh, převodovka se ochladí.

Přehřátí z důvodu pomalého popojíždění v zácpách můžete zabránit postupnou jízdou:

- Zastavte vůz a s nohou na brzdovém pedálu počkejte, dokud se přiměřeně nezvětší vzdálenost k vozu před vámi, popojedte na tuto vzdálenost a zase chvíli počkejte s nohou na brzdovém pedálu.



## DŮLEŽITÉ

Ve svahu udržujte vozidlo v klidu sešlápnutím pedálu brzdy - nesešlápněte plynový pedál. Mohlo by dojít k přehřátí převodovky.

## Textová zpráva a akce

V některých situacích se na sdržené přístrojové desce spolu s kontrolkou zobrazí i zpráva.



Kontrolka	Zpráva	Jízdní charakteristiky	Akce
	<b>Horká převod. Přidržte zabzděním</b>	Problémy s udržením rovnoměrné rychlosti při konstantních otáčkách motoru.	Přehřátá převodovka. Udržujte vozidlo v klidu sešlápnutím pedálu brzdy <sup>A</sup>
	<b>Horká převod. Bezp.zaparkujte Mot.nech.běž.</b>	Výrazné škubání, když je vozidlo v tahu.	Přehřátá převodovka. Okamžitě s vozidlem bezpečně zastavte. <sup>A</sup>
	<b>Chlazení převod. Motor nechte běžet</b>	Není přenášen výkon z důvodu přehřátí převodovky.	Přehřátá převodovka. Nejrychlejší způsob ochlazení: Nechte motor běžet ve volnoběžných otáčkách s řadicí pákou v poloze <b>N</b> nebo <b>P</b> , dokud zpráva nezmizí.

<sup>A</sup> Rychlejší ochlazení: nechte motor běžet ve volnoběžných otáčkách s řadicí pákou v poloze **N** nebo **P**, dokud zpráva nezmizí.

V tabulce jsou tři stupně seřazené podle závažnosti, pokud dojde k přehřátí převodovky. Souběžně s textovou zprávou na displeji je řidič také informován, že elektronika vozidla dočasně mění jízdní charakteristiky. V případě potřeby dodržujte instrukce z textové zprávy.

#### POZNÁMKA

Příklady v tabulce neznamenají, že vozidlo je v poruše. Indikují, že byla aktivována bezpečnostní funkce, aby nedošlo k poškození komponentů vozidla.

#### VAROVÁNÍ

Pokud budete ignorovat výstražný symbol a text **Horká převod. Bezp.zaparkujte Mot.nech.běž.**, teplota v převodovce může stoupnout natolik, že se dočasně přeruší přenos výkonu mezi motorem a převodovkou, čímž se zabrání funkčním poruchám spojky - vozidlo se zastaví a nepojede do doby, než teplota převodovky klesne na přijatelnou hodnotu.

Další možné textové zprávy s příslušnými návrhy řešení ohledně automatické převodovky, viz Zprávy (str. 104).

Textová zpráva automaticky zmizí po provedení akce nebo po jednom stisknutí tlačítka **OK** na pákovém ovladači ukazatelů směru.

#### Související informace

- Automatická převodovka -- Geartronic\* (str. 278)



## Blokování páky voliče

Existují dva druhy uzávěrky volicí páky - mechanická a automatická.

### Mechanické blokování řazení

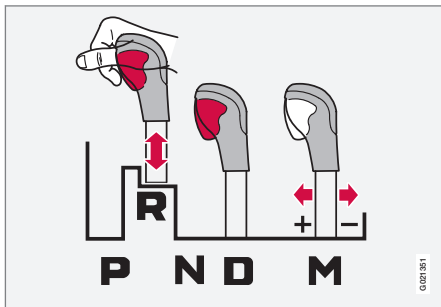

M: manuální řazení<sup>11</sup> - "+/-" nebo režim "Sport".

Páka voliče převodových stupňů může být neomezeně přesouvána mezi polohami **N** a **D**. Ostatní polohy jsou blokovány západkou, která se uvolňuje blokovacím tlačítkem na páce voliče převodových stupňů.

Pokud je blokovací tlačítko stisknuto, pákou je možné pohybovat dopředu a dozadu mezi polohami **P**, **R**, **N** a **D**.

### Automatické blokování řazení

Automatická převodovka má speciální bezpečnostní systémy:

### Parkovací poloha (P)

Stojící vůz s běžícím motorem:

- Držte sešlápnutý pedál brzdy, když přesouváte páku voliče do jiné polohy.

### Elektrické blokování převodovky - Blokování řazení Parkovací poloha (P)

Aby bylo možné přesunout páku voliče z polohy **P** do jiné polohy, musí být sešlápnut brzdový pedál a dálkový ovladač musí být v poloze klíče **II** (str. 75).

### Blokování řazení - Neutrál (N)

Pokud je páka voliče v poloze **N** a vozidlo stálo déle než 3 sekundy (bez ohledu na to, zda běží motor), páka voliče se zablokuje.

Aby bylo možné přesunout páku voliče z polohy **N** do jiné polohy, musí být sešlápnut brzdový pedál a dálkový ovladač musí být v poloze klíče **II**, viz Polohy klíče (str. 75).

### Deaktivace automatického blokování řazení



Pokud je vozidlo nepojízdné, např. z důvodu vybitého akumulátoru, musí být páka voliče přesunuta z polohy **P**, aby se s vozidlem mohlo pohybovat.

- 1 Zvedněte pryžovou rohož za středovou konzolou a dole ve schránce vyhledejte otvor<sup>12</sup> pro zasunutí čepel klíče (str. 159).
- 2 Vyhledejte dole v otvoru pro čepel klíče odpružené tlačítko. Tlačítko čepelí stiskněte a přidržte.
- 3 Přesuňte volicí páku z polohy **P** a vytáhněte nahoru čepel klíče.
- 4 Vložte pryžovou rohož zpět na místo.

<sup>11</sup> Obrázek je schématický.

<sup>12</sup> Musí zde být 2 otvory - otvor pro čepel klíče a otvor k připevnění pryžové rohože.



### Související informace

- Automatická převodovka -- Geartronic\* (str. 278)
- Automatická převodovka -- Powershift\* (str. 282)

### Pomoc při startování do kopce (HSA)\*<sup>13</sup>

Před rozjetím nebo couváním do svahu můžete dát nohu z brzdy - díky systému HSA (Hill Start Assist) se vozidlo nerozjede zpátky.

Díky této funkci zůstává pedál natlakován v brzdové soustavě několik sekund poté, kdy řidič přesune nohu z brzdového pedálu na plynový pedál.

Po několika sekundách resp. jakmile řidič zrychlí, toto dočasné zabrzdění vymizí.

### Související informace

- Startování motoru (str. 269)

### Start/Stop\*

U některých kombinací motoru a převodovky s funkcí Start/Stop, která se zapne např. když vozy stojí nebo čekají na semaforech - motor se potom dočasně vypne a automaticky se znovu startuje, když se má pokračovat v cestě.

Péče o životní prostředí je jednou ze základních hodnot společnosti Volvo Car Corporation, která ovlivňuje veškeré naše činnosti. Výsledkem této orientace je několik funkcí, které šetří energii. Mezi ně patří funkce Start/Stop. Všechny funkce mají za cíl snížit spotřebu paliva, což dále pomůže snížit emise výfukových plynů.

### Všeobecné informace o systému Start/Stop



Motor je vypnutý - stává se tišším a čistějším...

<sup>13</sup> Závisí na kombinaci motoru a převodovky. HSA není k dispozici u všech kombinací.





Díky funkci Start/Stop má řidič příležitost jezdit více ekologicky - v případě potřeby se motor automaticky vypne.

## Manuální nebo automaticky

Upozorňujeme, že funkce Start/Stop reaguje odlišně podle toho, zda se používá manuální nebo automatická převodovka.

## Související informace

- Start/Stop\* - funkce a ovládání (str. 286)
- Startování motoru (str. 269)
- Start/Stop\* - nastavení (str. 291)
- Start/Stop\* - motor automaticky nena-startuje (str. 290)
- Start/Stop\* - motor automaticky nastartuje (str. 289)
- Start/Stop\* - motor se nevypne (str. 288)
- Start/Stop\* - nežádoucí zastavení manuální převodovky (str. 290)
- Start/Stop\* - kontrolky a zprávy (str. 292)
- Baterie - Start/Stop (str. 387)

## Start/Stop\* - funkce a ovládání

*Funkce Start/Stop se aktivuje automaticky po nastartování motoru pomocí klíče.*



Funkce Start/Stop se aktivuje automaticky po nastartování motoru pomocí klíče. Řidiče na to upozorní symbol funkce, který se rozsvítí na sdružené přístrojové desce, a kontrolka, která se rozsvítí na tlačítku Zap/Vyp.



Všechny běžné systémy ve voze jako např. osvětlení,

rádio apod. fungují u motoru, který se automaticky zastavil, zcela normálně. Dočasně však může dojít k omezení některých funkcí, např. k omezení otáček ventilátoru klimatizace nebo ke stažení extrémní hlasitosti audio systému.

## Automatické zastavení motoru

Aby došlo k automatickému zastavení motoru, musí být splněny následující podmínky:

Podmínky	M/A <sup>A</sup>
Vyřadte spojku, zařadte neutrál a uvolněte spojkový pedál - motor se automaticky vypne.	M
Zastavte vůz pomocí brzdového pedálu a nohu nechejte na pedálu - motor se automaticky zastaví.	A

A M = manuální převodovka, A = automatická převodovka



Pokud je aktivní funkce ECO, motor se může automaticky zastavit ještě před úplným zastavením vozidla.



Na sdružené přístrojové desce se rozsvítí kontrolka Start/Stop, která potvrdí a upozorní, že došlo k automatickému vypnutí motoru.





## Automatické nastartování motoru

Podmínky	M/A A
S řadicí pákou v neutrálu: 1. Sešlápněte spojkový nebo plynový pedál - motor nastartuje. 2. Zařadíte vhodný převodový stupeň a rozjedete se.	M
Uvolněte nohu z brzdového pedálu - motor automaticky nastartuje a může se pokračovat v jízdě.	A
Udržujte tlak na brzdovém pedálu a sešlápněte plynový pedál - motor se automaticky nastartuje.	A
Pokud se vůz nachází ze svahu, lze postupovat rovněž následovně: Uvolněte brzdový pedál a počkejte, než se vůz rozjede - motor automaticky nastartuje, jakmile je rychlost větší než běžná rychlost chůze.	M + A

A M = manuální převodovka, A = automatická převodovka

## Deaktivace funkce Start/Stop



V některých situacích může být vhodné dočasně vypnout automatickou funkci Start/Stop stisknutím tohoto tlačítka.



Vypnutí funkce poznáte podle toho, že zhasne kontrolka na sdružené přístrojové desce a kontrolka Start/Stop na tlačítku.

Funkce Start/Stop zůstane vypnuta, dokud se znovu neaktivuje pomocí tlačítka nebo dokud se motor opět nenastartuje pomocí klíče.

## Asistent při rozjezdu HSA

Uvolněním nohy z brzdového pedálu, když vůz stojí ve svahu, se motor rovněž automaticky nastartuje - díky funkci HSA (str. 285) (Hill Start Assist) se vůz nerozjede zpátky.

U systému HSA () zůstává tlak v brzdovém systému dočasně k dispozici, pokud řidič přesune svou nohu z brzdového pedálu na plynový pedál, aby se mohl rozjet poté, když se motor automaticky zastavil. Po několika sekundách resp. jakmile řidič zrychlí, toto dočasně zabrzdění vymizí.

## Související informace

- Start/Stop\* (str. 285)
- Startování motoru (str. 269)
- Start/Stop\* - nastavení (str. 291)
- Start/Stop\* - motor automaticky nenastartuje (str. 290)
- Start/Stop\* - motor automaticky nastartuje (str. 289)
- Start/Stop\* - motor se nevypne (str. 288)
- Start/Stop\* - nežádoucí zastavení manuální převodovky (str. 290)

- Start/Stop\* - kontrolky a zprávy (str. 292)
- Baterie - Start/Stop (str. 387)



# 08 Startování a jízda

## Start/Stop\* - motor se nevypne

Přestože je funkce Start/Stop aktivována, motor se nevypne automaticky vždy.

Motor se automaticky nevypne, pokud:

Podmínky	M/A <sup>A</sup>
vozidlo nedosáhne nejdříve rychlost cca. 8 km/h po nastartování pomocí klíče nebo posledním automatickým vypnutím.	M + A
řidič rozezne přezku bezpečnostního pásu.	M + A
kapacita baterie je pod minimální přípustnou úroveň.	M + A
motor nemá běžnou provozní teplotu.	M + A
venkovní teplota je kolem bodu mrazu nebo je vyšší než cca. 30°C.	M + A
je aktivováno elektrické vyhřívání čelního skla.	M + A
prostředí v prostoru pro cestující se liší od nastavených hodnot - to poznáte podle toho, že ventilátor běží ve vysokých otáčkách.	M + A
vůz je otočený.	M + A

Podmínky	M/A <sup>A</sup>
teplota baterie spouštěče klesne pod bod mrazu nebo je příliš vysoká.	M + A
řidič intenzivně pohne volantem.	M + A
filtr pevných částic ve výfukovém systému je plný - dočasně vypnená funkce Start/Stop se aktivuje znovu, jakmile se provede automatické čištění (viz Filtr sazí vznětových motorů (DPF) (str. 311)).	M + A
cesta je velmi prudká.	M + A
k elektrickému systému vozidla je elektricky zapojen přívěs.	M + A
kapota je otevřená <sup>B</sup> .	M + A
převodovka nemá normální provozní teplotu.	A
atmosférický tlak vzduchu je menší než tlak odpovídající cca. 1500-2500 metrům n.m. - skutečný tlak vzduchu se mění podle převažujících klimatických podmínek.	A

Podmínky	M/A <sup>A</sup>
je aktivován adaptivní tempomat Queue Assist.	A
volící páka řazení je v poloze <b>S<sup>C</sup></b> nebo "+/-".	A

A M = manuální převodovka, A = automatická převodovka  
 B Pouze u některých motorů.  
 C Sportovní režim.

## Související informace

- Start/Stop\* (str. 285)
- Start/Stop\* - funkce a ovládání (str. 286)
- Startování motoru (str. 269)
- Start/Stop\* - nastavení (str. 291)
- Start/Stop\* - motor automaticky nena-startuje (str. 290)
- Start/Stop\* - motor automaticky nastartuje (str. 289)
- Start/Stop\* - nežádoucí zastavení manuální převodovky (str. 290)
- Start/Stop\* - kontrolky a zprávy (str. 292)
- Baterie - Start/Stop (str. 387)



### Start/Stop\* - motor automaticky nastartuje

V některých případech může automaticky zastavený motor znovu nastartovat, aniž by řidič chtěl v jízdě pokračovat.

V následujících situacích motor automaticky nastartuje, i když řidič nesešlápne spojkový pedál (u manuální převodovky) nebo nezvedne nohu z brzdového pedálu (u automatické převodovky):

Podmínky	M/A <sup>A</sup>
Okna se zamlžují.	M + A
Prostředí v prostoru pro cestující se odlišuje od nastavených hodnot.	M + A
Došlo k dočasnému vysokému odběru proudu nebo kapacita baterie klesne na nejnižší přípustnou úroveň.	M + A
Opakovaně je sešlapaný brzdový pedál.	M + A
Kapota je otevřená <sup>B</sup> .	M + A
Pokud dojde k automatickému vypnutí vozidla, když vozidlo nezastavilo úplně, vozidlo se začne pohybovat nebo mírně zvýší svou rychlost.	M + A

Podmínky	M/A <sup>A</sup>
Zámek bezpečnostního pásu řidiče se otevře, když je volicí páka v poloze <b>D</b> nebo <b>N</b> .	A
Pohyby volantu <sup>B</sup> .	A
se volič převodových stupňů vysune z polohy <b>D</b> do polohy <b>S</b> <sup>C</sup> , <b>R</b> nebo "+/-".	A
Dveře řidiče jsou otevřené a volicí páka je v poloze <b>D</b> - ozve se zvukové upozornění a textová zpráva informuje, že je aktivní funkce Start/Stop.	A

A M = manuální převodovka, A = automatická převodovka

B Pouze u některých motorů.

C Sportovní režim.

### VÁROVÁNÍ

Neotevírejte kapotu motoru, pokud se motor zastavil automaticky – motor se může náhle automaticky spustit. Před otevřením kapoty motor nejdříve vypněte jako obvykle stisknutím tlačítka **START/STOP ENGINE**.

### Související informace

- Start/Stop\* (str. 285)
- Start/Stop\* - funkce a ovládání (str. 286)
- Startování motoru (str. 269)

- Start/Stop\* - nastavení (str. 291)
- Start/Stop\* - motor automaticky nenastartuje (str. 290)
- Start/Stop\* - motor se nevypne (str. 288)
- Start/Stop\* - nežádoucí zastavení manuální převodovky (str. 290)
- Start/Stop\* - kontrolky a zprávy (str. 292)
- Baterie - Start/Stop (str. 387)



## Start/Stop\* - motor automaticky nenastartuje

Po automatickém vypnutí motor někdy nenastartuje automaticky.

V následujících případech nedojde po automatickém vypnutí motoru k jeho automatickému nastartování:

Podmínky	M/A A
Byl zařazen převod bez sešlápnutí spojky - text na displeji řidiče upozorní, aby zařadil neutrální - potom bude možné motor automaticky nastartovat.	M
Řidič není připoután, volicí páka je v poloze <b>P</b> a dveře řidiče jsou otevřené - motor se musí nastartovat normálně.	A

A M = manuální převodovka, A = automatická převodovka

## Související informace

- Start/Stop\* (str. 285)
- Start/Stop\* - funkce a ovládání (str. 286)
- Startování motoru (str. 269)
- Start/Stop\* - nastavení (str. 291)
- Start/Stop\* - motor automaticky nastartuje (str. 289)
- Start/Stop\* - motor se nevypne (str. 288)

- Start/Stop\* - nežádoucí zastavení manuální převodovky (str. 290)
- Start/Stop\* - kontrolky a zprávy (str. 292)
- Baterie - Start/Stop (str. 387)

## Start/Stop\* - nežádoucí zastavení manuální převodovky

Pokud nastartování nebude úspěšné a motor se zastaví, pokračujte následovně:

1. Sešlápněte znovu spojkový pedál - motor automaticky nastartuje.
2. V některých případech se musí zařadit neutrální. Na sdružené přístrojové desce se zobrazí text **Zařad'te neutrální**.

## Související informace

- Start/Stop\* (str. 285)
- Start/Stop\* - funkce a ovládání (str. 286)
- Startování motoru (str. 269)
- Start/Stop\* - nastavení (str. 291)
- Start/Stop\* - motor automaticky nenastartuje (str. 290)
- Start/Stop\* - motor automaticky nastartuje (str. 289)
- Start/Stop\* - motor se nevypne (str. 288)
- Start/Stop\* - kontrolky a zprávy (str. 292)
- Baterie - Start/Stop (str. 387)



## Start/Stop\* - nastavení

System menu MY CAR v části **DRIVE** ve vozidle obsahuje informace o systému Start/Stop společnosti Volvo a doporučení pro úspornou jízdu.

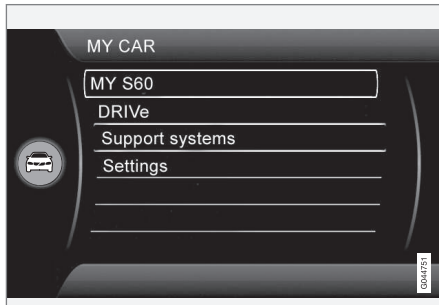

### Související informace

- Start/Stop\* (str. 285)
- Start/Stop\* - funkce a ovládání (str. 286)
- Startování motoru (str. 269)
- Start/Stop\* - motor automaticky nena-startuje (str. 290)
- Start/Stop\* - motor automaticky nastartuje (str. 289)
- Start/Stop\* - motor se nevypne (str. 288)
- Start/Stop\* - nežádoucí zastavení manuální převodovky (str. 290)
- Start/Stop\* - kontrolky a zprávy (str. 292)
- Baterie - Start/Stop (str. 387)



## 08 Startování a jízda





### Start/Stop\* - kontrolky a zprávy

Funkce Start/Stop může zobrazovat na sdružené přístrojové desce textové zprávy.

### Textová zpráva

 Funkce Start/Stop může v některých situacích kromě indikační kontrolky rozsvítit na sdružené přístrojové desce také textové zprávy. V některých přípa-

dech je třeba provést doporučená opatření. Některé příklady jsou uvedeny v následující tabulce.

Kontrolka	Zpráva	Info/akce	M/A <sup>A</sup>
	Aut. Start/Stop Nutný servis	Systém Start/Stop není funkční. Kontaktujte servis - doporučujeme autorizovaný servis Volvo.	M + A
	Autostart Motor běží + zvukový signál	Aktivuje se, když se otevřou dveře řidiče a došlo k automatickému vypnutí motoru a volicí páka převodovky je v poloze <b>D</b> .	A
	Stiskněte tlačítko Start	Motor automaticky nenastartuje - nastartujte motor běžně pomocí tlačítka <b>START/STOP ENGINE</b> .	M + A
	Pro start sešlápněte spoj. pedál	Motor je připraven k automatickému startování - čeká se na sešlápnutí spojkového pedálu.	M
	Pro start sešlápněte brzd. a spoj. ped.	Motor je připraven k automatickému startování - čeká se na sešlápnutí brzdového nebo spojkového pedálu.	M
	Zařazením neutrálu nastartujte	Převodový stupeň je zařazen bez sešlápnutí spojky - vyřadte převod a řadící pákou zařadte neutrální.	M



Kontrolka	Zpráva	Info/akce	M/A <sup>A</sup>
	<b>Pro nastartování zvolte P nebo N</b>	Funkce Start/Stop je vypnuta - přesuňte volič řazení do polohy <b>N</b> nebo <b>P</b> a nastartujte motor jako obvykle pomocí tlačítka <b>START/STOP ENGINE</b>	A
	<b>Stiskněte tlačítko Start</b>	Motor nespustí automaticky - nastartujte motor jako obvykle pomocí tlačítka <b>START/STOP ENGINE</b> a přesuňte volič řazení do polohy <b>P</b> nebo <b>N</b> .	A

A M = manuální převodovka, A = automatická převodovka

Pokud zpráva po dokončení akce nezhasne, kontaktujte servisní dílnu - doporučujeme kontaktovat autorizovaný servis Volvo.

### Související informace

- Start/Stop\* (str. 285)
- Start/Stop\* - funkce a ovládání (str. 286)
- Startování motoru (str. 269)
- Start/Stop\* - nastavení (str. 291)
- Start/Stop\* - motor automaticky nenastartuje (str. 290)
- Start/Stop\* - motor automaticky nastartuje (str. 289)
- Start/Stop\* - motor se nevypne (str. 288)
- Start/Stop\* - nežádoucí zastavení manuální převodovky (str. 290)
- Baterie - Start/Stop (str. 387)



## ECO\*

ECO<sup>14</sup> je inovativní funkce společnosti Volvo pro vozidla s automatickou převodovkou, která dokáže snížit spotřebu paliva až o 5 %, v závislosti na stylu jízdy řidiče. Tato funkce poskytuje řidiči možnosti aktivnějšího přístupu k ekologické jízdě.

### Všeobecné informace



Při aktivaci funkce ECO se změní následující:

- Body řazení v převodovce.
- Řízení motoru a reakce z plynového pedálu.
- Funkce Start/Stop - motor se může automaticky vypnout před tím, než vozidlo zcela zastaví.
- Funkce Eco Coast je aktivována - brzdění motorem se vypne.
- Nastavení systému ovládní klimatu - některé elektrické spotřebiče se deaktivují nebo fungují se sníženým výkonem.

## POZNÁMKA

Je-li aktivována funkce ECO, změní se některé parametry v nastavení klimatizace a omezí se funkčnost některých elektrických spotřebičů. Některá nastavení lze resetovat manuálně, nicméně funkčnost bude v plném rozsahu obnovena až deaktivací funkce ECO.

### ECO - provoz



**1** ECO Zapnuto/Vypnuto

**2** Symbol ECO

Funkce ECO se deaktivuje při vypnutí motoru a je proto nutné ji po každém nastartování motoru aktivovat. Pro některé motory platí výjimky. Je však snadné ověřit si aktivaci funkce podle symbolu **ECO** na sdržené

přístrojové desce a podle svitu kontrolky tlačítka ECO.

### Funkce ECO zapnuta nebo vypnuta

**ECO**



Vypnutí funkce ECO poznáte podle toho, že zhasne kontrolka **ECO** na sdržené přístrojové desce a kontrolka ECO na tlačítku. Funkce zůstane vypnuta do opětovné aktivace tlačítkem ECO.

### Eco Coast - funkce

Subfunkce Eco Coast prakticky znamená, že je deaktivováno brzdění motoru a kinetická energie vozidla se tedy používá k setrvačné jízdě na delší vzdálenosti. Při uvolnění pedálu akcelérátoru se automaticky odpojí převodovka od motoru jehož otáčky se sníží na volnoběh s minimální spotřebou.

Tato funkce je určena pro použití v případě předpokládaného snížení rychlosti, např. při dojíždění na křižovatku nebo semafor s červeným signálem.

Funkce Eco Coast umožňuje proaktivní jízdu, kdy řidič může využívat tzv. techniky „Pulse & Glide“ (Rozjezdu a setrvačné jízdy) a brzdit minimálně.

### Kombinace - zapnutí a vypnutí

<sup>14</sup> Nelze pro XC60 a XC70 s AWD.





Kombinací funkce Eco Coast a dočasným deaktivováním funkce ECO lze společně snížit spotřebu paliva. Tedy:

- Aktivní Eco Coast: Dlouhý dojezd **bez** brzdění motorem = nízká spotřeba

a

- Deaktivovaná funkce ECO: krátký dojezd **s** brzděním motorem = minimální spotřeba.

### POZNÁMKA

Aby však spotřeba paliva byla optimální, neměla by se funkce Eco Coast používat při dojíždění setrvačností na krátké vzdálenosti.

### Aktivace Eco Coast

Funkce se aktivuje úplným uvolněním pedálu akceleratoru při současném splnění následujících podmínek:

- Je aktivováno tlačítko **ECO**
- Volicí páka je v poloze **D**
- Rychlost je v rozmezí přibližně 65 - 140 km/h
- Sklon svahu není strmější než přibližně 6 %.

### Deaktivace Eco Coast

V určitých situacích může být žádoucí deaktivovat funkci Eco Coast. Příklady takových situací:

- na strmých klesáních - za účelem brzdění motorem.
- bezprostředně před předjížděcím manévrem - za účelem co nejbezpečnějšího provedení manévru.

Funkci Eco Coast lze deaktivovat a vrátit se tak k brzdění motorem následovně:

- Stiskněte tlačítko **ECO**.
- Posuňte řadicí páku do manuální polohy „**S+/-**“.
- Změňte převodový stupeň pomocí pádel pod volantem.
- Sešlápněte plynový nebo brzdový pedál.

### Eco Coast - omezení

Tato funkce není k dispozici v následujících případech:

- je aktivní tempomat
- sklon svahu je strmější než přibližně 6 %.
- provede se manuální změna převodového stupně pomocí řadicích pádel pod volantem\*
- motor nebo převodovka nemají normální provozní teplotu.
- volicí páka se přesune z polohy **D**- do polohy „**S+/-**“
- rychlost je mimo rozmezí přibližně 65 - 140 km/h

### Další informace a nastavení

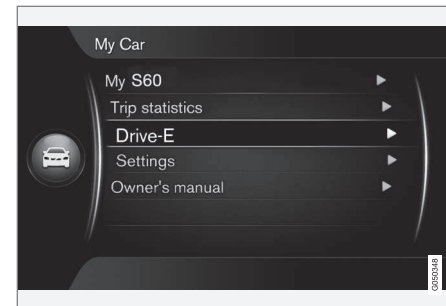

Systém nabídky vozidla **MY CAR** obsahuje další informace o koncepci ECO - viz kapitola MY CAR (str. 106).

### Související informace

- Všeobecné informace o klimatizaci (str. 119)



## Pohon všech kol – AWD\*

Optimální trakce je dosahována u pohonu čtyř kol.

## Pohon všech kol je trvale zařazen

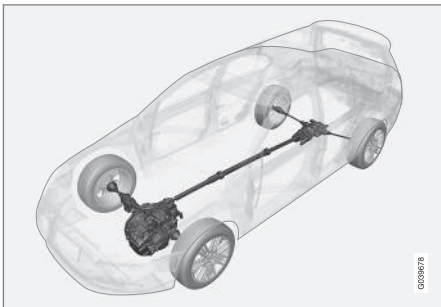

Pohon všech kol (All Wheel Drive) znamená, že jsou současně poháněna všechna čtyři kola vozu.

Výkon motoru je rozdělován automaticky mezi přední a zadní kola. Elektronicky řízený systém spojky rozděluje výkon na kola, která mají nejlepší přilnavost na aktuálním povrchu vozovky. Tak je zajištěna nejlepší možná trakce a nedochází k prokluzování kol. Při normální jízdě je větší část výkonu přenášena na přední kola.

Zlepšená trakce díky pohonu všech kol zvyšuje bezpečnost jízdy v dešti, na sněhu a ledu.

## Nožní brzda

Nožní brzda se používá ke snížení rychlosti vozidla během jízdy.

Vůz je vybaven dvěma brzdovými okruhy. Pokud dojde k poškození brzdového okruhu, bude třeba k dosažení běžného brzdění sešlapovat brzdový pedál hlouběji a s větším tlakem.

Vůz je vybaven posilovačem brzd.

### **VAROVÁNÍ**

Posilovač brzd je funkční pouze, když běží motor.

Pokud se používá nožní brzda, když neběží motor, pedál je tuhý a k zabrzdění vozu musí být vyvinuta větší síla.

Ve velmi hornatém terénu nebo při jízdě s velkým zatížením mohou být brzdy odlehčeny využitím brzdného účinku motoru. Brzdný účinek motoru je nejintenzivnější, pokud se používá při jízdě z kopce stejný převodový stupeň jako při jízdě do téhož kopce.

Další obecné informace o velkém zatížení vozu, viz Motorový olej - nepříznivé jízdní podmínky (str. 420).

## Čištění brzdových kotoučů

Nános nečistot a vody na brzdových kotoučích může mít za následek opožděnou reakci brzd. Na mokřem povrchu vozovky, před

dlouhodobým parkováním a po mytí v myčce se doporučuje očistit brzdy lehkým krátkodobým přibrzděním při jízdě.

## Údržba



Aby byla zabezpečena vysoká úroveň bezpečnosti a spolehlivosti vozu, musíte dodržovat servisní intervaly Volvo, které jsou uvedeny v záruční a servisní knížce.

### **DŮLEŽITÉ**

Pravidelně se musí kontrolovat opotřebení komponentů brzdového systému.



Informace, jak postupovat, vám sdělí v servisu. Další možností je požádat servis o provedení prohlídky - doporučujeme autorizovaný servis Volvo.

## Kontroly a zprávy na displeji

Kontrolka	Popis
	Svítil trvale – Zkontrolujte hladinu brzdové kapaliny. Pokud je hladina nízká, doplňte brzdovou kapalinu a zkontrolujte vůz, abyste zjistili příčinu úniku brzdové kapaliny.
	Trvalý svit po dobu 2 sekund při spuštění motoru – automatická kontrola funkce.



## VAROVÁNÍ

Pokud se současně rozsvítí  a , může to znamenat závadu v brzdovém systému.

Je-li hladina v nádržce s brzdovou kapalinou v tento okamžik v pořádku, opatrně dojeďte s vozem do nejbližšího servisu a požádejte o kontrolu brzd - doporučujeme autorizovaný servis Volvo.

Pokud hladina brzdové kapaliny klesne v nádržce pod **MIN**, nejdříve doplňte brzdovou kapalinu a až potom můžete jet.

Musíte zjistit důvod ztráty brzdové kapaliny.

### Související informace

- Parkovací brzda (str. 299)
- Brzdový pedál - nouzová brzdová světla a automatická výstražná funkce ukazatelů směrů (str. 297)
- Nožní brzda - brzdový asistent pro kritické situace (str. 298)
- Brzdový pedál - protiblokovací brzdový systém (str. 297)

### Brzdový pedál - protiblokovací brzdový systém

*Protiblokovací brzdový systém, ABS (Anti-lock Braking System), brání zablokování kol během brzdění.*

Tato funkce udržuje říditelnost vozu a usnadňuje objetí překážky v případě, například, nebezpečí. Při zásahu ABS můžete pocítit vibrace pedálu brzdy. Jde o zcela normální jev.

Po nastartování motoru a uvolnění brzdy provede systém ABS krátkou kontrolu. Další automatickou kontrolu provede systém ABS při dosažení rychlosti 10 km/h. To se může projevit znatelnými a slyšitelnými pulzy v brzdovém pedálu.

### Související informace

- Nožní brzda (str. 296)
- Parkovací brzda (str. 299)
- Brzdový pedál - nouzová brzdová světla a automatická výstražná funkce ukazatelů směrů (str. 297)
- Nožní brzda - brzdový asistent pro kritické situace (str. 298)

### Brzdový pedál - nouzová brzdová světla a automatická výstražná funkce ukazatelů směrů

*Nouzová brzdová světla se aktivují v případě prudkého brzdění, aby upozornila ostatní vozidla. Brzdová světla blikají na rozdíl od běžného brzdění, kdy stále svítí.*

Nouzová brzdová světla se aktivují při rychlostech nad 50 km/h v případě náhlého brzdění. Jakmile vůz zpomalí na rychlost menší než 10 km/h, brzdová světla přestanou blikat, ale budou normálně svítit. Současně se aktivuje výstražná funkce ukazatelů směrů (str. 90) - tato světla blikají, dokud řidič pomocí plynového pedálu nezmění otáčky motoru nebo dokud výstražnou funkci nevyne pomocí příslušného tlačítka.

### Související informace

- Nožní brzda (str. 296)
- Parkovací brzda (str. 299)
- Nožní brzda - brzdový asistent pro kritické situace (str. 298)
- Brzdový pedál - protiblokovací brzdový systém (str. 297)



### Nožní brzda - brzdový asistent pro kritické situace

*Brzdový asistent pro kritické situace, EBA (Emergency Brake Assist), pomáhá zvýšit brzdnou sílu a snížit tak brzdnou vzdálenost.*

System EBA detekuje styl jízdy řidiče a v případě potřeby zvýší brzdny účinek. Brzdna síla může být zvýšena až na úroveň, kdy zasahuje ABS. Při uvolnění tlaku na brzdový pedál se funkce EBA přeruší.



#### POZNÁMKA

Je-li systém EBA aktivován, brzdový pedál klesne nepatrně dále než obvykle - sešlápněte (držte) brzdový pedál podle potřeby. Pokud se brzdový pedál uvolní, brzdění bude ukončeno.

#### Související informace

- Nožní brzda (str. 296)
- Parkovací brzda (str. 299)
- Brzdový pedál - nouzová brzdová světla a automatická výstražná funkce ukazatelů směrů (str. 297)
- Brzdový pedál - protiblokovací brzdový systém (str. 297)



## Parkovací brzda

Parkovací brzda drží vozidlo na místě, když je sedadlo řidiče prázdné. Přitom mechanicky zablokuje dvě kola.

### Funkce

Při zabrzdění elektrické parkovací brzdy můžete slyšet slabý zvuk elektrického motoru. Zvuk je možné slyšet také během automatické kontroly parkovací brzdy.

Pokud vůz stojí, když je zabrzděna parkovací brzda, potom parkovací brzda působí pouze na zadní kola. Pokud je brzda zabrzděna za jízdy, když se používá normální nožní brzda, působí na všechna čtyři kola. Když vůz opět stojí, brzda opět působí na zadní kola.

### Nízké napětí akumulátoru

Je-li napětí akumulátoru příliš nízké, pak nelze parkovací brzdu ani odbrzdít, ani zabrzdít. Pokud je napětí baterie příliš nízké, připojte pomocnou baterii, viz Startování s pomocnou baterií (str. 275).

## Aktivace parkovací brzdy



Ovládání parkovací brzdy - aktivace.

1. Silně sešlápněte pedál nožní brzdy.
2. Stiskněte ovládací prvek **PUSH LOCK/ PULL RELEASE**.
  - >  Symbol na sdružené přístrojové desce začne blikat - jakmile se rozsvítí trvale, došlo k aktivaci parkovací brzdy.
3. Uvolněte pedál nožní brzdy a ujistěte se, že vozidlo stále stojí.
  - Při parkování vozu vždy zařaďte 1. převodový stupeň (mechanická převodovka) nebo přesuňte páku voliče do polohy **P** (automatická převodovka).

### Nouzová brzda

V kritické situaci lze parkovací brzdu aktivovat, když je vozidlo v pohybu, stisknutím

a podržením ovládacího prvku **PUSH LOCK/ PULL RELEASE**. Při uvolnění ovládacího prvku se brzdění vypne.

### POZNÁMKA

V případě nouzového brzdění při rychlostech nad 10 km/h se během brzdění ozývají zvukové signály.

### Parkování ve svahu

Je-li vůz zaparkován čelem do kopce:

- Natočte kola **pryč od** obrubníku.

Je-li vůz zaparkován čelem z kopce:

- Natočte kola **směrem k** obrubníku.

### VAROVÁNÍ

Při parkování ve svahu vždy aktivujte parkovací brzdu - zařazení převodového stupně nebo poloha **P** u automatické převodovky nestačí k přidržení vozidla v každé situaci.



## Uvolnění parkovací brzdy



Ovládání parkovací brzdy - uvolnění.

## Vozy s manuální převodovkou

### Manuální odbrzdění

1. Zasuňte dálkový ovladač s klíčem do spínací skříňky.<sup>15</sup>
2. Silně sešlápněte pedál nožní brzdy.
3. Zatáhněte za ovládací prvek **PUSH LOCK/PULL RELEASE**.
  - > Parkovací brzda se uvolní a symbol na sdužené přístrojové desce zhasne.

## POZNÁMKA

Parkovací brzdou lze uvolnit manuálně tak, že místo brzdového pedálu sešlápnete spojkový pedál. Společnost Volvo doporučuje používat brzdový pedál.

### Automatické odbrzdění

1. Nastartujte motor.
2. Zařadte první stupeň nebo zpátečku.
3. Uvolněte pedál spojky a sešlápněte pedál plynu.
  - > Parkovací brzda se uvolní a symbol na sdužené přístrojové desce zhasne.

### Vozy s automatickou převodovkou

#### Manuální odbrzdění

1. Zasuňte dálkový ovladač s klíčem do spínací skříňky<sup>15</sup>.
2. Silně sešlápněte pedál nožní brzdy.
3. Zatáhněte za ovládací prvek.
  - > Parkovací brzda se uvolní a symbol na sdužené přístrojové desce zhasne.

#### Automatické odbrzdění

1. Zapněte si bezpečnostní pás.

2. Nastartujte motor.
3. Silně sešlápněte pedál nožní brzdy.
4. Přesuňte páku voliče do polohy **D** nebo **R** a sešlápněte pedál plynu.
  - > Parkovací brzda se uvolní a symbol na sdužené přístrojové desce zhasne.

## POZNÁMKA

Z bezpečnostních důvodů se parkovací brzda uvolní automaticky pouze, pokud běží motor a řidič je připoután bezpečnostním pásem. Ve vozidlech s automatickou převodovkou se parkovací brzda uvolní automaticky, pokud se sešlápně plynový pedál a volič převodových stupňů se přesune do polohy **D** nebo **R**.

### Velké zatížení při jízdě do kopce

Velké zatížení, jako například přívěs, může způsobit pojíždění vozu dozadu, když je parkovací brzda automaticky odbrzděna v prudkém svahu. Vyhněte se tomu stisknutím ovládacího prvku, zatímco se rozjíždíte. Když se vůz začne rozjíždět dopředu, ovládací prvek uvolněte.

### Výměna brzdového obložení

Obložení zadních brzd musí být z důvodu konstrukce elektronické brzdy měněno

<sup>15</sup> U vozidla se systémem Keyless: Stiskněte **START/STOP ENGINE**.



v odborném servisu - doporučujeme autorizovaný servis Volvo.

### Kontrolky a zprávy na displeji

Informace o zobrazení a mazání textových zpráv na sdružené přístrojové desce, viz Zprávy - použití (str. 105).

Kontrolka	Zpráva	Význam/činnost
	"Zpráva"	<ul style="list-style-type: none"> <li>Přečtěte si zprávu na sdružené přístrojové desce.</li> </ul>
		<p>Blikající kontrolka signalizuje, že parkovací brzda je zabrzděná.</p> <p>Pokud kontrolka bliká v jakékoli jiné situaci, znamená to, že došlo k poruše.</p> <ul style="list-style-type: none"> <li>Přečtěte si zprávu na sdružené přístrojové desce.</li> </ul>
	<b>Park. brzda není zcela uvolněna</b>	<p>Závada bránící v uvolnění ruční brzdy:</p> <ul style="list-style-type: none"> <li>Pokuste se aktivovat a uvolnit brzdu.</li> </ul> <p>Pokud chyba po několika pokusech přetrvává:</p> <ul style="list-style-type: none"> <li>Kontaktujte servis - doporučujeme autorizovaný servis Volvo.</li> </ul> <p>Upozornění: Pokud pokračujete v cestě, když je zobrazena tato chybová zpráva, ozve se zvukový signál.</p>



Kontrolka	Zpráva	Význam/činnost
	<b>Parkovací brzda není aktiv.</b>	<p>Závada bránící v použití ruční brzdy:</p> <ul style="list-style-type: none"> <li>• Pokuste se uvolnit a aktivovat brzdu.</li> </ul> <p>Pokud chyba po několika pokusech přetrvává:</p> <ul style="list-style-type: none"> <li>• Kontaktujte servis - doporučujeme autorizovaný servis Volvo.</li> </ul> <p>Zpráva se také objeví u vozů s mechanickou převodovkou, když vůz jede pomalu s otevřenými dveřmi, aby upozornila řidiče, že parkovací brzda mohla být neúmyslně odbrzděna.</p>
	<b>Parkovací brzda Nutný servis</b>	<p>Byla zjištěna závada:</p> <ul style="list-style-type: none"> <li>• Pokuste se aktivovat a uvolnit brzdu.</li> </ul> <p>Pokud chyba po několika pokusech přetrvává:</p> <ul style="list-style-type: none"> <li>• Kontaktujte servis - doporučujeme autorizovaný servis Volvo.</li> </ul>

- Pokud se vůz musí zaparkovat před tím, než byla odhalena porucha, musí být kola natočena jako při parkování ve svahu a musí být zařazen 1. převodový stupeň (mechanická převodovka) nebo páka voliče musí být v poloze **P** (automatická převodovka).

Text zprávy může být potvrzen krátkým stisknutím tlačítka **OK** na pákovém přepínači ukazatelů směru.

### Související informace

- Nožní brzda (str. 296)





## Jízda ve vodě

O brodění mluvíme, pokud vozidlo projíždí po cestě pokryté vodou. Brodění musíte věnovat zvýšenou pozornost.

Vůz může projíždět vodou o maximální hloubce 25 cm maximální rychlostí 10 km/h. Zvláštní pozornost musí být věnována průjezdu tekoucí vodou.

Při jízdě ve vodě udržujte nízkou rychlost a nezastavujte. Po projetí vodou sešlápněte lehce pedál brzdy a zkontrolujte, zda jsou brzdy plně funkční. Například bláto a voda na brzdovém obložení mohou mít za následek opožděnou reakci brzd.

- Očistěte kontakty napájecího konektoru elektrického vyhřívání bloku motoru a tažné zařízení po průjezdu vodou nebo bahnem.
- Nenechávejte stát vůz delší dobu ve vodě, která sahá nad prahy - to by mohlo způsobit poruchy elektroinstalace.

## ! DŮLEŽITÉ

Pokud se do vzduchového filtru dostane voda, mohlo by dojít k poškození motoru.

Je-li hloubka větší než 25 cm, voda by se mohla dostat do převodovky. Tím se sníží mazací schopnost oleje a zkrátí se životnost těchto systémů.

Záruka se nevztahuje na poškození komponentů, motoru, převodovky, turbodmychadla, diferenciálu a interních komponentů způsobené zaplavením, hydrostatickým zablokováním nebo nedostatkem oleje.

Pokud motor ve vodě zhasne, nepokoušejte se jej znovu nastartovat a odtáhněte vozidlo z vody do servisu. Doporučujeme autorizovaný servis Volvo. Nebezpečí poruchy motoru.

## Související informace

- Odtah (str. 322)
- Tažení vozu (str. 320)

## Přehřátí

Za určitých podmínek, např. při sportovní jízdě v horách nebo v horkém počasí hrozí přehřátí motoru a hnacího ústrojí, a to především v případě, že je vůz velmi naložen.

Informace o přehřátí v případech jízdy s přívěsem, viz Jízda s přívěsem (str. 313).

- Pokud jezdíte v horkém podnebí, sejměte přídatné světlomety z mřížky chladiče.
- Pokud je teplota v systému chlazení motoru příliš vysoká, rozsvítí se varovná kontrolka a na informačním displeji na sdružené přístrojové desce se zobrazí zpráva **Vysoká tepl. motoru Bezp. zastavte** - bezpečně zastavte vůz a několik minut nechte motor běžet ve volnoběžných otáčkách, aby se ochladil.
- Pokud se zobrazí zpráva **Vysoká tepl. motoru Vypněte motor nebo Nízká hlad.chl. kap.motoru Bezp. zastavte**, musíte po zastavení motor vypnout.
- V případech přehřátí převodovky se aktivuje integrovaná ochrana, která, mimo jiné, rozsvítí na sdružené přístrojové desce varovnou kontrolu a rozsvítí zprávu **Horká převod. Snižte rychlost nebo Horká převod. Bezp. zastavte Počk.až zchl.** - postupuje podle dále uvedených doporučení, snižte rychlost, vozidlo bezpečně zastavte a nechte motor běžet několik minut na volnoběh, aby převodovka ochladla.





- Pokud dojde k přehřátí, může dojít k dočasnému vypnutí klimatizace.
- Pokud jste vůz hodně zatěžovali, nevypínejte motor ihned po zastavení vozu.

### POZNÁMKA

Je v pořádku, že chladicí ventilátor motoru funguje jistou dobu po vypnutí motoru.

### Jízda s otevřenými dveřmi zavazadlového prostoru

*Pokud jedete s otevřeným víkem zavazadlového prostoru, mohou se do vozidla přes otevřený prostor dostat škodlivé výfukové plyny.*



### VAROVÁNÍ

Nejezděte s otevřeným víkem zavazadlového prostoru. Jedovaté výfukové plyny by mohly zavazadlovým prostorem pronikat do vozu.

### Související informace

- Nakládání (str. 146)

### Přetížení - baterie spouštěče

*Elektrické funkce vozu zatěžují baterii spouštěče (str. 383) různě. Nenechávejte klíč ve spínací skříňce v poloze II (str. 75), pokud je vypnutý motor. Místo toho použijte režim I, který je energeticky méně náročný.*

Pamatujte také na různá příslušenství, která zatěžují elektrickou soustavu. Nepoužívejte funkce, které mají velký odběr proudu, když je vypnutý motor. Příklady funkcí:

- ventilátor větrání
- světlomety
- stěrače čelního okna
- audiosystém (vysoká hlasitost).

Jakmile napětí baterie spouštěče klesne, na sdružené přístrojové desce se zobrazí **Vybitá baterie Úsporný režim**. Funkce šetření energií vypne určité funkce nebo omezí určité funkce, jako jsou např. ventilátor větrání a audiosystém.

- V tomto případě nabijte baterii tak, že nastartujete motor a necháte jej minimálně 15 minut běžet – baterie spouštěče se rychleji dobije během jízdy než u stojícího vozidla s motorem běžícím na volnoběh.



## Před dlouhou cestou

Před delší cestou doporučujeme provést následující kontroly:

- Zkontrolujte, zda motor pracuje normálně a zda je normální spotřeba paliva (str. 428).
- Ujistěte se, že nikde nedochází k úniku (palivo, olej nebo jiná kapalina).
- Zkontrolujte všechny žárovky a hloubku vzorku pneumatik.
- V některých zemích patří k předepsanému vybavení vozidla také výstražný trojúhelník (str. 336).

## Související informace

- Motorový olej - kontrola a doplňování (str. 367)
- Výměna kol - demontáž kol (str. 331)
- Výměna světla (str. 373)

## Zimní jízda

Při jízdě v zimě je důležité provádět pravidelné kontroly, aby bylo zajištěno, že lze s vozem jezdit bezpečně.

Před začátkem zimní sezóny zkontrolujte následující:

- Chladicí kapalina (str. 370) motoru musí obsahovat minimálně 50% glykolu. Tato směs chrání motor do přibližně  $-35^{\circ}\text{C}$  před zamrznutím. K dosažení optimální ochrany proti zamrznutí nesmějí být míchány různé typy glykolu.
- Palivová nádrž musí být co nejnějsší, aby se předešlo kondenzaci.
- Důležitá je viskozita motorového oleje. Oleje s nízkou viskozitou (řidší oleje) usnadňují startování za chladného počasí a také snižují spotřebu paliva, když je motor studený. Další informace o vhodných olejích, viz Motorový olej - nepříznivé jízdní podmínky (str. 420).



## DŮLEŽITÉ

Oleje s nízkou viskozitou nesmějí být používány pro sportovní jízdu nebo za horkého počasí.

- Musí být zkontrolován stav akumulátoru spouštěče a hladina nabití. Chladné počasí představuje velké zatížení baterie

spouštěče a jeho kapacita je chladem snížena.

- Používejte kapalinu do ostříkovačů (str. 383), aby se v nádrže kapaliny ostříkovačů nevytvářel led.

Pro dosažení optimální přilnavosti doporučuje společnost Volvo používání zimních pneumatik na všech kolech, pokud se má vyskytovat sníh nebo led.



## POZNÁMKA

V některých zemích je používání zimních pneumatik předepsáno zákonem. V některých zemích nejsou povoleny pneumatiky s hřeby.

## Kluzké povrchy

Procvičte si jízdu na kluzkých površích za simulovaných podmínek, abyste zjistili, jak se vozidlo na nich chová.

## Související informace

- Zimní jízda (str. 305)



## Klapka plnicí trubky palivové nádrže - otevření/zavření

Klapku plnicí trubky palivové nádrže lze otevřít/zavřít následovně:

### Otevření/zavření dvířek hrdla palivové nádrže



Pomocí tlačítka na panelu osvětlení otevřete dvířka hrdla palivové nádrže - po uvolnění tlačítka se dvířka otevřou.

 Šipka u symbolu na displeji sdružené přístrojové desky ukazuje, na které straně se nachází víčko paliva.

- Zavřete dvířka hrdla palivové nádrže přitlačení, až „cvaknutí“ potvrdí správné zavření.

### Související informace

- Doplnění paliva (str. 306)

## Dvířka hrdla palivové nádrže - manuální otevření

Nelze-li otevřít dvířka hrdla palivové nádrže elektricky z prostoru pro cestující, mohou být dvířka otevřena manuálně.

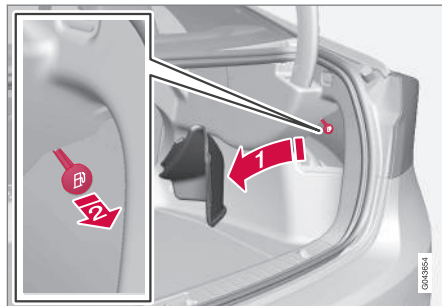

1. Otevřete/sundejte boční dvířka v zavazadlovém prostoru (na stejné straně jako dvířka hrdla palivové nádrže) a vyhledejte zelený provázek.
2. Potáhněte jej mírně přímo dozadu, až se s cvaknutím vyklopí dvířka hrdla palivové nádrže.

### DŮLEŽITÉ

Jemně potáhněte za lanko - k vyháknutí pojistky stačí minimální síla.

### Související informace

- Doplnění paliva (str. 306)

## Doplňování paliva

*Důležité informace pro doplňování paliva.*

### Otevření/zavření uzávěru hrdla palivové nádrže

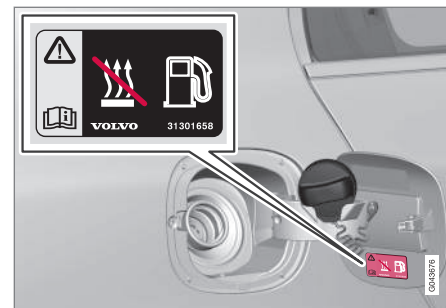

*Krytku hrdla palivové nádrže lze připevnit k dvířkům.*

Při vysokých venkovních teplotách může vzniknout v nádrži určitý přetlak. Otvírejte uzávěr pomalu.

- Po načerpání paliva nasadte opětovně uzávěr a otáčejte jej, až se ozve jedno nebo více cvaknutí.

### Doplňování paliva

- Nádrž nepřepĺňujte, ale palivo doplňujte, dokud se pistole u čerpacího stojanu sama nevytáhne.

**i POZNÁMKA**

Příliš hodně paliva v nádrži při horkém počasí přeteče.

**Čerpání paliva z kanystru<sup>16</sup>**

Při doplňování z rezervního kanystru použijte nálevku umístěnou pod víkem podlahy v zavazadlovém prostoru.

Trychtýř musíte pořádně zasunout do plnicí trubky. Plnicí trubka má otevírací krytku a před čerpáním se trubka musí posunout za krytku.

**Související informace**

- Dvířka hrdla palivové nádrže - manuální otevírání (str. 306)
- Palivo - použití (str. 307)

**Palivo - použití**

*Nesmíte používat palivo nižší kvality, než doporučuje společnost Volvo, neboť by byl nepříznivě ovlivněn výkon motoru i spotřeba paliva.*

**⚠ VAROVÁNÍ**

Dávejte pozor, abyste nevedchli palivové výpary a aby vám palivo nestříklo do očí.

Jestliže palivo zasáhne oči, vytáhněte kontaktní čočky, pokud je nosíte, a vyplachujte oči velkým množstvím vody po dobu minimálně 15 minut a vyhledejte lékařskou pomoc.

Nikdy nepolykejte palivo. Paliva, jako jsou benzín, bioetanol a jejich směsi, stejně jako motorová nafta, jsou vysoce toxická a mohou při požití zapříčinit zranění s trvalými následky nebo smrt. Při požití vyhledejte okamžitě lékařskou pomoc.

**⚠ VAROVÁNÍ**

Rozlité palivo by mohlo začít na zemi hořet.

Než začnete čerpat palivo, vypněte topení spalující palivo.

Nikdy nenoste zapnutý mobilní telefon při čerpání paliva. Zazvonění telefonu by mohlo způsobit jiskření a vznícení výparů benzínu, což by mohlo vést k požáru a poranění osob.

**! DŮLEŽITÉ**

Míchání odlišných druhů paliva<sup>17</sup> nebo použití nedoporučeného paliva má za důsledek pozbytí platnosti záruky i doplňkových servisních smluv. Tožto platí pro všechny motory. **UPOZORNĚNÍ:** Neplatí pro vozy s motorem upraveným pro jízdu na ethanolu (E85).

**i POZNÁMKA**

Extrémní povětrnostní podmínky, jízda ve vysokých nadmořských výškách ve spojení s kvalitou paliva jsou faktory, které ovlivňují funkčnost vozidla.

**Související informace**

- Ekonomická jízda (str. 312)
- Palivo - nafta (str. 309)

<sup>16</sup> Platí pouze pro vozy se vznětovými motory.

<sup>17</sup> Platí pouze pro míchání benzínu a ethanolu.





- Filtr sazí vznětových motorů (DPF) (str. 311)
- Spotřeba paliva a emise CO2 (str. 428)
- Palivová nádrž - objem (str. 427)

### Palivo - benzín

*Jako palivo se používá benzín.*

Benzín musí splňovat požadavky normy EN 228. Většina motorů je schopna spalovat benzín s oktanovým číslem RON 95 a 98 RON. Palivo s oktanovým číslem nižším než 91 a 92 RON by se mělo používat ve výjimečných případech.

- Palivo 95 RON se používá pro normální jízdu.
- Palivo 98 RON je doporučováno pro dosažení optimálního výkonu a minimální spotřeby paliva.

Při jízdě při teplotách nad +38 °C, se doporučuje používat palivo s co nejvyšším oktanovým číslem z důvodů optimální výkonnosti a spotřeby paliva.



### DŮLEŽITÉ

- Aby se nepoškodil katalyzátor, používejte pouze bezolovnaté palivo.
- Je povoleno používat palivo, které obsahuje až 10% ethanolu.
- Nesmí se používat palivo, které obsahuje kovová aditiva.
- Nepoužívejte žádná aditiva, která nebyla schválena společností Volvo.

### Alkoholetanol

- Smí se používat benzín EN228 E10 (max. 10 objemových procent ethanolu).
- Etanol vyšší než E10 (etanol s max. 10 obj. %) se nesmí používat - např. E85.

### Související informace

- Palivo - použití (str. 307)
- Ekonomická jízda (str. 312)
- Spotřeba paliva a emise CO2 (str. 428)
- Palivová nádrž - objem (str. 427)



## Palivo - nafta

*Jako palivo se používá nafta.*

Používejte pouze motorovou naftu od renomovaných firem. Nikdy nepoužívejte palivo pochybné kvality. Motorová nafta musí splňovat normu EN 590 a/nebo SS 155435. Vznětové motory jsou citlivé na nečistoty v palivu, např. vysoký obsah síry.

Za nízkých teplot (−6 °C až −40 °C) se může z motorové nafty oddělovat parafin. To může způsobit potíže se startováním. Speciální motorová nafta určená pro nízké teploty okolo bodu mrazu je k dispozici u většiny petrolejářských společností. Tato nafta má za nízkých teplot nižší viskozitu, čímž se snižuje riziko usazování parafinu.

Riziko kondenzace vody v nádrži je sníženo, pokud je nádrž udržována stále co nejplnější. Při tankování paliva se ujistěte, že tankovací pistole je čistá. Vyvarujte se potřísnění lakovaných částí. Pokud k potřísnění dojde, umyjte skvrny čisticím prostředkem a vodou.

### ! DŮLEŽITÉ

Motorová nafta musí:

- splňovat požadavky normy EN 590 a/ nebo SS 155435
- obsahovat síru v množství menším než 10 mg/kg
- obsahovat maximálně 7 obj. % FAME (Fatty Acid Methyl Ester).

### ! DŮLEŽITÉ

Nesmí se používat následující druhy palivové nafty:

- Speciální aditiva
- Nafta do námořních motorů
- Topný olej
- FAME<sup>18</sup> (Fatty Acid Methyl Ester) a rostlinný olej.

Tato paliva nespĺňují požadavky v souladu s doporučeními Volvo. Navíc opotřebávají motor a způsobují škody motoru, na které se nevztahuje záruka Volvo.

### Když dojde palivo za jízdy

Palivový systém je u vznětových motorů zkonstruován tak, že v případě, kdy dojde palivo, může být nutné palivovou nádrž v servisu odvzdušnit a umožnit tak opětovné nastartování motoru po dočerpání paliva.

Pokud se motor zastavil z důvodu spotřebování paliva, potřebuje systém určitý čas na provedení kontroly. Po dočerpání nafty před nastartováním motoru proveďte následující:

1. Vložte dálkový ovladač s klíčem do spínací skříňky a zatlačte jej do koncové polohy. Více informací, viz Polohy klíče (str. 75).
2. Stiskněte tlačítko **START bez** sešlápnutí brzdového a/nebo spojkového pedálu.
3. Vyčkejte asi jednu minutu.
4. Nastartování motoru: Sešlápněte brzdový a/nebo spojkový pedál a následně stiskněte tlačítko **START**.

### i POZNÁMKA

Před dočerpáním paliva v případě, že je v nádrži málo paliva:

- Zastavte vozidlo na co nejvíce rovném povrchu - je-li vozidlo nakloněno, hrozí nebezpečí, že se v přívodu paliva vytvoří vzduchová kapsa.

### Vypuštění kondenzátu z palivového filtru

V palivovém filtru se odděluje kondenzát z paliva. Kondenzát může poškodit motor.

Kondenzát z palivového filtru musí být vypuštěn v intervalech uvedených v Servisní

<sup>18</sup> Palivová nafta může obsahovat jisté množství paliva FAME, nicméně se nesmí dodávat další množství.





a záruční knížce nebo tehdy, když máte podezření, že jste načerpali kontaminované palivo. Více informací, viz Servisní program Volvo (str. 358).

## DŮLEŽITÉ

Některá speciální paliva odstraňují odloučenou vodu v palivovém filtru.

### Související informace

- Palivo - použití (str. 307)
- Filtr sazí vznětových motorů (DPF) (str. 311)
- Spotřeba paliva a emise CO2 (str. 428)

### Katalyzátor

*Úlohou katalyzátorů je čistit výfukové plyny. Jsou umístěny blízko motoru, takže své provozní teploty dosáhnou rychle.*

Katalyzátory se skládají z monolitu (keramického nebo kovového) s kanálky. Stěny kanálků jsou potaženy slabou vrstvou platiny/rhodia/paladia. Tyto kovy fungují jako katalyzátory, tj. urychlují chemickou reakci bez toho, aby byly spotřebovávány.

### Lambda sonda™ kyslíkové čidlo

Lambda sonda je část systému řízení motoru, který je určen ke snížení emisí a snížení spotřeby paliva. Více informací, viz Spotřeba paliva a emise CO2 (str. 428).

Kyslíkové čidlo sleduje obsah kyslíku ve výfukových plynech, které opouštějí motor. Tyto hodnoty se odesílají do elektronického systému, který nepřetržitě řídí vstřikovače. Poměr směsi paliva a vzduchu, která je přiváděna do motoru, je neustále upravován. Tato nastavení vytvářejí optimální podmínky pro efektivní spalování a společně s třicestným katalyzátorem snižují obsah škodlivých emisí (uhlovodíků, oxidů uhelnatého a oxidů dusíku).

### Související informace

- Ekonomická jízda (str. 312)
- Palivo - benzín (str. 308)
- Palivo - nafta (str. 309)

### Palivo - bioethanol E85

*Jako palivo pro motor ve vozidle se používá bioethanol E85.*

Neupravujte palivový systém nebo jeho součásti a nevyměňujte součásti za díly, které nejsou navrženy speciálně pro použití s bioethanolem.

## VAROVÁNÍ

Nesmí se používat metanol. Správné alternativní palivo je uvedeno na nálepce na krytce plnění paliva.

Pokud byste používali komponenty, které nejsou určeny pro motory na metanol, mohlo by dojít k požáru, zranění osob nebo poškození motoru.

### Rezervní kanystr na palivo

## DŮLEŽITÉ

Zákonná ustanovení týkající se skladování kanystrů s palivem se v jednotlivých zemích liší. Zkontrolujte, jaké předpisy platí.

Rezervní kanystr na palivo by měl být naplněn benzinem. Více informací, viz Startování motoru – Flexifuel (str. 274).



**! DŮLEŽITÉ**

Rezervní kanystr na palivo musí být spolehlivě upevněn a uzávěr musí být zavřený.

**! VAROVÁNÍ**

Ethanol je citlivý na jiskry. Pokud načerpáte etanol, mohou v kanystru vzniknout výbušné plyny.

**Související informace**

- Palivo - použití (str. 307)
- Ekonomická jízda (str. 312)

**Filtr sazí vznětových motorů (DPF)**

*Vozy se vznětovými motory jsou vybaveny filtrem sazí, díky kterému dochází k efektivnějšímu řízení emisí.*

Saze z výfukových plynů se během normální jízdy shromažďují ve filtru. Takzvaná „regenerace“ se spustí za účelem spálení sazí a vyprázdnění filtru. Předpokladem je dosažení normální provozní teploty.

Regenerace filtru sazí probíhá automaticky. Zpravidla trvá 10-20 minut. Může trvat o něco déle při nízké průměrné rychlosti. Spotřeba paliva se během regenerace může mírně zvýšit.

**Regenerace za chladného počasí**

Pokud často provozujete vůz za studeného počasí na krátké vzdálenosti, motor nedosáhne normální provozní teploty. To znamená, že nedochází k regeneraci filtru sazí vznětových motorů a filtr není vyprázdněn.

Když je filtr z cca. 80% plný, na sdružené přístrojové desce se rozsvítí žlutý výstražný trojúhelník a na informačním displeji se objeví zpráva **Filtr sazí je plný Viz příručka**.

Regeneraci filtru spustíte jízdou, dokud se motor nezahřeje na normální provozní teplotu, nejlépe po hlavní silnici nebo dálnici. S vozem byste měli jet ještě dalších 20 minut.

**! POZNÁMKA**

Během regenerace mohou nastat následující situace:

- dočasně může dojít k menšímu poklesu výkonu
- dočasně se může zvýšit spotřeba paliva
- můžete cítit zápach spáleniny.

Po dokončení regenerace varovný text automaticky zmizí.

Za chladného počasí použijte nezávislé topení\*, aby motor dosáhl normální provozní teploty rychleji.

**! DŮLEŽITÉ**

Pokud je filtr zcela zaplněn částicemi, možná bude těžké motor nastartovat a může se stát, že filtr nebude fungovat. V tomto případě hrozí nebezpečí, že se filtr bude muset vyměnit.

**Související informace**

- Palivo - použití (str. 307)
- Palivo - nafta (str. 309)
- Spotřeba paliva a emise CO2 (str. 428)
- Palivová nádrž - objem (str. 427)



## **Ekonomická jízda**

*Ekonomická jízda znamená jezdit rozmyslem, předvídat a přizpůsobit styl a rychlost jízdy převážujícím podmínkám silničního provozu.*

- Aby spotřeba paliva byla co nejnižší, aktivujte ECO (str. 294)<sup>19</sup>.
- Použijte funkci ECO Guide, která ukazuje, jak úsporně s vozidlem jedete, viz Eco guide & Power guide\* (str. 64).
- Jezděte na nejvyšší možný převodový stupeň. Přizpůsobte styl jízdy dopravní situaci a cestě, po které jedete - při nižších otáčkách motoru klesá spotřeba paliva. Použijte indikátor řazení převodových stupňů (str. 277).
- Vyvarujte se zbytečně prudké akcelerace a silného brzdění.
- Při vyšších rychlostech je spotřeba paliva vyšší - aerodynamický odpor stoupá se zvyšující se rychlostí.
- Nezahřívejte motor na provozní teplotu na volnoběh. Raději se co nejdříve rozjedte s malým zatížením motoru - studený motor spotřebovává více paliva než teplý motor.
- Jezděte s pneumatikami nahuštěnými na správný tlak a pravidelně kontrolujte nahuštění - pro dosažení optimálních výsledků hustte pneumatiky na tlak ECO, viz Pneumatiky - schválené tlaky vzduchu v pneumatikách (str. 432).

- Výběr pneumatik může mít vliv na spotřebu paliva - požádejte dealera o radu ohledně vhodných pneumatik.
- Odstraňte z vozu nepotřebné předměty - čím je větší zatížení, tím je vyšší spotřeba paliva.
- Brzďte motorem, pokud je to možné, aniž byste ohrozili ostatní účastníky silničního provozu.
- Náklad na střeše nebo střešní box zvyšuje odpor vzduchu a tedy spotřebu paliva - pokud nosiče nepoužíváte, demontujte je.
- Nejezděte s otevřenými okny.

Informace o filosofii společnosti Volvo na ochranu životního prostředí - viz Filosofie společnosti Volvo na ochranu životního prostředí (str. 21).

Další informace o spotřebě paliva - viz Spotřeba paliva a emise CO<sub>2</sub> (str. 428).

## **VAROVÁNÍ**

Nikdy nevypínejte motor, když vozidlo jede, např. při sjezdu z kopce. Vypnuly se se důležité systémy jako např. posilovač řízení a posilovač brzd.

## **Související informace**

- Palivo - použití (str. 307)
- Spotřeba paliva a emise CO<sub>2</sub> (str. 428)

- Palivová nádrž - objem (str. 427)

<sup>19</sup> Platí pouze pro vozidla s automatickou převodovkou.

\* Informace o volitelné výbavě/příslušenství, viz Úvod.



## Jízda s přívěsem

*Během jízdy s přívěsem je nutné myslet na celou řadu věcí, např. na tažnou konzolu, přívěs a na umístění nákladu na přívěsu.*

Užitečná hmotnost závisí na pohotovostní hmotnosti vozidla. Celková hmotnost cestujících a veškerého příslušenství, např. tažného zařízení, snižuje užitečné zatížení vozidla o tuto hmotnost. Podrobné informace - viz Hmotnosti (str. 415).

Pokud je tažné zařízení instalováno společností Volvo, vůz je dodán se všemi potřebnými prvky pro tažení přívěsu.

- Používejte pouze schválené tažné zařízení.
- Pokud bylo tažné zařízení montováno dodatečně, nechte jej zkontrolovat u svého autorizovaného dealera Volvo, jestli je vůz zcela vybaven pro tažení přívěsu.
- Náklad na přívěsu rozložte tak, aby svislé zatížení tažného zařízení nepřekročilo maximální udávané povolené zatížení.
- Zvyšte tlak vzduchu v pneumatikách na hodnoty předepsané pro maximální zatížení vozu. Umístění štítku s tlaky pneumatik - viz Pneumatiky - tlak vzduchu (str. 335).
- Motor je při jízdě s přívěsem více zatížen.

- Nepřipojujte za zcela nový vůz těžký přívěs. Nový vůz musí ujet alespoň 1000 kilometrů.
- Brzdy jsou při jízdě s přívěsem více zatíženy, zejména při jízdě členitým terémem. Zařadte nižší rychlostní stupeň a snižte rychlost vozu.
- Z bezpečnostních důvodů by vůz s přívěsem neměl jet rychlostí vyšší než je maximální přípustná rychlost. Dodržujte platné předpisy týkající se přípustné rychlosti a hmotností.
- Při jízdě s přívěsem v táhlém stoupání jeďte pomalu.
- Vyvarujte se jízdy s přívěsem do svahů se sklonem vyšším než 12 %.

## Kabel přívěsu

Jestliže je tažné zařízení vybaveno 13pólovým konektorem a přívěs 7pólovým konektorem, musíte použít adaptér. Použijte kabel schválený společností Volvo. Zajistěte, aby se kabel nedotýkal země.

## Ukazatele směru a brzdová světla přívěsu

V případě poruchy některého směrového světla na přívěsu začne kontrolka ukazatelů směru na přístrojové desce blikat rychleji než za normálních okolností a na informačním displeji se zobrazí text **Porucha ukazatelů směru přívěsu**.

V případě poruchy některého brzdového světla na přívěsu se na displeji se zobrazí text **Porucha brzdového světla přívěsu**.

## Ovládání světél výšky\*

Zadní tlumiče udržují stálou světlou výšku bez ohledu na zatížení vozidla (až do maximální nosnosti). Pokud je vozidlo v klidu, jeho zadní část mírně poklesne, to je normální jev

## Hmotnosti přívěsu

Informace o přípustných hmotnostech přívěsů Volvo, viz Hmotnosti přívěsu a zatížení tažného zařízení (str. 416).



## POZNÁMKA

Maximální přípustná hmotnost přívěsu odpovídá hmotnosti povolené společností Volvo. Národní předpisy platné pro vozidla mohou rychlosti a hmotnosti přívěsu dále omezovat. Tažné tyče mohou být certifikovány pro vyšší hmotnosti, než vozidlo skutečně dokáže táhnout.



## VAROVÁNÍ

V souvislosti s hmotnostmi přívěsů dodržujte stanovená doporučení. Jinak se při náhlém pohybu a zabrzdění může stát, že se vozidlo a přívěs budou ovládat s problémy.



## Související informace

- Jízda s přívěsem - mechanická převodovka (str. 314)
- Jízda s přívěsem - automatická převodovka (str. 314)
- Tažná konzola/tažná tyč (str. 315)
- Výměna světla (str. 373)

## Jízda s přívěsem - mechanická převodovka

*Při jízdě s přívěsem v horkém klimatu a hornatém terénu může dojít k přehřátí.*

### Přehřátí

Při jízdě s přívěsem v horkém klimatu a hornatém terénu může dojít k přehřátí.

- Nenechávejte běžet motor na otáčky vyšší než 4500 ot/min (dieselmotory: 3500 ot/min).

### Vznětový motor, 5 válců

- S ohledem na nebezpečí přehřátí jsou pro zajištění optimálního chlazení chladicí kapaliny optimální otáčky motoru 2300-3000 ot/min.

## Související informace

- Jízda s přívěsem (str. 313)

## Jízda s přívěsem - automatická převodovka

*Při jízdě s přívěsem v horkém klimatu a hornatém terénu může dojít k přehřátí.*

- Automatická převodovka zvolí optimální převodový stupeň podle zatížení a otáček motoru.
- V případě přehřátí se na sdružené přístrojové desce rozsvítí výstražný symbol a na informačním displeji se objeví textová zpráva. Postupujte podle doporučení.

### Prudké stoupání

- Nenechávejte v automatické převodovce zajištěný vyšší převodový stupeň, než motor "zvládne" - ne vždy je vhodné jet při nízkých otáčkách motoru na vyšší převodový stupeň.

### Parkování ve svahu

1. Sešlápněte pedál nožní brzdy.
  2. Zabrzděte parkovací brzdou.
  3. Přesuňte páku voliče do polohy **P**.
  4. Uvolněte pedál nožní brzdy.
- Při zaparkování vozidla vybaveného automatickou převodovkou s připojeným přívěsem, přesuňte volič převodovky do polohy **P**. Vždy zabrzděte parkovací brzdou.
  - Podložte kola klíny, když parkujete vůz s přívěsem ve svahu.



### ! DŮLEŽITÉ

Konkrétní informace o pomalé jízdě s přívěsem pro vozy vybavené automatickou převodkou Powershift, viz Automatická převodovka -- Powershift\* (str. 282).

### Rozjezd ve svahu

1. Sešlápněte pedál nožní brzdy.
2. Volič převodovky přesuňte do polohy pro jízdu **D**.
3. Odbrzďte parkovací brzdu.
4. Uvolněte pedál nožní brzdy a rozjeďte se.

### Související informace

- Automatická převodovka -- Geartronic\* (str. 278)

### Tažná konzola/tažná tyč

*Pomocí tažné konzoly lze např. odtahovat přívěs za vozidlem.*

Pokud je vůz vybaven demontovatelnou tažnou tyčí, postupujte při montáži volně částí přesně podle instrukcí - Demontovatelná tažná tyč - připevnění/demontáž (str. 317).

### ! VAROVÁNÍ

Je-li vozidlo vybaveno demontovatelným tažným zařízením Volvo:

- Pozorně dodržujte pokyny k montáži.
- Než se rozjedete, zajistěte demontovatelnou část pomocí klíče.
- Zkontrolujte, zda kontrolka oken svítí zeleně.

### Důležité kontroly

- Koule tažného zařízení musí být pravidelně čištěna a mazána.

### i POZNÁMKA

Pokud se používá koule tažného zařízení s tlumičem vibrací, tato koule se nesmí mazat.

### Související informace

- Jízda s přívěsem (str. 313)

### Demontovatelná tažná tyč - uložení

Uložte demontovatelnou tažnou tyč do zavazadlového prostoru.

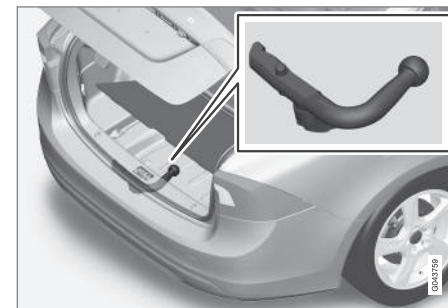

Prostor k uložení tažného zařízení.

### ! DŮLEŽITÉ

Pokud tažné zařízení již nepoužíváte, odmontujte jej a uložte na vyhrazené místo ve voze.

### Související informace

- Demontovatelná tažná tyč - specifikace (str. 316)
- Demontovatelná tažná tyč - připevnění/demontáž (str. 317)
- Jízda s přívěsem (str. 313)



## Demontovatelná tažná tyč - specifikace

Specifikace demontovatelné tažné tyče.

### Technické údaje

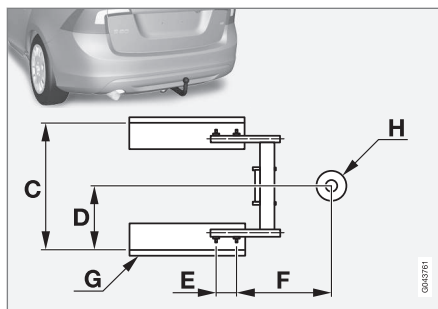
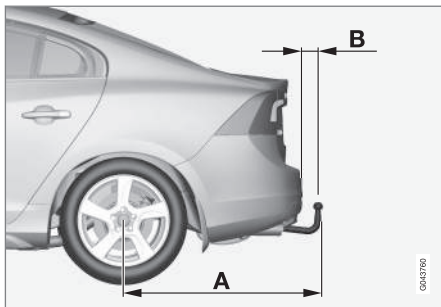

### Rozměry, montážní body (mm)

A	998
B	81
C	854
D	427
E	109
F	282
G	Podélný nosník
H	Střed kulové hlavy

### Související informace

- Demontovatelná tažná tyč - připevnění/ demontáž (str. 317)
- Demontovatelná tažná tyč - uložení (str. 315)

- Jízda s přívěsem (str. 313)



## Demontovatelná tažná tyč - přípevnění/demontáž

Přípevnění/demontáž demontovatelné tažné tyče se provádí následovně:

### Přípevnění

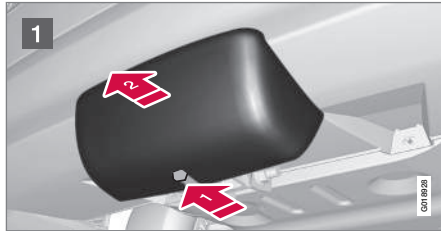

- 1 Nejdřív stisknutím západky uvolněte ochranný kryt a potom jej vyjměte zatlačením do úchytu **1** a vytažením směrem dozadu **2**.

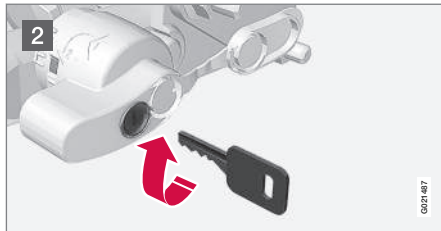

- 2 Zkontrolujte, že je mechanismus v odjištěné poloze otočením klíče doprava.

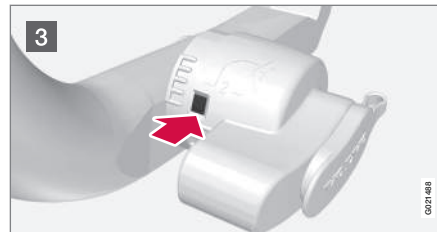

- 3 Okénko indikátoru musí být červené.

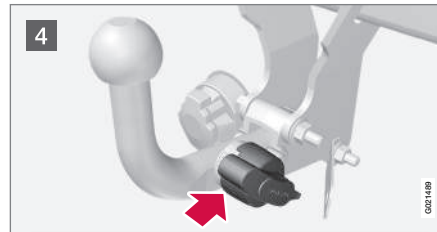

- 4 Zasunujte tažné zařízení, dokud neuslyšíte cvaknutí.

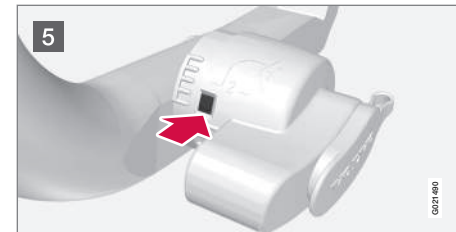

- 5 Okénko indikátoru musí být zelené.

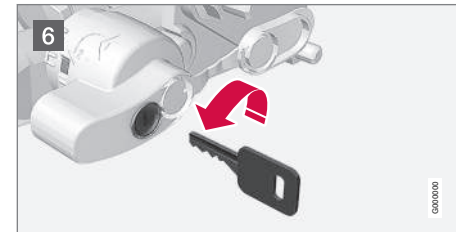

- 6 Otočte klíč doleva do zajištěné polohy. Vytáhněte klíč ze zámku.

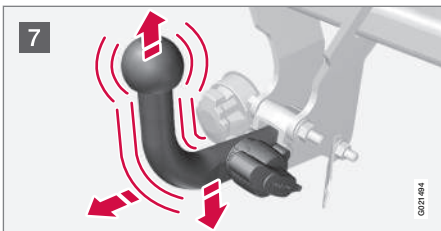

**7** Zkontrolujte, zda je tažné zařízení správně zajištěno - potáhněte je nahoru, dolů a dozadu.

### **!** VAROVÁNÍ

Pokud tažné zařízení není namontováno správně, musí se odmontovat a znovu přimontovat v souladu s předcházejícími pokyny.

### **!** DŮLEŽITÉ

Promazávat se smí pouze koule tažného zařízení. Ostatní části tažného zařízení musí zůstat suché a čisté.



**8** Bezpečnostní lanko.

### **!** VAROVÁNÍ

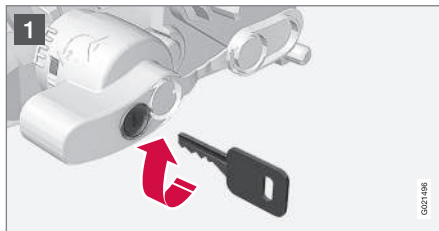

Bezpečnostní lano přívěsu musí být upevněno k příslušné konzole.

### Demontáž tažného zařízení



**1** Zasuňte klíč a otočte jím doprava, do odemknuté polohy.



**2** Zatlačte pojistné kolečko  a otočte jím doleva , až uslyšíte cvaknutí.

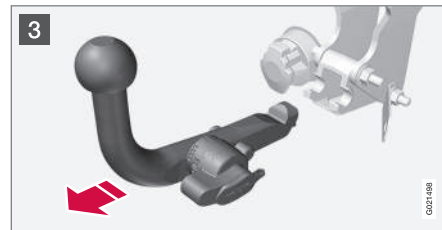

**3** Otočte zajišťovací kolečko zcela dolu až na doraz. Držte je v této poloze a přitom vytáhněte tažné zařízení dozadu a nahoru.

### **!** VAROVÁNÍ

Pokud je tažné zařízení uloženo ve voze, musí být bezpečně připevněno, viz Demontovatelná tažná tyč - uložení (str. 315).





- 4 Zatlačte ochranný kryt, až se těsně zaklapne.

#### Související informace

- Demontovatelná tažná tyč - uložení (str. 315)
- Demontovatelná tažná tyč - specifikace (str. 316)
- Jízda s přívěsem (str. 313)

### Stabilizace přívěsu – TSA<sup>20</sup>

Asistent stabilizace přívěsu TSA (Trailer Stability Assist) slouží ke stabilizaci vozidla a přívěsu, pokud dojde k rozvlnění soupravy.

TSA- funkce je součástí systému stability (str. 180) ESC<sup>21</sup>.

#### Funkce

K „rozvlnění“ může dojít při jakékoli kombinaci vůz/přívěs. Obvykle k rozvlnění dojde při vysokých rychlostech. Avšak nebezpečí hrozí i při nižších rychlostech (70–90 km/h), pokud je přívěs přetížený nebo je nerovnoměrně rozložené zatížení, např. je příliš vzadu.

Rozvlnění vždy způsobí určitý faktor, např.:

- Vůz s přívěsem je vystaven náhlému a silnému bočnímu větru.
- Vůz s přívěsem jede po nerovném povrchu vozovky nebo vjede do výmolu.
- Prudký pohyb volantem.

#### Provoz

Pokud se souprava rozvlní, může být těžké a někdy i nemožné ji zklidnit. Tím se stává souprava vozidlo/přívěs těžce kontrolovatelná a hrozí riziko, kromě jiného, přejetí do nesprávného jízdního pruhu nebo sjetí z vozovky.

Asistent stability přívěsu trvale monitoruje pohyby vozu, zejména boční pohyby. Pokud je zjištěno rozvlnění soupravy, jsou jednotlivě brzděna přední kola. Tím se souprava vozidlo/přívěs stabilizuje. To obvykle stačí, aby řidič získal kontrolu nad vozidlem.

Pokud není „rozvlnění“ eliminováno napoprvé, systém TSA začne zasahovat, jsou brzděna všechna kola jízdní soupravy vůz/přívěs a je snížen výkon motoru. Jakmile je „vlnění“ postupně potlačeno a souprava vůz/přívěs je opět stabilní, systém ukončí zasahování a řidič má opět plnou kontrolu nad vozem. Více informací, viz Elektronické řízení stability (ESC) - funkčnost (str. 181).

#### Různé

Systém TSA může zasáhnout při rychlostech 60-160 km/h.

#### **i** POZNÁMKA

Funkce TSA se vypne, pokud řidič zvolí režim **Sport**, viz Elektronické řízení stability (ESC) - obecné informace (str. 180).

TSA může selhat, pokud řidič prudce pohne volantem, aby se pokusil sám vyrovnat vlnění soupravy, protože v takové situaci systém nemůže určit, zda je to přívěs, nebo řidič, kdo způsobuje rozvlnění soupravy.

<sup>20</sup> Je součástí montážního celku originální tažné tyče Volvo.

<sup>21</sup> (Electronic Stability Control) - elektronické řízení stability.





Pokud je systém TSA v činnosti, bliká na přístrojové desce kontrolka ESC<sup>21</sup>.

## Související informace

- Elektronické řízení stability (ESC) - obecné informace (str. 180)

## Tažení vozu

*Během odtahování jedno vozidlo odtahuje jiné vozidlo na tažném laně.*

Před odtahováním si zjistěte maximální rychlost odtahování povolenou ze zákona.

- Odemkněte zámek řízení: vložte dálkový ovladač do spínací skříňky a dlouze stiskněte tlačítko **START/STOP ENGINE** - aktivuje se poloha klíče **II**. Další informace o polohách klíče - Polohy klíče (str. 75).
- Dálkový ovladač s klíčem musí zůstat ve spínací skříňce po celou dobu tažení.
- Jakmile rychlost taženého vozu klesne, udržujte tažné lano napnuté lehkým stisknutím brzdového pedálu tak, aby nedocházelo ke zbytečnému poskakování.
- Budte připraveni brzdit.



## VAROVÁNÍ

- Před odtahováním zkontrolujte, zda je zámek řízení odjištěn.
- Dálkový ovladač musí být v poloze **II** - v poloze **I** jsou všechny airbagy deaktivovány.
- Nikdy nevytahujte dálkový ovladač ze spínací skříňky, když se vůz odtahuje.



## VAROVÁNÍ

Posilovač brzd a posilovač řízení nefungují, když je motor vypnutý - brzdový pedál se musí sešlápnout přibližně 5krát větší silou a řízení je výrazně tužší.

## Manuální převodovka

Před tažením vozu:

- Řadicí páku přesuňte do neutrální polohy a uvolněte parkovací brzdu.

## Automatická převodovka Geartronic

Před tažením vozu:

- Řadicí páku přesuňte do polohy **N** a uvolněte parkovací brzdu.



## DŮLEŽITÉ

- Neodtahujte vozidlo rychlostí větší než 80 km/h a na vzdálenost větší než 80 km.
- Upozorňujeme, že vozidlo musí mít během odtahování kola vždy natočena dopředu.

## Automatická převodovka Powershift

Model s převodovkou Powershift se nesmí odtahovat, protože převodovka musí být dostatečně promazávána, což zajišťuje běžící motor. Pokud je přesto nutné vůz odtáhnout,

<sup>21</sup> (Electronic Stability Control) - elektronické řízení stability.



musí se odtahovat velmi malou rychlostí na co nejkratší trasu.

Pokud si nejste jisti, zda je vůz vybaven převodovkou Powershift, můžete to zjistit podle označení štítku převodovky pod kapotou – viz Typová označení (str. 412). Označení "MPS6" znamená, že se jedná o převodovku Powershift. V ostatních případech je vůz vybaven automatickou převodovkou Geartronic.

### ! DŮLEŽITÉ

Vozidlo odtahujte.

- Nicméně vozidlo je možné na krátkou vzdálenost při nízké rychlosti odtáhnout mimo nebezpečné místo – ne na vzdálenost delší než 10 km a ne rychleji než 10 km/h. Upozorňujeme, že kola se při odtahování vozidla musí točit dopředu.
- Pokud vůz odtahujete na vzdálenost větší než 10 km, musí mít při odtahování hnací kola zvednuta mimo vozovku - doporučujeme kontaktovat profesionální odtahovou službu.

Před tažením vozu:

- Řídicí páku přesuňte do polohy **N** a uvolněte parkovací brzdou.

### Asistent při rozjezdu

Nestartujte motor roztažením vozu. Je-li baterie ve vašem vozu vybita, použijte k nastartování motoru pomocnou baterii, viz Startování s pomocnou baterií (str. 275).

### ! DŮLEŽITÉ

Během pokusů o nastartování motoru při odtahování může dojít k poškození katalyzátoru.

### Související informace

- Tažné oko (str. 321)
- Odtah (str. 322)

### Tažné oko

Tažné oko je přišroubováno k adaptéru se závitem za krytem na pravé straně předního nebo zadního nárazníku.

### Připojení tažného oka

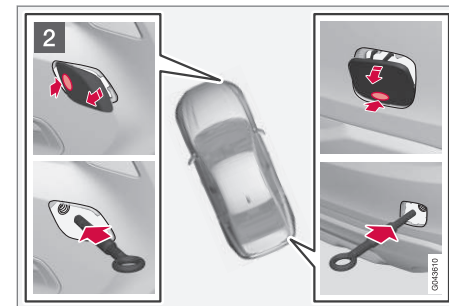

Odmontujte přední a zadní kryt.

- 1 Vyjměte tažné oko, které se nachází pod krytem v podlaze v zavazadlovém prostoru.



2 Kryt místa k připevnění tažného oka je k dispozici ve dvou různých provedeních. Každý z těchto krytů se otevírá jinak:

- Kryt s výřezem otevřete pomocí mince nebo podobného předmětu, který vložíte do výřezu a otočíte směrem ven. Potom kryt kompletně vytočte ven a vytáhněte.
- U druhého typu je podél jedné strany nebo v rohu značka: Stiskněte značku prstem a současně vyklepte opačnou stranu/roh - použijte k tomu minci. Kryt se otočí kolem své osy a může se vytáhnout.

Přišroubujte tažné oko rovnou k odpovídající přírubě. Tažné oko pevně přišroubujte, např. pomocí klíče na kola.

Po použití tažné oko vyšroubujte a uložte na své místo.

Nakonec nainstalujte kryt zpět na nárazník.

K vytáhnutí vozidla na zásahový vůz s rovnou plošinou lze použít tažné oko. To zjistíte podle polohy a světlosti vozidla. Je-li sklon rampy zásahového vozu příliš velký nebo je-li světlost příliš malá, vozidlo se může poškodit, pokud se je pokusíte vytáhnout pomocí tažného oka. V případě potřeby zvedněte vozidlo pomocí zvedacího zařízení na zásahovém voze.



## VAROVÁNÍ

Během vytahování vozu na plošinu nesmí za vyprošťovacím vozem nikdo stát a nesmí zde nic být.



## DŮLEŽITÉ

Tažné oko je určeno pouze pro tažení po silnici - **nikoliv** pro vytahování uvíznutého vozu nebo vozu z příkopu. Máte-li problémy, zavolejte profesionální pomoc.

### Související informace

- Tažení vozu (str. 320)
- Odtah (str. 322)

## Odtah

*Odtah znamená, že vozidlo je odváženo pomocí jiného vozidla.*

Máte-li problémy, zavolejte profesionální pomoc.

K vytáhnutí vozidla na zásahový vůz s rovnou plošinou lze použít tažné oko. To zjistíte podle polohy a světlosti vozidla. Je-li sklon rampy zásahového vozu příliš velký nebo je-li světlost příliš malá, vozidlo se může poškodit, pokud se je pokusíte vytáhnout pomocí tažného oka. V případě potřeby zvedněte vozidlo pomocí zvedacího zařízení na zásahovém voze.



## VAROVÁNÍ

Během vytahování vozu na plošinu nesmí za vyprošťovacím vozem nikdo stát a nesmí zde nic být.



## DŮLEŽITÉ

Tažné oko je určeno pouze pro tažení po silnici - **nikoliv** pro vytahování uvíznutého vozu nebo vozu z příkopu. Máte-li problémy, zavolejte profesionální pomoc.

**!** **DŮLEŽITÉ**

Upozorňujeme, že vozidlo musí mít během převozu kola vždy natočena dopředu.

- Vozidlo s pohonem všech kol (AWD) se zvednutou přední nápravou se nesmí odtahovat rychlostí vyšší než 70 km/h. Dále se nesmí odtahovat na vzdálenost delší než 50 km.

**Související informace**

- Tažení vozu (str. 320)

# 09



## KOLA A PNEUMATIKY

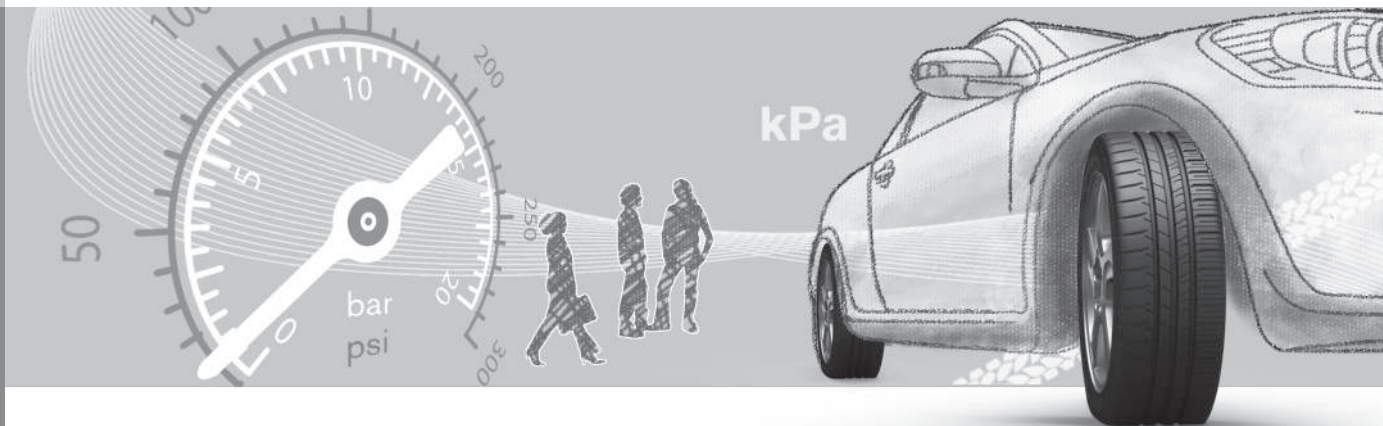



## Pneumatiky - směr otáčení

Pneumatiky s jednosměrným vzorkem mají směr otáčení vyznačen šipkou na boku pneumatiky.

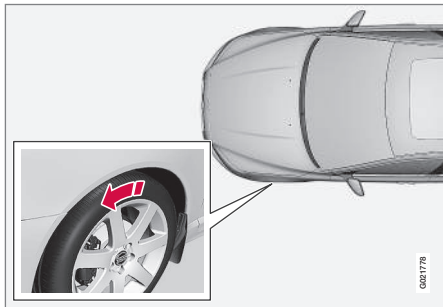

Šipka ukazuje směr otáčení pneumatiky.

Pneumatiky musí mít stejný směr otáčení po celou dobu životnosti. Pneumatiky musejí být zaměněny mezi přední a zadní nápravou, nikdy mezi levou a pravou stranou a naopak. Nesprávně namontované pneumatiky zhoršují brzdný účinek a schopnost vytlačovat do stran vodu a sněhovou břečku. Pneumatiky s větším vzorkem musejí být vždy vzadu (za účelem snížení nebezpečí smyku).

### **i** POZNÁMKA

Oba páry kol musí mít stejný rozměr a musí se jednat o kola stejného druhu a stejné značky.

Dodržujte doporučený tlak vzduchu v pneumatikách uvedený v tabulce tlaku vzduchu v pneumatikách (str. 432).

## Související informace

- Pneumatiky - rozměry (str. 330)
- Pneumatiky - rychlostní třídy (str. 331)
- Pneumatiky - index zatížení (str. 330)
- Pneumatiky - údržba (str. 325)
- Pneumatiky - ukazatelé opotřebení vzorku pneumatiky (str. 327)

## Pneumatiky - údržba

Pneumatiky mají, mimo jiné, za úkol zajistit adhezi k povrchu vozovky, tlumit vibrace a chránit kola před opotřebením.

## Jízdní charakteristiky

Pneumatiky mají na jízdní vlastnosti značný vliv. Typ, rozměr, rychlostní kategorie a tlak v pneumatikách mají významný vliv na chování vozu.

## Stáří pneumatik

Všechny pneumatiky starší 6 let by měly být zkontrolovány odborníkem, i když vypadají nepoškozené. Pneumatiky stárnou, i když se používají velmi málo nebo vůbec. Jejich funkčnost může být proto nepříznivě ovlivněna. To platí pro všechny pneumatiky, které jsou uloženy a budou se používat v budoucnu. Příklady vnějších znaků, které indikují, že pneumatika není vhodná pro používání, jsou praskliny nebo změna barvy.



## Nové pneumatiky

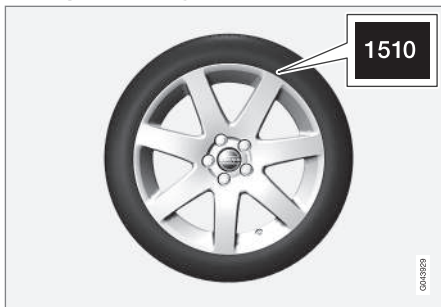

Pneumatiky stárnou. Po několika letech začnou tvrdnout a zhorší se jejich tření. Proto při výměně pneumatik použijte vždy co nejnovější pneumatiky. To je důležité zejména pro zimní pneumatiky. Poslední čtyři číslice v pořadí označují týden a rok výroby. Jedná se o označení DOT (Department of Transportation), které je vyjádřeno čtyřmi číslicemi, například 1510. Pneumatika na obrázku byla vyrobena v 15. týdnu v roce 2010.

### Letní a zimní pneumatiky

Pokud měníte letní a zimní kola, označte si jejich umístění na voze, například **L** pro levé a **P** pro pravé.

### Opotřebení a údržba

Správné nahuštění pneumatik (str. 335) přispívá k rovnoměrnějšímu opotřebení. Rychlost opotřebení pneumatik závisí na způ-

sobu jízdy, tlaku vzduchu v pneumatikách a na stavu vozovky. Z důvodu vyrovnání rozdílné hloubky vzorku a rovnoměrného opotřebení pneumatik mohou být zaměňována přední a zadní kola. Vhodná doba pro první záměnu kol je po ujetí přibližně 5000 km, a pak v intervalech po 10000 km. Pokud si nejste jisti hloubkou vzorku pneumatik, kontaktujte autorizovaný servis Volvo a nechte si ji překontrolovat. Pokud se opotřebení pneumatik výrazně liší (rozdíl v hloubce vzorku je větší než  $>1$  mm), dozadu se musí nainstalovat nejméně opotřebené pneumatiky. Nedotáčivost se zpravidla koriguje lépe než přetáčivost. V důsledku nedotáčivosti vozidlo pokračuje spíše rovně, aniž by se zadní část vozu stáčela do strany. To může vést k úplné ztrátě kontroly nad vozidlem. Proto je nutné, aby zadní kola nikdy neztratila adhezi dříve než přední kola.

Kola musejí být uskladněna položená na boku nebo zavěšená, nikdy ne stojící.



### VAROVÁNÍ

Při poškození pneumatiky může dojít ke ztrátě kontroly nad vozidlem.

### Související informace

- Pneumatiky - rozměry (str. 330)
- Pneumatiky - rychlostní třídy (str. 331)
- Pneumatiky - index zatížení (str. 330)
- Pneumatiky - směr otáčení (str. 325)

- Pneumatiky - ukazatelé opotřebení vzorku pneumatiky (str. 327)





## Pneumatiky - ukazatelé opotřebení vzorku pneumatiky

Ukazatel opotřebení vzorku pneumatiky ukazuje stav vzorku pneumatik.

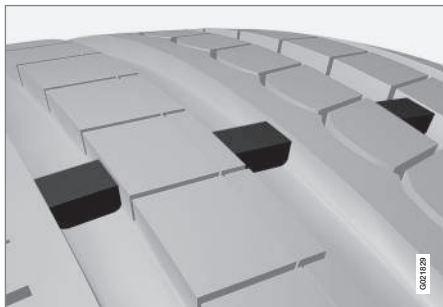

Ukazatelé opotřebení vzorku pneumatiky.

Indikátory opotřebení jsou úzké reliéfní drážky kolmo ke vzorku. Z boku pneumatiky jsou písmena TWI (Tread Wear Indicator). Když se hloubka vzorku zmenší na 1,6 mm, bude horní okraj vzorku v zákrytu s indikátory hloubky vzorku. Co nejdřív opotřeбенé pneumatiky nahradte pneumatikami novými. Pneumatiky s mělkým vzorkem mají velmi malou adhezi za deště nebo na sněhu.

### Související informace

- Pneumatiky - rozměry (str. 330)
- Pneumatiky - rychlostní třídy (str. 331)
- Pneumatiky - index zatížení (str. 330)
- Pneumatiky - směr otáčení (str. 325)

- Pneumatiky - údržba (str. 325)

## Šrouby kol

Šrouby kol se používají k připevnění kol k nábojům. Jsou k dispozici v různých provedeních.

### ! DŮLEŽITÉ

Matice kol by měly být utaženy na 140 Nm. Při použití většího momentu může dojít k poškození matic a šroubů.

Na voze smíte používat pouze ráfky, které byly testovány a schváleny společností Volvo a jsou součástí řady originálního příslušenství Volvo. Zkontrolujte utahovací moment momentovým klíčem.

### Bezpečnostní šrouby kol\*

Bezpečnostní šrouby kol\* je možné použít pro ocelové i slitinové ráfky. Pod podlahou zavadlového prostoru je místo na pouzdro pro pojistné šrouby kol.

### Související informace

- Rozměry ráfků a kol (str. 329)

\* Informace o volitelné výbavě/příslušenství, viz Úvod.



## Nářadí

Vozidlo je mimo jiné vybaveno tažným okem, zvedákem\* a klíčem\* na šrouby na kolech.

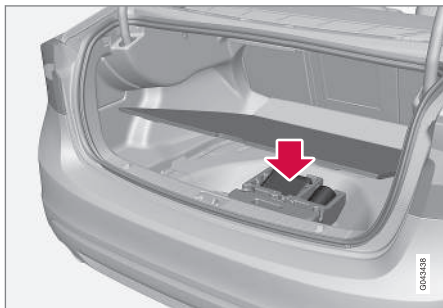

Pod podlahou zavazadlového prostoru se nachází tažné oko, zvedák\* a klíč\* na kola. Dále je zde místo na pouzdro pro pojistné šrouby kol.

## Související informace

- Nouzová oprava defektu (str. 345)
- Tažné oko (str. 321)
- Výměna kol - demontáž kol (str. 331)
- Šrouby kol (str. 327)
- Zvedák\* (str. 328)

## Zvedák\*

Zvedák se používá ke zvedání vozidla např. při výměně pneumatik.

Originální zvedák dodávaný s vozem použijte pouze pro výměnu rezervního kola. Závity zvedáku musejí být vždy dobře promazány.

## Nářadí – vrácení na místo

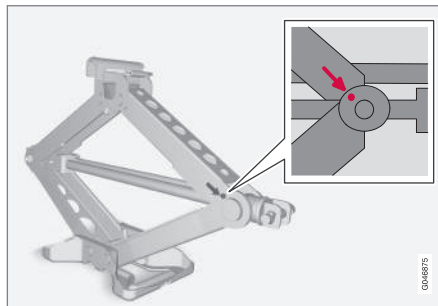

Nářadí a zvedák\* musí být po použití vráceny na své místo. Zvedák musí být zatočen do správné polohy, aby měl místo.

## ! DŮLEŽITÉ

Pokud se nářadí a zvedák\* nepoužívají, musí se uložit na vyhrazeném místě v zavazadlovém prostoru vozidla.

## Související informace

- Výstražný trojúhelník (str. 336)
- Nouzová oprava defektu (str. 345)



## Zimní pneumatiky

Zimní pneumatiky jsou pneumatiky upravené pro zimní cesty.

### Zimní pneumatiky

Volvo doporučuje zimní pneumatiky se stanovenými rozměry. Rozměr pneumatik závisí na typu motoru. Na všech čtyřech kolech musejí být použity správné typy zimních pneumatik.

#### POZNÁMKA

Společnost Volvo doporučuje, abyste si u prodejce Volvo ověřili, jaké typy kol a pneumatik jsou nejvhodnější.

## Pneumatiky s hroty

Zimní pneumatiky s hroty byste měli zajíždět 500–1000 km, aby hroty správně dosedly. Tak prodloužíte životnost pneumatik a zejména hrotů.

#### POZNÁMKA

Právní předpisy týkající se použití pneumatik s hřeby se v jednotlivých zemích liší.

## Hloubka vzorku

Jízda na ledu, sněhu a při nízkých teplotách klade na pneumatiky značně vyšší nároky, než jízda v létě. Volvo proto doporučuje nepoužívat zimní pneumatiky s hloubkou vzorku menší než 4 mm.

## Použití sněhových řetězů

Sněhové řetězy mohou být nasazeny pouze na přední kola (to platí i pro vozy s pohonem všech kol). S nasazenými sněhovými řetězy nikdy nejezdíte rychlostí vyšší než 50 km/h. Se sněhovými řetězy nejezdíte po holých vozovkách, protože by došlo k poškození jak sněhových řetězů, tak i pneumatik.

#### VAROVÁNÍ

Používejte originální sněhové řetězy Volvo nebo ekvivalentní řetězy určené pro daný model vozu a konkrétní rozměry ráfků a pneumatik. Pokud si nejste jisti, společnost Volvo doporučuje kontaktovat autorizovaný servis Volvo. Nesprávné sněhové řetězy mohou způsobit nehodu a rozsáhlé poškození vašeho vozidla.

## Související informace

- Výměna kol - demontáž kol (str. 331)

## Rozměry ráfků a kol

Rozměry ráfků a kol jsou označovány v souladu s příklady uvedenými v tabulce.

Homologace platí pro celé vozidlo. To znamená, že jsou schváleny jisté kombinace kola (ráfku kola) a pneumatiky.

Podle označení kol (ráfků) poznáte rozměr, např. 7Jx16x50.

7	Šířka ráfku v palcích
J	Profil přírubby ráfku
16	Průměr ráfku v palcích
50	Přesazení v mm (vzdálenost od středu kola k dosedací ploše kola proti náboji)

## Související informace

- Pneumatiky - rozměry (str. 330)
- Pneumatiky - schválené tlaky vzduchu v pneumatikách (str. 432)



## Pneumatiky - rozměry

Kola (ráfky kol) a pneumatiky mají jisté rozměry. Viz příklady v tabulce dole.

Homologace platí pro celé vozidlo. To znamená, že jsou schváleny jisté kombinace kol (ráfků kol) a pneumatik.

Na všech pneumatikách je vyznačen rozměr.

**Příklad označení:** 215/55R16 97W.

215	Šířka pneumatik (mm)
55	Poměr výšky stěny pneumatiky k šířce pneumatiky (%)
R	Radiální pneumatika
16	Průměr ráfku v palcích (")
97	Kódy maximálního přípustného zatížení pneumatik, index zatížení pneumatiky (L)
W	Rychlostní třída pro maximální povolenou rychlost, rychlostní třída (SS). (V tomto případě 270 km/h.)



## VAROVÁNÍ

19palcová kola se **nikdy** nesmí používat u vozů, která **nejsou** vybavena podvozkem R-Design nebo Sport. Použití 19palcových kol u vozů se **standardním podvozkem** představuje bezpečnostní riziko, kdy může dojít k poškození vozidla a zhoršení jeho jízdních vlastností.

## Související informace

- Pneumatiky - rychlostní třídy (str. 331)
- Pneumatiky - index zatížení (str. 330)
- Pneumatiky - směr otáčení (str. 325)
- Pneumatiky - údržba (str. 325)
- Pneumatiky - schválené tlaky vzduchu v pneumatikách (str. 432)
- Rozměry ráfků a kol (str. 329)

## Pneumatiky - index zatížení

*Index zatížení označuje schopnost pneumatiky přenést jisté zatížení.*

Každá pneumatika se vyznačuje jistou zatížitelností, index zatížení (LI). Hmotnost vozidla určuje požadovanou nosnost pneumatik. Minimální přípustný index je uveden v tabulce.

## Související informace

- Pneumatiky - rozměry (str. 330)
- Pneumatiky - schválené tlaky vzduchu v pneumatikách (str. 432)
- Pneumatiky - rychlostní třídy (str. 331)
- Pneumatiky - údržba (str. 325)



## Pneumatiky - rychlostní třídy

Každá pneumatika musí vydržet jistou maximální rychlost a má tedy přiřazenou jistou rychlostní třídu (SS - Speed Symbol).

Rychlostní třída pneumatiky musí odpovídat minimálně maximální rychlosti vozu. V tabulce dole jsou uvedeny minimální rychlostní třídy. Jedinou výjimkou z těchto předpisů jsou zimní pneumatiky (str. 329)<sup>1</sup>, kde lze použít nižší rychlostní třídu. Pokud zvolíte takovéto pneumatiky, vozidlo nesmí jet rychleji než povoluje rychlostní třída pneumatik (např. s pneumatikami s třídou Q lze jet maximálně rychlostí 160 km/h). Skutečnou rychlost jízdy vozidla stanovují dopravní předpisy, nikoli rychlostní třída pneumatik.

### POZNÁMKA

Maximální přípustná hmotnost je uvedena v tabulce.

Q	160 km/h (pouze pro zimní pneumatiky)
T	190 km/h
H	210 km/h
V	240 km/h

W	270 km/h
Y	300 km/h

### VAROVÁNÍ

Na vůz musí být namontovány pneumatiky se stejným nebo vyšším zátěžovým indexem (str. 330) (LI) a rychlostní kategorií (SS). Pokud se používá pneumatika s příliš nízkým zátěžovým indexem nebo rychlostní kategorií, může se přehřát.

### Související informace

- Pneumatiky - rozměry (str. 330)
- Pneumatiky - index zatížení (str. 330)
- Pneumatiky - směr otáčení (str. 325)

## Výměna kol - demontáž kol

Kola lze měnit např. za zimní kola/zimní pneumatiky.

Rezervní kolo z příslušenství lze dodat ve dvou různých provedeních - v tašce nebo ve schránce pod podlahou zavazadlového prostoru.

### Rezervní kolo\*

**Následující pokyny platí pouze v případě, že rezervní kolo bylo zakoupeno jako příslušenství vozidla.** Pokud vozidlo není vybaveno rezervním kolem - viz informace o sadě pro nouzovou opravu defektu (TMK) (str. 345).

Rezervní kolo (nouzové rezervní kolo) je určeno pouze k dočasnému použití a musí se co nejdříve vyměnit za běžné kolo. Chování vozu může být při použití rezervního kola odlišné. Rezervní kolo je menší než běžné kolo. Má tedy vliv na světlou výšku vozidla. Dávejte pozor na vysoké obrubníky a nejezděte s vozem do automyčky. Je-li rezervní kolo namontováno na přední nápravě, není možné používat současně sněhové řetězy. U vozů s pohonem všech kol lze odpojit pohon na zadní nápravě. Rezervní kolo se nesmí opravovat.

<sup>1</sup> To platí pro pneumatiky s kovovými šrouby i bez nich.



Správný tlak vzduchu v pneumatice rezervního kola je uveden v tabulce s hodnotami tlaku vzduchu (str. 432).

### ! DŮLEŽITÉ

- Nejezděte s rezervním kolem větší rychlostí než 80 km/h.
- S vozem se nikdy nesmí jet, pokud je na něm namontováno více než jedno "dojezdové kolo".

Nouzové rezervní kolo je umístěno v prohlubni vnější stranou dolů. Stejný šroub zajišťuje rezervní kolo a pěnový blok. Pěnový blok obsahuje veškeré nářadí.

Rezervní kolo je dodáváno v tašce, která se musí pomoci popruhů zajistit do zavazadlového prostoru.

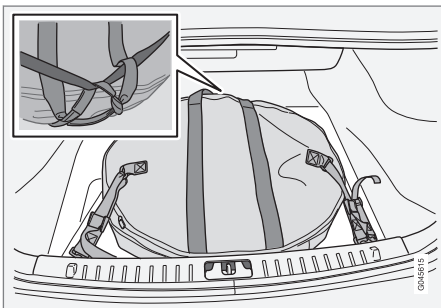

Vozy se dvěma oky k přichycení nákladu.

Otočte rukojetí na vaku s rezervním kolem směrem k zadnímu sedadlu. Připevněte našité háčky napínacího popruhu do ok k přidržení nákladu. Připevněte dlouhý popruh do jednoho z ok a ved'te jej kolem rezervního kola a přes spodní rukojeť. Připevněte krátký popruh k dlouhému. Připevněte druhé oko a utáhněte je.

### Vytáhnutí rezervního kola z podlahy zavazadlového prostoru

1. Odklopte podlahu zavazadlového prostoru.
2. Vyšroubujte přídržný šroub.
3. Zvedněte pěnový blok s nářadím.
4. Zvedněte rezervní kolo.

### Vytáhnutí rezervního kola z tašky

1. Uvolněte popruhy, nadzvedněte rezervní kolo ze zavazadlového prostoru a vytáhněte jej z vaku.
2. Odklopte podlahu zavazadlového prostoru.
3. Z pěnového bloku vytáhněte nářadí a zvedák.

### Vyjmutí

Pokud musíte měnit kolo v hustém provozu, použijte výstražný trojúhelník (str. 336). Vůz a zvedák\* musejí být na pevném vodorovném podkladu.

1. Zabrzd'te parkovací brzdu (str. 299) a zařaďte zpětný chod nebo přesuňte páku voliče do polohy **P**, pokud je vozidlo vybaveno automatickou převodovkou.

### ! VAROVÁNÍ

Zkontrolujte, zda zvedák není poškozen, zda jsou závity důkladně namazány a není znečištěn.

### i POZNÁMKA

Volvo doporučuje používat pouze zvedák\* určený pro konkrétní model, který je uveden na štítku zvedáku.

Na štítku je rovněž uvedena maximální nosnost zvedáku při stanovené minimální výšce zvedáku.

2. Vytáhněte zvedák\*, klíč na kola\* a přípravek k demontáži krytů kol\*, které se nacházejí v pěnovém bloku. Pokud se použije jiný zvedák, viz Zvedání vozu (str. 361).
3. Kola, která zůstanou na zemi zablokujte klíny. Použijte třeba masivní dřevěné klíny nebo velké kameny.

4. Vozy s ocelovými ráfky mají snímatelný kryt. Pomocí demontážního přípravku vyklesněte a stáhněte celokolové kryty kol. Kryty kol můžete rovněž stáhnout rukou.

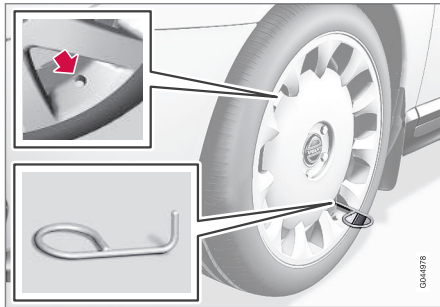

5. Sešroubujte na doraz tažné oko pomocí klíče na kola\* podle následujícího obrázku.

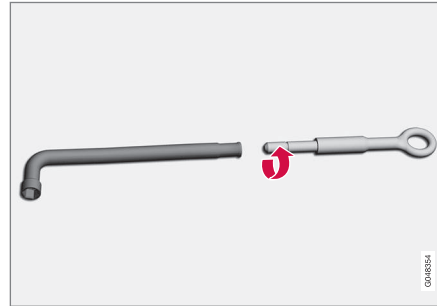

### ! DŮLEŽITÉ

Tažné oko se musí přišroubovat do všech závitů v klíči pro kolové šrouby.

6. Klíčem na kola povolte matice kola o 1/2-1 otáčku doleva.

### ! VAROVÁNÍ

Nikdy nepokládejte žádné předměty mezi zvedák a zem resp. mezi zvedák a místo na vozidle, které zvedáte.

7. Na každé straně vozu jsou dva opěrné body pro zvedák. U každého bodu je výřez v plastovém krytu. Rozevřete zvedák tak, aby se jeho patka dotýkala rovně země.

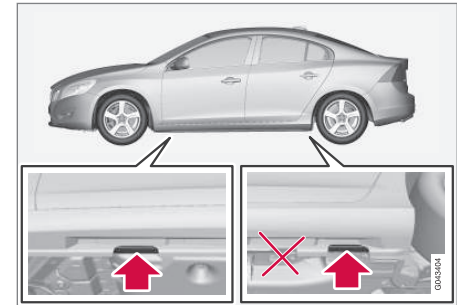

### ! DŮLEŽITÉ

Povrch země musí být pevný, rovný a plynulý.

8. Zvedněte vůz tak, až se kolo přestane dotýkat země. Vyšroubujte šrouby kola a sejměte kolo.



## Související informace

- Výměna kol - montáž (str. 334)
- Zvedák\* (str. 328)
- Výstražný trojúhelník (str. 336)
- Šrouby kol (str. 327)

## Výměna kol - montáž

*Je nezbytné přesně dodržet postup montáže kola.*

### Instalace

1. Očistěte dosedací plochy mezi ráfkem a nábojem kola.
2. Nasadte kolo. Důkladně utáhněte šrouby na kolech.
3. Vůz spusťte tak, aby se kolo nemohlo otáčet.



4. Utáhněte šrouby kola křížovým způsobem. Je důležité, aby šrouby kola byly správně utaženy. Utáhněte na moment 140 Nm. Zkontrolujte utahovací moment momentovým klíčem.
5. Namontujte všechny plné kryty kol.



### POZNÁMKA

- Po nahuštění pneumatiky vždy nasadte zpět prachovou čepičku, která zamezí poškození ventilku štěrkem, nečistotami apod.
- Používejte pouze plastové prachové čepičky. Kovové prachové čepičky mohou zrezivět a jejich odšroubování je obtížné.



### POZNÁMKA

Otvor pro ventilék v krytu kola se musí během montáže nacházet nad ventilkem na ráfku.



### VAROVÁNÍ

Nikdy nevstupujte pod vozidlo zvednuté na zvedáku.

Pokud se vozidlo bude zvedat na zvedáku, cestující musí vozidlo opustit.

Zaparkujte vozidlo tak, aby mezi cestujícími a cestou bylo vozidlo nebo, v ideálním případě, bariéra chránící před nárazem.



**i POZNÁMKA**

Standardní zvedák je určen pouze k příležitostnému a krátkodobému použití, např. při výměně kola s pneumatikou s defektem nebo při výměně letních pneumatik za zimní a naopak. Ke zvednutí vozidla se smí používat pouze zvedák určený pro konkrétní model. Pokud se vozidlo bude zvedat častěji nebo musí být zvednuté déle než je nutné jen k výměně kola, doporučujeme použít garážový zvedák. V tomto případě dodržujte pokyny dodávané s příslušným zařízením.

**Související informace**

- Výměna kol - demontáž kol (str. 331)
- Zvedák\* (str. 328)
- Výstražný trojúhelník (str. 336)
- Šrouby kol (str. 327)

**Pneumatiky - tlak vzduchu**

*V pneumatikách může být odlišný tlak vzduchu. Měří se v barech.*

**Zkontrolujte tlak vzduchu v pneumatikách**

Tlak vzduchu musíte kontrolovat jednou měsíčně.

- Tlak vzduchu pro doporučené rozměry pneumatik
- Tlak ECO<sup>2</sup>

**i POZNÁMKA**

- Tlak vzduchu kontrolujte na studených pneumatikách. Pojem „studené pneumatiky“ znamená, že mají stejnou teplotu jako je venkovní teplota. Pneumatiky se po ujetí několika kilometrů zahřejí a tlak v nich stoupne.
- Příliš nízký tlak vzduchu v pneumatikách zvyšuje spotřebu paliva, snižuje životnost pneumatiky a zhoršuje jízdní vlastnosti vozidla. Jízda na pneumatikách s nízkým tlakem může vést k přehřátí a trvalému poškození pneumatik. Tlak vzduchu v pneumatikách ovlivňuje jízdní pohodlí, hluk při jízdě a řízení.
- Tlak vzduchu v pneumatikách postupem času klesá. Jedná se o přirozený jev. Tlak vzduchu v pneumatikách se rovněž liší v závislosti na teplotě okolí.

<sup>2</sup> Při tlaku ECO se sníží spotřeba paliva.



### Štítek s tlaky vzduchu v pneumatikách



Na štítku s tlaky vzduchu v pneumatikách na sloupku dveří řidiče (mezi rámem a zadními dveřmi) jsou uvedeny tlaky vzduchu v pneumatikách pro různá zatížení a rychlosti. Tyto hodnoty najdete také dále v tabulce s tlaky vzduchu v pneumatikách, viz Pneumatiky - schválené tlaky vzduchu v pneumatikách (str. 432).

### Úspora paliva, tlak ECO

Aby spotřeba paliva při rychlostech pod 160 km/h byla optimální, doporučujeme používat tlak ECO (platí pro plnou i lehkou zátěž), viz Pneumatiky - schválené tlaky vzduchu v pneumatikách (str. 432).

### Související informace

- Pneumatiky - rozměry (str. 330)
- Pneumatiky - rychlostní třídy (str. 331)
- Pneumatiky - index zatížení (str. 330)

- Pneumatiky - údržba (str. 325)
- Pneumatiky - ukazatelé opotřebení vzorku pneumatiky (str. 327)

### Výstražný trojúhelník

*K upozornění ostatních účastníků silničního provozu na stojící vozidlo slouží výstražný trojúhelník.*

### Uložení a vyložení nahoru

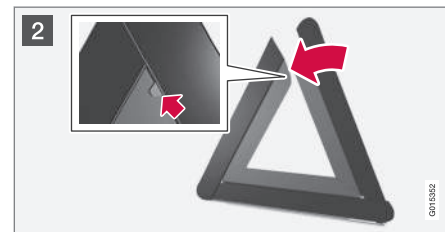
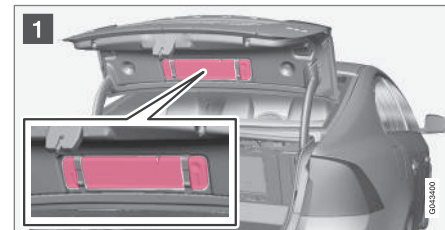

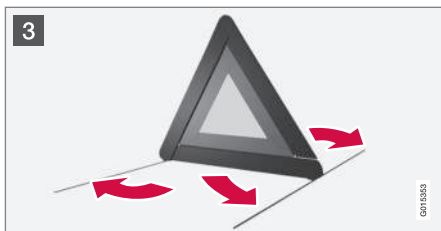

Výstražný trojúhelník je připevněn pomocí dvou příchytěk na spodní straně víka zavazadlového prostoru.

- 1 Po uvolnění obou příchytěk sejměte pouzdro s výstražným trojúhelníkem.
- 2 Vyjměte výstražný trojúhelník z pouzdra, rozložte jej a složte k sobě dvě volné strany.
- 3 Rozložte podpěry výstražného trojúhelníku.

Při používání výstražného trojúhelníku dodržujte platné předpisy. Výstražný trojúhelník umístěte na vhodné místo s ohledem na dopravní situaci.

Ujistěte se, že výstražný trojúhelník a jeho pouzdro jsou po použití řádně zajištěny v zavazadlovém prostoru.

### Výbava pro první pomoc\*

Výbava pro první pomoc obsahuje lékárníčku.

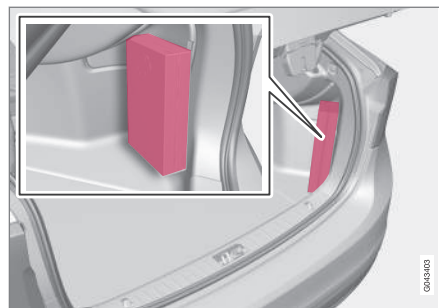

Pouzdro s výbavou pro první pomoc je umístěno v zavazadlovém prostoru.

### Sledování tlaku vzduchu v pneumatikách\*3

Systém TPMS varuje řidiče, když je tlak vzduchu v jedné nebo více pneumatikách vozu příliš nízký. Na některých trzích je systém sledování tlaku vzduchu v pneumatikách nainstalován jako standardní výbava v souladu s právními požadavky.

Existují dva systémy sledování tlaku vzduchu v pneumatikách: TPMS (Tyre Pressure Monitoring System) a TM (Tyre Monitor). Pokud si nejste jisti, jakým systémem je vaše vozidlo vybaveno, otevřete systém nabídky **MY CAR** a vyhledejte nastavení vozidla:

- Nabídka **Tlak v pneumatikách** se používá, pokud se jedná o TPMS, viz TPMS (Tyre Pressure Monitoring System)\* - všeobecné informace (str. 338)
- Nabídka **Monitorování pneu** se používá, pokud se jedná o TM, viz TM (Tyre Monitor)\* (str. 343).

Systém nenahrazuje běžnou údržbu pneumatik.

### Související informace

- TPMS (Tyre Pressure Monitoring System)\* - všeobecné informace (str. 338)
- TPMS (Tyre Pressure Monitoring System)\* - seřízení (rekalibrace) (str. 339)

<sup>3</sup> Standardní výbava na některých trzích.



- TPMS (Tyre Pressure Monitoring System)\* - postup při nízkém tlaku vzduchu v pneumatikách (str. 342)
- TPMS (Tyre Pressure Monitoring System)\* - aktivace/deaktivace (str. 341)
- TPMS (Tyre Pressure Monitoring System)\* - doporučení (str. 341)
- TPMS (Tyre Pressure Monitoring System)\* - pneumatiky s možností jízdy po defektu\* (str. 342)

## TPMS (Tyre Pressure Monitoring System)\*<sup>10</sup> - všeobecné informace

*Systém TPMS (Tyre Pressure Monitoring System)\* varuje řidiče, když je tlak vzduchu v jedné nebo více pneumatikách vozu příliš nízký.*

Systém sledování tlaku vzduchu v pneumatikách používá snímače umístěné ve ventilku každého kola. Při rychlosti asi 30 km/h, systém zjistí tlak vzduchu v pneumatikách. Je-li tlak příliš nízký, rozsvítí se na sdružené přístrojové desce výstražná kontrolka  a zobrazí se jedna z následujících zpráv:

- **Nízký tlak pneu Zkontrolujte pravé před. k.**
- **Nízký tlak pneu Zkontrolujte levé přední k.**
- **Nízký tlak pneu Zkontrolujte pravé zadní k.**
- **Nízký tlak pneu Zkontrolujte levé zadní k.**
- **Tlak pneu Zkontrolujte pravé před. k.**
- **Tlak pneu Zkontr. levé před. pneu**
- **Tlak pneu Zkontrolujte pravé zad. k.**
- **Tlak pneu Zkontrolujte levé zad. k.**
- **Systém tlaku v pneumatikách Nutný servis**

Kola osazená z výroby i volitelná kola lze vybavit snímači TPMS ve ventilech.

Pokud se používají kola bez snímačů TPMS nebo pokud došlo k poruše snímače, objeví se **Systém tlaku v pneumatikách Nutný servis**.

Po výměně kola vždy systém zkontrolujte, aby bylo zajištěno, že vyměněná kola spolupracují se systémem.

Informace o správném tlaku vzduchu v pneumatikách, viz Pneumatiky - tlak vzduchu (str. 335).

Systém nenahrazuje běžnou údržbu pneumatik.



### DŮLEŽITÉ

Pokud dojde v systému TPMS k poruše, na sdružené přístrojové desce bude výstražná kontrolka  blikat cca. 1 minutu a potom se rozsvítí trvalým svitem. Na sdružené přístrojové desce se rovněž rozsvítí zpráva.

### Související informace

- TPMS (Tyre Pressure Monitoring System)\* - seřízení (rekalibrace) (str. 339)
- TPMS (Tyre Pressure Monitoring System)\* - postup při nízkém tlaku vzduchu v pneumatikách (str. 342)

<sup>10</sup> Standardní výbava na některých trzích.



- TPMS (Tyre Pressure Monitoring System)\* - aktivace/deaktivace (str. 341)
- TPMS (Tyre Pressure Monitoring System)\* - doporučení (str. 341)
- TPMS (Tyre Pressure Monitoring System)\* - pneumatiky s možností jízdy po defektu\* (str. 342)

### TPMS (Tyre Pressure Monitoring System)\*<sup>16</sup> - seřízení (rekalibrace)

Systém TPMS (Tyre Pressure Monitoring System)\* varuje řidiče, když je tlak vzduchu v jedné nebo více pneumatikách vozu příliš nízký.

Systém TPMS může být nastaven tak, aby splnil doporučení společnosti Volvo na tlak vzduchu (str. 335), například za jízdy s velkým zatížením.



#### POZNÁMKA

Při spuštění kalibrace musí vozidlo stát.

Nastavení se upravuje pomocí ovládacích prvků na středové konzole, viz MY CAR (str. 106).

1. Nahusťte pneumatiky na požadovaný tlak uvedený na štítku na sloupku na straně řidiče (mezi předními a zadními dveřmi).
2. Nastartujte motor.
3. Zvolte systém menu **MY CAR**. Otevrou se nabídky pro tlak pneumatik.
4. Zvolte **Kalibrovat tlak v pneumatikách** a stiskněte **OK**.

5. Jed'te minimálně 10 minut rychlostí minimálně 30 km/h.
  - > Kalibrace se provádí automaticky poté, co ji řidič spustí. Systém dokončení kalibrace nepotvrdí.

Nové referenční hodnoty platí do doby, než jsou znovu provedeny kroky 1-5.

#### Související informace

- Sledování tlaku vzduchu v pneumatikách\* (str. 337)
- Pneumatiky - tlak vzduchu (str. 335)

<sup>16</sup> Standardní výbava na některých trzích.



## Stav systému TPMS (Tyre Pressure Monitoring System)\*<sup>18</sup>

Systém TPMS (Tyre Pressure Monitoring System)\* varuje řidiče, když je tlak vzduchu v jedné nebo více pneumatikách vozu příliš nízký.

### Stav pneumatik a systému

Lze zkontrolovat momentální stav systému a pneumatik, viz MY CAR (str. 106).

1. Zvolte systém menu **MY CAR**. Otevrou se nabídky pro sledování tlaku vzduchu v pneumatikách.
2. Vyberte **Tlak v pneumatikách**.

Stav je označen pro každou pneumatiku barvou, a to následovně:

- Vše zelené: systém funguje normálně a ve všech pneumatikách je tlak mírně nad doporučenou hodnotou.
- Žluté kolo: tlak v příslušné pneumatice je poměrně nízký.
- Červené kolo: tlak v příslušné pneumatice je velmi nízký.
- Všechna kola šedá: systém momentálně nefunguje. Možná budete muset jet pár minut s vozem rychlostí nad 30 km/h a potom systém bude znovu aktivní.
- Všechna kola jsou šedá a zobrazí se zpráva **Systém tlaku v pneumatikách**

**Nutný servis:** v systému došlo k chybě. Kontaktujte prodejce nebo servis Volvo.

### Mazání výstražných zpráv

Pokud se zobrazí zpráva o tlaku vzduchu v pneumatice a rozsvítí se výstražná kontrolka TPMS:

1. Zkontrolujte pomocí tlakoměru tlak v příslušné pneumatice resp. pneumatikách.
2. Nahustě pneumatiku resp. pneumatiky na správný tlak uvedený na štítku na sloupku na straně řidiče (mezi předními a zadními dveřmi).
3. V některých případech možná budete muset jet s vozem pár minut rychlostí nad 30 km/h, aby výstražný text zmizel. V tomto okamžiku zhasne rovněž výstražná kontrolka TPMS.



### POZNÁMKA

- Systém TPMS pracuje s tzv. kompenzovanými tlakovými hodnotami, které zohledňují teplotu pneumatiky a teplotu okolí. To znamená, že tlak vzduchu v pneumatikách se může mírně lišit od doporučených tlaků uvedených na štítku na sloupku dveří na straně řidiče (mezi předními a zadními dveřmi). Z tohoto důvodu může být nutné nahustit pneumatiky na mírně vyšší tlak, aby se zpráva o nízkém tlaku vzduchu vymazala.
- Aby byl tlak nastaven správně, měl by se kontrolovat na studených pneumatikách. "Studené pneumatiky" mají stejnou teplotu jako okolí (cca. po 3 hodinách po ukončení jízdy). Pneumatiky se zahřejí po ujetí několika kilometrů a tlak vzduchu v nich vzroste.



### VAROVÁNÍ

- Při nesprávném tlaku v pneumatice může dojít k poškození pneumatiky, přičemž řidič může ztratit nadvozdí kontrolu.
- Systém nedokáže indikovat náhlé poškození pneumatiky předem.

<sup>18</sup> Standardní výbava na některých trzích.



## TPMS (Tyre Pressure Monitoring System)\*<sup>19</sup> - aktivace/deaktivace

Systém TPMS (Tyre Pressure Monitoring System)\* varuje řidiče, když je tlak vzduchu v jedné nebo více pneumatikách vozu příliš nízký.

### POZNÁMKA

Při aktivaci a deaktivaci systému sledování tlaku vzduchu v pneumatikách musí vozidlo stát.

Nastavení se upravuje pomocí ovládacích prvků na středové konzole, viz MY CAR (str. 106).

1. Nastartujte motor.
2. Zvolte systém menu **MY CAR**. Otevřou se nabídky pro tlak pneumatik.
3. Zvolte **Tlak v pneumatikách** a stiskněte **OK**.
  - > Na informačním displeji se objeví **X**, pokud je systém aktivní. Tato položka zmizí, pokud je systém deaktivován<sup>20</sup>.

### Související informace

- Sledování tlaku vzduchu v pneumatikách\* (str. 337)

## TPMS (Tyre Pressure Monitoring System)\*<sup>22</sup> - doporučení

Systém TPMS (Tyre Pressure Monitoring System)\* varuje řidiče, když je tlak vzduchu v jedné nebo více pneumatikách vozu příliš nízký.

- Společnost Volvo doporučuje, aby snímači TPMS byla vybavena všechna kola na voze, a to včetně zimních kol.
- Společnost Volvo doporučuje, aby se snímače nepřemísťovaly mezi různými koly.
- Rezervní kolo není snímačem TPMS vybaveno.
- Pokud se použije rezervní kolo nebo kolo bez snímače TPMS, na sdružené přístrojové desce se zobrazí chybová zpráva **Systém tlaku v pneumatikách Nutný servis**.
- Pokud jste měnili kolo nebo přesunuli snímač systému TPMS na jiné kolo, musíte vyměnit těsnění, matici a jádro ventilku.
- Po nainstalování snímačů systému TPMS by se vozidlo mělo vypnout na cca. 15 minut. Jinak se na sdružené přístrojové desce objeví chybová zpráva.

### VAROVÁNÍ

Při huštění pneumatiky vybavené systémem TPMS držte trysku čerpadla přímo na ventilku. Zabráňte tím poškození ventilku.

### POZNÁMKA

- Po nahuštění pneumatiky vždy nasadte zpět prachovou čepičku, která zamezí poškození ventilku štěrkem, nečistotami apod.
- Používejte pouze plastové prachové čepičky. Kovové prachové čepičky mohou zrezivět a jejich odšroubování je obtížné.

### POZNÁMKA

Pokud chcete změnit pneumatiky na jiný rozměr, musíte nakonfigurovat systém TPMS. Pokud potřebujete další informace, kontaktujte prodejce Volvo.

### Související informace

- Sledování tlaku vzduchu v pneumatikách\* (str. 337)

<sup>19</sup> Standardní výbava na některých trzích.

<sup>20</sup> Pouze na některých trzích.

<sup>22</sup> Standardní výbava na některých trzích.



## TPMS (Tyre Pressure Monitoring System)\*<sup>24</sup> - pneumatiky s možností jízdy po defektu\*

*Pokud používáte pneumatiky SST (Self Supporting run flat Tires)\*, je vozidlo vybaveno systémem TPMS (str. 337).*

Tento typ pneumatiky má speciálně zesílené boční stěny, což umožňuje pokračovat do určité vzdálenosti v jízdě, i když z pneumatiky unikl zcela nebo částečně vzduch. Tyto pneumatiky jsou nasazeny na speciálním ráfku. (Běžné pneumatiky mohou být také nasazeny na tomto ráfku.)

Pokud v pneumatice SST poklesne tlak vzduchu, rozsvítí se žlutá kontrolka TPMS na sdružené přístrojové desce a na informačním displeji se objeví zpráva. Pokud k tomu dojde, snižte rychlost na max. 80 km/h. Pneumatika musí být vyměněna co nejdříve.

Jedte opatrně, v některých případech je obtížné rozeznat, která pneumatika je píchlá. Abyste určili, která pneumatika má defekt, zkontrolujte tlak všechny čtyři pneumatiky.



## VAROVÁNÍ

Pneumatiky SST musí montovat pouze lidé, kteří tyto pneumatiky znají.

Pneumatiky SST se musí montovat pouze společně se systémem TPMS.

Po zobrazení chybové zprávy o nízkém tlaku v pneumatikách nejezděte vyšší rychlostí než 80 km/h.

Maximální vzdálenost, kterou lze ujet před výměnou pneumatiky, je 80 km.

Pokud možno, vyhněte se extrémní jízdě, jako např. prudkému brzdění a zatáčení.

Pokud jsou pneumatiky SST poškozeny nebo prorazeny, musí se vyměnit.

### Související informace

- Sledování tlaku vzduchu v pneumatikách\* (str. 337)

## TPMS (Tyre Pressure Monitoring System)\*<sup>26</sup> - postup při nízkém tlaku vzduchu v pneumatikách

*Systém monitorování tlaku vzduchu v pneumatikách TPMS (Tyre Pressure Monitoring System)<sup>27</sup> upozorní řidiče, pokud tlak v jedné nebo několika pneumatikách na vozidle klesne, a specifikuje, o kterou pneumatiku se jedná. Při první indikaci se kontrolka rozsvítí žlutě - co nejdříve zastavte a zkontrolujte tlak vzduchu v pneumatikách. Pokud se kontrolka rozsvítí červeně, musíte okamžitě zastavit a zkontrolovat tlak vzduchu v pneumatikách.*

Pokud se na displeji zobrazí zpráva nízkého tlaku v pneumatikách:

1. Zkontrolujte tlak vzduchu v příslušné pneumatice.
2. Nahustěte pneumatiku/pneumatiky na správný tlak.
3. Jedte s vozem rychlostí minimálně 30 km/h po dobu několika minut a zkontrolujte, zda zpráva nezmizí.

### Související informace

- Sledování tlaku vzduchu v pneumatikách\* (str. 337)

<sup>24</sup> Standardní výbava na některých trzích.

<sup>26</sup> Standardní výbava na některých trzích.

<sup>27</sup> Tato výbava je k dispozici jen na některých trzích.





## TM (Tyre Monitor)\*<sup>29</sup>

Systém TM (Tyre Monitor) snímá rychlost otáčení pneumatiky a podle toho určuje, zda jsou pneumatiky nahuštěny správně. Je-li tlak příliš nízký, změní se průměr pneumatiky a následně i rychlost otáčení. Vzájemným porovnáním pneumatik v systému lze zjistit, zda v jedné nebo více pneumatikách je příliš nízký tlak.

### Zprávy

Je-li tlak v pneumatice příliš nízký, rozsvítí se na sdružené přístrojové desce výstražná kontrolka (U) a zobrazí se jedna z následujících zpráv:

- **Nízký tlak pneu** Zkontrolujte pravé před. k.
- **Nízký tlak pneu** Zkontrolujte levé přední k.
- **Nízký tlak pneu** Zkontrolujte pravé zadní k.
- **Nízký tlak pneu** Zkontrolujte levé zadní k.
- **Nízký tlak pneu** Zkontrol. pneu
- **Systém tlaku v pneumatikách** Nutný servis

## ! DŮLEŽITÉ

Pokud dojde v systému TM k poruše, na sdružené přístrojové desce bude výstražná kontrolka (U) blikat cca. 1 minutu a potom se rozsvítí trvalým svitem. Na sdružené přístrojové desce se rovněž rozsvítí zpráva.

Systém nenahrazuje běžnou údržbu pneumatik.

### Rekalibrace TM

Aby systém TM fungoval správně, musí se pro tlak vzduchu v pneumatice stanovit referenční hodnota. To se musí provést při každé výměně pneumatiky a při každé změně tlaku vzduchu v pneumatice.

### Rekalibrace

Nastavení se upravuje pomocí ovládacích prvků na středové konzole, viz MY CAR (str. 106).

1. Vypněte zapalování.
2. Nahustě pneumatiky na správný tlak uvedený na štítku na sloupku na straně řidiče (mezi předními a zadními dveřmi). Klíče otočte do polohy **II**, viz Polohy klíče - funkce na různých úrovních (str. 75).
3. Zvolte systém menu **MY CAR**. Otevrou se nabídky pro sledování tlaku vzduchu v pneumatikách.

4. Zvolte **Kalibrovat tlak v pneumatikách** a stiskněte **OK**.
5. Nastartujte vozidlo a rozjed'te se.
  - > Rekalibrace se provádí během jízdy. Lze ji kdykoliv přerušit. Pokud probíhá rekalibrace a vypne se motor, rekalibrace se při dalším rozjetí s vozem znovu spustí.

Systém TM je nakalibrován a nová referenční hodnota platí do doby, než jsou znovu provedeny kroky 1-5.

## i POZNÁMKA

Upozorňujeme, že systém TM se musí znovu nakalibrovat při každé výměně pneumatiky resp. při jakékoliv změně tlaku. Pokud nebudou uloženy nové referenční hodnoty, systém nebude fungovat správně.

## i POZNÁMKA

- Po nahuštění pneumatiky vždy nasad'te zpět prachovou čepičku, která zamezí poškození ventilku štěr-kem, nečistotami apod.
- Používejte pouze plastové prachové čepičky. Kovové prachové čepičky mohou zrezivět a jejich odšroubování je obtížné.

<sup>29</sup> Standardní výbava na některých trzích.



## Stav pneumatik a systému

Lze zkontrolovat momentální stav systému a pneumatik, viz MY CAR (str. 106).

1. Zvolte systém menu **MY CAR**. Otevřou se nabídky pro sledování tlaku vzduchu v pneumatikách.
2. Vyberte **Monitorování pneu.**

Stav je označen pro každou pneumatiku barvou, a to následovně:

- Vše zelené: systém funguje normálně a ve všech pneumatikách je tlak mírně nad doporučenou hodnotou.
- Žluté kolo: tlak v příslušné pneumatice je poměrně nízký.
- Všechna kola žluté: minimálně ve dvou pneumatikách je příliš nízký tlak.
- Všechna kola šedá: systém momentálně nefunguje. Možná budete muset jet pár minut s vozem rychlostí nad 30 km/h a potom systém bude znovu aktivní.
- Všechna kola jsou šedá a zobrazí se zpráva **Systém tlaku v pneumatikách Nutný servis**: v systému došlo k chybě. Kontaktujte prodejce nebo servis Volvo.

## Mazání výstražných zpráv

Pokud se zobrazí zpráva o tlaku vzduchu v pneumatice a rozsvítí se výstražná kontrolka TM:

1. Zkontrolujte pomocí tlakoměru tlak v příslušné pneumatice resp. pneumatikách.
2. Nahustte pneumatiku resp. pneumatiky na správný tlak uvedený na štítku na sloupku na straně řidiče (mezi předními a zadními dveřmi).
3. Znovu nakalibrujte systém TM.



## POZNÁMKA

- Systém TM pracuje s tzv. kompenzovanými tlakovými hodnotami, které zohledňují teplotu pneumatiky a teplotu okolí. To znamená, že tlak vzduchu v pneumatikách se může mírně lišit od doporučených tlaků uvedených na štítku na sloupku dveří na straně řidiče (mezi předními a zadními dveřmi). Z tohoto důvodu může být nutné nahustit pneumatiky na mírně vyšší tlak, aby se zpráva o nízkém tlaku vzduchu vymazala.
- Aby byl tlak nastaven správně, měl by se kontrolovat na studených pneumatikách. "Studené pneumatiky" mají stejnou teplotu jako okolí (cca. po 3 hodinách po ukončení jízdy). Pneumatiky se zahřejí po ujetí několika kilometrů a tlak vzduchu v nich vzroste.



## VAROVÁNÍ

- Při nesprávném tlaku v pneumatice může dojít k poškození pneumatiky, přičemž řidič může ztratit nad vozidlem kontrolu.
- Systém nedokáže indikovat náhlé poškození pneumatiky předem.



### Nouzová oprava defektu

Sada pro nouzovou opravu defektu, pokud se pro utěsnění defektu a kontrole a nastavení tlaku vzduchu (str. 432) používá sada pro nouzovou opravu defektu (TMK - Temporary Mobility Kit).

Sada pro nouzovou opravu defektu (str. 346) obsahuje kompresor a lahvičku. Sada je určena k provedení provizorní nouzové opravy. Nádobka s těsnicí kapalinou musí být vyměněna před uplynutím data použitelnosti a po použití. Těsnicí prostředek účinně utěsní pneumatiky, které měly propíchnutý běhoun.

#### **i** POZNÁMKA

Sada k nouzové opravě defektu je určena výhradně k utěsnění pneumatiky s proděravěním běhounem.

Sada pro rychlou opravu pneumatik má omezené těsnící schopnosti pro pneumatiky, které byly propíchnuty na boku. Nepoužívejte sadu pro rychlou opravu pneumatik k opravě pneumatik, které vykazují zářezy, praskliny nebo podobná poškození. Připojte kompresor k jedné z 12V zásuvek ve vozidle. Vyberte zásuvku, která je nejbližší k pneumatické s defektem.

#### **!** DŮLEŽITÉ

Je-li k jedné z těchto dvou zásuvek (str. 145) v tunelové konzole připojen kompresor určený k nouzové opravě defektu, nesmí být k druhé zásuvce připojen jiný elektrický spotřebič.

#### **i** POZNÁMKA

Kompresor a sada k dočasné opravě defektu testovala a schválila společnost Volvo.

#### Související informace

- Sada pro nouzovou opravu defektu - použití (str. 347)
- Sada pro nouzovou opravu defektu - kontrola (str. 348)
- Sada pro nouzovou opravu defektu - přehled (str. 346)
- Náradí (str. 328)

### Sada pro nouzovou opravu defektu - umístění

Sada pro nouzovou opravu defektu (TMK - Temporary Mobility Kit) se používá k utěsnění defektu a kontrole a nastavení tlaku vzduchu (str. 432).

#### Umístění sady pro rychlou opravu pneumatik

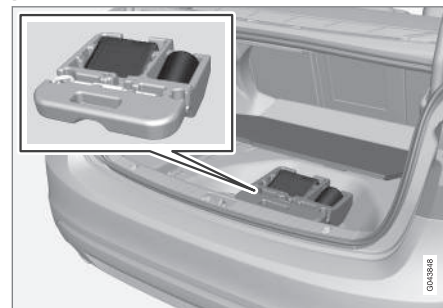

Sada pro rychlou opravu pneumatik se nachází pod podlahou zavazadlového prostoru.

Pokud pneumatiku opravujete v místě s hustým dopravním provozem, položte za vůz výstražný trojúhelník (str. 336).



## **i** POZNÁMKA

Sada k nouzové opravě defektu je určena výhradně k utěsnění pneumatiky s proděravěným běhounem.

## **!** DŮLEŽITÉ

Je-li k jedné z těchto dvou zásuvek (str. 145) v tunelové konzole připojen kompresor určený k nouzové opravě defektu, nesmí být k druhé zásuvce připojen jiný elektrický spotřebič.

## **i** POZNÁMKA

Kompresor a sada k dočasné opravě defektu testovala a schválila společnost Volvo.

### Související informace

- Sada pro nouzovou opravu defektu - přehled (str. 346)
- Sada pro nouzovou opravu defektu - těsnicí hmota (str. 350)
- Nouzová oprava defektu (str. 345)

## Sada pro nouzovou opravu defektu - přehled

*Sada pro nouzovou opravu defektu, pokud se pro utěsnění defektu a kontrolu a nastavení tlaku vzduchu (str. 432) používá sada pro nouzovou opravu defektu (TMK - Temporary Mobility Kit).*

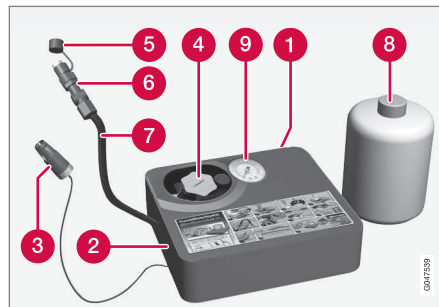

- 1** Štítek s maximální povolenou rychlostí
- 2** Spínač
- 3** Kabel
- 4** Držák láhve (oranžová krytka)
- 5** Ochranné víčko
- 6** Redukční ventil
- 7** Vzduchová hadice

- 8** Nádobka s těsnicí hmotou
- 9** Tlakoměr

### Související informace

- Sada pro nouzovou opravu defektu - umístění (str. 345)
- Sada pro nouzovou opravu defektu - těsnicí hmota (str. 350)
- Nouzová oprava defektu (str. 345)



### Sada pro nouzovou opravu defektu - použití

Sada pro nouzovou opravu defektu, pokud se pro utěsnění defektu a kontrole a nastavení tlaku vzduchu (str. 432) používá sada pro nouzovou opravu defektu (TMK - Temporary Mobility Kit).

### Nouzová oprava defektu

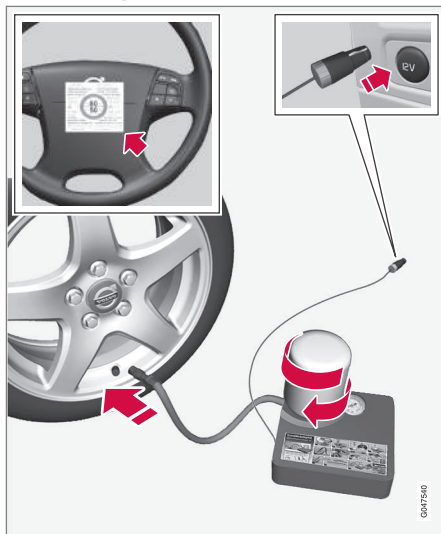

Informace o funkci dílů, viz Sada pro nouzovou opravu defektu - přehled (str. 346).

1. Sundejte štítek s maximální povolenou rychlostí (který se nachází na jedné straně kompresoru) a nalepte jej na volant.

#### **VAROVÁNÍ**

Po provizorní opravě pneumatiky nejezděte rychlostí vyšší než 80 km/h. Doporučujeme, abyste kontaktovali autorizovaný servis Volvo a nechali utěsněnou pneumatiku zkontrolovat (maximální dojezd je 200 km). Odborný pracovník servisu rozhodne, zda je možné pneumatiku opravit nebo zda se musí vyměnit.

#### **VAROVÁNÍ**

Těsnicí kapalina může podráždit kůži. V případě kontaktu s kůží kapalinu spláchněte vodou a mýdlem.

2. Ujistěte se, že spínač je v poloze **0** a připojte kabel a vzduchovou hadici.

#### **POZNÁMKA**

Neporušujte pečeť na lahvičce, dokud nechcete lahvičku použít. Pečeť se automaticky rozbije, jakmile lahvičku začnete šroubovat.

3. Odšroubujte oranžové víčko a odšroubujte uzávěr nádoby.

4. Našroubujte nádobku do držáku.

#### **VAROVÁNÍ**

Nešroubujte láhvi - je vybavena reverzní pojistkou, která brání vzniku netěsností.

5. Připojte hadici od kompresoru k ventilu.
6. Připojte napájecí kabel do zásuvky 12V a vůz nastartujte.

#### **POZNÁMKA**

Je-li k jedné z těchto dvou 12V zásuvek v tunelové konzole připojen kompresor, nesmí být k druhé zásuvce připojen jiný elektrický spotřebič.

#### **VAROVÁNÍ**

Nenechávejte děti ve vozidle bez dozoru, pokud běží motor.



7. Spínač přepněte do polohy I.

## VAROVÁNÍ

Když kompresor pracuje, nestůjte nikdy blízko pneumatiky. V případě prasklin nebo nerovností kompresor ihned vypněte. V cestě byste neměli pokračovat. Kontaktujte autorizovaný servis Volvo.

## POZNÁMKA

Po spuštění kompresoru tlak může stoupnout na 6 bar, ale po cca. 30 sekundách začne tlak klesat.

8. Hustěte pneumatiku 7 minut.

## DŮLEŽITÉ

Riziko přehřátí Kompresor nesmí běžet déle než 10 minut.

9. Vypněte kompresor a zkontrolujte tlak vzduchu prostřednictvím tlakoměru. Minimální tlak je 1,8 bar a maximální tlak je 3,5 bar. (Je-li tlak příliš vysoký, uvolněte jej pomocí redukčního ventilu).

## VAROVÁNÍ

Pokud je tlak vzduchu nižší než 1,8 baru, je defekt pneumatiky příliš velký. V cestě byste neměli pokračovat. Kontaktujte autorizovaný servis Volvo.

10. Vypněte kompresor a odpojte kabel od 12 V zásuvky.

11. Odpojte hadičku od ventilků a našroubujte čepičku ventilků.

12. Aby těsnicí prostředek pneumatiku utěsnil, ujeďte co nejdříve asi 3 kilometry maximální rychlostí 80 km/hs.

## Související informace

- Nouzová oprava defektu (str. 345)
- Sada pro nouzovou opravu defektu - kontrola (str. 348)
- Sada pro nouzovou opravu defektu - přehled (str. 346)

## Sada pro nouzovou opravu defektu - kontrola

*Sada pro nouzovou opravu defektu, pokud se pro utěsnění defektu a kontrole a nastavení tlaku vzduchu (str. 432) používá sada pro nouzovou opravu defektu (TMK - Temporary Mobility Kit).*

## Zkontrolujte tlak vzduchu v pneumatikách

1. Připojte opět zařízení.



2. Zjistěte tlak vzduchu v pneumatice prostřednictvím tlakoměru.

- Pokud je tlak vzduchu nižší než 1,3 bar<sup>30</sup>, pneumatika není dostatečně utěsněna. V cestě byste neměli pokračovat. Obráťte se na pneuservis.
- Pokud je tlak vzduchu vyšší než 1,3 bar<sup>30</sup>, musíte pneumatiku nahustit na tlak uvedený na štítku s tlaky vzduchu v pneumatikách, viz Pneumatiky - schválené tlaky vzduchu v pneumatikách (str. 432). Je-li tlak vzduchu příliš vysoký, upustíte vzduch redukčním ventilem.

### VAROVÁNÍ

Nešroubujte láhvi - je vybavena reverzní pojistkou, která brání vzniku netěsností.

3. Zkontrolujte, zda je kompresor vypnutý. Odpojte vzduchovou hadičku a přívodní kabel.
- Namontujte krytku ventilku.

### POZNÁMKA

- Po nahuštění pneumatiky vždy nasadíte zpět prachovou čepičku, která zamezí poškození ventilku štěrkem, nečistotami apod.
- Používejte pouze plastové prachové čepičky. Kovové prachové čepičky mohou zrezivět a jejich odšroubování je obtížné.

### POZNÁMKA

Po použití musí být nádoba s těsnicí hmotou a hadičkou vyměněna. Doporučujeme, aby výměnu provedl autorizovaný servis Volvo.

### VAROVÁNÍ

Pravidelně kontrolujte tlak vzduchu v pneumatikách.

Doporučujeme, abyste zajeli do nejbližšího autorizovaného servisu Volvo, kde vám poškozenou pneumatiku vymění/opraví. Informujte servis, že pneumatika obsahuje těsnicí prostředek.

### VAROVÁNÍ

Po použití sady k nouzové opravě pneumatiky nejezděte větší rychlostí než 80 km/h. Společnost Volvo doporučuje navštívit autorizovaný servis Volvo, kde utěsněnou pneumatiku zkontrolují (smí se jet maximálně na vzdálenost 200 km). Zaměstnanci servisu rozhodnou, zda lze pneumatiku opravit nebo zda se musí vyměnit.

### Související informace

- Nouzová oprava defektu (str. 345)
- Sada pro nouzovou opravu defektu - použití (str. 347)
- Sada pro nouzovou opravu defektu - přehled (str. 346)

<sup>30</sup> 1 bar = 100 kPa.



## Sada pro nouzovou opravu defektu - huštění pneumatik

Původní pneumatiky lze nahustit pomocí kompresoru ze sady pro nouzovou opravu defektu (str. 346).

1. Kompresor musí být vypnutý. Ujistěte se, že spínač je v poloze **0** a připojte kabel a vzduchovou hadici.
2. Odšroubujte čepičku a našroubujte koncovku hadičky až na konec závitu ventilku pneumatiky.

### VAROVÁNÍ

Vdechnutí výfukových plynů z vozidla může ohrozit zdraví. Nikdy nenechávejte motor běžet v uzavřeném prostoru nebo v prostoru s nedostatečným odvětráváním.

### VAROVÁNÍ

Nenechávejte děti ve vozidle bez dozoru, pokud běží motor.

3. Připojte napájecí kabel do jedné ze zásuvek 12 V ve voze a vůz nastartujte.
4. Přepnutím spínače do polohy **I** spusťte kompresor.

### DŮLEŽITÉ

Riziko přehřátí Kompresor nesmí běžet déle než 10 minut.

5. Nahustěte pneumatiku na tlak uvedený v tabulce hodnot tlaku vzduchu - viz Pneumatiky - schválené tlaky vzduchu v pneumatikách (str. 432). Je-li tlak vzduchu příliš vysoký, upusťte vzduch redukčním ventilem.
6. Vypněte kompresor. Odpojte vzduchovou hadičku a přívodní kabel.
7. Nasadte zpět čepičku ventilku.

### Související informace

- Nouzová oprava defektu (str. 345)
- Sada pro nouzovou opravu defektu - přehled (str. 346)
- Sada pro nouzovou opravu defektu - kontrola (str. 348)

## Sada pro nouzovou opravu defektu - těsnící hmota

Nádobka (lahvička) se sadou pro nouzovou opravu defektu (str. 346) obsahuje těsnící hmotu a lze ji vyměnit.

Vyměňte nádobku, když vypršela doba použitelnosti. Zlikvidujte původní nádobku jako nebezpečný odpad pro životní prostředí.

### VAROVÁNÍ

Lahvička obsahuje 1,2-ethanol a latex z přírodní pryže.

Škodlivé v případě požití. V případě kontaktu s kůží může dojít k alergické reakci.

Eliminujte kontakt s kůží a zrakem.

Ukládejte mimo dosah dětí.

### Související informace

- Nouzová oprava defektu (str. 345)





## Typové schválení - monitorování tlaku vzduchu v pneumatikách

Typové schválení snímačů v systému monitorování tlaku vzduchu v pneumatikách - TPMS

*(Tyre Pressure Monitoring System)\* lze zjistit v tabulce.*





Země/Oblast		
Brazílie	<p>Modelo: S180052050</p> <p><b>ANATEL</b> Agência Nacional de Telecomunicações 1542-12-2149</p> <p>(01) 07894476056448</p> <p>Este equipamento opera em caráter secundário, isto é, não tem direito a proteção contra interferência prejudicial, mesmo de estações do mesmo tipo, e não pode causar interferência a sistemas operando em caráter primário.</p> <p>0400950</p>	
Ukrájina	<p>0400951</p>	



Země/Oblast	
Izrael	<div data-bbox="491 185 928 488" style="border: 1px solid black; padding: 10px;"><p data-bbox="580 206 839 226">שם הדגם (Hebrew:Model name)</p><p data-bbox="647 241 772 262">S180052050</p><p data-bbox="501 288 919 309">שם היצרן וכתובתו (Hebrew:Manufacturer and address)</p><p data-bbox="619 333 801 409">Continental AG Siemensstraße 12 93055 Regensburg</p><p data-bbox="900 436 912 472" style="writing-mode: vertical-rl; transform: rotate(180deg);">00000154</p></div>



## Prohlášení o shodě (Declaration of Conformity)

### Země/Oblast

Země EU:



Exportér: Německo

Výrobce: Continental Automotive GmbH

Typ zařízení: zařízení TPMS

**Continental**  
Continental Automotive Group - Product 10 000 - 2000 Regensburg

Jost Lohr  
182 7022 2789 100  
Phone +49 (0)41 750-8542  
Fax +49 (0)41 750-8542  
jost.lohr@continental-corporation.com

Iss: April 16, 2012    Product used: TC1C Volvo    Our Name:    Your address:

**Declaration of Conformity in accordance with Directive 1999/5/EC (RATTE Directive)**

Manufacturer: Continental Automotive GmbH  
Address: Siemensstrasse 12  
D-93051 Regensburg  
Germany

Product type designation: S16000350

Intended use: Tire Pressure Monitoring System

The product mentioned above complies with the essential requirements and other relevant provisions of Directive 1999/5/EC, when used for its intended purpose.

Health and safety pursuant to Art. 3(1)(a):  
Applied standards:  
EN 82 802-1 2008 - A11:2009  
- A12:2010 - A12:2011  
EN 62 479 2010

Electromagnetic compatibility pursuant to Art. 3(1)(b):  
Applied standards:  
EN 301 488-1 V1 8.1 (2008-01)  
EN 301 488-3 V1 4.1 (2008-09)

Efficient use of spectrum pursuant to Art. 3(1):  
Applied standards:  
EN 302 222-1 V2.3.1 (2010-02)  
EN 302 224-3 V2.3.1 (2010-02)

The following marking applies to the above mentioned product:

Continental Automotive GmbH  
Regensburg, 2012-04-16

Andreas Wey  
Executive Vice President  
Sales Germany

Robert Reuter  
Director Product Group 1  
Sales & Service

Continental Automotive Group  
Product Development  
Regensburg, Germany

0061353

Česká republika:

Continental tímto prohlašuje, že tento Radio Transmitter je ve shodě se základními požadavky a dalšími příslušnými ustanoveními směrnice 1999/5/ES.



Země/Oblast	
Dánsko:	Undertegnede Continental erklærer herved, at følgende udstyr Radio Transmitter overholder de væsentlige krav og øvrige relevante krav i direktiv 1999/5/EF.
Německo:	Hiermit erklärt Continental, dass sich das Gerät Radio Transmitter in Übereinstimmung mit den grundlegenden Anforderungen und den übrigen einschlägigen Bestimmungen der Richtlinie 1999/5/EG befindet.
Estonsko:	Käesolevaga kinnitab Continental seadme Radio Transmitter vastavust direktiivi 1999/5/EÜ põhinõuetele ja nimetatud direktiivist tulenevatele teistele asjakohastele sätetele.
UK	Hereby, Continental declares that this Radio Transmitter is in compliance with the essential requirements and other relevant provisions of Directive 1999/5/EC.
Španělsko:	Por medio de la presente Continental declara que el Radio Transmitter cumple con los requisitos esenciales y cualesquiera otras disposiciones aplicables o exigibles de la Directiva 1999/5/CE.
Řecko:	ΜΕ ΤΗΝ ΠΑΡΟΥΣΑ Continental ΔΗΛΩΝΕΙ ΟΤΙ Radio Transmitter ΣΥΜΜΟΡΦΩΝΕΤΑΙ ΠΡΟΣ ΤΙΣ ΟΥΣΙΩΔΕΙΣ ΑΠΑΙΤΗΣΕΙΣ ΚΑΙ ΤΙΣ ΛΟΙΠΕΣ ΣΧΕΤΙΚΕΣ ΔΙΑΤΑΞΕΙΣ ΤΗΣ ΟΔΗΓΙΑΣ 1999/5/EK.
Francie:	Par la présente Continental déclare que l'appareil Radio Transmitter est conforme aux exigences essentielles et aux autres dispositions pertinentes de la directive 1999/5/CE.
Itálie:	Con la presente Continental dichiara che questo Radio Transmitter è conforme ai requisiti essenziali ed alle altre disposizioni pertinenti stabilite dalla direttiva 1999/5/CE.
Lotyšsko:	Ar šo Continental deklarē, ka Radio Transmitter atbilst Direktīvas 1999/5/EK būtiskajām prasībām un citiem ar to saistītajiem noteikumiem.
Litva:	Šiuo Continental deklaruoja, kad šis Radio Transmitter atitinka esminius reikalavimus ir kitas 1999/5/EB Direktyvos nuostatas.
Nizozemí:	Hierbij verklaart Continental dat het toestel Radio Transmitter in overeenstemming is met de essentiële eisen en de andere relevante bepalingen van richtlijn 1999/5/EG.
Malta:	Hawnhekk, Continental, jiddikjara li dan Radio Transmitter jikkonforma mal-ħtiġijiet essenzjali u ma provvedimenti oħrajn relevanti li hemm fid-Dirrettiva 1999/5/EC.



Země/Oblast	
Maďarsko:	Alulírott, Continental nyilatkozom, hogy a Radio Transmitter megfelel a vonatkozó alapvető követelményeknek és az 1999/5/EC irányelv egyéb előírásainak.
Polsko:	Niniejszym Continental oświadcza, że Radio Transmitter jest zgodny z zasadniczymi wymogami oraz pozostałymi stosownymi postanowieniami Dyrektywy 1999/5/EC.
Portugalsko:	Continental declara que este Radio Transmitter está conforme com os requisitos essenciais e outras disposições da Directiva 1999/5/CE.
Slovensko:	Continental izjavlja, da je ta Radio Transmitter v skladu z bistvenimi zahtevami in ostalimi relevantnimi določili direktive 1999/5/ES.
Slovenko:	Continental týmto vyhlasuje, že Radio Transmitter spĺňa základné požiadavky a všetky príslušné ustanovenia Smernice 1999/5/ES.
Finsko:	Continental vakuuttaa täten että Radio Transmitter tyyppinen laite on direktiivin 1999/5/EY oleellisten vaatimusten ja sitä koskevien direktiivin muiden ehtojen mukainen.
Švédsko:	Härmed intygar Continental att denna Radio Transmitter står i överensstämmelse med de väsentliga egenskapskrav och övriga relevanta bestämmelser som framgår av direktiv 1999/5/EG.
Island:	Hér með lýsir Continental yfir því að Radio Transmitter er í samræmi við grunnkröfur og aðrar kröfur, sem gerðar eru í tilskipun 1999/5/EC.
Norsko:	Continental erklærer herved at utstyret Radio Transmitter er i samsvar med de grunnleggende krav og øvrige relevante krav i direktiv 1999/5/EF.

## Související informace

- Sledování tlaku vzduchu v pneumatikách\*  
(str. 337)

# 10

## ÚDRŽBA A SERVIS

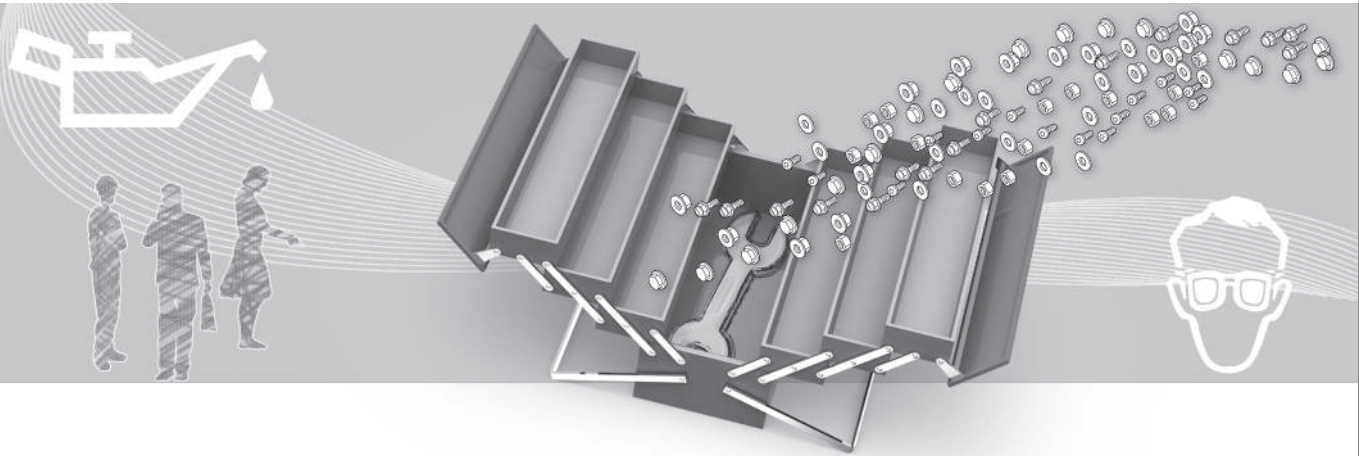



## Servisní program Volvo

Aby byla zabezpečena vysoká úroveň bezpečnosti a spolehlivosti vozu, musíte dodržovat servisní program Volvo, uvedený v Záruční a servisní knížce.

Doporučujeme, abyste provádění servisu a údržby svěřili autorizovanému servisu Volvo. Váš autorizovaný servis Volvo má vyškolené mechaniky, špičkové technické vybavení a servisní literaturu, což je zárukou vysoké kvality servisu.

### **!** DŮLEŽITÉ

Abyste patřila záruka Volvo, pravidelně provádějte kontroly a dodržujte pokyny uvedené v Servisní a záruční knížce.

## Související informace

- Systém ovládání klimatu - diagnostika a opravy (str. 373)

## Servisní knížka a opravy\*1

Správa služeb, informace o opravách a rezervacích přímo ve vašem voze připojeném k internetu.

Tato služba umožní pohodlně objednat přímo z vozidla návštěvu servisu a dílny. Informace z vozidla jsou odeslány vašemu dealerovi, který může připravit návštěvu servisu. Prodejce vás kontaktuje, abyste si mohli naplánovat schůzku. Na některých trzích vás tento systém upozorní, když se blíží naplánovaná schůzka. Až nastane vhodný čas, navigační systém<sup>2</sup> vás rovněž navede do servisu.

## Než lze službu používat

### Volvo ID a my profile

- Zaregistrujte si Volvo ID. Další informace a postup vytvoření účtu Volvo ID - viz Volvo ID (str. 19).
- Přihlaste se na webový portál My Volvo, přejděte na svůj profil a proveďte následující:
  - Zkontrolujte, zda je vaše vozidlo připojeno k profilu.
  - Zkontrolujte, zda jsou v pořádku kontaktní informace.
  - Vyberte dealera Volvo, kterého chcete ohledně servisu resp. opravy kontaktovat.

- Vyberte, jaký druh komunikace preferujete (SMS nebo telefon). Informace k objednavce jsou vždy zaslány do vozidla a na váš e-mail.

### Předpoklady pro objednávku z vozidla

- Chcete-li odeslat a přijmout informace k objednavce z vozidla a do vozidla, vozidlo musí být připojeno k internetu. Informace o připojení vozidla k internetu - viz dodatek k systému Sensus Infotainment.
- Jelikož se informace o objednávkách odesílají přes předplacený soukromý telefon, musíte potvrdit, zda tyto informace chcete odeslat. Otázka se objeví jednou a odpověď platí pro celé připojení.
- Aby služba fungovala a systém komunikoval přes obrazovku vozidla, musí se potvrdit oznámení/vyskakovací zprávy. V běžném zobrazení pro zdroj **MY CAR** stiskněte **OK/MENU** a potom **Servis a oprava** → **Zobrazit oznámení**.

### Použití služby

Všechny nabídky a nastavení jsou přístupná z běžného zobrazení v nabídce **MY CAR** po stisknutí tlačítka **OK/MENU** a potom **Servis a oprava**.

Na to, kdy je čas na servis, a někdy na to, že vozidlo potřebuje opravu, vás upozorní sdru-

<sup>1</sup> Platí pro některé trhy.

<sup>2</sup> Platí pro systém Sensus Navigation.





žená přístrojová deska (str. 60) a vyskakovací okno na obrazovce.

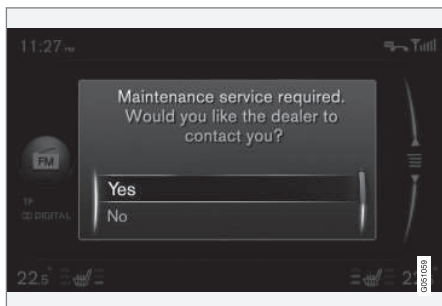

Servisní zpráva na obrazovce.

Význam možných odpovědí ve vyskakovací nabídce na obrazovce:

- **Ano** - Žádost o objednání se odešle vašemu dealerovi, který navrhne termín. Servisní kontrolka a servisní zpráva na sdružené přístrojové desce zhasnou.
- **Ne** - Vyskakovací zprávy se na obrazovce již objevovat nebudou. Na sdružené přístrojové desce zůstává zpráva. Po výběru této možnosti můžete spustit manuální objednávku ve vozidle. Viz dále.
- **Odložit** - Při příštím nastartování vozidla se zobrazí vyskakovací nabídka.

### Manuální objednání servisu nebo opravy<sup>1</sup>

1. Stiskněte tlačítko **MY CAR** ve středové konzole a vyberte **Servis a oprava** → **Informace o autoriz. zástupci** → **Požadovat servis a opravu**.
  - > Data vozidla jsou automaticky odeslána dealerovi.
2. Dealer pošle do vozu návrh termínu.
3. Potvrďte nebo si vyžádejte nový návrh termínu.

Po potvrzení termínu jsou informace o objednávce uloženy do vozidla. Viz My bookings. Vozidlo bude s vámi automaticky komunikovat, a to tak, že rezervaci bude připomínat na obrazovce. Dále vás navede k návštěvě servisu.

Návštěvu servisu si můžete rovněž rezervovat pomocí systému My Volvo. Přejděte na položku "My bookings" (Mé objednávky) a vyberte položku "Update" (Aktualizovat). Otevřou se objednávky v systému My Volvo.

### My bookings<sup>1</sup>

Na obrazovce se zobrazí informace o rezervaci. Potvrďte nebo si vyžádejte nový návrh termínu.

- Zvolte **Servis a oprava** → **Moje objednávky**.

### Volání dealerovi<sup>1</sup>

Svému dealerovi můžete zavolat, pokud máte telefon Bluetooth® připojen k vozidlu. Připojení telefonu - viz dodatek k systému Sensus Infotainment.

- Zvolte **Servis a oprava** → **Informace o autoriz. zástupci** → **Volat autoriz. zástupce**.

### Použití navigačního systému<sup>1, 2</sup>

Zadejte do navigačního systému jako cíl nebo waypoint servisní dílnu.

- Zvolte **Servis a oprava** → **Informace o autoriz. zástupci** → **Zadat jediný cíl**.
- Zvolte **Servis a oprava** → **Informace o autoriz. zástupci** → **Přidat jako trasový bod**.

<sup>1</sup> Platí pro některé trhy.

<sup>2</sup> Platí pro systém Sensus Navigation.



## Odesílání dat vozidla<sup>1</sup>

Data vozidla jsou odesílána do centrální databáze Volvo (nikoliv vašemu dealerovi), ze které dealeři Volvo mohou zjistit informace o vozidle na základě identifikačního čísla vozidla (číslo VIN<sup>3</sup>). Toto číslo je vytištěno v servisní a záruční knížce. Dále se může nacházet zevnitř v levém dolním rohu čelního skla.

- Zvolte **Servis a oprava** → **Odeslat data vozidla**.

## Informace k objednavce a data vozidla

Pokud se rozhodnete objednat servisní prohlídku svého vozidla, budou odeslány informace k objednavce a data vozidla. Informace s daty vozidla tvoří celá řada signálů z následujících oblastí:

- Požadavek na servis.
- Stav funkce.
- Hladiny kapalin.
- Ujeté km (vzdálenost).
- Identifikační číslo vozidla (VIN<sup>3</sup>).
- Verze softwaru ve vozidle.

## Související informace

- Volvo ID (str. 19)

<sup>1</sup> Platí pro některé trhy.

<sup>3</sup> Identifikační číslo vozidla



## Zvedání vozu

*Při zvedání vozidla musí být zvedák resp. zvedací ramena namontována do předpokládaných míst na podvozku vozidla.*

### POZNÁMKA

Volvo doporučuje používat pouze zvedák určený pro konkrétní model. Pokud použijete jiný zvedák než zvedák doporučený společností Volvo, postupujte podle pokynů dodaných společně s tímto zvedákem.



## 10 Údržba a servis

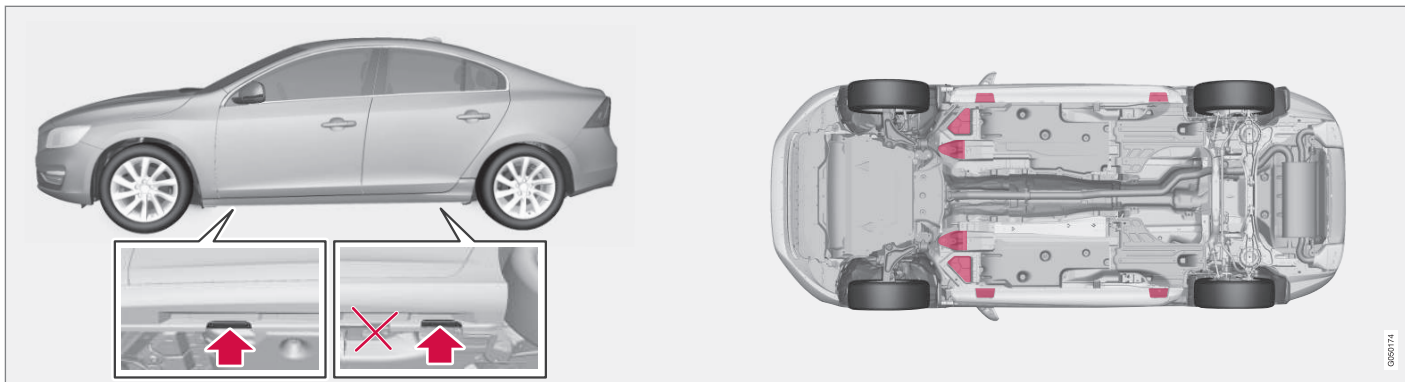

*Heverovací body (šípky) pro zvedák, který je součástí výbavy vozidla a zvedací body (označené červeně).*

Pokud se vozidlo zvedá předním dílenským zvedákem, musí se umístit pod jeden ze čtyř zvedacích bodů nejhluběji pod vozidlem.

Pokud se vozidlo zvedá zadním dílenským zvedákem, musí se umístit pod jeden ze zvedacích bodů. Ujistěte se, že zvedák je bezpečně umístěn, aby vůz nemohl sklouznout. Vždy použijte podpěry náprav nebo podobné zařízení.

Pokud se vozidlo zvedá dvousloupovým dílenským zvedákem, přední a zadní zvedací ramena musí být umístěna pod vnější zvedací body (heverovací body). Případně lze vpředu použít vnitřní zvedací body.

### **Související informace**

- Výměna kol - demontáž kol (str. 331)

0000174



## Kapota - otevření a zavření

Kapotu lze otevřít otočením rukojeti v prostoru pro cestující ve směru hodinových ručiček. Přitom se pojistka u mřížky chladiče musí odsunout vlevo.



Rukojeť pro otevírání kapoty motoru se vždy nachází na levé straně.

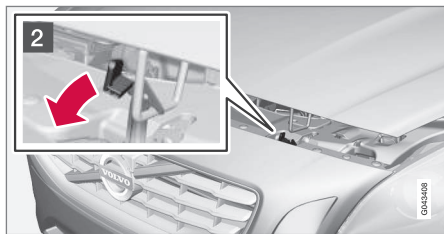

- 1 Otočte rukojeť o 20-25 stupňů vpravo. Uslyšíte, že se kapota odjistila.
- 2 Posuňte pojistku doleva a otevřete kapotu. (Hák pojistky se nachází mezi světlometem a mřížkou, viz obrázek.)

## VAROVÁNÍ

Zkontrolujte, zda jsou zámky kapoty motoru spolehlivě zavřené.

## Související informace

- Motorový prostor - kontrola (str. 365)
- Motorový prostor - přehled (str. 363)

## Motorový prostor - přehled

V přehledu jsou zobrazena běžná kontrolní místa.



# 10 Údržba a servis



## Motorový prostor, 4válec 2,0 I<sup>4</sup>

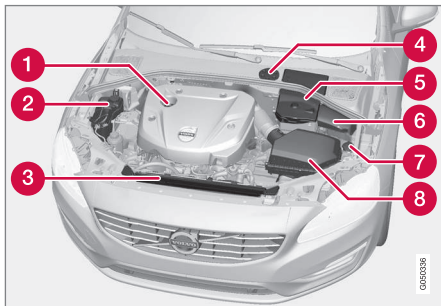

Vzhled motorového prostoru se může lišit v závislosti na variantě motoru.

- 1 Doplnění motorového oleje
- 2 Vyrovnávací nádržka chladicí kapaliny
- 3 Chladič
- 4 Nádržka brzdové a spojkové kapaliny (nachází se na straně řidiče)
- 5 Akumulátor
- 6 Pojistková a reléová skříňka
- 7 Doplnění kapaliny do ostřikovačů
- 8 Vzduchový filtr

## VÁROVÁNÍ

V systému zapalování se používá velmi vysoké napětí a výstupní hodnoty. Napětí systému zapalování je velmi nebezpečné. Když se pracuje v motorovém prostoru, elektrický systém musí být vždy odpojen s klíčem v poloze **0**, viz Polohy klíče - funkce na různých úrovních (str. 75).

Nedotýkejte se zapalovacích svíček nebo zapalovací cívky, když je elektrický systém vozidla v poloze **II** nebo když je motor horký.

## Motorový prostor, s výjimkou 4válec 2,0 I<sup>5</sup>

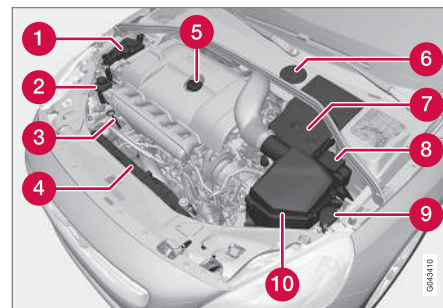

Vzhled motorového prostoru se může lišit v závislosti na variantě motoru.

- 1 Vyrovnávací nádržka chladicí kapaliny
- 2 Nádržka kapaliny posilovače řízení
- 3 Měrka motorového oleje<sup>6</sup>
- 4 Chladič
- 5 Doplnění motorového oleje
- 6 Nádržka brzdové a spojkové kapaliny (nachází se na straně řidiče)
- 7 Akumulátor
- 8 Pojistková a reléová skříňka

<sup>4</sup> Neplatí pro motor B4204T7 - viz dříve kapitola "Motorový prostor s výjimkou 4válcového motoru 2.0 litrů".

<sup>5</sup> Platí také pro motor B4204T7.

<sup>6</sup> Motory s elektronickým snímačem hladiny oleje nejsou vybaveny měrkou oleje (5válcový vznětový motor).



9 Doplnění kapaliny do ostříkovačů

10 Vzduchový filtr

### VAROVÁNÍ

V systému zapalování se používá velmi vysoké napětí a výstupní hodnoty. Napětí systému zapalování je velmi nebezpečné. Když se pracuje v motorovém prostoru, elektrický systém musí být vždy odpojen s klíčem v poloze **0**, viz Polohy klíče - funkce na různých úrovních (str. 75).

Nedotýkejte se zapalovacích svíček nebo zapalovací cívky, když je elektrický systém vozidla v poloze **II** nebo když je motor horký.

### Související informace

- Kapota - otevření a zavření (str. 363)
- Motorový prostor - kontrola (str. 365)

### Motorový prostor - kontrola

*Některé oleje a kapaliny se musí pravidelně kontrolovat.*

#### Pravidelná kontrola

Následující oleje a kapaliny kontrolujte pravidelně, např. při čerpání paliva:

- Chladicí kapalina
- Motorový olej
- Kapalina posilovače řízení (neplatí pro vozidla s 4válcovým motorem 2,0 l)
- Kapalina ostříkovače

### VAROVÁNÍ

Nezapomeňte, že po jistou dobu po vypnutí motoru se ventilátor chladiče (umístěný v přední části motorového prostoru za chladičem) může automaticky spustit.

Vždy nechejte motor vyčistit v servisu - doporučujeme autorizovaný servis Volvo. Je-li motor horký, hrozí riziko požáru.

### Související informace

- Kapota - otevření a zavření (str. 363)
- Motorový prostor - přehled (str. 363)
- Chladicí kapalina - hladina (str. 370)
- Motorový olej - kontrola a doplňování (str. 367)
- Kapalina posilovače řízení - hladina (str. 372)

- Kapalina ostříkovače - doplňování (str. 383)



## Motorový olej - všeobecné informace

Musí se používat schválený motorový olej, aby mohly být aplikovány doporučené servisní intervaly.

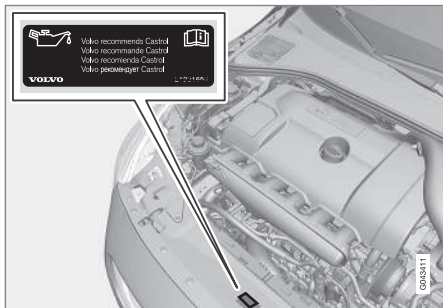

Volvo doporučuje:



Jízda ve ztížených podmínkách, viz Motorový olej - nepříznivé jízdní podmínky (str. 420).

## ! DŮLEŽITÉ

Aby byly splněny požadavky na servisní intervaly motorů, jsou všechny motory ve výrobním závodu naplněny speciálním syntetickým motorovým olejem. Olej byl zvolen velmi pečlivě s ohledem na životnost, chování při startování motoru, spotřebu paliva a vliv na životní prostředí.

Musí se používat schválený motorový olej, aby mohly být aplikovány doporučené servisní intervaly. K doplňování a výměně používejte výhradně olej předepsané kvality. Použití jiného oleje může mít nepříznivý vliv na životnost, chování při startování motoru, spotřebu paliva a dopad na životní prostředí.

Společnost Volvo Car Corporation se zříká veškerých záručních závazků v případě, že se nepoužívá motorový olej předepsané kvality a viskozity.

Volvo doporučuje provádět výměnu oleje v autorizovaném servisu Volvo.

Společnost Volvo používá různé systémy pro varování před nízkou/vysokou hladinou oleje nebo nízkým tlakem oleje. U některých variant motoru se používá snímač tlaku oleje a na sdrúžené přístrojové desce je výstražný symbol nízkého tlaku oleje. U jiných variant se používá snímač hladiny oleje a řidič je informován prostřednictvím výstražného symbolu  na přístroji a prostřednictvím textů na displeji. U některých variant se používají oba

tyto systémy. Více informací získáte u Vašeho dealera Volvo.

Měňte motorový olej a olejový filtr v souladu s intervaly uvedenými v Servisní a záruční knížce.

Používání oleje vyšší kvality je povoleno. Pokud se s vozem jezdí v nepříznivých podmínkách, společnost Volvo doporučuje používat kvalitnější olej, viz Motorový olej - nepříznivé jízdní podmínky (str. 420).

Množství plnění, viz Motorový olej - kvalita a objem (str. 421).

## Související informace

- Motorový olej - kontrola a doplňování (str. 367)





## Motorový olej - kontrola a doplňování

Hladina oleje se u některých variant motoru kontroluje elektronickým snímačem hladiny oleje, u jiných variant motoru pomocí měřky oleje.

### Motor s olejovou měrkou<sup>7</sup>

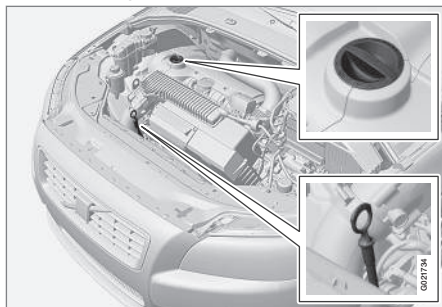

Měrka a plnicí trubka.

Je velmi důležité kontrolovat motorový olej, zejména u nového vozu, před první prohlídkou.

Firma Volvo doporučuje kontrolu hladiny motorového oleje každých 2 500 km. Nejspolehlivější hodnotu obdržíte, budete-li hladinu oleje kontrolovat ve studeném motoru, před startováním. Ihned po vypnutí zahřátého motoru můžete získat nesprávné výsledky. Měrka ukazuje, že hladina oleje je příliš nízká,

protože olej nestačil stéci na dno klikové skříně.

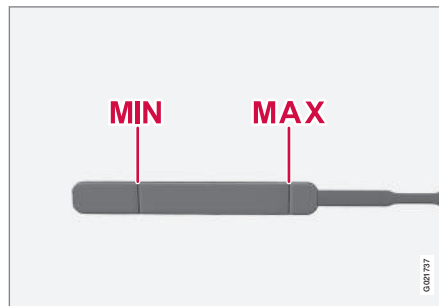

Hladina oleje musí být mezi značkami **MIN** a **MAX**.

### Měření a v případě potřeby doplnění

1. Vozidlo musí stát rovně. Vypněte motor a počkejte 5 minut, aby se olej vrátil zpět do olejové vany.
2. Měrku vytáhněte a otřete.
3. Znovu zasuňte olejovou měrku.
4. Vytáhněte ji a zkontrolujte hladinu.
5. Je-li hladina blízko úrovně **MIN**, musíte doplnit 0,5 litru. Je-li hladina výrazně níž, musíte doplnit větší množství.

6. V případě potřeby zkontrolujte hladinu po ujetí kratší vzdálenosti znovu. Potom zopakujte kroky 1-4.

### VAROVÁNÍ

Nikdy nedoplňujte kapalinu nad značku **MAX**. Hladina by nikdy neměla stoupnout nad **MAX** nebo klesnout pod **MIN** - mohlo by dojít k poškození motoru.

### VAROVÁNÍ

Dávejte pozor, aby se olej nedostal na horké sběrné výfukové potrubí - hrozí riziko požáru.

<sup>7</sup> Neplatí pro 4válcový motor s obsahem 2,0 litrů nebo 5válcový vznětový motor s elektronickým snímačem hladiny oleje. Platí však pro motor B4204T7.



# 10 Údržba a servis



## Motor s elektronickým snímačem hladiny oleje, 4válec 2,0 l<sup>8</sup>



Plnicí trubka<sup>9</sup>.

Dokud se na displeji neobjeví zpráva, nemusíte v souvislosti s hladinou oleje motoru nic dělat - viz následující vyobrazení.

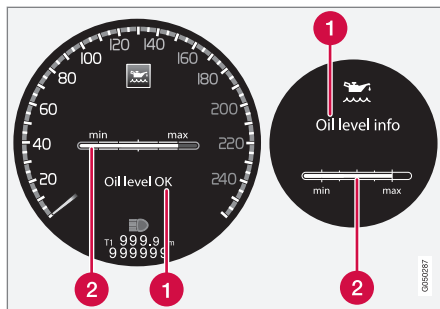

Zpráva a graf na displeji. Na levém displeji se zobrazí digitální sdužená přístrojová deska. Na displeji vpravo se zobrazí analogová sdužená přístrojová deska.

- 1 Zpráva
- 2 Hladina motorového oleje

Pomocí elektronické měřky se hladina oleje kontroluje při vypnutém motoru s použitím ovládacího kolečka, viz Navigace v menu - sdužená přístrojová deska (str. 103).

### VAROVÁNÍ

Pokud se objeví zpráva **Olej Nutný servis**, navštivte dílnu. Může být příliš vysoká hladina oleje.

### DŮLEŽITÉ

Pokud budete upozorněni na nízkou hladinu oleje, pouze doplňte uvedený objem, např. 0,5 litru.

### POZNÁMKA

Systém nedokáže přímo detekovat změny, pokud se olej doplňuje nebo vypouští. Aby bylo měření hladiny oleje správné, vozidlo musí ujet přibližně 30 km a stát 2 hodiny s vypnutým motorem na rovném terénu.

### VAROVÁNÍ

Dávejte pozor, aby se olej nedostal na horké sběrné výfukové potrubí - hrozí riziko požáru.

<sup>8</sup> Neplatí pro motor B4204T7 - viz dříve nadpis "Motor s olejovou měrkou".

<sup>9</sup> Motory s elektronickým snímačem hladiny oleje nejsou vybaveny měrkou oleje.



### Měření hladiny oleje, 4válec 2,0 l

Pokud se musí zkontrolovat hladina oleje, je třeba postupovat v souladu s dále uvedenými pokyny.

1. Aktivujte klíč v poloze **II**. Viz Polohy klíče - funkce na různých úrovních (str. 75).
2. Otočte ovládací kolečko na levém pákovém přepínači do polohy **Hladina oleje**.
  - > Zobrazí se informace o hladině motorového oleje.

Další informace o správě nabídek - viz Navigace v menu - sdrúžená přístrojová deska (str. 103).

### POZNÁMKA

Pokud není dosaženo správných podmínek pro měření hladiny oleje (doba po vypnutí motoru, náklon vozidla, vnější teplota atd.), bude se zobrazovat hlášení **Nedostupný**. To **ne** znamená, že je se systémy vozidla něco špatně.

### Motor s elektronickým snímačem hladiny oleje, naftový 5válec

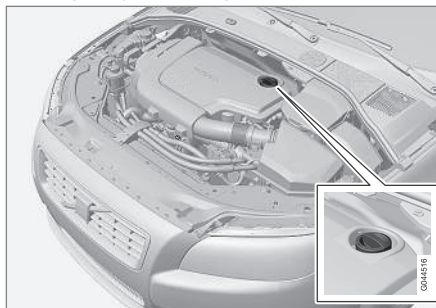

Plnicí trubka<sup>10</sup>.

Dokud se na displeji neobjeví zpráva, nemusíte v souvislosti s hladinou oleje motoru nic dělat - viz následující vyobrazení.

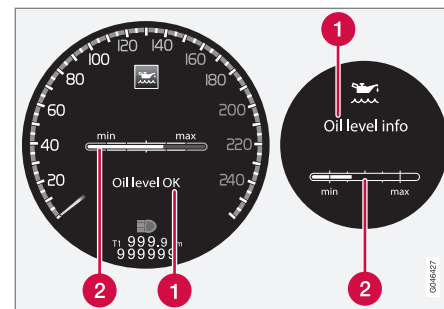

Zpráva a graf na displeji. Na levém displeji se zobrazí digitální sdrúžená přístrojová deska. Na displeji vpravo se zobrazí analogová sdrúžená přístrojová deska.

- 1 Zpráva
- 2 Hladina motorového oleje

Pomocí elektronické měřky se hladina oleje kontroluje při vypnutém motoru s použitím ovládacího kolečka, viz Navigace v menu - sdrúžená přístrojová deska (str. 103).

### VAROVÁNÍ

Pokud se objeví zpráva **Olej Nutný servis**, navštivte dílnu. Může být příliš vysoká hladina oleje.

<sup>10</sup> Motory s elektronickým snímačem hladiny oleje nejsou vybaveny měrkou oleje.



# 10 Údržba a servis



## ! DŮLEŽITÉ

Pokud se objeví zpráva **Nízká hladina oleje** **Doplňte 0,5l**, doplňte pouze 0,5 l.

## i POZNÁMKA

Hladinu oleje systém detekuje pouze během jízdy. Systém nedokáže přímo detekovat změny, pokud se olej doplňuje nebo vypouští. Aby se zobrazil správný údaj o hladině oleje, musí se s vozidlem jet na vzdálenost cca. 30 km.

## ! VAROVÁNÍ

Pokud hladina (3) nebo (4) vypadá tak jako na obrázku dole, další olej nedoplňujte. Hladina oleje nikdy nesmí stoupnout nad **MAX** nebo klesnout pod **MIN** - mohlo by dojít k poškození motoru.

## ! VAROVÁNÍ

Dávejte pozor, aby se olej nedostal na horké sběrné výfukové potrubí - hrozí riziko požáru.

## Měření hladiny oleje, naftový 5válec

Pokud se musí zkontrolovat hladina oleje, je třeba postupovat v souladu s dále uvedenými pokyny.

1. Aktivujte klíč v poloze **II**. Viz Polohy klíče - funkce na různých úrovních (str. 75).

2. Otočte ovládací kolečko na levém pákovém přepínači do polohy **Hladina oleje**.

> Zobrazí se informace o hladině motorového oleje.

Další informace o správě nabídek - viz Navigace v menu - sdružená přístrojová deska (str. 103).

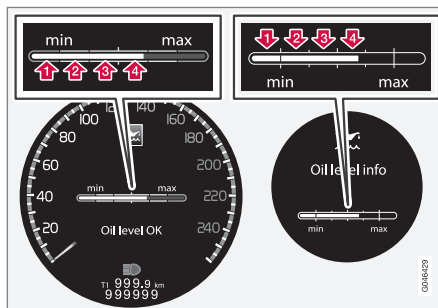

Na obrázcích 1-4 je úroveň plnění. Pokud se zobrazí hladina (3) nebo (4), nedoplňujte další olej. Doporučuje se plnit na úroveň 4. Zpráva a graf se zobrazují na displeji. Na levém displeji se zobrazí digitální sdružená přístrojová deska. Na displeji vpravo se zobrazí analogová sdružená přístrojová deska.

## Související informace

- Motorový olej - všeobecné informace (str. 366)

## Chladicí kapalina - hladina

Chladicí kapalina ochlazuje motor s vnitřním spalováním na správnou provozní teplotu. Teplu odváděné z motoru do chladicí kapaliny lze použít k vyhřívání prostoru pro cestující.

Chladicí kapalina - hladina musí být mezi značkami **MIN** a **MAX** na expanzní nádrže.

## Kontrola hladiny a doplňování

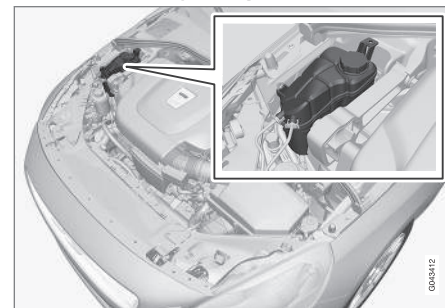

Při doplňování chladicí kapaliny dodržujte návod na obalu. Je důležité, aby směs vody a koncentrátu chladicí kapaliny byla správná pro převládající podnebí. Nikdy nedoplňujte pouze obyčejnou vodu. Nebezpečí zamrznutí se zvyšuje jak při nízkém, tak i při vysokém poměru chladicího koncentrátu.

**VAROVÁNÍ**

Chladicí kapalina může být velmi horká. Pokud se chladicí kapalina musí doplnit a motor má provozní teplotu, pomalu odšroubujte krytku expanzní nádoby, aby se pomalu uvolnil přetlak.

Objemy a standardy kvality vody, viz Chladicí kapalina - kvalita a objem (str. 423).

**Pravidelně kontrolujte hladinu chladicí kapaliny**

Hladina musí být mezi značkami **MIN** a **MAX** na expanzní nádržce. Pokud není systém dostatečně naplněn, může se velmi zvýšit teplota a následkem toho hrozí nebezpečí poškození motoru.

**DŮLEŽITÉ**

- Vysoký obsah chlóru, chloridů a jiných solí může zapříčinit korozi chladicího systému.
- Vždy používejte chladicí kapalinu s antikorozními činidly, jak doporučuje společnost Volvo.
- Zajistěte, aby nemrznoucí směs chladicí kapaliny tvořilo 50 % vody a 50 % chladicí kapaliny.
- Chladicí kapalinu smíchejte s vodou odpovídající kvality. V případě pochybností o kvalitě vody použijte hotovou směs chladicí kapaliny podle doporučení Volvo.
- Pokud měníte chladicí kapalinu/měníte součásti chladicího systému, vypláchněte chladicí systém čistou vodou z vodovodu prověřené kvality nebo připravenou směsí chladicí kapaliny.
- Motor smí běžet pouze se správně naplněným chladicím systémem. Jinak může v důsledku příliš vysokých teplot dojít k poškození (prasknutí) hlavy válců.

**Brzdová kapalina a kapalina spojky - hladina**

*Hladina brzdové a spojkové kapaliny by na nádržce měla být mezi značkami **MIN** a **MAX**.*

**Kontrola hladiny**

Brzdová kapalina a kapalina spojky jsou ve stejné nádržce. Hladina musí dosahovat mezi značky **MIN** a **MAX**, které jsou vidět uvnitř nádržky. Hladinu kapaliny kontrolujte pravidelně.

Měňte kapalinu každé dva roky nebo v předepsaném servisním intervalu.

Brzdová kapalina se musí měnit jednou ročně u vozů, které jsou používány za ztížených podmínek, např. při provozu v hornatém terénu nebo tropických oblastech s vysokou vlhkostí vzduchu.

Množství a doporučená kvalita brzdové kapaliny, viz Brzdová kapalina - kvalita a objem (str. 426).

**VAROVÁNÍ**

Pokud je hladina brzdové kapaliny v nádržce pod úrovní **MIN**, nepokračujte v jízdě, dokud brzdovou kapalinu nedoplníte. Doporučujeme, aby byl důvod úniku brzdové kapaliny zjištěn autorizovaným servisem Volvo.



# 10 Údržba a servis



## Plnění

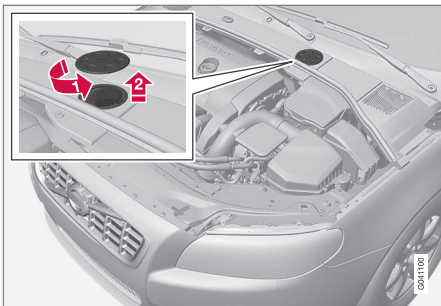

Nádržka kapaliny je umístěna na straně řidiče.

Nádržka kapaliny je chráněna pod krytem nad studenou částí v motorovém prostoru. Aby bylo přístupné víčko nádržky, musí být nejprve demontován kulatý kryt.

- 1 ▶ Otočte a otevřete kryt umístěný na krytu.
- 2 ▶ Vyšroubujte víčko nádržky a naplňte kapalinu. Hladina musí dosahovat mezi značky **MIN** a **MAX**, které se nacházejí uvnitř nádržky.

### ! DŮLEŽITÉ

Nezapomeňte nasadit zpět víčko.

## Kapalina posilovače řízení - hladina

Vozidla se 4válcovým motorem 2.0 nepoužívají kapalinu do posilovače. U vozidel s jiným motorem musí být hladina kapaliny posilovače řízení mezi značkami **MIN** a **MAX** na nádržce. Kapalina se nemusí měnit.

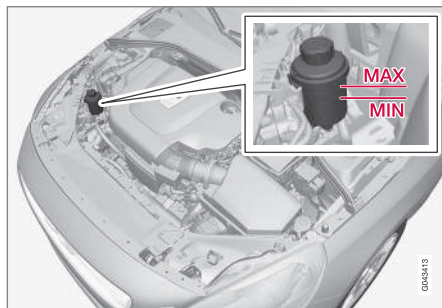

### ! DŮLEŽITÉ

Během kontroly udržujte prostor kolem nádržky s kapalinou pro posilovač řízení v čistotě. Kryt nesmí být otevřený.

Kontrolujte hladinu pravidelně. Kapalinu není nutné měnit. Hladina musí být mezi značkami **MIN** a **MAX**.

Doporučená kvalita kapaliny - viz Kapalina posilovače řízení - kvalita (str. 426).



## POZNÁMKA

Pokud dojde k závadě v systému posilovače řízení nebo pokud je vypnutý motor a vozidlo se musí odtáhnout, vozidlo lze přesto řídit.



## Systém ovládání klimatu - diagnostika a opravy

Servis a opravy tohoto systému smí provádět pouze autorizovaný servis.

### Zjišťování a odstraňování závad

V klimatizaci se používá fluorescenční traso-  
vací médium. K vyhledávání netěsností pou-  
žijte ultrafialové světlo.

Doporučujeme, abyste kontaktovali autorizovaný servis Volvo.

### VAROVÁNÍ

Klimatizace obsahuje natlakované chladivo R134a. Servis a opravy tohoto systému smí provádět pouze autorizovaný servis.

### Související informace

- Servisní program Volvo (str. 358)

## Výměna světlá

Výměnu lze provést v případě žárovek. Pokud potřebujete vyměnit LED světla a xenonové světlometry, kontaktujte servis.

Pro žárovky platí konkrétní specifikace (str. 380). V následujícím seznamu najdete umístění žárovek a ostatních bodových zdrojů, např. světla LED<sup>11</sup>, které jsou specifické nebo nevhodné pro výměnu jinde než v servisu<sup>12</sup>:

- Aktivní xenonové světlometry - ABL (xenonové světlometry)
- Denní provozní světla/obrysová/parkovací světla vpředu
- Boční obrysová světla vpředu
- Natáčecí světla
- Boční směrová světla, zpětná zrcátka
- Doprovodné osvětlení, vnější zpětná zrcátka
- Osvětlení interiéru kromě osvětlení nástupního prostoru
- Poziční/parkovací světla vzadu
- Boční obrysová světla vzadu.

### VAROVÁNÍ

Vozidla s xenonovými světlometry: výměna xenonových světel musí být prováděna v servisu - doporučujeme autorizovaný servis Volvo. Xenonové světlometry obsahují vysokonapěťovou jednotku a musí se s nimi pracovat s extrémní opatrností.

### VAROVÁNÍ

Při výměně žárovky musí být elektrický systém vozidla v poloze klíče 0, viz Polohy klíče - funkce na různých úrovních (str. 75).

### DŮLEŽITÉ

Nikdy se nedotýkejte skleněné části žárovky svými prsty. Horko by mohlo odpařit mastnotu z vašich prstů, tato mastnota by se dostala na odrazové sklo a poškodila by jej.

### POZNÁMKA

Pokud je chybová zpráva zobrazována i po výměně žárovky, doporučujeme navštívit autorizovaný servis Volvo.

<sup>11</sup> LED (Light Emitting Diode)

<sup>12</sup> Doporučujeme použít autorizovaný servis Volvo.



## **i** POZNÁMKA

Na vnitřní straně prosvětlovacích krytů vnějšího osvětlení, například světlometů, světel do mlhy a zadních světel, může dočasně docházet ke kondenzaci. To je naprosto v pořádku, všechna vnější světla jsou na tuto situaci nadimenzována. Po zapnutí světla se kondenzát z tělesa světla po jisté době odpaří.

## Související informace

- Výměna světla - světlomety (str. 374)
- Výměna světla - umístění zadních světel (str. 379)
- Výměna světla - osvětlení kosmetického zrcátka (str. 380)
- Výměna světla - osvětlení zavazadlového prostoru (str. 389)
- Výměna světla - osvětlení registrační značky (str. 379)

## Výměna světla - světlomety

Všechny žárovky světlometů se mění přes motorový prostor. Nejdříve uvolněte a demonstujte celý světlomet.

### Demontáž světlometu

Nastavte elektrický systém vozidla do polohy klíče 0, viz Polohy klíče - funkce na různých úrovních (str. 75).

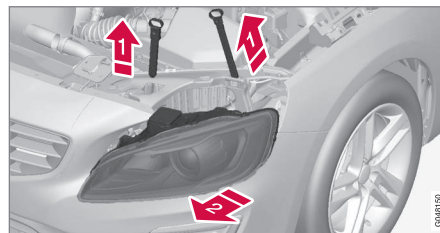

- 1 Vytáhněte pojistné čepy světlometů.
- 2 Těleso světlometu střídavě naklánějte a potahujte, až je celé vytáhnete ven.

### **i** DŮLEŽITÉ

Netahejte za kabel, pouze za konektor.

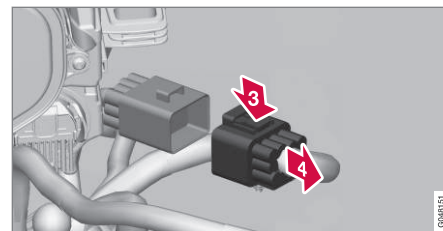

- 3 Odpojte konektor od světlometu zatlačením svorky prstem dolů.
- 4 Zároveň ved'te konektor ven druhou rukou.
- 5 Vyměňte celé těleso světlometu a položte na měkký povrch, aby nedošlo k poškrábání průhledného krytu světlometu.
- 6 Vyměňte příslušnou žárovku.

### Přípevnění světlometu

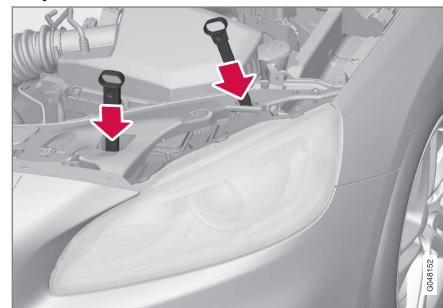





1. Zapojte konektor, musíte slyšet cvaknutí.
2. Namontujte zpět světlomet a zajišťovací čepy. Krátký čep se montuje co nejbližší mřížky. Zkontrolujte, zda jsou spolehlivě zajištěny.
3. Zkontrolujte světla.

Světlomet musí být namontován a konektor musí být spolehlivě připojen dříve, než rozsvítíte světla nebo zasunete dálkový ovladač s klíčem do spínací skříňky.

#### Související informace

- Výměna světla (str. 373)
- Výměna světla - žárovky dálkových/potkávacích světlometů (str. 375)
- Světla - specifikace (str. 380)

#### Výměna světla - žárovky dálkových/potkávacích světlometů

Žárovky dálkových/potkávacích světlometů jsou přístupné po uvolnění většího krytu světlometu.

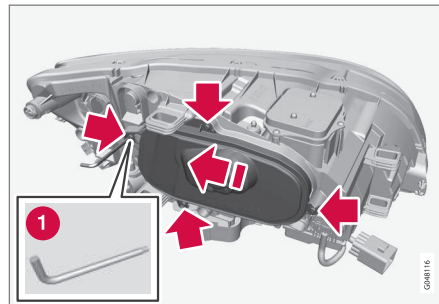

Před výměnou žárovky, viz Výměna světla - světlomety (str. 374).

1. Pomocí přípravku na závity torx, velikost T20 (1), odšroubujte čtyři šrouby na krytu. Neměly by se zcela uvolňovat (stačí 3 - 4 otáčky).
2. Odsuňte kryt do strany.
3. Sejměte kryt.

Kryt instalujte zpět v opačném pořadí.

#### Související informace

- Výměna světla - světlomety (str. 374)
- Výměna světla - potkávací světlomet (str. 376)

- Výměna světla - dálkový světlomet (str. 376)
- Výměna světla - přídatný dálkový světlomet (str. 377)



## Výměna světla - potkávací světlomet

Žárovka potkávacího světlometu je namontována ve větším krytu světlometu.

### **i** POZNÁMKA

Platí pro vozidla s halogenovými světlo-mety.

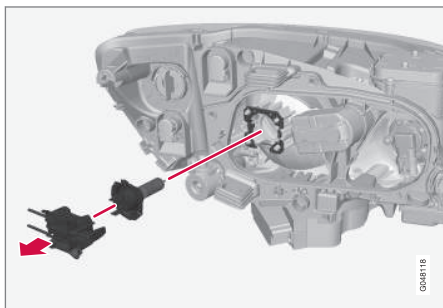

1. Sundejte světlomet (str. 374).
2. Sejměte kryt (str. 375).
3. Odpojte konektor od žárovky.
4. Žárovku vytáhněte přímo ven.
5. Vodící čep světla by měl během montáže směřovat rovnou nahoru. Když dosedne na místo, měli byste uslyšet cvaknutí.

Díly instalujte zpět v opačném pořadí.

### Související informace

- Světla - specifikace (str. 380)

## Výměna světla - dálkový světlomet

Žárovka dálkového světlometu je namontována ve větším krytu světlometu.

### **i** POZNÁMKA

Platí pro vozidla s halogenovými světlo-mety.

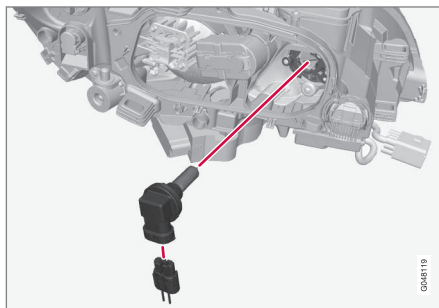

1. Sundejte světlomet (str. 374).
2. Sejměte kryt (str. 375).
3. Otočte žárovkou doleva a vytáhněte ji rovně ven.
4. Odpojte konektor od žárovky.
5. Vyměňte žárovku, nasadte ji do objímky a zajistěte otočením doprava. Může být zajištěna pouze v jedné poloze.

Díly instalujte zpět v opačném pořadí.

### Související informace

- Světla - specifikace (str. 380)



## Výměna světla - přídavný dálkový světlomet

Žárovka přídavného dálkového světlometu je namontována ve větším krytu světlometu.

### POZNÁMKA

Platí pro vozidla s xenonovými světlometry\*.

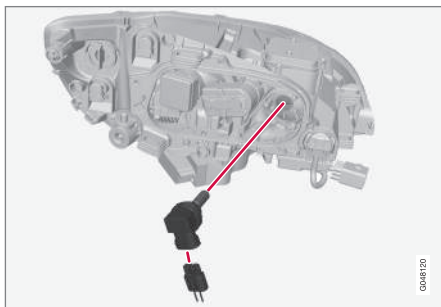

1. Sundejte světlomet (str. 374).
2. Sejměte kryt (str. 375).
3. Otočte žárovkou doleva a vytáhněte ji rovně ven.
4. Odpojte konektor od žárovky.
5. Vyměňte žárovku, nasadte ji do objímky a zajistěte otočením doprava. Může být zajištěna pouze v jedné poloze.

Díly instalujte zpět v opačném pořadí.

## Související informace

- Světla - specifikace (str. 380)

## Výměna světla - směrová světla vpředu

Směrové světlo je namontováno v menším krytu světlometu.

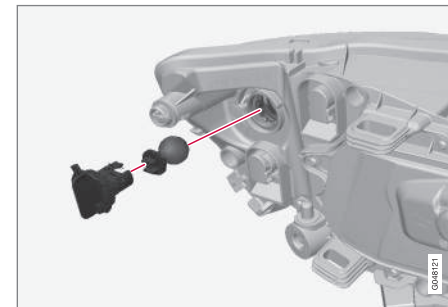

1. Sundejte světlomet (str. 374).
2. Kryt vytáhněte přímo ven.
3. Vytáhněte držák žárovky, abyste vytáhli žárovku.
4. Žárovku zatlačte a současně ji otáčejte, dokud se oddělí.

Díly instalujte zpět v opačném pořadí.

## Související informace

- Světla - specifikace (str. 380)



## Výměna světla - zadní světlo

Světla v zadním sdruženém světlometu se mění zevnitř zavazadlového prostoru.

Zpětné světlometry se nacházejí za panelem ve víku zavazadlového prostoru.

### Těleso světla, zadní

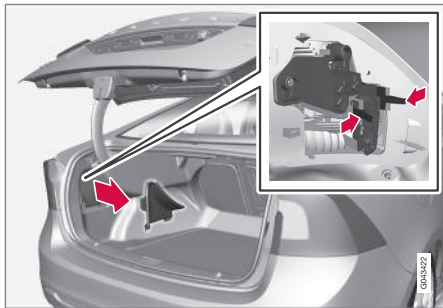

Žárovky v zadní sdružené svítilně se vyměňují ze zavazadlového prostoru (neplatí pro LED diody).

1. Demontujte kryty v levém/pravém panelu, abyste získali přístup k žárovkám. Tyto žárovky jsou umístěny v samostatném držáku.
2. Stiskněte pojistky k sobě a vytáhněte držák.
3. Zatlačením dovnitř a otočením doleva demontujte přepálenou žárovku.

4. Nasadte novou žárovku, zatlačte ji dolů a otočte doprava.
5. Zatlačte zpět držák žárovky a nainstalujte zpět kryt.

### Světlo zpátečky

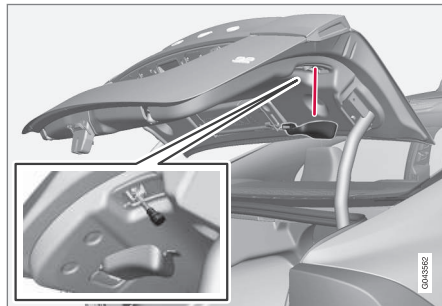

1. Otevřete panel ve víku zavazadlového prostoru.
2. Demontujte držák žárovky otočením doleva.
3. Zatlačením dovnitř a otočením doleva demontujte přepálenou žárovku.
4. Nasadte novou žárovku, zatlačte ji dolů a otočte doprava.
5. Připevněte držák žárovky otočením doprava.

### Související informace

- Výměna světla - umístění zadních světel (str. 379)
- Světla - specifikace (str. 380)



## Výměna světl - umístění zadních světl

V přehledu vidíte umístění světl vzadu.

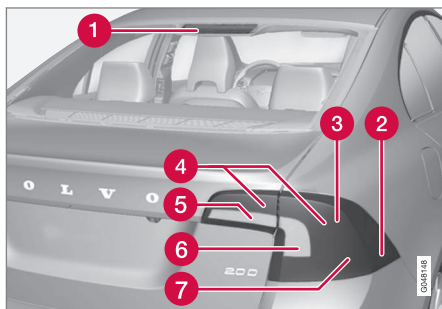

- 1 Brzdové světlo (LED)
- 2 Boční obrysová světla (LED)
- 3 Brzdové světlo (str. 378)
- 4 Obrysová světla (LED)
- 5 Světlo zpátečky (str. 378)
- 6 Ukazatel směru (str. 378)
- 7 Mlhová světla (str. 378)

### Související informace

- Výměna světl (str. 373)
- Světla - specifikace (str. 380)

## Výměna světl - osvětlení registrační značky

Osvětlení registrační značky se nachází na klíče výklopných dveří zavazadlového prostoru.

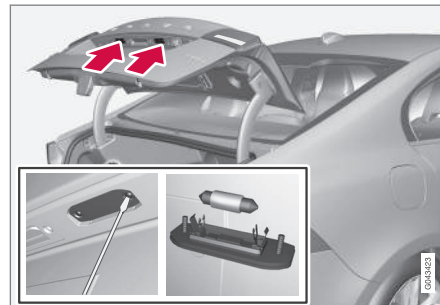

1. Vyšroubujte šrouby šroubovákem.
2. Opatrně odpojte celou svítilnu a vytáhněte ji.
3. Vyměňte žárovku.
4. Nainstalujte celou svítilnu a zašroubujte ji na místo.

### Související informace

- Světla - specifikace (str. 380)

## Výměna světl - osvětlení zavazadlového prostoru

Osvětlení zavazadlového prostoru se nachází po obou stranách otvoru pro víko zavazadlového prostoru.



1. Vložte šroubovák a lehce jím pačte, abyste svítilnu uvolnili.
2. Vyměňte žárovku.
3. Zkontrolujte, zda žárovka svítí, a zatlačte svítilnu zpět.

### Související informace

- Světla - specifikace (str. 380)



## Výměna světlá - osvětlení kosmetického zrcátka

Světlá kosmetického zrcátka jsou namontována ve skle světlá.

### Demontáž skla světlometu

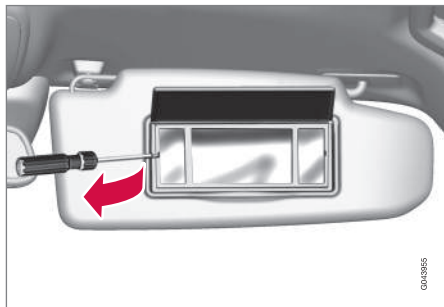

1. Vložte šroubovák pod sklo a opatrně vypáče výstupek na okraji.
2. Opatrně oddělte a vyjměte sklo světlometu.
3. Pomocí úzkých kleští vytáhněte žárovku přímo do boku a vložte novou. Upozornění! Nedržte kleštěmi příliš pevně. V opačném případě byste mohli sklo světlometu rozdrtit.

### Montáž skla světlometu

1. Namontujte zpátky sklo světlometu.
2. Zatlačte je na místo.

### Související informace

- Světlá - specifikace (str. 380)

### Světlá - specifikace

Specifikace platí pro žárovky. Pokud potřebujete vyměnit LED světlá a xenonové světlomety, kontaktujte servis.

Osvětlení	W <sup>A</sup>	Typ
Potkávací světlá, halogenová	55	H7 LL
Dálková světlá, halogenová	65	H9
Přídavné dálkové světlá, ABL	65	H9
Přední ukazatele směru	24	PY24W
Osvětlení nástupního prostoru vpředu	3	Patice T10 W2,1x9,5d
Osvětlení schránky v palubní desce	5	Patice SV8.5, délka 43 mm
Osvětlení toaletního zrcátka	1,2	Patice T5 W2x4,6d
Osvětlení zavazadlového prostoru	10	Patice SV8.5, délka 38 mm
Osvětlení registrační značky	5	C5W LL



Osvětlení	W <sup>A</sup>	Typ
Ukazatele směru, zadní	21	PY21W LL
Brzdové světlo	21	P21W LL
Světlo zpátečky	21	H21W LL
Zadní světlo do mlhy	21	H21W LL

<sup>A</sup> Watt

### Související informace

- Výměna světla (str. 373)
- Výměna světla - umístění zadních světel (str. 379)
- Výměna světla - osvětlení kosmetického zrcátka (str. 380)

### Lišty stěračů

Lišty stěračů čelního skla musí být při výměně v servisní poloze.

#### Servisní poloha



Lišty stěračů v servisní poloze.

Při výměně, čištění nebo zvedání ramének stěračů (odstranění ledu z čelního skla) musí být stěrače v servisní poloze.

### ! DŮLEŽITÉ

Než vrátíte lišty stěračů do servisní polohy, zkontrolujte zda nepřimrzly.

1. Umístěte dálkový ovladač s klíčem do spínače zapalování<sup>13</sup> a krátce stiskněte tlačítko **START/STOP ENGINE**. Elektrický systém vozidla se přepne do polohy klíče **I**. Podrobné informace o polohách klíče - viz Polohy klíče - funkce na různých úrovních (str. 75).
2. Znovu krátce stiskněte tlačítko **START/STOP ENGINE**. Elektrický systém vozidla se nastaví do polohy **0**.
3. Do 3 sekund přesuňte pravý pákový přepínač nahoru a podržte jej v této poloze cca. 1 sekundu.
  - > Stěrače se potom přesunou do kolmé polohy.

Když krátce stisknete tlačítko **START/STOP ENGINE**, aby se elektrický systém vozidla nastavil do polohy **I** (nebo při nastartování vozidla), stěrače se vrátí do výchozí polohy.

### ! DŮLEŽITÉ

Pokud se raménka v servisní poloze vykloupí z čelního skla nahoru, musí se sklopit dolů na čelní sklo a až potom se stěrače vrátí do původní polohy. Tím se zabrání poškrábání laku na kapotě motoru.

<sup>13</sup> Není nutné ve vozidlech s funkcí Keyless.



# 10 Údržba a servis



## Výměna lišt stěračů

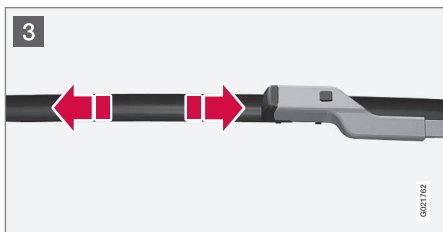
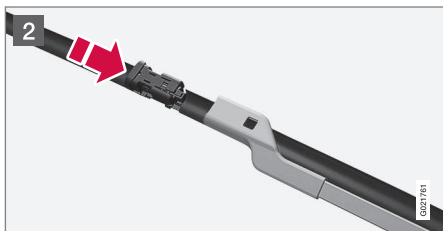
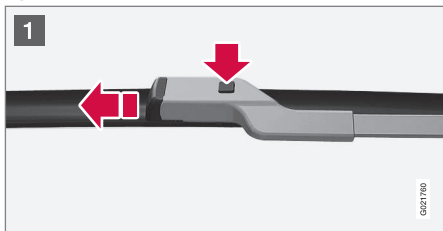

- 1 Raménko stěrače vyklapte nahoru, když se nachází v servisní poloze. Stiskněte tlačítko na držáku lišty a vytáhněte ji souběžně s ramenem stěrače.
- 2 Nasuňte novou lištu, až uslyšíte cvaknutí.
- 3 Zkontrolujte, zda je lišta správně zajištěna.
4. Raménko stěrače sklopte zpátky na čelní sklo.

Když krátce stisknete tlačítko **START/STOP ENGINE**, aby se elektrický systém vozidla nastavil do polohy **I** (nebo při nastartování vozidla), stěrače se vrátí ze servisní polohy do výchozí polohy.

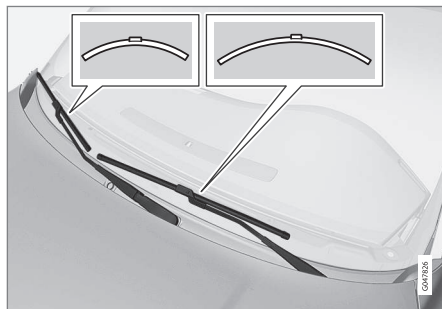

### POZNÁMKA

Lišty stěračů mají odlišnou délku. Na straně řidiče je lišta delší než na straně spolujezdce.

## Čistění

Čistění lišt stěračů a čelního okna, viz Mytí vozidla (str. 405).

### **DŮLEŽITÉ**

Pravidelně kontrolujte lišty. Zanedbání údržby zkracuje životnost lišt stěračů.

## Související informace

- Kapalina ostřikovače - doplňování (str. 383)





### Kapalina ostřikovače - doplňování

Kapalina ostřikovače se používá k čištění světlometů a oken. V zimě se musí používat kapalina ostřikovače s nemrznoucí směsí.



Ostřikovače čelního okna a světlometů používají stejnou nádržku.

#### ! DŮLEŽITÉ

Používejte originální kapalinu do ostřikovačů Volvo s doporučeným pH mezi 6 a 8.

#### ! DŮLEŽITÉ

Během zimy používejte kapalinu do ostřikovačů s nemrznoucí směsí, aby nedošlo k zamrznutí čerpadla, nádrže a hadic.

Množství, viz Kapalina ostřikovače - kvalita a objem (str. 426).

### Související informace

- Lišty stěračů (str. 381)

### Baterie spouštěče - obecné informace

Baterie spouštěče se používá pro motor spouštěče a pro ostatní elektrická zařízení ve vozidle.

Na životnost a funkci baterie má vliv počet startů, vybití, styl jízdy, provozní a klimatické podmínky atd.

Jako baterie pro startér se používá běžný 12 V akumulátor.

- Nikdy neodpojujte akumulátor za chodu motoru.
- Zkontrolujte, zda jsou kabely akumulátoru správně připojeny a dobře utaženy.

	Motor	
	Benzin (ethanol)	Motrová nafta
Napětí (V)	12	12
Kapacita startování za studena <sup>A</sup> - CCA <sup>B</sup> (A)	520–800	700–800

A V souladu se standardem SAE nebo EN.

B Kapacita startování za studena.



## DŮLEŽITÉ

Pokud se baterie startéru mění, musíte ji vyměnit za baterii stejného typu se stejnou kapacitou startování studeného motoru (viz štítek na baterii).

## POZNÁMKA

- Nádobna na těleso startovací baterie by měla odpovídat rozměrům původní baterie.
- Výška startovací baterie se liší v závislosti na velikosti baterie.

## VAROVÁNÍ

- V bateriích se může vyvíjet kyslíkovodíkový plyn, který je vysoce výbušný. Pokud se nesprávně připojí spojovací vodič, může dojít k jiskření, které stačí k tomu, aby baterie explodovala.
- Baterie obsahuje také kyselinu sírovou, která může způsobit vážné poleptání.
- Pokud dojde k potřísnění Vaší pokožky, oděvu nebo zasažení očí kyselinou sírovou, okamžitě je omyjte velkým množstvím vody. Pokud kyselina vystříkne do očí, okamžitě vyhledejte lékařskou pomoc.

## DŮLEŽITÉ

K dobíjení baterie startéru nebo pomocné baterie (str. 387) používejte výhradně moderní nabíječku s regulovaným dobíjecím napětím. Rychlodobíjení se nesmí používat, protože by mohlo způsobit poškození baterie.

## DŮLEŽITÉ

Pokud nebudete dodržovat následující pokyny, může dojít k dočasnému vypojení funkce úspory energie u systému infotainment a/nebo po připojení externího akumulátoru nebo nabíječky akumulátoru se může stát, že zpráva na informačním displeji o stavu nabití hlavního akumulátoru nebude po jistou dobu platit.

- Minusová svorka hlavního akumulátoru ve vozidle se **nesmí nikdy** použít pro připojení externího akumulátoru nebo nabíječky - jako ukostřovací bod se smí použít pouze **podvozek vozidla**.

Popis připojení kabelových svorek najdete, viz Startování s pomocnou baterií (str. 275).

## POZNÁMKA

Životnost akumulátoru se zkracuje, pokud je opakovaně vybitý.

Životnost akumulátoru je ovlivněna několika faktory, včetně jízdních podmínek a klimatem. Startovací kapacita akumulátoru se postupem času snižuje a pro je nutné akumulátor dobít, pokud se vozidlem delší dobu nejezdí nebo se používá pouze na krátké cesty. Startovací kapacitu také limituje chladné počasí.

Pro udržení dobrého stavu akumulátoru doporučujeme alespoň 15 minut jízdy za týden nebo připojení akumulátoru k nabíječce s automatickou regulací.

Udržování plně nabitého akumulátoru zajišťuje jeho maximální životnost.

## Související informace

- Baterie - symboly (str. 385)
- Baterie spouštěče - výměna (str. 385)
- Baterie - Start/Stop (str. 387)



## Baterie - symboly

V souvislosti s baterií se používají informační a výstražné symboly.

### Symboly na akumulátoru

	Používejte ochranné brýle.
	Další informace najdete v uživatelské příručce.
	Uložte akumulátor mimo dosah dětí.
	Akumulátor obsahuje korozivní kyselinu.



Nepřistupujte se zdrojem jisker ani otevřeným ohněm.



Nebezpečí výbuchu.



Musí se odevzdat k recyklaci.



### POZNÁMKA

Použitá baterie se musí ekologicky recyklovat - obsahuje totiž olovo.

### Související informace

- Baterie spouštěče - obecné informace (str. 383)

## Baterie spouštěče - výměna

Startovací baterii ve vozidle lze vyměnit bez návštěvy servisu.

Jako baterie pro startér se používá běžný 12 V akumulátor.

### Demontáž

**Nejdříve:** Vytáhněte dálkový ovladač ze spínací skříňky a počkejte minimálně 5 minut, než se můžete dotknout elektrických zapojení. Důvodem je skutečnost že, elektrický systém ve voze potřebuje jistou dobu k uložení potřebných informací do řídicích modulů.

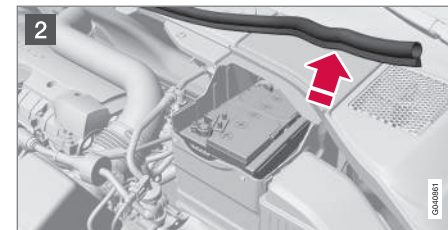
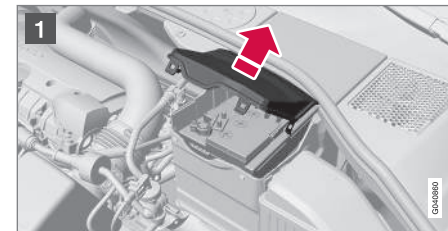



# 10 Údržba a servis

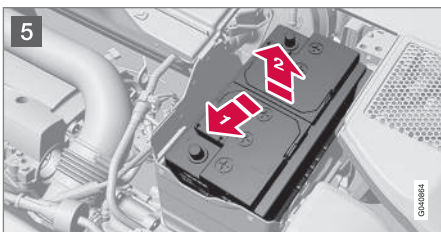
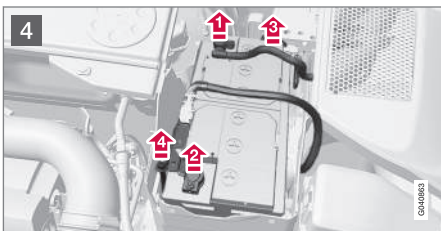
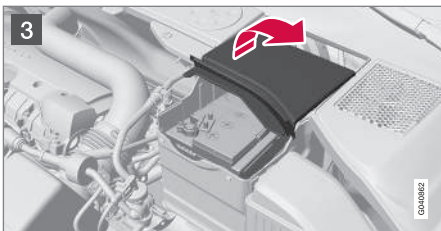

- 1 Otevřete svorky na předním krytu a kryt demontujte.
- 2 Uvolněte pryžové těsnění, aby byl volný zadní kryt.

- 3 Vyměňte zadní kryt vyšroubováním o čtvrt otáčky a zvedněte jej.

## **VAROVÁNÍ**

Kladný a záporný kabel připojujte a odpojujte ve správném pořadí.

4

- 1 Odpojte černý záporný kabel.
- 2 Odpojte červený kladný kabel.
- 3 Odpojte hadici odvětrávání z akumulátoru.
- 4 Povolte svorku akumulátoru.

5

- 1 Vyměňte baterii ven.
- 2 Zvedněte ji.

## Příčná vzpěra u modelu R-Design\*

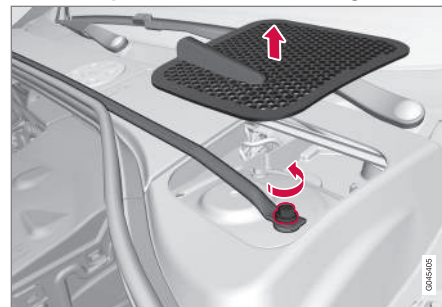

*Příčná vzpěra a kryt vzduchové komory.*

Ve vozech typu R-Design je příčná vzpěra, která se před výměnou hlavního akumulátoru musí vymontovat.

1. Odmontujte kryty vzduchové komory vpravo a vlevo. Vypačte opatrně plastovým nožem nebo podobným přípravkem.
2. Uvolněte a odšroubujte šroubky, které drží příčnou vzpěru (po jednom šroubku vpravo a vlevo).
3. Odmontujte příčnou vzpěru.
  - > Nyní lze podle popisu v předcházející kapitole hlavní akumulátor vytáhnout ven.
- Montáž příčné vzpěry se provádí v opačném pořadí.

**i POZNÁMKA**

Utáhněte šrouby na 30 Nm. Pomocí momentového klíče zkontrolujte moment.

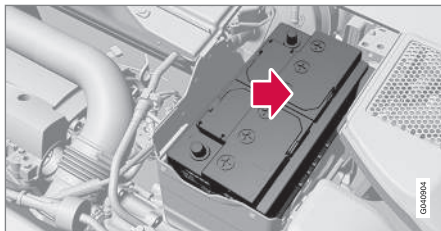
**Montáž**

1. Vložte akumulátor do schránky na akumulátor.
2. Posuňte akumulátor dovnitř a ke straně, až dosáhne zadní hrany schránky.
3. Připevněte držák akumulátoru.
4. Připojte hadici odvětrávání.
  - > Zkontrolujte, zda je správně připojena k akumulátoru a výstupu v karosérii.
5. Připojte červený kladný kabel.
6. Připojte černý záporný kabel.
7. Zamáčkněte zadní kryt. (Viz předchozí část „Demontáž“).
8. Nainstalujte zpět pryžové těsnění (viz „Demontáž“).

9. Vyrovnějte přední kryt a připevněte jej pomocí příchyttek (viz „Demontáž“).

Další informace o baterii spouštěče ve vozidle, viz Startování s pomocnou baterií (str. 275).

**Baterie - Start/Stop**

*Vozidla s funkcí Start/Stop jsou kromě baterie spouštěče vybaveny také pomocnou baterií.*

Vozy s funkcí Start/Stop jsou vybaveny dvěma 12 V akumulátory - jeden extra silný akumulátor se používá ke startování, druhý záložní akumulátor pomáhá při startování funkce Start/Stop.

Další informace o funkci Start/Stop, viz Start/Stop\* (str. 285).

Další informace o baterii spouštěče ve vozidle, viz Startování s pomocnou baterií (str. 275).

V následující tabulce jsou uvedeny specifikace pro baterii startéru a pomocnou baterii ve vozidlech s funkcí Start/Stop.



# 10 Údržba a servis



	Akumulátor	
	Startování, 12 V	Pomocná baterie, 12 V
Kapacita startování za studena <sup>A</sup> - CCA <sup>B</sup> (A)	720 <sup>C</sup> 760 <sup>D</sup>	Vozidlo s levostranným řízením: 120 <sup>E</sup> 170 <sup>F</sup> Vozidlo s pravostranným řízením: 120
Rozměr, d x š x v (mm)	278×175×190	Vozidlo s levostranným řízením: 150×90×106 <sup>E</sup> 150×90×130 <sup>F</sup> Vozidlo s pravostranným řízením: 150×90×106

	Akumulátor	
	Startování, 12 V	Pomocná baterie, 12 V
Kapacita (Ah)	70	Vozidlo s levostranným řízením: 8 <sup>E</sup> 10 <sup>F</sup> Vozidlo s pravostranným řízením: 8

A Podle normy EN.

B Kapacita startování za studena.

C Mechanická převodovka.

D Automatická převodovka.

E Manuální převodovka v kombinaci s funkcí Start/Stop, která automaticky vypne pouze pokud, vozidlo zcela stojí.

F Jiné.



## DŮLEŽITÉ

Při výměně baterie startéru se do vozů s funkcí Start/Stop musí nainstalovat baterie správného druhu: EFB<sup>14</sup> do vozů s manuální převodovkou a AGM<sup>15</sup> do vozů s automatickou převodovkou.

Při výměně pomocné baterie se musí nainstalovat baterie typu AGM.



## POZNÁMKA

- Čím je vyšší odběr proudu ve vozidle, tím více musí pracovat alternátor a tím více se musejí dobíjet baterie = vyšší spotřeba paliva.
- Jakmile kapacita baterie klesne pod nejnižší přípustnou úroveň, funkce Start/Stop se vypojí.

V případě dočasně omezené funkce Start/Stop v důsledku vysokého proudového odběru se stane následující:

- Motor automaticky startuje<sup>16</sup>, aniž by řidič sešlapoval spojkový pedál (manuální převodovka).
- Motor automaticky startuje, aniž by řidič zvedal nohu z brzdového pedálu (automatická převodovka).

<sup>14</sup> Enhanced Flooded Battery.

<sup>15</sup> Absorbed Glass Mat.

<sup>16</sup> Automatické startování je možné pouze, pokud je řadicí páka v poloze neutrálu.



## Umístění akumulátorů

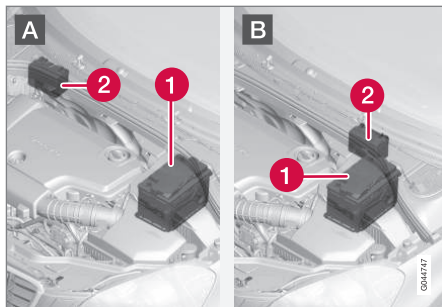

A: Vozidlo s levostranným řízením. B: Vozidlo s pravostranným řízením. (1). Startovací baterie<sup>17</sup> (2). Pomocný akumulátor.

Pomocný akumulátor obvykle nevyžaduje žádnou další údržbu kromě údržby, která se provádí u startovacího akumulátoru. V případě dotazů nebo problémů kontaktujte servis - doporučujeme autorizovaný servis Volvo.

## ! DŮLEŽITÉ

Pokud se nedodrží následující pokyny, může dojít po připojení externího akumulátoru nebo nabíječky k dočasnému vyřazení funkce Start/Stop z provozu:

- Minusová svorka hlavního akumulátoru ve vozidle se **nesmí nikdy** použít pro připojení externího akumulátoru nebo nabíječky - jako ukostřovací bod se smí použít pouze **podvozek vozidla**.

Popis připojení kabelových svorek najdete, viz Startování s pomocnou baterií (str. 275).

## i POZNÁMKA

Pokud se baterie vybijí tak, že vše je "černé" a ve vozidle v zásadě nefungují žádné elektrické funkce a motor se startuje pomocí pomocné baterie nebo s nabíječkou baterie, aktivuje se funkce Start/Stop. V tomto případě může dojít k automatickému vypnutí motoru, ale v případě automatické funkce se může stát, že kvůli nedostatečné kapacitě baterie funkce Start/Stop nedokáže motor nastartovat.

Baterie se musí nejdříve nabít - to umožní úspěšné automatické startování po automatickém vypnutí. Při venkovní teplotě +15 °C se baterie musí nabíjet po dobu min. 1 hodinu. Při nižší teplotě se doporučuje nabíjet po dobu 3-4 hodin. Doporučuje se baterii nabíjet pomocí externí nabíječky.

Pokud to není možné, doporučuje se funkci Start/Stop dočasně deaktivovat do doby, než bude baterie dostatečně nabita.

Další informace o dobíjení baterie spouštěče ve vozidle, viz Baterie spouštěče - obecné informace (str. 383).

## Související informace

- Baterie - symboly (str. 385)

<sup>17</sup> Podrobný popis baterie naleznete zde: Baterie spouštěče - obecné informace (str. 383).



## Elektrická soustava

Elektrický systém je jednopólový a využívá podvozek a skříň motoru jako vodič.

Vůz je vybaven střídavým alternátorem s regulací napětí.

Velikost, typ a parametry baterie pro startér závisí na výbavě a funkci vozidla.

### DŮLEŽITÉ

Pokud se baterie startéru mění, musíte ji vyměnit za baterii stejného typu se stejnou kapacitou startování studeného motoru (viz štítek na baterii).

## Související informace

- Baterie spouštěče - výměna (str. 385)
- Baterie spouštěče - obecné informace (str. 383)

## Pojistky - všeobecné informace

Všechny elektrické funkce a komponenty jsou chráněny pojistkami, aby byl elektrický systém vozu chráněn před poškozením zkratem nebo přetížením.

Pokud nějaké elektrické příslušenství nefunguje, je možné, že došlo k přepálení pojistky z důvodu dočasného přetížení elektrického okruhu. Pokud dojde k opětovnému přepálení pojistky, většinou to signalizuje závadu v okruhu. Doporučujeme, abyste navštívili autorizovaný servis Volvo nechali vozidlo zkontrolovat.

## Výměna

1. Na schématu zjistíte umístění pojistky.
2. Pojistku vytáhněte a prohlédněte ji ze strany, zda prohnutý vodič v pojistce je přepálený.
3. Pokud ano, nahradte přepálenou pojistku pojistkou novou, shodné barvy a jmenovité hodnoty proudu.

### VAROVÁNÍ

Při výměně pojistky nikdy nepoužívejte cizí předmět nebo pojistku nadimenzovanou na vyšší proud, než je proud uvedený ve specifikaci. Mohlo by dojít k rozsáhlému poškození elektrického systému a k následnému požáru.

## Umístění centrálních řídicích jednotek

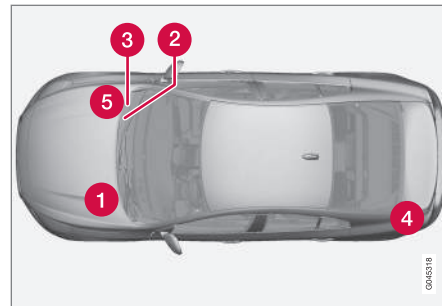

Umístění centrální elektrické jednotky ve voze s levostranným řízením. Ve voze s pravostranným řízením jsou u centrální elektrické jednotky pod schránkou v palubní desce prohozeny strany.

- 1 Motorový prostor
- 2 Pod schránkou v palubní desce
- 3 Pod schránkou v palubní desce
- 4 Zavazadlový prostor
- 5 Studená zóna motorového prostoru (pouze Start/Stop)

## Související informace

- Pojistky v motorovém prostoru (str. 392)
- Pojistky - pod schránkou v přístrojové desce (str. 397)





- Pojistky - v řídicím modulu pod schránkou v přístrojové desce (str. 399)
- Pojistky v zavazadlovém prostoru (str. 401)
- Pojistky - chladná zóna motorového prostoru (str. 403)



# 10 Údržba a servis

## Pojistky v motorovém prostoru

Pojistky v motorovém prostoru chrání, mimo jiné, funkce motoru a brzd.

10

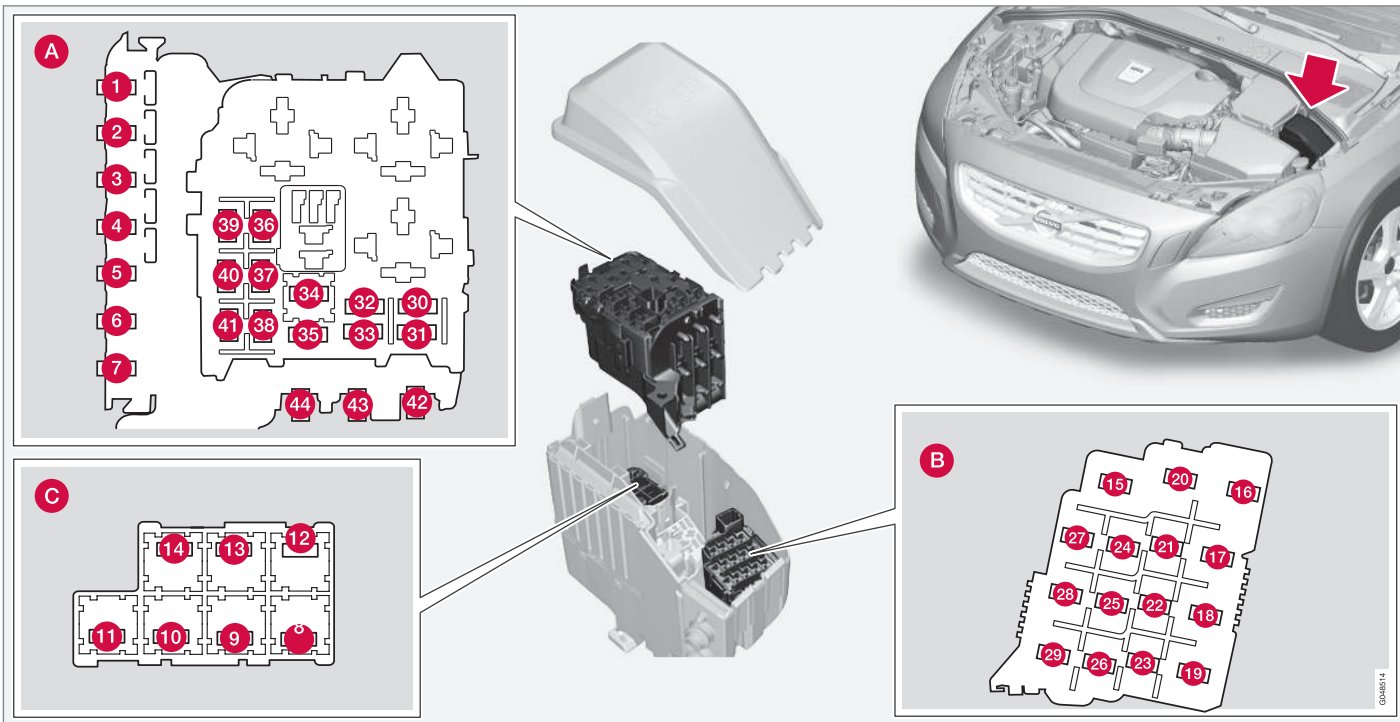

04585/14

**Univerzální pojistky, motorový prostor**

Na vnitřní straně krytu se nachází pinzeta, která usnadní vytahování a zasouvání pojistek.

**Pozice (viz předcházející obrázek)**

- A** Motorový prostor, horní
- B** Motorový prostor, přední
- C** Motorový prostor, dolní

Tyto pojistky jsou umístěny v pojistkové skříňce v motorovém prostoru. Pojistky v (C) se nacházejí pod (A).

Na vnitřní straně krytu je štítek zobrazující umístění pojistek.

- Pojistky 1–7 a 42–44 jsou pojistky typu „Midi Fuse“ a musí být měněny pouze v odborném servisu<sup>18</sup>.
- Pojistky 8–15 a 34 jsou pojistky typu „JCASE“ a musí být měněny pouze v servisu<sup>18</sup>.
- Pojistky 16–33 a 35–41 jsou pojistky typu „Mini Fuse“.

	Funkce	A
1	Primární pojistka pro centrální elektronický modul (CEM) pod schránkou v palubní desce <sup>A</sup>	50
2	Primární pojistka pro centrální elektronický modul (CEM) pod schránkou v palubní desce	50
3	Primární pojistka pro centrální elektrickou jednotku v zavazadlového prostoru <sup>A</sup>	60
4	Primární pojistka pro skříňku pojistek a relé pod schránkou v palubní desce <sup>A</sup>	60
5	Primární pojistka pro skříňku pojistek a relé pod schránkou v palubní desce <sup>A</sup>	60
6	-	-
7	Přídavné elektrické topení <sup>*A</sup>	100
8	Vyhřívané čelní sklo*, levá strana	40
9	Stěrače čelního okna	30
10	Nezávislé topení*	25
11	Ventilátor větrání <sup>A</sup>	40

	Funkce	A
12	Vyhřívané čelní sklo*, pravá strana	40
13	Čerpadlo ABS	40
14	Ventily ABS	20
15	Ostřikovače světlometů*	20
16	Nastavení sklonu světlometů*, aktivní xenonové světlometry - ABL*	10
17	Primární pojistka pro centrální elektronický modul (CEM) pod schránkou v palubní desce	20
18	ABS	5
19	Nastavitelná síla řízení*	5
20	Řídicí modul motoru, řídicí modul převodovky, airbagy	10
21	Vyhřívané trysky ostřikovačů*	10
22	-	-
23	Ovládání světlometů	5
24	-	-

<sup>18</sup> Doporučujeme použít autorizovaný servis Volvo.



# 10 Údržba a servis



	Funkce	A
25	-	-
26	-	-
27	Cívky relé	5
28	Přídavné světlometry*	20
29	Houkačka	15
30	Cívka relé, v hlavním relé, pro systém řízení motoru, řídicí modul motoru (4válcový 2,0 l <sup>B</sup> , 5válcový a 6válcový)	10
31	Řídicí modul převodovky	15
32	Elektromagnetická spojka klimatizace (nikoliv diesel 4válec 2,0 l <sup>C</sup> , nikoliv diesel 5válec); podpůrné čerpadlo chladicí soustavy (diesel 4válec 2,0 l)	15
33	Cívka relé v relé solenoidu spojky (nikoliv 5válcový, diesel), cívka relé v relé čerpadla chladicí kapaliny (benzínový 1,6 l Start/Stop), cívky relé v centrální elektrické jednotce ve studené zóně motorového prostoru (Start/Stop)	5
34	Relé startování <sup>A</sup>	30

	Funkce	A
35	Zapalovací cívky (benzín 1,6 l, motor B4204T7), řídicí modul žhavení (5válcový, diesel)	10
	Modul řízení motoru (4válec 2,0 l <sup>B</sup> ); zapalovací svíčky (benzín, 5válec a 6válec); kondenzátor (6válec)	20
36	Modul řízení motoru (benzín, s výjimkou 4válece 2,0 l <sup>C</sup> )	10
	Modul řízení motoru (1,6 l diesel, 5válec diesel)	15
	Modul řízení motoru (4válec, 2,0 l <sup>B</sup> )	20

	Funkce	A
37	Ventily (benzínový, 1,6 l); snímač hmotnosti vzduchu (1,6 l, 4válec 2,0 l <sup>B</sup> ); termostat (benzínový 4válec 2,0 l <sup>B</sup> ); ventil EVAP (benzínový 4válec 2,0 l <sup>B</sup> ); ventil chlazení pro systém ovládání klimatizace (diesel 4válec 2,0 l); čerpadlo chladicí soustavy pro EGR (diesel 4válec 2,0 l)  Ventil regulátor, průtok paliva (motor D4162T)	10
	Čidlo množství nasávaného vzduchu (5válcový diesel, 6válcový), řídicí ventily (5válcový, diesel), vstřikovače (5válcový, 6válcový benzín), řídicí modul motoru (5válcový, 6válcový benzín,)	15



	Funkce	A
38	Elektromagnet spojky klimatizace (5válcový, 6válcový), ventily (1,6 l, motor B4204T7, 5válec, 6válec, řídicí modul motoru 6válcový), elektromagnety (6válcový bez turba), motorky akčních členů, sběrné sací potrubí (6válcový bez turba), snímač množství nasávaného vzduchu (motor B4204T7, benzín 5válcový), snímač hladiny oleje (nafta 5válcový)	10
	Ventily (4válec 2,0 l <sup>B</sup> ); olejové čerpadlo (4válec 2,0 l benzín <sup>B</sup> ); lambda sonda, uprostřed (4válec 2,0 l benzín <sup>B</sup> ); lambda sonda, vzadu (4válec 2,0 l nafta)	15

	Funkce	A
39	Lambda sondy (1,6 l benzín, motor B4204T7); lambda sonda (5válec, diesel); řídicí modul, žaluziový kryt chladiče (1,6 l diesel, 5válec diesel)	10
	Lambda sonda, vpředu (4válec 2,0 l <sup>B</sup> ); lambda sonda, vzadu (4válec 2,0 l benzín <sup>B</sup> ); ventil EVAP (5válec, 6válec benzín); lambda sondy (5válec, 6válec benzín)	15
40	Čerpadlo chladicí kapaliny (benzín 1,6 Start/Stop) Čerpadlo chladicí kapaliny (benzínový 5válec), vyhřívání odvětrání klikové skříně (benzínový 5válec); olejové čerpadlo automatické převodovky (5válec Start/Stop)	10
	Zapalovací cívky (benzínový 4válec 2,0 l <sup>B</sup> )	15
	Ohřev palivového filtru (diesel)	20

	Funkce	A
41	Řídicí modul, roletový kryt chladiče (5válcový benzín)	5
	Elektromagnet spojky klimatizace (4válec, 2,0 l benzín <sup>B</sup> )	7,5
	Vyhřívání odvětrání klikové skříně (naftový 5válec), olejové čerpadlo automatické převodovky (naftový 5válec Start/Stop)	10
	Elektromagnetická spojka klimatizace (4válec 2,0 l diesel); řídicí modul žhavení (4válec 2,0 l nafta); olejové čerpadlo (4válec 2,0 l diesel)	15
42	Čerpadlo chladicí kapaliny (benzínový 4válec 2,0 l <sup>B</sup> )	50
	Žhavicí svíčky (vznětový motor)	70

10





	Funkce	A
43	Chladicí ventilátor (benzínový 1,6 l, 4válec 2,0 l, benzínový 5válec)	60
	Chladicí ventilátor (naftový 6válec, 4válec 2,0 l, naftový 5válec)	80
44	Posilovač řízení	100

A U vozů s funkcí Start/Stop je místo pro tuto pojistku prázdné - viz Pojistky - chladná zóna motorového prostoru (str. 403).

B Neplatí pro motor B4204T7.

C Platí však pro motor B4204T7.

## Související informace

- Pojistky - pod schránkou v přístrojové desce (str. 397)
- Pojistky - v řídicím modulu pod schránkou v přístrojové desce (str. 399)
- Pojistky v zavazadlovém prostoru (str. 401)



## Pojistky - pod schránkou v přístrojové desce

Pojistky pod schránkou v přístrojové desce chrání, mimo jiné, systém infotainment a funkce sedadla.



### Pozice

	Funkce	A
1	Primární pojistka pro řídicí modul audio*, primární pojistka pro pojistky 16-20:Infotainment	40
2	Ostřikovače čelního okna	25
3	-	-
4	-	-

	Funkce	A
5	-	-
6	Klika na dveřích (Keyless*)	5
7	-	-
8	Ovládací panel, dveře řidiče	20
9	Ovládací panel, dveře spolujezdce	20

	Funkce	A
10	Ovládací panel, pravé zadní dveře	20
11	Ovládací panel, levé zadní dveře	20
12	Bez klíče*	7,5
13	Elektricky ovládané sedadlo, strana řidiče.*	20

\* Informace o volitelné výbavě/příslušenství, viz Úvod.



# 10 Údržba a servis



	Funkce	A
14	Elektricky ovládané sedadlo, strana spolujezdce*	20
15	-	-
16	Řídicí modul systému Infotainment nebo obrazovka <sup>A</sup>	5
17	Řídicí jednotka autorádia (zesilovač)*, digitální rádio*; televizor*	10
18	Řídicí modul audia nebo řídicí modul Sensus <sup>A</sup>	15
19	Telematika*, Bluetooth*	5
20	-	-
21	Střešní okno*, vnitřní osvětlení střechy, snímač klimatu*, motory tlumení, nasávání vzduchu	5
22	Elektrická zásuvka 12 V, tunelová konzola	15
23	Vyhřívání sedadla, zadní světlo*	15
24	Vyhřívání sedadla, vzadu vlevo*	15
25	Přídavné elektrické topení*	5

	Funkce	A
26	Vyhřívání sedadla, strana spolujezdce vpředu	15
27	Vyhřívání sedadla, strana řidiče vpředu	15
28	Parkovací asistent*, parkovací kamera*, řídicí modul tažného zařízení * BLIS*	5
29	Řídicí jednotka AWD*	15
30	Aktivní podvozek Four-C*	10

<sup>A</sup> Některé varianty modelů.

## Související informace

- Pojistky v motorovém prostoru (str. 392)
- Pojistky - v řídicím modulu pod schránkou v přístrojové desce (str. 399)
- Pojistky v zavazadlovém prostoru (str. 401)
- Pojistky - chladná zóna motorového prostoru (str. 403)





## Pojistky - v řídicím modulu pod schránkou v přístrojové desce

Pojistky v řídicím modulu pod schránkou v přístrojové desce chrání, mimo jiné, funkce airbagu a systému varování před kolizí.

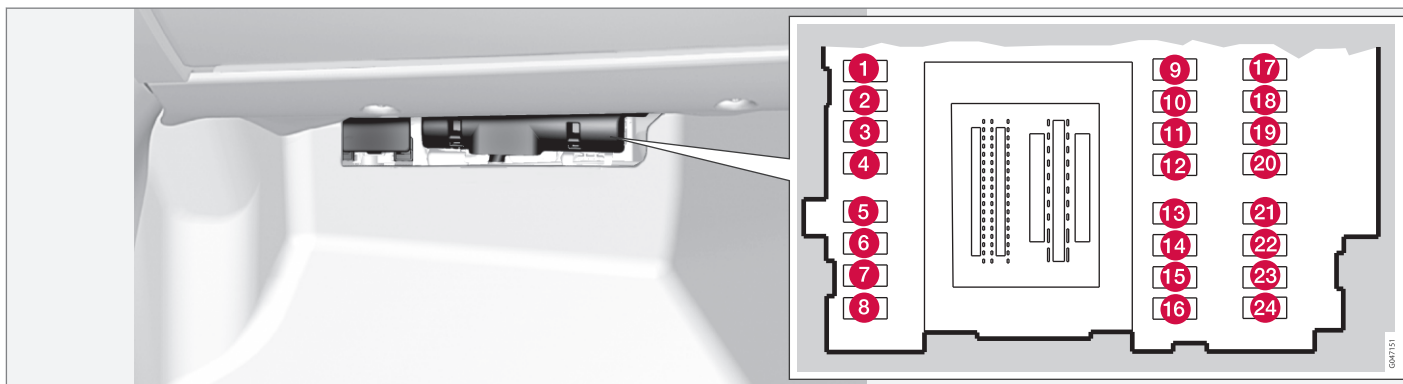

### Pozice

	Funkce	A
1	-	-
2	-	-
3	Vnitřní osvětlení: Ovládací panel dveří řidiče, elektricky ovládaná okna, elektricky ovládaná sedadla*	7,5

	Funkce	A
4	Sdružená přístrojová deska	5
5	Adaptivní tempomat, ACC*, systém varování před kolizí*	10
6	Osvětlení interiéru, dešťový senzor*	7,5
7	Modul volantu	7,5

	Funkce	A
8	Centrální zamykání, dvířka hrdla palivové nádrže	10
9	Vyhříváný volant*	15
10	Vyhříváné čelní sklo*	15
11	Odemykání, víko zavazadlového prostoru	10
12	Sklopná opěrka hlavy*	10

\* Informace o volitelné výbavě/příslušenství, viz Úvod.



	Funkce	A
13	Palivové čerpadlo	20
14	Alarm detekce pohybu*, panel klimatizace	5
15	Zámek řízení	15
16	Siréna*, datový konektor OBDII	5
17	-	-
18	Airbagy	10
19	System varování před kolizí*	5
20	Snímač plynového pedálu; stmívatelné vnitřní zpětné zrcátko*; vyhřívání sedadel, vzadu*  Přídavné elektrické topení*	7,5
21	Řídicí modul systému infotainment (Performance), audio (Performance)	15
22	Brzdové světlo	5
23	Střešní okno*	20
24	Imobilizér	5

## Související informace

- Pojistky v motorovém prostoru (str. 392)
- Pojistky - pod schránkou v přístrojové desce (str. 397)
- Pojistky v zavazadlovém prostoru (str. 401)
- Pojistky - chladná zóna motorového prostoru (str. 403)



## Pojistky v zavazadlovém prostoru

Pojistky v zavazadlovém prostoru chrání, mimo jiné, funkce přívěsu a elektrického pohonu.

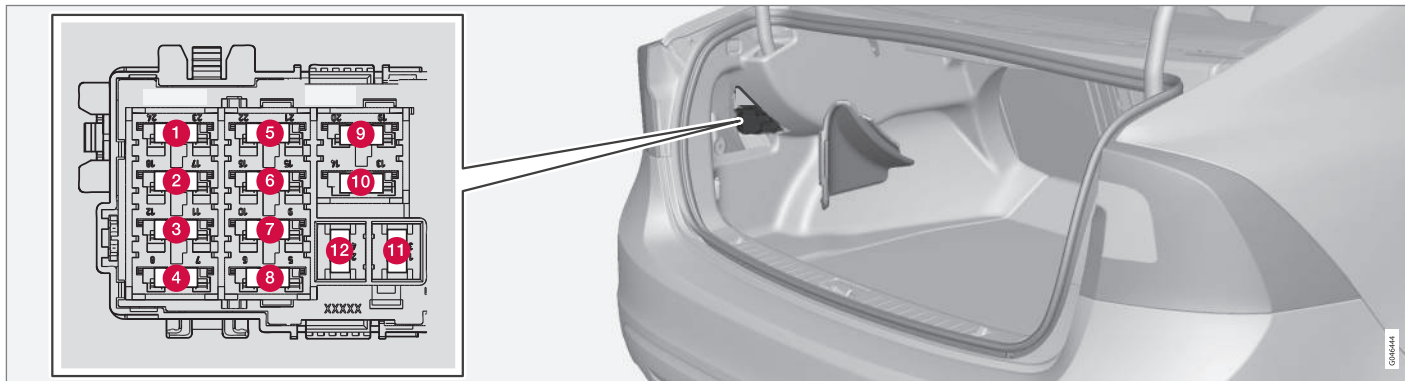

### Pozice

	Funkce	A
1	Elektrická parkovací brzda, levá	30
2	Elektrická parkovací brzda, pravá	30
3	Vyhřívání zadního okna	30
4	Zásuvka přívěsu 2*	15
5	-	-

	Funkce	A
6	Elektrická zásuvka 12 V, zavazadlový prostor	15
7	-	-
8	-	-
9	-	-
10	-	-

	Funkce	A
11	Zásuvka přívěsu 1*	40
12	-	-

### Související informace

- Pojistky v motorovém prostoru (str. 392)
- Pojistky - pod schránkou v přístrojové desce (str. 397)



## 10 Údržba a servis



- Pojistky - v řídicím modulu pod schránkou v přístrojové desce (str. 399)
- Pojistky - chladná zóna motorového prostoru (str. 403)



## Pojistky - chladná zóna motorového prostoru

Ve vozidlech s funkcí Start/Stop jsou pojistky nainstalovány v chladné zóně motorového prostoru.

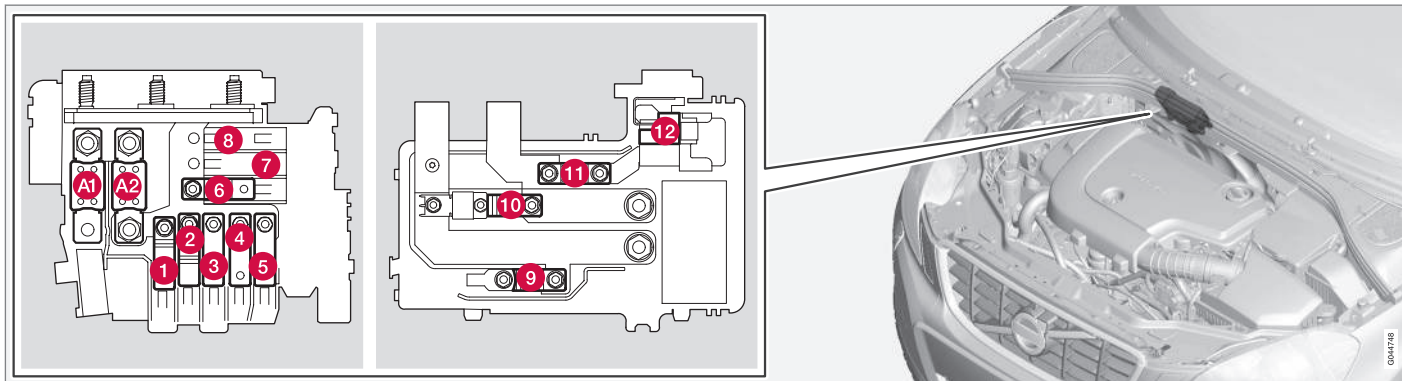

Umístění pojistek pro funkci Start/Stop.

- Pojistky A1 a A2 jsou pojistky typu „MEGA Fuse“ a musí být měněny pouze v odborném servisu<sup>19</sup>.
- Pojistky 1–11 jsou pojistky typu „Midi Fuse“ a musí být měněny pouze v odborném servisu<sup>19</sup>.
- Pojistka 12 je pojistka typu "Mini Fuse".

Další informace o funkci Start/Stop - viz Start/Stop\* (str. 285).

### Pozice

	Funkce	A
A1	Hlavní pojistka centrální elektrické jednotky v motorovém prostoru	175

	Funkce	A
A2	Hlavní pojistka pro centrální elektronický modul (CEM) pod schránkou v palubní desce, skříňka pojistek a relé pod schránkou v palubní desce, centrální elektrická jednotka v zavazadlovém prostoru	175

<sup>19</sup> Doporučujeme použít autorizovaný servis Volvo.



	Funkce	A
10	1 Příkladné elektrické topení*	100
	2 Primární pojistka pro centrální elektronický modul (CEM) pod schránkou v palubní desce	50
	3 Primární pojistka pro skříňku pojistek a relé pod schránkou v palubní desce	60
	4 Primární pojistka pro skříňku pojistek a relé pod schránkou v palubní desce	60
	5 Primární pojistka pro centrální elektrickou jednotku v zavazadlovém prostoru	60
	6 Ventilátor větrání	40
	7 -	-
	8 -	-
	9 Relé startování	30
	10 Vnitřní dioda	50

	Funkce	A
	11 Pomocný akumulátor	70
	12 Centrální elektronický modul (CEM) - referenční napětí pomocného akumulátoru, místo dobíjení pomocného akumulátoru	15

### Související informace

- Pojistky v motorovém prostoru (str. 392)
- Pojistky - pod schránkou v přístrojové desce (str. 397)
- Pojistky - v řídicím modulu pod schránkou v přístrojové desce (str. 399)
- Pojistky v zavazadlovém prostoru (str. 401)



## Mytí vozidla

Vozidlo by se co mělo nejdříve po znečištění umýt. Vůz myjte v myčce se separátorem oleje. Používejte autošampon.

## Ruční mytí

- Skvrny od ptačího trusu omyjte z laku co nejdříve. Ptačí trus je velmi agresivní a mohlo by velmi rychle dojít k poškození povrchové úpravy vozu. Odstranění poškození povrchové úpravy světe autorizovanému servisu Volvo.
- Hadicí umyjte podvozek.
- Oplachujte celé vozidlo, dokud se neodstraní veškerá špína. Tím zabráníte poškrábání vozidla během mytí. Nestříkejte přímo do zámků.
- V případě potřeby použijte na velmi znečištěné plochy studený odmašťovací prostředek. Upozorňujeme, že povrchy nesmí být horké od slunce!
- Vůz myjte houbou, autošamponem a vlažnou vodou.
- Lišty stěračů čistěte vlažnou vodou s čisticím prostředkem nebo autošamponem.
- Vůz osušte čistou měkkou jelenicí nebo stěrkou. Pokud zabráníte tomu, aby kapky vody schly na prudkém slunečním svitu, sníží se riziko vzniku skvrn od vody, které budete muset leštit.

## VAROVÁNÍ

Motor nechávejte vždy vyčistit v servisu. Je-li motor horký, hrozí riziko požáru.

## DŮLEŽITÉ

Znečištěné světlomety fungují hůř. Pravidelně je čistěte - například, při čerpání paliva.

Nepoužívejte žádné korozivní čisticí prostředky. Místo toho používejte vodu a houbu, která materiál nepoškrábe.

## POZNÁMKA

Na vnitřní straně prosvětlovacích krytů vnějšího osvětlení, například světlometů, světel do mlhy a zadních světel, může dočasně docházet ke kondenzaci. To je naprosto v pořádku, všechna vnější světla jsou na tuto situaci nadimenzována. Po zapnutí světla se kondenzát z tělesa světla po jisté době odpaří.

## Lišty stěračů

Asfalt, prach a zbytky soli na lištách stěračů, stejně jako hmyz, led atd. na čelním okně, zkracují životnost lišt stěračů.

Čištění:

- Zvedněte stěrače do servisní polohy, viz Lišty stěračů (str. 381).

## POZNÁMKA

Pravidelně myjte stírátko stěračů a čelní sklo vlažným mýdlovým roztokem nebo šampónem na vozy. Nepoužívejte silná rozpouštědla.

## Automatické mycí linky

Automatická mycí linka je jednoduchý a rychlý způsob mytí vozu, avšak nemůže se dostat všude. Pro dosažení optimálních výsledků Vám doporučujeme mýt vůz ručně.

## POZNÁMKA

Několik prvních měsíců se vozidlo musí být pouze ručně. Důvodem je skutečnost, že nový lak je citlivější.

## Vysokotlaké mytí

Při používání vysokotlakých čističů tryskou stále rychle pohybujte a ujistěte se, že tryska není blíže než 30 cm od povrchu vozu (vzdálenost platí pro všechny vnější části). Nestříkejte přímo do zámků.

## Kontrola brzd

## VAROVÁNÍ

Po umytí vozu vždy zkontrolujte brzdy a parkovací brzdu, abyste měli jistotu, že se pod brzdové obložení nedostala vlhkost a koroze, které by omezily funkčnost brzdění.



Vždy občas lehce sešlápněte pedál brzdy při jízdě na delší vzdálenost v dešti nebo v rozbředlém sněhu. Díky teplu vzniklému třením se brzdové obložení zahřeje a osuší. Totéž udělejte po rozjezdu za velmi vlhkého nebo studeného počasí.

## Vnější plastové, gumové a ozdobné prvky

Barvené plastové díly, gumu a ozdobné prvky, například lesklé lišty, můžete vyčistit a ošetřit speciálními čistícími prostředky, které obdržíte u prodejce vozů Volvo. Při používání takových čistících prostředků pečlivě dodržujte návod.

### DŮLEŽITÉ

Nevoskujte a neleštěte plasty a pryž.

Při použití odmašťovacího prostředku na plasty a pryž otírejte pouze v případě potřeby a netlačte na plast a pryž zbytečně velkou silou. Používejte měkkou mycí houbu.

Při leštění lesklých výlisků obložení by mohlo dojít k setření nebo poškození lesklé vrstvy na povrchu.

Nesmí se používat lešticí přípravek obsahující abrazivní látky.

## Ráfky

Na disky kol používejte pouze čistící prostředky schválené společností Volvo.

Silné čistící prostředky mohou poškodit povrch a způsobit na chromovaných hliníkových ráfcích skvrny.

## Související informace

- Leštění a voskování (str. 406)
- Čištění interiéru (str. 408)
- Vodu a nečistoty odpuzující vrstva (str. 407)

## Leštění a voskování

*Když je lak vozu matný nebo když chcete dodat laku zvláštní ochranu, naleštěte a navoskujte jej.*

*Během prvního roku nevyžaduje vozilo leštění laku. Nicméně v této době může být prováděno voskování. Nepoužívejte leštěnku nebo vosk na přímém slunci.*

Před leštěním nebo voskováním vozu je třeba vůz omýt a osušit. Skvrny od asfaltu a dehtu odstraňte čistým lihem nebo odstraňovačem asfaltu. Větší skvrny mohou vyžadovat použití jemné brusné pasty.

Nejprve proveďte leštění lešticím prostředkem a poté vůz navoskujte kapalným nebo pevným voskem. Dodržujte pozorně návod k použití. Některé prostředky dostupné na trhu spojují jak leštidlo, tak vosk.

### DŮLEŽITÉ

Lak ošetřujte pouze podle doporučení společnosti Volvo. Jiné ošetřování laku (např. konzervace, těsnění, ochrana, leštění apod.) může mít za následek poškození laku. Poškození laku v důsledku takového ošetření není kryto zárukou Volvo.

## Související informace

- Mytí vozidla (str. 405)





### Vodu a nečistoty odpuzující vrstva

Okna jsou pokryta vrstvou, která zlepšuje výhled za nepříznivých povětrnostních podmínek.

### Vodu a nečistoty odpuzující vrstva\*



Časem dochází k přirozenému opotřebení vodu odpuzující vrstvy.

Údržba:

- Nikdy nepoužívejte přípravky, jako jsou vosk na vozidla, odmašťovač nebo podobné přípravky na povrchy skel, protože by mohlo dojít k poškození vodu odpuzující vrstvy.
- Při čištění dávejte pozor, abyste nepoškodili skleněný povrch.
- Pokud chcete předejít poškození skleněného povrchu při odstraňování ledu – používejte pouze plastové škrabky.
- Doporučuje se použití speciálního přípravku na udržení vodu odpuzujících vlastností, který je k dispozici u dealerů Volvo. Poprvé by měl být použit po třech letech a potom každý rok.

### DŮLEŽITÉ

Led ze skel nikdy neodstraňujte pomocí kovové škrabky. Led ze zrcátek na dveřích odstraňte pomocí vyhřívání zrcátek, viz Okna a vnitřní a vnější zpětná zrcátka - vyhřívání (str. 98).

### Související informace

- Mytí vozidla (str. 405)

### Ochrana proti korozi

Váš vůz byl již ve výrobním závodě pečlivě a kompletně ošetřen proti korozi. Části karosérie jsou vyrobeny z pozinkovaného plechu. Podvozek je chráněn otěruvzdorným protikorozním povlakem. Nosníky, dutiny a uzavřené profily byly vystříkány penetračním antikorozním přípravkem.

### Kontrola a údržba

Nečistota a chemický posyp mohou vést ke korozi, proto je důležité udržovat vůz čistý. Ochrana vozu proti korozi musí být pravidelně kontrolována a v případě potřeby opravena.

Za normálních okolností nevyžaduje protikorozní ochrana vozu zvláštní údržbu po dobu 12 let. Po uplynutí této doby by měla být prováděna každé tři roky. Pokud vůz potřebuje další ošetření, doporučujeme obrátit se o pomoc na autorizovaný servis Volvo.

### Související informace

- Poškození laku (str. 409)



## Čištění interiéru

*Používejte pouze čisticí prostředky a prostředky pro péči o vůz doporučené společností Volvo. Vůz čistěte pravidelně a dodržujte pokyny uvedené na obalech.*

*Před použitím čisticích prostředků vůz vysajte.*

## Koberce a zavazadlový prostor

Koberce před čištěním z vozu vyjměte. K odstranění prachu a nečistot použijte vysavač. Každý vykládaný koberec je opatřen kolíčky.

- Přidržte vykládaný koberec na všech kolíčkách a nadzvedněte jej přímo nahoru.

Namontujte vykládaný koberec na místo - přitlačte na každý z kolíčků.

## VAROVÁNÍ

U každého sedadla používejte maximálně jeden kobereček. Než se rozjedete, zkontrolujte, zda je kobereček u sedadla řidiče spolehlivě připevněn a zajištěn pomocí kolíků tak, aby se nezachytil k pedálům a pod pedály.

K vyčištění skvrn na koberci doporučujeme po vysání použít speciální prostředek na čištění textilu. Podlahové koberce se musí čistit pomocí přípravků, které doporučí váš prodejce Volvo.

## Skvrny na textilním čalounění a čalounění stropu

Abyste se vyvarovali zhoršení nehořlavé úpravy čalounění, používejte speciální čisticí prostředky na čalounění, které jsou k dostání u autorizovaných dealerů vozů Volvo.

## DŮLEŽITÉ

Ostré předměty a zipy mohou poškodit látkové čalounění.

## Skvrny na koženém čalounění

Kožené čalounění Volvo je ošetřeno tak, aby byl dlouho zachován původní vzhled čalounění.

Kožené čalounění stárne a postupem času získává patinu. Kůže je vydělávána a zpracovávána tak, že si zachovává svůj přírodní charakter. Má ochrannou vrstvu, ale pravidelné čištění je potřebné za účelem zachování charakteru i vzhledu. Společnost Volvo nabízí komplexní produkt pro čištění a ošetřování koženého čalounění, který při dodržení návodu zachová ochrannou vrstvu kůže. Po určité době používání se však objeví přirozený vzhled kůže v závislosti víceméně na struktuře povrchu kůže. Toto je přirozené zrání kůže, které ukazuje, že se jedná o přírodní produkt.

Pro dosažení nejlepších výsledků společnost Volvo doporučuje provádět čištění a nanesení

ochranného krému jednou až čtyřikrát za rok (v případě potřeby i častěji). Přípravek na ošetření koženého čalounění Volvo si vyžádejte u svého prodejce Volvo.

## DŮLEŽITÉ

- Po některých barevných oděvech (např. po džínách nebo oblečení ze semiše) mohou zůstat na čalounění skvrny.
- Nikdy nepoužívejte silná rozpouštědla. Tyto výrobky by mohly poškodit čalounění z textilu, koženky nebo kůže.

## Pokyny pro umývání koženého čalounění

1. Nalijte čisticí prostředek na kůži na vlhkou houbu a vytlačte z ní hustou pěnu.
2. Odstraňte nečistoty jemnými kruhovými pohyby.
3. Dotýkejte se houbou přesně znečištěného místa. Nechte houbu odsát skvrnu. Neotírejte povrch.
4. Povrch odsajte měkkým papírem nebo hadrem a nechte kůži dokonale vyschnout.



### Ochranné ošetření koženého čalounění

1. Nalijte malé množství ochranného krému na plstěný hadr a natřete tenkou vrstvou krému jemnými krouživými pohyby na kůži.
2. Nechte kůži před použitím 20 minut vyschnout.

Kůže byla nyní opatřena ochranou proti skvrnám a UV záření.

### Návod na mytí koženého volantů

- Pomocí navlhčené houby a neutrálního mýdla odstraňte prach a nečistoty.
- Kůže musí dýchat. Nikdy nezakrývejte kožený volant ochranným potahem z plástu.
- Používejte přírodní oleje. Pro dosažení optimálních výsledků doporučujeme používat prostředky Volvo určené k ošetření kůže.

### Pokud jsou na volantů skvrny:

**Skupina 1** (inkoust, víno, kafe, mléko, pot a krev)

- Použijte měkký hadřík nebo houbu. Namíchejte 5 % roztok čpavku (V případě skvrn od krve použijte roztok 2 dl vody a 25 g soli.)

**Skupina 2** (tuky, olej, omáčky a čokoláda)

1. Stejný postup jako u skupiny 1.

2. Leštíte absorpčním papírem nebo hadříkem.

**Skupina 3** (suché nečistoty, prach)

1. K odstranění nečistot použijte měkký kartáč.
2. Stejný postup jako u skupiny 1.

### Skvrny na plastových dílech v interiéru, kovových dílech a na dřevěných dílech

Pro čištění dílů a povrchu v interiéru doporučujeme kousek tkaniny nebo utěrku z mikrovlákna, mírně navlhčené vodou. K dostání jsou u dealerů vozů Volvo.

Skvrny nikdy neškrábejte ani nekartáčujte. Nikdy nepoužívejte silné agresivní odstraňovače skvrn. Na obtížně odstranitelné skvrny můžete použít speciální čisticí prostředek, který můžete zakoupit u prodejců vozů Volvo.

### DŮLEŽITÉ

Nepoužívejte k čištění sdružené přístrojové desky rozpouštědla s vysokým obsahem alkoholu, např. kapalinu do ostříkovačů.

### Bezpečnostní pásy

Používejte vodu a jemný čisticí prostředek. Speciální čisticí prostředky na textilie si můžete zakoupit u dealera vozů Volvo. Ujistěte se před navinutím, že pásy jsou suché.

### Související informace

- Mytí vozidla (str. 405)

### Poškození laku

*Lak je důležitou součástí protikorozní ochrany, a proto jej pravidelně kontrolujte. Nejběžnější typy poškození laku jsou například poškození od kamínků, škrábance a šmouhy na blatnicích, dveřích a náraznících.*

### Drobné opravy poškozeného laku

Poškození laku vyžaduje okamžitou opravu, aby nezačala koroze.

### Materiály



- základní nátěr<sup>20</sup> - pro nárazníky s vrstvou plastu jsou k dispozici speciální lepicí základní nátěry v plechovkách ve spreji
- podkladový nátěr a průhledný nátěr - k dispozici v plechovkách ve spreji nebo jako opravné/korekční tužky<sup>21</sup>
- zakrývací páska
- jemný brusný papír<sup>20</sup>.

## Kód barvy

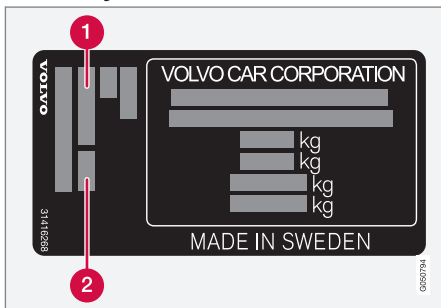

- 1 Kód barvy exteriéru
- 2 Kód případné doplňkové barvy exteriéru

Je důležité použít správný odstín laku. Umístění štítku výrobku, viz Typová označení (str. 412).

<sup>20</sup> V případě potřeby.

<sup>21</sup> Dodržujte pokyny přiložené k balení opravné/korekční tužky.

## Oprava drobných poškození laků např. od kamének a škrábanců

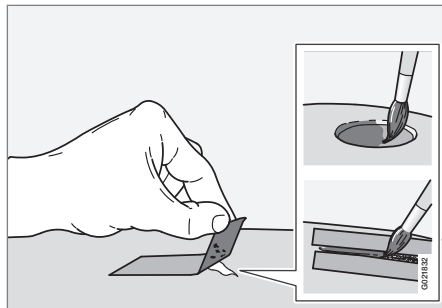

Povrch musí být před započatím práce čistý a suchý, teplota okolí musí být vyšší než 15 °C.

1. Zakrývací pásku nalepte na poškozené místo. Potom pásku odlepte a odstraňte tak zbytky laku.

Pokud poškození zasáhlo kovový povrch (plech), doporučujeme použít základní nátěr. V případě poškození povrchu plastu jsou výsledky lepší, pokud se použije lepicí základní nátěr - nastříkejte základní nátěr z plechovky na víčko a rozetřete jej do tenké vrstvy.

2. V případě potřeby (např. u ostrých hran) lze lokálně provést lehké přebroušení velmi jemným abrazivním materiálem. Povrch důkladně vyčistěte a nechte zaschnout.
3. Promíchejte základní nátěr a aplikujte jej jemným štětcem, zápalkou atd. Po vyschnutí základního nátěru naneste podkladový nátěr a průhledný nátěr.
4. Při opravě škrábanců postupujte výše uvedeným postupem, navíc můžete ještě použít lepicí pásku, kterou ochráníte nepoškozený lak.



## POZNÁMKA

Pokud kamínek nepronikl na podklad a vrstva laku je nepoškozena, co nejdříve vyčistěte povrch a naneste základní vrstvu a průhledný lak.

## Související informace

- Ochrana proti korozi (str. 407)

# 11

## TECHNICKÉ ÚDAJE

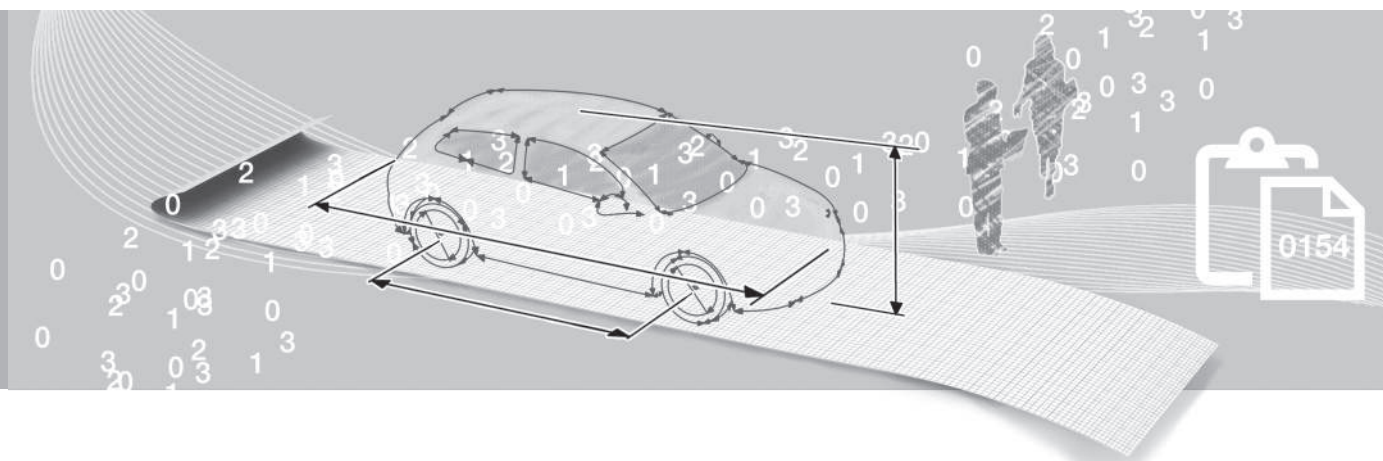

## Typová označení

Typové označení, identifikační číslo vozidla atd. a ostatní informace, které jsou pro dané

vozidlo unikátní, si lze přečíst na štítku ve vozidle.

## Umístění štítku

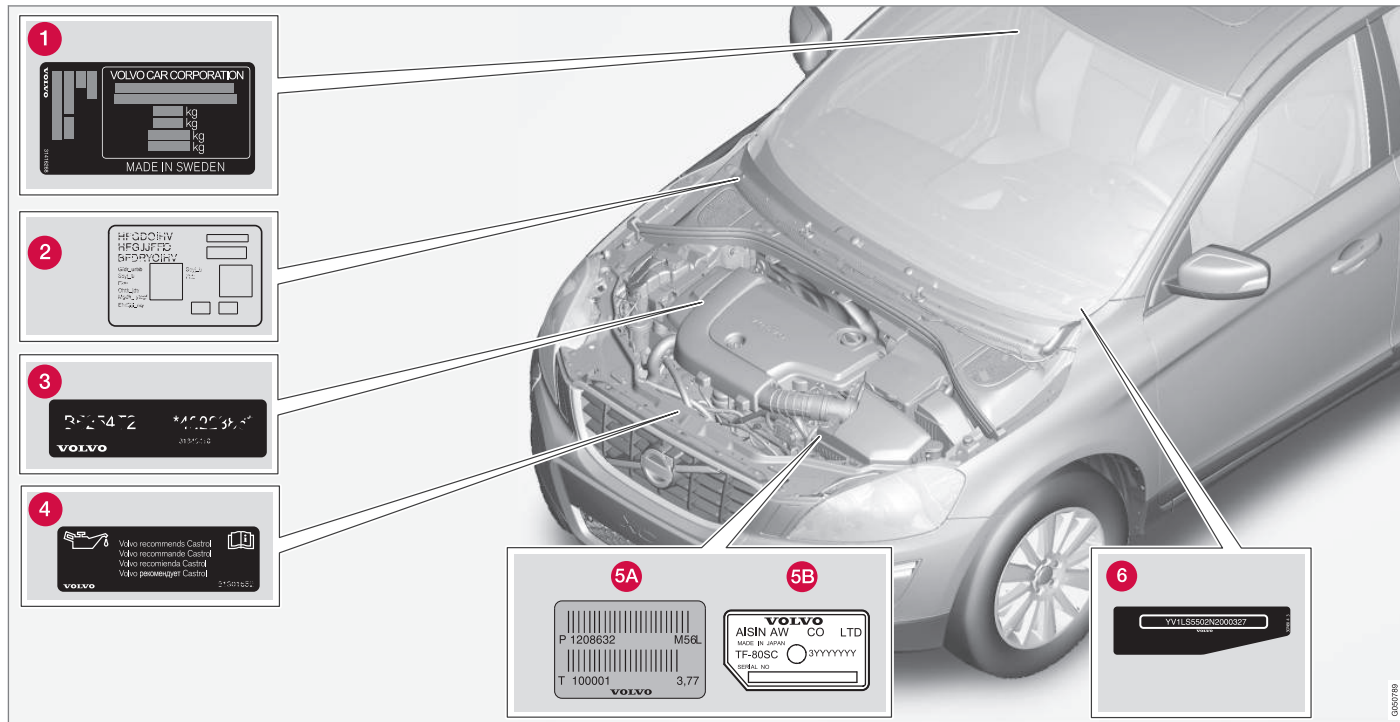

Pokud znáte označení typu vozu, identifikační číslo vozu a motoru, usnadní to veškeré kontakty s autorizovaným dealerem Volvo ohledně vozu a při objednávání náhradních dílů a příslušenství.

- 1 Typové označení vozu, identifikační číslo vozu (VIN), maximální dovolená zatížení, číslo barevného odstínu karosérie a homologační číslo. Štítek je vidět, když se otevřou pravé zadní dveře.
- 2 Štítek pro nezávislé topení.
- 3 Kód motoru a sériové číslo motoru.
- 4 Štítek s údaji o motorovém oleji.
- 5 Typové označení a výrobní číslo převodovky.
  - A manuální převodovka
  - B automatická převodovka
- 6 Identifikační číslo vozu (VIN Vehicle Identification Number)

Další informace o vozidle jsou uvedeny v registrační dokumentaci.

### **i** POZNÁMKA

Nálepky vyobrazené v Uživatelské příručce nejsou přesnými kopiemi nálepek, které se používají ve voze. Účelem je ukázat přibližný vzhled a umístění ve vozidle. Informace platné pro vaše konkrétní vozidlo najdete na příslušných nálepkách pro váš vůz.

### **Související informace**

- Hmotnosti (str. 415)
- Technické údaje motoru (str. 418)

## Rozměry

Délku, výšku apod. vozidla zjistíte v tabulce.

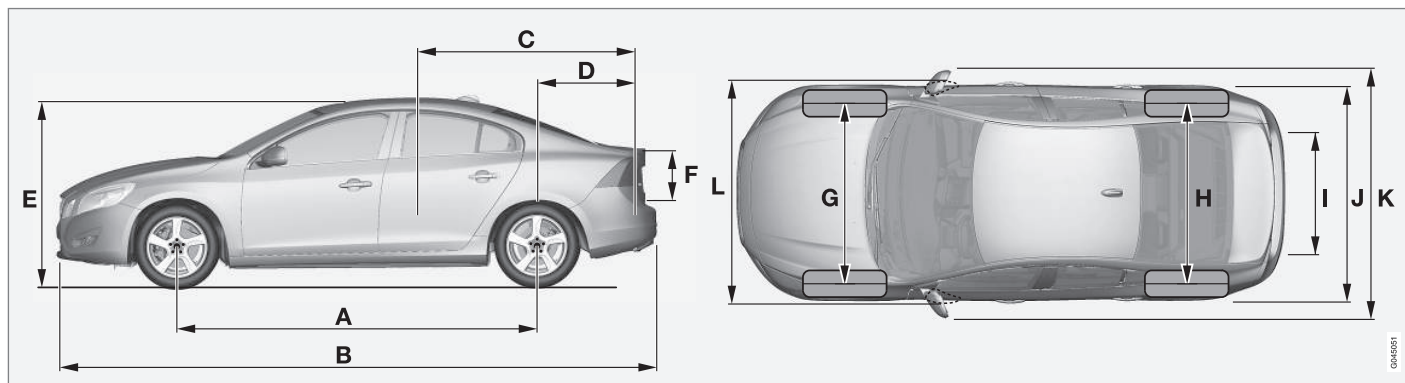

	Rozměry	mm
A	Rozvor	2776
B	Délka	4635
C	Ložná délka, podlaha, sklopené zadní sedadlo	1749
D	Ložná délka, podlaha	965
E	Výška	1484
F	Ložná výška	465

	Rozměry	mm
G	Rozchod, vpředu	1588 <sup>A</sup> / 1578 <sup>B</sup>
H	Rozchod, vzadu	1585 <sup>A</sup> / 1575 <sup>B</sup>
I	Ložná šířka, podlaha	919
J	Šířka	1865

	Rozměry	mm
K	Šířka včetně vnějších zpětných zrcátek	2097
L	Šířka včetně sklopených vnějších zpětných zrcátek	1899

A s 16" koly  
B s 17" koly

004651



## Hmotnosti

Maximální celkovou hmotnost vozidla a další informace zjistíte na štítku ve vozidle.

Pohotovostní hmotnost vozidla zahrnuje řidiče, palivovou nádrž natankovanou z 90 % a všechny provozní kapaliny.

Užitečná hmotnost je ovlivněna hmotností cestujících, příslušenstvím a zatížením koule (str. 416) (pokud je připojen přívěs), která není zahrnuta do pohotovostní hmotnosti.

Maximální dovolené zatížení = celková hmotnost vozidla - pohotovostní hmotnost.

### **i** POZNÁMKA

Pohotovostní hmotnost uvedená v dokladech platí pro vozidla ve standardním provedení, tedy pro vozidlo bez přídavné výbavy a příslušenství. To znamená, že v případě jakéhokoliv příslušenství se hmotnost vozidla sníží o hmotnost tohoto příslušenství.

Mezi příslušenství, která snižují hmotnost nákladu, patří výbava úrovně Kinetic/Momentum/Summum a ostatní příslušenství jako např. tažná tyč, nosič zavazadel, střešní box, audiosystém, přídavné světlomety, GPS, palivový ohřev bloku motoru, bezpečnostní mřížka, koberce, kryt zavazadel, elektricky ovládaná sedadla atd.

Pohotovostní hmotnost konkrétního vozidla lze s jistotou určit zvážáním.

## **!** VAROVÁNÍ

Jízdní vlastnosti vozidla závisejí na míře zatížení vozidla a na rozložení nákladu.

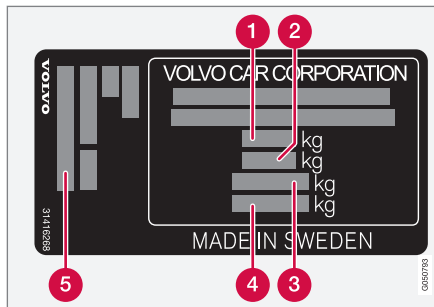

Informace o umístění štítků, viz Typová označení (str. 412).

- 1** Max. celková hmotnost
- 2** Maximální hmotnost soupravy (vůz + přívěs)
- 3** Maximální zatížení přední nápravy
- 4** Maximální zatížení zadní nápravy
- 5** Úroveň vybavení

Max. zatížení: Viz technický průkaz.

Max. zatížení střechy: 75 kg.

### Související informace

- Hmotnosti přívěsu a zatížení tažného zařízení (str. 416)

## Hmotnosti přívěsu a zatížení tažného zařízení

Informace o přípustné celkové hmotnosti při odtahování a zatížení tažné koule najdete v tabulkách.

### Max. hmotnost brzděného přívěsu

Motor	Kód motoru <sup>A</sup>	Převodovka	Max. hmotnost brzděného přívěsu (kg)	Maximální zatížení kulové hlavy (kg)
T3	B4164T3	Manuální, MMT6	1600	75
T3	B4164T3	Automatická, MPS6	1600	75
T4	B4164T	Manuální, MMT6	1600	75
T4	B4164T	Automatická, MPS6	1600	75
T4 <sup>D</sup>	B5204T8	Automatická, TF-80SC <sup>B</sup> / TF-80SD <sup>C</sup>	1800	90
T4F	B4164T2	Automatická, MPS6	1600	75
T5	B4204T11	Automatická, TG-81SC	1600	75
T5	B4204T15	Automatická, TG-81SC	1600	75
T5 <sup>D</sup>	B5204T9	Automatická, TF-80SC <sup>B</sup> / TF-80SD <sup>C</sup>	1800	90
T5 <sup>D</sup>	B5254T14	Automatická, TF-80SC	1800	90
T5 AWD <sup>D</sup>	B5254T14	Automatická, TF-80SC	1800	90
T6	B4204T9	Automatická, TG-81SC	1750	90
T6 AWD	B6304T4	Automatická, TF-80SC	1800	90
D2	D4162T	Manuální, MMT6	1300	75
D2	D4162T	Automatická, MPS6	1300	75

Motor	Kód motoru <sup>A</sup>	Převodovka	Max. hmotnost brzděného přívěsu (kg)	Maximální zatížení kulové hlavy (kg)
D3	D5204T7	Manuální, M66	1600	75
D3	D5204T7	Automatická, TF-80SD	1600	75
D4	D5204T3	Manuální, M66	1600	75
D4	D5204T3	Automatická, TF-80SC <sup>B</sup> / TF-80SD <sup>C</sup>	1600	75
D4	D4204T5	Manuální, M66	1750	90
D4	D4204T5	Automatická, TG-81SC	1750	90
D5	D5244T11	Manuální, M66	1600	75
D5	D5244T15	Automatická, TF-80SC	1800	90
D5 AWD	D5244T15	Automatická, TF-80SC	1800	90

<sup>A</sup> Kód motoru, číslo dílu a sériové číslo motoru si můžete přečíst na motoru, viz Typová označení (str. 412).

<sup>B</sup> Bez Start/Stop.

<sup>C</sup> S Start/Stop.

<sup>D</sup> Pouze některé trhy.

### Max. hmotnost nebrzděného přívěsu

Max. hmotnost nebrzděného přívěsu (kg)	Maximální zatížení kulové hlavy (kg)
750	50

### Související informace

- Hmotnosti (str. 415)
- Jízda s přívěsem (str. 313)
- Stabilizace přívěsu – TSA (str. 319)

**Technické údaje motoru**

Specifikace motoru (výkon apod.) pro konkrétní motory najdete v tabulce.

**POZNÁMKA**

Některé motory nejsou k dispozici na všech trzích.

Motor	Kód motoru <sup>A</sup>	Výstup (kW / ot./ min)	Výstup (ks při ot./ min)	Moment (Nm / ot./min)	Počet válců	Vrtání (mm)	Zdvih (mm)	Zdvihový objem válců (litry)	Kom- presní poměr
T3	B4164T3	110/5700	150/5700	240/1600–4000	4	79	81,4	1,596	10,0:1
T4	B4164T	132/5700	180/5700	240/1600-5000	4	79	81,4	1,596	10,0:1
T4 <sup>B</sup>	B5204T8	132/5000	180/5000	300/2700–4200	5	81,0	77	1,984	10,5:1
T4F	B4164T2	132/5700	180/5700	240/1600-5000	4	79	81,4	1,596	10,0:1
T5	B4204T11	180/5500	245/5500	350/1500-4800	4	82	93,2	1,969	10,8:1
T5	B4204T15	162/5500	220/5500	350/1500-4000	4	82	93,2	1,969	10,8:1
T5 <sup>B</sup>	B5204T9	157/6000	213/6000	300/2700–5000	5	81,0	77	1,984	10,5:1
T5 <sup>B</sup>	B5254T14	183/5400	249/5400	360/1800–4200	5	83,0	92,3	2,497	9,5:1
T6	B4204T9	225/5700	306/5700	400/2100-4500	4	82	93,2	1,969	10,3:1
T6	B6304T4	224/5600	304/5600	440/2100–4200	6	82,0	93,2	2,953	9,3:1
D2	D4162T	84/3600	115/3600	270/1750-2500	4	75	88,3	1,560	16,0:1
D3	D5204T7	100/3500	136/3500	350/1500-2250	5	81,0	77	1,984	16,5:1
D4	D5204T3	120/3500	163/3500	400/1500-2750	5	81,0	77	1,984	16,5:1
D4	D4204T5	133/4250	181/4250	400/1750-2500	4	82,0	93,2	1,969	15,8:1

Motor	Kód motoru <sup>A</sup>	Výstup (kW / ot./ min)	Výstup (ks při ot./ min)	Moment (Nm / ot./min)	Počet válců	Vrtání (mm)	Zdvih (mm)	Zdvihový objem válců (litry)	Kom- presní poměr
D5	D5244T11 <sup>C</sup>	158/4000	215/4000	420/1500–3250	5	81,0	93,15	2,400	16,5:1
D5	D5244T15 <sup>D</sup>	158/4000	215/4000	440/1500-3000	5	81,0	93,15	2,400	16,5:1

<sup>A</sup> Kód motoru, číslo dílu a sériové číslo motoru si můžete přečíst na motoru, viz Typová označení (str. 412).

<sup>B</sup> Pouze některé trhy.

<sup>C</sup> Mechanická převodovka

<sup>D</sup> Automatická převodovka

### Související informace

- Chladicí kapalina - kvalita a objem (str. 423)
- Motorový olej - kvalita a objem (str. 421)

### Motorový olej - nepříznivé jízdní podmínky

Ztížené provozní podmínky mohou způsobit abnormálně vysokou teplotu oleje nebo spotřebu oleje. Dále uvádíme příklady situací s nepříznivým vlivem na jízdu.

Hladinu oleje musíte častěji kontrolovat (str. 367) při dlouhých jízdách:

- při jízdě s přívěsem nebo karavanem
- v horských oblastech
- při jízdě vysokou rychlostí
- při teplotách nižších než  $-30\text{ °C}$  nebo vyšších než  $+40\text{ °C}$ .

To platí také pro jízdu na kratší vzdálenosti při nižších teplotách.

Pro ztížené jízdní podmínky si zvolte plně syntetický motorový olej. Ten poskytuje zvláštní ochranu Vašeho motoru.

Volvo doporučuje:



### ! DŮLEŽITÉ

Aby byly splněny požadavky na servisní intervaly motorů, jsou všechny motory ve výrobním závodu naplněny speciálním syntetickým motorovým olejem. Olej byl zvolen velmi pečlivě s ohledem na životnost, chování při startování motoru, spotřebu paliva a vliv na životní prostředí.

Musí se používat schválený motorový olej, aby mohly být aplikovány doporučené servisní intervaly. K doplňování a výměně použijte výhradně olej předepsané kvality. Použití jiného oleje může mít nepříznivý vliv na životnost, chování při startování motoru, spotřebu paliva a dopad na životní prostředí.

Společnost Volvo Car Corporation se zříká veškerých záručních závazků v případě, že se nepoužívá motorový olej předepsané kvality a viskozity.

Volvo doporučuje provádět výměnu oleje v autorizovaném servisu Volvo.

### Související informace

- Motorový olej - kvalita a objem (str. 421)
- Motorový olej - všeobecné informace (str. 366)

**Motorový olej - kvalita a objem**

Druh a objem motorového oleje pro konkrétní motory najdete v tabulce.

Volvo doporučuje:



11

Motor	Kód motoru <sup>A</sup>	Druh oleje	Objem, včetně olejového filtru (litry)
T6	B6304T4	<b>Kvalita oleje: ACEA A5/B5</b> <b>Viskozita: SAE 0W-30</b>	přibližně 6,8
D3	D5204T7		přibližně 5,9
D4	D5204T3		přibližně 5,9
D5	D5244T11 <sup>B</sup>		přibližně 5,9
D5	D5244T15 <sup>C</sup>		přibližně 5,9
D2	D4162T		<b>Specifikace oleje: ACEA A5/B5</b> <b>Viskozita: SAE 5W-30</b> Pro ztížené jízdní podmínky použijte ACEA A5/B5 SAE 0W-30.



Motor	Kód motoru <sup>A</sup>	Druh oleje	Objem, včetně olejového filtru (litry)
T3	B4164T3	Ověřený olej doplňovaný u výrobce: <b>Kvalita oleje WSS-M2C925-A</b> možnosti v servisu: <b>Specifikace oleje: ACEA A5/B5</b> <b>Viskozita: SAE 5W-30</b>	přibližně 4,1
T4	B4164T		přibližně 4,1
T4F	B4164T2		přibližně 4,1
T4 <sup>D</sup>	B5204T8	<b>Kvalita oleje: ACEA A5/B5</b> <b>Viskozita: SAE 0W-30</b>	přibližně 5,5
T5 <sup>D</sup>	B5204T9		přibližně 5,5
T5 <sup>D</sup>	B5254T14		přibližně 5,5
T5	B4204T11	Castrol Edge Professional V 0W-20 nebo VCC RBS0-2AE 0w20	přibližně 5,4
T5	B4204T15		přibližně 5,4
T6	B4204T9		přibližně 5,4
D4	D4204T5		přibližně 5,2

A Kód motoru, číslo dílu a sériové číslo motoru si můžete přečíst na motoru, viz Typová označení (str. 412).

B Mechanická převodovka.

C Automatická převodovka.

D Pouze některé trhy.

### Související informace

- Motorový olej - nepříznivé jízdní podmínky (str. 420)
- Motorový olej - kontrola a doplňování (str. 367)



**Chladicí kapalina - kvalita a objem**

Schválený objem chladicí kapaliny pro konkrétní motory najdete v tabulce.

**Předepsaná specifikace:** Chladicí kapalina doporučená společností Volvo smíchaná s 50 % vody<sup>2</sup>, viz obal.

Motor <sup>A</sup>		Objem (litry)
D2	D4162T <sup>C</sup>	10,5
D2	D4162T <sup>D</sup>	11,1
T4 <sup>B</sup>	B5204T8	8,9
T5 <sup>B</sup>	B5204T9	
T5 <sup>B</sup>	B5254T14	
T6	B6304T4	
D3	D5204T7	
D4	D5204T3	8,9
D5	D5244T15	
D5	D5244T11	

Motor <sup>A</sup>		Objem (litry)
T3	B4164T3 <sup>C</sup>	9,2
T4	B4164T <sup>C</sup>	
T4F	B4164T2 <sup>C</sup>	
T3	B4164T3 <sup>D</sup>	9,8
T4	B4164T <sup>D</sup>	
T4F	B4164T2 <sup>D</sup>	
T5	B4204T11	8,3 (8,7 <sup>E</sup> )
T5	B4204T15	
T6	B4204T9	
D4	D4204T5	8,9 (9,2 <sup>E</sup> )

A Kód motoru, číslo dílu a sériové číslo motoru si můžete přečíst na motoru, viz Typová označení (str. 412).

B Pouze některé trhy.

C Mechanická převodovka

D Automatická převodovka

E Platí pro vozidla s nezávislým palivovým topením.

**Související informace**

- Chladicí kapalina - hladina (str. 370)

<sup>2</sup> Kvalita vody musí splňovat normu STD 1285.1.

## Převodová kapalina - kvalita a objem

Předepsané převodové kapaliny a množství pro konkrétní převodovky zjistíte v tabulce.

### Mechanická převodovka

Mechanická převodovka	Objem (litry)	Předepsaný převodový olej
MMT6	přibližně 1,7	BOT 350M3
M66	přibližně 1,9 (přibližně 1,45 <sup>A</sup> )	

A Platí pro motor D4204T5.

### POZNÁMKA

V případě MPS6 se olej musí měnit v konkrétních servisních intervalech.

U jiných převodovek se převodový olej za běžných jízdních podmínek nemusí měnit. Za nepříznivých podmínek však výměna může být nezbytná.

### Automatická převodovka

Automatická převodovka	Objem (litry)	Předepsaný převodový olej
MPS6	přibližně 7,3	BOT 341
TF-80SC	přibližně 7,0	AW1

Automatická převodovka	Objem (litry)	Předepsaný převodový olej
TF-80SD	přibližně 7,0	AW1
TG-81SC	přibližně 6,6 <sup>A</sup> přibližně 7,5 <sup>B</sup>	AW1

A Benzinové motory

B Naftové motory

### POZNÁMKA

V případě MPS6 se olej musí měnit v konkrétních servisních intervalech.

U jiných převodovek se převodový olej za běžných jízdních podmínek nemusí měnit. Za nepříznivých podmínek však výměna může být nezbytná.

### Související informace

- Motorový olej - nepříznivé jízdní podmínky (str. 420)
- Typová označení (str. 412)

### Brzdová kapalina - kvalita a objem

Médium používané v hydraulické brzdové soustavě se nazývá brzdová kapalina. Používá se k převedení tlaku např. z brzdového pedálu přes hlavní brzdový válec na jeden nebo více pomocných válců, které působí na mechanickou brzdu.

**Předepsaná kvalita:** DOT 4

**Objem:** 0,6 litrů

#### Související informace

- Brzdová kapalina a kapalina spojky - hladina (str. 371)

### Kapalina posilovače řízení - kvalita

Kapalina posilovače řízení představuje médium používané v posilovači řízení ve vozidle.

**Požadované kvalita:** WSS M2C204-A2 nebo rovnocenná náhrada.

#### Související informace

- Kapalina posilovače řízení - hladina (str. 372)

### Kapalina ostřikovače - kvalita a objem

Kapalina ostřikovače společně se stěrači čelního skla a zadního okna se používá k udržování čistých oken a světlometů a k zajištění viditelnosti během jízdy.

**Předepsaná specifikace:** Kapalina ostřikovače doporučená společností Volvo - s ochranou před zamrznutím během chladného počasí a při teplotách pod bodem mrazu.

#### Objem:

- Vozidla **s** ostřikovači světlometů: 5,4 litrů.
- Vozidla **bez** ostřikovačů světlometů: 4,0 litrů.

#### Související informace

- Kapalina ostřikovače - doplňování (str. 383)
- Lišty stěračů (str. 381)
- Stěrače a ostřikovače (str. 94)

### Palivová nádrž - objem

Objem palivové nádrže pro konkrétní motory najdete v tabulce.

Motor	Objem (litry)	Předepsaná specifikace
Zážehový motor	přibližně 67	Benzín: Palivo - benzín (str. 308)
Vznětový motor	přibližně 67	Motorová nafta: Palivo - nafta (str. 309)



### Související informace



- Doplnění paliva (str. 306)
- Technické údaje motoru (str. 418)

Spotřeba paliva a emise CO<sub>2</sub>







Spotřeba paliva ve vozidle se měří v litrech na 100 km. Emise CO<sub>2</sub> se měří v gramech na km.







## Vysvětlení

 CO <sub>2</sub>	g/km
	litry/100 km

	Jízda po městě
	Jízda mimo město
	Kombinovaná spotřeba







 <b>POZNÁMKA</b>
Pokud chybí informace o emisích a spotřebě, jsou uvedeny v příloženém doplňku.

S60 							
		CO <sub>2</sub>		CO <sub>2</sub>		CO <sub>2</sub>	
T3 (B4164T3)	man	165	7,1	108	4,6	129	5,5
T3 (B4164T3)	aut	220	9,5	125	5,4	159	6,8
T4 (B4164T)	man	170	7,3	113	4,9	134	5,8
T4 (B4164T)	aut	220	9,5	125	5,4	159	6,8
T4 (B5204T8)	aut	284	12,1	143	6,1	194	8,3
T4F <sup>A</sup> (B4164T2)	aut	220 (211 <sup>B</sup> )	9,5 (12,8 <sup>B</sup> )	124 (121 <sup>B</sup> )	5,3 (7,4 <sup>B</sup> )	159 (154 <sup>B</sup> )	6,8 (9,4 <sup>B</sup> )

S60 							
		CO <sub>2</sub>		CO <sub>2</sub>		CO <sub>2</sub>	
T5 <sup>C</sup> (B4204T11)	aut	190	8,3	110	4,7	139	6,0
T5 <sup>D</sup> (B4204T11)	aut	188	8,2	108	4,6	137	5,9
T6 (B4204T9)	aut	204	8,8	118	5,1	149	6,4
T6 AWD (B6304T4)	aut	337	14,5	170	7,3	231	9,9
D2 <sup>C</sup> (D4162T)	man	134	5,1	103	3,9	114	4,3
D2 <sup>D</sup> (D4162T)	man	115	4,4	96	3,6	103	3,9
D2 <sup>C</sup> (D4162T)	aut	130	4,9	105	4,0	114	4,3
D2 <sup>D</sup> (D4162T)	aut	123	4,7	98	3,7	107	4,1
D3 (D5204T7)	man	135	5,1	102	3,9	114	4,3
D3 (D5204T7)	aut	158	6,0	107	4,1	126	4,8
D4 (D5204T3)	man	135	5,1	102	3,9	114	4,3

# 11 Technické údaje



S60 							
		CO <sub>2</sub>		CO <sub>2</sub>		CO <sub>2</sub>	
D4 <sup>E</sup> (D5204T3)	aut	207	7,9	120	4,6	152	5,8
D4 <sup>F</sup> (D5204T3)	aut	158	6,0	107	4,1	126	4,8
D4 <sup>C</sup> (D4204T5)	man	112	4,3	92	3,6	99	3,8
D4 <sup>D</sup> (D4204T5)	man	110	4,3	90	3,4	97	3,7
D4 <sup>C</sup> (D4204T5)	aut	131	5,0	97	3,7	109	4,2
D4 <sup>D</sup> (D4204T5)	aut	129	4,9	95	3,7	107	4,1
D5 (D5244T11)	man	149	5,7	101	3,8	119	4,5
D5 (D5244T15)	aut	211	8,1	121	4,6	154	5,9
D5 AWD (D5244T15)	aut	213	8,1	123	4,7	156	5,9

A Motory Flexifuel mohou spalovat bezolovnatý benzin s OČ 95 nebo bioethanol E85. Obě paliva se čerpají do společné nádrže tak, aby bylo možné jakkoliv kombinovat poměry směsi.

B E85

C **Neplatí** pro nízkoemisní variantu.

D Platí **pouze** pro nízkoemisní variantu.

E Platí pro vozidla bez systému Start/Stop.

F Platí pro vozidla se systémem Start/Stop.



Spotřeba paliva a hodnoty emisí v tabulce vycházejí z tzv. evropských jízdních cyklů<sup>3</sup>, které platí pro vozidla s vlastní hmotností v základní verzi bez dalšího vybavení. Hmotnost vozidla se může lišit v závislosti na výbavě. Výbava a naložení vozidla zvyšují spotřebu paliva a emise oxidu uhličitého.

Spotřeba paliva se v porovnání s hodnotami v tabulce může lišit z několika důvodů.

Například:

- Jízdní styl řidiče.
- Pokud si zákazník objednal kola větší, než se montují u základní verze vozu, odpor vzroste.
- Vysoká rychlost a související vyšší odpor vzduchu.
- Kvalita paliva, stav vozovky a dopravní situace, počasí a stav vozidla.

K výraznému zvýšení uvedené spotřeby může vést také kombinace uvedených situací. Další informace najdete ve předpisech, viz<sup>3</sup>.

Spotřeba paliva se v porovnání s evropskými jízdními cykly<sup>3</sup> může výrazně lišit. Z těchto cyklů se vychází při certifikaci vozidla a vycházejí z nich také hodnoty spotřeby v tabulce.



## POZNÁMKA

Extrémní povětrnostní podmínky, jízda s přívěsem nebo jízda ve vysokých nadmořských výškách ve spojení s kvalitou paliva jsou faktory, které ovlivňují výkon vozu.

## Související informace

- Ekonomická jízda (str. 312)
- Hmotnosti (str. 415)

<sup>3</sup> Oficiální spotřeba paliva vychází ze dvou standardizovaných jízdních cyklů (tzv. „evropské jízdní cykly“) realizovaných v laboratorním prostředí v souladu se směrnicí EU Regulation no 692/2008 a 715/2007 (Euro 5 / Euro 6) a UN ECE Regulation no 101. Tyto předpisy upravují jízdní cykly při jízdě ve městě a mimo město. - V případě jízdy ve městě se začíná měřit při startování studeného motoru. Jízda je simulována. - V případě jízdy mimo město vozidlo zrychluje a brzdí při rychlostech 0 až 120 km/h. Jízda je simulována. - Vozidlo s motorem T3, D2, D3, D4 nebo D5 a 6stupňovou manuální převodovkou se startuje na 2. převodový stupeň. Hodnota pro kombinovanou jízdu, která je uvedena v tabulce, představuje v souladu s platnými předpisy kombinaci jízdy ve městě a jízdy mimo město. Emise CO<sub>2</sub> – výfukové plyny jsou zachycovány a počítají se emise oxidu uhličitého během dvou jízdních cyklů. Data se analyzují a výsledkem jsou emise CO<sub>2</sub>.

**Pneumatiky - schválené tlaky vzduchu v pneumatikách**

Schválené tlaky vzduchu v pneumatikách pro konkrétní motory najdete v tabulce.

**POZNÁMKA**

Některé motory, pneumatiky nebo jejich kombinace nejsou vždy k dispozici na všech trzích.

S60 Motor	Rozměr pneumatiky	Rychlost (km/h)	Zatížení, 1-3 osoby		Max. zatížení		Tlak ECO <sup>A</sup>
			Vpředu (kPa) <sup>B</sup>	Vzadu (kPa)	Vpředu (kPa)	Vzadu (kPa)	Vpředu/vzadu (kPa)
T3 (B4164T3) T4 (B4164T) T4F (B4164T2) D2 (D4162T)	205/60 R 16	0 - 160	230	230	260	260	260
	215/55 R 16	160 +	260	240	280	260	-
	205/55 R 17						
	215/50 R 17						
	235/45 R 17						
	235/40 R 18						
235/40 R 19							
235/45 R 17 SST	0 - 160	230	230	260	260	260	
	160 +	260	260	280	280	-	

S60 Motor	Rozměr pneumatiky	Rychlost (km/h)	Zatížení, 1-3 osoby		Max. zatížení		Tlak ECO <sup>A</sup>	
			Vpředu (kPa) <sup>B</sup>	Vzadu (kPa)	Vpředu (kPa)	Vzadu (kPa)	Vpředu/vzadu (kPa)	
T6 (B4204T9) T6 (B6304T4)	215/55 R 16	0 - 160	230	230	260	260	260	
	235/45 R 17	160 +	280	240	300	260	-	
	205/60 R 16	0 - 160	240	240	260	260	260	
	215/50 R 17	160 +	300	240	320	280	-	
	235/40 R 18							
	235/40 R 19							
	235/45 R 17 SST	0 - 160	230	230	260	260	260	
		160 +	280	280	300	300	-	
T4 (B5204T8) T5 (B5204T9) T5 (B4204T11) T5 (B4204T15) T5 (B5254T14) <sup>C</sup> D3 (D5204T7) D4 (D5204T3) D4 (D4204T5) D5 (D5244T11) D5 (D5244T15) <sup>C</sup>	205/60 R 16	0 - 160	230	230	260	260	260	
	215/55 R 16	160 +	260	240	280	260	-	
	205/55 R 17							
	215/50 R 17							
	235/45 R 17							
	235/40 R 18							
	235/40 R 19	235/45 R 17 SST	0 - 160	230	230	260	260	260
	160 +		260	260	280	280	-	



S60 Motor	Rozměr pneumatiky	Rychlost (km/h)	Zatížení, 1-3 osoby		Max. zatížení		Tlak ECO <sup>A</sup>
			Vpředu (kPa) <sup>B</sup>	Vzadu (kPa)	Vpředu (kPa)	Vzadu (kPa)	Vpředu/vzadu (kPa)
T5 AWD (B5254T14) D5 AWD (D5244T15)	215/55 R 16	0 - 160	230	230	260	260	260
	235/45 R 17	160 +	260	240	280	260	-
	215/50 R 17	0 - 160	240	240	260	260	260
	235/40 R 18	160 +	280	240	300	260	-
	235/40 R 19						
	235/45 R 17 SST	0 - 160	230	230	260	260	260
160 +		260	260	280	280	-	
Rezervní pneumatika na dojezd		max. 80	420	420	420	420	-

A Ekonomická jízda.

B V některých zemích se kromě jednotky SI "Pascal" používá jednotka "bar": 1 bar = 100 kPa.

C FWD

## VAROVÁNÍ

19palcová kola se **nikdy** nesmí používat u vozů, která **nejsou** vybavena podvozkem R-Design nebo Sport. Použití 19palcových kol u vozů se **standardním podvozkem** představuje bezpečnostní riziko, kdy může dojít k poškození vozidla a zhoršení jeho jízdních vlastností.

- Typová označení (str. 412)

## Související informace

- Pneumatiky - rozměry (str. 330)
- Pneumatiky - tlak vzduchu (str. 335)



## A

ACC - Adaptivní tempomat.....	194
Adaptivní jízdní charakteristiky.....	180, 261
Adaptivní tempomat.....	194
deaktivace.....	200
dočasné vypnutí.....	199
funkce.....	195
kontrola rychlosti.....	197
nastavení časového intervalu.....	198
pohotovostní režim.....	199
předjíždění.....	200
přehled.....	196
radarový snímač.....	203
zjišťování závad.....	205
změna funkčnosti tempomatu.....	202
Airbag	
aktivace/deaktivace, PACOS.....	32
strana řidiče.....	30, 38
strana spolujezdce.....	31, 32, 38
AIRBAG .....	30, 31
Airbagy SIPS.....	34
Aktivní dálkové světlomety.....	86
Aktivní kontrola stáčení vozidla.....	180
Aktivní parkovací asistent.....	252
funkce.....	252
Omezení.....	255

provoz.....	253
Symboly a zprávy.....	256
Aktivní podvozek - FOUR-C.....	180
Aktivní světlomety (ABL).....	88
Aktivní xenonové světlomety.....	88
Akumulátor.....	304, 383
přetížení.....	304
Akustická signalizace.....	81
Alarm.....	175, 176, 177
automatické vypojení.....	176
kontrola alarmu.....	158
kontrolka alarmu.....	176
nefunguje dálkový ovladač.....	176
omezený režim alarmu.....	177
zvukový signál.....	177
Alcolock.....	264
Alergeny a látky způsobující astma.....	121
Asistent rozjezdu do kopce.....	285
Asistent udržení v jízdním pruhu	
provoz.....	234, 235, 240, 241
Automatická převodovka.....	278, 282
polohy manuálního řazení (Geartronic)	279
přívěs.....	314
tažení a odtah.....	320
Automatické mycí linky.....	405
Automatické znovuzamknutí.....	168
AWD, pohon všech kol.....	296

## B

Baterie.....	383
asistent při rozjezdu.....	275
dálkový ovladač PCC.....	162
symboly na akumulátoru.....	385
údržba.....	383
výstražné symboly.....	385
Bez klíče - zamykání.....	165, 166
Bezpečnostní pás.....	25
Kontrolka zapnutí bezpečnostního	
pásu.....	28
nasazení.....	26
předpínače bezpečnostních pásů.....	28
těhotenství.....	27
uvolnit.....	27
zadní sedadlo.....	28
Bezpečnostní pojistka	
děti.....	41
Bezpečnostní režim.....	39
Pohyb vozidla.....	41
pokus o nastartování.....	40
Bioethanol E85.....	310
BLIS.....	256, 257
Blokování páky voliče.....	284
Blokování páky voliče, mechanické	
odblokování.....	284
Blokování zpátečky.....	277

Boční airbag SIPS.....	34, 38
Brzdová kapalina	
Kvalita a množství.....	426
Brzdová kapalina a kapalina spojky.....	371
Brzdové světlo.....	90
Brzdy.....	296, 297
brzdové světlo.....	90
brzdový systém.....	296, 297
doplnění brzdové kapaliny.....	372
nouzová brzdová světla.....	90
Nouzový brzdový asistent, EBA .....	298
parkovací brzda.....	299
protiblokovací brzdový systém, ABS, Anti-lock Braking System (ABS).....	297
symboly na sdružené přístrojové desce.....	296

## C

Celková hmotnost vozu.....	415
City Safety™.....	211
Clean Zone Interior Package (CZIP).....	121
CTA.....	259
Cyklovač stěračů.....	94
CZIP (Clean Zone Interior Package).....	121
Chladicí kapalina	
objem a kvalita.....	423

Chladicí kapalina, kontrola a doplnění.....	370
Chladicí soustava.....	303
přehřívání.....	303
Chladivo.....	373
Chybová hlášení u systému BLIS.....	261
Chybové zprávy	
Adaptivní tempomat.....	206
Lane Departure Warning.....	236
LKA.....	242
Sledování bdělosti řidiče.....	231
viz Zprávy a kontrolky.....	206, 301

## Č

Čalounění vozu.....	408
Čelní sklo	
Topení.....	98, 129
Čelní sklo odrážející teplo.....	18
Čepel klíče.....	159, 160
Čerpání paliva	
doplňování paliva.....	306
dvířka hrdla palivové nádrže, manuální otevírání.....	306
krytka palivové nádrže.....	306
víčko palivové nádrže.....	306
Číslo odstínu, lak.....	410

## Čištění

automatické mycí linky.....	405
bezpečnostní pásy.....	409
čalounění.....	408
mytí vozidla.....	405
ráfky.....	406

## Čištění vzduchu

materiál.....	122
prostor pro cestující.....	120, 121, 122

## D

Dálková/tlumená světla, viz Osvětlení.....	85
Dálkové startování - ERS.....	271
Dálkové světlomety, automatická akti- vace.....	86
Denní světla.....	84
Dešťový senzor.....	94
Detekce cyklistů.....	220
Detekce tunelů.....	85
Děti	
bezpečnost.....	35, 41
dětské pojistky.....	41
dětské sedačky a airbagy.....	47
dětské sedačky a boční airbagy.....	35
Umístění ve voze.....	47
Dětské pojistky.....	173, 174

Dětské sedačky.....	41
doporučené.....	43
horní upevňovací body pro dětské sedačky.....	52
Systém upevnění dětských sedaček ISOFIX.....	48
typy.....	50
velikostní třídy pro dětské sedačky se systémem upevnění ISOFIX.....	48
Diagnostika závad	
Adaptivní tempomat.....	205
Diesel	
prázdná palivová nádrž.....	309
Dílčí počítadlo kilometrů.....	69
Distribuce vzduchu.....	123
Recirkulace.....	130
tabulka.....	131
Doporučené dětské sedačky	
tabulka.....	43
Doporučení během jízdy.....	305
Doprovodné osvětlení při odchodu.....	93
Doprovodné osvětlení při příchodu... 93,	156
Druh benzínu.....	308
Držák tašky .....	149

**E**

ECC, elektronicky řízená klimatizace.....	125
Eco Cruise.....	294
EcoGuide.....	64
Ekonomická jízda.....	312
Ekoštitěk, FSC, uživatelská příručka.....	23
Elektrická parkovací brzda	
napětí vybité baterie.....	299
Elektrická soustava.....	390
Elektrická zásuvka.....	145
zavazadlový prostor.....	150
Elektricky ovládaná okna.....	95
Elektricky ovládané sedadlo.....	78
Elektricky ovládané střešní okno.....	101
Elektronická klimatizace - ECC.....	125
Elektronická měrka.....	368, 369
Emise CO <sub>2</sub> .....	428
Emise oxidu uhličitého.....	428
ERS - Dálkové startování.....	271

**F**

Filtr klimatizace.....	121
Filtr kouřových částic vznětových motorů.....	311
Filtr sazí.....	311
FILTR SAZÍ PLNÝ.....	311
Flexifuel.....	274
FOUR-C - aktivní podvozek.....	180
FSC, štítky týkající se životního prostředí..	23
Funkce Deadlock.....	172
deaktivace.....	172
dočasné vypnutí.....	173
Funkce paměti sedadla.....	78
Funkce poplach.....	156
Funkce úplného větrání.....	119, 170

**G**

Geartronic.....	279
GSI - pomoc při řazení.....	277



**H**

Hlášení u systému BLIS.....	261
Hlavový airbag.....	35, 38
Hloubka vzorku.....	329
Hmotnosti	
pohotovostní hmotnost.....	415
Hmotnosti přívěsu a zatížení tažného	
zařízení.....	416
Hodiny, nastavení.....	69
Houkačka.....	81

**I**

IAQS - Systém kvality vzduchu	
v interiéru.....	122
Imobilizér.....	155
Imobilizér dálkového ovládnání.....	155
Index zatížení pneumatik.....	330
Indikátor převodového stupně.....	277
Informace o dopravních značkách.....	185
Omezení.....	187
provoz.....	185
Informační displej.....	60, 61
Informační tlačítko, PCC.....	157, 158

**J**

Jízda.....	305
chladicí soustava.....	303
s otevřeným víkem zavazadlového	
prostoru.....	304
s přívěsem.....	313
Jízda s přívěsem	
připustná celková hmotnost přívěsu..	416
zatížení koule tažného zařízení.....	416
Jízda ve vodě.....	303

**K**

Kamera parkovacího asistenta	
Nastavení.....	250
Kamerový snímač.....	213, 225
Kapalina ostřikovače	
objem.....	426
Kapalina ostřikovače, doplňování.....	383
kapalina posilovače řízení	
kvalita.....	426
Kapesní parkovací asistent - PAP.....	252
Kapota, otevření.....	363
Katalyzátor.....	310
odtah.....	321
Keyless drive....	163, 164, 165, 166, 167, 269

Klávesnice na volantu.....	81
Klíč.....	152, 154
Klíč dálkového ovladače.....	152, 153, 154
dosah.....	157, 164
funkce.....	156
odnímatelná čepel klíče.....	159, 160
výměna baterie.....	162
ztráta.....	152
Klimatizace.....	128
oprava.....	373
kluzký povrch.....	305
Koberce.....	145
Kód barvy, lak.....	410
Kola	
demontáž.....	331
instalace.....	334
sněhové řetězy.....	329
Kompas.....	100
kalibrace.....	100
Kondenzace vody ve světlometech.....	405
Kontrola hladiny motorového oleje.....	366
Kontrolka zamykání.....	154
Kontrolka zapnutí bezpečnostního pásu...	28
Kontrolky, PCC.....	158
Kontrolky ovládnání.....	61, 63, 65

Konzola v tunelu.....	144
Zapalovač cigaret a popelník.....	144
Zásuvka 12 V.....	145
Kožené čalounění, pokyny pro mytí.....	408

**L**

<b>Lak</b>	
kód barvy.....	410
poškození a drobné opravy.....	409
Lane Departure Control.....	233, 234
Lane keeping assistant - LKA.....	238, 239
Laserový senzor.....	215
Leštění.....	406
Lišty stěračů.....	381
čistění.....	382
servisní poloha.....	381
výměna.....	382
LKA - Lane keeping assistant.....	238, 239

**M**

Manuální převodovka.....	277
GSI - pomoc při řazení.....	277

přívěs.....	314
tažení a odtah.....	320
Max. zatížení střechy.....	415
<b>Menu</b>	
přehled menu.....	104
Sdružená přístrojová deska.....	103

**Měřáky**

palivoměr.....	60, 62
rychloměr.....	60, 62
tachometr.....	60, 62

**Mlhové světlo**

zadní.....	89
------------	----

**Motor**

deaktivace.....	270
přehřívání.....	313
Start/Stop.....	285
startování.....	269

**Motorová nafta.....**

309	
Motorový olej.....	366, 420
filtr.....	366
Kvalita a množství.....	421
ztížené jízdní podmínky.....	420

**Motorový prostor**

chladič kapalina.....	370
kapalina posilovače řízení.....	372
olej.....	366
přehled.....	363

**MY CAR.....**

106	
-----	--

Mytí vozidla.....	405
-------------------	-----

**N****Nakládání**

dlouhý náklad.....	147
náklad na střeše.....	148
Obecné informace.....	146
oka k přichycení nákladu.....	149

**Nákladové osvětlení.....**

92	
----	--

**Náraz, viz Nehoda.....**

39	
----	--

**Nastavení časového intervalu.....**

208	
-----	--

**Nastavení podvozku.....**

180	
-----	--

**Nastavení volantu.....**

80	
----	--

**Nástroje.....**

328	
-----	--

**Natáčecí světla.....**

89	
----	--

**Nehoda.....**

39	
----	--

**Nezávislé topení**

elektrické.....	139, 140
palivové.....	139

**Nízká hladina oleje.....**

366	
-----	--

**Nouzová oprava defektu.....**

345	
-----	--

**akce.....**

347	
-----	--

**huštění pneumatik.....**

350	
-----	--

**opětovná kontrola.....**

348	
-----	--

**Nožní brzda.....**

296, 297	
----------	--

Nulování, palubní počítač..... 110, 114

## O

Obrysová světla..... 84

Odemknutí čepelí klíče..... 166

Odemykání

zevnitř..... 169

zvenku..... 168

Odpojitelná tažná tyč

úložný prostor..... 315

Odstranění námrazy..... 129

Odtah..... 322

Ochrana chodců..... 218

Ochrana proti korozi..... 407

Ochrana před přiskřípnutím, střešní

okno..... 103

Okna, vnitřní zpětné zrcátko a vnější

zpětná zrcátka..... 407

Okno

sluneční clona..... 97

Olej, viz také motorový olej..... 420, 421

Omezovač rychlosti..... 188

alarm překročení rychlosti..... 190

deaktivace..... 190

dočasná deaktivace..... 189

začínáme..... 188, 189

Opěradlo..... 77

přední sedadlo, snížení..... 77

Opěradlo zadního sedadla, sklopení..... 79

Opěrka hlavy

prostřední sedadlo, zadní..... 79

sklopení..... 80

Ostřikovače

čelní sklo..... 95

kapalina do ostřikovače, doplnění..... 383

Ostřikování čelního okna..... 95

Osvětlení..... 373

Aktivní xenonové světlomety..... 88

automatické osvětlení, prostor pro

cestující..... 92

dálková/tlumená světla..... 85

denní světla..... 84

detekce tunelů..... 85

doba trvání doprovodného osvětlení

při příchodu..... 93, 156

doprovodné osvětlení při odchodu..... 93

natáčecí světla..... 89

osvětlení displeje..... 83

osvětlení přístrojů..... 83

ovládání..... 91

ovládání sklonu světlometů..... 83

poziční/parkovací světla..... 84

V prostoru pro cestující..... 91

zadní světlo do mlhy..... 89

žárovky, technické údaje..... 380

Osvětlení, výměna žárovky..... 374

dálkové světlomety (vozidla s aktivními

xenonovými světlomety)..... 377

dálkové světlomety (vozidla s haloge-

novými světly)..... 376

držák žárovky, zadní..... 378

osvětlení registrační značky..... 379

potkávací světlomety (vozidla s halo-

genovými světly)..... 376

směrová světla, přední..... 377

toaletní zrcátko..... 380

zavazadlový prostor..... 379

Osvětlení displeje..... 83

Osvětlení interiéru, viz Osvětlení..... 91

Osvětlení přístrojové desky..... 83

Osvětlení přístrojů, viz Osvětlení..... 83

Ovládací prvky, světla..... 82

Ovládání klimatizace

automatická regulace..... 127

čidla..... 120

Obecné informace..... 119

osobní preference..... 122

řízení teploty..... 128

skutečná teplota..... 120

Ovládání sklonu světlometů..... 83

Ovládání světlometů..... 82

## P

PACOS.....	32	PCC - Personal Car Communicator		Start/Stop.....	403
Pádlo na volant.....	81	dosah.....	158, 164	studená část.....	403
Palivo.....	307, 308, 309, 310	funkce.....	156	výměna.....	390
palivový filtr.....	309	Péče o vozidlo.....	405	zavazadlový prostor.....	401
spotřeba paliva.....	428	Péče o vozidlo, kožené čalounění.....	408	Poklop na lyže.....	148
úspora paliva.....	335, 336	Personal Car Communicator.....	158	Polohy klíče.....	75
Palivová nádrž		Pneumatiky		Polohy manuálního řazení (Geartronic)....	279
objem.....	427	hloubka vzorku.....	329	Poranění krční páteře, WHIPS.....	36
Palivové nezávislé topení		monitorování tlaku vzduchu v pneu-		Posilovač řízení, proměnný účinek.....	261
časovač.....	135	matikách.....	337, 338, 340, 343	Potvrzení uzamknutí .....	154
Palubní počítač.....	107, 108, 112, 116, 117	oprava defektu pneumatiky.....	345	Pouzdro s výbavou pro první pomoc.....	337
Palubní počítač, nulování.....	110, 114	směr otáčení.....	325	Power guide.....	64
Paměť klíče ve vozidle.....	153	Technické údaje.....	432	Projekce světlometů, nastavení.....	93
PAP = aktivní parkovací asistent.....	252	tlak.....	335, 432	Provozní kapaliny, objemy.....	423, 424,
Parkovací asistent.....	244	údržba.....	325	426, 427	
čidla parkovacího asistenta.....	247	Ukazatelé opotřebení vzorku pneuma-		Provozní kapaliny a oleje.....	423, 424, 426
funkce.....	244	tiky.....	327	První pomoc.....	337
poruchová kontrolka.....	247	zimní pneumatiky.....	329	Předpínač bezpečnostního pásu.....	28, 38
zpět.....	245	Pneumatiky s možností jízdy po defektu.	342	Přehled přístrojů	
Parkovací brzda.....	299	Pohon všech kol, AWD.....	296	levostranné řízení.....	54
Parkovací kamera.....	248	Pohon všech kol – AWD.....	296	pravostranné řízení.....	57
Pasivní start (pasivní režim).....	163, 164,	Pohotovostní hmotnost.....	415	Přehřátí.....	313
165, 166, 167, 269		Pojistková skříňka.....	390	Převodovka.....	276, 277
		Pojistky.....	390	automatická.....	278, 282
		motorový prostor.....	392	manuálně.....	277
		Obecné informace.....	390	Převodovka Powershift.....	282, 320
		pod schránkou v přístrojové			
		desce.....	397, 399		

Převodový olej	
objem a kvalita.....	424
Přístroje a ovládání.....	54, 57
Přívěs.....	313
jízda s přívěsem.....	313
kabel.....	313
rozvlnění.....	319

**Q**

Queue Assist.....	201
Queue Assistant.....	201

**R**

Radarový snímač.....	195
Omezení.....	203
Ráfek kola, rozměry.....	329
Ráfky	
čistění.....	406
Regenerace.....	311
Regulace prokluzu.....	180
Regulace trakce.....	180
Resetování elektricky ovládaných oken....	96
Resetování vnějších zpětných zrcátek.....	98

rezervní kolo	
instalace.....	334
Rezervní kolo.....	331
Rozměr pneumatiky.....	330
Rozměry.....	414
Rychlostní třídy, pneumatiky.....	331

**Ř**

Řízení prokluzu.....	180
Řízení teploty.....	128
Řízení trakce při zatáčení.....	181
Řízení vlečného momentu motoru.....	181

**S**

Sada pro nouzovou opravu defektu	
místo.....	345
přehled.....	346
těsnící kapalina.....	350
Samonosné pneumatiky (SST).....	342
Sdružená přístrojová deska.....	60, 61
Sedadla.....	77
elektricky ovládané sedadlo.....	78
opěrka hlavy, vzadu.....	79
sklopení opěradla předního sedadla....	77

sklopení opěradla zadního sedadla.....	79
Topení.....	126
Sedadlo, viz Sedadla.....	77
Sensus.....	74
Servisní knížka a opravy.....	358
Servisní poloha.....	381
Servisní program.....	358
Seřízení projekce světlometů.....	93
Aktivní světlometry .....	93
Schránka v přístrojové desce.....	144
Zamykání.....	170
Schválení typu	
systém klíče dálkového ovládání.....	177
systém radaru.....	261
Síla vyvíjená při řízení, viz Posilovač řízení.....	261
Skla	
vrstvená/zesílená.....	23
Sklopná, elektricky ovládaná vnější zpětná zrcátka.....	98
Skříňka s pojistkami a relé, viz Pojistky...	390
Skvrny.....	408
Sledování bdělosti řidiče.....	229
provoz.....	230

Sledování tlaku vzduchu		Světla, viz Osvětlení.....	373	Systém varování před kolizí	
v pneumatikách.....	337, 338, 340, 343	Světlomety.....	374	Detekce chodců.....	222
deaktivovat.....	341	Symboly		funkce.....	219
doporučení.....	341	symboly kontrolek.....	61, 63, 65	obecná omezení.....	224
Jízda s pneumatikou s defektem		výstražné symboly.....	61, 63	použití.....	222
(SST).....	342	Symboly a zprávy		radarový snímač.....	203, 211
nízký tlak vzduchu v pneumatikách....	342	Adaptivní tempomat.....	206		
Seřízení.....	339	Lane Departure Warning.....	236		
zapnutí.....	341	LKA.....	242		
Slunečná clona, střešní okno.....	102	Sledování bdělosti řidiče.....	231		
Sluneční clona.....	97	Varování před kolizí s funkcí automa-			
směr otáčení.....	325	tické aktivace brzd.....	217, 227		
Smyk.....	305	Systém			
Stabilizace přívěsu.....	181, 319	uvolnění.....	38		
Start/Stop.....	285	Systém airbagů.....	30		
Funkce a ovládání.....	286	výstražný symbol.....	29		
motor se nevypne.....	288	Systém dálkového ovládání, typové			
Startování s pomocnou baterií.....	275	schválení.....	177		
Statistika trasy.....	117	Systém Driver Alert.....	229		
Stěrač čelního skla.....	94	Systém kontroly stability a trakce			
dešťový senzor.....	94	použití.....	181		
Stěrače a ostřikovače.....	94	Systém kvality vzduchu, IAQS.....	122		
Střešní okno		Systém kvality vzduchu v interiéru (IAQS)			
ochrana proti přivření.....	103	Čištění vzduchu.....	122		
otevírání a zavírání.....	101	Systém regulace stability a trakce... 180,	183		
sluneční clona.....	102	Systém stability.....	180		
větrací poloha.....	102				

## Š

Škrábance a drobná poškození způsobená kamínky.....	409
Šrouby na kolech.....	327
zamykatelné.....	327
Štítek tlaku vzduchu v pneumatikách.....	335
Štítky.....	412

## T

Tažení vozu.....	320
tažné oko.....	321
Tažná koule, viz Tažně zařízení.....	315
Tažná tyč - demontovatelná	
přídavné zařízení/demontáž.....	317, 318
Tažné oko.....	321
Tažné zařízení.....	315
demontovatelné, demontáž.....	318

demontovatelné, připojení.....	317
Technické údaje.....	316
Technické údaje motoru.....	418
Tempomat.....	191
deaktivace.....	193
dočasné vypnutí.....	192
kontrola rychlosti.....	192
obnovení nastavené rychlosti.....	193
Teploměr vnější teploty.....	68
Teplota	
skutečná teplota.....	120
Těsnící kapalina.....	350
Tlak ECO.....	432
Tlumič vibrací.....	315
TM - monitorování pneumatik.....	343
Toaletní zrcátko.....	92, 145
Topení	
čelní sklo.....	98
sedadla.....	126
vnitřní zpětné zrcátko a vnější zpětná zrcátka.....	98
volant.....	81
zadní okno.....	98
Topení bloku motoru.....	133, 274
TPMS - monitorování tlaku vzduchu v pneumatikách.....	337, 338, 340
Transpondér.....	18

Trysky ostříkovačů, vyhřívané.....	95
TSA - stabilizace přívěsu .....	181, 319
Typová označení.....	412
Typové schválení	
monitorování tlaku vzduchu v pneumatikách.....	351

## Ú

Údržba	
ochrana proti korozi.....	407
Úložné prostory	
Konzola v tunelu.....	144
schránka v přístrojové desce.....	144
Úložné prostory v prostoru pro cestující.	142

## U

Ukazatelé opotřebení pneumatik.....	327
Ukazatele směru.....	91
Ukazatel směru.....	91
Utajené uzamčení.....	161
Uživatelská příručka, ekoštitěk.....	23

## V

Varování ke vzdálenosti.....	208
Omezení.....	209
Symboly a zprávy.....	210
Varování před kolizí s funkcí automatické aktivace brzd.....	218
Varování před srážkou.....	218, 219
Varovná kontrolka	
adaptivní tempomat.....	195
Systém regulace stability a trakce.....	180
systém varování před srážkou.....	222
Ventilace.....	123
Ventilátor	
ECC.....	127
Víko zavazadlového prostoru.....	171
Zamykání/odemykání.....	171
Vnější rozměry.....	414
Vnější zpětná zrcátka.....	97
automatické tlumení.....	98
Vnitřní zpětné zrcátko.....	99
automatické tlumení.....	99
Vnitřní zpětné zrcátko a vnější zpětná zrcátka	
dveře.....	97
elektricky sklopná zrcátka.....	98
interiér.....	99
kompas.....	100
Topení.....	98

Vodu a nečistoty odpuzující vrstva.....	407	Vypnutí motoru.....	270
Vodu odpuzující povrch, čištění.....	407	Vysoká teplota motoru.....	313
Volant.....	80	Vysokotlaké ostřikování světlometů.....	95
klávesnice.....	81	Výstražné blikáče.....	90
nastavení volantu.....	80	Výstražné kontrolky.....	61, 63, 66
pádlo.....	81	Airbagy - SRS.....	66
Topení.....	81	alternátor nedobíjí.....	66
Volvo ID.....	19	Kontrolka zapnutí bezpečnostního pásu.....	28, 66
Volvo Sensus.....	74	nízký tlak oleje.....	66
Voskování.....	406	varování.....	66
Vozidlo připojené k Internetu		zabrzdná parkovací brzda.....	66
servisní knížka a opravy.....	358	závada v brzdovém systému.....	66
Vrstvená skla.....	23	Výstražný trojúhelník.....	336
Výbava pro případ nouze		Výstražný zvuk	
Pouzdro s výbavou pro první pomoc.....	337	systém varování před srážkou.....	222
výstražný trojúhelník.....	336	Výstup.....	418
výfukové plyny, toxické nasávání.....	304		
Vyhřívání trysky ostřikovačů.....	95		
Vyhřívání bloku motoru a vyhřívání prostoru pro cestující			
okamžité vypnutí.....	135		
přímý start.....	134		
Vyhřívání motoru a prostoru pro cestující			
časovač.....	135		
zprávy.....	137		
Vyhřívání prostoru pro cestující.....	133		
Vypnutí blokování páky voliče.....	284		

## W

### WHIPS

dětská sedačka/podkládací sedák.....	37
ochrana před poraněním krční páteře.....	36, 38
poloha sezení.....	37

## Z

Zadní okno	
Topení.....	98
Zadní sedadlo	
Topení.....	126
Zadní žárovky	
místo.....	379
Zámek	
odemykání.....	168, 169
ruční zamykání.....	168
zamykání.....	168
Zámek řízení.....	270
Zamlžení oken	
kondenzace vody ve světlometech....	405
ošetření oken.....	119
Zamykání/odemykání	
schránka v přístrojové desce.....	170
zevnitř vozidla.....	169
Zamykatelné šrouby na kolech.....	327
Zatížení střechy, max. hmotnost.....	415
Zavazadlový prostor	
Nakládání.....	146
oka k přichycení nákladu.....	149
Zimní jízda.....	305
Zimní pneumatiky.....	329
Zjišťování závad kamerového snímače....	214



Zprávy.....	105
Informační displej.....	104
Zprávy a symboly	
Adaptivní tempomat.....	206
Lane Departure Warning.....	236
LKA.....	242
Sledování bdělosti řidiče.....	231
Varování před kolizí s funkcí automa- tické aktivace brzd.....	217, 227
Vyhřívání motoru a prostoru pro cestu- jící.....	137
Zvedák.....	328

## Ž

---

Žárovky, viz osvětlení.....	374
-----------------------------	-----





